

ローマ帝政期のモルタリアスタンプ

荻野繁春

Stamped Mortaria in the Roman Empire

Shigeharu OGINO

All coarse ware mortaria are less common in many parts of the Roman Empire than might be expected. Mortaria are bowl-shaped vessels with a hooked flange or a flatter flange rim, and have a spout formed in the rim, and grit embedded in the inner surface. The study of mortaria is of great value to Romanized culture.

It is likely to affix a stamp on amphorae and mortaria in the Roman Empire. Mortarium stamps are a most important resource for the study of the development of the industry. In the Roman Empire, it appeared as 'mortarium(mortario)' in a cookery book, *De Re Coquinaria*, a cookery book in the period of Tiberius (A.D.14-37). It is referred to for the 36% recipes in the book.

The practice of stamping mortaria was less common in the first and second centuries. Many mortarium potters stamped to their wares with name-stamp, sometimes with a second stamp(counterstamp). The name-stamps are usually on the near the spout, and counterstamps are to be placed opposite the name-stamp. The stamp on mortaria includes Latin stamp and Greek stamp. The amount of stamped mortaria that I have registered in the data base is 1273 stamped mortaria. I record over 200 named potters.

Two main groups of first - century potters are concerned, the most important in each group being Q.Valerius Se····, and Q. Valerius Veranius. The potters of Q.Valerius Se···· group includes potters such as Buc[c]us, Fronto, Orgilus, Paullus and Summacus etc, and the potters of Q.Valerius Veranius group includes potters such as Q.Valerius Esunertus, LitugenusII, Gracilis etc. Each product of two groups is made from similar clays and using a particular form of rim. The name of a potter is the following meaning. The case of Q.Valerius Veranius, Q is the praenomen, Valerius is the nomen, and Veranius is the cognomen.

Albinus is of particular interest because he is the most common of potters in Britain, for whom more 400 stamped are now known. He is within the period about A.D.60-90. Similarly, Matugenus is of particular interest potter. One mortarium found in London, MATVGENVS, ALBINI.FI, indicating that Matugenus was the son of Albinus.

Each group is typified by the use of a particular form of rim. Stamped mortaria which Albinus produced, have a high, hooked and deep flange with slight beading. On the other hand, stamped mortaria which Q.Valerius Veranius produced, or Gillam238, have a mortarium with wide flattish rim.

By comparing stamped mortaria, it is possible to identify potters that moved from one workshop to another. The stamped mortaria of Regalis are found at the production sites of Colchester and Ellingham. He moved from Colchester to Ellingham. There are such many case.

Key Words: Roman Empire; Roman pottery; stamped mortaria; mortarium (mortaria) ; coarse ware

はじめに

いつの時代でも、陶器は様々な情報を有する重要な資料である。例えば、日本の古代や中世の陶器には、稀ではあるが、表面にヘラ記号や刻印の施されたもの等がある。それは一部には国名であったり、生産者を示すようなものであったり、あるいは所有者を示す可能性のものであったりするが、現実には、アジア世界の陶磁器にはそうした情報をもつ物は少ない。ところがヨーロッパのローマ時代に目を転ざると、ローマ陶器には、スタンプ等による陶工等の情報があり、アジアでは想定し得ないような情報を手にすることができる。そこでここでは、情報を手にするために欠くことのできないデータとして、ローマ時代のモルタリアスタンプのデータを集め、様々な視点からスタンプについて考えてみることにする。

1. モルタリウムについて

ローマ帝政期において、モルタリウム（筆者は搗鉢等と呼称）は調理上重要な容器であった。どれほど重要なものであったかは、Marcus Gavius Apiciusの料理書である『De Re Coquinaria』を読めば分かる（Ogino 1997）。Apiciusは、紀元前27年から紀元後37年頃の人物で、フォアグラなど今に至る著名な料理を考案した人物としても有名である。その料理書に登場するのがモルタリウムで、例えば次のようである。「海老のすり身」という料理には、「……et in mortario teruntur cum piper et liquamine optimo, ……」とあり、「海老を胡椒や最良の漁醬と共にモルタリウムで搗り合わせ団子に」する料理である。この料理書を読めば、多くの料理でモルタリアが使われていることが分かる。そしてこの容器には、製作者の名前を

スタンプしたものがあつた。考古学的にも重要な資料となっているモルタリウムという容器は、平らな底から逆ハの字状に開いた形で、多くは1か所に注ぎ口をもち、その使用方法の一端は、底が磨り減ったモルタリウムから知ることができる（図1の1、Taylor 1977）。そしてこの容器と搗粉木が一体となり、ローマ帝国期の調理文化である「モルタリア文化」を形作るようになった（同図2、Green 1992）。

ローマ陶器には精製陶器と粗製陶器があり、粗製陶器は日常生活で頻繁に使う容器である。先にあげた料理書のように、モルタリアは、mortarium (mortaria や mortario) で頻繁に登場する。また次のような刻銘文をもつ容器がある（Hartley 1993）。完全ではないが、[・]VRILLI/[……]RIVMとあり、これは[A]ureli/[mortar]ium、つまり Aurelius's mortarium で、Aureliusの mortarium となる。このように、こうした容器がモルタリウムと呼ばれていたのである。

ところで、スタンプは考古学的にはどのような意味をもつのであろうか。まず産地と消費地との関係を直接的に知ることができる。産地で確認されたスタンプと同じものが消費地遺跡で出土すればである。産地の同定が容易である。そしてある産地でいくつものスタンプが出土するとしたら、陶工の人数や生産規模についてまで考えを及ぼすことができる。また同じスタンプが別の産地で出土するとしたら、陶工の移動という、窯業生産において、最も興味はあるが検証の難しいことが行える。同じスタンプはいくつかの器種にも押されるのだろうか。つまり器種別分業についてもアプローチが可能である。さらに同じスタンプがいくつもの消費地遺跡で出土するとしたら、流通範囲を知ることにも可能である。この他にも、色々と考古学上興味ある事柄を思い浮かべることができる。

2. モルタリアスタンプの研究

おそらくこの分野での第一人者といえば、イギリスのK.H.Hartley氏（以下Hartley氏）である。氏の研究は、モルタリアのみならずローマ陶器研究に極めて重要な位置を占めていて、いずれの報告書においても、氏のコメントが付されている。



図1 ローマ帝政期モルタリウム（Taylor 他 1977、Green 1992より作成）

研究史において、氏の研究成果は数多くあるが、その中でも重要と思われるものを選んで概述したい。

1977年、「1世紀代にモルタリアを生産した主要な2つの生産者」と題した論文で、2つの主要な生産者をあげ、当時の大陸を含めた生産体制の一端を明らかにした(Hartley 1977)。それによると著名な陶工グループが2つあり、グループIの代表的スタンプがQ.Valerius Se __、グループIIがQ.Valerius Varaniusで、前者はNeronian～mid-Flavian(A.D.55-85)期、後者がFlavian期(A.D.69-100+)の陶工群であるとした。

こうした2人の陶工を代表とする2つの陶工群は、同じような口縁部の特徴をもつ群として認識されている。グループIには2種類の口縁部、口縁部1は鋸状口縁部が強く下方に短く折れ曲がるものであり、口縁部2は幅広で大きな鋸が長く下方に伸びるものである。グループIIには口縁部3と4があり、前者は鋸状口縁部がやや長めに横方向に伸び端部がわずかに下に向くもの、後者は口縁部3の端部の下方への折れ曲がりが見られる。氏によると、これら2つのグループに属する陶工として、グループIが9名、グループIIが24名があげられている(なおグループIIには不明が2人)。なおこうしたグループは口縁部の分類に基づく。

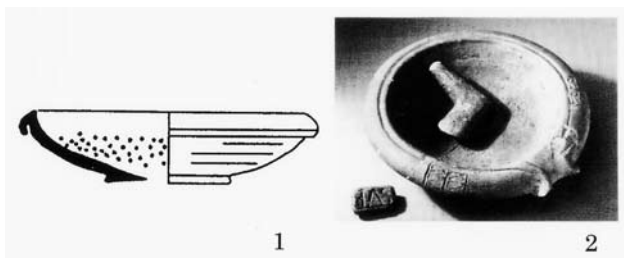
論文では様々な名前とスタイルのスタンプのあることが分かる。たとえば、Q.Valerius Varaniusだったり、Cacumattusだったりする。これらスタンプが人名だとすると、古代ローマの市民は三つの部分名をもち、Q.Valerius Varaniusの場合だと、Valeriusが族名でVaraniusが姓名ということになる。なおスタンプからすると、このVarelius族がこの時期の著名なモルタリア生産の陶工で、自由民であったことを示すという。

それぞれのグループごと、詳細な分析が行われている。まずグループIのうち最も出土数が多いQ.Valerius Se __は、第三名としてSeverusかSecundusが考えられ、彼は少なくとも3種類の口縁部を作っていたようだ。タイプ1の口縁部は、このグループが最も好んで作ったものだが、タイプ2は彼が唯一作ったもので、もともとはフランスのAoste(Isère)の陶工が作っていた口縁部のうちの1つである。なおAoste(Isère)ではこれに続く陶工達、G.Atisius Sabinus、G.Atisius Gratus、L.Atisius

SecundusといったAtisii(us)族がモルタリアを生産し、これらがブリテンやドイツ、さらにはイタリアのHerculaneumでも出土することから、1世紀後半頃(A.D.75年以前)に比定されている。2番目に多く出土しているのがSummacusで、4タイプのスタンプがある。つまりSVMACI、SVMMACF、SVMMACVS:ARO // NIVIS FIL・FECIT、SVMM FEで、SVMM FEの口縁部は、Aoste(Isère)のAtisii(us)グループの口縁部に認められるようだ。つまり彼はAtisii(us)グループとの強い関係が考えられ、ベルギーやブリテンにAoste(Isère)から移住したとの指摘である。

次にグループIIの中心的な存在がQ.Valerius Varaniusで、少なくとも10種類のスタンプが出土しており、そのうち2種類のスタンプがフランスのBavayから出土しているところから、フランス各地からブリテンに移住したとされる。この際、彼等は熟練工や奴隷を伴ったのではともする。なおQ.Valerius Varaniusと同じ様なモルタリアを作った人物として、Q.Valerius Suriacusの存在も指摘されている。

こうした口縁部の特徴等によって分類された陶工群が、それぞれ同じグループで、同じ伝統、同じ地域、同じ時期に活動していたのではないことが強調されていて注目される。

この論文を基点として、この後も氏はVerulamium等の報告を通してスタンプ資料を集積し発表したのが1998年の論文、「ローマ帝国におけるスタンプを施したモルタリアの出現」である(Hartley 1998a)。これは、ブリテンで多数出土するモルタリアスタンプの出現を求めてフランスに渡り、情報を収集した論文である。

この論文によると、この時点でのモルタリアスタンプの出土数は、生産地・消費地を含めて15,455点以上に達するという。このうちブリテンからの出土数は10,000点以上で、ブリテンでの生産・消費が目立つ。なおブリテン以外ではフランスでの出土も目立つ。

ブリテンで最も著名な陶工は400点以上確認されているAlbinusで、他にもFlavian期(A.D.69-96)に生産活動を行っていたMatugenus、Sollus、Q.Rutilius Ripanus等が、Verulamium地域で生産活動に従事していたことを前提に、フランス地方で生産活動を行っていた陶工達で

あったのかどうかの問題点を明らかにしようとした。このようにこの論文では、著名な陶工の存在を示すスタンプの分析から、フランス地方での活動ぶりとその移動を明らかにした。

まず、Albinusを中心とした陶工達の生産したモルタリアが同じ胎土で同じ形をしていることから、ブリテンではVerulamium地域での生産が行われていたことを、同地でMatugenusのモルタリアスタンプが出土したとのSuggett氏の公表を踏まえて明らかにした。果たして彼らはフランス地方で生産活動をしていたのか。

AlbinusやQ.Rutilius Ripanusは自分のスタンプとして、名前以外にもLugdunumないしはLugudunumといった活動場所を示すスタンプを使ったが、これらから、フランスのリヨンやオランダのLugudunum Batavorumがその生産場所と指摘されてもいる。なおブリテンのVerulamium地域にある産地の1つBricket Woodで、LVGD.Fと読めるスタンプが、55年から75ないし80年頃に位置づけられるOastriusが使った窯で発見されており、この地がLugdunumないしはLugudunumとされる地であった可能性が高いようだ。

このように著名な陶工Albinusに関しては、フランス地方での先行した生産活動についての確たる証拠は見つけ得ないとした上で、Verulamium地域のBricket Woodが活動の場所であった可能性を述べている。ただAlbinusと非常に関係のあるMatugenusスタンプが、ブリテンに分布するサミアン陶器にも施されている点からして、彼はフランス地方での生産活動に従事していたとも考えられ、その父とされるAlbinusの生産活動がどこで行われていたのか、よく考える必要がありそうだ。

氏が、フランスのモルタリア・スタンプを求めて情報を収集した2つ目の目的は、ブリテンでも多くのスタンプが発見されているQ.Valerius Veraniusとフランスとの関係であった。この陶工に関するスタンプは、フランス北部で数多く見ついているようだ。特に産地であるBavay郊外の採土場とされるSablièresから発見されていて、Bavayで活動していた可能性があるのではないかとされる。

彼の作るモルタリアの特徴は、幅広で大きめの鏝状口縁部にある。いわゆるGillam238型式で、Hartley氏の

1977年の論文による口縁部3類、Q.Valerius Veraniusが代表者とされている。この型式のモルタリアを生産した陶工として、他にもQ.Valerius Suriacusの存在があげられている。この両者がBavayでGillam238を生産していたことを示す直接的な証拠を見い出せないが、Q.Valerius Veraniusについては、先駆的な生産者と考えられているようだ。ただ彼のモルタリアとBavayで生産されたQ.Valerius Veraniusのモルタリアとは多少その特徴を異にしているようだ。非常に重要な問題である。

Gillam238モルタリアを生産した陶工をあげている。確実に名前の分かる陶工として12名、他に不明なものがあるとして、ブリテンでは252点、大陸から59点のスタンプがそれぞれに確認されている。なおQ.Valerius Veraniusのスタンプは137点確認されていて、全体の半数以上を占める。

ブリテンで数多く分布するGillam238モルタリアは、Bavayよりむしろ他の地域で生産されたモルタリアとの指摘である。Ben Redjeb氏の報告によるNoyon (Oise)での生産地資料から、この地で生産されたGillam238モルタリアのブリテンへの分布を強調する。そして明らかにされたスタンプのCacumattusとC.Iulius Priscusから、この2人がこの地で生産活動に従事していたことを指摘する一方で、同時に発見されているQ.Valerius Veraniusは生産活動について否定的である。

次に、1977年の論文においてあげられたもう一方の主たる生産者でありモルタリアのグループIについて、特に鏝状口縁部が深くフックするタイプの生産者として、代表的なQ.Valerius Se (---)を始めとして12名をあげる。ブリテンで83点、大陸で12点のモルタリアスタンプが確認されていて、50年から85年の年代が与えられている。なおQ.Valerius Se (---)のモルタリアスタンプは44点で全体の半数である。そしてフランス地方では、いくつかの生産地があり、特にノルマンディーのTongerenとIton川に挟まれた地域等が有力視されている。

この論文では、ブリテンで注目される陶工の足跡を求めてフランス地方の資料を集める中、陶工それぞれの活動場所が同定されたことは注目される。一方でそうした陶工とモルタリアとの関係が不明な点もある。

1977年と1998年の論文を比較すると、特に陶工とモ

ルタリア型式との関係で、何人かの陶工の分類が変わっている。いずれにしても1998年段階では、重要な陶工によるモルタリアの生産が、フランスで行われていたことを明らかにしたことになる。

このようにHartley氏の論文は、ローマ陶器研究に重要な視点と成果をもたらしたが、そうした成果を踏まえて、さらに個別の生産地と陶工との関係を網羅的にまとめ、情報処理的に多くのデータを提供したのがP.A.Tyers(以下Tyers氏)である。

Tyers氏は1996年、ブリテン出土のローマ陶器に関する『ブリテンのローマ陶器』を著し、その中でモルタリアの産地をあげ、活動した陶工達を提示した(Tyers 1996)。さらにインターネットを介して情報を提供する。そこには、モルタリアの胎土や年代、個々の実測図・写真等も登録されている。最新は2007年度版である(<http://www.potsherd.uklinux.net/index.php>)。

ここでは、モルタリアを生産した23の産地をあげ、陶工の判明する13産地と共に、各産地で生産活動に従事した陶工を産地別に142人あげている。最も多いのがVerulamium地域の34名であり、以下Mancetter-Hartshill 30名、North Gaulish 23名等である。ただあげられた陶工は、産地23のうちの産地13の陶工達であり、実際のところ、イタリアでも陶工名スタンプの存在が考えられ、その意味では、もっと多くの陶工が各地で活躍していたことには間違いのないであろう。

氏のデータ提供は詳細にわたる。各地の各陶工がいつ頃活動していたかを活動期間とともに示す。たとえば、Doccasの場合、2か所で活動しており、まずVerulamium地域で85年から110年、そしてMancetter-Hartshillで100年から125年といったように、VerulamiumからMancetter-Hartshill地域に移動して生産に従事したといった具合である。こうした陶工の移動例がいくつか示してある。もっともこうした陶工の移動に関しては、Hartley氏も先にあげた論文で具体的に指摘している。

このようにTyers氏のデータ提示は詳細なものであるが、個々のデータの根拠となるようなものは、インターネットによるデータ提示という性格上、年代を含め不明である。

ところで、先にあげたHartley氏の論文を筆者が目にするのは、陶工とモルタリア型式との関係が、特に口縁部の形と陶工との関係がいくつか指摘してある点である。その意味において、もう1人の研究者とその成果を指摘しておく。ブリテン北部の資料に限定されているが、モルタリアの型式設定は、その後のローマ陶器研究に大きな影響を与えている、J.P.Gillam氏の業績で、それは1957年初版の『ブリテン北部における粗製陶器のタイプ』と題する論文である(Gillam 1957)。ここでは、ローマ陶器をタイプ1から350に分け、モルタリアについては、そのうちの236から290までの55タイプを設定し、例えばGillam238等として現在も使われている。

具体的には次のようである。著書に型式としてあげられたGillam240と呼ばれるモルタリアには、Bruciusという陶工のスタンプがあり、同じようなモルタリアを生産した陶工として、他にもAlbinusを始めとする13名の陶工があげられている。

3. モルタリアスタンプ (database 1～23)

研究史でもあげたが、ローマ帝政期のモルタリアスタンプ研究の第一人者であるHartley氏によれば、これまでに発見されたモルタリアスタンプは1万点を超すとのことである。筆者が示したのは、各報告書を参照し自分自身で確認できるスタンプのデータである。Hartley氏のデータ数からすれば数が少なく、1270点余りである。

筆者は、陶工別スタンプ240種余りを確認した。内訳はブリテン24産地169スタンプ、イタリア1産地14スタンプ、シリア1産地16スタンプ、フランス5産地32スタンプ、ドイツ1産地3スタンプである。このように多くはブリテンのスタンプである。

スタンプはほとんどがラテン語名だが、わずかながらギリシア語名によるスタンプもある。いずれも大文字表記である。示したデータは各報告書によるが、産地出土のスタンプは少なく、各モルタリアの胎土等の特長により産地が決定されている。

どのような遺跡からどのようなモルタリアスタンプが出土しているのかいくつか示しておこう。筆者のデータベースで出土数が最も多いのが、ブリテンのVerulamium遺

表1 Verulamium 出土のスタンプ名

番号	スタンプ	工人名	産地	年代
1]IRC[or]ILC[]IRC[(?]	Verulamium-region	070-130
2]VTOR	Adiutor	North Gaulish	080-140
3	AG[(?]	Agl[(?]	Verulamium-region	100-150
4]LBANV[Albanus(?]	Verulamium-region	060-090
5	ALBINVS	Albinus	Verulamium-region	060-090
6	ARENTVS	Arentus	Verulamium-region(Brockley Hill)	100-140
7	ATTICATVS	Atticatus	Verulamium-region	055-095
8	AVDVRDIC?	Audurdic?	Verulamium-region(Brockley Hill)	100-125
9	ABRI	Aurius(?]	Verulamium-region	110-140
10	BRVCCIVS/BRVCIVS	Bruccius	Verulamium-region	080-110
11	BRVSCIVS	Bruscus	不明	140-170
12	CASTVS	Castus	Verulamium-region(Radlett)	100-140
13	CILVS?	Cilus(?]	Verulamium-region	100-130
14	DEVALVS	Devalus	Verulamium-region(Bricket Wood)	060-090
15	DOBALLVS	Doballus	Northamptonshire	140-180
16	DOCCAS	Doccas	Verulamium-region(Brockley Hill)	085-110
17	DOINVS	Doinus	Verulamium-region(Brockley Hill)	070-110
18	DRICIVS	Driccius	Verulamium-region(Brockley Hill)	110-145
19	GATTIVS MARINVS	G.Attius Marinus	Colchester	090-100
20	EECI	Gissus	Verulamium-region(Brockley Hill)	090-140
21	LALLAIVS	Lallaius	Verulamium-region(Brockley Hill)	080-125
22	LALLANS	Lallans	Verulamium-region(Brockley Hill)	090-130
23	MARINVS	Marinus	Verulamium-region(Brockley Hill)	070-110
24	MARTIN FEC	Martinus(?]	Verulamium-region	080-125
25	MATVGENVS	Matugenus	Verulamium-region(Brockley Hill)	090-125
26	MAR[or MAVR[Maurius	Mancetter-Hartshill	150-185
27	MBXRI	Mbxri	Verulamium,Surrey	110-140
28	MILVS/ICI	Melus I	Verulamium-region(Brockley Hill)	095-135
29	MORICAMVLVS	Moricamulus	Verulamium-region	070-110
30	MORINA	Morina	Verulamium-region	070-130
31	MOSSIVS	Mossius	Mancetter-Hartshill	145-185
32	NIDVS?	Nidus(?]	Verulamium-region	100-120
33	NSRC	NSRC(?]	Verulamium-region	110-140
34	OASTRIVS	Oastrius	Verulamium(Bricket Wood)	055-080
35	OVIDVS	Ovidus	Verulamium-region	110-140
36	Q.LVCILIVS CRESCENS	Q.Lucilius Crescens	Italy	040-150
37	Q.RVTILIVS RIPANVS	Q.Rutilius Ripanus	Verulamium(Bricket Wood)	055-080
38	Q.VIVALSE	Q.Valerius Secundus(?]	North Gaulish	050-080
39	ROA	Roa	Verulamium	110-140
40	SARRIVS	Sarrius	Mancetter-Hartshill	135-170
41	SATANTOTT?	Satantoti?	Verulamium-region(Brockley Hill)	080-110
42	FEC(counterstamp)	Saturninus i	Verulamium-region(Brockley Hill)	105-140
43	SATVRNINVS	Saturninus i	Verulamium-region(Brockley Hill)	100-130
44	SECVNDVS	Secundus	Verulamium-region(Brockley Hill)	055-090
45	SOLLVS	Sollus	Verulamium-region(Brockley Hill)	070-100
46	TMH	Tmh	Verulamium-region	110-145
47	VEDIACVS	Vediacus	Upper Nene valley	140-180
48	VERECVNDVS	Verecundus	Lower Germany(Soller,Kr.Duren)	170-200

跡である (Frere1972、83、84)。この遺跡は、ローマ時代ブリテンの長期にわたる大規模都市の1つで、特に61年以降、都市としての発展が顕著である。この都市を中心にして周辺にはいくつかのモルタリア産地が点在し、陶器生産上、Verulamium-region 窯、Verulamium 地域陶器

として分類される。Verulamium-region 窯とされる産として、Bricket Wood 窯、Brockley Hill 窯、Radlett 窯それに Verulamium 窯がある (Hartley 1972a、1984a)。

今データベースから、この Verulamium 地域で出土したモルタリアのスタンプは、おそらく100点以上になる



図2 モルタリアスタンプ (縮尺1~6. 1:2、7. 1:4、8. 9.の写真は縮尺不同、各報告書より作成)
 1. 2. Q. VALERIVS VERANIVS (Cunliffe 1968, Hartley 1998)、3. 4. ALBINVS (Davies 他 1994, Hartley 1978c)、
 5. €IPHNAI/YTYXID (Hayes 1967)、6. 7. MATVGENVS (Davies 他 1994)、
 8. イタリアのモルタリウム (Hayes 1997)、9. シリアのモルタリウム (Hayes 1997)

ものと思われる。判然としないスタンプも多いが、出土したスタンプ名を数えると48種類ほどになる(表1)。ほとんどの陶工はこの地でモルタリアを生産していたが(37人以上)、何人かの陶工はこの地での生産は確認できず、他の地域で生産されたモルタリアが流通しこの地で消費されたことが分かる。中にはイタリアの陶工 Q. Lucilius Crescens やドイツの陶工 Verecundus、あるいはフランスからベルギー地帯の生産者 Adiutor、Q. Valerius Secundus 等のスタンプがある。この地で確実に生産活動に従事していた陶工として、Brockley Hill 窯出土の陶工達 Doccas, Gissus, Doinus, Lallans, Matugenus, Melus, Satantotti, Sollus 等が確認できる。なお今あげたスタンプの時代は55年から155年頃である。

Verulamium と共に重要なのが生産遺跡でもある Colchester である (Hull 1958, 1963)。115点以上のモルタリアスタンプが出土していて、少なくとも18名の陶工名を記したモルタリアが見つかる。18名の中には、この地で生産活動を行っていた陶工として、少なくとも11名の陶工の存在が確認できる (Acceptus,

Ammius, Baro, Cunopectus, Dubitatus, Martinus, Marius, Messor, Regalis, Titus, Vitalis 等)。これらは140年から200年頃の陶工である。

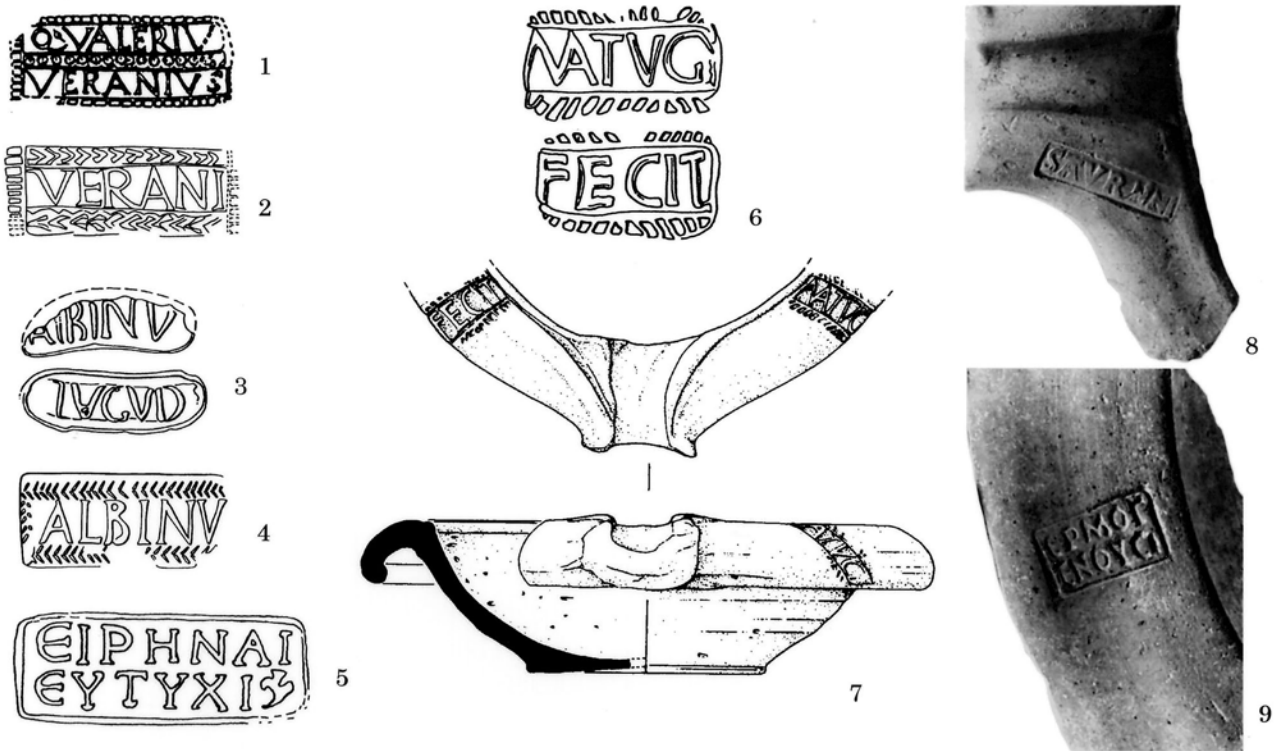
Verulamium、Colchester とも都市遺跡・生産遺跡の複合遺跡として年代決定にも重要な遺跡だが、はっきりした生産遺跡出土のスタンプがある。Ellingham 窯では、Regalis を中心に Lunaucis のスタンプが見つかり、彼ら2人が関係した窯であることがわかる (Hartley 1997a)。

データによると、ほとんどがブリテンにおいて生産活動を行っていた陶工達だが、大陸で生産活動に従事していた陶工達もいる。特にモルタリアの故郷であるイタリアにおいて、少なくとも14人ほどの陶工が確認できる。また、モルタリア生産の拡大にも大いに関係するフランス地方で生産活動を行っていた陶工達のいたことも分かる。

4. モルタリアスタンプについて (図2)

スタンプによって陶工名は分かる。資料としては、スタ



図3 Q.Valerius Veranius モルタリアスタンプ (縮尺1~18. 1:2、19~21. 1:8、各報告書より作成)
 1~10. Richborough (Bush-Fox 1913、1926、1928、1932、1949、Cunliffe 1968)、
 11~13. Bavay (Hartley 1998)、14~21. Exeter (Hartley 1991、1992b)

ンプそのものというより、モルタリアの一部にスタンプで施された陶工名ということになる。筆者等が手にすることのできるのは、報告書等に掲載されたスタンプ名であり、フルネームの判明するものもあるが、そうではなく陶器破片の一部に残るスタンプ名といった場合が多い。スタンプはモルタリアの器形とも密接に関係していて、大きく外側に張り出した口縁部、つまり鏝のように張り出した部分に施される(7~9)。したがって、器形の変化つまり口縁部が変化してスタンプ可能な部分が狭くなると、スタンプが施されなくなる可能性がある。

種類としては、2段名のスタンプ(I類)、1段名のスタンプ(II類)、対スタンプを伴うもの(III類)がある。ほとんどがラテン語名のスタンプである。まずI類として、Q.VALERIV/VERANIVS(1)とΕΙΡΗΝΑΙ/ΕΥΤΥΧΙ(5)をあげた。前者はラテン語名であり後者はギリシア語名で、前者はQ.Valerius Veranius 陶工を示す。この名前前の陶工はII類でも、VERANIスタンプ名で登場する。またALBINVとの表記をもつAlbinusも同じである(4)。III類は1か所に名前前のスタンプを施し、注口を挟んで対をなすような所に場所等を示すスタンプを施すものである

(7)。例えば、ALBINVとLVGV(3)、MATVGとFECIT(6)といったものである。

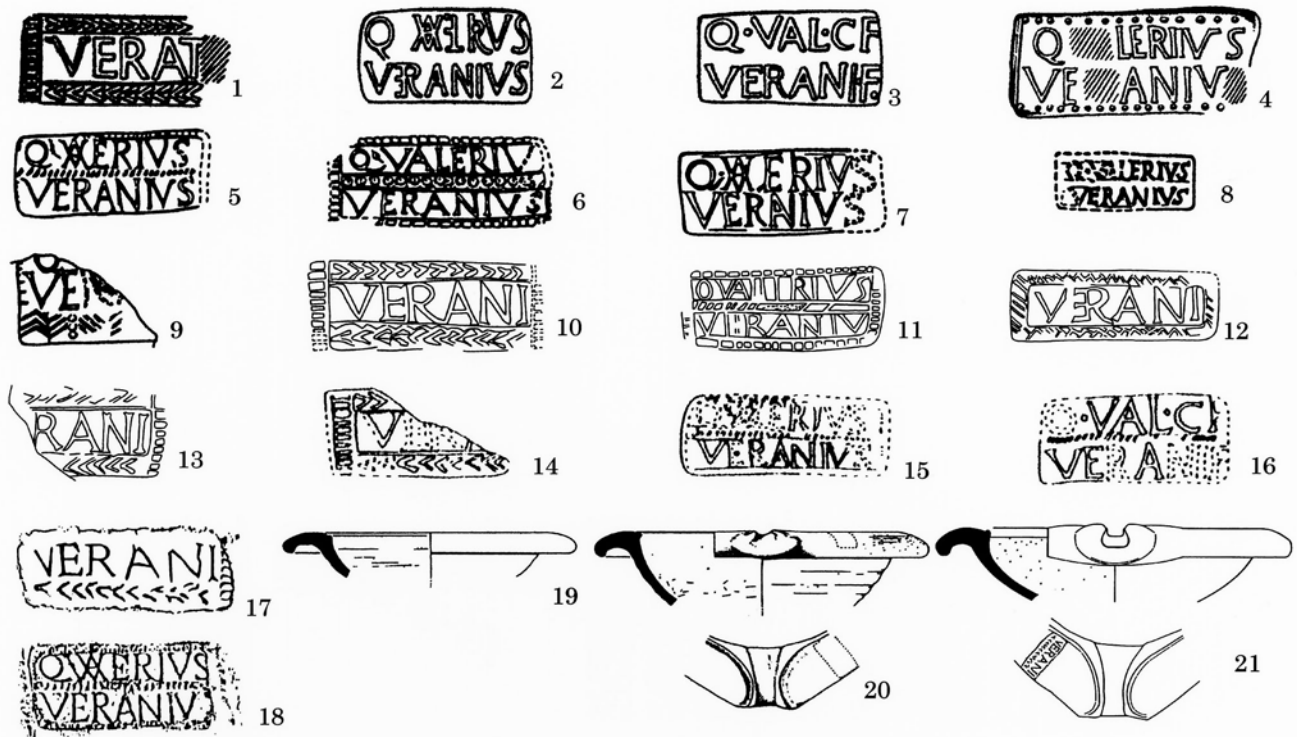
こうしたスタンプを集めて検討することにより、様々なことを知ることができる。ある陶工のスタンプを集めてみると、何種類ものスタンプがあることに気づく。つまり1人の陶工が何種類ものスタンプを使ったのか、あるいは陶工グループのようなものが存在したのか等、生産規模を推測することも可能である。同じスタンプをもつモルタリアは同じ特徴をもつものか。形の違いがどの程度かによって、時期的な違いなのか、あるいは個人差なども推測することが可能である。またスタンプの陶工名や他の文字からも、当時の様々な情報を手にすることができる。ある産地で生産活動に従事していた陶工達は、同じ文字のスタンプを使っているのである。

個別のスタンプによる陶工を検討する。

(1) Q.Valerius Veranius のモルタリアスタンプ(図3)

この陶工名のスタンプは、これまでにブリテンを中心にフランスを含め170点以上が見つかっていて、10種類以上のスタンプの型が確認されている。まずはどのようなスタンプが出土しているのか提示してみよう。報告されてい

るスタンプを見る限り、完全なスタンプはあまりなく、いくつかのスタンプから文字をつなぎ合わせて名前が読み取れる。しかしその文字は複雑である。様々なスタンプから読み解いた名前が、Q.Valerius Veraniusである。ここにはブリテンの Richborough と Exeter、フランスの Babay 出土のスタンプを提示してみた。

提示した 18 点では、名前を 2 段に分けたスタンプが目立つ (2・9・11・15・16・18)。これら I 類では、上段に Q.VALERIVS、下段に VERANIVS をそれぞれ配置したスタンプから (4・5・6・8・11)、Q.Valerius Veranius ということになる。いくつかに分類してみると次のようである。上段と下段の境と外周に文様帯をもつもの (A 類、5・6・11・15・18)、上段と下段の境に文様帯がなく外周に文様帯のあるもの (B 類、2・3・7・8)、上段と下段の境に文様帯があり外周に文様帯のないもの (C 類、16)、上段と下段の境にも外周にも文様帯がないか不明なもの (D 類、2・3・7・8) に分けられる。文様帯の文様は、ほとんどが列点文のようであるが (4・5・11・15・16・18)、上段と下段の境に竹管のような文様を配置するものが 1 点ある (6)。

文字についてみると、まず上段にある Q.Valerius では、V と A を重ねて表現するものがあり (2・5・7・18)、Q.Valerius Veranius を最も忠実に表すものである。ただこの中には、L と E を合わせて表現するものがあり (2)、しかもこのスタンプには I の表現が不明である。I 類では、上段に Q.VAL.CF、下段に VERANI・F・とあるスタンプが特異である (3・16)。また本来は Q であるべき文字が O に、VALERIVS とあるべきところが VAIIIRIVS、VERANIVS とあるべきところが VIIRANIV となっていて (11)、どのようにこのスタンプが解釈されていたのか不思議である。

II 類は I 類より数は少ないが、単純なスタンプである。I 類の下段名である Veranius の名前である。実際には、単純化した VERANI の文字だけである。文字周囲の文様帯は、左右には横帯文、上下には右開きの「く」の字状文を配置する。こうした文字と文様帯をもつのが II 類である (1・10・13・16)。ただ文字では E と R のうち E を逆文字に表したスタンプでは (12)、周囲の文様帯も他のものとは異なっていて、左右に斜行線、上下に山形文のような

ものを配置する。

陶工 Q.Valerius Veranius の文字には様々な情報が隠れている。古代ローマでは、Q が第一名 (Quintus か)、Valerius が第二名の族名、Veranius が第三名の姓名である。この陶工が使ったスタンプには、「父はローマ市民」だったことを示す Q.Val[erius]C[aii]F[ilius]Verani[us] や生産場所を示す DOG (orC) AERIA FAC[tum] といったものもある (Hartley 1977)。

Q.Valerius Veranius が生産したモルタリアとは、どのような形をしたものであろうか。実は特徴あるモルタリアを生産していた。それは Gillam238 と呼ぶタイプで (19～21)、次のような特徴をもつ。口縁部に特徴があり、大きく横に張り出した鋳状部は端部が小さく肥厚する。なお内面の口縁部からわずか下がった所には突起が一周する。

ところで図示したモルタリアは Exeter 出土だが、種類の異なるスタンプが同じ形のものに施されている。つまり I 類のスタンプ、II 類のスタンプとも同じ形のモルタリアに施されている (14 と 19、15・16 と 20、17 と 21)。このように、Q.Valerius Veranius の生産したモルタリアは、Gillam238 タイプのモルタリアということになる。

さて Q.Valerius Veranius はいつ頃の陶工であろうか。彼の活動期間は、ほぼ 65 年から 100 年頃とされている (Hartley 1977 他)。根拠となっているのは、Richborough のピット 125 から出土したスタンプで、60 年代から 90 年代が考えられる。さらに Castleford では 90 年から 100 年、Caerleon 等では 1 世紀後半である。

(2) Albinus のモルタリアスタンプ (図 4)

ブリテンで最も著名なモルタリアの陶工が Albinus で、これまでに 400 点以上のモルタリアスタンプが発見されている (Hartley 1998a)。Albinus は 60 年から 90 年頃の陶工である。彼のスタンプは、II 類と III 類に限られるようだ。II 類では、ALBINVS・F (1・7・11) と ALBINVS (2～4・10・12) があり、後者の場合、L 字が棒状表現となっているものもある (2・8・10)。前者は文字を「く」の字状線文で取り囲み、後者は文字を沈線で取り囲む。III 類の場合、F・LVGV DV (5・9・10) の他に VIANVACAE (6、実際は A ではなく Λ の中に点をうつが、VIANVACAE と解釈) がある。産地を示すか。

ロンドン出土のモルタリアの場合、注口部の左右に



図4 Albinus モルタリアスタンプ (縮尺1~11. 1:2、12~16. 1:8、各報告書より作成)
 1~7・12~15.Verulamium (Frere 1972、Hartley 1972a)、7・8.Richborough (Cunliffe 1968)、
 9・16.London (Davies 他 1994)、10・11.Southwark (Hartley 1978c、1978e)

ALBINVS と F・LVGV DV をスタンプする (9)。またⅡ類のうち、沈線で文字を囲むⅢ類の6と12は対をなす。10を見ればわかるように、2・4・8は5・9と対を成す。一方1・7・11のように最も整ったスタンプは単独で使われたようだ。このように様々なスタンプがあるが、少なくとも6種類以上のスタンプをもっていたようだ。

Albinus のスタンプで注目されるのが、Ⅲ類の F・LVGV DV で (5・8等)、これは f(actum) Lugudu (ni) と思われ場所を示す。このⅢ類が Albinus と関係あるスタンプであることは、ロンドン出土のスタンプを見れば分かる (9)。つまり Albinus は LVGV DV でモルタリアを生産した。さて LVGV DV とは、先に Hartley 氏の論文でみたように (Hartley 1998a 他)、Lugdunum か Lugudunum と思われ、その候補地として、オランダやフランスのリヨン郊外、さらにはイギリス Verulamium の Bricket Wood 等が考えられる。残念ながら、今のところ、その場所を限定することはできないが、Verulamium 地域の Bricket Wood が有力な候補地であることはすでにみてきたところである。

Albinus のスタンプは様々だが、モルタリアには一定の特徴がある。それは強く下方に曲がった厚みのある鉤状口縁部である。内面の口縁部直下にはかなりはっきりとした

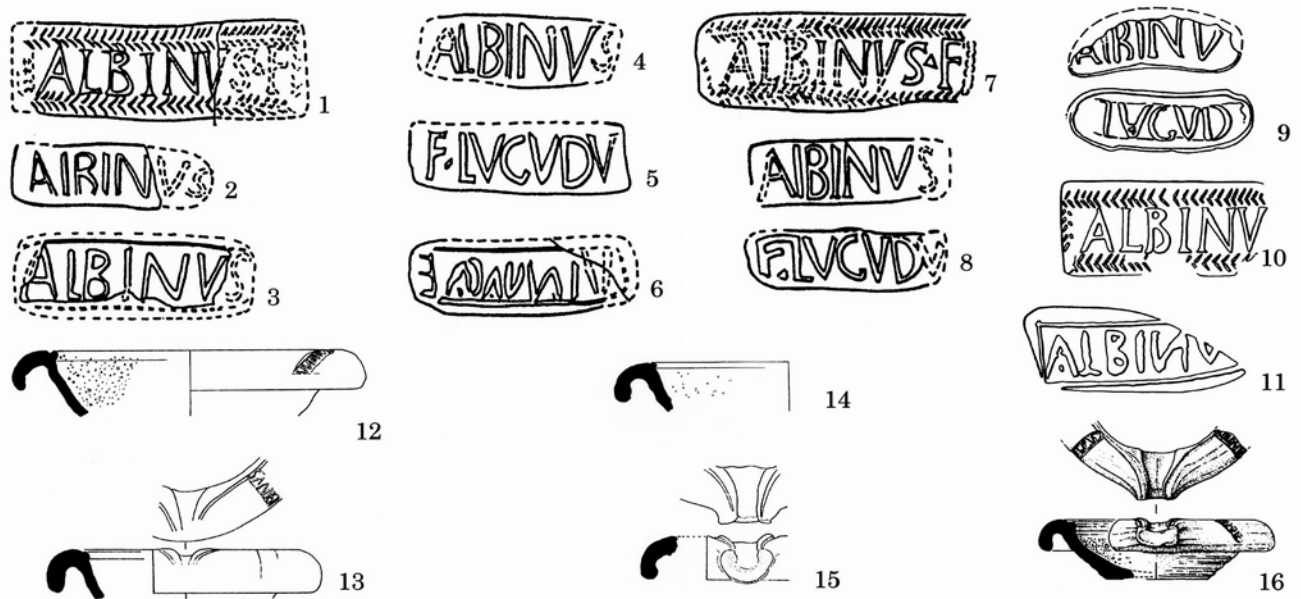
突起がめぐる。これまでのモルタリアの分類からすれば、Gillam236 型式の系統かと考えられる。スタンプとモルタリアとの関係を示せば、3と15、9と16、4と13、5と14、6と12だが、実測図では、12と13~16では口縁部に多少の違いが認められる。12のモルタリウムは口縁部にやや厚みがなく、しかも対を成す一方のスタンプは特徴があった。

(3) Matugenus のモルタリアスタンプ (図5)

このスタンプは、80年から125年頃、Verulamium 地域の Brockley Hill 窯で活動していた陶工の名前である。スタンプには3種類ある。Ⅰ類では MATVGEN・・・(1)、Ⅱ類では上段に MATVG 下段に ENV S (2)、Ⅲ類では一つのスタンプに MATVG、もう一方のスタンプは FECIT である (3)。名前の周辺には、Ⅰ類には丁寧な綾杉文、Ⅱ類に線刻文、Ⅲ類に列点文を配置する。なお6種類以上のスタンプが使われている。

ところでこの Matugenus のスタンプをもつモルタリアは、いわゆる Gillam238 型式で、鉤状の大きく下方に折れ曲がった口縁部の先端が内側に折れるもの (5) と単純なもの (4) とがある。スタンプⅡ類の2は4、スタンプⅢ類の3は5に伴う。これらモルタリアは口縁部の形等が微妙に異なる。



図5 Matugenus モルタリアスタンプ (縮尺1~3. 1:2、4・5. 1:8、各報告書より作成)
1・2・4. Southwark (Hartley 1978a, 1978d)、3・5. London (Davies 他 1994)

Matugenus のスタンプで注目されるのは、ロンドンで出土した1つに MATVGENV、もう一方に ALBINI・FI とのスタンプがあり、これは Matugenus が Albinus の子供であることを示す (Hartley 1998a)。つまり親子での生産活動が Verulamium 地域で行われていたことが分かるのである。なお両者の胎土形等に類似点がある。

また Matugenus に関しては、彼のスタンプはモルタリアの他にもサミアン陶器に使われており、Matugenus が様々な陶器を作っていたことがわかる。モルタリア生産者としては稀な存在である。

(4) Doinus のモルタリアスタンプ (図6)

産地と窯が明瞭な陶工の1人が Doinus で、70年から110年頃、Verulamium 地域の Brockley Hill 窯を中心に生産を行っていた。その特徴を記すと次のようである (Castle 1972, Hartley 1972b, 1984b)。

Doinus のスタンプとして4種類が分かっている。I類(1・4)とII類(2・3)があって、I類には DOINVSF (1、A型)、DOINVS (4、D型)があり、後者は大きめの列点文を周囲にめぐらす。II類は1つが DOINVS で、もう一方が EECIT とする単純なもの(2、B型)、2つ目が DOINVS でもう一方が EOE であろうか(3、C型)。後者はD型のように大き目の列点文が周囲をめぐらる。

それぞれのスタンプは、どのようなモルタリアに使われていたのだろうか。まずA型スタンプのモルタリアは、鏝状に大きく下方に外反した口縁部の先端は舌状をなし、内面の口縁部やや下に明瞭な突起が一周する(5・6)。B型スタンプのモルタリアは、口縁部の特徴等がA型モルタリアスタンプに類似し、一部に外反の度合いが弱まる傾向

のものもある(8)。モルタリアスタンプD型は、口縁部の下方への外反が弱く端部も断面が面的をなす(9・16)。

Brockley Hill 窯では、A型・B型・D型のモルタリアスタンプが確認されていて、A型2点、B型4点、D型30点と、D型が最終的な生産に関わるスタンプであったかのように最も多く出土している。なお窯体内からはA型・B型・D型がいずれも出土しており、なかでもD型が多い。

各スタンプの型の使用は、各モルタリアの変遷より、A型からB型そしてD型と続き、A型が70年から100年頃、B型75年から105年頃、D型85年から110年頃ということである。

(5) London 官営工房関係モルタリアスタンプ (図7)

ここにあげるスタンプは、陶工名を示すものではなく、公的な機関で生産されたモルタリアのスタンプで、Hartley 氏の報告によると次のようである (Hartley 1996)。

胎土の特徴等から、Verulamium 地域で生産されたと考えられ、時代は、80年から120年頃のものである。明らかになっているスタンプは、① P・PR・B[R] (Bは不明)(1)、② P・PR・[BR] (2)、③ P・PR・[BR] (3)、④ P・P[.....] (4)、⑤ P・P[.....] (3番目はRか)(5)、⑥ P・P・B[.....] (6)、⑦ P・PR[.....] (7)、それにスタンプの提示はないが、⑧ P・P・Bの8点である。これらを復元すると、①~④・⑤・⑦は P・PR・BR、⑥は P・P・BRI・LON (⑧も類似) となる。このように復元されるスタンプだが、例えば①~④・⑤・⑦のスタンプに関しても、同じのものとは考えられず、少なくとも2種類のグ



図6 Doinus モルタリアスタンプ (縮尺 1~4. 1:2、5~16. 1:8、Castle 1972、Hartley 1972 より作成)
 1. Doinus-A型、2. Doinus-B型、3. Doinus-C型、4. Doinus-D型、5・6. Doinus-A型、
 7・8. Doinus-B型、9~16. Doinus-D型

ループで、8種類のスタンプがあったということになる。

なおP・P・BRI・LONは文字の略称だが、次のような文字が考えられる(Collingwood他1993)。つまり、P (rocuratores)、P (rovinciae)、Bri (tanniae) [Lon (dini)] で、The procurators of the province of Britain[at London]、「ブリテンの属州、ロンドンの行政長官」との意味だろうか。

これらのスタンプをもつモルタリアの口縁部は様々である。これはスタンプがいく種類にもなる点とも一致する。口縁部が大きく下方に曲がるタイプが中心で、特に1世紀後半の口縁部をもつものが古く(8・13)、他は2世紀代である(9~12)。

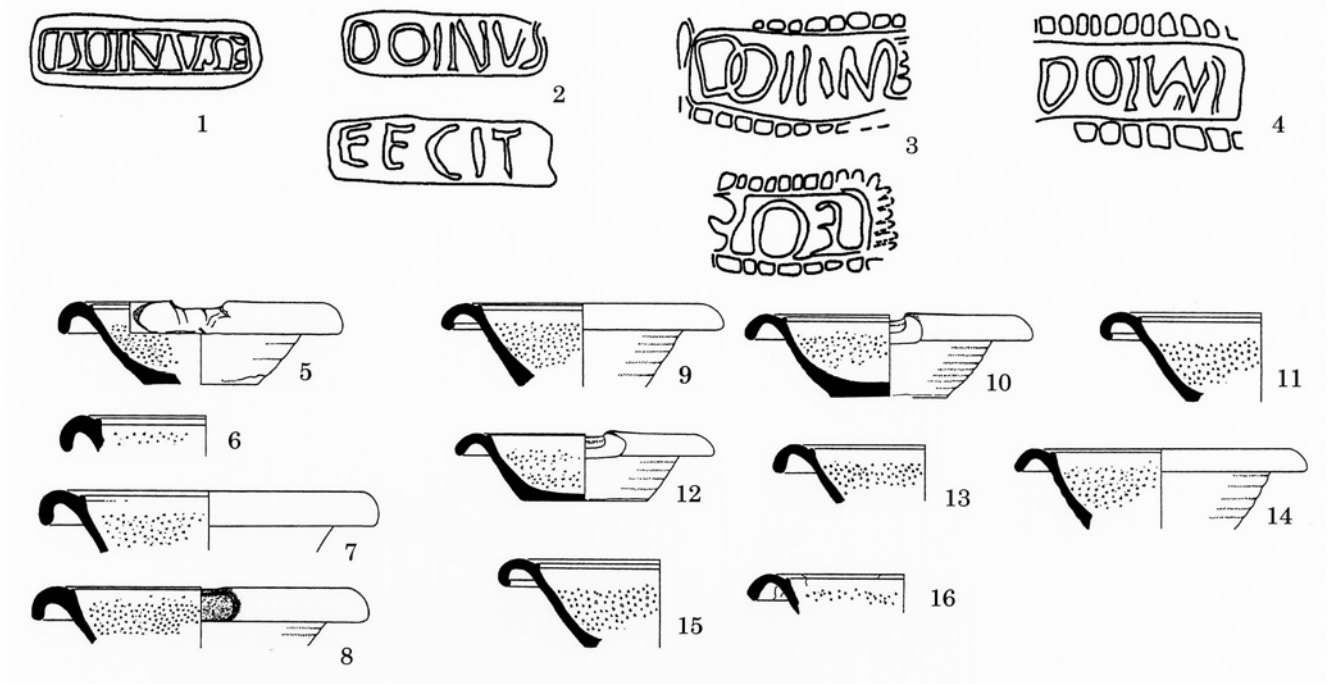
ところで、これらのスタンプは2種類のタイルスタンプと同じであることが明らかにされている。タイル生産の特殊性、一般的な生産活動ではなく公的な機関による生産を考慮すれば、こうしたモルタリアもタイル生産の中で、恒久的ではないにせよ生産されたことが判明する。しかもそれが何十年にもわたっていたことが推測されるのである。

(6) Syria産モルタリアスタンプ(図8)

帝政期支配地の東端に位置するSyriaで生産されたモルタリアには、一部ラテン語名のスタンプの他、多数のギリ

シア語名のスタンプが施されていて、その特殊性から注目される。3世紀から4世紀のモルタリアで、今のところ産地として、SyriaのRas el-Basitの存在が分かっている。この種のモルタリア研究を主導したHayes氏によると次のようである(Hayes 1967、1997)。

スタンプはI類で、名前を2段に記す名前だけの単純なものである。今判明している陶工名を記すと(カッコ内のラテン語名は筆者による)、①Alexan Drilada(4)、②C.Bellici Zmaragdi (Zmacacdi)、③CALLAMOY/ALEANΔPOY (Callamou Alex (ks) andr (rh) ou)、④ΔΙΟΝΕΙ/ΚΟΥΚΟΥ (Dioneikou)(3)、⑤ΔΙΟΦΑΝ/ΤΟΥΒΟΥ (Dioph (f) antoubou)、⑥ΔΟΜΝΟΥ (Domnou)、⑦ΔΟΞΑ (Dox (ks) a)、⑧ΕΙΡΗΝΑΙ/ΕΥΤΥΧΙ (Eirēnaieutuchi)(8)、⑨ΕΥΚΑΡΠΙΑ (Eukarpia)(2)、⑩ΕΥΤΥΧΩΣ/ΕΙΡΗΝΕΣ (Eutuxōseirēnes)、⑪ΓΕΜΑ/ΛΙΝΟΥ (Gemellinou)、⑫ΗΕΡΜΟ/ΓΕΝΟΥΣ (Hermogenous)(6・7)、⑬ΚΑΣΣΙΑ/ΑΝΟΥ (Kassianou)(1)、⑭ΛΑΔΑ/ΤΟΣ (Ladato)、⑮ΘΕΩΝΔ/ΩΡΗΜΑΤΑ (Theōndōrēmato)、⑯ΤΙΜΟΚ/ΛΗΤΟΣ (Timoklōtos)等である。このうち①と②はラテン語名で、それ以外はギリ



図7 London 出土モルタリアスタンプ (縮尺 1~7. 1:2, 8~13. 1:8, Hartley 1996 より作成)

リシア語名である。

それでは、Syria 地域の Ras el-Basit で焼かれたと考えられるギリシア語名を中心としたスタンプを施したモルタリアとはどのようなものであろうか。代表的なものはかなり浅めの大型で、鋳状口縁部は大きく外反し端部は舌状を呈する (9)。なお Ras el-Basit で出土したモルタリアでは、口縁部が大きく外反し舌状を呈するもの、外反する口縁部が短いもの、口縁部が断面方形状を呈するもの等がある。

(7) 対スタンプ (図9)

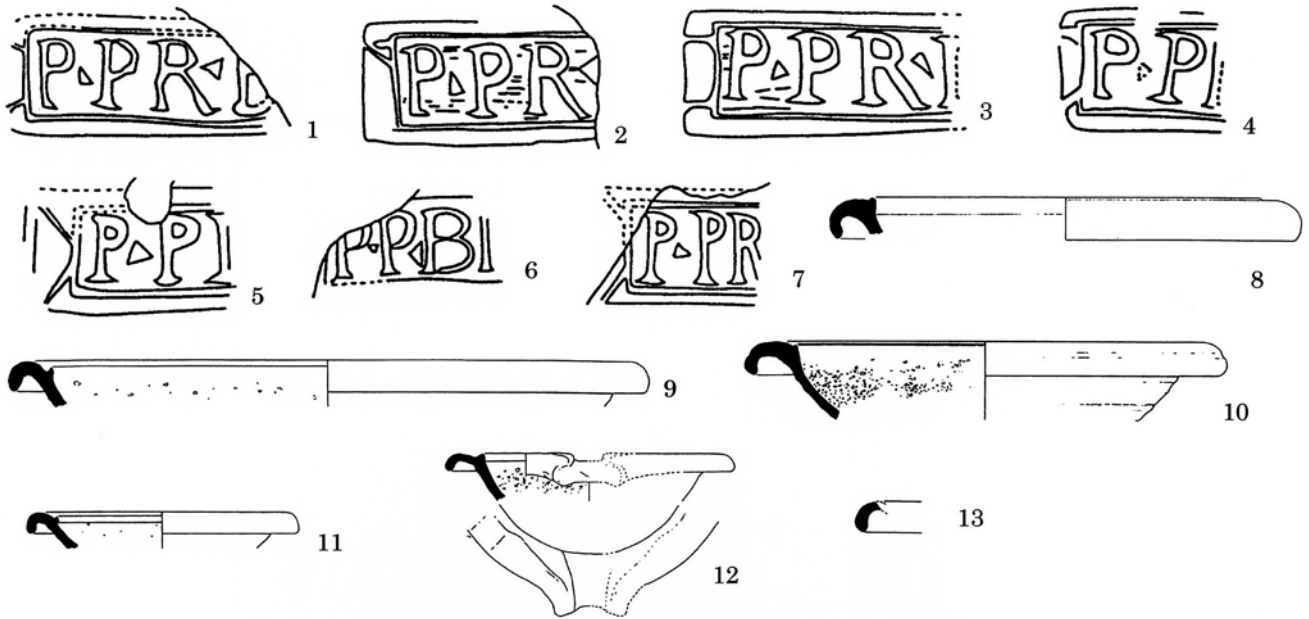
モルタリアには主要なスタンプの陶工名以外にも、対を成すスタンプを使うことがある。それには、各種の文字と綾杉文といわれる文様を刻んだスタンプがある。特に文字スタンプは、様々な情報を示すスタンプとしても重要である。それらには次のようなものがある。

まず LVGV DV に関する 1 群である。これには簡略された表現で、LVGV D、LVGD、LVGV や L だけの表示等様々である。中には L だけで表現するものもある。さらに他の文字である F や FEC、FECIT 等と組み合わせたものもある。このように様々な表現する LVGV DV は何を示すのだろうか。この LVGV DV は産地を示すのではないかとことである。Hartley 氏によると次のようである (Hartley 1968, 1998a)。LVGV DV は Lugdunum か

Lugdunum の地名としてロンドンと Verulamium の間にある場所で、このスタンプは Albinus が使ったものであると。そして LVGD.F のスタンプを伴う Oastrius (55年から80年頃の陶工) のモルタリアが、Verulamium 地域の Bricket Wood 窯で発見されたとのことを踏まえて、この Bricket Wood 窯のある場所が Lugdunum か Lugdunum と指摘する。なお Ripanus のスタンプに、LVGV DV / FACTVS とのスタンプがあり、LVGV D の工場という意味であろうか。

もう少し詳しくこの種のスタンプを見ると、LVGV D (LVGV D、LVGD 等) は、単に L として FECIT や FEC と組み合わせた L.FECIT、LVGD.FEC 等がある。今この種のスタンプを使った陶工として、Albinus を中心に Oastrius、Ripanus (Q.Rutilius Ripanus) がいるが、Albinus のスタンプでは、LVGV DV 単独は少数で、F や FEC と結びつけた F.LVGV D、FEC LVGD、LVGD.F、LVGD.FEC 等があり、LVGD.F のみ Oastrius と文字を共有している。なお I 類で L.ARRCA / LVDV F とする、L.Arrius Caludus と LVDV それに F を組み合わせたものもある。

対スタンプとして、FECIT や FEC 単独のものや単に F と表すものがある。いずれも FECIT が正式な表現かと思われるが、F (actum) の可能性もある。FECIT につい



図8 Syria産モルタリアスタンプ(縮尺1~8. 1:2, 9. 1:8, Hayes 1967, 1997より作成)

1・2. Al Mina, 3・4. Ras el Basit, 5. Jerusalem, 6・7・9. Athens, 8. Risingham

1. KACCI/ANOY (Kassianou), 2. EYKA/PPIA (Eukarpia), 3. ΔΙΟΝΕΙ/ΚΟΥ (Dioneikou), 4. ALEXAN/DRILADA (Alexandrilada), 5. ΔΙΟΦΑΝ/ΤΟΥΒΩ (Diofantoubou), 6・7. ΕΡΜΟΓΕΝΟΥΣ (Hermogenous), 8. ΕΙΡΗΝΑΙ/ΕΥΤΥΧΙΣ (Eirmaeutuchi)

ては、次のような資料がある (Collingwood and Wright 1994)。焼成前のモルタリウムに、T Λ・MII・SV・BV・GVS・FII・CITとあり、これは Tamesubugus fecit と読み、Tamesubugus made (this) で Tamesubugus が (これを) 作った、という意味である。

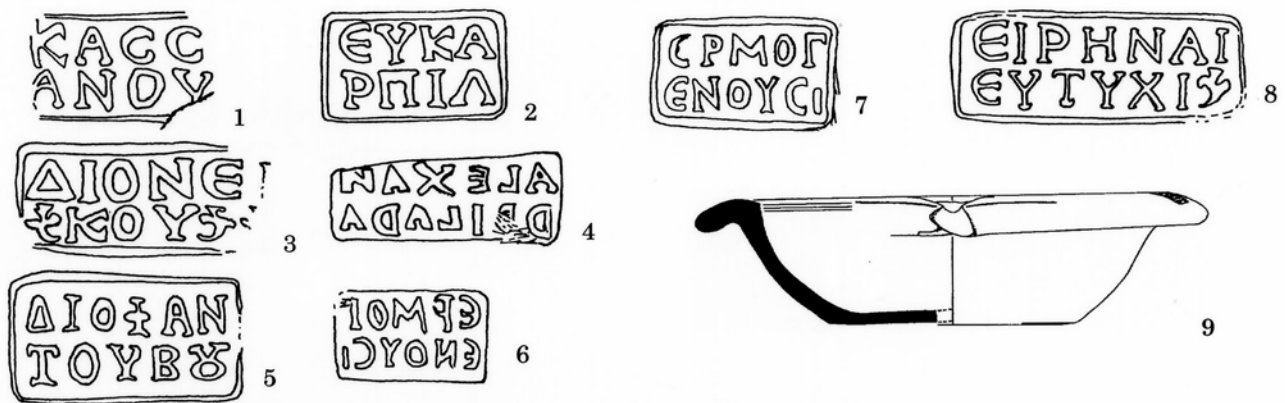
対スタンプではなく、I類で人名に伴う次のような資料もある。DECANI/OFEICIT (Decanio と Fecit)、MELVS/FECI (Melus と Feci)、CASTVS/FECIT (Custus と Fecit)、SVMMACVS・ARO/NTVIS・FIL・FECIT (Summacus・Arontus と Fil・Fecit) 等と、それぞれの陶工が作ったことを示すのであろう。FECITに關連する陶工は、Summacus, Ripanus (Q.Rutilis Ripanus), Doinus, Moricamulus, Matugenus, Gissus, Melus, G.Attius Marinus, Custus, Saturninus, Decanio 等である。

なお Doinus と Gissus の対スタンプに EECIT がある。これはおそらく FECIT とすべきところを間違っただけの文字を F ではなく E としてしまったのだろう。同じ窯の陶工と思われるところが興味深い。

さて LVGV D や FECIT 等のスタンプを使う陶工は、Verulamium 地域で生産活動を行っていたことが分かる。フランスでも出土するとされる LVGV D に關連したスタンプの産地を同定する必要性もあるが、現状では、その多くが Verulamium 地域の陶工であった。ただ關連する陶工については、いくつかの特徴が見出せる。LVGV D 關連では、出土数からして、Albinus を中心にごく限ら

れた陶工群に共通のモルタリア生産であった。それに比べて FECIT 關連の陶工は 11 人と数が多く、一部に Verulamium 地域ではない陶工が含まれる。1 人はフランス地方北部の陶工かと思われる Summacus であり、もう 1 人は Wilderspool の Decanio である。いずれも I類で対スタンプではないが、Summacus については、55 年から 85 年頃の陶工であり、初現ともからんで注意すべき存在である。もう 1 人重要な陶工が Ripanus (Q.Rutilis Ripanus) で、LVGV D と FECIT 両方の対スタンプを使った唯一の陶工である。

いずれにしても LVGV D や FECIT に關する陶工は、Albinus や Ripanus (Q.Rutilis Ripanus) を中心に、Verulamium 地域でモルタリアを生産し、今のところ具体的な窯として、Bricket Wood と Brockley Hill 窯があげられる。

5. 刻銘陶工

数少ないが、焼成前のモルタリウムに刻まれた銘文があり、その中に陶工の名前が登場する。いずれもブリテンの例で次のようである (Collingwood and Wright 1994)。

① Wanborough (古名 Durocornovium) 出土モルタリウムの口縁部に、BELI Λ TVS (Beliatius) とある。彼はケルト系の陶工で 4 世紀代である。

② Oxford にある Churchill Hospital の窯跡より出土したもので、1 つのモルタリウムの 2 か所に次のような



図9 LVGVD・FECIT 関連モルタリアスタンプ (縮尺 1:2、各報告書より作成)

- 1～8. Albinus (Hartley 1968, 1972, 1978d, 1993, Davies 他 1994)、9・10. oastrius (Bush-Fox 1928, Hartley 1984a)、
 11. Matugenus (Davies 他 1994)、12. Doinus (Castle 1972, Hartle 1972b)、13. Melus I (Bush-Fox 1928)、
 14. Decanio (Hartley 1992a)、15. Melus I (Hartley 1972a)、16. Moricamulus (Hartley 1972a)、
 17. Marinus (Cunliffe 1968, Hartley 1968)、18. Marinus (Castle 1972, Hartle 1972b)、19. 不明 (Cunliffe 1968, Hartley 1968)、
 20. Gissus (Castle 1972, Hartle 1972b)、21. Marinus (Hartle 1984a)、22. Doinus (Cunliffe 1968, Hartley 1968)、
 23. G. Atius Marinus (Cunliffe 1968, Hartley 1968)、24. Matugenus (Castle 1972, Hartle 1972b)、
 25. Marinus (Bush-Fox 1932)、26. Summacus (Bush-Fox 1949)、27. Litugenus (Cunliffe 1968, Hartley 1968)

刻銘がある。④口縁部に、T A・MII・SV・BV・GVS・FII[...]、⑤外面上方に、[...]MII・MII・SV・BV・GVS・FII・CIT とある。これは、'Tamesubugus fecit' との刻名で、Tamesubugus made (this)、つまり「Tamesubugus が (これを) 作った」ということを示している。この Tamesubugus はケルト系の名前である。時期は不明。

③ Wilderspool 出土モルタリウムの口縁部に TAVRI III とあり、これは Taurus の生産を示す。100-125 年のものである。

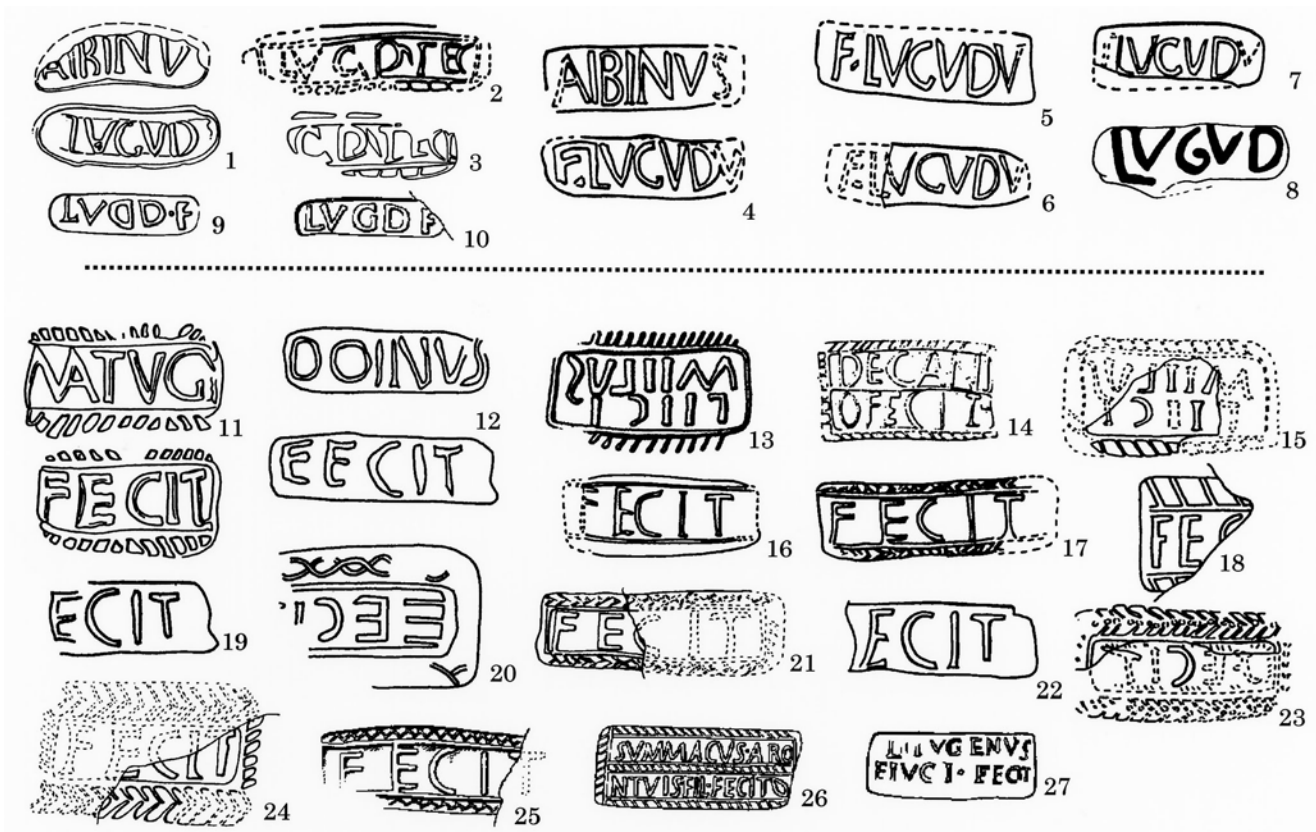
④ Caerleon (Isca) 出土のモルタリウムに、VALIRIVS MARIALS とあり、これは Vali(i)rius Mar(t)ial(i)s で Valerius Martialis という陶工を示す。1 世紀後半のものである。

いずれも名前はラテン語表記がなされているが、②の例にあるように、以前よりこの地において陶器生産に従事し

ていたであろうケルト人の名前がある点は注目すべきであろう。

なお焼成後の刻銘文には、モルタリウムの所有者を示す文字が多いようだ。

6. スタンプの陶工名

これまでに I 類 (2 段名のスタンプ)、II 類 (1 段名のスタンプ)、III 類 (名前と対スタンプ) の 3 つにスタンプを分類し、III 類の対をなす 1 つを除いて、いずれも陶工名のスタンプであるとの前提で説明してきた。その陶工名にも色々な名前があった。200 を超える陶工名の多くは、例えば Albinus とあるように、おそらく姓名を記したものであろう。先に陶工 Q. Valerius Veranius に関して、古代ローマでは、Q が第一名、Valerius が第二名の族名、

表2 full name 陶工名

番号	陶工名	産地	年代
1	A.Terentius Ripanius	Gloucester mortaria	060-090
2	C.Calpetanus Favor	Italy	100-200
3	C.Iulius Priscus	North Gaulish(Pas-de-Calais)	065-100
4	C.Satrinus Communis	Italy	040-750
5	Caius Iulius Valerius	ドイツ南西部	不明
6	G.Atisius Gratus	Aoste	050-085
7	G.Atisius Sabinus	Aoste	050-085
8	G.Atisius Secundus	Aoste	050-085
9	G.Attius Marinus	Mancetter-Hartshill	100-130
10	L.Arrius Caludus/Lugud	Verulamium Region White ware	055-070
11	L.Lurium Maximus	Italy	不明
12	L.Lurium Priscus	Italy	不明
13	L.Lurium Verecundus	Italy	不明
14	M.Statius Lucifer	Italy	070-127
15	M.Varienus Cresce(n)s	Italy	069-096
16	Q.Lucilius Crescens	Italy	075-090
17	Q.Petronius Saturninus	Italy	不明
18	Q.Rutilius Ripanus	Verulamium(Bricket Wood)	055-080
19	Q.Valerius Esunertus	North Gaulish(Pas-de-Calais)	065-100
20	Q.Valerius Se...	North Gaulish(Pas-de-Calais)	055-085
21	Q.Valerius Suriacus	North Gaulish	065-100
22	Q.Valerius Veranius	Bavay(Sablières), North Gaulish(Pas-de-Calais)	065-100
23	Sex.Val.C----	ColchesterでKentの可能性あり	070-110
24	Sextus Valerius	Verulamium Region Red ware	075-125
25	Sextus Valerius Saturninus	Colchester	055-085
26	Statius Marcius Anthus	Italy	不明
27	Statius Marcius Restitutus	Italy	不明
28	Statius Marcius Stator	Italy	040-750
29	T.Iulius Afer	North Gaulish	065-100

Veranius が第三名の姓名であるとするが、Matugenus が Albinus の子供とすれば、Matugenus は姓ではなく名である可能性が高い。こうした例がどのくらいあるのかは不明である。

ところで、陶工名を第一名から第三名のフルネームで記すスタンプは多くないが、筆者のデータでは 29 名である(表2)。この内訳を見るとブリテンでは少なく、ほとんどが大陸の陶工である。イタリア 12 名、フランス 8 名で、特にイタリアで判明する陶工名はほとんどがフルネームである。このようにフルネームをもつ陶工は、ローマ帝政期において市民であったと思われる。それがブリテンでは姓名だけのスタンプが多いということは、社会における各陶工の社会的立場を反映した結果であろうか。

この陶工群に関しては、第一名と第二名を同じくする

陶工名がある。まず G.Atisius 族で Gratus、Sabinus、Secundus の 3 人が判明する。彼らはフランス地方の Aoste で、50 年から 85 年頃に生産活動が認められる。Gillam236 型式と呼ばれる小型で大きく下方に外反した口縁部を特徴とする。最も多くの陶工名をもつのが Q.Valerius 族で、Veranius、Esunertus、Suriacus、Se.... (Secundus?) 等が知られ、いずれも 65 年から 100 年頃、フランス北部で生産活動に従事していた。特に多くのスタンプが判明する Veranius に関しては、産地として Bavay が考えられ Gillam238 型式を生産した。注目されるのがイタリアの陶工群で、L.Lurium 族(Maximus、Priscus、Verecundus)、Statius Marcius 族 (Anthus、Restitutus、Stator) 等であるが、どのような型式のモルタリアを生産していたのか、十分なデータがなくよく分か



図10 Regalis モルタリアスタンプ (縮尺1~3 1:2、5~11 1:8、Hartley 1997aより作成)
1・2・5~11. Ellingham、3・4. Colchester

らない。いずれも1世紀代の陶工達である(イタリアの陶工に関しては、Hartley 1973a)。

先にあげた Q.Valerius Veranius のスタンプをみても様々なものがあつた(図3)。いったい1人の陶工がこのように多数のスタンプをモルタリアに使つたのだろうか。それとも1人の陶工の周りに幾人かの陶工が集団をなして使つていたのだろうか。今判明している範囲で、各陶工に關係するスタンプの型をあげてみよう。最も多くの型が判明しているのは Q.Valerius Veranius の12型で以下次のようである。Castus9型、Q.Val.Se (Q.Valerius Se……)8型、G.Attius Marinus 6型、Albinus 6型、Matugenus 6型、Devalus 5型、Doccas 5型、Doinus 4型、Sollus 4型、Regalis 3型等である。他にもあるが主要なものをあげるとこのようになる。

Q.Valerius Veranius の場合、陶器の型式からして、一世代30年間の生産期間が考えられるが、そのうち少なくとも12以上の型を使つているわけである。つまり3年に一度はスタンプを作り変えていたことになるが、合理的な解釈だろうか。彼のスタンプをみれば大きく2種類、名前を2段に分けたスタンプと姓名だけのスタンプに分けられる。彼は大陸のフランス地方の Babay での活動が考えられていて(Hartley 1998a)、そこでは2種類のモルタリアスタンプが出土している。今のところ他の産地が指摘できない状況では、スタンプの種類と産地とを関連付けることもままならない。

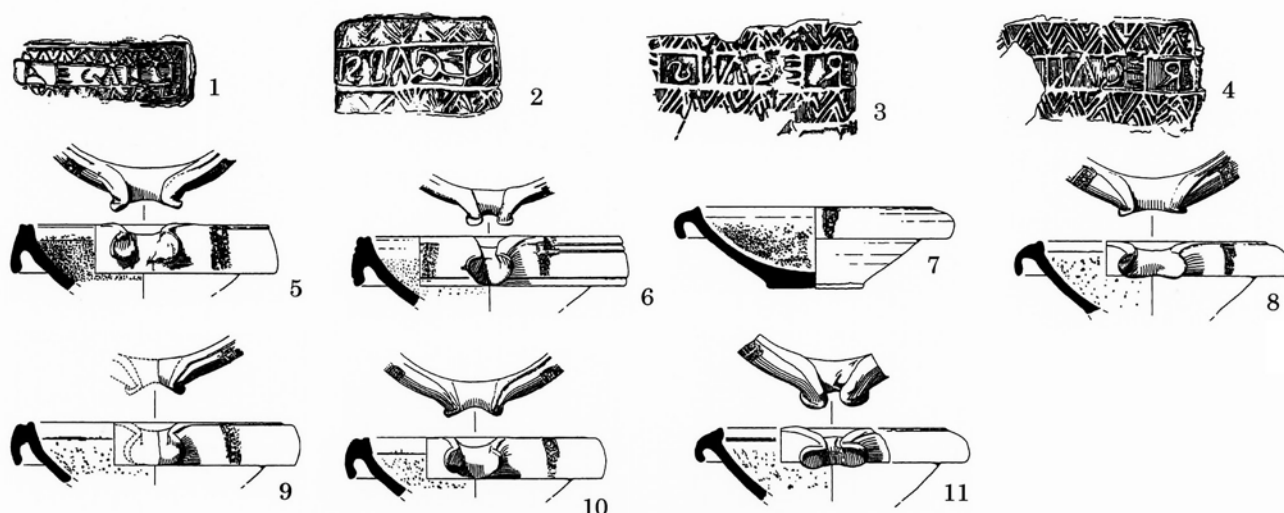
1人でこのように多くのスタンプを使つたとの解釈以外には、これだけ多数のモルタリアスタンプが発見されているのであるから、彼を中心とする工人集団の存在をスタンプの種類と關係付けて解釈することも可能である。つまり大きくは2つの陶工群を統括する人物としての Q.Valerius Veranius の存在を。各スタンプとモルタリアとの特徴を比較検討する必要があるが、現状ではできていない。

最も多くのモルタリアスタンプが出土したのが Albinus である。彼は少なくとも6型を使つていたが、60年から90年の一世代、5年に1つの型である。彼は Verulamium 地域に点在するいくつかの窯場での生産が考えられ、時期と産地別によるスタンプの相違も考えられる。あるいはこのスタンプの種類から、最も整つたスタンプを Albinus のスタンプとして、他は彼を取り巻く陶工群とすることも可能だろうか。その場合、Albinus だけのものと、F.LVGVD といった場所を示すスタンプの2種類が考えられ、2つの陶工群との考えも成り立つ。

1人の陶工が使つたスタンプの例として、Regalis のスタンプを取り上げてみよう(Hartley 1997a)。筆者の見限り、Regalis には3型が考えられる(図10)。字体は読みにくい、小さな名前に大きな山形様の文様を周囲に配置するもの(1)、逆スタンプで REGALIS が連結文字となり綾杉文を上下に配置するもの(2)、逆スタンプだが REGALIS がそれぞれ一文字ずつ丁寧に刻み込ま



図 11 Doinus モルタリア (縮尺 1:8、Castle 1997 より作成)
1. DoinusA、2. DoinusB、3. DoinusD

れ綾杉文を周囲に配置するもの(3・4)である。この Regalis については産地が判明している例として重要である。Colchester 窯で出土したもの(3・4)、Ellingham 窯出土のもの(1・2)である。これだと産地の違いがスタンプの違いとして分かる。少なくとも場所を異にしてスタンプも違っていたのである。Regalis は Colchester で 1 個の型、Ellingham で 2 個の型を使ったということである。

ただ Regalis がそれぞれに 3 つのスタンプを使ったとしても、Ellingham 窯では、例えば 1 つのスタンプは幾種類もの口縁部に施してあり(例えば 5・6 と 7～11)、この点をどのように解釈すればよいのか。大きな特徴は、Colchester 産の特徴的なモルタリアが一部この Ellingham 窯でも出土している。多くは Ellingham タイプのモルタリアであり、明らかに Ellingham 用のスタンプを使ってモルタリアが生産されている。いずれにしても Regalis は 170 年から 190 年頃の生産者として、20 年間に 2 ないし 3 個の型を使った。つまり、とても陶工集団を想定できるような生産者ではなかった。

いくつかのスタンプを 1 人の陶工が時期を違えて使った例として、Brockley Hill 窯の Doinus をあげてみよう。Doinus には A から D の 4 種類の型が分かっている、70 年から 110 年頃の陶工である。この間に 4 つの型を使ったわけで、各型とモルタリアの変遷とを関連付けると、各型が時期を異にして使われていたことが推測される。型とモルタリアの関係の変遷を辿ってみると次のようである(図 11)。

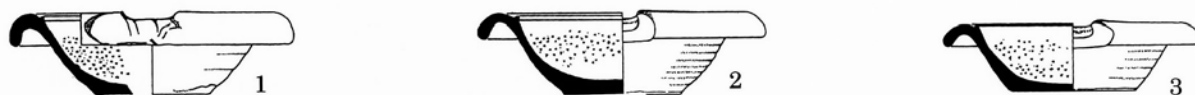
まず A 型のモルタリア(1)は一番古くて 70 年以降、続いて B 型のモルタリア(2)が 75 年以降、D 型のモルタリア(3)は 80 年以降 110 年頃までと、C 型のモルタリアについては不明だが、A 型から D 型へと新しくなっていく。つまり初期の A 型モルタリアから最終期 D 型モルタリアへは、口縁部の下方への折れ曲がり弱くなってい

く。こうした変遷によれば、時期を異にして 4 つの型を Doinus が使っていたと推測されるのである。

このように陶工名に関わるスタンプの型の数は、生産集団の大きさに関係していると推測することもできる。Doinus のスタンプのように、モルタリアの変遷と関連付けて、1 人の陶工の活動の軌跡を辿ることも可能だが、多くのスタンプの場合、そのように詳細な変遷を辿ることはできない。1 つの陶工名に関わるスタンプ群は、今後の課題となるであろうが、やはり 1 人の陶工に関わる多くの型は、陶工集団として認識する方が合理的かもしれない。この問題に焦点を当てることは考古学上重要である。

7. 陶工とモルタリア

モルタリアのスタンプは、1・2 世紀に限って施されるが、モルタリアは陶工によって特徴があり、陶工群の把握も可能である。そうしたモルタリアとスタンプ、陶工との関係を見ていきたい。図 12 をご覧いただきたい。残念ながら、スタンプが施された場所である口縁部の残りが悪く、モルタリアの型式判断できる資料が少ない。従って極めて限られた資料ということになる。

モルタリアには Gillam238 型式がある(モルタリアの分類については Gillam 1957)。特徴は先にもあげたが、横かやや下がり気味に大きく張り出した幅広の鏢状部は端部が小さく肥厚する口縁部で、口縁部内側のわずか下がった所には突起が一周する。実は Gillam239 と分類された型式も Gillam238 と極めて類似していて、口縁部がほぼ真横に開く点に違いがあるが、モルタリア研究上、ほぼ同じような型式であるとして Gillam238 とされる。

この Gillam238 を多数残すのが Q.Valerius Veranius である。スタンプの種類による違いがあるのだろうか。3 種類のスタンプとそれぞれに関係するモルタリアをあげた(1～3)。その特徴を見ると、口縁部の外側への開き



図 12 モルタリアスタンプ (縮尺 スタンプ 1:2、モルタリア 1:8、各報告書より作成)

1～4. Q.Valerius Veranius (Hartley 1991, 1995)、5～9. Albinus (Frere 1972, Hartley 1972a, Davies 他 1994)、10～12. Doinus (Castle 1972, Hartley 1972b)、13・14. Mtugenus (Hartley 1978d, Davies 他 1994)、15. C.C.M (Hartley 1992a)、16. Granius (Hartley 1995)、17. Q.VAL.SE (Q.Valerius Se ..., Davies 他 1994)、18. Gratus (Davies 他 1994)、19. Saturnini (Hayes 1997)、20. Q.Lucilius Crescens (Frere 1984, Hartley 1984a)

具合に多少の違いはあるが、大きな違いは認められない。ただ内側突起については、多くが明瞭な突起をなすが一部不明瞭なものもある(1か)。これが時期差をしめすのかどうか不明である。

同じく Gillam238 型式のモルタリアを生産した Q.Valerius Suriacus のモルタリアを見ておこう(4)。幅広く外側に張り出した口縁部に明瞭な突起があり、Q.Valerius Veranius のモルタリアと特徴を同じくす

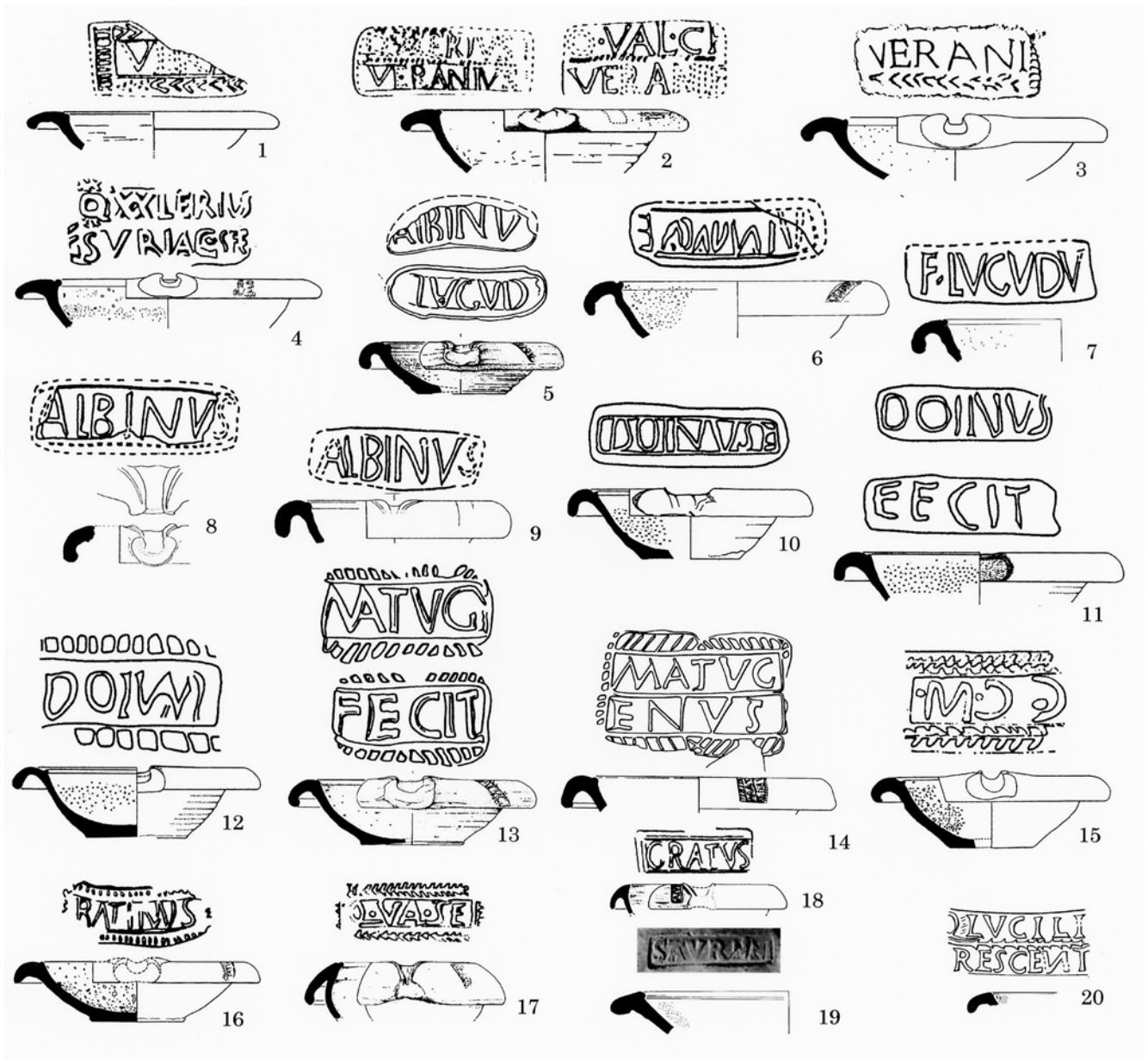
る。ただ Q.Valerius Veranius のモルタリアと比較して、Q.Valerius Suriacus のモルタリアは全般的に薄作りで華奢な感がある。このように同じような特徴をもっているも、陶工による多少の違いが見て取れる。

今 Gillam238 型式のモルタリアを生産した陶工として Q.Valerius Veranius と Q.Valerius Suriacus をあげたが、この種のモルタリアを生産した陶工として、他にも 10 名以上の陶工達がいる(他に Cacumattus, Vassonus,

Cassarius, Gracilis, T.IV.AF, C.Iulius Priscus, LitugenusII, Lossa, Orbissa, Q.Valerius Esunertus 等)、65年から100年頃の間フランス地方のBavayやNoyon(Oise)で生産していたことが考えられる(Hartley 1998a)。

Gillam238型式はフランス地方で生産されたモルタリアとして、スタンプの数からすれば主流ではなかった。主流は口縁部が下方に曲がる型式で、何人かの陶工に関係したモルタリアをあげて特徴をあげてみよう。典型的なものをAlbinusのモルタリアで説明する。大きく強く下方に曲がり端部が舌状をなす口縁部にしっかりとした突起が特徴である。いずれもが同じような口縁部である。

同類のモルタリアをいくつか示そう。Doinusのモルタリアである。少なくとも4つの型が知られていて、それぞれが伴ったモルタリアには多少の変化があることは先に述べた(図11)。Albinusの子供とされるMatugenusのモルタリアは、やはり父親のモルタリアと比べて、Doinusモルタリアと同じように、口縁部の曲がり方が弱くなっている。さらにC.C.MとGratinusのモルタリアを見ると(15・16)、口縁部の下方への曲がり方が弱くなっていく。この両者のモルタリアをAlbinus系のものとすれば、口縁部の変化がある程度把握でき、編年上重要な根拠を示すことにもなる。

ここでは2つのモルタリア群、Q.Valerius Veraniusのモルタリア群(1~4)とAlbinusのモルタリア群(5~16)をあげ、それぞれの群の特徴をスタンプに即して説明した。それではこれら2つの群はどのような伝統、陶工に連なるのだろうか。古いスタンプとモルタリアをあげてみよう。まずイタリアのSaturniniのスタンプ名をもつモルタリウムである(19, Hayes 1997)。口縁部に特徴があり、厚くて狭い鏝は直線的で内側にも突出する。一方Albinus群では、フランス地方のAoste等で生産された、G.Valerius GratusやQ.VAL.SE(Q.Valerius Se……)等の陶工に関係したGillam236型式のモルタリアは独特の形をしている(17・18)。小型で幅広の大きな鏝はほぼ直線的に斜め下方に屈折し、内側には明瞭な突起をもつ。Saturniniのモルタリウムは1世紀前半で、Gillam236は50年から80年頃のものである。今のところ、このようにイタリア産モルタリアとQ.Valerius Veraniusモルタリ

ア群、Gillam236とAlbinusモルタリア群といった関係を想定することしかできない。

8. モルタリアスタンプからみた生産体制

産地出土のモルタリアスタンプはあまり多くはないが、いくつかの著名な産地資料から生産規模が想定できるとともに、産地のスタンプを辿ることにより陶工の移動も分かる例がある。ローマ陶器研究のモルタリアでは、胎土の特徴によって陶工をそれぞれの産地に分類する。

そうした産地とスタンプ、陶工との関係において、注目される産地と陶工を見ていこう。まず2世紀後半のEllingham窯である。ここでは短期間に2基の窯が存在したいたらしく、そのうちの1基が調査された。先にも説明したが、具体的なスタンプとしてRegalisとLunaucis2人の人名スタンプと彼らに関係したと思われる対スタンプの綾杉文スタンプ、さらにはtrademarkスタンプの4種類があり、その内容は次のようである(Hartley 1997a)。調査された窯では、RegalisとLunaucis以外に多く出土したHerringboneとTrademarkの両スタンプは、前者がRegalisと何点か使われていたとはいえその数から言っても独立した陶工の存在が指摘されている。同じくTrademarkスタンプについても、今のところRegalisとLunaucisとの関連は不明で、やはり独立した陶工の存在が指摘されている。このようにEllingham窯では、Regalis, Lunaucis, Herringbone, Trademark4人の陶工の存在が考えられている。

次の指摘も注目される。モルタリア類は調査された窯の構築物(窯壁等)に使われる形で出土するものと現窯に関係したモルタリアとの2種類があり、出土したモルタリア類は2つの時期に分けられるという。そして現窯以前の時期(I期)と現窯の時期(II期)に分けた場合、I期・II期とも想定される4人の陶工に関係するモルタリアが出土しているが、仔細に見ると、I期の主体はRegalisであり、II期の主体はLunauciaとTrademarkの陶工であり、Herringbone陶工は両時期にほぼ半々である。

陶工とモルタリアの関係をご覧いただきたい(図13)。2種類あるRegalisのスタンプは、ほぼ2種類のモルタリアに使われていた。Lunaucisのスタンプは非常に読みに



図 13 Ellingham 窯出土 Regalis・Lunaucis モルタリアスタンプ
 (縮尺 1・5・10・17. 1:1、3~4・6~9・11~16・18. 1:8、Hartley 1997a より作成)
 1~9.Lunaucis、10~18.Regalis

くいが (1・5)、彼のスタンプも Regalis 同様ほぼ 2 種類のモルタリアに使われている (6)。両陶工が生産したモルタリアは同じようなものだった。各陶工とも、2 種類のスタンプを使って 2 種類のモルタリアを 170 年から 190 年頃の間生産していたようだ。

この窯の場合、想定される 2 基の窯を 4 人がどのように共有していたのかは不明だが、I 期の窯は Regalis を中心に Herringbone 陶工、II 期の窯は Lunaucis と Trademark 陶工さらに Herringbone 陶工が個別のスタ

ンプを使いつつ、同じような形のモルタリアを生産していたことになる。つまりモルタリア中心の生産体制は小規模であった。窯を共有していたのである。

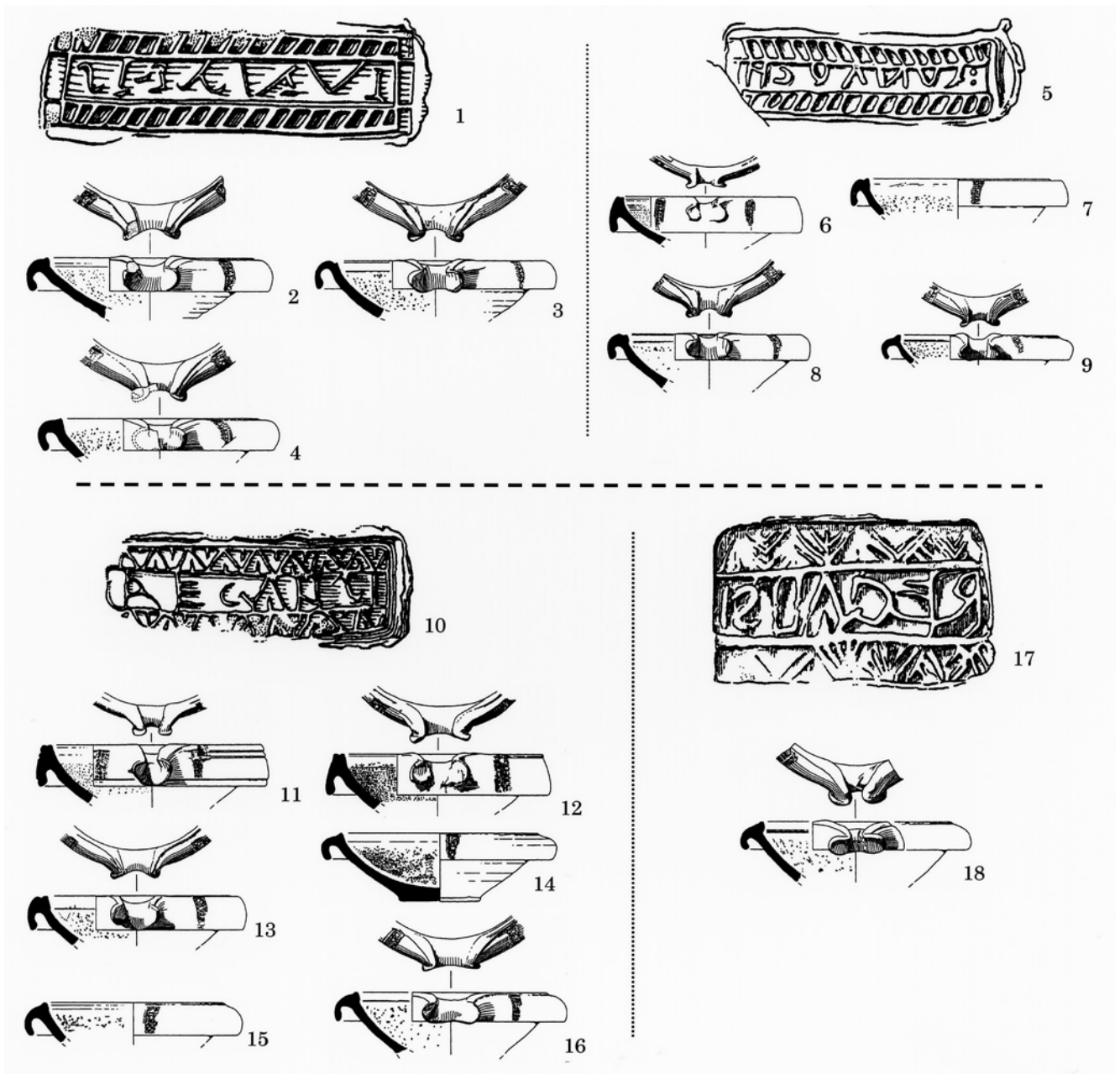
次のような例もある。粗製陶器を焼いた 6 基以上の窯が調査された Rossington Bridge 窯では、5 基からモルタリアが発見され、次のような 8 名の陶工に関わるスタンプが明らかにされた (Hartley 2001)。つまり Sarrius、Setibogius、Secundua、Diccia、Virrinus、Icotasgus、Gratinus、Doccas の 8 名で、このうち最初の 5 名はこの



図 14 Rossington Bridge 窯スタンプ(縮尺 1:2、Hartley 2001 より作成)
1. Sarrius・Secundua、2. Sarrius・Setibogius、
3. Sarrius、4. Secundua

窯跡でモルタリアを生産していた陶工達である。それ以外は、Mancetter-Hartshill で生産されたモルタリアの陶工達であるが、Sarrius に関しては、その中に一部胎土等の特徴からして、Mancetter-Hartshill で生産されたものが含まれている。

注目されるのは 4 号窯で、ここからは主に 4 人のスタンプが出土している(図 14)。つまり Sarrius、Setibogius、Secundua、Diccia の 4 人である。特に前者の 3 人はこの窯を共有していたことが推測される。注目されるのが Sarrius の存在である。いくつものスタンプが出土していて(3)、彼はこの窯あるいはこの生産地での主導的陶工であった可能性がある。

次のようなスタンプがある。普通 1 人のスタンプを使うが、ここでは 1 つのモルタリウムに 2 人のスタンプを使った例で、Sarrius と Secundua (1)、Sarrius と Setibogius (2) とある。つまり Sarrius を中心に Setibogius と Secundua の 2 人がモルタリウムを共有しているのである。通常考えられるのは、このようなモルタリアの生産に Sarrius が 2 人と関与しているということである。Secundua の場合、彼個人のスタンプも発見されていて(4)、各陶工単独のモルタリアもあった。

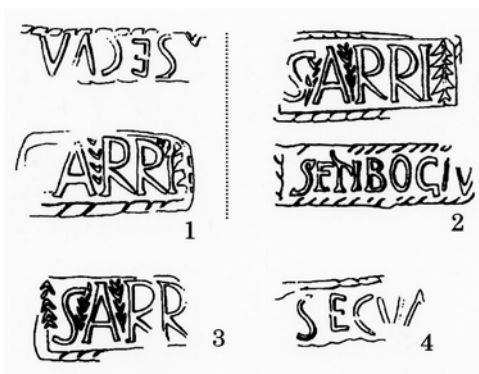
このように見てくると、この窯では、Sarrius を中心とした陶工集団の存在も浮かび上がってくる。なお Sarrius の生産活動は 135 年から 170 年頃の間と考えられるが、4 号窯を中心とした活動期間は 155 年から 160 年頃との指摘である。

陶工と個々の窯の関係は、Ellingham と Rossington

Bridge では 2 人ないし 4 名ということだが、産地ということでは、Rossington Bridge の場合 5 名程の陶工集団ということである。

図 15 をごらんいただきたい。先に Doinus のスタンプの種類とモルタリアの時期的変化について述べたが、各陶工のスタンプは、モルタリアの編年を考える上に、重要な年代的根拠を提供する。図には 8 人の陶工とモルタリアをあげたが次のようである。

1. Saturnini (1-60 年)
2. Q.Lucilius Crescens (75-90 年)
3. G.Atisius Gratus (50-85 年)
4. Albinus (60-90 年)
5. Doinus (70-110 年)
6. Matugenus (80-125 年)
7. C.C.M (115-165 年)
8. Gratus (130-165 年)
9. Q.Valerius Veranus (65-100 年)

ローマ帝政期のモルタリア文化といえば、ローマ共和期を含め、イタリアのモルタリアが重要な位置を占める。イタリアのローマ共和期モルタリアは、複合口縁部が伝統的に重要である。実際のところ、イタリアのモルタリアが各地に拡散していくとしても、ここにあげた Saturnini のようなモルタリアは、イタリアの中で伝統的に確認し得ないのが現状である。しかし帝政期になると、この種の口縁部をもつモルタリアが一般的になる。伝統的な複合口縁部をもつモルタリアは、1 世紀のごく初期にかけフランスからドイツ西部で生産され使用された。

それでは、1 世紀以降の 2 種類のモルタリアはどこにつながるのだろうか。重要な遺跡として、ドイツの Haltern 遺跡がある。この遺跡は、Augustus がライン川とエルベ川との間に造ろうとした砦で、歴史的事象とコインから、B.B.7 年から A.D. 9 年の年代が与えられている、ローマ帝政期の考古学的遺物を考える上に極めて重要な遺跡である(Loeschcke 1909)。この遺跡では、次のようなモルタリアが出土している(図 16)。Loeschcke 分類ではタイプ 59 (1~10) と 60 (11~13) で、後者のタイプ 60 は鏝付口縁部をもつタイプで、特に 12 は、Saturnini や Q.Lucilius Crescens といったイタリア陶工のモルタリアに、さらには Q.Valerius Veranus のモルタリアとも類似



図 15 スタンプによるモルタリアの変遷 (縮尺 1:8、各報告書より作成)

1. Saturnini (Hayes 1997)、2. Q. Lucilius Crescens (Frere 1984)、3. G. Atisius Gratus (Davies 他 1994)、
4. Albinus (Davies 他 1994)、5. Doinus (Castle 1972)、6. Matugenus (Davies 他 1994)、
7. C.C.M (Hartley 1992a)、8. Gratus (Hartley 1995)、9. Q. Valerius Veranius (Hartley 1991)

点を見出すことができる。この Haltern のモルタリアを基点として、モルタリアの展開を考えることができるかもしれない (Ogino 2001)。近年この Haltern において、この軍事施設に伴って生産されたと考えられる陶器生産の窯が発掘された (Rudnick 2001)。皆とも密接な関係があるとの性格から、この陶器生産が軍人によるものであることも考えられる。そしてこの窯では、タイプ 59 と呼ばれる複合状口縁部をもつモルタリアが間違いなく生産

されていた。

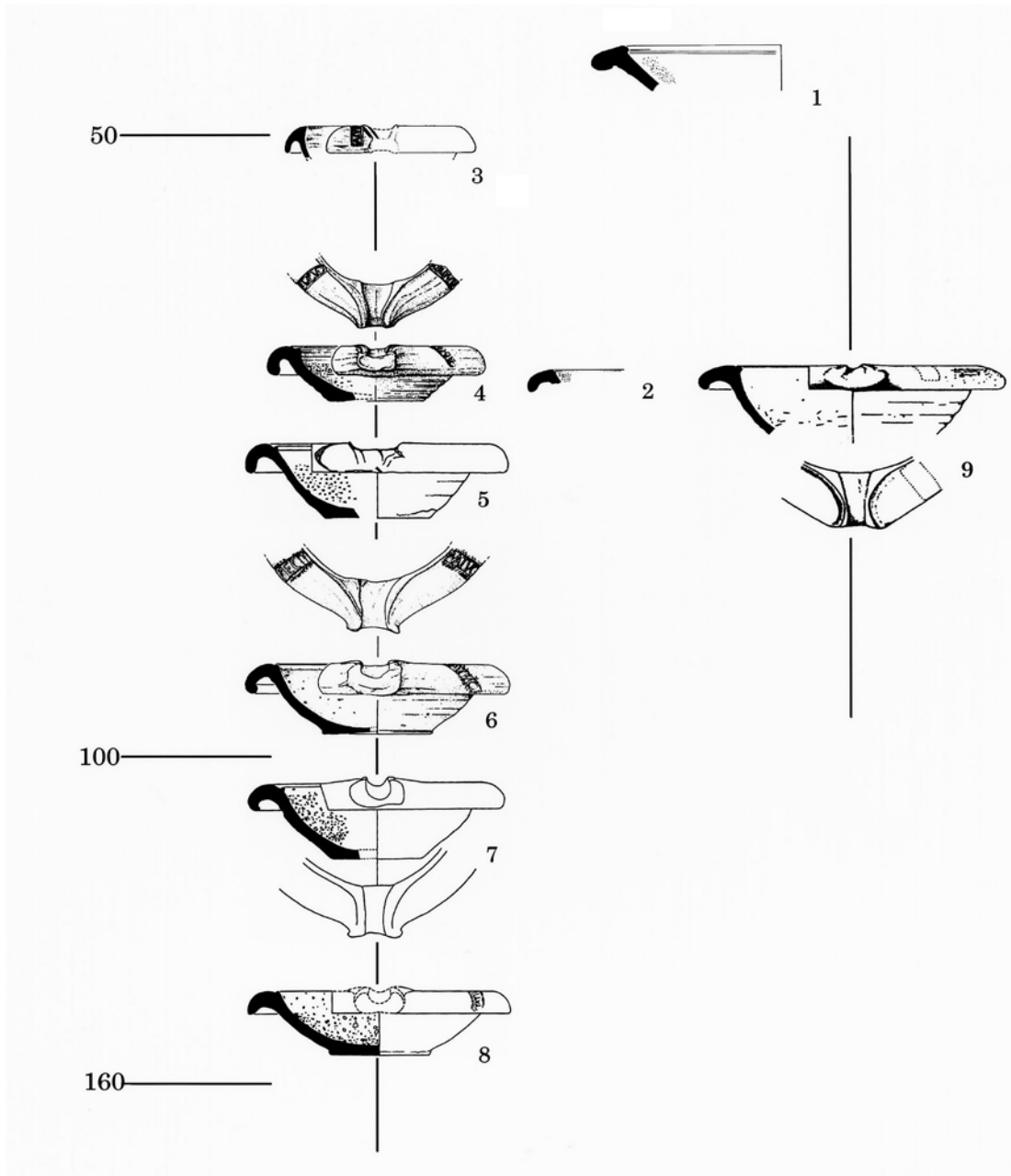
このようにみると、複合状口縁部のモルタリアは、まさしく紀元前後を中心としたモルタリアであり、Usk 遺跡の状況等より、ほぼ Claudius 帝段階 (41-54 年) でこの種のモルタリアは終焉を迎える。Haltern のモルタリアのうち、12 のモルタリウムは、ひいては Q. Valerius Veranius のモルタリアにつながり、11 や 12 のモルタリアは、G. Atisius Gratus から Albinus のモルタリアにつ



図 16 Haltern 遺跡（ドイツ）のモルタリア
（縮尺 1:8、Loeschcke 1909 より作成）

ながっていく。この種のモルタリアは、鐮状口縁部の広がりや下方への折れ曲がりなどがそれほど明瞭ではないが、内面の突起が極めて明瞭で古いタイプかと考えられる。

そしてスタンプを含め、ローマ陶器編年上重要な基準となるのが、Haltern も含め歴史的な出来事である。それがブリテンで起こった、「Boudican Revolt」と呼ばれる出来事である（Boudicca の反攻については Sealey 1997）。これは Claudius ローマ軍の侵攻・支配に対し、東部イングランド Norfolk の Suffolk 地方に住む古代ケルト族 Icenic 族の女王である Boadicea（別称 Boudicca）による反攻であった。その彼女を中心とする一軍が 60 年から 61 年にかけて、Colchester (Camulodunum)、London (Londinium)、Verulamium 等を攻撃したが敗北したという歴史的出来事である。

この反攻の痕跡がローマ陶器の編年に有効な情報を与える。なかでも Colchester の調査に際し、Boudicca の破壊層に挟まれるような遺構であった、1 つは North Hill においての成果で、13 個の未使用モルタリアを扱う公式の店が発見され、モルタリアではないが、High Street では、Gaule-Norlish 産の精製陶器であるサミアン陶器を扱う 2 つの店が発見されている。こうした資料を背景に、この 60 年から 61 年を境にした年代が、モルタリアにおいても重要な年代であり、モルタリアの形式的変遷を考える上において、その年代的根拠にもなっている。そしてスタンプでいえば、Albinus を始めとして Sollus や Libinus 等の特徴をもつモルタリア群が 60 年を挟んで位置づけられる。一方で、Q.Valerius Veranius 等の一群は、この歴史的出来事より後の年代として位置づけられる。

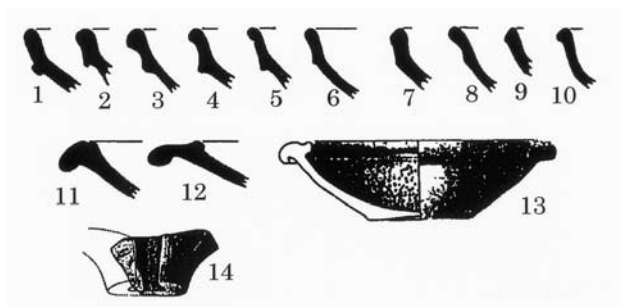
なお系統論としては、紀元前後のタイプ 60 とされる一群のデータが不足しており、この種のモルタリアを正しく

辿ることは今のところできていない。

既に指摘したように、1 世紀前半のモルタリアが Saturnini のモルタリウムで口縁部に特徴がある。このようなモルタリアの特徴は、イタリアではその後も引き続き生産され、1 世紀後半の Q.Lucilius Crescens モルタリウム（75-90 年）に窺える。その特徴は、Q.Valerius Veranius のモルタリウムに見られるように（9）、フランス北部を中心に生産された一群である Gillam238 型式に認められるが、この一群が 2 世紀にかけどのように受け継がれていくのか判然としない部分がある。ただ、この種の口縁部をもつモルタリアは、2 世紀後半、ドイツ西部ケルン近くの Soller 等で生産されている（Haupt 1984、Hartley 1984c）。両者にはギャップがある。

9. モルタリアスタンプからみた陶工の移動と陶工の歴史

モルタリアスタンプ研究で注目されるのは、陶工の産地移動が具体的に指摘できることである。実際に窯跡からモルタリアスタンプが出土して辿れる場合と、胎土等の特徴から辿れる場合がある。今判明する資料に基づいて陶工の移動が指摘できる（→は陶工の移動。Tyers 氏や Hartley 氏による）。

- ① Ripanus (Q.Rutilius Ripanus, 55-80 年) Verulamium-region (Bricket Wood → Brockley Hill)
- ② Secundua (55-90 年) Colchester → Verulamium-region
- ③ Albinus (60-90 年) Verulamium-region (Radlett → Brockley Hill)
- ④ Doccas (85-125 年) Verulamium-region (Radlett → Brockley Hill) → Mancetter-Hartshill
- ⑤ G.Attius Marinus (90-130 年) Colchester → Radlett → Mancetter-Hartshill
- ⑥ Septuminus (100-130 年) Little Chester → Mancetter-Hartshill
- ⑦ Nidus (120-140 年) Verulamium-region → Mancetter-Hartshill
- ⑧ TMH (120-145) Colchester → Verulamium-region

表3 陶工の変遷(1)

番号	地名	工人名	産地	年代
1	Italy	Saturnini	窯不明	010-060
2	Italy	C.Satrinus Communis	窯不明	040-750
3	Italy	Staius Marcius Stator	窯不明	040-750
4	France	G.Atisius Gratus	Aoste	050-085
5	France	G.Atisius Sabinus	Aoste	050-085
6	France	L.Atisius Secundus	Aoste	050-085
7	Britain	Oastrius	Verulamium region(Bricket Wood)	055-080
8	France	Bijji	North Gaulish(Pas-de-Calais)	055-085
9	France	Buccus	North Gaulish(Pas-de-Calais)	055-085
10	France	Fronto	North Gaulish(Pas-de-Calais)	055-085
11	France	Paulus	North Gaulish(Pas-de-Calais)	055-085
12	France	Q.Valerius Se...	North Gaulish(Pas-de-Calais)	055-085
13	France	Summacus	North Gaulish(Pas-de-Calais)	055-085
14	Britain	A.Terentius Ripanius	Gloucester (College Art Kiln)	055-090
15	Britain	S.Valerius IV	Verulamium region	055-090
16	Britain	Q.Rutilius Ripanus	Verulamium region(Bricket Wood)	055-090
17	Britain	Secundus	Verulamium region(Brockley Hill)	055-090
18	Britain	Atticatus	Verulamium region	055-095
19	France	Orgilus	North Gaulish(Pas-de-Calais)	055-100
20	Britain	Cunda or Candidus	Berkley Street Kiln	060-090
21	Britain	Libinus	Verulamium region	060-090
22	Britain	Albinus	Verulamium region	060-090
23	Britain	Albanus	Verulamium region	060-090
24	Britain	Sollus	Verulamium region	060-100
25	Britain	L.Arrius Caludus	Verulamium region	065-095
26	Britain	Ramotus	Verulamium region	065-095
27	Britain	Vitanius	Bartholomew Street site近郊	065-100
28	France	Boriedo	North Gaulish(Pas-de-Calais)	065-100
29	France	C.Iulius Privatus	North Gaulish(Pas-de-Calais)	065-100
30	France	Cacumattus	North Gaulish(Pas-de-Calais)	065-100
31	France	Gracilis	North Gaulish(Pas-de-Calais)	065-100
32	France	Litugenus ii	North Gaulish(Pas-de-Calais)	065-100
33	France	Lossa	North Gaulish(Pas-de-Calais)	065-100
34	France	Martialis	North Gaulish(Pas-de-Calais)	065-100
35	France	Mottius Bollus	North Gaulish(Pas-de-Calais)	065-100
36	France	Orbissa	North Gaulish(Pas-de-Calais)	065-100
37	France	Prasso	North Gaulish(Pas-de-Calais)	065-100
38	France	Q.Valerius Suriacus	North Gaulish(Pas-de-Calais)	065-100
39	France	Q.Valerius Esunertus	North Gaulish(Pas-de-Calais)	065-100
40	France	T.Iulius Afer	North Gaulish(Pas-de-Calais)	065-100
41	France	Vassonus	North Gaulish(Pas-de-Calais)	065-100
42	France	Verani	North Gaulish(Pas-de-Calais)	065-100
43	France	Q.Valerius Veranius	North Gaulish(Bavay)	065-100
44	France	Cassarius	North Gaulish(Pas-de-Calais)	065-100
45	Italy	M.Varienus Cresce(n)s	窯不明	069-096
46	France	Cavarius	North Gaulish(Pas-de-Calais)	070-100
47	Britain	Devalus	Verulamium region	070-100
48	Britain	Doinus	Verulamium region(Brockley Hill)	070-110
49	Britain	Moricamulus	Verulamium region	070-110
50	Italy	M.Staius Lucifer	窯不明	070-127
51	Britain	Morina	Verulamium region	070-130
52	Britain	Severus	Exeter	075-080
53	Italy	Q.Lucilius Crescens	窯不明	075-090
54	Britain	Moricam	Verulamium region	075-110
55	Britain	Sextus Valerius	Verulamium region	075-125

表4 陶工の変遷(2)

番号	地名	工人名	産地	年代
56	Britain	Satantoti	Verulamium-region(Brockley Hill)	080-110
57	Britain	Satlutci?	Verulamium-region(Brockley Hill)	080-110
58	Britain	Bruccius	Verulamium-region	080-120
59	Britain	Doccu	Verulamium-region	080-120
60	Britain	P・P・BRI・LON	Verulamium-region	080-120
61	Britain	P・PR・BR・1	Verulamium-region	080-120
62	Britain	P・PR・BR・2	Verulamium-region	080-120
63	Britain	Lallaius	Verulamium-region	080-125
64	Britain	Matugenus	Verulamium-region(Brockley Hill)	080-125
65	Britain	Marinus	Verulamium-region	080-125
66	France	Adiutor	North Gaulish(Pas-de-Calais)	080-130
67	Britain	Doccas	Verulamium-region(Brockley Hill)	085-110
68	Britain	Videx	Verulamium-region	085-140
69	Britain	Vitalis	Lincolnshire(Lincoln Technical College kiln)	090-115
70	Britain	Germanus	Lincolnshire	090-125
71	Britain	Candidus	Verulamium-region	090-125
72	France	Juvenalis	North Gaulish(Pas-de-Calais)	090-130
73	Britain	Gissus	Verulamium-region(Brockley Hill)	090-140
74	Britain	Melus i	Verulamium-region	095-135
75	Britain	G.Attius Marinus	Verulamium-region	100-110
76	Britain	Nidus	Verulamium-region	100-120
77	Britain	P・P・BRI・LON	Verulamium-region	100-120
78	Britain	Taurus	Holt	100-125
79	Britain	Martic	Lincolnshire	100-125
80	Britain	Doccas	Mancetter-Hartshill	100-125
81	Britain	Audurdic?	Verulamium-region(Brockley Hill)	100-125
82	Britain	Cevanos	Mancetter-Hartshill	100-130
83	Britain	Erucanus	Mancetter-Hartshill	100-130
84	Britain	G.Attius Marinus	Mancetter-Hartshill	100-130
85	Britain	Septuminus	Mancetter-Hartshill	100-130
86	Britain	Surus	Mancetter-Hartshill	100-130
87	Britain	Victor	Mancetter-Hartshill	100-130
88	Britain	Cilus	Verulamium-region	100-130
89	Britain	Moco/Mocus	Mancetter-Hartshill	100-135
90	Britain	Sulloniacorn]us	Corbridge	100-140
91	Britain	Q.Iustus Cico	Lincolnshire	100-140
92	Britain	Q.Iustus Crescens	Lincolnshire	100-140
93	Britain	Candidus ii	Mancetter-Hartshill	100-140
94	Britain	Coertutinus	Mancetter-Hartshill	100-140
95	Britain	Genialis i	Midland	100-140
96	Britain	Arentus	Verulamium-region(Brockley Hill)	100-140
97	Britain	Arini	Verulamium-region	100-140
98	Britain	Castus	Verulamium-region	100-140
99	Britain	Junius	Verulamium-region	100-140
100	Britain	Martinus	Verulamium-region	100-140
101	Britain	Victoro	Verulamium-region	100-145
102	Britain	Atepacius	Lincolnshire(Lincoln Technical College kiln)	100-150
103	Britain	Vitalis iii	Wroxeter	100-150
104	Britain	Cicus	Antonine Wall南部(Newstead)	100-199
105	Italy	C.Calpetanus Favor	窯不明	100-200
106	Britain	Saturninus i	Verulamium-region	105-140
107	Britain	Mbxri	Verulamium-region(Surrey)	110-140
108	Britain	Aurius(?)	Verulamium-region	110-140
109	Britain	Ovid(i)us	Verulamium-region	110-140
110	Britain	Roa	Verulamium-region	110-140
111	Britain	Ovid(i)us	Wilderspool	110-140

表5 陶工の変遷(3)

番号	地名	工人名	産地	年代
112	Britain	Viator	Nene valley	110-145
113	Britain	Driccius	Verulamium-region	110-145
114	Britain	Sabinus	Lower Nene Valley かつ Midland	110-150
115	Britain	Mertucus	Verulamium-region	110-150
116	Britain	Melus ii	Wroxeter	110-150
117	Britain	Decanius	Lincolnshire	110-160
118	Britain	Bellus?	Midland	110-160
119	Britain	Decanius	Wroxeter	110-160
120	Britain	Senico	South Carlton, Lincoln	110-170
121	Britain	Vitalisiv	Mancetter-Hartshill	115-145
122	Britain	Emius, Emianus	Antonine Wall南部(Newstead)	115-160
123	Britain	Austinus	Wilderspool(Stockton Heath)	115-165
124	Britain	Brico	Wilderspool(Stockton Heath)	115-165
125	Britain	C.C.M	Wilderspool(Stockton Heath)	115-165
126	Britain	Decmitius	Wilderspool(Stockton Heath)	115-165
127	Britain	Nidus	Mancetter-Hartshill	120-140
128	Britain	NSRO	Verulamium-region	120-145
129	Britain	TMH	Verulamium-region	120-145
130	Britain	Biso	Lincolnshire(Lincoln Technical College kiln)	120-150
131	Britain	Dis/Ldb	Wilderspool(Stockton Heath)	120-150
132	Britain	Docci	Wilderspool(Stockton Heath)	120-155
133	Britain	Anaus	Corbridge	120-160
134	Britain	Marcus	Corbridge	120-160
135	Britain	Matutinus	Corbridge	120-160
136	Britain	Bonoxus	Mancetter-Hartshill	120-160
137	Britain	Aqa	Caerleon	120-170
138	Britain	Sebso	Caerleon	120-170
139	Britain	Rebdecus	Wilderspool	125-160
140	Britain	Cicro/Cicrus	Mancetter-Hartshill	130-160
141	Britain	Icotagus	Mancetter-Hartshill	130-160
142	Britain	Camulacusiii	Nene Valley	130-160
143	Britain	Gratinus	Mancetter/Hartshill	130-165
144	Britain	Locius Pro...	Mancetter-Hartshill	130-165
145	Britain	Minomelus	Mancetter-Hartshill	130-165
146	Britain	Decanio	Wilderspool(Stockton Heath)	130-165
147	Britain	Braruco	Mancetter-Hartshill	130-170
148	Britain	Cunoarda	Nene Valley	130-180
149	Britain	Iunius Locius	Mancetter-Hartshill	135-165
150	Britain	Locius Vibius	Mancetter-Hartshill	135-165
151	Britain	Nanieco	Mancetter-Hartshill	135-165
152	Britain	Sarrius	Mancetter-Hartshill	135-170
153	Britain	Similis	Mancetter-Hartshill	135-170
154	Britain	Sarrius	Rossington Bridge	135-170
155	Britain	Cupitus	Lincolnshire(South Carlton kiln)	140-170
156	Britain	Aesico	Lincolnshire(South Carlton kiln?)	140-170
157	Britain	Bruscus	Mancetter-Hartshill	140-170
158	Britain	Surrius	Mancetter-Hartshill	140-170
159	Britain	Secundua	Rossington Bridge	140-170
160	Britain	Setibogius	Rossington Bridge	140-170
161	Britain	Docl....	Wroxeter	140-170
162	Britain	Dubitatus	Colchester	140-180
163	Britain	Litugenus	Colchester	140-180
164	Britain	Messor	Colchester	140-180
165	Britain	Crico	Lincolnshire(South Carlton kiln)	140-180
166	Britain	Duboallus	Mancetter-Hartshill	140-180
167	Britain	Varinna	Nene Valley	140-180

表6 陶工の変遷(4)

番号	地名	工人名	産地	年代
168	Britain	Doballus	Northamptonshire	140-180
169	Britain	Vediacus	Upper Nene valley	140-180
170	Britain	Acceptus	Colchester	140-190
171	Britain	Amminus	Colchester	140-190
172	Britain	Baro	Colchester	140-190
173	Britain	Mariaus	Colchester	140-190
174	Britain	Martinus	Colchester	140-190
175	Britain	Bil[i]cedo	Lincolnshire(South Carlton kiln?)	140-190
176	Britain	Baro	Rossington Bridge	140-190
177	Britain	Vorolas	Lincolnshire(South Carlton kiln)	140-200
178	Britain	Thamesubugus	Oxfordshire	140-200
179	Britain	Vossullus	Oxfordshire	140-200
180	Britain	Aossullus	Oxfordshire	140-200
181	Britain	Mossios	Mancetter-Hartshill	145-185
182	Britain	Virapius	Nene Valley	150-180
183	Britain	Iunusii	Mancetter/Hartshill	150-185
184	Britain	Maurius	Mancetter-Hartshill	150-185
185	Britain	Ruicco/Rutico	Mancetter-Hartshill	150-185
186	Germany	Verecundus	Soller	150-200
187	Britain	Bellicus	Corbridge	155-185
188	Britain	Sennius	Mancetter-Hartshill	160-185
189	Britain	Cunopectus	Colchester	160-200
190	Britain	Regalis	Colchester	160-200
191	Britain	Regalis	Ellingham	160-200
192	Britain	Lunaucis	Ellingham	170-200
193	Britain	Titus	Colchester	175-200
194	Syria	Alexan Drilada	Ras el-Basit	250-350
195	Syria	C.Bellici Zmaragdi(Zmacacdi)	Ras el-Basit	250-350
196	Syria	Callamou Alex(ks)andr(rh)ou	Ras el-Basit	250-350
197	Syria	Dioneikou	Ras el-Basit	250-350
198	Syria	Dioph(φ)antoubou	Ras el-Basit	250-350
199	Syria	Domnou	Ras el-Basit	250-350
200	Syria	Dox(ks)a	Ras el-Basit	250-350
201	Syria	Eirēnaieutuchi	Ras el-Basit	250-350
202	Syria	Eukarpia	Ras el-Basit	250-350
203	Syria	Eutuxōseirēnes	Ras el-Basit	250-350
204	Syria	Gemellinou	Ras el-Basit	250-350
205	Syria	Hermogenous	Ras el-Basit	250-350
206	Syria	Kassianou	Ras el-Basit	250-350
207	Syria	Ladatos	Ras el-Basit	250-350
208	Syria	Theōndōrēmato	Ras el-Basit	250-350
209	Syria	Timoklōtos	Ras el-Basit	250-350

⑨ Sarrius (135-170) Mancetter-Hartshill →
Rossington Bridge → Bearsden

⑩ Nanieco (135-165) Mancetter-Hartshill →
Wilderspool

⑪ Similis (135-170) Mancetter-Hartshill → Nene
Valley

⑫ Regalis (170-190) Colchester → Ellingham
こうした陶工の移動を最も具体的に示すのが先にもあ

げた⑫の Regalis である。これまでに彼のスタンプは少
なくとも3種類確認されていて、そのうちの2種類は
Ellingham 窯のものであった。そしてもう1種類が著名
な Colchester の窯で発見されている。Colchester では15
号窯等でモルタリアスタンプが出土し、独特な口縁部のモ
ルタリアを生産していた (Hull1963)。それはモルタリア
分類499型式と501型式で、Ellingham 窯でも同じよう
なものを生産した。このように Regalis は Colchester か

ら Ellingham へと移りモルタリアを生産した。

ローマ帝政期、モルタリアを生産した陶工 200 人余りを時代別に並べてみると次のようである (表 3～6)。異質で伝統を異にするシリアタイプのモルタリアは、2 世紀後半から 3 世紀にかけての最終的なモルタリア群である。多くがギリシア語スタンプを使う彼らのモルタリアは、フランス地方やブリテン等におけるモルタリアの伝統というより、バルカンから北部のデキア地方 (現クロアチア) の伝統的形態である可能性がある (Hayes 1997)。

モルタリアがローマ帝国の支配拡大と関係あることはすでに述べているところである。ローマ帝政期におけるモルタリア生産は帝国拡大に伴う軍隊の派遣と関係があり、そのローマ帝国文化にモルタリアは大きな役割を果たし、それに伴って各地でモルタリアは生産されていく。

かの Augustus 帝によるローマ帝国の確立と共に、モルタリア生産が拡大することは間違いない事実である。そうしたモルタリア生産拡大の一端を担ったのが、Saturnini や C.Satrinius Communius、Staius Marcius Stator といったローマ市民の陶工達であった。モルタリア生産拡大の第 2 期は、Claudius 帝によるブリテン侵略で、50 年代に入ると、フランス北部やブリテンで生産が始まる。1 世紀第 3 四半期、ガリア北部では 25 人が確認できる。ブリテンで生産の中心になるのが Verulamium 地域である。Verulamium は Claudius 帝侵攻に伴って成立する 3 大都市の 1 つであり、15 名の陶工が確認できる。第 4 四半期にも生産の中心は Verulamium 地域で 17 名の陶工が確認できる。このように Verulamium 地域では 1 世紀後半、延 32 名もの陶工がモルタリアを生産していた。

ローマ帝国最大領域となる 100 年前後、モルタリアスタンプはほぼブリテンでの生産に限られ、引き続いて Verulamium 地域で 20 名の陶工が確認できる。そしてもう 1 か所、Warwickshire の Mancetter-Hartshill では前半に 28 名の陶工が確認できる。それとともに小規模な陶工群が各地に誕生する。一方生産の中心であった Verulamium 地域では 2 世紀第 2 四半期、モルタリアスタンプは姿を消す。そして後半期、ほとんどの所でモルタリアスタンプは姿を消す。モルタリアの口縁部が変化する時期、スタンプを押す部位の大きな口縁部が小さくなりスタンプが押せなくなる。これも 1 つの理由であろう。ただ、

1 世紀半以上にもわたりモルタリアにスタンプを押し続ける伝統が終わることは、単にモルタリアの形態変化を理由とする以上の歴史的意味があるかもしれない。

おわりに

ここで取り扱った 200 人もの陶工は、モルタリア生産に関わった生産者で、ごく一部を除いて専門的にモルタリアを生産した。ローマ陶器では器種別分業体制が鮮明で、モルタリアとアンフォラとは異なる生産者群によって生産された。基本的に 2 つの器種にまたがる生産者はいない。陶器生産のあり方を考える上において、こうしたスタンプは大きな情報源となる。アジアの陶磁器研究にはありえないことである。スタンプの種類からみた生産体制、スタンプの種類は何を表すのか、型式変化の意味は、生産期間は等、考古学的にも興味ある情報が得られる可能性もある。

陶工名のスタンプを扱ったとしても、ローマ帝政期に使われたモルタリアからするとわずかなものである。必要なことは、少数のスタンプからモルタリア文化の実態に迫ることである。そのためにも、さらに多くのモルタリアスタンプを集め、個々のスタンプの詳細な分析を通じて各陶工の特長を把握・比較し、歴史的に解釈することが必要であろう。

[謝辞] イギリスの K.F.Hartley 氏からは、多数のローマ陶器に関する文献を送っていただいた。氏からの提供なくしては当小論も成り立たなかった。氏の協力に謝意を表したい。

Bibliography

- Blakely, J.A., Brinkmann, R. and Vitaliano, C.J., 1992 'Roman mortaria and basins from a sequence at Caesarea: fabrics and sources.' "CAESAREA PAPERS Straton's Tower, Herod's Harbour and Roman and Byzantine Caesarea. (Robert Lindley Vann ed.)" MI: ANN ARBOR, 194-213
- Bush-Fox, J.P., 1926 'First Report on the Excavation of the Roman Fort at Richborough, Kent' "Reports of the Research Committee Society of Antiquaries of London No. VI" The Society of Antiquaries

- Bush-Fox, J.P., 1928 'First Report on the Excavation of the Roman Fort at Richborough, Kent' "*Reports of the Research Committee Society of Antiquaries of London No. VII*" The Society of Antiquaries
- Bush-Fox, J.P., 1932 'First Report on the Excavation of the Roman Fort at Richborough, Kent' "*Reports of the Research Committee Society of Antiquaries of London No.*", The Society of Antiquaries
- Bush-Fox, J.P., 1949 'First Report on the Excavation of the Roman Fort at Richborough, Kent' "*Reports of the Research Committee Society of Antiquaries of London No. VI*" The Society of Antiquaries
- Castle, S.A., 1972 'A Kiln of the Potter Doinus' "*The Archaeological Journal Vol. 129*" The Royal Archaeological Institute, 80・69-88
- Collingwood, R.G., Wright, R. P., rere, S.S. and Tomlin, R.S.O., 1993 "*The Roman Inscriptions of Britain Vol. Fascicule 5*" Alan Sutton Publishing
- Green, K., 1992 "*Roman Pottery*" British Museum Press, 11
- Collingwood, R.G. and Wright, R.P., 1994 "*The Roman Inscriptions of Britain Vol. II Fascicule 6*" Alan Sutton Publishing
- Cunliffe, B.W., 1968 'Firth Report on the Excavation of the Roman Fort at Richborough, Kent' "*Reports of the Research Committee Society of Antiquaries of London No. XXIII*" The Society of Antiquaries, Oxford
- Davies, B.J., Richardson, B., and Tomber, R.S., 1994: 'The archaeology of Roman London Vol.5' "*CBA Research Report 98*" The Museum of London and the Council for British Archaeology., 181-186
- Frere, S., 1972 'Verulamium Excavations Vol. I' "*Reports of the Research Committee of the Society of Antiquaries of London No. XXVIII*" The Society of Antiquaries
- Frere, S., 1983 'Verulamium Excavations Vol. II' "*Reports of the Research Committee of the Society of Antiquaries of London No. XXVIII*" The Society of Antiquaries
- Frere, S., 1984 'Verulamium Excavations Vol. III' "*Oxford University for Archaeology Monograph No. I*" Oxford University Committee for Archaeology.
- Going, C.J., Rodwell, K.A., 1987 'The Mansio and other sites in the south-eastern sector of Caesaromagus: the Roman pottery (Going ed.) V. The Kilns at Moulsham Street, Chelmsford and Inworth 2. A late Roman Kiln at Inworth' "*The Council for British Archaeology Research Report 62*" the Chelmsford Archaeological Trust and the Council for British Archaeology
- Gillam, J.P., 1957 'Types of Roman coarse pottery vessels in northern Britain' "*Archaeologia Aeliana (4th series) Vol. 35*" ORIEL PRESS LTD
- Hartley, K.F., 1968 'First Report on the Excavation of the Roman Fort at Richborough, Kent (Cunliffe ed.) - Pottery The Mortaria' "*Reports of the Research Committee Society of Antiquaries of London*" No. XXIII, The Society of Antiquaries, 172-182
- Hartley, K.F., 1971 'Excavations at Northwich (Jones ed.) The Pottery - C. The Stamped Mortaria -' "*The Archaeological Journal Vol. CXXVIII*" The Royal Archaeological Institute, 74-75
- Hartley, K.F., 1972a 'VI. The Mortarium Stamps' Verulamium Excavations Vol. I (Sheppard Frere ed.)' "*Reports of the Research Committee of the Society of Antiquaries of London*" No. XXVIII, The Society of Antiquaries, 371-381
- Hartley, K.F., 1972b 'The Stamped Mortaria' in A Kiln of the Potter Doinus (Castle ed.) "*The Archaeological Journal*" vol. 129, The Royal Archaeological Institute, 80・82-88
- Hartley, K.F., 1973a 'La diffusion des mortiers, tuiles et autres produites en provenance des fabriques Italiennes' "Cahiers D'Archéologie Subaquatique" II, Fouilles et Recherches Archéologique en Mer, Lacs et Cours D'eau, 49-60
- Hartley, K.F., 1973b 'The Kilns at Mancetter and Hartshill, Warwickshire' in Current Research in Romano-British Coarse Pottery Roman Pottery (Detsicas ed.) "*C.B.A. Research Report 10*", Council for British Archaeology, 143-147
- Hartley, K.F., 1973c 'The Marketing and Distribution of Mortaria' in Current Research in Romano-British Coarse Pottery Roman Pottery (Alec Detsicas ed.) "*C.B.A. Research Report 10*" Council for British Archaeology, 39-43
- Hartley, K.F., 1976 'Were Mortaria Made in Roman Scotland?' "*Glasgow Archaeological Journal Vol. 4*", Glasgow Archaeological Society, 81-89
- Hartley, K.F., 1977 'Two Major Potteries Producing Mortaria in the First Century A.D.' in Roman Pottery Studies in Britain and Beyond: papers presented to John Gillam, July 1977 (Dore and Green ed.) "*British Archaeological Reports Supplementary Series 30*" British Archaeological Reports, 5-17
- Hartley, K.F., 1978a 'Southwark Excavations 1972・74 I Part

- II:The Sites 201-211 Borough High Street (Ferretti and Graham eds.) -EI-7 Stamped Mortaria' *"Joint Publication No.1"* Southwark and Lambeth Archaeological Excavation Committee
- Hartley,K.F.,1978b 'Southwark Excavations 1972・74 I Part II:The Sites 106-114. Borough High Street (Schwab ed.) -EIII-6. Stamped Mortaria' *"Joint Publication No.1"* Southwark and Lambeth Archaeological Excavation Committee
- Hartley,K.F.,1978c 'Southwark Excavations 1972・74 I Part II: The Sites The Bonded Warehouse, Montague Close (Graham ed.) -EI-6 Stamped Mortaria' *"Joint Publication No.1"* Southwark and Lambeth Archaeological Excavation Committee
- Hartley,K.F.,1978d 'Southwark Excavations 1972・74 II Part II 1-7 St Thomas Street (Dennis ed.) -EI-7 stamped Mortaria' *"Joint Publication No.1"* Southwark and Lambeth Archaeological Excavation Committee
- Hartley,K.F.,1978e 'Southwark Excavations 1972・74 II Part II 93-95 Borough High Street (Sheldon ed.) -EI-4 Stamped Mortaria' *"Joint Publication No.1"* Southwark and Lambeth Archaeological Excavation Committee
- Hartley,K.F.,1982' *"Cirencester Excavations I Early Roman Occupation at Cirencester (Wacher and McWhirr ed.) The Finds-Mortarium Stamps-*" Cirencester Excavation Committee
- Hartley,K.F.,1984a 'XV. The Mortarium Stamps' in Roman Pottery' in Verulamium Excavations Vol. III (Sheppard Frere ed.)' *"Oxford University Committee for Archaeology Monograph No.1"* Oxford University Committee for Archaeology, 280-291
- Hartley,K.F.,1984b 'XVI. The Mortarium from Verulamium: A Summary' in Verulamium Excavations Vol.III (Sheppard Frere ed.)' *"Oxford University Committee for Archaeology Monograph No.1"*, Oxford University Committee for Archaeology, 292-293
- Hartley,K.F.,1984c 'A Note on the Mortarium Potter VERECVNDVS in Römischer Töpfereibezirk bei Soller, Kreis Düren (by D.Haupt)' in Beiträge zur Archäologie des Römischen Rheinlands Vol.4. *"Rheinisch Ausgrabungen Band 23"* Herausgegeben vom Rheinischen Landesmuseum Bonn im Landschaftsverband Rheinlandpp, 471-472
- Hartley,K.F.,1985 'General Summary of First-Century Mortaria, Kingsholm, Excavations at Kingsholm Close and Other Sites with a Discussion of the Archaeology of the Area' *"Gloucester Archaeological Report 1"* 86・87.
- Hartley,K.F.,1986 'Baldock-The Excavation of A Roman and Pre-Roman Settlement, 1968-72- (Stead and Rigby ed.) Part III. The Pottery-D.Mortarium Stamps-' *"Britannia Monograph Series No.7"* the Society for the Promotion of Roman Studies
- Hartley,K.F.,1987 'The Mansio and other sites in the south-eastern sector of Caesaromagus:the Roman pottery (Going ed) IX.Stamps 2. Mortarium stamps' *"The Council for British Archaeology Research Report 62"* the Chelmsford Archaeological Trust and the Coucil for British Archaeology
- Hartley,K.F.,1988 Excavations in Southwark 1973-76 Lambeth 1973-79 (Swain ed.) -Roman Pottery Mortaria- *"Joint Publication No.3"* London and Middlesex Archaeological Society, Surrey Archaeological Society
- Hartley,K.F.,1991 'Roman Finds from Exeter in Neil Holbrook and Paul T.Bidwell VII.The Mortaria and Amphorae 1.Mortaria' *"Exeter Archaeological Reports vol.4"* Oxbow Books
- Hartley,K.F.,1992a 'Roman Warrington Excavations at Wilderspool (Hinchliffe and Williams with F.Williams ed) The Coarse Pottery-Mortaria-' *"Brigantia Monograph Series No.2"* the Dept. of Archaeology, University of Mancetter
- Hartley,K.F.,1992b 'Roman Pottery from Exeter 1980-1990 (Holbrook and Bidwell eds.)-Mortataria', *"Journal of Roman Pottery Studies volume5"*, Oxbow Books, 62・63.
- Hartley,K.F.,1992c 'Roman Gates Caerleon (Evans and Metcalf eds.) -The Finds Mortaria Stamps' *"Oxbow Monograph 15"* Oxbow Books
- Hartley,K.F.,1993 'PART IX THE MORTARIA' "Usk: The Roman Pottery (Manning ed.)", UNIVERSITY of WALES PRESS, 390-423
- Hartley,K.F.,1995 *"Excavations at York Minster Vol.I 5.9 Mortaria (Phillips and Heywood ed.)"*
- Hartley,K.F.,1996 'Interpreting Roman London-18 Procuratorial Mortarium Stamps-' *"Oxbow Monograph 58"* Oxbow Books, 147-151
- Hartley,K.F.,1997 'A mortarium kiln at Ellingham, Norfolk' *"East Anglian Archaeology Occasional Paper No.2"* "Field Archaeology Division, Norfolk Museums Service, 24-27
- Hartley,K.F.,1998a 'FORM AND FABRIC 23 The incidence of stamped mortaria in the Roman Empire, with special reference to imports to Britain' *"Oxbow Monograph 80"* Oxbow Books, 199-217

- Hartley, K.F., 1998b "Excavations at Stonea Cambridgeshire 1980-85 (R.P.F. Fackson and T.W. Potter ed.) STAMPED MORTARIA" BRITISH MUSEUM PRESS
- Hartley, K.F., 2001, 'The Roman Pottery Kilns at Rossington Bridge Excavations 1956-1961 Mortaria' *"Journal of Roman Pottery Studies Vol.9"* Oxbow Books, 39-48
- Hartley, K.F., and Perrin, J.R., 1999 'Roman Pottery from Excavations at and near to the Roman Small Town of Durobrivae, Water Newton, Cambridgeshire, 1956-58-3. Excavations by E.Greenfield' *"Journal of Roman Pottery Studies Vol.8"* Oxbow Books, 129-135
- Hartley, K.F., and Webster, V.P., 1973 'The Romano-British Pottery Kilns near Wilderspool' *"The Archaeological Journal 130"* The Royal Archaeological Institute, 77-103
- Haupt, D., 1984 'Römischer Töpfereibezirk bei Soller, Kreis Düren' in Beiträge zur Archäologie des Römischen Rheinlands No.4. *"Rheinisch Ausgrabungen Band 23"* Herausgegeben vom Rheinischen Landesmuseum Bonn im Landschaftsverband Rheinland, 391-470
- Hayes, J.W., 1967 'North Syrian Mortaria' *"Hesperia Vol. XXXVI No.4"*, 347-348
- Hayes, J.W., 1997 *"Handbook of Mediterranean Roman Pottery"* British Museum
- Heiligmann-Batsch, K., 1997 *"Der römische Gutshof bei Büßlingen"* Landesdenkmalamt Baden-Württemberg
- Hinchliffe, J., Williams, J.H., and Williams, F., 1992 'Roman Warrington-Excavations at Wilderspool' *"Brigantia Monograph Series No.2"* the Dept. of Archaeology, University of Manchester
- Hull, M.R., 1958 'The Roman Potter Kilns of Colchester' *"Reports of the Research Committee of the Society of Antiquaries of London No. XX"*, Society of Antiquaries.
- Hull, M.R., 1963 'The Roman Pottery Kilns of Colchester' *"Reports of the Research Committee of the Society of Antiquaries of London No. XXI"* Society of Antiquaries
- Loeschcke, S., 1909 'Keramische Fund in Haltern' *"Mitteilungen der Altertumskommission für Westfalen 5"* Altertumskommission für Westfalen, 101-322.
- Ogino, S., 1997 'Roman Mortaria in Apicius's Recipes' *"Research Reports of Fukui National College of Technology - The Humanities and Social Science No.31"* Fukui National College of Technology, 1-19
- Ogino, S., 2001 'Cato the Elder's De Agri Cultura and the Culture of Mortaria' *"Journal of the Japanese Archaeological Association No.24"* The Japanese Archaeological Association, 93-107
- Oleson, J.P., Fitzgerald, M.A., Sherwood, A.N., and Sidebotham, S.E., 1994 'The Harbours of Caesarea Maritima-Results of the Caesarea Ancient Harbour Excavation Project 1980-85 Vol. II: The Finds and the Ship' *"British Archaeological Reports International Series S594"* TEMPVS REPARATVM
- Richardson, B., 1986 'The Roman Quay at St Magnus House, London (Dyson ed.) The Finds 1. Pottery' *"The London and Middlesex Archaeological Society Special Papers No.8"* The London and Middlesex Archaeological Society
- Rudnick, B., 2001 'Die römischen Töpferöfen von Haltern' *"Bodennaltertümer Westfalens 36"* VERLAG PHILIPP VON ZABERN
- Sealey, P.R., 1997 *"The Boudican Revolt against Rome"* Shire Publications
- Taylor, J.D.P., and Others., 1977: 'Gravini-di-Puglia III (Part Two)' *"Papers of the British School at Rome volume XLV"* British School at Rome, 69-137
- Timby, J., 1991 'The Berkeley Street Pottery Kiln, Gloucester' *"Journal of Roman Pottery Studies Vol.4"* Oxbow Books
- Tyers, P., 1996 *"Roman Pottery in Britain"* B.T. Batsford LTD
- Wallance, C., 1990 'Maker's Stamps on Mortaria from Gloucester' *"Journal of Roman Pottery Studies Vol.3"* Oxford Books, 70-74
- Webster, G., 1999 'Roman Pottery from Excavations at and near to the Roman Small Town of Durobrivae, Water Newton, Cambridgeshire, 1956-58-2. Excavations by the Water Newton Excavation Committee' *"Journal of Roman Pottery Studies Vol.8"* Oxbow Books, 18
- Zienkiewicz, J.D., 1992 'Pottery from Excavations on the Site of the Roman Legionary Museum, Caerleon 1983-5' *"Journal of Roman Pottery Studies Vol.5"* Oxbow Books

(2009年9月成稿)

Stamped Mortaria database 1 (主要な文献は Bibliography 参照)

番号	地名	出土地(遺跡名)	スタンプ	工人名	出土数	産地	年代	文献
1	Britain	Alcester	QV ALERIVS ESVNERIVS	QV alerius Esumertus	1	North Gaulish(Pas de Calais)	065-100	Hartley1977
2	Britain	Aldborough	GRACILIS	Gracilis	1	North Gaulish(Pas de Calais)	065-100	Hartley1977
3	Britain	Antonie Wall(Lanarkshire)	SARIVS	Sarivus	1	Mancoster-Hartshill	135-170	Tyers1996
4	Britain	Baginton	ALBINVS	Albinus	3	Verulamium-region	060-090	Hartley1977
5	Britain	Baginton	MARTIALIS	Martialis	1	Gallo-Belgic	065-100	Hartley1977
6	Britain	Baginton	ORGLIVS	Orgilus	1	North Gaulish(Pas de Calais)	055-065	Hartley1977
7	Britain	Baginton	QV ALERIVS SE.....	QV alerius Se...	1	North Gaulish(Pas de Calais)	055-065	Hartley1977
8	Britain	Baldock	ARIN X(retrograde)	Arenius Arenus Arentiacus	1	Verulamium-region	110-145	Hartley1986
9	Britain	Baldock	CVS FEC/CAMVL	Camulacvus III	1	Upper Nene Valley	130-180	Hartley1986
10	Britain	Baldock	CANDIVS(retrograde)	Candidus I	1	Verulamium-region(Brockley Hill)	090-130	Hartley1986
11	Britain	Baldock	ICIASTVS	Caestus	1	Verulamium-region(Radlett)	100-140	Hartley1986
12	Britain	Baldock	ICAIIVS	Caestus	1	Verulamium-region(Radlett)	100-140	Hartley1986
13	Britain	Baldock	DOINVS	Doivus	1	Verulamium-region(Brockley Hill)	085-110	Hartley1986
14	Britain	Baldock	DOINVS	Doivus	1	Verulamium-region(Brockley Hill)	070-110	Hartley1986
15	Britain	Baldock	GIVSVS	Givsus	1	Verulamium-region(Brockley Hill)	100-140	Hartley1986
16	Britain	Baldock	MART(retrograde)	Mart	1	Verulamium-region	090-130	Hartley1986
17	Britain	Baldock	IMATVIGENIVS	Matugenus	1	Verulamium-region(Brockley Hill)	080-120	Hartley1986
18	Britain	Baldock	NIIVS	Nibus	1	Verulamium-region	100-150	Hartley1986
19	Britain	Baldock	SOLLVS	Sollus	1	Verulamium-region	070-100	Hartley1986
20	Britain	Baldock	VIIIIACVS	Vediacus	1	Upper Nene Valley	140-180	Hartley1986
21	Britain	Baldock	VIIIIACVS/FICIT	Vediacus	1	Upper Nene Valley	140-180	Hartley1986
22	Britain	Balmuildy	GRATINVS	Gratinus	1	Mancoster-Hartshill	130-160	Hartley1986
23	Britain	Barmuchan	SYMMACVS	Summacus	1	North Gaulish(Pas de Calais)	055-065	Hartley1977
24	Britain	Birchington	PRASSO	Prasso	1	North Gaulish(Pas de Calais)	065-100	Hartley1977
25	Britain	Broxtove	MARTIALIS	Martialis	1	Gallo-Belgic	065-100	Hartley1977
26	Britain	Broxtove	QV ALERIVS SE.....	QV alerius Se...	1	North Gaulish(Pas de Calais)	055-065	Hartley1977
27	Britain	Burrow	TIVILIVS/AFER	T. Iulius Afer	1	North Gaulish(Pas de Calais)	065-100	Hartley1977
28	Britain	Caerleon	BYCOVS	Buccus	1	North Gaulish(Pas de Calais)	055-065	Hartley1977
29	Britain	Caerleon	CAVARIVS	Cavarivus	1	North Gaulish(Pas de Calais)	065-100	Hartley1977
30	Britain	Caerleon	QXXLERIVS SVRIACVSFE	QV alerius Surlacius	2	North Gaulish(Pas de Calais)	065-100	Hartley1977
31	Britain	Caerleon	QXXLERIVS SVRIACVSFE	QV alerius Surlacius	2	North Gaulish(Pas de Calais)	065-100	Hartley1977
32	Britain	Caerleon	QV ALERIVS VERANIVS	QV alerius Veranius	5	North Gaulish(Bavay, Pas de Calais)	065-100	Hartley1977
33	Britain	Caerleon1983-5	QV	QV alerius Veranius	1	North Gaulish(Bavay, Pas de Calais)	065-100	Zienkiewicz1992
34	Britain	Caerleon1983-5	ICII	Doivus	1	Verulamium-region(Brockley Hill)	070-110	Zienkiewicz1992
35	Britain	Canterbury	GRACILIS	Gracilis	1	North Gaulish(Pas de Calais)	065-100	Hartley1977
36	Britain	Canterbury	ORBISSA	Orbissa	1	North Gaulish(Pas de Calais)	065-100	Hartley1977
37	Britain	Canterbury	QV ALERIVS VERANIVS	QV alerius Veranius	1	North Gaulish(Bavay, Pas de Calais)	065-100	Hartley1977
38	Britain	Canterbury	RVFI	Ruff	1		065-100	Hartley1977
39	Britain	Cardiff Castle	CAVARIVS	Cavarivus	1	North Gaulish(Pas de Calais)	065-100	Hartley1977
40	Britain	Carlisle	SYMMACVS	Summacus	1	North Gaulish(Pas de Calais)	055-065	Hartley1977
41	Britain	Castleford	BORIEDO	Boriedo	1	North Gaulish(Pas de Calais)	065-100	Hartley1977
42	Britain	Castleford	QV ALERIVS VERANIVS	QV alerius Veranius	1	North Gaulish(Bavay, Pas de Calais)	065-100	Hartley1977
43	Britain	Castor-by-Norwich	QV ALERIVS VERANIVS	QV alerius Veranius	1	North Gaulish(Bavay, Pas de Calais)	065-100	Hartley1982
44	Britain	Catterick	GRACILIS	Gracilis	1	North Gaulish(Pas de Calais)	065-100	Hartley1977
45	Britain	Chelmsford	CVINIOPE	Cuniopectus	1	Colchester	160-200	Going他1987
46	Britain	Chelmsford	FECIT	Fect	1	Colchester?	070-140	Going他1987
47	Britain	Chelmsford	MACRINVS	Macrinus	1	Colchester?	050-110	Going他1987
48	Britain	Chelmsford	IPECIT	Matugenus	1	Verulamium-region(Brockley Hill)	080-125	Going他1987
49	Britain	Chelmsford	IALERIJECTA	Sextus Valerius	1	Colchester	055-065	Going他1987
50	Britain	Chelmsford	SATVRNVALERPECTI	Sextus Valerius Saturninus	1	Colchester	055-065	Going他1987

Stamped Mortaria database 2 (主要な文献は Bibliography 参照)

番号	地名	出土地(遺跡名)	スタンプ	工人名	出土数	産地	年代	文献
51	Britain	Chelmsford	SEXA	Sextus Valerius Saturninus	1	Colchester	055-085	Going他1987
52	Britain	Chester	GRACILIS	Gracilis	2	North Gaulish(Pas-de-Calais)	065-100	Hartley1977
53	Britain	Chester	Q.VALERIVS VERANIVS	Q.Valerius Veranius	2	North Gaulish(Bavay ,Pas de Calais)	065-100	Hartley1977
54	Britain	Chichester	Q.VALERIVS VERANIVS	Q.Valerius Veranius	1	North Gaulish(Bavay ,Pas de Calais)	065-100	Hartley1977
55	Britain	Cirencester	C.IVLIUS PRIVATUS	C.Iulius Privatus	1	North Gaulish(Pas-de-Calais)	065-100	Hartley1982
56	Britain	Cirencester	CACVMATTVS	Cacumattus	2	North Gaulish(Pas-de-Calais)	065-100	Hartley1982
57	Britain	Cirencester	LITVGENVS II	Litugenus II	2	North Gaulish(Pas-de-Calais)	065-100	Hartley1982
58	Britain	Cirencester	LOSSA	Lossa	1	North Gaulish(Pas-de-Calais)	065-100	Hartley1982
59	Britain	Cirencester	PRASSO	Prasso	1	North Gaulish(Pas-de-Calais)	065-100	Hartley1982
60	Britain	Cirencester	QI.VA.S	Q.Valerius Se....	11	North Gaulish(Pas-de-Calais)	055-085	Hartley1982
61	Britain	Cirencester	Q.VALERIVS VERANIVS	Q.Valerius Veranius	1	North Gaulish(Bavay ,Pas de Calais)	065-100	Hartley1982
62	Britain	Colchester	ACCEPTVS F	Acceptus f	1	Colchester	175-200	Hull1963
63	Britain	Colchester	ADIVTOR	Adiutor	2	Amay	075-125	Hull1963
64	Britain	Colchester	AMMINVS	Amininus	1	Colchester	140-190	Hull1963
65	Britain	Colchester	BARO	Baro	1	Colchester	175-200	Hull1963
66	Britain	Colchester	BARO F	Baro f	1	Colchester	175-200	Hull1963
67	Britain	Colchester	BARO FI	Baro fi	1	Colchester	175-200	Hull1963
68	Britain	Colchester	BILJI	Bilji	1	Colchester	055-085	Hull1963
69	Britain	Colchester	CACVMATTVS	Cacumattus	1	North Gaulish(Pas-de-Calais)	065-100	Hull1963
70	Britain	Colchester	CVNOPECTVS	Cumopectus	1	Colchester	160-200	Hull1963
71	Britain	Colchester	DVBETAVI(RETRO)	Dubetaui(RETRO)	8	Colchester	175-200	Hull1963
72	Britain	Colchester	DVBETAVS	Dubetaus	2	Colchester	175-200	Hull1963
73	Britain	Colchester	Herring-bone	Herring-bone	1	Colchester	不明	Hull1963
74	Britain	Colchester	LITVGENVS II	Litugenus II	1	North Gaulish(Pas-de-Calais)	065-100	Hull1963
75	Britain	Colchester	MARIAVS FER(?)	Mariaus fe(?)	1	Colchester	175-200	Hull1963
76	Britain	Colchester	MARTIN(V)	Martin(V)	1	Colchester	175-200	Hull1963
77	Britain	Colchester	MARTIN(X)	Martin(X)	1	Colchester	175-200	Hull1963
78	Britain	Colchester	MARTINVS F(I)	Martinus f I	2	Colchester	175-200	Hull1963
79	Britain	Colchester	MARTINVS F(III)	Martinus f(III)	6	Colchester	175-200	Hull1963
80	Britain	Colchester	MARTINVS F(V)	Martinus f(V)	1	Colchester	175-200	Hull1963
81	Britain	Colchester	MARTINVS F(VI)	Martinus f(VI)	1	Colchester	175-200	Hull1963
82	Britain	Colchester	MARTINVS F(II)	Martinus f(II)	25	Colchester	175-200	Hull1963
83	Britain	Colchester	MARTINVS.FE(V)	Martinus fe(V)	7	Colchester	175-200	Hull1963
84	Britain	Colchester	MARTINVS II(III)	Martinus ii(III)	1	Colchester	175-200	Hull1963
85	Britain	Colchester	MARTINVS(IV)	Martinus(IV)	4	Colchester	175-200	Hull1963
86	Britain	Colchester	MARTINVS(R)	Martinus(R)	2	Colchester	175-200	Hull1963
87	Britain	Colchester	MARTINVS F(X)	Martinus f(X)	1	Colchester	175-200	Hull1963
88	Britain	Colchester	MES.SOR(II)	Mes.sor(II)	4	Colchester	175-200	Hull1963
89	Britain	Colchester	MESSOR(III)	Messor(III)	9	Colchester	175-200	Hull1963
90	Britain	Colchester	MESSOR(I)	Messor(I)	1	Colchester	175-200	Hull1963
91	Britain	Colchester	MESSOR(IV)	Messor(IV)	1	Colchester	175-200	Hull1963
92	Britain	Colchester	Q.VALERIVS ESNERTVS	Q.Valerius Esuertus	2	North Gaulish(Pas-de-Calais)	065-100	Hull1963
93	Britain	Colchester	Q.VALERIVS VERANIVS	Q.Valerius Veranius	6	North Gaulish(Bavay ,Pas de Calais)	065-100	Hull1963
94	Britain	Colchester	REGALI.....	Regalis	1	Colchester	160-200	Hull1963
95	Britain	Colchester	RIGALIS(RETRO)(I)	Rigalis(RETRO)(I)	4	Colchester	160-200	Hull1963
96	Britain	Colchester	SC.PI(?)	Scapi,Scarpif,Scarpif	1	Colchester	不明	Hull1963
97	Britain	Colchester	SVMMACVS	Summacus	1	North Gaulish(Pas-de-Calais)	055-085	Hull1963
98	Britain	Colchester	TITVS FE	Titus fe	12	Colchester	175-200	Hull1963
99	Britain	Colchester	VITALIS	Vitalis	1	Colchester	090-115	Hull1963
100	Britain	Corbridge	C.IVLIUS PRIVATUS	C.Iulius Privatus	1	North Gaulish(Pas-de-Calais)	065-100	Hartley1977

Stamped Mortaria database 3 (主要な文献は Bibliography 参照)

番号	国名	出土地(遺跡名)	スタンプ	工人名	出土数	産地	年代	文献
101	Britain	Corbridge	CACVMATTVS	Cacumatus	1	North Gaulish(Pas-de-Calais)	065-100	Hartley1977
102	Britain	Corbridge	QVALERIVS SE.....	Q.Valerius Se...	1	North Gaulish(Pas-de-Calais)	055-085	Hartley1977
103	Britain	Dalswinton	DOINVS	Doinus	2	Verulamium region(Brockley Hill)	070-110	Hartley1988a
104	Britain	Doncaster	LITVGENVS II	Litigenus II	1	North Gaulish(Pas-de-Calais)	065-100	Hartley1977
105	Britain	Durobrivae(Water Newton)	SIMILVS	Similis	1	Lower Nene Valley	138-161	Webster1999
106	Britain	Durobrivae(Water Newton,Billing Brook and Chesterton 10956-58)	GRATI	Gratinus	1	Mancetter/Hartshill	135-165	Hartley and Perrin 1999
107	Britain	Durobrivae(Water Newton,Billing Brook and Chesterton 10956-58)	IVNIVS	Iunius	1	Lower Nene Valley 外 Mancetter/Hartshill	140-180	Hartley and Perrin 1999
108	Britain	Durobrivae(Water Newton,Billing Brook and Chesterton 10956-58)	MELVS	Melus I	1	Verulamium region(Brockley Hill)	080-130	Hartley and Perrin 1999
109	Britain	Durobrivae(Water Newton,Billing Brook and Chesterton 10956-58)	MINOMELVS	Minomelus	1	Mancetter/Hartshill	135-165	Hartley and Perrin 1999
110	Britain	Durobrivae(Water Newton,Billing Brook and Chesterton 10956-58)	leaf stamp	Sabinus	1	Lower Nene Valley 外 Midlands	110-140/150	Hartley and Perrin 1999
111	Britain	Durobrivae(Water Newton,Billing Brook and Chesterton 10956-58)	SIMILVS	Similis	1	Lower Nene Valley 外 Mancetter/Hartshill	140-180	Hartley and Perrin 1999
112	Britain	Durobrivae(Water Newton,Billing Brook and Chesterton 10956-58)	VARINN	Varinna	1	Lower Nene Valley	138-161	Hartley and Perrin 1999
113	Britain	Durobrivae(Water Newton,Billing Brook and Chesterton 10956-58)	VIATOR	Viator	2	Lower Nene Valley(Castor)	110-145	Hartley and Perrin 1999
114	Britain	Ellingham	Herring-bone	Herring-bone	27	Ellingham	170-190/200	Hartley1997a
115	Britain	Ellingham	LUNAVCIS	Lunacis	19	Ellingham	170-190/200	Hartley1997a
116	Britain	Ellingham	REGALIS	Regalis	37	Ellingham	170-190/200	Hartley1997a
117	Britain	Ellingham	Trademark	Trademark	47	Ellingham	170-190/200	Hartley1997a
118	Britain	Exeter		Basonus	1	不明	不明	Hartley1991
119	Britain	Exeter	QVS	Q.Valerius Se(Secundus or Severus etc)	1	northern France(River Iton,west of Ebreux)	055-085	Hartley1991
120	Britain	Exeter	QVALCFVERANIF	Q.Valerius Veranus	1	North Gaulish(Bavay ,Pas de Calais)	065-100	Hartley1991
121	Britain	Exeter	ANIVS	Q.Valerius Veranus	1	North Gaulish(Bavay ,Pas de Calais)	065-100	Hartley1991
122	Britain	Exeter	VERANI	Q.Valerius Veranus	1	North Gaulish(Bavay ,Pas de Calais)	065-100	Hartley1991
123	Britain	Exeter	Trademark	Trademark	1	Shepton Mallet	160-200	Hartley1991
124	Britain	Exeter	Trademark	Trademark	1	Shepton Mallet	160-200	Hartley1991
125	Britain	Exeter	VITANI	Vitanus	1	Bartholomew Street kiln site近郊	065-100	Hartley1991
126	Britain	Exeter	VITANI	Vitanus	1	Bartholomew Street kiln site近郊	065-100	Hartley1991
127	Britain	Exeter	VITANI	Vitanus	1	Bartholomew Street kiln site近郊	065-100	Hartley1991
128	Britain	Exeter1980-1990	QVALERIVS VERANIVS	Q.Valerius Veranus	1	North Gaulish(Bavay ,Pas de Calais)	065-100	Hartley1992b
129	Britain	Exeter1980-1990	QVALERIVSVERANIVS	Q.Valerius Veranus	1	North Gaulish(Bavay ,Pas de Calais)	065-100	Hartley1992b
130	Britain	Exeter1980-1990	SEVERVR or SEVERVR	Severus vrit	1	Exeter	075-080	Hartley1992b
131	Britain	Exeter1980-1990	V:VOLAEII or VOLATI	V:VOLAEII or VOLATI	1	Exeter	075-080	Hartley1992b

Stamped Mortaria database 4 (主要な文献は Bibliography 参照)

番号	国名	出土地(遺跡名)	スタンプ	工人名	出土数	産地	年代	文献
132	Britain	Exeter(1980-1990)	VERANI	verani	1	Gallia Belgica	075-080	Hartley1991
133	Britain	Fishbourne	LITVGENVS II	Litigenus II	2	North Gaulish(Pas de Calais)	065-100	Hartley1977
134	Britain	Fishbourne	QVVALERIVS VERANIVS	QV Valerius Veranius	1	North Gaulish(Bavay ,Pas de Calais)	065-100	Hartley1977
135	Britain	Fishbourne	BVCVS	Buccus	1	North Gaulish(Pas-de-Calais)	055-085	Hartley1977
136	Britain	Garton Slack(Lincolnshire)	MERCATOR	Meractor	1	East York,Heworth,Appletree Farm	117-161	Hull1963
137	Britain	Glam	QVVALERIVS VERANIVS	QV Valerius Veranius	1	North Gaulish(Bavay ,Pas de Calais)	065-100	Hartley1977
138	Britain	Gloucester	ATERENTVRIPANI	Aulus Terentius Ripanus	1	Gloucester	060-090	Wallance1990
139	Britain	Gloucester	CAVARIVS	Cauarius	1	North Gaulish(Pas-de-Calais)	065-100	Hartley1977
140	Britain	Gloucester	IVNIVS	Iunius	1	Mancetter-Hartshill	150-180	Wallance1990
141	Britain	Gloucester	QVVALERIVS VERANIVS	QV Valerius Veranius	4	North Gaulish(Bavay ,Pas de Calais)	065-100	Hartley1977
142	Britain	Gloucester(1383 Southgate Street)	[OF]CJACVMATTI	Cacumattus	1	North Gaulish(Pas-de-Calais)	065-100	Wallance1990
143	Britain	Gloucester(1383 Southgate Street)	CASSARIFE	Cassarius	1	North Gaulish	065-100	Wallance1990
144	Britain	Gloucester(2/84 Park Street)	ICOTASGVS	Icoasagus	1	Mancetter-Hartshill	130-160	Wallance1990
145	Britain	Gloucester(53/69)	ATERENTVRIPANI	Aulus Terentius Ripanus	1	Gloucester	060-090	Wallance1990
146	Britain	Gloucester(57/77)	QVVALERIVS VERANIVS	Quintus Valerius Veranius	1	North Gaulish(Bavay ,Pas de Calais)	065-100	Wallance1990
147	Britain	Gloucester(77/69)	CASSARIFE	Cassarius	1	North Gaulish	065-100	Wallance1990
148	Britain	Gloucester(77/69)	CVNDA	Cunda	1	Gloucester	060-090	Wallance1990
149	Britain	Gloucester(77/69)	GEMINVS	Geminus	1	Oxfordshire	125-175	Wallance1990
150	Britain	Gloucester(77/69)	GRATINVS	Gratinus	1	Mancetter-Hartshill	130-160	Wallance1990
151	Britain	Gloucester(77/69)	LOSSA or ORBISSA	Lossa or Orbissa	1	North Gaulish(Pas-de-Calais)	070-100	Wallance1990
152	Britain	Gloucester(77/69)	QVVALERIVS VERANIVS	Quintus Valerius Veranius	1	North Gaulish(Bavay ,Pas de Calais)	065-100	Wallance1990
153	Britain	Gloucester(9/83W Gambier Parry)	LITVGEN/IVGLFIL	Litigenus II	1	North Gaulish(Pas-de-Calais)	065-100	Wallance1990
154	Britain	Gloucester(9/83W)	ATERENTVRIPANI	Aulus Terentius Ripanus	1	Gloucester	060-090	Wallance1990
155	Britain	Gloucester(Berkley Street Kiln)	CVNDA or CANDIDVS	Cunda or Candidus	1	Berkley Street Kiln	060-090	Timby1991
156	Britain	Gloucester(College of Art Kiln)	ATERERIPANI	A.Terentius Ripanius	1	Gloucester(College Art Kiln)	060-090	Timby1991
157	Britain	Gloucester(College of Art Kiln)	ATERENTVRIPANI	Aulus Terentius Ripanus	1	Gloucester	060-090	Wallance1990
158	Britain	Gloucester(College of Art Kiln)	DECANIVS	Decanius	1	Wroxeter	110-150	Wallance1990
159	Britain	Gloucester(Crypt School Grounds)	BRVSCIVS	Bruscus	1	Mancetter-Hartshill	140-180	Wallance1990
160	Britain	Gloucester(Crypt School Grounds)	QVIVVAL	Quintus Valerius Euerthus	1	North Gaulish(Pas-de-Calais)	050-090	Wallance1990
161	Britain	Gloucester(Crypt School Grounds)	VACASATVS/BRARIATIF	Vacasatus	1	North Gaulish	100-200	Wallance1990
162	Britain	Gloucester(East Gate)	DECANIVS	Decanius	1	Wroxeter	110-150	Wallance1990
163	Britain	Gloucester(Eastgate House)	IVNIVS	Iunius	1	Mancetter-Hartshill	150-180	Wallance1990
164	Britain	Gloucester(Haymes)	FLVGVDIV	Albinus	1	Verulamium region	060-090	Wallance1990
165	Britain	Gloucester(Kingsholm Close)	MINOMELIVS	Ninomelus	1	Mancetter-Hartshill	135-165	Hartley1985
166	Britain	Gloucester(Kingsholm Square)	SILIVS	Silius	1	North Gaulish	050-085	Hartley1985
167	Britain	Gloucester(Kingsholm)	QVVALERIVS VERANIVS	Quintus Valerius Veranius	1	North Gaulish(Bavay ,Pas de Calais)	065-100	Hartley1985
168	Britain	Gloucester(Kings's Square)	QVVALERIVS/VERANIVS	Quintus Valerius Veranius	1	North Gaulish(Bavay ,Pas de Calais)	065-100	Wallance1990
169	Britain	Gloucester(Market Hall)	ABER	Aber	1	Caerleon	115-160	Wallance1990

Stamped Mortaria database 5 (主要な文献はBibliography参照)

番号	国名	出土地(遺跡名)	スタンプ	工人名	出土数	産地	年代	文献
170	Britain	Gloucester(Market Hall)	A.TERENTI/RIPANI	Aulus Terentius Ripanus	1	Gloucester	060-090	Wallace1990
171	Britain	Gloucester(Market Hall)	SECF	Secundus	1	Gloucester	060-085	Wallace1990
172	Britain	Gloucester(Portway)	[C]CVRPE	Cicur[...]	1	Mancetter-Hartshill	125-175	Wallace1990
173	Britain	Gloucester(Quay Street)	GRATVS F	G.Attius Gratus	1	North Gaulish	055-085	Wallace1990
174	Britain	Gloucester(Sandhurst Road)	QV ALERIVS V ERANIVS	Quintus Valerius Veranius	1	North Gaulish(Bavay ,Pas de Calais)	065-100	Wallace1990
175	Britain	Gloucester(Tredington Rise)	MELVS II	Melus II	1	Wroxeter	110-150	Wallace1990
176	Britain	Gloucester(Tredington Rise)	SEPTACVS/FEICIT	Septetacus	1	Oxfordshire	110-150	Wallace1990
177	Britain	Godmanchester	QV ALERIVS SE.....	Q.V.alerius Se...	1	North Gaulish(Pas de-Calais)	055-085	Hartley1977
178	Britain	Greensforge	ORGILVS	Orgilus	1	North Gaulish(Pas de-Calais)	055-085	Hartley1977
179	Britain	Hants	QV ALERIVS V ERANIVS	Q.V.alerius Veranius	1	North Gaulish(Bavay ,Pas de Calais)	065-100	Hartley1977
180	Britain	Harwich	QV ALERIVS V ERANIVS	Q.V.alerius Veranius	1	North Gaulish(Bavay ,Pas de Calais)	065-100	Hartley1977
181	Britain	Hibaldstow(Lincolnshire)	MERCATOR	Meractor	1	East York,Heworth,Appletree Farm	117-161	Hull1963
182	Britain	High Cross	QV ALERIVS V ERANIVS	Q.V.alerius Veranius	1	North Gaulish(Bavay ,Pas de Calais)	065-100	Hartley1977
183	Britain	Ilkley	T.IV[LV]S[AF][ER]	T.Julius Afer	1	North Gaulish(Pas de-Calais)	065-100	Tyers1996
184	Britain	Inchtuthil	ALBINVS	Albinus	1	Verulamium region	060-090	
185	Britain	Kelvedon	DEV ALV AS(retrograde)	Devalus	1	Verulamium region	065-095	Hartley1972
186	Britain	Kettering	QV ALERIVS SE.....	Q.V.alerius Se...	1	North Gaulish(Pas de-Calais)	055-085	Hartley1977
187	Britain	Kinver	ORGILVS	Orgilus	1	North Gaulish(Pas de-Calais)	055-085	Hartley1977
188	Britain	Lancaster	DOINVS	Doinus	1	Verulamium region(Brockley Hill)	070-110	Hartley1995
189	Britain	Lancaster	FEICIT	G.Attius Marinus	1	Mancetter-Hartshill	100-130	Hartley1992a
190	Britain	Lancaster	GERAANVS	Germanus	1	Lincoln	090-125	Hartley1988a
191	Britain	Lancaster	MARTIC	Martic	1		100-125	Hartley1988a
192	Britain	Lancaster	Trademark	Trademark	1		不明	Hartley1988a
193	Britain	Lancaster(Quermore)	TRITV	Tritu	1		250-299	Hartley1988a
194	Britain	Lancs	T.IV[LV]S[AF][ER]	T.Julius Afer	1	North Gaulish(Pas de-Calais)	065-100	Hartley1977
195	Britain	Lease Rigg(Yorkshire)		Genlis	1	Yorkshire	100-140	Hartley1988
196	Britain	Lincoln	ORGILVS	Orgilus	1	North Gaulish(Pas de-Calais)	055-085	Tyers1996
197	Britain	London	TERE/RIPAN	A.Terentius Ripanius	1	Gloucester(College Art Kiln)	060-090	Davies, Richardson Tomber1994
198	Britain	London	ALBINVS	Albinus	86	Verulamium region	060-090	Davies, Richardson Tomber1994
199	Britain	London	ALBINVS/LV GVD	Albinus/Lugud		Verulamium region	060-090	Davies, Richardson Tomber1994
200	Britain	London	BIBJI	Biji	1	North Gaulish(Pas de-Calais)	055-085	Davies, Richardson Tomber1994
201	Britain	London	BR.KSATI	Br.ix.sat[1		055-085	Davies, Richardson Tomber1994
202	Britain	London	CAVARIVS	Cauarius	1	North Gaulish(Pas de-Calais)	080-150	Davies, Richardson Tomber1994
203	Britain	London	DRICCVS	Driocus	1	Verulamium region(Brockley Hill)	110-150	Davies, Richardson Tomber1994
204	Britain	London	FRONTO	Fronto	1	North Gaulish(Pas de-Calais)	055-085	Davies, Richardson Tomber1994
205	Britain	London	GRATVS	G.Attius Gratus	1	Gaul(Aoste)	050-085	Davies, Richardson Tomber1994
206	Britain	London	GRACILIS	Gracilis	2	North Gaulish(Pas de-Calais)	065-100	Davies, Richardson Tomber1994
207	Britain	London	LALLAIVS	Lallaius	1	Verulamium region	090-130	Davies, Richardson Tomber1994

Stamped Mortaria database 6 (主要な文献は Bibliography 参照)

番号	地名	出土地(遺跡名)	スタンプ	工人名	出土数	産地	年代	文献
208	Britain	London	LITVGENVS II	Litagenus II	1	North Gaulish(Pas-de-Calais)	065-100	Davies, Richardson, Tomber1994
209	Britain	London	FECTI	Matagenus · Fecit	1	Verulamium region(Brockley Hill)	090-125	Davies, Richardson, Tomber1994
210	Britain	London	MELVS	Melus		Verulamium region	095-135	Davies, Richardson, Tomber1994
211	Britain	London	MOTTIVS BOLLVS	Mottius Bollus	1	North Gaulish(Pas-de-Calais)	065-100	Davies, Richardson, Tomber1994
212	Britain	London	ORBISSA	Orbissa	1	North Gaulish(Pas-de-Calais)	065-100	Davies, Richardson, Tomber1994
213	Britain	London	P·P[]	P·P[]	1	Verulamium region(Brockley Hill, Radlette, Bricket Wood)	080-120	Hartley1996
214	Britain	London	P·P·B[]	P·P·BRI·LON	1	Verulamium region(Brockley Hill, Radlette, Bricket Wood)	080-120	Hartley1996
215	Britain	London	P·P·B[]	P·P·BRI·LON	1	Verulamium region(Brockley Hill, Radlette, Bricket Wood)	080-120	Hartley1996
216	Britain	London	P·PP·[BR]	P·PP·[BR]	1	Verulamium region(Brockley Hill, Radlette, Bricket Wood)	080-120	Hartley1996
217	Britain	London	P·PP·[BR]	P·PP·[BR]	1	Verulamium region(Brockley Hill, Radlette, Bricket Wood)	080-120	Hartley1996
218	Britain	London	P·PP·B[BR]	P·PP·B[BR]	1	Verulamium region(Brockley Hill, Radlette, Bricket Wood)	080-120	Hartley1996
219	Britain	London	P·P[]	P·PR·BR	1	Verulamium region(Brockley Hill, Radlette, Bricket Wood)	080-120	Hartley1977
220	Britain	London	P·PR[]	P·PR·BR	1	Verulamium region(Brockley Hill, Radlette, Bricket Wood)	080-120	Hartley1996
221	Britain	London	PAVLLVS	Paulus	1	North Gaulish(Pas-de-Calais)	055-085	Hartley1993a
222	Britain	London	PRASSO	Prasso	1	North Gaulish(Pas-de-Calais)	065-100	Tyers1996
223	Britain	London	Q·VALERIVS ESVNERIVS	Q·Valerius Esunertus	2	North Gaulish(Pas-de-Calais)	065-100	Davies, Richardson, Tomber1994
224	Britain	London	Q·VALSE	Q·Valerius Se-	9	North French/Southeast English ware	055-085	Hartley1982
225	Britain	London	Q·VALERIVS VERANIVS	Q·Valerius Veranius	8	North Gaulish(Bavay, Pas de Calais)	065-100	Hartley1977
226	Britain	London	SEXIVS VALERIVS	Sextus Valerius	1	Verulamium region(Brockley Hill)	068-117	Hartley1987
227	Britain	London	SEXIVS VALERIVS	Sextus Valerius	1	Verulamium region	075-125	Hartley1987
228	Britain	London	SVMMACVS	Summacus	2	North Gaulish(Pas-de-Calais)	055-085	Tyers1996
229	Britain	London	VERCVNDVS·F	Verecundus·f	1	Soller-Kreis Düren	150-200	Haapt1984
230	Britain	Loudon Hill	DOINVS	Doinus	1	Verulamium region(Brockley Hill)	070-110	Hartley1995
231	Britain	Loughor	Q·VALERIVS VERANIVS	Q·Valerius Veranius	1	North Gaulish(Bavay, Pas de Calais)	065-100	Bushel, Fox1926, 1949, Hartley1968
232	Britain	Maldstone	Q·VALERIVS VERANIVS	Q·Valerius Veranius	1	North Gaulish(Bavay, Pas de Calais)	065-100	Hartley1977
233	Britain	Malton and Norton	GENLIS	Genlis	2	Yorkshire	100-140	Hartley1995
234	Britain	Manchester	T·IVLIVS·AF[ER]	T·Julius Afer	1	North Gaulish(Pas-de-Calais)	065-100	Hartley1978b
235	Britain	Minis Bay	PRASSO	Prasso	1	North Gaulish(Pas-de-Calais)	065-100	Tyers1996
236	Britain	New Fresh Wharf(London)	VERECVNDVS·F[ECIT]	Verecundus·[ECIT]	1	Soller-Kreis Düren	150-200	Hartley1977
237	Britain	Newgate Street(London)	LARRIVS CALVDVS·LVGVGD	L·Arrius Caludus/Lugud	1	Verulamium region	055-070	Davies, Richardson, Tomber1994
238	Britain	Newgate Street(London)	SEXIVS VALERIVS	Sextus Valerius	1	Verulamium region	post-Roman	Hartley and Perrin 1999

Stamped Mortaria database 7 (主要な文献は Bibliography 参照)

番号	国名	出土地(遺跡名)	スタンプ	工人名	出土数	産地	年代	文献
239	Britain	Newstead	ALBINVS	Albinus	2	Verulamium region	060-090	Hartley1968
240	Britain	Newstead	DOINVS	Doinus	2	Verulamium region(Brockley Hill)	070-110	Hartley1968
241	Britain	NorthwichIMORUImoru	1	Midlands or North	120-165	Hartley1971
242	Britain	Northwich	BRARUC(O)	Braruc	1	Mancetter/Harts Hill	130-170	Hartley1971
243	Britain	Northwich	BRUCCIUS	Brucius	1	Verulamium region	080-120	Hartley1971
244	Britain	Northwich	ERUCANUS	Erucaus	1	Mancetter(Warke)	100-130	Hartley1971
245	Britain	Northwich	LARRICALVDVF	L.Arrius Caludus	1	Verulamium region	065-095	Hartley1971
246	Britain	NorthwichC....	Mortcamulus	1	Verulamium region	080-090	Hartley1971
247	Britain	Northwich	RIB/SIC	Rebdecus?	1	North-Western England(Wilderspool?)	125/160	Hartley1971
248	Britain	Notts	MARTIALIS	Martialis	1	Gallo-Belgic	065-100	Hartley1977
249	Britain	Notts	QVALERIVS SE.....	Q.Valerius Se....	1	North Gaulish(Pas-de-Calais)	055-085	Hartley1977
250	Britain	Old Sleaford	PAVLLVS	Paulus	1	North Gaulish(Pas-de-Calais)	055-085	Tyers1996
251	Britain	Old Winteringham	QVALERIVS VERANIVS	Q.Valerius Veranus	1	North Gaulish(Bavay ,Pas de Calais)	065-100	Hartley1977
252	Britain	Ribecheater	BORIEDO	Boredio	1	North Gaulish(Pas-de-Calais)	065-100	Hartley1977
253	Britain	Richborough	ALB---	Alb	1	Verulamium region	070-100	Bushe- Fox1928,Hartley1 968
254	Britain	Richborough	LVGD.F	Albinus	1	Verulamium region	060-090	Bushe- Fox1928,Hartley1 968
255	Britain	Richborough	ALBINVS	Albinus	1	Verulamium region	060-090	Bushe- Fox1949,Hartley1 968
256	Britain	Richborough	ALBINVS/F LV GVDV	Albinus	1	Verulamium region	060-090	Bushe- Fox1949,Hartley1 968
257	Britain	Richborough	ALBINVS.F	Albinus	1	Verulamium region	060-090	Hartley1968
258	Britain	Richborough	F LV GVDV (counterstamp)	Albinus	1	Verulamium region	060-090	Hartley1968
259	Britain	Richborough	LVGD.FEC(counterstamp)	Albinus	1	Verulamium region	060-090	Hartley1968
260	Britain	Richborough	AM-----	Am-----	1	Verulamium region	不明	Hartley1968
261	Britain	Richborough	ARIINIF	Ariinif	1	Verulamium region	100-140	Bushe- Fox1949,Hartley1 968
262	Britain	Richborough	--ASSAR	--assar	1	Kent	065-095	Bushe- Fox1949,Hartley1 968
263	Britain	Richborough	BOLLVS.F/MOTTIVS	Bollus.f/Mottius	1	Kent	070-100	Bushe- Fox1949,Hartley1 968
264	Britain	Richborough	BVCVS.F(retrograde)	Bucus.f	1	Kent or Colchester	055-085	Hartley1968
265	Britain	Richborough	C----	C----	1	Kent	065-100	Bushe- Fox1928,1949,Har tley1968
266	Britain	Richborough	C.IVLIUS]PR[<u>vat</u> s]	C.Iulius Privat	2	North Gaulish(Pas-de-Calais)	065-100	Hartley1977
267	Britain	Richborough	CACVMATTVS	Cacumattus	3	North Gaulish(Pas-de-Calais)	065-100	Hartley1977
268	Britain	Richborough	CANDIDVS I (retrograde)	Candidus(I)	1	Verulamium region	090-125	Hartley1968
269	Britain	Richborough	CAVARIVS	Cauarius	1	North Gaulish(Pas-de-Calais)	070-100	Bushe- Fox1949,Hartley1 968

Stamped Mortaria database 8 (主要な文献は Bibliography 参照)

番号	国名	出土地(遺跡名)	スタンプ	工人名	出土数	産地	年代	文献
270	Britain	Richborough	CRICIRO F	Criciro f	1	Colchester Region	070-100	Bushé- Fox1949,Hartley1 968
271	Britain	Richborough	CYNOPEC...	Cunopectus	1	Colchester	160-200	Tyers1996
272	Britain	Richborough	DOCCIV	Doccus	1	Verulamium region	080-120	
273	Britain	Richborough	DOINVS	Doinus	2	Verulamium region(Brockley Hill)	090-110	Hartley1972
274	Britain	Richborough	FIECIT	Fect	1	Verulamium region	080-110	Hartley1977
275	Britain	Richborough	GRACILIS.F	Gracilis f	8	North Gaulish(Pas-de-Calais)	070-100	Hartley1995
276	Britain	Richborough	Herrinbone Pattern	Herrinbone Pattern	1	Canterbury	160-200	Bushé- Fox1949,Hartley1 968
277	Britain	Richborough	Herrinbone Pattern	Herrinbone Pattern	3	Colchester	160-200	Bushé- Fox1949,Hartley1 968
278	Britain	Richborough	Herrinbone Pattern	Herrinbone Pattern	1	Colchester	160-200	BushéFox1949,Ha rtley1968
279	Britain	Richborough	Herrinbone Pattern	Herrinbone Pattern	2	Colchester	160-200	Bushé- Fox1949,Hartley1 968
280	Britain	Richborough	Herrinbone Pattern	Herrinbone Pattern	1	Colchester	160-200	Hartley1968
281	Britain	Richborough	Herrinbone Pattern	Herrinbone Pattern	1	Kent	160-200	Bushé- Fox1949,Hartley1 968
282	Britain	Richborough	Herrinbone Pattern	Herrinbone Pattern	1	Kent	160-200	Tyers1996
283	Britain	Richborough	Herrinbone Pattern	Herrinbone Pattern	1	Kent or Colchester	160-200	Hartley2001
284	Britain	Richborough	IVVE/NALI FE	Juvenalis	1	Kent	090-130	
285	Britain	Richborough	LALLANS	Lallans	1	Verulamium region	090-125	Hartley1978e
286	Britain	Richborough	LITV GEN/IV GLFLL	Litugenus II	1	North Gaulish(Pas-de-Calais)	070-100	Hartley1968
287	Britain	Richborough	LITV GEN/S/IV GLFECIT	Litugenus II	1	North Gaulish(Pas-de-Calais)	070-100	Hartley1977
288	Britain	Richborough	LITV GEN/IV GLFIL	Litugenus II	4	North Gaulish(Pas-de-Calais)	070-100	Tyers1996
289	Britain	Richborough	M VARIENV -CRESCES F	M V arinu/Cresces	1	Italy	069-096	Hartley1987
290	Britain	Richborough	M---/NV.S.F	M---/Nus.f	1	Kent	100-199	Tyers1996
291	Britain	Richborough	MARINVS	Marinus	2	Verulamium region(Brockley Hill)	075-105	Castle1972, Hartley1972b
292	Britain	Richborough	FECIT(counterstamp)	Marinus	3	Verulamium region(Brockley Hill)	075-105	Hartley1978a
293	Britain	Richborough	MARTNVS	Martinus?	2	Verulamium region	075-105	Hartley1966
294	Britain	Richborough	MILVS/PICIT	Melus I	1	Verulamium region(Brockley Hill)	090-125	Hartley1995
295	Britain	Richborough	MORICAM	Moricam	1	Verulamium region	075-110	Hartley1984a
296	Britain	Richborough	MORICAMVLY	Moricamulu	2	Verulamium region	075-110	Hartley1984a
297	Britain	Richborough	MOTTVS BOLLVS	Mottius Bollus	1	North Gaulish(Pas-de-Calais)	065-100	Hartley1986
298	Britain	Richborough	OF CIVL PRI	Of Civl Pri	2	Kent	070-100	Hartley1977
299	Britain	Richborough	OIF.CACVMATTI	Of.Cacumatti	1	Kent	065-100	Hartley1977
300	Britain	Richborough	OF.CACVMATTI	Of.Cacumatti	2	Kent	065-100	Tyers1996
301	Britain	Richborough	ORBISSA FE	Orbissa fe	1	North Gaulish(Pas-de-Calais)	055-095	Hartley1977
302	Britain	Richborough	ORGLVLS	Orgilus	1	North Gaulish(Pas-de-Calais)	055-085	Hartley1984a
303	Britain	Richborough	PEC--	Pec--	1	Verulamium region	100-145	Tyers1996
304	Britain	Richborough	Q.....	Q.....	1	Kent	065-100	Hartley1984a
305	Britain	Richborough	QI.VA.S	Q.Valerius Se...	1	North Gaulish(Pas-de-Calais)	055-085	Bushé- Fox1926,Hartley1 968

Stamped Mortaria database 9 (主要な文献は Bibliography 参照)

番号	国名	出土地(遺跡名)	スタンプ	工人名	出土数	産地	年代	文献
306	Britain	Richborough	QVIVALSE	Q.Valerius Se...	1	North Gaulish(Pas-de-Calais)	055-085	Bushe- Fox1949, Hartley1 968
307	Britain	Richborough	QVAASE	Q.Valerius Se...	1	North Gaulish(Pas-de-Calais)	055-085	Hartley1977
308	Britain	Richborough	QVAASE	Q.Valerius Se...	1	North Gaulish(Pas-de-Calais)	055-085	Hartley1977
309	Britain	Richborough	QVAASE	Q.Valerius Se...	1	North Gaulish(Pas-de-Calais)	055-085	Hartley1977
310	Britain	Richborough	QVALER-:SVRIACV-	Q.Valerius Surtiacus	1	North Gaulish(Pas-de-Calais)	070-100	Hartley1977
311	Britain	Richborough	QVALER-:SVRIACV-	Q.Valerius Surtiacus	1	North Gaulish(Pas-de-Calais)	070-100	Hartley1995
312	Britain	Richborough	QXXLERIVS SVRIACVSFE	Q.Valerius Surtiacus	2	North Gaulish(Pas-de-Calais)	070-100	Hartley1995
313	Britain	Richborough	QVALERIVSVERANIVS	Q.Valerius Veranius	2	North Gaulish(Bavay, Pas de Calais)	065-100	Bushe- Fox1932, 1949, Har- tley1968
314	Britain	Richborough	QVALERIVSVERANIVS	Q.Valerius Veranius	6	North Gaulish(Bavay, Pas de Calais)	065-100	Bushe- Fox1949, Hartley1 968
315	Britain	Richborough	QVALERIVSVERANIVS	Q.Valerius Veranius	7	North Gaulish(Bavay, Pas de Calais)	065-100	Bushe- Fox1949, Hartley1 968
316	Britain	Richborough	QVALERIVSVERANIVS	Q.Valerius Veranius	3	North Gaulish(Bavay, Pas de Calais)	065-100	Hartley1998a
317	Britain	Richborough	VE----	Q.Valerius Veranius	1	North Gaulish(Bavay, Pas de Calais)	065-100	Hartley1998a
318	Britain	Richborough	QVALERIVSVERANIVS	Q.Valerius Veranius	1	North Gaulish(Bavay, Pas de Calais)	065-100	Hartley1968
319	Britain	Richborough	QVALC:FVNERANLIF	Q.Valerius Veranius	3	North Gaulish(Bavay, Pas de Calais)	070-100	Hartley1977
320	Britain	Richborough	VERANI	Q.Valerius Veranius	5	North Gaulish(Bavay, Pas de Calais)	065-100	Hartley1991
321	Britain	Richborough	QVALERIVSVERANIVS	Q.Valerius Veranius	2	North Gaulish(Bavay, Pas de Calais)	065-100	Hartley1993a
322	Britain	Richborough	SECVNDVS F	Secundus f	2	Verulamium-region	070-095	Tyers1996
323	Britain	Richborough	SEKVALC----	Sex.Val.C----	3	ColchesterでKentの可能性あり	070-110	Davies, Richardson , Tomber1994
324	Britain	Richborough	SVMMACVSARONTVSIF LFECT	Summacus_Aro/Ntuus fil.fecit	1	North Gaulish(Pas-de-Calais)	065-095	Hartley1998a
325	Britain	Richborough	VASSONVS F	Vassonus f	1	North Gaulish(Pas-de-Calais)	065-100	Tyers1996
326	Britain	Richborough	VASSONVS FEC	Vassonus fec	1	North Gaulish(Pas-de-Calais)	065-100	Hartley1984a
327	Britain	Richborough	VERECVNDVS.F	Verecundus.f	1	Soller-Kreis Duren	150-200	Haapt1984
328	Britain	Richborough	VICTOROC(etregrade)	Vicet/Oro	1	Verulamium-region	100-145	Hartley2001
329	Britain	Richborough	不明	不明	1	North Gaulish(Bavay)	065-095	Hartley1993
330	Britain	Risingham	EIPHNAI/ETTTXII	EIPHNAI/ETTTXII	1	Ras el-Basit	250-330	Hayes1967
331	Britain	Roman Legionary Museum(Caerleon)	JCIL FECTI	Doimus	1	Verulamium-region(Brockley Hill)	070-100	Hartley1995
332	Britain	Roman Legionary Museum(Caerleon)	QV	Q.Valerius Surtiacus	1	North Gaulish(Pas-de-Calais)	070-100	Hartley1995
333	Britain	Rossington Bridge	DICCIA	Dicia	1	Rossington Bridge	133-170	Hartley2001
334	Britain	Rossington Bridge	DOCCAS	Doccas	1	Manchester-Hartshill	100-125	Hartley2001
335	Britain	Rossington Bridge	GRATINVS	Gratinus	1	Manchester-Hartshill	130-165	Hartley2001
336	Britain	Rossington Bridge	ICOTASGVS	Iotasgus	1	Manchester-Hartshill	130-160	Hartley2001
337	Britain	Rossington Bridge	SARRIVS	Sarrius	15	Rossington Bridge	133-170	Hartley2001
338	Britain	Rossington Bridge	SECVNDVA	Secundua	1	Rossington Bridge	133-170	Hartley2001
339	Britain	Rossington Bridge	SETIBOGIVS	Setibogius	1	Rossington Bridge	133-170	Hartley2001
340	Britain	Rossington Bridge	VIRIVS	Virrius	1	Rossington Bridge	133-170	Hartley2001
341	Britain	Scarborough Museum	GENIVS	Genlis	1	Yorkshire	100-140	Hartley1995
342	Britain	Scotland	BRIGIA	Brigia	1		100-199	Hartley1976

Stamped Mortaria database10 (主要な文献は Bibliography 参照)

番号	国名	出土地(遺跡名)	スタンプ	工人名	出土数	産地	年代	文献
343	Britain	Scotland	CICV(S)	Cicut(e)	1	Antoine Wall 西都	100-199	Hartley1976
344	Britain	Scotland	EMI/FEC	Emius,Emianus	1	Antoine Wall 西都(Newstead)	117-161(140-160/165)	Hartley1976
345	Britain	Scotland		Herring bone	1		100-199	Hartley1968
346	Britain	Scotland	INVOMANDVS	Inuomandus	1		100-199	Hartley,stonea
347	Britain	Silchester	LITVGENVS II	Litugenus II	2	North Gaulish(Pas-de-Calais)	065-100	Tyers1996
348	Britain	Silchester	QVALERIVS ESNERTVS	QValerius Esnertus	1	North Gaulish(Pas-de-Calais)	065-100	Hartley1993
349	Britain	Silchester	QVALERIVS SE.....	QValerius Se...	1	North Gaulish(Pas-de-Calais)	055-085	Hartley1977
350	Britain	Silchester	QVALERIVS VERANIVS	QValerius Veranius	3	North Gaulish(Bavay,Pas de Calais)	065-100	Hartley1977
351	Britain	Silchester	車輪スタンプ	Verecundus	1	Soller-Kreis Duren	150-200	Davies,Richardson Tombert1994
352	Britain	Slack	GENILS	Genlis	2	Yorks hire	100-140	Hartley1995
353	Britain	Southwark	C-F	C-F	1		055-085	Hartley1977
354	Britain	Southwark	PAVLLVS	Paulus	1	North Gaulish(Pas-de-Calais)	055-085	Hartley1968
355	Britain	Southwark I(106-114 Borough High Street)	T-M-H?	T-m-h?	1	Suffolk or South-east England	100-199	Haupt1984
356	Britain	Southwark I(1-7 Thomas Street)	LVGD.FEC	Albinus	1	Verulamium region(Brockley Hill)	060-090	Hartley1978d
357	Britain	Southwark I(1-7 Thomas Street)	AVSVRDIC?	Audurdic?	1	Verulamium region(Brockley Hill)	1C-2C	Hartley1978d
358	Britain	Southwark I(1-7 Thomas Street)	DOINVS	Doinus C	1	Verulamium region(Brockley Hill)	080-110	Hartley1978e
359	Britain	Southwark I(1-7 Thomas Street)	DRICCVS]	Driccius A	1	Verulamium region(Brockley Hill)	110-150	Hartley1984a
360	Britain	Southwark I(1-7 Thomas Street)	Herring-bone	Herringbone 88	1	South Thames	160-200	Buše Fox1928,1949,Hartley1968
361	Britain	Southwark I(1-7 Thomas Street)	MATVGENVS	Matugenus	1	Verulamium region(Brockley Hill)	090-125	Hartley1978d
362	Britain	Southwark I(201-211 Borough High Street)	LVGV DV	Albinus	1	Verulamium region(Brockley Hill,Radlett,Bricket Wood)	060-090	Hartley1978a
363	Britain	Southwark I(201-211 Borough High Street)	MARNVS	Marinus	1	Verulamium region(Brockley Hill)	075-115	Hartley1984a
364	Britain	Southwark I(201-211 Borough High Street)	MATV GEN	Matugenus	1	Verulamium region(Brockley Hill)	090-125	Hartley1984a
365	Britain	Southwark I(201-211 Borough High Street)	SATLVTC[FI?]	Satutci?	1	Verulamium region(Brockley Hill)	080-110	Tyers 1996
366	Britain	Southwark I(93-095 Borough High Street)	DOINVS]	Doinus D	1	Verulamium region(Brockley Hill)	085-110	Castle1972, Hartley1972b
367	Britain	Southwark I(93-095 Borough High Street)	LIBINV[S]	Labinus	1	Verulamium region(Brockley Hill)	060-090	Buše Fox1926,1928,1949,Hartley1968
368	Britain	Southwark I(The Boned Warehouse, Montague Close)	ALBINV[S-F]	Albinus	1	Verulamium region(Brockley Hill)	060-090	Hartley1978c
369	Britain	Southwark(199 Borough High Sturt)	ALBINVD	Albinus	1	Verulamium region(Brockley Hill)	060-090	Hartley1988
370	Britain	Southwark(199 Borough High Sturt)	F.LVGV DV(counterstamp)	Albinus	2	Verulamium region(Brockley Hill)	060-090	Hartley1988
371	Britain	Southwark(199 Borough High Sturt)	LVGD.FEC(counterstamp)	Albinus	1	Verulamium region(Brockley Hill)	060-090	Hartley1988

Stamped Mortaria database11 (主要な文献は Bibliography 参照)

番号	国名	出土地(遺跡名)	スタンプ	工人名	出土数	産地	年代	文献
372	Britain	Southwark(199 Borough High Sturt)	GERPFE	Germanus I	1	Verulamium-region(Brockley Hill)	075-110	Hartley1986
373	Britain	Southwark(199 Borough High Sturt)	FECIT	Martinus	2	Verulamium-region(Brockley Hill)	070-110	Buše-Fox1932,1949,Hartley1968
374	Britain	Southwark(199 Borough High Sturt)	MATV GENVS	Matugenus	2	Verulamium-region(Brockley Hill)	090-125	Tyers1996
375	Britain	Southwark(199 Borough High Sturt)	MELVS	Melus I	1	Verulamium-region(Brockley Hill)	095-135	Hartley1995
376	Britain	Springhead	BYCCVS	Buccus	1	North Gaulish(Pas-de-Calais)	055-085	Hartley1977
377	Britain	Springhead	QVALERIVS SE.....	Q.Valerius Se...	1	North Gaulish(Pas-de-Calais)	055-085	Hartley1977
378	Britain	Staffs	ORGLVS	Orgilius	1	North Gaulish(Pas-de-Calais)	055-085	Hartley1972
379	Britain	Staffs	VERECVNDVS I	Verecundus I	1	Gallo-Belgic	065-100	Hartley1977
380	Britain	Stockton	QVALERIVS VERANIVS	Q.Valerius Veranius	1	North Gaulish(Bavay, Pas de Calais)	065-100	Hartley1977
381	Britain	Stonae(Cambridgeshire)	BRVSCIVS	Bruscus	2	Manchester-Hartshill	140-180	Hartley1998b
382	Britain	Stonae(Cambridgeshire)	IICVR[Cicur(ou)s	1	Manchester-Hartshill	150-180	Hartley1998b
383	Britain	Stonae(Cambridgeshire)	GRATINVS	Gratinus	1	Manchester-Hartshill	130-160+	Hartley1998b
384	Britain	Stonae(Cambridgeshire)	Herring-bone	Herringbone	1	Colchester	140-170	Hartley1998b
385	Britain	Stonae(Cambridgeshire)	INIVS(retrograde)	Iunius	1	Manchester-Hartshill	150-180	Hartley1998b
386	Britain	Stonae(Cambridgeshire)	IVNI[(retrograde)	Iunius	1	Verulamium-region	110-150	Hartley1998b
387	Britain	Stonae(Cambridgeshire)	IAM[(retrograde)	Maurus	1	Manchester-Hartshill	140-180	Hartley1998b
388	Britain	Stonae(Cambridgeshire)	MESSOR	Messor	1	Colchester	130-170	Hartley1998b
389	Britain	Stonae(Cambridgeshire)	SVRRIVS	Srrius	1	Manchester-Hartshill	140-170	Hartley1998b
390	Britain	Stonae(Cambridgeshire)	VARINNA	Varinna	1	Nene Valley	140-180	Hartley1998b
391	Britain	Stonae(Cambridgeshire)	ID[ACVS/ICIT	Vediacus	1	Upper Nene Valley	140-180(150年以降)	Hartley1998b
392	Britain	Stonae(Cambridgeshire)	VIRAPIVS	Virapivus	1	Nene Valley/Cambridgeshire	140-180	Hartley1998b
393	Britain	Stonae(Cambridgeshire)	VIRAPIVS	Virapivus	1	Nene Valley/Cambridgeshire	150-180	Hartley1998b
394	Britain	Tyers	ACCEPTIVS	Acceptus	1	Colchester	140-190	Tyers1996
395	Britain	Tyers	AESICO	Aesico	1	Lincolnshire(South Carlton kiln?)	140-170	Tyers1996
396	Britain	Tyers	AMMINVS	Aminius	1	Colchester	140-190	Tyers1996
397	Britain	Tyers	ANAVS	Anaus	1	Corbridge	120-160	Tyers1996
398	Britain	Tyers	ATEPACIVS	Atepacius	1	Lincolnshire(Lincoln Technical College kiln)	100-150	Tyers1996
399	Britain	Tyers	BARO	Baro	1	Colchester	140-190	Tyers1996
400	Britain	Tyers	BARO	Baro	1	Rossington Bridge	140-190	Tyers1996
401	Britain	Tyers	BELLICVS	Bellivus	1	Corbridge	155-185	Tyers1996
402	Britain	Tyers	BILIVCEDO	Bilivcedo	1	Lincolnshire(South Carlton kiln?)	140-190	Tyers1996
403	Britain	Tyers	BISO	Biso	1	Lincolnshire(Lincoln Technical College kiln)	120-150	Tyers1996
404	Britain	Tyers	BONOVVS	Bonovus	1	Manchester-Hartshill	120-160	Tyers1996
405	Britain	Tyers	BRVSCIVS	Bruscus	1	Manchester-Hartshill	140-170	Tyers1996
406	Britain	Tyers	OFCIVLPRISC	C.Iulius Priscus	1	North Gaulish(Pas-de-Calais)	065-100	Hartley1998a
407	Britain	Tyers	CAMVLACVS iii	Camulacvus iii	1	Nene Valley	130-160	Tyers1996
408	Britain	Tyers	CANDIDVS ii	Candidus ii	1	Manchester-Hartshill	100-140	Tyers1996
409	Britain	Tyers	CEVANOS	Cevanos	1	Manchester-Hartshill	100-130	Tyers1996

Stamped Mortaria database12 (主要な文献は Bibliography 参照)

番号	国名	出土地(遺跡名)	スタンプ	工人名	出土数	産地	年代	文献
410	Britain	Tyers	CICRO/CICRVS	Cicro/Cicrus	1	Manchester-Hartshill	130-160	Tyers1996
411	Britain	Tyers	COREVTINVS	Coreutinus	1	Manchester-Hartshill	100-140	Tyers1996
412	Britain	Tyers	CRICO	Cricio	1	Lincolnshire(South Carlton kiln)	140-180	Tyers1996
413	Britain	Tyers	CVNOARDA	Cunoarda	1	Nene Valley	130-180	Tyers1996
414	Britain	Tyers	CVNOPECTVS	Cunopectus	1	Colchester	160-200	Hartley1968
415	Britain	Tyers	CVPTIVS	Cupitus	1	Lincolnshire(South Carlton kiln)	140-170	Hayes1967
416	Britain	Tyers	DECANVS	Decanius	1	Lincolnshire	110-160	Hartley1993
417	Britain	Tyers	DOBALLVS	Doballus	1	Manchester-Hartshill	140-180	Tyers1996
418	Britain	Tyers	DOBALLVS	Doballus	1	Nene Valley	140-180	Hartley1984a
419	Britain	Tyers	DOCCAS	Doccas	1	Manchester-Hartshill	100-125	Castle1972、 Hartley1972b
420	Britain	Tyers	DVBITATVS	Dubitatus	1	Colchester	140-180	Hartley1976
421	Britain	Tyers	ERVCANVS	Erucanus	1	Manchester-Hartshill	100-130	Hartley1968
422	Britain	Tyers	G.AITIVS MARINVS	G.Attius Marinus	1	Manchester-Hartshill	100-130	Hartley1984a
423	Britain	Tyers	GRATINVS	Gratinus	1	Manchester-Hartshill	130-165	Hartley1995
424	Britain	Tyers	ICOTAGVS	Icotagus	1	Manchester-Hartshill	130-160	Hartley1993a
425	Britain	Tyers	IVNIVS LOCCIVS	Iunius Loccius	1	Manchester-Hartshill	135-165	Buše- Fox1926,Hartley1 968
426	Britain	Tyers	IVNIVS ii	Iunius ii	1	Manchester-Hartshill	150-185	Tyer1996
427	Britain	Tyers	LITVGENVS	Litugenus	1	Colchester	140-180	Buše- Fox1949,Hartley1 968
428	Britain	Tyers	LOCCIVS PRO...	Loccius Spro...	1	Manchester-Hartshill	130-165	Hartley1977
429	Britain	Tyers	LOCCIVS VIBVS	Loccius Vibius	1	Manchester-Hartshill	135-165	Hartley1977
430	Britain	Tyers	MARCVS?	Marcus?	1	Corbridge	120-160	Hull1963
431	Britain	Tyers	MARIAVS	Marius	1	Colchester	140-190	Tyer1996
432	Britain	Tyers	MARTIC	Martic	1	Lincolnshire	100-125	Hull1963
433	Britain	Tyers	MARTINVS	Martinus	1	Colchester	140-190	Hull1963
434	Britain	Tyers	MATVTINVS	Matutinus	1	Corbridge	120-160	Tyers1996
435	Britain	Tyers	MAVRIVS	Maurus	1	Manchester-Hartshill	150-185	Hartley and Perrin 1999
436	Britain	Tyers	MESSOR	Messor	1	Colchester	140-180	Hartley1992a
437	Britain	Tyers	MINOMELVS	Minomelus	1	Manchester-Hartshill	135-165	Buše- Fox1928,1949,Har tley1968
438	Britain	Tyers	MOCOMOCVVS	Moco/Mocus	1	Manchester-Hartshill	100-135	Tyer1996
439	Britain	Tyers	MOSSIVS	Mossius	1	Manchester-Hartshill	145-185	Hartley1977
440	Britain	Tyers	NANIECO	Nanieco	1	Manchester-Hartshill	135-165	Tyers1996
441	Britain	Tyers	NIDVS	Nidus	1	Manchester-Hartshill	120-140	Hartley1984a
442	Britain	Tyers	QIVSTIVS CICO	Q.Iustus Cico	1	Lincolnshire	100-140	Hartley1972
443	Britain	Tyers	QIVSTIVS CRESCENS	Q.Iustus Crescens	1	Lincolnshire	100-140	Tyers1996
444	Britain	Tyers	REGALIS	Regalis	1	Colchester	160-200	Hartley1984a
445	Britain	Tyers	RVICCORVTICO	Ruico/Rutico	1	Manchester-Hartshill	150-185	Hartley2001
446	Britain	Tyers	SARRIVS	Sarrius	1	Manchester-Hartshill	135-170	Castle1972、 Hartley1972b
447	Britain	Tyers	SARRIVS	Sarrius	1	Rossington Bridge	135-170	Castle1972、 Hartley1972b
448	Britain	Tyers	SATVRNIVS	Saturinus	1	Corbridge	100-130	Castle1972、 Hartley1972b

Stamped Mortaria database13 (主要な文献は Bibliography 参照)

番号	国名	出土地(遺跡名)	スタンプ	工人名	出土数	産地	年代	文献
449	Britain	Tyers	SECVNDVA	Secundua	1	Rossington Bridge	140-170	Tyers 1996
450	Britain	Tyers	SENYCO	Senico	1	Lincolnshire	140-200	Tyers 1996
451	Britain	Tyers	SENNIVS	Sennius	1	Mancetter-Hartshill	160-185	Tyers 1996
452	Britain	Tyers	SEPTVMINVS	Septiminius	1	Mancetter-Hartshill	100-130	Hartley 1992
453	Britain	Tyers	SETIBOGIVS	Setibogius	1	Rossington Bridge	140-170	Hartley 1987
454	Britain	Tyers	SIMILIS	Similis	1	Mancetter-Hartshill	135-170	Hartley 1972
455	Britain	Tyers	SVLLONIA(Cl)orNIVS	Sullonia(Cl)orus	1	Corbridge	100-140	Hartley 1977
456	Britain	Tyers	SVRVS	Surus	1	Mancetter-Hartshill	100-130	Hartley 1977
457	Britain	Tyers	T.IV.AF	T.Iulius Afer	1	North Gaulish(Pas de Calais)	065-100	Hartley 1977
458	Britain	Tyers	THAMESV BV GVS	Thamesubugus	1	Oxfordshire	140-200	Hartley 1993a
459	Britain	Tyers	VEDIACVS	Vediacus	1	Nene Valley	140-180	Hartley 1986
460	Britain	Tyers	VIATOR	Viator	1	Nene Valley	110-145	Hartley,stonea
461	Britain	Tyers	VICTOR	Victor	1	Mancetter-Hartshill	100-130	Hartley,stonea
462	Britain	Tyers	VITA LIS iv	Vitalis iv	1	Mancetter-Hartshill	120-145	Hartley 1991
463	Britain	Tyers	VITALISI i	Vitalis i	1	Lincolnshire(Lincoln Technical College kiln)	090-150	Hartley 1991
464	Britain	Tyers	VOROLAS	Vorolas	1	Lincolnshire(South Carlton kiln)	140-200	Hayes 1967
465	Britain	Tyers	VOSSVLLVS	Vossullus	1	Oxfordshire	140-200	Hayes 1967
466	Britain	Usk	A.TERENTIVS RIPANVS	A.Terentius Ripanus	1	Gloucester(College Art Kiln)	055-090	Hartley 1993
467	Britain	Usk	AQA	Aqa	1	Caerleon	120-170	Hartley 1993
468	Britain	Usk	BLADI	Bladi	3	Caerleon	不明	Hartley 1993
469	Britain	Usk	CASSARIVS	Cassarus	1	Pas de Calais	065-100	Hartley 1993
470	Britain	Usk	CAVARIVS	Caurius	1	North Gaulish(Pas de Calais)	065-100	Hartley 1977
471	Britain	Usk	DECANIVS	Decanus	1	Wrexeter	110-160	Hartley 1992a
472	Britain	Usk	ICOTASGVS	Iotasgus	1	Mancetter-Hartshill(Warwickshire)	130-165	
473	Britain	Usk	LVGVD	Lugd	1	Verulamium region	055-090	Hartley 1968
474	Britain	Usk	PAVLLVS	Paullus	1	North Gaulish(Pas de Calais)	050-080	Duffy 1997
475	Britain	Usk	Q.VALERIVS SE	Q.Valerius Se(Secundus or Severus etc)	1	northern France(River Iton=west of Etreux)	055-085	Bushé-Fox 1949, Hartley 1968
476	Britain	Usk	Q.VALERIVS VERANIVS	Q.Valerius Veranius	1	North Gaulish(Bavay, Pas de Calais)	070-100	Hartley 1977
477	Britain	Usk	SEBSO(?)	Sebsoc(?)	1	Caerleon	120-170	Hartley 1972
478	Britain	Usk	TMH	TMH	1	Colchester	090-130	Hartley 1997
479	Britain	Usk	断片	断片	1	Caerleon	120-170	Hartley 1993
480	Britain	Usk	断片	断片	1	Caerleon	120-170	Hartley 1993
481	Britain	Usk	断片	断片	1	Caerleon, south Wales or south-west England	100-150	Hartley 1993
482	Britain	Usk	断片(OR.V (retrograde))	断片	1	Caerleon, south Wales or south-west England	100-150	Hartley 1993
483	Britain	Usk	判断不能	判断不能	1	Caerleon	120-170	Hartley 1992a
484	Britain	Usk	判断不能[L.L.,Orl.,T.T]	判断不能	1	Usk	不明	Hartley 1993
485	Britain	Usk	判断不能	判断不能	1	valley of Tiber, vicinity of Rome	不明	Hartley 1993
486	Britain	Verulamium(Brockley Hill)	AVDVRDIC?	Audurdic?	1	Verulamium region(Brockley Hill)	100-125	Castle 1972, Hartley 1972b
487	Britain	Verulamium(Brockley Hill)	DOCC/EEED	dooc/eed	1	Verulamium region(Brockley Hill)	085-110	Castle 1972, Hartley 1972b
488	Britain	Verulamium(Brockley Hill)	DOCCAS	Doccas	1	Verulamium region(Brockley Hill)	085-110	Castle 1972, Hartley 1972b
489	Britain	Verulamium(Brockley Hill)	DOCCAS/EEED	doccas/eed	1	Verulamium region(Brockley Hill)	085-110	Castle 1972, Hartley 1972b

Stamped Mortaria database14 (主要な文献は Bibliography 参照)

番号	国名	出土地(遺跡名)	スタンプ	工人名	出土数	産地	年代	文献
490	Britain	Verulamium (Brockley Hill)	DOINVS(A)	Doinus(A)	1	Verulamium-region(Brockley Hill)	070-110	Castle1972, Hartley1972b
491	Britain	Verulamium (Brockley Hill)	DOINVS(B)/EECIT	Doinus(B)	1	Verulamium-region(Brockley Hill)	070-110	Castle1972, Hartley1972b
492	Britain	Verulamium (Brockley Hill)	DOINVS(C)	Doinus(C)	1	Verulamium-region(Brockley Hill)	070-110	Castle1972, Hartley1972b
493	Britain	Verulamium (Brockley Hill)	DOINVS(D)	Doinus(D)	1	Verulamium-region(Brockley Hill)	070-110	Castle1972, Hartley1972b
494	Britain	Verulamium (Brockley Hill)	EECI	Gisus	1	Verulamium-region(Brockley Hill)	100-140	Castle1972, Hartley1972b
495	Britain	Verulamium (Brockley Hill)	LALLANS	Lallans	1	Verulamium-region(Brockley Hill)	090-130	Castle1972, Hartley1972b
496	Britain	Verulamium (Brockley Hill)	FECIT	Marinus	1	Verulamium-region(Brockley Hill)	070-110	Castle1972, Hartley1972b
497	Britain	Verulamium (Brockley Hill)	MARINVS	Marinus	1	Verulamium-region(Brockley Hill)	070-110	Castle1972, Hartley1972b
498	Britain	Verulamium (Brockley Hill)	MATVGENUS	Matugenus	1	Verulamium-region(Brockley Hill)	090-125	Castle1972, Hartley1972b
499	Britain	Verulamium (Brockley Hill)	MILVS/ICI	Melus I	1	Verulamium-region(Brockley Hill)	095-135	Castle1972, Hartley1972b
500	Britain	Verulamium (Brockley Hill)	SATANTOTT?	Satantoti?	1	Verulamium-region(Brockley Hill)	080-110	Castle1972, Hartley1972b
501	Britain	Verulamium (Brockley Hill)	SATANTOTT?	Satantoti?	1	Verulamium-region(Brockley Hill)	110-145	Castle1972, Hartley1972b
502	Britain	Verulamium (Brockley Hill)	SATANTOTT?	Satantoti?	1	Verulamium-region(Brockley Hill)	115-145	Castle1972, Hartley1972b
503	Britain	Verulamium (Brockley Hill)	SATVRNINVS	Saturnus I	1	Verulamium-region(Brockley Hill)	100-130	Castle1972, Hartley1972b
504	Britain	Verulamium (Brockley Hill)	SOLLVS	Sollus	1	Verulamium-region(Brockley Hill)	070-100	Castle1972, Hartley1972b
505	Britain	Verulamium I	IIVTOR	Adiator	1	Amay	075-125	Frere1972, Hartley1972a
506	Britain	Verulamium I	ALBINVS	Albinus	10	Verulamium-region	060-090	Frere1972, Hartley1972a
507	Britain	Verulamium I	ARENTVS	Arenus	1	Verulamium-region(Brockley Hill)	100-140	Frere1972, Hartley1972a
508	Britain	Verulamium I	BRVCCIVS/BRVCIVS	Brucius/Brucius	1	Verulamium-region	080-120	Frere1972, Hartley1972a
509	Britain	Verulamium I	BRVSCIVS	Brucius	1	Mancetter Hartshill	140-170	Frere1972, Hartley1972a
510	Britain	Verulamium I	CASTVS	Castus	1	Verulamium-region(Radlett)	095-145	Frere1972, Hartley1972a
511	Britain	Verulamium I	CILV?	Ciltu?	1	Verulamium-region	100-130	Frere1972, Hartley1972a
512	Britain	Verulamium I	DEVALVS	Devalus	1	Verulamium-region(Bricklet Wood)	060-090	Frere1972, Hartley1972a
513	Britain	Verulamium I	DOINVS	Doinus	1	Verulamium-region(Brockley Hill)	070-110	Frere1972, Hartley1972a
514	Britain	Verulamium I	DRICCVS	Driccius	1	Verulamium-region(Brockley Hill)	110-145	Frere1972, Hartley1972a

Stamped Mortaria database 15 (主要な文献は Bibliography 参照)

番号	国名	出土地(遺跡名)	スタンプ	工人名	出土数	産地	年代	文献
515	Britain	Verulamium I	G.ATTIVS MARINVS	G. Attius Marinus	1	Colchester	090-100	Frere 1972, Hartley 1972a
516	Britain	Verulamium I	GISSVS	Gissus	1	Verulamium region(Brockley Hill)	100-140	Frere 1972, Hartley 1972a
517	Britain	Verulamium I		Junius	1	Verulamium region	100-140	Hartley 1972a
518	Britain	Verulamium I	L.FECIT	L. Fecit	1	Verulamium region(Brockley Hill)	070-110	Frere 1972, Hartley 1972a
519	Britain	Verulamium I	LALLAIVS	Lallatus	1	Verulamium region(Brockley Hill)	080-125	Frere 1972, Hartley 1972a
520	Britain	Verulamium I	MAR[or MAVR[Maurus	1	Mancetter-Hartshill	150-185	Frere 1972, Hartley 1972a
521	Britain	Verulamium I	MOSSIVS	Mossius	1	Mancetter-Hartshill	145-185	Frere 1972, Hartley 1972a
522	Britain	Verulamium I	OASTRIVS	Oastrius	1	Verulamium region(Bricklet Wood)	055-080	Frere 1972, Hartley 1972a
523	Britain	Verulamium I	OVIDVS	Ovidus	1	Verulamium region	110-140	Frere 1972, Hartley 1972a
524	Britain	Verulamium I	Q.RVTVLIVS RIPANVS	Q. Rutilius Ripanus	1	Verulamium region(Bricklet Wood)	055-080	Frere 1972, Hartley 1972a
525	Britain	Verulamium I	ROA	Roa	1	Verulamium region	110-140	Frere 1972, Hartley 1972a
526	Britain	Verulamium I	SARRIVS	Sarrius	1	Mancetter-Hartshill	135-170	Frere 1972, Hartley 1972a
527	Britain	Verulamium I	SATVRNIVSI	Saturnusius	1	Verulamium region(Brockley Hill)	105-140	Frere 1972, Hartley 1972a
528	Britain	Verulamium I	SECVNIVS	Secundus	1	Verulamium region(Brockley Hill)	055-090	Frere 1972, Hartley 1972a
529	Britain	Verulamium I	SOLLVS	Sollus	1	Verulamium region(Brockley Hill)	060-100	Frere 1972, Hartley 1972a
530	Britain	Verulamium I	TMH	Tmh	1	Colchester	110-120	Frere 1972, Hartley 1972a
531	Britain	Verulamium III	IIRC[or IILC[IIRC[(?)	1	Verulamium region	070-130	Frere 1984, Hartley 1984a
532	Britain	Verulamium III	AG[(?)	Ag[(?)	1	Verulamium region	100-150	Frere 1984, Hartley 1984a
533	Britain	Verulamium III	ILBANV[Albanus (?)	1	Verulamium region	060-090	Frere 1984, Hartley 1984a
534	Britain	Verulamium III	ALBINVS	Albinus	1	Verulamium region	060-090	Frere 1984, Hartley 1984a
535	Britain	Verulamium III	ARENIVS?	Arentus (?)	1	Verulamium region(Brockley Hill)	200-225	Frere 1984, Hartley 1984a
536	Britain	Verulamium III	ATTICATVS	Atticatus	1	Verulamium region	055-095	Frere 1984, Hartley 1984a
537	Britain	Verulamium III	ABRI	Aurius (?)	1	Verulamium region	110-140	Frere 1984, Hartley 1984a
538	Britain	Verulamium III	BRVCCIVS/BRVCIVS	Bruccius	1	Verulamium region	080-110	Frere 1984, Hartley 1984a
539	Britain	Verulamium III	CASTVS(No.15)	Castus (no.15)	1	Verulamium region(Radlett)	100-140	Frere 1984, Hartley 1984a

Stamped Mortaria database16 (主要な文献は Bibliography 参照)

番号	国名	出土地(遺跡名)	スタンプ	工人名	出土数	産地	年代	文献
540	Britain	Verulamium III	CASTVS(No.16)	Castus(no.16)	1	Verulamium region(Radlett)	110-130	Frere 1984, Hartley 1984a
541	Britain	Verulamium III	CASTVS(No.66)	Castus(no.66)	1	Verulamium region(Radlett)	095-120	Frere 1984, Hartley 1984a
542	Britain	Verulamium III	CASTVS FECIT(no.67)	Castus(no.67)	1	Verulamium region(Radlett)	095-120	Frere 1984, Hartley 1984a
543	Britain	Verulamium III	CASTVS(No.68)	Castus(no.68)	1	Verulamium region(Radlett)	100-140	Frere 1984, Hartley 1984a
544	Britain	Verulamium III	CLVS?	Cilus(?)	1	Verulamium region	100-130	Frere 1984, Hartley 1984a
545	Britain	Verulamium III	DEVALVS	Devalus	1	Verulamium region(Bricklet Wood)	060-090	Frere 1984, Hartley 1984a
546	Britain	Verulamium III	DOBALLVS	Doballus	1	Northamptonshire	140-180	Frere 1984, Hartley 1984a
547	Britain	Verulamium III	DONVS(No.19)	Doinus(no.19)	1	Verulamium region(Brockley Hill)	070-100	Frere 1984, Hartley 1984a
548	Britain	Verulamium III	DOINVS(No.20)	Doinus(no.20)	1	Verulamium region(Brockley Hill)	085-100	Frere 1984, Hartley 1984a
549	Britain	Verulamium III	DOINVS(No.72)	Doinus(no.72)	1	Verulamium region(Brockley Hill)	070-100	Frere 1984, Hartley 1984a
550	Britain	Verulamium III	DOINVS(No.73)	Doinus(no.73)	1	Verulamium region(Brockley Hill)	085-100	Frere 1984, Hartley 1984a
551	Britain	Verulamium III	DRICCVS F	Dricaus(no.74)	1	Verulamium region(Brockley Hill)	070-100	Frere 1984, Hartley 1984a
552	Britain	Verulamium III	SCLDRIC,CI(下方)	Dricaus(no.75)	1	Verulamium region(Brockley Hill)	070-110	Frere 1984, Hartley 1984a
553	Britain	Verulamium III	L.FECIT	Dricaus(no.76)	1	Verulamium region(Brockley Hill)	070-110	Frere 1984, Hartley 1984a
554	Britain	Verulamium III	G.ATTVS MARINVS	G. Attius Marinus	1	Verulamium region(Radlett)	100-110	Frere 1984, Hartley 1984a
555	Britain	Verulamium III	MARINVS	Marinus	1	Verulamium region(Brockley Hill)	070-110	Frere 1984, Hartley 1984a
556	Britain	Verulamium III	MARTIN FEC	Martinus(?)	1	Verulamium region	080-125	Frere 1984, Hartley 1984a
557	Britain	Verulamium III	MATVGENVS	Matugenus	1	Verulamium region(Brockley Hill)	080-125	Frere 1984, Hartley 1984a
558	Britain	Verulamium III	MBXRI	Mbxri	1	Verulamium region(Surrey)	110-140	Frere 1984, Hartley 1984a
559	Britain	Verulamium III	MORICAMV LVS	Moricamulus	1	Verulamium region	070-110	Frere 1984, Hartley 1984a
560	Britain	Verulamium III	MORINA	Morina	1	Verulamium region	070-130	Frere 1984, Hartley 1984a
561	Britain	Verulamium III	NIDVS?	Nidus(?)	1	Verulamium region	100-120	Frere 1984, Hartley 1984a
562	Britain	Verulamium III	NSRC	NSRC(?)	1	Verulamium region	110-140	Frere 1984, Hartley 1984a
563	Britain	Verulamium III	LVGD.F(counterstamp)	Oastrius	1	Verulamium region(Bricklet Wood,Herts)	055-080	Frere 1984, Hartley 1984a
564	Britain	Verulamium III	OVIDVS	Ovidus	1	Verulamium region	110-140	Frere 1984, Hartley 1984a

Stamped Mortaria database17 (主要な文献は Bibliography 参照)

番号	国名	出土地(遺跡名)	スタンプ	工人名	出土数	産地	年代	文献
565	Britain	Verulamium III	Q.LV.CILIVS CRESCENS	Q.Luclius Crescens	1	Italy	040-150	Frere 1984, Hartley 1984a
566	Britain	Verulamium III	Q.VIVALSE	Q.Valerius Secundus(?)	1	North Gaulish(Pas-de-Calais)	055-085	Frere 1984, Hartley 1984a
567	Britain	Verulamium III	ROA	Roa	1	Verulamium region	095-145	Frere 1984, Hartley 1984a
568	Britain	Verulamium III	FEC(counterstamp)	Saturninus I	1	Verulamium region(Brockley Hill)	110-140	Frere 1984, Hartley 1984a
569	Britain	Verulamium III	SOLLVS	Sollus	1		060-100	Frere 1984, Hartley 1984a
570	Britain	Verulamium III	TMH	Tmh	1	Verulamium region	110-145	Frere 1984, Hartley 1984a
571	Britain	Verulamium III	VEDIACVS	Vediachus	1	Upper Nene valley	140-180	Frere 1984, Hartley 1984a
572	Britain	Verulamium III	VERECVNDVS	Verecundus	1	Soller-Kreis Duren	170-200	Frere 1984, Hartley 1984a
573	Britain	Wall	VERECVNDVS I	Verecundus I	1	Gallo-Belgic	065-100	Hartley 1977
574	Britain	Wanborough	Q.VALERIVS VERANIVS	Q.Valerius Veranius	1	North Gaulish(Bavay ,Pas de Calais)	065-100	Hartley 1977
575	Britain	Warks	Q.VALERIVS ESNERTIVS	Q.Valerius Esumertus	1	North Gaulish(Pas-de-Calais)	065-100	Hartley 1991
576	Britain	Weston-under-Penyard	Q.VALERIVS VERANIVS	Q.Valerius Veranius	1	North Gaulish(Bavay ,Pas de Calais)	065-100	Hartley 1977
577	Britain	Wilderspool	AMEN(us)?	amen(us)?	1	Wilderspool(Stockton Heath)	115-165	Hinchliffe他 1992, Hartley 1992a
578	Britain	Wilderspool	AVS(INVS)???	aus/Inus???	1	Wilderspool(Stockton Heath)	115-165	Hinchliffe他 1992, Hartley 1992a
579	Britain	Wilderspool	AVSTINVS	Austinus	1	Wilderspool(Stockton Heath)	115-165	Hinchliffe他 1992, Hartley 1992a
580	Britain	Wilderspool	BIIII	Bellush	1	West Midlands I	110-160	Hinchliffe他 1992, Hartley 1992a
581	Britain	Wilderspool	BRCO	Brico	1	Wilderspool	110-115	Hinchliffe他 1992, Hartley 1992a
582	Britain	Wilderspool	BRCO	Brico	1	Wilderspool(Stockton Heath)	150-199	Hinchliffe他 1992, Hartley 1992a
583	Britain	Wilderspool	BRICO	Brico	1	Wilderspool(Stockton Heath)	115-165	Hinchliffe他 1992, Hartley 1992a
584	Britain	Wilderspool	C.C.M	c.c.m	1	Wilderspool(Stockton Heath)	115-165	Hinchliffe他 1992, Hartley 1992a
585	Britain	Wilderspool	D.I.S(L.D.B	d.i.s/d.b	1	Wilderspool	117-138	Hinchliffe他 1992, Hartley 1992a
586	Britain	Wilderspool	DECANIO	Decanio	1	Wilderspool(Stockton Heath)	138-161	Hinchliffe他 1992, Hartley 1992a
587	Britain	Wilderspool	DECMITIVS	Decmitius	1	Wilderspool(Stockton Heath)	115-165	Hinchliffe他 1992, Hartley 1992a
588	Britain	Wilderspool	DIS(LDB	dis/d.b	1	Wilderspool(Stockton Heath)	120-150	Hinchliffe他 1992, Hartley 1992a
589	Britain	Wilderspool	DOCCIVS	Doc	1	Wilderspool(Stockton Heath)	120-155	Hinchliffe他 1992, Hartley 1992a
590	Britain	Wilderspool	FECIT	G.Attius Marinus	1	Mancetter-Hartshill	110-120	Hinchliffe他 1992, Hartley 1992a
591	Britain	Wilderspool	FECIT	G.Attius Marinus	1	Mancetter-Hartshill	110-120	Hinchliffe他 1992, Hartley 1992a

Stamped Mortaria database 18 (主要な文献は Bibliography 参照)

番号	国名	出土地(遺跡名)	スタンプ	工人名	出土数	産地	年代	文献
592	Britain	Wilderspool	JENIAFI	Genialis I か	1	Midland	100-140	Hinchliffe他1992、Hartley1992a
593	Britain	Wilderspool	H.C.V.X.A and O	H.c.v.x.a and o	1	West Midlands I	110-160	Hinchliffe他1992、Hartley1992a
594	Britain	Wilderspool	Herring-bone	Herring-bone	1	Wilderspool(Stockton Heath)	115-165	Hinchliffe他1992、Hartley1992a
595	Britain	Wilderspool	ICOTASGV S	Iotasgus	1	Mancetter	130-165	Hinchliffe他1992、Hartley1992a
596	Britain	Wilderspool	MINICIUS?	Mimicus?	1	Wilderspool(Stockton Heath)	115-165	Hinchliffe他1992、Hartley1992a
597	Britain	Wilderspool	NANIICO	Nanico?	1	Wilderspool(Stockton Heath)	115-165	Hinchliffe他1992、Hartley1992a
598	Britain	Wilderspool	OVIDVS or OVIDIVS	Ovidus or Ovidius	1	Wilderspool(Stockton Heath)	115-165	Hinchliffe他1992、Hartley1992a
599	Britain	Wilderspool	TAVRI III	Taurus 3	1	Holt	100-125	Hinchliffe他1992、Hartley1992a
600	Britain	Wilderspool	I A III	Vitalis iv	1	Mancetter-Hartshill	120-145	Hinchliffe他1992、Hartley1992a
601	Britain	Wilderspool	A MEI,		1	Wilderspool	110-155	Hinchliffe他1992、Hartley1992a
602	Britain	Wilts	Q.VALERIVS VERANIVS	Q.Valerius Veranius	1	North Gaulish(Bavay ,Pas de Calais)	065-100	Hartley1977
603	Britain	Winchester	Q.VALERIVS VERANIVS	Q.Valerius Veranius	1	North Gaulish(Bavay ,Pas de Calais)	065-100	Hartley1977
604	Britain	Wroxeter	ALBINVS	Albinus	2	Verulamium region	060-090	Hartley1977
605	Britain	Wroxeter	CAVARIVS	Cauartius	1	North Gaulish(Pas de Calais)	065-100	Hartley1977
606	Britain	Wroxeter	Q.VALERIVS VERANIVS	Q.Valerius Veranius	1	North Gaulish(Bavay ,Pas de Calais)	065-100	Hartley1977
607	Britain	York	C.IV.LI[us] PRI[us]	C.Iulius Privatus	1	North Gaulish(Pas de Calais)	065-100	Hartley1977
608	Britain	York	LOSSA	Losea	1	North Gaulish(Pas de Calais)	065-100	Hartley1993a
609	Britain	York	QXXLERIVS SVRIACVSFE	Q.Valerius Surtiacus	1	North Gaulish(Pas de Calais)	065-100	Hartley1995
610	Britain	York	Q.VALERIVS VERANIVS	Q.Valerius Veranius	2	North Gaulish(Bavay ,Pas de Calais)	065-100	Hartley1977
611	Britain	York	GRACILIS	Gracilis	1	North Gaulish(Pas de Calais)	065-100	Hartley1977
612	Britain	York	Q.VALERIVS SE.....	Q.Valerius Se....	1	North Gaulish(Pas de Calais)	055-085	Hartley1968
613	Britain	York Minster I	FBCIT	Doinus	1	Verulamium-region(Brockley Hill)	070-110	Hartley1995
614	Britain	York Minster I	GENIJS	Genilis	1	Yorkshire	100-140	Hartley1995
615	Britain	York Minster I	GRATINVS	Gratinus	1	Hartshill(Warwickshire)	130-165	Hartley1995
616	Britain	York Minster I	MERCATOR	Mercator	2	East York,Heworth,Appletree Farm	117-161	Hartley1995
617	Britain	York Minster I	QXXLERIVS SVRIACVSFE	Q.Valerius Surtiacus	1	North Gaulish(Pas de Calais)	065-100	Hartley1995
618	Britain	York Minster I	SENICO	Senico	1	South Carlton,Lincoln	110-170	Hartley1995
619	Britain	York Minster I	遺跡スタンプ	Verecundus	1	Soller-Kreis Duren	170-200	Hartley1995
620	Britain	York Minster I	VL.....(VLIVRIS or VLIVRIS)	Vliuris or Vliurtis	1		150-175	Hartley1995
621	Cyprus	Ayios Philon	ΘΕΙΩΝΔΩ/[PH]MATA	ΘΕΙΩΝΔΩ/[PH]MATA	1	Ras el-Basit	250-330	Hayes1967
622	Cyprus	Ayios Philon	KACCI]/ANOT	KACCI]/ANOT	1	Ras el-Basit	250-330	Hayes1967
623	Cyprus	Curium	ALEXAN/DRILADA	ALEXAN/DRILADA	1	Ras el-Basit	250-330	Hayes1967
624	Cyprus	Cyprus Museum	ΕΤΤΥΧC/ΕΙΡΗΝΕW	ΕΤΤΥΧC/ΕΙΡΗΝΕW	1	Ras el-Basit	250-330	Hayes1967
625	Cyprus	Enkomi	ΔΙΟΦΑΝ/ΤΟΤ	ΔΙΟΦΑΝ/ΤΟΤ	1	Ras el-Basit	250-330	Hayes1967
626	Cyprus	Lythangomi	ΔΙΟΦΑΝ/ΤΟΤ	ΔΙΟΦΑΝ/ΤΟΤ	1	Ras el-Basit	250-330	Hayes1967
627	Cyprus	Morphou	ΤΙΜΟΚ]/ΑΗΤΟC	ΤΙΜΟΚ]/ΑΗΤΟC	1	Ras el-Basit	250-330	Hayes1967
628	Cyprus	Paphos Museum	ΔΟΕΑ	ΔΟΕΑ	1	Ras el-Basit	250-330	Hayes1967
629	Croatia	Salona	ΔΟΜ±/±ΝΟΤ	ΔΟΜ±/±ΝΟΤ	1	Ras el-Basit	250-330	Hayes1967

Stamped Mortaria database 19 (主要な文献は Bibliography 参照)

番号	国名	出土地(遺跡名)	スタンプ	工人名	出土数	産地	年代	文献
630	Croatia	Salona	KACC[I]/ANOT[φ]	KACC[I]/ANOT[φ]	1	Ras el-Basit	250-330	Hayes1967
631	Croatia	Salona	EPMOΓ/ENOTCI	EPMOΓ/ENOTCI	1	Ras el-Basit	250-330	Hayes1967
632	Egypt	Abu Mena	ALEXAN/DRILADA	ALEXAN/DRILADA	1	Ras el-Basit	250-330	Hayes1967
633	Egypt	Achimim-Panopolis	EIPHNAI/ETTTXI[φ]	EIPHNAI/ETTTXI[φ]	1	Ras el-Basit	250-330	Hayes1967
634	Egypt	Alexandria	C BELLICI/ZMARAGDI (ZMAC ACDI)	C BELLICI/ZMARAGDI (ZMAC ACDI)	3	Ras el-Basit	250-330	Hayes1967
635	Egypt	Alexandria	CALAAMOT/AΛEΞAN ΔPOT	CALAAMOT/AΛEΞAN ΔPOT	2	Ras el-Basit	250-330	Hartley1992a
636	Egypt	Alexandria	ΔIONE[]/φKOTφ	ΔIONE[]/φKOTφ	1	Ras el-Basit	250-330	Hayes1967
637	Egypt	Alexandria	ΔIOΦAN/TOTBÜ	ΔIOΦAN/TOTBÜ	1	Ras el-Basit	250-330	Hayes1967
638	Egypt	Alexandria	ΔIOΦAN/TOTBÜ	ΔIOΦAN/TOTBÜ	2	Ras el-Basit	250-330	Hayes1967
639	Egypt	Alexandria	ΔOM±(ΔOMI)/φNOT	ΔOM±(ΔOMI)/φNOT	2	Ras el-Basit	250-330	Hayes1967
640	Egypt	Alexandria	KACCI/ANOTφ	KACCI/ANOTφ	2	Ras el-Basit	250-330	Hayes1967
641	Egypt	Alexandria	EPMOΓ/ENOTCI	EPMOΓ/ENOTCI	7	Ras el-Basit	250-330	Hayes1967
642	Egypt	Alexandria	EIPHNAI/ETTTXI[φ]	EIPHNAI/ETTTXI[φ]	2	Ras el-Basit	250-330	Hayes1967
643	Egypt	Alexandria	ETTTXWC/ΕIPHNEW	ETTTXWC/ΕIPHNEW	4	Ras el-Basit	250-330	BushFox1949, Hartley1968
644	Egypt	Athribis	EPMOΓ/ENOTCI	EPMOΓ/ENOTCI	1	Ras el-Basit	250-330	Hayes1967
645	Egypt	Benachi Collection	φPMOΓ/ENOTCI	φPMOΓ/ENOTCI	1	Ras el-Basit	250-330	Hayes1967
646	Egypt	Benachi Collection	ALEXAN/DRILADA	ALEXAN/DRILADA	2	Ras el-Basit	250-330	Hayes1967
647	Egypt	Benachi Collection	ΔIOΦAN/TOTBÜ	ΔIOΦAN/TOTBÜ	1	Ras el-Basit	250-330	Hayes1967
648	Egypt	Benachi Collection	ΔOM±/φNOT	ΔOM±/φNOT	1	Ras el-Basit	250-330	Hayes1967
649	Egypt	Benachi Collection	ΘWNΔW/PHMATA	ΘWNΔW/PHMATA	1	Ras el-Basit	250-330	Hayes1967
650	Egypt	Benachi Collection	EIPHNAI/ETTTXI[φ]	EIPHNAI/ETTTXI[φ]	1	Ras el-Basit	250-330	Hayes1967
651	Egypt	Benachi Collection	EPMOΓ/ENOTCI	EPMOΓ/ENOTCI	1	Ras el-Basit	250-330	Hayes1967
652	Egypt	Cairo	ΔIOΦAN/TOTBÜ	ΔIOΦAN/TOTBÜ	1	Ras el-Basit	250-330	Hayes1967
653	Egypt	Cairo	ΘWNΔW/PHMATA	ΘWNΔW/PHMATA	1	Ras el-Basit	250-330	Hayes1967
654	Egypt	Cairo	TIMOK]/AHTOC	TIMOK]/AHTOC	1	Ras el-Basit	250-330	Hayes1967
655	Egypt	Cairo	ETTX[WC]/ΕIPHNEW	ETTX[WC]/ΕIPHNEW	1	Ras el-Basit	250-330	Hayes1967
656	Egypt	Oxyrhynchus	ALEXAN/DRILADA	ALEXAN/DRILADA	1	Ras el-Basit	250-330	Hayes1967
657	Egypt	Oxyrhynchus	ε υ κ α / ρ π ι α	ε υ κ α / ρ π ι α	1	Ras el-Basit	250-330	Hayes1967
658	France	Amiens	SVMMACVS	Summacus	1	North Gaulish(Pas-de-Calais)	055-085	BushFox1949, Hartley1968
659	France	Evreux	QXXLERIVS SVRIACVSFE	QValerius Surliacus	1	North Gaulish(Pas-de-Calais)	065-100	Hartley1977
660	France	Strasbourg	EIPHNAI]/ETTTXI[φ	EIPHNAI]/ETTTXI[φ	1	Ras el-Basit	250-330	Hayes1967
661	Belgium	Tongeren	ADVTOR	Adutor	3	Amay	075-125	Hartley1977
662	France	Tyers	BIII	Biiji	1	North Gaulish(Pas-de-Calais)	065-085	Tyers1996
663	France	Tyers	BOREDO	Boredo	1	North Gaulish(Pas-de-Calais)	065-100	Tyers1996
664	France	Tyers	BVCVS	Buccus	1	North Gaulish(Pas-de-Calais)	065-085	Tyers1996
665	France	Tyers	CIVLIVS]PRIIVATVS]	C.Iulius]Pri[uius]	1	North Gaulish(Pas-de-Calais)	065-100	Tyers1996
666	France	Tyers	CACVMATVS	Cacumattus	1	North Gaulish(Pas-de-Calais)	065-100	Tyers1996
667	France	Tyers	CAVARIVS	Cavarivus	1	North Gaulish(Pas-de-Calais)	070-100	Tyers1996
668	France	Tyers	FRONTO	Fronto	1	North Gaulish(Pas-de-Calais)	065-085	Hartley1977
669	France	Tyers	GATISIVS GRATVS	G.Atisius Gratus	1	Gaul(Aoste)	060-085	Tyers1996
670	France	Tyers	GATISIVS SABINVS	G.Atisius Sabinus	1	Gaul(Aoste)	050-085	Hartley1988a
671	France	Tyers	GATISIVS SECYNDVS	G.Atisius Secundus	1	Gaul(Aoste)	060-085	Hartley1992a
672	France	Tyers	GRACLIS	Gracilis	1	North Gaulish(Pas-de-Calais)	065-100	Hartley1977

Stamped Mortaria database20 (主要な文献は Bibliography 参照)

番号	国名	出土地(遺跡名)	スタンプ	工人名	出土数	産地	年代	文献
673	France	Tyers	LITVGENVS II	Litugenus II	1	North Gaulish(Pas-de-Calais)	065-100	Hartley1977
674	France	Tyers	LOSSA	Lossa	1	North Gaulish(Pas-de-Calais)	065-100	Hartley1997
675	France	Tyers	MOTTIVS BOLLVS	Mottius Bollus	1	North Gaulish(Pas-de-Calais)	065-100	Tyers1996
676	France	Tyers	ORBISSA	Orbissa	1	North Gaulish(Pas-de-Calais)	065-100	BusheFox1949,Hartley1968
677	France	Tyers	ORGLVS	Orgilius	1	North Gaulish(Pas-de-Calais)	055-085	Hartley1992a
678	France	Tyers	PAVLVS	Paulus	1	North Gaulish(Pas-de-Calais)	065-085	Dufay1997
679	France	Tyers	PRASSO	Prasso	1	North Gaulish(Pas-de-Calais)	065-100	Hartley1977
680	France	Tyers	Q.VALERIVS SE...	Q.Valerius Se...	1	North Gaulish(Pas-de-Calais)	065-085	Hartley1977
681	France	Tyers	Q.VALERIVS ESNERTVS	Q.Valerius Esnerius	1	North Gaulish(Pas-de-Calais)	065-100	Tyers1996
682	France	Tyers	Q.VALERIVS SVRIACVS	Q.Valerius Surtiacus	1	North Gaulish(Pas-de-Calais)	065-100	Hartley1977
683	France	Tyers	Q.VALERIVS VERANIVS	Q.Valerius Veranius	1	North Gaulish(Pas-de-Calais)	065-100	Hartley1977
684	France	Tyers	SVMMACVS	Summacus	1	North Gaulish(Pas-de-Calais)	055-085	Tyers1996
685	France	Tyers	T.IVLIVS IAFIER	T.Iulius Afer	1	North Gaulish(Pas-de-Calais)	065-100	Hartley1992a
686	France	Tyers	VASSONVS	Vassonus	1	North Gaulish(Pas-de-Calais)	065-100	Hartley,stonea
687	Belgium	Amay	ADIVTOR	Adiutor	1	Amay	075-125	Hartley1984a
688	Belgium	Amay	SVNERBVS	sunrebus	1	Amay	不明	Hartley1977
689	France	Arlaines(Aisne)	Q.VALERIVS VERANIVS	Q.Valerius Veranius	1	North Gaulish(Bavay, Pas de Calais)	065-100	Hartley1977
690	France	Bavay	MARTIALIS	Martialis	1	Gallo-Belgic	065-100	Tyers1996
691	France	Bavay	QXXLERIVS SVRIACVS SFE	Q.Valerius Surtiacus	1	North Gaulish(Pas-de-Calais)	065-100	Hartley1998
692	France	Bavay	Q.VALERIVS VERANIVS	Q.Valerius Veranius	4	North Gaulish(Bavay, Pas de Calais)	065-100	Hartley1977
693	France	Bavay	VERANI	Q.Valerius Veranius	4	North Gaulish(Bavay, Pas de Calais)	065-100	Hartley1991
694	France	Bavay	VERANI	Q.Valerius Veranius	1	North Gaulish(Bavay, Pas de Calais)	065-100	Hartley1991
695	France	Bavay	VERECVNDVS I	Verecundus I	3	Gallo-Belgic	065-100	Hartley1977
696	France	Boulogne	CACVMATTVS	Cacumattus	1	North Gaulish(Pas-de-Calais)	065-100	Hartley1977
697	France	Boulogne	ORBISSA	Orbissa	1	North Gaulish(Pas-de-Calais)	065-100	Hartley1977
698	France	Boulogne	Q.VALERIVS SE.....	Q.Valerius Se...	1	North Gaulish(Pas-de-Calais)	055-085	BusheFox1949,Hartley1968
699	France	Boulogne	Q.VALERIVS VERANIVS	Q.Valerius Veranius	1	North Gaulish(Bavay, Pas de Calais)	065-100	Hartley1977
700	France	Compiègne	VERECVNDVS I	Verecundus I	1	Gallo-Belgic	065-100	Hartley and Perrin 1999
701	France	Condé-sur-Iton(Parigny)	Q.VALERIVS VERANIVS	Q.Valerius Veranius	1	North Gaulish(Bavay, Pas de Calais)	065-100	Hartley1977
702	France	Evreux	ORBISSA	Orbissa	1	North Gaulish(Pas-de-Calais)	065-100	Hartley1977
703	France	Evreux	Q.VALERIVS SE.....	Q.Valerius Se...	2	North Gaulish(Pas-de-Calais)	055-085	Hartley1984a
704	France	Evreux	Q.VALERIVS VERANIVS	Q.Valerius Veranius	1	North Gaulish(Bavay, Pas de Calais)	065-100	Hartley1977
705	France	Evreux	SVMMACVS	Summacus	1	North Gaulish(Pas-de-Calais)	055-085	Hartley1977
706	France	La Ville D'Uggate	GRACILIS	Gracilis	1	North Gaulish(Pas-de-Calais)	065-100	BusheFox1926,1928,1932,1949,Hartley1968
707	France	Luxembourg	QXXLERIVS SVRIACVS SFE	Q.Valerius Surtiacus	1	North Gaulish(Pas-de-Calais)	065-100	BusheFox1932,1949,Hartley1968
708	France	Mettet	QXXLERIVS SVRIACVS SFE	Q.Valerius Surtiacus	1	North Gaulish(Pas-de-Calais)	065-100	Hartley1992
709	France	Normandy area	GRACILIS	Gracilis	1	North Gaulish(Pas-de-Calais)	065-100	Hartley and Perrin 1999
710	France	Reims	Q.VALERIVS VERANIVS	Q.Valerius Veranius	2	North Gaulish(Bavay, Pas de Calais)	065-100	Hartley1977

Stamped Mortaria database21 (主要な文献は Bibliography 参照)

番号	国名	出土地(遺跡名)	スタンプ	工人名	出土数	産地	年代	文献
711	France	Reims	T.IV[LV]S/AP[ER]	T.Iulius Afer	1	North Gaulish(Pas de-Calais)	065-100	Tyers1996
712	France	Roucy	VERECVNDVS I	Verecundus I	1	Gallo-Belgic	065-100	Tyers1996
713	France	Rugles(Eure)	Q.VALERIVS VERANIVS	Q.Valerius Veranius	1	North Gaulish(Bavay ,Pas de Calais)	065-100	Hartley1977
714	Belgium	Tongeren	Q.VALERIVS VERANIVS	Q.Valerius Veranius	1	North Gaulish(Bavay ,Pas de Calais)	065-100	Hartley1977
715	France	Vélizy-Rudersdohne	MARTIALIS	Martialis	2	Gallo-Belgic	065-100	Hull1963
716	France	Vélizy-Rudersdohne	Q.VALERIVS VERANIVS	Q.Valerius Veranius	1	North Gaulish(Bavay ,Pas de Calais)	065-100	Hull1992
717	France	Vélizy-Rudersdohne	VERECVNDVS I	Verecundus I	1	Gallo-Belgic	065-100	Tyers1996
718	France	Boissière-École	PERSIALIS	Persialis	1	Boissière-École(Boissière-École)	不明	Hartley1977
719	France	Millière	PERSIALIS	Persialis	1	Boissière-École(Boissière-École)	不明	Hartley1977
720	Germany	Büßlingen	I[ERCA]	Ierca	2	不明	不明	Heilmann-Batsch1997
721	Germany	Büßlingen	CAVS IVLIVS VALERIVS	Caius Iulius Valerius	2	不明	不明	Heilmann-Batsch1997
722	Germany	Büßlingen	I[IVALLI]	Iulius Valerius	1	不明	不明	Heilmann-Batsch1997
723	Germany	Büßlingen	VALI[]	Valiurus	1	不明	不明	Heilmann-Batsch1997
724	Germany	Köln	VERCVNDVS-F	Verecundus-f	1	Soller-Kreis Duren	150-200	Haupt1984
725	Germany	Soller	TIRTIVS FICT	Tirtius Fict	1	Soller(Germany)	150-200	Haupt1984
726	Germany	Soller	VER-FEC-	Ver-Fec-	2	Soller(Germany)	150-200	Tyers1996
727	Germany	Soller	VERCVNDVS-F	Verecundus-f	15	Soller-Kreis Duren	150-200	Richardson1986
728	Germany	Stuttgart and Tübingen(?)	Δ I O N E I / [] K O T []	Δ I O N E I / [] K O T []	1	Ras el-Basit	250-330	Hayes1967
729	Germany	Stuttgart and Tübingen(?)	Γ E M E A / A I N O T	Γ E M E A / A I N O T	1	Ras el-Basit	250-330	Hayes1967
730	Germany	Tyers	VERECVNDVS	Verecundus	1	Soller-Kreis Duren	150-200	BusheFox1949,Hartley1968
731	Germany	Xanten	VERCVNDVS-F	Verecundus-f	2	Soller-Kreis Duren	250-330	Hartley1977
732	Greece	Athens	Ι O T A E I / A N O T	Ι O T A E I / A N O T	1	Ras el-Basit	250-330	Hayes1967
733	Greece	Athens	Ε I P H I / N A I [] E T T T X I	Ε I P H I / N A I [] E T T T X I	1	Ras el-Basit	250-330	Hayes1967
734	Greece	Athens	Ε P M O Γ / E N O T C I	Ε P M O Γ / E N O T C I	3	Ras el-Basit	250-330	Hayes1967
735	Greece	Karpathos	Ε P M O Γ / E N O T C I	Ε P M O Γ / E N O T C I	1	Ras el-Basit	250-330	Hayes1967
736	Greece	Kenchreai	Δ I O N [] / [] K O T []	Δ I O N [] / [] K O T []	1	Ras el-Basit	250-330	Hayes1967
737	Greece	Olympia	Ε P M O Γ / E N O T C I	Ε P M O Γ / E N O T C I	1	Ras el-Basit	250-330	Hayes1967
738	Greece	Tenos	Ε P M O Γ / E N O T C I	Ε P M O Γ / E N O T C I	1	Ras el-Basit	250-330	Hayes1967
739	Holland	Ardenburg	VERCVNDVS-F	Verecundus-f	1	Soller-Kreis Duren	150-200	Hartley1977
740	Italy	Hayes	SATVRNINI	Saturnini	1	Italy	01-060	Hayes1997
741	Italy	Rome	C . B E L L I C I / Z M A R A G P I	C . B E L L I C I / Z M A R A G P I	1	Ras el-Basit	250-330	Hayes1967
742	Italy	Rome	T I M O K / A H T O C	T I M O K / A H T O C	1	Ras el-Basit	250-330	Hayes1967
743	Lebanon	Caesarea Ancient Harbour	E P M O Γ E N O Y E	E P M O Γ E N O Y E	1	North Sylla(Ras el-Basit)	250-330	Oleson1994
744	Lebanon	Caesarea Ancient Harbour	Λ A A Y O E	Λ A A Y O E	1	Ras el-Basit	250-330	Oleson1994
745	Palestine	Anthedon	C I A A A M O T / [] A Δ E E	C I A A A M O T / A Δ E E A N	1	Ras el-Basit	250-330	Hayes1967
746	Palestine	Anthedon	A N A P O T	A P O T	2	Ras el-Basit	250-330	Hayes1967
747	Palestine	Anthedon	Δ I O N E I / [] K O T []	Δ I O N E I / [] K O T []	1	Ras el-Basit	250-330	Hayes1967
748	Palestine	Anthedon	Δ I O Φ A N / [] T O T B O	Δ I O Φ A N / [] T O T B O	1	Ras el-Basit	250-330	Hayes1967
749	Palestine	Anthedon	Δ O M ± / [] N O T	Δ O M ± / [] N O T	1	Ras el-Basit	250-330	Hayes1967
750	Palestine	Anthedon	K A C C I / A N O T	K A C C I / A N O T	1	Ras el-Basit	250-330	Hayes1967
750	Palestine	Anthedon	Ε I P H N A I / E T T T X I []	Ε I P H N A I / E T T T X I []	1	Ras el-Basit	250-330	Hayes1967

Stamped Mortaria database22 (主要な文献は Bibliography 参照)

番号	国名	出土地(遺跡名)	スタンプ	工人名	出土数	産地	年代	文献
751	Palestine	Anchedon	ΕΡΜΟΥ/ΕΝΟΤΙ	ΕΡΜΟΥ/ΕΝΟΤΙ	1	Ras el-Basit	250-330	Hayes 1967
752	Palestine	Anchedon	ΕΤΤΥΧΚ/ΕΙΡΗΝΕΩ	ΕΤΤΥΧΚ/ΕΙΡΗΝΕΩ	1	Ras el-Basit	250-330	Hayes 1967
753	Palestine	Beit Natif	ΔΙΟΝΕΙ/ΦΚΟΤΦ	ΔΙΟΝΕΙ/ΦΚΟΤΦ	1	Ras el-Basit	250-330	Hayes 1967
754	Palestine	Caesarea	Διοφανα/τοουβου	Διοφανα/τοουβου	1	Ras el-Basit	250-330	Hayes 1967
755	Palestine	Caesarea	Ερμουγ/ενοους	Ερμουγ/ενοους	1	Ras el-Basit	250-330	Hayes 1967
756	Palestine	Caesarea	Ευκα/ρπια	Ευκα/ρπια	1	Ras el-Basit	250-330	Hayes 1967
757	Palestine	Caesarea	Ευτρυχως/ειρηνεω	Ευτρυχως/ειρηνεω	1	Ras el-Basit	250-330	Hayes 1967
758	Palestine	Caesarea	Κασσ[ι]/ανου	Κασσ[ι]/ανου	1	Ras el-Basit	250-330	Hayes 1967
759	Palestine	Caesarea	Τιμοκ/[λ]ητος	Τιμοκ/[λ]ητος	1	Ras el-Basit	250-330	Hayes 1967
760	Palestine	Cheikh Zouède	CA]AAAM[OT]/AA]EEA	CA]AAAM[OT]/AA]EEA	1	Ras el-Basit	250-330	Hayes 1967
761	Palestine	Cheikh Zouède	NA]POT	NA]POT	1	Ras el-Basit	250-330	Hayes 1967
762	Palestine	Cheikh Zouède	Δ]ΟΕΑ(?)	Δ]ΟΕΑ(?)	1	Ras el-Basit	250-330	Hayes 1967
763	Palestine	Cheikh Zouède	ΔΙΟΦΑΝ/ΤΟΤΒ	ΔΙΟΦΑΝ/ΤΟΤΒ	1	Ras el-Basit	250-330	Hayes 1967
764	Palestine	Cheikh Zouède	ΔΑΔΑ/ΤΟCΦ	ΔΑΔΑ/ΤΟCΦ	1	Ras el-Basit	250-330	Hayes 1967
765	Palestine	Cheikh Zouède	ΕΙΡΗΝΑ[Ι]/ΕΤΤΥΧΙΦ	ΕΙΡΗΝΑ[Ι]/ΕΤΤΥΧΙΦ	1	Ras el-Basit	250-330	Hayes 1967
766	Palestine	Cheikh Zouède	ΕΡΜΟΥ/ΕΝΟΤΙ	ΕΡΜΟΥ/ΕΝΟΤΙ	1	Ras el-Basit	250-330	Hayes 1967
767	Palestine	Emmaus-Nicopolis	ΕΤΤΥΧΙ	ΕΤΤΥΧΙ	1	Ras el-Basit	250-330	Hartley 1993a
768	Palestine	Jebel Faradis	ΑΔΑ/ΤΟCΦ	ΑΔΑ/ΤΟCΦ	1	Ras el-Basit	250-330	Hayes 1967
769	Palestine	Jerusalem	ΤΙΜΟΚ]/ΛΗΤΟC	ΤΙΜΟΚ]/ΛΗΤΟC	1	Ras el-Basit	250-330	Hayes 1967
770	Palestine	Jerusalem	ΔΙΟΦΑΝ/ΤΟΤΒ	ΔΙΟΦΑΝ/ΤΟΤΒ	1	Ras el-Basit	250-330	Hayes 1967
771	Palestine	Jerusalem	ΔΟΜ±(ΔΟΜΙ)/ΦΝΟΤ	ΔΟΜ±(ΔΟΜΙ)/ΦΝΟΤ	1	Ras el-Basit	250-330	Hayes 1967
772	Palestine	Jerusalem	Ερμουγ/ενοους	Ερμουγ/ενοους	1	Ras el-Basit	250-330	Hayes 1967
773	Palestine	Tanturah	ΚΑCΙ/ΑΝΟΤΦ	ΚΑCΙ/ΑΝΟΤΦ	1	Ras el-Basit	250-330	Hayes 1967
774	Scotland	Camelon	ΑΔΑ/ΤΟCΦ	ΑΔΑ/ΤΟCΦ	1	Ras el-Basit	250-330	Hayes 1967
775	Scotland	Cardean	QV]ALERIVS VBRANIVS	QV]Valerius Veranius	1	North Gaulish(Bavay, Pas de Calais)	065-100	BushesFox1949, Hartley 1968
776	Syria	Al Mina	QV]ALERIVS VBRANIVS	QV]Valerius Veranius	1	North Gaulish(Bavay, Pas de Calais)	065-100	BushesFox1932, 1949, Hartley 1968
777	Syria	Al Mina	ΚΑCΙ/ΑΝΟΤΦ	ΚΑCΙ/ΑΝΟΤΦ	1	Ras el-Basit	250-330	Hayes 1967
778	Syria	Al Mina	ΑΔΑ/ΤΟCΦ	ΑΔΑ/ΤΟCΦ	1	Ras el-Basit	250-330	Hayes 1967
779	Syria	Antioch	ΕΤΚΑ/ΡΤΤΙΑ	ΕΤΚΑ/ΡΤΤΙΑ	1	Ras el-Basit	250-330	Hayes 1967
780	Syria	Beirut	Διοφανα/τοουβου	Διοφανα/τοουβου	1	Ras el-Basit	250-330	Hayes 1967
781	Syria	Byblos	Ερμουγ/ενοους	Ερμουγ/ενοους	1	Ras el-Basit	250-330	Hayes 1967
782	Syria	Daphne	ΕΙΡΗΝΑΙ/ΕΤΤΥΧΙΦ	ΕΙΡΗΝΑΙ/ΕΤΤΥΧΙΦ	4	Ras el-Basit	250-330	Hayes 1967
783	Syria	Daphne	Δ[ι]ονε[ι]/[φ]κ[ο]υ[φ]	Δ[ι]ονε[ι]/[φ]κ[ο]υ[φ]	1	Ras el-Basit	250-330	Hayes 1967
784	Syria	Daphne	Ερμουγ/ενοους	Ερμουγ/ενοους	1	Ras el-Basit	250-330	Hayes 1967
785	Syria	Deil el-Qal'a	Τιμοκ/[λ]ητος	Τιμοκ/[λ]ητος	1	Ras el-Basit	250-330	Hayes 1967
786	Syria	Deil el-Qal'a	ΕΙΡΗΝΑΙ/ΕΤΤΥΧΙΦ	ΕΙΡΗΝΑΙ/ΕΤΤΥΧΙΦ	1	Ras el-Basit	250-330	Hayes 1967
787	Syria	Deil el-Qal'a	ΕΡΜΟΥ/ΕΝΟΤΙ	ΕΡΜΟΥ/ΕΝΟΤΙ	1	Ras el-Basit	250-330	Hayes 1967
788	Syria	El-Aga	ΕΤΤΥΧΚ/ΕΙΡΗΝΕΩ	ΕΤΤΥΧΚ/ΕΙΡΗΝΕΩ	1	Ras el-Basit	250-330	Hartley 1993a
789	Syria	El-Aga]ΤΟ.Ε.]/[C]B I A I C[]ΤΟ.Ε.]/[C]B I A I C[1	Ras el-Basit	250-330	Hayes 1967
790	Syria	El-Aga	C. B ELL I C I / Z M A R A G D I	C. B ELL I C I / Z M A R A G D I	1	Ras el-Basit	250-330	Hayes 1967
791	Syria	El-Aga	Δ[ι]ονε[ι]/[φ]κ[ο]υ[φ]	Δ[ι]ονε[ι]/[φ]κ[ο]υ[φ]	1	Ras el-Basit	250-330	Hayes 1967
792	Syria	El-Aga	Διοφανα/τοουβου	Διοφανα/τοουβου	1	Ras el-Basit	250-330	Hayes 1967
793	Syria	El-Aga	Ερμουγ/ενοους	Ερμουγ/ενοους	1	Ras el-Basit	250-330	Hayes 1967
794	Syria	El-Aga	Ευκα/ρπια	Ευκα/ρπια	1	Ras el-Basit	250-330	Hayes 1967
795	Syria	Hama	Κασσ[ι]/ανουφ	Κασσ[ι]/ανουφ	1	Ras el-Basit	250-330	Hayes 1967
			C. B ELL I C I / Z M A R A G D I	C. B ELL I C I / Z M A R A G D I	1	Ras el-Basit	250-330	Hayes 1967

Stamped Mortaria database23 (主要な文献は Bibliography 参照)

番号	国名	出土地(遺跡名)	スタンプ	工人名	出土数	産地	年代	文献
796	Syria	Heldua Haldé	Τιμοκ/λητος	Τιμοκ/λητος	1	Ras el-Basit	250-330	Hayes1967
797	Syria	Mo'arret en-No'man	ALEXAN/DR ILADA	ALEXAN/DR ILADA	1	Ras el-Basit	250-330	Hayes1967
798	Syria	Mt. Cassius	C. BELLICI/ZMARAGDI	C. BELLICI/ZMARAGDI	1	Ras el-Basit	250-330	Hayes1967
799	Syria	Myriand(r)os	Διοφαν/τοουβουβου	Διοφαν/τοουβουβου	1	Ras el-Basit	250-330	Hayes1967
800	Syria	Myriand(r)os	Ειρηννα[ι/ε]υττχ	Ειρηννα[ι/ε]υττχ	2	Ras el-Basit	250-330	Hayes1967
801	Syria	Myriand(r)os	Ερμολ/ενουβ	Ερμολ/ενουβ	1	Ras el-Basit	250-330	Hayes1967
802	Syria	Myriand(r)os	Ευττχω5/ειρηννεω	Ευττχω5/ειρηννεω	1	Ras el-Basit	250-330	Hayes1967
803	Syria	Ras el-Basit	C. BELLICI/ZMARAGDI	C. BELLICI/ZMARAGDI	1	Ras el-Basit	250-330	Hayes1967
804	Syria	Ras el-Basit	A]AEE[A]/[N]ΔPO[T]	A]AEE[A]/[N]ΔPO[T]	1	Ras el-Basit	250-330	Hayes1967
805	Syria	Ras el-Basit	ALEXAN/DR ILADA	ALEXAN/DR ILADA	1	Ras el-Basit	250-330	Hayes1967
806	Syria	Ras el-Basit	Δ]OEA (?)	Δ]OEA (?)	1	Ras el-Basit	250-330	Hayes1967
807	Syria	Ras el-Basit	Δ]IONEI/φKOTφ	Δ]IONEI/φKOTφ	1	Ras el-Basit	250-330	Hayes1967
808	Syria	Ras el-Basit	Δ]IOΦAφ/NTÖBÖ	Δ]IOΦAφ/NTÖBÖ	1	Ras el-Basit	250-330	Hayes1967
809	Syria	Ras el-Basit	ΔOM±/φNOT	ΔOM±/φNOT	1	Ras el-Basit	250-330	Hayes1967
810	Syria	Ras el-Basit	ΘWNΔW/PHMATA	ΘWNΔW/PHMATA	1	Ras el-Basit	250-330	Hayes1967
811	Syria	Ras el-Basit	KACCI/ANOTφ	KACCI/ANOTφ	1	Ras el-Basit	250-330	Hayes1967
812	Syria	Ras el-Basit	ΑΔA/TOCφ	ΑΔA/TOCφ	1	Ras el-Basit	250-330	Hayes1967
813	Syria	Ras el-Basit	TIMO[K]/AHTOC	TIMO[K]/AHTOC	1	Ras el-Basit	250-330	Hayes1967
814	Syria	Ras el-Basit	EIPHNAI/ETTIXIφ	EIPHNAI/ETTIXIφ	1	Ras el-Basit	250-330	Hayes1967
815	Syria	Ras el-Basit	EPMOΓ/ENOTCI	EPMOΓ/ENOTCI	1	Ras el-Basit	250-330	Hayes1967
816	Syria	Ras el-Basit	ETKA/PTIA	ETKA/PTIA	1	Ras el-Basit	250-330	Hayes1967
817	Syria	Seleucia pieria and environs	C. BELLICI/ZMARAGDI	C. BELLICI/ZMARAGDI	1	Ras el-Basit	250-330	Hayes1967
818	Syria	Seleucia pieria and environs	Ειρηννα[ι/ε]υττχ	Ειρηννα[ι/ε]υττχ	1	Ras el-Basit	250-330	Hayes1967
819	Syria	Seleucia pieria and environs	Ερμολ/ενουβ	Ερμολ/ενουβ	1	Ras el-Basit	250-330	Hayes1967
820	Syria	Seleucia pieria and environs	Ευττχω5/ειρηννεω	Ευττχω5/ειρηννεω	1	Ras el-Basit	250-330	Hayes1967
821	Syria	Seleucia pieria and environs	ΑδA/TOCφ	ΑδA/TOCφ	1	Ras el-Basit	250-330	Hayes1967
822	Syria	Siden	ALEXAN/DR ILADA	ALEXAN/DR ILADA	1	Ras el-Basit	250-330	Hayes1967
823	Syria	Tell'Atar	Ειρηννα[ι/ε]υττχ	Ειρηννα[ι/ε]υττχ	1	Ras el-Basit	250-330	Hayes1967
824	Syria	Tyre	Διοφαν/τοουβουβου	Διοφαν/τοουβουβου	1	Ras el-Basit	250-330	Hayes1967
825	Turkey	Side	ΔOM±/φNOT	ΔOM±/φNOT	1	Ras el-Basit	250-330	Hayes1967
826	Turkey	Tarsus	ΘWNΔW/PHMATA	ΘWNΔW/PHMATA	1	Ras el-Basit	250-330	Hayes1967
827	Turkey	Tarsus	TIMOK/AHTOC	TIMOK/AHTOC	1	Ras el-Basit	250-330	Hayes1967