

Competentiegericht curriculum- en cursusontwerp

BKO cursus (thema Onderwijsontwikkeling)

Olga Firssova en Wil Giesbertz

30 mei 2011, Eindhoven

Centre for Learning Sciences and Technologies
celstec.org

Workshop CG curriculumontwerp: programma

10.30-11.00	Kennismaking Uitleg doelen en opzet, basisbegrippen
11.00-12.00	Introductie thema
12.00-13.00	Lunch
13.00-13.30	Opdracht
13.30-14.30	Terugkoppeling
14.30-15.30	Discussie
15.30	Afronding: reflectie, evaluatie, evt. afspraken (evt. uitloop max. tot 16.00)



Doelen cursus en workshop

Een introductie van concepten curriculum, academische vorming, competentie en competentiegericht onderwijs

Een gesprek over competenties, CGO /CG-curriculum, de academische vorming in de OU context

Een kennismaking met de competentieroutekaart benadering



Curriculum (Valcke, 2010)

- Curriculum: doelen en manieren om deze doelen te bereiken
- Beslissingen omtrent 1) selectie en ordening van inhoud; 2) keuze van leerervaringen; 3) planning voor optimale leercondities (Taba, 1962 in Valcke, 2010)
- Niveaus: instructie, instelling, maatschappij
- Ideaal - bedoeld – formeel – ervaren – operationeel – getoetst – bereikt curriculum
- Externe (actoren, domeins) vs interne (ideaal vs bereikt) consistentie



Academische vorming: 3 modellen (Milius ea)

- **Cursorisch onderwijs:** systematisch verwerven van theoretisch wetenschappelijke kennis en vaardigheden
- **Ervaringsleren:** onderzoekservaring, methodologie en onderzoekspraktijk, thuis raken in een wetenschappelijke discipline, toegang tot en systematische toepassing van wetenschappelijke kennis
- **Competentiegericht onderwijs:** voorbereiden op uitoefenen van academische beroepen (status en grenzen van wetenschappelijke discipline), professionele habitus, rollen en groei van periferie naar de kern (Lave & Wenger)

(Milius, Oost & Holleman)





Competentiegericht curriculum aan de OU

- **Curriculum(opbouw)**
 - (Relevante) inhoud
 - Opleidingsdoelen
 - Uitlevereenheid
 - Leereenheid
 - Moeilijkheidsgraad
 - (On)Zelfstandigheid
 - Begeleiding afstemmen
 - Beoordelen
- **Academische vorming**
 - Onderzoeker worden
 - Methodologie
- **Systematiek (competenties)**
 - Curriculumoverleg
 - Verbetersysteem



Opdracht

Een curriculum gaat over een groot aantal aspecten. Om er greep op te krijgen zijn er beschrijvingsmodellen.

Sommige faculteiten gebruiken expliciete beschrijvingen andere niet.

Hoe ziet het model (schema, structuur) van jouw opleiding uit.



OU curriculum

- De situatie voor de OU
- Het modulaire systeem
- Het competentiedenken
-



Met de cursus als bouwsteen

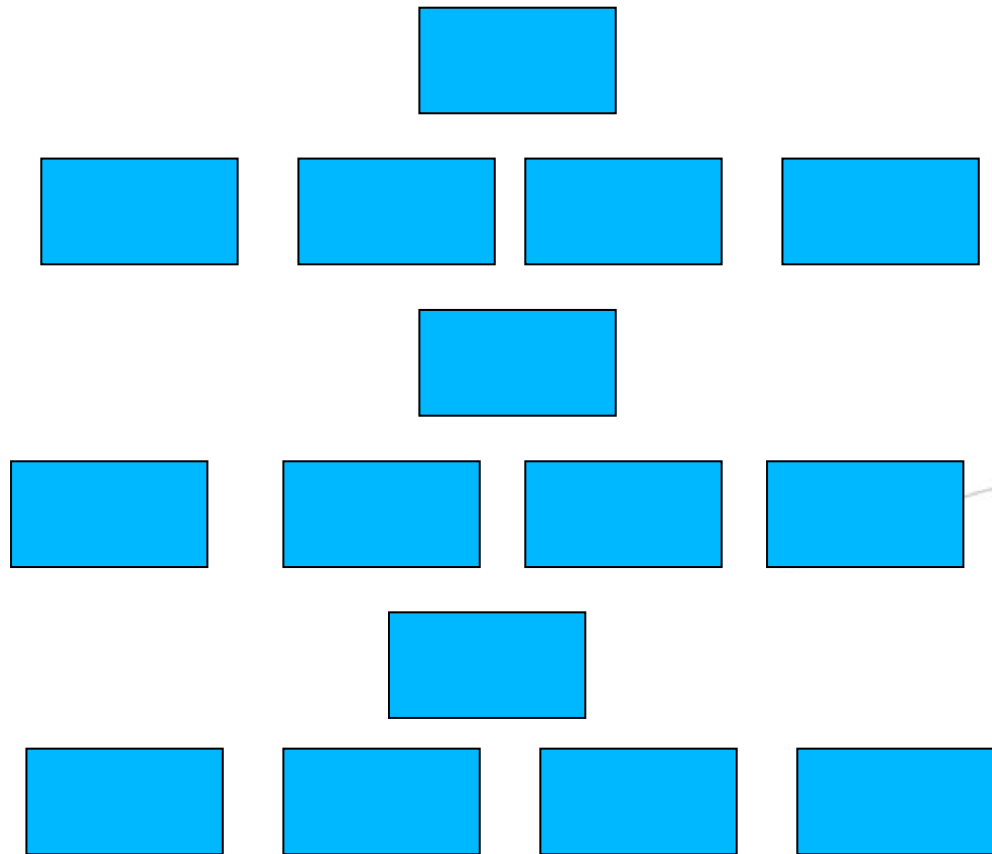

CELSTEC
celstec.org



IMTO (Psychologie)

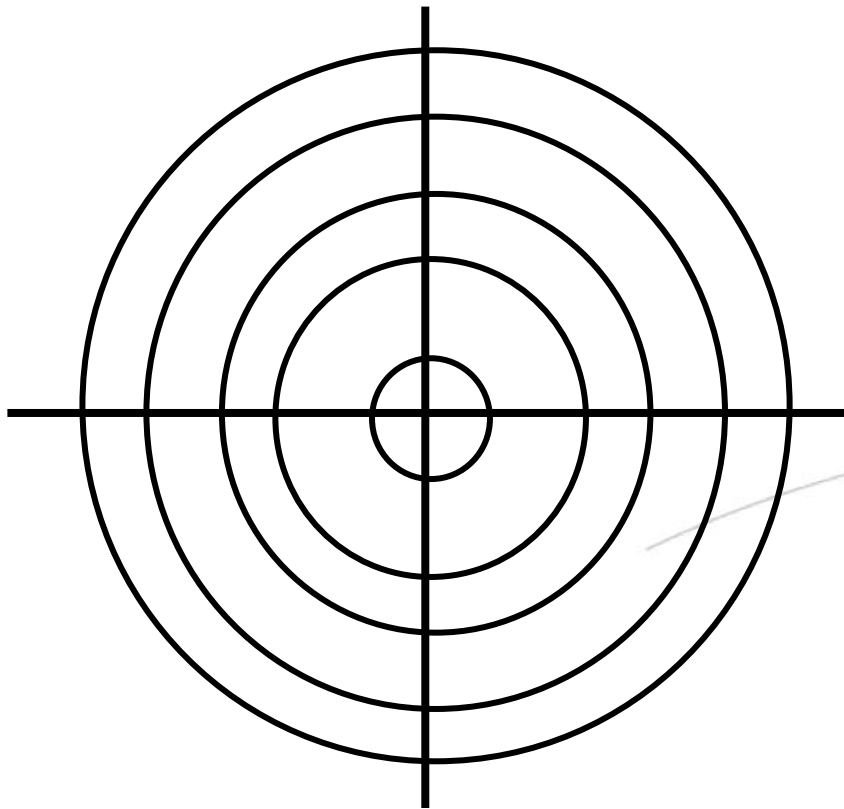

CELSTEC
celstec.org



Competenties

- Competentie: veel interpretaties, veel misvattingen
- “Waar is mijn vak gebleven?” – kennis in gevaar
- Versnippering i.p.v. integratie
- Hoe met bestaand curriculum te verenigen?
- *Hoe zit de opleiding (curriculum) in elkaar en waarom?*



Competentiebegrip

- We benaderen het begrip competentie vanuit de functie in curriculumontwikkeling
- Geen sluitende definitie maar wel overeenstemming over de kenmerken
 - ✓ *integratie*: kennis, vaardigheden, attitudes /vakgebieden/ geïntegreerd toepassen in praktijk; divergent gebruik
 - ✓ *ontwikkeling*: van laag naar hoog; slechts een stukje van de route
 - ✓ *Leitmotiv*: dekt opleidingsperspectief, bijdrage aan het geheel, richtinggevend voor onderwijsuitvoering, beperkt in aantal!!!
 - ✓ *communicatie*: intern & extern



Competentiegericht curriculum

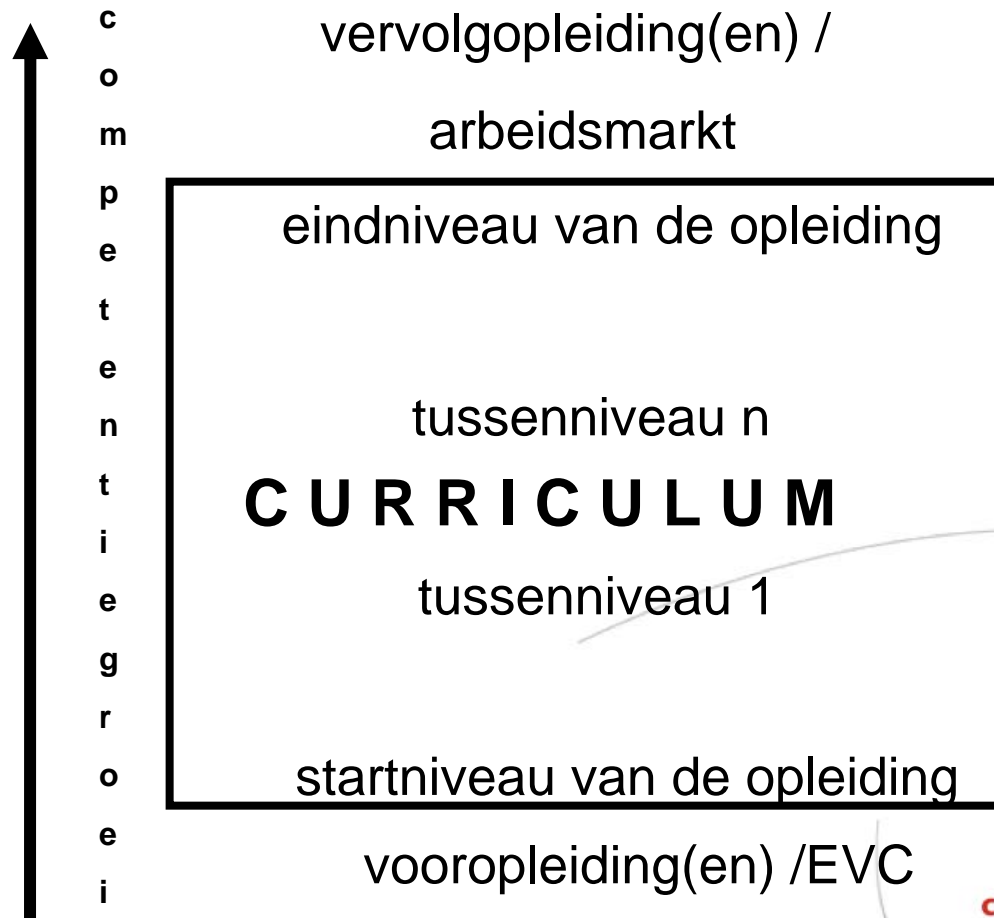

Masteropleiding Onderwijswetenschappen

--	--	--

--	--	--	--	--

--	--

--	--	--	--

CELSTEC
celstec.org



HBO Recht



Cultuurwetenschappen

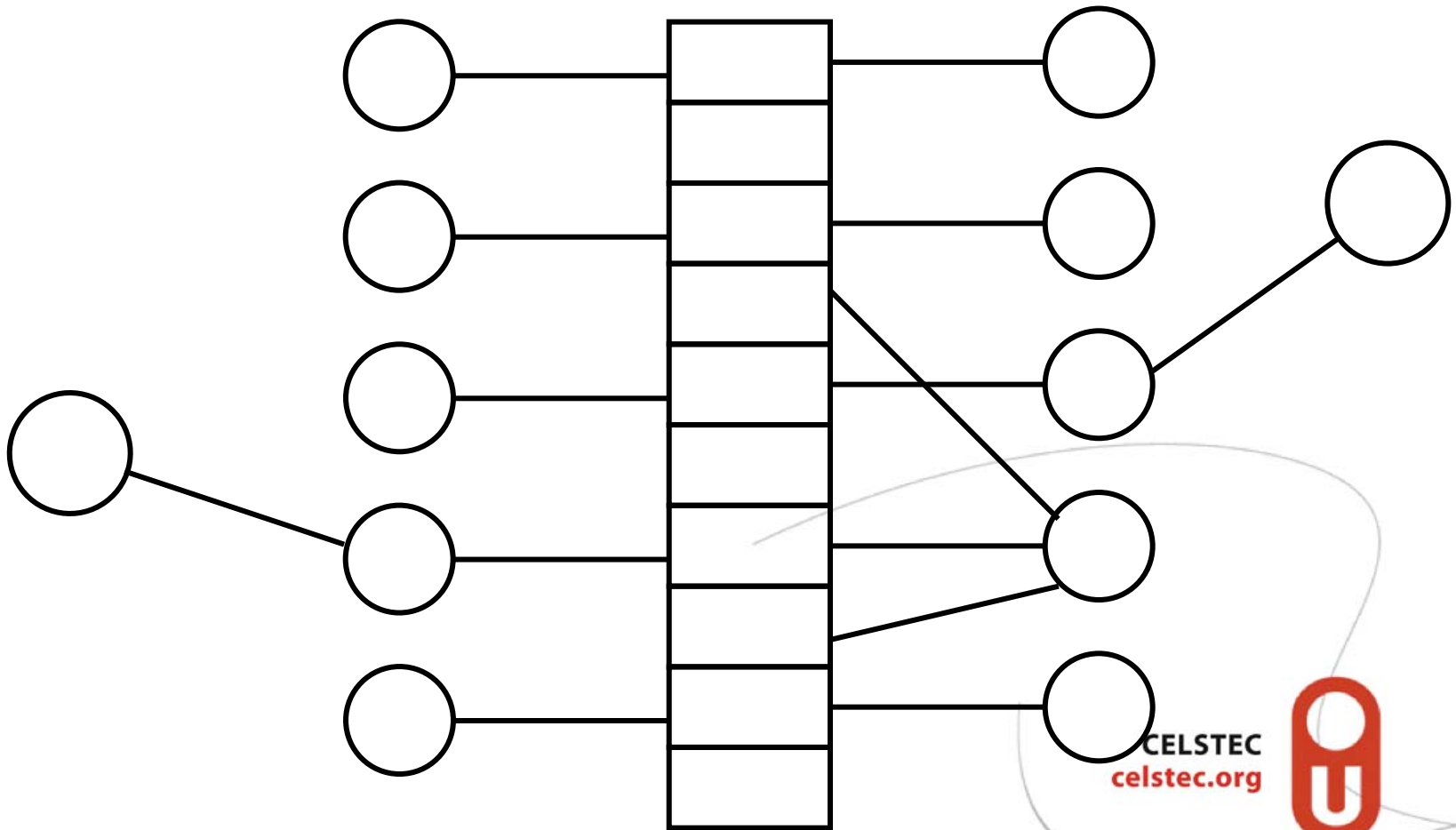

Managementwetenschappen

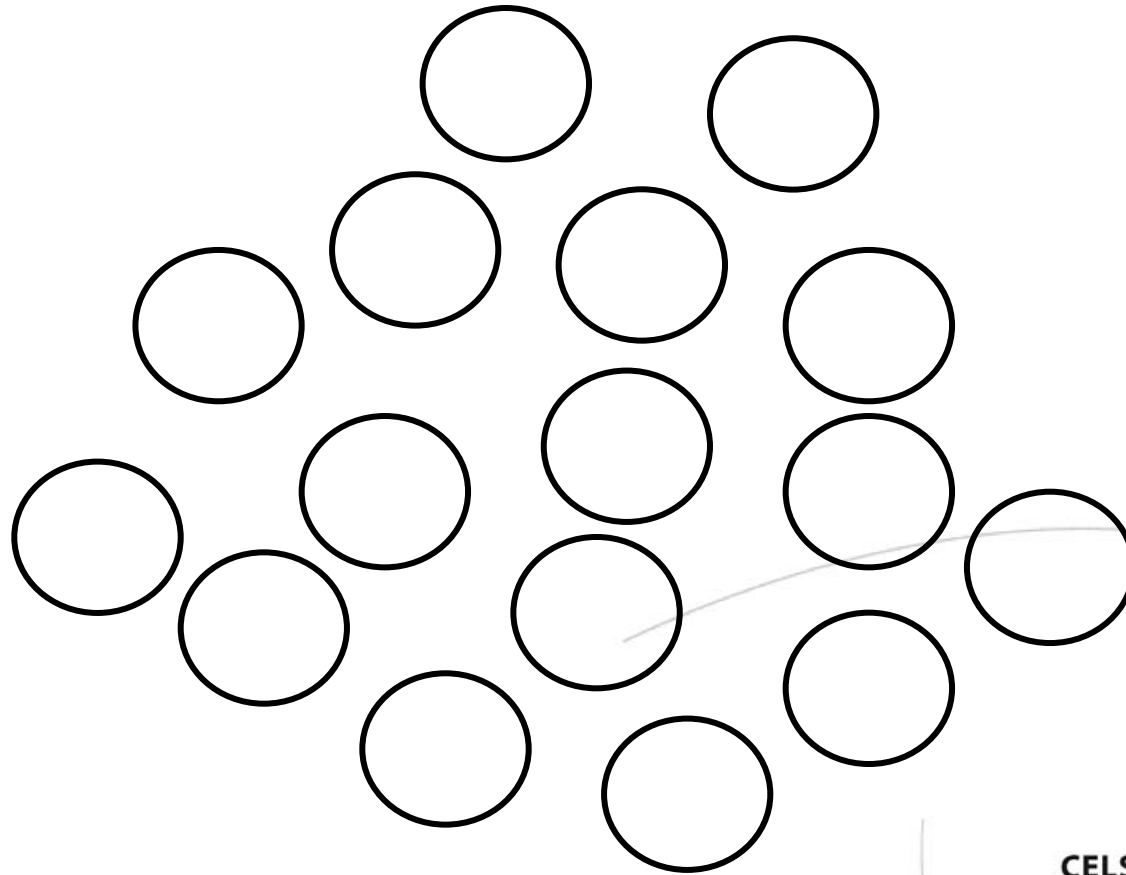

CELSTEC
celstec.org





Discussie

- Vragen?

CELSTEC
celstec.org



Wat verder

Een reflectieopdracht (1/2 – 1 A4)

Een evaluatie van de workshop

