



# Rapporti tecnici INGV

**4EVO: sviluppi del tripode  
short-drilled-braced dell'INGV per le  
Reti GPS permanenti**

# 149



Istituto Nazionale di  
Geofisica e Vulcanologia

## **Direttore**

Enzo Boschi

## **Editorial Board**

Raffaele Azzaro (CT)

Sara Barsotti (PI)

Mario Castellano (NA)

Viviana Castelli (BO)

Rosa Anna Corsaro (CT)

Luigi Cucci (RM1)

Mauro Di Vito (NA)

Marcello Liotta (PA)

Simona Masina (BO)

Mario Mattia (CT)

Nicola Pagliuca (RM1)

Umberto Sciacca (RM1)

Salvatore Stramondo (CNT)

Andrea Tertulliani - Editor in Chief (RM1)

Aldo Winkler (RM2)

Gaetano Zonno (MI)

## **Segreteria di Redazione**

Francesca Di Stefano - coordinatore

Tel. +39 06 51860068

Fax +39 06 36915617

Rossella Celi

Tel. +39 06 51860055

Fax +39 06 36915617

[redazionecen@ingv.it](mailto:redazionecen@ingv.it)



# Rapporti tecnici INGV

## **4EVO: SVILUPPI DEL TRIPODE SHORT-DRILLED-BRACED DELL'INGV PER LE RETI GPS PERMANENTI**

Felice Minichiello, Antonino Memmolo, Ciriaco D'Ambrosio

INGV (Istituto Nazionale di Geofisica e Vulcanologia, Centro Nazionale Terremoti)

# 149



## Indice

|  |    |
|--|----|
| Introduzione.....  | 5  |
| 2.1 Il tripode <i>short-drilled-braced</i> modello Wyatt/Agnew ..... | 7  |
| 2.2 Il tripode <i>short-drilled-braced</i> modello D’Ambrosio .....  | 9  |
| 2.3 Il tripode <i>short-drilled-braced</i> modello 4EVO .....        | 10 |
| 3.1 Attrezzature .....   | 11 |
| 3.2 Fasi di installazione.....                                       | 12 |
| 3.2.1 Scelta del punto idoneo.....                                   | 12 |
| 3.2.2 Realizzazione del primo foro .....                             | 12 |
| 3.2.3 Realizzazione dei fori obliqui .....                           | 13 |
| 3.2.4 Fissaggio e ancoraggio al suolo .....                          | 13 |
| 3.2.5 Assemblaggio finale del monumento .....                        | 13 |
| Ringraziamenti .....   | 20 |
| Bibliografia.....  | 20 |
| Allegato 1 .....   | 21 |
| Allegato 2 .....   | 27 |



## Introduzione

La Rete Integrata Nazionale GPS (RING, <http://ring.gm.ingv.it>) dell'Istituto Nazionale di Geofisica e Vulcanologia (INGV) è nata nel 2004 con lo scopo di diventare una infrastruttura geodetica sul territorio nazionale che potesse rispondere a diversi quesiti di natura scientifica [Selvaggi et al., 2006; Avallone et al., 2010]. Le finalità scientifiche della rete (determinazione della tettonica attiva e accumulo di deformazione su faglie) richiedevano la necessità di determinare movimenti dell'ordine del mm/a [D'Agostino et al., 2008]. Pertanto, è stato prioritario adottare un tipo di monumento per stazioni GPS permanenti caratterizzato da un'elevata stabilità nel tempo. Tale caratteristica è raggiungibile con monumenti del tipo tripode superficiale (o tripode "*short-drilled-braced*").

In un precedente rapporto tecnico [D'Ambrosio, 2007] sono stati illustrati i tipi di monumenti realizzati per le diverse stazioni appartenenti alla RING, tra le quali, per la prima volta in Italia, un tripode superficiale in acciaio.

Tra tutti i monumenti RING (figura 1, allegato 1), ad inizio 2010, circa il 40% è realizzato con un tripode superficiale denominato "*short-drilled-braced*". Il monumento a cui ci si è ispirati è quello progettato inizialmente per il Southern California Integrated GPS Network (SCIGN) ([http://www.scign.org/arch/sdb\\_monument.htm](http://www.scign.org/arch/sdb_monument.htm), [http://facility.unavco.org/project\\_support/permanent/monumentation/sdbm.html](http://facility.unavco.org/project_support/permanent/monumentation/sdbm.html)), e rappresenta attualmente (tra i monumenti superficiali) la monumentazione che garantisce il più elevato standard di qualità per reti geodetiche con finalità scientifiche. La grande stabilità di questo monumento è dovuta principalmente a due fattori:

- 1) il punto di forza è posto a pochi centimetri (circa 10 cm) dal punto geodetico;
- 2) il tripode compensa maggiormente, rispetto ai classici monumenti GPS (ad es. pilastrini, aste) le sollecitazioni termiche o meccaniche che esso subisce nelle tre direzioni.

Nel tempo sono state apportate, grazie alle esperienze acquisite dal personale del ST-Osservatorio di Grottaminarda, alcune migliorie e modifiche atte a facilitare le operazioni di installazione.

I primi monumenti di questo tipo sono stati realizzati con il supporto di ditte esterne seguendo le specifiche SCIGN ma, a partire dal 2005, la realizzazione dei tripodi superficiali è stata assegnata agli autori del presente rapporto tecnico. Ciò ha permesso di ottimizzare la realizzazione di un tripode, diminuendo i tempi di monumentazione e, al contempo, il monumento più affidabile. Nel presente rapporto tecnico verranno descritte le principali caratteristiche del tripode *short-drilled-braced*, la modifica apportata nel 2009 al progetto descritto in D'Ambrosio [2007] e le fasi di realizzazione di questo tipo di monumento.



Figura 1. Distribuzione territoriale delle diverse tipologie di monumentazione adottate per la RING.



## 1. Caratteristiche generali del tripode *short-drilled-braced*

Il monumento consiste in 4 aste di acciaio (di cui 1 verticale e le altre 3 oblique), saldate o unite alla loro sommità. Le 3 aste oblique sono inclinate di circa 35° rispetto alla verticale e di 120° rispetto all'azimut.

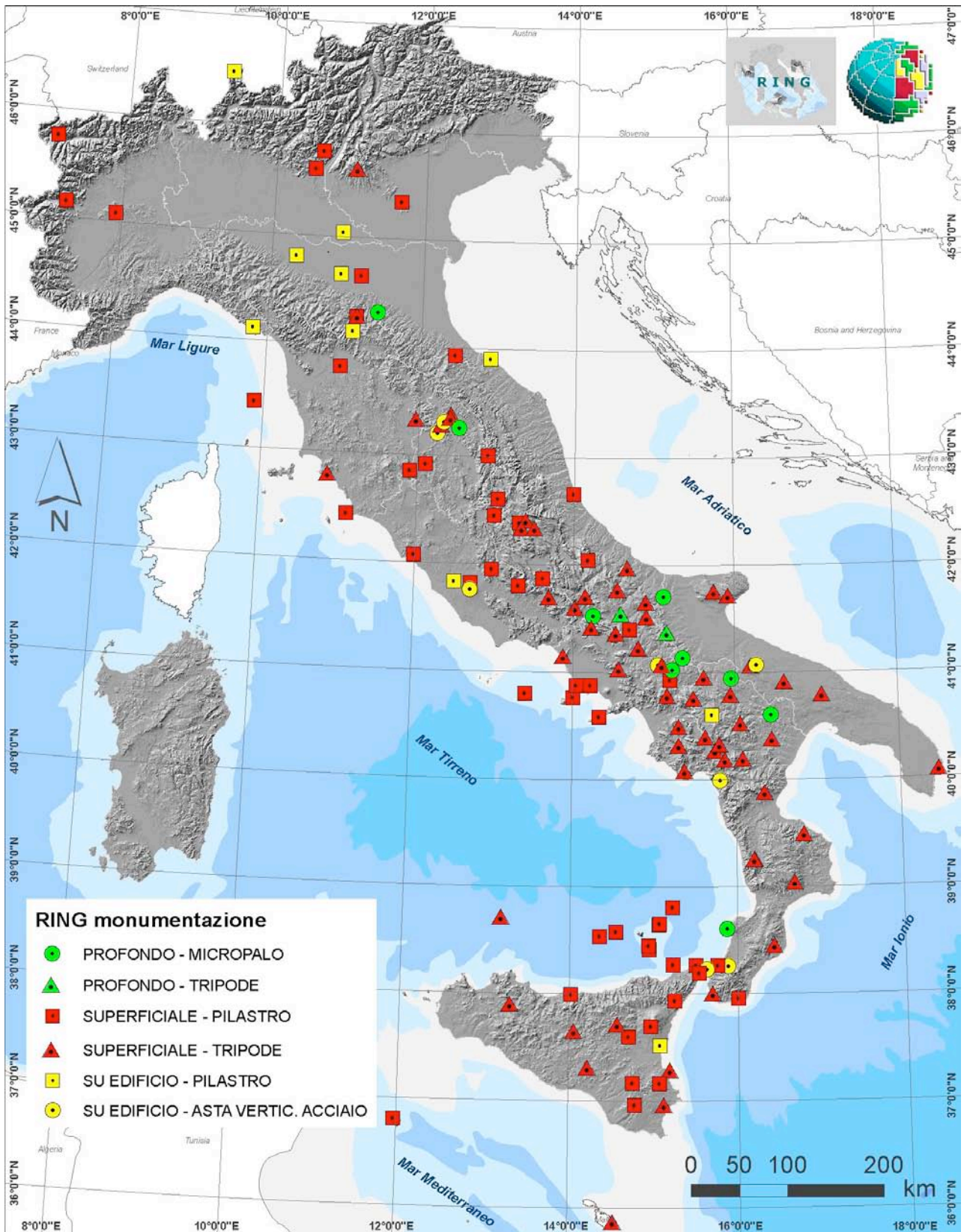
L'elevata stabilità nel tempo, rispetto ad un classico pilastrino, è dovuta alla presenza delle 3 aste oblique, le quali fanno sì che i movimenti annuali che avvengono nella parte più superficiale del terreno e legati alle condizioni climatiche, non inficiano la stabilità del monumento a lungo tempo.

La profondità a cui arrivano le aste dipende dal tipo di substrato, e, per i siti della RING con monumentazione di questo tipo, varia generalmente dai 120 ai 150 cm.

Questo tipo di monumento è ideale per siti difficilmente accessibili, dal momento che tutte le attrezzature necessarie alla sua messa in opera sono di facile trasporto. La realizzazione di un tripode *short-drilled-braced* necessita la presenza di roccia affiorante (ideali sono litologie calcaree, calcarenitiche, o calcari-marnosi). È importante inoltre che la roccia affiorante non sia eccessivamente fratturata, né che sia coperta da uno spesso strato di suolo. Il suolo o il terreno meno coerente non deve essere, infatti, più spesso di 50 cm.

Come verrà descritto in seguito, i tempi di realizzazione sono brevi e, generalmente, la realizzazione avviene mediamente in un giorno lavorativo.

Il costo di un monumento completo si aggira intorno ai 500 euro, ed è quindi inferiore al costo di un classico monumento superficiale tipo pilastrino. Inoltre a questo va aggiunto il risparmio che si ottiene non dovendo affidare il lavoro ad una ditta esterna. Infine, è da sottolineare il valore aggiunto di avere all'interno dello stesso INGV un bagaglio di conoscenze fondamentale nel campo della geodesia applicata alla geofisica.

Riassumendo, i vantaggi principali di questo tipo di monumento sono quindi l'elevata stabilità nel tempo, il costo relativamente basso dei materiali e della realizzazione, la facilità nel trasporto delle attrezzature necessarie, il basso impatto ambientale, i tempi di realizzazione relativamente veloci. I principali svantaggi riguardano invece l'estrema precisione richiesta dal tipo di installazione, la laboriosità dell'installazione, la presenza di rocce compatte affioranti, i costi iniziali per l'acquisto dell'attrezzatura e la minore stabilità rispetto ai tripodi profondi.

Nei successivi paragrafi verranno descritti i 3 tipi di tripode *short-drilled-braced* adottati dalla RING. Questi si distinguono tra loro essenzialmente per il modo in cui le tre aste laterali vengono raccordate all'asta centrale.

## 2. Tipi di tripodi *short-drilled-braced* utilizzati dalla RING

### 2.1 Il tripode *short-drilled-braced* modello Wyatt/Agnew

I primi monumenti realizzati dalla RING seguivano le linee guida dell'USGS ([http://facility.unavco.org/project\\_support/permanent/monumentation/sbtutorial.html](http://facility.unavco.org/project_support/permanent/monumentation/sbtutorial.html)) nella costruzione del monumento. Questa prima versione è stata spesso messa in opera con l'ausilio di una ditta esterna, ma in molti casi (soprattutto nei siti di più difficile accesso) è stato lo stesso personale di Grottaminarda ad occuparsi della loro completa costruzione. La realizzazione consisteva nel tagliare le estremità delle tre aste laterali con una sezione piatta a 35° (figura 2a). Queste sezioni venivano poi corrette con un intaglio convesso in modo da farle combaciare con l'asta centrale (figura 2b). Una volta verificato il corretto posizionamento dell'intaglio, le quattro aste venivano saldate posizionando (sempre a mezzo di saldatura) il triangolino in acciaio nella giunzione delle aste (figura 3a). Una volta posizionato il monumento in bolla, si procedeva alla colatura della resina o del cemento, a seconda del tipo di substrato.

L'asta centrale veniva poi tagliata alla sua estremità superiore, lasciando circa 5 cm al di sopra del punto di giunzione, per poter successivamente inserire un anello adattatore tronco conico filettato esternamente (figura 3b). Su questo anello adattatore veniva poi avvitato il *mount* SCIGN ([http://facility.unavco.org/project\\_support/permanent/equipment/mounts/scignmount.html](http://facility.unavco.org/project_support/permanent/equipment/mounts/scignmount.html)).

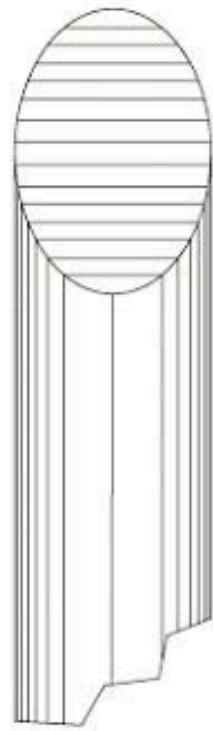

Asta laterale con  
sezione piatta

2a

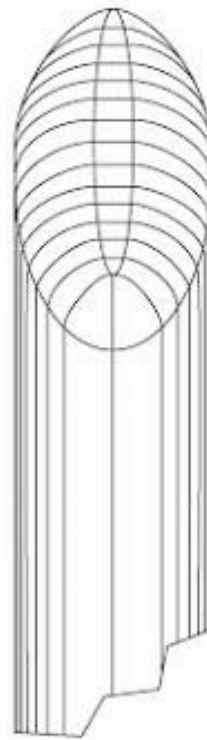

Asta laterale con  
sezione convessa



2b

**Figura 2.** a) Particolare delle sezioni delle 3 aste laterali; b) Particolare delle aste laterali tripode *short-drilled-braced* superficiale modello “Wyatt/Agnew” (versione 1).

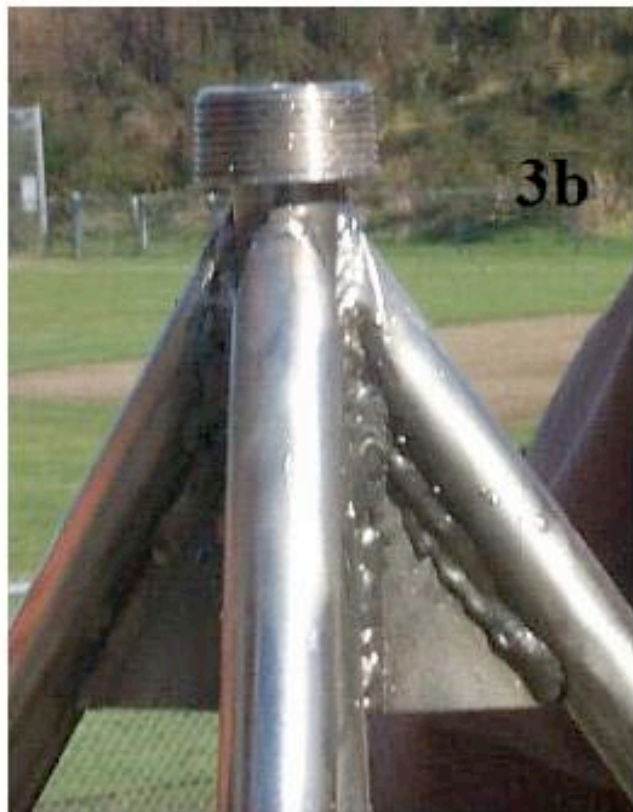
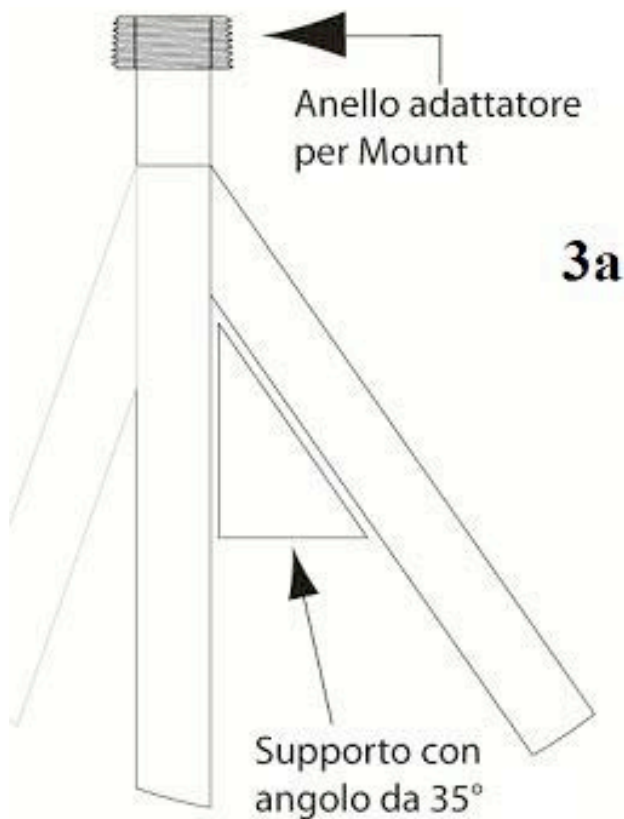

**Figura 3. a)** Progetto del raccordo tra aste laterali e asta centrale e dell'anello adattatore tronco conico del tripode superficiale tipo "Wyatt/Agnew"; **b)** Foto dell'anello adattatore tronco conico e dei supporti ad angolo di 35° assemblati.

## 2.2 Il tripode *short-drilled-braced* modello D'Ambrosio

La variante costruttiva al tripode superficiale tipo Wyatt/Agnew, descritta in D'Ambrosio [2007], è caratterizzata da un adattatore tripode ideato per evitare la saldatura al vertice delle quattro aste e l'utilizzo del supporto triangolare.

Il raccordo, chiamato adattatore tripode (figura 4), consente di collegare le 4 aste, nel vertice superiore, semplicemente avvitandole. Questo adattatore consente di praticare i tre fori laterali inclinati, senza dover compiere misure degli angoli (sia zenitali che azimutali) in quanto, avvitando un'asta di opportuna lunghezza nell'apposito alloggiamento, funge anche da guida per direzionare il foro. Inoltre, non è necessaria la presenza in campagna di un tecnico specializzato in saldature, poiché le stesse non sono determinanti per la buona riuscita dell'installazione.

Come per il modello Wyatt/Agnew, è richiesto un anello adattatore, per consentire di fissare il *mount* SCIGN sull'asta. In questo caso però, l'adattatore è filettato sia esternamente che internamente, in modo da poter essere avvitato sull'estremità dell'asta centrale.

La parte inferiore dell'adattatore tripode si raccorda con l'asta centrale e con le laterali tramite tre manicotti saldati con angolo di 35° al manicotto centrale. I manicotti sono filettati internamente per 5 cm, e in questi vengono avvitate le 3 aste laterali. A differenza delle tre aste laterali, filettate per 5 cm, l'asta centrale ha invece una superficie filettata più ampia, pari a 25 cm, per consentire prima l'avvitamento dell'adattatore tripode e, successivamente, dell'anello adattatore per mount.

L'anello adattatore si avvita fino a far combaciare la parte sommitale con l'estremità superiore dell'asta centrale. Una volta avvitate le 4 aste e l'anello adattatore, si procede a saldare il tutto.

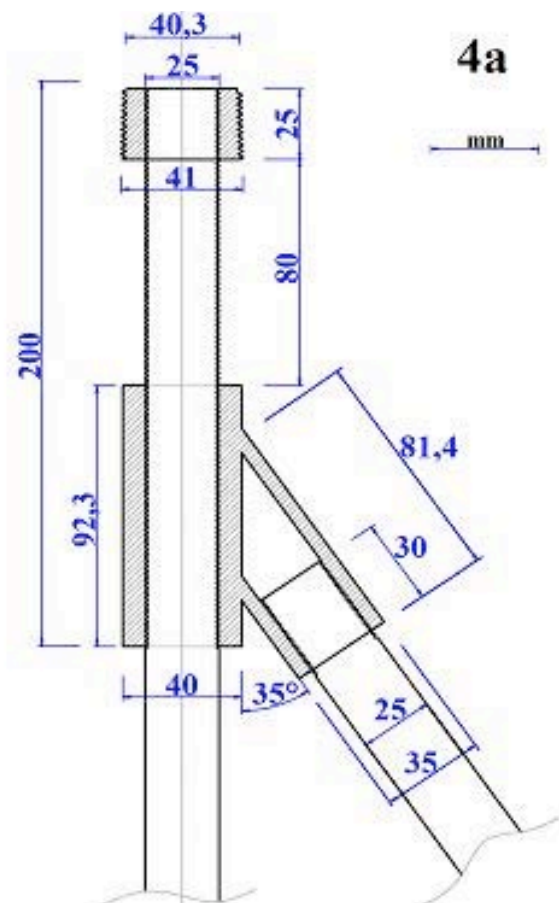

**Figura 4. a)** Progetto del raccordo tra aste laterali e asta centrale e dell'anello adattatore filettato del tripode superficiale modello D'Ambrosio (versione 2); **b)** Foto dell'adattatore tripode e dell'anello adattatore assemblati.

### 2.3 Il tripode *short-drilled-braced* modello 4EVO

Il nuovo adattatore tripode, impiegato per la prima volta per l'installazione di stazioni GPS permanenti in fase di emergenza a seguito dell'evento sismico del 6 aprile 2009 all'Aquila, permette di ottimizzare ulteriormente la realizzazione del monumento *short-drilled-braced* rispetto all'adattatore descritto in D'Ambrosio [2007]. Tale adattatore, utilizzato come raccordo tra l'asta centrale e le tre aste oblique, è stato ideato in modo tale da potervi avvitare sia il *mount* SCIGN che le aste.

In figura 5 è mostrato il nuovo adattatore tripode che, rispetto alla precedente versione [D'Ambrosio, 2007], riporta alcune significative migliorie. Il nuovo adattatore presenta un manicotto centrale di lunghezza pari a 20 cm e presenta una filettatura di 3 cm sul vertice. Tale variazione rispetto al modello precedente permette infatti di ottimizzare la realizzazione del monumento *short-drilled-braced* in quanto non prevede l'aggiunta dell'anello adattatore per il fissaggio del *mount* SCIGN. Inoltre, mentre i 3 manicotti laterali restano invariati rispetto all'adattatore precedente [D'Ambrosio, 2007], la parte inferiore del manicotto centrale ha una nuova filettatura interna anch'essa di soli 3 cm. Ciò rappresenta un altro notevole vantaggio del nuovo adattatore tripode perché le quattro aste che vi si avvitano sono identiche e quindi intercambiabili. Da aprile 2009 in poi, il nuovo adattatore tripode viene impiegato dall'INGV per qualsiasi nuovo monumento *short-drilled-braced*.

Il monumento, definito "4-braced EVolution" (4EVO), rappresenta un'evoluzione rispetto ai modelli Wyatt/Agnew e D'Ambrosio.

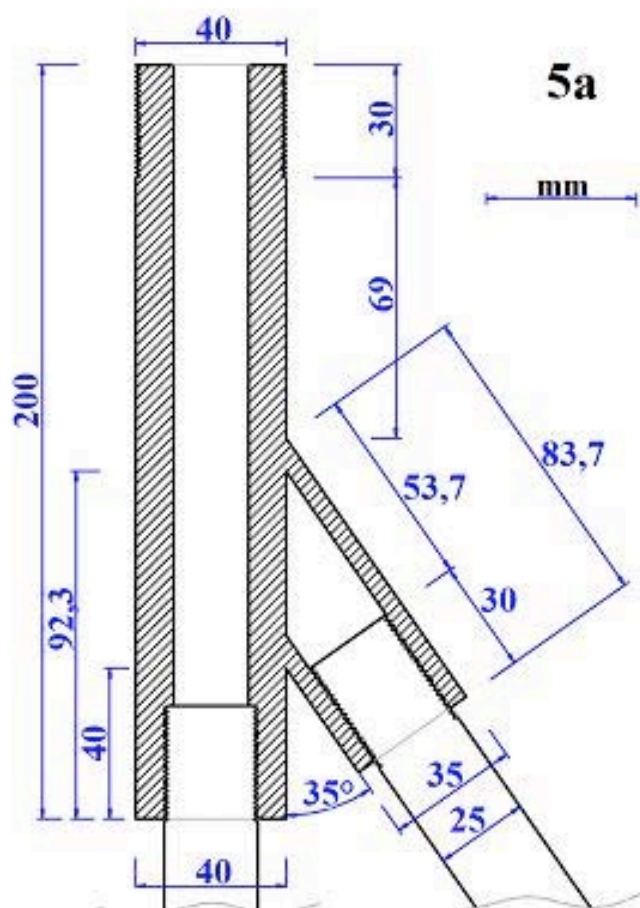

**Figura 5.** a) Progetto del nuovo tipo di adattatore tripode progettato per migliorare ulteriormente la realizzazione di monumenti tipo *short-drilled-braced* 4EVO (versione 3); b) Foto del nuovo adattatore tripode.

### 3. Fasi di installazione del tripode superficiale con nuovo adattatore tripode

#### 3.1 Attrezzature

La scelta delle attrezzature da utilizzare per realizzare i tripodi superficiali è avvenuta in relazione alle necessità e difficoltà riscontrate nel tempo.

Gli attrezzi (figura 6) e i materiali utilizzati per la realizzazione di un monumento *short-drilled-braced* sono i seguenti:

- Martello demolitore mod. Milwaukee kango 950 s da 1700W potenza 7-27J e dal peso di 11.8Kg;
- Saldatrice Telwin 144 potenza max di 3.7KW e al 60% di 1.6KW;
- Smerigliatrice angolare potenza 750W;
- Aspiratore da 1400W e 25 litri di capacità con filtro antipolvere;
- Generatore da 2.5Kw;
- 4 punte SDS dal diametro di 42 mm e con lunghezze di 400 mm - 800 mm - 1200 mm - 1500 mm;
- un tripode in acciaio inox tipo AISI 303 composto da 4 aste dal diametro di 22 mm ed un manicotto (vedi paragrafo precedente);
- Resina epossidica (resina bicomponente tipo Keracoll Kerabuild) oppure cemento liquido antiritiro e a rapida essiccazione (tipo Mapei o Weber); il tipo di materiale da utilizzare per l'ancoraggio delle aste è in funzione del substrato affiorante, del grado di fratturazione e dell'umidità di esso.

Il martello demolitore in uso è dotato di un sistema di frizione nel caso di blocco della punta e di un'impugnatura dotata di molla in modo da smorzare le vibrazioni provocate dalla percussione. L'esperienza ha dimostrato inoltre che martelli demolitori con potenze inferiori ai 1500W non sono idonei a praticare fori del diametro e profondità richiesti dalle nostre esigenze.

La saldatrice in uso è di tipo inverter elettronico, portatile e con una potenza regolabile.

Per poter tagliare le aste viene utilizzata una smerigliatrice angolare dalla potenza media di 750W, mentre per aspirare i residui di polvere e detriti dai fori si utilizza un aspiratore, con particolare filtro a cartuccia posizionato sopra la bocca di aspirazione (questo fa in modo che la polvere non vada ad intasare il motore).

Quest'attrezzatura viene alimentata da un generatore portatile alimentato a benzina. E' sempre consigliabile dimensionare il generatore in base all'assorbimento del componente a più alto consumo.

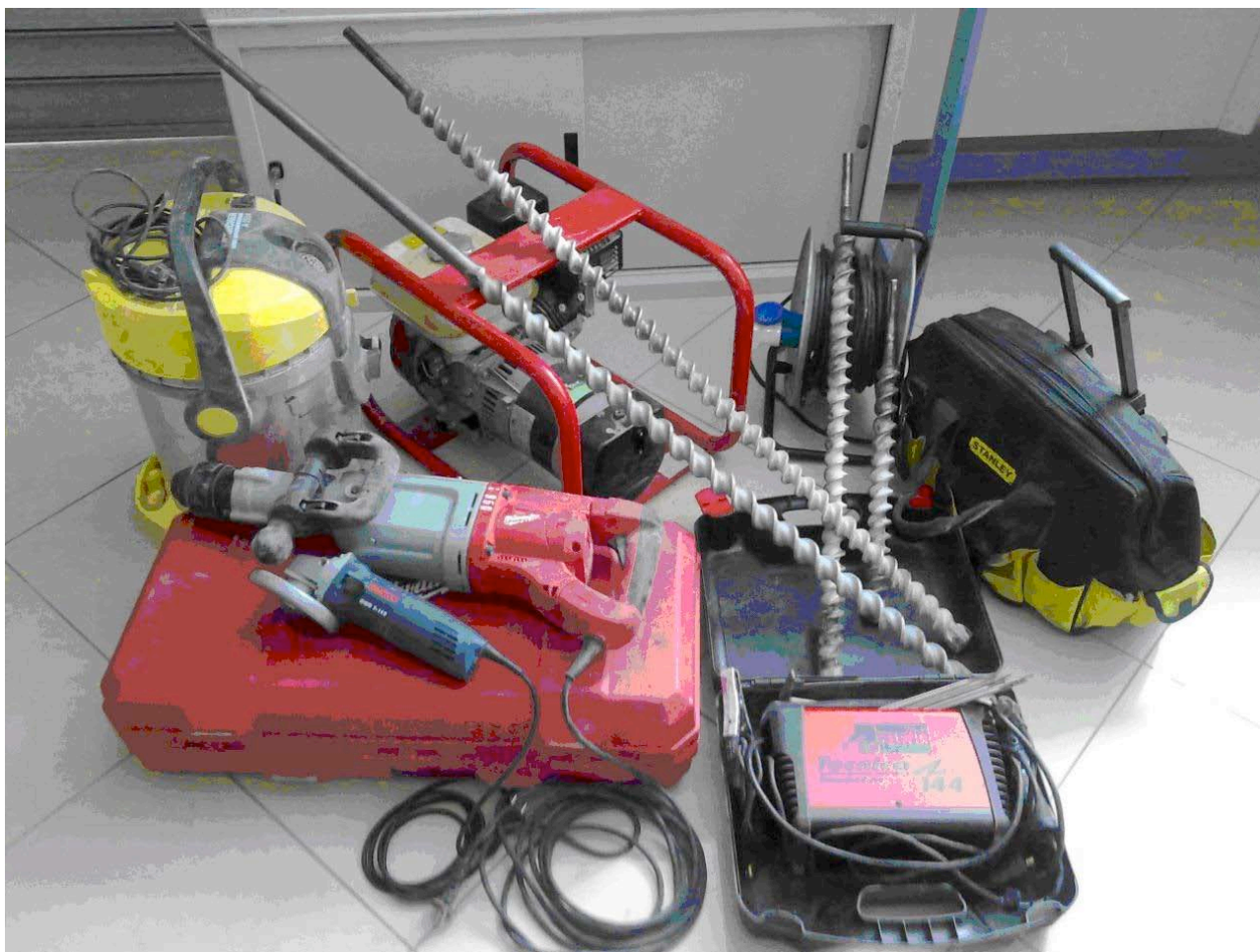

**Figura 6.** Attrezzature utilizzate per la realizzazione dei monumenti tipo *short-drilled-braced*.

## 3.2 Fasi di installazione

La realizzazione del tripode superficiale avviene in diverse fasi, illustrate qui di seguito (figura 7).

### 3.2.1 Scelta del punto idoneo

Nell'intorno del sito sul quale è prevista l'installazione della stazione GPS permanente occorre innanzitutto selezionare un punto con visibilità ottimale (cercando di evitare arbusti o possibili sorgenti di *multipath*), possibilmente caratterizzato da substrato affiorante.

### 3.2.2 Realizzazione del primo foro

Si inizia a effettuare il primo foro verticale, utilizzando la punta SDS di lunghezza 400 mm. Con l'avanzare della perforazione la punta SDS da 400 mm viene sostituita con le successive punte SDS da 800 mm, 1200 mm e, dove possibile, da 1500 mm. Durante la perforazione del foro centrale, occorre verificare e visualizzare ripetutamente la verticalità del foro utilizzando una livella, posizionata sulla punta del martello demolitore o sull'asta centrale inserita provvisoriamente nel foro (figura 7a). Durante la perforazione si effettua inoltre la pulizia del foro con l'aspiratore, sia per poter trarre a vista che per evitare che

la punta del martello demolitore si blocchi. La perforazione avviene fino a raggiungere una profondità tale per cui l'asta centrale non fuoriesca dal terreno più di 1000 mm. Fatto ciò, si posiziona l'asta centrale nel foro e si blocca (con appositi cunei in legno) in modo da mantenerla perfettamente in bolla. L'asta centrale del tripode ha un diametro pari a 25 mm; i restanti 17 mm del foro sono necessari al fine di eliminare eventuali errori sulla verticalità dell'asta nelle successive fasi di montaggio. Si procede quindi ad avvitare alla sua estremità l'adattatore tripode (figura 7b) descritto nella sezione precedente. L'adattatore tripode permette di ancorare e visualizzare l'angolazione delle aste oblique nelle fasi successive. L'adattatore tripode viene avvitato fino a fine corsa, proiettando una delle estremità inferiori nella direzione scelta per il primo foro obliquo.

### 3.2.3 Realizzazione dei fori obliqui

Anche i fori obliqui vengono effettuati con le punte SDS con diametro di 42 mm. Poggiando l'asta obliqua sull'estremità inferiore dell'adattatore tripode, si traga sulla superficie del terreno il punto esatto sul quale realizzare il primo foro obliquo (figura 7c). La perforazione si effettua ponendo il martello demolitore in modo obliquo, e nei primi cm perforati si procede più volte a traga l'angolo e la direzione esatta che deve avere la punta SDS tra il terreno e il manicotto. Di fondamentale importanza è una corretta e precisa perforazione dei primi 400 mm del foro obliquo, dato che esso funge da guida per i restanti 1000 mm da perforare. Nel caso, infatti, in cui il foro non venga realizzato correttamente sarà poi impossibile avvitare l'asta o rettificare il foro. Raggiunta la profondità massima (figura 7d) delle punte SDS a disposizione, si colloca la prima asta obliqua (filettata alla sua estremità) nel foro e si avvita all'adattatore tripode. A seconda della distanza tra il foro obliquo e il centrale si procede a dimensionare l'asta. Occorre precisare che i monumenti vengono realizzati con aste di lunghezza pari a 3000 mm, onde poter operare anche su superfici non piane (in questi casi verrà utilizzata l'asta per intero). Per le altre due aste oblique la procedura è la stessa. Occorrerà però una maggiore attenzione e precisione sulla direzionalità dei restanti due fori obliqui (figura 7e), in quanto vincolati dal primo. Il tripode può essere ultimato solo qualora tutte le aste combacino perfettamente con l'adattatore tripode.

Per garantire un'ottimale stabilità nel tempo del monumento occorre inoltre accertarsi che nessuna delle aste faccia flessione o attrito all'interno dei fori, tale verifica viene effettuata applicando all'estremità superiore una forza circolare e constatando che il monumento si muova liberamente in tutte le direzioni.

### 3.2.4 Fissaggio e ancoraggio al suolo

Questa fase prevede due distinte procedure a seconda del tipo di substrato. In caso di roccia coerente viene utilizzata la resina bi-componente (figura 7f), un prodotto ideale per ancoraggi tra roccia e acciaio, mentre in presenza di substrato fratturato o eterogeneo viene utilizzato il cemento a presa rapida (figura 7g). Nel primo caso, occorre smontare il monumento per poter aspirare dai quattro fori tutte le impurità e le polveri che si sono infiltrate durante la realizzazione. Una volta rimontato il tutto, con estrema attenzione a non forzare le filettature (una eccessiva forzatura potrebbe provocare rotture interne ai manicotti o sgranare i filetti delle singole aste), si procede con la colatura della resina.

Nel secondo caso, ovvero in presenza di roccia molto fratturata o eterogenea, si utilizza cemento liquido antiritiro e a rapida essiccazione, che non è soggetto a dispersione nelle fessure del terreno. In questo caso, se i fori sono sufficientemente puliti, occorre solamente versare una piccola quantità di acqua e procedere poi alla colatura del cemento. In entrambi i casi, durante l'essiccazione del cemento o della resina occorre fare estrema attenzione a bloccare il monumento in modo che l'asta centrale rimanga perfettamente verticale fino alla completa essiccazione. Il tempo di attesa varia a seconda della temperatura e dell'umidità del sito.

### 3.2.5 Assemblaggio finale del monumento

Una volta fissato il tripode si può procedere con l'assemblaggio del mount SCIGN, dell'antenna e dell'eventuale radome. Il mount SCIGN viene utilizzato come standard per i monumenti della RING in quanto consente un fissaggio, orientamento e messa in bolla ottimali dell'antenna GPS. Una volta orientata a Nord e messa in bolla, la parte inferiore del *mount* viene saldata all'adattatore tripode. La saldatura con elettrodi specifici per l'acciaio viene estesa anche alle 4 aste (figura 7h), in modo da prevenire eventuali manomissioni o danni. In caso venga utilizzato un radome della SCIGN (come il modello SCIS, utilizzato per gran parte dei siti RING), occorre inserire la parte inferiore del radome prima dell'assemblaggio del *mount* SCIGN (figura 7i). Una volta verificata ulteriormente la corretta messa in bolla e l'orientamento dell'antenna (figura 7l), si connette il cavo dell'antenna e si completa l'installazione del radome (figura 7m).

Il progetto di una stazione geodetica completa realizzata con il nuovo adattatore tripode è mostrato in figura 8, e in figura 9 sono riportati alcuni siti realizzati con il nuovo adattatore tripode.

Grazie all'esperienza acquisita negli anni e all'efficacia della variante costruttiva realizzata sul monumento si è potuto arrivare a completare l'intera installazione in poche ore di lavoro.

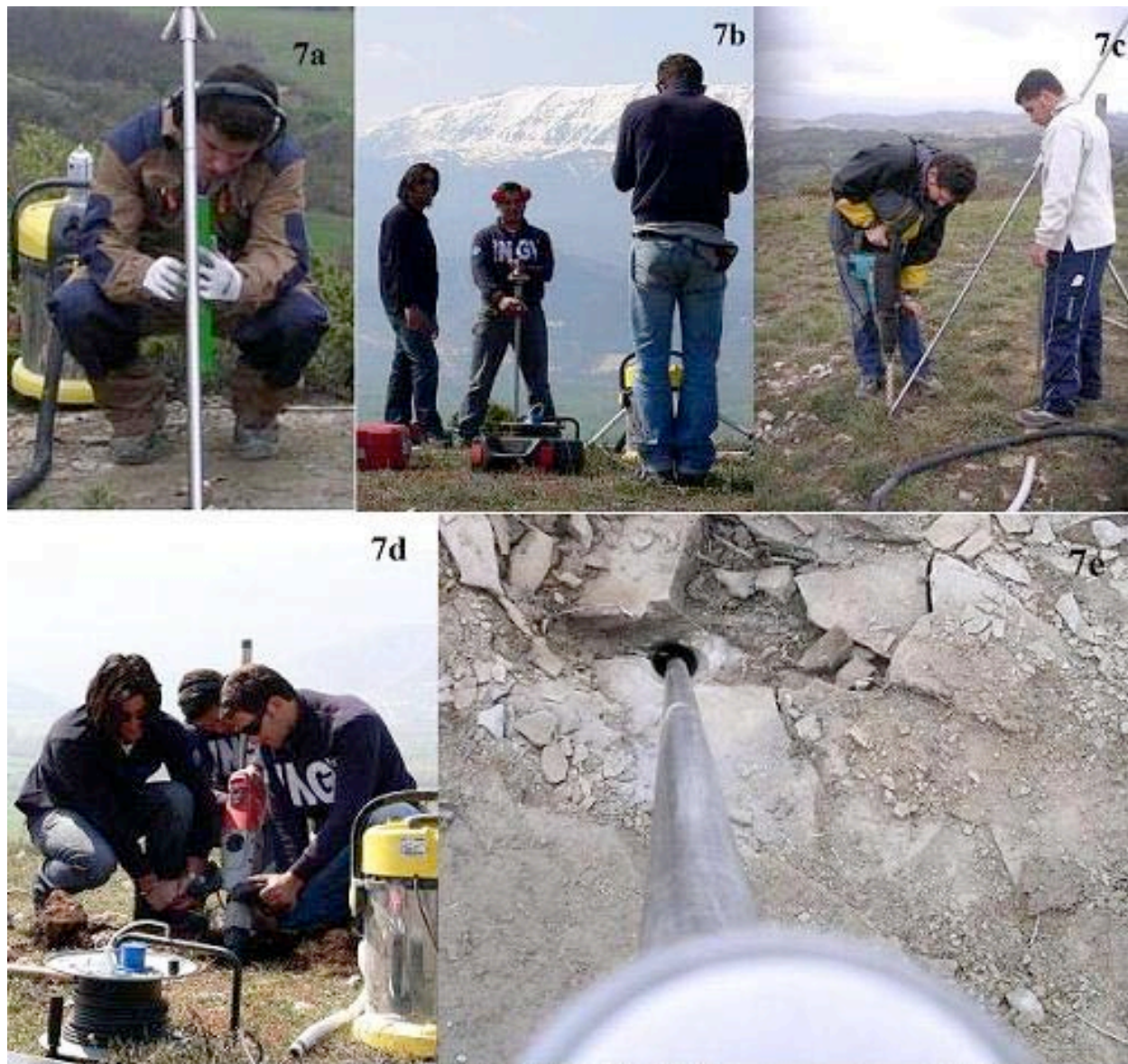

**Figura 7 (a, b, c, d, e).** Fasi di installazione del monumento GPS permanente tipo *short-drilled-braced*. Per i dettagli si veda il testo.





**Figura 7 (f, g, h, i, l, m).** Fasi di installazione del monumento GPS permanente tipo *short-drilled-braced*. Per i dettagli si veda il testo.



Figura 8. Progetto di monumento tipo *short-drilled-braced*.



**Figura 9.** Esempio di monumentazione con il nuovo adattatore tripode.

#### 4. Conclusioni

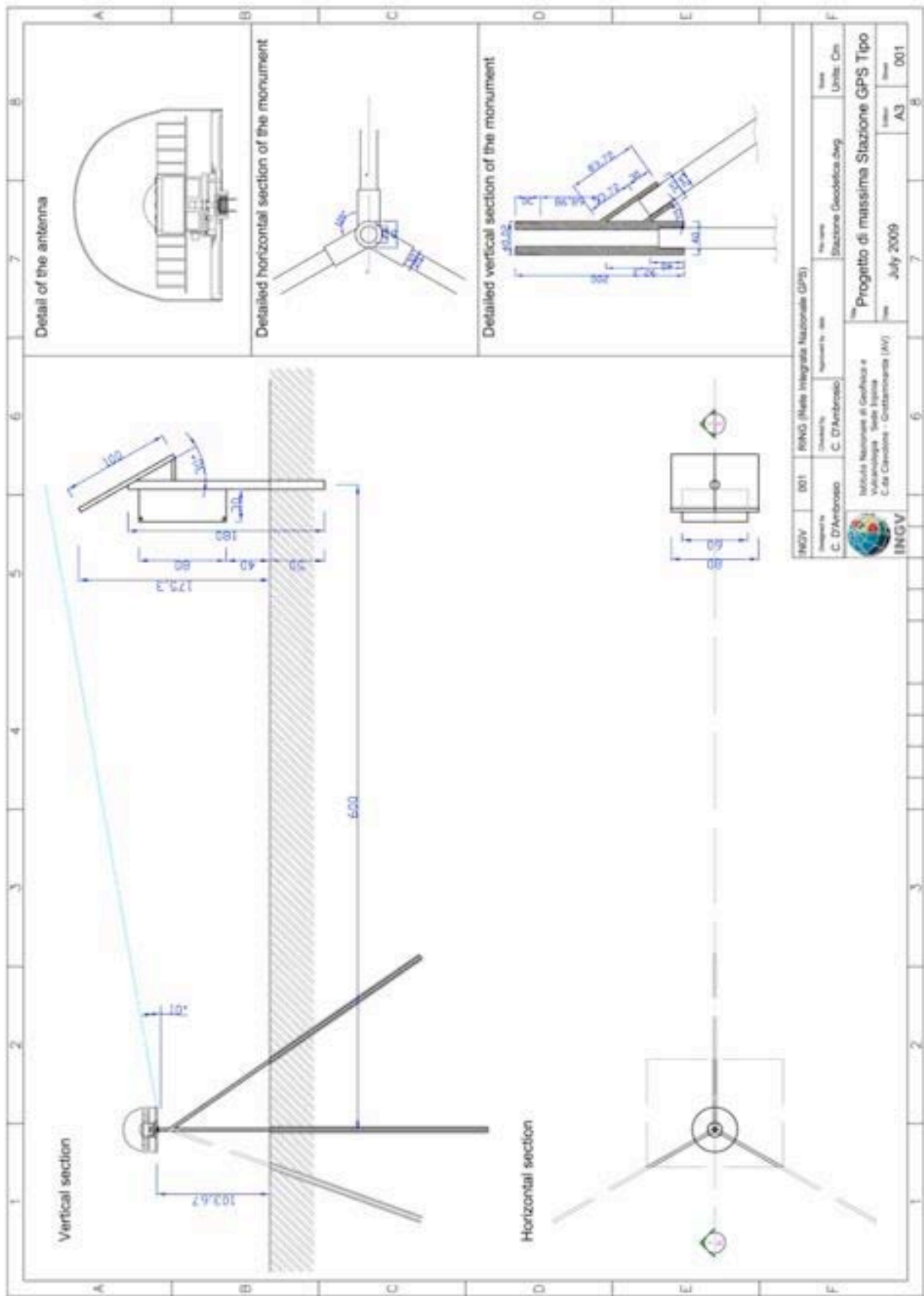
Attualmente, la RING è composta complessivamente da 140 siti GPS permanenti, di cui 59 tripodi superficiali (figura 1). Di questi ultimi, 25 siti sono costruiti con tripode superficiale modello Wyatt/Agnew, 26 siti sono costruiti con il tripode modello D'Ambrosio, e 8 siti (i più recenti) con il nuovo modello presentato in questo rapporto tecnico (figura 10 e allegato 2).

Il modello 4EVO è stato utilizzato per la prima volta a seguito dell'evento del 6 aprile 2009. I tripodi sono stati realizzati durante la prima fase di emergenza e, nell'arco di 2 settimane (4 giorni lavorativi), sono stati realizzati 4 monumenti per osservare i movimenti postsismici in area epicentrale. Questo è stato possibile grazie alla velocità acquisita dagli autori che, nell'arco di 3-4 ore, a seconda del numero di operatori (da 2 a 3) e del tipo di substrato affiorante, riescono a realizzare un monumento di elevata qualità. Grazie alle attrezzature di piccolo ingombro e a mezzi adeguati si è riusciti a raggiungere siti poco accessibili ma di estremo interesse scientifico e a realizzare con estrema rapidità monumenti GPS permanenti a poche ore dall'evento sismico.

Questo tipo di monumentazione, divenuta ormai uno standard per la RING, viene realizzata esclusivamente dagli autori del presente rapporto tecnico a scala nazionale. A seguito della realizzazione di più di 50 monumenti tipo *short-drilled-braced*, gli operatori hanno acquisito una dimestichezza tale da rendere l'installazione rapida e precisa.

Il tripode modello 4EVO rappresenta ad oggi il monumento GPS standard per i siti della RING e si propone come soluzione ideale per reti GPS permanenti finalizzate all'ottenimento di un'elevata qualità del dato acquisito.

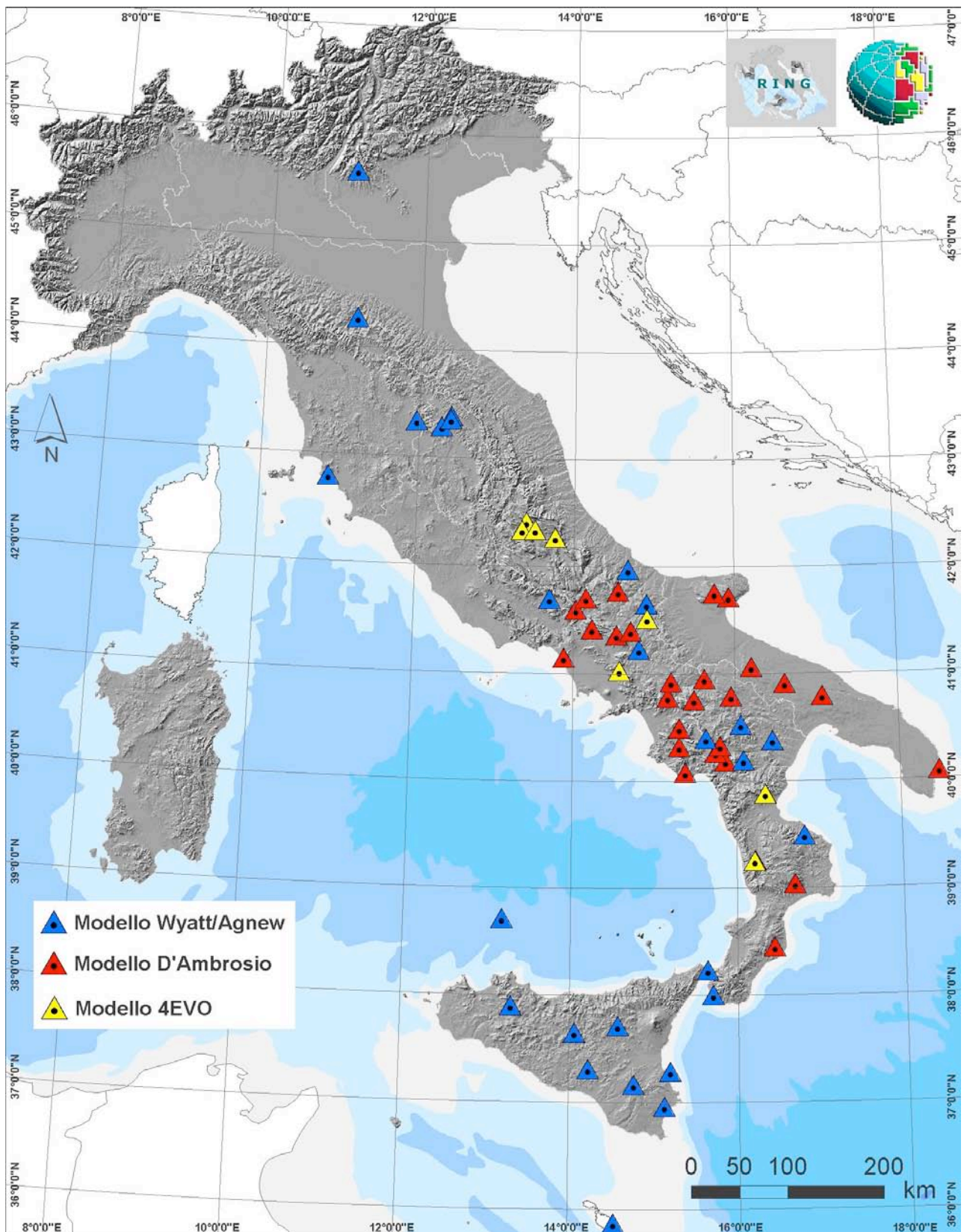

**Figura 10.** Monumenti realizzati con tripodi superficiali all'interno della RING. I dettagli dei siti sono riportati nell'allegato 2.

## **Ringraziamenti**

Si ringraziano Giovanni De Luca, Vincenzo Cardinale, Fabio Criscuoli e Franco Pirro per il supporto tecnico nella realizzazione dei monumenti.

Si ringrazia Raffaele Moschillo del Laboratorio di Cartografia Digitale e Sistemi Informativi Territoriale INGV Sede Irpinia per il supporto cartografico.

Si ringrazia Elisabetta D'Anastasio, Antonio Avallone, Nicola D'Agostino, Luigi Falco, Gianpaolo Cecere e Giulio Selvaggi per i preziosi suggerimenti ed input.

## **Bibliografia**

- Avallone A., Selvaggi G., D'Anastasio E., D'Agostino N., Pietrantonio G., Riguzzi F., Serpelloni E., Anzidei M., Casula G., Cecere G., D'Ambrosio C., De Martino P., Devoti R., Falco L., Mattia M., Rossi M., Obrizzo F., Tammaro U. e Zarrilli L. (2010). The RING network: improvement of a GPS velocity field in the Central Mediterranean. *Annals of Geophysics*, 53, 2, 39-54, doi: 10.4402/ag-4549.
- D'Ambrosio C. (2007). Variante costruttiva applicata a monumenti del tipo "Short-Drill-Braced" per stazioni GPS permanenti. *Rapporti Tecnici INGV*, n. 46, 20 pp.
- D'Agostino N., Avallone A., Cheloni D., D'Anastasio E., Mantenuto S. e Selvaggi G. (2008). Active tectonics of the Adriatic region from GPS and earthquake slip vectors. *J. Geophys. Res.*, 113, B12413, doi:10.1029/2008JB005860.
- Selvaggi & RING working group (2006). La "Rete Integrata Nazionale GPS" (RING) dell'INGV: una infrastruttura aperta per la ricerca scientifica. *Atti 10a Conferenza Nazionale ASITA*, 2006, 1749-1754.

# **Allegato 1**





| <b>SIGLA</b> | <b>LOCAL</b>              | <b>COSTR</b> | <b>TIPO_COSTR</b>   | <b>MONOGRAFIE</b> |
|--------------|---------------------------|--------------|---------------------|-------------------|
| MTRZ         | Monterenzio               | PROFONDO     | MICROPALO           | NORD              |
| RSMN         | S. Marino                 | SUPERFICIALE | ASTA_VERTIC_ACCIAIO | NORD              |
| GUMA         | Gualdo di Macerata        | SUPERFICIALE | TRIPODE             | NORD              |
| ROVR         | Rovere Veronese           | SUPERFICIALE | TRIPODE             | NORD              |
| CRMI         | Carmignano                | SUPERFICIALE | PILASTRO            | NORD              |
| GROG         | Gorgona                   | SUPERFICIALE | PILASTRO            | NORD              |
| GRZM         | Grizzana Morandi          | SUPERFICIALE | PILASTRO            | NORD              |
| KLOK         | Klokotos                  | SUPERFICIALE | PILASTRO            | NORD              |
| MAGA         | Magasa                    | SUPERFICIALE | PILASTRO            | NORD              |
| MONC         | Moncucco Torinese         | SUPERFICIALE | PILASTRO            | NORD              |
| MRGE         | Morgex                    | SUPERFICIALE | PILASTRO            | NORD              |
| PESA         | Pesaro                    | SUPERFICIALE | PILASTRO            | NORD              |
| RSPX         | Reno Superiore            | SUPERFICIALE | PILASTRO            | NORD              |
| SALO         | Salo Nuova                | SUPERFICIALE | PILASTRO            | NORD              |
| STUE         | Stuetta                   | SUPERFICIALE | PILASTRO            | NORD              |
| TEOL         | Monte Teolo               | SUPERFICIALE | PILASTRO            | NORD              |
| BRAS         | Brasimone                 | SU_EDIFICIO  | PILASTRO            | NORD              |
| LASP         | La Spezia                 | SU_EDIFICIO  | PILASTRO            | NORD              |
| MODE         | Modena                    | SU_EDIFICIO  | PILASTRO            | NORD              |
| PARM         | Parma                     | SU_EDIFICIO  | PILASTRO            | NORD              |
| SBPO         | S. Benedetto Po           | SU_EDIFICIO  | PILASTRO            | NORD              |
| SGIP         | S. Giovanni in Persiceto  | SU_EDIFICIO  | PILASTRO            | NORD              |
| MURB         | Monte Urbino              | PROFONDO     | MICROPALO           | CENTRO            |
| CSSB         | Colle Sassi Bianchi       | SU_EDIFICIO  | ASTA_VERTIC_ACCIAIO | CENTRO            |
| RDPI         | Rocca di Papa             | SU_EDIFICIO  | ASTA_VERTIC_ACCIAIO | CENTRO            |
| UMBE         | Umbertide                 | SU_EDIFICIO  | ASTA_VERTIC_ACCIAIO | CENTRO            |
| INGR         | INGV Roma                 | SU_EDIFICIO  | PILASTRO            | CENTRO            |
| CAFI         | Castiglion Fiorentino     | SUPERFICIALE | TRIPODE             | CENTRO            |
| CASP         | Castiglione della Pescaia | SUPERFICIALE | TRIPODE             | CENTRO            |
| CONI         | Collebrincioni            | SUPERFICIALE | TRIPODE             | CENTRO            |
| MVAL         | Monte Valentino           | SUPERFICIALE | TRIPODE             | CENTRO            |
| PIET         | Pietralunga               | SUPERFICIALE | TRIPODE             | CENTRO            |
| POFI         | Posta Fibreno             | SUPERFICIALE | TRIPODE             | CENTRO            |
| ROPI         | Roio Piano                | SUPERFICIALE | TRIPODE             | CENTRO            |
| SGRE         | San Gregorio              | SUPERFICIALE | TRIPODE             | CENTRO            |
| VALC         | Monte Valcinella          | SUPERFICIALE | TRIPODE             | CENTRO            |
| CERT         | Cerreto Laziale           | SUPERFICIALE | PILASTRO            | CENTRO            |
| CESI         | Serracavalle di Chienti   | SUPERFICIALE | PILASTRO            | CENTRO            |
| GUAR         | Guarcino                  | SUPERFICIALE | PILASTRO            | CENTRO            |
| INGP         | Preturo                   | SUPERFICIALE | PILASTRO            | CENTRO            |
| LNSS         | Leonessa                  | SUPERFICIALE | PILASTRO            | CENTRO            |
| LPEL         | Lama dei Peligni          | SUPERFICIALE | PILASTRO            | CENTRO            |
| MAON         | Monte Argentario          | SUPERFICIALE | PILASTRO            | CENTRO            |
| MGAB         | Montegabbione             | SUPERFICIALE | PILASTRO            | CENTRO            |
| MTTO         | Monte Terminillo          | SUPERFICIALE | PILASTRO            | CENTRO            |
| RMPO         | Monte Porzio Catone       | SUPERFICIALE | PILASTRO            | CENTRO            |

|      |                        |              |                     |        |
|------|------------------------|--------------|---------------------|--------|
| RSTO | Roseto                 | SUPERFICIALE | PILASTRO            | CENTRO |
| SACS | S. Casciano            | SUPERFICIALE | PILASTRO            | CENTRO |
| TOLF | Tolfa                  | SUPERFICIALE | PILASTRO            | CENTRO |
| VVLO | Villavallelonga        | SUPERFICIALE | PILASTRO            | CENTRO |
| HLNI | Lentini                | SUPERFICIALE | PILASTRO            | SUD    |
| TITO | Potenza                | SU_EDIFICIO  | ASTE_VERTIC_ACCIAIO | SUD    |
| PACA | Palma Campania         | SU_EDIFICIO  | ASTA_VERTIC_ACCIAIO | SUD    |
| ECNV | Catenanuova            | SUPERFICIALE | PILASTRO            | SUD    |
| EIVV | Etna                   | SU_EDIFICIO  | PILASTRO            | SUD    |
| IPRO | Isola di Procida       | SU_EDIFICIO  | ASTA_VERTIC_ACCIAIO | SUD    |
| GBLM | Gibilmanna             | SUPERFICIALE | PILASTRO            | SUD    |
| LICO | Pozzuoli               | SU_EDIFICIO  | ASTA_VERTIC_ACCIAIO | SUD    |
| ESLN | Serra La Nave          | SUPERFICIALE | PILASTRO            | SUD    |
| LOSV | Lipari                 | SU_EDIFICIO  | PILASTRO            | SUD    |
| ENAV | Massa Lubrense         | SUPERFICIALE | PILASTRO            | SUD    |
| HCRL | Carlentini             | SUPERFICIALE | PILASTRO            | SUD    |
| FRUL | Napoli                 | SUPERFICIALE | PILASTRO            | SUD    |
| CPAN | Panarea                | SUPERFICIALE | PILASTRO            | SUD    |
| CAFE | Carife                 | PROFONDO     | MICROPALO           | SUD    |
| JOPP | Joppolo                | PROFONDO     | MICROPALO           | SUD    |
| LNGN | Longano                | PROFONDO     | MICROPALO           | SUD    |
| MELA | Melanico               | PROFONDO     | MICROPALO           | SUD    |
| PALZ | Palazzo S. Gervaso     | PROFONDO     | MICROPALO           | SUD    |
| SGTA | S. Agata di Puglia     | PROFONDO     | MICROPALO           | SUD    |
| SVTO | M.S. Vito              | PROFONDO     | MICROPALO           | SUD    |
| BSSO | Busso                  | PROFONDO     | TRIPODE             | SUD    |
| MOCO | Monte Cornacchia       | PROFONDO     | TRIPODE             | SUD    |
| CADM | Castel del Monte       | SU_EDIFICIO  | ASTA_VERTIC_ACCIAIO | SUD    |
| CELL | Celeste                | SU_EDIFICIO  | ASTA_VERTIC_ACCIAIO | SUD    |
| CUCC | Castrocucco            | SU_EDIFICIO  | ASTA_VERTIC_ACCIAIO | SUD    |
| GRO1 | Sede Irpinia           | SU_EDIFICIO  | ASTA_VERTIC_ACCIAIO | SUD    |
| GROT | Grottaminarda          | SU_EDIFICIO  | ASTA_VERTIC_ACCIAIO | SUD    |
| HMDC | Modica                 | SUPERFICIALE | PILASTRO            | SUD    |
| HVZN | Vizzini                | SUPERFICIALE | PILASTRO            | SUD    |
| IACL | Alicudi                | SUPERFICIALE | PILASTRO            | SUD    |
| IFIL | Filicudi               | SUPERFICIALE | PILASTRO            | SUD    |
| LI3D | Lisca Bianca           | SUPERFICIALE | PILASTRO            | SUD    |
| MESS | Messina                | SUPERFICIALE | PILASTRO            | SUD    |
| MILA | Milazzo                | SUPERFICIALE | PILASTRO            | SUD    |
| MMME | Rocca Fiorita          | SUPERFICIALE | PILASTRO            | SUD    |
| MPAZ | Palizzi                | SUPERFICIALE | PILASTRO            | SUD    |
| MPNC | San Pierni Ceto        | SUPERFICIALE | PILASTRO            | SUD    |
| MSRU | Castanea delle Furie   | SUPERFICIALE | PILASTRO            | SUD    |
| PZIN | Pantelleria            | SUPERFICIALE | PILASTRO            | SUD    |
| SACR | S. Croce del Sannio    | SUPERFICIALE | PILASTRO            | SUD    |
| SNAL | S. Angelo dei Lombardi | SUPERFICIALE | PILASTRO            | SUD    |
| SSYX | Sortino                | SUPERFICIALE | PILASTRO            | SUD    |
| SVIN | S. Vincenzo            | SUPERFICIALE | PILASTRO            | SUD    |

|      |                            |              |          |     |
|------|----------------------------|--------------|----------|-----|
| VCSP | Vulcano                    | SUPERFICIALE | PILASTRO | SUD |
| VENT | Ventotene                  | SUPERFICIALE | PILASTRO | SUD |
| ACER | Acerenza                   | SUPERFICIALE | TRIPODE  | SUD |
| AMUR | Altamura                   | SUPERFICIALE | TRIPODE  | SUD |
| BULG | Camerota                   | SUPERFICIALE | TRIPODE  | SUD |
| CAR1 | Carolei                    | SUPERFICIALE | TRIPODE  | SUD |
| CARO | Carolei                    | SUPERFICIALE | TRIPODE  | SUD |
| CDRU | Civita di Ruta             | SUPERFICIALE | TRIPODE  | SUD |
| CERA | Filignano                  | SUPERFICIALE | TRIPODE  | SUD |
| CIGN | S. Elia a Pianisi          | SUPERFICIALE | TRIPODE  | SUD |
| CMPR | Campora                    | SUPERFICIALE | TRIPODE  | SUD |
| CORL | Corleone                   | SUPERFICIALE | TRIPODE  | SUD |
| CRAC | Craco                      | SUPERFICIALE | TRIPODE  | SUD |
| FRES | Fresa Grandinaria          | SUPERFICIALE | TRIPODE  | SUD |
| GALF | Gagliano Castelferrato     | SUPERFICIALE | TRIPODE  | SUD |
| GATE | Gambatesa                  | SUPERFICIALE | TRIPODE  | SUD |
| HAGA | Brucoli                    | SUPERFICIALE | TRIPODE  | SUD |
| HAVL | Avola                      | SUPERFICIALE | TRIPODE  | SUD |
| MALT | Malta                      | SUPERFICIALE | TRIPODE  | SUD |
| MCEL | Monticello                 | SUPERFICIALE | TRIPODE  | SUD |
| MCRV | Monte Cervialto            | SUPERFICIALE | TRIPODE  | SUD |
| MODR | Mondragone                 | SUPERFICIALE | TRIPODE  | SUD |
| MRLC | Muro Lucano                | SUPERFICIALE | TRIPODE  | SUD |
| MRVN | Minervino Murge            | SUPERFICIALE | TRIPODE  | SUD |
| MSAG | Monte Sant'Angelo          | SUPERFICIALE | TRIPODE  | SUD |
| MTSN | Montesano sulla Marcellana | SUPERFICIALE | TRIPODE  | SUD |
| MTTG | Motta San Giovanni         | SUPERFICIALE | TRIPODE  | SUD |
| NOCI | Noci                       | SUPERFICIALE | TRIPODE  | SUD |
| PAOL | Paolisi                    | SUPERFICIALE | TRIPODE  | SUD |
| PIPA | Pietrapaola                | SUPERFICIALE | TRIPODE  | SUD |
| PLAC | Placanica                  | SUPERFICIALE | TRIPODE  | SUD |
| PSB1 | Pescò Sannita              | SUPERFICIALE | TRIPODE  | SUD |
| PTRJ | Pietraroja                 | SUPERFICIALE | TRIPODE  | SUD |
| PTRP | Pietrapertosa              | SUPERFICIALE | TRIPODE  | SUD |
| RAFF | RaffoRosso                 | SUPERFICIALE | TRIPODE  | SUD |
| RESU | Resuttano                  | SUPERFICIALE | TRIPODE  | SUD |
| RNI2 | Rionero Sannitico          | SUPERFICIALE | TRIPODE  | SUD |
| SALB | San Lorenzo Bellizzi       | SUPERFICIALE | TRIPODE  | SUD |
| SCHR | S. Chirico Raparo          | SUPERFICIALE | TRIPODE  | SUD |
| SCTE | S. Cesarea Terme           | SUPERFICIALE | TRIPODE  | SUD |
| SERS | Sersale                    | SUPERFICIALE | TRIPODE  | SUD |
| SGRT | S. Giovanni Rotondo        | SUPERFICIALE | TRIPODE  | SUD |
| SIRI | M. Sirino                  | SUPERFICIALE | TRIPODE  | SUD |
| SLCN | Sala Consilina             | SUPERFICIALE | TRIPODE  | SUD |
| TRIV | Trivento                   | SUPERFICIALE | TRIPODE  | SUD |
| USIX | Ustica                     | SUPERFICIALE | TRIPODE  | SUD |
| VAGA | Valle Agricola             | SUPERFICIALE | TRIPODE  | SUD |
| VLSG | Villa San Giovanni         | SU_EDIFICIO  | TRIPODE  | SUD |
| VULT | M. Vulture                 | SUPERFICIALE | TRIPODE  | SUD |



# **Allegato 2**



| SIGLA | LOCALITA'                  | LAT     | LONG    | PROV | VERSIONE<br>TRIPODE | DATA<br>INSTALLAZIONE |
|-------|----------------------------|---------|---------|------|---------------------|-----------------------|
| ACER  | Acerenza                   | 40,7867 | 15,9427 | PZ   | seconda             | 10-lug-07             |
| AMUR  | Altamura                   | 40,9071 | 16,6041 | BA   | seconda             | 11-ago-05             |
| BULG  | Camerota                   | 40,0788 | 15,3772 | SA   | seconda             | 05-ago-06             |
| CAFI  | Castiglion Fiorentino      | 43,3292 | 11,9663 | AR   | prima               | 09-ott-07             |
| CAPE  | Capestrano                 | 42,2684 | 13,7603 | AQ   | terza               | 16-apr-09             |
| CAR1  | Carolei                    | 39,2534 | 16,2114 | CS   | terza               | 23-giu-09             |
| CARO  | Carolei                    | 39,2540 | 16,2190 | CS   | seconda             | 01-set-06             |
| CASP  | Castiglione della Pescaia  | 42,7908 | 10,8652 | GR   | prima               | 12-giu-07             |
| CDRU  | Ottati                     | 40,4900 | 15,3050 | SA   | seconda             | 02-set-05             |
| CERA  | Filignano                  | 41,5978 | 14,0183 | IS   | seconda             | 20-lug-06             |
| CIGN  | S. Elia a Pianisi          | 41,6542 | 14,9050 | CB   | prima               | 15-set-05             |
| CMPR  | Campora                    | 40,3180 | 15,3030 | SA   | seconda             | 01-set-05             |
| CONI  | Collebrincioni             | 42,4117 | 13,3932 | AQ   | terza               | 08-apr-09             |
| CORL  | Corleone                   | 37,8943 | 13,3038 | PA   | prima               | 11-mag-06             |
| CRAC  | Craco                      | 40,3764 | 16,4433 | MT   | prima               | 15-dic-05             |
| FRES  | Fresa Grandinaria          | 41,9736 | 14,6693 | CH   | prima               | 16-set-05             |
| GALF  | Gagliano Castelferrato     | 37,7100 | 14,5700 | EN   | prima               | 24-nov-06             |
| GATE  | Gambatesa                  | 41,5131 | 14,9102 | CB   | terza               | 01-lug-09             |
| GUMA  | Gualdo di Macerata         | 44,2648 | 11,1481 | BO   | prima               | 09-apr-08             |
| HAGA  | Brucoli                    | 37,2829 | 15,1874 | SR   | prima               | 21-apr-06             |
| HAVL  | Avola                      | 36,9596 | 15,1220 | SR   | prima               | 29-mar-06             |
| MALT  | Malta                      | 35,8670 | 14,5230 |      | prima               | 06-giu-06             |
| MCEL  | Monticello                 | 40,3249 | 15,8019 | PZ   | seconda             | 03-ago-06             |
| MCRV  | Monte Cervialto            | 40,7826 | 15,1684 | AV   | seconda             | 21-lug-05             |
| MODR  | Mondragone                 | 41,1459 | 13,8779 | CE   | seconda             | 12-lug-06             |
| MRLC  | Muro Lucano                | 40,7570 | 15,4890 | PZ   | seconda             | 23-nov-04             |
| MRVN  | Minervino Murge            | 41,0600 | 16,1950 | BA   | seconda             | 17-mag-06             |
| MSAG  | Monte Sant'Angelo          | 41,7132 | 15,9234 | FG   | seconda             | 25-mag-06             |
| MTSN  | Montesano sulla Marcellana | 40,2663 | 15,7515 | PZ   | seconda             | 03-ago-06             |
| MTTG  | Motta San Giovanni         | 38,0031 | 15,6999 | RC   | prima               | 10-gen-06             |
| MVAL  | Monte Valentino            | 43,3821 | 12,4066 | PG   | prima               | 28-giu-06             |
| NOCI  | Noci                       | 40,7888 | 17,0643 | BA   | seconda             | 27-lug-05             |
| PAOL  | Paolisi                    | 41,0320 | 14,5675 | BN   | terza               | 29-set-09             |
| PIET  | Pietralunga                | 43,3500 | 12,4000 | PG   | prima               | 29-giu-06             |
| PIPA  | Pietrapaola                | 39,4880 | 16,8160 | CS   | prima               | 18-apr-07             |
| PLAC  | Placanica                  | 38,4493 | 16,4383 | CZ   | seconda             | 15-set-05             |
| POFI  | Posta Fibreno              | 41,6936 | 13,6972 | FR   | prima               | 28-mar-07             |
| PSB1  | Pesco Sannita              | 41,2235 | 14,8108 | BN   | prima               | 27-mar-06             |
| PTRJ  | Pietraroja                 | 41,3600 | 14,5300 | BN   | seconda             | 18-lug-06             |
| PTRP  | Pietrapertosa              | 40,5215 | 16,0612 | PZ   | prima               | 03-lug-07             |
| RAFF  | Rafforosso                 | 37,3061 | 14,2175 | CL   | prima               | 11-gen-06             |
| RESU  | Resuttano                  | 37,6468 | 14,0568 | CL   | prima               | 11-mar-08             |
| RNI2  | Rionero Sannitico          | 41,7030 | 14,1520 | IS   | seconda             | 10-ago-04             |
| ROPI  | Roio Piano                 | 42,3320 | 13,3372 | AQ   | terza               | 07-apr-09             |
| ROVR  | Rovere Veronese            | 45,6333 | 11,0667 | VR   | prima               | 09-ott-08             |
| SALB  | San Lorenzo Bellizzi       | 39,8770 | 16,3460 | CS   | terza               | 30-giu-09             |
| SCHR  | S. Chirico Raparo          | 40,1901 | 16,0860 | PZ   | prima               | 15-set-05             |
| SCTE  | S. Cesarea Terme           | 40,0722 | 18,4671 | LE   | seconda             | 02-feb-06             |

|      |                     |         |         |    |         |           |
|------|---------------------|---------|---------|----|---------|-----------|
| SERS | Sersale             | 39,0353 | 16,6885 | CT | seconda | 17-set-05 |
| SGRE | San Gregorio        | 42,3363 | 13,5011 | AQ | terza   | 15-apr-09 |
| SGRT | S. Giovanni Rotondo | 41,7545 | 15,7440 | FG | seconda | 24-mag-06 |
| SIRI | M. Sirino           | 40,1821 | 15,8675 | PZ | seconda | 02-ago-06 |
| SLCN | Sala Consilina      | 40,3900 | 15,6328 | SA | prima   | 31-mag-05 |
| TRIV | Trivento            | 41,7700 | 14,5500 | CB | seconda | 28-set-04 |
| USIX | Ustica              | 38,7060 | 13,1763 | PA | prima   | 09-nov-05 |
| VAGA | Valle Agricola      | 41,4150 | 14,2300 | CE | seconda | 15-mar-05 |
| VALC | Monte Valcinella    | 43,2790 | 12,2849 | PG | prima   | 04-apr-07 |
| VULT | M. Vulture          | 40,9549 | 15,6166 | PZ | seconda | 19-ago-05 |



**Coordinamento editoriale e impaginazione**

Centro Editoriale Nazionale | INGV

**Progetto grafico e redazionale**

Laboratorio Grafica e Immagini | INGV Roma

© 2010 INGV Istituto Nazionale di Geofisica e Vulcanologia

Via di Vigna Murata, 605

00143 Roma

Tel. +39 06518601 Fax +39 065041181

**<http://www.ingv.it>**



**Istituto Nazionale di Geofisica e Vulcanologia**