

TERUGTREDEN BESTUURSLID

De heer A.C.J. Willeboordse heeft zijn lidmaatschap van het bestuur van onze vereniging tussentijds beëindigd. Tijdens de jaarvergadering zal in de ontstane vacature worden voorzien.

LAATMIDDELEEUWS IMPORTAARDEWERK IN DE ZWINSTREEK

Vorig jaar juli werd aan ir. J.A. Trimpe Burger ter gelegenheid van zijn afscheid als conservator van het archeologisch museum in Aardenburg het symposium "Aardenburg van alle tijden" aangeboden. Tijdens dit symposium hield mevrouw Bieke Hillewaert, wetenschappelijk medewerkster van de stedelijke dienst voor archeologie in Brugge, een bijzondere lezing over laatmiddeleeuws importaadewerk in de Zwinstreek. De tekst van haar voordracht heeft zij uitgewerkt tot het navolgende artikel.

"EEN KOEKOEKSEI IS OOK MAAR EEN EI ..."

of enkele bedenkingen over de interpretatie van laatmiddeleeuws importaadewerk in Aardenburg en de Zwinstreek

Welke archeoloog zal ontkennen dat het vinden van een bijzonder stuk aardewerk, liefst met ongewone herkomst, toch wat adrenaline doet vloeien. Het zout in de aardappelen als het ware... Waar we anders best wel weten dat het vaak om afval gaat, ligt dat toch moeilijker met een geïmporteerde, fraai versierde kan. Het koekeksi uit het nest?

Een tiental jaren geleden ging een onderzoeksproject van start met als onderwerp het middeleeuws aardewerk uit Brugge en de Zwinstreek. Het was de bedoeling naast belangrijke problemen, zoals datering, verspreiding en herkomst, ook andere vragen betreffende de interpretatie van ceramiek in haar sociaal-economische context aan bod te laten komen. In het kader hiervan werden ook de Aardenburgse middeleeuwse contexten onder de loep genomen.

Het importaadewerk en haar betekenis kreeg in dit project ruim de aandacht. De huidige bijdrage probeert de aandacht voor het importaadewerk en de interpretatie ervan in de ruimere context van de internationale handel te nuanceren en te herwaarderen. Met groot genoegen dragen wij dit artikel op aan Jan Trimpe Burger, die tijdens de jaren 60 voor het eerst de aandacht vestigde op enkele importstukken, waaronder de bekende kan in Grimstonwaar, en een kannetje in Normandisch aardewerk.



Anonieme kaart van de Zwinstreek (1501?) (copyright, Stedelijke Musea Brugge.)

Importaardewerk in de Zwinstreek: algemene trends

Uit de beschikbare gegevens kunnen verscheidene algemene trends worden afgeleid, betreffende het importaardewerk dat voorkomt in Brugge, Aardenburg en de Zwinhavens, gedurende de late-Middeleeuwen.

Op het einde van de volle-Middeleeuwen wordt de aanzet naar de latere periode reeds merkbaar. Tijdens de 11de en 12de eeuw is er een belangrijke aanwezigheid van Rijn- en Maaslandse importen (tot 25%). Het betreft hier niet alleen een verschijnsel dat in de Brugse regio voorkomt, maar ook in de andere gebieden rond de Noordzee. Het gaat in dit verband voornamelijk om tafelgererei: meer bepaald tuitpotten (dus schenkgererei) en bekers.

Het aandeel van de Rijn- en Maaslandse producten lijkt af te nemen vanaf de late 12de/vroege 13de eeuw (10% en minder). Vermoedelijk behoort dit fenomeen tot een ruimere trend, een soort Noordzee-patroon. Wat Vlaanderen betreft, kan de opkomst en evolutie van het lokaal aardewerk deze dalende trend wellicht verklaren. De tuitpotten die voorheen geproduceerd werden in de Rijn- en Maasstreek, worden vanaf de late 12de eeuw in grijs en rood aardewerk gekopieerd door de Vlaamse pottenbakkers. De opkomst van het rode, geglazuurde aardewerk is trouwens wellicht één van de factoren die het succes van de eveneens geglazuurde Andennewaar hebben beknot.

Op het eerste zicht lijkt het Rijnlandse protosteengoed de vroegere Pingsdorfwaar te

hebben vervangen. Deze evolutie is vermoedelijk echter slechts schijn. Vooreerst is er een breuk op vorm-typologisch vlak: niet de éénorige kannen en kruiken in protosteengoed vervangen de kruikamforen in Pingsdorfwaar, wel de tuitpotten in lokaal aardewerk. Bovendien zijn de productiecentra van de Pingsdorfwaar niet dezelfde als de centra die het bij ons bekende en verspreide protosteengoed maken. In werkelijkheid neemt het belang van de Pingsdorf- en Andennewaar geleidelijk af ten voordele van het lokale aardewerk.

Het protosteengoed - vooral uit Siegburg en Langerwehe - is een volgende stap en vertegenwoordigt een nieuw product dat langzamerhand zal worden geperfectioneerd tot het bijna-steengoed en uiteindelijk het volwaardige steengoed is bereikt. Ook de vormen zijn nieuw: het steengoed is de promotor van een vorm die een echt succesnummer zal worden, de kan met oor.

De verspreiding van het eerste hoogversierde aardewerk - vermoedelijk uit het noorden van Frankrijk, Normandië en zelfs de Saintonge - moet nog in detail worden bestudeerd. In elk geval lijkt de aanwezigheid van ten minste het aardewerk uit Douai, Arras en omgeving een terugkerend fenomeen te zijn, zeker in de Brugse regio. Het totaal van deze Franse importen bedraagt steeds minder dan 1%, maar lijkt zich te herhalen. De Aardenburgse contexten leveren over het algemeen minder dergelijk aardewerk op dan de Brugse uit dezelfde periode. Of de betekenis hiervan te wijden is aan een verzwakking van de Franse invloed naar het noorden toe, valt nog uit te zoeken.

De meeste laat 12de/begin 13de-eeuwse contexten in Brugge en omgeving vertonen een combinatie van lokaal hoogversierd roodbakkend aardewerk en niet-lokaal hoogversierd witbakkend importaardewerk. Wellicht hebben Vlaamse pottenbakkers zowel vorm (kannen met oor), versiering (opgelegde bandjes in rode klei, met of zonder radstempelpersiering) als kleur (rood op wit, verkregen door de roodbakkende pot met wit slib te bedekken) van deze importen nagebootst. Na het midden van de 13de eeuw worden deze Franse importen in Vlaanderen nog zelden aangetroffen, vermoedelijk door de concurrentie van het lokale hoogversierd aardewerk. Daarnaast lijken de Vlaamse - en in dit geval de Brugse - pottenbakkers ook beïnvloed te zijn geweest door Normandische en Saintonge producten. Enkele vormenmerken, zoals bijvoorbeeld de overbrugde tuit, die soms voorkomt bij het lokale hoogversierde aardewerk, zijn duidelijk imitaties van de Saintonge kannen, terwijl een Brugse kan met 'oortjes' boven aan het handvat gemaakt werd naar het voorbeeld van gelijkaardige kannen uit Rouen. Opmerkelijk is het feit dat een fragment aardewerk uit de Saintonge evenals een scherf in zogenaamde Rouenwaar werd aangetroffen tussen de afvallagen van de Brugse pottenbakkersovens.

Omstreeks het eind van de 13de eeuw en gedurende het begin van de 14de eeuw, is er een afwijkend patroon merkbaar tussen het voorkomen van de importen in Brugge en het achterland enerzijds, en in de voorhavens, samen met Aardenburg,



Plaats- en streeknamen in Engeland, vermeld in de tekst.

anderzijds. De Brugse importen blijven beperkt tot een kleine hoeveelheid steengoed (proto-steengoed, bijna-steengoed en volwaardig steengoed, vooral Siegburg en Langerwehe waar). Het totale aandeel van deze Rijnlandse importen bedraagt circa 5% en zelden meer dan 10%. Af en toe komen er ook één of twee andere importen voor. Een mooi voorbeeld hiervan is het bekende fragment van een Scarborough “knight-jug”, gevonden te Brugge.

De voorhavens en Aardenburg volgen dit algemeen patroon van Rijnlandse waar, maar vertonen daarentegen ook een aantal andere importen, in totaal tot 10%. Het best vertegenwoordigd is de ceramiek uit de Saintonge en het noordoosten van Engeland (Newcastle, Scarborough, York, Beverly, Brandsby, Lincoln en Grimston) en wellicht ook Schotland. Andere importen, die tijdens deze periode evenwel in kleinere hoeveelheden voorkomen, zijn afkomstig uit de volgende Engelse centra: Tyler Hill in Kent, Southampton in Hampshire, Dorset, Laverstock in Wiltshire. Verder importeert men uit Bretagne, Normandië (Rouen), uit Ribe in Denemarken en uit diverse regio's op het Iberische schiereiland (Andalusia, Valencia, Merida, Portugal en verscheidene andere centra die gewoon aardewerk produceerden). Daarnaast werden er ook heel wat niet-lokale ceramieksoorten aangetroffen die tot nu toe niet konden worden geïdentificeerd.

Het is duidelijk dat alleen de aanwezigheid van de producten uit het zuidwesten van Frankrijk (vooral uit de Saintonge) in de voorhavens en Aardenburg een terugkerend patroon volgt. Het aardewerk van de Schotse en Engelse oostkust komt ook vrij geregeld voor, hoewel de individuele centra vaak door slechts enkele stukken vertegenwoordigd worden.

Vanaf de late 14de en vooral 15de eeuw kende het volwaardige steengoed overal haar definitieve doorbraak. De eerste productiecentra zijn Siegburg en Langerwehe, later gevolgd door Raeren, Koln, Frechen en andere plaatsen (circa 10%, zelden meer dan 15%). Af en toe komen ook geel of groen geglazuurde witbakkende producten uit het Rijnland voor. Steengoed van buiten het Rijnland, zoals bijvoorbeeld uit Beauvais in Frankrijk, lijkt aanwezig te zijn, hoewel in zeer beperkte hoeveelheid.

Tijdens de late 14de en vooral de 15de eeuw kenden te Brugge ook andere importen succes: het Iberische gewoon aardewerk en vooral de Spaanse lusterwaar, waarbij de eerste categorie ongetwijfeld werd ingevoerd als verpakking voor andere goederen. De hoeveelheid van deze Iberische ceramiek is steeds klein, maar een terugkerend verschijnsel.

De Andalusische, maar vooral Valenciaanse producten lijken iets talrijker voor te komen in Brugge, Damme en Sluis dan in de andere voorhavens en Aardenburg, alhoewel dit beeld vertekend kan zijn.

Discussie

Sedert de dagen van Dunning zijn de meningen over de betekenis van aardewerkimporten en de interpretatie ervan gevoelig gewijzigd. Vandaag denkt niemand nog aan schepen vol met aardewerk die de Noordzee bevoeren. Men is er zich ook van bewust dat een verspreidingskaart van importaardewerk geen directe afspiegeling is van de handelswegen.

In de eerste plaats dient rekening gehouden te worden met de vaak toch beperkte gegevens. Brugge, Aardenburg en de Zwinstreek hebben reeds heel wat vondsten van importaardewerk opgeleverd. Jammer genoeg werden heel wat stukken buiten context aangetroffen. Kwantificering en datering van dergelijke vondsten is uiteraard onmogelijk. Wat de vondsten uit context betreft, blijft het ontbreken van betrouwbare onafhankelijk of relatief gedateerde contexten problematisch. Een ander probleem stelt de identificatie van heel wat importwaren. Petrologische, chemische of andere analyses werden tot nu toe nauwelijks op deze ceramiek toegepast. Ten gevolge hiervan blijft de herkomstbepaling in vele gevallen onzeker of zelfs volledig onbekend.



Aardewerk uit York, gevonden te Aardenburg (foto H. Denis, IAP).



Fragment van een zogenaamde "knight jug", gevonden te Aardenburg (foto H. Denis, IAP).

Verder moet de handel in zijn context geplaatst worden. We weten van de laat-middeleeuwse handel rond de Noordzee dat ze zeer complex was. Schepen vertrokken uit Brugge met een lading, ontscheepten die in een andere haven, namen daar een nieuwe lading mee en brachten die naar weer een andere haven, van waaruit ze dan terug naar Brugge vertrokken. Deze driehoekige of polygone handelspatronen zullen andere archeologische sporen nagelaten hebben dan bij eenvoudige overzeese handel. Bovendien is er in slechts weinig gevallen sprake van echte handel in aardewerk. Allerlei andere mechanismen kunnen een rol spelen.

Te Damme, Monnikerede, Hoeke, Sluis en ook te Aardenburg bevatten bijna alle laat 13de/vroeg 14de-eeuwse contexten - evenals enkele vroegere - een variatie aan importen en dit naast de ceramiekgroepen die behoren tot de algemene trends. Alleen het voorkomen van de ceramiek uit het zuidwesten van Frankrijk, en meer bepaald de Saintonge, lijkt zich te herhalen.

Het eenvoudige verwijzen naar de drukke contacten tussen Vlaanderen en de Saintonge, en naar het feit dat Damme stapelplaats van de Bordeauxwijnen was, is een te gemakkelijke oplossing. De vraag of deze ceramiek werkelijk op zichzelf verhandeld werd, en niet als toemaatje bij de wijn, of als relatiegeschenk meegegeven werd, is in elk geval essentieel, maar moeilijk te beantwoorden. Uit de streek van herkomst is algemeen geweten dat dit aardewerk op grote schaal voor de export werd vervaardigd. Overigens dient hier te worden opgemerkt dat de aanwezigheid



Dekstel uit de Saintonge, gevonden te Damme (foto, H. Denis, IAP).

van Saintongeceramiek belangrijk is, maar toch niet vergelijkbaar met sommige Engelse steden, zoals bijvoorbeeld Southampton.

En waarom werd er te Brugge zelf niet een gelijkaardige hoeveelheid Saintongeceramiek aangetroffen in laat 13de/14de-eeuwse contexten, terwijl dit aardewerk er wel was - zij het in zeer geringe mate - tijdens de vroegere periode? Het feit dat Damme stapelrechten had voor de Franse Bordeauxwijnen kan er mogelijk toe geleid hebben dat een hoeveelheid aardewerk in deze haven achterbleef, maar verklaart nog niet de quasi volledige afwezigheid van de Saintongeceramiek in Brugge. Het zou zeer verwonderlijk zijn indien het luxueuze aardewerk uit Zuidwest-Frankrijk niet via Damme tot in Brugge geraakt zou zijn. Trouwens, in Aardenburg en de andere Zwinhavens komt er wel relatief veel Saintongeaardewerk voor.

Om haar eigen groeiende aardewerkproductie te beschermen kan de stad Brugge de invoer van luxe aardewerk, zoals uit de Saintonge, onmogelijk gemaakt hebben. Ook de concurrentie van de Brugse pottenbakkers zelf kan mogelijk de Saintongeceramiek gedeeltelijk van de markt verdreven hebben.

De minder goed vertegenwoordigde importen in de Zwinhavens, Brugge en Aardenburg zijn wellicht in verband te brengen met andere mechanismen, die echter nog moeilijker te herkennen zijn. Hier speelt het toeval uiteraard een belangrijke rol. Aardewerk kan als souvenir of geschenk uit den vreemde meegebracht zijn. Voorbeelden hiervan zijn wellicht de hoogversierde Scarborough kannen, vooral de zogenaamde "knight jugs". Opmerkelijk is het feit dat verscheidene importen duidelijk tweedekruis materiaal zijn. In bepaalde gevallen kan men zich zelfs de vraag stellen of het recipient wel kon worden gebruikt. In dit geval ligt een verklaring als curiosum of souvenir wellicht voor de hand.

Een andere mogelijke groep is die van het aardewerk dat naar Vlaanderen gebracht werd door handelaars of vissers voor eigen gebruik, dit wil zeggen om er eigen maaltijden in te bereiden of als verpakking voor meegebrachte etenswaar. De reizende handelaars of vissers moeten niet noodzakelijk afkomstig zijn uit de streek waar het aardewerk werd geproduceerd. Hier kan eveneens de driehoeks- of polygone handel een rol spelen. Er kunnen ook tussenhandelaars geweest zijn, of Vlaamse handelaars die in het buitenland een pot nodig hadden,

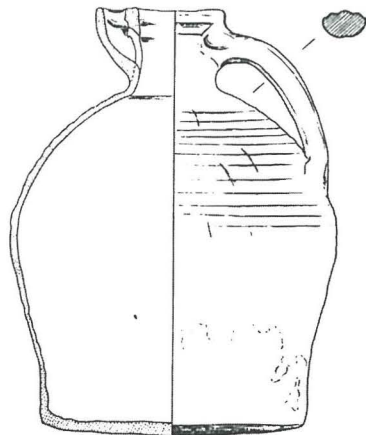

Kruik uit Grimston, gevonden te Aardenburg (tekening, R.E. Lutter).

er één kochten en meebrachten. Het Deense aardewerk dat in Damme en Monnikerede werd aangetroffen kan hier een voorbeeld van zijn.

In een aantal gevallen is er ongetwijfeld sprake van groot- of kleinschalige handel in aardewerk. Dit is zeker zo voor de Rijnlandse en Maaslandse waar. Reeds in de Romeinse tijd is er handel in aardewerk uit het Rijnland. Door de tijden heen verschuiven de productiecentra, maar het patroon blijft hetzelfde. Wellicht is de aanwezigheid van geschikte klei, waaruit aardewerk van hoge kwaliteit kon worden vervaardigd, de verklarende factor voor het succes en de verre verspreiding van de producten uit deze gebieden.

Soms wordt er een duidelijk bewijs gevonden van deze handel. In twee laat 14de/vroeg 15de-eeuwse contexten uit Brugge werd een grote hoeveelheid steengoed uit Siegburg en Langerwehe aangetroffen. Verscheidene elementen lijken er op te wijzen dat er op deze plaats of in de omgeving een handelaar in aardewerk werkzaam was. Eerst en vooral is er de grote hoeveelheid materiaal. Ongeveer 250 recipienten (min. aantal individ.) werden geteld, waaronder meer dan 105 Siegburg drinknapjes, 63 Siegburg en Langerwehe bekers, 80 Siegburg en Langerwehe kannen van verschillende vorm. De hoeveelheid lokaal aardewerk in deze contexten lijkt kleiner of even talrijk. Daarnaast is er de uitgebreide variatie aan vormen. Naast de gewone Siegburg drinknapjes, de twee-orige bekers uit Langerwehe en de kannen uit Siegburg en Langerwehe, komen verschillende, eerder zeldzame vormen voor. Voorbeelden hiervan zijn de drie-orige bekers uit Langerwehe, de bekers uit Siegburg met horizontaal oor en andere. De aanwezigheid van tweede-keus aardewerk of misbaksels en zelfs van kleiklodders uit de oven, is eveneens opmerkelijk. Vermoedelijk werd de selectie van de te verkopen waar pas in Brugge gemaakt en kwam al wat was gebroken of om een andere reden onverkooptbaar, in de afvalkuil terecht.

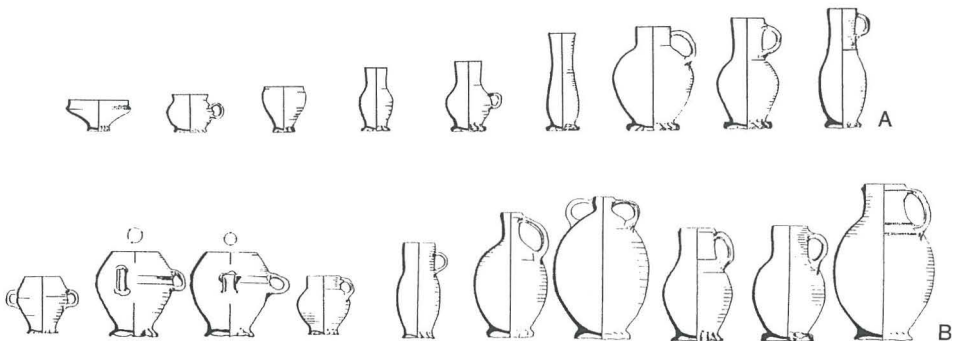

Het afval van een handelaar in steengoed uit Siegburg (A) en Langerwehe (B), gevonden te Brugge (tekening, T. Abdullah, SAD Brugge).

De lokale waar die dit complex vergezeld, pleit eveneens voor de activiteiten van een handelaar in aardewerk ter plaatse of in de omgeving. Het is zo dat een groot deel van het lokaal aardewerk werd weggegooid zonder ooit gebruikt te zijn geweest. De braadpannen, bijvoorbeeld, vertonen geen roetsporen. Jammer genoeg ontbreken tot nu toe alle gegevens uit geschreven bronnen over deze site.

Een ander voorbeeld komt uit Sluis, waar één site meer dan 200 scherven Valenciaanse lusterwaar, te dateren in het midden van de 15de eeuw, opleverde. Voor deze grote hoeveelheid importaardewerk werd tot nu toe geen verklaring gevonden. Wellicht kan er gedacht worden aan de aanwezigheid van handelaars gespecialiseerd in de import van Spaanse lusterwaar. Gegevens uit de geschreven bronnen ontbreken opnieuw.

In andere gevallen gaat het vermoedelijk om handel, maar niet in aardewerk wel in de goederen die werden verpakt in aardewerk. Op een 15de-eeuwse site te Brugge werd een massa scherven in Iberisch gewoon aardewerk gevonden. Het betreft fragmenten van twee-orige kruikamforen in een mica-houdende roodbakkende waar van geringe kwaliteit, aan de binnenzijde voorzien van een dikke laag groen of bruin loodglazuur. De schouder van verscheidene kruikamforen vertoont een min of meer gelijk motief dat werd ingegrift na het bakken. De hoeveelheid aardewerk (meer dan 50 min. individ.) in combinatie met de minderwaardige kwaliteit, de geglazuurde binnenzijde en de ingegrifte merken lijken te suggereren dat dit aarde-

werk werd ingevoerd niet omwille van het aardewerk, maar eerder voor de inhoud. In dit geval kunnen we wellicht spreken over 'verloren verpakking'.

Deze context is waarschijnlijk een ander voorbeeld van handelsactiviteiten, ter plaatse of in de omgeving. Gegevens uit geschreven bronnen ontbreken andermaal.

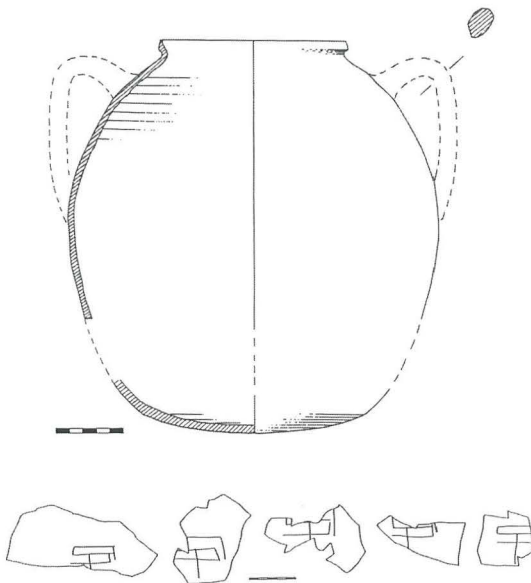

Kruik in Iberisch gewoon aardewerk met ingegrift motief, gevonden te Brugge (tekening, T. Abdullah, SAD Brugge).

Maar wist men in de late-Middeleeuwen wel dat men met import te maken had? In hoeverre had de gewone consument een besef van ruimte, van afstand, van andere landen?

Over het algemeen werden succesrijke importen zeer gauw nagemaakt. Waren de klanten wel op de hoogte van deze namaak? Het prijsverschil kon wellicht een hint geven. Maar verkocht men soms niet de namaak tegen dezelfde prijzen als de echte stukken, in de hoop dat niemand het verschil zou zien? Bedrog is van alle tijden. Uiteraard zijn de archeologische sporen die dergelijke praktijken achterlaten haast onmogelijk te herkennen.

Tenslotte is het evenzeer van belang de importwaar te bekijken in relatie tot de andere vondsten uit de context. De toekenning van een zekere status aan de gebruikers van een afvalput, waarin een importkan werd gevonden, berust op een verkeerd uitgangspunt. Vooreerst dient de betekenis van de kan in zijn context te worden bekeken. Is het de dure kan waarvoor een gemiddeld gezin heel lang gespaard had? Of is het die ene kan die door een gegoede familie voor een zeer specifiek doel gebruikt werd. Wat gelijk lijkt is niet altijd gelijk. We moeten er ons van bewust zijn dat er in elk object niveaus van informatie verborgen zijn die een archeoloog nauwelijks zal ontdekken.

Uiteindelijk kan niet worden ontkend dat gebruiks aardewerk in alle ontwikkelde culturen toch een vrij geringe waarde heeft. Of het nu om importwaar of om gewoon lokaal aardewerk gaat, het blijft gebruiksgoed dat trouwens gemakkelijk breekt en te vervangen is. Door het feit dat het in de bodem nauwelijks vergaat, komt het in massale hoeveelheden als afval voor, waardoor het een vertekend beeld geeft ten opzichte van andere goederen. Het weglaten van onze bril als archeoloog en als 20ste-eeuwer, is natuurlijk onmogelijk, maar alleen al het besef dat onze waarnemingen gekleurd zijn, biedt andere gezichtspunten. Aandacht voor het niet overwaarden van de betekenis van de importwaar is een noodzakelijke oefening. Relativeren is noodzakelijk ... een koekoeksei is ook maar een ei.

Bieke Hillewaert

Bibliografie

- J. Allan, The importation of pottery to southern England c. 1200-1500, in: P. Davey & R. Hodges (eds.), *Ceramics and trade, the production and distribution of later medieval pottery in north-west Europe*, Sheffield, 1983, pp. 193-207.
- J. Allan et al., *Medieval & post-medieval finds from Exeter 1971-1980*, Exeter (= Exeter Archaeological Reports, 3), 1984.
- P. Armstrong, P. Tomlinson & D.H. Evans, *Excavations at Lurk Lane Beverly 1979-82*, Sheffield, Excavation Report, Vol. 3, 1991.

- C. Brooks & R. Hodges, Imported pottery in eastern Britain c. 1200-1500, in: P. Davey & R. Hodges (eds.), *Ceramics and trade*, pp. 231-255.
- J. Chapelot, Aspects socio-économiques de la production, de la commercialisation et de l'utilisation de la céramique, in: J. Chapelot, H. Galinie & J. Pilet-Lemiere (eds.), *La Céramique (Ve-XIXe siècle)*. Fabrication, commercialisation, utilisation, Caen, 1987, pp. 167-178.
- H. Clark, The historical background to North Sea trade c. 1200-1500, in: P. Davey & R. Hodges (eds.), *Ceramics and trade*, pp. 17-26.
- J. Craeybeckx, Un grand commerce d'importation: les vins de France aux anciens Pays-Bas (XIIIe-XVIe siècle), Paris (= Centre de recherches historiques, Ports-Routes-Trafics, IX), 1958.
- P. Davey & R. Hodges, *Ceramics and trade: a critique of the archaeological evidence*, in: P. Davey & R. Hodges (eds.), *Ceramics and trade*, pp. 1-14.
- H. De Witte (ed.), *Brugge Onder-Zocht. Tien jaar stadsarcheologisch onderzoek 1977-1987* (= *Archeo-Brugge 1*), Brugge, 1988.
- G.C. Dunning, Medieval pottery and stone mortars imported to Aardenburg from England and France, in: *Berichten van de Rijksdienst voor het Oudheidkundig Bodemonderzoek, 1965-1966*, pp. 15-16.
- G.C. Dunning, The trade in medieval pottery around the North Sea, in: *Rotterdam Papers*, Rotterdam, 1968, pp. 35-55.
- P.G. Farmer, An introduction to Scarborough ware and a re-assessment of knight jugs, Hove, 1979.
- D. Gaimster & M. Redknap (eds.), *Everyday and Exotic Pottery from Europe c. 650-1900*. Studies in honour of John G. Hurst, Oxford, 1992.
- B. Hillewaert, Céramiques médiévales tardives importées dans la région de Bruges: la céramique d'origine française, in: G. Blicq (ed.), *Travaux du groupe de recherche et d'études sur la céramique dans le Nord - Pas de Calais*, Lille, 1989, pp. 257-261.
- B. Hillewaert, Laat-middeleeuwse importceramiek te Brugge, in: H. De Witte (ed.), *Brugge Onder-zocht*, pp. 123-140.
- B. Hillewaert, A class of Non-Flemish Highly Decorated Ceramics found in the Bruges Area, in: *Medieval Ceramics*, 14 (1990), pp. 41-46.
- B. Hillewaert, An English lady in Flanders: reflections on a head in Scarborough ware, in: D. Gaimster & M. Redknap (eds.), *Everyday and Exotic Pottery*, pp. 76-82.
- B. Hillewaert, Iberische importkeramiek langs de Vlamingdam, in: *Museum-bulletin*, 12, (1992) p. 6.
- B. Hillewaert, Imported Pottery in the Bruges Area, in: *Medieval Ceramics*, 17 (1993) pp. 61-67.
- B. Hillewaert, (1996), Daer men potte vercoept... Een laatmiddeleeuwse handelaar in aardewerk te Brugge, in: *Assembled Articles*, 2 (1996), pp. 15-23.

- J.G. Hurst, The trade in medieval pottery around the North Sea, in: P. Davey & R. Hodges (eds.), *Ceramics and trade*, pp. 257-260.
- J.G. Hurst & D.S. Neal, Late medieval Iberian pottery imported into the Low Countries, in: *Rotterdam Papers IV*, Rotterdam, 1982, pp. 83-110.
- J.G. Hurst, D.S. Neal, H.J.E. van Beuningen, et al., Pottery produced in North-West Europe 1350-1650, in: *Rotterdam Papers VI*, Rotterdam, 1986.
- A. Jacques, La céramique très décorée à Arras, in: D. Pitton & G. Dilly (eds.), *La céramique très décorée dans L'Europe du nord-ouest (Xème - XVème siècle)*. Actes de colloque de Douai. Travaux du Groupe de recherches et d'études sur la céramique dans le Nord - Pas-de-Calais. (Nord-Ouest Archéologie, 7), Berck-sur-mer, 1996, pp. 95-104.
- J. Le Patourel, Documentary evidence for the pottery trade in north-west Europe, in: P. Davey & R. Hodges (eds.), *Ceramics and trade*, pp. 27-35.
- E. Louis, La céramique très décorée à Douai, in: D. Pitton & G. Dilly (eds.), *La céramique très décorée*, pp. 105-120.
- A. Mars, Luister van luster. Spaans-Islamitische lusteraardewerkvondsten uit Vlaamse en Nederlandse bodem (14e-17e eeuw); een overzicht van de stand van zaken, (niet gepubliceerde thesis, I.P.P., Amsterdam, 1987).
- M.R. McCarthy & C.M. Brooks, *Medieval Pottery in Britain AD 900-1600*, Leicester, 1988.
- S. Moorhouse, Documentary evidence and its potential for understanding the inland movement of medieval pottery, in: *Medieval Ceramics*, 7 (1983), pp. 45-87.
- C. Platt, R. Coleman-Smith, et al., *Excavations in medieval Southampton, 1953-1969*, Leicester, II (1975).
- J.A. Trimpe Burger, Ceramiek uit de bloeitijd van Aardenburg (13de en 14de eeuw), in: *Berichten van de Rijksdienst voor het Oudheidkundig Bodemonderzoek*, 12-13 (1962-1963), pp. 495-548.
- F. Verhaeghe, Low Countries Medieval Pottery Imported into Scotland, in: *Medieval Ceramics*, 7 (1983), pp. 3-43.
- F. Verhaeghe, La céramique très décorée du bas moyen âge en Flandre, in: G. Blicq (ed.), *Travaux*, pp. 19-113.
- A. Viaene, Valenschwerc. Hispano-moreske faïence op de galeien in Sluis (1441) en in de musea van Damme en Brugge, in: *Biekorf*, 71 (1970), pp. 46-50.
- A. Viaene, Galeyers en Ghaleyersch werk. Benaming van ingevoerde majolica te Brugge 1471-1550, in: *Biekorf*, 71 (1970), pp. 273-279.