

University of Massachusetts Amherst
ScholarWorks@UMass Amherst

Learning Initiatives for Rural Education

CIE Field Projects

2009

Senegal Guide du Maitre des Classes Multigrades

Ministere de l'Education, Charge de l'Enseignement Prescolaire, de l'Enseignement Elementaire et du Moyen

Follow this and additional works at: https://scholarworks.umass.edu/cie_lire

 Part of the [Bilingual, Multilingual, and Multicultural Education Commons](#), and the [International and Comparative Education Commons](#)

Ministere de l'Education, Charge de l'Enseignement Prescolaire, de l'Enseignement Elementaire et du Moyen, "Senegal Guide du Maitre des Classes Multigrades" (2009). *Learning Initiatives for Rural Education*. 7.

Retrieved from https://scholarworks.umass.edu/cie_lire/7

This Article is brought to you for free and open access by the CIE Field Projects at ScholarWorks@UMass Amherst. It has been accepted for inclusion in Learning Initiatives for Rural Education by an authorized administrator of ScholarWorks@UMass Amherst. For more information, please contact scholarworks@library.umass.edu.



**MINISTRE DE L'EDUCATION, DE L'ENSEIGNEMENT MOYEN, DE
L'ENSEIGNEMENT ELEMENTAIRE ET DU PRESOLAIRE**

**GUIDE DU MAITRE DES CLASSES
MULTIGRADES
2009**

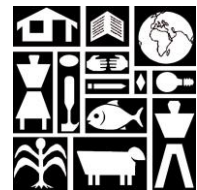

SIGNES ET ABBREVIATIONS

LES SIGLES	SIGNIFICATION
ADEA	Association pour le Développement de l'Education en Afrique
ECU	Ecole à Classe Unique
CMG	Classe Multigrade
IDEN	Inspecteur /Inspection Départemental de l'Education Nationale
ONG	Organisation Non Gouvernementale
CI/CP	Cours d'Initiation/Cours Préparatoire
CEI/CEII	Cours Elémentaire 1ère et 2ème année
CMI/CMII	Cours moyen 1ère et 2ème année
NCNW	National Council of Negro Women
FAWE	Forum of African Women Education
UNESCO	Organisation des nations unies pour l'éducation, la science et la Culture
CAP	Certificat d'Aptitude Professionnelle
CEAP	Certificat Elémentaire d'Aptitude Professionnelle

SOMMAIRE

SIGNES ET ABBREVIATIONS.....	2
AVANT PROPOS	5
INTRODUCTION.....	6
MODULE 1: JUSTIFICATION ET FONDEMENTS DE L'ENSEIGNEMENT MULTIGRADE	8
Séquence 1 : Les classes multigrades au Sénégal et dans le monde	10
Séquence 2 : Les causes de l'échec des CMG et les conditions de leur réussite	16
Séquence 3 : Pertinence et efficacité des CMG	22
MODULE 2 : LES INSTRUMENTS OU OUTILES DE GESTION PEDAGOGIQUE DES CMG	27
Séquence 1 : L'organisation et l'aménagement d'une CMG	29
Séquence 2 : L'emploi de temps d'une CMG	33
Séquence 3 : Les fiches d'activités autonomes (fiche de travail autonome, fiche d'autocorrection	41
Séquence 4 : Le cahier journal ou cahier du jour d'une CMG.....	50
MODULE 3 : LES TECHNIQUES DE GESTION PEDAGOGIQUE DES CMG	62
Séquence 1 : Les aptitudes que doit avoir un maître d'une CMG	64
Séquence 2 : L'intégration totale et le décrochage	68
Séquence 3 : L'alternance et le travail autonome	72
Séquence 4 : Le tutorat ou la formation par les pairs et le monitorat	75

MODULE 4 : LA COMMUNAUTE COMME RESSOURCE	78
Séquence 1 : Les ressources locales	80
Séquence 2 : L'école comme ressource de la communauté	82
Séquence 3 : La communauté comme ressource.....	85
MODULE 5 : LE SUIVI/L'EVALUATION DES APPRENTISSAGES DES ELEVES	88
Séquence 1 : Le suivi et l'évaluation des apprentissages des élèves	90
Séquence 2 : Les différentes méthodes d'évaluation des apprentissages des élèves	96
CONCLUSION	112
BIBLIOGRAPHIE.....	113

AVANT PROPOS

Ce document est le fruit d'une recherche action initiée dans le cadre du Projet LIRE (Learning Initiatives in Rural Education : Les Initiatives d'Apprentissage dans l'Education en milieu Rural), financé par un fonds en fidéicommiss de la Banque Mondiale, Sénégal, numéro de contrat 7145279. Son objectif est de contribuer au développement de l'accès et à l'amélioration de la qualité de l'enseignement dans les zones rurales à faible densité de population au Sénégal et en Gambie.

Ce projet a été conduit par une équipe composée de deux groupes:

1) Le groupe du Center for International Education de l'Université de Massachusetts aux Etats Unis : Rebecca Paulson, M.Ed, Paul St. John Frisoli, M.Ed, Sarah Kahando, M.Ed, Alicia Fitzpatrick, MAT, MS et Karla Sarr sous la supervision de Professeur Jacqueline Mosselson, Professeur Gretchen B. Rossman, et Dr. Mbarou Gassama Mbaye, Ed.D avec le National Council of Negro Women (NCNW) une organisation des femmes noires d'Amérique installée au Sénégal depuis 1975, qui en assure la gestion financière et logistique. 2) le groupe du Sénégal conduit par le Coordonnateur National du Projet LIRE Mr. Yaya Diatta et comprenant des techniciens issus des Directions Techniques du Ministère de l'Education, des inspecteurs de l'enseignement élémentaire et enseignants des inspections départementales concernées par l'expérience (Podor, Kaffrine et Rufisque II). Des personnes ressources et des ONG évoluant dans le secteur de l'éducation (Aide et Action, Coalition National pour l'Education Pour Tous, Fédération des Associations de Parents d'Elèves, Comité National des Enseignantes pour la Scolarisation des Filles, FAWÉ) ont beaucoup contribué à la réalisation du guide de l'enseignant et manuel du formateur.

Les différentes rencontres initiées dans le cadre de ce projet avec le Ministre de l'Education du Sénégal, les Directeurs du Ministère de l'Education, les Inspecteurs, Directeurs d'écoles et enseignants ont fait apparaître, conformément à l'un des mandats qui nous ont été fixés par la Banque Mondiale, l'urgence de mettre à la disposition des enseignants, un guide sur les classes multigrades pour accompagner le processus devant conduire à l'objectif d'une Education de Qualité Pour Tous d'ici à 2015.

La méthodologie utilisée est celle de la revue documentaire et le partage d'expériences pratiques des inspecteurs et instituteurs directement impliqués dans le projet. Les modules ont été initialement préparés par l'équipe de l'Université de Massachusetts, discutés et améliorés avec le Coordonnateur du projet. Ces modules ont été testés et améliorés lors des séances de formation et de suivi évaluation par les inspecteurs de l'enseignement élémentaire impliqués dans le projet avant d'être adoptés par le Groupe technique de travail. Tout au long du processus, le Conseil Consultatif a été impliqué dans la réflexion, ce qui a permis de d'améliorer le contenu des deux documents.

Nous remercions les autorités du Ministère de l'Education et plus particulièrement le Ministre de l'Education, pour son engagement et soutien permanent. Une mention spéciale le Directeur de l'Enseignement Elémentaire, dont la Direction constitue l'ancrage institutionnel du Projet ainsi que tous les inspecteurs de l'enseignement élémentaire qui ont contribué à la réalisation de cet ouvrage.

Nous ne pouvons pas oublier ces 31 enseignants pionniers du Projet des IDEN de Podor, Kaffrine et Rufisque II. Sans leur engagement, leur abnégation et l'amour qu'ils ont pour leurs élèves, nous n'aurions pas réussi à réaliser ce guide dans les délais. Qu'ils trouvent à travers ces lignes l'expression de toute notre gratitude.

INTRODUCTION

Vous êtes peut-être un maître d'une classe multigrade depuis plusieurs années ou un maître recruté récemment sans formation et affecté dans une école multigrade. Ce Guide peut vous aider à trouver des réponses aux multiples questions que vous vous êtes posées devant l'ampleur des défis dans votre classe.

Vous êtes aussi un maître de classe mono grade curieux de savoir quel profit vous pouvez tirer de certaines stratégies d'enseignement des classes multigrades pour vos élèves. Ce Guide est aussi le vôtre.

Le style choisi vous invite à vous l'approprier sans aide extérieur car nous savons que dans la plupart des cas, vous êtes isolés dans les coins les plus reculés et qu'il vous faut tout de suite répondre à des urgences en attendant une formation.

Ce guide vous propose les modules suivants :

- 1) **Module 1 : Justification et fondements de l'enseignement multigrade ;**
 - Dresse la situation des CMG dans le monde et au Sénégal et explique leur pertinence et leur efficacité.
- 2) **Module 2 : Instruments ou outils de gestion pédagogique des CMG ;**
 - Présente les différents outils, leurs techniques d'élaboration et leur utilisation par le maître.
- 3) **Module 3 : Les techniques de gestion des CMG ;**
 - Examine les différentes techniques, leur utilisation ainsi que leurs apports aux élèves et aux maîtres.
- 4) **Module 4 : La communauté comme ressource ;**
 - Aborde la nature des relations entre l'école et sa communauté, les ressources matérielles locales à utiliser comme matériels didactiques, les apports de l'école à son milieu et les ressources humaines du milieu susceptibles d'intervenir dans les apprentissages des élevés.
- 5) **Module 5 : Le suivi et l'évaluation des apprentissages des élèves ;**
 - Examine la signification de ces concepts ainsi que les différents outils de leur mise en œuvre

Pour faciliter l'étude de ces modules, nous les avons structurés en séquences d'apprentissage. Au début de chacune de ces séquences, nous avons indiqué les objectifs spécifiques à atteindre puis développé un contenu selon la démarche suivante :

- Partir de ce que vous **Savez** déjà, en vous invitant à réfléchir sur votre expérience propre ;
- Vous inviter ensuite à vous demander « qu'est ce que je **Veux** maintenant **Savoir** ? »
- Toute notre stratégie de conquête du savoir et du savoir faire s'inscrit dans cette démarche et à la fin du processus d'autoformation, nous vous amenons à vous poser la question suivante : « qu'est ce que j'ai **Appris** ? »

Vous verrez que plus vous avancerez dans l'étude de ce Guide, plus vous aurez confiance en vous car vous découvrirez progressivement comment relever les nombreux défis que pose une classe multigrade.

Ne vous contentez pas de l'étudier seul. Dans votre école lorsque vous êtes avec d'autres enseignants, dans votre cellule pédagogique, étudiez- le ensemble afin de mutualiser vos expériences et de partager vos visions et stratégies. Déplacez- vous pour rencontrer un maître expérimenté ou un inspecteur sur un aspect que vous ne comprenez pas, sur une initiative que vous voulez prendre pour améliorer l'apprentissage de vos élèves.

Les activités proposées ne sont pas exhaustives. Seul ou en groupe avec des collègues, exercez-vous dans la confection d'outils de gestion pédagogiques ; mutualisez vos productions en fiches d'activités autonomes, (fiches d'exercices et fiches d'autocorrection), avec d'autres écoles de l'IDEN pour disposer d'une banque de données et libérer ainsi du temps pour d'autres activités.

Nous vous suggérons d'ouvrir une sorte de carnet de bord dans lequel vous pourrez noter, entre autres, les difficultés les plus marquantes que vous rencontrez, les solutions que vous avez trouvées et comment vous les avez trouvées, les réussites les plus significatives avec les stratégies mises en œuvre pour y arriver. Il vous servira demain, au cours des échanges avec d'autres enseignants, mais aussi vous aidera à fixer des repères dans l'évolution de votre carrière professionnelle.

Alors, sans plus tarder, à vos Guides chers collègues enseignants !!!

MODULE 1:

**JUSTIFICATION ET FONDEMENTS DE L'ENSEIGNEMENT
MULTIGRADE**

MODULE 1:

Justification et fondements de l'enseignement multigrade

INTRODUCTION

Vous êtes un maître d'une classe multigrade (CMG) qui a suivi ou non une formation dans les stratégies d'enseignement multigrade ou vous êtes peut être un maître d'une classe mono grade, ce module vous intéresse tous les deux. Nous l'avons conçu pour vous afin de vous aider à mieux comprendre pourquoi, partout dans le monde, on a recours aux classes multigrades, comment il faut s'y prendre pour organiser l'apprentissage dans une classe de plusieurs niveaux d'élèves.

Vous connaissez certainement beaucoup d'écoles de votre circonscription scolaire et à l'intérieur desquelles un maître enseigne plus d'un niveau. De telles situations sont quasi communes et fréquentes dans les zones rurales et dans les petites contrées. Malheureusement, très peu d'enseignants dans ces situations bénéficient de formation et de soutien dont ils ont besoin pour être en mesure d'enseigner effectivement, et beaucoup pensent qu'ils n'ont pas nécessairement les habiletés pour gérer plusieurs groupes de niveaux en même temps.

Par ailleurs, beaucoup d'entre vous pensent que l'enseignement multigrade n'existe que dans les pays pauvres, ou en développement. Vous vous demandez pourquoi on confie à un seul enseignant autant de groupes de niveaux. Le module que nous allons aborder avec vous va tenter de répondre à certaines de vos interrogations.

OBJECTIFS SPECIFIQUES

A la fin de ce module, vous devrez être capables de:

- Comprendre et d'expliquer l'implantation des classes multigrades à travers le monde ;
- Expliquer ce que c'est qu'une classe multigrade, les conditions de création, ainsi que les différentes combinaisons ;
- Comprendre et expliquer les causes de l'échec des classes multigrades ;
- Comprendre et expliquer la pertinence et l'efficacité des classes multigrades ;

CONTENU DU MODULE

Séquence 1 : Les classes multigrades au Sénégal et dans le monde ;

Séquence 2 : Les causes de l'échec des CMG et les conditions de leur réussite ;

Séquence 3 : Pertinence et efficacité des CMG

SEQUENCE 1 : Les Classes multigrades au Sénégal et dans le monde

INTRODUCTION

Dans cette première séquence, nous allons aborder avec vous la situation des classes multigrades au Sénégal et dans le monde. Dans toutes les régions du pays, nous avons des CMG créées par les IDEN pour donner les mêmes chances à tous les enfants du pays en âge d'aller à l'école. Ces classes se trouvent, en majorité en milieu rural, très souvent dans des conditions précaires aussi bien pour les enfants que pour les maîtres démunis face à l'immensité des défis à relever.

Qu'est ce qu'une CMG ? Quelle est la situation des CMG au Sénégal et dans le monde ? Qu'est ce qui justifie leur création ? Ce sont là quelques unes des questions que nous allons examiner avec vous.

OBJECTIFS SPECIFIQUES

A la fin de l'étude de cette séquence, vous devrez être capable de :

- Comprendre et d'expliquer la signification de l'enseignement multigrade ;
- Reconnaître l'importance des CMG à travers le monde ;
- Comprendre les conditions qui sous-tendent la nécessité de créer des CMG ;
- Prêter une attention particulière sur l'importance des CMG au Sénégal.

(1) CONTENU

(1.1) Définitions

Le terme « **enseignement multigrade** » fait référence généralement à la situation d'enseignement où un maître a la responsabilité d'enseigner des groupes d'enfants de plus d'un niveau pédagogique à l'intérieur d'une même tranche horaire et dans une même classe.

La « **classe multigrade** » se définit également comme une classe qui regroupe, sous la responsabilité d'un maître, deux ou plusieurs groupes d'élèves de niveaux différents.

ACTIVITE 1

- Ecrivez sur une feuille une définition d'une classe multigrade ;
- Notez le nombre de combinaisons de classes que vous connaissez ;
- Citez au moins cinq conditions qui justifient la création d'une CMG ;
- Votre IDEN compte combien de CMG ? Pourquoi ?

Les niveaux peuvent être d'une même étape, par exemple : CI/CP, CEI/CEII ou CMI/CMII

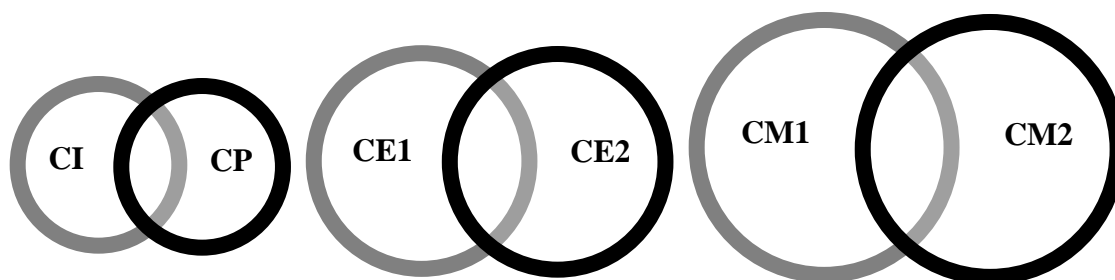

Ils peuvent être d'étapes et de niveaux différents, par exemple : CI/CEI, CP/CM1, CE-2/CM2

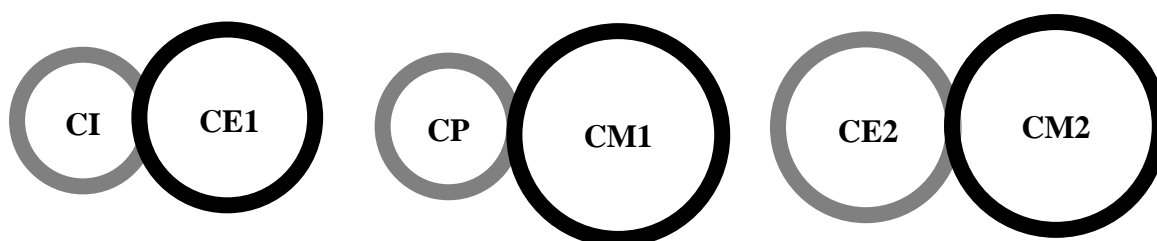

Dans beaucoup de pays à travers le monde, il y a des écoles où toutes les classes sont multigrades. On les appelle « écoles entièrement multigrades ». Lorsque dans une même école des CMG cohabitent avec des classes mono grades, on parle « d'écoles partiellement multigrades ».

Quant aux Ecoles à Classe Unique (ECU), elles ont toujours existé au Sénégal depuis l'époque coloniale avec l'appellation d'école avec un seul maître. Elles sont généralement situées en zone rurale et comportent un seul niveau. Des enfants sont recrutés au CI et le maître les conduit jusqu'au CM2 avant de procéder à un nouveau recrutement. Les conséquences, vous les connaissez :

- Les redoublants sont obligés d'aller dans une école éloignée s'ils veulent continuer leurs études ; le plus souvent ils abandonnent pour s'occuper des travaux de la famille ;
- Les enfants en âge d'aller sont obligés d'attendre six ans, et souvent, ils finissent par prendre de l'âge et les parents les orientent plutôt vers les travaux de la famille.

C'est pour donner des chances égales à tous les enfants que ces écoles avec un seul maître, ECU, ont été amenées, compte tenu de la faiblesse des effectifs, à adopter la stratégie des classes multigrades. En s'inspirant du modèle des ECU dans les pays développés où un maître peut avoir les six niveaux dans sa classe, elles vont comporter plusieurs niveaux sous la responsabilité d'un seul maître.

(1.2) Les différentes combinaisons

Elles sont quinze (15) au total, compte non tenu de la situation des écoles ou le maître peut avoir jusqu'à six (6) niveaux (du CI au CM2) :

1. **Combinaisons d'étapes** : (3 options)

Elles regroupent les niveaux 1 et 2 d'une même étape : CI/CP, CE1/CE2, CM1/CM2

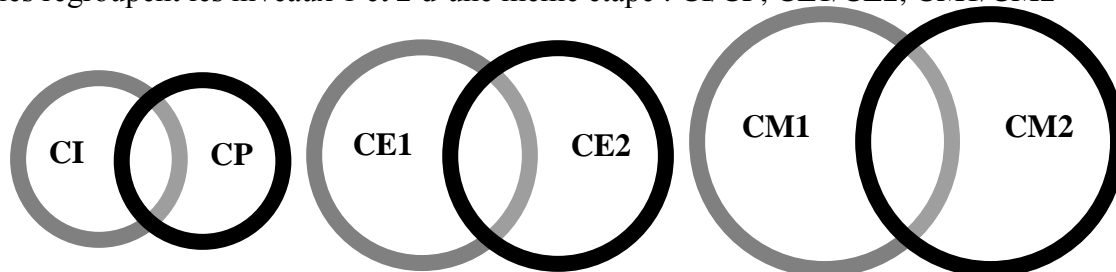

2. **Combinaisons contiguës** : (2 options)

Elles regroupent le niveau 2 et le niveau 1 des étapes suivantes : CP/CE1, CE2/CM1

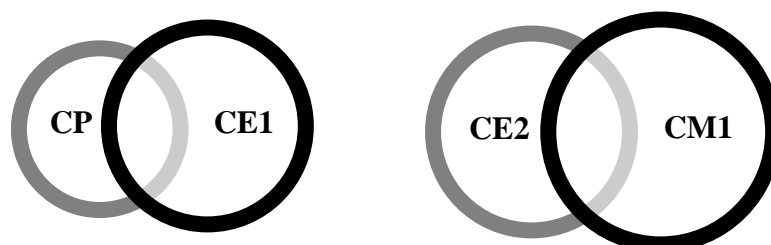

3. **Combinaisons éloignées** : (10 options)

Elles regroupent des cours d'étapes différentes : CI/CE1, CI/CM1, CI/CM2, CP/CE2, CP/CM1, CP/CM2, CE1/CM1, CE1/CM2, CE2/CM2.

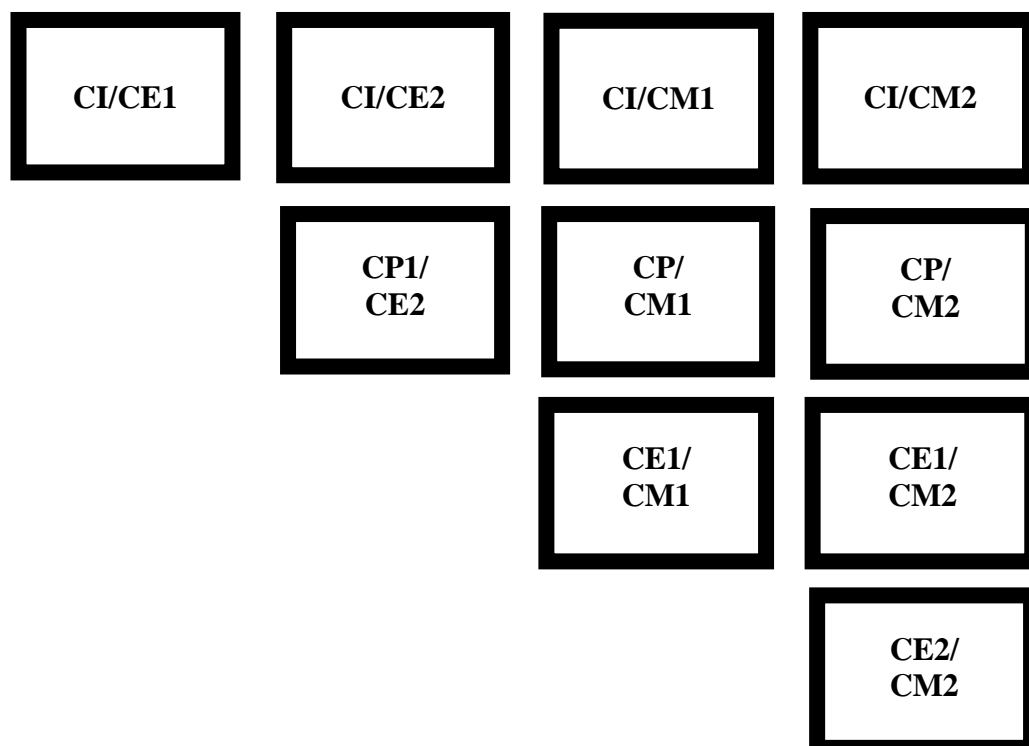

NB : Il arrive souvent que les effectifs évoluent favorablement dépassant ainsi les seuils fixés alors qu'il n'y a pas de maîtres disponibles. On a recours dans ce cas à un « double flux multigrade ». Les différents groupes de niveaux vont alterner à l'instar des cohortes des doubles flux mais avec le seul maître disponible.

Il peut arriver que, pour des raisons d'absence temporaire, un maître assure la gestion de deux groupes d'élèves dans deux salles de classes différentes. Les classes ne sont pas des multigrades mais le maître, lui, fonctionne en multigrade.

(1.3) Les conditions qui président à la création d'une CMG

L'enseignement multigrade a souvent été considéré, à tort ou à raison, comme un mode d'enseignement découlant du manque de maîtres. Ce n'est pas toujours le cas. Il demeure la seule option valable pour les enfants vivant dans les zones à faible densité de population et dans d'autres conditions où le petit nombre d'enfants ne justifie pas l'affectation d'un maître pour chaque niveau.

La plupart des systèmes éducatifs qui sont confrontés à de telles conditions, adoptent l'enseignement multigrade comme unique option. Des systèmes éducatifs, surtout dans les pays développés, ont pu transformer cette nécessité en une approche positive d'enseignement.

ACTIVITE 2

- Comparez votre définition de classe multigrade avec celles données ci-dessus ;
- Confrontez vos données sur les combinaisons avec celles indiquées ci-dessus ;
- Quelles conclusions tirez-vous ?

La liste ci-dessous présente les conditions exhaustives d'écoles de différents pays justifiant la nécessité d'adopter un enseignement multigrade :

- Les écoles dans les zones à faible densité de population : les écoles sont éparpillées, inaccessibles et les recrutements sont faibles ;
- Des écoles qui connaissent des recrutements irréguliers ;
- Des écoles dans des zones à faible taux de croissance : où, la faiblesse des effectifs, conduit à la réduction du nombre d'enseignants ;
- Des écoles où le taux d'absentéisme des enseignants est élevé : les maîtres suppléants ne sont pas effectifs ou n'existent pas.

ACTIVITE 3

- Après avoir bien étudié les différentes situations ci-dessus, indiquez celle qui correspond à la situation de votre école ;
- Connaissez-vous dans votre IDEN des CMG créées selon des conditions différentes de la vôtre ? Si oui, lesquelles ?

(1.4) Les CMG dans le monde et au Sénégal

Dans le monde :

Les CMG n'existent pas seulement en Afrique ou dans les pays en développement mais partout dans le monde. Elles ont permis « d'assurer la scolarisation primaire universelle, dans de bonnes conditions même pour les populations les plus isolées » (Little, 2006, p.5).

Le ralentissement démographique en Europe et l'exode rural ont entraîné la fermeture d'écoles et le recours au transport des élèves des petites écoles vers les grandes écoles. Cependant, les CMG ont permis de maintenir une école de proximité et un enseignement de qualité dans de nombreux villages (Little, 2006).

L'analyse de Little a permis de mesurer l'importance des classes multigrades dans un certain nombre de pays cités à titre d'exemples:

- En Angleterre, en 2000, 25,4% des classes du primaire ;
- En France en 2000, 34% dont 4,5% sont des Ecoles à Classe Unique (E.C.U) ;
- En Irlande en 2001, 42% des classes du primaire ;
- En Norvège en 200, 34% du primaire ;
- Au Népal en 1998, la presque totalité du primaire ;
- Au Pérou en 1998, 21.000 classes du primaire et 41.000 maîtres des CMG ;
- En Inde en 1986, 84% des écoles du primaires ont trois maîtres ou moins (Little, 2006, p. 5-6).

Au Sénégal :

Au Sénégal et en Afrique, l'existence des CMG remonte à la période coloniale. Il n'y avait pas beaucoup d'écoles à cette époque et les populations étaient opposées à l'école coloniale. Dans la plupart des colonies françaises, il y avait des écoles régionales à cycle complet au niveau des chefs-lieux de subdivision qui accueillaient les élèves des écoles satellites des cantons qui devaient passer au CM1, car les cours s'arrêtaient au niveau du CE2 dans ces écoles de « brousse » à grande majorité multigrades.

Avec l'amélioration de l'accès à l'école, ces écoles de « brousse » vont voir leurs effectifs croître et les multigrades disparaître progressivement. Vers les années 80, avec les politiques d'ajustement budgétaire, les classes multigrades refont surface face à la rareté des ressources financières et au manque de maîtres.

REFLEXION

ACTIVITE 4

- Retenez une définition d'une CMG et citez les combinaisons dans votre école ;
- Développez un argumentaire pour montrer aux parents d'élèves de votre école que les classes multigrades existent dans d'autres pays ;
- Développez un argumentaire pour convaincre les parents d'élèves de votre école que la création de CMG dans leur école est dans l'intérêt des enfants et du village.

SEQUENCE 2 : **Les causes de l'échec des CMG et les conditions de leur réussite**

INTRODUCTION

Une opinion souvent considère que les CMG ne donnent pas un enseignement de qualité. Alors que dans la quasi-totalité des pays développés, les parents préfèrent envoyer leurs enfants dans de telles classes pour leur efficacité.

Malheureusement, dans nos pays, très peu d'enseignants de ces classes bénéficient de formation et de soutien dont ils ont besoin pour être en mesure d'enseigner effectivement plusieurs niveaux. Quelles sont les causes qui expliquent l'échec de ces CMG dans nos pays et quelles sont les conditions qu'il faut réunir pour avoir un enseignement de qualité ? Nous allons tenter de trouver ensemble des réponses à ces questions.

OBJECTIFS SPECIFIQUES

A la fin de cette séquence, vous devrez être capable de :

- Comprendre et d'expliquer les causes de l'échec des CMG ;
- Connaître et mettre en œuvre les stratégies nécessaires pour un enseignement efficace dans les CMG.

(2) CONTENU

(2.1) Les facteurs à la base de l'échec des CMG

ACTIVITE 1

- Partant de la situation de votre école, recensez au moins 10 problèmes qui peuvent être à la base des échecs de l'enseignement multigrade ;
- Puis, classez-les selon qu'ils relèvent du maître, de l'administration scolaire, de l'environnement immédiat ou autre ;
- Proposez, si possible, des solutions pour chacun des problèmes identifiés.

ETUDE DE CAS 1

Chez le chef du village, l'ambiance est surchauffée. L'instituteur du village, Mr Diop, a été convoqué pour s'expliquer car les villageois ne sont pas contents de sa façon d'enseigner. Écoutons-les :

- « Dans sa classe », dit un vieux, « il y a les enfants qui viennent de commencer, il y a aussi ceux qui ont échoué l'an dernier à l'entrée en 6^{ème}. J'y ai également vu les élèves de Mr Sarr affecté il y a deux semaines à Mbadakhouné et dont les élèves sont recrutés il y a trois ans ! Comment Mr Diop peut-il enseigner à tous ces enfants ? »

- « Ce n'est pas un daara mais une école que nous voulons ! Je dis bien une école ! » Renchérit un autre villageois ! « Chaque classe doit avoir son maître. Il faut arrêter cela, Mr Diop ! Nous allons envoyer une délégation pour demander un autre maître à l'inspecteur ! »

- « L'autre jour », dit une femme, « en allant au puits, j'ai été surprise du silence qui régnait dans la classe de Mr Diop. Quand je me suis rapprochée de la fenêtre, j'ai constaté que les élèves trichaient, ils écrivaient en se parlant à voix basse et lui, il allait d'un groupe à l'autre comme s'il cherchait quelque chose. J'ai vu que le fils de l'Imam aidait le petit Niokhor à tenir son crayon ! Je vais retirer ma fille s'il n'y a pas de changement. »

Le chef de village, visiblement gêné, demanda le silence :

- « Mr Diop est dans le village depuis seulement deux mois. Vous avez tous constaté qu'il vit pratiquement à l'école, s'occupant toujours de nos enfants. C'est à peine s'il va prendre son salaire. Il ne tombe jamais malade, disent ses élèves ! Alors écoutons-le ! Rassure-toi, Mr Diop, ce n'est pas un tribunal ; le village veut seulement savoir ! Nous t'écoutons et que personne ne l'interrompe ! »

ACTIVITE 2

- Dites pourquoi Mr Diop a des problèmes avec les villageois ?
- Quels arguments doit-il donner pour s'expliquer ?
- A-t-il des chances d'être écouté ?
- Donnez les niveaux de cette CMG ;
- Que révèle l'intervention de la femme ?

ETUDE DE CAS 2

Un jeune maître récemment affecté dans une école de brousse, vient voir son Inspecteur.

- « Monsieur l'Inspecteur, nous ne sommes que deux dans cette école et il y a quatre classes : le CP, le CE1, le CM1 et le CM2. Je viens vous demander s'il est possible de compléter le nombre de maîtres. »

- « Je le savais déjà ! Dit l'inspecteur. Quel est l'effectif total de l'école ? »

- « 26 élèves pour les deux classes du CM1/CM2, 12 élèves au CP et 21 au CE1. » Répondit le maître.

- « Hé bien, l'un d'entre vous prendra le CP/CE1 et l'autre les CM ! » Décida l'inspecteur.

- « Mon adjoint et moi, nous n'avons jamais été formés pour tenir de telles classes et notre école est très éloignée des autres écoles ! » Renchérit le maître.

- « Débrouillez-vous comme tous vos collègues ! Tout ce que je peux faire, c'est de vous donner des spécimens d'emplois de temps des classes concernées. » Trancha l'inspecteur.

- « La hutte devant abriter les classes n'est pas encore refaite car les populations et leurs enfants sont retenus par les récoltes ; il n'y a pas suffisamment de tables, nous n'avons pas trouvé de livres ! Mr l'Inspecteur, cette école ne dispose d'aucun équipement. Comment allons-nous faire ? » Se lamenta le jeune maître.

- « J'attends encore les dotations venant de l'Etat et de la Communauté rurale. Il me reste quelques exemplaires de livres de lecture que je vous remettrai tout à l'heure. Après cela, rejoignez votre poste au plus vite et mettez-vous en contact avec des maîtres expérimentés de votre cellule pédagogique. » Rassura l'inspecteur.

- « Quand est ce que vous viendrez nous encadrer, car moi je ne sais même pas par où commencer. » Implora le maître.

- « Pas avant décembre ! J'ai l'organisation du concours de recrutement des volontaires et des examens du CEAP et du CAP. J'ai également deux séminaires en fin octobre et fin novembre à Dakar et je dois accompagner le nouveau Préfet en tournée de contact début novembre. Du courage ! Tout début est difficile ! »

ACTIVITE 3

- Listez les difficultés rencontrées par ce jeune maître ;
- Quelles sont les solutions et qui doit les trouver ?
- Aviez-vous rencontré de tels problèmes ? Si oui, qu'aviez-vous fait ?
- Identifiez les acteurs responsables de la situation de cette école et décrivez brièvement le rôle de chacun d'entre eux.

(2.1) Les facteurs à la base de l'échec des CMG (suite)

Nous pouvons ainsi identifier ensemble quatre facteurs essentiels qui expliquent les échecs dans nos pays en développement :

I. L'absence d'une volonté politique forte de l'Etat :

- Les CMG sont considérées comme une situation provisoire, un pis-aller et non comme une stratégie de développement de la scolarité en milieu rural.
- Il y a insuffisance d'application d'une réglementation en matière de construction et d'équipement d'écoles attractives en lieu et place des huttes et autres abris provisoires, de discrimination positive dans la dotation en fournitures scolaires, de création de cantines scolaires et de construction de logement des maîtres.

II. L'absence d'une forte implication de la communauté villageoise du fait :

- De l'état d'abandon des écoles ; ce qui les fait apparaître comme des écoles pour pauvres ;
- Du refus des parents d'envoyer leurs enfants dans de telles écoles ;

III. Le manque de motivation des maîtres, dû :

- Aux effectifs parfois pléthoriques dans les CMG ;
- Aux conditions difficiles de travail : abris provisoires, manque de matériel pédagogique, manque d'eau potable, de latrines, de logement, d'électricité, de structures de santé ; bref, un environnement rural non attractif et souvent marqué par la pauvreté ;
- A l'absence de programmes de formation continuée, de motivation pécuniaire conséquente ;
- Absence d'un suivi et d'un encadrement régulier par les inspecteurs.

IV. Le manque de moyens pédagogiques caractérisé par :

- L'insuffisance, voire l'absence de ressources pédagogiques pour le maître et les élèves ;
- Le manque de formation initiale et d'outils pédagogiques.
- Des classes sous équipées et non adaptées à l'enseignement de type multigrade.

ACTIVITE 4

Pour chacun des facteurs à la base de l'échec des CMG, listez les mesures à prendre pour une réussite des CMG :

- Le rôle que doit jouer l'Etat ;
- La place de la communauté ;
- La place du maître ;
- Les ressources pédagogiques à mobiliser .

(2.2) Les conditions de réussite des CMG

I. Le rôle de l'Etat :

- Une volonté politique forte affirmée de l'Etat qui doit considérer les CMG comme une stratégie de développement de l'accès et de l'amélioration de la qualité de l'enseignement dans les zones rurales à faible densité de population ;
- Une motivation des enseignants et des autorités locales en améliorant considérablement les conditions de travail dans les écoles : dotation en fournitures et en matériel pédagogique, constructions scolaires et équipements divers ;
- Une motivation du maître en renforçant la prime des enseignants des CMG, en brisant leur isolement grâce à un meilleur fonctionnement des cellules d'animation pédagogique et la création d'émissions interactives là où il y a des radios ; en assurant la formation initiale et continuée des maîtres dans les approches de la multi gradation ainsi qu'un suivi régulier par les inspecteurs.

II. Le rôle de la communauté :

- Une intégration véritable de l'école à son milieu. La communauté doit être une ressource pour l'école (recours à des conteurs, artisans, à des personnes ressources pour animer des activités au sein de l'école, appui à la coopérative scolaire, à la cantine, au jardin scolaire etc.) Elle doit jouer son rôle d'appoint et de soutien à l'Etat.

III. Le rôle du maître :

- S'engager et prendre des initiatives ;
- Intégrer la communauté pour mieux connaître ses élèves ;
- Etre une personne ressource pour le village (organisation des cours d'alphabétisation, des activités sportives et culturelles du village, l'encadrement des populations par les maîtres)
- Développer des stratégies pour améliorer constamment les apprentissages des élèves.

REFLEXION

ACTIVITE 5

Vous avez décidé d'organiser une journée d'intégration entre votre école et la communauté villageoise.

- Listez au moins 3 activités à travers lesquelles l'école peut contribuer au développement de la communauté ;
- Listez au moins 3 apports de la communauté à l'amélioration des apprentissages dans votre école.

SEQUENCE 3 : **La Pertinence et l'efficacité des CMG**

INTRODUCTION

Vous venez de terminer l'étude des facteurs d'échec et de réussite des classes multigrades. Vous avez donc compris maintenant que si les conditions sont réunies, l'enseignement dans les CMG peut donner de bons résultats. Dans la présente séquence, nous allons aborder avec vous « la pertinence et l'efficacité des classes multigrades ».

OBJECTIFS SPECIFIQUES.

A la fin de cette séquence vous devrez être capable de :

- Comprendre et d'expliquer la pertinence et l'efficacité des CMG ;
- Mettre en œuvre des méthodes de travail qu'exige le fonctionnement d'une CMG.

(3) CONTENU

(3.1) Introduction : La pertinence et l'efficacité des CMG

Généralités :

- C'est un moyen économique pour fournir une éducation aux enfants des communautés isolées ;
- C'est un outil pédagogique qui peut promouvoir l'apprentissage autonome et l'esprit d'initiative tout en développant ainsi le respect de soi ;
- Il permet une progression flexible de l'apprentissage contrairement à la promotion automatique ou répétitive présentée comme mode de progression normale dans les classes mono grades ;
- Il peut développer des niveaux élevés de coopération entre différents groupes d'âge et des attitudes d'entraide et de solidarité très positives chez l'enfant;
- Il peut offrir des challenges passionnants et de très hautes qualités d'apprentissage individuel.

(3.2) Sur le développement de la personnalité de l'enfant

ACTIVITE 1

- Listez les situations d'apprentissage de l'élève dans une CMG ;
- Qu'est ce que ces situations peuvent apporter à l'élève ?
- Que recouvre le terme « encadrement par les pairs » ?
- Comment s'effectue l'éducation de l'enfant dans la société traditionnelle ?
- Comparez les principes de l'éducation traditionnelle au fonctionnement d'une CMG.

L'examen de vos réponses montre bien que l'enseignement multigrade apporte beaucoup dans le développement de la personnalité de l'élève : l'autonomie dans le travail, les attitudes de solidarité et de tolérance à l'égard des autres.

L'obligation pour les élèves de consacrer plus de temps aux tâches écrites et silencieuses, façonne leur personnalité. Ainsi à tour de rôle, les élèves d'une CMG ont une leçon avec le maître puis réalisent un travail d'application ou de recherche en autonomie ou en groupe.

Cet investissement dans le travail cognitif, dans la réflexion, dans les exercices d'application à travers les fiches d'exercices et d'autocorrection, confortent les acquis, les renforcent et les stabilisent. Dans le contexte de votre classe multigrade, l'enseignant êtes obligé d'organiser le travail autour du tutorat, de l'encadrement des plus faibles par les plus doués. L'enseignant crée un climat d'entraide. Ainsi, chaque enfant se sent partie intégrante d'une équipe qui doit avancer ensemble.

Lorsque vous observez bien le fonctionnement normal d'une CMG, vous découvrirez que

la structure scolaire d'une CMG s'apparente à la structure familiale traditionnelle où la diversité des âges dans la fraternité s'accompagne d'une diversité des rôles très formatrices, où les petits sont aidés par les grands qui acquièrent ainsi de la responsabilité et exercent leurs acquisitions au profit des autres, où les plus grands bénéficient des plaisirs de la petite enfance avec leurs cadets, où les petits sont motivés pour grandir et donc faire des efforts en voyant leurs aînés... (Little, 2006, p.10).

I. Le cadre multigrade est bénéfique aux enfants en difficulté:

- Pour les enfants en difficulté scolaire, le cadre multigrade assure la continuité dans l'enseignement contrairement à la classe mono grade où les élèves passent d'une classe à une autre avec un nouveau maître à la fin de chaque année ;
- Avec des effectifs réduits, les CMG facilitent la détection des difficultés spécifiques d'apprentissage et permettent d'apporter l'aide pour améliorer les résultats de l'apprentissage.

II. Le cadre multigrade est bénéfique aux enfants plus jeunes :

- Les plus jeunes apprennent plus rapidement dans un cadre multigrade. Des études ont montré qu'ils ont la capacité d'assimiler très vite les enseignements des plus grands. Il arrive très souvent que des élèves doués d'un CM1 d'une CMG CM1/CM2 réussissent au certificat de fin d'études primaires en même temps que leurs aînés du CM2.

III. Le cadre multigrade est bénéfique aux enfants plus âgés :

- L'expérience a montré que le fait de partager la classe avec des élèves plus jeunes encourage les plus âgés à travailler davantage pour devancer les plus jeunes. De plus, les enfants deviennent confiants lorsqu'ils sont souvent responsabilisés à aider les plus jeunes ou les plus faibles élèves de leur classe.

(3.3) Sur les résultats scolaires de l'élève

Observons ensemble les deux tableaux ci-dessous issus des résultats d'une recherche faite au Sri Lanka par Mr Vthanapathirana en 2005 sur l'amélioration de l'enseignement multigrade avec 16 maîtres dans 10 écoles multigrades ayant le niveau 3, 4 et 5.

TABLEAU 1 : Moyenne des notes du pré et du post test en Mathématiques dans les classes concernées par l'expérience où les maîtres sont formés dans les approches de la multigradation :

Niveau	Pré test de niveau	Post test de niveau	°° en gain
4	40,6	77,6	+37,0
5	49,5	74,0	+27,5

TABLEAU 2 : Moyenne des notes du pré et post test en Mathématiques dans les classes non concernées par l'expérience et où les maîtres n'ont pas reçu de formation dans les approches de la multigradation :

Niveau	Pré test de niveau	Post test de niveau	°° en gain
4	47,6	50,0	+2,4
5	31,0	37,0	+6,0

ACTIVITE 2

- Observez bien les résultats des deux tableaux, que constatez-vous ?
- Quelle conclusion pouvons-nous tirer ?
- Les maîtres de votre école ont-ils bénéficié d'une formation dans les approches de la multi gradation ?
- Avez-vous une fois comparé les résultats de vos élèves à ceux d'une classe mono grade de même niveau ? Si oui, qu'avez-vous constaté ?

Lorsque les conditions sont réunies pour un bon fonctionnement d'une CMG, les élèves peuvent réaliser les mêmes performances que les élèves des classes mono grades ; il peut arriver que ces performances soient meilleures si le maître est bien formé.

(3.4) Les avantages de l'enseignement multigrade pour les maîtres

I. Les maîtres des classes multigrades se familiarisent avec leurs élèves :

- L'un des avantages de l'enseignement multigrade est que l'enseignant a la possibilité de passer plus d'une année avec les mêmes élèves ; il est ainsi mieux informé sur leur développement et leurs styles d'apprentissage .
- Les classes multigrades permettent d'éviter les redoublements puisque les élèves restent dans la même classe pendant plusieurs années.

II. Les maîtres trouvent l'enseignement multigrade intéressant et satisfaisant :

Les maîtres des classes multigrades sont outillés pour :

- Utiliser une plus grande gamme de méthodes d'enseignement ;
- Utiliser différents cadres d'organisation ;
- Répartir les moyens entre les niveaux ;
- Développer des stratégies de contrôle et d'évaluation plus efficaces.

Beaucoup de maîtres pensent que l'enseignement multigrade leur fournit de plus grandes opportunités de créativité et les autorise à expérimenter de nouvelles idées et de nouvelles méthodes. Ils disent aussi que travailler avec le même groupe d'élèves pendant plusieurs années leur permet d'observer les progrès et le développement de chacun de leurs élèves.

L'enseignement multigrade permet ainsi aux maîtres d'utiliser des techniques qui construisent les forces des élèves dans ces classes et qui les aident à travailler de façon

autonome à leur rythme propre. Quand les élèves sont impliqués dans un apprentissage sérieux, ils sont plus intéressés à ce qu'ils font et le maître est en mesure de gérer la classe avec plus d'efficacité.

REFLEXION

ACTIVITE 3

Vous avez décidé d'organiser une réunion avec les villageois pour les convaincre de la pertinence et de l'efficacité d'une CMG :

- Listez au moins deux arguments tirés de la communauté pour illustrer votre propos ;
- Listez quelques arguments tirés de votre connaissance des CMG.

MODULE 2 :

**LES INSTRUMENTS OU OUTILS DE GESTION PEDAGOGIQUE DES
CMG**

MODULE 2 :

Les instruments ou outils de gestion pédagogique des CMG

INTRODUCTION

La spécificité d'une classe multigrade est aujourd'hui avérée et sa gestion est bien différente de celle d'une classe mono grade. Avoir plusieurs groupes de niveaux à enseigner, avec autant de diversités dans la nature des enfants qui vous sont confiés par la communauté, requiert de votre part de l'engagement et de l'imagination, ainsi qu'un esprit de méthode et d'organisation.

Les différentes séquences qui composent ce 2^{ème} module nous permettront d'examiner ensemble les instruments de gestion pédagogique d'une CMG.

OBJECTIFS SPECIFIQUES

A la fin de l'étude de ce module, vous devrez être capable de :

- Décrire plusieurs manières d'organiser l'espace physique d'une CMG ;
- Créer un emploi du temps pour les classes multigrades ;
- Créer les fiches d'activités autonomes et savoir comment et quand les utiliser ;
- Réaliser les différents instruments de gestion pédagogique d'une CMG ;
- Comprendre et expliquer comment et pourquoi les utiliser dans votre classe.

CONTENU

Séquence 1 : L'organisation et l'aménagement d'une CMG ;

Séquence 2 : L'emploi du temps d'une CMG ;

Séquence 3 : Les fiches d'activités autonomes (fiche de travail autonome, fiche d'autocorrection) ;

Séquence 4 : Le cahier journal ou cahier du jour d'une CMG.

SEQUENCE 1 : **L'organisation et l'aménagement d'une CMG**

INTRODUCTION

Votre classe est une hutte, en banco ou en dur, qu'importe ! Vous devez commencer par aménager l'espace afin de créer les conditions d'un bon déroulement des apprentissages. L'école du village est un lieu privilégié d'acquisition du savoir où l'enfant passe plus de temps qu'à la maison. Ce cadre qui doit structurer l'essentiel de sa personnalité doit être agréable, attrayant et conviviale.

La classe, ce n'est pas seulement un aménagement mais aussi et surtout une organisation de l'espace et des groupes de niveaux pour vous permettre de développer des activités pédagogiques dans l'intérêt de vos élèves.

OBJECTIFS SPECIFIQUES

A la fin de l'étude de cette séquence, vous devrez être capable de :

- Comprendre et d'expliquer l'importance de l'aménagement et de l'organisation de la classe dans la gestion pédagogique des groupes de niveaux ;
- Aménager et d'organiser votre propre classe selon les stratégies pédagogiques que vous allez utiliser.

(1) CONTENU

ACTIVITE 1

- Combien de groupes de niveaux y a-t-il dans votre classe ?
- Comment avez-vous procédé pour aménager cette classe ?
- Comment l'avez-vous organisée ?
- Quelles sont les difficultés que vous avez rencontrées ?
- Comment les avez-vous surmontées ?
- Quelles sont celles non encore surmontées ?

(3.1) L'aménagement et l'organisation de la classe

Ils dépendent du nombre de groupes de niveaux, des effectifs et des équipements en tables bancs, bureau du maître et tableaux. Il faut donc commencer par recenser tout ce que vous avez trouvé dans l'école ou dans la classe : tables bancs, bureaux, armoires, tableaux, documents, gravures, tableaux d'affichage etc.

Lorsque vous n'avez que deux niveaux (le cas le plus répandu) et un seul tableau, celui-ci sera divisé en deux parties égales et chaque niveau fera face à la partie du tableau qui lui est réservée. L'idéal est qu'il y ait autant de tableaux que de niveaux.

Votre bureau devra être placé de telle sorte que vous puissiez voir tous vos élèves, qu'ils soient entrain de travailler avec vous ou qu'ils soient entrain de travailler en autonomie.

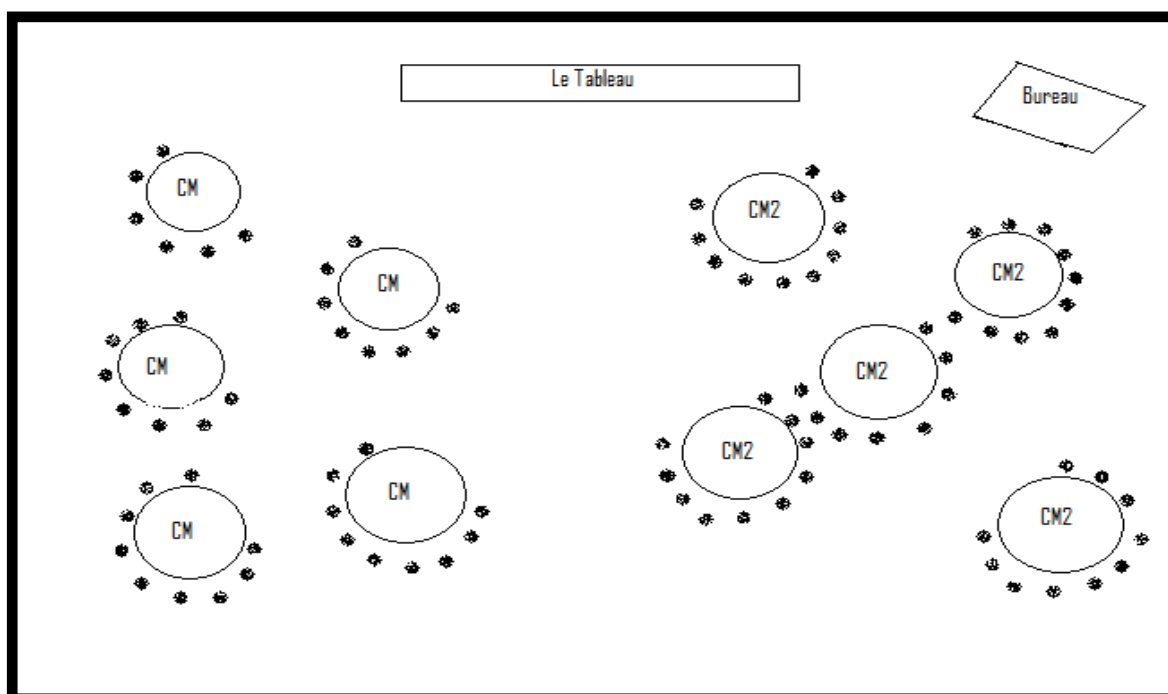

L'espace disponible doit être occupée en fonction des activités d'apprentissage :

- Allouer une aire propre à chacun des cours ;
- Allouer si possible une aire de regroupement pour les activités pratiques dans la classe ou en extra muros (sous un grand arbre, un hangar ou une tente) ;
- Aménager des coins « mathématiques », « sciences de la vie », « sciences de la terre », « Français », « activités artistiques » etc.

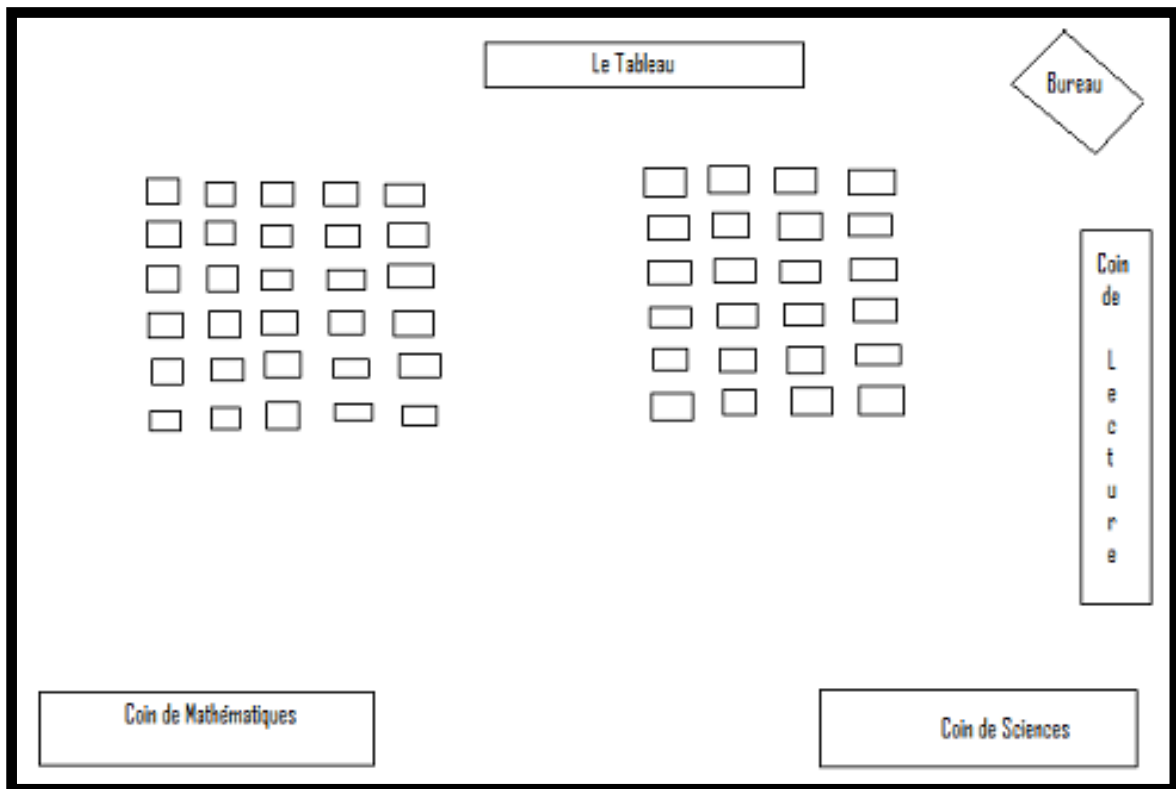

La répartition en colonnes de type gauche/droite, avec de chaque côté, les élèves d'un même niveau, présente les avantages suivants :

- Un meilleur contrôle sur les activités de vos élèves ;
- Les enfants sont sécurisés car ils savent qu'à un moment donné, leur maître ne s'occupera que d'eux ;
- Un déplacement facile du maître entre les groupes sans perte de temps.

Il faudra aussi rendre agréable et attrayante la classe par des gravures, des dessins représentant des scènes de la vie des hommes et des animaux, les progrès de l'humanité, les richesses de la vie en milieu rural etc.

La classe et ses environs seront maintenus toujours propres et les documents, livres, cahiers et différentes fiches seront bien rangées.

Veillez à organiser votre classe de façon fonctionnelle de sorte que chacun des cours puisse y trouver une sorte d'autonomie et d'intimité et que le travail en autonomie des élèves puisse se dérouler normalement.

(3.2) L'aménagement des espaces en extra muros

Certaines de vos activités, en dehors des activités sportives, peuvent se dérouler en extra muros. Cependant, ces espaces devront être aménagés pour ne pas perdre du temps à chaque activité :

- L'aménagement d'un coin à l'ombre (installer en demi-cercle des sièges faits de troncs d'arbre ou en pierres). Les artisans que vous avez sollicités pour vous appuyer peuvent intervenir à ce niveau; le tissage, la vannerie, la poterie et d'autres activités manuelles peuvent s'y dérouler ;
- L'érection d'un hangar fait de paille ou de feuilles de rôniers selon les réalités locales. Les mêmes aménagements peuvent être faits en fonction des ressources du milieu.

REFLEXION :

ACTIVITE 2

- Faire un plan de votre classe telle qu'elle est maintenant. Inclure les tables, bancs, tableaux et tout autre matériel.
- Sur une feuille blanche, faire un nouveau plan de votre salle en appliquant les principes trouvés ci-dessus.
- Faire l'expérience de cette nouvelle organisation dans votre classe.

SEQUENCE 2 : **L'emploi du temps d'une CMG**

INTRODUCTION

Votre classe a été bien aménagée et organisée avec l'aide de vos élèves. Tout est en place : livres, cahiers, matériels pédagogiques. Les activités d'apprentissage doivent pouvoir se dérouler maintenant conformément à la réglementation en vigueur : les différentes disciplines du programme, le temps hebdomadaire imparti à chaque discipline etc. C'est alors que se pose à vous la nécessité d'un outil de planification journalière des activités d'apprentissage. Cet outil n'est rien d'autre que l'emploi du temps.

OBJECTIFS SPECIFIQUES

A la fin de l'étude de cette séquence, vous devrez être capable de :

- Comprendre et expliquer les principes qui fondent l'élaboration d'un emploi du temps d'une CMG ;
- Elaborer votre propre emploi du temps.

(2) CONTENU

ETUDE DE CAS 1

Une jeune institutrice fraîchement recrutée sans aucune formation, vient d'être affectée dans une école de brousse. L'inspecteur lui a tout juste remis les spécimens d'emplois du temps des classes correspondant aux deux niveaux de sa classe, le CM1 et le CM2.

Après avoir examiné les deux emplois du temps et tenté en vain de les fusionner, notre jeune institutrice est venue vous voir dans votre école, la plus proche de la sienne, afin que vous puissiez l'aider.

ACTIVITE 1

- Donnez à cette jeune institutrice, les premières informations indispensables sur la multi gradation ;
- Que devez-vous faire pour l'aider à confectionner son emploi du temps ?
- Quels conseils lui donnerez-vous pour l'aider à bien gérer sa classe ?

(2.1) Les préalables et les principes :

- Comprendre qu'un emploi du temps d'une CMG n'est pas une juxtaposition de deux emplois du temps de deux classes mono grades;
- Avoir l'œil sur les textes officiels sur les programmes afin de respecter autant que possible l'horaire imparti à chaque discipline ;
- Identifier le crédit horaire octroyé à chaque discipline des niveaux concernés ;
- Avoir sous les yeux les emplois du temps des cours concernés ;
- Respectez les lois de l'alternance entre les activités orales et les activités écrites ;
- Retenez que la participation et l'attention de vos élèves baissent en fin de matinée et dans l'après midi. Autant que possible, placez en début de matinée, les séquences qui requièrent le maximum d'attention et de participation.

(2.2) La confection d'un emploi du temps

Les préalables étant maîtrisés, vous pouvez maintenant commencer à monter pièce par pièce les éléments de votre outil de planification :

Ordre	Consignes
1	Construisez le cadre horaire de la semaine et placez les récréations ;
2	Repérez et placez les activités qui peuvent être communes ;
3	Logez les disciplines fondamentales (Français, Mathématiques, Disciplines d'Eveil).

Regardez l'exemple ci-dessous qui montre le processus de toutes les étapes mentionnées ci hautes :

1 - Construisez le cadre horaire de la semaine et placez les récréations

HORAIRES	LUNDI	MARDI	MERCREDI	JEUDI	VENDREDI
	CE1 / CE2	CE1 / CE2	CE1 / CE2	CE1 / CE2	CE1 / CE2
De 8 h à 11 h					
Recréation					
11h30 à 13h30					
Inter-Classe					
15h à 17h30					

2 - Repérez et placez les activités qui peuvent être communes

HORAIRES	LUNDI	MARDI	MERCREDI	JEUDI	VENDREDI
	CE1 / CE2	CE1 / CE2	CE1 / CE2	CE1 / CE2	CE1 / CE2
De 8 h à 11 h	Vocabulaire 30'	Grammaire 30'	EPS 60'	Vocabulaire 30'	Morale/Educat° sanitaire 15'
	Conjugaison 30'	Orthographe 30'		Orthographe 30'	Grammaire 30'
	Expression orale 30'	Expression écrite 30'		Expression orale 30'	Exp. écrite 45'
	Arithmétique 60'	Mesure 60'	Géométrie 60'	Arithmétique 60'	Problèmes pratiques 60'
Recréation					
11h30 à 13h30					
		Orthographe (ex) 30'	Lecture/Lecture (ex) 30'	Récitation 15'	Grammaire (ex) 30'
		Chant 30'	Conjugaison 30'	Activités manuelles 45'	Morale 15'
	Arithmétique (ex) 30'	Mesure 30'	Géométrie (ex) 30'	Arithmétique (ex) 30'	Problèmes Prat. 30'
Inter-Classe					
15h à 17h30	Arabe	Orthographe (Dictée prép.) 30'	Arabe	Orthographe 30'	Arabe
		Calcul 30'		Calcul 30'	
		Ecriture 30'		Ecriture 30'	
		Renforcement pédagog. 30'		Renforcement pédagog. 30'	

3 - Logez les disciplines fondamentales (Français, Mathématiques, Disciplines d'Eveil) ;

HORAIRES	LUNDI	MARDI	MERCREDI	JEUDI	VENDREDI
	CE1 / CE2	CE1 / CE2	CE1 / CE2	CE1 / CE2	CE1 / CE2
De 8 h à 11 h	Vocabulaire 30'	Grammaire 30'	EPS 60'	Vocabulaire 30'	Morale/Educat° sanitaire 15'
	Conjugaison 30'	Orthographe 30'		Orthographe 30'	Grammaire 30'
	Expression orale 30'	Expression écrite 30'	Géographie/Conjuguais(ex)30'	Expression orale 30'	Exp. écrite 45'
	Vocabulaire (ex)/Lecture 30'	Lecture/Grammaire (ex) (30)'	Conjuguais.(ex)/Géographie 30'	Lecture/Vocabulaire (ex) 30'	Lecture (ex)/Histoire 30'
	Arithmétique 60'	Mesure 60'	Géométrie 60'	Arithmétique 60'	Problèmes pratiques 60'
RECREATION					
11h30 à 13h30	Observat°/Vocabulaire (ex) 30'	Grammaire (ex)/Lecture 30'	Lecture (ex)/Lecture 30'	Vocabulaire (ex)/Lecture 30'	Histoire/Lecture (ex) 45'
	Conjugaison (ex)/Observat°30'	Orthographe (ex) 30'	Lecture/Lecture (ex) 30'	Récitation 15'	Grammaire (ex) 30'
	Lecture/Conjugaison (ex) 30'	Chant 30'	Conjugaison 30'	Activités manuelles 45'	Morale 15'
	Arithmétique (ex) 30'	Mesure 30'	Géométrie (ex) 30'	Arithmétique (ex) 30'	Problèmes Prat. 30'
INTER-CLASSE					
15h à 17h30	Arabe	Orthographe (Dictée prép.) 30'	Arabe	Orthographe 30'	Arabe
		Calcul 30'		Calcul 30'	
		Ecriture 30'		Ecriture 30'	
		Renforcement pédagog. 30'		Renforcement pédagog. 30'	

***Votre emploi du temps est maintenant prêt, et vous êtes en mesure de prendre en charge vos cours.**

(2.3) Exemples des emplois du temps du contexte sénégalais : CP/CE

HORAIRES	LUNDI	MARDI	MERCREDI	JEUDI	VENDREDI
	CP /CE	CP/CE	CP/CE	CP/CE	CP/CE
De 8 h à 11 h	Education Sanitaire 15'	Langage (acq)/Math (ex) 30'	Education morale 15'	Copie (ex)/ Ed.civique 15'	EPS 45'
	Math (ex)/ Grammaire 30'	Math (ex)/Lecture 30'	Langage (acq)/ Math (ex) 30'	Langage/Math (ex) 30'	Langage/Math (ex) 15'
	Langage (acq)/ Gramm.(ex) 30'	Lecture (ex) Vocabulaire 30'	Lecture (ex)/ Vocabulaire 30'	Math (ex)/ Géométrie 30'	Arithmétique/ Lecture (ex) 30'
	Lecture (acq)/ Lecture (ex) 30'	Math (ex)/ Syst.-métr. 30'	Lecture/ Vocabulaire (ex) 30'	Géométrie/Math (ex) 30'	Math (ex)/ Probl.Prat. 30'
	Langage (cons)/ Math.(ex) 30'		Ecriture/Copie (ex) 15'	Lecture (ex)/Lecture 30'	
	Maths (ex)/ Arithmétique 30'	Mesure (acq)/ Système-métr30	Maths (ex)/ Arithmétique 30'	Lecture/Lecture (ex) 30'	Lecture 30'
	Ecriture/Copie 15'	Math (ex)/ Orthographe 30'	Arithmétique/Arit hm. (ex) 30'	Activités manuelles 15'	Math (ex)/ Expr.Ecrite 30'
RECREATION					
11h30 à 13h30	Arithmétique/ Maths (ex) 30'	Lecture (ex)/ Exp. orale 30'	Math (ex)/Lecture 30'	Ecriture (ex)/ Géométrie 30'	Ed. artistique 15'
	Lecture/ Lecture (ex) 30'	Langage (cons)/ Math (ex)30	Langage (cons)/ Orthogr.(ex)30'	Langage (cons)/ Gramm. (ex) 30'	Ed. musicale 15'
	Lecture (ex)/ Observation 30'	Lecture/ Géographie 30'	Copie (ex)/Ecriture 15'	Copie (ex)/Ecriture 30'	Math (ex)/ Expr.Ecrite 45'
	Langage (expl)/ Devoirs (ex) 30'	Ecriture/Copie (ex) 30'	Récitation 15'	Math (ex)/Histoire 30'	Ecriture/Ecriture 15'
			Langage (expl)/ Lecture (ex) 30'		Lecture (ex)/ Conjugaison 30'
INTER-CLASSE					
15h à 17h30	Arabe	Lecture/ Lecture (ex) 30'	Arabe	Langage(expl.)/ Gramm.(ex) 30'	Arabe
		Calcul/Expr.orale 30'		Langage (acq)/ Lecture (ex) 30'	
		Langage (expl)/ Vocab (ex)30'		Math (ex)/ Gramm.(ex) 30'	
		Copie (ex)/ Orthographe 30'		Récitation 15'	
		Lecture (acq)/ Lecture (ex) 15'		Lecture/Lecture (ex) 30'	
		Lecture (ex)/ Ecriture 15'		Ecriture/Copie (ex) 15'	

(2.4) Exemples des emplois du temps du contexte sénégalais : CE1/CE2

HORAIRES	LUNDI	MARDI	MERCREDI	JEUDI	VENDREDI
	CE1/CE2	CE1/CE2	CE1/CE2	CE1/CE2	CE1/CE2
De 8 h à 11 h	Vocabulaire 30'	Grammaire 30'	EPS 60'	Vocabulaire 30'	Morale/ Educat° sanitaire 15'
	Conjugaison 30'	Orthographe 30'		Orthographe 30'	Grammaire 30'
	Expression orale 30'	Expression écrite 30'	Géographie/ Conjuguais(ex)30'	Expression orale 30'	Exp. écrite 45'
	Vocabulaire (ex)/ Lecture 30'	Lecture/Grammaire (ex) (30)'	Conjuguais.(ex)/ Géographie 30'	Lecture/ Vocabulaire (ex) 30'	Lecture (ex)/Histoire 30'
	Arithmétique 60'	Mesure 60'	Géométrie 60'	Arithmétique 60'	Problèmes pratiques 60'
RECREATION					
11h30 à 13h30	Observat°/ Vocabulaire (ex) 30'	Grammaire (ex)/ Lecture 30'	Lecture (ex)/Lecture 30'	Vocabulaire (ex)/ Lecture 30'	Histoire/ Lecture (ex) 45'
	Conjugaison (ex)/ Observat°30'	Orthographe (ex) 30'	Lecture/Lecture (ex) 30'	Récitation 15'	Grammaire (ex) 30'
	Lecture/ Conjugaison (ex) 30'	Chant 30'	Conjugaison 30'	Activités manuelles 45'	Morale 15'
	Arithmétique (ex) 30'	Mesure 30'	Géométrie (ex) 30'	Arithmétique (ex) 30'	Problèmes Prat. 30'
INTER-CLASSE					
15h à 17h30	Arabe	Orthographe (Dictée prép.) 30'	Arabe	Orthographe 30'	Arabe
		Calcul 30'		Calcul 30'	
		Ecriture 30'		Ecriture 30'	
		Renforcement pédagog. 30'		Renforcement pédagog. 30'	

(2.5) Exemples des emplois du temps du contexte sénégalais : CM1/CM2

HORAIRES	LUNDI	MARDI	MERCREDI	JEUDI	VENDREDI
	CM1/CM2	CM1/CM2	CM1/CM2	CM1/CM2	CM1/CM2
De 8 h à 11 h	Education morale 15'	EPS 60'	Vocabulaire 30'	Education sanitaire 15'	Educat° civique 15'
	Vocabulaire 45'	Mesure (ex)/ Observation 30'	Lecture/ Arithmétique (ex) 30'	Grammaire 30'	Orthographe 30'
	Conjugaison 30'	Orthographe 30'	Conjugaison 30'	Observat°/Arithmétique (ex)45'	Exp.écrite (Dev.)/ Ortho.(ex)45'
	Histoire/ Arithmétique (ex) 30'	Mesure 60'	Géographie/ Géométrie 30'	Grammaire (ex)/Lecture 30'	Histoire 30'
	Arithmétique 60'		Géométrie 60'	Arithmétique 60'	Problèmes pratiques 60'
RECREATION					
11h30 à 13h30	Arithmétique (ex)/Histoire 45'	Observation/ Mesure (ex) 45'	Récitation 15'	Géométrie (ex)/Géographie 30'	Récitation 15'
			Arithmétique (ex)/Lecture 45'		Probl.Prat.(ex)/ Observat° 45'
	Lecture/Conj ugaion (ex) 45'	Conjugaison (ex)/Lecture 45'		Education musicale 15'	
			Expression orale 30'	Arithmétique/ Rédac°(devoir)45'	C.R Lecture 45'
	Vocabulaire (ex) 30'	Orthographe (ex) 30'	Conjugaison(ex) 30'	Grammaire (ex) 30'	Dessin 15'
INTER-CLASSE					
15h à 17h30	Arabe	Orthographe/ Rédaction (Préparation) 60'	Arabe	Rédact°(prép.)/ Gramm.(ex)45'	Arabe
				Travail manuel 30'	
		Education civique 30'		Dessin 15'	
		Grammaire 45'		Lecture/Orthogr.(e x) 30'	
		Correction exercices 15'		Correction ex 30'	

(2.6) Remarque:

- Vous devez aider vos élèves à se familiariser avec l'emploi du temps et les rites de la classe afin de susciter leur participation active ;
- La journée doit toujours commencer par une présentation aux élèves de l'enchaînement des activités de la journée ;
- Les visites chez les artisans et les activités extra muros doivent être bien préparées, au besoin avec le concours des élèves.

REFLEXION

ACTIVITE 2

- Vous est-il possible de respecter scrupuleusement le crédit horaire officiel de chaque discipline du programme ?
- Si oui, dites comment vous y arrivez ;
- Si non, dites comment avez-vous résolu ce problème ?

SEQUENCE 3 : **Les fiches d'activités autonomes**

INTRODUCTION

Dans une classe traditionnelle, la plupart des activités communes sont généralement initiées par le maître : copier au tableau, lire ou compléter des exercices dans un manuel scolaire etc. Dans une classe multigrade tout repose surtout sur la responsabilisation de l'enfant dans le processus d'apprentissage. Ainsi, l'une des tâches les plus importantes et les plus difficiles, est d'aider vos élèves à devenir des apprenants autonomes.

Pour y arriver, vous devrez choisir des exercices et des activités qui correspondront aux différents besoins et aptitudes de chacun de vos élèves et les aideront à devenir des apprenants confiants et autonomes.

Les outils qui peuvent vous aider à relever ce défi sont les fiches d'activités autonomes que sont les fiches d'exercices, les fiches d'autocorrection, les fiches de préparation d'une leçon, les fiches de remédiation etc.

OBJECTIFS SPECIFIQUES

A la fin de l'étude de cette séquence, vous devrez être capable de :

- Comprendre et d'expliquer la place et le rôle des fiches d'activité autonome dans les stratégies d'enseignement multigrade ;
- Les concevoir et de les utiliser dans votre classe.

(3) CONTENU

ETUDE DE CAS 1

Baba Aly est un jeune maître sans formation qui vient d'être affecté dans votre école de deux classes. Il a 18 élèves au CE1 et 21 au CM1. Vous l'avez déjà aidé à confectionner un emploi du temps et à organiser matériellement sa classe. Mais, après avoir élaboré ses fiches de préparation pour démarrer ses cours, il est revenu vous voir pour savoir comment il doit procéder pour enseigner deux niveaux à la fois.

ACTIVITE 1

- Expliquez-lui comment il doit procéder pour faire ses leçons ;
- Si vous devez l'inviter dans votre classe multigrade, sur quoi allez-vous insister pour lui permettre de commencer à travailler ?

(3.1) Exemple d'une fiche d'exercice et d'une fiche d'autocorrection

Veillez examiner les deux types de fiches ci-dessous :

Fiche d'exercice - numéro 1

Niveau : CM

Objet : les sources d'énergie

O.S : Lister les sources d'énergie et leur provenance

Contexte : Votre ville est souvent dans le noir, l'électricité y est souvent coupée. Vous êtes un bon élève et vous pensez à vos devoirs la nuit.

Consignes:

1. Dites les solutions possibles pour s'éclairer
2. Choisissez deux sources d'énergie simples et plus économiques

Fiche d'autocorrection- numéro 1

Niveau : CM

Objet : les sources d'énergie

1. Les solutions d'éclairage possible :
 - a) bougies, lampes tempête, lampes à gaz, lampe solaire, lampe à pile
2. Les sources d'énergie simple et plus économiques sont :
 - a) lampe tempête, lampe solaire.

ACTIVITE 2

- Qu'est ce qu'une fiche d'exercices? Une fiche d'autocorrection ?
- Dans quelles circonstances le maitre les utilise-t-il ?
- Comment ces fiches sont-elles conçues ?

(3.2) Définition des fiches d'exercice

Ce sont des exercices que vous donnez sur fiches à des élèves d'un niveau donné qui doivent s'exécuter en individuel ou en groupe de façon autonome pendant que vous travaillez avec des élèves d'un autre niveau.

Elles peuvent aussi se définir comme une batterie d'exercices avec leurs corrigés que les élèves auront à utiliser en individuel ou en groupe, dans le fonctionnement normal d'une classe à plusieurs niveaux et sans solliciter votre aide.

(3.3) Comment vous y prendre pour confectionner des fiches d'activités autonomes ?

Sachez tout d'abord que ces fiches sont incontournables dans l'enseignement multigrade ; vous ne pouvez pas vous en passer. Elles ne sont pas non plus extraordinaires, hors de votre portée. Il vous suffit tout simplement de réfléchir sur votre expérience de maître d'une classe mono grade.

ACTIVITE 3

Vous êtes maître d'une classe mono grade :

- Réfléchissez sur votre pratique et indiquez comment vous libellez les exercices que vous donnez à vos élèves ?
- Comment sont-ils corrigés et à quel moment ?
- Quelle est la place que vous occupez dans ces exercices ?

Dans une classe mono grade

Chaque fois que vous avez fini une leçon, vous terminez par un exercice d'évaluation des acquisitions à faire généralement dans le cahier de brouillon ou de devoir. L'énoncé de l'exercice écrit au tableau ou indiqué dans une page d'un livre, se termine toujours par une consigne de travail. Cette consigne indique à l'élève ce qui lui est demandé, ce qu'il doit faire. Elle doit être univoque.

Après l'exécution de l'exercice, vous procédez à la correction en faisant venir un élève au tableau. C'est seulement après que vous demandez à ceux qui n'ont pas trouvé de corriger. Mais ont-ils réellement compris la correction ? Vous n'avez pas souvent le temps de vous attarder à cela car il vous faut passer rapidement à la leçon suivante !

Dans une classe multigrade

Dans une CMG, c'est l'élève qui est au centre de l'apprentissage, et les fiches d'activités autonomes des différentes disciplines sont nécessaires pour rendre autonome l'enfant. Il est loisible au maître d'en confectionner pour toutes les disciplines. Elles peuvent être individuelles ou collectives.

Comprenez également que tous les moments de travail autonome ne sont pas des travaux d'exécution d'exercices d'application. Vous pouvez faire travailler vos élèves en autonomie pour préparer une leçon de Géographie, d'Histoire, de Sciences, faire des pliages ou des traçages en Mathématiques etc.

Consignes
Les consignes de travail sont claires et précises ;
Chaque fiche est codifiée pour un repérage facile ;
Chaque fiche a un seul objectif ;
Un même objectif, peut avoir plusieurs fiches en graduant les exercices ;
Pour chaque fiche de travail autonome, prévoir une fiche d'autocorrection ;
Des groupes de travail en autonomie peuvent travailler sur des fiches différentes et échanger après avec d'autres groupes ;
Les fiches d'exercice et leurs fiches autocorrectives portent le même numéro de codification ;
Les situations proposées dans les fiches proviennent des manuels, de votre imagination ou des documents issus de la vie courante ;
La formulation des consignes peut varier selon les objectifs visés à chaque activité.

I. *Confectionner une fiche de travail autonome*

- Pour confectionner une fiche de travail autonome, suivre les démarches suivantes en tenant compte des parties nécessaires :

1 - Donner un numéro a chaque fiche pour un repérage facile

Fiche d'exercice - numéro 1

2 – Indiquer le niveau qui doit utiliser la fiche (CM, CM1...) et le sujet

Fiche d'exercice - numéro 1

Niveau : CE1
Sujet : Numérique

3 – Spécifier l'objectif d'apprentissage de chaque fiche

Fiche d'exercice - numéro 1

Niveau : CE1
Sujet : Numérique
Objectif : Effectuer une addition avec retenue des nombres de 100 à 500.

4 – Clarifier les consignes de travail

Fiche d'exercice - numéro 1

Niveau : CE1
Sujet : Numérique
Objectif : Effectuer une addition avec retenue des nombres de 100 à 500.
Consigne : Pose et effectue correctement ces opérations dans vos cahiers:

a) $145+239=$
b) $325+95=$
c) $235+185=$

II. Confectionner une fiche d'autocorrection

- Pour confectionner la fiche d'autocorrection, suivre les démarches suivantes en tenant compte des parties nécessaires :

1 - Donner un numéro au fiche qui correspond à la fiche d'exercice;

Fiche d'autocorrection- numéro 1

2 – Indiquer le niveau et sujet qui correspond à la fiche d'autocorrection

Fiche d'autocorrection- numéro 1

Niveau : CE1
Sujet : Numérique

3 – Montrer les réponses correctes aux questions

Fiche d'autocorrection- numéro 1

Niveau : CE1
Sujet : Numérique

a) 384

b) 410

c) 420

a)	b)	c)
145	325	235
<u>+239</u>	<u>+ 95</u>	<u>+185</u>
384	410	420

(3.4) L'utilisation des fiches d'activités autonomes en classe

Les fiches d'activité autonome ne sont pas des exercices « occupationnels » vous permettant de travailler avec un groupe sans être dérangé par les autres. Elles constituent au contraire un véritable programme de formation, une stratégie, vous permettant d'aider vos élèves à être autonomes et à forger leur personnalité.

Dans le cadre du travail individuel :

L'enfant doit pouvoir s'auto évaluer avec la fiche d'autocorrection avant de passer à une autre fiche. S'il a tout trouvé, la fiche suivante peut viser la consolidation des acquis avec un renforcement des difficultés à surmonter. Par contre, s'il n'a pas du tout trouvé ou a fait beaucoup d'erreurs cela signifie que la règle n'a pas été comprise ou que la leçon n'est pas sue. Dans ce cas, la fiche suivante peut être un rappel de la règle avec un exercice qui viserait le même objectif que le premier, l'élève ne pouvant passer à une difficulté supérieure qu'après avoir assimilé la première. L'intérêt ici aussi, est que l'enfant apprend à son rythme, on ne l'abandonne pas « au bord de la route ».

Dans le cadre du travail de groupe :

Dans ce cas, une mise à niveau est nécessaire. Des relations horizontales s'établissent entre les forts et les faibles, entre ceux qui ont compris les premiers aident ceux qui ont des difficultés.

N'oubliez pas de confectionner un outil particulièrement important dans le processus d'apprentissage de l'élève, c'est la fiche de contrôle dans laquelle sont notés tous les résultats qui renseignent sur la progression de l'élève ou du groupe. Cela vous permettra de mieux gérer les activités de remédiation. S'il est vrai que le travail autonome réduit les efforts du maître en classe, il exige cependant de lui une préparation sérieuse des activités à la maison, matérialisée par le cahier journal ou cahier du jour.

(3.5) Exemples des fiches d'exercice et des fiches d'autocorrection du contexte sénégalais :

Fiche d'exercice - numéro 2

Niveau : CM

Sujet : Mathématiques

Objet : Sens de la division

Consignes : Lis attentivement l'exercice ; Fais l'exercice sur ton cahier ; Compare avec le résultat de ton camarade ;

- I. Une ménagère a acheté 5 morceaux de savons. Elle donne un billet de 2.500f et on lui rend 50f. Quel est le prix d'un morceau de savon ?
- II. Un éleveur passe une commande de poussins pour une somme de 446.250 francs. Combien de poussins recevra-t-il si un poussin coûte 525 francs ?
- III. Un technicien est payé 4.750 francs l'heure. Combien d'heures a-t-il effectuées pour 646.000 francs?

Fiche d'autocorrection- numéro 2

Niveau : CM

Sujet : Mathématiques

- I. 490 francs
- II. 850 poussins
- III. 136 heures

I.
$$\begin{array}{r} 2500 \\ - 50 \\ \hline 2450 \end{array}$$

$2450/5 = \mathbf{490}$

II.

$446250/525 = \mathbf{850}$

III.

$646\ 000/4750 = \mathbf{136}$

Fiche d'exercice - numéro 3

Niveau : CM2

Sujet : Lecture

Objet : Identifier les conjugaisons des verbes

Consigne :

- Lire attentivement le texte Sidi et Rama: Exo 1 page 62.
- Relever les verbes du premier groupe conjugués dans le texte.
- A quel temps sont-ils conjugués ?
- Comparer avec le résultat de ton camarade
- Un élève va chercher la fiche de correction
- Corrige en vert sur ton cahier

Fiche d'autocorrection- numéro 3

Niveau : CM2

Sujet : Lecture

<u>Verbes</u>	<u>temps des verbes</u>
Se redressaient	imparfait
écoutaient	
S'engageaient	
précipitations	

NB : les consignes sont formulées de telle sorte que l'élève n'a pas besoin de poser des questions de clarification au maître Il s'auto évalue avant de passer à l'exercice suivant qui peut être un degré supérieur de la difficulté enseignée. Il sait bien quelle fiche il doit prendre et pourquoi.

Elles peuvent être utilisées pour :

- Préparer une leçon en autonomie à partir de consignes précises et ou des situations problèmes ;
- Servir d'exercices d'apprentissage, d'entraînement, de contrôle et d'évaluation.

Vous devez apprendre à vos élèves à utiliser judicieusement les fiches, aussi bien en individuel qu'en groupe.

(3.6) Remarque :

Des le début, il vous faudra consacrer plusieurs séances pour apprendre à vos élèves à utiliser les fiches d'activités autonomes individuellement ou en groupe.

Tout en respectant la spécificité de chaque enfant en laissant chacun aller à son propre rythme dans l'apprentissage, le groupe et les enfants les plus doués doivent aider les « trainards » à accélérer le pas. Les automatismes vont s'installer progressivement chez vos élèves.

REFLEXION

ACTIVITE 5

- Qu'est ce que le travail individuel peut apporter à l'élève?
- Quel(s) intérêt(s) le travail de groupe présente-t-il pour :
 - l'élève ?
 - le maitre ?
 - le groupe lui-même ?

SEQUENCE 4 : Le cahier journal ou le cahier du jour

INTRODUCTION

Vous avez organisé et aménagé votre classe en fonction des groupes de niveaux, et vous avez aussi confectionné votre emploi du temps afin de donner à chaque discipline la part qui lui revient dans l'apprentissage des enfants. Pendant la préparation des différentes leçons, vous avez élaboré les fiches d'activités autonomes qui vont vous permettre de faire travailler en autonomie l'un des groupes de niveaux pendant que vous êtes avec un autre.

Il vous faut maintenant organiser votre programme de travail de la journée tout en évitant de perdre du temps. L'outil qui vous aidera à le faire est le cahier du jour ou cahier journal.

OBJECTIFS SPECIFIQUES

A la fin de l'étude de la présente séquence vous devrez être capable de :

- Comprendre et d'expliquer ce qu'est un cahier journal ;
- Elaborer le cahier du jour de n'importe quelle CMG.

(4) CONTENU

ACTIVITE 1

- Réfléchissez un peu sur votre expérience de maître de classe mono grade ; en dehors de l'emploi du temps, vous utilisez toujours d'autres outils ; lesquels ?
- Décrivez-les brièvement;
- Echangez avec vos collègues sur le rôle que jouent ces outils dans votre activité quotidienne.

(4.1) Outils de préparation dans une classe mono grade

Si vous avez déjà enseigné dans une classe mono grade, **la fiche de préparation** est l'outil principal qui retrace tout le déroulement de la leçon. Vous en confectionner par disciplines et selon le nombre de séances dans la journée. C'est un support indispensable de livraison de votre enseignement.

Le deuxième outil est le **journal de classe** dans lequel vous notez toutes les fiches de la journée de travail suivant la chronologie de leur utilisation.

Ce journal de classe que l'inspecteur consulte souvent quand il vient vous voir, est toujours remis au Directeur de votre école la veille avec toutes les fiches déjà enregistrées. Celui-ci devra vérifier que toutes les leçons sont bien préparées et que le contenu est bien conforme au programme, au niveau de la classe et à la progression dans l'exécution du programme.

(4.1) Outils de préparation dans une CMG

Dans une CMG, le maître prépare l'outil qui s'appelle le cahier du jour (ou le cahier journal). Cet outil est une synthèse du journal de classe et des fiches de préparation.

Il n'est pas un catalogue de titres comme dans un journal de classe ; il ne reprend pas tout le contenu des fiches de préparation. On y retrouve :

- 1) Les éléments du journal de classe (le listing de toutes les fiches du jour et des titres des leçons);
- 2) Ceux de la fiche de préparation (la démarche de chaque leçon) et ;
- 3) Les fourchettes horaires sont indiquées ainsi que les activités sous contrôle du maître et celles exécutées en autonomie par les élèves.

Il doit être concis tout en indiquant bien la voie que le maître et sa classe doivent suivre pour atteindre les objectifs de la journée. Lorsque vous pensez au nombre de fiches de préparation qu'un maître d'une classe mono grade est obligé de confectionner chaque soir, vous vous demandez ce que peut être la vie d'un maître qui gère deux à trois niveaux s'il doit confectionner autant de fiches pour chacun de ses niveaux.

*****NB : Le cahier du jour aide ainsi le maître à ne pas passer une nuit entière à ne faire que des fiches préparations. Il ne donne pas un surcroît de travail au maître, il vise au contraire à alléger le temps consacré à la confection des fiches de préparation*****

Il apporte une réponse à la question suivante :

- Comment progresser avec des niveaux différents soumis aux mêmes horaires après avoir donné aux élèves le programme de la journée et dégagé le fil conducteur de chaque activité ?

(4.2) Exemples du cahier journal/cahier du jour

Veillez examiner les deux exemples du cahier journal/cahier du jour ci-dessous :

ACTIVITE 2

- Lisez attentivement les deux cahiers du jour puis comparez-les;
- Lequel des deux peut le mieux vous aider à gérer votre classe multigrade ?
- Comparez-les au journal de classe d'une classe mono grade,
- Puis indiquez lequel des deux se rapproche le plus d'un journal de classe.
- Quelles propositions faites-vous pour améliorer le cas qui vous semble le plus éloigné d'un cahier journal ?

EXEMPLE 1 : CAHIER JOURNAL (de 8ha 11h) : CP/CM2

* (M) – Signifie la position du maître

Horaires	CP	CM
8h-8h15	Education sanitaire : propreté des mains- (M)	Mathématiques : exercices écrits : division des fractions
8h15-8h45	Exercice de lecture : soulignez les mots contenant les son eau et au. Trouvez et écrivez d'autres mots contenant eau et au	(M) Observation : l'hygiène des dents
8h45-9h15	Langage : acquisition : féliciter un camarade (M)	Orthographe : complétez ces phrases lacunaires avec les homophones ont et on, sont et son, ces et ses, ce et se, c'est et s'est
9h15-10h	Mathématiques : exercice : Posez et effectuez les opérations suivantes :	(M) Vocabulaire : étude du sens des mots
10h-10h30	Lecture : acquisition : étude des sons bl et pl (M)	Vocabulaire : exercice : construction de phrases avec les mots étudiés
10h30-11h	Ecriture : écriture de mots avec bl, pl	(M) Arithmétique : la règle de trois

EXEMPLE 2 : CAHIER JOURNAL (8h - 10h) CE1/CE2

Horaires	CE 1	CE 2
8h-8h30	<p><u>Activités communes</u> : Vocabulaire</p> <p><u>Objectif</u> : Employer dans des phrases les mots suivants : discuter-cousin-a l'ombre de</p> <p><u>Démarche</u> :</p> <ul style="list-style-type: none"> - Lecture du texte suivie des questions de compréhension - Mise en relief des mots à acquérir - Explication des mots selon leur ordre d'apparition - Production de phrases avec les mots étudiés - Exercices d'évaluation : <p>1) Construire des phrases avec « discuter », « cousin », « à l'ombre de »</p> <p>2) Exercices à trou (M)</p>	
8h30-9h	<p><u>Activité autonome</u> : Lecture</p> <p><u>Objectif</u> : Répondre aux questions du texte</p> <p><u>Consigne</u> :</p> <ul style="list-style-type: none"> - Lire silencieusement le texte - Relever les mots et expressions difficiles - Rechercher leur sens - Relire le texte - Répondre individuellement aux questions - Mettre en commun les réponses du groupe - Corriger au tableau 	<p>(M) <u>Activité de numération</u> :</p> <p><u>Objectif</u> : lire et écrire les nombre de 10 000 a 20 000</p> <p><u>Démarche</u> :</p> <ul style="list-style-type: none"> - Présenter le nombre 10 000\ - Faire manipuler les cartons Montessori - Poser sur le carton 10 000 des cartons de 1 chiffre, de 2, 3 puis de 4 - Faire lire et écrire les nombres obtenus - Faire remplacer la dizaine des mille par 2 pour avoir 20 000 <p><u>Evaluation</u> :</p> <p>Ecrire en lettre les nombres au tableau</p>
9h-9h30	<p><u>Activité</u> : Arithmétique (M)</p> <p><u>Objectif</u> : effectuer une opération d'addition avec retenue</p> <p><u>Démarche</u> :</p> <ul style="list-style-type: none"> - Partir d'une situation qui produit une opération d'addition avec retenue - Essai sur les ardoises - Effectuer l'opération au tableau - Expliquer le report de la dizaine dans la pratique de l'addition <p><u>Evaluation</u></p> <p>Poser et effectuer des opérations d'addition avec retenue</p>	<p><u>Activité autonome</u> : La lecture</p> <p><u>Objectif</u> : Donner les personnages, les paragraphes et l'idée générale du texte</p> <p><u>Démarche</u> :</p> <ul style="list-style-type: none"> - Lecture silencieuse du texte - Recherche du sens des mots difficiles (emploi du dictionnaire) - Travail de groupe pour répondre a la consigne - Correction au tableau
9h30-10h	<p><u>Activité autonome</u> : Orthographe</p> <p><u>Objectif</u> : Ecrire les adjectifs qualificatifs au féminin</p> <p><u>Consigne</u> :</p> <ul style="list-style-type: none"> - Prenez la fiche no... Exercice : mettre au féminin les adjectifs qualificatifs - Lisez lentement, d'abord les exemples, puis la règle - Remplissez les trous par les adjectifs convenables - Vérifiez avec le corrigé si vous avez trouvé - En cas de faute, étudiez à nouveau la règle pour bien la comprendre 	<p>(M) <u>Activité</u> : Géographie</p> <p><u>Objectif</u> : Donner les limites et l'étendue de la région de Saint Louis</p> <p><u>Démarche</u> :</p> <ul style="list-style-type: none"> - Faire observer la carte administrative du Sénégal - Localiser la région de Saint Louis et la décrire - Comparer l'étendue à celle des autres régions - Donner la superficie de la région - Retracer les contours et faire constater les régions limitrophes - Donner les limites de la région au nord, au sud, à l'est et à l'ouest <p>Récapitulisation : Revenir sur les grandes lignes de la leçon</p> <p>Résumé à prendre dans les cahiers</p>

Commentaire sur les exemples ci hauts :

- **Exemple 1** : Il ressemble plus à un journal de classe qui se limite à recenser les différentes fiches. Seul un maître expérimenté qui à une bonne maîtrise des programmes et de la didactique des disciplines peut l'utiliser :
- **Exemple 2** : Il répond bien à la définition d'un cahier journal ou cahier du jour. Il décrit la démarche des leçons et donne des consignes précises et claires.
- Dans les deux cas, les positions du maître sont bien matérialisées.

(4.3) Conception d'un cahier journal

Sur une page, vous indiquerez les activités dirigées par vous et celles exécutées en autonomie par vos élèves. Il vous faut partager votre temps entre les différents groupes de la classe afin de donner à chacun son quantum horaire.

C'est pourquoi vous devez clairement indiquer dans le cahier journal :

Consignes
L'activité prévue pour chaque groupe ;
L'objectif visé pour chaque groupe;
Les supports prévus pour l'activité (livres, textes au tableau, fiches d'exercices, fiches de préparation, matériel divers) ;
Les grandes lignes de la démarche (les éléments nécessaires à la conduite de la leçon sont consignés) ;
Les éléments du résumé que vous rédigerez avec le concours de vos élèves ;
Les exercices d'application prévus, de préférence sur les fiches d'exercices ainsi que leurs corrigés (fiches d'autocorrection) ;
Les exercices d'évaluation à faire ultérieurement ;
La position du maître dans la classe.

Confectionner une leçon multigrade dans le cahier journal

- Pour confectionner une leçon multigrade dans le cahier journal, suivre les démarches suivantes en tenant compte des parties nécessaires :

1 - L'activité prévue pour chaque groupe ;

Horaires	CE 1	CE 2
8h-8h30	<u>Activités communes</u> : Vocabulaire	
Horaires	CE 1	CE 2
8h30-9h	<u>Activité autonome</u> : Lecture	<u>Activité de numération</u> :
9h-9h30	<u>Activité</u> : Arithmétique	<u>Activité autonome</u> : La lecture

2 - L'objectif visé pour chaque groupe;

Horaires	CE 1	CE 2
8h-8h30	<u>Activités communes</u> : Vocabulaire <u>Objectif</u> : Employer dans des phrases les mots suivants : discuter-cousin-à l'ombre de	
Horaires	CE 1	CE 2
8h30-9h	<u>Activité autonome</u> : Lecture <u>Objectif</u> : Répondre aux questions du texte	<u>Activité de numération</u> : <u>Objectif</u> : lire et écrire les nombre de 10 000 à 20 000
9h-9h30	<u>Activité</u> : Arithmétique <u>Objectif</u> : effectuer une opération d'addition avec retenue	<u>Activité autonome</u> : La lecture <u>Objectif</u> : Donner les personnages, les paragraphes et l'idée générale du texte

3 - Les grandes lignes de la démarche (les éléments nécessaires à la conduite de la leçon sont consignés) ;

Horaires	CE 1	CE 2
8h-8h30	<u>Activités communes</u> : Vocabulaire <u>Objectif</u> : Employer dans des phrases les mots suivants : discuter-cousin- à l'ombre de <u>Démarche</u> : - Lecture du texte suivie des questions de compréhension - Mise en relief des mots à acquérir - Explication des mots selon leur ordre d'apparition - Production de phrases avec les mots étudiés	
8h30-9h	<u>Activité autonome</u> : Lecture <u>Objectif</u> : Répondre aux questions du texte	<u>Activité de numération</u> : <u>Objectif</u> : lire et écrire les nombre de 10 000 à 20 000 <u>Démarche</u> : - Présenter le nombre 10 000\

		<ul style="list-style-type: none"> - Faire manipuler les cartons Montessori - Poser sur le carton 10 000 des cartons de 1 chiffre, de 2, 3 puis de 4 - Faire lire et écrire les nombres obtenus - Faire remplacer la dizaine des mille par 2 pour avoir 20 000
Horaires	CE 1	CE 2
9h-9h30	<p><u>Activité</u> : Arithmétique <u>Objectif</u> : effectuer une opération d'addition avec retenue <u>Démarche</u> :</p> <ul style="list-style-type: none"> - Partir d'une situation qui produit une opération d'addition avec retenue - Essai sur les ardoises - Effectuer l'opération au tableau - Expliquer le report de la dizaine dans la pratique de l'addition 	<p><u>Activité autonome</u> : La lecture <u>Objectif</u> : Donner les personnages, les paragraphes et l'idée générale du texte</p>

4 - Les exercices d'application prévus, de préférence sur les fiches d'exercices ainsi que leurs corrigés (fiches d'autocorrection) ;

Horaires	CE 1	CE 2
8h-8h30	<p><u>Activités communes</u> : Vocabulaire <u>Objectif</u> : Employer dans des phrases les mots suivants : discuter-cousin- à l'ombre de <u>Démarche</u> :</p> <ul style="list-style-type: none"> - Lecture du texte suivie des questions de compréhension - Mise en relief des mots à acquérir - Explication des mots selon leur ordre d'apparition - Production de phrases avec les mots étudiés 	
Horaires	CE 1	CE 2
8h30-9h	<p><u>Activité autonome</u> : Lecture <u>Objectif</u> : Répondre aux questions du texte <u>Consigne</u> :</p> <ul style="list-style-type: none"> - Lire silencieusement le texte - Relever les mots et expressions difficiles - Rechercher leur sens - Relire le texte - Répondre individuellement aux questions - Mettre en commun les réponses du groupe - Corriger au tableau 	<p><u>Activité de numération</u> : <u>Objectif</u> : lire et écrire les nombre de 10 000 à 20 000 <u>Démarche</u> :</p> <ul style="list-style-type: none"> - Présenter le nombre 10 000\ - Faire manipuler les cartons Montessori - Poser sur le carton 10 000 des cartons de 1 chiffre, de 2, 3 puis de 4 - Faire lire et écrire les nombres obtenus - Faire remplacer la dizaine des mille par 2 pour avoir 20 000
9h-9h30	<p><u>Activité</u> : Arithmétique <u>Objectif</u> : effectuer une opération d'addition avec retenue <u>Démarche</u> :</p> <ul style="list-style-type: none"> - Partir d'une situation qui produit une opération d'addition avec retenue - Essai sur les ardoises - Effectuer l'opération au tableau - Expliquer le report de la dizaine dans la pratique de l'addition 	<p><u>Activité autonome</u> : La lecture <u>Objectif</u> : Donner les personnages, les paragraphes et l'idée générale du texte <u>Consigne</u> :</p> <ul style="list-style-type: none"> - Lecture silencieuse du texte - Recherche du sens des mots difficiles (emploi du dictionnaire) - Travail de groupe pour répondre a la consigne - Correction au tableau

5 - Les exercices d'évaluation à faire ultérieurement ;

Horaires	CE 1	CE 2
8h-8h30	<p><u>Activités communes</u> : Vocabulaire</p> <p><u>Objectif</u> : Employer dans des phrases les mots suivants : discuter-cousin- à l'ombre de</p> <p><u>Démarche</u> :</p> <ul style="list-style-type: none"> - Lecture du texte suivie des questions de compréhension - Mise en relief des mots à acquérir - Explication des mots selon leur ordre d'apparition - Production de phrases avec les mots étudiés <p><u>Evaluation</u> :</p> <ol style="list-style-type: none"> 1) Construire des phrases avec « discuter », « cousin », « à l'ombre de » 2) Exercices à trous 	
8h30-9h	<p><u>Activité autonome</u> : Lecture</p> <p><u>Objectif</u> : Répondre aux questions du texte</p> <p><u>Consigne</u> :</p> <ul style="list-style-type: none"> - Lire silencieusement le texte - Relever les mots et expressions difficiles - Rechercher leur sens - Relire le texte - Répondre individuellement aux questions - Mettre en commun les réponses du groupe - Corriger au tableau 	<p><u>Activité de numération</u> :</p> <p><u>Objectif</u> : lire et écrire les nombre de 10 000 à 20 000</p> <p><u>Démarche</u> :</p> <ul style="list-style-type: none"> - Présenter le nombre 10 000\ - Faire manipuler les cartons Montessori - Poser sur le carton 10 000 des cartons de 1 chiffre, de 2, 3 puis de 4 - Faire lire et écrire les nombres obtenus - Faire remplacer la dizaine des mille par 2 pour avoir 20 000 <p><u>Evaluation</u> :</p> <p>Ecrire en lettre les nombres au tableau</p>
9h-9h30	<p><u>Activité</u> : Arithmétique</p> <p><u>Objectif</u> : effectuer une opération d'addition avec retenue</p> <p><u>Démarche</u> :</p> <ul style="list-style-type: none"> - Partir d'une situation qui produit une opération d'addition avec retenue - Essai sur les ardoises - Effectuer l'opération au tableau - Expliquer le report de la dizaine dans la pratique de l'addition <p><u>Evaluation</u></p> <p>Poser et effectuer des opérations d'addition avec retenue</p>	<p><u>Activité autonome</u> : La lecture</p> <p><u>Objectif</u> : Donner les personnages, les paragraphes et l'idée générale du texte</p> <p><u>Démarche</u> :</p> <ul style="list-style-type: none"> - Lecture silencieuse du texte - Recherche du sens des mots difficiles (emploi du dictionnaire) - Travail de groupe pour répondre à la consigne - Correction au tableau

6 - La position du maître dans la classe.

Horaires	CE 1	CE 2
8h-8h30	<p><u>Activités communes</u> : Vocabulaire</p> <p><u>Objectif</u> : Employer dans des phrases les mots suivants : discuter-cousin-a l'ombre de</p> <p><u>Démarche</u> :</p> <ul style="list-style-type: none"> - Lecture du texte suivie des questions de compréhension - Mise en relief des mots à acquérir - Explication des mots selon leur ordre d'apparition - Production de phrases avec les mots étudiés - Exercices d'évaluation : <p>1) Construire des phrases avec « discuter », « cousin », « à l'ombre de »</p> <p>2) Exercices à trou (M)</p>	
8h30-9h	<p><u>Activité autonome</u> : Lecture</p> <p><u>Objectif</u> : Répondre aux questions du texte</p> <p><u>Consigne</u> :</p> <ul style="list-style-type: none"> - Lire silencieusement le texte - Relever les mots et expressions difficiles - Rechercher leur sens - Relire le texte - Répondre individuellement aux questions - Mettre en commun les réponses du groupe - Corriger au tableau 	<p>(M) <u>Activité de numération</u> :</p> <p><u>Objectif</u> : lire et écrire les nombre de 10 000 à 20 000</p> <p><u>Démarche</u> :</p> <ul style="list-style-type: none"> - Présenter le nombre 10 000\ - Faire manipuler les cartons Montessori - Poser sur le carton 10 000 des cartons de 1 chiffre, de 2, 3 puis de 4 - Faire lire et écrire les nombres obtenus - Faire remplacer la dizaine des mille par 2 pour avoir 20 000 <p><u>Evaluation</u> :</p> <p>Ecrire en lettre les nombres au tableau</p>
9h-9h30	<p><u>Activité</u> : Arithmétique (M)</p> <p><u>Objectif</u> : effectuer une opération d'addition avec retenue</p> <p><u>Démarche</u> :</p> <ul style="list-style-type: none"> - Partir d'une situation qui produit une opération d'addition avec retenue - Essai sur les ardoises - Effectuer l'opération au tableau - Expliquer le report de la dizaine dans la pratique de l'addition <p><u>Evaluation</u></p> <p>Poser et effectuer des opérations d'addition avec retenue</p>	<p><u>Activité autonome</u> : La lecture</p> <p><u>Objectif</u> : Donner les personnages, les paragraphes et l'idée générale du texte</p> <p><u>Démarche</u> :</p> <ul style="list-style-type: none"> - Lecture silencieuse du texte - Recherche du sens des mots difficiles (emploi du dictionnaire) - Travail de groupe pour répondre à la consigne - Correction au tableau

(4.4) Exemples des fiches des cahiers journaux du contexte sénégalais :

Exemple 2 : Cahier journal

Horaire	CM1	CM2
8h - 8h30	<p>Vocabulaire : Activités communes Objet : Etude des Mots : Assistance et méritants Objectif : Employer correctement à l'oral et à l'écrit les mots étudiés Démarche :</p> <ul style="list-style-type: none"> - Lecture silencieuse contrôlée - Lecture magistrale - Lecture de quelques bons élèves - Lecture analyse du texte - Mise en relief des mots (isolement) - Explication détaillée des mots - Réemplois dirigé et libre <p><u>Evaluation</u> Construction de phrases avec assistance et méritants. (M)</p>	
8h 30 - 9h	<p>Lecture : Acquisition (M) Objet : Etude d'un texte narratif : l'orage Objectif : Dégager l'idée générale du texte Démarche :</p> <ul style="list-style-type: none"> - Présentation du texte - Lecture silencieuse contrôlée - Lecture magistrale - Relevé de mots et expressions difficiles - Explication des mots et expressions - Recherche de l'idée générale 	<p>Arithmétique : activité autonome A1 Cours CM2 Objet : Multiplier des nombres décimaux Objectif : effectuer correctement des multiplications avec les nombres décimaux Consigne : lire attentivement les opérations</p> <ul style="list-style-type: none"> - Pose et effectue-les dans ton cahier - Compare les résultats avec ton camarade - Un élève ira chercher la fiche de correction - Exercice <p>48,62 x 54 54,6 x 17,15 5403 x 28,5 54,02 x 62,04</p>
9h - 9h 30	<p>Conjugaison : activités communes (M) Objet : les verbes du 2^e groupe à l'imparfait de l'indicatif Objectif : Conjuguer correctement les verbes du 2^e groupe à l'oral comme à l'écrit à l'imparfait de l'indicatif Démarche :</p> <ul style="list-style-type: none"> - Révision orale et écrite (leçon précédente) - Elaborer avec les élèves un corpus - Coucher la production au tableau - Lecture silencieuse contrôlée - Lecture magistrale - Demander au élèves de donner le verbe, son infinitif, son groupe, le temps - Conjugaison dialoguée - Coucher les formes verbales au tableau - Mise en relief des terminaisons (faire ressortir es ressemblance et les dissemblances des formes verbales) - Donner la règle – contrôle et transfert <p><u>Evaluation</u></p>	

Exemple 3 : Cahier journal

Horaire	CI/ CP	CM
8h/8h 15	<p>Education Sanitaire : (M) Objectif : les élèves doivent se laver correctement les mains Démarche : le Maître présente deux façons de se laver les mains : lavoir collectif et lavoir individuel Analyse : les élèves comparent les 2 types de lavage Synthèse : les élèves déduisent la meilleure façon de se laver les mains</p>	<p>Maths : travail autonome Objectif : être capable d'effectuer l'addition avec retenue Consigne : Poser puis effectuer les quatre opérations suivantes</p> <ul style="list-style-type: none"> - comparer avec les résultats de vos camarades de groupes - vérifier avec la fiche d'autocorrection
8h15 / 8h45	<p>Lecture : travail autonome Objectif : les élèves doivent reconnaître le son a et au, eau dans les mots suivants Consigne CI :</p> <ul style="list-style-type: none"> - lire le texte - souligner les mots - comparer avec les résultats de votre camarade - vérifier dans la fiche d'autocorrection <p>Consigne CP : Même consigne avec au et eau</p>	<p>Observation (M) Objectif : Les élèves doivent être en mesure de tenir propre leurs dents Démarche : le maître présente deux élèves : 1 : dents entretenues 2 dents non entretenues Analyse : les élèves comparent et disent pourquoi les dents sont propres ou souillées. Synthèse : Revenir sur les grandes lignes de la leçon Prise du résumé dans les cahiers</p>
8h45/9h15	<p>Langage (acquisition) (M) Objectif : les élèves doivent pouvoir saluer le maître Démarche : deux élèves : un représente le maître et l'autre l'élève Par des mimes les élèves arrivent à découvrir comment saluer leur maître Jeux de dialogue Décrochage au CP : pour renforcement</p>	<p>Orthographe : travail autonome Objectif : remplir les vides des mots Consigne : Prenez la fiche d'orthographe O3 Ecrire app ou ap Lisez lentement les exemples puis la règle Vérifiez avec le corrigé de la fiche d'autocorrection</p>
9h15/9h45	<p>Maths : travail autonome Objectif : les élèves seront capables de reconnaître le nombre 10, 25 Consigne : Poser et effectuer les opérations CI/CP $5+5 =$ $9+1 =$ $7+--- = 10$ $3+2+5 =$ Comparer vos résultats avec ceux de vos camarades Corriger avec la fiche d'autocorrection</p>	<p>Vocabulaire : (M) Objectif : Employer dans des phrases les mots suivants organiser cérémonie joyeux Démarche : Lecture du texte suivi de questions de compréhension Mise en relief des mots à acquérir</p> <ul style="list-style-type: none"> - Explication des mots selon leur ordre d'apparition - Production de phrases avec des mots étudiés - Exercices d'évaluation - 1) construire des phrases avec organiser, cérémonie, joyeux - 2) exercice à trou. <p>Evaluation : proposer des combinaisons de la composition du nombre 25</p>

(4.5) Remarque

Le cahier du jour, s'il a le mérite de réduire considérablement votre temps de travail écrit, ne vous dispense pas pour autant de la préparation d'un certain nombre de fiches dont vous jugerez de la pertinence. Tout dépend de votre niveau académique et de votre maîtrise de la didactique des disciplines.

Il n'est pas nécessaire de reprendre dans le cahier du jour les démarches des leçons dont vous avez déjà élaboré les fiches, ainsi que le contenu des fiches d'activités autonomes. Il vous suffit tout simplement d'indiquer leur numéro à la place correspondante.

Au début de chaque matinée, vous partagerez avec vos élèves le programme de la journée. Vos groupes doivent savoir comment ils doivent vous partager pendant la journée. Ceux qui travaillent en autonomie doivent savoir que bientôt vous serez avec eux. Le recours au cahier journal exige de votre part une bonne préparation mentale des leçons et une bonne maîtrise de la didactique des disciplines.

REFLEXION

ACTIVITE 3

- Pensez-vous qu'un autre maître pourra utiliser le cahier journal d'un maître absent pour conduire les activités d'apprentissage dans la classe de ce dernier ?
- Rappeler les différences entre un journal de classe et un cahier journal ou cahier du jour.

MODULE 3 :

LES TECHNIQUES DE GESTION PEDAGOGIQUE DES CMG

MODULE 3 :

Les techniques de gestion pédagogique des CMG

INTRODUCTION

Vous avez maintenant organisé et aménagé votre classe ; vous avez votre emploi du temps, vos fiches de préparations ainsi que vos fiches d'activités autonome et le cahier journal. Il ne vous reste plus qu'à démarrer le travail avec les élèves que la communauté vous a confiés. Ces enfants sont impatients ; ils veulent apprendre et ils ne comptent que sur vous. Comment conduire tous ces enfants vers la conquête du savoir et de l'autonomie ? Les techniques de gestions pédagogiques sont des moyens qui vous permettront de trouver des réponses à cette question.

OBJECTIFS SPECIFIQUES

A la fin de l'étude de ce module, vous devrez être capable de:

- Identifier et d'expliquer les techniques de gestion pédagogique d'une CMG ;
- Comprendre la place qu'elles occupent dans l'enseignement multigrade ;
- Les utiliser de façon efficace dans la classe.

CONTENU

L'étude de ce troisième module se fera à travers les séquences suivantes :

Séquence 1 : Les aptitudes que doit avoir un maître d'une CMG ;

Séquence 2 : L'intégration totale et le décrochage ;

Séquence 3 : L'alternance et le travail autonome ;

Séquence 4 : Le tutorat ou la formation par les pairs et le monitorat.

SEQUENCE 1 : Les aptitudes que doit avoir un maître d'une CMG

INTRODUCTION

Le maître d'une classe multigrade doit gérer deux ou plusieurs niveaux. A la diversité des spécificités des enfants d'une classe mono grade, vient s'ajouter la complexité d'une classe multigrade avec des niveaux et des âges différents. Aussi, un maître d'une CMG, doit-il avoir des compétences particulières lui permettant de gérer autant de spécificités.

OBJECTIFS SPECIFIQUES

A la fin de l'étude de cette séquence, vous serez capable de :

- Identifier et de comprendre les aptitudes que doit avoir un maître d'une CMG ;
- Les expliquer et de les mettre en œuvre dans votre enseignement et la gestion de votre classe.

(1) CONTENU

ACTIVITE 1

- Qu'est ce qui fait un bon maître de classe multigrade ?
- Notez les éléments que vous estimez que les maîtres de classes multigrades doivent considérer s'ils veulent s'assurer que les besoins d'apprentissage de tous les élèves sont satisfaits ;
- Echangez avec d'autres collègues gérant des CMG ;
- Qu'est ce que vous avez appris au cours de cet échange ?

(1.1) Un bon maître d'une CMG, doit pouvoir :

Assurer une meilleure intégration de l'école dans sa communauté ;
Utiliser une plus grande gamme de méthodes d'enseignement ;
Organiser efficacement les activités autonomes des élèves ;
Utiliser différents cadres d'organisation ;
Développer des stratégies plus efficaces de suivi évaluation.
Répartir équitablement les moyens et le temps entre les niveaux ;

ETUDE DE CAS 1

Mr Diongue est un maitre qui a dix ans d'expérience. L'inspecteur vient de l'affecter à l'école d'un village Peul menacée de fermeture du fait des difficultés qu'y rencontrent les maitres. Des son arrivée, il rend visite à tous les notables et achète de la cola qu'il fait remettre aux différents groupes d'âge du village pour solliciter leurs prières. Il a réglé son problème de logement en achetant une case dont le propriétaire a définitivement quitté le village. Tout le village, (hommes, femmes, jeunes et élèves) s'est mobilisé pour construire avec lui la hutte de l'école, confectionner deux claies pour séparer les niveaux et nettoyer la cour avec l'aménagement d'un hangar avec des tiges de mil.

Etant donné qu'il y a un CE1 de 12 élèves et un CM2 de 10 élèves, il a décidé de recruter au CI. Après les discussions avec l'Imam qui est en même temps maitre de l'école coranique, un compromis a été trouvé permettant l'inscription de 25 enfants en âge d'aller à école.

Au cours de l'une de ses réunions avec les villageois, des artisans, des notables et le griot du village ont accepté d'aider l'école chaque fois qu'ils seront sollicités par Mr Diongue.

Tout le village est content de la collaboration du maitre et de sa façon de faire au point que le soir, sa maison est envahie par des élèves en difficulté qui viennent solliciter son aide pour apprendre leurs leçons. Il arrivera ainsi à faire accepter par les parents l'idée de cours de renforcement destinés aux enfants en difficulté avec l'appui de la fille du Président de l'association des parents en même temps chef de village. Celle-ci a été contrainte d'arrêter ses études en 3ème secondaire pour rejoindre son mari au village.

ACTIVITE 2

- Lisez attentivement l'étude de cas 1, puis listez ce que vous considérez comme des bonnes initiatives pour l'école de ce village;
- Faites un bref commentaire de chacune de ces initiatives ;
- Pourquoi l'Imam a-t-il accepté l'inscription de certains de ses talibés ?
- Mr Diongue arrivera-t-il à redresser la situation dans cette école et pourquoi ?

(1.2) Assurer une meilleure intégration de l'école à sa communauté

Mr Diongue est un maître qui, très vite, a pu intégrer la communauté de son école. En achetant une case, il devient propriétaire. Il n'est plus considéré comme un étranger et cela lui donne tous les droits dans le village.

Il a pu prendre ainsi de très bonnes initiatives :

- Devenir propriétaire d'une maison dans le village ;
- Rendre visite à tous les notables et envoyer de la cola à tous les groupes d'âge pour informer de son affectation et solliciter des prières ;
- Impliquer les villageois dans toutes les activités de l'école et donner lui-même l'exemple en participant aux travaux de l'école ;
- Identifier avec les villageois les ressources de la communauté susceptibles d'aider l'école ;
- Réconcilier l'école avec sa communauté ;
- Réussir à avoir l'appui de deux piliers d'un village Peul : l'Imam et le chef de village.

(1.3) Utiliser une plus grande gamme de méthodes d'enseignement ;

En plus de ces initiatives qui doivent inspirer tout enseignant affecté dans un village à classe unique surtout, un maître d'une CMG doit avoir un certain nombre d'aptitudes en rapport avec l'environnement particulier d'une classe multigrade. Ces aptitudes doivent vous aider à :

- Identifier des thèmes et des sujets dans le curriculum qui peuvent être développés pour enseigner plusieurs niveaux.

C'est l'une des tâches les plus difficiles auxquelles vous devez faire face. Le curriculum national a été conçu pour l'enseignement mono grade. Si vous voulez enseigner effectivement vos niveaux, il vous faudra sélectionner et adapter des matériaux du curriculum national.

- Choisir et développer des ressources matérielles qui peuvent être utilisées de façon autonome par les groupes de niveaux.

Dans une CMG, vous devez aider vos élèves à devenir autonomes en choisissant des exercices et des activités qui correspondent aux différents besoins et aptitudes de chacun de vos élèves. Vous pouvez également inviter des membres de la communauté pour vous assister dans les contes, les excursions, les travaux manuels et même le théâtre et les activités sportives.

(1.4) Organiser efficacement les activités des élèves

Ici, vous aurez peu d'occasions d'enseigner à la fois tous les niveaux. En tenant compte des différents niveaux d'aptitudes, vous devez être suffisamment imagitatif dans la constitution

des groupes de travail de vos élèves, l'organisation du travail individuel, la formation par les pairs, le recours au monitorat etc.

(1.5) Assurer le suivi de la progression de tous vos élèves

Vous devez suivre la réussite et les progrès de vos élèves en utilisant différentes sortes d'évaluations susceptibles de mesurer tous les aspects de leur réussite et de leur progrès. Ils doivent également participer à leur propre évaluation. Cela les aidera à identifier leurs lacunes et à comprendre comment ils doivent s'améliorer.

(1.6) Organiser l'espace afin qu'il puisse contenir les différents groupes d'âge et les moyens d'enseignement

Vous devez être aussi souple que possible dans l'utilisation de l'espace. Des cloisons improvisées et mobiles faites à partir de roseau ou de bambou léger sont utiles dans la création d'espaces pour les études en privé. Vous pourriez aussi diviser votre classe en sections pour des recherches ou des études dans la quiétude, pour le travail d'investigation ou pour les activités de création. Vos élèves apprendront très tôt à travailler par rotation au niveau des coins destinés à différentes activités comme les Sciences, les Mathématiques, la langue, la Géographie et l'Histoire, les travaux manuels etc.

(1.7) Gérer efficacement le temps

Il vous faut gérer judicieusement le temps afin de donner à chaque niveau, le temps de travail prévu. Aucun niveau ne doit être lésé. Vous devez également trouver du temps pour travailler avec les élèves qui ont des difficultés d'apprentissage ainsi que ceux qui sont doués et qui ont besoin d'aller de l'avant.

REFLEXION

ACTIVITE 3

- Recensez dans votre cahier de bords les difficultés majeures que vous avez rencontrées comme maître de CMG ;
- Comment les avez-vous surmontées ?
- Les aptitudes citées ci-dessus sont-elles à la portée de tout maître d'une CMG ?

SEQUENCE 2 : L'intégration totale et le décrochage

INTRODUCTION

Selon les disciplines ou les niveaux concernés, il y aura des moments où vous pourrez travailler avec l'ensemble de la classe comme si vous étiez dans une classe traditionnelle. A certains moments, vous serez obligé de libérer un niveau pendant que vous travaillez avec l'autre. Le recours à ces deux techniques dépend de la combinaison mais également de la discipline.

OBJECTIFS SPECIFIQUES

A la fin de l'étude de cette séquence, vous devrez être capable de :

- Comprendre et d'expliquer ce que c'est que l'intégration totale et le décrochage ;
- Utiliser de façon efficace ces techniques dans la gestion pédagogique de votre classe.

(2) CONTENU

ACTIVITE 1

- Que signifient pour vous l'intégration totale et le décrochage?
- Avez-vous déjà eu recours à ces deux techniques ? Si oui, expliquez comment vous aviez procédé ?
- Comparez ensuite vos définitions à celles données ci-dessous ;
- Corrigez au besoin.

(2.1) Définitions :

L'intégration totale : Elle peut se définir comme une technique pédagogique qui permet de dispenser un contenu avec le même niveau taxonomique aux deux groupes réunis pendant tout le déroulement d'une leçon.

Le décrochage : Il peut se définir comme une technique utilisée pour mener une leçon commune aux deux groupes au départ avant de libérer l'un des groupes pour continuer avec l'autre ; le contenu est le même au départ, avec un niveau taxonomique correspondant au groupe de niveau inférieur qui décroche pour laisser continuer le groupe de niveau supérieur avec le niveau taxonomique plus complexe. La leçon commence toujours par une intégration partielle avant de déboucher sur le décrochage.

Ces deux techniques vont souvent ensemble et sont souvent utilisées dans les combinaisons contiguës (CI/CP- CE1/CE2- CM1/CM2). L'intégration totale est plus utilisée dans certaines disciplines comme la Morale, l'Education civique, l'Education sanitaire, la Formation des bonnes habitudes, le Dessin, les Activités manuelles, le Chant et le Travail manuel.

(2.2) Comment procéder ?

1. Premièrement, vous prenez tous les groupes pédagogiques en un temps T pour dérouler l'activité commune ;
2. Deuxièmement, en un temps T, le groupe pédagogique inférieur est libéré, il décroche pour faire un exercice de contrôle ou d'application en autonomie prévu sur des fiches de travail autonome, et en relation avec ce qu'il a acquis ;
3. Vous donnez un test d'évaluation formative au groupe pédagogique supérieur juste pour l'occuper, le temps de faire démarrer le travail autonome dans le groupe pédagogique inférieur ;
4. Vous présentez le travail et donnez des consignes nécessaires au groupe pédagogique inférieur (qui a décroché) qui doit exécuter son test de contrôle ;
5. Vous retournez au groupe pédagogique supérieur pour corriger rapidement le test d'évaluation formative sur ce qui vient d'être fait, puis vous poursuivez la leçon jusqu'à la fin ;
6. A la fin de la leçon, vous donnez un petit test d'évaluation formative au groupe qui est resté avec vous ;
7. Vous procédez ensuite à la correction des deux tests donnés aux deux groupes ;
8. Vous donnez à la fin, à tous les groupes, un test d'acquisition avec des difficultés graduées selon le contenu livré à chaque groupe de niveau.

(2.3) Comment procéder – Démonstration

1 - Vous prenez tous les groupes pédagogiques en un temps T pour dérouler l'activité commune (intégration);

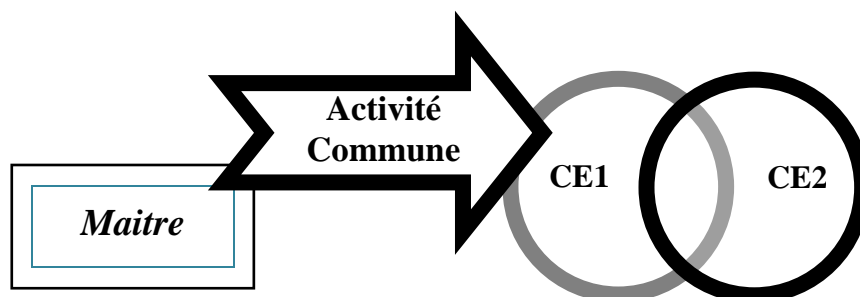

2 - En un temps T', le groupe pédagogique inférieur est libéré, il décroche pour faire un exercice de contrôle ou d'application en autonomie prévu sur des fiches de travail autonome, et en relation avec ce qu'il a acquis.

Cette partie se fait de la manière suivante : Vous donnez un test d'évaluation formative au groupe pédagogique supérieur juste pour l'occuper, le temps de faire démarrer le travail autonome dans le groupe pédagogique inférieur.

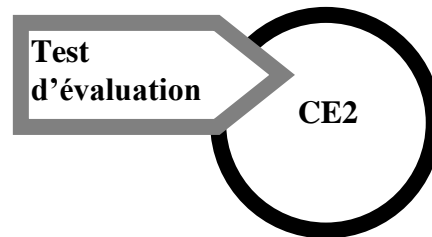

3 - Vous présentez le travail et donnez des consignes nécessaires au groupe pédagogique inférieur (qui a décroché) qui doit exécuter son test de contrôle ;

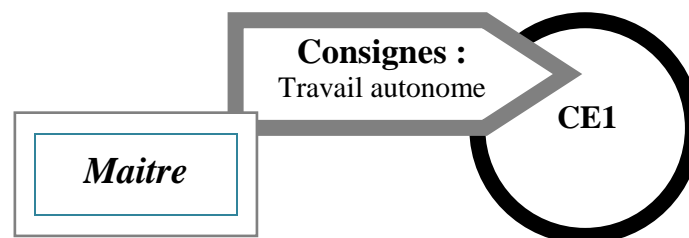

4, 5, 6 - Vous retournez au groupe pédagogique supérieur pour corriger rapidement le test d'évaluation formative sur ce qui vient d'être fait, puis vous poursuivez la leçon jusqu'à la fin. A la fin de la leçon, vous donnez un petit test d'évaluation formative au groupe qui est resté avec vous ;

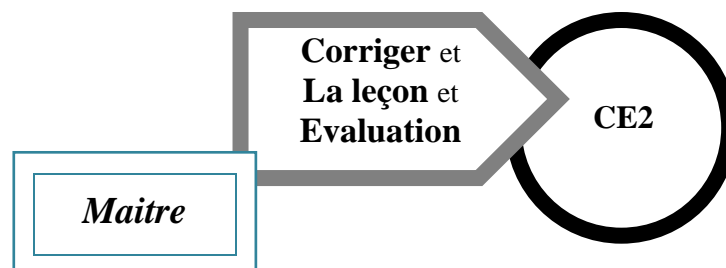

7, 8 - Vous donnez à la fin à tous les groupes un test d'acquisition avec des difficultés graduées suivant le contenu livre à chaque groupe de niveau.

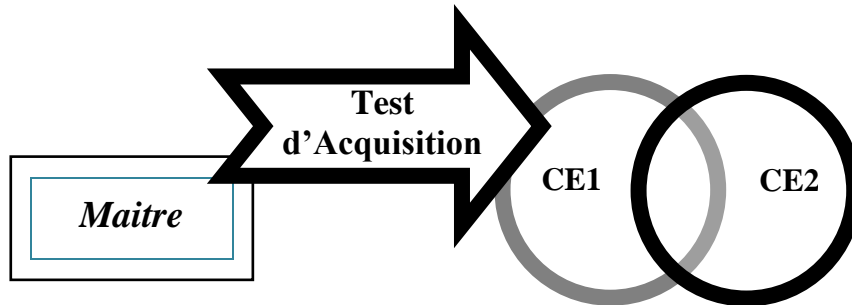

(2.4) Remarque

Lorsque vous conduisez une activité commune dans le cadre d'une intégration totale ou partielle, vous vous retrouvez dans l'ambiance d'une classe mono grade. Il faudra alors veiller à ne pas sacrifier l'un des groupes de niveau en le transformant en spectateur. Ayez toujours à l'esprit, la différence de niveau qui justifie le statut de CMG. Chaque groupe de niveau doit bénéficier des apprentissages. Cela signifie que, non seulement vous devez vous placer dans la classe de telle sorte que vous puissiez attirer l'attention de tous vos élèves mais, vos questions doivent être bien dosées afin de permettre à tous les niveaux de participer activement à la leçon.

REFLEXION

ACTIVITE 2

- Dites ce que vous avez appris de nouveau;
- Y a-t-il des choses que vous souhaiterez apprendre avant de pouvoir utiliser ces techniques dans votre classe ?
- Quelle est la place du travail autonome dans ces techniques pédagogiques ?
- Quelles précautions devez-vous prendre pour donner à chaque niveau l'attention requise ?

SEQUENCE 3 : **L'alternance et le travail autonome**

INTRODUCTION

Le travail autonome (le travail individuel et le travail de groupe) est au cœur du dispositif des stratégies d'enseignement dans les classes multigrades. Il se révèle indispensable lorsque le maître fait décrocher un niveau ou est dans l'impossibilité de conduire des leçons communes du fait de l'éloignement des combinaisons (CI/CM-CEI/CMII, CP/CM etc.). Il joue un très grand rôle dans la structuration de la personnalité de l'enfant. Encore faudrait-il que le maître sache comment l'organiser au bénéfice de ses élèves.

OBJECTIFS SPECIFIQUES

A la fin de l'étude de cette séquence, vous devrez être capable de :

- Comprendre et d'expliquer l'alternance et le travail autonome ;
- Appliquer ces techniques de façons efficaces dans la classe.

(3) CONTENU

ACTIVITE 1

- Qu'est ce que l'alternance dans une CMG?
- Lorsque vous travaillez avec un niveau, que fait l'autre ?
- Quel contenu donnez-vous au travail individuel ?
- En quoi consiste le travail de groupe ?
- Avez-vous déjà utilisé ces techniques dans votre classe ? Si oui, comment ?
- Qu'est ce que vous en avez tiré ?

(3.1) Définition

L'alternance : C'est lorsque vous ne pouvez pas mener une activité commune avec vos groupes de niveaux du fait de l'éloignement de la combinaison ou de l'incompatibilité des activités. Vous êtes alors obligé de travailler avec un groupe pendant que l'autre travail en autonomie.

Le travail autonome : Un moment où l'élève, ou un groupe d'élèves, sans l'assistance du maître, entreprend une activité d'apprentissage de façon autonome, à partir de consignes précises données par le maître.

(3.2) Comment procéder ?

L'alternance :

Dans le cadre de l'alternance, le maître doit faire une leçon entière avec l'un des groupes pendant que l'autre travaille en autonomie. Que doit-il faire ?

- Donner une évaluation formative rapide au groupe de niveau avec qui il doit faire la leçon ;
- Présenter le travail et donner des consignes nécessaires au groupe pédagogique qui doit exécuter le travail autonome ;
- Revenir corriger l'évaluation formative du groupe avec qui il doit faire la leçon avant de la commencer;
- De temps en temps, donner de petits exercices aux élèves afin de faire contrôler le groupe qui travaille en autonomie, pour vérifier leur progrès, leurs difficultés, etc. .

Le travail autonome :

Le travail autonome peut se faire de la manière suivante:

- Commencer par le travail individuel autonome. L'élève travaille seul sur une activité. Terminer par le travail de groupe avec la mise en commun des productions individuelles pour avoir une production mieux élaborée à présenter à l'ensemble de la classe ou au maître.
- Mettre ensemble des élèves de niveaux différents dans le cadre de la dynamique de groupe et assurer la socialisation progressive de l'enfant ;
- Selon les circonstances, faire travailler uniquement les élèves de façon individuelle, qui vont, au fur et à mesure, utiliser au besoin, les fiches d'exercices et d'autocorrection ;
- Faire travailler uniquement en groupes de travail.

(3.2) Les bénéfices du travail autonome pour l'enfant et le maître

Qu'est ce que le travail autonome peut apporter l'enfant ?	Qu'est ce que le travail autonome peut apporter au maître ?
<ul style="list-style-type: none">• L'enfant peu doué peut apprendre davantage dans le groupe lorsqu'il est en contact avec ses camarades ;	<ul style="list-style-type: none">• Il connaît mieux ses élèves ;
<ul style="list-style-type: none">• Les plus jeunes élèves peuvent apprendre davantage dans le groupe lorsqu'ils sont en contact avec les plus âgés ;	<ul style="list-style-type: none">• Il suit mieux les progrès individuel de chaque élève grâce à l'évaluation des performances des élèves ;
<ul style="list-style-type: none">• Les plus âgés peuvent augmenter la confiance en aidant les plus jeunes ou les moins doués. Ils peuvent ainsi se bonifier. Ils sont obligés de travailler durs pour ne pas être en dernière position;	<ul style="list-style-type: none">• Il peut mieux se consacrer au groupe avec lequel il travaille ;
<ul style="list-style-type: none">• Les élèves deviennent plus autonomes, ayant l'habitude de travailler souvent entre eux-mêmes ;	<ul style="list-style-type: none">• Il identifie plus rapidement et plus facilement les lacunes afin de faire des remédiations.
<ul style="list-style-type: none">• Ils développent des habiletés d'étude, d'investigation et d'organisation. Ils apprennent à prendre leurs propres décisions concernant leur travail ;	
<ul style="list-style-type: none">• Les plus doués gagnent car ils sont stimulés par les plus âgés ou les plus doués et ils captent vite.	

REFLEXION

ACTIVITE 2

- Comparez vos définitions à celles données ci-dessus ;
- Qu'est ce que le travail autonome peut apporter à l'élève ?
- Qu'est ce qu'il peut apporter au maître ?
- Comment devez-vous organiser vos groupes de travail en tenant compte de la spécificité de chaque enfant et de son niveau?

SEQUENCE 4 : **Le tutorat ou la formation par les pairs et le monitorat**

INTRODUCTION

Si vous avez déjà enseigné dans une classe mono grade, vous avez dû vous rendre compte de la diversité des niveaux et des tempéraments de vos élèves. Dans une classe multigrade, la situation est encore plus complexe avec plusieurs niveaux suffisamment hétérogènes.

Il faudra vous appuyer sur les ressources de la classe en faisant appel aux élèves du niveau supérieur pour aider les plus jeunes ou les débutants. Les élèves les plus forts, les plus doués, ceux qui comprennent plus rapidement que les autres, peuvent aussi être sollicités. C'est aussi des personnes ressources de la communauté outillées pour intervenir dans les apprentissages des élèves.

OBJECTIFS SPECIFIQUES

A la fin de l'étude de cette séquence, vous devrez être capable de :

- Comprendre et d'expliquer le tutorat (la formation par les pairs) et le monitorat ;
- Les utiliser de façon efficace pour améliorer les apprentissages de vos élèves.

(4) CONTENU

ACTIVITE 1

- Dites comment vous comprenez les notions de tutorat et de monitorat.
- Aviez-vous une fois eu recours à ces techniques dans votre classe ? Si oui, comment aviez-vous procédé ?
- Si vous connaissez déjà ces techniques citez au moins trois avantages pour les élèves.

(4.1) Définition

Le tutorat (la formation par les pairs) : C'est une association élève/élève, en temps limité, sur un sujet donné, circonscrit par le maître.

(4.2) Comment est-ce que les élèves profitent pendant le tutorat ?

- Tous les deux profitent du travail individualisé et le tuteur prend conscience qu'il a besoin du tuteur et que lui aussi il devra faire de même un jour pour quelqu'un plus faible que lui ;
- Le tuteur bénéficie d'un apport d'aide et de compétences au-dessus de son niveau immédiat et en même temps trop éloigné de lui ;
- Le tuteur s'inspire d'un modèle plus proche, en terme d'âge, que le maître. Il intègre ce qui lui est accessible. Il n'imité pas son tuteur, mais il fait un tri, un ajustement, une sélection en fonction de ce qu'il sait déjà ;
- S'il veut de l'aide pour progresser dans l'acquisition du savoir, il devra apprendre à expliciter ses difficultés au tuteur ;
- Le tuteur, lui, profite de la présence du tuteur pour prendre du recul face à ce qu'il sait déjà, face à ce « témoin » de ce qu'il était lui-même dans un passé récent, pour mesurer ses propres progrès et pour théoriser des stratégies lui permettant de mieux encadrer son tuteur ;
- Les échanges et les confrontations modifient considérablement l'attitude des grands parce qu'ils sont valorisés et responsabilisés, les plus jeunes établissent des relations de confiance et apprennent à tirer profit de personnes différentes.

(4.3) Comment procéder ? – Le tutorat (la formation par les pairs)

Dans le cas du tutorat, un élève compétent est associé à un élève qui rencontre des difficultés. On demande au tuteur d'aider le tuteur à mener à bien une tâche.

La classe est alors organisée en binômes pour mieux progresser dans les apprentissages. Le tuteur et le tuteur doivent résoudre le même problème, la même difficulté, mener la même recherche ou procéder à un tri, un classement en utilisant les mêmes critères.

Cette association repose sur des consignes précises données par le maître qui définit le but à atteindre et le rôle de chacun des éléments du binôme.

Ainsi le tuteur aide le tuteur à progresser, à réaliser une tâche. Ils peuvent être d'âges différents, de niveaux de compétences différents.

(4.4) Définition

Le monitorat : C'est une association personne ressource/groupe d'élèves sur une activité donnée circonscrite par le maître C'est une situation où le maître a recours à une personne ressource issue de la communauté pour exécuter pour lui une tâche bien précise au profit d'élèves en difficulté.

(4.5) Qu'est ce que les élèves et le maître gagnent dans le monitorat ?

Qu'est ce que les élèves gagnent dans le monitorat ?	Qu'est ce que le maître gagne dans le tutorat (la formation par les pairs) et le monitorat ?
<ul style="list-style-type: none">• L'élève peut être moins stressé car il n'est plus avec le maître mais avec quelqu'un du village qu'il connaît mieux;	<ul style="list-style-type: none">• Les tuteurs et le moniteur l'aident à prendre en charge les enfants en difficulté. Cela lui permet de s'occuper d'autre chose dans la classe ;
<ul style="list-style-type: none">• La reprise de l'étude de la difficulté avec une personne autre que le maître, peut être déclenchante ;	<ul style="list-style-type: none">• Il obtient l'amélioration du niveau des élèves sans frais ni peine pour lui et les parent d'élèves ;
<ul style="list-style-type: none">• Il est motivé pour apprendre vite et rejoindre le grand groupe avec le maître	<ul style="list-style-type: none">• Il peut obtenir de meilleurs résultats dans sa classe ;
	<ul style="list-style-type: none">• L'aide renforce les relations de collaboration entre les enfants et entre l'école et la communauté.

(4.6) Comment procéder ? – Le monitorat

Dans le cas du monitorat, le moniteur est généralement issu de la communauté. Le maître lui confie des tâches précises avec des consignes claires à exécuter à l'école ou en extra muros.

La tâche achevée, le moniteur doit attendre une autre commande. Il peut être amené par le maître à suivre un groupe d'élèves en famille pour les aider à améliorer leur apprentissage.

Alors que le tuteur et le tutoré peuvent prolonger leurs relations au-delà de l'école donnant naissance à des amitiés durables, le moniteur, lui, n'a pas de relation particulière avec les élèves qu'il encadre.

REFLEXION

ACTIVITE 2

- Comparez votre définition à celle donnée ci-dessus;
- Lisez attentivement ce qui est écrit ci-dessus puis listez à nouveaux trois avantages du tutorat pour les deux élèves ?
- Comparez avec ce que vous aviez trouvé dans l'activité 3
- En vous référant à votre CMG, indiquez combien de binômes vous pouvez avoir?
- Donnez quatre activités différentes à quatre binômes en indiquant chaque fois les consignes de travail et les résultats attendus.

MODULE 4 :

LA COMMUNAUTÉ COMME RESSOURCE

MODULE 4 :

La Communauté comme ressource

INTRODUCTION

Comme nous l'avons déjà vu dans la séquence 3 de ce module traitant des conditions de réussite des CMG du premier module, l'engagement de la communauté et son implication dans les activités de l'école sont l'une des conditions de réussite des apprentissages des élèves.

Dans la présente séquence, nous allons examiner plus en détail les interactions entre l'école et son milieu.

OBJECTIFS SPECIFIQUES

A la fin de l'étude de ce module, vous devrez être capable de:

- Identifier et de collecter les ressources locales comme matériels didactiques à utiliser dans l'enseignement de vos élèves ;
- Identifier et de planifier les activités d'intégration de l'école à son milieu, activités qui contribuent au développement de la communauté ;
- Identifier les ressources humaines susceptibles de contribuer à l'amélioration des apprentissages des élèves et planifier leur utilisation.

CONTENU

L'étude de ce quatrième module se fera à travers les séquences suivantes :

Séquence 1 : Les ressources locales ;

Séquence 2 : L'école comme ressource de la communauté ;

Séquence 3 : La communauté comme ressource.

SEQUENCE 1 :
Les ressources locales comme matériels didactiques

INTRODUCTION

Les jeunes maîtres inexpérimentés sont souvent désemparés devant le manque de matériels didactiques alors que la cour de leur école, ses environs immédiats ainsi que le village, regorgent de ressources diverses et variées qu'ils peuvent utiliser comme matériels didactiques au cours des apprentissages des élèves.

OBJECTIF SPECIFIQUE

A la fin de l'étude de cette séquence, vous serez capable de :

- Identifier et de collecter les ressources locales comme matériels didactiques à utiliser dans l'enseignement de vos élèves.

(1) CONTENU

ACTIVITE 1

- Listez 10 ressources locales tirées de l'environnement de l'école que vous pourrez utiliser comme matériels didactiques;
- Indiquez comment les utiliser et dans quelles matières.

(1.1) Les ressources locales comme matériels didactiques.

La liste ci-dessous montre des ressources tirées du milieu et leur utilisation comme matériels didactiques

Ressources locales	Domaines d'utilisation
Petites pierres, coquillages, capsules, bâtonnets, tiges	Calcul au CI/CP, activités de décoration, confection de cloisons.
Bouteilles, canettes de boissons, pots	Mesures de capacité, volumes, cylindre, fabrication de balance avec la bouteille, décoration de la classe.

Ressources locales	Domaines d'utilisation
Cordes, lianes, fil de fer	Activés sensorielles au CI/CP, Système métrique, formation de formes diverses : ligne brisée, cercle, demi cercle, rectangle, carre.
Carton, nattes de raphia ou de feuilles de rônier	Découpage des formes géométriques, tableaux d'affichage, confection de cartes murales, de maquettes diverses (le corps humains, les organes, les différents animaux, les insectes, les plantes etc.), confection de cloisons pour coins divers.
Squelettes d'animaux, plumes d'oiseaux, cornes diverses, peaux d'animaux	Observation, étude des animaux et des oiseaux, décoration, activités manuelles
Les productions agricoles : mil, riz, arachide, haricot, fonio, banane, mangue, ananas, orange, mandarine, salade, carotte, navet etc.	La germination, l'agriculture, la commercialisation, les climats, les zones de cultures, simulation de vente et achat dans une boutique, pesage, les calculs.
Feuilles de plantes diverses, Jeunes plantes dans des pots Fleures diverses	Connaissance de la faune locale, la vie des plantes, le cycle, la décoration de la classe et de la cour
Les liquides : eau potable, eau du fleuve ou de la mer, lait, différentes boissons locales : bissabe, gingembre, tamarin, ditakh, madd.	Utilité des liquides dans la vie des hommes et des animaux, production, conservation, commercialisation
Morceaux de tissus, de toiles cirées, coton produit localement, rouet et métier du tisserand.	Tissage, confection des habits, décoration, confection de poupées, de maquettes.
Poterie, vannerie, sculpture, bijoux, outils aratoires etc.	Le travail des artisans locaux, les productions artisanales, le travail manuel, les outils du paysan.

* Comme vous le voyez, le milieu regorge de ressources variées qu'il vous faut exploiter avec l'aide de vos élèves.

SEQUENCE 2 : **L'école comme ressource de la communauté**

INTRODUCTION

L'attitude de l'équipe pédagogique de l'école vis-à-vis de la communauté est déterminante dans le processus d'intégration des deux entités. Les maîtres doivent se considérer comme des agents de développement qui, au-delà de l'éducation des enfants du village, doivent promouvoir le développement à la base par l'organisation et l'encadrement des populations.

Il faudra que le maître intègre la communauté, participe si possibles aux différentes cérémonies et manifestations qui s'inscrivent dans le cadre de la solidarité et de l'entraide.

OBJECTIF SPECIFIQUE

A la fin de l'étude de cette séquence, vous serez capable de :

- Comprendre l'importance de l'école comme ressource de la communauté ;
- Comprendre le rôle que le maître devrait jouer pour assurer des liens fructueux avec la communauté ;
- Identifier et de planifier les activités d'intégration de l'école à son milieu, activités qui contribuent au développement de la communauté.

(2) CONTENU

ACTIVITE 1

- Avez-vous fait une étude du milieu à votre arrivée dans le village?
- Quelles sont les différentes ethnies, religions et confréries qui y cohabitent ?
- Votre école (équipe pédagogique) entretient-elle des relations avec la communauté ? Si oui, comment ? Si non, pourquoi ?
- Quel est le rôle de l'école dans la communauté?
- Listez cinq activités que votre école peut développer au profit de sa communauté ;
- Planifier leur exécution en indiquant les stratégies de mise en œuvre, les résultats attendus et les bénéficiaires.

(2.1) Le Rôle du maître de classe multigrade :

- Connaître les besoins de la communauté dans laquelle vous intervenez ;
- Intégrer la communauté car vous avez besoin de son aide pour assurer et améliorer la qualité de l'enseignement et l'éducation des enfants ;
- Agir souvent comme un conseiller pour les familles quant à l'avenir de leurs enfants compte tenu du fait qu'il est possible que vous soyez le seul intellectuel du milieu ;
- Confectionner le matériel didactique à partir des ressources locales collectées avec l'aide de vos élèves et adapter le contenu de votre enseignement aux réalités locales (les activités dominantes de la communauté) ;
- Aider les parents et membres de la communauté à soutenir l'instruction de l'école à la maison en les formant dans ce sens ;
- Contribuer au développement de la communauté par des actions diverses : alphabétisation des femmes et des adultes, encadrement des structures des jeunes autour d'activités productives, promotion des cultures du milieu à travers le théâtre et autres manifestations culturelles ;
- Assurer la protection des élèves en sensibilisant les parents sur le travail des enfants (exemple le phénomène des bonnes, de la mendicité lucrative etc.) et les mariages précoces ;
- Servir de model pour la communauté et les enfants sur la plan moral, social en respectant les traditions, les pratiques culturelles et cultuelles, les croyances religieuses et confrériques ainsi que les opinions politiques.

(2.2) Cinq activités de l'école au profit de la communauté

La liste ci-dessous indique cinq activités que les membres de l'école peuvent mener pour mieux s'intégrer à la vie de la communauté

N	Activités	Résultats attendus	Stratégies	Echéances
1	Sensibilisation sur la scolarisation des filles	Accroissement du % des filles à l'école et leur maintien	Réunions de sensibilisation et causeries Porte à porte	Période des inscriptions au CI, autres périodes
2	Alphabétisation des femmes	Les femmes alphabétisées pour mener leurs activités de développement	Identifier les activités de développement des femmes Les mettre en relation avec un opérateur en alphabétisation s'il n'y a pas de compétence à l'école	Toute l'année scolaire et en accord avec les bénéficiaires
3	Encadrement des jeunes autour du sport et du théâtre	Une équipe de football ou de handball selon les effectifs disponibles Troupe théâtrale fonctionnelle	Choisir les activités avec les jeunes et assurer l'encadrement par les compétences de l'école	Toute l'année scolaire et si possible pendant les vacances
4	Participation à des investissements humains pour rendre propre le village	Les places publiques propres avant les grands événements attendus par la communauté	L'école (maîtres et élèves) collabore avec les structures des jeunes pour effectuer ces investissements	A des moments déterminés par le calendrier d'événements importants
5	Campagnes de déparasitage des élèves et des enfants de la communauté	Les élèves et les enfants régulièrement déparasités	Implication des structures de santé, des jeunes des femmes et des leaders d'opinion de la communauté	A des périodes déterminées de commun accord avec la communauté

SEQUENCE 3 : **La communauté comme ressource**

INTRODUCTION

La communauté recèle d'énormes potentialités en ressources humaines que les maîtres de l'école doivent identifier afin qu'elles les aident à assurer les meilleures conditions d'apprentissage pour les élèves. Cela signifie qu'ils doivent, dès leur arrivée, faire une étude du milieu et recenser ces ressources.

OBJECTIF SPECIFIQUE

A la fin de l'étude de cette séquence, vous serez capable de :

- Identifier les ressources humaines susceptibles de contribuer à l'amélioration des apprentissages des élèves et de planifier leur utilisation au cours des apprentissages des élèves.

(3) CONTENU

ACTIVITE 1

- Quelles relations votre école entretient-elle avec sa communauté?
- Avez-vous procédé à une étude du milieu dès votre arrivée à l'école ?
- Avez-vous déjà utilisé des ressources de la communauté à l'école ? Si oui, comment ? Si non, pourquoi ne l'avoir pas fait ?
- Identifier cinq ressources de la communauté et planifier leur utilisation dans votre classe.

(3.1) Le rôle de la communauté

La communauté doit :

- Renforcer l'enseignement de l'école car elle est également responsable de l'éducation des enfants ;
- Fournir à l'école des ressources pour confectionner les matériels didactiques
- Aider le maître à améliorer les apprentissages des élèves en:
 - Surveillant la classe pendant que le maître travaille avec d'autres élèves ;
 - Fournissant des artisans qui vont travailler avec les élèves en petits groupes pour discuter sur des sujets liés à leur métier ;

- Supervisant et vérifiant la qualité des devoirs à la maison, en suivant les notes et les progrès des enfants ;
- Aidant à faciliter des activités pratiques (les jardins communautaires, les matches de football, les semaines culturelles, les débats) ;
- Contribuant à enseigner la culture et les traditions aux enfants ;
- Aidant le maître à rendre le programme plus pertinent au contexte et aux besoins locaux ;
- Embauchant des moniteurs et des tuteurs pour les élèves moins avancés ;
- Identifiant des supports pour les leçons ;
- Aidant les maîtres à mieux comprendre leurs enfants (réunions de parents d'élèves) ;
- Suivant les comportements de leurs élèves en classe ;
- Aidant à résoudre des disputes entre les maîtres et d'autres membres de la communauté.

(3.2) Le Partenariat entre le maître et la communauté :

- Le partage de la responsabilité de l'enseignement des enfants : Ils ont des rôles précis à jouer pour un même but;
- Mise à disposition de ressources humaines : Si des personnes du village travaillent avec le maître pour enseigner les enfants, la qualité de l'éducation sera améliorée. Des membres de la communauté, ayant fait des études ou pas, peuvent contribuer à la vie de l'école : les parents, les dirigeants et les anciens du village, les vendeurs, les agents de santé communautaire et d'autres services publics, les paysans, les autres instituteurs ;

Les avantages du partenariat avec la communauté :

- Des membres de la communauté peuvent vous aider, en abordant avec vos élèves certaines parties du programme ;
- La communauté peut aider avec les réparations de l'école, l'organisation des manifestations, le désherbage de l'école ;
- Un meilleur environnement pour apprendre avec l'aide des membres de la communauté, la communication sur les défis de la gestion de la classe et le progrès des élèves seront fluides ;
- Le transfert des acquis locaux : l'école peut devenir un endroit pour apprendre les aptitudes précises fondées sur les réalités locales et liées au programme national ;

Le partenariat se tisse dans le temps et avec la confiance des membres de la communauté. C'est un long processus qui doit être développé et renforcé surtout par les maîtres. C'est un rapport réciproque : l'école s'implique dans la communauté comme la communauté doit s'impliquer dans l'école. L'école ne pourra mobiliser les ressources humaines de la communauté à son profit que lorsqu'elle aura donné la preuve de son intégration au sein de cette communauté en initiant des actions de développement au bénéfice des populations de cette même communauté.

(3.3) Cinq ressources humaines de la communauté au profit de l'école

N	Ressources humaines	Domaines possibles d'utilisation
1	Le griot conteur	Histoire, éducation morale, éducation artistique.
2	L'infirmier	Education sanitaire, Sciences d'Observation, les grossesses précoces.
3	Les artisans	Activités manuelles, Etude des métiers.
4	Le maître de l'école coranique	Education religieuse, Education morale.
5	Un enseignant retraité ou un jeune intellectuel du village	Moniteur, cours de renforcement, prise en charge des élèves en difficulté.

MODULE 5 :

LE SUIVI ET L'EVALUATION DES APPRENTISSAGES DES ELEVES

MODULE 5 :

Le suivi et l'évaluation des apprentissages des élèves

INTRODUCTION

Les maîtres des classes mono grades et multigrades utilisent les mêmes procédures de suivi et d'évaluation des apprentissages de leurs élèves ; ils doivent être tout à fait familiarisés avec beaucoup de techniques que nous allons aborder dans ce module.

Puisque les élèves d'une classe multigrade restent souvent avec leur maître pendant deux ou plusieurs années, il est donc particulièrement important de conserver un même dossier sur les progrès et les résultats de chacun de vos élèves pendant qu'ils sont avec vous. Cela signifie que vous ne garderez pas seulement le dossier des résultats obtenus dans les exercices écrits et les tests, mais aussi un dossier détaillé des progrès et des problèmes particuliers d'apprentissage de chacun de vos élèves.

OBJECTIFS SPECIFIQUES

A la fin de l'étude de ce module, vous devrez être capable de:

- Comprendre l'importance du suivi/évaluation régulier des progrès dans l'apprentissage de vos élèves ;
- Comprendre les différentes méthodes de suivi/évaluation qui peuvent être utilisées afin de mesurer tous les aspects du développement et des résultats de vos élèves ;
- Comprendre comment vous pouvez utiliser ces techniques pour améliorer les performances de vos élèves.

CONTENU

L'étude de ce cinquième module se fera à travers les séquences suivantes :

Séquence 1 : Le suivi et l'évaluation des apprentissages des élèves;

Séquence 2 : Les différentes méthodes d'évaluation des apprentissages des élèves.

SEQUENCE 1 : Le suivi et l'évaluation des apprentissages des élèves

INTRODUCTION

Les stratégies d'enseignement dans les classes multigrades nécessitent un suivi permanent et une évaluation régulière des apprentissages des élèves qui sont obligés de travailler la plupart du temps seuls, ou en groupe, du fait qu'ils partagent leur maître avec d'autres élèves de niveaux différents.

OBJECTIF SPECIFIQUE

A la fin de l'étude de cette séquence, vous devrez être capable de :

- Comprendre et d'expliquer le suivi et l'évaluation ;
- Comprendre leur importance pour l'élève, le maître et le parent.

(1) CONTENU

ACTIVITE 1

- Que savez-vous sur le suivi et l'évaluation dans une CMG ?
- Comment assurez-vous le contrôle pendant les apprentissages ?
- Quand est ce que vous devez évaluer ?

(1.1) Définition

Le suivi : Qu'est ce que le suivi ? Le dictionnaire le définit à travers les mots suivants: « surveillance », « observation », « garder un œil sur » et « supervision ». Tous ces termes décrivent le processus du suivi.

Une vigilance constante vous aide à suivre ce qui se fait dans votre classe. Tout le monde comprend-il la leçon ? Les groupes travaillent-ils sur leurs devoirs ? Des élèves ont-ils besoin d'aide ? Certains ont-ils terminé leur exercice ? Y a-t-il un problème de comportement quelque part ?

Les réponses à ces questions vous informeront sur les actions complémentaires que vous devez initier pour améliorer l'apprentissage dans votre classe.

(1.2) La mise en œuvre du suivi

Quelles sont des stratégies pour vous aider à suivre de près et de façon efficace ce que font vos élèves?

1. **Soyez visible** : Soyez sûr que chacun peut vous voir et que chacun comprenne que vous pouvez le voir. Déplacez-vous dans la classe en regardant l'évolution du travail, en donnant des conseils ou en parlant à un groupe ou à un élève ; maintenez une discipline sélective.
2. **Observez** : Notez quelques échantillons d'exercices pendant que vous vous déplacez dans la classe. Cela est utile pour deux raisons:
 - Cela donne un feedback immédiat sur un exercice. Les élèves savent qu'ils sont sur la bonne voie ;
 - Cela vous aide à avoir un aperçu des difficultés que pourrait avoir un groupe ou un élève. Vous pouvez donner un appui immédiat à un ou deux élèves dans le groupe puis continuez vers le groupe suivant en encourageant les élèves assistés à communiquer aux autres ce que vous vous êtes dit. On appelle cela « l'effet cascade ».
3. **Gère efficacement le temps**: Dans une classe multigrade où le maître peut suivre des activités d'un niveau pendant qu'un autre travaille en autonomie, le temps est beaucoup mieux programmé que dans les classes mono grades.

(1.3) Définition

L'évaluation : C'est un processus qui vous aide à mesurer la performance et le progrès de vos élèves.

ACTIVITE 2

- A quels moments pouvez-vous évaluer vos élèves?
- Citez les différentes évaluations que vous connaissez.
- Donnez leurs définitions

(1.4) Les types d'évaluation

Votre décision sur quoi évaluer et comment utiliser les procédures de l'évaluation dépendront de ce que vous voulez trouver. Voici les trois principales méthodes d'évaluation :

1 - EVALUATION DIAGNOSTIQUE

Définition : Si vous voulez identifier le niveau de vos élèves et les difficultés qu'ils ont avant de commencer une activité donnée, vous avez recours à une évaluation diagnostique ou prédictive.

Exemples : Vous pouvez poser des simples questions sur le sujet que vous allez aborder pour évaluer le niveau de compréhension des élèves.

Pourquoi l'évaluation diagnostique? Elle vous permet de situer le pré requis de vos élèves et les difficultés qu'ils rencontrent. Le diagnostic ainsi fait vous permet de savoir par où commencer et comment le faire.

2 - EVALUATION FORMATIVE

Définition : Si par contre, vous voulez aider vos élèves à progresser au cours de l'étude d'une leçon, vous leur posez des questions orales ou écrites et vous dites « bien » à ceux qui ont trouvé et « faux » à ceux qui n'ont rien trouvé ; Nous appelons cela « évaluation formative ».

Exemples : A chaque étape de la leçon, soit vous posez des questions, soit vous donnez un exercice écrit dans le cahier ou sur les ardoises tout cela sanctionné par des appréciations positives ou négatives.

Pourquoi l'évaluation formative : Vous évaluez ainsi les connaissances de vos élèves et leurs styles d'apprentissage afin de les motiver et améliorer le niveau de leur apprentissage. Cela vous permet de renforcer des concepts mal compris.

3 - EVALUATION SOMMATIVE

Définition : Mais si vous voulez également faire une évaluation sur l'apprentissage afin de vous aider à comprendre exactement jusqu'à quel point vos élèves ont atteint les objectifs d'apprentissage de vos leçons, vous pourriez le faire pour fournir à vos élèves, leurs parents et l'école, des informations sur la réussite et le progrès individuel de chacun dans votre classe en termes d'habileté personnelle et en relation avec la réussite des autres dans la classe. Nous appelons cela « évaluation sommative ». Dans une classe multigrade, vous pouvez utiliser plus efficacement les évaluations sommatives car vous allez continuer à travailler avec vos élèves au moins une autre année.

Exemples : Les évaluations sommatives sont généralement obtenues à partir de tests de fin de trimestre ou de fin d'année.

Pourquoi l'évaluation sommative ? : En général, l'évaluation formative fournit un feedback immédiat et vous aide à améliorer l'apprentissage de vos élèves en leur donnant des conseils et un soutien ou en faisant des réajustements dans votre enseignement.

Mais elle n'informe pas suffisamment les parents sur la durée ; seule l'évaluation sommative peut le faire.

ACTIVITE 3

- Comment évaluez-vous les progrès de vos élèves?
- Pourquoi évaluez-vous ces progrès?
- Qu'est ce que l'évaluation apporte à l'élève, au maître, aux parents d'élèves ?

(1.4) Buts de l'évaluation

Quand nous évaluons quelque chose, nous jugeons sa valeur ou sa pertinence. Arrêtons-nous un instant et pensons au processus de l'évaluation.

Quand vous évaluez vos élèves, vous basez votre jugement pas seulement sur comment ils ont atteint les objectifs d'apprentissage de la leçon, mais aussi sur d'autres facteurs comme :

- Vos attentes sur chaque élève ;
- La performance actuelle de l'élève par rapport aux performances antérieures ;
- La manière dont chaque élève progresse par rapport au reste du groupe.

Cette information est essentielle si vous voulez être en mesure de fournir une aide appropriée pour chaque élève.

(1.5) Le lien entre le suivi et l'évaluation

Dans le cadre de l'école, les termes « suivi et évaluation » sont étroitement liés. Le processus de suivi aide à identifier les niveaux de réussite, en incluant des zones de faiblesse ou des difficultés spécifiques d'apprentissage dans le travail de vos élèves.

A partir de l'information que vous obtenez de vos activités de contrôle, l'évaluation vous aide à prendre des décisions concernant les changements dont vous avez besoin pour améliorer vos stratégies d'enseignement et les conseils que vous pourriez donner pour aider vos élèves à s'améliorer.

Nous comprenons tous que le contrôle et l'évaluation constituent une part essentielle du processus d'apprentissage, et même si vous êtes entrain d'enseigner pour seulement un petit instant, vous devrez essayer, par quelque moyen, de mesurer les réussites de vos élèves. Avez-vous jamais pensé à la manière dont cela peut se faire ?

(1.6) L'importance du suivi et de l'évaluation pour les maîtres

La plupart des maîtres pensent d'abord à leur capacité à fournir un feedback sur la qualité de l'apprentissage.

Comme indiqué ci-haut, l'évaluation:

- Montre les niveaux de réussite atteints par chacun de vos élèves ;
- Indique leur disposition à passer au stade suivant ;
- Fournit un dossier sur les progrès sur une période de temps qui pourra vous aider à identifier les difficultés particulières d'apprentissage.

Pourtant, le maître doit également s'auto-évaluer. La plupart des maîtres sont familiers avec le processus de réflexion (l'autoévaluation) après une leçon et parfois se sont dit en quoi mon enseignement d'aujourd'hui ou de cette semaine est-elle efficace ? Ai-je :

- Fait un bon usage de l'espace de la classe ?
- Fait un bon usage des coins aménagés ?
- Choisi les méthodes les plus appropriées pour enseigner chaque groupe ?
- Evité d'avoir une queue d'enfants devant mon bureau attendant de noter le devoir, ou attendant pour me poser une question sur le devoir qu'ils devraient faire ?
- Eté capable d'anticiper et de contrôler les comportements perturbateurs ?
- Comment pourrai-je m'améliorer ?

Il est très utile de réfléchir sur votre leçon, mais le risque est de voir tout simplement la mise en œuvre de la leçon plutôt que la réussite de l'élève. Vous pouvez seulement faire une évaluation complète de l'efficacité de votre enseignement si vous avez contrôlé et noté les activités ou exercices que vous avez demandé à vos élèves de compléter. Vous êtes maintenant dans une bonne position pour répondre à ces questions :

- Tous les élèves ont-ils atteints les objectifs d'apprentissage de la leçon ?
- Tous les élèves ont-ils réellement compris le devoir ?
- Y a-t-il des élèves ou des groupes qui n'ont pas compris la leçon ? Quelle aide puis-je leur apporter pour améliorer la réussite de leur apprentissage ?

(1.7) L'importance du suivi et de l'évaluation pour les élèves

Le suivi et l'évaluation pourraient avoir les mêmes bénéfices pour les élèves comme pour les maîtres. En premier lieu, ils fournissent un feedback sur le niveau de réussite de l'apprentissage. Retournez un instant à l'époque où vous étiez des élèves face à des exercices donnés par le maître. Pouvez-vous vous rappeler ce que les résultats signifiaient pour vous ?

Les exercices aident à réaliser :

- Jusqu'à quel point l'élève a compris ou non.
- Ce que le maître attendait de l'élève ?
- Quelle étude complémentaire l'élève a besoin de faire ?

Le suivi et l'évaluation servent à améliorer non seulement le niveau de l'apprentissage, mais aussi sa qualité.

(1.8) L'importance du contrôle et de l'évaluation pour les parents

Avez-vous jamais pensé à vos responsabilités vis-à-vis des parents des enfants que vous enseignez ? Les résultats de vos activités de contrôle constituent une source importante d'information pour les parents et pourraient les mettre au courant des progrès de leurs enfants et les amener à comprendre comment ils peuvent les aider à s'améliorer.

Dans la plupart des écoles, on n'encourage pas les parents à venir. Votre attitude peut être déterminante dans leur intérêt pour l'école.

(1.9) L'importance du contrôle et de l'évaluation pour votre école

Les résultats de votre contrôle pourraient aider les autres maîtres de votre école qui vont recevoir vos élèves. De même, vous avez besoin de savoir quelque chose sur le pré requis et les capacités de vos élèves qui viennent d'une autre classe.

Finalement, le contrôle et l'évaluation occupent une part importante dans la fourniture à l'école et aux autorités scolaires locales, d'informations sur le niveau général de l'apprentissage dans votre CMG. On peut également comparer ces résultats à ceux des classes similaires ou des classes mono grades. Ces informations peuvent aider ceux qui ont des préjugés défavorables sur les CMG à se faire une bonne idée sur la possibilité de livrer un enseignement et un apprentissage de qualité dans les écoles multigrades.

SEQUENCE 2 : **Les différentes méthodes d'évaluation des apprentissages des élèves**

INTRODUCTION

Dans cette séquence nous verrons un certain nombre de méthodes ou instruments que vous pouvez utiliser pour collecter des informations sur les progrès de vos élèves

Ces instruments sont particulièrement utiles dans les situations de multigrade ou vous avez à observer les caractéristiques de plusieurs groupes sur une longue période. Ils sont faciles à lire et peuvent très rapidement donner un résumé des progrès à la fois pour votre propre information et pour les parents, d'autres maîtres ou l'administration scolaire.

OBJECTIF SPECIFIQUE

A la fin de l'étude de cette séquence, vous devrez être capable de :

- Comprendre la gamme d'issues qui peut être évaluée par les méthodes ci-dessus ;
- Elaborer les différentes méthodes pour les utiliser dans votre classe.

(2) CONTENU

ACTIVITE 3

- Que savez-vous de la check-list, de l'indice d'échelle, du portfolio, d'une fiche de contrôle du travail autonome et des tests écrits ?
- Les avez-vous déjà utilisés dans votre classe ? Si oui, comment ?

(2.1) Les check-lists

Utilisez les check-lists pour évaluer les tâches qui peuvent être divisées en une série de points logiques, tels que le développement de la lecture ou une habileté particulière en Mathématiques. Une check-list assure que vous êtes en train d'évaluer l'élève selon les objectifs spécifiques indiqués dans la leçon.

Les check-lists sont utilisées pour montrer combien les élèves ont développé les habiletés spécifiques ou combien sont capables de faire des tâches particulières.

EXEMPLE 1 : CHECK-LIST EN LECTURE

Dans l'exemple ci-dessous, vous remarquerez qu'on identifie des habiletés particulières que vous voulez que vos élèves réalisent comme ils ont commencé à apprendre à lire.

CHECK-LIST DE RECONNAISSANCE DE SON ET DE MOTS		
Nom de l'élève :		
Date.....		
Objet : Discrimination visuelle et auditoire		
Objectif atteint ?	Oui	Non
1-Distingue entre les lettres vues	X	
2-Est capable de lire les mots appropriés selon le niveau	X	
3-Distingue entre les lettres entendues		X
4-Distingue entre les mots entendus		X

Une évaluation comme celle-là aurait besoin d'être faite plus d'une fois pendant le trimestre pour voir s'il y a une quelconque amélioration. Vous aurez aussi besoin d'ajouter différents critères comme le niveau d'habileté en lecture augmente.

EXEMPLE 2 : CHECK-LIST DANS UNE CLASSE DES SERIES DE LECONS

Dans l'exemple ci-dessous, vous remarquerez qu'on utilise la check-list pour faire l'évaluation dans une classe des séries de leçons sur **le climat** au bout d'un trimestre.

CHECK-LIST : CLASSE DE SERIES DE LECONS						
Sujet : Le Climat						
Elève Niveau	Musa CE2	Fatu CE2	Lamine CM1	Pape CM1	Bintu CM2	Badu CM2
Objectif : Classe 1 Peut utiliser un vocabulaire correct pour décrire le climat dans notre localité	X	X		X	X	
Objectif : Classe 2 Peut expliquer comment le climat affecte la vie des gens dans notre localité	X	X				X
Objectif : Classe 3 Est capable de confectionner de simples instruments sur le climat		X		X	X	X
Objectif : Classe 4 Peut enregistrer exactement la pluie et la température en utilisant des graphiques	X	X	X		X	X
Objectif : Classe 5 Peut expliquer la cause des changements de saisons dans le climat	X	X		X	X	X
Objectif : Classe 6 Peut expliquer comment le changement affecte les activités humaines dans différentes zones de notre pays	X	X	X			X

La section précédente utilise les check-lists pour évaluer les réussites cognitives. Elles sont également nécessaires pour évaluer les habiletés et les attitudes.

EXEMPLE 3 : CHECK-LIST POUR EVALUER L'ATTITUDE DES ELEVES

L'exemple ci-dessous montre comment vous pourriez utiliser une check-list pour évaluer les attitudes des élèves pendant les groupes de travail et pendant les activités ludiques sur un trimestre.

CHECK-LIST : HABILITES DE TRAVAIL DE GROUPE 1^{ER} TRIMESTRE						
Elève Niveau	Musa CE2	Fatu CE2	Lamine CM1	Pape CM1	Bintu CM2	Badu CM2
Montre l'intérêt dans les activités	X	X		X	X	
Montre le leadership	X	X				X
Ecoute les idées des autres		X		X	X	X
Accepte et respecte les décisions du groupe	X	X	X		X	X
Organise des tâches avec efficacité	X	X		X	X	X
Offre une assistance appropriée	X	X	X			X

(2.2) L'indice d'échelle

Les check-lists que nous venons d'examiner sont utilisées pour montrer combien les élèves ont développé les habiletés spécifiques ou combien ils sont capables de faire des tâches particulières.

L' « indice d'échelle », peut aussi être utilisé pour évaluer le développement des habiletés dans un trimestre. Cet outil est particulièrement nécessaire quand vous vous adressez aux parents à la fin du trimestre.

EXEMPLE 1 : INDICE D'ECHELLE DES HABILITÉS SOCIALES

L'indice d'échelle ci-dessous montre le développement des habiletés sociales dans un trimestre.

INDICE D'ECHELLE – HABILITÉS SOCIALES 1^{ER} TRIMESTRE			
Nom : Lamine Diatta Niveau : CM1			
Habiletés sociales :	(1) Peu	(2) Assez bien	(3) Bien ou Tbien
Comportement envers les autres dans la classe			X
Motivation (attitude au travail)	X		
Indépendant comme apprenant	X		
L'estime de soi	X		
Volonté à aider avec les tâches de la classe (collecter et distribuer des livres, balayage)			X
Somme	3		6
		Totale	9

*Discuter de temps en temps vos observations et commentaires avec l'enfant concerné, votre compréhension de l'incident peut être très différente de celle de l'élève.

Vous pourrez réaliser une telle fiche pour chacun de vos élèves à joindre au bulletin de composition du trimestre ou du semestre pour informer les parents sur certains comportements de leurs enfants.

(2.3) Le portfolio

Le portfolio d'un élève est une collection d'échantillons de devoirs d'élève. Les situations de multigrades fournissent d'excellentes opportunités pour les maîtres et les élèves pour compiler des portfolios. La clé de l'utilisation judicieuse d'un portfolio est dans la sélection d'un devoir à inclure.

Vous aurez besoin de penser :

- A la raison de constituer un portfolio et qui décide quel production doit être inclus ;
- Aux types de travaux d'élèves qui doivent être inclus (exemple : seuls des échantillons des meilleures réussites ou une sélection des bons et mauvais devoirs)
- Aux critères d'évaluation (qui fera l'évaluation des devoirs individuels) ;
- Au destinataire du produit final.

Vous pouvez également décider de mettre dans le portfolio des notes écrites sur quelque chose que vous pensez être d'une importance particulière dans la performance ou le comportement d'un élève particulier.

Une anecdote : un petit conte d'un incident intéressant.

Il n'est pas nécessaire de le faire sur n'importe quel élève. Ces notes, sous forme d'anecdotes, sont plus nécessaires comme un moyen d'enregistrer des attitudes changeantes ou comportements, particulièrement dans des cas où certains élèves ont des difficultés de comportement ou d'apprentissage.

Comme vous avez la possibilité de travailler avec les mêmes élèves pendant plusieurs années, il est particulièrement nécessaire pour vous de revoir le portfolio pour voir la où vos élèves ont rencontré des difficultés ou fait des progrès significatifs. Si un autre maître devait les prendre, vous pourrez lui remettre ce précieux document pour la connaissance des situations des enfants.

EXEMPLE 1 : ANECDOTE

ANECDOTE
Nom : Zeynabou Niveau : CE1
Date : 23 janvier 2003
Commentaire : Contre toute attente, elle qui ne participe jamais en classe, s'est portée volontaire pour lire une histoire à ses camarades de classe.

EXEMPLE 2 : ANECDOTE

ANECDOTE
Nom : Fatimata Niveau : CE1
Date : 12 mars 2003
Commentaire : Elle continue de bavarder en classe ! J'en ai marre de ce comportement. Impossible de la faire suivre ! Quand changera-t-elle ?

Il est important de :

- Faire des notes anecdotiques sur des changements de comportements ou d'attitudes dans l'apprentissage qui, selon vous, sont importants et significatifs ;
- Faire des notes aussi objectives que possible, vous ne devez pas laisser vos sentiments personnels sur ce que vous écrivez sur l'enfant ;
- S'assurer que les notes sont faites assez régulièrement pour représenter le comportement typique de l'enfant (se focaliser sur les deux comportements à la fois positif et négatif) ;
- Garder les notes sur chaque enfant dans une enveloppe séparée, ainsi, il sera facile de d'identifier les tendances dans les performances et les comportements ;

(2.4) Les tests écrits

Les tests écrits sont les instruments les plus communément utilisés pour mesurer et évaluer le développement cognitif. Comme maître d'une CMG, vous aurez besoin de donner différents tests pour chaque niveau et ou des questions de différents niveaux de difficultés.

Quand il s'agit de faire un devoir, le maître prépare une série de questions. Ces questions peuvent être divisées en deux grandes catégories :

I. Les questions fermées

II. Les questions ouvertes

I. Les questions fermées :

- Dans les questions fermées, on demande à l'élève de donner la réponse ou de choisir la réponse correcte parmi les options données.

Il y a quatre questions fermées qui sont fréquemment utilisées :

1. Compléter ;
2. Vrai ou faux ;
3. Flécher ;
4. Choix- Multiple.

1 - COMPLETER

Dans les questions «compléter » on donne aux élèves une série de questions ou des phrases qu'ils doivent terminer eux-mêmes en fournissant la bonne réponse.

EXEMPLE 1 : COMPLETER

COMPLETER
La Capitale du Sénégal est.....
La réponse attendue est « Dakar ». C'est la seule réponse qui est valable.

EXEMPLE 2 : COMPLETER

COMPLETER
Le président du Sénégal est.....
La réponse attendue est « Abdoulaye Wade »

EXEMPLE 3 : COMPLETER

COMPLETER
Est-ce que deux plus deux égal à cinq?
La réponse attendue est « Non »

2 - VRAI OU FAUX

Dans les questions «vrai ou faux » on donne aux élèves une série d'énoncés et ils doivent déclarer ceux qui sont vrais ou faux. En construisant ces types d'éléments, écrivez toujours les énoncés de façon à ce que la signification ou le sens soit très claire.

Le principal inconvénient des questions Vrai ou Faux est qu'il y a 50% de chance pour que l'élève obtienne la réponse correcte en l'imaginant.

EXEMPLE 1 : VRAI OU FAUX

VRAI OU FAUX : SCIENCES	
Question : Six planètes entourent notre soleil.	
VRAI []	FAUX []

EXEMPLE 2 : VRAI OU FAUX

VRAI OU FAUX : MATHS	
Question : Si je multiplie 2 par 1, la réponse est 3	
VRAI []	FAUX []

EXEMPLE 3 : VRAI OU FAUX

VRAI OU FAUX : FRANCAIS	
Question : « Marchait » est l'imparfait du verbe marcher.	
VRAI []	FAUX []

3 - FLECHER

Dans ce type de question, on donne aux élèves deux listes de mots ou expressions et on leur demande de tracer des lignes pour montrer quels sont les mots qui sont liés.

EXEMPLE 1 : FLECHER

FLECHER : RELIER CHAQUE PAYS AVEC SA CAPITALE	
Consignes : Dessine une flèche reliant chaque pays dans la colonne de gauche avec sa capitale à droite.	
LES PAYS	LES VILLES
Seychelles	Lusaka
Zambie	Gaborone
Ouganda	Kampala
Tanzanie	Dar es Salam
Botswana	Victoria

EXEMPLE 2 : FLECHER

FLECHER : RELIER LA PROBLEME AVEC SA REPONSE	
Consignes : Dessine une flèche reliant chaque problème dans la colonne de gauche avec sa réponse à droit.	
LES PROBLEMES	LES REPONSES
$5 + 8 =$	8
$6 \times 2 =$	3
$12 - 4 =$	12
$6 / 2 =$	13

EXEMPLE 3 : FLECHER

FLECHER : RELIER CHAQUE ORGANE A SON SENS	
Consignes : Dessine une flèche reliant chaque organe dans la colonne de gauche avec son sens à droite	
L'ORGANE	LE SENS
Les yeux	Toucher
La peau	Odorat
Le nez	Vue

4 - QUESTIONS A CHOIX-MULTIPLE

Ce sont des questions choisies. Ce type de question a deux parties principales : la source et les réponses. Le problème est énoncé en source ou radical, et on propose aux élèves 4 à 5 options à partir desquelles on leur demande de choisir la bonne réponse.

Dans les questions à choix-multiple, la source est soit énoncée comme une question directe ou comme un énoncé incomplet. Dans l'exemple ci-dessous la source est un énoncé incomplet, mais notez qu'on pouvait aussi formuler la source comme une question : Quelle est la capitale du Sénégal ?

EXEMPLE 1 : QUESTION A CHOIX-MULTIPLE

QUESTION A CHOIX-MULTIPLE : GEOGRAPHIE
Question : La capitale du Sénégal est :
<input checked="" type="checkbox"/> Dakar
<input type="checkbox"/> Nairobi
<input type="checkbox"/> Harare
<input type="checkbox"/> Pretoria

Dans une question à choix-multiple, les réponses alternatives doivent être faisables (c'est à dire elles doivent sembler possible pour un élève qui n'est pas sûr de la bonne réponse). Voyez encore l'exemple ci-dessus. Que remarquez-vous sur les alternatives ou solutions ? Elles sont toutes des capitales de pays en Afrique.

Vous pouvez aussi imaginer des questions à choix-multiple avec plus d'une bonne réponse qui testent plus d'un simple rappel de faits.

EXEMPLE 2 : QUESTION A CHOIX-MULTIPLE

QUESTION A CHOIX-MULTIPLE : MATHS						
Question : Lesquels de ces chiffres sont multiples de 3.						
<input type="checkbox"/> 5	<input checked="" type="checkbox"/> 15	<input checked="" type="checkbox"/> 48	<input checked="" type="checkbox"/> 87	<input checked="" type="checkbox"/> 159	<input type="checkbox"/> 449	<input checked="" type="checkbox"/> 636

II. Les questions ouvertes :

- Dans les questions ouvertes, on demande à l'élève de réfléchir et de s'exprimer selon les consignes. On les emploie plutôt pour les questions de rédaction. Il y a deux types de questions rédactionnelles :
 1. Celui qui demande une réponse structurée ;
 2. Celui qui demande une réponse prolongée ou élargie.

La principale différence entre les deux est dans la liberté donnée aux élèves de cadrer une réponse.

1 - REPONSE STRUCTUREE

La réponse de l'élève est limitée parce que la structure de la réponse est clairement énoncée. Des questions qui demandent des réponses structurées peuvent varier en longueur.

Dans l'exemple suivant, on demande aux élèves d'écrire trois phrases simples.

EXEMPLE 1 : REPONSE STRUCTUREE

REPONSE STRUCTUREE : EDUCATION SANITAIRE
Consigne : Donner trois raisons pour lesquelles on a besoin de garder les caniveaux et les égouts propres.

Certaines questions peuvent demander une réponse structurée plus longue.

EXEMPLE 2 : REPONSE STRUCTUREE

REPONSE STRUCTUREE : EDUCATION CIVIQUE
Consigne générale: Expliquer à un ami d'une classe jumelée comment préparer ton plat préféré.
Dans le premier paragraphe, tu devras citer les aliments et les matériaux nécessaires pour le préparer ;
Dans le deuxième paragraphe, tu devras expliquer les étapes de préparation ;
Dans le troisième et dernier paragraphe, tu devras expliquer pourquoi c'est ton plat préféré.

2 - REPONSE ELARGIE (PROLONGEE)

Dans ce cas, l'élève a la liberté de prévoir en même temps la structure et le contenu de la réponse. On donne des questions rédactionnelles de ce genre aux élèves du lycée comme elles demandent un niveau d'habileté élevée à la fois dans la compréhension du sujet et dans l'utilisation de la langue et la manière dont la réponse doit être structurée.

Les réponses élargies ou prolongées peuvent être utilisées dans n'importe quel domaine, par exemple on peut attendre des élèves qu'ils écrivent une composition ou une rédaction dans une langue telle que le français ou l'anglais, ou de répondre à une question dans un domaine telle que l'histoire ou la géographie.

EXEMPLE 1 : REPONSE ELARGIE (PROLONGEE)

REPONSE ELARGIE (PROLONGEE) : L'HISTOIRE

Consigne :

Analyser dans un essai l'importance des relations internationales du Sénégal depuis l'indépendance.

EXEMPLE 2 : REPONSE ELARGIE (PROLONGEE)

REPONSE ELARGIE (PROLONGEE) : LE FRANCAIS

Consigne :

Ecrivez un essai en français sur ce que vous avez fait pendant les vacances.

EXEMPLE 3 : DU CONTEXTE SENEGALAIS

REPONSE ELARGIE (PROLONGEE) : SCIENCE

Consigne :

Expliquer comment le cœur humain fonctionne.

(2.5) Les avantages et les limites d'utilisation de questions rédactionnelles ou de rédaction

L'avantage principal des questions de rédaction : vous êtes capable d'évaluer une gamme beaucoup plus large de situations d'apprentissage, par exemple la compréhension, l'application et l'analyse.

Les contraintes de ce type de rédaction :

- Votre jugement subjectif peut influencer la note donnée ;
- Vous ne pouvez pas être d'accord avec les opinions exprimées ;
- Vous pouvez sentir que la question aurait été répondue d'une manière différente;
- Vous pouvez même être fatigué au moment de corriger le devoir.

(2.6) La correction des questions de rédaction

Avant de commencer la correction, vous devez développer un barème qui vous aide à vous focaliser sur des situations particulières et vous aide à donner une note pour chaque catégorie que vous avez identifiée dans votre barème :

- **L'organisation du travail** : Y a-t-il une introduction claire, un corps et une conclusion ?
- **Le contenu** : Est-ce que le contenu est conforme au bout d'une semaine ou d'une journée ?
- **La grammaire et le vocabulaire** : Est-ce que la structure de la phrase, les paragraphes, la ponctuation, l'orthographe, l'emploi de mots appropriés est correct ?
- **La compréhension et l'analyse** : Est-ce que le devoir répond à la question ?

Vous pouvez décider que quelques parties doivent avoir plus de notes que les autres. On l'appelle « favoriser ».

(2.7) Utiliser les résultats de devoir pour diagnostiquer les problèmes

Un barème est un instrument utilisé pour noter un devoir. Beaucoup de « tests rapides », tels que les tests d'orthographe ou de calcul mental, sont utilisés sur une semaine ou une journée pour voir si les élèves ont appris ou peuvent « rappeler » certains faits ou procédures. Cela a une valeur en soi, mais vous avez besoin de voir plus loin que la note brute si vous voulez diagnostiquer des problèmes spécifiques que les individus ont par rapport à leur apprentissage.

ETUDE DE CAS 1

Voyons le test d'orthographe de Mariama. Elle a obtenu 3 sur 6. Pourquoi a-t-elle raté l'orthographe de beaucoup de ces mots ?

Dans ce cas, quand vous regardez de plus près sa feuille vous remarquez immédiatement qu'elle a plutôt un problème avec « app » et « ap ».

Nom : Mariama

apercevoir	x
apparaître	√
appeler	√
apprendre	x
approcher	√
appendice	x

Peut être qu'elle a oublié d'appliquer la règle qu'on lui a donnée.

Dans ce cas, il faudra lui faire reprendre la règle qu'elle devra relire avant de lui donner un exercice semblable de consolidation.

(2.8) Les fiches de contrôle des activités autonomes

Elles sont utilisées dans le cadre des activités autonomes soit individuellement soit en groupe. Lorsqu'elles sont individuelles, l'élève y note ses performances comme ses contre performances au fur et à mesure qu'il utilise les différentes fiches d'exercice et d'autocorrection. Lorsqu'elles sont utilisées par le groupe, c'est le chef de groupe qui assure le remplissage de la fiche de contrôle.

Elles renseignent ainsi sur la progression de l'élève ou du groupe et permettent une meilleure gestion des activités de remédiation. Le maître devra cependant confronter chaque fois les notations sur la fiche de contrôle avec les résultats des exercices du cahier de travail autonome afin de vérifier qu'on n'abuse pas de sa confiance

EXEMPLE 1 : FICHE DE CONTRÔLE DES ACTIVITES AUTONOMES

NOM :					NIVEAU :		
	1 ^{ere} fois		2 ^{eme} fois			3 ^{eme} fois	
	Date	Résultats	Date	Résultats	Date	Résultats	
Fiche 1		I		P		S	
Fiche 2							
Fiche 3							
Fiche 4							
Fiche 5							
Fiche 6							
Fiche 7							
Fiche 8							
Fiche 9							
Fiche 10							
Fiche 11							
Fiche 12							
Fiche 13							
Fiche 14							
Fiche 15							
Fiche 16							
Fiche 17							
Fiche 18							
Fiche 19							
Fiche 20							

S= Satisfaisant

I = Insuffisant

P = Passable

Vous pourrez en confectionner autant que vous avez de disciplines et de fiches d'exercices afin d'habituer vos élèves à s'auto évaluer. Elles vous permettront d'évaluer les performances de vos élèves qui travaillent en autonomie alors que vous êtes avec un autre groupe de niveau.

CONCLUSION

Vous venez de terminer l'étude de ce Guide sur les classes multigrades. Nous espérons que toutes vos inquiétudes sont levées. Vous pouvez maintenant vous investir dans votre classe en attendant une formation spécifique que l'équipe de votre circonscription scolaire ne manquera pas d'organiser pour outiller ses jeunes maîtres « au pied du mur », la truelle à la main.

Ce Guide ne peut remplacer une formation, loin s'en faut ; mais il a son utilité.

Pour vous qui êtes affecté en pleine brousse, dans une école isolée, loin des grandes agglomérations, au milieu de paysans ou d'éleveurs qui fondent beaucoup d'espoir sur vous, cet outil vous aidera à faire vos premiers pas dans l'enseignement multigrade, ou à renforcer vos acquis.

Ne vous limitez pas à l'étudier seul. Profitez d'un week-end pour joindre l'école la plus proche où vous espérez trouver des maîtres plus expérimentés que vous. Discutez ensemble du contenu pour en avoir une meilleure compréhension. N'oubliez pas votre carnet de bord dans lequel vous noterez toutes les observations, les interrogations, les attentes non satisfaites, les propositions d'amélioration. Soumettez-le à l'épreuve dure de la réalité de la pratique de la classe, au crible de la critique constructive.

Nous sommes dans un processus de Recherche Action et vous êtes au centre de ce processus dans la mesure où, depuis le début, des maîtres comme vous ont participé à l'élaboration de cet outil. Ce n'est donc qu'une première version ; il y en aura certainement d'autres encore tant que l'action et la réflexion continueront de s'enrichir mutuellement!

BIBLIOGRAPHIE

- Brunswick, E. & Valerien, J. (2003). Les classes multigrades : une contribution au développement de la scolarisation en milieu rural. Paris: IPE, UNESCO. Retrieved December 2008 from <http://www.fao.org/docs/eims/upload/251375/classesmultigrades.pdf>,
- Commonwealth Secretariat, ADEA. (2005). Resources materials for multi-grade teaching.
- Elsworth, D. (2002). Multigrade teachers' handbook. Gambia: Gambia College
- Gaye, M. & Touré M. (2002). Rapport de synthèse nationale de l'Etude sur les classes multigrades et les écoles à maitre unique. Paris: IPE, UNESCO.
- Gestion des CMG: Expériences des IDEN de Mbacké et Podor. (n.d.).
- Inspection Départementale de l'Education de Podor. (n.d.). Comment gérer votre classe multigrade ? Guide du maitre.
- Little, A.W. (2006). Education for all and multigrade teaching. New York, NY: Springer
- Ministère d'Education Nationale du Sénégal. (1999). Le Volontaire de l'éducation. Dakar : Auteur.
- SY, A.M. (2003). Pour mieux gérer les classes multigrades
- UNESCO. (2002). Défis posés par le développement des CMG dans la perspective de l'EPT Séminaire IPE, Paris, du 24 au 26 avril 2002.