

Ir. P. van der Linden  
Ir. B.M. Kamphuis  
F.M. de Noord

STRUCTUUR EN ONTWIKKELING VAN DE LAND- EN TUINBOUW IN NOORDOOST-OVERIJSSSEL

Mededelingen No. 266

Juni 1982



SIGN: L27-266  
EX. NO: B  
MLV:

Landbouw-Economisch Instituut  
Afdeling Structuuronderzoek  
Conradkade 175 - 2517 CL Den Haag  
Postbus 29703 - 2502 LS Den Haag  
Telefoon 070 - 61 41 61

Prijs f 16,75

## REFERAAT

STRUCTUUR EN ONTWIKKELING VAN DE LAND- EN TUINBOUW IN NOORDOOST-OVERIJSSSEL  
Linden, ir. P. van der, ir. B.M. Kamphuis, F.M. de Noord  
Den Haag, Landbouw-Economisch Instituut, 1982  
71 pag., tab., krt., fig.

Het streekplan Noordoost-Overijssel, omvattend de gemeenten Hardenberg, Gramsbergen en Avereest wordt herzien. Ter voorbereiding hiervan is onderzoek verricht naar de recente ontwikkelingen in de land- en tuinbouw in dit gebied en is nagegaan, welke ontwikkelingen voor de jaren tachtig kunnen worden verwacht.

Belangrijke agrarische produktietakken in Noordoost-Overijssel zijn, in volgorde van betekenis, de rundveehouderij, de akkerbouw en - in toenemende mate - de intensieve veehouderij. In de jaren zeventig daalde het aantal bedrijven en het aantal arbeidskrachten gestaag, terwijl de totale produktie groeide, ondermeer door specialisatie en intensivering.

De veenkoloniale akkerbouw in het gebied staat sterk onder druk. Dit heeft mede geleid tot een verschuiving van de produktie naar de rundveehouderij en de intensieve veehouderij. Verwacht wordt, dat deze ontwikkeling zich zal voortzetten. De drie binnen het streekplangebied onderscheiden akkerbouwgebieden zullen hierdoor van karakter kunnen gaan veranderen.

De bedrijven die het merendeel van hun grond in het Reestdal hebben liggen zijn in ontwikkeling duidelijk achtergebleven bij de andere bedrijven in het streekplangebied. Dit is ondermeer het gevolg van het achterwege blijven van verbetering van de cultuurtechnische produktieomstandigheden. Daarentegen hebben de bedrijven die grotendeels in het Vechtdal liggen, zich wel goed kunnen ontwikkelen, mede doordat hier ruilverkavelingswerken zijn uitgevoerd.

Uit het onderzoek blijkt, dat naast de algemene sociaal-economische ontwikkelingen en het EG-landbouwbeleid ook het regionale ruimtelijke beleid van invloed is op de ontwikkelingen in de agrarische bedrijfstak.

Structuur van de landbouw/Prognoses/Ruimtelijke ordening/Overijssel

	Blz.
Deel I DE LAND- EN TUINBOUW IN NOORDOOST-OVERIJSSSEL	5
1. INLEIDING	7
1.1 Onderwerp en doel van het onderzoek	7
1.2 Opzet en uitvoering	7
1.3 Indeling van het verslag	7
2. STRUCTUUR EN ONTWIKKELINGEN IN DE JAREN ZEVENTIG	9
2.1 Bedrijven en cultuurgrond	9
2.2 Grondgebruik en bedrijfstypen	11
2.3 Omvang en samenstelling van de produktie	13
2.4 Oppervlakte, produktieomvang en aantal dieren per bedrijf	15
2.5 De agrarische beroepsbevolking	22
2.6 Inkomensmogelijkheden (produktieomvang per man)	23
3. DE VERWACHTE STRUCTUUR EN ONTWIKKELINGEN IN DE JAREN TACHTIG	25
3.1 Algemeen	25
3.2 Bedrijven en cultuurgrond	25
3.3 Grondgebruik en bedrijfstypen	27
3.4 Omvang en samenstelling van de produktie	29
3.5 Oppervlakte, produktieomvang en aantal dieren per bedrijf	33
3.6 De agrarische beroepsbevolking	36
3.7 Inkomensmogelijkheden (produktieomvang per man)	37
4. RUIMTELIJKE ASPECTEN VAN DE VERWACHTE ONTWIKKELINGEN	39
4.1 Algemeen	39
4.2 Daling van het aantal bedrijven	39
4.3 Veranderingen van bedrijfstype en van het grondgebruik	39
4.4 Uitbreiding van de produktie en schaalvergroting	40
4.5 Verandering van de arbeidsbezetting en inkrimping van de agrarische beroepsbevolking	41
5. SAMENVATTING	42

## INHOUD (vervolg)

	Blz.
Deel II DE LAND- EN TUINBOUW IN ENKELE DEELGEBIEDEN	43
1. INLEIDING	45
2. HET REESTDAL	47
2.1 De bedrijven naar het areaal cultuurgrond in het Reestdal	47
2.2 De bedrijfsoppervlakte	47
2.3 Grondgebruik en bedrijfstype	47
2.4 De rundveehouderij	49
2.5 De produktieomvang per bedrijf en per arbeidskracht	49
2.6 Verwachtingen voor de komende jaren	50
3. HET VECHTDAL	53
3.1 De bedrijven naar het areaal cultuurgrond in het Vechtdal	53
3.2 De bedrijfsoppervlakte	53
3.3 Grondgebruik en bedrijfstype	53
3.4 De produktietakken	54
3.5 De produktieomvang per bedrijf en per arbeidskracht	57
3.6 Verwachtingen voor de komende jaren	57
4. DE AKKERBOUWGEBIEDEN	61
4.1 Inleiding	61
4.2 Het aantal bedrijven	61
4.3 Het grondgebruik	63
4.4 De bedrijfstypen	63
4.5 De oppervlakte van de bedrijven	64
4.6 De produktieomvang van de bedrijven	64
4.7 Verwachtingen voor de komende jaren	65
Bijlage 1 Toelichting op enkele veel gebruikte termen	69
Bijlage 2 De verandering van het aantal hoofdberoepsbedrijven	71

DEEL I

DE LAND- EN TUINBOUW IN NOORDOOST-OVERIJSEL

## 1. INLEIDING

### 1.1 Onderwerp en doel van het onderzoek

In dit rapport zijn de resultaten weergegeven van een onderzoek naar de structuur en de ontwikkeling van de land- en tuinbouw in Noordoost-Overijssel en de daarin liggende gemeenten Avereest, Gramsbergen en Hardenberg. Het strekt zich uit over de jaren zeventig en de verwachtingen voor de jaren tachtig.

Het onderzoek is uitgevoerd in opdracht van het Provinciaal Bestuur van Overijssel. De resultaten zullen gebruik worden bij de herziening van het streekplan Noordoost-Overijssel en de opstelling van het intergemeentelijk structuurplan. Daarom is het onderzoek in de eerste plaats gericht op de factoren en ontwikkelingen met een ruimtelijk aspect. Het gaat hierbij om veranderingen in het aantal bedrijven, in het grondgebruik en in de aard van de bedrijfsvoering en om schaalvergroting. Deze factoren zijn echter zodanig verweven met de mensen op de bedrijven en met de inkomensmogelijkheden dat deze eveneens in beschouwing zijn genomen.

### 1.2 Opzet en uitvoering

Het onderzoek is grotendeels gebaseerd op de Landbouwtellingen van het Centraal Bureau voor de Statistiek (CBS) in de jaren 1972, 1976 en 1980. Voor de nota over de ontwikkeling van de land- en tuinbouw in Overijssel (de zogenaamde structuurnota 1) is van hetzelfde basismateriaal uitgegaan. Hierdoor zijn de structuur en ontwikkeling van de land- en tuinbouw in Noordoost-Overijssel en in andere delen van Overijssel direct vergelijkbaar. Eventuele kleine verschillen met deze structuurnota zijn ontstaan doordat voor het onderzoek Noordoost-Overijssel gebruik is gemaakt van verder gedetailleerde gegevens dan voor de Provinciale structuurnota.

In dit verslag zijn de belangrijkste gegevens ook per gemeente opgenomen. Een gedetailleerde analyse van de ontwikkelingen in de jaren zeventig is weergegeven in een documentatierapport 2).

### 1.3 Indeling van het verslag

In hoofdstuk 2 worden de structuur en ontwikkelingen van de land- en tuinbouw in de jaren zeventig weergegeven. Vervolgens wordt in hoofdstuk 3 nagegaan welke situatie en ontwikkelingen voor de jaren tachtig kunnen worden verwacht. Het verslag wordt in hoofdstuk 4 afgesloten met de conclusies die op basis van de (verwachte) ontwikkelingen kunnen worden getrokken voor de mogelijke ruimtelijke consequenties.

- 
- 1) Deze nota is in december 1981 uitgebracht door de Provinciale Raad voor de Bedrijfsontwikkeling in de landbouw in Overijssel.
  - 2) Dit documentatierapport is op aanvraag bij het LEI beschikbaar.

figuur 1

Het aantal bedrijven in Noordoost - Overijssel

..... hoofdberoepsbedrijven  
 — alle bedrijven

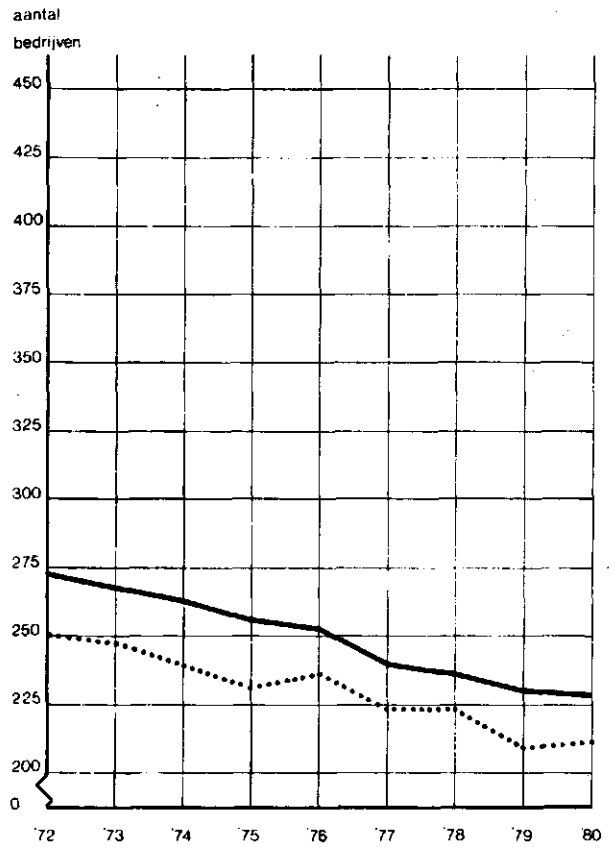
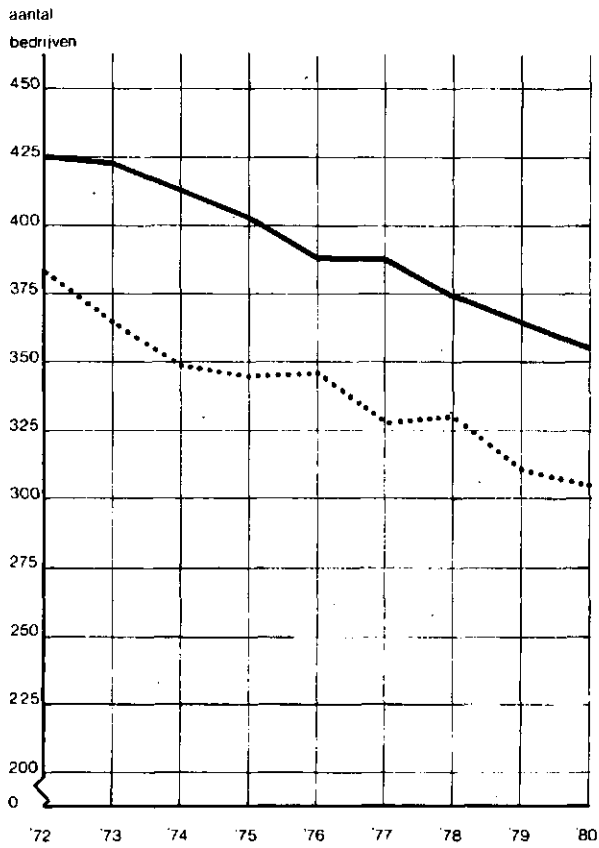

AVEREEST

GRAMSBERGEN

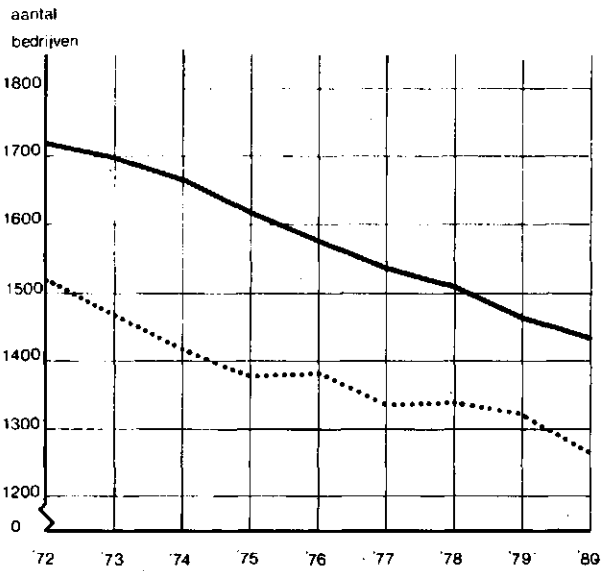
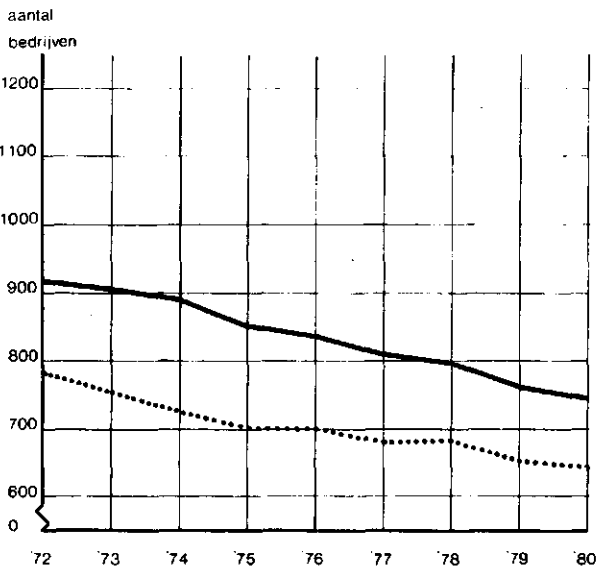

HARDENBERG

NOORDOOST-OVERIJSSSEL



PROV. PLAN. DIENST v. OV.

(bron: C. B. S. landbouwellingen / LEI - bewerking)

## 2. STRUCTUUR EN ONTWIKKELINGEN IN DE JAREN ZEVENTIG

### 2.1 Bedrijven en cultuurgrond

In alle drie gemeenten van Noordoost-Overijssel is het aantal bedrijven in de jaren zeventig, evenals in geheel Overijssel, jaarlijks gemiddeld ruim 2% gedaald. Van jaar tot jaar kwamen wel schommelingen voor, maar deze brachten geen verandering in de grote lijn (figuur 1).

Het merendeel van de bedrijven heeft een bedrijfshoofd dat van hoofdberoep landbouwer of tuinder is. Een betrekkelijk klein deel van de bedrijven (de overige bedrijven) bestaat uit nevenbedrijven en bedrijven van rustende boeren. In Noordoost-Overijssel is zowel het aantal hoofdberoeps- als het aantal overige bedrijven gedaald. Alleen in Avereest waren in 1980 iets meer overige bedrijven dan in 1972 (tabel 2.1).

Er zijn overigens in Noordoost-Overijssel naar verhouding weinig overige bedrijven: in 1980 in Noordoost-Overijssel 12% en landelijk zowel als in Overijssel 18%.

Tabel 2.1 Het aantal bedrijven in 1972, 1976 en 1980

Gemeente/ gebied	1972			1976			1980		
	hoofd- beroeps- bedr.	ove- rige bedr.	alle be- drijven	hoofd- beroeps- bedr.	ove- rige bedr.	alle be- drijven	hoofd- beroeps- bedr.	ove- rige bedr.	alle be- drijven
Avereest	382	44	426	346	40	386	305	50	355
Gramsbergen	251	22	273	236	17	253	212	17	229
Hardenberg	881	136	1017	799	139	938	749	100	849
Noordoost- Overijssel	1514	202	1716	1381	196	1577	1266	167	1433

Bron: CBS-landbouwtellingen/LEI-bewerking.

Vergeleken met de provincie en Nederland was de teruggang van de oppervlakte cultuurgrond - in gebruik bij geregistreerde bedrijven - in Noordoost-Overijssel slechts gering. Wel hadden de overige bedrijven in 1980 een iets groter deel van de grond in gebruik dan in 1972. Dit kwam hoofdzakelijk doordat in Avereest meer overige bedrijven kwamen die samen ook meer grond hadden (tabel 2.2).

De oppervlakte cultuurgrond van hoofdberoepsbedrijven is in Noordoost-Overijssel dan ook gedaald. Dit vond alleen plaats in Avereest en Hardenberg, in Gramsbergen bleef deze oppervlakte vrijwel gelijk.

Een deel van de "verdwenen" cultuurgrond is nog wel cultuurgrond. Die grond wordt echter niet meer geregistreerd omdat kleine bedrijfjes met minder dan 10 sbe niet meer telplichtig zijn. Soms gaat (een deel van) die grond weer naar wel geregistreerde bedrijven, waardoor de geregistreerde oppervlakte cultuurgrond groter wordt. Dit was bijvoorbeeld in Gramsbergen het geval. De overigens kleine uitbreiding van de oppervlakte cultuurgrond was daar dan ook niet een gevolg van ontginning van woeste gronden of iets dergelijks, maar het gevolg van de administratieve procedure.







figuur 2

De akkerbouwgewassen op hoofdberoepsbedrijven in Noordoost-Overijssel in 1972, 1976 en 1980

verklaring:

eenheid : hectare

-  overige akkerbouwgewassen
-  snijmais
-  graan
-  suikerbieten
-  aardappelen

GRAMSBERGEN

HARDENBERG

AVEREEST

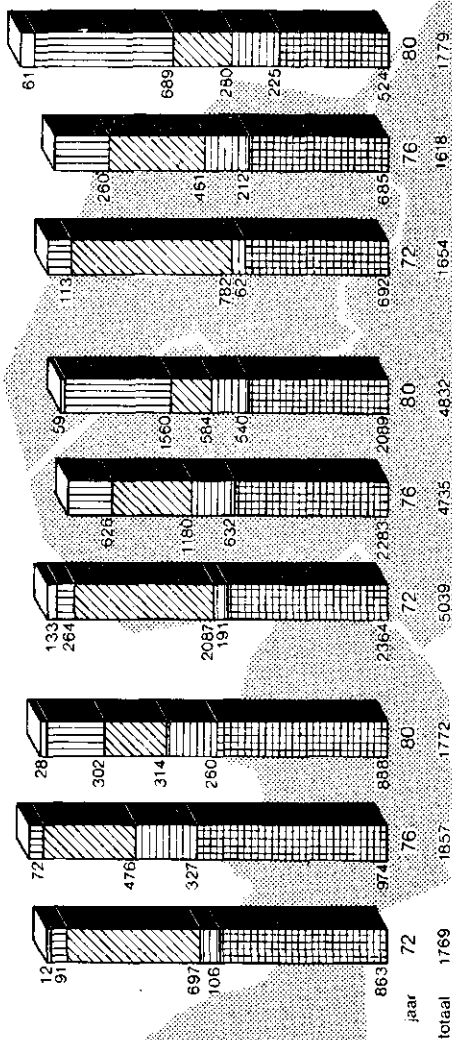

NOORDOOST-OVERIJSSSEL

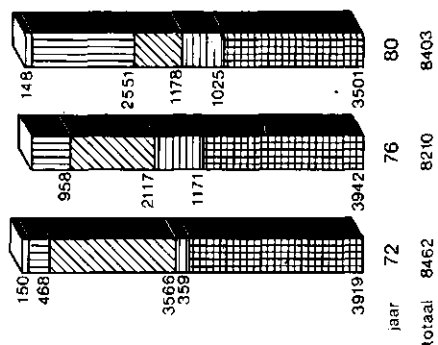

Tabel 2.2 De oppervlakte cultuurgrond in 1972 en 1980 (in hectares)

Gemeente/ gebied	1972			1980		
	hoofd- beroeps- bedrijven	overige bedrijven	alle bedrijven	hoofd- beroeps- bedrijven	overige bedrijven	alle bedrijven
Avereest	5564	286	5850	5387	395	5782
Gramsbergen	4303	152	4455	4344	144	4488
Hardenberg	12426	465	12891	11986	483	12469
Noordoost- Overijssel	22293	903	23196	21717	1022	22739

Bron: CBS-landbouwtellingen/LEI-bewerking.

## 2.2 Grondgebruik en bedrijfstypen

Noordoost-Overijssel staat te boek als het akkerbouwgebied van (het oude land van) Overijssel. Toch was in 1980 niet minder dan 61% van de cultuurgrond in gebruik als grasland. Bovendien werd op 12% snijmais verbouwd die eveneens bestemd is voor de rundveehouderij. In 1980 was er wel minder grasland dan in 1972, maar er was meer snijmais. De totale oppervlakte grasland en voedergewassen is dan ook groter geworden. Dit ging ten koste van de graanteelt. Deze veranderingen deden zich wel voor in Gramsbergen en Hardenberg, maar niet of nauwelijks in Avereest (tabel 2.3). Daar bleef de oppervlakte grasland en voedergewassen vrijwel gelijk; snijmais heeft daar een minder grote vlucht genomen dan in beide andere gemeenten. De veehouderijbedrijven in Avereest hebben nooit veel bouwland gehad en de produktieomstandigheden lenen zich minder voor de teelt van snijmais.

De snijmaisteelt is op de akkerbouwbedrijven (na 1976) weliswaar sneller uitgebreid dan op de veehouderijbedrijven, maar de akkerbouwbedrijven verbouwen niet meer dan ongeveer een kwart van alle snijmais, zowel in Avereest als in beide andere gemeenten. Het is niet bekend welk deel van de snijmais op de akkerbouwbedrijven naar veehouders binnen Noordoost-Overijssel gaat. De indruk bestaat echter dat de meeste snijmais in het gebied blijft.

De oppervlakte tuinbouwgewassen is sterk uitgebreid. Er worden vooral meer eenjarige tuinbouwgewassen in de open grond verbouwd, zoals stamslabonen. In het begin van de jaren zeventig werd ook de oppervlakte meerjarige tuinbouwgewassen (boomkwekerij) uitgebreid, hoofdzakelijk in Avereest. Die oppervlakte is echter weer ingekrompen en nu iets kleiner dan in 1972.

Tabel 2.3 Agrarisch grondgebruik in 1972 en 1980 (hoofdberoepsbedrijven)

Gemeente/ gebied		Oppervlakte (in hectares) met					Totale oppervlakte cultuur- grond
		gras- land	snij mais	andere akkerbouw- gewassen	tuinbouw- gewassen	braak- land	
Avereest	1972	3774	91	1678	21	-	5564
	1980	3528	302	1490	67	-	5387
Gramsbergen	1972	2647	113	1541	1	2	4303
	1980	2561	689	1090	4	-	4344
Hardenberg	1972	7347	264	4775	37	2	12426
	1980	7082	1560	3272	72	-	11986
Noordoost- Overijssel	1972	13768	468	7994	59	4	22293
	1980	13171	2551	5852	143	-	21717







Bron: CBS-landbouwtellingen/LEI-bewerking.

figuur 3

Het aantal hoofdberoeps-  
bedrijven per bedrijfstype  
in 1972 en 1980

verklaring :

eenheid : aantal bedrijven

-  tuinbouwbedrijven
-  akkerbouw / veehouderij  
bedrijven
-  overige akkerbouwbedrijven
-  akkerbouwbedrijven (veen-  
koloniaal bouwplan)
-  overige veehouderij-  
bedrijven
-  intensieve veehouderij
-  melkveehouderij

GRAMSBERGEN

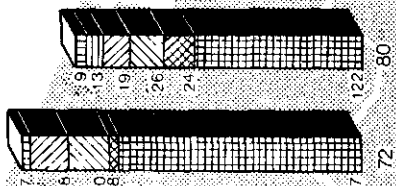

HARDENBERG

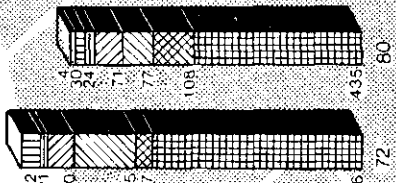

AVEREEST

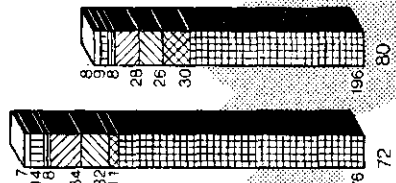

NOORDOOST OVERIJSEL

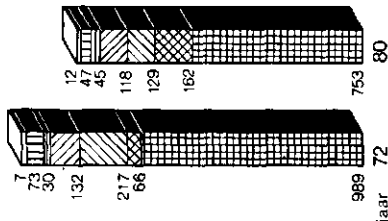

Akkerbouw is in Noordoost-Overijssel een belangrijke produktietak. Daarbij speelt de verbouw van fabrieksaardappelen (voor de zetmeelindustrie) een hoofdrol. Deze hoofdrol bestaat nog steeds, ondanks de problemen bij de afzet van de zetmeelindustrie en bij de teelt, omdat de fabrieksaardappel een onmisbaar gewas is in het veenkoloniale bouwplan. Tot 1975 was de oppervlakte fabrieksaardappelen steeds rond de 4000 hectare. Daarna is deze gedaald tot ongeveer 3300 hectare. In dezelfde periode werden de oppervlakten pootaardappelen (in Gramsbergen) en consumptieaardappelen (in Hardenberg) groter, waardoor er in 1980 in totaal ongeveer 3500 hectare aardappelen werden verbouwd.

In figuur 2 is aangegeven welk deel van het bouwland in Noordoost-Overijssel voor de verschillende gewassen werd gebruikt.

Kenmerkend voor de ontwikkeling in de jaren zeventig zijn:

- de betrekkelijk stabiele, maar iets afbrokkelende oppervlakte aardappelen;
- de toename van de suikerbietenteelt in het begin van de jaren zeventig;
- de sterke vermindering van de oppervlakte granen;
- de uitbreiding van de oppervlakte snijmais;
- de weer toenemende oppervlakte overige akkerbouwgewassen na het dieptepunt rond 1976.

De overige akkerbouwgewassen zijn vooral van betekenis voor de akkerbouwbedrijven, omdat deze de mogelijkheid openen tot een verruiming van het bouwplan. De toename van de overige akkerbouwgewassen na 1976 is hoofdzakelijk een gevolg van de uitbreiding van de koolzaadteelt.

### Bedrijfstypen

In de jaren zeventig kwamen in het gehele gebied steeds minder melkveebedrijven, veehouderij/akkerbouwbedrijven en overige veehouderijbedrijven voor. Daarentegen is in die periode het aantal op intensieve veehouderij gespecialiseerde bedrijven meer dan verdubbeld.

In 1980 waren in Noordoost-Overijssel vrijwel evenveel akkerbouwbedrijven als in 1976 en 1972 (figuur 3).

In Noordoost-Overijssel zijn weinig tuinbouwbedrijven, de meeste ervan liggen in Avereest. Daar zijn 4 glasbedrijven en 4 opengrondstuinbouwbedrijven, waarvan 2 in de sierteeltsector.

In Hardenberg zijn 2 sierteeltbedrijven en 2 groenteteeltbedrijven. De laatstgenoemden lijken overigens erg veel op akkerbouwbedrijven. Onlangs is in Avereest een champignonkwekerij van start gegaan, de tweede in Overijssel.

Over het geheel genomen vindt in alle drie gemeenten een duidelijke ontwikkeling plaats van gemengde naar gespecialiseerde bedrijven. In Avereest ligt daarbij van oudsher de nadruk iets meer op de melkveehouderij dan in de andere gemeenten.

Opvallend is de toename van het aantal op intensieve veehouderij gespecialiseerde bedrijven, zowel in de varkens- en pluimveehouderij als in de kalvermesterij. In alle drie gemeenten is nu meer dan 10% van de hoofdberoepsbedrijven een intensief veehouderijbedrijf, in Hardenberg zelfs 15%.

### 2.3 Omvang en samenstelling van de produktie

In Noordoost-Overijssel is, evenals in de gehele provincie, de totale produktieomvang van de agrarische bedrijven in de jaren zeventig aanzienlijk groter geworden.

Van 1972 tot 1976 liep die groei in alle drie gemeenten ongeveer gelijk met de provincie: in 1976 ongeveer 15% meer dan in 1972. Na 1976 ging de groei in Noordoost-Overijssel vrijwel in hetzelfde tempo door, maar werd in de rest van de provincie langzamer.





In feite ging de groei in Avereest ook langzamer, maar dit werd voor Noordoost-Overijssel gecompenseerd door een sterkere groei in Gramsbergen en Hardenberg (tabel 2.4). De omstandigheden die in Avereest een zwakkere groei van de produktieomvang tot gevolg hadden, zijn wellicht ook de oorzaak van de

figuur 4

Produktietakken op de  
hoofdberoepsbedrijven in  
1972 en 1980

verklaring:

eenheid: aantal s.b.e. (=productie-  
omvang)

-  tuinbouw
-  intensieve veehouderij
-  andere akkerbouw
-  snijmais
-  rundvee

GRAMSBERGEN

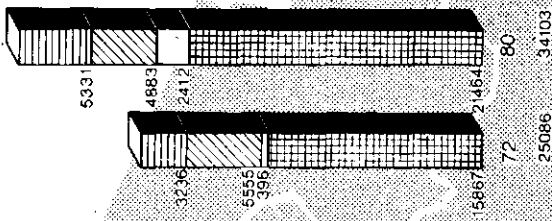

HARDENBERG

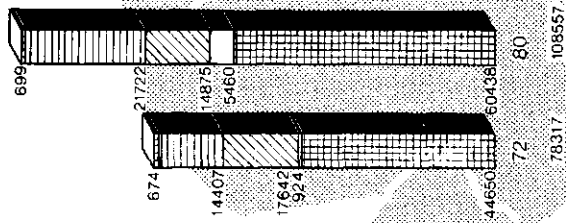

AVEREEST

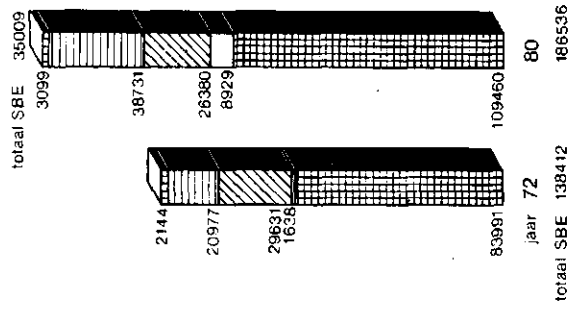
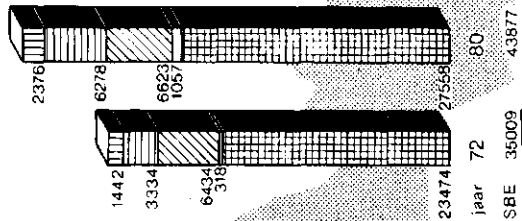

NOORDDOOST - OVERIJSEL



toeneming van het aantal overige (niet-hoofdberoeps)bedrijven in deze gemeente. Een belangrijke oorzaak van het achterblijven van de ontwikkeling in Avereest is de lange wachtperiode voor de ruilverkaveling in uitvoering wordt genomen.

Tabel 2.4 De totale produktieomvang op de geregisteerde bedrijven

		Hoofdberoeps- bedrijven		Overige bedrijven		Alle bedrijven	
		aantal sbe	index 1972=100	aantal sbe	index 1972=100	aantal sbe	index 1972=100
Avereest	1972	35009	100	2216	100	37225	100
	1976	40683	116	2230	101	42914	115
	1980	43877	125	2695	122	46572	125
Gramsbergen	1972	25086	100	892	100	25978	100
	1976	28906	115	1165	131	30071	116
	1980	34103	136	657	74	34760	134
Hardenberg	1972	78317	100	4008	100	82325	100
	1976	90199	115	5537	138	95736	116
	1980	108557	139	3858	96	112415	137
Noordoost- Overijssel	1972	138412	100	7116	100	145528	100
	1976	159788	115	8932	126	168720	116
	1980	186536	135	7211	101	193747	133

Bron: CBS-landbouwtellingen/LEI-bewerking.

Het verschil in groei na 1976 ligt bij de ontwikkeling van de rundveehouderij. In Gramsbergen en Hardenberg is de rundveehouderij na 1976 in hetzelfde tempo uitgebreid als tussen 1972 en 1976. In Avereest vond na 1976 slechts een geringe uitbreiding van de rundveehouderij plaats. Indien men de snijmais buiten beschouwing laat, blijkt de akkerbouw in alle drie gemeenten een even groot aandeel in de totale produktieomvang te hebben (figuur 4). Dat aandeel is echter wel kleiner geworden. De intensieve veehouderij neemt daarentegen in alle drie gemeenten een steeds grotere plaats in, vooral seder 1976. Na 1976 is in deze drie gemeenten de produktieomvang van de intensieve veehouderij 1½ keer zo groot geworden. Dit ging gepaard met een sterke uitbreiding van het aantal gespecialiseerde intensieve veehouderijbedrijven. Hierbij heeft waarschijnlijk ook de "Bijzondere Regionale Toeslag" (BRT) op investeringen in dit gebied een rol gespeeld.

De tuinbouw is voornamelijk in Avereest van belang. De uitbreiding van de produktie in de afgelopen jaren vond hoofdzakelijk plaats in de glastuinbouw. Een deel van de uitbreiding werd door opengronds groenteteelten gerealiseerd.

#### 2.4 Oppervlakte, produktieomvang en aantal dieren per bedrijf

De oppervlakte cultuurgrond is kleiner geworden, het aantal bedrijven is naar verhouding nog iets meer gedaald. In Noordoost-Overijssel is de gemiddelde oppervlakte van de bedrijven dan ook toegenomen van 13,5 hectare in 1972 tot bijna 16 hectare in 1980.

De hoofdberoepsbedrijven zijn gemiddeld groter dan de overige bedrijven (tabel 2.5). Tussen de gemeenten bestaat echter eveneens een aanmerkelijk verschil in de bedrijfsgrootte.







Gramsbergen heeft (in hectares) gemiddeld de grootste bedrijven, zowel bij de hoofdberoeps- als bij de overige bedrijven. Hardenberg heeft gemiddeld de kleinste bedrijven. Avereest neemt een middenpositie in.

figuur 5

De hoofdberoepsbedrijven naar de oppervlakte van de bedrijven in 1972, 1976 en 1980

verklaring :

eenheid : aantal bedrijven

-  30 ha of meer
-  20 - 30 ha
-  15 - 20 ha
-  10 - 15 ha
-  5 - 10 ha
-  1 - 5 ha
-  geen of minder dan 1 ha

GRAMSBERGEN

HARDENBERG

AVEREEST

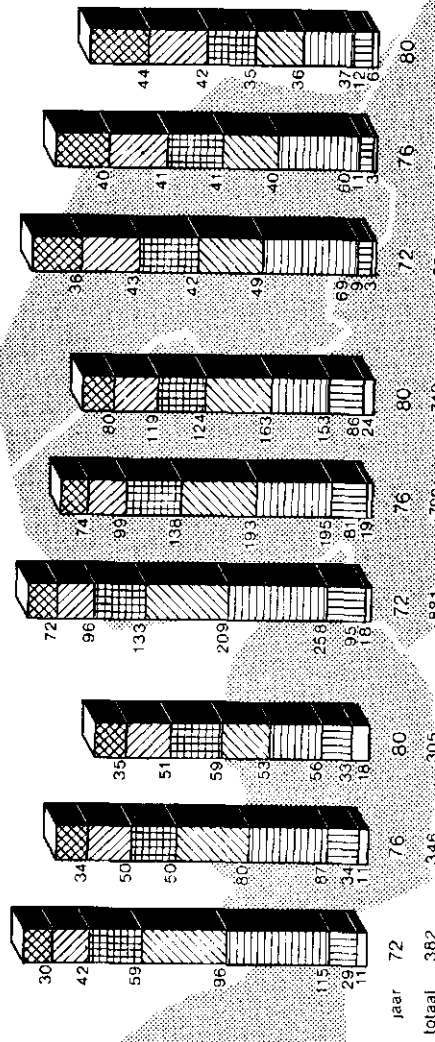

NOORDOOST - OVERIJSSEL

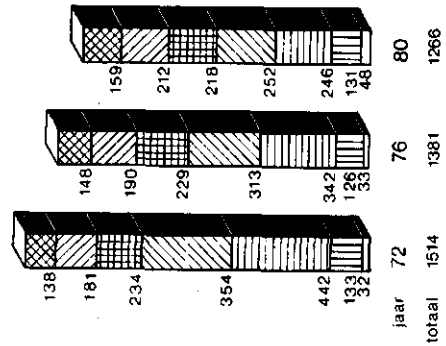

Tabel 2.5 De gemiddelde oppervlakte cultuurgrond (in ha) per bedrijf in 1980

	Hoofdberoepsbedrijven	Overige bedrijven	Alle bedrijven
Avereest	17,7	7,9	16,3
Gramsbergen	20,5	8,5	19,6
Hardenberg	16,0	4,8	14,7
Noordoost-Overijssel	17,2	6,1	15,9

Bron: CBS-landbouwtellingen/LEI-bewerking.

In de jaren zeventig zijn de verschillen tussen de gemeenten groter geworden. De gemiddelde oppervlakte van de hoofdberoepsbedrijven steeg in Gramsbergen van 17,1 hectare in 1972 naar 20,5 hectare in 1980 en in Hardenberg slechts van 14,1 hectare tot 16,0 hectare. Avereest ligt daar tussen met een vergroting van 14,6 hectare naar 17,7 hectare.

De akkerbouwbedrijven beschikken (gemiddeld) per bedrijf over ruim twee keer zoveel grond als de melkveebedrijven. De gemiddelde oppervlakte van de melkveebedrijven is echter, seder 1972, meer toegenomen dan van de akkerbouwbedrijven (tabel 2.6).

Tabel 2.6 De gemiddelde oppervlakte van enkele typen bedrijven in 1972, 1976 en 1980 (hoofdberoepsbedrijven)

	Gemiddelde van alle typen bedrijven	Melkveebedrijven	Akkerbouwbedrijven
1972	14,7	13,0	33,5
1976	15,9	14,4	34,6
1980	17,2	17,0	36,2

Bron: CBS-landbouwtellingen/LEI-bewerking.

De gemiddelde bedrijfsoppervlakte werd groter doordat vrij veel kleine bedrijven werden opgeheven en andere bedrijven hun bedrijf konden vergroten met een deel van de vrijgekomen grond. Hierdoor daalde het aantal bedrijven van 5 tot 10 tot 15 hectare aanzienlijk en kwamen er meer bedrijven van 20 tot 30 hectare en groter (figuur 5). In Avereest en Gramsbergen nam ook het aantal bedrijven met minder dan 5 hectare toe, in Hardenberg niet. Dit zijn hoofdzakelijk nieuwe gespecialiseerde intensieve veehouderijbedrijven, die niet veel grond nodig hebben. Voor de mest van deze bedrijven zijn in Noordoost-Overijssel voldoende afzetmogelijkheden.

Over het geheel genomen is er een duidelijke verschuiving naar bedrijven met meer cultuurgrond. Ook na deze schaalvergroting in de jaren zeventig zijn echter in alle drie gemeenten nog veel bedrijven met betrekkelijk weinig cultuurgrond.

De oppervlakte cultuurgrond is een belangrijke factor, maar niet de enige. De grond kan verschillend worden gebruikt, intensief of extensief. Men kan veel of weinig koeien per hectare houden, aardappelen, suikerbieten of granen verbouwen.

Ook is tuinbouw intensiever dan landbouw, terwijl de varkens en pluimveehouderij geen directe binding aan de oppervlakte cultuurgrond hebben. Om deze



figuur 6

De procentuele verdeling van de hoofdberoeps-bedrijven naar de productieomvang (sbe) in 1980

verklaring:

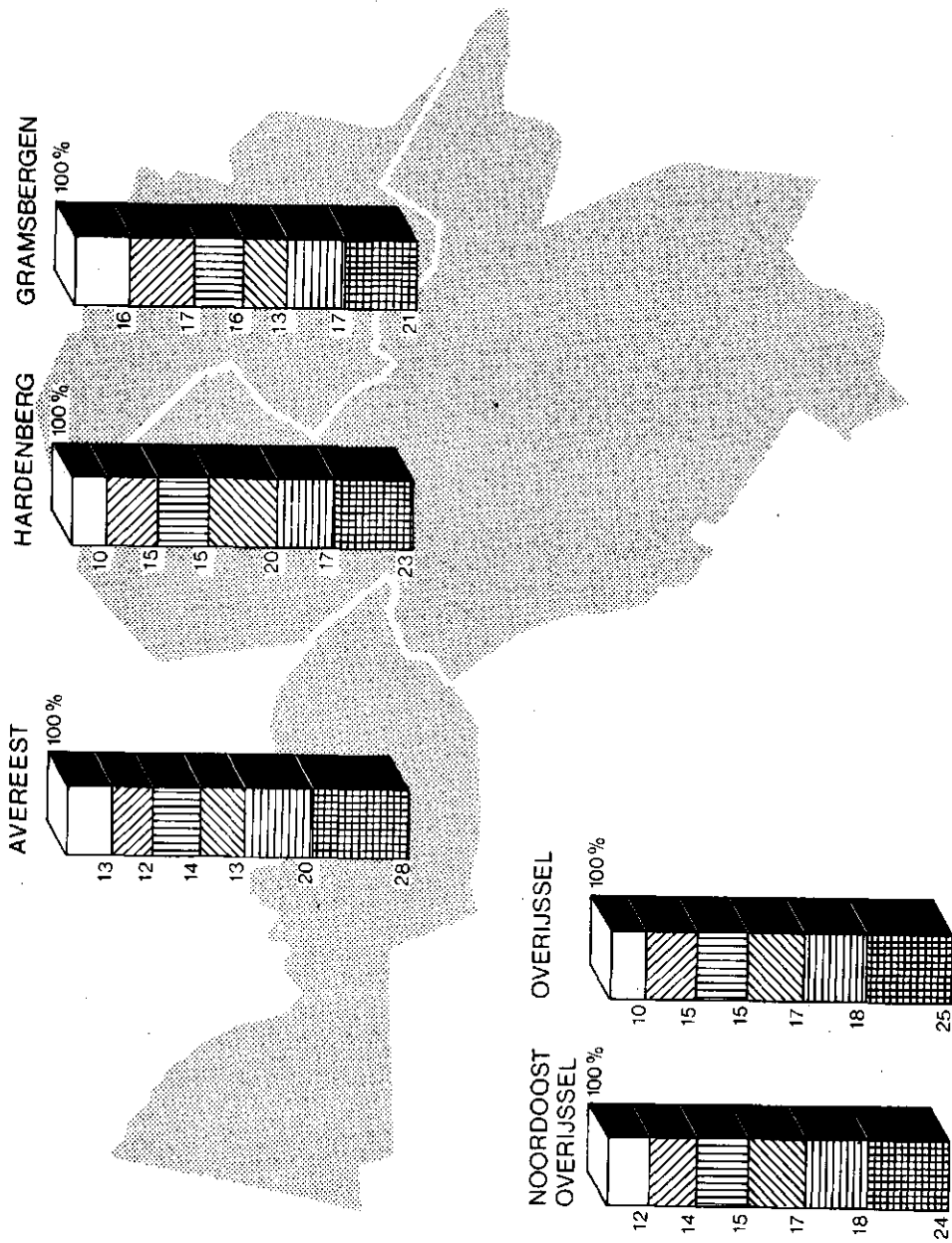
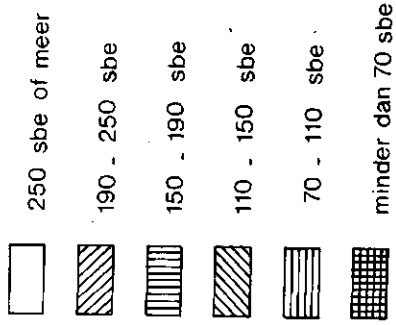

verschillen op te vangen, wordt gebruik gemaakt van standaardbedrijfseenheden (sbe). Dit is een hulpmiddel om de verschillende agrarische activiteiten te kunnen vergelijken en bij elkaar op te tellen. De grondslag voor de berekening van het aantal sbe per produktie-eenheid is de daarvoor benodigde inzet van arbeid, grond en kapitaal 1).

Tabel 2.7 De gemiddelde produktieomvang (in sbe) van de hoofdberoepsbedrijven

	Avereest	Gramsbergen	Hardenberg	Noordoost-Overijssel	Overijssel
1972	92	100	89	91	89
1976	118	122	113	116	112
1980	144	161	145	147	139

Bron: CBS-landbouwtellingen/LEI-bewerking.

In de jaren zeventig is, mede onder druk van de sociale, economische en technologische ontwikkelingen buiten de landbouw, de gemiddelde produktieomvang (in sbe) per bedrijf aanzienlijk toegenomen (tabel 2.7).

Deze toename was noodzakelijk om het inkomen uit het bedrijf enigszins in de pas te laten lopen met de stijgende inkomens in andere bedrijfstakken. In Noordoost-Overijssel werden de bedrijven gemiddeld meer vergroot dan gemiddeld in Overijssel. De verschillen tussen de gemeenten in Noordoost-Overijssel bleven naar verhouding ongeveer gelijk: Gramsbergen heeft een grotere gemiddelde bedrijfsomvang dan de beide andere gemeenten.

De toename van de gemiddelde bedrijfsomvang was het gevolg van een halvering van het aantal kleine bedrijven (minder dan 110 sbe) en een toenemend aantal bedrijven van 190 sbe of groter.

Na 1976 vond binnen de groep bedrijven van 110 tot 190 sbe een verschuiving plaats van de groep van 110 tot 150 sbe naar de groep van 150 tot 190 sbe. In alle drie gemeenten heeft dan ook over de gehele linie een verschuiving naar grotere bedrijven plaatsgevonden.

Kenmerkend voor de drie gemeenten is (figuur 6) dat:

- Avereest naar verhouding veel kleine bedrijven telt;
- Gramsbergen naar verhouding veel grote bedrijven heeft en in
- Hardenberg naar verhouding een groot deel van de bedrijven tot de kleine middenbedrijven behoort.

In de jaren zeventig werden vooral de rundveehouderij en de intensieve veehouderij uitgebreid. Hierbij vond een verschuiving plaats naar gespecialiseerde bedrijven (ontmenging), die dan gewoonlijk meer dieren gingen houden. De gespecialiseerde melkvee- en intensieve veehouderijbedrijven hebben dan ook een sterke schaalvergroting tot stand gebracht (figuur 7).

Deze schaalvergroting is aantrekkelijk voor landbouwbedrijven omdat, binnen zekere grenzen, grotere eenheden vaak doelmatiger zijn. Vergroting kan dan kostenbesparend zijn. Als de produktie-eenheid van voldoende omvang is om doelmatig te kunnen werken, levert verdere vergroting geen schaalvoordelen meer op.

Het is niet mogelijk precies aan te geven hoe groot een produktie-eenheid moet zijn om doelmatig te kunnen werken. Dat hangt af van de hele opzet van een bedrijf. Om toch een achtergrond te hebben waartegen de situatie en de ontwikkelingen in Noordoost-Overijssel kunnen worden gezien, zijn in het navolgende staatje enkele aantallen opgenomen. Deze geven in grote lijnen aan of er wel of geen (aanzienlijke) schaalvoordelen te verwachten zijn van vergroting. Hierbij is gedacht aan bedrijven met één arbeidskracht. De getallen hebben geen absolute waarde, zij geven alleen de orde van grootte aan.

1) Zie bijlage 1.

figuur 7

20 De gemiddelde bedrijfsomvang van de meest voorkomende bedrijfstypen in Noordoost-Overijssel in 1972, 1976 en 1980

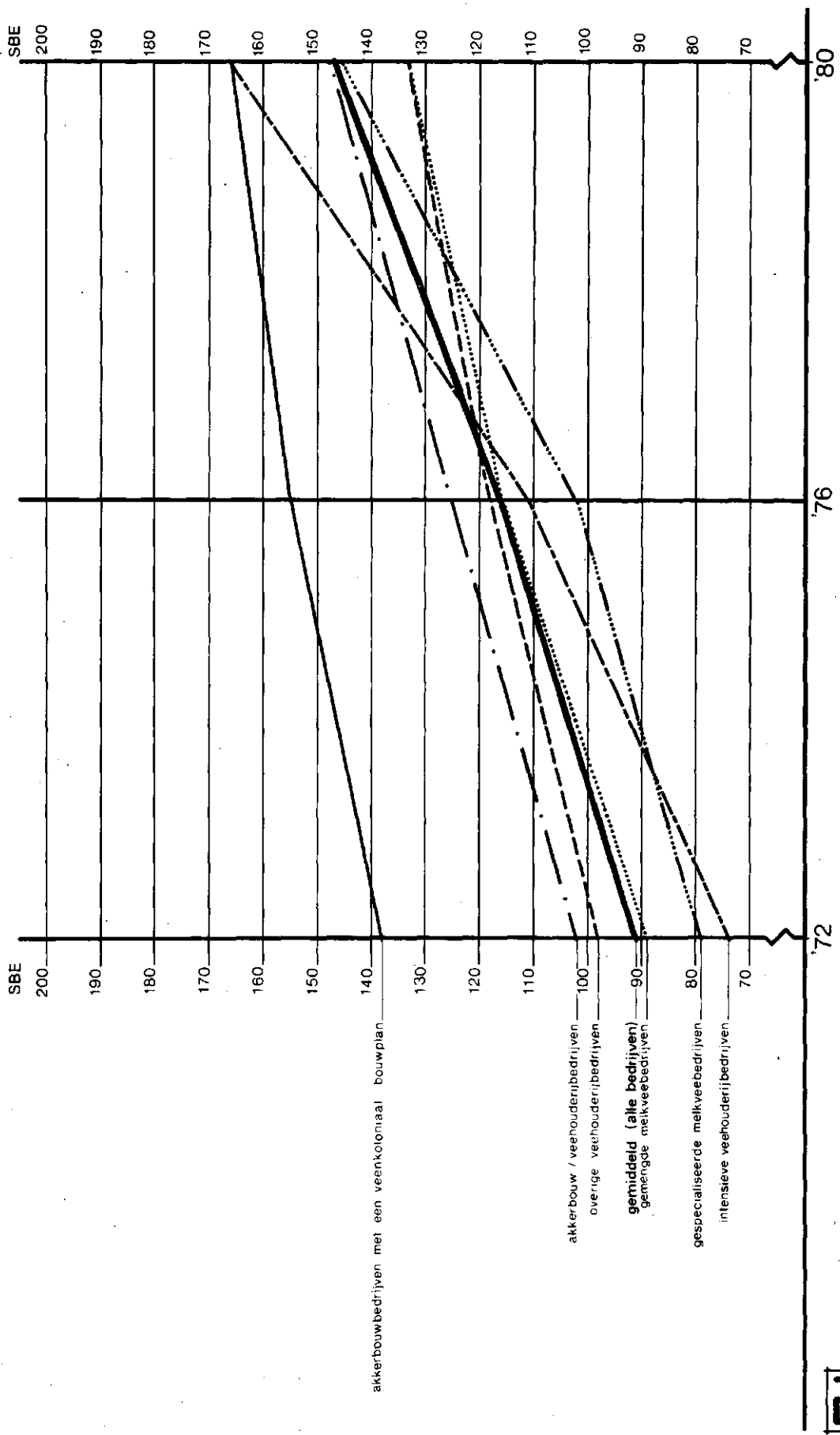

	Vergroting kan aanzienlijke schaal- voordelen opleveren bij minder dan ..... dieren	Vergroting kan beperkte schaal- voordelen op- leveren bij ..... dieren	Vergroting levert nauwelijks of geen schaalvoordelen op bij meer dan ..... dieren
Melkkoeien	40	40 - 60	60
Mestkalveren	200	200 - 400	400
Fokzeugen	40	40 - 100	100
Mestvarkens	400	400 - 1100	1100
Leghennen	5000	5000 - 12000	12000
Slachtkuikens	20000	20000 - 50000	50000

De akkerbouw gaf slechts een geringe schaalvergroting te zien. Schaalvergroting kan in de akkerbouw vrijwel alleen gebeuren door oppervlaktevergroting en de mogelijkheden daartoe zijn zeer beperkt. Overigens waren de akkerbouwbedrijven met een intensief (veenkoloniaal) bouwplan in het begin van de jaren zeventig over het algemeen groter dan bedrijven van een ander type.

De schaalvergroting in de rundveehouderij komt vooral tot uiting in het aantal melkkoeien op de bedrijven (tabel 2.8). Er zijn veel kleine melkveestapels verdwenen. Dit is in de hand gewerkt door de verplichte overschakeling op een melktank (in plaats van melkbussen). Sedert 1 januari 1982 gaat alle melk in het gebied in melktanks. Deze overschakeling geeft vooral op kleine bedrijven nogal wat bedrijfsorganisatorische en verbouwingsproblemen. De daarmee gepaard gaande kosten zijn voor deze bedrijven veelal te hoog. Desondanks heeft in alle drie gemeenten nog rond 30% van de melkveehouders minder dan 20 melkkoeien. In Avereest en Gramsbergen heeft 24% en in Hardenberg 18% van de melkveehouders minstens 50 melkkoeien. De uitbreiding naar eenheden van meer dan 50 melkkoeien ging meestal gepaard met de bouw van een ligboxenstal. De kleinere melkveestapels komen hoofdzakelijk voor op gemengde bedrijven, in combinatie met akkerbouw, varkens of pluimvee.

Grote melkveestapels worden vrijwel alleen op gespecialiseerde melkveebedrijven aangetroffen. Zoals we zagen, nemen die toe in aantal en omvang.

Tabel 2.8 Het aantal hoofdberoepsbedrijven met melkvee naar het aantal melkkoeien (in Noordoost-Overijssel)

	1-9	10-19	20-29	30-39	40-49	50-69	70-99	100 e.m.	Totaal
1972	293	569	304	103	22	11	4	-	1306
1976	189	345	263	162	78	55	17	5	1114
1980	106	166	182	147	101	111	54	19	886

Bron: CBS-landbouwtellingen/LEI-bewerking.

In het begin van de jaren zeventig daalde het aantal bedrijven met mestvarkens aanzienlijk en alleen het aantal bedrijven met minstens 200 mestvarkens nam toe. Na 1976 steeg het aantal bedrijven met veel mestvarkens verder en houdt ongeveer 12% van de varkensmesters in Noordoost-Overijssel minstens 500 mestvarkens. Het totaal aantal bedrijven met mestvarkens bleef ongeveer gelijk. Daardoor heeft nu in alle drie gemeenten ruim 30% van de varkensmesters minstens 200 mestvarkens en een vierde deel tussen 50 en 200 mestvarkens, terwijl ruim 40% (Avereest 50%) minder dan 50 mestvarkens tegelijk mest.

De ontwikkeling bij de varkensfokkerij lijkt hier veel op, maar hierbij is het aantal bedrijven (met zeugen) na 1976 wel gedaald. Ongeveer een vierde deel

van de varkensfokkers (eigenlijk: vermeerderaars) heeft nu minstens 50 zeugen. In Hardenberg is dat wat meer (27%), in Avereest en Gramsbergen wat minder (16 en 17%). In alle drie gemeenten dezelfde ontwikkeling: schaalvergroting, minder varkenshouders en meer varkens.

Bij de pluimveehouderij is het niet anders: minder pluimveehouders (vooral vóór 1976) en veel meer pluimvee, vooral vóór maar ook ná 1976. Er zijn haast geen bedrijven meer met minder dan 1000 leghennen, alleen het aantal bedrijven met meer dan 10.000 leghennen neemt nog toe. Daarvan zijn er echter maar weinig: 3 in Gramsbergen en 10 in Hardenberg. Er zijn nu nog 59 hoofdberoepsbedrijven met leghennen, waarvan de meeste in Hardenberg.

In de jaren zeventig is het aantal bedrijven met slachtkuikens vrijwel gelijk gebleven (ruim 30). Het gemiddeld aantal dieren per bedrijf is in die tijd meer dan verdubbeld: van 12.200 in 1972 tot 27.100 in 1980.

Het aantal kalvermesters is ongeveer even groot (35) als het aantal kuikermesters, in 1972 waren het er 47. Toen hadden zij per bedrijf gemiddeld 90 mestkalveren, nu 236. Ook in deze sector nam het aantal dieren per bedrijf dus toe.

## 2.5 De agrarische beroepsbevolking

In 1980 werkten in Noordoost-Overijssel ruim 1600 mannen en bijna 900 vrouwen regelmatig en tenminste 15 uur per week op hoofdberoepsbedrijven. Dat waren minder mannen maar meer vrouwen dan in 1972. Het aantal mannelijke arbeidskrachten daalde vrij regelmatig. Wel daalde het aantal niet-zelfstandigen na 1976 meer dan tussen 1972 en 1976 (tabel 2.9). Er zijn nu echter meer bedrijven met 2 bedrijfshoofden, veelal vader en zoon.

Uitwonende meewerkende zoons worden als vreemde arbeidskracht geteld. Daardoor waren er in 1976 naar verhouding veel vreemde arbeidskrachten. Overigens werkten dat jaar ook meer vreemde arbeidskrachten in de tuinbouw.

Er zijn nu aandienlijk minder meewerkende zoons dan aan het begin van de jaren zeventig. Doordat meer zoons mede-bedrijfshoofd zijn geworden, zijn er nu meer bedrijfshoofden dan bedrijven: 99 mannelijke bedrijfshoofden per 100 bedrijven in 1972 en 102 in 1980.

Tabel 2.9 Mannelijke arbeidskrachten op de hoofdberoepsbedrijven (regelmatig tenminste 15 uur per week op de bedrijven werkend)

	Zelfstandigen	Niet-zelfstandigen			totaal niet-zelfstandigen	Alle arbeidskrachten
	bedrijfs- hoofden	mee- werkende zoons	overige meewerkende gezinsleden	vreemde 1) arbeids- krachten		
1972	1495	278	110	114	502	1997
1976	1355	226	83	123	432	1787
1980	1293	168	56	85	309	1602

1) Inclusief uitwonende meewerkende zoons.

Bron: CBS-landbouwtellingen/LEI-bewerking.

Wanneer we ons beperken tot de mannelijke arbeidskrachten blijkt, ondanks het groter worden van de bedrijven, de gemiddelde arbeidsbezetting iets te zijn gedaald: van 1,32 tot 1,27 man per bedrijf.

In de jaren zeventig werd een iets groter deel van de bedrijven eenmansbedrijf (tabel 2.10), maar kwamen er ook meer bedrijven met drie of meer mannen.

Het aandeel van de tweemansbedrijven, met name van de min of meer traditionele vader en zoon-bedrijven, is dan ook kleiner geworden.

Tabel 2.10 De arbeidsbezetting op de hoofdberoepsbedrijven  
(in Noordoost-Overijssel)

*)	zonder man	Percentage van de bedrijven					met meer dan 2 man	aantal bedrij- ven
		met 1 man		met 2 man				
		totaal	waarvan bedrijfs- hoofd	totaal	waarvan bedrijfs- hoofd + zoon hoofden	2 bedrijfs- hoofden		
1972	1	70	67	27	15	1	2	1514
1976	2	71	68	25	12	2	2	1381
1980	2	73	71	22	11	3	3	1266

\*) 1 man = 1 regelmatig tenminste 15 uur per week meewerkende mannelijke arbeidskracht.

Bron: CBS-landbouwtellingen/LEI-bewerking.

Er werken nu meer vrouwen, hoofdzakelijk echtgenotes, op de hoofdberoepsbedrijven dan in 1972. Die uitbreiding vond grotendeels plaats vóór 1976, vooral in Avereest, waar in 1972 op "slechts" 34% van de bedrijven de echtgenote meewerkte. In Hardenberg was dat toen al op 48% en in Gramsbergen op 55% van de bedrijven het geval. Deze percentages zijn opgelopen tot 63% in Avereest en 64% in Hardenberg. Ook in 1980 werkten in Gramsbergen de meeste echtgenotes mee: op 68% van de bedrijven.

In 1972 werkten al weinig andere vrouwen dan echtgenotes op de bedrijven: 94 in geheel Noordoost-Overijssel. Dit aantal daalde verder tot 42 in 1980. In totaal werken thans (1980) 886 vrouwen op de hoofdberoepsbedrijven in Noordoost-Overijssel. In 1972 waren er dat 817.

## 2.6 Inkomensmogelijkheden (produktieomvang per man)

Voor een indruk van de inkomensmogelijkheden op de bedrijven wordt gebruik gemaakt van het kengetal: produktieomvang (in sbe) per man. De sbe is daarbij een produktie-eenheid die, onder bepaalde omstandigheden, gemiddeld een bepaalde opbrengst kan leveren waaruit de arbeid en de kosten van grond en kapitaal moeten worden betaald. Onder gunstige omstandigheden zal een hoger inkomen per sbe mogelijk zijn dan onder ongunstige omstandigheden. Ook zal veelal een goede boer per sbe een hoger inkomen kunnen behalen dan een slechte boer 1).

1) Het gaat om het aantal sbe per man. Beter zou zijn: per volwaardige arbeidskracht. Dat gegeven is echter niet beschikbaar. Daarom wordt uitgegaan van regelmatig tenminste 15 uur per week op de bedrijven werkende mannelijke arbeidskrachten. Deze mannen werken niet allemaal een volle werkweek op het bedrijf. Anderzijds blijven bij deze benadering de vrouwen, de niet-regelmatig en de minder dan 15 uur per week meewerkende mannen buiten beschouwing.

Mits men de beperkingen van de waarde van het kengetal sbe per man in het oog houdt, is het een nuttig hulpmiddel voor een globale benadering van de situatie.

De gemiddelde produktieomvang van de bedrijven bleek in de jaren zeventig aanzienlijk te zijn toegenomen. In dezelfde periode is de gemiddelde arbeidsbezetting kleiner geworden. De gemiddelde produktieomvang per man is dan ook aanmerkelijk groter geworden (tabel 2.11).

In alle drie gemeenten steeg de produktieomvang per man meer dan provinciaal en was het aantal sbe per man in 1980 hoger dan gemiddeld in Overijssel. In Gramsbergen en Hardenberg werd deze stijging voor een groter deel verkregen door vermindering van de arbeidsbezetting dan in Avereest. In Gramsbergen was dat vóór en in Hardenberg na 1976 het geval.

Tabel 2.11 De gemiddelde produktieomvang (in sbe) per man 1) op de hoofdberoepsbedrijven

	Avereest	Gramsbergen	Hardenberg	Noordoost-Overijssel	Overijssel (excl. N.O.P.)
1972	71	73	66	68	67
1976	88	96	86	88	86
1980	113	122	114	115	106

1) Regelmatig tenminste 15 uur per week meewerkende mannelijke arbeidskracht.

Bron: CBS-landbouwtellingen/LEI-bewerking.

Vóór 1976 was de vergroting van de produktieomvang per bedrijf in Noord-oost-Overijssel en de provincie van ongeveer gelijke betekenis voor de toename van de produktieomvang per man. Na 1976 was de vergroting van het bedrijf daarvoor in Noordoost-Overijssel van meer betekenis dan in de provincie. Aangenomen moet worden dat de al eerder genoemde BRT daarop van invloed is geweest.

Doordat de arbeidsbezetting op de landbouwbedrijven vrijwel de benedengrens heeft bereikt, is vergroting van de bedrijven, schaalvergroting, een hoofdvoorwaarde geworden voor de verhoging van de produktieomvang per man. Deze verhoging is noodzakelijk zolang enerzijds de marges tussen kosten en opbrengsten per eenheid produkt relatief kleiner worden en anderzijds de inkomens buiten de landbouw stijgen.

Dit zijn ontwikkelingen die de landbouwers nopen tot het opvoeren van het aantal produktie-eenheden per man, want de steeds doorgaande verhoging van de produktie per hectare en per dier is daarvoor niet toereikend. In principe kan alleen verhoging van de opbrengstprijzen (= hogere prijzen voor de consumenten) of verlaging van de extern bepaalde kosten (bijvoorbeeld door verlaging van de inkomens buiten de landbouw) daarin enige verandering brengen.

Hoewel de bedrijven er veel aan hebben gedaan, blijken nog voor veel mannen op de bedrijven waar zij werken (te) weinig produktie-eenheden (sbe) aanwezig te zijn.

In 1972 was het, bij een efficiënte bedrijfsvoering en een doelmatige bedrijfsopzet, dooreengenomen mogelijk, uit de opbrengsten van een bedrijf van ongeveer 90 sbe, na aftrek van de kosten van de grond en het geïnvesteerde kapitaal, de kosten te betalen van één volwaardige arbeidskracht. Voor 1976 lag dit bij 110 sbe en voor 1980 is dat omstreeks 130 sbe. Wanneer we uitgaan van deze getallen, dan was in 1972 voor 26%, in 1976 voor 29% en in 1980 voor 34% van de mannelijke arbeidskrachten in Noordoost-Overijssel het bedrijf waarop zij werkten, groot genoeg om ongeveer een dergelijke beloning te kunnen behalen. In Overijssel was dat in 1980 voor 30% van de mannelijke arbeidskrachten het geval. Gramsbergen komt hierbij gunstiger te voorschijn (met 43% in 1980) dan Avereest (35%) en Hardenberg (32%).

Enige voorzichtigheid bij het gebruik van deze getallen is geboden, maar het is wel duidelijk dat er nog veel moet gebeuren, al zijn er verscheidene landbouwers die genoegen nemen met wat zij hebben.

### 3. DE VERWACHTE STRUCTUUR EN ONTWIKKELINGEN IN DE JAREN TACHTIG

#### 3.1 Algemeen

Om een gericht beleid te kunnen voeren, is het nodig inzicht te hebben in de ontwikkelingen die kunnen worden verwacht.

In dit hoofdstuk zal - op basis van de analyse van structuur en ontwikkelingen in de jaren zeventig, de huidige situatie en waarschijnlijke veranderingen - worden nagegaan wat voor de jaren tachtig kan worden verwacht. Hierbij wordt uitgegaan van wat veelal wordt genoemd een "onveranderd beleid". In feite zijn echter ook de effecten van veranderingen in beleid in de jaren zeventig ingebouwd.

De uitkomsten van de prognoses worden gepresenteerd in getallen. Getallen wekken veelal een indruk van grote nauwkeurigheid. Het gaat echter om de orde van grootte. Zo is bijvoorbeeld het aantal bedrijven dat voor het jaar 1990 is berekend, er misschien al in 1988 of pas in 1992. Voor het doel van het onderzoek maakt dit echter weinig verschil.

De prognoses in deze nota zijn ingepast in het kader van de prognoses die voor de provinciale structuurnota (zie noot blz. 7) zijn opgesteld.

#### 3.2 Bedrijven en cultuurgrond

De ontwikkeling van het aantal bedrijven is enerzijds afhankelijk van het aantal bedrijfshoofden dat ermee ophoudt en anderzijds van het aantal jongeren dat een bedrijf wil overnemen.

Het vrijkomen van bedrijven hangt zeer nauw samen met de leeftijd van de bedrijfshoofden. De berekening van de in 1985 en 1990 te verwachten aantallen hoofdberoepsbedrijven is daarom gebaseerd op de leeftijd van de bedrijfshoofden en het aantal potentiële opvolgers (meestal meewerkende zoons) in de drie gemeenten.

Naar verwachting zal het aantal hoofdberoepsbedrijven in alle drie gemeenten van Noordoost-Overijssel verder dalen, in Avereest het meest (bijlage 2). Het gemiddelde dalingspercentage zal daarbij uiteen kunnen lopen van ruim 2% per jaar in Hardenberg tot ruim 3% per jaar in Avereest; Gramsbergen houdt het midden.

Door de leeftijd van de bedrijfshoofden zal de beroepsbeëindiging naar verhouding waarschijnlijk op hetzelfde niveau blijven (gemiddeld 4,4% per jaar). Het aantal potentiële opvolgers is daarentegen in de jaren zeventig aanzienlijk kleiner geworden (tabel 3.1).

Tabel 3.1 Het percentage van de bedrijfshoofden van 50 jaar en ouder met een opvolger (hoofdberoepsbedrijven)

	Avereest	Gramsbergen	Hardenberg	Noordoost-Overijssel
1972	35	43	49	45
1976	26	31	44	38
1980	28	38	41	37

Bron: CBS-landbouwtellingen/LEI-bewerking.



Weliswaar lijkt nu een stabilisatie plaats te vinden, maar op een vrij laag niveau. Er zal dan ook gemiddeld per jaar waarschijnlijk voor slechts 1,7% van de bedrijven een opvolger beschikbaar zijn. Het aantal bedrijven zal daardoor gemiddeld met ongeveer (4,4 - 1,7 =) 2,7% per jaar kunnen dalen; van 1266 in 1980 tot 960 in 1990. Het is niet uitgesloten dat dit dalingstempo daarna, na 1990, lager zal worden: het aantal oudere bedrijfshoofden wordt kleiner en er komen opvolgers voor een groter deel van de bedrijven. In Gramsbergen zullen na 1985 waarschijnlijk al meer opvolgers beschikbaar zijn, terwijl een groot deel van de oudere bedrijfshoofden waarschijnlijk al voor 1985 zal zijn gestopt. Na 1985 zullen daardoor in Gramsbergen vermoedelijk minder bedrijven worden opgeheven dan tussen 1980 en 1985.

Zowel in Avereest als in Hardenberg zullen beroepsbeëindiging en het potentieel aan opvolgers in 1985 - 1990 waarschijnlijk ongeveer op hetzelfde niveau liggen als tussen 1980 en 1985. Daardoor zal het aantal bedrijven in die gemeenten vrij regelmatig dalen.

Er zijn enkele gevallen bekend, van boerenzoons in Noordoost-Overijssel, die buiten de landbouw werkten (of wilden gaan werken), maar door gebrek aan mogelijkheden toch maar op het ouderlijk landbouwbedrijf zijn gaan werken. Tot dusver komt dit weinig voor. Bovendien is het de vraag of deze mensen op den duur in de landbouw zullen blijven. Daarom is hiermee geen rekening gehouden bij de prognoses.

Een deel van de landbouwers kiest een ander (hoofd)beroep en houdt het bedrijf geheel of gedeeltelijk aan. Ook worden in Noordoost-Overijssel nogal wat bedrijven overgenomen door (schoon)zoons die al een ander beroep hebben, dat blijven uitoefenen en het bedrijf als nevenbedrijf voortzetten.

Hierdoor is het aantal overige (niet-hoofdberoeps)bedrijven in de drie gemeenten in Noordoost-Overijssel in de jaren zeventig iets toegenomen. Dit zal waarschijnlijk ook in de jaren tachtig het geval zijn. Naar verwachting zal het aantal overige bedrijven in Avereest toenemen van 50 in 1980 tot 55 in 1990, in Gramsbergen van 17 tot 20 en in Hardenberg van 100 tot 110. Voor Noordoost-Overijssel betekent dit een toename van 167 tot 185 overige bedrijven.

Het totaalaantal bedrijven in Noordoost-Overijssel zal daardoor waarschijnlijk dalen van 1433 in 1980 naar 1285 in 1985 en 1145 in 1990.

In de jaren zeventig werd de totale oppervlakte geregistreerde cultuurgrond in Noordoost-Overijssel kleiner. Bovendien hadden de overige bedrijven aan het eind van de jaren zeventig meer grond in gebruik dan aan het begin daarvan. Door deze ontwikkelingen daalde de oppervlakte cultuurgrond van de hoofdberoepsbedrijven iets meer dan gemiddeld van alle bedrijven. Er zijn geen tekenen die erop wijzen dat deze ontwikkelingen in de komende jaren anders zullen verlopen. Ook in de komende jaren zal er grond nodig zijn voor woningbouw, industrieterreinen, aanleg van wegen en dergelijke. Bovendien zal ook in de komende jaren een deel van de cultuurgrond, om verschillende redenen (zie par. 2.1) uit de registratie verdwijnen.

Tabel 3.2 De oppervlakte cultuurgrond (in hectares) in de jaren tachtig

	Hoofdberoeps- bedrijven			Overige bedrijven			Alle bedrijven		
	1980	1985	1990	1980	1985	1990	1980	1985	1990
Avereest	5387	5310	5225	395	415	450	5782	5725	5675
Gramsbergen	4344	4310	4285	144	155	170	4488	4465	4455
Hardenberg	11986	11730	11490	483	530	580	12469	12260	12070
Noordoost- Overijssel	21717	21350	21000	1022	1100	1200	22739	22450	22200

Voor de jaren tachtig wordt derhalve aangenomen dat de oppervlakte cultuurgrond op de hoofdberoepsbedrijven ongeveer evenveel zal afnemen en op de overige bedrijven zal toenemen als in de jaren zeventig (tabel 3.2). Dit geldt in grote lijnen ook voor Avereest en Hardenberg afzonderlijk. In Gramsbergen verliep de ontwikkeling in de jaren zeventig iets anders. Voor de jaren tachtig wordt echter voor Gramsbergen van dezelfde ontwikkeling uitgegaan als voor Avereest en Hardenberg.

### 3.3 Grondgebruik en bedrijfstypen

Het laat zich aanzien dat de oppervlakte grasland ook in de jaren tachtig zal dalen. Daar staat tegenover dat de oppervlakte snijmais waarschijnlijk verder zal toenemen, zij het wat minder dan in de jaren zeventig. Daardoor zal de totale oppervlakte voedergewassen (grasland + snijmais) in Noordoost-Overijssel nog iets kunnen toenemen (in Overijssel zal deze waarschijnlijk dalen) (zie tabel 3.3). Voor Gramsbergen wordt zowel voor als na 1985 een toename verwacht, voor Hardenberg hoofdzakelijk voor 1985. In Avereest zal de totale oppervlakte voedergewassen vermoedelijk ongeveer gelijk blijven doordat de uitbreiding van de snijmaisteelt het verlies aan grasland ongeveer zal kunnen opheffen.

De oppervlakte tuinbouwgewassen vertoonde in de jaren zeventig een flinke groei. Verwacht wordt dat deze groei zal doorzetten, zowel op tuinbouw- als op akkerbouwbedrijven, maar het meest op akkerbouwbedrijven (stamslabonen e.d.). Een toenemend deel van de opengrondsgroenteteelt zal waarschijnlijk zo worden gemechaniseerd dat deze beter is in te passen in de bedrijfsorganisatie op akkerbouwbedrijven.

Door de uitbreiding van de snijmaisteelt zal de oppervlakte met andere akkerbouwgewassen waarschijnlijk (verder) dalen. Vermoedelijk zal, evenals in de jaren zeventig, vooral de graanteelt worden ingekrompen, omdat die over het algemeen een lager rendement geeft dan de andere akkerbouwgewassen.

De oppervlakte suikerbieten zal, mede door het EEG-prijsbeleid voor suikers, waarschijnlijk gelijk blijven of iets dalen (figuur 8).

De oppervlakte aardappelen voor de zetmeelindustrie zal, onder druk van de omstandigheden, waarschijnlijk kleiner worden. Veel zal dat niet zijn, want daarvoor is deze teelt te belangrijk voor de akkerbouwbedrijven in Noordoost-Overijssel. Voorts kan worden verwacht dat wat meer poot- en consumptieaardappelen zullen worden verbouwd.

Tabel 3.3 Het agrarisch grondgebruik op de hoofdberoepsbedrijven in de jaren tachtig

		Aantal hectares met				Totale oppervlakte cultuurgrond
		grasland	snijmais	andere akkerbouwgewassen	tuinbouwgewassen	
Avereest	1980	3528	302	1490	67	5387
	1985	3395	450	1370	95	5310
	1990	3290	550	1270	115	5225
Gramsbergen	1980	2561	689	1090	4	4344
	1985	2495	850	960	5	4310
	1990	2480	950	850	5	4285
Hardenberg	1980	7082	1560	3272	72	11986
	1985	6880	1900	2850	100	11730
	1990	6720	2100	2550	120	11490
Noordoost-Overijssel	1980	13171	2551	5852	143	21717
	1985	12770	3200	5180	200	21350
	1990	12490	3600	4670	240	21000



figuur 8

Akkerbouwgewassen op de hoofdberoepsbedrijven in 1980, 1985 en 1990

verklaring :

eenheid : hectare

- overige akkergewassen
- snijmais
- granen
- suikerbieten
- aardappelen

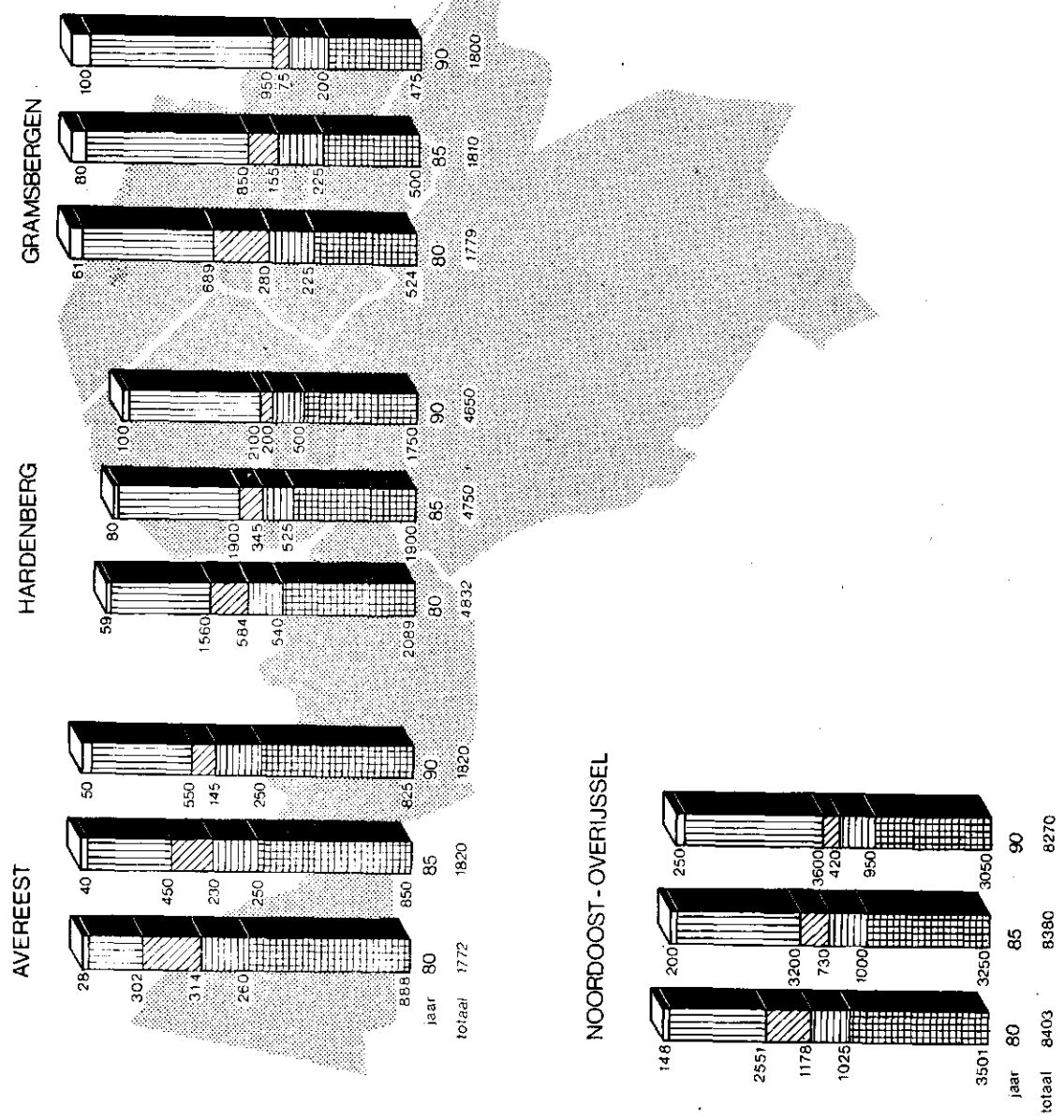

(bron : C.B.S. landbouwstellingen / LEI -bewerking)

Er wordt naarstig gezocht naar mogelijkheden om het assortiment akkerbouwgewassen voor dit gebied uit te breiden. Daarom mag worden verwacht dat er geleidelijk meer overige gewassen zullen komen.

Het is ook niet uitgesloten dat de komende jaren meer voederbieten zullen worden verbouwd. Proefnemingen met inkuilen van snijmais en voederbieten samen leverden positieve resultaten.

Een eventuele uitbreiding van de oppervlakte voederbieten (de afgelopen jaren maar een paar hectares) zal waarschijnlijk ten koste gaan van het areaal snijmais.

Deze verschuivingen in het grondgebruik zullen de problematiek van de akkerbouwbedrijven met een veenkoloniaal bouwplan slechts voor een klein deel kunnen oplossen. Het belangrijkste probleem van de akkerbouw in Noordoost-Overijssel (en de Drentse en Groningse veenkoloniale gebieden) is een structureel probleem; de bedrijven zijn voor de produktie vrijwel geheel aangewezen op de eigen cultuurgrond en juist daarvan hebben zij per bedrijf te weinig 1). Bovendien kunnen zij door de noodzakelijke vruchtwisseling de voor hen (nog steeds) aantrekkelijke fabrieksaardappelteelt niet uitbreiden.

De meest voor de hand liggende oplossing - meer cultuurgrond per bedrijf - is slechts incidenteel mogelijk. Het is dan ook niet uitgesloten en zelfs waarschijnlijk, dat een deel van de akkerbouwbedrijven zal overgaan naar veehouders; voor de rundveehouderij is naar verhouding immers minder grond nodig dan voor de akkerbouw. Dit soort overgang zal hoofdzakelijk plaats vinden wanneer een akkerbouwer zijn beroepsloopbaan beëindigt en hij geen opvolger uit eigen kring heeft. Ook wanneer een akkerbouwer (elders) een groter bedrijf kan overnemen, kan verkoop aan een veehouder aantrekkelijk zijn.

In Frankrijk en West-Duitsland wordt op heel wat akkerbouwbedrijven aan intensieve veehouderij gedaan. In Noordoost-Overijssel is men in de jaren zeventig op de akkerbouwbedrijven ook meer aan die produktievorm gaan doen. Daarnaast zijn, gestimuleerd door de BRT, gespecialiseerde intensieve veehouderijbedrijven ontstaan, die structureel goed passen in een akkerbouwgebied: weinig eigen grond nodig en goede afzetmogelijkheden voor de mest. Deze ontwikkeling zal waarschijnlijk doorgaan, zij het vermoedelijk in een lager tempo. In Noordoost-Overijssel is men gewend dergelijke bedrijven niet te klein op te zetten. De intensieve veehouderijbedrijven zullen dan ook waarschijnlijk vrij groot worden.

De melkveebedrijven hebben een grotere melkveestapel dan vroeger. Het ligt in de lijn der verwachtingen dat een steeds groter deel van de melkveehouders een groot aantal melkkoeien zal hebben. De bedrijfsvoering moet daarbij worden aangepast. Het gevolg daarvan zal zijn dat deze bedrijven zich meer zullen specialiseren op de melkveehouderij en andere produktietakken laten schieten. Voor de komende jaren kan dan ook worden verwacht dat een steeds groter deel van de melkveehouderij zal plaats vinden op gespecialiseerde melkveebedrijven.

### 3.4 Omvang en samenstelling van de produktie

De omvang van de rundveehouderij zal, naar verwachting, in alle drie gemeenten verder toenemen, zowel vóór als na 1985. Dit in tegenstelling tot de situatie in overig Overijssel, waar de omvang van de rundveehouderij na 1985 weer kleiner zal worden.

In Noordoost-Overijssel is wel een verdere groei te verwachten, omdat de oppervlakte grasland en snijmais op z'n minst gelijk zal blijven en een hogere veedichtheid (meer koeien per hectare) zeker nog mogelijk is.

---





1) - Bedrijfsontwikkeling in het fabrieksaardappelteelend gebied:  
Notitie van de Provinciale Raad voor de Bedrijfsontwikkeling in de landbouw in Groningen (1980).  
- De veenkoloniale akkerbouw en de fabrieksaardappelteelt:  
Landbouw-Economisch Instituut, Den Haag (1980), Publikatie No. 3.96.

figuur 9

De produktietakken op de  
hoofdberoepsbedrijven in  
1980, 1985 en 1990

verklaring :

eenheid : aantal sbe (=productie-  
omvang)

-  tuinbouw
-  intensieve veehouderij
-  andere akkerbouwgewassen
-  snijmais
-  rundveehouderij

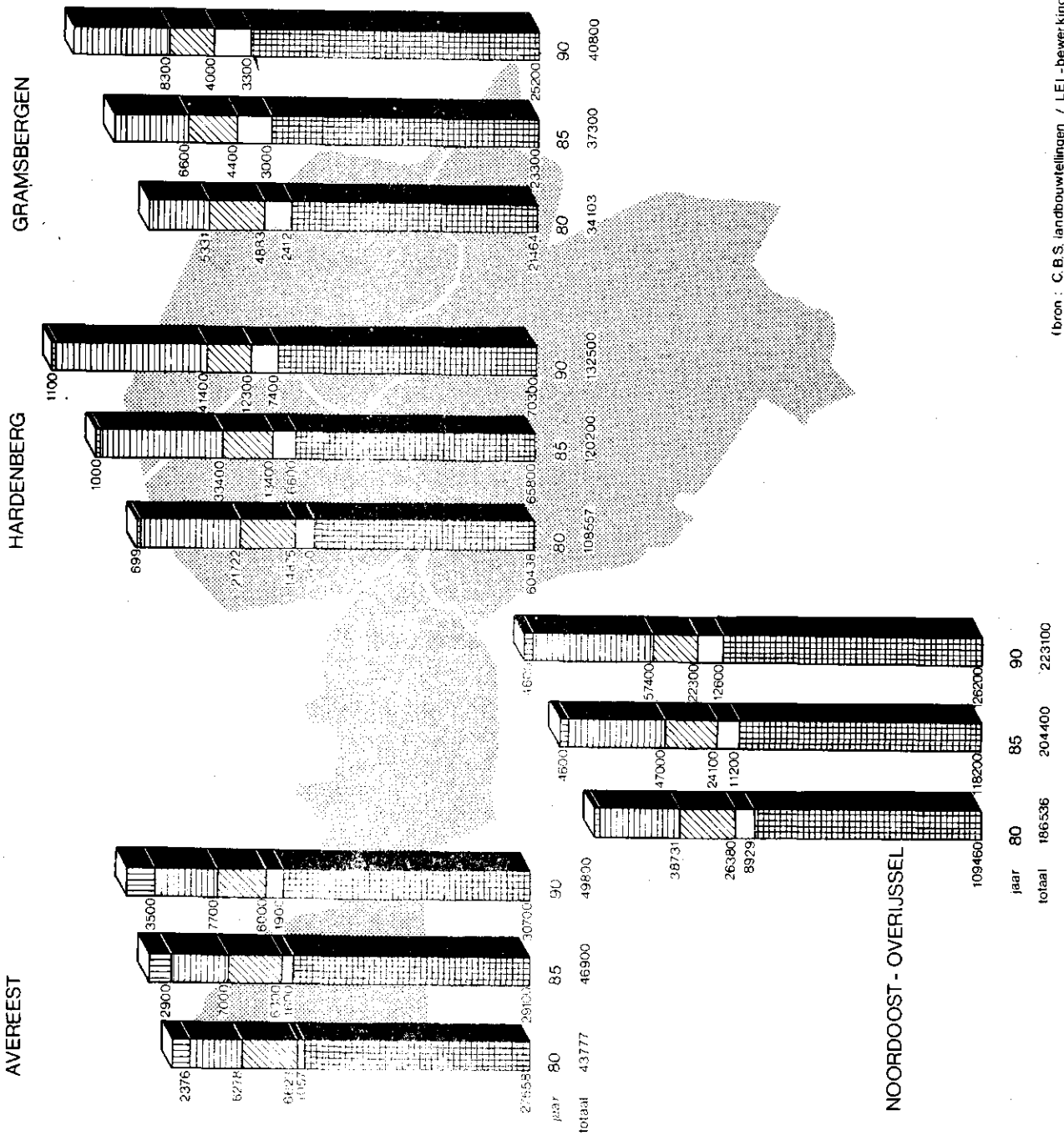

(bron : C. B.S. landbouwellingen / LEI -bewerking)



De veedichtheid in Noordoost-Overijssel is tot dusver namelijk aanmerkelijk minder zwaar dan in andere delen van de provincie. Verschillen in deze factoren tussen de gemeenten hebben tot gevolg dat de rundveehouderij in Gramsbergen meer zal kunnen worden uitgebreid dan in Avereest en Hardenberg (zie figuur 9).

In Noordoost-Overijssel is in de jaren zeventig, mede onder invloed van de BRT, de intensieve veehouderij zeer sterk uitgebreid, meer dan landelijk en provinciaal. Deze uitbreiding vond plaats op nieuwe bedrijven met grote aantallen dieren en door sterke vergroting van bestaande bedrijven. Het gaat dus vooral om bedrijven met grote aantallen varkens, pluimvee of mestkalveren.

Mede gelet op de structurele problemen bij de akkerbouwbedrijven en het wervend karakter van de aanwezigheid van grote intensieve veehouderijbedrijven, mag worden verwacht dat de intensieve veehouderij in Noordoost-Overijssel ook in de jaren tachtig flink zal groeien. Deze groei zal echter, evenals elders, wel kleiner zijn dan in de jaren zeventig; ook voor de intensieve veehouderij in Noordoost-Overijssel groeien de afzet-bomen niet tot in de hemel!

Hardenberg zal zijn positie in de intensieve veehouderij van Noordoost-Overijssel in de komende jaren waarschijnlijk verder versterken.

De akkerbouw zal, zelfs wanneer de snijmais wordt meegerekend, waarschijnlijk enigszins in omvang afnemen; zonder snijmais is dat zeker het geval. Door verschuiving van granen naar overige akkerbouwgewassen en van fabrieksaardappelen naar poot- en consumptieaardappelen, wordt de akkerbouw wel intensiever (meer sbe per hectare). Deze verschuiving zal echter niet groot genoeg zijn om de inkrimping van de oppervlakte akkerbouw op te vangen. De omvang van de akkerbouw zal dan ook in alle drie gemeenten van Noordoost-Overijssel waarschijnlijk zowel absoluut als relatief kleiner worden.

Voor de tuinbouw wordt een verdere uitbreiding van de produktieomvang verwacht. Deze is echter minder sterk dan de uitbreiding van de oppervlakte tuinbouw. Een belangrijk deel van de uitbreiding zal namelijk waarschijnlijk in de opengrondstuinbouw plaatsvinden, zoals stamslabonen op akkerbouwbedrijven, en die is extensiever (minder sbe per hectare) dan de glasteelten. Het gemiddeld aantal sbe per hectare tuinbouw zal daardoor vermoedelijk dalen. Over het geheel genomen zal toch een duidelijke vergroting van de produktieomvang van de tuinbouw plaatsvinden, vooral in Avereest, maar ook in Hardenberg.

De ontwikkelingen in de verschillende produktietakken zullen gezamenlijk kunnen leiden tot een betrekkelijk regelmatige groei van de totale produktieomvang van de land- en tuinbouw in Noordoost-Overijssel (tabel 3.4).

Tabel 3.4 De totale produktieomvang (in sbe) van de hoofdberoepsbedrijven

	Avereest		Gramsbergen		Hardenberg		Noordoost-Overijssel	
	sbe	index 1972=100	sbe	index 1972=100	sbe	index 1972=100	sbe	index 1972=100
1980	43877	125	34103	136	108557	139	186536	135
1985	46900	134	37390	149	120210	154	204500	148
1990	49840	142	40840	163	132520	169	223200	161

Evenals in de jaren zeventig zal de produktieomvang in Hardenberg waarschijnlijk iets meer toenemen dan in Gramsbergen en duidelijk meer dan in Avereest. Dat zal het gevolg kunnen zijn van een sterkere uitbreiding van de intensieve veehouderij (vooral Hardenberg) en van de rundveehouderij (vooral Gramsbergen). De groei van de omvang van de tuinbouw in Avereest is niet groot genoeg om het verschil bij de andere produktietakken te overbruggen.









figuur 10

De hoofdberoepsbedrijven naar oppervlakte van de bedrijven in 1980, 1985 en 1990

verklaring :

eenheid : aantal bedrijven

-  30 ha of meer
-  20 - 30 ha
-  15 - 20 ha
-  10 - 15 ha
-  5 - 10 ha
-  minder dan 5 ha

GRAMSBERGEN

HARDENBERG

AVEREEST

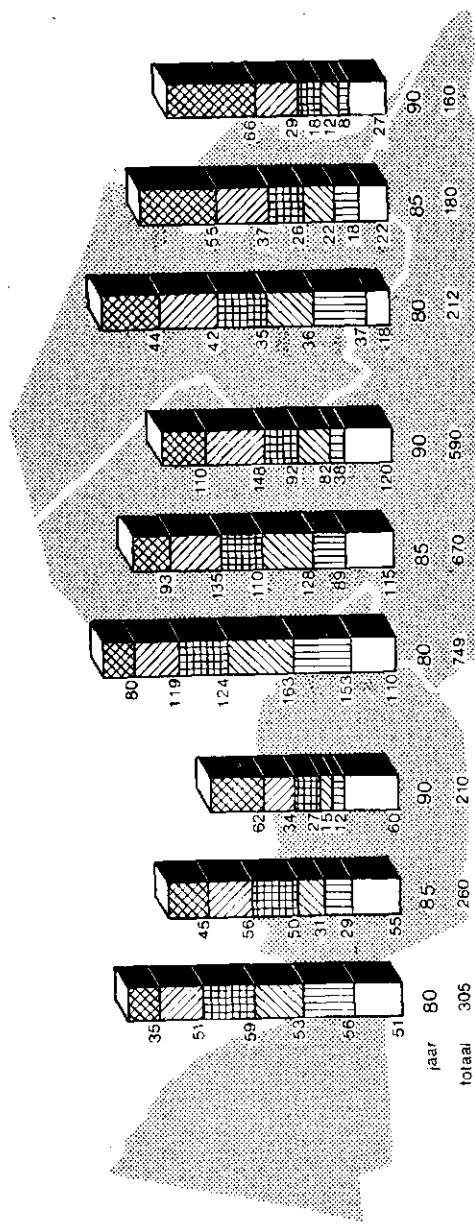

NOORDOOST-OVERIJSSSEL

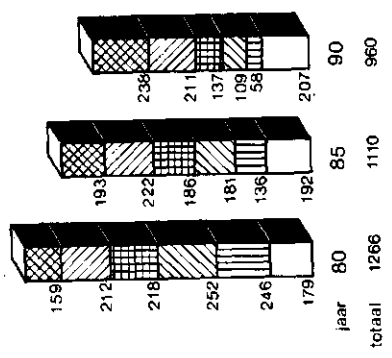

(bron : C.B.S. landbouwstellingen / LEI -bewerking)

Het is bijzonder moeilijk een redelijke prognose te maken voor de toekomstige ontwikkeling van de produktieomvang op de overige bedrijven. Zoals eerder in dit hoofdstuk is aangegeven, wordt verwacht dat het aantal overige bedrijven en de oppervlakte cultuurgrond van deze bedrijven iets zullen toenemen.

In de jaren zeventig is het aantal sbe per hectare gedaald door het inkrimpen en afstoten van de rundveehouderij. Uitgaande van de hiervoor aangegeven lijnen kan worden aangenomen dat de totale produktieomvang van de overige bedrijven in de komende jaren ongeveer gelijk zal blijven. Een (zeer) onzekere factor vormt de intensieve veehouderij op deze bedrijven. De omvang daarvan fluctueert sterk met de marktsituatie en de prijzen. Een deel van deze bedrijven ontwikkelt zich tot hoofdberoepsbedrijf, al komt ook het omgekeerde voor. Bijeen genomen is het redelijk te veronderstellen dat de totale produktieomvang op de overige bedrijven ongeveer gelijk zal blijven. Dit houdt in dat het aandeel van de overige bedrijven in de totale produktieomvang in Noordoost-Overijssel waarschijnlijk kleiner zal worden.

### 3.5 Oppervlakte, produktieomvang en aantal dieren per bedrijf

Voor de jaren tachtig wordt een (beperkte) daling van de oppervlakte cultuurgrond op hoofdberoepsbedrijven verwacht en een (sterkere) daling van het aantal hoofdberoepsbedrijven. De gemiddelde oppervlakte per hoofdberoepsbedrijf zal dan ook waarschijnlijk verder toenemen, het meest in Avereest (tabel 3.5).

Ook de gemiddelde oppervlakte van de overige bedrijven zal groter kunnen worden, maar slechts weinig. Verwacht wordt dat deze zal stijgen van 6,1 hectare in 1980 tot 6,5 hectare in 1990.

Tabel 3.5 De gemiddelde oppervlakte cultuurgrond (ha) op de hoofdberoepsbedrijven

	Avereest	Gramsbergen	Hardenberg	Noordoost-Overijssel
1980	17,7	20,5	16,0	17,2
1985	20,4	23,9	17,5	19,2
1990	24,9	26,8	19,5	21,9

De gemiddelde oppervlakte van de hoofdberoepsbedrijven wordt waarschijnlijk vooral groter door een drastische vermindering van het aantal bedrijven met 5 tot 10 en 10 tot 15 hectare. Een aantal bedrijven zal met een deel van de vrijkomende grond de bedrijfsoppervlakte kunnen vergroten tot boven 40 of 50 hectare (figuur 10).

Anderzijds wordt verwacht dat het aantal bedrijven met minder dan 5 hectare iets zal toenemen. Dit vloeit voort uit de verwachting dat er meer gespecialiseerde intensieve veehouderijbedrijven zullen komen. Het is echter niet uitgesloten dat dit type bedrijven ontstaat uit bedrijven die meer dan 5 hectare grond hebben. Het gaat echter slechts om een beperkt aantal bedrijven, zodat eventuele verschuivingen geen grote gevolgen zullen hebben.

Wel is duidelijk dat moet worden verwacht dat de schaalvergroting uit de jaren zeventig bij de oppervlakte van de bedrijven onverminderd zal doorgaan in de jaren tachtig. Dit gaat, in grote lijnen, ook op voor de ontwikkeling van de produktieomvang per bedrijf. In de jaren zeventig is die aanzienlijk toegenomen (zie par. 2.4) en de verwachting is dat deze toename zich in de jaren tachtig zal voortzetten (tabel 3.6). Deze stijging is enerzijds een gevolg van uitbreiding van de rundveehouderij, de intensieve veehouderij en de tuinbouw en anderzijds van de verwachte daling van het aantal bedrijven.







Verwacht wordt dat vooral het aantal zeer kleine bedrijven zal dalen, maar waarschijnlijk zal dit ook gebeuren in de grootteklasse van 110 tot 150 sbe.



figuur 11

De procentuele verdeling van de hoofdberoepsbedrijven naar de productieomvang van de bedrijven in 1980, 1985 en 1990

verklaring :

-  250 sbe of meer
-  190 - 250 sbe
-  150 - 190 sbe
-  110 - 150 sbe
-  70 - 110 sbe
-  minder dan 70 sbe

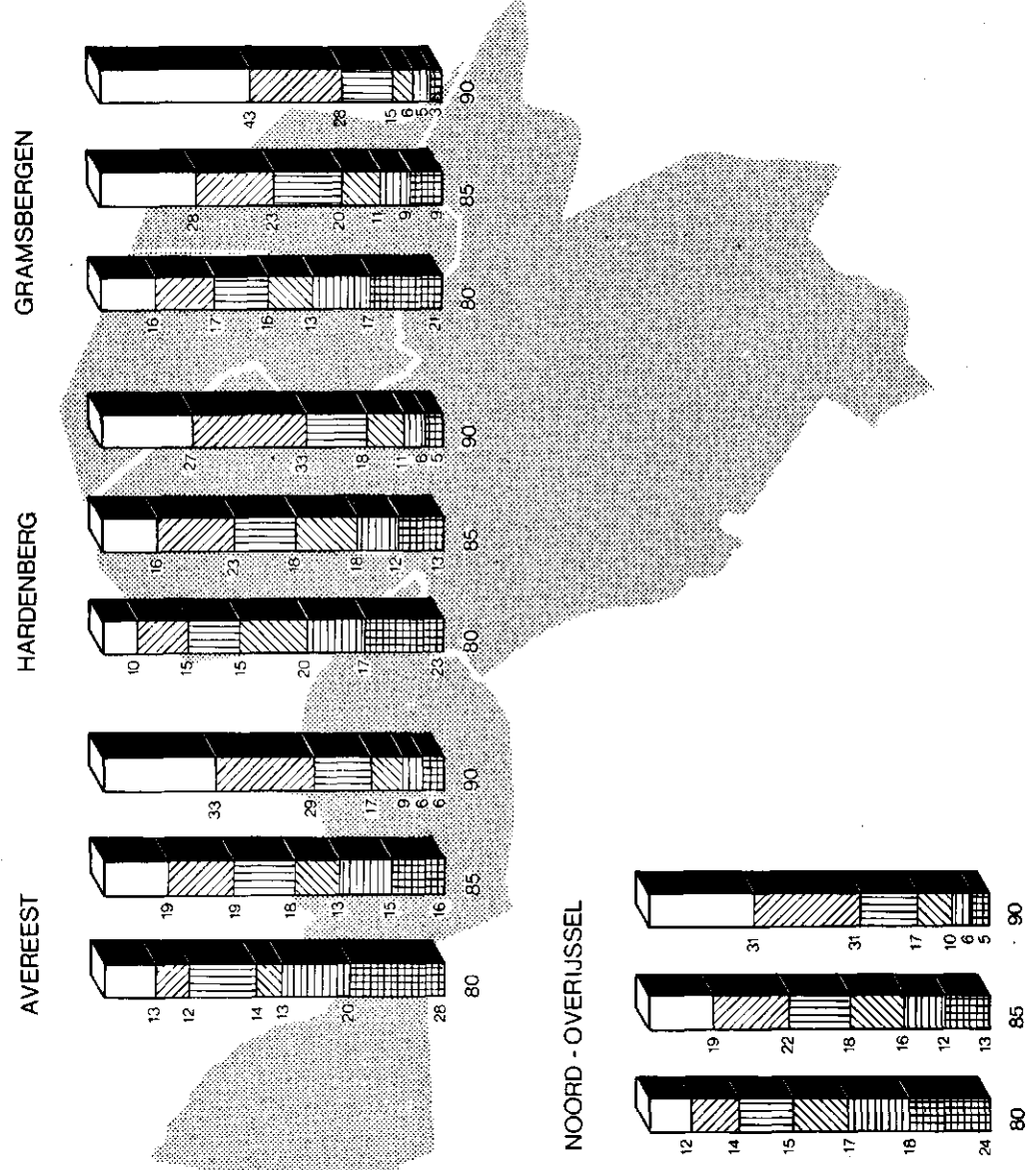

(bron: C.B.S. landbouwellingen / LEI - bewerking)



In de grootteklasse 150 tot 190 sbe worden de eerste jaren nog wat meer bedrijven verwacht, maar door verdere vergroting zal dit aantal na 1985 waarschijnlijk gaan dalen tot beneden het aantal in 1980 (figuur 11).

Door deze ontwikkelingen zal de verschuiving van kleinere naar grotere bedrijven omvangrijker zijn dan gemiddeld voor Overijssel wordt verwacht (Structuurnota). Voor Noordoost-Overijssel wordt namelijk een sterkere groei van de productieomvang mogelijk geacht, terwijl de leeftijd van de bedrijfshoofden en de aantallen potentiële opvolgers een sterkere daling van het aantal bedrijven dan gemiddeld in Overijssel aannemelijk maken. Indien deze verwachtingen uitkomen, zal dit in alle drie gemeenten een aanzienlijke schaalvergroting berekenen.

Tabel 3.6 De gemiddelde productieomvang (in sbe) van de hoofdberoepsbedrijven

	Avereest	Gramsbergen	Hardenberg	Noordoost-Overijssel
1980	144	161	145	147
1985	181	208	179	184
1990	239	255	226	233

#### De veestapels

Deze schaalvergroting zal ook tot uiting komen in de grootte van de veestapels op de bedrijven. Het aantal bedrijven met melkvee zal, naar alle waarschijnlijkheid, verder gaan dalen van 886 in 1980 tot ongeveer 650 in 1990.

Het aantal melkkoeien zal in die periode naar verwachting toenemen van ruim 30.000 tot ongeveer 36.500. Er wordt dan ook verwacht dat het gemiddelde aantal melkkoeien per bedrijf met melkkoeien, na de verdubbeling tussen 1972 en 1980, verder zal toenemen van 34 in 1985 tot 56 in 1990 (tabel 3.7).

Tabel 3.7 Het gemiddelde aantal melkkoeien per hoofdberoepsbedrijf met melkvee

	Avereest	Gramsbergen	Hardenberg	Noordoost-Overijssel
1980	34	37	33	34
1985	44	49	43	44
1990	59	62	53	56

In 1990 zullen in Noordoost-Overijssel waarschijnlijk nog maar weinig bedrijven zijn (10 à 15% van de bedrijven met melkvee) die minder dan 30 stuks melkvee hebben. Meer dan de helft (circa 55%) van de bedrijven zal dan minstens 50 melkkoeien houden. In Avereest en Gramsbergen zullen, evenals thans, naar verhouding waarschijnlijk meer bedrijven (circa 70%) dergelijke aantallen melkkoeien houden dan in Hardenberg (+ 45%). De verwachting is dat in Hardenberg naar verhouding veel bedrijven zullen zijn met 30 à 50 melkkoeien.

Voor de varkens en pluimveehouderij wordt een soortgelijke ontwikkeling verwacht: minder bedrijven met deze diersoorten, maar meer dieren (tabel 3.8). Dit is vooral een gevolg van de ontwikkeling naar gespecialiseerde bedrijven. De veronderstelde ontwikkeling van het aantal dieren is sterker dan landelijk en voor Overijssel mogelijk wordt geacht (Takvisies en Structuurnota), maar toch aanmerkelijk zwakker dan in de jaren zeventig.

Indien deze uitbreiding, omwat voor reden dan ook, niet zou kunnen worden gerealiseerd, zullen de mogelijkheden voor de bedrijfsontwikkeling in Noordoost-Overijssel aanzienlijk kleiner zijn.

Tabel 3.8 Het aantal bedrijven met varkens, kippen of vleeskalveren en het gemiddeld aantal dieren per bedrijf (hoofdberoepsbedrijven) in Noordoost-Overijssel

	Mestvarkens		Fokvarkens		Leghennen		Slachtkuikens		Vleeskalveren	
	aan- tal bedr.	gem. aantal per bedr.	aan- tal bedr.	gem. aantal per bedr.	aan- tal bedr.	gem. aantal per bedr.	aan- tal bedr.	gem. aantal per bedr.	aan- tal bedr.	gem. aantal per bedr.
1980	265	188	329	39	59	7678	35	27150	35	247
1985	240	285	265	60	50	9750	30	32500	32	290
1990	220	425	220	90	42	12400	25	39900	29	350

In het algemeen kan worden gesteld dat de specialisatie in de intensieve veehouderij in alle drie gemeenten van Noordoost-Overijssel door zal gaan. Het is echter niet mogelijk aan te geven of de ontwikkeling van de varkenshouderij vooral in de ene en van de pluimveehouderij juist in de andere gemeente zal plaatsvinden.

### 3.6 De agrarische beroepsbevolking

#### Mannen

Het grootste deel (80%) van de mannelijke agrarische beroepsbevolking op de hoofdberoepsbedrijven bestaat uit bedrijfshoofden. Het aantal bedrijfshoofden is direct afhankelijk van het aantal bedrijven. Omdat het aantal bedrijven naar verwachting gemiddeld met ruim 2% per jaar zal dalen, zal waarschijnlijk ook het aantal bedrijfshoofden ongeveer met dat percentage dalen.

Het aantal op de bedrijven meewerkende zoons zal vermoedelijk eveneens verder dalen, maar veel minder dan in de jaren zeventig. Daardoor zal het percentage bedrijven met een meewerkende zoon na de daling in de jaren zeventig waarschijnlijk weer iets toenemen: van 13% in 1985 tot ruim 15% in 1990. Dit komt neer op ongeveer 150 meewerkende zoons in 1990 (tabel 3.9).

Tabel 3.9 De mannelijke agrarische beroepsbevolking 1) in de jaren tachtig in Noordoost-Overijssel

	Bedrijfs- hoofden	Meewerkende zoons	Overige arbeidskrachten	Totaal mannelijke arbeidskrachten
1980	1293	168	141	1602
1985	1140	160	120	1420
1990	1000	150	90	1240

1) Regelmatig tenminste 15 uur per week op een hoofdberoepsbedrijf werkend.

De gemiddelde arbeidsbezetting per bedrijf zal ook kunnen toenemen, na de daling in de jaren zeventig, doordat er waarschijnlijk iets meer bedrijven met twee bedrijfshoofden zullen zijn. Deze toename van de arbeidsbezetting wordt echter wat afgezwakt doordat het aantal andere mannelijke arbeidskrachten (overige gezinsleden, land- en tuinarbeiders) waarschijnlijk verder zal dalen. De totale omvang van de mannelijke agrarische beroepsbevolking in Noordoost-Overijssel zal mede daardoor ook in de jaren tachtig kleiner worden.

Dat zal overigens in alle drie gemeenten in Noordoost-Overijssel het geval zijn, het meest in Avereest en het minst in Hardenberg (tabel 3.10). Deze verschillen tussen de gemeenten zijn hoofdzakelijk een gevolg van de verwachte sterkere afname van het aantal bedrijven in Avereest dan in Hardenberg. Dit geldt ook voor het verschil met Gramsbergen, maar dat is minder groot.

Tabel 3.10 Het aantal arbeidskrachten 1) op hoofdberoepsbedrijven in de jaren tachtig in de gemeenten van Noordoost-Overijssel

	Avereest		Gramsbergen		Hardenberg		Noordoost-Overijssel	
	mannen	vrouwen	mannen	vrouwen	mannen	vrouwen	mannen	vrouwen
1980	384	211	277	157	941	518	1602	886
1985	335	185	235	130	850	470	1420	785
1990	275	155	210	115	755	415	1240	685

1) Regelmatig tenminste 15 uur per week op een hoofdberoepsbedrijf werkend.

#### Vrouwen

Doordat op een veel groter deel van de bedrijven de echtgenote van het bedrijfshoofd ging meewerken (regelmatig tenminste 15 uur per week), nam in de jaren zeventig het aantal op de hoofdberoepsbedrijven werkende vrouwen toe. Die toename vond vooral plaats in Avereest, maar toch ook in Gramsbergen en Hardenberg. Nu werkt op 64% van de bedrijven ook de echtgenote mee. De indruk bestaat dat dit percentage niet veel verder meer zal kunnen stijgen; niet alle vrouwen zijn in de gelegenheid op het bedrijf te werken en ook zullen niet alle vrouwen het willen.

Aangenomen wordt dat in alle drie gemeenten in 1990 op ongeveer twee van de drie bedrijven de vrouw zal meewerken op het bedrijf. Dat betekent, na de stijging in de jaren zeventig, een daling van het aantal vrouwen (echtgenotes) in de landbouw van 814 in 1980 tot ongeveer 635 in 1990. Daarnaast zal er, evenals nu, een aantal vrouwelijke bedrijfshoofden zijn, terwijl ook dochters en andere vrouwelijke gezinsleden zullen meewerken op de bedrijven, zij het minder dan tot dusver.

Het totaal aantal vrouwelijke arbeidskrachten op de hoofdberoepsbedrijven zal daardoor waarschijnlijk met ongeveer 200 dalen, van 886 in 1980 tot 685 in 1990.

### 3.7 Inkomensmogelijkheden (produktieomvang per man)

Paragraaf 2.6 werd afgesloten met de opmerking dat in Noordoost-Overijssel veel is gedaan om de produktieomvang per man en daarmee de inkomensmogelijkheden te vergroten, maar dat er toch nog veel zou moeten gebeuren.

In de voorgaande paragrafen is aangegeven welke ontwikkelingen bij de verschillende produktietakken worden verwacht, hoe de bedrijfsgrootte waarschijnlijk zal veranderen en in welke richting de arbeidsbezetting zich vermoedelijk zal ontwikkelen. De ontwikkeling van al deze factoren zal uiteindelijk kunnen leiden tot een aanzienlijk hogere produktieomvang per man (tabel 3.11). Deze zal, gemiddeld voor Noordoost-Overijssel, kunnen stijgen van 115 sbe in 1980 tot 180 sbe in 1990.

In paragraaf 2.6 werd aangegeven dat, onder bepaalde condities, voor 1980 kon worden berekend dat bij een efficiënte bedrijfsvoering, een doelmatig ingericht bedrijf van minstens 130 sbe, uit de opbrengsten gemiddeld zowel de kosten van de grond en het geïnvesteerde kapitaal als van de arbeid van één man konden worden betaald. In de jaren zeventig was hiervoor, door de ontwikkeling

van de kosten, opbrengsten en lonen, ieder jaar gemiddeld 4 sbe meer nodig. Wanneer wordt aangenomen dat die toename ook in de jaren tachtig nodig zal zijn, zal het in 1990 hiervoor benodigde aantal sbe (per man) bij ongeveer 170 komen te liggen. Dit zou betekenen dat het gemiddelde voor Noordoost-Overijssel dat in 1980 beneden deze "norm" lag, er in 1990 boven zal liggen. Anders gezegd: de inkomensmogelijkheden zullen (gemiddeld) duidelijk gunstiger kunnen worden.

Dit zal dan anders liggen dan voor Overijssel. Voor geheel Overijssel wordt verwacht (Structuurnota) dat de situatie gemiddeld niet beter zal worden dan in 1980. De oorzaken van dit verschil zijn de verwachte sterkere daling van het aantal bedrijven en de verwachting dat de produktieomvang van de rundveehouderij en de intensieve veehouderij in Noordoost-Overijssel meer zal kunnen toenemen dan in overig Overijssel, terwijl de gemiddelde arbeidsbezetting op de bedrijven in Noordoost-Overijssel waarschijnlijk lager zal blijven dan in de meeste andere delen van de provincie.

Tabel 3.11 De gemiddelde produktieomvang (in sbe) per man 1) op de hoofdberoepsbedrijven in Noordoost-Overijssel

	Avereest	Gramsbergen	Hardenberg	Noordoost-Overijssel
1980	113	122	114	115
1985	140	155	141	144
1990	181	194	175	180

1) Regelmatig tenminste 15 uur per week op een hoofdberoepsbedrijf werkend.

Het zal duidelijk zijn dat, wanneer in Noordoost-Overijssel

- minder cultuurgrond beschikbaar zal zijn voor de hoofdberoepsbedrijven,
- de produktieomstandigheden (bijvoorbeeld de waterhuishouding) een kleinere verzwarende van de veebezetting zouden toelaten,
- slechte afzetmogelijkheden voor varkens- en pluimveeprodukten een minder sterke uitbreiding tot gevolg zouden hebben,

dat dan de produktieomvang en waarschijnlijk ook de produktieomvang per man - en daarmee de inkomensmogelijkheden - minder zullen kunnen toenemen dan wordt verwacht.

Het is niet uit te sluiten dat de produktieomvang per man gemiddeld minder toeneemt dan wordt verwacht, wanneer de betere inkomensmogelijkheden op de bedrijven meer jongeren gaan aantrekken.

De toekomst zal leren in hoeverre de verwachtingen de werkelijkheid benaderen.

## 4. RUIMTELIJKE ASPECTEN VAN DE VERWACHTE ONTWIKKELINGEN

### 4.1 Algemeen

In grote delen van Noordoost-Overijssel zijn ruilverkavelingswerken uitgevoerd, in uitvoering of in voorbereiding. Het is een teken van de in het gebied voorkomende cultuurtechnische knelpunten en de noodzaak die op te lossen. Overeenkomstig de opdracht zijn bij het onderzoek de cultuurtechnische productieomstandigheden buiten beschouwing gelaten. Dat zal ook in dit hoofdstuk het geval zijn, tenzij het aspecten betreft die direct voortvloeien uit de verwachte ontwikkelingen.

In deze fase van het onderzoek worden alleen algemene aspecten aan de orde gesteld. Zo zullen bijvoorbeeld de ruimtelijke aspecten die specifiek zijn voor gebieden als het Reestdal, hier buiten beschouwing blijven. De verschillende aspecten worden behandeld op streekplanniveau. Voor bestemmingsplannen zou een verdere uitwerking en detaillering nodig zijn.

### 4.2 Daling van het aantal bedrijven

Wanneer een bedrijf wordt opgeheven, betekent dat nog niet dat woonhuis en bedrijfsgebouwen verdwijnen. Wel verliezen de bedrijfsgebouwen meestal hun agrarische functie, in ieder geval op de lange duur. Vaak blijft het (vroegere) bedrijfshoofd nog enige tijd op dezelfde plaats wonen. Na verloop van tijd verandert het gebruik en wordt het geheel, woning en bedrijfsgebouwen, geschikt gemaakt voor burgerbewoning. Soms is dat voor permanente bewoning, soms als tweede woning. Dit gebeurt vooral bij opheffing van kleinere bedrijven in een aantrekkelijke woonomgeving.

Uitbreiding van burgerbebouwing en -bewoning kan problemen opleveren voor de agrarische bedrijfsvoering. Vergroten van de veestapel komt daardoor (reuk) gevoeliger te liggen. In de kleinschalige gebieden, met naar verhouding veel kleine bedrijven, is deze ontwikkeling het meest te verwachten en juist daar is men voor bedrijfsontwikkeling aangewezen op een intensiever grondgebruik (meer koeien per hectare) en op uitbreiding van de varkens- en pluimveehouderij.

### 4.3 Veranderingen van bedrijfstype en van het grondgebruik

De belangrijkste veranderingen van bedrijfstype die worden verwacht, zijn het ontstaan van meer gespecialiseerde intensieve veehouderijbedrijven en de overgang van een aantal bedrijven van akkerbouw naar rundveehouderij.

De intensieve veehouderijbedrijven zullen ten dele voortkomen uit bestaande bedrijven. Evenals in het verleden zullen ook nevenberoepsbedrijven zich tot hoofdberoepsbedrijf kunnen ontwikkelen, zeker in de intensieve veehouderij. Voor deze ontwikkeling zullen over het algemeen nieuwe bedrijfsgebouwen nodig zijn. Deze gebouwen zijn - naar de arbeidskundige, sanitaire en economische eisen des tijds - veelal langgerekt, hebben een geringe dakhelling en worden sober uitgevoerd. Tot de vaste uitrusting behoren krachtvoersilo's, die op deze bedrijven noodzakelijk zijn voor een verantwoorde mechanisatie en automatisering van de bedrijfsvoering.

De overheid overweegt, voor de leefomstandigheden van de dieren, een grotere minimumoppervlakte per dier voor te schrijven dan thans gebruikelijk is. In dat geval zullen de bedrijfsgebouwen groter moeten worden. Thans kan voor gespecialiseerde intensieve veehouderijbedrijven veelal worden volstaan met een bouwperceel van  $1\frac{1}{2}$  à 2 hectare <sup>1)</sup>. Bij wijziging van de normen zal vergroten daarvan nodig kunnen zijn.

---

1) Richtlijnen voor de gewenste grootte van bouwpercelen. Provinciale Directie voor de Bedrijfsontwikkeling in de Landbouw in Overijssel, Zwolle 1974 (herzien in 1978).

Waarschijnlijk zal een deel van de akkerbouwbedrijven worden omgezet in rundveebedrijven. Hoewel soms de bestaande bedrijfsgebouwen kunnen worden verbouwd tot rundveestalling, zal dit meestal niet uitvoerbaar of te duur zijn. De melkveehouder zal de voorkeur geven aan een nieuwe ligboxenstal. De min of meer gestandaardiseerde vorm van een ligboxenstal wijkt over het algemeen af van de in Noordoost-Overijssel bestaande bedrijfsgebouwen voor de akkerbouw.

Rundveebedrijven hebben op of bij het erf opslagruimte nodig voor ruwvoerders. Op kleine en middelgrote bedrijven wordt ruwvoer gewoonlijk opgeslagen in kuilen of sleufsilo's.

Op grote rundveebedrijven kan voor een sluitende bedrijfsorganisatie een torensilo gewenst zijn. Op minder grote bedrijven is een torensilo meestal niet rendabel, maar kan deze toch gewenst zijn voor betere werkomstandigheden.

Voor rundveebedrijven is de afstand van de grond tot de gebouwen van wezenlijke betekenis. Indien een belangrijk deel van de grond op afstand ligt, zal het voor de rundveehouderij nodig kunnen zijn op de veldkavel een hulpgebouw neer te zetten, inclusief voorzieningen zoals drinkwaterleiding.

Gras stelt andere eisen aan de vochtvoorziening dan akkerbouwgewassen. Bij overgang van akkerbouw naar rundveehouderij kan daarom wijziging van de waterhuishouding nodig zijn. Het zal veelal gaan om verhoging van het waterpeil of om kunstmatige beregening. Dit hangt uiteraard ook af van de ligging van de gronden waar het om gaat.

Voor Noordoost-Overijssel wordt enige uitbreiding van de glastuinbouw verwacht, over het algemeen op bestaande bedrijven. Toch moet ook rekening worden gehouden met nieuwe glastuinbouwbedrijven. Deze zullen ook kunnen voortkomen uit al aanwezige opengrondstuinbouwbedrijven.

#### 4.4 Uitbreiding van de produktie en schaalvergroting

Om een voor hen acceptabel inkomen te kunnen verkrijgen, zullen veel landbouwers en tuinders in Noordoost-Overijssel meer gaan produceren. Daarvoor zullen zij zowel de produktie per hectare en per dier verhogen als meer dieren gaan houden en, zo mogelijk, meer grond gaan gebruiken. De totale oppervlakte voor hen beschikbare cultuurgrond zal echter waarschijnlijk kleiner worden. Zij zijn dan ook gedwongen de beschikbare oppervlakte zo intensief mogelijk te benutten. Deze situatie geldt voor geheel Noordoost-Overijssel en alle delen daarvan en voor alle produktietakken.

De rundveehouders zullen de voederproduktie per hectare grasland en voedergewassen verhogen door een intensiever gebruik en een daarop aangepaste bemesting en onderhoud. Waar nodig zullen zij de waterhuishouding (laten) verbeteren. Ook zullen zij de oogstverliezen willen beperken door het wegwerken van onregelmatige perceelsranden en oneffenheden in het land.

De akkerbouwers zullen hun bouwplan, voor zover mogelijk, verder intensiveren. Intensievere teelten stellen hogere eisen aan de bodemstructuur en de waterhuishouding. Onderhoud en verbetering hiervan zullen daardoor steeds nodig blijven.

Hoewel de oppervlakte waar het om gaat niet zo groot is, geldt voor de tuinbouw in principe hetzelfde als voor de akkerbouw. Door de aard van de produktie en de kleinere schaal waarop deze in Noordoost-Overijssel plaatsvindt, zijn de produktieomstandigheden van de tuinbouw in Noordoost-Overijssel voor een groot deel door de bedrijven zelf te regelen.

De uitbreiding van de produktie zal tot stand komen op de dalend aantal bedrijven. Dit houdt in dat een aanmerkelijke schaalvergroting zal optreden: minder kleine bedrijven en meer grote bedrijven. Deze schaalvergroting zal vooral optreden in de rundveehouderij en bij de varkens- en pluimveehouderij. Voor de akkerbouw lijkt vergroten van de bedrijven slechts in zeer beperkte mate mogelijk.

De schaalvergroting in de rundveehouderij zal vooral tot uiting komen in grotere melkveestapels. Daarvoor zullen in veel gevallen nieuwe stallen worden gebouwd, meest ligboxenstallen. In Noordoost-Overijssel zijn enkele zeer grote melkveebedrijven en het aantal daarvan zal waarschijnlijk aanmerkelijk toenemen. Op melkveebedrijven van die omvang kan de bedrijfsorganisatie de bouw van een torensilo wenselijk maken.

De specialisatie van de intensieve veehouderij en de verwachte uitbreiding daarvan, zullen grotere produktie-eenheden vergen. Deze hebben niet alleen grotere, maar ook meer bedrijfsgebouwen nodig. Om verspreiding van ziekten en andere risico's (brand e.d.) te beperken, is het namelijk gewenst de dieren in meerdere gebouwen onder te brengen. Daarvoor zijn betrekkelijk grote bouwpercenten nodig.

Verwacht wordt dat ook op de akkerbouwbedrijven meer varkens en kippen zullen worden gehouden. Dat zullen rationele eenheden zijn van een flinke omvang. Daarvoor zullen in de meeste gevallen nieuwe stallen moeten worden gebouwd naast de reeds aanwezige gebouwen.

De ontwikkelingen in de verschillende produktietakken hebben gemeen dat de goederenstromen groter zullen worden, zowel in totaal, als per bedrijf: meer produktiemiddelen als veevoer en kunstmest en meer land- en tuinbouwprodukten. Een goede ontsluiting is dan ook noodzakelijk. De wegen dienen ook berekend te zijn op zwaarder wordende vrachten. De grotere eenheden waarmee wordt gewerkt, maken ook de bereikbaarheid voor bulktransport noodzakelijk.

Overigens dienen de veehouderij- en tuinbouwbedrijven, met het oog op ziekten en calamiteiten, onder alle weersomstandigheden goed bereikbaar te zijn. Een dergelijke ontsluiting is eigenlijk zonder meer noodzakelijk om de mensen op de bedrijven altijd te kunnen bereiken.

#### 4.5 Verandering van de arbeidsbezetting en inkrimping van de agrarische beroepsbevolking

De meeste bedrijven zijn eenmansbedrijven, maar er wordt een kleine toename van het aantal bedrijven met twee bedrijfshoofden verwacht. Dit zullen meest vader/zoon-bedrijven zijn of bedrijven waarop twee broers samenwerken. Deze ontwikkeling zal kunnen leiden tot een grotere behoefte aan tweede bedrijfswoningen, vooral op veehouderijbedrijven. Voor een goede samenwerking en een evenredige verdeling van de lusten en lasten, kan het gewenst zijn dat beide bedrijfshoofden bij het bedrijf wonen, vooral wanneer het een meer permanente situatie betreft. Die behoefte zal kunnen worden versterkt doordat in Noordoost-Overijssel veel echtgenotes meewerken op de bedrijven.

De agrarische beroepsbevolking zal ook de komende jaren kleiner in getal worden: minder bedrijven, minder gezinnen, minder mensen.

In die delen van Noordoost-Overijssel waar het draagvlak voor de verzorging in en rond de kleine kernen het minimum heeft bereikt, zal de inkrimping van de agrarische beroepsbevolking grote problemen kunnen gaan opleveren voor het verzorgingsniveau. In andere delen zal het draagvlak voor de verzorging kunnen dalen tot een bedenkelijk niveau. Dit zal het geval zijn wanneer vrijkomende bedrijven niet of als tweede woning worden gebruikt. Bij permanente bewoning zou het draagvlak voor de verzorging niet hoeven te verzwakken, mits de nieuwe bewoners geïntereerd zijn op de lokale verzorgende bedrijven en instellingen.

Het niveau van materiële en immateriële voorzieningen is niet de enige factor die uitmaakt of een gebied wel of niet leefbaar is. Het is echter wel een factor die grote invloed zal hebben op de leefbaarheid van het landelijke gebied in Noordoost-Overijssel.



## 5. SAMENVATTING

Noordoost-Overijssel telt naar verhouding meer akkerbouwbedrijven dan de provincie Overijssel (zonder Noordoostpolder). Ook in Avereest, Gramsbergen en Hardenberg heeft de rundveehouderij echter de overhand. De gespecialiseerde varkens- en pluimveehouderij neemt in betekenis toe. De tuinbouw is eigenlijk alleen in Avereest van belang, al komt ook elders in Noordoost-Overijssel enige tuinbouw voor.

In de jaren zeventig is het aantal bedrijven gedaald, de beschikbare oppervlakte cultuurgrond iets kleiner geworden en de produktieomvang aanzienlijk toegenomen; meer dan gemiddeld in Overijssel.

Voor de jaren tachtig wordt een soortgelijke ontwikkeling verwacht, maar met een wat kleinere toename van de produktieomvang dan in de jaren zeventig. Deze uitbreiding zal, samen met een daling van het aantal bedrijven, in de rundvee-, varkens- en pluimveehouderij kunnen leiden tot een aanzienlijke schaalvergroting: minder kleine en meer grote bedrijven.

Voor de akkerbouwbedrijven zijn de mogelijkheden voor vergroten zeer beperkt, omdat zij geheel afhankelijk zijn van de beschikbare cultuurgrond. Daardoor zal een deel van de akkerbouwbedrijven waarschijnlijk worden omgezet in rundveebedrijven.

Het aantal landbouwbedrijven en het aantal mensen in de landbouw zullen waarschijnlijk in alle drie gemeenten verder dalen.

De vermindering van het aantal bedrijven zal kunnen leiden tot uitbreiding van de burgerbewoning, vooral in kleinschalige gebieden. Dit zal tot problemen kunnen leiden omdat de boeren juist in die gebieden voor bedrijfsontwikkeling zijn aangewezen op uitbreiding van de rundvee-, varkens- en pluimveestapel.

De verwachte ontwikkeling van een aantal akkerbouwbedrijven tot rundveehouderijbedrijven en de uitbreiding van sommige akkerbouwbedrijven met intensieve veehouderij, zullen in gebieden met veel akkerbouw het landschappelijk aanzien kunnen wijzigen. Er zullen meer bedrijfsgebouwen (veestallen) komen met een ander uiterlijk dan de aanwezige bedrijfsgebouwen. Gras en vee komen daar waar eerst aardappelen, bieten en granen groeiden.

Door de uitbreiding van de produktie zullen goederen in grotere hoeveelheden naar en van de bedrijven moeten worden vervoerd. Aangepaste wegen en ontsluiting zullen nodig zijn. Dat is ook nodig omdat, met name de veehouderij- en tuinbouwbedrijven, in verband met mogelijke calamiteiten, door de grotere eenheden meer dan voorheen onder alle weersomstandigheden bereikbaar zullen moeten zijn.

Door de verdere inkringing van de agrarische beroepsbevolking zal het draagvlak voor de verzorging van kleine kernen en het omliggende gebied kleiner kunnen worden. Dit kan grote gevolgen hebben voor de leefbaarheid van het landelijke gebied van Noordoost-Overijssel.

**DEEL II**

**DE LAND- EN TUINBOUW IN ENKELE DEELGEBIEDEN**

## 1. INLEIDING

Ter voorbereiding van het streekplan/structuurplan wordt het wenselijk geacht meer inzicht te verkrijgen in de structuur en de ontwikkeling van de land- en tuinbouw in een aantal deelgebieden binnen het streekplangebied. Dit betreft het Reestdal, het Vechtdal en de akkerbouwgebieden. De begrenzing van deze gebieden is vastgesteld in overleg met de P.P.D. (kaart 1). Het deel van het Reestdal dat binnen de ruilverkaveling Dedemsvaart-Noord valt, is buiten beschouwing gelaten. Hetzelfde geldt voor het Vechtdal ten noorden van Hardenberg.

Voor het Reestdal en het Vechtdal is nagegaan welke bedrijven in 1981 de grond in deze gebieden in gebruik hadden. Bijna alle grond in deze dalen is in de studie betrokken. Bij de akkerbouwgebieden is uitgegaan van de bedrijven met bedrijfsgebouwen binnen de aangegeven begrenzing. De in deze gebieden gelegen grond van bedrijven, waarvan de bedrijfsgebouwen buiten deze gebieden staan, is niet in deze studie meegenomen.

Van de aldus geïnventariseerde bedrijven wordt een beeld geschetst van de situatie in 1981 en de ontwikkelingen die hebben plaatsgehad in de periode 1976 - 1981. Voor het Reestdal en het Vechtdal heeft dit uitsluitend betrekking op de bedrijven die in 1981 grond hadden in deze gebieden. Bedrijven, die in de periode 1976 - 1981 hun grond in deze gebieden hebben afgestoten of die zijn opgeheven, blijven buiten beschouwing.

Tot slot dient te worden opgemerkt, dat de deelgebieden en de begrenzing daarvan uitsluitend zo zijn gekozen voor onderzoekdoeleinden.

# Noordoost Overijssel

landbouwonderzoek

begrenzing deelgebieden

verklaring:

**R** - Reestdal

**V** - Vechtdal

**D** - akkerbouwgebied  
Dedemsvaart

**K** - akkerbouwgebied  
De Krim

**B** - akkerbouwgebied  
Bergentheim

SCHAAL 1 : 100 000



PROV. PLAN. DIENST v. OV.

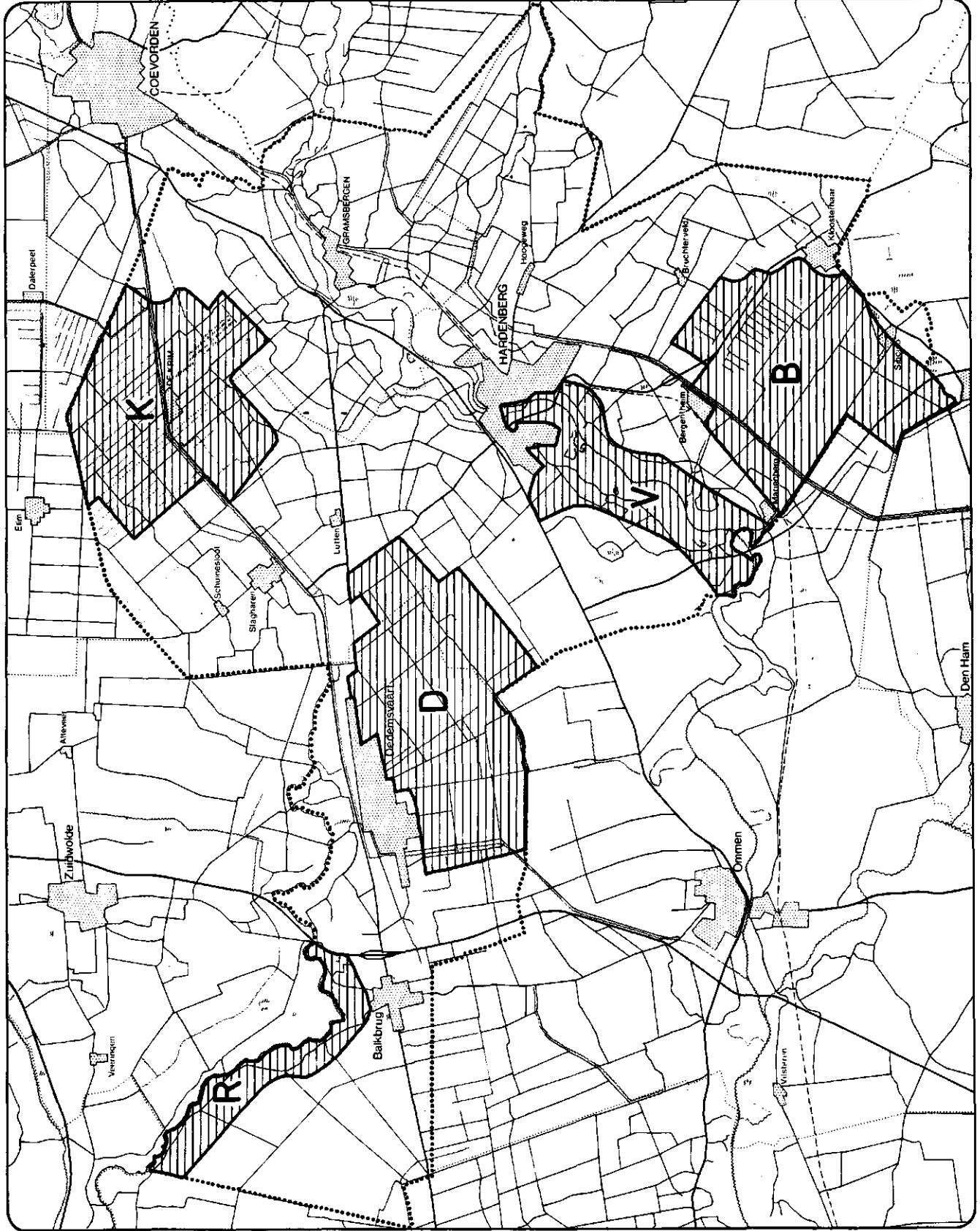

## 2. HET REESTDAL

### 2.1 De bedrijven naar het areaal cultuurgrond in het Reestdal

In 1981 hadden 39 in het streekplangebied geregistreerde bedrijven grond binnen de aangegeven begrenzing van het Reestdal. In totaal hadden ze 700 ha cultuurgrond, waarvan 413 ha in het gebied en 287 ha daarbuiten. Van deze 39 bedrijven waren er 5 waarvan het bedrijfshoofd in 1981 naast het bedrijf een ander hoofdberoep had. Vier van hen hadden in 1976 hun hoofdberoep nog in de landbouw. Eén bedrijf was in beide jaren als nevenbedrijf geregistreerd en één nevenbedrijf is na overdracht als hoofdberoepsbedrijf voortgezet.

Tenzij anders is vermeld, hebben de hierna volgende beschouwingen betrekking op alle 39 bedrijven.

Het merendeel van deze bedrijven had in 1981 meer dan de helft van hun cultuurgrond in het Reestdal (tabel 2.1). Deze bedrijven zijn dus voor hun bedrijfsvoering en daarmee voor hun inkomensvorming grotendeels afhankelijk van de mogelijkheden in dit gebied. Dit betrof 30 bedrijven, waarvan 12 al hun grond in het Reestdal hadden. Omdat het er maar twee zijn, zijn de bedrijven met 25 - 50% van de grond in het gebied eenvoudigheidshalve gevoegd bij de bedrijven met minder dan 25% van de grond in het gebied. Dat waren er 7, waarvan 5 hun bedrijfsgebouwen buiten het Reestdal hadden.

### 2.2 De bedrijfsoppervlakte

De gemiddelde bedrijfsoppervlakte van de geïnventariseerde bedrijven bedroeg in 1981 ongeveer 18 ha. De oppervlakte van de bedrijven met meer dan 75% van de grond in het Reestdal was aanmerkelijk lager: 12,8 ha (tabel 2.1). Slechts enkele van deze bedrijven beschikten over meer dan 20 ha (tabel 2.2). De aantallen bedrijven per bedrijfsoppervlakteklasse zijn tussen 1976 en 1981 weinig veranderd. Toch heeft op veel bedrijven verandering van de bedrijfsoppervlakte plaatsgehad (tabel 2.3). Zo zijn 18 bedrijven vergroot, gemiddeld met 6,7 ha en 12 bedrijven verkleind, gemiddeld met 7,5 ha. De overige 9 bedrijven zijn in oppervlakte gelijk gebleven.

Van de bedrijven met minder dan 50% van de grond in het Reestdal zijn er naar verhouding veel vergroot, terwijl de gemiddelde vergroting aanmerkelijk groter was dan op de andere bedrijven. Samen met enkele, vrij geringe, verkleiningen leidde dit er toe, dat de gemiddelde oppervlakte van deze bedrijven toenam van 17,8 ha in 1976 tot 24,4 ha in 1981 (tabel 2.1). Het totale areaal van deze groep bedrijven nam dus toe. Daarentegen verminderde de totale oppervlakte van de groep bedrijven die meer dan de helft van de grond in het Reestdal heeft. De vergrotingen en verkleiningen van de afzonderlijke bedrijven leidden tot een afname van de gemiddelde oppervlakte van deze bedrijven.

### 2.3 Grondgebruik en bedrijfstype

Het grootste deel van de grond is in gebruik als grasland: in 1981 ruim 600 van de 700 ha. De oppervlakte bouwland bedroeg toen 93 ha, het dubbele van de oppervlakte in 1976. Dit is voornamelijk het gevolg van een uitbreiding van de oppervlakte aardappelen en snijmais, samen 90% van het bouwland bezettend.

De meeste bedrijven met grond in het gebied zijn volledig gericht op de rundveehouderij: in 1981 waren dit er 34. Verder waren er toen 4 akkerbouwbedrijven en 1 varkensbedrijf.

Tabel 2.1 Bedrijven en cultuurgrond

Cultuurgrond in het Reestdal in 1981	Aantal bedrijven 1976/1981	Cultuurgrond (ha)		Ha per bedrijf	
		1976	1981	1976	1981
Minder dan 50%	9	160	220	17,8	24,4
50 tot 75%	12	259	248	21,6	20,7
75% en meer	18	248	231	13,8	12,8
Totaal	39	668	700	17,1	17,9

Bron: CBS/LEI.

Tabel 2.2 Aantal bedrijven naar oppervlakte per bedrijf

Cultuurgrond in het Reestdal in 1981	Aantal bedrijven 1976/1981	Waarvan met een oppervlakte van ... ha							
		minder dan 10		10-20		20-30		30 of meer	
		1976	1981	1976	1981	1976	1981	1976	1981
Minder dan 50%	9	1	1	4	3	3	3	1	2
50 tot 75%	12	1	2	6	5	2	3	3	2
75% en meer	18	5	6	10	9	2	2	1	1
Totaal	39	7	9	20	17	7	8	5	5

Bron: CBS/LEI.

Tabel 2.3 Veranderingen in bedrijfsoppervlakte

Cultuurgrond in het Reestdal in 1981	Aantal bedrijven in 1976	Waarvan in de periode 1976-1981			gemiddeld	
		verkleind	vergroot	gelijk gebleven	verkleind met .. ha	vergroot met .. ha
Minder dan 50%	9	2	7	-	2,5	9,3
50 tot 75%	12	3	6	3	12,7	4,6
75% en meer	18	7	5	6	6,6	5,8
Totaal	39	12	18	9	7,5	6,7

Bron: CBS/LEI.

## 2.4 De rundveehouderij

Bijna alle geïnventariseerde bedrijven hadden in 1976 melkvee (tabel 2.4). Een aantal hiervan heeft in de periode 1976 - 1981 het melkvee afgestoten, zodat er in 1981 nog 30 bedrijven met melkvee waren. Gemiddeld hadden deze toen 40 melkkoeien. In 1976 waren er gemiddeld 29 melkkoeien per bedrijf. Tussen 1976 en 1981 is het aantal bedrijven met minder dan 40 melkkoeien sterk teruggelopen en het aantal bedrijven met een grotere veestapel toegenomen.

De bedrijven met meer dan 75% van de grond in het Reestdal hadden met 26 melkkoeien per bedrijf gemiddeld aanmerkelijk minder koeien dan de andere bedrijven. Slechts drie van hen hadden meer dan 40 melkkoeien. Dit is hoofdzakelijk een gevolg van de relatief kleine oppervlakte van de bedrijven met meer dan 75% van de grond in het gebied (tabel 2.5). Ook het gemiddelde aantal stuks vee per ha voedergewassen was op deze bedrijven beduidend lager dan op de bedrijven met minder dan 50% van de cultuurgrond in het gebied.

Niet alleen in de omvang van de melkveestapel, maar ook in de groei hiervan zijn de bedrijven met meer dan 75% van de grond in het Reestdal beduidend achtergebleven bij de bedrijven met minder grond in het gebied. Weliswaar was er sprake van enige toename van de veedichtheid, maar deze woog niet op tegen de sterke toename van het areaal voedergewassen (grasland + snijmais) op de andere bedrijven. Zo nam de oppervlakte voedergewassen per melkveebedrijf met minder dan 50% van de grond in het Reestdal toe van 16 ha in 1976 tot 25 ha in 1981. Dit ging samen met een toename van de gemiddelde veestapel van 37 tot 59 koeien per bedrijf. Op de bedrijven met meer dan 75% van de grond in het gebied nam het areaal voedergewassen per melkveebedrijf slechts toe van 14 tot 16 ha en de veestapel van 22 tot 26 melkkoeien.

De bedrijven met meer dan de helft van de grond in het Reestdal hebben een aanmerkelijk lagere veedichtheid dan de andere bedrijven. Verder is ook de jongveebezetting hoger. Waarschijnlijk is dit het gevolg van de ongunstige produktieomstandigheden in sommige delen van het gebied.

De conclusie is, dat het merendeel van de bedrijven die geheel of grotendeels zijn aangewezen op grond in het Reestdal

- een naar verhouding kleine melkveestapel hebben, doordat zij
- weinig grond hebben en
- per hectare weinig koeien houden.

Dit laatste is mede een gevolg van ongunstige produktieomstandigheden in grote delen van het Reestdal en het uitblijven van een ruilverkaveling in dit gebied.

## 2.5 De produktieomvang per bedrijf en per arbeidskracht

De totale produktieomvang van de bedrijven is tussen 1976 en 1981 met slechts 5% toegenomen. Deze geringe groei is toe te schrijven aan een afname van de produktieomvang van 8% op de bedrijven met meer dan 50% van de grond in het Reestdal. Op de andere bedrijven is sprake geweest van een toename van 36%. Deze verschillen zijn hoofdzakelijk een gevolg van verschillen in groei van de rundveehouderij. In paragraaf 2.3 bleek al dat de groep bedrijven met minder dan 50% van de grond in het gebied hun totale areaal cultuurgrond sterk heeft uitgebreid. Bij een gelijk gebleven veedichtheid leidde dit tot een grotere omvang van de rundveehouderij. Bij de andere bedrijven was sprake van verkleining van het areaal, hetgeen met de slechts geringe stijging van de veedichtheid resulteerde in een afname van de produktieomvang in de rundveehouderij.

De bedrijven met minder dan 50% van de grond in het Reestdal hebben hun gemiddelde produktieomvang uitgebreid van 144 sbe in 1976 tot 192 sbe in 1981 (tabel 2.6). Op de andere bedrijven was sprake van een afname van de gemiddelde produktieomvang: bij de bedrijven met 50 - 75% van de grond in het gebied van 142 sbe tot 131 sbe en bij de bedrijven met meer dan 75% van de grond in het gebied van 89 tot 85 sbe.

Niet alleen in de gemiddelde produktieomvang per bedrijf, maar ook bij de verdeling van de bedrijven naar produktieomvang komen de verschillen tussen de

drie groepen bedrijven duidelijk naar voren (tabel 2.7). Zo waren er in 1981 van de 9 bedrijven met minder dan 50% van de grond in het Reestdal 8 groter dan 110 sbe; van de 12 bedrijven met 50 - 75% waren dat er 7 en van de 18 bedrijven met meer dan 75% van de grond in het gebied slechts 5.

Gezien hun kleine produktieomvang ligt het voor de hand dat op de meeste bedrijven slechts één arbeidskracht werkzaam is. In 1981 waren er 34 eenmans-bedrijven en 5 bedrijven, waar naast het bedrijfshoofd nog één of twee arbeidskracht(en) meewerkte(n) 1).

Omdat de gemiddelde arbeidsbezetting op de onderscheiden groepen bedrijven weinig van elkaar verschilt, geeft de produktieomvang per arbeidskracht hetzelfde beeld te zien als de produktieomvang per bedrijf (tabel 2.6). De situatie op de bedrijven met meer dan 75% van de grond in het Reestdal is dus beïndrukkend slechter dan op de bedrijven met minder dan 50% van de grond in het gebied. De bedrijven met 50 - 75% van de grond in het gebied nemen ook in dit opzicht een tussenpositie in. Duidelijk is dat op veel bedrijven met meer dan de helft van de grond in het Reestdal, de inkomenscapaciteit gering is.

## 2.6 Verwachtingen voor de komende jaren

In het voorgaande is gebleken, dat een groot deel van de bedrijven die meer dan de helft van hun cultuurgrond in het Reestdal hebben, in ontwikkeling zijn achtergebleven bij de bedrijven die hier slechts een klein deel van hun grond hebben. Dit geldt vooral voor de bedrijven die bijna al hun grond in het Reestdal hebben. Veel van deze bedrijven beschikken over slechts weinig cultuurgrond, hetgeen, samen met de lage veedichtheid per ha, leidt tot veestapels die naar de huidige maatstaven te klein zijn voor een rendabele bedrijfsvoering. Afgezien van een ontwikkeling in de richting van de intensieve veehouderij, kan in deze situatie slechts verbetering komen indien en de bedrijfsoppervlakte groter wordt en de veedichtheid wordt verhoogd.

Veel oudere bedrijfshoofden hebben geen opvolger. Daarom mag worden verwacht dat er in de naaste toekomst grond vrijkomt. Hoeveel grond beschikbaar zal komen voor vergroting van de bedrijven, is afhankelijk van de oppervlakte die door verkleining en opheffing vrijkomt, de oppervlakte die voor niet-agrarische doeleinden wordt aangekocht en de concurrentie van andere bedrijven.

Verhoging van de veedichtheid zal, bij handhaving van de huidige cultuurtechnische situatie, waarschijnlijk slechts in beperkte mate mogelijk zijn. Door verbetering van de waterhuishouding en herinrichting van het gebied kunnen de mogelijkheden hiertoe gunstiger worden. Dit zou eveneens een verlaging van de nu nog relatief hoge jongveebezetting mogelijk maken, waardoor het aantal melkkoeien zou kunnen toenemen.

Zoals hiervoor is weergegeven, mag worden verwacht dat een deel van de bedrijven met meer dan de helft van de cultuurgrond in het Reestdal, in de (naaste) toekomst zal worden opgeheven. Dit kan ook worden afgeleid uit het feit dat in 1981 slechts 5 van de 22 rundveebedrijven in deze groep meer dan 50 melkkoeien had, terwijl dit ongeveer de minimumomvang is voor een rendabele bedrijfsvoering.

De 30 bedrijven met minstens de helft van hun cultuurgrond in het Reestdal hadden in 1981 samen 439 ha grasland en voedergewassen. Uitgaande van de huidige veedichtheid zou dit areaal slechts ruimte kunnen bieden aan 15 gespecialiseerde melkveebedrijven met gemiddeld 50 melkkoeien. Er zou echter ruimte zijn voor ongeveer 20 van deze bedrijven indien een hogere veedichtheid (3,0 g.v.e. per ha) en een lagere jongveebezetting (0,7 per koe) zouden kunnen worden gerealiseerd. Daarvoor is een verbetering van de produktieomstandigheden nodig.

---

1) Opgemerkt dient te worden dat hier alleen is gerekend met mannelijke arbeidskrachten die regelmatig tenminst 15 uur per week werkzaam zijn op het bedrijf. Op veel bedrijven werkt ook de echtgenote mee op het bedrijf.



De conclusie kan zijn dat het aantal bedrijven in het Reestdal verder zal afnemen. Indien de produktieomstandigheden worden verbeterd, zal er voor meer bedrijven en mensen ruimte zijn dan wanneer dat niet gebeurt.

Tabel 2.4 Omvang van de melkveestapel

Cultuurgrond in het Reestdal in 1981	Bedrijven met melkvee		waarvan met ... melkkoeien							
	1976	1981	tot 20		20 - 39		40 of meer		gemiddeld	
			1976	1981	1976	1981	1976	1981	1976	1981
Minder dan 50%	9	8	2	-	5	3	2	5	37	59
50 tot 75%	12	8	3	1	5	3	4	4	35	45
75% en meer	17	14	7	6	9	5	1	3	22	26
Totaal	38	30	12	7	19	11	7	12	29	40

Bron: CBS/LEI.

Tabel 2.5 De veedichtheid

Cultuurgrond in het Reestdal in 1981	Oppervlakte voedergewassen		Melkkoeien per ha		Jongvee per 100 melkkoeien		Grootvee- eenheden per ha	
	1976	1981	1976	1981	1976	1981	1976	1981
Minder dan 50%	148	201	2,2	2,3	79	70	3,0	3,0
50 tot 75%	235	214	1,8	1,8	89	98	2,5	2,4
75% en meer	245	225	1,5	1,7	91	98	2,2	2,5
Totaal	628	640	1,8	1,9	86	87	2,5	2,6

Bron: CBS/LEI.

Tabel 2.6 Productieomvang per bedrijf en per arbeidskracht 1)

Cultuurgrond in het Reestdal in 1981	Aantal bedrijven 1976/1981	Sbe per bedrijf		Aantal arbeidskr.		Arbeidskr. per bedrijf		Sbe per mnl. arb.kr.	
		1976	1981	1976	1981	1976	1981	1976	1981
Minder dan 50%	9	144	192	11	12	1,2	1,3	118	144
50 tot 75%	12	142	131	18	15	1,5	1,3	95	105
75% en meer	18	89	85	19	19	1,1	1,1	84	81
Totaal	39	118	129	48	46	1,3	1,2	96	105

Bron: CBS/LEI.

1) Mannelijke arbeidskrachten regelmatig tenminste 15 uur per week werkzaam op het bedrijf.

Tabel 2.7 Bedrijven naar productieomvang (in sbe) per bedrijf

Cultuurgrond in het Reestdal in 1981	Aantal bedrijven 1976/1981	waarvan met een productieomvang van ... sbe							
		tot 70		70-110		110-150		150 of meer	
		1976	1981	1976	1981	1976	1981	1976	1981
Minder dan 50%	9	1	1	3	-	3	3	2	5
50 tot 75%	12	2	3	4	2	2	2	4	5
75% en meer	18	5	7	7	6	4	2	2	3
Totaal	39	8	11	14	8	9	7	8	13

Bron: CBS/LEI.

### 3. HET VECHTDAL

#### 3.1 De bedrijven naar het areaal cultuurgrond in het Vechtdal

In 1981 hadden 95 bedrijven grond binnen de aangegeven begrenzing van het Vechtdal. Hun totale oppervlakte bedroeg toen 1469 ha, waarvan 1006 ha in het gebied en 463 ha daarbuiten.

Op 86 bedrijven besteedde het bedrijfshoofd de meeste arbeidstijd aan het bedrijf. Naast deze hoofdberoepsbedrijven waren er 9 zogenaamde overige bedrijven. Twee bedrijven behoorden in 1981 tot de hoofdberoepsbedrijven en in 1976 tot de overige bedrijven. Anderzijds werden twee bedrijven in 1981 tot de overige en in 1976 tot de hoofdberoepsbedrijven gerekend. Deze twee laatste bedrijven zijn tussen 1976 en 1981 aanzienlijk in oppervlakte verkleind. Drie hoofdberoepsbedrijven en één overig bedrijf waren in 1976 nog niet geregistreerd. Dit betreft een groot varkensbedrijf en drie weidebedrijven met samen 8 ha cultuurgrond. Deze vier bedrijven zullen hierna buiten beschouwing worden gelaten, zodat het volgende uitsluitend betrekking heeft op de 91 bedrijven met grond in het Vechtdal, die zowel in 1976 als in 1981 waren geregistreerd.

Van deze 91 bedrijven hadden 77 hun bedrijfsgebouwen binnen de aangegeven begrenzing en 14 daarbuiten; 53 bedrijven hadden meer dan 75% van hun grond in het Vechtdal, waarvan 40 alle grond. Verder hadden 15 bedrijven 50 - 75% van hun grond in het gebied en 23 bedrijven minder dan de helft. De bedrijven hebben hun totale areaal tussen 1976 en 1981 met 90 ha uitgebreid. Dit betrof voornamelijk bedrijven die in 1981 meer dan de helft van hun cultuurgrond in het Vechtdal hadden (tabel 3.1).

#### 3.2 De bedrijfsoppervlakte

De geïnventariseerde bedrijven hebben hun gemiddelde oppervlakte tussen 1976 en 1981 vergroot van 15 ha tot 16 ha (tabel 3.1). De bedrijven met 50 - 75% van de grond in het Vechtdal vergrootten hun bedrijf gemiddeld meer dan de andere bedrijven, namelijk met bijna 3 ha. De gemiddelde oppervlakte van deze bedrijven bedroeg in 1981 ongeveer 17 ha, evenals die van de bedrijven met minder dan 25% van de grond in het gebied. De bedrijven met meer dan 75% van de grond in het gebied hadden een gemiddelde oppervlakte van circa 15 ha. De bedrijven met 25 - 50% van de grond in het gebied waren het grootst, met gemiddeld circa 21 ha. Deze verschillen tussen de groepen komen eveneens naar voren in de verdeling van de bedrijven naar oppervlakte per bedrijf (tabel 3.2). Zo is het aantal bedrijven met meer dan 20 ha cultuurgrond tussen 1976 en 1981 met 10 toegenomen, waarvan 4 in de groep bedrijven met 50 - 75% van hun grond in het Vechtdal. Bij de drie andere groepen zijn de verschuivingen in ha-klasse veel kleiner. Dat wil niet zeggen dat op deze bedrijven geen veranderingen in de bedrijfsoppervlakte hebben plaatsgehad. Integendeel, want op bijna alle bedrijven is de bedrijfsoppervlakte tussen 1976 en 1981 veranderd (tabel 3.3). Meer dan de helft van de bedrijven is vergroot, waarvan een derde bij of na overdracht van het bedrijf van vader aan zoon. Gemiddeld bedroeg de uitbreiding 3,3 ha. Hiertegenover stond een verkleining van 31 bedrijven met gemiddeld 2,6 ha. Enkele bedrijven werden aanzienlijk kleiner. Het proces van vergroten en verkleinen van de bedrijven resulteerde bij alle onderscheiden groepen in een toename van de gemiddelde bedrijfsoppervlakte. Deze was het grootst bij de bedrijven met 50 - 75% van de grond in het Vechtdal.

#### 3.3 Grondgebruik en bedrijfstype

Ongeveer een derde van de cultuurgrond was in 1976 in gebruik als bouwland en twee derde als grasland (tabel 3.4). Tussen 1976 en 1981 is het aandeel bouw-

land enigszins toegenomen. Op de bedrijven met meer dan 75% van de grond in het Vechtdal was deze verschuiving kleiner dan op de andere bedrijven.

Eerstgenoemde groep had in 1981 naar verhouding beduidend minder bouwland dan de andere bedrijven. De toename van het bouwland is vrijwel geheel ten goede gekomen aan de snijmaisteelt. Daardoor wordt nu een grotere oppervlakte bebouwd met snijmais dan met aardappelen. Het grootste deel van het bouwland komt voor op bedrijven die overwegend zijn gericht op de akkerbouw. In 1981 hadden de rundveebedrijven 152 ha bouwland, waarvan 134 ha snijmais.

In overeenstemming met het grondgebruik is de rundveehouderij de grootste produktietak, met 60% van de totale produktieomvang. Het aandeel van de akkerbouw is 17% en van de intensieve veehouderij 21% (tabel 3.5). Op de bedrijven met minder dan 25% en met meer dan 75% van de grond in het Vechtdal is de rundveehouderij verreweg de belangrijkste produktietak en is de betekenis hiervan tussen 1976 en 1981 toegenomen. Op de andere groepen bedrijven was het aandeel van de rundveehouderij in de totale produktieomvang veel kleiner. Daar was de intensieve veehouderij een relatief belangrijke en sterk groeiende produktietak. Op de bedrijven met meer dan 75% van de grond in het Vechtdal was de akkerbouw van minder betekenis dan op de andere bedrijven.

Van de 91 bedrijven in 1981 waren er 60 gericht op de rundveehouderij, 16 op de akkerbouw en 15 op de intensieve veehouderij (tabel 3.6). Tussen 1976 en 1981 nam het aantal gespecialiseerde bedrijven toe van 42 tot 57. Deze specialisatie kwam naar verhouding meer voor bij bedrijven met minder dan 25% of meer dan 75% van hun grond in het Vechtdal, dan bij de andere bedrijven (tabel 3.7).

### 3.4 De produktietakken

De rundveehouderij is de belangrijkste produktietak in het Vechtdal, ook al hebben tussen 1976 en 1981 ruim 20 bedrijven hun melkvee afgestoten. De inmiddels afgeronde omschakeling van melkbussen op melktanks heeft hierbij een belangrijke rol gespeeld. Het aantal bedrijven met minder dan 50 melkkoeien is dan ook sterk gedaald en het aantal met grotere melkveestapels is toegenomen (zie tabel 3.8). Hiervoor was ook de vergroting van het areaal voedergewassen (grasland + snijmais) van belang. De oppervlakte voedergewassen van bedrijven met grond in het Vechtdal steeg namelijk met 12% (tabel 3.9).

Bij de bedrijven met meer dan de helft van hun grond in het Vechtdal werd de uitbreiding van de melkveestapel voor een deel gerealiseerd door meer koeien per hectare te gaan houden. Dit werd (mede) mogelijk door de uitvoering van de ruilverkavelingen Rheeze, Duffelen en Hardenberg-Oost.

Op veel bedrijven komt akkerbouw voor: in 1981 op 70 van de 91 bedrijven. Van deze hadden 42 minder dan 5 ha bouwland, 8 tussen 5 en 10 ha en 20 meer dan 10 ha. Het aantal bedrijven met meer dan 20 ha is tussen 1976 en 1981 toegenomen van 4 tot 11. Dit zijn voornamelijk gespecialiseerde akkerbouwbedrijven. De bedrijven met een kleine oppervlakte bouwland zijn bijna alle rundveebedrijven die hierop snijmais telen. Op de akkerbouwbedrijven zijn aardappelen en granen de belangrijkste gewassen. Ook tussen de onderscheiden groepen bedrijven zijn enige verschillen in bouwplan (tabel 3.10). Zowel bij de bedrijven met minder dan 25% als bij die met meer dan 75% van de grond in het Vechtdal is snijmais het belangrijkste akkerbouwgewas. Bij de twee andere groepen bedrijven zijn dat de aardappelen.

De intensieve veehouderij omvat ruim 20% van de totale produktieomvang van de 91 geïnterpreteerde bedrijven. Ongeveer 40% hiervan komt voor rekening van de 5 gespecialiseerde intensieve veehouderijbedrijven. In 1976 hadden 54 van de 91 bedrijven een of andere tak van intensieve veehouderij, meestal mest- of fokvarkens. In 1981 was hun aantal gedaald tot 43. Tussen 1976 en 1981 is de pluimveestapel wat ingekrompen, maar het aantal fok- en mestvarkens is aanzienlijk groter geworden. Dat gebeurde vooral op de gespecialiseerde bedrijven.

Tabel 3.1 Bedrijven en cultuurgrond

Cultuurgrond in het Vechtdal in 1981	Aantal bedrijven		Cultuurgrond (ha)		Ha per bedrijf	
	1976/1981		1976	1981	1976	1981
Minder dan 25%	13		214	222	16,5	17,1
25 tot 50%	10		201	208	20,1	20,8
50 tot 75%	15		210	253	14,0	16,9
75% en meer	53		747	779	14,1	14,7
Totaal	91		1372	1462	15,1	16,1

Bron: CBS/LEI.

Tabel 3.2 Aantal bedrijven naar oppervlakte per bedrijf

Cultuurgrond in het Vechtdal in 1981	Aantal bedrijven	Waarvan met een oppervlakte van ... ha							
		minder dan 10		10-20		20-30		30 of meer	
		1976	1981	1976	1981	1976	1981	1976	1981
Minder dan 25%	13	4	5	5	2	3	4	1	2
25 tot 50%	10	1	1	5	3	3	4	1	2
50 tot 75%	15	2	3	12	7	1	4	-	1
75% en meer	53	11	12	30	31	5	6	3	4
Totaal	91	18	21	52	43	12	18	5	9

Bron: CBS/LEI.

Tabel 3.3 Veranderingen in bedrijfsoppervlakte

Cultuurgrond in het Vechtdal in 1981	Aantal bedrijven in 1976	Waarvan in de periode 1976/1981			gemiddeld	
		verkleind	vergroot	gelijk gebleven	verkleind met .. ha	vergroot met .. ha
Minder dan 25%	13	5	7	1	4,2	4,1
25 tot 50%	10	5	5	-	2,0	3,4
50 tot 75%	15	3	11	1	2,0	4,5
75% en meer	53	18	29	6	2,4	2,7
Totaal	91	31	52	8	2,6	3,3

Bron: CBS/LEI.

Tabel 3.4 Het grondgebruik

Cultuurgrond in het Vechtdal in 1981	Totale oppervlakte cultuurgrond		Waarvan (in %)			
	1976	1981	grasland		bouwland	
			1976	1981	1976	1981
Minder dan 25%	214	222	67	59	33	41
25 tot 50%	201	208	50	45	50	55
50 tot 75%	210	253	70	55	30	45
75% en meer	747	779	72	70	28	30
<b>Totaal</b>	<b>1372</b>	<b>1462</b>	<b>68</b>	<b>62</b>	<b>32</b>	<b>38</b>

Bron: CBS/LEI.

Tabel 3.5 Samenstelling van de produktieomvang

Cultuurgrond in het Vechtdal in 1981	Percentage van de produktieomvang per produktietak					
	rundveehouderij		akkerbouw		intensieve veehouderij	
	1976	1981	1976	1981	1976	1981
Minder dan 25%	69	73	20	23	11	4
25 tot 50%	45	38	24	25	31	37
50 tot 75%	59	48	18	21	23	31
75% en meer	68	71	14	13	18	16
<b>Totaal</b>	<b>63</b>	<b>62</b>	<b>17</b>	<b>17</b>	<b>20</b>	<b>21</b>

Bron: CBS/LEI.

Tabel 3.6 Aantal bedrijven en oppervlakte cultuurgrond per bedrijfstype 1)

Bedrijfstype	Aantal bedrijven		areaal cultuurgrond	
	1976	1981	1976	1981
Gespecialiseerde rundveebedrijven	38	44	552	729
Overwegend rundveebedrijven	27	16	434	236
Gespecialiseerde akkerbouwbedrijven	2	8	50	200
Overwegend akkerbouwbedrijven	5	3	100	34
Gemengde akkerbouwbedrijven	4	5	88	92
Gespecialiseerde intensieve veehouderijbedrijven	2	5	20	59
Overwegend intensieve veehouderijbedrijven	4	3	42	42
Gemengde intensieve veehouderijbedrijven	9	7	86	70
<b>Totaal</b>	<b>91</b>	<b>91</b>	<b>1372</b>	<b>1462</b>

Bron: CBS/LEI.

## 1) Toelichting:

- Gespecialiseerd = 80% en meer v/d produktieomvang i/d betreffende produktietak.  
 Overwegend = 60 tot 80% v/d produktieomvang i/d betreffende produktietak.  
 Gemengd = 40 tot 60% v/d produktieomvang i/d betreffende produktietak.

### 3.5 De produktieomvang per bedrijf en per arbeidskracht

De bedrijven met grond in het Vechtdal hebben hun produktieomvang tussen 1976 en 1981 met ruim 20% vergroot. Dit hebben ze gerealiseerd door meer grond te verwerven, de veedichtheid te verhogen en de intensieve veehouderij uit te breiden. De gemiddelde produktieomvang per bedrijf kon daardoor toenemen van 117 sbe tot 142 sbe (tabel 3.11). De 53 bedrijven met meer dan 75% van de grond in het gebied lagen gemiddeld iets onder dit niveau, terwijl ook de groei ervan iets kleiner was. De 15 bedrijven met 50 tot 75% van de grond in het gebied zijn gemiddeld sterk in omvang toegenomen, vooral door uitbreiding van de intensieve veehouderij. De 10 bedrijven met 25 tot 50% van de grond in het Vechtdal hadden in beide jaren een grotere produktieomvang dan de andere bedrijven, voornamelijk omdat ze gemiddeld over meer grond beschikten. De bedrijven met minder dan 25% van de grond in het gebied zijn duidelijk in ontwikkeling achtergebleven bij de andere bedrijven, voornamelijk als gevolg van een inkrimping van de intensieve veehouderij en een slechts beperkte uitbreiding van de rundveehouderij.

Bij de bedrijven met minder dan 25% en met meer dan 75% van de grond in het Vechtdal was het aantal met minder dan 70 sbe in 1981 groter dan in 1976 (tabel 3.12). Hierbij zijn naar verhouding nogal wat bedrijven met oudere bedrijfshoofden, die waarschijnlijk bezig zijn het bedrijf geleidelijk "af te bouwen". Het aantal bedrijven met meer dan 150 sbe is aanmerkelijk toegenomen, vooral door vergroting van bedrijven die in 1976 nog tussen 70 en 150 sbe waren.

Het aantal (mannelijke) arbeidskrachten op de geïventariseerde bedrijven is in de beschouwde periode verminderd van 120 tot 112. Deze afname heeft hoofdzakelijk plaatsgehad bij de bedrijven met meer dan 75% van de grond in het Vechtdal. De vermindering vloeide in de meeste gevallen voort uit de overdracht van een bedrijf van vader op zoon. Daardoor werd het van een tweemans- (vader + zoon)bedrijf een eenmansbedrijf. Mede hierdoor is het aantal eenmansbedrijven toegenomen van 63 tot 73.

De gemiddelde arbeidsbezetting was voor de onderscheiden groepen in 1981 ongeveer gelijk. In 1981 komen daardoor de verschillen in produktieomvang per man globaal overeen met de verschillen in de produktieomvang per bedrijf. Dit betekent dat de produktieomvang per man - en daarmee de inkomenscapaciteit - op de bedrijven met minder dan 25% en die met meer dan 75% van de grond in het Vechtdal gemiddeld aanzienlijk kleiner is dan op de andere bedrijven. Bij de bedrijven met meer dan 75% van de grond in het Vechtdal is dat vooral een gevolg van de gemiddeld kleine bedrijfsoppervlakte. Bij de bedrijven met minder dan 25% van de grond in het gebied is dit het gevolg van de inkrimping van de intensieve veehouderij en de achterblijvende ontwikkeling in de rundveehouderij.

### 3.6 Verwachtingen voor de komende jaren

In de betrekkelijk korte periode van 1976 tot 1981 hebben zich belangrijke ontwikkelingen voorgedaan op de bedrijven die grond hebben in het Vechtdal. Het meest in het oog springend zijn de ontwikkelingen in de melkveehouderij. In deze produktietak is sprake geweest van een sterke specialisatie en schaalvergroting: de bedrijven die weinig koeien hadden, hebben deze afgestoten, terwijl de andere bedrijven de veestapel sterk hebben uitgebreid. Dit is bereikt door de bedrijfsoppervlakte te vergroten en het aantal koeien per hectare te verhogen. Dit laatste hebben met name de bedrijven gedaan die (bijna) al hun grond in het Vechtdal hebben. Dat werd mede mogelijk door de uitvoering van de ruilverkavelingen Diffelen, Rheeze en Hardenberg-Oost.

Desondanks hebben nog veel bedrijven een te kleine veestapel voor een rendabele bedrijfsvoering, zodat een verdere schaalvergroting en specialisatie nodig zullen zijn. Waarschijnlijk zal het aantal bedrijven verder verminderen doordat er bedrijven zullen worden opgeheven. Een aanwijzing hiervoor vormt de opvolgingssituatie. Meer dan de helft van de bedrijfshoofden in het gebied is 50 jaar of ouder en van hen heeft één op de drie een opvolger. Een deel van de grond van deze bedrijven zal in de toekomst waarschijnlijk beschikbaar komen voor vergroting van de blijvende bedrijven.

Die vergroting van de bedrijfsoppervlakte alleen is echter niet voldoende voor een redelijke ontwikkeling van de produktieomvang. Daarvoor zal ook de produktieomvang per hectare moeten toenemen. Voor de melkveehouderij betekent dit meer koeien per hectare. Vooral op bedrijven die voor meer dan driekwart in het Vechtdal liggen, kan dit problemen gaan opleveren, omdat deze bedrijven naar verhouding al een vrij hoge veedichtheid hebben. Om de verdere ontwikkeling te kunnen volgen, zullen deze bedrijven toch hun melkveestapel willen uitbreiden. Voor de bedrijven in het Vechtdal is het dan ook van groot belang dat zij de produktiecapaciteit van hun grond volledig zullen kunnen benutten. Zo kan bijvoorbeeld de ruwvoeropbrengst per hectare worden verhoogd door verbetering van het grasland, onder andere door egalisatie, scheuren en herinzaai of door uitbreiding van de oppervlakte snijmais. Voor deze uitbreiding van de veestapel zullen sommige bedrijven de stallen moeten vergroten, andere zullen nieuwe stallen, eventueel ligboxenstallen, nodig hebben.

Een alternatief voor bedrijven die onvoldoende verder kunnen met (alleen) melkvee, is een flinke tak intensieve veehouderij. Op veel rundveebedrijven worden al varkens gehouden, een goede basis voor uitbreiding in deze richting. In de meeste gevallen zal dit waarschijnlijk gepaard gaan met de nodige (ver)bouwactiviteiten.



Tabel 3.7 Bedrijven naar bedrijfstype 1)

Cultuurgrond in het Vechtdal in 1981	Totaal bedrijven 1976/1981	Waarvan gespecialiseerd in:						niet-gespe- cialiseerd	
		rundvee		akkerbouw		intensieve veeh.		1976	1981
		1976	1981	1976	1981	1976	1981		
Minder dan 25%	13	3	6	-	2	-	-	10	5
25 tot 50%	10	5	4	1	2	1	1	3	3
50 tot 75%	15	7	7	1	2	-	2	7	4
75% en meer	53	23	27	-	2	1	2	29	22
Totaal	91	38	44	2	8	2	5	49	34

Bron: CBS/LEI.

## 1) Toelichting:

Gespecialiseerd = 80% en meer v/d productieomvang i/d betreffende produktietak.  
Niet-gespecialiseerd = geen produktietak neemt 80% of meer v/d productieomvang in.

Tabel 3.8 De omvang van de melkveestapel

Cultuurgrond in het Vechtdal in 1981	Bedrijven met melkvee		Waarvan met ... melkkoeien							
	1976	1981	minder dan 30		30-50		50 en meer		gemiddeld	
			1976	1981	1976	1981	1976	1981	1976	1981
Minder dan 25%	13	8	11	3	2	2	-	3	21	40
25 tot 50%	7	4	4	1	1	1	2	2	27	44
50 tot 75%	10	8	7	2	3	2	-	4	26	43
75% en meer	48	37	32	16	15	9	1	12	23	37
Totaal	78	57	54	22	21	14	3	21	24	39

Bron: CBS/LEI.

Tabel 3.9 De veedichtheid

Cultuurgrond in het Vechtdal in 1981	Oppervlakte voedergewassen		Melkkoeien per ha		Jongvee per 100 koeien		grootveeëen- heden per ha	
	1976	1981	1976	1981	1976	1981	1976	1981
Minder dan 25%	160	188	1,7	1,7	69	59	2,3	2,3
25 tot 50%	110	114	1,7	1,5	97	128	2,5	2,5
50 tot 75%	157	177	1,6	2,0	84	77	2,6	2,6
75% en meer	621	695	1,8	2,0	75	80	2,4	2,9
Totaal	1048	1174	1,8	2,0	78	80	2,5	2,7

Bron: CBS/LEI.

Tabel 3.10 De akkerbouwgewassen

Cultuurgrond in het Vechtdal in 1981	Areaal bouwland		Waarvan (in ha)							
	1976	1981	granen		aardappelen		suikerbieten		snijmais	
			1976	1981	1976	1981	1976	1981	1976	1981
Minder dan 25%	71	92	13	6	33	27	8	-	17	59
25 tot 50%	99	114	33	24	57	57	2	14	8	20
50 tot 75%	65	113	10	9	23	46	20	20	12	39
75% en meer	206	232	30	9	78	70	16	6	80	147
Totaal	441	551	86	48	191	200	46	40	117	265

Bron: CBS/LEI.

Tabel 3.11 Produktieomvang per bedrijf en per arbeidskracht 1)

Cultuurgrond in het Vechtdal in 1981	Aantal bedrijven 1976/1981	Sbe per bedrijf		Aantal arbeidskr.		Arbeidskr. per bedrijf		Sbe per man	
		1976	1981	1976	1981	1976	1981	1976	1981
Minder dan 25%	13	111	115	15	16	1,2	1,2	96	93
25 tot 50%	10	161	190	13	12	1,3	1,2	124	158
50 tot 75%	15	114	167	19	18	1,3	1,2	90	139
75% en meer	53	111	132	73	66	1,4	1,2	81	106
Totaal	91	117	142	120	112	1,3	1,2	89	115

Bron: CBS/LEI.

1) Mannelijke arbeidskrachten, regelmatig minstens 15 uur per week werkzaam op het bedrijf.

Tabel 3.12 Verdeling van de bedrijven naar bedrijfsomvang

Cultuurgrond in het Vechtdal in 1981	Aantal bedrijven 1976/1981	Waarvan met een produktieomvang van ... sbe							
		tot 70		70-110		110-150		150 en meer	
		1976	1981	1976	1981	1976	1981	1976	1981
Minder dan 25%	13	1	3	7	3	3	4	2	3
25 tot 50%	10	2	2	1	1	2	3	5	4
50 tot 75%	15	3	3	7	3	1	3	4	6
75% en meer	53	14	18	14	5	12	8	13	22
Totaal	91	20	26	29	12	18	18	24	35

Bron: CBS/LEI.

## 4. DE AKKERBOUWGEBIEDEN

### 4.1 Inleiding

In Noordoost-Overijssel liggen drie gebieden die worden gekenmerkt door een open landschap en het (overwegend) gebruik voor akkerbouw. Het gaat om de gebieden bij Dedemsvaart (2855 ha), De Krim (2116 ha) en Bergentheim (1863 ha).

Met het oog op het bijzondere karakter van deze gebieden is nagegaan welke ontwikkelingen hier in de landbouw plaatsvinden en welke ontwikkelingen kunnen worden verwacht. Hierbij wordt alleen aandacht geschonken aan ontwikkelingen die, direct of indirect, ruimtelijke aspecten hebben.

Voor dit deel van het onderzoek zijn de bedrijven onderscheiden in drie typen akkerbouwbedrijven, twee typen rundveebedrijven en twee typen intensieve veehouderijbedrijven (zie bijlage 1). In 1981 werden in de akkerbouwgebieden ook drie tuinbouwbedrijven aangetroffen. Het zijn twee (sedert 1976) nieuwe bedrijven en één al bestaand bedrijf. Dit zou kunnen wijzen op een (nieuwe) ontwikkeling. Ter bescherming van individuele gegevens kan hierop echter niet nader worden ingegaan.

### 4.2 Het aantal bedrijven

In de drie akkerbouwgebieden is het aantal geregistreerde bedrijven tussen 1976 en 1981 gedaald van 282 tot 267: een vermindering van gemiddeld ongeveer 1% per jaar. In geheel Noordoost-Overijssel was dat het dubbele: -2% per jaar. Ook het aantal hoofdberoepsbedrijven daalde in de akkerbouwgebieden langzamer (-1,75% per jaar) dan in het hele gebied (-2,5% per jaar). De vermindering vond plaats in Dedemsvaart en De Krim, niet in Bergentheim (tabel 4.1). Achter deze betrekkelijk kleine daling van het aantal bedrijven gaat echter een groot aantal veranderingen schuil. In figuur 4.1 is weergegeven welke wijzigingen in en tussen de groepen hoofdberoepsbedrijven en overige bedrijven hebben plaatsgevonden.

Op 74 van de 251 hoofdberoepsbedrijven en op 17 van de 31 overige bedrijven is óf een ander bedrijfshoofd gekomen óf het bedrijfshoofd is van hoofdberoep veranderd, óf het bedrijf werd opgeheven 1). Voorts zijn tussen 1976 en 1981 10 nieuwe hoofdberoepsbedrijven en 7 nieuwe overige bedrijven gesticht 2). Sommige daarvan doen het zonder cultuurgrond (intensieve veehouderijbedrijven), maar het merendeel vestigde zich op grond van opgeheven en verkleinde bedrijven. In Bergentheim werden naar verhouding meer nieuwe bedrijven gesticht, onder andere door opdeling van een groot akkerbouwbedrijf in enkele veehouderijbedrijven. Dit is mede de oorzaak van het vrijwel gelijk blijven van het aantal hoofdberoepsbedrijven.

Het aantal overige (niet-hoofdberoeps)bedrijven is toegenomen doordat er enerzijds evenveel nieuwe bij kwamen als er werden opgeheven en anderzijds meer hoofdberoepsbedrijven overgingen naar de groep overige bedrijven dan omgekeerd. Alleen in Bergentheim bleef het aantal overige bedrijven (per saldo) gelijk.

Het aantal veranderingen is dus aanzienlijk groter dan het verschil tussen het aantal bedrijven in 1976 en 1981.

---

1) Tot de opgeheven bedrijven worden ook de bedrijven gerekend die uit de registratie verdwenen doordat deze kleiner werden dan 10 sbe.

2) Tot de nieuwe bedrijven worden ook de bedrijven gerekend die kleiner dan 10 sbe waren en werden vergroot tot meer dan 10 sbe.

Figuur 4.1. Veranderingen van de aantallen hoofdberoeps- en overige bedrijven tussen 1976 en 1981 in de akkerbouwgebieden van Noordoost-Overijssel.

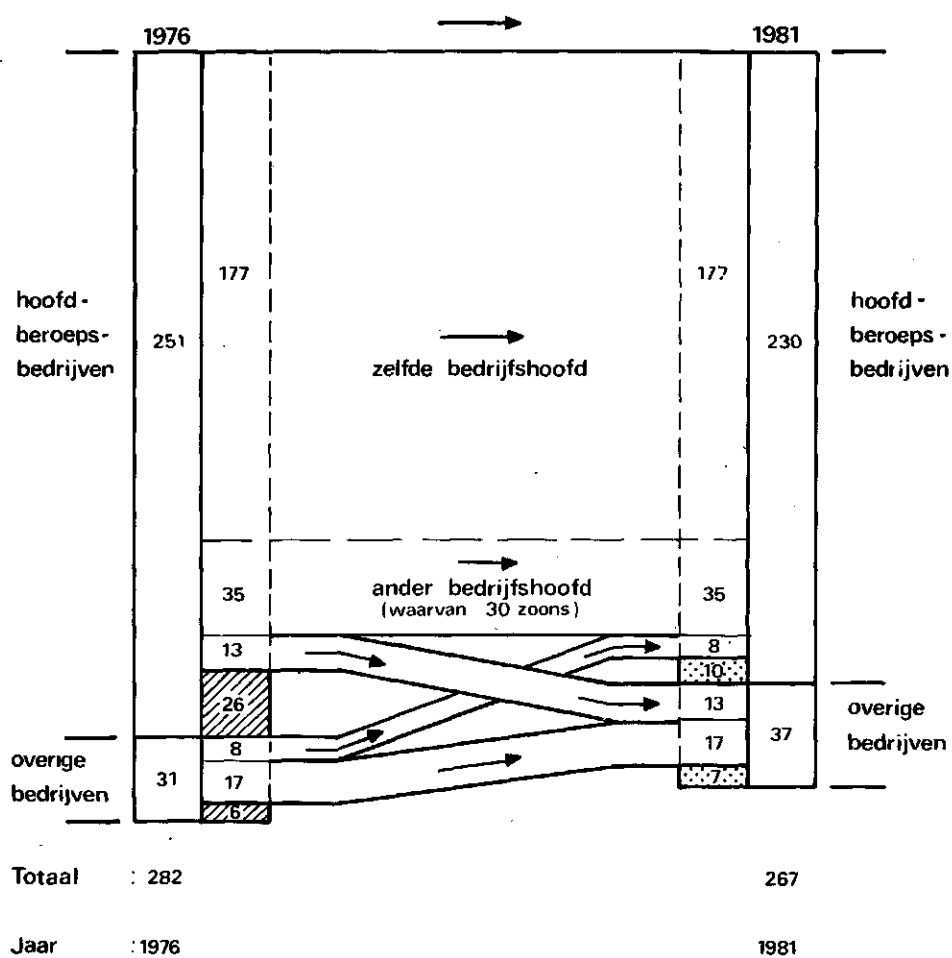

### 4.3 Het grondgebruik

De totale, bij de hoofdberoepsbedrijven in gebruik zijnde oppervlakte cultuurgrond, is in alle drie akkerbouwgebieden vrijwel gelijk gebleven. In Dedemsvaart en De Krim is ook de verdeling over gras- en bouwland vrijwel gelijk gebleven. In Bergentheim is de oppervlakte akkerbouwgewassen sterk ingekrompen en de oppervlakte grasland bijna verdubbeld (tabel 4.2). Vooral de oppervlakte granen werd ingekrompen. Er worden nu echter ook minder aardappelen verbouwd, het belangrijkste gewas van de veenkoloniale akkerbouwbedrijven.

Een deel van deze vermindering is een gevolg van het omzetten van akkerbouwbedrijven in rundveebedrijven. Er zijn echter ook vrij veel akkerbouwbedrijven die minder aardappelen zijn gaan verbouwen, min of meer gedwongen door problemen met de beruchte aardappelmoetheid. Deze bedrijven gingen meer suikerbieten verbouwen en ook snijmais werd op deze bedrijven een gewas van betekenis. De "overige akkerbouwgewassen" (koolzaad, stamslabonen, erwten en dergelijke) worden meer op grote dan op kleine akkerbouwbedrijven verbouwd en meer in Dedemsvaart en De Krim dan in Bergentheim.

Overigens hebben de eisen die de vruchtwisseling en de bestrijding van de aardappelmoetheid stellen aan de bedrijfsvoering, verscheidene akkerbouwers er toe gebracht bij veehouders grond te huren voor de aardappelteelt, al dan niet in ruil voor een even grote of grotere oppervlakte van hun eigen grond.

Op gespecialiseerde akkerbouwbedrijven werd de teelt van snijmais sterker uitgebreid dan op andere bedrijven. Daardoor wordt nu 46% van de snijmais in de drie akkerbouwgebieden verbouwd op gespecialiseerde akkerbouwbedrijven, waarvoor 10% van de grond van deze akkerbouwbedrijven wordt gebruikt.

Bij het grondgebruik in de akkerbouwgebieden vindt dus een duidelijke verschuiving plaats naar de veehouderij: meer grasland en bij de akkerbouwgewassen meer voedergewassen (snijmais) voor de veehouderij.

### 4.4 De bedrijfstypen

Voor de drie akkerbouwgebieden zijn de akkerbouw-, de rundvee- en intensieve veehouderijbedrijven onderscheiden naar gespecialiseerde en gemengde bedrijven.

De algemene ontwikkeling in de Europese, landelijke en Overijsselse landbouw is specialisatie: van gemengde naar gespecialiseerde bedrijven. Dit geldt ook voor de rundvee- en de intensieve veehouderijbedrijven in de drie akkerbouwgebieden. Bij de rundveehouderij gaat het gewoonlijk om uitbreiding van de rundveestapel en gelijk blijven of inkrimpen van de andere takken, zoals akkerbouw of intensieve veehouderij. Bij de intensieve veehouderijbedrijven wordt meestal de intensieve veehouderij uitgebreid en de rundveehouderij ingekrompen door het afstoten van melkvee.

Bij de akkerbouwbedrijven blijkt echter zowel sprake te zijn van specialisatie als van het tegenovergestelde. Verscheidene gemengde akkerbouwbedrijven zijn door het afstoten van de veehouderij gespecialiseerd akkerbouwbedrijf geworden. Daarbij ging het nogal eens om minder grote bedrijven met een betrekkelijk kleine melkveestapel. Anderzijds heeft een aantal gespecialiseerde akkerbouwbedrijven het bedrijf vergroot door een tak intensieve veehouderij te beginnen of deze (sterk) uit te breiden. Deze bedrijven werden daardoor gemengde akkerbouwbedrijven of - in een enkel geval - tot gemengd intensieve veehouderijbedrijf. Een aantal gespecialiseerde akkerbouwbedrijven is gespecialiseerd rundveebedrijf geworden. Deze en ook de andere drastische veranderingen van bedrijfstype vonden vrijwel altijd plaats nadat er een ander bedrijfshoofd was gekomen.

Nog steeds vormen de akkerbouwbedrijven de grootste groep (52%), maar deze is duidelijk aan het afbrokkelen (tabel 4.3) De vermindering is deels gevolg van verandering van bedrijfstype, maar er werden ook verscheidene akkerbouwbedrijven opgeheven. Grond van die bedrijven werd benut voor het stichten van nieuwe, gespecialiseerde en over het algemeen groot opgezette, moderne rundveebedrijven. Een ander deel van de grond was de basis voor nieuwe overige bedrij-

ven, meest akkerbouwbedrijfjes. In die beroepsgroep kwam overigens ook een aantal voormalige hoofdberoeps-akkerbouwbedrijven, ten dele met hetzelfde bedrijfs-  
hoofd.

Ook de groep rundveebedrijven (36%) is kleiner geworden, maar slechts weinig. Alleen het aantal gemengde rundveebedrijven verminderde. De gespecialiseerde rundveebedrijven zijn in aantal toegenomen en omvatten nu meer dan een vierde deel (27%) van de hoofdberoepsbedrijven in de drie akkerbouwgebieden. De groep intensieve veehouderijbedrijven is de enige die zowel in het gemengde als in het gespecialiseerde type in 1981 meer bedrijven telde dan in 1976.

#### 4.5 De oppervlakte van de bedrijven

Het aantal bedrijven, het grondgebruik en de bedrijfstypen gaven veel verandering te zien. Ook in de oppervlakte van de bedrijven blijkt veel te zijn veranderd. Daarbij is overigens de gemiddelde oppervlakte per bedrijf niet veel veranderd (tabel 4.4).

De voor de structuur van de landbouw belangrijkste ontwikkeling is dat in alle drie akkerbouwgebieden het aantal hoofdberoepsbedrijven met minder dan 15 ha cultuurgrond is afgenomen. Het aantal bedrijven in de verschillende hogere grootteklassen is (per saldo) ongeveer gelijk gebleven. Dat is inderdaad "per saldo", want in de drie akkerbouwgebieden blijkt een vrij grote mobiliteit van de cultuurgrond te bestaan. Van de 212 bedrijven die zowel in 1976 als in 1981 aanwezig waren als hoofdberoepsbedrijf, had slechts 22% in 1981 dezelfde oppervlakte als in 1976 (tabel 4.5). In die tijd werd 40% van die bedrijven gemiddeld 4 ha kleiner en 37% gemiddeld 7 ha groter. Grote en kleine bedrijven ondergingen vrijwel evenveel veranderingen, zowel op het punt van vergroten als verkleinen. Op grote bedrijven (minstens 50 ha) waren de veranderingen wel groter (meer hectaren) dan op de minder grote bedrijven. Bij de gespecialiseerde akkerbouwbedrijven werden naar verhouding veel bedrijven met meer dan 2 ha vergroot en bleven er minder even groot dan bij de andere bedrijfstypen.

De conclusie luidt, dat in de drie akkerbouwgebieden een nogal grote mobiliteit van de cultuurgrond bestaat.

#### 4.6 De produktieomvang van de bedrijven

De gemiddelde produktieomvang van de bedrijven is aanzienlijk toegenomen: van 144 sbe in 1976 tot 191 sbe per bedrijf in 1981. De bedrijven in de drie akkerbouwgebieden zijn gemiddeld veel groter dan in de andere delen van Noord-oost-Overijssel (tabel 4.6). Er zijn in de akkerbouwgebieden namelijk vrij weinig kleine bedrijven en naar verhouding veel grote bedrijven. Tussen 1976 en 1981 is vooral het aantal grote bedrijven (250 sbe en meer) toegenomen, onder meer door de uitbreiding van de groep grote moderne rundveebedrijven (tabel 4.7). In 1976 lag de gemiddelde produktieomvang van de gespecialiseerde rundveebedrijven met 114 sbe ver beneden het gemiddelde. Nu liggen deze bedrijven, met gemiddeld 212 sbe, duidelijk boven de gemiddelde bedrijfsomvang.

Niet alle bedrijven zijn groter geworden. Ongeveer een derde deel van de hoofdberoepsbedrijven - die zowel in 1976 als in 1981 als zodanig aanwezig waren - had in 1981 nog ongeveer dezelfde produktieomvang als in 1976. Bovendien werd 20% van de bedrijven in die periode kleiner. Bijna de helft van de (gebleven) bedrijven is dus groter geworden, de meeste aanzienlijk groter. Hierbij zijn ook bedrijven die in 1976 tot de zeer kleine bedrijven (minder dan 50 sbe) behoorden. Een aantal daarvan telt thans tussen 130 en 150 sbe en enkele bedrijven zijn nog groter. Ook bij de bedrijven tussen 50 en 110 sbe (in 1976) heeft zich deze ontwikkeling voorgedaan. Bij de grotere bedrijven zijn er echter naar verhouding wel meer vergroot dan bij de kleine bedrijven.

Tussen 1976 en 1981 is het aantal mannelijke arbeidskrachten op landbouwbedrijven (hoofdberoep) in de drie akkerbouwgebieden minder gedaald dan het aan-

tal hoofdberoepsbedrijven. Daardoor is de gemiddelde arbeidsbezetting per bedrijf enigszins toegenomen van 1.31 tot 1.36 man per bedrijf. Dit speelt vooral bij de rundveebedrijven en de gespecialiseerde akkerbouwbedrijven. Door de sterke uitbreiding van de bedrijfsomvang is de gemiddelde produktieomvang per man toch aanmerkelijk toegenomen: van 109 naar 140 sbe per man. Op dezelfde manier berekend als in het eerste deel van dit onderzoek (zie de desbetreffende par. 2.6), blijkt thans (1981) voor 50% van de mannen het bedrijf waarop zij werken groot genoeg te zijn om bij benadering een voldoende inkomen te kunnen behalen. In 1976 was dat voor 41% van hen het geval. Deze percentages liggen ver boven het gemiddelde van Noordoost-Overijssel. Dat was in 1976 en 1980 achtereenvolgens 29% en 34%.

De veranderingen van de bedrijfsstructuur en de bedrijfsgrootte hebben dus een zeer gunstige invloed op de inkomensmogelijkheden in de drie akkerbouwgebieden gehad.

#### 4.7 Verwachtingen voor de komende jaren

De ontwikkelingen van de landbouw in de drie akkerbouwgebieden van Noord-oost-Overijssel hebben plaatsgevonden onder invloed van:

- de algemene economische en maatschappelijke ontwikkelingen die de landbouwers noopten de bedrijven en de produktieomvang per man te vergroten;
- de technologische ontwikkeling die modernisering en schaalvergroting in de landbouw mogelijk maakte;
- een Europees landbouwbeleid dat modernisering van de landbouw steunde;
- de structurele problematiek van de akkerbouw: veel akkerbouwbedrijven beschikken over te weinig cultuurgrond; voor vergroting van de produktieomvang zijn zij vrijwel geheel aangewezen op uitbreiding van de oppervlakte;
- de geringe mogelijkheden voor bedrijven om de oppervlakte cultuurgrond te vergroten; mede omdat veel bedrijven in hun geheel worden overgenomen;
- de, vergeleken met akkerbouwbedrijven, gunstige concurrentiepositie van rundveebedrijven op de grondmarkt, doordat rundveebedrijven minder grond nodig hebben voor een rendabele bedrijfsvoering dan akkerbouwbedrijven;
- de onzekere positie van de aardappelverwerkende industrie.

Deze omstandigheden hebben geleid tot een verschuiving van akkerbouw naar rundveehouderij en intensieve veehouderij. Er kwamen meer grasland en voedergrassen (snijmais), minder granen en aardappelen en meer suikerbieten en andere akkerbouwgewassen. Met deze verschuiving daalde het aantal bedrijven, maar werden de bedrijfsomvang en de produktieomvang per man aanzienlijk groter. Dit laatste werd vooral gerealiseerd op rundvee- en intensieve veehouderijbedrijven.

De omstandigheden die leiden tot deze ontwikkelingen in de periode 1976-1981 zijn ook nu aanwezig. Wanneer deze niet ingrijpend veranderen, mag worden verwacht dat de geschetste ontwikkelingen ook in de komende jaren zullen doorgaan. Dit zal voor de drie akkerbouwgebieden kunnen betekenen dat de akkerbouw een minder dominerende rol zal gaan spelen en de rundveehouderij en de intensieve veehouderij verder in betekenis zullen toenemen. Hierdoor zal de structurele problematiek van de landbouw in deze gebieden kunnen worden verlicht. Het aantal akkerbouwbedrijven zal dan verder dalen, doordat kleine akkerbouwbedrijven worden opgeheven of overgaan in handen van veehouders. Ook het aantal rundveebedrijven zal verder dalen, doordat (te) kleine bedrijven worden opgeheven. (Van de bedrijven met melkvee in 1981 had een derde minder dan 30 melkkoeien). Voor een deel zal dit waarschijnlijk worden gecompenseerd door de vestiging van nieuwe bedrijven.

De stichting van een modern melkveebedrijf vergt echter een investering van ten minste 1 à 2 miljoen gulden. Zo'n bedrijf moet op een bedrijfs- en sociaal-economisch verantwoorde wijze kunnen worden gevoerd en de veehouders zullen dan ook hoge eisen stellen aan de gebruiksmogelijkheden, de ligging en de bereikbaarheid van de grond en de bedrijfsgebouwen.

Een deel van de akkerbouwbedrijven zal uitbreiding van de produktieomvang zoeken in de intensieve veehouderij. Veelal zal op deze bedrijven al een vorm van veehouderij aanwezig zijn. Ook voor gespecialiseerde akkerbouwbedrijven kan dit echter een mogelijkheid zijn om de produktieomvang - en daarmee de inkomensmogelijkheden - op peil te brengen.

Al met al zullen echter, evenals in de afgelopen jaren, ook in de komende jaren kleine bedrijven worden opgeheven, meest omdat er geen opvolger is. In de drie akkerbouwgebieden is het aantal kleine bedrijven echter niet groot. Bovendien kunnen bedrijven die te klein zijn (te weinig grond) als akkerbouwbedrijf, wel rendabel zijn als veehouderijbedrijf. Daarom kan worden verwacht dat het aantal bedrijven in de drie akkerbouwgebieden de komende jaren wel verder zal dalen, maar minder dan in de andere delen van Noordoost-Overijssel.

De hiervoor aangegeven ontwikkelingen kunnen zowel bij voortzetting van het huidige EG-landbouwbeleid worden verwacht als bij een (voor de landbouw) schraler prijsbeleid. Wanneer echter speciale regelingen tot beperking van de melkproduktie op moderne grote rundveebedrijven zouden worden ingevoerd, dan is een andere ontwikkeling waarschijnlijk. Het vestigen van nieuwe moderne rundveebedrijven zou dan minder aantrekkelijk worden. Dan zou het akkerbouw karakter van de drie gebieden wellicht gehandhaafd blijven. Dan zullen echter meer bedrijven (moeten) worden opgeheven. De structurele problematiek van de akkerbouw in deze gebieden zou daardoor min of meer tot een oplossing kunnen komen: in feite een koude sanering! Het is nog de vraag of de dan resterende akkerbouwbedrijven tot een rendabele bedrijfsvoering kunnen komen. Daarvoor moeten deze bedrijven redelijke perspectieven hebben voor de verbouw van fabrieksaardappelen, suikerbieten en granen. Het EG-zetmeel-, suiker- en graanbeleid biedt in dat opzicht echter geen wenkend perspectief. Onder die omstandigheden zou het voor rundveebedrijven mogelijk toch nog interessant kunnen zijn om grond in deze gebieden te verwerven.

Niet alleen het EG-beleid maar onder andere ook het regionaal-economische beleid van de Nederlandse overheid is van invloed op de ontwikkelingen in de agrarische sector in Noordoost-Overijssel. De relatief sterke ontwikkeling van de rundveehouderij en de intensieve veehouderij kan namelijk deels worden toegeschreven aan de relatief hoge premie die door de overheid werd gegeven op investeringen in dit gebied. Met name de Bijzondere Regionale Toeslag in het kader van de WIR maakte het aantrekkelijk om juist in dit gebied een nieuw bedrijf op te zetten. Indien deze BRT komt te vervallen, zal daarmee ook een belangrijke stimulans voor de melkveehouderij en de intensieve veehouderij in dit gebied verdwijnen.

Tot slot kan worden opgemerkt dat bij een ontwikkeling in de richting van de akkerbouw het aantal bedrijven, de werkgelegenheid en de bijdragen van de landbouw aan de regionale economie kleiner zullen zijn dan bij een ontwikkeling naar de rundveehouderij.



Tabel 4.1 Het aantal geregistreerde bedrijven in 1976 en 1981

	<u>Dedemsvaart</u>		<u>De Krim</u>		<u>Bergentheim</u>		<u>De drie akkerb.geb.</u>	
	1976	1981	1976	1981	1976	1981	1976	1981
Hoofdberoeps- bedrijven	106	94	79	69	66	67	251	230
Overige bedrijven	16	19	6	9	9	9	31	37
Alle bedrijven	122	113	85	78	75	76	282	267

Bron: CBS-landbouwtellingen/LEI-bewerking.

Tabel 4.2 Het grondgebruik (in ha) op de hoofdberoepsbedrijven

Gewas	<u>Dedemsvaart</u>		<u>De Krim</u>		<u>Bergentheim</u>		<u>De drie akkerb.geb.</u>	
	1976	1981	1976	1981	1976	1981	1976	1981
Grasland	548	525	698	671	265	483	1510	1679
Snijmais	43	342	83	289	65	176	191	807
Overige akkerbouw- gewassen	2071	1794	1249	1041	1506	1179	4826	4014
Tuinbouwgewassen	11	9	-	6	-	1	11	16
Totaal	2673	2670	2030	2007	1836	1839	6539	6516

Bron: CBS-landbouwtellingen/LEI-bewerking.

Tabel 4.3 Het aantal hoofdberoepsbedrijven per bedrijfstype

Bedrijfstype	1976	1981
Gespecialiseerd akkerbouwbedrijf	101	86
Overwegend akkerbouwbedrijf	12	10
Gemengd akkerbouwbedrijf	25	24
Gespecialiseerd rundveebedrijf	52	63
Gemengd rundveebedrijf	43	20
Gespecialiseerd intensieve veehouderijbedrijf	9	14
Gemengd intensieve veehouderijbedrijf	9	10
Tuinbouwbedrijf	-	3
Alle bedrijfstypen	251	230

Bron: CBS-landbouwtellingen/LEI-bewerking.

Tabel 4.4 De gemiddelde bedrijfsgrootte (in ha) van de hoofdberoepsbedrijven met cultuurgrond

Gebied	1976	1981
Dedemsvaart	25,9	29,0
De Krim	26,7	29,9
Bergentheim	27,8	28,3
De drie akkerbouwgebieden	26,7	29,1

Bron: CBS-landbouwtellingen/LEI-bewerking.

Tabel 4.5 Veranderingen van de oppervlakte van de bedrijven die zowel in 1976 als in 1981 aanwezig waren als hoofdberoepsbedrijven

Gebied	Percentage van de "gebleven" bedrijven					Aantal "gebleven" hoofdberoepsbedrijven
	verkleind met		niet veranderd	vergroot met		
	2 of meer ha	0-2 ha		0-2 ha	2 of meer ha	
Dedemsvaart	19	21	18	13	29	85
De Krim	16	20	25	7	32	69
Bergentheim	24	22	24	10	19	58
De drie akkerbouwgebieden	19	21	22	10	27	212

Bron: CBS-landbouwtellingen/LEI-bewerking.

Tabel 4.6 De gemiddelde productieomvang (in sbe) van de hoofdberoepsbedrijven

Jaar	Dedems- vaart	Gemeente Avereest	Gemeente De Krim	Gemeente Grams- bergen	Bergent- heim	Gemeente Harden- berg	De drie akkerbouw- gebieden	Noord- oost- Overijssel
1976	141	118	151	122	138	113	144	116
1980		144		161		145		147
1981	190	154	195	174	189	157	191	159

Bron: CBS-landbouwtellingen/LEI-bewerking.

Tabel 4.7 Het aantal hoofdberoepsbedrijven naar de bedrijfsomvang (in sbe) in de drie akkerbouwgebieden

Sbe-klasse	1976	1981
10 - 70	56	29
70 - 110	43	32
110 - 150	52	38
150 - 190	41	31
190 - 250	34	40
250 - 350	15	36
350 en meer	10	24
	251	230

Bron: CBS-landbouwtellingen/LEI-bewerking.

1. Telplichtige geregistreerden

De bij districtbureauhouders in de administratie opgenomen personen die een agrarisch bedrijf met een omvang van minstens 10 standaardbedrijfseenheden hebben.

2. Beroepsgroepen

Hoofdberoepsbedrijven:

het bedrijfshoofd besteedt minstens de helft van zijn arbeidstijd aan het eigen bedrijf.

Overige bedrijven:

het bedrijfshoofd besteedt minder dan de helft van de arbeidstijd aan het eigen bedrijf dan wel is rustend agrariër of rustend niet-agrariër met grondgebruik.

3. Standaardbedrijfseenheden (sbe)

Eenheid waarin de omvang van een agrarisch bedrijf en van de afzonderlijke produktierichtingen binnen een bedrijf worden uitgedrukt.

Eén sbe komt overeen met een bepaald bedrag aan toegerekende factorkosten in een basisperiode bij een doelmatige bedrijfsvoering en onder normale omstandigheden.

	sbe per ha		sbe per dier
Granen	2,5	Jongvee/mestvee	0,7
Pootaardappelen	9,0	Melkkoeien	2,5
Consumptieaardappelen	6,0	Mestkalveren	0,4
Fabrieksaardappelen	4,5	Mestvarkens/opfokzeugen	0,18
Suikerbieten	6,5	Fokzeugen	1,40
Snijmais	3,5	Leghennen (100 stuks)	1,30
Grasland	1,0	Slachtkuikens (1000 stuks)	3,50

4. Bedrijfstypen

Voor de indeling in bedrijfstypen is per bedrijf het aantal standaardbedrijfseenheden (sbe) berekend voor de akkerbouw, de rundveehouderij, de tuinbouw en de intensieve veehouderij. Afhankelijk van het percentage sbe dat per bedrijf voor deze onderdelen werd gevonden, zijn de hoofdberoepsbedrijven ingedeeld in "bedrijfstypen". Onderscheiden zijn:

Voor deel I van het onderzoek:

1. Gespecialiseerde melkveebedrijven: 80% of meer van de sbe voor melkvee en jongvee;
2. Gemengde melkveebedrijven : 60 - 80% van de sbe voor melkvee en jongvee;
3. Intensieve veehouderijbedrijven : 60% of meer van de sbe voor intensieve veehouderij;
4. Overige veehouderijbedrijven : hoofdzakelijk bedrijven met de rundveehouderij (inclusief grasland) als belangrijkste tak die minstens 40% van alle sbe omvat;

Bijlage 1 (vervolg)

- 5. Tuinbouwbedrijven : 60% of meer van de sbe voor tuinbouw;
- 6. Intensieve akkerbouwbedrijven : 60% of meer van de sbe voor aardappelen en/of suikerbieten;
- 7. Extensieve akkerbouwbedrijven : 20 - 60% of meer van de sbe voor granen, aardappelen en suikerbieten;
- 8. Akkerbouw/veehouderijbedrijven : 80% of meer uit akkerbouw + veehouderij, maar uit geen van beide 60% of meer;
- 9. Overige akkerbouwbedrijven : hoofdzakelijk bedrijven met 60% of meer van de sbe voor akkerbouw (exclusief de typen 6 en 7) en enkele bedrijven met 80% of meer van de sbe voor akkerbouw + tuinbouw, maar voor geen van beide 60% of meer.

Voor deel II van het onderzoek zijn de bedrijven in de akkerbouwgebieden onderscheiden in:

Type	Naam	Omschrijving
1	Gespecialiseerd akkerbouwbedrijf	80% of meer van de produktieomvang (in sbe) voor akkerbouw
2	Overwegend akkerbouwbedrijf	60 - 80% van de produktieomvang voor akkerbouw
3	Gemengd akkerbouwbedrijf	40 - 60% van de produktieomvang voor akkerbouw
4	Gespecialiseerd rundveebedrijf	80% of meer van de produktieomvang voor rundvee
5	Gemengd rundveebedrijf	40 - 80% van de produktieomvang voor rundvee en minder dan 40% voor akkerbouw
6	Gespecialiseerd intensieve veehouderijbedrijf	80% of meer van de produktieomvang voor intensieve veehouderij
7	Gemengd intensieve veehouderijbedrijf	40 - 80% van de produktieomvang voor intensieve veehouderij en minder dan 40% voor rundvee of akkerbouw
8	Tuinbouwbedrijf	minstens 40% van de produktieomvang voor tuinbouw en minder dan 40% voor akkerbouw, rundvee of intensieve veehouderij

Voor 1976 is, eenvoudigheidshalve, een bedrijf met 20 - 40% van de produktieomvang in de rundveehouderij en de andere produktietakken minder dan 40%, ingedeeld bij type 5.

Bijlage 2 De verandering van het aantal hoofdberoepsbedrijven

	Avereerst	Gramsbergen	Hardenberg	Noordoost-Overijssel
Aantal in 1975	344	231	801	1376
af sterfte, invaliditeit	9	7	23	39
door beroepsverandering	3	3	8	14
beroepsbeëindiging	<u>62</u>	<u>26</u>	<u>151</u>	<u>239</u>
Totaal af	- 74	- 36	-182	-292
bij door opvolging, overname	+ 35	+ 17	+130	+182
Aantal in 1980	305	212	749	1266
af sterfte, invaliditeit	11	6	26	43
door beroepsverandering	4	2	8	14
beroepsbeëindiging	<u>51</u>	<u>38</u>	<u>109</u>	<u>198</u>
Totaal af	- 66	- 46	-143	-255
bij door opvolging, overname	+ 21	+ 14	+ 64	+ 99
Aantal in 1985	260	180	670	1110
af sterfte, invaliditeit	11	5	24	40
door beroepsverandering	3	1	7	11
beroepsbeëindiging	<u>52</u>	<u>29</u>	<u>102</u>	<u>183</u>
Totaal af	- 66	- 35	-133	-234
bij door opvolging, overname	+ 16	+ 15	+ 53	+ 84
Aantal in 1990	210	160	590	960