

Löperska på löpet

En studie av identitetskonstruktioner

Amanda Holm Strandqvist

Abstract

The purpose of this essay is to look into how collective identities are constructed and rapidly shifts in the discourse of Abeba Aregawi winning the gold medal for Sweden in the World Championship in Moscow 2013. To investigate how two opposing identities are being constructed I apply discourse analysis and the thesis of Torben Bech Dyrberg on my case. The essence of Dyrbergs theory is that identities are constructed through the logics of difference and equivalence (1997). My conclusion is that two different identities are created in the discourse and that Aregawi shifts between the two. The first is the foreign identity, which is constructed as an opposite to the other identity, the Swedish. Characteristics for the foreign identity in this discourse are religion, against homosexuality, non-individualistic, origin (birthplace) and that they don't speak Swedish. The Swedish identity gets a meaning through the equivalence chain of individualism, equal sexual rights, the freedom of expressing ones thoughts and secularity. My result is that the Swedish identity is created contrasting to the foreign and that these might be taken for granted and therefore be institutionalized in the future.

Nyckelord: diskursanalys, identitet, ekvivalens, Dyrberg, Abeba Aregawi
Antal ord: 9828

Innehållsförteckning

1	Inledning	1
1.1.1	Syfte	2
1.1.2	Frågeställning	2
1.2	Ansatser och avgränsning	3
1.2.1	Ansatser	3
1.2.2	Förförståelse	3
1.2.3	Avgränsningar	4
1.3	Disposition	5
1.4	Metodologiska ansatser	5
1.4.1	Grundläggande metodologiska val	5
1.4.2	Diskursanalys som metod och teori	6
1.4.3	Diskursens beståndsdelar	7
1.5	Materialanvändning och kritik	8
2	Bakgrund	10
2.1	Identitet	10
2.1.1	Den svenska identiteten	11
2.2	Dyrberg	14
2.2.1	Dyrberg: differentiering och negation	14
2.2.2	Dyrberg: ekvivalens	15
2.3	VM i Moskva 2013	16
2.3.1	De ryska anti-gaylagarna	16
2.3.2	Abeba Aregawi som fall	16
3	Analys	18
3.1	Differentiering: svenskar och utländska	18
3.2	Ekvivalens	19
3.2.1	Nodalpunkt: Utländsk	19
3.2.2	Nodalpunkt: Svenskar	22
4	Resultat och slutsatser	24
4.1	Resultat	24
4.2	Slutsatser och slutdiskussion	25
4.2.1	Slutsatser och avslutande	26
4.3	Vidare forskning	27
5	Referenser	28

6	Bilaga 1.....	30
----------	----------------------	-----------

1 Inledning

”Vad jag förstår tillåter inte min tro att män är med män och kvinnor med kvinnor”, sa den nyblivna guldmedaljören Abeba Aregawi när frågan vad hon tyckte om Emma Green Tregaros stöd för hbtq-frågor togs upp på en presskonferens. De svenska journalisterna ombads att inte publicera uttalandet då Aregawi inte förstod hur kontroversiellt det var (Expressen 2013-08-15). Samma dag hade hon sprungit hem det första svenska medeldistansguld sedan OS i London 1948. Klädd i blått och gult stod hon högst upp på prispallen medan ”Du gamla, du fria” spelades och hon fick gratulationer från prins Daniel som var på plats.

Det som intresserat mig med denna händelse är att den belyser hur ens identitet kan förändras genom att uttala värderingar som avviker från den norm som existerar inom identiteten. Detta behöver inte vara ett problem men om det leder till exkludering och en makthierarki för att en viss identitet anses vara överlägsen en annan uppstår en spänning. Problemet med identiteter grundar sig i det statsvetenskapliga området nationalism.

I boken *Theories of Nationalism a Critical Introduction* av Umut Özkirimli betonar han hur viktig nationalismen är. Nationalismen är en betydande del i både internationell och inhemsk politik och kan därför anses vara ett ramverk som all politik måste förhålla sig till (Özkirimli, 2010, s.171). Nationalismen som i denna uppsats likställs med den nationella identiteten påverkar allt från vardagslivet till hur verkligheten runt om oss uppfattas och tolkas. Den nationella identiteten stärks hela tiden genom symboler som flaggor, nationalsånger, porträtt på den inhemska valutan och idrottslandslag. Forskaren Michael Billig har skrivit en bok om denna banala nationalism där han uttrycker att nationalismens funktion är att den konstant återskapar samhället genom vardagliga och rutinmässiga handlingar och ord där nationen tas för given, på så vis bekräftas och upprätthålls den. Detta är den banala nationalismen (Billig, 1997, s.38).

Nationalismen är omdebatterad, vissa menar på att den är helt onödig och är ”mänsklighetens värsta börda”(Ehrenberg, Johan. 2012-06-06), medan andra menar att den är absolut nödvändig och fungerar som ett kitt som håller nationen samman. För att en samhörighet ska existera krävs att vissa delar av befolkningen exkluderas. Därför är det viktigt att se vilka konnotationer som skapar en nationell identitet. Margaret Canovan trycker på att nationalismen är viktig ur ett demokratiskt perspektiv då politik blir som mest verkningsfull när individer kan agera som ett folk för att de bildar en nation. För att detta ska ske och underlättas måste nationen se till att dess folk känner en samhörighet genom historia, släktskap och kultur samtidigt som suveränitet och ett politiskt engagerat folk krävs. Det är när individer går samman och mobiliserar sig som ett folk i en gemensam aktion som nationen stärks. Denna gemensamma aktion lever vidare

genom myter, symboler och minnen. På så sätt underlättar den en framtida mobilisering av individer till ett folk (Canovan, 2005, s.43-45).

Men det går inte att komma ifrån att nationalismen i många fall verkat som en negativ kraft och lett samhällen in i katastrofer med folkmord, krig och förföljelse som konsekvenser. Idag används nationalismen för att samla främlingsfientliga inställningar mot invandrare och minoriteter. Nationalismen går också att koppla till flera positiva värden så som demokrati, ekonomisk utveckling, välfärd och social sammanhållning. I princip alla av historiens bäst fungerande stater är just nationalstater, skriver Andreas Johansson Heinö i sin bok *gillar vi olika- hur den svenska likhetsnormen hindrar integration* (2012, s.102).

I min uppsats vill jag bidra till att få en förståelse för hur identiteter konstrueras relativt varandra genom att applicera Torben Bech Dyrbergs teori och metod angående identitetskonstruktion på fallet Abeba Aregawi. Jag menar att nationalism i detta sammanhang tar sig uttryck genom de identiteter som skapas i detta sammanhang och likställer det med det vi kallar svenskhet.

1.1.1 Syfte

Mitt syfte med denna uppsats är att undersöka konstruktionen av kollektiva identiteter genom att analysera hur dessa identiteter konstrueras och avgränsas relativt varandra. Jag kommer genomföra detta genom att analysera vilka kollektiva identiteter som skapas i medias rapportering kring Abeba Aregawis guldmedalj och hennes uttalande för Putins anti-gaylagar. I diskursen problematiseras inte det fall att när det går bra för Abeba Aregawi anses hon vara svensk, ”När hon vann EM-guldet i Göteborg i mars fick hon springa ärevarv inför en stående publik, när hon kom hem med VM-guldet jublade folk i Kungsträdgården...” (Dagens Nyheter, 2013) men när hon gör det som kan ses som snedsteg ur ett svenskt perspektiv beskrivs dessa karakteristiska som etiopiska.

Min studie har både inomvetenskaplig och utomvetenskaplig relevans. Då identitetsbyggandet till stor del bygger på ömsesidig inklusion och exklusion kan en makthierarki etableras och befästas. En förståelse för identitetskonstruktioner kan då användas för att främja integrationen och begränsa konfliktfyllda möten mellan olika identiteter. Detta ger min undersökning utomvetenskaplig relevans. Vidare har min undersökning inomvetenskaplig relevans då den tar avstamp och utgår från befintliga teorier om identitetskonstruktion och därför uppfyller eftersträvan om kumulativitet (Teorell & Svensson, 2007, s.18-19).

1.1.2 Frågeställning

I en artikel i Dansk Sociologi av Birgitta Frello diskuterar hon sin forskning kring hur kollektiva identiteter kan förstås som varandras motsatser. I hennes undersökning kopplar hon samman danskhet med karakteristiska som tolerans,

demokrati och frihet medan muslimer sammanlänkas med intolerans, anti-demokratiska åsikter och ofrihet. Vad som kommit att kallas ”kampen om köttbullarna” är ett utmärkt exempel på denna teori om identitetskonstruktion. Denna kamp handlar om att muslimska föräldrars ovillighet att låta sina barn äta danska fläskköttbullar i skolan blir en måttstock på deras vilja att integreras i det danska samhället. Detta i sin tur resulterar i att köttbullar ekvivalerar med danskhet och muslimska föräldrars ovilja att låta sina barn äta dem blir ett sätt för muslimerna att uttrycka anti-danskhet (Frello, 2003, s.33). Detta fenomen är mycket intressant och jag tycker mig kunna skönja vissa likheter i fallet med Abeba Aregawi. För att syftet med denna studie ska uppnås har jag valt att formulera följande två frågor att svara på:

- Vilka kollektiva identiteter skapades i samband med Abeba Aregawis guldmedalj?
- Hur kan förhållandet mellan de konstruerande identiteterna förstås?

1.2 Ansatser och avgränsning

1.2.1 Ansatser

I denna uppsats finns det några ansatser som behöver klargöras. Detta är för att minska risken för feltolkningar av undersökningen men också för att underlätta för läsaren och för att uppnå så god intersubjektivitet som möjligt.

- Genom användandet av diskursanalys i undersökningen ansluter jag mig till vissa vetenskapsteoretiska antaganden. Inom diskursanalysen är det inte möjligt att forskaren observerar och drar slutsatser utan att ens sociala position påverkar resultaten (Neumann, 2003, s.29-34).
- Min kommande studie görs inom ramen för socialkonstruktivism. Jag utgår alltså från att det inte finns någon objektiv fakta eller verklighet utan det finns flera olika sätt att tolka och förstå fenomen i samhället. Om det inte hade varit på detta sätt hade exempelvis inte politik och olika ideologier existerat.

1.2.2 Förförståelse

Som nämnt ovan innebär diskursanalysen att undersökningen inte kommer kunna ske på ett objektivt sätt. Därför anser jag att det är viktigt att redogöra tydligt vilken förförståelse jag har då den till viss del kommer forma min undersökning. Min tanke efter att ha läst Birgitta Frellos artikel är att den nationella identiteten

omkonstrueras efter sammanhang och egenskaper läggs till och tas ifrån relativt andra identiteter för att tänja eller begränsa identitetens omfattning beroende på om vi vill särskilja oss från eller identifiera oss med personen i fråga.

1.2.3 Avgränsningar

Att undersöka hur kollektiva identiteter skapas är en mycket stor uppgift, det krävs säkert historiska, institutionella och diskursiva förklaringar för att skapa en helhetsbild.

Jag valt att avgränsa mig till den svenska nationella identiteten ur ett diskursivt perspektiv. Detta då den nationella identiteten är en social identitet av stor vikt då nationalstaten fortfarande är den dominerande organisationsformen i världssamfundet. Jag har även valt att se på identitetskonstruktion ur ett diskursivt perspektiv då jag anser att detta är mest lämpat för min undersökning.

I denna uppsats har jag valt att avgränsa mig till att undersöka konstruktionen av kollektiva identiteter genom Torben Bech Dyrbergs teori om differentiering och ekvivalens som han redovisar i boken *The Circular Structure of Power-Politics, Identity, Community* (1997). Denna avgränsning har skett då Dyrberg har samma vetenskapsteoretiska utgångspunkt som jag i denna uppsats. Denna teori bygger till stor del på Laclau och Mouffes uppfattningar om identitetskonstruktion. Anledningen till att jag valt att inte utgå från dem är då jag anser att Dyrbergs teori är mer fördelaktig att applicera på mitt valda fall samt i mitt tycke lättare att konkretisera. Vidare har jag valt att tillämpa Dyrbergs teori på medias rapportering kring Abeba Aregawis VM-guld och hennes uttalande angående de ryska antigay-lagarna. Jag har valt detta fall då det är ett tydligt exempel på hur vår nationella identitet skapas genom hur vi uttrycker oss och ses genom ett diskursivt raster. De slutsatser jag kan dra från min undersökning kommer vara möjliga att applicera på andra situationer då frågor om nationella, och andra kollektiva identiteter är aktuella. Då stödet för nationalistiska politiska partier ökar kraftigt i Sverige och hela Europa anser jag att det är viktigt att frågor om identitet, tillhörighet och frågor om vem som accepteras som, i detta fall, svensk är viktiga att diskutera. Det svenska samhälle behöver en invandring för att tillgodose behoven av både kvalificerad som okvalificerad arbetskraft. Sverige behöver vara en attraktiv nation för människor från andra länder, ett land som folk vill stanna i. Detta gör mitt forskningsproblem särskilt relevant. Genom att förstå vad det är som gör att Aregawi plötsligt inte längre ses som svensk är min tanke att denna specifika händelse kan belysa problem som finns i den svenska integrationen samt frågor om tillhörighet och utanförskap. Den svenska gemenskapen anser jag även är dragen till sin spets vid idrottsmästerskap. Idrottarna är i klädda i gult och blått, nationalsången sjungs och det viftas med svenska flaggor. Det diskuteras ofta att idrott och politik ska hållas isär men elitidrottare beskrivs som inofficiella representanter för landet utåt vilket gör att de personifierar landet i fråga (Fundberg m.fl. 2010, s.9). Den nationella

gemenskapen kan både skapa samhörighetskänslor men också exkludera delar av ett lands befolkning. Att koppla undersökningen till ett fall som ligger så nära i tiden anser jag vara en styrka då det ger min uppsats relevans och aktualitet. Jag anser att enbart välja ett fall är fullt tillräckligt då jag vill att fokus ska ligga på Dyrbergs teori och metod.

1.3 Disposition

Den struktur och form jag valt som utformning till min uppsats är inspirerad av boken *”Konsten att skriva och tala”* skriven av Maria Hedlund och Jakob Gustavsson (2010).

Inledningsvis har jag valt att utgå från det principiella problemet nationalism som i denna uppsats likställs med den nationella identiteten för att sedan presentera det syfte och den frågeställning som formar uppsatsen. Vidare följer ett avsnitt om vilka ansatser denna uppsats vilar på och hur avgränsningen skett. Nedan följer ett kapitel med metodologiska ansatser där diskursanalys som teori och metod presenteras. Detta utgör det övergripande ramverket för min analys och kommer därför beskrivas mer ingående. Därefter följer ett bakgrundskapitel där tidigare forskning av identiteter, Dyrbergs teori om identitetskonstruktion och händelserna runt Abeba Aregawi under VM i Moskva kort presenteras. Detta kapitel efterföljs av analysen där jag ingående applicerar Dyrbergs teori på mitt fall. I detta kapitel visar jag även på de ekvivalenskedjor som konstrueras för att ytterligare belägga min analys. Slutligen presenterar jag de resultat och slutsatser som framkommer i analysen. Avslutningsvis sker en slutdiskussion där min uppsats som helhet kommenteras och hur vidare forskning skulle kunna utformas.

1.4 Metodologiska ansatser

1.4.1 Grundläggande metodologiska val

Jag har valt att använda mig av diskursanalys för att styrka resultaten av min frågeställning och på så vis uppnå syftet i så hög grad som möjligt.

I min uppsats är jag som nämnt tidigare intresserad av att kartlägga de kollektiva identiteter som uppkom i samband med medias bevakning av Abeba Aregawis guldmedalj. Diskursanalys kritiserar ofta för att vara begränsad i vilka slutsatser som kan dras samt att det bara skulle vara godtyckligt tyckande från forskarens sida. Jag anser att diskursanalysens styrka är att dolda strukturer som sätter ramar, för i mitt fall nationella identiteter, belyses. Så länge jag redovisar noga för mina överväganden och resonemang ser jag inte att det skulle vara ett tyckande från

min sida. Ansatsen med en diskursanalys är inte att förklara utan snarare att förstå det fenomen som problematiseras.

Att identifiera kollektiva identiteter ur ett socialkonstruktivistiskt perspektiv är komplicerat då dessa identiteter ofta tas för givna. Jag bedömer därför att det är till stor hjälp att utgå från de kumulativa ansatserna som existerar. Min diskursanalys kommer därmed följa en teorikonsumerande linje. Detta betyder att jag använder befintliga teorier inom ämnet för att få hjälp att besvara mina frågor.

1.4.2 Diskursanalys som metod och teori

Då diskursanalys genomsyrar både teori och metod är det nästan omöjligt att enbart diskutera diskursanalys metodologiskt utan att beröra teorin som diskursanalysen grundar sig i. Det diskursanalytiska tillvägagångssättet är inte bara metoder för att analysera data utan bygger på en teoretisk och metodologisk helhet. Det är därför inte möjligt att applicera den diskursanalytiska metoden på alla teoretiska ramverk. Den diskursanalytiska helheten vilar på en filosofisk idé om språkets roll i vår socialt konstruerad värld samt teoretiska modeller och metodologiska riktlinjer och slutligen specifika tekniker för hur språket ska analyseras (Winter Jørgensen & Phillips, 2000, s.10).

Det är inte intressant för diskursanalytiker att se på vad världen består av utan det är istället vad som håller på att ske samt hur och varför saker föreställs som de gör. Då världen är under ständig förändring är det meningslöst att påstå att den består av det ena eller andra. Verkligheten ses ofta som oproblematiserad och fast i andra metoder och att diskursanalysen skiljer sig från detta synsätt är den största skillnaden gentemot andra samhällsvetenskapliga metoder (Neumann, 2003, s.14). I boken *Diskursanalys som teori och metod* av Marianne Winter Jørgensen och Louise Phillips tar de upp att alla olika metoder inom diskursanalysen grundar sig i socialkonstruktivism. Detta klargörs genom Vivien Burrs fyra premisser som sammanlänkar diskursanalys med socialkonstruktivism.

- Det går inte att se på kunskapen om världen som en omedelbar objektiv sanning, en kritisk inställning till kunskap är därför viktig. Verkligheten är resultatet av hur vi kategoriserar världen.
- Vår syn på kunskap om världen är ofrånkomligt historiskt och kulturellt färgad. Detta resulterar i att den världsbild vi har antagligen har varit annorlunda och är därmed föränderlig över tiden.
- Hur vi begriper världen bottnar i sociala processer. Kunskap får vi genom social samverkan och vi skapar på så vis gemensamma sanningar.
- Om världsbilden ses som fast blir vissa handlingar självklara medan andra otänkbara. Olika sociala världsbilder resulterar i skilda sociala handlingar och därmed får den sociala konstruktionen av kunskap och sanning tydliga sociala konsekvenser (Winter Jørgensen & Phillips, 2000, s.16).

Ovan nämnda premisser är viktiga att klargöra då de visar hur diskursanalytiker ser på verkligheten samt möjligheterna att uppnå kunskaper om den. Det är inte möjligt inom diskursanalysen att observationer görs och slutsatser dras utan att

forskarens sociala position påverkar resultaten (Neumann, 2003, s.29-34). I en diskursanalys är målet aldrig att nå bakom diskursen i analysen eller ge en förklaring till vad individer verkligen menar med deras ord och handlingar. Det är aldrig att nå verkligheten bakom diskursen. Det är alltid diskursen i sig som är fokus i analysen då premissen är att det inte är möjligt att separera verkligheten från diskursen. Istället är det vad som sagts eller skrivits som är föremål för undersökningen genom att analysera mönster och vilka sociala konsekvenser som skilda diskursiva framställningarna om verkligheten får. Resultatet av detta är att som forskare är det svårt att undersöka diskurser som står en nära eller som man har en åsikt kring. De personliga värderingarna måste stå tillbaka för att inte påverka analysen. Detta är problematiskt då de diskurser som ligger en nära nästan uteslutande ses som självklara vilket försvårar möjligheterna att se dem som socialt konstruerade system som kunde varit skapade annorlunda. Då forskaren alltid är en del av den sociala verklighet som studeras så är även de tillfällen då diskursen inte ligger forskaren nära problematiska. Problemet ligger i att om verkligheten ses som socialt konstruerad hur ska då den sanning som forskaren produceras behandlas? Av vilka anledningar skulle denna sanning och förståelse för världen väga mer än någon annan? Det är därför viktigt att forskare redogöra för vilka överväganden som sker och hur förhållningssättet till diskurserna ser ut (Winter Jørgensen & Phillips, 2000, s.28, 29). I *Textens mening och makt* av Göran Bergström och Kristina Boréus belyser de att forskningsproblemet inom diskursanalys ”handlar inte om den enskilda forskarens egen upplevelse av en diskurs utan om fenomen som kan förstås intersubjektivt” (2005, s. 352-353).

1.4.3 Diskursens beståndsdelar

Intentionen med diskursteori är att få en förståelse av det sociala som diskursiv konstruktion. I princip alla sociala fenomen kan analyseras med diskursiva verktyg. För att konkretisera dessa verktyg kommer jag i detta avsnitt redogöra för de mest centrala.

Dyrbergs diskurser bygger till stor del på Laclou och Mouffes diskursteori därför utgår jag till stor del från deras definitioner av diskursiva termer.

Laclous och Mouffes menar att en term eller ett uttryck inte har någon definitiv och etablerad innebörd. När ett uttryck får en innebörd blir det vad som kallas ett tecken. Ett tecken kräver alltså att det både finns ett uttryck, exempelvis svensk, där vi enbart fokuserar på det skrivna och uttalade ordet, och ett tankeinhåll där vi med hjälp av våra föreställningar skiljer uttrycket svensk från exempelvis dansk och etiopier.

Tecknens betydelse är därmed en öppen fråga och det intressanta är hur processen ser ut när de får en mening. Därför är det svårt att etablera diskurser då tecknen kan skifta i betydelse (Bergström & Boréus, 2005, s.315, 316).

En viktig del av en diskurs är ett element. Detta är ett tecken eller begrepp som har en betydelse som inte är given. När ett element fått en stabil betydelse kallas det för moment. När element sammanlänkas och får en betydelse i diskursen kallas det för en nodalpunkt. En diskursanalys fungerar som ett fisknät där olika tecken och symboler

får sin mening genom att sammanlänkas med andra. Detta kan även kallas för ekvivalenskedjor. Element värderas då lika och kopplas samman med en nodalpunkt (Winter Jørgensen & Phillips, 2000, s.33-31). Dyrberg menar att ekvivaleringen är viktig för identitetskonstruktionen och därför är ekvivalenskedjor centrala i min analys.

Ett element som är extra öppet för olika betydelser benämner Laclou och Mouffe som flytande signifikanter. Olika diskurser konkurrerar om att ge sitt innehåll till de flytande signifikanterna. Nodalpunkter och flytande signifikanter är egentligen samma sak men termen nodalpunkt syftar till när ett innehåll har tillskrivits den flytande signifikanten inom diskursen medan termen flytande signifikant refererar till kampen mellan diskurser för att knyta till sig viktiga tecken (Winter Jørgensen & Phillips, 2000, s.3). Svenskhet är ett bra exempel på en flytande signifikant då det kan tillskrivas flera olika betydelser. Dyrberg menar att flytande signifikanter ofta blir föremål för politiska strider då olika politiska ideologier kämpar för att knyta till sig dessa och ge dem en innebörd. Detta i sin tur får konsekvenser för identitetskonstruktionen då Dyrberg skriver att ett folks identitet bildas genom associationskedjor där de som blir styrda över identifierar sig med de som styr (Dyrberg, 1997, s.126). De flytande signifikanterna blir därmed viktiga för min analys av identitetskonstruktioner då det är dessa som torde forma identiteterna.

Jag kommer använda ovan nämnda begrepp i min analys genom att applicera dem på mitt material. Sammanfattningsvis är ekvivalenskedjor, nodalpunkter, element och flytande signifikanter de begrepp som är viktigast vid identitetskonstruktion. I min analys kommer jag framförallt se på hur element kopplas samman med begreppet svensk och hur elementen kontrasteras och differentieras i förhållande till begreppet.

1.5 Materialanvändning och kritik

I boken *"är svensken människa? Gemenskap och oberoende i det moderna Sverige"* av Henrik Berggren och Lars Trägårdh beskrivs hur den växande tidningspressen kunde mobilisera folket i den nationella ärans och militära aggressionens tecken i början av 1900-talet. Detta för att avleda från idéer såsom socialism och fördelningspolitik inom landet. Vidare beskriver de hur den amerikanska tidningskungen Hearst proklamerat att USA:s krig mot Spanien 1898 var hans förtjänst då han eggat upp det Amerikanska folket via krigsrapporteringen i sina tidningar (Berggren och Trägårdh, ÅR s. 169-170). Detta anser jag belägger relevansen att använda mig av artiklar från dags- och kvällstidningar i min undersökning. Tidningar har ett stort inflytande på hur folk tänker och pratar och formar därmed diskurser. Tidningars rapportering kan i vissa fall få en annan effekt än den avsedda, sälja lösnummer, och rapporteringen används istället som utgångspunkt för till exempel politiska ställningstaganden. Tidningarnas drivkraft att sälja lösnummer kan ibland resultera i att konflikter blåses upp. Detta ser jag dock inte som ett problem för min uppsats men något jag måste förhålla mig till.

Andreas Johansson Heinö riktar kritik mot idén att nationer är konstruerade och på så vis även mot att den nationella identiteten också skulle vara en konstruktion. Han menar att det inte går att hitta många andra sociala system som är så pass kontinuerliga och uppvisar en sådan fasthet som nationer. Han menar att de är absolut under ständig förändring men denna är långsam och varsam och det finns ingen ”väl konstruerad” nation som demonterats (Heinö Johansson, 2012, s.97).

2 Bakgrund

I detta avsnitt redogörs för tidigare forskning om identitet som jag stött på i den litteratur jag studerat. Det finns vissa centrala vetenskapliga diskussioner angående identitet vilka jag har tänkt belysa här nedan för att ge förståelse till den teori och metod jag sedan valt. Vidare presenteras idéer om vad den svenska identiteten innehåller för att ge ett underlag till den kommande analysen. Sedan presenteras Dyrbergs teori om identitetskonstruktion väldigt kortfattat. Sist kommer en kort presentation av vad som hände under VM i Moskva 2013 som utgör mitt fall.

2.1 Identitet

Angreppssätten på identitet är många. Det går att se på identitetens ursprung på olika sätt. Vissa anser att vi föds med en identitet, att den är biologiskt och genetiskt skapad men att den sedan utvecklas. Andra menar att identiteten skapas i en komplex samhälleligt grundad process. Ytterligare en fråga som väcks i den vetenskapliga debatten är huruvida det finns en kärna, en fast, stabil och ursprunglig grund som utgör våra identiteter eller om den är under ständig förändring och en oupphörlig process. De två olika synsätten får stora konsekvenser på hur vi ser på oss själva över tid. Är vi samma personer i grunden där vår identitet förändras lite eller går det att skilja på den personen vi varit vid tidpunkt 1, 2, 3 och så vidare? Huruvida identiteter utgörs av skillnader eller komplexitet diskuteras också. Det är en relativt vanlig teori att identiteter konstrueras genom skillnader, olikheter och konflikter. Kritik mot denna teori är att det inte går att skapa en hållbar identitet på dessa grunder, istället bygger vi vår identitet själva genom att blanda, mixa och omvandla oss själva då vi är komplexa och motsägelsefulla individer. Slutligen tvistas det även om identiteten är något individuellt eller kollektivt. En del anser att individen skapar sig själv och är autonom medan andra menar att samhället och kultur påverkar och formar våra identiteter (Hammarén & Johansson, 2009, s.11, 12).

Vad en identitet och identifikation innefattar varierar beroenden på vilket vetenskapsteoretiskt perspektiv man har. Ett naturalistiskt synsätt innebär att identifikation med en grupp eller person bygger på ett gemensamt ursprung, språk, eller något annat som särskiljer denna grupp eller individ från andra. Den diskursiva inställningen till identitet är att den är under ständig förändring och konstruktion. Stuart Hall är en av de mest centrala forskarna inom identitetskonstruktioner och han menar att debatten och forskningen kring identiteter måste ske med insikten om att de är under ständig förändring.

Historiska händelser, globalisering och invandring är exempel på kontexter som resulterar i att fixerade, naturliga identiteter inte existerar (Hall, 1996, s.2-4). Stuart Hall trycker även på att det finns vissa faror med att använda begreppet identitet för att bestämma, definiera och fastslå skilda kulturella och sociala definitioner. Han menar att begreppet alltid måste sättas in i ett politiskt och teoretiskt sammanhang (Hammarén & Johansson, 2009, s.14).

Gemensamt för flera av de forskare som intresserat sig för identiteter, bland annat Stuart Hall, Laclau, Mouffe och Dyrberg är att de kopplar samman sammansättningen av sociala identiteter och makt. Identiteter skapas genom exkludering och på så sätt bildas en makthierarki (Hall, 1996, s.5). Dyrberg menar att det finns en maktdimension i den gränsdragande processen. Makt finns i identitet samt identifikation och konstruerar verkligheten, det som blir fakta. Identiteter tas för givna genom en hegemonisk konstruktion (ett visst synsätt ses som självklart) som ofta beror på att en gemensam kultur håller ihop identiteten. Denna identitet kan till slut bli tagen för given och anses vara självklar. Detta kan i sin tur leda till främlingsfientlighet och rasism (Dyrberg, 1997, s.122).

Benedict Anderson har forskat mycket kring den nationella identiteten och menar att denna är föreställd då dess medlemmar aldrig kommer träffa, känna eller ens höra talas om majoriteten av de andra medlemmarna. Ändå ser de sig själva som en del av en gemenskap (Anderson, 2000, s.20). Enligt Michael Billig är det viktigt att om vi nu väljer att se nationen som föreställd så måste samhällsvetare förstå hur denna föreställda nationalism är djupt inbyggd i vårt medvetande. Massmedia bekräftar dagligen vikten av nationalism i sin rapportering och idag ses det som självklart att varje individ har en nationell identitet (Billig, 1995, s. 40).

2.1.1 Den svenska identiteten

I skolan och på museum läggs ofta tonvikt på vikingatiden och många tänker inte på att denna del av historien skapades så sent som på 1800-talet. Mycket av det vi lärt oss om vikingatiden är helt enkelt fel men nu har berättelserna blivit så pass folkligt förankrade att de blivit självklara och det är svårt att se på den annorlunda. Vikingatiden varade i cirka 300 år och resten av forntiden i 12000 år men fokus på museum och inom undervisningen i grundskolan läggs nästan uteslutande på vikingatiden. Detta menar Maja Hagerman beror på att vikingatiden spelar en viktig roll i det moderna skandinaviska folkets självbild. Den nordiska identitetens bra sidor påstås ofta ha rötter hos vikingarna: ett jämbördigt samhälle där alla respekterar lagen med en gammal demokratisk bonderepresentation, samt de stolta och starka kvinnorna och skyddandet av kvinnofriden (Hagerman, 2006, s.408, 409). Statsvetaren Patrik Hall påstår att det är betydligt mer troligt att den svenska identiteten går femhundra år bakåt i tiden (Heinö Johansson, 2012, s.95).

Akademisk forskning har sedan länge avvisat idén om en traditionell enhetlig svensk kultur. Den överlägset vanligaste åsikten bland forskare är att den svenskhet som existerar är ideologiskt konstruerad. Idéhistorikern Michael Azar

menar att en definition av vad svenskhet är skulle aldrig överleva eftersom det inte finns något på insidan som kan bestämmas då svenskheten hela tiden förändras. Statsvetaren Ulf Bjereid menar också att det inte finns några svenska värderingar då värderingar är individuella och inte knutna till en viss nationalitet. Heinö Johansson går i replik mot detta och skriver att Azars uttalande är direkt felaktigt och visst är värderingar individuella men att en viss kombination av värden utgör nationella värderingar. Det finns en svensk identitet med svenska värderingar och denna identitet har till och med överlevt relativt intakt sedan den formulerades på 1700- och 1800-talet, den har självklart förändrats men den existerar helt klart (*ibid.* s.98, 103-104, 112). Heinö Johansson menar att empirisk forskning har visat att ett starkt samband finns mellan kultur och specifika värdeuppsättningar. Det är stor skillnad globalt gällande synsättet på fundamentala livsfrågor och de är relativt konsekventa över tid och förklaras i stor mån genom trögföränderliga faktorer så som religion och nationell kultur. Genom att betydelsen av religion och etnicitet minskat har värderingar blivit allt viktigare som markörer för grupptillhörighet (vad anses vara typiskt svenskt?), avgränsning av nationer (vem är osvensk?) (*ibid.*, 2012, s.112-113).

Det svåra är att definiera vad en svensk värdering är. En svensk värdering är en värdering som antas vara gemensam för de flesta svenskarna och som är viktig för den svenska nationen. Mer specifikt krävs det att det finns en diskurs där en specifik värdering kopplas samman med en idé om svenskhet för att en svensk värdering ska bildas. När makthavare, journalister och opinionsbildare beskriver något som svenskt ett visst antal gånger blir det relevant att se på detta som svenskt. Detta är den sociala konstruktionen som tidigare behandlats under avsnittet Diskurs som teori och metod.

Andreas Heinö Johansson har gjort ett försök att lista svenska värderingar och nedan listas de som är relevanta för denna uppsats.

- Individualism - individen är den minsta och viktigaste beståndsdel i samhället.
- Jämställdhet – kvinnor och män har samma värde och har rätt till samma möjligheter i livet.
- Fri sexualitet- normer som begränsar sexualiteten anses vara dåliga.
- Sekularism – religionen hör till den privata sfären och religiösa argument ska inte tas upp i politiken.
- Tolerans – minoriteter (etniska, religiösa, sexuella) ska ha samma rättigheter som majoriteten. All diskriminering ska motarbetas.
- Rationalitet – vetenskaplig kunskap står högst i kurs och utgör grunden för bland annat politikens utformning.
- Antirasism – främlingsfientlighet och rasism ska bekämpas.
- Framstegstro - historien spelar ingen roll, det moderna är bättre än det som varit (Heinö Johansson, 2012, s.115).

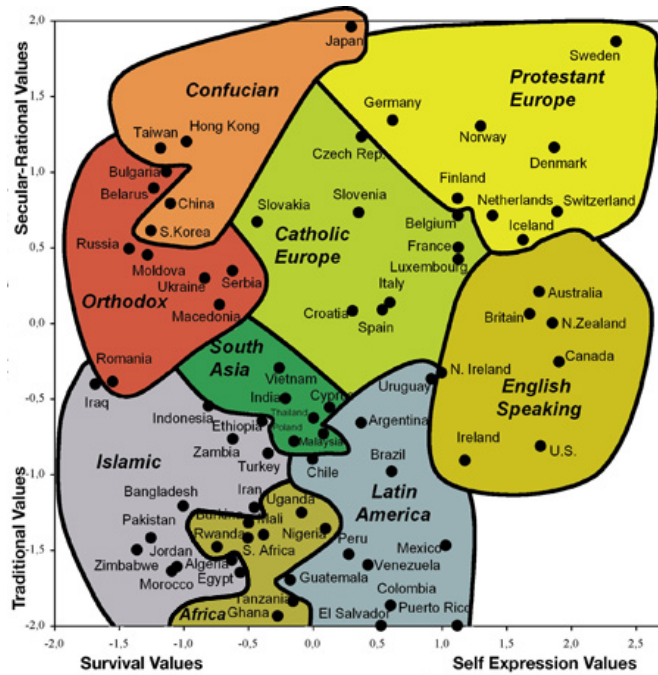

Källa: World Values Survey 2005-2008

World Values Survey är ett stort kvantitativt forskningsprojekt som under de senaste tjugo åren producerat ett enormt datamaterial om kulturskillnader, hur livsstilar varierar och vilka olika värderingsmönster som går att skönja i världen. Mätningen belyser traditionella värden så som familj, religion och nation samt emancipativa värden där självförverkligande och individuellt självbestämmande står i fokus. I denna undersökning har det visat sig att Sverige har en extremposition i det högra hörnet. Svenskarna kan därmed sägas ha den mest avvikande profilen av alla länder som är med. Undersökningen visar att de flesta svenskarna prioriterar personlig självständighet före familjebildning och traditionell auktoritet inom de flesta av livets skeenden (Berggren & Trädgårdh, 2006, s.73, 74). Detta stärker att det faktiskt finns något som kan kallas svenska värderingar, en annan rimlig förklaring till svenskarnas avvikande finns inte menar Johansson Heinö (2012, s.113). I svensk litteratur av bland annat Geijer och Almqvist har det pekats på en svenskhet som i sin tur format vad den svenska nationella identiteten innehåller. Detta utvecklas längre fram i uppsatsen (Berggren och Trädgårdh, 2009, s.77-80).

2.2 Dyrberg

2.2.1 Dyrberg: differentiering och negation

Dyrberg menar att det inte finns någon identitet som är fixerad eller fast. Alla identiteter formas relationellt något eller någon annat och formas av sin kontext. Detta grundar sig i att olika sociala formationer bildas genom olikheterna dem sinsemellan, gränserna för identiteterna bildas genom att se till vad som inte utgör dem. Detta i sin tur resulterar i att en identitet inte kan förstås om vi inte ser till vad som exkluderas från den. Ovan nämnda antaganden bygger på tankesättet om att identiteter konstrueras genom differentiering, skillnader mellan hur jag eller vi är och hur andra är lyfts hela tiden fram när en identitet konstrueras eller reproduceras (Dyrberg, 1997, s.118, 119). Ett exempel på detta är hur Mauricio Rojas skriver att i mötet mellan svenskar och invandrare uppenbaras en svensk identitet, ett svenskt territorium som avgränsas med fastslagna gränser och flera mindre abstrakta, en gemensam grund som tydliggör det okända och kända, det normala och det exotiska, svensk och icke-svensk, vi och dem. Detta är lätt att känna igen men otroligt svårt att uttrycka (Rojas 2001, s.101).

Med andra ord bygger skapandet av identiteter på inklusion och exklusion och det är denna process och gränsdragning som formar identiteten. I denna process menar Dyrberg att det finns en maktdimension. Hans bok *The Circular Structure of Power- Politics, Identity, Community*.

Kopplat till denna form av identitetskonstruktion är negerandet. Identiteter negerar ständigt varandra sinsemellan. Detta betyder att vi hela tiden visar på vad som inte konstituerar den egna identiteten, på så sätt negeras den andra identiteten. Detta resulterar i att den egna identiteten blir en dubbel negation. Jag är inte inte skåning. På detta sätt skapas identiteter som effekter av varandra (*ibid.*, s. 146, 147). Dyrberg tydliggör hur identiteter negerar varandra i denna figur.

Figur: 2.1: Identitetskonstruktion genom negationsprocess

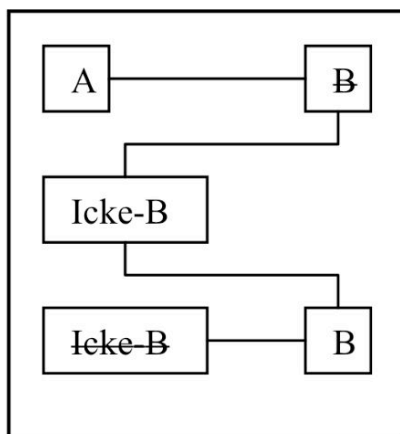

Källa: Dyrberg, 1997, s.147

Högst upp i figuren kan vi se att identitet A konstruerar sin identitet som en negation av identitet B. B ser därför A som en negation av sig själv, A blir därmed icke-B. Efter ett tag ser B identiteten B som sin riktiga och gör ett försök att se sig själv som en fullständig identitet som existerar utan att vara en negering av A. Att identiteten ses som fullständig betyder att den tas för given och ses som självklar och verklig. Identiteten B blir en hegemon identitet. Detta resulterar i att B konstruerar det som var A med en dubbel negering av B. B blir inte icke-B. På detta sätt skapas en identitet genom att någon annan placerar in ens grupp i ett fack och tillslut är det denna identitet som blir verklig även för den egna gruppen. Negationen glöms då bort och en färdig föreställd identitet har skapats. A och B finns dock ständigt där och håller tillbaka den andra identiteten från att helt kunna "vara sig själv" (Dyrberg, 1997, s.147-149). Identitetens antagonist fungerar hela tiden som en referenspunkt vilket gör att en identitet aldrig kan bli fixerad då den hela tiden måste förhålla sig till detta (*ibid.* 1997, s.128).

2.2.2 Dyrberg: ekvivalens

När individer identifierar sig själv med någon annan har en ekvivalenskedja dem emellan skapats som definierar dem som del i en grupp. Ekvivalenskedjornas funktion som analysverktyg är att detaljerat undersöka hur verkligheten skildras och hur identiteter skapas. Med ekvivalenskedjornas hjälp är det därmed möjligt att skildra vilka karakteristiska drag som kopplas samman med de kollektiva identiteterna samt undersöka hur de får betydelse genom sitt beroende relativt varandra i diskursen. För att exemplifiera detta beskriver Dyrberg hur kulturer som anses vara avvikande från den nationella identiteten kopplas samman, ekvivalerar, och på så vis bildar en icke-nationell identitet. De sammankopplade kulturerna kan vara vitt skilda och olika varandra men bildar ändå en och samma identitet för att de ses som hot mot den nationella. På detta sätt bildas även det som ses som den egna nationella identiteten, genom att karakteristiska ekvivalerar med varandra. De här ekvivalenta förhållandena etableras först när något avvikande relateras och ställs utanför detta förhållande (Dyrberg, 1997, s.118-121).

För att förenkla förklaringen av ekvivalenslogiken har Dyrberg ställt upp följande ekvation:

Figur 2.2: Ekvation som förenklar ekvivalenslogiken

$$\frac{X_1 - X_2 - X_3 - \dots - X_n}{Y}$$

Källa: Dyrberg 1997, s. 120.

Det viktiga i denna ekvation är inte att X_1 - X_2 - X_3 -...- X_n skiljer sig från Y genom att de har den gemensamma nämnaren Y utan istället att Y står utanför sammanhållningen mellan de olika täljarna. X .en är egentligen olika och skiljer sig åt men har genom att de ekvivalerat, kedjats samman, har en regelfäst betydelse skapats. Denna kedja av X får ofta ett gemensamt namn eller vissa egenskaper (Dyrberg, 1997, s.120-121). När skillnader *inom* en grupp inte kommer till uttryck utan det enbart är skillnader *mellan* grupper som betonas är det en fara att konflikter uppstår.

2.3 VM i Moskva 2013

2.3.1 De ryska anti-gaylagarna

I somras röstades en lag som förbjuder ”propaganda” riktad mot underåriga som rör ”icke-traditionella sexuella relationer” igenom i den ryska Duman. Förslaget röstades enhälligt igenom. Kritiker menar att lagen kommer kunna användas för att förtrycka homosexuella. Intoleransen mot homosexuella har ökat i Ryssland de senare åren och homosexualitet ses som en sjukdom. Denna lag väckte liv i den eviga debatten om sport och politik hör ihop eller ska hållas åtskilt då krav på bojkott mot VM i Moskva lyftes. Det internationella friidrottsförbundet gav rådet till Ryssland att omvärdera anti-gaylagarna, men meddelade samtidigt att inga politiska frågor skulle lyftas under friidrotts-VM (Sveriges Radio, 2013). Tidigare svenska friidrottsstjärnor som intervjuades av tidningen Expressen var överens om att en bojkott inte leder någonstans men att individuella atleter kunde markera mot lagarna (Expressen, 2013-08-01). Under VM målade de svenska friidrottarna Emma Green Tregaro och Moa Hjelmer sina naglar i regnbågens färger, ”Det är ett sätt att göra en liten markering till att vi inte tycker att det är okej. Man får göra det lilla man kan.”, kommenterar Moa Hjelmer naglarna. Den ryska stavhoppasstjärnan Jelena Isinbajeva gick till motattack och det skapades rubriker om de målade naglarna världen över (Sveriges Television, 2013).

2.3.2 Abeba Aregawi som fall

Abeba Aregawi är född i en liten by i norra Etiopien. Där sprang hon sin första tävling och efter ytterligare tävlingar fick hon erbjudanden om att flytta till Addis Abeba för att satsa på löpningen. Där träffade hon sin man, Henok Weldegebriel,

som var där på träningsläger. Han är också från Etiopien men bor i Sverige sedan nio år tillbaka och är svensk medborgare. De gifter sig 2009 och flyttar till Sverige. Aregawi fortsätter tävla för Etiopien men vill bli svensk medborgare. Det börjar gå bra för henne i tävlingar och hon vinner Diamond League 2012 och blir därmed guldfavorit till OS i London. Hon vill tävla för Sverige, processen skyndas på och hon får precis i tid beskedet att hon får tävla för Sverige. Men hon väljer ändå att tävla för Etiopien på grund av att Etiopiska förbundet hotat med att hon aldrig ska få återvända till Etiopien om hon tävlar för Sverige i OS. I februari 2013 började Abeba Aregawi tävla för Sverige i medeldistanser. Hon bor och tränar i Addis Abeba för att kunna träna på hög höjd samt för att kunna hårdträna även på vintern. I somras vann hon VM-guld i 1500 meter i Moskva. Efter hennes VM-vinst fick Aregawi frågan om hon stöder Emma Green Tregaros och Moa Hjelmers protest mot de ryska anti-gaylagarna, vilket hon svarade att hon inte gjorde på grund av hennes tro. Detta uttalande fick nästan mer uppmärksamhet än hennes guld (Sveriges Radio, 2013-08-15).

3 Analys

I detta avsnitt redovisas för de sammanhang och mönster som kunnat urskiljas i diskursen om svenskhet utifrån fallet Abeba Aregawi. Först diskuterar och visar jag på hur två olika identiteter utkristalliseras och konstrueras inom diskursen utifrån Dyrbergs teori om differentiering. I avsnittet efter har jag för avsikt att redovisa hur ekvivalenslogiken bildar ekvivalenskedjor och tillskriver identiteterna en särskild betydelse. Sist diskuterar jag mitt resultat samt vilka konsekvenser detta får.

Resultatet redovisas utifrån de centrala begreppen inom diskursen som jag finner i mitt material. Det är viktigt att poängtera att de identiteter som jag funnit i diskursen kring Abeba Aregawi är sådana som kan anses vara konstruerade i medias diskurs och betyder därmed inte nödvändigtvis att dessa individer själva känner en tillhörighet till dessa.

3.1 Differentiering: svenskar och utländska

När de tävlande i medeldistans kommer ut på stadion iklädda sin nations färger hörs ett jubel och det viftas med alla möjliga länders flaggor. Abeba Aregawi börjar skala av sig plagg efter plagg i blå och gula färger för att göra sig redo för loppet. På samma sätt som hon skalat av sig de svenska färgerna innan hennes vinstlopp har hon också på sätt och vis skalat av sig den svenska identiteten med sina uttalanden i press.

En nation uppfattas ofta som en språkligt, kulturell och historiskt homogen enhet. Detta tyder på att det bara finns en nationell diskurs, men på senare år har det blivit allt mer vanligt att se på en politisk föreställning och en politisk diskurs (Winter Jørgensen & Phillips, 2000, s.162). I en kulturell definition av Sverige skulle Abeba Aregawi och alla invandrare som uppfattas ha en annorlunda kultur exkluderas från den svenska nationella gemenskapen. I den politiska definitionen skulle däremot invandrare inkluderas då de bor inom Sveriges gränser. För att en nation ska ses som homogen krävs att den politiska och kulturella diskursen matchar varandra.

I det studerade materialet framkommer en gränsdragning mellan vad som anses vara ett avvikande beteende från det svenska. Två identiteter skapas där den svenska växer fram i kontrast mot en annorlunda, utländsk identitet, genom de uttalanden och handlingar som Abeba Aregawi gör.

Den tydligaste gränsdragningen är den som sker genom Aregawis kritiska uttalande mot homosexualitet vilket resulterar i en negering. Det blir svenskt att

vara för homosexuellas rättighet, vilket i sin tur kan härledas till den svenska tanken om individualism. Svenskheten tar sitt avstamp i den fria odalbonden som formats av den karga svenska naturen och fattigdomen beskrivet av såväl Geijer och Almqvist. En allians mellan bönderna och staten(kungamakten) gentemot adeln och prästerskapet skapade ett samhälle skiljt från de flesta andra där målet för det växande borgerskapet blev att bli som de högre stånden, gentlemän. I Sverige blev personlighetsprincipen den dominerande där individen kom i centrum med staten som backade upp individualiseringen och jämlikheten mellan individer. Denna svenskhet som Geijer och Almqvist beskrev har fortsatt att vara en princip för samhällsutvecklingen via Heidenstam, Strindberg, Key, Per-Albin, Myrdahl o.s.v fram till exemplet med Green-Tregaro och Hjelmers personliga ställningstagande. Beroende på den historiska förankringen av detta förhållningssätt mellan individen och staten har reformerna i individualistisk riktning som folkskola, allmän pension, särbeskattning etc. inte varit politisk kontroversiella utan förankrade tvärs igenom de svenska politiska partierna (Berggren & Trägårdh, 2009, s.77-80).

Efter Aregawis guldlopp var rubriken på bland annat Sveriges Radio, ”Sverige vann guldmedalj i friidrotts-VM” (2013-08-16) men efter hennes uttalande och presskonferens var rubrikerna förbytta till ”Aregawi stöder inte svensk protest” (Aftonbladet, 2013) Med dessa rubriker konstrueras bilden av att det finns två skilda identiteter som delar upp Sverige i svenskar och en annan kollektiv identitet som är annorlunda, utländsk, där de som avviker från det svenska beteendet placeras in.

3.2 Ekvivalens

3.2.1 Nodalpunkt: Utländsk

Den identitet som Aregawi tillskriv i artiklarna är etiopier men den övergripande identiteten som urskiljer sig är utländsk. Det är inte ett ”typiskt” etiopiskt beteende som beskrivs utan det är uttalanden och handlingar som skiljer sig från det som anses vara svenskt. Begreppet utländsk är otroligt brett och luddigt och är ett bra exempel på en konstruerad identitet som får ett innehåll först relativt en annan identitet. Detta medför att skilda diskurser ger begreppet olika betydelser och därför beskrivs utländsk som en flytande signifikant. Utländsk får en diskurs när den kopplas samman med mat och en annan när begreppet sammanlänkas med papperslösa (Winter Jørgensen & Phillips, 2000, s.50).

Som det tidigare framgått i analysen betyder inte utländsk i denna diskurs att individen ifråga inte är svensk i bemärkelsen att han eller hon inte har svenskt medborgarskap. Identiteten utländsk differentieras inte från majoritetssamhället Sverige- svensken- geografiskt utan normativt, hur svensken bör vara. Den

konstruerade kollektiva identiteten utländsk är därför den första nodalpunkt som preciseras genom en ekvivalenskedja.

Figur 3.1 Ekvivalenskedja av identiteten utländsk.

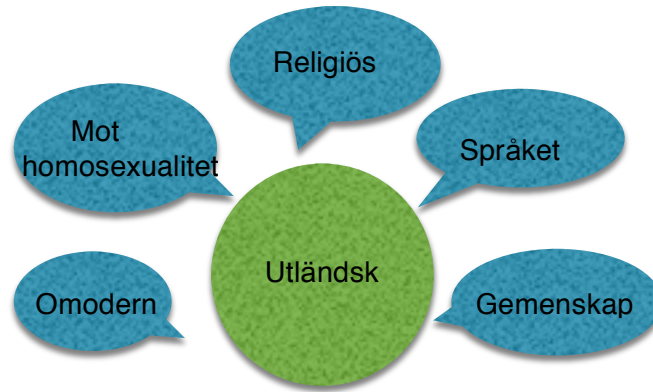

Källa: Författarens konstruktion

Ekvivalenskedjans funktion är att tydliggöra vilka karakteristiska som ingår i identiteten utländsk och skapa en förståelse för hur element och begrepp centreras runt nodalpunkten och på så sätt skapar ett innehåll.

De praktiker som här ekvivalerar med varandra har ett gemensamt drag i att de alla- i enlighet med Dyrbergs differentierings- negeringslogik- ses som icke-förenliga med den svenska identiteten. De element som kopplas samman med identiteten utländsk ses som icke-svenska och omoderna traditioner. Den svenska moderniteten kan ses som en nedärvd tradition sedan 50-talet då sagor, myter och föreställningar om svenska nationella karakteristiska- inklusive den geijerska liberalismen- förpassades från den alltmer källkritiska historieundervisningen (Berggren & Trägårdh, 2009, s.261). De som utövar dessa ”omoderna” praktiker konstrueras som icke-svenska, detta till trots att de eventuellt är svenska medborgare. Detta sker på flera sätt i diskursen.

Det framgår tydligt att Abeba Aregawis uttalande för de ryska anti-gaylagarna konstrueras som en icke-svensk tradition som strider mot svenska värden och normativa uppfattningar om vad som är rätt och fel. Det är dock inte enbart denna åsikt som uppfattas som icke-svensk utan även andra praktiker och traditioner ekvivaleras till identiteten utländsk i denna diskurs; såsom att vara religiös, inte kunna svenska, mot homosexualitet och i viss mån homofobi samt ett icke-individuellt synsätt. Dessa element är mer eller mindre stabila men de står alla för identiteten utländsk. Flera av de här egenskaperna är icke-egenskaper på grund av identitetskonstruktionens differentiella natur. Detta innebär att gruppmedlemmarna saknar ett karakteristiska relativt en annan grupp. Exempelvis, utländska ser inte individen som den minsta enheten och är därmed icke-individuella.

Den motivering till uttalandet som primärt lyfts fram i press och därmed det studerade materialet är Abeba Aregawis religiösa förklaring. Expressen satte rubriken "Abeba Aregawi: "Min tro tillåter inte det" den 15 augusti 2013 efter hennes uttalande om att hon ej sympatiserade med Emma Green Tregaro och Moa Hjelmers protest mot de ryska anti-gaylagarna. I en artikel publicerad i Dagens Nyheter en tid efter VM förklarar medeldistanslöperskan att "Där jag kommer ifrån är religion en viktig del av samhället" (Dagens Nyheter, 2013). Det skiljer sig starkt från det svenska samhället där religion och politik inte får blandas samman utan ska hållas strikt frångilda. De kommentarer som skrivits till artiklarna avslöjar att många antar att Abeba Aregawi är muslim. I själva verket är hon kristen och i artiklar skrivs det ofta om hennes stora tråkors hon har runt halsen "...i en läderkedja runt halsen hänger ett stort kors i trä" (Dagens Nyheter, 2013). Då vi tidigare sett att Sverige placerats längst upp i högerhörnet på World Values Survey och därmed anses vara ett sekulariserat land oavsett religionsåskådning har jag valt att det är religioner och inte någon specifik som ekvivalerar med identiteten utländsk. I samma artikel från Dagens Nyheter beskrivs hur Abeba Aregawi firar det etiopiska nyåret vilket innebär att hon ger sig ut på en pilgrimsfärd, "Här bor man i grottor och tvättar sig med renande vatten. Men framförallt ber man till Gud. Något Abeba Aregawi gör varje dag.". Detta står i kontrast till den svenska inställningen att individen kommer i första hand, följt av familjen och sist staten samt det moderna och rationella synsättet. Pilgrimsresor till grottor passar inte in i den svenska livsstilen.

I artikeln från Dagens Nyheter framkommer det även att Aregawi ber för att det ska gå bra på tävlingarna. Detta kan ses som ett icke-svenskt beteende då det inte är rationellt. Svenskar förlitar sig till naturvetenskap och återigen den individuella insatsen.

Genom ovan nämnda uttalanden skiljer sig Aregawi från den svenska normen och blir en negering av vad den svenska identiteten innehåller.

"via sin tolk sa Abeba Aregawi: - Vad jag förstår tillåter inte min tro att män är med män och kvinnor med kvinnor. Därefter pratade Aregawi, Trahn (friidrottsförbundets kommunikationschef författarens anmärkning) och tolken ihop sig ytterligare och bad sedan de svenska journalisterna att citatet inte skulle publiceras eftersom Aregawi inte förstod hur kontroversiellt hennes uttalande var (Expressen, 2013-08-15)."

Ur citatet går det att utläsa att religiösa åsikter samt åsikter mot homosexualitet anses vara kontroversiella ur ett svenskt perspektiv. I andra kulturer skulle istället Moa Hjelmers och Emma Green Tregaros agerande ses som kontroversiellt. Detta styrks av Jalena Isembajevs agerande och uttalande (Svenska Dagbladet 2013). Men det kontroversiella kan också ligga i att Aregawi inte svarar på vad hon tycker som individ utan hur hennes religion ser på saken. Denna gemenskap skiljer sig från den svenska normen att individen själv ska tycka och tänka om det mesta.

Flera gånger i artikeln emfaseras att all kommunikation med Aregawi går via en tolk vilket förstärker hennes identitet som utländsk trots hennes svenska medborgarskap. Språket blir därför en viktig del i den svenska identiteten vilket styrks av följande resonemang i Dagens Nyheter:

”Men att inte behärska det svenska språket drabbar även henne ekonomiskt. Trots det stora mediala genomslaget hon fått under året har Abeba än så länge inte en enda svensk sponsor.” (Dagens Nyheter, 2013).

Längre fram kommer vi se hur denna utländska identitet och kultur ställs som en motsats till den svenska. I detta avsnitt har jag redogjort för hur identiteten utländsk konstruerats i diskursen och går nu vidare till den kontrasterande.

3.2.2 Nodalpunkt: Svenskar

Den motsatta kollektiva identiteten som konstrueras i denna diskurs, och som utländska differentierar sig ifrån, är svenskar. Svenskarna är majoritetsbefolkningen, och de praktiker som tillskrivs denna identitet formar det som kallas svenskhet, vad som är typiskt svenskt. Precis som med identiteten utländsk refereras det aldrig explicit till svenskarna men i materialet är det tydligt vad som är normen (de svenska egenskaperna) relativt de som särskiljer Abeba Aregawi från dessa.

Begreppet svenskhet får en betydelse när den kopplas samman med den flytande signifikanten medborgarskap och en annan när den kopplas ihop med sverigedemokraterna. Svenskar och svenskhet kopplas dels samman geografiskt med landet Sverige och det är även konstaterat att de sammanlänkas med några normativa karakteristiska så som sekularisering, fri sexualitet och individualism för att nämna några. Figuren nedan visar hur ekvivalenskedjan är sammansatt.

Figur 3.2: Ekvivalenskedja av identiteten svensk



Källa: Författarens konstruktion

Inför VM höjdes röster om att Sverige borde bojkotta tävlingen på grund av situationen i Ryssland. Detta blev aldrig fallet men flera kända svenska friidrottsprofiler uppmanade de svenska atleterna att individuellt stå upp och utföra aktioner mot Ryssland (Expressen, 2013-08-01). Detta stärker Johansson Heinö samt Berggren och Trägårdhs resonemang om att det är en del av svenskheten att se individen som den minsta beståndsdel. En gemensam aktion var aldrig aktuell men individuella protester välkomnas. Moa Hjelmers och Emma Green Tregaros målade naglar stärker denna teori då deras agerande utmålas som modigt av bland annat Sveriges Television (2013).

Under Abeba Aregawis presskonferens fick hon frågan om hon stödde de andras protest var på hon svarade att hennes tro inte tillät att män är med män och kvinnor med kvinnor men har sedan i Dagens Nyheter sagt ”Jag respekterar alla människor och alla är lika mycket värda. Sverige är ett fritt land och alla har rätt att göra vad de vill.”(Dagens Nyheter 2013). Här blir det tydligt att Aregawi själv gör skillnad på att den gemenskap som Aregawis religion tillhör ej tillåter samkönade förhållanden och därför ställer hon sig bakom det. Vad hon tycker som individ blir därför oväsentligt för henne. Kommentaren ovan visar att löperskan väger mellan de två identiteterna men kan också tolkas att hon som svensk medborgare har rätt att uttrycka sig som hon vill, vilket faktiskt inte tilläts i detta fall. På frågan vad hon ser som typiskt svenskt svarar hon ”Att man vågar säga det man tänker och tycker och man känner sig fri” (*ibid.*). Även detta kan syfta till att hennes uttalande mot homosexualitet borde accepteras då alla får tänka och tycka som de vill. Men genom negeringslogiken anses det numera inte vara ”svenskt” att uttrycka sig negativt om homosexualitet i diskursen och på grund av detta uttalande förbyttes Aregawis nationella identitet från svensk till utländsk och etiopisk på några sekunder.

Jag har nu redovisat för min analys och hur diskursen kring Abeba Aregawi konstruerar två kollektiva identiteter. Nedan diskuteras resultaten som framkommit i denna uppsats.

4 Resultat och slutsatser

4.1 Resultat

Jag har nu redogjort samt analyserat för de två identiteterna som gick att finna i diskursen om Abeba Aregawi och VM i Moskva. Med hjälp av Dyrbergs teori om identitetskonstruktion och differentiering och negering gick det att urskilja hur de två kollektiva identiteterna, utländsk och svensk, konstruerades som varandras motsatser i diskursen. I avdelning där ekvivalering behandlas gick det att visa hur de två identiteterna tillskrevs mening genom att ekvivalenskedjor bildades. Denna sammanknytning av begrepp kring identiteten svensk kan resultera i att de hålls ihop virtuellt och kontrasteras mot det som anses vara utländskt. Innebörden av svensk och utländsk kan då komma att befästas och institutionaliseras och få återverkningar i samhället och politiken.

Identiteterna kan sägas vara geografiskt avgränsade till Sverige men att kopplas samman med identiteten utländsk har på inga sätt att göra huruvida individen i fråga är svensk eller inte. Gränsdragningen är snarare en normativ där det är värderingar och beteenden som avgör vilken av de två identiteterna man sammanlänkas med. Den svenska identiteten är exkluderande då de som inte passar in placeras i den utländska och det ses inte till skillnader eller nyanser inom den senast nämnda identiteten. På detta sätt är det skillnaderna mellan de två identiteterna som belyses och inte att det kan finnas olikheter inom de båda. Detta i sin tur skapar en känsla av att den svenska står över den utländska i en makthierarki vilket kan bli ödesdigert och skapa konflikter inom landet.

Den svenska gruppen framställs som modern, sekulär och demokratisk medan den utländska går emot och negerar alla ovan nämnda värden. Utländska konstrueras som en grupp som är omoderna, sätter religiösa värden över individuella och samhällets vilket resulterar i att åsiktsfrihet och den enskilda individens rättigheter negligeras. Men detta innebär inte att en individ är konstant sammanlänkad med en av de två identiteterna, gränserna är luddiga och i Abeba Aregawis fall blir det tydligt att hon konstant skiftar mellan de två. Vad som däremot är tydligt är att de som formar diskursen och på detta sätt medverkar till konstruktionen av identiteterna representerar och placerar sig själva i gruppen svensk. Trots att Abeba Aregawi fått utrymme att förklara sig själv och den situation hon försattes i är möjligheterna för henne, och de som placerats i den utländska gruppen, att få inflytande över den offentliga diskursen små. Resultatet av detta är att det skapas ett ”vi” och ”dem” där identiteten svensk ses som relativt fixerad och har en given hegemonisk position i diskursen och därmed även i samhället vilket kan skapa motsättningar.

En applicering av de två funna identiteterna på Dyrbergs figur som redovisades i differentieringskapitlet visar hur konstruktionen gått till.

Figur 4.1: Identitetskonstruktion genom negation

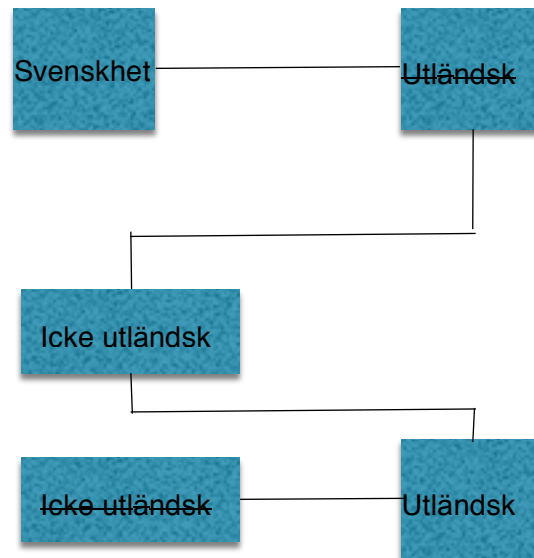

Källa: författarens konstruktion med Dyrberg som mall 1997 s. 147-148

Om en negeringsprocess ägt rum i diskursen kring Abeba Aregawi borde det vara så att den svenska identiteten uttrycker att de exempelvis *inte* är omoderna, mot homosexuella eller religiösa. Detta sker inte klart och tydligt i diskursen men går ändå att skönja då ovan nämnda egenskaper ses som avvikande. I nästa steg ska det gå att se om de inom den utländska identiteten konstrueras som en negering av svenskhet och blir en komplett föreställd identitet. Då materialet enbart är producerat av de som ser sig om en del av den svenska identiteten är detta svårt att avgöra. Men kravallerna i Husby och andra och tredje generationens invandrare som ännu inte känner sig hemma eller tillåts vara en del av den svenska kulturen vittnar om att den utländska identiteten är relativt fixerad. I nästa avsnitt besvarar jag kortfattat mina frågeställningar och diskuterar vilka slutsatser som kan dras samt vilka konsekvenser denna identitetskonstruktion kan få. Avslutningsvis ger jag förslag på vidare forskning.

4.2 Slutsatser och slutdiskussion

I denna avslutande del återkopplar jag till de två frågeställningar som presenterats i början av uppsatsen. De är följande:

- Vilka kollektiva identiteter skapades i samband med Abeba Aregawis guldmedalj?

- Hur kan förhållandet mellan de konstruerande identiteterna förstås?

Nedan följer kortfattade svar på båda frågorna genom att mina slutsatser klargörs. I anslutning till detta förs en diskussion av vilka konsekvenser svaren kan få.

4.2.1 Slutsatser och avslutande

Det är framförallt två huvudsakliga kollektiva identiteter som framträder efter avslutad analys och genom differentiering i diskursen kring fallet Abeba Aregawi. Den utländska och den svenska. Den utländska konstrueras genom exkludering av de individer som inte ingår i den svenska och blir därför avvikande från majoritetssamhället. Den svenska identiteten kopplas samman med det svenska språket, individualism, sekularisering, fri kärlek och modernisering. I kontrast till denna identitet konstrueras den utländska med karakteristiska som anti-gay, religion, annorlunda språk, omodernt och gemenskap. Genom differentieringslogiken är ovan nämnda identiteter under ständig förändring relativt varandra och kan därför inte ses som åtskilda.

Enligt Dyrbergs negeringsteori kommer identiteten utländsk glömma bort att den skapades som en negering av gruppen svensk och därmed bli en fullständig identitet. Det vill säga att den kommer existera utan den negerande funktionen. Sverige blir på detta sätt uppdelat i grupper som skapats som varandras motsatser. Men för att en demokratisk stat ska fungera krävs att även dess medborgare är demokratiska i bemärkelsen att problem måste lösas gemensamt. Medborgarna måste alltså kunna kommunicera för att hitta lösningar som så många som möjligt godtar. För att detta ska fungera måste så många som möjligt identifiera sig med denna stat. Det är denna funktion den nationella identiteten borde ha. I denna uppsats har nationell identitet likställts med nationalism. Detta betyder att nationalism i viss form är eftersträvansvärt. Men om den svenska identiteten är alltför exkluderande och står i konflikt med andra riskeras inte bara den svenska demokratin utan även det som karakteriserar svenskhet. De svenska värdena som tolerans, framstegstron och antirasismen går förlorade och urvattnas om den svenska identiteten inte öppnas upp och blir inkluderande.

För att förstå hur ett problem i samhället uppstår är det viktigt att se till kollektiva identiteter. Dessa kollektiva identiteter visar sig ofta i medier antingen via journalistik eller via debatter där olika grupper av individer har skilda lösningar på samma problem. Identiteter skapas utifrån en social förståelse som är socialt erkända. Utan denna förståelse finns ingen distinkt identitet. I fallet med Aregawi kan hennes uttalanden och agerande förklaras till viss del genom den kollektiva identitet hon är knuten till. Denna grupp har sina lösningar och förståelse för problem som uppstår. Olika kollektiva identiteter kan i vissa fall visa sig vara långt ifrån varandra socialt men för att uppnå ett fungerande

samhälle måste de anpassa sig för att kunna fungera tillsammans. Ska vissa kollektiva identiteter säga upp sina "sanningar" för att fungera tillsammans med andra identiteter eller ska man hitta ett sätt att fungera tillsammans i alla dess mångfald? Att studera konstruktionen av kollektiva identiteter är därför viktigt för att uppnå en förståelse och eventuellt finna lösning på konflikter innan de uppstår genom att inse att det kan finnas många rätt i samma fråga. Kollektiva identiteter är under ständig förändring enligt negationslogiken och vad som anses vara svenskt idag är antagligen inte samma sak som det var för en generation sedan. Det enda konstanta inom nationella kollektiva identiteter är kanske förändring och utveckling.

De båda identiteterna sammanflätas för Aregawi och vissa utländska karakteristiska kommer ersättas av svenska uppfattningar och de båda identiteterna kommer med tidens gång vara i symbios. Detta kommer antagligen mest märkas för henne själv. Inom diskursen och hur svenskar ser på henne verkar det vara kopplat till fram- och motgångar. När det går bra-svensk- och när något går fel- etiopier och utländsk.

4.3 Vidare forskning

Min uppsats hade kunnat fördjupas ytterligare och värt att nämna är att jag hade kontakt med Abeba Aregawi för en intervju men att hon tyvärr inte hann svara på mina frågor. Jag har därför valt att bifoga mina frågor nedan.

Arbetet med min uppsats har resulterat i ett antal fler uppsatsidéer på samma ämne. Den absolut mest intressanta anser jag hade varit att studera hur den etiopiska identiteten ser ut och hur de ser på nationalism och fallet med Abeba Aregawi. Vad jag har förstått är Etiopien otroligt nationalistiskt och diskursen hade varit den omvända. Det hade därför blivit en intressant jämförelse mot Sverige. Att analysera fler fall hade kunnat ge mer bredd och förankra min tes om den föränderliga nationella identiteten. Exempel på fall att studera är Zlatan Ibrahimovic och Ludmila Engquist.

Vidare hade en studie av vilka effekter denna föränderliga identitetskonstruktion får varit intressant. Kommer svenskarna upptas och blandas samman med de som sammanlänkas med gruppen utländska och därmed försvinna precis som goterna gjorde på 550-talet i framtiden? Skåne är idag ett väl integrerat landskap i Sverige men har bara varit svenskt sedan 1658 (och har därmed varit svenskt kortare tid än vad Finland varit svenskt!).

Att angripa identitetskonstruktioner på annat sätt hade ytterligare kunnat bredda förståelsen för fallet Abeba Aregawi. Mina förhoppningar är att denna uppsats kan vara behjälplig för potentiell vidare forskning och att den ses som användbar vid liknande händelser.

5 Referenser

- Aftonbladet, 2013. "Aregawi stöder inte svensk protest". Nyhetsartikel. 2013-08-16. [Elektronisk] <http://www.aftonbladet.se/sportbladet/friidrott/article17303911.ab> (Hämtad: 2013-12-15).
- Anderson, Benedict, 1991. *Den föreställda gemenskapen. Reflexioner kring nationalismens ursprung och spridning*. Göteborg: Bokförlaget Daidalos.
- Berggren, Henrik – Trägårdh Lars, 2009. *Är svensken människa? : gemenskap och oberoende I det moderna Sverige*. Norstedts.
- Bergström, Göran – Boréus Kristina, 2005. "Diskursanalys" I Bergström, Göran-Boréus Kristina (red.), *Textens mening och makt – Metodbok I samhällsvetenskaplig text- och diskursanalys*. Lund: Studentlitteratur.
- Billig, Michael, 1997. *Banal Nationalism*. London: SAGE Publications Ltd.
- Canovan, Margaret, 2005. *The People*. Cambridge: Polity Press
- Dagens Nyheter, 2013. "Aregawi vill ta död på alla rykten". Nyhetsartikel. 2013-09-21. [Elektronisk] <http://www.dn.se/sport/aregawi-vill-ta-dod-pa-alla-rykten/> (Hämtad: 2013-11-27).
- Dyrberg, Torben Bech, 1997. *The Circular Structure of Power: Politics, Identity, Community*. London: Verso.
- Ehrenberg, Johan. 2012. Fy fan för nationaldan. *Johan Ehrenbergs blogg*. [Elektronisk] <http://www.etc.se/blogg/fy-fan-nationaldan> (Hämtad 2013-12-14).
- Expressen, 2013-08-01. "Det som händer i Ryssland är för jävligt". Nyhetsartikel. 2013-08-01. [Elektronisk] <http://www.expressen.se/sport/friidrott/det-som-hander-i-ryssland-ar-for-javligt/> (Hämtad 2013-11-28).
- Expressen, 2013-08-15. "Abeba Aregawi: "Min tro tillåter inte det"". Nyhetsartikel. 2013-08-15. [Elektronisk] <http://www.expressen.se/sport/friidrott/abeba-aregawi-min-tro-tillater-inte-det> (Hämtad 2013-12-17)
- Frello, Birgitta, 2003. "Identiteter i krig", *Dansk Sociologi*, Vol. 14, No.1. s. 29-49.
- Fundberg, Jesper – Lagergren, Lars, 2010. *Etnisk mångfald inom svensk elitidrott – om förändring över tid och en nulägesanalys*. Riksidrottsförbundets FoU-rapporter, 2010:4. [Elektronisk] http://www.rf.se/ImageVaultFiles/id_29195/cf_394/Etnisk_mangfald_svensk_elitidrott.PDF (Hämtad 2013-12-15).
- Hall, Stuart – Paul du Gay (red.), 1998. *Questions of Cultural Identity*. London: SAGE Publications Ltd.
- Hammarén, Nils – Johansson Thomas, 2009. *Identitet*. Malmö: Liber

- Hagerman, Maja, 2006. *Det rena landet- Om konsten att uppfinna sina förfäder*. Stockholm: Prisma.
- Hedlund, Maria – Gustavsson Jakob, 2010. *Konsten att skriva och tala*. Ventus Publishsing ApS.
- Heinö Johansson, Andreas, 2012. *Gillar vi olika? – hur den svenska likhetsnormen hindrar integration*. Timbro.
- Jørgensen, Marianne Winther – Louise Phillips, 2000. *Diskursanalys som teori och metod*. Lund: Studentlitteratur.
- Neumann, Iver B., 2003. *Mening, materialitet, makt: En introduktion till diskursanalys*. Lund: Studentlitteratur.
- Rojas, Mauricio, 2001. *I ensamhetens labyrinth - Invandring och svensk identitet*. Brombergs Bokförlag AB.
- Svenska Dagbladet, 2013. “*Idrott, politik och regnbågsnaglar*”. Nyhetsartikel. 2013-08-16 [Elektronisk] http://www.svd.se/sport/idrott-politik-och-regnbagsnaglar_8429192.svd (Hämtad: 2014-01-07)
- Sveriges Radio, 2013. “*Det här är ingen arena för politik*”. Nyhetsartikel. 2013-08-07. [Elektronisk] <http://sverigesradio.se/sida/gruppsida.aspx?programid=179&grupp=19615&artikel=5610965> (Hämtad 2013-12-05).
- Sveriges Radio, 2013-08-15. “*Dokument: Historien om Aregawi*”. [Elektronisk] <http://sverigesradio.se/sida/gruppsida.aspx?programid=179&grupp=19615&artikel=5612319> (Hämtad: 2013-11-27).
- Sveriges Television, 2013. “*Emma och Moa i modig protest*”. Nyhetsartikel. 2013-08-15. [Elektronisk] <http://www.svt.se/sport/emma-och-moa-i-modig-protest> (Hämtad: 2013-11-11)
- Teorell, Jan – Svensson, Torsten, 2007. *Att fråga och att svara- Samhällsvetenskaplig metod*. Malmö: Liber AB.
- World Values Survey, 2005-2008. [Elektronisk] http://www.worldvaluessurvey.org/wvs/articles/folder_published/article_base_54 (Hämtad: 2013-12-10)
- Özkerimli, Umut, 2000. *Theories of Nationalism: A Critical Introduction*. London: Macmillan Press Ltd.

6 Bilaga 1

- Jag vill belysa hur synen på en nationell identitet snabbt kan förändras via en händelse/uttalande som i ditt exempel med Emma Green och Moa Hjelmers aktion. Jag tänker mig att det måste ha varit svårt att först bli hyllad för att du som svensk, och på så vis också Sverige, tagit guld för att sedan genom ditt uttalande ses som en person med en annan nationell identitet och kultur. Hur upplevde du detta?
- Hur ser du på nationell tillhörighet till och anser du att den nationella identiteten är något som känns viktigt för dig? Utveckla gärna.
- När du tävlar i exempelvis OS och alla världens flaggor och nationella identiteter samlas, känner du då att du gör detta för Sverige eller under din egna "personliga flagg" och på vilket sätt?
- I exempelvis Ludmilla Engquist fall verkade det finnas en förväntan på att hon skulle ta till sig den "svenska identiteten", hon hade nationaldräkt på sig, lärde sig svenska fort osv. Skulle du säga att du gjort något speciellt för att stärka din "svenska identitet"?
- I min uppsats tar jag upp inkluderande och exkluderande nationella identiteter. Detta visar på att nackdelen med nationalism är att vissa individer stängs ute medan fördelen är att man känner tillhörighet till en grupp. Vad anser du om detta?
- En nationell identitet kan utforma sig på olika sätt, det handlar om att tillräckligt många identifierar sig med detta. Att "vara" svensk kan vara att man gillar lagom eller att inte sticka ut, köer och fika. Men en nationell identitet kan även vara rätten att få uttrycka sig som man vill, åsiktsfrihet. Men man kan även hitta andra identiteter att identifiera sig med såsom tro eller idrott som kan gå före sin nationella identitet. Hur anser du att händelsen och allt som skrevs angående ditt uttalande under OS speglade dessa olika identiteter?
- Finns det något i Sverige som tilltalar dig allmänt? Vad finns det för positiva saker med Sverige som gjorde att du valde att byta medborgarskap?