

MONOGRAFIAS EX OFFICINA HISPANA II

AS PRODUÇÕES CERÂMICAS DE IMITAÇÃO NA HISPANIA

R. MORAIS, A. FERNÁNDEZ e M. J. SOUSA

Editores Científicos



2014

TOMO I

Imagem de capa:

Cerâmica pintada Alto-Imperial (Bracara Augusta)

Design capa:

Júlia Andrade

Editores científicos:

Rui Morais

Adolfo Fernández

Maria José Sousa

Edita:

Faculdade de Letras da Universidade do Porto (FLUP)

Via Panorâmica, s/n – 4150-564 Porto

www.letras.up.pt | flup@letras.up.pt

EX OFFICINA HISPANA

Sociedad de Estudios de la Cerámica Antigua en Hispania (SECAH)

Aptdo. 33 – 28680 San Martín de Valdeiglesias (Madrid)

www.exofficinahispana.org | secah.info@gmail.com

© Faculdade de Letras da Universidade do Porto (FLUP)

© Sociedad de Estudios de la Cerámica Antigua en Hispania (SECAH)

© De cada artigo o seu autor

Paginação, Impressão e Acabamento:

Sersilito-Empresa Gráfica, Lda.

www.sersilito.pt | sersilito@sersilito.pt

ISBN Serviço de Publicações da Faculdade de Letras da Universidade do Porto:

978-989-8648-34-1 (tomo 1)

978-989-8648-35-8 (tomo 2)

ISBN SECAH:

978-84-617-2889-3 (obra completa)

978-84-617-3016-2 (tomo 1)

978-84-617-3017-9 (tomo 2)

Depósito Legal:

384049/14

ÍNDICE

TOMO I

Introdução	9
Rui Morais, Adolfo Fernández e Maria José Sousa	

Conferências

Vasos e vasilhame em Plínio o Naturalista	15
Francisco de Oliveira	
Vasos, bilhas, ânforas e potes: utensílios cerâmicos como adereço e como cenário no <i>Satyricon</i> de Petrónio e no <i>Asinus Aureus</i> de Apuleio	35
Delfim F. Leão	
Imitaciones de <i>terra sigillata</i> en <i>Hispania</i> durante el Alto Imperio (épocas augustea y julio claudia).	43
Carmen Fernández Ochoa, Ángel Morillo Cerdán, Mar Zarzalejos Prieto	
Céramique africaine et imitations: où, quand, pourquoi?	75
Michel Bonifay	

Comunicações – Secção Temática

Imitaciones de formas rituales tardopúnicas en el ámbito de la campiña gaditana	95
Ana M.ª Niveau de Villedary y Mariñas, Ester López Rosendo	
Influencias de tradición helenística y centromediterránea en las producciones comunes del área turdetana	109
Francisco José García Fernández, Antonio Sáez Romero	
Nuevas evidencias sobre imitaciones de cerámica de tipo Kuass en el valle del Guadalquivir	125
Violeta Moreno Megías, Ana María Niveau de Villedary y Mariñas, Francisco José García Fernández	
Imitaciones de cerámicas de barniz negro en <i>Hispalis</i> : los materiales del Patio de Banderas del Real Alcázar de Sevilla	139
María José Ramos Suárez, Enrique García Vargas	
Evidencias de la fabricación de lucernas en la ciudad romanorrepública de La Cabañeta (El Burgo de Ebro, Zaragoza)	151
José Antonio Mínguez Morales, Alberto Mayayo Catalán	
As produções de imitação da campaniense itálica em pasta cinzenta no Sul do território actualmente português	165
Catarina Alves, Rui Mataloto, Vincenzo Soria	
El suburbio alfarero de la <i>Colonia Caesar Augusta</i> y la producción de una de sus <i>figlinae</i> : un mortero sellado Dramont D 2.	177
Carmen Aguarod Otal	
Producciones locales de época augustea de <i>Ilici</i> : las imitaciones de paredes finas y de la vajilla metálica romana	191
Ana M.ª Ronda Femenia, Mercedes Tendero Porras	
Cerâmicas de imitação de época altoimperial en el Chao Samartín (Grandas de Salime, Asturias)	215
Rubén Montes, Susana Hevia	
Cerâmicas de imitação em Monte Mozinho: as cerâmicas ditas bracarenenses	227
Teresa Pires de Carvalho, Belém Campos Paiva	
A cerâmica de cozinha africana e as suas imitações em Monte Molião (Lagos, Portugal)	247
Catarina Viegas, Ana Margarida Arruda	
El fenómeno de las imitaciones de ARSW en las facies tardías de <i>Contributa Iulia Ugultunia</i> (Medina de las Torres, Badajoz)	261
Macarena Bustamante Álvarez, Pedro Mateos Cruz, Antonio Pizzo	

La producción de cerámicas grises de imitación de barniz negro en los valles interiores de la Alta Andalucía durante el siglo I a.C. El caso del asentamiento productivo de Parque Nueva Granada (Granada, España) 279
M.ª Victoria Peinado Espinosa, Pablo Ruiz Montes

Comunicações – Secção Geral

A olaria castreja de tradição Minho	289
Josefa Rey Castiñeira	
A produção de ânforas no Estuário do Tejo durante a Idade do Ferro.	303
Elisa Sousa, João Pimenta	
La cerámica galaico-romana de Armea (Allariz). Monte do Señorío y Castro de Armea	317
Adolfo Fernández Fernández, Laura Casal Fernández, Patricia Valle Abad, Laura Vázquez Fernández	
<i>Sigillatas</i> e contextos crono-estratigráficos no âmbito da mineração antiga no Norte de Portugal	339
Francisco Sande Lemos, Carla Maria Braz Martins	
Le mobilier fin des thermes d'Ammaia (são salvador de aramenha): Contribution pour sa connaissance chronostratigraphique depuis le II ^e s. jusqu'au V ^e s.	347
José Carlos Quaresma	
A caminho de Roma? – A Sardenha e a Córsega nos fluxos de circulação das ânforas lusitanas no mediterrâneo ocidental.	361
Sónia Bombico, Cristina Nervi, Eliana Piccardi, Franck Allegrini-Simonetti	
El comercio de ánforas hispanas en Kops Plateau (Nijmegen) desde época de Augusto a época Flavia	379
Rui Roberto De Almeida, Joost Van Den Berg, Piero Berni, Florian Schimmer, César Carreras	
El taller de ánforas de Malgrat de Mar (Barcelona): Arqueometría y epigrafía.	393
Ramon Járrega Domínguez, Piero Berni Millet	
Ânforas piscícolas de Tróia: contextos de consumo versus contextos de produção	405
Rui Roberto de Almeida, Inês Vaz Pinto, Ana Patrícia Magalhães, Patrícia Brum	
Acercamiento a los modelos arquitectónicos, funcionales y productivos generales y de imitación de una ínsula alfarera en <i>Lucus Augusti</i> (Lugo)	425
Enrique J. Alcorta Irastorza, Roberto Bartolomé Abaira, Adrián Folgueira Castro	
El vertedero de un taller cerámico de la Pallantia (Palencia) altoimperial.	447
M.ª Victoria Romero Carnicero, Julia Crespo Mancho, Cristina Lión Bustillo, Alejandro del Valle González, Jaime Delgado Iglesias	
Alfarería en la <i>Tamuda</i> mauritana y romana. Primeros resultados del proyecto marroco-español EAT	463
D. Bernal, B. Raissouni, M. Bustamante, M. Lara, J. M. Vargas, J. J. Díaz, A. M. Sáez, M. Parodi, J. Verdugo, R. García Giménez, M. Zouak, T. Moujoud	
A cerâmica romana do balneário da rua D. Afonso Henriques: estudo preliminar da sequenciação cronológica e ocupacional do edifício (Braga, Portugal)	483
Jorge Ribeiro, Adolfo Fernández, Armandino Cunha, Manuela Martins, Fernanda Magalhães, Cristina Braga	
Colmeias e outras produções de cerâmica comum do Martinhal (Sagres)	507
João Pedro Bernardes, Rui Morais, Inês Vaz Pinto, Jorge Guerschman	
La <i>Terra Sigillata</i> Hispánica Tardía procedente de la <i>villa</i> romana La Olmeda (Pedrosa de la Vega, Palencia) una introducción sobre un conjunto excepcional.	521
Jaime Gutiérrez Pérez	
El conjunto cerámico de El Castellón (Zamora) y las cerámicas de imitación de <i>Sigillata</i> en el contexto del siglo V	537
Jose Carlos Sastre Blanco, Raúl Catalán Ramos, Patricia Fuentes Melgar	
<i>Terra Sigillata</i> hispánica tardía dos níveis selados das termas medicinais romanas de Chaves.	549
Sérgio Carneiro, Rui Miguel Gomes Lopes	
La secuencia tardoantigua y medieval de la zona arqueológica D. Afonso Henriques 36/40 y 42/56: una contribución al estudio de la cerámica medieval de Braga.	561
Raquel Martínez Peñín, Armandino Cunha, Fernanda Magalhães, Manuela Martins	
Cerámicas romanas de la "Torre Velha" (Castro de Avelãs, Bragança). Primera síntesis	573
Clara André, Pedro C. Carvalho, Miguel Cipriano Costa, Adolfo Fernández, Sofia Tereso	

Estudio arqueométrico de la cerámica común no torneada de difusión aquitano-tarraconense (aqta): el caso de las ollas con marcas en el borde	587
Ainhoa Alonso Olazabal, Milagros Esteban Delgado, María Teresa Izquierdo Marculeta, Ana Martínez Salcedo, Luis Ángel Ortega Cuesta, François Rechin, María Cruz Zuluaga Ibargartu	
Análise de fragmentos cerâmicos de potes meleiros e colmeias por cromatografía gasosa acoplada à espectroscopia de massa	599
César Oliveira, Rui Morais, Alfredo Araújo, Iwona Kuźniarska-Biernacka, Pier Parpot, Isabel C. Neves, António M. Fonseca	
Propuesta de gestión de cerámica en contextos arqueológicos: el sistema de información de registro arqueológico (S.I.R.A.)	611
Andrés María Adroher Auroux	

TOMO II

Posters – Secção Temática

Caracterización mineralógica y físico-química de las imitaciones de vajilla de tipo Kuass en el valle del Guadalquivir	11
Violeta Moreno Megías, Pedro José Sánchez-Soto, Antonio Ruiz Conde, Francisco José García Fernández	
La cerámica Gris Bruñida Republicana, imitaciones y nuevas formas documentadas en la Alta Andalucía en el almacén comercial del Cerro de la Atalaya de Lahiguera (Jaén).	19
Vicente Barba Colmenero, Alberto Fernández Ordoñez, Manuel Jesús Torres Soria	
Imitaciones de <i>Terra Sigillata</i> en cerámica vaccea. Un conjunto procedente de Montealegre de Campos (Valladolid)	35
Ángel Morillo, Manuel Retuerce, Javier Salido	
Las imitaciones de barnices negros republicanos en cerámica de pasta gris en Los Villares de Andújar (Jaén)	45
Pablo Ruiz Montes, M.ª Victoria Peinado Espinosa	
El territorio de Kelin: un espacio secundario de producción y circulación de imitaciones en el interior valenciano (ss. VII a.C. – I d.C.).	51
Consuelo Mata Parreño, David Quixal Santos	
A cerâmica de “engobe vermelho pompeiano: imitações”. O caso de São salvador de Aramenha. A cidade de Ammaia: Porta Sul	61
Vítor Manuel da Silva Dias	
A cerâmica de mesa de pasta cinzenta que imita protótipos itálicos tardo republicanos/proto-imperiais, proveniente da Alcáçova de Santarém	75
Vincenzo Soria	
As cerâmicas de inspiração de <i>sigillata</i> do Núcleo Arqueológico da Rua dos Correeiros, <i>Olisipo</i> (Lisboa). Primeira sistematização	85
Carolina Brito Ramos Grilo	
Las imitaciones engobadas de <i>sigillata</i> del <i>Municipium Labitolosanum</i> (La Puebla de Castro, Huesca – Zaragoza)	99
J. Carlos Sáenz Preciado	
TSHT y CIS del yacimiento Olivar de la Cañada (Alameda de la Sagra, Toledo).	119
Elena Vega Rivas, Raúl Catalán Ramos	

Posters – Secção Geral

<i>Amphorae ex Hispania</i> “Paisajes de producción y de consumo”. Fase II: catálogo de ánforas hispanas	131
Piero Berni, Ramon Járrega, Dario Bernal, César Carreras, Enrique García Vargas	
La <i>Porticus Aemilia</i> in epoca imperiale. Anfore orientali da un contesto orreario	141
Alessia Contino, Lucilla D’Alessandro	

Ânforas do Mediterrâneo Oriental em Faro (<i>Ossonoba</i>). Novos dados para equacionar o comércio durante a Antiguidade Tardia.	151
Rui Roberto de Almeida, Catarina Viegas, Nuno Beja, Nuno Teixeira	
Découverte d'un pot mentionnant la société des <i>DD Caecilii</i> dans un contexte portuaire situé entre 50- 140 apr. J.-C. (découverte subaquatique à Arles, Bouches-du-Rhône, France)	161
David Djaoui	
El alfar gaditano de El Palomar (El Puerto de Santa María, Cádiz). Aportaciones a su secuencia de actividad y sus producciones	179
Antonio M. Sáez Romero, José J. Díaz Rodríguez	
Saleros-especieros zoomorfos, de barro y cerámica, en técnica excisa, del territorio vacceo (ss. IV-I a.C.)	199
Carlos Sanz Mínguez, Juan Manuel Carrascal Arranz, Elvira Rodríguez Gutiérrez	
Las representaciones figuradas en la <i>terra sigillata</i> hispánica de Los Villares de Andújar (Jaén, España)	213
M.ª Isabel Fernández-García, Manuel Moreno-Alcaide, Ismael Macías Fernández	
<i>Terra sigillata</i> hispánica procedente de la escombrera de La Candamia (León): consideraciones sobre el repertorio iconográfico figurado.	221
María Isabel Rodríguez López, Diego Prieto López, Silvia Bonacasa Sáez, Gema Duprado Oliva	
<i>Terra sigillata</i> hispánica procedente de la escombrera de La Candamia (León): la representación de los dioses y otros motivos mitológicos	235
María Isabel Rodríguez López, Diego Prieto López, Silvia Bonacasa Sáez, Gema Duprado Oliva	
Difusión de la <i>terra sigillata</i> hispánica en la Submeseta sur: Nuevas aportaciones de los fondos del Museo de Ciudad Real	247
Gregorio Carrasco Serrano, José Luis Fuentes Sánchez	
Notas sobre la cerámica romana del castro de El Curucho de Campomanes (Lena, Asturias)	269
Rubén Montes López	
Cerámica Gris Bruñida Republicana (GBR): el problema de las imitaciones en ceramología arqueológica	281
Andrés María Adroher Auroux	
A propósito da cerâmica cinzenta fina polida do Castro de Romariz (Santa Maria da Feira – Portugal)	291
Rui Centeno, Rui Morais, Teresa Soeiro	
Le faciès céramique d'un établissement rural dans le Nord de la Lusitanie: l'exemple de la <i>villa</i> du Vale do Mouro (Coriscada, Portugal). Premier bilan	309
Tony Silvino, Antonio do Nascimento Sá Coixão, Pedro Pereira	
Aproximación a la cerámica hallada en la <i>villa</i> romana de Porta de Arcos (Rodeiro, Pontevedra)	327
Erik Carlsson-Brandt Fontán	
Evidencias de una <i>figlina</i> en el municipio hispanorromano de <i>Caparra</i> (Cáceres)	341
Macarena Bustamante Álvarez, Ana M.ª Bejarano Osorio, Enrique Cerrillo Martín de Cáceres	
Estudo da sondagem T183 das termas do Alto da Cidade, Braga.	349
Ana Torres, Arnaldo Teixeira, Joana Ferreira, Lília Freitas, Liliana Fernandes, Nuno Braumann, Tânia Pereira	
As cerâmicas de engobe branco de época imperial no Noroeste Peninsular.	361
Rui Morais, Teresa Soeiro, Adolfo Fernández, M.ª José Sousa	
Una aproximación arqueométrica al estudio de la cerámica común y de cocina de producción local/regional de los contextos tardoantiguos de la UARC II (Vigo, Galicia, España).	369
Marta Lago Cerviño, Teresa Rivas Brea, Jorge Millos Alfeirán, Oscar Lantes Suárez, Adolfo Fernández Fernández	
Originalidade e tradição clássica na cerâmica local e regional tardo-antiga do Castelo de Crestuma (V. N. Gaia, Portugal).	381
António Manuel S. P. Silva, Teresa P. Carvalho	
Elementos cerámicos de la actividad textil en el conjunto arqueológico de Armea (Allariz, Ourense)	397
Alba Antía Rodríguez Nóvoa	
Almofarizes tardios com revestimento vidrado interior do sítio do Monte Castelo (Guifões – Matosinhos)	407
José Manuel Varela, Rui Morais	

CLARA ANDRÉ¹
PEDRO C. CARVALHO²
MIGUEL CIPRIANO COSTA³
ADOLFO FERNÁNDEZ⁴
SOFÍA TERESO⁵

Cerámicas romanas de la “Torre Velha” (Castro de Avelãs, Bragança).

Primera síntesis

INTRODUCCIÓN

El yacimiento de la Torre Velha / Terras de S. Sebastião, en Castro de Avelãs (Bragança), es uno de los más referenciados en la bibliografía arqueológica de Trás-os-Montes. Esta importancia radica del hecho de ser Torre Velha identificada como capital de los Zoelas (Alarcão, 1988a, vol. II, 39; 1988b, 57 y 96; 1990^a, 373; Lemos, 1993, vol. II, 34 y 66). Los hallazgos realizados, desde los revelados por las excavaciones de José Henriques Pinheiro (Pinheiro, 1888), a finales del s. XIX, a los que fueron dando cuerpo a un significativo conjunto de epígrafes (que incluye la dedicatoria por la *ordo Zoelarum* al dios *Aerno*: CIL 2606; Redentor, 2002,

n.º 1), vienen sustentando esta propuesta relativa a la capitalidad política de los Zoelas⁶.

Los Zoelas (o Zelas⁷), situados en el noreste trasmontano (y centrados en la depresión de Bragança), son uno de los 22 pueblos, nombrados por Plinio el Viejo, integrados en el grupo de los Astures Augusteos (Silva, 2011, 18). La referencia a este pueblo en la conocida como “Tabula de Astorga” (CIL II 2633) nos indica una organización social basada en *gentilitates* (integradas en la *gens Zoelarum*), evolucionado administrativamente hacia una *ciuitas*, probablemente en tiempos del emperador Claudio, pasando a integrarse en el *conuentus Asturum* (Lemos, 1993 Ib, 388)⁸.

1. Arqueóloga del Município de Bragança. c.machaqueiro@sapo.pt

2. Professor de la Faculdade de Letras. Universidade de Coimbra. Investigador del CEAUCP/CAM. pedroak@gmail.com

3. Arqueólogo con mestrado en Arqueología, especialidad en Arqueogeografía per la FLUC. cipriano1969@hotmail.com

4. FCT post-doctoral fellowship. Researcher of UI&D-CECH. Universidade de Coimbra. adolfofernandezfernandez@gmail.com

5. Arqueóloga con mestrado en Evolución Humana, especialidad en Antropología Biológica per la FCTUC. Investigadora del CIAS. sofiaatereso@gmail.com

6. Los resultados de recientes excavaciones arqueológicas en el centro histórico de Bragança (destacan los restos de un “edificio porticado”, fechado entre los mediados del s. I y las primeras décadas del s. II: AAVV, 2004, vol. I, 86) abren ahora, para algunos autores, el abanico de posibilidades en lo que concierne a la capitalidad de la *civitas Zoelarum* (Silva, 2011, 21-23).

7. El nombre de esta etnia, tento en los textos literarios como en la epigrafía, aparece con la forma *Zoelae*, consagrándose la designación portuguesa “Zoelas” – en términos fonéticos, se justifica antes que la forma *Zelae* / *Zelas* (Guerra, 1995, 127-128 e 137).

8. Plinio se refiere al lino de los “Zoelas” (designado como *Zoelicum*) y su excepcional calidad (Plin., *nat.*, 19.10).

Por Castro de Avelás pasaría la importante vía XVII del Itinerario de Antonino. El hallazgo en este lugar de dos miliarios – uno de Augusto (2 a.C.) (Redentor, 2002, n.º 127) y otro de Caracala (213-214) (Redentor, 2002, n.º 129) – confirma el recorrido de este *cursus publicus* que cruzaba, desde *Asturica Augusta* a *Bracara Augusta*, toda esta región del noroeste peninsular. En este punto podrían incluso entrecruzarse los dos ramales de la vía XVII que comunicaban *Aquae Flaviae* (Chaves) con la región de Bragança. Con base en esta posición estratégica, algunos autores han considerado la posibilidad de que en Castro de Avelás pudiese existir una estación de cambio oficial, prestando apoyo al correo y transporte vinculado a la administración imperial – proponen incluso que este lugar se corresponda con la *mansio* (mencionada en el Itinerario de Antonino) de *Roboretum* (Lemos, 1995, 202) (o, de acuerdo con otra propuesta, menos plausible, la *mansio* de *Compleutica*: Rodríguez *et al.*, 2004, 28).

Todos estos indicios nos revelan la importancia de Torre Velha, en Castro de Avelás. No obstante, su verdadera naturaleza o su tipología (e incluso su arco cronológico) son aspectos que permanecen imprecisos.

Con el objetivo de esclarecer estas dudas se ha diseñado para el yacimiento un proyecto de investigación arqueológica⁹. La primera campaña de excavación se realizó entre julio y septiembre de 2012. Sus resultados, unidos a los que nos proporcionen las excavaciones de 2013 en curso, serán objeto de publicación¹⁰. En este trabajo publicamos el estudio preliminar del material cerámico de

época romana recuperado en la campaña de 2012 y se prevé para el 2014 la publicación de todo el material recuperado (incluyendo el de la campaña de 2013), incluyendo también los contextos estratigráficos.

Además del estudio aquí presentado, también referiremos de una forma resumida que este yacimiento arqueológico no solo presenta un área bastante extensa, ocupando varias hectáreas, sino también una amplia cronología que sobrepasa significativamente el arco temporal que habitualmente se le atribuye. Además de las áreas constructivas identificadas en las excavaciones del 2012, encuadrables genéricamente entre el Alto Imperio y la Antigüedad Tardía, se documentó un extenso espacio funerario datado, de acuerdo con los análisis radiocarbónicos efectuados, entre el s. VII y el s. XII.

Al documentar ahora una expresiva ocupación de la Torre Velha en el período romano, y teniendo también en cuenta la presencia en la aldea contigua de Castro de Avelás de un importante monasterio benedictino (el más importante de todo Trás-os-Montes oriental durante la edad Media), una problemática que marca la historia de la región no puede dejar de ser abordada en el transcurso de la investigación – problemática que tiene que ver con el hecho de la *civitas* de los *Zoelae*, sucedida en época sueva por el *pagus Brigantia*, mencionado en el *Parochiale Suevum* (Alarcão, 2001, 35; Fernandes, 1997).

Si a la ocupación romana del yacimiento se le suman a los importantes e inequívocos testimonios alto medievales, la presencia prerromana, a su vez, está ausente. De hecho, en las áreas intervenidas hasta el momento no se documentó ningún nivel estratigráfico de la Edad del Hierro. Los materiales que nos podían remitir claramente para ese mundo no han sido por el momento documentados ni siquiera de una manera residual. A pesar de ello, esta posibilidad no puede ser por el momento excluida, una vez que el área de la Torre Velha / Terras de S. Sebastião es bastante extensa, por lo que las secuencias estratigráficas de esa eventual ocupación podrían ser documentadas en otro lugar que no ha sido sondeado. De todos modos, por el momento el lugar parece haber sido una fundación romana – *ex nihilo*.

9. Este proyecto es el resultado de un protocolo que el Municipio de Bragança estableció con la Faculdade de Letras da Universidade de Coimbra (2012-2013), definiendo como objetivo general la adquisición de un conjunto de información que, de acuerdo con las metodologías actuales de investigación arqueológica, permitiese proceder a una evaluación científica y patrimonial más profunda sobre el yacimiento.

10. Los primeros resultados del estudio paleobiológico han sido presentados en el Iº Congresso Internacional sobre Arqueologia de Transição: O Mundo Funerário (Universidade de Évora, 29 de abril a 1 de maio de 2013) – Tereso *et al.*, (en prensa).



FIGURA 1. Mapa localización de la Torre Velha con el trazado de la Vía XVII.



FIGURA 2. Vista general del yacimiento con la ciudad de Bragança al fondo.

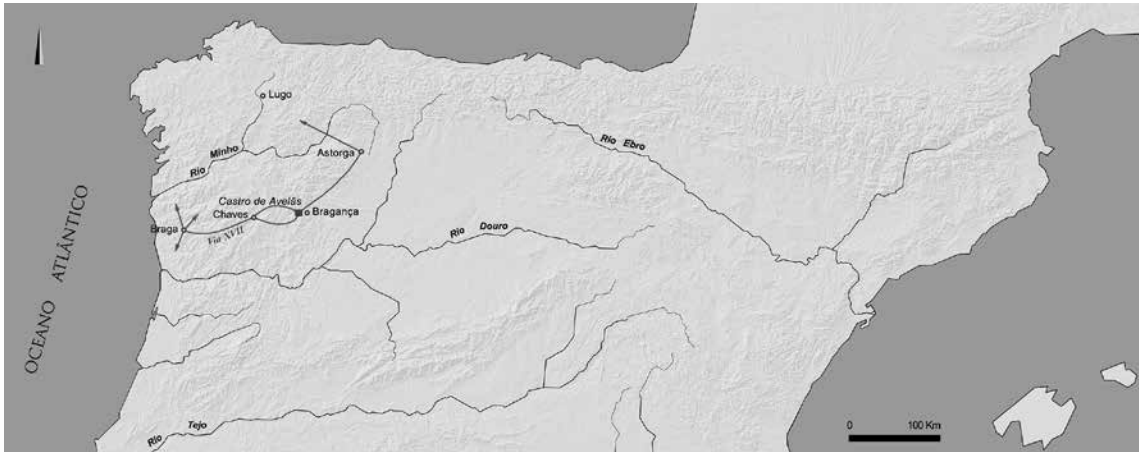

FIGURA 3. Vista de una de las áreas excavadas con estructuras de época romana.

LA CERÁMICA DE LA CAMPAÑA 2012

Uno de los aspectos que debemos adelantar es la relativa escasez de materiales arqueológicos en las áreas excavadas debido posiblemente a la poca potencia estratigráfica y a las intensas labores agrícolas de los que viene siendo objeto la zona donde se encuentra el yacimiento y que trajo consigo una importante destrucción de las estructuras antiguas. A esto, hay que unirle el pésimo estado de conservación de las cerámicas, especialmente las vajillas finas, cuyo engobe ha desaparecido por completo o se encuentra muy degradado posiblemente por la tremenda acidez del suelo.

A pesar de ello, en los cerca de 250 m² excavados en 2012 (mas una parte incidió exclusivamente sobre o espacio funerario alto-medieval, frecuentemente sin material cerámico asociado), se han podido recuperar más de mil fragmentos de cerámica (1145) repartidos en tres grandes categorías: vajillas finas, lucernas y cerámicas comunes y de cocina (Fig. 4). Como es habitual, son las cerámicas comunes las más importantes al suponer el 75% del total de la muestra siendo el resto vajilla fina (24,6%), al apenas documentarse cuatro fragmentos de lucernas que no suponen siquiera el 0,4% del conjunto. Aunque más adelante trataremos el tema de las ánforas, simplemente tenemos que apuntar la total ausencia de fragmentos de este tipo de contenedores.

Además de las cerámicas recuperadas en las áreas habitacionales también se ha documentado un pequeño conjunto cerámico asociado sobre todo a las tumbas excavadas en la zona de necró-



FIGURA 4. Distribución por categorías de la cerámica de la primera campaña de excavación (2012) en Torre Velha.

polis y cuyas dataciones nos llevan a los siglos altomedievales. Por ello, el estudio de este grupo de piezas no se incluye en este primer trabajo centrado en el mundo romano y tardoantiguo del yacimiento.

LAS VAJILLAS FINAS Y LAS LUCERNAS

En cuanto a las vajillas finas, en las áreas habitacionales excavadas en Torre Velha-Castro de Avelás hemos documentado la presencia de piezas datables desde la segunda mitad del s. I hasta finales del s. V e inicios del s. VI. Las producciones tardías (Fig. 5) como la TSHT e intermedia y la TSA son mayoritarias frente a las piezas con cronologías del Alto Imperio, al suponer más del 75% del total. Las producciones más antiguas se reducen a la TSH y a algunos fragmentos de paredes finas que en conjunto apenas suponen una cuarta parte de la cerámica fina. De los 10 fragmentos de paredes finas, 8 son inclasificables, mientras que 2 fragmentos de pared presentan decoración a barbotina típica de la Forma II del alfar de Melgar de Tera cuya producción se fecha entre época Flavia hasta mediados del s. II (Martín Hernández, Rodríguez Martín, 2009, 397-398). El repertorio formal de los 16 individuos de la TSH se reduce a 5 formas (Fig. 6) además de algún fragmento de borde cuyo tamaño y estado de conservación lo hacen inclasificable. La forma más habitual son los platos Drag. 15/17 (Fig. 9, 4-7) seguidos por los cuencos decorados Drag. 37A (Fig. 9, 1-3). Como minoritarias documentamos las formas Ritt. 8 (Fig. 9, 8), Hispánica 4? (Fig. 9, 9) y Drag. 27. Mucho más rico es el repertorio de las producciones tardías. En primer lugar es destacable la presencia en el yacimiento de productos encuadrables en las llamadas producciones hispánicas intermedias. Se tratan de piezas de calidad “decadente” de pasta y barniz en relación a los productos más antiguos y cuyo repertorio formal se reduce en Torre Velha a individuos de las formas Drag. 15/17 (Fig. 9, 10) y Drag. 27 (Fig. 9, 11). Podríamos fechar genéricamente estos productos desde finales del s. II y buena parte del s. III (Paz Peralta, 1991, 229).

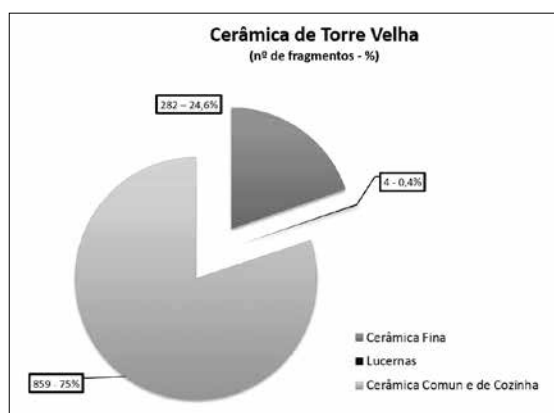
Como ya hemos señalado, la TSHT es la producción más importante en el yacimiento. A partir

de la observación macroscópica de las pastas hemos podido agruparlas en dos grandes conjuntos según su lugar de producción: la zona del Valle del Ebro y la zona meseteña ligada al Valle del Duero. En Torre Velha, los productos salidos de los alfares de la zona riojana (Ebro) son realmente mayoritarios al suponer un 75% del total de TSHT e intermedia, siendo las piezas originarias de la zona del Valle

del Duero mucho menos importantes al suponer solamente el 25% del total (Fig. 7). En cuanto a las formas (Fig. 7), cabe destacar que la Drag. 37 tardía es, con 20 individuos documentados, la forma más habitual frente al cuenco Ritterling 8 tardío. Con un menor número de individuos contamos con la presencia de las formas Palol 2 y 8, dos individuos asimilables a la forma Hispánica 62 y lo que parece



FIGURA 5. Distribución por categorías de la vajilla fina.



FIGURA 6. Repertorio formal de la TSH.

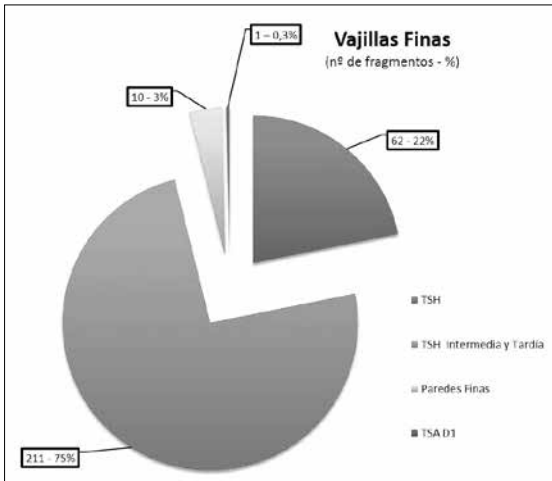

FIGURA 7. Distribución en producciones y repertorio formal de la TSHT e intermedia.

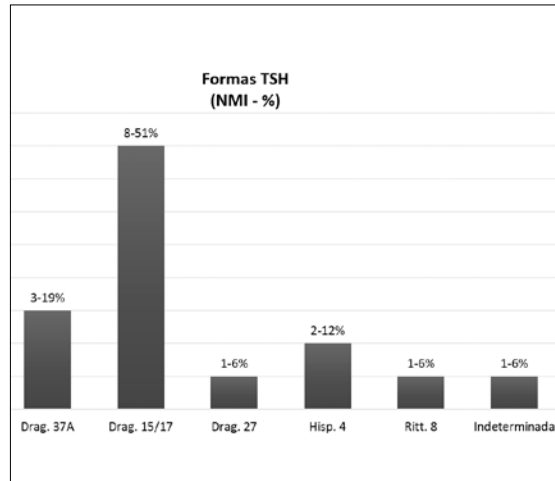

FIGURA 8. Repertorio formal de la TSHT e intermedia según su zona de producción.

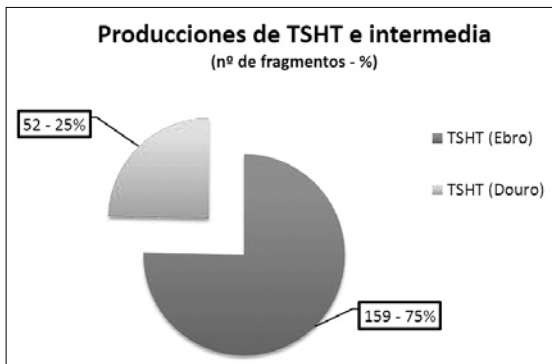

FIGURA 9. TSH (1-9), intermedia (10-11), TSHT del Ebro (12-24), TSHT del Duero (25-29), TSA (30) y lucernas (31-32).

una jarra/botella en *sigillata*. También es necesario destacar la presencia de 2 fragmentos de lucernas en TSHT. Además de los bordes, se han podido recuperar varios fragmentos de paredes decoradas a molde tanto del primer como del segundo estilo decorativo (Mayet, 1975; López, 1985) muy probablemente de cuencos Drag. 37T (Fig. 9, 21-23). Entre estos destaca un fragmento decorado del 2º estilo con la roseta 3B/27 de López (1985) (Fig. 9, 23), uno de los motivos más característicos de la producción del Ebro.

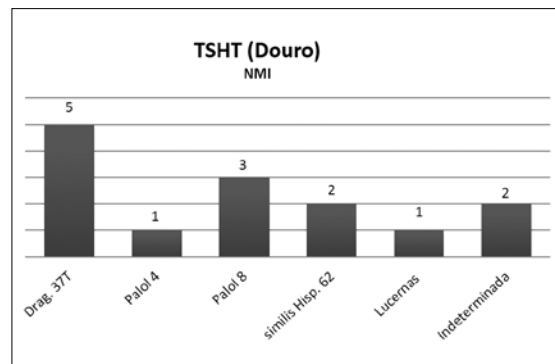
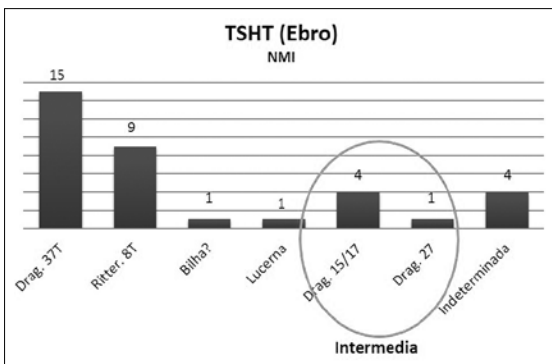
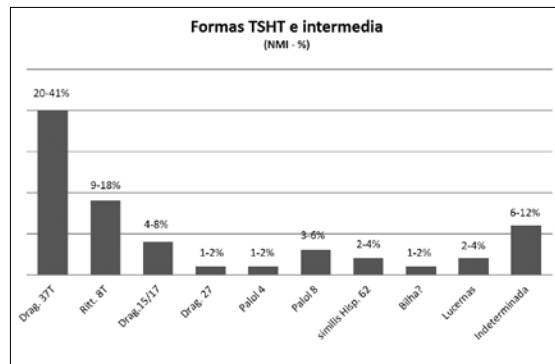
Si nos fijamos en las gráficas de formas según su área de producción (Fig. 8) podemos comprobar que en ambas producciones dominan los cuencos Drag. 37T sobre el resto de formas. Para el grupo del Ebro, si retiramos las piezas intermedias (Drag. 15/17 y Drag. 27) podemos comprobar que el catálogo se limita casi por completo al binomio Drag. 37T - Ritt. 8T (Fig. 9, 12-24) siendo otras formas como las lucernas y una posible jarra/botella meramente testimoniales. Por el contrario, en el grupo del Duero, mucho menos voluminoso, contamos con un repertorio más rico detectándose cuencos de la forma Palol 8, posiblemente de su variante A al presentar restos de decoración a ruedecilla (Fig. 9, 26), vasitos similares a la forma Hisp. 62 (Fig. 9, 27-28), una gran fuente de la forma Palol 4 (Fig. 9, 25) además de una posible lucerna en *sigillata*.

Por último, el grupo de vajilla fina del yacimiento lo completa un individuo de TS. Africana, en concreto una fuente de la forma Hayes 61A en africana D1 (Fig. 9, 30), habitual en contextos de la segunda mitad del s. IV en el Noroeste (Fernández Fernández, 2013). Por desgracia, esta pieza fue recuperada durante la prospección del terreno previa a la campaña de excavación y por lo tanto fuera de contexto.

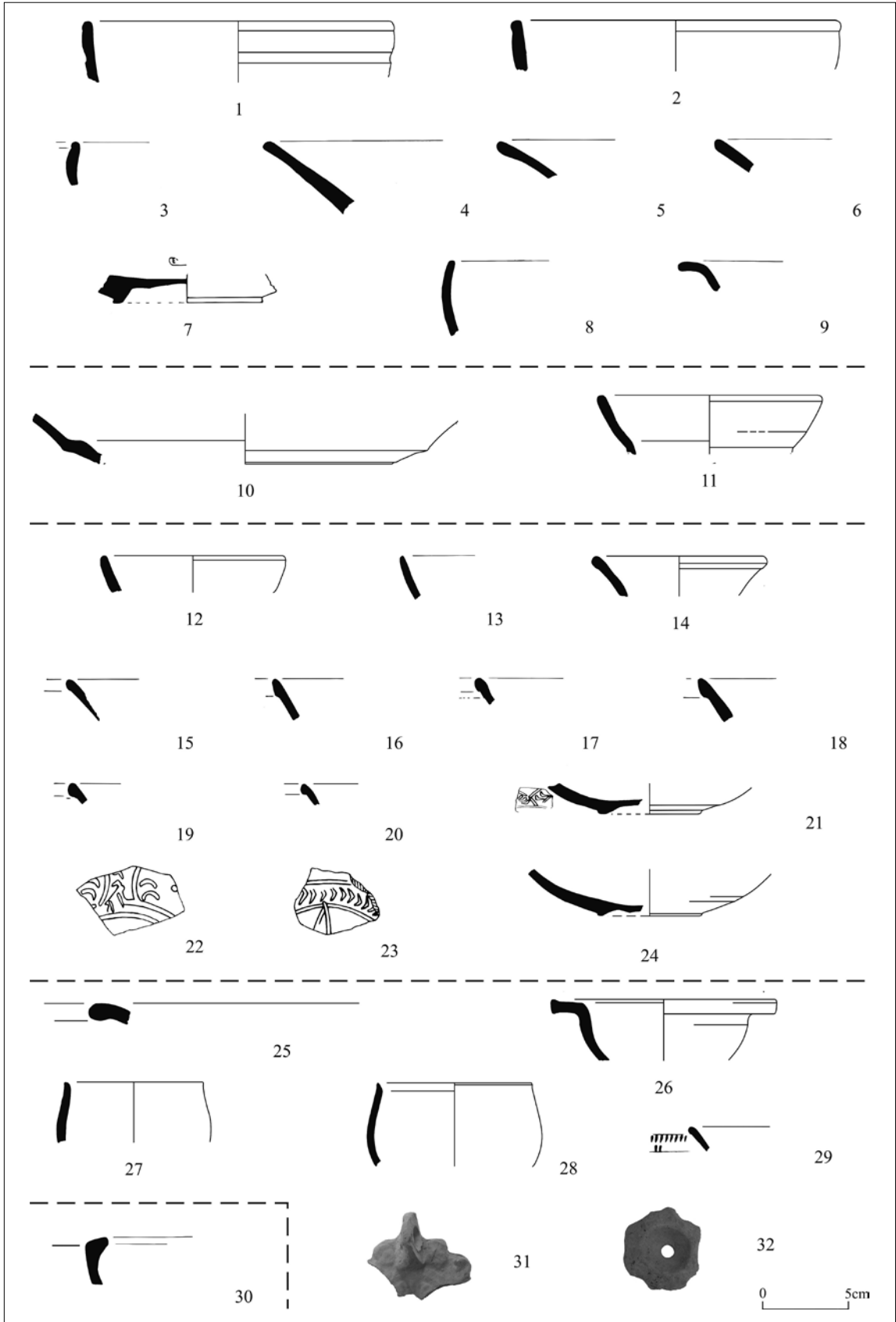
Como ya hemos señalado, las lucernas no están muy representadas en el yacimiento, Además, de los dos fragmentos de lucernas en *sigillata* hispánica tardía, se han recuperado dos individuos en cerámica común y de posible producción local/regional. Se trata de una lucerna asimilable a la forma Dressel 28 fechada genéricamente entre el s. II y el s. IV. El fragmento conservado (Fig. 9, 31) presenta una orla alargada y ligeramente inclinada, decorada con uvas demasiado grandes en relación con las dimensiones de la orla. El disco cóncavo

aparece decorado con una roseta. Por su pequeño tamaño y su decoración poco nítida parece tratarse de un sobremolde. El otro ejemplar solo conserva parte del disco que debió ser reaprovechado como ficha de juego (Fig. 9, 32).

LAS CERÁMICAS COMUNES

La cerámica común, como es habitual, es la categoría cerámica más abundante en Torre Velha, suponiendo como ya hemos visto un 75% del total. Hemos optado por dividir este gran y heterogéneo grupo en dos sub-grupos atendiendo a si se tratan de piezas importadas desde un lugar más o menos alejado o si se tratan de piezas de probable producción en su entorno más cercano (local/regional). El resultado es un grupo de piezas locales/regionales tremendamente mayoritario (97%) frente a un reducido grupo de piezas importadas producidas todas ellas (a excepción de un posible mortero vidriado de plomo originario de Braga) en las industrias alfareras de la capital conventual de *Lucus Augusti* (Lugo) (Fig. 10). No obstante, es probable que a medida que avancemos en el estudio de este amplio grupo de la cerámica común podamos identificar piezas provenientes de otros importantes centros de producción del Noroeste peninsular como Braga o la propia Astorga cuyos productos también debieron alcanzar la Torre Velha.

Entre las piezas importadas de Lugo, encontramos los típicos engobes rojos (platos/sartenes) del tipo EP1 de Alcorta (2001) (Fig. 11, 33-35) e



FIGURA 10. Distribución de la cerámica común y de cocina.

incluso los ejemplares con borde moldurado del Tipo EP6 de Alcorta (Fig. 11, 36). El primero de los tipos (EP1) presenta una cronología muy amplia que va desde el s. I hasta la antigüedad tardía mientras que el tipo EP6 es propio de los siglos bajoimperiales (s. III – s. VI) (*Ibid.*).

La observación macroscópica de las pastas de buena parte del grupo de las cerámicas comunes locales/regionales nos ha permitido identificar una posible producción local con tres grupos principales de productos denominados como: “Micáceas grosseiras”, “Micáceas finas alaranjadas e cinzentas”

y “Micácea cinzenta de cozinha”. Esta producción debe localizarse en el entorno próximo de Torre Velha ya que los elementos no plásticos caracterizados por cuarzos lechosos y micas plateadas coinciden con los componentes del grupo mayoritario de material de construcción del yacimiento. Se trata de una producción eminentemente tardoantigua al documentarse en niveles asociados a materiales fechables entre los siglos IV y V (TSHT).

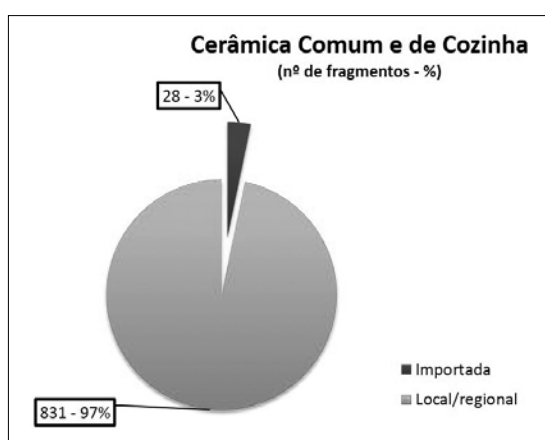
Micáceas grosseiras (Micáceas groseras): son los productos más toscos y groseros caracterizados por la presencia de grandes fragmentos de cuarzo



FIGURA 11. Cerámica común engobada de Lugo (33-36). Cerámica micácea grosera (37-38).



FIGURA 12. Cerámica micácea grosera (39-44) y Cerámica micácea fina anaranjada y gris (45-49).

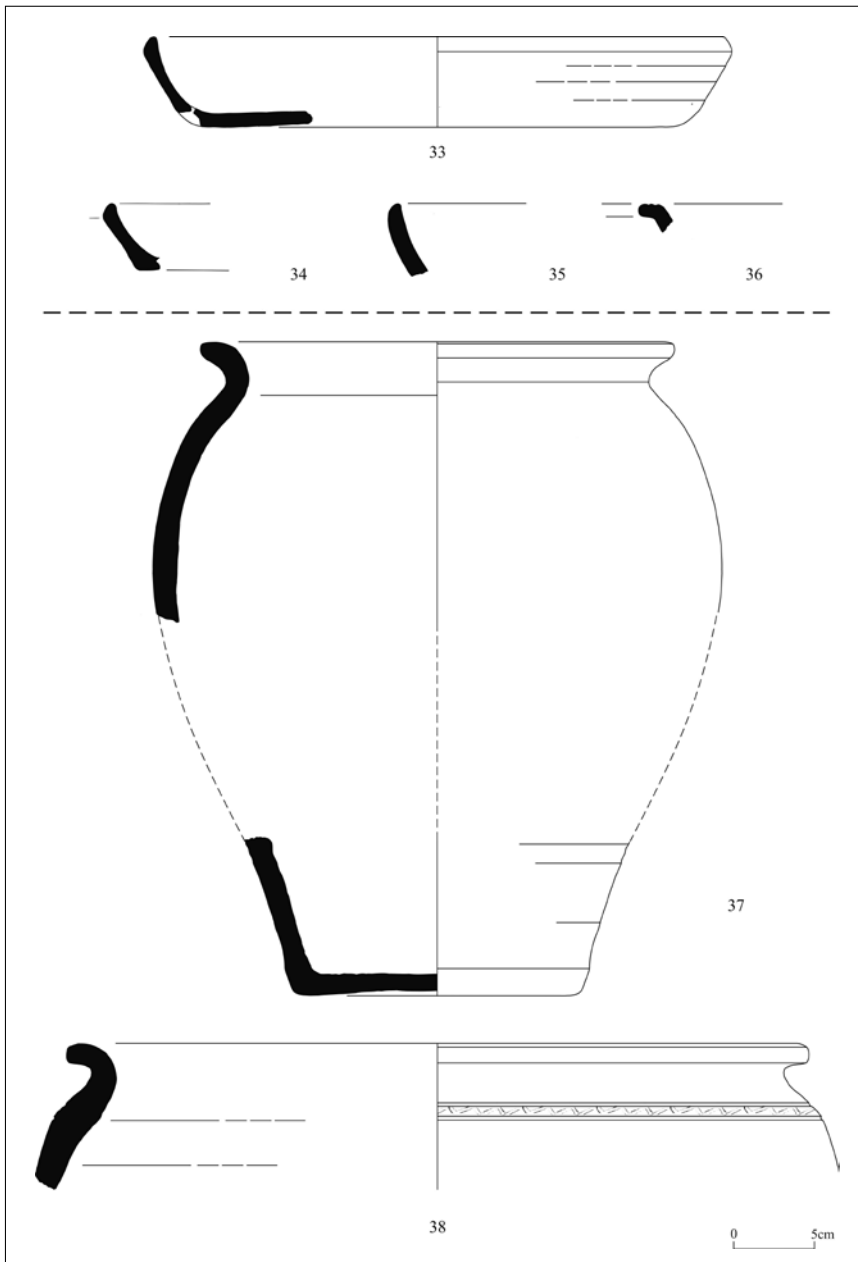

FIGURA 13. Cerámica micácea de cocina (50-59), Cerámica común de producción regional (57-61) y Cerámica común Alto Medieval? (62-65).

lechoso y abundante mica plateada de grandes dimensiones tanto en el interior como en el exterior de la pieza lo que proporciona un aspecto brillante a las piezas. Las formas documentadas van desde las grandes tinajas (Fig. 11, 37-38 y Fig. 12, 39-40) hasta las orzas de diferentes tamaños y volúmenes (Fig. 12, 41-43). También detectamos la fabricación de barreños de grandes dimensiones (Fig. 12, 44).

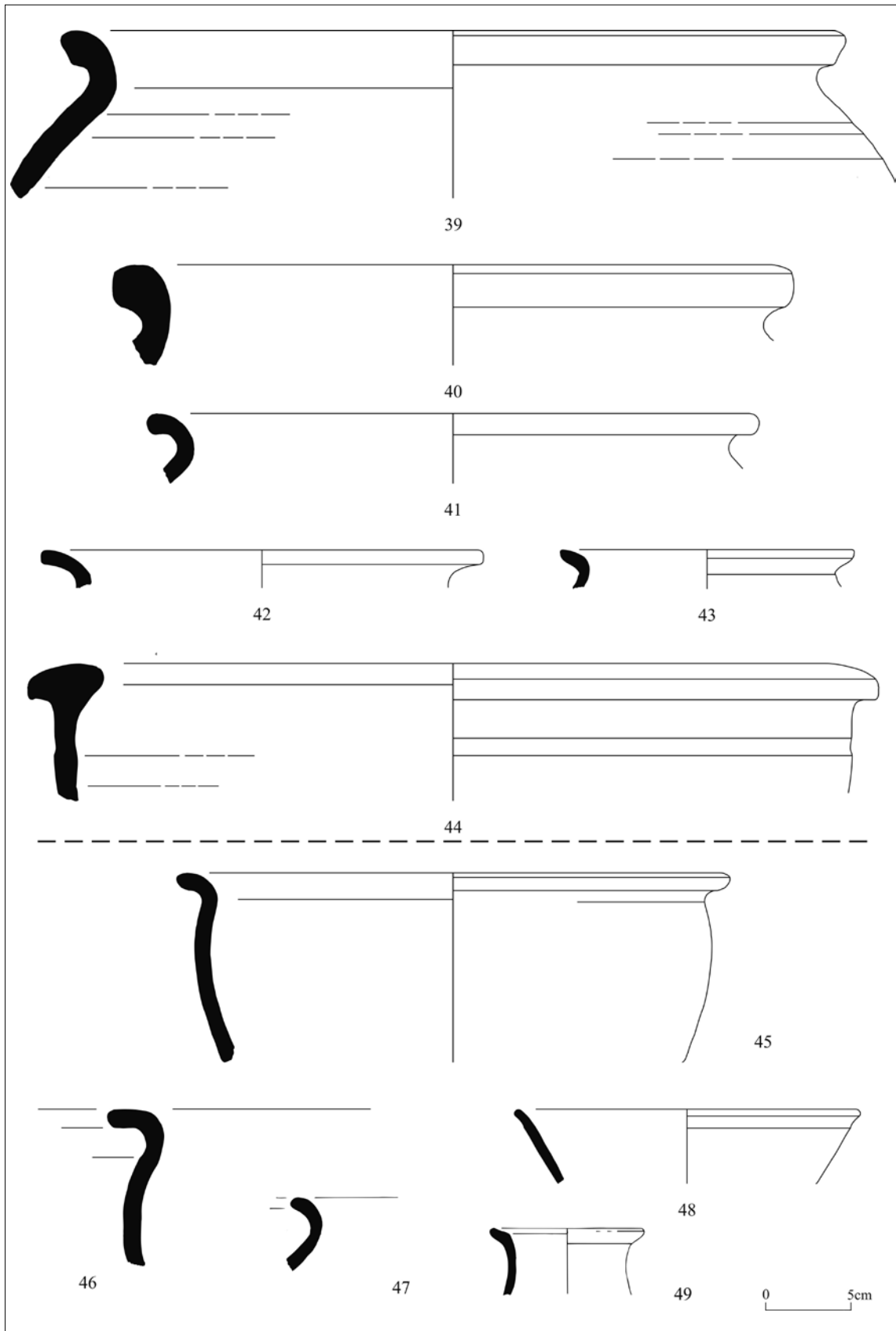
Micáceas finas alaranjadas e cinzentas (Micáceas finas anaranjadas y grises): son productos más finos caracterizados por la presencia de medianos y pequeño fragmentos de cuarzo lechoso y abundante mica plateada muy fina tanto en el interior como en el exterior de la pieza lo que proporciona un aspecto brillante a las piezas. Se detectan piezas con acabados más anaranjados (mayoritarias) y piezas con acabados grises (minoritarias). Entre las formas documentadas encontramos barreños (Fig. 12, 45-46), orzas (Fig. 12, 47), grandes cuencos (Fig. 12, 48) e incluso alguna posible jarra (Fig. 12, 49).

Micácea cinzenta de cozinha (Micácea gris de cocina): son productos cuya función es la de cocinar alimentos caracterizados por la presencia de medianos y pequeño fragmentos de cuarzo lechoso y abundante mica plateada tanto en el interior como en el exterior de las piezas. Su aspecto exterior es rugoso, con colores que varían desde el gris más claro hasta grises oscuros y con importantes zonas quemadas y con restos de ceniza. El repertorio formal lo componen cazuelas con borde palno (Fig. 13, 50-52), platos/cazuelas (Fig. 13, 53-54) y ollas (Fig. 13, 55-56).

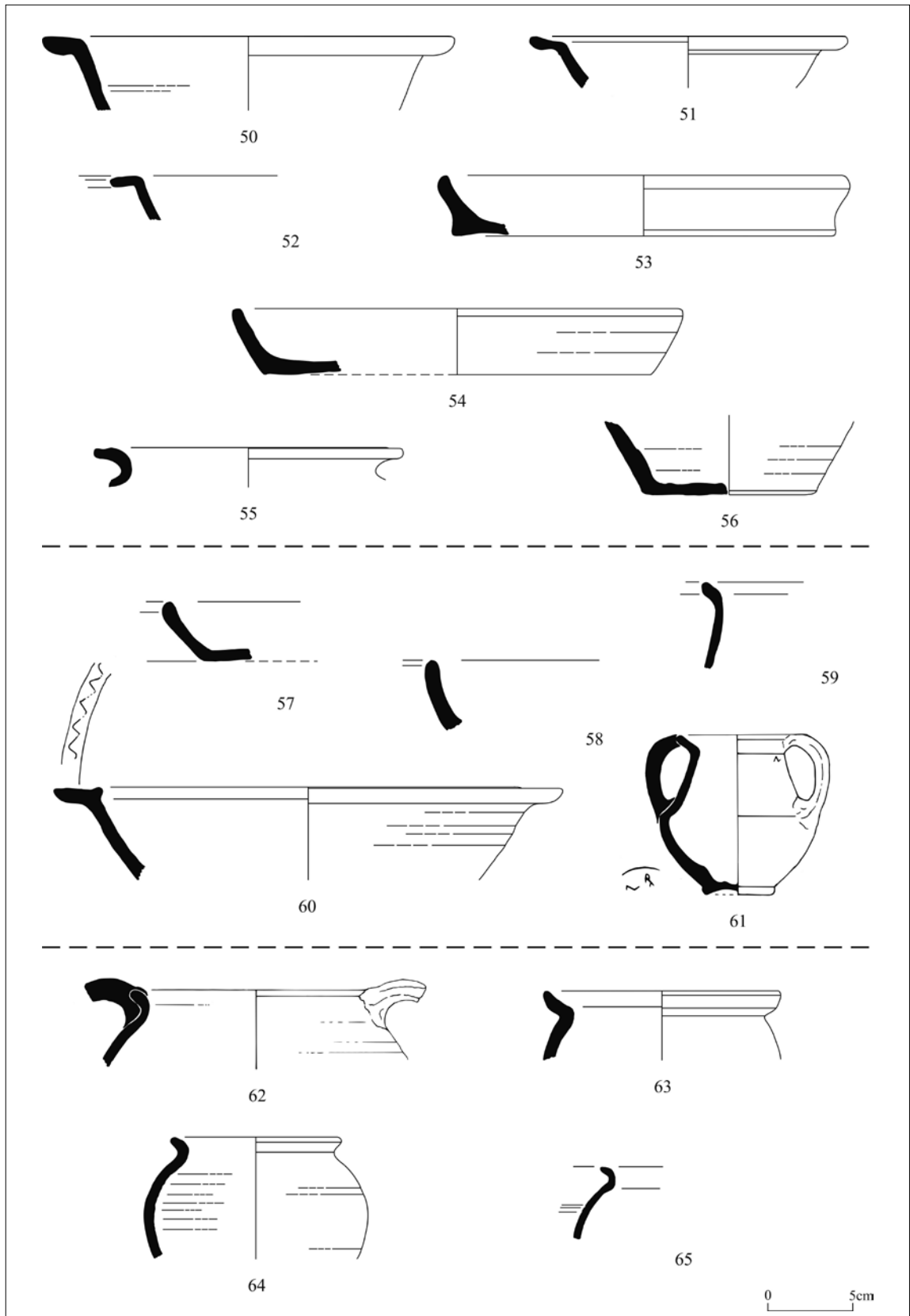
Además de las piezas asignadas a estos grupos principales de producción local, hemos documentado otros productos posiblemente originarios de los mercados regionales. Entre estos, destaca la presencia de platos/cazuelas (Fig. 13, 57-58) y jarritas de engobe rojo (Fig. 13, 59), morteros (Fig. 13, 60) o pequeñas jarritas carenadas biansadas con pasta y engobe gris (Fig. 13, 61).

Por último, cabe destacar la presencia también en las áreas habitacionales de ciertas piezas en cerámica común posiblemente datables en los siglos alto medievales. Se trata de piezas toscas (algunas de ellas hechas a mano), con cocciones reductoras y con perfiles poco habituales dentro de los registros romanos y tardorromanos. En este grupo

detectamos la presencia de algunas ollas con claras marcas de exposición al fuego (Fig. 13, 62-65). Será el estudio del conjunto cerámico asociado a la necrópolis el que podrá caracterizar mejor este tipo de piezas.

CONCLUSIONES

A pesar de tratarse de un estudio preliminar sobre la cerámica de Torre Velha, podemos extraer importantes informaciones sobre la vida y la economía del yacimiento. La presencia de vajilla fina con una cronología más o menos ininterrumpida desde la segunda mitad del s. I hasta los siglos V-VI nos indica que el área habitacional parece pervivir durante todos estos siglos, evidentemente con importantes cambios constructivos y en determinadas áreas del yacimiento. Además, la presencia de la necrópolis con dataciones radiocarbónicas que van desde el s. VII hasta el s. XII alargan la vida útil del sitio hasta el mundo medieval.

Sin lugar a dudas, la presencia de cerámicas engobadas producidas en Lugo es una de las novedades más importantes reforzando el papel productor de dicha ciudad. La presencia de estas cerámicas probablemente tiene que ver con la circulación de productos por vía terrestre desde la Meseta hacia el Noroeste y viceversa. En concreto, se debe posiblemente a la circulación de la propia TS Hispánica (presente como hemos visto en Torre Velha) salida de los centros productores del valle del Ebro desde el s. I y su distribución hacia los mercados noroccidentales, en especial hacia las capitales conventuales de Astorga, Braga y para este caso, Lugo. Como recientemente se ha propuesto para la TSHT del Ebro (Morais, Fernández, 2013, 47-64), la vajilla de la zona riojana se trasladaría principalmente (no en exclusiva) hacia el Noroeste por la Vía XXXIV que unía *Burdigala* y *Tarraco* con *Asturica* y desde allí se desplazaría hacia el sector septentrional mediante la Vía XIX que alcanzaba Lugo y, hacia el sector meridional por las Vías XVII y XVIII que la llevaban hasta Braga previo paso por numerosos enclaves humanos (pequeños mercados) entre los que encontramos el aglomerado poblacional

de la propia Torre Velha, en territorio *Zoelae*. En este complejo ramal viario de intercambios y comercio se incorporan como mercancía de retorno hacia mercados más interiores los engobes rojos de Lugo u otros productos importados por vía marítima como la TS Africana, de ahí su presencia en Torre Velha.

El estudio de la TSHT del yacimiento nos arroja igualmente datos muy interesantes referentes a los mecanismos de distribución de estos productos durante los siglos tardoantiguos. Como hemos visto, la proporción entre productos del Ebro y del Duero es de 75-25%, es decir, de cada cuatro piezas de TSHT, tres provienen de los alfares del Ebro y solo uno de la zona meseteña, *a priori* más próxima de Torre Velha. Resulta muy interesante la comparación con los datos del yacimiento de Terronha de Pinhovel (Macedo de Cavaleiros) (Magalhães, 2010, 421-428), apenas separado unos kilómetros al sur de Castro de Avelás pero con una realidad comercial inversa. Allí, la TSHT del Duero es mayoritaria frente a los productos del Ebro (62% frente a 38%) (Morais, Fernández, 2013, 51). Por el contrario, si observamos los datos de Lugo (*Ibid.*, 50), mucho más alejado, nos encontramos con una realidad semejante, al ser los productos del Ebro mayoritarios en una proporción

cuasi idéntica (73-27%) a la descrita para Torre Velha. La explicación de este fenómeno se debe a las realidades geográficas de uno y otro yacimiento: Terronha de Pinhovel está orientada hacia el valle del Duero y por lo tanto bajo la influencia de esta vía comercial, una de las vías principales (si no la más importante) de salida de la TSHT desde sus centros productores de la meseta hacia los mercados occidentales, principalmente las ciudades como Braga o *Conimbriga* (*Ibid.*) Por el contrario, Torre Velha sería un punto de paso de la vía XVII, una de las principales vías de mercado para los productos riojanos desde el Alto Imperio.

Estos datos preliminares son capaces de situarnos a Torre Velha dentro de los complejos mecanismos del comercio antiguo y nos indican que el territorio de la depresión de Bragança se situaba bajo la influencia comercial de la zona norteña y demuestra menos vínculos con la realidad del Valle del Duero, muy próximo pero a la vez “alejado” por importantes accidentes geográficos.

También creemos que se trata de un paso importante la caracterización “básica” de una producción local de cerámica común. No obstante, deben ser futuros estudios dentro del marco del proyecto los que avancen en una caracterización físico-química de estos productos, tremendamente



FIGURA 14. Carro con odre para el transporte de vino representado en una pintura mural de Pompeya.

importantes para entender la dinámica interna del territorio.

Por último, cabe abordar la total ausencia (por el momento) de ánforas ni en los contextos del Alto imperio ni en los tardíos. La presencia de otros productos llegados de zonas lejanas y donde abundan las ánforas, como en Lugo o en Braga, nos indica que el problema no se explica apenas por un posicionamiento geográfico, alejado de las zonas portuarias. Entonces, ¿cuál podría ser la causa de la ausencia de ánforas en Torre Velha?

Creemos probable que existió una producción local de vino y/o aceite en la zona desde época antigua que abastecería los mercados locales. No obstante, esto no implica que no existiese la demanda de vinos y aceites de otras regiones e incluso otro tipo de productos envasados en ánfora como las propias salazones de pescado. Por ello, creemos que estos productos si debieron ser demandados y consumidos por la población de Torre Velha y otros establecimientos de la región pero que dichos productos non debieron ser transportados hasta este destino en ánforas. Podríamos estar ante un claro caso de trasvase de un producto envasado en ánfora a otro tipo de contenedor como odres o toneles (Fig. 14) que facilitasen el transporte por vía terrestre desde locales de redistribución (Braga, Lugo, Oporto...etc.) hasta lugares de consumo a cientos de kilómetros como el caso de la Torre Velha.

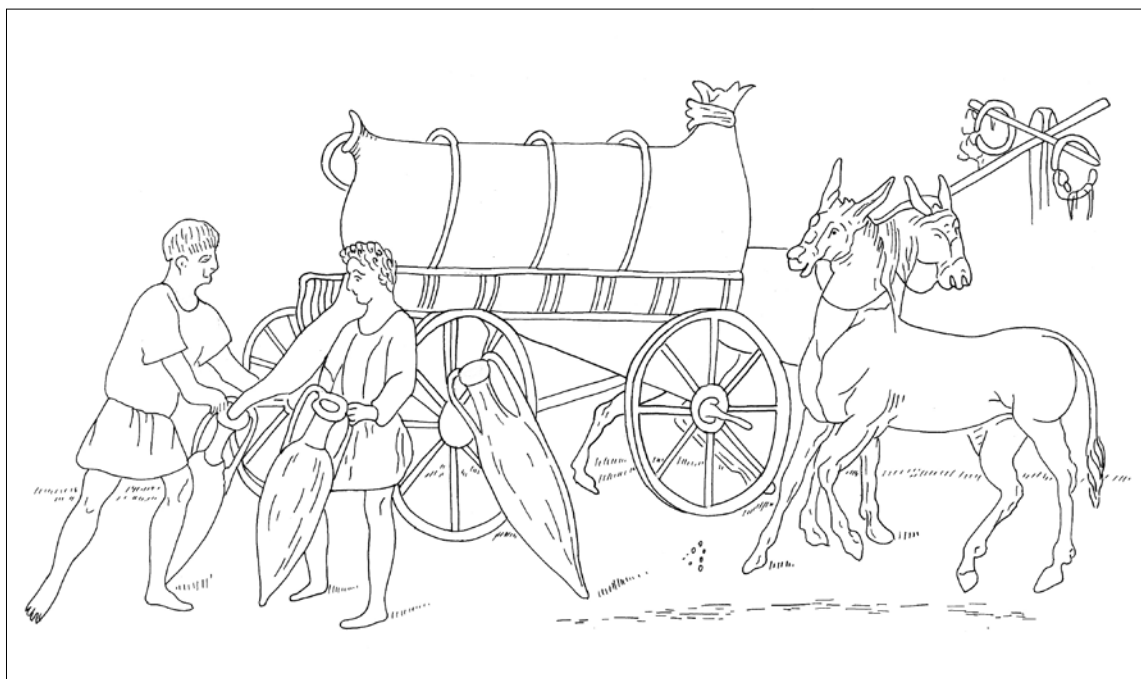
BIBLIOGRAFÍA

- AAVV (2004): *Bragança, um olhar sobre a História*. [Bragança]: Sociedade Polis de Bragança.
- ALARCÃO, J. (1988a): *Roman Portugal*, vol. II, fasc. 1. Mem Martins: Europa-América (Forum da História; I).
- ALARCÃO, J. (1988b): *O domínio romano em Portugal*. Mem Martins: Europa-América (Forum da História; 1).
- ALARCÃO, J. (2001): "As paróquias suélicas do território actualmente português", in VILLAR, F., FERNÁNDEZ ÁLVAREZ, M. P. (eds), *Religião, linguas y culturas prerromanas de Hispania*, Salamanca, Univ. Salamanca, pp. 29-59.
- ALCORTA IRASTORZA, E. (2001): *Lucus Augusti II. Cerámica común romana de cocina y mesa hallada*

- en las excavaciones de la ciudad*, Fundación Pedro Barrié de la Maza, A Coruña.
- FERNANDES, A. A. (1997): *Paróquias Suevas e Dioceses Visigóticas*, Associação para a Defesa da Cultura Arouquense / Câmara Municipal de Tarouca, Arouca.
- FERNÁNDEZ FERNÁNDEZ, A. (2013): *El comercio Tardoantiguo (ss. IV-VII) en el Noroeste peninsular a través del registro cerámico de la ría de Vigo*. Tesis en DVD de la Universidad de Vigo.
- GUERRA, A. (1995): *Plínio-o-Velho e a Lusitânia*, Arqueologia & História Antiga, Ed. Colibri, Lisboa.
- JUAN TOVAR, L. C. (1997): "Las industrias cerámicas hispanas en el Bajo Imperio. Hacia una sistematización de la sigillata hispánica tardía", en *Congreso Internacional de la Hispania de Teodosio*, vol. 2, pp. 543-568.
- JUAN TOVAR, L. C. (2000): "La terra sigillata de Quintanilla de la Cueva", en *La villa romana de Quintanilla de la Cueva (Palencia)*. Memoria de las excavaciones 1970-1981, Palencia, pp. 45-122.
- LEMOS, F. S. (1993): *Povoamento Romano de Trás-os-Montes Oriental*, Universidade do Minho, Braga.
- LEMOS, F. S. (1995): *Zoelas e ciuitas Zoelarum: uma unidade étnica no quadro da romanização do Noroeste*. In JORGE, V. O. (coord.), 1.º Congresso de Arqueologia Peninsular (Porto, 12-18 de Outubro de 1993): actas. Porto: Sociedade Portuguesa de Antropologia e Etnologia (Trabalhos de Antropologia e Etnologia. Porto. 35:2. Vol. 6, pp. 295-310.
- MAGALHÃES, A. P. (2010): "Late hispanic sigillata from Terronha de Pinhovel (Macedo de Cavaleiros, Portugal)", en *RCRF Acta* 41, pp. 421-428.
- MARTÍN HERNÁNDEZ, E.; RODRÍGUEZ MARTÍN, G. (2009): "Paredes finas de Lusitania y del cuadrante noroccidental" en D. Bernal y A. Ribera (eds.), *Cerámicas hispanorromanas. Un estado de la cuestión*, Universidad de Cádiz, pp. 385-406.
- MAYET, F. (1975): "Les sigillées hispaniques", en *Fouilles de Conimbriga. IV: Les sigillées*, Paris, pp. 153-245.
- MAYET, F. (1984): *Les céramiques sigillées Hispaniques. Contribution à l'histoire économique de la Péninsule Ibérique sous l'Empire romain*, Paris.
- MORAIS, R.; FERNÁNDEZ FERNÁNDEZ, A. (2013): "Difusión y comercio. Nuevos yacimientos, estructura comercial y evolución de la misma, expansión y contracción de mercados", en *Cuadernos de la SECAH*, 1, pp. 47-64.
- PAZ PERALTA, J. A. (1991): *Cerámica de mesa romana de los siglos III al VI d. de C. en la provincia de Zaragoza*, Zaragoza.
- PAZ PERALTA, J. A. (2008): "Las producciones de terra sigillata hispánica intermedia y tardía", en D. Bernal y A. Ribera (eds.), *Cerámicas hispanorromanas. Un estado de la cuestión*, Universidad de Cádiz, pp. 479-539.

- PINHEIRO, J. H. (1888): "Relatório sobre as ruínas romanas descobertas junto da povoação de Castro de Avelãs no mez de fevereiro de 1887 e sobre o reconhecimento que nas referidas ruínas fez José Henriques Pinheiro por conta da Sociedade Martins Sarmento", *Revista de Guimarães*, 5 (2), Abr.-Jun., Sociedade Martins Sarmento, Guimarães, pp. 71-96.
- REDENTOR, A (2002): Sobre a inscrição CIL II 2606 e o paradeiro do seu suporte. *In honorem Belarmino Afonso*. Bragança: Câmara Municipal de Bragança. pp. 133-141.
- RODRÍGUEZ COLMENERO, A. (2008): "La vía Asturica-Lucus", en VV.AA.: *La Via de la Plata. Una calzada y mil caminos*. Ministerio de Cultura, Madrid, pp. 122-126.
- RODRIGUEZ COLMENERO, A.; FERRER SIERRA, S.; ÁLVATEZ ASOREY, R. (2004): *Itinera Romana. Miliarios e outras inscrições viarias do Noroeste Hispânico (Conventos Bracarense, Lucense e Asturicense)*. Santiago de Compostela: Consello da Cultura Gallega.
- SILVA, A. C. F. (2011): *Ordo Zoelarum. Arqueologia e identidade do Nordeste de Portugal*. Museu do Abade de Baçal, Instituto dos Museus e da Conservação.
- TERESO, S.; BRITO, A.; UMBELINO, C.; CIPRIANO, M.; ANDRÉ, C.; CARVALHO, P. C. (en prensa): O espaço funerário alto-medieval da Torre Velha (Castro de Avelãs, Bragança). *Actas do II International Meeting on Archaeology of Transition, the Funerary World, 2013*.



EX OFFICINA
HISPANA

U. PORTO

FACULDADE DE LETRAS
UNIVERSIDADE DO PORTO