

A multimediális szövegek megközelítései

Kérdések – válaszok

3. rész

Tanulmányunk előző részében (követve „A szöveg megközelítései” című könyvünk felépítését) foglalkozni kezdtünk a statikus „verbális elem + kép/diagram/...”-típusú komplex jelek szemiotikai szövegtana interdiszciplináris megalapozásának tematikájával. (Iskolakultúra, 2000/10. sz.) E tematikán belül ott azt az első kérdést tárgyaltuk, hogy mivel járul hozzá a szemiotika a statikus „verbális elem + kép/diagram/...”-típusú komplex jelek szemiotikai szövegtanának interdiszciplináris megalapozásához. Tanulmányunkat itt az interdiszciplináris alapozás második és harmadik kérdésével folytatjuk.

2 kérdés: Mivel járul hozzá a kommunikációelmélet a statikus „verbális elem + kép/diagram/...”-típusú komplex jelek szemiotikai szövegtanának interdiszciplináris megalapozásához?

P. S. J.: A kommunikációelmélet hozzájárulása mindenekelőtt abban áll, hogy egy modellben összefoglalja mindazokat a tényezőket, amelyek a kommunikáció-szituációk jellegét meghatározzák. Itt csupán a szemiotikai szövegtan kommunikációs-szituáció-modelljét mutatjuk be, amely – ahogy azt előző könyvünkben már hangsúlyoztuk – a kommunikáció-kutatás során eddig létrehozott modellek újragondolásának, újraértelmezésének eredménye.

A kommunikáció-szituáció modelljét – a statikus „verbális elem + kép/diagram/...”-típusú komplex jelek kommunikáció-szituációjának a modelljét is – szematikusan az 1. ábra szemlélteti.

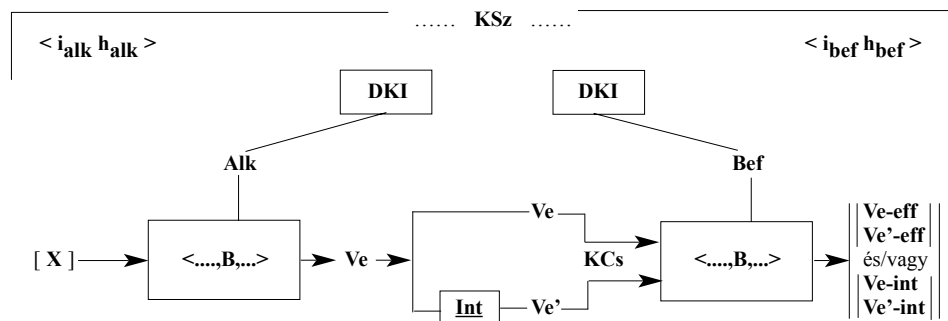

1. ábra: A kommunikáció-szituáció modellje

Ennek a modellnek az olvasata a következő:

A kommunikáció-szituációban [=KSz] a következő tényezők játszanak szituációt, illetőleg szituációtípust meghatározó szerepet:

- a) komplex jel alkotója [=Alk] és befogadója [=Bef];
- b) a komplex jel alkotásának [=alk] és befogadásának [=bef] ideje [=i] és helye [=h], valamint az alkotás és befogadás ideje, illetőleg helye között fennálló kapcsolat; az a tény, hogy a modellnek az alkotóra, illetőleg befogadóra vonatkozó felét szaggatott vonal köti össze, azt kívánja kifejezésre juttatni, hogy a két hely, illetőleg a két idő igen ritka esetben azonos, ha azonos lehet egyáltalán;
- c) a komplex jel alkotójának és befogadójának domináns kommunikatív szándéka (domináns kommunikatív intenciója [**DKI**]), illetőleg ezeknek az egymáshoz való viszonya;
- d) azok az ismeretek, feltevések, elvárások, röviden: az a kommunikáció-bázis [=B], amellyel a komplex jel alkotója, illetőleg befogadója az alkotás, illetőleg a befogadás idejében rendelkezik, valamint e bázisok (egymással megegyező vagy egymástól eltérő) belső felépítése;
- e) a komplex jel tárgya [=X], illetőleg alkotójának és befogadójának erre a tárgyra vonatkozó „kompetenciája”;
- f) egy „közvetítő interpretátor” [**Int**] jelenlétének lehetősége és/vagy szükségessége;
- g) az alkotó és/vagy a közvetítő interpretátor által létrehozott komplex jel fizikai testének (vehikulumának [=Ve, és/vagy Ve’] fizikai szemiotikai és nyelvi szemiotikai arca, valamint e fizikai test(ek) „továbbítás”-a céljára használt kommunikáció-csatorna [=KCs];
- h) befogadónak a befogadott vehikulummal kapcsolatos reakciója: annak a (nem „fogalmi interpretatív”) hatásnak (effektusnak) az érzékeltetése, amelyet ez a vehikulum benne kiváltott [(**Ve-eff**, és/vagy **Ve’-eff**), és/vagy a befogadott vehikulum(ok) fogalmi interpretációja [(**Ve-int**, és/vagy **Ve’-int**);
- i) az adott kommunikáció-szituáció szociokulturálisan intézményesült vagy nem intézményesült volta.

Tanulmányunk előző részében már foglalkoztunk a „*verbális elem + kép/diagram/...*”-típusú komplex jelek globális tipológiájával. Itt olyan komplex jelek típusaival kapcsolatban kívánok az alkotóra [=Alk] és az alkotás idejére [=i_{alk}] vonatkozóan megjegyzéseket tenni, amelyekben a verbális összetevő bizonyos fokú autonómiával rendelkezik.

a) Ha ugyanaz az alkotó hozza létre mind a verbális, mind a „*kép/diagram/...*”-típusú jelösszetevőt, nyilvánvalóan egyetlen alkotóról kell beszélnünk, az alkotás idejének pedig (általában) azt az időpontot tekinthetjük, amelyben a komplex jel a maga egészében létrejön. Ilyen komplex jel például *Antoine de Saint Exupery* „*A kis herceg*” című műve.

Az „általában” kifejezés betoldása itt azért szükséges, mert olyan művek esetében, amelyekben a verbális összetevő önmagában is „szerves egész”-et képez, ehhez az összetevőhöz a „*kép/diagram/...*”-összetevő tetszőleges későbbi időpontban is létrehozható, sőt egy korábban létrehozott „*kép/diagram/...*”-összetevő egy későbbi időpontban mással helyettesíthető. (Ez az ugyanazon alkotó által illusztrált irodalmi és nem irodalmi szövegekre egyaránt vonatkozik.)

b) Ezzel analóg a helyzet abban az esetben is, amelyben a verbális és nem verbális összetevőt egymástól különböző alkotók (egymástól általában különböző időben) hozzák létre, de a két összetevő egymáshoz illesztését egyikük vagy egy mindkettőjüktől különböző harmadik végzi el. Az összeillesztés által létrejött multimediális komplex jel alkotójának nyilván az „összeillesztő” tekintendő, alkotása idejének pedig az összeillesztés ideje.

Az esetek nagy többségében a két összetevő bármelyike a másik összetevő ismeretében jön létre (például egy tetszőleges – irodalmi vagy nem irodalmi – szövegnek egy más személy által történő illusztrálása); erre irodalmi példák egyrészt *Lewis Carol* „*Alice Csodországban*”, *Alice Tükörországban*, amelyekben a verbális összetevő jött létre először, másrészt *Vas István* „*Velazquez Vénusza*” című verse, amely a vers címében jelzett festményhez írt költői reflexió; hogy *Wilhelm Busch* verbális és képi összetevőben párhuzamosan futó történetei közül melyikben melyik összetevő jött létre először, nem tudható). Előfordulhat azonban az is, hogy a két összetevő egymástól függetlenül jön létre

(például egy adott szöveghez valaki illusztrációként egy hangulatban ahhoz illő rajzot vagy festményt társít).

Szakszerű befogadás/interpretálás esetében a befogadónak/interpretátornak ezeket a körülményeket ismernie kell, mert minden esetben olyan komplex jellel van dolga, amelynek vehikulumában a verbális és nem verbális mediális összetevő egymáshoz rendelése interpretáció eredménye, és e vehikulum befogadójának/interpretátorának ezért a komplex vehikulumot létrehozó interpretációt is figyelembe kell vennie.

B. Zs.: Mindenekelőtt hangsúlyozni szeretném, hogy azok a megjegyzések, amelyeket előző könyvünkben a kommunikáció-szituációval kapcsolatban tettem, esetleg bizonyos módosításokkal, itt is érvényesek.

Amivel itt külön foglalkozni kívánok, az a közvetítő interpretátor szükségessége a statikus „verbális elem + kép/diagram/...”-típusú kommunikátumok befogadása esetében.

Ahhoz, azt hiszem, nem fér kétség, hogy egy közvetítő interpretátor beiktatása – ha nem lépi túl funkciója kereteit – minden esetben *hasznos* lehet. Funkcióitűllépésről akkor beszélhetünk, ha a közvetítő interpretátor (az oktatás gyakorlatában a tanár) nem csupán (részleges) segítséget nyújt egy adott komplex jel interpretálásához, hanem azt is közli, hogy az adott komplex jelet hogyan kell interpretálni a maga egészében, amivel teljes mértékben kiiktatja a befogadók kreatív közreműködésének a lehetőségét, csökkentve ez által az adott komplex jel iránti érdeklődésüket is.

Közvetítő interpretációs tevékenység *szükségessége* elsősorban olyan komplex jelek befogad(tat)ása esetében nyilvánvaló, amelyek „kép/diagram/...”-összetevője a befogadók addig megszerzett tudását meghaladó ismereteket kíván. Ilyen esetekre könnyű példát találni bármely tantárgy tankönyveiből.

A közvetítő interpretátor azonban nem minden esetben szükségképpen egy személy. A „Multimédia II.” című kiadvány 22–23. oldalain a következő szövegrész és illusztráció található:

Arezzói Guido nevét két további okból is meg kell jegyeznünk: Egyrészt azért, mert az ő nevéhez fűződik a „szolmizáció” bevezetése (lásd itt az 5. ábra). A szolmizációs szótagok Szt. János himnuszából valók, de a dallam valószínűleg Guidótól származik. Ez a szolmizáció úgynevezett „abszolút szolmizáció”, ami azt jelenti, hogy a felsorok első szótagjai (az ut re mi fa sol la) a c d e f g a hangokra esnek. Ezt a hexachordális (hat hangra kiterjedő) szolmizációt a 16. században kissé megváltoztatták és oktávra bővítették, így jött létre a do re mi fa sol la ti do. Másrészt azért, mert – nem utolsó sorban az énekmesterek dolganak megkönnyítésére – a hangsor „könnyen megjegyezhető” szem-



5. ábra

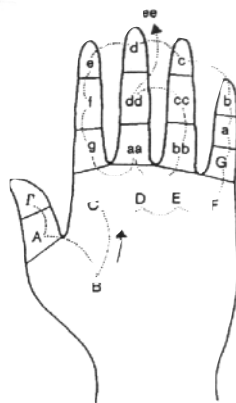

6. ábra

léttetésére kidolgozta a ma „Guido keze” néven emlegetett „demonstrációs módszert” (lásd itt a 6. ábrát). (A két ábra bő magyarázattal az SH atlasz-sorozat ‚Zene’ című kötetének 188–189. oldalain található.)

Amíg az utalás az SH atlasz-ra az 5. ábrával kapcsolatban nem nevezhető okvetlenül szükségesnek, mert a szolmizáció magyarázatául elegendők az adott szöveg által nyújtott információk, a 6. ábra további magyarázat nélkül nem értelmezhető kielégítő módon. Itt az SH atlasz töltheti be a „közvetítő interpretátor” szerepét.

P. S. J.: A fenti példák kiegészítéseképpen idézni kívánok itt egy sajátosan érdekes esetet. Mint tudjuk, az ‚Énekek éneke’ a közvetlen (az első fokú) értelmező interpretáció szintjén világi szerelmi dalok gyűjteménye, amelyek két (a bibliai szövegek jó részében mennyasszonynak és völégénynek nevezett) személy szerelméről (hozzátehetjük: dominánsan testi szerelméről) szólnak. Az ‚Énekek éneke’-nek van azonban olyan kiadása is, amelyben a következő típusú illusztrációk találhatók (példaképpen lásd itt az 1. illusztrációt).



1. illusztráció „(Cod. 6/A)”

Az 1. illusztráció a Vatikáni Könyvtárban őrzött, 16 kettős fametszetet tartalmazó, 1460 körül keletkezett, Palatinus Kódexből (Codex Palatinus Latinus 143) való. E kódex valamennyi fametszete az ‚Énekek éneke’-t illusztrálja, annak keresztény interpretációja alapján.

Az itt bemutatott illusztrációt a Gianfranco Ravasi által szerkesztett ‚Il Cantico dei Cantici. Cantico degli Sposi’ (Az ‚Énekek éneke. A jegyesek éneke’) című könyvből vettem (Edizione Paoline, 1987, 137. oldal).

A Vulgataból származó latin szövegek és magyar fordításuk a következő:

„Quae habitas in hortis, amici auscultant
fac me audire vocem tuam.”

„Te, aki a kertekben lakol, a barátaim
lesik szavaidat, hallasd hangodat.” (8.13)

„(In portis nostris omnia poma)
(quia) nova et vetera servavi tibi, dilecte mi.”

„Illatot árasztanak a szerelem almái,
sok pompás gyümölcs hever ajtónk előtt.
Frisset is, régít is tettem el neked, kedvesem!” (7.14)

Egy ilyen típusú illusztrációt csak az képes a szöveggel kapcsolatba hozni, aki tudja, hogy az ‚Énekek éneke’-nek van olyan szimbolikus keresztény értelmezése is, amely szerint ez a bibliai könyv Krisztus és az Egyház kapcsolatának a szimbolikus bemutatása, s az Egyházat ezeken az illusztrációkon Mária képviseli.

3. kérdés:

Mivel járul hozzá a pszichológia a statikus „verbális elem + kép/diagram/...”-típusú komplex jelek szemiotikai szövegatanának interdiszciplináris megalapozásához?

Ennek a kérdésnek csupán többé-kevésbé kielégítő tárgyalása is megkívánná – írtuk a pszichológiával kapcsolatban „A szöveg megközelítései” című előző könyvünkben –,

hogy külön foglalkozunk az *általános* pszichológia, a *kognitív* pszichológia és a *kísérleti* pszichológia szemiotikai szövegtant érintő aspektusainak vizsgálatával. Olyan kérdések elemzésére gondolunk itt, mint például a következők: hogyan történik a különféle csatornákon továbbított multimediális szövegek percipiálása; milyen követelményeket támasztanak a multimediális kommunikáció újabb típusai a befogadók pszichikai reagálóképességével szemben; mik a különféle multimediális szövegekhez rendelhető mentális képek szerkezeti sajátosságai; hogyan vizsgálhatók empirikusan a multimediális kommunikáció egyes pszichológiai aspektusai stb.

Itt a „verbális elem + kép/diagram/...”-típusú komplex jelekre vonatkozóan (1) a *percepció* általános kérdéseivel és azok empirikus megközelítésével, illetőleg (2) a *mentális képek* néhány kérdésével foglalkozunk.

A percepció általános kérdései

P. S. J.: A percepcióval kapcsolatos legalapvetőbb megállapítás az, hogy nincs *naiv* percepció. Azt a módot, ahogyan valamit percipiálunk, nagymértékben befolyásolja az a tudás, hiedelem, amivel a percipiálandó valamire vonatkozóan rendelkezünk. S ez a megállapítás természetesen vonatkozik nemcsak tárgyak, hanem képek, illusztrációk percipiálására is. A képek, illusztrációk vizuális mentális képe együtt jön létre e képek, illusztrációk fogalmi-verbális mentális reprezentációjával.

B. Zs.: Ennek szemléltetésére igen egyszerű gyakorlatok hozhatók létre. Ilyen gyakorlat például a következő, amelyet 15 éves korú tanulókkal végeztettem el.

A tanulók a következő képet kapták kézhez (lásd 2. ábra), amellyel kapcsolatban először (a) arra kérdésre kellett válaszolniuk, hogy mit látnak a képen, majd (b) a kép olyan leírását kellett megalkotniuk, amelynek alapján valaki, aki jól tud rajzolni, az adott képhez nagyon közel eső képet tudhat létrehozni, anélkül, hogy magát a képet látná.

A tanulók válaszaiból az alábbiakban hat (elemeiben leggyakrabban előforduló) megoldást mutatok be, majd ezekhez fűzök megjegyzéseket.



2. ábra

1.a) Látok egy nagy hordót. Mögötte egy óriás áll, aki csupa víz. A hordó előtt pedig két törpét, akik nyelvet öltenek az óriásra.

1.b) Rajzolj egy nagy hordót oldalnézetből! Mivel oldalról rajzolod le, az egyik alját félig lehet látni. A nem látható aljához rajzolj egy olyan embert, aki kicsit magasabb a hordónál. Szakállas legyen, széles orral, nagy

szájjal, meztláb és ókori görög ruhában. Olyan legyen, mintha most öntötték volna le egy dézsa vízzel. Ez az óriás könyököljön is a hordón. Kell még két törpe is (magasságuk a hordó háromnegyede), akik a hordó aljának látható oldalán iszkolnak el az óriás elől, miközben nyelvet öltenek rá. Az egyik törpén sapka legyen, mint a Hófehérke és a hét törpé-ből elótpattant sapka. Ennek a törpének a kezében egy olyan tárgy legyen, mint a régi injekciós fecskendő. Ezt ő átkarolja. A másik törpét (aki a sapkás törpe előtt halad) göndör hajjal ábrázold. A törpék ruháját nem lesz nehéz megrajzolni, ha emlékszel Puchra a Szentiván éji álom-ból.

2.a) A képen látok egy hordót. Egyik felén egy elázott apóka könyököl. A másik felén két törpe látható. Az egyiknek a kezében egy kilövőcső féle tárgy van, amivel az apókát megviccelték. Mindkét törpének ki van nyújtva a nyelve, az egyik mutatja a másiknak: jól csináltad!

2.b) Rajzolj egy olyan képet, amelyen egy hordó látható, és a hordó egyik végénél egy elázott apóka áll. Az apókanak szakálla van, pántos a ruhája és meztlábás. A hordó másik végére két törpét rajzolj, az egyiknek sapka van, és a kezében egy kilövőcső féle tárgyat tart. A másik törpének göndör a haja, két kezét felemeli, a hüvelykujja felfelé áll. Mindkét fiú nyelvet ölt.

3.a) Két manó kinyújtott nyelvvél szalad egy óriás elől. A képen látható még egy boroshordó, a hordóra támaszkodik az óriás, szakállas és izzadt. A bal manónak sapka van a fején, kezében egy rakétaszzerű tárgy látható. A jobb oldali manó haja göndör.

3.b) Rajzolj egy nagy boroshordóra bal kezével támaszkodó óriást, legyen szakállas és izzadságcseppek is legyenek rajta. A boroshordó fektetve legyen, és az az oldala, amelyiken nem támaszkodik az óriás, legyen nyitott. Rajzolj két manót a hordó nyitott oldalához. Mindegyiknek legyen kinyújtva a nyelve és nézzenek hátrafelé. Az óriáshoz közelebbi manónak legyen a fején egy törpés sapka, és legyen a kezében egy nagy ceruzához hasonló tárgy. A másik manónak legyen a haja göndör, és a keze előre derékszőgben záruljon.

4.a) A képen balról látok egy öregurat és jobbról két pimasz gyereket, akik lespriccellték az előbb említett embert. A vénember kopaszodó, szakállas és kövérkés. Nagyon ázott és nagyon szomorú. A két rosszcsont aprócskák közül az egyiknek sapka van, a másiknak göndör a haja. Mindketten kinyújtják a nyelvüket az öregúr felé. A két fiút nagyon vidámmá tette csínytevésük, sietve futnak áldozatuk elől.

4.b) Rajzolj egy kövérkés, ázott és sirós öregembert, mindezt jobbra, mellette egy majdnem akkora hordót, mint ő. A hordó elé rajzolj két fiút, az elsőnek sapka legyen, kezében egy olyan eszközzel, amellyel lelocsolhatták az öregembert, a másiknak göndör haja legyen. A gyerekeket vidámra rajzold, és nyújtsák ki a nyelvüket az öregemberre.

5.a) A képen látható három személy és egy hordó. A hordó szelvényekből áll. Az egyik végén két nyelvtét nyújtogató fiút, a másikon egy csurom vizes, szakállas öregot figyelhetünk meg. Az egyik ifjú, aki sapkát visel, tart a kezében egy különös tárgyat. Első ránézésre a gyerekek rosszak voltak, és most éppen menekülni készülnek. Az öreg csak fogja a fejét és sajnálkozik. A három személy öltözete a régmúltat idézi.

5.b) Rajzolj egy hordót, melynek elejének felülete jobbra látszik. A hordó másik, nem látszó részére rajzolj egy fejét fogó, csurom vizes, szakállas vénembert. A vízcseppek folyjanak a ruhájáról. Öltözete olyan legyen, mint a régi görögöké, tunika, tógaszzerű. A hordó másik felére rajzolj két gyereket, de úgy, hogy a nyelvüket nyújtogassák. Az egyik a másik mögött áll. A hátsónak a kezében legyen egy spricni. Ruházata cipő, hosszabb ruha és sapka. A másik haja legyen göndör, cipőt, rövidnadrágot és pólót hord.

6.a) Ezen a képen egy nagy hordó látható. A hordó mögött egy furcsa ruhás, krampuszfejű kobold áll. A hordó elejénél pedig két kismanó nyelvet ölt a koboldra. A jobb oldali manó kezében egy furcsa valami, szivattyúféle van.

6.b) Rajzolj egy nagy hordót, ami kicsit balra néző ferde helyzetben van. Legyen rajta a dongák száma, öt, ami látszik. A hordó elejére rajzolj egy rövid göndör hajú manót, aki éppen visszánéz és nyelvet ölt. Mögé kb. fél centire rajzolj egy másik manót, akinek egy szivattyúféle tárgy van a bal hóna alatt. Ennek a tárgynak az eleje olyan, mint egy henger alakú ceruza, a végéből kiáll egy rövid szár, amin két gyűrű van. Ez a manó is lép és nyelvet ölt, miközben hátranéz. A fején manósapka. A hordó mögé rajzolj a hordónál magasabb majomarcú szakállas krampuszt. A nyakából furcsa díszek lógnak le, a végük olyan legyen, mint a vízcsepp. A krampusz jobb térdre kicsivel a hordó mögött legyen, jobb könyökével a hordóra támaszkodjon. Testtartása görbe legyen. A kezét, amivel támaszkodik, az öklét szorítsa a fejéhez, mintha gondolkozna, mérges lenne.

Az (a) kérdésre adott válaszokkal kapcsolatban figyelemre méltóak a következők:
– a gyakorlatban adott vevők többsége az ábrán látható személyeket, fontos tárgyakat leírja (a „fecskendő” vagy a „hordó” említése egy-egy megoldásból hiányzik, lásd például az 1. és a 4. választ);

– hosszabban, rövidebben kitérnek a személyek és a tárgyak külsejének leírására („csu-

pa víz”, „nagyon ázott”, „szakállas öreg”, „furcsa ruhás, krampuszfejű kobold”, „a három személy öltözete a régmúltat idézi”, „ki van nyújtva a nyelve”, „haja göndör”, „nagy hordót”, „a hordó szelvényekből áll”, „kilövőcsőféle tárgy”, „rakétaszerű tárgy” stb.); – a személyekre, a tárgyakra utaló megjegyzések – a válaszadókban kialakult – értékelő, minősítő elemekkel párosulnak (pl.: „elázott apóka”, „két pimasz gyerek” stb.); – egyes válaszadók sejtetni engedik az ábra alapján bennük „kialakult” történetet („az apókat megviccelték”, „a két fiút nagyon vidámmá tette csínytevésük, sietve futnak áldozatuk előtt”, „az öreg csak fogja a fejét és sajnálkozik” stb.).

A (b) kérdésre adott válaszok legfőbb jellemzői, hogy ezekben egyrészt megjelennek olyan elemek, amelyek az (a) kérdésre adott válaszokban is előfordultak, másrészt a gyakorlatban részt vevők kísérletet tesznek arra, hogy a feltételezett rajzolónak eligazítást adjanak a személyek és tárgyak térbeli elrendezettségéről, nagyságáról.

Megjegyzem, hogy a gyakorlathoz kiválasztott ábra *Wilhelm Busch* – a képregények „atyja” – „Diogenes und die bösen Buben von Korinth” („Diogenész és a korinthusi kópék”) című művének 6. eleme, amelynek eredeti kétsoros aláírása (informatív magyar fordításban): „A lyukon vizet fecskendez a hordóba, Diogenész olyan lesz, mint egy ázott puli.”

A mentális képek néhány kérdése

P. S. J.: A mentális képekkel kapcsolatban a következőket szükséges megjegyezni:

a) a mentális képek létrejöhetnek (létrehozhatók) mind „másodlagos”, mind „elsődleges” produktumként: az első eset például akkor áll fenn, amikor valaki „felidézi” magában egy látott épület képét, a második akkor, ha valaki „elképzelet” azt a házat, amelyet meg szeretne építtetni;

b) a mentális képek „természete” lehet „analógián alapuló” (azaz „hasonlíthat” ahhoz a valamihez, aminek a képe), de lehet „propozíció-halmazként megjelenő” is (azaz „verbális megfogalmazása/leírása egy bármely érzékszervünk által észlelt tárgynak/eseménynek);

c) az analógián alapuló mentális képek nem szükségképpen „vizuálisak”, vannak „auditív” mentális képek (például egy hallott dal „felidézése”), valamint „tapintási”-ak, „szaglási”-ak, „ízlelési”-ek ;

d) a vizuális mentális képek nem olyanok, mint egy fénykép, ezeket a mentális képeket ugyanis „képzeltünkben” tetszőleges szemszögből nézhetjük;

e) tapasztalati tény, hogy vannak, akik nem képesek analógián alapuló mentális képek létrehozására, s hogy azok is, akik erre képesek, általában mindkét fajta mentális képpel operálnak.

B. Zs.: A fentiekben bemutatott gyakorlat jó alapot teremt mind az elsődleges és másodlagos, mind az analógián alapuló és propozíció-halmazként megjelenő mentális képek viszonyának érzékeltetésére.

Amikor a gyakorlatban részt vevők azokra a kérdésekre válaszoltak, hogy (szubjektívan) mit látnak az adott képen, illetőleg, hogy (objektívan) mit ábrázol az adott kép, vagy a ténylegesen adott vizuális képről létrejött (létrehozott) analóg mentális képüket „fordították le” propozíció-halmazra, vagy a vizuális képről közvetlenül létrejött (létrehozott) propozíció-halmazukat reprezentálták. A felsorolt hat válasz (b) részében található propozíció-halmazok „közös” elemeit az 1. táblázat foglalja össze.

Ez a táblázat arra vonatkozó információkat is szolgáltat, hogy a gyakorlatban résztvevők milyen szavakkal/kifejezésekkel utalnak a kép „főszereplőire”, valamint arra vonatkozókat is, hogy mit tartanak e „főszereplők” legjellemzőbb (azt is mondhatjuk, hogy „azonosító”) tulajdonságainak.

Azt, hogy egy propozicionális reprezentáció által „elsődleges produktumként” létrehozott mentális kép hogy jeleníthető meg tényleges vizuális képként, jól szemléltetheti egy olyan gyakorlat, amelynek az a lényege, hogy az előző gyakorlat b) feladatának megol-

<i>T</i>	<i>Diogenész</i>	<i>kópék</i>	<i>hordó</i>	<i>fecskendő</i>
1.	óriás kicsit magasabb a hordónál, szakállas legyen, mezítláb, ókori, görög ruhában	törpék az egyik törpén sapka legyen, a másikat göndör hajjal ábrázzold	hordó oldalról rajzold le, egyik alját félig lehet látni	tárgy mint a régi injekciós fecskendők (a sapkás törpe kezében)
2.	apóka elázott, szakála van, pántos a ruhája és mezítláb	törpék egyiken sapka van, másiknak göndör a haja és két kezét felemeli	hordó	tárgy kilövőcsőféle (a sapkás törpe kezében)
3.	óriás szakálás és izzadság-cseppek is legyenek rajta	manók egyiknek a fején egy törpés sapka, másiknak göndör a haja	boroshordó fektetve legyen, egyik oldala nyitott	tárgy egy nagy ceruzához hasonló (a sapkás manó kezében)
4.	öregember kövérkés, ázott és sírós	két fiú az elsón sapka legyen, a másiknak göndör haja legyen	hordó	eszköz amellyel lelcsolhatták az öregembert (a sapkás fiú kezében)
5.	vénember fejét fogó, csurom vizes, szakállas, öltözete tógyszerű	két gyerek egyiknek ruházata cipő, hosszabb ruha és sapka, másik haja göndör, cipőt, rövid nadrágot és pólót hord	hordó elejének felülete jobbra látszik	spricni (a sapkás gyerek kezében)
6.	krampusz majomarcú, szakállas	manók az egyik rövid göndör hajú, a másik fején manósapka	hordó kicsit balra néző, ferde helyzetben, legyen rajta a dongák száma öt	tárgy eleje olyan, mint egy henger alakú ceruza

1. táblázat

dásaihoz (a képzeletbeli rajzolónak adott utasításokhoz) egy – az előző feladathoz választott illusztrációt (képet, rajzot) nem ismerő – csoporttal készítettünk el rajzokat.

Jelen esetben a párhuzamos osztályba járó tanulókkal megismertettük az előző gyakorlat b) feladatát és itt közölt megoldásait, megjegyezve, hogy valamennyi leírás ugyanarról az illusztrációról készült. Ezt követően arra kértük a gyakorlatban résztvevőket, hogy – szabad választásuk alapján – egy vagy több leírás utasításait követve készítsenek egy olyan rajzot, amelyik véleményük szerint a legjobban hasonlíthat ahhoz a rajzhoz, amelyhez társaik a leírásokat készítették.

Az elkészült ceruzarajzok közül lássuk itt az a hármat, amelyhez hasonlót a legtöbb feladatmegoldó készített!



1. rajz



2. rajz



3. rajz

A gyakorlat magyar nyelvi óra keretében zajlott, a feladatot minden tanuló elvégezte, tekintet nélkül arra, hogy melyikük rendelkezik több vagy kevesebb rajzkészséggel. Eből következően az itt bemutatott, legjellemzőbbnek tartható három rajz kiválasztását is elsődlegesen az határozta meg, hogy a megismert verbális megoldásokból ki-ki mit és hogyan jelenített meg rajzában.

A leírásokat, az itt bemutatott változatokat, valamint az eredeti rajzot összevetve megjegyzéseimet a következő szempontok szerint csoportosítom:

a) *Közös elemek*, amelyek valamennyi leírásban előfordulnak, és a rajzokban is tükröződnek:

– A leírások – ha más-más szóhasználattal is – megfelelő eligazítást adnak a rajzon megjelenítendő *személyekre* („ember”, „törpék” stb.) és *tárgyakra* („hordó”, „spricni” stb.).

– A személyek és tárgyak *térbeli elrendezettségére* is találhatók utalások (ember: „a hordó nem látható aljához”, „a hordó elejére”; törpék: „a hordó aljának látható oldalán”, „a hordó elejére”; hordó: „oldalnézetből”, „kicsit balra néző, ferde helyzetben”; fecskendő: „kezében”, „bal hóna alatt” stb.)

– A személyek *külső tulajdonságai, testtartásuk, gesztusaik*, illetve a *tárgyak jellemző jegyei* közül a rajzokon azok jelennek meg, amelyekre több leírás is ráirányítja a figyelmet (például: a törpék nyelvet öltenek, az egyik törpén sapka van, a másik törpe haja göndör, a törpék futva távoznak, az ember mezítlábas, a hordó alját félig lehet látni, dongái láthatóak).

b) A leírásokban elő nem forduló vagy *hiányos információkra* talált megoldások.

Mielőtt ennek a szempontnak az összesítésére rátérnénk, érdemes visszaidéznünk azt a korábbi megállapítást, miszerint „azt a módot, ahogyan valamit percipiálunk, nagymértékben befolyásolja az a tudás, hiedelem, amivel a percipiálendő valamire vonatkozóan rendelkezünk.”

Már az első gyakorlat megoldásainak összesítésekor tapasztalhattuk: a kézhez kapott illusztráció a feladatot megoldó tanulók egyikében sem idézte fel a Diogenész-történetet, sőt a megbeszéléskor nyilvánvalóvá vált, hogy nem is ismerik.

Ennek tudható be, hogy valójában nem tudtak mit kezdeni a hordónál álló figurával, többségükben a hordóra könyöklő (!) „óriásnak”, „koboldnak” vélték, s ezt próbálták leírásukban is megfogalmazni. Az eredeti rajz egyik kópéja sapkájának formája pedig a rajzfilmekből ismert mesefigurákat juttathatta eszükbe (utaltak is a Hófehérkére, illetve a Hupikék törpikékre). Ugyancsak a mesevilág felé fordulásból adódhatott az is, hogy ha a felnőtt személy óriás, a kópék csak törpék, manók lehetnek.

Feltételezzük, hogy a vízfecskendőről kialakított téves vagy hiányos leírások okát abban kell keresnünk, hogy míg az eredeti képregény 14 eleme közül 7 képen jól látható a hordón lévő lyuk, a gyakorlat céljára kiválasztotton éppen nem, mert azt a fecskendőt célzó kópé eltakarja.

A leírásoknak ezek a hiányosságai természetesen a rajzokban is fellelhetők:

– Aszerint, hogy melyik leírásra figyeltek inkább, tér el egymástól a rajzokon látható emberfigura. Az 1-es és 3-as számú rajz készítői kísérletet tesznek „görögös”, illetve „régies” ruhában való ábrázolására, míg a 2-es számú rajz készítője a ruházatot tekintve inkább a 2.b leírást követte („az apókanak szakálla van, pántos a ruhája”), azt azonban, hogy „szakállas”, figyelmen kívül hagyta.

– Noha a leírásokban van utalás a személyek és a tárgyak egymáshoz viszonyítható arányára (például a két törpe magassága a hordó háromnegyede legyen), az 1. és 2. rajzon a törpék és hordó egymáshoz viszonyított aránya még elfogadható, az emberfigura hozzájuk képest aránytalanul nagy. A 3. rajzon az emberfigura és a hordó aránya látszik elfogadhatónak, a törpék aránytalanul kicsik. Ez azért is érdekes, mert a legtöbb tanuló megoldás így készült, pedig a leírásokban nemcsak az „óriás –törpék”, hanem például az „öregúr – gyerekek” utalás is előfordult.

– Miután a leírást készítők egyike sem ismerte fel, hogy az emberfigura (Diogenész) öklét rázza a gonosz kópék felé, a rajzokon is a leírásoknak megfelelően a hordóra könyöklő figura jelenik meg.

– Nem érdektelen az sem, hogy a hiányosnak vagy félrevezetőnek ítélnélhető (esetenként nyelvileg is kifogásolható) utalásokat, mint például „a hordó mögött”, „hordó elejénél”, „hordó nem látszó részére”, „a hordó elejére (!)” a rajzoló tanulók jó érzékkel kiigazították, és az adott figurákat a hordó mellé, illetve elé rajzolták.

– Vélhetően a többféle leírás együttes ismerete eredményezte, hogy az olyan utalásokat, mint például „nyakából furcsa díszek lógnak le”, „pólót hord” stb. a rajzokat készítő figyelman kívül hagyták. Inkább elfogadták, hogy a „különös tárgy”, az „egy nagy ceruzához hasonló tárgy”, a „kilövőféle tárgy” valójában egy fecskendő, amellyel az emberfigurát lelocsolták (lásd mindhárom rajzon a vízcseppek, illetve a 2-es és 3-as rajzon a víztócsa ábrázolására tett kísérleteket).

P. S. J.: A vizuális képek felépítettségének pszichológiai aspektusával kapcsolatban végül szükségesnek tartom emlékeztetni arra a jól ismert tényre, hogy e képek szerkezetének törvényszerűségeivel érdemben és részletesen a pszichológiának az úgynevezett Gestaltpsychologie ága foglalkozik.

Irodalom

Tanulmányunk előző részeihez lásd az Iskolakultúra X. évfolyamának 5. (2000. május) és 10. (2000. október) számait.

A multimédia tematikához – mind általában, mind ami szövegek és illusztrációk kapcsolatát illeti – lásd a *Multimédia I-II.* kiadványt (Bp, OKSZI). Jelen tanulmányunkban idézett *Diogenész és a gonosz kópék* című képregény részletes tárgyalása a *Multimédia II.*-ben található.

A szemiotikai szövegtervezéshez általában lásd PETŐFI S. János – BENKES Zsuzsa: *A szöveg megközelítései.* Iskolakultúra, Bp, 1998.

Az *Énekek éneke* szemiotikai textológiai megközelítéséhez lásd PETŐFI S. János: *A multimediális szövegekről. Társadalmi kommunikáció.* (Osiris Kiadó, Bp, 1999.). A szimbolikus interpretáción alapuló illusztráció a Gianfranco RAVASI által szerkesztett *Il Cantico dei Cantici. Cantico degli Sposi (Az Énekek éneke. A jegyesek éneke)* című műből származik. (Edizione Paoline, 1987, 137. old.)