



LUND UNIVERSITY

Från romartida skalpeller till senvikingatida urnesspännen nya materialstudier från Uppåkra Hårdh, Birgitta

2010

Document Version:
Förlagets slutgiltiga version

[Link to publication](#)

Citation for published version (APA):

Hårdh, B. (Red.) (2010). *Från romartida skalpeller till senvikingatida urnesspännen: nya materialstudier från Uppåkra*. (Acta Archaeologica Lundensia. Series in 8°; Vol. 61). Institutionen för arkeologi och antikens historia, Lunds universitet.

Total number of authors:

1

General rights

Unless other specific re-use rights are stated the following general rights apply:

Copyright and moral rights for the publications made accessible in the public portal are retained by the authors and/or other copyright owners and it is a condition of accessing publications that users recognise and abide by the legal requirements associated with these rights.

- Users may download and print one copy of any publication from the public portal for the purpose of private study or research.
- You may not further distribute the material or use it for any profit-making activity or commercial gain
- You may freely distribute the URL identifying the publication in the public portal

Read more about Creative commons licenses: <https://creativecommons.org/licenses/>

Take down policy

If you believe that this document breaches copyright please contact us providing details, and we will remove access to the work immediately and investigate your claim.

LUND UNIVERSITY

PO Box 117
221 00 Lund
+46 46-222 00 00

ACTA ARCHAEOLOGICA LUNDENSIA
SERIES IN 8°, No. 61

Från romartida skalpeller till senvikingatida urnesspännen

Nya materialstudier från Uppåkra

REDAKTÖR:
BIRGITTA HÅRDH

UPPÅKRASTUDIER 11

Tryckt med bidrag från Crafoordska Stiftelsen och Ebbe Kocks stiftelse.

I den tryckta upplagan finns följande uppgifter:

Omslagsbild: Spänne U2077. Foto: B. Almgren, LUHM

© Institutionen för Arkeologi och Antikens Historia

Grafisk form: Stilbildarna i Mölle/Frederic Täckström

Tryck: Kristianstads Boktryckeri AB, Kristianstad 2010

ISBN 978-91-89578-33-3

ISSN 0065-0994

INNEHÅLL

<i>Berta Stjernquist</i> On Fibulae from the Early Iron Age found at Uppåkra	9
<i>Berta Stjernquist</i> Uppåkra Glass from Excavations 2000-2007	25
<i>Annette Frølich</i> Lægekunst i Uppåkra	45
<i>Bertil Helgesson</i> Krigarna från Uppåkra – 1 000 år i järnålderssamhällets tjänst	83
<i>Martin Rundkvist</i> Domed oblong brooches of Vendel Period Scandinavia. Ørsnes types N & O and similar brooches, including transitional types surviving into the Early Viking Period	127
<i>Erika Rosengren</i> Miniatyren – ingen småsak. En presentation av en alternativ tolkning till vapen- och redskapsminiatyrer i Uppåkra	201
<i>Jerry Rosengren</i> Uppåkras ansikte. En komparativ kontextuell analys av Uppåkras maskbilder	213
<i>Michael Neiss</i> Ett barockt borrehuvud från Uppåkra	235
<i>Birgitta Hårdh</i> Viking Age Uppåkra	247

On Fibulae from the Early Iron Age found at Uppåkra

Berta Stjernquist

Abstract

The fibulae treated in this paper are 135 in number, about 100 of them from detector finds, which have not been discussed earlier, and from the systematic excavations about 35 which can be dated to the Roman Iron Age. One is of silver, 13 of iron and all the others of bronze. The problems discussed are the classification, distribution, chronology and function, especially as status indicators. A special part of the paper is dedicated to the magnificent and monstrous fibulae.

Some important aspects of the dating given by the fibulae to the structures where they were found are also treated.

Berta Stjernquist. Department of Archaeology and Ancient History, University of Lund. Sandgatan 1, SE-223 50 Lund

Introduction

Fibulae from the Early Iron Age found during the detector investigations carried out at the Uppåkra settlement up to and including the summer of 1999 (92 fibulae and 8 fragments) have been treated by Bertil Helgesson and Berta Stjernquist and published in a paper in *Uppåkrastudier* 3, 2001. The aim was to present and discuss the results of the preliminary type studies and the chronology, the distribution and the information value. Some fibulae found by early excavations were included. They were, however, few in number and cannot change the special character of the material. Many fibulae have been found since then by detector investigations, but above all during the systematic excavations, on the one hand field courses and on the other the large systematic excavations during the years 2000 to 2005/06.

It should be mentioned that the register of objects from Uppåkra includes 162 fibulae from the Early Iron Age, 145 of which are dated to the Roman Iron Age. They are all detector finds. The corresponding fibulae finds from the excavations number about 35. Accordingly, the total is about 200.

As mentioned, about 100 fibulae, most of them detector finds, were treated by Helgesson and Stjernquist in *Uppåkrastudier* 3, 2001. The new material available for this paper is from the systematic excavations about 35 fibulae which can be dated to the Roman Iron Age, some are fragments. One of these is of silver (ID 204061) (Fig. 1), 13 are of iron and all the others of bronze. Some of the fibulae, about 10, from the excavations are later and can be dated to the Vendel or Viking periods (see Len-

ntorp Fyndlista, list of finds, from Uppåkra 2001–2005, LUHM 31251). But there are also many fibulae among the detector finds available from the same time or from earlier investigations. I have registered about 100, not published and not counted earlier, which have been chosen for the exhibition. Many are whole but most of them consist of big parts. Some are more fragmentary. The corpus available for this paper consists of 35 from the excavations and about 100 from the detector investigations, which taken together is about 135. Two of silver belonging to C 1 were found during earlier excavations (9:1 and 99:2) (Fig. 4).

The number of fibulae from the Uppåkra settlement is now so large that several important problems can be discussed. Alexander, in an article from 1973, presents three groups of problems. The first group, types of evidence, can be omitted here. The second group concerns location and object analyses. It takes up some elements such as material, distribution and chronology which will be treated. The third group, uses, will also be treated. It comprises four elements: fasteners, ornaments, status indicators and votive offerings. The uses as fasteners and ornaments is rather traditional and well known and can be treated summarily. The votive offerings belong to a special complex of activities, not treated here. The fourth category, status indicators, however, is very important and will be treated in this paper.

Problems

The first problems which will be treated are *studies of types and their dating*. The result will be a distribution over the Roman Iron Age with a classification in B1, B2, C1, C2 and C3. The *transition to the Migration Period* will be marked with a group which is called C3/D1.

The limit between the Roman Iron Age and the Migration Period was difficult to discern in 2000 (Helgesson & Stjernquist 2001). The amount of fibulae is, however, larger today, allowing the transition to appear more pronounced. This is an important problem which will be illustrated here. The fibulae may also have *technical details* which can illustrate the *manufacture*. The assumption that at least most of them were manufactured locally might be confirmed. Another problem is the *function of the fibulae beyond the task of fastening the dress and the pieces of jewellery* which the fibulae are part of. They may have had a *signification as means of expression for the identity of a family or a group of people*. This function is integrated with the mentality of man and was very important (Alexander 1973). If members of a family or members of several families living near each other had a similar dress and similar jewellery, it might be because the objects were manufactured locally and given to the children on some occasions in their life such as birth or coming of age, or buried with people. It is important to have a similar means of expressing a common identity. Objects with this function could be called status indicators.

An important problem to discuss is the information the fibulae provide about the structures at the settlement. Because of the systematic excavation it is possible to evaluate *some aspects of the dating* given by the fibulae collected in the structures.

The classification

The first step, however, is the classification of the material according to the same principles as used in the article published in 2001. It might be mentioned that in the material treated here some, but very few, fibulae from the collection discussed in 2001 will be taken



Fig. 1. Fibula ID 204061. Uppåkra.



Fig. 2. Fibula ID 206638. Uppåkra.



Fig. 3. Fibula LUHM 13017. Find place unknown but probably Scania.



Fig. 4. Fibula excavated at Uppåkra 9:1.



Fig. 5. Fibula ID 200152. Uppåkra.



Fig. 6. Fibula ID 200156. Uppåkra.



Fig. 7. Fibula ID 200143. Uppåkra.



Fig. 8. Fibula ID 200146. Uppåkra.

up again. This is because they have some features characteristic of the transition which are difficult to distinguish.

Accordingly, the starting point for this classification will be six different groups: B₁, B₂, C₁, C₂, C₃ and the transition group C₃/D₁. Most of these fibulae are made of bronze. The five groups mentioned first can be defined rather well in the same manner as in the paper published in 2001 (Helgesson & Stjernquist 2001:145–147). The difference is that C₁ in that paper was divided into C_{1a} and C_{1b} and that C_{1b} was sometimes combined with C₂. However, C₁ is not divided here. It is not possible above all because of the wear on many fibulae. Group C₃/D₁, which is a mixture in the same manner as in 2001, must be discussed once more and explained. The definition follows Almgren's type grouping (see Almgren 1897; Kunow 1998).

The fine silver fibula belonging to C₂ and the magnificent and monstrous fibulae will be treated separately and the connections discussed below. The same special treatment will be given to the fibulae made of iron because of the difficulty in classifying them exactly. It may be mentioned that fibulae from the pre-Roman Iron Age are missing.

The comparative corpus of fibulae has grown not only at Uppåkra but as a whole. The fibulae from the County of Jönköping can be stated as an example. Nicklasson says that the body is very large and varied at present (2005). A table with 39 fibulae is presented, quite a few from Byarum and Ljungarum. The majority are a mixture between the Roman Iron Age and the Migration Period, with some Haraldsted fibulae (Norling-Christensen 1957) and many crossbow fibulae (Bitner-Wróblewska 1992) as well as cruciform fibulae (Reichstein 1975).

The fibulae belonging to B₁ are the following:

U 5705. This is the only one belonging to B₁.

It was treated in 2001.

U 1609, is atypical but might belong to B₁. The fibulae belonging to B₂ are the following:

U 1481. Broad, ribbon-like bow.

U 4547. Broad bow and chord in high position, rather high catch-plate.

U 5731. A broad, ribbon-like bow and rather high catch-plate.

U 4547 and U 5731 have been treated in the article published in 2001.

U 6526. Broad, ribbon-like bow.

U 10959. Piece of a broad bow.

U 38475. Broad bow with point circle decoration, rather high catch-plate.

U 38615. Broad ribbon-like bow.

It is sometimes difficult to define the fibulae belonging to B₂ because of the difficulty in determining the limit between B₂ and C₁. The broad ribbon-like bow is, however, typical of B₂. This distinctive feature has been crucial for the seven objects in the group presented here. U 4547 has cord preserved in a high position as well, which is a very important trait for the B group. It has, however, a rather high catch-plate which marks the transition to C₁. The high catch-plate is not rare among the B₂ fibulae. U 4547 is typical and a rather elegant representative of the group. (For B₁/B₂ see Völling 1994.)

The fibulae belonging to C₁ are the following: ID 203118, find no. 2997. Thread-like bow, rather high catch-plate.

U 1265. Brooch with returned foot and with triangular catch-plate.

U 1322. Brooch with returned foot and with triangular catch-plate.

U 1507. Thread-like bow, rather high catch-plate.

U 4475. Thread-like bow, on the bow a plate with tremolier decoration.

U 6125. Ribbon-like bow, rather high catch-plate.
 U 7102. Triangular catch-plate.
 U 7174. Thread-like bow, rather high catch-plate, *treated in 2001*.
 U 9807. Rather high catch-plate.
 U 10902. High catch-plate, bow fragmentary.
 U 10921. Brooch with returned foot, bow fragmentary.

Eleven fibulae are classified as C1. There are two groups. One of them contains the brooches with returned foot and with triangular catch-plate. It is rather typical of fibulae found on Bornholm and has been treated by Jørgensen (1989). There are early as well as later fibulae of this type depending on construction details. The other group has a thread-like bow and high catch-plate. The catch-plate has sometimes tremolier decoration.

The fibulae belonging to C2 are the following: ID 200150, find no. 150. High catch-plate with tremolier decoration.

ID 204061, find no. 3914. Brooch of silver decorated with a beaded silver ribbon along the bow and the returned foot. The spiral ends with wheel-like rosettes. The bow is extended with a stem which might have had a loose rosette as decoration (Fig. 1). Because of the rosettes it is classified as C2. The classification of the fibulae with rosettes can be discussed, however.

ID 206638, find no. 6452. High catch-plate with tremolier decoration (Fig. 2).

LUHM 13017. Find place unknown but possibly Scania. Strong bow with point and circle decoration, triangular catch-plate and spirals ending with large wheels like knobs. It is mentioned here as a parallel to ID 204061 because of the spirals ending with wheel-like discs (Fig. 3).

9:1, A12. High catch-plate, silver (Fig. 4).
 99:2. III:2, A 96, bottom. High catch-plate with tremolier decoration, silver.
 U 10232. High catch-plate.
 U 10848. Thread-like bow, high catch-plate.
 U 10878. High catch-plate.
 U 10888. Thread-like bow, high catch-plate.

The fibulae belonging to C3 are the following: ID 200152, find no. 152. Haraldsted fibula (Fig. 5).

ID 200156, find no. 156. Ribbon-like bow, rather high catch-plate (Fig. 6).

ID 200143, find no. 145. Haraldsted fibula with decorated foot (Fig. 7).

ID 200146, find no. 146. Strong, catch-plate with transverse decoration (Fig. 8).

ID 200294, find no. 294. Haraldsted, the foot decoration is transverse lines (Fig. 9).

ID 200516, find no. 480. Ribbon-like bow, point with hole (Fig. 10).

ID 200702, find no. 666. Bow with decoration of lines ending with a "head" (Fig. 11).

ID 202611, find no. 2496. Strong bow with profiling, short catch-plate (Fig. 12).

ID 203620, find no. 3475. Ribbon-like bow, catch-plate with transverse lines.

ID 203934, find no. 3787. Packed, decorated head.

ID 204204, find no. 4057. Rather high catch-plate ending with a knob.

ID 204206, find no. 4059. Fragmentary but broad catch-plate.

U 92. Fragmentary Haraldsted fibula.

U 314 Ribbon-like bow with plates and point decoration (Fig. 13).

U 330. Fragmentary bow, head with knob.

U 766. Bow, strong with short catch-plate.

U 867. Fragmentary bow with ridge.

U 922. Fragmentary bow with knob and rectangular plate.



Fig. 9. Fibula ID 200294. Uppåkra.



Fig. 10. Fibula ID 200516. Uppåkra.



Fig. 11. Fibula ID 200702. Uppåkra.



Fig. 12. Fibula ID 202611. Uppåkra.



Fig. 13. Fibula U 314. Uppåkra.



Fig. 13b.

- U 998. Fragmentary, bow broad, rather high catch-plate.
- U 1004. Broad bow, foot with triangular plate, head with three hacks for spirals.
- U 1332. Fragmentary strong bow, short catch-plate, foot with a plate.
- U 1481. Strong and broad bow, short catch-plate.
- U 1605. Fibula, head with a knob and a rectangular plate, foot with a face.
- U 1609. Strong bow, foot ending with a transverse torus, long catch-plate.
- U 1665. Broad bow.
- U 1748. Fragmentary bow, foot ending in a face.
- U 1895. Ribbon-like bow with point-decoration.

- U 2343. Strong but worn fibula.
- U 2450. Fragmentary. Short catch-plate, triangular tip.
- U 2640. Ribbon-like bow, catch-plate with transverse profiling.
- U 3102. Ribbon-like bow, short catch-plate.
- U 3402. Bow with rather short catch-plate.
- U 3683. Ribbon-like bow with transverse lines, short catch-plate, tip as a circle with point and circle decoration.
- U 4077. Haraldsted (Fig. 14).
- U 4153. Strong bow, head with a knob. *Treated in 2001 as Nydam fibula.*
- U 4170. Ribbon-like bow, decorated.
- U 4958. Broad bow with decoration, foot with profiling and spiral-like ending.

- U 5008. Bow with semicircular section, foot and head profiled, short catch-plate.
- U 5018. Fibula, short catch-plate, the foot with transverse profiling.
- U 5731. Ribbon-like bow, high catch-plate.
- U 5842. Haraldsted fibula. *Treated in 2001.*
- U 6575. Broad bow, rather short catch-plate.
- U 7251. Fragmentary, bow broad, rather high catch-plate.
- U 7307 Bow with half-circle section, foot head-like, short catch-plate.
- U 9213. Bow with transverse lines, foot ending head-like, short catch-plate
- U 10558. Strong bow, short catch-plate, triangular foot, head with transverse profiling.
- U 10844. Bow ending with a rectangular decorated plate.
- U 38615. Broad ribbon-like bow.
- U 38475. Bow with point and circle, foot and head transverse profiled.

Discussion of C1–C3 and the group C3/D1
 A starting point for the discussion of the groups belonging to C1–C3 could be the chronology presented by Ethelberg in connection with the find material from Hjelmsted and Skovgårde (Ethelberg 1986; 1990; 2000) Early fibulae with high catch-plate are dated to C1. The later fibulae with high catch-plate belong to C1b, running until about 250/260 (C2). Fibulae with returned foot belong to C1b1. The rosette fibulae can be dated C1b to C2, as can the advanced fibulae with high catch-plate, that is, the ones which have an even transition to the catch-plate. If the fibulae with high catch-plate have a ledge between the bow and the catch-plate they are rather late and stay until C2 (C1b2–C2). This dating is conventional and agrees with that used by Lund Hansen and others (Lund Hansen 1995; Godlowski 1970, cf. Keller 1974). There seems to be a limit between this material and the complex

dated to C3. Cross-finds are very unusual. The fine silver fibula (ID 204061), however, with a beaded ribbon along the bow and the foot, might belong to C2 because of the rosette- and wheel-like ending of the spirals. In spite of the rather long spirals, it has some connections with the Nydam fibulae, see above (Fig. 1).

The fibulae characteristic of C3 are the following: the Haraldsted fibulae (Fig. 14), the Nydam fibulae with several variations and the crossbow fibula as a preliminary stage to the cruciform fibula. The cruciform fibula is typical of D (Stjernquist 1961; Stjernquist, Beck and Bergström 1994). It forms the beginning of the Migration Period. The fibula from Albäcksborg, Maglarp Parish (Fig. 15), is typical as a very fine early cruciform fibula. Like the Nydam fibula, it has many variations. There are some, but very few finds, where this fibula is combined with a Haraldsted fibula or a Nydam fibula (discussions in Stjernquist 2002 and 1995).

The problem is whether there is a C3 period, which is an essential question for this discussion and for the limit between the Roman Iron Age and the Migration Period established by Reichstein. The other alternative is to reckon with the Nydam fibula as characteristic of the Early Migration Period, a Nydam phase, from the middle of the 4th century as in the chronology structured by Böhme (1974); Godlowski and Keller.

The Nydam fibulae are an important group. Bemann has identified six variants according to the form of the bow, decoration with facets or a beaded string or extensions and knobs (1993). Most of them have traces of returned foot. They have all long catch-plate, short spirals and a knob on the extension of the bow. The lists published by Bemann bring up seven Nydam fibulae from Sweden (1993:174–175). A rather new find comes

from Löddeköpinge (LUHM) (Fig. 16). It is made of bronze with circle and point decoration on the bow. It is mentioned as a form of cruciform brooch. It has, however, many early traits and can be identified as a Nydam fibula. It was found in a pit-house at the Löddeköpinge settlement which can be dated by pottery to the Viking Age. It is difficult to know why it was located there, much older than the other material in the pit-house (Ohlsson 1973).

The fine fibula of silver from Uppåkra (ID 204061), which is dated to C2, is very similar to the Nydam group. It is also similar to the fibula from Björkeby, Gamla Uppsala Parish (SHM 23157) (Fig. 17), which belongs to the Nydam fibulae. The beaded ribbon along the bow and the foot is the same and a characteristic trait. The Nydam fibula sometimes has a long foot with profiling, a trait which seems to stay until D1. A fine example comes from Gårdlösa grave 72.

As a consequence, the analyses of the transitional material consist of determination of the connections with C3 and D1. There are several details to discuss, such as the shaping of the catch-plate, the shaping of the bow and the ornamentation. The catch-plate can be long or short, the bow can be thread-like or band-like or have a triangular or a rectangular section.

It is difficult to find principles for the length of the catch-plate. In C3 there are long as well as short catch-plates. It seems to depend on two circumstances. If the fibulae developed from the ones with returned foot the result is a long catch-plate. The Haraldsted fibula, which developed from some continental forms such as the Niemberger fibula, has a short or long catch-plate which is closed (Koch 1974; Keller 1974; Schulze 1977). Other forms with many details on the foot, such as the cruciform fibulae, very often have a short catch-plate. This is also true for the earlier fibulae

(C2) which are decorated with shield-like foil or with glass.

There is a connection between the shape of the bow and the decoration. Profiling with cutting of different kinds requires a rather thick bow but without decoration the bow can be plain and smooth which is characteristic of many fibulae in C3. The Haraldsted fibulae very often have the foot decorated with transverse or slanting lines. This seems to be a typical ornamentation for them.

Most of the fibulae belonging to the transitional group now analysed might belong to C3 and fill up the final phase of the Roman Iron Age. Some might, however, have stayed until the beginning of D1 (Åberg 1965; see also Jensen 1978 and Ringtved 1986). Closed finds can be used to determine which elements belong to C3 and which to D1. The graves found at Kristineberg are very important in this respect. Grave 5 has a Haraldsted fibula with decoration on the foot. It is found together with an early Nydam fibula. The other grave from Kristineberg, grave 4, has two Haraldsted fibulae (Stjernquist, Beck and Bergström 1994) with decoration on the foot found together with a brooch with semicircular head-plate and a late fibula with returned foot. A grave from Dybeck no. 5, has two Haraldsted fibulae with narrow but not decorated foot together with a fibula with returned foot and another with plain foot (Stjernquist 2002). Characteristic of C3 is the Haraldsted fibulae with decorated foot, some very late fibulae with returned foot and the Nydam fibulae. Some traits, mostly decoration, of the Nydam fibulae are extant in the period D1 on the cruciform fibulae. The limit between C3 and D1 is, however, fairly clear. A curious fibula from the transitional group is U 5695 (Fig. 18) which can be compared with the cruciform fibula ID 200153, U153 (Fig. 19).

The fibulae of Iron

As mentioned above, 13 fibulae are made of iron:

ID 200147, find no. 147. Late Roman Iron Age. Length 54 mm.

ID 200148, find no. 148. Late Roman Iron Age/Migration period. Length 39 mm

ID 200703, find no. 667. Roman Iron Age. Length 48 mm.

ID 200714, find no. 678.

ID 200745, find no. 709. Roman Iron Age. Length 20 mm.

ID 201447, find no. 1354. Length 36 mm.

ID 201879, find no. 1774. Length 48 mm.

ID 201964, find no. 1858. Fibula with high catch-plate. Late Roman Iron Age/ Migration period. Length 53 mm.

ID 202591, find no. 2476.

ID 203235, find no. 3114. Length 61 mm.

ID 203352, find no. 3228. Length 37 mm.

ID 203706, find no. 3560. Length 58 mm.

ID 204129, find no. 3982. Late Roman Iron Age. Length 42 mm.

In spite of the wear, the thirteen fibulae of iron can be classified as belonging to the Roman Iron Age. Three ought to be from the Late Roman Iron Age. One of these has a high catch-plate which is characteristic. One is identified as belonging to the Late Roman Iron Age or Migration Period. It might be from the transitional period. Most of them are rather long, one of them 61 mm. One fibula is small, 20 mm. The others are between 36 and 58 mm (Lenntorp, List of finds 2000–2005).

Magnificent or monstrous fibulae

A group of fibulae are distinguished through special mountings of gilded sheet foils, usually of silver. There are sometimes ribbons or cuffs

or/and beaded silver rings attached to the stem of the fibula but very often rosettes of gold foil with pressed pattern. There may also be rectangular gold foils attached to parts of the stem. Many of the rosette fibulae have five rosettes like Ethelberg Type 3 (Mackeprang 1943, type IV). Some of them have runic inscriptions (Lund Hansen 1995:212–217 and 317). One type has a circular or a semicircular head-plate with three or more stems with rosette decoration radiating. One such fibula was found at Slusegård and others on the continent (Klindt-Jensen 1978; Werner 1988).

These magnificent fibulae (often called monstrous) are very numerous in Scandinavia but they are also spread on the continent. They are listed and discussed by Werner (5 from Norway, 11 from Sweden, 18 from Denmark and 12 from the Continent) (Werner 1966; 1988; cf. Kolnik 1964) but the number has increased a good deal since then. They are prestige objects mostly found in very rich graves (Straume 1988). There are many variants with little or with very much decoration (Kokowski 2001). A special type is the swastika fibulae. There are fibulae with inlaid glass, usually blue but sometimes green.

Some of the magnificent fibulae belong to Almgren VII with high catch-plate. Others belong to Almgren VI and developed out of the fibula with returned foot (see Almgren 1897:179; Ionita 1992). The large corpus of material with inlaid stones and glasses has been intensively discussed in Stjernquist 1955 (p. 156 ff) and later by many scholars. The large fibulae of Mackeprang type IX with decorated foot and head-plates are considered in Lund Hansen 1972. The number of these has grown successively. They will not be discussed as a whole in this connection but some new finds will be mentioned. (See also Plahter, Astrup and Straume 1995.)



Fig. 14. Fibula U 4077. Uppåkra.



Fig. 15. Fibula from Albäcksborg, Maglarp Parish.



Fig. 16. Fibula excavated at Löddeköpinge (LUHM).



Fig. 17. Fibula from Gamla Uppsala Parish (SHM 23157).

A rather large fibula with blue glass was found in a grave at Maglebjerg in Denmark, now in Næstved Museum. It is a parallel to one from Himlingøje discussed by Lund Hansen. It has a semicircular head-plate and a foot-plate decorated with gilded bronze foil and with pieces of blue glass. It was found in a grave with three simple bronze fibulae, many beads and a slice of iron with a diameter of 3 cm (Borby Hansen 2007).

A very fine fibula of silver with inlaid blue glasses is found in a grave from Högby in Östergötland (Zetterlund 2001:24). It has a high catch-plate and inlaid blue glasses at the rosette-like ends of the bow and the spirals. It was found in a grave, dated to the third century, together with a circular sheet foil with pressed pattern and inlaid glasses. Another fibula with inlaid glass, which is green, was found at Skovgårde (Ethelberg 2000). It may be mentioned that inlaid blue glasses are found on the fine mountings of the chape of the sword from Simris grave 41 and discussed in the publication (Stjernquist 1955).

The monstrous fibulae are discussed by Ethelberg and dated from C1b to C2 in Scandinavia. There might, however, be a wider dating on the continent (Ethelberg 2000:44 ff., see also Steuer 1982).

It has been mentioned that there are many variations, from much decoration on the one hand to with very little on the other. The fine silver fibula from Uppåkra (ID 204061, above at C2) has very little decoration but will be mentioned here owing to the shaping of the spiral ends as wheel-like discs. They are made of silver threads and surrounded by bands. The fibula has a returned foot. The length is 54 mm. The bow is extended at the head with a stem which might have had a wheel of the same kind as the spirals. Because of the decoration of the spiral ends the fibula looks like a wagon. A beaded thread is fastened along the foot and the bow, which is triangular in section.

This fibula type has connections in Denmark. It is discussed by Erik Sörling in connection with a find from Björkeby, Gamla Uppsala Parish (Sörling 1945). This fibula



Fig. 18. Fibula U5695. Uppåkra.



Fig. 19a. Fibula ID 200153, U 153. Uppåkra.



Fig. 19b.

is made of bronze and has a length of 102 mm. Along the bow and the returned foot is a beaded lath fastened with rivets at the ends (Fig. 17). Some copies of this type had already been found at that time in Denmark, Norway and Germany, most of them in Germany. They have connections with the Nydam brooch (Bemmann 1993). There are also fibulae with wheel-like ends on the spirals which are made of bronze. An example is the fibula LUHM 13017, mentioned above (Fig. 3). Information about the find place is missing, but it might be from Scania.

The distribution of the magnificent fibulae shows connections with Denmark and with the examples on the continent in the 3rd and 4th centuries (Steuer 1982). The articles by Werner concerning Danceney and Brangstrup and the connections with the Cernjachov complex (1988) and his article from 1966 concerning picture and writing in Northern Europe are very important because of the presented finds, even though many scholars have returned to the subject since (Steuer 1982; Strobin 1995;

Storgaard 1997; Ament 2002). The magnificent fibula type is intensively treated in the Himlingøje publication from 1995, also the runic inscriptions and the connections with south-eastern Europe with this fibula type as an important element (Lund Hansen 1995:413 f.).

The manufacture

The manufacture will not be treated intensively here because of the scarcity of illustrating material. It has been analysed in other connections (cf. Callmer 1995). A rather detailed treatment was published by Kresten, Hjärthner-Holdar and Harryson in *Uppåkrastudier* 4 (2001). Some objects including fibulae have been analysed (cf. Hårdh 1999). The publication presents the complicated picture of alloys and traces of damage in connection with breaking up for recycling. Thus, the manufacture will not be discussed but some technical notes concerning the fibulae treated here will be mentioned.

There are great technical similarities between the magnificent fibulae in southern Sweden and

in Denmark and on the continent, but it is difficult to know whether these brooches were manufactured in Sweden or abroad. The connections with the material in Denmark and on the continent has also been mentioned for the fine silver fibula from Uppåkra (ID 204061), with parallels at other places. Such connections may be valid for other types as well even though it is difficult to illustrate this. The find material from the settlement, for instance, the beak-shaped brooches, shows that there was probably manufacture at the settlement (Hårdh 2006), and that is certainly true also for the fibulae treated here. Finds indicating manufacture are always very scarce, but the ordinary fibulae were rather easy to manufacture.

There might have been a great need for fibulae for the gradually increasing population. Manufacture at settlements of fibulae from the Roman Iron Age is shown, for instance, by the material from Hørby in Denmark (Sørensen 2000, cf. Cosack 1979; Günther 1983, 1990; Schuster 1995; cf. also Voss, Hammer & Lutz 1999). There are fragments of fibulae and fibulae which are damaged which seems to indicate material to be worked up.

The functions of the fibulae

According to Alexander 1973, the functions of the fibulae can be as fasteners, ornaments, status indicators or votive offerings. Some of these tasks will be treated in this connection. The function is above all to fasten dress and jewellery. There are one or two fibulae on the shoulders to fasten the shoulder straps to the dress. There are also fibulae to hold the dress together and to fasten the jewellery to the dress. The number of fibulae used for these tasks varies considerably (see for instance *Fibeltracht* in Hoops Band 8, Lieferung 5/6, pp. 531 ff.; Capelle 1965; Ethelberg 2000:60 ff;

Godlowski 2000). Some fibulae are included in the jewellery and have a function as ornaments (Stjernquist 2002; Nielsen 2002).

An important function is the signification as a means of expressing the identity of a family or a group (Alexander 1973). This concerns sex, age, social position, wealth, office, political, religious and linguistic aspects, indicated by size, shape, material and numbers. This reveals the structure of the society. Fibulae made of silver or gold are permitted to be used only by individuals with high status. The similarity of the fibulae in a group might to a certain degree depend on this demand. Other finds may have the same function but the fibulae are well suited for this task because of their frequency. They might be a symbol of wealth and high status (Vieck 1978). In the material treated here, however, there are no clear signs of fibulae as marks of identity. A larger corpus of material is needed.

The fibulae in the structures at the settlement and their dating

Most of the fibulae discussed here, as we have seen, are detector finds. It is not possible to define their connections with the structures on the settlement. Some, however, were found during the excavation, which is important for the dating of the structures where they were found.

There are 46 brooches and some fragments listed among the finds from the excavations in 2000–2005/6, which can be dated to different periods of the Iron Age. Thirteen of these are made of iron, one of silver and the others of bronze (32). The iron fibulae are treated in a special section and the silver brooch in the section on the monstrous fibulae. The iron fibulae are assumed to be spread over the periods but six are identified as belonging to the Roman Iron Age or the Migration Period. The iden-

tifications of the bronze brooches mention nine as belonging to the Vendel Period, five to the Migration Period, seven to the Roman Iron Age/Migration Period, and eleven to the Roman Iron Age. It is difficult to determine the precise number of brooches belonging to the Roman Iron Age/Migration Periods which will be included in the total of treated fibulae. It is, however, estimated at 35 (see Introduction).

Some of the fibulae are very important for the dating of structures. One of bronze, find no. 3966, ID 204113, from the Roman Iron Age, was found in the sooty level 48839, an activity area, of house 15. The other, ID 203822, find no. 3675, from the late Roman Iron Age, was found in level 48619 of house 15. The other fibulae which can be identified are of course very important for the dating as a whole. The filling of the house contained three fibulae, two of bronze and one of iron. The fibulae of bronze were find no. 2997, ID 203118, from the end of the 2nd century, and find no. 3475, ID 203620, from the 4th–5th centuries. There are also 2 fragments of glass (find nos. 3456 and 3466) (Lenntorp & Piltz-Williams 2002; Lenntorp, List of finds; Lenntorp 2005). The hoard with a fine glass bowl and a beaker of precious metal was found in house 14 (cf. Lenntorp & Piltz-Williams 2002).

The finds of fibulae at this part of the settlement confirm the observation that the late layers were destroyed. What we have is the layers earlier than the Viking Age.

English revised by Alan Crozier
Photo: Bengt Almgren, LUHM

Acknowledgements

I wish to express my sincere gratitude to Birgitta Hårdh for reading the manuscript and for many valuable comments on it. I am very

grateful also to Karl-Magnus Lenntorp for help with the material and to Bengt Almgren for the photography.

References

- Åberg, N. 1965. *Den historiska relationen mellan senromersk tid och nordisk folkvandringstid*. Kungl. Vitterhets Historie och Antikvitets Akademien. Antikvariska Serien 5. Stockholm.
- Alexander, J. 1973. The Study of Fibula. Renfrew C. (ed.), *The Explanation of Culture Change: Models in Prehistory. Proceedings of a Meeting of the Research Seminar in Archaeology and Related Subjects held at the University of Sheffield*. Gloucester 1973. 185–194.
- Almgren, O. 1897. *Studien über nordeuropäische Fibelformen der ersten nachchristlichen Jahrhunderte mit Berücksichtigung der provinzialrömischen und südrussischen Formen*. 1923. Leipzig.
- Ament, H. 2002. Hermann Ament zum 65. Geb. *Acta Praehistorica et Archeologica* 34. Berlin.
- Bemmann, J. 1993. Die Nydamfibeln. Eine Fibelform der Stufe C3? *Germania* 71, 1993. 139–182.
- Bitner-Wróblewska, A. 1992. Crossbow Brooches from the Eastern Baltic Basin in the Early Migration Period. The Import of Ideas or Objects? *Contacts across the Baltic Sea during the Late Iron Age*. Institute of Archaeology, University of Lund, Report Series 43. Lund. 27–36.
- Böhme, H. W. 1974. *Germanische Grabfunde des 4. bis 5. Jahrhunderts zwischen unterer Elbe und Loire. Studien zur Chronologie und Bevölkerungsgeschichte*. München.
- Borby Hansen, B. 2007. Af rig bondeslægt – kvindegrav fra Maglebjerg. Næstved Museum. *Liv og Levn* 21. 2007. 3–32.
- Callmer, J. 1995. Hantverksproduktion, samhällsförändringar och bebyggelse. Iakttagelser från östra Sydsandinavien ca 600–1100 e.Kr. *Produksjon och samfunn. Beretning fra 2. nordiske jernaldersymposium på Graanvolden 7.–10. mai 1992*. Varia 30. Universitetets Oldsaksamling, Oslo 1995. 39–72.
- Capelle, T. 1965. Zur germanischen Fibeltracht in taciteischen Zeit. *Nachrichten aus Niedersachsens Urgeschichte* 34, 1965. Hildesheim.
- Cosack, E. 1979. *Die Fibeln der älteren römischen Kaiserzeit in der Germania libera. Eine technologisch-archäologische Analyse I*. Neumünster.

- Ethelberg, P. 1986. *Hjelmsted – en gravplads fra 4. & 5. årh. e. Chr.* Haderslev 1986.
- 1990. *Hjelmsted II – tre gravpladser fra 3.–4. årh. e. Chr.* Haderslev 1990.
- 2000. *Skovgårde. Ein Bestattungsplatz mit reichen Frauengräbern des 3. Jhs n. Chr. auf Seeland.* København 2000.
- Godłowski, K. 1970. The Chronology of the Late Roman and Early Migration Periods in Central Europe. *Prace Archeologiczne* 11. Krakow.
- 2000. Vorrömische Eisenzeit und Römische Kaiserzeit im östlichen Mitteleuropa und in Osteuropa. *Fibel und Fibeltracht*, Berlin, 478–496.
- Günther, K. 1983. Eine Siedlung der älteren Römischen Kaiserzeit mit Schmiedewerkstätten bei Warburg-Daseburg, Kr. Höxter (Westfalen). Vorbericht. *Germania* 61.
- 1990. Siedlung und Werkstätten von Feinschmieden der älteren römischen Kaiserzeit bei Warburg-Daseburg. *Bodenaltertümer Westfalens* 24. 1990.
- Hårdh, B. 1999. Näbbfibulan – ett vendeltida vardagsspänne. Hårdh B. (ed.), *Fynden i Centrum. Keramik, glas och metall från Uppåkra*. Uppåkrastudier 2. Acta Archaeologica Lundensia 8:30. Lund 1999. 145–162.
- 2006. Uppåkra. Hoops. *Reallexikon der Germanischen Altertumskunde. Begründet von Johannes Hoops. Zweite völlig neu bearbeitete und stark erweiterte Auflage*. Band 31. Berlin. 516–520.
- Helgesson, B. & Stjernquist, B. 2001. Fibulor från äldre järnålder på Uppåkraboplatsen. Preliminära studier. Hårdh B. (ed.), *Centrum och sammanhang*. Uppåkrastudier 3. Acta Archaeologica Lundensia 8:34. 139–156.
- Ionita, I. 1992. Die Fibeln mit umgeschlagenen Fuss in der Sintana-de-Mures-Cernjachov-Kultur. *Peregrinatio Gothica* 3. Univ. Oldsaks. Skrifter N.R. 14, 1992. 77–90.
- Jensen, S. 1978. Overgangen fra romersk til germansk jernalder. Kriterierne for en periodeinddeling af jernalderen samt en vurdering af forholdet mellem periodeovergange, kronologi og kulturhistorie. *Hikuin* 4.
- Jørgensen, L. 1989. En kronologi for yngre romersk og ældre germansk jernalder på Bornholm. Jørgensen L. (ed.), *Simblegård – Trelleborg. Danske gravfund fra forromersk jernalder til vikingetid*. Arkæologiske Skrifter 3 (1990). København.
- Keller, E. 1974. Zur Chronologie der jünger-kaiserzeitlichen Grabfunde aus Süddeutschland und Nordbayern. Kossack, G. & Ulbert, G. (ed.), *Studien zur vor- und frühgeschichtlichen Archäologie. Festschrift für Joachim Werner zum 65. Geburtstag*. I. München. 247–291.
- Klindt-Jensen, O. 1978. *Slusegårdgravpladsen Bornholm fra 1. årh. f. til 5. årh. e.v.t.* København.
- Koch, R. 1974. Spätkaiserzeitliche Fibeln aus Südwestdeutschland. Kossack, G. & Ulbert, G. (ed.), *Studien zur vor- und frühgeschichtlichen Archäologie. Festschrift für Joachim Werner zum 65. Geburtstag*. I. München. 227–246.
- Kokowski, A. 2001. Die Einflüsse der Goldschmiedekunst der Hunnen und Ostrogoten auf die skandinavischen Goldschmiede. Magnus B. (ed.), *Roman Gold and the Development of the Early Germanic Kingdoms*. Kungl. Vitterhets Historie och Antikvitets Akademien. Konferenser 51. 2001. 205–220.
- Kolnik, T. 1964. Prunkfibeln der jüngeren Kaiserzeit. *Slovenska Archeologia* XII:2.
- Kossack, G. & Ulbert, G. (eds) 1974. *Studien zur vor- und frühgeschichtlichen Archäologie I. Festschrift für Joachim Werner zum 65. Geburtstag*. München.
- Kresten, P., Hjärthner-Holdar, E. & Harryson, H. 2001. Metallurgi i Uppåkra: Smältor och halvfabrikat. Larsson L. (ed.), *Uppåkra. Centrum i analys och rapport*. Uppåkrastudier 4. Acta Archaeologica Lundensia 8:36. Lund 2001. 149–166.
- Kunow, Jürgen (ed.) 1998. *100 Jahre Fibelformen nach Oscar Almgren. Internationale Arbeitstagung 25.–28. Mai 1997 Kleinmachnow, Land Brandenburg*. Forschungen zur Archäologie im Land Brandenburg 5. Brandenburgisches Landesmuseum für Ur- und Frühgeschichte. Wünsdorf.
- Lenntorp, K.-M. 2005. *Rapport Arkeologisk Undersökning Stora Uppåkra 8:3, Fornlämning 5, Uppåkra socken, Staffanstorps kommun, Skåne Län*. Manuscript.
- 2005. *Fyndlista 2001–2005*. LUHM 31251. Manuscript.
- Lenntorp, K.-M. & Piltz-Williams, B. 2002. *Rapport Arkeologisk Förundersökning Stora Uppåkra 8:3, Fornlämning 5, Uppåkra socken, Staffanstorps kommun, Skåne Län*. Uppåkra 2002. Manuscript.
- Lenntorp, K.-M. & Piltz-Williams, B. 2003. *Rapport Arkeologisk Förundersökning Stora Uppåkra 8:3, Fornlämning 5, Uppåkra socken, Staffanstorps kommun, Skåne Län*. Uppåkra 2003. Manuscript.
- Lund Hansen, U. 1972. Blik- og glasornamenterede Fibler af Mackeprang type IX. *Aarbøger for Nordisk Oldkyndighed og Historie* 1971. København. 72–119.

- Lund Hansen, U. et al. 1995. *Himlingøje – Seeland – Europa. Ein Gräberfeld der jüngeren römischen Kaiserzeit auf Seeland, seine Bedeutung und internationalen Beziehungen*. Nordiske Fortidsminder B, Band 13. København.
- Mackeprang, M. 1943. *Kulturbeziehungen im Nordischen Raum des 3.–5. Jahrhunderts. Keramische Studien. Hamburger Schriften zur Vorgeschichte und Germanischen Frühgeschichte* 3. Leipzig.
- Magnus, B. (ed.) 2001. *Roman Gold and the Development of the Early Germanic Kingdoms*. Kungl. Vitterhets Historie och Antikvitets Akademien. Konferenser 51. Stockholm.
- Nicklasson, P. 2005. *En vit fläck på karten. Norra Småland under bronsålder och järnålder*. Acta Archaeologica Lundensia 8:50. Lund.
- Nielsen, J. N. 2002. Usædvanlige grave fra yngre romersk jernalder ved Nr Hedegård, Aalborg. *Drik – og du vil leve skønt*. Festskrift til Ulla Lund Hansen på 60-årsdagen 18. august 2002. Publications from the National Museum. Studies in Archaeology & History Vol. 7. Copenhagen. 189–202.
- Norling-Christensen, H. 1957. Haraldstedgravpladsen og Ældre Germansk Jernalder in Danmark. *Aarbøger for nordisk Oldkyndighed og Historie 1956 (1957)*. København. 14–143.
- Ohlsson, T. 1973. A Cruciform Brooch from Löddeköpinge. *Meddelanden från Lunds universitets historiska museum 1971–1972 (1973)*. 178–180.
- Plahter, U. Astrup, E. & Straume, E. 1995. Norwegian Rosette-brooches of the 3rd century AD. Their construction, materials and technique. *The Journal of the Historical Metallurgy Society* 19. London. 12–24.
- Reallexikon der Germanischen Altertumskunde*. Begründet von Johannes Hoops. Zweite völlig neu bearbeitete und stark erweiterte Auflage unter Mitwirkung zahlreicher Fachgelehrter. Band 8. Fibeln. Berlin 1994.
- Reichstein, J. 1975. *Die kreuzförmige Fibel. Zur Chronologie der späten Römischen Kaiserzeit und der Völkerwanderungszeit, in Skandinavien, auf dem Kontinent und in England*. Neumünster.
- Ringtved, J. 1986. Jyske gravfund fra yngre romertid og ældre germanertid. Tendenser i samfundsviklingen. *Kuml* 1986. 95–201.
- Schulze, M. 1977. Die spätkaiserzeitlichen Armbrustfibeln mit festem Nadelhalter. *Antiquitas* 3:19. Bonn, 66–68. 70–71.
- Schuster, J. 1995. Ein Werkstattkreis der Fibelherstellung in der Altmark? *Ethnogr.-Arch. Zeitschrift* 36, 1995. 299–311.
- 1998. Die “klassischen” Fibeln Almgren Fig. 181. In Kunow 1998. 249–262.
- Sørensen, S. 2000. *Hørup – en sjællandsk værkstadsplads fra romersk jernalder*. Museet Færggaard. Sörling, E. 1945. Ett nyfunnet bågspänne från Gamla Uppsala socken. *Fornvännen* 45. 84–87.
- Steuer, H. 1982. *Frühgeschichtliche Sozialstrukturen in Mitteleuropa. Eine Analyse der Auswertungsmethoden des archäologischen Quellenmaterials*. Abhandlungen der Akademie der Wissenschaften in Göttingen. Phil.-Hist. Klasse, Dritte Folge No. 128.
- Stjernquist, B. 1955. *Simris. On Cultural Connections of Scania in the Roman Iron Age*. Acta Archaeologica Lundensia 4:2. Lund.
- 1961. Über die Kulturbeziehungen der Völkerwanderungszeit, *Die Kunde, Niedersächsischer Landesverein für Urgeschichte*, N.F. 12. 1961. 16–43.
- 1995. Uppåkra, a Central Place in Skåne during the Iron Age. *Lund Archaeological Review* 1995 (1996). 89–120.
- 2002. Om rika kvinnogravar från senromersk järnålder i Sydsverige. *Drik – og du vil leve skønt*. Festskrift til Ulla Lund Hansen på 60-årsdagen 18. august 2002. Publications from the National Museum. Studies in Archaeology & History Vol. 7. Copenhagen. 245–254.
- Detector Finds from Uppåkra as a Source of Information, Illustrated by the Fibulae from the Early Iron Age. Larsson L. & Hårdh B. (eds), *Centrality – Regionality. The Social Structure of Southern Sweden during the Iron Age*. Uppåkrastudier 7. Acta Archaeologica Lundensia 8:40. 67–88.
- Stjernquist, B., Beck C.W. & Bergström, J. 1994. *Archaeological and Scientific Studies of Amber in the Swedish Iron Age*. Scripta Minora Regiae Societatis Humaniorum Litterarum Lundensis 1994–1995:1.
- Storgaard, B. 1997. *Förbindelserna mellem Sydskanandinavien og Sydøsteuropa i tiden ca 250 til 475 e.Kr. – belyst ved en nybearbejning af Brangstrupdepotet og en undersøgelse af Sösdala- og Nydamstilarnas relation*. Copenhagen.
- Straume, E. 1988. The Grave from Nordre Rør, Rygge, Østfold. The Burial of a Danish Woman from the 3rd Century A.D.? *Trade and Exchange in Prehistory. Studies in Honour of Berta Stjernquist*. Acta Archaeologica Lundensia 8:16. 167–176.
- Strobin, J. 1995. Die Ornamentik des Metallschmuckes aus dem Gräberfeld der Wielbach-

- Kultur in Lubowidz. In Wolagiewicz, R. (ed.). *Lubowidz. Ein birituelles Gräberfeld der Wielbach-Kultur aus der Zeit vom Ende des 1. Jhs. v. Chr. bis zum Anfang des 3. Jhs n. Chr.*, Mon. Arch. Barbarica 1. Krakow 1995. 51–56.
- Vierck, H. 1978. Religion, Rang und Herrschaft im Spiegel der Tracht. C. Ahrens, *Sachsen und Angelsachsen*. Hamburg & Harburg. 271–283.
- Völling, T. 1994. *Studien zu Fibelformen der jüngeren vorrömischen Eisenzeit und ältesten römischen Kaiserzeit*. Bericht der Röm.-Germ. Kommission 75.
- Voss, H.-U., Hammer, P., Lutz, J. 1999. *Römische und germanische Bunt- und Edelmetalle im Vergleich*. *Archäometallurgische Untersuchungen ausgehend vom elbgermanischen Körpergräbern*. Ber. RGK 79, 1998. 107–382.
- Werner, J. 1966. Das Aufkommen von Bild und Schrift in Nordeuropa. *Bayerische Akademie der Wissenschaften Phil.-Hist. Kl. 4. Sitzungsberichte*.
- Werner, J. 1988. Dancený und Brangstrup. Untersuchungen zur Cernjachov-Kultur zwischen Sereth und Dnestr und zu den “Reichtumscentren” auf Fünen. *Bonner Jahrbücher 188*, 1988. 241–286.
- Zetterlund, P. 2001. Högbygraven. *Östgötafynd*, Riksantikvarieämbetet. 24–25.0.

Uppåkra Glass from Excavations 2000–2007

Berta Stjernquist

Abstract

The glass from the settlement at Uppåkra will be published in several papers. Most of the sherds examined in 1999 were collected through detector activity (Stjernquist 1999). The fine glass bowl from the ceremonial building, however, was the result of a systematic excavation (Stjernquist 2004). The investigations with excavations in the years 2000–2006 and 2007 have yielded glass objects which will be treated in this paper. These systematic excavations pave the way for discussions of other problems than types. The question of representativity is one, the number of glasses is another, and a third is the use of the glass at this settlement.

Berta Stjernquist. Department of Archaeology and Ancient History, University of Lund, Sandgatan 1, SE-223 50 Lund.

Introduction

Most previous investigations of glass have worked with relatively well preserved types and fragmented material in a condition which has made it possible to reconstruct types. Such material is found in graves. The result of the large modern find collections from settlements, where the glass to a great extent is fragmented in the form of sherds, has been that the investigations involve analysing small or large pieces of glass vessels. New methods are needed for this research, and such methods have been developed successively. John Hunter has done pioneering work in this connection, comprising the rather large Scandinavian material (Hunter 1973, 1975). He discusses the possibility of identifying types. Another basic study of sherds has been published by Lars

Henricson with the finds from Helgö as a basis (Henricson 1990). A modern investigation has been done by Dominic Ingemark with his paper about glass from the non-Roman/native sites in north Northumberland and Scotland (Ingemark 2003).

The treatment of the very large glass complex from the excavation at Ribe 1984–2000 has appeared in the series Ribe Studier 1–2 (C. Feveile 2006). A large and comprehensive paper about the material from ASR 9 Posthuset, excavated in 1990–91, and some smaller ones from other sites at Ribe have been published in the series (Feveile 2006; Frandsen & Jensen 2006). The finds from Ribe are extremely important, not least because of the very good stratigraphic conditions at the

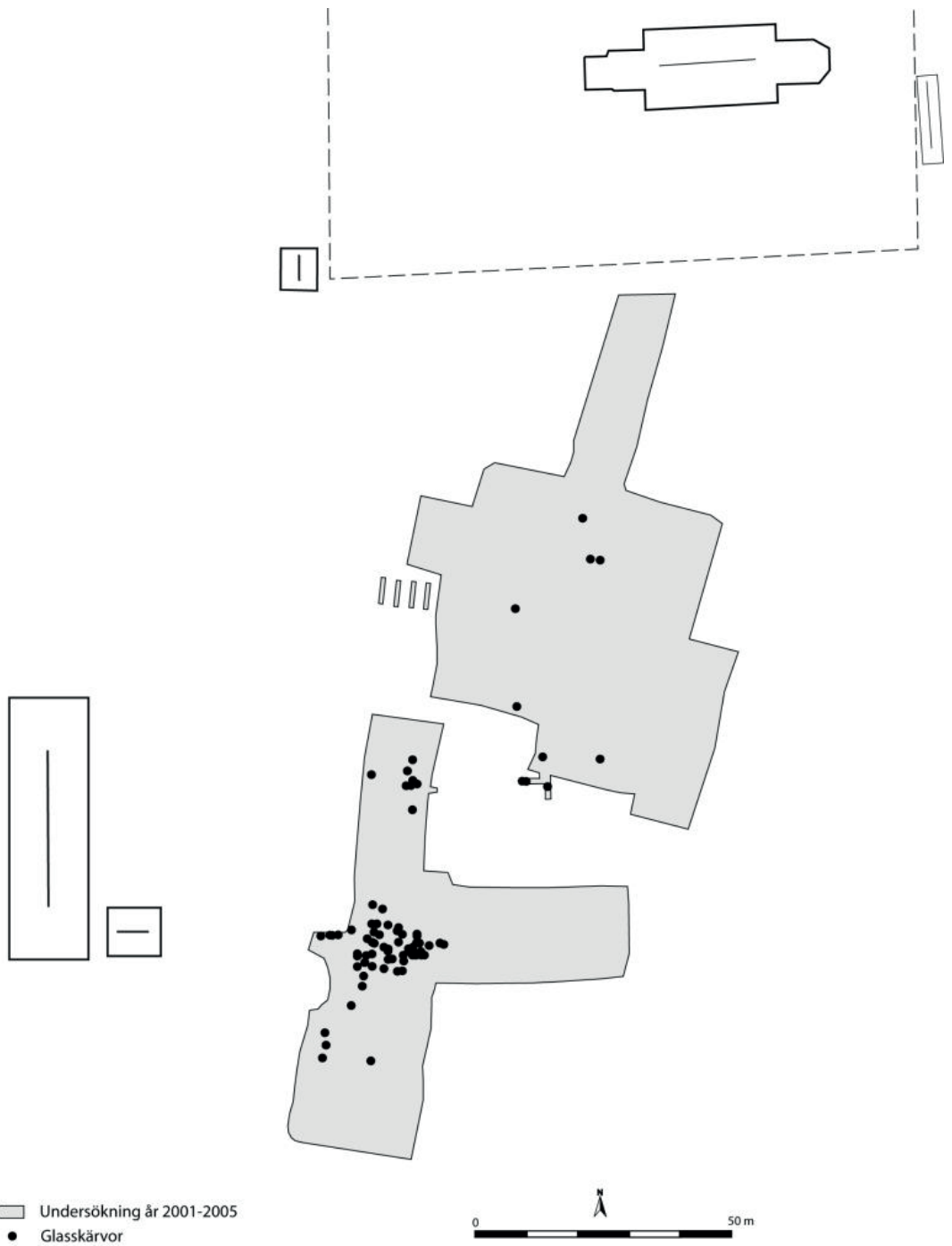

Fig. 1. The distribution of the glass treated in the paper. The map was drawn by Karl-Magnus Lenntorp.

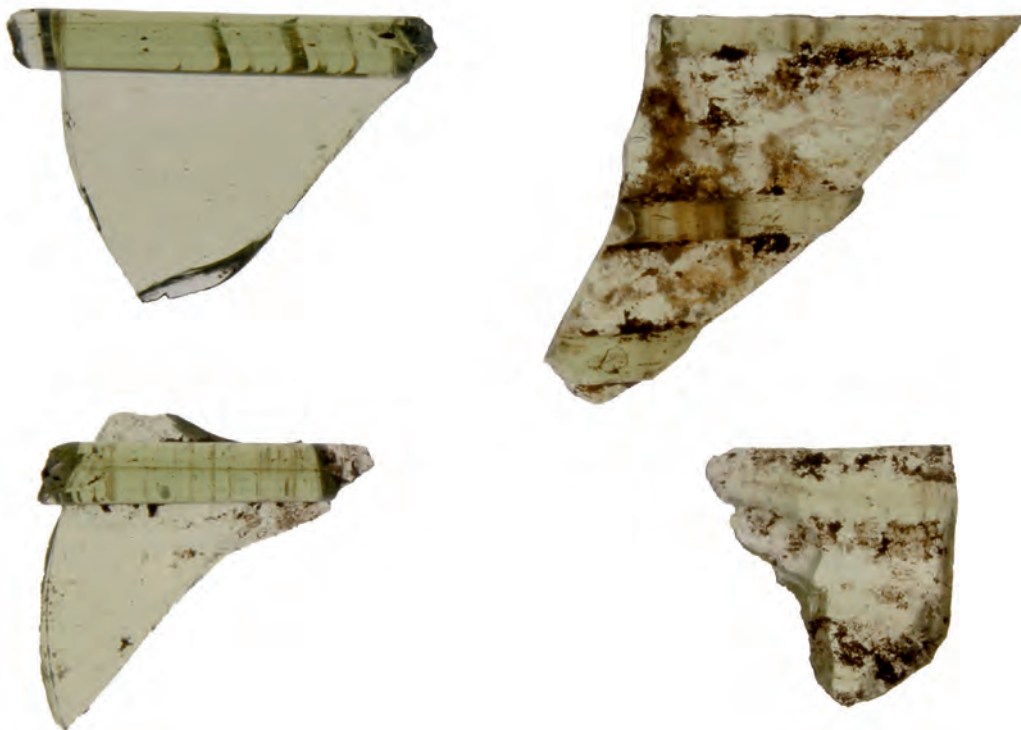

Fig. 3. Sherds dated to the Migration Period.

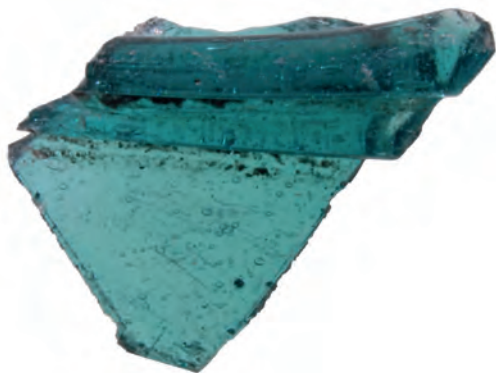

Fig. 2. Sherd of claw beaker.

marketplace (Feveile & Jensen 2000). The problems concerning analysis of glass sherds are taken up and discussed intensively. The treatment of glass finds from other excavations at Ribe in 1970–1976 is in progress. All these papers have made essential contributions to an

investigation of sherd material which will be used as far as possible.

Ingemark states in his methodological outline that he has worked rather traditionally. He studied the shape and decoration of the sherds and also the technique employed in the manufacture. In addition he used Frands Herschend's method and studied the bubbles in the sherds. The colour is also studied, with all the difficulties that are involved with that element. Ingemark's method is not complicated but rather simple. It is the method used by all scholars. Ingemark has managed to grasp the material which proves that this very simple analysis is useful. It is facilitated by the fact that we know the types that we are looking for. The Roman types of glasses are well known and the types from later periods can be produced. Henricson has performed an intensive analysis and recommends a combination of visual and

scientific method. This is of course best if it is possible to accomplish it.

Glass is also discussed by Callmer, who has attempted to identify sherds from the investigation of the settlement at Bergagård, Slöinge (Callmer 2003). He proceeds from the types of Frankish manufacture and uses Feyeux's typology from 1995 for the glass (cf. Both 1999).

In this connection a more traditional terminology is used as previously, namely Eggers' for the Roman material and Harden's for later periods (1956). The same terminology is used by Ulla Lund Hansen (1987) and Ulf Näsman (1984) in their large works and now by Lene Feveile for the Ribe finds (Feveile 2006). It is also used in 2000 by Jennifer Price in her publication of glass in Britain and Ireland AD 350–1100 which is important for the connection and comparison with the material in Scandinavia (Price 2000).

Problems

The problems are restricted by the fact that the content of the body of sherds has an occasional slant. Consequently, *representativity* is an important problem. The sherds are collected during some systematic excavations, but these excavations are rather small and random. Therefore, the finds are not representative of the material from the settlement as a whole. A much larger body of material is needed. There are, however, several problems which can be elucidated.

One problem which can be illustrated concerns the *types of glass vessels* that the sherds represent. A prerequisite is that the sherds are formed at the settlement and not imported as raw material for the manufacture of beads or vessels. The types are fundamental for the analysis. It is important to attempt an identification even if the result is sometimes be uncertain.

Another problem of importance is the *chronology* of the sherds, that is, their distribution over the centuries. It is difficult, however, to interpret it for most of the sherds because of their fragmented condition, although the colour and some other details indicate a dating.

If it is possible to identify types in the sherd assemblage, the analysis can continue with analysis of *origin, places of manufacture* and *import routes*.

One can also discuss the *use of the glass*. Traces of repair can be helpful. There are many problems that are dependent on the identification of types. A central problem is the *number of glass objects* at the settlement.

Quantity, number of sherds

The sherds treated in the paper published in 1999 were mostly stray finds found by chance (34) and only very few from excavations. The corpus consisted of 44 sherds (Stjernquist 1999). Seven sherds came from excavations in 1999. One of these was a garnet and another one perhaps a piece of a claw beaker (Evison 1982).

The glass finds which will be treated in this paper are altogether 70 sherds and four gaming pieces from 2000–2005, 2 sherds from 2006, and 10 sherds and 1 gaming piece from 2007 (see list of finds below). The corpus also contains two vessels, namely the fine glass bowl and the fragmentary beaker (reconstructed from sherds) which have been published separately (Stjernquist 2004a-b). They were all found during systematic excavations in 2000–2007 and are listed in the catalogues of these years. The excavations during 2004–2005 concentrated principally upon the ceremonial house, the excavations during 2006 and 2007 upon the immediate surroundings.

The distribution of the sherds is presented

in a map drawn by Karl-Magnus Lenntorp (Fig. 1). The excavated area is located to the south of the church. Most of the sherds were found in the sequence of the high timbered house or in layers located around it (Larsson & Lenntorp 2004, Figs. 1 and 17, and the distribution map Fig. 1 constructed by Lenntorp).

In addition two sherds found during a field course with students in the spring of 2006 and 10 sherds from the systematic excavations in 2007 will also be dealt with in this connection. This excavation comprised an area which can be interpreted as a continuation of the eastern part of the house foundation excavated by Vifot (1936), completed during another field course. Some sherds from small excavations in 1997–1999 are also included in the discussion.

Description

Size

The size varies but the sherds are all rather small. If we leave out the two reconstructed vessels, a melted lump of 43 × 22 mm and a sherd of 40.5 × 30.0 mm with holes for repair, the size varies between 35 × 11 mm and 5 × 4 mm. Most of them have a size between 24 × 23 and 35 × 11 mm. In addition there are sherds as small as 5 × 4 mm.

Types

The type elements refer to shape, rim, base and body.

Decoration

The decoration can be reticella, self-colour trails, gold or other decoration (lines etc.). There are, for instance, two sherds with enamel decoration.

Colour

light green, green,
light yellow, yellow green, olive-green,
blue, light blue,
bluish green, aquamarine, turquoise,
brown, light brown, yellow-brown or grey-
brown, red-brown,
red,
colourless,
dark,
dark with gold.

The colour is an element that is difficult to record (Stjernquist 1986; 1999; Ingemark 2003). This has been discussed in previous papers and is a well-known fact. This time too, it has been determined by eye and described by verbal definitions. The variants such as light-coloured etc. are grouped together with the pronounced colours, which make up a higher percentage of every group. Green (21%), yellow (26%), blue (19%) and brown (8.5%) are the most frequent colours. There are six red pieces (8.5%) but they are all ground and are interpreted as garnets for inlays. Colourless and dark each account for 3.1% and dark with gold 1.4%. Aquamarine/turquoise amounts to 8.5%. This is altogether about 99.5%. The colour may sometimes be used for dating (cf. Straume 1987:43ff.).

Identification

The first step is accordingly the identification. The method for this is a study of the shape, decoration and colour of the sherds. In addition, a study of the technical qualities can be helpful. There are detailed references to the technical analyses in Näsman 1984, in papers about Borg (Henderson & Holand 1992), Hedeby (Steppuhn 1998), Uppåkra (Stjernquist 2004, by Maria Lang), Gross Strömken-



Fig. 5. Sherds belonging to the Merovingian (Vendel) Period.

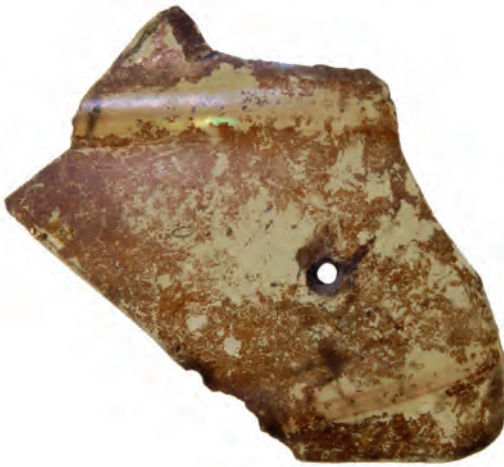

Fig. 4. A sherd with traces of repair.



Fig. 7. Sherd with reduced decoration.



Fig. 6. Sherds from 2007 dated to the Migration Period.



Fig. 8. A light green rim sherd.

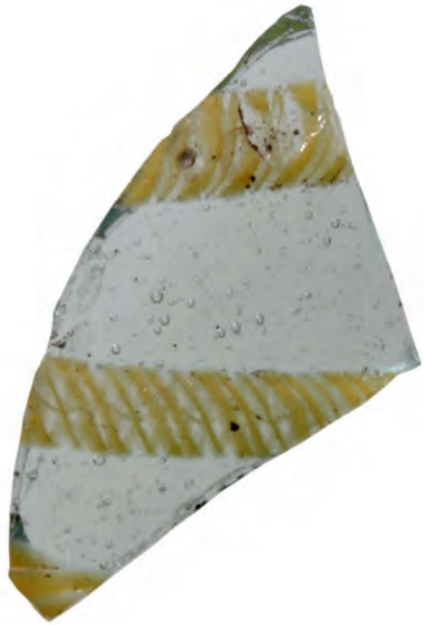

Fig. 9. Sherd with reticella decoration.

dorf (Pöche 2005) and in several other papers (see references).

The identification starts with a presentation of the parts of vessels which can be noticed in the sherd material. However, not many sherds can be placed on the vessels. Most of them are rim sherds and they are few, altogether eight, besides the two fine vessels.

There are seven sherds with rims, found 2000–2006:

ID 203252, find no. 3131. Colour brown.

The sherd is small and the diameter cannot be measured. The colour indicates part of a vessel from the Migration Period.

ID 203579, find no. 3435, light green, delicate furrows. The sherd is small, it is difficult to identify the vessel. The colour speaks for the Vendel Period, late 7th or 8th century AD. It is, however, difficult to identify the shape of the vessel.

ID 203600, find no. 3456, light green rim sherd.

ID 203601, find no. 3457, blue rim sherd with grey-white enamel.

ID 203980, find no. 3833, light green rim sherd.

ID 207152, find no. 6952, light blue with four delicate trails under the rim. Probably 7th century, bag beaker or claw beaker.

ID 208685 (60526), find no. 05. Grey-yellow with 4 trails under the rim, the colour indicates a beaker from the Migration Period.

In addition to this are 2 sherds with rim, found in 2007:

ID 209391, find no. 9140, yellow-green sherd.

ID 299861, find no. 9565, yellow-green sherd with reduced decoration.

There are many curved sherds which may indicate that they originate from the body of the vessel, but it is not possible to identify the places.

Two sherds have enamel decoration, namely the rim sherd ID 203601, find no. 3457, light blue, and a sherd from excavation 97:4, no. 30954, a light bluish-green sherd with a point of yellow-white enamel. It may be from the Vendel Period. There is another light bluish-green sherd, namely ID 200853, find no. 807. The colour indicates the Viking Age or perhaps the Vendel Period.

Three sherds have details which indicate that they belong to claw beakers:

ID 208375, find no. 8159, irregular torus which may indicate a claw beaker, length 14 mm, width 14.5, thickness 3 mm. Colour light yellow-green.

ID 208563, find no. 8342, irregular torus which indicates that it is part of a claw of a claw beaker, length 23 mm, width 16 mm, thickness 2 mm. Colour intensive bluish-green.

No. 31125. A sherd, grey-green, found in 1999 in trench 3 A, bowl-shaped, seems to belong to a claw-beaker. (Fig. 2).

ID 207990, find no. 7785. Fine vertical trail, 1 mm, colour intensive bluish-green. Because of the curving it cannot be rim decoration of a claw beaker but probably belongs to a globular beaker.

There are three sherds with two colours:

ID 207470, find no. 7269. Very light blue glass with two yellow lines. No other indication, but it may belong to the 7th century.

ID 200826, find no. 783. Light green glass with yellow trail. No other indication, but it may belong to the 7th century.

No. 31089. Light yellow with some white horizontal lines, found in 1999 in trench 1 D. No other indication, but with these colours it may belong to the 7th century.

All these three belong to separate vessels.

Ten sherds can be identified because of the colour and applied trails as belonging to vessels dating to the Migration Period (Fig. 3):

ID 203611, find no. 3467. Light yellow-green, three fine horizontal trails, 1 mm. Probably from the upper part of a beaker.

ID 204536, find no. 4382. Light yellow-green sherd, 2 pieces, curved.

ID 204547, find no. 4393. Light green, vertical trail 4 mm. Probably a vessel of the Snartemo type owing to the coarse trail.

ID 205317, find no. 5156. Light yellow-green, trail, probably vertical, 2 mm.

ID 206347, find no. 6168. Yellow-green, slightly curved, 3 vertical trails, 2.5 mm. Vessel probably 6th century.

ID 206576, find no. 6390. Light yellow-green sherd.

ID 206585, find no. 6399. Yellow-green, slightly curved, three vertical trails, 2 mm.

ID 206618, find no. 6432. Light green, curved, vertical trail, coarse 4 mm. Probably vessel of the Snartemo type.

ID 208498, find no. 8277. Light yellow-brown, slightly curved. Rather fine trail, probably vertical, 1 mm. It is not the Snartemo type but perhaps a beaker from the 6th century.

99:2. Trench III:1. 9900621. Light yellow-green, three fine horizontal trails 1–1.5 mm.

Migration Period but not the Snartemo type. All these ten belong to separate vessels.

In addition three sherds with applied trails and with green or yellow-green colour might also belong to the Migration Period. The green one might, however, be later.

ID 209857, find no. 9561, yellow-green

ID 209176, find no. 8937, yellow-green

ID 209336, find no. 9091, light green

There are seven pieces of red glass with pol-

ished surface and one piece of red-brown glass, probably intended to be used as inlays:

ID 201960, find no. 1854. Triangle, 5 × 6 mm, red glass.

ID 202091, find no. 1983. Triangle, 4 × 7 mm, red glass.

ID 202175, find no. 2066. Triangle, 7 × 9 mm, red glass.

ID 203927, find no. 3780. Triangle, 5 × 6 mm, red glass.

ID 204538, find no. 4384. Rectangle, length 9 mm, thickness 3.5 mm, red glass.

ID 204583, find no. 4428. Irregular square, 15 × 9 mm, thickness 2.5 mm, red glass.

99:2, Trench 3 D. 9906. Pieces of red glass, 11 × 6 mm, thickness 3 mm.

ID 202021, find no. 1915. Red-brown glass, 5 × 11 mm, thickness 0.5 mm. Perhaps mosaic piece.

Four glass objects are gaming pieces, round with slightly curved upper side:

ID 201154, find no. 1063. Diameter 17 mm, thickness 7 mm. Brown with dark spots.

ID 203180, find no. 3059. Diameter 12 mm, thickness 6 mm. Dark-brown, a little speckled.

ID 203923, find no. 3776. Diameter 11 mm, thickness 6 mm. Dark-brown.

ID 204535, find no. 4381. Diameter 12–13 mm, thickness 7 mm. Grey-white.

In addition another gaming piece was found in 2007, namely

ID 209910, find no. 9613, Diameter 17 mm, thickness 5 mm. Dark-brown.

Discussion of glasses with repairs

One glass sherd from the settlement has traces of repair (Fig. 4): ID 200295, find no. 295, a sherd of light yellow-green glass with light brown coating, decoration with two coarse trails, 4 mm. The colour and the thickness of

the trails speak for the Migration Period. The thickness of the glass is 2.5–3 mm. There are two drilled holes, one in the middle and the other at the edge. Small pieces of glass have been detached by the hole on the back which indicates that it has been drilled on the front. The drilled holes indicate that the vessel was broken and was to be repaired. Another sherd, ID 200296, find no. 296, may be from the same vessel, although this is uncertain.

Straume has treated the material in connection with her publication of the glass vessels with facet decoration (1977; 1987). There are many glass vessels which are repaired, most of them from finds in Norway (Straume 1987:48). Straume has listed 15, of which 11 are from Norway (for instance Enebø, Snartemo, Qvæsthus and Kvasheim). A drill of iron was found in the grave from Vestly (Straume 1987:50), which also has a glass with traces of repair (drilled holes and sheets). In addition to this, a find from Lille Børke, Hedmark, may be mentioned. It was found during investigations 2001–2002 at a settlement. It was a hoard which contained two glasses of the Snartemo type. One of these was repaired at the mouth with gilded foils decorated with pictures in Style I. (Lislerud & Stene 2007). A repaired glass is also known from Apahida II on the continent.

Many scholars have discussed the repaired glass objects and the meaning of this unusual activity. Rau says that the glass is sometimes of poor quality and that the vessels need repair for that reason (Rau 1972). Most scholars, however, have interpreted the glass as very valuable and difficult to get. When they were broken they needed to be made whole again. The repair is done with foils of valuable metal which is important for their value.

Bergljot Solberg has taken up the problem (Solberg 2004) and discussed the meaning of the repairs. The explanation cannot be the poor

condition of the precious glasses but their special qualities because the “glasses had become part of a tale, and thus had acquired a mythical element.” They had taken on some kind of identity. She refers to the incorporation of pieces of glass in the bottom of ceramic vessels (the window urns) and thinks that these, as well as the repaired glasses, indicate the importance of drinking, a conception which has been stated by other scholars as well.

Straume’s list includes three finds from Sweden (one from Snarvi, Edsberga, Närke, and two from Högom). All these glasses are dated to the Migration Period. Repairs on a very fine glass from Litslena, Uppland (SHM 463), are mentioned by Stjernquist in the paper from 1999 (p. 86). It is a bluish-green beaker with thin horizontal trails on the neck and with loops of self-coloured trails on the body. At a couple of points there are holes showing that some kind of brackets were applied to keep the glass together. It is uncertain, however, if the holes are original. They may have been made when the thin glass was set up on a model of wood (Näsman 1986 with references).

Repairs are most common on vessels with facet decoration; only one glass in the published material has decoration with trailing. Together with the Uppåkra sherd there are now two finds, however. Straume has presented two models for the repair. One of them has metal foils replacing the missing glass pieces. The other one has a metal strip connecting the sherds. The fine vessel from Snartemo with its five connections is an example of this. Six vessels have metal foils with Style I decoration. On most of the listed vessels only the holes for the rivets are visible.

Straume has also discussed the ornamentation of the foils, which form two groups, one with pictures of men and animals and the other with representations of animals. It is very important owing to the meaning of the pic-

tures. In her thorough discussion of the decoration of the foils on the metal beaker Hårdh has emphasized that the pictures are symbolic (Hårdh 2004) which is true of the foils on the repaired glasses as well. The glass vessels were used in ceremonial connections and the pictures on the foils must have been appropriate for that. Parallels are mountings on drinking-horns and wooden buckets (Holand 2001).

The Swedish vessels with repairs are described by Straume (Nos. 65, 2 vessels; 74).

65:1. Högom by Sundsvall, Medelpad, grave 2. Yellow-green glass, fragmentary, repaired with rivets and metal foil.

65:2. Högom, grave 2. Yellow-green glass, fragmentary, repaired with rivets and metal foil.

74. Snarvi, Edsberg Parish, Närke. SHM 13308:07. Cemetery. Grave 7, ring of resin with burnt bones, charcoal and finds. Pieces of a beaker of green glass. Nine sherds, at one edge a rivet hole for repair. Dating D 2. (Fornvännen 1907:299).

In the publication of the Högom excavation the glasses are described and treated in detail (Ramqvist 1992:127–129, 138–140, Fig. 79 and Pls. 88–89).

Glass F36. Two repairs are visible, one of these is 5 mm below the rim. A bronze plate is in place on the inside of the glass. Two rivets are applied through holes bored in the glass, 2 mm, and 2.5 mm. The second repair is situated 43 mm below the rim, with a bronze plate on the inside of the glass attached by two rivets.

Glass F37. Eight repairs can be observed on this glass marked by pairs of drilled holes. Five of the repairs have intact bronze plates on the inside of the glass with the rivets still in position. The size of the holes varies between 2 and 4 mm in diameter. The largest repair was situated directly on the rim of the mouth.

The repair sheets on the outside are of gilded silver. They are decorated with at least two different types of punched ornaments: rings, concentric circles and semicircles (Pl. 89: a-e).

It is not possible to know what kind of decoration the sherd from Uppåkra had. Only the drilled holes are left.

The most interesting decoration of the sheets on the repaired glasses, however, is that found on the Norwegian glasses such as Snartemo with the pictures of men and animals or parts of such ornamentation. The connection with the pictures on the metal beaker from Uppåkra strengthens the impression of a symbolic value.

The symbolic value of the drinking vessels has been discussed very much in recent years. Ingegerd Holand (2001) and Ingemark (2003) have emphasized it. Several papers in the volume *Uppåkrastudier 10* treated this problem because of the very fine drinking vessels published there, such as the metal beaker by Birgitta Hårdh (2004) and the glass bowl by Berta Stjernquist (2004) (cf. Larsson & Lenntorp 2004). Hårdh's detailed discussion of the decorated foils on the beaker is very important owing to the similar pictures on the sheets used for repairing the glasses.

There might have been a special mining in the activity of repairing fine crashed glass vessels. It has been emphasized in an earlier paper that drinking played a major role in different ceremonies, including ritual ones (Stjernquist 2004b, cf. Solberg 2004). Ekengren accentuates the symbolic meaning of the glass vessels in the grave. "The drinking vessels were intentionally used in funerary contexts together with other objects to create the image of the person in death and his or her transformation of personhood" (Ekengren 2004).

Several scholars have taken up the fact that fine objects, in this case glass vessels, may have

been kept as a collection for a long time, which causes dating problems. Axel von Saldern, in his large handbook, has summarized many examples of glasses which were kept as valuable property for up to 400 years (2004: 643 ff.). These might be heirlooms or objects loaded with subjective value. After a rather long time they might be given to the dead in the grave (Krämer 1965; Seeberg 1999). In the meantime the objects were sometimes repaired, for instance the Portland vase which was given a new base. The Solberg vessel is another example mentioned by von Saldern.

The collection of precious objects such as glass objects might have played a major role for the high status of the ruler and the élite around him (Strigemann & Wemhoff 1999; Wolf 2004; for the gold glasses cf. also G. Andersson 1997). They were used at receptions of foreign delegates and at secular as well as religious ceremonies (Enright 1996; cf. Stjernquist 1999:88). A great number of sherds of glass indicate that it was useful to have many glass vessels to make an impression on the visitors. Therefore, the number of glass vessels at a settlement is a measure of the high status of the society in question.

Discussion of the number of glasses at the settlement

The *number of glasses* at the settlement is very difficult to ascertain. It is, however, possible to elucidate the problem with some very careful counting.

The number based on the published sherds from Uppåkra is the result of an estimate of the 70 sherds from 2000–2005 published here, along with an estimate of the 44 sherds published in the earlier paper (Stjernquist 1999) and the two vessels which have been published in 2004 (Stjernquist 2004). It will be

emphasized that the numbers mentioned are a minimum because of the large sherd material impossible to identify as vessels but with colours and decoration which indicate that they were vessels.

In the first publication with 44 sherds *14 vessels* are identified (one sherd with cut decoration, two sherds with traces of gold foil, one dark green sherd with yellow lines, two with trailing of the Snartemo type, three sherds with different colours and trailing, two sherds with reticella decoration, one sherd with blue, snicked trail estimated as part of a claw beaker, two rim sherds of different palm cups).

The estimate of the vessels represented by the 70 sherds published and discussed in this connection is *25 vessels* (seven rim pieces, two pieces with enamel decoration, three with two colours, ten with colour and trailing, individual, which assigns them to the Migration Period, one bluish-green probably from a globular beaker, three sherds from claw beakers, and a sherd with repair).

The fine bowl and the reconstructed beaker will be included, *2 vessels*.

In addition, two rim fragment and three pieces with trailing of different kinds are identified among the sherds found in 2007. That gives another *5 vessels*.

The result is that there are at least *46 vessels* altogether from Uppåkra (4th–9th centuries) and this sum is a minimum. It is equivalent to about 8 for each century, which is about three per generation.

In the current archaeological discussion the number of vessels at a settlement has been interpreted as important. It is a fact in connection with the function and it facilitates a comparison between the settlements. An evaluation of the number has therefore been made for several settlements. An important prerequisite, however, is that the whole settlement

has been excavated. If it is partly excavated the number might be changed after a continuation of the investigations.

There is information about the number of vessels at settlements such as Eketorp (18), Borg in Lofoten (18), Bergagård in Slöinge (24), Helgö (80) and now Uppåkra (46). Eketorp and Borg have been excavated, Bergagård is uncertain and Helgö is said to be badly evaluated (see Callmer 2003). Uppåkra has only been partly excavated. Consequently, it is not possible to make a comparison between the settlements regarding the use of glasses. One result is, however, that there were many glasses at the settlements, several at the same time, and there was continuous contact with the distribution network (Steuer 1987; Both 1999; cf. Capelle 1988 concerning glass transport).

Feveile has discussed the number of vessels at Ribe and the difficulties in evaluating the different parts of the extensive sherd material (1373 pieces of vessels). She states that there may be 283 glasses as a minimum. The very large complex of sherds, however, indicates a greater number. She makes comparisons with other find places with information on the number of glasses (Feveile 2006:207 f.). The conclusion is that the problem concerning the number of glasses is very complicated.

The use of glass at the settlement

The use of glass at the settlement has been considered but not discussed intensively. The problem is important because of the large amount of glass which ought to be interpreted. One explanation is that it concerns a rather long time, about five to six hundred years. It has been stated, however, that several glasses existed at the settlement at the same time. They were certainly not for everyday use.

There is evidence of glasses as status symbols

used for receptions of distinguished foreign visitors or for activities of a political and religious character (Dietler 1990; Holand 2001; Ingemark 2003). This function is also stated at the settlement at Uppåkra. The finding in the ceremonial house of a magnificent glass bowl and an excellent metal beaker decorated with embossed gold foils with human and animal figures is interpreted as proof of their use during the Late Iron Age. These circumstances indicate a system with drinking as an important part of ceremonies at a high level. It might be supposed that many of the glass vessels, now represented by sherds, were used in this way. That implies that the system functioned over a rather long time. Another result is that the community at Uppåkra maintained wide contacts at this time (Larsson & Lenntorp 2004).

The distribution of the glass at the settlement as well as its quantity is of some importance for an estimate of its use with the prerequisite that the sherds are found in undisturbed deposits. The material found during the excavations is therefore exceedingly important. The function of the fine glass bowl and the silver beaker has been mentioned. There are, however, in and around the ceremonial house several other sherds. Three of them have been reconstructed as glass beakers with decoration of ground ovals and a fourth with the same decoration might belong to it in spite of its slightly different fabric. This beaker, earlier than the bowl, might have had a similar function (Stjernquist 2004 a-b). The other sherds found in the complex are very small and difficult to analyse but have been estimated to represent about 10 vessels (Larsson & Lenntorp 2004:23 f.). Nine of them seem to belong to the beaker on account of similar colour and fabric, for instance find nos. 3456 and 3466 found in house 15 in connection with fibulae dated to the Roman Iron Age (Larsson & Lenntorp 2004:17).

There are, however, many sherds belonging to other vessels. Thirteen sherds can be identified, because of the yellow-green colour and applied trails, as belonging to the Migration Period. In the sequence of the house as well as outside it, there are others with colours in aquamarine, blue or soft brown which indicate the Vendel Period. The shape can sometimes be globular pots or claw beakers.

The dating of the sherds

The dating of the sherds is a difficult problem because of their fragmented condition. Several of them, however, have been dated through the identification process. It has been supplemented with a dating with the help of their colours and traces of trailing. The dating of the sherds made here is presented in the lists at the end of the paper.

The major sherd material from the oldest Ribe which is published now can be discussed for a dating of sherds with the help of their colours. It is stated that dark green and brown are colours found in the earlier material. The colours later become clearer blue and green, with the change coming in the 7th century. Later again the colours became more feeble and sombre (Feveile 2006). The distribution of colours over the decades resembles that of the Uppåkra material, although the early finds from the Migration Period are lacking in Ribe.

Thirteen sherds are identified above as belonging to the Migration Period (Fig. 3), because of the colour and the trailing. The yellow-green colour with a trailing of the same colour is typical of them. This colour can be used to date other, not so typical, sherds to the same time, although there may be some uncertainty, especially if the typical trailing is lacking. There are several degrees of yellow-green, some of which are also found on glasses belonging to

other periods of the Late Iron Age. Some differences and local variations also seem to exist between the glasses made during the early and later parts of the Migration Period. With this reservation, about 24 sherds have been dated to the Migration Period (the 13 identified ones included). The claw beakers start at the beginning of the 6th century, the late Migration Period, with several new tendencies in colour.

Intense colours in blue, bluish-green and aquamarine are typical of the Merovingian Age (the Vendel Period) (Fig. 5) but variations of brown are also found. Some trailing occurs as decoration. The claw beakers continue for some time. Sherds of light blue colour may also belong to this period. There are several among the detector finds published in the paper from 1999. About 18 sherds are reckoned here to the Merovingian Period but there may be still more. The Viking Age seems to be poorly represented in the material analysed here, perhaps because the late layers were eroded before the excavation. Some of the sherds reckoned to the Merovingian Period may be Viking Age. Most of the sherds belong to the 5th, 6th and 7th centuries, with only some from the 4th and from the 8th and 9th centuries. A rim sherd ID 203980 may, however, belong to a funnel beaker. The reconstructed beaker, ID 203143, decorated with ovals, and one or two other sherds such as ID 208567 are dated to the fourth century.

The problems concerning the origin, places of manufacture and import routes of the glass vessels have been treated in the published papers and will not be dealt with in this connection. A reference to these analyses is deemed sufficient (Stjernquist 1999, 2004; Näsman 1984, 1986; Düwel *et al.* 1987; Jöns 2000; Pöche 2005; Feveile 2006).

English revised by Alan Crozier
Photo: Bengt Almgren, LUHM

Acknowledgements

I wish to express my sincere thanks to Karl-Magnus Lenntorp for information concerning the glass sherds and their findings and for drawing the distribution map. Warm thanks also to Lars Larsson who read the manuscript and made many important comments, and to Bengt Almgren for the photography.

References

- Andersson, G. 1997. A Struggle for Control. Reflections on the change of Religion in a Rural Context in the Eastern Mälaren Valley. *Visions of the Past. Trends and Traditions in Swedish Medieval Archaeology*. Lund Studies in Medieval Archaeology 19. 353–372.
- Both, F. 1999. Keramik und Glasimporte aus dem fränkischen Reich. *Über allen Fronten. Nordwestdeutschland zwischen Augustus und Karl dem Grossen*. Archäologische Mitteilungen aus Nordwestdeutschland. Beiheft 26, 191–207. Oldenburg. Nordwestdeutschland. Oldenburg.
- Callmer, J. 2003. Fynd av glas och bergkristall från Bergagård, Slöinge socken, Halland. Lundqvist, L. *Slöinge 1992–1996. Undersökningar av en boplatz från yngre järnålder. Slöingeprojektet 2*. Göteborg. 108–121.
- Capelle, T. 1988. Glastransporte. In Hårdh *et al.* 1988. 255–259.
- Dietler, M. 1990. Driven by Drink: The Role of Drinking in the Political Economy and the Case of Early Iron Age France. *Journal of Anthropological Archaeology* 9. Duluth. 352–406.
- Drik – og du vil leve skönt. Festskrift til Ulla Lund Hansen på 60-årsdagen 18. august 2002*. Publications from the National Museum. Studies in Archaeology & History Vol. 7. Copenhagen 2002.
- Düwel, K., Jankuhn, H., Siems, H. & Timpe, D. 1987 (eds). *Untersuchungen zu Handel und Verkehr der vor- und frühgeschichtlichen Zeit in Mittel- und Nordeuropa IV. Der Handel der Karolinger- und Wikingerzeit*. Göttingen.
- Ekgren, F. 2004. Drinking and the Creation of Death. New Perspectives on Roman Vessels in Scandinavian Death Ritual. *Lund Archaeological Review* 10, 2004 (2005) (*LAR* 9, 2003).
- Enright, M. 1996. *Lady with a Mead-Cup. Ritual, Prophecy and Lordship in the European Warband from La Tène to the Viking Age*. Dublin.
- Evison, E. 1982. Anglo-Saxon claw beakers. *Archaeologia* CVII.
- Evison, E. 1988. Some Vendel, Viking and Saxon Glass. Hårdh *et al.* 1988. 237–246.
- Feveile, C. (ed.) 2006. Ribe Studier. *Det ældste Ribe. Udgravninger på nordsiden af Ribe Å 1984–2000*. 1–2. Den antikvariske Samling. Jysk Arkæologisk Selskabs skrifter 51.
- Feveile, C. & Jensen, S. 2000. Ribe in the 8th and 9th Century. A Contribution to the Archaeological Chronology of North Western Europe. *Acta Archaeologica* 71. 9–24.
- Feveile, L. Lund. 2006. Hulglasskår fra markedspladsen i Ribe, ASR 9 Posthuset. Claus Feveile (ed.), *Det ældste Ribe. Udgravninger på nordsiden af Ribe Å 1984–2000*. Ribe Studier 1,1. 195–277.
- Feyeux, J.-Y. 1995. La typologie de la verrerie mérovingienne du nord de la France. In Foy 1995.
- Foy, D. 1995 (ed.). *Le verre de l'Antiquité tardive et du Haut Moyen Age. Typologie – Chronologie – Diffusion*. Association Française pour l'Archéologie du Verre. Musée archéologique départemental du Val d'Oise.
- Frandsen, L. B. & Jensen, S. 2006. ASR 7 Sct. Nicolajgade 8. C. Feveile 2006 *Ribe Studier* 1, 2. 37–41.
- Gai, S. 1999. Glas in der Karolingerzeit. In Stiegemann & Wemhoff 1999. 160–174.
- Greiff, S. 2005. Chemische Analysen eines Glasesambles aus dem Bestand des Römisch-Germanischen Zentralmuseums. Mainz 2005. 375–379. In Schulze-Dörrlamm 2005.
- Harden, D.B. 1956. *Glass vessels in Britain and Ireland A.D. 400–1000. Dark Age Britain: Studies presented to E. T. Leeds*. London. 132–167.
- Hårdh, B. 2004. The Metal Beaker with Embossed Foil Bands. L. Larsson (ed.), *Continuity for Centuries. A Ceremonial Building and its Context at Uppåkra, Southern Sweden*. Uppåkrastudier 10. *Acta Archaeologica Lundensia* 8:48. 49–91.
- Hårdh, B., Larsson, L., Olausson, D. & Petré, R. (eds). 1988. *Trade and Exchange in Prehistory. Studies in Honour of Berta Stjernquist*. *Acta Archaeologica Lundensia* 8:16. Lund.
- Henderson, J. & Holand, I. 1992. The glass from Borg, an Early Medieval Chieftain's Farm in Northern Norway. *Medieval Archaeology* 36. 29–58.
- Henricson, L.G. 1990. Glasfragment och Helgö. *Laborativ Arkeologi* 4. Arkeologiska Forskningslaboratoriet Stockholms Universitet. 57–64.

- 1993. In Holmqvist & Olausson, *Aspects on Birka. Investigation and Surveys 1976–1989*. Thesis and Papers in Archaeology B 3. Stockholm. 143–147.
- Holand, I. 2001. *Sustaining life. Vessel import to Norway in the first millennium AD*. AmS skrifter 17. Stavanger.
- 2003. Glass vessels. G. A. Munch, O. S. Johansen, E. Roesdahl (eds), *Borg in Lofoten. A chieftain's farm in North Norway*. Arkeologisk skriftserie 1. Bøstad. 211–229.
- Hunter, J. 1973. A brief discussion concerning certain methodological difficulties in the study of glass vessels of the Scandinavian prehistoric period. *Meddelanden från Lunds universitets historiska museum 1971–1972*. 163–177.
- 1975. Glasses from Scandinavian burials in the first millennium AD. *World Archaeology* 7, 79–86.
- Ingemark, D. 2003. *Glass, alcohol and power in Roman Iron Age Scotland. A study of the Roman vessel glass from non-Roman/native sites in north Northumberland and Scotland*. Department of Archaeology and Ancient History, Lund University.
- Jöns, H. 2000. Handel und Handwerk im westslawischen Siedlungsgebiet am Beispiel des Handelsplatzes von Gross Strömkendorf bei Wismar. *Beiträge zur Ur- und Frühgeschichte Mecklenburg-Vorpommerns* 35. 399–404.
- Koch, U. et al. 1998. Glas. *Reallexikon der Germanischen Altertumskunde. Begründet von Johannes Hoops. Zweite völlig neu bearbeitete und stark erweiterte Auflage*. Band 12. Berlin & New York.
- Krämer, W. 1965. Zur Wiederverwendung antiker Gefässe im Mittelalter. *Germania* 43.
- Larsson, L. & Lenntorp, K.-M. 2004. The Enigmatic House. L. Larsson (ed.), *Continuity for Centuries. A ceremonial building and its context at Uppåkra, southern Sweden*. Uppåkrastudier 10, Acta Archaeologica Lundensia 8:48. Lund 2004. 3–48.
- Lenntorp, K.-M. 2005. *Rapport Arkeologisk Undersökning Stora Uppåkra 8:3, Fornlämning 5, Uppåkra socken, Staffanstorps kommun, Skåne Län*. Uppåkra 2005. *Fyndlista Uppåkra 2001–2005*. LUHM 31251. Manuscript.
- 2006. *Rapport. Arkeologisk Undersökning Stora Uppåkra 8:3, Fornlämning 5, Uppåkra socken, Staffanstorps kommun, Skåne Län*. Uppåkra 2006. Manuscript.
- 2007. *Rapport. Arkeologisk Undersökning Stora Uppåkra 8:3, Fornlämning 5, Uppåkra socken (Anslag från en ny sponsor för grävning i 4 mån.)*
- Lislerud, A. & Stene, K. 2007. Lille Børke – boplass fra eldre jernalder med spor etter rituelle praksiser. In Ystgaard, I. & Heibreen, T. (eds), *Arkeologiske undersøkelser 2001–2002*, Kulturhistorisk Museum, Fornminneseksjonen, *Varia* 62, Oslo. 119–134.
- Lund Hansen, U. et al. 1995. *Himlingøje – Seeland – Europa. Ein Gräberfeld der jüngeren römischen Kaiserzeit auf Seeland, seine Bedeutung und internationalen Beziehungen*. Nordiske Fortidsminder B, Band 13. København
- Lundqvist, L., Lundeblad, K., Nielsen, L. & Ersgård, L. 1996. *Slöinge och Borg. Riksantikvarieämbetet Arkeologiska undersökningar, Skrifter* 18. Enköping.
- Näsman, U. 1984. *Glas och handel i senromersk tid och folkvandringstid*. Arkeologiska studier Uppsala universitet. Uppsala.
- 1986. Vendel Period Glass from Eketorp II, Öland, Sweden. On glass and trade from the late 6th to the late 8th centuries A.D. *Acta Archaeologica* 55, 1984. 5–116.
- Pöche, A. 2005. *Perlen, Trichtergläser, Tesserae. Spuren des Glashandels und Glashantwerks von Gross Strömkendorf, Landkreis Nordwestmecklenburg*. Schwerin.
- Price, J. (ed.) 2000. *Glass in Britain and Ireland AD 350–1100*. British Museum Occasional Papers No. 127.
- Ramqvist, P.H. 1992. *Högom. The excavations 1949–1984. Archaeology and Environment. Högom part 1*. Dept. of Archaeology, University of Umeå. Neumünster 1992. 127–129, 138–140, Pls. 88–89.
- Rau, G. 1972. Körpergräber mit Glasbeigaben des 4. nachchristlichen Jahrhunderts im Oder-Weichsel-Raum. *Acta Praehistorica et Archaeologica* 3. 109–214.
- Saldern, A. von 2004. *Antikes Glas. Handbuch der Archäologie*. München 2004. 643–647.
- Schulze-Dörrlamm, M. 2005. Römische Glasgefäße mit byzantinischen Goldapplikationen des 8./9. Jahrhunderts. Antiquitäten als Statussymbole der Aristokratie. *Jahrb. RGZM* 51, 2004. Mainz 2005. 349–374.
- Seeberg, A. 1999. *Solbergfunnet. Universitetets Oldsaksamling Årbok 1999*. 107–128.
- Solberg, B. 2004. Ritual Feasts: Glass Vessels in Norwegian Graves of the Late Roman and Migration Period. Marc Lodewijckx (ed.), *Bruc Ealles Well. Archaeological Essays concerning the Peoples of the North-West Europe in the First Millennium AD*. Acta Lovaniensia Monographiae 15. 203–210.
- Steppuhn, P. 1998. Die Glasfunde von Haithabu.

<i>Berichte über die Ausgrabungen von Haithabu</i> 32. Neumünster.	200296	296	Light yellow-green sherd, 22 × 6 mm, thickness 2 mm. Self-coloured trail, 4 mm.
Steuer, H. 1987. Der Handel der Wikingerzeit zwischen Nord- und Westeuropa aufgrund archäologischer Zeugnisse. In K. Düwel, et al. IV. <i>Der Handel der Karolinger- und Wikingerzeit</i> . 146–151.	200297	297	Yellow-brown very thin sherd, 18 × 4 mm.
Stiegemann, C. & Wemhoff, M. (eds) 1999. 799 – <i>Kunst und Kultur der Karolingerzeit. Karl der Grosse und Papst Leo III in Paderborn</i> . Katalogband Ausstellung Paderborn 1999. Mainz. 160–185.	200826	783	Light green sherd, 12 × 9 mm, thickness 1 mm, decorated with yellow, opaque zigzag trail. Slightly bent.
Stjernquist, B. 1986. Glass from the settlement of Gärdlösa, Southern Sweden. <i>Meddelanden från Lunds universitets historiska museum</i> 1985–1986, New Series vol. 6 (Papers of the Archaeological Institute University of Lund 1985–1986).	200829	786	Light blue, tiny sherd, slightly bent.
– 1999. Glass from Uppåkra. A Preliminary Study of Finds and Problems. In Hårdh, B. (ed.), <i>Fynden i Centrum. Keramik, glas och metall från Uppåkra</i> . Uppåkrastudier 2. 67–94.	200839	796	Light blue, tiny sherd, slightly bent.
– 2004a. A Magnificent Glass Bowl from Uppåkra. Larsson, L. (ed.), <i>Continuity for Centuries. A Ceremonial Building and its Context at Uppåkra, Southern Sweden</i> . Uppåkrastudier 10. 103–151.	200853	807	Light bluish-green, tiny sherd with a thin trail.
– 2004b. A Glass Beaker with Cut Decoration, Found at Uppåkra. Larsson, L. (ed.), <i>Continuity for Centuries. A Ceremonial Building and its Context at Uppåkra, Southern Sweden</i> . Uppåkrastudier 10. 153–161.	201146	1056	Light blue, triangular, tiny sherd, thickness 1–1.5 mm.
Straume, E. 1977. Glasgefäse mit Reparatur in norwegischen Grabfunden der Völkerwanderungszeit. O.-H. Frey & H. Roth (eds), <i>Festschrift zum 50. Bestehen des Vorgeschichtlichen Seminars Marburg 1977. Marburger Studien Vor- und Frühgeschichte</i> 1. 273–282.	201147	1057	Light blue, tiny sherd, thickness 1–1.5 mm.
– 1987. <i>Gläser mit Facettenschliff aus scandinavischen Gräbern des 4 und 5. Jahrhunderts n. Chr.</i> 1987.	201149	1058	Light blue sherd, length 27 mm, thickness 2 mm.
Vifot, K.-M. 1936. Järnåldersboplatsen vid Uppåkra. <i>Meddelanden från Lunds universitets historiska museum</i> 1936:97–141.	201150	1059	Light green, triangular sherd, length 17 mm, thickness 3 mm.
Wolf, A. 2004. Orientalische Goldemailgläser im Mittelalterlichen Europa. <i>Jahrb. RGZM</i> 50, 2003. Mainz 2004.	201151	1060	Light yellow-green, irregular sherd, length 17 mm.
	201152	1061	Light blue, tiny sherd, l, 17 mm.
	201154	1063	Gaming piece, brown with dark spots, 17 × 7 mm.
	201620	1521	Turquoise sherd, 5 × 4 mm, thickness 0.5 mm.
	201623	1523	The bowl, see description in Stjernquist 2004.
	201653	1553	Light blue sherd, 8 × 18 mm, thickness 1 mm, light trail.
	201960	1854	Red, triangular sherd with ground surface, 5 × 6 mm.
	202020	1914	Light brown sherd with thin trail, 10 × 12, thickness 0.5 mm.
	202021	1915	Red-brown sherd, 5 × 11 mm, thickness 0.5 mm, slightly bent.
	202091	1983	Red sherd with ground surface, 7 × 4 mm, thickness 1.5 mm.
	202175	2066	Red sherd with ground surface, 7 × 9 mm, thickness 2 mm
	202826	2707	Light green sherd, 10 × 35 mm, thickness 2 mm, trail 3 mm
	202831	2712	Piece of the beaker, decorated with oval, see the beaker

List of Finds with Description

ID no. Find no.

200295 295 Light yellow-green sherd, 45 × 26 mm, thickness 2.5–3.0 mm. Self-coloured vertical trailing. Slightly bent. Two drilled holes for repair.

203143	3022	Large piece of the beaker, description Stjernquist 2004.			18 mm, 3 vertical trails 2.5 mm, thickness 2 mm, to follow after the body.
203153	3032	Light yellow-green sherd with two thin trails, thickness 3 mm.	206379	6200	Lump of melted green glass, 22 × 43 mm.
203174	3053	Piece of the beaker decorated with ovals, see the beaker.	206380	6201	Dark lump of melted bluish-green glass, 18 × 11 mm.
203180	3059	Gaming piece dark brown, speckled surface, 12 × 6 mm	206576	6390	Light yellow-green sherd, 13 × 15 mm, thickness 1 mm.
203252	3131	Brown sherd, rim, 9 × 6 mm, thickness 5 mm.	206585	6399	Yellow-green sherd, 38 × 17 mm, thickness 2.5 mm, 3 vertical trail, 3 mm, the sherd is bent to follow the body of a vessel.
203579	3435	Light green rim sherd, horizontal furrows, 10 × 17 mm.	206618	6432	Green clear sherd, 21 × 21 mm, thickness 2 mm, vertical trail, 4 mm, bent. It might be the same beaker as ID 204547.
203580	3436	Light green sherd, length 20 mm.	206626	6440	Dark glass, four fragments.
203600	3456	Light green rim sherd, 22 × 15 mm, thickness 4 mm.	207144	6944	Light blue sherd, 13 × 9 mm, thickness 1 mm.
203601	3457	Blue rim sherd with grey-white enamel, 14 × 17 mm.	207152	6952	Light blue rim sherd, 34 × 17 mm, thickness 2–2.5 mm, 4 horizontal trails, bent to follow the body of the vessel.
203610	3466	Dark fragment, length 7 mm.	207470	7269	Very light blue sherd, 6 × 20 mm, thickness 1 mm, with two yellow lines.
203611	3467	Light yellow-green sherd with three trails, 15 × 16 mm.	207477	7276	Dark sherd with gold on one side, 10 × 4 mm, thickness 1 mm.
203881	3734	Light yellow-green sherd, 6 × 20 mm., thickness 3 mm.	207479	7278	Small sherd.
203923	3776	Gaming piece, dark brown, 6 × 11 mm.	207990	7785	Intense bluish-green sherd, 17 × 17 mm, thickness 1 mm, vertical trail 1 mm, slightly bent.
203925	3778	Light yellow-green sherd, 10 × 11 mm, thickness 1–1.5 mm.	208019	7814	Yellow sherd, 16 × 11 mm, thickness 3 mm, light ground line.
203927	3780	Red sherd with ground surface, 5 × 6 mm, thickness 1.5 mm.	208162	7956	Light yellow-green sherd, 17.5 × 19 mm, thickness 3 mm.
203979	3832	Bluish-green sherd, 13 × 7 mm, rim or body edge.	208330	8119	Light brown sherd, 17 × 10 mm, thickness 3 mm.
203980	3833	Light green rim sherd, 20 × 25 mm.	208355	8139	Light blue sherd, 11 × 6 mm, thickness 1 mm
204333	4183	Light green sherd, 19 × 7 mm.	208367	8151	Light green glass pieces, several, but many small.
204535	4381	Gaming piece, grey-white with dark points, 12–13 mm, thickness 7 mm.	208375	8159	Light yellow-green, 14 × 14.5 mm, thickness 3 mm, fork with two broad trails, oblong bubble. Might be a fragment of a claw beaker.
204536	4382	Two pieces of light yellow-green glass, 23 × 24 and 12 × 13 mm, thickness 2.5 mm, bent after the body.	208393	8177	Yellow-brown sherd, 18 × 11.5 mm, thickness 2 mm, bent.
204538	4384	Red glass, oblong 9 mm. thickness 3.5 mm			
204547	4393	Green sherd, 19 × 27 mm, slightly bent, clear glass, thickness 2 mm, vertical trail 4 mm.			
204583	4428	Red sherd with ground surface, 15 × 9 mm, thickness 2.5 mm.			
205317	5156	Light yellow-green, 8 × 13 mm, trail 2 mm, thickness 1 mm.			
206347	6168	Light yellow-green sherd, 16 ×			

- 208498 8277 Light yellow-green sherd, 15 × 8 mm, thickness 1 mm, vertical trail, slightly bent to follow the body.
- 208563 8342 Intense bluish-green sherd, 23 × 16 mm, thickness 2 mm, complicated trail, max 7 mm bent. Probably part of a claw beaker.
- 208564 8343 Lump of uncoloured glass, 10 × 13 mm, thickness 7 mm.
- 208565 8344 Light green sherd, 15 × 7 mm, thickness 2 mm, three thin horizontal trails, slightly bent.
- 208567 8346 Light yellow-green sherd, 24 × 14 mm, thickness 3.5 mm, traces of ground oval, slightly bent.
- 208685 8463 (60526) Light yellow-green rim sherd, 35 × 11 mm, thickness 5 mm, 4 horizontal trails below the rim.
- 208766 8544 Yellow-green sherd, 18 × 5 mm, thickness 2 mm, slightly bent.
- 208895 8664 Three very light blue (aquamarine) sherds, thickness 1–1.5 mm. Two of them have vertical double trail.
- 209910 9613 Gaming piece, diameter 17 mm, thickness 5 mm, dark-brown
- 209913 9615 Light green sherd, 7 × 12 mm, thickness 1 mm, slightly bent.

Sherds dated here to the Late Roman Period

- ID 203143 The reconstructed beaker with ovals.
- ID 208567 Sherd with traces of an oval. There may be one or two other belonging to the same time.

Sherds dated here to the Migration Period

- ID 200295 (with holes for repair); ID 200296 (yellow-green with trailing); ID 201623 (the fine bowl); ID 203252 (rim, colour brown); ID 203600 (light green); ID 203611 (light yellow-green with trailing); ID 203980 (light green); ID 204536 (yellow-green); ID 204547 (green, trailing); ID 205317 (light yellow-green with trailing); ID 206347 (light yellow-green, trailing); ID 206576 (light yellow-green); ID 206585 (yellow-green, trailing); ID 206618 (clear green, vertical trail); ID 208162 (light yellow-green); ID 208498 (light yellow-green, vertical trail); ID 208685 (light yellow-green, horizontal trails below the rim); ID 208766 (yellow-green); ID 208895 (light blue with vertical double trail); 98:2 (light green with a trail); 99:2 (yellow-green with trailing). ID 209857 (yellow-green); ID 209176 (yellow-green); ID 209336 (light green).

Sherds found during the excavation in 2007

- 209172 8933 Light green sherd, 16 × 18 mm, thickness approx. 2 mm.
- 209176 8937 Yellow-green sherd, 18 × 19 mm, thickness 2.05 mm, trailing (Fig. 6).
- 209206 8967 Light green sherd, 10 × 12 mm, thickness 1.05 mm, line.
- 209207 8968 Uncoloured sherd, 14 × 18 mm, thickness 1.05 mm.
- 209336 9091 Light green sherd, 16 × 25 mm, thickness 2 mm, trailing, bent. (Fig. 6).
- 209339 9094 Lilac sherd
- 209391 9140 Yellow-green sherd, rim, thickness 4 mm
- 209684 9401 Bead
- 209857 9561 Yellow-green, 23 × 43 mm, thickness 3 mm, trailing, bent (Fig. 6).
- 209861 8565 Yellow-green, 10 × 19 mm, thick-

Sherds dated here to the Merovingian (Vendel) Period

ID 200826 (light green with yellow opaque trail); ID 200853 (bluish-green with a tiny thread); ID 201146 (light blue, tiny sherd); ID 201147 (light blue, tiny sherd); ID 201620 (turquoise); ID 201653 (light blue); ID 203579 (light green with horizontal furrows); ID 203601 (blue with white-grey enamel); ID 203979 (bluish-green); ID 207152 (light blue); ID 207144 (light blue); ID 207470 (yellow lines); ID 207990 (bluish-green, vertical trail); ID 208375 (light yellow-green, fork with trails, globular or cone beaker?); ID 208393 (yellow-brown,

tiny); ID 208563 (bluish-green, complicated trail, claw beaker); 97:4 (bluish-green with enamel); 99:2 (grey-green, complicated trail, claw beaker?). The sherds of this group are intense bluish-green, light blue, yellow-brown, sherds with yellow lines, with enamel.

The Viking Age

The rim sherd ID 203980 may belong to a funnel beaker from the Merovingian Period or the Viking Age. Some of the light blue sherds dated to the Merovingian Period may also belong to the Viking Age.

Lægekunst i Uppåkra

Annette Frølich

Abstract

During the excavations of the Iron Age settlement at Uppåkra, military equipment has been unearthed. The finds were concentrated in a few locations. These arms deposits have been compared to similar finds from Danish offering bogs, which have recently been reanalysed and reinterpreted. As a result of this work it was established that among the weapons there was surgical equipment.

In the light of this knowledge, the military equipment from Uppåkra has been reanalysed and surgical tools were identified through this new investigation. The interpretation and identification process of the Uppåkra artefacts is illustrated and discussed in the article.

Annette Frølich, Vilvordeparken 11, DK 2920 Charlottenlund. acfroelich@dadlnet.dk

Indledning

Det område, hvor jernalderens Uppåkra var lokaliseret, lidt udenfor nutidens Lund, har siden genstandsfund blev gjort i 1930'erne givet os adskillige oplysninger om fortiden. Men især efter et intensiveret arkæologisk projekt blev påbegyndt i midten af 1990'erne er fremkommet mange fund, der efter tolkning af genstandenes anvendelse og funktion, har øget vores viden om jernalderens samfund på væsentlig vis og ændret vor opfattelse af Skånes jernalderbefolkning.

Der er stadig sparsom viden om læger og deres funktion i Sydskandinavien i første årtusind, i den periode hvor Uppåkra var en levende og væsentlig centralplads i området. Som en stor modsætning til de få oplysninger der findes for Skandinavien er der bevaret adskillige oplysninger om lægekunsten, dens udøvere,

deres teorier og deres bevarede instrumenter i landene syd for os især fra de klassiske græsk – romerske områder.

Allerede i det klassiske Grækenland skriver lægen Hippocrates (ca. 466 – ca. 377 f. Chr.) (Hæger 2000:40) i sine aforismer: ”Livet er kort, kunsten er lang, den rigtige chance eller mulighed er flygtig, erfaring er svag og vurdering er hård...”. Den kunst han omtaler er netop lægekunsten, og lægekunsten er lang, meget lang.

Den kendes fra en lov-stele i Mesopotamien (Majno 1991:43 ff.) fra klassiske billedfremstillinger (Majno 1991:71 ff.) samt fra adskillige skriftlige ægyptiske, græske og romerske kilder, men også fra arkæologiske fund af lægers instrumenter i de nævnte områder.

Men hvorledes med lægekunst i Skåne i

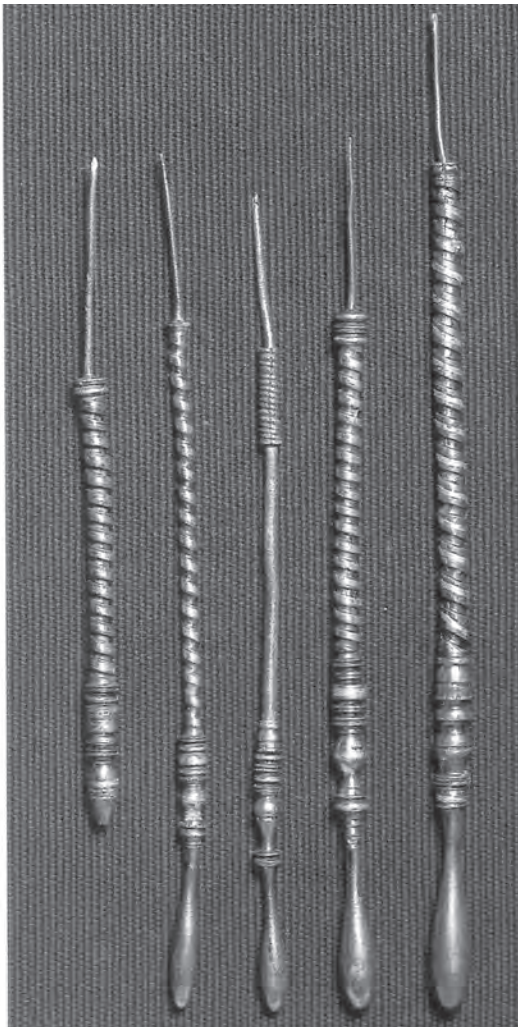

Fig. 1. Romerske størstikkernåle dateret til 1. og 2. årh. Künzl 2002 a Side 83, fig. 110.

jernalderen? Kendes den også så langt tilbage i tiden? En etnolog (Acherknecht 1967:635) skriver ”There is no tribe on record which does not in some way or another treat wounds”. Det må jernalderens mennesker i Skåne formentligt også have gjort. Men vi har ingen skriftlige kilder eller afbildninger, derfor må vi søge efter lægernes redskaber, deres instrumenter, som de udførte deres behandlinger med. Sådanne redskaber ville kunne vise os, om der også var lægekyndige i vores område. I Danmark er

lægelige instrumenter identificeret sammen med våben og personligt udstyr i danske jernalderfund fra offermoser (A. Frølich 2009). Dette er baggrunden for at lede efter spor efter læger, deres redskaber eller instrumenter, blandt våben. Men der er også identificeret lægelige instrumenter blandt genstande udgravet fra en lokalitet som Helgö (A. Frølich in press, Excavations at Helgö). Læger har igennem tiderne ydet behandlinger af syge og sårede personer, ved hjælp af præparater fremstillet af urter, eller udført kirurgiske behandlinger i form af større eller mindre operative indgreb.

I Uppåkra er lokaliseret både et kultsted og et våbendepot hvorfra krigerudstyr er udgravet. Det vil således være ideelt at undersøge netop denne lokalitets genstandsmateriale nærmere, med henblik på om der blandt våbnene og ved kulthuset skulle kunne være genstande, der kan identificeres som værende jernalderlægens kirurgiske redskaber, instrumenter. Vil en analyse af de arkæologiske genstandsfund vise, at der blandt disse er kirurgiske instrumenter, lægelige redskaber, som viser os, at der også blandt befolkningen i Uppåkra fandtes læger i jernalderen?

Identifikation af fortidens lægelige instrumenter

Kirurgiske instrumenters design har været utrolig ensartet gennem årtusinder. Dette er nok ikke så forunderligt, fordi hvert af instrumenterne igennem hele perioden har haft den samme funktion. Kirurgiske instrumenter, som enten findes i arkæologiske udgravninger eller ses afbildet på antikke steler, ligner meget de instrumenter, vi anvender i dag. Det er en af årsagerne til, at det nu er muligt for arkæologer med lægelig og kirurgisk viden at identificere forhistoriske kirurgiske redskaber. En anden årsag kan være genstandenes fundkontekst. En kniv eller en

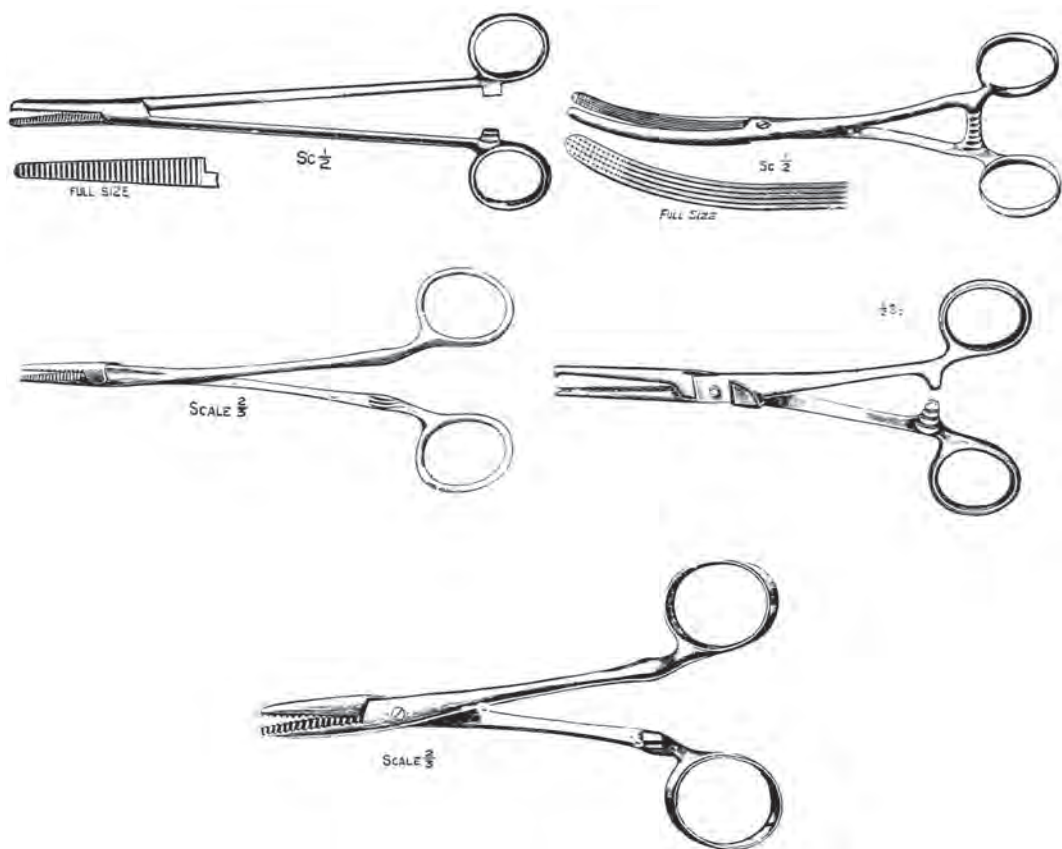

Fig. 2. Peanger fra Ogilvie 1938

lille sav kan f.eks. anvendes såvel i en husholdning som af en håndværker i sit værksted. Men udgraves sådanne genstande sammen med f.eks. sårlukningsmateriale på en lokalitet, hvor det fra andre kilder vides, at lægelig virksomhed har fundet sted, er det sandsynligt, at genstandene udgør et kirurgisk instrumentsæt.

Udformningen af sværd, lanser, spyd og skjolde er af funktionelle årsager kun ændret lidt gennem tidsperioderne. Designet af kirurgiske instrumenter viser en tilsvarende uforanderlighed.

Bennion (1979) viser instrumenter fra flere perioder, og Norn (2000) gør f.eks. kort rede for udviklingen af øjeninstrumenter, eller snarere mangel på ændring (eksempler vises på Fig. 1). Dog må udviklingen i løbet af især sidste

fjerdedel af 20. årh. undtages på grund af den moderne elektroniske tekniks indflydelse også på kirurgisk udstyr. Kirurgiske instrumenter er værktøj, der er forbundet med et håndværk. Ordet kirurgi er græsk og kommer af "cheir" "ergon", som betyder hånd-værk. Kirurgens værktøj er udviklet gennem en lang periode og de oldtidsinstrumenter, vi kender fra arkæologiske udgravninger i Ægypten og i de klassiske græsk – romerske områder, er typer, som ligner dem, vi anvender i dag.

At kirurgiske instrumenter er næsten uforandrede gennem 2000 år er naturligt, fordi den teoretiske og filosofiske baggrund for at foretage lægelige behandlinger i hele perioden hvilede på samme teoretiske baggrund, Hippocrates', Celsus' og især Galens tanker



Fig. 3. Romerske scalpeltyper dateret til første halvdel af 1. årh., Künzl 1983, Fig. 67 side 89.

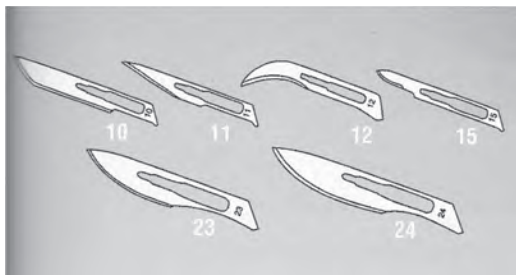

Fig. 5. Moderne scalpel knivsblade. Simonsen & Weel katalog u.å. over kirurgiske instrumenter.

indtil langt op i det 19. årh. Disse behandlingsprincipper, bl.a. humoralpathologi, blev stadig anvendt og beskrevet endnu i 1869 i lærebogen "Håndbog i Therapien" skrevet af professor i medicin ved Københavns Universitet Oluf Lundt Bang. Teorien hvilede på en idé om ligevægt mellem legemsvæskerne blod, gul galde, sort galde og slim. Var disse væsker i balance i legemet, var personen rask, mens en ubalance betød en sygelig tilstand.

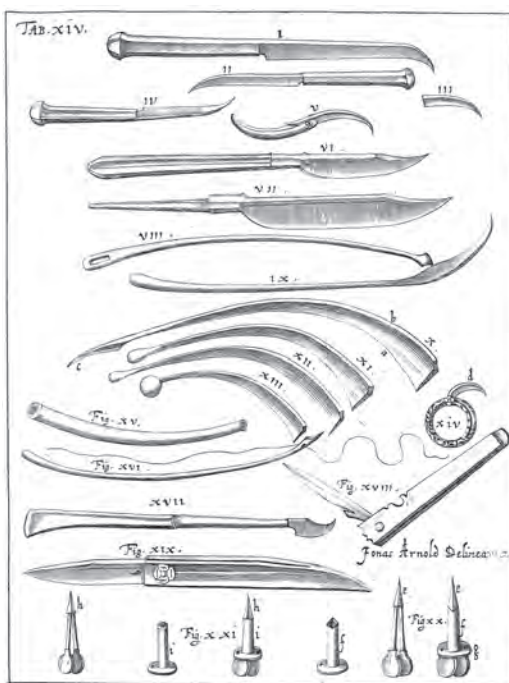

Fig. 4. Kirurgiske knive. Schultetus 1666 Tavle XIV.

Humoralpathologien blev først forladt i 1858 formentlig tidligst i Tyskland og senere hos os.

Nutidige mest almindeligt anvendte kirurgiske instrumenter er pincetter, knive, sakse, suturmateriale (nåle og tråde af forskelligt materiale) samt pean'er, en type arterieklemme, der bl.a. anvendes til at standse blødninger (Fig. 2). Operationsknive har forskellige former alt efter deres forskellige og specielle formål. Det havde de også for 2000 år siden. Romerske knivtyper er vist på Fig. 3, og som parallel er vist eksempler på kirurgiske knive fra 1600 – tallet på Fig. 4 og moderne scalpelknivsblade på Fig. 5. Ved sammenligning kan det ses, at knivformerne fra romertid til nutid ligner hinanden meget. Begge perioders knive er udformet med håndtag af ét materiale og udskiftelige blade af et andet materiale. Derimod er operationsknivene fra 1666 og 1673 hovedsagelig fremstillet i eet stykke.

Pincetter har forskellige størrelser, former og

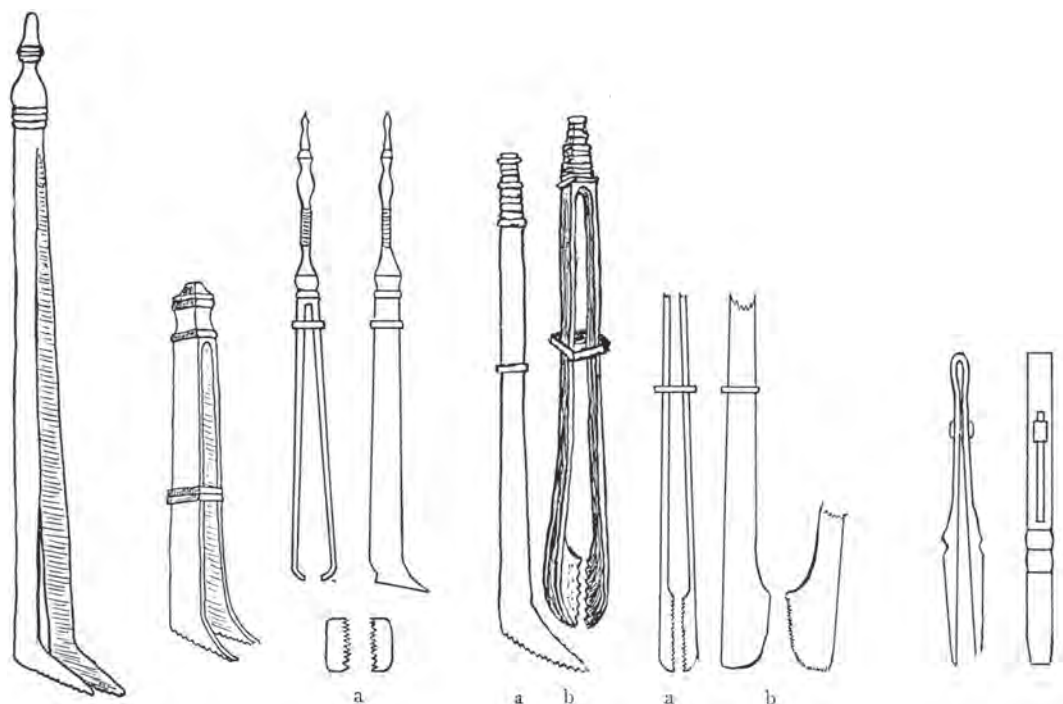

Fig. 6. Romerske pincet-typer. Møller-Christensen 1938 Side 130, fig. 195–200.

konstruktioner. Eksempler på romerske pincetter er vist på Fig. 6. Pincetter er et vigtigt instrument for en kirurg og er konstrueret ret forskelligt alt efter deres bestemte formål. Romernes forskellige pincettyper tyder også på, at pincetter allerede da var udviklet til forskellige formål. Eksempler på moderne instrumenter ses som sammenligning på Fig. 7 (Pilling uden år: 100–107). Men pincetter kan også anvendes som kosmetiske redskaber, hvorfor det er vigtigt at iagttage deres længde og særlige udformning.

Der har været udført trepanationer i Skandinavien siden stenalderen, hvilket kan ses på bevarede cranier. Udformning, design, af trepanationsinstrumenter har ikke ændret sig væsentligt gennem en årtusind lang periode. Künzl (1983, Fig. 54, Fig. 60) viser et trepanationsbor (Fig. 8), udgravet i Bingen fra en romersk lægegrav dateret til 1. til 2. årh. e.Kr. Sammenlignes dette bor med det, der er vist på Fig. 9, ses tydelig lighed mellem borene

og rundsavene. De antikke former, bor fra 1700-tallet og nutidige trepanationsinstrumenter (Fig. 10) minder om hinanden og giver os mulighed for at identificere instrumenterne fra vores egen jernalder.

For en læge, der behandler akutte skader, civile såvel som militære, er sårlukningsudstyr absolut nødvendigt. Et sådant udstyr består nu af sutureringsmateriale, nål og tråd. Kirkup (1986:29) anfører, at specialfremstillede nåle til kirurgisk brug først blev fabrikeret fra midten af det 19. årh. Nåle og et eksempel på datidens sårlukningsteknik fra 17. og 18. årh. vises på Fig. 11. Nålene blev meget ofte brugt således at de forblev i såret og ikke trukket igennem vævene og huden. Kirurgiske nåle fra begyndelsen af 1900-tallet vises til sammenligning på Fig. 12.

Knopsonder, er endnu et eksempel på en nutidig kirurgisk instrumenttype der viser stor lighed med romerske instrumenter, med

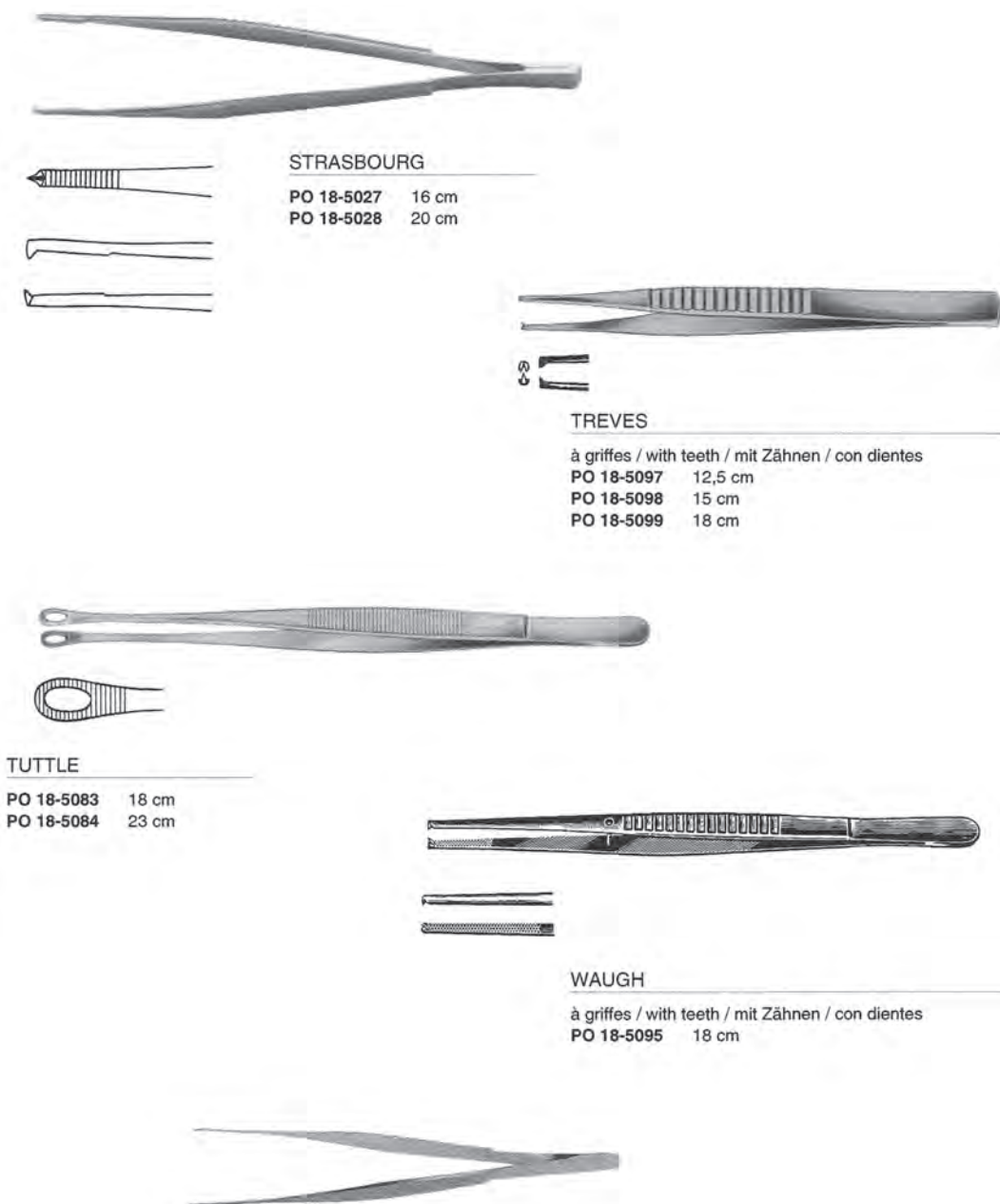

Fig. 7. Moderne pincettyper. N. C. Nielsens instrumentkatalog fra Pilling, u.å., side 108.

samme udformning – design. Romerske knopsonder er vist på Fig. 13 og nutidige på Fig. 14. Knopsonder har flere anvendelsesmuligheder. Nu anvender vi røntgenundersøgelser men fortidens læger havde ikke denne mulig-

hed. En krigskirurg kunne i stedet, og kan stadig, anvende en knopsonde til at sondere, føle, ind i et dybt snævert sår, hvor det ikke er muligt at se sårets vægge eller bund. En knopsonde er et skånsomt instrument over

for de bløddede, hud og muskler, den føres ind igennem og skader ikke dette væv. Ved at sondere med en knopsonde kan en kirurg føle, om der er faste fremmedlegemer eller løse knoglefragmenter i såret og herefter fjerne dem. Derved mindskes risiko for betændelse, og sårets heling bedres.

De her anførte eksempler på paralleller mellem romertidens og vore nutidige kirurgiske instrumenter viser en stor lighed mellem lægernes instrumenter. Derfor er en kirurgisk baggrund en nødvendighed ved tolkning og identifikation af de lægelige forhistoriske genstande, der findes ved arkæologiske udgravninger. Sådanne genstande der efter nærmere undersøgelse og analyse kan tolkes og identificeres, som det de i virkeligheden er, nemlig kirurgiske instrumenter.

Kirurgiske instrumenter fra Uppåkra

Ved analyse af artefakter fra Uppåkra er identificeret 27 genstande, som alle kan være lægelige redskaber. Dog må det være klart at mange håndværk f. eks. nu anvender scalpeller til adskillige formål. Scalpeller bliver ikke udelukkende anvendt af læger. Tilsvarende med nåle, som anvendes til mange formål og af mange. Dette må også have været tilfældet i Uppåkra. Derfor er en kendt fundkontekst utrolig væsentlig som f. eks. den, der er vist fra en udgravning i Illerup Ådal (Fig. 15) (Ilkjær 1993:92) hvor en syl, en trepanationssav og ca. 75 sårpinde, torne hovedsagelig fra slåen, er fundet liggende tæt sammen og således må formodes være efterladt liggende samlet i en taske eller i en pose. Disse genstande har udgjort et trepanationssæt og fundkonteksten er et eksempel på hvorledes tolkning af tornenes og sylens funktion er blevet sandsynliggjort ved en sammenligning med beskrivelser af Merker (1910:190).

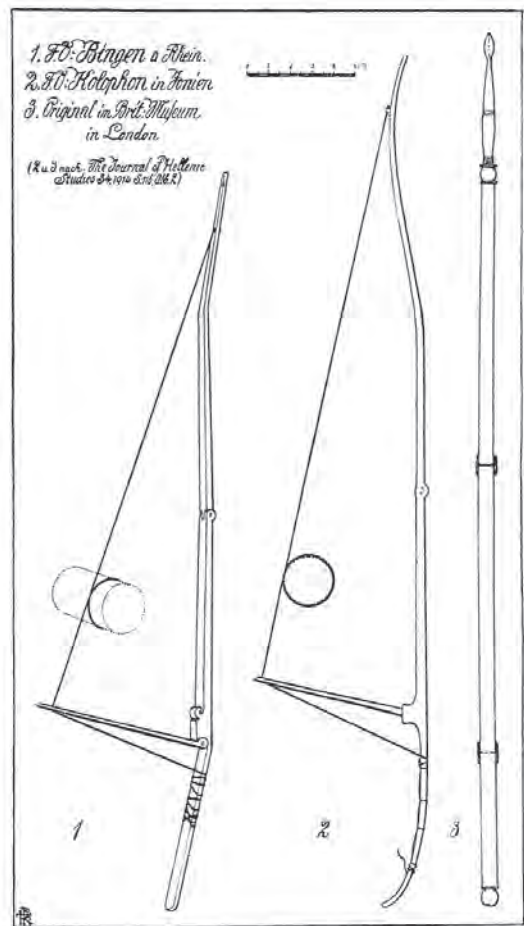

Fig. 8a. Romersk trepanationsbor fra en grav i Bingen, Tyskland, dateret til sent 1. årh. eller tidligt 2. årh. Kunzl 1983, Fig. 60 side 85.

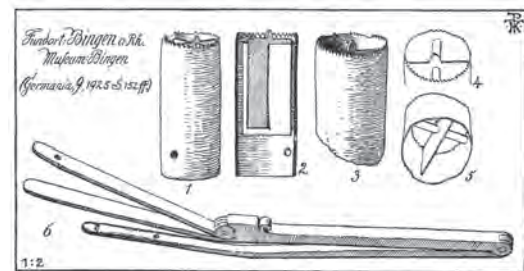

Fig. 8 b. Samme som ovenfor, side 84, Fig. 59. Denne illustration viser selve rundsaven tydeligere.

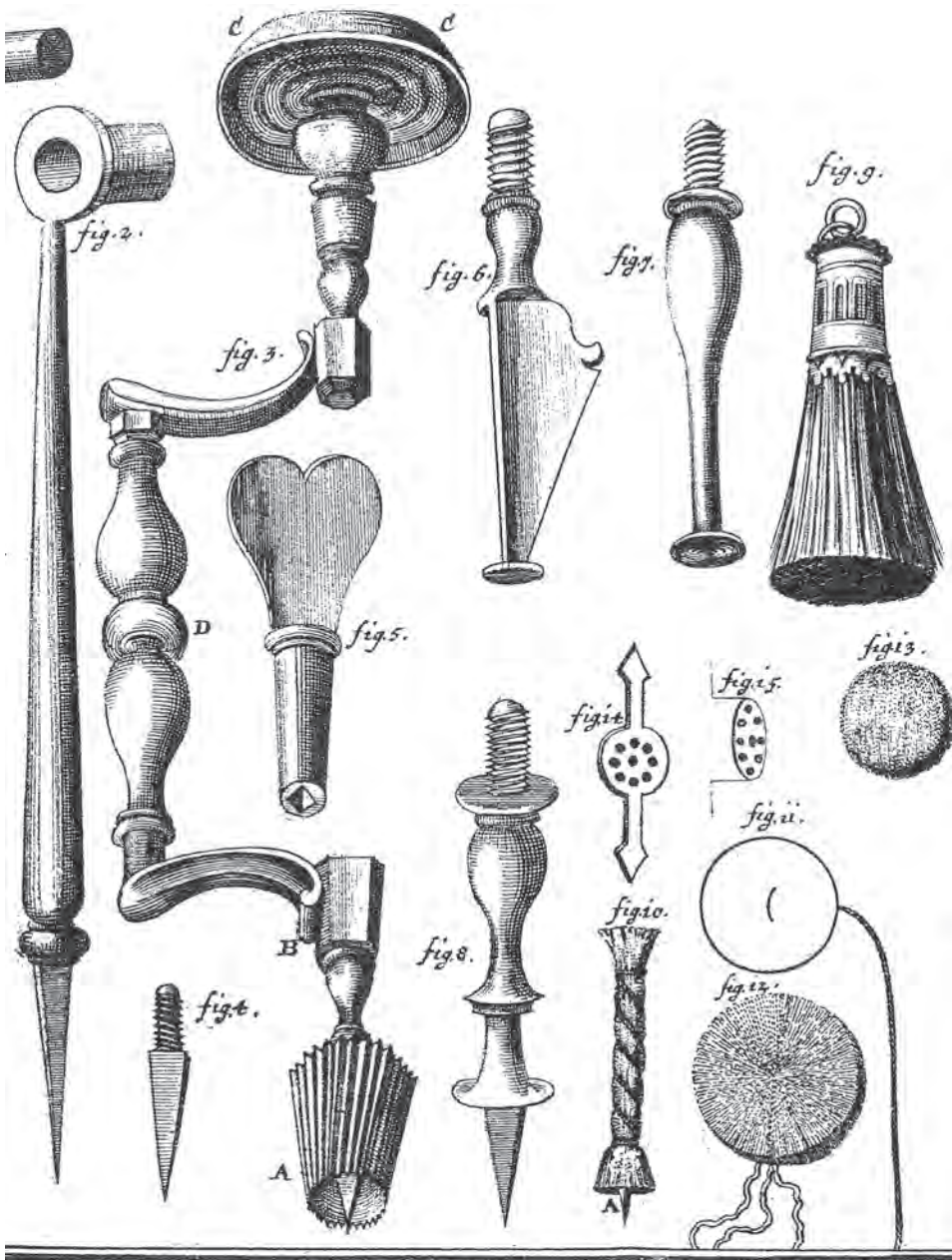

Fig. 9. Trepanations bor. Heister 1724 tavle X.

De 27 identificerede artefacter udgøres af:

Genstandstype	Antal
Åreladningsjern	1
Scalpeller	14
Pincet	1
Nåle uden øje	6
Nåle med øje	2
Sonder	2
Trepanationssav (?)	1

Åreladningsjern

Blandt de lægelige instrumenter blev identificeret et åreladningsjern, katalog nr 25. Sådanne er bl. a. tidligere identificeret fra udgravninger på Helgö og i Birka (Holmqvist 1941:2471 ff., 1961, Fig.1, Møller-Christensen 1958, Fig. 151, Zachrisson 2004:156, fig. 9 samt 157 f.; A. Frølich in press). Teorien bag anvendelse af åreladning som metode til helbredelse er en filosofi om legemsvæskernes ligevægt betegnet humoralpathologi (Gotfredsen 1964; Porter 1999:75).

Denne teori er beskrevet udførligt af den græsk – romerske læge Galen (130–200) (Gotfredsen 1964:679). Ligevægt mellem blod, gul galde, sort galde og slim var nødvendig for en persons helbred. Ubalance betød sygdom enten for hele legemet og således personen eller, en uligevægt kunne opstå i en legemsdel f. eks. hovedet eller en arm eller et ben. Denne sygdomsteori udgjorde i adskillige århundreder baggrunden for lægelige behandlingsmetoder for adskillige sygdomme bl.a. infektioner som cholera og blev så sent som i 1910 anbefalet til hjælp for kvinder under vanskelige fødsler (Hoppe 1823; Petersen 1853, Uden forfatter 1910).

Der kendes ingen fundkontekst eller eksakt fundlokalisering for det åreladningsjern der er udgravet i Uppåkra. Åreladning kan foretages med helbredende intension, men et menneske

eller et dyr kan ligeså vel årelades (blotes?) til døde og således ofres. Det kan ikke afgøres på det identificerede instrument til hvilken af disse funktioner det har været anvendt. Begge dele er mulige.

Scalpeller

Knive er et af en kirurgs vigtigste instrumenter. Men kniven skal opfylde ganske bestemte krav, den skal ”ligge godt i hånden”. Den skal være funktionel. Kirurgen skal kunne beherske knivens bevægelser fuldstændigt. En operatør skal kunne bestemme og afgøre meget præcist, hvor der skæres. Kniven skal være virkelig skarp. Og den skal have en form, der er egnet til det aktuelle formål, den aktuelle operation.

Om knivene fra Uppåkra ”ligger godt” i kirurgens hånd kan ikke sikkert afgøres fordi knivskafterne ikke er bevaret. Men det er muligt at bedømme knivene ud fra knivsbladets form, længde, bredde og tykkelse. Alle knive er små, tynde og med korte skafttunger. På de 14 knive som har bevaret deres skafttunger måler disse gennemsnitligt 2,5 cm i længden. Sammenlignes dette med de kirurgiske knive der er identificeret fra danske offermoser er skafttungelængder hyppigst mellem 3 og 3,5 cm (A. Frølich 2009:28). Måles Uppåkra knivenes blades rygtykkelse er denne gennemsnitligt 0,26 cm. Sammenlignes dette mål med rygtykkelses målene fra de danske kirurgiske knive, der er udgravet fra jernalderoffermoserne, har de danske knive et gennemsnitligt mål på 0,24 cm, og de kirurgiske knive fra Sorte Muld, Bornholm, en gennemsnitlig rygtykkelse ligeledes på 0,24 cm. De kirurgiske knive udgravet i Birka måler gennemsnitligt over knivsbladets ryg 0,25 cm og knivene fra Helgö 0,27 cm.

Ved anvendelse af en scalpel skal som regel ikke bruges muskelkraft. Eneste undtagelse er at skære i hud. I dette tilfælde holder kirurgen

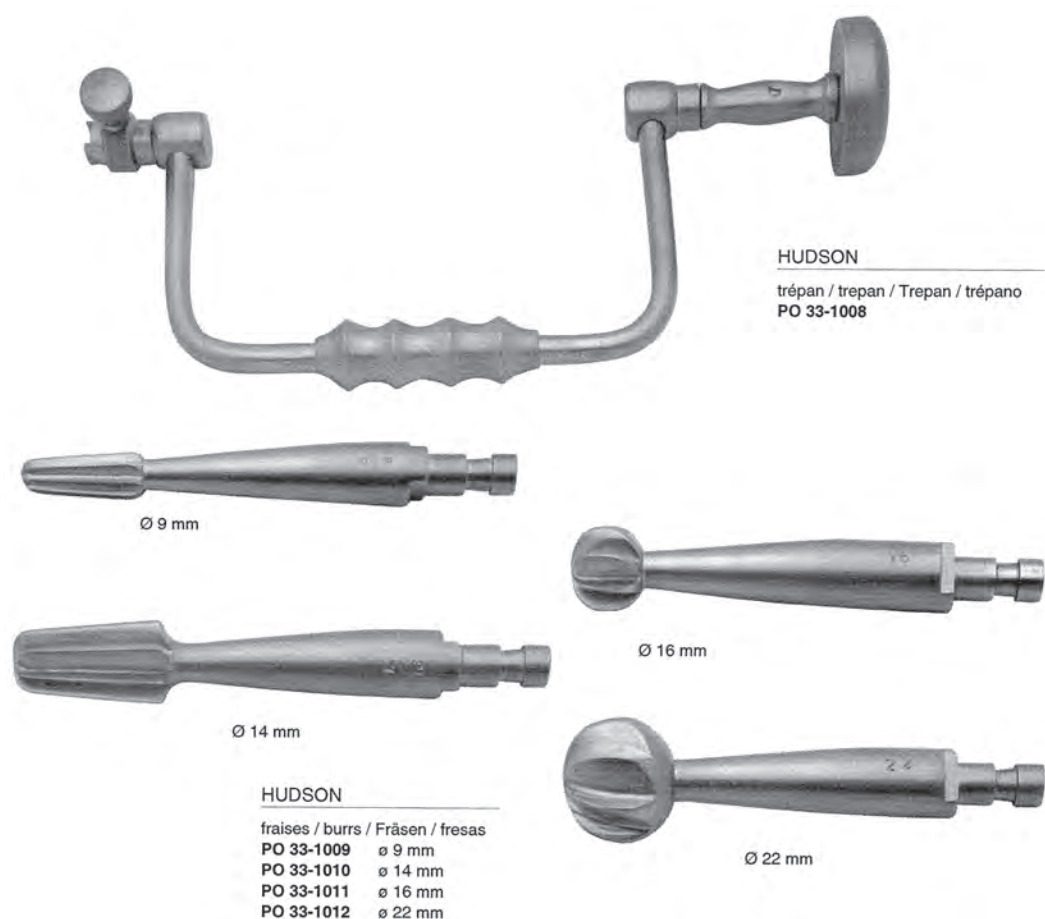

Fig 10. Moderne knoglebor. N. C. Niensens instrumentkatalog, Pilling u.å. side 409.

også oftest anderledes på scalpellen. Knivenes størrelse gør dem velegnede til kirurgisk brug, de vil være gode til oprensning af sår, hvilket vil sige til at skære knust og dødt væv bort.

Kirurgiske knive, scalpeller, må som almindelige kirurgiske instrumenter også have været brugt i forbindelse med trepanations-operationer. Et eksempel på et sæt trepanationsinstrumenter er vist af Navarro (Navarro 1955:231 ff., tavle XXIX), som afbilder en kniv blandt instrumenterne. Instrumentsættet er udgravet i en brandgrav fra Obermenzing dateret til ca. 200 f. Kr. Den viste kniv er spids og har et knivsblad med konveks æg. Det stemmer

overens med den beskrivelse, Celsus (Jackson 1994:169 f.) gav af en kirurgisk kniv. Knive omtales også i ægyptiske papyri og kendes både fra afbildninger i Ægypten og fra genstandsfund. I Papyrus Ebers (Sullivan 1998:112) beskrives netop, hvorledes en scalpel anvendes til rensning af sår. Kirurgiske instrumenter, herunder knive, er afbildet på et vægre relief på templet i Kom Ombo i Ægypten (Halioua og Ziskind 2005:36; Matthäus 1989:94 f., Stettler 1982). Græske kirurgiske knive er bl.a. afbildet på et relief fra Asklepios Tempel i Athen (Matthäus 1989:91).

Romerske kirurgiske knives skafter er som

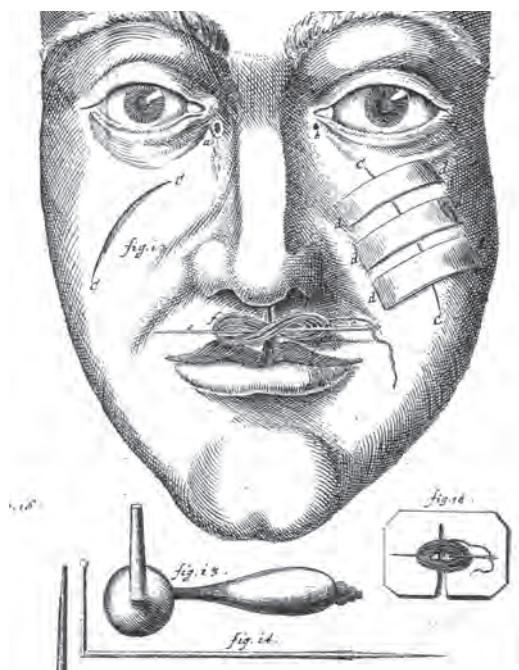

Fig. 11a. Sårlukning. Heister 1724 Tavle XI.



Fig. 11b. Suturmateriale anno 1673.
Schmid 1673 side 80.

regel den del af en kniv, der er bedst bevaret, hvorimod bladet ofte mangler. Knivskafter var meget ofte fremstillet af bronze, nogle havde endog fint forarbejdede indlægninger af sølv eller af forgyldt sølv som dekoration (Rutkow 2000:360). Skafterne var udformet på en måde, så de i sig selv var instrumenter, der

kunne bruges til stump dissektion, hvilket er en skånsom operationsteknik.

Sammenligner vi de knive, der er udgravet i Uppåkra (katalog nummer 1–14), med kirurgiske knive der kendes som ægyptiske, græske og romerske lægers instrumenter (Fig. 3 og 16) med kirurgiske knive fra renæssancen og det 17. årh. (Fig. 4) ses en tydelighed mellem instrumenterne. Der ses lighed mellem disse og knive fra Uppåkra, fra Helgö, Birka og fra Sorte Muld på Bornholm.

Sammenfattes den professionelle håndværksmæssige kirurgiske vurdering af de undersøgte knive fra Uppåkra med analyserne af de forskellige knivtyper i afbildninger og genstandsfund, er resultaterne overensstemmende. Undersøgelserne begrundes nytolkningen af knivene som værende kirurgiske knive, scapeller.

Kirurgisk pincet

I Uppåkra er udgravet en pincet der kan have været anvendt til lægeligt brug, katalog nr 17. Pincetten er relativt kort til kirurgisk anvendelse, 8 cm, men den har en ring omkring brancherne som gør den selvholdende og derfor egnet til kirurgisk brug.

En pincet er et aldeles uundværligt instrument for en kirurg. En pincet kan gribe om og holde fast på et materiale, f. eks. væv, som er småt og som man ikke kan fastholde med fingrene. Formen på en kirurgisk pincet har stor betydning for dens brug, da en pincet både kan knuse det, den holder i, men også beskytte det væv, den griber i. Eksempler på forskellige typer af nutidige kirurgiske pincetter er vist på Fig. 7.

Lægen V. Møller-Christensen (Møller-Christensen 1938) gør i sin disputats fra 1938 rede for forskellige typer af pincetter fra forskellige tider og beskriver brugen. Væsentligt for en kirurg er en pincets elasticitet, spændstighed,











No.	Suture Needles, etc., <i>continued</i> ,—		£	s.	d.
	(Sold in $\frac{1}{2}$ -doz. packets containing 6 of one size or 6 assorted sizes.)				
					
		851.			
					
		853.			
	<i>Suture Needles, continued</i> ,—				
851	Lister's, for catgut, half curved, sizes 1 to 12 . . .	per doz.	0	2	0
852*	Ditto, ditto, full curved	"	0	2	0
853	Ditto, ditto, straight	"	0	2	0
	<small>FULL SIZE</small>				
		854.			
854	Lowson's, 5-in., straight, triangular points	per doz.	0	2	3
	As made for Dr. David Lowson, of Hull, and used at the Hull Royal Infirmary.				
					
		855.			
					
		856.			
					
		857.			
855	Morison's Intestinal, full curved, No. 10 size	per doz.	0	1	9
856	Ditto, half curved, No. 8 size	"	0	1	9
857	Ditto, straight, No. 6 size	"	0	1	9
	The above patterns and sizes, made for Mr. J. R. Morison, F.R.C.S., of Newcastle-on-Tyne, and since used at Guy's Hospital.				
					
		A			
					
		B			
		858.			
858	Mouth (A), sizes 1 to 3, (B) sizes 1 to 3	per doz.	0	2	3
					
		859.			
					
		860.			
					
		860a.			
859	Moynihah's, Gastro-Enterostomy, spring-eyed (one size) per doz.		0	2	9
860	Ditto, ordinary eyes, $\frac{5}{8}$ circle, fine, round bodied, Nos. 1 to 6	"	0	2	0

Fig. 12. Suturnåle anno 1914. Instrumentkatalog fra Down Bros 1914, side 180.

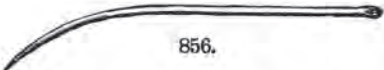
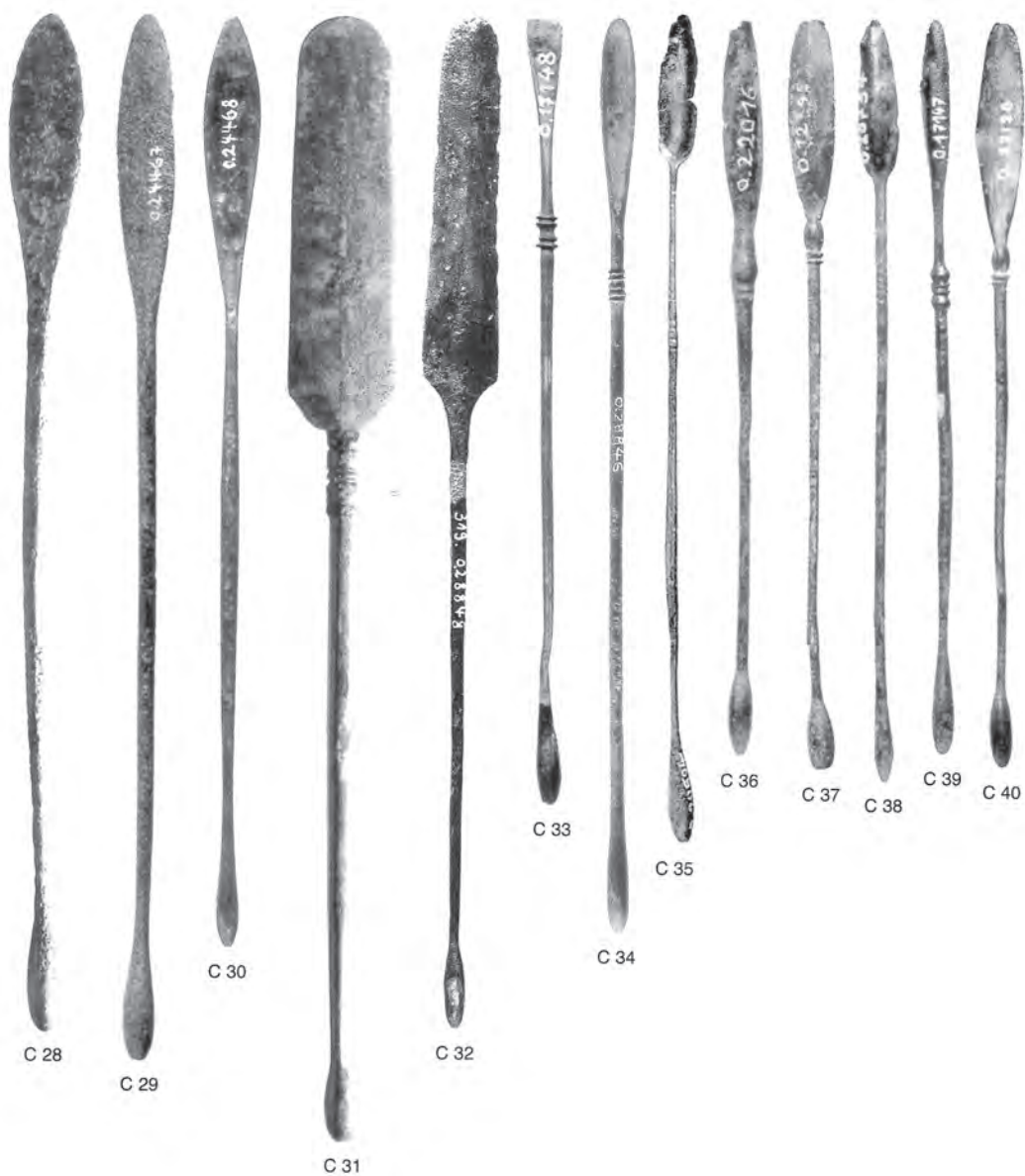

Fig 13. Romerske knopsonder. Künzl 2002, Tavle 51.

pincettangens greb, tangens størrelse samt hele pincettens længde. Det kan også ses af pincetternes gribetænger på den viste moderne illustration, Fig. 7, hvor instrumenternes længde er anført for de enkelte pincetter. Ingen af de afbildede pincetter er under 12 cm lange. Kun i bestemte tilfælde anvendes korte pincetter til lægeligt brug, f. eks. splintpincetter.

Künzl (Künzl 2002:25 og Tafel 15 A 61 og A 62; side 32 og Tafel 29 B 29, B 30 og B 31) viser gode eksempler på lange kirurgiske pincetter, Fig. 25, fundet inden for Det Romerske Imperium dels i det nuværende Tyskland og dels i Lilleasien. Samme forfatter (Künzl 1983:120, Fig. 96) viser en illustration af et kirurgisk instrumentsæt medgivet i en jordfæ-

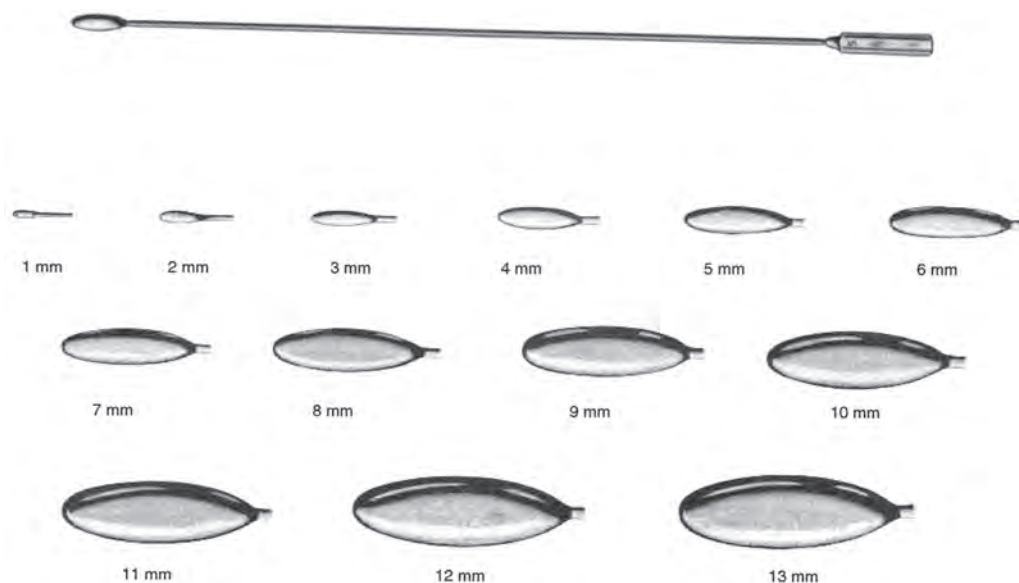

Fig. 14. Nutidig knopsonde, med illustration af forskellige størrelser af den olivenformede knop. N. C. Nielsens instrumentkatalog, Pilling u.å. side. 233.

stegrav, hvor det kan ses, at sættets pincet har samme størrelse som de øvrige instrumenter, Fig. 26.

Det er ikke kun længden og en pincets greb, der har betydning, men også at den kan fastholdes i en bestemt position. En sådan funktion er i slutningen af 19. årh. delvist overtaget af en helt anden type instrumenter, kaldet peaner (se Fig. 2) efter opfinderen, en fransk kirurg ved navn Pean. Disse instrumenter er efterhånden udviklet med forskelligt bid, og hvert bid har sit eget navn efter opfinderen. Fælles for dem alle er en fastlåsningsmekanisme ved håndtagene, som gør at de kan forblive fastklemte, uden at kirurgen skal holde på dem. Denne fastlåsningsmekanisme var ikke kendt i fortiden. Romerne havde udviklet et par andre tekniske løsninger til samme funktion. Den ene, den enkleste, var at sætte en forskydelig ring omkring pincettens grene som vist på Fig. 6; en anden mulighed var en form for en skyder i pincettens to grene (Fig. 6). Alle metoder havde det samme formål nem-

lig konstruktion af et instrument, der kunne gribe fast, uden at kirurgen permanent skulle holde på instrumentet. Forsøg på at designe et sådant kirurgisk redskab på flere mere eller mindre indviklede måder må betyde, at romerske kirurger havde lige så stort behov for et selvholdende instrument, som kirurger har i dag. At pincetter var et uundværligt instrument for datidens kirurger kan fornemmes af det relativt store antal af arkæologiske fund af kirurgiske pincetter med samme værksteds- eller fabrikstempel. De er alle udgravet i det centrale europæiske område af Det Romerske Imperium (Gostenčnik 2001).

Sammenlignes de romerske fund med den pincet, der er fundet i Uppåkra, må de tre funktioner bid, længde og den selvholdende virkning undersøges. Uppåkra – pincettens bid er fladt uden at kunne gribe fast ind i hinanden. Den er derfor ikke yderst velegnet som kirurgisk pincet. Sammenlignes længden på denne pincet med nutidige er den stadig temmelig kort, til almindeligt kirurgisk brug,

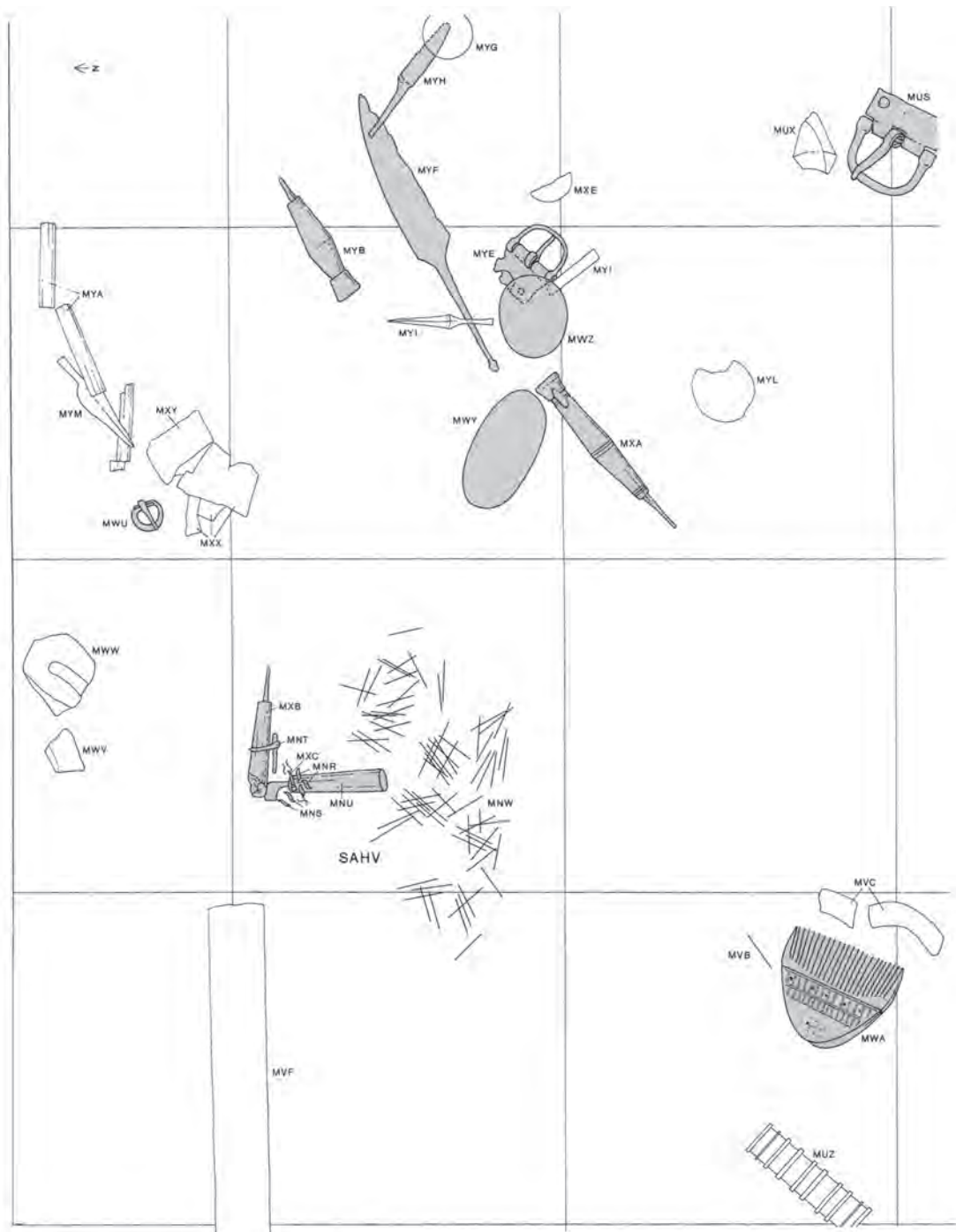

Fig 15. Fundkontekst fra Illerup Ådal Mose. Ilkjær 1993 side 92.

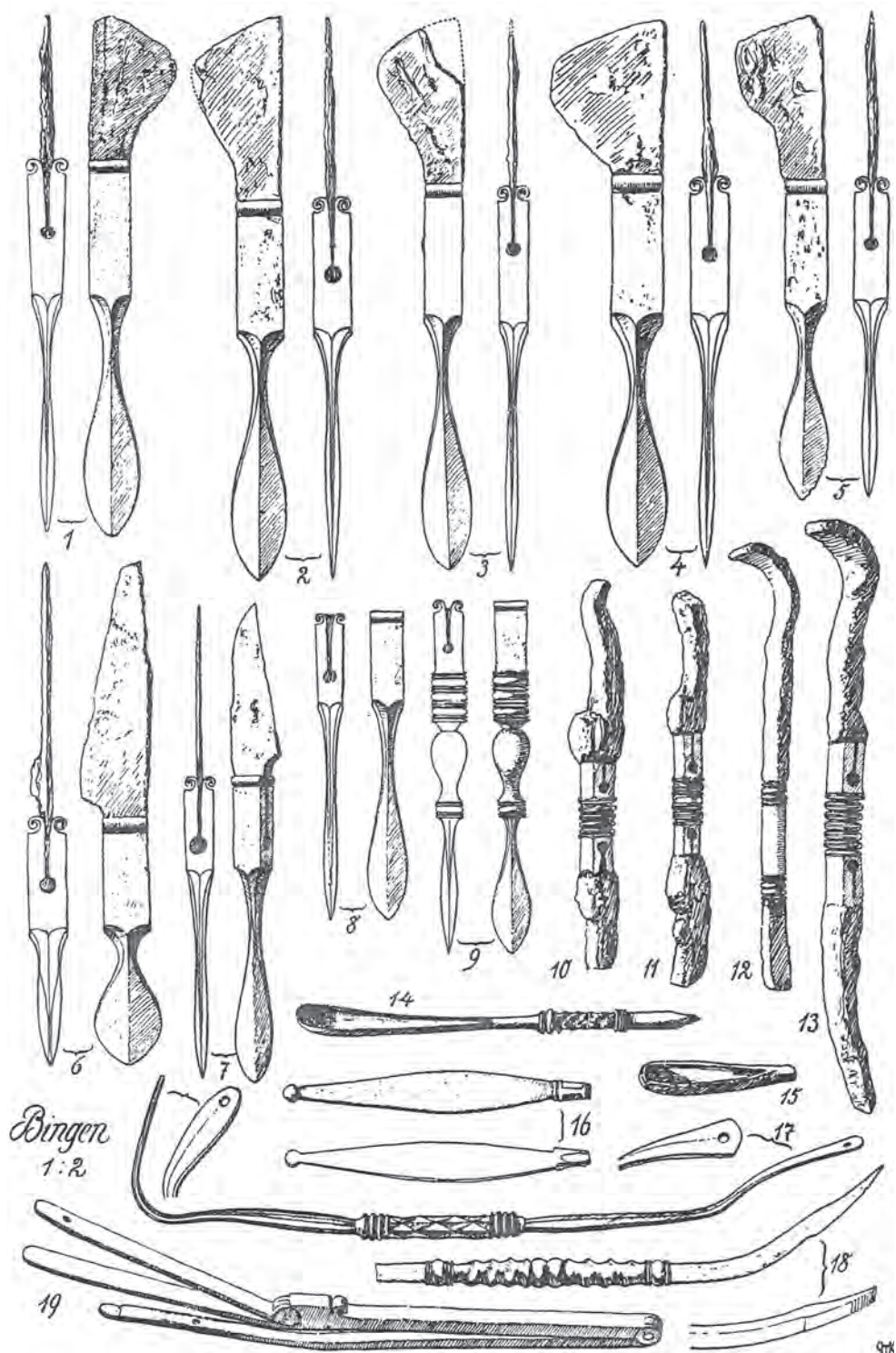

Fig. 16. Kirurgiske instrumenter fra en udgravning i 1915 af en brandgrav i Bingen, Tyskland, graven er dateret til 2. årh. Como 1925 side 156.

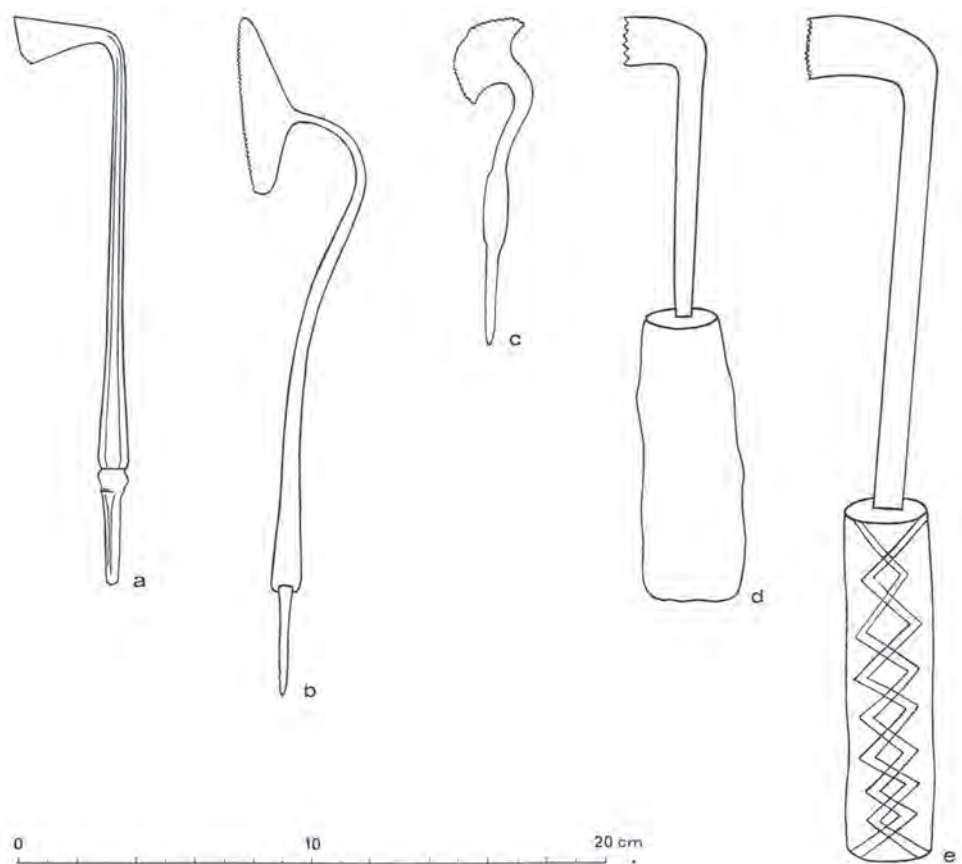

Fig. 18. Trepanationsinstrumenter. J. A. Brongers 1969 side 8 Fig. 2.



selv om den ville kunne anvendes i en nødsituation.

Nåle uden øje

I Uppåkra er udgravet 6 nåle uden øjer, katalog nr 18–22 en enkelt har et nålehoved. De er hovedsageligt udgravet fra området omkring kulthuset. Alle nåle med kendt fundlokalisering er udgravet uden at fundkonteksten nu er kendt. Fem af nålene er fremstillet af jern og en af bronze. Disse nåle kan meget vel have været anvendt som nåle til at holde klæder på plads,

Fig. 17. Kirurgiske instrumenter fra en makedonisk grav dateret til omkring 3. årh e. Chr. Künzl. 1983 side 40 og side 42 Fig. 11.

Chirurgische Instrument.

xxv

On allerey Bund Instrumenten.
Das Neündt Capitel.



So einer Weydtwundt were / brauch diße
Instrument.

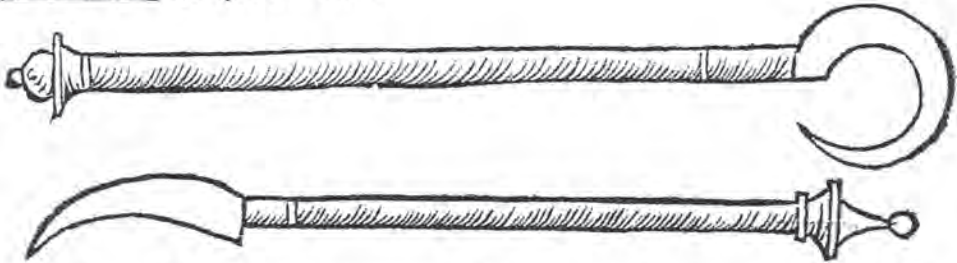

Allerley Wundtsägen vnd schnittmesser / beyn oder glyder
abzûschneiden

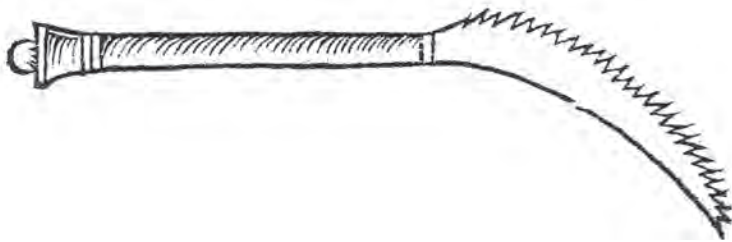

Fig. 19. Sav til knogler anno 1540. Hans v. Gersdorff 1540.

men de kan også have haft en funktion tilsvarende den, som de udgravede torne fra Illerup Ådal og fra Nydam Mose i Danmark havde, nemlig en funktion som sårpinde til at lukke sår med. Nålenes længde; samt deres diameter på midten er mellem 0,1 og 0,15 cm incl. korrosion. Hvilket gør den egnede til formålet som sårpinde. En tilsvarende funktion, som mere end 200 torne fra Illerup Ådal og enkelte nyligt udgravede fra Nydam mose også må formodes at have haft (A. Frølich 2009:39 f.).

Lukning af sår har været almindelig kendt (Ackerknecht 1971:95, Bartels 1893:282 f.).

Beskrivelser af sårlukning er overleveret fra

etnografiske beretninger (Brunn 1928:30 f, og 103 f; Ackerknecht 1971:24) og fra Romerriget (Brunn 1928:103 f.). Der kendes også syninger i mumiers hud fra Ægypten (Majno 1991:93 Fig. 3.14) og fra Chile (Arriaza 1995:108, Fig. 35 samt siderne 59 og 132. Desuden egne undersøgelser på Museo Arqueológico de Santiago og Universidad De Tarapaca, Arica, Chile). Dokumentation af suturering, syninger, i levende menneskers hud fra forhistorisk tid er næppe bevaret, idet det forudsætter intakt bevaret hud med synlige ar efter sårlukning. Dette er vel næppe opnåeligt. Der kendes kun til syning i mumiers hud f.



Fig. 20. Trajansøjlen, Künzl.

eks. fra oldtidens Ægypten (Majno 1991:93 Fig. 3.14) og fra Chile (Arriaza 1995:108) fra perioden mellem 2570–2090 f. Kr. Det værktøj eller instrument, der blev brugt til at sy i mumiernes hud i Chile, var kaktustorne (Brunn 1928:31, Fig. 28; Personlig meddelelse dr. C. M. Santoro, Universidad De Tarapaca, Arica Chile). Torne er flere steder (Ackerknecht 1971:96; Lindblom 1920:312; Merker 1910:190) i etnografisk litteratur beskrevet som redskaber til sårlukning og nævnes også i den historiske gennemgang af kirurgi (Eks.

Brunn 1928:31, Fig. 31). Torne blev brugt på samme måde som nåle uden øjer.

Ackerknecht nævner blot torne i Afrika og i Sydamerika (Ackerknecht 1971:96), men både G. Lindblom og M. Merker (Lindblom 1920:312; Merker 1910:190) nævner akacietorne som sårlukningsmateriale i Østafrika. I Romerriget blev brugt nåle, som v. Brunn (Brunn 1928:105) bemærker er af forskellig form. Eksempler på forskellige nutidige nåle er vist på Fig. 12, og eksempler på nåle fra 1600-tallene ses på Fig. 11. På den tid blev

nålene siddende i sårene, og der blev bundet om nålene. Denne sårlukningsmetode er også beskrevet af Felkin fra en beskrivelse af en kejsersnitsoperation foretaget af lokale "læger" i 1880 i Kenya (Felkin 1884).

Det har været nødvendigt at vide, hvordan traumer skulle behandles. I Norden er de islandske sagaer de tidligste skriftlige kilder, der beretter om sårbehandling. De omtaler flere steder lukning af sår. Islandske sagaer er først nedskrevet på et langt senere tidspunkt end den periode, der analyseres her, men behandling af sårede i sagatiden er formodentlig foregået efter traditionelle principper, som havde rødder langt tilbage i tiden. Dette er sandsynligt, fordi beskrivelserne i sagaerne både af selve behandlingen af sår og af redskaberne hertil er samstemmende. Bl.a. beskrivelse af "Gullhuset" (Helgadóttir 1985:23 f.), som efter al sandsynlighed er et nålehus, der kan svare til det bornholmske bronzenålehus i grav 187 på Store Kannikegård udgravet af Amtmand Vedel. Graven er dateret til C 3 (Personlig meddelelse fra Lars Jørgensen, Nationalmuseet), 310/320-375, og nålehuset med indhold er vist på Fig. 21. "Broncefutteralet" er antagelig det samme som det "Gullhus", der er beskrevet i sagaerne, og derfor kan vi tillade os at formode, at jernalderkrigere og sagatidens sårede er blevet behandlet efter samme principper. Sårbehandling i sagatiden er beskrevet af Helgadóttir (Helgadóttir 1985), som gennem de mange anførte saga-skriftsteder tydeligt viser, at man i datiden havde kendskab til både kirurgisk sårbehandling og til sårlukningsteknik. Det beskrives (Helgadóttir 1985:19), at "Alvgerd bandt om sårene hans...", og lidt senere i skriftet "og vi skal binde om sårene til de menn som der er von om kan leve.....". Adskillige steder skrives "binde om" sår. "Binde om" har tidligere været oversat til nutidigt dansk med



Fig. 21. Fund fra en Bornholmsk grav, Store Kannikegård, udgravet af amtmand Vedel og publiceret i 1886. Vedel 1886 side 133.



Fig. 22. Sårlukningsmetode. Egen tegning

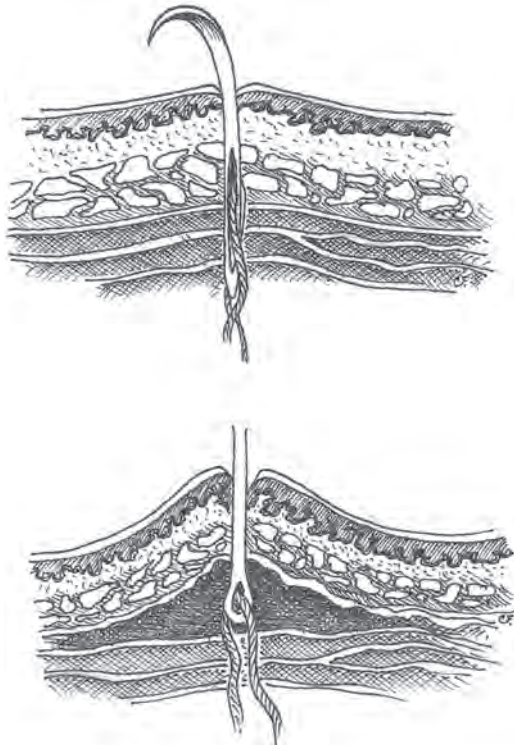

Fig. 23. Illustration af et nåleøjes betydning ved syning af sårrende. Egen tegning.



Fig. 24. Illustration af sammensyningsmetode af sårrande. Egen tegning.

”forbinde”, men ordene må være en beskrivelse af den sårlukningsmetode, som er afbildet på Fig. 22, hvor der netop bindes om og ikke forbindes. Denne sårlukningsteknik er traditionel og har været anvendt langt tilbage i tiden (bl.a. vist på Fig. 11a) og kan formodes at have været kendt af Uppåkras indbyggere.

Helgadóttir citerer (Helgadóttir 1985:21) en samtale mellem to mænd, der har været i kamp. Den ene udtaler, efter at være opfordret til at lade binde om sine sår, at ”Slike sår har jeg, at de ikke trenger å bli bundet om”. Det er helt korrekt, når fortsættelsen læses, og det bliver klart, at han har et fremmedlegeme i såret. Et sådant sår vil vi heller ikke lukke i dag, men først rense op, dvs. fjerne fremmedlegemer og dødt væv. Det er netop, hvad den fortsatte beskrivelse anfører, at man gør. Dette viser, at man i sagatiden vidste, hvordan et sår skulle behandles, og at man behandlede sår på en måde, som vi stadig finder rigtig. Sagaerne nedskriver som nævnt hændelser, der er foregået langt tidligere, men sårbehandling må allerede på det tidspunkt have hvilet på gamle og traditionelle principper. Lærebøger i sårbehandling var desuden blandt de tidligste trykte bøger, bl.a. den illustrerede bog fra 1540 af Gersdorff, som findes i København



Fig. 25. Romerske kirurgiske pincetter. Künzl 2002 Tavle 15.

(på Danmarks Natur- og Lægevidenskabelige Bibliotek, Universitetsbiblioteket).

De redskaber eller instrumenter, der blev anvendt til at lukke sår med, blev opbevaret meget omhyggeligt. Helgadóttir (Helgadóttir 1985:23 f.) beskriver, hvordan en islandsk gård overfaldes, og hvorledes kvindernes smykkeskrin bliver røvet, men i smykkeskrinet opbevaredes en farkones, datidens lægekyndig kvindes, ”Gullhus”. Kvinden får lov til at beholde sit ”Gullhus”, fordi ”de såredes bør var tung nok, selv om hun klarte å binde om og å smøre sårene”. Det omtalte ”Gullhus” må således tolkes som kvindens nålehus og ikke som hendes



Fig. 26. Jordfæstegav dateret til midten af 3. årh. med gravgave i form af et kirurgisk udstyr. Künzl 1983 side 120 f og Fig. 95 og 96.

smykkeskrin. Det var det sted, hun opbevarede de nåle, der blev anvendt til at ”binde for” sår.

Nåle kan anvendes til at lukke sår på to måder. Den ene metode er at sy såret sammen med en tråd, vist på Fig. 24. Ved den anden metode sættes en eller flere nåle igennem sårets to rande, som derefter trækkes sammen ved hjælp af en tråd, der bindes 8-talsformet omkring nålen, vist på Fig. 22 samt på Fig. 11. Begge sårlukningsmetoder beskrives bl.a. af Majno (Majno 1991:366 Fig. 9.22 og 367 Fig. 9.23).

De fundne nåle fra Uppåkra er fundet tæt ved kulhuset hvilket kan give anledning til overvejelser omkring dettes funktion. Kan der være en mulighed for at der i forbindelse med den kultiske funktion kan have været en form for lægelig virksomhed? Kan der i Uppåkra have været en tilsvarende funktion som kendes fra klassiske områder med lægetempler for lægeguder i oldtidens Ægypten og i Grækenland, som f. eks. havde Asklepios templer. I denne forbindelse er det tankevækkende, at der også på Helgö er fundet og nu identificeret flere lægelige instrumenter (A. Frølich, *Excavations at Helgö* in press).

Nåle med øjer

Der er kun fundet 2 nåle med øjer, en er fremstillet af jern og en af bronze, katalogets nr 23 og 24. På nålen af bronze er øjet kun delvist bevaret. Jernnålens øje er meget slankt og brækket, men der ses en tydelig fure eller sulcus til placering af en tråd.

De to nåle, der analyseres her, kan selvfølgelig også anvendes til syning i almindeligt stof og eventuelt i læder og skind. Nåle specielt fremstillet til kirurgisk brug blev som tidligere nævnt først udviklet i midten af det 19. årh. (Kirkup 1986:29). Den ene nål fra Uppåkra er fremstillet af bronze. Dette materiale er med til at give formodning om, at formålet med

at anvende sådanne nåle kunne være til andet end almindeligt dagligt husholdningsarbejde. Anvendelse af det kobberholdige bronze gav mindre risiko for sårinfektioner, end en nål af jern ville formodes at have gjort. Det har man formentlig vidst på dette tidspunkt. Lægen Galen, der levede i 2. årh., fungerede både som almindelig læge bl.a. som gladiatorlæge i Pergamon og deltog som personlig læge for den romerske kejser Marcus Aurelius i Markomannerkrigene (Brunn 1928:113; H. Frølich 1880:309). Lægerne Dioskurides, under kejser Nero, og Galen havde begge været med til at opbygge sanitetstjenesten i den romerske hær (Davies 1970; H. Frølich 1880, 1887). De kirurgiske instrumenter, der blev anvendt af romerne, var oftest fremstillet af bronze, bortset fra knivbladene, der var fremstillet af jern eller af stål.

Lukning af sår har været almindelig kendt (Ackerknecht 1971:95; Bartels 1893:282 f.). I Romerriget blev brugt nåle, som v. Brunn (Brunn 1928:105) bemærker er af forskellig form. Eksempler på forskellige nutidige nåle er vist på Fig. 12, og eksempler på nåle fra 1600-tallene ses på Fig. 11. På den tid blev nålene som regel siddende i sårene, og der blev bundet om nålene, således at deres øje ikke blev trukket igennem sårrendene. Men nåle med øjer blev også anvendt til at sy sår sammen med. I sådanne tilfælde har udformningen af nålenes øjer en meget væsentlig betydning for sårets heling. Hvis nåleøjerne i de nåle der bruges til at sy i menneskeligt væv med et stort og den anvendte tråd fylder yderligere da trækkes vævene fra hinanden med risiko for blødning imellem lagene i vævet, se Fig. 23. Hvorimod en tråd der kan ligge i en fure i et slankt nåleøje, hvor nål og tråd tilsammen ikke har større diameter end selve nålen, da glider nål og tråd igennem hud og lagene her under, uden at skade disse og skabe risiko

for blødning. Sådanne nåle giver mindre risiko for sårkomplikationer. Som sytråd anbefalede romerne tarm eller silketråd (Brunn 1928:104). Schmid foreslår også silke i 1673 (Schmid 1673:206). Samme materiale anvendes stadig til bestemte kirurgiske formål.

Det må konkluderes at de fundne nåle både med øjer og uden øjer kan have været anvendt til lægeligt kirurgisk brug som sårlukningsinstrumenter, men de samme nåle kan lige så vel have været ganske almindelige nåle til at sy i klæde og skind med samt til at holde klæder på plads. Det eneste der kan være med til at afgøre forskellen er en veldokumenteret fundkontekst som den, der kendes fra Illerup Ådal (Ilkjær 1993:92) og er vist på Fig. 15.

Sonder

I Uppåkra er identificeret 2 fragmenter af sonder, katalognummer 15 og 16. Begge fragmenter er fremstillet af jern og sonden, katalognummer 15, er næsten komplet. Den er brækket ved det sted der må formodes at være overgangen til den olivenformede knop, som må have afsluttet den oprindelige sonde. Sådanne sonder betegnes ofte knopsonder. På netop dette sted er sondens diameter nu 0,1 cm og således meget skrøbelig. Sonder var meget almindelige redskaber i romerriget (Bennion 1979:72 f.; Bliquez 1994; Künzl 1983 og 2002; Reiche 1987:39). De blev anvendt både i forbindelse med medicinframstilling og af kirurger men også romerrigets kvinder anvendte sonder til sminke (Freeman 1995:46; Künzl 1993). Der er bevaret temmelig mange, således at deres udseende og form er velkendte. Til sammenligning vises romerske sonder på Fig. 13 nutidige på Fig. 14.

Sonder kan have forskellige udformninger, ofte har de en olivenformet knop i den ene ende og er formet som en spatel i den modsatte

ende. En sonde anvendes som beskrevet ovenfor på side 49 til at føle efter fremmedlegemer med i et sår. Hvilket er fint overensstemmende med fundstedet for sonden, katalognummer 15, som er udgravet ved våbendepotet. Sondens kan have udgjort en del af et feltlægeudstyr og således have været anvendt til at føle efter fremmedlegemer eller knoglefragmenter med i sår inden disse kunne lukkes. Viden om sårheling må have været kendt for jernalderens læger i Uppåkra. Ganske vist findes ingen samtidige skriftlige kilder, men denne viden er beskrevet i islandske sagaer (Helgadóttir 1985:21; Kaiser 1998:145), hvor der gøres rede for, at sår med fremmedlegemer ikke må lukkes. Findes et fremmedlegeme eller små løst liggende knoglefragmenter i et sår heler det ikke normalt og der er desuden risiko for infektion. En sådan komplikation kan undgås ved hjælp af instrumenter som de 2 sonder fra Uppåkra.

Trepanationssav

Katalognummer 26 er dårligt bevaret. Det er derfor ikke muligt at se om der på genstandens konvekse side har været savtakker. Ved at se genstanden under forstørrelse anes savtakker, men det er stadig vanskeligt at afgøre om de er oprindelige eller skyldes den dårlige bevaringsgrad. Formen tyder dog på at savtakker er reelle og, at der ved genstandens fremstilling har været små savtakker på dens 4 cm lange konvekse, skærende side. Denne genstand kan sammenlignes med en trepanationssav, 1880 XAQ, Moesgaard Museum, Århus, som er udgravet fra Illerup Ådal og dateret til C 1b, perioden mellem 210/220–250/260 (A. Frølich 2009:30 f.).

Ved trepanation forstås en operativ åbning af en legemshule ved gennemboring af en knogle (Sachs 2000:11). Almindeligvis forstås fjer-

nelse af et stykke af calvariet, det hvælvede parti af issens del af craniumet, uden at skade det underliggende væv som kar-, hjernehinder og hjerne (Lisowski 1967:651). Trepanationer har været og bliver stadig udført i alle verdensdele (Lisowski 1967:651; Magretts 1967; Parry 1923:458; Sachs 2000:15). Sachs (Sachs 2000:15) nævner en beskrivelse af operationen udført af naturbefolkningen i Kenya i 1983, uden nogen form for anvendelse af moderne kirurgisk teknik og anfører en overlevelse på 90 % blandt patienterne.

Trepanationer er og har været både tidsmæssigt og geografisk vidt udbredt. Lisowski, Parry, Sachs og Magretts beskriver alle udførelse af forhistoriske trepanationer, og Parry (Parry 1923:458 ff.) gennemgår en eksperimentel undersøgelse af forskellige former for operationsteknik udført med instrumenter, som kunne have været anvendt i forhistorisk tid. Pia Bennike har undersøgt et dansk materiale, publiceret første gang i 1985 og siden revideret og publiceret i 2003. I Bennikes materiale beskrives cranier med følger efter udførte trepanationsoperationer, hvoraf de ældste er fra neolithicum. Af undersøgelserne fremgår også, at nogle af de opererede personer har overlevet indgrebet. Trepanation udført i forhistorisk tid er bl. a. beskrevet i Frankrig (Parry 1923:457), Italien (Mariani-Costantini et al 2000) og Ægypten (Pahl 1987). Instrumenter til udførelse af trepanationer kendes både fra etnologiske beskrivelser og fra arkæologiske fund.

Indikationerne for at foretage en sådan operation i forhistorisk tid kender vi ikke. Men den græske læge Hippocrates (Withington 1999:35) tilråder indgrebet udført ved splintrede craniefracturer, craniebrud, og ved lukkede hovedtraumer, forårsaget af stump vold mod craniumet, hvor der efterfølgende kan komme blødning mellem cranieknoglen og hjernen.

Desuden kan vi få et indtryk af indikationerne for indgrebet ved at se på de forhistoriske cranier, hvoraf nogle viser tegn på sygdomme, andre viser følger efter vold. Etnografiske beskrivelser (Brotmacher 1955:216; Margetts 1967:675) fra Østafrika angiver klare indikationer for at udføre indgrebet. Den væsentligste, og den eneste blandt nogle stammer, er hovedtraumer. Desuden anføres som operationsindikation svimmelhed efter et hovedtraume samt hovedpine og epilepsi. Vedvarende hovedpine og epilepsi kan i visse tilfælde opstå efter hovedtraumer. De etnologiske beretninger om indikationer for trepanation er helt overensstemmende med både de overleveringer, vi har fra Hippocrates og med en nutidig indikation for craniotomi, betegnelsen for denne operation, nemlig et hovedtraume.

Sammenlignes genstanden fra Uppåkra med kendte trepanationsinstrumenter som f. eks. vist på Fig. 18 c og Fig. 19 samt med instrumentet fra Illerup Ådal i Jylland er der sandsynlighed for at Uppåkra genstanden er et trepanationsinstrument. En tolkning som yderligere vil være sandsynlig såfremt genstanden er udgravet i eller ved våbendepotet.

Trepanationsoperationer er absolut stadig aktuelle og bliver også i vor tid beskrevet i kirurgiske lærebøger (Krigslæsioner 1961:236; Rains et al. 1968:364; Efskind et al. 1965:306), hvor det alvorligt understreges at blødning mellem craniumet og hjernen hurtigt kan føre til døden, hvis der ikke foretages en behandling. Den livreddende behandling er fortsat åbning af craniumet og i akutte tilfælde om nødvendigt med tilfældigt værktøj, hvis egentlige neurokirurgiske instrumenter ikke er tilgængelige tilstrækkelig hurtigt.

Sammenholdes arkæologiske beskrivelser af fund og genstande med etnologiske beretninger om trepanationer og om de instrumenter, der blev anvendt til indgrebet, er det sandsynligt

at tolke katalog nr 26 som værende en trepanationssav. Næppe en almindelig sav til håndværksmæssig bearbejdning af benmateriale.

Læger i Uppåkra

Sammenholdes ovenstående genstands tolkninger er de ensbetydende med, at vi må konkludere, at der har været personer med lægelig viden i Uppåkra i første årtusind og at disse personer har udnyttet deres viden og praktiseret lægekunst. Der er identificeret lægelige instrumenter blandt det udgravede genstandsmateriale.

Men, er det plausibelt at indbyggerne i Sydskåne har haft en sådan lægelig indsigt i jernalderen? Svaret må blive et JA.

Uheldigvis har vi ingen bevarede skriftlige kilder som beskriver og skildrer forholdene i vore geografiske områder. Eneste skriftlige kilde er fra 1. årh. hvor romeren Tacitus (Lund 1993:244) bemærker, at germanske kvinder ”tæller og måler” mændenes sår. Dette er i overensstemmelse med det arkæologiske fund af bronzenålehuset med bevarede torne fra grav 187 på St. Kannikegård (Vedel 1886:120, Fig. 260), selv om dette fund er omkring 200 år yngre. Tacitus beskrivelse er ikke en selvoplevet øjenvidne beretning, men er nedskrevet efter andre personers fortællinger og oplysninger om befolkningerne i vore områder. Til yderligere belysning af sydiskandinavers internationale kontakter, og dermed møde med det sydligere Europas lægelige teorier og viden, findes udelukkende arkæologiske kilder, ingen skriftlige. Sådanne kontakter var både civile handelsforbindelser og militære møder.

Allerede fra begyndelsen af 1. årh. kendes en navngiven militær kontakt mellem germanske stammer, som vore forfædre tilhørte, nemlig germaneren Armenius, der var uddannet i den romerske hær og siden ledede det berømte

slag i Kalkrise, hvor han slog den romerske hær anført af Varus (Kühlborn 1995; Schlüter et al. 1993, 1999; Wiegels et al. 1995). Unge mænd også fra Sydiskandinavien kom ligesom Armenius i kontakt med den romerske hær hvor de gjorde tjeneste som auxilliærsoldater. Ved denne kontakt med den romerske hær, fik nordiske krigere et nærmere kendskab også til den romerske sanitets- og lægetjeneste. Det menes, at der i den romerske hær var 10 læger til at varetage det lægelige arbejde blandt en legion, som bestod af 6 500 mand (Dana 1919:15). Militærlæger, deres rang og tilknytning til en hærenhed kendes bl.a. fra gravsten. Ikke bare havde nordeuropæerne mulighed for at møde romerske læger med viden og ekspertise i behandling af soldater, men i den romerske hær lærte auxiliærsoldater også førstehjælp og fik udleveret en lille ”førstehjælpsæske” (Dana 1919:18). Det gjorde dem i stand til at hjælpe og behandle sårede soldaterkammerater, netop som det er vist på Trajansøjlen (Fig. 20), hvor auxiliærsoldater tager sig af både en såret legionær og forbinder en kollega.

Der var således en god mulighed for, at en ”skånsk” soldat fik kendskab til romerske lægers behandlingsmetoder. Den viden, som auxiliærsoldaten modtog under sin uddannelse i den romerske hær, havde han siden med sig hjem sammen med sit kendskab til de instrumenter, der var nødvendige.

Der var ikke kun militær men også civil kontakt til civilisationerne syd for os, hvad de importerede luksusgenstande, som er udgravet i Uppåkra vidner om. Jernalderbefolkningen fra Skåne kunne også møde den romerske lægekunst i civile omgivelser. Man ved, at der i romerske byer har været adskillige læger som havde almindelige ”lægepraksis”. Dels kendes lægehuse fra Pompeji (Eschbach 1984) og dels er der fundet og arkæologisk udgravet et brændt

romersk lægehus i Rimini (Ortalli 2000; Jackson 2003). Vi har desuden kendskab til romerske læger og deres specialer fra gravsten, og fra deres grave, hvor det i kejsertiden var almindeligt, at læger fik instrumenter med som gravgaver. Der er f. eks. fundet mange romerske lægegrave langs Rhinen, i området omkring det nuværende Köln, hvortil der især i yngre romersk jernalder har været livlige handelsforbindelser (Hansen Lund 1987:255 ff.). Der er også fundet en brandgrav i det germanske landområde, i Aschersleben (Grimm 1937; Künzl 1983:100f. og Fig. 80), som er udgravet i 1889 og dateret til 3. årh. e. Kr. I graven fandtes et romersk instrumentsæt, der er tolket (Teegen 2000:81) som en lokal læges romerske instrumentbestik og således et udtryk for romersk indflydelse på germansk område. Tolkningen virker dog ikke overbevisende, fordi udgravningsstedet er omrodet og blandet med keramikskår fra flere perioder (Grimm 1937). Hvorvidt det romerske instrumentsæt har tilhørt en romersk eller en germansk læge er vanskeligt eller vel umuligt at afgøre. Det kan ikke udelukkes, at en romersk person, som er død under et ophold i Germanien, er blevet begravet der efter germansk skik. Romerske soldater blev begravet, hvor de døde, og ikke ført tilbage til deres hjemsted. Dette fremgår af forskellige romerske militære gravsten fra det meste af Romerriget. Det kan derfor ikke sikkert afgøres, om lægegraven fra Aschersleben er en grav for en romersk eller for en germansk læge og i givet fald udtryk for romersk påvirkning af germanere. Men fundet af en lægegrav med romerske instrumenter på germansk område er reelt.

Som nævnt er der ikke tvivl om, at germanere forholdsvis enkelt har kunnet stifte bekendtskab med romersk lægekunst. Künzl (Künzl 2000:extra 605 f.) har sammenlignet et beregnet antal af læger pr. indbygger i Pompeji med antallet af læger pr. indbygger i Mainz og

fundet, at først i det 20. årh. opnåede Mainz en lignende og efterhånden bedre lægedækning, end Pompeji havde ved Vesuv's udbrud i år 79. Jernalderbefolkningen i det sydsandinaviske område havde en tæt handelskontakt med Romerriget, som har betydet, at nordeuropæere har udvekslet både tanker og erfaringer med romerne og herunder også viden om lægelige behandlingsmetoder.

Senere i jernalderen havde befolkningen i Uppåkra fortsat kontakter til omverden hvad genstandsfundene tydeligt viser. Lægekunsten levede videre i Europa også efter romerrigets nedgang. Fra Helgö og senere i perioden fra Birka kendes til livlige internationale forbindelser. Blandt tidlige skriftlige kilder kendes fra England Bedas britiske krønike skrevet omkring 730'erne (Harrison 2001:94; Payne 1904, introduction). Beda omtaler læger og Anglo-Saksisk "Leechdom". En læge blev betegnet "leech" eller "leace" på angelsaksisk og der nævnes endog en navngiven læge ved navn, Cynefrid, som praktiserede omkring 680 (Payne 1904:23; Rubin 1970:65). Helgenen St. Aldhelm omtaler at der bliver undervist i medicin på en skole grundlagt af ærkebiskop Theodore i Canterbury ca. år 670 (Rubin 1970:64). Desuden findes oplysninger om at en kentisk konge ved navn Hrotere (kongens navn ses også stavet Hlothere (Harrison 2001:430)) døde i året 685 efter at en læge havde behandlet de sår, som han havde fået i et slag (Payne 1904:24).

Det vides, at den angelsaksiske boglærde Alcuin, som var knyttet til Karl den Stores hof havde nogen lægelig uddannelse (Rubin 1970:65). Der er desuden bevaret en medicinsk tekst fra vikingetiden, Bald's "Leechbook" (Wright 1955) og yderligere to medicinske manuskripter skrevet på angelsaksisk (Cameron 2006; Grattan og Singer 1971).

I det centrale Europa udøvede kristne

Ordner pleje af syge og gamle incl. Benedictinerorden der fra det 6. årh. oprettede en sådan omsorgsvirksomhed ved deres kloster Monte Casino i det sydlige Italien (Gotfredsen 1964:112). Men allerede efter at Cassiodorus grundlagde sit kloster, Vivarium, ligeledes i Italien omkring 540 blev der her undervist og uddannet i medicin (Baader 1978:127; Gøtzsche 2001:23). Den medicinske undervisning og uddannelse blev senere til datidens videnskabelige lægelige centrum og uddannelsessted i Salerno i nærheden af Neapel i Syditalien og kendes sikkert fra 9. årh. (Baader 1978; Gotfredsen 1964:122 ff.). Samtidigt har der i hele perioden fra Romerriget og senere, været fungerende hospitaler i den klassiske verden og i Europa. Et af de ældste kendte er et hospital i Cæsarea kendt fra 4. årh. Desuden kendes Biskop Masonas hospital i Merida, Spanien, og Hotel Dieu i Lyon, Frankrig, fra det 6. årh. Senere blev Hotel Dieu i Paris grundlagt fra det 7. årh. og Maria della Scala i Siena i det 9. årh. omtrent samtidigt med at irske munke grundlagde deres kendte hospital i St. Gallen i 820 (Gotfredsen 1964:111 f.).

Lægekunst var således slet ikke ukendt viden i Europa igennem hele jernalderen og vikingetiden og rejsende fra Uppåkra har haft mulighed for at stifte bekendtskab med lægekunst igennem hele perioden ved rejser udenlands både mod syd men også mod vest til det engelske område som også havde været underlagt Romerriget. Både militært og civilt var det muligt for Uppåkra-borgere at blive bekendt med lægekunsten. Vore fund af lægelige redskaber/kirurgiske instrumenter i Uppåkra tyder også på at stedets indbyggere har haft lægelig

viden og at de har udnyttet denne viden og anvendt de instrumenter som vi nu har identificeret.

Hvorledes lægekunsten har været praktiseret og i hvilket regi er det ikke muligt sikkert at udrede med vor nuværende informationer. Fra skandinavisk litteratur (Jónsson 1912:4) omtales Odin som helbreder, men den helbredende funktion kan meget vel være i form af ”runer” og ”galdr” og ikke nødvendigvis kirurgiske lægelige behandlinger hvortil der har været anvendt instrumenter. Dog omtales kirurgi i samme publikation (Jónsson 1912:8 ff.) og efterlader ingen tvivl om at der blev foretaget kirurgiske behandlinger i sagatidens Nordeuropa. En anden forfatter, Reichborn-Kjennerud (1923) gør rede for lægelig virksomhed beskrevet i sagaer og omtaler kirurgiske undersøgelser og behandling af sår (Reichborn-Kjennerud 1924:119 f.). Denne forfatter drager også en parallel mellem Odin som lægegud og Asklepios (Reichborn-Kjennerud 1923:37).

Sagalitteraturen giver oplysninger om lægelige behandlinger i vort eget område. Selv om disse beskrivelser er nedskrevet flere hundrede år senere end nogle af begivenhederne har fundet sted, må vi formode at de beskrevne lægelige behandlinger, kirurgisk sårbehandling, er blevet udført efter traditionelle principper der på nedskrivningstidspunktet allerede har været anvendt i århundreder. Tilmed da beskrivelserne af behandlingerne viser, at de er blevet udført efter de samme sårbehandlingsmetoder, som vore dages læger stadig anvender.

Vi kan derfor konkludere, at der har været praktiserende læger incl. kirurger i Uppåkra.

Referencer

- Ackerknecht, E. H. 1967. Primitive Surgery. Brothwell D. & Sandison, A. T. (eds). *Diseases in Antiquity, A Survey of the Diseases, Injuries and Surgery of Early Populations*. Springfield, Illinois. 635–650.
- 1971. Surgery and its Paradoxes. Walser, H. H. & Koelbing, H. M. (eds). *Medicine and Ethnology, Selected Essays*. Stuttgart. 95–114.
- Arriaza, B. T. 1995. *Beyond Death. The Chinchorro Mummies of Ancient Chile*. Washington.
- Baader, G. 1978. Die Schule von Salerno. *Medizinhistorisches Journal*, Band 13, Heft ½, Hildesheim. 124–145.
- Bartels, M. 1893. *Die Medicin der Naturvölker. Ethnologische Beiträge zur Uhrgeschichte der Medicin*. Leipzig.
- Bennike, P. 1985. *Palaeopathology of Danish Skeletons. A Comparative Study of Demography, Disease and Injury*. København.
- 2003. Ancient Trepanations and differential Diagnosis: A Re-Evaluation of Skeletal Remains from Denmark. Eds.: Arnott, R., Finger, S. & Smith, C. U. M. *Trepanation, History – Discovery – Theory*, London. 95–115.
- Bennion, E. 1979. *Antique Medical Instruments*. London.
- Bliquez, L. J. 1994. *Roman Surgical Instruments and Other Minor Objects in the National Archaeological Museum of Naples*. Mainz.
- Brongers, J. A. 1969. Ancient Old-World Trepanning Instruments. *Berichten van de Rijksdienst voor het Oudheidkundig Bodemonderzoek*, Jaargang 19, 1969. Haag. 7–16.
- Brotmacher, L. 1955. Medical Practice among the Somalis. *Bulletin of the History of Medicine*, Volume 29, Number 3, May-june 1955, Baltimore. 197–229.
- Brunn, W. von. 1928. *Kurze Geschichte der Chirurgie*. Berlin.
- Cameron, M. L. 2006. *Anglo-Saxon medicine*. Cambridge.
- Dana, C. L. 1919. Military and Civil Surgery Among the Ancient Romans. *The Proceedings of the Charaka Club*, Volume V. New York. 16–24.
- Davies, R. W. 1970. The Roman Military Medical Service. *Saalburg Jahrbuch, Bericht des Saalburg Museums*, XXVII, 1970, Saalburg. 84–104.
- Efskind, L., & Husfeldt, E., R, Ragnar; Husted, E. (red.). 1965. *Nordisk Lærebog i Kirurgi*, Bind 2, 8. Udgave. København.
- Eschebach, H. 1984. Die Arzthäuser In Pompeji. *Antike Welt, Sondernummer*, 15. Jahrgang 1984. Feldmeilen.
- Felkin, R. W. 1884. Notes on Labor in Central Africa. *Edinburgh Medical Journal* 29, Edinburgh. 922–930.
- Freeman, C. 1995. *Romernes Verden*. København.
- Frølich, A. 2009. *Jernaldrens Legekunst*. Højbjerg.
- Frølich, H. 1880. Ueber die Kriegschirurgie der alten Römer. *Archiv für klinische Chirurgie*, Fünfundzwanzigster Band, p. 285–321. Berlin.
- 1887. *Militärmedizin. Kurze Darstellung des gesamten Militär-Sanitätswesens*. Braunschweig. 1–18, 36–37.
- Gersdorff, H. v. 1540. *Feldbuch Der Wund / arzney / Sampt Vilen Instrumenten Der Chirurgen. Aus Dem Albucaasi Contrafant*. Strasszburg.
- Gostenčnik, K. 2001. Die Pinzetten aus der Werkstatt des Agathangelus. *Carinthia Romana und die Römische Welt. Festschrift für Gernot Piccottini zum 60. Geburtstag*. Klagenfurt. 429–438.
- Gotfredsen, E. 1964. *Medicinens Historie*. København. 1–149.
- Grattan, J. H. G. & Singer, C. 1971. *Anglo-Saxon Magic and Medicine*. Oxford.
- Grimm(-Halle), S. 1937. Ein Arztbesteck der römischen Zeit von Aschersleben, Kr. Aschersleben. *Sudhoffs Archiv für Geschichte der Medizin und Naturwissenschaften*. Band 29. Leipzig. 104–109.
- Gøtzsche, I. 2001. *Klostervæsen og sundhedsvæsen i Danmarks og Europas Middelalder*. København.
- Halioua, B. & Ziskind, Bernard. 2005. *Medicines in the days of the Pharaohs*. Cambridge, Massachusetts, and London, England.
- Hansen, U. Lund. 1987. *Römischer Import im Norden*. Nordiske Fortidsminder, Serie B, Bind 10. København.
- Harrison, D. 2001. *Krigere og helgener. Vesteuropas historie 400–800 e.Kr*. København.
- Heisters, D. L. 1724. *Chirurgie, In welcher Alles/ was zur Wund-Artzen gehöret, Nach der neuesten und besten Art/ gründlich abgehandelt/ In vielen Kupffer-Tafeln die neu-erfundene und dienlichste Istrumenten/ Nebst den bequemsten Handgriffen der Chirurgischen Operationen und Bandagen, deutlich vorgestellt werden*. Zweyte Auflage/viel vermehrt und verbessert. Nürnberg.
- Helgadóttir, G. P. 1985. Kvinner og Legekunst i den Norrøne Litteraturen. *Kvinnearbid i Norden fra vikingetiden til reformasjonen. Foredrag fra et nordisk kvinnehistorisk seminar i Bergen 3–7 august 1983*. Bergen. 17–29.

- Holmqvist, W. 1941. Medeltida munkkirurgi. *Svenska Läkartidningen, Organ för Sveriges Läkarförbund*, Stockholm den 14 november 1941, 38:e årg. Nr: 46. 2468–2475. Stockholm.
- 1961. En Vikingatida Sjukstuga på Helgö. *Lychnos* 1961. Uppsala. 24–36.
- Holmqvist, W.; Arrhenius, B. & Lundström, P. (eds). 1961. *Excavations at Helgö I*. Uppsala.
- Hoppe, Dr. Med. 1823. Noget om Brugen af Aareladninger i England. *Bibliotek for Læger* 1823, Tredje Bind. Kjøbenhavn. 231–243.
- Hæger, K. 2000. *The Illustrated History Of Surgery*. London.
- Ilkjær, J. 1993. Illerup Ådal. *Die Gürtel. Bestandteile und Zubehör. Jutland. Archaeological Society Publications XXV:3*. Textband, XXV:4, Tafelband. Aarhus.
- Jackson, R. 1994. The surgical instruments, appliances and equipment in Celsus' *De medicina*. *La Médecine de Celse, Aspects Historiques, Scientifiques et Littéraires*. Saint-Étienne. 167–209.
- 2003. A Roman Doctor's House at Rimini. *RAC/TRAC Roman Archaeology Conference & Theoretical Roman Archaeology Conference University of Leicester 3rd-6th April 2003*. Leicester.
- Jónsson, F. 1912. *Lægekunsten I Den Nordiske Oldtid*. København.
- Kaiser, C. 1998. *Krankheit und Krankheitsbewältigung in den Isländersagas Medizinhistorischer Aspekt und erzähltechnische Funktion*. Köln.
- Kirkup, J. 1986. The history and evolution of surgical instruments. V Needles and their penetrating derivatives. *Annals of the Royal College of Surgeons of England* (1986) vol. 68. London. 29–33.
- Kühlborn, J.-S. 1995. *Germaniam Pacavi. Germanien habe ich befriedet*. Münster.
- Künzl, E. 1983. Medizinische Instrumente aus Sepulkralfunden der römischen Kaiserzeit. *Sonderdruck aus den Bonner Jahrbüchern*, Band 182, 1982. Bonn.
- 1993. Antike Instrumente der Medizin, Pharmazie und Kosmetik im Albertinum Dresden. *Jahrbuch der Staatlichen Kunstsammlungen Dresden, Beiträge, Berichte* 1993, Band 24. Dresden. 7–13.
- 2000. Pompeji: Medizinische Versorgung einer römischen Stadt. *Zeitschrift praktische Augenheilkunde* (2000) Vol. 21. Heidelberg. 599–606.
- 2002. *Medizinische Instrumente der Römischen Kaiserzeit im Römisch-Germanisch Zentralmuseum*. Mainz.
- Lindblom, G. 1920. The Akamba, In *British East Africa*. An ethnological monograph. *Archives D'Études Orientales Publiées par J.-A. Lundell*, Vol. 17. Uppsala. 311–320.
- Lisowski, F. P. 1967. Prehistoric and Early Historic Trepanation. Brothwell D. & Sandison, A. T. (eds). *Diseases in Antiquity, A Survey of the Diseases, Injuries and Surgery of Early Populations*. Springfield, Illinois. 651–672.
- Lund, A. A. 1993. *De etnografiske kilder til nordens tidlige historie*. Århus.
- Majno, G. 1991. *The Healing Hand. Man and Wound in the Ancient World*. Cambridge, Massachusetts/London.
- Margetts, E. L. 1967. Trepanation of the Skull by the Medicine-men of Primitive Cultures, with Particular Reference to Present-day Native East African Practice. D. Brothwell & Sandison, A. T. (eds) *Diseases in Antiquity, A Survey of the Diseases, Injuries and Surgery of Early Populations*. Springfield, Illinois. 673–701.
- Mariani-Costantini, R., Catalano, P., Gennaro, F. di, Tota, G. di & Angeletti, L. R. 2000. New light on craniel surgery in ancient Rome. *The Lancet*, Vol. 355, January 22, 2000, London. 305–307.
- Matthäus, H. 1989. *Der Arzt in römischer Zeit. Medizinische Instrumente und Arzneien*. 25 Jahre Limesmuseum Aalen. Aalen.
- Merker, M. 1910. *Die Masai. Ethnographische Monographie eines ostafrikanischen Semitenvolkes*. Berlin.
- Møller-Christensen, V. 1938. *The History of the Forceps*. Copenhagen/London.
- 1958. *Bogen om Æbelholt Kloster*. København.
- Navarro, J. M. de. 1955. A Doctor's Grave of the Middle La Tène Period from Bavaria. *Proceedings of the Prehistoric Society for 1955*, New Series, Vol. XXI, London. 231–248.
- Norn, M. 2000. Øjeninstrumenternes historie – fra stærstikkernål og øjespejl til moderne teknik. *Medicinsk-Historisk Museums Småskrifter* 9. København.
- Ogilvie, W. H. 1938. Mr. W. H. Ogilvie's Lecture. *Transactions of the Institute of British Surgical Technicians*, Vol. 3, September, 1938. London. 66–71.
- Ortalli, J. 2000. Illustrationer fra: Rimini: La Domus "Del Chirurgo". *Aemilia*, V. 15.3. Venezia.
- Pahl, W. M. 1987. Operationen am Schädel im alten Ägypten. Neurochirurgische Eingriffe an Mumien nachgewiesen. *Forschung, Mitteilungen der Deutsche Forschungsgemeinschaft*, Vol. 2, 1987. Weinheim. 24–28.
- Parry, T. W. 1923. Trephination of the Living Human

- Skull in Prehistoric Times. *British Medical Journal*, Volume 1, January to June. London. 457–460.
- Payne, J. F. 1904. English medicine in the Anglo-Saxon times. *The Fitz-Patrick Lectures for 1903*. Oxford. 1–62, 83–94.
- Petersen, Overlæge. 1853. Erfaringer om Nyttens af Aareladning i Behandlingen af Cholera. *Hospitals-Meddelelser, Tidsskrift for praktisk Lægevidenskab*, Sjette Bind 1853. Kjöbenhavn. 635–646.
- Porter, R. 1999. *The Greatest Benefit to Mankind. A Medical History of Humanity from Antiquity to the Present*. London. 1–134.
- Rains, A. J. H., Capper, W. M., Charnley, J., Cleland, W. P. & Knight, G. 1968. *Bailey & Love's Short Practice of Surgery*. Fourteenth Edition. London.
- Reiche, A. & Schalles, H. J. 1987. *Arbeit. Handwerk und Berufe in der römischen Stadt*. Köln.
- Reichborn-Kjennerud, I. 1923. Lægerådene i den Eldre Edda. *Maal og Mine, Norske Studier*. Kristiania. 1–57.
- 1924. Eddatidens medicin. *Arkiv För Nordisk Filologi*, Fyrtionde Bandet, Ny Följd. Trettiosjätte Bandet. Lund. 103–148.
- Rubin, S. 1971. The medical practitioner in Anglo-Saxon England. *The Journal of The Royal College of General Practitioners*, Volume XX. London. 63–71.
- Rutkow, I. M. 2000. On Scalpels and Bistouries. *Archives of Surgery*, Volume 135, March 2000. Chicago. 360.
- Sachs, M. 2000. *Geschichte der Operativen Chirurgie*. Band 1, Historische Entwicklung chirurgischer Operationen. Heidelberg. 11–40.
- Salazar, C. F. 2000. The treatment of War Wounds in Greco-Roman Antiquity. Scarborough, J. (ed.). *Studies in Ancient Medicine*, volume 21, 1–8, 9–53, 68–83, 230–249. Leiden. 1–8, 9–53, 68–83, 230–249.
- Schlüter, W. 1999. The Battle of the Teutoburg Forest: archaeological research at Kalkriese near Osnabrück. Roman Germany. Studies in Cultural Interaction. *International Roman Archaeology Conference Series. Journal of Roman Archaeology*, Supplementary Series, no 32. Portsmouth, Rhode Island. 125–159
- (ed.). 1993. *Kalkriese – Römer im Osnabrücker Land*. Osnabrück.
- Schlüter, W. & Wiegels, R. (Hg.). 1999. *Rom, Germanien und die Ausgrabungen von Kalkriese*. Osnabrück.
- Schmid, J. 1673. *Instrumenta Chirurgica*. Augspurg.
- Schvltetvs, J. 1666. *Armamentarium Chirurgicum, Bipartitum*. Francofvrti.
- Simpson, J. 1872. Was The Roman Army Provided With Medical Officers? *Archaeological Essays* Vol. II. Edinburgh. 197–227.
- Stettler, A. 1982. Der Instrumentschrank von Kom Ombo. *Antike Welt*, 13. Jahrgang, 1982, Heft 3. Mainz. 48–53.
- Sullivan, R. 1998. Proto-surgery in ancient Egypt. *ACTA MEDICA* (Hradec Králové) 1998, Vol. 41, No. 3. Kalendova. 109–120.
- Teegen, W.-R. 2000. Gesundheit und Krankheit der Germanen. Sailer, M. & Roeder A. (Hg.). *Gold für die Ewigkeit – Das Germanische Fürstengrab von Gommeren*. Halle. 78–81.
- Vedel, E. 1872. Den ældre Jernalders Begravelser på Bornholm (Hertil Pl. 1 til 9) samt tillæg. *Aarbøger for Nordisk Oldkyndighed og Historie* 1872. Kjöbenhavn. 1–184.
- 1886. *Bornholms Oldtidsminder og Oldsager*. Kjöbenhavn.
- Wiegels, R. & Woesler, W. (Hg.). 1995. *Armenius und die Varusschlacht. Geschichte – Mythos – Literatur*. Osnabrück.
- Withington, E. T. 1999. *Hippocrates Volume III*. London.
- Wright, C. E. 1955. *Bald's Leechbook, British Museum Royal Manuscript*. Copenhagen.
- Zachrisson, T. 2004. The holiness of Helgö. Exotic and sacred finds from Helgö. Exotic and sacred finds from Helgö. Clarke, H. & Lamm, K. (red.). *Excavations at Helgö XVI*. Stockholm. 143–175.

Titler hvor der ikke er anført nogen forfatter af værket

- Anvisning til Blodudtømmelse ved Aareladning og Kopsætning.
- Udarbejdet for Jordemødre ved Sundhedskollegiets Foranstaltning. København 1910.
- Down Bros. Ltd. A Catalogue Of Surgical Instruments 1914, London. 180–183, 207.
- Simonsen & Weel. Katalog 2000. København.
- Pilling European Design, Surgical Instruments. N. C. Nielsen. Uden år. Le Faget.
- Uden forfatter, Sundhedsstyrelsen: 1961. Krigslæsioner. Første Lægelige Behandling. Kirurgisk Førstebehandling. Lægens Håndbog. København.
- Simonsen & Weel er navnet på et instrumentmager firma, det er ikke forfatterne til katalogindholdet. Disse kataloger er bøger med fortegnelse over hvilke instrumenter som firmaet sælger.

Katalog

SCALPELLER

1.



Fig. 1

Kirurgisk kniv, scalpel.

Uppåkra, ID 203037, Fnr 3690, LUHM 31 251.

Fragtment af **Knivsblad** af jern med konkav ryg og stærkt konveks halvmåneformet æg. Fragmentets **længde** er 6 cm, største **bredde** 2,2 cm og største **bredde over ryggen** 0,3 cm. Skafttungen er ikke bevaret.

En parallel til denne er udgravet i Illerup Ådal (I 880 LES) og opbevares på Moesgaard Museum, Århus,

2.



Fig. 2

Kirurgisk kniv, scalpel.

Uppåkra, ID 29719, Fnr 12040, LUHM 31 000.

Knivsblad af jern med lige ryg og æg, stærkt

tilspidset blad. Ryg og æg er næsten parallelle. **Knivsbladets længde** 2,9 cm, største **bredde** 0,8 cm og største **bredde over ryggen** 0,4 cm. **Skafttungen** måler i **længden** 1,5 cm, bredde over skafttungens ryg 0,4 cm og har en **bredde over ryggen** på 0,4 cm.

Blad og skafttunge er tilsammen 4,3 cm langt. En parallel til denne kniv er udgravet på Helgö (SHM Dnr F 7184, bar code 431679) og opbevares på Statens Historiska Museet i Stockholm.

3.



Fig. 3

Kirurgisk kniv, scalpel.

Uppåkra ID 726, Fnr 726, LUHM 31 000.

Knivsblad af jern med let konveks ryg og konveks æg.

Knivsbladets længde 2,9 cm, største **bredde** 1 cm og største **bredde over ryggen** 0,2 cm. **Skafttungen** måler i **længden** 1,5 cm, bredde 0,6–0,3 cm og har en **tykkelse over ryggen** på 0,15 cm.

Blad og skafttunge er tilsammen 4,4 cm langt. Paralleller til denne kniv er udgravet på Helgö (SHM 25 726, Nr 2725) og opbevares på Statens Historiska Museum, Stockholm; samt på Bornholm, Sorte Muld (7787, I 191 x 824 R) som opbevares på Bornholm Museum.

4.



Fig. 4

Kirurgisk kniv, scalpel.

Uppåkra, ID 29745, Fnr 12066, LUHM 31 000.

Knivsblad af jern med konveks ryg og æg, stærkt tilspidset blad.

Knivsbladets længde 3 cm, største **bredde** 1 cm og største **bredde over ryggen** 0,3 cm.

Skaftungen er afrundet, ikke brækket, den måler i **længden** 2,7 cm, **bredde** 1,0–0,6 cm og største **tykkelse over ryggen** er 0,2 cm. Blad og skafttunge er tilsammen 4,3 cm langt.

5.



Fig. 5

Kirurgisk kniv, scalpel.

Uppåkra, ID10417, Fnr.10417, LUHM 31 000.

Knivsblad af jern med lige ryg og let konveks æg, noget tilspidset blad.

Knivsbladets længde 5,5 cm, største **bredde** 0,8 cm og største **bredde over ryggen** 0,2 cm.

Skaftungen måler i **længden** 1 cm, bredden

måler 0,2 cm og største **tykkelse over ryggen** er 0,2 cm.

Blad og skafttunge er tilsammen 6,5 cm langt.

6.



Fig. 6

Kirurgisk kniv, scalpel.

Uppåkra, ID 202500, Fnr 2385, LUHM 31 251.

Knivsblad af jern med næsten lige ryg og æg, stærkt tilspidset blad.

Knivsbladets længde 6 cm, største **bredde** 1,2 cm og største **bredde over ryggen** 0,3 cm.

Skaftungen måler i **længden** 2,7 cm, **bredde** 0,7–0,5 cm og største **tykkelse over ryggen** er 0,2 cm.

Blad og skafttunge er tilsammen 8,3 cm langt.

7.



Fig. 7

Kirurgisk kniv, scalpel.

Uppåkra, ID 204108, Fnr 3961, 31251.

Knivsblad af jern med let konveks ryg og lige æg og tilspidset blad.

Knivsbladets længde 4,3 cm, største **bredde** 1 cm og største **bredde over ryggen** 0,2 cm.

Skaftungen måler i **længden** 1,1 cm, **bredde** 0,5 cm og største **tykkelse over ryggen** er 0,25 cm.

Blad og skafttunge er tilsammen 5,8 cm langt.

8.



Fig. 8

Kirurgisk kniv, scalpel.

Uppåkra, ID 29553, Fnr 11874, LUHM 31 000.

Knivsblad af jern med lige ryg og konveks æg, tilspidset blad.

Knivsbladets længde 4,7 cm, største **bredde** 1 cm og største **bredde over ryggen** 0,25 cm.

Skafttungen måler i **længden** 2,7 cm, **bredde** 0,4 cm og største **tykkelse over ryggen** er 0,2 cm.

Blad og skafttunge er tilsammen 7,2 cm langt. NB. Genstanden er indstøbt i parafin.

9.



Fig. 9

Kirurgisk kniv, scalpel.

Uppåkra, ID 201924, Fnr 1819, LUHM 31 251.

Knivsblad af jern med konveks ryg og æg, stærkt tilspidset blad.

Knivsbladets længde 6,5 cm, største **bredde** 1,5 cm og største **bredde over ryggen** 0,25 cm.

Skafttungen måler i **længden** 3,5 cm, største

bredde 1 cm og største **tykkelse over ryggen** er 0,3 cm.

Blad og skafttunge er tilsammen 9,7 cm langt.

10.



Fig. 10

Kirurgisk kniv, scalpel.

Uppåkra, ID4483, Fnr 4483, LUHM 31 000.

Knivsblad af jern med lige ryg og let konveks æg, stærkt tilspidset blad.

Knivsbladets længde 7,3 cm, største **bredde** 1,4 cm og største **bredde over ryggen** 0,2 cm.

Skafttungen måler i **længden** 3 cm, største **bredde** ca. 0,9 cm og største **tykkelse over ryggen** er 0,2 cm.

Blad og skafttunge er tilsammen 10,2 cm langt.

En parallel til denne kniv er udgravet på Bornholm, Sorte Muld (7409, 1191 x 211_2a), og opbevares på Bornholm Museum.

11.



Fig. 11

Kirurgisk kniv, scalpel.

Uppåkra, ID 206987, Fnr. 6787, LUHM 31 251.

Knivsblad af jern med konveks ryg og æg, stærkt tilspidset blad.

Knivsbladets længde 6,3 cm, største **bredde** 1,5 cm og største **bredde over ryggen** 0,3 cm. **Skafttungen** måler i **længden** 3,5 cm, i **bredden** 1–0,35 cm og største **tykkelse over ryggen** er 0,3 cm.

Blad og skafttunge er tilsammen 9,5 cm langt.

12.



Fig. 12

Kirurgisk kniv, scalpel.

Uppåkra, ID 29393, Fnr 11759, LUHM 31 000.

Knivsblad af jern med konveks ryg og lige æg, stærkt tilspidset blad.

Knivsbladets længde 3,5 cm, største **bredde** 1,2 cm og største **bredde over ryggen** 0,3 cm. **Skafttungen** måler i **længden** 2 cm, i **bredden** 1 cm–0,4 cm og største **tykkelse over ryggen** er 0,3 cm.

Blad og skafttunge er tilsammen 5 cm langt. NB. Genstanden er indstøbt i parafin.

Paraller til denne kniv er udgravet på Helgö (SHM nr 887) og opbevares på Statens Historiska Museet, Stockholm; samt på Bornholm, Sorte Muld (8139, 1191 x 453 R) som opbevares på Bornholm Museum i Rønne.

13.



Fig. 13

Formentligt kirurgisk kniv, scalpel.

Uppåkra, ID 203836, Fnr 3689, LUHM 31 251.

Knivsblad af jern med konveks ryg og æg, stærkt tilspidset blad.

Knivsbladets længde 6 cm, største **bredde** 2 cm og største **bredde over ryggen** 0,3 cm. **Skafttungen** måler i **længden** 2 cm, i **bredden** 1,7–0,8 cm og største **tykkelse over ryggen** er 0,3 cm.

Blad og skafttunge er tilsammen 7,5 cm langt.

14.



Fig. 14

Knivsblad af jern.

Uppåkra, ID 200571, Fnr 535.

Knivsblad af jern med konveks ryg og lige æg, stærkt tilspidset blad.

Knivsbladets længde 4,5 cm, største **bredde** 1,2 cm og største **bredde over ryggen** 0,2 cm. **Skafttungen** måler i **længden** 0,6 cm, i **bredden**

den 1,1–1 cm og største **tykkelse over ryggen** er 0,2 cm.

Blad og skafttunge er tilsammen 5 cm langt.

De 14 **scalpeller** har en **gennemsnitlig største rygbredde** incl. udtalt korrosion og parafin-coatning på: **0,26 cm**.

Af de 14 **scalpeller** har 10 bevaret **skafttunge**, disses **gennemsnitlige maximale længde** er: **2,5 cm**.

SONDER

15.



Fig. 15

Fragment af knopsonde.

Uppåkra ID 296658, Fnr 6472, LUHM 31 251.

Fragment af en knopsonde af jern den formentlige olivenformede knop er bræket af. Fragmentets **længde** ca. 13 cm. Skaftets tværsnit er kvadratisk og hver side måler ved den afbrækkede knop 0,2 cm x 0,2 cm og ved spatel-enden 0,3 x 0,3 cm. Spateldelen er 4,5 cm **lang**, 0,5 cm **bred** ved enden og 0,35 cm ved skaftet. **Tykkelsen** er ved skaftet 0,3 cm og ved afslutningen 0,15 cm.

Sondefragmentet er indstøbt i paraffin.

16.



Fig. 16

Formentligt et fragment af en sonde.

Uppåkra ID 29617, Fnr 11938, LUHM 31 000.

Fragment af en knopsonde af jern kun spateldelen med forbindelsen til skaftet er bevaret. Fragmentets **længde** måler 5,4 cm, mod det afbrækkede skaft er fragmentet cirkulært med en **diameter** på 0,3 cm. Spatelens del mod skaftet er ligeledes cirkulært og har en største **diameter** på 0,6 cm, spateldelens største **bredde**, modsat skaftet, er 0,9 cm, hvor materialets **tykkelse** er 0,2 cm.

PINCETTER

17.



Fig. 17

Pincet anvendelig til kirurgisk brug.

Uppåkra, ID 38348, Fnr 10089, LUHM 31 000.

Pincet af bronze. **Længde** ca. 8 cm, hovedets **diameter** 0,5, **bredde** ved pincettens tang 0,4 cm,

materialetykkelse ved **tangen** 0,1 cm, ved den **omvundne ring** 0,3 cm og **ved hovedet** 0,2 cm.

NÅLE

18.



Fig. 18

Uppåkra ID 209240, Fnr 9000, LUHM 31 251.

Nål af bronze uden øje tilspidset i den ene ende, **længde** 4,2 cm, nålens tværsnit er let rektangulær og måler i hele forløbet 0,1 x 0,2 cm dog mod spidsen mindre end 0,1 cm.

19.



Fig. 19

Uppåkra ID 200556, Fnr 520, LUHM 31 251.

Nål af jern uden øje tilspidset i den ene ende, **længde** 5,2 cm, nålens tværsnit er let rektangulær og måler i hele forløbet 0,15 x 0,2 cm.

20.



Fig. 20

Uppåkra ID 203241, Fnr 3120, LUHM 31 251.

Nål af jern med en knop i den ende, modsat spidsen, **længde** 4,7 cm, **diameter** ved knoppen 0,2 cm, på midten ca. 0,15 cm og ved spidsen ca. 0,1 cm.

21.



Fig. 21

Uppåkra ID 201764, Fnr 1660, LUHM 31 251.

Nål af jern, uden øje, afladet i den ende der er modsat spidsen. **Længde** 5,2 cm **modsat spidsen måler** nålen 0,1 x 0,3 cm, på **midten** måler den ca. 0,1 x 0,2 cm og **ved spidsen** ca. 0,1 cm i **diameter**.

22.



Fig. 22

Uppåkra ID 200686, Fnr 650, LUHM 31 251.

Nål af jern, uden øje, **længde** 4,5 cm, **diameter** modsat spidsen 0,2 cm, på midten 0,15 cm og ved spidsen ca. 0,05 cm.

23.



Fig. 23

Uppåkra ID 6004, Fnr 6004, LUHM 31 000.

Nål af jern, med øje. Nålen er ret korroderet og øjet modsat spidsen er ikke helt bevaret. Den bevarede del har en tydelig sulcus i nålens længderetning. Nålen har nu en **længde** på ca. 5,5 cm og en **diameter** på ca. 0,2 cm.

24.



Fig. 24

Uppåkra ID 206232, Fnr 6054, LUHM 31 251.
Nål af bronze med kun lidt bevaret af et øje. Nålens **længde** er ca. 5 cm, **diameter** ved øjet 0,15 cm og ved spidsen ca. 0,05 cm.

ÅRELADNINGSJERN

25.



Fig. 25

Uppåkra ID 204661, Fnr. 4506 LUHM 31251.
Fragment af åreladningsjern fremstillet af jern. Nuværende **længde** 2,8 cm, **æggens længde** 1,5 cm, største **bredde** over ryggen 0,2 cm. **Længden** af det bevarede **skaft** 1 cm, **skaftets tværsnit** er rektangulært og måler 0,2 x 0,4 cm.

TREPANATIONSSAV ?

26.



Fig. 26

Uppåkra ID 209839, Fnr 9543, LUHM 31 251.

Trepanationssav ?

Halvmåneformet sav (?) af jern med få synlige savtakker (?) på den konvekse side. Savens samlede **længde** 5,7 cm, skafttungen sandsynligvis brækket. Ægsiden er 4 cm **lang** og 1,2 cm **bred** med en **bredde** over ryggen på 0,3 cm. Skafttungen måler nu 2,5 cm i **længden**, 0,9–0,8 cm i bredden og **bredde** over ryggen er 0,3–0,4 cm.

Genstanden er ret korroderet. Ud fra design/form og størrelse samt dimensioner er den mest sandsynlige tolkning at genstanden er en trepanationssav. En scalpel er også sandsynlig tolkningsmulighed. Der findes både en afbildning fra en makedonsk grav vist på Fig. 17 som nr 7 og en lignende kniv fra Ejsbøl (Frølich 2009:75, E988968).

Et tak til Historiska Museet, Lund, til fotograf Bengt Almgren for foto af alle genstande i katalogen samt til Jerry Rosengren for utrætteligt godt samarbejde.

Krigarna från Uppåkra

1 000 år i järnålderssamhällets tjänst

Bertil Helgesson

Abstract

Weapons and parts of warriors' equipment from Iron Age Scandinavia are usually found in graves and as booty sacrifices. In Uppåkra most weapons are found at the settlement, although context, composition and frequency vary over time. In this paper the weapon finds from Uppåkra are presented and discussed.

It is obvious that there are plenty of weapons at Uppåkra, even in periods when weapon graves are almost absent from the hinterland. This is most striking during the Migration Period as well as the early Merovingian Period. It is suggested that there were warriors connected with Uppåkra and probably there was a garrison at the place. Furthermore, there might have been armourers workshops at the place with the task of keeping the warriors well equipped.

The presence of warriors at Uppåkra is perhaps the secret behind the fact that the place managed to maintain power for more than a thousand years.

Bertil Helgesson, Regionmuseet Kristianstad/Landsantikvarien i Skåne, Box 134, 291 22 Kristianstad
bertil.helgesson@regionmuseet.se

Inledning

Fram till 1997 var Uppåkra en ”känd doldis” inom skandinavisk järnåldersarkeologi, och trots att det fanns åtskilliga referenser till platsen sedan tidigare, var dess utbredning och betydelse dåligt kända. Sett i backspegeln av en ca 10-årig period av arkeologiska undersökningar kan det konstateras att Uppåkra för evigt tagit en plats i järnåldersarkeologins finrum. Uppåkra utmärker sig på många sätt, bl.a. genom att kunna uppvisa en unik kontinuitet och att många funktioner var knutna till platsen som normalt inte kan beläggas på de flesta andra järnåldersboplatser. De 10 åren av arkeologiska undersökningar av Uppåkra har också förärats med en lång rad publika-

tioner som avhandlar olika aspekter, där Uppåkra och järnålderns samhälle utgör centrala delar. I dessa publikationer (Uppåkrastudier 1–10) finns många arbeten som tar sina direkta utgångspunkter i det arkeologiska materialet från Uppåkra.

Fyndmaterialet från Uppåkra uppvisar likheter med det från många platser från järnåldern inom ett stort nordeuropeiskt område, men det finns också stora skillnader. Unikt för Uppåkra är den stora mängden fynd med datering från sen keltisk järnålder och fram i tidig medeltid. Många föremål är helt unika och/eller av yppersta kvalitet. Unikt är också de många fynden av icke sydsandinavisk till-

verkning och påtagliga spår av en specialiserad produktion, där exempelvis guld-, brons- och hornhantverk är väl belagda. Ytterligare en stor kategori av fynd utgörs av delar till krigarutrustningar, här sammanfattat som vapenfynd. Som vapenfynd räknas vapnen, delar till krigarnas utrustning och delar till den beridne krigarens utrustning.

Vapenfynden från Uppåkra är en förhållandevis stor, och hittills också förbisedd, fyndkategori. I detta arbete kommer följande problem att diskuteras:

- Karaktären på Uppåkraramaterialet-typer, kronologi, spridning, kontext
- Uppåkrarafyndens betydelse-hur de kan förstås utifrån Uppåkra, andra vapenfynd och järnålderns samhälle.

Källkritik

Det var inte okänt att det fanns vapenfynd från Uppåkra när de förnyade undersökningarna inleddes 1996. I Vifots klassiska publikation över undersökningarna 1934 beskrivs ett svärdshjalt med datering till vikingatid (Vifot 1936). En amatörarkeolog som fältvandrat i Uppåkra under många år kunde visa på ett område där han hade påträffat flera lans- och spjutspetsar. Hans samling omfattade ca 10 st, vilka redovisas nedan. Majoriteten av vapenfynden från Uppåkra har framkommit vid arkeologiska undersökningar och vid metalldetekteringar av ploggången under åren 1996–2005.

Kontext och fyndomständigheter för vapenfynden från Uppåkra varierar och detta måste sättas i relation till vilka aspekter man kan lägga på materialet. Det material som finns från amatörarkeologens samling är lösfynd och de exakta fyndplatserna är inte kända. Bättre är det med de fynd som påträffats vid metalldetekteringar. De är inmätta till exak-

ta fyndplatser, men kan samtidigt ha legat i ploggången ett tag och därmed ha förflyttats en bit av jordbruksredskap. Det har gjorts en undersökning av fragment med passning från platsen (Paulsson 1999:48). Denna visade att förflyttning av material i sidled, i de flesta fall, inte var alltför stor, ibland bara några meter. Det är dock omöjligt att knyta många av de detektorfunna vapenfynden till någon specifik kontext. Bäst är förstås den delen av fyndmaterialet som framkommit vid arkeologiska undersökningar, men här kommer andra problem in. De flesta vapenfynden påträffades i en igenfylld svacka strax norr om det s.k. kulhuset (makerade med D i Tab. 1) (Helgesson 2004). Denna fyndplats är en sluten kontext med många vapenfynd. Samtidigt måste man ta hänsyn till den kronologiska spridning som finns i detta material. Denna indikerar att deponeringar i svackan har skett under en ansevärd tid, eller att vapenfynden samlats på annan plats under lång tid för att slutligen deponeras. Flera andra fynd kommer från slutna kontexter, främst kulturlager, och dessa måste också tolkas med viss försiktighet. På en plats som Uppåkra har det förstås pågått en mängd aktiviteter och sannolikheten för omlagring med sekundärdeponerat material som resultat är överhängande. Enstaka föremål kan sekundärt ha hamnat i senare bildade kontexter, ibland helt omedvetet.

Vilket källvärde har då vapenfynden från Uppåkra och hur kan man använda materialet för olika analyser? En första analys är förstås att dela upp materialet i typer och det är tydligt att det finns många typer och former som är standardiserade, och välkända från andra platser. Många av dessa typer är också tämligen tidsbundna och går att datera inom mer eller mindre snäva tidsramar. Materialet lämpar sig också för att göra spridningsanalyser inom boplatserna, dvs. att undersöka om

det finns eventuella koncentrationer. När det sedan gäller fyndkontexten är detta ett problem. Många fynd kommer från ploglagret och har således påträffats i sekundära lägen. Samtidigt är fynden funna inom ett område med en dokumenterat omfattande bosättning med ett ovanligt rikt fyndmaterial och en osedvanlig kontinuitet. Detta är också en kontext och i en nyanserad diskussion kan man kontrastera Uppåkra som fyndplats mot gravar och våtmarker som är de traditionella fyndplatserna för vapenfynd. Kan man dessutom relatera till kända, underliggande konstruktioner spelar de detektorfunna föremålen en stor roll för förståelsen av hur platsen var organiserad. Här kan diskussionen hållas på en mera generell nivå där fyndbilder kontrasteras mot varandra.

Ett viktigt faktum när det gäller de detektorfunna vapenfynden är de prioritetringar som gjorts vid själva sökningarna. I de flesta fall har man diskriminerat järn vilket kan ha givet en skev fördelning av vissa föremålstyper. Det kan nämnas att de flesta vikingatida svärdsknapparna från Tissø är av järn (muntl. Lars Jørgensen).

Vapenfynden från Uppåkra

Det samlade vapenfyndsmaterialet som kommer att analyseras här består av 566 föremål. Genomgången kommer att göras efter vapentyp och kronologi. I genomgången utelämnas några fyndkategorier av osäker art. Det gäller exempelvis knivar och yxor som ibland påträffas i vapengravar (jfr Nørgård Jørgensen 1999). Det är dock osäkert om de skall uppfattas som vapen på en plats som Uppåkra. De kan lika gärna ha varit redskap vid husbyggnation eller hornhantverk. Pilspetsarna redovisas i tabellen men diskuteras inte vidare. Den stora mängden kronhjortshorn från platsen (Helgesson 2002:52) tyder på en omfattande jakt som

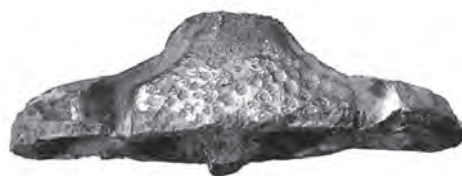

29 mm

U 4179



21 mm

U 4212



39 mm

U 7132



39 mm

Fig. 1. Svärdsknappar. U 4179, U 4212 och U 7132.

bör ha skett med pil och båge. Vid konflikter har förstås pilbågar kunnat användas som effektiva vapen.

Svärd (Fig. 1)

Några hela svärd har inte framkommit vid Uppåkraundersökningarna men däremot flera delar av svärd och svärdsskidor. Dessa kan delas in i svärds klinga, svärdsknapp, svärds hjalt, vettrem, svärds kidebeslag och doppsko.

Svärdsklinga

En bit av en svärdsklinga av brons kommer från platsen, men denna skall säkerligen dateras till bronsåldern (muntl. Rolf Petré). Av klingor till svärd av järn har endast ett fragment påträffats i Uppåkra (Id 203990). Det rör sig om en del av spetsen till ett tveeggat svärd, men fragmentet är för litet för att bestämmas närmare. Två fragment upptagna som spetsar kan vara delar av svärdsklingor, men lika gärna delar av lansspetsar (Id 206992, Id 206995).

Svärdsknappar

Inte mindre än 29 svärdsknappar har påträffats i Uppåkra. Äldst är en svärdsknapp av brons, förgylld och med volutornamentik (U6399) (Hårdh 2002:44, Fig. 8). Knappen har flera paralleller i nordiska material. Typen finns representerad i Sjörupsfyndet från centrala Skåne (Norberg 1931; Fabech 1990; SMH 2663). Den har också nära paralleller i Nydam IV (jfr Jørgensen & Vang Pedersen 2003:281, Fig. 34; Vang Pedersen 2003:288, Fig. 3), där en svärdsknapp med volutornamentik är mycket snarlik Uppåkraknappen. En annan svärdsknapp från Nydam IV har djurornamentik i stil I. Nydam IV dateras till 400–475 e.Kr (Jørgensen & Vang Pedersen 2003:281), vilket också borde gälla för Uppåkraknappen.

En talrik grupp av svärdsknappar från Uppå-

kra är de s.k. pyramidformade svärdsknapparna av typ SP2 med 17 exemplar (U861, U4179, U4212, U4259, U4584, U5101, U5457, U5615, U7132, U9797, U11176, U28972, U29034, U37265, U37918, U37996, U38384) (Nørgård Jørgensen 1999:70f). Nørgård Jørgensen tar upp tre exemplar från Bornholm och tre från Gotland, och daterar dem till faserna I (520/530–560/570 e.Kr.) och II (560/570–610/620 e.Kr.). SP2 förekommer också i gotländska gravar från äldre germansk järnålder (Ibid.) och i flera exemplar från Nydam IV (Jørgensen & Vang Pedersen 2003:282). Det är alltså en form som kan ha varit i bruk under ca 200 år. Både att typen är frekvent förkommande, och de små variationer som finns gör att SP2 bör uppfattas som en standardtyp. En knapp skiljer sig markant från de andra genom att ha stämpelornamentik och att knappen är förgylld. Den har också stödplattor applicerade längs kortsidorna. Det har inte varit möjligt att finna några paralleller till denna knapp.

Svärdsknapp av typ SP3 (Nørgård Jørgensen 1999:71) finns i fyra exemplar från Uppåkra (U4259, U4775, U5615, U28935). På två knappar finns nitar kvar för infästningen till hjaltet. En av svärdsknapparna är unik genom att ha två fästhål i ena kanten och ett i den andra (U28935). Ingen av knapparna har ornamentik. Dateringen av SP3 kan sättas till fas II (560/570–610/620 e.Kr.) eller III (610/620-ca 680 e.Kr.) (Ibid.:142ff.).

Två svärdsknappar från Uppåkra (U1151, Id 204284) är av typ SP7 (JP A) (Nørgård Jørgensen 1999:75). De är av järn, varav en med inlagda guld- och silvertrådar i geometriska mönster och en annan med buckelornamentik i järnet. Typen kan dateras till faserna IV (680–740/750 e.Kr.) och V (740/750–800 e.Kr.) (1999:148ff.).

Två svärdsknappar från Uppåkra (lösfynd, Sch. 1 B, fnr 8) är av typ SP8 (JP H) (Nør-

gård Jørgensen 1999:75f). De är båda av järn och den ena har inlagda trådar av guld. Typen är vanligt förekommande och Petersen menar att den tillhörde den ”vanlige” krigaren (1919:94ff.). SP8 kan dateras till fas VII eller ca 830/840–900 e.Kr (Nørgård Jørgensen 1999:151ff.).

En svärdsknapp är av typ JP O och har en enkel geometrisk ornamentik (U2001). Strömberg daterar denna typ till 900-tal och visar att typen har en utbredning till NV Europa (Strömberg 1961a:137). Ett par nära paralleller kommer från Skanör och Kvistofta i Skåne (Strömberg 1961b:44, 56).

Svärdshjalt

Från Uppåkra kommer ett fragment av en tysk Goldgriffspatha av typ Flonheim-Gültingen (U28726). Fragmentet är av järn och har kvadriska granater innefattade i ett cellverk av silver och med väffelbleck av guld. Kvaliteten är mycket hög och dateringen är till äldre germansk järnålder (Hårdh 2003:63).

I redogörelsen för de första undersökningarna av Uppåkra publicerar Vifot ett svärdshjalt (1936). Detta kan dateras till vikingatid.

Vettrem

Från Uppåkra kommer fyra fragment från vettremmar till svärd som alla påträffats vid metalldetekteringarna (U107, U413, U1239, U9844). En parallell till U107 står att finna på ett svärd från en båtkammargrav från Hedeby med datering till mitten av 800-talet (Viking og Hvidekrist 1992:Katalog 171). U1239 är ornerad med stiliserade djurhuvuden som närmast ansluter till Borre-stil. Denna kan dateras till omkring 900. De övriga två vettremmarna har inte varit möjliga att finna paralleller till.

Svärdskidebeslag

Ett avlångt svärdskidebeslag (U359) har rund mittplatta och två T-formade fästplattor. Beslaget har enkel stämpelornamentik. Det finns flera paralleller till detta beslag i nordiska material. Ett beslag med fyrkantig mittplatta kommer från Nydam mose. Beslaget har en ornamentik med stämplor och stjärnor. Dateringen är 300-tal (Jørgensen et al. 2003: 406, Kat. 5.4b; Stoklund 200:176). Två beslag till svärdskidor kommer från Kragehul (Jensen et al. 2003:320, Fig. 11; Jørgensen et al. 2003:406, Kat. 5.4c). Också dessa beslag påminner starkt om Uppåkrabeslaget, men har djurhuvudavslutningar och betydligt rikare ornamentik. Dateringen bör också här vara 300-tal. Ytterligare svärdskidebeslag från Thorsbjerg och Nydam från 300- och 400-talet finns beskrivna av Åberg (1918:6–13).

Två närmast identiska beslag har påträffats tillsammans med en lansspets i Uppåkra (U5980, Id 200019) (Helgesson 2004:231, Fig. 9). Beslagen är av brons och förgyllda. Ändarna avslutas med djurhuvuden. Beslagen skall med all säkerhet dateras till äldre germansk järnålder och kan mycket väl ha suttit på en svärdsskida. Det finns inga kända paralleller till beslagen. Uppfattningen att ett av beslagen skulle vara takåsen till ett husformat relikskrin har reviderats efter det att det andra identiska beslaget dök upp.

Två beslag av järn från den stora depositionen av vapen har troligen varit applicerade på svärdsskidor (Id 204314, Id 207186). De består av en fyrkantig platta, från vilken det sticker ut ett avlångt spröt. Båda plattorna har ursprungligen varit försedda med två spröt. Några direkta paralleller till de två beslagen är inte kända, men de visar släktskap med beslag på svärdskidan till det s.k. HarkilaR's svärd från Nydam (Stoklund 2003:176; Jørgensen & Vang Pedersen 2003:266 ff.) från ca 300 e.Kr.

Ett gaffelformat svärdskildebeslag är av brons med djurfotsliknande avslutningar (Id 200020). Beslaget bör vara tillverkat i samma tradition som ett beslag från Kragehul med datering till 300-tal (Jensen et al. 2003:320), ett beslag från Tibble, Litslena sn, Uppland med datering C3-D1 (Nicklasson 1997:262) och ovan nämnda beslag från Uppåkra (U359).

Doppsko

Från Uppåkra kommer sju doppskor (U1077, U1542, U2631, U3140, U3528, U5588, U28676). U1077, U3140 och U3528 är av brons, och har ornament med en fågelfigur i genombrutet arbete. Dessa kan troligen dateras till senare delen av 900-talet (Strömberg 1951). Övriga doppskor har inte kunnat bestämmas närmre.

Lansar

Lansspetsar är en talrik grupp från Uppåkra och de flesta av dem kommer från den stora depositionen av föremål norr om kulthuset. Under lansar redovisas också de nithuvuden som finns fastsatta på lansholkar. Dessa daterar sig vanligen till yngre germansk järnålder. De flesta lansspetsarna har presenterats preliminärt vid ett tidigare tillfälle (Helgesson 2004) men sedan dess har ytterligare spetsar påträffats. Genomgången av lansspetsarna från Uppåkra kommer att vara kronologisk och följer Ilkjærs och Nørgård Jørgensens sammanställningar (1990; 1999).

Lansspets av typ 6

Lansspetsar av typ 6 förekommer i fyra exemplar från Uppåkra. Tre påträffades i den stora depositionen (Id 203992, Id 203999, Id 204412), medan den fjärde är lösfunnen av en amatörarkeolog och saknar Id-nummer.

Enligt uppgift har denna påträffats inom samma område som den stora depositionen och kan mycket väl vara upplöjd från densamma. På en av spetsarna saknas holken. Typ 6 är en heterogen grupp och det är ofta svårt att skilja typen från andra, närliggande, typer (Ilkjær 1990:60). Från Illerup kommer en förhållandevis stor grupp av denna typ. Den finns också representerad i de nordiska länderna liksom norra Tyskland och Polen. Dateringar täcker hela äldre romersk järnålder och in i början av yngre romersk järnålder (Ibid.).

Lansspets av typ 3

Av lansspets typ 3 finns bara ett exemplar från Uppåkra (Id 204540). Typen är vanligt förekommande i de stora mossfynden, bl.a. från Vimose, Illerup, Ejsbøl och Nydam. Den förekommer också i gravar i alla de nordiska länderna, liksom från grav i norra Tyskland och Polen. Från Skåne kommer en lansspets av typ 3 från grav 1972:2 på Simrisgravfältet (Ilkjær 1990:50) med datering till B2. Lansspetsar av typ 3 kan dateras till B1-B2, C1b (Ibid.). De är inte belagda under C1a.

Lansspets av typ 20

Lansspets av typ 20 har blad med asymmetriskt tvärsnitt och är en ovanlig typ. Två spetsar kommer från Uppåkra (Id 203988, Id 206027). Förutom sex lansspetsar från Illerup omnämner Ilkjær en spets från grav 106 på det polska gravfältet Domaradzice. Här förekommer lansspetsen i kombination med en spjutspets av typ 22 som kan dateras till B1-C1 (Ilkjær 1990:147).

Lansspets av typ 18

Typ 18 förekommer bara i ett exemplar från Uppåkra (L913/JP35). Den är påträffad med metalldetektor i närheten av den stora depositionen. Typ 18 förekommer i förhållande-

vis stort antal i Illerup, och finns också från Vimose och Nydam. Typen finns också representerad i ett litet antal gravar i Skandinavien och Nordtyskland (Ilkjær 1990:128f). Typen kan dateras från B2 till C1b (Ibid.).

Lansspets av typ 4

Av typ 4 finns det sju exemplar från Uppåkra (Id 204033, Id 204348, Id 204439, Id 204441, Id 204494, Id 204568, Id 206647). Sex av dessa kommer från den stora depositionen. Sex spetsar är avsiktligt böjda. Typ 4 är en talrik grupp från Vimose och finns också representerad i Illerup och Nydam. Typen är känd från gravar i Sverige, Norge, Danmark och Norra Tyskland. Typ 4 kan dateras från B2 till början av C2 (Ilkjær 1990:50).

Lansspets av typ 8

Typ 8 förekommer i två exemplar från Uppåkra och båda är funna med metalldetektorer (U93, U 407). Typen kallas också Brunsberg efter en fyndplats i Norge. Den är belagd i Illerup och Vimose, men inte i några stora kvantiteter. Den förekommer också i några gravar från Sverige och Norge, liksom i en polsk grav (Ilkjær 1990:70f). Ilkjær daterar typen till C1 men utesluter inte att den kan förekomma redan under B2 (Ibid.).

Lansspets av typ 15

Typ 15, eller typ Vennolum, har påträffats i tre exemplar i Uppåkra (U874, U6094, Id 206029). Två är metalldetektorfynd, medan den tredje kommer från den stora depositionen. En av lansspetsarna har avsiktligt böjd spets. Typ 15 är rikligt förekommande i Illerup och många har också påträffats i Vimose (Ilkjær 1990:95f). Typen är också väl representerad i gravar, i synnerhet i Sverige och Norge, men förekommer också i Tyskland, Danmark och Polen. Från Skåne är typen känd i grav 41 på

det stora Simrisgravfältet. Typ 15 kan dateras till C1b (Ibid.:109).

Lansspets av typ 14

Lansspets av typ Skiaker eller typ 14 enligt Ilkjær har påträffats i sju exemplar i Uppåkra (Id 204499, U8881, U8887, U9581, U10645). Bara en spets kommer från den stora depositionen. Fyra spetsar är metalldetektorfynd medan två är från en amatörarkelogs samling. De senare har ej närmare fyndangivelse än till ett åkerstycke. Typ 14 är förhållandevis rikligt förekommande, både i Illerup och Vimose, men finns också från Nydam (Ilkjær 1990:111, 118). Lanstypen finns också från ett litet antal gravar i Sverige, Norge och Danmark. I Skåne har typen påträffats i en grav från Västra Nöbbelöv och i grav 88 på Simrisgravfältet (Ibid.:118). Dateringen är, liksom för typ 15, C1b (Ibid.).

Lansspets av typ 26

Lansspets av typ 26 eller Svennum är en förhållandevis stor grupp från Uppåkra med 14 exemplar (Id 204417, Id 204411, Id 204430, Id 204571, Id 204596, Id 204597, Id 204599, Id 206690, Id 206472, Id 205947, Id 205938, Id 206471, Id 206025, Id 206953). Samtliga är grävningfynd och 13 kommer från den stora depositionen. Tio spetsar visar spår av yttre våld i form av böjning, böjda spetsar och stukade egg. Typ Svennum är ej påträffad i Illerup, Vimose eller Ejsbøl, men väl från Nydam. Ilkjær beskriver typ 26 med utgångspunkt av materialet från Vingsted mose (Ilkjær 1990:133). Två spetsar av denna typ finns också från Gullåkra mosse i Skåne, bara någon kilometer från Uppåkra. Typen har också påträffats i ett stort antal gravar i Skandinavien. Från Skåne är typen belagd i en grav från Trollenäs, och gravarna 45 och 54 på det stora Simrisgravfältet. Typ 26 kan dateras till slutet av C1b och början av C2 (Ibid.: 139).

Lansspets av typ 9

Lansar av typ 9 är ej så vanligt förekommande. Från Uppåkra kommer två exemplar och de är båda funna i den stora depositionen (Id 20404, Id 205940). Typen finns från flera danska mosar, men exempelvis är bara en spets känd från Illerup. Också gravfunna lansspetsar av typ 9 är få och kommer från svenska, norska och tyska fynd (Ilkjær 1990:67). Dateringen av typ 9 är till slutet av C1b och C2 (Ibid.:328).

Lansspets av typ 29

Av lansspets typ 29 eller typ Dörby finns tre exemplar från Uppåkra (U701, Id 206404, Id 207284). Två kommer från den stora depositionen, medan den tredje är funnen med metalldetektor. En av lansspetsarna har omböjd spets. Typen är inte känd från Illerup, men väl från Vimose, Ejsbøl och Nydam, fast i små kvantiteter (Ilkjær 1990:142). Gravfunna lansspetsar av typ 9 är bara kända från Skandinavien (med Skandinavien åsyftas här Sverige, Norge, Danmark och Finland). Typ 29 kan dateras till C2 (Ibid.).

Lansspets av typ 28

Lansspets av typ 28 eller typ Fjellberg finns bara i två exemplar från Uppåkra (Id 203993, Id 204014) och båda kommer från den stora depositionen. Spetsen saknas på den ena. Typen är känd från Ejsbøl och Nydam, men inte Illerup (Ilkjær 1990:139). Gravar med denna typ av lansspets finns uteslutande i Norge, med undantag för en finsk grav. Typ 28 kan dateras till C2 och C3 (Ibid.).

Lansspets av typ 11

Typ 11 eller typ Mollestad är en av de större grupperna från Uppåkra (Id 204023, Id 204342, Id 204380, Id 204381, Id 204388, Id 204389, Id 204408, Id 204423, Id 204425, Id 204429, Id 204436, Id 204438, Id 204572,

Id 204589, Id 204592, Id 204594, Id 204003, Id 206266, Id 206011, Id 206965, Id 206251, Id 207279) med 24 exemplar. Av dessa kommer 22 från den stora depositionen. Övriga två kommer från en amatörarkeologs samling, men skall enligt uppgift ha påträffats inom samma område som den stora depositionen. Inte mindre än 19 lansspetsar av typ 11 har utsatts för yttre våld. Vanligast är att spetsen eller hela lansspetsen är böjd eller omböjd. Lanstypen är tämligen väl representerad i Illerup och Ejsbøl, och förekommer också i Nydam. Den förekommer som gravfynd och lösfynd med spridning till stora delar av Skandinavien, bl.a. ett lösfynd från Nymö i Skåne (Ilkjær 1990:79ff.). Lansspetsar av typ 11 kan dateras till C3 och D1 (Ibid.).

Lansspets av typ 5

Typ 5 eller typ Havor är också en stor grupp av lansspetsar i Uppåkra med 25 exemplar (Id 203989, Id 204391, Id 204404, Id 204405, Id 204413, Id 204421, Id 204433, Id 204435, Id 204541, Id 204603, Id 204607, Id 204609, Id 204611, Id 204005, Id 206955, Id 206967, Id 207282, Id 206023, Id 205943, Id 206974, Id 206425, U697, U6138, U9582, 8502/8887). Från den stora depositionen kommer 21 av dessa, medan tre är metalldetektorfynd och en är grävynd. Av typ 5 har tio utsatts för yttre våld, där spetsen eller hela lansspetsen böjts. Typ 5 är förhållandevis rikligt förekommande i Illerup och Ejsbøl och Nydam (Ilkjær 1990:53ff.). Lanstypen förkommer i gravar occh som lösfynd i Sverige, Norge, Danmark och Polen (Ibid.). Ett exemplar av typen är känt från Hassle-Bösarps mosse i Skåne (Nicklasson 1997:246). Dateringen av typ 5 är C3 och D1 (Ilkjær 1990:53ff.).

Lansspets av typ 19

Den största enskilda gruppen av lansspetsar från Uppåkra är typ 19 med 38 exemplar (Id

200192, Id 201084, Id 203945, Id 203946, Id 203950, Id 203961, Id 204002, Id 204013, Id 204016, Id 204026, Id 204032, Id 204034, Id 204037, Id 204341, Id 204432, Id 204517, Id 207287, Id 206960, Id 206977, Id 206952, Id 206873, Id 207294, Id 206975, Id 206020, Id 207490, Id 206978, Id 207985, Id 207281, Id 207312, Id 206957, Id 207293, Id 206016, Id 207305, Id 207492, Id 206973, Id 206950, Id 206969, Id 206019). Av dessa kommer 31 från den stora depositionen, medan övriga är framkomna vid olika arkeologiska undersökningar. Av dessa är 23 skadade av yttre våld, vanligen böjda, omböjda eller är spetsen böjd. Typ 19 är inte så vanligt förekommande i mossfynden. Från Illerup och Nydam finns ett litet antal, liksom från Kragehul (Ilkjær 1990:142f). Typ 19 finns i ett litet antal skandinaviska gravar. Dateringen är D1 (Ibid.).

Lansspets av typ L1

Typ L1 förekommer i tio exemplar i Uppåkra (Id 203833, Id 203834, Id 203956, Id 203986, Id 204024, Id 204601, Id 205548, Id 206976, Id 206654, Id 205949). Sex av lansspetsarna kommer från den stora depositionen, medan övriga fyra är framkomna vid arkeologiska undersökningar. Ett par av spetsarna visar spår av yttre våld. I sin sammanställning tar Nørgård Jørgensen upp 14 lansspetsar av denna typ. De flesta av dem kommer från gotländska gravar (1999:88ff.). Typ L1 dateras till faserna I (520/530–560/570 e.Kr.) och II (560/570–610/620 e.Kr.) (Ibid.:141ff.).

Lansspets av typ L3d

Av typ L3d finns bara en lansspets från Uppåkra (Id 203955). Den är påträffad vid en arkeologisk undersökning. Nørgård Jørgensens sammanställning omfattar tio lansspetsar av typ L3d från gravar i Norge, och på Gotland och Bornholm (1999:93f). Medan de norska

gravarna daterar sig till hela yngre germansk järnålder kan alla de gotländska och bornholmska gravarna dateras till faserna I och II (Ibid.:katalog, ss 213–272).

Lansspets av typ L10

Typ L10 finns i ett exemplar från Uppåkra (Id 203958) och är påträffad vid en arkeologisk undersökning. Nørgård Jørgensen tar upp fem exemplar av typen, alla från norska gravar (1999:97). Dateringen är till fas V (Ibid.:katalog, ss 212–231), dvs. 740/750–800 e.Kr. (Ibid.:150).

Ej bestämbara lansspetsar

Från Uppåkra kommer 63 lansspetsar, eller fragment därav, som inte går att bestämma närmre till typ (Id 200191, Id 200729, Id 203943, Id 203957, Id 203960, Id 203962, Id 203987, Id 204006, Id 204011, Id 204021, Id 204022, Id 204025, Id 204027, Id 204035, Id 204036, Id 204103, Id 204344, Id 204347, Id 204564, Id 204567, Id 204578, Id 204593, Id 204610, Id 200729, Id 200191, Id 207292, Id 203957, Id 204024, Id 206018, Id 207494, Id 207489, Id 206960, Id 207304, Id 206958, Id 205936, Id 207289, Id 206954, Id 207299, Id 206406, Id 204545, Id 206021, Id 207174, Id 207317, Id 206951, Id 207185, Id 206055, Id 207291, Id 206959, Id 206971, Id 207290, Id 206968, 8496/8881, 8497, U10658, U40313, U407, U4157, U4170, U878, U880, U901). Detta material kan delas upp i tre huvudsakliga kategorier. Den första är de 13 fall där det bara återstår lansspetsarnas spets eller del därav. Nästa kategori är de fall där spetsarna är alltför korroderade för att kunna bestämmas. En tämligen stor del av de lansspetsar som påträffats med metalldetektor återfinns här. Detta är logiskt då dessa lansspetsar får antas ha legat i ploggången ett tag. Den tredje kategorin är de lansspetsar som inte kan tillfö-

ras någon av de definierade typer som finns. Det finns alltså en del särformer, kanske vissa av lokal tillverkning.

Prydnadsnitar (Fig. 2)

Prydnadsnitar till lansar är representerade med 15 exemplar i Uppåkra (U384, U2886, U3867, U4922, U6252, U6757, U7227, U10813, U10815, U28727, U28921, U29180, U38177, U38251, Id 201752). Nithuvudena är ovala och vanligtvis har de snedräfflade vulster längs kanterna. Alla utom en är funna med hjälp av metalldetektor. Nørgård Jørgensen redovisar 11 gravar där dylika nithuvuden förekommer på lansar. Nitarna sitter i par på ömse sidor av holken. Lansspetsarna är i fem fall av typ L1, i fem fall typ L3d och i ett fall typ L5 (Nørgård Jørgensen 1999:Katalog 4, 109, 126, 162, 164, 186, 189, 232, 256, 285, 338). Dateringarna av de olika lansspetsarna är i tre fall fas I och åtta fall fas II (Ibid.). Från fas III och därefter finns inga lansspetsar med ovala nithuvuden. Det är slående att nithuvuden förkommer i ett par rikt utstyrda gravar från förra hälften av yngre germansk järnålder, exempelvis Øster Torgård, Klæbu sn, Norge, Kobbeå grav 1, Øster-Larsker sn, Bornholm och Brucebo, Väskinda sn, Gotland (Nørgård Jørgensen 1999:Katalog:109, 162, 338). Det förefaller troligt, med utgångspunkt av detta, att nithuvudena från Uppåkra skall dateras till fas I och II, dvs. inom tidsspannet 520/530–610/620 e.Kr. Möjligen skall nithuvudena också uppfattas som ett exklusivt inslag i krigarens utrustning. Detta styrks av de många samtida avbildningar som finns av högrankade krigare med lansar med prydnadsnitar, exempelvis grav XIV från Vendel (Nørgård Jørgensen 1999:69, Abb. 41 och 171, Abb. 139), Valsgårde 7, Valsgårde 8, Vendel I, Sutton Hoo (Gaimster 1998:62, Fig. 51) och Torslundamatriserna (Stenberger 1964:595).



Fig. 2. Prydnadsnitar till lansar.

Spjut

Spjutspetsar är en talrik grupp från Uppåkra och de flesta av dem kommer från den stora depositionen av föremål norr om kulthuset. De flesta spjutspetsarna har presenterats preliminärt vid ett tidigare tillfälle (Helgesson 2004) men sedan dess har ytterligare spetsar påträffats. Genomgången av spjutspetsarna från Uppåkra kommer att vara kronologisk och utgår från Ilkjærs sammanställningar (1990).

Spjutspets av typ 2 och 25

Spjutspetsar av typerna 2 eller 25 förekommer i två exemplar från Uppåkra (Id 203944,

9655/10326) och båda kommer från den stora depositionen. Det har inte varit möjligt att bestämma spetsarna till exakt typ. I ena fallet är det bara spetsen som påträffades. Typ 2 är belagd från Illerup och Vimose. Dateringen är till B2-C1 (Ilkjær 1990:183). Typ 25 finns också från Illerup och Vimose, och kan dateras till C1 (Ibid.:201). Ilkjær påtalar svårigheter att skilja typerna 2 och 25 åt i gravmaterialet, pga. bevaringsförhållanden. Typen alt. typerna finns representerade i ett relativt stort antal skandinaviska gravar, liksom från ett par nordtyska gravar (Ibid.:200). Typ 2 finns bl.a. i en grav från Färlöv i Skåne med datering till C1b (Björk 1998:69ff.).

Spjutspets av typ 8

Typ 8 eller typ Simris förekommer i sju exemplar från Uppåkra (Id 204570, Id 204004, Id 206009, Id 205950, Id 207310, U4103, U10326). Fyra av spetsarna är avsiktligt gjorda obrukbara genom yttre våld, de flesta genom att ha böjts. Typ 8 är den största enskilda gruppen av spjutspetsar från Illerup, och förekommer också i relativt stort antal från Vimose. Typen är också känd från ett stort antal gravar i Sverige och Norge, liksom från en grav i Nordtyskland (Ilkjær 1990:187–199). Från Skåne är typen känd från grav 41 på det stora Simrisgravfältet och det är också härifrån typen fått sitt namn. Dateringen är B2-C1b, med en tyngdpunkt i C1b (Ibid.).

Spjutspets av typ 5

Spjutspets av typ 5 eller typ Skiaker (Id 204569, Id 204595, Id 206476, Id 207296, Id 206972, S.III:2, anl. 96) finns i sex exemplar från Uppåkra. En spjutspets har stukad spets och en annan är helt omböjd. Typ 8 finns i stort antal från Illerup och Vimose, och finns även representerad i Nydam. Typen förekommer i ett antal skandinaviska gravar, däribland

grav 88 från Simrisgravfältet i Skåne (Ilkjær 1990:210ff.). Typ 5 kan dateras till C1b (Ibid.).

Spjutspets av typ 6

Typ 6 eller typ Svennum finns representerad i Uppåkrामaterialet genom nio exemplar (Id 204420, Id 205937, Id 207295, Id 206961, 8909/9580, 9654/DYT 96, U729, U873, U9580). Fyra exemplar kommer från den stora depositionen, två från andra undersökningar och tre är funna med metalldetektor. De fyra spetsarna från den stora depositionen är alla omböjda. Typ 6 finns som en egen grupp från Illerup och skiljer ut sig som en särform från typ Svennum (Ilkjær 1990:200f och 217ff.). Typ 6 finns representerad i ett stort antal skandinaviska gravar. Från Skåne finns typen i gravarna 45 och 54 på Simrisgravfältet och från en grav i Färlöv. Den finns också som lösfynd från Östra Vemmenhög, Hassle-Bösarp och Ravlunda (Ibid.:222f; Nicklasson 1997:248ff., Björk 1998:69ff.). Typen kan dateras till C1b-C2 (Ilkjær 1990:221).

Spjutspets av typ 6 eller 8

En spjutspets från Uppåkra tillhör typ 6 eller 8 (Id 206084). Dateringen kan sättas till B2-C2 (se ovan).

Spjutspets av typ 5 eller 6

Två spjutspetsar kan inte bestämmas närmre till typ än till 5 eller 6 (Id 204422, Id 204422). Det är endast spetsarna som återstår och dessa har böjts så att de sitter ihop. Därav samma Id-nummer. Typ 5 och 6 har beskrivits ovan.

Spjutspets av typ L14

Spjuspets av typ 14 eller typ Lundskin finns i sex ev. sju exemplar från Uppåkra (Id 204350, Id 204387, Id 204501, Id 204608, Id 206473, Id 206964, Id 204015 ?) och alla kommer från den stora depositionen. Alla spetsar, utom en,

är omböjda. Typen förekommer i Nydam och Ejsbøl, men inte i Illerup. Den finns också i ett litet antal skandinaviska gravar. Typen kan dateras till C2 (Ilkjær 1990:226f).

Spjutspets av typ 3, 6 eller 15

En spjutspets kan ej typbestämmas närmre än till typerna 3, 6 eller 15 (Id 204007). Spjutspetsen är böjd och kommer från den stora depositionen. Typ 6 har beskrivits ovan. Typ 3 eller typ Skuttunge finns i ett par exemplar från Illerup och Ejsbøl, och är tämligen rikligt förekommande i Nydam. Den är funnen i ganska många gravar i Sverige och Norge, däribland i en grav från Trollenäs i Skåne. Typ 3 kan dateras till C2 (Ilkjær 1990:223). Typ 15 eller typ Gøe är ej känd från Illerup, men väl från Nydam och i synnerhet från Ejsbøl. Typen finns också i ett litet antal norska gravar. Dateringen är till C2 (Ilkjær 1990:227).

Spjutspets av typ 10

Typ 10 eller typ Äpplerum är representerad genom sju exemplar i Uppåkrämaterialet (Id 204409, Id 204418, Id 204440, Id 204505, Id 204543, Id 204604, Id 204605). De kommer alla från den stora depositionen. I två fall är spetsen böjd och i två fall återstår endast spetsen. Typen finns i några exemplar från Illerup och Nydam, men är i synnerhet vanlig i Ejsbøl. Den förekommer också i ett antal skandinaviska gravar, från boplatsen Lundeborg på Fyn och i en grav i forna Jugoslavien. Typen kan dateras till C2-C3 (Ilkjær 1990:231).

Spjutspets av typ 12

Det finns nio spjutspetsar av typ 12 i Uppåkrämaterialet (Id 200193, Id 204020, Id 204357, Id 204513, Id 204590, Id 205946, Id 206948, Id 206689, Id 207334). Flera av dessa är omböjda eller har böjd spets. I ett fall är det bara spetsen. Alla spetsarna har fram-

kommit vid arkeologiska undersökningar, och alla, utom en, kommer från den stora depositionen. Typen finns i få exemplar från Illerup, Nydam och Ejsbøl. Den förekommer bara i en grav från Sverige. Ilkjær föreslår försiktigt att typen skall dateras till C2-D1 (1990:231).

Spjutspets av typ 10 eller 12

En spjutspets från Uppåkra tillhör typ 10 eller 12 (Id 207335). Dessa typer har beskrivits ovan.

Spjutspets av typ 9

Spjutspetsar av typ 9 eller typ Einang finns i fem exemplar från Uppåkra (Id 204416, Id 204565, Id 206031, Id 206420, Id 206430) och samtliga kommer från den stora depositionen. Den finns både i Illerup, Nydam och Ejsbøl, fast i få exemplar. Typen finns i ett antal gravar från Sverige och Norge, och kan dateras till C3-D1 (Ilkjær 1990:237).

Spjutspets av typ 11

Typ 11 eller Sättra är den rikligast förekommande typen av spjutspetsar från Uppåkra med 21 ev. 23 exemplar (Id 203542, Id 204019, Id 204038, Id 204039, Id 204390, Id 204419, Id 204426, Id 204431, Id 204437, Id 204503, Id 204511, Id 204553, Id 204566, Id 204598, Id 204602, Id 204606, Id 204612, Id 206962, Id 206688, Id 204542, Id 206014, Id 206073 ?, Id 206079 ?). Samtliga spetsar kommer från den stora depositionen. Inte mindre än 14 spjutspetsar av denna typ är omböjda eller har böjd spets. Typen är rikligt företrädd i Illerup och Nydam, och förekommer också i Ejsbøl. Typen förkommer i flera gravar i Skandinavien, Tyskland och Ungern. Typ 11 skall dateras till C3-D1 (Ilkjær 1990:240ff.).

Spjutspets av typ 10 eller 11

Spetsen från en spjutspets från Uppåkra tillhör typ 10 eller 11 (Id 204010). Den kom-

mer från den stora depositionen. Typerna har beskrivits ovan.

Spjutspets av typ I3

Två spjutspetsar av typ I3 eller typ Tveito finns från Uppåkra (Id 204000, Id 204379) och dessa kommer båda från den stora depositionen. Typen är belagd i Illerup och Nydam, liksom i ett antal skandinaviska gravfynd. Typ I3 kan dateras till D1 (Ilkjær 1990:246f).

Spjutspets av typ L99

Av typ 99 finns en spjutspets från Uppåkra (Id 204434) och denna kommer från den stora depositionen. Ilkjær påtalar typens släktskap med typ Skiaker (1990:167)

Ej bestämbara spjutspetsar

Från Uppåkra kommer fem spjutspetsar som inte går att bestämma närmre till typ (Id 204414, Id 206373, Id 200906, 8910, 8911). Vanligen återstår bara en del av spjutspetsarnas spets.

Spetsar

Under spetsar samlar sig 30 lans- eller spjutspetsar (Id 204012, Id 204017, Id 204031, Id 204407, Id 204496, Id 204552, Id 204600, Id 206027, Id 207283, Id 207493, Id 206970, Id 207297, Id 206673, Id 206417, Id 207286, Id 206888, Id 205948, Id 206012, Id 206872, Id 207303, Id 206963, Id 207491, Id 206691, Id 207489, Id 206992, Id 206995, Id 206087, 9653/10325). I de flesta fall rör det sig om holkar och i några fall är det fragment av bladen. I ett par fall kan det vara en del av ett svärd.

Sköldar

Under sköldar samlar sig sköldhandtag, sköldbucklor och prydnadsnitar till sköldbucklor.

Sköldhandtag

Från den stora koncentrationen norr om kultuset kommer 12 sköldhandtag (Id 204659, Id 204012, Id 204393, Id 204406, Id 204555, Id 204620, Id 206072, Id 204427, Id 204424, Id 206372, Id 204620, Id 204662). Två är av typ 5cx och sex av typ 5dx enligt Ilkjær (1990:331). Typerna kan dateras till sen C2 eller C3 (Ibid.:331).

Sköldbuckla

Från den stora koncentrationen kommer också nio mer eller mindre fragmentariska sköldbucklor. Det har bara varit möjligt att typbestämma en av dessa sköldbucklor närmre. Den tillhör typ 8ad med datering till C2-C3 (Ibid.:330).

Prydnadsnitar till sköldbucklor (Fig. 3)

Från Uppåkra kommer 14 prydnadsnitar till sköldbucklor (U 950, U 2795, U 3028, U 4039, U 4867, U 5195, U 5452, U 5677, U 5994, U 6269, U 6851, U 7165, U 10124, U 10443) och de är alla funna med hjälp av metalldetektor. Fyra prydnadsnitar är i form av halvklot och två av dessa är förgyllda. Nørgård Jørgensen skiljer på välvda och lätt välvda nitar (1999:77–87), och de från Uppåkra ansluter närmast till de välvda. Tre prydnadsnitar är flata och oornade. En är överlagd med vitmetall och en annan är förgylld. Fyra prydnadsnitar har en ornamentik av koncentriska cirklar. I ett fall är prydnadsniten överlagd med vitmetall och i ett annat fall har den sekundärt omgjorts till ett spänne, genom att nålfäste och nålhållare applicerats. Tre prydnadsnitar har en mer eller mindre heltäckande stämpelornamentik. En prydnadsnit är överlagd med vitmetall och en annan är förgylld. Den förgyllda prydnadsniten har sekundärt omgjorts till ett spänne.



U 2795 28 mm



U 4867 31 mm



U 950 28 mm

Fig. 3. Prydnadsnitar till sköldbucklor.

De typer av prydnadsnitar som beskrivs här är alla välkända från skandinaviska gravar. Nørgård Jørgensen tar upp prydnadsnitar från Norge, Gotland, Bornholm och Mellansverige. De välvda prydnadsnitarna ansluter i form till exemplar från gravar i Endregårda och Vallstenarum på Gotland, (Nørgård Jørgensen 1999:Katalog:223, 333), och även från Vendel XII och XIV (Ibid.:82, Abb. 59). Flata nitar förekommer i ett stort antal gravar och Nørgård Jørgensens katalog omfattar ett 80-tal från ca 20 gravar (Ibid.:Katalog). I sex av dessa gravar finns nitar med stämpelornamentik (Ibid.:Katalog:109, 119, 126, 160, 285, 320). Det finns ett klart samband mellan välvda och flata sköldnitar, och sköldbucklor av typ SBA (Ibid.:78f). Nørgård Jørgensen daterar sköldbucklor av denna typ till fas I (6 gravar), fas II (15 gravar) och fas III (2 ev. 3 gravar) (1999:Katalog), dvs. från ca 520/530 till 680 e.Kr.

De två flata prydnadsnitar som gjorts om till spännen tilldrar sig ett speciellt intresse. Flata prydnadsnitar kan vara oornerade, eller ornerade med koncentriska cirklar och/eller stämplar. De kan vara förgyllda eller överlagda med vitmetall. Samma formspråk finns också hos de cirkulära plattfibulor av typ I1 som definierats av Ørsnes (1966:129f). De båda omgjorda prydnadsnitarna från Uppåkra faller, definitionsmässigt, under denna typ av spänne. Ørsnes omnämner 12 exemplar av typen från Danmark och Skåne (Ibid.). Författaren känner till ytterligare ett trettioal exemplar från Uppåkra, ett från Augerum i Blekinge (Arrhenius 1960), ett från Fosie IV i Malmö (Björhem & Säfvestad 1993:179f) och ett från Öllsjö utanför Kristianstad. Från Danmark har ytterligare cirkulära plattfibulor framkommit vid metalldetektorsökningar, men någon sammanställning finns inte (jfr Vang Petersen 1991:56). Det är fullt möjligt att cirkulära plattfibulor utvecklats genom



Fig. 4. Ögonbrynsbåge och två grisformade beslag, samt galthuvud. Troligen från hjälmar.

att sätta nålhållare på prydnadsnitarna när man demonterat sköldar.

Det finns ett litet trekantigt beslag från Uppåkra som troligen har suttit på en sköld (U10552). Beslaget har paralleller i gravarna 942 och 1151 från Birka (Arbman 1940:Taf. 19:3-4, Arbman, H. 1943:365 och 474). Ytterligare ett trekantigt beslag (U10603) skulle kunna vara ett sköldbeslag.

Hjälmar (Fig. 4)

Från Uppåkra kommer en ögonbrynsbåge och två grisformade beslag (Helgesson 2004:231, Fig. 8). Fyndkontexten är sådan att det är möjligt att de tre föremålen har ett samband.



Galt 38 mm

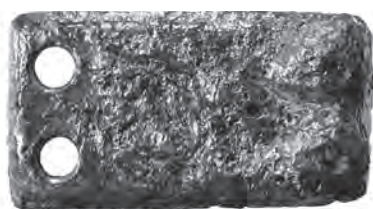

U 138

21 mm

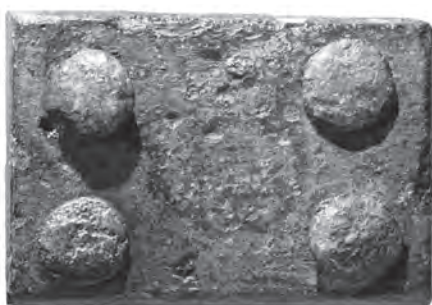

26 mm

U 28880



27 mm

U 3119



21 mm

U 40242

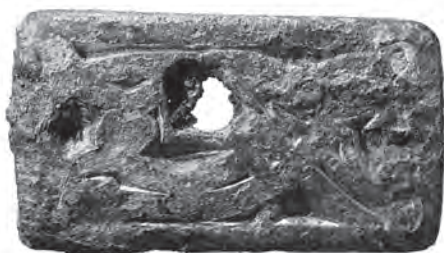

39 mm

U 10301

Fig. 5. Fyrsidiga beslag.

Ögonbrynsbågen är av brons, förgylld, och har vinkelställda inläggningar av niello och silver. Troligen skall den dateras till en tidig del av yngre germansk järnålder (Larsson, muntl.). Denna datering kan mycket väl också gälla för de grisformade beslagen. Att grisen eller galten haft en stor betydelse för krigarna framgår av samtida uppteckningar och avbildningar av hjälmar med galtar. I *Beowulf* berättas att "svärdet" ... "med bitande egg skär sig in i galten överst på hjälmen" (*Beowulf* 1988:verserna 1285–1287). Hjälmar med galtar finns också

avbildade, exempelvis på en av Torslundamatriserna (Stenberger 1964:595). Kanske har de tre föremålen ursprungligen varit delar av samma prakthjelm.

Ett helt unikt beslag från Uppåkra är ett litet galthuvud i silver (U 1327). Huvudet har en ornamentik med djur i stil B och geometriska mönster. Ögonen är slipade röda stenar, troligen granater. På undersidan är beslaget förgylldt och här finns också resterna av en järnnit som visar att föremålet ursprungligen varit fastsatt på något. Det är osäkert hur galthuvudet varit



Fig. 6. Rätvinkliga beslag.

använt, men en trolig förklaring är att det suttit på en hjälm. Dateringen av galthuvudet bör vara sent 500-tal eller tidigt 600-tal.

Rembeslag/Remändebeslag

De typer av rembeslag som finns representerade i Uppåkraramaterialet delas här upp i fyrsidiga, rätvinkliga och övriga. Av remändebeslag finns tungformiga och lansformiga.

Fyrsidiga beslag (Fig. 5)

Från Uppåkra kommer 8 st fyrsidiga beslag av brons (U138, U1925, U3119, U4929, U10301, U28880, U29000, U40242). Ett av beslagen har geometrisk ornamentik, och ett annat är överlagt med vitmetall och har fyra nitar kvar. Ett beslag har ornamentik i stil C, medan man på ett fjärde har påfört bladguld med en bandslinga. Ett beslag är genombrutet. Övriga tre beslag är helt släta. Nørgård Jørgensen anger typen som "vierseitige riemenbeschläge" (VR) (1999:114) och redovisar ett 10-tal från Norge, Bornholm och Gotland. Vanligen är beslagen av järn men tre är av brons, varav ett är silvertauscherat (Ibid.:245). Ørsnes, som benämner formen C 1, daterar den till sin första fas (575–650) (1966:82f). Detta överensstämmer till större delen med de dateringar till fas I och II som redovisats av Nørgård Jørgensen (1999:Katalog:162, 164, 166, 175). Ørsnes visar på for-

mens spridning till ett nord-, väst- och mel-laneuropeiskt område (1966:82).

Rätvinkliga beslag (Fig. 6)

Från Uppåkra kommer fyra beslag som kan föras till Nørgård Jørgensens typ rätvinkliga beslag eller typ RR1 (U2199, U5093, U5189, U11344). De har alla påträffats med hjälp av metalldetektor. Ett beslag är starkt korroderat. Tre av beslagen är i stil B, medan det fjärde har 8-formiga flätbandsslingor. Beslag av typ RR1 finns i ett litet antal gravar (Nørgård Jørgensen 1999:Katalog:109, 160, 162, 220, 250, 252, 323, 325, 333) och kan dateras till fas I (520/530–560/570 e.Kr.) och fas II (560/570–610/620 e.Kr.) (Ibid.). Endast i grav 333 finns beslag med djuornamentik i stil B liknande tre av beslagen från Uppåkra och endast i grav 220 finns beslag med flätbands-slingor som påminner om det fjärde beslaget. Dessa två gravar dateras till fas II resp. I.

Övriga

Ett genombrutet beslag är av typ C3 enligt Ørsnes (U36683) (1966:83f). Detta är en typ som inte är vanligt förekommande i Sydskandinavien. Ørsnes tar upp två, ganska olika, beslag under denna kategori. Ett beslag från Bækkegård på Bornholm (Ibid.:247, Fig. 23) överensstämmer bäst med beslaget från Uppåkra. Ytterligare ett skånskt beslag kommer

från Ravlunda och är större än de två ovan nämnda (Helgesson, manus). Ørsnes daterar försiktigt beslaget från Bækkegård till sin fas 1 (Ibid.:84), dvs. 575–650 e.Kr. Han visar på paralleller från Bjärs grav 117, Vendel XII, Vendel XIV och Valsgårde 8, och dessutom på kontinentala exempel. Nørgård Jørgensen daterar Bjärs 117 till fas 1 (520/530–560/570 e.Kr.) (1999:262). Dateringen av gravarna från Vendel och Valsgårde är omdiskuterad (jfr Nørgård Jørgensen 1999:138ff.). Nørgård Jørgensens dateringsförslag är att Vendel XII skall dateras till ca 600/610, Vendel XIV till ca 580 och Valsgårde 8 till ca 630/640 (Ibid.:140). Uppåkrabeslaget bör alltså dateras inom tids-
spannet 520/530–630/640

Ett runt hänge med en dominerande ornamentik i form av två ormar är funnet med metalldetektor. Hänget är stämpelornerat och förgyllt. Någon direkt parallell till hänget finns inte men Hårdh påvisar stilistiska likheter med bl.a. fynden från Sösdala, Fulltofta, Vennebo, Nydam III och Kragehul. Hänget bör dateras till runt 400 eller tidigt 400-tal. Möjligen har hänget ursprungligen varit en del av en praktfull hästuprustning (Hårdh 1999:129ff.).

Ett djurhuvudformat beslag har kanske ursprungligen suttit på en sköld eller ett träns (U4461). Paralleller till beslaget finns bl.a. från ett par gotländska gravar, båda med dateringar till fas II (Nørgård Jørgensen 1999:Katalog:326 och 333). Det är möjligt att beslaget från Uppåkra också varit en del av en hästuprustning.

Ett djurhuvudformat beslag är avlångt och har hål för infästningar i båda ändarna (U2849). Beslaget har en parallell på ena selen till det betsel som påträffades i kammaren i hög 2 i Högom (Ramqvist 1992:71f, Plate 36a och Plate 41 b). Graven från Högom kan dateras till ca 500 e.Kr. (Ibid.:223). Också från Vennebofyndet, Roasjö sn i Västergötland, kommer två beslag som starkt påminner om Uppåkra-

beslaget (SHM 6511) (Åberg 1918:23, Fig. 30). Dessa beslags knytning till hästuprustningar är tydlig. Vennebofyndet kan dateras till mitten av 400-talet.

Fyra beslag bör förknippas med remtyg eller seldon (U1697, U1722, U3216, U6121). Alla fyra beslagen har fästen längs ena kanten som visar att de varit ledade. Säkerligen har de varit beslagna på remmar. U1697 är profilerat och har två hål för nitar. Beslaget har ornamentik med två "bulls-eyes" och en rad stämplars längs ena kanten. U1722 och U6121 är kvadratiska och har fyra hål för nitar. Längs kanterna på U1722 finns stämplars, och mellan nithålen finns tre rektangulära fält med triangulära och kvadratiska stämplars. U3216 är profilerat, förgyllt och har tre nithål. U1722 och U6121 har en nära parallell i Sösdalafyndet (LUHM 25570). Till remtyg bör också två ledade beslag ha hört (U2544, U40435). U2544 har en parallell i en grav från Bjärs sn på Gotland (Nørgård Jørgensen 1999:Katalog 240) med datering till fas VI, dvs. ca 800-ca 830/40 e.Kr. (Ibid.).

En ring med en vidfästad krampa bör ha tillhört en sadel (Id 204585). Beslaget har bl.a. paralleller i flera folkvandringstida fynd, exempelvis Vennebofyndet (SHM 6511), Sösdalafyndet (Norberg 1931, LUHM 25570), Onslundafyndet (Strömberg 1961b:30, Abb. 6), Fulltoftafyndet (Strömberg 1961b:20) och hög 2 i Högom (Ramqvist 1992:78ff.).

Ett långsmalt sexkantigt beslag har en ornamentik i stil B (U7062). Det är osäkert var beslaget ursprungligen suttit. En viss släktskap finns med sköldbeslag i en grav från Vallstenarum på Gotland (Nørgård Jørgensen 1999:333), med datering till fas II (Ibid.).

Ett beslag är i form av ett djurhuvud och är överlagt med vitmetall (U7010). Det är osäkert om beslaget skall förknippas med krigarutrustningar, men möjligen har det suttit på ett träns. Beslaget visar släktskap med beslag



Fig. 7. Tungformiga remändebeslag.



Fig. 8. Lansformiga remändebeslag.

från gotländska gravar i Gudings och Vallstenarum (Nørgård Jørgensen 1999:Katalog: 326 och 333).

Från Uppåkra kommer ett ovalt karolingiskt beslag till en svärdsrem (U3393). Beslaget är tillverkat av brons, är förgyllt och har stiliserad plantornamentik. Det skall dateras till 800-talet (Capelle 2001:213ff.). Capelle menar att formen är välkänd inom det karolingiska området och att den också förekommer i Sydskandinavien (Ibid.:215). Inom det karolingiska området är ovala beslag en del av svärdsremsgarnityret. Det är dock osäkert om det har haft denna funktion på Uppåkra (Ibid.:214f.). Också ett karolingiskt remändebeslag har påträffats i Uppåkra (U3959). Beslaget är av silver och är förgyllt, och har en heltäckande plantornamentik (Capelle 2003:174f.). Beslag av denna typ

har ursprungligen tillhört karolingiska svärds-garnityr och kan dateras till mitten eller andra hälften av 800-talet (Ibid.). Capelle uppfattar remändebeslaget som skrot som kommit hantverkarna i Uppåkra till del via de vikingatida kontaktnäten (Ibid.:177).

Remändebeslag (Fig. 7–8)

Från Uppåkra kommer 18 tungformiga remändebeslag (U469, U734, U3099, U3103, U3542, U4514, U4544, U4569, U4645, U4648, U6250, U6468, U6766, U9907, U10874, U38372, Id 200809, Id 208064) av typ ZR (Fig. 7) enligt Nørgård Jørgensen (1999:113f.). Fem av beslagen är överlagda med vitmetall och fem har stämpelornamentik, vanligen som enkla rader längs kanterna.

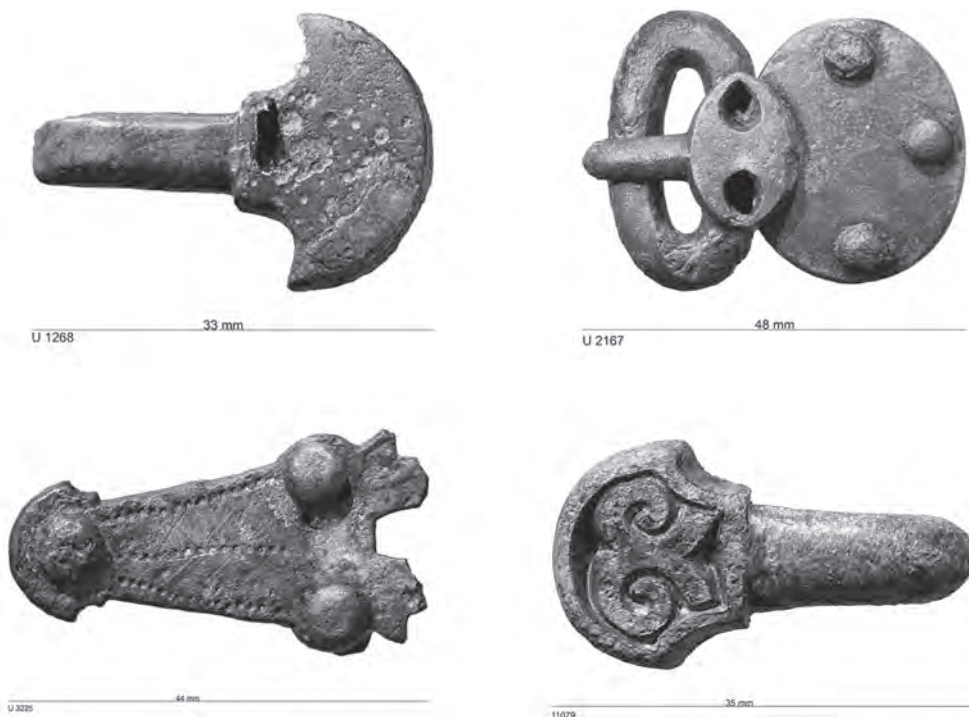

Fig. 9. Sköldtornssöljor.

Ett av beslagen är utformat som ett djurhuvud och två har ornamentik av flätbandsmönster. Två av beslagen är korta och ansluter till typ ZR2 (Ibid.). Nio beslag är fragmentariska. Ett av dessa är tveksamt om det är ett remände-beslag. Det kan eventuellt vara en svärd- eller lansminiatur. Nørgård Jørgensen tar upp 38 säkra fynd av långa beslag från 15 gravar från Bornholm, Gotland och Norge (1999:Katalog: 5, 162, 175, 195, 220, 223, 235, 236, 238, 239, 247, 250, 252, 325, 338). Beslagen är vanligast i gravar med datering till faserna I och II, men förekommer också i fas III (Ibid.). Typen av beslag är känd från ett stort europeiskt område, men koncentrationen tycks ligga på den skandinaviska halvön och i Danmark (Ørsnes 1966:247). Korta tungformiga remände-beslag finns i gravar 160 och 230, och kan dateras till fas II (Ibid.).

Fem lansformiga remände-beslag utgör en

egen liten grupp (Fig. 8) (U6873, U7098, U7287, U 38347, Id 207184). Trots att de skiljer i storlek tycks de vara tillverkade efter en och samma bestämda form. Det har visat sig svårt finna några direkta paralleller till beslagen och kanske rör det sig om en lokal typ. Ett liknande beslag kommer från en ej sakkunnigt undersökt grav från Norregård, Øster-Larsker på Bornholm (Ørsnes 1966:247, Fig. 30; Nørgård Jørgensen 1999:248). Graven innehöll bl.a. en lansspets, träns och två remfördelare, och kan dateras till fas II enligt Nørgård Jørgensen (1999:248).

Remlöpare

Två remlöpare finns registrerade från Uppåkra (U2759, U3945). U2759 är närmast att betrakta som typ RL1 (Nørgård Jørgensen 1999:114), men avviker genom att vara mindre och ej ha



Fig. 10. Djurhuvudsölja.

tvärribbor på ovsidan. RL1 finns från tre gotländska gravar (Ibid.:Katalog 239, 325, 338) som kan dateras till faserna I och II (Ibid.). U3945 är en remlöpare som tillhör det karolingiska sporrarnityret från slutet av 700-talet och under 800-talet. Typen är ej vanligt förekommande och kompletta sporrarnityr har främst påträffats inom områdena öster om det karolingiska kärnområdet (Capelle 2003:175f). Capelle uppfattar remlöparen som skrot som kommit hantverkarna i Uppåkra till del via de vikingatida kontaktnäten (Ibid.:177).

Söljor (Fig. 9–10)

Från Uppåkra kommer två sköldtornssöljor (Fig. 9) (GU2, U 3225 och GU3, U 2167), och 18 sköldtornar till dylika (U1118, U1268, U1375, U3796, U4367, U4781, U5745, U6374, U7119, U7250, U11079, U11086, U29023, U38315, U38585, U38587, U40386, Id 200797). U 3225 utgörs av fästplattan, som är försedd med tre nitar och har en enkel stämpelornamentik. Sköldtornssölja av typ GU2 (Nørgård Jørgensen 1999:114ff.) är inte särskilt vanligt förekommande i skandinaviska material. Nørgård Jørgensen redovisar typen från ett par gravar på Gotland och Bornholm (1999:Katalog 162, 252). Dessa gravar kan dateras till faserna I och II (Ibid.). U 2167 är helt komplett och saknar ornamentik. Plattan till sköldtornen är oval med två hål. GU3

är betydligt vanligare i gravfynd från Norge, Bornholm och Gotland än GU2 (Ibid.:5, 28, 125, 162, 175, 186, 229, 230, 235, 236, 239, 241, 249, 252, 338). Dessa gravar kan också dateras till faserna I och II, och slående är att de flesta gravarna är från Gotland och har en tidig datering till fas I (Ibid.). De 18 sköldtornar som kommer från Uppåkra är alla, utom en, funna med hjälp av metalldetektor. En har volutorornamentik på plattan, djupt skuren i karvsnitt. På två sköldtornar finns stämplarna på plattan, medan en tredje har rektangulär platta. Tre sköldtornar är fragmentariska. Sköldtornarna har säkerligen suttit på söljer av typerna GU2 och GU3, och skall därmed dateras till faserna I och II. GU2 har ansetts vara en överregionaltyp, men Nørgård Jørgensens undersökningar indikerar att typen bör ha uppkommit i Norden (1999:142). Sköldtornarna från Uppåkra tillför denna diskussion en intressant nyans, eftersom de mycket väl kan tolkas som halvfabrikat eller demonterade krigarutrustningar.

Ett djurhuvudsölja har en framställning med två galtar (Fig. 10) (U10753). Beslaget har paralleller från Vårby utanför Stockholm och i ett beslag från Själland utan fyndort (Ferenius 1970:110ff.; Ørsnes 1966:68f.; Gaimster 1998:77, Fig. 65). Ørsnes benämner typen A1 och daterar den till fas 1, dvs. 575–650 (Ibid.:180 och 207).

Sporrar

Tre sporrar kommer från Uppåkra (U300, U5818, Id 204637). De är av typer som ansluter till ett par skånska fynd. U 300 har daterats till B2 av Nicklasson och överensstämmer med en lösfunnen sporre från Skåne (jfr Nicklasson 1997:252:32 och 41). U5818 och Id 204637 har paralleller i ett samlat skånskt fynd utan närmre fyndangivelse (Ibid.:252:40). Dessa två sporrar kan likaså dateras till B2.

Tränsar/Hästutstyslar

Tränsar och hästutstyslar har beskrivits ovan under andra rubriker.

Slungstenar

Från den stora depositionen norr om kulthuset i Uppåkra kommer 17 slungstenar (Id 204428, Id 204520, Id 204551, Id 204579, Id 206858, Id 206537, Id 207149, Id 208051, Id 206010, Id 205245, Id 202456, Id 207483, Id 206859, Id 207262, Id 207309, Id 207984). De är runda och de flesta är tillverkade av bergart. Diametern skiljer mellan 22 och 42 mm, och vikten mellan 9 och 95 g. Det är slående att åtta av stenarna har en diameter av 31 eller 32 mm. Det tycks alltså finnas en viss standardisering när det gäller stenarnas storlek.

Miniatyrer

Från Uppåkra kommer fem eller sex miniatyrer (U1926, U3099, U6016, U6381, U7127, U38190). Det är dock möjligt att U3099 är en del av ett remändebeslag. Av de övriga föreställer fyra svärd och en lansspets. Två av svärderna är av silver, medan övriga är av brons. Capelle har diskuterat tre av svärdsminiatyrerna, samt lansspetsen. Han föreslår att dessa skall dateras från 4. till senast 6. årh. e.Kr (2003:168). Detta bör också gälla för den fjärde svärdsminiatyren, U 38190, som i form närmast ansluter till U 1926. Capelle menar att vapenminiatyrer kan tolkas som amuletter med symbolisk skyddsfunktion (Ibid.:170) (se även E. Rosengren i denna vol.).

Pilspetsar

Från Uppåkra kommer ett antal pilspetsar (Id 200656, Id 200728, Id 200747, Id 200807, Id 201415, Id 201425, Id 201461, Id 201464, Id

201465, Id 201955, Id 202495, Id 202524, Id 202581, Id 202582, Id 203243, Id 203942, Id 203948, Id 203949, Id 204009, Id 204312, Id 204313, Id 204647, Id 206124, Id 206470, 9656/10327, 9435/10106) och de flesta av dessa har påträffats i den stora depositionen. Det är dock osäkert om pilspetsarna primärt skall ses som vapen eller skall förknippas med jakt.

Nya förutsättningar

De stora arkeologiska undersökningar som genomförts i Sydskandinavien sedan 1960-talet och framåt i samband med framväxten av det moderna samhället har givit helt nya typer av arkeologiska källmaterial. Stora områden med lämningar efter hus, gårdar och byar har kunnat dokumenteras, och järnålderns bebyggelsestruktur framträder tydligt på många håll. Naturligt nog fick den s.k. bebyggelsearkeologin primärt en framträdande roll vilket också återspeglades i en lång rad akademiska arbeten. Under 1980–90-talen fick järnåldersarkeologin en ny inriktning, när man alltmer började att analysera sociala, politiska och religiösa aspekter på järnålderssamhället. Många äldre källmaterial omtolkades, samtidigt som nya undersökningar, exempelvis av Gudme på Fyn i Danmark (Nielsen et al. (red.) 1994) och av Uppåkra i Skåne (Uppåkrastudier 1–10, 1998–2004), gav särpräglade material som indikerar speciella sidor av järnålderssamhället. Begreppet centralplats myntades. Det alltmer utbredda nyttjandet av metalldetektorer innebar helt nya typer av källmaterial. Plötsligt blev det möjligt att avgränsa, datera och, till viss mån, också funktionsbestämma nya platser utan att gräva, och till en ringa kostnad. En viktig del av analysarbetet har också varit att i större utsträckning göra jämförelser med kontinentalt material, både skriftligt och arkeolo-

giskt (t.ex. Nørgård Jørgensen 1999). Därmed har samhällsutvecklingen i Sydskandinavien alltmera kunnat relateras till det historiska förloppet i Europa i stort. Norden var inte så isolerat som det ofta framhålles i äldre arbeten.

Vapenfyndens vittnesbörd

Genomgången av vapenfyndsmaterialet från Uppåkra visar på en tusenårig närvaro av krigare på platsen. Karaktären på materialet varierar över tid liksom frekvensen. Vissa perioder är väl representerade, medan vapenfynd från andra perioder är mera sparsamt förekommande. Vapenfynd har kommit att få en framträdande roll inom den diskussion som rör samhällsförhållandena under järnåldern. Nicklassons ”Svärdet ljuger inte” från 1997 och Nørgård Jørgensens ”Waffen und Gräber” från 1999, avhandlar olika aspekter på vapengravar och deras roll inom järnålderns samhällsliv. Deponerade fynd har diskuterats genom publikationerna av offerfynden från Illerup Ådal i Jylland (t.ex. Ilkjær 1990, 1993). En trolig garnison har kunnat spåras på Birka under vikingatiden och denna ger oss en ny dimension vid diskussionen av vapenfynden (Olausson (red.) 2001). Viktig var också utställningen ”Sejrens Triumf” där många av de danska vapenfynden och forskningen kring dem sammanfattades (Jørgensen et al. (red.) 2003).

Från järnåldern påträffas vapenfynd vanligen i gravar eller som deponerade fynd, oftast i mossar. Betydelsen av vapnens närvaro i gravarna har avhandlats av många forskare. Watt har diskuterat denna fråga för tiden 100 f.Kr.–400 e.Kr. i Danmark och sammanfattar mycket av den debatt som finns (2003:191f.). Vapen i gravar kan exempelvis ha politiska och religiösa orsaker. De kan också visa på det överskott av järn eller den status som den begravde hade i livet. Vapengravar från denna tid kan också

ses på ett annat sätt. Vissa grupper i samhället tillskansade sig uppenbarligen fördelar när samhället förändrades. Det var ett samhälle under stress med många konflikter och nyvunna positioner manifesterades bl.a. med vapengravar (Ibid.; Hedeager 1990; Näsman 1996; Lund Hansen 1995; Stjernquist 1996).

Ytterligare två horisonter med vapengravar är tydliga i det arkeologiska materialet. Den ena är under tidig yngre germansk järnålder (Jørgensen 1991; Nørgård Jørgensen 1999; Helgesson 2002) och skall möjligen ses i samband med förändringar av samhället. Från en ekonomisk/politisk strategi med erövringar, alliansskapande och krav på tributer skedde en omläggning mot en inre exploatering av landskapet och bildandet av större sociala enheter. Denna omläggning kan bl.a. påvisas genom de fasta fornlämningarna på Öland och Gotland, inom stora delar av götalandskapen och på Själland (Fallgren 2006; Carlsson 1979; Widgren (red.) 2003; Nielsen et al. 1984). Den andra perioden är under vikingatid (Randsborg 1980; Näsman 1991a; Helgesson 2002) och bör ses som spår efter nya sociala grupperingar i samband med det danska riksenandet.

Uppfattningen av de mossfunna krigsbytesofferfynden har varierat under de senaste 150 åren (Lund Hansen 2003) men tidigt kom man att tolka dem som offerlämningar efter en slagen här. Denna tolkning äger sin giltighet än idag men det finns flera ideer kring hur fynden skall uppfattas sett i en större kontext. En tolkning är att krigsbytesofferfynden är lämningar efter råder mot Sydskandinavien (Ilkjær 1993:374ff.; Lund Hansen 2003:87ff.). Detta är ett scenario som tillskriver befolkningen i Sydskandinavien, och i synnerhet i Jylland och på Fyn, en passiv roll i samhällsutvecklingen. Det är rollen av hotade enheter som försvarar sig och går segrande ur kampen. En alternativ tolkning har framförts av exempelvis Jørgensen,

och enligt honom är krigbytesoffren en slagen fiendes utrustning som tagits med hem efter en lyckad militär kampanj (Jørgensen 2001; Lund Hansen 2003:88). Utrustningen togs med för att användas i triumftåg precis som seden var i det romerska imperiet (Lund 2003:166ff.; Lund Hansen 2003:88). Enligt den senare tolkningen ges människor i Sydskandinavien en aktiv roll, där krigståg spelade en viktig roll för att förändra det germanska samhället.

Vapenfynden från Uppåkra kan varken knytas till gravar eller mossar, utan är boplatsfynd. Många av dem kommer från en stor deposition invid den kultbyggnad som undersökts på platsen (Larsson (red.) 2004; Helgesson 2004). Boplatser är ingen vanlig fyndkontext för vapen men ej heller helt unika. Exempelvis påträffades lans- och spjutspetsar vid undersökningarna av Sorte Muld på Bornholm där de var spidda inom kulturlagret (Watt 1991:100; Lund Hansen 2008:73). Flera av spetsarna från Sorte Muld är medvetet skadade och Watt menar att de kan ha haft en rituell funktion (Ibid.). Lans- och spjutspetsar påträffades också vid undersökningarna av Bejsebakken i norra Jylland och här har fynden karaktären av husoffer (Nielsen 2002). Även från det tidiga Lund i Skåne finns en försvarlig mängd vapendetaljer som påträffats i verkstadssammanhang (Andrén 1985:77).

De skriftliga källorna beskriver flera olika sätt hur germanfolken kunde deponera sina vapen. Tacitus skriver att hos svionerna (uppenbarligen svearna) bärs vapen inte allmänt utan hålles inlåsta och bevakas av en träl (1960:97). Vapnen tillhandahölls istället av de som styrde. Detta visar på särskilda hus för vapnen, troligen belägna på boplatser. Från Tacitus vet vi också att hermandurerna dödade män och hästar efter att ha besegrat en fiende. De förstörde också deras utrustning (Grane 2003:145). På samma sätt vet vi genom Orosius att kimbrerna för-

störde en slagen fiendes utrustning och sänkte mycket av den i vatten (Ibid.). Mossfynden speglar högst uppenbart denna sed. I ”De Bello Gallico” berättar Julius Caesar att många galliska stammar hade heliga platser med högar av krigsbyten. Dessa platser var kollektiva och det var förbjudet att inneha krigsbyten privat (Ibid.:146). Det nästan dagliga bruket av vapen framträder också tydligt hos bl.a. Beowulf och Gregorius av Tours (1988; 1963)

Det är tydligt att vapnen spelade flera olika roller för de germanska samhällena och att dessa roller kunde variera över tid. I det följande skall några generella tendenser diskuteras angående Uppåkra-materialet.

Uppåkra, vapnen och järnålderns samhälle

Den allmänna uppfattningen är att järnålderns samhälle utvecklades från ett förhållandevis stort antal autonoma enheter, som var geografiskt små och som styrdes av lokala hövdingar. Dessa stamsamhällen var, hierarkiskt sett, förhållandevis enkelt uppbyggda. Under loppet av järnåldern blir enheterna färre, och konkurrens, yttre påtryckningar, sammanslagningar och erövringar leder fram till större och socialt mera komplexa enheter. Slutligen blir enheterna så komplexa att de benämnes kungariket. Wenskus stora arbete om germanfolken, som framförallt bygger på skriftligt kontinentalt material, är grundläggande för dessa åsikter (Wenskus 1961; Näsman 1996). Wenskus menar att den äldre järnålderns många små stammar genom trycket från nomadfolk och det romerska riket, och inte minst genom inbördes konkurrens, blev pressade in i större enheter, stamförbund. Stamförbunden var i början löst sammanhållna, men ofta kunde en delstam så småningom tillkämpa sig en dominerande position, hegemoni, och med

tiden helt underlägga sig de andra stammarna, först militärt, sedan politiskt. Inom ramen för dessa stamförbund utvecklades de första av den kontinentala medeltidens kungariken, t.ex. Frankerriket.

En ofta citerad modell för utvecklingen i Sydskandinavien/Danmark har utarbetats av Näsman (1996) och grundläggande för denna modell är en utveckling i tre steg, nämligen stamsamhälle (före 200 e.Kr.), stamförbund (200–700) och kungarike (efter 700) (1996:62ff.). Före 200 finns ett stort antal stamsamhällen, vart och ett styrt av en egen hövding/kung eller en oligarki. Under stamförbundens tid styrs det danska området indirekt av en överkung från danernas kungaätt, som dock bara hade direkt makt över danernas stam. Övriga områden styrdes av underlydande furstar, hertigar och jarlar. Efter 700 uppkommer ett direktstyrt danskt rike under en kung och styrs genom speciella ämbetsmän. Skåne är indirekt styrt genom regionalfurstar intill Sven Tveskäggs tid. Modellen bygger på att denna utveckling leder fram till den danska rikssamlingen. Näsmons modell är generell och det fanns säkert tider när områden splittrades upp. Detta lämnar utrymme för att delar av det danska området tidvis kan ha varit helt autonoma. Det kan också ha funnits reliktbodygder där äldre typer av sociala system kunde leva kvar (Näsman 1996; Helgesson 2002). Detta är viktigt att hålla i minne. I många framställningar av samhällets utveckling beskrivs en process som är närmast linjär från det enkla till det mera sammansatta.

Näsmons modell ligger som grund för den utveckling av järnålderssamhället som, främst baserad på skänst material, föreslagits av författaren (Helgesson 2002). Här har utvecklingen beskrivits i fem stadier, där stadium II överensstämmer med stamsamhället, stadium III och IV med stamförbunden och stadium V

med tidiga kungariken. Stadium I finns inte representerat genom vapenfynd i Uppåkra, och ej heller beskrivet av Näsman, men väl belagt på flera platser i omgivningarna (Friman 2008).

Före Uppåkra

Uppåkra etableras troligen under det 1 årh. f.Kr. och uppenbarligen är det en medveten handling från början att platsen skulle få en central roll (Helgesson 2002:118). Några vapenfynd är ej påträffade på platsen från denna tid men väl från omgivningarna (Ibid.:114f). Det rör sig om svärd, och lansspetsar av horn och ben, som deponerats i mossar, åar, boplatzgröpar och brunnar (Ibid.: Tab. 1, 7 och 11; Friman 2008:50–74). Dessa troliga offer av vapen grupperar sig under den senare delen av keltisk järnålder runt Uppåkra och Malmö, och står i kontrast till tidigare sedvänjor. Möjligen kan dessa offerhandlingar visa på en konkurrenssituation, där den vidare utvecklingen leder till att en gård eller bebyggelse får en ledande ställning inom området. Uppåkra etableras och får från början en särstatus. Detta indikeras av det arkeologiska materialet och boplatzens storlek (Helgesson 2002:53, 118). Därmed kan detta vara tecken på att en ny samhällsstruktur håller på att introduceras i sydvästra Skåne, dvs. ett stamsamhälle med en utpräglad ledarroll, manifesterat genom den stora boplatzen.

En stor deposition

I tidig romersk järnålder avtar dessa offerhandlingar och samtidigt dyker de första vapnen upp på Uppåkra. De tidigaste vapnen är några lansspetsar från den stora depositionen, belägen invid den kultbyggnad som undersökts inom de östra delarna av boplatzområdet (Helgesson 2004). Från depositionen tillvaratogs 285 säkra vapenfynd, främst lans- och spjutspet-

sar, men också sköldbucklor, sköldhandtag, svärdskildebeslag, slungstenar och delar till svärd. Många av vapenfynden är fragmenterade och det har hittills bara varit möjligt att bestämma 178 st till typ. En stor del av vapnen är avsiktligt destruerade. Majoriteten av de bestämbara vapenfynden har varit möjliga att datera inom mer eller mindre snäva tidsramar (Tab. 1), och en viss tyngdpunkt ligger i perioderna C3-D1. Ser man till dateringarna finns det vapenfynd i depositionen som kan dateras från B1 av äldre romersk järnålder till fas II av yngre germansk järnålder. Detta innebär att vapenfynden skulle kunna dateras från Kr.f. till 610/620 e.Kr (Lund Hansen 1995:18; Nørgård Jørgensen 1999:141f) om man väljer äldsta resp. yngsta möjliga dateringar. Detta är en period om 600 år. Väljer man det kortast möjliga tidsavsnittet får man istället dateringar från C1a av yngre romersk järnålder till fas I av yngre germansk järnålder, dvs. 210/220 e.Kr. till 520/530 e.Kr. (Ibid.) eller ca 300 år. Detta sätt att pressa dateringar åt det ena eller andra hållet är förstås inte relevant. Ändå visar det att vapenfynden från den stora depositionen representerar ett ansevärt tidsavsnitt och kanske ligger den egentliga dateringen mitt emellan, från äldre romersk järnålder till början av yngre germansk järnålder. Det skulle i så fall betyda en period om 400 till 500 år och i stort samtida med stamförbundens tid enligt Näsman.

Bestämningen av vapenfynden till typer ger bara en datering av de enstaka föremålen eller föremålsgrupperna. De berättar ingenting om när vapenfynden deponerades på boplatser (Helgesson 2004) och frågan är om depositionen representerar flera nedläggningar eller en enda stor nedläggning. Det stora tidsavsnittet mellan äldsta och yngsta daterade fynd talar egentligen för att det rör sig om flera depositioner under lång tid, men samtidigt är denna

tolkning behäftad med flera problem. Överlag är järnet av mycket god kvalitet och detta gäller även för de äldsta daterade lans- och spjutspetsarna. Hade man kommit tillbaka gång på gång och grävt för nya deponeringar borde detta ha påskyndat nedbrytningen av järnet och de äldsta spetsarna skulle varit rejält angripna av rost. Inte heller kan man efterhand ha stuckit ner lans- och spjutspetsarna. De flesta spetsarna låg horisontellt på samma nivå och dessutom hade det varit omöjligt att sticka ner alla de spetsar som är omböjda. Detta öppnar för den logiska tolkningen, nämligen att det rör sig om en enda stor deponering. Återgår man till dateringarna kan vapen ha börjat samlas på annan plats i Uppåkra redan under 1 årh. e.Kr. och fram till början av 600-talet. Var vapnen har förvarats i 500 år är okänt men Julius Caesars uppgifter att många galliska stammar hade heliga kollektiva platser med högar av krigsbyten stämmer väl in på förhållandena i Uppåkra. Ett möjligt alternativ är att denna heliga plats i Uppåkra var kulthuset eller någon annan byggnad i närheten, även om detta givetvis inte kan föras i bevis. Det kan inte ha varit förutbestämt att föremålen skulle deponeras vid en viss tidpunkt. Istället bör deponeringen ha föregåtts av förändringar på Uppåkra, såväl som inom det religiösa, politiska och sociala livet i järnålderssamhället. Detta bör ha skett under sent 500-tal eller tidigt 600-tal.

Ser man till Uppåkras närmsta omland under den period som den stora depositionen representerar är vapenfynd i princip obefintliga, och detta gäller fram till 700-talet. Under perioden äldre romersk järnålder-tidig yngre romersk järnålder finns ett antal vapengravar från Skåne, främst från de södra och östra delarna (Helgesson 2002:78ff.). Dessa har en påtaglig jämn spridning. Vapengravar finns också på närbelägna Själland under yngre romersk järnålder (Lund Hansen 1991). Under

sen romersk järnålder och folkvandringstid är vapengravar i princip obefintliga i Skåne, och från denna tid kan de flesta lans- och spjutspetsarna i den stora depositionen dateras. Under denna period nedläggs de flesta krigsbytesofferfynden, främst i Jylland, och viktigt för skånsk del är fyndet från Hassle-Bösarp (Helgesson 2002:97; Ilkjær 2003:Fig. 2). De yngsta lansspetsarna från den stora depositionen i Uppåkra daterar sig till tidig yngre germansk järnålder och från denna tid finns ett antal vapengravar från centrala och östra Skåne (Helgesson 2002:81f.).

Näsman menar att ”kun særligt rige gravfund kan antyde en mere central funktion for enkelte pladser, nemlig som fyrstesæder” under stamsamhällets tid (1991b:169). Det har funnits oenighet om hur stora områden dessa furstar (hövdingar) hade maktbefogenheter över (jfr Hedeager 1990:197 f.; Lund Hansen 1991:106; Näsman 1996:60), men den geografiska regelbundenhet varmed de rika gravfynden, här inkluderat vapengravarna, i södra och östra Skåne förekommer talar för att enheterna var små (Helgesson 2002:132ff.). Förhållandena inom ett stort område runt Uppåkra ter sig helt annorlunda. Här är rika gravar påfallande få och vapengravar i princip obefintliga (Ibid.:77–91). De styrande manifesterar istället sin ställning genom att förvalta och utveckla den stora centralplatsen. En viktig del i denna utveckling är att samla på sig krigsbyten och troligtvis förvara dem på en helig plats. Detta ger legitimitet åt de styrande på Uppåkra. Att man under 400–500 år bibehåller denna sed visar på en osedvanlig kontinuitet och detta har krävt ett väl fungerande försvar. Här kan man knyta an till Tacitus och uppgiften att vapen inte bärs allmänt, utan tillhandahölls istället av de som styrde. Vad Tacitus beskriver är att krigare kunde vara knutna till vissa platser och antyder förekomsten av garnisoner. Det är

troligt att det fanns en dylik i Uppåkra redan under romersk järnålder. En garnison indikeras starkt i materialet under början av yngre germansk järnålder (se nedan), men först skall annan kategori av vapenfynd kommenteras.

Krigare i praktfulla utrustningar

Från Uppåkra finns ett antal fynd som har ingått i praktfulla krigarutrustningar. Det rör sig bl.a. om en svärdsknapp i Sjörup-stil, några svärdskildebeslag, ett hjält till en ”goldgriffspatha”, ett hänge med framställning av ormar som kan suttit på en praktfull hästutstyrel, ett troligt betselbeslag, flera andra beslag och en ögonbrynsbåge till en hjälm. Dessa fynd daterar sig till äldre germansk järnålder och tidig yngre germansk järnålder. De är därmed samtida med de senare fynden från den stora depositionen. De är också samtida med en rad praktfulla vapenfynd, vanligen påträffade i gravar, i mossar och som lösfynd, men ibland även på boplatser (jfr Nørgård Jørgensen 1999:160–169 och där citerad litt.; Jørgensen et al. (red.) 2003). Fynden har paralleller från högrestatusmiljöer inom ett stort europeiskt område (Nørgård Jørgensen 1999:138ff. och 160–169). Det är tydligt att praktfulla svärd, hjälmar och en rad andra utrustningsdetaljer är ett signum för elitklasserna under denna tid. Nørgård Jørgensen har visat att man i Skandinavien hade god kännedom om det merovingiska militära systemet (1999:156ff.). Detta visar på ett utbrett nät av fredliga eller krigiska kontakter, och att det fanns en gemensam uppfattning om hur krigarna skulle vara utrustade.

De praktfulla vapenfynden från Uppåkra kan tolkas på flera vis. De kan vara delar av demonterade vapenutrustningar och kan som sådana tolkas som rester efter specialiserat vapenhantverk. De kan också vara föremål

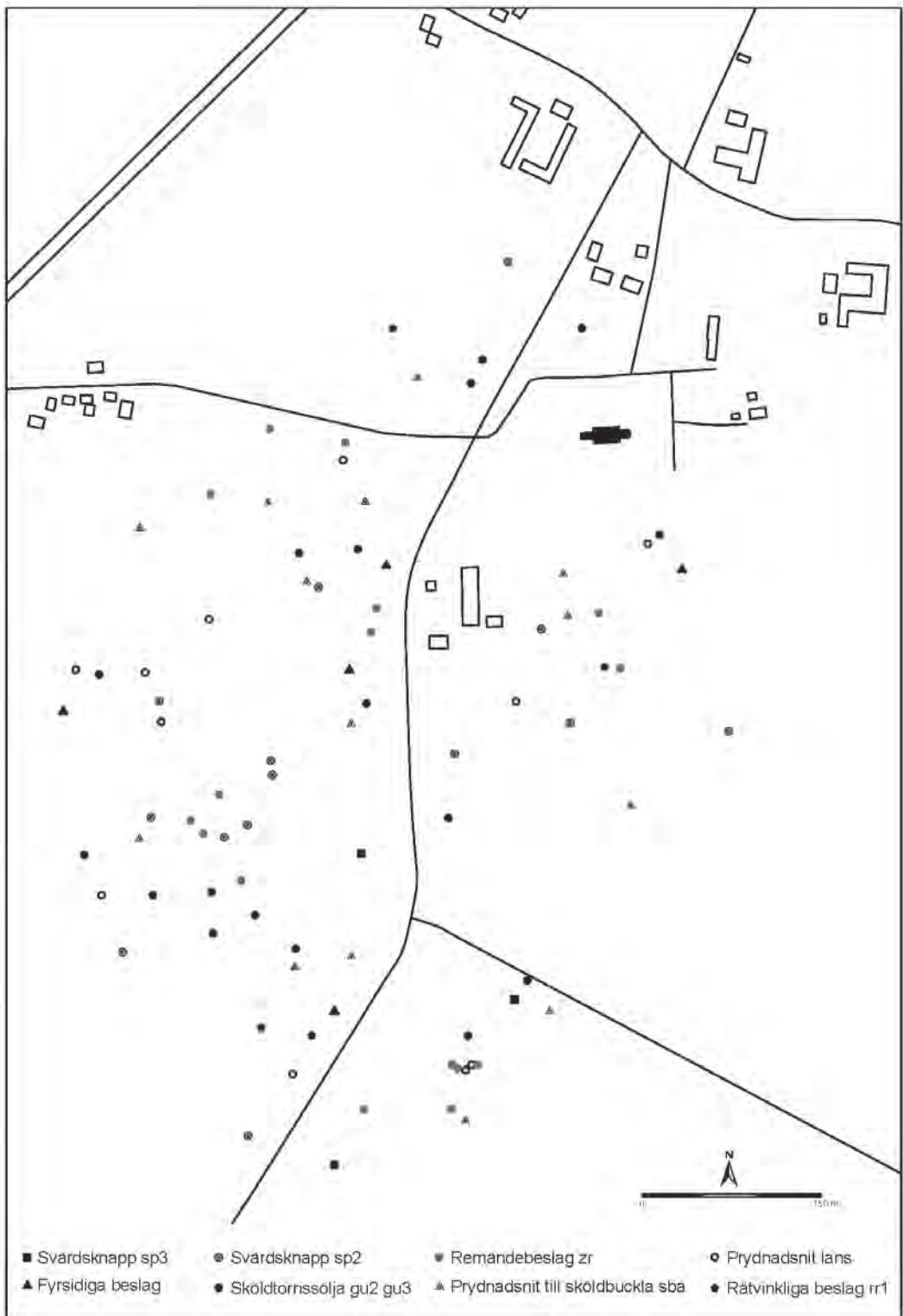

Fig. 11. Spridningen av de vanligaste vapenfunden från tidig yngre germansk järnålder i Uppåkra.

som kvarglömmts på platsen. Förf. har förslagit att alternativt skall vissa av de praktfulla vapenfynden ses som epitafier som en del av samhällets reproduktion, legitimitet och som ett minne av krigare och händelser. Grunden för detta är att flera av fynden påträffats i närheten av kulthuset och den stora depositionen (Helgesson 2004).

En garnison?

Med datering till tidig yngre germansk järnålder, eller fas I-III enligt Nørgård Jørgensen (525/550–680) (1999:141ff), finns många vapenfynd från Uppåkra och föremålen är närmast standardiserade. Som större grupper kan nämnas prydnadsnit till lans, prydnadsnit till sköldbuckla, fyrsidigt rembeslag, rätvinkligt rembeslag, tungformigt remändebeslag, sköldtorssölja och svärdsknapp av typerna SP2 och SP3. Samtliga dessa typer tas upp av Nørgård Jørgensen från gotländska, norska och bornholmska gravar. Fynden från Uppåkra är alla av brons och har varit beslagna på föremålstyper av olika material, t.ex järnföremål eller läderremmar. Nästan inga av dessa föremål är fragmenterade eller avsiktligt förstörda vilket gör att de bör tolkas som föremål som förvarats i husen, demonterade vapenutrustningar eller halvfabrikat vid reparation och nyproduktion. Föremålen är nästan uteslutande funna med metalldetektor och deras kontexter är därmed okända. Samtidigt måste deras närvaro på en boplats uppmärksammas samtidigt som det helt saknas vapengravar i Uppåkras närmsta omgivning. Vapenutrustningar handhas på ett helt annat vis i Uppåkra jämfört exempelvis med Gotland, Bornholm, Norge, Mellansverige och östra Skåne, där de påträffas i gravar.

Det är tydligt att stora mängder vapendetaljer, och därmed också vapen, cirkulerade i Uppåkra under denna tid och dessa indikerar

att krigare var knutna till platsen. En garnison har kunnat påvisas på Birka och det är troligt att en dylik också fanns i Uppåkra. För detta talar den obrutna kontinuitet som platsen har, vilket kräver en väl fungerande försvarsorganisation. Denna kontinuitet är tydlig genom kulthuset och den stora depositionen. En garnison i Uppåkra under lång tid måste uppfattas som en fast institution och genom fasta institutioner accentueras centralplatsernas ledande roll inom samhällslivet. Kulthuset är också en institution som stärker detta antagande. En garnison på Uppåkra bör vidare indikera att det fanns en centraliserad försvarsorganisation i åtminstone sydvästra Skåne vilket står i skarp kontrast till många andra områden i Skandinavien.

Det är vidare troligt att det fanns en eller flera vapensmedjor i Uppåkra och i denna/dessa tillverkades förmodligen inte bara vapen, utan också annan utrustning som krigarna behövde. Efter tillverkning användes utrustningarna och fick kanske repareras flera gånger. Istället för att kasta bort uttjänta vapen demonterades dessa och metallen återanvändes. Det är troligt att många delar till vapenutrustningar från Uppåkra är demonterade delar, skrot att återanvända och reservdelar färdiga att användas. Detta accentuerar ytterligare en skillnad mot andra delar av Skandinavien där metallen läggs i gravar. I Uppåkra omsattes och återanvändes metallen, och troligen ägde krigarna inte de vapen de nyttjade. Därför är inga vapengravar kända från Uppåkras omgivning. Utrustningarna ägdes av centralplatsen och/eller de som styrde den.

Vapenfynden från tidig yngre germansk järnålder i Uppåkra (Fig. 11) fördelar sig, i princip, jämnt över hela boplatsoområdet. Här finns ingen påtaglig koncentration som skulle kunna visa på en vapensmedja eller en garnison. En liten förtätning finns visserligen inom

den södra delen av boplatsoområdet men den inte påtaglig. Hur kan då spridningen tolkas? Istället för att leta efter ett speciellt område där garnison och vapensmedjor fanns skall kanske hela Uppåkra uppfattas som en garnison. Krigarna bodde på gårdar på platsen, och i anslutning till dessa fanns smedjorna. I samma hushåll fanns kanske också andra hantverkare, drängar, körkarlar, slavar, m.fl. Uppdelningen på yrkeskategori behövde inte vara strikt. Krigaren kunde också vara bonde.

Ovanstående är ett helt nytt sätt att se strukturen och utvecklingen av järnålderns krigsmakt, och då närmast som en integrerad del av samhällslivet. Vapnen står för viljan att försvara sig, vidmakthålla samhällssystemet och erövra andra områden. Samtidigt finns det en komplicerad organisation av många samhälleliga aktörer bakom krigarna, i synnerhet om denna, som i Uppåkra-fallet, skall förse dem med förnödenheter och utrustningar. Uppåkra har en mångfunktionell struktur och måste ha producerat ett överskott som möjliggjorde uppbyggnaden av en krigarorganisation. Betydelsen av Uppåkra som en nav i samhällslivet har påtalats på många ställen (jfr Uppåkrastudier 1–10), men dess betydelse accentueras ytterligare eftersom platsen också spelat en avgörande roll som koordinator för järnålderssamhällets försvar.

Ett decentraliserat militärt system

En omläggning av försvarsstrukturen och en ny situation uppkommer från 700-talet och fram mot slutet av vikingatiden. Vapengravar och minst två ringvallsborgar anläggs, och dessa får en förhållandevis jämn spridning inom västra och sydvästra Skåne (Jacobsson et al. 1995; Svanberg & Söderberg 1999; Helgesson 2002:82f., Fig. 14 och Tab. 3; Svanberg 2003:279–312), inte helt olik den som

påtalats ovan för södra och östra Skåne under romersk järnålder. För första gången under järnåldern finns det ganska många vapenfynd från Uppåkras närområde som tyder på grupper av väpnade män. Till detta kan läggas de ovan nämnda ringvallsborgarna, en rad silverdepåer och runstenarna i slutet av vikingatiden (Hårdh 1976a, Hårdh 1976b; Randsborg 1980). Är detta spåren efter nya besuttna grupper som etablerar sig under sen järnålder och som kan ses som embryon till det medeltida frälset? Skall dessa grupper uppfattas som Uppåkras vasaller eller Uppåkras konkurrenter?

Från 700-talet och framåt är vapenfynden från Uppåkra färre, men samtidigt är det troligt att många vapen var av järn. Järn har, som nämnts, diskriminerats vid metalldetektorsökningar. Samtidigt visar inget av det andra fyndmaterialet på att platsen skulle ha haft någon nedgång, vilket vore logiskt om det fanns stridigheter om makten. En garnison och vapensmedjor fanns säkert fortfarande kvar på platsen. Det troliga är att den decentraliserade struktur som försvarsorganisationen runt Uppåkra får från 700-talet och framåt är medveten, och bygger på att krigare flyttade ut till lantegendomar. En maktstruktur som bygger på innehav av mark känner vi exempelvis från Frankerriket (jfr Harrison 1999) där man förlänade gods mot militära tjänster. Är det ett system av feodal struktur som skymtar fram bakom spridningen av vapenfynden under sen järnålder?

Vapenfynd med dateringar till slutet av vikingatiden har påträffats i Uppåkra, och bör knytas till krigare och vapensmedjor som delar av platsens militära organisation. Med början i tidig medeltid överförs allt fler av Uppåkras funktioner till Lund, exempelvis utmyntning och centrat för det religiösa livet. Också förhållandevis många vapenfynd har påträffats i Lund i hantverkssammanhang (Andrén 1985:77). Kanske har också vapensmedjorna flyttats till

Lund och markerar därmed slutet för en nära 1000-årig dominans för Uppåkra som centrum för försvarsorganisationen i västra Skåne.

Foto: Bengt Almgren, LUHM

Not

Genomgången av Uppåkra-materialet i denna artikel möjliggjordes genom anslag från Erik Philip-Sörensens stiftelse för främjande av genetisk och humanistisk vetenskaplig forskning.

Förkortningar

LUHM, Lunds Universitets Historiska Museum, Lund

SHM, Statens Historiska Museer, Stockholm
U, LUHM, inv.nr 31 000

Muntliga källor

Lars Jørgensen, Nationalmuseet, Köpenhamn.
Rolf Petré, Ark. Inst., Lund.

Referenser

- Andrén, A. 1985. *Den urbana scenen*. Acta Archaeologica Lundensia series in 8°, N° 13. Bonn/Malmö.
- Arbman, H. 1940. *Birka I. Die Gräber*. Tafeln. Stockholm.
- 1943. *Birka I. Die Gräber*. Text. Stockholm.
- Arrhenius, B. 1960. Båtgraven från Augerum. *Tor VI*. Uppsala.
- Beowulf. 1988. Översatt i originalets versmått av Björn Collinder. Eslöv.
- Björhem, N & Säfvestad, U. 1993. *Fosie IV, Bebyggelsen under brons- och järnålder*. Malmöfynd 6. Malmö.
- Björk, T. 1998. For Gods and Men to Behold: Excavations at an Iron Age Grave-Field in Färlöv, 1996–1998. *Lund Archaeological Review* 4, 1998. Lund.
- Capelle, T. 2001. Drei karolinger. Hårdh, B. (red.). *Uppåkra. Centrum och sammanhang*. Uppåkrastudier 3. Acta Archaeologica Lundensia series altera in 8° N° 34. Lund.
- 2003. Vier Mitteleuropäer. Hårdh, B. (red.). *Flerfynd i centrum. Materialstudier i och kring Uppåkra*.

- Uppåkrastudier 9. Acta Archaeologica Lundensia series altera in 8° N° 45. Lund.
- Carlsson, D. 1979. *Kulturlandskapets utveckling på Gotland. En studie av jordbruk- och bebyggelseförändringar under järnåldern*. Visby.
- Fabech, C. 1990. Sjörup an old find in a new light. *MLUHM* 1989. Lund.
- Fallgren, J.-H. 2006. *Kontinuitet och förändring. Bebyggelse och samhälle på Öland 200–1300 e. Kr*. Aun 35. Uppsala.
- Ferenius, J. 1970. En djurhuvudsölja från Värberg. *Fornvännen* 1970:2. Stockholm.
- Friman, B. 2008. *Att stå på egna ben. Centrala funktioner och lokal utveckling under yngre bronsålder och äldre järnålder i Mellanbyn, Skåne*. Malmöfynd nr 18. Malmö.
- Gaimster, M. 1998. *Vendel period bracteates on Gotland. On the significance of Germanic art*. Acta Archaeologica Lundensia series in 8°, nr 27. Lund.
- Grane, T. 2003. Romerske kilder til Germaniens geografi og etnografi. Jørgensen, L., Storgaard, B. & Gebauer Thomsen, L. (red.). *Sejrens Triumf. Norden i skyggen af det romerske Imperium*. Köpenhamn.
- Gregorius av Tours. *Frankernas historia*. 1963. Översättning i urval med inledning och kommentarer av Alvar Erikson. Stockholm.
- Harrison, D. 1999. *Krigarnas och helgonens tid. Västeuropas historia 400–800 e.Kr*. Stockholm.
- Hedeager, L. 1990. *Danmarks Jernalder. Mellem stamme og stat*. Århus.
- Helgesson, B. 2002. *Järnålderns Skåne. Samhälle, centra och regioner*. Uppåkrastudier 5. Acta Archaeologica Lundensia, Series in 8°, No. 38. Lund.
- 2004. Tributes to be Spoken of. Sacrifice and Warriors at Uppåkra. Larsson, L. (red.). *Continuity for Centuries. A ceremonial building and its context at Uppåkra, southern Sweden*. Uppåkrastudier 10. Acta Archaeologica Lundensia series altera in 8° N° 48. Lund.
- (manus). *Välfärd och internationella kontakter – ett bidrag till Ravlundas historia under järnåldern*.
- Hårdh, B. 1976a. *Wikingerzeitliche Depotfunde aus Südschweden. Probleme und Analysen*. Acta Archaeologica Lundensia series terita in 8° minore, nr 6. Bonn/Lund.
- 1976b. *Wikingerzeitliche Depotfunde aus Südschweden. Katalog und Tafeln*. Acta Archaeologica Lundensia series prima in 4°, nr 6. Bonn/Lund.
- 1999. Offerfynd på Uppåkraboplatsen? Hårdh, B. (red.). *Fynden i Centrum. Keramik, glas och metall*

- från Uppåkra*. Uppåkrastudier 2. Acta Archaeologica Lundensia series altera in 8° N° 30. Lund.
- 2003. The Contacts of the Central Place. Larsson, L & Hårdh, B. (red.). Centrality-Regionality. *The Social Structure of Southern Sweden during the Iron Age*. Uppåkrastudier 7. Acta Archaeologica Lundensia series altera in 8° N° 40. Lund.
- 2003. Uppåkra i folkvandringstiden. Hårdh, B. (red.). *Fler fynd i centrum. Materialstudier i och kring Uppåkra*. Uppåkrastudier 9. Acta Archaeologica Lundensia series altera in 8° N° 45. Lund.
- Ilkjær, J. 1990. Illerup Ådal. 1. *Die Lanzen und Speere*. Textband. Jutland Archaeological Society Publications XXXV.1. Århus.
- 1993. Illerup Ådal. 3. *Die Gürtel. Bestandteile und Zubehör*. Jutland Archaeological Society Publications XXXV.3. Århus.
- 2003. Danske krigsbytteofringer. Jørgensen, L., Storgaard, B. & Gebauer Thomsen, L. (red.). *Sejrens Triumf. Norden i skyggen af det romerske Imperium*. Köpenhamn.
- Jacobsson, B., Arén, E., Arén, E. & Blom, K.A. 1995. *Trelleborg-en av kung Harald Blåtands danska borgar*. Lund.
- Jensen, X. Pauli., Jørgensen, L. & Hansen, U. Lund. 2003. Den germanske hær. Krigere, soldater og officerer. Jørgensen, L., Storgaard, B. & Gebauer Thomsen, L. (red.). *Sejrens Triumf. Norden i skyggen af det romerske Imperium*. Köpenhamn.
- Jørgensen, L. 1991. Våbengrave og krigeraristokrati. Etableringen af en centralmagt på Bornholm i 6.–8. årh. tMortensen, P. & Rasmussen, B.M. (red.): *Hovdingesamfund og Kongemagt. Fra Stamme til stat i Danmark, 2. Jysk Arkæologisk Selskabs Skrifter XXII:2*. Viborg.
- 2001. The "warriors, soldiers and conscripts" of the anthropology in the Late Roman and Migration Period archaeology. Storgaard, B. (red.). *Military aspects of the aristocracy in Barbaricum in Roman and Early Migration Periods*. Publications from the National Museum, Studies in Archaeology & History 5. Copenhagen.
- Jørgensen, L., Storgaard, B. & Gebauer Thomsen, L. (red.). 2003. *Sejrens Triumf. Norden i skyggen af det romerske Imperium*. Köpenhamn.
- Jørgensen, E. & Vang Pedersen, P. 2003. Nydam mose-nye fund og iagttagelser. Jørgensen, L., Storgaard, B. & Gebauer Thomsen, L. (red.). *Sejrens Triumf. Norden i skyggen af det romerske Imperium*. Köpenhamn.
- Lund, J. 2003. Ve de besejrede! Jørgensen, L., Storgaard, B. & Gebauer Thomsen, L. (red.). *Sejrens Triumf. Norden i skyggen af det romerske Imperium*. Köpenhamn.
- Lund Hansen, U. 1991. Himlingøje-under søgelserne. Om baggrunden for Stevnsområdets rige gravfund i yngre romertid. Fabeck, C & Ringtved, J. (red.) *Samfundsorganisation og Regional Variation. Norden i romersk jernalder og folkevandringstid. Beretning fra 1. nordiske jernaldersymposium på Sandbjerg Slot 11–15 april 1989. Jysk Arkæologisk Selskabs Skrifter XXVII*.
- 1995. Himlingøje – Seeland – Europa. Ein Gräberfeld der jüngeren römischen Kaiserzeit auf Seeland, seine Bedeutung und internationalen Beziehungen. *Nordiske Fortidsminder, Serie B, Bd. 13*. København.
- 2003. Våbenofferfundene gennem 150 år – forskning og tolkninger. Jørgensen, L., Storgaard, B. & Gebauer Thomsen, L. (red.). *Sejrens Triumf. Norden i skyggen af det romerske Imperium*. Köpenhamn.
- 2008. Våbenudstyr. Adamsen, C., Lund Hansen, U., Nielsen, F.O. & Watt, M. *Sorte Muld*. Bornholms Museum. Rønne.
- Nicklasson, P. 1997. *Sværdet ljuger inte. Vapenfynd från äldre järnålder på Sveriges fastland*. Acta Archaeologica Lundensia series in 4° N° 22. Lund.
- Nielsen, J.N. 2002. Bejsebakken, a Central Site near Aalborg in Northern Jutland. Hårdh, B. & Larsson, L. (red.). *Central Places in the Migration and Merovingian Periods*. Uppåkrastudier 6. Papers from the 52nd Sachsen symposium. Lund, August 2001. Acta Archaeologica Lundensia series altera in 8° N° 39. Lund.
- Nielsen, P.O., Randsborg, K. & Thrane, H. (red.). 1994. The Archaeology of Gudme and Lunde borg. *Arkæologiske Studier, vol. X*. Köpenhamn.
- Norberg, R. 1931. Moor- und Depotfunde aus dem 5. Jahrhundert nach Chr. in Schonen. *Acta Archaeologica* 2. Köpenhamn.
- Näsman, U. 1991a. Grav og økse. Mammen og den danske vikingetids våbengrave. Iversen, M., Näsman, U & Vellev, J. (red.) *Mammen. Grav, kunst og samfund i vikingetid. Jysk Arkæologisk Selskabs Skrifter XXVIII*. Viborg.
- 1991b. Det syvende århundrede – et mørkt tidsrum i ny belysning. Mortensen, P. & Rasmussen, B.M. (red.). *Hovdingesamfund og Kongemagt. Fra Stamme til stat i Danmark, 2. Jysk Arkæologisk Selskabs Skrifter XXII:2*. Viborg.
- 1996. Från Region till Rike – Från Stam till Stat.

- Om danernas etnogenes och om den danska riksbildningen. Krøger J.F. (red.) *Rikssamlingen. Hovdingmakt og kongemagt*. Stavanger.
- Nørgård Jørgensen, A. 1999. *Waffen und Gräber. Typologische und chronologische Studien zu skandinavischen Waffengräber 520/30 bis 900 n. Chr.* Nordiske Fortidsminder, Serie B, Volume 17. København.
- Olausson, M. (red.). 2001. *Birkas krigare*. Stockholm.
- Paulsson, J. 1999. Metalldetektering och Uppåkra. Att förhålla sig till ett detektormaterial. Hårdh, B. (red.). 1999. *Fynden i Centrum. Keramik, glas och metall från Uppåkra*. Uppåkrastudier 2. Acta Archaeologica Lundensia series altera in 8° N° 30. Lund.
- Petersen, J. 1919. *De Norske Vikingsverd*. Kristiania.
- Ramqvist, P.H. 1992. *Högom. The excavations 1949–1984. Högom Part I*. Umeå.
- Randsborg, K. 1980. *The Viking Age of Denmark. The Formation of a State*. London.
- Stenberger, M. 1964. *Det forntida Sverige*. Tredje upplagan 1979. Lund.
- Stoklund, M. 2003. De første runer-germanernes skriftsprog. Jørgensen, L., Storgaard, B. & Gebauer Thomsen, L. (red.). *Sejrens Triumf. Norden i skyggen af det romerske Imperium*. København.
- Stjernquist, B. 1996. Järnåldersgravar på Simris Nr 10, Simris socken. *ALE* 1996:4. Lund.
- Strömberg, M. 1951. Schwertortbänder mit Vogel-motiven aus der Wikingerzeit. *MLUHM* 1951. Lund.
- 1961a. *Untersuchungen zur jüngerer Eisenzeit in Schonen. Textband*. Acta Archaeologica Lundensia series in 4° N° 4. Malmö.
- 1961b. *Untersuchungen zur jüngerer Eisenzeit in Schonen. Katalog und Tafeln*, Acta Archaeologica Lundensia series in 4° N° 4. Malmö.
- Svanberg, F. 2003. *Death Rituals in South-East Scandinavia AD 800–1000. Decolonizing the Viking Age 2*. Acta Archaeologica Lundensia Series in 4° No. 24. Malmö.
- Svanberg, F. & Söderberg, B. 1999. Den vikingatida borgen i Borgeby. *Arkeologiska studier kring Borgeby och Löddeköpinge I*. Malmö.
- Tacitus, C. 1960. *Germania*. Översatt av Arne Önnersfors. Stockholm.
- Vang Petersen, P. 1991. Nye fund af metalsager fra yngre germansk jernalder. Detektorfund og danefæ fra perioden 1966–1988. Mortensen, P. & Rasmussen, B.M. (red.). *Hovdingesamfund og Kongemagt. Fra Stamme til stat i Danmark, 2. Jysk Arkeologisk Selskabs Skrifter XXII:2*. Viborg.
- 2003. Krigerkunst, tro og symbolik. Jørgensen, L., Storgaard, B. & Gebauer Thomsen, L. (red.). *Sejrens Triumf. Norden i skyggen af det romerske Imperium*. København.
- Vifot, B.M. 1936. Järnåldersboplatsen vid Uppåkra. *Meddelanden från Lunds universitets historiska museum* 1936. Lund.
- Viking og Hvidekrist. Norden og Europa 800–1200*. 1992. Roesdahl, E (red.). Nordisk Ministerråd i samarbejde med Europarådet. København.
- Watt, M. 1991. Sorte Muld. Hovdingesæde og kultcentrum fra Bornholms yngre jernalder. Mortensen, P. & Rasmussen, B.M. (red.). *Hovdingesamfund og Kongemagt. Fra Stamme til stat i Danmark, 2. Jysk Arkeologisk Selskabs Skrifter XXII:2*. Viborg.
- 2003. Våbengravene – regionale forskelle inder for våbentyper og gravskik i Danmark, 100 f.Kr.–400 e.Kr. Jørgensen, L., Storgaard, B. & Gebauer Thomsen, L. (red.). *Sejrens Triumf. Norden i skyggen af det romerske Imperium*. København.
- Wenskus, R. 1961. *Stammesbildung und Verfassung*. Köln.
- Widgren, M. (red.). 2003. *Röjningsröseområden på sydsvenska höglandet. Arkeologiska, kulturgeografiska och vegetationshistoriska undersökningar*. Meddelanden nr 117/Kulturgeografiska institutionen, Stockholms universitet. Stockholm.
- Åberg, N. 1918. Den germanska stjärnornamentiken under 3- och 400-talet e.Kr. *Antikvarisk tidskrift* 21:3. Stockholm.
- Ørsnes, M. 1966. *Form og stil i Sydsandinaviens yngre germanske jernalder*. København.

Katalog

Benämning	Typ	Datering	Storlek, mm	Inv. nr.	Identifikation	Anmärkning
Beslag	C 3**	YG	27x18	LUHM 31000	U 36683	Genombrutet, fragm., vitmetall
Beslag		YG	52x29	LUHM 31000	U 10753	Framst. m. två galtar
Beslag		YG	24x16	LUHM 31000	U 4461	Djurhuvudformat, till sköld?
Beslag			33x12	LUHM 31000	U 3216	Ledat, förgyllt,
Beslag			19x13	LUHM 31000	U 1697	Ledat
Beslag			36x7	LUHM 31000	U 2849	Djurhuvud
Beslag					Id 203952	Grisformat
Beslag					Id 203959	Grisformat
Beslag		YG	60x20	LUHM 31000	U 7062	Stil B, fragm., till sköld?
Beslag		YG	26x13	LUHM 31000	U 7010	Vitmetall, djurhuvud
Beslag till hjälm				LUHM 31000		Galthuvud, vitmetall, granater
Beslag till sköld		VT	35x32	LUHM 31000	U 10552	Tveksamt
Beslag till sköld		VT	43x38	LUHM 31000	U 10603	Tveksamt
Beslag, kvadr.		ÅG	33x28	LUHM 31000	U 1722	Ledat, stämplar
Beslag, kvadr.		ÅG	25x16	LUHM 31000	U 6121	Fragm.
Beslag, ovalt		VT	38	LUHM 31000	U 3393	Till svärdsrem, karol.
Beslag, till remtyg			40x24	LUHM 31000	U 2544	
Beslag, till sadel					Id 204585	Till sadel
Beslag, till sadel			58x18	LUHM 31000	U 40435	
Doppsko		VT	34x26	LUHM 31000	U 1077	Fågelframställning, fragm.
Doppsko			23x17	LUHM 31000	U 1542	
Doppsko			43x15	LUHM 31000	U 2631	
Doppsko			20x18	LUHM 31000	U 28676	Fragm.
Doppsko		VT	35x18	LUHM 31000	U 5588	Fragm.
Doppsko		VT	40x30	LUHM 31000	U 3528	Fågelframställning, fragm.
Doppsko		VT	35x35	LUHM 31000	U 3140	Fågelframställning
Lansspets	3	B1-B2, C1b	235		Id 204540 D	
Lansspets	4	B2-b C2	170		Id 204033 D	Böjd
Lansspets	4	B2-b C2	97		Id 204348 D	Omböjd
Lansspets	4	B2-b C2	220		Id 204439 D	Omböjd
Lansspets	4	B2-b C2	142		Id 204441 D	Böjd spets
Lansspets	4	B2-b C2	140		Id 204494 D	
Lansspets	4	B2-b C2	190		Id 204568 D	Böjd
Lansspets	4	B2-b C2			Id 206647	Helt omböjd
Lansspets	5	C3-D1	250		Id 203989	
Lansspets	5	C3-D1	183		Id 204391 D	
Lansspets	5	C3-D1	180		Id 204404 D	Böjd spets
Lansspets	5	C3-D1	187		Id 204405 D	Böjd spets
Lansspets	5	C3-D1	270		Id 204413 D	Böjd
Lansspets	5	C3-D1	220		Id 204421 D	Holk av
Lansspets	5	C3-D1	237		Id 204433 D	
Lansspets	5	C3-D1	225		Id 204435 D	
Lansspets	5	C3-D1	155		Id 204541 D	
Lansspets	5	C3-D1	202		Id 204603 D	Böjd spets
Lansspets	5	C3-D1	275		Id 204607 D	
Lansspets	5	C3-D1	201		Id 204609 D	
Lansspets	5	C3-D1	163		Id 204611 D	
Lansspets	5	C3-D1	157		Id 204005 D	
Lansspets	5	C3-D1	136	LUHM 31000	U 6138	
Lansspets	5	C3-D1	193	LUHM 31000	U 697	
Lansspets	5	C3-D1	146	LUHM 31000	U 9582	
Lansspets	5	C3-D1			Id 206955	
Lansspets	5	C3-D1			Id 206967	
Lansspets	5	C3-D1			Id 207282	Böjd spets
Lansspets	5	C3-D1			Id 206023	Spets saknas

Benämning	Typ	Datering	Storlek, mm	Inv. nr.	Identifikation	Anmärkning
Lansspets	5	C3-D1			Id 205943	Böjd spets
Lansspets	5	C3-D1			Id 206974	Omböjd
Lansspets	5	C3-D1			Id 206425	Böjd, spets saknas
Lansspets	5	C3-D1		LUHM 31125	8502/8887	
Lansspets	6	B1-C1a	170		Id 203992 D	
Lansspets	6	B1-C1a	81		Id 203999 D	Holk saknas
Lansspets	6	B1-C1a	210		Id 204412 D	
Lansspets	6	B1-C1a	180	Saknas		
Lansspets	8	C1b	99	LUHM 31000	U 407	
Lansspets	8	C1b	172	LUHM 31000	U 93	
Lansspets	9	sl C1b-C2	228		Id 204040 D	
Lansspets	9	sl C1b-C2			Id 205940	Böjd spets
Lansspets	11	C3-D1	315		Id 204023 D	Böjd
Lansspets	11	C3-D1	270		Id 204342 D	
Lansspets	11	C3-D1	295		Id 204380 D	Böjd, spets stukad
Lansspets	11	C3-D1	205		Id 204381 D	
Lansspets	11	C3-D1	200		Id 204388 D	
Lansspets	11	C3-D1	240		Id 204389 D	Böjd spets
Lansspets	11	C3-D1	265		Id 204408 D	Spets saknas
Lansspets	11	C3-D1	265		Id 204423 D	Böjd
Lansspets	11	C3-D1	380		Id 204425 D	Omböjd
Lansspets	11	C3-D1	250		Id 204429 D	Böjd spets
Lansspets	11	C3-D1	334		Id 204436 D	Böjd spets
Lansspets	11	C3-D1	385		Id 204438 D	Böjd spets
Lansspets	11	C3-D1	353		Id 204572 D	Böjd
Lansspets	11	C3-D1	230		Id 204589 D	Böjd spets
Lansspets	11	C3-D1	325		Id 204592 D	Böjd spets
Lansspets	11	C3-D1	344		Id 204594 D	Böjd
Lansspets	11	C3-D1	215		Id 204003 D	Spets saknas
Lansspets	11	C3-D1	210	Saknas		
Lansspets	11	C3-D1	236	Saknas		
Lansspets	11	C3-D1			Id 206266	Böjd spets
Lansspets	11	C3-D1			Id 206011	Böjd spets
Lansspets	11	C3-D1			Id 206965	Böjd spets
Lansspets	11	C3-D1			Id 206251	Böjd spets
Lansspets	11	C3-D1			Id 207279	Böjd spets
Lansspets	14	C1b	0		Id 204499 D	
Lansspets	14	C1b	77	LUHM 31000	U 10645	
Lansspets	14	C1b	125	LUHM 31000	U 8881	
Lansspets	14	C1b	167	LUHM 31000	U 8887	
Lansspets	14	C1b	284	LUHM 31000	U 9581	
Lansspets	14	C1b	210	Saknas		
Lansspets	14	C1b	260	Saknas		
Lansspets	15	C2	328	LUHM 31000	U 6094	
Lansspets	15	C2	274	LUHM 31000	U 874	
Lansspets	15	C2			Id 206029	Böjd spets
Lansspets	18	B2-b C2		LUHM 31000	L 913/JP 35	
Lansspets	19	D1	195		Id 200192	
Lansspets	19	D1	180		Id 201084	
Lansspets	19	D1	177		Id 203945	
Lansspets	19	D1	97		Id 203946	
Lansspets	19	D1	212		Id 203950	
Lansspets	19	D1	130		Id 203961	
Lansspets	19	D1	194		Id 204002 D	
Lansspets	19	D1	125		Id 204013 D	Omböjd
Lansspets	19	D1	140		Id 204016 D	Böjd
Lansspets	19	D1	185		Id 204026 D	
Lansspets	19	D1	165		Id 204032 D	Böjd

Benämning	Typ	Datering	Storlek, mm	Inv. nr.	Identifikation	Anmärkning
Lansspets	19	D1	160		ld 204034 D	Spets böjd
Lansspets	19	D1	175		ld 204037 D	
Lansspets	19	D1	175		ld 204341 D	Spets borta
Lansspets	19	D1	240		ld 204432 D	Omböjd
Lansspets	19	D1	110		ld 204517 D	Spets böjd
Lansspets	19	D1			ld 207287	Omböjd
Lansspets	19	D1			ld 206960	Omböjd
Lansspets	19	D1			ld 206977	Böjd
Lansspets	19	D1			ld 206952	Böjd
Lansspets	19	D1			ld 206873	Omböjd
Lansspets	19	D1			ld 207294	Omböjd
Lansspets	19	D1			ld 206975	Omböjd
Lansspets	19	D1			ld 206020	
Lansspets	19	D1			ld 207490	
Lansspets	19	D1			ld 206978	
Lansspets	19	D1			ld 207985	
Lansspets	19	D1			ld 207281	Böjd
Lansspets	19	D1			ld 207312	Spets böjd
Lansspets	19	D1			ld 206957	Böjd
Lansspets	19	D1			ld 207293	
Lansspets	19	D1			ld 206016	Böjd
Lansspets	19	D1			ld 207305	
Lansspets	19	D1			ld 207492	Omböjd
Lansspets	19	D1			ld 206973	Böjd
Lansspets	19	D1			ld 206950	Böjd
Lansspets	19	D1			ld 206969	Böjd
Lansspets	19	D1			ld 206019	Omböjd
Lansspets	20	B1-C1	292		ld 203988	
Lansspets	20	B1-C1			ld 206027	Böjd
Lansspets	26	sl C1-m C2	330		ld 204417 D	Böjd spets
Lansspets	26	sl C1-m C2	315		ld 204411 D	
Lansspets	26	sl C1-m C2	470		ld 204430 D	Böjd spets
Lansspets	26	sl C1-m C2	285		ld 204571 D	Endast blad
Lansspets	26	sl C1-m C2	0		ld 204596 D	
Lansspets	26	sl C1-m C2	400		ld 204597 D	Stukad egg
Lansspets	26	sl C1-m C2	345		ld 204599 D	Holk skadad
Lansspets	26	sl C1-m C2			ld 206690	
Lansspets	26	sl C1-m C2			ld 206472	Böjd
Lansspets	26	sl C1-m C2			ld 205947	
Lansspets	26	sl C1-m C2			ld 205938	Böjd
Lansspets	26	sl C1-m C2			ld 206471	Böjd spets
Lansspets	26	sl C1-m C2			ld 206025	Böjd
Lansspets	26	sl C1-m C2			ld 206953	Böjd spets
Lansspets	28	sl C2-m C3	270		ld 203993 D	
Lansspets	28	sl C2-m C3	150		ld 204014 D	Spets borta
Lansspets	29	C2	154	LUHM 31000	U 701	Tveksamt
Lansspets	29	C2			ld 207284	
Lansspets	29	C2			ld 206404	Böjd spets
Lansspets	99		220		ld 204434 D	
Lansspets	18 ?		140		ld 204382 D	
Lansspets	3 ?		120		ld 204018 D	Omböjd
Lansspets	Kragehul L1				ld 206406	
Lansspets	L1*	520-570	280		ld 203833	
Lansspets	L1*	530-570	455		ld 203834	
Lansspets	L1*	520-570	315		ld 203956	
Lansspets	L1*	520-570	395		ld 203986 D	
Lansspets	L1*	520-570	500		ld 204024 D	
Lansspets	L1*	520-570	195		ld 204601 D	

Benämning	Typ	Datering	Storlek, mm	Inv. nr.	Identifikation	Anmärkning
Lansspets	L1*	520–570	470		Id 205548	Huggspår
Lansspets	L1*	520–570			Id 206976	Omböjd
Lansspets	L1*	520–570			Id 206654	
Lansspets	L1*	520–570			Id 205949	Osäker
Lansspets	L10*	740–800	248		Id 203958	
Lansspets	L3d*	560–620	546		Id 203955	
Lansspets			290		Id 200191	
Lansspets			0		Id 200729	Endast spets
Lansspets			174		Id 203943	
Lansspets		YJÅ	290		Id 203957	
Lansspets			382		Id 203960	Böjd
Lansspets			210		Id 203962	
Lansspets		RJÅ	111		Id 203987 D	Endast spets
Lansspets			142		Id 204006 D	
Lansspets		RJÅ	135		Id 204011 D	
Lansspets			0		Id 204021 D	Holk
Lansspets			170		Id 204022 D	Spets böjd
Lansspets			110		Id 204025 D	
Lansspets			182		Id 204027 D	
Lansspets			85		Id 204035 D	
Lansspets			55		Id 204036 D	Endast spets
Lansspets			0		Id 204103	Endast spets
Lansspets			160		Id 204344 D	
Lansspets			117		Id 204347 D	
Lansspets			0		Id 204564 D	Endast spets
Lansspets			125		Id 204567 D	
Lansspets			255		Id 204578	
Lansspets		RJÅ	195		Id 204593 D	
Lansspets			140		Id 204610 D	
Lansspets			76	LUHM 31000	U 10658	
Lansspets			230x50	LUHM 31000	U 40313	
Lansspets				LUHM 31000	U 407	
Lansspets			111	LUHM 31000	U 4157	
Lansspets			70	LUHM 31000	U 4170	
Lansspets			91	LUHM 31000	U 878	
Lansspets			142	LUHM 31000	U 880	
Lansspets			105	LUHM 31000	U 901	
Lansspets			98	Saknas		
Lansspets			110	Saknas		
Lansspets					Id 200729	Endast blad, böjd spets
Lansspets					Id 200191	Böjd spets
Lansspets					Id 207292	Böjd
Lansspets					Id 203957	
Lansspets					Id 204024	Helt omböjd
Lansspets					Id 206018	
Lansspets					Id 207494	
Lansspets					Id 207489	
Lansspets					Id 206960	Denna post är osäker
Lansspets					Id 207304	
Lansspets					Id 206958	
Lansspets					Id 205936	
Lansspets					Id 207289	
Lansspets					Id 206954	
Lansspets					Id 207299	
Lansspets					Id 204545	Endast spets
Lansspets					Id 206021	Endast spets
Lansspets					Id 207174	Endast spets
Lansspets					Id 207317	Endast spets

Benämning	Typ	Datering	Storlek, mm	Inv. nr.	Identifikation	Anmärkning
Lansspets					Id 206951	
Lansspets					Id 207185	
Lansspets					Id 206055	Fragm. av blad
Lansspets					Id 207291	
Lansspets					Id 206959	
Lansspets					Id 206971	Omböjd
Lansspets					Id 207290	
Lansspets					Id 206968	Spetsen
Lansspets			125	LUHM 31125	8496/8881	
Lansspets			111	LUHM 31125	8497	Ej funnen
Miniatur		VT	26	LUHM 31000	U 1926	Svärd, silver
Miniatur		VT	27	LUHM 31000	U 38190	Svärd, silver
Miniatur		VT	25	LUHM 31000	U 6016	Svärd, brons
Miniatur		VT	24	LUHM 31000	U 6381	Lans
Miniatur		VT	19	LUHM 31000	U 7127	Svärd, brons
Pilspets			0		Id 200656	
Pilspets			134		Id 200728	
Pilspets			109		Id 200747	
Pilspets			0		Id 200807	
Pilspets			38		Id 201415	
Pilspets			0		Id 201425	
Pilspets					Id 201461	
Pilspets			0		Id 201464	
Pilspets			0		Id 201465	
Pilspets			125		Id 201955	
Pilspets			0		Id 202495	
Pilspets			38		Id 202524	
Pilspets			0		Id 202581	
Pilspets			28		Id 202582	
Pilspets			54		Id 203243	
Pilspets			144		Id 203942	
Pilspets			68		Id 203948	
Pilspets			125		Id 203949	
Pilspets			62		Id 204009	
Pilspets			0		Id 204312 D	
Pilspets			0		Id 204313 D	
Pilspets			108		Id 204647 D	
Pilspets					Id 206124	
Pilspets					Id 206470	
Pilspets			110	LUHM 31125	9656/10327	Lancettform
Pilspets			90	LUHM 31125	9435/10106	Lancettform, mittribba
Prydnadsnit, lans		YG	19x16	LUHM 31000	U 10813	
Prydnadsnit, lans		YG	20x12	LUHM 31000	U 10815	
Prydnadsnit, lans		YG	19x17	LUHM 31000	U 28727	
Prydnadsnit, lans		YG	22x13	LUHM 31000	U 28921	
Prydnadsnit, lans		YG	14x10	LUHM 31000	U 29180	Tveksamt
Prydnadsnit, lans		YG	20x15	LUHM 31000	U 38177	Nit kvar
Prydnadsnit, lans		YG	23x18	LUHM 31000	U 38251	Starkt korroderad
Prydnadsnit, lans		YG		LUHM 31000	U 384	
Prydnadsnit, lans		YG	15x15	LUHM 31000	U 4922	
Prydnadsnit, lans		YG	27x9	LUHM 31000	U 6252	
Prydnadsnit, lans		YG	32x14	LUHM 31000	U 6757	
Prydnadsnit, lans		YG	20x15	LUHM 31000	U 7227	Nit kvar
Prydnadsnit, lans		YG	22x17	LUHM 31000	U 3867	Starkt korroderad
Prydnadsnit, lans		YG	16x16	LUHM 31000	U 2886	
Prydnadsnit, lans		YG	17x14		Id 201752	
Prydnadsnit, sköldbuckla	SBA	YG	28x28	LUHM 31000	U 950	Stämpelar
Prydnadsnit, sköldbuckla	SBA	YG	27x27	LUHM 31000	U 10124	Välvd

Benämning	Typ	Datering	Storlek, mm	Inv. nr.	Identifikation	Anmärkning
Prydnadsnit, sköldbuckla	SBA	YG	40x40	LUHM 31000	U 10443	Konc. cirklar
Prydnadsnit, sköldbuckla	SBA	YG	28x28	LUHM 31000	U 2795	Förgylld, välvd
Prydnadsnit, sköldbuckla	SBA	YG	31x31	LUHM 31000	U 4867	Vitmetall, stämplar
Prydnadsnit, sköldbuckla	SBA	YG	19x19	LUHM 31000	U 5195	Förgylld, välvd
Prydnadsnit, sköldbuckla	SBA	YG	22x22	LUHM 31000	U 5452	Fragm., välvd
Prydnadsnit, sköldbuckla	SBA	YG	22x22	LUHM 31000	U 5677	
Prydnadsnit, sköldbuckla	SBA	YG	15x15	LUHM 31000	U 5994	Vitmetall, konc. cirklar
Prydnadsnit, sköldbuckla	SBA	YG	23x23	LUHM 31000	U 6269	Förgylld, stämplar, omg. t. fibula
Prydnadsnit, sköldbuckla	SBA	YG	11x11	LUHM 31000	U 6851	Förgylld
Prydnadsnit, sköldbuckla	SBA	YG	36x36	LUHM 31000	U 7165	Konc. cirklar
Prydnadsnit, sköldbuckla	SBA	YG	22x22	LUHM 31000	U 4039	Vitmetall
Prydnadsnit, sköldbuckla	SBA	YG	34x34	LUHM 31000	U 3028	Konc. cirklar, omgjort till spänne
Rembeslag		VT	38x21	LUHM 31000	U 3959	Silver, förgyllt, plantorn., karolingiskt
Rembeslag, fyrsidigt	VR	YG	29x16	LUHM 31000	U 10301	Stil C
Rembeslag, fyrsidigt	VR	YG	21x12	LUHM 31000	U 138	
Rembeslag, fyrsidigt	VR	YG	29x22	LUHM 31000	U 1925	Fragm.
Rembeslag, fyrsidigt	VR	YG	27x18	LUHM 31000	U 28880	Vitmetall, fyra nitar
Rembeslag, fyrsidigt	VR	YG	24x20	LUHM 31000	U 29000	Bladguld, bandslinga
Rembeslag, fyrsidigt	VR	YG	22x14	LUHM 31000	U 40242	Geometr. orn.
Rembeslag, fyrsidigt	VR	YG	30x18	LUHM 31000	U 4929	
Rembeslag, fyrsidigt	VR	YG	29x18	LUHM 31000	U 3119	Genombrutet, fragm.,
Rembeslag, rätvinkligt	RR1	YG	58x15	LUHM 31000	U 11344	Entrelac, 8-formiga slingor, stil B
Rembeslag, rätvinkligt	RR1	YG	35x16	LUHM 31000	U 2199	Stil B
Rembeslag, rätvinkligt	RR1	YG	39x15	LUHM 31000	U 5093	Starkt korroderat, trol. stil B
Rembeslag, rätvinkligt	RR1	YG	41x26	LUHM 31000	U 5189	Stil B
Remlöpare	RL1	YG	24x15	LUHM 31000	U 2759	
Remlöpare		s. 700-t/800-t		LUHM 31000	U 3945	Till sporrarnityr, karol.
Remändebeslag			54x14	LUHM 31000	U 38347	Lansformat
Remändebeslag			23x13	LUHM 31000	U 6873	Lansformat
Remändebeslag			48x11	LUHM 31000	U 7098	Lansformat
Remändebeslag			27x8	LUHM 31000	U 7287	Lansformat
Remändebeslag			40x11		Id 207184	Lansformat
Remändebeslag, tungf.		YG	25x13	LUHM 31000	U 4514	Vitmetall
Remändebeslag, tungf.			23x15	LUHM 31000	U 3542	
Remändebeslag, tungf.		YG	67x11	LUHM 31000	U 10874	Fragm.
Remändebeslag, tungf.		YG	55x20	LUHM 31000	U 38372	Djurhuvud
Remändebeslag, tungf.		YG	27x12	LUHM 31000	U 4544	Fragm., entrelac
Remändebeslag, tungf.		YG	45x15	LUHM 31000	U 4569	Fragm., entrelac, förgyllt,
Remändebeslag, tungf.		YG	41x12	LUHM 31000	U 4645	Stämplar, fragm.
Remändebeslag, tungf.		YG	44x10	LUHM 31000	U 4648	
Remändebeslag, tungf.		YG	47x11	LUHM 31000	U 469	
Remändebeslag, tungf.		YG	22x13	LUHM 31000	U 6250	Fragm.
Remändebeslag, tungf.		YG	28x12	LUHM 31000	U 6468	Vitmetall, stämplar, fragm.
Remändebeslag, tungf.		YG	43x13	LUHM 31000	U 6766	Vitmetall, stämplar, fragm.
Remändebeslag, tungf.		YG	52x10	LUHM 31000	U 734	Stämplar, vitmetall
Remändebeslag, tungf.		YG	21x11	LUHM 31000	U 9907	Vitmetall, stämplar, fragm.
Remändebeslag, tungf.		YG	28x13	LUHM 31000	U 3103	Fragm.
Remändebeslag, tungf.		YG	28x9	LUHM 31000	U 3099	Ev. svärd/lansminiatyr
Remändebeslag, tungf.		YG	56x12		Id 200809	
Remändebeslag, tungf.		YG	22x12		Id 208064	Fragm.
Sköldbuckla	8ad				Id 204044 D	
Sköldbuckla					Id 204041 D	
Sköldbuckla					Id 204042 D	
Sköldbuckla					Id 204043 D	
Sköldbuckla					Id 204045 D	
Sköldbuckla					Id 204355 D	
Sköldbuckla					Id 204544 D	
Sköldbuckla					Id 204554 D	

Benämning	Typ	Datering	Storlek, mm	Inv. nr.	Identifikation	Anmärkning
Sköldbuckla					Id 204558 D	
Sköldbuckla					Id 206057	
Sköldbuckla					Id 204591 D	
Sköldbuckla					Id 204563	
Sköldhandtag	5cx				Id 204659	
Sköldhandtag	5cx				Id 204012	
Sköldhandtag	5dx				Id 204393 D	
Sköldhandtag	5dx				Id 204406 D	
Sköldhandtag	5dx				Id 204555 D	
Sköldhandtag	5dx				Id 204620 D	
Sköldhandtag	5dx				Id 206072	
Sköldhandtag	5dx				Id 204427	
Sköldhandtag					Id 204424	
Sköldhandtag					Id 206372	
Sköldhandtag					Id 204620	
Sköldhandtag					Id 204662	
Sköldtorn	GU 2-3	YG	35x19	LUHM 31000	U 11079	Volutornamentik
Sköldtorn	GU 2-3	YG	29x28	LUHM 31000	U 11086	Fragm.
Sköldtorn	GU 2-3	YG	37x25	LUHM 31000	U 1118	
Sköldtorn	GU 2-3	YG	31x21	LUHM 31000	U 1268	
Sköldtorn	GU 2-3	YG	31x20	LUHM 31000	U 1375	
Sköldtorn	GU 2-3	YG	30x19	LUHM 31000	U 29023	Korroderad
Sköldtorn	GU 2-3	YG	38x22	LUHM 31000	U 38315	Stämplrar, vitmetall
Sköldtorn	GU 2-3	YG	19x13	LUHM 31000	U 38585	Rek. Platta
Sköldtorn	GU 2-3	YG	23x11	LUHM 31000	U 38587	
Sköldtorn	GU 2-3	YG	26x11	LUHM 31000	U 40386	
Sköldtorn	GU 2-3	YG	30x17	LUHM 31000	U 4781	
Sköldtorn	GU 2-3	YG	44x27	LUHM 31000	U 5745	Stämplrar
Sköldtorn	GU 2-3	YG	21x20	LUHM 31000	U 6374	
Sköldtorn	GU 2-3	YG	16x14	LUHM 31000	U 7119	Fragm.
Sköldtorn	GU 2-3	YG	18x15	LUHM 31000	U 7250	Fragm.
Sköldtorn	GU 2-3	YG	34x18	LUHM 31000	U 4367	
Sköldtorn	GU 2-3	YG	37x24	LUHM 31000	U 3796	
Sköldtorn	GU 2-3	YG	20x11		Id 200797	
Sköldtornssölja	GU 2	YG	44x24	LUHM 31000	U 3225	Stämplrar
Sköldtornssölja	GU 3	YG	46x38	LUHM 31000	U 2167	
Slungsten			d. ?, 20 g		Id 204428 D	
Slungsten			d. 32, 27 g		Id 204520 D	
Slungsten			d. 31, 26 g		Id 204551 D	
Slungsten			d. ?, 56 g		Id 204579 D	
Slungsten			d. 31, 35 g		Id 206858	
Slungsten			d. 25, 16 g		Id 206537	
Slungsten			d. 22, 9 g		Id 207149	
Slungsten			d. 28, 27 g		Id 208051	
Slungsten			d. 42, 95 g		Id 206010	
Slungsten			d. 33, 43 g		Id 205245	
Slungsten			d. 22, 9 g		Id 202456	
Slungsten			d. 32, 35 g		Id 207483	
Slungsten			d. 35, 48 g		Id 206859	
Slungsten			d. 32, 30 g		Id 207262	
Slungsten			d. 32, 33 g		Id 207309	
Slungsten			d. 31, 39 g		Id 207984	
Slungsten			d. 24, 17 g			
Spets			85		Id 204012 D	
Spets			0		Id 204017 D	
Spets			98		Id 204031 D	Holk
Spets			250		Id 204407 D	
Spets			0		Id 204496 D	

Benämning	Typ	Datering	Storlek, mm	Inv. nr.	Identifikation	Anmärkning
Spets			0		Id 204552 D	Holk
Spets			137		Id 204600 D	
Spets			96	Saknas		Lans eller spjut?
Spets			160	Saknas		Lans eller spjut?
Spets					Id 206027	
Spets					Id 207283	Endast blad
Spets					Id 207493	
Spets					Id 206970	Holk
Spets					Id 207297	Holk
Spets					Id 206673	Holk, del av spets
Spets					Id 206417	Holk
Spets					Id 207286	Holk
Spets					Id 206888	Holk
Spets					Id 205948	
Spets					Id 206012	
Spets					Id 206872	Typ 3, 5 eller 7?
Spets					Id 207303	
Spets					Id 206963	Holk
Spets					Id 207491	
Spets					Id 206691	
Spets					Id 207489	Holk
Spets					Id 206992	Svärd eller lans?
Spets					Id 206995	Svärd eller lans?, klingan
Spets					Id 206087	
Spets				LUHM 31125	9653/10325	Holk
Spjutspets	5	C1b	218		Id 204569 D	
Spjutspets	5	C1b	130		Id 204595 D	Stukad spets
Spjutspets	5	C1b			Id 206476	Helt omböjd
Spjutspets	5	C1b			Id 207296	
Spjutspets	5	C1b			Id 206972	
Spjutspets	5	C1b	277	LUHM 31125	S.III:2, anl. 96	
Spjutspets	6	C1b-C2	184	LUHM 31000	U 729	
Spjutspets	6	C1b-C2	126	LUHM 31000	U 873	
Spjutspets	6	C1b-C2	197	LUHM 31000	U 9580	
Spjutspets	6	C1b-C2			Id 204420	Böjd spets
Spjutspets	6	C1b-C2			Id 205937	Omböjd
Spjutspets	6	C1b-C2			Id 207295	Stukad spets
Spjutspets	6	C1b-C2			Id 206961	Omböjd
Spjutspets	6	C1b-C2		LUHM 31125	8909/9580	Böjd spets
Spjutspets	6	C1b-C2		LUHM 31125	9654/DYT 96	Endast spets, typ tveksam
Spjutspets	8	B2-C2	70		Id 204570 D	Böjd, bara spetsen
Spjutspets	8	B2-C2	125		Id 204004 D	Omböjd
Spjutspets	8	B2-C2	136	LUHM 31000	U 10326	
Spjutspets	8	B2-C2	109	LUHM 31000	U 4103	
Spjutspets	8	B2-C2			Id 206009	Omböjd
Spjutspets	8	B2-C2			Id 205950	Omböjd
Spjutspets	8	B2-C2			Id 207310	
Spjutspets	9	C3	180		Id 204416 D	
Spjutspets	9	C3	154		Id 204565 D	
Spjutspets	9	C3			Id 206031	
Spjutspets	9	C3			Id 206420	
Spjutspets	9	C3			Id 206430	
Spjutspets	10	sl C2-b C3	255		Id 204409 D	Böjd spets
Spjutspets	10	sl C2-b C3	193		Id 204418 D	
Spjutspets	10	sl C2-b C3	255		Id 204440 D	
Spjutspets	10	sl C2-b C3	110		Id 204505 D	Endast spets
Spjutspets	10	sl C2-b C3	182		Id 204543 D	Endast spets
Spjutspets	10	sl C2-b C3	238		Id 204604 D	Böjd spets

Benämning	Typ	Datering	Storlek, mm	Inv. nr.	Identifikation	Anmärkning
Spjutspets	10	sl C2-b C3	210		ld 204605 D	
Spjutspets	11	sl C3-D1	155		ld 203542 D	
Spjutspets	11	sl C3-D1	128		ld 204019 D	
Spjutspets	11	sl C3-D1	133		ld 204038 D	
Spjutspets	11	sl C3-D1	120		ld 204039 D	Böjd spets
Spjutspets	11	sl C3-D1	145		ld 204390 D	Böjd spets
Spjutspets	11	sl C3-D1	170		ld 204419 D	Böjd spets
Spjutspets	11	sl C3-D1	240		ld 204426 D	Böjd spets
Spjutspets	11	sl C3-D1	204		ld 204431 D	
Spjutspets	11	sl C3-D1	220		ld 204437 D	Böjd spets
Spjutspets	11	sl C3-D1	110		ld 204503 D	
Spjutspets	11	sl C3-D1	115		ld 204511 D	Omböjd
Spjutspets	11	sl C3-D1	200		ld 204553 D	Böjd spets
Spjutspets	11	sl C3-D1	140		ld 204566 D	Endast spets
Spjutspets	11	sl C3-D1	190		ld 204598 D	Böjd spets
Spjutspets	11	sl C3-D1	150		ld 204602 D	Böjd spets
Spjutspets	11	sl C3-D1	166		ld 204606 D	
Spjutspets	11	sl C3-D1	185		ld 204612 D	Böjd spets
Spjutspets	11	sl C3-D1			ld 206962	Böjd spets
Spjutspets	11	sl C3-D1			ld 206688	Böjd spets
Spjutspets	11	sl C3-D1			ld 204542	Omböjd
Spjutspets	11	sl C3-D1			ld 206014	
Spjutspets	12	C3	270		ld 200193	
Spjutspets	12	C3	170		ld 204020 D	Endast spets
Spjutspets	12	C3	170		ld 204357 D	Böjd spets
Spjutspets	12	C3	115		ld 204513 D	Omböjd
Spjutspets	12	C3	230		ld 204590 D	
Spjutspets	12	C3			ld 205946	Böjd spets
Spjutspets	12	C3			ld 206948	Böjd spets
Spjutspets	12	C3			ld 206689	
Spjutspets	12	C3			ld 207334	Omböjd
Spjutspets	13	D1	210		ld 204379 D	
Spjutspets	13	D1	165		ld 204000 D	
Spjutspets	14	sl C2	290		ld 204350 D	Böjd spets
Spjutspets	14	sl C2	320		ld 204387 D	
Spjutspets	14	sl C2	390		ld 204501 D	Böjd
Spjutspets	14	sl C2	370		ld 204608 D	Böjd
Spjutspets	14	sl C2			ld 206473	Omböjd
Spjutspets	14	sl C2			ld 206964	Omböjd
Spjutspets	15	C2			ld 206475	Böjd
Spjutspets	15	C2			ld 207298	Böjd spets
Spjutspets	10 eller 11	sl C2-D1	100		ld 204010 D	Endast spets
Spjutspets	10 eller 12				ld 207335	Endast spets
Spjutspets	11 ?				ld 206073	Endast spets
Spjutspets	11 ?				ld 206079	Spets saknas
Spjutspets	14 ?	RJA	0		ld 204015 D	Omböjd
Spjutspets	2+25	B2-m C1a	100		ld 203944	Endast spets
Spjutspets	2+25	B2-m C1a	158	LUHM 31125	9655/10326	
Spjutspets	3, 6 eller 15	C2-m C3	170		ld 204007 D	Böjd
Spjutspets	5 eller 6	sl C1b-C2	0		ld 204422 D	TVå spetsar sitter ihop
Spjutspets	5 eller 6	sl C1b-C2	0		ld 204422 D	TVå spetsar sitter ihop
Spjutspets	6 eller 8				ld 206084	Endast spets
Spjutspets		RJA	22		ld 204414 D	Omböjd
Spjutspets			81	Saknas		
Spjutspets					ld 206373	Endast spets
Spjutspets					ld 200906	Endast spets
Spjutspets				LUHM 31125	8910	Ej funnen
Spjutspets				LUHM 31125	8911	Ej funnen

Benämning	Typ	Datering	Storlek, mm	Inv. nr.	Identifikation	Anmärkning
Sporre		B2	25x22	LUHM 31000	U 300	
Sporre		B2	24x16	LUHM 31000	U 5818	Fragm.
Sporre		B2	27x18		Id 204637	
Svärd					Id 203990	Fragm. klinga, tveeggat
Svärdshjalt	Goldgriff- spatha	ÄG	28x15	LUHM 31000	U 28726	
Svärdshjalt		VT			Vifot 1936	
Svärdskidebeslag					Id 204314 D	Järn
Svärdskidebeslag					Id 207186	Järn
Svärdskidebeslag				LUHM 31000	U 359	
Svärdskidebeslag		ÄG		LUHM 31000	U 5980	Förgyllt, djurhuvudavsl.
Svärdskidebeslag		ÄG			Id 200019	Förgyllt, djurhuvudavsl.
Svärdskidebeslag			70x39		Id 200020	Gaffelformat
Svärdsknapp	JP O	VT	63x26	LUHM 31000	U 2001	
Svärdsknapp	SP 2	YG	43x14	LUHM 31000	U 11176	
Svärdsknapp	SP 2	YG	29x8	LUHM 31000	U 28972	
Svärdsknapp	SP 2	YG	25x17	LUHM 31000	U 29034	Fragm.
Svärdsknapp	SP 2	YG	42x21	LUHM 31000	U 37265	Fragm.
Svärdsknapp	SP 2	YG	33x11	LUHM 31000	U 37918	
Svärdsknapp	SP 2	YG	16x7	LUHM 31000	U 37996	
Svärdsknapp	SP 2	YG	20x13	LUHM 31000	U 38384	
Svärdsknapp	SP 2	YG	28x10	LUHM 31000	U 4584	
Svärdsknapp	SP 2	YG	25x13	LUHM 31000	U 5101	
Svärdsknapp	SP 2	YG	24x17	LUHM 31000	U 5457	
Svärdsknapp	SP 2	YG	39x11	LUHM 31000	U 7132	
Svärdsknapp	SP 2	YG	18x8	LUHM 31000	U 861	
Svärdsknapp	SP 2	YG	22x8	LUHM 31000	U 9797	
Svärdsknapp	SP 2	YG	21x6	LUHM 31000	U 4212	
Svärdsknapp	SP 2	YG	34x8	LUHM 31000	U 4179	Förgyllt, stämplar, ovanlig typ
Svärdsknapp	SP 2	YG	24x18	LUHM 31000	U 3680	
Svärdsknapp	SP 2	YG	34x19	LUHM 31000	U 3630	
Svärdsknapp	SP 3	YG	57x18	LUHM 31000	U 28935	
Svärdsknapp	SP 3	YG	38x15	LUHM 31000	U 4775	
Svärdsknapp	SP 3	YG	35x11	LUHM 31000	U 5615	Två nitar
Svärdsknapp	SP 3	YG	46x20	LUHM 31000	U 4259	Nitar kvar
Svärdsknapp	SP 7	VT	72x23	LUHM 31000	U 1151	Buckelorn.
Svärdsknapp	SP 7	VT			Id 204284	Inl. av silver och guld
Svärdsknapp	SP 8	VT			Lösfynd	Järn, inlagda trådar av guld
Svärdsknapp	SP 8	VT		LUHM 31125	Sch. 1 B, fnr 8	
Svärdsknapp			31x15x9	LUHM 31000	U 380	
Svärdsknapp		ÄG	92x16	LUHM 31000	U 6399	Vitmetall, förgyllt, Sjörup-stil
Svärdsknapp					Id 203947	Fragm. Ej funnen
Vettrem		VT	15x14	LUHM 31000	U 107	Fragm.
Vettrem		VT	38x10	LUHM 31000	U 1239	Fragm.
Vettrem		VT	19x20	LUHM 31000	U 413	Fragm.
Vettrem		VT	21x8	LUHM 31000	U 9844	Fragm.
Ögonbrynsbåge						Förgyllt, inl. vitmetall och niello

Domed oblong brooches of Vendel Period Scandinavia

Ørsnes types N & O and similar brooches, including transitional types surviving into the Early Viking Period

Martin Rundkvist

Abstract

This is a study of domed oblong brooches of Vendel Period Scandinavia, i.e. Ørsnes types N & O and similar brooches, including transitional types surviving into the Early Viking Period. A database of 593 brooches from all of Scandinavia, most studied first-hand by the author, is the material base of the investigation. The brooches' typology, chronology, function, social significance, technological characteristics, production sites, interregional variation and ideological connotations are studied and interpreted. Unique brooches are also described and discussed. Finally, the brooches from Uppåkra are discussed against the background of the new results. Two new seriation chronologies for Vendel Period female graves on Bornholm and in mainland Sweden are appended.

Martin Rundkvist, Vantvågen 9, SE-133 44, Saltsjöbaden, Sweden, arador@algonet.se

Introduction and delimitation

This is a study of the domed oblong brooches of Vendel Period Scandinavia and the transitional types that survived into the earliest Viking Period. It treats brooches of Ørsnes' (1966) south Scandinavian types N (oval bowl brooches) and O (animal-shaped bowl brooches) as well as similarly shaped brooches found in more northerly parts of Scandinavia, including featureless and punch decorated ones.

The study excludes Scandinavian brooch types that are generally accepted as part of the Viking Period's typological definition, from the P25/R650, P27/R648 and Berdal P11-24

types onward (Petersen 1928; Brinch Madsen 1984; Jansson 1985). Petersen (1928:24) considered P25 to be the earliest type of the Viking Period. The study likewise excludes similar brooch types of the later Viking Period indigenous to Finland and the Baltic States (cf. Ailio 1922; Spirgis 2007).

The brooches under study exhibit bewildering variation that has stimulated 130 years of research. The most substantial contributions have been made by Montelius (1873; 1877), Vedel (1890:45-65; 1897:84-93), Stjerna (1905:147-154, 194-199), Petersen (1928),

Arbman (1932), Gjessing (1934:143–163), Arwidsson (1942), Bertil Almgren (1955:81–87), Ambrosiani (Ms. 1956–1960), Ørsnes (1966:148–160), Bakka (1972), Vinsrygg (1979) and Høilund Nielsen (1999:164–167).

New perspectives offered in this paper are mainly due to a) a significantly enlarged material base including the abundant metal detector finds of recent decades from south Scandinavia, and b) a widened geographic scope covering all of Scandinavia. The study is based on 379 brooches that I have studied and photographed first-hand, 115 ones of which I have photographs or good illustrations, and 99 ones of which I know only the find locations and more or less specific type determinations.

Typology

The basic decorative design of most brooches under study here is a flattened quadruped seen from above whose two sides are often detached from one another along the spine. The brooches were clearly thought of as representing animals throughout the Late Vendel Period and into the Early Viking Period, where the flattened quadruped motif survives on certain Berdal brooches (e.g. Petersen 1928 fig. 16).

All previous typological work on these brooches has focused on size and decoration, demonstrating that the brooches were gradually made larger and larger through the Vendel Period and onward, while their decoration became more and more abstract. Regional variation has also been demonstrated.

The great variability of the brooches invites taxonomic oversplitting, i.e. the definition of a large number of types with only a few members (or even a single member) each. This temptation should be resisted for two reasons: a) the use-period of the studied brooches seems to have lasted for less than 150 years, and b) the

designs indicate a common world of ideas and close contacts among artisans across the distribution area from Troms to Fehmarn. In fact, the variability of the brooches seems mainly to be due neither to chronology nor to regional variation, but to the intentional manufacture of unique jewellery. This would in turn appear to have something to do with the prevalence of animal art on the brooches. We are dealing with a period in which animal art was still a controlled symbolic medium and a prerogative of the aristocracy. Only with the appearance of serial produced and uniform jewellery types in the Early Viking Period (from types P25 and P27 onward) did animal art enter the mainstream.

A particular problem in establishing a typological classification scheme for these brooches is that their total variability is unevenly distributed across the population. In other words, any classification system with a low and workable number of types for these brooches must include some counter-intuitive types. These will contain sub-clusters and will thus be difficult to visualise. They cannot be illustrated with a picture of a single “type specimen”.

I have attempted to solve this problem by a two-level binomial classification scheme. Apart from a few truly idiosyncratic uniques (pp. 172–174), all well-preserved brooches can be assigned to one of 20 *types*. Some members of a type are similar enough to each other that I have assigned them to a *variant*, usually named after a find locality. Note that most brooches are not assigned to any variant, simply because they have no close kin on the sub-type level. When discussing the most intricately decorated brooches, I also operate with a concept of *groups* on the level above the type. Thus, each variant is a subset of a type, and each type among the intricately decorated brooches is a subset of a group.

Table 1. Overview of the typological classification system.

Decoration: plain	
Length <60 mm —	type SPL
Length >68 mm —	type R640
Decoration: punched	
Length <56 mm —	type SPU
Decoration: intricate	
Outline: oval	
Pin fastening: cast —	group N (7 types)
Pin fastening: soldered —	group R643 (5 types)
Outline: irregular	
Pin fastening: cast —	group O (4 types)
Pin fastening: soldered —	type Stor-Skomo

In the following I will present a pan-Scandinavian typological scheme (summarised in table 1) developed on the basis of previously published regional schemes. It is devised to map chronological and regional variation. The first classificatory step is a tripartition on the basis of decoration:

1. Plain surface, may only have simple lines or grooves as decoration.

2. Punch decorated surface (dot circles), may also have lines or grooves.
3. Intricate cast or incised decoration.

Following the examples of Ørsnes (1966) and Høilund Nielsen (1999), I have studied the length of the brooches (fig. 1). The distribution is bimodal with the main discontinuity at 78 mm. The two peaks in the histogram correspond to two ideal sizes envisioned for these

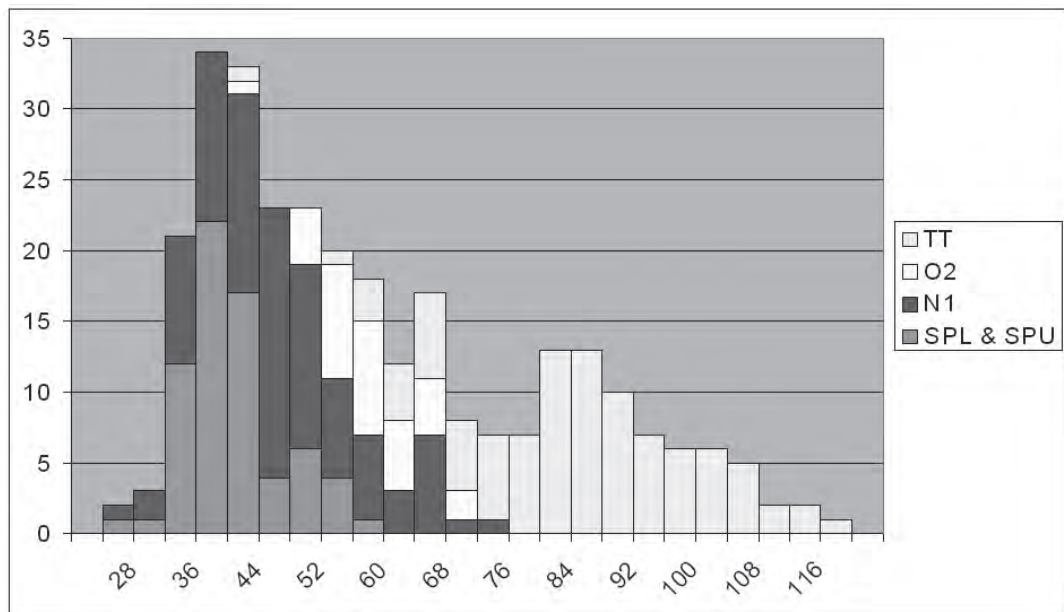

Fig. 1. Length histogram. Types before c. AD 750 are short, <78 mm. Longer types appear after that date, though some short brooches are still made with characteristic late type TT decoration.

Table 2. Plain surface brooches.

Population description	Small Plain / SPL (n=59)	R640 (n=38)
Outline shape	91% elliptical, 7% truncated elliptical, 1% egg-shaped (n=58)	Elliptical
Transversal profile	78% semicircular, 22% trapezoid w curved sides (n=53)	Squat, evenly rounded, steep sides
Pin fastening	89% cast lug & catch, 11% both soldered singly (n=38)	90% soldered metal strip, 10% lug & catch soldered singly (n=30)
Number of lugs	Single	?
Cast textile impressions	7% (n=43)	None
Matched pairs	None: rarely found in pairs, always dissimilar	Yes, commonly
Length (mean ± std dev.)	40.4 ± 6.0 mm (n=47)	88.1 ± 9.5 mm (n=15)
Width (mean ± std dev.)	18.1 ± 3.9 mm (n=48)	67.8 ± 9.0 mm (n=13)
Height (mean ± std dev.)	8.4 ± 1.8 mm (n=43)	18.9 ± 5.6 mm (n=17)
Edge thickness (mean ± std dev.)	1.1 ± 0.3 mm (n=43)	0.8 ± 0.6 mm (n=24)
W/L (mean ± std dev.)	0.45 ± 0.07 (n=45)	0.75 ± 0.07 (n=12)
H/W (mean ± std dev.)	0.47 ± 0.11 (n=44)	0.28 ± 0.05 (n=12)

brooches. Find combination studies show that the peaks have chronological significance: in the early 8th century the fashionable length of a brooch was c. 40 mm, in the late 8th century it was c. 84 mm. The distinction between small early brooches and large late ones will be important in the following.

Plain surface brooches

These brooches have a plain surface and cannot have any more intricate decoration than simple lines and/or grooves. They are divided into two clearly separate main types with distinct chronological and geographical habitats. The Small Plain type (SPL) is equivalent to Høilund Nielsen's (1999) type 1a. The type name R640, used by Petersen (1928:5–7) and later scholars, refers to fig. 640 in Rygh 1885 (depicting the brooch T 2374).

Type definitions

SPL Small (L<60 mm) plain brooches usually with cast fastening arrangements for the pin (cf. Fig. 2).

R640 Large (L>68 mm) plain thin-shelled brooches with the pin's fastening arrangements soldered onto the inside of the brooch, usually placed at the ends of a separate curved metal strip (cf. Fig. 3).

Small Plain brooches – type SPL

Of the 53 type SPL brooches that I have studied or seen good illustrations of, 36% have simple lines or grooves. Eleven have a trapezoid profile, which means that the surface is divided into three longitudinal facets. Ten have a single thin line along the edge. Seven have a wide spinal groove. One (stray find, SHM 2076:18) has two edge lines and a spinal field covered with transversal line hatching. One has two parallel spinal grooves (Finland, Helsinki 9365:394).

Only one brooch combines an edge line with a spinal groove (Table 3). Only two brooches combine an edge line with a trapezoid profile. Spinal groove and trapezoid profile are never combined. As seen in table 3, these combina-

Table 3. Decorated SPL brooches.

Inv no	Reg	Provenance	Trapezoid profile	1 edge line	1 spinal groove	Variant	Fig.
SHM 02076:18	?	Storck's collection, Kalmar	1			SPL (with hat-ching etc.)	
SHM 17906:10	gö	Ög, Skedevi, Ruda, Smedjebacken	1			SPL Billby	Arbman 1932 fig. 9
SHM 02724	gö	Vg, Friggeråker, Bäckabo	1			SPL Billby	
SHM 32577:51 c	sv	Sö, Aspö, Stenby, Raä 141, gr. 51	1			SPL Billby	
SHM 15174:11a	sv	Up, S:t Per, Billby, gr. 11	1			SPL Billby	
SHM 26042:180/121	sv	Up, Norrsunda, Brista	1			SPL Billby	
Raä F67022	sv	Up, Adelsö, Björkö, Svarta Jordan 1994, R6704	1			SPL Billby	
SSM	sv	Up, Spånga, Ärvinge, Raä 162, gr. 47	1			SPL Billby	Biuw 1992:90
SHM 23304:17	sv	Up, Skå, Skå-Edeby, gr. 17	1			SPL Billby	
SHM 14723:a	sv	Up, S:t Per, Erikssund, Björkbacken	1	1		SPL Billby/Åshusby	Arwidsson 1942 textfig. 16; Åberg 1953 fig. 132-137
SHM 31461:06	sv	Up, Vallentuna, Näsby 1:1, Raä 21, gr. 06	1	1		SPL Billby/Åshusby	
Åland 094:60b	ål	Saltvik, Ödkarby, Backas/Östergården, gr. 10		1		SPL Åshusby	
SHM 26042:173/125	sv	Up, Norrsunda, Brista		1		SPL Åshusby	
SHM 08800:28	sv	Up, Norrsunda, Åshusby, gr. 28		1		SPL Åshusby	Salin 1890 fig. 28; Stjerna 1905 fig. 132
SSM	sv	Up, Spånga, Ärvinge, Raä 162, gr. 15		1		SPL Åshusby	Biuw 1992:89
SHM 17059:2	sv	Up, Tolfta, Ersta		1		SPL Åshusby	
SHM 25849:10	sv	Up, Täby, Roslags-Näsby, Raä 140		1		SPL Åshusby	
SHM 30621:36	sv	Sö, Botkyrka, Tomtberga, Raä 10, gr. 36		1		SPL Åshusby	
Raä dnr 3035/92 F858	sv	Sö, Härad, Härads Kumla 2:9, Raä 15, gr. 85		1	1	SPL Åshusby/Hulterstad	
SHM 27258:7171	sv	Up, Ekerö, Helgö, BG1			1	SPL Hulterstad	Reisborg 1994 fig. 18
SHM 31461:34	sv	Up, Vallentuna, Näsby 1:1, Raä 21, gr. 34			1	SPL Hulterstad	
Raä dnr 4751/92, 5834/92	sv	Sö, Huddinge, Lissma, gr. 53			1	SPL Hulterstad	Åjjä & Åhman 1997 fig. 18
SHM 16470	öi?	Öi?			1	SPL Hulterstad	
SHM 01304:1836:35	öi	Öi, Hulterstad k:a			1	SPL Hulterstad	Montelius 1873 fig. 55; Stjerna 1905 fig. 133

tions of traits form a small seriation that correlates with geography, each variant connecting Uppland with an area either to the SW, S

or E. It may also have to do with chronology, i.e. contacts varying through time.

I have distinguished three variants within



Fig. 3. Type R640, Large Plain. NO-N Vigtelen. L 79 & 80 mm. Tromsø 3803. Photo MR.

Fig. 2. Type SPL,
Small Plain. SK
Uppåkra. L 33
mm. U 4917.
Photo BA.

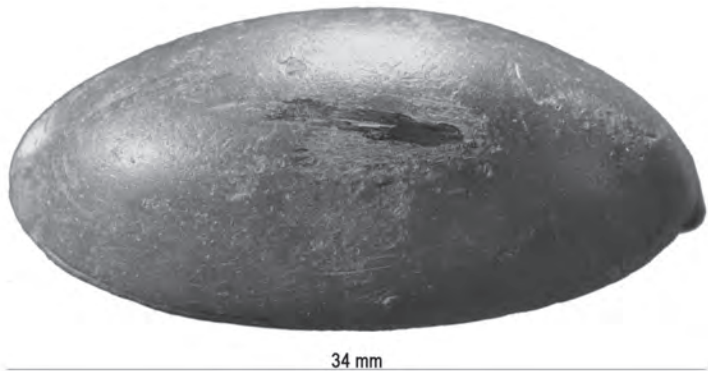

type SPL (cf. Ambrosiani Ms. 1956–1960 types A1, A2, A3, B1). Together they account for 41% of the total studied population.

SPL variants

- SPL Billby Trapezoid profile, no other decoration. n=8.
- SPL Hultestad Spinal groove, no other decoration. n=5.
- SPL Åshusby Single edge line, no other decoration. n=7.

Unadorned SPL brooches belonging to none of the above-mentioned variants are widely distributed. Published pictures of such brooches are Arbman 1932 fig. 8a; Aspelin 1877–84 fig. 1234; Bellander 1939–44 fig. 41; Bennett Lagerlöf 1989 fig. 10a; Enqvist 1923 fig. 15–20; Holmquist et al. 1970 fig. 18; Johansen & Lerche Trolle 1994:25; Kivikoski 1973 fig. 435; *KVHAA:s månadsblad* 1903 fig. 378; Petersen 1928 fig. 1–2; Petré 1984a fig. 340:1; Ramskou 1976 fig. 321A; Rydh 1936

Table 4. Punch decorated brooches.

Population description	Small Punched / SPU (n=23)
Outline shape	Elliptical
Transversal profile	Squat, evenly rounded, steep sides
Pin fastening	Cast lug & catch
Number of lugs	Single
Cast textile impressions	8% (n=12)
Matched pairs	None, never found in pairs
Length (mean ± std dev.)	43.6 ± 7.1 mm (n=15)
Width (mean ± std dev.)	20.5 ± 4.8 mm (n=16)
Height (mean ± std dev.)	8.5 ± 2.7 mm (n=14)
Edge thickness (mean ± std dev.)	1.1 ± 0.3 mm (n=11)
W/L (mean ± std dev.)	0.45 ± 0.07 (n=14)
H/W (mean ± std dev.)	0.41 ± 0.10 (n=13)

fig. 267; Serning 1966 fig. 1:30; *Suomen Museo* 1925 p. 35 fig. 25.

Large Plain brooches – type R640

Among the 28 type R640 brooches that I have studied, 54% are decorated along the edge, in most cases simply with 1, 2 or 4 incised parallel lines or grooves. Two matched pairs of brooches each have unique decoration. A pair from Møre & Romsdal (Bergen 8256) has tiny notches along the edge, a few millimetres apart. A pair from Sør-Trøndelag (T 17739) has four sets of three incised arches at the edge. These features look like schematised paws and are indeed placed the same way as the paws of flattened quadruped brooches (see pp. 135–155). They thus allude to the idea of domed oblong brooches as animals.

Published pictures of R640 brooches are *Antiquaries Journal* XII p. 440; *Bergens Museums Aarbok* 1924/25 p. 25; 1932:5 p. 17; Helgen 1982 fig. 32; Petersen 1928 fig. 4; Rygh 1885 fig. 640; *Trondheim, K. Norske Videnskabers Selskabs Skrifter, Tilvekst* 1905 p. 26; *Trondheims Museums Årbok* 1956–57 p. 148–150 fig. 2–4.

Punch decorated brooches – SPU

These brooches have a punch decorated surface (usually dot-circles) and may also have simple lines or grooves. The brooches vary considerably in details and none are similar enough to warrant the definition of a variant. Many have a poorly preserved surface where details are obscure. The Small Punched (SPU) type is equivalent to Ambrosiani's (Ms. 1956–1960) type B2 and to Høilund Nielsen's (1999) types 1b and 2b.

Type definition

SPU Small (L < 56 mm) punch decorated brooches with cast fastening arrangements for the pin. May have simple lines and/or grooves (cf. Fig. 4).

The decorative elements visible on the SPU brooches that I have studied or seen good illustrations of are: rows, grids and scatters of punched dot-circles, some of them 2-concentric; spinal groove, sometimes flanked by thin lines; spinal line, single, double or triple; edge-lines, single, double or quadruple; thin line cross-hatching; punched triangles with three raised pellets inside.



Fig. 4. Type SPU, Small Punched. SV Gamla Uppsala. L 55 mm. UMF 1161. Photo MR.



Fig. 5a. Type N1a. NO-N Sandvik, grave 7. L 55 mm. Trondheim 18648a. Photo MR.

Published pictures of SPU brooches are Aspelin 1877–84 fig. 1832; Bennett Lagerlöf 1989 fig. 10b; Holmquist et al. 1970 fig. 92:12; Hörfors 1990:97, 102; Kivikoski 1980 Pl. 10:7; Montelius 1877 fig. 26; Nerman 1929 fig. 37; Nylén & Schönback 1994 fig. 36; Petré 1984a fig. 340:2; Serning 1966 fig. 1:31; Stjerna 1905 fig. 140; Waller 1996 Pl. XXV:89; Wilson et al. 1998 fig. 163.

Before they received their punched decoration, most SPU brooches fulfilled the definition of SPL brooches. A few SPU brooches may be secondarily modified SPL brooches. There is, however, reason to believe that SPU

and SPL brooches were not all made by the same artisans.

- a) The two brooch types have different cast line decoration.
- b) SPL brooches are generally slightly smaller and flatter than SPU brooches.
- c) SPU has a less wide and more easterly distribution area than SPL.

Find combinations show that SPU brooches were made in the Åland Isles for more than half a century after both SPL and SPU had gone out of fashion in the Lake Mälaren area (see p. 162).

Intricately decorated brooches

These brooches have intricate cast (or rarely incised) decoration. The first step in classifying them is a partitioning into four groups on the basis of outline shape and pin fastening arrangements.

1. Ørsnes group N. Oval (elliptical, egg-shaped or sub-rectangular) brooches cast in one piece with lug and catch for the pin.
2. Ørsnes group O. Brooches with intricate irregular (animal-shaped) outlines cast in one piece with lug and catch for the pin.
3. Group R643. Oval (elliptical, egg-shaped or sub-rectangular) brooches, thin-shelled, with the pin's fastening arrangements soldered onto the inside of the brooch, usually placed at the ends of a separate curved metal strip.
4. Group & type Stor-Skomo. Brooches with intricate irregular (animal-shaped) outlines, thin-shelled, with the pin's fastening arrangements soldered onto the inside of the brooch.

Each of these groups has a characteristic decoration and geographic distribution. Group N survives throughout most of the period and area under study here. Simply put, group O is a south-Scandinavian contemporary of early small N brooches, while group R643 and type Stor-Skomo are Norwegian contemporaries of late large N brooches.

Determining whether a well-preserved brooch has an intricate irregular or oval outline is in principle easy. When Ørsnes's (1966:148–160) classification of the brooches' decoration is considered, however, things turn out to be less clear-cut. Ørsnes's system does not permit every conceivable combination of decoration and outline shape. Particularly with type N1d, decoration must often take precedence over out-

line shape in classification. There are a number of brooches that do not have a perfectly convex outline but whose decoration is highly similar to that of oval N1d brooches. The alternative to such flexibility would be to leave a number of almost-oval brooches out of the system despite their obvious similarity to brooches within the system. This is not simply an effect of Ørsnes's small sample, where he might have been unaware of the intermediate varieties. He placed several brooches with slightly irregular outlines in his oval group (e.g. Ørsnes 1966 fig. 180), and I have followed his example.

Ørsnes group N

Ørsnes group N consists of intricately decorated oval brooches cast in one piece with lug and catch for the pin. Thus defined, this group survives through the Late Vendel, Early Viking and Middle Viking Periods and dies with the final tortoise brooch types. The criterion used to decide which types are treated here is whether a type was serial-produced on a large scale or not. Large-scale serial production began in the Early Viking Period with the Berdal types. These are typologically varied, while the likewise serial-produced Early Viking Period types P25 and P27 are highly uniform.

Type definitions

N1a Small ($L < 78$ mm) flattened quadruped brooches with a wide, usually ribbed dorsal plate and separate haunches (Ørsnes 1966:149–150; cf. fig. 5; Arwidsson 1942 Abb. 57–61; *AUD* 1995:235; Bakka 1972:59 fig. 3, 5; *Bergen Tillvekst* 1933:26; Callmer 1991 fig. 16; Gudesen 1980 fig. 28c; *KVHAA:s månadsblad* 1903–05 fig. 225; Marstrander 1973 fig. 10; *Oldsaksamlingens Tillvekst* 1995 fig. 9b;

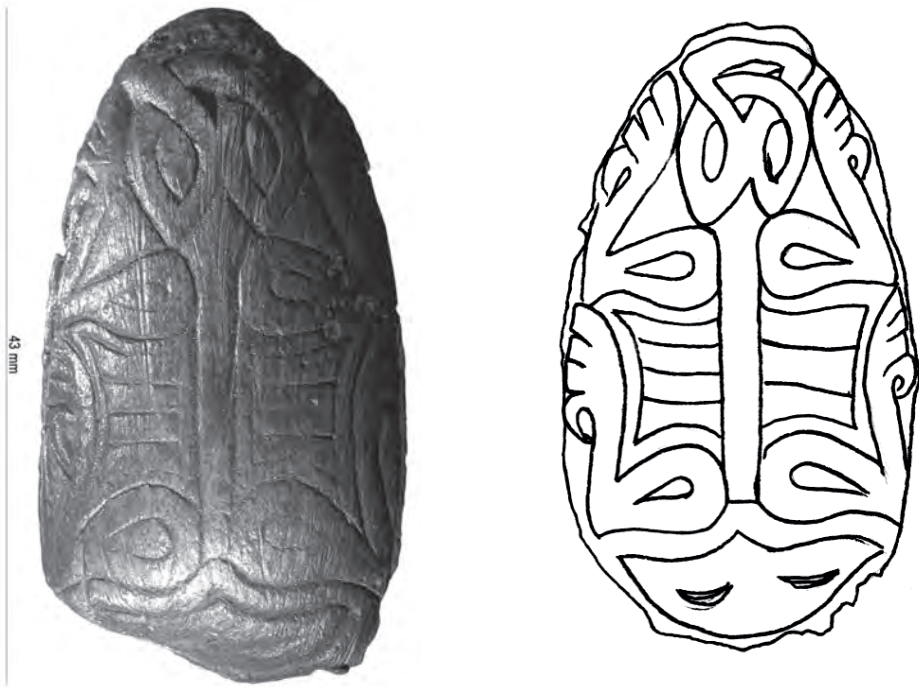

Fig. 5b. Type N1a. SK Uppåkra. L 48 mm. U 1782. Photo BA. Drawing by Erika Rosengren.

- Ørsnes 1966 fig. 172; Stjerna 1905 fig. 136; Strömberg 1961 Taf. 63:2; Vedel 1897 fig. 93).
- N1b** Small (L<78 mm) flattened quadruped brooches with a wide, usually ribbed dorsal plate, divided by a decorative spinal ribbon, and separate haunches (Ørsnes 1966:149–150; cf. fig. 6; Arbman 1932 fig. 15; Arwidsson 1940 Abb. 36; Blindheim 1949 fig. 5; Gjessing 1934 pl. 41; Johansen & Lerche Trolle 1994:25, 72; Jørgensen & Nørgård Jørgensen 1997 pl. 22:5; *Journal of Danish Archaeology* 1 p. 182; Nilsson 1992 fig. 3a; *Oldsaksamlingens Tillvekst* 1995 fig. 9a; *Oldtiden* VIII p. 121; Ørsnes 1966 fig. 169, 178; Östergaard Jensen 1987; Petersen 1928 fig. 7; Ramqvist 1998 fig. 76; Sarauw & Alin 1923 fig. 188; Shetelig 1920 fig. 288; *Stavanger Museums Aarbok* 1916 no 1 fig. 1; Stjerna 1905 fig. 135, 137; *Tillväxten SHM* 1901 p. 118 fig. 61).
- N1c** Small (L<78 mm) flattened quadruped brooches with an elongated side-view animal on either side, joined at head and rear, separated by a spool-shaped or irregular field, and separate haunches (Ørsnes 1966:149–150; cf. fig. 7; Bakka 1972 fig. 1; Jørgensen 1990 pl. 10:8, 16:1, 16:3; Lind 1984 fig. 3:1; Serning 1966 fig. 96:1).
- N1d** Small (L<78 mm) brooches with intricate animal interlace on sides, often divided by a decorative spinal ribbon (Ørsnes 1966 fig. 149–151; cf. fig. 8; Åberg 1923 fig. 258; *AUD* 2000:271; Bo Henriksen 2002 fig. 11c;

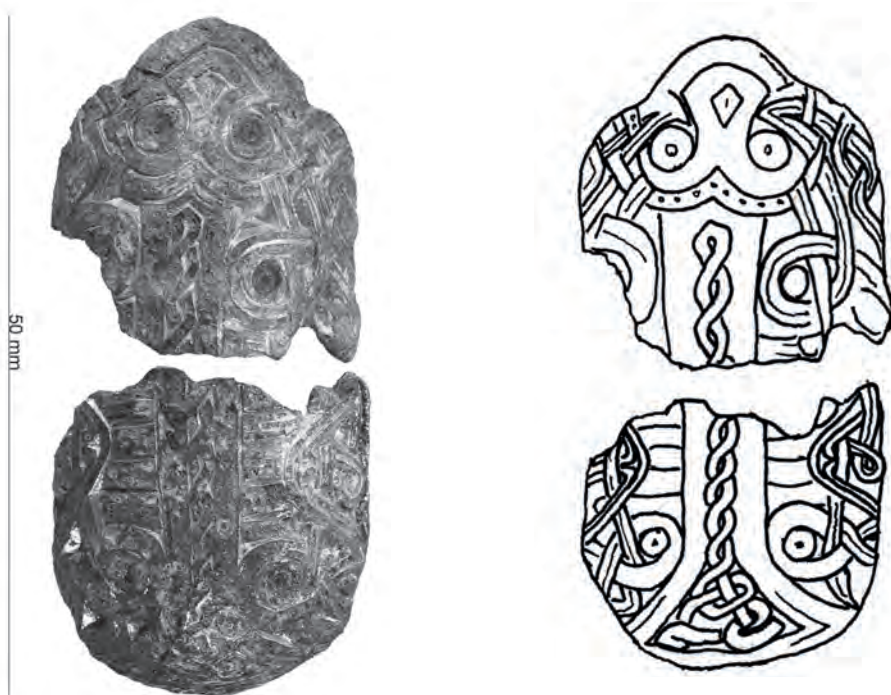

Fig. 6a. Type N1b. SK Uppåkra. L 51 mm. U 7+16. Photo BA. Drawing by Erika Rosengren.

Jørgensen & Nørgård Jørgensen 1997 fig. 27:17, pl. 2:7–8; Montelius 1873 fig. 56; Ørsnes 1966 fig. 175–177, 179, 181; Ramskou 1976 fig. 122).

N1e Very small (L < 52 mm) brooches where the flattened quadruped motif has been abbreviated to a mask at either end. These are reminiscences of the quadruped's face and back haunches, respectively. Between the two masks are in most cases abstract interlace (Ørsnes 1966:149–151; cf. fig. 9; AUD 1999:156; Bo Henriksen 2002 back cover right, fig. 11e; Johansen & Lerche Trolle 1994:25; Nielsen 2002 fig. 8; Ørsnes 1966 fig. 174). N1e brooches may alternatively have featureless ends with the same kind of abstract interlace between them.

N1V3 Small (L < 78 mm) flattened quadruped

brooches whose haunches are joined across the spine in two figure-eights (cf. fig. 10; Vinsrygg 1979 type III, fig. 9c, 10abc; Gjessing 1934 pl. 39c, 40; Sjøvold 1974 fig. 29, 36efg; *Trondheim, K. Norske Videnskabers Selskabs Skrifter* 1925 no 3 p. 57).

TT “Transitional types” (Sw. *övergångstyper*; cf. fig. 11).

1. No Berdal, P25, P27, P35, P37 or later brooch belongs to type TT.

2. With the above exception, all N brooches with at least one of the following characteristics belong to type TT.

- a. Length > 77 mm
- b. Plastic beaded moulding
- c. Style E decoration
- d. Indistinct gripping beast decoration

36 mm



Fig. 7. Type N1c. SJ Gerdrup Ravneemark. L 46 mm. NM C30998. Photo MR.

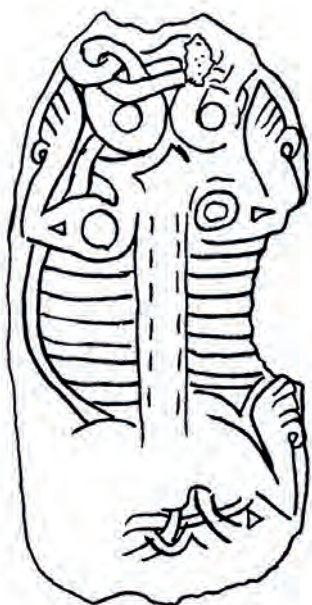

Fig. 6b. Type N1b. SK Uppåkra. L 36 mm. U 1737. Photo BA. Drawing by Erika Rosengren.

- e. 4 medallions layout
- f. 2 rhombs/6 medallions layout

Published pictures of TT brooches are *Aarsb. Foren. Norske Fortidsm.* 1882 p. 109; Åberg 1923 fig. 260, 295; Ambrosiani 1968; Arbman 1940–43 Taf. 62:1 ff; Areslätt 1993 fig. 13, 14, 50; Atterman 1935 fig. 53a;g; Bakka 1973 fig. 9, 17; *Bergens Museums Aarbok* 1920–21 p. 24; Bertil Almgren 1955 Pl. 43b; Oscar Almgren 1905 fig. 30; Blindheim et al. 1999 pl. 78c; Brøndsted 1936 fig. 57, 114; Callmer 1984 fig. 3; Christensen & Høj 1984:18–19; Dreijer 1966 fig. 4; Drotz & Ekman 1995 fig. 33; Gjessing 1934 textfig. 25–26, pl. 37c, 39b, 42–43; Gudesen 1980 fig. 28; Helgen 1982

46 mm



Fig. 8 a. Type N1d. SK Uppåkra. L 48 mm. U 6242. Photo BA. Drawing by Erika Rosengren.



Fig. 8 b. Type N1d variant NSV. BO Nørre Sandegård Vest. L 46 mm. NM C10269. Drawing by Poul Christensen after Jørgensen & Nørgård Jørgensen 1997 Pl. 2:7.

fig. 43; Holmquist et al. 1970 fig. 87:1, Pl. 32:7; Jansson 1985 fig. 2, 4, 5, 7, 8; Jørgensen 1990 pl. 1:5, 11:7, 16:2, 20:7, 21:1, 21:3, 24:1-2, 24:2, 25:1-3; Kersten & La Baume 1958 Taf. 149:11; Kirpichnikov 2004 fig. 8-9; Kivikoski 1973 fig. 436; *KVHAA:s månadsblad* 1903-05 fig. 226; Lorange 1875:179; MacGregor 1997:46; Montelius 1873 fig. 57; 1877 fig. 16-17, 27; Odencrants 1933; ÖJGI 126; Ørsnes 1966 fig. 183-193; Petersen 1928 fig. 8, 9, 28, 29; Ramskou 1965 fig. 4, 6; Rasmussen & Roland 1989 fig. 4:7, 5:1-2; Rydh 1936 fig. 52; Rygh 1885 fig. 641-642, 645; Shetelig 1920 fig. 264, 269, 289-291; Simonsson 1972; Stjerna 1905 fig. 138-139, 141-142; Ström-



Fig. 8 c. Type N1d variant Toftegård. SJ Tissø-Kalmargården. L 48 mm. NM KM949. Photo MR.



Fig. 9 a. Type N1e variant 1. JY Bejsebakken. L 36 mm. NM C33516. Photo MR.



Fig. 8 d. Type N1d variant Vedskølle. Storck's collection, Kalmar. L 49 mm. SHM 2076:15. Photo MR.

U 2736



Fig. 9 b. Type N1e variant 2. SK Uppåkra. L 33 mm. U 2736. Photo BA.



Fig. 9 c. Type N1e variant 3. JY Bejsebakken. L 34 mm. NM C30551 + C33473. Photo MR.



Fig. 10. Type N1V3. NO-N Ytre Kvarøy, grave 8. L 57 mm. Tromsø 6377b. Photo MR.

berg 1961 Taf. 44:1d, 63:5–7; *Trondheim, K. Norske Videnskabers Selskabs Skrifter* 1908 no 14 p. 39 fig. 8, p. 25; 1922 no 6 p. 37; *Trondheims Museum Aarsbok* 1888 pl. IV:14; Vedel 1897 fig. 97–102; VZG 1846; Wilson et al. 1998 fig. 46; Worsaae 1859 fig. 420; 1865:94 fig. 9.

2.3.1.1 Variants among the N1 types

Disregarding paired brooches found together in graves, neither N1a, N1b, N1c nor N1V3 contains any brooches that are similar enough

Table 5. Ørsnes group N.

Population description.	N1a (n=25)	N1b (n=31)	N1c (n=11)	N1d (n=18)	N1e (n=13)	N1V3 (n=6)	TT (n=127)
Outline shape	81% elliptic, 19% egg-shaped (n=16)	70% elliptic, 26% sub-rectangular, 4% egg-shaped (n=23)	50% egg-shaped, 37% elliptic, 13% somewhat irregular (n=8)	44% somewhat irregular, 37% elliptic, 13% egg-shaped, 6% sub-rectangular (n=16)	Elliptic	67% elliptic, 33% egg-shaped (n=6)	76% elliptic, 22% egg-shaped, 2% sub-rectangular (n=93)
Transversal profile	Squat, steep sides	Squat, steep sides	Low, evenly rounded	Low, evenly rounded	Low, evenly rounded	Low, evenly rounded	High, steep sides
Pin fastening	Cast lug & catch (by definition)	Cast lug & catch (by definition)	Cast lug & catch (by definition)	Cast lug & catch (by definition)	Cast lug & catch (by definition)	Cast lug & catch (by definition)	Cast lug & catch (by definition)
Number of lugs	Single	94% single lug, 6% two lugs (n=16)	Single	Single	Single	Single	96% single lug, 4% two lugs (n=71)
Cast textile impressions	None	11% (n=18)	33% (n=9)	None	None	None	53% (n=70)
Matched pairs	Yes, rarely	Yes, once	Yes, once	Yes, once	None	None	Yes, commonly
Length (mean ± std dev.)	46.7 ± 7.9 mm (n=16)	52.4 ± 10.9 mm (n=21)	52.9 ± 12.6 mm (n=9)	46.3 ± 5.6 mm (n=16)	35.4 ± 3.0 mm (n=10)	49.4 ± 5.4 mm (n=6)	84.6 ± 15.0 mm (n=84)
Width (mean ± std dev.)	24.6 ± 4.3 mm (n=19)	27.2 ± 6.6 mm (n=25)	30.2 ± 6.8 mm (n=9)	26.0 ± 3.3 mm (n=16)	18.4 ± 1.8 mm (n=10)	29.1 ± 2.6 mm (n=6)	42.4 ± 8.4 mm (n=84)
Height (mean ± std dev.)	8.4 ± 2.1 mm (n=12)	9.4 ± 3.0 mm (n=16)	9.2 ± 2.1 mm (n=6)	8.0 ± 1.5 mm (n=6)	5.1 ± 0.5 mm (n=4)	9.2 ± 1.4 mm (n=5)	18.3 ± 4.9 mm (n=58)
Edge thickness (mean ± std dev.)	1.3 ± 0.4 mm (n=21)	1.3 ± 0.3 mm (n=19)	1.4 ± 0.3 mm (n=8)	1.4 ± 0.3 mm (n=10)	1.3 ± 0.1 mm (n=6)	0.7 ± 0.3 (n=5)	1.5 ± 0.6 mm (n=74)
W/L (mean ± std dev.)	0.53 ± 0.05 (n=14)	0.50 ± 0.05 (n=22)	0.57 ± 0.05 (n=9)	0.57 ± 0.04 (n=15)	0.53 ± 0.05 (n=12)	0.59 ± 0.02 (n=6)	0.50 ± 0.06 (n=88)
H/W (mean ± std dev.)	0.33 ± 0.04 (n=9)	0.35 ± 0.08 (n=14)	0.31 ± 0.06 (n=6)	0.30 ± 0.07 (n=5)	0.26 ± 0.02 (n=4)	0.31 ± 0.03 (n=5)	0.44 ± 0.08 (n=56)

to warrant the definition of a variant. N1d and N1e, however, do contain such variants.

NI variants

N1d NSV Roughly elliptical, irregular outline. Two side-viewed elongated animals on each

side, both facing forward. Sides separated by an angular droplet-shaped feature divided into forward-pointing chevrons. n=3. (Fig. 8b; Ørsnes 1966 fig. 180; Jørgensen & Nørgård Jørgensen 1997 fig. 27:17, pl. 2:7–8).

N1d Toftegård Roughly egg-shaped, irregular outline. Two side-viewed elongated animals on each side, both facing forward. The bodies of the upper animals cross near the apex of the brooch so that the rear body of the left-hand animal is on the right hand side of the brooch, and vice versa. n=2. (Fig. 8c; Bo Henriksen 2002 fig. 11c).

N1d Vedskølle Elliptical outline. Flattened quadruped layout. Decorative spinal ribbon containing a tendril forming three pretzel knots. Each of the main quadruped's legs is extended backward into a large upside-down side-viewed animal head. n=2. (Fig. 8d; Montelius 1873 fig. 56; Åberg 1923 fig. 258; Ørsnes 1966 fig. 175).

N1e var1 Wide ribbed dorsal plate. n=2. (Fig. 9a; Ørsnes 1966 fig. 174).

N1e var2 Two interlaced single-line V:s at apex. n=4. (Fig. 9b; Bo Henriksen 2002 back side of cover & fig. 11e).

N1e var3 Two interlaced double-line C:s at apex. n=2. (Fig. 9c; Johansen & Lerche Trolle 1994:25; Nielsen 2002 fig. 8).

Variants of type TT

TT is a highly varied type with many unique members. The eight variants defined below account for 27% of the total studied population.

Ørsnes (1966, types N2a etc.) subdivided

the TT brooches on a taxonomic level between my TT type and its variants. I have disregarded his scheme as it is my opinion that each of his five types collects brooches that are neither very similar to each other nor consistently dissimilar to those of the other types.

Looking with correspondence analysis at how various typological traits combine among the TT brooches, I have found no intelligible clustering beyond a vague tendency to foreshadow the four basic designs of the Early Viking Period (see p. 155). There are also a few TT brooches that borrow traits from coeval R643 designs.

TT variants

TT B1580 Flattened quadruped layout. Wide spinal ribbon. Covered with intricate style E decoration. Four droplet-shaped haunches pointing obliquely downward toward the middle of the brooch. No eyes. On either broad side, a complete Style E quadruped, facing toward the front end of the brooch, bowing so deeply that its head is upside down. n=2. (Fig. 11c; *KVHAA:s månadsblad* 1903–05 p. 176 fig. 226).

TT Bj485 2 rhombs/6 medallions layout. Beaded curved-line lattice enclosing fields filled with non-zoomorphic abstract decoration. Featureless discs at corners of rhombs. n=4. (Fig. 11d; Arbman 1940–43 Taf. 62:1; Jansson 1985:22 fig. 7).

TT Bj602 Flattened quadruped layout. Spinal ribbon. Four legs with large feathery feet. Round eyes between forefeet. On either

- broad side, a complete quadruped, facing toward the rear end of the brooch, bowing so deeply that its head is upside down. The heads and necks of similar rear-facing head-bowing animals are found between the eyes and the forward haunches. n=2. (Fig. 11e; Jansson 1985:19 fig. 4).
- TT Bj655 4 medallions layout. Ring-cross at apex. Large spiral palmettos at ends. Medallions filled with intricate Style E decoration. n=3. (Fig. 11f; Jansson 1985:20–21 fig. 5; Kirpichnikov 2004:188–190).
- TT Marsta 2 rhombs/6 medallions layout. Beaded straight-line lattice with transversals across rhombs, enclosing fields filled with intricate Style E decoration. Featureless discs at corners of rhombs, featureless squares at mid-point of transversals. n=2. (Fig. 11g; Odencrants 1933).
- TT Østerås 4 medallions layout. Featureless rhomb with concave sides at apex. Beaded dividing lines. A single articulated Style E animal in each medallion: two quadrupeds and two birds. n=5. (Fig. 11h; Vedel 1897 fig. 102; Shetelig 1920 fig. 269; Petersen 1928 fig. 29; Gjessing 1934 pl. 43b; Ørsnes 1966 fig. 191–193; Jørgensen 1990 pl. 11:7, 20:7, 21:1, 21:3).
- TT Sundby Beaded moulding along spine. Upper half of broad sides filled with interlaced Style E birds. Wide obliquely chequered field along brim. n=5. (Fig. 11i; Åberg 1923 fig. 260; Dreijer 1966 fig. 4; Ambrosiani 1968 fig. 1–2a).
- TT Tryti Tree-like branched moulding along spine. On each broad side a single articulated long-necked quadruped holding its tongue in its fore paw and a branch of the tree in its hind paw. Line-hatched background. n=2. (Fig. 11j; Gjessing 1934 textfig. 25, pl. 37c).

Ørsnes group O

Ørsnes group O consists of intricately decorated brooches with intricate irregular outline shapes, cast in one piece with lug and catch for the pin. Types O1a and O1b contain no discernible variants.

Type definitions

O1a Small (L<78 mm) non-openwork flattened quadruped brooches (Ørsnes 1966:158; cf. fig. 12; *Aarbøger Nordisk Oldkynd.* 1912:104; Arbman 1932 fig. 13b; *AUD* 1995:237; Holmquist et al. 1970 fig. 97:1; Jørgensen & Nørgård Jørgensen 1997 pl. 9:1, 11:13, 22:6; Jørgensen & Pedersen 1996; ÖJG4 391:1; Ørsnes 1966 fig. 219, 221; Ramskou 1976 fig. 240; Stjerna 1905 fig. 134; Stjernquist 1951 fig. 42:6; Strömberg 1961 Taf. 32:4, textfig. 5:2; Vang Petersen 1991 fig. 8; Vedel 1897 fig. 87, 92).

O1b Large (L>77 mm) flattened quadruped brooches whose surface is divided by an orthogonal grid of mouldings (Ørsnes 1966:158; cf. fig. 13; Jørgensen 1990 pl. 10:6, 12:1; Stjerna 1905 fig. 47; Vedel 1897 fig. 89–90;).

Table 6. Ørsnes group O.

Population description.	O1a (n=24)	O1b (n=4)	O1c (n=2)	O2 (n=36)
Outline shape	Irregular (by definition)	Irregular (by definition)	Irregular (by definition)	Irregular (by definition)
Transversal profile	Low, evenly rounded	Low, rounded with narrow vertical edge	Low, evenly rounded	Low, evenly rounded
Pin fastening	Cast lug & catch (by definition)	Cast lug & catch (by definition)	Cast lug & catch (by definition)	Cast lug & catch (by definition)
Number of lugs	92% single lug, 8% two lugs (n=12)	Single	Single	Single
Cast textile impressions	None	67% (n=3)	None	43% (n=23)
Matched pairs	None	None	None	Yes, commonly
Length (mean ± std dev.)	45.8 ± 11.5 mm (n=13)	89.9 ± 7.2 mm (n=4)	82.7 and 85.0 mm	58.8 ± 7.0 mm (n=23)
Width (mean ± std dev.)	25.4 ± 6.6 mm (n=19)	37.7 ± 4.6 mm (n=3)	30.1 and 37.0 mm	32.7 ± 3.9 mm (n=24)
Height (mean ± std dev.)	6.3 ± 2.1 mm (n=8)	Low	Low	6.3 ± 1.0 mm (n=8)
Edge thickness (mean ± std dev.)	1.3 ± 0.3 mm (n=16)	1.7 ± 1.2 mm (n=3)	1.6 and 1.4 mm	1.2 ± 0.3 mm (n=22)
WL (mean ± std dev.)	0.53 ± 0.05 (n=13)	0.41 ± 0.02 (n=3)	36% and 44%	0.55 ± 0.05 (n=24)
H/W (mean ± std dev.)	0.26 ± 0.09 (n=8)	Low	Low	0.18 ± 0.03 (n=7)

O1c Large (L>77 mm) flattened quadruped brooches with a bird's tail formed of two S-shaped interlace ornaments (Ørsnes 1966:158–159; cf. fig. 14; Jørgensen 1990 pl. 11:5; Vedel 1897 fig. 91).

O2 Small (L<78 mm) brooches with an elongated side-view animal on either side, joined at head and usually also rear, usually separated by a spool-shaped or irregular field, often openwork (Ørsnes 1966:159; cf. fig. 15; *AUD* 1989:203; 1995:248; 2001:124; Hårdh 2002 fig. 9; Jørgensen 1990 pl. 9:5–6, 10:1, 10:7, 12:2; Jørgensen & Nørgård Jørgensen 1997 fig. 27:15–16, pl. 3:1–2; Kivikoski 1973 fig. 419; Lind 1984 fig. 3:2–3; Stjerna 1905 fig. 45; Stjernquist 1993 fig. 11; Vedel 1897 fig. 95–96).

O variants

O1c The two members of type O1c are so homogeneous and differ-

ent from the other O brooches that the type is an entity on the variant level. O1c may in fact be seen as the final baroque type of the bird brooch series (Ørsnes group D). n=2. (Fig. 14; Vedel 1897 fig. 91; Jørgensen 1990 pl. 11:5).

O2 b

A long-haired human figure wearing knee breeches lies supine on the brooch with its head turned to the left, gripping the two elongated animals by their necks. n=3. (Fig. 15b; Vedel 1897 fig. 96).

O2 Ellegård

The two elongated animals delimit a regular pointed oval field filled with a stylised animal. The maws of the two side-view animals form a meandering groove across the front end of the brooch. Along the rear edge are



Fig. 11 a. Type TT, an example of the flattened quadruped design. Gotland. L 85 mm. Malmö 2282. Photo Malmö Museums.



Fig. 11 c. Type TT variant B1580. NO-S stray find. L 89 mm. Bergen 1580. Photo MR.



Fig. 11 b. Type TT, an example of the 4 medallions design. NO-N Vang. L 92 mm. Tromsø 9552. Photo MR.



Fig. 11 d. Type TT variant B1485. SV Härads Kumla, grave 16. L 84 mm. SHM 34108 F799. Photo MR. This variant is an example of the 2 rhombs/6 medallions design.



Fig. 11 e. Type TT variant Bj602. SJ Rævebanke. L 84 mm. NM C30665. Photo MR.



Fig. 11 h. Type TT variant Østerås. NO-N Østerås. L 78 mm. Trondheim 7958. Photo MR.



Fig. 11 i. Type TT variant Sundby. ÅL Sundby. L 76 mm. Mariehamn 252:2. Photo MR.



Fig. 11 f. Type TT variant Bj655. SV Björkö, grave 655. L 96 mm. SHM Bj655. Photo MR.



Fig. 11 g. Type TT variant Marsta. SV Marsta. L 105 mm. Uppsala 4286. Photo MR.



Fig. 11 j. Type TT variant Tryti. NO-S Vik vicarage. L 89 mm. Bergen 8143d. Photo MR.



Fig. 12. Type O1a. SK Uppåkra. Extant L 47 mm, snout broken off. U 1340. Photo MR.



Fig. 13. Type O1b. BO Lousgård, grave 6. Orig. L 80–85 mm. NM C5592. Photo MR.



Fig. 14. Type O1c. BO Bækkegård, grave 63. L 83 mm. NM C2530. Photo MR.



Fig. 15 a. Type O2. SK Uppåkra. L 52 mm. U 3023. Photo BA.



Fig. 15 b. Type O2 variant b. BO Lousgård, grave 3. L 67 mm. NM C5587a. Photo MR.



Fig. 15 c. Type O2 variant Ellegård. BO Nørre Sandegård, Vedel's grave 6. L 62 mm. NM C10289. Photo MR.

six small round features through which a tendril is threaded. n=14. (Fig. 15c; Vedel 1897 fig. 95; Stjerna 1905 fig. 45; Lind 1984 fig. 3:2–3; Jørgensen 1990 pl. 9:5–6, 10:1, 10:7; Jørgensen & Nørgård Jørgensen 1997 fig. 27:15, pl. 3:1–2).

Group R643

Group R643 consists of intricately decorated oval brooches, thin-shelled (and thus often damaged), with the pin's fastening arrange-

ments soldered onto the inside of the brooch, usually placed at the ends of a separate curved metal strip. The small early type R643E generally has two separate solder patches. The group takes its name from Rygh 1885 fig. 643 (depicting the brooch T 1945). These types are greatly varied and contain no discernible variants except type R643C whose three members are highly uniform.

Type definitions

R643A Intricate interlace decoration, usually zoomorphic, often asymmetric. Cannot have the flattened quadruped

Table 7. Group R643.

Population description.	R643A (n=36)	R643B (n=5)	R643C (n=3)	R643D (n=3)	R643E (n=15)
Outline shape	Elliptic (n=11)	Elliptic (n=1)	Elliptic	Elliptic (n=1)	58% sub-rectangular, 33% elliptic, 8% egg-shaped (n=12)
Transversal profile	Evenly rounded	Evenly rounded	Squat, steep sides	Evenly rounded	Various, most evenly rounded
Pin fastening	93% soldered metal strip, 7% lug & catch soldered singly (n=28)	Soldered (by definition)	Soldered (by definition)	Soldered (by definition)	75% lug & catch soldered singly, 25% soldered metal strip (n=12)
Number of lugs	?	?	?	?	?
Cast textile impressions	None	None	None	None	None
Matched pairs	Yes, commonly	None	Yes, once	None	Yes, twice
Length (mean ± std dev.)	90.5 ± 16.4 mm (n=12)	65.0, 78.0 and c. 85 mm	96.0–102.0 mm	c. 60–70 mm	47.2 ± 7.9 mm (n=12)
Width (mean ± std dev.)	61.3 ± 19.2 mm (n=12)	39.0 and 61.0 mm	60.0 to c. 70 mm	38.0 to c. 45 mm	27.8 ± 5.2 mm (n=13)
Height (mean ± std dev.)	16.7 ± 6.7 mm (n=14)	15.0 and >20 mm	18.0 and 18.3 mm	6.3 and 8.8 mm	8.1 ± 1.8 mm (n=8)
Edge thickness (mean ± std dev.)	1.1 ± 0.6 mm (n=27)	1.5 ± 0.5 mm (n=3)	1.0 and 1.6 mm	0.3 and 0.8 mm	0.7 ± 0.4 mm (n=10)
W/L (mean ± std dev.)	0.66 ± 0.09 (n=10)	0.60 and c. 0.72	63% and 65%	c. 0.60–0.65 (n=2)	0.58 ± 0.06 (n=11)
H/W (mean ± std dev.)	0.29 ± 0.08 (n=9)	0.25 (n=1)	0.27 and 0.31	0.17 and c. 0.21	0.31 ± 0.10 (n=8)

motif (cf. fig. 16; Bakka 1973 fig. 1, 13, 15; Gjessing 1934 pl. 38bef, 45a; Gudesen 1980 fig. 27acd; Haug & Johansen 2003:4; Jansson 1985 fig. 3; Marstrander 1973 fig. 8; Petersen 1928 fig. 3; Rygh 1885 fig. 643; Shetelig 1912 fig. 148; 1920 fig. 263, 293; Strömberg 1961 Taf. 63:4; *Trondheim, K. Norske Videnskabers Selskabs Skrifter, Tilvekst* 1909 p. 6 fig. 2; Vinsrygg 1979 fig. 13abc).

R643B Geometric lattice decoration. The fields enclosed within the lattice are either chequered, plain or filled with animal interlace. Often raised studs at lattice intersections (cf. fig. 17;

Bennett & Häger 1976 fig. 7; Lindahl 1950; *Oldsaksamlingens aarsbok* 1890 fig. 14; Ørsnes 1966 fig. 196; Sjøvold 1974 fig. 38d).

R643C 4 medallions, each enclosing a moustachioed human figure caught in interlace (cf. fig. 18; Gjessing 1934 pl. 43c, textfig. 27; Petersen 1928 fig. 5–6; Sjøvold 1974 fig. 41a).

R643D Bilaterally symmetric interlace decoration depicting two elongated side-view animals (cf. fig. 19; Vinsrygg 1979:39–40, fig. 11; Gjessing 1934 pl. 37ad; Shetelig 1912 fig. 147; 1920 fig. 292; Sjøvold 1974 fig. 38ac).

R643E Small (L<78 mm) flattened quadru-

Table 8. Group & type Stor-Skomo.

Population description.	Stor-Skomo (n=4)
Outline shape	Sub-triangular
Transversal profile	Irregular
Pin fastening	Lug & catch soldered singly
Number of lugs	?
Cast textile impressions	None
Matched pairs	Always
Length	82.4 and 85.0 mm
Width	55.0 mm (n=1)
Height	c. 25 mm (n=2)
Edge thickness	0.7, 0.7 and 0.9 mm
W/L	0.58 (n=1)
H/W	0.45 and c. 0.52

ped brooches (cf. fig. 20; Gjessing 1934 pl. 37b, 39a; Helgen 1982 fig. 28; Ørsnes 1966 fig. 173; Serning 1960 pl. 11:8; Shetelig 1912 fig. 404; Sjøvold 1974 fig. 38b; Vinsrygg 1979 fig. 8abcd, 9ab).

Group & type Stor-Skomo

Group & type Stor-Skomo consists of intricately decorated brooches with an intricate irregular outline shape, thin-shelled (and thus rarely intact), with the pin's fastening arrangements soldered onto the inside of the brooch.

Type definition

Stor-Skomo Large (L>77) flattened quadruped brooches with a wide and high front end and a narrow and low rear end, rather like a toad that is sitting down and watching the stars (cf. fig. 21; Gjessing 1934 pl. 38a; *Trondheim, K. Norske Videnskabers Selskabs Skrifter, Tilvekst* 1905:26).

Prototypes and parallels of the brooches and the flattened quadruped motif

There has been some discussion regarding the typological ancestry of the brooches under study here. Montelius (1873:186–189) identified SPL as the earliest type, without however suggesting any typological ancestor for it. Ekholm (1918) compared type SPL to small oval metal spangles found in a Late Roman Iron Age grave in Finland. Arbman (1932:94–96) rejected this parallel and pointed instead to two plain knife pommels of the Early Vendel Period from Södermanland (SHM 9994) and Östergötland (SHM 17906:10) as probable ancestors of the SPL brooches. Arbman's suggestion carries more weight than Ekholm's in view of the closeness both in shape, size and date of the brooches and the pommels.

Vedel (1890:58–60; 1897:86) believed that group O (irregular outline) spawned group N (oval outline). This is unlikely as the smallest types of domed oblong brooches (SPL, SPU and the N1 types) are all oval. On the other hand, the flattened quadruped motif originated long before the time of the domed oblong brooches (Stjerna 1905:147–149). For



Fig. 16 a. Type R643A. NO-S Hauge. Orig. L c. 90 mm. Oslo C19708a. Photo MR.



Fig. 16 c. Type R643A. NO-N Strømsåsen, grave 5. L 95 mm. Trondheim 19966 F40. Photo MR.



Fig. 16 b. Type R643A. NO-N Melhus. Orig. L c. 90 mm. Trondheim 6575. Photo MR.

instance, it occurred in the Late Migration Period on Style I relief brooches (e.g. Salin 1935 fig. 85, 134, 350, 637, 638; Magnus 1999 fig. 1–3) and sword pommels (Salin 1935

fig. 528; Magnus 1999 fig. 5) as well as on the gold filigree collars (Salin 1935 fig. 499, 501; Magnus 1999 fig. 4).

The Migration Period sword pommels have two quadrupeds each. There are Vendel Period pommels with a single animal (FI Gullydynt, FI Kirmukarmu, FI Ristimäki, SV Eds prästgård, SV Trosa; Hackman 1895; Stjerna 1905 fig. 49–50; Arbman 1932 fig. 11; Nerman 1932; Kivikoski 1973 fig. 507–508; Magnus 1999 fig. 6; Lamm & Rundkvist 2005), very much like domed oblong brooches with the flattened quadruped motif. The one from Ed dates from the Early Vendel Period. Flattened quadrupeds also occur as decorative bronze mouldings on the sockets of two (Early and Middle, respectively) Vendel Period lance heads, one from NO By in Stod parish (Gjessing 1934 pl. 54) and one from SV Vendel boat grave XII (Stolpe & Arne 1927 Pl. XXXIV:5).



Fig. 17. Type R643B. NO-S Vold. Orig. L c. 85 mm. Oslo C15912. Photo MR.



Fig. 18. Type R643C. NO-N Østnes. L 102 mm. Tromsø 908. Photo MR.



Fig. 19. Type R643D. NO-S Midtbust. Orig. L c. 70 mm. Bergen 5785. Photo MR.

The motif thus appears earlier in the weaponry of the Vendel Period than in the jewellery of the time. Weaponry details depicting flattened quadrupeds occur both with oval and irregular outlines. Thus it seems that subsequently domed oblong brooches of various outline shapes with the flattened quadruped motif (groups N and O) originated at about the same time, all as adaptations of weaponry details with the traditional flattened quadruped motif.

The flattened quadruped occurs on a flat Style D rectangular copper alloy plate from an uncertain grave find at N-Trøndelag, Alstadhaug psh, Søvik (T 11093; Blindheim 1949 fig. 4b; Sjøvold 1974 fig. 36d). It measures 63 x 40 mm. Uniquely, the quadruped has

a tightly coiled spiral on its neck. The piece's original mode of use is uncertain. Four rivet holes have been drilled secondarily through the decorative motif and its frame, apparently in order to use the plate as a mount.

A slightly domed irregular mount from SJ Tissø (*AUD* 1995:237) shows a single side-view of a Style D quadruped with a ribbed dorsal shield, much like the flattened quadrupeds of N1a and O1a brooches. I have not seen it first-hand and can thus say nothing of its back side. It has four rivet holes for fastening and is c. 67 mm long. It may have been part of an elaborate helmet, as has been suggested for two similar mounts found near the cult building excavated at SK Uppåkra (Helgeson 2004:232).



Fig. 20. Type R643E. SK Uppåkra. L 49 mm. Lund U 5706. Photo MR.

Possibly also part of a helmet is a 38 mm wide copper alloy fragment with the flattened quadruped motif, found in a grave at Hedmark, Løten psh, By (Oslo C9515; Martens 1969 fig. 21c). The quadruped's shoulder area is domed, but its ribbed dorsal plate becomes progressively flatter toward the rear where it is almost flat before the fragment breaks off. The fastening arrangements on the back side – an iron rivet at the middle of the dome and two low lug-like features on either side of it cast as part of the piece – are unlike anything seen on domed oblong brooches.

An elongated animal of the kind pictured on brooches of types N1c and O2 as well as certain TT brooches occurs in tree-dimensional sculptural form as a brooch in UP Valsgårde grave 13 (UMF 5913:235), dating from the end of the Late Vendel Period (Schönbeck &

Thunmark-Nylén 2002). The brooch is 47.2 mm long, very finely wrought and inlaid with brick red enamel, and clearly depicts a horse. The SAU excavation unit of Uppsala uses a likeness of it as its logotype (www.sau.se).

The flattened quadruped motif occurs also in the Style E metalwork of the Vendel-Viking Period shift. Two roughly rectangular brooches (Montelius 1872 fig. 436; Stjerna 1905 fig. 48; Nerman 1929 fig. 42; Blindheim 1949 fig. 3b) from Öland (SHM 1304:1841:61) and the Grobin area in Latvia depict the flattened quadruped being attacked by four snakes. The brooches are 54.0 and c. 50 mm long. The same snake attack is depicted by a late 8th century Continental silver animal figurine with Tassilo chalice decoration, found at SK Uppåkra (Helgesson 1999). It also occurs on an elaborate O1a brooch (Vedel 1897 fig. 92; Ørnesnes 1966 fig. 219) from grave 12, BO Lousgård.

Two rectangular Style E strap mounts from a cremation grave at ÖL Klinta combine the flattened quadruped in relief and the sculptural heads of gripping beasts with their signature ponytail hairdos (SHM 27877; Hagberg 1966 fig. 6). They measure c. 45 x 30 and c. 40 x 25 mm.

The first serial produced Viking Period types

The Berdal types of the Early Viking Period span the boundary between unique and uniform brooches. I know of seven unique brooches that have many features in common with the main Berdal group but retain the ancestral layout with two small eyes near one end and two pairs of large haunch marks (*Bergen Tillvekst* 1944; Petersen 1928 fig. 10, 16; Rygh 1885 fig. 644; Shetelig 1920 fig. 281). All have been found in southern Norway, most in Vestfold and Hedmark. These I



Fig. 21. Type Stor-Skomo. NO-N Stor-Skomo. L 82 mm. Trondheim 7687. Photo MR.

have termed proto-Berdal brooches (cf. Jansson 1985:28–29). They are listed in the catalogue but will not be discussed further here.

The lengths of the most common serial produced Early Viking Period types (taken from my own measurements and Jansson 1985) are as follows. Note that the Berdal types are far more various than the others both as to length and to decoration.

- Berdal. L 57–113 mm
- P25. L 96–103 mm
- P27. L 98–113 mm
- P37. L 96–110 mm

When large-scale serial production of tortoise brooches started, four basic designs from TT brooches and large R643 brooches were used: flattened quadruped (Berdal P11–P24), oblique lattice (P25), 4 medallions (P27), and, probably slightly later, 2 rhombs/6 medallions (P37). P35 is the typological link between the TT brooches with two rhombs and P37.

Chronology

Chronological backbones

This study has four chronological backbones: two seriations of female graves (appendix 1–2), the Ribe stratigraphy (Feveile 1994; 2002:18; 2006; Feveile & Jensen 2000) and the increasing length of the brooch types through time (Fig. 1; Table 10). I have developed my seriations from those of Jørgensen (1997:26 fig. 16) for Bornholm and Høilund Nielsen (1999:190 fig. 10:36) for mainland Sweden. Both have undergone intensive tweaking. I have added and removed graves and artefact types, I have re-classified artefacts (primarily the domed oblong brooches) and I have re-run the seriations (using WinBASP). Finally, I have re-phased both chronologies because not all of the phases proposed by Jørgensen and Høilund Nielsen have any diagnostic types.

(A phase without any diagnostic types lacks a definition, and a certain *combination* of types that are each present on their own in neigh-

bouring phases cannot be used as a phase definition. For example, consider a phase division where phase 1 is defined by type A alone, phase 2 by the combination of type A and B, and phase 3 by type B alone. If we want to date a grave containing type B but not type A, then we cannot tell whether it dates from phase 2 or 3. The absence of type A from the grave may be due to many other things than chronology, for example the personal taste of the deceased, the economic means of the mourners, the temperature on the pyre, the preservation conditions or the excavation methods. However, the grave certainly post-dates the introduction of type B, which might be used as a diagnostic type of a phase.

Attempts to define phases in seriations on the basis of type *combinations* do not produce useful fine chronology. Instead one arrives at phasing systems where the “date” of a grave is linked to the number of artefact types in it. Thus some phases cannot by definition have any poorly equipped graves, others cannot have any richly equipped ones.)

My Vendel Period chronology for Bornholm has five phases and covers 32 artefact types, as set out in Appendix 1. Appendix 2 is a corresponding chronology for mainland Sweden (mainly Uppland and Södermanland, with a few graves from Småland, Östergötland, Västmanland and Hälsingland) with five phases and 26 artefact types. I have followed Jørgensen’s absolute chronology based on decorative styles compared with historically datable artwork from the Continent and the British Isles.

Table 9 is a correlation table for the local sequences including Vinsrygg’s (1979) for northern Norway. The brooches under study occur in three phases from AD 700 to some time in the early 9th century, giving a mean phase length of about half a century, that is, two generations of brooch wearers.

Early brooches: small and/or animal-shaped, AD 700–750/770

All small brooch types (except the rare and varied type R643B) and all animal-shaped ones (except the very rare type Stor-Skomo) are diagnostic of this phase (Table 10). They are on average less than 78 mm long, typically c. 40 mm, as represented by the highest peak in the length histogram Fig. 1. They seem to have been fashionable for 50–70 years. The greater mean length of type O2 indicates a late date within the phase (cf. Fig. 1), which is supported by the type’s late position in the seriation in appendix 1.

Contrary to earlier opinion, the small plain brooches do not appear to be earlier than the ones with intricate decoration. Rather, these two groups reflect different regional fashions: plain brooches in the Lake Mälaren area (cf. Høilund Nielsen 1991 fig. 3) and intricately decorated ones in south Scandinavia and Norway.

Also belonging to this phase are three larger types. O1b and O1c are long animal-shaped brooches known exclusively from Bornholm. The TT variant Østerås (with one find from N-Trøndelag, Sparbu psh, Østerås and four from Bornholm) is of particular interest as it embodies a number of innovations that proved long-lived. TT Østerås is the first large oval brooch type on Bornholm, the first type with the 4 medallions layout and one of the earliest exponents of Style E. All these traits survived through the final Vendel Period and into the Early Viking Period when they are found on mass-produced tortoise brooches such as types P25 and P27.

As shown in Table 9, the small brooch types appear to have survived longer on Bornholm than in the Lake Mälaren area. This is indicated by the fact that bead set types R3c and

Table 9. Interregional synchronisation of the Vendel Period.

Date	Bornholm (Jørgensen 1997)	Ørsnes styles, S. Scandinavia	Bornholm	Mainland Sweden	N Norway (Vinsrygg 1979)
AD 540–570	1A/1B1	-	BOR1	MLS1	MIG
AD 570–600	1B2	B	BOR1	MLS1	1
AD 600–670	1C+1D1	C	BOR2	MLS2	1
AD 670–700	1D2	C, D	BOR3	MLS3	1
AD 700–750	2A	C, D, E	BOR4	MLS4	2a
AD 750–770	2B	D, E, F	BOR4	MLS5	2b
AD 770–790	2C	D, E, F, GRB	BOR5	MLS5	2b
AD 790–840	VIK	E, GRB	VIK	VIK	VIK

Table 10. Chronology of the domed oblong brooches.

SS = South Scandinavia, SW = Sweden, NO = Norway, ÅL = Åland

Type	Mean L	700–750	750–770	770–790	790–840
N1e	35.4	SS	-	-	-
SPL	40.4	SS SW NO	-	-	-
SPU	43.6	SS SW	ÅL	ÅL	ÅL
O1a	45.8	SS	SS	-	-
N1d	46.3	SS	SS	-	-
N1a	46.7	SS SW NO	SS	-	-
R643E	47.2	SS NO	-	-	-
N1V3	49.4	NO	-	-	-
N1b	52.4	SS SW NO	SS	-	-
N1c	52.9	SS SW	SS	-	-
O2	58.8	SS	SS	-	-
R643D	65.0	NO	-	-	-
R643B	76.0	-	-	SS SW NO	-
TT Østerås	80.9	-	SS NO	-	-
Stor-Skomo	83.7	-	-	NO?	NO?
O1c	83.9	SS	SS	-	-
TT	84.6	-	SS SW NO	SS SW NO	SW NO
R640	88.1	-	-	NO	NO
O1b	89.9	SS	SS	-	-
R643A	90.5	-	-	NO	NO
R643C	99.0	-	-	-	NO

R3d are diagnostic both of Bornholm's penultimate Vendel Period phase (BOR₄) and of the final Vendel Period phase on Lake Mälaren (MLS₅). These two regional phases must thus be partly parallel. It appears unlikely that it would have taken several decades for the segmented metal foil beads and rock crystal beads

to reach the Lake Mälaren area after they had become fashionable on Bornholm. Also, TT Østerås appears already in phase BOR₄, which is another indication that this phase lasted past the start of MLS₅. The average lengths of TT brooches from the various regions support this conclusion (see below).

Late brooches: the transitional type, AD 750–840

Scholars (e.g. Almgren 1955:81–84; Ørsnes 1966:151–157; Jansson 1985:15–23) have long debated the place of the so-called “transitional types” (TT) in the chronology. Do they belong to the Late Vendel Period, to the Early Viking Period, or to both? For the sake of clarity, I believe that we should base the decision primarily on seriations of find combinations. Appendices 1–2 show that type TT is present in find combinations of the Vendel Period’s two last phases and the Viking Period’s first phase. On Bornholm, 1 out of 9 secure combinations with TT (11%) belongs to the Viking Period. In mainland Sweden, the figures are 5 out of 14 secure combinations (36%). In Norway, there are only three closely datable find combinations with type TT known to me, all source critically questionable, one from the Late Vendel Period and two from the Early Viking Period.

To sum up, most TT brooches were deposited in the final Vendel Period. In absolute dates, this means that all were deposited after c. AD 750, and most before c. AD 790. The seriation in appendix 1 shows that, excepting the TT Østerås variant discussed above, TT is a diagnostic type of the final phase of the Vendel Period on Bornholm, c. AD 770–790. Phase BOR5 represents a single generation of women on Bornholm.

As argued above, type TT was adopted at different dates in different regions. This can be deduced from find combinations, but also from the regional variation in length among TT brooches. As the brooches of the early 8th century are smaller than the TT brooches, and as the tortoise brooches of the Early Viking Period are larger than the TT brooches, we may assume that small TT brooches are

generally earlier than large ones. The length averages in table 11 indicate that type TT first appeared in the Lake Mälaren area, soon followed by Norway, then by south Scandinavia except Bornholm, and finally, very late in the life of the type, by Bornholm. A late shift to large brooch types in south Scandinavia is also indicated by a casting mould found in Ribe, which demonstrates the production of a type N1a brooch some time in the interval AD 760–820.

The metalworkers of Ribe abandoned type TT for various Berdal types (that define the start of the Viking Period), in about AD 780 (Feveile & Jensen 2000:13, fig. 6; 2006:155). Still, TT brooches with close similarities to later Viking Period types such as P37 have been found in other areas. Not all the TT brooches found in Viking Period contexts in mainland Sweden were Vendel Period heirlooms.

Not for lack of trying, I have been unable to find any criteria that could define a Viking Period sub-type of TT. I know of twelve TT brooches found in securely documented Viking Period contexts identified by metalwork or bead sets (as set out by Callmer 1977, group II onward). Detailed study of these brooches regarding their dimensions, proportions, technical characteristics and decoration showed that they are neither a homogeneous group nor different in any meaningful sense from the average TT brooch. I have concluded that the only useful subdivision that is possible with the materials at hand is the isolation of variant TT Østerås, which is clearly decades earlier than most TT brooches on Bornholm. Also, as gripping beasts are unknown before the time of type TT and very common afterwards, it is likely that TT brooches with gripping beasts (14 out of 127 brooches) are somewhat later than the average TT brooch. But in the four graves (involving five brooches) where such

Table 11. TT brooches, average length, regionally.

Lake Mälaren area	77.5 mm
General average	84.6 mm
Norway	84.9 mm
South Scandinavia except Bornholm	89.1 mm
Bornholm	99.3 mm

brooches' date of deposition can be closely ascertained, they have been deposited in the final Vendel Period (see pp 159–160).

Style E

During classification of the TT brooches, I have defined Style E as follows. A decorative motif is executed in Style E if it incorporates A) a fork-like feature consisting of at least two sinuous parallel tendrils of equal length, and/or B) a triquetra knot incorporated in interlace. Style E occurs both in animal figures and in abstract surface-covering interlace. In Style E animal figures, the fork is typically a bird's tail or a foot, and the knot a haunch.

Many of the TT brooches under study have interlace decoration that does not fulfil this definition yet is clearly neither Style C, Style D nor the Jellinge Style. By elimination, one might say that this anonymous interlace must be Style E. That would, however, be a useless negative definition. Style E would be an enormous global group if it were defined as "any interlace that is neither Style C, Style D nor the Jellinge style".

Early and main period gripping beasts

I have previously (Rundkvist 2003a:75; 2003c:102–103) used the undifferentiated gripping beast motif as the diagnostic typological element of the Early Viking Period. However, during work with the TT brooches I have realised that there are in fact different

kinds of gripping beasts. One of them pre-dates the Viking Period raids on Western Europe and Jan Petersen's Viking Period assemblage by a few decades.

I agree with Wamers (1999) that the gripping beast was born as a Carolingian lion in the same Continental environment as the Tassilo chalice style, and that both reached Scandinavia at about the same time, whereupon the Scandinavian reception of the Tassilo chalice style engendered Ramskou's (1965) Style F. It appears, however, that the lions lingered in Scandinavia for a few decades before they became naturalised as the typical Viking Period gripping beasts. I wish, therefore, to suggest a bipartition of the gripping beast decoration.

1. A few pieces of metalwork from the final Vendel Period up to about AD 790 has schematised gripping beasts, executed in indistinct relief, usually single ones imprisoned in circular frames (fig. 22). These proto-gripping beasts are typified by those seen on TT brooches.
2. The common Early Viking Period gripping beast decoration after about AD 790 is distinctly modelled and largely occurs as networks of interlocking beasts (fig. 23). This group is typified by the Oseberg burial and the first tortoise brooches (Berdal and P27).

Norway's indigenous brooch types

In laying out the present classification scheme I have isolated group R643 with five types: intricately decorated oval brooches, thin-shelled,



Fig. 22. Proto-gripping beasts of the Final Vendel Period. Details of three TT brooches: NM C3103, NM C2454, Bergen 700a. Photos MR.



Fig. 23. Early Viking Period gripping beasts on a proto-Berdal brooch. Oslo 19179. Photo MR.

with the pin's fastening arrangements soldered onto the inside of the brooch. The technical characteristics of group R643 are shared by types R640 (large plain thin-shelled oval brooches) and Stor-Skomo (large intricately decorated thin-shelled animal-shaped brooches). These seven types are indigenous to Norway although a few finds have also been made elsewhere.

Two of the Norwegian types, R643D (n=3) and R643E (n=15), are small and diagnostic of

the early 8th century (cf. Vinsrygg 1979:34–40). Of the five large Norwegian types, R643B (n=5) appears from find combinations to be diagnostic of the late 8th century.

R640 (n=38) and R643 (n=36) are repeatedly combined in grave finds and appear to be entirely contemporaneous. About half of the closely datable secure find combinations (59% and 56% respectively) date from the Viking Period, and the rest from the final Vendel Period (contra Bakka 1973). They appear to

be roughly contemporaneous with type TT in Norway, although, judging from their average sizes and the percentages above, they probably have a somewhat later centre of chronological gravity.

The largest of all types under study here, R643C (n=3), is known from only one closely datable context, which belongs to the Early Viking Period. Type Stor-Skomo (n=4) likewise has only one closely datable context (T 7687–7699), whose date is indicated by a bead set of Callmer's (1977) group IB. Callmer's database contains thirteen other find combinations with bead sets of this group. Many of them have domed oblong brooches of types R643A and TT but some also possess diagnostic types either of the final Vendel Period or the Early Viking Period (although Callmer places all of group I after AD 790). Type Stor-Skomo, thus, cannot be dated closer than to the lifetime of bead group IA, which spanned the Vendel-Viking Period shift. A further link to this period can be seen in brooch fragments from a final Vendel Period grave at SV-N Vagled (SHM 13804). This is apparently an R640 brooch onto which a small quadruped figurine has been riveted (*Tillväxten SHM* 1909 fig. 58). The figurine has the same lifted muzzle and sloping body as type Stor-Skomo and should thus be contemporaneous with that brooch type.

Gotland's animal-head brooches

An independent control of the Late Vendel and Early Viking Period oval brooch sequence can be had from Anders Carlsson's (1983) seriation of the animal-head brooches of Gotland. The Gotlandic brooches display the same sequence of decorative traits as the domed oblong ones.

Carlsson drew the starting line of his sequence at the first animal head brooches

that lack the ancestral eye holes inherited from 6th century brooch types. This developmental event has no equivalent among the domed oblong brooches, but appears to coincide with the appearance of beaded mouldings, which is one of the more common defining characteristics of our type TT. Carlsson's phase A also has brooches with proto-gripping beasts, just like the ones on a few TT brooches. Csn A should thus to all appearances be placed in parallel with the transitional type (c. AD 750–840), straddling the Vendel-Viking Period boundary. This view is an intermediate position between the start dates for Csn A suggested by Carlsson 1983 (AD 725) and Rundkvist 2003a (AD 790).

With Carlsson's phase B, networks of interlocking distinctly modelled gripping beasts appear. This trait is characteristic of the serial produced Early Viking Period tortoise brooch types from Berdal and P27 onward.

The small punched brooches of Åland

Type SPU appears to have survived much longer on the Åland Isles than around Lake Mälaren (Rundkvist in press.). Whereas it fell out of use along with the other small brooch types in Sweden about AD 750 it has been found both in final Vendel Period and Early Viking Period graves in the Åland Isles.

There are also two final Vendel Period finds with type SPU from the Lake Mälaren area (boat grave 35 at Tuna in Badelunda psh, Västmanland; and SHM 32577:51 from Södermanland). These brooches have good parallels both among the early main body of SPU brooches and in one of the Early Viking Period finds from Åland. The one from Södermanland is worn, the one from Västmanland apparently repaired judging from a drawing (Nylén & Schönback 1994 fig. 36). The SPU brooches in

these two final Vendel Period graves were thus probably local heirlooms rather than recent imports from Åland. In any case, these finds were excluded from the seriation for mainland Sweden in appendix 2.

Function and social significance

Small domed oblong brooches are rarely found in matched pairs, with the exception of type O₂ which is commonly found as pairs in the inhumation graves of Bornholm. Some early brooch types (e.g. SPL and SPU) were apparently not regularly worn on the chest to hold the dress together, as they often occur as the only brooch of any kind in graves. This may however have to do with the lack of female inhumation graves outside of Bornholm.

The dress changes with the introduction of large brooch types c. AD 750 when matched brooch pairs become common, a trait that then continues to characterise the brooches of the Viking Period. Brooch pairs were now made to be worn on the chest, and there is often a third brooch worn at the throat to secure a shawl or cloak (Jørgensen 1997:55–59). A gold foil miniature figure from BO Sorte Muld (Watt 1999 Abb. 12:7e) depicts a robed lady with a ponytail hairdo and a jewellery set of this kind. She wears a disc-on-bow brooch at her throat and a pair of oval brooches on her chest, probably intended as O₂ or TT brooches. Disturbingly, her limp posture indicates that she is an execution victim and has been hung.

As mentioned above, we are mainly dealing in this study with uniquely designed pieces of highly skilled craftsmanship, characterised by intricate animal art styles that were controlled by the aristocracy. Understanding and appreciating this complex and miniaturised artistic genre takes practice, and was most likely at least as uncommon a skill in the 8th century as it

is among archaeologists today. It should thus be emphasised that the brooches under study here signal the presence of aristocratic women. This throws an interesting light on finds from wilderness locations such as Lake Gijrrajávvrre in Swedish Lapland (SHM 10321) and Lake Nälidsjön in Jämtland (SHM 8747), that are probably attributable to Saami hunter-gatherers.

Technical characteristics

Casting

All studied brooches are cast in copper alloy from original wax models, with a single exception. A unique brooch from NO-N Sandvik (T 18652e; Marstrander 1973 fig. 9) is made from sheet metal and has clumsy incised decoration. It is apparently the product of an unskilled attempt to copy an N1a or N1b brooch.

The thin-shelled Norwegian types are particularly skilfully made in a manner quite their own. Apart from the plain R640 type and a few pieces with incised decoration, most of them have cast decoration that could easily have pierced the brooch but very rarely does. None of them has textile impressions on the inside, and it is in fact a bit of an enigma how they were made. They are very delicate, and despite their thickened edges and the metal strips soldered onto their insides many of them are poorly preserved.

Tin plating and gilding

Tin plating is common on Middle Vendel Period metalwork from south Scandinavia. With the Late Vendel Period, however, this technique fell out of fashion. Only five of the brooches under study have the silvery sheen of tin-plating: the outside of an N1 or O1a brooch from SK Uppåkra (U38321), the outside of an N1a brooch from SJ Lærkefryd (NM

C32698), the outside of an N1d brooch from SJ Tissø (NM KN0545), the inside of a gilded N1b brooch from SJ Tissø (NM KN1350), and the inside ends of an R643A brooch from Østfold (Oslo C19708a).

Gilding is more common than tin-plating but nevertheless rare. 19 brooches show traces of gilding. 68% of them are from south Scandinavia, 42% are from SK Uppåkra and SJ Tissø. 78% are small and early, 22% are type TT (late and large).

To sum up, tin-plating and gilding mainly appear on brooches from aristocratic settings in south Scandinavia in the early part of the period under study.

Inlay

Nine brooches have inlay sockets recessed into the surface, all as part of a more or less evident flattened quadruped motif. The sockets mark eyes, haunches and spines. The material inside the sockets is extant on only three brooches: one with silver sheet (Stjernquist 1993 fig. 11), one with red enamel (NM C5607) and one with blue and red enamel (NM C482). See pp. 151–154 for a parallel from UP Valsgårde.

As a group, the nine brooches with inlay sockets have much in common with the tin-plated and gilded ones – indeed, three of them are gilded. All but one are from south Scandinavia and all but two are early.

Fastening arrangements

I have already touched upon the fastening arrangements of the brooches in the context of typological classification and interregional variation. Most brooch types are cast in one piece, with a pin fastening lug at one end of the inside and a pin catch at the other. The thin-shelled Norwegian types, however, have

these fastening arrangements soldered onto the inside of the brooch, usually placed at the ends of a separate curved metal strip. Finally, four atypical brooches from Småland and Södermanland appear to have original riveted iron fastening arrangements. The fact that this design is so uncommon is not surprising as it produces brooches with unsightly rivet heads on the front side.

In 98% of the determinable cases (n=221) there is only a single pin lug. Five brooches have two lugs set side by side. They are widely spread in time and space and should probably be seen as random innovations. Viking Period tortoise brooches generally have two lugs. Jan Petersen (1928:24) identified type P25 as the first of the serial-produced tortoise brooches on the grounds that it has a uniquely high percentage (80%) of single pin fastening lugs.

In 98% of the determinable cases (n=161), the pin catch is bent to the right when the brooch's inside is seen with the catch end upward.

With 11 exceptions, the pin catch is placed at the head end of brooches with the flattened quadruped motif and at the narrow end of brooches with an egg-shaped outline. Three of the exceptions are visibly due to repairs, see below.

All extant pins are made of iron or steel, most of them simply riveted to the lug. There are also spring-loaded pins, where the spring is generally a backward continuation of the pin that forms a loop pressed against the inside of the brooch. Two Norwegian brooches have flat springs made by hammering the back end of the pin, as became rather common on Norwegian tortoise brooches in the Viking Period. A TT brooch from Södermanland (SHM 25848:86) has a bronze sheet spring under its pin. An O2 brooch from the Åland Isles (Helsinki 5179:2) has a Y-shaped pin that may

have been fitted secondarily to the brooch by an artisan from east of the Baltic.

The pin fastening and stabilising strips soldered into the R640 brooches are all made of iron. Most of them are very poorly preserved, probably due to galvanic corrosion. Shapes and dimensions can, however, in many cases be determined from the remaining rust stains. These vary considerably and form four groups: 1) most commonly a simple straight ribbon, width 7–19 mm; 2) a strip with tapered ends, max width c. 18 mm; 3) a lozenge with concave sides, max width 43 mm; 4) a strip with widened ends, min width 10 mm.

The pin fastening and stabilising strips soldered into the R643A brooches are made of iron with the exception of a pair from N-Trøndelag (T 6575) whose strips are made of bronze and finely line decorated. As with R640, most of the iron strips are poorly preserved but vary considerably in shape and dimensions. Most brooches have straight ribbons, 5–22 mm wide. Tapered strips, max width 9–20 mm, are about half as common. A pair of brooches from Hordaland (Bergen 12012) has lozenge-shaped strips. One brooch from N-Trøndelag (T 18652c) has a strip with widened ends.

Repair

60 brooches bear witness to repairs, all but one regarding the pin fastening lug and/or pin catch. (One of the TT brooches from BO Lillevang-Melsted, gr. 2, NM C6593, has had a casting defect in its surface filled in). The methods used to replace broken pin lugs and catches are riveting and soldering, in some cases both.

Repairs are equally common in all brooch types except the R643 types, which show very few traces of repairs. This is due to the fact that their pin fastening contraptions were soldered

to the brooches and are rarely extant today.

50% of the repaired brooches also show signs of wear. Only 25% of non-repaired brooches are worn, indicating that many repairs were made long after the brooches were completed, due to wear. The pin fastening lug (45 cases) has more often been repaired than the pin catch (31 cases). This is the opposite of what has been observed on snake brooches (Rundkvist 2003c:108). Nor do the snake brooches show any correlation between wear and repair. These observations indicate that the two classes of brooches were used in very different ways. It may have to do with whether the brooches were worn vertically or horizontally, whether they were used to hold the dress together or simply as ornaments, and whether bead strings were often attached to their fastening lugs or not.

The pin catch is, as noted above, almost always placed at the head end of brooches with the flattened quadruped motif and at the narrow end of brooches with an egg-shaped outline. There are a few exceptions. Gilded and inlaid brooches are strongly over-represented among these brooches whose pin fastening lug and pin catch have been swapped (3 out of 11, one of which is visibly repaired). This should not be taken to mean that the makers of particularly fine brooches were less attentive to the details of the pin fastening. Rather, it seems likely that most lug-catch swaps are due to repair and that the artisans and wearers were more likely to repair a particularly fine brooch than a commonplace one. This is supported by the fact that one of the brooches from Lake Gijrrajávrvie in Swedish Lappland (SHM 10321), discussed above, has had a lug-catch swap. The owner lived very far from the areas where these brooches were made, and was thus both more likely to repair the brooches when they broke, and less likely to know the standard way of finishing them.

Production sites

I have identified no unfinished brooches that could indicate production sites. The surest way to pinpoint sites where metalwork of a certain kind was made is to study broken ceramic casting moulds (e.g. Lamm 1970; Brinch Madsen 1984; Feveile 1994). Finished metalwork may have been traded across long distances and ended up as scrap in workshops far away from the production site. Mould fragments, on the other hand, were most likely considered worthless. They can be expected to have been deposited very near the workshop where the moulds were used. A number of sites with this kind of casting debris from the 8th and 9th centuries are known from Scandinavia. Only Helgö and Ribe have, to my knowledge, yielded moulds for the kind of brooches under study here.

Half a top-side mould for a small plain brooch without lines or grooves has been found along with sparse finds of other metalworking debris at Building Group 1 on SV Helgö (find no 7553; Reisborg 1994:25, 48). It was found outside the SW corner of house 8 at a depth of at least 40 cm. Two finished brooches of the same type were also found at Building Group 1, both near the surface inside house 9 that stood right beside house 8. The site was inhabited from the Late Migration Period to the Early Viking Period, with houses 8 & 9 being in use during the first half of the period (Reisborg 1994:71).

The 7th and 9th century metalworkers of JY Ribe are known for their mass production of Early Viking Period Berdal brooches, as witnessed by rich finds of casting moulds (Brinch Madsen 1984; Feveile 1994; Feveile & Jensen 2006). However, the same excavations have also yielded a lesser number of mould fragments for Ørsnes type N brooches, most

of which I have examined first hand. The Post Office excavations of 1990–91 furnished a detailed stratigraphic sequence that has been locked into absolute chronology with dendro dates (Feveile & Jensen 2000; 2006; Feveile 2002:18). Mould fragments for Ørsnes type N brooches occurred in stratigraphic phases C and D (AD 725–760, 760–780). These types were succeeded by type Ribe–9 Berdal brooches (with single gripping beasts) in phase E (AD 780s) and standard Berdal brooches with interlocking gripping beasts in phases F–I (AD 790–850). After AD 850 the stratigraphic sequence on the site was interrupted for several centuries.

Among the casting moulds for Ørsnes type N brooches from excavations in Ribe identified by Helge Brinch Madsen, Claus Feveile and myself, there are nine fragments belonging to at least six top-side moulds for decorated brooches (Table 12). They represent types N1a and TT and were found in contexts dated to AD 760–820. (This late occurrence of N1a tallies well with the indications that the small brooch types survived longer on Bornholm than in the Lake Mälaren area, cf. Table 9.) Only three fragments can be placed in a single phase of the Post Office stratigraphy, all of them in phase G, AD 800–820. They probably represent two TT brooches.

The Post Office excavation in Ribe also yielded c. 18 fragments of moulds and one nearly complete top-side mould for featureless oval brooches. There are also a few mould fragments for other plain domed objects. Most of these fragments belong to phase C (AD 725–760). The brooch mould fragments are too strongly domed to belong to the smooth inner shells of 10th century double-shelled tortoise brooches. Also, metalworking ceased at Ribe before the double-shelled types appeared. However, those fragments that allow measurements do not cor-

Table 12. Early domed oblong brooch types identified among the casting moulds from Ribe.

	Type	Context	Phase	Ref
D4215	TT, medallions	1974, Dommerhaven 5M74, sq DS, layers G & L	3–4 (D-I)	Brinch Madsen 1984:142
D10463	TT, style E	1975, Kunstmus have 4M75, sq ZR, conc 8	3 (D-G)	Brinch Madsen 1984:158
D10608	?	1975, Kunstmus have 4M75, sq ZR, conc 7/8	3 (D-G)	Brinch Madsen 1984:168
D13044	TT, beaded moulding	1975, Kunstmus have 4M75, sq ZR, conc 7	3 (D-G)	Brinch Madsen 1984:184
7x2488	N1a, w c. 28 mm	1986, Sct. Nicolaj-gade 8, A279	VH4 (D-E)	Jensen 1991:30
9x204.2	TT, style E	1990–91, Posthuset M2E, A31/32	G	
9x311	TT, flattened quadruped, 78 x 38 x 14 mm	1990–91, Posthuset M4M, A196	D or E	
9x378.2	TT, beaded moulding, style E	1990–91, Posthuset M3H, A240/243	G	
9x378.16	TT, beaded moulding, style E	1990–91, Posthuset M3H, A240/243	G	

respond with any known plain brooches. The nearly complete mould (D6702+6861) represents an undecorated and slimly proportioned domed oval brooch measuring 72 by 32 by 12 mm. There are no parallels to this combination of traits – featurelessness, proportions, dimensions – so the brooch was most likely intended to receive incised decoration after casting, which would have made it a TT brooch (cf. Table 5). A smaller mould fragment (9x351+9x551) would have produced a c. 42 mm wide and c. 18 mm high brooch, dimensions that also correspond only with TT brooches.

A poorly preserved finished brooch belonging to one of the N1 types (Høilund Nielsen 2004:63, fig. 4) has been found during trial trenching (termed “gleaning” in the publi-

cation) at the art museum in Ribe. It is an unstratified find.

During excavations in 1998–2003, the early urban settlement of Kaupang in southern Norway produced 6 kg of casting-mould fragments (Pilø & Pedersen 2007:181). They are, however, so poorly preserved that in only very few cases can it be determined what kind of object they belong to. One of the few attested object classes is single-shelled Viking Period tortoise brooches of serial produced types. There is however no sign of the earliest such types (P25, P27 or Berdal), nor of transitional types. Trefoil brooches and equal-armed Ljønes brooches do occur (Unn Pedersen, e-mail 27 May 2008).

In the Black Earth of SV Björkö, the earliest known type of domed oblong brooch repre-

sented among the casting mould fragments is P25. No fragments of moulds for TT brooches have been identified. A few ambiguous fragments may possibly belong to Berdal brooches (Björn Ambrosiani, personal communication 16 July 2003). Nevertheless, TT brooches have been found in four graves on Björkö (Bj 485, 602, 655, 1009), very near the Black Earth.

The finds from JY Hedeby date mainly from the mid–9th century onward. There appear to be no casting moulds for domed oblong brooches of the transitional type or the earliest Viking Period among the finds from this site (Volker Hilberg, e-mail 21 February 2005).

The proto-urban settlement at SK Åhus II (Transval) has yielded rich finds of casting moulds, particularly in the fills of sunken-floor huts (Callmer 2003). Domed oblong brooches were produced at this site from a time corresponding to AD 760 in the Ribe Post Office chronology onward. Not all mould fragments have as yet been cleaned and conserved, and TT brooches may be represented. Certainly identified types all however belong to the Early Viking Period: Berdal, P27 and P37 (Johan Callmer, e-mail 31 May 2005). I have not seen any of these mould fragments.

The cemeteries of Bornholm have produced rich and varied finds of domed oval brooches, but no casting moulds for this brooch group are known from the island's settlement sites (Margrethe Watt, e-mail 17 February 2005).

In Staraya Ladoga, no casting moulds for the brooch types under study nor for Viking Period tortoise brooches have been found (A.N. Kirpichnikov, e-mail 13 April 2005). However, two finished brooches, one type SPL and one type TT Bj655, have been found in the town's culture layers (Kirpichnikov 2004 and e-mail). The only site in Old Russia with casting moulds for Scandinavian jewellery is Gnëzdovo, where Middle Viking Period tor-

toise brooches (types P51, P52, P55), trefoil brooches and disc brooches are represented (Eniosova 2002).

Apart from the casting moulds, it is also possible to locate production sites through distinct brooch types with a restricted geographical distribution (Table 14). One example of this is the late 8th and early 9th century afterlife of the small punched brooch type in the Åland Isles (Rundkvist *in press*). Others are type N1V3 in northern Norway (Vinsrygg 1979 type III); and O1b, O1c and TT Østerås on Bornholm.

As stated above, most of the brooches under study are individual designs. Uniquely, at least 61% of the 13 type N1e brooches known to me belong to uniform variants, indicating serial production although not on a Viking Period scale. Most of the N1e brooches are metal detector finds from central places in south Scandinavia. This is the sort of context where small-scale serial production has been demonstrated for several other brooch types of the Migration and Vendel Periods (e.g. Arrhenius 1999; Hårdh 1999; Rundkvist 2003c). The rare cases of tin plating and gilding (see p. 163) also cluster there, emphasising further that although we have no casting moulds for domed oblong brooches yet from these sites, they are where we should seek remains of the era's top-tier jewellery workshops.

Interregional variation and regional identity

Table 13 shows the regional distribution of the brooches under study that are determinable as to type. The figures do not correspond directly to the brooches' popularity in the various regions in prehistory. Four biasing factors may be suggested that push up the figures for

a region: a) rich inhumation graves (particularly Bornholm and Norway), b) active metal detectorists collaborating with museums (particularly south Scandinavia), c) easily visible grave superstructures (most areas with finds except south Scandinavia), d) organisations that employ archaeologists (all urban areas).

Because of these biases, it is not very instructive to look at the absolute figures in Table 13. Instead, we shall study the relative abundance of different brooch types within the areas where they are common.

Early brooches, interregional variation

Table 14 presents the regional variation in the frequency of early 8th century brooch types. (For a similar study of the snake brooches of the preceding century, see Rundkvist 2003c:110–113.) The table covers 10 regions and 14 brooch types.

The number of determinable brooches and brooch types from each region vary widely. Interestingly, the typological diversity of a region is not proportional to sample size. The Lake Mälaren area has very few brooch types despite its many finds, while northern Sweden, Öland and Götaland have few and relatively diverse brooches. Götaland has a disproportionately large number of unique brooches (two uniques to seven typologically determinable early brooches), indicating local types that are poorly represented due to the small sample. The typological diversity of northern Sweden and Öland, however, marks them as border areas where the edges of adjacent regional distributions overlap. The women of these areas appear not to have cultivated brooch types of their own, but instead selected designs from various neighbouring power centres.

Table 13. Domed oblong brooches, determinable as to type.

<i>South Scandinavia</i>	
Bornholm	84
Scania	65
Jutland	33
Zealand	42
Funen	8
<i>Sweden</i>	
Lake Mälaren	82
Öland	19
Götaland	15
N Sweden	15
Gotland	2
<i>Norway</i>	
S Norway	75
N Norway	74
<i>NE Europe</i>	
Åland	13
Finland	3
Russia	2
Latvia	1
<i>NW Europe</i>	
Frisia	2
N Germany	2

A correspondence analysis (Fig. 24) of Table 14 (treated as a frequency matrix) shows that there are three main regional brooch assemblages that every region under study has related to in different ways. (For an explanation of how correspondence analysis works, see Rundkvist 2003b:9–10. In the scattergram Fig. 24, Öland and Götaland appear close together, while Lake Mälaren and northern Norway appear far apart. This means that the brooch assemblages of Öland and Götaland are similar, whereas those of Lake Mälaren and northern Norway are dissimilar, as seen in table 14.) These typologically distinct regions are a) Bornholm and

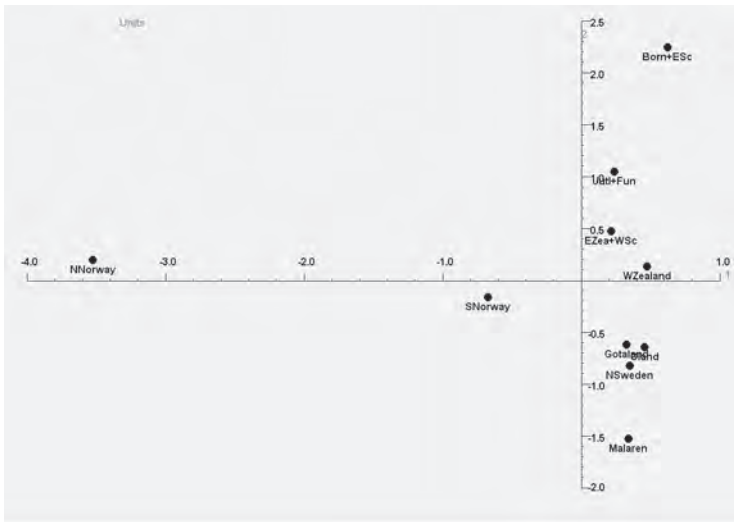

Fig. 24 Early 8th century regional variation. Correspondence analysis scattergram.

eastern Scania, b) the Lake Mälaren area, c) northern Norway. At the centre of the scatter is the most eclectic, most varied, most well-connected, least distinctive regional assemblage, that of eastern Zealand and western Scania. Uppåkra and Tissø are located here.

It should be emphasised, however, that all of the regions studied in table 14 and fig. 24 have at least one thing in common: early 8th century domed oblong brooches. Adjacent areas such as Gotland or Estonia have no such brooches at all. In this sense, the women of Öland had more in common with their contemporaries in northern Norway than with those on nearby Gotland.

As I have argued regarding the snake brooches (Rundkvist 2003c:110–113), if a brooch type is absent from an area adjacent to one where this type is common, then this must be interpreted as purposeful avoidance. Such a refusal marks a symbolic distance that most likely reflects (and helped construct) ethnic and/or political boundaries. Above, I have identified a few brooch types with very restricted distributions, indicating local production sites. But this restriction is most likely not simply

a question of limited supply, but also of limited foreign demand. It shows that there were distinct ethno-political entities in the Åland Isles (late survival of type SPU), in northern Norway (type N1V3) and on Bornholm (types O1b, O1c, TT Østerås). The women of the Lake Mälaren area with their characteristic SPL and SPU brooches conspicuously avoided type N1b despite the fact that it was popular in all adjacent regions, and hardly touched any of the other N1 types. Type N1e is common in Jutland and Funen but absent from western Zealand and southern Norway. The near-restriction of the thin-shelled types R643a etc. to Norway may be interpreted similarly.

Late brooches, interregional variation, broadening contacts

The regional distribution of snake brooches (Rundkvist 2003c) and early domed oblong brooches indicate small polities with distinct symbolic programmes in the period c. AD 550–750. With the late 8th century, however, this picture changes into one that marks the period as an *ouverture* to the Viking Period.

Table 14. Regional variation in the early 8th century.

	Jutl & Funen (n=31)	W Zeal (n=15)	E Zeal & W Sc (n=35)	E Sc & Born (n=65)	Öland (n=10)	Göta (n=7)	Mälaren (n=48)	N Sweden (n=7)	N Norway (n=19)	S Norway (n=14)
N1a	6%	20%	14%	8%	10%	14%	4%	29%	5%	21%
N1b	16%	20%	20%	5%	40%	43%	-	14%	-	29%
N1c	-	7%	3%	8%	10%	-	2%	14%	-	-
N1d	10%	27%	14%	5%	-	-	-	-	-	-
N1e	35%	-	6%	-	-	-	-	-	-	-
N1V3	-	-	-	-	-	-	-	-	32%	-
O1a	13%	20%	14%	14%	10%	14%	2%	-	-	-
O1b	-	-	-	6%	-	-	-	-	-	-
O1c	-	-	-	3%	-	-	-	-	-	-
O2	3%	-	11%	45%	-	-	-	-	-	7%
R643D	-	-	-	-	-	-	-	-	11%	7%
R643E	6%	-	6%	-	-	-	-	-	42%	14%
SPL	6%	7%	6%	2%	10%	29%	69%	29%	5%	21%
SPU	3%	-	6%	-	20%	-	23%	14%	-	-
Sum	100%	100%	100%	100%	100%	100%	100%	100%	100%	100%
Types	9	6	10	9	6	4	5	5	5	6

The regional variation in the frequencies of late 8th / early 9th century brooch types is set out in Table 15. (Note that a: in this table, a set of brooches of the same type from one find context has been counted as only one find, and b: the table does not cover all comparable brooch types used at the time, as the Early Viking Period tortoise brooches came into use and replaced type TT toward the end of the studied interval.)

In this period, instead of a number of widely distributed distinct brooch types, we have the extremely varied type TT that does not lend itself easily to subdivision. Most of the regions under study are thus highly uniform in their brooch assemblages: type TT dominates. Norway, however, is distinguished in this period through the proliferation of its indigenous large thin-shelled brooch types. As in the preceding period, there is great variation within Norway,

with the northern part of the country cultivating a distinct fashion. Northern Norway is the only part of Scandinavia where type TT is largely avoided. With a single exception (from Troms), the TT brooches of northern Norway are all from Nord-Trøndelag, the province bordering on southern Norway.

Among the bewildering variety of the brooches under study here there are a few groups of almost identical pieces that I have termed variants. Their geographic distribution changes through time in an interesting way (Table 16). Early variants are closely concentrated, no farther apart than eastern Zealand and Öland. Representatives of late variants, on the other hand, are often found much farther apart. This indicates increasing mobility of goods, craftsmen or both and supports the dating of some TT brooches to the Viking Period with its intensified long-distance trade.

Table 15. Regional variation in the late 8th / early 9th century.

	Jutl & Funen (n=2)	W Zeal (n=3)	E Zeal & W Sc (n=5)	E Sc & Born (n=20)	Öland (n=8)	Götal (n=6)	Mälaren (n=27)	N Sweden (n=5)	N Norway (n=33)	S Norway (n=42)
R640	-	-	-	-	-	-	-	-	33%	36%
R643A	-	-	-	5%	-	-	4%	-	39%	21%
R643B	-	-	-	5%	-	17%	4%	-	3%	2%
R643C	-	-	-	-	-	-	-	-	6%	-
Stor-Skomo	-	-	-	-	-	-	-	-	3%	2%
TT	100%	100%	100%	75%	100%	83%	93%	100%	12%	38%
TT Østerås	-	-	-	15%	-	-	-	-	3%	-
Sum	100%	100%	100%	100%	100%	100%	100%	100%	100%	100%
Types	1	1	1	4	1	2	3	1	7	5

Table 16. Regional distribution of variants.

<i>Early 8th century</i>	
N1e var1	Jutland
N1e var2	Jutland
N1e var2	Funen, W Scania
N1d Toftegård	Funen, E Zealand
N1d NSV	Bornholm
O1c	Bornholm
O2 b	Bornholm
O2 Ellegård	Bornholm, W Scania
N1d Vedskølle	E Zealand, ?Öland
<i>Late 8th and early 9th century</i>	
TT Bj485	Lake Mälaren
TT Sundby	Lake Mälaren, Åland, Öland
TT Marsta	Lake Mälaren, Västergötland
TT Bj602	Lake Mälaren, W Zealand
TT Bj655	Lake Mälaren, Russia
TT Tryti	S Norway
TT Østerås	S Norway, Bornholm
TT B1580	S Norway, Småland

Uniques

As the brooches under study do not form standardised types and as we have small groups of closely similar brooches (variants) from separate sites, any assignment of unique status must be provisional. Chances are that today's unique piece may in the future be revealed as a member of a small cohesive group. This is particularly likely in areas such as Götaland where few brooches have been found at all.

With that caveat, I will in this section enumerate brooches that I perceive to be so idiosyncratic that I have not been able to place them in any well-defined typological group. My type definitions are formulated to exclude them.

Early 8th century uniques

T 936I, from a grave at NO-N Hov (Vinsrygg 1979 fig. 9d), is a small oval rather flat brooch with a cast pin lug and unique decoration. It consists of a stylised flattened quadruped motif made up of abstract roughly symmetric interlace. It can be seen as a typological link between small flattened quadruped brooches such as type N1a and the large R643a brooches with their intricate interlace, and thus probably dates from the mid-8th century.

NM C33367, a metal detector find from JY Humlebakken, is a small oval brooch with the 4 medallions layout and very finely moulded chip-carving. The cast pin catch and lug have been replaced by iron rivets and solder. The brooch would join type TT if it were not for its tiny size and unique decoration. In each medallion is an animal head with a large round eye, a spiral-rolled ponytail hairdo, short jaws and a bifurcated tongue (no good parallels in Ørsnes 1966, but similar to some heads in other Style D metalwork). When the brooch is placed on a surface, these heads are upside-

down. In the rhombic central field is abstract symmetrical relief decoration involving two side-by-side boat outlines. The size and decoration indicate an early date.

NM KN512, a metal detector find from SJ Tissø, is a tiny brooch with a pointed front end and a rounded back end, cast lug and catch. It has finely chip-carved decoration with an abbreviated flattened quadruped motif, four distinct legs and abstract interlace panels on the sides. The front pair of circles can be seen either as the eyes or the front haunches of the quadruped. The closest parallels in size and decoration are found among type N1e, pointing to an early date.

NM C482, a stray find from SK Löddeköpinge, is a small oval brooch with a mostly plain surface and some cast decoration (lines and chip carving), cast lug and catch. It has two pairs of round inlay sockets with red and blue enamel, showing its flattened quadruped ancestry. Along the spine is a carefully moulded feature that looks like a stylised tree, similar to the tree of the TT Tryti brooches. Some scholars have grouped this brooch with the small punched type, but it has no punched decoration at all and the similarity is superficial. Its size indicates an early date, its decoration a date in the mid-8th century.

LUHM U2845, a metal detector find from SK Uppåkra, is a small brooch with cast lug and catch, an irregularly triangular outline and a flattened quadruped motif made up of abstract symmetric interlace. It would belong to type O1a if it were not for the fact that it is flat and has openwork. It may be seen as a mix between type O1a and an epaulet-shaped snake brooch (Ørsnes 1966 type H3). This affinity and the size of the brooch indicate a very early date.

Grave 7 at GÖ Ingelstad Kvarngård (SHM 8923:7) contained two domed oblong brooch-

es, one of type O1a and one unique. Among the grave finds, only the brooches are chronologically informative. The unique one is a small thin-shelled oval brooch with an incised flattened quadruped motif and human faces on the haunches (Arbman 1932 fig 13a). It is thus similar to type R643E, but differs from this type through its pin fastening arrangements. Instead of two solder patches on the inside, it has an iron rivet at either end.

This trait may be a regional speciality, judging from a brooch found in grave 6 at GÖ Jussberg (SHM 18876:6). It is another small thin-shelled oval brooch with two iron rivets. In addition, it has remains of an iron strip on the inside. Its size and an R3b bead set date the grave to phase MLS4. The brooch has very simple incised line decoration, forming a double-line arch on either side.

SHM 5552, a bog find from SV Segerstad (Magnus 1999 fig. 1), is a large, irregularly shaped, gilded and very finely wrought brooch with cast lug and catch. Its quadruped motif is so high that it cannot really be called flattened: it is more of a figurine than anything else. Its decoration forms a rare but not unheard-of combination of Style I and Style D, indicating, as Arwidsson (1942:29–30) observed, a brief Style I renaissance in the 8th century. Its closest parallels are found among types N1a and N1b, indicating an early date.

UMF 3401, a stray find from SV Fors, is a plain oval domed object similar to a SPL brooch. It differs from type SPL in that it has no traces of any pin fastening arrangements, it has very thick walls and it has uncommon pale blue corrosion. It is uncertain whether this was a brooch at all.

Late 8th and early 9th century uniques

Grave 14 at NO-N Sandvik contained a brooch (T 18652e; Marstrander 1973 fig. 9) that has been discussed on p. 162. Made from sheet metal with clumsy incised decoration, it is apparently an unskilled copy of an N1a or N1b brooch. On the inside is a solder ribbon with a rivet hole at either end. The grave is late as it also contained a pair of R643A brooches.

A brooch in Gihle's collection (no 11+46; Herteig 1955:155, fig. 48), found in a grave at NO-S Kap, is large, sub-rectangular, rather flat, thin-shelled, with abstract incised decoration on a 4 medallions layout. Herteig judged it an amateurish piece of work. Its closest parallels are found among types R643A and R643C. These resemblances and the size of the brooch indicate a late date.

I have previously mentioned the fragments of a curious composite brooch, plain and thin-shelled with a quadruped figurine riveted on top, found in a rich grave at SV-N Vagled (SHM 13804; *Tillväxten SHM* 1909 fig. 58). A late production date for the brooch is indicated by the similarities to types R640 and Stor-Skomo. A very fine type E2d disc-on-bow brooch with Style D relief dates the grave to the final Vendel Period.

Grave 47 at ÅL Grelsby contained two domed oblong brooches, one type SPU and one unique (Åland 615:217; Hörfors 1990:98; Rundkvist in press fig. 7). It is small, shaped like half a barrel and has cast lug and pin catch. The decoration has a 6 medallions layout, but the medallions are plain, without animal art or other interlace. Cornelian beads date the grave to the Early Viking Period, demonstrating the long survival of SPU in the Åland Isles.

A grave at ÅL Sundby contained three

domed oblong brooches, two of type TT Sundby (the eponyms of this variant) and one unique brooch (Åland 252:3; Dreijer 1966 fig. 4; Rundkvist in press fig. 5). It is small, oval and has cast lug and pin. The decoration is abstract, intricate and expertly executed in soft relief. It gives the impression of animal interlace that has been either misunderstood or deliberately schematised beyond recognition. The background on which the interlace rests is hatched in various directions, a trait that connects the brooch with a number of TT brooches from around Scandinavia. This indicates a late production date consistent with the find combination's late deposition date.

The brooches from Uppåkra

As noted on p. 169, the domed oblong brooches of eastern Zealand and western Scania form the most varied, most well-connected and least distinctive regional assemblage in all of early 8th century Scandinavia. Most of the brooches collected from this region come from Uppåkra and SJ Tissø, two fat she-spiders in a very large web. Both sites may at least at times have been controlled by the same people.

Counting brooches that I have seen first hand or well illustrated, Uppåkra is the single richest find spot for the types under study here, with 44 specimens (status 23 October 2003, see Catalogue). It is followed by the BO Bækkegård cemetery with 25 brooches and the SJ Tissø settlement site with 20.

Table 17 shows the type spectrum at Uppåkra, covering 33 brooches whose type can be determined. All but one date from the early 8th century. This must be due to taphonomy rather than any change in settlement intensity after AD 750. The large late 8th century brooches are easier to find if you drop them and more likely to break

Table 17. Brooch types at Uppåkra.

Type	Number
N1a	4
N1b	6
N1c	1
N1d	4
N1e var2	2
O1a	5
O2	4
R643E	1
SPL	2
SPU	2
TT	1
Unique	1

into unidentifiable pieces than the small and compact early brooches. Indeed, only about a tenth remains of the single TT brooch from Uppåkra (U 5560). The very large serial produced Viking Period tortoise brooches from Uppåkra that I have seen are also all heavily fragmented.

The median preservation percentage of the Uppåkra brooches I have seen is high: 78%. This indicates that we are largely dealing with dropped or sacrificed jewellery, not scrap metal. However, a few random checks (see Catalogue) indicate that if one were to go through all the Uppåkra metal detector finds from one end to the other, one would find a considerable number of additional small fragments of domed oblong brooches. The way my Uppåkra sample has been selected, I have mainly been able to study the dropped or sacrificed brooches, while the ones that ended up as scrap still largely remain unidentified. In my opinion, the Uppåkra finds document clearly that a brooch there might end its days in a craftsman's scrap bag *or* among the nettles beside the pig pen when the pin happened to break. It would be very difficult to estimate which fate was more common, particularly as

the typical fate of a piece of scrap was to be re-cast, not deposited where we might find it.

As noted on pp. 163 and 165–168, Uppåkra and Tissø are among the few sites where tin-plated and gilded brooches of the types studied here occur, as do the few serial produced variants such as N1e var2. This hints strongly that domed oblong brooches were made at these sites. These traits may also be seen as the distinctive characteristics of Uppåkra's domed oblong brooches. The site has extremely many brooches and they document contacts all across Scandinavia, but they are on average somewhat finer than most, and jewellery has apparently been serial-produced here at an unusually early date. Such small-scale serial production at Uppåkra can in fact be seen more clearly among other Vendel Period brooch types (e.g. Helgesson 2002:50, 53; Rundkvist 2003c).

Photo: Martin Rundkvist and Bengt Alm-gren, LUHM

Acknowledgements

The research presented in this paper and the rather extensive travel involved was generously funded by the Royal Swedish Academy of Sciences; the Helge Ax:son Johnson foundation; the Royal Academy of Letters, History and Antiquities; the Evers & Co fund; the Jacob Letterstedt society; and Svenska Fornminnesföreningen.

I wish to extend my heartfelt thanks for help with accessing finds to Hampus Cinthio & Hasse Hansen (LUHM), Lars Jørgensen & Kirsten Lindhard (NM), Heid Gjøstein Resi & Unn Pedersen (Oslo), Live Johannessen (Bergen), Ole-Bjørn Pedersen (Trondheim), Monica Hansen (Tromsø), Kent Andersson & Jessica Hedenskog (SHM), Christina Risberg (UMF), Britta Peterson (SSM), and Claus

Feveile (Ribe). Warm thanks for other help, support and information are due to Björn Ambrosiani, Natalie Becker, Helge Brinch Madsen, Volker Hilberg, Birgitta Hårdh, Tor-kel Johansen, Anatolij N. Kirpichnikov, Lars Larsson, Bente Magnus, Tatjana Nikolayeva, Ola Rønne, Pelle Rundkvist and Margrethe Watt.

Abbreviations

ÅL	The Åland Isles.
E Sc	Eastern Scania, southernmost Sweden.
E Zeal	Eastern Zealand, Denmark.
GÖ	Götaland: the Swedish provinces of Västergötland, Östergötland and Småland.
Jutl	Jutland, Denmark.
JY	Jutland, Denmark.
NO-N	Northern Norway from Nord-Trøndelag northward.
NO-S	Southern Norway from Sør-Trøndelag southward.
ÖL	Öland, an island and Swedish province.
P	Figure numbers in Petersen 1928.
R	Figure numbers in Rygh 1885.
SHM	Statens Historiska Museum, Stockholm, Sweden.
SJ	Zealand, Denmark.
SK	Scania, southernmost Sweden.
SV	The Lake Mälaren area, i.e. the Swedish provinces of Uppland, Västmanland and Södermanland.
W Sc	Western Scania, southernmost Sweden.
W Zeal	Western Zealand, Denmark.
SV-N	Norrland: northern Sweden from Dalarna northward.
T	Inventory numbers in Vitenskapsmuseet, Trondheim, Norway.

References

- Åberg, N. 1923. *Kalmar läns förhistoria. Södra Kalmar län I*. Kalmar.
- 1953. *Den historiska relationen mellan folkvandringstida och vendeltid*. KVHAA Handlingar 81. Stockholm.
- Äijä, K. & Åhman, S. 1997. *Arkeologisk förundersökning och undersökning. Järnåldersgravar vid Lissma, Södermanland, Huddinge socken, RAÄ 248*. Raä UV Stockholm rapport 1997:4. Stockholm.
- Ailio, J. 1922. Karjalaiset soikeat kupurasoljet: katkelma Karjalan koristelutyöihin kehityshistoriasta. *Suomen muinaismuistoyhdistyksen aikakauskirja. Finska fornminnesföreningens tidskrift XXXII*. Helsingfors.
- Almgren, B. 1955. *Bronsnycklar och djuornametik vid övergången från vendeltid till vikingatid*. Uppsala.
- Almgren, O. 1905. "Kung Björns hög" och andra forn lämningar vid Häga, på föranstaltande af H.K.H. Prins Gustaf Adolf undersökta 1902–03. KVHAA Monografier 1. Stockholm.
- Ambrosiani, B. Ms. 1956–1960. *Fyrisleden*. Unpublished licentiate thesis. University of Uppsala.
- 1968. Vendeltid eller vikingatid? *Fornvännen* 63. KVHAA. Stockholm.
- Arbman, H. 1932. Ett gravfält vid Eksjöhovgård och några därmed förknippade problem. *Meddelanden från Norra Smålands Fornminnesförening X*. Jönköping.
- 1940–43. *Birka. Untersuchungen und Studien 1. Die Gräber*. KVHAA. Stockholm.
- Areslätt, T. 1993. *Arkeologisk undersökning. Överplöjt vikingatida gravfält. Nennesmo, Reftele sn, Gislaveds kn*. Arkeologisk rapport 1992:20. Jönköpings läns museum. Jönköping.
- Arrhenius, B. 1999. De likarmade spännena från vendeltid funna på Uppåkraboplatsen. Hårdh, B. (red.). *Fynd i centrum. Keramik, glas och metal från Uppåkra*. Uppåkrastudier 2. Acta Archaeologica Lundensia, series in octavo 30. Lund.
- Arwidsson, G. 1942. *Vendelstile. Email und Glas im 7.–8. Jahrhundert*. Valsgärdestudien 1. Acta Musei antiquitatum septentrionalium Regiae Universitatis Upsaliensis 2. Uppsala.
- Aspelin, J. R.. 1877–1884. *Antiquités du Nord Finno-Ougrien*. Helsinki.
- Atterman, I. 1935. Nya fynd från Hovgårdsberg i Vendel. *Fornvännen* 30. KVHAA. Stockholm.
- AUD. *Arkæologiske udgravninger i Danmark* 1984–2001. Rigsantikvarens Arkæologiske Sekretariat. Det Arkæologiske Nævn. Copenhagen.
- Bakka, E.. 1972. Eine ovale Schalenfibel von Fehmarn. *Offa* 28, 1971. Neumünster.
- 1973. Eit gravfunn frå Fosse i Meland Hordaland og det arkeologiske periodeskiljet mellom merovingartid og vikingtid. *Honos Ella Kivikoski. Finska Fornminnesföreningens Tidskrift* 75. Helsinki.
- Bellander, E.. 1939–44. *Gästriklands järnåldersbebyggelse*. Gävle.
- Bencard, M., Rasmussen, A. K. & Brinch Madsen, H. (eds). 2004. *Ribe excavations 1970–76 volume 5*. Jutland Archaeological Society. Højbjerg.
- Bennett Lagerlöf, A. 1989. *Vendeltid vid Stenby. Arkeologiska undersökningar åren 1978 och 1979. Delundersökning av forn lämning 141 (gravfält) och provundersökning av forn lämning 140 (Stenby skans), Aspö socken, Strängnäs kommun, Södermanland*. Raä UV rapport 1989:4. Stockholm.
- Bennett, A. & Häger, L. 1976. *Forn lämning 27, gravfält yngre järnålder. Näsby, Gudö, Tyresö sn, Södermanland*. Raä rapport 1976:B6. Stockholm.
- Biuw, A. 1992. *Norra Spånga. Bebyggelse och samhälle under järnåldern*. Stockholmsmonografier utgivna av Stockholms stad vol. 76. Stockholm.
- Blindheim, C. 1949. Et unikt vendelstilsarbeide fra Romsdal. *Viking* 13. Norsk Arkeologisk Selskab. Oslo.
- Blindheim, C., Heyerdahl-Larsen, B. & Tollnes, R. L. 1999. *Kaupang-funnene. Bd 2, Gravplassene i Bikjholbergene/Lamøya. Undersøkelsene 1950–1957*. Norske oldfunn 19. Oslo.
- Bo Henriksen, M. 2002. Er Hjulby Nyborgs forgænger? *Fynske minder* 2002. Odense bys museer.
- Brinch Madsen, H. 1984. Metal casting. Techniques, production and workshops. *Ribe excavations 1970–76* vol. 2. Esbjerg.
- Brøndsted, J. 1936. Danish inhumation graves of the Viking Age. *Acta Archaeologica VII*. Copenhagen.
- Callmer, J. 1977. *Trade beads and bead trade in Scandinavia ca. 800–1000 A.D.* Acta Archaeologica Lundensia, series in quarto 11. Lund.
- 1984. Vendel and Viking Period finds from Gårdby and Late Iron Age settlement development on Öland. *Meddelanden från Lunds Universitets Historiska Museum* 1983–1984. Lund.
- 1991. Platser med anknytning till handel och handverk i yngre järnålder. Exempel från södra Sverige. In Mortensen & Rasmussen 1991.
- 2003. Wayland. An essay on craft production in

- the Early and High Middle Ages in Scandinavia. Hårdh, Birgitta & Larsson, Lars (eds). *Centrality – regionality. The social structure of southern Sweden during the Iron Age*. Uppåkrastudier 7. Acta Archaeologica Lundensia, series in octavo 40. Lund.
- Carlsson, A. 1983. *Djurhuvudformiga spännen och gotländsk vikingatid*. Stockholm Studies in Archaeology 5. Department of Archaeology, University of Stockholm.
- Christensen, T. & Høj, M. 1984. Danefæ fra Roskilde Museums arbejdsmark 1981–84. *ROMU, årsskrift fra Roskilde museum* 1983.
- Dreijer, M. 1966. Hängbrakteaterna från Geta och Birkaproblemet. *Åländsk odling*. Mariehamn.
- Drotz, M. & Ekman, T. 1995. *Arkeologisk undersökning. Kumla ättebacke – 1000 år i Härads Kumla. E20, Södermanland, Härads socken, Raä 15*. Raä UV Stockholm rapport 1995:32. Stockholm.
- Ekholm, Gunnar. 1918. Till frågan om de ovala spännbucklornas uppkomst. *Fornvännen* 13. KVHAA. Stockholm.
- Eniosova, N. 2002. Casting moulds from the upper Dnieper region (10th–11th centuries AD). Jerem, E. & Biró, K. T. (eds). *Archaeometry 98. Proceedings of the 31st symposium, Budapest, April 26 – May 3 1998*. B.A.R. Intl series 1043. Oxford.
- Enqvist, A. 1923. Från uppländska gravfält. VI. Undersökningar vid Överhassla, Hägeby socken. *Upplands Fornminnesförenings Tidskrift* 9. Uppsala.
- Feveile, C. 1994. *Støbeforme til ovale skålspænder fra Ribe – fragmente af en produktion*. Master's thesis. Department of Archaeology, University of Aarhus.
- 2002. Støbning af ovale skålspænder i Ribe – type- og teknikvariation. Bo Henriksen, Mogens (ed.). *Metalhåndværk og håndværkspladser fra yngre germansk jernalder, vikingetid og tidlig middelalder. Rapport fra et seminar på Hollufgård den 22. oktober 2001*. Skrifter fra Odense Museer 9. Odense.
- (ed.). 2006. *Ribe Studier 1.2. Det ældste Ribe. Udgravninger på nordsiden af Ribe Å 1984–2000*. Jysk Arkæologisk Selskabs Skrifter 51. Ribe.
- Feveile, C. & Jensen, S. 2000. Ribe in the 8th and 9th century. A contribution to the archaeological chronology of North Western Europe. *Acta Archaeologica* 71. Copenhagen.
- 2006. ASR 9 Posthuset. In Feveile 2006.
- Gjessing, G. 1934. *Studier i norsk merovingertid. Kronologi og oldsakformer*. Skrifter utgitt av Det Norske Videnskaps-Akademi i Oslo II. Hist.-filos. klasse 1934 no. 2. Oslo.
- Gudesen, H. G. 1980. *Merovingertiden i Øst-Norge. Kronologi, kulturmønstre og tradisjonsforløp*. Varia 2. Universitetets Oldsaksamling. Oslo.
- Hackman, A. 1895. Två svärdsknappar från folkvandringstiden. *Finskt Museum* 2. Helsingfors.
- Hagberg, U. E. 1966. Noch ein reiches Grab aus der Wikingerzeit. *Tor XI* (1965–66). Department of Archaeology, University of Uppsala.
- Haug, A. & Johansen, L. O. 2003. Husfrua på Vike. *Spor. Nyt fra fortiden* 2003:2. Vitenskapsmuseet, NTNU. Trondheim.
- Helgen, G. 1982. *Odd og egg. Merovingertidsfunn fra Hordaland, Sogn og Fjordane*. Arkeologiske avhandlinger fra Historisk museum, Universitetet i Bergen 3. Bergen.
- Helgesson, B. 1999. HELGE – ett spår av en tidig kristen mission i Uppåkra? Hårdh, Birgitta (ed.). *Fynden i centrum. Keramik, glas och metall från Uppåkra*. Uppåkrastudier 2. Acta Archaeologica Lundensia, series in octavo 30. Lund.
- 2002. *Järnålderns Skåne. Samhälle, centra och regioner*. Uppåkrastudier 5. Acta Archaeologica Lundensia, series in octavo 38. Lund.
- 2004. Tributes to be spoken of. Sacrifice and warriors at Uppåkra. Larsson, L. (ed.). *Continuity for centuries. A ceremonial building and its context at Uppåkra, southern Sweden*. Uppåkrastudier 10. Acta Archaeologica Lundensia, series in octavo 48. Lund.
- Herteig, A. E. 1955. *Bidrag til jernalderens busetningshistorie på Toten*. Skrifter, Hist.-filos. klasse, 2. Norske videnskaps-akademi i Oslo.
- Hårdh, B. 1999. Näbbfibulan – ett vendeltida vardagsspänne. Hårdh, B. (red.). *Fynden i centrum. Keramik, glas och metal från Uppåkra*. Uppåkrastudier 2. Acta Archaeologica Lundensia, series in octavo 30. Lund.
- 2002. Uppåkra in the Migration and Merovingian Periods. Hårdh, B. & Larsson, L. (eds). *Central places in the Migration and Merovingian Periods*. Uppåkrastudier 6. Acta Archaeologica Lundensia, series in octavo 39. Lund.
- Høilund Nielsen, K. 1991. Centrum og periferi i 6.–8. årh. Territoriale studier af dyrestil og kvindesmykker i yngre jernalder i Syd- og Østskandinavien. In Mortensen & Rasmussen 1991.
- 1999. Female grave goods of southern and eastern Scandinavia from the Late Germanic or Vendel Period. Hines, John; Høilund Nielsen, Karen & Siegmund, Frank (eds). *The pace of change. Studies in Early-Medieval chronology*. Cardiff Studies in Archaeology. Oxford.

- 2004. The bronze, silver, and lead artefacts in the 7th century deposits and some pre-Medieval single finds. In Bencard et al. 2004.
- Holmqvist, W. et al. (eds). 1970. *Excavations at Helgö III. Report for 1960–1964*. KVHAA. Stockholm.
- Hörfors, O. 1990. Några vendeltida fynd från Finström, Grelsby. *Åländsk odling* 48 (1988). Mariehamn.
- Jansson, I. 1985. *Ovala spännbucklor. En studie av vikingatida standardsmycken med utgångspunkt från Björkö-fyndet*. Archaeological studies 7. Department of Archaeology, University of Uppsala.
- Jensen, S. 1991. *Ribes vikinger*. Den antikvariske samling. Ribe.
- Johansen, E. & Lerche Trolle, A. (eds). 1994. *Lindholm Høje. Gravplads og landsby*. Aalborg Historiske Museum.
- Jørgensen, Lars. 1990. *Bækkegård and Glasergård. Two cemeteries from the late iron age on Bornholm*. Arkæologiske studier 8. Copenhagen.
- 1997. Section 3.2. The women's graves. In Jørgensen & Nørgård Jørgensen 1997.
- Jørgensen, L. & Nørgård Jørgensen, A. 1997. *Nørre Sandegård Vest. A cemetery from the 6th–8th centuries on Bornholm*. Nordiske Fortidsminder series B volume 14. Det Kongelige Nordiske Oldskriftselskab. Copenhagen.
- Jørgensen, L. & Pedersen, L. 1996. Vikinger ved Tissø. Gamle og nye fund fra et handels- og håndværkscenter. *Nationalmuseets Arbejdsmark* 1996. Copenhagen.
- Kersten, K. & La Baume, P. 1958. *Vorgeschichte der nordfriesischen Inseln*. Die vor- und frühgeschichtliche Denkmäler und Funde in Schleswig-Holstein, Bd. IV. Neumünster.
- Kirpichnikov, A. N. 2004. A Viking Period workshop in Staraya Ladoga, excavated in 1997. *Fornvännen* 99. KVHAA. Stockholm.
- Kivikoski, E. 1973. *Die Eisenzeit Finnlands*. Helsinki.
- 1980. *Långängsbacken. Ett gravfält från yngre järnåldern på Åland*. Helsinki.
- Lamm, J. P. & Rundkvist, M. 2005. Björnen i Ägget. En vapengrav i Ed socken, Uppland, och vendeltidens vapen med djurfiguriner. *Fornvännen* 100. KVHAA. Stockholm.
- Lamm, K. 1970. Moulds. Holmqvist, W. et al. (eds). *Excavations at Helgö III. Report for 1960–1964*. KVHAA. Stockholm.
- Lind, B. 1984. Ellegårdgraven. Et bornholmsk fund fra yngre germansk jernalder med smykkeopsætning. *Hikuin* 10. Højbjerg.
- Lindahl, A. 1950. Kvinnogravarna från omkring år 800 e Kr i Högby socken och vid Tångstad i Kimstads socken. *Meddelanden från Östergötlands och Linköpings stads museum* 1948–50. Linköping.
- Lorange, A. L. 1875. *Samlingen of norske Oldsager i Bergens Museum*. Bergen.
- MacGregor, A. et al. 1997. *Ashmolean Museum Oxford. A summary catalogue of the Continental collections (Roman Iron Age, Migration Period, Early Medieval)*. BAR International Series 674. Oxford.
- Magnus, B. 1999. Das grosse Tier im Moor. Freeden, Uta et al. (eds). *Völker an Nord- und Ostsee und die Franken. Akten des 48. Sachsensymposiums in Mannheim vom 7. Bis 11. September 1997*. Bonn.
- Marstrander, S. 1973. ... menneskebenrad i siddende stilling... *Honos Ella Kivikoski. Finska Fornminnesföreningens Tidskrift* 75. Helsinki.
- Martens, I. 1969. Gravfeltet på By i Løten, Hedemark. *Universitetets Oldsaksamlings Årbok* 1965–1966. Oslo.
- Montelius, O. 1872. *Svenska fornsaker, ordnade och förklarade*. Stockholm.
- 1873. Om de ovala spännbucklorna. *KVHAA:s Månadsblad* 24, december 1873. Stockholm.
- 1877. Om de ovala spännbucklorna 2. *KVHAA:s Månadsblad* 64–66, april-juni 1877. Stockholm.
- Mortensen, P. & Rasmussen, B. M. (eds). *Hovdingesamfund og kongemagt. Fra stamme til stat i Danmark* 2. Jysk Arkæologisk Selskabs Skrifter 22:2. Århus University Press.
- Nerman, Birger. 1929. Die Verbindungen zwischen Skandinavien und dem Ostbaltikum in der jüngeren Eisenzeit. *KVHAA Handlingar* 40:1. Stockholm.
- 1932. En kungsgård på Bröt-Anunds tid. Edén, N. (ed.). *Arkeologiska studier tillägnade H.K.H. Kronprins Gustaf Adolf*. Svenska Fornminnesföreningen. Stockholm.
- Nielsen, J. N. 2002. Bejsebakken, a central site near Aalborg in Northern Jutland. Hårdh, Birgitta & Larsson, Lars (eds). *Central places in the Migration and Merovingian Periods*. Uppåkrastudier 6. Acta Archaeologica Lundensia, series in octavo 39. Lund.
- Nilsson, T. 1992. Stentinget. En inlandsbebyggelse med handel og håndværk fra yngre jernalder og vikingetid. En foreløbig meddelelse. *KUML* 1990. Århus.
- Nylén, E. & Schönback, B. 1994. *Tuna i Badelunda. Guld, kvinnor, båtar 1*. Västerås kulturnämnds skriftserie 27. Västerås.

- Odenrants, R. 1933. En unik spännbuckla. *Fornvännen* 28. KVHAA. Stockholm.
- ÖJG1. Beskow-Sjöberg, M. (ed.). 1987. *Ölands järnåldersgravfält I*. Raä & SHM. Stockholm.
- ÖJG4. Rasch, M. (ed.). 2001. *Ölands järnåldersgravfält IV*. Raä & SHM. Stockholm.
- Ørsnes, M. 1966. *Form og stil i Sydskandinaviens yngre germanske jernalder*. Nationalmuseets skrifter. Arkæologisk-historisk række 11. Copenhagen.
- Østergaard Jensen, S. 1987. Trudslev – en bebyggelse fra yngre jernalder. *Vendsyssel nu og da* 1986. Vendsyssel Historiske Museum. Hjørring.
- Petersen, J. 1928. *Vikingetidens smykker*. Stavanger Museum.
- Petré, B. 1984a. *Arkeologiska undersökningar på Lovö, del 2. Fornlämning RAA 27, Lunda*. Studies in North European Archaeology 8. Stockholm.
- 1984b. *Arkeologiska undersökningar på Lovö, del 4. Bebyggelsearkeologisk analys*. Studies in North European Archaeology 10. Stockholm.
- Pilø, L. & Pedersen, U. 2007. The settlement: artefacts and site periods. Skre, Dagfinn (ed.). *Kaupang in Skiringssal I*. Norske oldfunn 22. Aarhus.
- Ramqvist, P. H. 1998. *Arnäsbacken. En gård från yngre järnålder och medeltid*. Umeå.
- Ramskou, T. 1965. Stil F, en skizze. *Aarbøger for nordisk oldkyndighed og historie* 1963. Det Kongelige Nordiske Oldskrift-Selskab. Copenhagen.
- 1976. *Lindholm Høje. Gravpladsen*. Nordiske fortidsminder, serie B in quarto 2. Copenhagen.
- Rasmussen, D. V. & Roland, T. 1989. Lillevang – en yngre germanertids gravplads med røser og rækkegrave på Bornholms østkyst. Jørgensen, L. (ed.). *Simblegård – Trelleborg. Danske gravfund fra førromersk jernalder til vikingetid*. Arkæologiske skrifter 3. Department of Archaeology, University of Copenhagen.
- Reisborg, S. 1994. Building groups 1, 4, and 5. Structures and finds. *Excavations at Helgö XII*. KVHAA. Stockholm.
- Rundkvist, M. 2003a. *Barshalder 1. A cemetery in Grötlingbo and Fide parishes, Gotland, Sweden, c. AD 1–1100. Excavations and finds 1826–1971*. Stockholm Archaeological Reports 40. Department of Archaeology, University of Stockholm.
- 2003b. *Barshalder 2. Studies of Late Iron Age Gotland*. University of Stockholm.
- 2003c. Snake brooches of south Scandinavia. Ørsnes types L1, L2, J and H3. Hårdh, Birgitta (ed.). *Fler fynd i centrum. Materialstudier i och kring Uppåkra*. Uppåkrastudier 9. Acta Archaeologica Lundensia, series in octavo 45. Department of Archaeology, University of Lund.
- In press. Ålands tidiga spännbucklor. Modesmycken från sena vendeltiden och tidiga vikingatiden. *Finskt Museum*. Helsinki.
- Rydh, H. 1936. *Förhistoriska undersökningar på Adelsö*. KVHAA Monografier 24. Stockholm.
- Rygh, O. 1885. *Norske oldsager*. Christiania. <http://www.dokpro.uio.no/Rygh/R643.jpg> etc.
- Salin, B. 1890. Fornminnen i Uppland undersökta sommaren 1890. *KVHAA:s Månadsblad* 223–225, juli-september 1890. Stockholm.
- 1935. *Die altgermanische Thierornamentik. Typologische Studie über germanische Metallgegenstände aus dem IV. bis IX. Jahrhundert, nebst einer Studie über irische Ornamentik. Neue Auflage*. Stockholm.
- Sarauw, G. & Alin, J. 1923. *Götaälvsområdets fornminnen*. Göteborg.
- Schönbeck, B. & Thunmark-Nylén, L. 2002. De vikingatida båtgravarna vid Valsgårde – relativ kronologi. *Fornvännen* 97. KVHAA. Stockholm.
- Serning, I. 1960. *Övre Norrlands järnålder*. Skrifter utg. av Vetenskapliga biblioteket i Umeå 4. Umeå.
- 1966. *Dalarnas järnålder*. KVHAA Monografier 45. Stockholm.
- Shetelig, H. 1912. *Vestlandske graver fra jernaldern*. Bergens Museums Skrifter ny række II:1. Bergen.
- 1920. *Osebergfundet III. Vestfoldskolen*. Kristiania.
- Simonsson, E. 1972. Ett vendeltida gravfält vid Gesala i Romfartuna socken. *Västmanlands fornminnesförenings årskrift* 50. Västerås.
- Sjøvold, T. 1974. *The Iron Age settlement of Arctic Norway. A study in the expansion of European Iron age culture within the Arctic circle. Vol. 2, Late Iron Age. Merovingian and Viking periods*. Tromsø museums skrifter 10:2. Tromsø.
- Spirgis, R. 2007. Liv tortoise brooches in the Lower Daugava area in the 10th–13th centuries. Fransson, U. et al. (eds). *Cultural interaction between east and west*. Stockholm Studies in Archaeology 44. University of Stockholm.
- Stjerna, K. 1905. Bidrag till Bornholms befolkningshistoria under järnåldern. *Antikvarisk tidskrift för Sverige* 18:1. KVHAA. Stockholm.
- Stjernquist, B. 1951. *Vä under järnåldern*. Acta Regiae Societatis humaniorum litterarum Lundensis 47. Lund.
- 1993. *Gårdlösa. An Iron Age community in its natural and social setting. 3. Chronological, economic, and social analyses*. Acta Regiae Societatis humaniorum litterarum Lundensis 81. Stockholm.

- Stolpe, H. & Arne, T. J. 1927. *La nécropole de Vendel*. KVHAA Monografier 17. Stockholm.
- Strömberg, M. 1961. *Untersuchungen zur jüngeren Eisenzeit in Schonen*. Acta Archaeologica Lundensia, series in quarto 4. Lund.
- Tillväxten SHM 1909. Statens Historiska Museum och K. Myntkabinettet. Tillväxten under år 1909. *Fornvännen* 4. KVHAA. Stockholm.
- Vang Petersen, P. 1991. Nye fund af metalsager fra yngre germansk jernalder. Detektorfund og danefæ 1966–1988. In Mortensen & Rasmussen 1991.
- Vedel, E. 1890. Bornholmske undersøgelser med serligt hensyn til den senere jernalder. *Aarbøger for Nordisk Oldkyndighed* 1890. Det Kongelige Nordiske Oldskriftselskab. Copenhagen.
- 1897. *Efterskrift til Bornholms oldtidsminder og oldsager*. Copenhagen. [Includes an updated version of Vedel 1890.]
- Vinsrygg, S. 1979. *Merovingartid i Nord-Noreg. Studie i utvalt materiale frå gravfunn*. Arkeologiske avhandlingar fra Historisk museum, Universitetet i Bergen 2. Bergen.
- VZG. Nerman, B. 1969–75. *Die Vendelzeit Gotlands*. KVHAA. Stockholm.
- Waller, J. 1996. *Dräknålar och dräktskick i östra Mälardalen. Kontinuitet och förändring under folkvandringstid och vendeltid*. Aun 23. Department of Archaeology, University of Uppsala.
- Wamers, E. 1999. Zwischen Salzburg und Oseberg. Zu Ursprung und Ikonographie des nordischen Greiftierstils. Freedén, Uta et al. (eds). *Völker an Nord- und Ostsee und die Franken. Akten des 48. Sachsensymposiums in Mannheim vom 7. Bis 11. September 1997*. Bonn.
- Watt, M. 1999. Gubber. *Reallexikon der germanischen Altertumskunde*. Bd 13, Greifvögel – Hardeknut. Berlin.
- Wilson, L., Bolin, H., Cassel, K. & Eriksson, M. 1998. *E18 Köping-Arboga. Gravar och boplatser*. UV Uppsala Rapport 1997:55. Riksantikvarieämbetet. Uppsala.
- Worsaae, J. J. A. 1859. *Nordiske oldsager. Det kongelige museum i Kjöbenhavn*. Copenhagen.
- 1865. *Om Slesvigs eller Sønderjyllands Oldtidsminder. En sammenlignende Undersøgelse*. Copenhagen.

Catalogue

During data collection I have been aided in particular by lists compiled by Björn Ambrosiani (Ms. 1956–1960) and Karen Høiland Nielsen (1999).

I studied and photographed the metal detector finds of domed oblong brooches from Uppåkra and other Scania sites on 16–20 September 2002 and 23 October 2003. I have had access to Uppåkra's metal detector finds number U1–U37379 and U37879–U38654 (full search). Rather than search through all of U1–U37379, I relied largely on Birgitta Hårdh's and Bertil Helgeson's general type determinations in the main finds database. Full search through two randomly selected finds crates (U1–200 and U6201–6400) resulted in the identification of three new specimens (U00163, U06211, U06250). Two of these are small fragments and difficult both to identify and to classify. U06211 is an intact brooch without surface decoration and thus not immediately similar to the brooches illustrated by Ørsnes (but cf. 1966:155). These findings indicate that a patient search through all of Uppåkra's metal detector finds would probably unearth quite a number of fragmented and unadorned domed oblong brooches.

Denmark's metal detectorists currently submit 100–200 datable Vendel Period bronzes each year to their country's museums (cf. *AUD*). Very few of these finds have been published since Vang Petersen's (1991) survey of finds submitted 1966–1988. I studied and photographed the finds from SJ Tissø, JY Bejsebakken and other Danish sites at the National Museum in Copenhagen on 13–17 January 2003. I searched through all metal finds from the sites along the western shore of Lake Tissø (Fuglebrogård, Bulbrogård, Mellemstycket and

Kalmargården) that were kept there. Some finds from the site were at this time kept at the regional museum of Kalundborg, and thus unavailable to me.

On 4–13 November 2003 I studied the domed oblong brooches of Norway at the regional archaeological museums in Oslo, Bergen, Trondheim and Tromsø. On 14 January 2004 I studied the brooches in the Uppsala University Museum. I paid study visits to Helsinki and Mariehamn on 8–9 March 2004 and Ribe on 4 January 2005. I studied the brooches in the museums of my home town Stockholm (SHM and SSM) on several occasions from 2003 to 2005.

I have information about the existence of numerous brooches that I have seen neither first-hand nor as illustrations. The areas where this known incompleteness in my sample is greatest are Zealand (62% incomplete) and Jutland (39% incomplete). This is because the Danes publish summary information about their rich metal detector finds in *AUD*. In other regions where there is no comparable publication and very little metal detecting, I do not know what I am missing. But I do know

that the brooches are not as many in absolute terms as in Denmark. I suspect, however, that a considerable number of the “animal-shaped” brooches (general type O in the catalogue) mentioned in *AUD* that I was unable to find in Copenhagen actually refer to oval ones with the flattened quadruped motif which I did find, from the same sites. The incompleteness percentages would thus probably be lowered if one looked at the original finds lists from the metal detector sites in question.

In 27 cases I have been able to compare Vedel's (1897:84–85) length measurements of domed oblong brooches from Bornholm with new measurements of my own. The median absolute difference between Vedel's figures and mine is 2.5 mm, and there is no significant skew in the tendency of the difference (greater/smaller). The maximum difference is 13.0 mm. Vedel measured the brooches to an accuracy of 1/8 inch, that is, 3.25 mm, and I measured them to an accuracy of 0.1–0.5 mm. The observed median difference of 2.5 mm is less than Vedel's level of accuracy. His figures may thus be taken at face value when no modern measurements are available.

	Inv no	Reg	Provenance (Amt/Lskp, parish, site)	Context	Vidi	Type	Gild/tin	Pres	Lug	Catch	Pin	L	W	H	Th	Worn	Rep
1	Ranne 1729	bo				N1						65					
2	Ranne 1730	bo				N1						65					
3	Odense 7390	fy	Svendborg, Flodstrup, Risinge	str		N1		1				67	36			1	
4		ge	Oldenburg			N1	gild	1				46	25			1	
5	Ribe D2592	jy	Ribe, Ribe, Art museum	set	1	N1		0,9	solder spot	dx	-	58	c 32	c 11	2,1	1	
6	NM jnr 0560/72	jy	Ringkøbing, Borbjerg, Trabjerg	md		N1						44					
7	NM C31256	sj	Sorø, Boeslunde, Neble	md	1	N1		0,2	?	cast, broken	iron	?	?		1,2	0	
8	NM jnr 4970/83x24	sj	Sorø, Boeslunde, Neble	md		N1						42					
9	Lund interim 81503	sk	Sk, S. Sandby, Kungsmarken			N1		0,75				>56	30	9			
10	Lund U09941	sk	Sk, Uppåkra, Uppåkra	md	1	N1	gild	0,8	0	0	0	>36	16	13	1,6	1	
11	SSM e3	sv				N1						40					
12	ASRD 2592					N1						59					
13	Priv. Paulsson					N1						38					
14	NM C30983					N1						44					
15	NM 00999x875					N1						25					
16	NM C30730					N1						54					
17	Priv. Ohlsson					N1						50					
18	Lund U38321	sk	Sk, Uppåkra, Uppåkra	md	1	N1 / O1a	tin	1	1	?	?	33,6	19,35	5,6	1,5	1	
19	Ranne 1409x978	bo	Ø-lars, Nørre Sandegård	md		N1?		frag									
20	NM C00965:b	bo	Bodil's, Kannikegård, gr. 195	gr	1	N1a		0,15	secondary bronze riveted sheet	?	iron	50	?		?	?	1
21	NM C05608:a	bo	Ø-lars, Lousgård, gr. 12	gr	1	N1a		1	1	?	extant iron	45	27,5		1,4	0	
22	NM C05608:b	bo	Ø-lars, Lousgård, gr. 12	gr	1	N1a		1	1	cast, dx	extant iron	44,2	26,5		1,3	0	
23	SHM 12314:5	gö	Sm, Ås psh (Palmgren's collection)	str	1	N1a		0,99	1	cast, broken	rusty catch	48,5	23,4	7,5	1,4	1	
24	NM C33355	jy	Ålborg, Hasseris, Bejsbakken, Stolpedalsvej	md	1	N1a		1	?	cast, dx	?	39,4	17,3		1,1	1	1
25	NM C33325	jy	Ålborg, Hasseris, Bejsbakken, Stolpedalsvej	md	1	N1a		0,9	1	cast, dx	iron	29	15		1,2	1	
26	Trondheim 18648a	no-n	N-Trøndelag, Fosnes k., Jaa, Sandvik, gr. 07	gr	1	N1a		1	1	?	?	54,8	30	8,6	1,5	0	
27	Oslo C38649b	no-s	Oppland, Nord-Fron, Vuлдalen	gr		N1a						49	25-30				
28	Oslo C29479	no-s	Oppland, Østre Toten k., Søndre Rise / Hof		1	N1a		1	1	dx	iron spring	38,2	22,7	8,3	1,8	1	
29	Bergen 08386	no-s	S & F, Gloppen k., Breim, Skrøppa/Skrøppe	str	1	N1a		1	1	dx	?	43	24	9	1,4	1	
30	NM C32698	sj	F-borg, Jørlunde, Lærkefyrd	md	1	N1a	tin	0,95	1	cast, dx	iron	40,2	21,6		1,1	0	
31	NM jnr 7701/94, FB0861	sj	Holbæk, Store Fuglede, Fugledegård / Bulbrogård	md	1	N1a		0,6	?	?	?	>33	21		0,6	0	
32	NM jnr 7701/94, FG1896	sj	Holbæk, Store Fuglede, Fugledegård / Bulbrogård	md	1	N1a		0,55	1	?	rusty lug	>30	28		1	1	
33	NM C23186	sj	Holbæk, Særsløv, Særsløv	str	1	N1a		1	1	cast, dx	rusty lug	47,8	25		1,5	1	
34	Ystad 145	sk	Sk, Kiaby, Bäckaskog			N1a		0,95				>50	31				
35	Lund U03968	sk	Sk, Uppåkra, Uppåkra	md	1	N1a		0,17	?	?	?	?	?	12,55	1,5	0	
36	Lund U05003	sk	Sk, Uppåkra, Uppåkra	md	1	N1a	gild	0,5	?	cast, broken	?	?	20,7		1	0	
37	Lund U01782	sk	Sk, Uppåkra, Uppåkra	md	1	N1a		1	1	cast, sin	0	48	23,5	6	0,4	0	
38	Lund U10800	sk	Sk, Uppåkra, Uppåkra	md	1	N1a		0,17	?	?	?	?	?	3,7	0,8	0	
39		sk	Sk, Åhus, Åhus II	set		N1a		0,5				c 50	c 26				
40	SHM 31277:10	sv	Sö, Österhaninge, Gudö, Raå 101, gr. 10	gr	1	N1a		0,85	1	?	?	c 45	24	8,65	1,7	0	1
41	SHM 23151:11	sv	Up, Spånga, Rinkeby, Raå 178, gr. 11	gr	1	N1a		0,75	1	?	?	?	?	8	1,6	0	1
42	SHM 10321 a	sv-n	La, Åsele lappmark, Vilhelmina, Girsjön	str	1	N1a		1	1	cast, broken	?	59,4	29,7	9,4	1,6	0	
43	SHM 10321 b	sv-n	La, Åsele lappmark, Vilhelmina, Girsjön	str	1	N1a		1	1	dx	rusty catch	59,3	29,5	10	1,2	0	
44	SHM 01304:1834:97	öl	Öl, Köping psh	str	1	N1a		1	1	dx	?	51,45	27	9,25	1,4	0	1
45	SHM 22517:11	sv-n	Hs, Alfta, Viken 13, Erkpåsnäset, gr. 11	gr		N1a/b		0,8			iron	48	26	9		1	
46	NM C07223	bo	Gudhjem, Lillevang-Melsted, gr. 4	gr	1	N1b		0,85	1	cast, dx	iron spring	67,5	37,5		1	0	
47	Ronne 1409x749:5	bo	Ø-lars, Nørre Sandegård, gr. 58	gr		N1b		1				50	25				
48	SHM 06745:2	gö	Sm, Berga, Domaryd	gr	1	N1b		0,5	?	?	iron	63	29,5	9	1,4	?	
49	SHM 06745:1	gö	Sm, Berga, Domaryd	gr	1	N1b		0,75	rivet hole	rivet hole	?	63	29,5	9,1	1,4	1	
50	SHM 17906:11	gö	Ög, Skedevi, Ruda, Smedjebacken	gr	1	N1b		1	1	?	?	55,7	27,65	12,1	1,25	1	1
51		jy	Hjørring, Hellevad, Stentinget	md		N1b	gild	1				49,5	27				
52	Vendsyssel jnr 208/1980	jy	Hjørring, Ingstrup, Trudslev	set		N1b		0,6								0	
53	Horsens 1319	jy	Veile, Klakring, Juelsminde	str		N1b		1				41	17,5				

	Inv no	Reg	Provenance (Amt/Lskp, parish, site)	Context	Vidi	Type	Gild/tin	Pres	Lug	Catch	Pin	L	W	H	Th	Worn	Rep
54	NM C30750	jj	Ålborg, Hasseris, Bejsbakken	md	1	N1b		0,95	2	?	iron	68	32		1,3	0	
55	NM jnr 4684/82 (DF 1989)	jj	Ålborg, Lindholm, Lindholm høje (nord)	md		N1b		0,8								0	
56	Bergen 04213	no-s	Hordaland, Olen k., Fjellberg p., Nervik	str	1	N1b		1	1	dx	?	56	32,5	11,5	2,2	0	
57	Oslo C38649a	no-s	Oppland, Nord-Fron, Vuludalen	gr		N1b		0,66				c 65	36				
58	Stavanger 3852	no-s	Rogaland, Karmøy k., Skudenes p., Ferkingstad	gr		N1b						<-61					
59	Oslo C01547	no-s	Telemark, Bamle k., Brevikstrand	gr	1	N1b		0,75	?	dx	?	c 47,5	30	10	1,6	0	
60	NM jnr 7701/94, FB0401	sj	Holbæk, Store Fuglede, Fugledegård / Bulbrogård	md	1	N1b		1	1	cast, dx	extant iron	42,8	19,5		1,4	0	
61	NM jnr 1423/75, KN1350	sj	Holbæk, Store Fuglede, Kalmargården	md	1	N1b	both	0,33	?	?	rusty catch	?	30		1,3	1	
62	NM jnr 1423/75, KN1221	sj	Holbæk, Store Fuglede, Kalmargården	md	1	N1b	gild	0,165	?	?	?	?	?		1,6	1	
63	NM C30664	sj	Khvn, Sct Jorgensbjerg, Sct Hans hospital	md	1	N1b		1	1	cast, broken	?	36,3	15,15		1,4	0	
64	Gothenburg 2008	sk	Ha, Lindome, Sintorp	str		N1b		1				53	27			1	
65	Lund Ravl F8	sk	Sk, Ravlunda, Ravlunda 23:3 (Maletofta), 1997, F8	md	1	N1b		1	1	cast, broken	?	45,4	24,4	7,85	1,3	0	1
66	Lund U01737	sk	Sk, Uppåkra, Uppåkra	md	1	N1b		0,95	1	0	extant iron spring	36,1	15,6	6,6	1	1	
67	Lund U01033	sk	Sk, Uppåkra, Uppåkra	md	1	N1b		0,95	1	0	rust	46	21	7,5	0,7	0	
68	Lund U37352	sk	Sk, Uppåkra, Uppåkra	md	1	N1b		0,75		?	?	>34	25,4	6	1	0	
69	Lund U00980	sk	Sk, Uppåkra, Uppåkra	md	1	N1b		0,45	?	?	?	?	?	8,7	1,2-2,3	0	
70	Lund U10846	sk	Sk, Uppåkra, Uppåkra	md	1	N1b	gild	0,33	1	0	rust			7,5	1,3	0	
71	Lund U00007816	sk	Sk, Uppåkra, Uppåkra	md	1	N1b	gild	0,9	1	0	extant iron	50,5	25,2		1,3	1	
72	Raå nrn 3714/88	sv-n	Ån, Arnås, Arnåsbacken, Raå 2, house 4, F1567	set		N1b		1	1	?	iron	54	33	5			
73	SHM 23648	öl	Öl, Gråsgård, Löt	str	1	N1b		1	1	dx	?	48	25,8	10	1,4	1	
74	Kalmar 05853	öl	Öl, N. Möckleby, Dörby	str		N1b		0,95	1	cast, broken	?	67	40	17		0	
75	Kalmar 34791:470	öl	Öl, S. Möckleby, Cementa's quarry	str		N1b		0,9	1	dx		71	33	14	0	1	
76	SHM 11494	öl	Öl, S. Möckleby, S. Möckleby 4	str	1	N1b		0,99	1	cast, broken	?	37,35	20,2	8,35	1,2	0	
77	NM C26583	bo	Bodils/Pouls, Ellegård, gr. 13	gr		N1c		1				48	29			0	
78	NM C02532	bo	Ø-lars, Bækkegård		1	N1c		0,33	1	?	extant iron spring	?	?		1,9	0	
79	NM C02394	bo	Ø-lars, Bækkegård, gr. 059	gr	1	N1c		0,85	1	cast, dx	?	75	42	12	1,9	0	
80	NM C02455	bo	Ø-lars, Bækkegård, gr. 105	gr	1	N1c		0,8	1	cast, dx	rusty both	66,7	34,7	11,3	1,3	0	
81	NM C02456	bo	Ø-lars, Bækkegård, gr. 105	gr	1	N1c		0,2	?	cast, dx	extant iron	?	?		1,3	0	
82	Schleswig 4333	ge	Fehmarn, Johannisberg	str		N1c		1	1	cast, broken	?	54	36			1	
83	NM C30998	sj	Sora, Eggeslevmagle, Gerdrup Ravnemark		1	N1c		0,9	1	cast, broken	rusty both	46,2	23,5		1,3	1	
84	Lund U03356	sk	Sk, Uppåkra, Uppåkra	md	1	N1c		1	1	cast, broken	rust	63	34,4	7	1	1	1
85	SSM 05779:10:2	sv	Sö, Botkyrka, Norsborg, gr. 10:2	gr	1	N1c	gild	1	1	dx	iron	39,8	24	7,8	1,4	0	
86	SHM 23206:1	sv-n	Dr, Transtrand, N Bred-sundsnaäset, gr. 1	gr	1	N1c		1	1	cast, broken	?	40,8	24,5	9,5	1,4	0	
87	Kalmar 07565	öl	Öl, N. Möckleby, Dörby	str		N1c		1	1	dx	?	43	24	7,5		0	
88	Odense w-o no	?	Denmark	str		N1d		1				42,5	26				
89	NM C32659	?	Unknown	str	1	N1d		0,95	1	cast, dx	rusty lug iron	49	28,6		1,4	0	
90	NM C13494	jj	Vejle, Rantbol, Vandel	str	1	N1d		1	1	cast, broken	iron	58,3	32,5		1,35	1	
91	Ålborg 129x1230	jj	Ålborg, Lindholm, Lindholm høje, gr. 1230	gr		N1d		1			extant iron	52	28	8		0	
92	NM jnr 1423/75, KN0948	sj	Holbæk, Store Fuglede, Kalmargården	md	1	N1d		0,95	1	cast, dx	?	44,4	25		1,8	0	
93	NM jnr 1423/75, KN0545	sj	Holbæk, Store Fuglede, Kalmargården	md	1	N1d	tin	0,95	1	?	?	43	28		1,6	1	
94	NM C34829	sj	Sora, Ringsted, Klostermarken	md		N1d		1				37,7	22,1				
95	Lund U03351	sk	Sk, Uppåkra, Uppåkra	md	1	N1d		1	1	0	0	34	19,4	6,6	1,7	1	
96	Lund U06242	sk	Sk, Uppåkra, Uppåkra	md	1	N1d		1	1	cast, broken	0	47,5	25,8		1,1	1	1
97	Lund U06414	sk	Sk, Uppåkra, Uppåkra	md	1	N1d		0,2	?	?	?			10	1	0	
98	Lund U04437	sk	Sk, Uppåkra, Uppåkra	md	1	N1d	gild	0,33	?	?	?		22,2			1	0
99	Ronne 1409x874	bo	Ø-lars, Nørre Sandegård	md		N1d NSV		1				45,3	24				
100	NM C10269	bo	Ø-lars, Nørre Sandegård, gr. V4	gr		N1d NSV		0,95		cast, dx	extant iron	46	27	7,3			
101	NM C10270	bo	Ø-lars, Nørre Sandegård, gr. V4	gr		N1d NSV		0,95				46	27				
102	NM jnr 7638/93 (DF 1996) b	fy	Svendborg, Nyborg lds, Hjulby, Toftegård Sydost	md		N1d Toftegård		0,95				51,5	30	6,5		0	

	Inv no	Reg	Provenance (Amt/Lskp, parish, site)	Context	Vidi	Type	Gild/tin	Pres	Lug	Catch	Pin	L	W	H	Th	Worn	Rep
103	NM jnr 1423/75, KN0949	sj	Holbæk, Store Fuglede, Kalmargården	md	1	N1d Toftegård		0,9	1	?	0	48,2	26		1,3	0	
104	SHM 02076:15	?	Storck's collection, Kalmar	str	1	N1d Vedskølle	gild	0,99	1	?	iron	48,7	23,6	9,5	1,4	0	1
105	NM C25000	sj	Præsto, Herfølge, Vedskølle	str		N1d Vedskølle		0,95				46					
106	NM jnr 8117/99 (DF 1999), OBM 8519	fy	Svendborg, Herrested, Toften	md		N1e		1				38	18				
107	NM C33648	jy	Hjørring, Skallerup, Nørlev/Søgård	md		N1e		1									
108	NM C33600	jy	Hjørring, Skallerup, Nørlev/Østergård	md		N1e		1									
109	NM C34487	jy	Viborg, Mønsted, Toftum	md	1	N1e		0,8	1	cast, dx	rusty lug	33	17		1,2	?	
110	NM C3374	jy	Ålborg, Nørre-Tranders, Humlebakken	md	1	N1e		1	1	cast, broken	?	29,9	17		1,5	0	1
111	Priv. Fønss	jy	Ålborg, Hasseris, Bejsebakken	set		N1e var1		1				36	20,5	4,7			
112	NM C33516	jy	Ålborg, Hasseris, Bejsebakken		1	N1e var1		1	1	cast, broken, iron rivet	iron	35,6	20,7		1,4	1	1
113	Odense	fy	Odense, Herredsted, Maare			N1e var2		1				38	18				
114	NM jnr 7638/93 (DF 1997) b	fy	Svendborg, Nyborg lds, Hjulby, Toftegård Sydøst	md		N1e var2		1				39,5	19,5	5,5		0	
115	Lund U01455	sk	Sk. Uppåkra, Uppåkra	md	1	N1e var2		1	1	cast, dx	0	37,3	20,5	5,55	1,3	1	1
116	Lund U02736	sk	Sk. Uppåkra, Uppåkra	md	1	N1e var2		1	1	0	0	32,5	17	4,7	1,2	1	
117	NM	jy	Ålborg, Hasseris, Bejsebakken	set		N1e var3		1									
118	NM C30551 + 33473	jy	Ålborg, Hasseris, Bejsebakken	md	1	N1e var3		0,9	?	cast, dx	rusty lug	34	15,5		1,1	0	
119	Trondheim 13228	no-n	N-Trøndelag, Verdal k., Østre Vuku, Holmlia		1	N1V3		0,95	1	?	?	44,2	26,6	8,3	1	1	1
120	Trondheim 14049a-3	no-n	Nordland, Brønnøy k., Torvskjådammen	gr	1	N1V3		1	1	?	?	47	28,5	8,5	0,9	1	1
121	Trondheim 14049a-2	no-n	Nordland, Brønnøy k., Torvskjådammen	gr	1	N1V3		0,99	1	dx	?	54,6	31,5	11,5	0,4	0	
122	Trondheim 14049a-1	no-n	Nordland, Brønnøy k., Torvskjådammen	gr	1	N1V3		1	1	dx	?	48,5	28	8,25	0,7	0	
123	Tromsø 06377b	no-n	Nordland, Lurøy k., Ytre Kvarøy, grave 8	gr	1	N1V3		1	1	?	?	57	33	9,3	0,5	0	
124	British Museum	no-n	Troms, Tromsø k., near Tromsø	gr	1	N1V3		1				44	27			0	
125	NM jnr 7334/91 (DF 1991)	bo	Ibsker, Brændesgård	md		O											
126	NM jnr 6116/85 (DF 1995)	bo	Klemensker, Ladegård	md		O											
127	NM jnr 6116/85 (DF 1999)	bo	Klemensker, Ladegård	md		O											
128	NM jnr 6295/85	bo	Klemensker, Møllegård	md		O											
129	Rønne jnr 1002:b	bo				O						64					
130	Rønne jnr 1002:a	bo				O						64					
131	NM jnr 6965/89 (DF 1993)	fy	Svendborg, Gudme, Gudme II/NO	md		O											
132	NM jnr 8138/00 (DF 2000)	jy	Hjørring, Saltum, Lille Norge	md		O											
133	NM jnr 5990/85 (DF 1991)	jy	Randers, Albøge, Kumlhøj	md		O											
134	NM jnr 7915/96 (DF 1996)	sj	F-borg, Ramløse, Kræmmergård	md		O											
135	NM jnr 7701/94 (DF 1999) b	sj	Holbæk, Store Fuglede, Fugledegård / Bulbrogård	md		O											
136	NM jnr 7701/94 (DF 1998) b	sj	Holbæk, Store Fuglede, Fugledegård / Bulbrogård	md		O											
137	NM jnr 7701/94 (DF 1998) a	sj	Holbæk, Store Fuglede, Fugledegård / Bulbrogård	md		O											
138	NM jnr 7701/94 (DF 1999) a	sj	Holbæk, Store Fuglede, Fugledegård / Bulbrogård	md		O											
139	NM jnr 1423/75 (DF 1997) b	sj	Holbæk, Store Fuglede, Kalmargården	md		O											
140	NM jnr 1423/75 (DF 1998) b	sj	Holbæk, Store Fuglede, Kalmargården	md		O											
141	NM jnr 1423/75 (DF 1997) a	sj	Holbæk, Store Fuglede, Kalmargården	md		O											
142	NM jnr 1423/75 (DF 1998) a	sj	Holbæk, Store Fuglede, Kalmargården	md		O											
143	NM jnr 7206/91 (DF 2000)	sj	Khvn, Højelse, Ellebækgård	md		O											
144	NM jnr 8234/01 (DF 2002)	sj	Khvn, Ledejse, Gødhojs agre	md		O											
145	NM jnr 4158/82	sj	Khvn, Vindinge, Stålmo-segård	md		O											

	Inv no	Reg	Provenance (Amt/Lskp, parish, site)	Context	Vidi	Type	Gild/tin	Pres	Lug	Catch	Pin	L	W	H	Th	Worn	Rep
146	NM jnr 7745/94 (DF 1996)	sj	Khvn, Ølsemagle, Kapelvej	md		0											
147	Lund U06741	sk	Sk, Uppåkra, Uppåkra	md	1	0		0,2	?	cast, broken	0			3	1,1	0	
148	NM C00965:a	bo	Bodils, Kannikegård, gr. 195	gr	1	O1a		1	1	cast, dx	iron	51,2	23,5		1,4	0	
149	NM C05607	bo	Ø-lars, Lousgård, gr. 12	gr	1	O1a		0,95	1	cast, dx	extant iron	73	45,3		1,3	0	
150	Rønne 1409x349:3	bo	Ø-lars, Nørre Sandegård, gr. 16	gr		O1a		0,9	1			55	29				
151	Rønne 1409x511:75	bo	Ø-lars, Nørre Sandegård, gr. 23	gr		O1a		0,8				49-56	>27				
152	Rønne 1409x750:2	bo	Ø-lars, Nørre Sandegård, gr. 58	gr		O1a		0,95				47	24	10,7			
153	Rønne 3139x82	bo	Ø-lars, Snekkebjerg	md		O1a		0,33				?					
154	SHM 08923:7:a1	gø	Sm, Berga, Ingelstad Kvamagård, gr. 7	gr	1	O1a		0,9	iron rivet, possib sec	cast, repl by iron rivet	iron spring	48,2	22	6,2	1,3	0	1
155	NM C05339	jy	Hjørring, Torslev, Riis Fattig-gård, gr. 5	gr	1	O1a		0,95	2	cast, broken, repaired, dx	iron	41,5	21		1,3	1	1
156	NM jnr 4685/82	jy	Ålborg, Hasseris, Bejsebakken	md		O1a		0,95				28	15				
157	Ålborg 129x1520	jy	Ålborg, Lindholm, Lindholm høje, gr. 1520	gr		O1a		0,5	?		iron						
158	NM C33422	jy	Ålborg, Sønder Tranders, Postgården	md	1	O1a		0,99	1	cast, dx	iron	36,4	20		1,5	1	
159	NM jnr 7701/94, FB0748	sj	Holbæk, Store Fuglede, Fugledegård / Bulbrogård	md	1	O1a		0,95	1	?	rusty both	c 46	29		1,5	1	
160	NM jnr 1423/75 (DF 1995), KN0675	sj	Holbæk, Store Fuglede, Kalmargården	md	1	O1a	gild	0,75	1	cast, dx	?	50-55	33		2	0	
161	NM jnr 4970/81	sj	Sorø, Boeslunde, Neble	md		O1a		0,95				40	25,5				
162	Lund 29226	sk	Sk, Ravlunda, Ravlunda 29:17		1	O1a		0,95	1	cast, broken	rust	38,1	20,2		1	0	
163	Lund U07206	sk	Sk, Uppåkra, Uppåkra	md	1	O1a		0,5	?	cast, broken	0	?	31,2	5,4	1,1	1	
164	Lund U01340	sk	Sk, Uppåkra, Uppåkra	md	1	O1a		0,95	1	?	rust	>47,4	26,8	6,8	1,2	1	
165	Lund U38536	sk	Sk, Uppåkra, Uppåkra	md	1	O1a		0,15	?	dx	?	?	?	?	1,3	0	
166	Lund U38182	sk	Sk, Uppåkra, Uppåkra	md	1	O1a		0,9	1	?	?	c 35	22	4,1	1	1	
167	Lund U03363	sk	Sk, Uppåkra, Uppåkra	md	1	O1a		0,9	?	cast, broken	0	>31,4	25,7	5,35	1	1	1
168	Lund met-det	sk	Sk, Vittskövle ka, 01111-0110, F67, JP1	md	1	O1a		0,9				>42	?	?	0,5	0	
169	Lund	sk	Sk, Vå, S:t Gertruds vång, 1945, ruta E1:III	set		O1a		1			rust	44	23				
170	SHM 26481:60	sv	Up, Ekerö, Helgö, Raå 150, gr. 60	gr	1	O1a		0,99	?	?	?	36	19	4,5	1,3	0	
171	SHM 28913	öl	Öl, Ås, Näsby, gr. 1	gr	1	O1a		0,9	1	dx	?	56,6	27,5	7,25	1,4	1	
172	NM C07222	bo	Gudhjem, Lillevang-Melsted, gr. 4	gr	1	O1b		0,8	1	cast, dx	rusty lug	95	39		0,8	1	
173	NM C02396	bo	Ø-lars, Bækkegård, gr. 059	gr	1	O1b		0,95	?	cast, dx	extant iron	97	41,5		3	0	
174	NM C02409	bo	Ø-lars, Bækkegård, gr. 066	gr	1	O1b		0,75	1	?	extant iron spring	c 85	?		?	0	
175	NM C05592	bo	Ø-lars, Lousgård, gr. 06	gr	1	O1b		0,9	1	cast, dx	extant iron spring	80-85	32,5		1,2	1	
176	NM C05362	bo	Gudhjem, N of Gudhjem	gr	1	O1c		0,85	1	cast, dx	iron	85	37		1,4	0	1
177	NM C02530	bo	Ø-lars, Bækkegård, gr. 063	gr	1	O1c		0,95	1	cast, dx	iron spiral	82,7	30,1		1,6	0	
178	NM C06872	bo	Gudhjem, Lillevang-Melsted, gr. 3	gr	1	O2		0,99	1	cast, dx	extant iron	69,2	37		1,2	0	
179	NM C31062	bo	Olsker, Gl. Skovgård	md	1	O2		1	1	cast, dx	iron	50,3	33		1	0	
180	Rønne jnr 1081	bo	Åker, Limensgård, Ræve-kulebakke	gr		O2											
181	Rønne jnr 1081	bo	Åker, Limensgård, Ræve-kulebakke	gr		O2											
182	NM C02390	bo	Ø-lars, Bækkegård, gr. 050	gr		O2						57	28				
183	NM C02408	bo	Ø-lars, Bækkegård, gr. 066	gr	1	O2		0,75	?	cast, dx	extant iron	c 67	?		1,2	?	
184	Rønne 1409x927	bo	Ø-lars, Nørre Sandegård	md		O2											
185	Rønne 1409x881	bo	Ø-lars, Nørre Sandegård	md		O2		1								1	
186	Rønne 1409x928	bo	Ø-lars, Nørre Sandegård	md		O2		frag									
187	Rønne 1409x948	bo	Ø-lars, Nørre Sandegård	md		O2											
188	Rønne 3139x79	bo	Ø-lars, Snekkebjerg	gr		O2		0,99	1	?	?	49	22,8				
189	NM C32682	jy	Ålborg, Nørholm, Mellemholm	md	1	O2		1	1	?	rusty both	56,7	29,1		1,5	1	1
190	Oslo C15881	no-s	Østfold, Rakkestad k., Søndre Hosten	gr	1	O2		0,45	?	dx	?	?	c 22	5,4	1,8	1	1
191		sk	Sk, Smedstorp, Gårdlösa, pit house settlement	set		O2		1	1			57	33			0	
192	Lund U03023	sk	Sk, Uppåkra, Uppåkra	md	1	O2		0,9	1	cast, sin	rust	52,2	33,2	6,5	0,8	1	
193	Lund U00589	sk	Sk, Uppåkra, Uppåkra	md	1	O2		1	1	0	rust	60,3	34	5,5	1,2	1	
194	Lund U00984	sk	Sk, Uppåkra, Uppåkra	md	1	O2		1	1	0	rust	49,2	33,4	5,5	1,3	1	
195	Lund met-det	sk	Sk, Vittskövle ka, 01111-0110, F72, JP6	md	1	O2		1	?	cast, dx	extant iron	40,5	24,5		0,6	1	1

	Inv no	Reg	Provenance (Amt/Lskp, parish, site)	Context	Vidi	Type	Gild/tin	Pres	Lug	Catch	Pin	L	W	H	Th	Worn	Rep
196	Helsinki 5179:2	äl	Lemland, Mattas, gr. 14	gr	1	O2		0,99	1	dx	iron Y-shaped	59,5	34,3	7,6	1	0	
197	NM C05405	bo	Ø-lars, Kobbeå?, close SW of Gudhjem	str	1	O2 b		0,95	1	solder	rusty lug	65,9	35		1,5	1	
198	NM C05587:b	bo	Ø-lars, Lousgård, gr. 03	gr	1	O2 b		0,99	1	cast, dx	extant iron spring	68,5	34		1,1	1	
199	NM C05587:a	bo	Ø-lars, Lousgård, gr. 03	gr	1	O2 b		0,95	1	cast, dx	extant iron	67,3	34		1,2	0	
200	NM C26581	bo	Bodil/Pouls, Ellegård, gr. 13	gr		O2 Ellegård		1				61	32				
201	NM C26582	bo	Bodil/Pouls, Ellegård, gr. 13	gr		O2 Ellegård		0,95				61	33,6				
202	NM C02534	bo	Ø-lars, Bækkegård	gr	1	O2 Ellegård		0,6	?	cast, dx	iron	?	?		1,2	0	
203	NM C02385:b	bo	Ø-lars, Bækkegård, gr. 044	gr		O2 Ellegård						65	37,3				
204	NM C02385:a	bo	Ø-lars, Bækkegård, gr. 044	gr	1	O2 Ellegård		0,75	?	cast, broken	iron	?	?		1	0	
205	NM C02389	bo	Ø-lars, Bækkegård, gr. 050	gr		O2 Ellegård						57	28				
206	NM C02395	bo	Ø-lars, Bækkegård, gr. 059	gr	1	O2 Ellegård		0,75	1	cast, dx	extant iron	64	?		2,1	0	
207	NM C05593	bo	Ø-lars, Lousgård, gr. 06	gr	1	O2 Ellegård		1	1	cast, dx	extant iron	61,1	31,8		0,8	0	
208	NM C05604	bo	Ø-lars, Lousgård, gr. 11	gr	1	O2 Ellegård		0,6	1	cast, dx	extant iron	58,5	32,5		0,9	0	
209	NM C05603	bo	Ø-lars, Lousgård, gr. 11	gr	1	O2 Ellegård		1	1	?	extant iron	60,2	32		1,2	0	
210	Ronne 1409x880	bo	Ø-lars, Norre Sandegård	md		O2 Ellegård		0,95									
211	NM C10289	bo	Ø-lars, Norre Sandegård, gr. V6	gr	1	O2 Ellegård		0,95	1	cast, dx	extant iron	62	35,5	7,3	1,3	0	
212	NM C10285	bo	Ø-lars, Norre Sandegård, gr. V6	gr	1	O2 Ellegård		0,6	1	?	rusty lug	?	37	7,3	1,2	0	
213	Lund U38099	sk	Sk Uppåkra, Uppåkra	md	1	O2 Ellegård		0,55	1	?	?	55-60	39	5	1,2	?	
214	Arendal 298 b	no-s	Hedmark, Nes, Hovindsholm	str		proto-Berdal		0,5				94	45				
215	Oslo C00172	no-s	Hedmark, Nes, Hovindsholm	str	1	proto-Berdal		1				94	45				
216	Oslo C30251	no-s	Hedmark, Ringsaker, By	str	1	proto-Berdal											
217	Bergen 09502	no-s	S & F, Gloppen k., Breim, Bjørnarheim	gr	1	proto-Berdal		0,85	1	?	?	c 85	c 56	19,5	1,3	0	
218	Oslo C19179a	no-s	Vestfold, Hedrum, Brunlanes, Berg		1	proto-Berdal		1				96					
219	Oslo C19179b	no-s	Vestfold, Hedrum, Brunlanes, Berg		1	proto-Berdal		0,5	?	?	iron	c 100	c 60	25	2,8	0	
220	Oslo C12799	no-s	Vestfold, Lardal, Styrvoll	gr	1	proto-Berdal		0,75	2	dx	?	c 100	c 50	21	?	?	
221	Trondheim 03452	no-n	N-Trøndelag, Nedre Stjørdalen, Alstad	gr	1	R640		0,25		ribbon iron w 17 mm		?	c 70	13,5	0,25	0	
222	Trondheim 07713-3	no-n	N-Trøndelag, Overhalla k., Stor-Skomo	gr	1	R640		frag		ribbon iron		>70	?	>15	0,5	?	
223	Trondheim 07688-1	no-n	N-Trøndelag, Overhalla k., Stor-Skomo	gr	1	R640		0,55		ribbon iron w 17 mm		?	c 57	12,5	0,6	0	
224	Trondheim 02373	no-n	N-Trøndelag, Stod, Grindberg	gr	1	R640		1		ribbon iron w 18,8 mm		88	62	14,3	0,25	0	
225	Trondheim 02374	no-n	N-Trøndelag, Stod, Grindberg	gr	1	R640		1		solder	solder	?	71	46,5	10,7	0,4	0
226	Tromsø 0503402	no-n	Nordland, Andøya k., Dverberg	gr	1	R640		0,45		ribbon iron tapered max w 18 mm		?	c 70	>16	0,3	0	
227	Tromsø 0503401	no-n	Nordland, Andøya k., Dverberg	gr	1	R640		0,8		ribbon iron widened ends max w 24 mm		>100	75	19	0,7	0	
228	Bergen 00622a	no-n	Nordland, Bodo k., Vågøy	gr	1	R640		1		lozenge iron		94,5	69	21	1,2	0	
229	Bergen 00622c	no-n	Nordland, Bodo k., Vågøy	gr	1	R640		0,1		ribbon iron		?	?	?			
230	Bergen 00622b	no-n	Nordland, Bodo k., Vågøy	gr	1	R640		0,95		lozenge iron		93,8	69	c 20	1	0	
231	Tromsø 03803b	no-n	Nordland, Gildeskål k., Vigtelen	gr	1	R640		0,99		lozenge iron max w 43 mm		79	62	19,7	0,5	0	
232	Tromsø 03803a	no-n	Nordland, Gildeskål k., Vigtelen	gr	1	R640		0,99		lozenge iron max w 43 mm		80	61	17,2	0,5	0	
233	Tromsø 01615-2	no-n	Nordland, Meløy k., Øysund	gr	1	R640		0,1	?	?	?	>70	>55	?	1	?	
234	Tromsø 01039-1	no-n	Troms, Bjarkøy k., Helloy, gr. 1	gr	1	R640		0,6		ribbon iron tapered max w 17 mm		c 90	66	14	0,6	0	
235	Tromsø 01039-2	no-n	Troms, Bjarkøy k., Helloy, gr. 1	gr	1	R640		frags				?	?	?			
236	Tromsø 01041	no-n	Troms, Bjarkøy k., Helloy, gr. 3	gr	1	R640		0,99		ribbon iron widened ends w 10-19 mm		96	65	15,9	0,35	0	
237	Tromsø 04064b	no-n	Troms, Tromsø k., Austein	gr	1	R640		0,25		solder	solder	?	c 95	c 70	?	0,5	0
238	Tromsø 04064a	no-n	Troms, Tromsø k., Austein	gr	1	R640		0,75		solder	solder	?	93	c 57	14,3	0,35	0
239	Oslo C34263	no-s	Aust-Agder, Valle, Vik	str	1	R640		0,75		ribbon iron		c 95	c 60	21	1,2	0	
240	Bergen 07639a	no-s	Hordaland, Tynes, Opdal, Store Kongsvik	gr		R640				ribbon iron							
241	Bergen 07639b	no-s	Hordaland, Tynes, Opdal, Store Kongsvik	gr		R640				ribbon iron							
242	Bergen 08256b	no-s	Møre & Romsdal, Hjørundfjord, Bjørke kirkegaard	gr	1	R640		0,75		ribbon iron		c 90	c 75	c 28	2,5	0	
243	Bergen 08256a	no-s	Møre & Romsdal, Hjørundfjord, Bjørke kirkegaard	gr	1	R640		0,99		ribbon iron	dx	86	74	27,7	2,7	0	
244	Bergen	no-s	Møre & Romsdal, Sykkylven, Vik, gr. 8	gr		R640		frags		ribbon iron							
245	Bergen	no-s	Møre & Romsdal, Sykkylven, Vik, gr. 8	gr		R640		frags		ribbon iron							

	Inv no	Reg	Provenance (Amt/Lskp, parish, site)	Context	Vidi	Type	Gild/tin	Pres	Lug	Catch	Pin	L	W	H	Th	Worn	Rep
246	Stavanger 2351 c7	no-s	Rogaland, Egersund p., Ogna s., Kvalbein	gr		R640											
247	Stavanger 2351 b	no-s	Rogaland, Egersund p., Ogna s., Kvalbein	gr		R640		1				100	67,5				
248	Bergen 09012	no-s	S & F, Gloppen, Breim, Sanddal	gr		R640											
249	Bergen 10975b	no-s	S & F, Gloppen, Sårheim	gr		R640		frags									
250	Bergen 05030b2	no-s	S & F, Stryn, Guttdal	gr	1	R640		frags	ribbon iron w 14,5 mm			>80	?	?	?	?	
251	Bergen 05909	no-s	S & F, Stryn, Guttdal	gr	1	R640		1	ribbon iron tapered			99	81	21,6	0,8	0	
252	Bergen 09061	no-s	S & F, Vik, Hopperstad, Haugateigen	gr		R640		0,8				69	c 40				
253	Bergen 06500-3	no-s	S & F, Vik, Skjervum	gr	1	R640		0,2	ribbon iron w 15 mm			?	?	?			
254	Trondheim 13885-1	no-s	S-Trøndelag, Bjugn p., Nes s., Nes	gr	1	R640		0,75	ribbon iron			?	c 68	?	0,8	?	
255	Trondheim 17739a	no-s	S-Trøndelag, Ørlandet, Grande	gr	1	R640		0,99	ribbon iron w 7 mm			92	77,5	29	1,1	0	
256	Trondheim 17739b	no-s	S-Trøndelag, Ørlandet, Grande	gr	1	R640		0,9	ribbon iron w 7 mm			89,3	c 80	27,5	1,1	0	
257	Trondheim 17679a	no-s	S-Trøndelag, Ørlandet, Grande	gr	1	R640		0,99	ribbon iron			91	73	23,1	1,1	0	
258	Bergen (03202a?)	no-s	Vestfold, Hedrum, Brunlanes, Nordheim	gr		R640											
259	Trondheim 17313	no-n	N-Trøndelag, Tjøtta, Tjøtta, gr. 19	gr		R643		frag									
260	Tromsø 10817 (1962/18)	no-n	Troms, Sandtorv, Haukebø	gr		R643											
261	Bergen 07109	no-s	Møre & Romsdal, Søndmør, Ørsta, Osberg/Oseborg	gr	1	R643		0,2	ribbon iron		iron flat spring	?	?	?	?	?	
262	Stavanger 4924	no-s	Rogaland, Sola k., Byberg	gr		R643		frags									
263	Trondheim 01945	no	?	str	1	R643A		0,99	ribbon rusty w 7 mm			92	74	17,5	0,7	0	
264	Trondheim 18645-1	no-n	N-Trøndelag, Fosnes k., Jøa, Sandvik, gr. 03	gr	1	R643A		0,3	ribbon iron			c 88	c 60	>12	1,1	0	
265	Trondheim 18645-2	no-n	N-Trøndelag, Fosnes k., Jøa, Sandvik, gr. 03	gr	1	R643A		0,15	ribbon iron, tapered, w 3-11 mm	dx		?	?	?	?	?	
266	Trondheim 18652a	no-n	N-Trøndelag, Fosnes k., Jøa, Sandvik, gr. 14	gr	1	R643A		0,6	ribbon iron		iron	84,5	c 60	13,5	0,4	0	?
267	Trondheim 18652c	no-n	N-Trøndelag, Fosnes k., Jøa, Sandvik, gr. 14	gr	1	R643A		0,9	ribbon iron w 8-13 wide ends			84	c 60	14	0,4	0	
268	Trondheim 08804	no-n	N-Trøndelag, Frosta, Sjørsvik	gr	1	R643A		0,85	ribbon solder w 11,5 mm			c 82	c 62	19,3	1	0	
269	Trondheim 19966A f20	no-n	N-Trøndelag, Levanger p., Frosta, Strømsåsen, gr. 5	gr	1	R643A		0,6	ribbon iron			94	69,6	26,2	1,5	0	
270	Trondheim 19966B f40	no-n	N-Trøndelag, Levanger p., Frosta, Strømsåsen, gr. 5	gr	1	R643A		0,75	ribbon iron tapered w 16,25			95,3	68,4	29	1,7	0	
271	Trondheim 15625	no-n	N-Trøndelag, Mære, Lø	gr	1	R643A		1	ribbon rusty			82,5	57	13,1	0,4	1	
272	Trondheim 06575-1	no-n	N-Trøndelag, Overhalla k., Melhus	gr	1	R643A		0,33	ribbon bronze tapered c 100 x 9 mm line dec		iron	c 90	c 80	24	1,3	0	
273	Trondheim 06575-2	no-n	N-Trøndelag, Overhalla k., Melhus	gr	1	R643A		0,25	ribbon bronze tapered c 100 x 9 mm line dec			?	?	c 25	1,2	0	
274	Trondheim 08035	no-n	N-Trøndelag, Overhalla k., Stor-Skomo	gr	1	R643A		0,25	ribbon rusty w 5-6 mm			>85	?	?	?	0	
275	Trondheim 07713-1	no-n	N-Trøndelag, Overhalla k., Stor-Skomo	gr	1	R643A		0,55	ribbon rusty w 16 mm			?	c 54	11	0,9	0	
276	SHM 20483:3 a	no-n	N-Trøndelag, Øvre Stjørdal, Hegra, Bjertheim	str	1	R643A		0,33	?	?	?	>63	?	<10	0,55	0	
277	SHM 20483:3 b	no-n	N-Trøndelag, Øvre Stjørdal, Hegra, Bjertheim	str	1	R643A		0,15	?	?	?	>63	?	<10	0,55	0	
278	Tromsø 05034c	no-n	Nordland, Andøya k., Dverberg	gr	1	R643A		0,33	?	?	?	?	<62	?	0,6	1	
279	Tromsø 01615-3	no-n	Nordland, Meløy k., Øysund	gr	1	R643A		0,8	ribbon solder tapered w 13,5 mm			80-85	50-55	8-13		0	
280	Tromsø 01615-4	no-n	Nordland, Meløy k., Øysund	gr	1	R643A		0,33	ribbon solder tapered w 13,5 mm			80-85	50-55	8-13		0	
281	Tromsø 01907	no-n	Troms, Bjarkøy k., Vestnes, gr. 10	gr	1	R643A		0,9	solder spot	solder spot	?	70	39	6	0,5	1	

	Inv no	Reg	Provenance (Amt/Lskp, parish, site)	Context	Vidi	Type	Gild/tin	Pres	Lug	Catch	Pin	L	W	H	Th	Worn	Rep
282	Tromsø 04616a	no-n	Troms, Tranøy, Nordstrømmen, Solvang	gr	1	R643A		0,5	ribbon solder irregular max w 12 mm			65-70	42		1	0	
283	Tromsø 04616b	no-n	Troms, Tranøy, Nordstrømmen, Solvang	gr	1	R643A		0,25	ribbon solder & 2 riv holes at end			c 90	c 60	>14	0,9	?	
284	Oslo C22596a	no-s	Aust-Agder, Valle, Vik	gr	1	R643A		0,75	ribbon iron			121,5	69	21,8	2,2	?	
285	Oslo C22596b	no-s	Aust-Agder, Valle, Vik	gr	1	R643A		0,1	?	?	?	?	?	?	?	0	
286	Oslo C16876	no-s	Hedmark, Laten, Skjerve	gr	1	R643A		0,25	?	?	?	>70	?	10-15	1,6	?	
287	Bergen 12012a1	no-s	Hordaland, Meland, Fosse	gr	1	R643A		0,5	ribbon iron, rhomboid w concave edges			105	90	?	1,7	?	
288	Bergen 12012a2	no-s	Hordaland, Meland, Fosse	gr	1	R643A		0,33	ribbon iron, rhomboid w concave edges			105	90	?	1,7	?	
289	Trondheim	no-s	Møre & Romsdal, Vike church	gr		R643A			frags ribbon iron								
290	Oslo C25074a	no-s	Oppland, Fåberg, Odland	gr	1	R643A		0,6	solder indet shape	?	?	c 100	59	17	0,8	0	
291	Bergen 09014-2	no-s	S & F, Gloppen k., Breim, Sanddal	gr	1	R643A			frags ribbon iron tapered max w 20 mm			?	?	?	2,1	?	
292	Bergen 09014-1	no-s	S & F, Gloppen k., Breim, Sanddal	gr	1	R643A			frags ribbon iron tapered max w 20 mm			?	?	?	2,1	?	
293	Bergen 06035	no-s	S & F, Innvik, Langeseter	gr		R643A		0,75				93	>66				
294	Bergen 06500-1	no-s	S & F, Vik, Skjervum	gr	1	R643A		0,05	ribbon iron w 22 mm			?	?	?			
295	Bergen 06500-2	no-s	S & F, Vik, Skjervum	gr	1	R643A		0,1	ribbon iron w 22 mm			?	?	?			
296	Oslo C19708a	no-s	Østfold, Onsøy, Hauge	gr	1	R643A	tin	0,66	ribbon iron c 85 x 22 mm, rivets at ends			c 90	c 60	c 17,5	1	0	
297	Lund 29055	sk	Sk, Åhus, Åhus	str	1	R643A		0,75	solder?	solder?	0	>70	47,5	13	0,8	0	
298	SHM 05208:33	sv	Up, Adelsö, Björkö, Svarta Jordan	set	1	R643A		0,8	solder spot	solder spot	?	59,3	30	8,7	1,2	0	
299	NM C05605	bo	Ø-lars, Lousgård, gr. 11	gr	1	R643B		0,6	soldered	soldered	rust	65	39		1	0	
300	SHM 24198:2	gb	Ög, Kimsta, Tångstad, gr. 2	gr	1	R643B		?	?	?	?	78	?	?	?	0	
301	Tromsø 01041	no-n	Troms, Bjarkøy k., Helley, gr. 3	gr	1	R643B		0,75	rusty lozenge	rusty lozenge	?	>85	c 55	?	?	0	
302	Oslo C15912	no-s	Hedmark, Gruve, Vold	gr	1	R643B		0,6	?	dx	?	c 85	61	15	1,9	0	
303	SHM 31039:06	sv	Sö, Tyresö, Näsbj 4:1, Raå 27, gr. 06	gr	1	R643B		0,05	?	?	?	?	?	>20	1,6	?	
304	Trondheim 02968	no-n	N-Trøndelag, Skogn p., Alstahaug s., Valan	gr	1	R643C		0,45	rusty stripe w 11 mm			96	60	18,3	1,6	0	
305	Tromsø 00909	no-n	Troms, Bjarkøy, Østnes	gr	1	R643C		0,33	?	sin & dx	?	c 100	c 70	?	?	?	1
306	Tromsø 00908	no-n	Troms, Bjarkøy, Østnes	gr	1	R643C		0,9	solder + 2 holes	solder + 2 holes	iron	102	66	18	1	0	
307	Tromsø 03426a	no-n	Nordland, Steigen k., Skagstad	str	1	R643D		0,7	solder	?	?	65-70	40-45	>7	?	0	
308	Tromsø 03497a	no-n	Nordland, Vestvågøy k., Buksnes, Utakleiv	gr	1	R643D		0,8	solder	solder	?	c 60	38	6,3	0,3	0	
309	Bergen 05785	no-s	Møre & Romsdal, Strand k., Midtbust	gr	1	R643D		0,85	?	solder	?	c 70	c 42	8,8	0,8	0	
310	Umeå, Högre allmänna läroverket	?	Unknown	str		R643E		0,99	ribbon iron			c 55	c 36		1		
311	NM C07756	jy	Ringkøbing, Rindum/ Nordre Omme, Skrostrup/ Skostrup mose	str	1	R643E		1	solder spot	solder spot	?	52,3	28,8		0,3	0	
312	NM C33346	jy	Ålborg, Hasseri, Bejsebækken, Stolpedalsvej	md	1	R643E		1	solder spot	?	?	?	30		1,1	0	
313	Oslo C21612a	no-n	Nordland, Hadsel, Hennes / Hennes	gr	1	R643E		0,9	solder spot	solder spot	?	44	21	6	1	?	
314	Tromsø 06371 a	no-n	Nordland, Lurøy k., Ytre Kvarøy, grave 2	gr		R643E		1				42	27	8,25		0	
315	Tromsø 06371 b	no-n	Nordland, Lurøy k., Ytre Kvarøy, grave 2	gr		R643E						44	28				
316	Tromsø 06377c	no-n	Nordland, Lurøy k., Ytre Kvarøy, grave 8	gr	1	R643E		1	solder spot + 2 drilled holes	solder spot + 2 drilled holes	?	62,7	33,5	9,5	1,5	0	
317	Tromsø 06377d	no-n	Nordland, Lurøy k., Ytre Kvarøy, grave 8	gr	1	R643E		1	solder spot + 1 hole	solder spot + 1 hole	?	46,2	26,2	8,3	0,3	1	
318	Tromsø 06378a	no-n	Nordland, Lurøy k., Ytre Kvarøy, grave 9	gr	1	R643E	gild	0,99	solder spot	solder spot	?	39	21	10,3	1	?	
319	Tromsø 06378b	no-n	Nordland, Lurøy k., Ytre Kvarøy, grave 9	gr	1	R643E		0,99	solder spot	solder spot	?	40	21	9	0,5	?	

	Inv no	Reg	Provenance (Amt/Lskp, parish, site)	Context	Vidi	Type	Gild/tin	Pres	Lug	Catch	Pin	L	W	H	Th	Worn	Rep
320	Tromsø 03497b	no-n	Nordland, Vestvågøy k., Buksnes, Utaklev	gr	1	R643E		1	ribbon rusty tapered max w 11,6 mm			53	32,5	8,1	0,3	0	
321	Bergen 05807	no-s	S & F, Eid k., Myklebostad, gr. east	gr		R643E		0,6	ribbon iron		extant iron	55-60	37				
322	Trondheim 18026	no-s	S-Trøndelag, Hitra k., Dolmøy, Stadsvik	gr		R643E						58					
323	Raå UV-Syd	sk	Sk, Flädie psh, Raå 8, G 9755, AV 7745	set	1	R643E		0,95	solder spot	solder spot	extant iron	36,8	23,5		0,4	0	
324	Lund U05706	sk	Sk, Uppåkra, Uppåkra	md	1	R643E		1	solder spot	solder spot	0	48,8	31,5	c 5	0,8	1	
325	SHM 02076:18	?	Storck's collection, Kalmar	str	1	SPL		1	1	dx	?	33,9	17,5	6,6	1	0	
326	SHM 06819:506	?	Trädgårdh's collection	str	1	SPL		1	1	dx	iron spring	52,5	24,7	9,4	1,3	0	
327	ÖM	?	Unknown	str		SPL											
328	Helsinki 9365:394	fi	Kalanti, Kalmumäki	gr	1	SPL		1	1	dx	?	41	16,2	9,9	0,8	0	
329	Helsinki 7980:33	fi	Satakunta, Kumo/Kokemäki, Kuoppala-Pusso	gr	1	SPL		0,8	1	?	?	40,8	19	10,6	0,9	0	1
330	NM C30744	jy	Ålborg, Hassers, Bejsbakken	md	1	SPL		1	1, replaced w solder	cast, sin	?	26,2	12,3		1,6	0	1
331	Ålborg 129x1725	jy	Ålborg, Lindholm, Lindholm høje, gr. 1725	gr		SPL		1			extant	35	15				
332	Tromsø	no-n	Nordland, Lødingen, Hustad	gr		SPL											
333	Oslo C23173a (= T 5900)	no-s	Hedmark, Vang k., Vang, Åker	gr	1	SPL		1	1	?	iron spring	49	32	10,8	1	0	
334	Stavanger 4044	no-s	Rogaland, Klepp p. & k., Bore s., Sele	str		SPL		0,95				38	16,9				
335	Trondheim 18758d	no-s	S-Trøndelag, Oppdal k., Vang	gr	1	SPL		0,5	blank surface	?	?	>30	22	5,8	0,3		
336		ru	Staraya Ladoga	set		SPL											
337	NM C31292	sj	Sorø, Boeslunde, Neble	1	1	SPL		1	1	cast, dx	iron	38,7	15,3		1,85	1	
338	Lund U06211	sk	Sk, Uppåkra, Uppåkra	md	1	SPL		1	blank surface	cast, dx	?	33,8	18,5	5,45	0,9	0	
339	Lund U04917	sk	Sk, Uppåkra, Uppåkra	md	1	SPL		1	1	cast, dx	rust	33,3	16,6	8,05	0,5	0	
340	Lund met-det	sk	Sk, Älleköpinge, Ripa Sandar 44:1, 9812, F5, JP151	md	1	SPL		1	1	cast, dx	0	39,5			0,9	0	
341	SHM 32577:51 b	sv	Sö, Aspö, Stenby, Raå 141, gr. 51	gr	1	SPL		1	1 riveted iron	dx	iron spring	59,5	27,4	10,4	0,8	0	
342	SHM 30621:13	sv	Sö, Botkyrka, Tomtberga, Raå 10, gr. 13	gr	1	SPL		0,5	?	cast, broken	?	?	c 20	c 7	1,1	0	
343	SHM 31039:19	sv	Sö, Tyresö, Näsby 4:1, Raå 27, gr. 19	gr	1	SPL		0,9	1	replacement dx	iron spring	38,9	14,7	8,3	0,9	?	1
344	SHM 18355:36	sv	Up, Adelsö, Hovgården, gr. 36	gr	1	SPL		0,95	?	cast, broken	?	c 40	15	6	1	?	
345	SHM 29094:10790	sv	Up, Ekerö, Helgö, BG1	set	1	SPL		0,75	?	cast, broken	?	35-40	c 12	c 5	0,45	?	
346	Uppsala 4318	sv	Up, Häggeby, Överhassla, gr. A	gr		SPL		0,95				42	16	9,5			
347	SHM 32300:91 c	sv	Up, Lovö, Lunda, Raå 27, gr. 91	gr		SPL		0,75			extant iron	47	21	6			
348	SHM 32300:91 b	sv	Up, Lovö, Lunda, Raå 27, gr. 91	gr		SPL		0,95			extant iron	42	15	5,5			
349	SHM 26042:172/124	sv	Up, Norrsunda, Brista, Raå 7, gr. 172	gr	1	SPL		0,99	1	dx	?	39	18	11,5	1,3	1	
350	SHM 26042:182/132	sv	Up, Norrsunda, Brista, Raå 7, gr. 182	gr	1	SPL		1	1	cast, broken	iron spring	35	15	7	1,3	0	
351	SHM 15174:11b	sv	Up, S:t Per, Billby, gr. 11	gr	1	SPL		0,8	1	dx	iron spring	40	19	6,9	1,3	0	
352	SHM 15174:18:1	sv	Up, S:t Per, Billby, gr. 18:1	gr		SPL						39	20				
353	SHM 15618:12	sv	Up, Tierp, Lundby, gr. 12	gr	1	SPL		1	?	?	?	30,5	14,3	7,45	1	0	
354	SHM 10033:14	sv	Up, Vendel k.a, Raå 27	gr		SPL		0,8									
355	SHM 09521:b:5c	sv	Up, Vendel, Karby 2, gr. B:5	gr		SPL						35					
356	SHM 04269 1/2 a	sv-n	Dr, By, Djupvik, find A	gr	1	SPL		1	1	cast, broken	?	50	20,1	7,9	1	0	
357	SHM 12221:B	sv-n	Gä, Hedesunda, Östveda	gr		SPL		1				39	17	6,5			
358	Helsinki 1751:4	äl	Finström, Kulla	gr	1	SPL		1	1	?	iron	40,6	18,7	8,7	1,1	0	
359	Helsinki 4626:10	äl	Geta, Höckböle, gr. 3	gr	1	SPL		0,8	1	?	iron spring	c 36	13,9	7,6	1,4	0	
360	Åland 094:60a	äl	Saltvik, Ödakarby, Backas/ Östergården, gr. 10	gr	1	SPL		0,99	1	dx	iron spring	38,9	18,4	8,5	1,4	1	
361	SHM 02724	gö	Vg, Friggeråker, Bäckabo	str	1	SPL Billby		1	1	dx	?	50,45	24	9,3	0,8	0	
362	SHM 17906:10	gö	Ög, Skedevi, Ruda, Smedjebacken	gr	1	SPL Billby		0,9	1	?	iron spring	46	21	10	1,15	0	
363	SHM 32577:51 c	sv	Sö, Aspö, Stenby, Raå 141, gr. 51	gr	1	SPL Billby		0,75	?	?	?	?		>18	>7	0,9	?
364	Raå F67022	sv	Up, Adelsö, Björkö, Svarta Jorden 1994, R6704	set	1	SPL Billby		0,9	1	dx	iron spring	45	15,5	12		0	
365	SHM 26042:180/121	sv	Up, Norrsunda, Brista, Raå 7, gr. 180	gr	1	SPL Billby		1	1	dx	iron spring	42,9	18,6	11,7	1,3	0	
366	SHM 15174:11a	sv	Up, S:t Per, Billby, gr. 11	gr	1	SPL Billby		0,99	?	dx	iron	36,8	15,5	7,9	0,9	0	
367	SHM 23304:17	sv	Up, Skå, Skå-Edeby, gr. 17	gr	1	SPL Billby		0,85	1	dx	iron spring	39	13,5	5,8	0,95	0	
368	SSM 67497:47	sv	Up, Spånga, Årvinge, Raå 162, gr. 47	gr	1	SPL Billby		0,75	?	dx	?	c 44	18	8,6	1,1	0	
369	SHM 14723:a	sv	Up, S:t Per, Erikssund, Björkbacken	gr		SPL Billby/ Åshusby		1		dx		39	21	9,75			

	Inv no	Reg	Provenance (Amt/Lskp, parish, site)	Context	Vidi	Type	Gild/tin	Pres	Lug	Catch	Pin	L	W	H	Th	Worn	Rep
370	SHM 31461:06	sv	Up, Vallentuna, Näsby 1:1, Raå 21, gr. 06	gr	1	SPL Billby/Åshusby		1	1	dx	iron	44	19,7	9,1	1,3	0	
371	SHM 33852	sv	Sö, Huddinge, Lissma, gr. 53	gr		SPL Hulterstad		1	1			43	20	12			
372	SHM 27258:7171	sv	Up, Ekerö, Helgö, BG1	set	1	SPL Hulterstad		0,9	1	dx	?	38,1	10,6	6,85	0,95	0	1
373	SHM 31461:34	sv	Up, Vallentuna, Näsby 1:1, Raå 21, gr. 34	gr	1	SPL Hulterstad		1	1	cast, broken	?	33	16	6,6	1,4	?	
374	SHM 01304:1836:35	öl	Öl, Hulterstad ka	gr	1	SPL Hulterstad		0,95	1	replaced w iron rivet	?	39	17,35	7,5	1,1	1	1
375	SHM 16470	öl?	Öl?	str	1	SPL Hulterstad		1	1	dx	?	39,7	20	8,5	1	1	1
376	SHM 30621:36	sv	Sö, Botkyrka, Tomteberga, Raå 10, gr. 36	gr	1	SPL Åshusby		0,99	solder	solder	?	35,5	17,5	6,7	1,2	0	
377	SHM 26042:173/125	sv	Up, Norsunda, Brista, Raå 7, gr. 173	gr	1	SPL Åshusby		1	1	dx	iron	43,3	20	10,7	1,1	0	
378	SHM 08800:28	sv	Up, Norsunda, Åshusby, gr. 28	gr	1	SPL Åshusby		1	blank surface	blank surface	?	38	20	9,1	1,1	0	
379	SSM	sv	Up, Spånga, Ärvinge, Raå 162, gr. 15	gr		SPL Åshusby		1									1
380	SHM 17059	sv	Up, Tolfta, Ersta	gr	1	SPL Åshusby		1	1	dx	iron spring	43	?	?	1,15	0	
381	SHM 25849:10	sv	Up, Täby, Roslags-Näsby, Raå 140, gr. 10	gr	1	SPL Åshusby		1	1	dx	iron	48	20,7	9,25	1,2	0	
382	Åland 094:60b	äl	Saltvik, Ödkarby, Backas/Östergården, gr. 10	gr	1	SPL Åshusby		1	1	?	?	36,5	11,7	8,4	1	0	
383	SHM 34108 F858	sv	Sö, Hårad, Hårad's Kumla 2:9, Raå 15, gr. 85	gr	1	SPL Åshusby/Hulterstad		1	1	dx	iron	40,6	20,5	7,9	1,3	?	
384	SHM 02076:16	?	Storck's collection, Kalmar	str	1	SPU		1	1	dx	iron	41,2	25,1	7,3	1,1	?	
385	Kurländisches Provinzialmuseum in Mitau	ba	Lettland, Kr. Bauske, Dünhof, river Daugava	str		SPU		0,99	1	dx		49	19				
386	NM jnr 5725/84 d	jy	Ålborg, Nørre-Tranders, Humlebakken	md		SPU						42					
387	Lund U038040	sk	Sk, Uppåkra, Uppåkra	md	1	SPU		1	1	dx	?	35,5	14,35	4,35	0,6	1	
388	Lund U05627	sk	Sk, Uppåkra, Uppåkra	md	1	SPU		0,55	1	0	rust	>35	26,8	10	1,6	0	
389	SHM 32577:51 a	sv	Sö, Aspö, Stenby, Raå 141, gr. 51	gr	1	SPU		1	1	dx	iron spring	36,9	16,6	7	0,7	1	
390	SHM 30621:11	sv	Sö, Botkyrka, Tomteberga, Raå 10, gr. 11	gr	1	SPU		1	1	cast, broken	iron spring	41,5	21	8,2	1,4	0	
391	SHM 26481:54	sv	Up, Ekerö, Helgö, Raå 150, gr. 54	gr	1	SPU		0,8	1	dx	iron spring	42,5	17	9,4	1,2	0	
392	Uppsala 1161	sv	Up, G:a Uppsala	gr	1	SPU		0,95	1	dx	rusty catch	55,4	24,7	9,3	1,2	0	
393	SHM 32300:91 a	sv	Up, Lovö, Lunda, Raå 27, gr. 91	gr		SPU		0,9			extant	35	15	4,5			
394	VM 5794 a	sv	Up, Simtuna, Vad	str		SPU											
395	VM 5794 b	sv	Up, Simtuna, Vad	str		SPU											
396	SHM 29783:19	sv	Up, Sollentuna, Tureberg, Raå 277, gr. 19	gr		SPU		0,9				c 50	24	7			
397	Västerås	sv	Vs, Badelunda, Tuna, gr. 35	gr		SPU		0,99	1		iron	49,3	18,7	10,7			1
398	SHM, Raå dnr 2386/93 UV Uppsala	sv	Vs, Köping, Ullvi, Raå 83, gr. 5	gr		SPU		1				43	21				
399	SHM 31030:4	sv	Vs, Romfartuna, Gesala 3:4, Raå 38, gr. 4	gr		SPU		frags									
400	SHM 04269 1/2 b	sv-n	Dr, By, Djupvik, find B	gr	1	SPU		0,75	?	dx	iron	35	16	7,4	0,85	0	
401	Åland 615:216	äl	Finström, Grelsbj, gr. 47	gr	1	SPU		0,99	1	dx	iron spring	39	15,5	8,4	1	0	
402	Åland 615:302	äl	Finström, Grelsbj, gr. 52	gr	1	SPU		0,45	?	?	?	>54	c 28	15	?	?	
403	Åland 386:124	äl	Sund, Kastelholm, Långängsbakken, gr. 69	gr	1	SPU		0,45	?	?	?	?	c 18	?	?	?	
404	Åland 198:09	äl	Sund, Kastelholm, Stenhagen, gr. 12	gr	1	SPU		0,99	1	?	?	c 39	?	?	?	0	
405	Lund 14134	öl	Öl		1	SPU		1	1	cast, dx	0	53,6	30,5		1	0	
406	SHM 01304:1835:98	öl	Öl, Gräsgård, Ösby	gr	1	SPU		1	1	cast, broken	?	55	23,3	11	0,9	0	1
407	Trondheim 07687-1	no-n	N-Trøndelag, Overhalla k., Stor-Skomo	gr	1	Stor-Skomo		1	solder	solder	?	82,4	47,8	c 25	0,9		
408	Trondheim 07687-2	no-n	N-Trøndelag, Overhalla k., Stor-Skomo	gr	1	Stor-Skomo		0,33	?	?	?	?	55	25	0,7		
409	Trondheim 00735-1	no-s	S-Trøndelag, Oppdal k., Vang, Prestegården	str	1	Stor-Skomo		0,7	?	?	?	85	<66	>16	0,7	0	
410	Trondheim 00735-2	no-s	S-Trøndelag, Oppdal k., Vang, Prestegården	str	1	Stor-Skomo		0,33	?	?	?	?	?	>17	?	?	
411	Ashmolean 1909.116	?	Denmark	str		TT		1	1		iron	84,5	40	20		0	
412	SHM 02076:17	?	Storck's collection, Kalmar	str	1	TT		0,95	1	dx	?	41,5	21,8	9,5	1,3	1	
413	SHM 06819:507	?	Trädgård's collection	str	1	TT		1	1	dx	iron spring	c 64	>18,4	<17	1,5	0	
414	NM C06593:b	bo	Gudhjem, Lillevang-Melsted, gr. 2	gr	1	TT		1	1	cast, dx	extant iron spring	94,5	49		3,1	0	
415	NM C06593:a	bo	Gudhjem, Lillevang-Melsted, gr. 2	gr	1	TT		1	1	cast, dx	extant iron spring	95	50		3,9	0	1

	Inv no	Reg	Provenance (Amt/Lskp, parish, site)	Context	Vidi	Type	Gild/tin	Pres	Lug	Catch	Pin	L	W	H	Th	Worn	Rep
416	NM C02898	bo	Gudhjem, Lillevang, gr. 2 (18)	gr	1	TT		1	1	cast, dx	iron	91,85	46,15	22,7	1,5	1	1
417	NM C02903	bo	Gudhjem, Lillevang, gr. 4 (20)	gr	1	TT		1	1	cast, dx	iron	111	59,5		1,4	0	1
418	NM C02904	bo	Gudhjem, Lillevang, gr. 4 (20)	gr	1	TT		1	1	cast, dx	rusty lug	106,75	63,8		1,8	0	1
419	NM C25520	bo	Ø Marie, Saltuna, gr. 14	gr		TT						106					
420	NM C25519	bo	Ø Marie, Saltuna, gr. 14	gr	1	TT		0,95	1	cast, dx	iron spring	104,1	50,5		1,45	1	
421	NM C01752	bo	Ø-lars, Bækkegård	gr	1	TT		0,85	1	cast, dx	iron spiral	115	44		1	1	
422	NM C02454	bo	Ø-lars, Bækkegård, gr. 105	gr	1	TT		0,95	1	cast, dx	extant iron	93,4	43,3		1,2	0	
423	NM C03102	bo	Ø-lars, Bækkegård, gr. 159	gr	1	TT		0,5	?	?	?	104	48,5		2,1	0	
424	NM C03103	bo	Ø-lars, Bækkegård, gr. 159	gr	1	TT		1	1	cast, dx	rusty lug	84	45		1,9	0	1
425	NM C31086.c	bo	Ø-lars, Bækkegård, gr. 166	gr		TT		0,99				118	57,3				
426	NM C31086.a	bo	Ø-lars, Bækkegård, gr. 166	gr		TT		0,99				115	57,3				
427	NM C31086.b	bo	Ø-lars, Bækkegård, gr. 166	gr		TT		0,99				112	57,3				
428	NM C05707	bo	Ø-lars, Lousgård, gr. 47	gr		TT						104	48,75				
429	NM C05706	bo	Ø-lars, Lousgård, gr. 47	gr		TT		1	2			103	48,75				
430	NM C03375	bo	Ø-lars, Sigtegård	gr		TT		1				91	48,75				
431	NM C03374	bo	Ø-lars, Sigtegård	gr		TT		1				91	48,75				
432	Helsinki 8913:1	fi	Kalanti, Pietilä	str	1	TT		1	1	dx	?	71,9	39,2	20,5	2,9	0	
433	NM 10774:b	fy	Svendborg, Tranekær, Tranekær	str	1	TT		1	1	cast, broken	?	96,5	38,8		1,1	1	
434	NM 10774:a	fy	Svendborg, Tranekær, Tranekær	str	1	TT		1	1	cast, dx	?	88,4	36,5		1	1	
435	Nebel a	ge	Nordfriesland, Amrum, Nebel	gr		TT		0,99				66	43	19			
436	Nebel b	ge	Nordfriesland, Amrum, Nebel	gr		TT		frags									
437	Malmö 2282	go	Go	str	1	TT		0,99	?	?	iron	85	48	17,8		1	1
438	SHM 02393	go	Go, Gröttingbo, Barshalder	str		TT		1				75	37				
439	SHM 01304:1832:16	gö	Sm, Högsby psh	str		TT		0,8	1			c 100					
440	SHM 05907:42	gö	Sm, Odensjö psh	gr	1	TT		2 frags	?	?	?	?	?	?	?	?	0
441	Jönköping	gö	Sm, Reftele, Nennesmo, gr. 10a	gr	1	TT		0,95	1	dx	iron	85	35	20			
442	NM 03413	ny	Äbnärr, Bov, Fröslev	gr	1	TT		0,8	1	cast, dx	rusty both	85	40		2,2	1	
443	Trondheim 12571	no-n	N-Trøndelag, Levanger p., Frol s., Borroy	str	1	TT		0,9	2	dx	?	102,5	50	25,3	0,6	0	1
444	Trondheim 03451	no-n	N-Trøndelag, Nedre Stjørdalen, Alstad	gr	1	TT		0,95	1	?	iron spring	83	52	10,9	1	0	
445	Trondheim 08621	no-n	N-Trøndelag, Stjørdal k., Lånke, Dyva	str	1	TT		0,99	?	?	?	64,3	30	12,7	1,1	1	1
446	Trondheim 03847	no-n	N-Trøndelag, Stjørdal k., Lånke, Dyva	str	1	TT		0,99	?	?	?	67	30	11,5	1,2	1	1
447	Tromsø 09552 (1967/24)	no-n	Troms, Lenvik, Vang	str	1	TT		0,9	1	dx	iron	92	53	16,4	2,2	0	
448	Oslo C01970b	no-s	Aust-Agder, Grimstad k., Hommedal, Eide, Svennevik	gr	1	TT		0,5	1	?	?	?	39	19,5	0,7	0	
449	Oslo C01970a	no-s	Aust-Agder, Grimstad k., Hommedal, Eide, Svennevik	gr	1	TT		1	1	dx	iron	82,5	41	17	1	0	
450	Oslo C30160	no-s	Hedmark, Stange k., Romedal, Løken	str	1	TT	gild	1	1	sin	?	66,5	35,5	12,4	1,9	1	1
451	Bergen 07163a	no-s	Hordaland, Jondal k., Strandebarne p., Jondal s., Birkeland	gr	1	TT		0,5	?	?	?	>45	?	>9	?	0	
452	Oslo C22724	no-s	Oppland, S. Fron, Hundorp	gr	1	TT		0,9	1	dx	iron	83	44	16,3	1,7	0	
453	Stavanger 8099	no-s	Rogaland, Hå k., Hå old parsonage	gr		TT		0,99				83	45				
454	Bergen 00401b	no-s	Rogaland, Rennesøy, Bru	str		TT											
455	Bergen 00401a	no-s	Rogaland, Rennesøy, Bru	str	1	TT		1	1	dx	iron	84	39,8	18,4	1,9	0	
456	Bergen 00700b	no-s	S & F, Balestrand, Vangnes	gr	1	TT		0,95	1	?	?	94	41	17,7	0,8	1	1
457	Bergen 00700a	no-s	S & F, Balestrand, Vangnes	gr	1	TT		0,95	1	dx	?	92	42	18	1,1	1	1
458	Bergen 03134a1	no-s	S & F, Luster, Nes	str	1	TT		1	1	dx	iron	105	53	27,3	1,5	0	1
459	Bergen 03134a2	no-s	S & F, Luster, Nes	str	1	TT		0,9	1	dx	?	105	51,5	25,4	1,7	0	1
460	Trondheim 08747	no-s	S-Trøndelag, Åfjord, Å, Skälviiken, Vasstrand	gr	1	TT		0,7	1	dx	iron	88	c 40	21,5	1,4	0	
461	Trondheim 07433	no-s	S-Trøndelag, Åfjord, Å, Skälviiken, Vasstrand	str	1	TT		0,5	?	?	?	67	c 35	20,2	?	?	
462	Bergen 05478a	no-s	V-Agder, Flekkefjord k., Herad, Drange	gr	1	TT		0,85	1	dx	iron	84	c 35	c 13	?	0	
463	Bergen (Skien 2734)	no-s	Vestfold, Hedrum, Brunlanes, Nordheim			TT		1				80	37,5				
464	Oslo	no-s	Vestfold, Tjølling, N. Kaupang, N. Bikhjolberget, K/1954 gr. VIII	gr		TT		0,99				81	40	16		1	1
465	Bergen 01512	no-s	Vestlandet / Bergens stift	str	1	TT		0,8	1	dx	?	100	50	35		1,7	0
466	NM C07741	sj	Holbæk, Lammefjorden	str	1	TT		1	1	cast, dx	iron	89,9	39,8		1,75	0	
467	NM jnr 7701/94, FB0657	sj	Holbæk, Store Fuglede, Fugledegård / Bulbrogdgård	md	1	TT		0,2	?	cast, dx	?	?	>36		1,9	0	
468	NM C30671	sj	Khvn, Allerslev, Lejre farsøgscenter	str		TT	gild	1			iron	80	35				

	Inv no	Reg	Provenance (Amt/Lskp, parish, site)	Context	Vidi	Type	Gild/tin	Pres	Lug	Catch	Pin	L	W	H	Th	Worn	Rep
469	NM C12265	sj	Khvn, Torslunde, Torslunde, gr. A	gr		TT		0,99				93					
470	NM C12264	sj	Khvn, Torslunde, Torslunde, gr. A	gr	1	TT	gild	0,99	1	cast, dx	extant iron	85,9	39,1		1,5	0	
471	NM C12263	sj	Khvn, Torslunde, Torslunde, gr. B	gr	1	TT	gild	1	1	cast, dx	iron	92,75	36,4		1,3	1	
472	Priv. Bresmar	sk	Ha, Söndrum church?, Steglabacken?	str		TT		0,99				98	42				
473	SHM 03414:c:3	sk	Sk, Ingelstorp, Ingelstorp	str	1	TT		1	1	dx	?	88	38,4	24	1,3		1
474	SHM 27124	sk	Sk, N. Mellby, Vätteryd, square stone setting	gr	1	TT		0,05	?	?	?	?	?	10-15	1	0	
475	Lund Ravl F152	sk	Sk, Ravlunda, Ravlunda 23:3-4 (Maletofta), 9911-0003, F152, JP204	md	1	TT		0,2	?	?	?					0,5	0
476	Lund U05560	sk	Sk, Uppåkra, Uppåkra	md	1	TT		0,1	?	?	?			c 22	1,5	1	
477	Kristianstad 69	sk	Sk, Villands hd	str		TT		1				85	41				
478	Lund 10623	sk	Sk, Åhus, Åhus	str	1	TT		0,95	1	cast, dx	rust	92,2	48,2	23,25	1,3	0	
479	SHM 05042	sv	Sö, Nacka, Erstavik, Ågnö	str	1	TT		1	1	cast, broken	?	59	27	11,9	1,4	1	
480	SHM 14551:3	sv	Sö, Överjärna, Linga, gr. 3	gr	1	TT		0,05	?	?	?	?	?	>20	2,1	0	
481	SHM Bj 349	sv	Up, Adelsö, Björkö, gr. 0349	gr	1	TT		0,99	1	dx	iron spring	54	27	12,6	1,4	0	
482	SHM Bj 1009	sv	Up, Adelsö, Björkö, gr. 1009	gr		TT		0,1	?	?	?	?	?	?			
483	SHM 18357:5	sv	Up, Adelsö, Kunsta, pasture E of the farm, gr. 5	gr	1	TT		0,2	?	?	?	?	?	>20	1,5	0	
484	SHM 12176	sv	Up, Bondkyrka, Håga, Hågahögen	str	1	TT		1	1	dx	iron spring	60	27	11,8	1,2	1	
485	SHM 29046:1	sv	Up, Danmark, Kumla, gr. 1	gr		TT						97	60	29			
486	SHM 26481:50	sv	Up, Ekerö, Helgö, Raå 150, gr. 50	gr		TT		0,2									
487	SHM 31439:22:70	sv	Up, Fresta, Grimsta & Bollstanäs, Raå 32-34, gr. 22	gr	1	TT		0,99	1	dx	iron	68,6	34	15	1,65	1	
488	SHM 31439:22:82	sv	Up, Fresta, Grimsta & Bollstanäs, Raå 32-34, gr. 22	gr	1	TT		0,99	?	dx	iron	69,5	29,5	15,9	1,3	0	
489	SHM 24362:b	sv	Up, Håbo-Tibble, Vallby	gr	1	TT		1	1	dx	?	70	35,5	17	1	1	
490	SHM 24362:a	sv	Up, Håbo-Tibble, Vallby	gr	1	TT		1	1	dx	iron	68	30	15	0,9	0	
491	Uppsala 3294	sv	Up, Skogs-Tibble, Onske	str		TT						90					
492	SHM 26696	sv	Up, Stockholms-Näs, Kummelsvik	str		TT						80					
493	SHM 25849:10:36	sv	Up, Täby, Roslags-Näsby, Raå 140, gr. 10	gr	1	TT		0,1	?	?	?	?	?	>13	2	0	
494	SHM 20523:53a	sv	Up, Vendel, Hovgårdsberg, gr. 53a	gr		TT		frags				80-100					
495	SHM 24985 A	sv	Up, Vendel, Husby, Laberga kulle, gr. A	gr		TT		frags									
496	SHM, Raå dnr 2386/93 UV Uppsala	sv	Vs, Köping, Kramsta, Raå 192, gr. 14	gr		TT		1				74	31				
497	Köping	sv	Vs, Köping, Nyckelberget			TT		0,99									
498	SHM 31030:8	sv	Vs, Romfartuna, Gesala 3:4, Raå 38, gr. 8	gr		TT		1									
499	SHM 18735	sv-n	Gå, Torsåker, Fors	bog		TT		1	1			81,5	46	18			
500	SHM 22517:07	sv-n	Hs, Alfita, Viken 13, Erkpålsnåset, gr. 07	gr	1	TT		0,1	?	dx	?	?	?	>20	1,7	0	
501	Östersund 9053:3a	sv-n	Jä, Mattmar, Jättebacken, Raå 10, gr. 3	gr		TT		0,5									
502	Östersund 9053:3b	sv-n	Jä, Mattmar, Jättebacken, Raå 10, gr. 3	gr		TT		0,75									
503	SHM 08747	sv-n	Jä, Offerdal/Åspås, N shore of Lake Nälidsjön			TT						>101					
504	SHM 08169	sv-n	Ång, Björna, Mattarbodum	str	1	TT		0,9	1	dx	?	86	49	19,9	0,7	1	
505	Lund 12357a	öl	Öi, Gårdby, ka	str	1	TT		0,33	1	?	?	c 50	c 15		1,6	1	
506	Raå dnr 6693/68 F5	öl	Öi, Köping, Håssleby, Raå 103, gr. 1	gr	1	TT		0,95	?	?	?	c 75	33,6	16,5	1	0	1
507	Raå dnr 6693/68 F4	öl	Öi, Köping, Håssleby, Raå 103, gr. 1	gr	1	TT		1	1	cast, dx	?	60	28	10,1	1	1	1
508	SHM 01304:1846:3	öl	Öi, Runsten psh	str	1	TT		1	1	dx	?	85,8	45,5	19,6	1,4	0	
509	SHM 01985:1848:11	öl	Öi, Sandby psh	str	1	TT		1	1	cast, broken	?	70,45	33,8	14,4	1,2	0	
510	SHM 05988:XXXXX	öl	Öi, Stenåsa, Slagerstad			TT											
511	SHM 11680:2	öl	Öi, Torslunda, Kåtorp	str	1	TT		0,6	1	dx	?	c 95	c 50	c 18	1,35	0	
512	SHM 04803c	öl	Öi, Torslunda/N. Möckleby/Algutsum	str	1	TT		0,95	1	dx	?	75	56	14,8	1,35	0	
513	SHM 12314	gö	Sm (Palmgren's collection)	str		TT B1580		0,25					c 60				
514	Bergen 01580	no	?	str	1	TT B1580		1	2	?	?	89	46,5	18,1	1,1	0	1
515	SHM 34108 F800	sv	Sö, Häråd, Härads Kumla 2:9, Raå 15, gr. 16	gr	1	TT Bj485		0,8	1	dx	iron	84,5	45	20	2,1	0	
516	SHM 34108 F799	sv	Sö, Häråd, Härads Kumla 2:9, Raå 15, gr. 16	gr	1	TT Bj485		1	1	dx	iron	84	45	20,8	2,3	0	
517	SHM Bj 485 (2)	sv	Up, Adelsö, Björkö, gr. 0485	gr		TT Bj485		1	1			79	47	20			
518	SHM Bj 485 (1)	sv	Up, Adelsö, Björkö, gr. 0485	gr		TT Bj485		1	?			80	46	19			

	Inv no	Reg	Provenance (Amt/Lskp, parish, site)	Context	Vidi	Type	Gild/tin	Pres	Lug	Catch	Pin	L	W	H	Th	Worn	Rep
519	NM C30665	sj	Sora, Slots Bjerby, Rævebanke		1	TT Bj602		1	1	cast, dx	rusty both	84,1	42,9		1,9	1	
520	SHM Bj 602 (1)	sv	Up, Adelsö, Björkö, gr. 0602	gr		TT Bj602		0,99	1		iron	86	47	19		0	
521		ru	Staraya Ladoga	set		TT Bj655		0,66	1			c 93	c 50	c 23			
522	SHM Bj 655a	sv	Up, Adelsö, Björkö, gr. 0655	gr	1	TT Bj655		0,8	1	dx	iron	96	48	24,6	1,9	0	1
523	SHM Bj 655b	sv	Up, Adelsö, Björkö, gr. 0655	gr	1	TT Bj655		0,99	1	cast, broken	iron	97,5	50	24,7	2	0	
524	Priv. Cedergren	gö	Vg	str		TT Marsta		1				102,5	51,25				
525	Uppsala 4286	sv	Up, Bällinge, Marsta	gr	1	TT Marsta		0,99	1	dx	iron	104,8	55,8	25,5	2,5	1	1
526	SHM 20319	sv	Sö, Salem k.a, 150 m W	str	1	TT Sundby		0,95	1	cast, broken	iron spring	64	34	16,2	2,1	0	1
527	SHM 25848:86	sv	Up, Ö. Ryd, Ullna, Raå 59, gr. 86	gr	1	TT Sundby		1	1	riveted bronze dx	iron w bronze sheet spring	62	34	12,5	1,2		1
528	Åland 252:1	äl	Sund, Sundby	gr	1	TT Sundby		1	1	dx	iron	74,8	41,2	18,9	2,2	1	
529	Åland 252:2	äl	Sund, Sundby	gr	1	TT Sundby		0,99	1	dx	iron	76	40,6	18,6	1,6	1	1
530	SHM 07584	öl	Öl, Hultestad, S. Alby	str	1	TT Sundby		0,95	1	dx	?	67	37	17,3	1,8	0	1
531	Bergen 04057a	no-s	S & F. Vik, Tryti	str	1	TT Tryti		0,9	1	dx	iron	81	41	14,7	1,9	1	
532	Bergen 08143d	no-s	S & F. Vik, Vik prestegård	gr	1	TT Tryti		0,99	1	?	iron	88,5	43	17	?	0	
533	NM C02400 & 2401	bo	Ø-lars, Bækkegård, gr. 063	gr	1	TT Østerås		0,25	1	cast, dx	extant iron	?	?	?	?	0	
534	NM C02504	bo	Ø-lars, Bækkegård, gr. 143	gr	1	TT Østerås		0,75	1	cast, dx	extant iron	77,5	35		?	?	
535	NM C02511	bo	Ø-lars, Bækkegård, gr. 153	gr	1	TT Østerås		0,55	?	cast, dx	?	84	45,3		1,2	0	
536	NM C02512	bo	Ø-lars, Bækkegård, gr. 153	gr	1	TT Østerås		0,5	?	cast, dx	extant iron	84	45,3		1,7	0	
537	Trondheim 07958	no-n	N-Trondelag, Sparbu, Østerås	gr	1	TT Østerås		1	1	dx	?	78	34,5	15,3	1	0	
538	SHM 08923:7:a2	gö	Sm, Berga, Ingelstad Kvarnagård, gr. 7	gr	1	unique		0,9	iron rivet	iron rivet	?	68	>30	10	1,6	0	
539	SHM 18876:6	gö	Ög, Heda, Jussberg, gr. 6	gr	1	unique		0,95	?	?	?	50	23	5	0,8	1	
540	NM C33367	jj	Ålborg, Nørre-Tranders, Humlebakken	md	1	unique		0,99	sec iron & solder	sec iron & solder	?	40,5	19,5		1,1	0	1
541	Trondheim 18652e	no-n	N-Trondelag, Fosnes k., Jøa, Sandvik, gr. 14	gr	1	unique		1	solder ribbon w 2 riv holes at either end			55,5	32,4	4,5	0,2	1	
542	Trondheim 09361	no-n	Nordland, Nesna p., Dønna k., Hov	gr	1	unique		0,75	1	?	iron flat spring	66	c 45	c 10	1	0	
543	Priv. Gihle 11 + 46	no-s	Oppland, Østre Toten k., Hof, Kap	gr		unique		1				78	51				
544	NM jnr 1423/75, KNO512	sj	Holbæk, Store Fuglede, Kalmargården	md	1	unique		0,95	1	cast, dx	rusty both	35,9	15,5		0,9	1	
545	NM C00482	sk	Sk, Löddeköpinge, Löddeköpinge		1	unique		1	1	cast, dx	rusty lug	45,9	27,2		1,9	0	
546	Lund U02845	sk	Sk, Uppåkra, Uppåkra	md	1	unique		0,9	1	cast, broken	?	40,4	18		1	1	
547	SHM 5552	sv	Sö, Öja, Segerstad	bog	1	unique	gild	1	1	dx	rusty catch	106	47	28,5	1,2	0	
548	Uppsala 3401	sv	Up, Tierp, Fors	str	1	unique		0,75	?	?	?	c 54	c 30	12,1	3,5	0	
549	SHM 13804	sv-n	Jä, Frösön, Vagled	gr		unique											
550	Åland 615:217	äl	Finström, Grelsbj, gr. 47	gr	1	unique		0,8	1	dx	iron spring	38,7	c 17	8,6	1,5	0	
551	Åland 252:3	äl	Sund, Sundby	gr	1	unique		1	1	dx	iron	63,3	35,2	15,6	1,3	0	
552	SHM 00507:25d	?	Unknown; NOT Sm, S. Vi	str	?	?		0,2					32				
553	Trondheim 08052	no-n	N-Trondelag, Overhalla k., Stor-Skomo	gr	1	?		frags									
554	Tromsø 01615-1	no-n	Nordland, Meløy k., Øysund	gr	1	?		0,17	?	?	?	?	?	?	0,8	0	
555	Trondheim	no-s	Møre & Romsdal, Vike church			?		?									
556		sk	Sk, Smedstorp, Gärdlösa 2, gr. 67:40	gr	?	?		0,1									
557	Lund U06250	sk	Sk, Uppåkra, Uppåkra	md	1	?		0,33	0	0	0		>32	c 5	0,5	1	
558	Lund U00163	sk	Sk, Uppåkra, Uppåkra	md	1	?		0,1	0	0	0				0,8	0	
559	Lund U06952	sk	Sk, Uppåkra, Uppåkra	md	1	?		0,25	1	0	0	?	?	c 5	1	0	
560	Lund U28624	sk	Sk, Uppåkra, Uppåkra	md	1	?		0,17	0	0	0	?	?	7,5	1,3	0	
561	Lund U38102	sk	Sk, Uppåkra, Uppåkra	md	1	?		0,1	?	?	?	?	?	c 15	1,6	?	
562	Lund U05105	sk	Sk, Uppåkra, Uppåkra	md	1	?		0,33	0	0	0		>26	10	2,8	1	
563	Lund U06240	sk	Sk, Uppåkra, Uppåkra	md	1	?		0,17	0	0	0	?	?	5,7	1	1	
564	Lund U05655	sk	Sk, Uppåkra, Uppåkra	md	1	?		0,4	0	?	extant iron		18		1	0	

Appendix 1. A chronology for Vendel Period female graves on Bornholm.

Developed from Jørgensen 1997:26 fig. 16.

Table 18.

	Ørsnes type	BOR1 540–600	BOR2 600–670	BOR3 670–700	BOR4 700–770	BOR5 770–790	VIK1 790–840	Diag.
E2b: Disc-on-bow brooch, 3 foot discs, eagle beaks	E4–5	1	0	0	0	0	0	Diag. BOR1
F1–3: Small equal-armed brooch	F1–5	1	0	0	0	0	0	Diag. BOR1
G1: Duckbill brooch, holes, punched dec	G1	1	0	0	0	0	0	Diag. BOR1
G2: Duckbill brooch, no holes, punched dec	G2	1	0	0	0	0	0	Diag. BOR1
I1a: Disc brooch, punched dec	I1	1	0	0	0	0	0	Diag. BOR1
I1b: Disc brooch, embossed sheet metal	I2	1	0	0	0	0	0	Diag. BOR1
P1a: Dress pin, simple box head	P1+P4	1	0	0	0	0	0	Diag. BOR1
P1c: Dress pin, simple cone head	P3	1	0	0	0	0	0	Diag. BOR1
P1b: Dress pin, simple polyhedron head	P2+P5	1	1	0	0	0	0	
G3: Duckbill brooch, no holes, no punch dec	G3	0	1	0	0	0	0	Diag. BOR2
E2a: Disc-on-bow brooch, 1 foot disc, eagle beaks	E1–3	0	1	1	0	0	0	
J1cd: Oval plate brooch Ørsnes J3–4	J3–4	0	1	1	0	0	0	
Q2a: Bracelet, spiral-coiled, flat inside	Q1	0	1	1	0	0	0	
S1: Bead spacer	S1	0	0	1	0	0	0	Diag. BOR3
P2abc: Dress pin Ørsnes P6–8	P6–8	0	0	1	0	0	0	Diag. BOR3
Q2bc: Bracelet, spiral-coiled, concave inside	Q2–3	0	0	1	0	0	0	Diag. BOR3
D: Top-view bird brooch	D	0	0	1	0	0	0	Diag. BOR3

	Ørsnes type	BOR1 540–600	BOR2 600–670	BOR3 670–700	BOR4 700–770	BOR5 770–790	VIK1 790–840	Diag.
K1: Rectangular brooch Ørsnes K1–3	K1–3	0	0	1	0	0	0	Diag. BOR3
Q3a: Armlet, flat pointed ends	Q4	0	0	1	1	0	0	
I2: Disc brooch, edge <5 mm	I3	0	0	1	1	0	0	
buTTos: Domed oblong brooch variant TT Østerås	N2e	0	0	0	1	0	0	Diag. BOR4
buN1ab: Domed oblong brooch type N1a/b	N1ab	0	0	0	1	0	0	Diag. BOR4
buN1c: Domed oblong brooch type N1c	N1c	0	0	0	1	0	0	Diag. BOR4
buO1a: Domed oblong brooch type O1a	O1a	0	0	0	1	0	0	Diag. BOR4
buO1b: Domed oblong brooch type O1b	O1b	0	0	0	1	0	0	Diag. BOR4
buO2: Domed oblong brooch type O2	O2	0	0	0	1	0	0	Diag. BOR4
I3: Disc brooch, edge 5–6 mm	I4	0	0	0	1	0	0	Diag. BOR4
R3c: Bead set, blue & green + gold foil	-	0	0	0	1	0	0	Diag. BOR4
Q3b: Armlet, thickened ends	Q5	0	0	0	1	1	0	
buTT: Domed oblong brooch type TT, not Østerås	N2abcd	0	0	0	0	1	0	Diag. BOR5
Q3c: Armlet, wide flat middle	Q6	0	0	0	0	1	1	
R3d: Bead set, gold & silver foil + rock crystal	-	0	0	0	0	1	1	
buVIK: Tortoise brooch P25, P37 etc	N3	0	0	0	0	0	1	Diag. VIK
Eab: Early Viking Period equal-armed brooch	-	0	0	0	0	0	1	Diag. VIK

PGPIFGIEPGEJQSPQDKQIbbIbQbRbbQbRbe
 1111121213212122 132uu3u3u3uu3u3ua
 a ca- bbb aca ab a TO NbOcONcTdVb
 3 d bc T1 1 2 11 T I
 c oa a bc K
 s b

lillb2	XX		lillb2	BOR1, 540
saltun10	X X		saltun10	
bak155	X X X		bak155	
melkob9a	X XX		melkob9a	
mel015	X X		mel015	
gryet	X X		gryet	
lensgard	X X		lensgard	
ns397	X X		ns397	
kob006	X X		kob006	
bak030	XX		bak030	
lou036	X XX		lou036	
knarre1	X X X X		knarre1	
lou040	XXXX		lou040	
lou035	X XX		lou035	
kob004	X X		kob004	
lou037	X X		lou037	
kob033	X X		kob033	BOR2, 600
bak090	X X		bak090	
nsv020	XXXX		nsv020	
nsv009	XXX X		nsv009	
bak141	X X		bak141	
bak014	X X		bak014	
nsv054	X X		nsv054	
bak157	X XX X		bak157	BOR3, 670
nsv032	XX X		nsv032	
bak109	X X		bak109	
bak112	X XX X		bak112	
nsv070	X X X		nsv070	
bak016	X X		bak016	
nsv026	XXX X		nsv026	
lou016	X X		lou016	
lou009	XX X		lou009	
lou018	XXX		lou018	
nsv071	XXX		nsv071	
nsv028	XX		nsv028	
bak005	XX		bak005	
bak077	XXXX		bak077	
bak063	X X		bak063	BOR4, 700
nsv023	X X		nsv023	
bak003	X X		bak003	
bak143	X X		bak143	
bak153	X X X		bak153	
kan195	X X		kan195	
bak050	X XX		bak050	
lou012	X XX X		lou012	
bak044	X X X		bak044	
lillmel14	XX XX		lillmel14	
ellegard	XXX X		ellegard	
lou006	X X		lou006	
bak066	XXX		bak066	
bak059	X XX		bak059	
lillmel12	X XX		lillmel12	BOR5, 770
saltun14	X XXX		saltun14	
lou047	X XXX		lou047	
bak159	XX		bak159	
bak166	XXX		bak166	
lillev2	XXXX		lillev2	VIK, 790
lillev1	X X		lillev1	
lillmel15	X X		lillmel15	
ns-bmr	X X		ns-bmr	
bak156	X XXX		bak156	
lou028	XXX		lou028	
lou029	XX		lou029	
lillev9	XX		lillev9	

PGPIFGIEPGEJQSPQDKQIbbIbQbRbbQbRbe
 1111121213212122 132uu3u3u3uu3u3ua
 a ca- bbb aca ab a TO NbOcONcTdVb
 3 d bc T1 1 2 11 T I
 c oa a bc K
 s b

Fig. 25. Seriation female graves
 Bornholm

Appendix 2. A chronology for Vendel Period female graves in mainland Sweden

Developed from Høilund Nielsen 1999. Mainly Uppland and Södermanland, with a few graves from Småland, Östergötland, Västmanland and Hälsingland. The Vendel Period graves of these provinces hold a great unrealised chronological potential in the almost ubiquitous combs. A great many more useful find combinations could be had if these combs

were classified according to some version of Petré's (1984b) typology. It would be particularly valuable to identify more diagnostic types for phases MLS2 and MLS3.

Phase MLS1 is not included in the seriation as it does not include any domed oblong brooches. It has a distinct typological identity in Høilund Nielsen's seriation, as given in Table 19.

Table 19

	MLS1 540–600	MLS2 600–670	MLS3 670–700	MLS4 700–750	MLS5 750–790	VIK1 790–840	Diag.
G4: Proto-animal-head brooch	1	0	0	0	0	0	Diag. MLS1
L2a: Snake brooch 8-shaped 1 snake	1	0	0	0	0	0	Diag. MLS1
F1–3: Small equal-armed brooch	1	0	0	0	0	0	Diag. MLS1
R3a: Beads, red & orange	1	1	0	0	0	0	
A2e: Annular brooch	1	1	1	0	0	0	
P1–5: Dress pin Ørnsnes P1–5	1	1	1	1	0	0	
S2c: Wheel cross brooch	0	1	0	0	0	0	Diag. MLS2
L2b: Snake brooch 8-shaped 2 snakes	0	1	0	0	0	0	Diag. MLS2
L3a: Side-view eagle brooch, human face	0	1	1	0	0	0	
L4: Horse brooch / mount	0	1	1	0	0	0	
F4: Husby brooch	0	1	1	0	0	0	
Q2: Bracelet, spiral-coiled	0	0	1	1	0	0	
E2a: Disc-on-bow brooch, 1 foot disc, eagle beaks	0	0	1	0	0	0	Diag. MLS3
R3b: Bead set, blue & green	0	0	1	1	1	0	
L3b: Side-view eagle brooch, no face	0	0	0	1	0	0	Diag. MLS4
buSPU: Domed oblong brooch type SPU	0	0	0	1	0	0	Diag. MLS4

	MLS1 540–600	MLS2 600–670	MLS3 670–700	MLS4 700–750	MLS5 750–790	VIK1 790–840	Diag.
buN1abc: Domed oblong brooch type N1abc	0	0	0	1	0	0	Diag. MLS4
buSPL: Domed oblong brooch type SPL	0	0	0	1	0	0	Diag. MLS4
S1: Bead spacer	0	0	0	0	1	0	Diag. MLS5
khnl2: Disc brooch, 2–7 mm edge thickness	0	0	0	0	1	0	Diag. MLS5
E2c: Disc-on-bow brooch, baroque	0	0	0	0	1	0	Diag. MLS5
S2f: Crescent pendant	0	0	0	0	1	0	Diag. MLS5
buR643B: Domed oblong brooch type R643B	0	0	0	0	1	0	Diag. MLS5
R3c: Bead set, blue & green + gold foil	0	0	0	0	1	0	Diag. MLS5
R3d: Bead set, gold & silver foil + rock crystal	0	0	0	0	1	0	Diag. MLS5
buTT: Domed oblong brooch type TT	0	0	0	0	1	1	
eab: Early Viking Period equal-armed brooch	0	0	0	0	0	1	Diag. VIK1
RVIK: Early Viking Period bead set	0	0	0	0	0	1	Diag. VIK1
BuBerdal: Berdal tor-toise brooch	0	0	0	0	0	1	Diag. VIK1

SLRLLFPQAEbRbbSkESbRRbRb
 22334412223u3uulh22u33uaVu
 cbaa - eabSbNS ncfRdcTbIB
 5 P I P I 6 T Ke
 U aL 2 4 r
 b 3 d
 c B a
 l

raa27:78	XX	raa27:78	MLS2, 600
20139:80	XXX	20139:80	
28735:20	X X	28735:20	
25151:07	X X	25151:07	
25151:11	XX	25151:11	
30621:72	X XX	30621:72	
raa9808	X X	raa9808	
19416:26	X X	19416:26	
30432:31	X X X	30432:31	
26042178	X X	26042178	
25151:17	X XX	25151:17	MLS3, 670
26481:41	XX X	26481:41	
s08801	X X	s08801	
19842:4	X X X	19842:4	
raa18:4	X	raa18:4	
13974:7	X	13974:7	
29401:4	XX X X	29401:4	
25915:23	XX X X	25915:23	
26481102	X X	26481102	
s15482	X X X	s15482	
29783:19	XX XX	29783:19	MLS4, 700
30621:45	X X X	30621:45	
s14505	X X	s14505	
20523:25	X X	20523:25	
08800:28	X X X	08800:28	
30621:11	XX	30621:11	
26481:54	XX	26481:54	
32300:91	XX X	32300:91	
31277:10	XX	31277:10	
22517:11	XX	22517:11	
s00577	XX	s00577	
30621:36	X X	30621:36	
31039:19	X X	31039:19	
26042180	X X	26042180	
31461:34	X X	31461:34	
15174:11	X X	15174:11	
15174:18	X X	15174:18	
up4318	X X	up4318	
26042172	X X	26042172	
26042182	X X	26042182	
21650:55	X X	21650:55	
18357:4	X X	18357:4	MLS5, 750
31331:6	X X	31331:6	
26042044	X X	26042044	
15618:08	X X	15618:08	
26789:11	X XX	26789:11	
raa1621	XX	raa1621	
26042148	X X	26042148	
raa9819	X X	raa9819	
31039:07	X X	31039:07	
20926:2	X X	20926:2	
14723:5	X X	14723:5	
06745	X X	06745	
24198:2	X X XX	24198:2	
09404	X XX	09404	
18357:2	X X	18357:2	
26042173	X X	26042173	
kumla85	X X	kumla85	
30425:20	X X	30425:20	
30425:13	X X X	30425:13	
raa80:22	X X	raa80:22	
31461:40	X X	31461:40	
31039:06	X X	31039:06	
20523:53	X X	20523:53	
31030:8	X XX	31030:8	
31439:22	X X	31439:22	
25848:86	XX	25848:86	
18357:5	XX	18357:5	
24985a	XX	24985a	
kumla16	XX	kumla16	
26481:50	XX	26481:50	
bj485	XX	bj485	VIK, 790
bj655	X X	bj655	
bj602	XX X	bj602	
bj552	XXX	bj552	
bj557	XX	bj557	

SLRLLFPQAEbRbbSkESbRRbRb
 22334412223u3uulh22u33uaVu
 cbaa - eabSbNS ncfRdcTbIB
 5 P I P I 6 T Ke
 U aL 2 4 r
 b 3 d
 c B a
 l

Fig. 26. Seriation female graves Mainland Sweden

Miniatyren – ingen småsak

En presentation av en alternativ tolkning till vapen- och redskapsminiatyrer i Uppåkra

Erika Rosengren

Abstract

In recent years two new finds of miniature weapons and tools have been made on the Iron Age site of Uppåkra. Because of this it is my intention to present an alternative interpretation that might perhaps supplement earlier studies of these objects. The idea came to me while reading about the Iron Age woman being adopted into her husband's family in connection with the wedding and the rituals linked with this practice. For example, there is an account of how the man gives his future wife a set of weapons as well as a fully equipped warhorse in some Germanic tribes in the first century AD. It is my conviction that the custom was rationalized over time and the costly full-size weapons, of no practical use for the woman, were replaced with the miniatures. This would explain why they are exclusively found in women's graves, since they would constitute status symbols associated with the female significance as a wife.

Erika Rosengren, LUHM, Krafts Torg 1, SE 223 50 Lund. Erika.Rosengren@luhm.lu.se

Inledning

Tidigare arbeten där miniatyrer av vapen och verktyg behandlats är flertaliga och detsamma gäller förslagen om hur de har använts. Föremålen har tolkats som allt från leksaker för barn till magiska amuletter. Den senare tolkningen tycks vara den rådande inom forskarvärlden. Det bör dock nämnas att det inte gjorts något försök att utforma en förklaring som omfattar alla former av miniatyrvapen och verktyg eller deras funktion. Med anledning av de två nya fynden av vapenminiatyrer som gjorts i Uppåkra finns anledning att ta upp ämnet på nytt.

Grundvalen för den aktuella analysen är att miniatyrer av vapen och redskap använts som

aktiva symboler i samband med sociala strategier. Syftet har varit att presentera ett alternativt eller möjligtvis kompletterande tolkningsförslag till miniatyrvapens och verktygens användning såväl som deras symboliska innebörd. I samband med detta bör det emellertid poängteras att människors trosföreställningar ej är konkreta och därigenom är svårgripbara inom arkeologin (jfr Stjernquist 1989:57). Även om det i det här fallet, och som jag har för avsikt att visa nedan, sannolikt inte varit fråga om religiösa föreställningar kopplade till miniatyrerna är förhållandet på många sätt detsamma. En utgångspunkt är därför skriftliga historiska källor vilket naturligt-



Fig. 1. Miniatyrslans U6809. L. 3,2 cm. Foto: Erika Rosengren, LUHM.



Fig. 2. Miniatyrsvärd U209239. L. 2,2 cm. Foto: Erika Rosengren, LUHM.

vis alltid medför risken för cirkelargument. Jag är väl medveten om de källkritiska aspekterna detta innebär samt de invändningar som kan göras. Inte minst är användningen av antika källor såsom exempelvis Tacitus behäftade med en rad källkritiska problem förbundna med tolkningarna av dessa skrifter samt med det tidsmässiga avstånd som måste överbryggas. Det bör också påpekas att hyllningsdikter såsom Edda- och skaldedikterna ofta är svårtolkade och att de mycket väl kan ha kännetecknats av både överdrifter och tvetydigheter. Äktheten kan vara svår att avgöra då flera av dem bevisligen är påhittade av 1200-talsförfattare för att skänka autenticitet åt deras berättelser. Trots sentida kritik råder det dock ingen tvekan om att exempelvis den Poetiska Eddan till stor del baserats på kunskap om föreställningarna från den hedniska forntiden och ser man förbi den kristna tolkningen i flera verk återstår en omfattande mängd information rörande bland annat den nordiska mytologin (Jesch 1991:134f.).

Det är således min uppfattning att riskerna vägs upp av de fördelar användningen av dessa källor innebär för den aktuella undersökningen. Anders Kaliff och Olof Sundqvist varnar också för ett alltför kategoriskt förnekande av källvärdet hos de äldre texterna (2004).

Uppåkras miniatyrer

Fem av Uppåkras sedan tidigare kända vapen- och redskapsminiatyrer har behandlats av Torsten Capelle (2003). I sin artikel menar han att de troligtvis använts som skyddsamuletter. Sedan 2003 har ytterligare två miniatyrer påträffats på platsen. Den första är en 32 mm lång lansspets av brons (U6809). Under utgrävningarna år 2007 fann man också ett 25 mm långt miniatyrsvärd (U209239), också det tillverkat av brons. I likhet med flertalet av miniatyrerna från Uppåkra uppvisar inga av de nya exemplaren spår efter hål, öglor eller någon liknande form av upphängningsanordning.

Miniatyrer som fenomen

Sociopolitiskt och kulturellt kan användningen av miniatyrer under sen järnålder framförallt centreras till Danmark där man hittat en majoritet av dessa föremål. Flera har även hittats i Skåne, Blekinge och Halland (Koktvedgaard Zeiten 1997:35).

Miniatyrerna påträffas både i kulturlager efter bebyggelse och i gravar. De föreställer ofta vapen eller redskap och har tillverkats i en rad olika material, exempelvis i järn, brons,



Fig. 3. Amulettring med flera miniatyrer upphängda (Horn Fuglesang 1989).

guld, silverlegeringar samt bärnsten. Samtliga gravfunna miniatyrer av vapen och verktyg, med undantag för torshammare, härstammar uteslutande från kvinnogravar och trenden är gemensam för Skandinavien, de brittiska öarna samt kontinenten (se exempelvis Koktvedgaard Zeiten 1997:15). Det har anförts att det framkommit lansspetsar i miniatyr i mansgravar från Birka (Arrhenius 1961:147f.) men detta förhållande har senare kunnat avfärdas (se Näsman 1973:99).

Det är vanskligt att dra några slutsatser kring vilka kvinnor i järnålderns samhälle som ägde miniatyrer eftersom det enbart är de som tillverkats i beständiga material som återfinns. En annan orsak är att många återfunnits på boplatser, i flera fall utan klara stratigrafiska förhållanden, och kan då inte kopplas till någon speciell individ, aktivitet eller byggnad. Att vi finner miniatyrer utanför gravarna, i så kallade "levande" kontexter visar emellertid att de använts av levande personer (Koktvedgaard Zeiten 1997:34f.).

Det är möjligt att urskilja tre sätt som dessa miniatyrer har burits eller förvarats. Ett sätt är upphängda på en ring eller kedja med ögla, ofta samlade några stycken. Ett annat är som

påsyningsbeslag eller spänne och slutligen det tredje, i en läderpung eller ett litet skrin. Ett exempel där flera miniatyrer påträffats tillsammans är en ring av bronstråd med fyra små uppträdda miniatyrer av brons som behandlats av Birgit Arrhenius 1961 (Fig. 3). Miniatyrerna föreställde en häst, ett svärd, en lans samt en kubbstol. Hästen var tillverkad av tunt bronsbleck med bred manke och kort hals, särskilt karakteristisk för vendelstil C.

Enligt Liv Helga Dommasnes tycks kvinnliga gravar liksom symboliska uttryck för könstillhörighet generellt bli mer sällsynta mot slutet av järnåldern än under tidigare århundraden. En möjlig förklaring, menar hon, kan vara ett skifte från en kult baserad på i första hand fruktbarhet mot en krigarideologi som kan ses genomsyra så gott som samtliga aspekter av järnålderns samhälle under vikingatid (1992:11).

I Europa uppträder olika former av miniatyrvapen och verktyg redan under förromersk järnålder och har därmed en lång historia. Det är dock inte förrän under romersk järnålder de blir mer vanligt förekommande, både inom och utanför det romerska imperiet. I Skandinavien är de vanligast främst under 500- till

700-talet e.Kr. (Koktvedgaard Zeiten 1997:15). Arrhenius daterar de miniatyrer hon behandlat till vikingatid även om hon reserverar sig något och menar att en tidigare datering är möjlig med hänseende till hästens utformning som är karaktäristisk för vendeltid (Arrhenius 1961:150). Näsman menar emellertid att eftersom inga av Arrhenius miniatyrer uppkommit i säkert daterbara sammanhang bygger hennes datering med stor sannolikhet på stilistiska jämförelser med fullskaliga vapen från vikingatid. Han i sin tur breddar sitt ikonografiska jämförelsematerial till avbildade vapen från alla tidsperioder och på dessa baserar han sin datering av miniatyrvapnen från Eketorp till yngre germansk järnålder (Näsman 1973:96ff.). Capelle jämför i sin studie av Uppåkras miniatyrer dem med i första hand kontinentalt material och daterar följaktligen miniatyrerna till vendeltid (Capelle 2003). Flertalet av de danska miniatyrerna har dock kunnat dateras till vikingatid (900-tal) (Koktvedgaard Zeiten 1997:1).

Här följer en kort genomgång av några av de olika former som miniatyrerna uppträder i. Till exempel förekommer tvådimensionella, hästformade hängen i skilda utförande under hela järnåldern i Europa. Från nordiskt område har emellertid de ca 20 kända exemplaren i första hand klassificerats till stil C och daterats till ca 700 e.Kr. (Koktvedgaard Zeiten 1997:13).

Förutom de ovan nämnda formerna, svärd, lans och kubbstol, förekommer miniatyrerna också i form av små sköldar, liar, skärar såväl som andra redskap och verktyg.

Torshammaren intar en särställning bland miniatyrerna. Det har diskuterats huruvida torshammaren symboliserar asaguden Tor, och i så fall kan de övriga vapnen, särskilt spjutspetsen, symbolisera exempelvis Oden, stridens gud. I Danmark utgör torshammarna den överlägset största och mest omdiskuterade grup-

pen miniatyrer. De kan framförallt dateras till 700–1000-tal (Koktvedgaard Zeiten 1997:25). De anträffas oftast, om än inte uteslutande i kvinnogravar, och därför har det anförts att de troligtvis haft en speciell betydelse för kvinnor. Det har exempelvis framhållits att de kan ha varit kopplade till en fruktbarhetskult där hammaren skänkts som en symbol till bruden för att säkra ett lyckligt äktenskap. Denna uppfattning baseras framförallt på redogörelsen av hur Tors hammare Mjøltnir används för att välsigna ett bröllop i Snorres Edda (Koktvedgaard Zeiten 1997:28).

Amuletter?

Det finns flera definitioner kring vad som karakteriserar en amulett. Exempelvis lyder Nationalencyklopedins definition rörande amuletter: "föremål, antingen naturligt eller förfärdigat, som tros ha speciell kraft att skydda eller bringa lycka". Denna beskrivning kan låta som en klar definition men den går inte helt fri från kritik. Till exempel menar Fanny Larsson att man sannolikt medvetet undandragit sig att definiera vilken form av skyddande kraft som amuletten tros ha ägt eftersom magi i sin tur är svårt att definiera. I sin kritik påtalar hon också avsaknaden av ett ställningstagande för hur man identifierar ett sådant föremål såsom en amulett (2005:18).

En annan definition, beskriven av Walter Leo Hildburgh, lyder: en amulett är ett föremål som någon behåller, åtminstone under en tid, i syfte att få ta del av dess apotropeiska, magiska eller medicinska fördelar (1951:231). Denna beskrivning förutsätter att föremålet är något man kan bära med sig, såsom i form av ett hänge, för att erhålla någon magisk fördel. Enligt ytterligare en definition kan amuletten ha förvarats i en kista tillsammans med andra "skatter" för att amulettens skyddande kraft ska

verka över individens tillhörigheter snarare än dennas person (Koktvedgaard Zeiten 1997:3)

Enligt Rudolf Simek är det väsentligt att skilja mellan två typer av amuletter. Den första typen, menar han, troddes i sig själv inneha någon form av beskyddande magi som bidrog med lycka och beskydd åt den som bar den. Den andra typens betydelse låg istället i den länk till en speciell gudom som den förmedlade (Simek 1993:14f.).

Det är dock vanskligt att försöka tolka en förkristen symbol och Alexandra Pesch menar att för att tolkningen ska bli korrekt krävs ingående kunskap kring det samhälles historia, tankesystem och trosföreställningar inom vilken symbolen verkat (2005:25). Det är bland annat här som de skriftliga källorna har en så stor betydelse för att om möjligt bidra till de förkunskaper som är nödvändiga för en dylik tolkning. Men även utifrån det arkeologiska materialet är det möjligt att utröna en del av hur ett föremål värdesatts. Miriam Koktvedgaard Zeiten framhåller att det just är förhållandet till den döda i graven som kan visa vilken betydelse föremålet tillskrivits. Ett exempel är om det burits som ett ensamt hänge på ett halsband (Koktvedgaard Zeiten 1997:3). Att de vikingatida miniatyrerna anträffas såsom halsband eller liknande gör att de ofta kan särskiljas från vanliga hygienartiklar, såsom pincetter och örslivar, i de fall de anträffas in situ i gravar. Det väcker istället frågan om de kan ha använts som ordinära smycken (Horn Fuglesang 1989:15f.).

Utifrån Simeks andra kategori av amuletter har flera forskare försökt knyta miniatyrerna till specifika gudar i den nordiska mytologin baserat på de kännetecken som finns beskrivna i de skriftliga källorna. Attributen utgörs av föremål eller djur, andra figurer och symboler som guden visas tillsammans med. Metoden förutsätter emellertid att dessa inte ändrats

under tidens lopp (Pesch 2005:27). Ett exempel är miniatyrstolar som kopplats till Odinkult (Horn Fuglesang 1989:16). Miniatyrstolar har också av vissa forskare setts som en symbol för status och som sådan har den associerats till flera av de nordiska gudarna, exempelvis både Odin, Tor och Freyja (se Sanmark 2004:162). Mot bakgrund av senare tids forskning bör typen kanske snarare ses som en symbol för den högättade husfrun eller drottningen (Rosen-gren 2008.). Vidare poängterar Koktvedgaard Zeiten att trots att det tycks rimligt att åtminstone spjutspetsen varit ett attribut för Odin betyder inte det att alla miniatyrspjutspetsar ska tolkas på detta sätt (1997:17). Enligt Simek är det tveksamt om denna över huvud taget använts som en symbol för någon form av Odinkult eftersom han menar att den förekommer på så blygsam skala i det arkeologiska materialet (1993:14f.).

Arrhenius vill koppla miniatyrer av liar, skärar och spadar till fruktbarhetskult men inte specifikt till guden Frey. Hon nämner exempelvis amulettkedjor som kopplats till mithraskulten, på vilka man finner hela uppsättningar av åkerbruksredskap i miniatyr, och som visar stora likheter med de betydligt senare vikingatida votivringarna (1961:154). Koktvedgaard Zeiten opponerar sig emot att amuletter i form av miniatyrer av vapen, stolar, hästar och stavar oftast väldigt förenklat räknas som Odin-amuletter och miniatyrer av jordbruksredskap som Frey-amuletter. Istället menar hon, liksom Arrhenius, att jordbruksredskap bör tolkas som symboler för makt och fruktbarhet och inte kopplas till någon specifik gud. Särskilt framträdande blir detta då man betänker att det inte enbart är guden Frey som associeras med fruktbarhet inom den nordiska mytologin utan även andra gudar såsom Tor, Odin samt gudinnorna Frigg och Freyja (Koktvedgaard Zeiten 1997:20f.).

Som framgår ovan håller inte argumenten för att koppla miniatyrerna till specifika nordiska gudomar. Förutom Tors hammare och Odins spjut är inga av de andra miniatyrerna uppenbara attribut för några av gudarna. Det är dessutom anmärkningsvärt att inga av de vikingatida skandinaviska amuletterna föreställer de djur som associeras med dem i senare källor; exempelvis Tors bockar, Odins korpar och Freys galtar (Horn Fuglesang 1989:15). Även materialets heterogena sammansättning och att vapenminiatyrerna används i flera olika uppsättningar gör det svårt att knyta en form till en enskild gud (Näsman 1973:98f.).

Vi kan heller inte säkert säga hur miniatyrerna har använts i kulten. Det är vanligt att amulettringar påträffas enstaka i gravar eller i golvlager i hus och kan då vara menade som ett offer eller välgångsönskan. Det är emellertid Ann-Lili Nielsens uppfattning att de män som kan ses gå i procession med ringar i händerna på Lärbrostenen från Gotland möjligen skildrar en av de situationer då amulettringarna använts (1996:99). Denna tolkning förklarar emellertid inte miniatyrernas uppenbara koppling till kvinnor.

Om man godtager tolkningen av miniatyrerna som amulett bör de i så fall ha betraktats som magiska framförallt utifrån deras form, så kallade "Amulets of similars" (se Meaney 1981:27). Amulettens form eller dekoration efterliknar någonting som den magiskt försöker imitera eller påverka, föremålet som sådant innehar ingen egen magisk kraft. Dessa "amulets of similars" massproducerades och finns ofta i flera former baserade på samma motiv samt kan kopplas till specifika magiska eller religiösa teman (Koktvedgaard Zeiten 1997:6).

Som nämnts tidigare är en annan tolkning av miniatyrerna att de ursprungligen varit leksaker. Belägg för denna skulle i så fall vara den tidigare anförda och avfärdade "miniatyrspjut-

spetsen" i grav 581 från Birka. Ytterligare ett exempel är ett svärd och ett spjut samt redskap i litet format funna i en barngrav från Leirol i Vang, Norge, daterad till 700-talet. Dessa fynd har sannolikt varit ämnade som leksaker menar Ann-Sofie Gräslund. Även ett finskt miniatyrsvärd av järn omtalas såsom en leksak. Gräslund poängterar också att små bronshästar omtalas som leksaker i de isländska sagorna (1973:173ff.).

En teori kring användningen av torshammare vilar på motsättningarna mellan anhängarna av de olika religionerna i samband med kristnandet i Skandinavien under 900–1000-talet. Tolkningen är emellertid osannolik eftersom människorna i de områden där typen först uppträder, på kontinenten och de Brittiska öarna, redan både kommit i kontakt med och tagit till sig kristendomen så tidigt som under 500-talet e.Kr. (Meaney 1981:159). Detta är därmed ännu ett motargument för att föremålen ska ha haft någon nära koppling till de hedniska gudarna. Istället, menar Audrey L. Meaney, kan deras symbolik ha legat i deras koppling till den manliga sfären, och därför haft en inneboende maskulin skyddande kraft vilket gjort dem passande som amulett för kvinnor (1981:159).

Fram till ca 600 e.Kr. hade kvinnorna en framstående roll inom den gemensamma fruktbarhetskulten. Denna tycks under detta århundrade ha marginaliserats av en krigarkult vilket medförde att fruktbarhetskulten fick en mer privat prägel, utförd av kvinnor på de enskilda gårdarna. Det är detta skifte som Koktvedgaard Zeiten föreställer sig kan ha bidragit till varför kvinnorna började använda miniatyrer under denna tid (1997:42f.).

Under järnåldern begravdes den döde eller döda oftast klädda och åtföljda av deras privata tillhörigheter. För män rörde det sig i första hand om vapen och redskap för vardagliga

göromål, och för kvinnor om små hängen och andra föremål förvarade i läderpungar eller skrin (Meaney 1981:24). Att män mycket sällan återfinns begravda med möjliga amuletter kan delvis bero på att smycken redan var en del av den kvinnliga utstyrseln och kvinnorna därför på ett enkelt sätt kunde inkludera deras personliga religiösa uttryck och magiska amuletter i denna (Koktvedgaard Zeiten 1997:39). Frågan är då var gränsen mellan vad som ska tolkas som amuletter och som ”rena” statusföremål ska dras samt hur stor risken för förväxling dem emellan är? Föremål som kvinnorna bar hängande från sitt bälte kan inte som grupp klassas som typiska amuletter utan har sannolikt i första hand haft en koppling till den kvinnliga rollen i samhället i form av statussymboler (Meaney 1981:247). Även om föremålen förlorat sin praktiska funktion kan de, möjligtvis på magisk väg, ha fortsatt att ses som nödvändiga för kvinnans roll.

Att miniatyrerna ömsom är tillverkade som smyckeliknande hängen i bland annat ädelmetall och ömsom som enkla grova järnföremål, sannolikt aldrig tänkta som ornament, menar Arrhenius dock tyder på att de betraktats som amuletter (1961:150f.). Jag menar att resonemanget haltar lite. Även om jag håller med om att förhållandet bör ses som ett uttryck för att det inte rört sig om enbart ornament tycker jag inte att det är grund nog för att säga att deras betydelse måste ha varit magisk. Det är lika troligt att de burits som statusföremål.

Vidare gör hon en tolkning av scenen på bildstenen från Sanda sn, Gotland, där flera män kan ses i procession med olika föremål i händerna, till exempel en lans, en möjlig spade samt en lie eller skära, föremål som alla har anträffats i form av miniatyrer. Arrhenius ser handlingen såsom en hyllning till den sittande mannen i husscenen överst på stenen, vilken utgör den dominerande figuren på bild-

stenen och hypotetiskt kan föreställa Odin (1961:153). Det är naturligtvis sannolikt att de tre männen föreställer verkliga människor och att scenen överst ska tolkas som en krigare som erhåller sina vapen, det vill säga blir upptagen i krigarföljet, utav Odins ställföreträdare; kungen eller hövdingen, och inte tvärtom. Arrhenius nämner vidare att till exempel lansens utgjort värdighetstecken bland de germanska folken sedan gammalt, tillsammans med svärd och spira, vilka utmärkt en hövding eller en kung (1961:150f.). De tre typer av föremål som männen är avbildade med förekommer alla som miniatyrer (se till exempel Arrhenius 1961:153f.), vilka i sin tur associerats till kvinnor. Det bör därför ifrågasättas om det inte funnits liknande riter för initiering för kvinnor som de beskrivna för unga män vilket jag kommer att diskutera nedan.

Näsman som i sin artikel behandlat miniatyrer som påträffats i stadsbebyggelse menar att föremålen brukats under vardagliga förhållanden och enligt honom kan de ha överlämnats till kvinnan av krigaren när denne ämnade dra ut i strid för att hon skulle hämnas honom utifall han inte kom tillbaka. Utgångspunkten för en sådan tolkning kan vara motiven på flera bildstenar där kvinnor tycks ha en aktiv roll i den här sortens hämndetåg (Näsman 1973:99f.). En annan möjlighet, som inte utesluter den första, anspelar på att han kan ha givit henne ett litet vapen för att det skulle ge henne gudarnas skydd, när hon nu inte kunde få hans (Näsman 1973:100).

Vår nuvarande kunskap om ritualer och religiösa sedvänjor under vikingatiden kommer huvudsakligen från de rika ansamlingarna av gravgåvor och andra föremål kopplade till begravningen. Trots att miniatyrerna är förhållandevis vanliga i dessa sammanhang vet vi lite om deras funktion i det levande samhället (Price 2002:70). Det är ju naturligtvis så att

kraften att skydda eller för den delen bringa lycka inte nödvändigtvis behöver ha varit synlig utan kan lika gärna ha varit underförstådd (Larsson 2005:18) varför det kanske inte alltid är uppenbart vad som är en amulett. Sådana frågor som hur kvinnan som burit föremålet sett på det, vilken betydelse hon tillskriver det eller ens vem som har givit henne det är grundläggande för vår förståelse. Men det är oftast inte möjligt för oss att besvara dem enbart utifrån det arkeologiska källmaterialet. Utifrån arkeologiska spår förblir magisk utövning en bakomliggande förklaring som endast kan göras gällande för ett fåtal av de vikingatida miniatyrerna.

Incitament för en alternativ tolkning

Vapen och dryck är två element som förenar medlemmarna i krigarföljet på samma sätt som de förenar den nya frun med familjen menar Michael Enright. Detta är en idé som behandlats förhållandevis lite i komparativa studier men följer naturligt så snart man accepterar att det rör sig om en form av adoption (Enright 1995:77). Ett ättesamhälle kräver att varje ätt är en fast sluten gemenskap och att slakten enbart räknas på en linje, antingen faderns eller moderns. Det skandinaviska släktskapssystemet ska i så fall ursprungligen ha varit patrilineärt och inneburit att kvinnor vid giftermål lämnat sin egen släkt för sin mans (Sawyer 1992:34).

Birgit Sawyer påpekar att vi inte med säkerhet kan veta hur äktenskap ingicks under vikingatiden men att det troligast har varit fråga om överenskommelser släkter emellan. Någon form av bindande avtal har varit nödvändiga då stora ekonomiska värden stått på spel (Sawyer 1992:38). Enright menar att adoptionen som grundtanke kan kopplas till den beskrivning av en friares gåvor till sin blivande

brud som finns i Cornelius Tacitus *Germania* (Enright 1995:77). Stycket lyder:

Det är ej hustrun som lämnar mannen hemgift utan tvärtom. När så sker, äro föräldrar och släktingar närvarande och granska gåvorna, gåvor som ej valts för att tjäna en kvinnas lyxbegär eller för att bruden skall göra sig fin med dem, utan oxar, en häst med betsel och tyglar, en sköld med spjut och svärd. Mot sådana gåvor får man en hustru, och i gengäld ger hon själv sin man några vapen: detta betrakta de som det starkaste band, som en hemlighetsfull gudstjänst, som äktenskapets skyddsgudar. (Tacitus kap. 18 s. 59)

När ledaren ger krigaren vapnen är det menat att imitera en faders gåva till en son när denne blir myndig. Denna företeelse kan med fördel jämföras med den förut nämnda scenen på stenen från Sanda, där jag håller med Arrhenius om att vapnen ska tolkas såsom värdighetstecken men mot bakgrund av Enrights anförande är det min uppfattning att det är krigarna som tar emot dem och inte tvärtom. Spjutet eller lansen var en av de markörer som var kopplade till initieringar. Detsamma gäller för svärdet men detta användes också när kungar tog män, s.k. svärdstagare, i sin tjänst. Denna företeelse finns beskriven dels i Heimskringla där konung Ethelstan försöker göra Harald Hårfager till sin thegn genom att ge honom ett dyrbart svärd, och dels, kanhända, i berättelsen om hur Frey ger Skirne sitt svärd innan han skickar honom som sändebud till jättinnan Gerd (Arrhenius 1961:155). Tacitus skriver även:

Men de utföra icke något vare sig offentligt eller enskilt värv utan att bära sina vapen. Det är emellertid icke sed att någon nyttjar vapen förrän samhället prövat honom duglig därtill. Då prydes den unge mannen med sköld och spjut på själva tinget, antingen av någon av

hövdingarna eller av sin fader eller av släktingar. Detta är hos dem togan (myndighetsfesten), detta är den första utmärkelse som de unga männen få. (Tacitus kap. 13 s. 51)

Kan samma tänkande ha påverkat händelserna kring när den nyblivna hustrun skulle tas upp i sin makes släkt, trots att hon själv inte kunde använda föremålen? (Enright 1995:77). Enright ser det som högst troligt att förklaringen till den egendomliga uppsättningen vapen som bruden fick ta emot av sin blivande man i sällskap av sin familj utgjorde en del i en adoptionsceremoni nödvändig för att hon skulle upptas i hans släkt. Ett fiktivt släktskap krävdes för att tillåtas in i släktens innersta sfär. Banden till den egna släkten ansågs så starka att endast en handling av motsvarande betydelse kunde lösa dem. En sådan handling var en rituell upprepning av det ursprungliga upptagandet i familjen. Bandets beskaffenhet antyds av vilka gåvor som ingår i utbytet (Enright 1995:77f.). Gräslund påpekar att ingifta släktingar på Island nästan betraktades i klass med blodsförvanter. Hon menar att brudköp även kan ses som en för den kvinnliga parten fördelaktig inrättning där gåvorna gick i arv till barnen (1989:236). Att föremålen gått i arv från moder till barn skulle då om möjligt förklara varför man i vissa fall anträffar miniatyrerna i barngravar.

Det kan naturligtvis diskuteras huruvida Tacitus beskrivning av innehållet i de germaniska folkens hemgift är relevant eftersom vi först under folkvandringstid finner tydliga uttryck för ett samhälle genomsyrat av en ny krigarideologi som bör ligga till grund för behovet av att kvinnan tas upp i krigarföljet i samband med bröllopet. Enright nämner dock att en morgongåva där bland annat hästar och vapen ingick även förekom i samband med giftermål hos Visigoterna och som under 600-talet

beskrivs som en uråldrig sed (Enright 1995:78).

Från sen romersk järnålder är det möjligt att se en ökning av de stora vapenoffren i våtmarker vilka visar på en samtidig ökad tonvikt på mannens roll som krigare (Randsborg 1984:151). Dessa förändringar kan om möjligt ses som upptakten till den krigarideologi inom vilken kvinnans status förändrats och användningen av miniatyrer är befogad. Relationen mellan mäns vapen och kvinnors miniatyrer blir tydlig i och med att männen under 900-talet, samma tidsperiod som miniatyrer blir vanliga i Skandinavien, begravs med sina vapen (Koktvedgaard Zeiten 1997:39, Not 15).

Endast ett fåtal runstenar är resta över kvinnor. Att resa runstenar var i första hand en familjeangelägenhet och följaktligen är det inte förvånande att de flesta kvinnor som nämns i inskrifterna är mödrar och hustrur snarare än döttrar och systrar. En anledning kan vara att kvinnans roll i reproduktionen bara kunde fullgöras i sin mans familj och inte i sin egen. I de flesta fall är det kvinnor som reser stenar över sina makar, och då oftast tillsammans med sina söner från det äktenskapet. Slutsatsen är att kvinnor endast var viktiga när de var gifta. Endast i de fall det inte fanns någon manlig arvinge hade kvinnorna en anknytande roll (Randsborg 1984:152). Trots politiska skillnader mellan olika områden i Skandinavien under vikingatid är det mycket som talar för att kvinnoidealen överensstämmer över hela området (Sawyer 1992:76). Kvinnan beskrivs oftast som den självständiga och myndiga husmodern som ensam förvaltar och ansvarar för en stor del av arbetet på gården, medan mannen är ute i viking (Sawyer 1992:64). Speciella kvinnor har sannolikt alltid gynnats inom vissa områden genom hela hierarkin. Ett exempel är vikingatidens drottningar och hustrur till framstående män, vilka var involverade i viktiga äktenskapsallianser med följder för familjens

politiska och ekonomiska ställning (Randsborg 1984:152f.). Äktenskapet spelade en huvudroll i släkternas allianspolitik och det var även genom detta som de största ekonomiska transaktionerna genomfördes (Sawyer 1992:51ff.).

I ett samhälle där rätten och plikten att försvara sig och de sina helt vilade på den enskilde mannens förmåga och integritet var denna militant maskulina moral närmast en dygd även för kvinnor. Således menar Sawyer att kvinnan kunde överskrida sin könsroll och ändå fortsatt ses som kvinnor (Sawyer 1992:74). Detta fenomen var ett positivt laddat motiv i de isländska sagorna men poängen var alltid att den skulle övervinnas. Trots idealbilden görs de sexuella motsättningarna tydliga och äktenskapet framställs som den egentliga bestämmelsen (Sawyer 1992:74f.). När kvinnliga karaktärer förekommer i samband med konflikter mellan män i de skriftliga källorna representerar de oftast den drivande faktorn, s.k. *hetzerin*. De förekommer även på ett mer positivt sätt i form av mytiska krigarmöer, valkyrior. Detta motiv förenar de medeltida författarna med de vikingatida texterna. Men föreställningen kring en beväpnad kvinnlig fylgia som vakar över krigaren och som finns beskriven i vissa Eddadikter är nästan oigenkännlig hos Saxo, där hon reducerats till en prästs kvinnohatande fantasi av den kvinnliga krigaren (Jesch 1991:206f.).

Förhoppningen var att dessa egenskaper hos kvinnan, stolt och självständig, skulle ärvas av barnen och kunde därigenom betraktas som en investering i de ofödda sönerns framtid (Sawyer 1992:74f.). Vål gifta förväntades kvinnorna helt ikläda sig kvinnorollen. Trots att fullskaliga vapen ibland påträffas i kvinnliga gravar (se exempelvis Christensen & Bennike 1983:11) menar Judith Jesch att det inte nödvändigtvis behöver betyda att kvinnorna kunde bruka dem i verkliga livet utan att deras krigarstatus bör ses som symbolisk (Jesch 1991:21f.).

I olika former av sociala och ekonomiska system finns en mer eller mindre uttalad motsättning mellan könen beträffande rättigheter och skyldigheter. Dessa kan variera i utsträckning över tid och de externa uttrycken för denna motsättning uppträder därmed inte konstanta. Föremål kan således aktivt manipuleras för att passa in i olika sociala strategier (Hodder 1982:83ff.) och det bör vara förklaringen till varför ”manliga” symboler, såsom vapen, kan uppkomma i tydligt kvinnliga kontexter, exempelvis i gravarna, i form av miniatyrer.

De oanvändbara små vapen som kvinnan kunde bära vid bältet ser Enright således i första hand som en symbol för fri status. Han menar att där inte existerar en uppenbar koppling till krigarföljet som sådant utan snarare till den krigarideologi där symbolismen har bestämts (Enright 1995:79f.).

Miniatyrerna som brudgåva

Eftersom det endast är miniatyrer tillverkade i material som inte brutits ned som återfinns är det svårt att skapa sig en riktig uppfattning om vilka kvinnor i järnålderns samhälle som bar dem. Möjligheten finns emellertid att det är kvinnor ur ett högre socialt strata som burit miniatyrer i exempelvis guld, silverlegering, bärnsten och kanske även brons, medan miniatyrer i järn, ben, horn och trä kanske i första hand varit förbehållet lägre socialt stående kvinnor. Den sociala kontexten, med en utvecklad krigarideologi som anförts ovan som den scen där miniatyrerna haft sin givna plats, tillhör likväl kvinnorna ur de högre samhällsskikten.

Som framgått ovan finns det belägg för att miniatyrer brukades på kontinenten tidigare än i Skandinavien och det är därmed möjligt att vapen- och redskapsminiatyrerna i det senare området är ett resultat av influenser härifrån. Tacitus beskrivning kan, menar jag, ses som

bakgrunden till användningen av miniatyrer. Om brudgåvan till en början bestått av fullskaliga vapen liksom en fullt utrustad stridshäst, föremål som kvinnan med all sannolikhet inte kunnat använda, har det kanske senare setts som en ekonomisk lösning att förse henne med symboliska representationer av desamma som en del av den adoptionsrit som Enright presenterat. Torshammaren har till exempel redan kopplats till bröllopet av tidigare forskare.

Att föremålen är tillverkade i så skilda material och med så olika noggrannhet tyder troligtvis på att de inte enbart bör avfärdas såsom smycken men det är inte tillräckligt för att hävda att de därigenom måste ha ansetts inneha någon magisk kraft eller liknande. Den arkeologiska grundvalen för att tolka miniatyrerna såsom amuletter eller koppla dem till specifika nordiska gudar är således svag. Det finns inte en uteslutande magisk/religiös förklaring till miniatyrernas symboliska betydelse utan stöd finns istället för en användning av dessa föremål som mer eller mindre synliga tecken på den status äktenskapet skänkte kvinnan.

Koktvedgaard Zeiten menar att tillämpningen av miniatyrerna bör ses som en personlig strategi för individuella kvinnor att nå framgång inom de religiösa, sociala, kulturella och politiska förhållanden som rådde i vikingatida Danmark (1997:42). Det är emellertid min uppfattning att miniatyrerna istället ska ses som en kollektiv strategi snarare än en med den uttalat individuella prägel som Koktvedgaard Zeiten förespråkar. Krigarföljet och hallen där det har sitt tillhåll ses som en företrädesvis manlig sfär men sfärer kan integreras i varandra, om än bara delvis och under strängt ritualiserade former. Kvinnans roll i hallen krävde att även hon initierades för att det skulle vara möjligt för henne att ta del i de rådslag som företogs – en arena av betydelse.

I ett samhälle där varje fri man var beväp-

nad, liksom hans myndiga söner och flera av hans underlydande, var varje fri hustru det också, åtminstone symboliskt.

Referenser

- Arrhenius, B. 1961. Vikingatida miniatyrer. *Tor* 1961.
- Capelle, T. 2003. Fünf Miniaturen. Hårdh, B. (red.). *Fler fynd i centrum. Materialstudier i och kring Uppåkra*. Almqvist & Wiksell International. Lund. 165–171.
- Christensen, T. & Bennike, P. 1983. Kvinder for fred? *Skalk*. Nr 3. 9–11.
- Dommasnes, L. H. 1992. Two Decades of Women in Pre-history and in Archaeology in Norway. A Review. *Norwegian Archaeological Review*, 25. No 1. 1–14.
- Enright, M. 1995. *Lady With a Mead Cup. Ritual Prophecy and Lordship in the European Warband from La Tene to the Viking Age*. Four Courts Press. *Germania*, Cornelius Tacitus. Översättning av Alf Önnerfors 1960. Natur och Kultur. Stockholm.
- Gräslund, A.-S. 1973. Barn i Birka. *Tor* 15 1972–1973. 161–179.
- 1989. Gud hjälpe nu väl hennes själ. Om runstenskvinnorna, deras roll vid kristnandet och deras plats i familj och samhälle. *Tor* 22. 1988–1989. Societas Archaeologica Uppsaliensis. 223–244.
- Hildburgh, W. L. 1951. Psychology Underlying the Employment of Amulets in Europe. *Folklore* LX I–LX II (1950–51). 231–51.
- Hodder, I. 1982. *Symbols in action. Ethnoarchaeological studies of material culture*. New studies in Archaeology. Cambridge University Press. Cambridge.
- Horn Fuglesang, S. 1989. Viking and Medieval amulets in Scandinavia. *Fornvännen* 1989. 15–27.
- Jesch, J. 1991. *Women in the Viking Age*. The Boydell Press. Suffolk.
- Kaliff, A. & Sundqvist, O. 2004. *Odin och mithraskulten: religiös ackulturation under romersk järnålder och folkvandringstid*. OPIA 35. Uppsala.
- Koktvedgaard Zeiten, M. 1997. Amulet and Amulet use in Iron Age Denmark. *Acta Archaeologica* vol. 68. 1–74.
- Larsson, F. 2005. *Runhången. En studie av de tidiga runblecken*. Institutionen för arkeologi och antik historia. Uppsala Universitet. C-uppsats. Uppsala.

- Meaney, A. L. 1981. *Anglo-Saxon Amulets and Curing Stones*. BAR British Series 96. Oxford.
- Nielsen, A.-L. 1996. Hedniska kult- och offerhandlingar i Borg. Ett uttryck för gårdens centrala betydelse under yngre järnålder. Engdahl, K. & Kaliff, A. *Religion, från stenålder till medeltid*. Riksantikvarieämbetet. Arkeologiska undersökningar. Skrifter nr 19. 89–104
- Näsman, U. 1973. Vapenminiatyrer från Eketorp. *Tor* 15 1972–73. 94–102.
- Pesch, A. 2005. På gatis med ikonografi! Jernalderens billedverden – tolkningens muligheter og begränsningar. Capelle, T. & Fischer, C. *Ragnarok. Odins Verden*. Silkeborgs museum, Silkeborg.
- Price, N. S. 2002. *The Viking Way. Religion and war in late Iron Age Scandinavia*. Department of Archaeology and Ancient History. Uppsala University. Uppsala.
- Randsborg, K. 1984. Woman in Prehistory: the Danish example. *Acta Archaeologica* 55. 143–154.
- Rosengren, E. 2008. Eode På tō setle: female leadership in Iron Age Uppåkra. *Lund Archaeological Review*. 2007/2008. 19–30.
- Sanmark, A. 2004. *Power and Conversion – A Comparative Study of Christianization in Scandinavia*. Department of Archaeology and Ancient History. Uppsala University. Uppsala.
- Sawyer, B. 1992. *Kvinnor och familj i det forn- och medeltida Skandinavien*. Viktoria Bokförlag. Skara.
- Simek, R. 1993. *Dictionary of Northern mythology*. Brewer. Cambridge.
- Stjernquist, B. 1989. Arkeologiskt material som belägg för religion. Tolkningen som problem. Report series. Larsson, L. & Wyszomirska, B. *Arkeologi och religion. Rapport från arkeologidagarna 16–18 januari 1989*. University of Lund. Institute of Archaeology. 57–66.

Uppåkras ansikte

En komparativ kontextuell analys av Uppåkras maskbilder

Jerry Rosengren

Abstract

This analysis concerns the use of mask pictures in Viking Age Uppåkra. The material used comprises pendants, rune stones and coins where the decoration includes mask pictures. The aim is to analyse the motif in a comparative and contextual way. Through a comparison between other similar pictures and their context I try to place and trace the picture's origin. The motif is compared to the context of a pagan mythological tradition, reflected in the recurring motifs and images connected to the god Odin.

An extensive analytical interpretation discusses the possible origin and the place of the image in Viking Age society. With regard to the social context of the mask pictures, some very interesting connections to an aristocratic environment and the progress of early medieval society have been suggested. Their design during the earlier period has been recognized as a meaningful motif and related to other contemporary imagery in Christian Europe. The significance of Romanesque motifs as a direct source for the mask-pictures has been investigated and their specific role as symbols for the early medieval aristocratic group-identity has been suggested.

Jerry Rosengren, LUHM, Krafts Torg 1, SE 223 50 Lund. Jerry.Rosengren@luhm.lu.se

Inledning

Följande artikel baseras på en magisteruppsats i arkeologi från 2003. Utgångspunkten för arbetet var de vändhängen som hittats som detektorfynd i Uppåkra och som brukar gå under benämningen ”maskbilder”. De hade tidigare inte ägnats någon omfattande undersökning där deras betydelse och möjliga sociala funktion behandlats. Syftet var därför att föra en diskussion kring de fenomen som maskbilderna kan förmodas representera och dess möjliga sociala tillhörighet var central.

Genom företrädesvis stilanalys men också

genom fyndkombinationer och i några fall mer exakt daterbara fyndförhållanden gjordes ett försök till datering.

Utgångspunkten var att motivet besitter en informationspotential som i den mån den kan identifieras och analyseras, bör kunna bidra till att öka kunskapen om vikingatidens Uppåkra. Avsikten var också att genom en kontextuell ikonografi diskutera bildernas ursprung samt deras möjliga sociala funktion.

Detta gjordes möjligt dels genom komparativa studier av maskbilderna och motivets

eventuella Nordeuropeiska paralleller. Ikonografiska argument hämtades utifrån litteraturstudier samt egen stilanalys.

Maskbilderna i litteraturen

Tidigare arbeten har som regel endast beskrivit maskbilderna. De gånger bildernas ikonografiska innehåll berörts, har de kortfattat tolkats som avskräckande (apotropeisk) och/eller tillhörande någon slags hednisk kult.

Erik Moltke (Jacobsen & Moltke 1941–42; Moltke 1976; 1985) var den förste som tolkade motivet som apotropeiskt och föreslog ett ursprung i den senantika motivvärlden. Maskbilderna från yngre järnåldern har därefter behandlats av åtskilliga forskare, men uppfattningarna om deras ikonografi och funktion har skiljt sig åt. Kort sammanfattat har diskussionen i huvudsak koncentrerats på två olika tolkningsförslag. Erik Moltke räknas som grundaren till den traditionella och idag dominerande skolan vilken anser att maskbilderna representerar en hednisk formtradition (Jacobsen & Moltke 1941–42; 1976:205ff.). Han föreslog även lite vagt ett klassiskt influerat ”Medusa/Gorgoneion” motiv med en ”demonisk” apotropeisk funktion. Efterföljande forskare har sedan genomgående dogmatiskt hänvisat till Moltkes tolkningsförslag (exempelvis Rydbeck 1944; Floderus 1945; Wideen 1955; Arwidsson 1963; Näsman 1991; Kolstrup 1995; Söderberg 1995; Cinthio 2002).

Det är i första hand Asger Dragsholt som 1961 förde vidare diskussionen med ett banbrytande förslag. Han var den första som behandlade maskbilderna som fenomen och presenterade en originell hypotes där maskbilderna utgjorde spår från en bortglömd skandinavisk masktradition kopplad till Odinkult (Dragsholt 1961).

Motståndare till den hedniska tolkningen

var Elias Wessén som redan 1943 föreslog att motivet i varje fall på de uppländska runstenarna skulle kunna vara en Kristusbild. Han motsatte sig även förslaget på en avskräckande innebörd. Men han tillade också att den så typiska sydkandinaviska maskkaraktären saknas på dessa runstenar (Wessén & Jansson 1943:361).

Även senare forskning har motsatt sig det hedniska tolkningsförslaget, bl.a. Bertelsen som hävdade att maskbilderna inte var ett hedniskt fenomen utan tillhörde en europeisk romansk bildrepetoar (Bertelsen 2003). Även hos Bertelsen saknas det dock en helhetssyn, som om den tillämpades skulle kunna reda ut en svåröverskådlig och i vissa fall komplicerad bildtradition. Dessa maskbilder var således kronologiskt illa beskrivna av båda forskningslägren och väntade på en övergripande och djupare analys. De arbeten, som refererats i det föregående, är de mest betydelsefulla för förståelsen av hur den nuvarande, starkt differentierade synen på maskbilderna vuxit fram.

Uppåkras vändhänge hade tidigare främst behandlats av Lars Larsson (2000) och Carolina Stolt (2001) som diskuterat dess ornering och möjliga betydelse. Kopplingen till en apotropeisk funktion och hednisk kult, och då framförallt Odin, har här varit genomgående.

Materialet

Benämningen ”maskbild” är en dansk/skånsk tradition och användes genomgående i uppsatsen. Källmaterialet utgjordes av 41 st. sådana maskbilder som stilistiskt kunde hänföras till vikingatid och det aktuella området (Nordeuropa). Materialet var sammansatt av ett stort antal föremålskategorier där motivet uppträder, såsom exempelvis hängen, dräktspännen, sceattas och liknande.

Flest maskbilder har påträffats inom Skandi-

navien, med två undantag i Gnezdovo-skatten från Ryssland och Skaill på Orkney-öarna. Undersökningen avgränsades till områden med stark kulturell anknytning till Skandinavien under slutet av vikingatiden (793–1050 e. Kr.). Undersökningsmaterialets spridning och dess jämförelsevis enhetliga utförande gör analysen relevant också för maskbilder utanför Uppåkra.

Även runstensmaterial medförde ett intressant textunderlag och om möjligt en mer representativ kontext för maskbilderna och hämtades företrädesvis från Danmarks Runeindskrifter (Jacobsen & Moltke 1941–42) då det är här de tidigare analyserna av motivet har sitt ursprung.

Stilanalyser har en fortsatt viktig roll för datering och kontext, men här läggs fokus till stor del på en systematisk förståelse av motivet som medvetna och betydelsefulla uttryck för kulturella idéer (Gaimster 1998:3f.). Materialet har således undersökts utifrån en kontextuell ikonografisk metod (för redogörelse av metoden samt kritik se Rosengren, J. 2003).

Materialet var i sin natur behäftat med ett antal källkritiska problem. Det representerar exempelvis med största sannolikhet endast ett begränsat antal av de vikingatida maskbilderna. Den betydande träkonst, som Osebergfyndets maskbilder antyder, är till stora delar inte bevarad. Även runstenarnas representativitet bör ifrågasättas. Många av dem är flyttade och avsaknaden av en ursprunglig kontext kan betraktas som en felkälla. Vidare har inga av föremålskategorierna samlats in systematiskt eller kontinuerligt och stora delar av materialet är att betrakta som lösfynd. Detektorfynd som Uppåkras vändhången kan ibland bara dateras genom typologi och om det rör sig om föremål med lång brukningstid kan vi aldrig vara säkra på vilken period de representerar (Hårdh 2002:43).

Maskbildernas datering baseras främst på

några dateringsbara fixpunkter i kombination med en stilanalys för att komplettera och om möjligt kontrollera dateringarna.

Den källkritiska situationen till trots anser jag att den möjliga information som det arkeologiska materialet ändå besitter är tillräckligt för en analys och det tolkningsförslag den resulterade i.

Grupperingen av materialet

Urvalsprincipen för grupperingen av materialet baserades nästan helt på den etablerade nomenklatur som de flesta bilderna redan ingick i, och endast i undantagsfall ifrågasattes denna med en egen stilanalys.

Bilderna indelades i fyra stora grupper utifrån stil och motiv. Uppåkras vändhången betraktades i denna studie som ”ledartefakter” och utgångspunkt för studien vilket motiverades av deras äldre stilistiska datering. Maskbildernas gruppering utifrån morfologiska kriterier verkar också stämma överens med de få absoluta dateringarna som fanns tillgängliga.

Grupp I: Borrestil

Grupp I bestod av 12 föremål besläktade med varandra både genom utseende och stiltillhörighet (Borrestil). I de flesta fallen rör det sig om så kallade ”vändbilder”, dvs. motivet framträder även om smycket vänds upp och ner. Vändhången utförda i borrestil hör till de vanligast förekommande och är kända i 9 exemplar. I Uppåkra har det framkommit två exemplar, U3 109 (Fig. 1) och ett fragment U3 207 (Fig. 2). Gruppen omfattade också andra varianter och föremålskategorier såsom träsniderier och tillhör kopplade till den kvinnliga dräkten (Schetelig 1920:108; Kjærøum & Olsen 1990; AUD 1991). De uppvisar alla en schematisk uppbyggnad med två vertikalt ställda samman-



Fig. 1. Ett förgyllt vändhänge från Uppåkra (U3109). Illustration av Erika Rosengren.



Fig. 2. Fragment av vändhänge hittat i Uppåkra (U3207). Illustration av Erika Rosengren.

kopplade band, lagda i öglor som ”öron” eller som ”hornflikar”. Samma bandornamentala former går igen i olika utföranden, men alltid inom samma formspråk. Runt ögonen förekommer ofta ett ”glasögon-element” uppbyggt runt stora stirrande ögon. Mustaschflikar förekommer på alla bilderna och är det mest karakteristiska draget. Andra viktiga element är klumpnäsan och det stiliserade skägg/strålansikte som är typiska för gruppen och följer en relativt strikt ikonografisk komposition. Kännetecknande för gruppen är också de blottade tänderna. Utifrån dendrokronologiska dateringar av exempelvis Osebergsfyndet till ca 834 (se Price 2002:159) tycks utbredningen av grupp I kunna härledas till perioden ca 800–900 e Kr.

Grupp II: Övergångsmotiv

Gruppen omfattar endast 8 exemplar, varför några karakteristiska drag är svåra att ge. Grupp II uppvisar mycket stora likheter med grupp I men tillhör framförallt Jelling/mammenstil. Dateringen av perioden baseras i första hand på Mammenfyndets pressbleck vilka tros härstamma från ca 970/971 e Kr. (Iversen & Näsman 1991:44).

Bidernas varierade utseende gör att gruppen bör karakteriseras som en övergångsgrupp mellan grupp I och grupp III. Det stiliserade skägget/strålansiktet ger den släktdrag gemensamma med grupp I, medan bildens näsa, ögon och hjässa för tanken till grupp III. Alla bilder



Fig. 3. Detalj från Osebergfyndet (Schetelig 1920:108 Fig.102.). Illustration av Erika Rosengren.

uppvisar den så typiska schematiska uppbyggnaden med två vertikaltställda sammankopplade band, lagda i öglor ibland som "öron" eller "hornflikar". Dock har dessa "horn" i några fall omvandlats till ett vegetativt element, ett s.k. akantuselement (se Fig. 5). Denna viktiga ikonografiska detalj signalerar en kristen tillhörighet (*Lignum vitae*) (Karlsson 1983:66). Mellan ögonen förekommer ibland ett kopplingsband uppbyggt av två konvergerande linjer. Mustaschflikar förekommer på alla bilderna och är det mest karakteristiska draget. Maskbilderna följer en mindre strikt ikonografisk komposition än föregående grupp. Vid en jämförelse mellan grupp II och I finner man åtskilliga olikheter och särdrag, men också flera betydelsefulla överensstämmelser och släktskapet dem emellan är uppenbart.

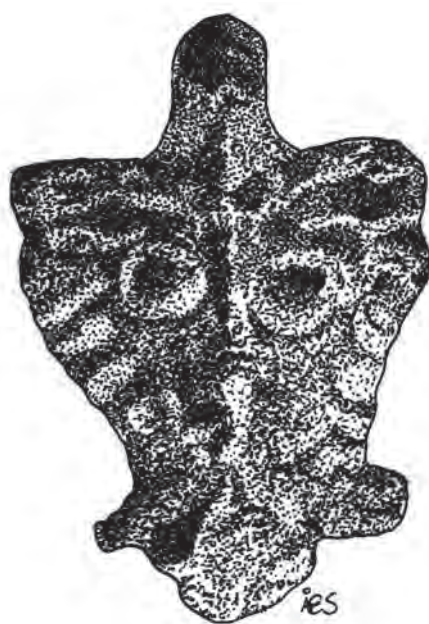

Fig. 4. Förgyllt hänge i brons (LUHM 3002). Illustration av Erika Rosengren.

Grupp III: *Majestas Domini*

Maskbilder från grupp III utgör den största enskilda gruppen med 26 kända exemplar. Gruppen dateras till ca 1000–1050 e Kr. utifrån runstenar av "Efterjelling"-typ (se Anglert 1995:36). Grupp III har vanligen samma schematiska uppbyggnad som föregående grupper med två vertikaltställda sammankopplade band, lagda i öglor ibland som "hornflikar", men oftare som akantuselement. I två fall är denna vegetativa detalj utbytt mot en kungakrona (Lundagårdstenen och Sigtuna svärdshjalt). Gruppen tillhör främst Mammenstil. Mellan ögonen förekommer ofta ett kopplingsband uppbyggt av två konvergerande linjer. Mustaschflikar förekommer på alla bilderna och är det mest karakteristiska draget. Maskbilderna följer (till skillnad från föregående grupp) en relativt strikt ikonografisk komposition. Maskerna är fortfarande maskulina antropomorfa

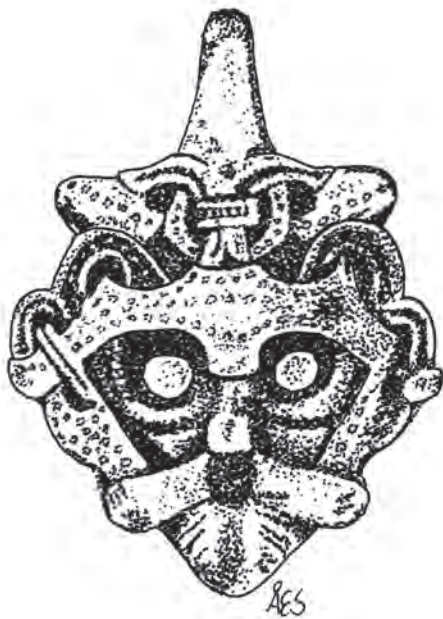

Fig. 5. Hänge från Gnezdovo-skatten (Ryssland). Illustration av Erika Rosengren.

bilder sedda framifrån (*en face*) men tänderna saknas och det finns bara reminiscenser av det stiliserade skägget/strålansiktet. Dessutom utgörs näsan i de flesta fallen av en u-formad konstruktion.

Vid en jämförelse med romanska bilder i liturgiska handskrifter finner man så många direkta motsvarigheter att grupp III bör anses vara kristus/evangelistbilder (Fig. 6 och 7), även om de kan anses vara utförda i nordisk form. Förlagorna för grupp III har synbarligen varit desamma, vilket medfört att kompositionen oftast är identisk, medan detaljerna kan vara olika utförda.

I stort sett sammanfaller gruppen kronologiskt och morfologiskt med nästa grupp.

Grupp IV: Liturgiska bilder

Grupp IV utgörs av 8 maskbilder och kan härledas till ca 1000–1100-tal e Kr. Dessa är betydligt mer varierade än föregående grupp.

Gruppens främsta kännetecken är de ”zoomorfa öron” som syns på Fig. 8. Vanligt är att de zoomorfa dragen kombineras med från munnen utskjutande bandornamentik och denna kombination ger dem kontaktpunkter med romanska motiv utförda på liturgiska föremål (Fig. 9). Utifrån ikonografiska detaljer såsom exempelvis ”hornen” kan motivet möjligtvis betraktas som en kompositbild utifrån två evangelistsymboler (Markus och Lukas). I övrigt uppvisar denna grupp samma schematiska uppbyggnad som de andra grupperna och är utförda i den yngre vikingatidens stilarter.

Diskussion

Grupp I

Motivet kan kopplas till en hednisk kontext där maskbilderna möjligtvis representerat gudar inom den fornskandinaviska religionen (jfr Madsen 1990:180; Roesdahl 1992:276, Fig. 183) sannolikt överförd från en antik bildtradition. Exempelvis uppträder Medusamotivet på senromerska värdighetstecken s.k. *Phalerae* (Fig. 10); ett slags rangbetecknande dekora-tionsplattor som användes inom den romerska armén (Maxfield 1981:91ff; Illkjær 1990:132; Andersson & Herschend 1997:59). De förekommer med både manlig/kvinnlig ikonografi och utan tänder (Maxfield 1981:91ff; Andersson & Herschend 1997:59) där Medusamotivet var det vanligaste av motiven hämtade från den senantika bildtraditionen. Maskulina motiv med skägg och horn förekom dock också (Maxfield 1981:92, Fig. 7,5 och 15). Dessa dekora-tionsplattor, hittas i romersk officersut-styrsel som uttryck för hög status (ibid.). Om detta är sant också för maskbilderna under yngre järnåldern, finns det här en kontinuerlig koppling till en högre ståndsmiljö.

Traditionen att använda dessa *dona militaria* (värdighetstecken) i form av *Phalerae* existerade



Fig. 6. Bösarpsstenen (Skåne). Efter Trelleborgs museums logotype.



Fig. 7. Detalj från illuminerad handskrift (Lichfield). Efter Gotfredsen & Fredriksen (1988:102, Fig.29). 900-talet.



Fig. 8. Detalj från Århusstenen (Danmark). Efter Floderus (1945:35).

långt innan maskbilderna började uppträda i Skandinavien men en motsvarande tradition verkar inte ha existerat i Norden före kontakten med det romerska imperiet.

Kontinentala Kristusbilder (*Majestas Domini*) är närmast att betrakta som formella förebilder för de skandinaviska maskbilderna, men någon direkt överföring under yngre vikingatid, som exempelvis Bertelsen (2003:35) föreslår, är inte trolig då motivet förekommer tidigare i en socialt likartad, men ideologiskt annorlunda kontext (grupp I).

Eftersom en förmodad religiös tillhörighet som uttrycks med hjälp av ett bildspråk mycket väl kan innehålla en beskyddande funktion utesluter detta inte att bilderna skulle kunna ha använts apotropiskt. Då medusamotivet uppträder ca 500 år innan maskbilderna kan de enligt mig mycket väl ha utvecklats över tid och anpassats till en skandinavisk kontext och en manlig gud.

Intressant är att dessa phalerae också uppträder i skandinaviska sammanhang såsom danska mossofferfynd (exempelvis Illerup daterat till 300-talets början) i form av både romerska och nordiska varianter (Fig. 10). Denna företeelse där ett senromerskt motivs idéinnehåll upptagits och omsmälts av nordbor karakteriseras

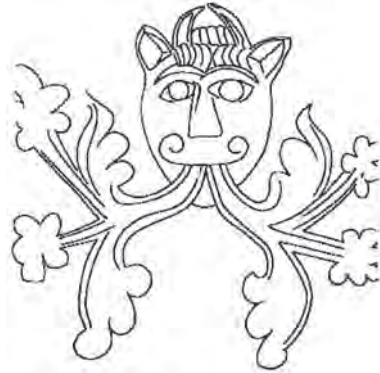

Fig. 9. Detalj från krucifixstock, Hejnum (Gotland). Efter Karlsson 1976 (Bildkompendium Fig. 157B).

som ett intellektuellt importfenomen (Ilkjær 1990:132, Ilkjær 1996: Tafel 243, 190/142).

Sammantaget vittnar dessa danska mossofferfynd möjligtvis om en möjlig introduktion och funktion för motivet i skandinaviska sammanhang redan under romersk järnålder. Det är också under den efterföljande perioden (400-talet) som människoframställningar, framförallt ansiktsmasker, börjar dyka upp som ett nytt element inom den nordiska djuornamentiken (Hedeager 1997:84).



Fig. 10. Phalerae i romersk och nordisk variant (Illerupfyndet). Illustrationer av Erika Rosengren.

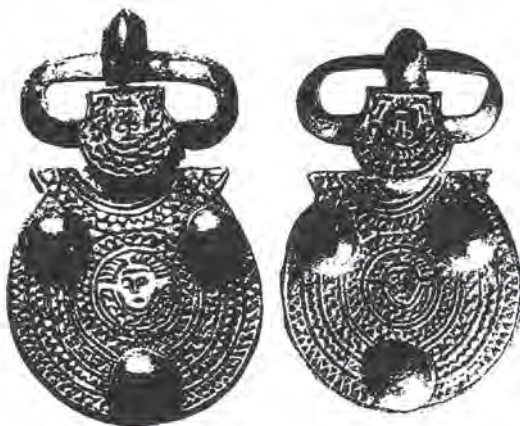

Fig. 11. Christusschnallen (Gaimster 1998:85, Fig.73).

Maskbilden under yngre järnålder är som konstaterats en förhållandevis skandinavisk företeelse med ideologiska rötter i ett senromerskt sammanhang. Således kan alla grupperna ha ett gemensamt ursprung i en senromersk härskarikonografi.

Ett möjligt mellanled erbjuder de s.k. "Christusschnallen" (Fig. 11) från de kontinentala germanstater som säkerligen haft omfattande kontakter med Skandinavien (Gaimster 1998:83).

På dessa har maskbilderna tolkats som Kristusbilder och motivet är centralt i båda plattors ikonografiska komposition. Den omgivande ornamentiken påminner starkt om "strålsikten" hos de skandinaviska maskbilderna. En liknande bältessölja, dock utan ornering, har påträffats i Uppåkra och är samtida (folkvandringstid) med de ovan beskrivna (Larsson & Hårdh 1998:46).

Även i denna kontinentala germanska kontext (bl.a. i furstegravar) under 600-talet förekommer *phalerae*, men nu med kristna motiv, motställda djur och hedniska motiv (Gaimster 1998:53 ff.). Utifrån det arkeologiska materialet och skriftliga källor finns belägg för att nordbor besökte och även tjänstgjorde i romarriket och de germanska rikena på kontinenten. Sannolikheten att de där kommit i kontakt med och kanske tagit ett visst personligt intryck av kristendomen är stor (Gräslund 2001:20).

Framförallt är det motivkombinationen med mask och motställda djur som är intressant. Den närmaste skandinaviska motsvarigheten till Christusschnallen är det danska Galstedsmycket (Fig. 12) från 500-talet (Andersen



Fig. 12. Galstedesmycket (Danmark). Illustration av Erika Rosengren.

1990:146). Motivkombinationen dyker också upp på Lundagårdstenen i Lund femhundra år senare (Fig. 15). En viktig ikonografisk detalj som visar att motivet varit långlivat är kindernas utformning vilken uppträder redan på Osebergfyndets maskbilder (grupp I). Motivets ideologiska bakgrund står troligtvis att finna i senromersk krigarkult (Gaimster 1998:214; Andersen 1990:146 jfr Ramskou 1975:154) och har sannolikt inte varit svår att överföra till krigsguden Odin. Gaimster poängterar just betydelsen av senantik och tidigkristen ikonografi som samtida källor för hednisk germansk kult och mytologi (1998:21). Hon får medhåll från bl.a. Gräslund som menar att

det inledningsvis skedde en germanisering av kristendomen (2001:18). Ovanstående föremålsgrupper kan således tolkas som en religionssynkretism där kristna bilder medvetet anpassats för att uttrycka hedniska religiösa idéer (jfr Gaimster 2001:124). Den senromerska härskarkulten som skapade en motivkrets med ett stort symbolvärde övertogs av kristendomen och fördes kanske vidare genom detta mellanled till de nordiska småfurstarna? (se t.ex. Gräslund 2001:18).

Slutligen kan det vara på sin plats att uppmärksamma den tidigare anförda hypotesen där masker, som tros ha använts inom Odinkulten, framhållits som ursprung för maskbilderna.

Inledningsvis baseras de olika argumenten för att denna Skandinaviska tradition existerat på indicier av skiftande värde. Tillsammans har de dock för stor vikt för att kunna ignoreras. Det kan således sägas att denna masktradition har ett visst samband med det samtidiga maskmotivet och att det möjligtvis finns en relation dem emellan. Vad beträffar denna relation förefaller det dock troligt att det är bådas knytning till Odinkult som utgör överensstämmelserna.

Uppåkra – en hednisk kontext

Grupp I, som de båda vändhängena från Uppåkra tillhör, skall som redan antytts med stor sannolikhet placeras i en hednisk kontext kopplat till en Odinkult. Mot bakgrund av Uppåkramaterialet avtecknar sig en bild av platsen som ett möjligt religiöst center under järnåldern (Helgesson 2002b:32; Hårdh 2002:42). I Uppåkra har man exempelvis funnit en liten statyett som föreställer en enögd man med hjälm eller huvudbonad krönt av horn (U 1309). Utifrån jämförelser med liknande avbildningar har ”hornen” genomgående tolkats som stiliserade fåglar och bör ses som Odin med sina två korpar (Roesdahl 1990:178; Price 2002:386ff.). Flera liknande figurer och bildframställningar är sedan länge kända och motivets kontext tyder på att det är Odin som härskarklassens gud som framställs (Andrén 1998b:29). Som sådan passar han utmärkt in i Uppåkras högre stånds miljö, tillbedd av en aristokrati bestående av krigare och härskarfolk (Bergqvist 1999:121ff.).

Motiven med dessa *vapendansare* uppvisar många element i deras komposition som är identiska med maskbildernas. Förutom bådas förmodade koppling till Odin är ögon, näsa och skäggavbildningar ofta sammanfallande. En annan viktig överensstämmelse mel-

lan vapendansare och grupp I-II ligger i det faktum, att ”hornen” uppträder hos dem båda (jfr Olsen 1990:8).

Möjligtvis indikeras också en Odinkult av de spjutspetsar som deponerats som boplatsoffer i Uppåkra, då spjutet är ett av gudens attribut (Larsson 2002:26). Man har även anträffat vapen- och redskapsminiatyrer samt smyckena med troliga Odinmotiv vilka antyder att kulten av Odin varit betydande på platsen (Larsson 2000:10; jfr Näsström 2002:201f.). Ett exempel är Uppåkras fågelfibulor vilka framstår som en mer exklusiv form av dräktspänne och bör associeras med den vendeltida kvinnodräkten (Branca 1999:174; Svanberg 2000:100). Detta stämmer väl överens med maskbildernas generella fyndbild, då de nästan uteslutande hittas i en högre stånds miljö och eftersom de tros föreställa Odins korpar kan detta ange ett kultiskt/magiskt sammanhang (Larsson & Hårdh 1998:48). Det starkaste argumentet är dock de ansiktsmasker som vissa fågelfibulor bär på och som mycket väl skulle kunna vara en framställning av asaguden (Helgesson 2002a:60 och :174; jfr Petersen 1990:160). Vissa av fågelfibulorna uppvisar en krökt rovfågelnäbb men även örnen räknas som ett av Odins kännetecken. Från vendeltid finns också spännen i form av rovfåglar i profil som har maskbilder på höften (jfr Larsson & Hårdh 1998:49). Det fanns under yngre järnålder en norrön form av ornithomantik kopplat till kvinnor som kan vara intressant i sammanhanget (Näsström 2002:89).

Det samband som finns mellan maskbilderna och fågelfibulorna kan också iaktas på mynttypen Sceattas. I Uppåkra har det framkommit ett exemplar av nordiska inskriftlösa sceattas (ofta kallade Hedebymynt) vilka uppvisar en nästan identiska ikonografi med myntsorterna.

Dess ikonografi innefattar ofta ett ansikte

med strålar och bård och brukar tolkas som en Wodan/Odin bild (Silvegren 1999:105; jfr. Blackmore 2002:285). Det förekommer dock även små kors och fyra små masker i motivkombinationen vilka istället kan tänkas representera de fyra evangelisterna och röra sig om ett företrädesvis kristet motiv. Även ”strålan-siktet” kan sättas i samband med den kejsrerliga solsymbolik som övertogs av kristendomen (Blindheim 1985:19; jfr Skaare 1985:55). De romerska kejsarna i sin tur hade fått exempelvis strålglorian från den persiska solguden ”Sol Invictus” (Poulsen 1990:126).

Bildframställningen bör betraktas som en överföring från en kristen bildtradition då motivet uppträder med kors, strålsymbolik och evangelistporträtt som överensstämmer med den tronande Kristus-motivet (Majestas Domini) i den kristna världen.

Motivets möjliga status som tecken på kontroll och makt i en högreståndsmiljö i samband med den kungliga myntpräglingen kan, förslagsvis, ha blivit överfört till maskbilderna generellt vid denna tidpunkt. En möjlig följd kan då vara att ett maskmotiv senare valts enbart på grund av dess kungliga tillhörighet men troligare är att den kristna guden som enligt min tolkning finns på mynten, snabbt omvandlats till en representation av Odin. Möjligtvis har denna överföring skett redan när mynten präglades och ”vapendansare” som förekommer på några av mynten bildar här det starkaste argumentet för ett sådant skeende.

Vapendansarnas väletablerade koppling till Odinkult gör att ”strålan-siktet” osannolikt har uppfattats som ett kristet motiv under en längre tid, utan snarare som ett kungligt motiv som snabbt kodats om till en hednisk föreställningsvärld. Den högsta guden och kungens gud blir då naturligt nog Odin.

Omtolkningen av motivet skall troligtvis sättas i samband med den förändring i innehåll,

från ett äldre skede med abstrakta symboler till ett skede med motiv hämtade ur nordisk mytologi i yngre järnålder, som den nordiska konsten genomgår under samma tid (Hårdh 1999:127).

Trots variationerna i utförande kan man således urskilja vissa genomgående drag, vilka tillsammans skapar en ikonografi inom grupp I som kan placeras i Uppåkras hedniska kontext. Ett möjligt textbelägg som kopplar guden till Uppåkraboplatsen kan vara berättelsen om hur Odin kurerade kungasonen Sigurd (Andrén 1998a:138). Dessvärre är det källkritiskt svårt att belägga då det rör sig om få textbelägg och källvärdet hos dem skiftar (ibid.:144). Våra källor är i detta avseende avgjort bristfälliga, och det gäller både de arkeologiska och litterära.

Social tillhörighet

Med utgångspunkt i stil och ikonografiska element kan två delvis olikartade samhällskontexter där maskbilderna brukats urskiljas. Vad beträffar maskbildernas generella fyndmiljö och de föremålskategorier de uppträder på, är det tydligt att motivet till allra största delen kan knytas till samhällets översta skikt. Odins roll som överklassens gud har nämnts (jfr Steinsland 1992:146) och motivets relation till denna kult har diskuterats ovan. Med stor sannolikhet har det varit lokala stormän som utförde den offentliga kulten och det finns skäl att räkna med någon form av godeinstitution även i övriga Skandinavien, motsvarande den som funnits på Island (Fabech & Ringtved 1994:25; Helgesson 2002a:26; Näsström 2002:94; Steinsland 1998:74; Strid 1993:101; jfr Price 2002:62). Orsaken är att termen *godi* förekommer på äldre runstenar främst i maskbildernas kärnområde Danmark. Godens existens i det forna östnorden är också

säkert betygad genom runinskrifter och ortnamn (Strid 1993:132:104; Näsström 2002:95). Möjligtvis hänger godesystemet ihop med en äldre territoriell indelning som folklanden (Strid 1993:91f.).

Stefan Brink har också diskuterat skånska teofora namnskick och där funnit ortnamn som kan innehålla gode som en hednisk prästbeteckning (1998:316f.). Det finns även spår av andra hedniska prästitlar (Strid 1993:105), ”kung” kan också räknas till dessa.

Den kvinnliga motsvarigheten till goden, *gydjan*, hade en befäst ställning i kulten (Nyberg 1998:346, Steinsland 1989:208; Price 2002:63). Termen uppfattas både som ”prästinna” och som ”gudinna” varav Freja var den största (Näsström 2002:97). Enligt sagamaterialet var det exempelvis hon som lärde asarna sejdandets konst (ibid. jfr Price 2002:64). Liksom det finns en koppling mellan Odin och Freja i kultiska sammanhang (jfr Steinsland 1998:67; Bergqvist 1999:118ff; Price 2002:159) antyds kopplingen mellan kvinnor och Odinkult i Uppåkra bl.a. av fågelfibulorna.

Steinsland har diskuterat det gamla nordiska könsrollsmönstret och kommit fram till att det inte skall tolkas som patriarkaliskt, utan att det är mera korrekt att tala om en arbetsfördelning (1998:106). Detta resonemang skulle kunna stämma in på den ovan föreslagna kopplingen mellan Gode/Gydja och i förlängningen en Odin/Freja kult. Således kan de religionsanknutna artefakter från Uppåkra som daterats till vikingatiden knytas till antingen elitens gud Odin eller Freja (Bergqvist 1999:119).

Det är inte möjligt att avgöra om Uppåkras vändhängen burits av kvinnor men användningen av vikingatida amuletter av olika slag har i stor utsträckning kunnat tillskrivas kvinnor (Rosengren, E. 2008). Även andra föremål med maskbilder såsom en silverpärla från Boelunde och en dräktnål från Kathrinelund kan

troligen kopplas till kvinnor (Kjærum & Olsen 1990). En storslagen skeppsbegravning av en kvinna i Oseberg (Norge) vilken daterats till ca 834 e Kr. (Price 2002:159) innehåller som nämnts tidigare träsniderier med maskbilder. Den begravda kvinnan har på goda grunder antagits vara en gydja samtidigt som hon också varit en av samhället förnämsta (ibid.:99).

Gydjorna med sin roll i den forna seden kan vara användarna av grupp I. Möjligtvis har motivet varit en genealogisk legitimering där släktskapet till Odin varit centralt. Motivet skulle då kunna indikera exogami, där furstinnor från den danska kungaätten blivit bortgifta i internordiska äktenskapsallianser. Motivet skulle då kunna vara ett tecken på gruppstillhörighet och möjligtvis också identitetsskapande i detta sammanhang. Det finns tecken på att en kunglig Odinkult existerade i det förkristna Danmark, där religion och sekulära krafter var traditionellt integrerade (Randsborg 1980:22).

Grupp II – Övergångsmotiv

De maskbilder som härrör från 900-talet (grupp II), har inte uppmärksammats av tidigare forskare i någon större utsträckning, kanske för att de kan karakteriseras som övergångsmotiv, och uppvisar drag och element från både grupp I (hedniska) och grupp III (kristna).

En möjlig förklaring till grupp II är att den betydelse som motivet haft i den kristna kontinentala miljön övertagits. En annan möjlighet är att man inledningsvis inte förstätt de religiösa/ideologiska skillnaderna och därmed fortsatt använda det som hedniskt motiv. Eftersom maskbilderna långt tidigare integrerats i den hedniska motivvärlden och båda formerna troligen utgår ifrån en gemensam senantik härskarikonografi, kan övergången ha skett successivt och möjligtvis också obemärkt.

Maskbildens tvetydighet kanske speglar en ikonografisk osäkerhet under en mellanperiod. Denna senantika/tidig kristna härskarideologi går som en röd tråd i maskbildstraditionen med en klar kontinuitet genom religionsskiftet varför det är aktuellt att diskutera motivet utifrån en romansk ikonografi och undersöka motivet i en kristen kontext.

Kontinuiteten i bildtraditionen som visar grupp II som ett övergångsmotiv är tydlig på exempelvis Mammenfyndet (Iversen & Näsman 1991:44). Den gravlagde som till stora delar, men inte uteslutande, fått en kristen begravning ger sannolikt prov på ett stort mått religionssynkretism (Gräslund 1991:209). Kontexten tyder på att mannen tillhört aristokratin i 900-talets danska kungarike. Stilarterna hos fyndet (mammen/jelling) har karakteriserats som hovstilar hos Jellingedynastin (Jansson 1991:277).

Till skillnad från exempelvis Näsman (1991:254) är det, enligt mig, troligare att maskbilderna anger en kristen tillhörighet och inte en opposition mot kungen. Ett sådant resonemang skulle också stödja Bertil Helgesson's förslag på Sven Tveskäggs uppsamling av kungatrogna män i dessa områden (Helgesson 2002a). Således tror jag att bakgrunden till grupp II och dess funktion som övergångsmotiv ska sökas i framväxten av en kristen dansk kungamakt då fyndomständigheterna talar för att motivet börjat betraktas som kristet.

Som tidigare antytts verkar det finnas ett samband mellan maskbilderna och en klassisk härskarikonografi som mycket tidigt blivit överförd på avbildningar av Kristus. Denna kristna omtolkning (*Interpretatio christiana*) förekommer ofta i missionshistorien (Gräslund 2001:62) och visar på en medveten strategisk politik. Småkungarna/hövdingarna, som kontrollerade den officiella religionsutövningen och som genealogiskt legitimerat sitt herravälde

utifrån Odin (jfr Randsborg 1980; Näsman 1991), var också de som ett led i det maktpolitiska spelet gentemot sina kontinentala och brittiska motsvarigheter först antog den kristna läran (Gräslund 2001:129). Den nya samhällsordningen och det nya herravälde måste på så vis legitimeras på ett nytt sätt med kungen som Kristi ersättare på jorden.

De stora likheterna mellan Odin och Kristus under 900-talet är troligtvis resultatet av en motivöverföring från Odin till Kristus och kommer till uttryck i grupp II. Likheterna mellan Odin och Kristus kan alltså ha använts medvetet i en missionsstrategisk situation för att göra kristendomen förståelig i en främmande, hednisk miljö (Danbolt 1989:255).

Relationen mellan Odin och Kristus är under denna period ambivalent och från och med 800-talet uppträder föremål med kristet såväl som hednisk ursprung parallellt i Uppåkrämaterialet (Bergqvist 1999: 123). Detta val och bruk av bestämda härskartecken och maktsymboler kan kanske reflektera en historisk process där gamla tecken ersattes av kristna makttecken och traditioner där maskmotivet införlivades.

Grupp III börjar nu kunna karakteriseras som *Majestas Domini* – ”herrens majestät” – vilken kommer att dominera den tidiga medeltidens romanska bildkonst. Kristus ses också som den segrande ”*Christus Victor*”. Dess ikonografi handlar om Kristus som härskare och kung, en attraktiv bild för nordborna (Gräslund 2001:131). Ett enkolpion (ihåligt krucifix som fungerat som relikgömma) med detta motiv är känt från Uppåkra (Staecker 1999:271) och det är högst troligt att missionsförsök gjorts här redan under 800-talet. Ytterligare ett relikskrin är funnet i Gåtebo (Gräslund 2001:123, Fig 39) med samma motiv och exakt samma ikonografiska detalj (akantus/palmettavslut) som karakteriserade de kristna maskbilderna



Fig. 13. Hedebymynt. Efter P. Hauberg (Skalk Nr 3, 1994).

i grupp II och III (denna symbolik återfinnes också på Lundagårdsstenens maskbild (Fig. 14) där Kristus avbildas hängd i korset/livsträdet).

Det är således överföringen av motivets ikonografi från en hednisk till en kristen kontinental regal symbolik som är central för förståelsen av maskbilderna, så som vi möter dem under sen vikingatid. Det bör emellertid poängteras att denna ideologiska förändring troligtvis inte inneburit någon större förändring av motivets funktion.

Rex imago christi/Vicarius christi

Under yngre järnålder och äldre medeltid växer en ny samhällsformation fram som leder till en etablering av en statsmakt av europeisk tidig feodal karaktär i Danmark (Hårdh 1996:149). Det är mot denna bakgrundsinformation vi bör se maskbilderna.

Kyrkan tillhandahöll som tidigare nämnts den ideologi som var en nödvändig förutsättning för den medeltida staten och samhället. Kyrkan sanktionerade kungens roll som den högste beskyddaren av rättvisan i enlighet med det medeltida fursteidealet. Således hade kungen fortsatt en ställning som den främste i det religiösa livet även efter religionsskiftet (Näsström 2001:103).

Kungen började legitimeras som Kristi ställföreträdare (*Rex imago christi*). Det var Kristus i

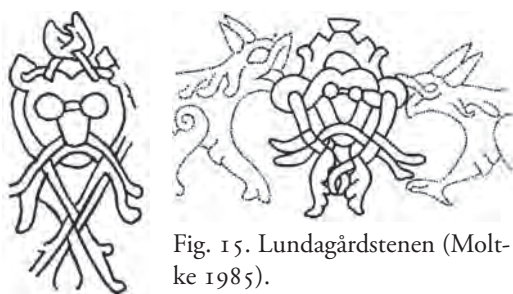

Fig. 15. Lundagårdstenen (Moltke 1985).

Fig. 14. Lundagårdstenen (Floderus 1945).

egenskap av översteprästs som överfördes på den politiska härskaren i hans egenskap av "*Vicarius christi*" (Blindheim 1985:24). Denna funktion hade kungen tidigare haft inom Odinkulten och det sker nu en överföring av kungens gamla kultuppgifter till en ny kristen kontext. Den romanska konstens segertåg är samtidigt förbunden med denna kristna idé – läran om Kristi tvåfaldiga ämbete (ibid.).

Enligt min tolkning spelade motivet i grupp II-III en central roll som en av de maktsymboler som skulle befästa denna nya kristna härskarideologi med kungen som Kristus ställföreträdare på jorden.

En ikonografisk parallell är den ikonografi som samtidigt börjar användas på mynten, vilka nyttjades som ett verksamt propagandamedel för en ny härskarideologi (jfr Gräslund 2001:133). Dessa mynts typschema med en

härskarikonografi där den tronande Kristus och kors uppträder tillsammans speglar faktiskt maskbilderna och dess motivkombination så exakt att de bör tillhöra samma fenomen, nämligen en politisk bild som man försöker förmedla (jfr Silvegren 1999:106). På dessa mynt finner vi samma kristna legitimering med den tronande Kristus (*Majestas Domini*) på reversen och kungens bild på aversen. Denna dubbelbild (grupp III och IV) som enligt mig går igen på Lundagårdsstenen (Fig. 14 och 17), berättar om hur kungen fått sin kungavärdighet genom en himmelsk investitur – Han är Rex imago christi!

Grupp III – *Majestas Domini*

På samma sätt som grupp II anknyt till *Majestas Domini*, uppvisar dock grupp III fler och säkrare drag som anknyter till denna kristna ikonografi. Motivet är emellertid fortfarande till sin huvudkaraktär en maskbild. Såsom nämnts tidigare uppträder grupp III företrädesvis på runstenar och den är av en klar romansk kongruens.

I de skandinaviska runstenarnas ornamentik ingår motivet centralt i bildkompositionen, som stenens högstatusmotiv (Bertelsen 2003:31), på en klar majoritet av antalet maskstenar (21 av 23 st.). Inom romansk bildtradition är denna placering förbehållen Kristusbilder och under 1000-talet var det just *Majestas Domini* som dominerade denna placering. Det är också en medeltida bildregel (från 500-talet), att bara avbilda personer av högt religiöst eller socialt värde rakt framifrån (*en face*) (Zeitler 1985:119).

De sydskanadinaviska runstenarna från denna tid påminner starkt om böcker inte enbart utifrån sin komposition av bilder utan även eftersom runorna ofta skall läsas vågrätt i överensstämmelse med en latinsk skriftkultur.

På Jellingestenen är kanten dessutom utrustad med knutbandsornamentik vilket påminner om en inbunden bokrygg. Den har troligtvis inspirerats av de gåvor och liturgiska föremål som missionärerna medförde (Helgesson 1999:199ff.). Det är sannolikt i detta sammanhang vi skall söka inspirationskällan till grupp III och IV.

Motivkonstellationen med mask över kors hittar man också i kristen konst och hos dessa är det inga tvivel om, att det vi ser är Kristi ansikte (Bertelsen 2003:30). Maskbildernas ”horn” och omvandlingen av dem till ett s.k. akantuselement har redan nämnts. Denna viktiga ikonografiska detalj signalerar en kristen tillhörighet (*Lignum vitae*). Akantuselementet (palmettavslutet) bör också enligt Bertelsen i sin vikingatida konst uppfattas som en del av den kristna livsträdssymboliken (2003:23) vilken är speciellt utmärkande för grupp III. Maskbilderna från denna period kan således enligt mig motivmässigt uppfattas som bilder inspirerade utifrån en kristen bokmålartradition (jfr Fuglesang 2003:45f.).

Ytterligare ett argument för en kristen tolkning är att många av stenarna återanvändes i kyrkbyggen (ibid.). Det bör emellertid påpekas att det är vanskligt att tolka symboler då man måste räkna med olika grader av symbolmedvetenhet, politisk propaganda, mekanisk kopiering och omtolkningar redan under medeltiden (Blindheim 1985:19).

Som framgått har det funnits stora möjligheter för Uppåkraborna att under lång tid inspireras av kristen konst. Detta blir särskilt tydligt i slutet av 900-talet då staden Lund tillkommer som en kunglig stödjepunkt i östra Danmark och som ett kristet centrum – Det är i detta politiska/kyrkopolitiska sammanhang som fynden med klar kristen anknytning från Uppåkra måste ses (Larsson & Hårdh 1998:16).

Grupp IV – Liturgiska föremål

Utvecklingen hos motivet i grupp IV karakteriseras delvis av ett skifte från företrädesvis antropomorfa drag till allt mer zoomorfa dito. Dessa utgöres främst av ”djuröron” som riktats uppåt. Likheterna med den tidigare nämnda hedniska masktraditionen dementeras i hög grad av motivets fyndkontext på liturgiska föremål och nära släktskap med den samtida grupp III. Enligt mig bör motivet tolkas som ett lejon. Lejon är ett genomgående motiv inom kristen konst under en mycket lång tidsperiod (Helgesson 1999:199). Det har exempelvis inom Uppåkraboplatsen dykt upp ett lejonhuvud. Detta har en del paralleller i andra socialt prestigefyllda miljöer då liknande har hittats på platser som kan sättas i samband med 900-talets danska kungahov, bl. a. i Jelling och som utsmyckning på ett par praktskrin, tillsammans med maskbilder (Larsson & Hårdh 1998:18). Också statyetten ”Helge” från Uppåkra skall troligtvis tolkas som ett lejon då dess formmässiga tillhörighet tycks vara en kristen västeuropeisk miljö (Helgesson 1999:197ff.).

Trots motivets ambivalens bör det när det uppträder ensamt som högstatusmotiv sannolikt tolkas som Kristus i form av ”Lejonet från Judea”. Enligt min tolkning av Lundagårdstenen är det just Kristus som sådan (grupp IV), tillsammans med en representation av kungen (grupp III) på respektive sidor, som vi ser där (Fig. 13 och 16). Här görs lejonets koppling till kungamakten som en regal symbol och som representant för styrka och mod särskilt tydlig.

Lund – en kristen kontext

Man skulle kunna granska maskbildernas kristna kontext med utgångspunkt från Lund. I

slutet av 900-talet hade staden Lund nämligen tillkommit som en kunglig stödjepunkt i östra Danmark och som ett kristet centrum. Denna stad är ett bra exempel på den omvandlingsprocess samhället genomgick under yngre järnålder, då man här hittar många av de tidigmedeltida fenomen som diskuterades tidigare. Relationen till Uppåkra har redan nämnts och en kontinuitet vad gäller maskbildstraditionen föreslagits.

Låt oss därför gå vidare med Lundagårdstenen som exempel. Denna monumentala runsten (Sydskandinaviens högsta) som restes i staden Lund runt 1000-talets början har två maskbilder av vardera grupperna III och IV. Runstenen är en ”efter Jelling-typ” (1000–1025 Anglert 1995). Med inskriften: ”*Torgisl, son av Esge Björnsson, reste dessa stenar efter sina båda bröder Olaf och Ottar, goda landmän*” har vi här ett direkt textbelägg från användarna av motivet.

Mats Anglert har framfört att man bakom runstensresandet skulle kunna skymta kungamakten framväxt, något som också antyds med termen ”*landman*”, vilka då skulle ha spelat en central roll vid kungamakten expansion (1995:154). I Lundabygden förefaller runstensmaterialet således representera en etablering av nya maktstrukturer, skapandet av en ny ideologisk legitimitet av en framväxande samhällsklass (Larsson 2000:85).

Dessa resonemang stämmer väl överens med min tolkning av maskbilderna där kristna kungatrogna stormän använt sig av grupp III och IV. Runstenarna skulle i detta sammanhang kunna förmedla successionen av titlar och det därtill knutna jordinnehavet (Randsborg 1980:35). Titeln *landman* förefaller alltså vara en hög kunglig vasall troligtvis kopplad till ett jordinnehav.

En annan detalj som framträder i texten är ordet ”*goda*” som under medeltiden använ-

des på kontinenten om kungliga rådgivare och angav en speciell status i samhället. Detta hederssepitet tycks bara ha använts för män i den kungliga hirden och motsvarande fanns i det engelska titelsystemet (Randsborg 1980:31).

Den skånska kungalevsorganisationen anses ha tillkommit samtidigt med grupp III (runt år 1000 e Kr.) som den grundläggande enheten i den kungliga maktapparaten i form av residensgårdar och lokala centra varifrån de kungliga rättigheterna har kunnat hävdas i land, sysslor och härader (Andrén 1985). Det bör påpekas att detta kungalev till stora delar korresponderar med utbredningen av grupp I under 800-talet. Detta är intressant då det skulle stämma överens med ett övertagande av goden/gydjans roll (och motivet) på dessa platser under 1000-talet. I många fall finns det också en strukturell kontinuitet hos dessa platser, och det är rimligt att stormannasläkter och/eller funktionen av stormannagårdar lever vidare (Helgesson 2002:33).

I det exempel (Lundagårdsstenen) som här använts i jämförande syfte förekommer motivet fortfarande i det sammanhang som vi kunnat följa från senromersk tid. Motivet verkar också ha behållit sin ursprungliga funktion som en för identiteten och grupptillhörigheten viktig symbol.

Fyndbild

Sett utifrån maskbildernas fyndorter i Skandinavien tycks kärnområdet ha varit Danmark. De områden utanför det geografiska Skandinavien som uppvisar maskbilder (Ryssland och de Brittiska öarna) har båda en nära kulturell relation till det undersökta området vid denna tid och ingår som en naturlig del i diskussionen.

Flera av de platser där maskbilder anträffats uppvisar stora likheter med Uppåkra, bl.a. Gårdstånga (Söderberg 1995) och Brudager

söder om Gudme (Thrane 1998:256). Utöver ett vändhänge ur grupp I uppvisar de boplatsoffer som hittats i ett långhus från järnåldern i Eskilstuna (miniatursvärd och spjutspetsar) tydliga paralleller med Uppåkra (Ekman & Thorsberg 1994:31ff.).

Vidare har Varla, i norra Halland, föreslagits som Danmarks utpost i norr. Enligt Lundqvist & Stibéus (2001) ses här följden av att en gammal, inhemsk maktstruktur med rötter i senromersk tid/folkvandringstid får ge vika för en ny, sydsandinavisk centralmakt.

I Sigtuna har ett svärdshjalt påträffats med maskbild (grupp III). Denna stad har tydliga paralleller till Lund både vad gäller historia och dess relation till den framväxande kungamakten. Det är också bara på maskbilderna i Lund och Sigtuna som kungakrona som ikonografisk detalj hittas.

De generella slutsatserna kring maskbildernas fyndbild är att de återfinns inom ett stort område. Fyndbilden sammanfaller i det äldre skedet troligen med den tidiga danska kungamakten utbredning. I det yngre skedet finns fortfarande kopplingen kvar till kungamakten (kungalevet), men nu syns också ett samband med kristendomens spridningsmönster. Eftersom kungamakten och kristendomen i detta skede var i högsta grad beroende av varandra kan detta tyckas naturligt. Ändå kan en tendens skönjas där uppfattningen av maskmotivet som en kunglig symbol förskjuts under 1000-talet, mot en starkare kristen knytning som kommer till uttryck i det svenska runstensmaterialet.

Slutdiskussion

I uppsatsen undersöktes maskbildens helhetsbild där kronologi, ikonografi, kontext och sociala funktion togs i beaktning. Maskbildsfenomenet diskuterades med Uppåkras vänd-

hänge som utgångspunkt, men föga anade jag att Uppåkra/Lund också utgör det bästa exemplet för en sådan diskussion.

Analysen av maskmotivet visar att bilderna inte tillhör en renodlad nordisk motivvärld. Framställningen framifrån (en face), motivkombinationen med motställda djur, förekomsten av det vegetativa elementet (livsträdsymbolik), motivets fyndsammanhang samt dess placering på föremålskategorier som kan förläggas till en högreståndsmiljö är exempel på skillnader och utmärkande drag som kunnat konstateras. Motsvarigheter till dessa element har påträffats först på senromerska *dona militaria* och därefter kontinuerligt (t.ex. Christussnallen, Sceattas och illuminerade manuskript) inom kristen kontinental/insulär ikonografi, vilket gör det högst sannolikt att motivets ursprung finns inom en senromersk/tidig kristen härskarikonografi. Emellertid kan inte samtliga maskbilder bevisas ha en kristen betydelse, och grupp I torde kunna tillskrivas en hednisk tillhörighet.

Bland grupp I finns nämligen exempel på överensstämmelser med andra artefakter och textbelägg med säkerställd knytning till en Odinkult, som avviker från de övriga grupperna. Som ovan framhållits förekommer denna typ av motiv främst i områden med en koppling till den framväxande danska kungamakten, och maskbilderna torde ha utgått ifrån detta område.

Uppåkras religiösa föremål utgör ett intressant komparativt material för en studie av motivets sociala kontext under den hedniska perioden. Som påvisats torde flera av föremålen kunna tillhöra en Odinkult. Flera av dem uppvisar också likheter med föremål som hittats i en kunglig dansk miljö, och kan eventuellt knytas till de stormän/kvinnor som hade en direkt relation till den framväxande danska kungamakten.

Möjligtvis är de äldre bilderna en indikation på exogami (släktskapsallianser) där motivet använts av högättade kvinnor. Det har i samband med detta framförts en hypotes att maskbilderna skulle vara ett uttryck för en grupptillhörighet samt att motivet i detta sammanhang skulle vara identitetsskapande.

Bruket av det befintliga motivet (grupp II-IV) fortsatte under yngre vikingatid men inspirerades troligtvis av den kristna mission som intensifierades under denna period. Under en övergångsperiod var motivet på så vis gemensamt för den hedniska och den kristna ledarelliten. Motivets sannolikt genomgående spelat en propagandistisk och legitimerande roll och bör ses som en politisk manifestation med en religiös underton.

Den kristna bildtraditionen hade i sin tur utvecklat motivet långt tidigare under stark påverkan av senromersk härskarikonografi. Grupp III och IV har troliga motsvarigheter i bl. a. insulära illuminerade handskrifter, där flertalet av motivets element står att finna.

Då både de hedniska och kristna maskbilderna uppvisar så pass stora ikonografiska likheter torde de ha inspirerats av en kristen härskarikonografi både under äldre vikingatid och senare under 1000-talet. Möjligen har en lämplig miljö för en sådan påverkan existerat i de handelscentra från 700-talet (ex Ribe, Hedeby och Uppåkra) som ingått i ett nordeuropeiskt kontaktnät. Dessa kontinuerliga förbindelser har sannolikt medfört en religionssynkretism av kristna och hedniska stildrag (bl.a. på Sceattas/Hedebymynten). Detta fenomen är inte minst uppenbart på 900-talets maskbilder (grupp II), även om de också kan ses som ett resultat av det religionsskifte (i samhällets översta skikt) som sker just då.

Trots att maskbildernas religiösa tillhörigheter uppvisar skillnader är de av allt att döma från samma sociala miljö. Maskbilder inom

grupp I kan exempelvis kopplas till platser som i ett senare skede ingår i kungalev/kungsgårdar (Uppåkra/Lund, Gårdstånga, Varla, Eskilstuna). Kungakronan som ikonografisk detalj kan ses på maskbilder från Sigtuna och Lund, vilka av flera forskare har lyfts fram som mycket betydelsefulla platser för framväxten av en kristen kungamakt under vikingatid. Motivet ska sannolikt ses som ett uttryck för det inflytande den danska kungamakten hade på de internordiska stormannaätterna under hela vikingatiden. Denna kungliga maktsymbol representerade troligen en grupptillhörighet och identitet i båda kontexterna.

Yngre järnålder/äldre medeltid kan beskrivas som en brytningstid. Under 1000–1100-talen ser vi en förändring av vikingatidens hövdingadömen i riktning mot ett enat statssamhälle, det vi så småningom kallar kungadömen. De kungar och stormannasläkter som drev denna utveckling fann i den kristna kyrkan en bundsförvant, vars organisation och internationella förbindelser var en viktig förutsättning för den närmast feodala samhällstruktur som nu växte fram. Jag vill påstå att denna bakgrundsinformation ger oss viktiga nycklar för att förstå introduktionen och den sociala funktionen av maskbilderna.

Motivet illustrerar de genomgripande förändringar av bildspråket som sker under denna period. Denna förändring sker samtidigt som Skandinavien får kristna kungadömen av allmäneuropeiskt snitt. Kanske är det så att maskbilderna, på ett ovanligt påtagligt sätt, illustrerar denna historiska omvandlingsprocess.

Otvivelaktigt var den yngre järnåldern en tid i förändring, då samhället omformades på ett genomgripande sätt. Inom bildspråket fick dessa förändringar en särskilt stor genomslagskraft eftersom alla eventuella ideologiska förändringar på ett tydligt sätt har kunnat synliggöras genom detta. Jag anser således att man

genom maskbilderna kan skönja olika sätt att legitimeras herraväldet över andra.

Avslutningsvis är det min uppfattning att det krävs en modern antropologisk helhetssyn som kan föra samman resultat från en rad olika forskningsfält (förslagsvis religionspsykologi, psykologi och humanetologi) till en övergripande tolkning för att kunna gå vidare (jfr Gräslund 2001:86ff.; Price 2002:39 och :378f.).

Referenser

- Andersen, S. 1990. Gyldene masker/Et værdighedstegn for officerer. Kjærsum, P. & Olsen, R. (red.). *Oldtidens ansigt*. Den Kongelige Nordiske Oldskriftselskab og Jysk Arkæologisk Selskab, til Hendes Majestæt Dronning Margrethe II 16, april 1990. Poul Kristensens Forlag. Köpenhamn. 130–147.
- Andersson, K. & Herschend, F. (red.). 1997. *Germanerna och Rom*. Occasional Papers in Archaeology 13. Institutionen för arkeologi och antik historia, Uppsala universitet. Uppsala.
- Andrén, A. 1985. *Den urbana scenen*. Acta Archaeologica Lundensia series in 8°, N 13°. Bonn/Malmö.
- 1998a. En centralort utan textbelägg? – Uppåkra som ett historiskt-arkeologiskt problem. Larsson, L. & Hårdh, B. (red.). *Centrala platser, centrala frågor. Samhällstrukturen under järnåldern*. Uppåkrastudier 1. Acta Archaeologica Lundensia series in 8°, N 28°. Lund.
- 1998b. Ekon av en centralplats. *Uppåkra – Rikedomar ur jorden*. Utställningskatalog. Lunds Universitets Historiska Museum. Lund.
- Anglert, M. 1995. *Kyrkor och herravälde*. Lund Studies in Medieval Archaeology 16. Lund.
- Arwidsson, G. 1963. Demonmask och gudabild i germansk folkvandringstid. *Tor*. Vol. IX. Institutionen för nordisk fornkonst vid Uppsala universitet. Uppsala. 163–187.
- AUD. *Arkæologiske udgravninger i Danmark 1991*. Det Arkæologiske Nævn, København.
- Bergqvist, J. 1999. Spår av religion i Uppåkra under 1000 år. Hårdh, B. (red.). *Fynd i Centrum. Keramik, glas och metall från Uppåkra*. Uppåkrastudier 2. Acta Archaeologica Lundensia series in 8°, N 30°. Lund.
- Bertelsen, L. G. 2003. Maskesten i sen vikingetid

- kunst. Vellev, J. (red.). *Romanske stenarbejder. Hikuin*. Højbjerg. 17–38.
- Blackmore, L. 2002. The Origins and Growths of Lundenwick, a Mart of many Nations. Hårdh, B. & Larsson, L. (eds). *Central Places in the Migration and Merovingian periods. Papers from the 52nd Sachsensymposium*. Uppåkrastudier 6. Acta Archaeologica Lundensia series in 8°, Nr 39°. Almqvist & Wiksell International. Lund. 273–301.
- Blindheim, M. 1985. *Kongens makt og ære – skandinaviske herskersymboler gjennom 1000 år*. Blindheim, M. & Gjørder, P. (red.). Universitets Oldsaksamling. Nordiske symposiet for ikonografiske studier. Bergen. 19–25.
- Branca, A. 1999. Fågelfibulor – en eksklusiv grupp. Hårdh, B. (red.). *Fynden i Centrum. Keramik, glas och metall från Uppåkra*. Uppåkrastudier 2. Acta Archaeologica Lundensia series in 8°, N 30°. Lund. 163–176.
- Brink, S. 1998. Land, bygd, distrikt och centralort i Sydsverige. Några bebyggelsehistoriska nedslag. Larsson, L. & Hårdh, B. (red.). *Centrala platser, centrala frågor. Sambällstrukturen under järnåldern*. Uppåkrastudier 1. Acta Archaeologica Lundensia series in 8°, N 28°. Lund. 297–326.
- Cinthio, M. 2002. *De första stadsborna – med gravar och människor i Lund*. Brutus Östlings bokförlag. Stockholm/Stehag.
- Danbolt, G. 1989. Hva bildet kan fortelle om møtet mellom hedenskap og kristendom. Andrén, A. (red.). *Medeltidens fødsle – Symposier på Krapperrups borg I*. Gyllenstiernska Krapperrupstiftelsen. Lund. 233–257.
- Dragsholt, A. 1961. Masker. *Skalk*. nr 1:8–11.
- Ekman, T. & Thorsberg, E. 1994. Oden-symbol i Härad. *Populär arkeologi*. Nr 1. 31–34.
- Fabech, C. & Ringtved, J. 1994. Några tankar apropå pågående stora utgrävningar i Gudme på östra Fyn: Hövdingen skymtar i vimlet på marknaden. *Populär arkeologi*. Nr 3. 24–26.
- Floderus, E. 1945. Demonmasken från Sigtuna. Arbman, H. & Holmqvist, W. (red.). *Sigtuna Fornhems årsbok 1945–48*. Sigtuna fornhems förlag. Lund. 27–45.
- Gaimster, M. 1998. *Vendel period bracteates on Gotland. On the significance of Germanic art*. Acta Archaeologica Lundensia series in 8°, N 27°. Lund.
- Gotfredsen, L. & Fredriksen, H. J. (red.). 1988. *Troens billeder – Romansk kunst i Danmark*. Herning.
- Gräslund, A. 1991. Var Mammen-mannen kristen? Iversen, M., Näsman, U. & Vellev, J. (red.). *Mammen. Grav, kunst og samfund i vikingetid*. Jysk Arkæologisk Selskabs Skrifter XXVIII. Viborg. 205–210.
- 2001. Ideologi och mentalitet: om religionsskiftet i Skandinavien från en arkeologisk horisont. *Occasional Papers in Archaeology* 29. Institutionen för arkeologi och antik historia, Uppsala universitet. Uppsala.
- Hedeager, L. 1997. *Skuggor ur en annan verklighet – Fornnordiska myter*. Wahlström & Widstrand. Stockholm.
- Helgesson, B. 1999. Helge – ett spår av en tidig kristen mission i Uppåkra. Hårdh, B. (red.). *Fynden i Centrum. Keramik, glas och metall från Uppåkra*. Uppåkrastudier 2. Acta Archaeologica Lundensia series in 8°, N 30°. Lund.
- 2002a. *Järnålderns Skåne. Samhälle, centra och regioner*. Uppåkrastudier 5. Acta Archaeologica Lundensia series in 8°, 38°. Almqvist & Wiksell International. Lund.
- 2002b. Uppåkra in the 5th to 7th Centuries. The Transformation of a Central Place and its Hinterland. Hårdh, B. & Larsson, L. (red.). *Central places in the Migration and Merovingian periods*. Uppåkrastudier 6. Acta Archaeologica Lundensia series in 8°, 39°. Almqvist & Wiksell International. Lund. 31–40.
- Hårdh, B. 1996. *Grunddragen i Nordens förhistoria, Kompendium för ARK 02I*. Institute of Archaeology Report, Series No. 47. Lund.
- 1999. Offerfynd på Uppåkraboplatsen? Hårdh, B. (red.). *Fynden i Centrum. Keramik, glas och metall från Uppåkra*. Uppåkrastudier 2. Acta Archaeologica Lundensia series in 8°, N 30°. Lund. 127–134.
- 2002. Uppåkra in the Migration and Merovingian Periods. Hårdh, B. & Larsson, L. (eds.). *Central places in the Migration and Merovingian periods*. Uppåkrastudier 6. Acta Archaeologica Lundensia series in 8°, 39°. Almqvist & Wiksell International. Lund. 41–54.
- Ilkjær, J. 1990. Gyldne Masker og et værdighedstegn for officerer. Kjørum, P. & Olsen, R. (red.). *Oldtidens ansigt*. Den Kongelige Nordiske Oldskriftselskab og Jysk Arkæologisk Selskab, til Hendes Majestæt Dronning Margrethe II 16, april 1990. Poul Kristensens Forlag. København. 130–132.
- 1996. *Illerup Ådal, 7, Die Prachtausrüstungen Tafelband*. Jysk Arkæologisk Selskabs Skrifter. Jutland Archaeological Society Publications XXV:7. Aarhus University Press.

- Iversen, M. & Näsman, U. 1991. Mammengravens indhold. Iversen, M., Näsman, U. & Vellev, J. (red.). *Mammen. Grav, kunst og samfund i vikingetid*. Jysk Arkæologisk Selskabs Skrifter XXVIII. Viborg. 45–63.
- Jacobsen, L. & Moltke, E. 1941–42. *Danmarks runeindskrifter*. Munksgaards. Köpenhamn.
- Jansson, I. 1991. År 970/71 och vikingatidens kronologi. Iversen, M.; Näsman, U. & Vellev, J. (red.). *Mammen. Grav, kunst og samfund i vikingetid*. Jysk Arkæologisk Selskabs Skrifter XXVIII. Viborg. 267–284.
- Karlsson, L. 1976. *Romansk träornamentik i Sverige*. Acta Universitatis Stockholmensis. Studies in History of Art XXVII. Almqvist & Wiksell International. Stockholm.
- 1983. *Nordisk form. Om djurornamentik*. The Museum of National Antiquities. Stockholm. Studies 3. Stockholm.
- Kjærøum, P. & Olsen, R. (red.). 1990. *Oldtidens ansigt*. Den Kongelige Nordiske Oldskriftselskab og Jysk Arkæologisk Selskab, til Hendes Majestæt Dronning Margrethe II 16, april 1990. Poul Kristensens Forlag. Köpenhamn.
- Kolstrup, I. L. 1995. *Magi & kunst*. Poul Kristensen. Henning.
- Larsson, L. & Hårdh, B. (red.). 1998. *Uppåkra – Rikedomar ur jorden*. Utställningskatalog. Lunds Universitets Historiska Museum. Lund.
- Larsson, L. 2000. Skånske skatte. *Skalk*. nr 6. 5–10.
- 2002. Uppåkra – Research on a Central Place. Recent Excavations and Results. Hårdh, B. & Larsson, L. (eds.). *Central places in the Migration and Merovingian periods*. Uppåkrastudier 6. Acta Archaeologica Lundensia series in 8°, 39°. Almqvist & Wiksell International. Lund. 19–30.
- Lundqvist, L. & Stibéus, M. 2001. Herremannen på Varla. *Populär arkeologi*. Nr 3 1998. 17–19.
- Madsen, H. J. 1990. Loke fra Snaptun. Kjærøum, P. & Olsen, R. (red.). *Oldtidens ansigt*. Den Kongelige Nordiske Oldskriftselskab og Jysk Arkæologisk Selskab, til Hendes Majestæt Dronning Margrethe II 16, april 1990. Poul Kristensens Forlag. Köpenhamn. 180–183.
- Maxfield, A. V. 1981. *The military decorations of the Roman army*. BT. Batsford LTD. London.
- Moltke, E. 1976. *Runerne i Danmark og deres oprindelse*. Forum. Köpenhamn.
- 1985. Herskeren og de herskende klassen genom runinskrifter og billede på runstenen. Blindheim, M. & Gjærøer, P. (red.). *Kongens makt og ære – skandinaviske herskersymboler gennem 1000 år*. Universitets Oldsaksamling. Nordiske symposiet for ikonografiske studier. Bergen. 35–42.
- Nyberg, L. 1998. Korset – med makt att binda det syniggjorda osynliga. Pegelow, I. (red.). *Ting och tanke – Ikonografi på liturgiska föremål*. Kungliga Vitterhets historie och antikvitets Akademiens handlingar. Antikvariska serien. 42. Almqvist & Wiksell International. Stockholm. 335–346.
- Näsman, U. 1991. Mammen 1871 – ett vikingatida depåfynd med beslag till selbågskrön och annat skrot. Iversen, M.; Näsman, U. & Vellev, J. (red.). *Mammen. Grav, kunst og samfund i vikingetid*. Jysk Arkæologisk Selskabs Skrifter XXVIII. Viborg. 217–260.
- Näsström, B.-M. 2002. *Blot – Tro och offer i det förkristna Norden*. Norstedts Förlag. Stockholm.
- Olsen, O. 1990. Den sejrende Kristus på den store Jellingsten. Kjærøum, P. & Olsen, R. (red.). *Oldtidens ansigt*. Den Kongelige Nordiske Oldskriftselskab og Jysk Arkæologisk Selskab, til Hendes Majestæt Dronning Margrethe II 16, april 1990. Poul Kristensens Forlag. Köpenhamn. 7–8, 194–195.
- Petersen, P. 1990. Odins ravne. Kjærøum, P. & Olsen, R. (red.). *Oldtidens ansigt*. Den Kongelige Nordiske Oldskriftselskab og Jysk Arkæologisk Selskab, til Hendes Majestæt Dronning Margrethe II 16, april 1990. Poul Kristensens Forlag. Köpenhamn. 160–163.
- Price, S. N. 2002. *The Viking Way – Religion and war in the late Iron Age Scandinavia*. Aun nr 31. Uppsala universitet. Uppsala.
- Poulsen, E. 1990. Kejseren fra Tømmerby – Verdens herre. Kjærøum, P. & Olsen, R. (red.). *Oldtidens ansigt*. Den Kongelige Nordiske Oldskriftselskab og Jysk Arkæologisk Selskab, til Hendes Majestæt Dronning Margrethe II 16, april 1990. Poul Kristensens Forlag. Köpenhamn. 126–127.
- Ramskou, T. 1975. Om vikingetidens masker med mere. *Hikuin*. nr 2. 151–158.
- Randsborg, K. 1980. *The Viking Age of Denmark. The foundation of a state*. Duckworth. London.
- Roesdahl, E. 1990. Odin fra Ribe. Kjærøum, P. & Olsen, R. (red.). *Oldtidens ansigt*. Den Kongelige Nordiske Oldskriftselskab og Jysk Arkæologisk Selskab, til Hendes Majestæt Dronning Margrethe II 16, april 1990. Poul Kristensens Forlag. Köpenhamn. 174–187.
- (red.). 1992. *Från vikingar till korsfarare – Norden och Europa 800–1200*. Föreningen Norden. Stockholm.

- Rosengren, E. 2008. *Ēode Ðā tō setle – Female Leadership in Iron Age Uppåkra*. Ödman, A. (red.). *LAR*. Vol. 13–14 2007/8. Department of Archaeology and Ancient History. Lund. 19–30.
- Rosengren, J. 2003. *Uppåkras Ansikte. En komparativ kontextuell analys av Uppåkras maskbilder*. Institutionen för Arkeologi och Antikens Historia. Lunds universitet. CD-uppsats.
- Rydbeck, M. 1943–44. En bildsten, en runsten och en stavkyrkoplanka. *Meddelanden från Lunds Universitets Historiska Museum*. Gleerups förlag. Lund. 81–90.
- Schetelig, H. 1920. Skibet. *Osebergfundet III*. Universitetets Oldsaksamling, Kristiania.
- Silvegren, U. 1999. Mynten från Uppåkra. Hårdh, B. (red.). *Fynden i Centrum. Keramik, glas och metall från Uppåkra*. Uppåkrastudier 2. Acta Archaeologica Lundensia series in 8°, N 30°. Lund. 95–112.
- Skaare, K. 1985. Herskertegn og maktsymboler på norsk og nordisk middelalderstatyer. Blindheim, M. & Gjørder, P. (red.). *Kongens makt og ære – skandinaviske herskersymboler gjennom 1000 år*. Universitetets Oldsaksamling. Nordiske symposiet for ikonografiske studier. Bergen.
- Skalk*. 1994. nr 3:omslagsbild.
- Staecker, J. 1999. Das Enkolpion von Stora Uppåkra. Hårdh, B. (red.). *Fynden i Centrum. Keramik, glas och metall från Uppåkra*. Uppåkrastudier 2. Acta Archaeologica Lundensia series in 8°, N 30°. Lund. 271–286.
- Steinsland, G. 1989. Religionsskiftet i Norden – et dramatisk ideologiskifte. Andrén, A. (red.). *Medeltidens födelse – Symposier på Krapperrups borg 1*. Gyllenstiernska Krapperrupstiftelsen. Lund. 203–211.
- 1992. Nordisk hedendom. Roesdahl, E. (red.). *Från vikingar till korsfarare – Norden och Europa 800–1200*. Föreningen Norden. Stockholm. 144–151.
- Steinsland, G. & Meulengracht-Sørensen, P. 1998. *Människor och makter i Vikingarnas värld*. Ordfront förlag. Stockholm.
- Stolt, C. 2001. Fragment av en svunnen föreställningsvärld. Hårdh, B. (red.). *Uppåkra – Centrum och sammanhang*. Uppåkrastudier 3. Acta Archaeologica Lundensia series in 8°, N 30°. Almqvist & Wiksell International. Lund. 29–42.
- Strid, J. P. 1993. *Kulturlandskapets språkliga dimension. Ortnamnen*. Riktantikvarieämbetet. Uppsala.
- Svanberg, F. 2000. Vad fynden kan berätta. Svanberg, F. & Söderberg, B. (red.). *Porten till Skåne – Löddeköpinge under järnålder och medeltid*. Skrifter No 32. Arkeologiska studier kring Borgeby och Löddeköpinge 2. Riksantikvarieämbetet, UV Syd. Lund. 83–157.
- Söderberg, B. 1995. Gårdstånga. Boplats- och bebyggelse lämningar från stenålder till nyare tid. Arkeologiska för- och slutundersökningar. Skåne, Gårdstånga socken, Gårdstånga 15:1, RAÄ 14. *Riksantikvarieämbetet UV Syd, rapport 1995:7*.
- Thrane, H. 1998. Overvejelser af kultindholdet i Gudmes bebyggelse. Larsson, L. & Hårdh, B. (red.). *Centrala platser – centrala frågor. Samhällsstrukturen under järnåldern*. Uppåkrastudier 1. Acta Archaeologica Lundensia series in 8°, N 28°. Lund. 249–262.
- Wessén, E. & Jansson, S. (red.). 1943–46. *Upplands runinskrifter*. Kungliga Vitterhets historia och antikvitets akademien. Stockholm.
- Wideen, H. 1955. *Västsvenska vikingastudier*. Göteborgs arkeologiska museum. Göteborg.
- Zeitler, R. 1985. En face och profil som tecken på värdighet resp. ovärdighet i medeltida bildkonst. Blindheim, M. & Gjørder, P. (red.). *Kongens makt og ære – skandinaviske herskersymboler gjennom 1000 år*. Universitetets Oldsaksamling. Nordiske symposiet for ikonografiske studier. Bergen. 119–122.

Ett barockt borrehuvud från Uppåkra

Michael Neiß

Abstract

During the metal detector surveys of the 1990s, a little bronze head emerged from the soil of Uppåkra, bearing a strong resemblance to a popular cartoon rodent. Back then, no one would have suspected it to be of great significance, since archaeologists know similar motifs from Borre style. However, thanks to news agencies around the world, the Uppåkra head acquired international stardom as a "Viking Age Mickey Mouse". Recently, "Mickey" has also started a new career as logotype of popular archaeology in Uppåkra. Considering this degree of popularity, an investigation into the original function is overdue. Nevertheless, the final answer is still concealed behind a curtain of corrosion.

Michael Neiß, Christian-Albrechts-Universität zu Kiel. Postadress: Hovslagargatan 52, SE-19431 Upplands Väsby. michaelneiss@hotmail.com

Inledning

Huvudet från Uppåkra, med fyndnummer U2487, består av en kopparlegering av okänd sammansättning (Fig. 1a-g). Det sitter på en avlång stjälk som slutar tvärt efter någon centimeter. Baktill har huvudet en nacktofs som slutar abrupt – måhända p.g.a. en skada. Föremålet mäter 3,1 cm på längden. Från öra till öra är huvudet 1,4 cm brett. Avståndet mellan näsan och nacktofsens ände är 1,6 cm. Vidare uppvisar huvudet slitspår och mikroskopiska slagspår. Detta antyder att föremålet varit i bruk. Det rör sig alltså inte om någon halvprodukt.

Föremålet kan av motivskäl dateras till en avgränsad fas i vikingatid. Fasen tycks börja kort före mitten av 800-talet för att sedan sluta strax efter mitten av 900-talet (Klindt-Jensen & Wilson 1965:60; Skibsted Klæsø 1999:119; jfr Thunmark-Nylén 2006:677 om farorna

med stilgrundade dateringar). Som exempel kan nämnas olika knoppar på likarmade spännen och rundspännen (Fig. 2a-b). Spännenas rika utstyrsel i form av djurformade knoppar för tankarna till barockens svulstiga former. Därför betecknas sådana spännen gärna som "barockspännen" (t.ex. Capelle 1962; Jansson 1984:81). En synnerligen nära parallell till Uppåkra-huvudet finner vi på ett "barockt" ovalspänne från Trøndelagen (Fig. 2c). Alla dessa föremål utmärker sig genom en ornamentik som traditionellt tillräknas borrestilen (uppkallat efter fyndplatsen Borre i Vestfold/Norge, Karlsson 1983:103). Detta föranleder en kommentar. På senare år har det nämligen gjorts gällande att borrestilen är en forskningshistorisk konstruktion med svag förankring i vikingatidsmaterialet.



Fig. 1. Borrehuvudet från Uppåkra (U2487), a. Framsida, b. Baksida, c. Vänster profil, d. Höger profil, e. Undersida, f–g. Ovansida. Foto: Michael Neiß.



e.



f.



g.

Den metod som länge präglat forskningen kring vikingatidens djurstilar går tillbaka på 1800-talet. På anmodan av Sophus Müller (1880) eftersträvade generationer av ornamentforskare att uppdelade djurornamentiken i stilistiska grupper som skulle indikera kronologiska och geografiska skillnader. Vad beträffar folkvandringstida och vendeltida djurstilar, etablerades så småningom en arbetsmetod som huvudsakligen utgick från djurdetaljer och kurvatur (jfr t.ex. Salin 2004; Almgren 1955; Ørsnes 1970). Forskningen kring vikingatidens stilgrupper dominerades däremot länge av en arbetsmetod som skilde mindre konsekvent mellan stil och motiv. Således upphöjdes vissa ensammotiv till stilindikatorer, medan verkliga stilindicer som detaljutformning och kurvatur inte kom till sin fulla rätt. Till följd av denna arbetsmetod definierades borrestil i praktiken genom förekomsten av borremotiv – bl.a. ett litet gripdjur med tallriksöron, knappnäsa och



Fig. 2. Motivparalleller till borrehuvudet från Uppåkra, a. Likarmat spänne från Elec i Voronež/Ryssland b. Rundspänne från Jämjö i Gärdslösa, SHM 13534, c. Gripdjursformade knoppar på ovalspänne. Bjørge, Gran i Opland/Norge. Efter Arne 1914, Rygh 1888: Fig. 653, Neiß 2006.



en bandformad kropp (Klindt-Jensen & Wilson 1965:58f.; jfr Karlsson 1983:103f.). Under senare år kan man dock skönja ett paradigmskifte i litteraturen. Således har det uppmärksamats att borrestilen delar många egentliga stildrag med jellingstilen (uppkallad efter fyndplatsen Jelling på Jylland/Danmark, Ibid. 120). Dessutom har man gjort gällande att dessa stilar huvudsakligen används under samma epok

och inom samma socialmiljö (Ibid. 96, 103 f.; Jansson 1991:271f., 276; Neiß 2007:84f.). Förvisso har det visat sig att Borre-motivet har en något tidigare start (i Gokstad-gravens dendro-datering, Skibsted Klæsø 1999:126). Samtidigt är det dock ovisst om Uppåkra-huvudet bör tillräknas borrestilens tidigaste fas. Eftersom djurmotivet med knappnäsas och tallriksöron är så starkt associerat med borrestilen kommer



Fig. 3. Ringnål med nålhuvud i form av ett borredjur, Valve i Eskelhem (SHM 8424). Efter Thunmark-Nylén 1998: Taf. 114.2a–b.

jag hädanefter beteckna Uppåkra-huvudet som ”borrehuvudet”.

Form korrosion, material och slitage

Under tiden i jorden och eventuellt också vid fyndhanteringen har borrehuvudet ändrat utseende. Förändringarna är så pass kraftiga att de försvårar en funktionsbestämning. Som hos mångt annat åkerfynd är föremålet starkt ansatt av korrosion. Således har stora ytor övervuxits av korrosionsprodukter som ger ytan ett blomkålsaktigt utseende (troligen malakit och cuprid; vänligt påpekande av Camilla Hällbrink, Tyresö). På andra ställen har originalytan för alltid gått förlorad. Exempelvis saknar

stjälken ett brett spån framtill mot höger (Fig. 1a). Här kan man skymta borrehuvudets gulaktiga metallkärna. På huvudets vänstersida kan man skönja ett tredelat parti som liknar en klo eller ett hårfäste. På högra sidan däremot har motsvarande originalyta raderats ut (jfr Fig. 1c–d). Dessa skador är tyvärr irreparabla.

Samtidigt uppvisar föremålet också ytor som kräver en något ambitiösare konservering. En blick på kaviteten bakom nacktofsen avslöjar nämligen att originalytan fortfarande täcks av jordblandad korrosion (Fig. 1e). Detta område väcker frågor då det sammanfaller med en svacka i den kringliggande kopparlegeringen. Så länge som området täcks av korrosion går det dock inte att avgöra om svackan beror på slitage eller på något annat. Föremålets olika partier är olika hårt ansatta av korrosion. Bäst bevarat är borrehuvudets övre del (Fig. 1a–g). Här finner vi några korrosionsfattiga partier som utmärker sig genom en silvrig lyster. Däremot är stjälken kraftigt korroderad. Varifrån kommer silverlystern och varför drabbades stjälken hårdare av korrosion? En möjlig delförklaring är att borrehuvudets delar har korroderat i olika mikromiljöer. Det skulle kunna handla om olikartade jordmåner eller om kompositmaterial. Två indicier kan underbygga antagandet att nålstjälken suttit nerstucken i ett material som snabbade på nedbrytningen. För det första är nålstjälkens undersida rundad av slitage. Slitspår uppstår när en yta gnuggas mot en annan yta. För det andra finns en antydning till ett mitthål i själkändan (Fig. 1e). Ett sådant mitthål skulle kunna uppta en tapp som skulle begränsa nålstjälkens rörlighet i sidled.

Detta förklarar dock inte hur silverlystern kommit till. Kanske kan man lösa gåtan i framtiden genom att kombinera en undersökning i svepelektronmikroskop med en metallanalys. I väntan på detta måste vi nöja oss med



Fig. 4. "Drakhuvud" med osäker funktion. Okänd fyndplats på Gotland. Efter Thunmark-Nylén 1998: Taf. 288.1.

fyra olika hypoteser. Således kan silverlystern bero på korrosionsförloppet, kopparlegeringens sammansättning, en ytförädling eller en skyddspatina:

a) För det första genomgår kopparlegeringar med hög tennhalt en specifik korrosionsförlopp som kan resultera i en silvrig föremålsyta (bestående av kopparsaltar med stänk av tennoxid). Under vissa förutsättningar kan ytan t.o.m. urlakas helt på koppar, medan tennoxiden stannar kvar då det inte är vattenlösligt (utförligare Cronyn & Robinson 1990:218). I så fall förefaller hela föremålsytan förtennad.

b) För det andra kan borrehuvudet innehålla mycket tenn eller spårämnen som exempelvis arsenik som skänker kopparlegeringen en silvrig glans (jfr Härke 1976: 472; Steuer 2007:348f.). I så fall förundras man dock över metallfärgen i borrehuvuds kärna som avviker från silverytan genom sin gulare grundton.

c) För det tredje är det också tänkbart att

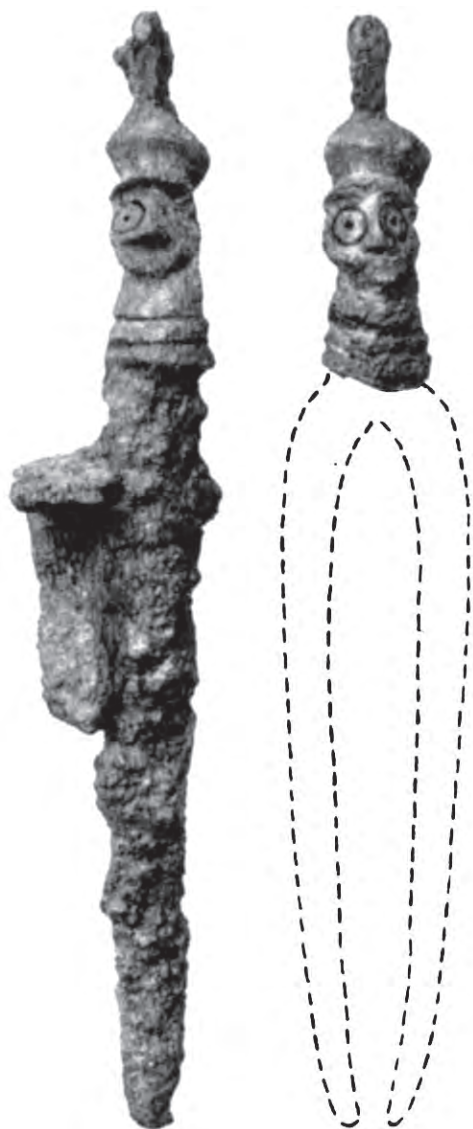

Fig. 5. Pincett- och syluppsättning med rundplastiska huvuden. Björkö i Adelsö (SHM 34000, Bj 735). Efter Arbman 1943: Taf. 172.4.

silverlystern är resultatet av en ytförädling. Från forntiden känner vi till olika sätt att förädla kopparlegering genom vitmetallsbeläggning i form av silver eller tenn. För att nämna några möjligheter, kunde man doppa ett föremål i flytande vitmetall eller plätera det med bladmetall. Det gick att bränna fast vitmetallen på en kopparlegering med eller utan hjälp av

kvicksilver (gäller bladsilver, silver- och tenn-amalgam samt olika silversaltpastor). Man hade till och med lärt sig att utnyttja elektrokemiska processer. Exempelvis kunde man åstadkomma en vitmetallsbeläggning genom att polera kopparlegeringen med en pasta som beretts av bl.a. silversalt och syra. I samband med en elektrokemisk utbytesreaktion anrikas silverjoner ur pastan på föremålsytan. För att nämna ett annat exempel ur elektrokemins värld går det också att ”vitkoka” en kopparlegering i ett syrabad. Syrabadet har två diametralt motsatta syften – att anrika vitmetall i föremålsytan eller att minska på koppars. I det förra fallet kokas kopparlegeringen tillsammans med tenn (vilket är mindre ädelt än koppar). Då diffunderar tennjonerna ut i vätskan och binder sig till koppars. Genom syrabadet når tennjonerna även in i minsta springa. När föremålet väl har tagits i bruk, klarar sig dessa svåråtkomliga ställen bättre från tidens tand. Därför förmedlar svåråtkomliga ställen ofta en trovärdigare ursprungsbild än exponerade ställen. Dessvärre infriar borrehuvudet från Uppåkra inte alls denna förväntning. Istället uppvisar några exponerade ställen rejäla silverglimtar. I kontrast därtill bjuder svåråtkomliga ställen i bästa fall på en mattgrå lyster. Därför kan det löna sig att överväga om en annan vitkokningsmetod använts. I det här fallet innehåller kopparlegeringelegeringen lite silver (vilket är ädlare än koppar). För att avlägsna koppars låter man föremålsytan oxidera. De genom oxidering uppstådda kopparsalterna lösas sedan upp i ett syrabad. Efter koppars försvinnande ur föremålsytan kvarstår en porös silverstruktur som låter sig förtätas genom mekanisk efterbearbetning. Till skillnad från vitkokandet med tenn rör det sig alltså egentligen om en kombination av kemiska och mekaniska arbetsmoment (Wolters 2006a, 2006b). Det faktum att svåråtkom-

liga ställen är svårare att efterbearbeta skulle förklara varför borrehuvudets ihålligheter än i dag uppvisar mindre silverglans än dess mer lättåtkomliga ställen.

c) För att ge ett fjärde förklaringsförslag, kan silverlystern påvisa en skyddspatina. Den som tittat på handtaget i en gammal kyrkport minns säkert den skyddspatina som bildas när metallen reagerar med ämnen från huden. I likhet med vår kyrkport visar även Uppåkra-huvudet bruksspår. Dessa bruksspår finns framför allt på sådana ställen som förefaller patinerade. Det är alltså tänkbart att borrehuvudet utvecklade en skyddspatina genom upprepad handkontakt. En vikingatida skyddspatina skulle därutöver kunna förhålla ett korrosionsangrepp, när föremålet väl har hamnat i jorden (vänligt påpekande av Bernd Gerlach, LUHM).

Funktionshypoteser

Sett med dagens ögon kan Uppåkras huvudets utformning te sig fantasiäggande. Men i detta avseende är borrehuvudet inte ensamt i Uppåkra. För att nämna en annan omtvistad föremålsform, har det framkommit ett drakliknande huvud (U2684). ”Drakhuvuden” som detta är kända från olika platser i Nordeuropa. Det rör sig om Birkas garnison, hamnområde och svarta jord (= gjutform), en okänd lokal på Gotland (Fig. 4), vidare Hedeby, Krasse i Guldrupe, Gorodisce nära Novgorod, Ralswiek på Rügen, Slinkbacken i Danmark socken, Sojvide i Sjonhem och Sorby i Väte (Gräslund 2003; Thunmark-Nylén 2006:369f. med litteratur). Det som skiljer drakhuvudena från borrehuvudet är framförallt utformningen till en drakliknande best. Några gemensamma element är däremot drakhuvudenas storleksordning (se Gräslund 2003:82), förekomsten av potentiella funktionsöglor samt det faktum att mångt drakhuvud kan ha varit fäst i ett

annat material. Funktionsfrågan hos drakhuvudena har gett upphov till mycket spekulation. I kombination med ovanstående iakttagelser kan dessa funktionsteorier vägleda oss genom diskussionen om borrehuvudets funktion. De funktionshypoteser som alstras genom diskussionen rangordnas i det följande efter rimlighet:

1) Nålhuvud

Två av drakhuvudena – Hedeby och Sojvide – har ett långt skaft med nålspets. Detta tillåter slutsatsen att föremålen fungerade som dräktnålar (jfr Elsner 1992:1; Jansson 1999:52). En detalj som skiljer dessa drakhuvuden från borrehuvudet är dock nacktofsens utformning. Har ett drakhuvud nacktofs, har den ett smalt tvärsnitt och slutar i en uppböjd flik. Men hos borrehuvudet består nacktofsen av ett brett nedböjt band. Om bandet hade varit längre, skulle det lätt kunnat omsluta en ring. Även många drakhuvuden har öglor som kan uppta ringar (jfr exemplaret från Slinkbacken med kvarsittande ring, Gräslund 2003:Fig. 3e). Men dessa öglor är inte bandformade. För att finna bandformade öglor får man därför vända blicken mot ringnålar och ringspännen. Dessutom pryds nålarna i denna föremålsgrupp ibland av ett figuralt huvud med ringögla baktill (Fig. 3). Dessutom är borrehuvudet lite nedböjt i förhållande till sin presumtiva nålstjälk. Även detta är ett återkommande drag hos både ringnålar och ringspännen. Men för att styrka funktionshypotesen behövs ytterligare indicier. Som framgått ovan, täcks borrehuvudet av slitspår. Låt oss anta att dessa användningsspår härrör från primärbruket. I så fall har föremålet alltså en viss användningstid bakom sig. Användningstiden tycks faktiskt vara tillräckligt lång för att också ge funktionsringen tillfälle att

lämna egna slitspår i öglan. Öglans kavitet täcks dock f.n. av en korrosionskrusta (Fig. 1e). För att pröva funktionshypotesen gäller det alltså att avlägsna korrosionsprodukterna.

Men även vid ett positivt utfall förblir det svåravgjort om Uppåkra-huvudet ingick i en ringnål eller ett ringspänne. Fragmentariska ringnålar och ringspännen kan nämligen vara svåra att skilja åt. Ett gemensamt drag för ringnålar och ringspännen är att de består av en nål med ring i huvudändan. Samtidigt fyller dessa delar olika funktioner: Hos ringnålen hålls dräkten ihop av nålen. Ringens huvuduppgift är att fixera nålen i dräkten. Därför kan en ringnål användas som dräktnål även om den blivit av med ringen. Hos ringspännet däremot är båda delar lika viktiga för funktionen. Ringen utgör nämligen såväl spännets nålfäste (dvs. nålhuvudets fästpunkt) som spännets nålhållare (dvs. nålspetsens vilopunkt). Därför är nållängden hos ett ringspänne sällan större än ringdiametern. Hos en ringnål brukar nålen däremot vara betydligt längre (jfr Thunmark-Nylén 1984:5; Thålin 1984:15). För att skilja en ringnål från ett ringspänne måste man alltså kunna relatera nållängden till ringdiametern. Men i fallet Uppåkra är detta inte längre möjligt.

Även borrehuvudets presumtiva nålstjälk tycks vara förenlig med hypotesen om en ringnål eller ett ringspänne. I så fall antyder formen en sekundär lagning eller ett primärt kompositmaterial. Från Birka-grav 643 känner vi ett exempel på en ringnål där själva nålen utgjordes av en järnpinne (SHM 34000, Arberman 1943:Taf. 42.1). Nålhuvudet göts däremot av kopparlegering (vänlig information av Ny Björn Gustafsson, Stockholms universitet, AFL). För att fästa huvudet mot järnnålen begagnade man sig av överfångsgjutning. Detta innebär att vaxmodellen till huvudet modellerades direkt på järnpinnen. När vaxmodellen

var färdigställd, ommantlades den med lera. Lerformen uppvärmdes, och man lät vaxet rinna ut. Genom bränning förbereddes gjutformen för gjutning. Sedan kunde formen fyllas med smält kopparlegering. Efter att metallen hade kallnat, slog man sönder gjutformen, och gjutprodukten kunde tas fram. Därpå följer efterbearbetningsfasen. I det här skedet gavs gjutaren tillfälle att efterbearbeta nålen genom t.ex. retuschering, avputsning och ytförädling i form av förgyllning och/eller vitmetallsbeläggning (Theophilus Presbyter kap. 30–31, 61; Oldeberg 1966:79–118, 81; Thunmark-Nylén 1983:7–22, 2006:386–390). För att uppnå största möjliga hållfasthet, bör kärnmetallen ha en lägre smältpunkt än överfångsmetallen (Ibid. 387). Det är dock allmänt vedertaget att järn har en högre smältpunkt än kopparlegering. Hade borrehuvudet från Uppåkra verkligen varit pågjutet på en järnpinne, skulle det alltså varit dömd till att lossna. Men kanske skulle huvudet inte ramla bort med det samma utan först rotera kring järnpinnen. Låt oss vidare anta att borrehuvudets hypotetiska järnpinne hade en avsats. I så fall är det rimlig tanke att borrehuvudets undersida gnuggade mot järnavsatsen, vilket skulle förklara de slit-spår som vi idag ser på stjälkändan. Detta var en hypotes med många ”om”.

För att ge en alternativ förklaring till nålskälkens ändslitage, måste man räkna med möjligheten att mitthålet i själva verket härstammar från en lagning. Antag att ringnålens eller ringspännets nål gjutits i ett stycke med kopparlegeringshuvudet – men genom en olyckshändelse bryts nåldelen. För att åter kunna ta föremålet i bruk förser man stjälkstumpen med en sekundär nål (låt vara osagt om det rör sig om metall eller organiskt material). För att montera en sådan sekundärnål kan man antingen karva ut nålhuvudet till en hylsa som träs över sekundärnålen (Thunmark-Nylén 1983:fig.

95) eller tillverka en sekundärnål med hylsa som träs över nålhuvudet. För att förhindra att sekundärnålen rör sig i sidled, borrar man samtidigt ett litet hål i stjälmitten. Mitthålet upptar ett litet stift som förbinder nålstumpen med sekundärnålen. Sekundärnålen kan dock rotera kring denna axel och därmed orsaka nålstjälkens ändslitage.

Utgående från hypotesen att borrehuvudet från Uppåkra fyllde en primärfunktion som nålhuvud, förs tankarna till följande paralleller: Ringnålarna från Birka-grav 643 och från Alkvie i Endre (SHM 34000, Arbman 1943:Taf. 42.1; SHM 1265, Thunmark-Nylén 1998:Taf. 166.6a-b) samt ringspännets från Valve i Eskelhem (Fig. 3). Samtidigt förblir det en öppen fråga vilken föremålsform som ligger närmare till hands.

2) *Pincettbeslag eller sylbeslag*

Hos drakhuvudena från Hedeby och Sojvide tycks det långa skaftet med nålspets inte heller utesluta en funktion som syl (Jansson 1999:52). Utgående från detta konstaterande presenteras nu den näst rimligaste funktionshypotesen. Enligt den skulle borrehuvudet från Uppåkra fylla en primärfunktion som syl- eller pincetthuvud. På grund av föremålets likartade utformning är det ofta svårt att särskilja sylvor från nålar. I säkra fall uppträder sylvor dock tillsammans med matchande pincetter. Denna kombination tyder på att föremålen bildade en funktionsenhet (förslagsvis vid textil- och läderarbeten, jfr Waller 1984:188f.; t.ex. Arbman 1943:Taf. 172.2, 172.4). I likhet med föremålet från Uppåkra kröns många sylvor och pincetter av ett rundplastiskt huvud i en liknande storhetsordning som hos borrehuvudet (Waller 1984:183). Dessutom tillverkades sylvor och pincetter ofta av kompositmate-

rial. Exempelvis finns det sylvor och pincetter med rundplastiska kopparlegeringshuvuden på järnskaft respektive järnskänklar. Men det finns också indicier som talar emot en funktion som syl eller pincett. Det första är borrehuvudets breda nackflik, som ovan tolkas som resterna efter en ögla. Förvisso förses även pincetter och sylvor med upphängningsögla. Men i så fall sitter den mitt på huvudet, till skillnad från Uppåkra-huvudet som har öglan baktill. För det andra brukar pincett- och sylhuvuden vara mer antropomorfa än vad är fallet hos borredjuret från Uppåkra. En tredje avvikelse från sylvor och pincetter är det faktum att borrehuvudets ansikte är lite nedböjt i förhållande till nålstjälken (jfr Fig. 1C–D med *ibid.* Taf. 172).

Utgående från hypotesen att borrehuvudet från Uppåkra fyllde en primärfunktion som pincett-huvud eller sylhuvud, förs tankarna till följande paralleller: Pincetterna och sylvorna ur Birka-gravarna 735, 946 och 980 (Fig. 5, Arbman 1943: Taf. 172.1, 172.2).

3) Övriga funktionshypoteser

Förgående funktionshypoteser utvecklades utifrån Uppåkra-huvudets allmänform inklusive synliga tillverknings- och användningsspår. Däremot fokuserar följande tolkningsförslag framför allt på borrehuvudets vaga likhet med drakhuvuden.

Drakhuvudena har nämligen tillägnats några mer fantasieggande tolkningar, bortom nålar och sylvor. Dessa tolkningar bottenar i det gemensamma antagandet att huvudena varit fästa i organiskt material. Det är en möjlighet som inte heller kan uteslutas för borrehuvudet (se ovan). För att börja med ett bevisat fall bland drakhuvudena, har man funnit träres-

ter i holken på exemplaret från Slinkbacken (Duczko 2004:106f.). Även drakhuvudet från Ralswiek har på skäliga grunder associerats med organiska material (Herrmann 2005:80). Men till skillnad från Slinkbacken sitter huvudet från Ralswiek på en tånge. Samma aber gäller även drakhuvudena från Birkas garnison, Gotland (Fig. 4) och Sorby i Väte. Hos dessa tre huvuden kan man nämligen urskilja en tydlig tapp som tycks utmärka tången. Jag har ovan diskuterat huruvida borrehuvudet från Uppåkra hade en egen tapp.

Det har föreslagits att drakhuvudet från Ralswiek och Birkas hamnområde (med bortbrutet skaft) suttit på träskrin (Kyhberg 1973:173f., Herrmann 2005:80). Inom ramen för sin diskussion av Birkas krigarkultur har Charlotte Hedenstierna-Jonson associerat drakhuvudet från garnisonen med flöjlar och fälttecken (jämför en mer jordnära nålhypotes, jfr 2006:59f. med tolkningsutrymme för två scenarier). En annat tolkningsförslag som leder tankarna till härskarregalier kommer från af Ugglas (Oldeberg 1943: not 272; Kyhberg 1973:273 med litteratur). Han lekte med tanken att drakhuvudena tjänat som funktionsbelag på sittmöbler. Enligt af Ugglas är det tänkbart öglorna var fästansordningar för kuddar eller dynor. Det är därför kanske mer än bara en tillfällighet när fyndplatsen till Birka-huvudet tolkas som platsen för garnisonshallens högsäte (jfr Holmquist Olausson 2001:15).

Att tillskriva borrehuvudet från Uppåkra en primärfunktion som skrinbeslag, flöjelhållare eller stolbeslag är förvisso inte den mest närliggande tolkningen. Samtidigt måste det betonas att vi ännu saknar indicier för att kunna utsluta dessa möjligheter med säkerhet.

Summering

Inom ramen för uppsatsen har jag försökt att härleda borrehuvudets primärfunktion från föremålets allmänform inklusive sådana tillverknings- och användningsspår som är synliga idag. Samtidigt medför borrehuvudets dåliga bevarandeskick en viss informationsförlust. Ett osäkerhetsmoment utgör också kvarsittande korrosionsprodukter eftersom de kan dölja okänd information. Då det inte har varit möjligt att teckna en koherent funktionsbild för borrehuvudet har jag istället utvecklat olika funktionshypoteser och rangordnat dessa efter rimlighet. Ett gemensamt drag för alla funktionshypoteser är dock det faktum att de inte till fullo verifieras av vad som är synligt idag. Förresten kan det inte heller uteslutas att borrehuvudet från Uppåkra utsatts för sekundärt bruk (t.ex. som stylus) som förändrat dess primära utformning inklusive användningsspår. Kanske kommer en omkonservering att föra oss ett steg närmare svaret...

Under tiden får det barocka borrehuvudet från Uppåkra – alias ”Musse Pigg” – gäcka betraktaren ett tag till.

Tack

Artikeln har tillkommit med stöd av *Gunvor och Josef Anérs stiftelse*. Vidare tackas konservatorerna Bernd Gerlach (LUHM) och Camilla Hällbrink (Tyresö) för värdefulla diskussioner.

Förkortningar

LUHM – Lunds universitets historiska museum

SHM – Statens historiska museum i Stockholm

Referenser

- Almgren, B. 1955. *Bronsnycklar och djurornamentik vid övergången från vendeltid till vikingatid*. Uppsala, 1955.
- Arbman, H. 1943. *Birka I. Die Gräber*. Stockholm.
- Arne, T.J. 1914. *La Suède et l'Orient pendant l'âge de Vikings*. Uppsala.
- Capelle, T. 1962. Eine barocke Silberspange aus Birka. *Acta Archaeologica XXXIII*. 100–107.
- Cronyn, J.M. & Robinson, W.S. 1990. *The Elements of Archaeological Conservation*. London.
- Duczko, W. 2004. *Viking Rus. Studies on the Presence of Scandinavians in Eastern Europe*. Boston.
- Elsner, H. 1992. *Wikinger-Museum Haithabu*. Neumünster.
- Gräslund, A.-S. 2003. Drakar i Uppåkra. Hårdh B. (red.). *Fler fynd i centrum: materialstudier i och kring Uppåkra*, Lund. 179–188.
- Hedenstierna-Jonson, C. 2006. *The Birka Warrior*. Stockholm.
- Herrmann, J. 2005. *Ralswiek auf Rügen III*. Schwezin 2005.
- Holmquist Olausson, L. 2001. Birkas befästningsverk. Olausson M. (red.). *Birkas krigare*. Stockholm. 9–15.
- Härke, H. 1976. Bronze. Beck H. et al. (red.). *Reallexikon der Germanischen Altertumskunde 3*. Berlin. 469–480.
- Jansson, I. 1984. Große Rundspangen. Arwidsson G. (red.). *Birka II:1*. 75–84. Stockholm.
1991. År 970/971 och vikingatidens kronologi. Iversen M. (red.). *Mammen: grav, kunst og samfund i vikingetid*. Højbjerg. 267–284.
- 1999. Is there any evidence of powerful women in Late Iron Age Svealand? von Freedon, U., Koch, U. & Wiczorek, A. (red.). *Völker an Nord- und Ostsee und die Franken*. Bonn. 91–98.
- Karlsson, L. 1983. *Nordisk Form*. Stockholm.
- Klindt-Jensen, O. & Wilson, D. 1965. *Vikingetidens kunst*. København.
- Kyhlberg, O. 1973. Kopparlegering, guld, silver exkl. mynt och viktod. *Birka. Svarta Jordens hamnområde. Arkeologisk undersökning 1970–1971*. Ambrosiani B. et al. (red.). Riksantikvarieämbetet, rapport C1 1973. 155–196.
- Müller, S. 1880. Dyreornamentiken i Norden. *Arbøger for Nordiske Oldkyndighed og Historie*. 185–405.
- Neiß, M. 2007. The ornamental echo of Odinn's cult. Fransson U. et al. (red.). *Cultural Interaction Between East and West*. Stockholm 2007. 82–89.

- Oldeberg, A. 1943. *Metalltechnik under förhistorisk tid*. Lund.
- 1966. *Metalltechnik under vikingatid och medeltid*. Stockholm.
- Rygh, O. 1885. *Norske Oldsager*. Christiania.
- Salin, B. 1904. *Die altgermanische Thierornamentik*. Stockholm.
- Skibsted Klæsøe, I. 1999. Vikingetidens kronologi – en nybearbejdning af det arkæologiske materiale. *Aarbøger for Nordisk Oldkyndighed og Historie* 1997. 89–142.
- Steuer, H. 2007. Spiegel. H. Beck *et al.* (red.). *Reallexikon der Germanischen Altertumskunde* 35. Berlin. 347–352.
- Theophilus Presbyter: De diversis artibus. E. Brepohl (ed.). *Theophilus Presbyter und das mittelalterliche Kunsthandwerk*. Köln 1999.
- Thunmark-Nylén, L. 1983. *Vikingatida dosspännen*. Uppsala.
- 1984. Ringnadeln. G. Arwidsson (red.). *Birka II:1*. Stockholm. 5–14.
- 1998. *Die Wikingerzeit Gotlands II*. Stockholm.
- 2006. *Die Wikingerzeit Gotlands III*. Stockholm.
- Thålin, H. 1984: Ringnadeln. G. Arwidsson (red.). *Birka II:1*. Stockholm. 15–22.
- Waller, J., 1984: Nadeln/Pfrieme und Pinzetten. G. Arwidsson (red.). *Birka II:1*. Stockholm. 83–90.
- Wolters, J. 2006a. Versilbern. *Reallexikon der germanischen Altertumskunde* 32. Berlin. 240–255.
- 2006b. Verzinnen. *Reallexikon der germanischen Altertumskunde* 32. Berlin. 283–292.
- Ørsnes, M. 1970. Südkandinavische Ornamentik in der jüngeren germanischen Eisenzeit. *Acta Archaeologica* 40. 1–121.

Viking Age Uppåkra

Birgitta Hårdh

Abstract

This article presents and discusses finds, mainly from metal detection, dated to the Viking Age. More than 900 objects have been dated to this period. They consist of ornaments of Scandinavian and foreign origin, coins and hack-silver, weights and fragments of balances as well as objects connected to metal handicraft. The ornaments are presented with parallels and chronological discussions. Imports – continental, oriental and from Britain and Ireland – are presented. Connections of the site and chronological implications are discussed. There is a survey of the objects, which can be referred to any of the Viking Age ornamental styles. Metal handicraft seems to have played an important role. Here the question of raw material and recycling is considered.

The character of Viking Age Uppåkra is discussed, with references to discussions of other Viking Age central sites and their varying characters.

An important question is the relations in the late Viking Age between Uppåkra and the newly established Lund. Here the ring fortresses at Borgeby and Trelleborg were probably also important as political manifestations in the late 10th and early 11th centuries.

Birgitta Hårdh, Department of Archaeology and Ancient History, University of Lund. Sandgatan 1, SE-223 50 Lund, birgitta.hardh@ark.lu.se

Introduction

Uppåkra, as is well known, is situated four kilometres south of the medieval town of Lund. For a long time there have been speculations as to whether Uppåkra actually was the predecessor of Lund. According to the unanimous testimony of excavations, Lund started around 990 AD. The first mention in written sources of Uppåkra is in the donation charter of Cnut the Holy from 1085 where it is stated that the king donates his estates in "south Uppåkra" and "the other Uppåkra" to the cathedral in Lund (Stjernquist 1996:111; Andrén 1998:137).

A number of fields, which are designated

as *toft* on cadastral maps from the 18th century may be an indication of a Viking Age settlement in the border zone between Stora and Lilla Uppåkra (Great and Little Uppåkra) (Riddersporre 1998:173 ff.). Uppåkra is well known for its thick cultural layers, considerably thicker than is usually the case at Iron Age settlements. Sections through the cultural layers show, however, that the layers generally belong to the Early Iron Age. Remains from younger periods, the Merovingian and Viking Ages, have been almost totally destroyed by agriculture.



Figure 1. Uppåkra. Location of the site.

In 1997 a minor excavation was conducted beneath the chancel of the church. The church of Stora Uppåkra, built in the 1860s, had as predecessor a stone church from the latter part of the 12th century, which was pulled down when the present church was built. Cut stones from the medieval church were used to build the low wall that now surrounds the cemetery.

The excavation under the chancel gave some

important results notwithstanding the fact that the trench was only a couple of metres wide. Some large boulders were apparently parts of the foundation of the older church. Beneath one of the boulders a skeleton was found in recumbent position and east–west orientation, which is usually seen as an indication of a Christian interment. The grave must be older than the medieval church. In the soil surround-

ing the skeleton some shards of Viking Age pottery were found and radiocarbon dating of the skeleton indicated the Viking Age. Thus it is reasonable to consider whether there was an even older church on the site, a predecessor of the medieval stone church (Anglert & Jansson 2001:37).

Among the few features which have been dated to the Viking Age, there are a couple of pit-houses, one of which contained an assemblage of loom weights and a complete oval brooch decorated in Borre style. Traces of a couple of long-houses have also been recorded. Thus Viking Age Uppåkra would have been a rather poor story had it not been for the finds from searches with metal detectors. These amount to several hundred, the largest groups being ornaments, coins, mountings and weights.

Material, delimitations and purpose

The purpose of this article is first and foremost to present and discuss the detector material. This means that the analysis is mainly based on metal objects and that ceramics, glass and beads are only occasionally considered. The same is true valid for objects retrieved during the excavations. During metal detecting iron was usually excluded for practical reasons. Some iron objects were nevertheless retrieved and included in the find register. They have of course been considered here.

I will treat object and categories which are usually dated to c. 800–1050/1100. As the article is mainly based on detector finds without a stratigraphic context, the chronology is necessarily based on already established chronologies of objects. This means that, for example, the question of the beginning of the Viking Age (e.g. Bencard & Bender Jørgensen 1990:149 ff.) is not going to be discussed here and thus

that objects generally dated to the 8th century not will be treated. An exception is the coins, oriental coins dated to the 8th century and even earlier are included in the study as it is probable that they arrived in Scania and were used here in the earliest part of the Viking Age.

The objects derive from the plough layer and are distributed over the entire cultural layer, which is about 1100 × 600 m N–S. The finds are registered in a database kept at Lund University Historical Museum, LUHM. Each object has been given a separate number linked to the spot where it was found. Information on the find record is based on the status of the register on 31 May 2009. At that point of time 911 objects dated to the Viking Age were registered. The largest categories are various types of brooches, 269, and coins, 283. The total number of weights is 401, of which 136 belong to the Viking Age types cubo-octahedral and oblate spheroid.

The material will be grouped in some main categories: ornaments and mountings, coins and hack-silver, weights and fragments of balances, imports and unique objects. As objects dated to the Viking Age are so numerous, they will be presented in groups. Some categories have already been published in articles in Uppåkra studies and elsewhere. The results of these studies will be summarized here and constitute a foundation for the evaluation of the total record. These earlier studies are also supplemented with newly found material. Generally newly found objects in all essential respects confirm the picture given by the previous studies. Some categories have not been treated previously. One is mountings, which is a difficult category to characterize, especially as the objects are fragmented to a high degree. Thus a rather heterogeneous group of decorated objects is gathered under the label "mounting". It is extremely likely that a



U 10327

26 mm



U 38221

16 mm

Figure 2. Equal-armed brooches.



U 10378

30 mm



U 28961

38 mm



U 38297

46 mm

Figure 3. Trefoil brooches.



20 mm

U 6887

Figure 4. Fish-head-shaped pendant.



50 mm

U 1054



27 mm

U 1874



25 mm

U 6486



27 mm

U 28936



43 mm

U 0980

Figure 5. Oval brooches.

number of objects which have not been classified also derive from the Viking Age. Thus we can imagine that interesting surprises still hide in the store boxes. At the end of the article an overview of objects dated to the Viking Age is given.

The purpose of the article is to characterize Viking Age Uppåkra, to discuss chronology, activities and functions together with the contact network of the site. With this overview it should be possible to compare Uppåkra to other sites in order to create a better understanding of this place. A central question is of course about the relation between late Viking Age Uppåkra and the earliest Lund, a question that also concerns politics in western Scania in the late 10th and early 11th century.

The Viking Age record of Uppåkra, chronology and contacts

Ornaments and mountings of Scandinavian origin

Equal-armed brooches (Fig. 2)

The equal-armed brooches from Uppåkra were published in 1999 in an article by Johan Callmer. Since then the material has increased from 30 to 43 items. The majority of the brooches studied by Callmer is referred by him to the 9th century, mainly the first and middle part. A couple of brooches belong to the period around 900 and three were dated to the 10th century. This corresponds well to the situation in western Scandinavia, Scania and Bornholm, where the equal-armed brooch is a typical 9th-century type that becomes less common during the 10th century. A brooch of Western European type is dated to the period from the middle of the 9th century to the beginning of the 10th (Callmer 1999).

Up till 2009 thirteen more fragments

of equal arm brooches have been found in Uppåkra. These correspond well to the picture given by Callmer. Among the new items there are a couple of fragments from brooches of the Ljønes series, the older as well as the younger. Further, two fragments of brooches of the same type as U5621 (Callmer 1999, Fig. 25) have been found. This further strengthens the south Scandinavian character of the type. This type of brooches should probably be dated to late 8th century. Callmer believes that it shows an indirect connection to Western European types (Callmer 1999:215). This also fits well into the assembled picture of the Uppåkra record with a pronounced presence of Western European items in the early Viking Age.

Equal-armed brooches occur as the only kind of jewellery in tombs from south-east Scania, in contrast to western Scania, where they do not occur in graves (Svanberg 2003:100 f.). The south-east Scanian concentration is in agreement with the strong presence of equal-armed brooches on Bornholm. Here they totally dominate among Viking Age brooches and occur in large quantities, complete and fragmented, at sites like Smørenge, Vestermarie parish, Engegård, Ibsker parish, Bakkegård, Østerlars parish and Kællingeby, Pedersker parish, to mention just some (record at BMR).

Trefoil brooches (Fig. 3)

Trefoil brooches make up a considerable group among Viking Age dress accessories. The trefoil brooches from Uppåkra were published by Iben Skibsted Klæsø in 2001 and by Birgith Maixner 2005. Maixner's new and comprehensive study of the total amount of trefoil brooches then known shows that they occur all over Scandinavia, in the Baltic region, Russia, the British Isles and Iceland, together with a few items on the continent. In Maixner's study they number nearly 600 (Maixner 2005:11). Maixn-

Table 1.

Type	Uppåkra	Hedeby	Birka/Black Earth
1	20	25	4
2	4	6	2
3	7	5	7
4	3	5	1
5	0	0	6
6	0	0	1

After Skibsted Klæsø 2001, absolute numbers.

er states that the collected record shows that trefoil brooches were produced during perhaps 140 years in several geographically separated regions and with different workshop traditions. Here the so-called Old Danish provinces, i.e. present-day Denmark, Schleswig-Holstein, Scania, Halland and Blekinge, have a central position. More than half of the brooches have been found here and they show great variety and manifold production techniques (Maixner 2005:11, 154 f.).

Skibsted Klæsø counts 34 brooches; in Maixner's record the number is increased to 40. At present, 2009, the number of trefoil brooches from Uppåkra is 49 items. This makes the Uppåkra collection one of the largest assemblages, if not the largest, from a single site. The newly found brooches correspond well to those previously found and in no respect change the conclusions of the earlier studies.

Table 2.

	Uppåkra	Denmark	Sweden	Norway
Plant and spiral decoration	17	36	40	20
Geometrical decoration	45	26	7	1
Interlace decoration	21	19	8	7
Animal/plaited band	6	5	13	8
Animal decoration	11	14	32	64

Total 47 items.

Regional distribution of decoration on trefoil brooches. After Maixner 2005, Abb. 11 and Uppåkra, percentages (brooches from Scania are included in the Danish record).

Both Skibsted Klæsø and Maixner classify the brooches into some types, but even if there are obvious similarities between their classifications they are so different that they must be presented separately. Skibsted Klæsø divides the trefoil brooches into six types: (1) Geometrical ornament, (2) Early scrolls ornament (resembling spirals), (3) Symmetrical animal style (Borre style), (4) Acanthus ornament, (5) Late scrolls ornament and (6) Profile animal style. Skibsted Klæsø then demonstrates the distribution of the types in Uppåkra, Hedeby and Birka/Black Earth.

The best correspondence to the distribution of the various types in Uppåkra is to be found at Hedeby. Since Skibsted-Klæsø published her article fifteen new fragments of trefoil brooches have been found. They corroborate her results. The new group of fragments is dominated by brooches with geometrical ornament, Type 1, according to Skibsted Klæsø (2001:219).

Maixner treats 39 brooches and 2 undefined fragments from Uppåkra. She divides them into various types according to their decoration: plant decoration, geometric decoration, interlace decoration and animal decoration. Maixner shows, like Skibsted Klæsø, that the various types of decoration have different geographical focus. Brooches with geometrical decoration dominate in Uppåkra as in the Old Danish provinces in general. With



26 mm

U 10931



31 mm

U 6911

Figure 6. Tongue-shaped brooches.



48 mm

U 5417



22 mm

U 3642

Figure 7. Square brooch.



30 mm

U 6286



23 mm

U 7093

Figure 8. Round brooches with cast decoration.



U 1023 26 mm

Figure 9. Ring brooch.



U 2077 28 mm



U 6485 26 mm



U 2869 29 mm



J 10169 29 mm



U 6226 28 mm



U 28896 29 mm

Figure 10. Urnes brooches and related brooches.

a large share of brooches decorated with interlace and rather few with animal decoration, the Uppåkra brooches correspond closely to Denmark/South Sweden/Schleswig-Holstein in general. The Swedish brooches are predominantly decorated with spiral ornamentation, whereas animal decoration dominates in Norway. Especially brooches with animal decoration occur scarcely in south Scandinavia (Maixner 2005:37, Abb. 10, Abb. 11). Of the eight fragments found after Maixner's registration, one derives from an interlace-decorated brooch, four from brooches with geometrical decoration and the rest are atypical.

Both investigations show clearly that there are obvious geographical variations in the distribution of ornaments on the brooches. Skibsted Klæsø as well as Maixner thus show the strong dominance of geometrical ornamentation on the Uppåkra brooches. The same decoration is current in Hedeby as in the Old Danish provinces in general. The dominance of animal decoration is also evident in Norway, and the same decoration is also abundant in the middle and northern parts of Sweden. The Uppåkra brooches thus correspond clearly to those in the rest of south Scandinavia, and the contrasts with the rest of Sweden, including Birka and Norway, are obvious. On the other hand, there are distinct similarities between Uppåkra and Hedeby. If we single out the brooches from Kaupang from the rest of Norway, it is also clear that these correspond to those from south Scandinavia with their nearest parallels in Hedeby, Tissø and Uppåkra. This shows that the trading site of Kaupang was in close contact with south Scandinavia (Hårdh in press).

According to Skibsted Klæsø, the majority of the brooches from Uppåkra as well as from Hedeby belong to the 9th century, especially to its first part. Only a few of the Uppåkra

brooches can be dated to the 10th century (Skibsted Klæsø 2001). From the datings given by Maixner, U252, with stylized plant decoration, is probably the oldest of the Uppåkra brooches, which can be dated by find combinations. This type of brooches, according to Maixner, belongs to the Older Birka period, i.e. from the second part of the 8th century to the second half of the 9th century (Maixner 2005:60).

Unfortunately, the chronological basis for the large group of brooches with geometrical decoration is very weak. As for variants G1.3 and G1.4, represented in Uppåkra, Maixner documents only two find combinations from MVT 1–2, middle Viking Age, according to Jansson's terminology. As this group mainly derives from undated contexts it is possible that brooches with geometric decorations were produced over a relatively long period, perhaps into the 10th century. Brooches with interlace decoration can be associated with MVT 3–4 whereas the animal-decorated variants have parallels in dated contexts during a long period, from the Older Birka period up to MVT 4–5, although with the centre of gravity in MVT 2–3 (Maixner 2005:60 ff., 218 ff.).

To conclude, dated types, according to Maixner, are distributed with three in the Older Birka period, i.e. 9th century, 12 belong to MVT 1–2, one to MVT 1–3, three to MVT 3 and one to MVT 3–4. The sub-phases of MVT are mainly dated through coin-dated contexts. The Samanid coin influx becomes dominant in MVT contexts and thus gives a good chronological basis. Jansson states that the beginning of MVT 3 should be placed in the first part of the 10th century. The border between early and middle Viking Age might thus be set somewhere in the latter half of the 9th century (Jansson 1985:182; 1991:268).

As shown in Table 2, Uppåkra has an espe-

cially large amount of brooches with geometric decoration. This decoration, as above mentioned, is primarily associated with south Scandinavia. Some variants, G1.4 and G1.9, are exclusively known from south Scandinavia, from sites like Hedeby, Tissø, Lejre and Uppåkra. For one of them, G1.4, Maixner maintains that details, mainly the shaping of the backs, indicate that they derive from different workshops. In the case of variant G1.9, on the other hand, it is possible that the two items from Uppåkra, U1822 and U3602, might have been made in the same workshop as some brooches from Tissø, Lejre and Hedeby (Maixner 2005:125 ff., Karte 11, Karte 12). Variant G1.15 occurs only at Uppåkra and is represented with two fragments, U5467 and U9828, which were probably made from a common model. Brooches with interlace decoration, Maixner's type E, have above all a connection to south Scandinavia but also occur around Oslo Fjord and at Kaupang. Two fragments, U2712 and U5654, belong to Maixner's variant E1.4. She has distinguished six brooches of the same type from Hedeby, Kaupang and Önsvala in western Scania, which might come from the same workshop. The two fragments from Uppåkra show modifications of the decoration that might be recasts of primary items.

The brooches U6244 and U10378 of variant E2.1 show similarities to brooches from Ålborg in Jutland and Buskerud in southern Norway respectively. The two Uppåkra brooches differ in details so that, according to Maixner, they probably represent different production series, although within the same workshop tradition (Maixner 2005:128).

One complete brooch and one fragment belong to Maixner's type F, plaited band mixed with animal decoration. Both items belong to variants that occur exclusively in Tissø and

Uppåkra. The brooch U631 might perhaps come from the same workshop as a similar one from Tissø. U10375 belongs to a variant only known in one other parallel item found at Tissø. Here the similarities are so obvious that the two brooches might derive from the same production series (Maixner 2005:131 f.).

Trefoil brooches with animal decoration, as shown in Table 2, have their strongest representation in Norway. This is also the largest of Maixner's six main types (Maixner 2005:37, Abb. 10). Thus it is worth mentioning that this group rarely occurs at Uppåkra. Of Maixner's variant Z1.3 only two items have been found, one in Uppåkra, U1820, and one in Småland. They have only the decoration in common. Size, outline and the arrangements on the back differ. From variant Z1.5, the largest of all groups of trefoil brooches, there is only one fragment from Uppåkra, U3405. This belongs to a variant with a strong concentration in southern and eastern Norway but has also, according to Maixner, a clear association with the trading and central places of Uppåkra, Hedeby and Kaupang and their surroundings (Maixner 2003:132 ff.).

Animal-head-shaped brooch

An animal-head-shaped brooch of Gotlandic type, U4605, belongs to Carlsson's type undecorated brooches with eye marks. These brooches have a cast bottom plate and are among the oldest variants of the type, dated by Carlsson to 725–800 (Carlsson 1983:41, 64, 73). Jansson has mapped Gotlandic women's ornaments found outside Gotland. The types are peculiar and not difficult to identify. They are well represented in the Baltic region and on Öland. They occur also in the Mälaren region and in south Scandinavia. The new find from Uppåkra is connected to a find of Gotlandic women's ornaments from Lund and



U 2558

33 mm

Figure 11. Bird-shaped brooches.



U 29102

30 mm



Figure 12. Dragon figure.



Figure 13. Gilded animal head.



U 2895

24 mm



U 3358

33 mm



U 3153

40 mm



U 3592

17 mm

Figure 14. Mountings.



U 10543

26 mm



U 28640

34 mm

Figure 14 (contd). Mountings.



Figure 15. Odin figur. 47 mm.



Figure 16. Male silver figure. 35 mm.

some on the south coast of Scania (Jansson 1983:216f., fig. 3).

Fish-head-shaped pendants (Fig. 4)

There are four fish-head-shaped pendants of Gotlandic type, U5761, 6887, 7178, 10929, known from Uppåkra. Type 1, according to Thunmark-Nylén's classification, belongs to the 9th and 10th centuries. She records the material from Gotland and from this it is clear that the pendants generally are 3 cm long or more (Thunmark-Nylén 2006:198 ff.). The four Uppåkra items, however, are all smaller. The complete ones measure about 2 cm and the fragments can hardly come from longer pendants. On several occasions it has been observed that brooches and other objects from Uppåkra are often smaller than corresponding types from other contexts. However, two pendants of the type of interest here have been found on Bornholm (Aarsleff 2005:21). They seem to have the same small dimensions, as do the Uppåkra items.

As the newly found objects usually come from settlement sites in south Scandinavia and previously found ones mainly come from graves, two explanations are possible. On the one hand objects in a grave represent a selection, and bigger and more spectacular objects could have been preferred, whereas objects from cultural layers at settlement sites to a large extent are objects for recycling and we thus find everyday and simpler items here. Another explanation might of course be that some object types really were made in small dimensions in south Scandinavia.

Oval brooches (Fig. 5)

A total of 104 fragments from oval brooches were found during metal detecting at Uppåkra. Two complete oval brooches are also known from Uppåkra. One, of the type P37, was

found at today's cemetery (Stjernquist 1996, Fig. 19). During the excavation of a pit-house in 2001, as already mentioned, a complete oval brooch of type P48 with animal decoration in Borre style was found.

Mimmi Tegnér reported in 1999 that the largest group of Viking Age brooches from Uppåkra was fragments of oval brooches. She stated that the then 61 fragments generally are very small. The majority derive from double-shelled oval brooches, P51 or P52 (Tegnér 1999:230 f.). Although the material is now much larger the picture, given by Tegnér is still valid. Thirty-seven fragments are openwork knobs or openwork parts of the upper shell. These pieces are probably fragments of type P51. Some ten decorated edge fragments are also pieces of double-shelled oval brooches. Among these there are some animal-decorated fragments of types labelled by Jansson as Bd a–c. They are usually associated with P51 (Jansson 1985:101 ff., Fig. 89). A couple of edge fragments possibly derive from a brooch of Type P52 (Tegnér 1999 and a later find). As the fragments are so small an accurate classification is difficult to make. On some fragments there are traces of gilding.

The oldest oval brooches from Uppåkra are classified as P27 and P37. One fragment (U6486) comes from a brooch of Type P27A (cf. Jansson 1985, figs. 27, 28). One fragment, U36751, might come from Type P37. These types are described by Jansson as decorated with an animal decoration which is a mixture of Style III animals and Gripping Beast animals and belong to the Older Birka period, i.e. 9th century. Brooches of both types are common and widely distributed. They also occur in similar find combinations (Jansson 1985:133, 193). Excavations in the Black Earth at Birka have revealed the production of Type P27 in the period 750–800 (Ambrosiani & Eriksson 1994:22).

Jansson refers Types P51 and P52 to the Younger Birka period, i.e. the majority of the Uppåkra fragments. Jansson puts the transgression between Elder and Younger Birka period somewhere during the latter part of the 9th century. How long before 900 P51 appeared cannot be determined from the graves at Birka, but it is apparently a "considerable space of time" (Jansson 1985:182; cf. Skibsted Klæsø 1999:124). Because of the strong fragmentation of the brooches it is difficult to refer the P51 pieces from Uppåkra to any of Jansson's sub-types. So far we can only assign them to MVT 1–3, which corresponds to the period from the latter half of the 9th century to around 900 (Jansson 1985:182; 1991:268 ff.). The fragment of a probable P52 would then belong to MVT 4 and youngest of the whole group would then be the complete P48, which was found during the excavation of a pit-house. According to Jansson's system, this one belongs to MVT 5, thus the end of the Birka period. P48 is absent from Birka, which might indicate that the type is younger than the end of Birka. This would mean that P48 belongs to the second half of the 10th century (Jansson 1985:183 ff.). In 1991 Jansson specifies his dating further. P48 is here a characteristic of MVT 5 (Middle Viking Age), which is represented, for instance, by the ring fortress of Trelleborg, Zealand. MVT 5 is thus dated to c. 980–1000. No specimen of P 48 has been found in early Lund (Jansson 1991:269).

The picture painted by the oval brooches corresponds well to that for the trefoil brooches. The majority belong to the latter part of the 9th century and the beginning of the 10th, MVT 1–3 to use Jansson's terminology.

Tongue-shaped brooches (Fig. 6)

Two tongue-shaped brooches, one complete U5417, and one fragment U6257, are both

decorated with angles and zigzag bands. They are similar but not identical. They belong to a group of plant-decorated tongue-shaped brooches, a type that has its origin in Carolingian plant-decorated mountings. Wamers has demonstrated that the group has its main distribution in south Scandinavia and that the majority of them belong to the period c. 850–950 AD (Wamers 1984:111).

A cast tongue-shaped brooch, in two fragments, U6911 and U10931, shows pairs of gaping animal heads in profile. Three pairs and a head from a fourth are preserved. The animal pairs resemble animal-shaped pelta brooches dated to the 10th–11th centuries. This is a continental type (Kunst und Kultur 1999, Bd 1:365).

Square brooch (Fig. 7)

A square brooch decorated in Borre style, U3642, belongs to a type well known in south Scandinavia, with finds from Hedeby and a number of sites in Schleswig-Holstein (Capelle 1968 Taf. 9:2–3; Müller-Wille 1987 Taf. 76, 77:1, 102; Eisenschmidt 2004 Taf. 97:13, 101:5). One fragment was found at the harbour site of Vester Egeborg on Zealand (AUD 1997:219; Ulriksen 1998:Fig. 134a) and a complete brooch comes from Toftegård, Strøby, Zealand (Køge Museum 1699x736). Another brooch has been found in Birka (Arbman 1940, Taf. 85.5). A mounting related to this group of brooches has been found in Kaupang (Hårdh in press). The origin of these brooches, according to Michael Müller-Wille, is horse gear mountings from cavalry graves, copied and transformed into square and cruciform brooches with animal heads in the four corners (Müller-Wille 1977, Abb. 3:1–3; 1987:40). As for the dating of the mountings, as well as of the related brooches, Skibsted-Klæsø suggests the first quarter of the



U 6168 78 mm

Figure 17. Key.



U 341 22 mm

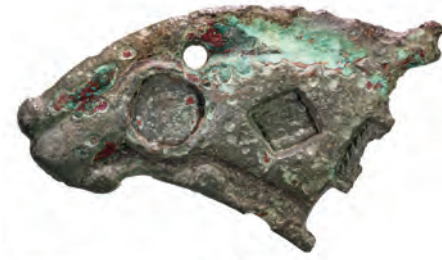

U 1752 44 mm

Figure 18. British or Irish penannular brooches.



U 28747 23 mm



U 38120 22 mm

Figure 19. Carolingian and Central European brooches and mountings.



33 mm

U 2297



12 mm

U 38538



15 mm

I 4382

Figure 20. Oriental mountings.



16 mm

U 4731



34 mm

U 8118



23 mm

U 6919



6 mm

U 6720



25 mm

U 9862

Figure 22. Spiral-striated rods.

10th century (Skibsted-Klæsø 1999:97, 124). The cemetery of Thumby-Binebek, where a number of mountings of this type have been found, is dated by Müller-Wille in its entirety from the first third of the 10th century to the second third of the 10th century (Müller-Wille 1987:91).

A large number of this type has recently been recorded at Hedeby.

Round brooches and pendants with cast decoration (Fig. 8)

In 2001 Malin Svensson analysed round brooches and pendants with cast decoration from Uppåkra. They then numbered 21 items. Another ten specimens have since been found. The round brooches and pendants have spiral decoration, Terslev decoration or are decorated in Borre or Jelling style. A large share of them are gilded (Svensson 2001). These ornaments can only be dated through analogy with similar types from other places. One point of departure is the find combinations in the Birka graves, where Jansson places small cast brooches in the Younger Birka period (Jansson 1984:72 f.). Svensson discusses the dating and states that the ornaments mainly belong to the 10th century (Svensson 2001:248). Svensson has also been able to demonstrate that similar ornaments are known from sites like Löddeköpinge in Scania, Toftegård and Tissø on Zealand, Stentinget in Jutland as well as Birka, thus from sites with the character of central places and usually also where long-distance trade is documented (Svensson 2001:254 ff.).

U7093 is a round, cast brooch, which has a scene depicting Thor's fishing expedition. Thor has trodden through the bottom of his boat and is standing with his feet on the bottom of the sea. Over his head he holds the fishing tool with the Midgård serpent biting it (interpretation of the iconography C. Theander).

One fragment from a round ornament, U1388, with plaited decoration belongs to a south Scandinavian group dated to the 10th century (Callmer 1995:60, Fig. 26, 27).

Face-shaped pendants

A gilded pendant, U3109, shows a bearded male face. It is of a type often called "turning pendants" (*vändehänge*) as they can be turned upside-down and then show another face with a different expression. There is also a fragment of a similar, although not identical, pendant, U3207, with traces of gilding. The decoration is Borre style and they belong to a group of mask pendants and mask ornaments from various parts of Scandinavia and beyond. A mask pendant in silver is known, for example, from the Gnezdowo hoard from Russia, and the granulated silver pendants from Föllhagen, Björke, Gotland, are related pieces (Wilson 1995, figs. 71, 87). Closely connected, although with variations in detail compared to the Uppåkra pendants, are a number of pendants from Scania, Gårdstånga and Skegrie, together with pendants from sites in, for example, the Mälaren region, Sweden and from Norway (personal communication B. Söderberg; see further J. Rosengren this volume).

Ring brooches (Fig. 9)

One or two fragments of ring-brooches have been identified. U1023 is the end of the ring with a human face on it. It has a close parallel in a gilded brooch from Høm, Zealand. The brooch is dated to the 10th century. A more elegant ring brooch of the same type with face-masks on the ends of the ring has been found in a weapon grave in Birka, Bj 735. This grave is referred to the Younger Birka period (Arbman 1940, Taf. 49:3; Arwidsson 1984, Tab. 36:3). Graham-Campbell refers the Høm brooch, together with a similar one

from Kaupang, to a group of Scandinavian copies of insular brooches. He also maintains that the anthropomorphic masks which end the ring are associated with the Borre style (Graham-Campbell 1987:238).

U2487 probably derives from a ring brooch of the same type. In this case it is the head of the pin, also decorated with a face.

Urnes brooches and related brooches (Fig. 10)

Two round brooches, U2077 and 6485, in openwork decoration, showing a winged quadrupled animal, are identical and must derive from the same model. Both are complete; on U2077 even the pin is preserved (Tegnér 1999:233, Fig. 6). A third brooch, U6226, is of the same type, although somewhat slender in shape. A fourth brooch, U6193, is also connected to the group but this one is smaller and simpler in construction. A brooch closely related to the two first, albeit not identical, was found in a post-hole of a stave church in Hammarlunda, Scania. This church from after 1050–1075 was replaced by another dated to 1075. The dating of the oldest church relies on the brooch and the dating of the younger on a coin struck for Harald Hein. The well-defined context at Hammarlunda indicates that this type of brooches belongs to the middle of the 11th century (Gustafsson & Weidhagen 1968:15 f.). A simpler and slightly smaller brooch of the same type comes from Tommarp, Scania. It has generally been referred to the 11th century, late Viking Age or to the transition to the medieval period (Thun 1967:21 f.).

These round, openwork brooches show similarities to brooches from Schouwen, Zeeland, Holland and Pitney, Somerset, England, both dated to the middle or later part of the 11th century (Das Reich der Salier 1992:133.f., Viking 1992:340, Kat. no. 429). U6193 has

a close parallel in a lead model from Kvarteret Svartbröder in Lund, where a large amount of crucible fragments has also been found (Salminen & Johansson Hervén 2001:269, Fig. 6).

Four Urnes brooches of the common type have also been found in Uppåkra, U2577, U2869, U10169 and U28896. U2869 is a brooch where the animal is clearly depicted. The front hip is indicated with a spiral and one front paw protrudes out of the frame. It shows similarities to Hans Westergren's group 1–9, but those animals are turned to the right and the animal on the Uppåkra brooch is turned to the left. Westergren's group 1–9 is mainly concentrated in Jutland and Norway and should, according to Westergren, be dated to the middle of the 12th century. U10169 shows similarities mainly to Westergren's group 16–22, where the animals also face to the right, whereas the Uppåkra animal looks left. These brooches likewise show a concentration in Jutland and are dated to the middle of the 12th century (Westergren 1986).

U28896 is very similar to a brooch from Lund (KM 7714:208). The two brooches might very well derive from the same mother model with a certain adjustment. The brooch from Lund is reported to have been found in a disturbed layer, dated to the end of the 11th century. Two more brooches from Lund show similarities to this Uppåkra brooch, KM66166:2612 and the slightly bigger KM 66166:2626 (Stenholm 1976, Fig. 268). These brooches belong to Westergren's group 35–43, where all animals are turned to the left. Here the Uppåkra brooch thus corresponds to the rest of the group. Westergren maintains that the brooches in this group are simple and of inferior quality. He also gives them a late dating, 1100–1150 AD (Westergren 1986). A fragment from a closely related brooch was



U 1150

57 mm



U 36728

21 mm



U 29018

19 mm



964

25 mm



U 37222

10 mm

Figure 23. Hack-silver.



Figure 24. Weights.



Figure 27. Fragment of balances.



Figure 28. Melt of silver.

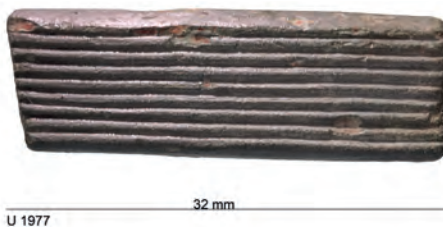

Figure 29. Patrix for grooved ornament.



Figure 30. Soapstone mould.

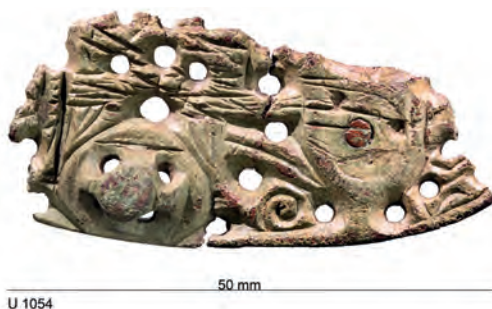

Figure 31. Fragment of an oval brooch with cut traces.

recently found at Skegrie in Scania (photo from B. Jacobsson, UV-Syd, Lund).

U2577, finally, has an almost oval outline. The animal is extremely formalized and is almost reduced to a latticework. According to Westergren's classification it should belong to his group 45–60, which he labels "the rest". These brooches show Urnes style animals but the representations are poor and impossible to determine. The Uppåkra brooch resembles one from Hammenhög, Scania, SHM 2791 (Westergren 1986). This brooch probably has a late dating too. The well-known workshop for Urnes brooches in Kvarteret S:t Clemens and a similar workshop in Kvarteret Svartbröder have been regarded as sign of production aimed at a broader group of customers and have been dated to c. 1100–1150 (Salminen & Johansson Hervén 2001:267 ff.).

A small round brooch, simply made, is U2654. It belongs to the so-called Ålborg group, with its main occurrence in northern Jutland. These are small brooches, about 20 mm in diameter and decorated with an animal developed from the Urnes style. Within a circular frame there is a quadruped animal in profile. In style and in motif the Ålborg group belongs to the final phase of the Urnes style. Judging by dated contexts, the group should be placed around 1100. Finds of very similar ornaments at different sites are very good evidence of the contemporaneity of the single items. The motif is thought to have been inspired by the so-called Lamb of God brooches, and Gjedssø Bertelsen regards them as a part of the transformation of old Nordic conceptions to the new Christian and European ideas (Gjedssø Bertelsen 1992:235 ff., 249, 251 f., Figs. 2–3; Tegnér 1999:233). Three brooches of the same type were previously known from Scania (Strömberg 1961 II, Taf. 74:5–6; Gjedssø Bertelsen 1992:249).

The rather large group of Urnes and Urnes-related brooches shows clearly that Uppåkra was also an important site in the late Viking Age and the Middle Ages. The round open-work brooches made from the same model or closely connected models are an indication that the production of these brooches occurred in Uppåkra. An interesting fact is also the association between brooches and lead models from Uppåkra and Lund. There were obvious connections between the sites in this period.

Bird-shaped brooches (Fig. 11)

Two brooches, U2558 and U29102 are shaped like a bird viewed from the side, with a triangular tail and a wing. They belong to a group of bird-shaped brooches mainly occurring in present-day Denmark, especially Jutland. Among them there is a group by Anne Pedersen designated as feather-covered and decorated (Pedersen 2001:22 ff.). The Uppåkra brooches belong to this type. A brooch of the same type, although more corroded, has been found at Kungsmarken, Södra Sandby (Strömberg 1961 II: Taf. 73:3). Another brooch, this time of silver, belongs to the hoard from Johannishus, Hjortsberga, tpq 1120 (Hårdh 1976b). A very close parallel is a lead model from Lund, KM 66166:770, which probably is a tool for making such brooches. Proceeding from the finds from Hjortsberga and Lund, Pedersen places this group of bird-shaped brooches, characterized by more or less naturalistic proportions and decorated body, in the 11th century and possibly the beginning of the 12th. In early medieval times the birds might have had a significance as a Christian symbol, a kind of counterpart to the above mentioned Lamb of God brooches (Pedersen 2001:19, 26 f.).

Armbands and armrings

The collection of fragments of armrings or armbands is quite large, with 68 items. No complete rings have been retrieved. They belong to late Iron Age or Viking Age but usually cannot be dated more accurately. On average they are band-shaped rods, often with stamped decoration. Three are profiled with one or a few longitudinal mouldings. One fragment has cast wave decoration, which also is typical of Viking Age armrings. On one fragment there are traces of gilding and one has a coating of white metal. Three fragments are made of silver or silver alloys and perhaps belong rather under the heading hack-silver.

Dragon figures (Fig. 12)

A flat, double-side decorated animal head has a decoration in low relief, closest to the Ringerike style, U2684. It has been published by Anne-Sofie Gräslund. She demonstrates a number of parallels from Ralswiek on Rügen, Hedeby, Gorodisce, Gotland and Birka, thus from sites around the Baltic. The parallels are dated to the 10th century but the Uppåkra head, with its Ringerike style, probably belongs to the first half of the 11th century (Gräslund 2003).

U1182 and U1305 are two dragon figures, without any direct parallels. Details in their execution refer them to the late Viking Age, most closely connected to the Ringerike style. U1182 has a head with a gaping mouth with a round ball in it. The association to the Ringerike style is the mane in the shape of neat curls over the top of the head. Such are to be seen, for example, on the plastic animal from the Söderala vane and the animals on the runic stones from Norra Åsarp, Västergötland and Vang, Oppland, Norway (Wilson 1995, figs. 136, 139, 150), or a bronze horse from Denmark (Fuglesang 1980 Pl. 23 B). U1305 has a wide-open mouth with a sharp tongue. The

upper lip is bent upwards pronouncedly. The round eyes, the gaping mouth and the tongue show similarities to a ring brooch from Birka (Wilson 1995, Bild 65). Apart from the animal heads in profile, details of this brooch are connected to the Borre style. The head of the Uppåkra mounting also shows similarities to the well-known mould from Birka, dated to the 9th–10th century (Viking og Hvidekrist 1992, cat. no. 12). The profile of the Uppåkra dragon might also be compared to the heads on runic stones classified Pr 2. These are connected to the Ringerike style (Gräslund 1992:179 ff., 195). The two Uppåkra figures also have a pronounced ledge between nose and forehead, which also is typical of the runic stone figures. The two dragon figures should probably be referred to the later phase of the Viking Age.

Gilded animal heads (Fig. 13)

An object that fires the imagination is a small animal's head in gilded silver, U1031. There are several good parallels to this head, which might have been attached to some kind of mounting. The parallels are to be found in some of the most spectacular finds of the Viking Age, for example, two shrines, possibly made in association to the court of Jelling. The two shrines, of which one is kept in Bamberg in Germany and a copy of the second in Kamien in Poland, might have been brought to the continent as diplomatic gifts in the final stage of the Viking Age. However, the best parallel of all to the Uppåkra head is a belt mounting from the well-known male grave beneath the church of Jelling. The buried person was probably a member of the royal family. The Uppåkra mounting shows that the site was in some way connected to the emerging Danish royal power in the latter part of the 10th century (Hårdh 2003b:189 ff.).

One animal head in gilded copper alloy



U 2066

29 mm

Figure 32. Cast pendants from the same model. One from Uppåkra and one from Ellebækgård, Zealand. Photo: Simon Botfeldt.

has round protruding eyes and long pointed canine teeth, U9859. In the gap it holds a small gripping beast, which seems to be putting its feet against the big jaws. The motif showing a small gripping beast in the gap of a big beast of prey has a close parallel on the harness bows from Mammen. The Uppåkra head has its chief parallels among heads usually classified as the Mammen style (Hårdh 2003b:196 ff.).

Other mountings (Fig. 14)

Mountings here make up some kind of residual group. Fifty-eight objects dated to the Viking Age have been labelled as mountings. As most of them are fragments, this means in several cases indefinite decorated objects. Among the mountings one group originate outside Scandinavia: Carolingian, from the British Isles or oriental. These are treated under the heading Imports.

Among those of Scandinavian type there is

a group with cast decoration, several of which are also gilded. U621 is an openwork mounting with Borre style decoration. It has traces of gilding. U935 is cast with decoration in high relief. The front shows an interlace pattern, which can possibly be interpreted as a human face.

U2725 has decoration in relief and is gilded. The decoration is worn but is associated with the Borre style. U2895 is a magnificent triangular mounting with cast decoration in high relief. The decoration is classical Borre style, with interlace pattern and small triangular animal heads. The mounting is gilded and has a rivet on the back.

U3153 is a tongue-shaped mounting with two rivet holes on the straight short side. The decoration is in high relief with interlaced pattern in Borre style. The mounting is gilded. U3592 is a gilded fragment with an interlace pattern in Borre style and U10543 is a frag-

ment from a square mounting with animal decoration in Borre/Jelling style.

U3358 is an animal-shaped mounting, the animal viewed from above with stretched neck and paws extended upwards. Parallels to this representation are to be seen on the upper part of the magnificent gilded ring brooch from Birka grave no. 561 (Wilson 1995:94, Fig. 65). Similar animal figures occur on a series of trefoil brooches from Buskerud and Oppland, Norway, Birka and Småland in Sweden and Copenhagen, Denmark (Maixner 2005 Taf. 39:1–8). It belongs to the Borre style.

A number of mountings related to weapons have been treated by Bertil Helgesson (see Helgesson this volume).

Viking Age styles

Some 40 objects might be defined as belonging to one of the major Viking Age styles: Gripping Beast style, Borre, Jelling, Mammen, Ringerike or Urnes styles. The objects discussed here are also to a large extent so fragmented that their classification must be regarded as preliminary. The definition of these styles has been vigorously debated and there is no consensus about the distinction between them (Skibsted Klæsø 2002 with references). The discussion of the dating of the Viking Age styles is extensive and there is a variation of suggestions. There seems to be general agreement that the styles represent a chronological sequence, even though the styles also seem to overlap each other. Together they also seem to cover the entire Viking Age. Müller-Wille gives a collected overview of a number of scholars' suggestions as to absolute datings and also demonstrates where available dendrochronological datings are placed in the various chronologies (Müller-Wille 2001). Jansson and Kleingärtner both show that styles like Borre, Jelling and Mammen were used contemporaneously in

the middle or second half of the 10th century (Jansson 1991:276; Kleingärtner 2007:182)

The Gripping Beast style belongs to the earliest Viking Age. The style is defined by an animal with paws grasping the framework or other animals. The animals are depicted as lively and linked together, with pronounced hips (Wilson 1995:45). Four objects among the Uppåkra finds may be classified as belonging to the Gripping Beast style. They are a fragment of an oval brooch, a round brooch and a couple of decorated mountings or thin sheet metal. The gripping beast had a long existence, as is shown, for instance, by the above-mentioned head in Mammen style with a small gripping beast in its mouth.

The Borre style is suitably defined by the bridle mountings in cast copper alloy from the Borre mound. A central element of the style is the band plate, which consists of a symmetrical interlaced pattern. The crossings are enclosed by circles covered by a rhombus, or in some cases by squares with concave sides or by triangles. The pattern, usually referred to as a ring chain, consists of a double band. The second main motif of the style is a single gripping beast with a band-shaped body between two hips. The head is a triangular mask with pronounced eyes and a nose (Wilson 1995:89). There is a rather large group, a good twenty objects, which are decorated in Borre style. Wilson also refers round brooches in Terslev style to the Borre group (1995:91). Eight objects with Terslev pattern are identified by Svensson (2001). Two patrices, one for the production of a variant of Terslev brooches and a square patrix also belong to the record (Capelle 1999 and below). If the ornaments in Terslev style are included in the Borre style group this will comprise no less than 30 objects, thus becoming the largest style group in Uppåkra.

There are obvious connections between the Borre and the Jelling styles. As is well known, the Jelling style takes its name from the decoration on the small silver beaker from the northern grave mound at Jelling. The classical elements of the style are an animal with a band-shaped, almost S-shaped body, head in profile with a round eye, back head crest and a lip lobe (Wilson 1995:115 f.). Only five objects from Uppåkra can be referred to the Jelling style. These are supplemented with a lead model, which probably shows that objects in the Jelling style were produced on the site.

The Mammen style, which is often difficult to distinguish from the Jelling style, is characterized by animals with massive bodies, semi-naturalistic lions or birds, often with leaf-shaped adornments. Added to this are leafless vines, asymmetrical trefoils and masks, and animal heads of various shapes (Fuglesang 1991:89; Wilson 1995:127). Two plastic heads, a mounting and part of a ring brooch are decorated with what can be labelled as Mammen style. An orifice mounting from a beaker or drinking horn, U4090, shows animal decoration with similarities to the animals on the big bossed ring brooch from Skail, Scotland (Fuglesang 1991, Fig. 31). If this identification is accepted, this mounting too belongs to the Mammen style.

The Ringerike style, characterized by vines and animal figures, is closely connected to the Mammen style (Wilson 1995:154). A couple of objects, the above-mentioned mounting in the shape of a dragon's head (Gräslund 2003:179 f.) and perhaps also an openwork-decorated fragment, could be referred to the Ringerike style.

The Urnes style is, as mentioned above, represented in Uppåkra by five regular Urnes brooches and three round brooches in openwork, related to the Urnes brooches.

The definition of the various styles and the attribution of objects to a defined style can always be discussed. The Viking Age styles are not clearly distinguished from one another and overlaps occur. Jansson maintains that the Borre, Jelling and Mammen styles are so closely connected, chronologically and geographically, that it is perhaps not appropriate to talk of styles but that they are rather to be understood as motif categories. According to him, the time of the Jelling kings was a period of transition, when the entire repertoire of the Nordic animal decoration was used together with motifs inspired by the Christian countries (Jansson 1991:276). Kleingärtner likewise maintains that the Borre and Jelling styles influenced one another in shaping an aristocratic or royal pictorial programme in relation to the continent (Kleingärtner 2007:182).

The Gripping Beast style is dated by Horn Fuglesang as well as Wilson to c. 800–875. There are some dendrochronological datings from the first half of the 9th century. The Borre style is dated by Horn Fuglesang to c. 875–950 and by Wilson to c. 850–980. The dendrochronological datings compiled by Müller-Wille are all around 900 and in the early 10th century. There are a few dendrochronological datings for the Jelling style, concentrated around 900 and one to c. 960. Horn Fuglesang dates the Jelling style to c. 900–950 whereas Wilson has a much longer period, from before 900 to the 980s. For the Mammen style there is a single dendrochronological dating to 970/71 AD. Horn Fuglesang dates the style to 950–1000 and Wilson to 940/50–1000. The Ringerike style is placed by several scholars in the late 10th century and into the 11th century. There is a dendrochronological dating indicating the second half of the 10th century, and Wilson and Horn Fuglesang place the style c. 990–1050 and 1000–1075 respectively. The

Urnes style is dated by Horn Fuglesang, as well as by Wilson, to c. 1040–1100 (Müller-Wille 2001:244 ff. with references).

Although the attribution to various style groups can be discussed, the Borre style is undoubtedly most strongly represented at Uppåkra. The Gripping Beast style, together with the Jelling, Mammen and the Ring-erike styles, is represented by rather few items. On the other hand, there are strikingly many objects belonging to the Urnes style.

The total picture of the chronology of the ornament styles shows continuity throughout the Viking Age, although with a clear centre of gravity in the second half of the 9th century and the first half of the 10th.

Summary of the Scandinavian ornaments

The dating of the various groups of ornaments gives a rather concordant picture, and they also cover the entire Viking Age. The 9th century is well represented, as is the first part of the 10th century. The equal-armed and trefoil brooches dominate this period. Oval brooches have a sporadic occurrence in the 9th century while the majority, mainly small fragments of type P51, belong to the latter part of the 9th and the beginning of the 10th century. Then oval brooches occur intermittently throughout the 10th century. Round brooches and pendants generally belong to the 10th century. Round pendants and brooches may generally be dated to the 10th century. Throughout the late Viking Age, the second half of the 10th century and the 11th century, there is a continuity, although with much sparser material. The small but distinct group of Urnes and Urnes-related brooches, which must have been produced in close relation to one another, probably indicate that Uppåkra still produced ornaments of high quality, but this is not reflected in a large amount of material.

The cast ornaments especially belong to common Scandinavian types with a broad geographical distribution. However, if we regard variants and sub-types, it is clear that the Uppåkra ornaments mainly have their parallels in the south Scandinavian region, with several examples from sites like Hedeby and Tissø.

The ornaments are to a large extent fragmented. However, there are interesting variations between different types. Of the equal-armed brooches almost all are fragmented. Trefoil brooches are complete to a much higher degree, nine of the 46 brooches being complete. Oval brooches are extremely fragmented; of 106 detector-found specimens all are fragments, usually very small. Two complete oval brooches are, as mentioned above, known from Uppåkra. On the other hand, round brooches and pendants tend to be complete, only eight out of 30 items are fragmented. The Urnes and Urnes-related brooches are generally not fragmented at all. The variations might of course be due to the different character of the ornaments. Thin-shelled oval brooches are naturally much more likely to break than the massive cast round brooches and pendants. However, fragmenting the equal-armed brooches required deliberate action. They must first have been heated and then cut. It is obvious that the frequency of fragmentation is very strong for ornaments dated to the 9th century and the beginning of the 10th. As for younger types, the tendency to fragmentation seems to diminish.

Special finds

Glass linen-smoothers

Two linen-smoothers of glass, one green, U9749 and one blue, U37378, have been found as single finds. Added to these there is

an object of sand stone, which has also been classified as a linen-smoother. Linen-smoothers, chiefly of glass, have been interpreted as tools for making linen textiles smooth and shiny. They are often connected to whalebone plaques, i.e. the “ironing-board”. Some linen-smoothers are known from the Birka graves. They came from women’s graves dated to the early as well as the later Birka period, that is, together with both single-shelled and double-shelled oval brooches (Arbman 1940; 1943).

Band with a runic inscription

A 2.5 cm long sheet band of copper alloy, U 3574, has a runic inscription: ...-i(l)kar_un_ ra... The first word might be a man’s name, Hilkar, Helkar or Ilkar. *Un* is a short for *unna* “love” and *ra* could be the start for a name like Ragnhild. Thus the text would mean “Hilkar loves Ragnhild”. Stoklund thinks that the text, as it was incised on durable material like copper alloy, could have a magic meaning. The dating of the inscription is around 1000 AD or later (Stoklund 2001).

Odin figure (Fig. 15)

A plastic male figure with a crescent-shaped element on his head, U1309, has been interpreted as a representation of the god Odin. Horned figures are usually seen in connection with Odin, and the main reason for interpreting this figure as the one-eyed god Odin is a pit in one of the eyes. A very close parallel was recently found on Bornholm (kindly reported by René Laursen) and the Uppåkra figure has also a parallel from Tissø. This one was perhaps part of a needle for a ring brooch or the like. Common traits for these figures are the size, shape and the horn-like crescent-shaped ornament on the heads (cf. Bergqvist 1999, Figs. 7, 8). The hands of the figure are clenched with traces of rust. A possible inter-

pretation is that he held some iron objects in his hands, perhaps weapons. There is a whole group of horned figures with weapons, usually referred to as weapon dancers (Ringquist 1969). Among well-known examples are the patrices from Torslunda, Öland, one of which shows a horned man with lances and sword. Strikingly, his right eye has been removed, probably already on the model which was used for the mould (Arrhenius & Freij 1992:76). Thus the Torslunda patrix is an important link between the weapon dancers, who usually have two eyes, and the Uppåkra figure. More figures with horned helmets are known, for example, from Ribe in Denmark (S. Jensen, S. 1991: 33) and Staraya Ladoga, Russia. In some cases the ends of the horns are shaped like two bird’s heads, possibly the ravens of Odin (Price 2002:386 ff.).

The tradition of small, portable idols, of the same size as the Uppåkra figure, is also known from the Slavonian area. Several small figures of Svantevit in metal or wood are known. They all have four faces, which is the main characteristic of the god.

One of them, perhaps the most well-known, has been found in Wolin, and one has been found in Svendborg, Fyn. The Wolin figure has been dated to the second half of the 9th century. The figure from Fyn was found in the medieval part of Svendborg and is dated from its context to the 12th century or the beginning of the 13th (Jansen 1990:3 ff.).

Thor’s hammer

A small Thor’s hammer of iron was discovered as single find (Bergqvist 1999:118 f.)

Male silver figure (Fig. 16)

A small silver figure, showing a man in profile has been dated to the Viking Age because of its dress. The wide baggy trousers seem to

be the same type of orientalized dress that occurs on Gotlandic picture stones or as textile remnants from Hedeby. Similar costumes are also depicted on the picture fabrics from Oseberg. The head of the figure might possibly be interpreted as a mask, perhaps showing a bird's head. The Gotlandic picture stones as well as the Oseberg fabrics show pageants with festively dressed people, often with animal masks, with weapons and riders. The small Uppåkra figure should probably be seen in association with valkyries and rider figures. The parallels assign the figure in all probability to the early Viking Age (Hårdh 2008a and works cited there).

If this interpretation is valid there is also an association between this figure and the Odin figure described above.

Valkyries

Two fragments of female figures, U2026 and U3552, might derive from valkyries figures, small cast pendants showing a woman in profile, often with a drinking horn in her hand (Bergqvist 1999:119). The representation is similar to that on Gotlandic picture stones. However, the interpretation as valkyries is by no means the only possible one for this group. It could also be seen as a symbol of the obligations of aristocratic hospitality and thus referring to the arena of the heroic ideal. It is of course also quite possible that these figures refer to these things simultaneously (Price 2002:336 f.).

Keys (Fig. 17)

Eleven keys are tentatively dated to the Viking Age. Four of them are complete, from one the handle is preserved and the rest are bits. U143 was probably intended for a rather simple lock. It has a rectangular bit with two claws. The round head shows two animals with open jaws and long tongues. The round frame ends in two

animal heads. The item is worn. It belongs to Almgren's type ring-shaped handles with complete animal figures and animal head strengthening at the hilt. The type has a marked concentration in Denmark–Scania. The dating is probably somewhere in the latter part of the 8th century or around 800 (Almgren 1955:65 f., Pl. 22–23; KLMN 472, Fig. 5).

Two keys, U3092 and 3464, with round handles have symmetrical bits, which according to Almgren is an unknown type in Western Europe. This bit type was obviously well known in Scandinavia already a century before the Viking Age. The combination with the round heads, a Western European element, would then be a result of the encounter between Scandinavian and Western European shapes. The two keys are unique and thus difficult to classify or date.

U1381 is a handle of a key, which belongs to Almgren's group Handles with straight diagonal ornament. This is a homogeneous group, well known from grave finds belonging to the earliest Viking Age found in Norway and Sweden (Almgren 1955:68 f., Pl. 34; KLMN 472, Fig. 8). U6168 is a variant of the same type, however with a wing-shaped element.

U647, 1088, 1730, 2892 and 3065 are all fragments, pointed bits with three claws and a part of the shaft. This is a common type of bit and could well have belonged to keys of the same type as U1381. Triangular bits with three claws are an Anglo-Frisian trait, which obviously became popular in Scandinavia (Almgren 1955:52).

U3603 is a bit of a shaft and part of a probably round head. The bit has two grooves, which might be a Rhineland trait (Almgren 1955:54).

Imports

Glass

Some shards of reticella glass have previously been published by Berta Stjernquist. Reticella glass is known from sites like Birka, Helgö, Dankirke/Ribe, Sorte Muld, Hedeby and others. There are also finds of gold foil glass, a type which is known in Scandinavia almost entirely from trading centres or other sites of central character. On the continent gold foil glass is known from sites like Padeborn and Dorestad. The datings indicate the 7th–9th centuries with a concentration in the 8th century (Stjernquist 1999:79 ff.). Reticella glass in Scandinavia is in all likelihood imported. As the type has a wide distribution it is difficult to point out an area of production with certainty. A connection to North Sea trade is probable (Stjernquist 1999:78).

Irish enamelled mountings

Helgesson has published a number of mountings, partly with enamel inlays, of Irish origin. They might have been attached to shrines, and Helgesson discusses whether they could be an indication of a Christian mission in the 8th or 9th centuries directed towards southern Sweden. These objects have been found centrally at the Uppåkra site, perhaps the location of the residence (Helgesson 2001). The objects might of course also be the result of plunder from raids on Western Europe, but if a Christian mission reached south Scandinavia at this early point of time the central places would of course have been the natural target.

British or Irish penannular brooches (Fig. 18)

U341 is a fragment of a gilded ring brooch with decoration in chip carving. It belongs to the 8th–9th century. U1752 is a fragment from the broad end of the ring. It was

probably inlaid with stones, as indicated by depressions with cross-hatched bottoms. The fragment has a close parallel in a ring brooch found at Fossemvatne, Norway, and classified by Wamers as Irish (Wamers 1985:111, Taf. 35.1). This brooch type likewise belongs to the early Viking Age.

Fantasy animal

There are quite a number of unique objects from the Viking Age. Well known is a small silver statuette shaped like a fantasy animal, maybe most like a lion, although with paws, almost like those of a hare. Around the neck there is a gold band which continues along the back. The animal fights with two snakes, which wind around its head and front legs. A quadruped fighting with snakes is a recurrent motif in Christian iconography, and a good parallel to the Uppåkra animal is to be found among the illuminations in the Irish manuscript the Book of Kells. A fair assumption is that the statuette was made somewhere in Western Europe around 800 (Helgesson 1999).

Carolingian and Central European brooches and mountings (Fig. 19)

There are some mountings and brooches which originate from Carolingian workshops or from the eastern neighbouring regions of the Carolingian realm. They are dated to the 9th century and are thus connected to the contacts which brought also glass and Carolingian coins (see below) to Uppåkra. Seven of them, U1973, 3393, 5218, 5318, 3959, 3945 and 3044, have been published by Torsten Capelle. The objects are of various types. Two of them are fragments of square brooches, a type that is frequent on the continent and has an everyday character. Four of them are strap mountings, one of them tongue-shaped, one oval, one square and one tongue-shaped loop decorated with plant or

plant-related ornaments. Three of them are made of massive silver whereas the fourth was made of copper alloy. Some of the objects are fragments or reworked. Capelle maintains that the reworking probably took place already in the 9th century and that the objects possibly should be regarded as recycling material for metal handicraft (Capelle 2001; 2003).

Since Capelle's articles were published some more Carolingian mountings have been found at Uppåkra. U28747 is a small rectangular mounting of silver with decoration of half palmettos that grow out from a centre. In Monica Lennartsson's classification it belongs to her motif 5. Objects decorated with this motif belong to the period 800/810–840/850 (Lennartsson 1999:451, 497, Abb. 4a).

U38120 is a tongue-shaped mounting of gilded copper alloy. The decoration consists of a trunk with downward-pointing limbs protruding from the sides. Lennartsson has defined the motif, which she designates as no. 23. The motif is a variant of the well-known *arbor vitae* and objects with this decoration are dated to the first half of the 9th century, 800/810–850 (Lennartsson 1999:457 f. 497, Abb. 4c). The two newly found mountings belong to Lennartsson's stylistic groups II and III. These groups have a strong presence in Slavonic regions and in Scandinavia, with occurrence in Birka and Hedeby. This reflects the close connections of the Carolingian realm to the Slavonic regions during the first half of the 9th century. As for the few Carolingian objects found in Scandinavia, Lennartsson thinks that in some cases they might have been diplomatic gifts (Lennartsson 1999:537 f., 544). As for the Uppåkra objects, this might be true for the solid silver mountings. For the rest the interpretation as recycling material is the most probable. They could have been imported as scrap metal or a craftsman

might have brought the objects with him. In type, origin and dating the two newly found Carolingian mountings correspond well to the previously found items.

Oriental mountings (Fig. 20)

Two small, five-sided mountings with an angled inward bend, U4382 and U38538, have an eastern origin. They are slightly different, U4383 being more tongue-shaped, whereas U38538 correspond exactly to the type sometimes called "cat's face". U4383 has a cast rivet on the back and U38538 has a round hole in the middle, probably where there was once a rivet. These mountings have parallels on Bornholm, Öland, Gotland, in Sigtuna and Ingermanland (Thunmark-Nylén 2006:152 with works cited and record at BMR). Ture Arne reports mountings of this type from, among other places, Gotland and Gråträsk, Lapland, and writes that he has seen close parallels to them in the governments of St Petersburg and Novgorod (Arne 1914:149 f., Fig. 241, 242, 245; Serning 1956 Pl. 53:1).

They are small strap mountings, probably from belts. The shape indicates that they were intended to be placed close to one another in a row, with many similar ones on a strap. They have pointed rivets on the back. This type of mounting is usually labelled oriental (Jansson 1978:388 f.). Similar items are known from the Birka graves Bj 716 and Bj 1074, where several mountings from each grave show their placing on a belt (Arbman 1940, Taf. 89, 90).

A longer, tongue-shaped mounting, U2297, with a pointed end and a vaulted front also belongs to the group. It is made of silver and the front side shows a decoration of squares and scrolls with inlays of niello. The mounting has a close correspondence to a group of mountings from the Baltic region, Russia eastwards to the Urals and southwards to the Black Sea.

They are dated to late Viking Age, mainly to the 11th century (Arne 1914, Figs. 139–149, 153–158; Jansson 1978:400 f., Fig. 8).

Parallels to the oriental mountings from Uppåkra have recently been found on Bornholm as well. This is interesting, as it was previously assumed that cast oriental mountings, with their wide distribution in Russia, the eastern Baltic, Finland and Sweden, had their westernmost occurrence in eastern Sweden (Jansson 1978:398). Now they also begin to appear at south Scandinavian settlement sites; for example one has recently been found at Skegrie, Scania (personal communication B. Söderberg).

Recently Kirill A. Mikhailov has investigated a number of mountings, which together constitute what he names "the Novgorodian belt". In the collection of these mountings there are also the five-sided or "cat's face" mountings and the longer, tongue-shaped ones, corresponding to U2297. The Novgorod belt is dated to the 11th century and is, according to Mikhailov, a specific Russian type of the oriental warrior's belt. It was created in a period when patterns and styles were borrowed and imitated to a high degree. The distribution of these mountings is concentrated in north-western Russia, especially in the region between the Gulf of Finland, Pskov and Novgorod (Mikhailov 2007).

In late Viking Age and the medieval period Novgorod was a centre for the Russian fur trade and the contact network of the Baltic. Here the Gotlanders played an important role up till the end of the 12th century. The small mountings show that Bornholm and Uppåkra were also involved in some way in this contact network.

Round enamelled brooches

Three round brooches, known as Kreuzemailfibeln, belong to the group of Carolingian-Ottonian disc brooches. One brooch, U923, belongs to Wamers' type 2, which has been

given alternative datings to around 800 and the first half of the 9th century, or the second half of the 9th and the 10th century. Two brooches, U6243, U11135, belong to Wamers' type 5, dated to the second half of the 9th century with a continuation in the 10th century (Ulriksen 2003:203 f.; 2002/3:162). From Europe more than 200 Kreuzemailfibeln are known. Their main distribution is from Rhein-Niederrhein to Mosel in the south and to Elbe-Saale in the north and east. There are also brooches of this type from Friesland and Norfolk. The northernmost items known come from Denmark and Scania (Ulriksen 2002/3:153). In Denmark and Scania the brooches are concentrated at sites of special dignity, Tissø, Uppåkra, Lund and others, thus central places and sites characterized by trade, craft and communications. Wamers' type 2 has been found, besides at Uppåkra, in Kirke-Hyllinge on Zealand (Ulriksen 2003:206 f.; 2002/3:155 ff.).

The enamelled cross brooch has been seen as an indication of how the costume with many brooches was replaced by a new costume tradition with only one brooch. This happened at the same time that Christianity gained a foothold in Central Europe in the 7th and 8th centuries. The small brooches with their cross patterns might be interpreted as an expression of Christian influences. On the other hand, according to Ulriksen, it is not possible to claim that they show a Christian impact on Nordic society (Ulriksen 2002/3:157 ff.). The small brooches, being important elements of the costume, should perhaps be seen as an indication of the presence of persons of continental origin at the south Scandinavian central places.

U2150 is a round enamelled brooch with a heraldic eagle. It belongs to a type originating in southern Germany and Switzerland. The dating lies between the second half of the 10th century and the first half of the 11th

(Tegnér 1999:233). This type of brooch, called Adlerfibel, was previously only known from the southern parts of the German realm (Das Reich der Salier 1992: 120).

The encolpion

Just outside the present cemetery a large *encolpion*, a reliquary in this case in the shape of a crucifix, was found. The encolpion is hollow and can be opened, the two halves connected by hinges. It might have contained bones from a saint or perhaps fragments of his/her garment. The encolpion is a German piece of work and was probably made during the 11th century. One hypothesis is that it belonged to a late Viking Age church on the site. The only evidence for the church is, however, this reliquary and the above-mentioned interment under the foundation of the medieval church under the chancel of the present church (Staecker 1999).

Summary – imports

The Viking Age imported objects from Uppåkra together make up a quite distinct pattern. The group of Carolingian ornaments and mountings is substantial. Some of these are also of very high quality. Some are cast in silver and also gilded. Other pieces, as Capelle suggests, might have been brought in as scrap metal whereas some of course might have been personal belongings of high status. The Carolingian items belong to the 9th century and are connected to the small group of Carolingian coins. The glass derives from the same region and is also dated to earliest Viking Age or to the transition from the Merovingian to the Viking Age.

The fantasy animal, along with some enamelled mountings, shows Western European contacts in earliest part of the Viking Age. The small enamelled brooches also indicate contact with Western Europe, in this case during the

9th, 10th and first part of the 11th century. The find of the encolpion strengthens the picture of continual continental contacts throughout the Viking Age.

The influences from Western Europe, mainly from the Carolingian Empire, are manifest in the early Scandinavian Viking Age. In Kaupang, as well as in the earliest layers of Birka there are clear traces of these contacts (Ambrosiani 2002; Wamers in press). As for Scania, it is first and foremost the western parts of the province that show many traces of Western European impact, especially in the early Viking Age (Svanberg 1999:32 ff.). Svanberg regards the Western European material in western Scania as the result of raiding. As Helgesson points out, there is also a manifest body of finds from eastern Scania, indicating rather organized trading contacts. The record from Uppåkra is rich and manifold, indicating that the site played varied roles in the westward contacts (Helgesson 2002:205 f.; also Hårdh 2003a:50 ff. with references).

The three oriental mountings dated to the 11th century show contacts with the Baltic region and might have been transmitted via Gotland. Like the western contacts, the relations eastwards also seem to have continuity throughout the Viking Age. While the Arab coins cover the period up to the middle of the 10th century the mountings indicate a continuation of the eastern contacts in the 11th century as well. It is also appropriate to cite the Gotlandic ornaments, as well as a Baltic trefoil brooch, in connection with these eastern influences. With respect to Birka, Ambrosiani has emphasized that the western contacts are manifest in earliest part of the Viking Age whereas the eastern contacts first become evident during the second half of the 9th century and at the end of that century (Ambrosiani 2002:341 f.). Uppåkra is very well in accord-

ance with this picture (Hårdh 2003a:50 ff. and work cited).

Parallels to the oriental mountings from Uppåkra have previously been found mainly in eastern Sweden and from the Baltic islands. It is important that the new finds, now from settlement sites in south Scandinavia, receive attention. It is an important task for future research to revise the patterns of contacts. It is also well worth noticing the contrasts in find circumstances for the eastern objects found in eastern Sweden and in south Scandinavia.

Coins and hack-silver

Coins make up a large part of the record, rich in information. According to the register from 2009, 283 coins are dated to the Viking Age. Of these 275 are silver coins, the rest are copper dirhams and Khazarian forgeries, one of them with silver coating. The majority of the coins are oriental, most of them from c. 750–950. The oldest among them, however, were issued at the end of the 6th century and in the 7th century. They are included here as it is reasonable to believe that they came to Northern Europe together with younger oriental coins. The Western European coins are much fewer but together cover the 9th, 10th and 11th centuries. They were struck in the Carolingian Empire, in Scandinavia, England and Germany.

Sassanid, Arab, Khazarian and Volga Bulgarian coins

The Arab dirhams dominate totally among the Viking Age coins from Uppåkra. Most of them are fragmented and it can often be observed that they were deliberately cut. The fragments are usually very small, often weighing less than a gram. The chronological centre

of gravity is strikingly early, mainly from the 8th and 9th centuries. The youngest dirhams were issued in or slightly after the middle of the 10th century.

The oldest among the oriental coins are two Sassanid drachmas, struck in present-day Iran for Hormidz IV, 579–90, and Khusrow II, 591–628. Added to them is a third, probably Sassanian drachma, which has not yet been classified. The Umayyad dynasty, with its main centre in Damascus, had an extensive sphere of power. Nine coins from this dynasty have been found in Uppåkra. They were struck between 698/719 and 745/746. Identified minting sites show that some of the Uppåkra coins were struck in Wasit on the Tigris and some probably in the emirate of Cordova.

Two coins were issued in present-day Morocco by a ruler of the Idrisian dynasty. They were struck between 790/800 and 842/844.

Totally dominant among the dirhams are coins issued by the Abbasid dynasty. When at its climax its power reached from Tashkent to Tunis. This is also reflected in the Abbasid coins found at Uppåkra. Among them are coins from the Middle East but also from North Africa. The Abbasid coins are no less than 156 items struck between 756/757 and 934/940, the majority of them in the period 770–820. Interestingly, there are 37 coins issued by the caliph Harun al-Rashid, who plays a central role in the *Thousand and One Nights*, and by al-Mansur, the founder of *Madinat al-Salam*, now Baghdad.

The later dirhams are made up of issues by the Tahirid and Samanid dynasties, and among them the Samanids dominate. The two Tahirid dirhams were struck in 821/822 and 823/824 respectively in present day's Afghanistan and Uzbekistan. The 40 Samanid dirhams belong to the period between 893/895 and 959/982. They come from present day's Uzbekistan with

mint sites like a-Shash (Tashkent), Samarkand, Bukhara and Andarabah.

A fascinating element among the coins are the Khazarian and Volga Bulgarian issues. The seven Khazarian coins, probably struck on the northern side of the Caspian Sea, date from the 760s till around 900. They are imitations of Abbasids and other coins, and one must be regarded as a forgery consisting of a silver-coated copper kernel. The Volga Bulgarian coins, five items, belong to the beginning of the 10th century, struck between 913 and 950 (coin register Uppåkra, LUHM; the coins have been classified by Gert Rispling; Silvegren 1999; 2002a).

Western European and Scandinavian coins

The Western European and Scandinavian coins dated to the Viking Age number around 20. Eight Carolingian coins have been found, three issued for Charlemagne (768–814) and five for his son Louis the Pious (814–840). These coins were of course struck within the Carolingian Empire, although the mint sites are unknown.

Two Nordic coins of the early type without inscriptions were struck c. 825. They have typical pictures for the period, a face with rays, a deer and a boat. A third coin is an imitation of a so-called Carolus coin of the Dorestad type, probably struck at Hedeby. This one was also struck around 825.

A so-called Sachsenpfennig was struck between 937 and 968 at St Moritz.

There are eight German coins. Those which have been classified are issued by Otto I, 936–73, two by Otto/Adelheid, 983–91, and two by Otto III, 1000–40. One coin was struck for Heinrich II, 1002–24, and one for Bernhard, Duke of Saxony, 1011–59. One, possibly Frisian, coin was struck in 1050–1075.

The German coins whose mint sites can be identified come from Cologne, Goslar, Dortmund, Soest, Worms and Lüneburg.

English coins, which together with the German ones make up the bulk of coins in late Viking Age hoards, are represented in Uppåkra by only five items. All of them were issued by Ethelred II, 978–1016, struck in Thetford, Shrewsbury and London.

Four Danish coins were issued by Svend Estridsen 1047–1074, Cnut the Holy, 1080–1086 and Oluf Hunger 1086–1095 (Silvegren 1999; 2002b; Coin register LUHM; the coins have been classified by Ulla von Wowern (Silvegren).

Discussion

Already at an early stage of the investigations at Uppåkra it was noticed that the majority of the Arab coins were early, especially compared to what is commonly found in Viking Age hoards. The Samanid coins, struck starting c. 890, usually make up 70% of all oriental coins in Scandinavian silver hoards.

In Uppåkra the two main groups are Abbasids, mainly dated to the 8th and 9th centuries, and the considerably fewer Samanids dated from the late 9th century and the 10th. The youngest Arab coin, a Samanid, was struck at the earliest in 959, although its dating is broad and it might be much younger. The majority of the Samanid coins from Uppåkra are dated to the first half of the 10th century. This agrees well with Arab coins in South Sweden as a whole. In a number of hoards the youngest Arab coin was struck around the middle of the 10th century or in the third quarter of the same century (Hårdh 1976b). The explanation for the disappearance of the dirhams from the hoards might be that the silver content of the coins was debased from 943 and that they were no longer accepted in Northern Europe (Silvegren 2001a:55).

The large share of early or very early oriental coins among the Uppåkra finds is thus

Table 3.

Dynasties	Number of coins	Datings
Sassanids	3	579–591
Umayyads	9	698–745
Idrises	2	790–842
Abbasids	156	756–934
Tahirids	2	821–823
Samanids	40	893–959
Khazars	7	765–883
Volga Bulgars	5	913–940

Oriental coins from Uppåkra. The datings are terminus post quem (earliest possible year of issue for the oldest and the youngest coin).

striking. It is extremely important to investigate when those early issues arrived in Scania and whether they were used in Uppåkra from the earliest Viking Age, during the 8th century or even earlier. It has long been regarded almost as an axiom that oriental coins did not reach the Baltic region until the very last part of the 8th century, corroborated by a hoard from Staraya Ladoga with a tpq of 786 (Noonan 1984:154 f.; Gustin 2004c:105). Michael McCormic, however, in his comprehensive work on the origin of early European economics, emphasizes the major impact of contacts in the Mediterranean region. He notes how Arab coins "suddenly, around 775 began to flow into Italy" (McCormic 2001:613, 694; also Ambrosiani 2002:347). This makes it at least possible that Arab coins might have reached Northern Europe via the Carolingian Empire before 800. The composition of the Arab coins from the plough layers from Uppåkra raises questions as it so pronouncedly deviates from the composition of coins in hoards.

Excavations in the cultural layers at Birka in 1990–1995, have also yielded strikingly early oriental coins, Sassanid, Umayyad and Abbasid. Among them there are also two hoards of Arab coins, one with tpq 810/11

Table 4.

Origin of coins	Number of coins	Datings
Carolingian	8	768–814
Nordic	3	825
Sachsenpfennig	1	937–968
German	8	936–1050
English	5	978
Danish	4	1047–1085

Western coins from Uppåkra. The datings are terminus post quem (earliest possible year of issue for the oldest and the youngest coin).

and one with tpq 934/35. However, the oldest one consists of only four coins and the tpq is thus uncertain as a date for the deposition (Rispling 2004). Jansson has noted the poor correspondence between the chronological distribution of coins from graves and cultural layers at Birka, on the one hand, and hoards on the other hand. He maintains that the hoards give an insufficient picture of the import of coins during the Viking Age (Jansson 1985:178 ff.).

In connection with the publication of coins from Kaupang, Blackburn has thoroughly discussed the coins from Uppåkra and from some other comparable sites.

When do dirhams first appear at trading places in Scandinavia? As for Birka, there are some fixed points from dated layers in the stratigraphy. One dirham, struck in 778/9, was found in a layer dated between c. 780 and 810/20, yet very early coins, dated to the late 7th and 8th centuries have been found in Birka's 9th-century layers (Gustin 2004c:98 f.; Blackburn 2008:46, Tab. 3.11). Here the coin finds from Groß Strömkendorf are also important. They consist of Arab coins from the 8th century, Sceattas and Carolingian coins from the late 8th century. Dendrochronological datings show that the site was occupied during most of the 8th century and the early 9th century (Müller-Wille

2002:376 f.). The best record so far comes from Ribe. Here some imitation Umayyad coins have been found in layers dated by dendrochronology to 780–790. As this kind of imitations, according to Rispling, are known only after 785–800, this is an indication that oriental coins reached south Scandinavia shortly after being struck (Feveile & Jensen 2000:13, 24).

Like Uppåkra and Birka, Kaupang also has a pronounced element of early dirhams. Blackburn thinks that dirhams reached eastern Scandinavia at the beginning of the 9th century and that they reached western Scandinavia at almost the same time (Blackburn 2008:52 with references). From the stratigraphy Blackburn concludes that dirhams were not necessarily imported to Kaupang before the middle or third fourth of the 9th century. Regarding Uppåkra there are no stratigraphic fixed points to indicate when dirhams first were used but Blackburn finds it reasonable to assume that the period of intensive use and loss of coins fell somewhat earlier at Uppåkra than at either Paviken or Kaupang (Blackburn 2008:55).

The composition of dirhams from Uppåkra, as we have seen, differs markedly from the composition of south Scandinavian hoards. According to Blackburn, singly found coins, occasionally lost, would give a more reliable picture of coin circulation than hoards, whose composition is determined by several factors. He has compiled diagrams of singly found coins from south Sweden and Denmark. The diagrams show distinct concentrations for coins struck in the 770s and the decades immediately after the years 800 and 900 (Blackburn 2008:36 ff.). These are thus the periods which have the largest amount of issues. However, the circulation time of the coins cannot be stated on the basis of the diagrams.

As mentioned, the dirhams are fragmented to a very large extent. This is in accordance

with observations from Kaupang, Birka and Paviken (Blackburn 2008:64). As for Birka, Gustin points out the thorough fragmentation, often into very small pieces 1/10, 1/15 or 1/20. With reference to observations from a number of scholars she maintains that fragmentation played a minor role in the Islamic world and that the fragmentation thus mainly took place in Birka (Gustin 2004b:13).

The dirhams from Uppåkra are also fragmented to a very large extent. This is also true for the earliest issues. Sixty-three coins dated before 800 and 42 dated before 850 weigh less than one gram, often only 0.1–0.4. The fragmentation of dirhams at Kaupang shows much the same picture, with a majority of the fragments lighter than one gram. However, as shown by the diagram in Fig. 21, the fragmentation at Uppåkra is even more intense than at Kaupang. This is an indication that the coins circulated over a long time, perhaps longer at Uppåkra than at Kaupang, and that the fragmentation mainly took place locally. It is also probable that the small fragments of Arab coins circulated during a long time in trade as a means of payment, while larger fragments or complete coins were those that were chiefly hoarded. This would explain the difference between coins from cultural layers and from hoards (cf. Herschend 1989; cf. Kilger 2008:240).

The Carolingian coins are probably a part of a wave of coin exports from France or the Netherlands which reached Scandinavia before 840 (Blackburn 2008:57, also Metcalf 1996). The Carolingian coins thus belong to the same period or possibly slightly earlier than the Abbasids. The Carolingian coins, eight items, are notably few compared to the Arab coins. The same pattern is also true for Kaupang. Regarding Kaupang, Blackburn believes that chronology is the explanation (2008: 57), a conclusion that

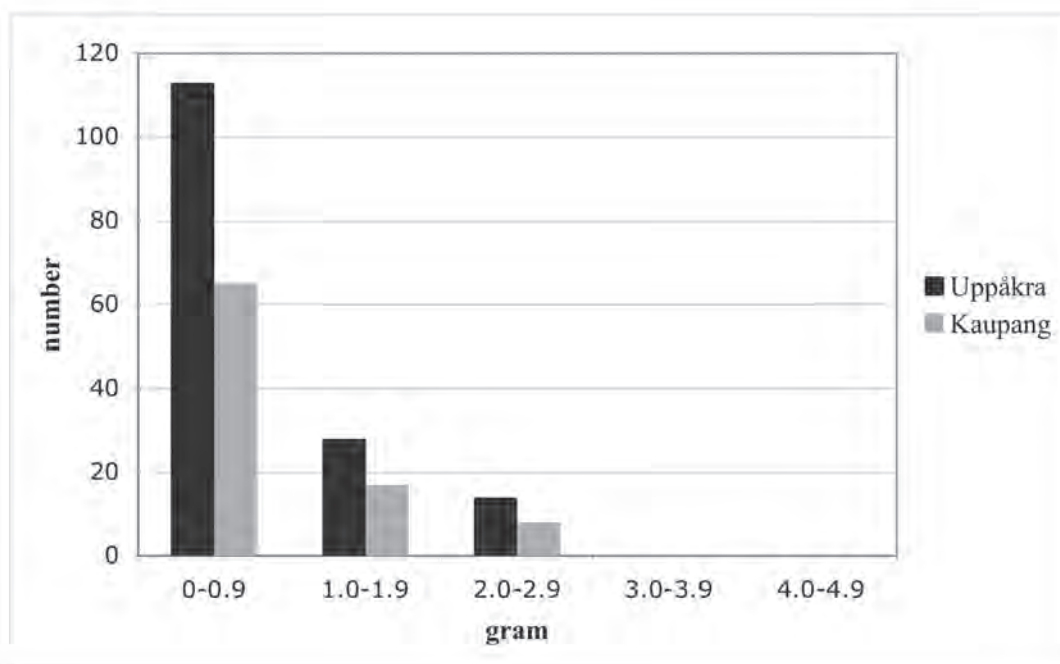

Figure 21. Fragmentation of dirhams at Uppåkra and Kaupang.

is founded on stratigraphy and thus cannot be applied to Uppåkra. While the dirhams, from Uppåkra as well as from Kaupang, are heavily fragmented, the early Western European coins from both sites are complete or broken. This means that we must ask whether they had a different role from the small cut dirham fragments (Blackburn 2008:58; Hårdh 2003a, Fig. 17). Neither at Kaupang nor at Uppåkra are the Carolingian coins perforated or have loops attached to them.

The second half of the 10th century and the first half of the 11th show an even distribution of coins. The Western European, and gradually the Danish coins replace the oriental ones. They are few but probably indicate continuity through the Viking Age. The middle of the 11th century is represented by two coins struck for the Danish king Svend Estridsen, and another two Danish coins were struck in the last part of the 11th century (Silvegren 1999; 2002b). It is

worth noticing that medieval coins in Uppåkra, c. 1100–1500, number about 170 pieces. Thus the medieval period is also well represented in Uppåkra.

As already discussed, the dirhams from the cultural layers in Uppåkra differ profoundly from the composition in the hoards, which is also true for Birka, Kaupang and Paviken. For the latter part of the Viking Age, coins from the 10th century and the first half of the 11th century are few from Uppåkra. The many hoards show, however, that coins were abundant in western Scania at this time. From the parishes around Uppåkra nearly 5,400 German and some 5,600 English coins are known from documented hoards with tpq between tpq 980 and 1050.

A survey of some of the larger hoards from the surroundings of Uppåkra thus show a considerable amount of Western European coins, mainly English and German, from the end of

Table 5.

	Tpq	Arab	German	English	Nordic	Danish
Södra Sandby	983–	26	46	1	70	–
Lund S:t Mikael	991–	–	5	1	2	–
Värpinge, Lund	999–	582	599	5	–	
Hököpinge	1002–	–	223	195	–	–
Igelösa	1007–	12	135	1,787	–	–
Äspinge, Hurva	1047–	5	4,400	3,022	–	950

The composition of coins in some large Viking Age hoards from western Scania (after v. Heijne 2004).

the 10th century and beginning of the 11th in the region.

The coins from Uppåkra thus raise a number of questions fundamental for our understanding of the site. When did the oldest oriental coins arrive in south Scandinavia? How to understand the weak representation of coins during the second half of the 10th and the first half of the 11th century? Does this show that Uppåkra lost its importance at this time? What is the situation in the earliest Lund like? As a matter of fact, coins from the earliest phases of Lund are astonishingly few. Only three coins from Lund are dated before 900. These are two Roman denars and a coin from Bactria, possibly struck in the 3rd century, which of course is in agreement with the fact that the oldest layers of the town have been dated to the 990s and these must be regarded as later admixture. It is worth noticing, on the other hand, that from the period 900–1047 only eight singly found coins are known together with two hoards. The singly found coins show the same mixed origin as the coins from the same time in Uppåkra: English, German, Danish and one Byzantine. The two hoards contain 18 and 8 coins respectively, mainly English and German (Carelli 2001:193 f., 2005). Of course we must bear in mind that the coins from Uppåkra were retrieved through intense campaigns with metal detectors whereas the

Lund finds come from excavations in a town. However, the excavations in Lund have been carried out over more than one hundred years and affected most parts of the medieval town, not least the central parts around the market site. Coins from the late 11th, 12th and 13th centuries are also rather abundant, so there must be a reality behind the few coins from the decades around 1000.

As a matter of fact, this is a period when Lund had a well-functioning mint during the reign of Cnut the Great. Perhaps his predecessor, Svend Forkbeard, also struck coins in Lund. Not one single coin from these issues has been found in the town. Apart from the oriental coins, the coin record from Uppåkra is quite comparable to that in Lund 900–1047. The major difference is instead between sites like Uppåkra and Lund on the one hand and rural regions, where large collected deposits of silver were made at the same time. Carelli thinks that the few coins in Lund, especially single found coins in secular settings, show a limited and occasional use of coins in the first half of the 11th century (Carelli 2001).

Do large quantities of coins show intense activity? This question is brought to a head in Uppåkra. Roman denars, not to speak of Abbasid dirhams, are far more abundant in Uppåkra than coins from the 11th century in Uppåkra as well as in Lund. I think the finds

instead show variations in the handling of metal, including coins. Depositions in rural settings mean hoarding of wealth, whereas the few coins in the towns might indicate quite another use, perhaps rather circulation and consumption?

Chronologically there is a good correspondence between the abundance of Abbasid coins from the earliest Viking Age and the strong presence of ornaments, mainly equal-armed and trefoil brooches from the early Viking Age. The majority of the trefoil brooches are dated by Maixner before MVT₃, thus the period when the Samanid coins starts to dominate the find combinations. As we have seen, the Samanid dirhams make up a minor group compared to the Abbasids. As in the case of the ornaments, the coins from late Viking Age, however few, show continuity throughout the period.

Hack-silver (Figs. 22, 23)

The non-minted silver offers a number of obstacles. First and foremost, it is almost impossible to decide whether a piece of silver was used as means of payment or if it is waste from metalworking. At a site with a long continuity like Uppåkra it is of course possible that a piece of silver should come from another period than the Viking Age. Migration Period hack-silver hoards, for example, are a well-known phenomenon in south Scandinavia. Here about 100 pieces are regarded as possible Viking Age hack-silver. Among them are also a few pieces of stamp decorated ornament, striated rods, hammered rods and fragments of two penannular brooches, one of them from a thistle brooch. These can certainly or probably be referred to the Viking Age. The rest of the fragments are pieces of silver cut from rods, ingots, sheet metal and others, which correspond well in shape and

size to those that occur in Viking Age silver hoards. Ingots and parts of ingots are classified here as hack-silver. However, they might also be referred to metal handicraft.

Six spiral-striated rods belong to a type often labelled as "Permian", U41, 4731, 5119, 6720, 6919, 9862. The rods are rather thin, about 4 mm in cross-section, and thus correspond rather to the simpler rings of spiral-striated rods which occur, for instance, in the Duesminde hoard from Lolland. One fragment of a stamped decorated ring of silver should probably also be referred to the same type of rings, U3082. The spiral-striated as well as the stamp-decorated rods have good parallels at Viking Age settlement sites like Strøby on Zealand and Kaupang. From Toftegård, Strøby and Kastaniehøj, Strøby spiral-striated rods have been found together with Arab coins (finds and documentation Køge Museum). The same combination of spiral-striated and stamp-decorated rods in a context with Arab coins is also true for Kaupang (Hårdh 2008b). Thus this is a group that belongs to the earliest Viking Age.

A band-shaped rod, tapering towards the rounded end, is a cut fragment from an arm ring, U1150. The type is classified as Hiberno-Viking and is well known from Scotland and Ireland. A close parallel to the Uppåkra fragment is a ring from an unknown site in Scotland. Especially the stamped decoration shows close correspondence. The arm rings of Hiberno-Viking type consist of a hammered ingot. They are stamped, usually with transverse stamps and often with a diagonal cross in the central part. They have been dated to c. 850–950 (Graham-Campbell 1995: 26 f., pl. 7).

A fragment of a round pin head, cross-hatched with round points, derives from a thistle brooch, U36728. A similar fragment

is known from the hoard from Ramså kern, Stävie with tpq 955– (Hårdh 1976b:63 Taf. 44II). The thistle brooches were developed in Ireland in the second half of the 9th century. At the end of the 9th and the beginning of the 10th century the type was copied in Norway and there became a widely spread way to fasten a coat in the first half of the 10th century (Graham-Campbell 1987:240). There is a second fragment in silver that derives from a penannular brooch from Britain or Ireland, U9984. The fragment shows some similarities to an Irish silver brooch (Graham-Campbell 1987, Fig. 4).

A tongue-shaped piece with filigree and granulation, U29018, derives from a tongue or trefoil mounting or brooch. It has a close parallel in a fragment from a hoard from Grisebjerg, Zealand, tpq 950– (J. Jensen 2004:327).

U37222 is a cut piece from a stamp-decorated arming of Gotlandic type.

The table shows the distribution of weights among the pieces which have been classified as hack-silver. The figures must of course be regarded with reservation but it is obvious that light pieces, around one gram or even less, make up a large share. This corresponds well with the distribution of weights of hack-silver in south Scandinavian silver hoards from the second half of the 10th and the beginning of the 11th century (Hårdh 1976a; 1996).

The fragment of the thistle brooch and some ring fragments show that hack-silver was handled at Uppåkra not only in the 9th but also in the 10th century. On the other hand, there is a total lack of fragments decorated with filigree and granulation in Terslev or Hiddensee style or of West Slavonian types. These ornament types belong to late 10th century and around 1000. They make up a distinct element in the south Scandinavian silver hoards from this period. Their absence from Uppåkra is well

Table 6.

Grams	%	number
–0.9	27	25
1.0–1.9	22	20
2–2.9	22	20
3–3.9	10	9
4–4.9	8	7
5–5.9	2	2
6–6.9	3	3
7–7.9	3	3
8–8.9	1	1
9–9.9	1	1
10–10.9		
11–11.9		
12–12.9		
13–13.9		
14–14.9		
15–15.9		
16–16.9		
17–17.9		
18–18.9	1	1
19–19.9	1	1
Total	100	93

Hack-silver divided into weight groups.

in accordance with the very few coins from the same period but is still worth noticing.

The hack-silver from Uppåkra shows clear similarities to that from Kaupang. Among the direct parallels are the fragments of rings of Duesminde type from the 9th century, which are known by several items from both sites (Hårdh 2008b). The record from Kaupang indicates that a hack-silver economy was practised there already in the 9th century and the same seems to be true for Birka. With the new results from these sites, it is obvious that hack-silver was used regularly as means of payment at sites of special status as early as the 9th century. Another indication of this is the extremely early hack-silver hoard from Kettilstorp, Önum, Västergötland (Hårdh 2008b; Blackburn 2008). The clear correspondence between

hack-silver from Kaupang and Uppåkra makes it reasonable to believe that hack-silver was used as means of payment at Uppåkra too, at least from the 9th century.

Weights and balances

Weights (Fig. 24)

Weights from Uppåkra were treated by Ingrid Gustin in 1999. Since her paper was published the number of specimens has grown to a good 380. The majority of them are cylindrical copper alloy and lead weights, which are difficult to date. Typically Viking Age weights are the oblate spheroid weights, usually made of iron with a copper alloy coating, and cubo-octahedral weights usually of copper alloy (Gustin 1999). The oblate spheroid weights number about 60 items and the cubo-octahedral ones 76. It is difficult to assess the exact number of the oblate spheroid weights, as some of them are heavily corroded. It is quite possible that some of them are hidden among undefined metal lumps.

The metal detecting has also mainly avoided iron objects. This means that oblate spheroid weights, with their big iron core, may be underrepresented. Among the rest of the weights there is, as mentioned, a large group of cylindrical weights, about 130 items. Many of them are made of lead. Because of Uppåkra's long existence it is reasonable to assume that they are in part pre-Viking Age. Some weights which cannot be dated accurately may also be medieval or younger.

Oblate spheroid and cubo-octahedral weights, according to Steuer, appear in the Baltic region and Scandinavia during the second half of the 9th century (Steuer 1997:11; Gustin 2004a:100). Steuer maintains that cubo-octahedral weights were still used in the 11th century. Characteristic of the younger

cubo-octahedral weights is that they are big, considerably heavier than 4.25 grams, and that they consist of a brass-coated iron core (Steuer 1997:49, 281 f.). Of the oblate spherical weights, Steuer distinguishes between an older type, B1, from the latter part of the 9th and the 10th century, and the younger B2 dated to the 11th century. Types B3 and B4 are dated to the 11th and 12th centuries (Steuer 1997:49).

Gustin refers the majority of the oblate spherical weights from Uppåkra to Steuer's type B1. Among these there are a couple belonging to a late variant, dated by Steuer to the first half of the 11th century. Further, Gustin was able to identify three weights of type B2 with a dating to the 11th century. On the other hand, the types B3 and B4, which appear after the middle of the 11th century, seem to be missing (Gustin 1999:260, 265). In my survey of newly found weights I identified at least four more of type B2, which strengthens Gustin's opinion that weights were also used in Uppåkra during the first half of the 11th century.

The cubo-octahedral weights from Uppåkra are all stamp-decorated, usually with dots or small circles. The oblate spherical ones have often stamped dots or circles, often connected with curved lines to create triskeles or swastikas. In two cases these weights have an imitation Arab inscription. Gustin mentions that connected dots appear on lighter weights, whereas the imitation Arab script occurs on heavier weights (Gustin 2004a:102). The two weights with imitation Arab script weigh 57.04 and 143.86 grams respectively and are among the heaviest of the Uppåkra weights.

Gustin mentions in her article from 1999 that Uppåkra differs from other sites she investigated in that the oblate spherical weights were more frequent than the cubo-octahedral ones. In the Black Earth of Birka and Paviken

and Bandlunde on Gotland the proportion is the opposite (Gustin 1999:261). With the finds retrieved after 1999 the cubo-octahedral weights have increased so that they now are more numerous than the oblate spherical ones. This means that the different weight types from Uppåkra now show the same distribution as the other sites mentioned.

Gustin demonstrates with a number of diagrams the distribution of various types of weights, cubo-octahedral, oblate spherical and "others" from Paviken, Bandlunde, Uppåkra, Birka's Black Earth, Birka's town rampart and Birka's graves. The distribution of the types shows great similarities between the Black Earth of Birka and Uppåkra, with a large share of "other weights" (Gustin 2004a:89 ff.). Cylindrical lead weights, which make up a large part of the group of "others" in Uppåkra have been associated with metal handicraft. In Birka as well as in Ribe there is a clear connection between these weights and metal handicraft (Gustin 2004a:107 ff.).

The cubo-octahedral and oblate spherical weights have been analysed by several scholars in order to trace Viking Age weight systems (e.g. Kyhlberg 1980; Sperber 1996). Steuer, for example, has investigated the number of stamped dots on the weights in relation to their weights (Steuer 1997:281 ff.). Typical of Viking Age/early medieval trading places like Birka, Lund, Truso and Parchim is a large number of weights (Steuer 1997:140). The standardized weights, cubo-octahedral and oblate spherical, according to Steuer, are a sign that the entire Baltic region was integrated into the Islamic economic community. Not only the idea of balances and standardized weights but also cultural elements such as measure systems came at the same time from the Islamic world (Steuer 1997:140). Oblate spherical and cubo-octahedral weights have been associated with

the weighing of precious metal in general and means of payment in particular. Not only the accuracy of the weights, their specific shape and supraregional distribution, but also the specific find contexts in which they have been found, speak in favour of this, according to Gustin (2004a:109 ff.). Steuer thinks that the cubo-octahedral weights were mainly used to weigh gold whereas the oblate spherical ones were meant for silver (Steuer 1997:283).

Figure 25 shows the weights of 70 cubo-octahedral weights in a bar chart. Each bar corresponds to one weight. As demonstrated, the cubo-octahedral weights are light, their weights ranging between 0.69 and 5.08 grams. The graph shows a certain step shape, with the long, flat parts probably showing weight units. As the weights probably come from various regions and belong to various periods the picture must be blurred. What the cubo-octahedral weights show is that in Uppåkra there was need for weighing units as small as around half a gram. Possibly the graph shows the dominance of units around 2.5 grams and slightly less than four grams.

Figure 26 shows the compilation of 38 oblate spherical weights. They are seen to be much heavier, weighing from 3.94 to 143.86 grams. No stepwise distribution of the weights is indicated here. A connection to the öre and mark weights could have been expected, with a pronounced concentration around 24–25 grams, 50 and 100 grams respectively. A group of 8.25–8.6 grams might correspond to the örtug weight, whereas weights of 23, 24 or 25 grams might correspond to the öre. However, as mentioned above, it is clear that the weights have different dates, and it is also probable that they belong to different regional weight systems. Although damaged weights are not included, several weights are corroded, which make their weights less accurate. In conclusion, we may

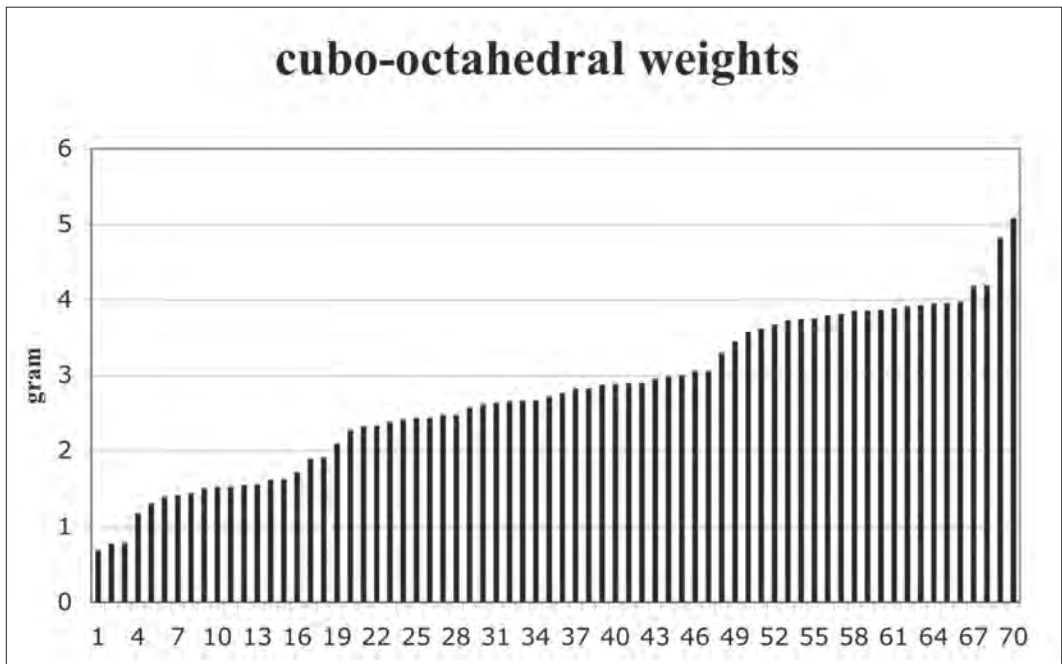

Figure 25. Distribution of cubo-octahedral weights.

consider the number of cubo-octahedral and oblate spherical weights in Uppåkra as a clear indication of transactions with payment in the form of precious metals during the Viking Age.

The many cylindrical lead weights at Uppåkra correspond well to the comprehensive metal handicraft documented for Uppåkra. Well-developed metal handicraft can be traced at least throughout the entire late Iron Age (Kresten et al. 2001a, 2001b). The cylindrical weights were used for a long time, from the Roman Iron Age until the Viking Age. It is not possible, however, to separate these old weights from the younger ones (Gustin 1999:250 f.). If it had been possible to isolate Viking Age weights within the group of "others", the share of cubo-octahedral and oblate spherical weight would probably have increased in the group of Viking Age weights.

Fragments of balances (Fig. 27)

Five fragments of balances have been identified in the record. The most complete fragment is U10380, which consists of the middle part and the two movable arms. At the ends of the arms there are loops for chains. In one loop there is a ring. The ends of the arms are decorated with grooves, typical of Steuer's type 5. This is dated to the 10th and 11th centuries (Steuer 1997: 27 ff., Abb. 7). U5151 is a balance arm with cubo-octahedral knobs. The arm has been secondarily transformed into an earspoon. The cubo-octahedral knobs refer the fragment to Steuer's type 7. Type 7 is dated to the 11th century and later. Type 7 represents, according to Steuer, an advanced stage of weight economy (Steuer 1997:122, 226 ff., 229). U5301 is possibly also a balance arm. It has a cubo-octahedral knob and should thus also belong to the late Viking Age or early medieval type 7.

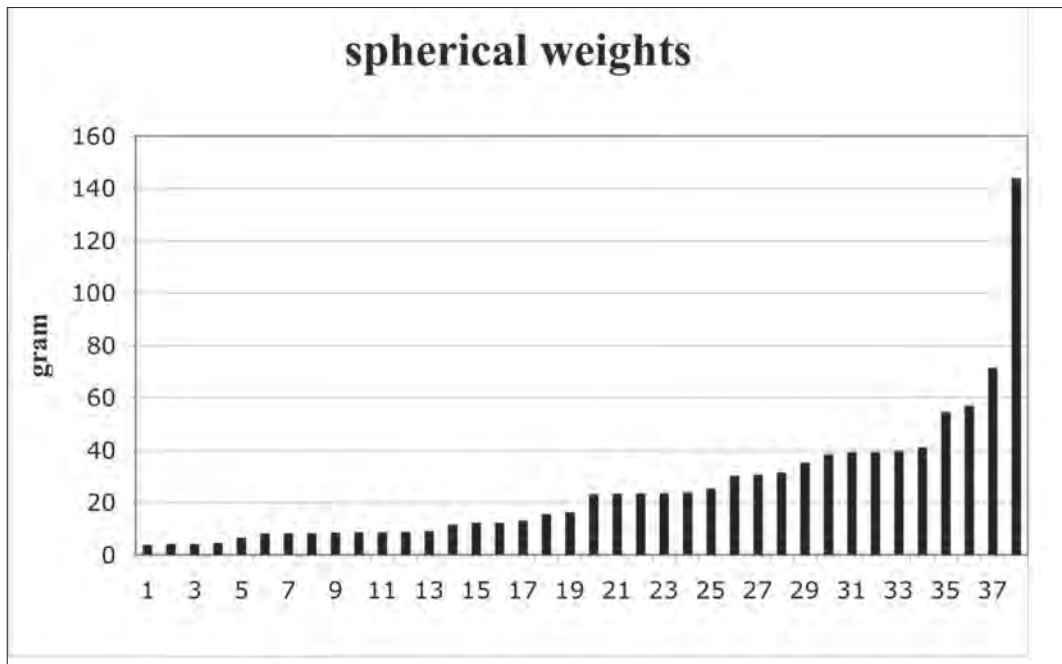

Figure 26. Distribution of oblate spherical weights.

Metal handicraft in Uppåkra (Figs. 28–32)

Metal working in Uppåkra has long traditions. Production started at the latest during the Roman Iron age, probably much earlier, and is manifest through the Iron Age and the Viking Age (Helgesson 2002: 52 ff.). Metallurgical analyses show that a vast number of different techniques was applied in the handicraft. The great many alloys indicate a high degree of experimental work, which speaks in favour of permanent workshops (Kresten et al. 2001a; 2001b:163 f.). Uppåkra is, moreover, one of very few Iron Age sites in Scandinavia which probably had permanent workshops (Hjärthner-Holdar et al. 2002:162).

One problem is, however, that the long continuity of activities makes it difficult to date the traces of handicraft to a particular period. A large share of the material consists of ingots and rods or waste such as melts and lumps,

difficult to date with accuracy. A melt of silver with a number of other admixtures, U2707, is obviously a number of casting cones melted together (Kresten et al. 2001a:28). Judging by the metal, silver, it can probably be dated to the Viking Age.

Around 30 silver objects are classified as waste from metal handicraft. They are mainly melts and lumps. The borderline between those silver objects which might have been used as means of payment and what is waste from handicraft is of course impossible to draw with certainty. Not only ingots but also sheet metal and rods might be waste. On the other hand, melts can also be an element in silver hoards.

There are around 35 pieces of gold, which can be labelled hack-gold together with a couple of ingots and lumps of gold. They indicate that gold was worked on the site. The date of the pieces is, however, most uncertain. Gold was obviously also worked at Uppåkra earlier

in the Iron Age. However, it is most probable that some of the gold also shows Viking Age activities.

Patrices make up an important group for assessing the character of a site. However, they are rare in Viking Age contexts. From Uppåkra two Viking Age items are known, one square with a plate pattern in Borre style and one round patrix for making ornaments with a knot decoration related to Terslev style. The two patrices are dated to the second half of the 9th century or slightly later and to the second half of the 10th (Capelle 1999). Torsten Capelle maintains that Viking Age patrices are known from more than a dozen sites, mainly in the western parts of the Baltic region (Capelle 1999:223, Abb. 4).

Sunhild Kleingärtner labels the round patrix Type Uppåkra. It has a parallel among the patrices from Tissø. Kleingärtner thinks that a silver brooch with embossed foil from Bräcke, Brunnby, was made with a patrix of this type (Kleingärtner 2007, Cat no. P42, P43; cf. Hårdh 1976b, Taf. 26:1). The production is shown indirectly by a number of cast copper alloy imitations of embossed ornaments of precious metals, mainly distributed over the Danish isles. Because of the close correspondence between the patrices and the cast ornaments Kleingärtner thinks that their production took place at a few, perhaps only a couple of sites (Kleingärtner 2007:55, Karte 3). A band-shaped fragment, U1977, has pronounced regular parallel grooves. It is quite possible that this is a patrix as well. It is common for Viking Age pendants to have grooved loops. Coins, mountings and the like, transformed into pendants, often have groove-decorated loops. This fragment is possibly a patrix for making such loops.

Some ten lead objects are classified as models, either as models for ornaments cast in

other metals or as tools for making moulds. At least four of them indicate Viking Age handicraft. Three are obviously fragments from oval brooch models and one from a model of a Jelling-style decorated brooch.

One fragment of soapstone, U35, comes from a mould for casting ingots. This is a type well known from the Viking Age (Gjøstein Resi 1979:58 ff.). Just south of the church a couple of clay moulds have been found. They derive from undatable contexts and it is rather unclear what objects were cast from them. One suggestion is, that it could have been sword chapes of late Viking or early medieval type decorated with bird motif (Helgesson 2002:53)

Over 200 cylindrical weights of lead or copper alloy have been registered. These simple weights are, as mentioned above, difficult to date and some of them may be pre-Viking Age, from the Roman Iron Age, Migration or Merovingian periods. It is probable, however, that the majority belong to the late Iron Age/Viking Age (Gustin 1999:259). Gustin has demonstrated that the simple weights were primarily used in metal handicraft (Gustin 2004a:107 ff.). The large number of simple weights may be a sign that metal handicraft was extensive at Uppåkra in the late Iron Age and Viking Age.

A large share of the ornaments of copper alloy dated to the Viking Age are fragmented. This is true, for example, of the equal-armed brooches (Callmer 1999) or for the oval brooches, of which there are generally only extremely small fragments. One fragment of an oval brooch has evident cut traces, which show that it was deliberately divided, probably to be remelted (Tegnér 1999). As in earlier parts of the late Iron Age, scrap metal seems to have played an important part in metal handicraft in the Viking Age. Furthermore, it is probable that the Merovingian period

fragments partly come from Viking Age workshops. Worn and fragmented metal ornaments are well known from many Viking Age sites, for instance Kaupang, and show that recycled metal may consist of very old objects (Hårdh in press). It is reasonable to believe that metal objects and scrap metal were collected systematically and concentrated at Uppåkra, as well as other central places. They could also have been a part of a tax system.

During the Viking Age, however, an important change took place in metal handicraft. With the dissolution of the Western Roman Empire, mining and metal extraction almost came to a standstill. During the period from the 7th century to the early Viking Age there are hardly any objects at all made from pure copper. The composition of metal in the objects shows a mixture of different alloys that formed some kind of undefined gunmetal. The reason was apparently a lack of newly produced metal, which required the remelting of old objects. From the 9th century pure copper appears again, but also copper/zinc alloys, i.e. brass. The reason for this is obviously that mining and extraction had resumed. The background is probably the European state formations, especially the Frankish realm creating a more stable political situation (Kresten et al. 2001a:67; Jouttijärvi 2002:37 ff.; Sindbæk 2003:59 f.).

The new conditions for metal handicraft are also shown by the occurrence of ingots. Søren Sindbæk shows that during the Viking Age ingots of copper alloy become regular and that they are concentrated at trading centres like Birka, 84 items, Ribe 24, and Hedeby, 105 items (Sindbæk 2003:51). Sindbæk maintains that the ingots had advantages over scrap metal; as the ingots meant a certain guarantee of reliability and homogeneity thus there was no need to test every piece. This means further that exchange with metals was facili-

tated. He also shows the connection between the establishment of trading centres in the 8th century and the appearance of ingots. The ingots examined by Sindbæk consist of brass, and he finds it most probable that the metal is connected to the newly opened production centres at Aachen (Sindbæk 2003:56, 58 f.).

Not very many metallurgical analyses have been performed on Viking Age objects from Uppåkra, but they have given interesting results. Objects dated to the Migration and Merovingian periods consist of gunmetal, whereas Viking Age objects are characterized by pure alloys, thus by bronze or brass and not a mixture of them. Kresten et al. demonstrate eleven analysed objects dated to the Viking Age. Of these, six consist of brass, one of bronze and two of silver. One single object, a cubo-octahedral weight, consists of gunmetal. The oldest dated object, a trefoil brooch U5467, was made of brass with an element of tin, which might indicate that this is recycled metal (Kresten et al. 2001a:67 and table 1).

There are 87 ingots from Uppåkra. Of these 66 are made of copper alloy. Kresten et al. show in Table 1 the result of the metallurgical analyses. Out of eighteen analysed ingots of copper or copper alloy, ten were made of brass, five of gunmetal, two of bronze and one of copper. Added to this are a few ingots of gold, silver, tin and lead (Kresten 2001a et al. table 1). The ingots, as we have seen, can hardly be dated with certainty. However, from the discussion above, it is probable that the majority of ingots of pure metals or brass should be dated to the Viking Age.

It is very likely that the increased supply of primary alloys and imported metal in the shape of ingots meant that the need for and use of scrap metal decreased dramatically. The evidence of the Uppåkra record is at any rate in accordance with this. The majority of scrap

metal is from ornaments dated to the 9th century and the beginning of the 10th, whereas those ornaments which are dated to the 10th century and later are to a larger extent complete (see above pp).

Maixner's comprehensive and detailed analysis of the trefoil brooches gives valuable insights into distribution and production conditions for the trefoil brooches. Her analysis also makes it possible to discuss the production and distribution of mainly copper alloy ornaments from the Viking Age at a more general level.

From a combination of technical elements and shape characteristics of the brooches, Maixner divides them into a number of craft traditions. The majority of the Uppåkra brooches, chiefly those with geometrical decoration, belong to her craft tradition 1. This is mainly represented in the Old Danish region but also occurred in parts of western Sweden and Norway, which then apparently was dominated by Denmark. This is one of the oldest, or perhaps the very oldest, craft traditions of the trefoil brooches and was practised, probably from the first half of the 9th century and at least into the first half of the 10th (Maixner 2005:155; 230). In the Kaupang material there is a fragment of a trefoil brooch with geometrical decoration and made in craft tradition 1, with parallels in Uppåkra as well as at other sites in south Scandinavia (Hårdh in press).

In several cases Maixner was able to demonstrate that a number of brooches originate from a common model. It is obvious that copying and casting played a major role, and according to Maixner a large amount of workshops used products from other workshops (2005:109 ff., 158 ff., 232).

Maixner gives several examples of brooches with such clear similarities among them that they possibly show serial production. A possi-

ble procedure might have been to use positive models of copper alloy, lead or wax for making clay moulds. The possibility that already existing brooches were used for casting makes it more difficult to identify workshops. Here Maixner uses the arrangement on the backs of the brooches, the location and execution of the pin-anchor and pin-catch and loop if any. This probably shows workshop traditions more accurately than the frontal decoration does (Maixner 2005:106f.; cf. Hårdh 1999; 2001). In those cases where several brooches show correspondence in the decoration of the fronts as well as in the arrangements on the backs it is highly probable, according to Maixner, that they derive from the same workshop. As an excellent example of such related brooches, she refers to one complete brooch and one fragment of another from Uppåkra, U639 and U3446. They are decorated with stylized acanthus decoration, Maixner's group P9.1. A brooch from Löddeköpinge with identical fronts also have the elements on the back arranged in exactly the same way as on U3446. These brooches belong to a widely distributed group of ten brooches, known from south Scandinavia, Birka and Norway. Based on U3446, Maixner has projected its pattern on the other brooches and demonstrated that they correspond exactly, which indicates that a solid model was used for them (Maixner 2005:107, Taf. 22). A newly found brooch from the cemetery Brynshøj, Odsherred, is another addition to the group. This brooch too has the same distortion in the location of the pin-anchor, the same as the Uppåkra brooch has, and must derive from the same model (Ravn Hedegaard & Holm 2007, Figs. 18–20). A recently found fragment from Kaupang also belongs here (Hårdh in press). A mould from Hedeby with traces of the same decoration makes it possible that the entire group

of brooches of the variant P9.1 could derive from a workshop here.

As regards brooches with similar fronts, it is often apparent that a homogeneous arrangement of pin-anchor and pin-catch was aimed at. Thus for all these brooches there is an obvious relation between front and back, which indicates the use of a model with fixed positions for the arrangements on the back (Maixner 2005:107 f.). From her group P9.1 Maixner maintains that she is able to assess that serial production was carried out at the most important Viking Age trade and workshop sites like Hedeby, Birka, Tissø and Uppåkra (Maixner 2005:168). Maixner's opinion of a large number of workshops in close connection to one another is interesting and accords well with the picture painted by the cast ornaments. Kleingärtner's analysis of Viking Age patrices indicates, in the same way, decentralized production, in this case of ornaments of the highest quality (Kleingärtner 2007:201, 204 f.). Malin Svensson has shown through her analysis of round cast brooches and pendants that several of them were made with the same model or mould. One complete item and one fragment of the same type, U106 and U2066, have parallels from Löddeköpinge and Fuglie, in south-western Scania, which apparently come from the same model. This is obvious as there is a slight distortion in the pattern in relation to the loop on all of them. One more ornament from the same model or mould was found at Ellebækgård, western Zealand (Køge Museum C33133). The distribution of these strengthens the probability of the production of such ornaments at Uppåkra. Many of the cast round ornaments also have parallels in western Scania and at other sites (Svensson 2001:250; Kleingärtner 2007, Taf 9). Another gilded pendant, U2681, also has a close parallel at Ellebækgård (Køge Museum C32462).

Svensson has also demonstrated that the occurrence and probably also the production of cast and gilded round ornaments seem to be connected to sites of supraregional importance. This is not a production in a rural context but production and use at a higher societal level (Svensson 2001: 255 f.).

As shown by some items with a deviation in the location of the pin-anchor or the like, or the loop being placed irregularly in relation to the pattern, for example, it is possible to see how ornaments from Uppåkra may be related to various parts of Scania or Zealand in terms of production. The Uppåkra record is varied and shows geographically widespread contacts. The attachment to south Scandinavia, however, is very obvious, as expected. Relations to south Scandinavian central places, chiefly Hedeby and Tissø, but also relations to Lejre are well documented, and also other sites on Zealand. Another important observation is that connections in handicraft have been observed between ornaments from Uppåkra and sites in the neighbouring region, western Scania, such as Önsvala, Fuglie and Löddeköpinge. Close connections between Uppåkra and Önsvala are manifest through ornaments even before the Viking Age (Hårdh 2001).

Maixner maintains that there were probably quite a number of workshops, which used products from other workshops to a high degree. Carolingian metal products occur not only at Tissø and Uppåkra, but also at several central places in Old Denmark, and could also have been imitated there. This makes it questionable whether Hedeby had such a strong role in the transmission of the trefoil brooch as is generally suggested. The process of recasting and imitating was obviously decentralized (Maixner 2005:232).

The trefoil brooch is usually of good or average quality and serial production is plausible.

Very few could be regarded as high-quality "höfische" products (Maixner 2005:233). On the other hand, Kleingärtner classifies ornaments with embossed foil decoration, of which the patrices are indirect evidence, as court craft (Kleingärtner 2007:207 med cit. lit.). If this were true, the Uppåkra patrices would be an element of craft connected to royal power, with the purpose of creating products which might have been used as part of the political/religious propaganda (Kleingärtner 2007:210).

Maixner thinks that the craftsmen were mainly mobile while Kresten et al. maintain, based on Uppåkra and finds from Dagstorp, western Scania, that it is likely that the same craftsman could have carried out his profession at a permanent base but also occasional itinerant commissions at other places (Kresten et al. 2001a:7; Kleingärtner 2007:201 ff.).

Some indications also suggest the production of metal ornaments in Uppåkra in the latest part of the Viking Age and later. A pendant of the Lamb of God type with a gilded front and very simple and failed tinning on the back might come from workshop residue. The pendant is dated to c. 1100 (Gramtorp & Henriksen 2000:149; Helgesson 2002:54). Important for the understanding of the character and functions of late Viking Age Uppåkra are the observations on the Urnes brooches and brooches related to the Urnes type. Especially the group of round openwork brooches, which moreover are of high quality, is interesting in this respect. Two or perhaps three of them clearly derive from the same model. The brooches also indicate, as mentioned above, the possibility of parallel production of similar brooches in Uppåkra and Lund during the late Viking Age and the early Middle Ages.

Chronological aspects and the character of the record

As demonstrated, the record from Viking Age Uppåkra is extremely rich and varied. In comparison to earlier periods, also very rich in material, the Viking Age stands out as the most plentiful. The assembled datings of the ornaments, stylistic assessments and the coins give a chronological centre of gravity in the 9th and early 10th century. The majority of the Arab coins were struck during the 8th and 9th centuries, while cast ornaments of copper alloys, trefoil and equal-armed brooches together with the oval brooches, show a chronological concentration in the 9th century and the period around 900 or the beginning of the 10th century. Among those items which can be referred to one of the major Viking Age styles, those decorated in the Borre style, generally dated to the second half of the 9th and the first half of the 10th century, predominate. Among the imports, a manifest group of Carolingian origin belongs to early Viking Age, the 9th century.

Coins and other objects from the 10th and 11th century show regular continuity through the entire Viking Age, although the quantity is smaller than that from early Viking Age. Lund was established during the last decade of the 10th century, and here it is worth noticing that there are manifold indications of the continued existence of Uppåkra during the 11th century as well as later. It is worth noticing, as mentioned above, that the oval brooch found in a pit-house is dated to the period 980–1000.

More than thirty round pendants and brooches, often gilded, belong to the 10th century. To a large extent they are complete. This is a very big collection to come from one single site and, at least to some extent, they may have been produced in Uppåkra. It is also

obvious that they are associated with an upper social stratum. In the same category belong, for example, the dragon figures together with other objects associated with the Mammen and Ringerike style.

As for late Viking Age and early Middle Ages, the group of Urnes or Urnes-related brooches is especially important with the possibility of parallel production in Uppåkra and Lund. The small group of late weights dated to the 11th century agrees well in time with the Urnes brooches, and the fragments of balances also seem, at least partly, to be of late date.

A group of Slavonian knife scabbard mountings also show late Viking Age or early medieval activities in Uppåkra. They are dated in their area of origin to the later part of the 11th century and the 12th century, while the majority found in Scandinavia come from 12th-century contexts. The Slavonian knife scabbards are another group that occurs in Lund as well. Buckles and dress mountings from the 12th to the 15th century are also part of the medieval material (Anglert & Huttu 1999:289 f.). Here it is also appropriate to consider the large group of medieval coins, where in particular coins from the 13th and 14th centuries and also later are well represented. Two coins have tpq during the 12th century; for the 13th century the number is 32 items and 89 coins have a tpq during the 14th century (Silvegren 1999; Coin register at LUHM).

It is obvious that there are fluctuations in quantity as well as quality in the course of the Viking Age, but how are these variations to be understood? Why are the coins from the Late Viking Age and early Middle Ages so few? In Lund too, very few coins have been found from the earliest stage. On the other hand, contemporaneous hoards show an abundance of foreign coins in the region. One thing is the time when the coins were struck, quite another

thing is the period when they were used. It is worth noticing, as discussed above, that coins from settlements and central places differ from the composition of hoards. This makes it difficult to assess what period the coin record reflects. It is quite possible that small fragments of rather old coins were used for a long time as payment at the same time as younger and non-fragmented coins were hoarded.

Cast bronze objects may also be an obstacle to dating. The possibility that older ornaments were copied has been discussed by Jansson. This means that an object typologically might belong to a much older period than the one when it was actually made and used (Jansson 1991:268). Another problem is recycled material. We can usually date the types of the ornaments with fairly good accuracy. However, they might have circulated as raw material for quite a long time. When discussing chronology it is necessary to consider whether we mean the time when an object was made, used or reused as scrap metal in a workshop. The fact that quite old objects appear in later contexts is shown, for example, by a patrix for ornaments in Terslev style found in Lund. The most probable interpretation is that it came to Lund as scrap metal (Salminen & Johansson Hervén 2001:264).

Even if the record retrieved from the plough soil with metal detecting is biased, it still offers some insights into the character of the site in the Viking Age. It is possible to discuss a number of activities, trade and craft naturally being the most clearly manifested. Exquisite objects indicate an aristocratic element, as lower levels of society are usually more difficult to identify. Some objects are related to religion, pre-Christian as well as Christian, and non-Scandinavian objects show the far reaching contact network of the site, contacts in various directions, west, south and east.

A striking characteristic of Uppåkra is the overwhelmingly large amount of material. For several types of ornaments the number is bigger at Uppåkra than known from other comparable sites. As a matter of fact, some find categories are far more abundant than, for example, in Kaupang and the quantity is fully comparable, if not larger, than that from Birka or Hedeby. The early Viking Age material at Uppåkra is characterized by large quantities of ornaments, coins etc. From the Late Viking Age the coins as well as the ornaments are fewer. The ornaments, on the other hand, are often true quality pieces, which most probably reflects changes in the handling of coins as well as metal ornaments. The recycling period is over in later Viking Age and new dress traditions are obviously also decisive for the quantity of cast metal ornaments. The handling of means of exchange is also different, with large depositions in rural areas. Are the scarce finds at central sites like Uppåkra and Lund an indication that the use of means of payment was more developed here? It is important to realize that the quantity of metal objects at a site primarily reflects how metal of various categories was handled at the site.

The rather vast amount of medieval finds retrieved at Uppåkra is of a generally everyday character. This might show that Uppåkra lost its central function after the 11th century. However, coins, for instance, are more abundant than we might expect for a mere agrarian settlement. The collected record from Viking Age Uppåkra shows intense settlement characterized by manifold activities. It is obvious that the site retained a central position throughout the Viking Age at least up to the beginning of the 12th century.

Uppåkra in the Viking Age

At the beginning of the Viking Age Uppåkra had already functioned as a centre for perhaps as much as a millennium. The site continuity, with constant central place indications century after century, is the main characteristic of Uppåkra and makes the site unique. Here Uppåkra differs crucially from established trading places like Hedeby, Birka or Kaupang. As already mentioned, the cultural layers from the Viking Age are heavily damaged because of agriculture, which permits us only to make hypotheses about the structure of the settlement.

The cultural layers cover an area of about 40 hectares and the distribution of Viking Age objects retrieved with metal detectors covers the same area. Since the cultural layers as well as the distribution of objects comprise a rather well defined area it is probable that together they also show the extent of the Viking Age settlement. This also seems to have about the same extent as the settlement had during earlier periods. Thus we have here a settlement twice the size of Hedeby and several times as big as Birka or Kaupang. This makes it unlikely that Uppåkra had a planned structure with regular plots separated by streets, like these other sites.

The settlement at Tissø, Zealand, according to Jørgensen, consists of four permanent farms with trade and craft areas connected to them (Jørgensen 1998:233). The central farm at Tissø at its greatest extent (phase 4) comprised 25,000 square metres. At Vorbasse, Jutland, it has been possible to assess the size of some major farms as their fences have been traced. The largest farm at Vorbasse also measures approximately 25,000 square metres.

Could Uppåkra then be regarded as a collection of farms of varying size? The total settlement area at Gudme is comparable in size to

Uppåkra. It has been calculated that Gudme in the Migration Period had some 50 farms. Of course the figure is highly uncertain, but, as Jørgensen maintains, it gives an idea of the possible size of the population (Jørgensen 1994:60; J. Jensen, 2004: 53 ff., 290 ff.). As for Uppåkra Callmer has calculated the structure and size of the site based on the size of the farms at Vorbasse. In the 8th and 9th centuries the farms were on average 0.6 hectares, whereas in the 10th and 11th centuries they measured 1.5 ha. Calculated in this way, Uppåkra might have comprised 67 or 26 farms. Considering the possibility that there also was a residence with a number of magnificent buildings, the number of farms might be reduced to perhaps 50 or 20. This would mean a very large population, making Uppåkra an agglomerated settlement of unusual size, one of the largest or even the largest settlement from the late Iron Age in south Scandinavia (Callmer 2001:113 ff.). So, what is reasonable? A number of major farms of about 2.5 ha and a larger number of smaller farms of 1 ha or less? Was the entire area filled with farms? Were there special areas intended for craftsmen and traders? Or were there perhaps specific trade and craft grounds at the harbour places at the estuaries of the rivers Höje Å and Sege Å?

Johan Thilderqvist has analysed the distribution of the Viking Age detector finds and was able to demonstrate that various categories of finds have different concentrations. His hypothesis is that Uppåkra in the Viking Age was divided into two areas with several farms, one in the northern and one in the southern part of the settlement. Besides objects connected to settlement and household, prestige and cult objects are also concentrated in these areas. Thus cult activities were practised at the farms according to Thilderqvist's hypothesis. Craft also seems to have been carried out main-

ly in connection with the farms, whereas trade was pursued on the settlement sites as well as in the area between and around them. A relatively large area in the south-western part of the settlement site is characterized by objects primarily connected to trade, that is weights, balances and coins (Thilderqvist 2000, Fig. 6.1). This is interesting, and the results of this investigation should be considered in further analyses of Uppåkra, even though there are source-critical aspects which also might have an impact on the picture.

The so-called cult house is chiefly connected to the pre-Viking Iron Age. However, the fact that it probably ceased to exist during the very earliest phase of the Viking Age is well worth considering. In the section on imports a number of Western European mountings of Christian character were mentioned. The objects were found centrally at the site, perhaps showing where a residence was once located (Helgesson 1999; 2001). Of course, the mountings could be booty from raids on Western Europe, but if there was a Christian mission to south Scandinavia at this early point in time, the central places would have been the natural target. Here of course the church site with the possible Christian interment mentioned above is also of interest. Anglert maintains that burials from the beginning of the 11th century may show continuity from much older graves on the site. So the church site at Uppåkra could have been important in a long chronological perspective, attracting sacred activities (Anglert & Jansson 2001:38 f.). Continuity between a pre-Christian cult site and a Christian church seems to be a recurrent pattern. In a discussion of cult site continuity from pagan to Christian time, Näsman argues that the concept of continuity of power is perhaps more appropriate (Näsman 2006:223). If this is also true for Uppåkra it was not necessarily revolutionary

changes that caused the end of the cult house and the possible establishment of a new cult site slightly to the north (cf. Larsson & Lennertorp 2004). Even if the form was different, the ruler still controlled the cult.

Could Uppåkra be regarded as an urban centre? A classic topic of discussion is what an urban centre is and what it is not. Christopher Loveluck, for instance, discusses at what point of time complex agrarian settlements within the Carolingian empire should be apprehended as urban, as towns. He demonstrates that such sites can be seen as immediate predecessors of towns which emerged during the 9th and the 10th centuries and he maintains that the point of time when they are to be considered as towns greatly depends on individual definitions of the concept of town (Loveluck 2005:231). Some scholars have compiled lists of criteria for what a town is. In 1976 Martin Biddle drew up a list of twelve criteria, including defence, economic variability, the role as a central place, complex religious organization, social differentiation, relatively large/dense population, mint and juridical functions. Biddle thinks that three or four of these criteria should be fulfilled for a site to be regarded as urban. Chris Wickham discusses Biddle's criteria and says that they can be used as a framework for analysing urban centres (Wickham 2005:521 with works discussed). According to Biddle's definitions Uppåkra can definitely be labelled as an urban centre. Mogren also maintains that Uppåkra, according to many criteria, could be regarded as urban, at least during its later (i.e. late Iron Age) phases (Mogren 2005:20).

There are more sites in the close neighbourhood of Uppåkra which have yielded detector finds. Within a radius of five kilometres from Uppåkra there are sites like Flackarp, Hjärup, Önsvala and Djurslöv (L. Larsson 2003:16 f., Fig. 6). It is clear that these sites mainly belong

to the late Iron Age, and in several cases the finds are also related to those from Uppåkra. A more accurate dating which would permit a possibility to discuss their role in the Viking Age must, however, wait until the material is recorded.

Callmer has analysed the immediate surroundings of Uppåkra with the emphasis on place names and phosphate analysis. According to Callmer, Uppåkra was not only a centre of political, economic and religious importance but might also have been the centre of an estate complex. This complex of farms for which Uppåkra was the centre stretched from the Öresund coast some 10 kilometres inland. It comprised the major part of the region between the rivers Høje Å and Sege Å, including Lomma as the closest potential harbour. Most important is that the dating of the sites in this complex is Viking Age or even earlier. Probably the farms in the complex were specialized so that they could meet the needs of the central place in various ways (Callmer 2001:113 ff.; cf. Anglert 2003:132 ff.).

Almut Schülke has analysed the surroundings of Uppåkra in order to discuss the communications connected to the site. In her picture of Uppåkra's surroundings Høje Å to the north and Sege Å to the south play a major role. The distance from the estuaries of these rivers to Uppåkra is seven and eight and a half kilometres respectively (Schülke 2008). The estuaries offer good landing facilities and could have been harbour sites. Especially interesting in this connection are the results from an excavation at Holmängen, Burlöv parish. There a structure of posts in the shape of a half-moon has been detected. It follows the course of Sege Å for more than 200 metres and consists of some 1500 post-holes. There are also three long-houses from the late Iron Age with radiocarbon dates indicating the Viking Age (Tegnér 2005, S-1231-1204-025-02b;

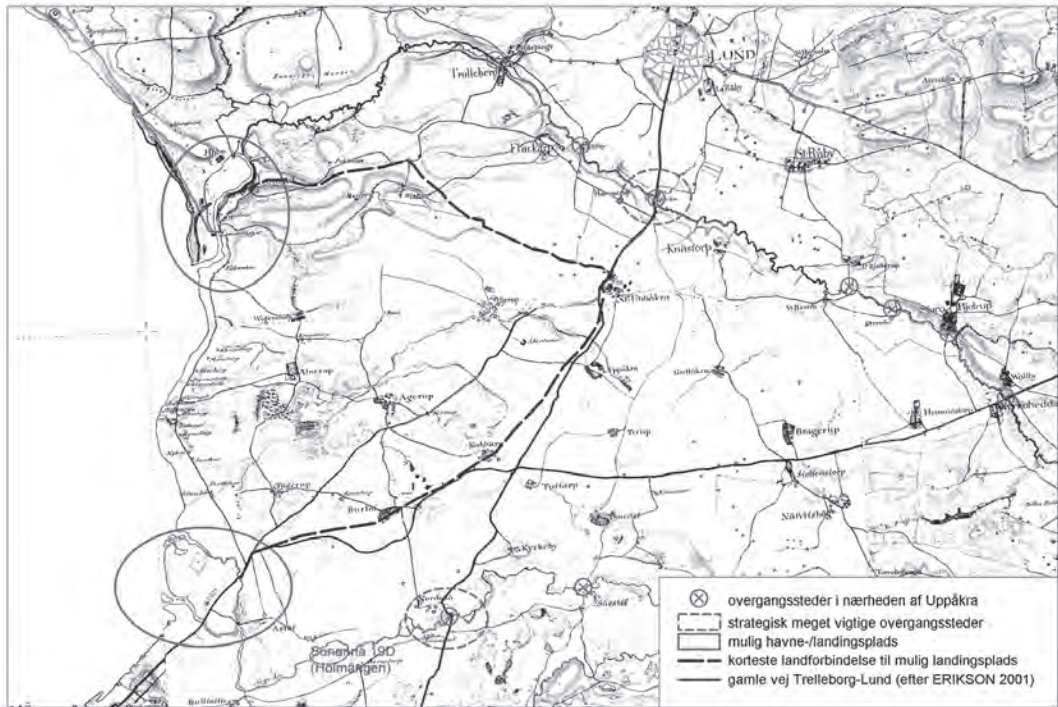

Figure 33. Uppåkra and surroundings, after Schülke 2008. Uppåkra and surroundings, after Schülke 2008. Possible harbours and fords marked.

Steineke et al. 2005: 202 ff., 210 ff.). The site is interpreted as a landing place at the estuary of the river and indicates that it was possible to reach as far as Sunnanå by boat in the Viking Age (Steineke et al. 2005:332 ff.). It is worth noticing that the landing stage is situated on the south side of the river and thus, according to Schülke, cannot be immediately associated with Uppåkra (Schülke 2008).

The two rivers Høje Å and Sege Å are topographical demarcations in the landscape and Schülke asks whether they might not actually have been the borders of the Uppåkra site. So far no fortifications of the site itself have been established. Perhaps the site should be seen more as a landscape space than a site? The spots where other communication links, above all the road from Trelleborg to Löddeköpinge/Helsingborg, cross the rivers were apparently of major importance (Helgesson 2002:61;

Schülke 2008). The passages over the rivers could have functioned as gates and points of control over entry into the area (Schülke 2008).

Moreover, the region that Schülke points out corresponds well to the distribution of the above-mentioned sites with detector finds as well as with the manorial complex suggested by Callmer. Taken together, the three analyses give a good understanding of a neighbourhood under close control from the central place.

Uppåkra has rightly been described as the biggest Iron Age settlement site known from south Scandinavia. In what ways does Uppåkra differ from other well-known Viking Age centres in south Scandinavia and the rest of Scandinavia?

There is a fundamental difference between those sites, which were founded by some authority as some point in time to fulfil one or more defined functions. Here Mogren brings

up the concepts of *orthogenetic* and *heterogenetic* sites. Orthogenetic sites are places where the economic institutions are subordinate to the religious and moral norm systems of the society. They are first and foremost administrative and political centres, where changes must be founded on traditions. Heterogenetic sites, on the other hand, are places where the market systems are independent and self-regulating. These are the sites of the entrepreneurs, where the values of society are adapted to technical rather than moral structures (Mogren 2005:18 with references). These concepts are most valuable for analyses of relations between different sites in the Scandinavian Viking Age.

The definition of orthogenetic sites explains in an excellent way the picture given by the collected record from Uppåkra, the continuity, the long traditions, especially those of a religious character, the assumed structure of the site together with the rich and varied finds with aristocratic associations.

Concerning Kaupang and Birka, and perhaps also Hedeby, it has been suggested that the king, the aristocrat or whoever had lordship over the site, lived at some distance from it. For Kaupang a site called Husby, about one kilometre distant, and for Birka the neighbouring island of Adelsö, have been put forward as residences (Clarke & Ambrosiani 1991:75 f.; Skre 2006:442 f.). Here it seems to have been important to keep traders and craftsmen at a distance. Concerning Uppåkra it is obvious that craft and also trade were important elements on the site itself, which probably also comprised one or more aristocratic manors. Harbour sites at the estuaries of the rivers are possible complements. As mentioned above, the entire region between the two rivers Høje Å and Sege Å might have been controlled from the central place. We may assume that it was important to have close control of who moved

around within this region. If this hypothesis is valid, it is totally logical that the landing place at Sege Å is situated on the south side of the water outside gates and control spots. Not just anyone could be let into the controlled region.

Uppåkra–Lund: The political situation in late 10th-century Scania

Obviously a number of activities, including trade and craft production, continued at Uppåkra even after the establishment of Lund. Lund was founded at the end of the 10th century, and it is assumed that the king initiated this, in close cooperation with the church. It is obvious that Lund was founded at a site that was not ideal for settlement. Among other things, brooks and wetlands made the area fenny with obstacles for the earliest settlement of the town (S. Larsson 2006:176 ff.; cf. Johanson Hervén 2008). A reasonable explanation for the apparently illogical location is that it is connected to the existence of Uppåkra. On the other hand, there is scarcely any direct continuity between the sites. Stefan Larsson maintains that Lund is something different from Uppåkra (S. Larsson 2006:181, 183), which of course is true. One site originated from somebody's decision, the other probably grew organically for centuries and was able to maintain its central position through the interplay of a number of optimal conditions.

A plausible thought is that Viking Age Uppåkra consisted of a larger number of farms and had a spacious layout with room for animals and cultivated plots. Jørgensen has characterized sites like Gudme, Boeslunde, Ibsker/Sorte Muld and Uppåkra as "concentrated aristocratic landscapes" where extensive craft production and trade were controlled by the elite (Jørgensen 1995). Mats Mogren uses the term "urban clusters" for this type of Iron Age

settlements and maintains, as mentioned, that Uppåkra, at least during its later phases should be regarded as urban (Mogren 2005:20).

What was the earliest Lund like, the settlement from the end of the 10th century and the 11th century? Anders Andrén has suggested that the oldest settlement of Lund, c. 990, had an east-west extension. It could have been 500–600 metres long but perhaps not more than 100–200 metres wide. This fits the topographical conditions well and might also indicate that connections with Löddeköpinge to the west and Dalby to the east were of primary importance (Andrén 1984:24). Through renewed examination of the excavation record, Johansson Hervén has been able to settle the chronological matters of early Lund and discuss the initial development. The location of Lund was the intersection of two important communication links from south to north and west to east, which met in a marginal area. The earliest dated burials, from around 990 have been found close to the crossroad. Perhaps the earliest Lund was a Christian cemetery connected to a communication link. Johansson Hervén thinks this cemetery might have been connected to population groups from Uppåkra (Johansson Hervén 2008:262f.).

Several scholars have maintained that the oldest layout of the towns was quite similar to that of the late Viking Age rural villages. Johansson Hervén thinks that the settlement of 10th-century Lund had this character, as several houses are known which are similar to late Viking Age rural structures, for example at Vorbasse, Jutland. This type of urban manors could have comprised more than 1,000 square metres. Johansson Hervén has tentatively inserted a manorial farm from Vorbasse on a map of medieval Lund (Johansson Hervén 2001:43, Fig. 29).

Back in 1980 Andrén stressed the mainly

agrarian character of Lund based on a number of manorial farms. He depicts the settlement as rather homogeneous, with long-houses surrounded by small houses and workshops. Production seems to have been on rather a small scale, perhaps attached to limited local exchange (Andrén 1980:78). Peter Carelli has demonstrated that the growth of the cultural layers is slight in early 11th-century Lund. The layers are thin and contain manure, as a consequence of large urban manors with an extensive spread of garbage. Carelli estimates the number of urban manors at 65–80, 2,500–3,000 square meters in size, in the early 11th century. This means that the tentative reconstructions of Viking Age Uppåkra and early Lund are very similar (Carelli 2001; cf. Hårdh & L. Larsson 2007).

The finds from the earliest Lund are rather few. For example, as we saw above, there are not many coins. It is not the case that few coins in Uppåkra are counterbalanced by a vast number of coins from Lund. As discussed above concerning objects of copper alloy and precious metal, it is a constant problem to decide what is due to general tendencies typical of the period and what really reflects variations in the activities at the two sites.

According to Andrén, the real urbanization of Lund took place only around 1020 when the site started to distinguish itself from the surrounding rural region in terms of building conditions, organization and functions. This is demonstrated through a new homogeneous planned area, which was added to the oldest settlement. Major parts of the later urban areas were divided into plots and many streets became fixed in position. At the same time there was also an important mint, the staff of which was related to the planned settlement (Andrén 1980:49 f., 84). Traces of the settlement from the first decades are rather scanty. Regulation of the settlement is probable before

the middle of the 11th century, and the oldest dated workshops appear in the 1020s–1030s. Local production does not seem to have been crucial in the oldest stages of the site. It is rather during the reign of Cnut that settlement establishment and craft production are manifest (Johansson Hervén 2008:266).

As the new site was created, people were arranged in new relations. Movement patterns changed and were loaded with new content (S. Larsson 2006:174, 179). Larsson thinks that Lund was created around rich and mighty families in a client relationship to royal power. Moving to the site of the new power was probably associated with privileges as well as restrictions. Those who moved to Lund became some kind of representatives of royal power and also had their own position legitimized (S. Larsson 2006:191). The text on the so-called Lundagård rune stone refers to two aristocrats belonging to a family with branches in Jutland, in royal service in Lund (Andrén 1980:81). This might give an indication of how the organization of the new town was shaped with representatives from the central region of the Jelling dynasty. The conclusive question here, although difficult to answer, is how power in Uppåkra was related to the new conditions.

It is generally assumed that Lund was founded as a shared project of the king and the church. Right from the beginning Lund stands out as a Christian religious centre. Uppåkra can, for very good reason, be regarded as a pre-Christian religious centre at least up until the start of the Viking Age. After this point of time the record is more difficult to interpret, mainly as the traces of structures from the Viking Age are almost entirely destroyed. The finds show Christian as well as pre-Christian connections. It is quite possible that there was a church with Christian burials on the site, but it is uncertain whether this indicates

some religious centrality. The large encolpion which was found in the neighbourhood of the church was made probably in the 11th century in the Ottonian/Salian region and might have belonged to a Viking Age church. It might have been a gift or could have been brought to the site by pilgrims (Staecker 1999). At least it shows religious, i.e. Christian, activities with international connections.

The above-mentioned lion's head of gilded silver, with parallels among the mountings from the grave beneath the church of Jelling, shows a connection to the court circles in the late part of the 10th century.

Based on the large collections of Nordic coins of cross type from Baldringe and Södra Sandby, Brita Malmer discusses the possibility that these coins were struck in Lund. However, as she writes, so far the archaeological investigations have not shown that this site existed as a large site earlier than the decades just before 1000. "Thus, the idea that the cross types were struck in Lund, must for the present be pushed aside" (Malmer 1966:237; cf. 2002:127 ff.). The evidence of minting in western Scania in the decades immediately before the turn of the millennium is due to the occurrence of these coins in large amount in some Scanian hoards. The possibility that they were struck in Uppåkra at the end of Harald's reign or the beginning of Sven Forkbeard's is of course an exciting thought.

In a recently published article Ralf Wiechmann analyses the coins from Hedeby. The article treats those coins that were known in 2002 and it is very likely that the number has increased since that. Strikingly few foreign coins have been retrieved in Hedeby. This is especially true for German coins, 9 items, and English, 4 items. As a matter of fact this looks like the situation in Uppåkra and Lund in the late Viking Age. On the other hand, the



Figure 34. Late Viking Age – early medieval pendant.

coin stock in Hedeby is totally dominated by Nordic coins, and especially from the beginning of the 10th century there is a considerable increase in them. Many coins have been found in the harbour area, and Wiechmann thinks that they reflect trading transactions there with coins involved. Interestingly, the neighbourhood of Hedeby is almost totally dominated by finds of Nordic coins, which moreover usually are not fragmented. Obviously the sites around Hedeby were not entirely agrarian. They show many traces of handicraft, the products of which, according to Wiechmann, at least partly were paid for with coins (Wiechmann 2007).

If coins actually were issued in Uppåkra during the second half of the 10th century, as a continuation of the minting of scriptless Nordic coins issued in Hedeby, the collected finds nevertheless show variations in economic matters in Scania and Schleswig. In contrast to the strong presence of Nordic coins in Hedeby no cross bracteates have been found in either

Uppåkra or Lund. Of course this corresponds to the fact that no coins struck for either Sven Forkbeard or Cnut the Great have been found in Lund, notwithstanding the fact that at least Cnut demonstrably minted in Lund and that Sven possibly did. Nor are the Scanian cross bracteates found at rural settlements in western Scania. Instead they are concentrated in a few large hoards. This is probably an indication that there was a well-developed monetary system in and around Hedeby in the 10th century (Malmer 2002:124) and that a corresponding situation cannot be assumed for Scania in the late 10th century and around 1000. Instead this is a period characterized by a hack-silver economy where it is typical that wealth was assembled in large hoards (Hårdh 1996).

Even if the majority of the Viking Age finds from Uppåkra are from the first part of the Viking Age, objects from the 11th century are in no way missing. Some of them also show far-reaching contacts, such as the oriental mountings, an enamelled brooch from south Germany or the above-mentioned encolpion (Staecker 1999; Tegnér 1999).

The weights are partly of types that were used only during the 11th century. On the other hand, weights that are typical from the middle of the 11th century onwards seem to be absent (Gustin 1999:260). As the late weights from Uppåkra are of the oblate spherical type, this might indicate trading activities at this point of time. Another activity, crucial in this connection, is the possible continuation of production of brooches, now as Urnes type. In that case Urnes and Urnes-related brooches were produced in parallel in Lund and Uppåkra in the 11th century and perhaps around 1100. A certain production of objects of high quality, probable trade with precious metal as means of payment and traces of far-reaching contacts can thus be demon-

strated for Uppåkra even after the foundation of Lund.

How are relations between the two sites to be understood? What happened in western Scania in the late 10th and early 11th centuries? One central factor is surely the road, which is reconstructed as having run from the Trelleborg region, through Uppåkra, passing Lund and continuing northwards along the west coast of Scania. It is obviously older than the establishment of the medieval villages it passes but does not connect to (Eriksson 2001). Based on burial monuments, Samuelsson believes that the road might have been important as early as the Bronze Age. In the late Iron Age the road might have been of supraregional importance, perhaps under royal control. Samuelsson links this to the presence of warrior tombs at the Ljungbacka cemetery in the south Malmö region.

In the late 10th century extensive infrastructural investments were made, which must be seen in connection with state formation. Important ideological points of support for those in power would then, according to Samuelsson, be Trelleborg with its late Viking Age fortress, Uppåkra and later Lund. Also Hököpinge might have been an important part of his infrastructure (Samuelsson 2001:183). The main purpose of the road was obviously to connect the Scanian south and west coasts. The reason for this could have been the difficult navigation conditions around the south-westernmost part of Scania, the Falsterbo foreland. The strategic importance of this contact link is also manifest through the establishment of the monumental ring fortresses, the just mentioned one at Trelleborg, the one at Borgeby by the Lödde Å and perhaps also a third at Helsingborg. Bengt Söderberg apprehends this as a sign of a qualitatively changed royal authority with ambitions to manifest and establish or

secure sovereignty in the region at the end of the 10th century. Söderberg maintains that the extensive reconstructions around Borgeby and Löddeköpinge with fortifications and harbour structures can only emanate from royal power. The *kungalev* organization, the king's demesne for local levy, might have been established as early as around the year 1000. It shows obvious connections to important communication links and represents a regal claim at local level (Söderberg 2000:294 ff.). Demonstrating the relationship between the Scanian *köpinge* sites and the organization of *kungalev*, he maintains that the links between Lund and the Lödde region are so obvious that they can hardly be questioned (Söderberg 2000:298).

A factor which is probably important in this connection is the production of ornaments in Hiddensee style, which took place in the ring fortress of Borgeby. Here fragments of moulds for casting patrices, whose parallels include finds from the harbour of Hedeby, have been found. The find shows that craftsmen connected to the highest levels of society worked here in the late 10th century (Svanberg 1998:115 ff.). The development of the filigree decoration called Hiddensee style took place during the reign of Harald Bluetooth, and the site of origin is most probably Jelling (Kleingärtner 2007:181). Kleingärtner dates its time of application to c. 950–980, which refers it politically to the period between the baptism of Harald and the reconquest of Hedeby. The end of the application of the style might be connected to the uprising of Sven Forkbeard and the change in the direction of foreign policy connected to it (Kleingärtner 2007:210, Tab. 36). Does this mean that there was a connection between the Borgeby fortress and the Danish king, probably Harald?

Western Scania likely came under the rule of the Danish king during the reign of Sven Forkbeard. This took place, according to Näs-

man, in a process whereby petty kings were replaced by the king's own men. A number of archaeological elements, such as wagon burials and rune stones, might be seen as signs of integration (Näsman 1991:172; 2006:227 f.). Were Borgeby and Trelleborg strongholds of the Danish king? Was it here that royal power first established itself, to be able to found Lund with a foothold in western Scania? Was Uppåkra then in a state of decline? What type of overlordship was there in Uppåkra? And what relation did it have to the Jelling king? Callmer puts forward the hypothesis that, when the Danish king, Harald, had captured large parts of Scania Uppåkra naturally became his possession. Here it might have been of interest for Sven to build up a power base of his own close to the traditional centre, thus what was to become Lund (Callmer 2001:117). In contrast to this, Helgesson thinks that Sven, in his political ambitions, relied on those in power at Uppåkra for support. Thus Lund and Uppåkra are not to be regarded as being involved in a prolonged struggle between an old and a new centre but rather as two sides of the same coin. The king gradually located various functions, such as minting and some administration, to the new Christian centre of Lund. Uppåkra continued during a transitional period as an important site, not least with specialized handicraft (Helgesson 2002:204 f.). Maria Cinthio maintains that Sven Forkbeard, with his own English contact network, manifested for instance in church building and coinage, promoted Lund as a central site around the turn of the millennium. Maybe his burial place was also prepared in the wooden church that was erected there during his reign. According to a written source Sven, who died in England, was brought to Denmark where his sons Cnut and Harald received the body to bury it in the church, "which the same king had

erected in honour of the Holy Trinity and in the tomb he had arranged for himself" ("honorificentiusque illud in monasterio, in honore sancte Trinitatis ab eodem rege constructo, in sepulchro, quod sibi parauerat, reconduunt"; Cinthio 1997:128, 129f.).

The ruler in Uppåkra was replaced by a royal official or perhaps changed to become one. At the same time there were surely various motives for rich and influential families to move to the newly established Lund. S. Larsson thinks that persons and groups in some client relationship to the king were associated with the new site of domination by moving there as some kind of representatives, thus creating legitimacy for their own social position in a new social order (S. Larsson 2006:191). The manifestations and restructuring should be viewed as a sign of struggle and competition between old and new elites in the region (Anglert 2003:134).

Johansson Hervén instead emphasizes Lund as a site of religious importance. Perhaps Lund emerged in connection with the Christian mission, which acquired central place functions only after a few decades. In the middle of the 11th century a major part of Lund was occupied by cemeteries and the site almost appeared like a necropolis (Johansson Hervén 2008:271 f.). Thus it is possible to regard Uppåkra and Lund as two sites, situated close to one another, but with fundamentally different character. This also suits Helgesson's hypothesis about the two sites functioning for a period side by side but with different tasks (Helgesson 2002:205). At least this view is in good accordance with the continuation of activities at Uppåkra long after the so-called foundation of Lund, shown in the archaeological record.

One document which is of interest when discussing the relations between Uppåkra and Lund is Cnut the Holy's donation charter. In this document, dated to 1085, a number of

estates in Scania and Zealand were donated by the king to the cathedral in Lund, which was under construction at this time. Properties in Uppåkra are also mentioned here; this is actually the earliest account of the name Uppåkra in writing. A passage in the document makes it likely that the donated properties had been confiscated by the king because of crime against law and religion (Hørby 1988:58).

The decades around the turn of the millennium were dynamic and turbulent in western Scania, with various political interests competing for power. The establishment of Lund, and a number of similar towns founded on royal initiative at the same time, was an extensive process and a part of the formation of the Danish realm. The new towns comprised manifold functions, especially those of a religious, political and administrative character. With this description it is clear that the Viking Age multifunctional Uppåkra actually in many ways resembled the towns that were established in south Scandinavia in the late 10th and early 11th century.

English revised by Alan Crozier
Photo: Bengt Almgren, LUHM

Acknowledgements

The article was written with aid of grants from Gyllenstiernska Krapperupstiftelsen and Ebbe Kocks Stiftelse. Sincere thanks to Johan Callmer, Bertil Helgesson, Conny Johansson Hervén, Ulf Näsman, Jerry Rosengren, Bengt Söderberg, Egon Wamers and all contributors to earlier volumes of Uppåkrastudier without whose efforts this article could not have been written.

Abbreviations

BMR Bornholms Museum, Rønne
KM Kulturhistoriska Museet, Lund

LUHM Lunds Universitets Historiska Museum
SHM Statens Historiska Museer, Stockholm
U internal registration number for Uppåkra under the heading LUHM 31000

References

- Aarsleff, E. 2005. *Detektorfund – mangler og muligheder. Et metodisk studie af vikingetidens detektorfund på Bornholm*. Unpublished master's thesis, Copenhagen University.
- Almgren, B. 1955. *Bronsnycklar och djurornamentik vid övergången från vendeltid till vikingatid*. Uppsala.
- Ambrosiani, B. 2002. Osten und Westen im Ostseehandel zur Wikingerzeit. Brandt, K., Müller-Wille, M. & Radtke, C. (eds), *Haithabu und die frühe Stadtentwicklung im nördlichen Europa*. Neumünster. 339–348.
- Ambrosiani, B. & Eriksson, B. G. 1994. *Birka. Vikingastaden. Smycken och djurben bland 40 000 fynd – vattensället avslöjar livet för 1200 år sedan!* Sveriges Radios förlag.
- Andrén, A. 1980. Lund. *Medeltidsstaden* 26, Riksantikvarieämbetet och Statens Historiska Museer. Rapport.
- 1984. Lund. Tomtindelning, ägostruktur, sockenbildning. *Medeltidsstaden* 56, Riksantikvarieämbetet och Statens Historiska Museer. Rapport.
- 1998. En centralort utan textbelägg? Uppåkra som ett historiskt-arkeologiskt exempel. Larsson, L. & Hårdh, B. (eds), *Centrala Platser – Centrala Frågor. Samhällsstrukturen i Sydsverige under vikingatid*. Uppåkrastudier 1. 137–146.
- Anglert, M. 2003. Uppåkra. Bland högar, ortnamn och kyrkor. Anglert, M. & Thomasson, J. (eds), *Landskapsarkeologi och tidig medeltid*. Uppåkrastudier 8. Lund/Stockholm. 117–144.
- Anglert, M. & Huttu, J. 1999. Det medeltida Uppåkra och detektorfynden. Hårdh, B. (ed.), *Fynden i centrum. Keramik, glas och metall från Uppåkra*. Uppåkrastudier 2. Stockholm/Lund. 287–297.
- Anglert, M. & Jansson, P. 2001. Kyrkplatsen i Uppåkra – undersökningarna 1997–1999. Larsson, L. (ed.), *Uppåkra. Centrum i analys och rapport*. Uppåkrastudier 4. Lund/Stockholm. 23–40.

- Arbman, H. 1940, 1943. *Birka. Untersuchungen und Studien I. Die Gräber. Tafeln*. Text. Uppsala.
- Arne, T. J. 1914. *La Suède et l'Orient. Études archéologiques sur les relations de la Suède et l'Orient pendant l'âge des vikings*. Uppsala.
- Arrhenius, B. & Freij, H. 1992. "Pressbleck" fragments from the east mound in Old Uppsala analyzed with a laser scanner. *Laborativ arkeologi* 6. Stockholm. 75–110.
- Arwidsson, G. (ed.). 1984 *Birka II:1. Systematische Analysen der Gräberfunde*. Kungl. Vitterhets Historie och Antikvitets Akademien. Stockholm.
- AUD, *Arkeologiske Udgravninger i Danmark*.
- Bencard, M. & Bender Jørgensen, L. 1990. Excavation and Stratigraphy. *Ribe Excavations 1970–76*, Volume 4. Sydjysk Universitetsforlag, Esbjerg. 15–167.
- Bergqvist, J. 1999. Spår av religion i Uppåkra under 1000 år. Hårdh, B. (ed.), *Fynden i centrum. Keramik, glas och metal från Uppåkra*. Uppåkrastudier 2. Lund/Stockholm. 113–125.
- Blackburn, M. 2008. The Coin Finds. Skre, D. (ed.), *Means of Exchange*. Kaupang Excavation Project, Volume 2. Norske Oldfunn XXIII. Aarhus University Press. 27–74.
- Callmer, J. 1995. Hantverksproduktion, samhällsförändringar och bebyggelse. *Produksjon og samfunn*. Varia 30. Universitetets Oldsaksamling.
- 1999. Vikingatidens likarmade spännen. Hårdh, B. (ed.), *Fynden i centrum. Keramik, glas och metall från Uppåkra*. Uppåkrastudier 2. Stockholm/Lund. 201–220.
- 2001. Extinguished solar systems and black holes. Traces of estates in the Scandinavian Late Iron Age. Hårdh, B. (ed.), *Uppåkra. Centrum och sammanhang*. Uppåkrastudier 3. Stockholm/Lund. 109–138.
- Capelle, T. 1968. *Der Metallschmuck von Haithabu. Studien zur wikingischen Metallkunst*. Die Ausgrabungen in Haithabu, Vol. 5. Neumünster.
- 1999. Zwei wikingische Modeln aus Stora Uppåkra. Hårdh, B. (ed.), *Fynden i centrum. Keramik, glas och metal från Uppåkra*. Uppåkrastudier 2. Lund/Stockholm. 221–224.
- 2001. Drei Carolinger. Hårdh, B. (ed.), *Uppåkra. Centrum och sammanhang*. Uppåkrastudier 3. Stockholm/Lund. 213–216.
- 2003. Vier Mitteleuropäer. Hårdh, B. (ed.), *Fler fynd i centrum. Materialstudier i och kring Uppåkra*. Uppåkrastudier 9. Lund. 173–178.
- Carelli, P. 2001. *En kapitalistisk anda. Kulturella förändringar i 1100-talets Danmark*. Lund Studies in Medieval Archaeology 26. Stockholm.
- 2005. *Från Vespasianus till Leopold II. En sammanställning av jordfunna mynt i Lund 1833–1994*. Archaeologica Lundensia. Investigationes de antiquitatibus urbis Lundia X. Lund.
- Carlsson, A. 1983. *Djurhuvudformiga spännen och gotländsk vikingatid. Text och katalog*. Stockholm Studies in Archaeology. Stockholm.
- Cinthio, M. 1997. Trinitatiskyrkan i Lund – med engelsk prägel. *Hikuin* 24. 113–134.
- Clarke, H. & Ambrosiani, B. 1991. *Towns in the Viking Age*. Leicester University Press.
- Eisenschmidt, S. 2004. *Grabfunde des 8. bis 11. Jahrhundert zwischen Kongeå und Eider. Zur Bestattungssitte der Wikingerzeit im südlichen Altdänemark*, Bd 1–2. Neumünster.
- Das Reich der Salier 1024–1125*. 1992. Katalog zur Ausstellung des Landes Rheinland-Pfalz. Römisch-Germanischen Zentralmuseum Mainz, Bischöflichen Dom- und Diözesanmuseum Mainz. Sigmaringen.
- Eriksson, M. 2001. En väg till Uppåkra. Larsson, L. (ed.), *Uppåkra. Centrum i analys och rapport*. Uppåkrastudier 4. Stockholm/Lund. 167–176.
- Feveile, C. & Jensen, S. 2000. Ribe in the 8th and 9th Century. A Contribution to the Archaeological Chronology of North Western Europe. *Acta Archaeologica*, vol. 71. 9–24.
- Fuglesang, S. H. 1980. *Some Aspects of the Ringelike Style. A phase of 11th century Scandinavian art*. Odense.
- 1991. The axe head from Mammen and the Mammen style. Iversen, M. (ed.), *Mammen Grav, kunst og samfund i vikingetid*. Jysk Arkæologisk Selskabs Skrifter XXVIII. Aarhus. 83–107.
- Gjedssø Bertelsen, L. 1992. Presentation af Ålborggruppen, en gruppe dyrefibler uden dyreslyng. *Aarbøger for Nordisk Oldkyndighed og Historie* 1991. 237–264.
- Gjöstein Resi, H. 1979. Die Specksteinfunde aus Haithabu. *Berichte über die Ausgrabungen in Haithabu*. Bericht 14. Neumünster. 9–167.
- Graham-Campbell, J. 1987. Western Penannular Brooches and their Viking Age Copies in Norway. A new classification. *Proceedings of the Tenth Viking Congress, Larkollen, Norway, 1985*. Universitetets Oldsaksamlings Skrifter no. 9. Oslo. 231–246.
- 1995. *The Viking-Age Gold and Silver Hoards of Scotland (AD 850–1100)*. National Museums of Scotland. Edinburgh.

- Gramstorp, D. & Henriksen, M. B. 2000. Fint ska det være – om tinbelægning på bronzesmykker fra yngre jernalder og vikingetid. *Fynske Minder* 2000. 135–156.
- Gräslund, A.-S. 1992. Runstenar – om ornamentik och datering II. *Tor*, Vol. 24:177–201.
- 2003. Drakar i Uppåkra. Hårdh, B. (ed.), *Fler fynd i centrum. Materialstudier i och kring Uppåkra*. Uppåkrastudier 9. Stockholm/Lund. 173–178.
- Gustafsson, E. & Weidhagen, M. 1968. *Investigationen in Hammarlunda church*. Lund.
- Gustin, I. 1999. Vikter och varuutbyte i Uppåkra. Hårdh, B. (ed.), *Fynden i centrum. Keramik, glas och metall från Uppåkra*. Uppåkrastudier 2. Stockholm/Lund. 243–269.
- 2004a. *Mellan gåva och marknad. Handel, tillit och materiell kultur under vikingatid*. Lund Studies in Medieval Archaeology 34. Lund.
- 2004b. The Coins and Weights from the Excavations 1990–1995. Introduction and Presentation of the Material. Ambrosiani, B. (ed.), *Excavations in the Black Earth. Eastern Connections Part: Two: Numismatics and Metrology*. Birka Studies 6. Stockholm. 11–25.
- 2004c. Islamic Coins and Eastern Contacts. Ambrosiani, B. (ed.), *Excavations in the Black Earth. Eastern Connections Part Two: Numismatics and Metrology*. Birka Studies 6. Stockholm. 96–120.
- Hårdh, B. & Larsson, L. (eds), *Central Places in the Migration and Merovingian Periods. Papers from the 52nd Sachsensymposium*. Uppåkrastudier 6. Lund/Stockholm. 159–183.
- Hårdh, B. 1976a. *Wikingerzeitliche Depotfunde aus Südschweden. Probleme und Analysen*. Acta Archaeologica Lundensia. Series in 8°, No. 6. Lund/Stockholm.
- 1976b. *Wikingerzeitliche Depotfunde aus Südschweden. Katalog und Tafeln*. Acta Archaeologica Lundensia. Series in 4°, No. 9. Lund/Stockholm.
- 1996. *Silver in the Viking Age. A regional-economic study*. Acta Archaeologica Lundensia. Series in 8°, No. 25. Lund/Stockholm.
- 1999. Näbbfibulan – ett vendeltida vardagsspänne. Hårdh, B. (ed.), *Fynden i centrum. Keramik, glas och metall från Uppåkra*. Uppåkrastudier 2. Lund/Stockholm. 145–162
- 2001. Hårdh, B. (ed.), Produktion och spridning. Näbbfibulor i Skåne. *Uppåkra. Centrum och sammanhang*. Uppåkrastudier 3. Stockholm/Lund. 187–204.
- 2003a. The Contacts of the Central Place. Larsson, L. & Hårdh, B. (eds), *Centrality – Regionality. The social structure of Southern Sweden during the Iron Age*. Uppåkrastudier 7. Lund/Stockholm. 27–66.
- 2003b. Kungligt beslag? Ett huvud i Mammenstil – och ett huvud till. *Fler fynd i centrum. Materialstudier i och kring Uppåkra*. Uppåkrastudier 9. Lund/Stockholm. 189–201.
- 2008a. Eine kleine Silberfigur aus Uppåkra. F. Biermann, U. Müller & T. Terberger (eds) *Die Dinge beobachten*. *Archäologische und historische Forschungen zur frühen Geschichte Mittel- und Nordeuropas. Festschrift für Günter Mangeldorf zum 60. Geburtstag*. Verlag Marie Leidorf GmbH, Raden/Westf. 451–456.
- 2008b. Hacksilver and Ingots. Skre, D. (ed.), *Means of Exchange*. Kaupang Excavation Project, Volume 2. Norske Oldfunn XXIII. Aarhus University Press. 95–118.
- in press. Scandinavian Jewellery. Skre, D. (ed.), Kaupang Excavation Project, Volume 3. Norske Oldfunn. Aarhus University Press.
- Hårdh, B. & Larsson, L. 2007. *Uppåkra – Lund före Lund*. Föreningen Gamla Lund Årsbok 2007. Lund.
- Harrison, D. & Svensson, K. 2007. *Vikingaliv*. Stockholm, Natur och Kultur.
- von Heijne, C. 2004. *Särpräglad. Vikingatida och tidigmedeltida myntfynd från Danmark, Skåne, Blekinge och Halland (ca 800–1130)*. Stockholm Studies in Archaeology 31. Stockholm.
- Hedeager Krag, A. 1994. Dragtudviklingen fra 8.–10. årh. e. Kr. i Sydsandinavien. *LAG* 5. Moesgård. 7–71.
- Hedegaard, K. R. & Holm, L. 2007. Brynshøj i Højby – en gravplads fra 8. til 10. århundrede. *Fra Nordvestsjælland 2007*. 29–56.
- Helgesson, B. 1999. Helge – ett spår av en tidig kristen mission i Uppåkra? Hårdh, B. (ed.), *Fynden i centrum. Keramik, glas och metall från Uppåkra*. Uppåkrastudier 2. Stockholm/Lund. 191–200.
- 2001. Flera spår av tidig kristen mission i Uppåkra. Hårdh, B. (ed.), *Uppåkra. Centrum och sammanhang*. Uppåkrastudier 3. Stockholm/Lund. 205–212.
- 2002. *Järnålderns Skåne. Samhälle, centra och regioner*. Uppåkrastudier 5. Stockholm/Lund.
- Herschend, F. 1989 Vikings Following Gresham's Law. Larsson, T.B. & Lundmark, H. (eds), *Approaches to Swedish Prehistory*. BAR International Series 500. Oxford. 373–393.

- Hjärthner-Holdar, E., Lamm, K. & Magnus, B. 2002. Metalworking and Central Places.
- Hörby, K. 1988. Den samfundsmæssige baggrund for Knud den Heliges gavebrev. Skansjö, S. & Sundström, H. (eds), *Gåvobrevet 1085. Föredrag och diskussioner vid Symposium kring Knut den heliges gåvobrev 1085 och den tidiga medeltidens nordiska samhälle*. Lund. 50–61.
- Jansen, H. M. 1990. Svendborgs Svantevit. *Skalk* 1990, No. 2.
- Jansson, I. 1978. Ett rembeslag av orientalisk typ funnet på Island. Vikingatidens orientaliska bälten och deras eurasiska sammanhang. *Tor*, Vol. XVII, 1975–77. 383–420.
- 1983. Gotland och omvärlden – en översikt. *Gutar och vikingar*. Statens Historiska Museum. Stockholm. 207–247.
- 1984. Kleine Rundspangen. Arwidsson, G. (ed.), *Birka II:1. Systematische Analysen der Gräberfunde*. Kungl. Vitterhets Historie och Antikvitets Akademien. 58–74.
- 1985. *Ovala spännbucklor. En studie av vikingatida standardsmycken med utgångspunkt från Björkö-fyndet*. Archaeological Studies Uppsala University, Aun 7. Uppsala.
- 1991. År 970/971 och vikingatidens kronologi. Iversen, M. (ed.), *Mammen. Grav, kunst og samfund i vikingetid*. Jysk Arkæologisk Selskabs skrifter XXVII. 267–284.
- Jensen, J. 2004. Danmarks Oldtid. Yngre jernalder og Vikingetid 400 e. Kr – 1050 e. Kr. København.
- Jensen, S. 1991. *Ribes vikinger*. Den antikvariske Samling. Ribe.
- Johansson Hervén, C. 2001. Mårtensstorget i Lund. Arkeologisk undersökning 1997. En kulturhistorisk redogörelse. Arkeologiska rapporter från Lund, no. 21. Lund.
- 2008. Den tidiga medeltiden Lund – Vems var egentligen staden? Andersson, H., Hansen, G. & Øye, I. (eds). *De første 200 årene – nytt blick på 27 skandinaviske middelalderbyer*. Universitetet i Bergen Arkeologiske Skrifter, Nordisk 5. 259–275.
- Jørgensen, L. 1994. The Find Material from the Settlement of Gudme II – Composition and Interpretation. Nielsen, P.O., Randsborg, K. & Thrane, H. (eds), *The Archaeology of Gudme and Lunde-borg*. Arkæologiske Studier X. 53–63. København.
- 1995. Stormandssæder og skattefund I 3.–12. århundrede. *Fra Fortid og Nutid* 1995, 2. 83–110.
- 1998. En storgård fra vikingetid ved Tissø, Sjælland – en foreløbig præsentation. Larsson, L. & Hårdh, B. (eds), *Centrala platser – Centrala frågor. Samhällsstrukturen i Sydsverige under vikingatid*. Uppåkrastudier 1. Stockholm/Lund. 233–248.
- Jouttijärvi, A. 2002. Kobberlegeringer i jernalder og vikingetid. Henriksen, M. B. (ed.), *Metallhåndværk og håndværkspladser fra yngre germansk jernalder, vikingetid og tidlig middelalder*. Skrifter fra Odense bys museer, Vol. 9:27–40.
- Kilger, C. 2008. Kaupang from Afar: Aspects of the Interpretation of Dirham finds in Northern and Eastern Europe between the Late 8th and Early 10th Centuries. Skre, D. (ed.), *Means of Exchange*. Kaupang Excavation Project, Vol. 2. Norske Oldfunn XXIII. Aarhus University Press. 199–252.
- Kleingärtner, S. 2007. *Der Pressmodellfund aus dem Hafen von Haithabu*. Die Ausgrabungen in Haithabu. Vol. 12. Wachholtz Verlag.
- Kresten, P., Hjärthner-Holdar, E. & Harryson, H. 2001a. *Metallurgin i Uppåkra: Icke-järnmetaller under tusen år*. Analysrapport no. 10–2001. Riksantikvarieämbetet. Avdelningen för arkeologiska undersökningar UV GAL.
- 2001b. Metallurgi i Uppåkra: Smältor och halvfabrikat. Larsson, L. (ed.), *Uppåkra. Centrum i analys och rapport*. Uppåkrastudier 4. Stockholm/Lund. 149–166.
- KLNM. *Kulturhistoriskt lexikon för nordisk medeltid. Kunst und Kultur der Karolingerzeit. Karl der Große und Papst Leo III. in Paderborn*. 1999. Band I. Katalog der Ausstellung.
- Kyhlberg, O. 1980. *Vikt och värde. Arkeologiska studier i värdemätning, betalningsmedel och metrologi under yngre järnålder: 1: Helgö, 2: Birka*. Stockholm Studies in Archaeology.
- Larsson, L. 2003. The Uppåkra Project. Preconditions Performance and Prospects. Larsson, L. & Hårdh, B. (eds). *Centrality – Regionality. The Social Structure of Southern Sweden during the Iron Age*. Uppåkrastudier 7. Lund/Stockholm. 3–26.
- Larsson, L. & Lenntorp, K.-M. *The Enigmatic House. Continuity for Centuries. A ceremonial building and its context at Uppåkra, southern Sweden*. Uppåkrastudier 10. Lund/Stockholm. 3–48.
- Larsson, S. 2006. Gestaltning av några skånska städer. Larsson, S. (ed.), *Centraliteteter. Människor, strategier och landskap*. Stockholm: Riksantikvarieämbetet. 167–292.
- Lennartsson, M. 1999. Karolingische Metallarbeiten mit Pflanzenornamentik. *Offa*. Band 54/55, 1997/1998. 309–619.
- Loveluck, C. 2005. Rural settlement hierarchy in

- the age of Charlemagne. Storey, J. (ed.), *Charlemagne. Empire and Society*. Manchester University Press. 230–258.
- Maixner, B. 2005. *Die gegossenen kleeblattförmige Fibeln der Wikingerzeit aus Skandinavien*. Universitätsforschungen zur prähistorischen Archäologie Band 116. Bonn.
- Malmer, B. 1966. *Nordiska mynt före år 1000*. Acta Archaeologica Lundensia. Series in 8°. No. 4. Lund.
- 2002. Münzprägung und frühe Stadtbildung in Nordeuropa. Brandt, K., Müller-Wille, M. & Radtke, C. (eds), *Haithabu und die frühe Stadtentwicklung im nördlichen Europa*. Neumünster. 117–132.
- McCormic, M. 2001. *Origins of the European Economy. Communications and Commerce AD 300–900*. Cambridge University Press.
- Metcalfe, D. M. 1996. Viking-age numismatics 2. Coinage in the Northern Lands in Merovingian and Carolingian times. *Numismatic Chronicle*, vol. 156. 399–428.
- Mikhailov, K. A. 2007. Uppland – Gotland – Novgorod. Russian-Swedish Relations in the Late Viking Age on the Basis of Studies of Belt Mountings. Fransson, U., Svedin, M., Bergerbrant, S. & Androshchuk, A. (eds), *Cultural interaction between east and west. Archaeology, artefacts and human contacts in northern Europe*. Stockholm Studies in Archaeology 44. Stockholm. 205–211.
- Mogren, M. 2005. Den långa medeltiden. Mogren, M. (ed.), *Byarnas bönder. Medeltida samhällsförändring i Västskåne*. Riksantikvarieämbetet. 8–33.
- Müller-Wille, M. 1977. Krieger und Reiter im Spiegel früh- und hochmittelalterlicher Funde Schleswig-Holsteins. *Offa* 34. 40–74.
- 1987. *Das wikingerzeitliche Gräberfeld von Thumby-Bienebek (Kr. Rendsburg-Eckernförde)*. Teil II. Offa-Bücher. Band 62. Neumünster.
- 2001. Tierstile des 8.–12. Jahrhunderts im Norden Europas. Müller-Wille, M. & Larsson, L. O. (Hrsg.). *Tiere – Menschen – Götter. Wikingerzeitliche Kunststile und ihre neuzeitliche Rezeption*. Göttingen. 215–250.
- 2002. Ribe – Reric – Haithabu. Zur frühen Urbanisierung im südsandinavischen und westslawischen Gebiet. Brandt, K., Müller-Wille, M. & Radtke, C. *Haithabu und die frühe Stadtentwicklung im nördlichen Europa*. Wachholz Verlag. 321–337.
- Näsman U. 1991. Grav og økse. Mammen og den danske vikingetids våpengrave. Iversen, M. (ed.), *Mammen Grav, kunst og samfund i vikingetid*. Jysk Arkæologisk Selskabs Skrifter XXVIII. Aarhus. 163–180.
- 2006. Danerne og det danske kongeriges opkomst. Om forskningsprogrammet ”Fra Stamme til stat i Danmark”. *Kuml 2006*. 205–241.
- Noonan, T. S. 1984. Why Dirhams First Reached Russia: The Role of Arab-Khazar Relations in the Development of the Earliest Islamic Trade with Eastern Europe. *Archivum Eurasia Medii Aevi* 4. Wiesbaden. 151–282.
- Pedersen, A. 2001. Rovfugle eller duer. Fugleformede fibler fra den tidlige middelalder. *Aarbøger for nordisk Oldkyndighed og Historie 1999*. 19–66.
- Price, N. 2002. *The Viking way. Religion and war in late Iron Age Scandinavia*. Aun 31. Uppsala.
- Ravn Hedegaard, K & Holm, L. 2007. Brynshøj i Højby – en gravplads fra 8. til 10. århundrede. Fra Nordvestsjælland. Årbog for kulturhistorien I Nordvestsjælland 2007. 29–56.
- Riddersporre, M. 1998. Ravlunda och Uppåkra. Två exempel på försvunna storgårdar? Larsson, L. & Hårdh, B. (ed.), *Centrala Platser – Centrala Frågor. Samhällsstrukturen i Sydsvetige under vikingatid*. Uppåkrastudier 1. Lund/Stockholm. 165–177.
- Ringqvist, P.-O. 1969. Två vikingatida uppländska människofigurer i brons. *Fornvännen* 1968/4. 287–296.
- Rispling, G. 2004. Catalogue and Comments on the Islamic Coins from The Excavations 1990–1995. Ambrosiani, B. (ed.), *Excavations in the Black Earth. Eastern Connections Part: Two: Numismatics and Metrology*. Birka Studies 6. Stockholm.
- Salminen, L. & Johansson, Hervén, C. 2001. Bronshantverket i brytningstid – exemplet Lund. Hårdh, B. (ed.), *Uppåkra. Centrum och sammanhang*. Uppåkrastudier 3. Lund/ Stockholm. 259–274.
- Samuelsson, B.-Å. 2001. Kan gravar spegla vägars ålder och betydelse? Ett exempel från Söderslätt i Skåne. Larsson, L. (ed.), *Uppåkra. Centrum i analys och rapport*. Uppåkrastudier 4. Lund/Stockholm. 177–184.
- Schülke, A. 2008. Kommunikationslandskapet omkring Uppåkra. Carlie, A. (ed.), *Öresund – barriär eller bro? Kulturella kontakter och samhällsutveckling i Skåne och på Själland under järnåldern*. Centrum för Danmarksstudier vid Lunds universitet. 278–308.

- Serning, I. 1956. *Lapska offerplatsfynd från järnålder och medeltid i de svenska lappmarkerna*. Nordiska museet: Acta Lapponica XI, Stockholm.
- Silvegren, U. 1999. Mynten från Uppåkra. Hårdh, B. (ed.), *Fynden i centrum. Keramik, glas och metall från Uppåkra*. Uppåkrastudier. Lund/ Stockholm. 295–112
- 2002a. Mynten från Uppåkra (1). *Svensk numismatisk tidskrift*, 3. 2002, 52–57.
- 2002b. Mynten från Uppåkra (2). *Svensk numismatisk tidskrift*, 4. 2002, 76–80.
- Sindbæk, M. S. 2003. An Object of Exchange. Brass Bars and the Routinization of Viking Age Long-Distance Exchange in the Baltic Area. *Offa* 58, 2001. 49–60.
- Skibsted Klæsø, I. 1999. Vikingetidens kronologi – en nybearbejdning af det arkæologiske materiale. *Aarbøger for Nordisk Oldkyndighed og Historie* 1997. 89–142.
- 2001. Trefligede spænder fra Uppåkra. Hårdh, B. (ed.), *Uppåkra. Centrum och sammanhang*. Uppåkrastudier 3. Stockholm/Lund. 217–238.
- 2002. Hvordan de blev til. Vikingetidens stilgrupper fra Broa til Urnes. *Hikuin* 29. 75–104.
- Skre, D. 2006. The Emergence of a Central Place: Skiringssal in the 8th Century. Kaupang in Skiringssal. *Kaupang Excavation Project. Publication Series*, Vol. 1. Norske Oldfunn XXII. 431–443.
- Söderberg, B. 2000. Vad är en köpingeort? Svanberg, F. & Söderberg, B. (eds), *Porten till Skåne. Löddeköpinge under järnålder och medeltid*. Riksantikvarieämbetet, 261–307.
- Sperber, E. 1996. *Balances, Weights and Weighing in Ancient and Early Medieval Sweden*. Theses and Papers in Scientific Archaeology 2. Stockholm University.
- Staecker, J. 1999. Das Encolpion von Stora Uppåkra. Hårdh, B. (ed.), *Fynden i centrum. Keramik, glas och metall från Uppåkra*. Uppåkrastudier 2. Lund/ Stockholm. 271–286.
- Steineke, M., Ekenberg A., Hansson, K. & Ifverson, P. 2005. Öresundsförbindelsen Sunnanå 19A–F. Rapport över Arkeologisk Slutundersökning. *Rapport 34*. Malmö: Malmö Kulturmiljö.
- Steuer, H. 1997. *Waagen und Gewichte aus dem mittelalterlichen Schleswig. Funde des 11. bis 13. Jahrhunderts aus Europa als Quellen zur Handels- und Währungsgeschichte*. Zeitschrift für Archäologie des Mittelalters, Beiheft 10. Köln.
- Stenholm, L. 1976. Dräktillbehör och smycken. *Uppgrävt förflutet för PKbanken i Lund*. Archaeologica Lundensia VII. Lund. 293–305.
- Stjernquist, B. 1996. Uppåkra, a Central Place in Skåne during the Iron Age. *Lund Archaeological Review* 1995. 89–120.
- 1999. Glass from Uppåkra: A Preliminary Study of Finds and Problems. Hårdh, B. (ed.), *Fynden i centrum. Keramik, glas och metall från Uppåkra*. Uppåkrastudier 2. Lund/Stockholm. 67–94.
- Stoklund, M. 2001. *Nytt om runer* 15, 2000.
- Strömberg, M. 1961. *Untersuchungen zur jüngeren Eisenzeit in Schonen I–II*. Acta Archaeologica Lundensia Series in 4°, No. 4. Lund/Bonn.
- Svanberg, F. 1998. Exclusive Jewellery, Borgeby and Western Scania c. 950–1050. *Fornvännen* 1998/2. 113–124.
- 1999. *I skuggan av vikingatiden. Om Skåne, Halland, Blekinge och Själland*. Lund.
- 2003. *Death Rituals in South-East Scandinavia AD 800–1000. Decolonizing the Viking Age 2*. Acta Archaeologica Lundensia. Series in 4°, No. 24. Lund/Stockholm.
- Svensson, M. 2001. Gyllene bronser – en komparativ kontextuell analys av Uppåkras vikingatida förgyllda bronsmycken. *Uppåkra. Centrum och sammanhang*. Uppåkrastudier 3. Lund/Stockholm. 239–258.
- Tegnér, M. 1999. Uppåkra under sen vikingatid. Hårdh, B. (ed.), *Fynden i centrum. Keramik, glas och metall från Uppåkra*. Uppåkrastudier 2. Lund/ Stockholm. 225–241.
- Tegnér, M. 2005. *Järnåldersundersökningar i Skåne. Katalog över arkeologiska undersökningar 1960–2000*. University of Lund, Institute of Archaeology – Report Series No. 91 och Malmö Kulturmiljö Rapport No. 51.
- Thilderqvist, J. 2000. *Uppåkras rumsliga strukturer under vikingatiden*. Opubl. Magisteruppsats. Institutionen för Arkeologi och Antikens Historia. Lunds Universitet. 2000.
- Thun, E. 1967. *Medieval Tommarp. Archaeological investigations 1959–1960*. Acta Archaeologica Lundensia, series in 8°, no. 5. Bonn/Lund.
- Thunmark-Nylén, L. 1995–2006 *Die Wikingerzeit Gotlands I–IV*. Kungl. Vitterhets Historie och Antikvitets Akademien. Stockholm.
- Ulriksen J. 1998. *Anløbspladser: besejling og bebyggelse i Danmark mellem 200 og 1100 e. Kr. En studie af søfartens pladser på baggrund af undersøgelser i Roskilde fjord*. Roskilde, Vikingeskibshallen.
- 2003. Vikingetidige korsemaljefibler fra Uppåkra.

- Hårdh, B. (ed.), *Fler fynd i centrum. Materialstudier i och kring Uppåkra*. Uppåkrastudier 9. Stockholm/Lund. 203–213.
- 2002/3. Scheibenförmige Kreuzemalfibeln des 9. Bis 12. Jahrhunderts in Dänemark und Schonen. *Offa-Zeitschrift* 59/60 – 2002/2003. 145–165.
- Wamers, E. 1984. Eine Zungenfibel aus dem Hafen von Haithabu. *Berichte über die Ausgrabungen in Haithabu*. Bericht 19. Das archäologische Fundmaterial IV. 63–127.
- 1985. *Insularer Metallschmuck in wikingerzeitlichen Gräbern Nordeuropas. Untersuchungen zur skandinavischen Westexpansion*. Offa-Bücher band 56. Neumünster.
- In press. Skre, D. (ed.), Kaupang Excavation Project, Vol. 3. Norske Oldfunn. Aarhus University Press.
- Westergren, H. 1986. *Urnesspännen*. Unpublished essay in Medieval Archaeology at Lund University.
- Wickham, C. 2005. *Framing the Early Middle Ages – Europe and the Mediterranean 400–800*. Oxford.
- Wiechmann, R. 2007. Haithabu und sein Hinterland – ein lokaler numismatischer Raum? Münzen und Münzfunde aus Haithabu (bis zum Jahr 2002).
- Schiezel, K. (ed.), *Berichte über die Ausgrabungen in Haithabu*. Bericht 36. Neumünster. 182–278.
- Viking og Hvitekrist. Norden og Europa 800–1200*. Nordisk Ministerråd. København.
- Wilson, D. 1995. *Vikingatidens konst*. Signums svenska konsthistoria. Lund.
- Volumes 1–10 of Uppåkrastudier are accessible as pdf files at www.Uppakra.se

Catalogue

The Viking Age record of Uppåkra. Detector finds, status 2009-05-31

Scandinavian ornaments and mountings

- *Equal armed brooches*: U165, 182, 530, 577, 677, 748, 958, 1046, 1328, 2692, 2769, 3025, 3049, 3143, 3262, 3390, 3396, 3409, 3422, 3632, 3781, 3801, 3862, 3889, 4055, 4896, 5164, 5243, 5261, 5262, 5421, 5621, 5669, 6451, 10052, 10284, 10327, 10342, 10454, 10457, 28737, 36888, 37309, 38221, 38223
- *Trefoil brooches*: U252, 272, 398, 631, 639, 996, 1101, 1158, 1244, 1319, 1792, 1820, 1822, 1901, 2013, 2649, 2674, 2712, 3101, 3305, 3324, 3350, 3405, 3446, 3602, 3633, 3681, 3903, 3909, 5036, 5081, 5467, 5654, 6173, 6244, 6965, 7130, 9828, 10375, 10378, 10415, 28861, 36725, 36966, 38297, 38547
- *Animal head shaped brooch*: U4605
- *Fish head shaped pendants*: U5761, 6887, 7178, 10929
- *Oval brooches*: U405, 424, 434, 437, 519, 622, 627, 745, 905, 1054, 1177, 1707, 1749, 1817, 1874, 1884, 2071, 2103, 2302, 2672, 2744, 2782, 2858, 3012, 3019, 3021, 3029, 3105, 3142, 3328, 3343, 3382, 3427, 3429, 3430, 3679, 3890, 3986, 4155, 4231, 4365, 4875, 4906, 4907, 4909, 5049, 5055, 5077, 5079, 5148, 5157, 5192, 5210, 5347, 5394, 5428, 5471, 5510, 5520, 5540, 5667, 5732, 5799, 6041, 6091, 6103, 6253, 6376, 6409, 6418, 6422, 6469, 6472, 6486, 6751, 6958, 7117, 9814, 9936, 9952, 9971, 10315, 10363, 10700, 11129, 11290, 28551, 28580, 28936, 28971, 36483, 36566, 36661, 36751, 36987, 37185, 37221, 37224, 37240, 37284, 37287, 37289, 37324, 37329, 37900, 38487, 38596

- *Tongue shaped brooches*: U5417, 6257, 6911/10931
- *Square brooch*: U3642
- *Round brooches and pendants with cast decoration*: U106, 137, 1025, 1388, 2016, 2066, 2257, 2681, 2773, 2738/5606, 2683, 2809, 3325, 3387, 3508, 3841, 4363, 4523, 4813, 5255, 5286, 5353, 5604, 5639, 6286, 6430, 7093, 7155, 28860, 28889, 29060, 29133, 36592, 37080, 37227
- *Face-shaped pendants*: U3109, 3207
- *Ring brooches*: U309, 1023, 1399, 2487
- *Urnes brooches and related brooches*: U2077, 2577, 2654, 2869, 6193, 6226, 6485, 10169, 28896
- *Bird shaped brooches*: U2558, 29102, 36584
- *Armbands and arm rings*: U279, 393, 1057, 1150, 2719, 3138, 3340, 3442, 3654, 4579, 5303, 37982, 38502
- *Dragon figures*: U1182, 1305, 1850, 2684
- *Gilded animal heads*: U1031, 9859
- *Other mountings*: U621, 935, 2725, 2895, 3153, 3358, 3592, 10543, 28640

Special finds

- *Glass linen-smoothers*: U9749, 37378
- *Band with a runic inscription*: U3574
- *Odin figure*: U1309
- *Tor's hammer*: without number
- *Male silver figure*: U358
- *Valkyries*: 2026, 3552
- *Keys*: U143, 647, 1088, 1381, 1730, 2892, 3065, 3092, 3464, 3603, 6168, 7077

Imports

- *Irish enamelled mountings*: U52, 260, 735, 5163, 5171
- *Insular penannular brooches*: U341, 1752
- *Fantasy animal*: U4012
- *Carolingian and Middle European brooches and mountings*: U1973, 2243, 3044, 3393,

- 3945, 3959, 5218, 5318, 28747, 28963, 38120
 – *Oriental mountings*: U2297, 4382, 38538
 – *Round enamelled brooches*: U923, 6243, 2150, 11135
 – *The encolpion*: U1600

Coins and hack-silver

- Sassanid, Arab, Chazarian and Volgabulgarian coins (see coin register LUHM)
 – West European and Scandinavian coins (see coin register LUHM)
 – *Hack-silver*: U2, 41, 64, 155, 224, 239, 257, 302, 376, 688, 720, 854, 1150, 1644, 1663, 1693, 1721, 1896, 2084, 2094, 2283, 2608, 2671, 3082, 3100, 3137, 3296, 3319, 3590, 3623, 3799, 3923, 4113, 4277, 4427, 4521, 4662, 4731, 4746, 4866, 5066, 5119, 5135, 5244, 5246, 5342, 5371, 5386, 5450, 5477, 5541, 5633, 5637, 5699, 5708, 5797, 5849, 5857, 5861, 5905, 5985, 6048, 6090, 6123, 6217, 6362, 6439, 6720, 6866, 6890, 6919, 6936, 6937, 6957, 7004, 7029, 9862, 9984, 10102, 10109, 10149, 10531, 10740, 10906, 10975, 11288, 28496, 28560, 28703, 28979, 28990, 29018, 36460, 36676, 36717, 36720, 36728, 36942, 36963, 37133, 37135, 37222, 37225, 37226, 37274, 37285, 37337

Weights and balances

- *Weights, cubo-octahedral*: U312, 451, 547, 815, 963, 1238, 1302, 1405, 1747, 1788, 1860, 2663, 2679, 3228, 3276, 3290, 3638, 3746, 3755, 3806, 3834, 3842, 3971, 4316, 4325, 4466, 4844, 4862, 4886, 5017, 5084, 5095, 5159, 5166, 5208, 5221, 5271, 5281, 5302, 5306, 5366, 5454, 5498, 5596, 5664, 5826, 5853, 5885, 6018, 6161, 6479, 6795, 7135, 9872, 10391, 10396, 10706, 11347, 28931, 36477, 36525, 36542, 36671, 36682, 36726, 36811, 36812, 37268, 37365, 38308, 38423, 38524, 38560, 38613, 38620, 38626
 – *Weights, oblate spheroid*: U187, 219, 222, 249, 250, 453, 753, 967, 968, 1009, 1050, 1105, 1164, 1303, 1342, 1510, 1859, 1923, 2326, 2624, 2665, 2868, 3016, 3018, 3052, 3167, 3300, 3317, 3344, 3381, 3350, 3354, 3358, 3792, 3994, 4074, 4623, 4962, 5094, 5173, 5259, 5505, 5556, 5620, 5836, 5916, 5922, 5934, 6005, 6126, 6187, 6216, 6270, 6922, 9869, 9895, 10305, 10716, 11050, 28749, 38495
 – *Fragments of balances*: U5151, 5301, 5377, 10380, 29028

Metal handicraft

- *Patrices*: U524, 1977, 3255