

MONOGRAFIAS EX OFFICINA HISPANA II

AS PRODUÇÕES CERÂMICAS DE IMITAÇÃO NA HISPANIA

R. MORAIS, A. FERNÁNDEZ e M. J. SOUSA

Editores Científicos



2014

TOMO I

Imagem de capa:

Cerâmica pintada Alto-Imperial (Bracara Augusta)

Design capa:

Júlia Andrade

Editores científicos:

Rui Morais

Adolfo Fernández

Maria José Sousa

Edita:

Faculdade de Letras da Universidade do Porto (FLUP)

Via Panorâmica, s/n – 4150-564 Porto

www.letras.up.pt | flup@letras.up.pt

EX OFFICINA HISPANA

Sociedad de Estudios de la Cerámica Antigua en Hispania (SECAH)

Aptdo. 33 – 28680 San Martín de Valdeiglesias (Madrid)

www.exofficinahispana.org | secah.info@gmail.com

© Faculdade de Letras da Universidade do Porto (FLUP)

© Sociedad de Estudios de la Cerámica Antigua en Hispania (SECAH)

© De cada artigo o seu autor

Paginação, Impressão e Acabamento:

Sersilito-Empresa Gráfica, Lda.

www.sersilito.pt | sersilito@sersilito.pt

ISBN Serviço de Publicações da Faculdade de Letras da Universidade do Porto:

978-989-8648-34-1 (tomo 1)

978-989-8648-35-8 (tomo 2)

ISBN SECAH:

978-84-617-2889-3 (obra completa)

978-84-617-3016-2 (tomo 1)

978-84-617-3017-9 (tomo 2)

Depósito Legal:

384049/14

ÍNDICE

TOMO I

Introdução	9
Rui Morais, Adolfo Fernández e Maria José Sousa	

Conferências

Vasos e vasilhame em Plínio o Naturalista	15
Francisco de Oliveira	
Vasos, bilhas, ânforas e potes: utensílios cerâmicos como adereço e como cenário no <i>Satyricon</i> de Petrónio e no <i>Asinus Aureus</i> de Apuleio	35
Delfim F. Leão	
Imitaciones de <i>terra sigillata</i> en <i>Hispania</i> durante el Alto Imperio (épocas augustea y julio claudia).	43
Carmen Fernández Ochoa, Ángel Morillo Cerdán, Mar Zarzalejos Prieto	
Céramique africaine et imitations: où, quand, pourquoi?	75
Michel Bonifay	

Comunicações – Secção Temática

Imitaciones de formas rituales tardopúnicas en el ámbito de la campiña gaditana	95
Ana M.ª Niveau de Villedary y Mariñas, Ester López Rosendo	
Influencias de tradición helenística y centromediterránea en las producciones comunes del área turdetana	109
Francisco José García Fernández, Antonio Sáez Romero	
Nuevas evidencias sobre imitaciones de cerámica de tipo Kuass en el valle del Guadalquivir	125
Violeta Moreno Megías, Ana María Niveau de Villedary y Mariñas, Francisco José García Fernández	
Imitaciones de cerámicas de barniz negro en <i>Hispalis</i> : los materiales del Patio de Banderas del Real Alcázar de Sevilla	139
María José Ramos Suárez, Enrique García Vargas	
Evidencias de la fabricación de lucernas en la ciudad romanorrepública de La Cabañeta (El Burgo de Ebro, Zaragoza)	151
José Antonio Mínguez Morales, Alberto Mayayo Catalán	
As produções de imitação da campaniense itálica em pasta cinzenta no Sul do território actualmente português . .	165
Catarina Alves, Rui Mataloto, Vincenzo Soria	
El suburbio alfarero de la <i>Colonia Caesar Augusta</i> y la producción de una de sus <i>figlinae</i> : un mortero sellado Dramont D 2.	177
Carmen Aguarod Otal	
Producciones locales de época augustea de <i>Ilici</i> : las imitaciones de paredes finas y de la vajilla metálica romana . .	191
Ana M.ª Ronda Femenia, Mercedes Tendero Porras	
Cerâmicas de imitación de época altoimperial en el Chao Samartín (Grandas de Salime, Asturias)	215
Rubén Montes, Susana Hevia	
Cerâmicas de imitação em Monte Mozinho: as cerâmicas ditas bracarenenses	227
Teresa Pires de Carvalho, Belém Campos Paiva	
A cerâmica de cozinha africana e as suas imitações em Monte Molião (Lagos, Portugal)	247
Catarina Viegas, Ana Margarida Arruda	
El fenómeno de las imitaciones de ARSW en las facies tardías de <i>Contributa Iulia Ugultunia</i> (Medina de las Torres, Badajoz)	261
Macarena Bustamante Álvarez, Pedro Mateos Cruz, Antonio Pizzo	

La producción de cerámicas grises de imitación de barniz negro en los valles interiores de la Alta Andalucía durante el siglo I a.C. El caso del asentamiento productivo de Parque Nueva Granada (Granada, España) 279
M.ª Victoria Peinado Espinosa, Pablo Ruiz Montes

Comunicações – Secção Geral

A olaria castreja de tradição Minho	289
Josefa Rey Castiñeira	
A produção de ânforas no Estuário do Tejo durante a Idade do Ferro.	303
Elisa Sousa, João Pimenta	
La cerámica galaico-romana de Armea (Allariz). Monte do Señorío y Castro de Armea	317
Adolfo Fernández Fernández, Laura Casal Fernández, Patricia Valle Abad, Laura Vázquez Fernández	
<i>Sigillatas</i> e contextos crono-estratigráficos no âmbito da mineração antiga no Norte de Portugal	339
Francisco Sande Lemos, Carla Maria Braz Martins	
Le mobilier fin des thermes d' <i>Ammaia</i> (são salvador de aramenha): Contribution pour sa connaissance chronostratigraphique depuis le II ^e s. jusqu'au V ^e s.	347
José Carlos Quaresma	
A caminho de Roma? – A Sardenha e a Córsega nos fluxos de circulação das ânforas lusitanas no mediterrâneo ocidental.	361
Sónia Bombico, Cristina Nervi, Eliana Piccardi, Franck Allegrini-Simonetti	
El comercio de ánforas hispanas en Kops Plateau (Nijmegen) desde época de Augusto a época Flavia	379
Rui Roberto De Almeida, Joost Van Den Berg, Piero Berni, Florian Schimmer, César Carreras	
El taller de ánforas de Malgrat de Mar (Barcelona): Arqueometría y epigrafía.	393
Ramon Járrega Domínguez, Piero Berni Millet	
Ânforas piscícolas de Tróia: contextos de consumo versus contextos de produção	405
Rui Roberto de Almeida, Inês Vaz Pinto, Ana Patrícia Magalhães, Patrícia Brum	
Acercamiento a los modelos arquitectónicos, funcionales y productivos generales y de imitación de una ínsula alfarera en <i>Lucus Augusti</i> (Lugo)	425
Enrique J. Alcorta Irastorza, Roberto Bartolomé Abaira, Adrián Folgueira Castro	
El vertedero de un taller cerámico de la Pallantia (Palencia) altoimperial.	447
M.ª Victoria Romero Carnicero, Julia Crespo Mancho, Cristina Lión Bustillo, Alejandro del Valle González, Jaime Delgado Iglesias	
Alfarería en la <i>Tamuda</i> mauritana y romana. Primeros resultados del proyecto marroco-español EAT	463
D. Bernal, B. Raissouni, M. Bustamante, M. Lara, J. M. Vargas, J. J. Díaz, A. M. Sáez, M. Parodi, J. Verdugo, R. García Giménez, M. Zouak, T. Moujoud	
A cerâmica romana do balneário da rua D. Afonso Henriques: estudo preliminar da sequenciação cronológica e ocupacional do edifício (Braga, Portugal)	483
Jorge Ribeiro, Adolfo Fernández, Armandino Cunha, Manuela Martins, Fernanda Magalhães, Cristina Braga	
Colmeias e outras produções de cerâmica comum do Martinhal (Sagres)	507
João Pedro Bernardes, Rui Morais, Inês Vaz Pinto, Jorge Guerschman	
La <i>Terra Sigillata</i> Hispánica Tardía procedente de la <i>villa</i> romana La Olmeda (Pedrosa de la Vega, Palencia) una introducción sobre un conjunto excepcional.	521
Jaime Gutiérrez Pérez	
El conjunto cerámico de El Castellón (Zamora) y las cerámicas de imitación de <i>Sigillata</i> en el contexto del siglo V	537
Jose Carlos Sastre Blanco, Raúl Catalán Ramos, Patricia Fuentes Melgar	
<i>Terra Sigillata</i> hispánica tardía dos níveis selados das termas medicinais romanas de Chaves.	549
Sérgio Carneiro, Rui Miguel Gomes Lopes	
La secuencia tardoantigua y medieval de la zona arqueológica D. Afonso Henriques 36/40 y 42/56: una contribución al estudio de la cerámica medieval de Braga.	561
Raquel Martínez Peñín, Armandino Cunha, Fernanda Magalhães, Manuela Martins	
Cerámicas romanas de la "Torre Velha" (Castro de Avelãs, Bragança). Primera síntesis	573
Clara André, Pedro C. Carvalho, Miguel Cipriano Costa, Adolfo Fernández, Sofia Tereso	

Estudio arqueométrico de la cerámica común no torneada de difusión aquitano-tarraconense (aqta): el caso de las ollas con marcas en el borde	587
Ainhoa Alonso Olazabal, Milagros Esteban Delgado, María Teresa Izquierdo Marculeta, Ana Martínez Salcedo, Luis Ángel Ortega Cuesta, François Rechin, María Cruz Zuluaga Ibargartu	
Análise de fragmentos cerâmicos de potes meleiros e colmeias por cromatografía gasosa acoplada à espectroscopia de massa	599
César Oliveira, Rui Morais, Alfredo Araújo, Iwona Kuźniarska-Biernacka, Pier Parpot, Isabel C. Neves, António M. Fonseca	
Propuesta de gestión de cerámica en contextos arqueológicos: el sistema de información de registro arqueológico (S.I.R.A.)	611
Andrés María Adroher Auroux	

TOMO II

Posters – Secção Temática

Caracterización mineralógica y físico-química de las imitaciones de vajilla de tipo Kuass en el valle del Guadalquivir	11
Violeta Moreno Megías, Pedro José Sánchez-Soto, Antonio Ruiz Conde, Francisco José García Fernández	
La cerámica Gris Bruñida Republicana, imitaciones y nuevas formas documentadas en la Alta Andalucía en el almacén comercial del Cerro de la Atalaya de Lahiguera (Jaén).	19
Vicente Barba Colmenero, Alberto Fernández Ordoñez, Manuel Jesús Torres Soria	
Imitaciones de <i>Terra Sigillata</i> en cerámica vaccea. Un conjunto procedente de Montealegre de Campos (Valladolid)	35
Ángel Morillo, Manuel Retuerce, Javier Salido	
Las imitaciones de barnices negros republicanos en cerámica de pasta gris en Los Villares de Andújar (Jaén)	45
Pablo Ruiz Montes, M.ª Victoria Peinado Espinosa	
El territorio de Kelin: un espacio secundario de producción y circulación de imitaciones en el interior valenciano (ss. VII a.C. – I d.C.).	51
Consuelo Mata Parreño, David Quixal Santos	
A cerâmica de “engobe vermelho pompeiano: imitações”. O caso de São salvador de Aramenha. A cidade de Ammaia: Porta Sul	61
Vítor Manuel da Silva Dias	
A cerâmica de mesa de pasta cinzenta que imita protótipos itálicos tardo republicanos/proto-imperiais, proveniente da Alcáçova de Santarém	75
Vincenzo Soria	
As cerâmicas de inspiração de <i>sigillata</i> do Núcleo Arqueológico da Rua dos Correeiros, <i>Olisipo</i> (Lisboa). Primeira sistematização	85
Carolina Brito Ramos Grilo	
Las imitaciones engobadas de <i>sigillata</i> del <i>Municipium Labitolosanum</i> (La Puebla de Castro, Huesca – Zaragoza)	99
J. Carlos Sáenz Preciado	
TSHT y CIS del yacimiento Olivar de la Cañada (Alameda de la Sagra, Toledo).	119
Elena Vega Rivas, Raúl Catalán Ramos	

Posters – Secção Geral

<i>Amphorae ex Hispania</i> “Paisajes de producción y de consumo”. Fase II: catálogo de ánforas hispanas	131
Piero Berni, Ramon Járrega, Dario Bernal, César Carreras, Enrique García Vargas	
La <i>Porticus Aemilia</i> in epoca imperiale. Anfore orientali da un contesto orreario	141
Alessia Contino, Lucilla D’Alessandro	

Ânforas do Mediterrâneo Oriental em Faro (<i>Ossonoba</i>). Novos dados para equacionar o comércio durante a Antiguidade Tardia.	151
Rui Roberto de Almeida, Catarina Viegas, Nuno Beja, Nuno Teixeira	
Découverte d'un pot mentionnant la société des <i>DD Caecilii</i> dans un contexte portuaire situé entre 50- 140 apr. J.-C. (découverte subaquatique à Arles, Bouches-du-Rhône, France)	161
David Djaoui	
El alfar gaditano de El Palomar (El Puerto de Santa María, Cádiz). Aportaciones a su secuencia de actividad y sus producciones	179
Antonio M. Sáez Romero, José J. Díaz Rodríguez	
Saleros-especieros zoomorfos, de barro y cerámica, en técnica excisa, del territorio vacceo (ss. IV-I a.C.)	199
Carlos Sanz Mínguez, Juan Manuel Carrascal Arranz, Elvira Rodríguez Gutiérrez	
Las representaciones figuradas en la <i>terra sigillata</i> hispánica de Los Villares de Andújar (Jaén, España)	213
M.ª Isabel Fernández-García, Manuel Moreno-Alcaide, Ismael Macías Fernández	
<i>Terra sigillata</i> hispánica procedente de la escombrera de La Candamia (León): consideraciones sobre el repertorio iconográfico figurado.	221
María Isabel Rodríguez López, Diego Prieto López, Silvia Bonacasa Sáez, Gema Duprado Oliva	
<i>Terra sigillata</i> hispánica procedente de la escombrera de La Candamia (León): la representación de los dioses y otros motivos mitológicos	235
María Isabel Rodríguez López, Diego Prieto López, Silvia Bonacasa Sáez, Gema Duprado Oliva	
Difusión de la <i>terra sigillata</i> hispánica en la Submeseta sur: Nuevas aportaciones de los fondos del Museo de Ciudad Real	247
Gregorio Carrasco Serrano, José Luis Fuentes Sánchez	
Notas sobre la cerámica romana del castro de El Curucho de Campomanes (Lena, Asturias)	269
Rubén Montes López	
Cerámica Gris Bruñida Republicana (GBR): el problema de las imitaciones en ceramología arqueológica	281
Andrés María Adroher Auroux	
A propósito da cerâmica cinzenta fina polida do Castro de Romariz (Santa Maria da Feira – Portugal)	291
Rui Centeno, Rui Morais, Teresa Soeiro	
Le faciès céramique d'un établissement rural dans le Nord de la Lusitanie: l'exemple de la <i>villa</i> du Vale do Mouro (Coriscada, Portugal). Premier bilan	309
Tony Silvino, Antonio do Nascimento Sá Coixão, Pedro Pereira	
Aproximación a la cerámica hallada en la <i>villa</i> romana de Porta de Arcos (Rodeiro, Pontevedra)	327
Erik Carlsson-Brandt Fontán	
Evidencias de una <i>figlina</i> en el municipio hispanorromano de <i>Caparra</i> (Cáceres)	341
Macarena Bustamante Álvarez, Ana M.ª Bejarano Osorio, Enrique Cerrillo Martín de Cáceres	
Estudo da sondagem T183 das termas do Alto da Cidade, Braga.	349
Ana Torres, Arnaldo Teixeira, Joana Ferreira, Lília Freitas, Liliana Fernandes, Nuno Braumann, Tânia Pereira	
As cerâmicas de engobe branco de época imperial no Noroeste Peninsular.	361
Rui Morais, Teresa Soeiro, Adolfo Fernández, M.ª José Sousa	
Una aproximación arqueométrica al estudio de la cerámica común y de cocina de producción local/regional de los contextos tardoantiguos de la UARC II (Vigo, Galicia, España).	369
Marta Lago Cerviño, Teresa Rivas Brea, Jorge Millos Alfeirán, Oscar Lantes Suárez, Adolfo Fernández Fernández	
Originalidade e tradição clássica na cerâmica local e regional tardo-antiga do Castelo de Crestuma (V. N. Gaia, Portugal).	381
António Manuel S. P. Silva, Teresa P. Carvalho	
Elementos cerámicos de la actividad textil en el conjunto arqueológico de Armea (Allariz, Ourense)	397
Alba Antía Rodríguez Nóvoa	
Almofarizes tardios com revestimento vidrado interior do sítio do Monte Castelo (Guifões – Matosinhos)	407
José Manuel Varela, Rui Morais	

MACARENA BUSTAMANTE ÁLVAREZ¹
PEDRO MATEOS CRUZ²
ANTONIO PIZZO³

El fenómeno de las imitaciones de *ARSW* en las facies tardías de *Contributa Iulia Ugultunia* (Medina de las Torres, Badajoz)⁴

INTRODUCCIÓN

La labor de investigación que el *Instituto de Arqueología de Mérida* desarrolla desde el año 2007 en el yacimiento de “Los Cercos” – identificado comúnmente con la ciudad hispanorromana de *Contributa Iulia Ugultunia* desde el siglo XIX – ha aportado importantes datos para el conocimiento de este enclave bético, dependiente del *conventus Hispalensis* y posicionado en las postrimerías de la vía de la Plata (Fig. 1).

Hasta hoy, cuatro han sido las campañas desarrolladas por nuestro equipo. La primera, llevada a cabo en el año 2007 contempló una diagnosis del yacimiento a partir del uso de técnicas no destructivas – georadar y magnetómetro – que permitió una planificación real de las posibilidades del sitio. La segunda, desarrollada en el 2008, se resume en un sondeo estratigráfico en la zona de entrada a la ciudad así como su muralla. La tercera, durante el 2009, supuso la exhumación de parte de su espacio forense. La cuarta y última, en el 2010, se centró en

la excavación de parte del foro, la basílica así como una serie de tabernas colindantes que cerraban uno de los laterales de este espacio (Mateos *et al.*, 2009).

Las facies más tardías documentadas en estas intervenciones, nos han ofrecido ricos contextos con ingentes cantidades de piezas en *ARSW*. Pero junto con estas cerámicas oriundas de la Byzacena, hemos localizado otras que, aunque bien imitan las formas tunecinas, no alcanzan la calidad técnica de ellas. Este fenómeno imitativo, tan bien conocido para el corazón de la *Baetica*, no había sido atestiguado en sus confines.

Para abordar este estudio hemos seleccionado nueve unidades estratigráficas exhumadas los años 2008 y 2010, es decir, procedentes de la zona suroeste y norte del yacimiento y correspondiente a la amortización de una serie de tabernas colindantes al acceso principal de la ciudad así como en el foro. Cronológicamente estos estratos se ubican cronológicamente entre los siglos III d.C. al VI d.C. siendo el momento de apogeo de las imitaciones que centran nuestra atención entre la mitad del III d.C. y el IV d.C..

1. Instituto de Arqueología, Mérida (CSIC). macarena.bustamante@iam.csic.es

2. Instituto de Arqueología, Mérida (CSIC).

3. Instituto de Arqueología, Mérida (CSIC).

4. Este trabajo se enmarca dentro del Programa “Junta de Ampliación de Estudios (JAE-DOC, CSIC)”, financiado por el FES.



FIGURA 1. Ubicación de *Contributa Iulia Ugultunia* (Medina de las Torres, Badajoz).

Con esta aportación queremos valorar cualitativa y cuantitativamente el impacto de la producción africana y su reflejo en una corriente imitativa formal a partir de los contextos que sellan los últimos momentos de este enclave. Es la primera vez que se aborda en clave ceramológica el estudio de un enclave bético en un posicionamiento tan favorable (al estar en las postrimerías de la vía de la Plata) y tan cercano a la provincia lusitana pudiéndonos dar las claves del impacto comercial inter-provincial.

LOS CONTEXTOS INTERVENIDOS Y EL REGISTRO CERÁMICO LOCALIZADO EN LA CIUDAD. ENTRE LOS PRODUCTOS BÉTICOS Y LAS MANUFACTURAS LUSITANAS

Las intervenciones, hasta el momento realizadas, nos permiten analizar, muy sucintamente, las pautas de mercado seguidas en el yacimiento que nos compete desde época tardoaugustea (crono-

logía más antigua hasta el momento atestiguada) hasta prácticamente el siglo XIX. Con distintos niveles de intensidad, los periodos mejor representados corresponden a época julio-claudia avanzada, momento en el cual vive su momento de apogeo y la segunda mitad del III cuando se percibe una reordenación espacial de todo el conjunto y que, en la parte que nos compete, se traduce en repavimentaciones y cambio de las estructuras poliorcéticas (Mateos *et al.*, 2009, 19-21). Tras esto el enclave entra en una clara crisis que desembocará en su extinción en el siglo VI d.C.. Genéricamente los productos localizados nos permiten hablar de una dinámica de consumo a medio camino entre la *Baetica* y la *Lusitania*. En este sentido esta dicotomía se observa, sobre todo, en época altoimperial siendo el consumo de paredes finas béticas ligeramente superior al de las lusitanas emeritenses en porcentajes de 58% frente a 42%⁵. Esta diferenciación se agudiza en el momento que abordamos el estudio

5. Estos porcentajes han sido realizados en función de lo materiales hasta el momento exhumados pudiendo

de las ánforas siendo los porcentajes de 20% (lusitano) frente al 80% (bético).

Las actuaciones arqueológicas desarrolladas nos han permitido valorar decenas de contextos de variada cronología e intensidad material. De todas las intervenciones realizadas, que se concentran en dos áreas de excavación (una pública-forense en pleno corazón de la ciudad (A3000) y otra comercial pegada a la muralla -A1000-2000-), nos hemos decantado por presentar UU.EE. concentradas en los últimos momentos de vida.

Urbanísticamente en esta zona, como ya se ha valorado en otros trabajos (Mateos *et al.*, 2009), se ubica una puerta de entrada a la ciudad flanqueada por dos torres cuadrangulares a la cual desemboca el *decumanus* procedente del espacio forense y del que sale un *kardine* que delimitaría al Este la *insula* que centrará nuestra atención. Esta *insula*, ubicada al oeste de dicho *kardine*, se articula por medio de un edificio de grandes dimensiones (37 m. de ancho por un largo de 38 m.), planta cuadrangular y espacio diáfano central delimitado por pequeñas estancias a su alrededor, en algunos casos, con salida directa al viario. La morfología de la entrada así como las trazas localizadas en el suelo nos permiten hablar de un tránsito continuo carruajes en la zona, posiblemente, para el avituallamiento de esta instalación manufacturera. Esta simpleza irá sufriendo paulatinamente una compartimentación presentándose multitud de *tabernae* con salida directa a la vía y con función claramente económica-manufacturera atendiendo al registro mueble localizado.

Para centrar nuestra intervención valoramos nueve contextos centrados cronológicamente en los siglos III-V momento de fuerte reordenación espacial de la zona y clímax de estas producciones cerámicas. Para esta ocasión el criterio que hemos usado para valorar estos contextos es la, prolífera o no, aparición de cerámicas que, bien por formas o bien por acabados, reproduzcan las piezas tradicionalmente originarias de la Bizacena.

variar a medida que avanzamos el proyecto de investigación.

LOS CONTEXTOS CERÁMICOS ESTUDIADOS. JUSTIFICACIÓN CRONOLÓGICA

A continuación valoramos cronológicamente los contextos en los que han aparecido estas imitaciones haciendo especial hincapié en los materiales datantes.

UE. 5052

Este estrato corresponde a un nivel de construcción de una de las estancias ubicadas en el entorno del foro. Decidimos valorar esta unidad tan temprana para comprobar el inicio de las producciones que centran nuestro estudio. Datamos este conjunto a fines del II inicios del III gracias a algunos galbos de ARSW-A y C y, sobre todo, por las formas en *sigillata* hispánica de los tipos 27 y 37 con pared avanzada. Indicar que las imitaciones de africanas no se encuentran presentes en el repertorio de la ciudad en estos momentos. Esta unidad, aunque limitada en cuanto a materiales, nos permite, por comparación con otros estratos, aplicar el criterio *ex silentio*. Al respecto, las únicas imitaciones que aparecen en estos momentos son las de las *sigillatas* hispánicas así como las de los engobes rojos interno pompeyano (ERIP). En relación a las primeras, localizamos un borde de forma 27 de tendencia superior muy exvasada, característica típica del momento. En cuanto a la imitación de ERIP se observa la reproducción de la forma clásica (gran pátera de borde simple y levemente redondeado).

Junto a la vajilla fina se destaca un amplio elenco de formas comunes de procedencia bética (sobre todo morteros y jarras). Entre ellos, bordes, ollas y jarras son las piezas más localizadas. Junto con estas producciones sureñas aparecen otras que caracterizamos como regionales.

UE. 5195

Este estrato es uno de los que más piezas nos ha aportado. Funcionalmente estamos ante los últimos niveles de uso de una de las habitaciones que circundaba el espacio forense y que, apriorísticamente, fue interpretada como taberna. Como veremos a continuación se observa un predominio

de las formas en ARSW-C con tipos que parecen apuntarnos a una cronología acotada en la segunda mitad del III d.C..

La pieza más reiterada en el grupo de las importaciones es la forma Hayes 50A en ARSW-C (Fig. 2, 6) con borde de tendencia muy apuntada así como de la forma Hayes 49 (Fig. 2, 3). Cuatro bordes, una sección casi completa, siete fondos y cuatro carenas nos permiten hablar de este predominio. Así mismo, es interesante resaltar la aparición de cinco fragmentos de imitación bética de esta forma. La convivencia, pero en números sensiblemente inferiores, nos indica que ésta fue imitada coetáneamente en el tiempo a sus prototipos. Tendremos que esperar a momentos más modernos, más concretamente del tránsito del siglo III al IV, para ver su apogeo.

Otras piezas que confirman esta cronología son tres bordes de ARSW-A2 del tipo Hayes 44 así como un borde de Hayes 31 y 15 en ARSW-A (Fig. 2, 1 y 2, 7-8). Al igual que vimos para las ARSW-C, se observa una imitación de formas en ARSW-A, caso de la Hayes 15 (Fig. 2, 12 y 2, 16).

Otras categorías cerámicas menos prolíferas son las *sigillatas* hispánicas con pastas que podemos caracterizar como intermedias. Entre las formas se destacan algunas Hisp. 15/17 (Fig. 2, 2), de pared muy abierta y cuarto de círculo casi inapreciable. También se han exhumado algunos galbos de forma 37 con decoración a círculos concéntricos reiterados y un borde de forma 36. Como pieza residual destacamos un sello de *Lapillus*, cuyo final productivo los tenemos a mitad del II d.C. (Bustamante, 2013, fig. 257).

Los elementos anfóricos son escasos y en su totalidad amorfos lo que no nos permiten hacer más precisiones. Destacamos de todos ellos los galbos de ánforas béticas como los predominantes, siguiéndoles los africanos y en menor medida los lusitanos.

En cuanto a las formas comunes se aprecian algunos fragmentos amorfos de pastas muy blancuecinas y pulverulentas que nos indican una clara procedencia bética. En estos momentos avanzados se observa una mayor relajación por parte del comercio sureño apareciendo piezas que se acercan más al *modus* productivo emeritense. Al respecto, es sintomática una botella de panza

baja e incisión central (Fig. 2, 13), algunos bordes de morteros vueltos al exterior así como algunas bocas trilobuladas. También destacamos algunos bordes de olla, algunas con asa sobreelevada (Fig. 2, 10-11 y 2, 14-15). En el plano de las comunes habría que integrar otras piezas en común caso de algunos fragmentos de imitación de engobe rojo interno pompeyano (Fig. 2, 5). Dentro del grupo de las importaciones comunes destacamos dos bordes de tapaderas del tipo Ostia I, 261 (Fig. 2, 4) la cual convive con una forma imitada de la misma forma. Del grupo de las africanas de cocina destacamos un borde de imitación de Lamb. 10a (Fig. 2, 9).

Como piezas claramente residuales aparecen algunos galbos y bordes de forma Mayet LIII en paredes finas béticas. Junto con todas estas piezas se ha localizado un fragmento de parrilla cerámica horadada y cuyo estudio pormenorizado se ha dado a conocer en breve (Bustamante *et al.*, 2013). A modo de síntesis proponemos como hipótesis que estamos ante una parrilla portátil de un horno cerámico destinado a piezas refinadas y de escasa entidad, caso de las terracotas que son muy comunes en este yacimiento.

Para finalizar hemos localizado un galbo de lucerna del tipo Dr. 28 con decoración enjorada en su borde y con pastas que se acercan claramente a la producción emeritense.

En este estrato de la segunda mitad del III d.C. podemos observar cómo el comercio copado por la Bética comienza a ceder su supremacía. Así, del total de las cerámicas localizadas en esta unidad, un 76% las componen las formas comunes que calificamos como locales-regionales, pudiendo ser el foco productivo emeritense su origen. Las que calificamos como béticas, con las pastas tradicionalmente consideradas de esta región, únicamente alcanzan el 4% del total de las producciones. Estos porcentajes son ampliamente distintos a los que pudimos valorar para los siglos anteriores donde el predominio bético era abrumador. En cuanto a los productos imitados advertimos que estos momentos, segunda mitad del III, es el periodo de clímax de las imitaciones de formas ARSW-A (con un 14% del total) siguiéndole la imitación de formas en ARSW-C (con un 11 % del total).



FIGURA 2. Contexto cerámico UE. 5195 (con sección oscura las piezas de imitación).

UE. 1031

Éste es uno de los estratos que amortiza una de las fases constructivas de las tabernas posicionadas en el gran edificio comercial definido nada más entrar a la ciudad. La dinámica de afluencia de piezas es similar a lo que hemos visto al valorar la UE. 5195 y lo que veremos en la UE. 5076. Aunque las cerámicas no son muy esclarecedoras, cronológicamente hablando, por paralelos con las otras unidades y, sobre todo, por posicionamiento estratigráfico podemos ubicarlo en la segunda mitad del III.

En relación a las importaciones se han documentado algunos fragmentos de ARSW-C sin forma alguna que nos pueda precisar datos cronológicos. Tenemos que unirle varios galbos de imitación local de ARSW-C posiblemente de forma Hayes 50 así como un fondo de copa Hayes 15 en imitación de ARSW-A.

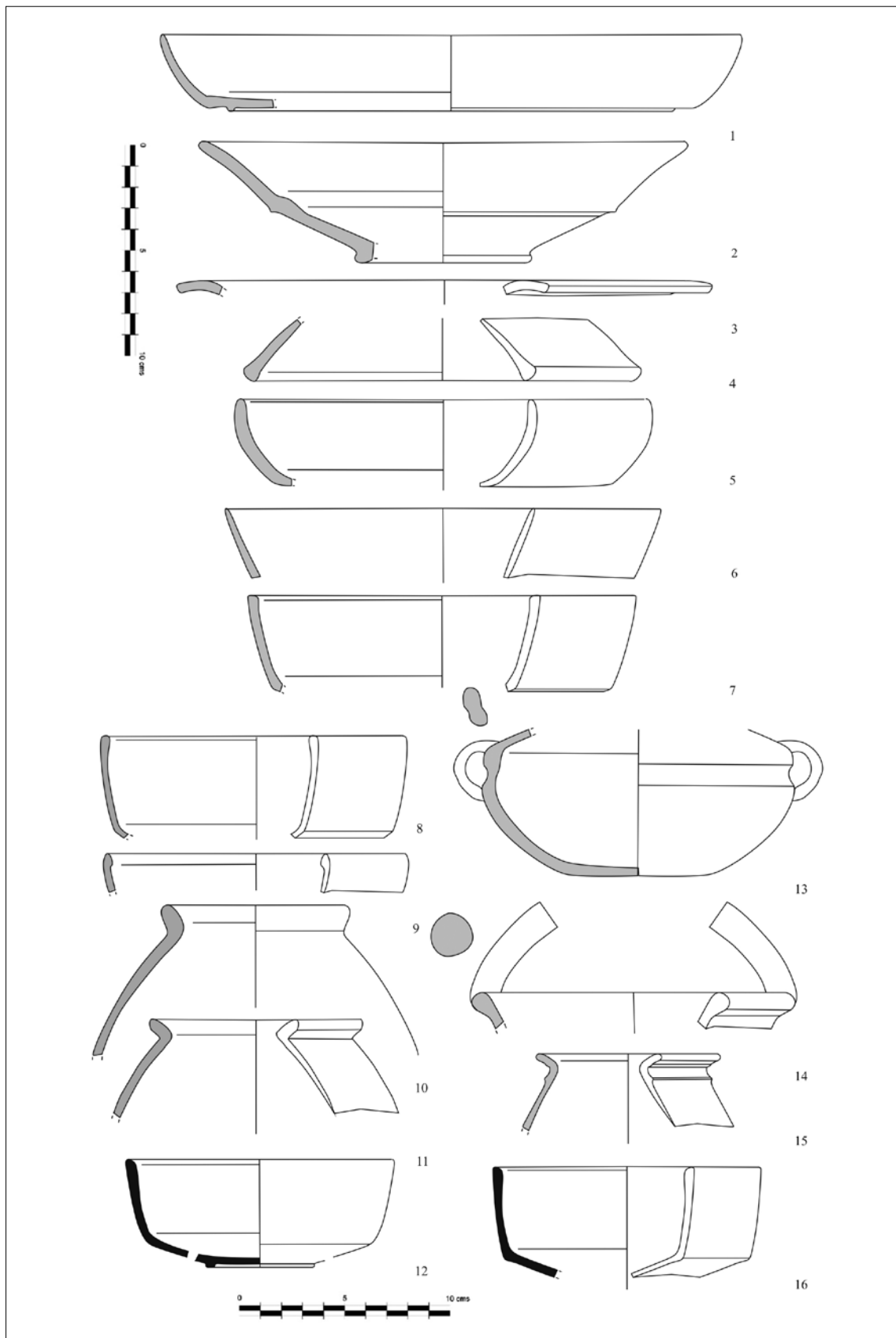
En este conjunto son predominantes las cerámicas comunes de procedencia local-regional con alguna forma bética suelta, sobre todo, morteros. Las *sigillatas* hispánicas, en versión norteña, se encuentran escasamente representadas con un borde de forma 4 con alerón alicaído así como dos formas 27 con cuarto de círculo superior exvasado. También hay algunas piezas residuales en gálica que nos aportan datos de la fuerte remoción de tierras sufrida en la zona.

UE. 5076

Coetánea en el tiempo con la antes tratada localizamos la UE. 5076. Su cronología, focalizada en la segunda mitad del III, viene aportada gracias a las piezas de importación localizadas. Al respecto algunos galbos de ARSW-C y la abrumadora presencia de las piezas ARSW-A del tipo Hayes 15 nos permiten aportar esta cronología. Al igual que ocurría en el estrato anterior, la pieza mayormente imitada en el repertorio es la forma Hayes 15 (Fig. 4, 1-2). También aparece un ejemplar a medio camino entre la forma 14 y la 15. De los ejemplares procedentes del norte de África percibimos la mínima presencia de las africanas de cocina con una de tapadera del tipo Ostia I, 261 con borde ahumado.

Entre las cerámicas comunes se da un predominio total de las piezas locales regionales con ejemplares formalmente muy monótonos. Al respecto se destacan algunas ollas, platos o copas muy similares a las que se están produciendo desde momentos previos en *Augusta Emerita*. Las producciones béticas se localizan en porcentajes muy reducidos, destacándose algunos morteros, copas y pequeños cuencos. Dentro del grupo de las comunes podemos resaltar un fragmento de una posible pesa de red circular con orificio central al servicio de la pesca fluvial de los cursos que circundan la zona.

Otras piezas localizadas son algunos fragmentos de *sigillata* gálica del tipo 37, formas hispánicas 15/17 o galbos itálicos de carácter residuales.

UE. 5123

Esta unidad, aunque cuenta con poco material, es muy interesante por posicionarse sobre la anteriormente comentada y que correspondía al nivel de uso de una estancia. Este estrato, que calificamos como amortización de la misma, se ubica cronológicamente en la segunda mitad del IV e inicios del V gracias a la aparición de una forma Hayes 59 en ARSW-D.

En cuanto a las imitaciones aparecen varios bordes que emulan a la forma Hayes 50 en ARSW-C (Fig. 5, 4). Recordemos que, al menos, desde fines del III d.C. encontramos en el repertorio estudiado piezas de este tipo, incluso en convivencia con sus prototipos.

Las comunes presentan formas muy simples como cuencos de borde apuntado y ollas con borde simple de procedencia local-regional. El elenco se completa con algunas piezas de cronología altoimperial como ejemplares de *sigillata* hispánica norteña de los tipos 24/25, 15/17 y un galbo de decorada hemisférica del taller de Andújar. También le unimos un disco de lucerna altoimperial emeritense del tipo Dr. 9.

UE. 5099

Esta unidad aparece posicionada sobre la que acabamos de comentar. En sí podemos observar una homogeneidad en la cronología que plantea-

mos para ambas entre fines del IV e inicios del V d.C..

La cronología de nuevo la aporta un borde de forma 59 en ARSW-D al que acompañan otros ejemplos de formas africanas. Al respecto, las producciones africanas de ARSW-C del tipo Hayes 50 o las Hayes 27 en ARSW-A son las otras que aparecen. Para las imitaciones localizamos dos bordes de imitación de ARSW-C (Fig. 5, 1-2) que conviven con formas africanas que le sirven de modelo.

Otras piezas serían algunos galbos altoimperiales de *sigillata* itálica e hispánica, destacándose de esta última producción una forma Hisp. 37 con decoración de círculos entrelazados así como una carena de forma 44. Las cerámicas comunes son muy restringidas en este contexto. Únicamente localizamos un borde de olla de pasta regional y un borde de gran recipiente de almacenamiento.

UE. 1008

Esta unidad, procedente del espacio comercial definido en la zona sur, nos aporta una cronología de siglo V avanzado. En esta ocasión las piezas en ARSW-D son claras al respecto. Hemos localizado tres fragmentos de ARSW-D del tipo Hayes 61, más concretamente un fragmento de borde, un apéndice de alerón así como un galbo burilado correspondiente a la zona interna del vaso. En esta ocasión no tenemos piezas que emulen a esta producción. Las imitaciones se centran en dos bordes en cerámica común que intentan reproducir dos tapaderas de los tipos Ostia I, 261 (Fig. 4, 5-6).

Otras piezas presentes en el conjunto son las Hayes 50 en ARSW-C. Las cerámicas comunes que acompañan a este contexto son muy monótonas presentando una dinámica compositiva calificable como local-regional. Para finalizar también aparecen fragmentos de *sigillata* hispánica de conformación tardía, caso de algunas copas del tipo Hisp. 35-36 y 37.

UE. 5057

Este contexto que datamos a inicios del V aparece amortizando una estancia del entorno del núcleo forense. Para valorar su cronología hacemos

uso de las cerámicas importadas, sobre todo, de las procedentes del norte de África. Genéricamente predominan las formas en ARSW-D. A pesar de que son muchos los galbos localizados podemos individualizar algunos bordes de Hayes 58b, 59 (Fig. 3, 8), 61 (Fig. 3, 11), así como un fragmento de gran pátera con decoración impresa de palmetas reiterantes del tipo 109 de Hayes (Fig. 3, 17). Para las imitaciones comunes se hace muy interesante la aparición de platos inspirados en el tipo Hayes 61 en convivencia con las piezas originales (Fig. 3, 9-10). También aparece un borde inspirado en la forma Hayes 15 en ARSW-A que, como ya hemos visto desde la mitad del III, se documenta en este enclave. Esto nos permite lanzar la hipótesis que las imitaciones se hacen coetáneas en el tiempo a las que les son prototipos pero que su producción se perpetúa en el tiempo de manera más amplia que los originales. Esto se puede observar en la producción de la forma Hayes 15 la cual, aunque aparece en la segunda mitad del III, parece ampliar su radio de vida hasta estos momentos.

En relación a las comunes se va percibiendo un cambio de formas y acabados decorativos. Destacamos algunas ollas de tipología muy concreta. Al respecto, la decoración pintada e incisa de nuevo hace acto de aparición. Ligeramente se observa un aumento de las cocciones reductoras que previamente habían estado casi ausentes en el repertorio de la ciudad. Entre las formas destacamos las jarras biansadas y los cuerpos angulosos (Fig. 3, 12-14). También aparecen algunos fragmentos de ánforas lusitanas (Fig. 3, 15) y un fragmento de lucerna del tipo Dr. 28 (Fig. 3, 16).

Las *sigillatas* hispánicas aparecen esporádicamente, únicamente se destaca un galbo de gran cuenco del tipo 37 con decoración de círculos reiterativos de clara cronología altoimperial.

UE. 5048

El siguiente estrato a comentar corresponde a un nivel de amortización de algunos puntos de las tabernas adyacentes al foro. La cronología que proponemos es la primera mitad del V gracias a la aportación de las *sigillatas* africanas del tipo D, más concretamente un borde del tipo Hayes 67 (Fig. 3, 2), dos Hayes 61A así como abundantes galbos



FIGURA 3. Contexto cerámico UE. 5048 y 5057 (con sección oscura las piezas de imitación).

imprecisos. También se hace muy interesante su posicionamiento estratigráfico ya que amortiza a la UE. 5057 previamente comentada.

Las ARSW-C en versión importación africana está presente con una forma Hayes 45 (Fig. 3, 1). También aparecen en este contexto piezas locales-regionales que las imitan y que nos permiten avanzar algunos datos cronológicos de este fenómeno. De nuevo están presentes las lucernas del tipo Dr. 28 (Fig. 3, 5-6) tanto con pastas emeritenses como béticas y con abigarrada decoración fitomórfica y geométrica en el borde.

Las *sigillatas* hispánicas presentan aires muy tardíos, en concreto tenemos un borde de una forma 37 conformada por dos cuartos de círculos. También hemos localizado una pieza con pastas asociables a las producciones tardías del norte pero con una forma hasta el momento no constatada en el repertorio hispano. Formalmente es un gran bol con baquetón en la parte central quedando dividido en dos. Ambas partes aparecen ricamente decoradas con líneas buriladas (Fig. 3, 7). Podría tener una inspiración formal en los tipos Rigoir 9a y 16 de las producciones narbonenses⁶.

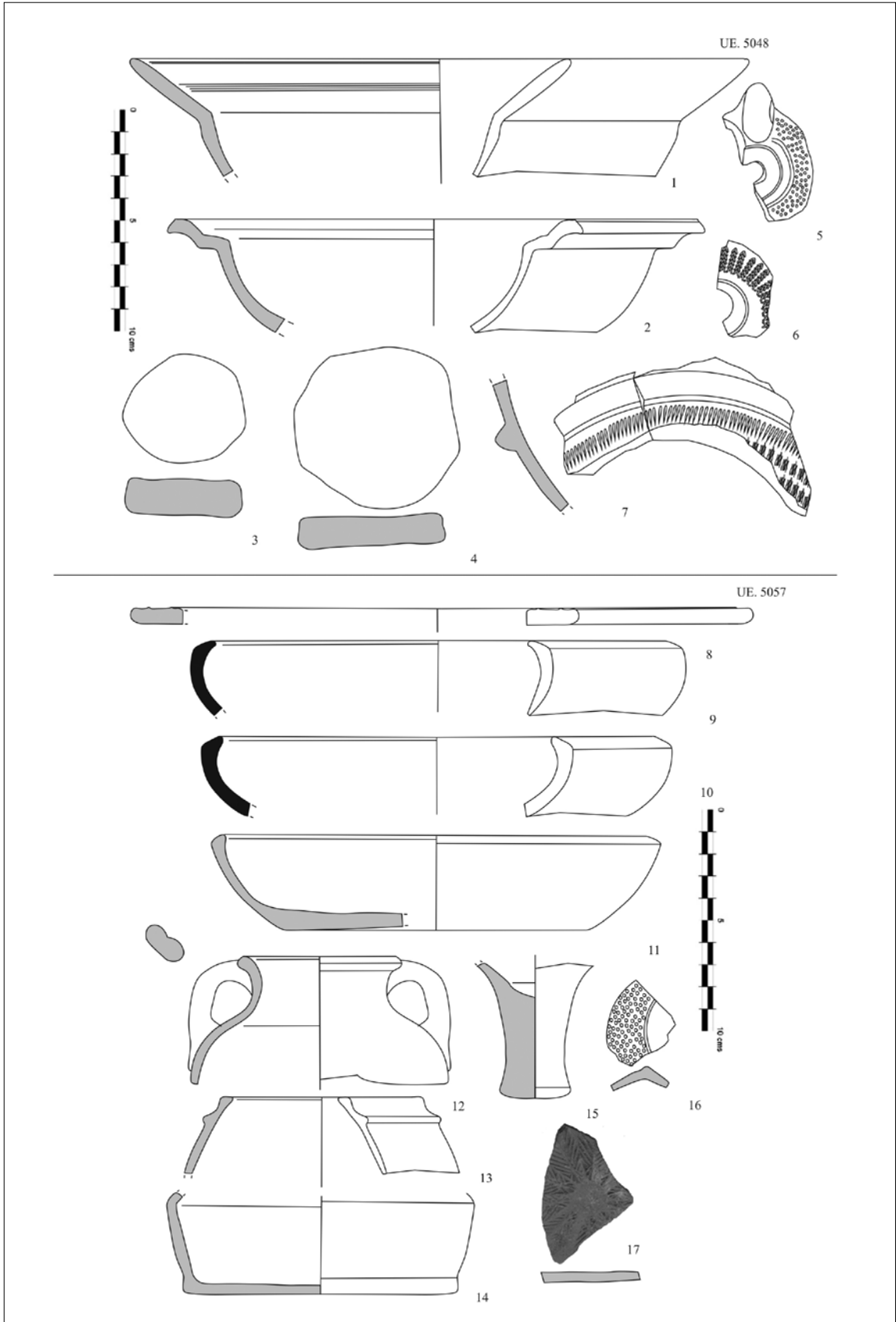
Con pastas tardías también aparecen algunos ejemplos de Rit. 8 con pared muy exvasada. Estas piezas, que caracterizamos como tardías, se acompañan con otras altoimperiales, caso de una forma 4 así como algún galbo de forma 37.

Las cerámicas comunes son locales-regionales siendo abundantes las páteras, platos, ollas, algunos vástagos de cálices así como una presencia extrema de *opercula* realizados a partir del reciclado de ánforas africanas (Fig. 3, 3-4). En lo que afecta a los circuitos de las imitaciones, se percibe cómo en estos momentos la imitación de ARSW-A está ausente dejándole el testigo del predominio que antes valoramos a las ARSW-C (Fig. 5, 3). Se percibe así un *décalage* en la aparición de estas piezas imitadas con respecto a las que le sirve de inspiración de aproximadamente un siglo de diferencia.

6. Agradecemos las sugerencias dadas sobre esta pieza a J. A. Paz Peralta.

LAS IMITACIONES DE VAJILLA FINA LOCALIZADAS EN CONTRIBUTIVA

Con el término imitaciones nos hacemos eco de piezas que, bien por formas o bien por acabados exteriores, intentan reproducir ejemplares oriundos de otros espacios. En el caso que nos ocupa esta imitación afecta a piezas originales de la Byzacena y en menor medida a las producciones de engobe rojo interno pompeyano y sigillatas hispánicas.

El conjunto estudiado, aunque no muy voluminoso (un 1'13% del total de la vajilla fina localizada y un 0'55% de todas las categorías cerámicas exhumadas), nos permite realizar una serie de reflexiones sobre este fenómeno imitativo tan bético y que parece tuvo poco impacto en suelo lusitano.

Empezando por las producciones que imitan a las africanas, las más voluminosas, percibimos cuatro grupos compositivos y de acabados exteriores:

- las que imitan formas de las ARSW-A: presentan una matriz homogénea, amasada y, en algunos puntos, laminada. En su composición presenta micas y elementos calcáreos. Su coloración es anaranjada muy oscura con acabado externo levemente espatulado.
- las que emulan formas en ARSW-C: la matriz de este grupo es más descuidada, poco amasada y con tendencia a laminarse. La presencia de micas y puntos calcáreos es amplia. Su coloración está a medio camino entre el naranja oscuro y el rojo ladrillo. Su acabado, tanto en su zona exterior como interior, es una aguada anaranjada gruesa pero aplicada de manera muy descuidada y generando que, en ocasiones, quede desprovista en algunos puntos. En ciertas zonas nos podemos preguntar si también se dio el bruñido como se saca de conclusión por los intensos brillos.
- las que reproducen formas en ARSW-D: este grupo, junto con el siguiente, podemos decir que es el que más se asemeja a las producciones originales. La matriz se presenta muy amasada, con escasos desgrasantes calcáreos y con el aditamento abundante de micas. La coloración externa es anaranjada

muy apagada sin presentar acabado externo homogéneo y muy pulverulento.

- las que copian formas en africanas de cocina: la matriz de este grupo se presenta muy dura con fractura muy granulosa y fuertes inclusiones calcáreas quedando en esta ocasión las micas casi ausentes. En los escasos ejemplares localizados aparece una franja ahumada a similitud de los productos africanos.

Aunque en el plano morfológico sí se reproducen fehacientemente las formas, las mayores deficiencias se advierten en el apartado compositivo y de acabados exteriores. A pesar de las iniciales diferencias que presentan, se percibe cierta homogeneidad compositiva que nos permite, al menos para las producciones A, C y africanas de cocina, hablar de un mismo foco de procedencia. Apriorísticamente, a falta de análisis arqueométricos, calificamos estas cerámicas como oriundas del Valle del Guadalquivir siendo las inclusiones de granulometría media-gruesa de caliza y el aditamento de abundante mica los elementos que nos abocan a esta adscripción (Alonso de la Sierra, 2004, 541).

Una vez analizada la composición de estas piezas nos centraremos en el estudio de las formas propiamente dichas valorando su morfología, cronología con respecto a su forma originaria así como los principales rasgos que diferencian de la forma original.

FORMAS IMITADAS EN ARSW-A (Fig. 4, 1-4)

En lo que se refiere a las imitaciones de ARSW-A la forma que mayormente se reproduce es una variante de la Hayes 14-15. La pieza originaria es un cuenco de paredes verticales y carenado en su zona inferior. Presenta pie muy bajo y borde redondeado y biselado en su zona interna. Tradicionalmente, su cronología se había establecido en la primera mitad del III d.C. (VV.AA., 1981, 33-34) aunque recientemente se apunta a una modernización de la forma siendo la nueva propuesta desde la segunda mitad del III d.C. hasta bien avanzado el IV d.C. (Bonifay, 2004, 159).

Morfológicamente las piezas localizadas respetan fehacientemente el prototipo original. La parte vertical de la pared presenta unas dimensiones estándares de unos 4,5-5 cm. con un grosor que no suele sobrepasar el medio cm. El diámetro oscila entre 14-17 cm. entrando dentro de los parámetros normales de la forma. La gran diferencia viene de la mano del borde donde el biselado es sensiblemente más reducido que en la producción africana. Este hecho la podría acercar más a la forma Hayes 14, pero la amplitud de la pared vertical es una razón potente para asociarlo a este tipo. El único ejemplar de fondo localizado presenta unas dimensiones de 7 cm. de diámetro. Genéricamente las principales diferencias radican en su borde así como en las propias dimensiones del recipiente tanto en su borde, fondo así como la altura de su pared. También presentan grosores más finos que sus prototipos.

En el registro del yacimiento estudiado se observa cómo, en una ocasión, las piezas regionales conviven con la imitada (caso de la U.E. 5176) pero en momentos cronológicos que se alejan de los tradicionalmente aportados. La mayor acumulación de éstas se da en la segunda mitad del III d.C. en convivencia directa con piezas en ARSW-C del tipo Hayes 50. Las cronologías propuestas recientemente por Bonifay se ajustarían muy bien a los contextos localizados en *Contributa Iulia* focalizados entre la segunda mitad del III d.C. hasta la mitad del IV d.C..

La siguiente forma reproducida es una variante de forma Hayes 14/tipo Moreno-Alarcón 2.2. Al igual que ocurría con el tipo anterior, la principal característica es la libre lectura que se hace de la forma tanto en acabado como en morfología. La forma original de nuevo se caracteriza por aparecer en el grupo de los cuencos carenados y dentro del horizonte de las formas “tardías” de ARSW-A. Tradicionalmente, la cronología propuesta sería la aplicada en Ostia de fines del II a inicios del III (Hayes, 1972, 41 y VV.AA., 1981, 32). Para Bonifay (2004, 159) la variante “a”, que es la que más se acercaría a los ejemplares localizados, se ubica muy a fines del II e inicios del III. Los ejemplares que ahora traemos a colación, ambos imitaciones, se ubican en sendos contextos de fines del III d.C. y en cohabitación con las formas antes valoradas.



FIGURA 4. Piezas locales que imitan formas en ARSW-A (n. 1-4) y africanas de cocina (n. 5-7).

Morfológicamente se presentan con unos diámetros más amplios, oscilantes entre los 19 y 22 cm. Este aumento de tamaño también se reproduce en la propia pared que se eleva hasta unos 6 cm. Esta estilización de nuevo la observamos en el grosor de su pared que varía entre 0'5 y 0'7 cm.

Dentro de los cuencos carenados sorprende uno por su finura, por la escasa dimensión de su pared (1'7 cm.) así como por su reducido diámetro (12 cm.) y que, bajo nuestra modesta opinión, sería una reinterpretación muy libre de un híbrido entre las formas Hayes 14 y 15 asimilable a una localizada en suelo marroquí (VV.AA., 1981, tav. XVII, 4). Cronológicamente se ubica en un contexto de fines del III d.C..

Cuando se analizan otros contextos de consumo en plena *Baetica* se observa cómo estas piezas, las más localizadas en *Contributa*, están totalmente ausentes hecho que nos permite pensar en un abastecimiento distinto de los centros ubicados en el corazón de la *Baetica* frente a los más periféricos. El único ejemplar localizado que se podría acercar es una pieza de Munigua (Alonso de la Sierra, 2004, fig. 9, n. 1), otra de Cercadilla que presenta un borde muy biselado a similitud de los híbridos documentados (Moreno, Alarcón, 1996a, 3010; *id.* 1996b, 1294) así como algunos ejemplares de Córdoba (Monterroso, 2000, fig. 5, 2 y fig. 6, 1), todos con dimensiones sensiblemente inferiores a nuestros ejemplares.

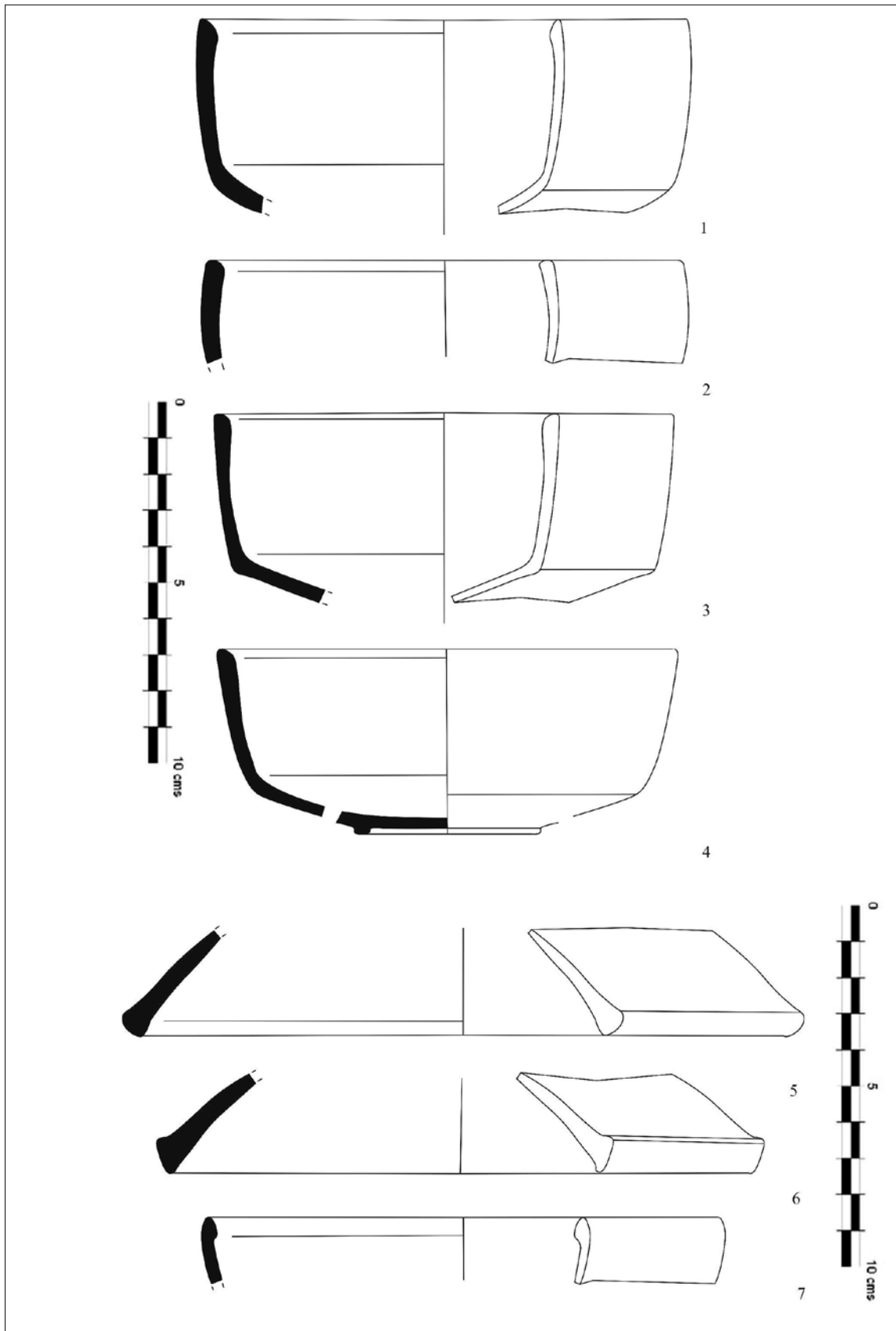
Además de estos cuencos hemos localizado un plato que, con reparos, insertamos dentro del tipo Hayes 31. La forma prototípica es un plato de pared recta con tendencia a exvasarse con cierta curvatura, pie bajo y carena muy angulosa entre la pared y el pie, tanto en la zona interior como exterior. Hemos localizado un pie así como un perfil casi completo que se acerca bastante a ejemplares originarios. El perfil presenta unos 32 cm. de diámetro y una pared de unos 5 cm. de altura. El grosor de paredes así como la curvatura que forma en la unión entre la pared y el pie no aportan dudas a su adscripción. Tanto el perfil como el pie que hemos localizado se ubican en la UE. 5195 que venimos datando avanzado el siglo III d.C.. Tradicionalmente la forma africana ha sido inserta en la primera mitad del III d.C. (VV. AA., 1981, 35-36) mientras que recientemente se

tiende a alargar su cronología a todo el siglo III (Bonifay, 2004, 157).

Junto con estas piezas que presentan partes diagnósticas se localizan otros ejemplares amorfos que únicamente ayudan a confirmar las características compositivas más comunes de estas piezas.

Es evidente que el momento de mayor auge compositivo de estas piezas lo tenemos en la segunda mitad del III con contextos datados por la aportación de las ARSW-C, sobre todo, del tipo Hayes 50 así como de *sigillatas* hispánicas intermedias. Esta cronología parece ir paralelo al consumo que en esos momentos se estaba dando en Córdoba (Monterroso, 2000, 181). Genéricamente podemos observar un retraso patente en la producción de estos tipos de imitación de varios decenios. Insistimos en que las formas reproducidas, aunque presentan un aire cercano a las piezas que imitan, no consiguen reproducir fielmente ni sus acabados ni sus formas haciendo una libre interpretación de los tipos.

FORMAS IMITADAS EN ARSW-C (Fig. 5, 1-4)

A este grupo tipológico de imitaciones hemos asociamos dos formas, una que imita a la Hayes 50 y la otra a medio camino entre un cuenco y el plato Hayes 49. Ambas formas presentan pastas similares al grupo de los platos Hayes 50.

Comenzando por la forma Hayes 50A/tipo Alarcón-Moreno 2.6 es un amplio plato de pared vertical muy recta y con leve tendencia a exvasarse. El borde se presenta apuntado siendo ésta la característica más común de este tipo. Cronológicamente se ha propuesto el arco 230-325 d.C. como el propicio para el desarrollo de este tipo (Hayes, 1972, 73; VV.AA., 1981, 65). Las piezas estudiadas se insertan tanto en contextos de fines del III en convivencia con otras imitaciones, caso de las de ARSW-A como en unidades más tardías en el tiempo, el siglo IV, siendo éstas últimas las que acaparan el grueso. Morfológicamente presentan entre 20-21 cm. de diámetro, un tamaño de pared oscilante entre 4-5 cm. y una finura extrema en su pared entre 3 y 5 mm. Podemos decir que ésta es la pieza que más fielmente copia a su prototipo



FIGURA 5. Piezas locales que imitan formas en ARSW-C (n. 1-4) y ARSW-D (n. 5-6).

original aunque cronológicamente parece retrasarse en el tiempo algunos decenios.

La siguiente pieza en imitarse es una que, en acabado y grosor de paredes, reproduce el usado para la imitación de las ARSW-C pero que, en forma, no parece ajustarse a ningún tipo concreto. A medio camino entre cuenco y plato presenta unos 18 cm. de diámetro y un borde curvado y

reentrante que podría evocarnos muy levemente a una forma Hayes 49.

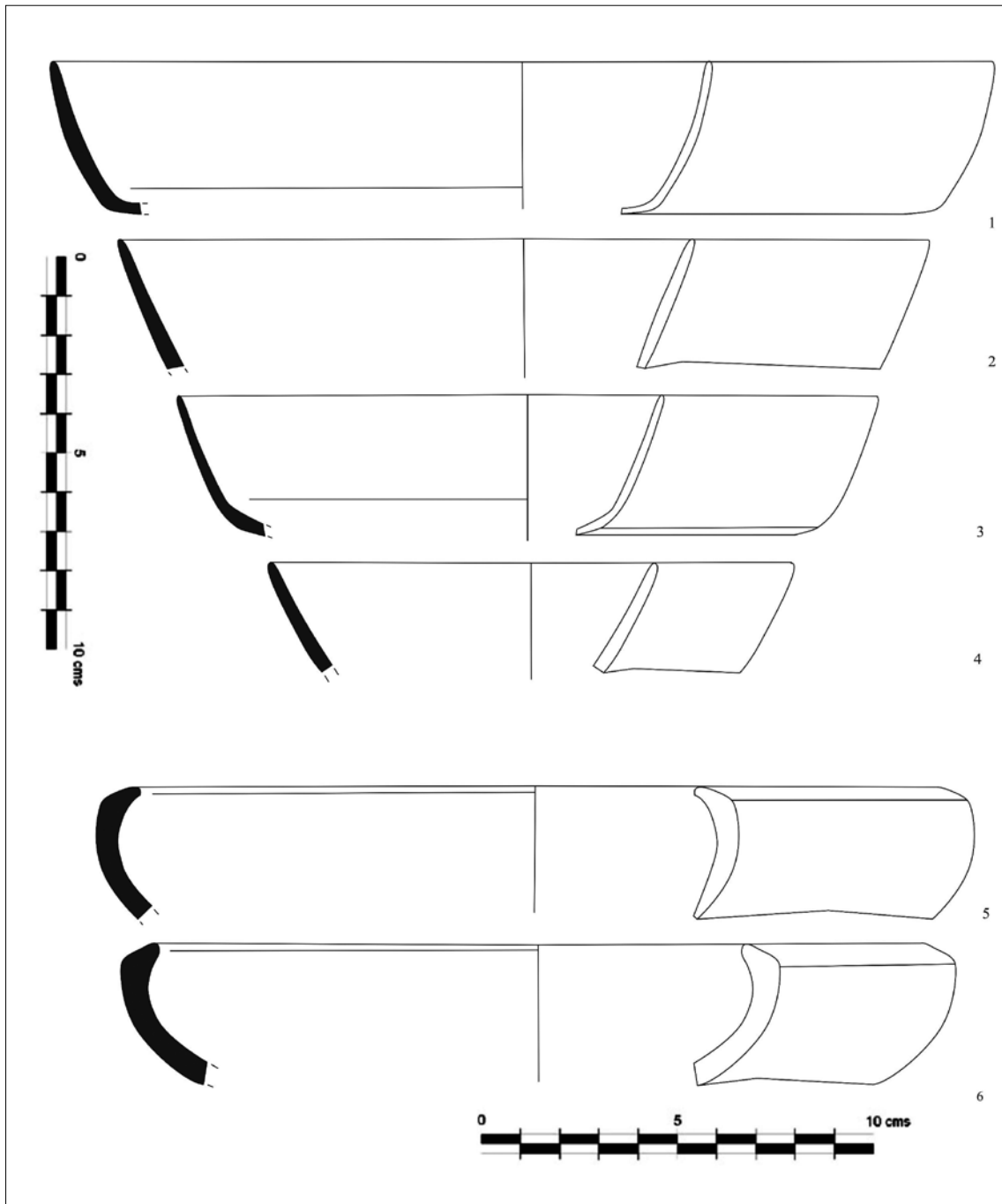
A diferencia de lo que vimos con la producción A, en la cual sus imitaciones aparecían muy seguidas en el tiempo a las piezas que imitaban, en esta ocasión se produce un mayor distanciamiento cronológico fruto quizás de la crisis genérica que parece acechar a todo el occidente.



FIGURA 6. Gráfico con los porcentajes de los tipos localizados en los siglos III y IV.

FORMAS IMITADAS EN ARSW-D (Fig. 5, 5-6)

Las piezas imitadas de inspiración africanas menos representadas son las correspondientes al tipo D. Únicamente hemos recogido tres fragmentos correspondientes a dos bordes inspirados en la forma Hayes 61a así como un galbo de plato del que poco más podemos decir.

La forma que nos centra es un gran plato, de morfología muy gruesa, pared corta y borde reentrante biselado en su parte superior. Presenta en la unión entre el borde y el fondo una leve incisión. Ampliamente se ha seguido la cronología proporcionada por el Atlante (VV.AA., 1981, 83-84) incidiéndose en su desarrollo durante los tres últimos cuartos del siglo V. Bonifay (2004, 171) apunta a una cronología de inicios del V para el desarrollo común de estas formas.

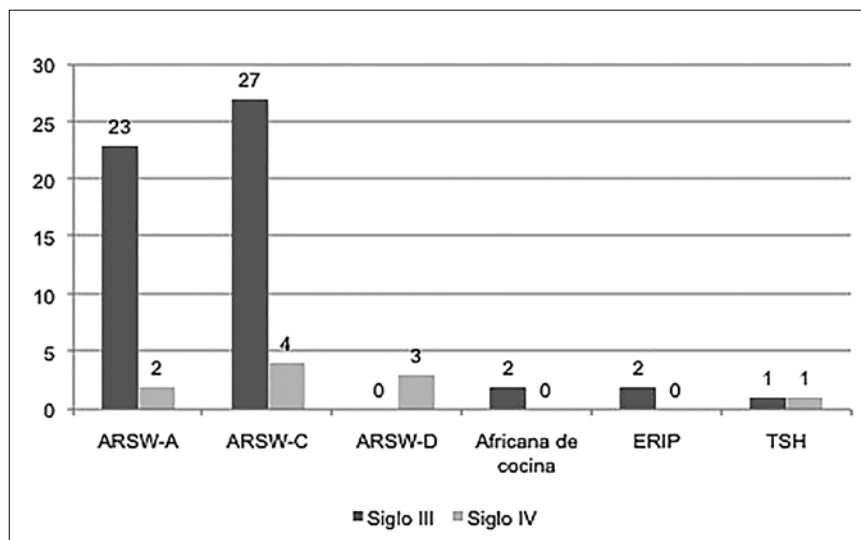
En relación a la imitación de formas Hayes 61 ambos bordes presentan diferencias palpables entre ellos que afectan no sólo a su morfología sino también a su grosor y su diámetro. La pieza mejor conservada presenta un perfil muy exvasado con borde levemente apuntado hacia el interior y biselado en su zona superior presentando un frente de unos 7 mm.

Presenta 22 cm. de diámetro, una altura de unos 5 cm. y un grosor variable entre 7 mm. y 9 cm. siendo la zona inferior la más gruesa.

La siguiente variante presenta un perfil más robusto y más arqueado. El borde de nuevo se presenta apuntado hacia el interior con bisel superior

más amplio que la otra variante (aproximadamente 1'9 cm). En cuanto a sus dimensiones presenta 23 cm. de diámetro y un grosor de paredes entre 0'8-1 cm.

Ambas piezas se insertan en un mismo contexto en el que conviven con otras formas importadas, tanto Hayes 61, Hayes 59 así como piezas estampadas que nos permiten aportar una cronología de avanzado el siglo V d.C..

Aunque la producción de ARSW-D no está muy documentada en la *Baetica* sí está atestiguada en los talleres de Córdoba, más concretamente las formas 58 y 59 (Monterroso, 2000, 185) sin verse atisbo alguno de la producción de Hayes 61 sí documentada en los contextos que centran nuestro estudio.

LAS AFRICANAS DE COCINA (Fig. 4, 5-7)

La proliferación de las africanas de cocina en esta zona de confluencia entre la Bética y la Lusitania es muy escasa. El núcleo municipal más amplio de la zona, *Augusta Emerita*, presenta una incidencia mínima. Esto quizás nos pueda explicar también la irrisoria presencia de los productos importados en este yacimiento (0'99% del total de las categorías cerámicas exhumadas y 1'74 % del total de la vajilla fina estudiada). Este grupo productivo está ampliamente documentado en otros enclaves, incluyéndose dentro del grupo I

de la tipología establecida por Moreno y Alarcón (1996b).

En lo que respecta a las imitaciones también su impacto es leve hecho que viene de la mano de la escasa importancia que los prototipos tuvieron y, por consiguiente, no se creó un vínculo dependiente con esta producción.

La primera de las piezas es un borde que asimilamos a las tapaderas del tipo Ostia I, 261/Hayes 196/ tipo Moreno-Alarcón 1.2. Esta forma presenta bordes apuntados y de tendencia biselada acabando en su zona posterior con un asidero con forma de anillo pronunciado. Tradicionalmente se fecha en la segunda mitad del II con una incidencia apabullante en los siglos IV-V (Bonifay, 2004, 225 y 227). Los ejemplares localizados aparecen en contextos de la segunda mitad del III en convivencia con ARSW-C y en otro de avanzado el V por la confluencia de piezas variadas del tipo Hayes 61 en ARSW-D. Estos ejemplares tardíos se alejan mucho de las cronologías tempranas propuestas para Córdoba (Vargas, 2000, 185) o El Tolegasso (Casas-Nolla, 1986-1989, 211 y 212) a inicios del III d.C.. Entre los centros productores más conocidos se ubicaría el Cortijo del Río – Marchena – (García Vargas *et al.*, 2013, fig. 21), Mesas de Alcolea (Remesal *et al.*, 1997) o los Matagallares (Bernal, 1998, 391-392).

Los ejemplares regionales localizados presentan unas dimensiones entre 10 y 20 cm. de diámetro y una apariencia de borde triangular que en un ejemplar aparece reforzado al exterior por una leve incisión. Como ya vimos su acabado exterior

también reproduce la franja ahumada original. No conocemos cuál sería el desarrollo final y su fondo pero la continuación de la pared de unos 45° con respecto al eje de la pieza nos hablaría de un final muy cercano a los originales.

El siguiente de los ejemplares imitados es un borde de cazuela Lamb. 10a/Hayes 23/tipo Moreno-Alarcón 1.4b. Morfológicamente presentan bordes apuntados y ligeramente engrosados al interior. Su pared es de tendencia abierta con un fondo convexo y acabado estriado exterior. La cronología tradicionalmente aceptada para los prototipos originales parece iniciarse en época flavia (VV.AA., 1981, 217) aunque los momentos más cruciales de la producción se dan el pleno siglo II (Bonifay, 2004, 211) su manufactura se prolonga en el tiempo hasta avanzado el siglo IV. El ejemplar regional localizado se puede establecer en la segunda mitad del III en convivencia con piezas Hayes 50 en ARSW-C en momentos sensiblemente posteriores a los documentados en Córdoba los cuales, desde la segunda mitad del II, están ampliamente documentados (Moreno y Alarcón, 1996b, 1297; Monterroso, 2000, 177). Podemos decir que este último tipo es uno de los más imitados en la Península Ibérica en los talleres de Mesa de Alcolea del Río (Alonso de la Sierra, 2004, fig. 5), Marchena (Romero, 1987, 886), Cortijo del Río – Marchena – (García Vargas *et al.*, 2013, fig. 5), Llafranc (Casas *et al.*, 1990, 69-70), Fenals (Casas *et al.*, 1990, 230) o Vilauba (Casas *et al.*, 1990, 348). Esto nos permite trazar

Producciones originales	Imitaciones
ARSW-A: 5'83 %	Imitación ARSW-A: 3'64 %
ARSW-C: 3'06 %	Imitación ARSW-C: 4'51%
ARSW-D: 13'55%	Imitación ARSW-D: 0'64 %
ARSW-A/D: 0'54 %	---
---	Imitación de Engobe Rojo Pompeyano: 1'02 %
TSH: 2'18 %	Imitación TSHT: 0'29%
Africana de cocina: 1'74 %	Imitación africana de cocina: 0'29%

FIGURA 7. Porcentaje de producciones originales y sus imitaciones localizado en *Contributa Iulia Ugultunia*.

un mapa muy completo que permite abarcar casi toda Hispania.

Ambas piezas son las más imitadas y consumidas en suelo Bético. Al respecto Munigua, Oripo, Itálica o Córdoba son ejemplos de lo indicado (Alonso de la Sierra, 1994, 1995, 1998, 2004). Genéricamente podemos ver cómo en todas ellas existe una fuerte homogeneidad compositiva, siendo la única diferencia perceptible que en el ejemplo de Lambroa que nos ocupa. Su borde es sensiblemente más reducido y achatado que los producidos en el taller de Mesa de Alcolea del Río (Alonso de la Sierra, 2004, fig. 5). Sin embargo las tapaderas presentan las mismas características que todos los ejemplares localizados en los enclaves béticos.

CONCLUSIONES

Cuando valoramos la vajilla fina localizada en este enclave se observa un discurrir paralelo entre las producciones que calificamos como “originales” y las que podemos caracterizar como “imitaciones”. Aunque mayoritariamente los montantes de las piezas importadas suelen ser superiores, se percibe cómo en el caso de las ARSW-C, la imitación supera a la producción que imita.

Para otros enclaves estudiados en plena Bética, caso del palacio de Cercadillas, las diferencias entre productos importados africanos y manufacturas locales-regionales presentan montantes muy alejados; 71% (imitaciones) frente a 29% – producciones regionales – (Moreno, Alarcón, 1996b, 1299). En Oripo la proporción es de 85% frente al 15% arrasando las importaciones, lo mismo pasa en Itálica (76% “vs” 24%) o Munigua (40% frente a un 60%) – según Alonso de la Sierra, 2004). Para el caso estudiado estos montantes se invierten viéndose un porcentaje de 26,9% de piezas imitadas frente al 72,13% de las importaciones. No se nos escapa de reflexión el porqué de este baile de cifras, más teniendo en cuenta que *Corduba*, capital en esos momentos, tendría un poderío comercial más boyante que *Contributa* y, por consiguiente, lo más factible sería el consumo masivo de las producciones importadas y no de las imitadas como le sucede a Mérida.

Si se compara con otros centros consumidores de la zona, caso de Mérida, donde las imitaciones son una *rara avis*, nos plantea una serie de incógnitas que afectan, sobre todo, a la organización comercial de los centros productores y a la redistribución de los materiales. Éste parece tener su paradigma en el mismo corazón de la Bética alejándose esta organización a medida que nos vamos acercando a la provincia lusitana.

En relación a las piezas localizadas, por lo general presentan los tipos comúnmente consumidos en el núcleo bético como se saca en conclusión en la valoración de otros trabajos. El único elemento que se escapa discurrir normal es la imitación de las formas Hayes 15, las cuales, en el conjunto estudiado son las más sobresalientes. Esto quizás haga hincapié en la procedencia de otros centros productores hasta el momento no localizados y más focalizados en la zona que nos compete. Los escasos ejemplares hallados en Córdoba (Moreno, 1998, 260) no nos permiten aportar más precisiones al respecto. A día de hoy podemos descartar una producción local de este tipo por el escaso volumen localizado y el análisis macroscópico de las piezas. Aunque el material arqueológico se encuentra en curso de estudio las únicas evidencias de producción existentes apuntan a la producción de terracotas votivas (Bustamante *et al.*, 2013).

Para encontrar las primeras imitaciones de estos tipos debemos esperar hasta avanzado el siglo III d.C. viéndose su ausencia en momentos previos, como sacamos en conclusión al analizar contextos datados en momentos más antiguos (caso de la UE. 5052). La cronología aportada podría así modernizar las propuestas tradicionales que proponía su aparición desde la segunda mitad del II (Alonso de la Sierra, 2004, 542).

Cronológicamente se observa cómo las producciones presentan un importante *décalage* cronológico si se compara con las piezas producidas, en este sentido las producciones más cercanas en el tiempo son las que imitan a formas del tipo ARSW-A. Independientemente de lo indicado, el auge de las imitaciones parece concentrarse en la segunda mitad del III y en la primera mitad del IV aunque los últimos coletazos de este fenómeno lo podemos percibir a inicios del siglo V con la imitación de las

Hayes 61. Este descenso parece ser el normal en las producciones del valle del Guadalquivir (Alonso de la Sierra, 2004, 542) siendo Córdoba un caso excepcional (Moreno, Alarcón, 1996a, 80) y que de nuevo nos aporta indicios para considerar a estas piezas como oriundas de esta zona geográfica.

Pero si comparamos *Augusta Emerita* con *Contributa Iulia* ¿a qué se puede deber este hecho teniendo en cuenta la cercanía entre ambos enclaves y, sobre todo, su similar posicionamiento en la vía de entrada de estos materiales – la Vía de la Plata? Sólo un estudio más amplio nos podrá arrojar una respuesta.

En relación a cuál o cuáles fueron los centros que abastecieron de estas piezas a nuestro enclave, a falta de analíticas arqueométricas las asociamos a los talleres del Valle del Guadalquivir (Alonso de la Sierra, 2004, 537) aunque tampoco sería descabellado pensar en un consumo de productos cordobeses venidos por ramales viarios secundarios.

Por consiguiente, a pesar de que estamos en un enclave bético, el consumo de piezas al que se acoge se encuentra a medio camino entre las redes de consumo lusitanas y las béticas. Esto se ve muy claro cuando valoramos el consumo de paredes finas siendo las béticas sensiblemente superiores en número que las lusitanas. Evidentemente, este núcleo no perdió de vista los productos venidos a la Bética pero vio reducidos, debido a su lejanía del epicentro, su calidad y cantidad.

BIBLIOGRAFIA

- AGUAROD, M. C. (1991): *Cerámica romana importada de cocina en la Tarraconense*, Zaragoza.
- ALONSO DE LA SIERRA, J. (1994): "Sigillatas africanas y otras cerámicas de mesa tardías de la villa romana de El Ruedo", *Anales de Arqueología Cordobesa* 5, pp. 199-222.
- ALONSO DE LA SIERRA, J. (1995): "Cerámicas africanas de Córdoba", *Anales de Arqueología Cordobesa* 6, pp. 145-173.
- ALONSO DE LA SIERRA, J. (1998): "Cerámicas africanas en Munigua y el valle del Guadalquivir", *MM* 39, pp. 238-297.
- ALONSO DE LA SIERRA, J. (2004): "Imitaciones locales de cerámicas africanas en el valle del Guadalquivir", en Lagóstena, L. y Bernal, D. *Figlinae Baeticae: talleres alfareros y producciones cerámicas en la Bética romana (ss. II a.C.-VII d.C.): actas del Congreso Internacional, Cádiz, 12-14 de noviembre de 2003*, BAR Ser., pp. 537-544.
- BERNAL CASASOLA, D. [ed.] (1998): *Los Matagallares (Salobreña, Granada). Un centro romano de producción alfarera en el siglo III d.C.*, Salobreña.
- BONIFAY, M. (2004): *Etudes sur la céramique romaine tardive d'Afrique*, BAR Ser. 1301, Oxford.
- BUSTAMANTE, M.; MATEOS, P.; PIZZO, A.; ALONSO, J. (2013): "¿Producción de cerámica en *Contributa Iulia Ugultunia* (Medina de las Torres, Badajoz)? Reflexión a partir del hallazgo de una placa prefabricada para parrilla de hornos", *Boletín de la Sociedad de Estudios Cerámicos*, 4, Madrid.
- CASAS I GENOVER, J.; NOLLA, J. M. (1986-1989): "Un conjunto tancat amb ceramica africana a la villa romana dels Tolegassos (Viladamat, Alt Emporda)", *Empuries* 48-50. 1, pp. 202-213.
- CASAS I GENOVER, J. et al. (1990): *Cerámiques comunes i de producció local d'epoca romana. I. Materials augustals i alto-imperials a les comarques oriental de Girona*, Gerona
- GARCÍA VARGAS, E.; CONLIN HAYES, E.; MAESTRE BORGE, C. (2013): "El horno altoimperial de Cortijo del Río (Marchena, Sevilla). Tipología y producciones cerámicas", en Bernal, D., Juan, L. C., Bustamante, M., Díaz, J. J. y Sáez, A., *Hornos, talleres y focos de producción alfarera en Hispania, Monografías Ex Officina Hispana* 1, Cádiz, pp. 257-294.
- HAYES, J. (1972): *Late Roman Pottery. A catalogue of Roman Fines Wares*, Londres.
- MATEOS, P.; PIZZO, A.; DELGADO, P. (2009): "¿Contributa Iulia Ugultunia? Intervenciones arqueológicas en el yacimiento arqueológico de "Los Cercos", en Medina de las Torres (Badajoz)", *Romula* 8, pp. 7-31.
- MONTERROSO, A. J. (2000): "Las copias de cerámica africana: un ejemplo de la importancia del yacimiento del Teatro Romano para el conocimiento de la cultura material de Córdoba", *El Teatro Romano de Córdoba*, Córdoba, pp. 173-188.
- MORENO ALMENARA, M. (1998): *La Villa Altoimperial de Cercadilla (Córdoba)*, Sevilla.
- MORENO, M.; ALARCÓN, F. J. (1996 a): "Materiales de época romana, la cerámica", en Hidalgo et al.: *El Criptoportico de Cercadilla. Análisis arquitectónico y secuencia estratigráfica*, Sevilla, pp. 69- 110.
- MORENO, M.; ALARCÓN, F. J. (1996 b): "Producciones cerámicas locales o regionales de época tardía en Colonia Patricia Corduba. El yacimiento de Cercadilla", *L 'Africa romana IX*, Túnez, pp. 1285-1300.
- REMESAL RODRÍGUEZ, J.; CARRERAS MONFORT, C.; REVILLA CALVO, V.; BERNI MILLET, P. (1997): "Arva: Prospecciones en un centro productor de ánforas Dressel 20 (Alcolea del Río, Sevilla)", *Pyrenae* 28, pp. 151-178.

- ROMERO, C. (1987): "Un horno de cerámica común en Marchena (Sevilla)", *XVIII Congreso Nacional de Arqueología*, Zaragoza, pp. 863-872.
- VARGAS CANTOS, S. (2000): "El vicus occidental de Colonia Patricia. Bases para su estudio: la cerámica romana", *Anuario Arqueología Cordobesa* 11, pp. 177-201.
- VV. AA. (1981): *Atlante delle Forme Ceramiche II*. EAA, Roma.



EX OFFICINA
HISPANA

U. PORTO

FACULDADE DE LETRAS
UNIVERSIDADE DO PORTO