

Análisis de la resiliencia, autoconcepto y motivación en judo según el género

Félix Zurita Ortega ⁽⁷⁾, Edson Orlando Zafra Santos ^(***), Pedro Valdivia Moral ^(*), Sonia Rodríguez Fernández ^(**), Manuel Castro Sánchez ^(****) y José Joaquín Muros Molina ^(*)

ANALYSIS OF RESILIENCE, SELF-CONCEPT AND MOTIVATION IN JUDO AS GENDER

KEYWORDS: Judo, Motivational Climate, Self-Concept, Resilience, Gender.

ABSTRACT: The aim of the study was to determine and analyze the relationships between motivational climate, physical self-concept and resilience, based on gender. 148 judokas participated with a mean age of 23.09 years (SD = 6.731) of Chile. Completed questionnaires motivational climate (PMCSQ-2), physical self (AF-5) and resilience (CD-RISC). For statistical analysis, structural equations were used, performed by multi-group (male and female). The results indicated acceptable goodness of fit of the model, it was determined that the correlation between climate and ego climate task is higher in women, they consider that when the motivational climate increases increases its own physical self and generated an increase in feelings satisfaction to the task and that men increased physical self causes higher levels of resilience than in women.

Existe un manifiesto interés por dilucidar diferentes aspectos de la práctica del judo, teniendo en cuenta las singulares características físicas, técnicas y tácticas que exige la práctica de este deporte en comparación con otras actividades así como la base disciplinar y de interacción social que posee, constituyendo un tema abordado por diversos estudios, algunos de ellos lo analizan desde aspectos técnicos-tácticos (Drigo, Souza, Cesana y Gomes, 2011), otros desde el análisis biomecánico o fisiológico (Escobar-Molina, Rodríguez-Ruiz, Gutiérrez-García y Franchini, 2015), psicológico (Ziv y Lidor, 2013) o de las lesiones (Kawczynski et al., 2015).

Si bien los aspectos psicosociales constituyen un elemento clave de este deporte, la motivación del deportista es un componente importante en el devenir del rendimiento; concretamente la teoría de las metas de logro está considerada como una de las aproximaciones conceptuales que mayor impacto ha tenido en el estudio de la motivación en contextos deportivos (Duda, 2001). Los investigadores que adoptan este enfoque ponen de relieve que el deseo de demostrar habilidad o competencia es el principal

energizador de la conducta, ya sea en el entrenamiento (Fabra, Balaguer, Castillo, Mercé y Duda, 2013), en la situación (Sarrazin, Vallerand, Guillet, Pelletier y Cury, 2002), o en las motivaciones intrínsecas como la cooperación o diversión, satisfacción, interés o mejora personal (Ntoumanis, 2002), y supone un mayor interés hacia la diversión y satisfacción hacia la práctica de la actividad física (Moreno, González y Cervelló, 2008; Moreno, Vera y Cervelló, 2009).

En la misma línea que la motivación encontramos el autoconcepto y para abordar su vertiente física, es necesario aceptar las conjeturas teóricas del modelo general del autoconcepto (Fox y Corbin, 1989) que postulan que altos puntajes en autoconcepto físico se relacionan con mayor bienestar psicológico (Rodríguez, 2008). El aumento de trabajos en los últimos años ha sido bastante notorio (Fuentes, 2014; Reigal, Becerra, Hernández y Martín, 2014). En este ámbito se incluye un nuevo concepto en el ámbito de la psicología del deporte, la resiliencia (Aldahir y McElroy, 2014), considerada como una característica psicológica que promueve una adaptación positiva ante procesos o periodos adversos (Xiao-Nan, Lau, Mak,

7 Correspondencia: Facultad de Ciencias de la Educación. Campus de Cartuja. Email: felixzo@ugr.es Granada Teléfono-+34 958 248949

* Profesor del Área de Corporal de la Universidad de Granada (España).

** Profesora del Departamento de Métodos de Investigación de la Universidad de Granada (España)

*** Profesor Asociado de la Universidad de Santo Tomás (Chile).

**** Investigador Grupo HUM-238 de la Universidad de Granada (España).

Zhang, Lui y Zhang, 2011). No se encontró mucha información relacionada con los deportes derivados de las artes marciales y parámetros psicosociales, únicamente un reciente trabajo realizado en España sobre el judo, por Reche, Tutte y Ortín (2014), donde se señalaba valores elevados de resiliencia en judocas, y que esta se encontraba asociada al optimismo, y por ende disminuía el Burnout.

Los tres términos abordados en este documento discurren por un eje común que es el importante componente psicosocial que conlleva, y también como influye dicho modelo hacia el género, ya que algunos autores señalan una mayor implicación hacia la actividad deportiva y un menor abandono por parte de los hombres (Silva, Matías, Viana y Andrade, 2012), modificándose la tendencia en el sexo femenino con un incremento en las cifras de abandono al llegar a la edad adulta (Pavón y Moreno, 2008; Inchley, Kirby y Currie, 2011). Si bien los trabajos realizados desde el principio de siglo en diversos contextos mundiales han sido abundantes en relación a la psicología del deporte, casi nunca han abordado las características psicosociales (autoconcepto o resiliencia) y aún menos estableciendo comparativas por género en un deporte como el judo, recientemente encontramos los estudios de Vertonghen, Theeboom, y Pieter (2014) que definían las características psicosociales de los deportistas de artes marciales, el de Pocecco y Burtscher (2013) o el de Omiya, et al. (2014), que establecían diferencias por género en multitud de especialidades deportivas, entre ellas el judo.

Por tanto y en relación a este último aspecto, se ha planteado este estudio con el objetivo general de identificar y clarificar las relaciones propuestas en el modelo de clima motivacional, autoconcepto físico y la resiliencia, en base al género; y este se desglosa en dos objetivos específicos: a) especificar y contrastar un modelo explicativo del clima motivacional en judocas y que integre al resto de variables y b) a partir de este modelo explicativo analizar el efecto del clima motivacional, sobre el autoconcepto físico y la resiliencia en el género masculino y femenino.

Método

Participantes

Participaron en esta investigación, de análisis multivariante y confirmatorio mediante ecuaciones estructurales, un total de 148 judocas chilenos; para establecer una muestra de conveniencia y representativa (error al 0.08; I.C = 95.5%), para ello se

realizaron técnicas de estratificación, proporcionalidad y aleatorización, considerándose tipo de categoría (profesional, amateur o aficionado) y sexo (hombres-mujeres). Con una edad comprendida entre los 18 y 40 años ($M = 23.09$ años; $DE = 6.731$), como criterio de inclusión se tomó que los deportistas analizados se encontrasen federados, excluyéndose del proceso a todos los judocas que no lo estuviesen.

Variables e Instrumentos

Para determinar el Clima Motivacional (PMCSQ-2), se ha extraído de la versión original “Cuestionario de Clima Motivacional Percibido en el Deporte” de Newton, Duda y Yin (2000) y adaptada al español por González-Cutre, Sicilia y Moreno (2008), donde mediante una escala Likert de cinco opciones que va desde el 1= Totalmente en Desacuerdo hasta el 5= Totalmente de Acuerdo, se valoran 33 ítems. Asimismo este test queda establecido en dos categorías Clima Tarea (Aprendizaje Cooperativo, Esfuerzo/Mejora y Papel Importante) y Clima Ego (Castigo por Errores, Reconocimiento Desigual y Rivalidad entre los Miembros del Grupo). La consistencia interna (alfa de Cronbach) del estudio, obtuvo un $\alpha = .795$ para el cuestionario en general, mientras que para el Clima Tarea se obtuvo un $\alpha = .864$ y en Clima Ego un $\alpha = .894$; para cada una de las dimensiones los alfa de Cronbach fueron de $\alpha = .795$ en aprendizaje cooperativo, $\alpha = .752$ en esfuerzo/mejora, $\alpha = .752$ en papel importante, $\alpha = .680$ en castigo por errores, $\alpha = .897$ para reconocimiento desigual y $\alpha = .633$ en rivalidad entre miembros de los grupos.

Resiliencia, para analizar esta variable se empleó el cuestionario de CD-RISC (Connor-Davidson Resilience Scale) propuesto por Connor y Davidson (2003), este test está compuesto por 25 ítems, y es capaz de determinar la capacidad de resiliencia del deportista, se valora mediante una escala Likert de cuatro opciones de respuesta, donde el 1 “Nada de Acuerdo” al 4 “Totalmente de Acuerdo”. Utilizado en el contexto deportivo por Gucciardi, Jackson, Coulter, y Mallett (2011) en su estudio en Australia o Ruiz, De la Vega, Poveda, Rosado, y Serpa (2012) en España. Se obtuvo para este trabajo un alpha de Cronbach de $\alpha = .841$.

Para determinar el autoconcepto físico, se recurre al autoconcepto Forma-5 (AF-5) de García y Musitu (1999), que en su versión original mide las dimensiones de autoconcepto académico, social, emocional, familiar y físico, sobre 30 preguntas, que se valoran mediante escala Likert de cinco opciones,

donde el 1 es “Nunca” y el 5 es “Siempre”; para la dimensión física se establece el sumatorio de los ítems 5, 10, 15, 20, 25, 30. Empleado por Álvaro (2015) o Zurita, Castro, Álvaro, Rodríguez y Pérez (2016) entre otros, en este estudio presenta un alpha de Cronbach de $\alpha = .799$.

Procedimiento

Del total de clubes de Chile, se seleccionaron aleatoriamente siete de ellos, cuya dirección fue informada de los objetivos de la investigación. En los clubes que accedieron a participar se les informó sobre la investigación, que obtuvo con anterioridad el permiso del Comité de Ética para la Investigación de la Universidad de Santo Tomás de Chile (CE UST N°80/2014). Se contó en todos los casos con el consentimiento informado de los participantes y se respetó el resguardo a la confidencialidad. Los deportistas completaron el cuestionario de manera anónima tras concertar previamente la fecha más adecuada y tras la finalización del entrenamiento para no interferir en el mismo. Se debe señalar que se eliminaron un total de 28 (15.9%) cuestionarios por encontrarse incompletos.

Análisis de los Datos

En este estudio, se empleó para determinar las

propiedades psicométricas (fiabilidad y análisis factorial exploratorio) del CD-RISC, PMCSQ-2 y AF5, el paquete estadístico SPSS 22.0 para Windows y el Programa FACTOR Analysis 9.3.1 (Lorenzo-Seva y Ferrando, 2006). En primer lugar se emplea el SPSS 22.0., para analizar las propiedades métricas de cada ítem y determinar los descriptivos básicos (media, desviación típica y porcentajes). Con la finalidad de verificar y determinar la consistencia interna de los instrumento y de las distintas dimensiones se usó el coeficiente alpha de Cronbach. En segundo lugar se explora y utiliza el FACTOR, donde el diagnóstico de la bondad de ajuste es esencial para establecer la validez de las escalas, y para finalizar se analizan las relaciones existentes entre las variables objeto de análisis, para ello se realizó un modelo de relaciones estructurales de los efectos entre los diferentes constructos implicados en el estudio utilizando el programa AMOS 21.

Resultados

En la información de descriptivos (tabla 1), se observa una mayor proporción de profesionales masculinos (77.7%) que femeninos (22.3%), y como conforme el nivel competitivo se profesionaliza se produce un incremento de las horas de entrenamiento.

Tabla 1.

Descriptivos básicos del estudio

		Profesionales <i>n</i> =58	Amateur <i>n</i> =47	Aficionado <i>n</i> =43
Sexo <i>n</i> (%)	Hombres	45 (77.7)	26 (55.3)	15 (34.9)
	Mujeres	13 (22.3)	21 (44.7)	28 (65.1)
Horas Entrenamiento Semanales <i>n</i> (%)	Entre 0-4 horas	2 (6.7)	4 (13.3)	24 (80.0)
	Entre 4-8 horas	10 (17.2)	28 (50.9)	17 (30.9)
	Entre 8-12 horas	22 (61.1)	12 (33.3)	2 (5.6)
Semanales <i>n</i> (%)	Entre 12-16 horas	4 (66.7)	2 (33.3)	0 (0.0)
	Más de 16 horas	20 (95.2)	1 (4.8)	0 (0.0)

Con la finalidad de dar cumplimiento a uno de los objetivos planteados respecto al análisis de las relaciones entre las variables del estudio, se realizó un modelo de relaciones estructurales para estimar los efectos o relaciones entre los diferentes constructos implicados en el estudio. Se ha estimado un modelo de ecuaciones estructurales multigrupo o multimuestra con la intención de contrastar la existencia de diferencias significativas en las relaciones entre el clima tarea-clima ego, autoconcepto físico y resiliencia, este modelo ha sido

expuesto tras comprobar diferentes modelos causales de relación entre diferentes variables estudiadas, obteniéndose los mejores resultados en el modelo que se presenta..

El modelo está compuesto por ocho variables observables o indicadores y dos variables latentes o constructos que se presupone que miden los indicadores (Bollen, 1989). En este modelo, se formulan explicaciones causales sobre las variables latentes a partir de las relaciones observadas entre los indicadores, teniendo en cuenta la fiabilidad de las medidas, ya que incluye los errores de medida en

el modelo, lo que permite constrolarlos directamente (FIGURA 1)



Figura 1. Modelo teórico: Clima tarea-clima ego, autoconcepto físico y resiliencia

Nota. CTAC, Clima-tarea aprendizaje cooperativo; CTEM, Clima-tarea esfuerzo/mejora; CTPI, Clima-tarea Papel importante; CER, Clima-ego rivalidad; CECE, Clima-ego castigo por errores; y CERD, Clima-ego reconocimiento desigual.

Las variables clima-tarea y clima-ego actúan como latentes exógenas y son inferidas por tres indicadores cada una: aprendizaje cooperativo (CTAC); esfuerzo/mejora (CTEM); papel importante (CTPI); y rivalidad (CER); castigo por errores (CECE); reconocimiento desigual (CERD), respectivamente. El Autoconcepto físico y resiliencia actúan como variables observables endógenas. Para la estimación de los parámetros se utilizó el método de máxima verosimilitud (ML) por considerarlo coherente, no sesgado e invariante al tipo de escala y normalmente distribuido, ya que las variables observables responden a las condiciones de normalidad. Pretendemos observar los efectos unidireccionales directos e indirectos o relaciones mediadas entre estos constructos, además de los efectos bidireccionales entre las variables Clima (tarea-ego) a través de un análisis multigrupo del efecto moderador en la variable independiente género. En este sentido, se realizó dicho análisis para comprobar si las relaciones entre las variables del modelo diferían en función del género: masculino y femenino.

En primer lugar, y para comprobar la compatibilidad entre el modelo propuesto y la información empírica

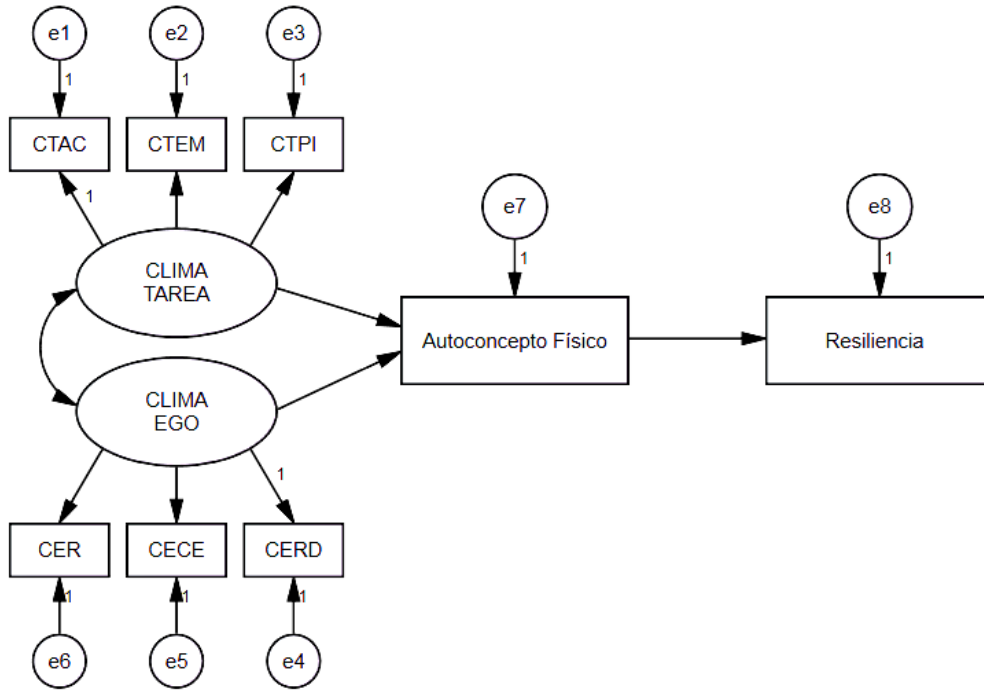
recogida, evaluamos el ajuste del modelo. Así, Chi-cuadrado presenta un valor asociado de p no significativo ($\chi^2 = 118.061$; gl. = 36 ; $p = .001$) aunque debemos de tener en cuenta que este estadístico, como índice, no tiene límite superior, por lo que no puede interpretarse de manera estandarizada, además del problema que plantea su sensibilidad al tamaño muestral. Por ello, se muestran otros índices de ajuste estandarizados que son menos sensibles al tamaño de la muestra (Jöreskog, 1977).

El índice de bondad de ajuste (GFI) obtiene un valor de .944 lo que indica un ajuste aceptable al modelo, al igual que el valor del índice comparativo de ajuste (CFI) que presenta un valor de .943 (Hu y Bentler, 1998). El valor del índice de incremento de ajuste (IFI) también obtiene valores aceptables (.853) (Bollen, 1989). El índice de bondad de ajuste corregido (AGFI) obtiene valores superiores a .888 lo que también indica un ajuste aceptable. Por último, el valor de RMSEA es inferior a 1, lo que indica un ajuste aceptable (.068) a los parámetros establecidos (Browne y Cudeck, 1993). En suma, se observa un buen ajuste del modelo a los datos empíricos (FIGURA 2)



Figura 2. Modelo de ecuaciones estructurales multigrupo: masculino.

En la Figura dos se observan los pesos estandarizados de saturación entre las variables latentes o factores y sus indicadores, además de éstas

con los constructos (autoconcepto físico y resiliencia) teniendo en cuenta al género masculino, dentro de la variable género (TABLA 2).

Tabla 2.

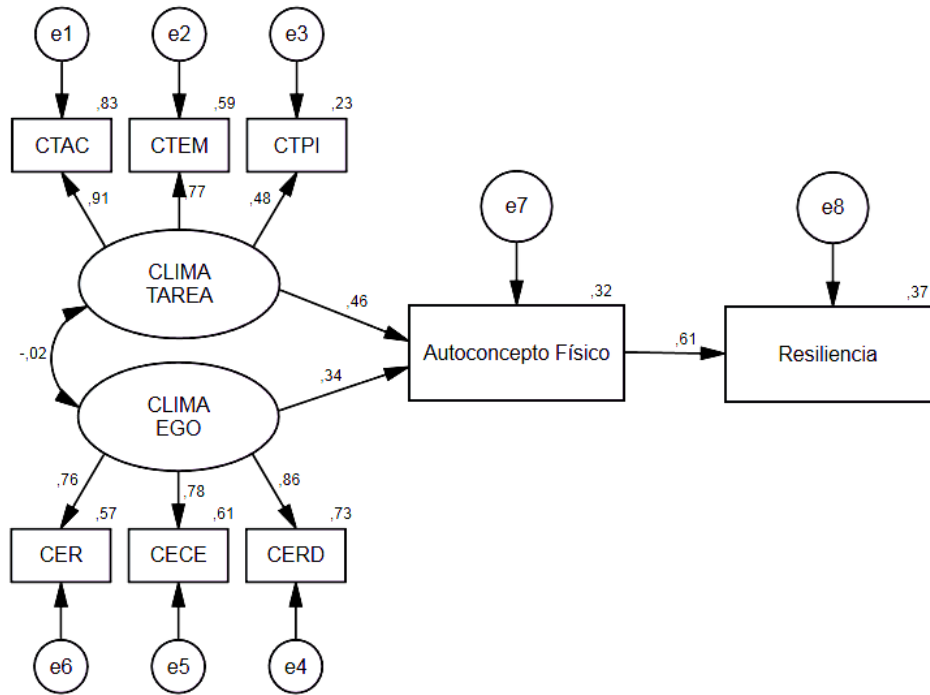
Pesos de regresión y pesos estandarizados de regresión del género masculino

Relación entre variables		Estimaciones	P.R. S.E.	C.R.	<i>p</i>	P.E.R. Estimaciones
AF	<-- CLIMA_TAREA	.654	.159	4.123	***	.458
AF	<-- CLIMA_EGO	.273	.083	3.272	***	.341
CTAC	<-- CLIMA_TAREA	1.000				.912
CTEM	<-- CLIMA_TAREA	.781	.130	5.991	***	.767
CTPI	<-- CLIMA_TAREA	.630	.154	4.103	***	.477
CERD	<-- CLIMA_EGO	1.000				.856
CECE	<-- CLIMA_EGO	.621	.087	7.148	***	.782
CER	<-- CLIMA_EGO	.842	.121	6.984	***	.757
Resiliencia	<-- AF	6.638	.931	7.132	***	.612
C_TAREA	<--> C_EGO	-.007	.058	-.129	.897	-.016

Nota. P.R., Pesos de Regresión; P.E.R., Pesos estandarizados de Regresión; S.E., Estimación del error; C.R., Ratio Crítico.

En la figura tres se pueden observar la estandarización de los datos correspondientes a las mujeres. Pudiendo destacar, en primer lugar, la

correlación existente entre las variables Clima-tarea y Clima-ego, siendo tanto en hombres como en mujeres negativa, pero tan solo significativa en estas

últimas. Se establece una asociación más fuerte para las mujeres entre ambas variables (FIGURA 3).



Figura 3. Modelo de ecuaciones estructurales multigrupo: femenino.

La relación que se establece entre las variables clima tarea y clima ego con el autoconcepto físico es más significativa en mujeres que en hombres. El valor a destacar sería la relación entre clima tarea y autoconcepto físico, siendo más alta en mujeres (P.R.E=.73) que en hombres (P.R.E=.46). El género femenino considera que cuando aumenta el clima motivacional relacionado con el reconocimiento privado, basado en el propio progreso y una evaluación basada en la mejora individual (clima-tarea), aumenta en mayor proporción que los hombres, la percepción de su competencia personal, lo que incide en el aumento de los sentimientos de satisfacción.

En definitiva, el autoconcepto físico en las mujeres se deriva significativamente de un clima motivacional donde se valora el aprendizaje y la cooperación existiendo una recompensa por el esfuerzo.

Sin embargo, cuando existe un reconocimiento público, basado en la comparación social (clima-ego) y su relación con la percepción personal (autoconcepto físico) no existen diferencias entre ambos géneros (TABLA 3).

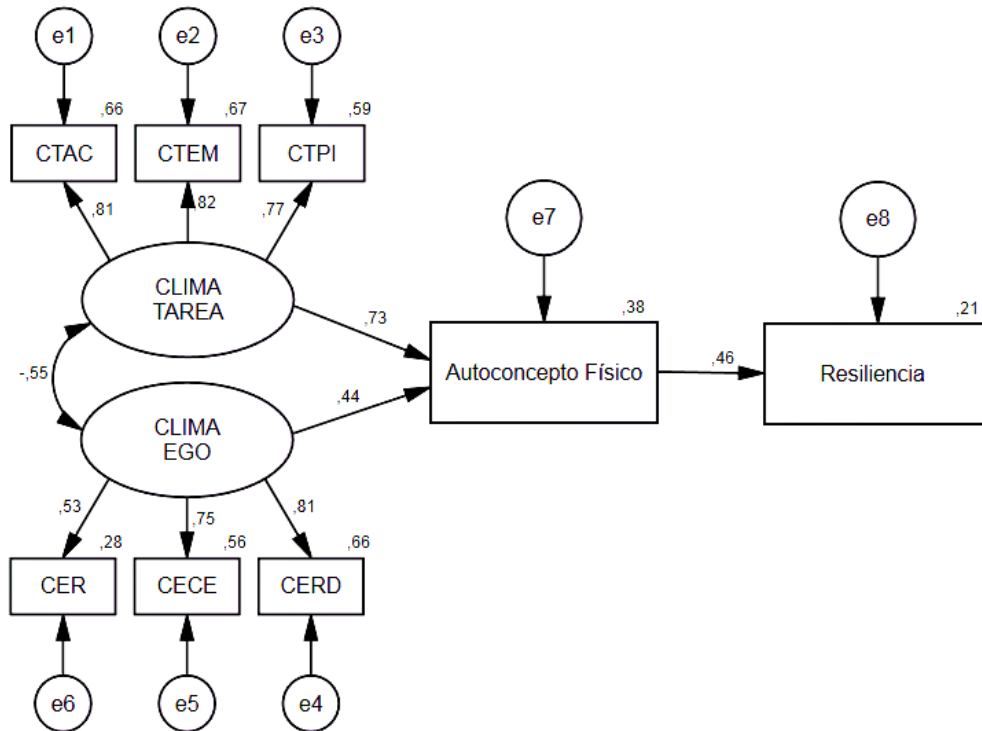
Tabla 3.

Pesos de regresión y pesos estandarizados de regresión del género femenino.

Relación entre variables			P.R.				P.E.R.
			Estimaciones	S.E.	C.R.	<i>p</i>	Estimaciones
AF	<--	CLIMA_TAREA	.964	.234	4.119	***	.732
AF	<--	CLIMA_EGO	.382	.155	2.460	.014	.441
CTAC	<--	CLIMA_TAREA	1.000				.811
CTEM	<--	CLIMA_TAREA	.716	.109	6.561	***	.821
CTPI	<--	CLIMA_TAREA	.949	.154	6.155	***	.768
CERD	<--	CLIMA_EGO	1.000				.810
CECE	<--	CLIMA_EGO	.824	.175	4.706	***	.746
CER	<--	CLIMA_EGO	.558	.153	3.641	***	.526
Resiliencia	<--	AF	5.980	1.479	4.043	***	.459
C_TAREA	<-->	C EGO	-.214	.072	-2.953	***	-.548

Nota. P.R., Pesos de Regresión; P.E.R., Pesos estandarizados de Regresión; S.E., Estimación del error; C.R., Ratio Crítico.

También existen diferencias en la relación establecida entre el autoconcepto físico y la resiliencia. Cuando aumenta la percepción de la competencia personal y los sentimientos de satisfacción en los hombres, mayor es su capacidad para sobreponerse a experiencias negativas y se fortalecen para superarlas (P.R.E=.61). Esta relación en las mujeres es inferior (P.R.E=.46) aunque es significativa al igual que en el género masculino.

Discusión

En la presente investigación realizada sobre 148 judocas de diversos niveles competitivos donde se postula un modelo es similar a otros trabajos de artes marciales realizados en diversos contextos como los plantados por Calmet y Ahmaidi (2004) y Filaire, Larue y Rouveix (2010), donde trataban diversos aspectos del judo de competición, se ha realizado mediante ecuaciones estructurales destacando, en primer lugar, el buen ajuste del modelo a los datos empíricos. Se muestran evidencias de una predisposición similar entre hombres y mujeres, para implicarse en la tarea y en el ego, por tanto se entiende que este comportamiento similar del género frente al clima motivacional se relaciona más con el nivel del deportista que con el hecho de ser hombre o mujer, al igual que señalaron Moreno-Murcia, Cervelló, y González-Cutre (2008) y Holgado, Navas, López-Nunes, y García-Calvo (2010), que atribuían las causas a la modalidad deportiva practicada.

En la medida que se asciende en el grado

de especialización y dominio de un deporte, va modificándose progresivamente la principal motivación hacia éste. En los primeros niveles, cuando la práctica de deporte se centra en fomentar actividad física, fundamentación y valores de equipo, el clima tarea desempeña el principal rol motivador. Conforme se incrementan los años de práctica y aumenta el sentido de la identidad de cada deportista, que se encuentra reforzado por el reconocimiento desde su entorno, es el aspecto técnico – táctico de su deporte se considera un eficiente medio para lograr o mantener el éxito, y en ésta medida se hace progresivamente más aparente el clima motivacional orientado al ego (Zarauz-Sancho y Ruiz-Juan, 2013).

Otro hecho que se constata es que cuando en el género femenino se aumenta el clima motivacional relacionado con el reconocimiento privado, basado en el propio progreso y una evaluación basada en la mejora individual (clima-tarea), este incremento es mayor que en los hombres, la percepción de su competencia personal, lo que incide en el aumento de los sentimientos de satisfacción. Cabe destacar que en todo caso las mujeres deportistas presentan mayores niveles de autoconcepto físico que las no deportistas, en especial en las dimensiones habilidad y condición física, lo cual resulta fácilmente entendible si se tiene en cuenta el objetivo de la práctica de deporte competitivo y la necesidad de lograr un buen estado de salud que permita un buen desempeño deportivo (Fernández, Contreras, García y González, 2010).

Por tanto, el autoconcepto físico en las mujeres se

deriva significativamente de un clima motivacional donde se valora el aprendizaje y la cooperación existiendo una recompensa por el esfuerzo (clima tarea). Estos datos dejan de manifiesto un claro interés de los sujetos por desarrollar el gusto por el judo, la búsqueda de placer en la práctica de deporte y el desarrollo de los aspectos técnico – tácticos que les permitan incrementar su nivel competitivo. Esto permite el adecuado desarrollo de habilidades individuales y de especialización del deporte (Vink, Raudsepp y Kais, 2014).

Sin embargo, cuando existe un reconocimiento público, basado en la comparación social (clima-ego) y su relación con la percepción personal (autoconcepto físico) no existen diferencias entre ambos géneros, aunque tradicionalmente el género masculino tiene una mayor representación en los niveles profesionales, porque como afirman Stanton y Schultheiss (2009) tiene mayores niveles de testosterona endógena y esto se encuentra asociado a más altos niveles de motivación en el ámbito deportivo, y son más receptivos frente a estímulos ambientales que los predispongan en condiciones de competición (Dabbs et al., 1990) a diferencia de las mujeres, en quienes la motivación se ha relacionado con los mayores niveles de estrógenos (Stanton y Schultheiss, 2007).

Por tanto, cuando aumenta la percepción de la competencia personal y los sentimientos de satisfacción en los hombres, mayor es su capacidad para sobreponerse a experiencias negativas y se fortalecen para superarlas, el alto valor en varones en esta muestra es esperable, atendiendo a que se trata del ámbito del deporte y la competición. De acuerdo a lo planteado, en los hombres se perciben más positivamente el autoconcepto físico, ya que se sienten más a gusto con su aspecto, presentan menos complejos con su cuerpo y expresan satisfacción y orgullo relacionados con su condición física. La influencia del entorno se presenta de manera más acentuada sobre el aspecto físico de las mujeres que en el de los hombres, lo que podría explicar el menor valor de autoconcepto físico en ellas (Dieppa, Machargo, Luján y Guillén, 2008) y por ende de la resiliencia.

Al hilo de lo señalado anteriormente, y si se tratara de una muestra compuesta exclusivamente por deportistas de alto rendimiento se esperaría una tendencia hacia el clima ego, en especial entre los varones, donde los éxitos en algunas ocasiones se miden según el grado de reconocimiento en sus

especialidad a través del número de campeonatos ganados, o las medallas conseguidas, principalmente en competencias internacionales, lo cual se relaciona significativamente con el grado de satisfacción con la actividad deportiva (Zarauz-Sancho y Ruiz-Juan, 2013), pero los participantes eran de diversos niveles competitivos.

También es interesante indicar que en los judocas masculinos, el incremento de autoconcepto físico se halla asociado a una mayor capacidad de resiliencia, intuimos que este dato viene fundamentado porque los hombres llegan de forma más frecuente, a altos niveles competitivos que ellas, y en el desarrollo de esta etapa se producen un incremento de hándicaps (lesiones, pérdida de combates,...) que les hace sobreponerse de forma rápida ante estas situaciones, tal y como planteaban Morgan, Fletcher, y Sarkar (2013).

Podríamos concluir que la correlación entre el clima tarea y clima ego es mayor en mujeres, que ellas consideran que cuando aumenta el clima motivacional se incrementa su propio autoconcepto físico o mejora individual y se genera un incremento en los sentimientos de satisfacción hacia la tarea. Mientras que en los hombres el aumento del autoconcepto físico provoca mayores niveles de resiliencia que en las mujeres.

Las repercusiones prácticas que puede tener este estudio son bastante amplias, aportando aspectos que tienen que ver con las diferencias por géneros en el judo, y en el deporte de rendimiento, y al hilo de los hallazgos de este trabajo la implementación por parte del psicólogo de acciones encaminadas al aumento de la motivación de los judocas, encaminadas principalmente a aumentar la resiliencia, y que desencadenará en una mejora notoria en los factores psicosociales de los judocas.

Limitaciones

Entre las principales limitaciones que ha presentado este estudio se encuentra el número de judocas, siendo interesante como prospectiva de futura el ampliar el número de ellos. Por otro lado, sería interesante realizar estudios posteriores albergando a diversas disciplinas deportivas de equipo que permitiesen una comparación entre modalidades y si entendemos el carácter multifactorial de la resiliencia cobra interés por tanto el desarrollo de adecuados procedimientos de prevención deportiva que tengan

en cuenta los aspectos de tipo físico, técnicos, tácticos y psicológicos (Zurita, 2015).

ANÁLISIS DE LA RESILIENCIA, AUTOCONCEPTO Y MOTIVACIÓN EN JUDO SEGÚN EL GÉNERO

PALABRAS CLAVE: Judo, Clima Motivacional, Autoconcepto, Resiliencia, Género.

RESUMEN: El objetivo de estudio fue determinar y analizar las relaciones existentes entre el clima motivacional, autoconcepto físico y resiliencia, en base al género. Participaron 148 judocas con una edad media de 23.09 años (DT = 6.731) de Chile. Completaron los cuestionarios de clima motivacional (PMCSQ-2), autoconcepto físico (AF-5) y resiliencia (CD-RISC). Para el análisis estadístico se emplearon las ecuaciones estructurales, realizándose mediante multigrupos (masculino y femenino). Los resultados indicaron una bondad de ajuste aceptable del modelo, se determinó que la correlación entre el clima tarea y clima ego es mayor en mujeres, ellas consideran que cuando aumenta el clima motivacional se incrementa su propio autoconcepto físico y se genera un incremento en los sentimientos de satisfacción hacia la tarea y que en los hombres el aumento del autoconcepto físico provoca mayores niveles de resiliencia que en las mujeres.

ANÁLISE DA RESILIÊNCIA, DO AUTO-CONCEITO E DA MOTIVAÇÃO NO JUDO COMO GÉNERO

PALAVRAS-CHAVE: Judo, Clima Motivacional, Autoconceito, Resiliência, Género.

RESUMO: O objetivo do estudo foi determinar e analisar as relações entre clima motivacional, autoconceito físico e resiliência, com base no gênero. 148 judocas participaram com média de idade de 23,09 anos (DP = 6,731) do Chile. Questionários preenchidos clima motivacional (PMCSQ-2), auto físico (AF-5) e resiliência (CD-RISC). Para análise estatística, foram utilizadas equações estruturais, realizadas por multi-grupo (masculino e feminino). Os resultados indicaram uma qualidade aceitável de ajuste do modelo, determinouse que a correlação entre clima e ego clima tarefa é maior em mulheres, eles consideram que quando o clima motivacional aumenta aumenta seu próprio self físico e gerou um aumento na satisfação de sentimentos para o Tarefa e que os homens aumentaram o auto físico provoca níveis mais elevados de resiliência do que nas mulheres.

Referencias

- Aldahir, P. C., y McElroy, S. (2014). A Review of Sports Turf Research Techniques Related to Playability and Safety Standards. *Agronomy Journal*, 106(4), 1297-1308. doi: 10.2134/agronj13.0489
- Álvaro, J. I. (2015). *Análisis del autoconcepto en relación con factores educativos, familiares, físico y psicosociales en adolescentes de la provincia de Granada*. Tesis Doctoral: Universidad de Granada.
- Bollen, K.A. (1989). *Structural Equations with Latent Variables*. New York: John Wiley & Sons, Inc.
- Browne, M. W., y Cudeck, R. (1993). Alternative ways of assessing model fit. En: K. A. Bollen & J. S. Long (Eds.), *Testing structural equation models* (pp. 136-162). Beverly Hills, CA: Sage.
- Calmet, M., y Ahmaidi, S. (2004). Survey of advantages obtained by judoka in competition by level of practice. *Perceptual and Motor Skills*, 99(1), 284-290. doi: 10.2466/pms.99.1.284-290
- Catena, A., Ramos, M. M., y Trujillo, H.M. (2003). *Análisis multivariado. Un manual para investigadores*. Madrid: Biblioteca Nueva.
- Connor, K. M., y Davidson, J. R. (2003). Development of a new resilience scale: the Connor-Davidson Resilience Scale (CD-RISC). *Depress Anxiety*, 18(2), 76-82.
- Dabbs, J., De la Rue, D., y Williams, P. (1990). Testosterone and occupational choice: Actors, ministers, and other men. *Journal of Personality and Social Psychology*, 59(6), 1261-1265. doi: 10.1037/0022-3514.59.6.1261
- Dieppa, M., Guillén, F., Machargo, J., y Luján, I. (2008). Autoconcepto general y físico en jóvenes españoles y brasileños que practican actividad física versus no practicantes. *Revista de Psicología del Deporte*, 17(2), 221-239.

Drigo, A., Neto, S., Cesana, J., y Tojal, J. (2011). Artes marciais, formação profissional e escolas de ofício: Análise documental do judô brasileiro. *Motricidade*, 7(4). doi: 10.6063/motricidade.7(4).88

Duda, J. L. (2001). Achievement goal research in sport: pushing the boundaries and clarifying some misunderstandings. En G. C. Roberts (Ed.), *Advances in motivation in sport and exercise* (pp.129-182). Champaign, IL: Human Kinetics.

Escobar-Molina, R., Rodríguez-Ruiz, S., Gutiérrez-García, C., y Franchini, E. (2015). Weight loss and psychological-related states in high level judo athletes. *International Journal of Sport Nutrition and Exercise Metabolism*, 25(2), 110-118. doi: 10.1123/ijsnem.2013-0163

Fabra, P., Balaguer, I., Castillo, I., Mercé, J., y Duda, J. L. (2013). La eficacia de rol como mediadora entre el clima motivacional y el rendimiento en jóvenes futbolistas. *Revista de Psicología Social*, 28(1), 47-58. doi: 10.1174/021347413804756023

Fernández, J. G., Contreras, O., García, L. M., y González, S. (2010). Autoconcepto físico según la actividad físico-deportiva realizada y la motivación hacia esta. *Revista Latinoamericana de Psicología*, 42(2), 251-263. doi: 10.14349/rlp.v42i2.478

Filaire, E., Larue, J., y Rouveix, M. (2010). Eating Behaviours in Relation to Emotional Intelligence. *International Journal of Sports Medicine*, 32 (4), 309-315. doi: 10.1055/s-0030-1269913

Fox, K. R., y Corbin, C. B. (1989). The Physical Self-Perception Profile: Development and preliminary validation. *Journal of Sports and Exercise Psychology*, 11, 408-430.

Fuentes, P. A. (2014). *Estado de salud percibido, autoconcepto físico y metas personales en mujeres físicamente activas*. Tesis Doctoral: Universidad de Extremadura.

García, F., y Musitu, G. (1999). *AF5: Autoconcepto Forma 5*. Madrid: TEA Ediciones.

González-Cutre, D., Sicilia, A., y Moreno, J. A. (2008). Modelo cognitivo-social de la motivación de logro en educación física. *Psicothema*, 20(4), 642-651. doi: 10.5232/ricyde2012.02902

Gucciardi, D. F., Jackson, B., Coulter, T. J., y Mallett, C. J. (2011). The Connor-Davidson Resilience Scale (CD-RISC): Dimensionality and age-related measurement invariance with Australian cricketers. *Psychology of Sport and Exercise*, 12, 423-433. doi: 10.1016/j.psychsport.2011.02.005

Holgado, F.P., Navas, L., López-Nunes, M., y García-Calvo, T. (2010). A structural model of goal orientation in sports: personal and contextual variables. *Spanish Journal of Psychology*, 13(1), 257-266. doi: 10.1017/S1138741600003838

Hu, L.T., y Bentler, P.M. (1998). Fit indices in covariance structure modeling: sensitivity to underparameterized model misspecification. *Psychological Methods*, 3, 424-453. doi: 10.1037/1082-989X.3.4.424

Inchley, J., Kirby, J., y Currie, C. (2011). Longitudinal changes in physical self-perceptions and associations with physical activity during adolescence. *Pediatric Exercise Science*, 23, 237-249.

Jöreskog, K.G. (1977). Structural Equation Models in the Social Sciences: Specification estimation and testing. En P.R. Krishnaiah (Ed.), *Applications of Statistics*, pp. 265-287. Amsterdam: North Holland.

Kawczynski, A., Samani, A., Mroczek, D., Chmura, P., Blanch, W., Migasiewicz, J., Chmura, J., y Madeleine, P. (2015). Functional connectivity between core and shoulder muscles increases during isometric endurance contractions in judo competitors. *European Journal of Applied Physiology*, 115(6), 1351-1358. doi: 10.1007/s00421-015-3114-z

Lorenzo-Seva, U. y Ferrando, P. J. (2006). FACTOR: A computer program to fit the exploratory factor analysis model. *Behavioral Research Methods, Instruments and Computers*, 38(1), 88-91.

Moreno, J. A., González, D., y Cervelló, E. (2008). Motivación y salud en la práctica físico deportiva: diferencias según el consumo de alcohol y tabaco. *International Journal of Clinical and Health Psychology*, 2(8), 483-494.

Moreno, J. A., Vera, J. A., y Cervelló, E. (2009). Efectos de la cesión de responsabilidad de la evaluación en la motivación y la competencia percibida en el aula de educación física. *Revista de Educación*, 348, 423-440.

Moreno-Murcia, J. A., Cervelló, E., y González-Cutre, D. (2008). Relationships among goal orientations, motivational climate and flow in adolescent athletes: differences by gender. *Spanish Journal of Psychology*, 11(1), 181-191.

Morgan, P. B., Fletcher, D., y Sarkar, M. (2013). Defining and characterizing team resilience in elite sport. *Psychology of Sport and Exercise*, 14(4), 549-559. doi: 10.1016/j.psychsport.2013.01.004

Newton, M., Duda, J.L., y Yin, Z. (2000). Examination of the psychometric properties of the Perceived Motivational Climate in Sport Questionnaire-2 in a sample of female athletes. *Journal of Sports Sciences*, 18, 275-290.

Ntoumanis, N. (2002). Motivational clusters in a sample of British physical education classes. *Psychology of Sport and Exercise*, 3, 177-194. doi: 10.1016/S1469-0292(01)00020-6

Omiya, K., Sekizuka, H., Kida, K., Suzuki, K., Akashi, Y. J., Ohba, H., y Musha, H. (2014). Influence of gender and types of sports training on QT variables in young elite athletes. *European Journal of Sport Science*, 14(1), 32-38. doi: 10.1080/17461391.2011.641032

Pavón, A., y Moreno, J. A. (2008). Actitud de los universitarios ante la práctica física deportiva: diferencias por géneros. *Revista de Psicología del Deporte*, 17(1), 7-23.

Pocecco, E., y Burtscher, M. (2013). Sex-differences in response to arm and leg ergometry in juvenile judo athletes. *Archives of Budo*, 9(3), 181-187.

Reche, C., Tutte, V., y Ortín, F.J. (2014). Resiliencia, Optimismo y Burnout en Judokas de competición Uruguayos. *Revista Iberoamericana de Psicología del Ejercicio y el Deporte*, 9(2), 271-286.

Reigal, R. E., Becerra, C. A., Hernández, A., y Martín, I. (2014). Relación del autoconcepto con la condición física y la composición corporal en una muestra de adolescentes. *Anales de Psicología*, 30(3), 1079-1085. doi: 10.6018/analesps.30.3.157201.

Rodríguez, A. (2008). *El autoconcepto físico y el bienestar/malestar psicológico en la adolescencia*. Tesis Doctoral. Leioa: UPV/EHU.

Ruíz, R., De la Vega, R., Poveda, J., Rosado, A., y Serpa, S. (2012). Análisis psicométrico de la Escala de Resiliencia en el deporte del fútbol. *Revista de Psicología del Deporte*, 21(1), 143-151.

Sarrazin, P., Vallerand, R. J., Guillet, E., Pelletier, L. G., y Cury, F. (2002). Motivation and dropout in female handballers: A 21-month prospective study. *European Journal of Social Psychology*, 57, 749-761. doi: 10.1002/ejsp.98

Silva, R.B., Matías, T.S., Viana, M.S., y Andrade, A. (2012). Relação da prática de exercícios físicos e fatores associados às regulações motivacionais de adolescentes brasileiros. *Motricidade*, 8(2), 8-21. doi: 10.6063/motricidade.8(2).708

Stanton, S., y Schultheiss, O. (2007). Basal and dynamic relationships between implicit power motivation and estradiol in women. *Hormones and Behavior*, 52(5), 571-580. doi: 10.1016/j.yhbeh.2007.07.002

Stanton, S., y Schultheiss, O. (2009). The hormonal correlates of implicit power motivation. *Journal Of Research In Personality*, 43(5), 942-949. doi: 10.1016/j.jrp.2009.04.001

Vertonghen, J., Theeboom, M., y Pieter, W. (2014). Mediating factors in martial arts and combat sports: an analysis of the type of martial art, characteristics, and social background of young participants. *Perceptual and Motor Skills*, 118(1), 41-61. doi: 10.2466/06.30.PMS.118k14w3

Vink, K., Raudsepp, L., y Kais, K. (2015). Intrinsic motivation and individual deliberate practice are reciprocally related: Evidence from a longitudinal study of adolescent team sport athletes. *Psychology of Sport and Exercise*, 16, 1-6. doi: 10.1016/j.psychsport.2014.08.012

Xiao-Nan, Y., Lau, J., Mak, W., Zhang, J., Lui, W., y Zhang, J. (2011). Factor structure and psychometric properties of the Connor-Davidson Resilience Scale among Chinese adolescents, *Comprehensive Psychiatry*, 52, 218-224. doi: 10.1016/j.comppsy.2010.05.010.

Zarauz, A., y Ruiz, F. (2013). Variables predictoras de la ansiedad en atletas veteranos españoles. *Retos. Nuevas tendencias en Educación Física, Deporte y Recreación*, 23, 29-32.

Ziv, G., y Lidor, R. (2013). Psychological preparation of competitive judokas- a review. *Journal of Sports Science and Medicine*, 12(3), 371-380. doi: 10.12800/ccd.v3i7.152

Zurita, F. (2015). *Influencia de los factores psicológicos sobre las lesiones deportivas en deportes de equipo*. Tesis Doctoral: Universidad de Jaén.

Zurita, F., Castro, M., Álvaro, J. I., Rodríguez, S., y Pérez, A. J. (2016). Autoconcepto, Actividad física y Familia: Análisis de un modelo de ecuaciones estructurales. *Revista de Psicología del Deporte*, 25(1), 97-104.

