

Deu hores amb la princesa Aimara: una integració psicoterapèutica



Elisabet Tasa Vinyals

Postgrau en **Psicoteràpia**

Integradora

Curs 2011-12

Universitat de Girona

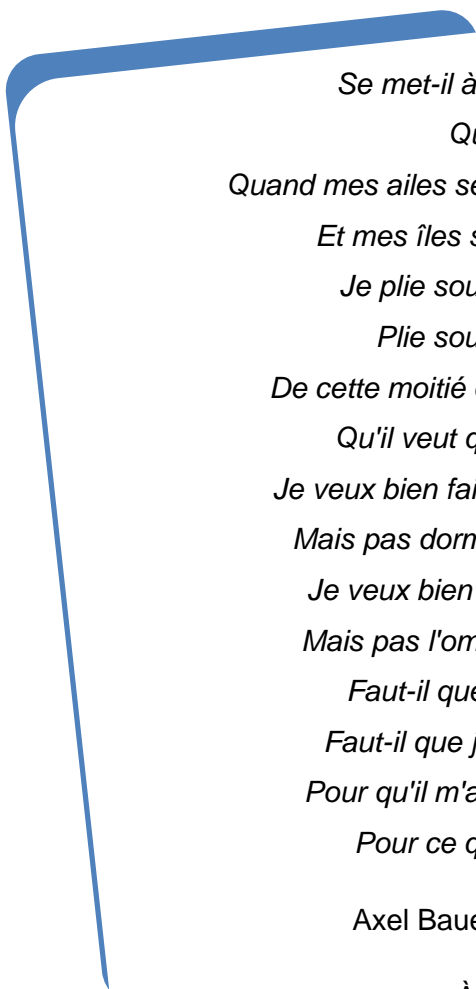

*Se met-il à ma place
Quelquefois
Quand mes ailes se froissent
Et mes îles se noient?
Je plie sous le poids
Plie sous le poids
De cette moitié de femme
Qu'il veut que je sois
Je veux bien faire la belle
Mais pas dormir au bois
Je veux bien être reine
Mais pas l'ombre du roi
Faut-il que je cède?
Faut-il que je saigne?
Pour qu'il m'aime aussi
Pour ce que je suis*

Axel Bauer & Zazie

À ma place

Sous les pavés, la plage

Anònim

Índex

| | |
|---|----|
| 1. Genograma..... | 4 |
| 2. Anàlisi de la demanda..... | 6 |
| 3. Simptomatologia i context social..... | 8 |
| 4. Esdeveniments vitals més importants..... | 9 |
| 5. Hipòtesis..... | 23 |
| 5.1. Intrapsíquiques..... | 23 |
| 5.1.1. Nivell conductual..... | 23 |
| 5.1.2. Nivell cognitiu..... | 24 |
| 5.1.3. Nivell emocional..... | 28 |
| 5.2. Interpersonals..... | 31 |
| 5.2.1. Nivell familiar..... | 31 |
| 5.2.2. Nivell relacional..... | 34 |
| 6. Procés terapèutic..... | 37 |
| 6.1. Orientació general..... | 37 |
| 6.2. Fases del procés..... | 38 |
| 6.3. Tècniques utilitzades..... | 43 |
| 7. Resultats..... | 58 |
| 7.1. Segons la pacient..... | 58 |

| | |
|---------------------------------|----|
| 7.2. Segons la terapeuta..... | 59 |
| 8. Aprenentatges adquirits..... | 61 |
| 9. Bibliografia..... | 63 |
| Annexos..... | 64 |

1. Genograma

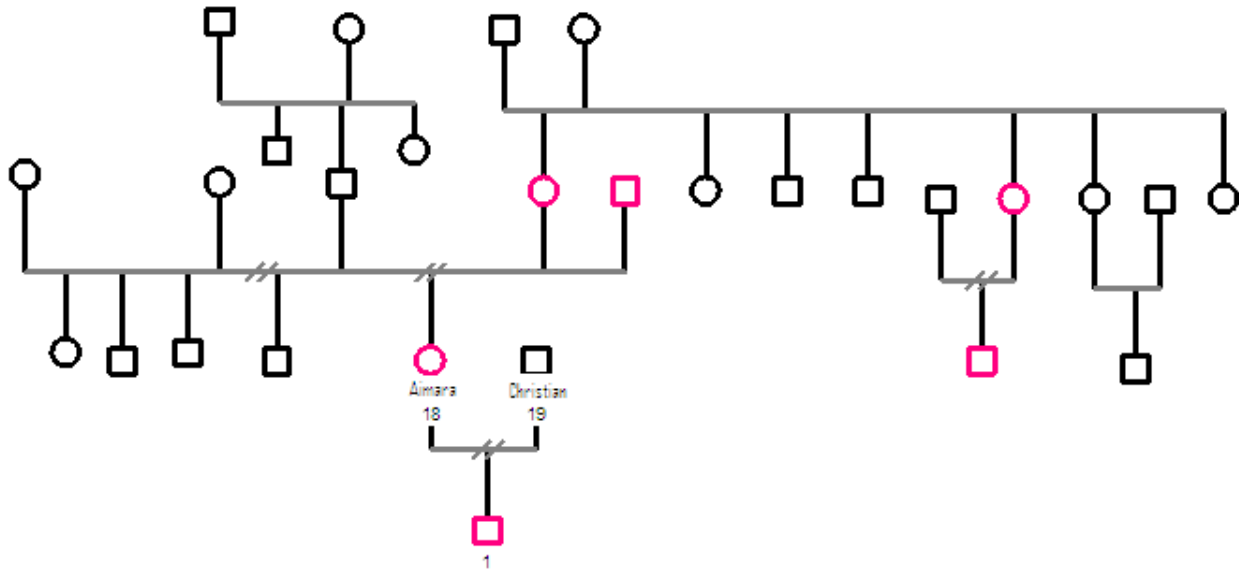

L'Aimara (pseudònim) és una noia de divuit anys d'edat d'origen peruà resident a Badalona, actualment estudiant del Cicle Formatiu de Grau Mitjà d'Auxiliar d'Infermeria. Degut a la considerable extensió del seu arbre genealògic i al nombre limitat de sessions de les quals disposem, no ens és possible aprofundir-hi en la seva totalitat. És per això que entre la primera i la segona sessions dibuixem un genograma esquemàtic i ens centrem únicament en la família més propera.

De fet, la major part de les persones que podem veure en el genograma esbossat al damunt d'aquestes línies resideix al Perú i, per tant, en l'actualitat l'Aimara hi té una relació limitada. Les persones que apareixen marcades en color rosa són les que viuen amb ella a Badalona. Com podem veure, l'Aimara conviu actualment amb el seu fill d'un any d'edat, la seva mare, la parella d'aquesta (un home català que va conèixer quan va emigrar aquí), una tieta materna que havia emigrat prèviament a Catalunya i el fill d'aquesta darrera, cosí de l'Aimara, que actualment té dotze anys. Les edats de la mare, la seva parella i la tieta només les coneixem aproximadament, i se situen entre els quaranta i els cinquanta anys. En Christian (pseudònim), pare del fill de l'Aimara, viu al Perú i actualment només manté contacte amb ella esporàdicament mitjançant les xarxes socials d'Internet Com que el fill va ser fruit d'un encontre sexual

fortuït, no mantenen una relació formal de parella ni d'exparella, malgrat que com veurem més endavant durant uns mesos van conviure com a parella, una situació que fou forçada per l'embaràs sobrevingut i no desitjat.

2. Anàlisi de la demanda

En la primera sessió apareixen dos motius principals de consulta, que en posteriors apartats desenvoluparem més extensament però que ara resumirem breument, amb l'únic objectiu de poder fer una primera anàlisi del tipus de demanda.

Els motius que porten l'Aimara a consulta són, per una banda, un problema de gelosia molt marcada per part seva que l'ha portat a la ruptura d'una relació de parella recentment i, per l'altra, la creença que és addicta al sexe, ja que percep una certa sensació de descontrol en les seves relacions sexuals esporàdiques amb diferents nois i refereix sentir-se malament després de mantenir-les.

Des del punt de vista de la procedència, es tracta d'una demanda pròpia, ja que la pacient no ha estat derivada per cap altre professional i acudeix per voluntat pròpia a la consulta. Refereix haver realitzat algunes sessions de psicoteràpia al Perú, però diu que van ser poques i explica que l'estil del terapeuta era *"molt diferent del d'aquí"* (probablement es referís a un terapeuta psicoanalista, ja que fa referències a un divan) i que l'assistència a la teràpia no va aconseguir provocar canvis importants en la seva vida.

Des del punt de vista de la finalitat, en un principi dona la sensació d'estar davant d'una demanda simptomàtica, ja que la pacient manifesta que voldria *"sentir gelosia només ens els moments adequats i expressar-la d'una manera adequada"*, utilitzant paraules similars per definir els seus objectius respecte a la segona demanda, relacionada amb l'addicció al sexe (*"viure el sexe de manera normal, tenir sexe si jo vull però no sentir-me malament per fer-ho"*). Es pot percebre també un cert component màgic, ja que inicialment sembla que la seva actitud a consulta sigui un xic passiva, esperant que la professional li proporcionï algun consell que, a mode de revelació miraculosa, solucioni d'un dia per l'altre els seus problemes.

Aprofundint una mica més, però, es pot veure que té consciència que la base dels seus problemes actuals és de tipus psicològic i que haurà de treballar al llarg de la teràpia si vol solucionar-lo. En aquest sentit, doncs, es tractaria d'una demanda que al llarg de les posteriors sessions anirà basculant entre el tipus inespecífic i l'específic, ja que li costarà arribar a identificar amb claredat els factors psicològics implicats.

Des de la primera sessió, l'Aimara mostra un estil d'atribució i afrontament externalitzador, subratllant i dedicant llargues estones a parlar sobre els esdeveniments que li han sobrevingut al llarg de la setmana però resultant força més difícil que identifiqui, centri l'atenció i sigui capaç de descriure correctament les seves pròpies emocions, cognicions i conductes, i encara menys com aquestes han influït en la interpretació de la realitat externa. A vegades dóna la sensació que se situa en una mena de fantasia d'innocència i victimisme en la qual és protagonista passiva dels esdeveniments que van tenint lloc. Des de les primeres sessions incorporo a l'*agenda secreta* de la terapeuta la voluntat de treballar això mitjançant la tècnica de la moviola, tot i que finalment no serà possible per manca de temps.

De fet, a tall d'anècdota, tot i mostrar nivells força elevats d'ansietat i veure's posteriorment que els atacs de gelosia i la cerca compulsiva de contactes sexuals són quasi sempre respostes d'evitació aparegudes de forma contingent en contextos d'elevada ansietat, en cap moment de la teràpia la pacient arriba a pronunciar per iniciativa pròpia la paraula "ansietat" o els seus equivalents en el llenguatge ordinari. Acceptarà receptiva les meves hipòtesis sobre variables psicològiques, però rarament serà capaç d'elaborar les seves pròpies o d'identificar clarament problemes de tipus psicològic sobre els quals intervenir directament mitjançant la teràpia.

Es dedueix aviat, doncs, que l'Aimara és una persona poc acostumada a la introspecció i a la identificació i gestió emocionals, habilitats que s'intentaran treballar a la consulta.

3. Simptomatologia i context social

Com hem apuntat en l'apartat anterior, l'Aimara acudeix a consulta per un problema de gelosia molt marcada i apareguda fa aproximadament vuit mesos, que l'ha portat a la ruptura amb en Jonathan (pseudònim), una parella que havia conegut a Barcelona després de donar a llum al seu fill. No es tracta, doncs, d'en Christian, el pare d'aquest darrer. El factor precipitant va ser un comentari d'una coneguda d'ambdós dient que havia mantingut relacions sexuals amb en Jonathan abans que aquest i l'Aimara fossin parella. Com a factor predisponent clar, tenim la constant experiència amb la infidelitat de la pacient: pràcticament totes les parelles del seu entorn han estat infidels, i així mateix la infidelitat ha estat una constant en la seva vida afectiva; i molt especialment una experiència traumàtica d'infidelitat per part d'una exparella que la pacient va veure amb els seus propis ulls i que comentarem amb més detall posteriorment.

També assenyala com a motiu de consulta un problema d'addicció al sexe, que ella anomena "nimfomania", ja que relata que darrerament sent un desig sexual molt pronunciat i difícil de controlar. Explica que aquest problema s'ha evidenciat sobretot des de la ruptura amb la seva parella, que va tenir lloc fa un mes i mig. Tot i que des dels seus inicis la seva vida sexual ha estat sempre força activa, relata que des de la ruptura manté relacions sexuals amb un cert component additiu amb diversos nois, a molts dels quals eleva a la categoria d'"amics íntims" tot i que fa poques setmanes que els coneix i sovint hi manté escàs contacte al marge de les relacions sexuals.

4. Esdeveniments vitals més importants

Resum biogràfic general

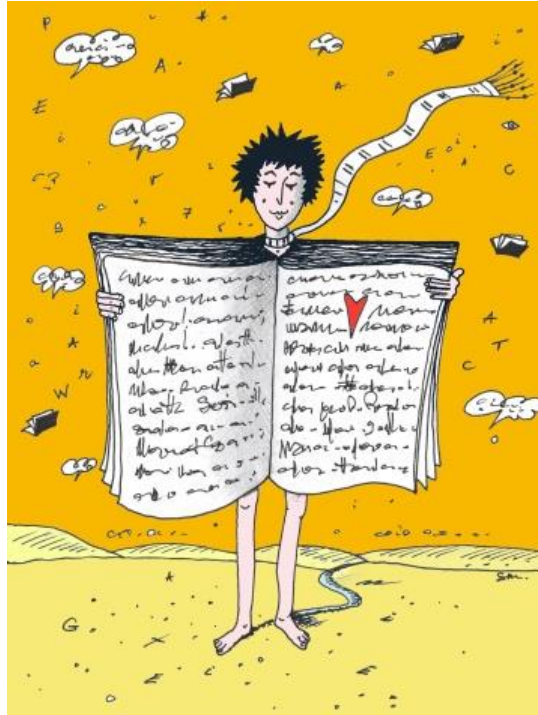

Noia de divuit anys d'origen peruà que ha viscut a Badalona en dues ocasions, la primera entre els onze i els quinze anys i la segona des dels disset anys fins a l'actualitat.

Als mesos de néixer l'Aimara, els seus pares es van separar degut a les constants infidelitats del pare. Vivia amb la mare, però la refereix absent perquè tenien una botiga i treballava molt. El pare la visitava de tant en tant, a vegades en estat d'embriaguesa. El pare va tenir diverses parelles durant la infància de l'Aimara, i ella en recorda especialment una amb qui tenia molt mala relació perquè li negava el dret a veure el seu pare i el seu germanastre.

Als vuit anys de l'Aimara, la seva mare emigra a Catalunya i uns tiets vénen a viure amb ella, traslladant-se a Trujillo des d'una altra ciutat peruana. El tiet sempre està de mal humor perquè té una amant a la ciutat d'origen (relació extramatrimonial que és *vox populi*) i sempre crida a l'Aimara; la tieta responia a aquestes situacions amb indiferència. Té un dur record d'aquells anys de convivència amb els tiets, sobretot pel

fet que la relació amb el seu pare i la nova família d'aquest (ja s'havia divorciat de l'anterior parella i vivia amb una altra dona) seguia sense ser bona.

Als onze anys, l'Aimara es reagrupa amb la mare a Badalona, on viurà fins els quinze anys. Durant aquests quatre anys es relaciona fonamentalment, segons relata, amb joves llatins pertanyents a bandes urbanes violentes, sobretot els Latin Kings. Ella mateixa arriba a esdevenir Latin Queen en superar les successives fases per a l'adhesió a la banda, que exigeixen passar proves cada cop més violentes. Diu que ho va fer perquè *“era jove i no pensava”*. Estableix una relació sentimental amb un noi d'aquesta banda que, en el context d'una baralla, mata un jove d'una banda rival, succés pel qual és condemnat a un any i mig de presó. En assabentar-se'n la mare de l'Aimara, l'obliga a retornar al Perú amb el seu pare, que en aquell moment viu amb la parella de torn.

Com a membre de certa consideració social dins de la jerarquia de les Latin Queens, l'Aimara té certs problemes per distanciar-se de la banda, ja que està prohibit que els membres abandonin el grup, especialment aquells de categories superiors que coneixen més informació potencialment comprometedora. Així, rep atemoridores amenaces per part de les líders de la banda, que li recorden que altres noies en situacions similars han estat violades i assassinades. Afortunadament, aconsegueix evitar aquests tràgics destins acceptant el consell de la banda de formar el seu propi subgrup al Perú, cosa que diu que no va arribar a fer tot i que va tenir contactes amb Latin Kings d'allà.

Dels quinze als disset anys torna, doncs, a residir a la seva ciutat natal al Perú, Trujillo, on estableix una nova relació sentimental amb un noi anomenat Brian (pseudònim). En un moment donat, quan la relació amb en Brian passa per un mal moment, coneix un noi anomenat Christian en una discoteca i fruit d'un encontre sexual puntual i únic queda embarassada. En conèixer la notícia del seu embaràs, l'Aimara no té dubtes que el pare de la criatura és en Christian, ja que amb en Brian feia mesos que no mantenien relacions sexuals. Amb tot, per tal de no complicar la situació i donat que només té setze anys, opta per explicar a la família i amics que el pare és en Brian, i aquest en un principi, sorprenentment, accepta la paternitat. Al cap d'uns mesos, l'Aimara decideix explicar-ho a en Christian, que declina tota responsabilitat. Posteriorment ho explicarà també a una amiga de la mare i a la mateixa mare, ambdues vivint a Badalona en aquell moment, per via telefònica.

Durant el transcurs de l'embaràs, i havent-se parlat d'un possible casament amb en Brian, apareix en Christian anunciant que accepta la responsabilitat sobre la criatura que espera l'Aimara i proposant-li d'anar a viure junts, cosa que la família accepta. La convivència és tranquil·la, segons refereix la pacient, fins que en una ocasió, arrel d'un malentès, l'Aimara sorprèn en Christian consumant una infidelitat amb una noia que ella no coneixia al llit de la parella, esdeveniment que estava essent encobert per la germana d'en Christian i alguns dels amics que tenien en comú, que van intentar evitar que l'Aimara pugés a l'habitació i ho veiés.

Després d'aquest desengany, i restant-li poc temps per sortir de comptes, l'Aimara decideix tornar a Badalona a viure amb la seva mare, la nova parella d'aquesta (un home català amb qui contraurà matrimoni properament), una tieta, un cosí i, ben aviat, el seu propi fill, que en l'actualitat té poc més d'un any. Aquest és el seu nucli de convivència en l'actualitat, tal i com hem explicat en parlar del genograma. No amaga que Badalona mai li ha agradat i que no hi viu feliç, perquè no hi té amistats autèntiques i l'estil de vida és molt diferent al de Perú (*"la gent és freda, distant i sempre va amb pressa"*). El naixement del seu fill, doncs, té lloc a Barcelona. El part és eutòcic, es produeix a terme i sense cap dada remarcable que ella recordi.

En el retorn a Badalona es troba també amb la dificultat afegida del retrobament amb els seus antics col·legues Latin Queens i Kings, que la pressionen perquè torni a formar part activa de la banda, tot i que sembla que respecten la seva negativa quan veuen que ha de tenir un nadó. Amb tot, relata que els seus amics aquí encara són gairebé exclusivament joves llatinoamericans relacionats directa o indirectament amb la banda. Segons explica, els ha de seguir el joc per evitar tenir problemes però no se la pressiona de manera insistent perquè cometi actes delictius. Explica que recentment ha fet les primeres amistats no llatines entre les companyes del Cicle Formatiu que estudia, tot i que la relació amb elles no és encara profunda.

Mesos després del naixement del seu fill (amb el pare del qual manté contacte via internet), comença una relació sentimental amb un noi anomenat Jonathan, que acaba trencant-se un mes i mig abans de la primera visita degut a l'actitud extremadament gelosa d'ella, que reconeix amb sorpresa perquè assegura que mai abans havia estat una persona especialment gelosa. Refereix aquest com el principal motiu de consulta. Explica que sentia gelosia de totes les amigues o conegudes de la seva exparella, i fins i tot de la seva cosina. Refereix la sensació com a desagradable i egodistònica,

amb cognicions i emocions sobrevingudes i cada cop més freqüents referides a la possibilitat d'estar essent enganyada. Quan se la interroga al respecte, nega ser una persona especialment preocupada per la infidelitat, tot i que el relat dels sentiments de gelosia que experimenta semblen indicar el contrari.

Per altra banda, al poc temps del trencament de la relació amb en Jonathan, refereix haver començat a sentir forts desitjos sexuals difícils de controlar, i que també li van resultar sorprenents perquè mai abans els havia experimentat amb aquesta virulència, malgrat el seu inici precoç a la sexualitat i l'existència de múltiples parelles sexuals en la seva biografia. Per aquest motiu, segons explica, comença a mantenir assíduament relacions sexuals amb un amic, tot i que no consoliden cap relació de parella. Assenyala aquest desig sexual incontrolable com a motiu de consulta secundari, autoanomenant-se "nimfòmana" i utilitzant en alguna ocasió el qualificatiu d'"addicta al sexe". Inicialment, fa referència a aquesta parella sexual com "un dels seus millors amics", però al llarg de la teràpia farà servir aquest mateix qualificatiu per designar una gran varietat de persones, essent algunes de les quals coneixences ben recents.

Família



Les referències a la família propera són escasses i es poden intuir uns pares absents que han propiciat en la filla un estil de vincle insegur. El pare era infidel des d'abans que la mare quedés embarassada de l'Aimara i el matrimoni es va trencar al poc temps de néixer ella. Després de la ruptura ha tingut múltiples parelles, amb algunes de les quals ha tingut descendència. L'Aimara, doncs, compta amb nombrosos germanastres, tot i que només amb alguns hi manté relació. Tant el pare com les seves successives parelles han estat infidels i això ha arribat a orelles de l'Aimara. El pare és taxista i des de la separació la seva relació ha estat intermitent i superficial, en part perquè algunes de les seves posteriors parelles no han vist amb bons ulls que seguís relacionant-se amb l'Aimara. Pel que fa a la mare, amb qui va viure durant els primers anys d'infantesa, la refereix absent perquè havia de treballar moltes hores a la botiga que aleshores tenia la família. Més tard va deixar aquesta feina i va començar a fer d'auxiliar de geriatría en horari nocturn. Actualment segueix amb aquesta feina a Barcelona. Fa referència també a alguns membres de l'extensa família, sobretot tiets i cosins.

Els ulls de l'Aimara s'il·luminen quan parla del seu pare, al qual recorda com un pare afectuós i càlid abans de la separació. Té una mirada extraordinàriament indulgent cap a ell, ja que fins i tot quan recorda que no feia res per evitar les actituds hostils de les seves parelles cap a l'Aimara o que alguns cops la venia a visitar ebri, no és capaç de jutjar aquestes conductes com a reprovables. Durant el comentari de la línia de vida explicarà emocionada un record de quan tenia pocs anys i el seu pare li va comprar un gelat. Sembla ser que aquest és l'únic record significatiu que té on el seu pare es comporta de forma afectuosa amb ella, però l'Aimara no sembla ser conscient d'aquest fet. En termes psicoanalítics, tal vegada es podria parlar d'un complex d'Electra no resolt.

En canvi, i de manera potser conseqüent, quan parla de la mare ho fa en termes fonamentalment negatius. Primer la defineix com a absent en els primers anys de vida al Perú. No la critica per haver pres la decisió de marxar a Catalunya deixant-la a càrrec d'uns tiets, però sí que li guarda certa hostilitat per haver-la pressionat per viure amb ella a Badalona. La refereix com una dona amb tendència depressiva, passiva, *“que només es queixa i plora”*. Durant l'adolescència de l'Aimara, que va passar fonamentalment a Badalona, la mare i la seva parella foren les figures parentals. L'Aimara explica que la seva mare es mostrava totalment passiva i no es va enfadar

seriosament ni tan sols quan ella va ser expulsada repetidament de l'institut o quan va començar a tenir problemes amb la policia per ajuntar-se amb les Latin Queens. Davant la meva suggerència, accepta que a vegades es comportava deliberadament malament per intentar causar la reacció de la seva mare, però aquesta no es va produir mai malgrat que la conducta de l'Aimara era cada cop més rebel i indisciplinada. Explica que això li fa pensar que la seva mare no es preocupava suficientment per ella. Cada vegada que l'Aimara cometia algun acte vandàlic, la gravetat dels quals va anar clarament en augment, la seva mare responia amb plors i li repetia sovint la frase "*m'estàs matant*". En les primeres sessions li proposo que preguntí a la seva mare el per què d'aquesta passivitat, en un intent d'afavorir la interacció, l'entesa i l'empatia entre les dues. La resposta de la seva mare és que no la renyava perquè "*era una nena*". Lògicament, l'argument no convenç l'Aimara. De totes maneres, com que refereix que la mare va mostrar incomoditat davant la pregunta, crec convenient no incidir més en la qüestió.

Entre els cosins, en destaca un que l'Aimara cuidava sovint de petita, quan ell tenia poc més d'un any i ella en devia comptar uns deu. Explica que això la va ajudar a ser responsable, així com el fet d'haver de passar molts dies sola i haver-se d'encarregar de feines domèstiques. Des de ben petita anava a tot arreu sola o en companyia de les seves amigues.

Des del punt de vista socioeconòmic, es tracta d'una família de classe mitjana que no té problemes per subsistir, tot i que quan l'Aimara era petita la seva mare va decidir emigrar degut a les dificultats per trobar una feina que li permetés viure i que no fos en horari nocturn.

Com a dades familiars rellevants per al cas, hom es queda amb la idea que la major part dels homes de la família són extremadament masclistes i tenen la infidelitat com a *modus vivendi*. Per contra, la major part de les dones són submises i semblen trobar normal ser objecte de tot tipus d'infidelitats i faltes de respecte constants per part de les seves parelles masculines. Insinua alguns episodis de violència de gènere entre parelles de tiets.

Amistats



Com ja hem apuntat anteriorment, l'Aimara considera que tenia moltes amigues i amics a la seva ciutat d'origen al Perú, i en contraposició refereix sentir-se força sola a Catalunya. En la primera sessió destaca el cercle d'amistats que havia mantingut anys enrere dins les bandes de les Latin Queens i els Latin Kings, però actualment aquestes persones es podrien ubicar dins el seu cercle de coneguts, ja que com hem explicat abans s'ha distanciat considerablement d'aquestes bandes i actualment manté únicament una relació cordial amb els seus membres.

Explica que la immensa majoria de les seves amistats són d'origen llatinoamericà, tot i que diu que la majoria són relacions superficials o passatgeres. Destaca dos nois als quals es refereix amb una certa expressió d'orgull com "els seus millors amics", amb un dels quals ha iniciat relacions sexuals darrerament. Parla de la relació amb aquests dos nois amb molt d'afecte i proximitat, i explica que ja els coneixia de la primera vegada que va viure a Badalona. De totes maneres, al llarg de les següents sessions no en torna a parlar gaire més, ja que ben aviat canvia de parella sexual i tampoc sembla que segueixi mantenint l'amic com a suport emocional, o almenys no en deixa constància en la teràpia.

Refereix també que al cicle formatiu que està cursant ha conegut les seves primeres amigues autòctones, tot i que es tracta de descendents de la immigració que els anys

seixanta va arribar a Catalunya procedent d'altres punts de l'Estat espanyol i que sovint (i el cas concret d'aquestes noies n'és un exemple) no han aconseguit integrar-se amb èxit a la societat i la cultura catalanes. Això dificulta en gran part, al seu torn, la plena integració de l'Aimara, ja que a banda de les amistats llatinoamericanes aquest és l'altre cercle social principal on es mou. De totes maneres, explica que les relacions amb les companyes de classe encara no són profundes i a vegades, al llarg de la teràpia, es queixa de la seva actitud superficial, immadura i poc comprensiva. *"Això fa que no vulgui comptar amb elles per explicar els meus problemes"*, diu.

De fet, al llarg de les sessions no és constant la referència a cap amic o amiga, sinó que fa múltiples i variades referències a una sèrie de suposats "millors amics o amigues" que després no tornen a aparèixer més a la conversa. A la setena sessió hi acudeix acompanyada d'una amiga llatinoamericana, que resta a la sala d'espera durant tota la visita, de qui mai abans havia parlat i la defineix com una "bona amiga".

Parella

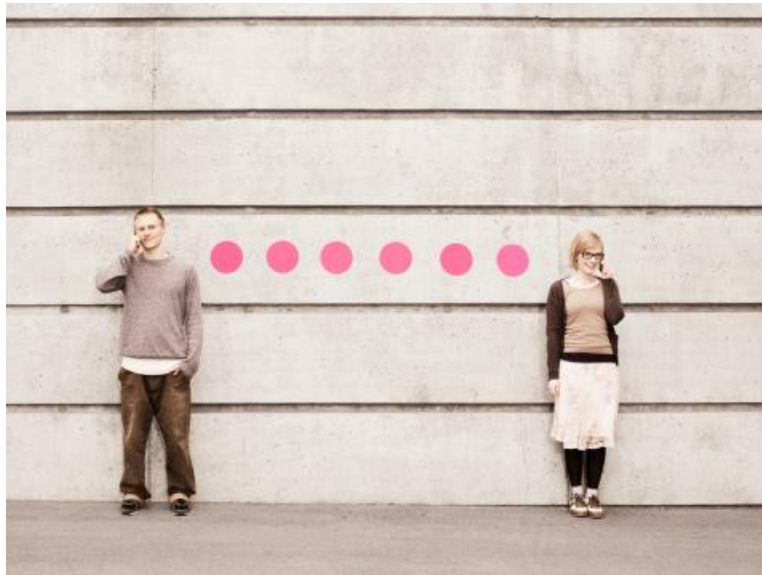

No ha tingut parelles estables de mitjana o llarga durada. Refereix haver tingut molts nòvios però les relacions han estat superficials i han durat escassos mesos. Tanmateix, sovint ella les revesteix d'una aura d'estabilitat i romanticisme. Amb el pas

de les sessions em fixo que no estableix clarament la distinció entre parella sexual ocasional i parella sentimental.

Com a parelles més destacables ressalten les següents (tots els noms són pseudònims):

- Brian: el noi amb qui va sortir al Perú quan hi va tornar, que sembla ser que a ulls de la família i els amics era una parella estable.
- Christian: el noi amb qui va enganyar en Brian quedant embarassada i que posteriorment seria la seva parella “forçada” durant uns mesos, en els quals van conviure a casa d’ell amb l’aprovació de les famílies.
- Jonathan: el noi amb qui ha sortit recentment a Badalona, la relació amb el qual s’ha trencat per decisió d’ell a causa de l’actitud extremadament gelosa d’ella, que l’Aimara reconeix.
- Kevin: un noi amb qui estableix una relació sentimental coincidint amb les darreres sessions de la teràpia, amb antecedents judicials per violència de gènere i que a la novena sessió ja ha exercit la violència psicològica contra l’Aimara de manera evident i li ha aixecat la mà, davant la qual cosa ella explica que es va defensar pegant-lo.

En general la família de l’Aimara s’ha mostrat passiva davant les seves parelles, permetent fins i tot que anés a viure amb el pare del seu fill quan ella tenia setze anys només pel fet que estava embarassada. La mare ha mostrat en ocasions preocupació pel fet que la seva filla sortís amb nois relacionats amb bandes violentes, però mai s’hi ha arribat a oposar amb fermesa. L’Aimara explica que la seva família estaria contenta si ella sortís amb un noi *“correcte, amb estudis, educat, culte i amb una bona feina”*, i davant d’això reacciona adoptant un discurs romàntic i anticlassista, al·legant que prefereix estar amb una persona a qui realment estimi i que li és igual si no és un noi culte o no guanya molts diners perquè *“es pot ser molt bona persona i no tenir estudis o ser humil”*.

Les seves eleccions en matèria d’homes, però, no semblen tenir en compte el factor “bona persona”, ja que s’enamora amb una extrema rapidesa d’homes en general masculistes i que només la utilitzen com a objecte sexual, tal i com ella mateixa descriu. Malgrat que parla d’aquesta darrera circumstància amb disgust, s’afanya a afegir que ella mateixa és feliç utilitzant els homes com a parelles sexuals i que no té sentit

capficar-se perquè el que importa és *“passar-ho bé i viure al dia”*. En la primera sessió assegura que la seva filosofia amb les parelles es pot resumir amb la frase: *“tu pots fer el que vulguis mentre m’estimis a mi”*.

Sexualitat



Els seus inicis a la sexualitat van ser força precoços, ja que explica que als dotze anys ja mantenia contactes sexuals amb diversos nois i va mantenir la primera relació sexual amb penetració als catorze anys. Refereix la seva vida sexual com a activa, variada i alegre, tot i que destaca com a factor important que fins ara havia tingut la sensació de mantenir el control sobre ella i des de fa un temps sent la necessitat de mantenir relacions sexuals per mitigar l’ansietat (tot i que no utilitza directament aquesta paraula). En les seves paraules traspuja una certa necessitat de sentir-se atractiva i desitjada pels homes.

Explica que en els cercles d’amistats amb els quals s’ha relacionat tenir una vida sexual precoç, activa i variada és gairebé un imperatiu, sobretot en el cas de les Latin Queens. No se li escapa, però, que la promiscuïtat femenina es tracta en realitat d’un instrument de dominació masclista per part dels dirigents de la banda, ja que les noies fingeixen mantenir relacions sexuals amb molts nois per voluntat pròpia però, en realitat, sovint ho fan forçades o pressionades pels nois dominants en el grup. L’Aimara ho defineix ben cruament quan diu que *“a la banda, sovint ets la puta de tots”*.

En una de les sessions explica avergonyida que de petita va patir abusos sexuals a mans d'una parella ocasional de la seva mare i de l'advocat d'aquesta, tot i que no vol parlar-ne més i no és possible explorar-ho amb més deteniment. Òbviament, decideixo respectar la seva decisió i em mostro oberta a parlar-ne més endavant si ella ho desitja. Tanmateix, l'ocasió no es produeix.

Per desgràcia, les seves conductes sexuals freqüents no han anat acompanyades de la responsabilitat i les precaucions adequades, resultant en un embaràs no desitjat als setze anys fruit d'un encontre sexual eventual en una discoteca.

Probablement sigui degut a la seva edat quasi adolescent, però té certs problemes per referir-se a l'acte sexual de manera correcta i constantment fa servir eufemismes o insinuacions.

Maternitat



Defineix la seva experiència de maternitat adolescent com a feliç, tot i que al principi, quan va saber que estava embarassada, es va plantejar la possibilitat d'avortar. La família (tant el pare, amb qui vivia aleshores, com la mare, des de Catalunya) li ho va suggerir i es van oferir a pagar les despeses. Recordem que en aquell moment

l'Aimara vivia al Perú amb el seu pare, que com hem explicat es mostrava força absent amb la seva filla i amb les obligacions familiars en general.

De totes maneres, explica que va ser per voluntat pròpia que va decidir seguir endavant amb l'embaràs. No té una opinió ètica clara sobre l'avortament, però diu que sempre havia pensat que no seria capaç de fer-ho. Defineix l'experiència de ser mare com quelcom molt bonic i emocionant, tot i que a vegades se sent mala mare per no poder compartir més estones amb el seu fill i reconeix que ha hagut de renunciar a algunes activitats pròpies de les noies de la seva edat.

Estudis / Feina



En les primeres sessions dóna a entendre que durant l'adolescència el seu rendiment acadèmic va ser molt baix. No es preocupava pels estudis, en part per la dedicació a la banda, i va ser expulsada de l'institut en repetides ocasions. Després de tenir el seu fill s'ha tornat més responsable en aquest aspecte, ja que diu que *"li agradaria donar al seu fill un futur millor que el d'ella i el del seu pare [del nen]"*. De totes maneres, queda sobreentès que va aconseguir el títol d'ESO, ja que ha pogut ser admesa posteriorment en un cicle formatiu de grau mitjà per ser auxiliar d'infermeria, estudis

que cursa actualment. Amb tot, diu que li agradaria anar a la universitat i cursar les carreres de psicologia o medicina.

A la vuitena sessió em demana si podem dedicar part del temps de la novena per passar-li un test d'orientació vocacional, ja que a l'institut on estudia no s'ofereix aquesta possibilitat i li interessaria saber quines són les millors carreres per estudiar a la universitat en funció del seu perfil. Com que la simptomatologia, en aquest moment, ja ha remès considerablement (sense evidència que hi hagi hagut canvis més profunds), accedeixo i li administro l'IPP-R en els darrers 20 minuts de la novena sessió. El perfil obtingut, que pot consultar-se als annexes, revela puntuacions més aviat discretes en la majoria de les escales, incloent-hi la corresponent a les professions sanitàries (que comprèn les professions de metgessa i psicòloga clínica), tant en la subescala de professions (percentil 30) com, especialment, en la d'activitats (percentil 10). En l'escala científic-social i humanitats, que podria englobar la major part de les sortides dels estudis de psicologia al marge de la psicologia clínica, se situa al percentil 45 per a la subescala d'activitats i al 10 per a la subescala de professions. Per contra, mostra puntuacions elevades (percentil 85 en ambdues subescales) en l'escala corresponent al món artístic-musical i de l'espectacle. De totes maneres, com que no es presenta a la desena i darrera sessió, no és possible realitzar la devolució oral i escrita d'aquests resultats.

En la vuitena sessió refereix també que una vegada, a l'escola primària, li van aplicar un test d'intel·ligència i li va sortir un QI molt elevat, tot i que la xifra de 145 que esmenta és amb tota probabilitat incorrecta. Davant de la manca de temps i la presència d'objectius més rellevants, li explico breument el significat del QI, la teoria de les intel·ligències múltiples de Gardner i la necessitat de fer una valoració intel·lectual completa de la persona més enllà de definir-la amb una puntuació numèrica. Tot i que en l'actualitat no sembla ser una persona gaire cultivada intel·lectualment, és probable que de petita mostrés aptituds per a l'estudi que les circumstàncies de la vida li han fet deixar de banda. Refereix que li agrada llegir, tot i que per demostrar-ho em mostra un llibre de Federico Moccia que duu a la bossa. No puc evitar pensar que aquestes lectures poden estar retroalimentant la problemàtica de submissió davant els homes i davant la idea de l'amor romàntic de la pacient, i així li ho suggereixo.

En iniciar la teràpia es dedica plenament a estudiar i no treballa. Cap a la meitat del procés terapèutic troba feina com a cambrera en un bar de Badalona. Al cap de quinze

dies explica que l'han acomiadat. El motiu que al·lega és que la parella de la seva cap flirtejava amb ella i això provocava la gelosia de la cap en qüestió. No sembla excessivament afectada per aquesta circumstància, ja que viu amb la seva mare i la seva família i no necessita treballar per mantenir-se econòmicament.

De totes maneres, en la darrera sessió explica, totalment per sorpresa, que uns coneguts li havien ofert una considerable quantitat de diners per anar i tornar de Perú portant droga amagada dins del cos. Diu que es va sentir temptada d'acceptar-ho perquè els diners li serien molt útils per a poder retornar un dia al Perú amb el seu fill, que és una idea a la qual dóna voltes sovint perquè no li agrada viure a Catalunya. Amb tot, al final va ser pensant justament en el seu fill que va rebutjar l'oferta, ja que és conscient de les conseqüències que tindria per ella arriscar-se i que la detinguessin a l'aeroport. Aquest fet mostra també que al final de la teràpia encara mantenia contacte amb gent vinculada al món de la droga, i probablement també amb els Latin Kings, tot i que havia intentat donar a entendre que la relació amb aquestes persones era en l'actualitat quasi inexistent.

5. Hipòtesis

5.1. Intrapsíquiques

5.1.1. Nivell conductual

En l'esfera conductual, cal remarcar que la problemàtica sexual sembla estar mantenint-se, almenys parcialment, pel cicle de reforçament negatiu que suposa l'evitació de les sensacions desagradables de l'ansietat. L'Aimara ha après que quan se sent ansiosa o fins i tot trista pot trucar un dels seus amants eventuals i el fet de mantenir-hi relacions aconsegueix desplaçar les emocions i cognicions desagradables durant unes hores. En aquest sentit, s'estableix una relació entre ambdues demandes: les cognicions pròpies de la persona gelosa i preocupada per la infidelitat condueixen a experimentar emocions negatives del tipus ansiosodepressiu, les quals poden ser pal·liades a curt termini mitjançant la conducta sexual compulsiva, que funciona com a reforçador negatiu.

De fet, no és difícil suposar (i podem fer-ho seguint el principi de parsimònia) que l'aparició de la gelosia s'inicia amb l'experiència traumàtica de la infidelitat d'en Christian, que podria considerar-se el factor precipitant d'un quadre que ja havia estat abonat durant molts anys per una sèrie de factors predisponents, fonamentalment de personalitat i de l'àmbit relacional. La gènesi del problema de la gelosia, doncs, no diferiria en excés de la d'un procés traumàtic qualsevol, adquirit mitjançant condicionament pavlovià.

Existeix també un important component en quant a l'aprenentatge vicari de les conductes de promiscuïtat sexual, i també de les cognicions subjacents en aquest cas, com ara l'atribució de significats instrumentals i utilitaristes a les persones amb qui estableix relacions afectives o sexuals i la dificultat per establir vincles duradors i emocionalment constructius amb les altres persones (especialment amb les del sexe complementari). Tant la promiscuïtat sexual com les conductes possessives o de control sobre la parella han estat observades per l'Aimara en diferents contextos al llarg de la seva biografia, tal i com hem explicat anteriorment.

No podem obviar tampoc els possibles efectes reforçants que està exercint la pròpia simptomatologia dins la vida de la pacient, i que contribueixen al seu manteniment. El fet de mostrar-se gelosa pot aconseguir puntualment l'atenció de la parella i de ben

segur contribueix a la il·lusió de control. D'altra banda, mitjançant el sexe l'autoestima de la pacient es veu beneficiada, encara que sigui a curt termini, al mateix temps que aconsegueix sentir-se inclosa en els grups d'amigues, sexualment desitjada després de l'experiència de la maternitat i part de la cultura adolescent de la qual l'esmentada experiència de maternitat l'ha distanciat. Les funcions dels símptomes, doncs, poden ser diverses i no hem d'oblidar la importància relativa d'alguns d'aquests beneficis aconseguits en la biografia de l'Aimara.

5.1.2. Nivell cognitiu

En el nivell cognitiu destaquen potents constructes, esquemes i distorsions desadaptatives que contribueixen notablement tant a la gènesi com al manteniment del problema. El model diatesi-estrès és probablement un dels que poden explicar millor la simptomatologia que presenta la pacient, i ho fa per mitjà de la interacció que s'estableix entre l'estil cognitiu i els esdeveniments ambientals. De fet, el funcionament primari de l'Aimara és predominantment cognitiu.

Fonamentalment, ens trobem davant d'una sèrie de constructes i esquemes desadaptatius sobre com hauria de ser una parella i com haurien de comportar-se els seus membres, i molt particularment sobre els rols de l'home i de la dona en les relacions afectivosexuals. L'Aimara dóna per suposat, per exemple, que els homes són infidels per naturalesa i que ho són absolutament tots. Quan se li pregunta, respon que *"algunes dones també ho són, però no totes perquè les dones són diferents"*. És a dir, dóna la sensació que la pacient ha adoptat l'estil infidel en les seves relacions com a mecanisme de defensa o contraatac davant la certesa absoluta que serà maltractada i traïda pel seu company.

Molts d'aquests esquemes i constructes es retroalimenten mútuament malgrat que sovint entren en contradicció: per exemple, el constructe sobre els homes infidels contribueix a crear el seu esquema de parella (*"tu pots fer el que vulguis mentre m'estimis"*, noti's la voluntat de trobar un constructe ortogonal com l'estimació per fugir de la dicotomia fidelitat *versus* infidelitat física) però al mateix temps genera constructes destructors per a l'autoestima com ara *"no sóc vàlida"*, *"no sóc digna de respecte per part de la meva parella"* o *"només sóc bona com a objecte sexual"*. Al mateix temps, es genera en la psique de la pacient la fantasia d'arribar a trencar la

“maledicció” i fer que un home s’enamori d’ella i la respecti fins al punt de tractar-la bé i ser-li fidel; emperò, com que està atrapada en els esquemes del patriarcat sobre com ha de ser un home per ser atractiu (fort, dominant, imperatiu, sexualment indomable...), busca aquests atributs en les seves possibles parelles i cau una vegada i una altra en braços d’homes que segueixen l’esquema, amb característiques com les que hem esmentat i que són en gran mesura correlatives a la infidelitat i el despreci.

Els significats que ha anat construint l’Aimara en les seves interaccions relacionals amb el gènere masculí resulten més que interessants a l’hora d’analitzar aquest cas. Recordem que les creences desadaptatives d’una persona es basen irremissiblement en un determinat sentit del jo, que per complementaritat obligada comporta al mateix temps una altra cara de la moneda que és un determinat sentit del proïsme. En els termes de la teoria constructivista, la realitat es construeix constantment en base a les maneres d’interpretar o donar sentit als esdeveniments. D’altra banda, no podem obviar que no és cent per cent correcte parlar d’interpretacions errònies o correctes, sinó que en el treball en teràpia es tracta més aviat d’analitzar juntament amb la pacient d’on provenen les seves maneres d’interpretar la realitat. En el cas de l’Aimara, hem anat trobant una sèrie de constructes, entre els quals n’hem descobert alguns de supraordenats, que s’han anat significant i resignificant des de la infància. En parlarem amb més detall en el següent apartat, quan desglossem la tècnica de l’escalament ascendent.

Es detecta, de fet, un dilema implicatiu amb el tema del control en la parella, que més endavant podrà reformular-se com un altre dilema implicatiu personal entre la *princesa* i la *guerrera*. Es posen en joc, doncs, la vulnerabilitat i l’agressivitat, tant en la manera de concebre’s a si mateixa com en la forma d’afrontar les relacions.

En el transcurs de les primeres sessions d’exploració es poden observar un gran nombre de distorsions cognitives, entre les quals destaquen les següents:

- *Filtratge*: relata una història de patiment i infidelitat constants que, sense negar que pugui ser factualment certa, no descarta que hi hagi pogut haver molt probablement altres esdeveniments biogràfics positius que no s’han filtrat i no s’han incorporat al discurs. És a dir: de ben segur que l’Aimara ha trobat a la seva vida homes que l’han tractat bé, però d’acord amb els seus constructes cognitius ha considerat més rellevants les experiències on no ha estat així. De

fet, és probable que no hagi arribat a deixar entrar a la seva vida homes que podrien haver-la respectat pel simple fet que no s'adiuen amb les característiques del seu constructe heteropatriarcal d'home.

- *Pensament polaritzat*: sovint parla de dipols com bona persona *versus* mala persona, sexualitat sana *versus* insana, gelosia *versus* confiança, etc. sense ser conscient que es tracta de *contínuums* que admeten una gradació i no simplement dues categories oposades. L'afany per emmarcar-se en una veient-se actualment immersa en la contrària fa que a vegades subestimi les possibilitats de canvi.
- *Sobregeneralització*: típica de la gelosia, s'interpreta una conducta puntual de la parella com a indicativa de quelcom més general com és la infidelitat o el fet d'amagar alguna cosa.
- *Lectura del pensament aliè*: ídem a l'anterior. La pacient es creu sovint amb la facultat d'interpretar correctament el pensament dels altres, especialment de la parella.
- *Visió catastròfica*: ídem a l'anterior. L'Aimara interpreta sovint un comentari de la manera més catastrofista possible, com en el cas del comentari de la seva amiga explicant que havia tingut relacions amb el seu xicot en el passat, que ella interpreta com la prova que estan enganyant-la en el present.
- *Fal·làcia de control*: especialment important és la dicotomia entre el locus de control propi o dels altres, que es tradueix en cognicions de l'estil "o controlo o em controlen". En l'Aimara s'observa aquesta distorsió sovint quan parla de la parella, i no únicament quan ho fa sobre una parella en concret sinó més aviat quan debatem sobre el concepte de parella. En alguns moments sembla que concebi la relació de parella com un pols de poder on una només pot exercir el control o ser sotmesa. L'Aimara viu atrapada entre el rol de princesa submissa que li ha assignat l'heteropatriarcat i l'afany de rebel·lar-s'hi que la porta a voler adoptar el rol de *femme fatale*; bascula, per tant, entre els dos pols que conformen la fal·làcia.

- *Fal·làcia de justícia*: per la seva freqüència en la població hom podria pensar que aquesta distorsió cognitiva és inherent a la condició humana, però no per això deixa de funcionar com a element disruptiu. La creença d'una força còsmica que governa el món amb justícia porta a esperar inútilment una recompensa per a les bones accions que hom realitza. En el cas que ens ocupa, la pacient sent que la infidelitat d'en Christian fou un greuge cap a ella no merescut i inconscientment creu que mereix algun tipus de compensació al respecte; o dit d'una altra manera, espera una relació de parella que li aportï felicitat per compensar la infelicitat que ha experimentat en les seves anteriors relacions, però no veu la necessitat d'un canvi actiu d'actitud per part d'ella. Com hem comentat anteriorment, en això influeix notablement l'estil d'afrontament externalitzador que mostra l'Aimara, ja que en general li costa interioritzar la idea bàsica (que apareix constantment a la teràpia) que el seu benestar psicològic depèn en bona mesura de les seves accions i interpretacions i no tant de les circumstàncies que la vida li presenti.
- *Hauria de*: el discurs de l'Aimara, com els de tantes i tantes persones en la nostra cultura judeocristiana, està impregnat de cognicions de culpabilitat i persecució insana de la idea de perfecció, que es vehiculen mitjançant distorsions com aquesta. Els "*hauria de*" de l'Aimara van dirigits sobretot cap a ella mateixa, ja que curiosament no és capaç d'aplicar als altres la mateixa moral que s'autoexigeix. En ocasions els revesteix d'una certa aura constructiva en el context d'un procés de canvi personal, tal vegada per complaure la terapeuta: per exemple, expressa que "*hauria d'aprendre a ser més reflexiva, a confiar més en la seva parella o a valorar-se més a ella mateixa*". De totes maneres, el fet de formular-ho com si es tractés de necessitats no ajuda a establir objectius realistes i útils en la teràpia, sinó més aviat a augmentar la culpabilitat quan veu que no pot assolir els objectius; i és que sovint sembla que esperi que aquests canvis es produeixin com per art de màgia i obvia la part corresponent a les diferents etapes del procés de canvi.
- *Raonament emocional*: l'extrapolació de suposades característiques personals pròpies en base a estats emocionals transitoris es dona en diverses ocasions al llarg de la teràpia. De fet, la mateixa demanda ja porta implícita aquesta distorsió cognitiva, ja que la pacient es defineix com a gelosa i addicta al sexe

pel fet de sentir-se gelosa en ocasions i recórrer al sexe com a conducta d'evitació de l'ansietat en d'altres. Malgrat que darrerament aquestes conductes han vist augmentada la seva freqüència i és aquest fet el que porta l'Aimara a consulta, no deixa de tractar-se d'una fal·làcia de raonament emocional en tant que la pacient es defineix a sí mateixa en base als seus símptomes. En aquest sentit cal destacar especialment la cinquena sessió, en la qual es produeix un punt d'inflexió en la teràpia, tal i com comentarem més extensament amb posterioritat. En aquesta sessió la pacient canvia el seu tarannà habitual ansiós per un estat d'ànim trist i decaïgut, que atribueix a una sèrie de rumiacions sobre el seu paper com a mare que se li han acudit a partir de la celebració del Dia de la Mare i els valors que any rere any aprofiten per vendre'ns les grans empreses multinacionals. En aquesta ocasió l'Aimara es defineix com a mala mare i fracassada en base a les emocions experimentades arrel d'aquestes cognicions.

- *Fal·làcia del canvi*: ben típica de les dones en un esquema heteropatriarcal de la parella on ella s'erigeix com un pilar íntegre i responsable (a base de socialitzar impulsos, tot sigui dit) i ell, pobre!, com un dròpol incorregible per naturalesa. Genera tant actituds d'indulgència cap a comportaments intolerables de la parella com identificació amb el rol de salvadora que té l'obligació de convertir la parella en algú millor i més madur, amb la conseqüent frustració quan no ho aconsegueix. L'Aimara cau en aquesta fal·làcia malgrat que conscientment intenta adoptar un rol despreocupat de dona exigent que simplement canvia d'home si aquest no satisfà les seves expectatives.

5.1.3. Nivell emocional

La pacient presenta un to emocional dominat per l'ansietat i, secundàriament, la tristesa. Segons es revela en l'exploració, aquest to emocional es remunta a diversos anys enrere. L'Aimara explica que té un record globalment feliç de la seva infància, tot i que també admet la sensació de no haver pogut gaudir del fet de ser nena durant gaire temps.

L'anàlisi de la línia de vida revela una proporció majoritària d'esdeveniments amb significació emocional negativa, amb el detall rellevant que un dels pocs records

positius té a veure amb un dels moments excepcionals en què el seu pare es va mostrar afectuós envers ella quan era petita, i el record esdevé feliç precisament per la seva excepcionalitat.

Com veurem més endavant, pacient i terapeuta coincidim aviat en què l'estat emocional predominant en aquests moments en la vida de l'Aimara és l'ansietat (tot i admetent, òbviament, que l'ansietat és molt més que una emoció i que s'acompanya de cognicions i conductes en retroalimentació constant entre elles), i és per això que a la consulta es proporcionen pautes per intentar treballar sobre aquesta qüestió. Com que els moments de major ansietat i malestar emocional es produeixen fora de la consulta, prescriu una sèrie de rituals, com els d'esprémer tovalloles humides o estripar diaris, per tal d'alliberar energia en aquests moments i no dirigir-la cap a les altres persones, com la pacient explica que havia fet anteriorment (refereix que anys enrere pal·liava l'ansietat infringint dany físic a altres). També intento que analitzi les cognicions associades a les emocions negatives en el moment de la seva aparició, tot i que fer-ho li resulta especialment difícil.

Donat que les habilitats d'intel·ligència emocional de l'Aimara passen per un moment baix i li costa anomenar les emocions, i per altra banda també té certes dificultats per treballar amb conceptes abstractes, no crec convenient proposar-li posar color o textura a les emocions. Intento simplement que les anomeni i que els posi intensitat servint-me d'una escala gràfica.

No oblidem que l'emoció és un fenomen de naturalesa relacional, i l'Aimara no té unes relacions interpersonals de qualitat que permetin la correcta gestió social i canalització constructiva de les seves emocions. Moltes vegades projecta emocions de ràbia dirigides als altres cap a ella mateixa, produint-se un cert estat de dissociació que deriva en danys sobre l'autoestima (i en el pla cognitiu, sobre l'autoconcepte i l'autoimatge). De fet, l'Aimara es queixa en moltes sessions de patir una baixa autoestima, i cap al final acaba comprenent que basa la seva autoestima excessivament en les opinions dels altres.

A la consulta no treballem directament sobre les emocions a nivell corporal: únicament li pregunto on situa l'emoció quan n'identifica alguna, i la resposta és al pit. Amb tot, li costa respondre a aquest tipus de preguntes. La seva postura corporal a consulta és un xic prefabricada, donant una imatge de "saber estar", tot i que en moments de

desbordament emocional es mostra tensa o abatuda segons l'ocasió. Les manifestacions típiques de l'ansietat com a elaboració cognitiva de la por no hi falten: així, refereix sentir taquicàrdia i un nus a la gola en els moments de més ansietat a la seva vida quotidiana.

Resulta interessant també la idea de treballar amb la gelosia com a emoció secundària i intentar desgranar-la en les emocions primàries corresponents, provocant la seva expressió controlada a la consulta i propiciant la seva desaparició o modificació. Em plantejo fer això mitjançant la tècnica de l'EMDR, però finalment per manca de temps no serà possible.

L'Aimara és una pacient a la qual li costa parlar des de l'emoció, fins i tot quan se li pregunta directament en aquests termes. Té tendència a traslladar la vivència als plans cognitiu o conductual. Expressar l'emoció li resulta un xic més fàcil que parlar-ne, ja que plora a consulta en força sessions tot i tenir dificultats per posar nom a l'emoció que està sentint.

Les ocasions en què es produeix el plor espontani em resulten molt interessants a l'hora d'intentar treballar-hi. Així, a més d'intentar que posi nom i situï corporalment l'emoció, aprofito per connotar positivament i legitimar tant l'emoció-sense-nom com la conducta del plor, ja que la pacient refereix que a casa li costa plorar. Li proposo també que escrigui un diari per tal de treballar i simultàniament identificar les emocions, però diu que no ha estat capaç d'iniciar-lo perquè no se li acudia res. En ocasions utilitzo la ressonància pròpia, expressant que en la seva situació de parella jo hagués sentit o sentiria molta ira. Admet que seria *"el normal"* i que a vegades ella també en sent.

Hom té la sensació que l'Aimara és una persona amb un temperament emocional molt sensible però amb dificultat per permetre's la vivència i l'expressió emocionals. Tal vegada sigui pel vincle fred que ha establert amb els progenitors, o fins i tot per la voluntat més o menys conscient de diferenciar-se de la mare, la qual defineix com una persona de tarannà emocional depressiu que sovint plora i utilitza un llenguatge emocional (de fet, proper al xantatge emocional). No hem d'oblidar tampoc que l'Aimara es troba a cavall entre dues cultures, la peruana que és més permissiva amb l'expressió emocional i la catalana que és més freda i repressiva en aquest aspecte. La voluntat occidentalitzadora d'alguns sectors socials al Perú pot contribuir a fer

decantar la balança cap a la contenció emocional en benefici de l'elaboració racional cognitiva.

5.2. Interpersonals

5.2.1. Nivell familiar

Ja hem parlat extensament sobre les dinàmiques familiars i els principals esdeveniments que ha experimentat l'Aimara en el context de la família, alguns dels quals poden haver estat decisius en la problemàtica actual.

En primer lloc, cal remarcar que no hi ha hagut al llarg de la vida de la pacient un nucli familiar estable, amb la qual cosa tampoc hi ha hagut uns rols totalment definits. Sovint l'Aimara s'ha sentit perduda davant els canvis de rol que se li exigien. Amb tot, la constant han estat els rols del *mascle ibèric* i el seu complementari, la dona submissa. Tal vegada l'excepció és el nucli familiar dels darrers anys, amb el qual conviu actualment, tot i que pel que es pot entreveure del relat de la pacient la mare ja ha resultat profundament marcada pels seus rols en les seves relacions anteriors.

A l'establiment d'un vincle insegur i, més enllà d'això, la falta d'una figura estable de vinculació, s'hi ha d'afegir la triangulació de la filla en el procés de separació i la seva parentalització des d'edats ben primerenques, quan l'Aimara es va veure forçada a assumir la cura de la casa, de cosins més petits i de la seva pròpia existència: recordem que anava a tot arreu sola o en companyia d'amigues. No oblidem que durant molts anys la mare i la filla van formar una unitat familiar independentment del pare, amb la qual cosa podem sospitar l'existència d'una certa conjugalització de l'Aimara. Posteriorment, la mare emigra a Catalunya i l'Aimara se sent abandonada i deixada en mans d'uns tiets força llunyans que reproduïxen els rols familiars que l'Aimara havia viscut de molt petita, abans i durant la separació dels seus pares.

Ambdós pares tenen múltiples i freqüents parelles després de la separació, per la qual cosa l'Aimara no coneix un nucli familiar estable i veu passar diferents persones per la seva vida que competeixen per omplir el buit dels rols de pare, mare, germans, germanes, etc. Això provoca al seu temps una certa confusió sobre el seu rol a cadascun dels nuclis familiars en els quals es mou. Destaca també la manca

d'experimentació de l'amor incondicional, entès en termes humanistes, en la trajectòria vital de l'Aimara.

Pel que fa a les relacions parentals, com ja hem explicat anteriorment, la relació amb el pare ha estat sempre freda ja que l'home aparentment ha renunciat a establir una relació de proximitat emocional amb la seva filla en benefici d'una generosa vida afectivosexual, que sovint ha anat lligada a l'aparició en escena de nous fills, filles i fillastres. Amb tot, l'Aimara manifesta una forta admiració pel seu pare, o potser seria més correcte dir que sent aquesta admiració envers la figura del seu pare. Reconeix que hi ha tingut poc contacte però la imatge que té d'ell és la d'un home afectuós i càlid, que per circumstàncies de la vida no ha pogut donar-li tot el suport afectiu que ella hauria necessitat però que de ben segur que, si li hagués estat possible fer-ho, se n'hauria sortit molt millor que la seva mare. Aquesta formulació, tot i que no surti directament de la boca de l'Aimara, sembla traspasar de tot el seu discurs sobre el seu pare, i com hem dit abans, contrasta intensament amb les imatges que té, per una banda, de la resta d'homes del món, i per l'altra, de la seva mare. Pel que fa a la resta del gènere masculí, en té una opinió força pobre i diu que la infidelitat és quelcom inherent a la seva naturalesa. Curiosament, tot i que reconeix al seu pare com a infidel, sembla que no revesteix les seves infidelitats de la mateixa gravetat moral que atorga a les d'altres homes, molt particularment la seva exparella, en Christian.

El rol de la mare de l'Aimara és gairebé diametralment oposat, ja que la descriu com la figura parental que ha estat més propera a ella però al mateix temps explica que sempre l'ha percebut com a distant i no han arribat mai a entendre's i a compartir una intimitat maternofilial més profunda. En culpa parcialment el fet que la seva mare emigrés a Catalunya quan ella comptava aproximadament una dècada de vida i que després, en el seu retrobament a l'adolescència, no fos capaç de fer-li respectar uns límits conductuals, cosa que atribueix a una possible manca d'interès envers la seva educació. Insinua també que la mare pateix depressió crònica, ja que explica que sovint l'ha vist en actitud passiva davant la vida, plorant i manifestant el seu sofriment davant de diferents circumstàncies de la vida.

La identificació amb la mare no arriba tampoc quan ella mateixa esdevé mare, ja que en ocasions manifesta que li fa por arribar a comportar-se amb el seu fill tal i com la seva pròpia mare ha fet amb ella. Diu que li agradaria donar una bona educació al seu fill i, sobretot, marcar-li límits, ja que assegura que es comportarà amb duresa amb ell

si observa que comença a mostrar conductes com les seves durant l'adolescència. Explica que coneix la realitat de les bandes juvenils i per res del món voldria que el seu fill acabés vinculat a una.

Pel que fa a la relació conjugal dels seus pares, donat que fou gairebé inexistent, l'Aimara reconeix que li manca aquest model. Té altres models conjugals propers, com els basats en els matrimonis d'alguns dels seus tiets o d'amics i amigues de la família. Gens menyspreables són tampoc els models de les relacions de parella de les seves amigues i conegudes. Pràcticament totes aquestes relacions comparteixen la concepció de la parella com una entitat on el sexe i el control són pilars de gran importància, sense deixar de banda conceptes com la gelosia, la fidelitat o fins i tot l'honor, que revesteixen en certa mesura el discurs sobre la parella de l'Aimara. La violència psicològica, física, sexual, econòmica i/o social contra la dona hi és també un denominador comú, i tot això barrejat amb certes idees pseudofeministes sobre la independència de la dona en la parella i la seva capacitat per escollir la parella, trencar la relació, posar límits o buscar activament relacions sexuals quan les desitja. L'esmentat discurs pseudofeminista, però, no sembla superar el seu recorregut des de les pàgines de les revistes estil Glamour o Marie-Claire a la consulta, passant per les converses entre amigues; malauradament, a la realitat la pacient es mostra considerablement submissa en totes les seves relacions amb els homes, particularment amb aquells amb els quals estableix una relació afectivosexual. Cedeix sense que sembli qüestionar-s'ho a tot tipus de conductes per part d'ells, algunes de les quals disten ben poc de l'assetjament: per exemple, accepta que un noi que se sent atret per ella la truqui i li enviï missatges dia i nit, i ella respon a totes les trucades i missatges demanant-li que la deixi en pau al mateix temps que reforça positivament la conducta assetjadora proporcionant atenció al noi.

Quan en parlem a consulta, no sembla haver considerat l'opció de no respondre a les trucades i missatges o de demanar seriosament al noi que pari de molestar-la; en canvi, curiosament, explica que el seu "millor amic" estaria disposat a agredir físicament el noi que la molesta *"només que ella li ho demanés"*, demostrant un cop més la concepció relacional envers el gènere masculí en la qual, en última instància, les decisions sobre la vida afectivosexual de les dones es decideixen entre homes, i al damunt, violentament. Tot plegat, ben il·lustratiu sobre el tipus de relacions que ha establert i que construeix en l'actualitat.

Per contra, com es demostrarà en l'escalament ascendent, somia en una relació de parella simètrica i respectuosa que en alguns punts es troba una mica confosa amb certs aspectes de l'ideal de l'amor romàntic; però no sembla ser conscient que una relació no existeix com a entitat abstracta sinó que es construeix activament entre les dues persones que la formen, i que una dona i un home que busquen en l'altre/a les característiques i dinàmiques propagades per l'heteropatriarcat difícilment podrà construir una relació igualitària i simètrica com la que ella desitja. L'expressió de tot plegat, a un nivell més extern i relacionat amb la simptomatologia, és expressat quasi sempre en termes de *gelosia*, considerant aquesta com una característica d'una relació no sana ni desitjable, i establint en el pol oposat la *reflexivitat*, com a tret patognomònic d'una relació sana i desitjable. El dilema implicatiu radica en l'associació de la reflexivitat amb la vulnerabilitat a patir dany, i tal vegada no va gens errada quan pensa així en l'entorn en el qual es mou, ja que les característiques que per ella definarien una relació reflexiva (seguretat, tolerància a la soledat, bona autoestima, respecte, confiança...) no semblen abundar en el seu medi habitual, ni en l'actualitat ni en cap moment biogràfic. Tal vegada podria ser-ne excepció la relació entre la seva mare i la seva actual parella, tot i que no disposem de gaire informació sobre aquest model de relació perquè no en parla gaire a la consulta.

5.2.2. Nivell relacional

L'anàlisi del cas al nivell relacional és continuació natural del que s'ha dit fins ara en el nivell familiar, i resulta especialment important perquè sabem que, si en un determinat moment del desenvolupament evolutiu personal les vinculacions relacionals no ens han donat suficient seguretat i confiança en nosaltres mateixos i en el món, un esdeveniment *gallet* suficientment important pot actuar com a factor precipitant de diverses carències emocionals. En el cas de l'Aimara, ja hem comentat que la vinculació familiar ha presentat certes deficiències que l'han portat a l'establiment d'un estil de vincle insegur, amb poca confiança en ella mateixa i una relació ambivalent cap als altres que tan aviat pot ser d'idolatració i extrema confiança com d'inseguretat. Això és fruit, probablement, de la seva història de desenganys relacionals tant amb la família com amb les parelles.

Donat que la simptomatologia guarda estreta relació amb l'entorn relacional de la parella, val la pena analitzar el nivell relacional prestant especial atenció a aquest entorn. El personatge relacional bàsic és la víctima, la qual cosa intentaré exemplificar a teràpia utilitzant el conte terapèutic amb l'encarnació de la víctima en el personatge de la princesa. Aquest personatge relacional bàsic es manifesta òbviament en l'àmbit de la parella, però també és notòria i evident la seva extrapolació a les altres situacions de proximitat emocional. Com que l'Aimara no deixa que aquestes situacions siguin gaires a banda de la parella, pràcticament només és possible contrastar-ho a consulta en l'establiment del vincle terapèutic. En aquest vincle l'Aimara es mostra com una pacient complaent, sempre a punt per actuar com li sembla que s'espera d'ella i acomodar-se al rol que més es complementa amb el que adopto jo com a terapeuta. Li costa confrontar activament les opinions professionals i és difícil saber fins a quin punt és perquè hi està efectivament d'acord, perquè no acaba de comprendre les redefinicions o perquè no té les habilitats socials necessàries per expressar discordança; però sembla una constant la necessitat d'acomodació en un rol de complementarietat que minimitzi el conflicte extern malgrat que això augmenti en certa manera el grau de conflictivitat interna.

En treballar la hipòtesi piramidal, podem detectar una sèrie de circuits de manteniment simptomàtic al nivell relacional, que passen per obtenir l'aprovació social mitjançant l'acomodació constant als rols observats en els altres, la qual cosa passa pel bloqueig d'emocions, cognicions i fins i tot conductes que la pacient percep que no serien ben rebudes en el context de la relació. En altres paraules, es desenvolupa bé en situacions relacionals complementàries però no en les simètriques. Centrant l'anàlisi del jo nuclear en l'àmbit de la parella, aquest podria definir-se com un jo que malda per ser racional, controlador, insatisfet, insegur, temerós, vulnerable... Destaca també un tarannà insegur i perfeccionista en les relacions, accentuat pel fet que s'emmiralla en models de parella idíl·lics que treu de l'heteropatriarcat i el seu ideal d'amor romàntic, plasmat en produccions pseudoculturals que consumeix assíduament sense el grau de crítica necessari (llibres, programes de televisió, revistes, etc.).

La necessitat de control en les relacions de parella sorgeix del fet d'haver-se sentit traïda, i en gran mesura també d'haver-se sentit ella mateixa controlada en el si de relacions masculines. La concepció que té de les relacions de parella és molt asimètrica, i no se sent còmoda si no és en el rol de controlada o el de controladora.

Aspira a l'ideal d'una relació simètrica que defineix verbalment amb força encert però que sembla que en la realitat no sigui capaç de concebre i construir.

Cal esmentar també els devastadors efectes dels dos abusos sexuals soferts durant la infància, que l'Aimara va esmentar en una de les sessions però en els quals no va desitjar que aprofundíssim més durant la teràpia. De totes maneres, tot i no saber-ne els detalls, podem suposar que aquests episodis van afectar la seva manera d'establir relacions amb el sexe masculí, i molt especialment quan es tracta de relacions de caire sexual o afectiu. El seu rol com a ésser sexual fou percebut per ella abans del que hauria estat desitjable en el context del desenvolupament evolutiu d'una sexualitat normal, i aquest fet pot interactuar també amb els inicis de l'activitat sexual força precoços i fortament influïts pel grup social. En un context com el de les bandes llatines, on les relacions sexuals són usades sovint com a instrument de dominació d'uns membres envers altres però sempre amb el denominador comú de la submissió i control de la dona, és fàcil suposar que les relacions afectivosexuals que ha anat construint l'Aimara tenen connotacions de control.

6. Procés terapèutic

6.1. Orientació general

Com no podia ser d'altra manera, el procés terapèutic s'inicia amb voluntat integradora, tot i tenint en compte la meva procedència teòrica de formació: cognitivoconductual i biomèdica.

En primer lloc, degut a la limitació de temps i a la voluntat de la pacient, la teràpia s'orienta envers l'objectiu de solucionar la demanda simptomàtica en els seus dos fronts: per una banda, la gelosia, i per l'altra, el control sobre la vida sexual amb la finalitat de fer-la més madura i satisfactòria.

Malgrat això, al llarg de la teràpia es fa evident la necessitat d'incidir sobre aspectes més basals de la personalitat de la pacient, ja que sense treballar-los es fa molt difícil pensar en superar plenament la simptomatologia. Fonamentalment, la submissió (dependència emocional) i el neuroticisme són els trets de personalitat que semblen predisposar i estar mantenint el problema. No hi ha dubte de la gran importància de l'ambient viscut per la pacient en la gènesi d'aquests trets de personalitat, que a hores d'ara es troben ja profundament arrelats i formen part indissociable de la seva manera de funcionar. Destaquen també certs trets d'estil obsessiu-compulsiu, sobretot en la necessitat de controlar fins al més mínim detall en les seves relacions de parella, que s'ha accentuat notablement (com era d'esperar) després de la traumàtica experiència de la infidelitat d'en Christian. Algunes actituds narcisistes, puntuals, intenten amagar una autoestima destrossada en una dona prou intel·ligent per adonar-se de la seva bellesa física i del significat d'aquesta en el context d'una societat dominada per la superficialitat com la nostra.

A l'hora de decidir l'estratègia d'intervenció i el nivell d'aprofundiment que volem assolir en la mateixa, hem de tenir en compte una sèrie de variables sobre la pacient i el seu funcionament, així com el seu autoconeixement d'aquest funcionament. En el cas de l'Aimara, es pot realitzar la següent anàlisi:

- *Nivell de consciència del seu funcionament:* baix-mitjà
- *Nivell de tolerància a la frustració:* és capaç de rebre adequadament hipòtesis sobre el seu funcionament i prendre consciència dels seus automatismes, tot i que no sempre és capaç de prosseguir en el canvi

- *Nivell de resistència al treball i motivació:* mitjà-alt
- *Tipus de funcionament primari:* cognitiu, tal i com hem comentat anteriorment. Els nivells emocional i somàtic estan infrarepresentats, ja que l'ansietat no es tradueix intensament en simptomatologia somàtica i les seves manifestacions emocionals, tot i que presents, no sempre són correctament identificades per part de la pacient

Per tot això, inicialment sembla factible centrar-se en el control de la simptomatologia visible, d'acord amb la demanda i al número de sessions que tenim programades. Seria factible augmentar el nivell d'aprofundiment si així s'acordés entre pacient i terapeuta, atenent a les variables que acabem de considerar. Amb tot, abans de fer-ho fóra bo intentar augmentar el nivell de consciència sobre el seu funcionament i afavorir una perspectiva més realista sobre el canvi. Pel que fa al tipus de tractament, en conseqüència amb el que acabem de comentar, optem per una intervenció *amb epidural*, per considerar que -per edat i circumstàncies de la teràpia- no és convenient ni la pacient demanda una comprensió dels mecanismes genètics i perpetuadors de la seva problemàtica. Amb tot, com es veurà posteriorment, s'escull treballar amb eines de la psicologia narrativa, buscant evitar un abordatge excessivament superficial de la simptomatologia. De fet, en aquest cas un abordatge superficial podria resultar paradoxal, donada la complexitat de les manifestacions fenotípiques i la perillositat de les seves conseqüències.

Atès que l'estil d'afrontament de la pacient és més aviat externalitzador, com es demostra amb el tipus de simptomatologia que la porta a consulta (expressa l'ansietat en forma de gelosia i de conducta sexual compulsiva, en lloc de desenvolupar un trastorn d'ansietat pròpiament dit, una depressió major o un estat d'ànim distímic), després de revisar la literatura disponible al respecte opto per una psicoteràpia orientada inicialment al símptoma, que li proposi la realització de tasques en llenguatge extraspectiu al mateix temps que intenti potenciar les seves habilitats introspectives i la intel·ligència emocional. Com que el deteriorament funcional inicial és moderat i la motivació per al canvi sembla alta, considero raonable començar amb sessions setmanals de 50 minuts i deixo la porta oberta a anar-les espaiant més en el futur, realitzant sessions quinzenals de 50 minuts.

6.2. Fases del procés

Tot i la complexitat inherent a qualsevol procés terapèutic, el present es podria esquematitzar en tres fases que il·lustren l'evolució seguida per la pacient al llarg d'aquests mesos. En les pàgines que segueixen les enumerarem i comentarem degudament:

Fase 1: sessions 1 i 2

En aquesta fase inicial la pacient exposa la simptomatologia i jo conoto positivament en el rol de terapeuta. Exploro així mateix les diferents àrees biogràfiques i intento realitzar l'anàlisi funcional de la simptomatologia, així com trobar la relació entre els dos símptomes principals (gelosia i "addicció" al sexe) i facilitar la seva deducció per part de la pacient.

Òbviament, comencem a establir la relació terapèutica, i ho fem de manera satisfactòria, tot i que la pacient es mostra força complaent i això potser hagi dificultat, en sessions posteriors, l'aprofundiment en el motiu de consulta. Ho analitzarem amb més detall a l'apartat de resultats. S'inaugura també l'*agenda secreta* de terapeuta i pacient; per part meva, planejo dedicar dues o tres sessions a la recollida de dades, després començar a treballar la gelosia ja que és el principal motiu de consulta, a mesura que es vagi desbloquejant en aquest àmbit tractar el tema sexual i posteriorment, cap al final de la teràpia, iniciar un treball d'autodescoberta per posar de manifest les dificultats personals que la porten a establir relacions de dependència amb la resta i, si és possible, com a mínim posar sobre la taula el rol de *princesa* en busca del *príncep blau* i iniciar el seu qüestionament en matèria de relacions sentimentals saludables i lliures de gelosia.

Fase 2: sessions 3 a 6

Des de les primeres sessions, l'Aimara refereix una considerable millora de la simptomatologia, fins i tot abans que hagi tingut lloc qualsevol intervenció terapèutica. L'establiment del vincle terapèutic i el fet d'haver pogut verbalitzar el problema a

consulta (no oblidem que compta amb pocs suports afectius reals en el seu entorn habitual) estan probablement darrere d'aquesta millora.

A partir de la tercera sessió començo a aplicar tècniques i a prescriure tasques que persegueixen diferents objectius, a saber; a) Fomentar i explicitar l'autodescobriment i l'autocaracterització en termes més amplis que els limitats per les característiques que l'han portat a consulta, b) Explicitar l'anàlisi funcional de la simptomatologia i connectar el pla conductual en el qual se situa la mateixa amb els plans cognitiu, emocional i somàtic, c) Formular el problema en termes psicològics i de funcionament intern de la pacient com a primer pas per poder avançar en la seva comprensió i possible solució, i d) Controlar conductualment la simptomatologia per aconseguir un període més o menys lliure d'aquesta que permeti trencar el cercle de contingència que el perpetua en l'actualitat.

En aquests sentits anem treballant fins que en la cinquena sessió es produeix un punt d'inflexió en la teràpia, ja que l'Aimara acudeix a consulta mostrant un to afectiu marcadament diferent a l'habitual. Normalment és una pacient que es mostra cordial i extravertida a la consulta, malgrat queixar-se, lògicament, de la simptomatologia. En canvi, en aquesta sessió es mostra decaiguda i trista, i a la meitat de la visita comença a plorar en silenci, quan el seu estil de plor, en altres sessions anteriors i posteriors, serà més aviat lligat a sentiments de ràbia i impotència. Quan la interrogo sobre el per què del seu decaïment, respon que la setmana precedent ha coincidit amb la celebració del Dia de la Mare i que no ha pogut evitar sentir-se colpida pel tipus de publicitat que solen fer-ne les superfícies comercials i els mitjans de comunicació, la qual cosa li ha provocat sentiments de frustració i menyspreu en sentir-se una mala mare. Explica que com que estudia i no vol renunciar a les sortides amb els amics sovint veu poc el seu fill, del qual acaben encarregant-se la seva mare o tieta. Es pregunta si això afectarà negativament el seu fill i si aquest se sentirà poc estimat o desitjat quan sigui gran i tingui un nivell més alt de consciència i comprensió de l'entorn. Ella atribueix aquest tipus de pensaments a la seva baixa autoestima, tot i que segueix determinada a donar una bona educació al seu fill i es reafirma en la voluntat d'evitar que acabi com en Christian, el seu pare, que segons sembla consumeix habitualment diferents drogues i no és capaç de mantenir cap activitat laboral o estudiantil.

Cap al final de la cinquena sessió la veig més receptiva per començar a introduir un enfocament més profund de la simptomatologia, en termes de funcionament personal. Des de fa diverses sessions presto atenció i anoto frases que surten de la boca de la pacient i que em resulten perturbadores perquè verbalitzen distorsions de l'estil *"no puc evitar les coses: ell em truca, ell em busca, jo li he d'agafar el telèfon..."*, *"tinc el deure d'estar aquí quan em necessiten"*, *"és poc romàntic, però s'hi esforça"*, *"em va molt al darrere, a vegades m'intenta convèncer perquè tinguem sexe, però ja se sap, els homes..."*. Al final de la cinquena sessió, doncs, decideixo posar sobre la taula el tema de l'estil de funcionament personal que està contribuint al manteniment de la simptomatologia i, més enllà d'aquesta, del malestar vital que arrossega des de fa molt de temps. M'escolta atenta i no replica. Admet tenir un estil dependent i complaent i que això a vegades li porta problemes. L'animo a pensar coses que podria fer ella activament per aturar situacions que se li presenten en la vida quotidiana i la incomoden, exemplificant intencionadament les situacions en les quals un home la pressiona per tenir relacions sexuals i ella no en té ganes. Li explico que comprenc que sent molta ansietat i té ganes de pal·liar-la mitjançant el sexe, però que després de fer-ho se sent malament perquè realment no desitjava mantenir aquestes relacions i l'únic que ha aconseguit és tornar a ésser instrumentalitzada per un subjecte masculí, sensació que ella mateixa havia expressat amb aquestes mateixes paraules en una sessió anterior.

A la sisena sessió mostra un to afectiu eutímic, i explica que porta quinze dies sense mantenir relacions sexuals i que se'n sent molt orgullosa. La felicito pel canvi i li proposo començar a treballar amb un conte terapèutic que he escrit per a ella i que crec que ens podrà ser útil per treballar el funcionament dependent i complaent que comentàrem en la sessió anterior. La lectura del conte sembla ser molt efectiva, ja que plora i diu que l'ha trobat *"molt interessant"*. Diu que se sent molt identificada amb el personatge principal, la princesa, i amb la seva història familiar i sentimental amb els diferents prínceps. Comencem el treball de comentar el conte i programem el treball projectiu i psicodramàtic per a les posteriors sessions. L'Aimara marxa de la consulta visiblement alterada, amb la sensació d'haver descobert una part de si mateixa que desconeixia. Amb tot, en el comentari del conte no se m'escapa remarcar que ser princesa també li reporta certs beneficis i que deixar de ser-ho tindria un preu, com ella mateixa em confirma. Diu que no està segura d'estar preparada per assumir la

responsabilitat del canvi de personatge vital de princesa a guerrera i renunciar als beneficis de ser princesa.

Fase 3: sessions 7 a 10

En aquestes darreres sessions seguim treballant amb el conte a nivell projectiu i psicodramàtic, jugant amb les diferents veus narratives i els personatges. Ho fem amb el suport de material com corones, roba de color rosa i una capseta de purpurina rosa com la que dóna títol al conte. Degut a la considerable extensió d'aquest, no ens resulta possible treballar-lo sencer amb aquestes tècniques, per la qual cosa selecciono els moments que em semblen més rellevants i afegeixo escenes noves que en el conte s'obvien i que em permeten explicitar a consulta la relació de la princesa Aimara amb el seu pare i amb els seus pretendents. Tot i que troba el final del conte conceptualment bonic, no acaba de convèncer-la i no aconsegueixo que compregui la moralina en el sentit en el qual jo l'havia concebuda; ella es queda amb la idea que la princesa Aimara va aconseguir ser feliç perquè va acabar trobant l'amor autèntic, encara que no fos un príncep, i considera secundari el fet que *“va fer el que realment volia i va ser valenta”*.

A la vuitena sessió porta una sèrie de preocupacions més pragmàtiques derivades de la possibilitat de tornar a viure al Perú amb el seu pare i d'iniciar estudis universitaris allà, per la qual cosa treballem sobre la idea d'escollir lliurement on i com vol viure la seva vida i acordem administrar un test d'orientació vocacional utilitzant part del temps de la novena sessió. A nivell de simptomatologia, sessió rere sessió ha anat referint una gran millora i a la vuitena sessió considera que ja està controlada. Presenta un discurs emocionalment madur i intel·ligent sobre la parella, la gelosia i la infidelitat. En una escala de l'1 al 10, diu que aquest discurs té per a ella una credibilitat de 9, tot i que ho poso en dubte en contrastar-ho amb les seves accions, ja que segueix buscant relacions afectivosexuals amb nois dominadors i promiscus.

A la novena i última sessió, ja que no es presenta a la darrera, segueix amb aquest discurs tot i que aporta la novetat d'una discussió amb les companyes de classe derivada del fet que ha començat a sortir amb un nou xicot que les esmentades defineixen com a *“perro y mujeriego”*. Em sorprèn quan m'explica que fa una setmana que el coneix i ja pràcticament viu amb ell a casa seva. El noi és considerablement

més gran que ella i té un fill a l'Equador, país d'on és originari. Indagant una mica més m'explica que té una ordre d'allunyament vigent per violència de gènere contra una exparella i que en els escassos dies que fa que es coneixen amb l'Aimara ja han tingut una discussió en la qual el noi li va aixecar la mà, i ella, segons diu, es va defensar amb una bufetada cap a ell. El noi li va prometre que no tornaria a passar i ella ho creu. Diu que si torna a passar l'hi explicarà a un amic d'ella que el vindrà a agredir. Davant d'aquest relat, considero necessari treballar més directament sobre la temàtica del conte i administro psicoeducació sobre el masclisme i el sistema de manteniment del control mitjançant l'agressió i la posterior pretensió d'arrepentiment. Li explico que tinc la sensació que davant d'una agressió ella opta per dues respostes simultànies; a) per una banda, es desvincula emocionalment, manté la relació per aparença o per evitar l'ansietat d'estar sola i fins i tot respon ella mateixa, al seu torn, amb agressivitat; b) per l'altra banda, assumeix el rol de la princesa i es comporta de manera submissa afavorint noves agressions i exposant-se novament a la vulnerabilitat de ser usada com un objecte sexual, menystinguda i no respectada, com en les seves anteriors relacions.

Treballem també sobre el tema que apuntàvem en la sessió anterior dels avantatges del rol de princesa, i acabem amb la pregunta miracle sobre els rols de princesa i cavallera. De cara a la propera sessió acordem que posarà límits a la nova parella i que estarà atenta a qualsevol nova situació de violència.

6.3. Tècniques utilitzades

- **Validació, connotació positiva i reformulació de la demanda (sessió 1)**

Explico que és normal que senti aquest malestar després d'una experiència traumàtica d'infidelitat, la felicito per la decisió d'haver buscat ajuda professional i reformulem conjuntament la demanda en els següents termes: *“Treballar per aconseguir sentir gelosia només puntualment i proporcionada davant de situacions concretes, i mantenir relacions sexuals quan i amb qui li vingui de gust sense sentir-se pressionada ni utilitzada després de fer-ho”*

▪ **Línia de vida (entre sessions 1 i 2)**

Realitza la línia de vida com a primera tasca prescrita per a casa i la porta puntual i pulcrament realitzada, tal i com es pot veure als annexes. Aprofitem el seu comentari per aprofundir en l'exploració de la biografia. La major part dels esdeveniments que hi apareixen tenen un to emocional negatiu associat: per fer-ho més evident, a consulta marquem els que ella considera negatius amb un color i els que considera positius amb un altre. A continuació es detallen els principals punts marcats en la línia de vida:

- 4 anys: Episodi del pare comprant-li un gelat
- 6 anys: Tenia por de la sang

El seu pare tenia una parella que odiava l'Aimara i no li deixava veure el seu pare i el seu germanastre petit

Estimava molt el seu pare, i la seva mare n'estava gelosa

Sempre anava sola a tot arreu. A les amigues les acompanyaven els seus pares

- 8 anys: La seva mare va marxar a Catalunya. Això no la va deixar ni trista ni contenta, sinó indiferent

Sempre estava sola, mai ningú l'anava a veure

Va començar a viure amb els seus tiets i tenia molt mala relació amb el tiet perquè sempre la renyava i li cridava, però no trobava a faltar gaire la seva mare

- 10-11 anys: Seguia vivint amb el tiets i es portava molt bé amb el fill d'aquests, el seu cosí, que és sis anys més petit que ella

El tiet posava les banyes a la tieta i mai estava a casa

- 11 anys: Va venir a Catalunya a retrobar-se amb la seva mare

Se sentia amargada i sola

La seva mare es deixava manar per la tieta i això la molestava perquè ella "no es deixa trepitjar"

- *12 anys:* Va tenir la menarquia i la seva mare va estar molt contenta però ella no tant, perquè tenia força dolors premenstruals. La seva mare li va dir que ara ja era una dona, i ella ho va trobar ridícul perquè diu que sempre s'ha sentit dona ja que es considera "*independent i responsable*" des de la infància. Diu que va tenir infància "*més o menys*", és a dir, ni sí ni no; i que si s'hagués quedat a Perú en lloc de venir a Catalunya probablement hauria estat més nena
- *12-13 anys:* Començà a ajuntar-se amb Latin Kings

Fou expulsada de l'institut fins a 10 cops en un any

A casa mai la van renyar seriosament. Diu que si el seu fill es portés tan malament com ella, "*l'enviaria a l'exèrcit!*"

Creu que no es preocupaven per ella perquè la veien molt independent, però li hauria agradat que la renyessin més. Sentia que manava a casa. La mare només plorava i ella li deia que plorant no s'arregla res. Es ressent de la manca d'una figura d'autoritat durant l'adolescència primerenca. Sentia més respecte pel cosí que per la mare (supremacia masculina)

- *13 anys:* Establiment de la relació amb els Latin Kings. Amb ells sentia que algú estava per sobre d'ella i la tractava amb duresa, però al mateix temps eren com una família. Diu que sempre ha necessitat un líder

La mare la feia sentir culpable perquè plorava molt degut a la seva mala conducta i li deia que l'estava fent emmalaltir i que acabaria morint per culpa d'ella

- *14-15 anys:* Sortia molt amb els Latin Kings i mai la renyaven seriosament a casa tot i saber-ho
- *15 anys:* Retornà al Perú coincidint amb la seva festa de la *Quinceañera*, de la qual guarda molt bon record perquè hi va anar molta gent que feia temps que no veia, inclòs el pare, i ella va ser el centre d'atenció

Diu que respecta més el seu pare que la seva mare perquè ell “no és de plorar” (exaltació dels valors tradicionalment masculins)

- 16 anys: Es va quedar embarassada i es va sentir feliç. El dia després de mantenir relacions sexuals sense protecció es va procurar una dosi de levonorgestrel però no se la va administrar. Quan va saber que estava embarassada es va sentir nerviosa i després contenta

Recorda que sempre havia volgut un germà petit i li va semblar que el seu fill podria ser-ho en certa manera

- 17-18 anys: Va començar a valorar els estudis i el fet de llaurar-se un futur digne

- **Dibuix del roser (entre sessions 2 i 3)**

Aquesta és la segona tasca que prescriu per a casa i també la presenta puntualment, tot i que diu que el text que explica la història del roser únicament l'ha pensat i no l'ha escrit.

Com es pot veure als annexes tot i no apreciar-se els colors, es tracta d'un únic roser amb flors de diferents colors que creix en un test situat en el jardí d'una casa. A prop seu hi té un camí fet de pedres i uns parterres amb altres plantes que no tenen flor. En el cel es dibuixa un dia clar amb un gran sol brillant i alguns núvols, i força ocells que volen. Sembla un dia de primavera.

La història del roser explica que es tracta d'un roser feliç i bonic que gaudeix d'un bon clima i de la companyia dels ocells i les altres plantes en el seu jardí. Com a detalls a remarcar, destaquen el fet que està plantat en un test i no a la terra (persona que ha migrat diverses vegades) i el fet que coexisteixin roses de colors tan variats en el mateix roser, la qual cosa explica per motius merament estètics. El dibuix no permet veure amb claredat si el roser té espines o no: quan li faig notar que sembla que no en tingui o que en tingui poques, connota força negativament les espines i diu que hi ha roses que no en tenen. Li dic que si una rosa no té espines és perquè algú l'ha collida i les hi ha tretes. Replica que les roses sense espines són les més boniques perquè les espines poden fer mal. Quan li remarco que les espines són les defenses de la rosa, comenta rient que una rosa no sempre s'ha de defensar.

- ***Llista de característiques que hauria de tenir una bona parella (sessió 3)***

Una bona parella ha de ser un home:

- Que no begui ni fumi, o que ho faci amb moderació
- Que em faci riure
- Romàntic i detallista
- Extravertit
- Que m'entengui i no em doni sempre les culpes de tot
- Guapo

- ***Llista de característiques que hauria de tenir una relació de parella per funcionar bé (sessió 3)***

Una parella funciona bé si:

- Els conflictes s'arreglen parlant
- Les dues persones tenen empatia cap a l'altra
- No s'enganyen

- **Llista d'avantatges i inconvenients de mantenir relacions sexuals amb el patró actual**

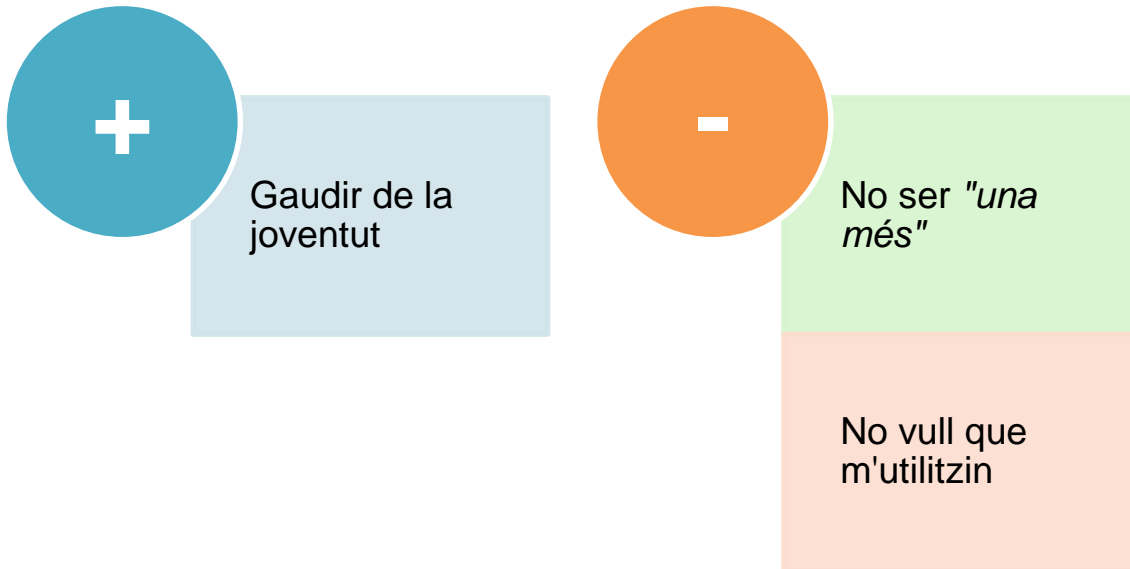

- **Autoregistre de cognicions i emocions quan apareix l'ansietat (entre sessions 3 i 4)**

Explico que hi ha diferents tipus d'ansietat i que cal caracteritzar la seva per saber quina és la millor manera d'atacar-la. Ho entén i hi està d'acord però no porta la tasca feta perquè diu que li resulta molt difícil fer l'autoregistre en aquells moments. Pregunta si el podem fer a consulta i li dic que no serveix perquè les dades han de ser preses en el moment en el qual se sent ansiosa, i diu que a la consulta se sent molt bé.

- **Prescripció d'activitats alternatives al sexe per treure l'ansietat (entre sessions 4 i 5)**

Li demano quines activitats podria fer en lloc de les relacions sexuals per mitigar l'ansietat. Diu que en altres moments de la seva biografia ha recorregut al menjar o a pegar altres persones. Li proposo activitats alternatives com espremer tovalloles mullades, estripar diaris, colpejar coixins, etc.

▪ ***Treball amb un conte terapèutic (sessions 6, 7 i part de la sessió 8)***

El conte, escrit per mi mateixa expressament per al present cas, es pot consultar íntegrament als annexes.

Com sabem, el treball amb contes terapèutics es basa en la idea d'aprofitar els mites narratius sobre la pròpia vida que van construint-la a mesura que s'elaboren i reelaboren en la psique, i que permeten donar coherència al personatge que hem adoptat per anar per la vida i a les seves vivències. En el cas de l'Aimara, el personatge de víctima i el de guerrera s'entrecreuen d'una manera un xic estranya en el seu relat biogràfic, donant a entendre que la guerrera apareix en aquelles situacions en les quals la víctima s'ha comportat de manera impròpia pel seu tarannà o no és suficient per enfrontar les situacions viscudes. Amb tot, dóna la sensació que és el personatge de la víctima el que pren protagonisme en la major part de la narració.

Emperò, l'Aimara ha arribat en un moment vital en el qual la víctima (que he rebatejat en el conte com a princesa) se sent superada ja que les seves habilitats, que li han permès sortir-se amb èxit d'altres circumstàncies adverses, però que ja no són suficients en aquesta. Ha arribat un moment en el qual la guerrera no només ha de treure el nas tímidament i ajudar la princesa a donar una empenteta per sortir d'una situació concreta, sinó que ara es requereix que la guerrera surti d'una vegada per totes i prengui les regnes de la pròpia vida per tal de dirigir-la cap on més convingui pel benestar de la pacient, ignorant i fins i tot enfrontant-se a tot un seguit de personatges secundaris, amb rols complementaris, que li recorden el seu origen principesc.

A més, la història vital de l'Aimara es podria enquadrar dins el gènere del melodrama, ja que s'hi narren esdeveniments vitals que són dolorosos i aquests es tracten a vegades amb un excés d'emocionalitat, diferenciant bé les víctimes dels botxins malgrat quedar alguns personatges secundaris en una zona ambivalent, constituint l'excepció que confirma la regla. La necessitat de canviar de gènere m'ha fet escriure un conte que pretén reformular el guió de vida de l'Aimara aproximant-lo una mica més a la comèdia, tot i fer-ho amb el degut respecte que una història vital difícil com la seva mereix.

En aquest moment de la teràpia em va semblar oportú escriure-li un conte perquè tenia la necessitat de redefinir la situació problema, cosa que ja havia intentat fer anteriorment sense massa èxit mitjançant altres tècniques o simplement amb el diàleg

socràtic. Necessitava que l'Aimara prengués consciència del seu paper de princesa feble i submisa a la vida, que s'hi sentís identificada i que compregués que, com la protagonista del conte, el seu destí està a les seves mans i que és necessari plantar cara i esforçar-se per sortir-se amb la seva i no ser controlada pels altres. Pel que fa a la fase de la teràpia, tal i com s'aconsella, aplico el conte en una fase intermèdia, quan la vinculació terapèutica ja permet treballar en aquests termes sense ferir la pacient o provocar-li la sensació de pèrdua de temps o trivialització dels seus problemes. Lògicament, abans d'iniciar el relat li demano permís per explicar-li un conte.

- *La protagonista:* la princesa Aimara té aproximadament l'edat de la pacient, un nom fonèticament similar al seu i les mateixes característiques físiques de bellesa llatina. Psicològicament també comparteix trets amb ella, com l'extraversió, el temperament alegre, una certa complaença i una gran estima i admiració pel seu pare, un home bondadós que, potser inconscientment, es manté força al marge de les necessitats emocionals de la seva filla. La mare de la princesa va morir quan ella era petita, establint-se un símil amb l'emigració de la mare real. És filla única.
- *El tema:* en el conte es tracten diferents temes, el més important dels quals és la instrumentalització de la princesa per part dels homes que l'admiren per la seva bellesa, tant el seu pare com els successius pretendents. La gota que fa vessar el vas és la utilització per part d'aquests homes d'una de les pertinences més preuades de la princesa, no a nivell econòmic però sí emocional, com a premi en un torneig. La princesa és una noia de pocs amics ja que es mostra distant amb la resta de la gent, i pràcticament només té l'ajuda del seu cavall; amb tot, quan necessita una idea, aquesta li arriba de la mà d'una serventa del palau, la qual cosa provoca una dissonància cognitiva en relació al seu funcionament altiu i reservat. La princesa decideix aleshores fer-se passar per un príncep (retrobament amb les qualitats masculines que tant admira en els altres però que no es permet a ella mateixa) i lluitar per recuperar allò que li pertany. No contenta amb això, ella i el seu cavall decideixen no tornar a palau sinó llançar-se a l'aventura, la qual cosa li resulta molt reconfortant i li aporta moltes satisfaccions. Al final del conte es produeix el retrobament amb el pare i el perdó mutu. Vaig

dubtar sobre si incorporar o no al final l'aparició d'una parella, i finalment ho vaig fer amb l'objectiu de demostrar a l'Aimara que és possible trobar un home que la respecti tal i com és, però la condició és que aquest home no pot ser un príncep.

- *L'espai i el temps*: el conte se situa en l'època medieval, en un castell i les seves rodalies boscoses, com és típic de molts dels contes populars sobre prínceps i princeses
- *Antagonista*: és interessant com la manca d'un antagonista concret és suplida per l'alternança entre el pare i els pretendents a l'hora de realitzar conductes que fereixen la princesa, molts cops sense pretendre-ho expressament o provocant intencionadament deixar a l'aire la immoralitat que s'amaga darrere els actes. Al principi es juga amb la idea que la submissió i el menyspreu cap a la dona és quelcom natural, inherent a la cultura, i és a mesura que aquest menyspreu es fa més intens que es busca que l'oient s'indigni i reaccioni contra un ordre que cap dels personatges sembla qüestionar-se.
- *El conflicte*: el conflicte fonamental és de situació, ja que la princesa es veu privada de la seva capseta i decideix anar-la a recuperar. Amb tot, en el fons el que es busca fer palès és el conflicte intern de la pròpia princesa, que ha de renunciar a les comoditats i la protecció del seu regne en benefici de l'autosuperació i la vida plena que desitja realment, on és sobirana de la seva pròpia existència.

L'Aimara escolta atentament el conte i reacciona amb llàgrimes (que comencen quan parla del rei, el pare de la princesa, i la seva indiferència afectiva cap a ella) i definint-lo com a "*molt interessant*". Li crida l'atenció que el pare no estigui gaire per ella, que la mare estigui morta i que l'únic record que tingui d'ella sigui la capseta, que al final es casi amb un camperol i que tots l'abandonin.

S'identifica amb la princesa en gairebé tot. La idea que extreu del conte després d'escoltar-lo per primera vegada és que per molta riquesa material que tingui, una persona no és feliç si no fa allò que realment desitja.

Treballem la sensació d'abandonament, el valor de la capseta i el paper secundari del marit. Apareixen els conceptes de respecte i rencor; diu que el respecte és allò que

ella desitjaria més en una parella (tot i que no va sortir en la llista que vam fer algunes sessions enrere) i que el rencor serveix *“perquè pugui el teu orgull”*.

A continuació l’Aimara llegeix el conte en veu alta substituint la tercera persona per la primera, la qual cosa intensifica els plors i diu que la fa sentir *“molt desgraciada i abandonada”*. Després llegim algunes escenes i assumeix el rol del rei i dels prínceps, però no sap definir com se sent: només remarcar el fet que té el poder.

Dediquem una sessió i mitja a treballar psicodramàticament amb el conte, i ho fem amb l’ajuda de material com corones, una capseta, un vel i una diadema. Treballem la perspectiva de la princesa, del rei, del poble i del príncep Gerardo com a exemple de tots els pretendents.

Pel que fa a la figura del rei-pare, que resulta particularment interessant en el context biogràfic de la pacient, diu que no li sembla bé el que fa amb la seva filla però que entén que ella s’hi resigni perquè li proporciona riqueses. La princesa diu que té enveja dels vilatans perquè no tenen preocupacions com les seves; quan se li pregunta sobre quines preocupacions té ella com a princesa, respon que ha d’estar sempre guapa. Amb tot, diu que no es canviaria pels vilatans perquè li agrada més ser desitjada com la princesa.

Escenifiquem en consulta un parell de converses amb el pare que no s’expliciten en el conte perquè queden obviades però que resulten molt interessants per veure la confrontació directa entre els personatges del rei i la princesa. En aquestes converses, ella es col·loca la diadema de princesa i jo la corona de rei, i ella em demana més atenció explicant-me que se sent sola. Diu que la seva mare, quan vivia, la comprenia més. Com a rei, responc afectuosament però taxativa que ella és la meva filla preferida però que tinc molta feina i el regne necessita que es facin sacrificis. Li marco la seva vida de comoditat i luxe i li recordo les ganes que té de casar-se amb un príncep ric i guapo. Després d’una d’aquestes converses, pregunto a l’Aimara per què va a parlar amb el seu pare per demanar-li permís per fer una o altra cosa, si de totes maneres ell és distant i sempre està ocupat, i probablement no s’assabentaria de res del que ella fes. Diu que ho fa perquè necessita parlar amb algú.

En el paper de princesa és quan pot expressar millor les seves emocions, i no tan sols cognicions com en els altres papers. Diu que se sent sola i incompresa. En el paper de rei, es mostra més despòtica del que el conte deixa veure, i en el paper de príncep es

mostra interessada en els diners i en la bellesa de la seva futura esposa. Diu que si es casés amb l'Aimara tindria amants però que li agradaria poder parlar i confiar en ella. “Tots els homes són iguals. Tots són infidels”, sentència, després d’actuar com a príncep. Un cop més, surt a escena el dilema entre la relació reflexiva, madura i basada en la confiança i les relacions basades en els diners, la bellesa i el sexe, que s’associen amb l’obtenció de beneficis o l’afany d’aparentar.

- **Llista d'utilitats de la gelosia (sessió 8)**

Diferència de seguida entre la gelosia sentida amb moderació o en excés. Diu que amb moderació serveix per marcar límits en la relació de parella i per demostrar amor. En excés, diu que serveix per “amargar la vida”.

- **Escalament ascendent partint de l'adjectiu GELOSA (sessió 8)**

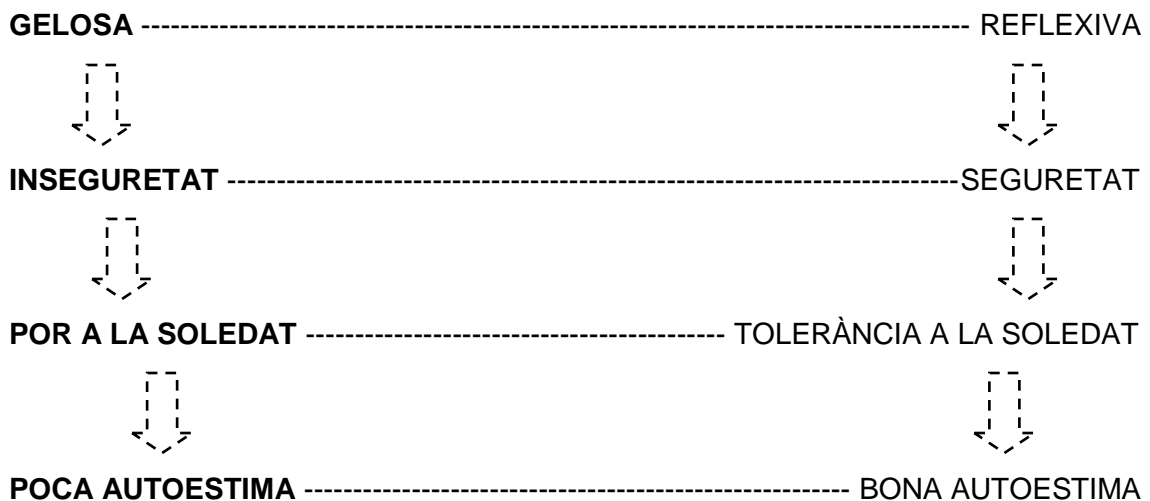

Com hem explicat anteriorment, en l’escalament ascendent (en aquest cas, tècnicament, descendent) s’evidencia el dipol expressat en termes de *gelosia*, considerant aquesta com una característica d’una relació no sana ni desitjable, i establint en el pol oposat la *reflexivitat*, com a tret patognomònic d’una relació sana i desitjable. En negreta es marca el pol en el qual se situa i en tots els casos sense

excepció preferiria situar-se en el contrari. El dilema implicatiu, que no queda explícitament revelat en l'escalament gràfic, radica en l'associació implícita de la reflexivitat amb la vulnerabilitat a patir dany, ja que no es veu capaç d'establir en la seva persona la relació entre reflexivitat i seguretat que tan clarament veu en les altres persones. Ho justifica pel fet que es troba anclada, segons ella gairebé irremissiblement, en el pol de l'autoestima baixa, que li impedeix no tan sols tenir una bona autoestima sinó adquirir els trets conductuals propis d'aquelles persones que en gaudeixen.

Cal destacar que com a factors explicatius de la seva baixa autoestima cita principalment la infidelitat, a més de dir que se sent poc valorada com a persona i poc estimada per les persones del seu entorn. S'autodefineix com una persona "boja, alegre i extravertida" però diu que les persones del seu voltant no valoren aquestes característiques.

- **Llista de conseqüències de la infidelitat (sessió 8)**

La infidelitat...

- M'ha fet ser més forta
- M'ha demostrat que es pot tornar a aixecar el cap després d'una caiguda (resiliència)
- M'ha ensenyat a lluitar pel que vull
- Ha fet que no sàpiga tenir una relació madura i respectosa amb algú

- **Psicoeducació sobre la violència masclista (sessió 9)**

En la novena sessió, davant del relat de l'establiment d'una nova relació sentimental amb un home que exerceix la violència masclista, crec convenient dedicar part de la sessió a la psicoeducació sobre el masclisme i el sistema de manteniment del control mitjançant l'agressió i la posterior pretensió d'arrepentiment. Li explico que tinc la sensació que davant d'una agressió ella opta per dues respostes simultànies; a) per

una banda, es desvincula emocionalment, manté la relació per aparença o per evitar l'ansietat d'estar sola i fins i tot respon ella mateixa, al seu torn, amb agressivitat; b) per l'altra banda, assumeix el rol de la princesa i es comporta de manera submissa afavorint noves agressions i exposant-se novament a la vulnerabilitat de ser usada com un objecte sexual, menystinguda i no respectada, com en les seves anteriors relacions.

- **Llista d'avantatges del rol de princesa (sessió 9)**

No és capaç d'elaborar una llista pròpiament dita, sinó que simplement manifesta que viure instal·lada en el rol de princesa li possibilita sentir-se estimada i desitjada i li fa la vida més fàcil. Quan se li pregunta en quin sentit, sembla que es defensi dient que no sempre adopta el rol de princesa, tot i que sí que ho fa la majoria de les vegades, i que quan vol també sap adoptar el rol de guerrera i fer-se respectar.

- **Pregunta miracle: “Si demà l’Aimara s’aixequés i s’hagués convertit de princesa a cavallera, com s’adonarien els homes que ha tingut lloc el canvi?”**

Respon que se n’adonarien perquè:

- No es deixaria manar ni trepitjar
- Expressaria la seva opinió encara que als altres no els agradés
- No agafaria el telèfon quan la truqués algun noi amb qui no té ganes de parlar

- **Administració de test d'orientació vocacional (IPP-R) (sessió 9)**

L'IPP-R és un instrument que avalua un total de 15 escales (Científic, Tècnic, Sanitari, Científic-Social / Humanitats, Jurídic-Social, Comunicació-Informació, Psicopedagògic, Empresarial / Administratiu / Comercial, Informàtica, Agrari / Agropecuari / Ambiental, Artístic-Plàstic / Artesania / Moda, Artístic-Musical / Espectacle, Forces armades / Seguretat / Protecció, Esportiu i Turisme-Hosteleria). Cadascuna d'elles consta de dues subescales, una corresponent a les professions pròpiament dites que es relacionen amb l'escala i l'altra corresponent a les activitats concretes que realitzen

aquests professionals. És a dir, les dues subescales reflexen l'interès que sent la persona per la imatge social de la professió o per les activitats que realment integren la professió, per tal de posar de manifest els casos en els quals existeix discordança entre una cosa i l'altra (per exemple, en el cas de professions socialment prestigioses, com la medicina, que sovint comporten la realització de tasques dures que no solen tenir-se en compte a nivell popular, com ara comunicar la mort d'una persona als familiars). En ambdues escales s'obté una puntuació directa i un percentil, essent aquest darrer el que he usat per a la interpretació de la prova.

El perfil obtingut, que pot consultar-se als annexes, revela puntuacions més aviat discretes en la majoria de les escales, incloent-hi la corresponent a les professions sanitàries (que comprèn les professions de metgessa i psicòloga clínica, per les quals havia mostrat interès en les anteriors sessions), tant en la subescala de professions (percentil 30) com, especialment, en la d'activitats (percentil 10). En l'escala científic-social i humanitats, que podria englobar la major part de les sortides dels estudis de psicologia al marge de la psicologia clínica, se situa al percentil 45 per a la subescala d'activitats i al 10 per a la subescala de professions. Per contra, mostra puntuacions elevades (percentil 85 en ambdues subescales) en l'escala corresponent al món artístic-musical i de l'espectacle. També obté puntuacions elevades en l'escala de professions jurídico-socials (percentil 55 per a les activitats i 60 per a les professions). Destaca així mateix el percentil 65 obtingut a la subescala d'activitats en la branca de turisme-hosteleria.

De totes maneres, com que no es presenta a la desena i darrera sessió, no és possible realitzar la correcta devolució oral i escrita d'aquests resultats.

- ***Entrevista al símptoma amb la corona de princesa i la capa de guerrera (programada per a la sessió 10)***

Amb aquesta tècnica pretenia assolir un alt nivell d'implicació emocional en la primera meitat de la darrera sessió, ja que en finalitzar la novena em preocupava el fet de no només no haver treballat en profunditat els problemes que presentava la pacient, sinó d'haver-los empitjorat produint-se l'inici d'una nova relació sentimental amb un home que exerceix la violència de gènere. Pretenia buscar una confrontació directa entre la

princesa i la guerrera per tal d'accentuar-ne les diferències, malgrat que és cert que ambdós rols són compatibles i poden alternar-se segons el context situacional.

▪ ***Llista de punts forts i febles (programada per a la sessió 10)***

Per a la darrera meitat de l'última sessió havia previst aquesta activitat a mode de tancament final i devolució de resultats. Pensava felicitar l'Aimara pel treball realitzat al llarg d'aquestes sessions i remarcar-li el progrés aconseguit pel que fa a la simptomatologia inicial, que a la vuitena sessió ja havia remès quasi totalment. També m'hauria agradat expressar-li que la percebo com una persona amb un gran potencial, molt sensible i amb una considerable força de voluntat.

Tanmateix, considerava necessari oferir-li el *feedback* corresponent als punts febles que detecto en ella, especialment la seva vulnerabilitat a la violència masclista i a l'establiment de vinculacions afectives poc saludables en general. Tot validant aquesta problemàtica en el marc de la seva història biogràfica, especialment en l'àmbit familiar i el de la parella, hauria cregut convenient alertar-la que en les sessions de psicoteràpia que hem pogut fer no hem aconseguit modificar significativament les seves dinàmiques de funcionament intern i que, malgrat a vegades cregui ser una persona forta i independent que "*no es deixa trepitjar*", el cert és que persisteixen mancances afectives no treballades que segueixen empresonant-la en el rol de la princesa.

Pretenia també fer-li entrega, en la darrera sessió, de la capseta rosa de purpurina que havíem utilitzat per treballar psicodramàticament amb el conte, per tal que la guardés com a record del nostre procés terapèutic i la utilitzés, si li semblava convenient, com la princesa del conte; guardant-hi un paperet escrit per cada vegada que fes alguna cosa de la qual se sentís orgullosa, en aquest cas en relació amb la seva evolució a teràpia.

7. Resultats

7.1. Segons la pacient

Al no presentar-se a la darrera sessió, la pacient dificulta una adequada i curosa valoració de la seva percepció sobre els resultats de la psicoteràpia. Tenint en compte això, doncs, el present apartat està redactat en base a avaluacions espontànies del curs del procés que van tenir lloc al llarg del mateix, en el context del diàleg entre pacient i terapeuta a la consulta.

Des de les primeres sessions l'Aimara refereix estar ja *“molt més tranquil·la”* esmentant, això sí, situacions d'elevada ansietat que refereix com a puntuals; de totes maneres, explica que intenta gestionar-les sense fer mal als altres, per exemple, tancant-se al lavabo i cridant. *“Abans, en una situació així, no hauria estat estrany en mi sortir i anar a pegar algú”*, explica, i es mostra orgullosa d'haver assolit un major grau d'autocontrol. Aquestes primeres millores són probablement explicables per dos factors. En primer lloc, l'efecte a curt termini de l'inici de la teràpia, que pot animar la pacient a creure que el canvi és possible i li proporciona un context on poder abocar, reordenar i filtrar les seves emocions, com si d'una diàlisi emocional es tractés. En segon lloc, la maduresa evolutiva pròpia de l'adolescència, ja que els canvis que

refereix s'han produït en un lapse de temps que va dels tretze o catorze anys fins als divuit actuals, temps en el qual s'han tingut llocs importants canvis tant a nivell biològic, com psicològic, com psicosocial; en el cas de l'Aimara, a més dels típics canvis de qualsevol noia de la seva edat, cal no oblidar que ha passat per l'experiència de ser mare adolescent.

Cap a la sisena sessió, la pacient fa un canvi força radical d'actitud a la consulta i hi acudeix molt més relaxada, alegre i optimista. Refereix trobar-se molt millor i tenir moltes ganes d'emprendre projectes constructius a nivell personal. Tot plegat ho amaneix amb reflexions francament madures i amb un cert caire filosòfic sobre allò realment important a la vida, la manera adequada d'encarar els conflictes i de portar les relacions, la sinceritat i la confiança en la parella, etc. Tot plegat sona a recital curosament preparat a base de manuals barats d'autoajuda, i no aconsegueix fer-me creure que s'hagi produït realment un canvi. Els motius que generen suspicàcia són la rapidesa i facilitat extremes amb les quals s'hauria produït el canvi i l'absència d'un procés clar d'aprenentatge, amb les petites recaigudes de rigor i la interiorització de les eines terapèutiques per part de la pacient. Sembla, doncs, un canvi produït per art de màgia.

En les darreres sessions es confirma, en la meua perspectiva de terapeuta, l'abisme: sobretot pel fet que la pacient estableixi una relació sentimental amb un home que compta amb antecedents judicials de violència de gènere i que molt probablement ha començat ja a exercir la violència amb l'Aimara. Amb tot, la pacient no sembla veure-ho de la mateixa manera, tot i que reconeix literalment que té una autoestima molt baixa, que les actituds i conductes de la seva parella són masclistes i se sent identificada amb la metàfora de la princesa i la guerrera que utilitzo a la consulta.

Novament, el fet que no es presenti a la darrera sessió impossibilita poder donar un adequat tancament a aquest tema tan preocupant, i fins i tot deixa certs dubtes i intranquil·litat sobre el motiu de la no assistència, ja que mai abans havia ignorat les trucades i e-mails del centre.

7.2. Segons la terapeuta

Les sessions de psicoteràpia amb l'Aimara deixen un regust agredolç a la boca. No puc deixar de pensar en l'artificialitat de l'aparent millora, tan sorprenent com preocupantment irreal. Estic convençuda que la teràpia ha tingut efectes molt positius en l'Aimara, ja que a la consulta s'ha parlat profundament sobre àrees de la seva biografia i la seva personalitat que de ben segur no s'havia plantejat abans, o almenys no en els termes en els quals ho hem fet durant aquestes setmanes. En molts moments l'he notat positivament sorpresa davant d'un plantejament o una interpretació noves per a realitats extremadament familiars per a ella. De totes maneres, al meu torn he quedat sorpresa pel canvi que l'Aimara ha experimentat i que, tal i com hem dit al punt anterior, ha semblat talment produït per art de màgia.

Les raons que poden amagar-se darrere aquesta actitud de l'Aimara poden ser diverses. Tal vegada es tracti d'un intent de fingir el canvi conductual amb l'esperança que el segueixi el canvi a nivell cognitiu i emocional, o potser sigui fruit d'una certa vergonya de mostrar la seva debilitat davant de la professional (la qual cosa ens portaria a qüestionar l'establiment del vincle terapèutic, aparentment correcte), o potser simplement la pacient no desitjava realment el canvi o no estava preparada per assolir-lo en aquest moment vital, mentre que l'única cosa per la qual estava preparada i necessitava era poder desfogar-se amb algú. Sigui com sigui, estic quasi convençuda, com a terapeuta, que l'Aimara s'ha trobat a gust a la teràpia i és per això que m'inclino a pensar que potser li ha mancat el coratge necessari per emprendre el difícil camí cap al canvi i el qüestionament personals. En alguns moments he tingut la sensació que m'admirava molt i que temia decebre'm si les notícies de la setmana no eren positives o si no havia estat capaç de seguir les meves indicacions.

No em vaig poder acomiadar d'ella ni lliurar-li la capseta que, a nivell simbòlic, m'agradaria haver-li entregat. Aquesta finalització abrupta de la teràpia imprimeix una certa textura de misteri a aquestes reflexions. El dia previst per a l'última sessió vaig esperar-la més de mitja hora i vaig marxar de la consulta preocupada per què li podria haver passat, ja que el que havíem parlat en la novena visita m'havia deixat una mica intranquil·la. Amb tot, no puc evitar tenir la certesa que la guerrera que s'entreveia, cap al final de la teràpia, sota el vel translúcid de les vestimentes de la princesa Aimara sabrà guiar-la en el futur i, potser, en algun moment més o menys llunyà recordarà el nostre treball a la consulta. Espero que ho faci amb un somriure.

8. Aprenentatges adquirits

No hi ha cap mena de dubte que l'atenció terapèutica que he tingut l'oportunitat de brindar a l'Aimara (i als dos pacients anteriors a ella amb qui vaig començar teràpia però no van poder finalitzar-la) ha estat l'activitat més profitosa per a mi d'aquest postgrau. El ritme d'aprenentatge ha multiplicat unes quantes vegades el de les sessions teòriques, tant les del postgrau com les que vaig rebre en quatre anys de llicenciatura. Mai abans havia sentit amb tanta força i virulència l'apassionant tren de l'aprenentatge de destreses, valors i *savoir faire*. Crec que és una brillant idea encarar una alumna amb una pacient real en solitari, i encara més quan el necessari suport que ofereixen les sessions de supervisió ve donat setmanalment i està tan ben organitzat. En tot moment m'he sentit protegida pel tarannà acollidor i la saviesa de la supervisora, la Dra. Maria José Pubill, així com de tots els professionals de l'Institut d'Estudis de la Sexualitat i la Parella i tot l'eminent professorat que ens ha vingut a impartir classe. En resum, doncs, agraeixo moltíssim l'oportunitat que se m'ha posat a les mans per tractar la meva primera pacient entre les parets d'aquest prestigiós centre multidisciplinar de psicologia, psiquiatria, sexologia, fisioteràpia i altres especialitats.

Pel que fa al procés terapèutic viscut amb l'Aimara, en general em sento molt orgullosa tant d'ella i la seva valentia com del meu treball i la meva evolució com a terapeuta.

Malgrat que el resultat final no hagi estat tan satisfactori com jo esperava al principi, és clar que ambdues hem emprès un viatge personal important.

Em resta la intuïció, sobrevinguda en alguns moments de la teràpia i relativament freqüent cap al final d'aquesta, que darrere la imatge sincera i atrevida que intenta projectar l'Aimara s'hi amaga una persona extremadament complaent i, tal i com ella mateixa admetia a la teràpia, amb una autoestima molt baixa i dependent dels judicis de les altres persones. Tot i que el vincle terapèutic ha estat sempre positiu, ens hem entès bé i treballar amb ella ha estat molt agradable, un cop finalitzada la teràpia i des de la distància temporal i física des de la qual escric aquestes línies m'adono que potser he caigut en l'error de suposar que un bon vincle terapèutic passava necessàriament per la cordialitat. Tal vegada hauria d'haver adoptat un estil una mica més distant amb l'Aimara en alguns moments, o ser més atrevida a l'hora de llançar-li provocacions i reptes... O potser, tot al contrari, sempre em va veure massa distant, massa acomodada en el tron de la professional, i no va entendre que el subjecte de la teràpia era ella i no jo, i que no passava absolutament res si no millorava al ritme desitjat.

Sense la possibilitat d'haver usat la darrera sessió a mode de cloenda i valoració, tal i com jo pretenia, totes aquestes reflexions constitueixen talment un camí sense final; tanmateix, no per això són menys útils ni menys dignes de consideració de cara a futurs pacients. Qui sap quantes princeses Aimara requeriran la meua ajuda en un futur, i qui sap quantes vegades em recordaré d'ella amb el singular calfred de la nostàlgia, tan càlid i fred alhora.

9. Bibliografia

- American Psychiatric Association. DSM-IV-TR: Breviario: Criterios diagnósticos. Barcelona: Masson, 2003.
- Botella, L. y Corbella, S. (2005). Neurobiología de la autorregulación afectiva, patrones de apego y compatibilidad en la relación terapeuta-paciente. *Revista de Psicoterapia*, 61, 77-104.
- Corbella, S. y Botella, L. (2003). La alianza terapéutica: historia, investigación y evaluación. *Anales de Psicología*, 19, 205-221.
- De la Cruz MV. IPP-R: Inventario de Intereses y Preferencias Profesionales-Revisado. TEA Ediciones.
- Linares J, Pubill MJ, Ramos R. Las cartas terapéuticas. Una técnica narrativa en terapia familiar. Barcelona: Agapea; 2005.
- Olivares-Rodríguez J, Méndez-Carrillo FX, Espada-Sánchez JP. Terapia psicológica: casos prácticos. Segunda edición. Madrid: Pirámide; 2007.
- Professorat del Postgrau en Psicoteràpia Integradora de la Universitat de Girona – Institut d'Estudis de la Sexualitat i la Parella de Barcelona. Material intern del Postgrau, curs 2011-12.
- Tasa-Vinyals E. La princesa que recuperó su cajita [conte escrit per treballar amb el present cas]. No publicat; 2012. [veure annexos].
- Vallejo-Ruiloba J. Introducción a la psicopatología y la psiquiatría. 6ª edición. Barcelona: Masson; 2006.

Annex I

Línia de vida

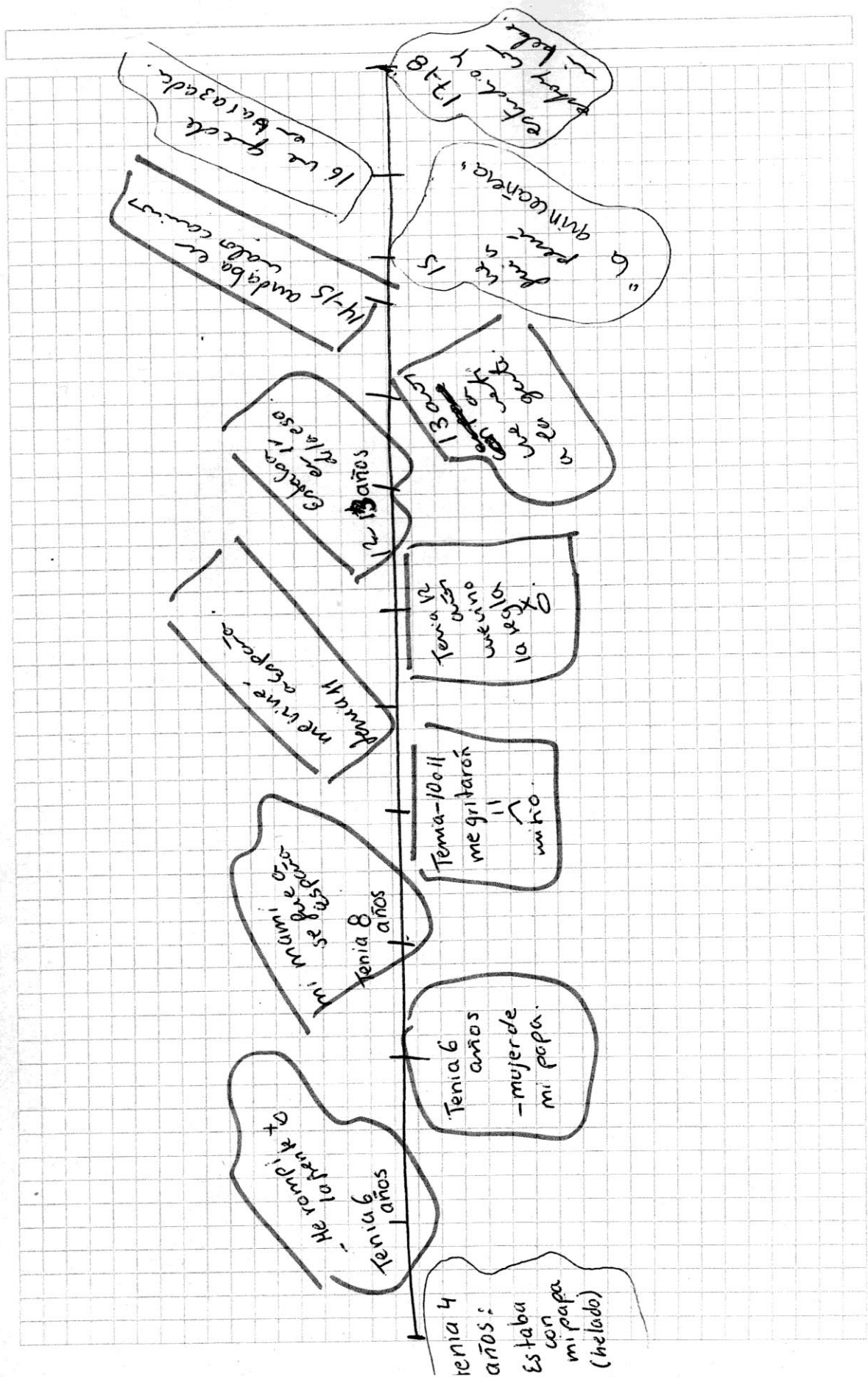

Annex II

Dibuix del roser

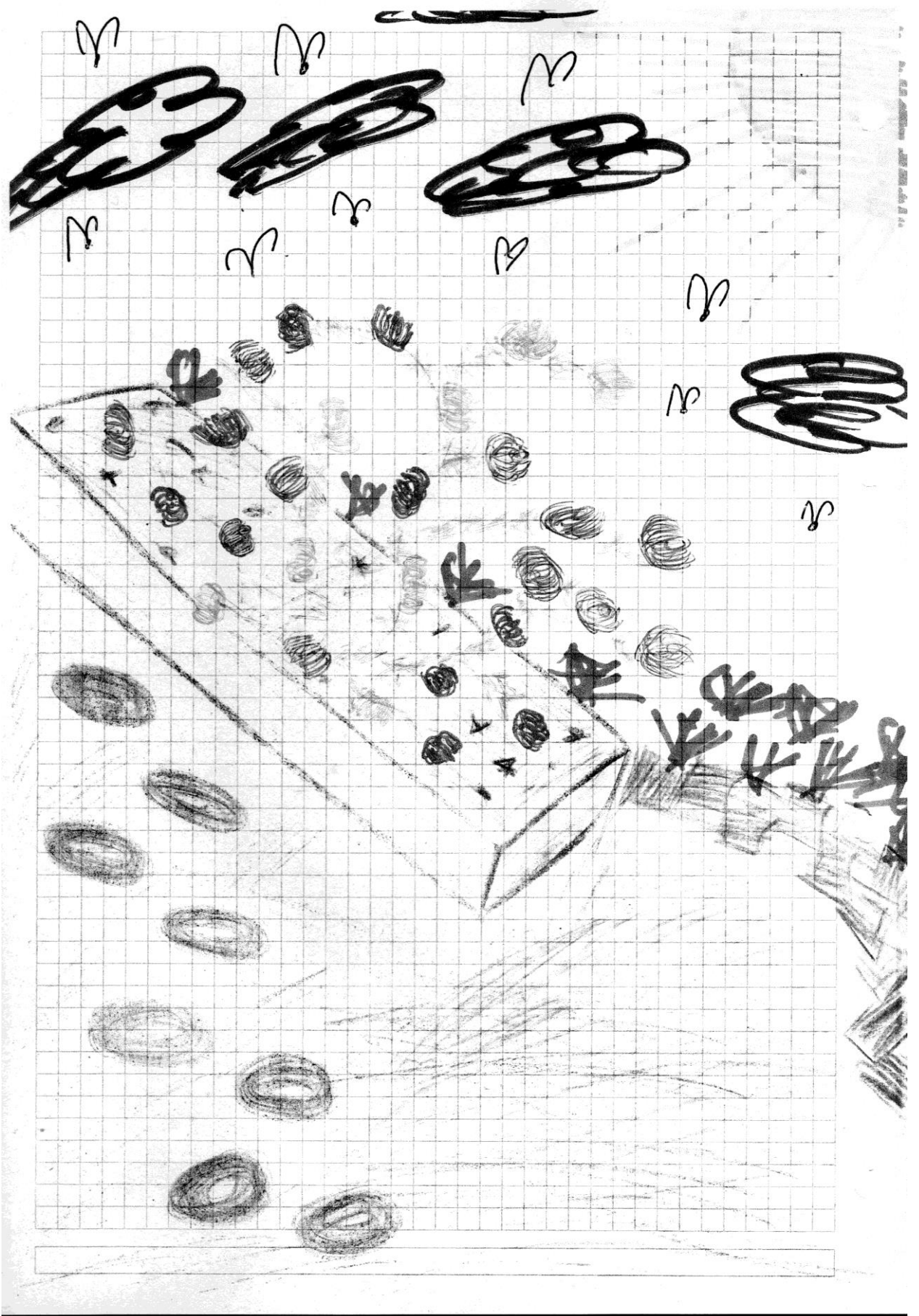

Annex III

Tasa-Vinyals, E. La princesa que recuperó su cajita [conte escrit per treballar amb el present cas]. No publicat; 2012.

La princesa que recuperó su cajita

Érase una vez una princesa que se llamaba Aimara. Aimara era muy hermosa y por ello tenía muchos pretendientes. Tenía una larga cabellera morena y unos ojos vivos y oscuros que siempre miraban curiosos a su alrededor. Cada día, una infinidad de chicos acudían al reino para poder admirar la belleza de la princesa Aimara aunque fuera desde lo lejos, viéndola pasear por su jardín o montar a caballo. Algunos incluso se atrevían a pedir su mano a su padre, el rey, aunque hasta el momento ninguno había tenido éxito.

El rey era un hombre muy exigente. Se había esforzado mucho para conseguir que su reino disfrutara de una posición privilegiada, con gran prestigio y respeto de todo el mundo. Había enviudado hacía muchos años y quería mucho a la princesa Aimara, aunque era un hombre muy inteligente y también velaba por el bienestar de su reino.

Un día, el rey tuvo una idea brillante. Pensó que podía atraer más visitantes a su reino y ganar prestigio si organizaba cada domingo un torneo en el que todos aquellos caballeros que lo desearan pudieran batirse en duelo para ganar como premio un objeto perteneciente a la princesa Aimara. El primer torneo se anunció con gran éxito para el domingo siguiente y el rey cogió del cuarto de Aimara un peine dorado que la princesa usaba para peinar su larga cabellera.

Más de cien caballeros de todas las procedencias acudieron al torneo, deseosos de conseguir como premio el precioso peine de la princesa Aimara. Fue un intenso día de duelos que terminó con un orgulloso ganador y una gran fiesta en su honor en todo el pueblo. Se ofrecieron grandes banquetes y bailes. Aimara lo pasó muy bien porque era el centro de atención y la llenaba de alegría ver que todo el pueblo era tan feliz en su honor. No tuvo mucho tiempo de hablar con Gerardo, el caballero ganador, porque estuvo toda la noche rodeado de gente que quería felicitarle, pero le pareció un chico muy agradable. A las doce, Aimara se fue a dormir porque se encontraba muy cansada después de las emociones de todo el día. Pensó que por la mañana conversaría con el caballero. Tenía muchas ganas de conocerlo porque, además de agradable, le había parecido muy guapo y galán. Mientras caía dormida, Aimara pensó que le gustaría mucho casarse con el caballero y estaba segura que esta vez su padre accedería porque había demostrado su valor consiguiendo el peine dorado.

A la mañana siguiente, Aimara bajó a desayunar y preguntó a las criadas por el noble caballero.

- Partió esta mañana apenas salió el sol – le respondió la cocinera. – Dijo que tenía mucha prisa porque en su pueblo se ha declarado una guerra y tiene que acudir a ayudar.

Aimara se quedó un tanto decepcionada y anduvo todo el día con la cabeza baja. Al ponerse el sol, pero, salió a dar un paseo y vio a la gente del pueblo ocupándose de sus quehaceres. Se les veía felices y despreocupados, como siempre. Cuando volvió a palacio Aimara ya estaba un poco más animada.

La semana transcurrió tranquila y al fin llegó domingo con la segunda edición del torneo. Esta vez, el rey había escogido como premio un zapato rojo muy bonito de la princesa. Nuevamente, la convocatoria fue un éxito y más de cien caballeros se batieron en duelo por el zapato. El ganador fue un príncipe de gran belleza y reputación que se llamaba Alberto. La princesa Aimara tuvo ocasión de conocerle durante el baile que se celebró posteriormente al torneo. Alberto era un joven encantador y muy valiente, y prometió a la princesa Aimara que a la mañana siguiente iría a pedir su mano al rey. Aimara se fue a la cama contenta fantaseando sobre su futuro marido.

A la mañana siguiente, cuando Aimara bajó a desayunar, lo primero que hizo fue preguntar por el príncipe Alberto.

- Partió esta mañana, temprano – la informó una de las criadas. – Recibió una paloma informando que en el reino vecino una princesa necesitaba ayuda para defenderse de un enorme dragón, y tuvo que partir movido por el deber.

La princesa Aimara se entristeció mucho, pero al final del día pensó que a lo mejor el príncipe Alberto no era el hombre adecuado para ella y que el próximo domingo ganaría el torneo un caballero mucho mejor. A la tercera va la vencida, pensó.

Pero por desgracia, el domingo siguiente terminó exactamente igual que los anteriores. Y los domingos que siguieron no fueron excepción. El torneo semanal del reino despertaba cada vez más expectación y siempre era ganado por un hermoso y galán caballero, pero al día siguiente todos sin excepción tenían que partir rápidamente para atender algún asunto urgente de sus países de origen.

Semana tras semana, el rey iba cogiendo pertinencias de la princesa y las iba ofreciendo a los valientes caballeros que quisieran batirse en duelo. Así, una serie de afortunados ganadores se fueron a sus países con una cinta para el pelo, una almohada, un pañuelo, un pendiente, un broche..., todo de la princesa Aimara y de tanta belleza como ella misma. El rey estaba muy contento porque el reino estaba ganando mucho prestigio y como los concursantes tenían que pagar un tributo para poder competir, las arcas de palacio se hallaban rebosantes como nunca. Con el dinero ganado hizo construir nuevas y espectaculares infraestructuras para el pueblo y compró a su querida hija un precioso caballo blanco que la acompañaba en sus paseos al atardecer.

Un día, el rey decidió ofrecer como premio al ganador del torneo una cajita hecha de madera y piedras preciosas que Aimara tenía en gran estima. Para la princesa esta cajita era muy importante porque había sido un regalo de su difunta madre y siempre le hacía compañía des del rincón de su tocador donde la guardaba. Dentro de ella, Aimara guardaba trocitos de pergamino donde escribía sus más íntimos secretos y deseos, todo aquello que algún día esperaba hacer realidad y que la hacía ser quien era ella.

La princesa protestó y suplicó a su padre que no entregara la cajita, pero el rey le contestó que tras la compra del caballo y la edificación de las nuevas infraestructuras el reino necesitaba una inyección de capital importante y muchos príncipes se habían mostrado interesados por la preciosa cajita de la princesa Aimara. Era, por tanto, una decisión que no admitía réplica. La princesa lo comprendió y se sacrificó por el bien de su pueblo.

Llegó el domingo y un robusto caballero que se llamaba Roberto fue el legítimo ganador de la hermosa caja. Como de costumbre, largos festejos siguieron al torneo y Aimara tuvo ocasión de entablar contacto con el caballero, que le prometió amor eterno. Se despidieron después de acordar que el día siguiente Roberto iría a pedir oficialmente la mano de Aimara ante el rey. Pero a la mañana siguiente, como ya os podéis imaginar, una criada informó a Aimara que el caballero Roberto había tenido que partir urgentemente para mediar en un conflicto de panes y calabazas que mantenían unos campesinos de su reino de origen. Evidentemente, al partir se había llevado consigo la hermosa cajita llena de las ilusiones y esperanzas de Aimara.

Aquella vez, el paseo vespertino, ni que fuera acompañada por su precioso caballo, no consiguió animar a Aimara. Durante los días siguientes, la princesa fue entristeciéndose cada día más, y todos los habitantes de la corte se dieron cuenta que algo oscurecía su alma. La princesa estaba muy triste y cuando nadie la veía lloraba durante horas, afligida por un gran malestar. Como era muy querida por los cortesanos y el pueblo, todo el mundo se preocupó por ella e hizo ademán de acercársele para preguntarle qué le pasaba. Aimara, pero, era una chica muy independiente y rehuía a todo el mundo porque no pensaba que nadie pudiera ayudarla. “Los cortesanos andan siempre ocupados con sus asuntos y la gente del pueblo no me puede entender porque son despreocupados y felices”, se decía la princesa. Incluso su caballo la miraba preocupado y trataba de ayudarla lamiéndole cariñosamente las manos. “Caballito, agradezco tus intenciones, pero tú no me puedes ayudar. Nadie puede hacerlo. El príncipe Roberto se ha llevado mi cajita, mi bien máspreciado, a su lejano reino. Esto no tiene solución. Si se lo cuento a alguien, nadie me va a comprender. Se van a reír de mí o me van a dar soluciones imposibles. Es mejor que pase por este dolor yo sola”.

Aquella noche, Aimara bajó a cenar cabizbaja. La cocinera había preparado sopa de ajo y cebolla. La princesa, el rey y los demás cortesanos comían ávidamente. De repente, la cocinera se acercó a Aimara por la espalda y le susurró al oído que tenía una solución para su tristeza, y le pidió que fuera a verla a la cocina más tarde para poder explicársela.

Terminada la cena, Aimara buscó una excusa para escaparse a la cocina a hablar con Rita, la cocinera. El rey puso mala cara porque no le gustaba que su hija se mezclara con el servicio. Últimamente estaba de mal humor porque los torneos habían dejado de despertar tanta expectación y la economía del reino se resentía de ello. Además, sus asuntos amorosos con las reinas de otros reinos no iban bien y, por todo ello, casi no tenía tiempo para dedicar a su querida hija.

Rita explicó a Aimara que, a veces, las cocineras tenían ocasión de enterarse de los más estrictos secretos de la corte puesto que nadie reparaba en su presencia, tan secundaria aunque indispensable. Así, le confió una información que había podido obtener de una conversación privada entre unos cortesanos. Le dijo que el príncipe Roberto había desafiado a su eterno enemigo, el príncipe Arturo, a un sangriento duelo con el fin de saber cuál de los dos podría esposar a la princesa Griselda, del

reino vecino. El príncipe Arturo había aceptado con la condición que, además del derecho a casarse con la bella Griselda, le fuera concedido el honor de quedarse con la cajita de piedras preciosas de la princesa Aimara, que según le constaba había sido adquirida recientemente por el príncipe Roberto en un torneo con gran valentía y esfuerzo.

Al principio, Aimara se sintió muy ofendida y no comprendió por qué Rita le proporcionaba aquella información. La cocinera se lo aclaró. Como todo el mundo sabe, los caballeros se cubren completamente a la hora de batirse en duelo, dejando solamente al descubierto una pequeña parte de la cara. Si la princesa Aimara tenía la osadía de vestirse de caballera y llegar al reino de Roberto un día antes que lo hiciera el príncipe Arturo, podría suplantar la identidad de este último y batirse en duelo con él para recuperar su preciada cajita. El rostro de Aimara se iluminó instantáneamente y una sonrisa brotó de sus labios que durante tantos días habían restado inertes. Ella había recibido lecciones de lucha de pequeña y no tenía problemas para acceder al almacén donde se guardaban las armaduras de los caballeros de la corte. Solamente necesitaría una buena espada y que alguien preparara adecuadamente su caballo blanco. La cocinera Rita le dijo que no se preocupara, que ya había pensado en eso y que había hablado con el herrero del pueblo, que se había ofrecido a forjarle una buena espada. Respecto al caballo, una mujer del pueblo le prestaría una buena silla y su cuñada le podría dar una bolsa con las provisiones necesarias para el viaje. Aimara partió de inmediato a hablar con todos ellos y por la mañana estaba lista para partir. Evidentemente, tenía que hacerlo sin que se dieran cuenta ni su padre ni ninguno de los demás cortesanos, y para ello tuvo que pedir la colaboración de diferentes habitantes del pueblo, que distrajeron a todo el mundo con pretextos varios para cubrir su secreta partida.

“Muchas gracias, amigos, ha sido un placer contar con vuestra ayuda. ¡Hasta pronto!”, se despidió la princesa mientras se alejaba montando hábilmente su caballo, ataviada como una auténtica caballera.

El reino del príncipe Roberto estaba relativamente cerca y Aimara consiguió llegar antes de la puesta de sol. Se presentó ante el rey y su hijo, el príncipe Roberto, como el príncipe Arturo. Se disculpó por no quitarse el casco alegando problemas de salud por los cuales los hechiceros de la corte le habían recomendado evitar todo contacto con la luz. Respecto a la voz, consiguió camuflarla gracias a sus dotes de

interpretación y a la aparatosidad de su indumentaria, especialmente del casco que le cubría gran parte de la boca. Ni el rey ni Roberto sospecharon nada. Aimara-Arturo fue conducida a sus aposentos y citada para el mediodía siguiente, momento en que tendría lugar el duelo.

El día siguiente, Aimara se levantó temprano y estuvo practicando durante horas en el patio de armas con la espada y el escudo, puesto que sus habilidades de lucha, aunque sorprendentemente buenas, habían sido olvidadas durante algunos años. Enseguida consiguió ponerse al día y cuando el campanario tocó las doce entró acompañada por su caballo a presentarse ante el príncipe Roberto. Tras las saluciones de rigor, tuvo lugar una larga y apasionante batalla de la cual, con gran esfuerzo, Aimara se proclamó ganadora. Una vez le fue entregada su cajita como premio, la princesa sintió una gran alegría que encendió todo su corazón. Junto a ella le fue entregado el derecho a pedir matrimonio a la princesa Griselda, pero esto a Aimara poco le importaba. Agradeció al soporte a toda la gente allí congregada y se fue galopando rápidamente encima de su caballo.

No había llegando muy lejos cuando se sintió sedienta y se paró bajo unos árboles a descansar. Aprovechó para despojarse de su pesada indumentaria y admirar un rato su hermosa cajita. Desde que la había recuperado se sentía muy bien consigo misma. Sentía una gran paz interior pero al mismo tiempo una intensa felicidad y muchas ganas de compartirla con los demás. Después de tantas aventuras, al abrir su cajita tuvo la sensación que estaba muy vacía, pues aunque en ella se conservaban todos sus pergaminos escritos que había depositado, para la nueva Aimara, que se había batido en duelo y había recuperado por sí misma su bien máspreciado, aquella docena de escritos no era suficiente.

Miró a su caballo pidiendo consejo, y recibió una mirada que no dejaba lugar a dudas. Su caballito tenía ganas de ver mundo y experimentar nuevas sensaciones. Había sido criado en un establo para caballos de pura raza y nunca había vivido aventuras más allá de los paseos por el reino de la princesa Aimara. Por su lado, Aimara se identificó mucho con el caballo porque sintió que había sido criada en un palacio donde se la admiraba por su innegable belleza, pero a la hora de la verdad esto no le había servido para encontrar marido ni, más importante aún, le había permitido vivir la vida que realmente quería. Tenía ganas de montar su caballo y vivir sin ataduras por un tiempo, sin tener que rendir cuentas a nadie y sin preocuparse por encontrar un buen

marido. Ahora sabía que en la corte tenía personas que la querían y valoraban, que la habían ayudado y que confiaban tanto en ella como para sugerirle que emprendiera la loca aventura de vestirse de caballero e ir a luchar por lo que le pertenecía. Y por si esto fuera poco, ella había demostrado ser suficientemente valiente para aceptar el reto y lo había conseguido sin ser descubierta, con el único precio de algunos rasguños que cubrían sus mejillas y que, con la ayuda de algunos remedios que le había dado la hechicera del pueblo, estaba segura que sanarían enseguida.

Llena de esta nueva visión de sí misma y del mundo, y con unas enormes ganas de vivir, la princesa Aimara montó su caballo y emprendió decidida el camino hacia nuevas rutas desconocidas. En su viaje encontró momentos de miedo y tristeza, y tuvo que presenciar grandes injusticias que la llenaron de rabia y que no siempre fue capaz de solucionar. Pero también encontró una gran felicidad y muchas personas excepcionales, una de las cuales acabó siendo su marido, un campesino que conoció en el Norte al cabo de unos años de haber dejado su reino y del que se enamoró locamente.

Cuando se sintió preparada, la princesa Aimara volvió a su reino, donde fue recibida como una heroína ya que por todo el mundo había corrido la voz de su dedicación a la búsqueda de la felicidad y a la lucha contra las injusticias. Incluso su padre, el rey, que ya se encontraba débil y viejo, la felicitó entre lágrimas y le pidió perdón por haber dispuesto de su cajita de piedras preciosas. Aimara decidió hacerle entrega de su cajita, que durante todos aquellos años había custodiado diligentemente y había ido llenando de innumerables trozos de pergamino, uno por cada vez que se había sentido orgullosa de sí misma por algo que había hecho. La caja, que estaba llena a rebosar, emocionó mucho al rey, que la guardó entre sus bienes más preciados hasta el día de su muerte.

Por su parte, la princesa Aimara y su marido fueron felices y comieron perdices para siempre.

Annex IV

Perfil IPP-R

PERFIL **IPP-R** Nom:

Edat: **18 anys** Sexe: **Dona** Data d'aplicació: **02/07/2012**

Barem: **ESO**

Responsable de l'aplicació: **Elisabet Tasa Vinyals**

