

**CARACTERIZACIÓN DE LOS ESTUDIANTES DE ADMINISTRACIÓN DEL
MEDIO AMBIENTE DE LA UNIVERSIDAD TECNOLÓGICA DE PEREIRA**

**STEVENS HERRERA BOLIVAR
MARIA ALEJANDRA MONTENEGRO TORRES**

**UNIVERSIDAD TECNOLÓGICA DE PEREIRA
FACULTAD DE CIENCIAS AMBIENTALES
ADMINISTRACIÓN DEL MEDIO AMBIENTE
PEREIRA
2014**

**CARACTERIZACIÓN DE LOS ESTUDIANTES DE ADMINISTRACIÓN DEL
MEDIO AMBIENTE DE LA UNIVERSIDAD TECNOLÓGICA DE PEREIRA**

**STEVENS HERRERA BOLIVAR
MARIA ALEJANDRA MONTENEGRO TORRES**
Proyecto de grado para optar al título de Administradores Ambientales

**DIRECTORA
SANDRA ESPERANZA LOAIZA RIVERA**
Magister en Administración del Desarrollo Humano y Organizacional

**UNIVERSIDAD TECNOLÓGICA DE PEREIRA
FACULTAD DE CIENCIAS AMBIENTALES
ADMINISTRACIÓN DEL MEDIO AMBIENTE
PEREIRA
2014**

TABLA DE CONTENIDO

1. PLANTEAMIENTO DEL PROBLEMA.....	11
2. JUSTIFICACIÓN	12
3. OBJETIVOS.....	14
3.1 OBJETIVO GENERAL	14
3.2 OBJETIVOS ESPECÍFICOS.....	14
4. MARCO DE REFERENCIA	15
4.1 MARCO TEÓRICO.....	15
4.2 MARCO SITUACIONAL	16
4.3 MARCO NORMATIVO	18
5. METODOLOGÍA.....	19
5.1 TIPO DE INVESTIGACIÓN.....	19
5.2 MÉTODO DE INVESTIGACIÓN	19
5.3 FUENTES Y TÉCNICAS PARA RECOLECTAR LA INFORMACIÓN.....	19
5.4 TIPO DE MUESTREO.....	21
5.4.1 Muestreo Estratificado Aleatorio Simple:	21
5.4.2 Dimensiones Poblacionales:.....	21
5.4.3 Ecuación y Definición de Parámetros:	22
5.5.DEFINICIÓN DE VARIABLES	25
5.5.1 Variable Independiente	25
5.5.2Variable Dependiente.....	25
5.6 DISEÑO DE INSTRUMENTO DE RECOLECCIÓN DE INFORMACIÓN	28
6. RESULTADO Y DISCUSIÓN DE RESULTADOS	30
6.1 DESCRIPCIÓN ANALÍTICA	30
6.1.1 Información general.....	30
6.1.2 Información socioeconómica	41
6.1.3 Características de rendimiento académico.....	52

6.1.4 Características de los servicios bienestar	59
6.1.5 Preferencias del Perfil Profesional Esperado	64
6.1.6 Características de emprendimiento.....	72
6.1.7 Características de fortalecimiento académico	76
6.2 ANÁLISIS RELACIONAL ENTRE VARIABLE DEPENDIENTES E INDEPENDIENTES DE LA ENCUESTA.....	82
6.3 ANÁLISIS COMPARATIVO CON LOS RESULTADOS DEL ESTUDIO CARACTERIZACIÓN DEL MERCADO LABORAL	84
6.4 propuestas	87
7. CONCLUSIONES Y RECOMENDACIONES	91
BIBLIOGRAFÍA	93

LISTA DE TABLAS

Tabla 1. Componentes relacionados a la investigación.....	13
Tabla 2. Relaciones entre grupos de interés - Facultad de Ciencias Ambientales	17
Tabla 3. Diseño del plan de acción de la Investigación	20
Tabla 4. Número de estudiantes por semestre y estrato.	22
Tabla 5. Definición de Variables.....	25
Tabla 6 . Participación por género	30
Tabla 7. Cantidad y porcentaje del rango de edades de los estudiantes	31
Tabla 8. Cantidad y porcentaje cambio de programa por Estratos	32
Tabla 9. Cantidad y porcentaje del departamento de procedencia	33
Tabla 10. Cantidad y porcentaje de la procedencia zona Rural o Urbana.....	35
Tabla 11. Cantidad y porcentaje del estado civil de los estudiantes	36
Tabla 12. Cantidad y porcentaje de la composición familiar del estudiantado	37
Tabla 13. Cantidad y porcentaje del tipo de vivienda que habitan los estudiantes	38
Tabla 14. Cantidad y porcentaje del estrato de la vivienda donde Habita	39
Tabla 15. Cantidad y porcentaje del tipo de institución proveniente el estudiante	40
Tabla 16. Cantidad y porcentaje de los líderes del hogar del estudiante.....	41
Tabla 17. Cantidad y porcentaje del nivel de escolaridad del padre	42
Tabla 18. Cantidad y porcentaje del nivel de escolaridad de la madre.....	43
Tabla 19. Cantidad y porcentaje de los gastos diarios de un estudiante.....	44
Tabla 20. Cantidad y porcentaje de la procedencia de los recursos para los gastos del semestre	45
Tabla 21. Cantidad y porcentaje del tipo de trabajo que desarrolla un estudiante dentro del campus	47
Tabla 22. Cantidad y porcentaje del tiempo de la jornada laboral de los estudiantes	48
Tabla 23. Cantidad y porcentaje de estudiantes con acceso a internet	49

Tabla 24. Cantidad y porcentaje de estudiantes afiliados al régimen de salud	50
Tabla 25. Cantidad y porcentaje del tipo de afiliación de salud de los estudiantes	51
Tabla 26. Actividades Académicas generales de los estudiantes	52
Tabla 27. Cantidad y porcentaje del promedio de carrera del estudiante	54
Tabla 28. Cantidad y porcentaje de la actualidad académica del estudiante	55
Tabla 29. Cantidad y porcentaje de medios de comunicación usado por estudiantes	56
Tabla 30. Cantidad y porcentaje de estudiantes participantes de espacios de representación estudiantil	57
Tabla 31. Cantidad y porcentaje del uso de los servicios universitarios	59
Tabla 32. Cantidad y porcentaje de actividad en física de los estudiantes	59
Tabla 33. Cantidad y porcentaje de Servicios de bienestar universitario, utilizados por los estudiantes	60
Tabla 34. Cantidad y porcentaje de los servicios de bienestar que debería ofrecer la universidad	62
Tabla 35. Cantidad y porcentaje de las preferencias del perfil profesional esperado	64
Tabla 36. Cantidad y porcentaje de la población con la que se identificaría laboralmente	65
Tabla 37. Cantidad y porcentaje de consideración salarial esperado	67
Tabla 38. Cantidad y porcentaje de las oportunidades laborales	68
Tabla 39. Cantidad y porcentaje de la competencia laboral del programa	69
Tabla 40. Cantidad y porcentaje de la preferencia al contrato del profesional esperado	71
Tabla 41. Cantidad y porcentaje de estudiantes emprendedores por constituir una empresa y el tipo que desearía	72
Tabla 42. Cantidad y porcentaje del tipo de organización a formalizar	73
Tabla 43. Cantidad y porcentaje de herramientas que proporciona el programa para emprender una idea de negocio	74
Tabla 44. Cantidad y porcentaje emprendimiento de proyecto	75

Tabla 45. Cantidad y porcentaje del área a fortalecer en el programa	76
Tabla 46. Cantidad y porcentaje en la posibilidad de cambio de programa ...	79
Tabla 47. Cantidad y porcentaje de las preferencias de difusión publicitaria del programa	79
Tabla 48. Habilidades de un profesional egresado	81
Tabla 49. Correlación entre el nivel de escolaridad del padre y el promedio de notas acumulado	82
Tabla 50. Correlación entre actividades dentro de la universidad que les generan ingreso y promedio acumulado	83
Tabla 51. Correlación entre zona de procedencia y herramientas brindadas para emprender una ida de negocio	83
Tabla 52. Correlación entre zona de procedencia y emprendimiento de la idea de negocio	84
Tabla 53. Correlación entre tipo de institución en la que terminó el bachillerato y promedio acumulado	84
Tabla 54. Porcentajes de la vinculación esperada y la vinculación real a entidades contratantes	85
Tabla 55. Propuestas de fortalecimiento curricular y bienestar universitario	87

LISTA DE GRÁFICAS

Gráfica 1. Estudiantes encuestados	24
Gráfica 2. Porcentaje encuestado	24
Gráfica 3. Participación por género	31
Gráfica 4. Rango de edades de los estudiantes	32
Gráfica 5. Cambio de programa	33
Gráfica 6. Departamento de Procedencia de los estudiantes	34
Gráfica 7. Procedencia de los estudiantes	35
Gráfica 8. Estado civil de los estudiantes	36
Gráfica 9. Composición familiar de los estudiantes	37
Gráfica 10. Tipo de vivienda que habitan los estudiante	38
Gráfica 11. Tipo de estrato de los estudiantes	39
Gráfica 12. Tipo de institución que proviene los estudiantes	40
Gráfica 13. Cabeza de Hogar	41
Gráfica 14. Nivel de escolaridad de la padre	43
Gráfica 15. Nivel de escolaridad del madre	44
Gráfica 16. Gastos diarios del estudiante	45
Gráfica 17. Procedencia de fondos para los gastos de estudio	46
Gráfica 18. Tipo de trabajo en el campus de los estudiantes	47
Gráfica 19. Tiempo jornada laboral de los estudiantes	49
Gráfica 20. Acceso a Internet para los estudiantes	50
Gráfica 21. Estudiantes afiliados al Régimen de Salud Social	51
Gráfica 22. Tipo de Régimen de Salud Social de los estudiantes	52
Gráfica 23. Actividades Generales de los estudiantes	53
Gráfica 24. Promedio del programa por medio de los estudiantes	54
Gráfica 25. Pérdida de asignaturas significativas	55
Gráfica 26. Situación académica actual de los estudiantes	56
Gráfica 27. Plataforma de navegación utilizada por los estudiantes	57
Gráfica 28. Participación en los espacios de representación	58

Gráfica 29. Utiliza los servicios sociales o de bienestar universitario	59
Gráfica 30. Práctica con regularidad algún deporte	60
Gráfica 31. Servicios de bienestar universitario, utilizados por los estudiantes	62
Gráfica 32. Servicios bienestar que debe ofrecer la universidad	63
Gráfica 33. Preferencia campo laboral	65
Gráfica 34. Población con la que se identificaría laboralmente.....	66
Gráfica 35. Consideración salarial de un profesional esperado	68
Gráfica 36. Gestiones con Oportunidad de Trabajo para profesionales	69
Gráfica 37. Competencia laboral del programa	70
Gráfica 38. Preferencia al contrato del profesional esperado.....	72
Gráfica 39. Posibilidad de crear o constituir empresa	73
Gráfica 40. Tipo de organización sin ánimo de lucro que ha pensado formalizar	74
Gráfica 41. El programa le ha dado las herramientas (conocimiento y apoyo) para emprender una idea de negocio	75
Gráfica 42. Estudiantes han emprendido alguna idea de proyecto	76
Gráfica 43. Área o línea debería fortalecer el programa.....	78
Gráfica 44. Preferencia para elegir nuevamente el programa	79
Gráfica 45. Medios qué debería utilizarse para dar a conocerse el programa a nivel nacional	80
Gráfica 46. Porcentaje de las habilidades de un profesional egresado	81

LISTA DE ANEXOS

Anexo A. Encuesta	955
Anexo B. Vista de la Encuesta en Google Drive....	¡Error! Marcador no definido.7

1. PLANTEAMIENTO DEL PROBLEMA

En el año 2011 la Facultad de Ciencias Ambientales contrató una investigación realizada por la Asociación de Egresados y Estudiantes de la Facultad de Ciencias Ambientales AMBIEGRESADOS, a partir del cual, se caracterizó los procesos de inserción laboral de los egresados del programa de Administración del Medio Ambiente y las necesidades de la sociedad por profesionales en el área ambiental en diferentes organizaciones, consolidando la relación Universidad-Sociedad. Dicha investigación estuvo constituida por cuatro líneas: i) La caracterización de la demanda y oferta de profesionales en el área ambiental; ii) un análisis estadístico de la información y los determinantes de la situación del mercado laboral; iii) modelación econométrica de la demanda y de la oferta; iv) un análisis curricular del programa con base a los resultados¹.

El estudio indagó las percepciones de los egresados y de las entidades contratantes (Autoridades ambientales, entes territoriales, empresas de servicios públicos domiciliarios, organizaciones ambientales y sociales e industrias manufactureras), respecto a las cuatro líneas establecidas para la investigación. Se hace necesaria, en consecuencia, una investigación complementaria, respecto al grupo de interés faltante, representado por los estudiantes. Actualmente se desconoce no sólo sus características generales, sino sus preferencias respecto al desempeño profesional esperado. Lo anterior, facilitaría la identificación de las competencias necesarias para responder desde su formación profesional, a lo que el campo laboral requiere y a las propias expectativas de desempeño de los educandos.

La Facultad asumió además, la ejecución de un Plan de Gestión Institucional 2011-2015 “Asumiendo la responsabilidad social universitaria desde las ciencias ambientales”², planteado como un acoplamiento sinérgico con el PDI de la UTP. El PGI constituye el marco general de actuación institucional en el que se identifican, priorizan y cuantifican las metas establecidas para el periodo 2011 – 2015, como en la disponibilidad y potencialidad del talento humano vinculados con la FCA, para el cumplimiento de lo establecido.

¹ AMBIEGRESADOS, 2012.

² UNIVERSIDAD TECNOLÓGICA DE PEREIRA, 2011

2. JUSTIFICACIÓN

La presente investigación pretendió conocer las preferencias de los estudiantes de primero a décimo semestre del programa de Administración del Medio Ambiente frente al quehacer laboral esperado; teniendo en cuenta para el análisis el estudio realizado por la Asociación de Egresados y Estudiantes de la Facultad de Ciencias Ambientales AMBIEGRESADOS, donde se establece el mercado laboral real de los graduados, las consideraciones de los mismos y lo que las instituciones requieren más a menudo de un profesional en esta área.

Además del perfil académico, se describe los aspectos socioeconómicos y demográficos de los estudiantes de pregrado, los cuales influyen de manera determinante en su interacción y desarrollo con el medio universitario; por lo tanto se necesita conocer, para obtener información válida y oportuna, que contribuya a que las acciones institucionales que se lleven a cabo en pro del bienestar, concuerden con la realidad estudiantil.

Actualmente el programa plantea ajustes a su plan curricular en aras de ponerlo a tono con las demandas del mercado y la sociedad misma, esta investigación permitirá complementar el análisis respecto a las posibles debilidades del programa, para mayor asertividad a la hora de abordar una reforma curricular dentro del mismo.

Finalmente para garantizar el logro de los objetivos propuestos en el Plan de Gestión Institucional 2011-2015, la Facultad elaboró el Plan Estratégico Institucional, donde se define de manera específicamente los indicadores para el cumplimiento de las metas. El presente estudio puede contribuir al avance para los siguientes objetivos estratégicos:

Tabla 1. Componentes relacionados a la investigación

COMPONENTE	OBJETIVO	INDICADOR	OBSERVACIONES
Educabilidad	1. FCA con una estrategia y estructura curricular de formación ambiental inserta en el Proyecto Educativo Institucional (PEI) con cobertura, calidad y pertinencia acreditada	1. Perfil de competencias Psicopedagógico y Sociocultural de estudiantes de la FCA.	Analizar la información socioeconómica de cada estudiante.
Enseñabilidad		16. Modernización curriculares aprobadas	Generar los espacios y afianzar los mecanismos para la reestructuración curricular.
Acompañamiento integral para la permanencia y el egreso	2. Interacción con el sistema de la Vicerrectoría de Responsabilidad Social y Bienestar Universitario para la promoción de la cultura ambiental, la formación integral y la gestión integral del riesgo en la comunidad universitaria en el marco del desarrollo sustentable	11. Actividades para la permanencia y el egreso.	Como se preparan los egresados para la vida laboral.

Fuente: Elaboración Propia.

3. OBJETIVOS

3.1 OBJETIVO GENERAL

Conocer las características de los estudiantes del programa de Administración del Medio Ambiente de la Universidad Tecnológica de Pereira - 2014.

3.2 OBJETIVOS ESPECÍFICOS

- ❖ Diagnosticar las variables objeto de estudio en los estudiantes de pregrado matriculados en el programa.
- ❖ Establecer las relaciones entre el Estudio de Oferta y Demanda Laboral de FCA y los resultados estadísticos de las encuestas aplicadas.
- ❖ Elaborar propuesta para el fortalecimiento curricular y de bienestar estudiantil, del programa de Administración del Medio Ambiente.

4. MARCO DE REFERENCIA

4.1 MARCO TEÓRICO

La caracterización es un tipo de descripción cualitativa que puede recurrir a datos o a lo cuantitativo con el fin de profundizar el conocimiento sobre algo. Para cualificar ese algo previamente se deben identificar y organizar los datos; y a partir de ellos, describir (caracterizar) de una forma estructurada; y posteriormente, establecer su significado (sistematizar de forma crítica)³.

Un Administrador Ambiental está apto para el trabajo en cualquier campo ya sea empresarial, social y público; con competencias interdisciplinarias como gestores de desarrollo, el trabajo en equipo, capacidad de liderazgo, guía de trabajos y actividades, habilidad para aportar soluciones prácticas a los problemas que se presentan, responsabilidad ambiental y ética, actitud positiva, capacidad de adaptación y disposición para recibir críticas y sugerencias que conlleven al enriquecimiento de las capacidades laborales.

El Instituto Internacional de la UNESCO para la Educación Superior en América Latino y el Caribe (IESALC) por medio de la ISO 26000, define la responsabilidad social universitaria, que los actores sociales, públicos y privados, deben de ser responsables por los impactos sociales y ambientales que provocan, en vista a la construcción de una sociedad mundial más justa y sostenible⁴.

Los Stakeholders o grupos de interés obtienen beneficios o sufren daños como resultado de las acciones de la misma. Se define como cualquier persona o entidad que es afectada o concernida por las actividades o la marcha de una organización; por ejemplo, los trabajadores de esa organización, sus accionistas, las asociaciones de vecinos afectados o ligados; los sindicatos, las organizaciones civiles y gubernamentales que se encuentren vinculadas, etc.

La modelación de los datos a través de métodos estadísticos, permite la manipulación y representación de la información de forma ordenada, con una mayor probabilidad de confianza en los resultados. Además, facilita la comprensión de los datos arrojados a los lectores que desconozcan la investigación.

³ Bonilla Castro E., et al, 2009.

⁴ Vallaeys F, 2012.

4.2 MARCO SITUACIONAL

Las propuestas elaboradas en espacios académicos desde la creación del Programa de la Naciones Unidas para el Medio Ambiente (PNUMA), llevó al director del Instituto Nacional de los Recursos Naturales Renovables y del Ambiente (INDERENA), en 1988 a proponer a la UTP, la elaboración de un programa académico que promoviera la conservación y la preservación de los Recursos Naturales. Estas discusiones tienen como resultado el documento titulado “Programa Académico de Recursos Naturales y Medio Ambiente”, de esta forma el proyecto quedó enmarcado en los intereses institucionales⁵.

La Facultad empezó labores académicas en 1993 con 9 docentes de planta, después de 10 años de funcionamiento, se encuentran vinculados 19 docentes formados a nivel de maestría y doctorado en prestigiosas universidades nacionales e internacionales. Adicionalmente la F.C.A. es apoyada por un número de docentes transitorios y catedráticos altamente cualificados, y por personal administrativo y de laboratorio capacitados que soporta a las actividades docentes, investigativas y de extensión. El programa se diseñó en la modalidad de formación universitaria por ciclos, a 10 semestres.

Cumpliendo con lo establecido en la Constitución Política de Colombia de 1991, la Ley 30 de 1992, el Decreto 2904 de 1994 y el Acuerdo 06 de 1995 del Consejo Nacional de Acreditación (C.N.A.), el programa de Administración del Medio Ambiente de la Universidad Tecnológica de Pereira, inició el 4 de octubre de 2001 el proceso de autoevaluación con fines de acreditación.

Este proceso constó de tres etapas: autoevaluación, evaluación externa o por pares y evaluación final. Después de 4 años de trabajo el Consejo Nacional de Acreditación, mediante resolución 034 del 5 de enero del año 2005 acreditó el programa de Administración del Medio Ambiente por 6 años.

El honorable Consejo Superior mediante Acuerdo No 54 del 23 de septiembre de 2009, aprobó la modificación del título a otorgar en el programa de Administración del Medio Ambiente, por el de Administrador Ambiental. En el año 2012, el programa de Administración Ambiental fue re-acreditado por medio de la Comisión Nacional del Servicio Civil para los próximos cinco años⁶.

⁵ UNIVERSIDAD TECNOLÓGICA DE PEREIRA, 2011.

⁶ FACULTAD DE CIENCIAS AMBIENTALES, 2010.

Finalmente en cuanto a las distintas asignaturas del Currículo están fundamentadas en tres fases principales; en el proceso de formación y práctica del estudiante. Inicialmente se considera una fase de Fundamentación que fortalece los conocimientos básicos e introduce a los estudiantes al ámbito de las Ciencias Ambientales. Posteriormente se continúa por una fase de Profesionalización y, por último la fase de Gestión.

En cada una de las fases es posible aplicar distintas estrategias pedagógicas, en particular buscando cada vez aumentar las posibilidades de enfrentarse a la realidad a partir de los 3 cursos de Prácticas Ambientales (3 niveles), las asignaturas electivas y los 4 cursos de Gestión Ambiental (Urbana, Rural, Territorial, Empresarial). En general, la temática de los cursos permite aplicar diferentes estrategias pedagógicas, tanto en el aula de clase, como fuera de ella⁷.

Tabla 2. Relaciones entre grupos de interés - Facultad de Ciencias Ambientales



Fuente: Elaboración propia

⁷ UNIVERSIDAD TECNOLÓGICA DE PEREIRA, 2011.

4.3 MARCO NORMATIVO

De acuerdo a la Ley 1124 de 2007, por medio de la cual se reglamenta el ejercicio de la profesión de Administrador Ambiental, “que tiene como objeto gestionar, supervisar, controlar, ejercer autoridad, ejercer mando e influenciar en el sistema global constituido por elementos naturales y artificiales de naturaleza física, química, biológica, sociocultural y de sus interrelaciones, en permanente modificación por la acción humana o natural que rige o condiciona la existencia o desarrollo de la vida”.

Por medio de la Ley General Ambiental de Colombia 99 de 1993, por la cual se crea el Ministerio del Medio Ambiente, se reordena el Sector Público encargado de la gestión y conservación del medio ambiente y los recursos naturales renovables, se organiza el Sistema Nacional Ambiental, SINA.

5. METODOLOGÍA

5.1 TIPO DE INVESTIGACIÓN

La investigación es de tipo cuantitativo, con análisis descriptivo de la información primaria recolectada por medio de una encuesta en formato electrónico, aplicada a un aleatorio de los estudiantes vinculados al programa de Administración del Medio Ambiente en el primer semestre de 2014.

5.2 MÉTODO DE INVESTIGACIÓN

Se usó en el procedimiento de la investigación el método estadístico, el cual consiste en una secuencia de procedimientos para el manejo de los datos cualitativos y cuantitativos de la investigación:

1. Recolección (medición)
2. Recuento (cómputo)
3. Presentación
4. Síntesis
5. Análisis
6. Conclusiones

5.3 FUENTES Y TÉCNICAS PARA RECOLECTAR LA INFORMACIÓN

Se diseñó y aplicó a los estudiantes seleccionados en la muestra, una encuesta para ser auto diligenciada, con el apoyo de una plataforma virtual. El instrumento contempla la definición de variables independientes (características demográficas y socio-económicas de los estudiantes) y de variables dependientes relacionadas con: prácticas y hábitos de estudio, rendimiento académico y preferencias respecto al desempeño profesional esperado.

Tabla 3. Diseño del plan de acción de la Investigación

		DESCRIPCIÓN	ACTIVIDADES	RESULTADO ESPERADO
Conocer las características de los estudiantes del programa de Administración del Medio Ambiente de la Universidad Tecnológica de Pereira.	Objetivo 1	Diagnosticar las variables objeto de estudio en los estudiantes de pregrado matriculados en el programa.	<ul style="list-style-type: none"> • Cálculo de muestras (MEAS), con base en el registros de estudiantes matriculados en FCA. • Diseño de instrumento (encuesta) • Validación de instrumento • Aplicación de encuestas • Recolección de información y validación. 	<ul style="list-style-type: none"> • Encuestas aplicadas y validado su diligenciamiento para el tamaño de muestra de cada estrato establecido.
	Objetivo 2	Establecer las relaciones entre el Estudio de Oferta y Demanda Laboral de FCA y los resultados estadísticos de las encuestas aplicadas.	<ul style="list-style-type: none"> • Análisis descriptivo de las variables independientes y dependientes del estudio. • Establecimiento de relaciones entre las competencias laborales establecidas por las entidades contratantes y las esperadas por los estudiantes. 	<ul style="list-style-type: none"> • Análisis descriptivos elaborados para cada componente. • Relaciones establecidas para los diferentes bloques temáticos (estratos). • Relaciones establecidas para los grupos de interés: entidades contratantes vs estudiantes.

	Objetivo 3	<p>Elaborar propuesta para el fortalecimiento curricular y de bienestar estudiantil, del programa de Administración del Medio Ambiente.</p>	<ul style="list-style-type: none"> • Formulación de propuestas de fortalecimiento del programa con base en las competencias esperadas por las entidades contratantes y las expectativas de desempeño laboral esperado por los estudiantes. • Formulación de propuestas de fortalecimiento del bienestar estudiantil. 	<ul style="list-style-type: none"> • Propuestas formuladas.
--	-------------------	--	--	--

Fuente: Elaboración propia

5.4 TIPO DE MUESTREO

5.4.1 Muestreo Estratificado Aleatorio Simple:

Para aplicar este muestreo se precisó que la población estuviera dividida en estratos, que no se solaparan. Se selecciona una muestra probabilística en cada estrato y se trabaja de manera independiente en cada estrato.

5.4.2 Dimensiones Poblacionales:

La población la constituyen 779 estudiantes matriculados para el primer semestre del año 2014 en el programa de Administración del Medio Ambiente⁸, agrupados por bloques temáticos así:

1. Fundamentación (de primero a cuarto semestre)
2. Profesionalización (de quinto a séptimo semestre)
3. Gestión (de octavo a décimo semestre y tesistas)

⁸ UNIVERSIDAD TECNOLÓGICA DE PEREIRA, 2013.

Tabla 4. Número de estudiantes por semestre y estrato.

NÚMERO ESTUDIANTES POR SEMESTRE										
SEMESTRE	1	2	3	4	5	6	7	8	9	10
# ESTRATO	160	99	59	66	52	71	63	59	47	103
Fundamentación	384									
Profesionalización					186					
Gestión								209		
								Total Estudiantes		779

Fuente: Elaboración propia

5.4.3 Ecuación y Definición de Parámetros:

Se planteó una encuesta dirigida a los estudiantes de Administración del Medio Ambiente, compuesta por una serie de preguntas en selección múltiple y unas pocas preguntas abiertas, con una duración total aproximada de siete minutos (Ver Anexo 1).

Para determinar la cantidad de encuestas a realizar se planteó la fórmula de Muestreo Aleatorio Estratificado Simple (Ver ilustración 1 y 2), se calculó el tamaño de muestra para cada estrato; definido así: fundamentación, (de primero a cuarto semestre) profesionalización (de quinto a sexto semestre) y gestión (de séptimo a Décimo semestre).

En el primer semestre del año 2014, se encuentran setecientos setenta y nueve (779)⁹ estudiantes inscritos al Programa de Administración del Medio Ambiente. Con la base de datos suministrada por la Facultad, se aplicaron las fórmulas, dando como resultado una muestra total de **257** estudiantes a encuestar, luego de efectuar los aleatorios correspondientes, distribuidos según su ubicación así: Fundamentación **127** estudiantes, para Profesionalización **61** estudiantes y para Gestión **69** estudiantes (Ver Tabla 4, número de estudiantes por semestre y estrato).

Ilustración 1. Muestreo Aleatorio Estratificado

Tamaño de muestra para estimar la media:

$$n = \frac{N \times Z^2 [((N_1/N) \times P_1Q_1) + ((N_2/N) \times P_2Q_2) + ((N_3/N) \times P_3Q_3)]}{NE^2 + Z^2 [((N_1/N) \times P_1Q_1) + ((N_2/N) \times P_2Q_2) + ((N_3/N) \times P_3Q_3)]}$$

⁹ UNIVERSIDAD TECNOLÓGICA DE PEREIRA, 2013.

Donde:

n = Tamaño de la Muestra

N = Población Total

N₁ = Estrato de Fundamentación corresponde a 384 estudiantes

N₂ = Estrato de Profesionalización corresponde a 186 estudiantes

N₃ = Estrato de Gestión corresponde a 209 estudiantes

P₁ = Proporción de favorabilidad estimada 0,5

P₂ = Proporción de favorabilidad estimada 0,5

P₃ = Proporción de favorabilidad estimada 0,5

Q₁ = Proporción complementaria de ese estrato P₁ + Q₁=1

Q₂ = Proporción complementaria de ese estrato P₂ + Q₂=1

Q₃ = Proporción complementaria de ese estrato P₃ + Q₃=1

E² = El error máximo permitido para efectos de estudio se tomará el 5%

Z² = Igual el valor de z relacionado con el nivel de confianza que se desea, para este caso del 95% y por lo tanto K corresponde 1.96

Obtenido el número de encuestas (n), se realiza un nuevo muestreo para repartir la muestra entre los estratos, se utiliza la siguiente expresión:

$$n_i = n (N_i / N)$$

Donde:

n_i = Cantidad de encuestas por estrato

n = Tamaño de la Muestra

N_i = Tamaño de cada estrato: Fundamentación (n_{if}), Profesionalización (n_{ip}) y Gestión (n_{ig}).

N = Población Total

Ilustración 2. Solución del muestreo

$$n = \frac{779 * (1,96)^2 [((384/779)(0,5*0,5)) + ((186/779)(0,5*0,5)) + ((209/779)(0,5*0,5))]}{779 * (0,03)^2 + [((384/779)(0,5*0,5)) + ((186/779)(0,5*0,5)) + ((209/779)(0,5*0,5))]}$$

$$n = 257$$

$$n_{if} = 257 * (384/779) = 127$$

$$n_{ip} = 257 * (186/779) = 61$$

$$n_{ig} = 257 * (209/779) = 69$$

Donde:

n_{if} = Número de encuestas para el estrato de Fundamentación.

n_{ip} = Número de encuestas para el estrato de Profesionalización.

n_{ig} = Número de encuestas para el estrato de Gestión.

Gráfica 1. Estudiantes encuestados

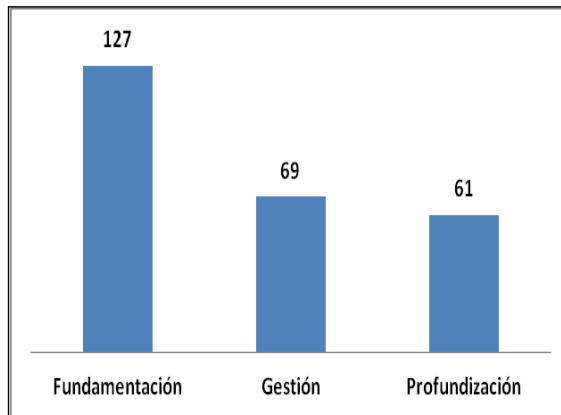

Fuente: elaboración propia

Gráfica 2. Porcentaje encuestado

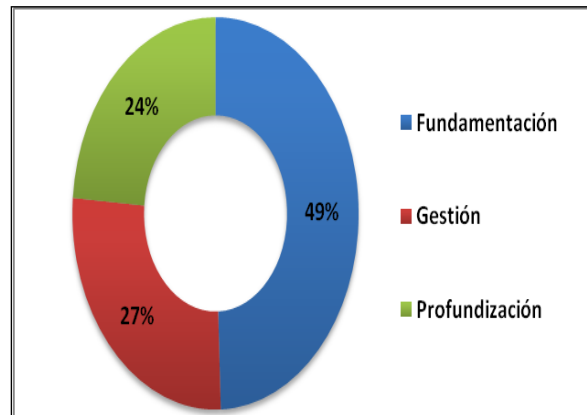

Fuente: elaboración propia

Por medio electrónico, se les envía un correo a los estudiantes con el link (https://docs.google.com/forms/d/1WNX34wummNkRbdSbtwst1OqQQXFy--9W6iTobusMLB4/viewform?usp=send_form) para realizar la encuesta, explicándoles el objetivo de la investigación. El proceso de envío y recepción de las encuestas se extendió por siete semanas, ello debido a que en muchas ocasiones revotaron los correos electrónicos o los estudiantes no respondían.

Para agilizar la búsqueda de las personas seleccionadas aleatoriamente, se empleó una estrategia del uso de la red social Facebook (aprovechando su popularidad en la facultad), para mandar mensajes privados con la encuesta, y finalmente, se buscó por vía telefónica y personalmente a los estudiantes que no respondían, haciendo uso de la base de datos proporcionada por la facultad, para esto fue necesario la impresión física de 30 encuestas para completar la muestra.



Se establece, dada la complejidad en la recolección de los datos, una confianza del 95% y un margen de error del 5%.

5.5 DEFINICIÓN DE VARIABLES

5.5.1 Variable Independiente

Es la variable que aparece como causa real o supuesta de un fenómeno (antecedente) y presume que los cambios en sus valores afectan a otra (dependiente), es decir, condiciones manipuladas por el investigador para obtener ciertos efectos.

5.5.2 Variable Dependiente

Es la variable que aparece como fenómeno consecuente de la independiente, es el efecto producido por los cambios sucedidos en otras variables¹⁰.

Tabla 5. Definición de Variables

Número	Variable	Carácter	Tipo de Variable		
			Independiente	Dependiente	Descripción
1	Sexo	Socioeconómico	X		Categórica
2	Edad		X		Categórica
3	Proceden de otro programa	Académico		X	Categórica
4	Año de ingreso carrera			X	Categórica
5	Semestre matriculado			X	Categórica
6	Departamento de procedencia		X		Categórica
7	Zona de procedencia		X		Categórica
8	Estado civil		X		Categórica
9	Composición familiar		X		Categórica
10	La vivienda donde habita		X		Categórica
11	Estrato socioeconómico de la vivienda		X		Categórica
12	Institución proveniente	Académico	X		Categórica

¹⁰ Lerma Héctor. GUIA ELABORACIÓN DE LA PROPUESTA DE INVESTIGACIÓN

Número	Variable	Carácter	Tipo de Variable		
			Independiente	Dependiente	Descripción
13	Cabeza del hogar	Socioeconómico	X		Categórica
14	Nivel de escolaridad del padre		X		Categórica
15	Nivel de escolaridad de la madre		X		Categórica
16	Gastos diarios		X		Categórica
17	Proveniencia de los recursos para sus gastos		X		Categórica
18	Desarrolla alguna actividad económica dentro de la Universidad que le genere ingresos		X		Categórica
19	Jornada laboral		X		Categórica
20	Forma de pago de matrícula		X		Categórica
21	Accesibilidad a Internet en su hogar	Bienestar	X		Categórica
22	Afiliación al Régimen de Seguridad Social		X		Categórica
23	Tipo de Afiliación al RSS		X		Categórica
24	Actividades académicas	Académico		X	Categórica
25	Promedio acumulado			X	Categórica
26	Pérdida de materias			X	Categórica
27	Situación académica actual			X	Categórica
28	Medios de comunicación			X	Categórica
29	Participación en los espacios de representación (Consejo Estudiantil, Consejo de Facultad, Otros)			X	Categórica
30	Los servicios sociales o de bienestar universitario que ofrece la universidad	Bienestar		X	Categórica
31	Actividad física		X		Categórica
32	Utilización de los servicios sociales o de bienestar universitario ofrecidos por la			X	Categórica

Número	Variable	Carácter	Tipo de Variable		
			Independiente	Dependiente	Descripción
	universidad				
33	Servicios sociales o de bienestar universitario que debe ofrecer la universidad			X	Categórica
34	Preferencia laboral			X	Categórica
35	Percepción laboral			X	Categórica
36	Concepto salarial de un recién egresado del programa	Académico		X	Categórica
37	Oportunidades laborales por las gestiones			X	Categórica
38	Competencia profesional			X	Categórica
39	Preferencia del contrato			X	Categórica
40	Posibilidad de crear o constituir una organización formal			X	Categórica
41	Tipo de organización a formar sin ánimo de lucro	Emprendimiento		X	Categórica
42	El programa da las herramientas necesarias (conocimiento y apoyo) para emprender una idea de negocio			X	Categórica
43	Línea o área de fortalecimiento académica			X	Categórica
44	Competencias que debería tener un profesional egresado	Académico		X	Categórica
45	Medios para promocionar o dar a conocer el programa a nivel nacional			X	Categórica
46	Emprender idea de proyecto	Emprendimiento		X	Categórica
47	Elección de carrera profesional	Académico		X	Categórica

Fuente: Elaboración Propia

5.6 DISEÑO DE INSTRUMENTO DE RECOLECCIÓN DE INFORMACIÓN

Por medio de la herramienta virtual Google Drive se realizó la encuesta (Ver anexo 1), posteriormente llegaban las respuestas de los estudiantes en forma tabulada en una hoja electrónica independiente de la encuesta (Ver anexo 3), alimentando una base de datos que se actualizaba a medida que eran diligenciadas. A continuación, se explicará la estructura interna de la encuesta con los ítems correspondientes:

PARTE I

Se encuentran las variables independientes del estudio; las cuales no tienen que ver de manera directa con la universidad, la facultad o el programa tal, sino con información general, socioeconómica y demográfica de los estudiantes.

- Información general (Corresponde a las preguntas 1,2,6,7,8,9,10)
- Información socioeconómica (Corresponde a las preguntas de la 11 a la 20)
- Características de rendimiento académico (Corresponde a las preguntas de la 21 a la 24)

PARTE II

Se encuentran las variables dependientes del estudio; es decir las de carácter académico, perfil profesional, de bienestar universitario y emprendimiento, de los estudiantes adscritos al programa.

- Información académica básica (Corresponde a las preguntas 3,4,5)
- Características de rendimiento académico (Corresponde a las preguntas 25 a la 31)
- Características de bienestar universitario o servicios disponibles (Corresponde a las preguntas de la 32 a la 35)
- Preferencias del Perfil Profesional Esperado (Corresponde a las preguntas de la 36 a la 41)
- Emprendimiento (Corresponde a las preguntas de la 42 a la 45).
- Fortalecimiento académico propuesto (Corresponde a las preguntas de la 45 a la 48).

En la tabla de resultados de la herramienta de google, las encuestas llegaban de manera desordenada con relación al semestre de estudio, por consiguiente, se ordenaron y se separaron por los bloques temáticos antes definidos, permitiendo una mayor rapidez al momento de graficar y analizar las características y habilidades que comprende los diversos niveles de aprendizaje.

Una vez diligenciadas las encuestas y obtenidas el número necesario para cubrir las muestras, se efectuaron los análisis descriptivos correspondientes. Este paso permitió interpretar la conformación y caracterización de los estudiantes respecto a cada una de las variables independientes establecidas; además de facilitar la comprensión de las percepciones y expectativas de los estudiantes, con relación a las variables dependientes formuladas.

Se procedió a la actividad interpretativa, para poner en contexto toda la información obtenida, respecto a la información disponible en el programa y de esa manera, darle sentido reflexivo a los datos estadísticos procesados.

6. RESULTADOS Y DISCUSIÓN DE RESULTADOS

A continuación se presentan los resultados y la discusión de los resultados obtenidos del procesamiento de los datos arrojados por la encuesta (Anexo 2), aplicada a la muestra aleatoria de 257 estudiantes de diferentes semestres, del programa de Administración del Medio Ambiente de la Universidad Tecnológica de Pereira.

Estos resultados incluyen: Información general, socioeconómica, rendimiento académico, utilización de servicios de bienestar universitario, preferencias del perfil profesional esperado y características de emprendimiento en los estudiantes.

Las tablas iniciales fueron divididas por cantidad de personas que respondieron a la pregunta, por cada uno de los estratos con sus respectivos porcentajes y datos globales totales; posteriormente se incluyen las gráficas que muestran los datos en términos generales.

6.1 DESCRIPCIÓN ANALÍTICA

6.1.1 Información general

➤ **Porcentaje y cantidad de género**

Persona que diligencia la encuesta:

Tabla 6. Participación por género

Respuesta	Fundamentación	Gestión	Profundización	Total general
Hombre	53	34	21	108
Mujer	74	35	40	149
Total general	127	69	61	257
Hombre	41,7%	49,3%	34,4%	42,0%
Mujer	58,3%	50,7%	65,6%	58,0%
Total general	100%	100%	100%	100%

Gráfica 3. Participación por género

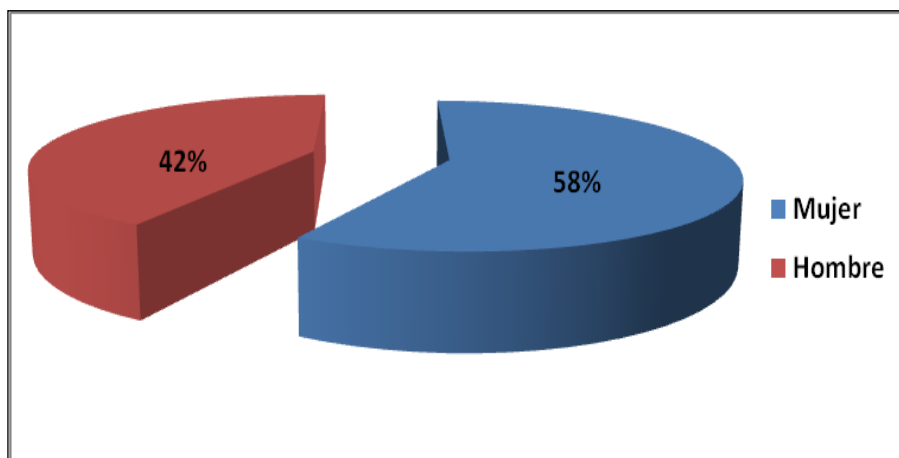

Fuente: elaboración propia

Como lo muestra la gráfica 3, el Género de mayor porcentaje encuestado fue el femenino con un 58% y el menor el masculino con un 42%, lo cual es coherente con el comportamiento de la población muestral.

➤ **Rango de edad**

Edad (años):

Tabla 7. Cantidad y porcentaje del rango de edades de los estudiantes

Respuesta	Fundamentación	Gestión	Profundización	Total general
Entre 15 y 19 años cumplidos	53	25	22	100
Entre 20 y 23 años cumplidos	62	27	31	120
Entre 24 y 26 años cumplidos	9	11	5	25
Entre 27 y 30 años cumplidos	2	3	3	8
Mayores de 31 años	1	3	0	4
Total general	127	69	61	257
Entre 15 y 19 años cumplidos	41,7%	36,2%	36,1%	38,9%
Entre 20 y 23 años cumplidos	48,8%	39,1%	50,8%	46,7%

Entre 24 y 26 años cumplidos	7,1%	15,9%	8,2%	9,7%
Entre 27 y 30 años cumplidos	1,6%	4,3%	4,9%	3,1%
Mayores de 31 años	0,8%	4,3%	0,0%	1,6%
Total general	100%	100%	100%	100%

Gráfica 4. Rango de edades de los estudiantes

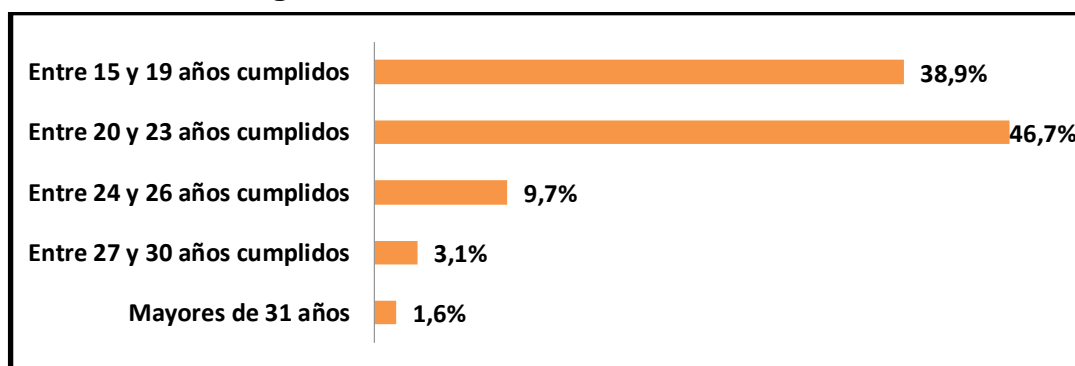

Fuente: elaboración propia

La mayoría de los estudiantes encuestados están en el rango de 15 y 23 años cumplidos, es decir el 85,6% y el 14,7% es mayor de 24 años de edad.

➤ **Traspaso de otros programas a A.M.A.**

¿Solicitó cambio de programa para ingresar a Administración del Medio Ambiente?:

Tabla 8. Cantidad y porcentaje cambio de programa por Estratos

Respuesta	Fundamentación	Gestión	Profundización	Total general
No	120	68	57	245
Si	7	1	4	12
Total general	127	69	61	257
No	94,5%	98,5%	93,4%	95,3%
Si	5,5%	1,5%	6,6%	4,7%
Total general	100%	100%	100%	100%

Gráfica 5. Cambio de programa

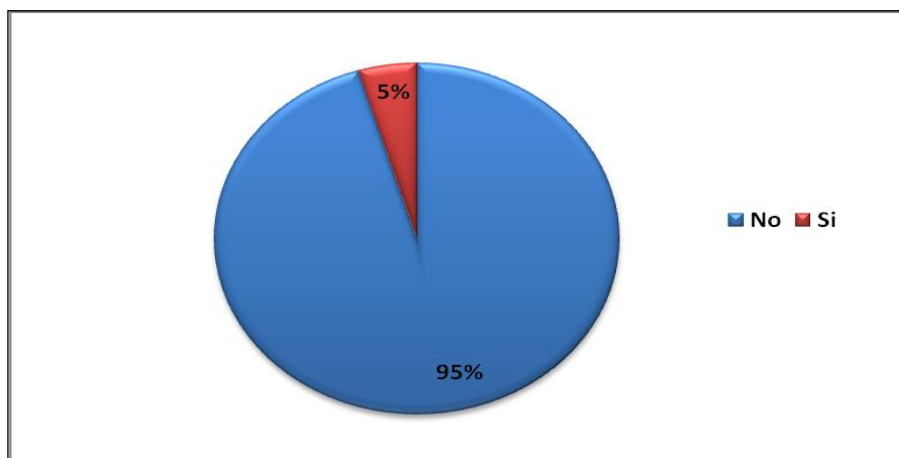

Fuente: elaboración propia

El 4.7% de estudiantes que llegaron al programa, lo hicieron a partir de una solicitud de cambio, el porcentaje restante lo hicieron directamente.

➤ **Lugar de procedencia**

Departamento de Procedencia:

Tabla 9. Cantidad y porcentaje del departamento de procedencia

Respuesta	Fundamentación	Gestión	Profundización	Total general
Caldas	8	6	3	17
Chocó	1	0	0	1
Cundinamarca	1	0	2	3
Huila	0	1	2	3
Magdalena	1	0	0	1
Nariño	4	2	1	7
Quindío	4	1	0	5
Risaralda	96	24	44	164
Santander	0	0	1	1
Tolima	0	2	0	2
Valle del Cauca	12	33	8	53
Total general	127	69	61	257
Caldas	6,3%	8,7%	4,9%	6,6%
Chocó	0,8%	0,0%	0,0%	0,4%
Cundinamarca	0,8%	0,0%	3,3%	1,2%
Huila	0,0%	1,4%	3,3%	1,2%

Respuesta	Fundamentación	Gestión	Profundización	Total general
Magdalena	0,8%	0,0%	0,0%	0,4%
Nariño	3,1%	2,9%	1,6%	2,7%
Quindío	3,1%	1,4%	0,0%	1,9%
Risaralda	75,6%	34,8%	72,1%	63,8%
Santander	0,0%	0,0%	1,6%	0,4%
Tolima	0,0%	2,9%	0,0%	0,8%
Valle del Cauca	9,4%	47,8%	13,1%	20,6%
Total general	100,0%	100,0%	100,0%	100,0%

Gráfica 6. Departamento de Procedencia de los estudiantes

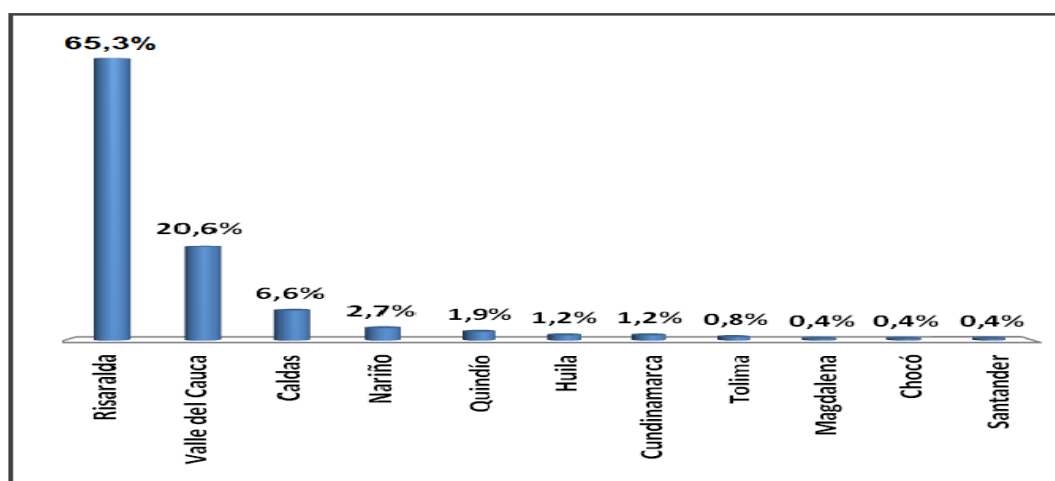

Fuente: elaboración propia

La procedencia natural de los estudiantes es el departamento de Risaralda con un 61,9%; los otros departamentos destacados son Valle del Cauca con un 20,6% y Caldas con un 6,6% por su cercanía y facilidad de transporte. Para el resto de departamentos de procedencia, los estudiantes llegan atraídos por las buenas prácticas históricas del programa y por la facilidad económica que plantea la ciudad de Pereira, para su transporte y vivienda.

➤ **Zona de Procedencia**

¿Cuál es su zona de procedencia?

Tabla 10. Cantidad y porcentaje de la procedencia zona Rural o Urbana

Respuesta	Fundamentación	Gestión	Profundización	Total general
Rural	13	5	10	28
Urbana	114	64	51	229
Total general	127	69	61	257
Rural	10,2%	7,2%	16,4%	10,9%
Urbana	89,8%	92,8%	83,6%	89,1%
Total general	100%	100%	100%	100%

Gráfica 7. Procedencia de los estudiantes

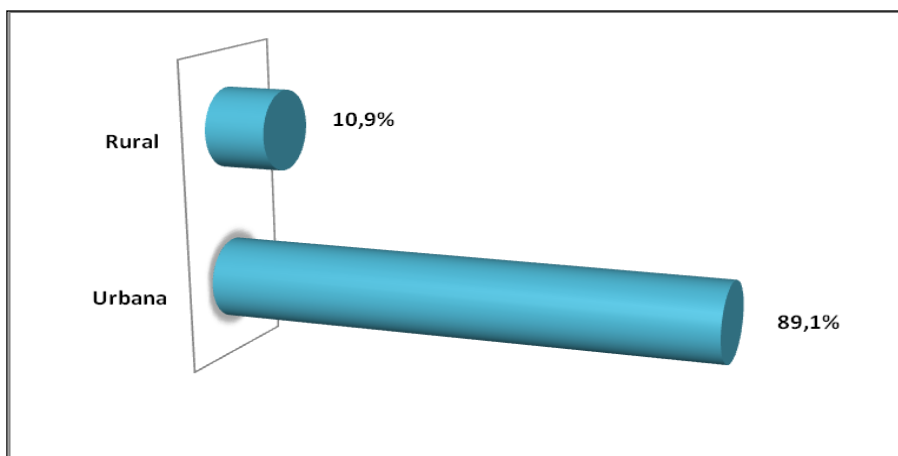

Fuente: elaboración propia

De los 257 estudiantes encuestados de Administración del Medio Ambiente, proceden de la zona urbana, es decir el 89,1%; mientras 28 estudiantes, que representa el 10,9% proceden de la zona rural.

➤ **Estado Civil**

Estado Civil del estudiante:

Tabla 11. Cantidad y porcentaje del estado civil de los estudiantes

Respuesta	Fundamentación	Gestión	Profundización	Total general
Casado (a)			1	1
Soltero (a)	122	66	55	243
Unión Libre	5	3	5	13
Total general	127	69	61	257
Casado (a)	0,0%	0,0%	1,6%	0,4%
Soltero (a)	96,1%	95,7%	90,2%	94,6%
Unión Libre	3,9%	4,3%	8,2%	5,1%
Total general	100%	100%	100%	100%

Gráfica 8. Estado civil de los estudiantes

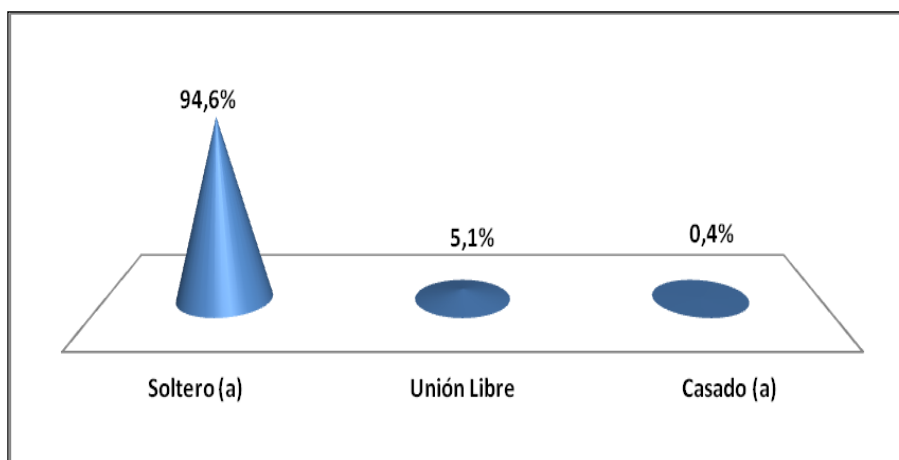

Fuente: elaboración propia

El 94,6% de los estudiantes establecen su situación civil como solteros y el 5,5% en unión libre o casados.

➤ **Composición Familiar**

Número de hijos:

Tabla 12. Cantidad y porcentaje de la composición familiar del estudiantado

Respuesta	Fundamentación	Gestión	Profundización	Total general
Dos hijos	0	1	0	1
No tiene	123	66	58	247
Un hijo	4	2	3	9
Total general	127	69	61	257
Dos hijos	0,0%	1,4%	0,0%	0,4%
No tiene	96,9%	95,7%	95,1%	96,1%
Un hijo	3,1%	2,9%	4,9%	3,5%
Total general	100%	100%	100%	100%

Gráfica 9. Composición familiar de los estudiantes

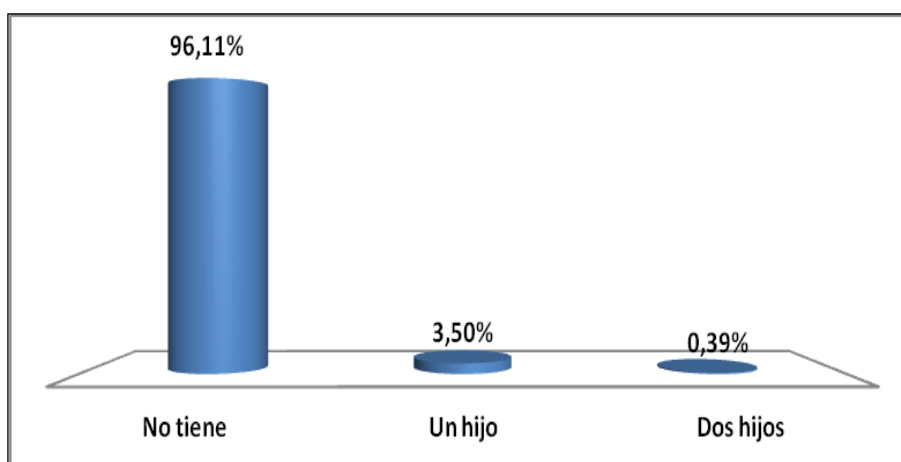

El 96,1% de los estudiantes no tienen hijos (as); el 3,5% tienen un hijo (a); y el 0,4% tienen dos hijos (as).

➤ **Tipo de Vivienda**

La vivienda donde habita es:

Tabla 13. Cantidad y porcentaje del tipo de vivienda que habitan los estudiantes

Respuesta	Fundamentación	Gestión	Profundización	Total general
Arrendada	46	27	22	95
Arrienda habitación	11	4	12	27
De sus padres	45	26	23	94
La están pagando	5	4	2	11
Otro	6	3	1	10
Vive con un familiar o amigo	14	5	1	20
Total general	127	69	61	257
Arrendada	36,2%	39,1%	36,1%	37,0%
Arrienda habitación	8,7%	5,8%	19,7%	10,5%
De sus padres	35,4%	37,7%	37,7%	36,6%
La están pagando	3,9%	5,8%	3,3%	4,3%
Otro	4,7%	4,3%	1,6%	3,9%
Vive con un familiar o amigo	11,0%	7,2%	1,6%	7,8%
Total general	100%	100%	100%	100%

Gráfica 10. Tipo de vivienda que habitan los estudiante

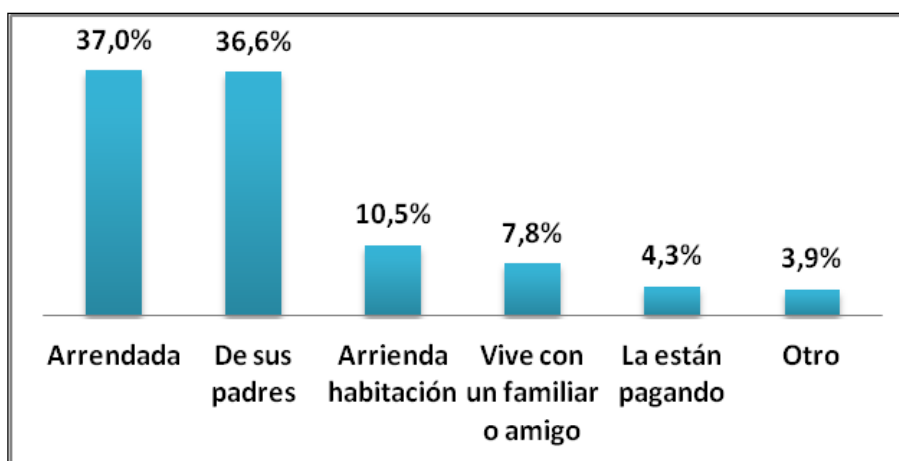

Fuente: elaboración propia

Del total de los estudiantes encuestados 37% dicen que viven en hogares arrendados; el 36,6% viven en la vivienda de sus padres; el 10,5% arrienda

habitación; el 7,8% vive con un familiar o amigo; el 4,3% está pagando vivienda; el resto es del 3,9%.

➤ **Tipo de Estrato**

Estrato socioeconómico de la vivienda donde habita:

Tabla 14. Cantidad y porcentaje del estrato de la vivienda donde Habita

Respuesta	Fundamentación	Gestión	Profundización	Total general
Estrato 1	18	6	14	38
Estrato 2	48	30	27	105
Estrato 3	43	17	15	75
Estrato 4	14	10	4	28
Estrato 5	2	2	1	5
Estrato 6	2	4		6
Total general	127	69	61	257
Estrato 1	14,2%	8,7%	23,0%	14,8%
Estrato 2	37,8%	43,5%	44,3%	40,9%
Estrato 3	33,9%	24,6%	24,6%	29,2%
Estrato 4	11,0%	14,5%	6,6%	10,9%
Estrato 5	1,6%	2,9%	1,6%	1,9%
Estrato 6	1,6%	5,8%	0,0%	2,3%
Total general	100%	100%	100%	100%

Gráfica 11. Tipo de estrato de los estudiantes

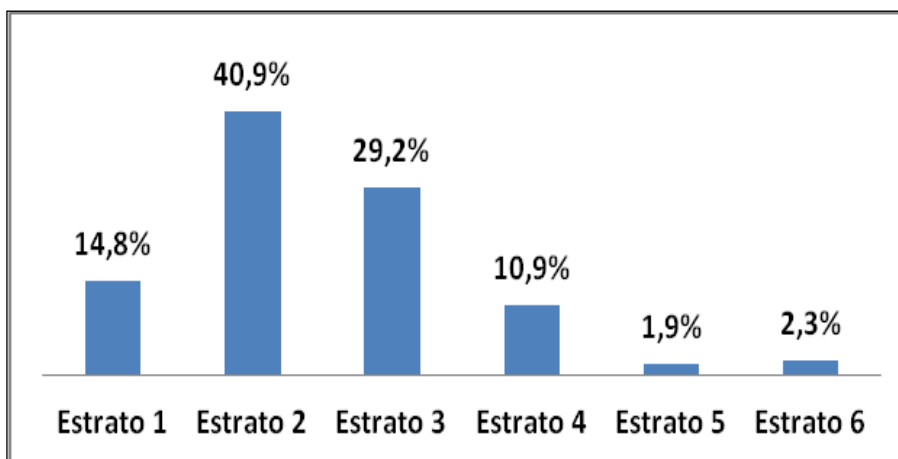

Fuente: elaboración propia

En la facultad son predominantes los estratos 2 y 3 con un 40,9% y un 29,2% respectivamente, seguido del estrato 1 con un 14,8%.

➤ **Tipo de Institución Proveniente**

Terminó sus estudios de bachillerato en:

Tabla 15. Cantidad y porcentaje del tipo de institución proveniente el estudiante

Respuesta	Fundamentación	Gestión	Profundización	Total general
Institución Privada	18	14	2	34
Institución Pública	109	55	59	223
Total general	127	69	61	257
Institución Privada	14,2%	20,3%	3,3%	13,2%
Institución Pública	85,8%	79,7%	96,7%	86,8%
Total general	100%	100%	100%	100%

Gráfica 12. Tipo de institución que proviene los estudiantes

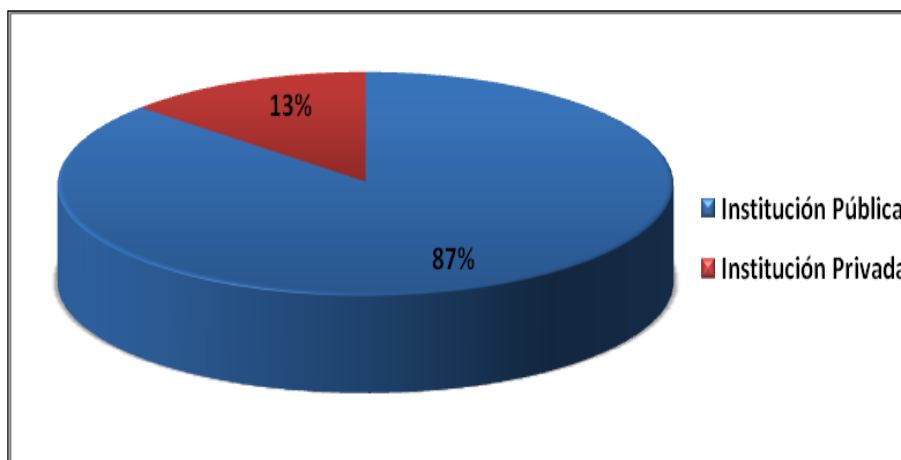

Fuente: elaboración propia

El 87% de los estudiantes son procedentes de instituciones de educación pública, y el 13% son de instituciones de educación privada.

6.1.2 Información socioeconómica

➤ Líder del Hogar

Cabeza del hogar:

Tabla 16. Cantidad y porcentaje de los líderes del hogar del estudiante

Respuesta	Fundamentación	Gestión	Profundización	Total general
Abuela	3			3
Cónyuge	1		1	2
Hermano (a)	7	7	6	20
Madre	51	21	20	92
Padre	61	35	31	127
Padre y Madre		2	2	4
Tío (a)	1		1	2
Yo	3	4		7
Total general	127	69	61	257
Abuela	2,4%	0,0%	0,0%	1,2%
Cónyuge	0,8%	0,0%	1,6%	0,8%
Hermano (a)	5,5%	10,1%	9,8%	7,8%
Madre	40,2%	30,4%	32,8%	35,8%
Padre	48,0%	50,7%	50,8%	49,4%
Padre y Madre	0,0%	2,9%	3,3%	1,6%
Tío (a)	0,8%	0,0%	1,6%	0,8%
Yo	2,4%	5,8%	0,0%	2,7%
Total general	100%	100%	100%	100%

Gráfica 13. Cabeza de Hogar

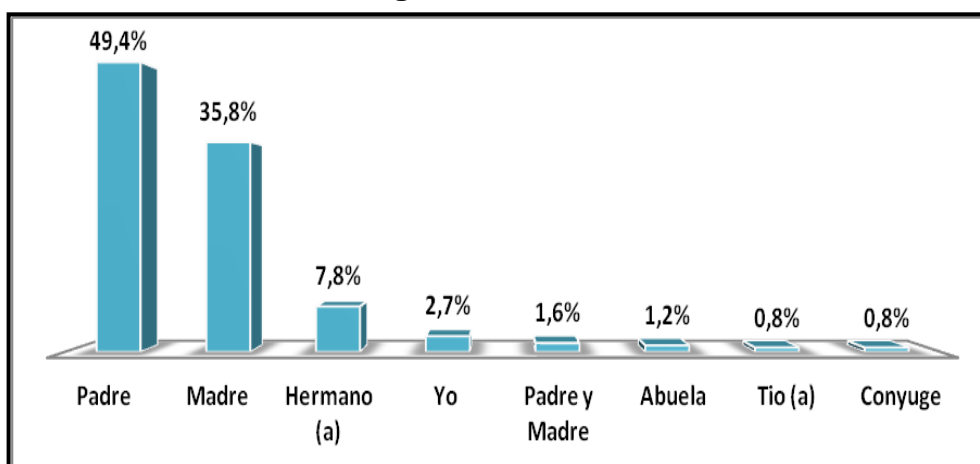

Fuente: elaboración propia

En el hogar el 85,2% son líderes los padres; el hermano ocupa un segundo lugar con un 7,8%; y los estudiantes que son cabeza de hogar solo representan el 2,7%.

➤ **Nivel de Escolaridad de los Padres**

➤ Nivel de escolaridad del padre:

Tabla 17. Cantidad y porcentaje del nivel de escolaridad del padre

Respuesta	Fundamentación	Gestión	Profundización	Total general
Analfabeta	1	3	2	6
Primaria Completa	9	7	10	26
Primaria Incompleta	22	14	9	45
Bachillerato Completo	32	18	16	66
Bachillerato Incompleto	14	8	7	29
Técnica - Tecnológica	22	7	7	36
Universitaria	22	8	6	36
Posgraduada	5	4	4	13
Total general	127	69	61	257
Analfabeta	0,8%	4,3%	3,2%	2,3%
Primaria Completa	7,1%	10,1%	16,4%	10,1%
Primaria Incompleta	17,3%	20,3%	14,7%	17,5%
Bachillerato Completo	25,2%	26,1%	26,2%	25,7%
Bachillerato Incompleto	11,0%	11,6%	11,5%	11,3%
Técnica - Tecnológica	17,3%	10,1%	11,5%	14,0%
Universitaria	17,3%	11,6%	9,8%	14,0%
Posgraduada	3,9%	5,8%	6,6%	5,1%
Total general	100%	100%	100%	100%

El nivel de escolaridad del padre de mayor grado es el bachillerato completo (25,7%); el nivel técnico – tecnológico (14%) y universitario es del 19,1%.

Gráfica 14. Nivel de escolaridad de la madre

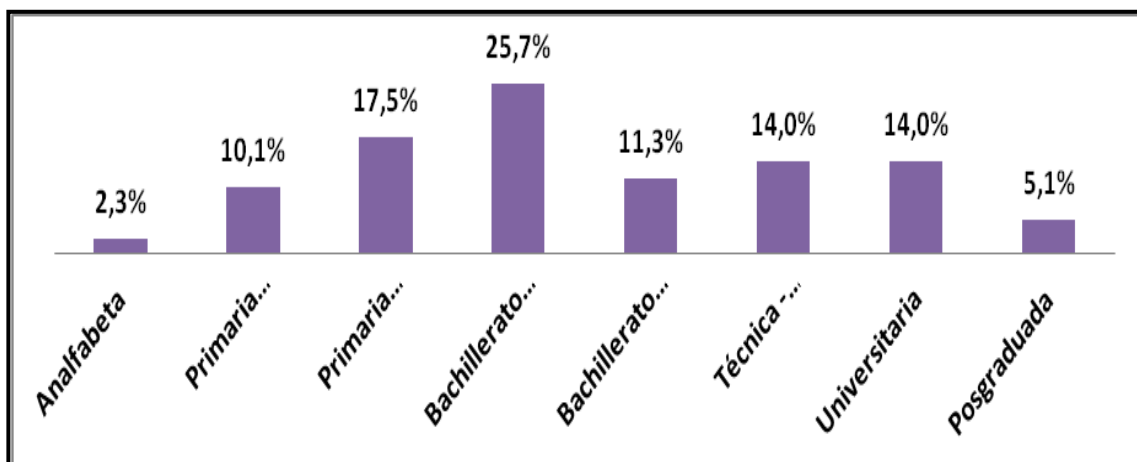

Fuente: elaboración propia

➤ Nivel de Escolaridad de la madre:

Tabla 18. Cantidad y porcentaje del nivel de escolaridad de la madre

Respuesta	Fundamentación	Gestión	Profundización	Total general
Analfabeta	1	2	0	3
Primaria Completa	9	7	9	25
Primaria Incompleta	18	11	8	37
Bachillerato Completo	37	22	15	74
Bachillerato Incompleto	20	11	19	50
Técnica - Tecnológica	19	9	1	29
Universitaria	17	7	6	30
Posgraduada	6	0	3	9
Total general	127	69	61	257
Analfabeta	0,8%	2,9%	0,0%	1,2%
Primaria Completa	7,1%	10,1%	14,7%	9,7%
Primaria Incompleta	14,2%	15,9%	13,1%	14,4%
Bachillerato Completo	29,1%	31,9%	24,6%	28,8%

Respuesta	Fundamentación	Gestión	Profundización	Total general
Bachillerato Incompleto	15,7%	15,9%	31,1%	19,5%
Técnica - Tecnológica	15,0%	13,0%	1,6%	11,3%
Universitaria	13,4%	10,1%	9,8%	11,7%
Posgraduada	4,7%	0,00%	4,9%	3,5%
Total general	100%	100%	100%	100%

El nivel de escolaridad de la madre de mayor grado es el bachillerato completo con el 28,8%; el nivel técnico – tecnológico es del 11,3% y el universitario es del 15,2%.

Gráfica 15. Nivel de escolaridad del madre

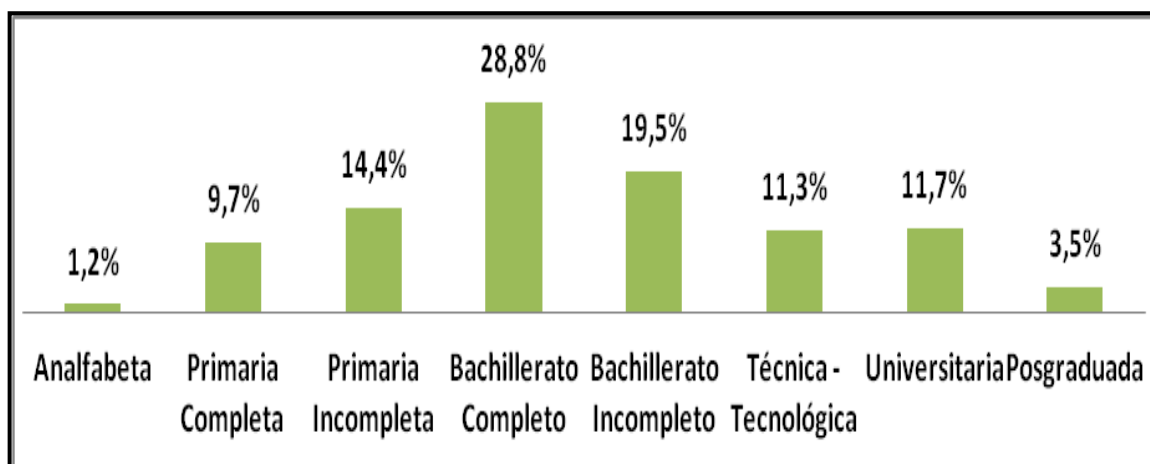

Fuente: elaboración propia

Los padres presentan un porcentaje de formación universitaria del 33,5%, con respecto, a la de las madres que lo llegan al 26,5%.

➤ **Gastos diarios**

¿Cuánto suman sus gastos diarios?:

Tabla 19. Cantidad y porcentaje de los gastos diarios de un estudiante

Respuesta	Fundamentación	Gestión	Profundización	Total general
Entre \$ 11.000 y \$ 15.000	20	16	13	49
Entre \$ 6.000 y \$ 10.000	71	39	35	145

Más de \$ 15.000	8	5	2	15
Menos de \$ 5.000	28	9	11	48
Total general	127	69	61	257
Entre \$ 11.000 y \$ 15.000	15,7%	23,2%	21,3%	19,1%
Entre \$ 6.000 y \$ 10.000	55,9%	56,5%	57,4%	56,4%
Más de \$ 15.000	6,3%	7,2%	3,3%	5,8%
Menos de \$ 5.000	22,0%	13,0%	18,0%	18,7%
Total general	100%	100%	100%	100%

Gráfica 16. Gastos diarios del estudiante

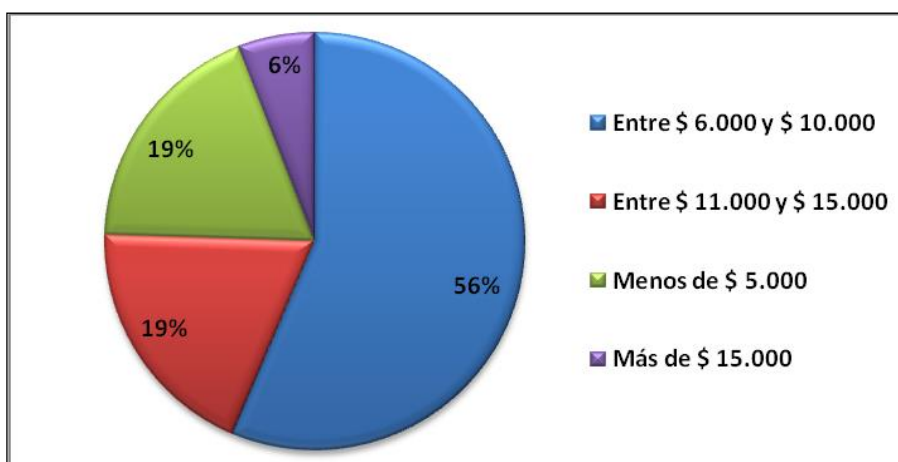

Fuente: elaboración propia

El 56% de los estudiantes gastan diariamente entre \$ 6.000 y \$10.000; el 19% gastan entre \$ 11.000 y \$15.000; el 19% gastan menos de \$ 6.000; y el 6% gastan más de \$15.000. Algunos de estos gastos corresponden a transporte, alimentación, fotocopias, entre otros.

➤ **Recursos para los gastos del semestre**

Los recursos para sus gastos de sus estudios provienen de:

Tabla 20. Cantidad y porcentaje de la procedencia de los recursos para los gastos del semestre

Respuesta	Fundamentación	Gestión	Profundización	Total general
Ahorros	4	3	2	9
Auxilios Municipales	2	0	0	2

Respuesta	Fundamentación	Gestión	Profundización	Total general
Becas	2	3	0	5
Familia	107	28	51	186
Préstamos	0	6	0	6
Trabajo	12	29	8	49
Total general	127	69	61	257

Ahorros	3,1%	4,3%	3,3%	3,5%
Auxilios Municipales	1,6%	0,0%	0,0%	0,8%
Becas	1,6%	4,3%	0,0%	1,9%
Familia	84,3%	40,6%	83,6%	72,4%
Préstamos	0,0%	8,7%	0,0%	2,3%
Trabajo	9,4%	42,0%	13,1%	19,1%
Total general	100,0%	100,0%	100,0%	100,0%

Gráfica 17. Procedencia de fondos para los gastos de estudio

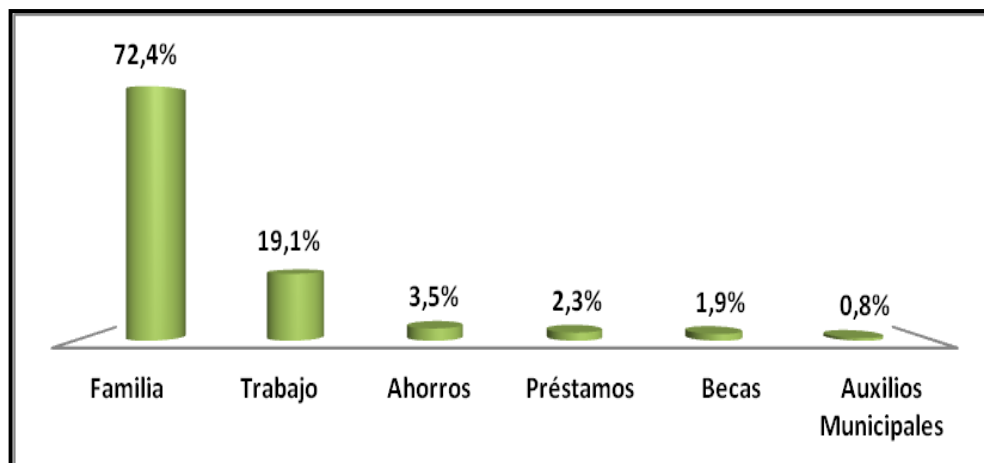

Fuente: elaboración propia

Los recursos económicos para los gastos diarios provienen de la familia (72,4%). En segundo lugar el trabajo independiente o dependiente (19,1%), para el sustento en el semestre.

➤ **Tipo de Trabajo**

Desarrolla alguna actividad dentro de la Universidad que le genere ingresos:

Tabla 21. Cantidad y porcentaje del tipo de trabajo que desarrolla un estudiante dentro del campus

Respuesta	Fundamentación	Gestión	Profundización	Total general
Monitoria	3	19	14	36
No	110	42	38	190
Ventas	14	8	9	31
Total general	127	69	61	257
Monitoria	2,4%	27,5%	23,0%	14,0%
No	86,6%	60,9%	62,3%	73,9%
Ventas	11,0%	11,6%	14,8%	12,1%
Total general	100,0%	100,0%	100,0%	100,0%

Gráfica 18. Tipo de trabajo en el campus de los estudiantes

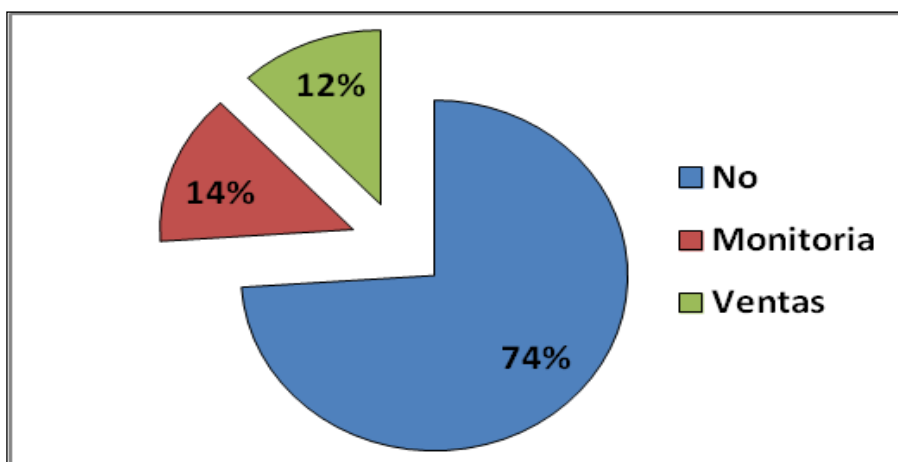

Fuente: elaboración propia

El 14% de los estudiantes se obtienen ingresos a partir del desarrollo de las monitorias, el 12% en ventas informales para el sustento del semestre, el 74% de los estudiantes dependen de los recursos económicos provenientes de sus familiares.

➤ **Tipo de Contrato**

Su jornada laboral es:

Tabla 22. Cantidad y porcentaje del tiempo de la jornada laboral de los estudiantes

Respuesta	Fundamentación	Gestión	Profundización	Total general
Fines de				
Semana	8	5	3	16
Medio Tiempo	1	5	2	8
No trabajo	100	30	37	167
Por horas	17	28	19	64
Temporadas	1	0	0	1
Tiempo Completo	0	1	0	1
Total general	127	69	61	257
Fines de				
Semana	6,3%	7,2%	4,9%	6,2%
Medio Tiempo	0,8%	7,2%	3,3%	3,1%
No trabajo	78,7%	43,5%	60,7%	65,0%
Por horas	13,4%	40,6%	31,1%	24,9%
Temporadas	0,8%	0,0%	0,0%	0,4%
Tiempo Completo	0,0%	1,4%	0,0%	0,4%
Total general	100%	100%	100%	100%

Gráfica 19. Tiempo jornada laboral de los estudiantes

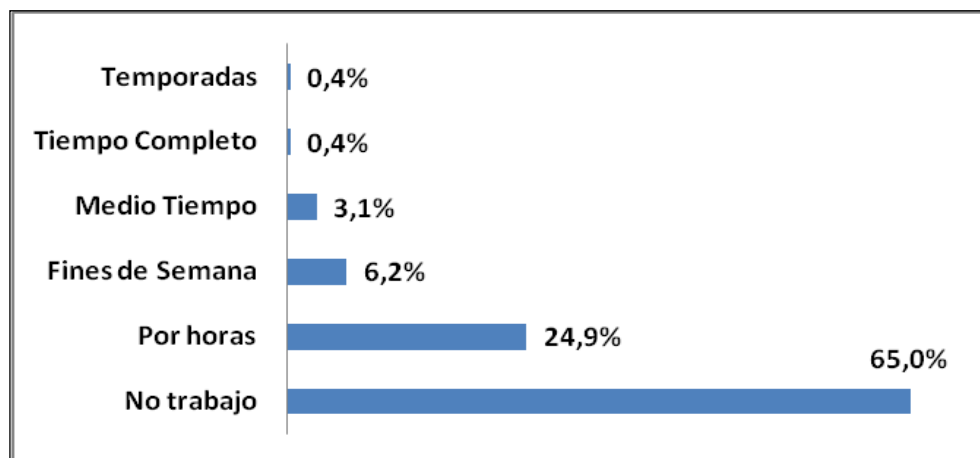

Fuente: elaboración propia

Los estudiantes que trabajan lo hacen por horas en un 24,9%; los fines de semana en de 6,2% y medio tiempo sólo el 3,1%. Por temporadas y tiempo completo es sólo el 0,4% y el 65% de los estudiantes no trabajan.

➤ **Acceso a Internet**

Tiene acceso a Internet en su hogar:

Tabla 23. Cantidad y porcentaje de estudiantes con acceso a internet

Respuesta	Fundamentación	Gestión	Profundización	Total general
No	23	9	7	39
Si	104	60	54	218
Total general	127	69	61	257
No	18,1%	13,0%	11,5%	15,2%
Si	81,9%	87,0%	88,5%	84,8%
Total general	100%	100%	100%	100%

Gráfica 20. Acceso a Internet para los estudiantes

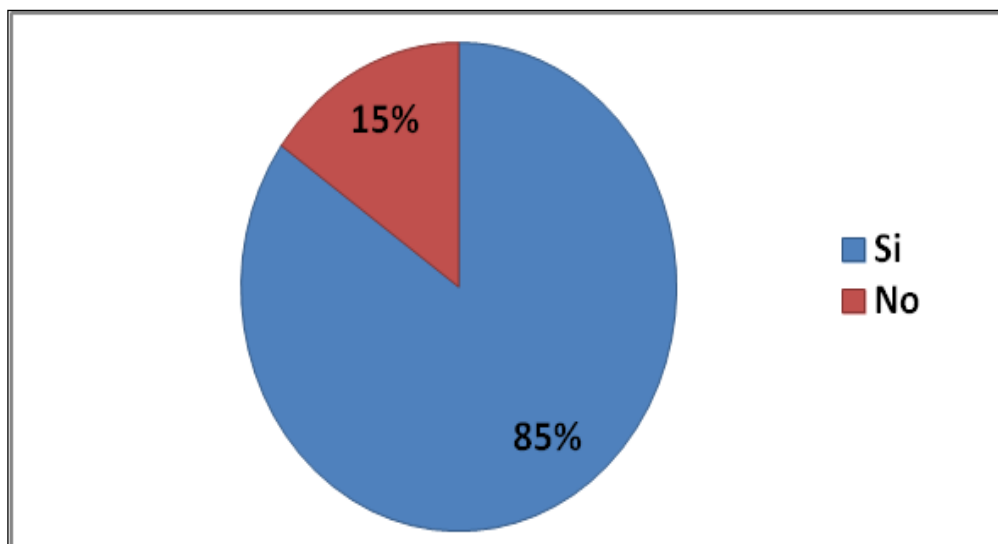

Fuente: elaboración propia

El 85% de los estudiantes tienen acceso a internet desde sus hogares y el 15% no cuentan con este servicio.

➤ **Afiliación al Régimen de Salud Social**

¿Está afiliado a un régimen de seguridad social?:

Tabla 24. Cantidad y porcentaje de estudiantes afiliados al régimen de salud

Respuesta	Fundamentación	Gestión	Profundización	Total general
No	14	10	7	31
Si	113	59	54	226
Total general	127	69	61	257
No	11,0%	14,5%	11,5%	12,1%
Si	89,0%	85,5%	88,5%	87,9%
Total general	100%	100%	100%	100%

Gráfica 21. Estudiantes afiliados al Régimen de Salud Social

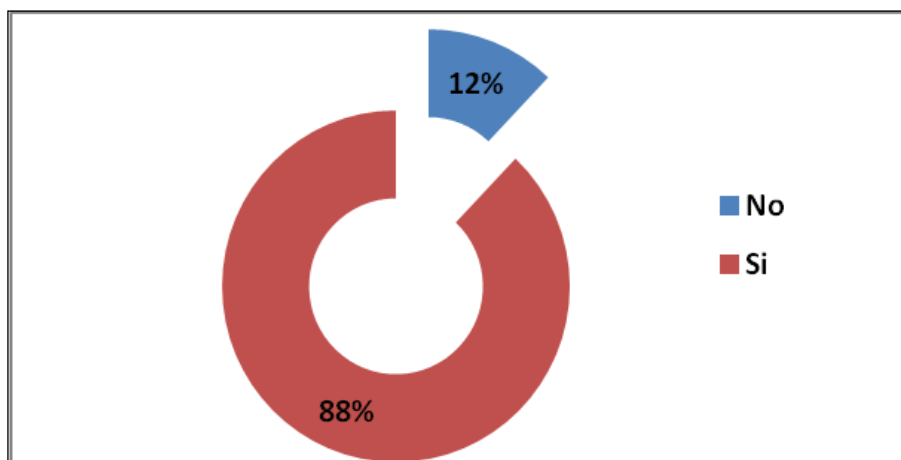

Fuente: elaboración propia

El 88% de los estudiantes encuestados están afiliados a algún sistema de salud y un 12% no cuenta con este servicio.

➤ **Tipo de Régimen de Servicio de Salud**

¿De qué tipo?

Tabla 25. Cantidad y porcentaje del tipo de afiliación de salud de los estudiantes

Respuesta	Fundamentación	Gestión	Profundización	Total general
Administradora Régimen Subsidiado-Sisben (ARS)	48	10	10	68
Entidad Prestadora de Salud (EPS)	76	55	51	182
Ninguna	1	3	0	4
Prepagada	2	1	0	3
Total general	127	69	61	257
Administradora Régimen Subsidiado-Sisben (ARS)	37,8%	14,5%	16,4%	26,5%
Entidad Prestadora	59,8%	79,7%	83,6%	70,8%

Respuesta	Fundamentación	Gestión	Profundización	Total general
de Salud (EPS)				
Ninguna	0,8%	4,3%	0,0%	1,6%
Prepagada	1,6%	1,4%	0,0%	1,2%
Total general	100,0%	100,0%	100,0%	100,0%

Gráfica 22. Tipo de Régimen de Salud Social de los estudiantes

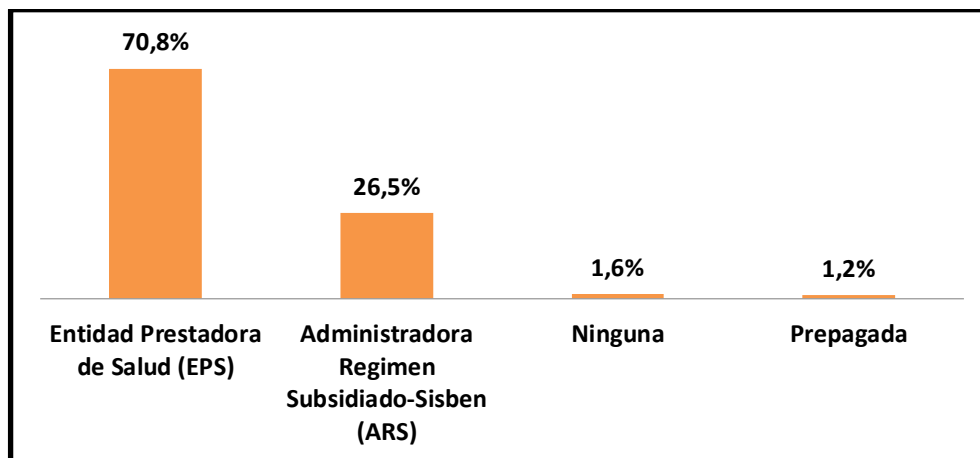

Fuente: elaboración propia

El 70,8% de los estudiantes cuentan con afiliación a una Entidad Prestadora de Salud (EPS); el 26,5% cuentan con la Administradora Régimen Subsidiado – Sisben (ARS); el 1,2% cuentan con Prepagada y los estudiantes sin sistema de salud es de 1,6%.

6.1.3 Características de rendimiento académico

➤ **Actividades Académicas generales**

Para las siguientes afirmaciones relacionadas con sus actividades académicas, dígame si usted:

Tabla 26. Actividades Académicas generales de los estudiantes

Actividades Generales	Símbolo
Identifica el conocimiento previo que tiene sobre la tarea que debe hacer o estudiar	A
Plantea los objetivos de estudio antes de iniciar la tarea	B
Construye un plan sobre cómo organizar la	C

Actividades Generales	Símbolo
información que consigue	
Diferencia claramente lo que comprende, de lo que no comprende	D
Durante la ejecución de la tarea o estudio, revisa si está cumpliendo con los objetivos propuestos	E
Evalúa si las técnicas empleadas le están dando resultados sobre la solución	F
Aplica estrategias para mantener o mejorar la comprensión de la tarea que está desarrollando	G
Cuando no cumple los objetivos busca alternativas para solucionar los problemas o tareas	H

Fuente: Elaboración propia.

Gráfica 23. Actividades Generales de los estudiantes

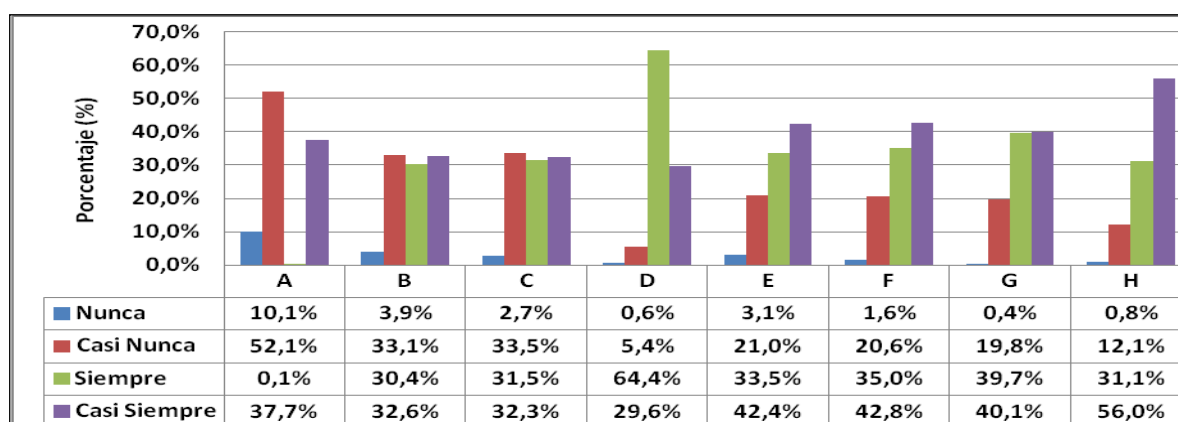

Fuente: elaboración propia

Los porcentajes más altos se encuentran entre los estudiantes que nunca y casi nunca identifican el conocimiento previo que tiene sobre la tarea que debe hacer o estudiar con un 62,2%. El 37% afirman que casi nunca o nunca plantea objetivos de estudio antes de iniciar la tarea, el 36,2% casi nunca o nunca construyen un plan sobre cómo organizar la información que consiguen y el 24,1% no revisan el cumplimiento de los objetivos propuestos, durante la ejecución de la tarea.

➤ **Promedio de Carrera**

Su promedio acumulado es:

Tabla 27. Cantidad y porcentaje del promedio de carrera del estudiante

Respuesta	Fundamentación	Gestión	Profundización	Total general
2,5 - 2,9	2	4	0	6
3,0 - 3,4	22	10	8	40
3,5 - 3,9	49	36	28	113
4,0 o más	27	19	25	71
Total general	100	69	61	230
2,5 - 2,9	2,0%	5,8%	0,0%	2,6%
3,0 - 3,4	22,0%	14,5%	13,1%	17,4%
3,5 - 3,9	49,0%	52,2%	45,9%	49,1%
4,0 o más	27,0%	27,5%	41,0%	30,9%
Total general	100,0%	100,0%	100,0%	100,0%

Gráfica 24. Promedio del programa por medio de los estudiantes

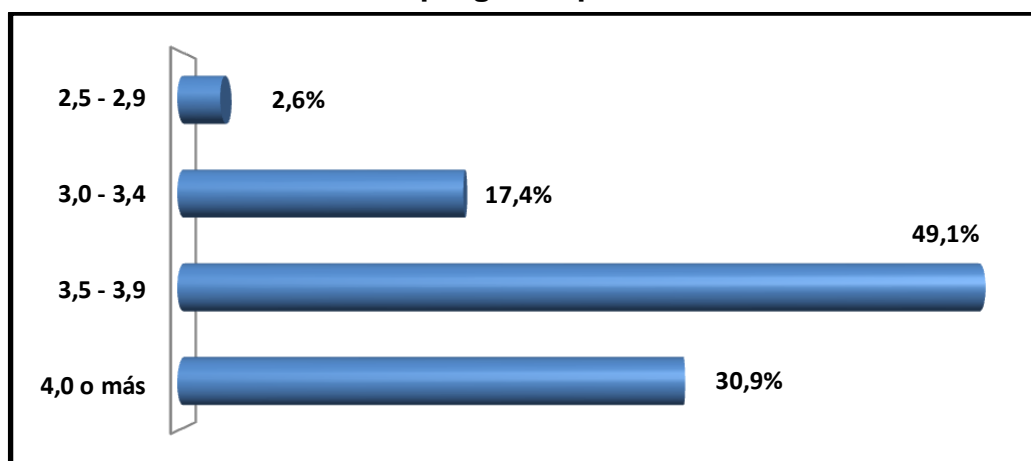

Fuente: elaboración propia

Los estudiantes en un 30,9% tienen promedios superiores 4.0; el 49,1% están entre 3,5 y 3,9 de promedio; el 17,4% están entre 3 y 3,4 de promedio y el 2,6% están entre 2,5 y 2,9 de promedio. Es decir, que el 80% de los estudiantes encuestados tienen promedios de 3,5 en adelante.

➤ **Pérdida de Asignaturas**

¿Qué materias ha perdido durante la carrera?

Gráfica 25. Pérdida de asignaturas significativas

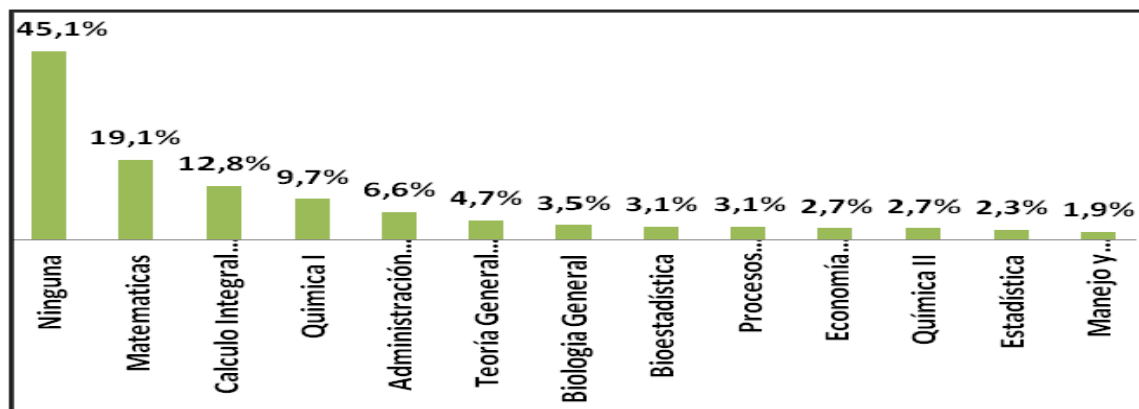

Fuente: elaboración propia

Se evidencia que los estudiantes pierden más asignaturas correspondientes a los primeros semestres (Fundamentación) principalmente: Administración Financiera (6,6%), Química I (9,7%), Cálculo Integral y Diferencial (12,8%), Matemáticas Básicas (19,1%). Se presenta un porcentaje elevado (45,1%) que manifiesta no haber perdido ninguna materia, hasta la aplicación del instrumento.

➤ **Situación Académica Actual**

¿Cuál es su situación académica actual?:

Tabla 28. Cantidad y porcentaje de la actualidad académica del estudiante

Respuesta	Fundamentación	Gestión	Profundización	Total general
En Transición	3	4	0	7
Normal	117	63	61	241
Periodo de Prueba	7	2	0	9
Total general	127	69	61	257
En Transición	2,4%	5,8%	0,0%	2,7%
Normal	92,1%	91,3%	100,0%	93,8%
Periodo de Prueba	5,5%	2,9%	0,0%	3,5%
Total general	100%	100%	100%	100%

Gráfica 26. Situación académica actual de los estudiantes

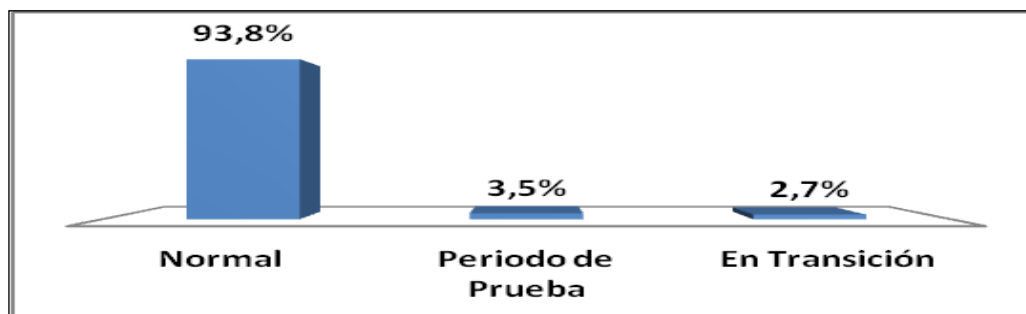

Fuente: elaboración propia

El 93,8% de los estudiantes se encuentran en estado normal de carrera; el 3,5% se encuentra en período de prueba; el 2,7% se encuentran en proceso de transición.

➤ **Plataforma de Navegación**

¿Cuál es el medio de comunicación con fines académicos y de actualización, que más consulta?

Tabla 29. Cantidad y porcentaje de medios de comunicación usado por estudiantes

Respuesta	Fundamentación	Gestión	Profundización	Total general
Correo Electrónico	79	34	32	145
Grupos Académicos en Facebook	34	0	0	34
Página Web del profesor	0	0	12	12
Plataforma UTP	12	35	16	63
Otros	2	0	1	3
Total general	127	69	61	257
Correo Electrónico	62,2%	49,3%	52,5%	56,4%
Grupos Académicos en Facebook	26,8%	0,0%	0,0%	13,2%
Otros	1,6%	0,0%	1,6%	1,2%
Página Web del profesor	0,0%	0,0%	19,7%	4,7%

Respuesta	Fundamentación	Gestión	Profundización	Total general
Plataforma UTP	9,4%	50,7%	26,2%	24,5%
Total general	100%	100%	100%	100%

Gráfica 27. Plataforma de navegación utilizada por los estudiantes

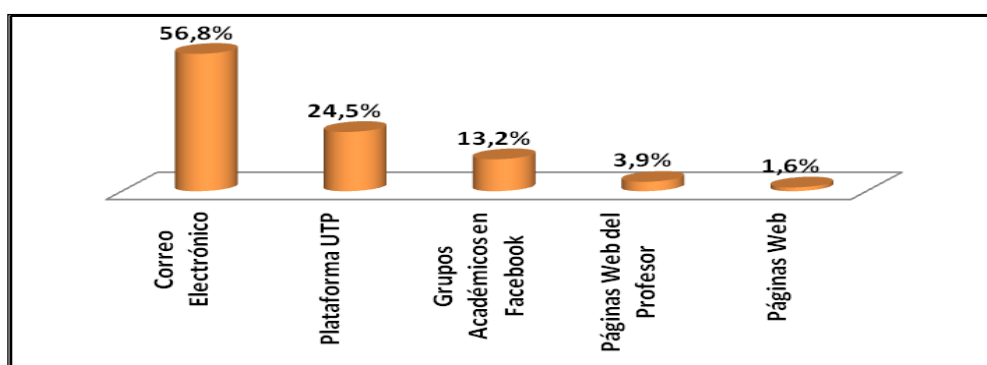

Fuente: elaboración propia

El 56,8% de los estudiantes utilizan el correo electrónico para la realización de talleres y consultas; el 24,5% utilizan la plataforma de la UTP; el 13,2% usan grupo académicos en Facebook; el 3,9% usan las páginas Web del profesor; y el 1,6% usan las páginas Web (Blogs) para difundir la información.

➤ **Participación en Espacios de Representación**

Participación en los espacios de representación (Consejo Estudiantil, Consejo de Facultad, Otros):

Tabla 30. Cantidad y porcentaje de estudiantes participantes de espacios de representación estudiantil

Respuesta	Fundamentación	Gestión	Profundización	Total general
Está participando actualmente	3	2	3	8
Ha participado	18	21	13	52
Le gustaría participar	22	2	6	30
No le interesa participar	21	14	9	44
Nunca ha participado	63	30	30	123
Total general	127	69	61	257

Respuesta	Fundamentación	Gestión	Profundización	Total general
Está participando actualmente	2,4%	2,9%	4,9%	3,1%
Ha participado	14,2%	30,4%	21,3%	20,2%
Le gustaría participar	17,3%	2,9%	9,8%	11,7%
No le interesa participar	16,5%	20,3%	14,8%	17,1%
Nunca ha participado	49,6%	43,5%	49,2%	47,9%
Total general	100%	100%	100%	100%

Gráfica 28. Participación en los espacios de representación

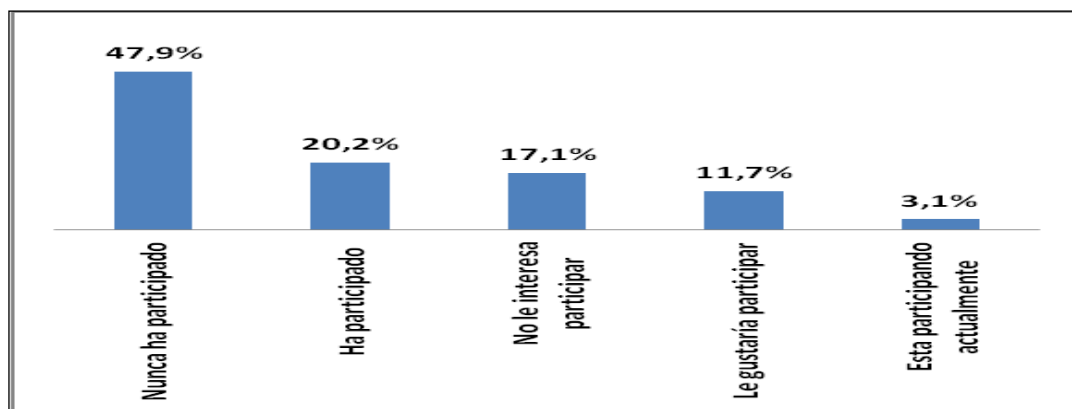

Fuente: elaboración propia

El 47,9% de los estudiantes nunca han participado; el 20,2% han participado; el 17,1% no le interesa participar; el 11,7% le gustaría participar; y el 3,1% está participando actualmente en los espacios de representación en la universidad o facultad.

6.1.4 Características de los servicios bienestar

➤ Servicios de Bienestar Universitario

Ha utilizado los servicios sociales o de bienestar universitario que ofrece la universidad:

Tabla 31. Cantidad y porcentaje del uso de los servicios universitarios

Respuesta	Fundamentación	Gestión	Profundización	Total general
No	84	30	31	145
Si	42	39	30	111
Total general	127	69	61	257
No	66,1%	43,5%	50,8%	56,4%
Si	33,1%	56,5%	49,2%	43,2%
Total general	100%	100%	100%	100%

Gráfica 29. Utiliza los servicios sociales o de bienestar universitario

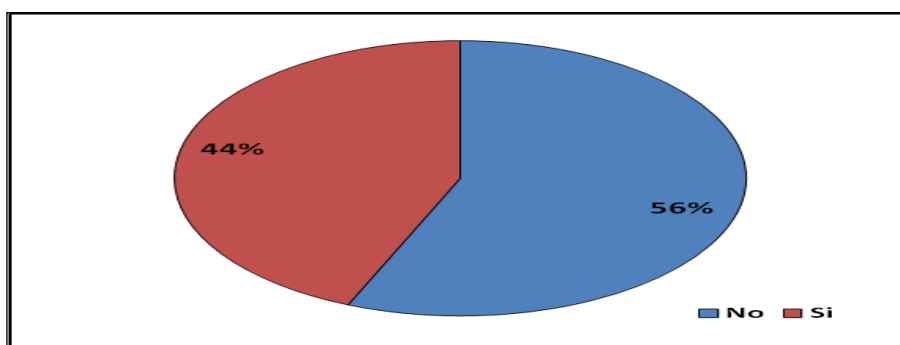

Fuente: elaboración propia

El 56% de los estudiantes de FCA no utilizan los servicios de bienestar universitario, el porcentaje restante si lo hace (44%).

➤ Actividad Física en los Estudiantes

¿Práctica con regularidad algún deporte?:

Tabla 32. Cantidad y porcentaje de actividad en física de los estudiantes

Respuesta	Fundamentación	Gestión	Profundización	Total general
No	76	38	35	149
Si	51	31	26	108
Total general	127	69	61	257

No	59,8%	55,1%	57,4%	58,0%
Si	40,2%	44,9%	42,6%	42,0%
Total general	100%	100%	100%	100%

Gráfica 30. Práctica con regularidad algún deporte

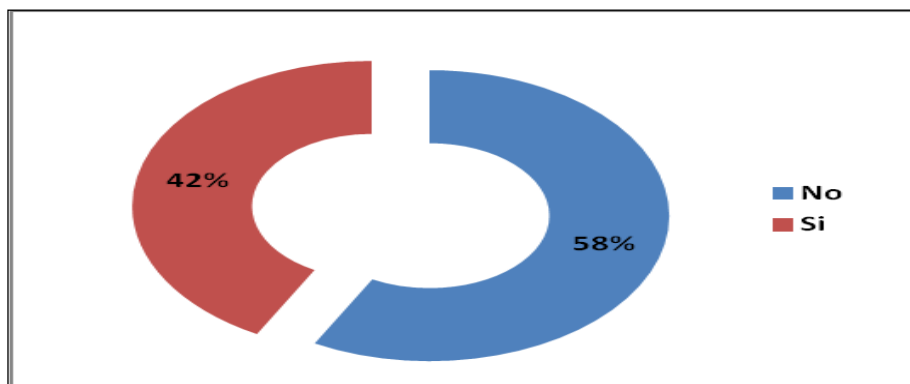

Fuente: elaboración propia

El 42% de los estudiantes practican algún deporte con regularidad, mientras el 58% no lo hace.

➤ **Servicios de bienestar universitario, utilizados por los estudiantes**

De los servicios sociales o de bienestar universitario ofrecidos por la universidad, ¿cuál ha utilizado más?

Tabla 33. Cantidad y porcentaje de Servicios de bienestar universitario, utilizados por los estudiantes

Respuesta	Fundamentación	Gestión	Profundización	Total general
Acompañamiento Académico	17	0	0	17
Artes - Cultura	11	0	0	11
Bono de Transporte	28	0	0	28
Deportivos	66	0	0	66
Desarrollo Humano y Familiar	3	0	1	4
Médicos	0	0	47	47
Monitoria	0	0	3	3
Ninguno	1	35	10	46
Odontológicos	0	1	0	1

Respuesta	Fundamentación	Gestión	Profundización	Total general
Psicológicos	0	15	0	15
Reliquidación de Matricula	0	3	0	3
Restaurante Subsidiado	0	15	0	15
Monitoria	1			1
Total general	127	69	61	257
Acompañamiento Académico	13,4%	0,0%	0,0%	6,6%
Artes - Cultura	8,7%	0,0%	0,0%	4,3%
Bono de Transporte	22,0%	0,0%	0,0%	10,9%
Deportivos	52,0%	0,0%	0,0%	25,7%
Desarrollo Humano y Familiar	2,4%	0,0%	1,6%	1,6%
Médicos	0,0%	0,0%	77,0%	18,3%
Monitoria	0,0%	0,0%	4,9%	1,2%
Ninguno	0,8%	50,7%	16,4%	17,9%
Odontológicos	0,0%	1,4%	0,0%	0,4%
Psicológicos	0,0%	21,7%	0,0%	5,8%
Reliquidación de Matricula	0,0%	4,3%	0,0%	1,2%
Restaurante Subsidiado	0,0%	21,7%	0,0%	5,8%
Monitoria	0,8%	0,0%	0,0%	0,4%
Total general	100%	100%	100%	100%

Gráfica 31. Servicios de bienestar universitario, utilizados por los estudiantes

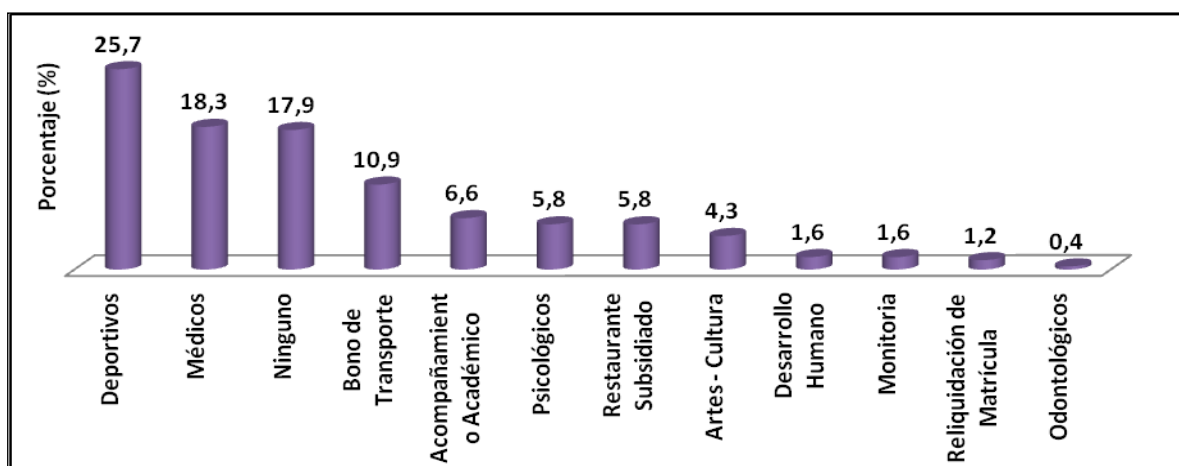

Fuente: elaboración propia

De los servicios que presta Bienestar Universitario, los deportivos son los más usados por los estudiantes encuestados con un 25,7% seguido de los Médicos 18,3%.

- **Servicios Sociales o de bienestar que debería ofrecer la universidad**
¿Cuáles otros servicios de bienestar universitario considera que la universidad debe ofrecer?

Tabla 34. Cantidad y porcentaje de los servicios de bienestar que debería ofrecer la universidad

Respuesta	Fundamentación	Gestión	Profundización	Total general
Fotocopiadoras	52	25	22	99
Grupos Culturales	10	0	0	10
Grupos Deportivos	51	9	10	70
Guardería Infantil	10	31	26	67
Ninguno	2	2	3	7
Zona de descanso	2	2	0	4
Total general	127	69	61	257
Fotocopiadoras	40,9%	36,2%	36,1%	38,5%

Grupos Culturales	7,9%	0,0%	0,0%	3,9%
Grupos Deportivos	40,2%	13,0%	16,4%	27,2%
Guardería Infantil	7,9%	44,9%	42,6%	26,1%
Ninguno	1,6%	2,9%	4,9%	2,7%
Zona de descanso	1,6%	2,9%	0,0%	1,6%
Total general	100,0%	100,0%	100,0%	100,0%

Gráfica 32. Servicios bienestar que debería ofrecer la universidad

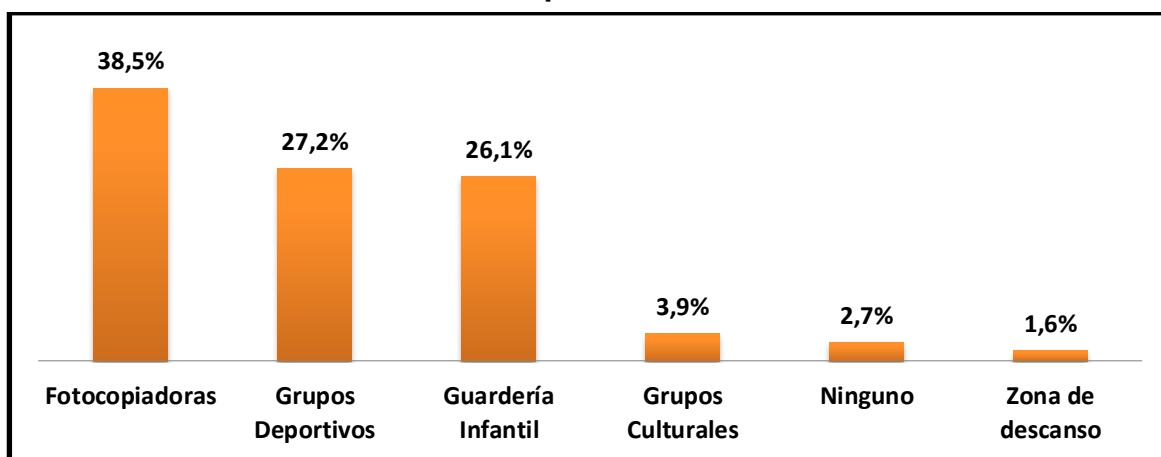

Fuente: elaboración propia

Las principales necesidades de los estudiantes son las fotocopias (38,5%), los grupos deportivos (27,2%) y una guardería infantil (26,1%).

6.1.5 Preferencias del Perfil Profesional Esperado

➤ **Preferencias Laborales**

Cuando obtenga su título profesional como Administrador Ambiental, le gustaría trabajar en:

Tabla 35. Cantidad y porcentaje de las preferencias del perfil profesional esperado

Respuesta	Fundamentación	Gestión	Profundización	Total general
Entes Descentralizados del Estado	16	6	11	33
ONGs (Organizaciones No Gubernamentales)	31	16	9	56
Sector Privado	19	21	11	51
Sector Público	61	26	30	117
Total general	127	69	61	257
Entes Descentralizados del Estado	12,6%	8,7%	18,0%	12,8%
ONGs (Organizaciones No Gubernamentales)	24,4%	23,2%	14,8%	21,8%
Sector Privado	15,0%	30,4%	18,0%	19,8%
Sector Público	48,0%	37,7%	49,2%	45,5%
Total general	100,0%	100,0%	100,0%	100,0%

Gráfica 33. Preferencia campo laboral

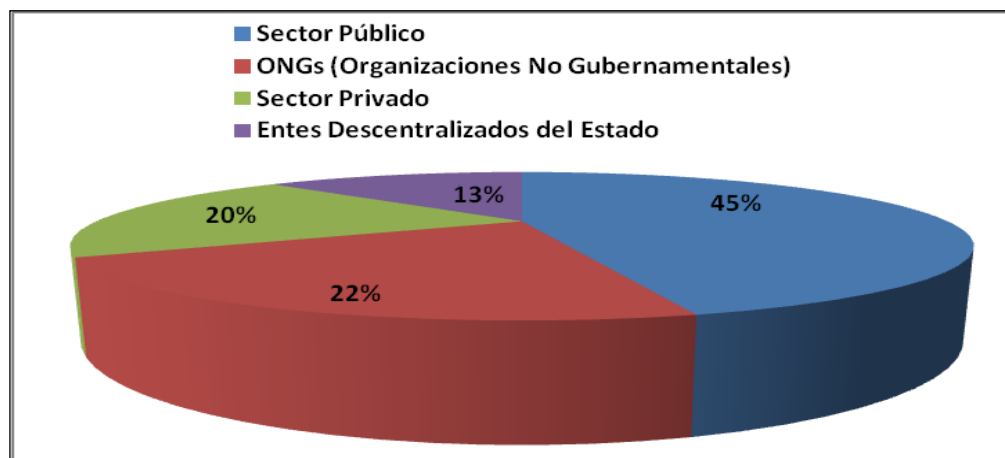

Fuente: elaboración propia

Al 45% de los estudiantes les gustaría trabajar en el sector público; el 22% en Organizaciones No Gubernamentales (ONGs); el 20% en el sector privado; y el 13% en entes descentralizados del Estado.

➤ **Percepción Laboral**

Se percibe trabajando con:

Tabla 36. Cantidad y porcentaje de la población con la que se identificaría laboralmente

Respuesta	Fundamentación	Gestión	Profundización	Total general
Campeños y población de la zona rural	45	15	22	82
Empresarios y empleados de organizaciones	43	31	21	95
Población vulnerable área urbana	21	11	8	40
Usuario y empleados del Estado	18	12	10	40
Total general	127	69	61	257

Respuesta	Fundamentación	Gestión	Profundización	Total general
Campeños y población de la zona rural	35,4%	21,7%	36,1%	31,9%
Empresarios y empleados de organizaciones	33,9%	44,9%	34,4%	37,0%
Población vulnerable área urbana	16,5%	15,9%	13,1%	15,6%
Usuario y empleados del Estado	14,2%	17,4%	16,4%	15,6%
Total general	100,0%	100,0%	100,0%	100,0%

Gráfica 34. Población con la que se identificaría laboralmente

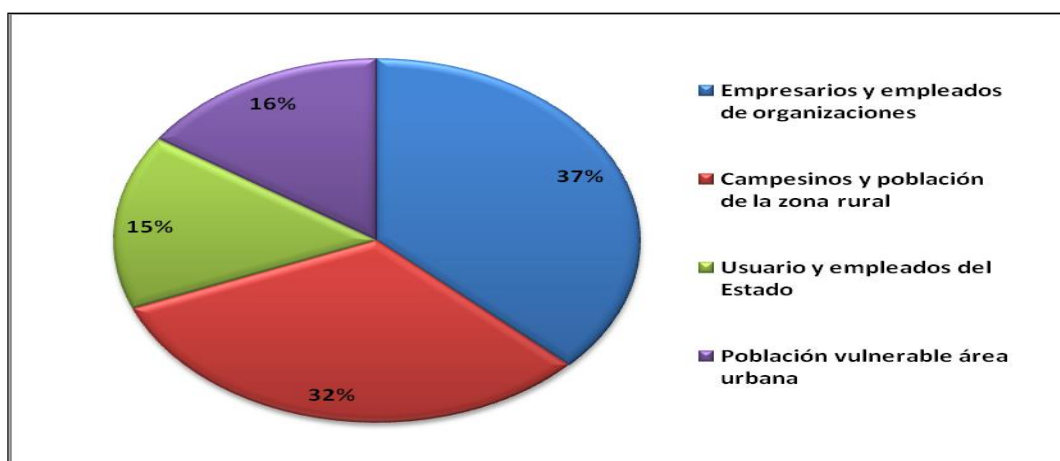

Fuente: elaboración propia

El 37% se perciben trabajando con empresarios y empleados de organizaciones, el 32% desean trabajar con la población rural (campesinos).

➤ **Consideración Salarial**

¿Cuánto considera debería ganar, por concepto de salario, un recién egresado del programa de Administración Ambiental en la actualidad?

Tabla 37. Cantidad y porcentaje de consideración salarial esperado

Respuesta	Fundamentación	Gestión	Profundización	Total general
Entre \$ 700.000 y \$ 1'000.000	7	6	3	16
Mayor a \$ 1'000.000 y menor a \$ 1'500.000	55	19	21	95
Mayor a \$ 1'500.000 y menor a \$ 2'000.000	53	21	29	103
Mayor a \$ 2'000.000 y menor a \$ 2'500.000	8	12	5	25
Mayor a \$ 2'500.000	4	11	3	18
Total general	127	69	61	257
Entre \$ 700.000 y \$ 1'000.000	5,5%	8,7%	4,9%	6,2%
Mayor a \$ 1'000.000 y menor a \$ 1'500.000	43,3%	27,5%	34,4%	37,0%
Mayor a \$ 1'500.000 y menor a \$ 2'000.000	41,7%	30,4%	47,5%	40,1%
Mayor a \$ 2'000.000 y menor a \$ 2'500.000	6,3%	17,4%	8,2%	9,7%
Mayor a \$ 2'500.000	3,1%	15,9%	4,9%	7,0%
Total general	100,0%	100,0%	100,0%	100,0%

Gráfica 35. Consideración salarial de un profesional esperado

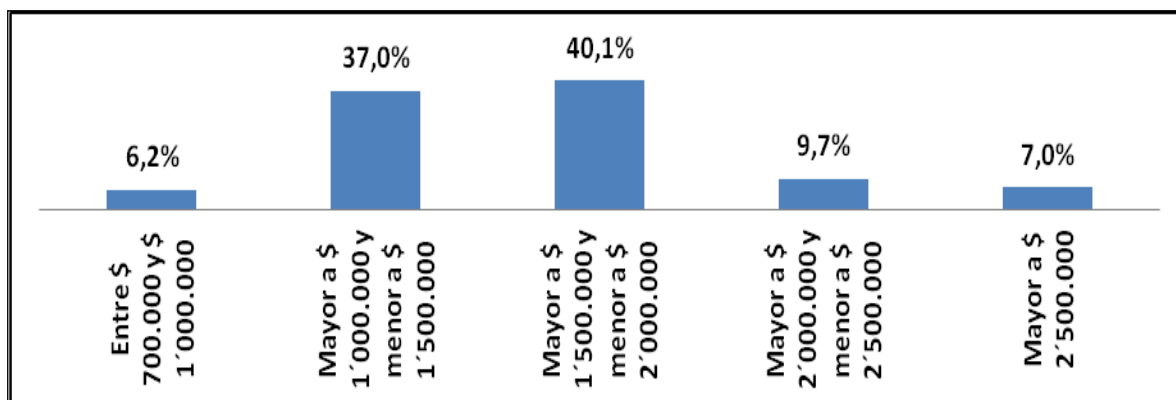

Fuente: elaboración propia

El 83,3% de los estudiantes considera que un profesional de Administración del Medio Ambiente debería devengar un salario mayor a \$700.000 y menor a \$2'000.000; el 16,7% restante debería ganar más de \$2'000.000.

➤ **Oportunidades de Trabajo**

¿Cuál de las “gestiones” considera le generará las mayores oportunidades laborales o contractuales?

Tabla 38. Cantidad y porcentaje de las oportunidades laborales

Respuesta	Fundamentación	Gestión	Profundización	Total general
Gestión Ambiental	61	31	26	118
Gestión de Sistemas Ambientales Rurales	27	7	8	42
Gestión de Sistemas Ambientales Urbanos	19	9	11	39
Gestión del Riesgo	20	22	16	58
Total general	127	69	61	257
Gestión Ambiental	48,0%	44,9%	42,6%	45,9%
Gestión Empresarial				

Gestión de Sistemas Ambientales Rurales	21,3%	10,1%	13,1%	16,3%
Gestión de Sistemas Ambientales Urbanos	15,0%	13,0%	18,0%	15,2%
Gestión del Riesgo	15,7%	31,9%	26,2%	22,6%
Total general	100,0%	100,0%	100,0%	100,0%

Gráfica 36. Gestiones con Oportunidad de Trabajo para profesionales

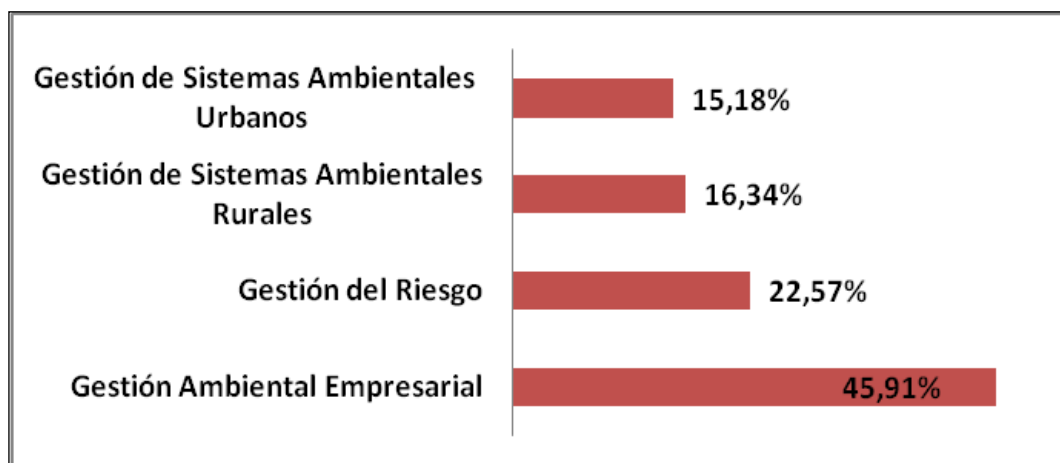

Fuente: elaboración propia

El 46% de los estudiantes creen que las mayores oportunidades de trabajo las generará Gestión Ambiental Empresarial; el 23% cree en las generadas por Gestión del Riesgo; el 16% piensa en la Gestión de Sistemas Ambientales Rurales; y el 15% en la Gestión de Sistemas Ambientales Urbanos.

➤ **Competencia Laboral**

¿Considera que su nivel de competencia profesional le permitiría competir por cargos?, con egresados de:

Tabla 39. Cantidad y porcentaje de la competencia laboral del programa

Respuesta	Fundamentación	Gestión	Profundización	Total general
Administración de Empresas	42	10	10	62

Ingeniería Ambiental	81	42	46	169
Ingeniería Industrial	0	13	3	16
Licenciatura en Biología y Química	0	0	2	2
Ninguno	1	0	0	1
Todas las anteriores	3	4	0	7
Total general	127	69	61	257

Administración de Empresas	33,1%	14,5%	16,4%	24,1%
Ingeniería Ambiental	63,8%	60,9%	75,4%	65,8%
Ingeniería Industrial	0,0%	18,8%	4,9%	6,2%
Licenciatura en Biología y Química	0,0%	0,0%	3,3%	0,8%
Ninguno	0,8%	0,0%	0,0%	0,4%
Todas las anteriores	2,4%	5,8%	0,0%	2,7%
Total general	100,0%	100,0%	100,0%	100,0%

Gráfica 37. Competencia laboral del programa

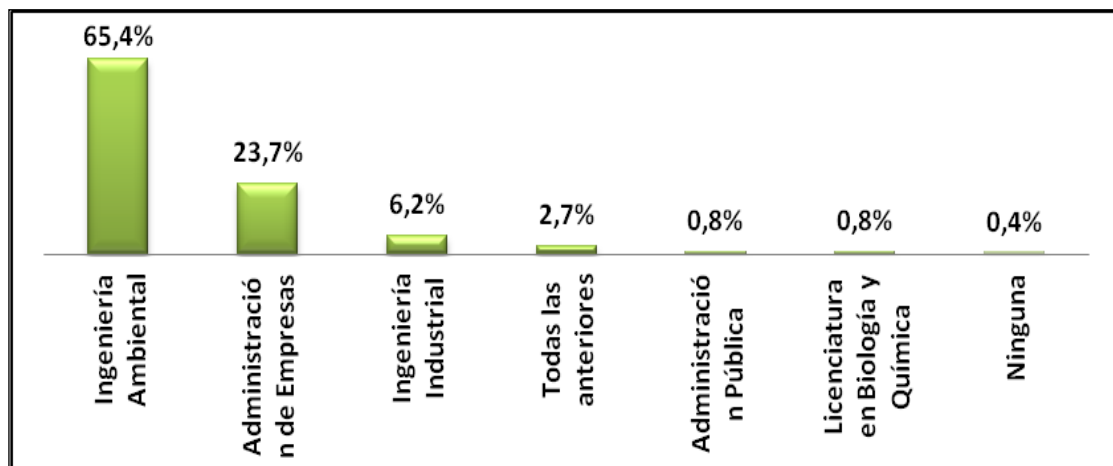

Fuente: elaboración propia

El 65,4% la principal competencia laboral es la Ingeniería Ambiental; el 23,7% competencia es la Administración de Empresas; el 6,2% es la Ingeniería Industrial; el 0,8% está la Administración Pública y la Licenciatura en Biología y Química; y el 2,7% creen que todas las anteriores son competencia.

➤ **Preferencia al contrato**

Prefiere ser contratado como:

Tabla 40. Cantidad y porcentaje de la preferencia al contrato del profesional esperado

Respuesta	Fundamentación	Gestión	Profundización	Total general
Empleado, con todos los beneficios laborales (Seguridad social y prestaciones sociales)	78	34	32	144
Independiente	38	4	21	63
Prestación de Servicios profesionales.	10	30	8	48
Todas los anteriores	1	0	0	1
Ninguno	0	1	0	1
Total general	127	69	61	257
Empleado, con todos los beneficios laborales (Seguridad social y prestaciones sociales)	61,4%	49,3%	52,5%	56,0%
Independiente	29,9%	5,8%	34,4%	24,5%
Prestación de Servicios profesionales.	7,9%	43,5%	13,1%	18,7%
Todas los anteriores	0,8%	0,0%	0,0%	0,4%
Ninguno	0,0%	1,4%	0,0%	0,4%
Total general	100,0%	100,0%	100,0%	100,0%

Gráfica 38. Preferencia al contrato del profesional esperado

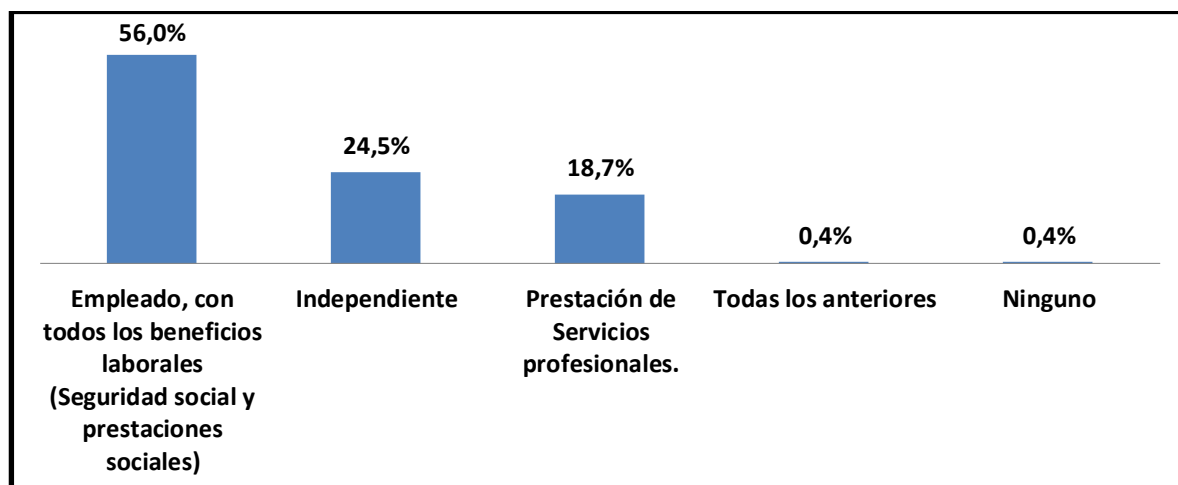

Fuente: elaboración propia

El 56,0% de los estudiantes encuestados preferían ser empleados con todos los beneficios laborales, porque tal contratación supone mayor bienestar para los trabajador; el 24,5% preferiría ser independiente y el 18,7% como profesionales prestadores de servicios.

6.1.6 Características de emprendimiento

➤ Estudiantes Emprendedores

¿Ha contemplado la posibilidad de crear empresa o constituir una organización formal?

¿Qué tipo de organización sin ánimo de lucro le gustaría formalizar?

Tabla 41. Cantidad y porcentaje de estudiantes emprendedores por constituir una empresa y el tipo que desearía

Respuesta	Fundamentación	Gestión	Profundización	Total general
No	49	20	16	85
Si	78	49	45	172
Total general	127	69	61	257
No	38,6%	29,0%	26,2%	33,1%
Si	61,4%	71,0%	73,8%	66,9%
Total general	100%	100%	100%	100%

Tabla 42. Cantidad y porcentaje del tipo de organización a formalizar

Respuesta	Fundamentación	Gestión	Profundización	Total general
Corporaciones	22	6	12	40
Fundación	39	18	10	67
Ninguna	37	35	29	101
Asociación	17	9	9	35
Cooperativas	11	1	1	13
Otro	1	0	0	1
Total general	127	69	61	257
Corporaciones	17,3%	8,7%	19,7%	15,6%
Fundación	30,7%	26,1%	16,4%	26,1%
Ninguna	29,1%	50,7%	47,5%	39,3%
Asociación	13,4%	13,0%	14,8%	13,6%
Cooperativas	8,7%	1,4%	1,6%	5,1%
Otro	0,8%	0,0%	0,0%	0,4%
Total general	100,0%	100,0%	100,0%	100,0%

Gráfica 39. Posibilidad de crear o constituir empresa

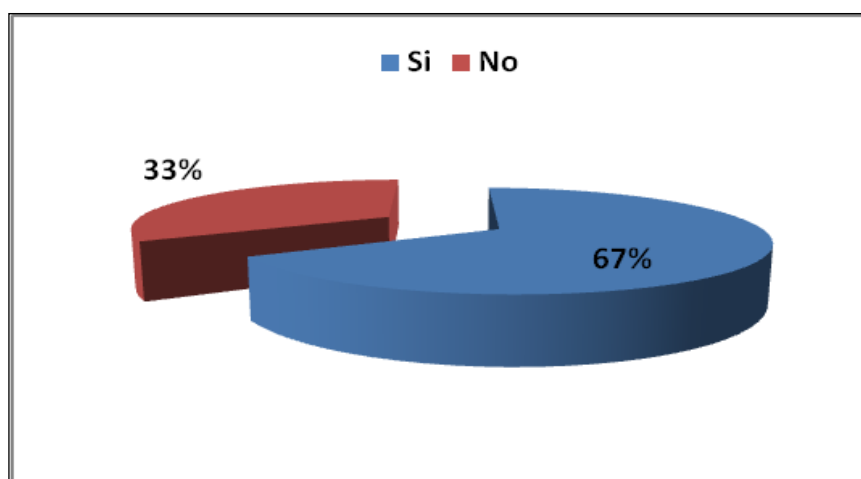

Fuente: elaboración propia

Gráfica 40. Tipo de organización sin ánimo de lucro que ha pensado formalizar

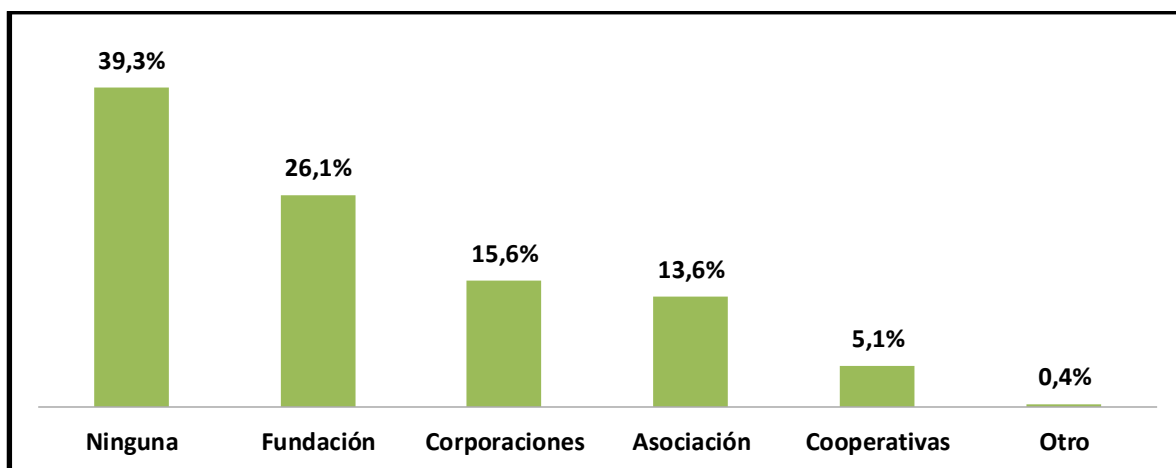

Fuente: elaboración propia

La mayoría de encuestados, representados en un 67% han pensado en crear organizaciones; el 26,1% desearía constituir una fundación; el 15,6% desearía crear corporaciones; el 13,6% pensarían en constituir asociaciones.

➤ **Herramientas para emprender una idea de negocio**

¿Considera que el programa de Administración del Medio Ambiente le ha dado las herramientas (conocimiento y apoyo) para emprender una idea de negocio?

Tabla 43. Cantidad y porcentaje de herramientas que proporciona el programa para emprender una idea de negocio

Respuesta	Fundamentación	Gestión	Profundización	Total general
No	30	22	23	75
Si	97	47	38	182
Total general	127	69	61	257
No	23,6%	31,9%	37,7%	29,2%
Si	76,4%	68,1%	62,3%	70,8%
Total general	100%	100%	100%	100%

Gráfica 41. El programa le ha dado las herramientas (conocimiento y apoyo) para emprender una idea de negocio

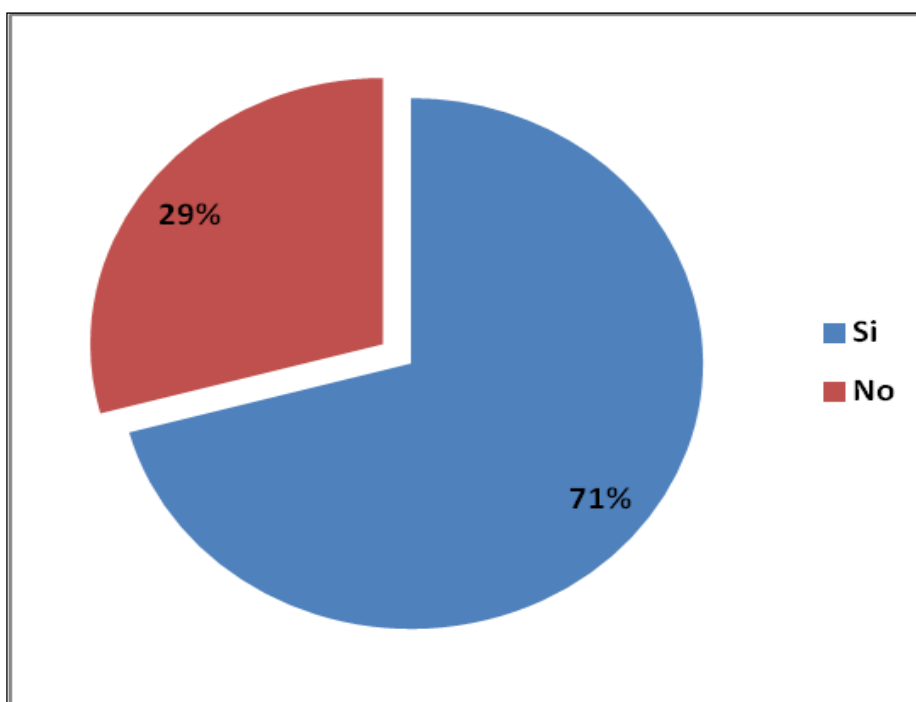

Fuente: elaboración propia

El 71% de los estudiantes encuestados consideran que la facultad sí les ha dado las herramientas y el apoyo necesario para emprender una idea de negocio, siendo más alta en la etapa de fundamentación con el 76,4%.

➤ **Emprender Idea de Proyecto**

¿Ha emprendido algún proyecto, para generar sus propios ingresos?

Tabla 44. Cantidad y porcentaje emprendimiento de proyecto

Respuesta	Fundamentación	Gestión	Profundización	Total general
No	69	41	30	140
Si	58	28	31	117
Total general	127	69	61	257
No	54,3%	59,4%	49,2%	54,5%
Si	45,7%	40,6%	50,8%	45,5%
Total general	100%	100%	100%	100%

Gráfica 42. Estudiantes han emprendido alguna idea de proyecto

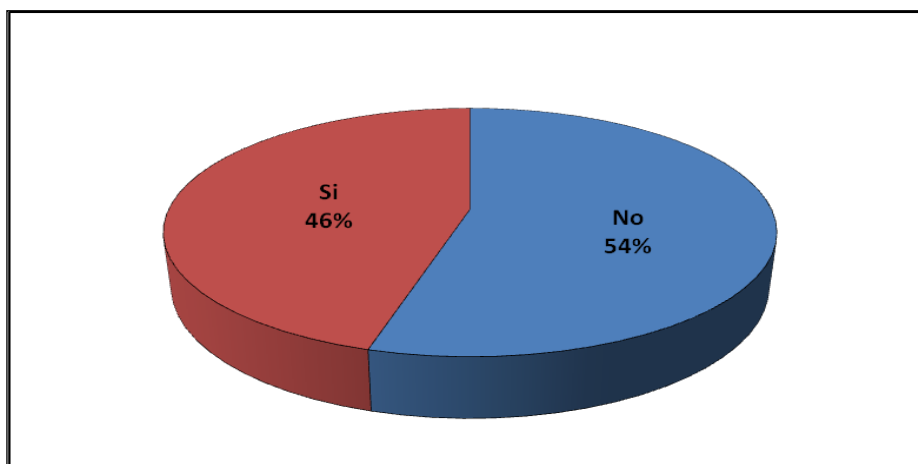

Fuente: elaboración propia

El 46% de los estudiantes han emprendido alguna idea de proyecto, para generar sus propios ingresos.

6.1.7 Características de fortalecimiento académico

➤ Fortalecimiento del Programa

¿Qué área o línea debería fortalecer el programa, para garantizar un mejor desempeño profesional de los egresados?

Tabla 45. Cantidad y porcentaje del área a fortalecer en el programa

Respuesta	Fundamentación	Gestión	Profundización	Total general
Desarrollo Territorial	24	12	16	52
Educación Ambiental	26	9	8	43
Evaluación de Impacto Ambiental	0	1	0	1
Gestión Ambiental Empresarial	22	23	12	57
Gestión ambiental urbana y	1	0	0	1

Respuesta	Fundamentación	Gestión	Profundización	Total general
empresarial				
Gestión de Sistemas Ambientales Rurales	9	2	3	14
Gestión de Sistemas Ambientales Urbanos	6	2	4	12
Gestión de Tecnologías Ambientales Apropriadas	24	11	10	45
Gestión del Riesgo	11	3	3	17
Gestión Integral de Residuos Sólidos	4	6	5	15
Total general	127	69	61	257
Desarrollo Territorial	18,9%	17,4%	26,2%	20,2%
Educación Ambiental	20,5%	13,0%	13,1%	16,7%
Evaluación de Impacto Ambiental	0,0%	1,4%	0,0%	0,4%
Gestión Ambiental Empresarial	17,3%	33,3%	19,7%	22,2%
Gestión ambiental urbana y empresarial	0,8%	0,0%	0,0%	0,4%
Gestión de Sistemas Ambientales Rurales	7,1%	2,9%	4,9%	5,4%
Gestión de Sistemas Ambientales Urbanos	4,7%	2,9%	6,6%	4,7%
Gestión de	18,9%	15,9%	16,4%	17,5%

Respuesta	Fundamentación	Gestión	Profundización	Total general
Tecnologías Ambientales Apropriadadas				
Gestión del Riesgo	8,7%	4,3%	4,9%	6,6%
Gestión Integral de Residuos Sólidos	3,1%	8,7%	8,2%	5,8%
Total general	100%	100 %	100%	100%

Gráfica 43. Área o línea debería fortalecer el programa

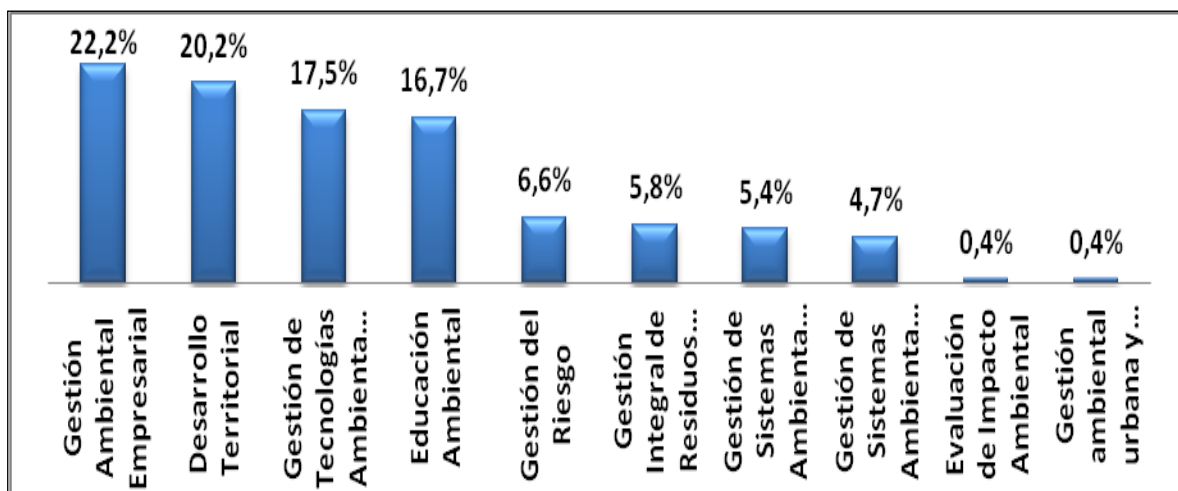

Fuente: elaboración propia

Para garantizar un mejor desempeño profesional, los estudiantes creen que se debe fortalecer las áreas de Gestión Ambiental Empresarial (22,2%), Desarrollo Territorial (20,2%), Gestión de Tecnologías Ambientales Apropriadadas (17,5%), Educación Ambiental (16,7%).

➤ **Posibilidad de cambio de programa**

¿Sí pudiera volver a elegir una carrera profesional, estudiaría Administración del Medio Ambiente?

Tabla 46. Cantidad y porcentaje en la posibilidad de cambio de programa

Respuesta	Fundamentación	Gestión	Profundización	Total general
No	30	11	15	56
Si	97	58	46	201
Total general	127	69	61	257
No	23,6%	15,9%	24,6%	21,8%
Si	76,4%	84,1%	75,4%	78,2%
Total general	100%	100%	100%	100%

Gráfica 44. Preferencia para elegir nuevamente el programa

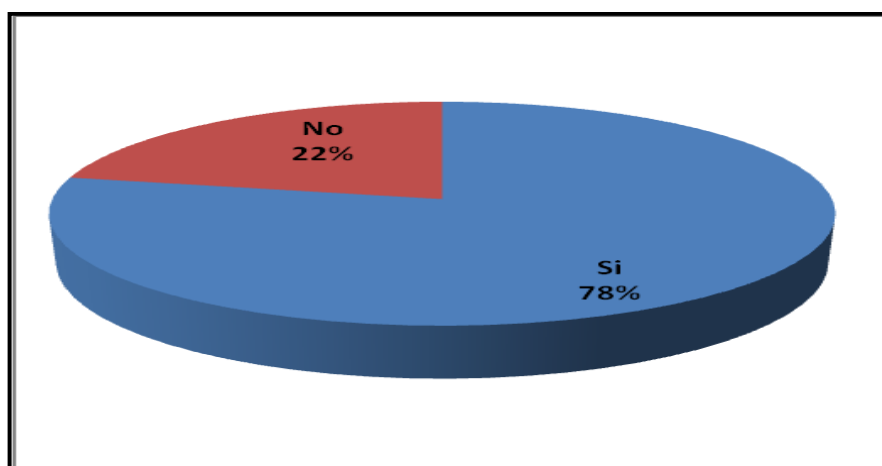

Fuente: elaboración propia

El 78% de los encuestados volverían a elegir el programa y el 22% no lo haría, este último porcentaje está distribuido con mayor cantidad en los estratos de fundamentación (quienes recién comienzan su proceso de formación) y gestión (quienes están por finalizar)

➤ **Preferencias de difusión publicitaria del Programa**

¿Qué medios considera usted, qué deberían utilizarse para dar a conocer el programa a nivel nacional?

Tabla 47. Cantidad y porcentaje de las preferencias de difusión publicitaria del programa

Respuesta	Fundamentación	Gestión	Profundización	Total general
Internet	7	6	3	16
Pancartas	2	0	0	2
Radio	4	0	0	4

Televisión	8	3	12	23
Todas las anteriores	104	59	46	209
Voz a voz	2	1	0	3
Total general	127	69	61	257
Internet	5,5%	8,7%	4,9%	6,2%
Pancartas	1,6%	0,0%	0,0%	0,8%
Radio	3,1%	0,0%	0,0%	1,6%
Televisión	6,3%	4,3%	19,7%	8,9%
Todas las anteriores	81,9%	85,5%	75,4%	81,3%
Voz a voz	1,6%	1,4%	0,0%	1,2%
Total general	100,0%	100,0%	100,0%	100,0%

Gráfica 45. Medios que debería utilizarse para dar a conocerse el programa a nivel nacional

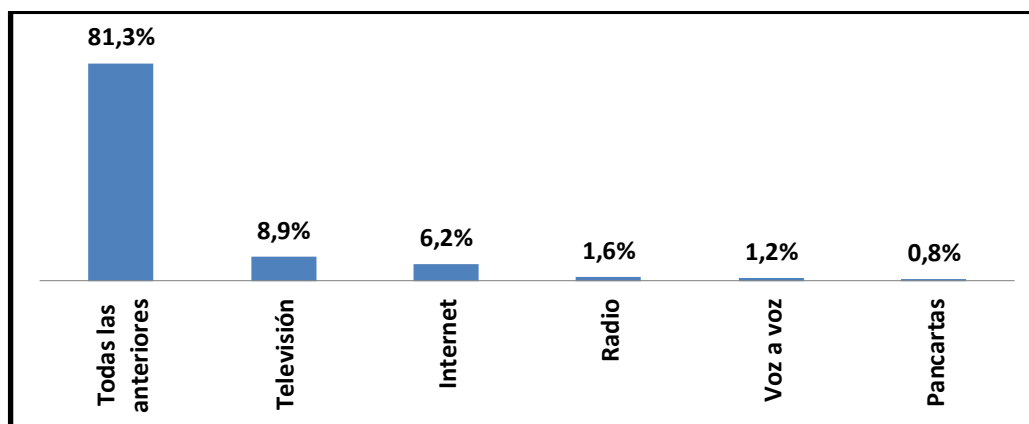

Fuente: elaboración propia

El 81,3% de los estudiantes creen que la facultad debería de utilizar todos los medios de comunicación, que sean necesarios para dar a conocer el programa de Administración del Medio Ambiente a nivel nacional.

➤ **Habilidades generales de un profesional egresado**

De las siguientes habilidades generales, ¿cuáles considera usted debería tener un profesional egresado?

Tabla 48. Habilidades de un profesional egresado

COMPETENCIAS	SÍMBOLO
Aprendizaje autónomo	A
Adaptación a nuevas situaciones	B
Creatividad	C
Liderazgo	D
Conocimiento de otras culturas y costumbres	E
Iniciativa y espíritu emprendedor	F
Capacidad de aplicar la teoría en la práctica	G
Uso de Internet como medio de comunicación e información	H
Experiencia previa	I
Capacidad para comunicarse con personas no expertas en la materia	J
Trabajo en equipo	K
Ambición profesional	L
Capacidad de autoevaluación	M
Conocimiento de una segunda lengua extranjera	N
Capacidad de negociación	O

Fuente: Caracterización del mercado laboral de egresados del programa Administración del Medio Ambiente.

Gráfica 46. Porcentaje de las habilidades de un profesional egresado

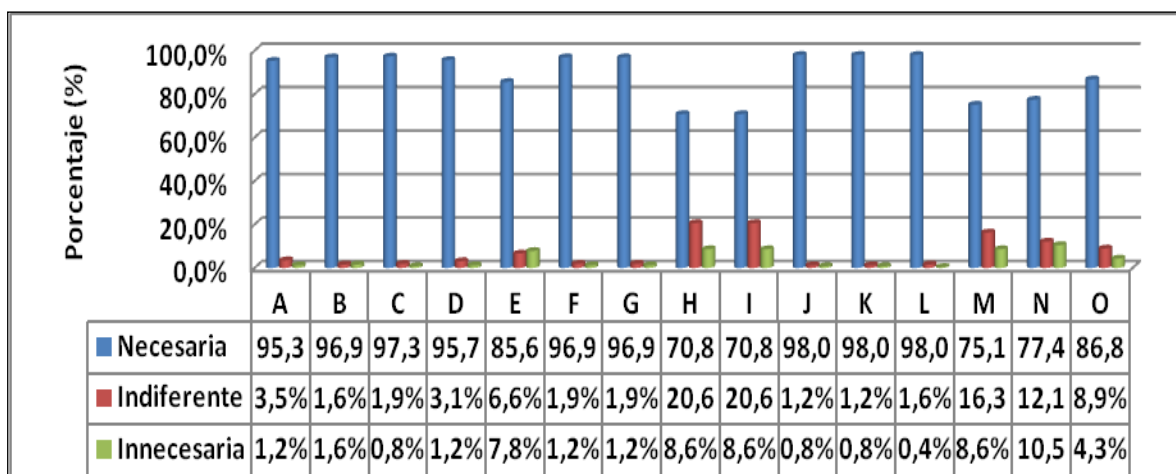

Fuente: elaboración propia

En la gráfica 46, los estudiantes consideran que es necesario que un profesional egresado del programa tenga las características, tales como, capacidad para comunicarse con personas no expertas en la materia (98%), trabajo en equipo (98%), ambición profesional (98%), creatividad (97,3%), iniciativa y espíritu emprendedor (96,6%) y capacidad de aplicar la teoría en la práctica (96,9%), para ser profesionales competitivos en la vida laboral.

6.2 ANÁLISIS RELACIONAL ENTRE VARIABLE DEPENDIENTES E INDEPENDIENTES DE LA ENCUESTA

Para tal procedimiento se utilizó en Excel una Regresión Lineal, debido a que las características de los datos en la encuestas son cualitativos. Se pasó toda esta información a datos categóricos para realizar la regresión. Los cruces se eligieron por el interés de los investigadores y teniendo en cuenta los objetivos planteados; por lo tanto se presentan a continuación los resultados de mayor relevancia, en las que se calculó un alto grado de relación; es decir mayor al 80%.

➤ ENTRE EL NIVEL DE ESCOLARIDAD DEL PADRE Y EL PROMEDIO DE NOTAS ACUMULADO

Tabla 49. Correlación entre el nivel de escolaridad del padre y el promedio de notas acumulado

Nivel de escolaridad padre/ Promedio acumulado	2,5 - 2,9	3,0 - 3,4	3,5 - 3,9	4,0 o más	Total general
Analfabeta	0,0%	33,3%	50,0%	16,7%	100,0%
Primaria Incompleta	0,0%	22,0%	48,8%	29,3%	100,0%
Primaria Completa	0,0%	30,8%	34,6%	34,6%	100,0%
Bachillerato Incompleto	3,7%	18,5%	59,3%	18,5%	100,0%
Bachillerato Completo	6,6%	9,8%	50,8%	32,8%	100,0%
Técnica - Tecnológica	0,0%	21,2%	51,5%	27,3%	100,0%
Universitaria	3,8%	3,8%	50,0%	42,3%	100,0%
Posgraduada	0,0%	20,0%	40,0%	40,0%	100,0%

Se puede notar que los estudiantes de padre con nivel de educación profesional tienden a ubicarse en mayor proporción entre las notas con promedio de 4,0 o más, y el porcentaje para los estudiantes de padres analfabetos en este rango de notas es menor.

➤ **ENTRE ACTIVIDADES DENTRO DE LA UNIVERSIDAD QUE LES GENERAN INGRESO Y PROMEDIO ACUMULADO**

Tabla 50. Correlación entre actividades dentro de la universidad que les generan ingreso y promedio acumulado

Actividades/ Promedio acumulado	2,5 - 2,9	3,0 - 3,4	3,5 - 3,9	4,0 o más	Total general
Monitoria	0,0%	8,3%	33,3%	58,3%	100,0%
No	3,7%	19,0%	52,1%	25,2%	100,0%
Ventas	0,0%	19,4%	51,6%	29,0%	100,0%

Contrario de lo que se pensaría, las labores de ventas o monitorias no afecta el promedio académico de los estudiantes, incluso tiende a mejorarlo.

➤ **ENTRE CONSIDERACIÓN DE HERRAMIENTAS BRINDADAS PARA EMPRENDER UNA IDEA DE NEGOCIO Y ZONA DE PROCEDENCIA**

Tabla 51. Correlación entre zona de procedencia y herramientas brindadas para emprender una idea de negocio

Zona de procedencia/ Herramientas brindadas	No	Si	Total general
Rural	21,4%	78,6%	100,0%
Urbana	30,1%	69,9%	100,0%

Ambos grupos de zona de procedencia consideran que el programa les ha brindado las herramientas para emprender una idea de negocio, siendo la zona rural la que lidera la tendencia.

➤ **ENTRE EMPRENDIMIENTO DE LA IDEA DE NEGOCIO Y ZONA DE PROCEDENCIA**

Tabla 52. Correlación entre zona de procedencia y emprendimiento de la idea de negocio

Zona de procedencia/ Idea de negocio	No	Si	Total general
Rural	46,4%	53,6%	100,0%
Urbana	55,5%	44,5%	100,0%

Los estudiantes procedentes de zona rural presentan mayor porcentaje de haber emprendido una idea de negocio, lo cual guarda coherencia con la anterior correlación descrita.

➤ **ENTRE TIPO DE INSTITUCIÓN EN LA QUE TERMINÓ EL BACHILLERATO Y PROMEDIO ACUMULADO**

Tabla 53. Correlación entre tipo de institución en la que terminó el bachillerato y promedio acumulado

Tipo de Institución/ Promedio acumulado	2,5 - 2,9	3,0 - 3,4	3,5 - 3,9	4,0 o más	Total general
Institución Privada	3,2%	16,1%	48,4%	32,3%	100,0%
Institución Pública	2,5%	17,6%	49,2%	30,7%	100,0%

Es indiferente el tipo de institución de procedencia, con respecto al promedio acumulado; puesto que la distribución es semejante en cada uno de los rangos de promedio de notas.

6.3 ANÁLISIS COMPARATIVO CON LOS RESULTADOS DEL ESTUDIO CARACTERIZACIÓN DEL MERCADO LABORAL

➤ **CONSIDERACIÓN SALARIAL**

El 77,1% de los estudiantes consideran que un recién egresado de Administración del Medio Ambiente debería estar ganando entre \$1'000.000 y \$2'000.000. Dentro de los resultados obtenidos en el estudio del mercado laboral, la oferta salarial que

ofrecen las organizaciones para los profesionales en el área ambiental está entre 1 y 4 SMMLV¹¹, correspondiente al 63%.

➤ **TIPO DE VINCULACIÓN DESEADO**

Tabla 54. Porcentajes de la vinculación esperada y la vinculación real a entidades contratantes

SECTOR	VINCULACIÓN ESPERADA DEL ESTUDIANTE	VINCULACIÓN REAL CON ENTIDADES CONTRATANTES
Público	45%	54%
Privado	20%	36%
ONG	22%	5%

Las preferencias de los estudiantes para trabajar están representadas en un 45%, con relación al estudio de demanda donde esta cifra asciende al 54%. Para el sector privado, representado para los estudiantes el 20% y para los egresados un 36%. Finalmente, el 22% de los estudiantes para ONG y el 5% de los egresados para ONG.

➤ **RELEVANCIA DE HABILIDADES GENERALES PARA ESTUDIANTES Y ENTIDADES CONTRATANTES**

Tabla 55. Comparativo de las habilidades generales de relevancia entre estudiantes y entidades contratantes

HABILIDADES GENERALES DE RELEVANCIA PARA ESTUDIANTES	HABILIDADES GENERALES DE RELEVANCIA PARA ENTIDADES CONTRATANTES ¹²
1. Ambición Profesional	Liderazgo
2. Trabajo en Equipo	Capacitación de aplicar la teoría en la práctica
3. Capacidad para comunicarse con personas no expertas en la materia	Experiencia previa
4. Creatividad	Creatividad
5. Adaptación a nuevas situaciones	Iniciativa y espíritu de emprendedor
6. Iniciativa y espíritu de emprendedor	Sensibilidad hacia temas ambientales
7. Capacitación de aplicar la teoría en la práctica	Adaptación a nuevas situaciones

¹¹ AMBIEGRESADOS, 2010. Caracterización del Mercado Laboral del Programa, páginas 98 y 99.

¹² *Ibíd.* Página 101.

HABILIDADES GENERALES DE RELEVANCIA PARA ESTUDIANTES	HABILIDADES GENERALES DE RELEVANCIA PARA ENTIDADES CONTRATANTES ¹²
8. Liderazgo	Motivación por la calidad
9. Aprendizaje Autónomo	Capacidad para comunicarse con personas no expertas en la materia
10. Capacidad de negociación	Aprendizaje Autónomo

Fuente: Elaboración Propia

Aunque el orden de las competencias no es el mismo entre estudiantes y entidades contratantes, coinciden en (7) de ellas: 3,4,5,6,7,8,9. Se destaca la creatividad, en cuarto lugar de importancia para ambas partes.

➤ ELECCIÓN DE PROGRAMA

Si los estudiantes tuvieran la oportunidad de elegir nuevamente un programa académico el 78,2% volvería a elegir Administración del Medio Ambiente y el 64%¹³, de los egresados volverían hacer la elección del programa. La percepción de la carrera y su pertinencia en el medio es mejor entre los estudiantes, que entre los egresados.

➤ PREFERENCIAS DE PROFESIONALES PARA EL AREA AMBIENTAL

EL estudio de Caracterización del Mercado Laboral del Programa estableció que las entidades contratantes prefieren vincular ingenieros ambientales en un (63%) y Administradores del Medio Ambiente sólo en un (12%).¹⁴ Cuando se consultó a los estudiantes sobre la profesión considerada su principal competidor en el mercado laboral, se identificó Ingeniería Ambiental con un (65.4%).

➤ TIPO DE VINCULACIÓN LABORAL

Los estudiantes prefieren ser contratados con todas las prestaciones sociales y la seguridad social en un (56%) y sólo el (18.7%) manifiesta interés en la prestación de servicios profesionales. Sin embargo, las entidades contratantes prefieren contratar en prestación de servicios profesionales en un (54%).¹⁵ Ello evidencia una necesidad clara de preparar a los estudiantes para que asuman este tipo de

¹³ Ibid. Página 71.

¹⁴ Ibid. Página 94.

¹⁵ Ibid. Página 99

contratación, como una realidad del mercado laboral. Cabe resaltar que el (50%) de las entidades territoriales, ofrecen contratos laborales a términos indefinidos.

6.4 PROPUESTAS

A continuación se explicará detalladamente el tipo de propuesta, con su respectiva descripción y su posible responsable que se hará cargo de evaluarla e implementarla.

Tabla 56. Propuestas de fortalecimiento curricular y bienestar universitario

TIPO PROPUESTA	DESCRIPCIÓN	RESPONSABLE
Fortalecimiento Curricular	<p>Fortalecer las habilidades profesionales de mayor relevancia para la contratación de un profesional, mencionadas en el estudio de caracterización del mercado laboral, tales como: gestión y seguimiento de proyectos (74), elaboración y ejecución de estudios de impacto ambiental (62), diseño y aplicación de indicadores de sostenibilidad (52).¹⁶</p> <p>Además se debe fortalecer el área que los estudiantes consideran les generará mayores oportunidades de empleo, la cual es, gestión ambiental empresarial (22,2%). Lo anterior se puede llevar a cabo a través de la formación en líneas de gestión ambiental específica, en todo el proceso de formación, por medio de: congresos, cursos virtuales, diplomados y demás; lo cual ayudaría a que los estudiantes egresen con estudios complementarios en las áreas de su interés.</p>	<p>Directores de los Departamentos y Consejo de Facultad</p>
	<p>El 45% de los estudiantes encuestados preferirían trabajar en el sector público y las organizaciones con mayor expectativa de demanda futura en el área ambiental son las pertenecientes a las autoridades ambientales (88%).¹⁷</p>	<p>Director Departamento de Ciencias Administrativas</p>

¹⁶ Ibíd. Página 104

¹⁷ Ibíd. Página 116

TIPO PROPUESTA	DESCRIPCIÓN	RESPONSABLE
	<p>Por lo tanto, el énfasis en Política Ambiental y Administración Pública deberían fortalecerse con mayor número de materias referentes al tema y participación activa en debates, ponencias, licitaciones y otros espacios; donde se observe la aplicación de los temas en contextos reales.</p>	
	<p>Las materias que los estudiantes pierden frecuentemente son: Matemáticas Básicas (19,1%) y Cálculo diferencial e Integral (12,8%), es por eso que se requieren grupos de apoyo académico en esa área específica y también que en el desarrollo de la cátedra se haga hincapié de la importancia de la matemática para el Administrador del Medio Ambiente, con ejemplos de aplicación en la vida profesional; es decir que se tenga motivación adicional para aprender esta ciencia.</p>	<p>Consejo de Facultad y Director Departamento de Ciencias Básicas</p>
	<p>El énfasis de formación administrativa debe ser transversal a toda la carrera, manteniendo un hilo conductor y un orden de pertinencia, es decir; no sólo intensidad en los primeros semestres académicos. A además se debe tener en cuenta que un porcentaje del 67%, ha considerado la posibilidad de emprender una idea de negocio y para tal fin las bases administrativas deben ser sólidas.</p>	<p>Director Departamento de Ciencias Administrativas</p>
	<p>Es necesario dar a conocer el programa a nivel nacional, las encuestas arrojaron que la mayor parte de la población estudiantil procede del departamento de Risaralda (63,8%), así pues que se debe expandir la oferta para otras regiones, tanto para el ingreso de nuevos estudiantes. Desde el punto de vista de los egresados y sus oportunidades laborales, se requiere más</p>	<p>Decano y Directivas</p>

TIPO PROPUESTA	DESCRIPCIÓN	RESPONSABLE
	<p>conocimiento del programa por parte de las entidades contratantes, para facilitar para la vinculación laboral, utilizando medios para la divulgación de la información, como: Internet, radio, televisión, entre otros.</p> <p>El 81,3% de los estudiantes consideraron que se deben utilizar todos los medios de comunicación que sean necesarios para garantizar la difusión del perfil profesional y su pertinencia en el medio.</p>	
Fortalecimiento Bienestar Estudiantil	<p>El porcentaje de estudiantes encuestados provenientes de la zona rural es del 10,9%, por lo tanto, es necesario promover mayor inclusión de población rural a la carrera, fortaleciendo los programas de bienestar, tales como: cupos garantizados, auxilios de matrícula, transporte, alimentación, salud y vivienda.</p>	Decano y Comité de apoyo al bienestar de la FCA
	<p>Teniendo en cuenta que el 55,7% de los estudiantes encuestados se encuentran entre los estratos 1 y 2 y el 56,4% incurren en gastos mínimos diarios para su manutención, entre \$6.000 y \$10.000; se debe fortalecer el acceso a todos los programas de bienestar de la Universidad y efectuando una gran campaña de difusión, que permita garantizar que todos usen los servicios.</p> <p>La mayoría de los estudiantes del programa son mujeres, así que se podrían fortalecer programas de educación sexual y reproductiva, equidad de género, entre otros.</p>	Decano, Directores de los Departamento Académicos, Comité de apoyo al bienestar de la FCA
	<p>El 58% de los estudiantes encuestados no práctica con regularidad ningún deporte, y la carrera contiene visitas académicas de</p>	Decano y Consejo de Facultad

TIPO PROPUESTA	DESCRIPCIÓN	RESPONSABLE
	campo, algunas de las cuales exigen al estudiantes una buena condición física para realizar los recorridos; por consiguiente es necesario incluir la materia de Deportes en el programa académico.	

Fuente: Elaboración Propia

7. CONCLUSIONES Y RECOMENDACIONES

- El 89,1% de los estudiantes provienen del zona urbana, lo cual indica que las oportunidades de estudio universitario son aprovechadas en su mayoría, por la población urbana, lo que evidencia la necesidad de fortalecer la inclusión académica de la población rural.
- Las materias básicas del programa como: Administración Financiera (6,6%), Cálculo Integral y Diferencial (12,8%), Matemáticas (19,1%), Química (9,7%) que suman el (48,2%) se pierden durante los primeros semestres. Se deben buscar los mecanismos para fortalecer estas asignaturas; con grupos de apoyo, tutores; debido a que los estudiantes vienen con debilidades de la secundaria.
- El género femenino representa el 58% del estudiantado del programa. Es importante resaltar su papel como facilitadora de procesos de desarrollo ambiental sustentable. Sin embargo, las actividades de liderazgo en espacios de representación estudiantil son mínimos. Ello demandaría fortalecer la competencia de liderazgo, desde la mirada de la equidad de género, facilitando una mayor inclusión en espacios académicos y sociales, dentro del programa.
- Dadas las oportunidades de los Administradores Ambientales con relación a los espacios en lo público, como dirigentes y colaboradores del estado, se requiere mejorar las capacidades de: comunicación oral y escrita, manejo de público, habilidades argumentativas, entre otros.
- Se evidencia un interés creciente en los estudiantes por los temas empresariales. En la encuesta manifestaron que se debe fortalecer el área de Gestión Ambiental Empresarial (22,2%), seguido de Desarrollo Territorial (20.%); ello debido a que los estudiantes consideran que estas áreas les generarán las mayores oportunidades laborales.
- El 56% de los estudiantes no utilizan los servicios de bienestar y el 58% no realizan actividad física, por ende pueden no estar en condiciones físicas ideales para las salidas de campo, que algunas veces exigen de un buen estado físico.
- Los estudiantes encuestados (85,6%) están en el rango de 15 y 23 años y el 4,7% son mayores de 27 años de edad. Por lo tanto en muchos casos los estudiantes culminan sus estudios aproximadamente entre 20 y 23 años, es decir que son profesionales jóvenes con amplias posibilidades de continuar su formación postgraduada.

- El 56% de los estudiantes encuestados preferirían ser empleados con todos los beneficios laborales, y el restante 23,7% preferiría ser independiente. Sin embargo, la modalidad de contratación preferida por las entidades, especialmente del estado, es la prestación de servicios profesionales (45%). Dicha realidad vuelve precaria la relación, en tanto deberán asumir el pago de la seguridad social y los montos de los contratos deberán suplir las prestaciones sociales. De lo contrario, se estaría frente a un real deterioro de la capacidad de ingresos de los futuros egresados.
- El 32% de los estudiantes desean trabajar con la población rural o campesina, lo cual demuestra el interés del Administrador ambiental por el campo, que tiene grandes potenciales como patrimonio natural y desde el componente socioeconómico, para el desarrollo y sostenimiento de una región. Es allí donde el profesional de la facultad por su formación académica, cuenta con las habilidades para contribuir en la solución a las problemáticas en los modelos de desarrollo, que se presentan en los territorios.
- El 71% de los encuestados consideran que el programa si les ha brindado el conocimiento para emprender ideas de negocio/proyectos, lo cual indica que los estudiantes estarían en capacidad de formular y crear organizaciones (empresa, cooperativas, corporaciones, fundaciones); no sólo por el espíritu emprendedor, sino también por las bases obtenidas en formación académica.
- Los estudiantes consideran que es necesario que un profesional egresado del programa tenga las siguientes características: capacidad para comunicarse con personas no expertas en la materia (98%), trabajo en equipo (98%), ambición profesional (98%), creatividad (97,3%), iniciativa y espíritu emprendedor (96,6%) y capacidad de aplicar la teoría en la práctica (96,9%). Algunas de las habilidades consideradas por los estudiantes, tienen similitud con las indicadas por los contratantes al momento de elegir un profesional para el área ambiental. Se esperaría que estas competencias sean mejoradas durante todo el proceso de formación, como parte del desarrollo del “SER” , buscando afianzar de manera integral la personalidad de los jóvenes.
- Se hacen necesarios estudios complementarios, donde se consulte a los docentes y administrativos del programa, para conocer sus percepciones y propuestas para el fortalecimiento curricular y de bienestar estudiantil del programa.

8. BIBLIOGRAFÍA

- AMBIEGRESADOS. Caracterización del mercado laboral de egresados del programa de Administración del Medio Ambiente. Facultad de Ciencias Ambientales. 2012.
- UNIVERSIDAD TECNOLÓGICA DE PEREIRA. Plan de Gestión Institucional de la Facultad de Ciencias Ambientales 2011 – 2015.
- LERMA GONZALEZ. Héctor Daniel. Metodología de la Investigación. Propuesta de Anteproyecto y Proyecto. Tercera edición. Bogotá. Ecoe ediciones. 2004. 166 p.
- FACULTAD DE CIENCIAS AMBIENTALES. Portal de internet de la UTP. Historia. 2010. Citado el 9 de mayo del 2013. Disponible en internet: <<http://www.utp.edu.co/facultades/ambiental/historia.html>>.
- Reynaga Obregón Jesús. El Método Estadístico. Citado el 29 de agosto de 2013. Disponible en internet: <www.cobatab.edu.mx/descargasgrales%2facademico2011%2fPRODUCTOS%25202011B%2fDESARROLLO%2520DE%2520PROGRAMAS%2520DE%2520CAPACITACION%2520DE%2520IV%2520SEM%2fDesarrollo%2520Comunitario%2fSUB%2520MODULO%25204%2520DES%2520COM%2fMATERIAL%2520BIBLIOGRAFICO%2fmetodo%2520estadistico.pdf>.
- Muestreo Estratificado. Citado el 29 de agosto de 2013. Disponible en Internet. <<http://www.eio.uva.es/~tapia/Estratificado.pdf>>.
- LERMA GONZALEZ. Héctor Daniel. Graficas y Tablas Estadísticas en Excel. Paso a Paso. Ecoe Ediciones 1999.
- UNIVERSIDAD NACIONAL DE COLOMBIA. Sede Manizales. Facultad de Ciencias Exactas y Naturales. Determinación del tamaño de muestra. Citado el 29 de agosto de 2013. Disponible en internet: <http://www.virtual.unal.edu.co/cursos/sedes/manizales/4030006/lecciones/capitulo6_6_5_2.html>.
- FACULTAD DE CIENCIAS AMBIENTALES. Centro de Registro y Control Académico. Listado de Matriculados por Programa en el Primer Semestre Lectivo. 2014. 39 p.
- UNIVERSIDAD TECNOLÓGICA DE PEREIRA. Boletín Electrónico. Boletín de estadística e indicadores de la UTP. 2013. Citado el 3 de septiembre del 2013.

Disponible en internet: <<http://planea.utp.edu.co/estadisticas-e-indicadores/estadisticas-e-indicadores.html>>

- LERMA GONZALEZ. Héctor Daniel. Presentación de Informes. El documento final de investigación. Segunda Edición. Ecoe Ediciones 2003.
- UNIVERSIDAD TECNOLÓGICA DE PEREIRA. Facultad de Ciencias Ambientales. Informe final de autoevaluación con fines de acreditación de alta calidad. 2011. Citado el 3 de septiembre del 2013. Disponible en internet: <<http://media.utp.edu.co/facultad-ambiental/archivos/informe-de-autoevaluacion-2011/informe-final-autoevaluacion-2011.pdf>>
- Bonilla Castro E., Hurtado Prieto J. & Jaramillo Herrera C. La investigación. Aproximaciones a la construcción del conocimiento científico. Colombia: Alfaomega. 2009.
- Vallaesys F. Conceptos claves de Responsabilidad Social Universitaria. Perú. 2012. Citado el 29 de octubre del 2013. Disponible en internet: <<http://www.columbus-web.org/images/admin/Presentaci%C3%B3n%20Columbus%2031%20mayo%202012%20FRANCOIS.pdf>>
- LERMA GONZALEZ. Héctor Daniel. Metodología de la Investigación. Propuesta, anteproyecto y proyecto. Ecoe Ediciones. 2000.
- SALUDALIA, 2000. Beneficios de la actividad física sobre la salud. Citado el 23 de abril de 2014. Disponible en internet: <<http://www.saludalia.com/vivir-sano/beneficios-de-la-actividad-fisica-sobre-la-salud>>

Anexo A. Encuesta
INFORMACIÓN GENERAL

1. Persona que diligencia la encuesta: *

- Hombre
- Mujer

2. Edad (Años) *

- Entre 15 y 19 años cumplidos
- Entre 20 y 23 años cumplidos
- Entre 24 y 26 años cumplidos
- Entre 27 y 30 años cumplidos
- Mayores de 31 años

3. ¿Solicitó cambio de programa para ingresar a Administración del Medio Ambiente? *

- Si
- No

4. ¿En qué año ingresó al programa de Administración del Medio Ambiente? *

5. Semestre en el que se encuentra matriculado: *

6. Departamento de Procedencia: *

7. Zona de Procedencia: *

- Urbana
- Rural

8. Estado Civil: *

- Soltero (a)
- Unión Libre
- Casado (a)
- Separado (a)
- Divorciado (a)

- Viudo (a)

9. Número de hijos: *

- No tiene
- Un hijo
- Dos hijos
- Tres hijos
- Más de tres hijos

10. La vivienda donde habita es: *

- De sus padres
- La están pagando
- Arrendada
- Arrienda habitación
- Vive con un familiar o amigo
- Otro

11. Estrato socioeconómico de la vivienda donde habita: *

- Estrato 1
- Estrato 2
- Estrato 3
- Estrato 4
- Estrato 5
- Estrato 6

12. Terminó sus estudios de bachillerato en: *

- Institución Pública
- Institución Privada

INFORMACIÓN SOCIECONÓMICO

13. Cabeza del hogar: *

- Padre

- Madre
- Hermano (a)
- Otro:

14. Nivel de escolaridad del padre: *

- Analfabeta
- Primaria Incompleta
- Primaria Completa
- Bachillerato Incompleto
- Bachillerato Completo
- Técnica - Tecnológica
- Universitaria
- Posgraduada

15. Nivel de Escolaridad de la madre: *

- Analfabeta
- Primaria Incompleta
- Primaria Completa
- Bachillerato Incompleto
- Bachillerato Completo
- Técnica - Tecnológica
- Universitaria
- Posgraduada

16. ¿Cuánto suman sus gastos diarios?: *

- Menos de \$ 5.000
- Entre \$ 6.000 y \$ 10.000
- Entre \$ 11.000 y \$ 15.000
- Más de \$ 15.000

17. Los recursos para sus gastos de sus estudios provienen de: *

- Familia

- Trabajo
- Becas
- Ahorros
- Auxilios Municipales
- Préstamos
- Otro:

18. Desarrolla alguna actividad dentro de la Universidad que le genere ingresos: *

- Ninguna
- Ventas
- Monitoria
- Otro:

19. Su jornada laboral es: *

- No trabajo
- Por horas
- Medio Tiempo
- Fines de Semana
- Otro:

20. ¿De qué forma paga la matrícula? *

- Ahorro
- Crédito ICETEX
- Crédito de Entidades Financieras
- Becas
- Dinero proporcionado por el acudiente
- Otro:

21. Tiene acceso a Internet en su hogar: *

- Si
- No

22. ¿Está afiliado a un régimen de seguridad social? *

- Si
- No

23. ¿De qué tipo? *

- Entidad Prestadora de Salud (EPS)
- Administradora Régimen Subsidiado-Sisben (ARS)
- Prepagada

RENDIMIENTO ACADÉMICO

24. Para las siguientes afirmaciones relacionadas con sus actividades académicas, dígame si usted: *

	Nunca	Casi Nunca	Siempre	Casi Siempre
Identifica el conocimiento previo que tiene sobre la tarea que debe hacer o estudiar	<input type="radio"/>	<input type="radio"/>	<input type="radio"/>	<input type="radio"/>
Plantea los objetivos de estudio antes de iniciar la tarea	<input type="radio"/>	<input type="radio"/>	<input type="radio"/>	<input type="radio"/>
Construye un plan sobre cómo organizar la información que consigue	<input type="radio"/>	<input type="radio"/>	<input type="radio"/>	<input type="radio"/>
Diferencia claramente lo que comprende, de lo que no comprende	<input type="radio"/>	<input type="radio"/>	<input type="radio"/>	<input type="radio"/>

	Nunca	Casi Nunca	Siempre	Casi Siempre
Durante la ejecución de la tarea o estudio, revisa si está cumpliendo con los objetivos propuestos	<input type="radio"/>	<input type="radio"/>	<input type="radio"/>	<input type="radio"/>
Evalúa si las técnicas empleadas le están dando resultados sobre la solución	<input type="radio"/>	<input type="radio"/>	<input type="radio"/>	<input type="radio"/>
Aplica estrategias para mantener o mejorar la comprensión de la tarea que está desarrollando	<input type="radio"/>	<input type="radio"/>	<input type="radio"/>	<input type="radio"/>
Cuando no cumple los objetivos busca alternativas para solucionar los problemas o tareas	<input type="radio"/>	<input type="radio"/>	<input type="radio"/>	<input type="radio"/>

25. Su promedio acumulado es: *

- 2,5 - 2,9
- 3,0 - 3,4
- 3,5 - 3,9
- 4,0 o más

26. ¿Qué materias ha perdido durante ésta carrera? *



27. ¿Cuál es su situación académica actual? *

- Periodo de Prueba
- En Transición
- Normal

28. ¿Cuál es el medio de comunicación con fines académicos y de actualización, que más consulta? *

- Plataforma UTP
- Página Web del profesor
- Grupos Académicos en Facebook
- Correo Electrónico
- Otro:

29. Participación en los espacios de representación (Consejo Estudiantil, Consejo de Facultad, Otros): *

- Ha participado
- Está participando actualmente
- Le gustaría participar
- Nunca ha participado
- No le interesa participar

SERVICIOS SOCIALES / BIENESTAR UNIVERSITARIO

30. Ha utilizado los servicios sociales o de bienestar universitario que ofrece la universidad: *

- Si
- No

31. ¿Práctica con regularidad algún deporte? *

- Si
- No

32. De los servicios sociales o de bienestar universitario ofrecidos por la universidad, ¿Cuál ha utilizado más? *

- Médicos
- Odontológicos
- Psicológicos
- Deportivos
- Restaurante Subsidiado
- Bono de Transporte
- Acompañamiento Académico
- Desarrollo Humano y Familiar
- Artes - Cultura
- Otro:

33. ¿Cuáles otros servicios sociales o de bienestar universitario considera que la universidad debe ofrecer?: *

- Guardería Infantil
- Grupos Deportivos
- Fotocopiadoras
- Otro:

PREFERENCIAS DEL PERFIL PROFESIONAL ESPERADO *

34. Cuando obtenga su título profesional como Administrador Ambiental, le gustaría trabajar en:

- Sector Público
- Entes Descentralizados del Estado
- Sector Privado
- ONGs (Organizaciones No Gubernamentales)

35. Se percibe trabajando con: *

- Población vulnerable área urbana
- Campesinos y población de la zona rural
- Usuario y empleados del Estado
- Empresarios y empleados de organizaciones

36. ¿Cuánto considera debería ganar, por concepto de salario, un recién egresado del programa de Administración Ambiental en la actualidad? *

- Entre \$ 700.000 y \$ 1'000.000
- Mayor a \$ 1'000.000 y menor a \$ 1'500.000
- Mayor a \$ 1'500.000 y menor a \$ 2'000.000
- Mayor a \$ 2'000.000 y menor a \$ 2'500.000
- Mayor a \$ 2'500.000

37. ¿Cuál de las “gestiones” considera le generará las mayores oportunidades laborales o contractuales? *

- Gestión de Sistemas Ambientales Urbanos
- Gestión de Sistemas Ambientales Rurales
- Gestión del Riesgo
- Gestión Ambiental Empresarial

38. ¿Considera que su nivel de competencia profesional le permitiría competir por cargos, con egresados de: *

- Administración de Empresas
- Ingeniería Ambiental
- Ingeniería Industrial

Otro:

39. Prefiere ser contratado como: *

- Empleado, con todos los beneficios laborales (Seguridad social y prestaciones sociales)
- Prestación de Servicios profesionales.
- Independiente
- Otro:

40. ¿Ha contemplado la posibilidad de crear empresa o constituir una organización formal? *

- Si
- No

41. ¿Qué tipo de organización sin ánimo de lucro le gustaría formalizar? *

- Asociación
- Corporaciones
- Fundación
- Cooperativas
- Ninguna
- Otro

42. ¿Considera que el programa de Administración del Medio Ambiente le ha dado las herramientas (conocimiento y apoyo) para emprender una idea de negocio? *

- Si
- No

43. ¿Qué área o línea debería fortalecer el programa, para garantizar un mejor desempeño profesional de los egresados? *

44. De las siguientes competencias, ¿cuáles considera usted que debería tener un profesional egresado? *

	Necesario	Innecesaria	Indiferente
Aprendizaje	<input type="radio"/>	<input type="radio"/>	<input type="radio"/>

	Necesario	Innecesaria	Indiferente
autónomo			
Adaptación a nuevas situaciones	<input type="radio"/>	<input type="radio"/>	<input type="radio"/>
Creatividad	<input type="radio"/>	<input type="radio"/>	<input type="radio"/>
Liderazgo	<input type="radio"/>	<input type="radio"/>	<input type="radio"/>
Conocimiento de otras culturas y costumbres	<input type="radio"/>	<input type="radio"/>	<input type="radio"/>
Espíritu emprendedor	<input type="radio"/>	<input type="radio"/>	<input type="radio"/>
Capacidad de aplicar la teoría en la práctica	<input type="radio"/>	<input type="radio"/>	<input type="radio"/>
Uso de Internet como medio de comunicación e información	<input type="radio"/>	<input type="radio"/>	<input type="radio"/>
Experiencia previa	<input type="radio"/>	<input type="radio"/>	<input type="radio"/>
Capacidad de comunicación oral	<input type="radio"/>	<input type="radio"/>	<input type="radio"/>
Trabajo en equipo	<input type="radio"/>	<input type="radio"/>	<input type="radio"/>
Ambición profesional	<input type="radio"/>	<input type="radio"/>	<input type="radio"/>
Capacidad de autoevaluación	<input type="radio"/>	<input type="radio"/>	<input type="radio"/>

	Necesario	Innecesaria	Indiferente
Conocimiento de una segunda lengua extranjera	<input type="radio"/>	<input type="radio"/>	<input type="radio"/>
Capacidad de negociación	<input type="radio"/>	<input type="radio"/>	<input type="radio"/>

45. ¿Qué medios considera usted, qué debería utilizarse para dar a conocerse el programa a nivel nacional? *

- Internet
- Radio
- Televisión
- Pancartas
- Voz a voz
- Todas las anteriores
- Otro:

46. ¿Ha emprendido alguna idea de proyecto, para generar sus propios ingresos? *

- Si
- No

47. ¿Sí pudiera volver a elegir una carrera profesional, estudiaría Administración del Medio Ambiente? *

- Si
- No

Anexo B. Vista de la Encuesta en Google Drive

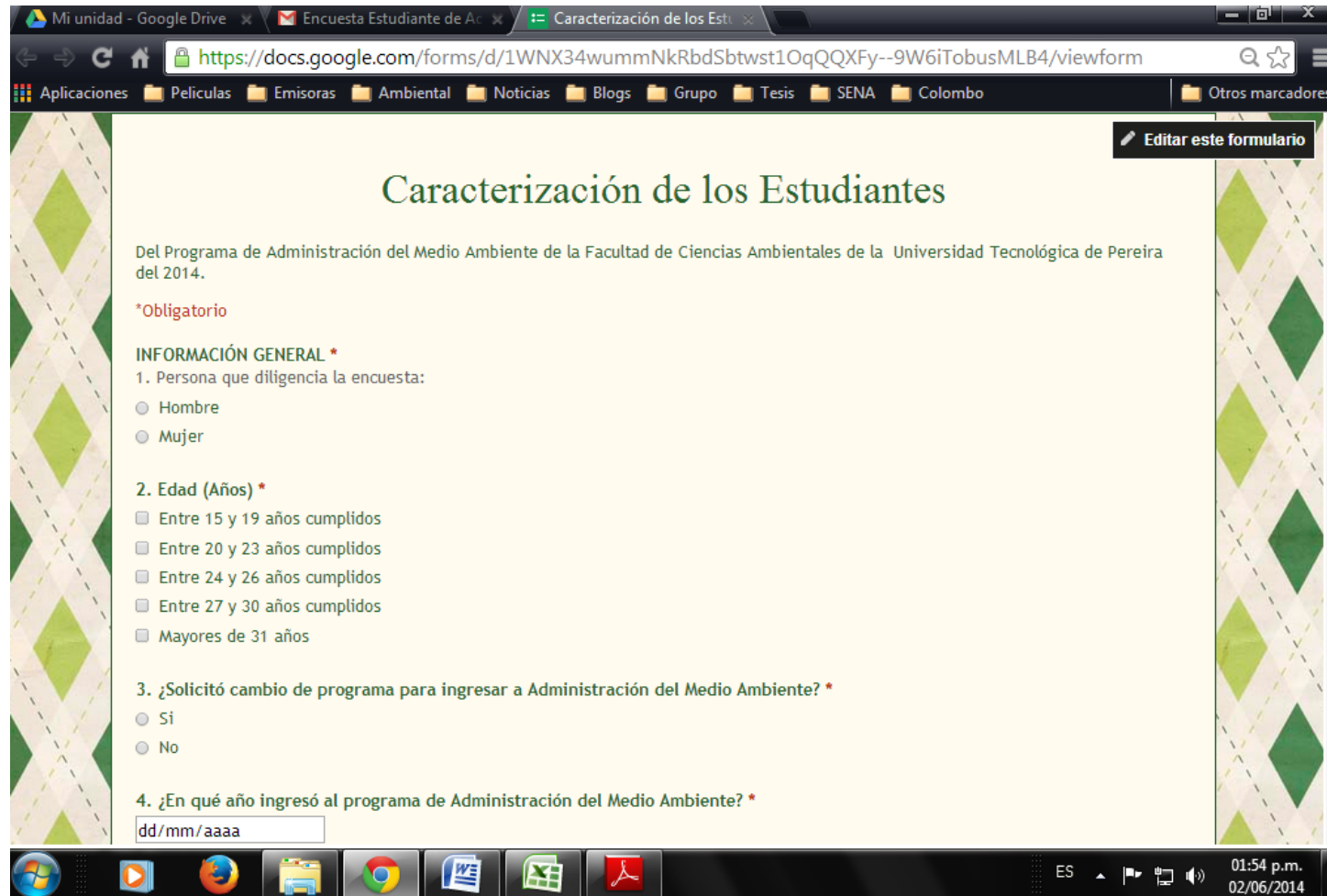

The image shows a web browser window displaying a Google Forms survey. The browser's address bar shows the URL: <https://docs.google.com/forms/d/1WNX34wummNkRbdSbtwst1OqQQXFy--9W6iTobusMLB4/viewform>. The browser's tab bar shows three tabs: 'Mi unidad - Google Drive', 'Encuesta Estudiante de Ac...', and 'Caracterización de los Est...'. The browser's bookmark bar contains several folders: 'Aplicaciones', 'Películas', 'Emisoras', 'Ambiental', 'Noticias', 'Blogs', 'Grupo', 'Tesis', 'SENA', 'Colombo', and 'Otros marcadores'. The survey itself is titled 'Caracterización de los Estudiantes' and is described as 'Del Programa de Administración del Medio Ambiente de la Facultad de Ciencias Ambientales de la Universidad Tecnológica de Pereira del 2014.' A red asterisk indicates that the survey is mandatory. The survey is divided into sections, with the first section titled 'INFORMACIÓN GENERAL *'. The first question asks '1. Persona que diligencia la encuesta:' and has two radio button options: 'Hombre' and 'Mujer'. The second question asks '2. Edad (Años) *' and has five checkbox options: 'Entre 15 y 19 años cumplidos', 'Entre 20 y 23 años cumplidos', 'Entre 24 y 26 años cumplidos', 'Entre 27 y 30 años cumplidos', and 'Mayores de 31 años'. The third question asks '3. ¿Solicitó cambio de programa para ingresar a Administración del Medio Ambiente? *' and has two radio button options: 'Si' and 'No'. The fourth question asks '4. ¿En qué año ingresó al programa de Administración del Medio Ambiente? *' and has a text input field with a placeholder 'dd/mm/aaaa'. The browser's taskbar at the bottom shows several application icons, including Internet Explorer, Google Chrome, and Adobe Reader. The system tray on the right shows the language 'ES', a volume icon, and the date and time '01:54 p.m. 02/06/2014'.

Caracterización de los Estudiantes

Del Programa de Administración del Medio Ambiente de la Facultad de Ciencias Ambientales de la Universidad Tecnológica de Pereira del 2014.

*Obligatorio

INFORMACIÓN GENERAL *

1. Persona que diligencia la encuesta:

- Hombre
- Mujer

2. Edad (Años) *

- Entre 15 y 19 años cumplidos
- Entre 20 y 23 años cumplidos
- Entre 24 y 26 años cumplidos
- Entre 27 y 30 años cumplidos
- Mayores de 31 años

3. ¿Solicitó cambio de programa para ingresar a Administración del Medio Ambiente? *

- Si
- No

4. ¿En qué año ingresó al programa de Administración del Medio Ambiente? *

dd/mm/aaaa