

**EL CIUDADANO Y SUS MÚLTIPLES VOCES: *UN IMAGINARIO ACTUAL /
POTENCIAL***

Olga Lucía Bedoya

Doctora

Universidad de Santiago de Compostela

Tutor

**Dr. Juan Luis Pintos De N.
Director de tesis**

**UNIVERSIDAD DE SANTIAGO DE COMPOSTELA
DEPARTAMENTO DE SOCIOLOGÍA
GALICIA- ESPAÑA
2005**

TABLA DE CONTENIDO

	Página
INTRODUCCIÓN	4
CAPÍTULO I	
Marco Teórico: <i>De las seguridades al Riesgo</i>	
1.1 Pensamiento Racionalista Clásico: <i>El Ser Humano Como Dueño de Sí y del Universo</i>	8
1.1.1 La racionalidad: la exclusión de los sentidos	9
1.1.2 <i>Realidad: entidad por fuera del ser</i>	10
1.1.3 <i>Sujeto/objeto: Oposición irreconciliable</i>	12
1.2 Paradigma De La Complejidad: Destronamiento Del Dueño De Sí Y Del Universo	12
1.2.1 <i>Restitución de la unidad: lo concebido/ lo vivido</i>	13
1.2.2 <i>Sujeto /objeto: unidad indisoluble</i>	14
1.3. Pensamiento Complejo: <i>Relaciones Dinámicas Y Realidades Múltiples</i>	14
1.4. De lo estático a lo dinámico y de la unidad a las pluriunidades	15
1.5 El Concepto De Sistema: <i>Relaciones y Movimientos</i>	16
1.5.1 Pensamiento mecaniscista: <i>los seres humanos como átomos de la naturaleza</i>	16
1.5.2 Pensamiento bioorganiscista: <i>los seres humanos como organismos biológicos</i>	18
1.5.3 El pensamiento Sociologista: <i>la interacción social como el origen de la sociedad</i>	21
1.5.4 Pensamiento Antropológico: <i>la sociedad como la construcción entrelazada de los sistemas sígnicos</i>	33
1.6 La Perspectiva Constructivista De Niklas Luhmann: <i>Seleccionando Posibilidades -Observar Distinciones</i>	39
1.7 Conceptos centrales	39
1.7.1 <i>Sistema/entorno: relación Altamente Selectiva</i>	40

1.7.2	<i>Operación/observación: distinción de distinciones</i>	43
1.7.3	<i>Unidad del Sentido: Actualidad/Potencialidad</i>	44
1.7.4	<i>Sistema Social: Comunicación- Posibilidad/ Imposibilidad</i>	44
1.7.5	<i>La Sociedad: Reducción de la Complejidad por la comunicación</i>	45
1.7.6	<i>Comunicación: Procesando Selecciones</i>	46
1.7.6.1	<i>Teoría de la Evolución: Seguridades-Inseguridades -seguridades-inseguridades</i>	47
1.7.6.1	<i>Relación hombre / sociedad</i>	51
1.7.7	<i>Subsistema Político</i>	56

CAPITULO II

	Eje Empírico: Lo real / potencial como base de la construcción del concepto ciudadano / ciudadanía en la Prensa Local de Pereira (2000-2003)	60
2.1	Ciudadano – Pereirano / Derecho A Votar	64
2.2	Ciudadano - Pereirano / Derecho Al Orden Urbano	71
2.3	Ciudadano- Pereirano / Derecho Al Espacio Público (Ley 9° Acuerdo 1989) Ley Reforma Urbana	78
2.4	Ciudadano - Pereirano / Derecho A La Seguridad	96
2.5	Ciudadano-Pereirano / Deber Cívico	107
2.6	Ciudadano - Pereirano / Derecho A Denunciar (La Corrupción)	115
2.7	Ciudadano – Pereirano / Derecho A La Calidad De Vida	119
2.8	Flujos dinámicos emergentes después del análisis presente	128
2.8.1	Espacio sin interés se convierte en espacio con interés	130
2.8.2	Visibilidad / Invisibilidad del público de los ciudadanos	131
2.8.3	Planeación: <i>Presentación de soluciones a problemas antes de Los problemas</i>	133
2.9	Inclusión / exclusión: <i>las redes de contacto y la corrupción</i>	139

CAPÍTULO III	
Conclusiones : El final como principio	142
3.1 Primera distinción: <i>el ciudadano político / el ciudadano no político</i>	143
3.2 Segunda distinción: <i>Ciudadanos Jurídicos-políticos /Ciudadanos Itinerantes</i>	144
3.3 Flujos Emergentes	150
3.3 Paradojas en la concepción ciudadano-ciudadanía	151
BIBLIOGRAFÍA	154
BIBLIOGRAFÍA ESPECIFICA : CIUDADANO-CIUDADANIA	159

INTRODUCCIÓN

En la investigación llevada a cabo sobre la ciudad de Pereira, en 1999, indagamos a los ciudadanos de a pié: jóvenes, adultos, mayores, de diferentes estratos, sobre los usos y evocaciones que tenían ellos de la ciudad.

Y encontramos que desde esas diferencias de edades y estratos socio-económicos, se vivía, construía y usaba la ciudad como un todo. Es decir, desde los espacios propios de habitación, (cercanía), como desde los alejados de éstos, (lejanía), se tenía conocimiento propio o mediado de la ciudad, compuesta por los barrios, sus centros educativos, religiosos, de diversión, parques, así como por sus discursos o relatos sobre Pereira y sus mujeres.

Sin embargo, cuando se indagó a esta población por su participación política, encontramos que no participaban mucho en actividades de este tipo, solo se limitaban a los periodos de votación.

La fuente de nuestra preocupación, entonces, fue la diferenciación encontrada en los *ciudadanos de a Pie*, entre *vivir y hacer la ciudad*, y *participar políticamente en sus decisiones*. Pareciera que funcionaran como dos tipos de ciudadanos, diferentes, excluyentes.

Dada esta situación, nos animamos a indagar por la concepción de ciudadano que en Pereira, difunde un medio de comunicación, como es la prensa local, pues éramos conscientes que esos medios tienen gran influencia en la recreación de Imaginarios sociales en la gente.

Nuestras preguntas por lo tanto fueron: Qué tipo de ciudadano recrea la prensa local, (Diario del Otún, La Tarde de Pereira)? Cuáles son sus esquemas observacionales?

A nuestro modo de ver, fue interesante entrar a complejizar la categoría de *ciudadano-a*, *recreada a través de la prensa local de Pereira*, porque contextualizamos el papel que cumple ésta en la formación del ciudadano-a y sus maneras de relacionarse con la ciudad y los ciudadanos a través de su participación activa, materializada en una de sus acciones, la toma de decisiones en el destino político de la ciudad y del País en general.

Como metodología seleccionamos, el punto de vista analítico-metodológico, la propuesta del investigador Juan Luis Pintos, sobre Imaginarios Sociales.

Pintos, señala que las experiencias vividas se convierten en fenómenos sociales por su duración o permanencia en el tiempo. Pero esta durabilidad está atravesada por tensiones constantes en lo que está vigente y en lo que puede llegar a ser: “todavía no” / “ya sí”. Donde el pasado-futuro se confunden en uno solo. Con respecto al espacio, se toma la referencia específica desde la función de la institucionalización, la cual opera a través de la ubicación espacial, también atravesada por la tensión entre el “Comienzo de la Función”, (ya sí), y el “Final de la Función”, (todavía no), que incluye las otras posibilidades aún no actualizadas.

Ahora bien, este eje va junto al del orden de las significaciones que opera bajo la diferencia, siempre considerando la dualidad de la realidad. Pintos, dice que siempre en una investigación se debe partir de la pregunta ¿cuál es la diferencia de base sobre la que se construye como realidad social?

Este procedimiento, nos permitió la descripción de esas realidades múltiples, que quisimos mostrar en nuestra investigación a partir de los pares binarios: relevancia / opacidad; inclusión / exclusión; visibilidad / invisibilidad de la concepción del ciudadano-a recreado en la Prensa Local.

Guiados por dichas ideas, ubicamos en el eje temporal /espacial, el problema en la ciudad de Pereira (Colombia) durante el período 2000 – Mayo 2002. El límite de inicio se establece por las *elecciones* de Gobernadores y Alcaldes, y

el límite de cierre por las últimas elecciones, (2002). Porque, esto podría tener incidencia en la mayor / menor referencia del ciudadano-a en la prensa local, **Diario del Otún y La Tarde**.

En el texto aparecieron las operaciones analíticas, a partir de la información obtenida *en prensa local*, como medio de difusión de dicha categoría de sentido, teniendo en cuenta los pares binarios propuestos en el modelo, u otros que puedan aparecer durante el procesamiento de la información.

De la prensa Local, elegimos inicialmente la **página de opinión**, cuyos artículos se seleccionaron por la aparición de las unidades registro planteadas (ciudadano, Pereirano, ciudadanía). Luego, identificamos la temática con que se relacionaba. Después de esto, incluimos otras páginas del periódico,(local, política, económica...), que trataran el tema identificado inicialmente.

Para esto seguimos el procedimiento propio de ésta técnica como es:

- Identificar **las unidades de registro** (ciudadano-a, ciudadanía, Pereirano)
- Enmarcar estas unidades en las **unidades de contextos**, (temas asociados con las primeras).
- Al tener las dos anteriores, **codificamos** dicha información
- Formamos **categorías**.
- Establecimos relaciones

Creemos que estudios como éstos, aportan en el campo de la reflexión social, y en particular, en la vida política de Pereira, y en la investigación académica de este campo.

El texto que presentamos tiene como particularidad de estar escrito y narrado con la concepción del Marco Teórico-metodológico elegido. Es decir, desde el título mismo, *El ciudadano y sus múltiples voces: un Imaginario actual / potencial*, hasta lo subtítulos en cada capítulo, recogen nuestra opción metodológica, que conlleva una manera singular de presentar los datos

construidos a partir del análisis y la interpretación de los mismos. Este trabajo se inscribe en una mirada de segundo orden.

Según, Ibáñez, aquellos investigadores que no reflexionan su propio pensamiento en los que construyen su objeto de estudio, se acercaría más a una mirada de *primer orden*; en tanto que, aquellos, que reflexionan su mismo quehacer investigativo, estarían mas cercanos a una mirada de segundo, orden, (Ibáñez, 1994: XVIII).

Este texto esta organizado, en tres capítulos. El primero contiene las referencias teóricas que permitieron el tejido del texto.

El segundo, lo denominamos **el eje empírico de la investigación**, que recoge el producto de la descripción y posterior análisis de los textos primarios, en este caso, los artículos de la prensa local de Pereira, el Diario del Otún y La Tarde. Este se narra desde la paradoja de lo *invisible / visible / invisible*, utilizando el concepto de Luhmann, sobre el **sentido** y la forma gráfica que se usa en lingüística para dar cuenta de los rasgos distintivos binarios en el análisis de los fonos-fonemas.

En este capítulo, incluimos también la reflexión de los conceptos de comunicación, el tipo de sociedad estratificada, la relación inclusión / exclusión, que nos emergió del análisis empírico y nos permitió comprender los mismos conceptos Luhmannianos.

Terminamos, con unas *conclusiones* donde narramos el camino recorrido desde el principio al final que a su vez es un inicio. Creemos que esta investigación puso a prueba, en un caso concreto, algunos de los planteamientos teóricos de Luhmann, así como la metodología para el análisis de Imaginarios sugerida por Juan Luis Pintos, y por lo tanto pueden ser debatido de nuevo los resultados, pues no terminamos con propuestas definitivas.

CAPÍTULO I

Marco Teórico: *De las seguridades al Riesgo*

1.1. Pensamiento Racionalista Clásico: *El Ser Humano Como Dueño de Sí y del Universo*

Se habla, desde diferentes corrientes de pensamiento, que asistimos a una época de “crisis” del conocimiento, de los valores que han ordenado el mundo occidental. Cada vez toma mas fuerza la concepción difundida, especialmente en el ámbito científico, de que no hay una racionalidad definitiva, ni válida; la pluralidad, la heterogeneidad, las múltiples posibilidades, constituyen un cambio en la fundamentación del pensamiento.

En el pensamiento de la cultura griega, y de las indígenas y negras, el ser humano y el mundo físico que las rodeaba formaban –forman- una unidad indisoluble. Y por eso sus mitos y rituales lograron, y han logrado, recrear esa unidad primigenia. De ahí, la proliferación de dioses y actividades realizadas para ofrendarlas. Esa unidad orientaba toda la vida social. Los ciclos de la vida biológica y de la sociedad, requerían de una atención especial, y para ellos trabajaba la comunidad.

El nacimiento, la pubertad, la alianza matrimonial, la muerte, la siembra, la cosecha, la recolección, eran acompañadas por sus rituales de agradecimiento a los dioses que les permitían tener el bienestar colectivo. Los mitos les daban y explicaban el sentido a sus vidas individual y social.

Sin embargo, si aun quedan culturas con estas ideas, como las indígenas y las negras, sin desconocer su sincretismo con otras; es la cultura que hemos llamado occidental, la heredada de los griegos, pero transformada por los romanos, donde se **escinde** el universo: ser **humano / naturaleza**. En esta gran proeza es donde los Europeos del siglo XVIII y XIX van a demostrar su nuevo mito: **el progreso**.

Los seres humanos de dicha sociedad, demostrarían su avance cultural con respecto a las anteriores u otras culturas, consideradas inferiores, a partir de la gran distancia que lograrían con la naturaleza. Cuanto más se alejaran de la naturaleza más civilizados se creían. Y esto implicaba dominarla y crear un nuevo rey del universo: si antes eran los dioses, hoy sería **el hombre**.

El principio organizativo de la vida y la sociedad, es la **exclusión**, como lo dice Edgar Morin, cuyas ideas básicas se sustentan en la **disociación entre**, sujeto/objeto, alma /cuerpo, cualidad /cantidad, espíritu /materia, finalidad /causalidad, sentimiento /razón, libertad /determinismo, existencia /esencia, (Morin, 1991: 227)

Es en este pensamiento es donde se ubica el paradigma cartesiano, o la nueva forma de pensar y organizar la vida del mundo europeo que ha perdurado hasta nuestros días y que impregnó a otras culturas como las americanas.

Bajo esta sombra se amparó la idea de la racionalidad, la concepción de realidad y la relación sujeto /objeto, que ha marcado el desarrollo de las ciencias exactas y sociales.

1.1.1 La racionalidad: la exclusión de los sentidos

El pensamiento cartesiano dividió el mundo entre la racionalidad y la irracionalidad. La primera se basaba en el uso de la razón entendida ésta como la “capacidad de conocer ordenada y jerárquicamente”, y en el mundo de la irracionalidad quedaba todo aquello que tenía que ver con los sentidos.

De acuerdo con lo planteado por Lefebvre, *“se puede decir que Descartes construyó el marco general del logos Europeo, las principales representaciones de la naturaleza y la sociedad: el espacio mental y la eficacia, el orden y la medida, la cuantificación, la lógica matemática. En este sentido en la reflexión ulterior y hasta en la ideología y en la pedagogía, no hay nada que no proceda de Descartes: el individualismo y el racionalismo (no sin contradicciones), el dogmatismo y el logocentrismo, la egología del sujeto “dueño de sí y del universo” y la ideología correspondiente...con Descartes la lucha entre lo concebido y lo vivido se entabló a fondo, tomando ventaja inicial lo concebido”* (Lefebvre, 1983: 139).

El mundo quedaba así dividido entre lo objetivo y lo subjetivo. Lo objetivo podía ser cuantificable y accesible a los sentidos; en tanto que lo subjetivo se consideraba lo metafísico lo espiritual y por lo tanto estaba fuera del alcance de la racionalidad del conocer.

1.1.2 Realidad: entidad por fuera del ser

Es innegable señalar que el concepto de **realidad** es uno de los pilares fundamentales que constituyen la fundamentación epistemológica del conocimiento del mundo. Desde la tradición clásica, se concibe la realidad como compuesta por elementos últimos simples. Esta idea descansa en el supuesto de que la naturaleza esta ordenada, en esta concepción la realidad es concebida como naturaleza. Para Platón, el orden de las cosas y el orden que nosotros les asignamos se encuentran indisolublemente ligados; nuestro conocimiento es revelador del primero y no se hace posible si no hay una naturaleza de las cosas, una realidad inmutable de las formas.

Para los Estoicos, herederos de la tradición de Aristóteles y de Platón, *“el mundo es armonía, es en cada instante todo lo que debe ser: una verdad que no puede hacerse evidente sino al sabio, pues solo un pensamiento que se encuentra en sí mismo armonizado es capaz de tener acceso a ella. La razón*

“irrazonable” generadora de pasión y trastornos, que hace *que el hombre se subleve contra su destino y le oponga su libertad, produce efectos de “desorden”* (Balandier, 1998: 42).

En este sentido, cabe señalar que esta concepción trae consecuencias para el concepto de Representación de la realidad. En la concepción tradicional clásica, la Representación de la Realidad estaba dada en dos sentidos dependiendo si se tomaba desde el objeto o desde el sujeto. Si se toma desde el objeto se pensaba que la realidad estaba por fuera del sujeto y éste solo tenía que conocerla en el sentido de llegar a conocer los elementos últimos que la componían. El conocimiento estuvo ligado en épocas tempranas (Platón, Aristóteles) con la metáfora óptica de la percepción, de modo que era natural atribuirle a dicho conocimiento, al saber que el sujeto tiene del mundo un carácter de representación. Así surgió la idea de la conciencia como espejo (reflexio). En la conciencia del sujeto cognoscente se refleja algo que estaba realmente “allí afuera”.

En esta tradición epistemológica se entendía la teoría como un conjunto de axiomas, supuestos, conceptos que daban cuenta de un orden dado y se hacía énfasis en la problematización de los defectos de ese orden, en otros términos la teoría debía “reflejar lo dado e invariable de una manera fiel”.

Desde el punto de vista del sujeto, sólo a partir de la filosofía trascendental de Kant, la ontología es impensable sin la teoría del conocimiento y la teoría del conocimiento es impensable sin la ontología: las condiciones de posibilidad del conocimiento fueron entonces, las condiciones de todo objeto posible de conocimiento. Este fue un paso significativo, pues gracias a él se advirtió que el sujeto y el objeto se encuentran necesariamente interrelacionados.

Sin embargo, aquello que Kant quiere fundamentar como conocimiento y que concibe como un acto o un proceso de construcción apunta al conocimiento de la realidad en sí...con Kant-quien *“entendía el conocimiento como el hacerse en sí misma la razón-el hecho de que el conocimiento no fuera pasivo, es decir,*

algo que el sujeto meramente recibe, se convirtió en un aspecto fundamental en la teoría del conocimiento” (Navas, 1989:367).

Las ideas del filósofo, Edmund Husserl, nos sirven para ubicar la relación sujeto/objeto, desde el sujeto y no desde el objeto. Propone una fenomenología trascendental, entendida esta como la construcción del mundo, por parte del sujeto, es decir, el mundo es representado y conocido por el sujeto. Al respecto dice que “nuestro mundo circundante es una formación *espiritual en nosotros, en nuestra vida histórica*” ...”*el mundo circundante no es algo ajeno al espíritu, es trascendental*” (Husserl, 1992: 80). Según Husserl, no solamente se piensa en los objetos sino que el sujeto se piensa a sí mismo, porque el objeto mismo es una representación de él mismo.

1.1.3 Sujeto/objeto: Oposición irreconciliable

Como se ha venido planteando, las características del sujeto son totalmente opuestas a las del objeto. El primero es el que tiene la capacidad de conocer y dominar **algo** que está por fuera de él; y en cuya creación no ha intervenido. Por lo tanto su relación con el mundo externo es desde la distancia, la lejanía. Sólo a través de la manipulación de ese algo se relaciona con él.

La oposición sujeto /objeto, ha influido los estudios sociales y exactos, a tal punto que hemos logrado deshumanizar el mundo, en nuestro afán por humanizarlo. Pero ese intento, sólo se ha hecho desde una de las cualidades de nuestro cerebro, la razón, sin explorar las dimensiones de lo que hemos llamado lo irracional.

Ante este panorama de concepción del mundo, se requiere de otra forma de repensar y reinterpretar la vida social, y creemos que las propuestas de algunos pensadores para empezar ese camino, son una posible opción.

1.2. Paradigma De La Complejidad: *Destronamiento del Dueño De Sí y Del Universo*

Pensamos que ya con Edgar Morin, citado anteriormente, podemos vislumbrar otra propuesta como es la de crear un paradigma de **conjunción/disyunción**. Donde se parta de la unidad del ser, pero igualmente entendiendo sus diferencias, como algo normal de la vida y no como algo que pone en peligro un determinado sistema sociocultural, (Morin, 1991: 228).

Morin, aboga por una mirada compleja del sujeto en la sociedad. Es decir, un ser social/individual y con una responsabilidad frente al mundo. Por lo tanto, un ser con actitud de cambiar su conciencia para cambiar el mundo que lo rodea y sus condiciones socioculturales. De esta manera, las ciencias no se pueden mirar sin conexión, porque cada una está aportando en la reflexión y construcción de ese sujeto activo en la sociedad.

En consecuencia, nos proponemos abordar la nueva propuesta epistemológica, que si bien a nuestro juicio, no tiene una gran trayectoria histórica, sí vislumbramos ya su potencial para comprender la vida social y cultural desde una perspectiva completamente diferente a la clásica, y pensamos, que es hora de construirse una vía de acceso diferente al análisis de nuestra sociedad, altamente compleja y diferenciada.

1.2.1 *Restitución de la unidad: lo concebido/ lo vivido.*

Creemos, por tanto, que el concepto que introduce Edgar Morin, de **Pensamiento Complejo**, recoge tales expectativas. Complejidad, que sólo quiere decir: *restitución de la unidad bioantropológica y sociocultural como legado en nuestra existencia.*

Sólo en esa unidad podemos entender al ser humano. Complejidad, es considerar las realidades múltiples, la relación entre lo concebido y lo vivido, los encantamientos y desencantamientos de nuestra vida.

Así, al decir de Morin, el mundo se conoce indirectamente tanto por nuestro sistema nervioso como por la experiencia sociocultural propia de cada grupo. Éstos serían los principios de una Epistemología Compleja: “ *un paradigma complejo puede comprender al hombre como ligado con la naturaleza y al mismo tiempo en oposición a ella*” (Morin, 1998: 70).

Las anteriores consideraciones tienen implicaciones en la oposición sujeto-objeto. Para Morin, “no es posible concederle un trono superior a ninguna instancia constitutiva del conocimiento (piénsese, por ejemplo, en el sujeto según la división tradicional entre sujeto y objeto). Morin exige abandonar en este punto la creencia en una jerarquía gnoseológica, donde un único soberano funciona como la instancia de control definitiva y normativa. El problema que debe resolver una epistemología compleja radica en unificar en un círculo las instancias aisladas que constituyen el conocer, según Morin, (Morin, 1991:228).

1.2.2 Sujeto /objeto: *unidad indisoluble.*

De acuerdo con lo planteado por el autor referido, se puede decir que la relación sujeto-objeto es de indeterminación, donde no hay ni privilegio ni trono de ninguno de los dos. Esta concepción tiene implicaciones en el sentido que hay muchas interpretaciones del mundo.

Para Edgar Morin, el conocimiento, y especialmente el conocimiento científico es el producto de las condiciones bioantropológicas y socioculturales. Se ha descubierto que el cerebro establece comunicación con el mundo físico de manera indirecta a través del sistema nervioso a partir de sus terminales sensoriales, lo que vemos son traducciones del mundo.

Según Morin, traducimos la realidad en representaciones, conceptos, ideas y finalmente en teorías, lo cual implica que el conocimiento es una construcción social, ya que vemos, olemos, gustamos, oímos y tocamos de acuerdo al medio sociocultural en que estamos inmersos; Pero, además, esa relación con

el mundo exterior está atravesada por nuestra mente-cerebro que contiene emociones, agresiones, inteligencia, o sea, nuestra herencia bioantropológica.

1.3 Pensamiento Complejo: *Relaciones Dinámicas y Realidades Múltiples*

Para pensar este paradigma de la complejidad se hace necesario hacerlo desde posiciones teóricas que permiten analizar dicha complejidad. En la historia de la ciencia, encontramos que la Teoría de Sistemas y el Constructivismo, nos aportan elementos para acercarnos a ese mundo de la complejidad.

La Teoría de Sistemas, nos proporciona la idea de **Sistema** para comprender la complejidad. Esta surge como una reacción ante la parcelación del objeto de conocimiento acostumbrada en las ciencias positivas, que trataba de explicar los hechos a través de sus componentes y no de las **relaciones** entre las partes. Con la Teoría de Sistemas se incluye en el análisis las Relaciones entre los elementos del sistema.

Igualmente, se tiene en cuenta la relación sistema /entorno, que posibilita la reflexión del sistema desde el punto de vista de su mayor o menor adaptación al entorno, lo que lleva a los sistemas a desarrollar respuestas adaptativas que pueden generar modificaciones y transformaciones sin cambiar el sistema.

Ahora bien, con el Constructivismo, podemos pensar desde otra perspectiva la concepción de **realidad** y la relación **sujeto /objeto**, que son determinantes para el análisis de la sociedad como un sistema complejo

1.4 De lo estático a lo dinámico y de la unidad a las pluriunidades ¹

¹ El resumen que se hace aquí del Concepto de sistema en la teoría sociológica, se toma de la obra de SOROKIN, Pitrim, (1928), *Teorías sociológicas contemporáneas*, Buenos aires, Editorial Depalma, (1951)

Plantearnos en un pensamiento complejo, nos lleva a la consideración de pensar el mundo desde las **relaciones**, pero no sólo eso, sino relaciones que están en **continúo movimiento** como la vida misma, **ser y no ser**. Esto lo entendieron tempranamente algunos pensadores que se preocuparon por tratar de **unir** lo que habían **desunido**, y por lo tanto se apoyaron en conceptos que les permitieran pensar las relaciones en su dinamismo, en este caso **sistema**.

Pero, esta categoría no era suficiente para comprender la complejidad de la sociedad. Aún, necesitaban remover otro pilar tradicional como era la consideración de la relación desde un centro, y por lo tanto la unicasidad como explicación última de las situaciones. Y es con el cuestionamiento, sobre el concepto de **realidad clásico**, que logran avanzar en la comprensión compleja del mundo, con la consideración, de **las realidades múltiples, con ellas** se abre el abanico de posibilidades de miradas de un mismo fenómeno en su complejidad de construcción.

1.5 El Concepto De Sistema: *Relaciones y Movimientos*

Nos atrevemos a plantear que ya en las corrientes de pensamiento llamadas mecanicistas, biologicista y sociologicista (S. XVII-XIX) se encontraba la idea de considerar la sociedad como sistema.

1.5.1 *Pensamiento mecanicista: los seres humanos como átomos de la naturaleza.*

En esta corriente de pensamiento se privilegia los desarrollos conceptuales de la física, química y la mecánica para el análisis de la sociedad.

Tales conceptos como, considerar la naturaleza o el mundo físico a partir de un elemento esencial, ya fuera agua, aire, fuego o tierra. Otra, que el universo, era un todo ordenado del cual se podrían extraer leyes universales y esas leyes eran aplicables a la sociedad. Esas leyes podrían ser estudiadas a partir de métodos cuantitativos.

Estos pensamientos fueron aplicados a la sociedad, a sus procesos y a su método.

La sociedad era concebida como un sistema astronómico, donde los seres humanos eran elementos de ese sistema; ellos estaban ligados por atracción o repulsión mutua, como los átomos de la sustancia física.

Los procesos sociales se analizaron por las leyes del movimiento, gravitación, que tendían a la inercia, que era lo que permitía el equilibrio en lo físico y en lo social. Ahora, bien el método para estudiar esos procesos sociales, era la cuantificación matemática. De ahí que la verdad era concebida como relaciones cuantitativamente descritas.

Aún en todo el siglo XVIII y mitad del siglo XIX, este pensamiento mecanicista continúan permaneciendo en las teorías sociológicas. Augusto Comte, por ejemplo, empleaba la terminología de estática social y dinámica social, para interpretar los fenómenos sociales; y Vilfredo Pareto demostraría el estatus de la sociología como científica.

Augusto Comte: la sociedad como un todo complejo

Augusto Comte, establecía una analogía entre la célula biológica y la familia como célula de la sociedad; entendía la sociedad como un todo orgánico cuyas partes no se podían considerar separadas, donde la unidad básica de la sociedad, como un todo, la constituía la familia, por tanto, el análisis de la sociedad podía realizarse a través de esta unidad básica.

En el pensamiento positivista de Comte se haya dos ideas fundamentales e interdependientes: progreso y orden. Donde el progreso se logra dentro de un orden, éste debe darse de manera coherente pues de lo contrario produciría desorden o descomposición social.

Comte plantea que es posible conocer las leyes que rigen el fenómeno social que regulan las relaciones en la sociedad, mediante la comprensión de la complejidad social, analizando los fenómenos sociales como un todo complejo y no como agregados de elementos.

Vilfredo Pareto: *sociedad como sistema de moléculas humanas*

Vilfredo Pareto es otro de los representantes de esta corriente mecanicista. Continúa marcado en su pensamiento por dicha corriente, en cuanto al método cuantitativo aplicado al estudio de los fenómenos sociales. Sin embargo, se aleja de las analogías mecanicistas, esto es, de trasladar las concepciones sobre el funcionamiento de lo físico o mecánico al estudio de la sociedad.

Pareto propuso una Sociología científica, entendida esta como el resultado de los fenómenos, en cuanto a la “dependencia mutua” de los fenómenos sociales. Además, estableció que la relación entre los fenómenos no es causal unilateralmente, y propuso cambiar los términos de “causa” y “efecto” por “variable” y “función”. Esto tiene implicación para el método.

Como lo plantea Pareto, *“es necesario aislar al comienzo una variable definida que esté presente siempre como componente de los fenómenos sociales y estudiar entonces sus interrelaciones funcionales con los otros fenómenos sociales”* (Sorokin, 1951:5).

Siguiendo a otros mecanicistas sociales, Pareto, define la sociedad como “un sistema de moléculas humanas que están en compleja y mutua relación”. Para él el sistema social, el solo hecho de tener existencia es porque está en un estado de equilibrio. Piensa que el sistema mismo se mantiene en equilibrio, porque las fuerzas que tratan de destruirlo son equilibradas con éxito por las fuerzas integrantes del mismo sistema.

El método que propone se llama lógico-experimental que se puede aplicar a la sociología. Este método tiene que ver con la observación y experimentación de

los hechos. No puede ser objeto de análisis social nada que no pueda ser observable empíricamente. Lo que se analiza son relaciones constantes y uniformes, describiéndolas cualitativamente y midiéndolas cuantitativamente. Todo lo que sea, “incidental”, “irregular”, “no repetido”, debe dejarse de lado para otro momento.

Es importante resaltar en este pensador la concepción de “sistema” aplicado a la sociedad, y su invitación a dejar de lado la concepción de causa unilateral-efecto de los fenómenos sociales.

1.5.2 Pensamiento bioorganiscista: los seres humanos como organismos biológicos.

Dados los avances de la biología en cuanto a los descubrimientos de las leyes que regían los organismos vivos, los estudiosos de lo social, aplicaron tales avances a sus temas. Así consideraron que la sociedad, igual que los organismos biológicos, sufría todas las transformaciones de aquellos, y las adaptaciones para su supervivencia. En este sentido tenemos a J. Novicow, resemantizando el concepto de **lucha**, introducido por Charles Darwin en lo biológico; y a M. Vaccaro, replanteando el término de **adaptación** para aplicarlo a lo social.

J. Novicow: la lucha escrita y oral, no física

Como lo habíamos dicho en el apartado anterior, sobre la tendencia bioorganiscista en la sociología, la sociedad era considerada como un organismo biológico y por lo tanto sufría todas las leyes de éste.

Una de las leyes de la biología desarrollada por Darwin fue la “lucha por la existencia de los organismos”, concepto tomado de Malthus. Esta ley fue concebida por Darwin en dos sentidos: a) la “lucha” era entendida como dependencia y ayuda mutua, y b) la “lucha” era una reacción de antagonismo, de exterminio, guerra de un organismo frente a su ambiente. Según los

críticos de Darwin, su definición de la ley sobre la “lucha por la existencia” no estaba muy definida y eso se reflejaba en estos sentidos.

Ahora, bien la “ley por la existencia” entendida como reacción antagónica de guerra fue aplicada por algunos sociólogos, como J. Novicow (1849-1912) y M. Vaccaro (1853), al estudio de la sociedad.

Estos dos sociólogos le daban a la guerra la función de la existencia de las sociedades humanas. Sin embargo, J. Novicow, plantea que esa reacción antagónica producto de la interacción entre el organismo(sociedad) y el medio, no sólo se daba por la lucha violenta, sino por otros medios de lucha que él denominada “propaganda hablada y escrita”... Entre estos medios tenemos, según el autor, los siguientes: “competencia económica, alegatos de abogados, *sentencias judiciales, votos, organización de los partidos, sermones, asociaciones científicas, escuelas, congregaciones, panfletos, revistas, libros, congresos*” (Sorokin, 1951:219).

Como se puede apreciar, plantea que existen otras formas de lucha que la sociedad ha desarrollado y que no implican derramamiento de sangre.

M. Vaccaro: la sociedad como organismo plástico que le permite la adaptación

M. Vaccaro, plantea que la reacción antagónica entre organismo (sociedad) y medio, es la adaptación, ésta se entendía como el equilibrio logrado entre ambos, y planteaba que dado el ambiente como complejo y dinámico, el organismo debería ser muy “plástico” para adaptarse al medio.

Plantea dicho sociólogo, que la respuesta a la adaptación por parte del organismo, no se da por la lucha, ni por la modificación del organismo, sino por la creación de los medios por parte del organismo (sociedad) para adaptarse a ese mundo exterior.

XXXX

En resumen la perspectiva Darwinista, fue aplicada a la sociología con las siguientes ideas:

1. La función de la lucha como una forma de existencia y continuidad de la sociedad, en la medida en que la plasticidad del sistema permite adaptarse al medio ambiente.
2. Existe una interacción permanente entre el organismo (sociedad) y el ambiente, esta interacción provoca una reacción ya sea en forma de lucha o adaptación según los autores antes mencionados.
3. Esta concepción de la lucha por la existencia y las reacciones producidas son las que permiten la evolución de los organismos

1.5.3 El pensamiento Sociologista: la interacción social como el origen de la sociedad.

El concepto de sistema aplicado a lo social, se deslinda de su herencia física, biológica y empieza a tener sus propias connotaciones en lo social. Encontramos estas nuevas ideas, en el pensamiento de De Roberty, Emile Durkeim, Karl Marx y *Talcott Parsons, en la sociología; Radcliffe Brown, y Lévi Strauss, en la antropología, cada uno haciendo énfasis en aspectos particulares.*

Este pensamiento avanza con respecto a la perspectiva bioorganiscista en considerar la interacción social como el origen de la sociedad. En la sociedad el individuo es considerado un producto de esas interacciones, es decir, primaba más el análisis de lo sociológico que el individuo como tal.

Hasta mediados del siglo XIX había primado una perspectiva bioorganiscista, a partir de ahora se hace una crítica a la idea de la dependencia individual de la sociedad, al restablecimiento de la evolución espontánea fuera de los

individuos, en síntesis ya no interesa la parte del organismo (individuo como tal) sino sus interacciones.

Para poder entender el pensamiento sociologista, es importante detenernos en la idea que tienen los pensadores acerca de esta corriente sobre la composición del mundo, el cual podemos conocer. El mundo está compuesto por tres formas fundamentales de energía: “físicoquímica e inorgánica; vital u orgánica; y la social o superorgánica”.

De Roberty: la conducta humana como producto de los factores cosmobiosociales

Para entender la conducta humana, como lo plantea De Roberty (1843-1915), se debe contar con esos factores “cosmobiosociales”. Dentro de los fenómenos psíquicos se distinguen dos: unos que los llama “elementales” como las sensaciones, emociones, irritabilidad; y dos, las “formas más elevadas de los fenómenos psíquicos”, llamados fenómenos “superorgánicos”, que son el pensamiento y el conocimiento abstracto.

De Roberty planteó en este marco, su hipótesis llamada “biosocial”, la cual consiste en afirmar que para el desarrollo de esos fenómenos psíquicos superorgánicos, no era suficiente tener un cerebro biológico constituido, con un sistema nervioso que permitiera la “interacción intercerebral” sino que era necesario la “interacción social”. Lo anterior se argumentó a partir de lo siguiente:

- 1- Aparición del lenguaje como condición del pensamiento
- 2- El pensamiento y el conocimiento solo son posibles en tanto que son colectivos y no individuales. Es producto de la experiencia acumulada y transmitida de generación en generación. Esto precisamente es lo que valida el pensamiento y el conocimiento.

3- La diversidad, el dinamismo, la complejidad del medio ambiente social, son un incentivo para el proceso psíquico superorgánico porque lo impulsa a permanentes adaptaciones de las condiciones cambiantes.

Concluye De Roberty que: *“los fenómenos sociales no pueden ser explicados mediante causas psicológicas, sino que los fenómenos psicológicos tienen que ser explicados mediante los factores biológicos y sociales”* (Sorokin, 1951: 490).

Este autor también hace una clasificación de los fenómenos sociales (superorgánicos) o del pensamiento social. La cual dice es causal, primero se da una para que se den las otras en el orden siguiente:

- 1- Pensamiento analítico, que es el científico y procesos psíquicos conscientes
- 2- Pensamiento sintético (religión o filosofía)
- 3- Simbólico o estético o artes y en parte el amor
- 4- Práctico o aplicado, sucede a todas las formas de pensamiento anterior

XXXX

En conclusión se pueden destacar tres ideas:

- 1- Existe una correlación entre procesos sociales y procesos psicológicos (superorgánico)
- 2- El desarrollo de la inteligencia como producto de la interacción social
- 3- El origen social del lenguaje, la ciencia, el concepto, la religión

Es importante resaltar las ideas que se pueden deducir de esta corriente, como son el papel de lo social, concretamente la interacción, en el desarrollo de los procesos psicológicos y biológicos. Este autor avanzó con respecto a las posiciones anteriores de hacer meramente un traslado de las categorías y leyes biológicas a lo social. Además, propone una mirada integrada para estudiar la conducta humana, como es su composición “cosmobiosocial”.

Emile Durkheim: conciencia individual versus conciencia colectiva

Otro representante de la corriente sociologista es Emile Durkheim; (1858-1917).

Para Durkheim, la sociedad es una “conciencia colectiva o forma elevada de la conciencia psíquica”. Esta concepción se deriva de su pensamiento acerca de que la conciencia colectiva es diferente de la conciencia individual, además, de que la sociedad debe explicarse por la vida social misma y no por factores psicológicos.

Enfrenta la idea entre lo colectivo y lo individual, y entre lo social y lo psicológico con dos criterios llamados “exterioridad” y “constreñimiento”, éstos se explican de la siguiente manera: existe una representación colectiva, fuera de la mente del individuo (exterior), esta llega al individuo por medio de reglas, moral, religión, aspectos jurídicos, entre otros que ejercen un poder coercitivo que se impone sobre los individuos, por lo tanto éstos actúan de acuerdo al poder que esas representaciones ejercen sobre ellos.

En cuanto a la metodología empleada, Sorokin, plantea que Durkheim fue muy cuidadoso en sus estudios sociológicos ya que aplicaba el método científico rigurosamente, esto se evidencia de la siguiente manera “cada hipótesis suya está formulada sobre la base de un estudio paciente de los hechos correspondientes. Después de formularla trata con todo cuidado de verificarla mediante un estudio inductivo de los datos factuales”.

Como decíamos al principio, esta corriente sociologista pone en el centro el estudio de la interacción como base para entender la relación individuo-sociedad.

Durkheim consolida este pensamiento a partir de sus estudios concretos. Plantea por ejemplo, que si la sociedad deja en manos de los individuos la

elección libre de sus categorías sociales desapareciese la sociedad misma. Esto es, las categorías son las representaciones colectivas que tiene una determinada sociedad sobre su vida y determinan la conciencia individual. Para ilustrar un poco sus planteamientos tomamos el caso del suicidio y el de la religión.

Por ejemplo Durkheim, plantea que el suicidio no es un producto psíquico individual sino inducido socialmente. Al respecto distingue tres clases de suicidios, uno llamado egotista, otro anómico y el tercer altruista. El primero se refiere al aislamiento social en que a veces se ve abocado el individuo, por ejemplo los solteros y separados, tienen más tendencia al suicidio que los casados dada su falta cohesión social al grupo. De manera similar los protestantes y libres pensadores evidencian mayores tendencias a los suicidios que los católicos porque la religión católica une más fuertemente a sus miembros.

Los segundos, anómicos, son producto del desequilibrio social debido a crisis económicas el individuo pierde su existencia social, que es su razón de ser. El tercero, altruista, cuando un individuo siente el deber de suicidarse por el grupo al que él pertenece y al cual se debe, por ejemplo, los soldados.

Como ilustra en este estudio Durkheim, resalta el factor social, como elemento social para la existencia del individuo dentro de un grupo, el cual proporciona la “solidaridad social” que requiere para vivir.

Otro estudio donde aplica su forma de interpretar la función que tiene la “interacción social” es la religión. Define ésta como “un sistema unificado de creencias y prácticas relativas a algo sagrado”. Divide la religión en dos reinos: uno sagrado y el otro profano, para los cuales existen tiempos y espacios separados. La mezcla de ambos ocasiona sacrilegio o pecado que tienen que purificarse en ceremonias sagradas.

La función de la religión según este sociólogo, es la “creación, refuerzo y mantenimiento de la solidaridad social”. Ahora bien plantea que el origen de la

religión no es ni animista ni cosmológica sino social. Es la sociedad misma que crea los símbolos religiosos: “Dios es sociedad personificada”.

Las representaciones religiosas, son representaciones colectivas que recrean y mantienen ciertos estados mentales. La religión es imagen de la sociedad reflejando todo lo sagrado, y profano de ésta.

Podemos concluir entonces, que para Durkheim la solidaridad social es una manifestación de la interacción social. Lo que se puede deducir de lo planteado por este sociólogo acerca de los conceptos de representación colectiva, de la interacción social y de la solidaridad social, es lo siguiente: la primera es la construcción social de la vida social; la segunda es la relación entre el individuo-sociedad y la tercera es la función que cumple esa interacción social.

Karl Marx: el sistema social determinado por uno de sus elementos - el económico

En esta línea de pensamiento sociológico donde lo central es el individuo con relación a lo social, encontramos los aportes Karl Marx (1818-1883) acerca del estudio de la conciencia individual a partir de las “contradicciones de la vida material” y los “conflictos existentes entre las fuerzas sociales de la producción y las relaciones sociales de la producción”. Es decir, que el individuo está determinado por la base material de la sociedad.

Esta concepción marxista está inscrita en su planteamiento de considerar la variable económica como fundamental, para entender los otros fenómenos sociales como los políticos y los espirituales.

En la teoría Marxista, se vislumbra una concepción sistémica causal de la sociedad, donde los fenómenos sociales están mutuamente interrelacionados, en donde un cambio en uno de ellos, especialmente en el económico, afecta a todos los demás.

Talcott Parsons: el sistema social Trisistémico ²

Si bien en estos estudios anteriores se vislumbraba ya la idea de **sistema** aplicado a lo social, es a Talcott Parsons, a quién se le considera el padre de la teoría sociológica de sistemas, como dice Dario Rodríguez y Marcelo Arnold, Fue Parsons quien “intentó construir una teoría sociológica que armonizara una *teoría de la acción con una teoría de sistemas*”, (Rodríguez, 1999: 78), su concepción de sistema estaba basada en la teoría de sistemas, planteada tempranamente por Bertalanffy.

Según el sociólogo Norteamericano, Jeffrey Alexander, el pensamiento de Talcott Parsons, debe ubicarse en un contexto de ideología liberal pero haciendo las siguientes aclaraciones: en el siglo XIX se identificaban tres corrientes ideológicas, izquierdista y radical; derechista y conservadora; y liberal.

Las dos primeras tenían en común el rechazo al progreso racional, entendido éste como la búsqueda de la mayor eficiencia en los fines que persigue un individuo, denominado utilitarismo; lo otro en común era la aceptación de lo comunitario pero sus diferencias radicaban en la idea de progreso. Los izquierdistas lo veían como una meta a conseguir hacia el futuro, incorporando los desarrollos materiales en ese devenir que llevaría indudablemente al igualitarismo. Los conservadores pensaban el progreso como el mantenimiento de lo establecido y con esas condiciones se lograba el bien común.

Los liberales aceptaban el progreso individual y racional. Los individuos solo se guían por el utilitarismo en sus acciones para conseguir la mayor eficiencia.

² Las ideas que se toman de los planteamientos de Parsons sobre sistema, son las referenciadas en el texto de JEFFREY C., Alexander, (1989), *Las teorías sociológicas desde la segunda guerra mundial; análisis multidimensional*, Barcelona, Gedisa, (1995), 315 p.

Parsons, aceptaba el liberalismo pero no el liberalismo utilitarista, proponía ir más allá del individualismo y del antagonismo que se derivaban de esa acción utilitarista, planteó una propuesta alternativa donde hablaba de una racionalidad relativa, es decir, no sujeta únicamente al individuo, sino guiada también por el sistema social y cultural, decía que se podía mantener el liberalismo pero de una manera diferente.

La alternativa propuesta por Parsons la denominó **acto-unidad**, donde el actor es un agente que tiene propósitos, voluntad y metas, y actúa en una situación, es decir, ese acto-unidad estaba constituido por un individuo y unas situaciones, éstas últimas “elementos materiales que restringen la agencia”, éstos se pueden transformar en medios para la acción aunque a veces resultan imposibles. Estos dos constituyentes son denominados **objetivos y subjetivos**, en ese acto-unidad.

En esta alternativa teórica se pretende restaurar el papel de la agencia humana y el reconocimiento de la estructura social que no amenaza la subjetividad y la libertad. La acción no racional que es esa agencia humana se manifiesta en la interpretación de la norma y la moral que se pueden ver como sistemas organizados, porque “actúan por encima de los individuos y crean pautas supraindividuales con las que se juzga la realidad”.

Pero esos sistemas subjetivos, **norma y moral**, guardan relación con la agencia porque sólo se pueden realizar con esfuerzos y persecución de fines individuales, esta propuesta se ha denominado “**teoría voluntarista de la acción**”, planteada en 1937 por Parsons. Este retoma de Max Weber y E. Durkheim, la significación del orden normativo que permitió abrir paso a una sociología voluntarista, es decir, cómo el individuo podía interiorizar dicho orden.

Para esta época Parsons definía a la Sociología, como “*la ciencia que intenta elaborar una teoría analítica de los sistemas de acción social, en la medida que*

esos sistemas se pueden entender desde el punto de vista de la propiedad de la integración de valores comunes” (Jeffrey, 1995: 93).

Dos ideas a resaltar en el pensamiento de Parsons, la primera es que él se aleja del liberalismo utilitarista “dejar hacer, dejar pasar”, y la segunda, es que también se aparta del determinismo social y cultural sobre el individuo, pensamiento que era dominante en las teorías sociológicas hasta ese momento.

Después de 1937, Parsons, denomina su propuesta teórica **estructural-funcionalismo** y la plasma en su obra **sistema social**. Propone un modelo analítico trisistémico para explicar los sistemas de acción social, su propósito es mostrar el equilibrio de la sociedad dado por la armonía entre los tres sistemas: personalidad, sistema social, y sistema cultural.

El primero se circunscribe a las necesidades de la persona individual, cada persona es singular pero sin perder de vista que es un encuentro del encuentro con la sociedad; el social tiene que ver con la interacción de las diversas personalidades, no se debe confundir con lo empírico, por ejemplo instituciones u organizaciones. El cultural aborda los grandes patrones simbólicos, sentidos y valores. Estos tres sistemas son autónomos pero guardan correspondencia entre sí.

Ahora la relación entre el individuo y la sociedad se logra por la interpenetración de la personalidad, la cultura y lo social. El sistema social es el correspondiente a la vida social y tiene que ver con el entramado de **funciones sociales**. Estos son definidos como “nichos sociales impersonales, obligaciones a realizar de manera específica”.

La relación entre la personalidad y la función se logra por una relación de correspondencia entre la autoimagen del actor y el lugar de categorización social de la cual forma parte. Las tensiones se producen por la

incompatibilidad entre los niveles de sistemas pero según Parsons, cada sociedad lo resuelve.

¿Cómo puede evitarse la incompatibilidad entre la personalidad y los roles? Parsons plantea que mediante la secuencia de funciones y coordinación de las necesidades, lo cual se logra con la internalización de los valores culturales compartidos. Podemos decir que Parsons propone el funcionamiento perfecto de la vida social mediante el equilibrio y la cooperación entre sistemas e individuos, en otras palabras, “las expectativas de uno deben concordar con las expectativas del otro”.

En síntesis esto quiere decir que, la armonía se puede plantear de la siguiente manera: existe una relación de complementariedad entre las exigencias del sistema social (roles) y los ideales culturales y a su vez éstos dos satisfacen las necesidades de la personalidad.

Ahora, ¿cuándo se presenta desequilibrio? Cuando existe un desvío, es decir, una “disyunción entre las expectativas de roles y las disposiciones de necesidades”. El resultado de lo anterior produce insatisfacción, según Parsons el resultado de esta insatisfacción se presenta en dos sentidos: uno produce una reacción interna de la personalidad insatisfecha manifestándose en una adaptación, negación o proyección.

El resultado es el abandono del rol mediante una actitud pasiva o una rebeldía furiosa; y una reacción externa que se manifiesta a nivel del sistema social, en el sentido del retiro del actor, esto supone un incumplimiento del papel asignado, este comportamiento afecta al sistema social porque desata inestabilidad y conflicto, o sea, un desequilibrio del sistema. ¿Cuál es entonces la opción? Según Parsons, sería el control social volviendo al actor al grupo, institución de la cual se ha desviado.

Como podemos deducir, aunque el modelo analítico de Parsons se centra en la armonía de los sistemas, también aborda los desequilibrios que se pueden

presentar en la sociedad por la no-armonía de los tres subsistemas. También es importante resaltar que a diferencia de los anteriores sociólogos, Parsons, toma en cuenta al individuo en cuanto a su personalidad, producto de la interacción social y cultural y más concretamente aborda la relación entre el sistema social y la personalidad a través del estudio de los roles.

Como decíamos al principio, Parsons se aleja de la concepción de que el individuo está determinado por lo social y allí se pierde aquel, en él se da un reconocimiento del factor subjetivo en la consolidación de lo social, es decir, si bien es cierto que lo social y cultural aporta a la conformación de la personalidad, lo es también que la persona afecta positiva o negativamente, lo social y lo cultural, Parsons, según Jeffrey, asistía al individuo sin subestimar el papel de la sociedad.

Como veníamos planteando, Parsons considera al individuo más activo socialmente y responsable. En su teoría del cambio social le da gran importancia al individuo sin sacrificar el papel de la sociedad. En esta teoría, plantea la desestabilización institucional, la cual se debe a la separación entre iglesia y Estado. Plantea un papel, ahora de las instituciones más diferenciadas pero interrelacionadas en las cuales existe una división y una reciprocidad entre ellas.

El autor, plantea tres procesos en su teoría del cambio social: diferenciación, inclusión y generalización de valores. La diferenciación conlleva a unos requerimientos morales, es decir, el individuo debe convenir en trabajar cooperativamente y en el desempeño del rol asignado socialmente, esto es lo que constituye su inclusión dentro de la sociedad, es decir, el individuo acepta defender las condiciones de la sociedad, por ejemplo sus leyes, esto se da por la internalización de valores culturales generalizados que guían su actuar consensual desligado de sus deseos, y ambiciones particularistas.

Parsons amplía la teoría del sistema social, proponiendo un modelo de intercambio para analizar el cambio social, caracterizado por cuatro

dimensiones: adaptación, capacidad para alcanzar metas, integración, estado latente. La primera, la adaptación tiene que ver la interiorización de las fuerzas coercitivas.

La segunda esta sujeta al control social, la tercera abarca a la solidaridad regulada por normas; y la cuarta se refiere a las fuerzas subjetivas, es decir, a la esfera de los valores, ésta es invisible. Cada una de estas dimensiones establece interdependencia a través de sus límites. Ningún subsistema se especializa en la estabilidad ni el cambio, el equilibrio depende de la reciprocidad de cada subsistema, entre estas cuatro dimensiones, subsistemas, hay unas fuerzas que no son evidentes, éstas cobran forma en los medios generalizados de intercambio, los cuales tienen dos características: 1) son generalizados y simbólicos y 2) se pueden cambiar por bienes concretos.

El medio para el subsistema de adaptación es el dinero, para el alcance de metas el subsistema del poder, para el subsistema integrador, la influencia, y para el mantenimiento de los patrones, los compromisos de valor. Cada uno de estos medios es una sanción o recompensa concreta, esgrimido por personas o instituciones que intentan obtener resultados en su interacción con otros”.

De lo Planteado por Parsons, podemos resaltar el análisis que hace del orden social considerando el equilibrio de los subsistemas, y al final de su obra, el análisis del **cambio social**, pero desde el punto de vista de la consecución de ese equilibrio. Los desvíos sociales que llevan al desequilibrio, los trata como aspectos del proceso del mantenimiento del equilibrio social.

Se podría plantear que en estas ideas finales está la concepción estructural-funcionalista de Parsons, en la medida que la estructura social cumple la función de mantener el sistema social en equilibrio, en otras palabras en orden; pero interpretando a Parsons podemos plantear que en su idea de equilibrio estaba incluida la de desequilibrio, es decir, en la interacción social se

presentan tensiones que el mismo sistema puede resolverlas porque cuenta con **la mediación** de la personalidad estructurada social y culturalmente, en otras palabras, las tensiones hacen parte de la dinámica del funcionamiento del sistema y no se ve como algo que puede destruirlo.

Las teorías sociológicas Posparsonianas, como por ejemplo, “la teoría del conflicto de John Rex, Lewis Coser, Ralf Dahrendorf tomaron las tensiones consideradas por Parsons para hablar de conflicto, lo criticaron porque lo consideraron como un teórico del orden. Por ejemplo en el texto “Problemas claves en Teoría Sociológica” de Rex publicado en 1961, plantea el conflicto como el centro de la sociedad. El conflicto se enmarcaba en los ámbitos de las condiciones materiales y no culturales, y en las clases que ostentaban el poder “dominante” y los que no los tenían “dominados”. El equilibrio continuaba sólo como transformaciones creadas por el poder y ofrecidas a las clases sometidas”. (Jeffrey, 1995: 295)

Este conflicto continuo se resolvería solo por la rebelión de las condiciones existentes, criticaban entonces la idea de Parsons sobre la Mediación de la personalidad producto de lo social y cultural en ese conflicto para mantener el orden.

Como vemos estas teorías del conflicto, sólo tomaron en cuenta un aspecto de la teoría Parsoniana para plantear sus nuevas propuestas y en general las teorías sociológicas Posparsonianas, estarán atravesadas por un análisis unilateral del modelo teórico de Parsons

En síntesis, el pensamiento sociologista se preocupó por estudiar la relación individuo-sociedad desde el punto de vista sistémico. Así se miró al individuo con relación al cosmos, a lo biológico y a lo social, como en De Roberty; la relación entre el individuo-sociedad pasada por una mediación, la representación social, como en Durkheim; el factor económico como determinante en esa relación, vista por Marx. Y finalmente, la relación de

equilibrio/desequilibrio entre la personalidad/sociedad/cultura, vislumbrada por Parsons.

Estos se pueden considerar como los antecedentes de la aplicación del concepto de **sistema** a lo social en la sociología, los cuales se verán reflejados en la propuesta teórica de Niklas Luhmann, como lo veremos mas adelante.

1.5.4 Pensamiento Antropológico: la sociedad como la construcción entrelazada de los sistemas sígnicos.

En la Antropología también podemos encontrar el concepto de sistema aplicado a lo sociocultural y a la ecología cultural. En el primer caso tenemos a Bronislaw Malinowsky, Radcliffe Brown y Claude Lévi Strauss, aunque con diferencia de matices entre ellos. En el segundo caso, tenemos a Julián Steward y Leslie White. Dado el interés que tenemos nos detendremos en Radcliffe Brown y en Lévi Strauss por el hilo argumentativo que traemos y por el aporte a la aplicación del concepto de sistema a lo sociocultural.

Radcliffe Brown, buscaba analizar un rasgo estructural de la vida social conectado al proceso social correspondiente y éstos dos inmersos en un sistema continuo, su ejemplo particular se basó en observar la relación privilegiada que tenía “el hijo de una hermana” (sobrino) con el “hermano de su madre” (tío) en las Islas Fidji. Este rasgo lo trata de explicar luego, como parte de un sistema de parentesco de un tipo determinado “linaje matrilineal”, dentro del cual tiene una función. Esta es la que debería investigar una sociología comparada como la llamaría Radcliffe Brown.

En este ejemplo, aparecen los conceptos centrales de la teoría del mencionado antropólogo, como son la estructura, la función y la relación de la persona con esa estructura social. La estructura social era concebida como relaciones entre unidades que componían el sistema, como son las personas, las clases o los grupos. Esta estructura ordena de una manera particular a éstas unidades, ese

ordenamiento se mantienen por un proceso de funcionamiento continuo materializado en interacciones y actividades desarrolladas por esas unidades.

La función vital que permite la continuidad y el mantenimiento de la estructura social. La función es el continuo entre estructura y proceso, ese proceso está compuesto por las actividades de las unidades constitutivas, como lo plantea Radcliffe Brown, “el concepto de función tal como *se define aquí incluye, por tanto, la noción de una estructura que consiste en una serie de relaciones entre entidades unificadas, la continuidad de cuya estructura se mantiene por un proceso vital compuesto por las actividades de las actividades constitutivas*” (Radcliffe Brown, 1974: 59)

La pregunta sería ¿cómo está relacionado el individuo con la estructura social, según este autor? . Para empezar Radcliffe Brown prefiere el término persona más que individuo, este último lo relaciona con lo biológico y lo psicológico y por lo tanto no está en el campo de la antropología social. La persona es la unidad de la estructura social, la cual tiene una disposición en ese entramado de relaciones que le da su lugar o puesto en esa estructura.

En consecuencia la define como un complejo de relaciones sociales y por lo tanto sus interacciones y actividades, aportan al funcionamiento total de la estructura. Como decíamos al inicio, este marco conceptual le permitió a Radcliffe Brown explicar el tipo de relaciones que ilustraban una forma particular de un sistema de parentesco característico de sociedades primitivas. Adicionalmente, este marco conceptual podía aplicarse, según este autor, a estudios comparativos entre diferentes sociedades para mostrar cómo un mismo rasgo social podía funcionar de manera diferente según las sociedades.

El Francés Lévi Strauss es otro de los representantes de la Antropología social que aplica el concepto de sistema al análisis de fenómeno social. El concepto central de este antropólogo, es el de **estructura**, pero para una mejor comprensión de éste, es necesario entender la relación entre **modelo, realidad empírica y la relación de éstos con la noción de estructura**.

Para Lévi Strauss, la antropología se estudia en dos niveles, uno correspondiente a la Etnografía y otro al de la Etnología, ambos constituyen una unidad en la investigación antropológica. La Etnografía para él, es el momento de la observación empírica, cuya regla principal: *“es que los hechos deben ser observados y descritos con exactitud, sin permitir que los prejuicios teóricos alteren su naturaleza y su importancia. Esta regla implica otra por vía de consecuencia: los hechos deben ser estudiados en sí mismo...y también en relación con el conjunto...”*. (Lévi Strauss, 1976: 127)

La Etnología es el segundo momento donde se establece correlaciones, inclusiones, exclusiones significativas de los hechos para luego establecer las regularidades significativas, en otras palabras se estaría en la construcción de Modelos, que aún están en el “orden de lo vivido”. Serían modelos, porque según Lévi Strauss, cumplirían las siguientes características: funcionan con un carácter de sistema, es decir, tienen en cuenta la influencia de un elemento en otro; pertenecen a un grupo de transformaciones, tienen condiciones para predecir la reacción del modelo al cambiar un elemento, y finalmente dar cuenta de todos los hechos observables.

El modelo, como una imagen simplificada de la realidad, es un “sistema de *símbolos que respetan las propiedades características de la experiencia, además, los podemos manipular*”(Lévi Strauss, 1976: 128)

Para establecer la estructura de esos órdenes (modelos), se pasaría al análisis comparativo de esos modelos en diferentes sociedades, para determinar cuáles son los principios regulativos que subyacen a toda esa variedad de órdenes. A este nivel según Lévi Strauss, estaríamos en las “relaciones inconscientes de la vida social”.

¿Cómo explica Lévi Strauss la variación presente en los modelos comparados? La explica como realizaciones de esa estructura profunda, por eso para él, es muy importante que la comparación no sea a partir de una cantidad de

información sin haber pasado por el momento del modelo o primer ordenamiento de los hechos, quedando los aspectos pertinentes “significativos” para hacer la comparación.

Aquí radicaría la diferencia con Radcliffe Brown y otros sociólogos que hablaron del sistema como totalidad, entendida éste como suma de partes, o el sistema compuesto por una estructura, entendida ésta como las relaciones entre las unidades (individuo-grupo, clase) que la componen. En este último caso la estructura la asimilaba a las relaciones sociales.

Lévi Strauss, plantea al respecto lo siguiente: *“ninguna ciencia puede actualmente considerar que las estructuras que pertenecen a su campo de estudio, se reducen a un ordenamiento cualquiera de partes cualesquiera. Sólo es estructurado el ordenamiento que cumple dos condiciones: es un sistema regulado por una cohesión interna, y esta cohesión inaccesible a la observación de un sistema aislado, se revela en el estudio de las transformaciones gracias a las cuales es posible hallar propiedades semejantes en sistemas en apariencia diferentes”* (Lévi Strauss, 1976: 138)

Haciendo un símil como lo sugiere este antropólogo, con el objeto de estudio de la lingüística, podíamos decir que el habla (oralidad) está en el ámbito de lo empírico observable, la gramática-sintaxis que son las reglas y sus transformaciones estarían en el ámbito de los modelos, en cuanto a que pertenecen a una lengua particular, y la estructura estará en el ámbito de la comparación de este modelo con otros modelos en varias sociedades, a fin de identificar la estructura subyacente del sistema lingüístico.

Se puede deducir de lo planteado anteriormente, que la propuesta de Lévi Strauss para analizar la estructura es metodológica, en otras palabras, el método de la antropología social para él, es el análisis estructural, ahora bien, ¿cuál sería el objeto de estudio de la antropología social? Lévi Strauss retoma lo planteado por F.Saussure, quien decía que la lingüística hacía parte de una

ciencia más global cuyo objeto sería “el estudio de los signos en el seno de la vida social”, este objeto sería entonces, el de la Antropología Social.

Al respecto dice Lévi Strauss, *“la antropología no se encierra en una fracción del dominio de la etnología, no separa cultura material y cultura espiritual. En la perspectiva que le es propia-y que habremos de situar- les consagra igual atención. Los hombres se comunican por medio de símbolos y signos; para la antropología que es una conversación del hombre con el hombre, todo es símbolo y signo que se afirma como intermediario entre dos objetos”* (Lévi Strauss, 1976: 35).

Ampliaremos más esta definición desde Pierce para comprender mejor lo planteado por Lévi Strauss, especialmente la idea de sistemas cerrados que se advierte en la propuesta de los sistemas socioculturales, en “tanto sistemas de comunicación y redes de significación simbólica”

El concepto de Pierce, encierra la idea de un sistema triádico, en la medida que se puede hablar de un referente, de una significación y un interpretante, pero sólo es signo en esa relación triádica: “el signo se vuelve casi como el objeto pero nunca “es” el objeto; sólo dice algo sobre él y sólo lo hace en algún sentido...el signo es algo A que denota algún hecho u objeto, B, a un *pensamiento interpretante* (Restrepo, 1993: 72).

Ahora bien, para que el signo cumpla su función sígnica, requiere de un interpretante. Pierce, precisa el significado como: “lo que se transmite, pero que solo se realiza, cobra sentido en el interpretante, en la idea que origina”. Este sistema comunicativo se vuelve sistema cerrado en la medida que reproduce en su propio proceso sígnico esa relación triádica: “un signo representa un objeto a una mente (como otro signo) y eso que la mente piensa (como interpretante) es su significación.

La significación es la concepción que se transmite; es lo que conocemos del objeto que a su vez lo vuelve a representar en el mismo sentido en que el signo

referido lo representaba”. Recordemos entonces, que al “comprender al hombre como ser signo, el conocimiento, la representación, el pensamiento y la significación se van construyendo entrelazadamente”. (Restrepo, 1993: 80).

En este sentido, se entiende la propuesta de Lévi Strauss de plantear el objeto de la Antropología Social, como el estudio de los signos-símbolos como producto de la comunicación entre los seres humanos. Todas las producciones humanas en tanto comunicables son signos-símbolos. La tarea del antropólogo social, en consecuencia, es determinar cuáles objetos, eventos, acciones, acontecimientos son signos-símbolos en el sistema social, es decir, cuáles están incluidos/excluidos en la vida social dejando a los excluidos con la posibilidad de ser significativos en otros momentos o en otros sistemas.

XXXX

Recapitulando podemos decir, que tanto en los desarrollos teóricos de Parsons, como el de los antropólogos mencionados, encontramos la idea de sistemas cerrados/abiertos. En Parsons resaltamos su interés por el entorno y por la relación sistema/entorno, que permitía analizar las relaciones de dependencia entre los componentes de la estructura, es decir, tenía en cuenta las perturbaciones del entorno, las cuales se compensan dentro del sistema, según su teoría.

En Radcliffe Brown, es válido destacar la noción de interdependencia entre las unidades del sistema, y en Lévi Strauss la perspectiva de los sistemas socioculturales como sistemas cerrados de comunicación. Aspecto que se abordó por la teoría general de sistemas, especialmente, desde Bertalanffy, y que son los antecedentes de la propuesta de Luhmann sobre los sistemas sociales, que si bien tienen una gran relación con lo estudiado anteriormente, desarrolla su propia teoría acerca de los sistemas sociales.

Para esta corriente de pensamiento, todo lo que construye una sociedad, **son signos**, ya sea materiales o inmateriales, porque comunican algo a alguien. Desde esta perspectiva se analiza la sociedad, como un sistema de signos.

XXXX

1.6 La Perspectiva Constructivista De Niklas Luhmann: *Seleccionando Posibilidades - Observar Distinciones*

Las anteriores consideraciones podrían plantearse como antecedentes en la propuesta teórica y metodológica para la sociología; reformuladas por el sociólogo Niklas Luhmann

A continuación expondremos de manera comprimida la teoría de Luhmann, es necesario recalcar que por razones metodológicas de presentación, abordaremos las categorías teóricas que hemos considerado, a nuestro juicio, fundamentales para el avance de nuestra investigación, de manera lineal, pero la construcción interna de la teoría luhmanniana es circular, por lo tanto cada una de estas categorías hacen referencia y tienen sentido con respecto a las demás.

1.7 *Conceptos centrales.*

En el ámbito teórico Luhmann se basa en la teoría de sistemas, comunicación y evolución; y metodológicamente, se fundamenta en la tradición funcionalista.

Para Luhmann sistema es toda “entidad que se mantiene en un entorno complejo gracias a la estabilización de una diferencia” :sistema-entorno, el entorno es el mundo de la complejidad, es decir, las múltiples posibilidades que pueden ser actualizadas. La forma de reducir la complejidad es el sentido. Toda experiencia de sentido tiene presente una diferencia de lo dado

actualmente y lo posible a partir de lo dado, se considera así que el sentido es una continua actualización de posibilidades.

En estas consideraciones sobre sistema, el concepto de estructura toma otra definición diferente a la Radcliffe Brown y Lévi Strauss, éste es considerado como la “limitación de las relaciones permitidas dentro del sistema”, a la vez que proporciona las posibilidades y criterios de selección. Las estructuras se mantienen y condensan por la repetición en diversas situaciones operativas. En el caso de los sistemas sociales las estructuras son estructuras de expectativas que pueden posibilitar la comunicación.

En este mismo orden de ideas, los elementos son producto de la acción de los sistemas, ese sistema esta en continuo proceso. Proceso se entiende como interdependencia secuencial o acontecimientos que se encadenan, mediante los cuales se reduce la complejidad. Ahora, el acontecimiento es considerado como fugaz. Se establece la relación entre estructura y proceso mediante el hecho de que las estructuras proporcionan las posibilidades para la selección del proceso, es ese continuo de selección.

Bajo estas consideraciones, para hablar de cambio tiene que hablarse con relación a la estructura y no al acontecimiento, pues para Luhmann su objetivo no es buscar o dar cuenta de los orígenes, o causas últimas de aparición de las formas sociales, sino del proceso de la operación/observación en los sistemas autopoieticos constitutivos de sentido (sociales y psíquicos).

1.7.1 Sistema/entorno: relación Altamente Selectiva.

Luhmann parte de la diferenciación entre sistema/entorno, en su teoría de sistemas. Considera a éstos como la diferencia de una **unidad**, teniendo cada uno sus características y a su vez sus relaciones entre sí.

El sistema opera con límites plásticos, y actúa seleccionando las posibilidades que le ofrece el entorno y que necesita para su reproducción como sistema. Estas selecciones están determinadas por la estructura misma del sistema, por tal razón no se puede considerar la relación con el entorno como una relación indiscriminada, ésta es altamente selectiva. Ahora bien, al interior del sistema se da el mismo proceso, o sea, la diferenciación sistema/entorno, de la cual se forman los sistemas parciales o subsistemas.

El entorno es altamente complejo, pues es entorno de muchos sistemas, en el cual queda el sistema mismo de donde partió. Por lo tanto ofrece muchas más posibilidades de las que el propio sistema puede actualizar. El entorno le impone la contingencia al sistema, es decir, por su continua relación con otros sistemas se modifica, lo que hace que el sistema se confronte continuamente con dicha complejidad.

Uno de los aspectos centrales es que el sistema/entorno emergen juntos, siempre en un entorno de un sistema dado. Por lo tanto, cualquier entorno, no es entorno de un sistema, es entorno del sistema con el cual surgió.

Dos ideas son importantes en esta concepción de sistema/entorno de Luhmann. Que esa relación de sistema/entorno no se da con cada uno de los elementos o componentes del entorno, sino con lo que la estructura del sistema determina; el entorno ofrece muchas más posibilidades de las que el sistema puede actualizar. La otra idea importante, que el entorno es entorno de un sistema particular que le da la condición de existencia. Por lo tanto cualquier entorno no puede ser entorno de un sistema.

De acuerdo con esta consideración sistémica, como decíamos al principio de este apartado, para Luhmann el sistema se forma a partir de la diferencia sistema-entorno. En la tradición sociológica la diferenciación ha sido trabajada de diferentes maneras: Marx, Spencer y Comte trabajaban la diferenciación a partir de la evolución social en el tiempo; Weber, Durkeim, Simmel, Parsons analizaban la diferenciación a través de las estructuras por ejemplo, roles,

estatus, personas, etc., finalmente Luhmann trabaja la diferenciación sistémica desde cuatro puntos de vista:

- 1- Diferencia entre sistema y entorno
- 2- El estudio de los sistemas a partir de la autorreferencia, es decir, sistemas que se refieren a sí mismos tanto en la constitución de sus elementos como en sus operaciones.
- 3- Toda teoría sistémica presupone la elección de una referencia sistémica (diferencia entre sistema-entorno) la cual no puede deducirse a partir de una unidad previa.
- 4- El entorno solo puede ser visto a partir del sistema

En el entorno hay otros sistemas. El sistema y el entorno no se pueden mirar como unidad sino como relación constitutiva. Podríamos decir, que en el sistema hay relaciones, y entre el sistema y el entorno también hay relaciones; y en el entorno hay relaciones de relaciones, se trata entonces de un entramado de relaciones.

En consecuencia podríamos preguntarnos, ¿cuáles son las diferentes estrategias que desarrolla el sistema en la diferenciación? Encontramos dos: sistema – entorno, donde opera la observación del medio por parte del sistema, esto es el mismo entorno sea del mismo tipo de que parte la observación del sistema; dos, opera el proceso “ de reproducción autopoietica”, entendida ésta como una neoconstitución de acontecimientos conectables en el sistema y no de repetición idéntica.

A renglón seguido, se puede preguntar, ¿cuáles formas de diferenciación se consolidan? Podríamos responder que son las que aprovechan positivamente las desviaciones. Ahora bien, el cambio evolutivo del sistema se da precisamente en aceptar las desviaciones y los fracasos por parte del sistema ya que emerge algo nuevo, retomando a Alejandro Navas “el cambio no parte de la nada sino que los elementos están en el sistema funcionando como algo prohibido, por ejemplo”.

Luhmann propone una tipología de sistemas: “sistemas vivos, sistemas psíquicos y sistemas sociales”. En estos últimos, Luhmann habla de la interacción cara a cara; las organizaciones, que tienen que ver con los roles; y las sociedades, cuya función principal es la comunicación.

1.7.2 Operación/observación: distinción de distinciones.

En el planteamiento constructivista de Luhmann no tiene cabida la tradicional oposición sujeto/objeto, por cuanto es reemplazada por la distinción operación/observación.

La operación, está ligada a la autopoiesis misma de los sistemas, esto es, a la reproducción de los elementos del sistema mismo que le dan existencia. Sólo los objetos existen en un sistema no fuera de él.

Ahora bien, la observación es un modo específico de operación de un sistema. Podemos hablar que hay niveles de operación: uno que tiene que ver con el sistema mismo en general y el otro, se refiere a la operación-observación.

Lo central de la operación/observación, es que funciona con base en una distinción. Observar es distinguir. En este proceso se da simultáneamente la indicación/distinción, es decir, se elige un lado pero queda el otro como posibilidad que a su vez puede ser observado por otras distinciones, constituyendo una red de información de las que otras operaciones pueden partir. Por lo tanto no existe una posición última de la cual se pueda observar; además, esto permite considerar muchas observaciones y no una omnipotente que de las pautas a las demás.

La observación no supone la referencia a un hombre, ni a la visión sino a la operación de un sistema.

La distinción inicial con la que se parte en la observación, va a determinar todas las otras distinciones y va a establecer sus límites.

1.7.3 *Unidad del Sentido: Actualidad/Potencialidad.*

Sentido es el concepto que permite diferenciar a los sistemas psíquicos y sociales de los otros sistemas vivos. Sólo los sistemas psíquicos y sociales son constitutivos de sentido.

Sentido entendido como medio de seleccionar lo actual/potencial. Esto es, es el sentido es la **unidad** entre lo actualizado y las posibilidades no actualizadas. En la base de los sistemas sociales y psíquicos, o sea, de las comunicaciones y pensamiento, está el sentido, cuya función es la indicación, lado marcado, y el control al acceso a las otras posibilidades existentes con respecto a lo actualizado.

El sentido permite simultáneamente reducir/mantener la complejidad social y psíquica. Opera a través de las selecciones de actualización/negación de algo. Pero esa negación no es anulación, sino potencialización.

El sentido no puede entenderse sin la referencia al sistema, ambos se presuponen y sólo son posibles juntos. El sentido se constituye en la unidad de la diferencia entre lo real y lo posible.

En síntesis, el sentido permite la autorreferencia de los sistemas sociales y psíquicos y, por tanto, su existencia.

1.7.4 *Sistema Social: Comunicación- Posibilidad/ Imposibilidad.*

Para Luhmann los sistemas sociales son autorreferenciales y autopoieticos, constitutivos de sentido, igual que los sistemas psíquicos, pero a diferencia de éstos, sus operaciones y últimos elementos son comunicaciones.

La autorreferencia es una operación que da cuenta de los procesos de diferenciación dados al interior de un sistema, por ejemplo, la diferenciación entre elemento/relaciones de un sistema que se reproducen con sus propios elementos; la diferenciación entre Antes/Después, en el mismo proceso aplicado a sí mismo, y no a lo que procesa; la diferenciación entre Sistema/Entorno, operaciones del propio sistema.

Lo central es que el operar incluye así mismo los procesos y operaciones producto de éstos, por ejemplo, en el proceso de operación/observación, donde el observador observa lo que él construye para observar.

Los sistemas sociales, como sistemas cerrados autoproducen sus elementos y estructuras. Desde esta perspectiva sistémica el objeto de la Sociología ya no es la descripción de la estabilidad de la estructura, sino de dar cuenta de cómo el sistema social continúa su autopoiesis.

Luhmann incluye los sistemas sociales en la Teoría General de Sistemas, pero dándoles sus propias características como se mencionó antes, los sistemas son sistemas constitutivos de sentido y sus operaciones son comunicaciones, a su vez, diferencia dentro de los sistemas sociales, a los sistemas de: interacciones, organizaciones, y sociedades.

1.7.5 La Sociedad: Reducción de la Complejidad por la comunicación.

La Sociedad es un tipo particular de sistema social, cuyo principio es la consideración **internamente de todas las comunicaciones**. La sociedad reduce la complejidad en la medida que “limita las posibilidades que pueden ser actualizadas en la comunicación”.

Los límites de la sociedad no pueden ser pensados ya como territoriales sino **comunicacionales**. Los elementos últimos de la sociedad, no son los sujetos o las relaciones entre éstos, ni los roles, como se trabajó en la teoría tradicional sociológica, sino las **comunicaciones**.

1.7.6 Comunicación: Procesando Selecciones.

Tradicionalmente la teoría de la comunicación entendía a ésta como una relación entre emisor-receptor y mensaje. En la teoría sociológica algunos autores como, Parsons, concebían la comunicación como un “entendimiento o acuerdo entre individuos” concepciones de las que se aparta Luhmann. Este autor define la comunicación como un “procesar selecciones”. Ese procesar se da en el ámbito de la emisión o acto de comunicación; acto de entender; e información. Es un sistema cerrado que no tiene ni busca un fin último, se reproduce por sus mismos procesos de selecciones.

La selección del acto de emisión o acto de comunicación es “decir algo”. La selección de la información se da en la operación de lo que se dice y excluye; y la selección de la comprensión es la diferencia entre emisión e información, y no si la información o los sentimientos o motivos son auténticos o no en ese acto de entender donde están involucrados alter/ego.

Algunas de las características centrales de la comunicación son: en ella no se transmite información sino que se produce, permite la reproducción del sistema social en la medida en que una comunicación lleva a otra comunicación y así sucesivamente, es decir, en cada comunicación se da inicio a otras comunicaciones “produciendo siempre sentidos nuevos y diferentes”.

La comunicación es propia del sistema y no del entorno, éste proporciona las posibilidades de la selección, las cuales son actualizadas por el sistema.

Para Luhmann la comunicación es problema por su característica de improbabilidad, es decir, puede no darse, porque la información no llegue a ego-alter, la comunicación no llegue a todos los destinatarios o puede haber rechazo sin llegar. En consecuencia cabe preguntarse, ¿qué solución propone el autor para convertir la imposibilidad en posibilidad? Plantea que existen agentes, los cuales son medios como el lenguaje que permiten la probabilidad

de la comprensión; los medios de difusión que permiten llegar a los interlocutores (impresión, tv. Etc.); y medios generalizados simbólicamente (poder, amor, religión, verdad, entre otros), que posibilitan la probabilidad de aceptación.

Para que haya comunicación según Luhmann, no se necesitan elementos previos, con los que empezar a construir, sólo se da comunicación en la unidad del acto de comunicar, el acto de entender y la información, aunque se cuenta con la intencionalidad de los otros y la realidad interpretada por ellos.

Como se mencionó antes para que haya sociedad, se requiere la comunicación y esto se puede comprender mejor en la teoría de la evolución en la que se apoya Luhmann.

1.7.6.1 *Teoría de la Evolución: Seguridades-Inseguridades-seguridades inseguridades.*

Luhmann retoma los mecanismos de la evolución de Charles Darwin, como la variación, selección y estabilización de los organismos biológicos. Y los aplica a su teoría social. Para Luhmann la evolución es una continua transformación de seguridades en inseguridades y a la inversa, mediante mecanismos de variación selección y estabilización, todos propios del sistema, donde el azar es central.

Entendido el azar como la no continuidad-futuro de la relación entorno-sistema-entorno, con la evolución se aumenta la complejidad de los sistemas. Esta concepción la aplica Luhmann a la evolución sociocultural, en la cual la variación estaría dada por la diferenciación sistémica. La selección por la elección de posibilidades y la estabilidad por la estructura emergente de la relación sistema medio ambiente, es decir, estabilización de las posibilidades elegidas.

Mediante estos mecanismos se crean sistemas sociales, cabe preguntarse entonces ¿cómo se crean estos sistemas sociales? Se crean mediante el éxito comunicativo, el cual se logra superando las diferencias entre ego-alter (se corresponde con el mecanismo de variación), en el sentido de la no-negación de alter pero contando con ella. La otra diferencia a superar son las diferentes ofertas que se le presentan a ego y a alter, en el momento en que la selección de ego motive a alter, se supera esta diferenciación; adicionalmente se debe superar el rechazo/aceptación, lo cual se logra mediante la aceptación de las ofertas selectivas.

En síntesis podemos decir, que las tres diferencias a superar son: ego/alter; selectividad/motivación; rechazo/aceptación. Estas tres forman la diferencia de la unidad en la comunicación.

En el proceso histórico de la diferenciación social, Luhmann identifica tres tipos de diferenciación, la segmentaria, la estratificada y la funcional. En la primera hay una igualdad entre sistema/entorno, se identifica esta con la “sociedad arcaica”. La estratificada (estrato) se lleva a cabo en dos sentidos, en la igualdad de rango dentro del sistema y la desigualdad en relación con el entorno, esta se asocia con la alta cultura. La funcional presupone igualdad funcional dentro del sistema y desigualdad funcional dentro del entorno, esta se asocia con la sociedad moderna.

Luhmann trabaja más en la tercera diferenciación (funcional) tomaremos en cuenta lo que se plantea alrededor de ésta, sociedad moderna. Se considera ésta con una alta diferenciación en sus sistemas funcionales que son independientes/dependientes.

Según plantea Luhmann las relaciones que vinculan a los sistemas funcionales entre sí, están dadas por una triple referencia: de función, de prestación y de reflexión: “La función se da con relación a la sociedad global, la prestación con otros sistemas parciales, y la reflexión consigo misma, o sea, el proceso diferenciador sobre sí mismo”.

A continuación es pertinente preguntar ¿cómo puede estabilizarse la sociedad mundial? De acuerdo con Luhmann se puede estabilizar por medio de la capacidad de aprendizaje, lo que implica aprender de la creciente diferenciación y especialización de los sistemas sociales, en otros términos, de la capacidad de captar lo cambiante.

En síntesis, el autor plantea que la estabilización de los sistemas se logra por el éxito comunicativo al superar las diferencias, inclusión de las desviaciones y fracasos en el sistema, como positivos, y a la capacidad de aprender lo nuevo.

Como puede deducirse de lo anterior, para Luhmann todo es dinámico y cambiante, así que el movimiento se da desde el momento que se establece diferencia entre sistema/ entorno; la posibilidad de la existencia del sistema se da por la consideración de las posibilidades de lo marcado/no marcado y a su vez la estabilización de los sistemas se establece en el sistema **emergente**.

Como se mencionó al inicio de este capítulo, la teoría sociológica de Luhmann, se nutre de la teoría de sistema, la teoría de la comunicación y la teoría de la evolución, expuestas anteriormente. Analizaremos ahora, como estas fuentes tienen implicaciones para la teoría sociológica.

En la teoría sociológica tradicional, el objeto de la sociología era el sistema social; para Luhmann, el objeto, es la “unidad de la diferencia entre sistema / entorno”. Antes se buscaba determinar con precisión las causas del cambio social; ahora el cambio social se establece a partir de las modificaciones de los sistemas, consistente en la diferenciación de funciones.

Concretando un poco más, el objeto de la sociología en Luhmann se refiere a la “autoobservación y la autodescripción de la sociedad”. Para él “el problema de la sociedad moderna radica en que solo ahora-y no en la revolución francesa- se percibe así misma. Esto quiere decir que ha experimentado consigo y ha descrito esas experiencias de una u otra manera.

Al percibir que ya no hay formas unificadas, la sociedad o mejor dicho, la ciencia de la sociedad proporciona distintas autodescripciones. Pero de la pérdida de una sola perspectiva unificada no se infiere necesariamente la resignación o la arbitrariedad. Según Luhmann, la situación es la de un sistema que puede proporcionar diversas descripciones de su complejidad intrínseca, lo que significa una ampliación de sus propias posibilidades”, esto está basado en su concepción sobre los sistemas autopoieticos, en el sentido de la autopoiesis, por la capacidad de producir y reproducir operaciones específicas al interior del sistema.

Una diferencia entre la autoobservación y la autodescripción es que esta última es usada en forma de textos. La operación de la autoobservación y la autodescripción tiene lugar dentro de la sociedad y se realiza en forma de comunicación, en esta concepción el autoobservador está sometido a un procedimiento circular: al observar realiza lo que observa y ésta es su realidad no hay criterios externos.

En la función del observar, se consideran dos momentos: uno la diferenciación entre sistema-entorno, es decir, la observación de primer orden; y dos la observación de la observación, que es la observación de segundo orden, concepto tomado de la cibernética de segundo orden: una disciplina que trata de integrar en el objeto de investigación “lo observado por el observador, *los efectos retroactivos de la acción de observar. el observador, cuyo estatus y cuyo papel permanecen, sin embargo, en la oscuridad, se convierte en una parte influyente del sistema observado, lo que permite una nueva visión de la realidad: la realidad surge por medio de la comunicación*”(Watzlawick (comp.), 1998: 67)

En consecuencia, Luhmann analiza la función del dato, donde este sólo ayuda a elaborar el sistema interpretativo pero no corrobora nada, es decir, el dato se construye, en otras palabras de lo que se nutre el sociólogo es una creación, Luhmann lo expresa de la siguiente manera: en un momento la información es

casual, del azar, esta se toma del medio entorno; luego estas informaciones dejan de ser casuales y son buscadas expresamente, es decir, controladas y finalmente esas informaciones son creadas sistemáticamente, o sea, elaboradas.

En este sentido, se puede entender la idea de Luhmann de que el observador es parte de la observación, en la medida en que dicho observador construye información del sistema del cual hace parte, de ahí que no pueda hablarse de una separación sujeto/objeto, sino de un proceso de operación/observación.

La tarea del sociólogo es hacer manifiestas estructuras y funciones latentes en el ejercicio de la comparación funcional; latentes no en el sentido de los psicólogos de buscar las estructuras latentes en el inconsciente sino en la estructura misma de la operación/observación, que tiene que ver con la distinción entre **marcado/ no marcado**.

Esto es, siempre que se indique un lado como referencia para la operación/observación quedará otro latente, como posibilidad para ser actualizado en algún momento. La sociología investiga el cambio social y a la vez contribuye a realizarlo.

En la base de este pensamiento esta la idea de una nueva forma de concebir la sociedad como lo dice Ilya Prigogine e Isabelle Stengers, citadas por Balandier": *ya no son más las situaciones estables y las permanencias las que nos interesa, sino las evoluciones, las crisis y las inestabilidades... ya no más solo lo que permanece, sino lo que se transforma, las alteraciones geológicas y climáticas, la evolución de las especies, la génesis y las mutaciones de las normas que actúan en los comportamientos sociales*"(Balandier, 1988: 61)

1.7.6.2 Relación hombre / sociedad.

Qué lugar ocupa el "sujeto" en la teoría sociológica de Luhmann?

Como decíamos al principio, Luhmann discute el concepto de sujeto derivada de la tradición filosófica clásica, moderna y adoptado por la sociología.

Para entender la propuesta de Luhmann sobre la relación hombre / sociedad, según él mismo, se deben hacer cuatro revoluciones semánticas.

1) Adoptar la concepción *operativa* de los sistemas. Esto es, que los sistemas reproducen y producen distinción de distinciones al interior de ellos lo que les da su existencia. Esta idea es novedosa con respecto a la anterior de la Teoría de Sistemas dinámicos, que consideraba al sistema como unidad entre elementos y estructura; o estructura y proceso.

2) Cambiar el uso de los términos, hombre, sujeto, ser humano, individuo, considerados como unidades individuales, por el de sistema autopoietico. Esto es, los sistemas de conciencia son sistemas autopoieticos, porque su *autorreferencia* o unidad sólo se logra a partir de la referencia a las operaciones del mismo sistema. Qué lo hace al mismo único y por ende diferente a él mismo?: produce la distinción autorreferencia / heterorreferencia.

3) Ha de tomarse como punto de partida la *teoría de la diferencia*. Esto es, que la operación del sistema ha de *ser observada* por un *sistema observador*. Esto produce una diferencia en doble sentido:

a) sistema observador diferencia lo *que observa*

b) su objeto observado se diferencia *del espacio no marcado de donde el objeto fue observado*.

Según Luhmann, entonces, en esta operación se distinguen dos caras: la indicada (lo seleccionado para observar) y lo no indicado (el espacio no marcando de donde se seleccionó lo observado)

Aplicando estas reflexiones a la relación Hombre / Sociedad, ambos son sistemas autopoieticos independientes, por lo tanto son *sistemas*

observadores. Esto es, pueden distinguir en sus operaciones cuál es su *referencia sistémica*? Y cual el *entorno*?

Dice Luhmann que esa manera de operar no tiene reglas. O sea que siempre hay que preguntarse por las distinciones de las cuales se parte.

Cuando se pregunte que *referencia sistémica* pone el sistema observador como fundamento, entonces, se requiere *observar al observador*: Qué *lado indicó* y que espacio de posibilidades quedaron *no indicadas*.

Dice Luhmann que su teoría es una teoría individualista porque caracteriza a los individuos en su *doble posibilidad*: a) en sus *concretas combinaciones* de características que son únicas y b) en las *respectivas ambientales autoconstuidas*. Porque siempre están consideradas en virtud de las censuras del mundo que están construidas diferentes en cada caso: “*así varios observadores pueden distinguir lo mismo de formas diferentes*”

Así que la cooperación se da por *selección antónima*: se coopera precisamente en el caso que **no se indica, no en el indicado**. Se coopera en los ambientes de donde se hizo la distinción. “Se presupone al mundo inobservable último”.

Con estas ideas toma importancia el concepto **de comunicación** trabajado por Luhmann, en la medida que ésta se considera como lo que *emerge* a partir de la síntesis de las tres selecciones que componen su unidad: la información, la participación (enterarse de algo) y la comprensión.

Porque al aplicarse esta concepción del individuo (individual /sociedad) como sistemas autopoieticos, a una situación de **interacción** donde se requieren los participantes, no se partiría del supuesto consenso en el *tema a discutir*, sino en lo que no se ha indicado en el tema seleccionado para la discusión. Qué consecuencias podría traer esto? Que se partiría de una **incomunicación** para convertirla en **comunicación**, es decir, admitir a ésta como un proceso que *emerge* no que esta dado.

Ubicarse en esta concepción de Luhmann sobre la **comunicación**, revolucionaría la sociedad misma, porque tendríamos que repensar todo de nuevo. Este es el encanto de seguir explorando los planteamientos de esta teoría hasta lograr **la comunicación** con ella en el momento que se cierre este acto comunicativo **con la comprensión de la teoría misma**.

Esta nueva perspectiva de ubicación del individuo (individual) en el entorno social, ha llevado a que se tilde el pensamiento de Luhmann como antihumanista. Crítica a la que sale al paso Luhmann con algunos comentarios que son interesantes al respecto. De estas reflexiones seleccionamos dos por la claridad queda con relación a esa crítica:

Luhmann considera que en aras de *las representaciones sobre el ser humano* heredada de la tradición clásica y moderna, se han cometido las más *grandes exclusiones* y comportamientos precisamente sobre ese *ser humano*. Como por ejemplo el racismo, y las marginaciones sociales y económicas: “Uno puede preguntarse si este bosquejo acaso no le impide a la sociedad desarrollarse “humanamente”?”, (Luhmann, 1998:228).

La otra idea que expresa Luhmann frente a la ubicación del individuo en el entorno del sistema social, es su tesis : “sobre esa base sólo es posible un *programa teórico que tome al individuo en serio*”, (Luhmann, 1998:62).

Ahora bien ¿cómo ubica Luhmann al individuo en la sociedad? La relación entre la sociedad y el individuo la establece a partir de la “comunicación entre **sistema y entorno**, donde el individuo es parte constitutiva del entorno y no del sistema, por tal motivo tiene especialmente libertades porque el entorno es más complejo y medio ordenado, lo cual le da la posibilidad de moverse”. (Navas, 1989: 149)

En este sentido se refiere Luhmann al concepto de acoplamiento estructural planteado por Maturana: “la irritación que se produce entre los sistemas

psíquicos y los sociales...es indudable que se condicionan mutuamente y cada uno es el entorno del otro". El acoplamiento estructural se entiende como "la concordancia estructural derivadas de las interacciones de perturbaciones e irritaciones de los sistemas, no todas las interacciones de esta naturaleza permiten la autopoiesis de los sistemas, dado que no son de la estructura de los sistemas.

El acoplamiento estructural se da entre los sistemas y determinados estados del entorno, no se considera desde una perspectiva holística, donde se plantea una relación del sistema con todo lo del entorno, sino por el contrario se habla de unas interrelaciones "altamente selectivas".

El acoplamiento estructural designa siempre una relación de simultaneidad entre el plano de las estructuras y el plano de las operaciones, pero donde se da la posibilidad de la continuidad y el acoplamiento es en el plano de las estructuras porque en ellas se dan las semejanzas, repetición y reversibilidad en tanto que en el plano de las operaciones se dan los estados, acontecimientos de las operaciones una única vez sin que se note.

Este acoplamiento estructural contribuye a la autopoiesis de los sistemas en la medida en que la irritación y perturbación producida en esa relación de los sistemas crean una inseguridad estructural que hay que solucionar. ¿Cómo se soluciona? Por los mismos procesos autocreados en el sistema.

De acuerdo con esto, los "sistemas sociales no se componen precisamente de seres humanos, sino de comunicación con comunicación, etc...tal como Luhmann entiende los sistemas sociales, una vez que las personas caen fuera de la red teórica solo queda la comunicación como única garantía de unidad y de operación de unidad del sistema... lo que Luhmann denomina de manera desafiante "antihumanismo".

Este debe entenderse como algo que no se contrapone a lo humano" sino que intenta hacer valer la "auténtica dignidad del hombre. Pero Luhmann habla de

Antihumanismo si se entiende al Humanismo como tradicionalmente se ha hecho “una semántica que refiere todo incluso la sociedad a la unidad y perfección de los seres humanos”. Según Luhmann a diferencia de esa posición humanista, su posición teórica toma en serio al individuo.

Con tomar al sujeto dentro de la sociedad, ocurrió que se *visibilizó* totalmente, es decir se le consideró omnipotente, o se le *in visibilizó*, se perdió en el colectivo. Ambos razonamientos, trajeron consecuencias sociales en el actuar de esos sujetos, como por ejemplo, crear seres que se creen los dueños del mundo y de la verdad al lado de otros seres pasivos e inermes ante lo social. Ambos sin responsabilidad social, para hablar en términos éticos (no morales.)

De todas maneras estas reflexiones y trabajo de caso, sólo es un inicio para lograr la comprensión del pensamiento de Luhmann. Por lo tanto, se puede encontrar en él muchas falencias en la interpretación de sus ideas.

Pero el lector, que actuará como observador de segundo orden del presente texto, al encontrar las inconsistencia en el proceso que se presenta, contribuirá al cierre del *acto comunicativo de esta autora que es la comprensión*.

Ahora bien, la Sociedad actual está diferenciada socialmente en subsistemas que son dependientes/independientes a la vez. Tenemos el subsistema Económico, Político, Derecho, Religión, Arte, Educación, Medios de Masas.

1.7.7 Subsistema político.

Por el interés de este trabajo de investigación se seleccionó el subsistema Político y el Jurídico de Derecho.

Como se decía anteriormente, la sociedad es comunicación, así entonces, los sistemas políticos y jurídicos para funcionar requieren del Medium generalizado simbólicamente, Poder, esto es, una categoría de sentido que se ha construido

para permitir que la comunicación entre alter / ego sea posible, en el ámbito de lo jurídico-político.

Poder es un medium de comunicación, porque “coordina selecciones y crea con esto las correspondientes expectativas.” Esto es, Cómo hacer posible que una propuesta de Alter desconocido y despersonalizado, sea aceptada por un Ego en la distancia?

Como dice Luhmann, los sistemas funcionan con códigos binarios. Los códigos del Medium poder, son superiores / inferiores. Pero para que se pueda operacionalizar dicho código, se requiere de una segunda codificación, ésta es legal / ilegal, que permite que Ego pueda saber que poder es legal / ilegal.

Los códigos legal / ilegal, hacen parte del Derecho cuya función es “mantener las expectativas”. Estas son las normas, que permiten resolver un conflicto, pero a su vez crean otros. Se plantea, que el Derecho, hace parte más de la dimensión temporal que social, en la medida que selecciona y decide por unos en contra de otros, en el tiempo, y lo hace para un futuro que se improbable aun. Por eso se dice, que el derecho no se basa en el Consenso, no pretende que todos estén de acuerdo.

Ahora bien, los programas que permiten operacionalizar a los códigos son el “conjunto de normas y procedimientos”. Las normas permiten situar los valores del código legal / ilegal.

El derecho, es interesante en la medida que si bien no parte del consenso, puede combinar la normatividad (sostener aunque sea vana) y la capacidad de aprender de las situaciones nuevas derivadas de las controversias, elaborando nuevas reglas.

En la evolución propia del derecho se da la variación en tanto que comunica las expectativas desatendidas que crean conflictos. La selección, elige quien está en lo legal y quién no; y la estabilización procede, comparando las anteriores

cosas con las nuevas determinando si se puede solucionar con los mismos procedimientos o si se requieren crear una nueva norma.

Esto es lo que permite que evolucione el subsistema. En síntesis, el derecho “transforma la seguridad dada por algo, como problema en la inseguridad producida por las desilusiones posibles de la norma”.

La relación ente el Medium poder y la política es que el código Superior/ inferior permite la reproducción de la comunicación política: el poder fija y diferencia los cargos estatales, superiores / inferiores, y este se traduce a su vez en: detentadores de cargos / sometidos a los cargos. Por lo tanto, el substema político funciona con los códigos binarios gobierno / oposición. Este código de preferencia en la medida que ambos tienen la misma importancia. Pero el gobierno tiene valor (+): enlace; y la oposición tiene valor (-): de reflexión.

La codificación gobierno / oposición es la base de la Democracia. Sin legitimación no hay política, y por eso el mecanismo eficaz de aquélla son las Elecciones.

Una de las diferenciaciones internas de los Estados es la de Centro / Periferia. Donde el centro es la organización política central del territorio; en tanto que la Periferia contiene otras organizaciones sometidas al territorial. Lo anterior puede resumirse así:

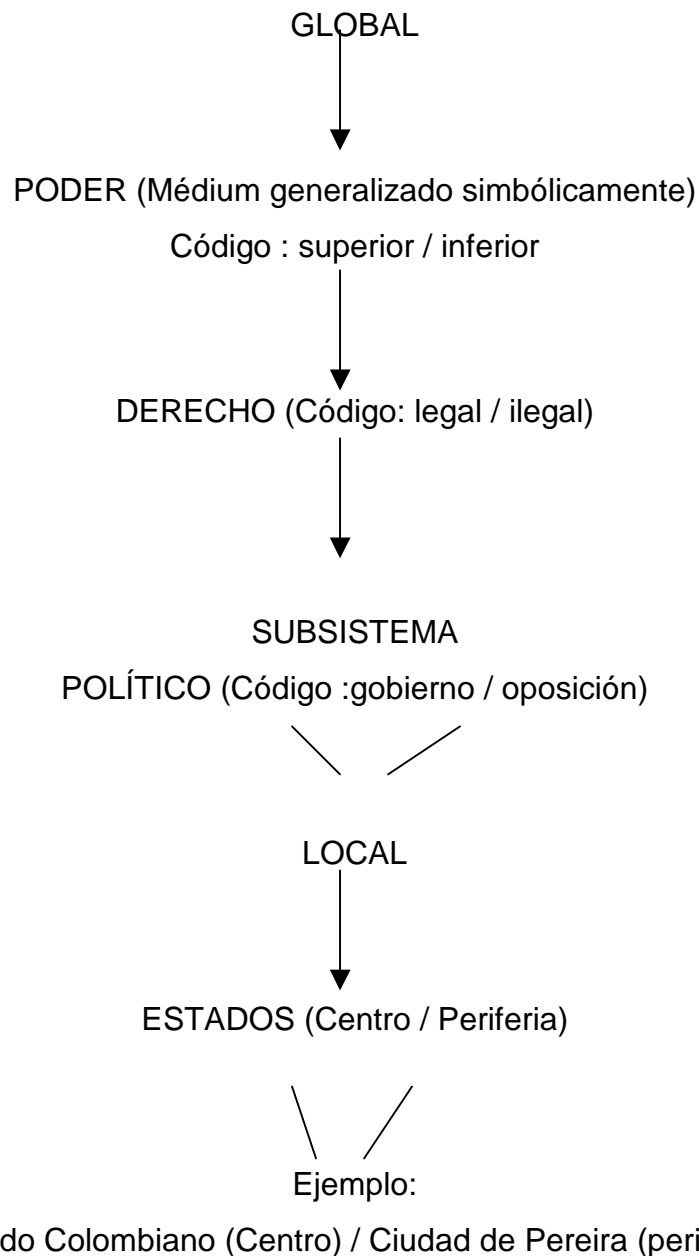

El Centro se constituye en una jerarquía: Superior / inferior. La periferia, tiene mayor complejidad, hay mayor irritación ambiental. La característica de la Periferia es la diferencia por segmentos no coordinados, como los partidos políticos, cuya función es “preparar de manera no vinculante las decisiones colectivamente vinculantes relativas al gobierno / oposición.

En síntesis el subsistema político es observado como una distinción tridimensional: Política / administrativa / pública. Que son el resultado del a doble distinción:

1. Cargos políticos / administrativos
2. Unidad de los cargos político-administrativos / público de los ciudadanos.

Esta situación es compleja dada por la circularidad de estas distinciones, esto es, lo que está en un lado en momento puede pasar al otro en otro instante y así sucesivamente. Por los cambios continuos que permite la Democracia. Dada esta circularidad, se hace necesario realizar continuas observaciones de segundo orden, es decir, si es normal que lo político observe a lo público, debe incorporarse entonces que le publico de los ciudadano observe a la política.

Bajo estas referencias teóricas sobre lo político se analizará el ciudadano y sus múltiples voces: el caso de Pereira.

CAPÍTULO II

El Eje Empírico: *Lo Actual / Potencial como base de la construcción del concepto de ciudadano / ciudadanía en la Prensa local de Pereira (2000-2003)*

Cuando nos acercamos a la bibliografía sobre el ciudadano(a), la encontramos asociada, en un alto porcentaje, a la dimensión **jurídico-político**, concretamente, lo relacionada con la democracia representativa, participativa y reclamación de derechos. Aspectos que revelan la herencia del pensamiento liberal, heredado de la ilustración, como lo dice el español, Carlos Thiebaut, en su texto **Vindicación del ciudadano: un sujeto reflexivo en una sociedad compleja**.

Ricard Zapata Barrero, refiriéndose a esta herencia de la ilustración, y a la formación del Estado-Nación con relación al ciudadano, plantea que en el período moderno, **la ilustración**, se introduce una clara distinción entre el ejercicio de los derechos civiles del hombre y el de las cualidades de un ciudadano. El primero se refería a la persona en tanto que desde su nacimiento tenía unos derechos naturales como la libertad, la propiedad, la seguridad y la resistencia a la opresión; en tanto que como ciudadano, posee derechos políticos de “participar, directamente, o indirectamente, en la *formación de la voluntad de la comunidad*” (Zapata, 2001: 30).

Así, como dice el autor Zapata, en la declaratoria de los derechos del hombre y del ciudadano, se pretendía hacer congruentes ambos derechos: **el natural y el político**. Ciudadano entonces, se ubicaba más en la esfera pública y del bien común, que en la privada. Sin embargo, comenta Ricard Zapata, en esa declaratoria se refleja la lógica de exclusión, común a las demás connotaciones de ciudadano, como es su criterio económico: “se ignoraban a los que eran incapaces de pagar impuestos al estado” (Zapata, 2001:31).

El período contemporáneo, se caracteriza fundamentalmente por introducir en el concepto de ciudadano el criterio de la Nacionalidad Estatal. Así, entonces, el ciudadano existe en tanto que **es** de un Estado que es Nación. E Igualmente, se conservan los criterios civiles y políticos, pero con las **barreras** que plantea Zapata-Barrero, **la política y la económica**. La primera se refiere a la limitación que se le impone al ciudadano en tanto miembro de un estado-nación donde sus vínculos son de índole patriótica y nacionalista. Y la segunda, en tanto sociedad capitalista, genera desigualdades económicas, lo cual se convierte en límite para poder aplicar los principios de igualdad ciudadana: desigualdad **económica /igualdad política**. Esto se convierte en una constante tensión y conflicto en la sociedad actual. Dándole salida por la vía del derecho constitucional como garantía para defender su seguridad y derechos ciudadanos.

Pero como lo dice, el español, Arias Senoseain, en la Revista de Administración Pública, el ciudadano queda así enredado, en una red pero sin entender su tejido. Y esa red empieza con la **constitución**, de la cual se desprenden **leyes**, las que se reglamentan para convertirse en **actos**, que son los que le llegan al **ciudadano medio**, de a pié, o concreto:

Constitución→leyes→reglamentos→actos→ciudadano medio

Dice el autor, que si nos fijamos, entre el ciudadano medio y la Constitución, donde se habla de sus derechos y deberes, existe una serie de escalones, entre los cuales queda perdido la concreción de ellos, y, además, crea un efecto negativo en el ciudadano medio, como es “ *la inercia, evitando responsabilidades y no meterse en nada más...el ciudadano medio hoy vive pendiente de un precio que sube, de una amenaza fiscal que se materializa, una ventaja que se le ofrece, una incompatibilidad que se le avecina, un puesto de trabajo o una empresa que se cierra.*” (Arias, 1993: 133).

Con lo expuesto anteriormente podemos afirmar que la categoría ciudadano es una construcción histórica-social, y más concretamente, producto de un grupo

de personas que han estado en el poder. Así, compartimos lo planteado por Ricard Zapata-Barrero, en cuanto a que la categoría de ciudadano ha llevado en su interior un principio de **exclusión** y de homogeneidad. El primero se manifiesta en el hecho de estar definiendo quienes somos **nosotros** y quienes son los **otros**; y el segundo, considerar a los **otros** como una masa homogénea, y no con la heterogeneidad que los caracterizaba: económica, grupos de edad, religiosa, género, oficio, etc.

También se puede deducir, que siempre esta categoría ha sido pensada desde **arriba**, ignorando lo que pasa **abajo**, y sólo se ha establecido la relación entre unos y otros, desde la conveniencia del sector que define las situaciones.

Luis Alonso, en su artículo “crisis de la sociedad del trabajo y ciudadanía: una reflexión entre lo global y lo local”, introduce la **diferencia** como constitutiva de la sociedad, y la vida en general, y no como un obstáculo para la construcción de una vida mejor. Y nos plantea, que precisamente el negar la diversidad, ha llevado a las acciones de exclusión, xenofobia y rechazo de muchas posiciones divergentes como culturas e individuos existen.

En este recorrido bibliográfico, se encuentran las fuentes para comprender la imagen que se proyecta en la prensa local, sobre el ciudadano en Pereira, especialmente con la **tensión y conflicto** producto de la contradicción que subyace en la idea de la igualdad ciudadana: **igualdad política / desigualdad económica**.

XXXX

En el análisis realizado de la Prensa Local de Pereira durante el período comprendido entre el año 2000 y Mayo del 2002, encontramos asociado los conceptos de **ciudadano, pereirano, ciudadanía**, con las temáticas: **Espacio Público, orden / desorden, Seguridad, Civismo, Denuncia (corrupción)**,

votaciones. En general, estas temáticas las referencia la prensa, como los derechos / y deberes que tenemos los ciudadanos (as).

Cada uno de estos derechos, los referenciaremos a continuación, como lo hace la prensa local consultada.

XXXX

Nuestra pregunta de interés, como ya lo dijimos, fue :Qué tipo de ciudadano recrea la prensa local, (Diario del Otún, La Tarde de Pereira)? Cuáles son las diferencias de base que la prensa utiliza para construir su concepción de ciudadano / ciudadanía?

De acuerdo a nuestra pregunta de interés, elegimos inicialmente como unidad de registro **ciudadano**, para ser identificada en la página de opinión / editorial. Esta sería nuestra guía, para luego leer las otras páginas del periódico. Pero al adentrarnos en la lectura de esta página, encontramos que se hablaba de ciudadano, **pereirano**, **ciudadanía**, **ciudadana**, por lo tanto incluimos también estos términos como unidades de registro.

Las unidades de contexto (temáticas asociadas a estas unidades de registro) no fueron preseleccionadas, sino que resultaron en el proceso de lectura de los artículos.

Las unidades de contexto se identificaron en la medida que se mencionaba la unidad de registro.

Como dijimos inicialmente, la guía para abordar las otras páginas del periódico fue la página de Opinión y Editorial. Allí se identificaron ambas unidades, (registro /contexto) y luego en las otras páginas se ampliaba la unidad de contexto que le servían de opinión a los columnistas o Editorial del Periódico. Por eso, en los artículos reseñados en el **Meta texto** siguiente, en unos aparecen las unidades de registro, (ciudadano, ciudadanía, pereirano, ciudadana), con su temática, si son las páginas de opinión o Editorial; en otros

casos, sólo está la unidad de contexto (temática), porque son otras páginas del periódico, aunque a veces aparecen también ambas.

Cómo se registraron los datos? Diseñamos una ficha de análisis, la cual, una vez seleccionados los periódicos pertinentes, se procedió a elaborarlas.

Las fichas de análisis contenían

- a) Un encabezamiento: día, mes, año, periódico, página,
- b) Espacio para la unidad de registro,
- c) Espacio para la unidad de contexto,
- d) Espacio para la codificación,
- e) Categorización,
- f) Una tabla pequeña con: tema, categoría lingüística y ejemplo,
- g) Una representación de relaciones,
- h) Notas para las observaciones,

Entraremos a continuación a hacer la exposición de los datos construidos a partir de la Prensa local de Pereira.

XXXX

2.1 Ciudadano – Pereirano / Derecho A Votar

En el año 2000, se presentaron las elecciones de Alcalde y Gobernador en el País. En la prensa de Pereira, aparecieron muchos artículos al respecto. Algunos instando a votar, otros denuncian las maquinarias políticas, también oposiciones en contra de los mismos aspirantes de siempre.

Uno de los derechos del ciudadano fundamentales, que apareció en las páginas consultada, fue el derecho a **votar**. Tema este que cercano a las elecciones empieza a tener presencia en la prensa.

¡Ya no es lo Mismo!, denuncia el mal uso que se hace con el dinero público para apoyar las candidaturas: “Cómo pasar por alto por ejemplo esta

afirmación: “recojo el descontento y la inconformidad ciudadana frente a las perversa sucesiones del poder, tanto del alcalde que utiliza el dinero de todos los ciudadanos por su mezquino interés político, como lo de la maquinaria política del senador Rivera para impedir movilidad política al interior de unidad liberal...”(Enero 12, Editorial, 2000, Diario del Otún)

El **Sentido** se construye con base en :

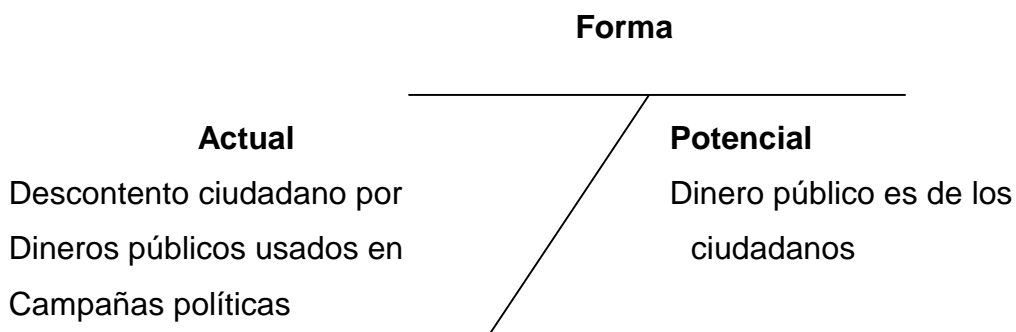

Encontramos otro texto con el título “**Reunión del Sanedrín Liberal**”, donde el escritor dice: “*Vuelve y juega-los mismos con las mismas;. Los ciudadanos de Pereira parece que estuviéramos de frente a un juego de ruleta con número y asientos marcados en donde se tomara puestos con el numero previamente identificado y entregado al interesado para sucre el escaño señalado por quién se considera el dueño absoluto del juego con sus instrumentos de diversión. Este lenguaje romancero no es más que una dedocracia...* (Enero 15, página de Opinión, 2000, Diario del Otún).

El **sentido** es:

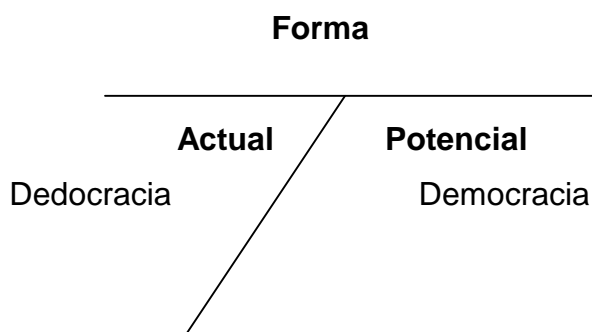

En el artículo “Urge! Pereira en otras manos” , se habla sobre. “ al parecer, y por ello mi preocupación inicial, a los “caciques locales”(reyezuelos) no se les pueden objetar sus decisiones, aunque estas a menudo sean desacertadas o vayan en contra de los intereses del colectivo ciudadano, y si alguien se atreve, de desencadenan estrategias maquiavélicas que conducen a silenciarles... será que a esta clase política se le esta olvidando sus convicciones y los principios y valores que tanto pregonan? Será que no se piensa en el ejercicio de este cargo que el día de mañana vale la pena salir con la frente en alto y con un acumulado de satisfacción por haber contribuido con honradez a una mejor calidad de vida para todos los ciudadanos de la tierra gobernada?. (Febrero 7, página de Opinión, 2000, Diario del Otún).

El **sentido** que se construye es:

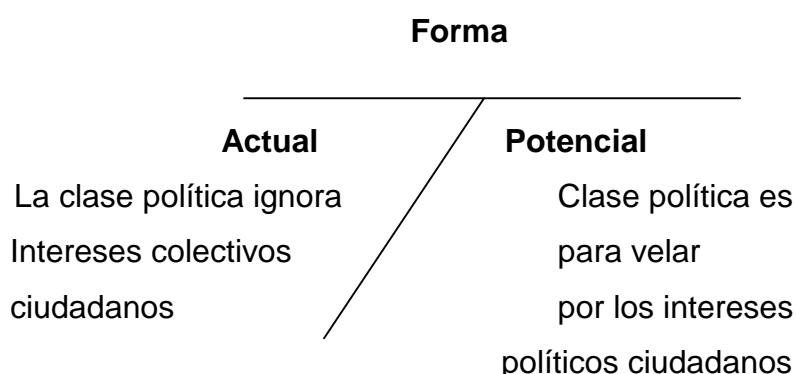

Con el título “Panorama”. Un buen **Alcalde**; se presenta la aspiración por elegir un alcalde correcto para la ciudad: “dentro de ocho meses los pereiranos tendrán definido quien será el nuevo administrador de la ciudad para los próximos tres años. Como es una decisión que tiene mucha trascendencia - pues de sus ideas y criterios dependerán muchas de las decisiones sobre el futuro de la ciudad- el nuevo alcalde es el tema de conversación desde ahora en todos los lugares y ocupará buena parte de las inquietudes de los ciudadanos. Cuáles son las condiciones que debe tener un ciudadano para dirigir los sueños de una urbe como la nuestra? ...(Febrero 8, página de Opinión, 2000, Diario del Otún, .

El **sentido** que se construye es:

Forma	
Actual	Potencial
Ciudadanos De Pereira piensan en Un buen alcalde	Existen alcaldes en pereira que no son buenos alcaldes

El tema de elecciones apareció como central en las opiniones de los columnistas, Editoriales, en el 2000, por ser el año de elecciones de Alcaldes y Gobernadores.

Ya en el año 2001 y 2002, disminuyó el tema de las votaciones en la prensa. En el 2002 próximo a elecciones presidenciales, se hace referencia, pero no tan abundante como en el 2000.

Con el titular “El principio de la participación”, el columnista aduce que “*La constitución debe ser un instrumento estructurado mediante acuerdos sobre sistemas de legislación Equitativa y eficaz, y justo para satisfacer la libertad igual. A esta libertad la llaman los expertos “Principio de participación”, que no es otra cosa que el otorgamiento a todos los ciudadanos del derecho a tomar parte en el proceso de determinación de las leyes”...*

Continua más adelante, planeando que “*Ese principio de participación obliga a los detentadores de la autoridad a responder por los intereses del electorado, como respuesta al voto recibido y unas concepciones de bien público. El voto programático, el mismo John Rawls afirma que cuando ese principio se cumple, todos tienen igual status de ciudadano”...*(Noviembre ,7 de 2001, pagina de opinión, el Diario del Otún)

El **sentido** que se construye es:

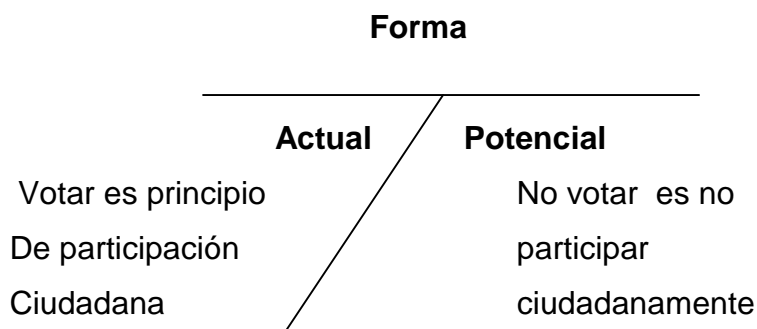

Con el titular “**Cédulas pueden ser inscritas**”, la Registraduría de Pereira informa a los ciudadanos los lugares y fechas para inscribir su cédula y poder participar en las elecciones del 2002. (Noviembre 1 de 2001, página política, La Tarde).

XXXX

En síntesis, encontramos que el derecho a votar en las elecciones es una temática que aparece en la prensa relacionada con la situación Nacional. Este es un aspecto que se comparte con todos los ciudadanos del País, por lo tanto el modelo de representación que logramos construir, se diferencia de los demás que son propios de la ciudad de Pereira.

Aquí encontramos dos niveles: a) la votación local; b) la votación Nacional.

Encontramos que las relaciones entre los niveles se establecen de lo **Nacional** a lo **Local**, instando a votar ya que es un derecho constitucional. Pero también establecimos otra relación, que aparece como preocupación a nivel nacional y local, como es, la alta **abstención**, como lo demostraron las elecciones del 2002, (54%). Las razones que se logran establecer para esta situación, son la **incredulidad y la desconfianza** en las Instituciones del Estado Colombiano.

En el diagrama de sistema dinámico siguiente podemos sintetizar lo **real / potencial** que construye el sentido del ciudadano-pereirano con respecto al tema de la votación / abstención:

Convenciones:

1) cuadro (visible): lo que aparece en la prensa

2) Son Llaves ProResAcc: problemas / resolución / acción propuestos por la administración

3) cuadro (invisible): para quien propone la administración

4) Rvv: relación visible / visible

5) Rii: relación invisible/invisible

6) las barras en forma de flecha $\longrightarrow \longleftarrow$ indican que lo que esta adentro pasa al cuadro invisible y viceversa

7) las flechas que salen y entran por las llaves, indican el flujo dinámico que se presenta entre la información que circula

CIUDADANO –VOTACIÓN/ABSTENCIÓN

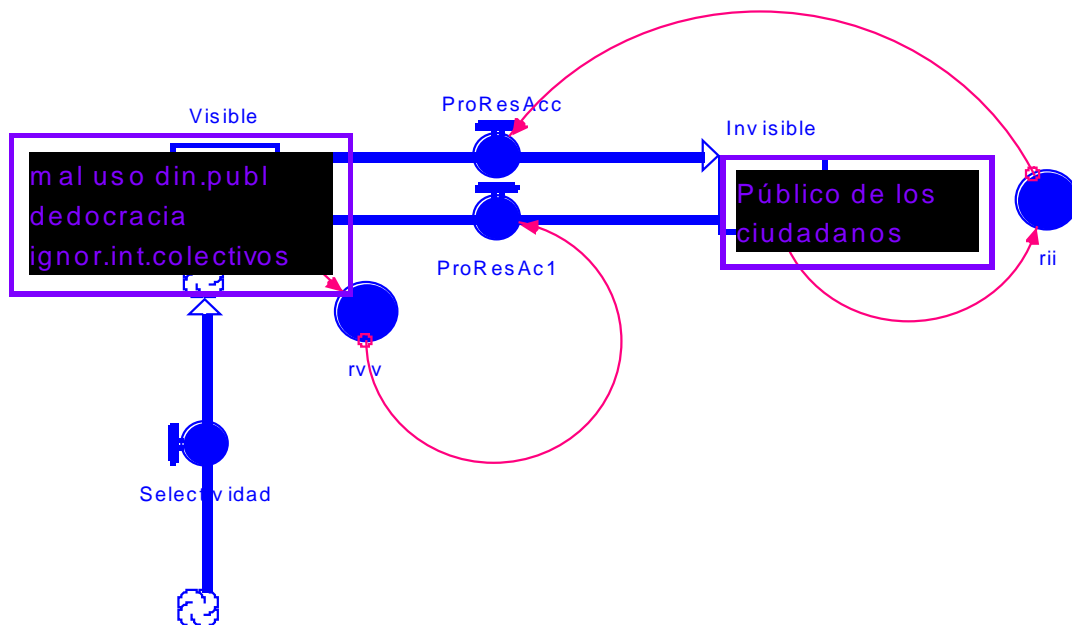

Político-administración de turno

Se lee: la administración de turno visibiliza, a través de la prensa, unos problemas con el objeto de llegar a unos ciudadanos invisibles. Luego, la misma administración propone soluciones y acciones a esos problemas, logrando invisibilizar lo visible y Visibilizar lo invisible. Sin embargo, existen aspectos que no pasan a lo invisible, siempre son visibles; e igualmente, aspectos que no pasan a los invisible, siempre son invisibles. Relación de autorreferencia / heteroreferencia, según Luhmann? Luhmann, Niklas, (1996): *La realidad de los medios de masas*, Anthropos. España (2000), pag. 14-21

Ahora, la manera como se presenta en la prensa corresponde al esquema siguiente: presentación del problema/ propuestas de solución / acciones.

Visualicemos dicho modelo:

Convenciones:

- 1) Los **recuadros** se llenan de información. En nuestro caso son dos que representan los niveles: uno el de la presentación de los problemas, y el otro, las propuestas y acciones de solución.
- 2) Los **flujos**, representados por las barras que contienen las **llaves**. Estas llaves, son las que se abren o se cierran para dejar pasar o detener la información de los recuadros
- 3) Los **Conectores** que van desde los cuadros a las **llaves**, representan las relaciones dinámicas.
- 4) Los **círculos** que aparecen, representan: a) las fuentes (Administración pública-Administración privada) y b) la prensa (difusora de lo que proponen las fuentes).

VOTACION / ABSTENCION

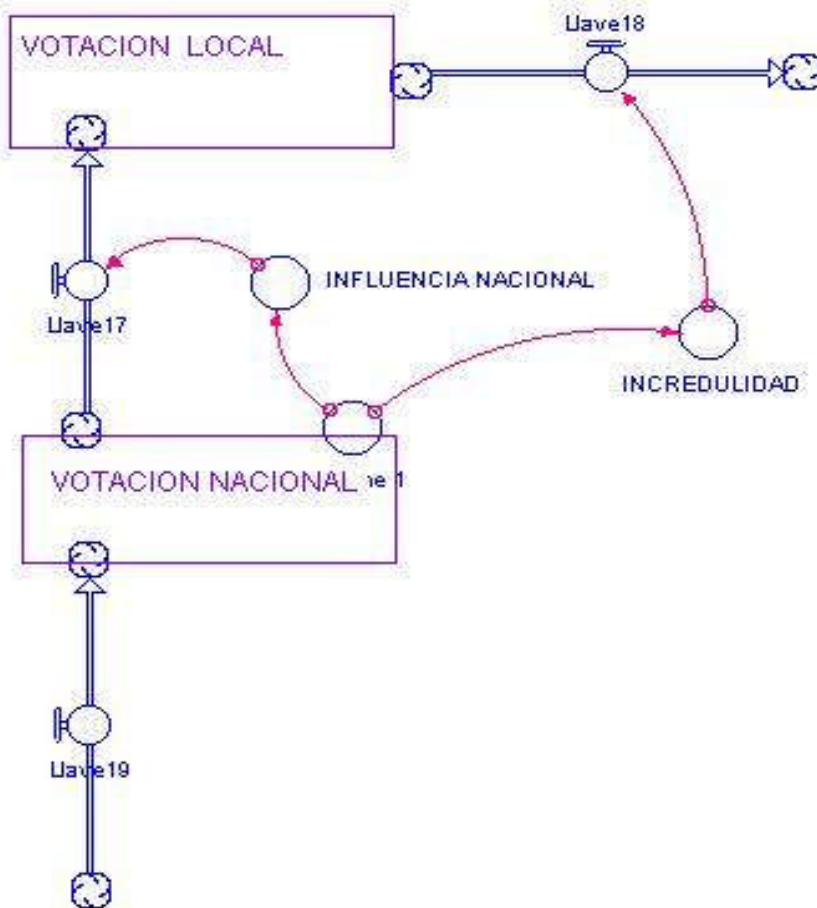

Se lee: la votación nacional influye la votación local. La nacional puede ser rechazada por la incredulidad de los votantes.

32

XXXX

2.2 Ciudadano - Pereirano / Derecho Al Orden Urbano

En el Diario del Otún, febrero 11, 2001 encontramos una evocación de el derecho de los Pereiranos por “organizar la vida del centro de la ciudad”. Y a su vez se presenta la queja por que la autoridad no hace presencia para poner el orden allí.

Al adentrarnos en el artículo, encontramos que el desorden lo ocasionan “carretas y verduras que siguen desafiando el orden por la séptima y octava”... A su vez dice el artículo: “en el tema de vendedores ambulantes y estacionarios nada ha pasado”. (Febrero 11, página de Opinión, 2001, Diario del Otún)

Lo que se perfila en estos comentarios son las oposiciones complementarias “orden autoridad/ desorden; pereiranos /vendedores ambulante.

Se pone en escena un espacio “el centro de la ciudad”, y unos actores Pereiranos/ vendedores ambulantes / autoridades que interactúan desde posiciones distintas, lo que ocasiona un desorden urbano y por ende requieren una acción inmediata : “intervención de la autoridad”.

El **sentido** que se construye es:

Forma	
Actual	Potencial
Desorden urbano	Orden urbano sin
Por vendedores	vendedores ambulantes
Ambulantes	y estacionarios
Y estacionarios	

Con el titular, en la página de opinión “**Posible desalojo de chatarreros del centro**” del Diario del Otún, Marzo 30 de 2001, se hace referencia al nuevo

problema del orden / desorden, de la siguiente manera: “Se ha notado un total *desorden en el centro de la ciudad, con respecto a la utilización del espacio público, notándose a parte de los vendedores, que el comercio organizado viene utilizando unas prácticas donde se exhiben mercancías fuera del área del local...* por tal motivo la administración sacó un decreto”, dijo el *secretario de Gobierno de Pereira, Silvio Zape Yule*. (Marzo 30, página de opinión, 2001 Diario del Otún)

Vuelve y aparece en escena centro de la ciudad / chatarreros / vendedores ambulantes, pero con un elemento nuevo, la intervención de la administración mediante la declaratoria de un decreto que pueda controlar este desorden; tenemos entonces los pares de oposición: orden (autoridad, acción administrativa) / desorden(vendedores ambulantes, chatarreros). Y Podemos establecer la relación, entonces de la siguiente manera:

Forma	
Actual	Potencial
Desorden urbano Por vendedores Ambulantes y chatarreros Sin decreto	Orden urbano sin vendedores ambulantes y chatarreros con decreto administración

Es de anotar cómo en este artículo no aparece el término ciudadano, ni Pereirano, ni ciudadanía, pero si la problemática.

En el diario del Otún, del 11 de Enero de 2002: “Un recorrido”, se encontró de nuevo la referencia a la desorganización y desorden de la ciudad, expresado en comentarios como: *“he vuelto a recorrer la ciudad... un comentario absorbido por toda clase de actividades, de negocios...desorganización, cero estética y aseo, una feria, una galería ensanchada y dimensiones de máximo, complementada en la indisciplina y el desorden propio y nuestro en*

comportamientos ciudadanos inadecuados como contribución a tal malestar” ...
(Enero 11, 2002 Diario Otún).

Aquí la ciudad es vista como un espacio que ha crecido sin orientaciones precisas de orden y organización.

El **sentido** que se construye es:

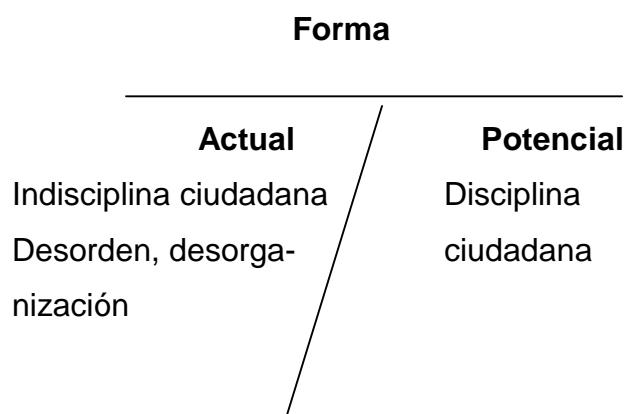

Otro de los aspectos, donde se nota el “desorden” en el centro de la ciudad, es en el tránsito urbano, donde sus funcionarios ayudan a más a recrearlo que ha mejorarlo, como lo comenta el columnista de la tarde de Octubre 14 de 2001, titulado su artículo **“Tránsito Urbano...”** *las autoridades municipales hablan mucho de cultura ciudadana. A la hora de la verdad, sigue el desorden en el centro: ruidos, poca luz, horarios imprevistos del carro de basura, malas señales de tránsito, carros y buses piratas, todo como antes: Y con unos funcionarios de tránsito que actúan como les da la gana* . (Octubre 14, página de Opinión, 2001, La Tarde).

Se focaliza en el escrito el desorden que ocasiona el tránsito en la ciudad. La relación con la cultura ciudadana la hace mediante su crítica a las autoridades municipales que hablan mucho de ella, pero no la fomentan.

El **sentido** que se construye:

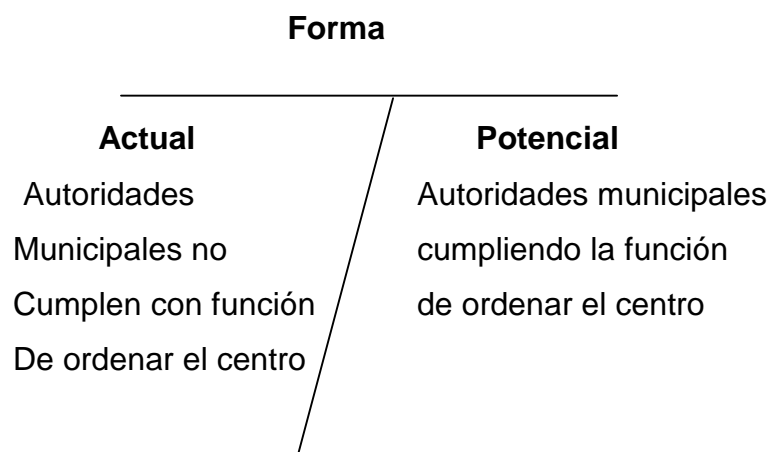

Continuando con este recorrido, encontramos otro artículo que reclama por el orden en la ciudad. El columnista lo titula “ **El centro: un desorden sin autoridad**” en el que dice ... “El escudarse en el derecho al trabajo no puede ser un impedimento para proponer el Orden y la cultura ciudadana, hacer respetar el espacio público... El gran centro comercial de todos es una verdadera oportunidad de desarrollo social y económico para los Pereiranos....” (Mayo 17, página de Opinión, de 2002 Diario del Otún.)

En este texto se nota la relación directa entre “recuperar el espacio público y la solución, el gran centro comercial de todos que ponga Orden al comercio.

Para el columnista es claro que quien desordena el espacio público y no deja transitar cuando va en el carro, son “camionetas vendiendo toallas, o frutas, o una carreta de chontaduros o simplemente una torre de maletas que no permiten observar más allá de la nariz” ((Mayo 17, página de Opinión, de 2002 Diario del Otún.”)

Se puede extraer el par de oposición complementario: ciudadano del carro(que observa) / ciudadano de a pie, buscando la supervivencia.

El **sentido** que se construye es:

Forma

Actual	Potencial
Con el gran Centro Comercial se recupera El espacio público	Espacio público invadido con la disculpa del derecho Al trabajo.

En el artículo “**Por un centro organizado**” de La Tarde Mayo 2 de 2002, vuelve y se clama por el orden del centro:

“El caos y el desorden que vive el centro es el primer elemento a mejorar, en esta búsqueda de alternativas económicas que se buscan a través del turismo... No es invadiendo las calles como se mitiga el hambre de una familia o como se consigue empleo y eso lo deben entender los ambulantes y reconocemos también que criticando o exigiendo acciones efectivas del gobierno local tampoco se van a solucionar los problemas de los comerciantes formales”... El gran grano de arena es de cada uno y ya el sector privado lo está haciendo a través de la fundación “Pereira el gran centro comercial de todos” . (Mayo 2 página de Opinión, 2002 La Tarde).

La relación que se deduce del artículo es desorden del centro, (vendedores ambulantes) /orden (Pereira el gran centro comercial de todos).

Es de anotar que este centro lo lidera el sector privado de Pereira.

Forma

Actual	Potencial
Caos desorden porque Invaden las calles. El sector privado Propone solución: Gran Centro Comercial	Orden centro sin Vendedores ambulantes. Gobierno no propone soluciones efectivas. El sector privado sin propone soluciones Efectivas

Después de analizado lo anterior, emergió el siguiente sistema dinámico:

Convenciones:

1) cuadro (visible): lo que aparece en la prensa

2) Son Llaves ProResAcc (2,3): problemas / resolución / acción propuestos por la administración

3) cuadro (invisible): para quien propone la administración

4) Rvv: relación visible / visible

5) Rii: relación invisible/invisible

6) las barras en forma de flecha $\longrightarrow \longleftarrow$ indican que el cuadro de lo visible puede pasar a lo invisible y viceversa

7) las flechas que salen y entran por las llaves, indican el flujo dinámico que se presenta entre la información que circula

CIUDADANO-PEREIRANO / ORDEN URBANO

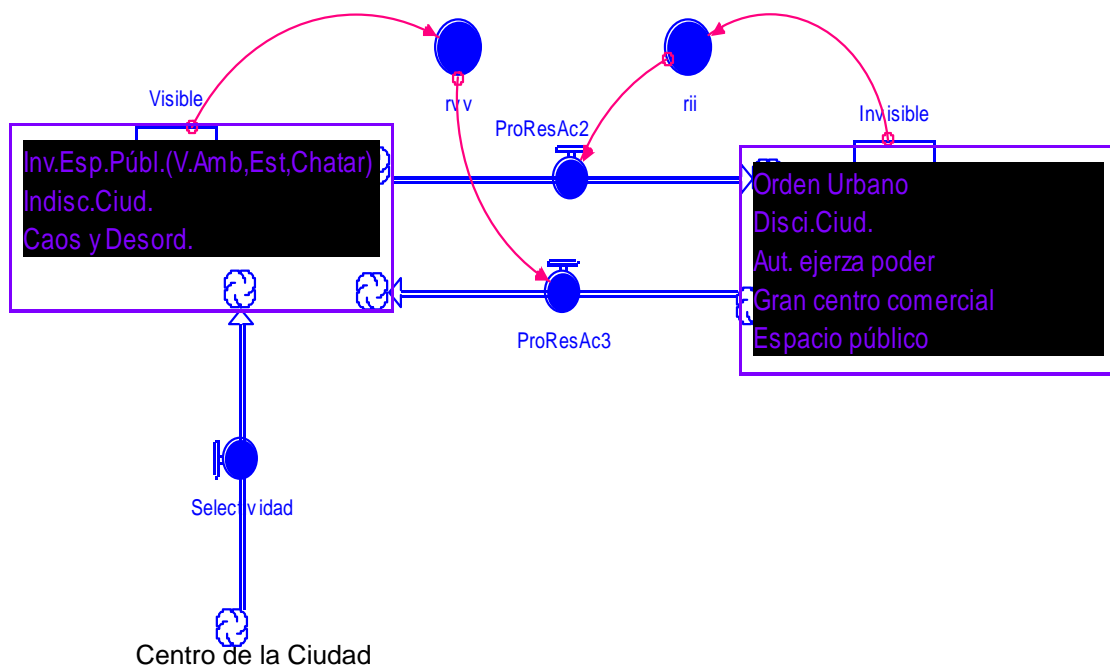

Se lee: En el nivel de lo visible aparecen los obstáculos que impiden un centro de la ciudad ordenado. En el nivel de lo invisible está a lo que se pretende llegar. Y la manera de pasar de un nivel a otro es la presentación del problema, la resolución y las acciones (\longrightarrow ; \longleftarrow). Así se invisibiliza lo visible quedando de nuevo invisible.

Pero existen aspectos que siempre estarán en lo visible; y aspectos siempre en lo invisible, Esos son los flujos que salen y entran a ellos mismos. Relación de autorreferencia / heteroreferencia, según Luhmann? Luhmann, Niklas, (1996): *La realidad de los medios de masas*, Anthropos. España (2000), pag. 14-21

XXXX

2.3 Ciudadano- Pereirano / Derecho Al Espacio Público (Ley 9° Acuerdo 1989) Ley Reforma Urbana.

Continuando con la lectura de los periódicos, en busca de la unidad de registro “ciudadano”, encontramos de nuevo las unidades de contexto ligadas a éste sugerido por la prensa local. La temática, en este caso, es la defensa que se hace desde este medio del derecho del ciudadano pereirano, del disfrute del espacio público.

Varios de los artículos traen en sus títulos, esta unidad: **Espacio Público**; otros los incluyen en el desarrollo de los mismos.

Con el título “La Remodelación del Centro” el columnista del Diario del Otún, se pronuncia por las obras que se llevan a cabo en el centro de Pereira.

Concretamente, muestra su inconformidad, por el incumplimiento, que según él, a hecho el alcalde de sus promesas iniciales. Dice el autor: “ Cuando se empezaron a proyectar las obras, en medio del duro debate, sobre el tema, se nos dijo por todo el mundo (el señor Alcalde, la Gerente de la Empresa de Renovación Urbana y funcionarios de planeación municipal), que no fuéramos pesimistas, ni pueblerinos, ya que el proyecto no era solo un programa de obras físicas, sino todo un plan de desarrollo social que incluía mayores espacios públicos para, los ciudadanos, y reubicación de vendedores ambulantes cuya presencia en la zona estaría severamente reglamentada... Pero hasta ahora no hemos visto sino las obras de cemento y adoquín...” (Noviembre 20, página Editorial, 2000, Diario del Otún).

Forma

Actual	Potencial
Denuncia incumplimiento De la promesa de Desarrollo social. Sólo esta el físico	Cumplimiento de promesas en El desarrollo social y recuperación espacio público

En el artículo “**Declinación a la capital americana de la cultura: Pereira** perdió o ganó el dilema”, se incluye como contra de los problemas de la ciudad ” un problema social grave *representado en el comercio informal y por ende, la invasión del espacio público*”(Enero, 21 de 2001 página local, la tarde)

Con él titulo “**Cumpliendo con su deber**”, se vuelve a insistir por la intervención que se debe hacer para recuperar el espacio publico. El texto exalta la labor de la alcaldesa al tomar medidas que prohíben las carretas en el centro, aunque no haya acuerdo entre los concejales y políticos para la aplicación de estas medidas.

Argumenta el artículo que “*el bien público y el interés general debe primar sobre el beneficio particular o el de unos pocos. El que unas personas encuentren en esa actividad una forma de ganarse la vida, no puede ser argumento para que las autoridades tengan que tolerar las ventas ambulantes y la ocupación, sin limitación alguna del espacio público. Para el efecto “en la ciudad existen unas normas suficientemente claras y explícitas que no solo reglamentan el uso del espacio público, sino que obligan a las autoridades a su petición.”. Mas ahora que la “administración ha hecho una valiosa inversión en su remodelación y el comercio un esfuerzo valioso para permanecer en él...”*”(Enero 31, editorial 2001, Diario del Otún).

El **sentido** que se construye es:

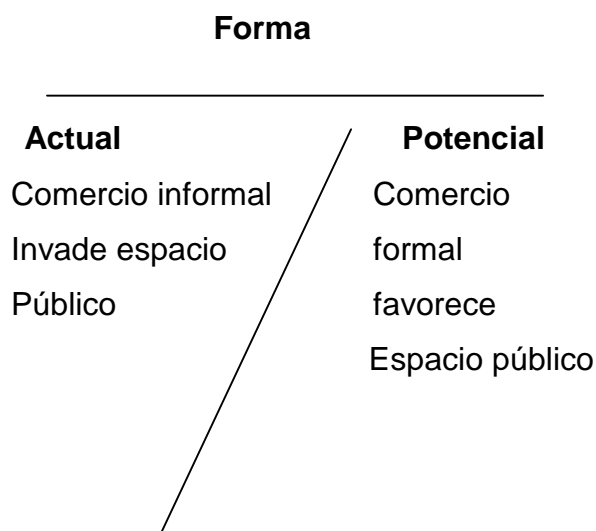

En “**Para que la reubicación sea exitosa: Comercio de informales hacia la cultura de pago**”, se introduce un comentario de la gerente de renovación urbana, Adriana López Giraldo frente al espacio público “*hay dos estrategias importantes que la administración esta trabajando en relación con las políticas de recuperación del espacio, una es “recuperar la gobernabilidad y la otra empezar a formalizar ese comercio informal”* (febrero 5/2001, local, la tarde).

Se construye el **sentido** así:

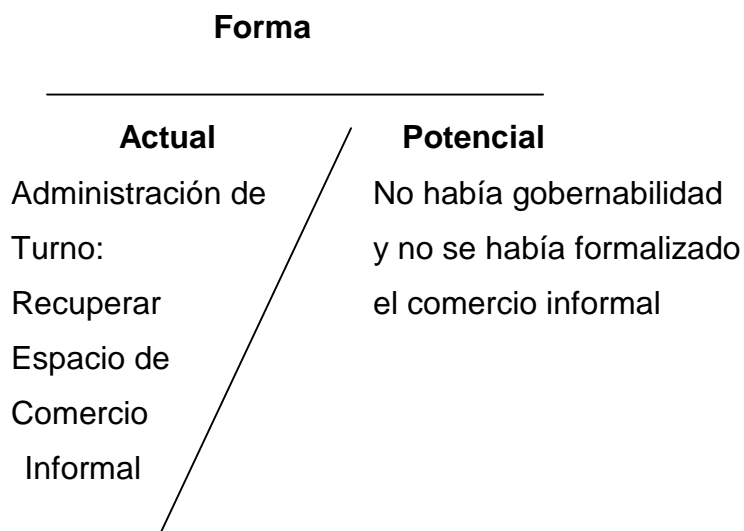

El rasgo nuevo en este artículo, con respecto al otro es la voz oficial que anuncia las medidas de la administración para salirle al paso al causante de la invasión del espacio público: el *comercio informal*.

Invasión Espacio público



Comercio Informal



Quiénes son los sujetos que encarnan esta entidad
Impersonal?

Con el titular “Espacio Público, dolor de cabeza”, encontramos referencia también a “el espacio sigue siendo el dolor de cabeza de los comerciantes *que además de ver sus ventas disminuidas, continúan viendo desordenes en el espacio público... Las quejas de los comerciantes están dirigidas a la proliferación de ventas ambulantes y una nueva ola de indígenas que llena las calles y desestimulan la visita de los compradores al centro de la ciudad*” (Junio 19, página económica, 2001 Diario del Otún).

El **sentido** que se construye es:

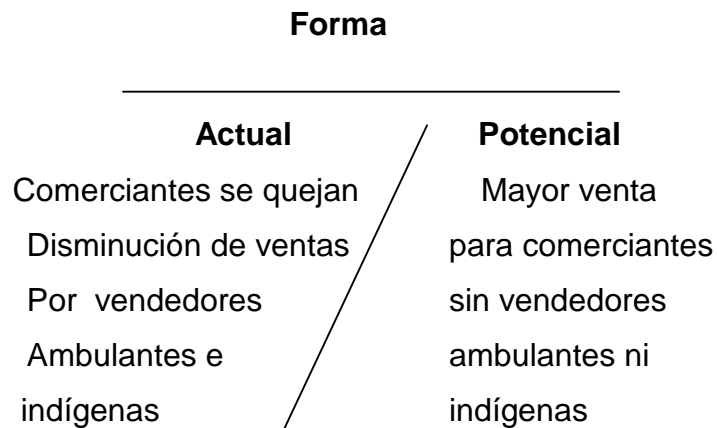

En el periódico La Tarde , en la página principal aparece el titular “**Sus** habitantes dicen que esta desamparada. Comuna Centro, de nadie”, donde se incluye el centro de la ciudad como parte de todos, y al mismo tiempo se excluyen e invisibilizan los ciudadanos que viven la ciudad, pues el artículo plantea que: “el centro es de todos, pero también parece de nadie, hay *inconvenientes con el espacio público, la inseguridad y el descuido total de los*

parques *El lago, la Libertad y la Plaza de Bolívar, la cual es usada como sanitario público...*”

La pregunta que nos hacemos es ¿ el parque de Bolívar, el Lago, la Libertad, están deshabitados?

Más abajo continúa el texto: “ *...así como extensa es la comuna Centro, de igual magnitud son los problemas de indigencia, invasión del espacio público, drogadicción, prostitución, inseguridad y abandono total de sus parques...*”(Julio 20 página principal y 3ª, 2001, la Tarde)

El **sentido** que se construye es:

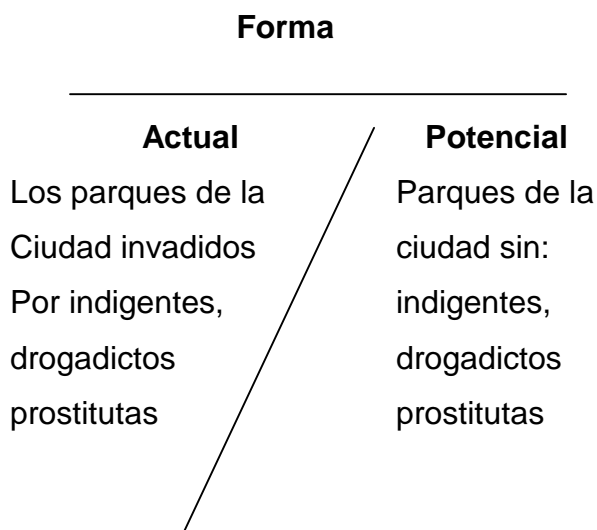

Con el titular “ Asamblea del gran centro Comercial: espacio **público**, seguridad son la prioridad”, se hace alusión a algunas palabras de uno de los representantes de la Cámara de Comercio, Juan Pablo Montoya: “Una de las prioridades será la de lograr ordenar el espacio público, que a pesar de haberse adoptado medidas con la administración local la solución real no llega.....” (abril, 3 de 2002, diario del Otún, Página económica. 5 A).

El **sentido** que se construye es:

Forma

Actual	Potencial
Representante cámara	La administración
De comercio ordena	local ordenar
Espacio público.	Espacio público,
Administración no	No cámara de
pudo	comercio

En La Tarde con el artículo “**La falta de autoridad ha prevalecido frente a** ventas informales; se acabo el espacio público”; se incluye la voz del “sector del comercio”, según el texto, quien interpreta como “falta de autoridad *para hacer cumplir el PLAN de ordenamiento territorial... En el caso del espacio público, que en el centro ya dejo a los ciudadanos sin posibilidades de movilizarse por los andenes.... de acuerdo con estimativos de la división de control físico, en la actualidad existen en Pereira de seis mil vendedores ambulantes, entre los que se encuentran estacionarios, escribientes, cacharrereros, y otros*” (abril 23 de 2002, la tarde, página 3.A).

El **sentido** que se construye es:

Forma

Actual	Potencial
Falta autoridad	Autoridad que
Para hacer cumplir	cumpla el plan
ordenamiento	de ordenamiento
territorial.	territorial
Ej: recuperar	
Espacio	
Público	

Como lo comenta un columnista del diario del Otún, en su texto, " La **repartición, del espacio público**", este derecho ciudadano, lo han tomado los funcionarios de turno para hacer política con él.

Encontramos en este texto que " el concepto de espacio público urbano se *normatiza en el acto de 1989, con la aprobación de la ley 9° a, o ley de reforma urbana. Por lo tanto es un escenario propio para exponer las visiones politiqueras del mandatario de turno. En Pereira, se gasta tiempo, funcionarios, y pintura para feriar el espacio público que es de todos los ciudadanos y se juega en cada administración al desgaste de los recursos, (negrilla del periódico), y cada administración restituye un espacio y después lo ocupa la de turno y nunca saben cuantos vendedores hay, pues cada uno le hecha la culpa al alcalde anterior*" (Mayo 27, 2002, página de opinión, diario del Otún)

El **sentido** que se construye es:

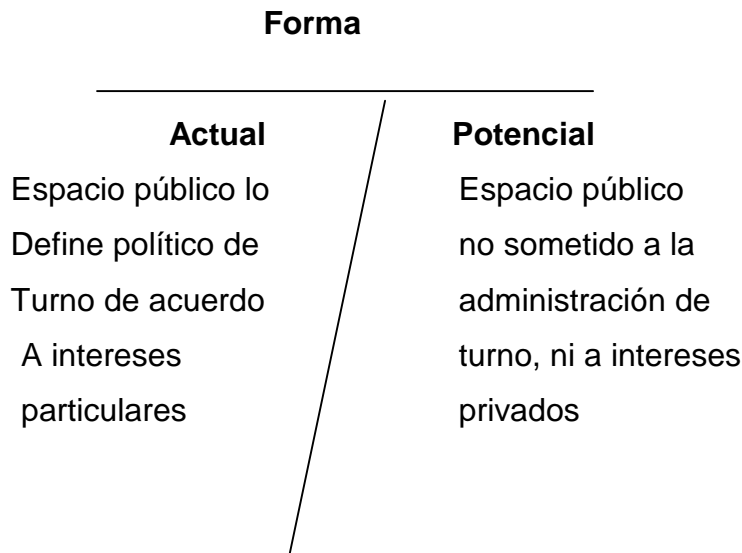

Es claro que quienes definen lo que es un espacio público en Pereira, son los administradores públicos y privados, ellos se constituyen en una voz que representa "lo público".

En la primera pagina, encontramos el titular “Desalojaron chatarreros de la **galería**”, del diario del Otún, donde se muestra ya una acción concreta de la administración, para intervenir en la recuperación del espacio público, planteada así: “ *ante la marcada perdida del espacio público, el secretario de gobierno de Pereira, Silvio Hernando Zape Yule, a través de su despacho tomará como medida el desalojo de los 25 locales de chatarra ubicados en la carrera 11 entre calles 14 a 17*” (Marzo, 30 2001, diario del Otún, primera página).

El **sentido** que se construye es:

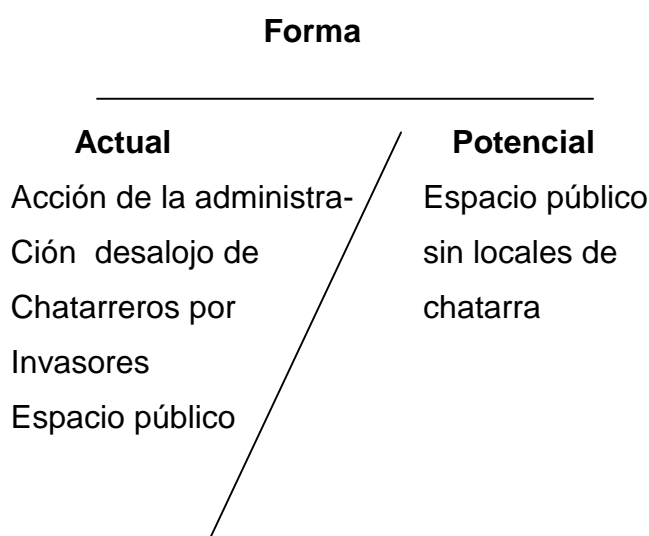

Haciendo un resumen del tema “Espacio Público”, relacionado con “ciudadano”, “Pereirano”, “Ciudadanía”, durante los años 2001 y 2002, podemos visualizar la importancia que la prensa local le dio a este derecho durante estos años:

Cuando observamos estos artículos (más los otros no nombrados aquí), notamos gran interés por el **tema del orden / desorden, y espacio público** defendidos como derechos de los ciudadanos y Pereiranos. Pero nos llamó la atención los argumentos que se presentaban como justificadores de la violación de estos derechos, así como los sujetos causantes de tal problema. Y encontramos en los mismos artículos, y en otros, identificados dichos argumentos y los sujetos “culpables”.

Tenemos que se presenta como la solución a la falta del espacio público y el orden /desorden, la creación de un “gran centro comercial” y por lo tanto el acabar con el comercio informal, encabezado por los vendedores ambulantes. Pero esta gran idea lleva aparejada varias acciones que se van presentando y comentando en la prensa local.

Alrededor de este gran **relato** “*Pereira: un gran centro comercial*”, se va recreando en la prensa problemas que se deben solucionar para llevar a cabo este gran imaginario social.

Paralelamente la administración va presentando los decretos que justifican los modelos de acción a llevar a cabo.

Así entonces, fuimos encontrando subtemas asociados al orden / desorden y espacio público, como: recuperación, remodelación del centro, comercio informal, grandes obras urbanas y vendedores ambulantes.

Igualmente, se encontraron las directrices tomadas por la administración, para solucionar los problemas que ellos definieron como tales:

Ciudadano – Pereirano \longrightarrow Espacio Público \subset orden / desorden \subset recuperación centro \subset remodelación centro \subset comercio informal \subset vendedores ambulantes.

Así entonces el **sentido emergente** se puede visualizar en el siguiente diagrama de sistemas:

Convenciones:

- 1)cuadro (visible): lo que aparece en la prensa
- 2) Son Llaves ProResAcc: problemas / resolución / acción propuestos por la administración
- 3)cuadro (invisible): para quien propone la administración
- 4) Rvv: relación visible / visible
- 5) Rii: relación invisible/invisible
- 6) las barras en forma de flecha \longrightarrow \longleftarrow indican que lo que esta adentro pasa al cuadro invisible y viceversa
- 7) las flechas que salen y entran por las llaves, indican el flujo dinámico que se presenta entre la información que circula

Luhmann, Niklas, (1996): *La realidad de los medios de masas*, Anthropos. España (2000), pag. 14-21

Las siguientes son las propuestas de solución que aparecen en los artículos:

Gran centro comercial.

En el artículo **“Comerciantes planean un centro comercial”**, se hace referencia a una de las voces ciudadanas “comerciantes ” que forman un movimiento para “darle al centro de Pereira características plenas para ser denominada centro comercial”. Publica además la convocatoria hecha para tal fin, así: *“todos somos conscientes del grave deterioro sufrido por el centro de la ciudad, la inseguridad, la proliferación de vendedores ambulantes, el desorden, la mendicidad, la falta de aseo, lo cual nos debe llevar a pensar, que es urgente asumir por nuestra parte el problema y aprovechar el momento en que se termine la remodelación para hacer de esta zona entre todos un hermoso centro comercial...”* (Enero 17 del 2001, pagina local, Diario del Otún).

En este artículo se presentan los problemas del centro por parte de un grupo de comerciantes: inseguridad, proliferación de vendedores ambulante, el desorden, la mendicidad, falta de espacio público.

Renovación Urbana

En la misma fecha, en la página política, presentan otra de las voces ciudadanas, los funcionarios, en concreto, la gerente de Renovación Urbana, y el ingeniero interventor, dando a conocer los puntos esenciales del proyecto de renovación del centro:

1. *“Se debe emprender un programa macro que apunte a la reubicación de vendedores ambulantes y estacionarios del centro”*
2. *“Reubicación de los parqueaderos localizados entre la séptima y octava”...”localización de las zonas azules y amarillas”*
3. *“Culturización de la gente sobre el comportamiento, frente a las obras de remodelación”*

Además la gerente dijo: *“que junto con los comerciantes y la policía se trabajará mucho el tema de la seguridad en el centro”*. (Enero 17 -2001, página política Diario del Otún).

La Relación que se puede establecer es la siguiente:

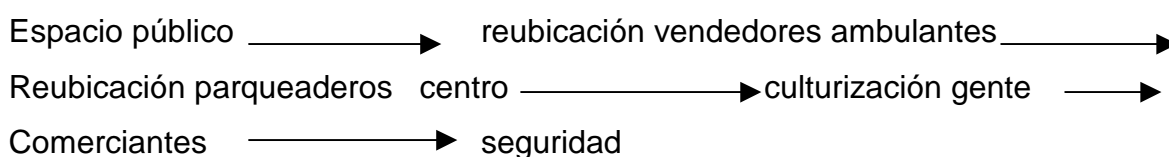

Luego encontramos en el mismo mes, el título “**El gran centro comercial**” donde se refiere a la invitación hecha por un grupo de comerciantes, el día 17 de enero, y plantea que “la verdad es que el centro se ha venido deteriorando a *una velocidad preocupante. La presencia cada vez mayor de vendedores ambulantes... la falta de espacio por donde caminar, de seguridad...ha ido sacando a los compradores y los habitantes del centro de la ciudad*”. Para concluir que “ *el centro... necesita de una gran operación de rescate y del apoyo de todos los Pereiranos para que vuelva a ser el lugar preferido de propios y extraños*” (Enero 18 2001, página editorial, Diario del Otún)

Identificados los problemas, según la administración pública y el sector de comerciantes y avalado por algunos ciudadanos desde la editorial, aparecen las soluciones a dichos problemas, plasmados en acciones concretas, como lo registra la prensa en el mismo mes.

A continuación se describen las acciones que aparecen en los artículos:

Las acciones se mueven en forma unidireccional: de personal de la administración pública (superiores) hacia los inferiores (vendedores ambulantes), con el aval de el sector privado.

En el sector administrativo y privado, se toman acciones como crear un movimiento de comerciantes del centro de Pereira; suspensión de permisos a vendedores ambulantes; prohibición de carretas en el centro.

Creación ONG “Pereira, Gran Centro Comercial”

Para el caso del sector privado, Enero 23 del 2001, aparece el título “**Pereira, un gran centro comercial**”, donde se anuncia la socialización del proyecto de los comerciantes para el 31 de Enero del mismo año. Dice también que “ *de la mano con la administración municipal, están motivando a todos los comerciantes para que emprendan una cruzada que conduzca a que los ciudadanos vuelvan al centro comercial de Pereira*” .(Enero 25 2001, página principal, Diario del Otún).

La propuesta del sector de comerciantes para formar una asociación que defienda el espacio público, queda legalizado en una ONG llamada “**Pereira el gran centro comercial**” .

Así aparece en el titular de la tarde: “**Registrada ante la Cámara de Comercio.**

Centro Comercial es ONG”, en su interior dice: “ Pereira el gran centro comercial” quedo conformada como organización no gubernamental, según la inscripción hecha en la Cámara de comercio de Pereira... manifestó Blumenkranz, “ hasta el momento hemos tenido muy buenos contactos con la administración local, en relación con la seguridad, vendedores ambulantes, aseo, entre otros, los funcionarios han dado una respuesta de participación, lo mismo que los empresarios...” (Febrero 20 2001, Pagina Económica, La Tarde).

Suspensión de carnés en el centro:

La acción de la administración se ve reflejada en titulares de la página central y local respectivamente, como: “**La proliferación de vendedores ambulantes pone en peligro el espacio publico para el normal tránsito de peatones. Suspenden permiso a vendedores**”: “**Anuncio del secretario de gobierno de la invalidez de 1.050 carnes**”, porque “ *la entrega de estos carnes fue completamente irregular porque no hubo un estudio socio – económico, ni tampoco un proceso de concertación con todas las organizaciones de*

comerciantes ambulantes de la ciudad...” (Enero 19, 2001, página principal, Diario del Otún).

En enero 24 de 2001, aparece en la página local. “ **La medida también es para las** carretillas. Prohiben carretas en el centro”; “ **Mano fuerte contra los comerciantes que** expenden sus productos en carretas” ... “ *el sector comprendido entre carreras 4°- a 10°, entre calles 13 a 24*”. (Enero 24 de 2001, página local, Diario del Otún).

Luego, en enero 26 de 2001, vuelve y aparece en la página principal y en la local el titular “Retiran carnets a vendedores ambulantes”. (Enero 26, 2001, página principal, Diario del Otún).

En el editorial del 31 de Enero de 2001, con el titular “**Cumpliendo con su deber**”, se exalta la labor de la alcaldesa al tomar medidas que prohíben las carretas en el centro, aunque no halla acuerdo entre los concejales y políticos para la aplicación de éstas. (Enero 31, de 2001, editorial, Diario del Otún).

A través de estas informaciones podemos decir que se crea un imaginario social, más que un imaginario colectivo, como lo dice el Español Emmanuel Lizcano³, porque emana más de la necesidad de un sector de ciudadanos (comerciantes, administradores, gobierno municipal), que de diferentes voces ciudadanas. Es decir, ese Imaginario social, solo es creado y recreado desde intereses particulares y no colectivos.

El proceso de creación de ese Imaginario Social lo podemos visualizar de la siguiente manera:

**Evocación derechos ciudadanos (orden/desorden, espacio público) —→
presentación de culpables de la violación de estos derechos (vendedores ambulantes, comercio informal) —→ Acciones para solucionar este**

³ Esta referencia la hizo el investigador Lizcano en el I Congreso Internacional sobre Imaginarios Sociales, llevado a Cabo en Mayo de 2003. Su ponencia fue titulada: **Cómo investigar el Imaginario: La metáfora fuente de Creación**

desequilibrio (*creación del gran centro comercial, prohibición de carretas en el centro, invalidación de carnés a vendedores ambulantes*)

Podríamos decir con Ledrut, que este imaginario social se sustenta en unos discursos (relatos) que desembocan en acciones (decretos, prohibiciones).

RELATOS → ACCION

XXXX

El conjunto de relaciones identificadas a lo largo de la descripción de los artículos, nos sitúa en tres niveles: a) el de la presentación de los problemas en la prensa; b) el de las propuestas de soluciones y sus acciones, y c) las protestas por los sectores afectados.

a) Presentación de los problemas (PRESROL)

Los artículos seleccionados por su alusión al “ciudadano, Pereirano, ciudadanía”, difunden la preocupación por el no cumplimiento del respeto del **derecho al Espacio Público**, y focalizan la problemática en los siguientes aspectos:

- El desorden del centro
- El comercio informal
- Los vendedores ambulantes
- Los chatarreros
- Los recicladores

b) Propuestas de Soluciones (PROSOL)

Al seguir las huellas a éstos problemas, encontramos las propuestas de solución:

- Ordenar el Centro.

- ONG “Pereira el Gran Centro Comercial”.
- Reubicación de los vendedores ambulantes.
- Reubicación de los parqueaderos del Centro.
- Culturización de la gente frente a las obras del centro.

c) Acciones Concretas (ACCSOL)

Encontramos las siguientes con el fin de solucionar la invasión del Espacio Público:

- Creación ONG.
- Invalidación de carnets a los vendedores ambulantes.
- Prohibición de carretas en el centro.
- Remodelación de la Galería.
- Protestas por los sectores afectados

Encontramos también, que los ciudadanos afectados por estas acciones protestaron, como lo registra la prensa, concretamente, los taxistas, los vendedores ambulantes.

En resumen, podemos establecer las siguientes relaciones:

La administración pública / sector privado \longrightarrow proponen los problemas y las acciones \longrightarrow la prensa sirve de difusora \longrightarrow los ciudadanos afectados protestan

En el siguiente gráfico de sistemas dinámicos podemos representar estas relaciones:

Convenciones:

1) Los **recuadros** se llenan de información. En nuestro caso son 4 que representan 3 niveles: uno el de la presentación de los problemas, el otro, las propuestas y acciones de solución; el último, son las protestas

2) **Los flujos**, representados por las barras que contienen las **llaves**. Estas llaves, son las que se abren o se cierran para dejar pasar o detener la información de los recuadros

3) Los **Conectores** que van desde los cuadros a las **llaves**, representan las relaciones dinámicas.

4) **Los círculos** que aparecen, representan: a) las fuentes (Administración pública-Administración privada) y b) la prensa (difusora de lo que proponen las fuentes).

ESPACIO PUBLICO/PRIVADO

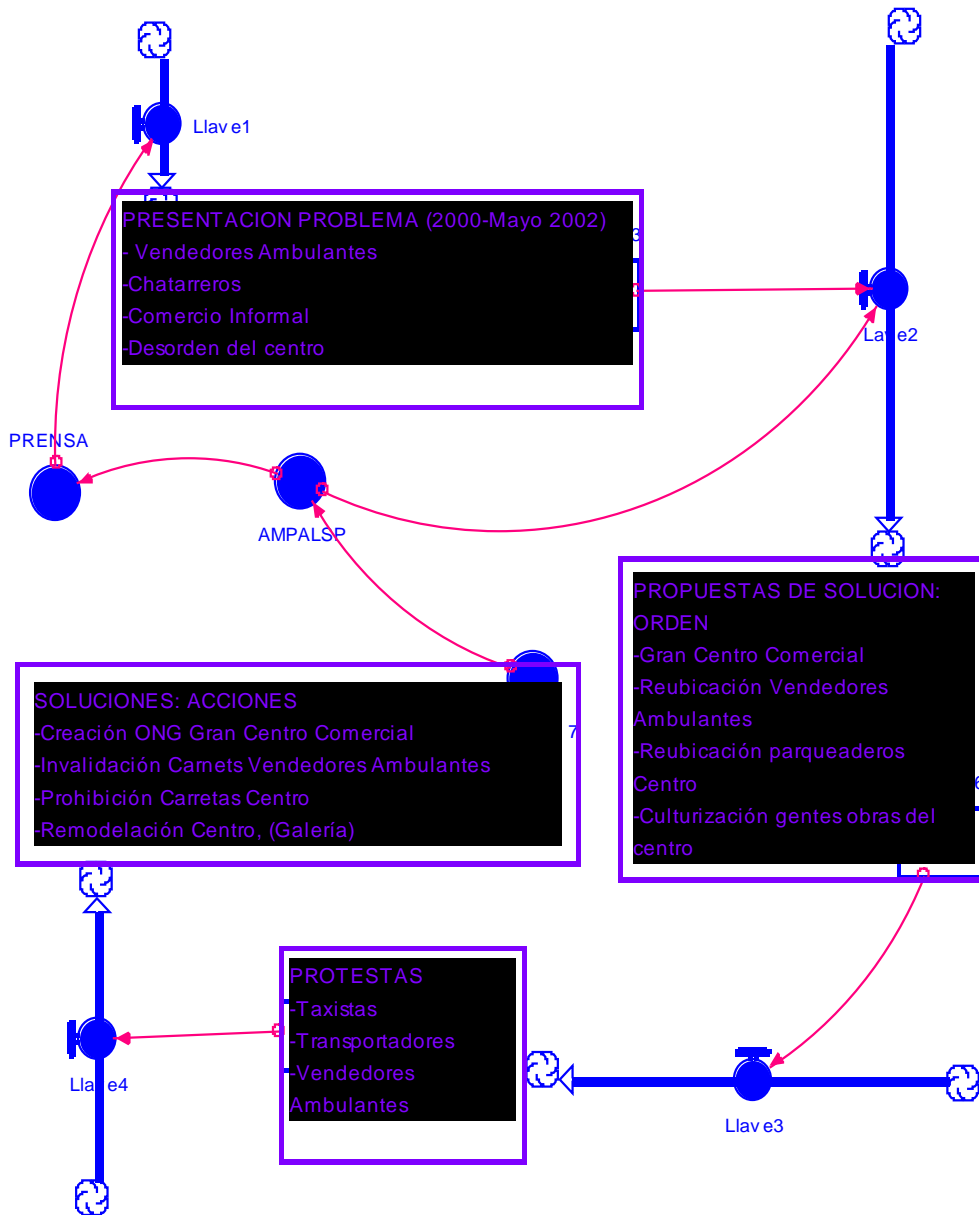

Se lee: La administración municipal pública/privada (AMPALSP), por medio de la prensa local, presenta los problemas, las propuestas de solución a esos problemas y las acciones concretas que considera que tiene el público de ciudadanos y la ciudad. A su vez, el público de ciudadanos reacciona con protestas. Las llaves quieren decir: que la prensa hace que se abra o se cierra la llave de los problemas/soluciones/acciones a de acuerdo a lo que planteen la administración.

Las llaves que entran y salen de las protestas afectan el tiempo entre las propuestas de solución y las acciones en concreto.

XXXX

2.4 Ciudadano - Pereirano / Derecho A La Seguridad

El tema de la seguridad aparece asociada al derecho que tenemos los ciudadanos que nos garanticen ésta. Es una problemática reiterada en la prensa local durante los meses consultados.

Decíamos como al lado del gran tema: “Renovación urbana de Pereira” aparece la alusión a la seguridad como problema a abordar por la autoridad. Encontramos por tanto, marcadas dos tendencias en este tema: una la seguridad social que se reclama desde la página de opinión; y la otra la inseguridad política.

Inseguridad / Seguridad Social

Con el título “Panorama”. La inseguridad nos asedia, del Diario del Otún, Se presenta el tema de la inseguridad, como preocupante en todo el país, y en Pereira en particular. Dice el artículo, “El tema de la inseguridad sigue siendo *el que más preocupa al ciudadano. En el orden nacional y en la ciudad. Cada día mas colombianos se van del país o están pensando en hacerlo, porque se ha vuelto invivible. Cada vez mas los Pereiranos prefieren quedarse en casa porque se sienten acorralados y cercados por al inseguridad de la calle, por la agresividad de los delincuentes*”...(Marzo 9, página de Opinión, 2000, Diario del Otún).

El **sentido** que se construye es:

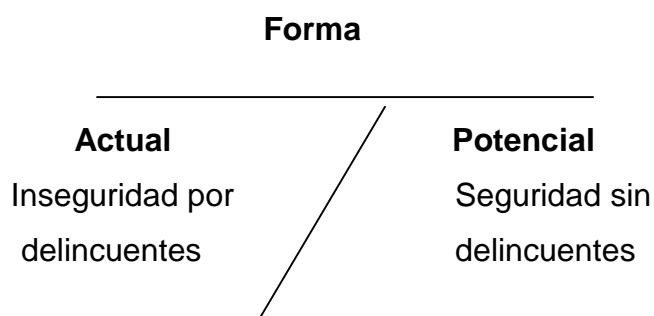

Se comenta como ha habido un deterioro social del centro de la ciudad que desemboca en inseguridad, y por lo tanto” *la recuperación del sector de la galería, porque implica rescatar una zona de inseguridad*” (Enero 19 de 2001, página de opinión, Diario del Otún).

La Relación que encontramos es:

Inseguridad \longrightarrow galería.

Otro escenario de falta de seguridad es el centro:” *pues la gente se fue de allí por la inseguridad, por la incomodidad de los limosneros, por el desorden de las ventas ambulantes, por le desaseo*” (Enero 25 de 2001, pagina local, Diario del Otún).

Forma

Actual	Potencial
Centro: inseguridad	Centro:
Incomodidad,	Seguro, sin
Limosneros	limosneros,
Vendedores	vendedores
ambulantes	ambulantes,
desaseo	Aseado

Con el titular de la página de opinión “**Un paseo por Pereira**”, plantea el columnista que: “hoy la inseguridad nos afecta a todos por *igual, y raponeros o drogadictos deambulan sin control: los alcaldes de tres décadas, la policía, el batallón, los ciudadanos, hemos sido incapaces e indiferentes ante este aspecto vital*”. (Enero 18 de 2002, página de opinión, La Tarde).

El **sentido** que se construye es:

Forma

Actual	Potencial
Inseguridad:	seguridad:
Raponeros,	sin raponeros,
Delincuentes.	Delincuentes.
Administración	Administración de turno
De turno, sin	con control
control	

Otros sectores de la ciudad, como la comuna Olímpica, presentan su preocupación por la inseguridad, planteando que “una de las necesidades más apremiantes de la Comuna Olímpica es la Inseguridad, toda vez que son

numerosos los casos de robo que se presentan en el sector” (Marzo 20 de 2001, pagina local, Diario del Otún).

La Relación que establecemos es la siguiente:

Inseguridad → Comuna Olimpia.

En la pagina local, de La Tarde, encontramos el titular: “Inseguridad, **drogadicción, soledad y olvido, factores predominantes S.O.S por parque Olaya**”, donde se expresa que “ *en un completo abandono y descuido se encuentra uno de los parques más representativos de Pereira: Olaya Herrera, en el cual reina la inseguridad, la soledad, y por las noches la total oscuridad*” (Mayo, 23 de 2003, página local, La Tarde).

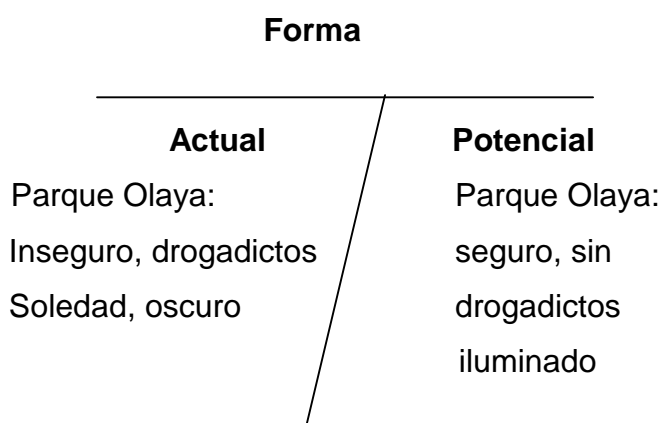

Con el titular: “**Labor para revisar**”, el diario del Otún, en su editorial dice que: “ *El abandono es tal que en las propias narices de los CAI los delincuentes saquean los vehículos y roban los almacenes, y atracan a las personas, sin que la policía se de por enterada*”

La relación sería: Inseguridad → Cerca CAI.

En una encuesta realizada por “Autoservicio” para el Diario del Otún sobre la seguridad, presentan como el 91% de los pereiranos piensan que el nivel de seguridad de la ciudad es regular o malo.

En su titular, dice: “Una ciudad atemorizada” y en su comentario interior plantea que: “*Estamos ante una ciudad atemorizada, que siente que la calle es una trampa, que no hay quien la cuide y que los pocos policías que hay no tienen con que combatir el delito*” (Abril 5 de, 2001, editorial, Diario del Otún).

El **sentido** que se construye es:

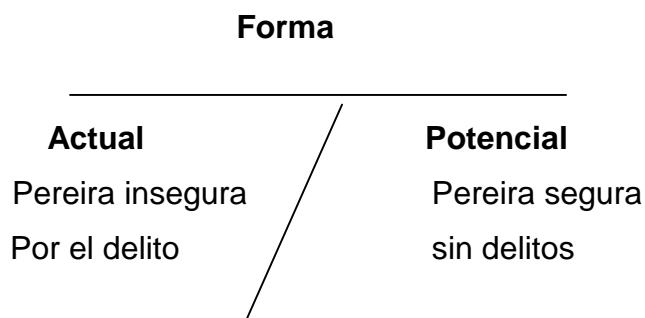

La inseguridad política es un tema que se referencia también en la prensa, como lo informa el artículo “**Acciones conjuntas de los Gaulas en Risaralda**”. Dice el texto que: “*De forma conjunta los grupos Gaula del ejercito y la policía intensificaron acciones en todo el departamento para evitar al máximo las acciones de extorsión y secuestro de parte de los grupos alzados en armas*”,(Marzo 12 de 2001, pagina local, Diario del Otún)

La Relación que identificamos es:

Inseguridad —————> Grupos alzados en armas.

Como Vemos el tema de la seguridad es evocado con bastante frecuencia en la prensa local durante estos meses. El **sentido** por tanto que emerge es el siguiente:

Convenciones:

1) cuadro (visible): lo que aparece en la prensa

2) Son Llaves ProResAcc: problemas / resolución / acción propuestos por la administración

3) cuadro (invisible): para quien propone la administración

4) Rvv: relación visible / visible

5) Rii: relación invisible/invisible

6) Estas flechas



indican que lo que esta adentro pasa al cuadro

invisible y viceversa

7) las flechas que salen y entran por las llaves, indican el flujo dinámico que se presenta entre la información que circula

(DIA6)

CIUDADANO-PEREIRANO/SEGURIDAD

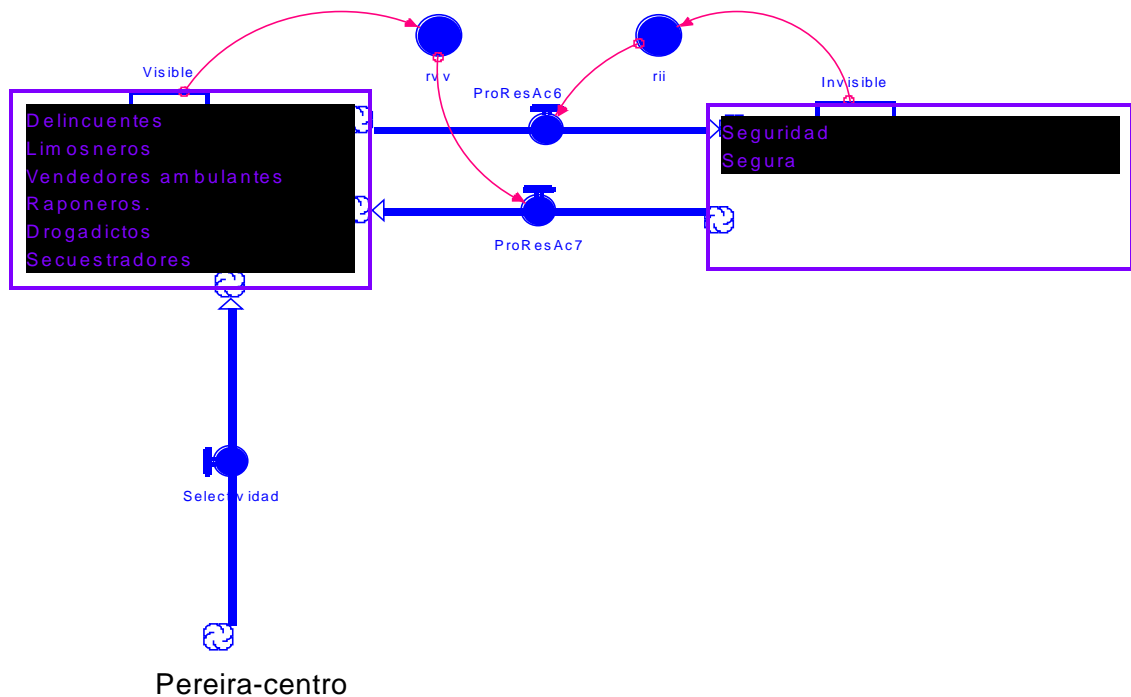

En el nivel de lo visible aparecen los obstáculos que impiden un centro de la ciudad seguro. En el nivel de lo invisible está a lo que se pretende llegar. Y la manera de pasar de un nivel a otro es la presentación del problema, la resolución y las acciones. Así se invisibiliza lo visible que dando de nuevo invisible.

Como lo anotamos en espacio público, encontramos un paquete de acciones que tienen como fin contrarrestar el problema de la Inseguridad, y devolverle al ciudadano su seguridad, como lo consagra la constitución.

Cámaras de vídeo

Una de estas acciones, fue el plan de seguridad enunciado por la delegada del programa de convivencia y seguridad ciudadana, Carolina Fierro Balbuena.

Este plan contempla “el montaje de cámaras de vídeo” (Febrero 26 de 2001, pagina local La Tarde).

La relación es: Inseguridad → Acción → Cámaras de vídeo.

Gaulas de Risaralda: Juntos

Otra acción son las “Acciones conjuntas de los Gaulas de Risaralda” para evitar al máximo “la extorsión y el secuestro”.(Marzo12 de 2002, pagina local, Diario del Otún).

La Relación:

Inseguridad → Acción → Gaulas de Risaralda.

Cooperativa de Seguridad

Un proyecto, que según la prensa, será piloto en Pereira, lo presenta la comuna Olímpica, que consiste en la creación de una “Cooperativa de seguridad”, que afronte la seguridad del sector. (Marzo 20 de 2001, local, Diario del Otún).

La Relación sería:

Inseguridad → Acción → Cooperativa de seguridad.

Centro operativo de seguridad al delito

Otro proyecto de seguridad, es el que lleva subtítulo de este apartado que es impulsado por la consejería presidencial para la convivencia y la seguridad ciudadana. Ese centro “se pondrá en marcha en las instalaciones del comando de policía por lo que es de gran importancia agilizar el proceso de construcción de la nueva sede”. (Marzo 12 de 2001, página local, Diario del Otún).

La Relación es:

Inseguridad del —————> acción —————> Centro operativo de seguridad del delito

Recursos por la seguridad

La alcaldesa, presenta su propuesta de gestionar 1.500 millones de pesos, con destino a “la adquisición de 200 cámaras de televisión para el circuito cerrado de televisión de Pereira, Dosquebradas y la Virginia”

Relación es:

Inseguridad —————> Acción —————> Gestionar recursos

En otro artículo encontramos que: “La consejería presidencial para la seguridad ciudadana anuncio una partida de 1.500 millones de pesos para contribuir a la seguridad metropolitana”. (Abril 25 de 2001, local, la tarde).

Frente único de seguridad

Este frente “ es un nuevo programa lanzado por la policía”, el cual, según el coronel Valencia Isaza, “sería utilizado para combatir la delincuencia y fomentar la integración entre los vecinos”. (Mayo 21 de 2001, Pagina Judicial, La Tarde)

En el siguiente artículo se resumen las acciones a desarrollar en cuanto a la seguridad:

“Entidades fijan estrategias y programas. Todos unidos por la seguridad regional”

En su interior encontramos la siguiente información: “ la Policía Nacional está *trabajando en los frentes de seguridad ciudadana y escuelas de seguridad ciudadana, el gobierno de Pereira ejecuta el Plan de Alcaldía nocturna haciendo presencia con todos los organismos del Estado encargados de la seguridad en la ciudad...Se desarrolló el proyecto de Instalación de las 170 cámaras, inicialmente para Pereira, Dosquebradas y la Virginia*”, dijo Didier Burgos, gerente del área Metropolitana”...(Junio 28, página económica general, 2001 Diario del Otún)

En este artículo se incluye la categoría ciudadano-ciudadanía relacionados con el apoyo y compromiso para lograr seguridad.

La Relación:

Inseguridad —————> acción —————> frente único de seguridad

XXXX

Al terminar la descripción del tema de seguridad / inseguridad, nos encontramos con el mismo modelo de relaciones establecido para el Espacio Público: dos niveles: a) presentación del problema; b) propuestas y acciones de solución por parte de la administración Pública / sector privado / autoridades militares.

La diferencia en este modelo es que no aparecen protestas asociadas a estas medidas gubernamentales.

a) Presentación de los Problemas:

- Inseguridad social (delincuencia, drogadicción, prostitución...).
- Inseguridad Política (secuestros, extorsión).

b) Propuestas de Solución:

- Cámaras de video.
- Cooperativas de seguridad.
- Centro operativo de seguridad contra el delito.
- Pedir recursos económicos.

c) Soluciones – Acciones:

- Instalación 170 cámaras de video.
- Aprobación recursos para la seguridad.
- Creación Centro Operativo.
- Creación Frente único de seguridad.

En el siguiente gráfico de Sistemas dinámicos mostraremos las anteriores relaciones:

Convenciones:

- 1) Los **recuadros** se llenan de información. En nuestro caso son dos que representan dos niveles: uno el de la presentación de los problemas, y el otro, las propuestas y acciones de solución.
- 2) Los **flujos**, representados por las barras que contienen las **llaves**. Estas llaves, son las que se abren o se cierran para dejar pasar o detener la información de los recuadros
- 3) Los **Conectores** que van desde los cuadros a las **llaves**, representan las relaciones dinámicas.
- 4) Los **círculos** que aparecen, representan: a) las fuentes (Administración pública-Administración privada) y b) la prensa (difusora de lo que proponen las fuentes).

SEGURIDAD/INSEGURIDAD

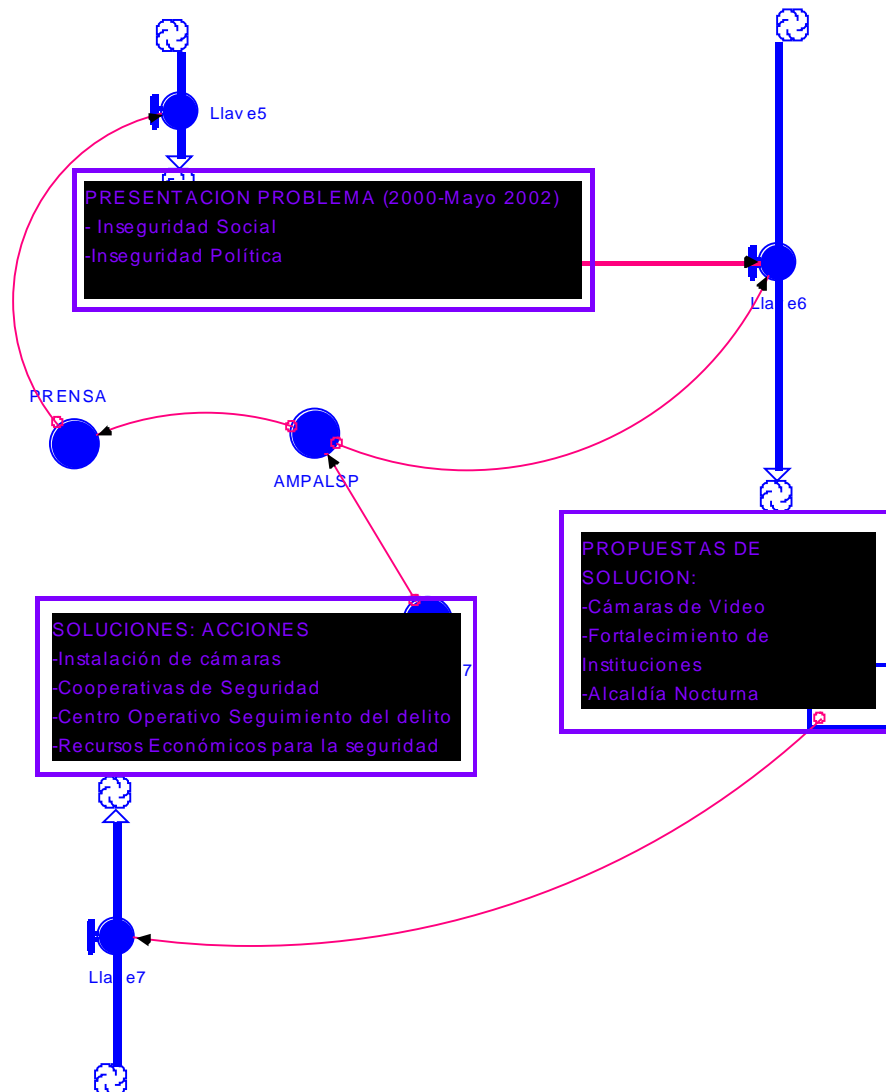

Se lee: La administración municipal pública/privada (AMPALSP), por medio de la prensa local, presenta los problemas, las propuestas de solución a esos problemas y las acciones concretas que considera que tiene el público de ciudadanos y la ciudad. Las llaves quieren decir: que la prensa hace que se abra o se cierra la llave de los problemas/soluciones/acciones a de acuerdo a lo que plantee la administración.

XXXX

2.5 Ciudadano-Pereirano / Deber Cívico

En la referencia sobre el ciudadano jurídico / político, no sólo aparecen los derechos que tiene éste, sino, también sus deberes. Uno de los deberes que más referenció la prensa local durante el 2000 – 2002 (Mayo, Junio) fue el valor cívico que siempre ha caracterizado a la ciudad de Pereira, y por ende su exaltación a que se siga conservando. Asociado a éste, apareció el concepto de “cultura ciudadana”, como lo vamos a registrar a continuación.

En la pagina de opinión de La Tarde, Febrero de 2001, aparece el artículo “ Pido la palabra”, donde se le pide a la alcaldesa recién elegida que impulse de nuevo el civismo Pereirano, que recuerde *“la construcción del aeropuerto, la villa Olímpica, el estadio, porque dirigentes emprendedores motivan el civismo de los Pereiranos, que somos cívicos en gran suma, y de ello resultaron las grandes obras... no sé, la señora gobernadora no la conocemos, pero, usted señora alcaldesa, sí es Pereirana de cepa, y seguramente como su familia una dura para el trabajo y el cumplimiento del deber; así pues, por favor convoquemos, a coger la escoba, a botar la basura, a pintar, a lavar, en una palabra , a embellecer este terruño que está tan metido en nuestros corazones”*, (Febrero, 10 de 2001, pagina de opinión, la tarde).

El **sentido** que se construye es:

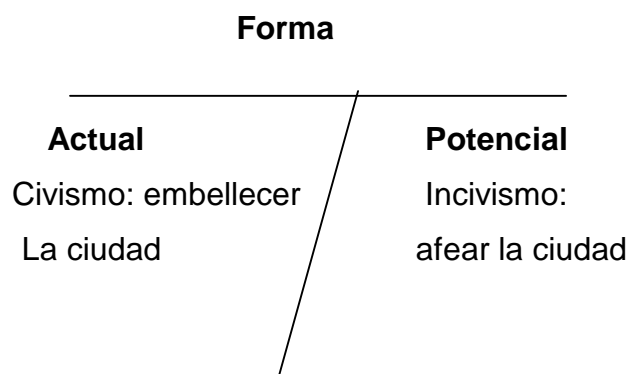

En ¡ Obra fundamental!, título de la página de opinión, se hace alusión al lastre de la galería, como un sector que avergüenza el civismo pereirano, *pues “ una lástima cuando nos preciamos de arraigado civismo y se desangra a nuestra vista y paciencia un sector urbano cuyo deterioro social y material produce angustia y vergüenza, a tiro de escopeta de pomposa inseguridad las carreras séptima y octava, calles 14 a 24, trabajos en los cuales se invirtieron millones pero, todavía tiene como lastre la galería...”* (Enero 23, de 2001, página de opinión, La Tarde)

Forma

Actual	Potencial
Incivismo: no	Civismo: intervenir
Intervenir la	la galería social y
Galería	materialmente
Social y	
materialmente	

En la página económica, de la tarde encontramos el título: “ Pereira necesita **Civismo**”. En su interior encontramos que “ con motivo de los 75 años de la *Cámara de Comercio de Pereira y la labor que viene desarrollando esta entidad gremial por encontrar el civismo de los Pereiranos, proyectando la ciudad hacia un próspero futuro comercial e industrial,...* Mauricio Vega Lemus..... destacó la conformación de la ONG Pereira gran centro Comercial, acerca del cual afirmó “ *creo en el proyecto que más nada y en el compromiso de los comerciantes, la alcaldía no puede hacer esta labor sola, tenemos que poner de nuestra parte... Y en eso estamos..... Esta labor se desarrollará a través de la sensibilización, la vigilancia privada, control de los vendedores ambulantes y del espacio público, desde luego en medio de acuerdos y el propósito de todos...”* (Marzo 4 de 2001, página Económica, La Tarde).

El **sentido** que se construye es el siguiente:

Forma

Actual	Potencial
Cámara de comercio	Sin ayuda de
Ayuda reencon-	cámara de
Trar el civismo	comercio no
	Se encontrará el civismo

Otro de los columnistas del Diario del Otún, con el título de su artículo “Análisis”, hace referencia a esa necesidad de hacer que el “civismo Pereirano” renazca: “ Se puede decir, sin entrar en contradicciones filosóficas, que tratar de hacer renacer el civismo en la ciudad es tarea que tienen que estar impregnada de un idealismo constructivo que vivifique el espíritu de los pereiranos y los predisponga a pensar en grandes cosas...” (Julio 25, página de Opinión, 2001, Diario del Otún)

Forma

Actual	Potencial
Renazca el civismo	Se perdió el
	civismo

Con el titular “El capital social” de la pagina de opinión de La Tarde se le recuerda al pereirano su herencia asociativa y esfuerzos por la ciudad, como parte central de su civismo, Pereira ha sido reconocida como “ la ciudad cívica de Colombia”, gracias a la existencia de poderosas energías sociales, que permitieron ir adelante del Estado construyendo – mediante la institución del convite – el Hospital San Jorge, La Catedral, el Aeropuerto, la Villa Olímpica, barrios, carreteras y otras obras... El problema es que hoy debido, a todos nuestros problemas, se esta fortaleciendo el capital social perverso, que es a su vez, la desconfianza generalizada, - el no creer en nadie - y la capacidad de la gente de organizarse para lo negativo, como pandillas juveniles, bandas de

atracadores, redes de traficantes, sectas satánicas y hasta barras bravas... Estamos en un punto crucial de la historia. La ciudad no puede perder los blasones adquiridos en gestas colectivas...” (Noviembre 28 2001, pagina de opinión, La Tarde).

La Relación que se puede establecer es:

Civismo antes → Gestas colectivas(obras de la ciudad) → Civismo hoy deficitario

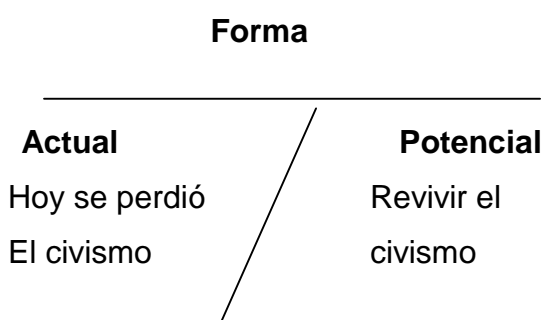

Por la desconfianza generalizada y organizaciones de la gente para lo negativo.

Acciones

Para recuperar ese espíritu cívico de los Pereiranos que evoca la prensa, se han realizado varias acciones al respecto:

Campaña de limpieza

Con el titular “ En Pereira, iniciativa de cultura ciudadana”, se presenta la campaña de la *no basura en vías y sitios públicos de la ciudad, por parte de la Empresa de Aseo de Pereira, Esta acción se llevó a cabo – Abril 2 de 2001 (Marzo 31 2001 , pagina local, Diario del Otún)*

Relación:

Acción —————▶ Campaña de aseo.

Realización I foro de cultura urbana

Durante el mes de abril los días del 9 al 11, se llevó a cabo el primer foro de cultura urbana: “Diálogos con la ciudad”. El objetivo central fue “*el estudio de la ciudad, orientado a mirar el modo de ser de su gente, sus comportamientos y actitudes, el sostenimiento de valores, las condiciones culturales, sociales, políticas y económicas del componente humano de la ciudad y sus transformaciones*” (Abril 1 de 2001, pagina local, Diario del Otún).

Relación :

Acción —————▶ Foro sobre cultura urbana

Pedagogía para peatones

La directora de tránsito de Pereira, María Victoria Vélez Acevedo, lanzó un programa para fortalecer la cultura ciudadana como fue, Instalar una carpa en la plaza de Bolívar, para darle charlas a los peatones imprudentes, y así educar “ *a los Pereiranos sobre la importancia de respetar las normas de tránsito*”, (Abril 11 de 2001, pagina local, Diario del Otún)

Relación:

Cultura Ciudadana —————▶ Acción —————▶ Educar al peatón.
Carta de civildad

Es una cartilla donde se presentan las normas de comportamiento que deben seguir los ciudadanos, como muestra de su gran civismo.

XXXX

El tema de civismo asociado con el ciudadano-Pereirano-ciudadanía, envuelve la atmósfera de las necesidades o problemas que la administración, el sector privado y las autoridades militares, presentan como prioritarias.

Se evoca la historia de Pereira, con su tradición cívica para que los ciudadanos apoyen los programas propuestos. Se recurre a los ejemplos de acciones colectivas realizadas anteriormente mediante los cuales se construyeron grandes obras en la ciudad. Recurriendo a este sentimiento cívico del legado histórico, se insta a que apoyemos las propuestas, acciones sobre el Espacio Público, seguridad, calidad de vida y derecho a la denuncia.

Encontramos entonces, que los problemas que se presentan son los siguientes:

a) Problemas presentados:

- Pereira Sucia.
- La Galería avergüenza el civismo.
- Necesidad de reencontrar el civismo.
- La gente hoy se organiza para lo negativo.

b) Propuestas de Solución

- Sensibilización de la gente.
- Propuesta de la carta de civilidad.
- Vigilancia privada.
- Control vendedores ambulantes.
- Recuperación del espacio público.

c) Soluciones-acciones

- Campañas de limpieza.
- Foro sobre cultura urbana.

- Pedagogía a peatones.
- Puesta en acción de la carta de la civilidad.

Podemos visualizar dichas relaciones el gráfico de sistemas dinámicos:

Convenciones:

- 1) Los **recuadros** se llenan de información. En nuestro caso son dos que representan dos niveles: uno el de la presentación de los problemas, y el otro, las propuestas y acciones de solución.
- 2) **Los flujos**, representados por las barras que contienen las **llaves**. Estas llaves, son las que se abren o se cierran para dejar pasar o detener la información de los recuadros
- 3) Los **Conectores** que van desde los cuadros a las **llaves**, representan las relaciones dinámicas.
- 4) **Los círculos** que aparecen, representan: a) las fuentes (Administración pública-Administración privada) y b) la prensa (difusora de lo que proponen las fuentes).

CIVISMO/INCIVISMO

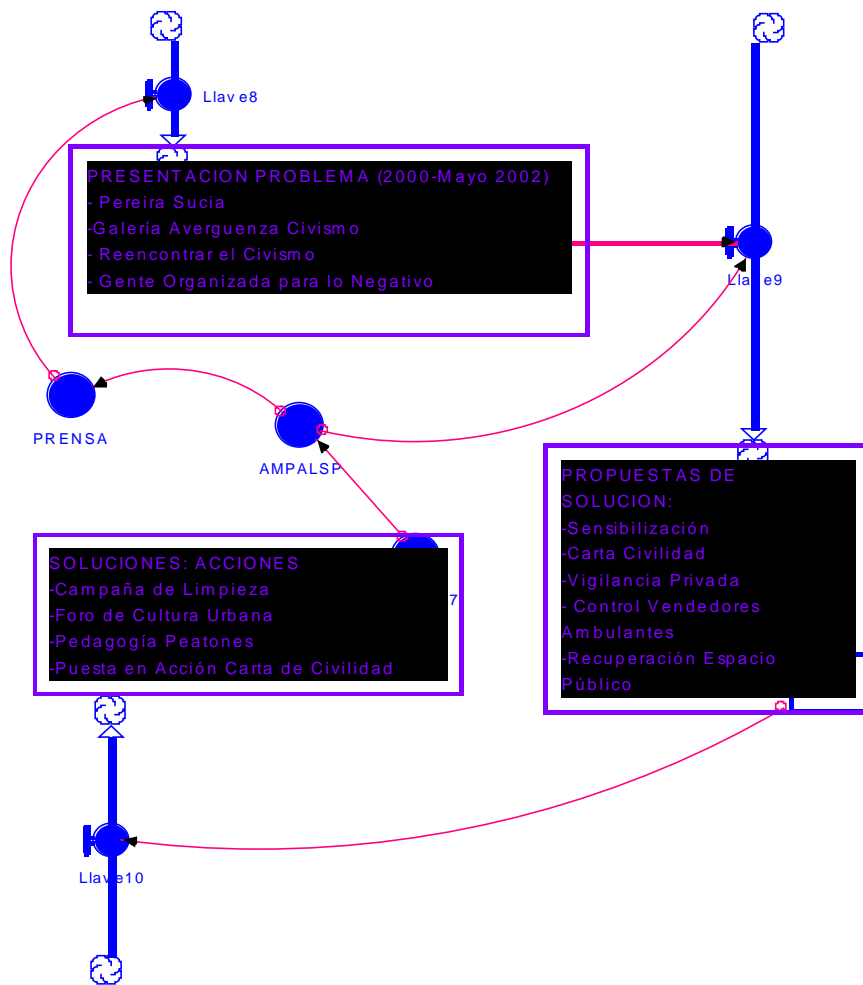

Se lee: La administración municipal pública/privada (AMPALSP), por medio de la prensa local, presenta los problemas, las propuestas de solución a esos problemas y las acciones concretas que considera que tiene el público de ciudadanos y la ciudad.

2.6 Ciudadano - Pereirano / Derecho A Denunciar (La Corrupción)

Otro de los aspectos que trae la prensa local como derecho ciudadano, es el derecho a denunciar los actos de la administración que vulneren la correcta inversión de los dineros de los ciudadanos:

Con el titular “Que vuelvan las veedurías”, se habla de una de las maneras como se afecta nuestra democracia, **la corrupción**. Al interior del texto se lee “la corrupción, madre de todos los males que aquejan al país, sólo es posible *diezmarla si la ciudadanía se ocupa de vigilar, de cuidar, de controlar y de mantener a raya a los malos funcionarios, a los malos contratistas y a los demás roedores del erario*”. (Junio 2 , Editorial, 2001 La Tarde)

Veedurías ciudadanas

Encontramos, con el titular “Que la comunidad fiscalice”, un artículo que alude a que “ la comunidad esta cansada de confiar en los gobernantes *representantes que elige, en los funcionarios, que a su vez nombran, pues la ocurrencia diaria de casos de corrupción le esta indicando que sólo ella puede cuidar de sus bienes y recursos sociales*”...

Por lo tanto se avala desde este texto, la instalación de las “*veedurías ciudadanas*” que cuiden el erario y recursos públicos, “*ahora en manos de los corruptos*”, (Febrero 23 de 2001, pagina de opinión, La tarde)

Relación que podemos establecer es la siguiente:

Derecho a denunciarla corrupción —————> Veedurías ciudadanas.

Es interesante que al hablar de las veedurías ciudadanas, en este texto, se refieren a que sean representados por “*lo más granado de la sociedad*”.

Construcción autopista del café

Con el titular “¡Un atraco para los Pereiranos”, en la pagina de opinión un columnista protesta por “*la forma como estamos siendo tratados por quienes tienen que ver con la construcción de la mal llamada autopista del café*”.....” hacen lo que les da la gana con los intereses de los Pereiranos....(Febrero 8, 2001, pagina de opinión , Diario del Otún).

EPS Risaralda

En el texto “EPS, monumento a la corrupción”, se denuncian las “cuantiosas defraudaciones de los recursos públicos en esa entidad, así como la cantidad de personas vinculadas a este escandaloso caso” El autor del artículo pide que se investigue hasta el “final de los hechos”,(Febrero 2 de 2002, página política, Diario del Otún)

Igualmente, en ese, mismo día, el Diario del Otún, en su pagina, política publica el texto: “ Instituciones deben llegar hasta últimas consecuencias”. Aquí se presenta la misma información sobre el caso de la EPS Risaralda. (Febrero 2 de 2001, pagina política, Diario del Otún)

XXXX

El modelo de relaciones se repite en esta temática:

a) Presentación del problema:

- Despilfarro de los Dineros Públicos.
- Falta claridad Autopista del Café.
- EPS Risaralda-Corrupta.

b) Propuestas de Solución:

- Veedurías Ciudadanas.
- Elegir bien a los gobernantes.

c) Soluciones: Acciones

- Instalación de las Veedurías Ciudadanas.
- Elecciones.

Las relaciones se visualizan a continuación:

Convenciones:

- 1) Los **recuadros** se llenan de información. En nuestro caso son dos que representan dos niveles: uno el de la presentación de los problemas, y el otro, las propuestas y acciones de solución.
- 2) Los **flujos**, representados por las barras que contienen las **llaves**. Estas llaves, son las que se abren o se cierran para dejar pasar o detener la información de los recuadros
- 3) Los **Conectores** que van desde los cuadros a las **llaves**, representan las relaciones dinámicas.
- 4) Los **círculos** que aparecen, representan: a) las fuentes (Administración pública-Administración privada) y b) la

DENUNCIA(CORRUPCIÓN)/COMPLICIDAD

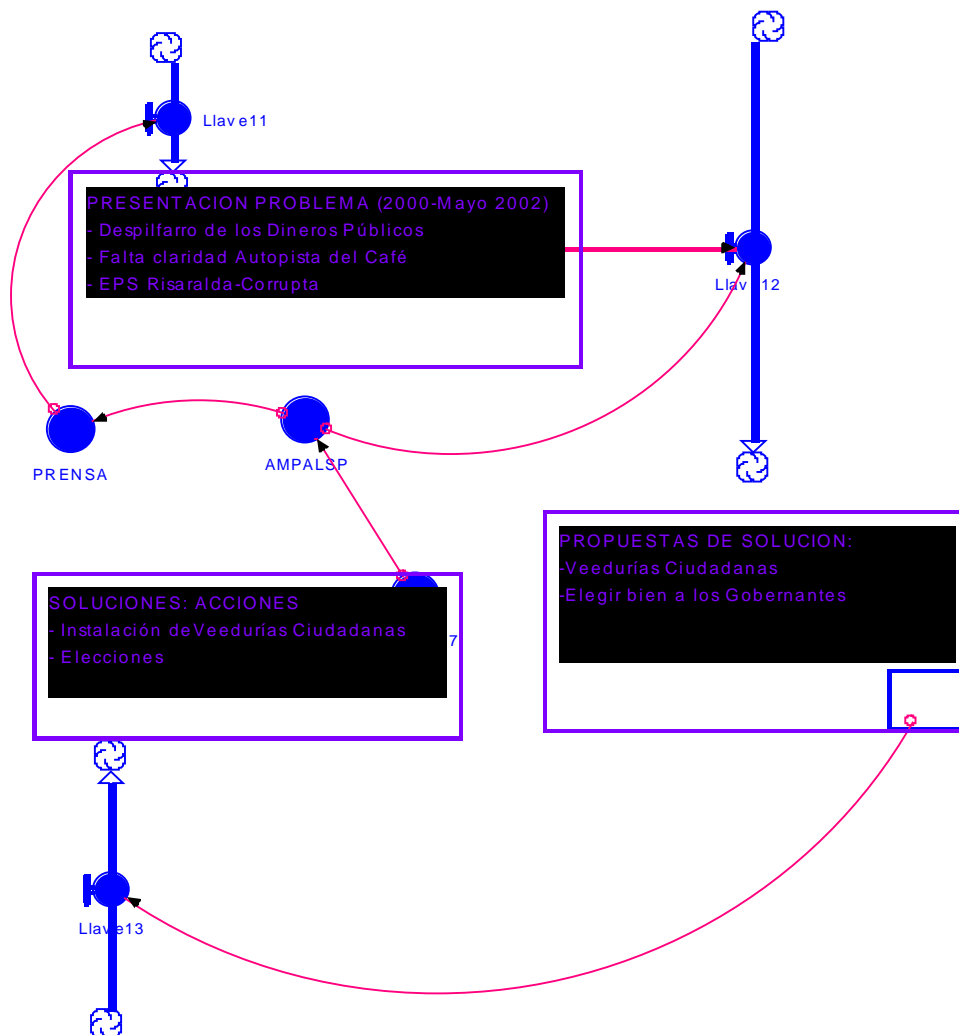

prensa (difusora de lo que proponen las fuentes).

Se lee: La administración municipal pública/privada (AMPALSP), por medio de la prensa local, presenta los problemas, las propuestas de solución a esos problemas y las acciones concretas que considera que tiene el público de

ciudadanos y la ciudad. Las llaves quieren decir: que la prensa hace que se abra o se cierra la llave de los problemas/soluciones/acciones a de acuerdo a lo que plantee la administración.

XXXX

2.7 Ciudadano – Pereirano / Derecho A La Calidad De Vida

Es interesante este derecho como aparece en la Prensa local de Pereira, porque lo asocian con uno de los proyectos que la Administración tiene en mente: la implementación del transmilenio en la Ciudad, como se anuncia en los artículos consultados.

En la pagina principal de la tarde, 25 de Noviembre del 2001, encontramos el título: **INFORME**, donde se presenta un mapa con los puntos, que beneficiaria este transporte; un croquis de sus estaciones, un estudio de la población beneficiaria; así como el texto que justifica tal obra en Pereira *“porque la adopción de este sistema surge por la necesidad que presenta la ciudad, por la alta congestión vehicular y el detrimento de la calidad de vida de los habitantes a raíz de los trancones, la contaminación atmosférica y la inseguridad de los buses y busetas urbana”*, (Noviembre 25 2001, pagina principal, La Tarde).

Con la evocación del derecho que tienen los ciudadanos a la calidad de vida, aparece en la prensa local, la temática del transmilenio, el transporte masivo para la ciudad.

Con el titular “Se reactiva estudio para transporte masivo”, se plantea como este sistema es para el “ beneficio de los ciudadanos”. (Enero 7, de 2002, pagina principal, Diario del Otún)

El **sentido** es el siguiente:

Forma

Actual	Potencial
Falta calidad de Vida: trancones, contaminación atmosférica, inseguridad buses/busetas	Con calidad de vida, sin trancones, sin contaminación, seguridad buses/ busetas

XXXX

Encontramos de nuevo el modelo siguiente:

Los dos niveles mencionados arriba, y sus relaciones:

a) Presentación del problema:

- Alta contaminación vehicular.
- Trancones.
- Contaminación Atmosférica.
- Inseguridad Buses y busetas urbanas.

b) Propuesta de Solución:

- Transporte Transmilenio

c) Solución: Acciones

- Pendiente puesta en escena del **Megabus** (Agosto 2003).

Visualicemos estas relaciones:

Convecciones:

- 1) Los **recuadros** se llenan de información. En nuestro caso son dos que representan dos niveles: uno el de la presentación de los problemas, y el otro, las propuestas y acciones de solución.
- 2) Los **flujos**, representados por las barras que contienen las **llaves**. Estas llaves, son las que se abren o se cierran para dejar pasar o detener la información de los recuadros
- 3) Los **Conectores** que van desde los cuadros a las **llaves**, representan las relaciones dinámicas.
- 4) Los **círculos** que aparecen, representan: a) las fuentes (administración pública-Administración privada) y b) la prensa (difusora de lo que proponen las fuentes).

CALIDAD DE VIDA/NO CALIDAD

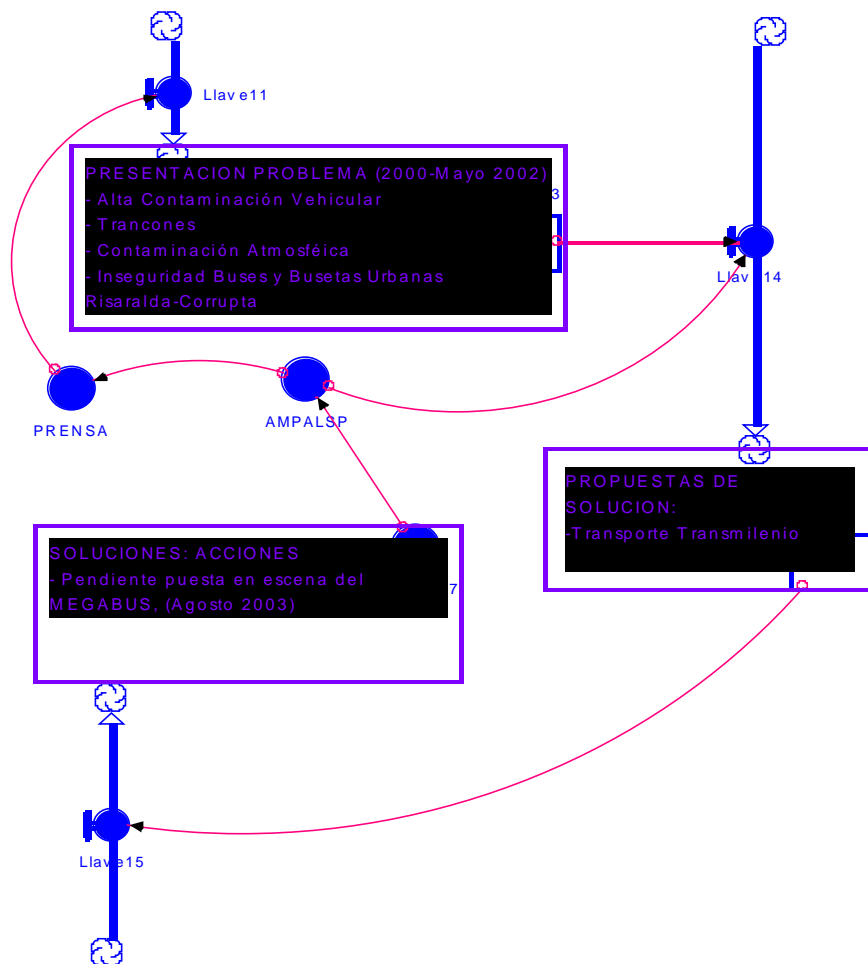

Se lee: La administración administr pública/privada (AMPALSP), por medio de la prensa local, presenta los problemas, las propuestas de solución a esos problemas y las acciones concretas que considera que tiene el público de ciudadanos y la ciudad. Las llaves quieren decir: que la prensa hace que se abra o se cierra la llave de los problemas/soluciones/acciones a de acuerdo a lo que plantea la administración.

XXXX

Después de analizar cada derecho por aparte, pudimos establecer la relación existente entre todos los modelos particulares, es decir, las relaciones entre Ciudadano-Pereirano y las temáticas con que lo asocia la prensa local analizada. De este análisis resultó lo siguiente:

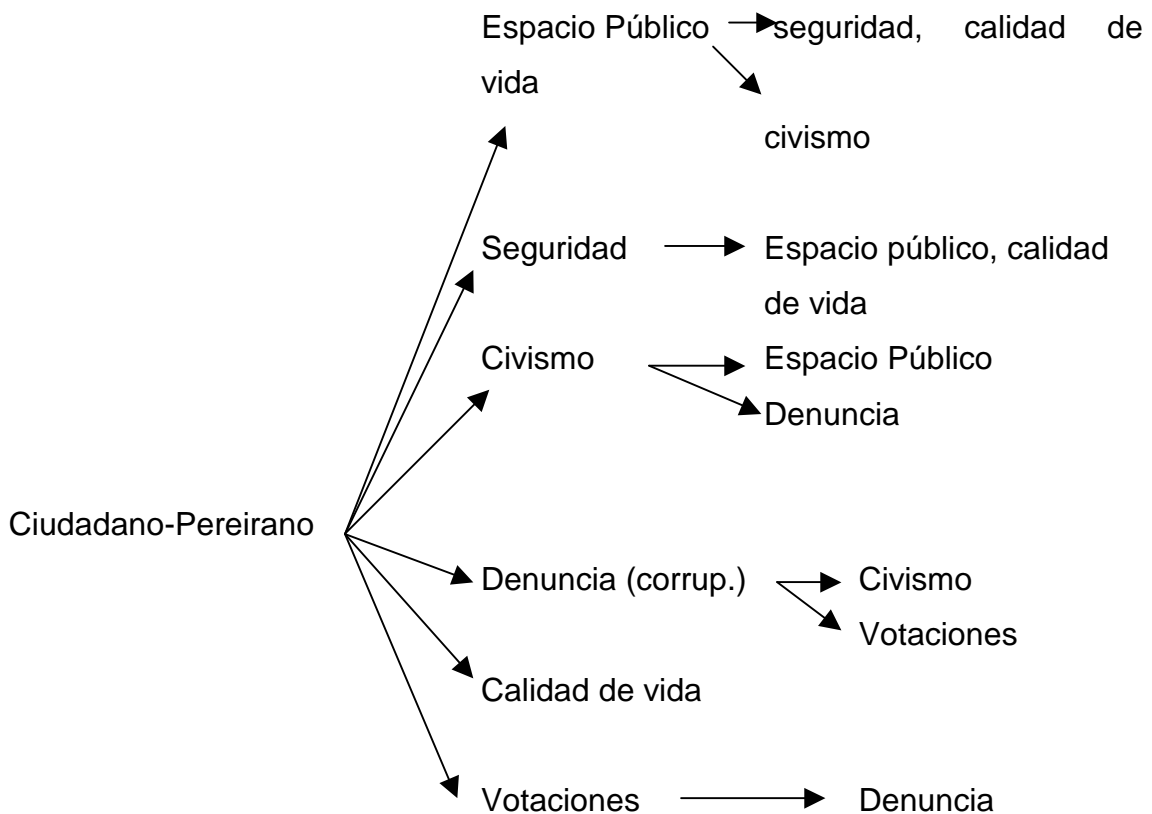

El modelo de sistemas dinámicos resultante es el siguiente:

Convenciones:

- 1) Cada **cuadro** representa cada una de las categorías analizadas en este capítulo (seguridad, civismo...)
- 2) Las **flechas con la llaves** representan el flujo de información que entra
- 3) El dinamismo que se presenta en la información se representa por cada flecha delgada que sale y entra de cada una de las categorías

DIAGRAMA DEL SISTEMA DINAMICO RESULTANTE

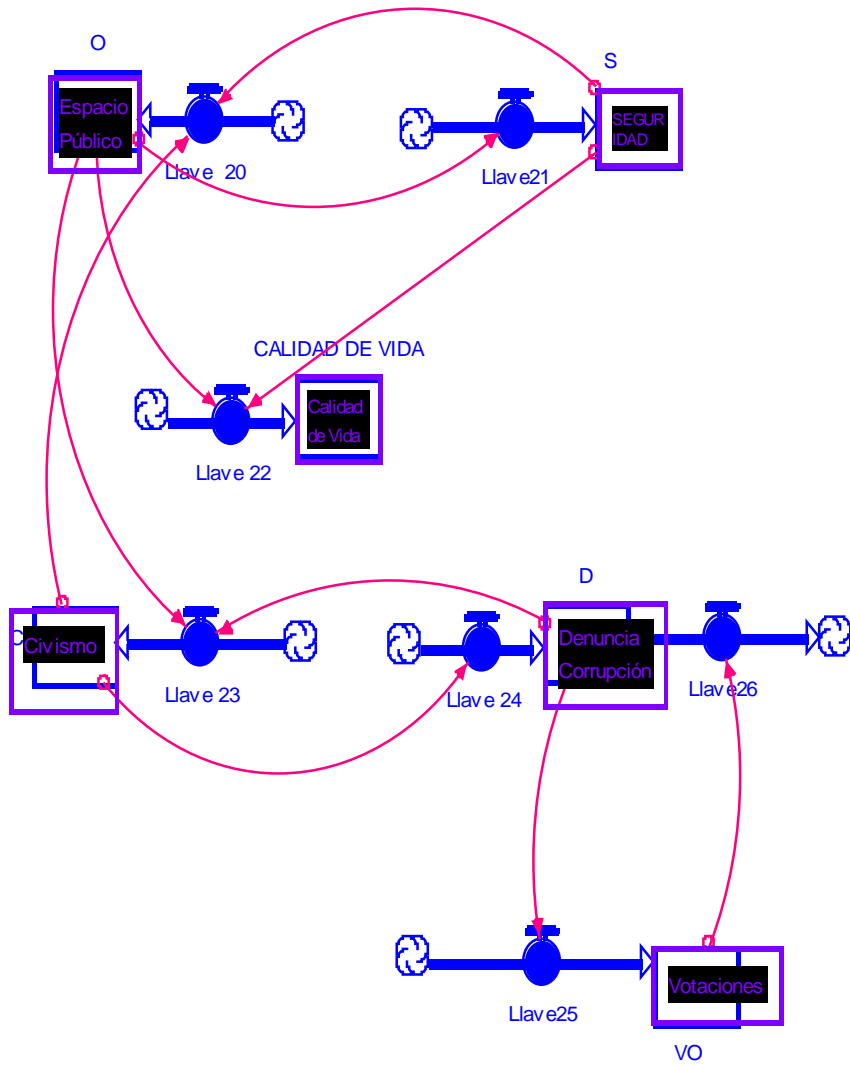

Se lee: Si hay espacio público hay seguridad; si hay seguridad hay espacio público. Con espacio público y seguridad, hay calidad de vida. Si hay espacio público hay civismo, y si hay civismo hay espacio público. Si hay civismo hay denuncia y si hay denuncia hay civismo. La corrupción afecta las votaciones, y las votaciones afectan la corrupción.

XXXX

Después de la descripción y relaciones establecidas en los discursos de la página de opinión y en las otras secciones de la prensa local de Pereira, podemos afirmar que este medio como mass media, trasmite una forma de concebir el ciudadano-a seleccionada desde algunas voces de columnistas, la administración pública de turno y el sector privado.

Actualizan una posibilidad, la del *ciudadano-a real*, quedando otras alternativas que pueden llegar a ser. Con ésto queremos decir, que si bien, en este periodo consultado se privilegian ciertas relaciones: ciudadano –a con seguridad, espacio público, civismo, votaciones, denuncia); no se agotan las posibilidades de ser “ciudadano”, pues en esto consiste la Complejidad , visibilizar unas formas e invisibilizar otras, pero no se elimina, sino que están como posibilidades para otro momento.

Esta selectividad de concebir al ciudadano, desde los programas de planeación del gobierno de turno, nos lleva a fomentar esa inercia que a veces nos preocupa a todos, pues no nos sentimos con ninguna responsabilidad frente a lo que sucede en la ciudad. Eso es cosa de quienes planean.

Se podría plantear que la imagen del ser ciudadano, que llamamos ideal, del deber ser : calidad de vida, con el centro recuperado, con escuelas de seguridad, con espacio público, bienestar, cumpliendo las leyes, estético (bello), justicia e integridad física, corresponde a lo que refiere Celso Sánchez Capdequí, como régimen diurno de la Imagen donde esta presente la “captación lógico-racional del mundo”. En nuestro caso, un ciudadano de Pereira, sin contaminación de ese mundo “oscuro” que no permite que sea “feliz”, este en paz:

“ en él se privilegian los símbolos ascensionales, heroicos, desligadotes por cuanto su afán por la precisión, claridad y geometrismo desdeña todo contacto

con lo oscuro, tenebroso, diferenciado y femenino,”(Sánchez Capdequí, 1999: 87)

Los discursos expuestos en la prensa analizada, tienen su substrato en la concepción de Modernidad “basada en una tendencia a la configuración *técnico científica del mundo y bajo la preeminencia del futuro y del tiempo homogéneo y vacío ha hecho de la vida social un cosmos estructurado por los esquemas ilustrados de cuantificación, precisión, y objetivación, que pretendiendo liberar al hombre de lo arcaico, la ignorancia y la superstición, ha logrado reprimir o ocluir el soporte axiológico del experiencia humana*”. (Sánchez Capdequí, 1999: 88)

O sea, en la matriz de ese ciudadano recreado en la prensa está todo el proyecto de la modernidad, pareciera que el tiempo histórico se hubiera detenido, pues se vuelve a reconstruir con el arquetipo de la ilustración que pasa y pasará con el lado oculto que va a la sombra, está al acecho del ciudadano ideal recreado en la prensa?:

En oposición a esta visión, corre paralelo en los mismo discursos periodísticos esa otra vivencia que se oculta pero la paradoja es que se nombra, y que corresponde a lo que Celso Sánchez, parafraseando a G. Durand, llama: *Régimen Nocturno de la Imagen*, visible en las páginas de opinión con términos como : “zonas negras a erradicar” refiriéndose a la galería, y plaza de mercado; “atraso ciudadano”, en general el ser ciudadano de Pereira que es delincuente, drogadicto, raponero, vendedores ambulantes, indígenas, mendigos, invasores del espacio público, dirigentes de baja calificación, el cual se ven como perturbadores de ese “ciudadano ideal” del “futuro”.

Ser que no es deseado, y por eso sólo se incluye para excluirlo. Por lo tanto solo se sabe de él, en cuanto sirve como ejemplo para mostrar su “vivir anormal”, y “desviado de la norma”.

Así, que saber más de esta “Imagen nocturna”, a través de los periódicos es imposible, solo se queda en lo nombrado, y su vivir no importa a este medio, los sentidos que ese “ser”, que es otro de los ciudadanos de Pereira, construyen no es del talante de “remodelación de la ciudad de Pereira”.

Es un ser que tiene la ciudad en su mente, y desde sus microespacios la transforman constantemente. Desean que así como se progresa a nivel infraestructural y vial, se avance en lo humano y en el mejoramiento de la calidad de vida: con oportunidades para todos, con empleo, sin tanto politiquero, con espacios educativos, y mayor comunicación entre lo institucional y la gente.

Al considerar al ser ciudadano ideal en detrimento del concreto, nos ubicamos, en los supuestos ontológicos del pensamiento derivado de la cultura occidental, donde lo existente es lo **negativo**, lo que se debe eliminar, y por lo tanto lo que debe quedar es **lo positivo**. Soportado lo anterior en una realidad basada en el orden y la razón. Ignorando el otro lado del ser ciudadano que existe, a manera de lo nombrado como un “accidente”, algo oscuro, que hay que superar.

Mirados estos discursos a la luz de una nueva propuesta ontológica, según Celso, no se admite la ambivalencia del ser / no ser, de lo bueno / malo; de la realidad como fractura, donde ambos lados hacen parte de la existencia misma.

Queriendo ocultar ese lado visible negativo del ciudadano concreto, se provoca la “*aparición del desorden y el caos violentamente*”, sin poder encontrar una ritualización que canalice las inconformidades del sector afectado por las decisiones políticas, que si bien aparentemente favorecen al “ciudadano” (un sector), mostrando una aparente “sutura simbólica”, que da tranquilidad, tarde o temprano “supurará” esa “fractura”, herida, en la cual se construyó, en nuestro caso: **ciudadano ideal versus ciudadano concreto**.

Los accidentes que aparecen, (ciudadanos en concreto), están excluidos y se nombran de otra manera diferente al término “ciudadano”, con sus oficios o cualidades degradantes. Por lo tanto, rige esa lógica identitaria en el discurso, como lo recrea la prensa de Pereira, todos los ciudadanos de Pereira debemos estar de acuerdo con los planes y discursos que se esgrimen, para construir un espacio-ciudad; que si ahondamos en esto, nos damos cuenta que es un espacio pensado para un tipo y clase de ciudadano, los consumidores.

Con esta lógica identitaria de base, se elimina la posibilidad de escuchar esas otras voces del ser ciudadano, tomándolos como perturbadoras de ese orden, y ser ideal que debe ser el ciudadano.

XXXX

2.8 Flujos dinámicos emergentes después del análisis presente

Según la teoría de Luhmann sobre el subsistema político, este se observa bajo una doble diferenciación: *política-administración / público de los ciudadanos*.

Para el caso concreto del ciudadano recreado en la prensa local, pudimos identificar que la política-administración se materializó en Pereira en el período 2000-2003, en el plan de desarrollo diseñado para la ciudad por la administración pública y privada de turno. En ese plan el público de los ciudadanos fue mirado con la distinción que hemos llamado “ciudadanos jurídicos / ciudadanos, y los denominados en esta investigación como los ciudadanos “itinerantes” ; estos últimos, según, los presupuestos de la administración de turno, funcionaban como obstáculos para conseguir el desarrollo de la ciudad.

Concretamente, en la investigación, los ciudadanos jurídicos-políticos son aquellos: cívicos, con seguridad, con espacio público, con buen transporte, no corruptos. Y los ciudadanos, que denominamos **itinerantes** fueron identificados con vendedores ambulantes, habitantes de la calles, recicladores:

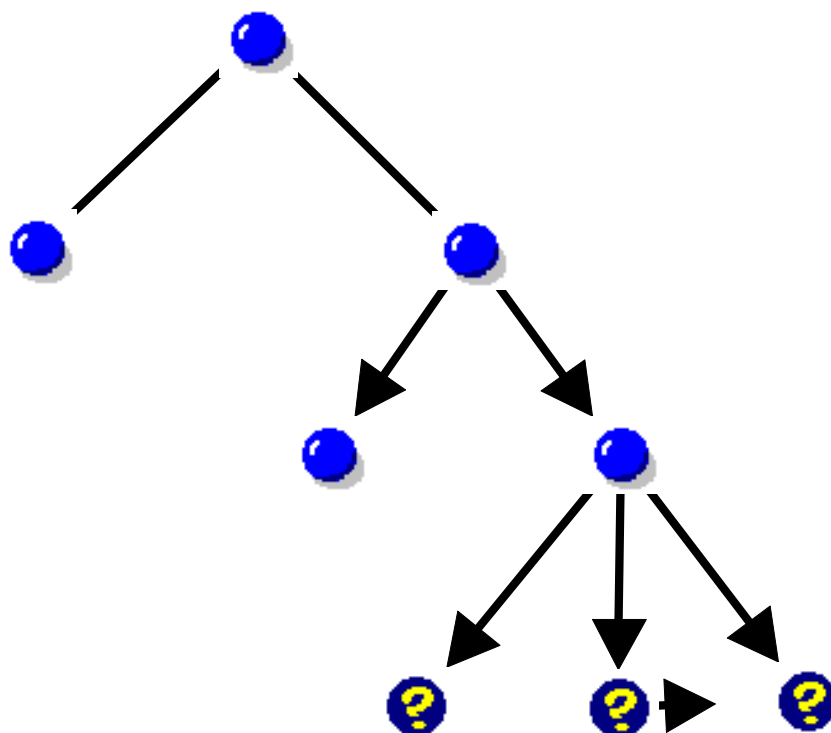

A partir de la prensa pudimos, por tanto, deducir tres **flujos dinámicos** presentes en toda la concepción de **ciudadano / ciudadanía** que construye lo político-administrativo para plantear y desarrollar sus planes de desarrollo:

a) un espacio físico sin interés habitado por *ciudadanos* sin interés para lo político-administrativo **se convierte** en un espacio físico con interés cuando desde lo político administrativo se *decide* desarrollar una obra en él.

b) un público de *ciudadanos invisibles* se vuelve *visible* cuando se requiere intervenirlos, ya sea *indirecta* o *directamente*. El caso *indirecto* se presenta, cuando se evoca-involucra al ciudadano “abstracto”, jurídico –político, para que respalde los planes de desarrollo en los que no ha participado. El caso *directo*, funciona, interviniendo directamente a los ciudadanos que antes no tenían interés para lo político-administrativo.

c) La *planeación* se hace presentando **soluciones** a *problemas* que aún no existen, luego se **crean los problemas** y se difunden, como lo que hay que resolver. Así se selecciona la Información a difundir por los medios, involucrando a todos los ciudadanos “jurídicos / políticos, mediante la alusión a sus derechos y deberes, como lo analizamos en este capítulo.

2.8.1 Espacio sin interés se convierte en espacio con interés

La relación principal que estuvo latente en el plan de desarrollo de Pereira (2000-2003) fue *Espacio / Gente*. Esto quiere decir, que un *espacio sin interés* anteriormente, se vuelve de *interés de momento*. A su vez la gente que ocupa ese lugar, empieza a visibilizarse, porque se requiere intervenirla, en la medida que se presente como obstáculo para el plan de gobierno. Visualmente esta relación la representamos así:

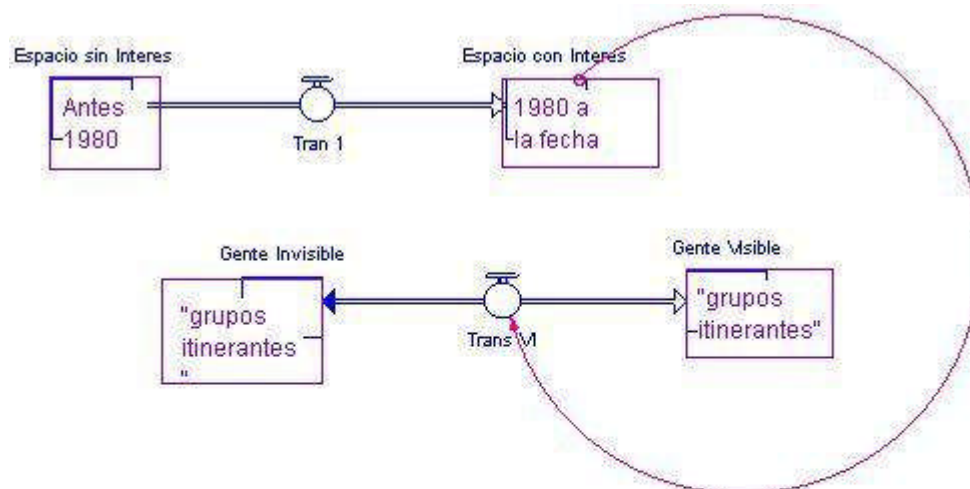

Se lee: el espacio sin interés se vuelve con interés, y el incremento de éste espacio hace que la gente cambie entre visible e invisible

Domina, pues en esta concepción, la lógica de la relación gente, (alguna), y cosa (ciudad) en detrimento de las relaciones gente-gente. Por lo tanto, su

fuerza esta en la idea de la exclusión donde sólo cabe un solo lado de la realidad. Entonces, que sucede o sucederá en el devenir ciudadano colectivo?

2.8.2 Visibilidad / Invisibilidad del público de ciudadanos

Como dice Luhmann lo que caracteriza a la sociedad, son las comunicaciones porque permiten su auto reproducción, cabe entonces preguntarse aquí, como funcionó esas comunicaciones *entre la administración pública / público de ciudadanos?* En la administración pública privada (2000-2003)?

Dada la distinción realizada al interior de ese público de ciudadanos, la comunicación es a su vez diferenciada.

En lo que se refiere al ciudadano del ser “jurídico-político”, los medios de difusión cumplieron su papel de informadores, en el caso de esta investigación fue la prensa local, Diario del Otún, La Tarde. Pues la Administración de turno parte del presupuesto que es un medio asequible para todo público.

En el caso de los ciudadanos, Itinerantes, se utilizó la comunicación cara a cara, pues las propuestas de intervención diseñadas para estos grupos, requerían este tipo de comunicación. Los intermediarios fueron las organizaciones no gubernamentales (ONG) o religiosas, que llevaban a cabo las estrategias diseñadas, para el cambio de actitud “personalidad” por parte de estos grupos, o la reubicación en otros sectores de la ciudad.

Lo interesante a observar aquí, es la importancia que adquieren estos grupos Itinerantes, para la administración de turno, cuando están en los lugares preestablecidos para el progreso de la ciudad. En este caso se vuelven visibles para invisibilizarlos de nuevo. Esto se referenció en términos semánticos como “recuperación del espacio público para los ciudadanos”. Frase que se podría leer así: “recuperación del espacio público de los ciudadanos “Itinerantes” para los ciudadanos en abstracto jurídico-políticos”.

Podemos visualizar la situación de la siguiente manera:

Relación : Ciudadano Visible / Invisible

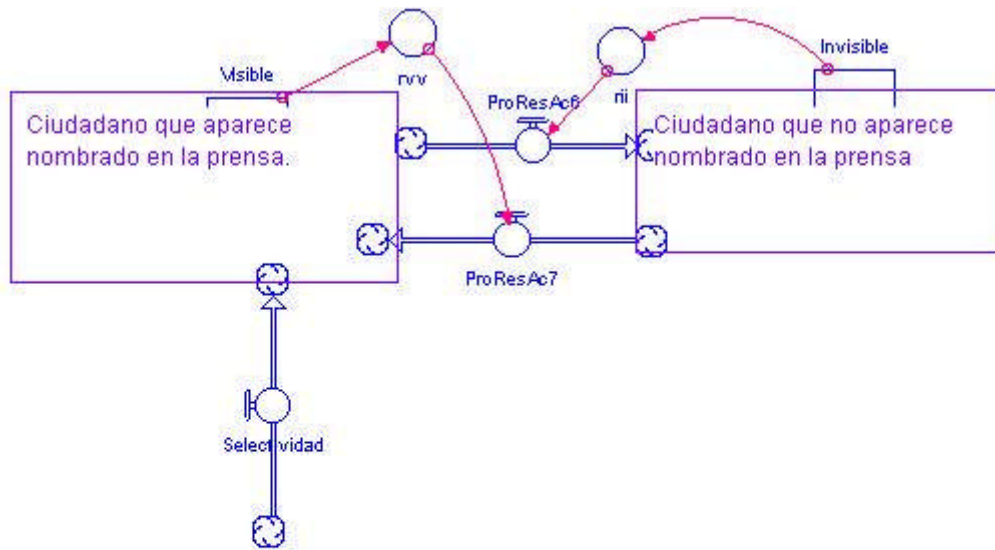

Real/Potencial,(Imaginario como magma que funge)

Se lee: La prensa ve moviendo al ciudadano desde lo visible a lo invisible y viceversa. Las flechas representan estos cambios.

Un público de *ciudadanos visibles* se vuelve *invisible y viceversa*, cuando se requiere su intervención, ya sea *indirecta* o *directamente*. El caso *indirecto* se presenta, cuando se evoca-involucra al ciudadano “abstracto”, jurídico –político, para que respalde los planes de desarrollo en los que no ha participado. El caso *directo*, funciona, interviniendo directamente a los ciudadanos que antes no tenían interés para lo político-administrativo.

2.8.3 Planeación: *Presentación de soluciones a problemas antes de los problemas*

En la información difundida en la prensa, se pudo reconstruir, como lo mostramos en los sistemas dinámicos, el esquema con el cual la administración de turno, estructuró su plan:

- a) Solución de problemas antes de los problemas
- b) Construcción de problemas alrededor de los ciudadanos que requieren intervención. En nuestro caso: vendedores ambulantes, habitantes de la calle, gentes de la galería
- c) Realizar las acciones concretas

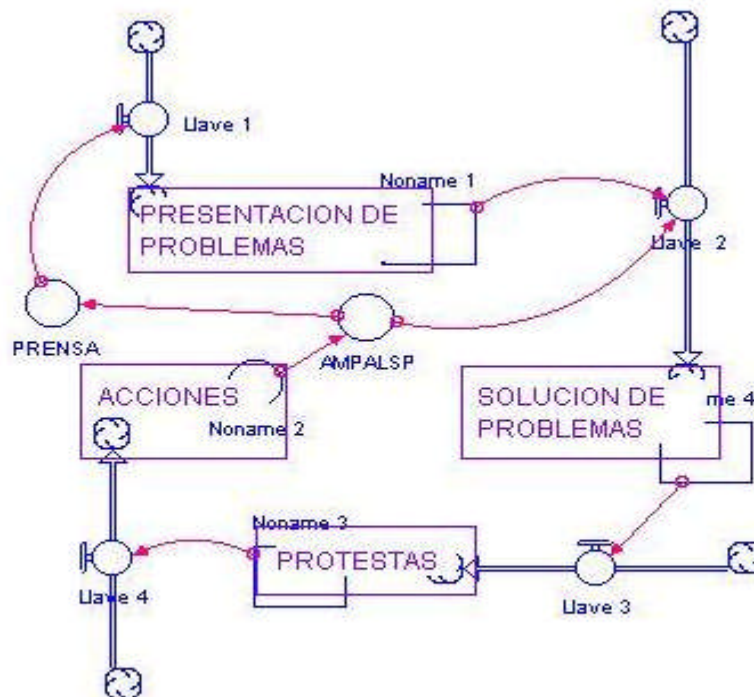

Retomando el funcionamiento de la comunicación entre ambos : administración de turno / público de los ciudadanos, podemos plantear, con base en Luhmann, que la primera funciona como Alter y el segundo como Ego.

La Administración de turno Alter dice cuáles son los problemas, cuáles la solución y cuáles las acciones. Ego, se da por informado. Sin embargo, en el caso de nuestra investigación, El Ego “ciudadanos *itinerantes*”, eligió el polo del rechazo en esa comunicación. Es decir, sus respuestas fueron movimientos sociales en contra de las estrategias empleadas para ellos.

Pero como dice Luhmann, para que en esa comunicación se dé el éxito comunicativo, se requieren de medios generalizados simbólicamente que la garanticen. En este caso concreto, funcionó con el ejercicio del Poder, que muchas veces se tornó violento. Podríamos decir, entonces, que el éxito se manifestó de diferentes maneras:

1) Algunos ciudadanos *itinerantes*: vendedores ambulantes y habitantes de la calle”, se reubicaron o aparentemente cambiaron su actitud, es decir, acogieron las propuestas de solución de la administración”.

2) Otros del mismo grupo, no aceptaron las propuestas, y continúan siendo identificados como “grupos indisciplinados”. Aquí, sigue funcionando el ejercicio del Poder violentamente.

3) Muchos de los lugares de la ciudad presentados como de “recuperación”, fueron “saneados” (término semántico adoptado por la administración pública), de aquellos ciudadanos de “grupos Itinerantes”.

XXXX

Tomando las reflexiones de Luhmann acerca de los tipos de diferenciación sistémica emergente de la combinación de las dos dicotomías asimétricas entre sistema / entorno, igualdad / desigualdad, podríamos plantear que esa comunicación entre **administración de turno / público de los ciudadanos** es distributivamente desigual en sus posibilidades comunicativas. Dada la concepción jerárquica de la sociedad que tienen los estratos altos, en quien está el poder de decir en la ciudad de Pereira y sobre ese público.

No sería descabellado plantear que la forma como se planteó el problema político en la ciudad (2000-2003) fue bajo la concepción de una sociedad estratificada, pudiendo acuñar aquí el término griego **Isonomía**: “se refiere a la *igualdad de los ciudadanos localizados dentro de un estrato de la sociedad. Estos ciudadano pretenden, con éxito, ser (o representar) a la totalidad de la sociedad. Pero la Isonomía presupone la desigualdad con respecto a otros estratos de la sociedad*”, (Luhmann, 1998: 76).

Traduciendo ese párrafo al caso de la investigación, se puede leer: la administración de turno (representada por la clase alta) ----→ propone un plan de desarrollo de la ciudad para el público de ciudadanos.

En el público de los ciudadano se encuentra los que abstractamente se identifican con ellos, por lo tanto se comunican entre ellos. En tanto, que el público de los ciudadanos que coinciden con los estratos bajos se les limita la posibilidad de la comunicación.

Por eso, sus recursos para ser escuchados, han sido los conflictos, materializados en movimientos sociales, como se lee en los titulares:

- “Anoche no se llegó a ningún acuerdo. Protesta indígena, indefinida”, (Diario del Otún, Marzo 23-2001)
- “Protesta contra el desempleo”, (La Tarde, Octubre 24-2001)
- “Polvoreros se tomarán Alcaldía”, (La Tarde, Diciembre 5 2001)
- “Vendedores atacan a funcionario de control”, (Diario del Otún, Mayo 6-2002)

Donde el ciudadano *itinerante* , es el que obstaculiza ese ideal, aquel nombrado como: mendigo, indígena, vendedor ambulante, delincuente, corrupto, contaminador, habitante de la calle, prostituta, desplazado. A su vez **este sector heterogéneo, construye su sentido frente a lo institucional, desde la desconfianza, la incredulidad y la agresividad.** Sentidos, por lo tanto en tensión y contradicción que aún no encuentran la forma de suturar simbólicamente esas rupturas históricas, (locales) dados por el paradigma de la exclusión, y la separación divino / mundano.

Cómo no decir que ese ser mundano **también es ciudadano**, que se apropia del espacio público / privado, desde lo que ha aprehendido, la ruptura / exclusión? Se podría decir que aquí ese **sentido funciona desde la tensión /contradicción/ agresión.**

La afirmación de que en Pereira los estratos altos siguen funcionando con una concepción jerárquica de la sociedad, se puede contextualizar desde la misma constitución colombiana, que sólo a partir de 1991, reconoció la “democracia participativa” para limitar las consecuencias derivadas de esa “democracia “ representativa que ha gobernado desde la Independencia Española, y que sirvió de base para la formación del Estado Colombiano. Como se referenció en Estado del Arte que se anexa a este trabajo:

Por ejemplo, se reconocían derechos civiles a los herederos de España, pero no a los negros, indios, mulatos, que constituían la población Colombiana. Así entonces el principio de igualdad que promulgaban quedaba sin fundamento, (anexo 1 estado del arte: 224).

Sin embargo, no existe una relación directamente proporcional entre el cambio en el papel de una idea y el cambio de mentalidad. Como dice Luhmann, el paso de un lado al otro requiere tiempo, pues los “*sistemas complejos precisan tiempo para procesar información y para ofrecer respuestas*”, (Luhmann, 1998: 72).

Así es que en Pereira, se estarían diseñando estrategias de desarrollo para el público de los ciudadanos desde una perspectiva de “sistemas simples”, a espaldas que somos un “sistema complejo”.

Todo este panorama “limita la complejidad de la sociedad”, en palabras de Luhmann, pues en el horizonte de posibilidades, los problemas sociales actuales quedan *indicados* pero no actualizados, para emplear la unidad de la diferencia entre lo real / posible, que define el sentido, según Luhmann.

Funcionar con una mentalidad de sociedad estratificada en una sociedad compleja funcionalmente, lleva al problema que encontramos en la investigación: la subordinación del subsistema político al subsistema económico. Como diría Luhmann, el primero estaría en desigualdad (entorno) con el segundo (sistema). Por qué?

Los procesos comunicativos no están organizados con base en las funciones de cada subsistema, por ejemplo: “ la función política de producir decisiones *colectivamente vinculante, la función económica de asegurar la satisfacción de necesidades futuras dentro de horizontes temporales ampliados*, (Luhmann, 1998:79). Tales procesos están organizados con base en una desigualdad comunicativa, entre sistema (económico), y entorno (político).

Esta afirmación, la podemos sustentar en el peso que tuvo el sector privado “cámara de comercio”, “grandes comerciantes”, en las decisiones políticas de la administración de turno (2000-2003). Todo el plan de desarrollo de la ciudad para “los ciudadanos” estuvo orientado por estos sectores, materializado en

grandes obras infraestructurales como: corredores viales, grandes autopistas, grandes hipermercados. El eje integrador de todo este plan era convertir a Pereira (dentro del Eje cafetero) en un gran **Centro Turísticos y Comercial**, como reza en alguno de los titulares de los periódicos consultados:

- “Registran ante la Cámara de Comercio. Centro Comercial es ONG”, (La Tarde, Febrero 20 2001)
- “Anoche fue el lanzamiento en el Club Rialto. El Gran Centro Comercial”, (La Tarde, Julio 6 2001)
- “El gran Centro: posibilidad comercial y turística”, (La Tarde, Mayo 15 – 2002)

Planes que no son decisiones colectivas, y que no favorecen el mejoramiento a nivel social de los estratos bajos que son la mayoría en la ciudad.

En ese plan, sólo se piensan a los “estratos bajos” como posibles consumidores de dicho “desarrollo”.

Pareciera que estuviéramos repitiendo el esquema implantado en Inglaterra por la Tacher, y Reagan en Estados Unidos a partir de los años 80, donde “combinaron la subordinación de la política al mercado, con la inculcación de la *ideología de la importancia de la competitividad empresarial como motor de la economía nacional, de la necesidad de la disciplina social y de la inevitabilidad del desempleo*”, (Jerez Mir,1998:40).

A la par con estos planteamientos, se construyen discursos que fundamentan dichas acciones como es: lo público es “malo”, y lo privado, lo “bueno”; así también, se subordina lo público a lo privado.

Dice el autor que todo lo anterior se soporta en dos aspectos culturales: “la *articulación política a toda una serie de compromisos parciales con los sectores afines de las clases medias y con la pequeña burguesía reaccionaria. Y otros grupos conservadores; y la construcción de una nueva “identidad social”,*

aprovechando el egoísmo de los más privilegiados, el temor de las clases medias a pérdida de categoría social y el medio de sus bases populares a hundirse en una miseria de la Infra clase social”, (Jerez Mir, 1998: 40).

Esa subordinación política al mercado, deducible de lo analizado, es más grave en nuestra ciudad dado que se descontextualiza de la realidad Pereirana, como fruto histórico que es. Su marco diferencial con las grandes potencias, se puede leer a partir de los pares complementarios:

- a) Países del primer, mundo / Países del tercer mundo.
- b) Países con mentalidad colonizadora / Países con mentalidad colonizada .
- c) Metrópolis / Provincia.
- d) Globalización / Localidad.
- e) Homogeneidad / Heterogeneidad (cultural, socio – económica, geográfica).

2.9. Inclusión / Exclusión: Las redes de Contacto y la Corrupción

Se podría pensar que las características de la *sociedad estratificada* que se vislumbra en Pereira *transversaliza* los ámbitos funcionales de la sociedad moderna funcionalmente diferenciada. O sea que en Pereira se estabilizan *distinciones* y *estatus societales* improbables en las sociedades funcionalmente diferenciada. Y esto porqué? Tomando a Luhmann, en Pereira pasa a ser relevante dentro de los principios de inclusión / exclusión las **redes de contacto**, ya no las castas, tribus, clanes o familias. Y la inclusión por la relevancia política de las personas (derechos-deberes) es transversalizada por esas **redes**.

Titulares con sus contenidos y términos semánticos nos dan cuenta de esa referencia a redes. Por ejemplo: los artículos “!ya no es lo mismo” (página 22 **de** este texto); “Urge Pereira en otras manos” (página 23 de este texto), “Reunión del Sanedrín Liberal” (página 22 de este texto); nos dan indicaciones de este contexto transversal.

Estas Redes de contacto (grupos políticos, grupos de amistad, clientelismo) están basados en la estructura de contacto de la *comunicación cara a cara*, típicas de sociedades orales más que alfabetizadas. O sea, la inclusión se da “por el conocimiento de alguien”, y la exclusión por alguien a quién nadie conoce”, y se propaga con estas redes el fenómeno de la “Corrupción “. (Luhmann, 1998: 183). Situación que se puede observar empíricamente en los mismos textos periodísticos al evocar un “ciudadano del deber ser” libre de corrupción:

- “ EPS Monumento a la corrupción”, (La Tarde, Noviembre 2- 2001)
- “Contraloría investiga millonario detrimento del patrimonio público”, (La Tarde, Diciembre 6 2001)
- “Alcaldesa reconoció malas acciones y vulnerabilidad en despachos de la Administración”: “la venta sí fue irregular”, (La Tarde, Marzo 27, 2002)
- “El caso del dinero perdido”, (La Tarde, Marzo 28 2002)

Podría explorarse en este contexto, la apatía “ciudadana” por los aspectos políticos de la ciudad y la participación en las elecciones de sus gobernantes, como se ha venido cimentando en Colombia. Un abstencionismo del (54%) se registró en las últimas elecciones. Además, el incremento de las formas de ilegalidad al desconfiarse cada vez más de la legalidad del orden oficial.

Situación que se trata de solucionar por parte de los gobernantes con el incremento de Estrategias para la seguridad que requieren cada vez más la inversión del presupuesto nacional en esa actividad que en la inversión social.

Retomando a Luhmann, podría decirse que el sistema sociedad de Colombia ha creado sus propias estructuras y elementos de autorreproducción de las condiciones en las cuales se encuentra en este momento. Lo cual se podría expresar a partir del ciclo retroalimentado positivamente:

A medida que se incrementan las soluciones homogéneas de sectores homogéneos sobre sectores heterogéneos se incrementan las diferencias socioeconómicas y políticas. Ese aumento de diferencias produce mayores incrementos en las *ilegalidades*, como mecanismo de adaptación de ambos

sectores. Esta última influye directamente sobre el incremento de las diferencias ya mencionadas. Gráficamente:

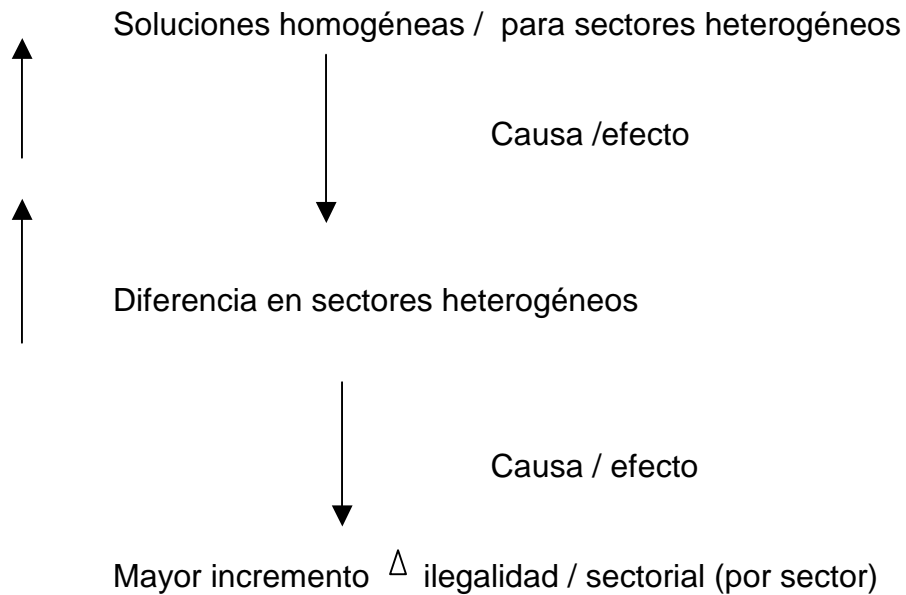

Observando este funcionamiento podríamos plantear que la forma como se abordan los problemas es desde el esquema *Causa-efecto-causa*.

La **ilegalidad** se utiliza como recurso en ambos sectores de una manera diferenciada. Los sectores homogéneos basados en sus **redes de contacto**, utilizan como recurso la ilegalidad *para sostenerse en el poder*, en tanto que los sectores heterogéneos, la utilizan como una alternativa para *acceder al poder*.

Como dice Luhmann, “esto es así por que de lo que se trata es justamente de la distinción inclusión / exclusión que funciona en el sistema”, (Luhmann, 1998:187).

CAPITULO III

CONCLUSIONES: *El final como principio*

El final como principio, nos evoca aquellas frases que pronunció el Profesor Juan Luis Pintos, (2001), cuando lo buscamos para que orientara nuestras inquietudes investigativas y que fueron el motor de este trabajo: “ lo primero que hay que hacer es construir el objeto de estudio, pues los datos no están ahí, sino que se construyen” , y a la par con esto nos entregó su legado bibliográfico para que iniciáramos el camino. Sólo hoy, al terminar dicho recorrido comprendemos aquellas frases.

Estas conclusiones por lo tanto, recogen, brevemente el camino que se siguió en la *construcción de ese objeto*, el cual fue emergiendo en la medida que avanzábamos en cada paso dado. Así también, entendimos la afirmación de Niklas Luhmann, que ya no nos enfrentamos con la discusión sujeto / objeto, sino con un proceso de observación / operación; donde las *distinciones* que construimos van a marcar el derrotero para nuestras observaciones posteriores, y así fue.

No somos los sujetos omnipotentes que podemos dar cuenta de algo que está por fuera de nosotros, por ejemplo, la relación individuo-sociedad, como un objeto, que podemos conocer y dar cuenta de ella sin involucrarnos en esa descripción. Precisamente la paradoja esta en que como investigadores sociales hacemos descripciones del mismo sistema al cual pertenecemos, por lo tanto éstas forman parte del propio objeto, así que estaríamos haciendo descripciones del sistema social del cual hacemos parte.

Por eso, después de mostrar a continuación ese proceso de *observación/operación*, concluimos con unas preguntas que son el inicio de un nuevo

recorrido, que a su vez partirá de *distinciones* que guiaran la observación de las investigaciones posteriores.

XXXX

En la investigación llevada a cabo sobre la ciudad de Pereira, en 1999, indagamos a los ciudadanos de a pié: jóvenes, adultos, mayores, de diferentes estratos, sobre los usos y evocaciones que tenían ellos de la ciudad.

Y encontramos que desde esas diferencias de edades y estratos socio-económicos, se vivía, construía y usaba la ciudad como un todo. Es decir, desde los espacios propios de habitación, (cercanía), como desde los alejados de éstos, (lejanía), se tenía conocimiento propio o mediado de la ciudad, compuesta por los barrios, sus centros educativos, religiosos, de diversión, parques, así como por sus discursos o relatos sobre Pereira y sus mujeres.

Sin embargo, cuando se indagó a ésta población por su participación política, encontramos que no participaban mucho en actividades de este tipo, solo se limitaba a los periodos de votación.

Quisimos por lo tanto, profundizar esta idea de “ciudadano político”, que la gente de ciudad tiene alejada de su hacer ciudad diariamente.

Con estas pistas de base, empezamos a construir nuestro objeto de estudio, a partir de distinguir distinciones. En este sentido elaboramos dos básicamente:

3.1 Primera distinción: *el ciudadano político / el ciudadano no político*

La idea de “ciudadano político”, la construimos a partir de la bibliografía consultada, sobre lo que se concebía como “ciudadano-ciudadanía”.

El viaje literario que se hizo, se inició consultando varias bases de datos de revistas y tesis de doctorado de España y del mundo, con el fin de identificar desde qué campos se había abordado el tema del “ciudadano”, y poder así determinar la innovación del problema planteado.

Las bases de datos fueron: a) **Disertations abstracts** (tesis doctorales del mundo); b) **Teseo** (tesis doctorales españolas desde 1976 hasta hoy); c) **ISOC** (Base de datos de revistas que recogen temas sociales y de humanidades). Allí se encontraron, en los títulos y descriptores, 312 referencias del tema ciudadano_ciudadanía; pero sólo se seleccionaron 62 por la pertinencia al tema tratado. d) **Compludoc** (base de datos de la Universidad Complutense).

La principal conclusión después de **revisar esta bibliografía** fue la gran distancia que existe entre el *ciudadano concebido en el papel*, y el *ciudadano en concreto*. Esta distinción básica se pudo observar en todas las lecturas.

Este recorrido bibliográfico nos dejó entrever la necesidad de indagar y profundizar la categoría ciudadano-ciudadanía en espacios concretos. De ahí nuestra motivación alrededor de este tema político. Dada esta situación, nos animamos a indagar por la concepción de ciudadano que en Pereira, difunde un medio de comunicación, como es la prensa local, pues somos conscientes que esos medios tienen gran influencia en la recreación de Imaginarios sociales en la gente.

Nuestras preguntas por lo tanto fue: Qué tipo de ciudadano recrea la prensa local, (Diario del Otún, La Tarde de Pereira)? Cuáles son sus esquemas observacionales?

Para abordar este interrogante, construimos un esquema Teórico-metodológico-interpretativo, basado en la concepción de Complejidad, sistema social, comunicación; acoplamiento estructural, sentido; y del subsistema político de el sociólogo alemán Niklas Luhmann y de los Imaginarios Sociales del sociólogo Español, Juan Luis Pintos. De esto surgió nuestra segunda distinción.

3.2 Segunda distinción: *Ciudadanos Jurídicos –políticos / ciudadanos Itinerantes*

La segunda distinción aludida, la construimos a partir de la propuesta teórica de Niklas Luhmann, concretamente, en las diferencias establecidas en su teoría de los sistemas sociales, como son: *el proceso de observación / operación; lo real / potencial como unidad del sentido; la identidad / diferencia; lo político-administrativo / el público de ciudadanos.*

La *observación /operación*, se dio en el proceso mismo de lectura teórica y análisis de datos, donde cruzábamos nuestras interpretaciones y vivencias con lo planteado en la teoría.

La distinción *real / potencial*, que es la unidad de la diferencia del sentido, nos permitió leer y organizar los datos, considerando *lo no nombrado a partir de lo nombrado*; por eso pudimos hablar luego de la distinción visible / invisible, y ampliar nuestra mirada a la construcción de realidad que mostraba la prensa local sobre el ciudadano-ciudadanía recreado por ella.

La distinción *identidad / diferencia*, nos proporcionó la claridad para observar, que en el *público de ciudadanos* (identidad), se podían distinguir distinciones, en nuestro caso: *ciudadanos jurídicos-políticos / ciudadanos itinerantes.*

Finalmente, la distinción político-administrativo / público de ciudadanos, del subsistema político, nos permitió hablar del sentido de la comunicación expresado por Luhmann, entre *un Alter* “administración que propone” / y un *Ego*, público de ciudadanos, que se da por informado.

Con estas construcciones emergentes, en el proceso de observación / operación, empezamos a construir nuestros datos y técnicas para registrarlos. Después de consultar diferentes técnicas de análisis cualitativas, como análisis semiótico, del discurso, discusión en grupo, análisis de contenido, elegimos esta última porque ha sido aplicada a diferentes productos comunicativos, para

develar sus significados o sentidos a partir de nuestra interpretación. Pues así como “el lector, también el narrador como individuo se vuelve invisible, con lo cual el texto asume más una autonomía propia” (Corsi, Esposito, 1996: 10).

El procedimiento propio del análisis de contenido fue el siguiente:

Identificamos las unidades de registro.

Identificamos las unidades de contexto, (temas asociados al primero). Al tener los datos anteriores, codificamos dicha información y formamos categorías. Luego Interpretamos dando origen a un **meta texto**, a partir del primario, (los artículos).

De acuerdo a nuestra pregunta de interés, elegimos inicialmente como unidad de registro **ciudadano**, para ser identificada en la página de opinión / editorial. Esta sería nuestra guía, para luego leer las otras páginas del periódico. Pero al adentrarnos en la lectura de esta página, encontramos que se hablaba de ciudadano, **pereirano**, **ciudadanía**, **ciudadana**, por lo tanto incluimos también estos términos como unidades de registro.

Las unidades de contexto (temáticas asociadas a estas unidades de registro) no fueron preseleccionadas, sino que resultaron en el proceso de lectura de los artículos.

Las unidades de contexto se identificaron en la medida que se mencionaba la unidad de registro. Como dijimos inicialmente, la guía para abordar las otras páginas del periódico fue la página de Opinión y Editorial. Allí se identificaron ambas unidades (registro y de contexto).

Luego en las otras páginas se ampliaba la unidad de contexto que le servían de opinión a los columnistas o Editorial del Periódico.

Cómo se registraron los datos? Diseñamos una ficha de análisis, la cual, una vez seleccionados los periódicos pertinentes, se procedió a elaborarlas.

Después del análisis emergieron seis categorías centrales:

1. Elecciones-votaciones.
2. Espacio Público.
3. Civismo.
4. Seguridad.
5. Calidad de vida.
- 6.. Denuncia (corrupción).

De acuerdo a nuestro esquema interpretativo, tratamos esta realidad social encontrada en la prensa de una manera dual, es decir, en la idea de Espacio público subyace su par Espacio privado; Seguridad / Inseguridad; Civismo / In civismo; Elecciones-votaciones / Abstención; Denuncia / Complicidad.

Privilegiamos una escritura más cualitativa que cuantitativa, aunque a veces utilizamos gráficas que representan el sistema dinámico encontrado en la lógica de la construcción de las temáticas presentes en la prensa sobre el ciudadano. También, elegimos una muestra amplia de periódicos para su lectura (Enero 2000-Mayo 2003).

Tomamos cada categoría, que representaban los derechos / deberes de los ciudadanos, de acuerdo a los columnistas y editorial, como subtítulos, luego incluimos artículos que ilustraban dichas unidades. Después de transcribirlos los analizamos, encontrando las relaciones que aparecían en cada texto en particular, por ejemplo:

Acción de la administración pública --> recuperar espacio público-
-> chatarreros Beneficio ciudadano -> transporte masivo

Luego de hacer esta descripción particular, analizamos todos los artículos, identificando las relaciones entre éstos. Las representamos en **diagramas de sistemas dinámicos**, y con esto, emergió el **Imaginario Social** sobre el

ciudadano “ideal” que la administración municipal y el sector privado difundieron en la prensa local de Pereira, como se vió.

Nuestro objeto de estudio, por lo tanto emergió, cuando explicitamos la distinción de base que estaba latente en la Prensa local de Pereira, Diario del Otún, La Tarde, con respecto al **ciudadano**, aclarando que éste era el de la Administración de Turno (2000-2003), cuya vocera fue la prensa.

Emergió así nuestro objeto de estudio, expresado en la siguiente distinción:

1)Un ciudadano visible se vuelve invisible para ser luego visible de nuevo: coincide con el **ciudadano jurídico-político**, de derechos y deberes, concepción derivada de la tradición Europea, como lo encontramos en la bibliografía consultada.

2)Un ciudadano invisible que se visibiliza para ser in visibilizado de nuevo: grupo de ciudadanos identificados como “itinerantes”.

XXXX

En el estado actual de la investigación, tenemos que el público de los ciudadanos no es homogéneo, y hemos encontrado la siguiente distinción: los ciudadanos *jurídicos*, y los b) ciudadanos que nosotros denominamos “itinerantes”, móviles. Los primeros coinciden con la concepción que tienen las administraciones políticas sobre el ciudadano del deber ser, cumplidor de deberes y derechos. Los segundos, itinerantes, son aquellos que las administraciones hacen visibles para intervenirlos porque son considerados obstáculos para los planes desarrollo propuestos, y luego se in visibilizan de nuevo:

En la investigación , se visibilizaron los vendedores ambulantes, los habitantes de la calle, y los grupos que vivían-trabajaban en la galería, pues el gran proyecto urbano de la Administración de Pereira 2000-2003, llamado “*Ciudad*

Victoria”, pasaba por los espacios usados y ocupados por ellos. De ahí nuestro interés por adentrarnos en las observaciones de este público itinerante, en indagaciones posteriores.

Así la categoría de “ciudadano itinerante” resultó apropiada para mostrar el dinamismo permanente en el subsistema político pereirano. Aunque *dinamismo*, no es sinónimo de cambio. Es más, es el que permite que este subsistema continúe dando vueltas en el mismo punto, con la paradoja subsiguiente: *algo que se mueve pero no cambia*.

Así, cualquier ciudadano jurídico-político, puede pasar a ser ciudadano “itinerante”, en fracciones de segundo, en la medida que lo político-administrativo, así lo requiera. De allí, que estas categorías, vayan de la mano con el Derecho, y su código, legal / ilegal.

Comprendidos los lados de la relación: administración política / público de los ciudadanos, pudimos comprender, la problemática desde una postura sistémica, y así aventurarnos a pronosticar situaciones que pueden emerger, al ponerse en el escenario las propuestas de alter, “administración política” y las respuestas de “ego”, público de ciudadanos. Y al pronosticar estas posibles emergencias, poder así aportar a las alternativas de soluciones a problemas de relaciones ciudadanas emergentes.

En esta investigación está la puesta en escena de Alter, administración política, (2000-2003), de su plan de desarrollo, donde hubo un fuerte énfasis de intervención en los ciudadanos que llamamos “itinerantes”: vendedores ambulantes, habitantes de la calle, los vendedores de la galería (plaza de mercado) pues el plan trazado pasaba por el espacio ocupado por estos ciudadanos. La propuesta de intervención para cada sector fue:

- 1) Vendedores ambulantes: ubicarlos en centros especiales de acopio
- 2) Habitantes de la calle: recogerlos todos los días, asearlos y darles un desayuno. También tenían recreación.

3) Los trabajadores de la Galería: Entrega de un centro, fuera del centro de la ciudad, y trasladarlos allí.

En nuestro caso “Ego”, estaría representado por estos grupos de ciudadanos intervenidos. Ahora, qué respuesta ha dado Ego ha estas soluciones? O cómo lo planteamos en nuestra pregunta de investigación, ¿Cómo Ego “ciudadanos itinerantes” observó a su vez a la administración de turno? En estos momentos, qué está pasando con éstos sujetos? Pues lo único que se difunde por los medios que estos ciudadanos son “desconfiados”, “agresivos”, “indisciplinados” y muy “desagradecidos”.

Como lo decíamos al principio, teniendo recepcionada esta mirada de Ego, podemos completar nuestro análisis desde una postura sistémica del problema político en nuestra ciudad de Pereira; y a su vez contextualizar la comunicación emergente que se logró (o logrará) con la renovación urbana de Pereira, llamada *Ciudad Victoria*.

XXXX

En este punto de la descripción de las cualidades de el objeto construido, nos atrevimos a plantear el *conjunto de relaciones esenciales (organización)*, emergentes, del plan de desarrollo (2001-2003), de la Administración de turno de la ciudad de Pereira, cuya vocera fue la *prensa local* de la ciudad. Estas relaciones las denominamos: *Los flujos emergentes*,y fueron:

3.3 Flujos Emergentes

a) en los planes de desarrollo de la ciudad, predomina, la relación *espacio / gente*. Esto es, en primer plano aparecen las ideas para transformar los *espacios físicos de la ciudad*, desplazando a segundo plano, *la gente* que los habita. Sólo se visibiliza la gente, cuando se considera obstáculo para estas transformaciones espaciales.

b) La otra relación emergente, la denominamos, *la visibilidad / invisibilidad del público de ciudadanos*. Esta va de la mano con la anterior: un público de ciudadanos (jurídicos / itinerantes) se visibilizan, se nombran, cuando habitan o usan el espacio que empieza a considerarse de interés en el plan de desarrollo.

c) La tercera relación que permite la organización que identificamos con el análisis, la llamamos: *planeación: presentación de soluciones a problemas antes de los problemas*. Como lo mostramos en el análisis empírico, el esquema de presentación de la información de la prensa fue: presentación de los problemas / solución a los problemas / acciones.

Pero estas relaciones *son jerárquicas*. Cuando se planea, se hace sobre el imaginario de algo que requiere cambio o transformación. Y bajo esta consideración se presentan las soluciones, y las acciones a realizar. Sólo cuando se va a entrar a obrar concretamente, se empiezan a *generar los problemas, real y potencialmente*. En ese momento, los medios de difusión aparecen apropiados para ser voceros de estos problemas:

Podríamos visualizar lo anterior así: *soluciones a problemas* -----→ creación de los problemas-----→ acciones concretas.

Al objetivar estas relaciones como base de la organización de los Planes de Desarrollo para la ciudad, el concepto de *Comunicación* de Luhmann; *el tipo de sociedad estratificada*, analizada por el mismo autor, y *la relación de inclusión /exclusión* nos dieron las pistas para comprender la situación política, y la desconfianza en las Instituciones del Estado Colombiano, reflejadas en la situación pereirana.

Finalmente, construimos estas conclusiones que son el recuento del camino recorrido hasta este final que es principio.

XXXX

Cerrando este capítulo de conclusiones, donde mostramos la forma como se construyó este objeto de estudio, podemos dejar planteada algunas *paradojas* que expresan la lógica de funcionamiento del subsistema político pereirano; y algunas preguntas como punto de partida para futuras investigaciones:

3. 4 Paradojas en la concepción de ciudadano / ciudadanía

No podemos terminar sin hacer alusión, a las paradojas que emergieron en este proceso y que son un aporte en este proceso de observación / operación:

- a) Mostrar / para esconder
- b) visibilizar / para invisibilizar
- c) nombrar / para negar lo nombrado
- d) buscar soluciones a problemas sin problemas

Todas estas paradojas permiten crear *una realidad* que se muestra como *natural*, y se le hace creer al público de ciudadanos que esa es la única, y por lo tanto se justifican todas las acciones *sobre él mismo*, sin encontrar resistencia a ellas.

Conclusiones como preguntas: *construcción de otro objeto de estudio*

a) Se podría pensar que el enlace entre comunicación y comunicación en la distinción que introduce el subsistema político: político-administración (administración de turno 2000-2003) y público de los ciudadanos (ciudadanos del ser “jurídicos político” y ciudadano del ser “grupos indisciplinados”), en Pereira se establece partir de ambos polos (positivo /negativo) funcionando diferenciadamente así:

Enlace positivo: administración de turno / ciudadanos del ser “jurídico-políticos”

Enlace negativo: administración de turno / ciudadanos del ser “grupos indisciplinados”?

b) En ese orden de ideas, el **polo** que irrita al subsistema político en Pereira, es el **negativo**, porque es donde se ubican los conflictos materializados en los movimientos sociales, aludidos en las páginas anteriores?

c) Si esta pregunta obtuviera una respuesta positiva, se podría entonces, pensar que en Pereira los seres humanos relevantes (porque actúan) son los que irritan a ese subsistema, y por lo tanto le permiten el ajuste estructural requerido para continuar funcionando de la misma manera? Traducida la pregunta, los grupos de ciudadanos invisibles (potencialidad) (momento 1) que se visibilizan (actualidad) en la prensa (momento 2) para invisibilizarlos de nuevo (potencialidad) (momento 3) en las administraciones de turno y que ocasionan conflictos son los que permiten que se ajuste o corran los planes de desarrollo o normas en el tiempo?

d) Si la respuesta fuera positiva, de nuevo, se podría pensar que la posibilidad actualizada del rechazo en la comunicación es precisamente la que ocasiona el dinamismo político de esa sociedad (Pereirana)?

Todos estos interrogantes se pueden cerrar con el tema que queda para futuras investigaciones, este es, **la observación de segundo orden** por parte del público de los ciudadanos: cómo el público de ciudadanos observó a la administración de turno? (2000-2003).

Visualicemos el modelo:

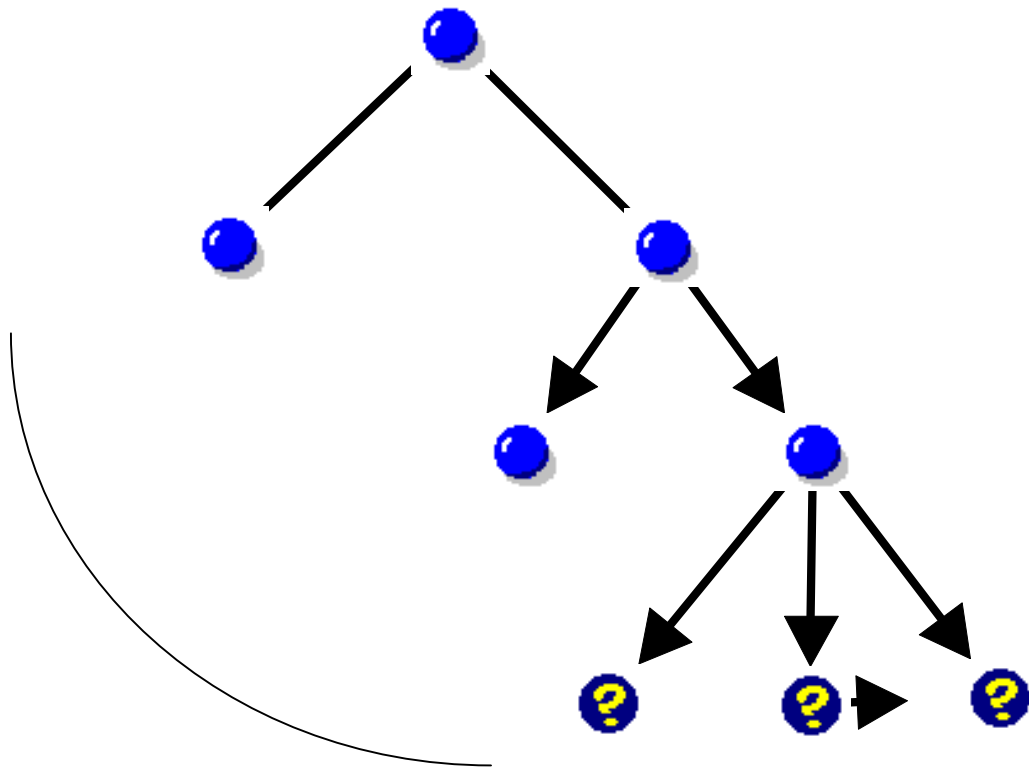

Para abordar esta pregunta se hace necesario construir otro marco metodológico, variando algunos de los empleados en este trabajo.

Teniendo las observaciones resultante de este texto y el desarrollo de la nueva pregunta, se podría pasar ha hablar más de un referente sistémico que de un objeto de estudio en nuestra investigación, para ser coherentes con los planteamientos de Luhmann.

Una investigación como estas fue importante, desde el conocimiento, porque a la vez que nos volvimos observadores de nuestro propio sistema político, encontramos en ese mismo proceso investigativo, posibles soluciones desde la participación activa y directa en los problemas emergentes. Esta es una de las ventajas de volvernos unos meta observadores del sistema donde estamos inmersos.

BIBLIOGRAFÍA

ALONSO, Luis Enrique, (1999), “Crisis de la sociedad del trabajo y ciudadanía: una reflexión entre lo global y lo local”, en *Política y Sociedad*, Revista de la Universidad Complutense, Facultad de Ciencias Políticas y Sociología, Número 31 (1999), pp. 7-35

ANDERSON, Elizabeth, (1998), “Soberanía del consumidor versus soberanía de los ciudadanos: algunos errores en la economía clásica del bienestar”, en *ISEGORIA*, Revista de filosofía moral política, 18, (1998), pp. 19 – 46

AA.VV., (2001), *Ciudadanía e interculturalidad*, Barcelona, en *Anthropos* (revista), (2001), N° 191, 142 p.

ARIAS SENOSEAIN, M., (1993), “La larga marcha desde la constitución al ciudadano medio: vigencias formales y vigencias reales”, en *Revista de Administración Pública*, 1, (1993), pp. 100 – 102.

BALANDIER, Georges, (1988), *El desorden. La teoría del caos y las ciencias sociales. Elogio de la fecundidad en movimiento*, Barcelona, Gedisa, (1989), 237 p.

BEDOYA, Olga Lucía, CASTIBLANCO, Amanda & Otros, 1999, *Imaginario Femenino y Ciudad. Pereira y su evocación de mujer*, Pereira (Col), Tercer mundo editores y Universidad Tecnológica de Pereira, (1999), 123 p.

BERGER, Peter & LUCKMANN, Thomas, (1966), *La construcción social de la realidad*, amorrtu, Buenos Aires, (1998), 223 p.

BLOOR, David, (1971), *Conocimiento e imaginario social*, Barcelona, Gedisa, (1998), 271 p.

CARRETERO, Enrique, (2001), *Imaginarios sociales y crítica ideológica: una perspectiva para la comprensión de la legitimación del orden social*, Santiago de Compostela: Universidad Santiago de Compostela, Tesis doctoral inédita, (2001),

CORSI, Giancarlo, ESPOSITO, Elena & BARALDI, Claudio, (1996), *Glosario de la teoría social de Niklas Luhmann*, Barcelona, Anthropos, (1996), 189 p.

CHARTIER, Roger, (1991), *El mundo como representación. Estudios sobre historia cultural*, Barcelona, Gedisa, (1995), 203 p.

DELGADO, Juan Manuel y GUTIÉRREZ, Juan, Coordinadores, (1995), *Métodos y Técnicas Cualitativas de Investigación en Ciencias Sociales*, Madrid, Editorial Síntesis, S.A, (1998), 669 p.

FISCHER, H.R., RETZER A., & SCHWEITZER, J.(comp.), (1992), *El final de los grandes proyectos*, Barcelona, Gedisa, (1997), 166 p.

HAACK, Susan, (1993), *Evidencia e investigación. Hacia la reconstrucción en epistemología*, Madrid, Tecnos, (1997), 328p.

HUSSERL, Edmund, (1962), *Invitación a la fenomenología*, Barcelona, Paidós, (1992), 382 p.

IBAÑEZ, Jesús, (1985), *Del algoritmo al sujeto. Perspectivas de la investigación social*. Madrid, Siglo XXI, (1985), 365, p.

-----, (1991), *El regreso del sujeto. La investigación social de segundo orden*. Madrid, Siglo XXI, (1994), 179 p.

-----, (1994), *Por una sociología de la vida cotidiana*, Madrid, Siglo XXI, 1994, 305, p.

JEFFREY C., Alexander, (1989), *Las teorías sociológicas desde la segunda guerra mundial; análisis multidimensional*, Barcelona, Gedisa, (1995), 315 p.

JEREZ M., Rafael, (1998), *El ciudadano del siglo XXI : una aproximación socio-histórica*. SISTEMA 142 Enero, En Revista Ciencias Sociales. Unicomplutense, (1998), pp. 24 - 40

LEFEBVRE, Henri, (1980), *La presencia y la ausencia. Contribución a la teoría de las representaciones*, México, Fondo de Cultura Económica, (1983), 279, p.

LEVI STRAUSS, Claude, (1968), *Antropología estructural*, Buenos Aires, Editorial Universitaria, (1976), 352 p.

LINDON, Alicia (comp.), (2000), *La vida cotidiana y su espacio-temporalidad*, Barcelona, Anthropos, México, El Colegio Mexiquense Centro Regional de Investigaciones Multidisciplinarias, (1990), 226 p.

LUHMANN, Niklas, (1982), *Complejidad y Modernidad. De la unidad a la diferencia*. Madrid, Edición y Traducción de Josetxo Beriaí y José María García Blanco, Trotta, (1998), 256, p.

-----, (1992), *Teoría de la sociedad*, México, Universidad Iberoamericana/ Guadalajara /Iteso, (1998), 445p.

-----, (1979), *Poder*, Barcelona, Anthropos, (1995), 176, p.

-----, (1996), *La realidad de los Medios de Masas*, Anthropos, España, (2000), cap. 2 pág, 14-21

MAFFESOLI, Michel, (1988), *El tiempo de las tribus. El declive del individualismo en las sociedades de masas*, Barcelona, Icaria, (1990), 259, p.

MCKINNEY, John C., (1965), *Tipología constructiva y teoría social*, Buenos Aires, Amorrortu, (1968), 242, p.

MATURANA, Humberto, (1995), *La realidad ¿objetiva o construida? Fundamentos biológicos de la realidad*, Barcelona, Anthropos, (1997), 162, p.

-----, (1996), *La realidad ¿objetiva o construida?.II. Fundamentos biológicos del conocimiento*, Barcelona, Anthropos, (1996), 282, p.

MORIN, Edgar, (1990), *Introducción al pensamiento complejo*, Barcelona, Gedisa, (1998), 242 p.

NAVAS, Alejandro, (1989), *La teoría sociológica de Niklas Luhmann*, Pamplona, Ediciones Universidad de Navarra, (1989), 527 p.

PINTOS, Juan-Luis, (1995a), *Los imaginarios sociales*, La nueva construcción de la realidad social, Santander, Sal Terrae, (1995), 58p.

-----., (1995b), "Orden social e imaginarios sociales" (*una propuesta de investigación*), En *papers*, 45, (1995), pp. 101-127

-----., (2000), *Construyendo realidad(es): Los imaginarios sociales*, en la revista REALIDAD (U.A.J.F.Kennedy), nº 1 (2001) 7-25 (se puede acceder al texto en (<http://www.gceis.org>)).

PUTNAM, Hilary, (1988), *Representación y realidad. Un balance crítico del funcionalismo*, Barcelona, Gedisa, (1990), 206 p.

RADCLIFFE BROWN, A.R, (1969), *Estructura y función en la sociedad primitiva*, Barcelona, Ediciones Península, serie Universitaria, (1974),

RESTREPO, Mariluz, (1993), *Ser signo - interpretante. Filosofía de la representación de Charles Sanders Pierce*, Santafé de Bogotá, Editorial Significantes de papel, (1993) , 180p

SÁNCHEZ C. Celso, (1999), *Imaginación y sociedad: una hermenéutica creativa de la cultura*, Universidad Pública de Navarra, Madrid, Editorial Tecnos, S. A., (1999), 268, p.

SERNA A. Julian, (1997), “La vocación paradójica de la existencia”, en: *Revista de Ciencias Humanas*, Año 4, No. 12, Pereira, Universidad Tecnológica de Pereira, (1997), pp. 111-119

SILVA T., Armando, (1997), *Imaginario urbanos*, Santafé de Bogotá, Tercer Mundo Editores, (1999), 353, p.

SOROKIN, Pitrim, (1928), *Teorías sociológicas contemporáneas*, Buenos aires, Editorial Depalma, (1951)

THIEBAUT, Carlos, (1998), *Vindicación del ciudadano. Un sujeto reflexivo en una sociedad compleja*, Barcelona, Paidós, (1998), 286, p

VARELA, Francisco J., (1988), *Conocer. Las ciencias cognitivas: tendencias y perspectivas. Cartografía de las ideas actuales*, Barcelona, Gedisa, (1990), 120, p.

VASILACHIS DE GIALDINO, Irene, (1997), *La construcción de representaciones sociales, Discurso político y prensa escrita*, Barcelona, Gedisa, (1997), 318, p.

VERON, Elíseo, (1987), *La semiosis social. Fragmentos de una teoría de la discursividad*, Barcelona, Gedisa, (1987), 235, p.

WATZLAWICK, Paul (comp.), (1981), *La realidad inventada. ¿Cómo sabemos lo que creemos saber?*, Barcelona, Gedisa, (1989), 278, p.

ZAPATA B., Ricard, (2001), *Ciudadanía, democracia y pluralismo cultural: Hacia un nuevo contrato social*, Barcelona, Anthropos, (2001), 229p.

BIBLIOGRAFÍA ESPECÍFICA: CIUDADANO-CIUDADANÍA

AGUIRRE, GONZALEZ, Juan Ignacio, (1993), “Hacia la ciudadanía Europea”, en *Noticias CEE*, España, 1993, pp. 103-104

BERZOZA, LOPEZ, Daniel, (1997), “Sobre las fuentes de la declaración de derechos del hombre y del ciudadano de 1789”, en *Revista de la Facultad de derecho de la Universidad Complutense*, España, 1997, Pp. 87, 9-30

BLÁZQUEZ, PEINADO, Maria Dolores, (1998), “Los derechos del ciudadanía y otros derechos reconocidos a los ciudadanos de la unión: de Maastricht a Ámsterdam”, en *Revista de Derecho Comunitario Europeo*, España, 1998, pp. 3, 261-280

ESPIN, TEMPLADO, Eduardo, (1993), “Ciudadano administración de justicia y tribunal constitucional: el artículo 24.1 de la constitución”, en *Revista Jurídica de Castilla-la Mancha*, 1993, pp. 17, 9-12

AA.VV., (1999), “Entrevista con Marcelino Oreja (miembro comisión Europea)”, en *El ciudadano como cultura Europea*, 1999, pp. 109

GARCIA, JIMENEZ, Maria Encarna, (1993), “El tratado de la Unión Europea : algunas consideraciones sobre la situación Española ante el reto de Maastricht”, en *Revista Jurídica de Castilla- La Mancha*, 1993, pp. 17, 167-197

GOMEZ, SÁNCHEZ, Carlos, (1999), “Cosmopolitismo multicultural y sujeto reflexivo. Entrevista con Carlos Thiebaut”, en *Laguna: Revista de Filosofía*, 1999, pp. VI,303-328

GONZALEZ, Amuchástegui, (1982-1983), “Acerca del origen de la declaración de derechos del hombre y del ciudadano 1789”, en *Anuario de derechos humanos*, España, 1982-1983, pp. 2, 117-144

HANS – JOACHIM, König, (1988), *En el Camino Hacia la Nación. Nacionalismo en el proceso de formación del Estado y de la Nación de la Nueva Granada, 1750-1856*, Banco de la República, Colombia, 1988, 562p

NERGELIUS, Joaquin, (1994), “El tratado de Maastricht. Un intento de análisis constitucional”, en *Revista General de Derecho*, España, 1994, pp. 601-02, 10839-10871

PECES, Barba Martinez, G.,(1989), “Los derechos del hombre 1789. Reflexiones en el 2º. Centenario de la declaración Francesa”, en *Anuario de Filosofía del derecho*, España, 1989, pp. VI, 16-128

Revisión Bibliografica : Base De Datos Internacional: Dissertations Abstracts, 13 tesis de universidades de España, y *Revista Ciudadano*, 11 volúmenes, Base de datos ISOC.