

**CAND.MERC.AUD.-STUDIET**

**AALBORG UNIVERSITET NOVEMBER 2004**

**KANDIDATAFHANDLING**

# **BORTFALD AF REVISIONSPLIGT**

**RS 2405**

**- ET ALTERNATIV TIL REVISION MÅLRETTET  
TIL MINDRE VIRKSOMHEDER**

**UDARBEJDET AF**

**CAMILLA MEHLSSEN**

**JAKOB ALKIER NIELSEN**

**VEJLEDER**

**ERIK GRAVE KRISTENSEN**

## **Forord**

Denne afhandling er udarbejdet i forbindelse med vores cand.merc.aud.-studie ved Aalborg Universitet.

Formålet med specialet er at udarbejde en selvstændig afhandling af relevans for en statsautoriseret revisors virke og dermed dokumentere vores færdigheder i at anvende videnskabelige teorier og metoder under arbejdet med et afgrænset fagligt emne. Nærmere bestemt vil vi udarbejde et forslag til et alternativ til revision målrettet til mindre virksomheder.

Afhandlingen henvender sig til ledelsen i mindre virksomheder, banker og kreditinstitutter, revisorer, offentlige myndigheder, studerende ved de højere læreanstalter samt personer med revisionsfaglige interesser. Et vist revisions- og regnskabsmæssigt kendskab forudsættes for disse læsere. Vi vil derfor ikke reddegøre for almindelige regnskabs- og revisionsmæssige begreber, da disse betragtes som kendte for målgruppen.

Det er endvidere vores opfattelse, at afhandlingen kan anvendes som inspirationsværktøj til Erhvervs- og Selskabsstyrelsen samt revisionsfaglige udvalg, da der endnu ikke foreligger et alternativ til revision, tilpasset de særlige forhold, der gør sig gældende i mindre virksomheder.

Problemstillingen er særdeles aktuel, da der p.t. pågår diskussion om bortfald af revisionspligten for netop denne type virksomheder, hvormed nærværende afhandling, efter vores vurdering, vil kunne anvendes som et fornuftigt indspark i debatten.

Vi vil gerne rette en særlig tak til de personer, som har medvirket ved spørgeskemaundersøgelsen og interview, hvilket har givet afhandlingen et praktisk præg og dermed gjort os i stand til at målrette alternativet.

Aalborg, den 24. november 2004

Camilla Mehlsen

Jakob Alkier Nielsen

## Resumé

Baggrunden for nærværende afhandling er den diskussion, der p.t. pågår i dagspressen om bortfald af revisionspligt for mindre virksomheder i det såkaldte B-segment.

I årsregnskabslovens forstand er mindre virksomheder defineret ud af fra kvantitative karakteristika. Ifølge vores undersøgelse er ca. 122.000 selskaber ud af de i alt ca. 144.000 selskaber defineret som B-virksomheder, hvoraf op mod 85 % har 0-10 ansatte og en balancesum under 29 mio.kr. Der er stor størrelsesmæssig spredning inden for B-segmentet med en tydelig overvægt på selskaber med få ansatte.

De primære interessegrupper, der efterspørger virksomheders regnskaber og dermed revisors erklæring, omfatter:

- Aktionærer - typisk svarende til virksomhedens ledelse i mindre virksomheder
- Kreditgivere - finansieringskilder og øvrige kreditorer

De to grupper har forskellige syn på, hvad der er væsentligt i forbindelse med en regnskabsaflæggelse. Aktionærerne fokuserer primært på virksomhedens resultat og korrekt opgørelse heraf. Kreditgivere fokuserer på tilstedeværelse og værdiansættelse af aktiver og fuldstændighed af passiver.

De kvalitative karakteristika for mindre virksomheder er, at der er få aktionærer, og at ejerne ofte deltager i virksomhedens daglige ledelse. Revisor varetager derfor ikke aktionærernes interesse i forhold til ledelsen, men i højere grad aktionærernes interesse i forhold til de eksterne brugere.

Afledt af det begrænsede antal ansatte er det sjældent muligt at etablere fornuftige interne kontroller og funktionsadskillelse. Ledelsens deltagelse i den daglige drift kompenserer dog i nogle tilfælde for de manglende kontroller, hvorfor revisors kontrolfunktion har begrænset værdi. Behovet for revisors

## Summary

The reason and basis for this thesis is the current discussion, in the press as well as between professionals, regarding exemption of the audit obligation for small companies in the so called B-segment.

According to Danish law of accounting, the definition of small companies is based on quantitative characteristics. Our research shows, that approximately 122.000 of a total of 144.000 companies are defined as B-companies, of which 85 % have zero to ten employees and total assets less than 29 mill.dkk. The spread, based on size, within the B-segment is large, with predominance of companies with relatively few employees.

The primary interest groups, who demand financial statements from the companies and therefore an auditors report, contains of:

- Shareholders, typically the management in small companies
- Creditors, financial sources and other creditors

These two types of interest groups have different views regarding the importance in connection with the financial statements. The primary focus of the shareholders is proper booking of the profit and loss account and the net result for the year. The primary focus of the creditors is the presence and valuation of assets and completeness of liabilities.

The qualitative characteristics of B-companies are very few shareholders, who are often members of the management. Due to this, the auditor does not focus on the interests of the shareholders in relation to the management, but more likely the interests of the shareholders in relation to external users of the financial statement.

Derived by the limited number of employees, it is not likely, that these small companies are able to establish proper and efficient internal controls and segregation of duties. The participation of the management in the daily business some times compensates for the lack of controls, and therefore, the

erklæringsarbejde synes derfor primært at være hos eksterne brugere.

Der findes tre forskellige typer af revisorerklæringer; høj grad af sikkerhed, begrænset sikkerhed og ingen sikkerhed. Vi kan ud fra gennemgangen af de primære arbejdshandlinger og de væsentligste forskelle imellem de tre erklæringstyper konkludere, at revision (høj grad af sikkerhed) er et meget omfattende produkt, og at dette ikke bliver mindre omfattende i fremtiden med indførelsen af endnu flere revisionsstandarder. Review efter RS 2400 (begrænset sikkerhed), mener vi ikke, er velegnet til mindre virksomheder, idet forudsætningen for review er, at der eksisterer systemer og kontroller, som revisor kan basere sig på. Regnskabsmæssig assistance med opstilling af regnskaber (ingen sikkerhed) indeholder ikke en erklæring med en konklusion. Revisor skal ikke tage stilling til det retvisende billede og bidrager således også kun med begrænset værdi for regnskabsbruger.

Vi mener ikke, at der p.t. eksisterer et alternativ til revision, der er velegnet til mindre virksomheder. Dog kan dele af såvel revision, review og regnskabsmæssig assistance med opstilling af regnskaber anvendes som inspirationskilde.

Ud fra vores spørgeskemaanalyse og interviewanalyse har det vist sig, at der indenfor de primære interessegrupper vil være en meget stor efterspørgsel efter revisors erklæringsarbejde, såfremt revisionspligten bortfalder. Den største interesse ligger på den velkendte revisionserklæring med høj grad af sikkerhed. Der er dog en ikke ubetydelig interesse for et alternativ til revision tilpasset mindre virksomheder.

Mange af dem, der har svaret *revision* i spørgeskemaanalysen, vist stor interesse for alternativet, da vi ved interview forklarede dem yderligere om indholdet heri, ligesom de et langt stykke hen ad vejen vil acceptere en erklæring med begrænset sikkerhed. Der vil muligvis være en tilvænningsperiode

value of the auditor as a control function, is limited.

Thus, the need for the auditors reporting engagement, is primarily in favor of the external users.

There are three types of auditors' reports; reasonable assurance engagement, limited assurance engagement and no assurance. After our examination of the primary procedures and the most important differences between the three types of reports, we can conclude, that audit (reasonable assurance engagement) is a very comprehensive product. It is expectable, that the extent of an audit will increase in the future, after the introduction of several new International Standards on Auditing. We do not believe, that a Review Engagement according to ISRE 2400 (limited assurance engagement) is suitable for small companies, because the condition of - a theoretical - review is the existence of systems and controls, on which an audit can be based. Engagement to compile financial information (no assurance) does not contain an auditors report with a conclusion. Based on this, the auditor does not report whether the financial statement represents a true and fair view or not, and the value of the report is, therefore, of limited value to the user.

In our opinion, an alternative to audit, appropriate for small companies, does not exist, for the time being. It would, off course, be possible to retrieve inspiration from part of the procedures in audit, review or engagement to compile financial information.

From our questionnaire and interviews it is revealed, that the primary interest groups will demand assurance engagement reports, even if the small companies are exempted from this obligation. The well-known auditors report with reasonable assurance, will achieve the most demand. Considerable demand is revealed for an alternative to an audit, tailored to small companies.

Quite a lot of the respondents in the questionnaire, who wanted reasonable assurance, have expressed considerable interest for the alternative, when this was thoroughly explained, in connection with the personal interview. Furthermore, they expressed their willingness to accept a report with limited as-

inden alle vil acceptere og anerkende dette. Der er dog ingen tvivl om, at alternativet er relevant og at folk med tiden vil vælge et billigere alternativ frem for revision.

Eftersom alternativet primært er tiltænkt at skulle tilfredsstille de primære eksterne interessegruppers behov, vil det være naturligt at medtage dette i overvejelserne ved udarbejdelsen heraf. Ud fra de af os foretagne interview kan vi konkludere, at de primære eksterne interessegrupper lægger vægt på revisors gennemgang af følgende:

- Tilstedeværelse og værdiansættelse af aktiver
- Fuldstændighed af forpligtelser

De af os foretagne interview har vist, at behovene hos de øvrige eksterne interessegrupper, herunder samfundet og skattemyndighederne, ikke afviger væsentligt fra de primære interessegruppers behov. Derfor vil der være mulighed for at ramme en meget stor målgruppe. Skattemyndighederne mener ikke, at deres arbejde vil blive besværliggjort ved bortfald af revisionspligt og indførsel af pligt til alternativet.

Vores repræsentant for samfundet mener desuden ikke, at det vil have voldsomme samfundsmæssige konsekvenser, at lade revisionspligten bortfalde til fordel for pligt til en erklæring med begrænset sikkerhed. Dette begrundes han med, at mange af de ulemper der er ved bortfald af revisionspligt, vil kunne afhjælpes ved pligt til alternativet. Især lægger han vægt på den præventive effekt af revisors tilstedeværelse, mulighed for rådgivning samt erklæring med sikkerhed.

At så mange svarer enten *revision* eller et *alternativ* viser desuden, at folk ikke er parate til at opgive revisionspligten fuldstændigt. Der er således en formodning om, at alternativet til en vis grad vil kunne anvendes som erstatning for revision.

Vi er af den opfattelse, at et helt nyt alternativ til revision er den bedste løsning, da vi ikke mener, at der p.t. findes hensigtsmæssige alternativer, lige-

surance. It might, though take some years before all interest groups will accept this. In our opinion there is no doubt that the alternative is relevant, and that it, over time, will be accepted as a good and cost saving alternative to an audit.

Since the alternative primarily is intended to satisfy the needs of the primary external interest groups, it is natural to take in consideration their wishes, needs and demands when creating this alternative to an audit, adjusted to small companies. Based on the interviews, we can conclude, that the primary external interest groups find the following parts of importance:

- Presence and valuation of assets
- Completeness of liabilities

Furthermore, on the basis of the interviews, we can conclude, that the needs of other external interest groups, the community and tax authorities, does not differ materially from the needs of the primary interest groups. Based on this, it will be possible to reach the major part of the complete interest group. The tax authorities have expressed, that their work will not be complicated in case of audit exemption for small companies in favor of the alternative.

Furthermore, our representative from the community does not believe, it will have major social consequences or costs if the audit obligation is removed and replaced by an obligation for this alternative. This is substantiated with the fact, that the expected costs and disadvantages in relation to audit exemption will be reduced with the obligation to the alternative. He especially points out the preventive effect of the presence of the auditor, the auditors' ability to counsel and the limited assurance engagement.

The fact that many actually choose or prefer an audit or the alternative to nothing, substantiates, that it might not be the time for a complete exemption of audit. Therefore it is likely to assume that the alternative will be a reasonable substitute for an audit.

In our opinion, a new alternative to audit will be the best solution, as the existing alternatives will

som vi ikke har fundet tilpasning af de eksisterende alternativer hensigtsmæssig. Revision er for omfangsrigt, review har et andet udgangspunkt og tilpasninger af disse to vil give forvirringer og være svært at håndtere i praksis.

Alternativet udarbejdes inden for rammerne af RS-systemets begrænsede sikkerhed og navngives:

### **Revisionsstandard (RS) 2405, Tilpasset review af regnskaber for mindre virksomheder.**

Det er udgangspunktet, at revisionspligten for B-segmentet bliver erstattet med pligt til revisorerklæring med begrænset sikkerhed, men RS 2405 kan også anvendes i en situation med frivillighed, dog med få tilpasninger. Der vil endvidere altid være mulighed for, at vælge revision i de tilfælde, hvor dette vurderes hensigtsmæssigt.

Et tilpasset review er primært udarbejdet til brug i mindre virksomheder, hvor der ikke eksisterer systemer og kontroller som revisor kan basere sig på. Udgangspunktet er, at der er pligt til en revisorerklæring med begrænset sikkerhed for alle B-virksomheder. Eftersom review vil være mere hensigtsmæssig og omkostningseffektiv i nogle tilfælde, er det vores forslag, at revisor skal vælge mellem review efter RS 2400 og tilpasset review efter RS 2405. Valget skal afhænge af, hvorvidt den pågældende virksomhed har systemer og kontroller, som revisor kan basere sig på.

RS 2405 er målrettet behovene hos de identificerede, primære interessegrupper, banker og kreditorer, hvorfor der er fokus på væsentlige balanceposter.

Revisors arbejdshandlinger afviger fra såvel revision som review. Revisor erklærer sig om regnskabet som helhed, hvorfor revisor kun i et vist omfang baserer sig på efterprøvning af de væsentligste balanceposter. Som følge heraf skal revisor foretage gennemlæsning af regnskabet samt stille de fornødne forespørgsler hertil. Desuden skal revisor foretage overordnede analyser af regnskabsmæssige sammenhænge og nøgletal. Disse analyser,

not be suitable - even with adjustments. Audit is too extensive, review has a different setup and adjustments to these approaches will confuse and therefore, not be suitable.

The alternative is compliant with the framework of the ISA-system and limited assurance engagement. The alternative is named:

### **International Standard on Review Engagement (ISRE) 2405, Engagements to Adjusted review of Financial Statements for small companies.**

The quotation is that small companies will be exempted from audit obligation in favor of an obligation to limited assurance engagement, and therefore, be mandatory. The adjusted review will be useful even though it will not be mandatory. Furthermore, it will be possible to choose an audit instead of an adjusted review, if this is considered suitable.

The adjusted review is primarily made for the use in small companies, where systems, segregation of duties and controls are not established and therefore, not useful for the auditor. It is the quotation, that there will be an obligation for a report with limited assurance engagement for all B-companies. As ordinary review (ISRE 2400) might be suitable and cost effective in some cases, it is our proposal, that the auditor shall choose either this or the adjusted review, according to ISRE 2405. The choice will depend on the actual case; the existence of systems and controls as well as segregation of duties, whether the review can be based on these facts.

ISRE 2405 is tailored to primary interest groups; financial institutes and creditors, and therefore focus in the adjusted review is the balance sheet.

The procedures of the auditor do differ from an audit as well as a review. The auditors' opinion covers the complete financial statement, why the auditor only to a certain extent verifies the major and essential parts of the balance. A complete read through of the financial statements and the necessary enquiries to the management, will also be a part of the procedures. Furthermore, the auditor will analyze the financial connections and key fig-

sammen med revisors kendskab til virksomheden, anvendes desuden til at identificere væsentlige balanceposter til stikprøvevis efterprøvning.

Det er ikke en del af RS 2405, at revisor foretager målrettede handlinger for at afdække risikoen for besvigelser og going concern problemer. Revisor skal i rimeligt omfang være opmærksom herpå, og kun i de tilfælde revisor bliver opmærksom på forhold, der kan vække mistanke herom, skal revisor foretage yderligere arbejdshandlinger. Dette gælder i øvrigt i alle tilfælde, hvor revisor får mistanke om fejl eller mangler.

Gennemgangen skal gøre revisor i stand til at erklære sig om, at revisor ikke er stødt på forhold der afkræfter, at regnskabet i alle væsentlige henseender giver et retvisende billede af virksomhedens aktiver, passiver og finansielle stilling. Revisor skal indhente et tilstrækkeligt og egnet bevis til at opnå denne overbevisning. RS 2405 munder ud i en erklæring med begrænset sikkerhed, hvor det udførte arbejde beskrives forholdsvist detaljeret. Det er udgangspunktet, at rapporteringen foregår mundtligt.

Det er vores helt klare opfattelse, at der ved RS 2405 vil være en besparelse i forhold til ved revision - ikke mindst i de følgende år, hvor revisionsbegrebet udvides yderligere. RS 2405 indeholder færre formalia, og revisor skal kun udtale sig afkræftende om det retvisende billede, hvormed arbejdsomfanget vil være mindre end ved revision. Endvidere vil revisor kun gennemgå væsentlige balanceposter og som udgangspunkt ikke foretage gennemgang af resultatopgørelsens poster.

Eftersom RS 2405 bibeholder mange af de fordele, som revisionspligten medfører, mener vi, at bortfald af revisionspligt til fordel for pligt til et alternativ, ikke nødvendigvis pådrager samfundet unødigt store omkostninger. Vores forslag til et alternativ til revision tilpasset mindre virksomheder mener vi derfor helt klart, kan være et interessant tillæg til debatten om bortfald af revisionspligt.

Først når brugerne af revisors produkter har mulighed for at tage stilling til alle de mulige alternati-

ures of the financial statement. These analyses, combined with the auditor's knowledge of the company, are necessary to identify significant entries, for which further verification is needed.

It is not part of ISRE 2405 that the auditor performs purposeful procedures in order to uncover risks of fraud and going concern problems. If the auditor becomes aware of any facts that might cause suspicion of fraud or going concern problems, further procedures must be performed. This will always be relevant, if the auditor suspects mistakes or insufficient information.

This examination will enable the auditor to report limited assurance, and declare that the adjusted review has not revealed any indications that the financial statement does not represent a true and fair view of assets, liabilities and the financial position of the company. The auditor must obtain sufficient and appropriate audit evidence to make this conclusion. According to ISRE 2405 the auditors' report will contain a more detailed description of the performed procedures.

Reporting besides the report will be oral.

In our opinion, ISRE 2405 will be cost saving compared to an audit, and savings will increase in the following years, as the extent, demands and obligations of an audit will increase significantly. ISRE 2405 contains fewer formal procedures and auditor will express the conclusion in a negative form. The auditor only reviews significant entries of the balance sheet and does not, in most cases, review the profit and loss account. Therefore, the extension of procedures will be less than an audit.

Since ISRE 2405 sustains most of the advantages from an audit obligation, exemption of the audit obligation in advance of obligation for adjusted review, will not in our opinion that not necessarily result in unnecessary costs. Our suggestion, an alternative to an audit for small companies - adjusted review - will definitely be an interesting supplement to the ongoing discussion of exemption of the audit obligation.

When the users of financial statements and interest groups of the companies, are aware of all the possi-

ver, mener vi, at det er interessant at foretage en undersøgelse af brugernes fremtidige opførsel. Desuden vil det først der være muligt for E&S og Økonomi- og Erhvervsministeriet at foretage en - mere meningsfuld - undersøgelse af besparelse ved bortfald af revisionspligt.

ble products of an auditors report, inclusive adjusted review, it will be useful, once again to measure the future demand for an auditors report. Furthermore, this will contribute to a more meaningful examination, by E&S and the ministry of economics and business affairs, of the savings in connection with exemption of audit obligation.



# Indholdsfortegnelse

<b>1</b>	<b>Indledning og formål med afhandlingen</b>	<b>1</b>
1.1	Indledning	1
1.2	Problemformulering	1
1.3	Problemafgrænsning	3
1.4	Metode- og modelvalg	6
1.4.1	Afhandlingens opbygning	6
1.4.2	Formål og målgruppe	7
1.4.3	Valg af undersøgelsesdesign	7
1.5	Definitioner og forkortelser samt forudsætninger for læseren	9
<b>2</b>	<b>Baggrund og indledende teori</b>	<b>11</b>
2.1	Baggrund for afhandlingen	11
2.2	Udviklingen inden for revision	13
2.2.1	Regnskabslovgivning og krav om revision	13
2.2.2	Lovgivning om revisorer	14
2.2.3	Lovgivning om revision	15
2.2.4	International regulering og Danmark	16
2.3	Regnskabsklasser A, B, C og D	18
2.4	Mindre virksomheder - kvalitative karakteristika	21
2.5	Regnskabsbrugere og interessegrupper	22
2.5.1	Agent/principalteorien	22
2.5.2	Grad af økonomisk interesse og indflydelse	23
2.5.3	Interessegruppernes forskellige motiver og behov	24
2.6	Opsamling	25
<b>3</b>	<b>Revisionsteori og øvrig teori</b>	<b>27</b>
3.1	RS-systemet	27
3.2	Revision	30
3.2.1	Regulering	30
3.2.2	Indledning, målet og elementer	30
3.2.3	Omfang, indhold og planlægning	31
3.2.4	Dokumentation, handlinger og bevis	34
3.2.5	Konklusion og erklæring	40
3.2.6	Rapportering	41
3.2.7	Opsamling, revision	42
3.3	Review	42
3.3.1	Regulering	42
3.3.2	Indledning, målet og generelle principper	43
3.3.3	Omfang, indhold og planlægning	44
3.3.4	Dokumentation, handlinger og bevis	45
3.3.5	Konklusioner og erklæring	47
3.3.6	Rapportering	49
3.3.7	Opsamling, review	49
3.4	Regnskabsmæssig assistance med opstilling af regnskaber	50
3.4.1	Regulering	50
3.4.2	Indledning, målet og almindelige principper	50
3.4.3	Aftaleindhold og planlægning	51
3.4.4	Dokumentation og arbejdshandlinger	51
3.4.5	Erklæringsafgivelse	52
3.4.6	Rapportering	52
3.4.7	Opsamling, regnskabsmæssig assistance med opstilling af regnskaber	52
3.5	Opsamling	53

<b>4</b>	<b>Empirisk analyse</b>	<b>54</b>
<b>4.1</b>	<b>Spørgeskemaundersøgelse</b>	<b>54</b>
4.1.1	Spørgeskemateori	54
4.1.2	Udvælgelse af stikprøver til spørgeskemaundersøgelse	57
4.1.3	Resultat af spørgeskemaundersøgelse	59
4.1.4	Opsamling, spørgeskemaundersøgelse	65
<b>4.2</b>	<b>Interview</b>	<b>66</b>
4.2.1	Interviewteori	66
4.2.2	Udvælgelse af respondenter til interview	67
4.2.3	Skematisk oversigt over interview	68
4.2.4	Uddybende interview	68
4.2.5	Øvrige interview	73
4.2.6	Opsamling, interview	78
4.2.7	Sekundære data	79
<b>4.3</b>	<b>Opsamling</b>	<b>79</b>
<b>5</b>	<b>Et alternativ til revision målrettet til mindre virksomheder</b>	<b>82</b>
<b>5.1</b>	<b>Alternativer til revision</b>	<b>82</b>
<b>5.2</b>	<b>Revisionsstandard (RS) 2405, Tilpasset review af regnskaber for mindre virksomheder</b>	<b>86</b>
5.2.1	Lovgrundlag og målet, begrundelse for RS 2405	87
5.2.2	Definition og mål med RS 2405	88
5.2.3	Brugere	89
5.2.4	Emneindholdet	89
5.2.5	Tillid... klart over det betydningsløse	90
5.2.6	Indledning, målet og generelle principper	90
5.2.7	Omfang, indhold og planlægning	92
5.2.8	Dokumentation, handlinger og bevis	95
5.2.9	Konklusioner og erklæring	105
5.2.10	Rapportering	109
5.2.11	Når revisor opstiller regnskab og/eller bogfører	109
5.2.12	Oversigt over revision > < RS 2405	110
<b>5.3</b>	<b>Praktiske eksempler</b>	<b>110</b>
5.3.1	Eksempel 1 ApS	111
5.3.2	Eksempel 2 A/S - igangværende arbejder	120
5.3.3	Eksempel 3 A/S - going concern	121
5.3.4	Eksempel 4 A/S - stor B-virksomhed	122
5.3.5	Opsamling, eksempler	123
<b>5.4</b>	<b>Økonomi</b>	<b>123</b>
<b>5.5</b>	<b>Øvrige overvejelser</b>	<b>124</b>
5.5.1	Konkurrenceforvridning	124
5.5.2	Et lovpligtigt alternativ?	125
5.5.3	Erklæringsmuligheder ved bortfald af revisionspligt	126
5.5.4	Markedsløsning	127
<b>5.6</b>	<b>Opsamling</b>	<b>127</b>
<b>6</b>	<b>Konklusion</b>	<b>129</b>
<b>7</b>	<b>Litteraturfortegnelse m.v.</b>	<b>131</b>
<b>7.1</b>	<b>Litteratur</b>	<b>131</b>
<b>7.2</b>	<b>Figuroversigt</b>	<b>134</b>
<b>7.3</b>	<b>Tabeloversigt</b>	<b>134</b>
<b>Bilag</b>		<b>136</b>
<b>1</b>	<b>E-mail og spørgeskema til B-virksomheder</b>	<b>137</b>
<b>2</b>	<b>E-mail og spørgeskema til banker</b>	<b>139</b>

3	E-mail og spørgeskema til C/D-virksomheder i rollen som kreditorer _____	140
4	Samlet interviewguide _____	141
5	Interview med B-virksomhed nr. 1 _____	144
6	Interview med B-virksomhed nr. 2 _____	145
7	Interview med B-virksomhed nr. 3 _____	146
8	Interview med bank nr. 1 _____	147
9	Interview med bank nr. 2 _____	149
10	Interview med bank nr. 3 _____	151
11	Interview med C/D-virksomhed nr. 1 _____	153
12	Interview med C/D-virksomhed nr. 2 _____	155
13	Interview med kreditforsikringsbureau nr. 1 _____	157
14	Interview med kreditforsikringsbureau nr. 2 _____	159
15	Interview med skattemyndigheder, kontorchef, selskabsbeskatningen _____	159
16	Interview med Lars Bo Langsted, professor ved Aalborg Universitet _____	159
17	RS 2405, Tilpasset review af regnskaber for mindre virksomheder _____	159
18	Eksempel 1 _____	159
19	Eksempel 2 _____	159
20	Eksempel 3 _____	159
21	Eksempel 4 _____	159

## 1 Indledning og formål med afhandlingen

### 1.1 Indledning

Der har det seneste års tid været nogen debat om konsekvenserne ved bortfald af revisionspligten for mindre virksomheder i det såkaldte B-segment. Startskuddet til debatten gik i august 2003, hvor Børsen offentliggjorde, at de samlede omkostninger ved revision for klasse B-virksomheder andrager 1,6 mia.kr. Bortfald af revisionspligten vil således resultere i en besparelse på 1,6 mia.kr. for landets små virksomheder - eller vil det?

Offentliggørelsen var baseret på et udkast til en rapport bestilt af Erhvervs- og selskabsstyrelsen (E&S), som et led i Økonomi- og Erhvervsministeriets forberedende arbejder med revision af årsregnskabsloven af 2001 (ÅRL). I den endelige rapport, der blev udgivet i februar 2004 lød besparelsen på 1,4 mia.kr. Rapporten havde til formål at belyse de samlede omkostninger, der årligt pålægges virksomheder, som følge af kravene til årsregnskabsloven, uden hensyntagen til den nytteværdi de enkelte elementer har for samfundet eller virksomhederne selv. Den opgjorte omkostning for revisionspåtegningen på 1,4 mia.kr. er således opgjort uden hensyntagen til fordele og ulemper ved at fjerne kravet om denne.

I skrivende stund pågår der stadig diskussion om og undersøgelse af den reelle besparelse ved bortfald af revisionspligten.

I diskussionen indgår primært de to yderpunkter: revision, hvor der selvsagt ingen besparelse er for de små virksomheder, og ingen revision/kontrol, hvor der er blevet budt på en besparelse på 1,4-1,6 mia.kr. Diskussionens udgangspunkt har således været et komplet bortfald af kontrolpligt og ikke en mulig lempe. Vi mener, man i diskussionen bør inddrage et mere realistisk alternativ end slet ingen revision. Efter al den diskussion og interesse, der har vist sig i pressen at være om emnet, må det siges at være noget af en overraskelse, såfremt revisionspligten bortfalder.

Et alternativ til revision vil derfor muligvis være den middelev de mindre virksomheder vil efterspørge. Når alle alternativer og besparelsen herved inddrages, mener vi, Økonomi- og Erhvervsministeriet, herunder E&S vil have et noget bedre og mere realistisk grundlag for at lave en analyse af besparelserne.

E&S udtrykte til at begynde med stor interesse for vores idéer. Senere afviste E&S dog at diskutere problemstillingen med os, da denne var af al for politisk karakter:

“Vi må nok se i øjnene at de spørgsmål I ønsker at stille, er af en så politisk art at jeg for nuværende ikke kan besvare dem. Jeg bliver derfor nødt til at aflyse vores planlagte møde.”, Jan Schlegel, kontorchef, E&S.

Alle de øvrige personer, vi løbende har haft kontakt til, har ligeledes vist utrolig stor interesse for emnet. Dette viser, at vores overvejelser omkring et andet alternativ end ingen revision ikke er helt irrelevante.

### 1.2 Problemformulering

Udgangspunktet for nærværende afhandling er den diskussion, der p.t. pågår i dagspressen. Der er stor uenighed om emnet, men diskussionen har endnu ikke taget en drejning mod andre alternativer end blot fuldstændigt bortfald af revisionspligten. Som følge heraf er der endnu ikke foretaget undersøgelser indeholdende et alternativ til revision, ligesom der endnu ikke har været fremlagt en mere konkret løsningsmodel.

Vi mener, at der forinden beslutning om bortfald af revisionspligt eller ej bør være et konkret alternativ på bordet. Derfor mener vi også, det er nødvendigt at udføre en analyse, der kortlægger mere end blot for og imod bortfald af revisionspligten.

I erkendelse af at der os bekendt ikke er foretaget en analyse, der både undersøger, hvorvidt der kunne være efterspørgsel efter revision eller et alternativ til revision, såfremt revisionspligten bortfalder, samt det faktum at der p.t. ikke foreligger en konkret model til et alternativ til revision, der er tilpasset mindre virksomheder, har vi valgt at lade disse to forhold være **formålet** med nærværende afhandling.

Med udgangspunkt i ovenstående vil vi besvare følgende to hovedspørgsmål:

- A. I hvilken grad vil der være efterspørgsel efter en revisorerklæring - revision eller et alternativ hertil - såfremt revisionspligten for mindre virksomheder bortfalder?**
- B. Hvorledes kan en model til et alternativ til revision, målrettet til mindre virksomheder, udformes for at den tilgodeser de primære interessegruppers behov, giver en nærmere defineret grad af sikkerhed og samtidig er mere omkostningseffektiv end revision?**

Vi mener, det er yderst interessant at undersøge, hvorvidt der ved et eventuelt bortfald af revisionspligten for mindre virksomheder alligevel vil være et behov for en revisorerklæring - enten i form af revision eller i form af et tilpasset alternativ til revision, hvor revisor dog stadig erklærer sig om det udførte arbejde, og dermed om en eller anden grad af sikkerhed for konklusionen.

Undersøgelsen vil danne grundlaget for besvarelse af hovedspørgsmål B.

Vi mener, at en model til et alternativ til revision, der er målrettet til en mindre virksomheder, vil være yderst brugbar og relevant, da konsekvenserne af en sådan bør inddrages i diskussionen om revisionspligt, ingen pligt eller pligt til et alternativ. For at kunne vurdere konsekvenserne af et alternativ til revision, bør der foreligge en model, der konkret beskriver formålet, herunder graden af sikkerhed samt selve arbejdsprocessen og metoden. Med en sådan model til rådighed vil det være muligt for E&S og lovgiverne at foretage en mere nuanceret vurdering af den samlede besparelse for de berørte virksomheder og samfundet som helhed.

De to hovedspørgsmål søges besvaret ved hjælp af en række delspørgsmål, der relaterer sig til tre af afhandlingens kapitler:

### **Kapitel 2:**

1. Hvilke karakteristika ved den typiske mindre virksomhed kunne tænkes at have betydning for revisors erklæringsarbejde?
2. Hvilke typer af interessegrupper med - eventuelt forskellige - behov for revisors erklæringsarbejde kan være relevante at inddrage i diskussionen om bortfald af revisionspligt?

Regnskabsbrugere og øvrige interessenter opdeles i interessegrupper for at afgøre, om de har forskellige behov i relation til revisors erklæringsarbejde. Opdelingen i interessegrupper efter disses karakteristika og formodede behov er nødvendig for udvælgelsen af respondenter til analysen i kapitel 4. En mindre virksomhed adskiller sig formentlig fra større virksomheder på flere punkter. Til brug for udarbejdelsen af alternativet i kapitel 5, er det vigtigt at få defineret disse karakteristika.

### **Kapitel 3:**

3. Hvad er det væsentligste indhold - i relation til mindre virksomheder - af revision og de eksisterende alternativer hertil; review og regnskabsmæssig assistance med opstilling af regnskaber?
4. Kan revision eller de nuværende alternativer til revision eller dele heraf anvendes, når der er tale om mindre virksomheder?

Der foreligger allerede standarder om review og regnskabsmæssig assistance med opstilling af regnskaber, hvilke i et eller andet omfang kan karakteriseres som alternativer til revision. Til brug for udarbejdelsen af en model til et alternativ til revision, der er målrettet til mindre virksomheder, mener vi det er nødvendigt at kortlægge, hvad det væsentligste indhold i revision og de eksisterende alternativer hertil er. Det er primært interessant, at vurdere, hvad de væsentligste forskelle imellem produkterne er, herunder såvel forskellene i den revisionsmæssige metode og arbejdsprocessen samt graden af sikkerhed. På baggrund af disse undersøgelser er det muligt for os at konkludere, i hvilken grad de eksisterende alternativer til revision er brugbare i en mindre virksomhed, eller om en tilpasning kunne være relevant.

### **Kapitel 4:**

5. Hvorledes fordeler efterspørgslen sig på henholdsvis revision, et alternativ til revision og ingen revision for de enkelte interessegrupper?
6. Har de primære interessegrupper forskellige behov eller ønsker, der kunne være relevante at inddrage i diskussionen om bortfald af revisionspligt og et alternativ til revision tilpasset mindre virksomheder?

Det er yderst interessant for afhandlingen at undersøge, hvorledes efterspørgslen efter revisors erklæringsarbejde vil fordele sig, såfremt revisionspligten bortfalder. Dette giver os mulighed for at vurdere, hvorvidt der frem for revision vil være efterspørgsel efter et alternativ til revision, i det tilfælde revisionspligten enten erstattes af pligt til et alternativ eller bortfalder totalt.

Det er ligeledes interessant at undersøge, om behovet varierer imellem de forskellige typer af interessegrupper for et regnskab, da dette bør tages i betragtning ved udarbejdelsen af alternativet til revision.

Disse delspørgsmål danner grundlag for besvarelse af afhandlingens **hovedspørgsmål A**.

Ovenstående seks delspørgsmål samt hovedspørgsmål A danner grundlag for besvarelse af afhandlingens **hovedspørgsmål B**, hvilket er besvaret i **kapitel 5**.

### **1.3 Problemafgrænsning**

Nærværende afhandling vil være underlagt en række afgrænsninger og forudsætninger. Ved hjælp af disse sættes der nogle rammer op, indenfor hvilke den opstillede problemstilling kan diskuteres. Dette er en nødvendighed for at opnå tilstrækkelig dybde i de behandlede problemområder.

De overordnede afgrænsninger, der direkte relaterer sig til problemstillingen, er nævnt i nærværende afsnit. I de enkelte kapitler vil der, såfremt dette vurderes nødvendigt, fremkomme mere specifikke afgrænsninger.

Afgrænsningen nedenfor er opdelt i afhandlingens enkelte kapitler, alt efter hvilket kapitel den pågældende afgrænsning primært relaterer sig til. Dog indledes afsnittet med generelle afgrænsninger, der er gældende for hele afhandlingen.

#### *Generelt:*

Afhandlingen tager udgangspunkt i revision, reguleringen heraf og teorien herom. Vi vil således som hovedregel ikke behandle selskabs- eller regnskabslovgivningen og kravene heri.

Vi behandler alene den lovpligtige revision i henhold til ÅRL. Vi behandler således ikke revision af selskaber omfattet af særlig lovgivning ligesom vi ikke tager hensyn til krav om revision i henhold til vedtægter eller lignende.

Vi tager udgangspunkt i de internationale revisionsstandarder. Som hovedregel anvender vi vedtagne standarder eller standarder i udkast oversat til dansk, da disse formodes at blive vedtaget indenfor en overskuelig fremtid. Øvrige ISA'er m.v., der endnu ikke er oversat til dansk, henviser vi kun til i tilfælde, hvor dette er særligt relevant.

Som følge heraf anvender vi ligeledes udkast til begrebsramme for erklæringsopgaver med sikkerhed og hermed også det nummersystem, som er fulgt med indførelsen af denne standard. Nummersystemet præsenteres i afhandlingens figur 3.1 samt i oversigtsform i afsnit 1.5 nedenfor.

Visse virksomheders særlige behov og præferencer, eksempelvis som følge af koncernforhold, udenlandske investorer, holdingaktivitet m.v., behandles ikke særskilt. Afhandlingens omfang taget i betragtning har vi set os nødsaget til at betragte alle selskaber som ensartede og kun i meget begrænset omfang kommentere dette yderligere. Vi mener ikke dette har konsekvenser for afhandlingens konklusioner, da formålet er at vi skal udtale os om mindre virksomheder på et overordnet niveau.

Vi vil kun på et meget overordnet niveau behandle de tilfælde, hvor revisor forestår bogføring eller yder assistance med opstilling af regnskab. Vi vil således kun kommentere de aspekter heraf, der har betydning for afhandlingens problemstilling om et alternativ til revision frem for revision. Desuden vil revisors assistance med selvangivelser m.v. ikke være omfattet af afhandlingen. Omfattet af denne afgrænsning er endvidere problematikken om, hvorvidt der bør gives "rabat" i det udførte arbejde, såfremt revisor har opstillet regnskab eller forestået bogføring. Det er således en forudsætning, at revisor er i stand til at betragte denne opgave som en assistance-opgave og kan skille den fra revisions-/reviewopgaven.

Af pladmæssige årsager vil vi ikke behandle problematikken omkring forventnings- og forståelseskloft.

Vi anlægger generelt en "alt andet lige betragtning", da nærværende emne er af sådan en karakter, at det vil være umuligt at drage definitive konklusioner og slutninger.

### *Kapitel 2:*

Startskuddet til debatten om bortfald af revisionspligt var udgivelsen af AMVAB-rapporten. Vi behandler ikke indholdet i rapporten eller de metoder, der ligger til grund for udarbejdelsen af rapporten. Vi kommenterer alene kort det overordnede formål og princip bag rapporten.

Lovpligtig revision kan i dag alene udføres af statsautoriserede og registrerede revisorer. Vi forudsætter, at dette vil være uændret uanset en eventuel indførelse af et lovpligtigt alternativ til revision.

Et bortfald af revisionspligt vil medføre konsekvensrettelser i lovgivningen, herunder rettelser selskabslovene vedrørende krav om generalforsamlingsvalgt revisor. Vi kommenterer ikke dette forhold yderligere, da vi ikke finder det relevant for afhandlingen, ligesom øvrige konsekvensrettelser kun vil blive kommenteret, når dette findes særligt relevant.

Vi har baseret vores opgørelse af antallet af virksomheder i de forskellige regnskabsklasser på tilgængelige databaser med virksomhedsoplysninger. Vi har konstateret, at databaserne indeholder utilstrækkelige informationer til brug for en nøjagtig opgørelse af fordelingen af selskaber i regnskabsklasser. En præcis opdeling er dog ikke væsentlig for vore konklusioner, hvorfor vi anvender de tilgængelige oplysninger på trods af denne usikkerhed.

### *Kapitel 3:*

Vores udgangspunkt vil være en teoretisk tilgang til revision, review og regnskabsmæssig assistance, hvorfor vi afgrænser os fra at undersøge, hvorledes disse opgaver udføres i praksis. Vi ser os nødsaget til kun i meget begrænset omfang at hente inspiration i den praktiske udførelse, da vi er klar over, at disse

produkter ikke er homogene. En analyse af den praktiske udførelse ville heller ikke være praktisk mulig at udføre, da revisorer har tavshedspligt, og den relevante information derfor ville være utilgængelig.

Såvel kapitel 2 og 3 er således baseret på teori og regulering. Vi finder denne angrebsvinkel relevant og nødvendig, idet revisors erklæringsarbejde netop er meget reguleret af bestemmelser i lovgivning og vejledninger. Et alternativ vil ligeledes skulle passe indenfor disse rammer, hvorfor vi er nødsaget til at tage udgangspunkt i disse bestemmelser.

Gennemgangen af revision, review og regnskabsmæssig assistance med opstilling af regnskaber foretages ikke udtømmende, idet det alene er hensigten at påpege forskelligheder og væsentlige områder i relation til mindre virksomheder, samt at gennemgangen skal fungere som inspirationskilde til afhandlingens produkt, et alternativ til revision.

Vi vil ikke foretage en analyse af forholdene i udlandet, da dette ligger uden for rammerne af nærværende afhandling. Denne afgrænsning er yderligere begrundet i afsnit 2.2.4. nedenfor.

### *Kapitel 4:*

Den af os foretagne analyse vil være målrettet til de væsentligste problemstillinger i nærværende afhandling. Analysen tager således ikke hensyn til de forskellige holdninger, der måtte være til emnet, herunder påvirkning af individuelle forhold i forbindelse med vurdering af behov for revisors erklæringsarbejde. Dette kunne særligt være tilfældet ved bankers kreditvurdering af eksisterende kunder.

Vi foretager ikke en statistisk repræsentativ spørgeskemaundersøgelse, hvilket er nærmere begrundet i forbindelse med selve analysen, da dette er fundet mest hensigtsmæssigt.

I problemløsningen tager vi udelukkende hensyn til de af os definerede interessegrupper, uagtet at der kan defineres flere, andre og muligvis mere snævre grupper. Vi tager endvidere ikke særskilt stilling til forskellige selskabsformer eller selskaber med særlige formål.

Vi vil udelukkende konstatere, hvorledes de definerede interessegruppers holdning til og efterspørgsel efter revisors erklæringsarbejde fordeler sig. Vi vil således ikke undersøge eller udtale os om den teoretiske berettigelse af eller begrundelse for efterspørgslen.

### *Kapitel 5:*

Grundet manglende ressourcer og indsigt i offentlige anliggender vil det ikke være muligt for os at undersøge, hvor stor en besparelse der vil være ved et alternativ til revision. Vi kan endvidere ikke udtale os om rigtigheden af de besparelser, de forskellige rapporter har meldt ud, da vi ikke har mulighed for at efterprøve dette. Vi mener dog ikke, at dette faktum har konsekvenser for problemløsningen, da vi vil være i stand til at se revision og det af os foreslåede alternativ hertil i forhold til hinanden. Derudfra vil det være muligt at bedømme, hvorvidt der er besparelse eller ej på den enkelte opgave. Vores konklusion om omkostningseffektivitet vil således basere sig på en relativ vurdering, og vi vil kun på et meget overordnet niveau behandle de samfundsmæssige besparelser.



## 1.4 Metode- og modelvalg

### 1.4.1 Afhandlingens opbygning

Afhandlingen er på baggrund af problemformuleringen opbygget med følgende struktur:

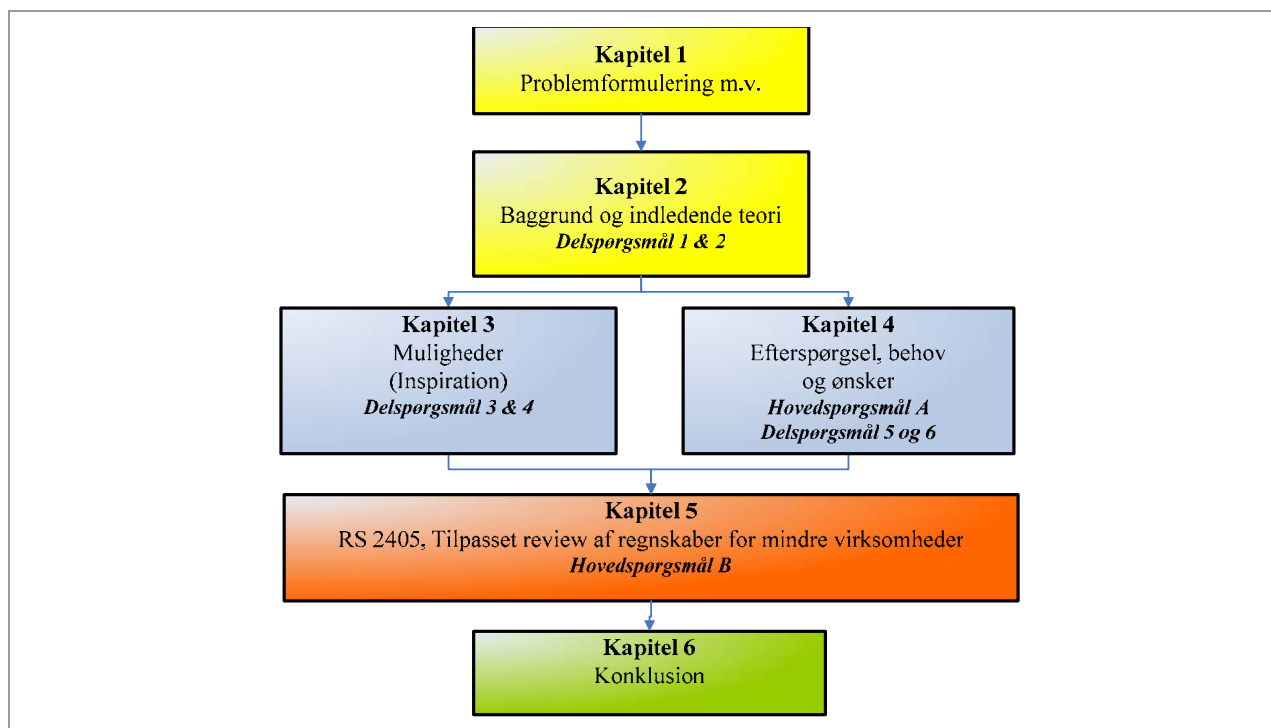

Figur 1.1 - Afhandlingens struktur

Kilde: Egen tilvirkning

I **kapitel 1** præsenteres afhandlingens formål, metode, afgrænsning og struktur. Formålet defineres ved hjælp af seks delspørgsmål, der leder frem til besvarelse af afhandlings to hovedspørgsmål.

Som det fremgår af figur 1., besvares de opstillede spørgsmål i kapitel 2-5. Hvert enkelt kapitel indeholder en indledning, der beskriver formålet med kapitlet og en angivelse af hvilke hoved- og delspørgsmål, der besvares. Vi har endvidere medtaget en disposition, der kort beskriver indholdet af de enkelte underafsnit.

**Kapitel 2** har til formål indledningsvist at uddybe baggrunden for afhandlingen, belyse de overordnede lovgivningsmæssige rammer for revision m.v. samt belyse karakteristika vedrørende mindre virksomheder og regnskabsbrugere ud fra en teoretisk synsvinkel. Kapitlet besvarer **delspørgsmål 1 og 2**.

**Kapitel 3** fungerer som inspirationskilde til udarbejdelsen af et alternativ til revision tilpasset mindre virksomheder. Kapitlet er baseret på de teoretisk mulige alternativer inden for begrebsrammen for revisors erklæringsafgivelse. De eksisterende alternativer vurderes ud fra deres anvendelighed i mindre virksomheder. Kapitlet besvarer **delspørgsmål 3 og 4**.

I **kapitel 4** undersøger vi i hvilken grad, der vil være efterspørgsel efter revisors erklæringsarbejde såfremt revisionspligten for mindre virksomheder bortfalder, ligesom vi vil undersøge hvilke ønsker relevante interessegrupper har til et alternativ. Kapitlet besvarer **hovedspørgsmål A** og **delspørgsmål 5 og 6**.

På baggrund af vores konklusioner i kapitel 3 og 4 udarbejder vi i **kapitel 5** et begrundet forslag til, hvorledes et alternativ til revision skal udformes. Dette alternativ besvarer **hovedspørgsmål B**. Produktet af kapitel 5 er et forslag til en ny revisionsstandard, som vi af praktiske årsager præsenterer på bagsiden af siden før, hvor de enkelte afsnit gennemgås. Vi har valgt denne præsentationsform, da det er vores opfat-

telse, at denne metode vil give det bedste overblik for læseren. Vi har præsenteret den samlede revisionsstandard som et bilag, hvormed det er muligt at læse denne i en sammenhæng.

Konklusionen på nærværende afhandling i **kapitel 6** vil kun i meget begrænset omfang være opsummerende, idet alle ovenstående kapitler indeholder en opsummering. Vi har endvidere medtaget opsummeringer i enkelte underafsnit, hvor vi har fundet dette relevant til at underbygge sammenhænge. Konklusionen vil således udelukkende indeholde besvarelse af de for afhandlingen opstillede hovedspørgsmål.

### **1.4.2 Formål og målgruppe**

Nærværende kandidatafhandling og analysen heri har følgende overordnede formål, som er formuleret på baggrund af problemformuleringen i afsnit 1.2:

- At undersøge, i hvilken grad der vil være efterspørgsel efter en revisorerklæring - revision eller et alternativ hertil - såfremt revisionspligten for mindre virksomheder bortfalder
- At undersøge, hvorledes en model til et alternativ til revision kan udformes

Gennem den diskussion, der har pågået det seneste år, har vi fået en formodning om, at der på trods af bortfald af revisionspligten blandt nogle interessegrupper vil være efterspørgsel efter revision eller et alternativ hertil, målrettet til mindre virksomheder. Gennem forespørgsel af udvalgte repræsentanter fra interessegrupperne samt øvrige relevante personer, har vi fået bekræftet denne formodning, hvorfor vi har valgt at lade dette være formålet med nærværende afhandling. Vi mener dog ikke, at vi udelukkende kan basere os på udsagn kommunikeret via dagspressen samt ustrukturerede forespørgsler blandt snævre interessegrupper i samfundet, hvorfor det er vores vurdering, at en holdningsundersøgelse er yderst relevant for formålet med afhandlingen.

Endvidere er vi ikke udelukkende interesserede i at vide, hvorvidt der er efterspørgsel eller ej. Vi er mere interesserede i at få identificeret de interessegrupper, der vil efterspørge henholdsvis revision og et alternativ til revision tilpasset mindre virksomheder. Holdningsundersøgelsen er designet således, at det er muligt at opdele efterspørgslen i nogle af os definerede interessegrupper. Herefter vil vi have mulighed for at gøre repræsentanter fra de pågældende interessegrupper samt øvrige relevante personer til genstand for yderligere undersøgelse. Dels for at uddybe holdningsundersøgelsen og dels for at få defineret, hvilke behov og krav disse interessegrupper har til et eventuelt alternativ til revision.

I skrivende stund findes der ikke et konkret alternativ til revision, der er tilpasset mindre virksomheder. Forinden der kan drages konklusioner om for og imod bortfald af revisionspligt, mener vi, det er vigtigt, at der findes et konkret alternativ hertil. Hermed vil efterspørgere af revisors arbejde have mulighed for at vælge fra en mere fuldkommen produktpalet. Desuden vil det være muligt for E&S at opgøre de reelle besparelser ved et bortfald mere præcist.

Målgruppen for nærværende afhandling er i princippet meget bred, da afhandlingen henvender sig til alle med interesse for en virksomheds økonomiske stilling. I afsnit 2.5 har vi defineret nogle interessegrupper, som dog i høj grad indgår i målgruppen.

Det er endvidere vores vurdering, at afhandlingen vil kunne anvendes som inspiration hos E&S og de lovgivende myndigheder, forinden der tages beslutning om bortfald af revisionspligt, og hvad der eventuelt skal træde i stedet herfor. Herunder vil afhandlingens konklusioner eventuelt kunne anvendes til en mere præcis beregning af besparelserne ved et eventuelt bortfald.

### **1.4.3 Valg af undersøgelsesdesign**

De to ovenfor nævnte overordnede formål stiller visse krav til sammensætningen af arbejds- og analysemetoder i afhandlingen samt det grundlæggende teoristudie. Undersøgelsesdesignet skal naturligvis være

målrettet til formålet med afhandlingen, således den mest hensigtsmæssige kombination af fremgangsmåder ved indsamling, analyse og tolkning af data<sup>1</sup> fremkommer.

Til brug for det førstnævnte overordnede formål med afhandlingen:

- At undersøge i hvilken grad der vil være efterspørgsel efter en revisorerklæring - revision eller et alternativ hertil - såfremt revisionspligten for mindre virksomheder bortfalder,

har vi valgt at gennemføre en holdningsundersøgelse blandt de af os definerede interessegrupper. Vi er interesserede i potentielle efterspørgere af revisorerklæringer i forbindelse med regnskabsaflæggelse for mindre virksomheder.

Vi har behov for en statistisk undersøgelse, hvor vi på et givet tidspunkt indsamler data om en målgruppes holdning. Undersøgelsen skal have en vis grad af kvantitet for at det vil være muligt for os, at anvende resultaterne heraf. En undersøgelse af denne type bliver ofte benævnt et survey-studie. Dette studie bidrager, via en kvantitativ undersøgelse, til en konstatering af øjebliksbilledet for de pågældende undersøgelsesenheder, hvor ud fra det er muligt at konkludere for en total- eller delpopulation.

Der er visse krav til en undersøgelses udformning, såfremt den skal kunne anvendes til at konkludere på relevante delpopulationer. Der skal naturligvis være en vis kvantitet i stikprøvestørrelsen, ligesom stikprøverne skal afspejle de udvalgte delpopulationer. Formålet med afhandlingen er ikke at fremkomme med en definitiv konklusion omkring emnet. Vi mener ikke dette er muligt, så længe der ikke findes et konkret alternativ, som brugerne kan tage begrundet stilling til. Formålet er nærmere at få et indtryk af, hvorvidt der kunne tænkes at være en interesse og en efterspørgsel efter et sådant produkt.

I afsnit 4.1.2 har vi beskrevet udvælgelsen af stikprøver.

Dataindsamlingen i et survey-studie kan foregå efter flere forskellige metoder. Til brug for afhandlingens førstnævnte formål om at konstatere, om der er en efterspørgsel efter enten revision eller et alternativ hertil, samt at konstatere inden for hvilke interessegrupper dette gør sig gældende, har vi valgt at udføre en spørgeskemaundersøgelse.

Vi mener derfor ikke, at det er nødvendigt eller formålstjenstligt at udføre en statistisk korrekt holdningsundersøgelse. Nærværende holdningsundersøgelse vil således primært have til formål at "stikke en finger i jorden". At vi undersøger, hvorvidt der kunne tænkes at være en efterspørgsel efter et alternativ til revision, vil i princippet være tilstrækkeligt til at begrunde udarbejdelsen af alternativet til revision. Det er dog en nødvendighed, at undersøgelsen har en vis kvantitet, for at resultaterne heraf vil være anvendelige.

Efter vores vurdering vil spørgeskemaundersøgelsen bidrage med den nødvendige kvantitet, således vi kan anvende spørgeskemaundersøgelsens resultater til at få en idé om efterspørgselsmønsteret for de enkelte interessegrupper.

Behovet for kvantitet udelukker øvrige muligheder såsom personlige eller telefoniske interview. Et spørgeskema er særligt anvendeligt, da nærværende formål indeholder få variabler.

Alternativer til et survey-studie er case-studier og dynamiske studier, såsom tidsrækkestudier, forløbsstudier m.v. Disse undersøgelsesmetoder har vi dog ikke fundet velegnede til nærværende afhandling. Afhandlingens vigtigste kvalitet er, at den siger noget om den generelle holdning i målgrupperne samt giver en indikation af disses krav til et alternativ til revision tilpasset mindre virksomheder. Case-studier vil være en for afgrænset undersøgelsesenhed og dermed kun give et indtryk af få enheders holdning og krav.

---

<sup>1</sup> Andersen, J. et al. (2000), side 139

Tidsrækkestudier er ikke interessante i denne sammenhæng, da disse falder uden for det ovennævnte formål med afhandlingen.

Til brug for det sidstnævnte overordnede formål med afhandlingen:

- At undersøge hvorledes en model til et alternativ til revision kan udformes,

har vi valgt at gennemføre en række interview med repræsentanter fra de udvalgte interessegrupper samt øvrige relevante personer, hvormed vi har mulighed for at indsamle mere kvalitativ information. Vi har valgt denne fremgangsmåde, da vi mener, det bør have en væsentlig indflydelse på udformningen af et alternativ til revision, hvilke ønsker og krav efterspørgerne har hertil. Vi mener ikke, at denne variabel kan indgå som en del af spørgeskemaundersøgelsen, da vi har behov for forklaringer og argumentation, for at udsagnene kan anvendes til udarbejdelse af produktet. Værdien af at tilføje et åbent spørgsmål herom i spørgeskemaet, mener vi, således vil være meget begrænset.

Det gælder helt generelt for de interviewede personer, at disse ikke ønsker at blive nævnt ved navn eller firmanavn i nærværende afhandling. Den primære årsag er, at de pågældende ikke ønsker at udtale sig om et politisk betonet emne gennem en kandidatafhandling. Den form for information skal gå igennem de pågældende firmaers sædvanlige informationskanaler. Vi har set os nødsaget til at imødekomme dette krav, da afhandlingens formål er bygget op omkring de pågældende interessegruppers ønsker og behov, og afhandlingens konklusioner er således afhængige heraf.

Vi er bevidste om, at denne begrænsning - for nogle læsere - kan forringe værdien af analyserne. Af denne årsag har vi aftalt med respondenterne, at de pågældende - ved konkrete henvendelser - kan acceptere offentliggørelse over for en mindre kreds. Dette er dog betinget af en godkendelse hos relevante personer i de pågældende firmaer. Vi er af den opfattelse, at dette i tilstrækkelig grad vil kompensere for den eventuelle værdiforringelse enkelte læsere vil opleve.

Når vi på baggrund af de foretagne interview har dannet os et indtryk af, hvilke ønsker, krav og behov de udvalgte respondenter har, er det muligt at påbegynde udarbejdelsen af produktet af denne afhandling: et alternativ til revision tilpasset mindre virksomheder. Udarbejdelsen heraf udspringer naturligvis af revision, som i dag er lovpligtigt for hele B-segmentet, samt de allerede eksisterende alternativer hertil. Således vil eksisterende teori og litteratur være grundlaget for udarbejdelse af et alternativ, hvormed der er tale om et litteraturstudie.

Vi vil primært anvende love, vejledninger og standarder samt kommenterende litteratur på området. Desuden vil de af os foretagne analyser indgå som en væsentlig del af afhandlingen.

### 1.5 Definitioner og forkortelser samt forudsætninger for læseren

Afhandlingen tager sit udgangspunkt i revisionsteorien. For at begrænse omfanget af teori har vi valgt udelukkende at beskrive de for afhandlingens konklusioner betydende elementer af teorien. Hermed er afhandlingen ikke en drejebog for revision eller de kendte alternativer hertil. Brugen af afhandlingen forudsætter således et vist kendskab til revisionsteori og anden relevant teori.

Vi vil løbende gennem afhandlingen anvende følgende fagspecifikke forkortelser:

<b>APSL</b>	Lovbekendtgørelse om anpartsselskaber (Anpartsselskabsloven)
<b>ASL</b>	Lovbekendtgørelse om aktieselskaber (Aktieselskabsloven)
<b>BES</b>	Begrebsramme for erklæringsopgaver med sikkerhed
<b>BFL</b>	Bogføringsloven
<b>EKB</b>	Bekendtgørelse om statsautoriserede og registrerede revisorers erklæringer m.v. (Erklæringsbekendtgørelsen)

## Kapitel 1: Indledning og formål med afhandlingen

<b>EKV</b>	Erklæringsvejledningen
<b>FRR</b>	Foreningen af Registrerede Revisorer
<b>FSR</b>	Foreningen af Statsautoriserede Revisorer
<b>IFAC</b>	International Federation of Accountants
<b>ISA</b>	International Standard on Auditing
<b>IAPS</b>	International Auditing Practice Statements
<b>ISRE</b>	International Standards on Review Engagements
<b>ISAE</b>	International Standards on Assurance Engagements
<b>ISRS</b>	International Standards on Related Services
<b>LSR</b>	Lov om statsautoriserede og registrerede revisorer (Revisorloven)
<b>REVU</b>	Revisionsteknisk Udvalg
<b>RS</b>	Danske revisionsstandarder
<b>RV</b>	Revisionsvejledninger
<b>ÅRL</b>	Lov om erhvervsdrivende virksomheders aflæggelse af årsregnskab m.v. (Årsregnskabsloven)

De internationale revisionsstandarder er midt i en navneforandring. Strukturen heri er vist i figur 3.1 nedenfor. Vi anvender i afhandlingen generelt de nye navne og numre. De væsentligste ændringer er følgende:<sup>2</sup>

- International Standards on Auditing (ISAs 100-999)
- International Standards on Review Engagements (ISREs 2000-2999)
- International Standards on Assurance Engagements (ISAEs 3000-3999)
- International Standards on Related Services (ISRSs 4000-4999)

Følgende ISA'er er i forbindelse med den nye struktur renummereret på følgende måde:

- ISAE 100, "Assurance Engagements" renummereret til ISAE 3000
- ISA 810, "The Examination of Prospective Financial Information" renummereret til ISAE 3400
- ISA 910, "Engagements to Review Financial Statements" renummereret til ISRE 2400
- ISA 920, "Engagement to Perform Agreed-upon Procedures Regarding Financial Information" renummereret til ISRS 4400
- ISA 930, "Engagement to Compile Financial Information" renummereret til ISRS 4410

For danske navne på de ovenstående standarder henvises til gennemgangen i kapitel 3 og 5 samt FSR.

---

<sup>2</sup> IAASB Handbook 2004, side 3

## 2 Baggrund og indledende teori

Kapitel 2 har til formål indledningsvist at uddybe baggrunden for afhandlingen. Vi vil herefter belyse de overordnede lovgivningsmæssige rammer samt anden relevant teori og statistik vedrørende mindre virksomheder, herunder interessegrupper, karakteristika for mindre virksomheder og disses interessegrupper.

Kapitlet er opdelt i følgende afsnit:

- 2.1 Bortfald af revisionspligt er en lovændring, der kan få vidtrækkende konsekvenser for det danske samfund og påvirke mange parter. Dette er formentlig også en af årsagerne til, at afhandlingens emne har været meget omtalt i medierne. Vi fremdrager nogle af de væsentligste af de fremførte argumenter for og imod revisionspligt, som gør emnet og denne afhandling interessant og relevant.
- 2.2 Revisors dagligdag er i høj grad præget af love og regulering inden for såvel revision og regnskab som skatte- og selskabslovgivningen. Vi præsenterer de overordnede rammer, der er relevante for revisorer i relation til denne afhandling, med henblik på at skabe overblik over relevante bestemmelser og samtidig belyse udviklingen i såvel kompleksitet og omfang af reguleringen inden for emnet.
- 2.3 Afhandlingen omhandler et bestemt segment af virksomheder, der i ÅRL er afgrænset ud fra kvantitative kriterier. Vi præsenterer de enkelte regnskabsklasser og lidt statistik herom med henblik på at identificere det segment, som afhandlingen behandler samt med henblik på, at give læseren et overblik over omfanget af disse virksomheder.
- 2.4 Ud over de rent kvantitative karakteristika er segmentet også karakteriseret ved nogle kvalitative karakteristika. Vi gennemgår disse karakteristika, da disse har stor betydning for afhandlingens produkt og argumentation herfor.
- 2.5 Afslutningsvis præsenterer vi, hvilke brugere af regnskaber, vi vurderer relevante for det pågældende segment og afhandlingens emne.

Gennem ovenstående afsnit vil vi være i stand til at besvare følgende to delspørgsmål:

1. Hvilke karakteristika ved den typiske mindre virksomhed kunne tænkes at have betydning for revisors erklæringsarbejde?
2. Hvilke typer af interessegrupper med - eventuelt forskellige - behov for revisors erklæringsarbejde kan være relevante at inddrage i diskussionen om bortfald af revisionspligt?

### 2.1 Baggrund for afhandlingen

Regeringen har fastlagt et mål om at reducere de administrative byrder med 25 % frem til år 2010. Med henblik på at vurdere om dette mål er nået, er det nødvendigt at overvåge udviklingen i de administrative byrder for virksomheder. "AMVAB - Basismåling på årsregnskabsloven" udgivet i januar 2004 er således et forsøg på at måle, hvilke omkostninger - såvel interne som eksterne - ÅRL pålægger virksomheder. Rapporten opgør omkostninger ved aktiviteter i virksomheden afledt af lovens krav til de forskellige elementer af årsrapporten. Revisionspåtegningen er et element heri, hvilket i henhold til rapporten koster de mindre virksomheder - B-virksomhederne, 1,4 mia.kr. fordelt med 0,3 mia.kr. til interne omkostninger og 1,1 mia.kr. til eksterne omkostninger. Det er denne omkostning, flere har fremført vil kunne spares, såfremt revisionspligten bortfalder.

Udgivelsen af AMVAB-rapporten fik en række interesseorganisationer til at reagere og give udtryk for sine holdninger om for og imod bortfaldet af revisionspligt. FSR, FRR, HTS, Dansk Handel og Service

(DHS) samt ToldSkat har stået på den ene side i debatten med argumenter for at bibeholde revisionspligten. På den anden side har bl.a. Håndværksrådet og Dansk Industri (DI) udtalt sig for bortfald af revisionspligten.

FSR udtalte, at virksomhederne stadig vil efterspørge revision, da virksomhederne har brug for at udvise troværdighed i deres regnskabsmæssige rapportering over for kreditorer og långivere. En repræsentant fra FRR antyder endvidere, at de virksomheder, der fravælger revision, muligvis ikke har rent mel i posen.<sup>3</sup>

Udtalelserne blev suppleret af spørgeskemaundersøgelser foretaget af DHS og HTS, der viste, at henholdsvis 83 % og 66 % af organisationernes medlemsvirksomheder var imod et bortfald af revisionspligt.<sup>4</sup> DHS' undersøgelse viste endvidere, at 65 % mente, at det ville blive nødvendigt at etablere alternative kontrolsystemer, og 85 % af de adspurgte mente, at et bortfald vil medføre faldende tillid til regnskaber. Hele 89 % mente, at revision har positiv indflydelse på tillidsforholdet mellem virksomheden, dennes bank og andre kreditgivere. 61 % mente, at revision har positiv indflydelse på tillidsforholdet over for offentlige myndigheder.<sup>5</sup> Ud fra disse undersøgelser synes der således at være en stor interesse for revisors erklæringsarbejde.

Finansrådet har været lidt afvekslende med deres udtalelser i debatten. En afdelingschef i Finansrådet har således udtalt, at et bortfald af revisionspligt for B-virksomheder ikke vil være noget problem for bankerne, idet bankerne ikke har behov for en revisionspåtegning, da det alene er regnskabet de anvender. Selv samme afdelingschef i Finansrådet kom dog på bedre tanker og udtalte således i en senere artikel, at revisionspåtegningen rent faktisk har værdi - også for banker - og at påtegningen bruges ved kreditvurdering. Finansrådets holdning er herefter, at et bortfald kun kan være acceptabelt for helt små B-virksomheder.<sup>6</sup>

Såvel FSR som FRR hævder, at besparelsen ved bortfald af revisionspligt på 1,4 mia.kr. i henhold til AMVAB-rapporten ikke er udtryk for virksomhedernes reelle besparelse, da omkostningen blot vil komme andre steder fra. I relation hertil udtaler HTS, at 80 % ifølge deres spørgeskemaundersøgelse forventer, at finansieringen vil blive dyrere pga. øgede udgifter til kontrol og vurdering af risikostyring i bankerne.<sup>7</sup>

Skattemyndighederne understøtter endvidere dette udsagn, idet de har udtalt, at der formentlig vil blive stillet skærpede krav til oplysninger. Uden revisorerne kontrol vil skattemyndighederne komme til at foretage flere kontroller og stille flere spørgsmål, hvilket vil medføre et større ressourceforbrug, der i den sidste ende også vil ramme virksomhederne.<sup>8</sup>

Såvel FRR som Lars Bo Langsted (LBL), professor ved Aalborg Universitet, har udtalt, at revisionspligten forebygger økonomisk kriminalitet. Forebyggelsen sker dels via den præventive effekt af, at virksomhedernes ejere og ansatte ved, at revisor kommer og kontrollerer varelagre og forretningsgange m.v. og dels på grund af selve kontrollen. LBL udtaler endvidere, at revisor kun selv fanger ca. 2 % af alle besvigelserne, men at revisionen alligevel har en værdi i relation til besvigelser, idet revisor kontrollerer de interne kontroller, hvilket fanger 60 % af besvigelserne.<sup>9</sup>

---

<sup>3</sup> Børsen (2004:1)

<sup>4</sup> DHS (2004:1) og Børsen (2004:2)

<sup>5</sup> DHS (2004:2)

<sup>6</sup> Børsen (2004:3)

<sup>7</sup> HTS (2004)

<sup>8</sup> Swartz, Mette (2004)

<sup>9</sup> Børsen (2004:1)

Håndværksrådet påpeger det uheldige i, at alle skal have kontrol, selv om det reelt er meget få, der begår økonomiske forbrydelser.<sup>10</sup> Hertil kommer, at ikke alle virksomheder har behov for revision for at udvise troværdighed i deres økonomiske rapportering, idet disse ikke har kreditorer eller måske er uden aktivitet. Håndværksrådet foreslår, at told- og skattemyndigheder kan stille "begrundet krav om revision", såfremt det gentagne gange bliver konstateret, at lovgivningen ikke bliver overholdt.<sup>11</sup>

DI mener, at revisionen bør være frivillig for at opnå ligestilling med de øvrige EU-lande, hvor der i de fleste tilfælde ikke er tilsvarende krav om revision for mindre virksomheder. Alene Danmark, Sverige og Finland har således opretholdt revisionspligten.<sup>12</sup>

Selve AMVAB-rapporten og den metode, der ligger bagved, er også blevet livligt kritiseret af FSR og FRR m.fl. Det væsentligste kritikpunkt er metodens arbitrære fordelinger samt manglende hensyntagen til den alternativomkostning, som et bortfald af revisionspligt vil medføre, herunder nogle af de forhold der er nævnt ovenfor.

FSR påpeger endvidere, at AMVAB metoden er uegnet at bruge på ÅRL, da de brugere, loven er relateret til, primært er eksterne brugere i den private sektor og ikke de offentlige myndigheder. De i AMVAB-rapporten opgjorte omkostninger til overholdelse af ÅRL sikrer således "en gennemsigtig regnskabsaf-læggelse på et højt kvalitetsniveau med henblik på at sikre virksomheders omdømme og kreditværdighed i en bredere offentlighed".<sup>13</sup>

Den manglende hensyntagen til alternativomkostninger indikerer, at den reelle besparelse sandsynligvis er lavere end de 1,4 mia.kr. Spørgsmålet er, hvorvidt ønsket om at fjerne revisionspligten er mere politisk end økonomisk begrundet. Regeringens fastlagte mål om reduktion af de administrative byrder vedrørende ÅRL med 25 % over 10 år svarer til 2,7 mia.kr. En reduktion på 1,4 mia.kr. er således et godt skridt på vejen, hvis beløbet ellers er opgjort korrekt.

Så vidt vi er orienteret er E&S i skrivende stund ved at undersøge fordele og ulemper ved bortfald af revisionspligt. De forventer at udgive en rapport herom sidst på året.

Ovenstående udtalelser og undersøgelser viser, at der synes at være interesse for at beholde revisionspligten af hensyn til den pålidelighed revisors erklæring tilfører et regnskab. Virksomhedsejere ønsker at aflægge regnskaber, der opfylder lovgivningen eksempelvis som følge af den forebyggende effekt på økonomisk kriminalitet og ikke mindst den tillidsskabende funktion over for samhandelsparter og offentlige myndigheder. Det er således vor opfattelse, at der hos nogle grupper fortsat vil være et behov for revisors erklæringsarbejde, selvom revisionspligten bortfalder.

## 2.2 Udviklingen inden for revision

### 2.2.1 Regnskabslovgivning og krav om revision

Revision blev gjort lovpligtig i 1917 i forbindelse med indførelsen af den første aktieselskabslov. Anpartsselskaber blev ligeledes omfattet af revisionspligten ved indførelsen af den første anpartsselskabslov i 1973. Reglerne om udarbejdelse af regnskaber samt kravet om revision var på daværende tidspunkt reguleret af selskabslovene og kun med meget få og overordnede bestemmelser.<sup>14</sup>

---

<sup>10</sup> Håndværksrådet (2004)

<sup>11</sup> Børsen (2003:1)

<sup>12</sup> Børsen (2004:2)

<sup>13</sup> FSRs bemærkninger til AMVAB-rapporten, [www.eogs.dk](http://www.eogs.dk) (2004:2)

<sup>14</sup> Langsted, L. et al. (2002), side 106



Ved indførelsen af EUs 4. direktiv i 1978 blev en samordning af medlemslandenes regnskabsaflæggelse iværksat. Direktivet udstak krav til selskabers regnskabsaflæggelse, og i direktivets artikel 51 blev der stillet krav om revision af selskabernes årsrapporter. Direktivet indeholdt endvidere bestemmelser om, at medlemslandene skulle indarbejde direktivet i national lovgivning, hvilket Danmark gennemførte i 1981 ved vedtagelsen af ÅRL.<sup>15</sup> Den første ÅRL indeholdt alene bestemmelserne om krav til regnskabsaflæggelsen. Kravet om revision bibeholdtes således fortsat i selskabslovgivningen.

Sidst i 1990erne iværksatte erhvervsministeriet en revision af ÅRL med henblik på at tilpasse dansk regnskabslovgivning til den internationale og samtidig forenkle reglerne. Revisionen udmøntede sig i den nye ÅRL, der blev indført i 2001. Ved samme lejlighed blev reglerne om revision flyttet til ÅRL, således at det i dag fremgår af ÅRL § 135, at virksomheder er revisionspligtige, når de har pligt til at udarbejde årsrapport efter regler for klasse B, C og D. Opdelingen i disse klasser omtales i afsnit 2.3 nedenfor.<sup>16</sup> I ÅRL er der endvidere i § 138 krav om indsendelse og offentliggørelse af selskabers årsrapporter, hvilket på nuværende tidspunkt er gældende for regnskabsklasserne B, C og D.

### 2.2.2 Lovgivning om revisorer

Revisors arbejde er i omfattende grad reguleret af love, bekendtgørelser, standarder og vejledninger. Den første revisorlov "Lov om autoriserede revisorer" fra 1909 blev til i forbindelse med forarbejderne til selskabslovgivningen og var i øvrigt affødt af en række økonomiske skandaler. Loven indeholdt krav til revisorer med henblik på at opnå "Tillid hos Offentligheden". Revisorer skulle ikke blot være "talrevisorer", men også kunne udvise overblik og være i stand til at kritisere en virksomhed eller et regnskab.<sup>17</sup>

Lov om registrerede revisorer blev først indført i 1970, eftersom der var opstået et behov hos mindre erhvervsdrivende for kvalificerede revisorer, der kunne assistere med bogføring og regnskabsmæssig assistance, men som ikke nødvendigvis var statsautoriserede revisorer.<sup>18</sup>

Revisor- og selskabslovgivningen er løbende blevet udbygget i forbindelse med stigende offentlig interesse for virksomheders regnskab, virksomhedskrak og økonomiske skandaler særligt i 1930erne og senest i 1990erne.<sup>19</sup> Nordisk Fjer-skandalen i 1990erne og de betænknings skandalen gav anledning til medførte således væsentlige ændringer i såvel selskabslovgivning som revisorlovgivningen. Lovændringerne blev alle indført for at forhindre at lignende skandaler ville opstå fremover og samtidig for at tydeliggøre ledelsens og revisors ansvar.<sup>20</sup>

I selskabslovgivningen blev der bl.a. indført forbud mod arbejdende bestyrelsesformænd, den øverste ledelses ansvar for selskabets kapitalberedskab blev gjort mere tydeligt, og der blev opstillet specificerede krav til udarbejdelse af forretningsorden for bestyrelsen.

I revisorlovgivningen blev der indført øgede krav til revisorers uafhængighed og disciplinærsystem. Der blev endvidere indført krav om, at revisor ved overtagelse af revisionsopgaver skulle forespørge tidligere revisor om årsager til fratræden, og det blev pligtigt for revisor at være til stede ved generalforsamlinger i børsnoterede selskaber med henblik på at kunne besvare eventuelle spørgsmål vedrørende revisionen.

I forbindelse med en omfattende tilpasning af revisorlovgivningen i 1994 blev begrebet "offentlighedens tillidsrepræsentant" endvidere indført, hvilket skulle synliggøre revisorerens uafhængighed. Begrebet må

---

<sup>15</sup> Elling, J. (2002), side 77

<sup>16</sup> Langsted, L. et al. (2001), side 133-135

<sup>17</sup> Langsted, L. et al. (2002), side 105

<sup>18</sup> Langsted, L. et al. (2002), side 114-115

<sup>19</sup> Langsted, L. et al. (2002), side 109-111

<sup>20</sup> Langsted, L. et al. (2002), side 126-133

siges at være i tråd med den første revisorlovs bestemmelse om, at revisor skulle opnå tillid hos offentligheden.

Den gældende revisorlov, indført 30. april 2003, udstikker betingelser for beskikkelse af statsautoriserede og registrerede revisorer samt arbejdsbetingelser for revisorer og revisionsvirksomheder. Loven gælder for revision og alle revisors erklæringsopgaver over for tredjemand, hvad enten det er lovpligtigt eller ej. Af lovens § 1, stk. 2 fremgår således:

“Loven finder anvendelse ved revisors revision af regnskaber m.v. og supplerende beretninger samt ved revisors afgivelse af erklæringer og rapporter, der i øvrigt kræves i henhold til lovgivningen eller ikke udelukkende er bestemt til hvervgiverens eget brug.”

I den tidligere revisorlov fremgik mere eller mindre specifikt, hvilke opgaver revisor måtte beskæftige sig med. Den nugældende revisorlov omfatter som angivet i § 1, stk. 2 alene revisors arbejde i forbindelse med afgivelse af erklæringer og rapporter, der ikke udelukkende er bestemt til hvervgivers eget brug. Ved ophævelse af de tidligere begrænsninger har den nye lov således udvidet revisors mulige arbejdsområder.

Af revisorlovens § 2 fremgår det endvidere, at revisor er “offentlighedens tillidsrepræsentant” i forbindelse med udførelse af de pågældende erklæringsopgaver. Begrebet “offentlighedens tillidsrepræsentant” dækker over revisors uafhængighed af erklæringsemnet og hvervgiver. Kravet om uafhængighed gælder kun ved afgivelse af erklæringer, dvs. opgaver omfattet af revisorloven. Det er i § 11 angivet specifikt, hvilke forhold der kan vække tvivl om revisors uafhængighed. Ved accept af enhver erklæringsopgave skal revisor således iagttage disse forhold.

Ud over ovenstående omfatter loven (i hovedtræk) bestemmelser om:

- revisors funktionsperiode og rapportering, herunder regler om rotation i børsnoterede selskaber, pligt til at afgive revisionspåtegning på et revideret regnskab og føre revisionsprotokollat ved udførelse af revision samt pligt til indberetning af økonomiske forbrydelse under visse omstændigheder (§ 10)
- revisortilsyn til sikring af kvaliteten af revisors arbejde (§§ 14-17)
- klageadgang og disciplinærnævn (§§ 18-25).

### 2.2.3 Lovgivning om revision

Revisorlovens § 2, stk. 3 bemyndiger E&S til at fastsætte nærmere regler for udførelse af revisionsarbejder og afgivelse af erklæringer, hvilket bl.a. har udmøntet sig i erklæringsbekendtgørelsen (EKB). EKB indeholder således bestemmelser om revisors afgivelse af erklæringer over for tredjemand, herunder revisionspåtegninger, erklæringer på ikke-reviderede regnskaber samt øvrige erklæringer. EKB angiver mindstekrav til selve indholdet af erklæringen samt regler for, i hvilke tilfælde der skal tages forbehold eller afgives supplerende oplysninger i erklæringen. EKB indeholder herudover i begrænset omfang regler om kommunikation med hvervgiver i forbindelse med revision (revisionsprotokollat) samt krav til revisors egen dokumentation for udført arbejde.

Revisors arbejde er kun i begrænset omfang reguleret ved detailbestemmelser i lovgivningen. Reguleringen er således i stort omfang overladt til revisorerne selv. I revisorlovens § 2, stk. 2 er anført, at revisors opgaver skal udføres i overensstemmelse med god revisionsskik, hvilket er en af de eneste lovfæstede bestemmelser om de arbejdsmetoder revisor kan benytte. Det anføres endvidere, at opgaverne skal udføres med omhu, nøjagtighed og den hurtighed opgavernes beskaffenhed tillader. Dette stiller kun overordnede krav til kvaliteten og omkostningseffektiviteten af det arbejde, revisor udfører.

Den gode revisions-skik reguleres ved udstedelse af revisionsstandards (RS'er), der beskriver de grundlæggende principper, revisor skal følge ved udførelsen af sit arbejde. RS'er er reelt en oversættelse af de internationale revisionsstandards (ISA'er) udstedt af International Federation of Accountants (IFAC). RS'er afviger alene i forhold til ISA'er, såfremt dansk lovgivning er skærpende i forhold til en ISA. Herudover udsendes særlige danske RS'er vedrørende områder, som ikke er omfattet af eksisterende ISA'er. Dette omtales nærmere i kapitel 3.

FSR og FRR er gennem medlemskab i IFAC forpligtede til at understøtte IFAC's arbejde med at fremme udviklingen og styrke revisorprofessionen med henblik på at kunne levere ydelser af ensartet, høj kvalitet. Det er således i § 23 i FSR's vedtægter angivet, at der skal nedsættes et revisionsteknisk udvalg (REVU), der skal udsende RS'er i overensstemmelse med de internationale standarder.

Forløberne til RS'erne var revisionsvejledningerne (RV), hvilke bliver udfaset i takt med oversættelsen af ISA'erne. Revisionsvejledningerne er udarbejdet af REVU i 1990'erne, men med udgangspunkt i internationale vejledninger.

I skrivende stund findes i alt 38 internationale revisionsstandards, hvoraf de 24 er udgivet som RS'er, og yderligere 3 er udsendt i udkast. Der henvises til afsnit 3.1 for et overblik over RS'erne.

God skik formes endvidere af FSR's responsumudvalg, der er nedsat til at afgive responsa i sager indbragt af FSR's medlemmer, offentlige myndigheder eller domstolene. Udvalget har karakter af et ekspertpanel og har som sådan ingen retslig kompetence. De truffne afgørelser offentliggøres og er på den måde med til at danne god skik - særligt for områder med begrænset regulering.

Reguleringen af revisors arbejde har således udviklet sig gennem de seneste knap 100 år, fra at indeholde meget få bestemmelser i selskabslovgivningen til en meget omfattende regulering - primært i form af revisionsstandards importeret mere eller mindre direkte fra udlandet. Udviklingen er i vidt omfang begrundet med den stigende internationalisering samt skandaler i udlandet. Samtidig har flere større regnskabs-skandaler - også primært i udlandet - fået lovgivere, regnskabsbrugere samt revisorstanden selv, til at stille krav om en øget kvalitetssikring af revisors arbejde. Dette krav har udmøntet sig i stadig flere standarder, som danske revisorer gennem internationalt samarbejde er forpligtede til at indføre.

### **2.2.4 International regulering og Danmark**

De internationale revisionsstandards er udarbejdet som et samarbejde mellem medlemmerne i IFAC, der omfatter 157 organisationer fra 118 lande. Standarderne er derfor i et vidt omfang påvirket af medlemmernes arbejdsmetoder og behov i forbindelse med udførelse af revision. Fokus i udarbejdelsen af RS'erne har som følge heraf naturligt ligget på de store virksomheder, dels som følge af den offentlige interesse herfor og dels som følge af, at der i visse andre lande kun er revisionspligt for større selskaber i udlandet. RS-systemet og det nærmere omfang heraf beskrives i afsnit 3.1.

4. direktiv stiller krav om revision af alle selskaber, men giver dog medlemslandene mulighed for at fritage mindre selskaber fra revisionspligt, jf. artikel 51. De pågældende selskaber må i så fald ikke overstige to af følgende størrelsesgrænser i to på hinanden følgende år:

- Balancesum - 3.650.000 EUR
- Nettoomsætning - 7.300.000 EUR
- Gennemsnitligt antal ansatte - 50

Danmark, Sverige og Finland har, som nævnt i afsnit 2.1, som de eneste medlemslande i EU valgt ikke at udnytte denne mulighed. Langt de fleste lande har altså valgt at udnytte undtagelsesbestemmelsen i EU-direktivet.

## Kapitel 2: Baggrund og indledende teori

Grænserne for B-virksomheder i Danmark er konsistente med disse grænser. Størrelsesgrænserne, for hvordan en mindre virksomhed defineres, varierer dog fra land til land inden for grænserne i artikel 51.

Følgende tabel viser i overblikksform grænserne for revisionspligt udvalgte EU-lande:

Country	Size criteria for exemption for statutory audit <sup>1</sup>	Turnover €(mill.)
Austria	Private limited liability company, general partnership, limited partnership. (Assets: €3.125 million, Turnover: €6.25 million, 50 employees)	6.25
Belgium	Private limited liability company, incorporated partnership, general partnership, limited partnership. (Assets: €2.45 million, Turnover: €4.9 million, 50 employees)	4.9
Denmark	Exemption for a limited number of very small enterprises (enterprises and societies with limited liability and co-operative societies with limited liability). This exemption does not include companies. (Assets: Dkr 4 million, Turnover: Dkr 10 million, 10 employees)	1.3
Finland	No exemptions from statutory audit. ("Layman" auditors are accepted for the smallest companies. The thresholds for defining smallest companies are Assets: €0.68 million, Turnover: €0.34 million, 10 employees)	0.3
France	Private limited liability company, general partnership, limited partnership. (Assets: €1.55 million, Turnover: €3.1 million, 50 employees)	3.1
Germany	Stock corporations. Partnerships limited by shares, limited liability companies, specific general partnerships, limited partnerships. (Assets: €3.438 million, Turnover: €6.875 million, 50 employees)	6.8
Greece	Public limited liability company, private limited liability company, general partnership, limited partnership. (Assets: €1.45 million, Turnover: €2.9 million, 50 employees)	2.9
Ireland	Public limited liability company, private limited liability company, general partnership, limited partnership (where all the members of the general or limited partnership have limited liability) (Assets: €1.904 million, Turnover: €0.317 million, 50 employees)	0.3
Italy	Public limited liability company, private limited liability company, incorporated partnership. (Assets: €1.55 million, Turnover: €3.1 million, 50 employees)	3.1
Lichtenstein	Public limited liability company, private limited company, limited partnership. (Assets: CHF 5.55 million, Turnover: CHF 11.1 million, 50 employees)	7.2
Luxembourg	Public limited liability company, private limited liability company, incorporated partnership, general partnership, limited partnership. (Assets: €3.125 million, Turnover: €6.25 million, 50 employees)	6.25
Netherlands	The threshold exemptions apply to all legal persons that have a profit-making aim. (Assets: €3.5 million, Turnover: €7 million, 50 employees)	7.0
Norway	No exemptions	-
Portugal	Private limited liability company, general partnership, limited partnership. (Assets: €1.45 million, Turnover: €2.9 million, 50 employees)	2.9
Spain	Public liability company, private limited liability company, incorporated partnership, general partnership, limited partnership. (Assets: €2.374 million, Turnover: €4.748 million, 50 employees)	4.7
United Kingdom	Private limited liability company, unlimited company, general partnership, limited partnership, limited liability partnership. (Assets: £1.4 million, Turnover: £1 million, 50 employees)	1.3
Note 1: The types of entity which are exempt may not exceed for two consecutive years two of the three size criteria, presented between brackets. Furthermore, all general and limited partnerships mentioned in this table are partnerships of which all of the unlimited liability members are constituted either as public or as private limited liability companies.		

Figur 2.1 - Oversigt over kriterier for revisionspligt i EU-lande

Kilde: The Department of Trade and Industry (2003), Annex A

Det kunne være interessant at undersøge, om der i de lande, som ikke har revisionspligt for mindre selskaber, har udviklet sig en praksis, alternativt en lovgivning, omkring alternativer til revision for mindre selskaber.

For at en sådan undersøgelse skulle være anvendelig som inspirationskilde i nærværende afhandling, er det ikke kun alternativernes indhold, der skal undersøges. Det vil herudover være nødvendigt med en un-

dersøgelse af selskabsformer, hæftelseskrav, selskabstyper og -traditioner, typer af kreditorer og investorer samt øvrige sikkerhedsstillelser, da dette kan have stor betydning for den praksis, der har udviklet sig. Desuden kan regler for indsendelse og offentliggørelse have stor betydning, herunder hvilke krav der er til regnskaber eller andre dokumenter til indsendelse. Der kan endvidere være andre lokale krav, traditioner og karakteristika, som ville være nødvendige at tage i betragtning. Alle disse forhold kan tænkes at have betydning for, hvorfor et alternativ er udformet på en bestemt måde eller til et bestemt segment, og netop er velegnet under de givne forudsætninger og tilstande

En sådan undersøgelse ville kræve en omfattende research af de nationale forhold, hvorefter lande med en selskabsstruktur, tradition og lovgivning, som vi kan identificere os med, ville kunne identificeres. Af afgrænsningsmæssige årsager har vi valgt at udelade dette af nærværende afhandling. En tilnærmet undersøgelse heraf vil efter vores vurdering ikke give tilstrækkelig værdi til afhandlingen, da konklusionerne kun vil kunne anvendes, såfremt alle bagvedliggende forhold er undersøgt. Vi har derfor udelukkende konstateret, hvorledes rammerne for revisionspligt er i udlandet, jf. ovenstående tabel.

Revisionspligt, pligt til indsendelse og offentliggørelse er desuden præget af politiske forhold, hvilket yderligere komplicerer en - meningsfuld - sammenligning landene imellem. I Danmark har vi en tradition for, at informationer skal offentliggøres og være tilgængelige for alle. Derfor vil en diskussion om bortfald af revisionspligt ikke nødvendigvis have det samme indhold i forskellige lande.

Ud fra vores overordnede undersøgelse af de udenlandske forhold kan vi konstatere, at der i England for selskaber, der er undtaget revisionspligten, er krav om, at en revisor erklærer sig om, at selskabet overholder de relevante størrelsesgrænser.<sup>21</sup> For helt små selskaber skal ledelsen dog blot erklære sig herom.<sup>22</sup> En sådan erklæring kaldes en "audit exemption report".<sup>23</sup> I England er der - som i Danmark - endvidere forskel på kravene til de indsendte materiale afhængigt af størrelsen af selskabet.

I USA er der ikke krav om revision af private selskaber, men kun af offentlige selskaber.<sup>24</sup>

Denne meget overordnede gennemgang viser, at der kan være tilpassede nationale rapporter og indsendelseskrav, hvilket yderligere komplicerer en udtømmende analyse af udenlandske forhold.

Vi er således i andre lande ikke stødt på tilpassede alternativer til revision. Dette udelukker dog ikke, at der findes sådanne alternativer, eller at praksis har udviklet sig til, at der findes tilpassede alternativer. De eneste alternativer vi er stødt på, er således compilation og review. Disse to omtales nærmere i kapitel 3 nedenfor.

### 2.3 Regnskabsklasser A, B, C og D

Med indførelsen af den nye ÅRL i 2001 blev begrebet regnskabsklasser indført. Byggeklodsmodellen, som dette benævnes i ÅRL, opdeler alle virksomheder i regnskabsklasser på baggrund af tre faktorer:

- Balancesum
- Nettoomsætning
- Antal ansatte

Formålet med dette var en forenkling af regnskabsaflæggelsen. Den tidligere ÅRL omfattede regnskabsaflæggelsen for alle selskaber - store som små. Loven indeholdt nogle undtagelsesbestemmelser, der und-

---

<sup>21</sup> Sherer, M. (1997), side 276

<sup>22</sup> Sherer, M. (1997), side 277 og Company Registrations Online (2004)

<sup>23</sup> Company Registrations Online (2004)

<sup>24</sup> Sherer, M. (1997), side 276

tog de mindre selskaber for visse oplysningskrav m.v.<sup>25</sup> Desuden var der nogle krav, som kun var gældende for børsnoterede selskaber.<sup>26</sup> Loven blev således kritiseret for, ikke at have en overskuelig opdeling af bestemmelser for de forskellige størrelsesgrænser og virksomhedsformer.<sup>27</sup>

Opdelingen i regnskabsklasser i den nye ÅRL var således tænkt som en forenkling rent forståelsesmæssigt. Desuden omfatter loven - som en fornyelse - også regnskabsaflæggelsen for personligt erhvervsdrivende m.fl., regnskabsklasse A. Der var mange andre argumenter for den nye ÅRL, som vi dog ikke vil komme nærmere ind på her. Vi vil endvidere ikke behandle forskelle i omfang af de forskellige regnskabsklasser, jf. afgrænsningen i afsnit 1.3.

Figur 2.2 nedenfor illustrerer Byggeklodsmodellen:

Klasse	A <sup>1</sup>	B <sup>2</sup>	C	C	D
	Virksomheder med personligt ansvar m.fl.	Små	Mellemstore	Store	Børsnoterede og statslige aktieselskaber
Balancesum (mio.kr.)	0-6	0-29	29-119	>119	Alle uanset størrelse
Nettoomsætning (mio.kr.)	0-12	0-58	58-238	>238	
Antal ansatte	0-10	0-50	50-250	>250	

Note 1: Størrelsesgrænserne gælder kun for virksomheder omfattet af Lov om visse erhvervsdrivende virksomheder og ikke for andre virksomheder omfattet af klasse A.  
 Note 2: Kapitalselskaber, herunder aktie- og anpartsselskaber, omfattes som minimum af regnskabsklasse B.

Figur 2.2 - ÅRLs Byggeklodsmodel

Kilde: KPMG (2002), side 41

En virksomhed skal aflægge årsrapport i henhold til kravene i en regnskabsklasse, såfremt virksomheden ikke i to på hinanden følgende regnskabsår overstiger to af de tre nævnte størrelsesgrænser.

Alle kapitalselskaber kan således placeres i klasserne B-D. Det har ikke været muligt at lave en nøjagtig opdeling af alle registrerede selskaber i regnskabsklasser, men det er naturligvis interessant for os at få et indtryk af, hvordan fordelingen er herunder særligt omfanget af B-virksomheder.

Ved hjælp af forskellige databaser og informationscentraler er det dog lykkedes os at finde frem til en tilnærmet opdeling. En opdeling er naturligvis kompliceret af, at virksomheder kun skal overstige to af de tre nævnte størrelser - og i to på hinanden følgende år. Desuden er det ikke alle virksomheder, der i deres årsrapport oplyser nettoomsætningen. Som følge af disse forhold samt det faktum, at vi blot har brug for et indtryk af fordelingen på regnskabsklasser i hovedtræk, har vi valgt blot at lave en tilnærmet opgørelse heraf.

Af CVR-registeret<sup>28</sup> fremgår det, at der den 15. november 2004 var registreret i alt 143.979 aktie- og anpartsselskaber. På Købmandsstandens Oplysningsbureau (KOB)<sup>29</sup> er det muligt at søge på diverse kriterier, herunder virksomhedsform, balancesum og antal ansatte.

Det totale antal selskaber ifølge KOB er dog ikke konsistent med oplysningerne i CVR-registeret, da oplysningerne i KOB sandsynligvis ikke opdateres dagligt. Der vil således være en tidsmæssig forskydning mellem oplysningerne i de to databaser, men det er dog muligt at danne sig et overordnet indtryk heraf.

<sup>25</sup> § 64c m.fl. i den gamle ÅRL

<sup>26</sup> § 51 m.fl. i den gamle ÅRL

<sup>27</sup> KPMG (2002), side 13

<sup>28</sup> www.cvr.dk

<sup>29</sup> www.kob.dk

## Kapitel 2: Baggrund og indledende teori

Vi har valgt kun at sortere på selskabernes balancesum og antal ansatte. Dette skyldes, at ikke alle selskaber oplyser om nettoomsætningen, hvorfor dette ville give ufuldstændige resultater. Desuden har vi udelukkende søgt på ét års tal, hvorfor opdelingen ikke bliver præcis.

Ved en kombineret søgning på balancesum og antal ansatte i segmentet Aktie- og anpartsselskaber kan følgende udledes:

Balancesum \ Antal ansatte	Antal ansatte				I alt 0-50	51-	I alt
	0	1-10	11-20	21-50			
0-4.999	16.016	29.256	2.108	354	47.734	23	47.757
5.000-9.999	2.459	4.542	2.119	916	10.036	68	10.104
10.000-29.000	2.618	2.777	1.809	2.128	9.332	426	9.758
< 29.000	21.093	36.575	6.036	3.398	<b>67.102</b>	<b>517</b>	67.619
<i>i % af alle oplyste selskaber</i>	<i>28 %</i>	<i>48 %</i>	<i>8 %</i>	<i>5 %</i>	<i>89 %</i>	<i>1 %</i>	<i>90 %</i>
> 29.000	2.024	1.670	468	1.353	<b>5.515</b>	2.413	7.928
<i>&gt; 29.000 i % af alle oplyste selskaber</i>							<i>10 %</i>
Oplyste	23.117	38.245	6.504	4.751	72.617	2.930	<b>75.547</b>
Uoplyste							61.800
<b>I alt, selskaber</b>							<b>137.347</b>

Tabel 2.1 - Antal selskaber fordelt på baggrund af balancesum og antal ansatte

Kilde: Egen tilvirkning på baggrund af oplysninger fra KOB

Af tabellen kan det udledes, at der i alt er 67.102 “sikre” selskaber i regnskabsklasse B. Derudover er der 6.032<sup>30</sup> selskaber, hvor det ikke umiddelbart kan konkluderes, hvorvidt der er tale om B-virksomheder, idet vi ikke har inddraget nettoomsætningen i analysen, og der således kan være tale om selskaber, som kun overskrider den ene af de tre grænser.

Herudover er der et meget stort antal selskaber, 61.800, hvor det ikke har været muligt at søge på antal ansatte og balancesum. Dette er en helt klar svaghed i analysen. På trods heraf er det muligt ud fra ovenstående tabel at konkludere, at der er overvægt af klasse B-virksomheder i Danmark.

Antages det at fordelingen for de “uoplyste” selskaber ikke forholdsmæssigt afviger væsentligt fra fordelingen af de selskaber, der har oplyst disse to parametre, fås følgende fordeling af de “uoplyste” selskaber:

Antal ansatte og balancesum	0, 0-29.000	1-10, 0-29.000	11-20, 0-29.000	21-50, 0-29.000	0-50, 0-29.000	51- 29000-	I alt
Fordeling af oplyste selskaber	28 %	48 %	8 %	5 %	89 %	11 %	100 %
Uoplyste selskaber, 61.800	17.304	29.664	4.944	3.090	55.002	6.798	<b>61.800</b>

Tabel 2.2 - Forholdsmæssig fordeling af “uoplyste” selskaber på baggrund af fordeling ved oplyste selskaber

Kilde: Egen tilvirkning

Vi har naturligvis ingen sikkerhed for, at fordelingen ser ud som for de “oplyste” selskaber. Det må dog forventes, at fordelingen ikke afviger så meget herfra, at det vil have indflydelse på vores konklusioner.

Såfremt de oplyste og de formodede uoplyste selskaber lægges sammen grupperne imellem, giver det følgende, ret interessante, opdeling af virksomhederne i B-segmentet:

Antal ansatte (balancesum >29.000)	Oplyste	Uoplyste	I alt	%
0-10	57.668	46.968	104.636	86 %
11-50	9.434	8.034	17.468	14 %
<b>I alt</b>	<b>67.102</b>	<b>55.002</b>	<b>122.104</b>	<b>100 %</b>

Tabel 2.3 - Antal ansatte, balancesum 0 - 29.000 tkr.

Kilde: Egen tilvirkning

<sup>30</sup> Selskaber med balancesum over 29 mio.kr. og 0-50 ansatte, 5.515 stk. + selskaber med over 50 ansatte og balancesum under 29 mio.kr., 517 stk.

Som det ses af ovenstående tabel 2.3, er der sandsynlighed for, at antallet af B-virksomheder ligger i omegnen af 122.000 stk. En meget stor del heraf har 0-10 ansatte. Dette omtales yderligere i afsnit 2.4 nedenfor.

I AMVAB-rapporten er angivet følgende estimat på antallet af B-virksomheder m.v. (2003):

<b>Regnskabsklasse</b>	<b>Antal virksomheder</b>
B-virksomheder	116.883
Mellemstore C-virksomheder	5.680
Store C-virksomheder	3.660
<b>I alt</b>	<b>126.223</b>

*Tabel 2.4 - AMVAB-rapportens opdeling af selskaber i regnskabsklasse B og C*

*Kilde: AMVAB-rapporten, PLS Rambøll*

Også af denne tabel fremgår det, at langt størstedelen af danske selskaber er omfattet af regnskabsklasse B. Nærværende emne vil således komme til at berøre utrolig mange selskaber.

Vi har ved ovenstående opdeling ikke taget hensyn til, hvor mange selskaber, der er ejet af C eller D-virksomheder. Det kan dog tænkes, at der via lovgivning eller fra modervirksomhederne bliver stillet krav om, at disse selskaber skal revideres, hvorfor de ikke vil have mulighed for at fravælge revision. Vi mener ikke, dette har betydning for vores konklusion og begrundelse for at udarbejde et alternativ til revision. Selv om en del af disse skulle være ejet af C- eller D-virksomheder, må det antages, at der stadig er en betragtelig andel, som falder inden for vores målgruppe.

### **2.4 Mindre virksomheder - kvalitative karakteristika**

De kvantitative størrelser kan bruges til at få et overblik over omfanget af mindre virksomheder, men det siger ikke meget om de enkelte virksomheder. I det følgende vil vi derfor inddrage de kvalitative karakteristika, der kendetegner en mindre virksomhed.

Følgende typiske forhold fremhæves i IAPS 1005:<sup>31</sup>

- Ejet af få
- Sammenfald mellem ejer og ledelse (ejerledet)
- Få indkomstkilder eller produkter/produktgrupper
- Simpelt bogholderi
- Begrænsede interne kontroller
- Ledelsen kan have en dominerende position, der øger risikoen for besvigelser eller væsentlige fejl i regnskabet

Andre forhold kan endvidere være:

- Begrænset ekspertise på det regnskabsmæssige område
- Ikke professionel bestyrelse bestående af familiemedlemmer

Ovenstående forhold forekommer naturligvis ikke i alle mindre virksomheder, men antageligvis i en del virksomheder, da flere af forholdene er påvirket af virksomhedens størrelse.

Der er således mange virksomheder, der ikke har mulighed for at etablere en fornuftig funktionsadskillelse og interne kontroller som følge af et begrænset antal ansatte. Ifølge vores undersøgelse i afsnit 2.3 omfatter dette en ikke ubetydelig del af B-virksomhederne, og det er netop dette faktum, der gør denne af-

---

<sup>31</sup> International Auditing Practice Statement 1005, hvilket er en vejledning i, hvordan ISA'erne anvendes i mindre virksomheder. Vi henviser til afsnit 3.1 for yderligere kommentarer til denne.



handling interessant, idet manglen på interne kontroller har væsentlig betydning for, hvordan revisor griber revisionsopgaven an, og hvordan et alternativ hertil bør tilrettelægges. Vi vil uddybe dette i kapitel 3 og 5.

Den begrænsede regnskabsmæssige ekspertise bevirker, at revisor ofte udarbejder regnskabet og/eller ofte assisterer med bogføring. Herudover betyder det faktum, at bestyrelsen ikke er ekstern, at revisor i mange af de mindre virksomheder har en ikke uvæsentlig rådgivende rolle. Revisors tilknytning til virksomheden har derfor ofte høj værdi ikke bare for virksomheden, men også for samfundet, idet tilknytningen kan tænkes at begrænse antallet af fejl og misforståelser i forhold til lovgivningen.

Vi foretager ikke opdeling af selskaber i formål (finansiel, driftsmæssig), da vi ikke mener, dette har væsentlig indflydelse på vores konklusioner.

## 2.5 Regnskabsbrugere og interessegrupper

### 2.5.1 Agent/principalteorien

I revisionsteorien bliver agent/principalteorien ofte anvendt som begrundelsen for, at der er revisionspligt.

Devisen er, at en årsrapport har flere forskellige brugere. En af de væsentlige brugergrupper er principalen, som er generalforsamlingen og dermed aktionærene<sup>32</sup>. Disse bruger årsrapporten til vurdering af virksomhedens økonomiske udvikling og som beslutningsgrundlag i forbindelse med den årlige generalforsamling. Årsrapporten giver samtidig et billede af ledelsens (agentens) evne til at administrere aktionærernes formue. Revisors erklæring er i den forbindelse en udtalelse om, hvorvidt den af ledelsen aflagte årsrapport giver et retvisende billede, hvorved revisor fungerer som et kontrolorgan, der øger pålideligheden af ledelsens informationer over for aktionærene.

Årsrapporten bruges herudover af en række andre brugere, der ligeledes har behov for en uafhængig parts tillidsvækkende udtalelse om årsrapporten, hvilket bevirker, at revisor skal være uafhængig af såvel agent som principal - ledelse og aktionærer.<sup>33</sup>

Samspillet mellem disse brugere beskrives ved agentteorien,<sup>34</sup> der i dansk revisorretligt perspektiv er illustreret i figur 2.3:

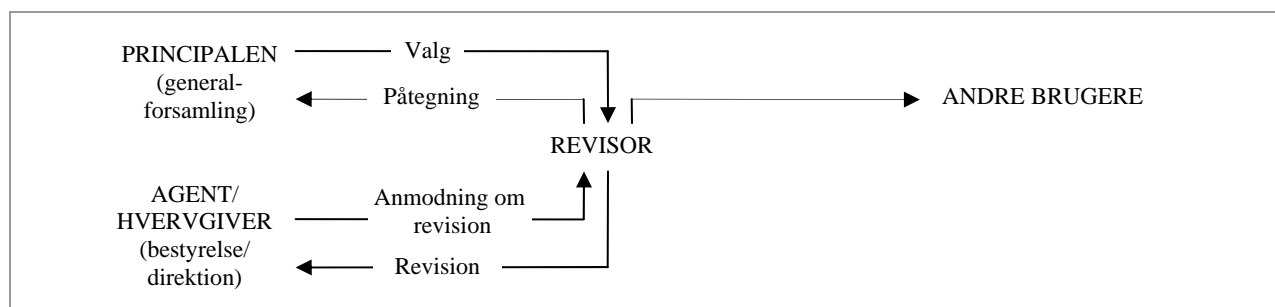

Figur 2.3 - Agentteorien i dansk revisorretligt perspektiv

Kilde: Andersen, J. et al. (2002), side 15

Forskellen på “almindelig” agentteori og “dansk” agentteori er, at *andre brugere* er medtaget i modellen, idet revisors erklæring ikke udelukkende er til brug for hvervgiver. Herudover fremgår det, at valg af revisor ikke udelukkende foretages af principalen. I den oprindelige agentteori vælges revisor af principalen til at føre tilsyn med agenten. I henhold til dansk lovgivning om revisorer<sup>35</sup> er agenten imidlertid reelt

<sup>32</sup> *Aktionærer* anvendes som et bredt begreb, der dækker virksomhedens ejere, herunder også anpartshavere

<sup>33</sup> Andersen, J. et al. (2000), side 13

<sup>34</sup> Andersen, J. et al. (2000), side 12

<sup>35</sup> Erklæringsvejledning (1996), pkt. 1.3

hvervgiver.<sup>36</sup> Revisor vælges dog formelt af generalforsamlingen. Revisor udfører sin revision på baggrund af hvervgivers anmodning, og kan på denne baggrund afgive sin påtegning, der anvendes af både principalen og andre brugere.

I ovenstående figur 2.3 er det trepartsforhold, som fremgår af begrebsrammens<sup>37</sup> pkt. 19, illustreret. I figuren ses faktisk fire parter: principal, agent, revisor og andre brugere. I praksis er der dog kun tale om tre parter, da principal og agent er samme person, jf. ovenfor. De tre parter er således:

- Ansvarlig part
- Revisor
- Bruger

At målgruppen for revisors erklæring omfatter andre end blot hvervgiver er tydeligt angivet i erklæringsbekendtgørelsens § 1, hvoraf det fremgår, at modtagere af erklæringen forudsættes at være:

“... personer, virksomheder og offentlige myndigheder m.v., hvis beslutninger normalt må forventes at blive påvirket af erklæringerne eller rapporterne.”

Med henblik på at udvælge relevante interessegrupper til den empiriske analyse i kapitel 4 vil vi i det følgende præsentere, hvilke andre brugere et regnskab typisk har, samt hvilke behov regnskabet dækker hos disse brugere.

### 2.5.2 Grad af økonomisk interesse og indflydelse

De regnskabsbrugere en virksomhed typisk har, er afbildet i figur 2.4. Vi har opdelt brugerne i primære, sekundære og perifere interessenter ud fra den grad af økonomisk interesse de pågældende brugere kan antages at have i virksomheden og dermed i dennes regnskaber. Figuren og gennemgangen heraf er baseret på vores egne antagelser:

	Grad af økonomisk interesse	Grad af indflydelse på hvorvidt der er kontrol med det retvisende billede
<b>Primære interessenter</b>		
Aktionærer	Høj	Høj
Finansieringskilder	Høj	Middel/Høj
Leverandører	Høj	Middel
<b>Sekundære interessenter</b>		
Ledelse	Middel	Middel/Høj
Ansatte	Middel	Ingen
Offentlige myndigheder	Lav	Ingen
Kunder	Lav	Ingen
<b>Perifere interessenter</b>		
Kreditvurderingsbureauer	Ingen	Ingen
Revisorer	Ingen	Ingen
Advokater/kuratorer	Ingen	Ingen
Konkurrenter	Ingen	Ingen

Figur 2.4 - Regnskabsbrugere og deres grad af økonomisk interesse og indflydelse på det retvisende billede

Kilde: Egen tilvirkning

Et fællestræk for de **primære interessenter** er, at de alle har en direkte økonomisk interesse i virksomhedens drift, hvorfor alle de primære interessenter også vil være virksomhedens vigtigste regnskabsbrugere. Regnskabet er ovenfor præsenteret, som et værktøj aktionærerne kan anvende til at vurdere, hvorledes deres formue forvaltes. Leverandører og finansieringskilder, herunder særligt banker, har en naturlig inte-

<sup>36</sup> I anpartsselskaber uden bestyrelse ligger dette hos direktionen

<sup>37</sup> Begrebsramme for erklæringsopgaver med sikkerhed. Begrebsrammen er nærmere gennemgået i afsnit 3.1.

resse i at følge virksomhedens udvikling med henblik på løbende vurdering af virksomhedens betalings-  
evne.

De primære interessenter vil under normale omstændigheder kunne defineres som værende regnskabsbruge-  
gere, der har stor interesse i, at regnskabet er retvisende. Desuden vil de i nogen grad have direkte indfly-  
delse på, hvorvidt der føres kontrol hermed.

De **sekundære interessenter** har ikke direkte økonomisk interesse i virksomheden i form af tilgodeha-  
vender eller indeståender, men har en interaktion med virksomheden, der gør, at de alligevel har interesse  
i at følge virksomhedens økonomiske resultater. Ansatte og ledelse vil således følge virksomhedens ud-  
vikling, særligt med henblik på vurdering af deres jobsikkerhed, men vil dog ofte få informationerne in-  
ternt i virksomheden - måske særligt i mindre virksomheder. Ledelsen vil endvidere bruge regnskabet  
som en indikator for sin evne til at styre virksomheden. Offentlige myndigheder, herunder særligt Told-  
Skat og E&S, anvender årsrapporten i forbindelse med deres opgave med at varetage samfundets interes-  
ser. Kunder vil anvende regnskabet i forbindelse med vurdering af virksomhedens evne til at kunne op-  
fylde fremtidige behov.

De sekundære interessenter må antages at have mindre interesse i det retvisende billede og som hovedre-  
gel være uden direkte indflydelse herpå (med undtagelse af ledelsen), idet disse interessenter oftest ikke  
har en direkte økonomisk interesse i virksomheden.

De **perifere interessenter** omfatter regnskabsbrugere, der i sine hverv anvender regnskabet til forskellige  
formål, men som ikke har nogen form for direkte økonomisk interaktion med virksomheden. Kreditforsik-  
ringsbureauer, der anvender regnskaber i forbindelse med vurdering af virksomheder med henblik på fast-  
sættelse af forsikringsrammer, vil ligeledes være interesserede i, at regnskaberne er retvisende med hen-  
blik på at begrænse risikoen for tab. Advokater og revisorer, der anvender regnskaber i forbindelse med  
rådgivning af kunder vil således være afhængige af, at regnskaberne er retvisende af hensyn til kvaliteten  
af deres arbejde. Endelig anvender konkurrenter regnskaber til benchmarking samt generel vurdering af  
konkurrentsituationen.

De perifere interessenter har således interesse i det retvisende billede til deres respektive formål, men har  
ingen indflydelse på regnskabet og har heller ikke nogen direkte økonomisk afhængighed af virksomhe-  
derne.

De for denne afhandling interessante regnskabsbrugere er således følgende interessegrupper:

- Aktionærer
- Finansieringskilder
- Kreditorer

### **2.5.3 Interessegruppernes forskellige motiver og behov**

Fælles for alle ovenstående interessegrupper er, at de alle ønsker retvisende regnskaber for at have mulig-  
hed for på tidligst muligt tidspunkt at begrænse risikoen for tab. Aktionærerne adskiller sig dog fra de øv-  
rige interessegrupper ved, at de ud over at begrænse deres risiko for tab også har et ønske om at maksime-  
re deres gevinst og forøge værdien af deres investering i virksomheden. Denne sondring er væsentlig ved  
vurdering af brugernes behov for en revisorerklæring. Alle interessegrupper ønsker, at revisors arbejde  
giver sikkerhed for posterne i regnskabet, men det er ikke nødvendigvis sikkerhed for det samme eller den  
samme sikkerhed, der efterspørges.

Aktionærerne har som følge af deres profitmaksimeringsønske et ønske om at alt er medtaget i regnska-  
bet, det vil sige at aktionærer vil have fokus på resultatet. De øvrige interessegrupper er i højere grad in-

teresserede i, at nettoformuen i regnskabet - egenkapitalen - er opgjort pålideligt. Ud fra denne tankegang kan de to overordnede interessegrupper karakteriseres som følger:

	Aktionærer, interne	Øvrige interessegrupper, eksterne
<b>Motiv</b>	Profitmaksimering/investering	Begrænsning af risiko
<b>Ønske</b>	Intet må løbende gå tabt	Pålidelig opgørelse af nettoformuen
<b>Måleparameter</b>	Resultat	Egenkapital
<b>Fokus</b>	Resultat: Fuldstændighed af indtægter, gyldighed af omkostninger samt nøjagtighed	Aktiver: Tilstedeværelse og værdiansættelse Passiver: Fuldstændighed

Figur 2.5 - Aktionærer og øvrige interessegruppers motiver m.v.

Kilde: Egen tilvirkning

I den danske udgave af agentteorien<sup>38</sup> er der tilføjet et yderligere element i form af andre brugere. Kreditorer og finansieringskilder falder ind under denne kategori. Som konkluderet i afsnit 2.4 ovenfor, er en B-virksomhed ofte karakteriseret ved, at der er sammenfald mellem ejer af virksomheden (aktionæren) og ledelsen af virksomheden (direktøren). Som følge af dette faktum, bortfalder argumenterne i den rene grad af agentteorien. I stedet er vi tilbage i den danske udgave af agentteorien, hvor andre brugere indgår som et element. Det vil således være disse andre brugeres interesser, der skal varetages.

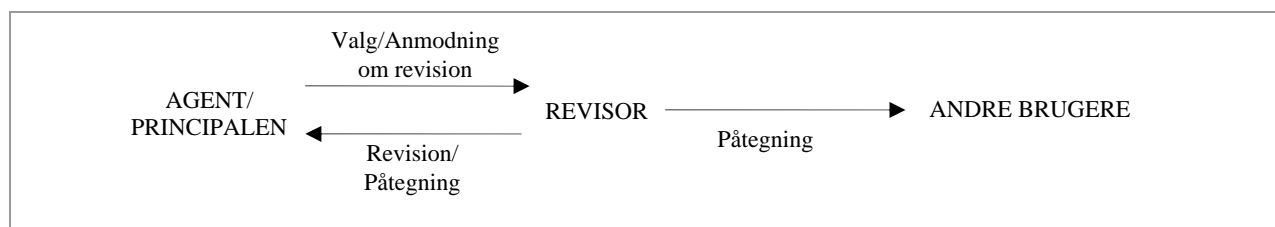

Figur 2.6 - Agentteorien illustreret for ejerledet virksomhed

Kilde: Egen tilvirkning med inspiration fra Agent/principalteorien

## 2.6 Opsamling

Reaktionerne i medierne fra forskellige parter i samfundet om ophævelse af revisionspligten for mindre virksomheder viser, at der er stor interesse for emnet. Vi har endvidere set indikationer på, at mange ønsker at bibeholde revisionspligten. Vi vil undersøge denne efterspørgsel nærmere i kapitel 4.

Efter gennemgangen i kapitel 2 er vi blevet i stand til at besvare afhandlingens to første delspørgsmål:

Delspørgsmål 1:

Hvilke karakteristika ved den typiske mindre virksomhed kunne tænkes at have betydning for revisors erklæringsarbejde?

I ÅRLs forstand er mindre virksomheder defineret ud af fra kvantitative karakteristika. Ifølge vores undersøgelse er ca. 122.000 selskaber ud af de i alt ca. 144.000 selskaber defineret som B-virksomheder, hvoraf op mod 86 % har 0-10 ansatte og en balancesum der ikke overstiger 29 mio.kr. Der er stor størrelsesmæssig spredning inden for B-segmentet med tydelig overvægt på selskaber med meget få ansatte. Et eventuelt bortfald af revisionspligten vil dermed omfatte et meget stort antal selskaber.

De kvalitative karakteristika for mindre virksomheder er, at der er få aktionærer, og at ejerne ofte deltager i virksomhedens daglige ledelse. Revisor varetager derfor ikke aktionærernes interesse over for ledelsen, men i højere grad aktionærernes interesse over for eksterne brugere. Afledt af det begrænsede antal ansatte er det sjældent muligt at etablere fornuftige interne kontroller og funktionsadskillelse.

Behovet for revisors erklæringsarbejde synes derfor primært at være hos de eksterne brugere.

<sup>38</sup> Andersen, J. et al. (2000), side 15

Delspørgsmål 2:

Hvilke typer af interessegrupper med - eventuelt forskellige - behov for revisors erklæringsarbejde kan være relevante at inddrage i diskussionen om bortfald af revisionspligt?

De primære interessegrupper, der efterspørger virksomheders regnskaber og dermed revisors erklæring, omfatter:

- Aktionærer - typisk svarende til virksomhedens ledelse i mindre virksomheder
- Kreditgivere - finansieringskilder og øvrige kreditorer

De to grupper har forskellige syn på, hvad der er væsentligt i forbindelse med regnskabsaflæggelsen.

Aktionærene har en direkte interesse i at maksimere virksomhedens overskud, idet disse aflønnes heraf. Det er således afgørende for dem, at der er fuldstændighed i virksomhedens indtægter, hvorfor det formodentligt prioriteres højt, at svindel opdages. Aktionærene fokuserer dermed primært på virksomhedens resultat og korrekt opgørelse heraf.

Kreditgivere antages at være mere fokuserede på balancen og en korrekt opgørelse af egenkapitalen, hvilket skyldes, at de i deres vurdering af kreditværdighed ofte afhænger af virksomhedens soliditet. De skal jo have deres tilgodehavender tilbagebetalt af virksomhedens formue. Kreditgivere må således ud fra et teoretisk synspunkt fokusere på tilstedeværelse og værdiansættelse af aktiver og fuldstændighed af passiver.

### 3 Revisionsteori og øvrig teori

Formålet med nærværende kapitel er, at det skal fungere som inspirationskilde til udarbejdelsen af et alternativ til revision, tilpasset mindre virksomheder. Herunder er formålet at afklare, hvorvidt der allerede findes alternativer til revision, som er anvendelige i mindre virksomheder. Vi vil således tillade os primært at medtage de elementer af teorien, som vi senere vil få brug for ved udarbejdelsen af alternativet til revision tilpasset mindre virksomheder.

Kapitlet er opdelt i følgende afsnit:

- 3.1 Indledningsvist vil vi, på et meget overordnet niveau, beskrive strukturen i de internationale revisionsstandarder og disses betydning for revisors forskellige erklæringsopgaver.
- 3.2 Vi vil herefter i hovedtræk beskrive teorien om revision, ligesom reguleringen heraf vil blive inddraget i nødvendigt omfang. Nærværende gennemgang af revision vil fokusere på de grundlæggende regler for og elementer i udførelsen af revision. Gennemgangen vil som anført i afgrænsningen ikke være udtømmende. Fokus vil i stedet være rettet mod gennemgang af de områder i revision, der har eller kan have en betydning for tilsvarende handlinger ved review, regnskabsmæssig assistance eller udførelsen af det af os foreslåede alternativ, nærmere omtalt i kapitel 5. Beskrivelsen af revisionsteori er således udelukkende tænkt som en inspirationskilde samt som forudsætningen for, at vi er i stand til at vælge, hvorledes alternativet til revision for mindre virksomheder skal udformes.
- 3.3 Beskrivelsen af review vil primært være en forklaring af forskellene til revision og er ligeledes tænkt som en inspirationskilde.
- 3.4 Beskrivelsen af regnskabsmæssig assistance med opstilling af regnskaber vil primært være en forklaring af forskellene til revision og er ligeledes tænkt som en inspirationskilde.

Efter gennemgangen af ovenstående afsnit vil vi være i stand til at besvare følgende to delspørgsmål:

3. Hvad er det væsentligste indhold i relation til mindre virksomheder - af revision og de eksisterende alternativer hertil; review og regnskabsmæssig assistance med opstilling af regnskaber?
4. Kan revision eller de nuværende alternativer til revision eller dele heraf anvendes, når der er tale om mindre virksomheder?

#### 3.1 RS-systemet

Udgangspunktet for regulering af revision m.v. skal findes i de internationale standarder. Disse bliver som bekendt oversat til dansk og, med nødvendige korrektioner, indført i Danmark.

De internationale revisionsstandarder indeholder en begrebsramme, som alle revisors erklæringsopgaver på den ene eller anden vis skal falde ind under. Det er i indledningen til begrebsrammen anført, at RS'erne skal anvendes ved revision af regnskaber, samt efter nødvendig tilpasning, ved revision af andre oplysninger samt ved beslægtede opgaver. Begrebsrammen omfatter dermed kun erklæringsopgaver med og uden sikkerhed, hvormed rådgivningsopgaver m.v., hvor revisor typisk formidler resultatet af sine undersøgelser i rapportform, falder uden for begrebsrammen. Disse er stadig omfattet af RS-systemet, herunder etiske regler for revisorer samt RS'er om kvalitetskontrol. Dette skal alle revisors opgaver overholde.

Inden for RS-systemet findes således følgende typer af opgaver:

- Revision og review, erklæringsopgaver med sikkerhed, RS 100-999 og RS 2000-2699
- Andre erklæringsopgaver med sikkerhed, RS 3000-3699
- Beslægtede opgaver, erklæringsopgaver uden sikkerhed, RS 4000-4699

Strukturen for de eksisterende revisionsstandarder er illustreret i figur 3.1 nedenfor:

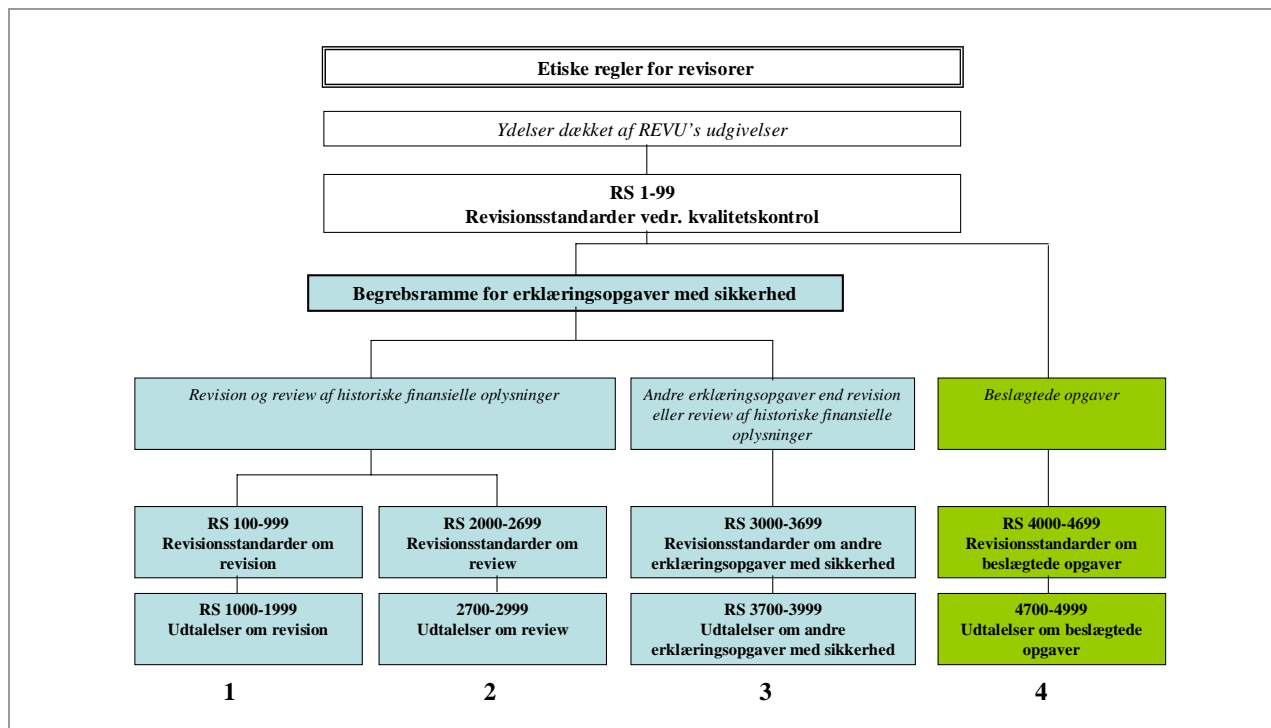

Figur 3.1 - Struktur for revisionsstandarder

Kilde: Udkast til begrebsramme for erklæringsopgaver med sikkerhed

Revision og review (gren nr. 1 og 2) giver henholdsvis høj grad af sikkerhed og begrænset sikkerhed for historiske finansielle oplysninger, underforstået en årsrapport eller et regnskab. Gren nr. 3, “Andre erklæringsopgaver med sikkerhed end revision eller review af historiske finansielle oplysninger”, omfatter erklæring på andet end regnskaber. Eksempler på dette kunne være erklæring på miljørapporter og videregnskaber samt forskellige selskabsretlige erklæringer eller erklæringer vedrørende intern kontrol.<sup>39</sup>

Hermed er revision (gren nr. 1) og review (gren nr. 2) de eneste to alternativer til erklæring med sikkerhed, når der er tale om regnskaber. Ved beslægtede opgaver (gren nr. 4) gives der ingen grad af sikkerhed, og der vil ofte være tale om aftalte arbejdshandlinger, eksempelvis assistance med opstilling af regnskaber. Kendetegnende for disse opgaver er, at revisors erklæring ikke indeholder nogen konklusion<sup>40</sup> og dermed ingen sikkerhed.

Herudover findes der en variation af revision, ISA 800, som hører under gren nr. 1. ISA 800 omhandler aftalte arbejdshandlinger, hvor revisor afgiver en erklæring med høj grad af sikkerhed. Eksempler herpå kunne være særlige delelementer af et regnskab eller en virksomheds overholdelse af en særlig kontrakt.

Der findes følgende typer af sikkerhed, som revisor kan formidle i sin erklæring:

- Høj grad af sikkerhed, positiv udtrykt konklusion
- Begrænset sikkerhed, negativ udtrykt konklusion

<sup>39</sup> Revisionsteknisk Udvalg (2004:1)

<sup>40</sup> BES, indledning

- Ingen sikkerhed, ingen konklusion

Som en tommelfingerregel er der i teorien for revisionsopgaver sat en revisionsrisiko på 5 %.<sup>41</sup> Det er set foreslået, at reviewrisikoen eventuelt kan fastsættes til 20 %, <sup>42</sup> men der er også set forslag om en reviewrisiko på 50 %.<sup>43</sup> Alt mellem 5 % og 50 % må således antages at være begrænset sikkerhed, og alt under 50 % må antages at være utilstrækkeligt til at afgive en erklæring med en konklusion.

Når revisor har accepteret en opgave med en bestemt grad af sikkerhed, kan revisor ikke senere afgive erklæring om samme emne, med en lavere grad af sikkerhed eller slet ingen sikkerhed, uden at tage hensyn til de beviser revisor har opnået ved den højere grad af sikkerhed.<sup>44</sup>

Øverst i RS-systemet ligger "Ethiske regler for revisorer". I Danmark er dette etiske regelsæt oversat af FSR og ligger stadig i udkast. Egentlig skulle udkastet have været vedtaget på FSRs seneste generalforsamling i marts 2004, men vedtagelsen er udskudt til næste generalforsamling.<sup>45</sup> FSRs etiske regler sætter de overordnede krav til revisors arbejde, herunder revisors rolle som offentlighedens tillidsrepræsentant og revisors uafhængighed. RS-systemet omfatter endvidere generelle bestemmelser om kvalitetskontrol.

Disse to emner vil ikke blive behandlet nærmere i afhandlingen, da det falder uden for det primære formål.

Ud over de eksisterende oversatte og vedtagne standarder er der flere nye standarder på vej. Eksempelvis ISA 700 om revisionspåtegninger, ISA 315 og 330 om risiko og ISA 500 om revisionsbeviser. Herudover har der været tale om en ny ISA for review af perioderegnskaber.<sup>46</sup> Vi vil i det følgende, hvor det findes relevant, inddrage elementer fra nye ISA'er, der forventes implementeret i Danmark. Vi vil dog primært fokusere på de vedtagne ISA'er.

I september 2002 vedtog IAASB IAPS 1005.<sup>47</sup> Denne udtalelse er endnu ikke oversat til dansk, men vi finder det relevant kort at omtale denne. Udtalelsen er udstedt som følge af den tilpasning af ISA'erne der er undervejs, og udtalelsen er derfor kun gældende midlertidigt, til disse tilpasninger er implementeret i de relevante ISA'er. IAPS 1005 har til formål at præcisere de særlige forhold, der måtte gøre sig gældende ved revision af mindre virksomheder. Det er ikke formålet med udtalelsen, at denne skal stille nye krav eller give lempelser i relation til mindre virksomheder.<sup>48</sup> Formålet er blot, at beskrive og diskutere karakteristika ved mindre virksomheder samt vejlede i anvendelsen af ISA'er i mindre virksomheder.<sup>49</sup>

Der er således en tilpasning af ISA'erne på vej, hvorefter særlige forhold ved revision af mindre virksomheder vil fremgå.

---

<sup>41</sup> Andersen, J. et al. (2000), side 283

<sup>42</sup> Andersen, J. et al. (2000), side 689

<sup>43</sup> Lunden, M. et al. (2003)

<sup>44</sup> BES, pkt. 18

<sup>45</sup> FSR (2004), Beretning for foreningsåret 2003/2004, FSR medlemsorientering, maj

<sup>46</sup> IFAC, "Review of Interim Financial Information Performed by the Auditor of the Entity", juni 2003

<sup>47</sup> International Auditing Practice Statement, The special considerations in the audit of small entities

<sup>48</sup> IAPS 1005, pkt. 1

<sup>49</sup> IAPS 1005, pkt. 2



## 3.2 Revision

### 3.2.1 Regulering

Revision er omfattet af begrebsrammens første gren, der omfatter RS'er i intervallet 100-1999. De samlede ISA'er vedrørende revision omfatter 36 vejledninger på i alt 395 sider,<sup>50</sup> og området må dermed siges at være omfattende reguleret. Ud over begrebsrammen (de tidligere RS 100 og RS 120) er der i skrivende stund 24 oversatte, godkendte RS'er, som revisorer i Danmark skal følge ved revisionsopgaver.

RS'erne vedrørende revision kan opdeles i fire grupper:

Emne	Revisionsstandarder
1. Formål og krav til intern dokumentation	200, 210, 220, 230
2. Generelle overvejelser og arbejdsmetoder	240, 250, 505, 520, 530, 540, 545, 635
3. Specifikke problemstillinger i regnskabsaflæggelsen	510, 550, 560, 570, 580, 585, 710, 720
4. Kommunikation	260, 265, 700

Ud over revisionsstandarderne er der som nævnt i afsnit 2.2.3 enkelte af de gamle danske revisionsvejledninger, der fortsat er gældende. De grundlæggende principper for revisionens planlægning og udførelse samt risikomodell og revisionsbevis findes således fortsat i RV 1, indtil denne erstattes af ISA'erne 300-500. I de følgende afsnit anvendes gældende RS'er og RV'er.

### 3.2.2 Indledning, målet og elementer

Målet med revision er defineret i RS 200, pkt. 2:

“Målet med revision af et regnskab er at sætte revisor i stand til at udtale sig om, hvorvidt regnskabet i al væsentlighed er udarbejdet i overensstemmelse med en bestemt regnskabsmæssig begrebsramme. Den betegnelse, som revisor bruger til at udtrykke sin konklusion, er “giver et retvisende billede”.<sup>51</sup>

Revisor skal således udtale sig om regnskabet retvisende billede gennem sin påtegning på regnskabet. Det er som udgangspunkt årsrapporten som helhed,<sup>52</sup> der er omfattet af påtegningen, hvilket altid som minimum vil omfatte ledelsesberetning, resultatopgørelse og balance samt noter, men ikke nødvendigvis supplerende beretninger.<sup>53</sup>

Ved udførelse af revision skal revisor være i stand til at udtale sig med høj grad af sikkerhed for, at regnskabet som helhed ikke indeholder væsentlig fejlinformation.<sup>54</sup> I henhold til begrebsrammen skal revisor følge nedenstående proces for at opnå tilstrækkeligt bevis til at kunne afgive en positivt udtrykt konklusion med høj grad af sikkerhed:<sup>55</sup>

1. Opnå forståelse af erklæringsemnet (årsrapporten) og andre omstændigheder ved opgaven
2. Opnå forståelse af intern kontrol (afhængigt af erklæringsemnet)
3. Vurdere risici for at emnet indeholder væsentlig fejlinformation på baggrund af forståelsen af intern kontrol
4. Tilrettelægge art, omfang og tidsmæssig placering af yderligere arbejdshandlinger
5. Udføre yderligere arbejdshandlinger til afdækning af konstaterede risici (substanshandlinger)
6. Vurdere tilstrækkelighed og egnethed af det opnåede bevis

<sup>50</sup> 2004 Handbook of International Auditing, Assurance, and Ethics Pronouncements

<sup>51</sup> Understregningerne i teksten er foretaget af os

<sup>52</sup> RS 700, pkt. 4

<sup>53</sup> RS 700, pkt. 28

<sup>54</sup> RS 200, pkt. 8

<sup>55</sup> BES, pkt. 51 samt egen tilvirkning

Udgangspunktet ved afgivelse af en erklæring med en konklusion med høj grad af sikkerhed er altså, at der skal ske en vurdering af de interne kontroller inden yderligere arbejdshandlinger iværksættes. Kravet om brugen af interne kontroller i det omfang, det er muligt, er bl.a. affødt af kravet om, at revision skal udføres så omkostningseffektivt som muligt.

Revisor kan ikke udtale sig med fuld sikkerhed<sup>56</sup> om det retvisende billede af et regnskab, hvorfor der alene stilles krav om, at revisor udtaler sig om, hvorvidt regnskabet "i al væsentlighed" følger den regnskabsmæssige begrebsrammes bestemmelser. Hermed menes, at revisor gennem sine arbejdshandlinger skal sikre, at årsrapporten ikke indeholder fejlinformation, der er så væsentlig, at det kan påvirke regnskabsbrugernes beslutninger.<sup>57</sup>

### 3.2.3 Omfang, indhold og planlægning

Inden accept af revisionsopgaven foretager revisor en overordnet vurdering af klienten og om denne påfører revisor selv eller revisors virksomhed en særlig risiko.<sup>58</sup> Revisor vurderer endvidere, om han råder over de fornødne ressourcer og kompetencer til betjening af klienten.

I forbindelse med accept af opgaven skal revisor således opnå en overordnet forståelse af klientens virksomhed og skabe sig et overblik over virksomhedens aktiviteter, forretningsmæssige risici, brancheforhold, regnskabspraksis og lignende. I tilknytning hertil udarbejdes typisk en regnskabsanalyse, der, via hoved- og nøgletal samt sammenligning inden for branchen, kan sætte revisor i stand til på et tidligt tidspunkt at identificere særlige fokusområder vedrørende væsentlige regnskabsposter eller uventede udviklingstendenser.<sup>59</sup>

Af RS 210 fremgår det, at revisor og klient skal aftale revisionsopgavens indhold og vilkår samt dokumentere dette i et revisionsaftalebrev eller på anden passende måde, hvilket i Danmark ofte sker i tiltrædelsesprotokollatet,<sup>60</sup> hvor omfanget og betingelserne for revisionens udførelse er beskrives.

RS 210 stiller ikke deciderede krav til indholdet af et aftalebrev, men det fremgår, at et aftalebrev normalt indeholder omtale af målet med revision, ledelsens ansvarsområder, omfanget af revisionen, formen for rapportering, risiko for at væsentlig fejlinformation forbliver uopdaget samt krav om revisors tilgængelighed til enhver udbedt information.<sup>61</sup>

I henhold til BES pkt. 39 skal revisor ved udførelse af en erklæringsopgave opnå tilstrækkeligt og egnet bevis for, at erklæringsemnet (årsrapporten)<sup>62</sup> ikke indeholder væsentlig fejlinformation. Afledt heraf, skal revisor ved planlægning af art, omfang og tidsmæssig placering af bevisindsamling vurdere **væsentlighed, opgaverisiko** samt **kvantiteten** og **kvaliteten** af tilgængeligt bevis i forbindelse med planlægning og udførelse af opgaven. Kvantitet og kvalitet af bevis behandles nedenfor i afsnit 3.2.4.3.

Ved vurdering af **væsentlighed** skal revisor overveje, hvilke faktorer der må formodes at kunne påvirke det retvisende billede og de tiltænkte brugeres beslutninger. Vurdering af væsentlighed skal både ske på baggrund af årsrapporten som helhed såvel som resultatopgørelsen, balancen samt øvrige oplysninger i regnskabet.

---

<sup>56</sup> BES, pkt. 52

<sup>57</sup> EKB § 1, stk. 2

<sup>58</sup> BES, pkt. 17

<sup>59</sup> Andersen, J. et al. (2000), side 280

<sup>60</sup> RS 265, pkt. 16

<sup>61</sup> RS 210, pkt. 6

<sup>62</sup> I det følgende anvendes begrebet årsrapport synonymt om erklæringsemnet, idet det er ÅRL, vi i denne fremstilling udelukkende anvender som regnskabsmæssig begrebsramme

**Opgaverisikoen** er udtryk for risikoen for at revisor afgiver en forkert konklusion, hvilket som nævnt i afsnit 3.1 skal reduceres til et tilstrækkeligt lavt niveau (5 %). Derved opnås en høj grad af sikkerhed som grundlag for at afgive en positivt udtrykt konklusion. Opgaverisikoen består af en kombination af risikoen for:

1. at årsrapporten indeholder væsentlig fejlinformation
2. at revisor ikke afdækker fejlinformationen i forbindelse med sin revision (opdagelsesrisikoen).

Risikoen, for at årsrapporten indeholder væsentlig fejlinformation, består af en kombination af risikoen for at en fejl opstår (iboende risiko) og risikoen for, at den pågældende fejl ikke hindres af interne kontroller i virksomhedens forretningsgange (kontrolrisiko). Der er med andre ord tale om risikoen for, at erklæringsemnet ved revisors påbegyndelse af revisionen indeholder væsentlig fejlinformation. Risikoen vil således i vidt omfang være afhængig af regnskabspostens eller transaktionens egenart, og i hvilket omfang virksomheden har effektive interne kontroller. Regnskabsposter, der indeholder et væsentligt skønselement, vil således være mere risikobetonede end regnskabsposter uden skøn.

Iboende risiko og kontrolrisiko har stor betydning for omfanget af de arbejdshandlinger, revisor skal udføre. I tilfælde med høj kontrolrisiko vil revisor dermed sædvanligvis skulle udføre forholdsmæssigt flere arbejdshandlinger med henblik på at reducere opdagelsesrisikoen, end hvis den iboende risiko og kontrolrisikoen var lav.

Opdagelsesrisikoen er påvirkelig af den proces, revisor gennemfører, herunder opgaveaccept, informationsindsamling, valg af angrebsvinkel og tilrettelæggelse af arbejdshandlinger (revisionsstrategi) samt selve revisionens gennemførelse og vurdering af resultater.<sup>63</sup>

I henhold til RV 1 skal revisor i sin planlægning og udførelse vurdere risikoen for, at der forekommer væsentlig fejlinformation i regnskabet i relation til revisionsmålene:

<b>Tilstedeværelse</b>	Påstand om at de i årsrapporten medtagne aktiver og forpligtelser reelt eksisterer på balancen dagen, og at transaktioner er foregået i perioden.
<b>Ejendomsret</b>	Påstand om at virksomheden har den juridiske ret til de i årsrapporten medtagne aktiver og forpligtelser.
<b>Værdiansættelse</b>	Påstand om at årsrapportens aktiver, forpligtelser samt resultatopgørelse er korrekt optaget i overensstemmelse med reglerne i den aktuelle regnskabsmæssige begrebsramme samt den anførte regnskabspraksis i årsrapporten.
<b>Fuldstændighed</b>	Påstand om at alle aktiver, forpligtelser og transaktioner, der bør medtages i årsrapporten, er medtaget i årsrapporten.
<b>Periodisering</b>	Påstand om at registrerede transaktioner, der underbygger årsrapporten, er medtaget i den angivne regnskabsperiode.
<b>Præsentation</b>	Påstand om at regnskabsposter og transaktioner er kategoriseret og præsenteret korrekt i årsrapporten i overensstemmelse med reglerne i den aktuelle regnskabsmæssige begrebsramme samt den anførte regnskabspraksis i årsrapporten.

Tabel 3.1 - Revisionsmålenes betydning

Kilde: Andersen, J. et al., (2000), side 287

Det skal bemærkes, at udviklingen går mod at opdele revisionsmålene i transaktionsklasser og balance- og præsentations orienterede revisionsmål.<sup>64</sup> Ved små virksomheder er det efter vores opfattelse primært de balanceorienterede revisionsmål, der er gældende.

<sup>63</sup> Andersen, J. et al. (2000), side 364

<sup>64</sup> ISA 500R, pkt. 17

De arbejdshandlinger, revisor tilrettelægger i sin planlægning og efterfølgende udfører, skal således sikre, at alle revisionsmål er afdækket for alle regnskabsposter. Der vil dog sædvanligvis fra revisors synspunkt alligevel være revisionsmål, der, afhængig af regnskabsposten er vigtigere at afdække end andre.

Baseret på revisors risikoaversion vil det således typisk være mere afgørende for revisor at afdække tilstedeværelsen end fuldstændigheden af aktiver, hvilket begrundes med, at virksomheder sædvanligvis er interesserede i at få alle aktiver med i balancen. Omvendt er det sjældent tilstedeværelsen af forpligtelser revisor er nervøs for, men nærmere fuldstændigheden. Generelt er revisor bange, for at der sker en overvurdering af aktiver og indtægter og en undervurdering af passiver og omkostninger.

Revisors valg af arbejdshandlinger til afdækning af revisionsmålene er i høj grad præget af, i hvilket omfang virksomheden har forretningsgange og interne kontroller.

Med henblik på at opnå en effektiv gennemførelse af revisionen bør revisor i så høj grad som muligt planlægge revisionen således at den baseres på de interne kontroller.

Den revisionsmæssige angrebsvinkel til regnskabs poster fastlægges under hensyntagen til væsentlighed, risiko samt afdækning af revisionsmål. Før revisor foretager sin planlægning, gennemføres en informationsindsamlingsfase, hvor kendskabet til virksomheden udbygges med henblik på at kunne vurdere:<sup>65</sup>

- Kontrolmiljøet
- Regnskabssystemet, selve “regnskabsmaskinen”
- Særlige risici

Vurdering af kontrolmiljøet omfatter vurdering af ledelsens generelle indstilling til intern kontrol og bevidstheden om eksistensen af interne kontroller i virksomheden. Dette har særlig betydning i mindre virksomheder, hvor ejerleder ofte er den eneste, der har en kontrollerende funktion. Revisor skal således vurdere hvorvidt ejerlederen har en fornuftig kontrolbevidsthed og i hvilket omfang ejerlederen deltager i den daglige drift.<sup>66</sup> Den generelle indstilling til interne kontroller kan give revisor et forhåndsindtryk af revisionsopgavens omfang og angrebsvinkel.

Regnskabssystemet vurderes med henblik på, at revisor kan skabe sig et overblik over tilblivelsen af regnskabsmaterialet, herunder foretages en overordnet vurdering af selskabets edb-anvendelse med henblik på at fastlægge, i hvilket omfang virksomhedens edb-anvendelse er væsentlig eller ej.

Vurderingen af særlige risici foretages med henblik på at identificere risici, der kan true virksomheden som going concern. Revisor skal herudover identificere risici, der kan påvirke regnskabs retvisende billede, men som virksomheden ikke umiddelbart har mulighed for selv at påvirke, men kun overvåge.

Gennem informationsindsamlingen opnår revisor således et tilstrækkeligt kendskab til virksomheden til at kunne identificere væsentlige og risikofyldte områder, og derved tilrettelægge revisionshandlinger, der reducerer risikoen for at afgive en erklæring med en forkert konklusion. På baggrund heraf fastlægges revisionsstrategien, der indeholder en vurdering af de enkelte regnskabsposter med henblik på at planlægge, hvorledes den pågældende regnskabspost kan revideres mest muligt omkostningseffektivt med en tilstrækkelig grad af sikkerhed.

---

<sup>65</sup> RV 1, pkt. 6.2-6.6

<sup>66</sup> IAPS 1005, pkt. 55

### 3.2.4 Dokumentation, handlinger og bevis

#### 3.2.4.1 Dokumentation

I RS 230 stilles krav til den dokumentation revisor indsamler og anvender til at underbygge sin konklusion og til at dokumentere anvendelsen af RS'er i sit arbejde. Det fremgår, at revisors arbejdsoplysninger skal dokumentere planlægning, udførelse og resultat af revisionen samt konklusioner baseret på det udførte arbejde. Revisor skal herunder dokumentere art, omfang og tidsmæssig placering af de udførte arbejdsoplysninger. Arbejdsoplysningerne skal have et sådant omfang, at en anden revisor kan opnå forståelse af det udførte arbejde og de konklusioner, revisor har draget på baggrund heraf. Revisors dokumentation er nødvendig af hensyn til sikring af kvaliteten af revisors arbejde og som bevis i forbindelse med afgørelse af eventuelle tvister.

#### 3.2.4.2 Handlinger

Grundlæggende vejledninger vedrørende typer af handlinger og andre metoder, der anvendes ved revision, er beskrevet i følgende RS'er:

- RS 505 - Eksterne bekræftelser
- RS 520 - Analytiske handlinger
- RS 530 - Stikprøveudtagelser og andre udvælgelsesmetoder
- RS 540 - Revision af regnskabsmæssige skøn
- RS 545 - Revision af målinger til dagsværdi

Standarderne indeholder retningslinjer for, hvordan revisor skal udføre de pågældende handlinger samt særlige forhold, revisor skal være opmærksom på ved udførelsen. Det ses således, at RS'erne er meget detailregulerende.

Som anført i foregående afsnit er en væsentlig del af revisors arbejde at opnå en forståelse af virksomhedens forretningsgange med henblik på at vurdere, om disse indeholder interne kontroller, der kan anvendes til at afdække revisionsmål. Revision af forretningsgange og interne kontroller - systemrevision - består af:

- Vurdering af om kontroller indbygget i forretningsgange er designet, så de på passende måde kan forebygge og afdække væsentlig fejlinformation
- Test af kontroller med henblik på at konstatere om kontrollerne har fungeret effektivt i den pågældende periode

Interne kontroller kan omfatte mange forskellige handlinger, eksempelvis afstemninger, optællinger, gennemgang af lønudbetalinger og realiserede dækningsgrader på ordrer. Det afgørende for om en kontrol kan anvendes er, at der er tilstrækkelig funktionsadskillelse mellem den udførende og den kontrollerende person samt den person, der har adgang til de fysiske beholdninger.

Virksomheders administrative bemanning skal have en vis størrelse, før der kan etableres fornuftig funktionsadskillelse på alle områder, hvorfor der i mindre virksomheder ofte vil være begrænsede muligheder for etablering af en effektiv funktionsadskillelse og derved anvendelse af systemrevision. Gode kompenserende ledelseskontroller vil i nogle tilfælde kunne rette op på dette.<sup>67</sup>

Gennem vurdering og test af de interne kontroller skal revisor afgøre, om de er tilstrækkeligt effektive og pålidelige til, at revisionen kan baseres på dem. Vurderingen af effektiviteten sker i denne sammenhæng

---

<sup>67</sup> IAPS 1005, pkt. 57

typisk ved, at revisor påser, at de pågældende kontroller udføres eller ved at efterprøve de handlinger kontrollen omfatter.

Revisor er forpligtet til at foretage revision efter RV 14, såfremt edb-anvendelsen vurderes væsentlig eller risikofyldt for aflæggelsen af regnskabet eller virksomhedens drift i øvrigt. Formålet med gennemgangen efter RV 14 og RV 17 er bl.a. at vurdere pålideligheden af de generelle edb-kontroller og vurdere, om der er edb-tekniske forhold, der påvirker revisors vurdering af de interne kontroller, herunder hvorvidt disse understøtter den fysiske funktionsadskillelse. Det vil således være et væsentligt element, såfremt revisor planlægger at udføre revisionen systembaseret.

Det bemærkes, at revisor ikke alene kan basere sig på systemrevision, men at afdækning af revisionsmål altid skal suppleres med substansrevision, hvilket kan være:

- Analytiske handlinger (nærmere beskrevet i RS 520)
- Detailrevision

Analytiske handlinger omfatter handlinger, hvor revisor sandsynliggør regnskabsposter eller transaktioner gennem sit kendskab til sammenhænge mellem regnskabsmæssige og ikke-regnskabsmæssige forhold. Et eksempel herpå kunne være sandsynliggørelse af udvikling i lønninger på baggrund af udviklingen i antal ansatte og lønniveau.

Detailrevision består af handlinger, hvor revisor efterprøver regnskabsposter eller transaktioner ved indhentelse af dokumentation for rigtigheden af de pågældende poster. De arbejdshandlinger, der knytter sig til detailrevision, omfatter indhentning af bekræftelse, fysisk kontrol, efterregning, efterprøvning af regnskabsmæssige skøn, stikprøvevis kontrol af bilag, gennemgang af skriftlige aftaler m.v.<sup>68</sup>

Systemrevision adskiller sig fra substansrevision, ved at det der revideres ved systemrevision er selve "regnskabsmaskinen" - altså regnskabsmaterialets tilblivelse. Ved substansrevision revideres selve regnskabsmaterialet. Systemrevision antages på denne baggrund at være mere omkostningseffektiv end substansrevision, da mængden af poster, der kan kontrolleres ved systemrevision, teoretisk er ubegrænset, mens revisor ved substansrevision kun kan udtale sig om de poster eller poster, der er efterprøvet. Herudover vil systemrevision typisk kunne afdække flere revisionsmål på én gang afhængig af kontrollens udformning. Omvendt vil beviser indhentet via systemrevision typisk have en højere bevisusikkerhed end beviser indhentet ved detailrevision, da sidstnævnte beviser er definitive.

Herudover kan intern kontrol i form af f.eks. en signering godt syne af at være udført uden egentligt at være det, hvorved revisor opnår en falsk sikkerhed om kontrollens effektivitet.<sup>69</sup> Det er således kvaliteten i handlingen - og hermed kvaliteten af beviset - der er afgørende.

Hvilken angrebsvinkel (system- eller substansrevision), der i det konkrete tilfælde er mest omkostningseffektiv, vil afhænge af omfanget af poster og regnskabspostens egenart. Den arbejdsproces revisor skal igennem for at kunne bruge en intern kontrol i sin revision er forholdsvis tung, idet revisor først skal opnå en forståelse af forretningsgangen og den interne kontrol, herefter vurdere om den interne kontrol vil kunne anvendes i revisionen og til sidst teste om kontrollen fungerer effektivt. Hertil kommer, at kravene til revisors kompetence vil være højere, og dermed højere honorarsats, for at vurdere, om revisionen kan baseres på den interne kontrol eller ej. Der vil således uundgåeligt skulle anvendes færre ressourcer ved at gennemgå en regnskabspost substansbaseret, såfremt der alene er tale om få bilag og poster.

---

<sup>68</sup> RV 1, pkt. 7.9-7.11

<sup>69</sup> Andersen, J. et al. (2000), side 385

#### 3.2.4.2.1 Revisionsmål

I det følgende beskrives, hvordan de enkelte revisionsmål kan afdækkes, herunder hvilke muligheder henholdsvis systemrevision og substansrevision giver.

Revisionsmålet **fuldstændighed** vil oftest primært kunne revideres ved systemrevision, idet formålet er at fange posteringer og forhold, som ikke er blevet registreret, hvilket vanskeligt afdækkes ved substansrevision, hvor der tages udgangspunkt i regnskabsmaterialet. Såfremt det ikke er muligt at anvende systemrevision til afdækning af revisionsmålet fuldstændighed, er revisor nødsaget til at basere sin overbevisning på afstemning eller sandsynliggørelse til eksterne bekræftelser. Herudover må revisor basere sin overbevisning på kendskab og tillid til virksomhedens ledelse.

**Tilstedeværelse** kan teoretisk revideres ved systemrevision. I relation til resultatopgørelsen er systemrevision særlig anvendelig. Der vil således kunne etableres udmærkede kontroller, der kan sikre, at kun gyldige omkostninger og omsætning registreres. På balancesiden er sagen noget anderledes, idet det eksempelvis ikke er givet, at et aktiv, der har været i virksomhedens besiddelse, også fortsat er det. Tilstedeværelsen af den første registrering af et aktiv vil som ved resultatopgørelsen kunne sikres ved en intern kontrol, men den efterfølgende overbevisning om tilstedeværelsen vil sjældent fuldt ud kunne ske i tillid til en intern kontrol. Tilstedeværelse af balanceposter revideres derfor ofte ved fysisk optælling eller indhentning af eksterne bekræftelser.

Ved revision af **ejendomsret** vil revisor kun i begrænset omfang kunne basere sin konklusion på interne kontroller. Der vil kunne etableres systemer, som i tilstrækkeligt omfang sikrer en korrekt registrering af bilag, der tilhører virksomheden, men den efterfølgende sikring af ejendomsretten vil revisor sjældent kunne opnå overbevisning om på baggrund af forretningsgange med interne kontroller. Ejendomsret vil således typisk skulle revideres ved substansrevision ved eksempelvis indhentning af eksterne bekræftelser, herunder engagementsforespørgsler, ting- og personbogsoplysninger samt ved indhentning af ledelsens regnskabserklæring.

Det samme gør sig gældende ved revisionsmålet **værdiansættelse**. Forretningsgange med interne kontroller vil kunne sikre, at der sker korrekt registrering ved første registrering, men revision af den efterfølgende måling - primært af aktiver - vil i nogle tilfælde ikke alene kunne afdækkes med tillid til en intern kontrol. Der kan dog etableres forretningsgange og interne kontroller til efterfølgende måling, men substansrevision vil ofte være en væsentlig del af afdækningen af revisionsmålet værdiansættelse. En anden årsag hertil er, at værdireguleringer ofte er forbundet med udøvelse af skøn, der under alle omstændigheder vil kræve en specifik stillingtagen til enkeltposter.

Ved revision af **periodisering** skal revisor være opmærksom på to forhold. Dels at bogføring af de enkelte bilag sker i korrekt periode i overensstemmelse med bilagets datering, hvilket vil kunne afdækkes ved systemrevision i virksomheder med gode forretningsgange. Dels opfyldelse af matchingprincippet, hvilket er noget sværere at opnå overbevisning om ved systemrevision. Nutidens økonomisystemer indeholder dog forbedrede muligheder for at sikre en korrekt periodisering.<sup>70</sup>

Gennem revision af **præsentation** skal revisor opnå sikkerhed for, at form- og oplysningskrav i henhold til lovgivning og vejledninger opfyldes. Der vil sjældent kunne tilrettelægges forretningsgange med interne kontroller, der kan sikre dette, da området er reguleret af detailbestemmelser. Det vil således alene være rigtigheden af det regnskabsmæssige grundlag, der kan sikres af interne kontroller. Den løbende opfølgning, på ændringer og sikring af at reglerne til stadighed opfyldes, vil ikke kunne afdækkes af interne

---

<sup>70</sup> Andersen, J. et al. (2000), side 395

kontroller, i et omfang revisor vil kunne basere sig på. Revisionsmålet præsentation vil på denne baggrund skulle revideres substansbaseret.<sup>71</sup>

Af nedenstående oversigt ses i hvilket omfang og hvilken sikkerhed revisor kan opnå ved systemrevision ud fra et teoretisk synspunkt:

Revisionsmål	Sikkerhedsniveau	Dækningsomfang	Kommentar
<b>Fuldstændighed</b>	<b>Højt</b>	<b>Helt</b>	<b>Nødvendigt i et vist omfang</b>
<b>Tilstedeværelse</b>	<b>Højt</b>	<b>Helt</b>	Kun mindre væsentlige områder
Ejendomsret	Lavt	Delvist	Kun oprindelig transaktion
Værdiansættelse	Medium	Delvist	Kun oprindelig transaktion
<b>Periodisering</b>	<b>Højt</b>	<b>Helt</b>	<b>I nye økonomisystemer</b>
Præsentation	Lavt	Meget ringe	Frem til klassifikation/kontering

Figur 3.2 - Revisionsmål i relation til overbevisning fra systemrevision. Højest mulige niveau og omfang

Kilde: Andersen, J. et al (2000), side 396

Det fremgår, at fuldstændighed, tilstedeværelse og periodisering teoretisk kan afdækkes helt ved systemrevision. Som anført ovenfor kan systemrevision dog aldrig stå alene. Med undtagelse af **fuldstændighed** kan alle revisionsmål revideres substansbaseret, jf. også omtalen af ovenfor.

Revisor skal tilpasse sine arbejdshandlinger, således revisionen gennemføres mest muligt omkostningseffektivt, hvorfor systemrevision bør anvendes i så vidt omfang som muligt, og dermed reducere substanshandlinger til et minimum. I tilfælde, hvor det ikke er muligt at basere revisionen på systemrevision som følge af ineffektive eller manglende kontroller, vil revisionen alene kunne baseres på substansrevision, hvilket kan være tidskrævende for poster med mange transaktioner. Dette vil være tilfældet i mange mindre virksomheder.

#### 3.2.4.2.2 Besvigelser og økonomiske forbrydelser

Revisor skal i henhold til RS 240 under planlægning og udførelse af revision være opmærksom på risikoen for, at regnskabet indeholder væsentlig fejlinformation som følge af besvigelser eller fejl.<sup>72</sup>

RS'en definerer indledningsvist forskellen mellem besvigelser og fejl som henholdsvis tilsigtede og util-sigtede fejl. Besvigelser kan i henhold til RS'en omfatte regnskabsmanipulation og misbrug af aktiver. Det angives endvidere, at det er ledelsens ansvar at forebygge besvigelser og fejl. Revisor kan således ikke blive gjort ansvarlig for forebyggelsen heraf.<sup>73</sup>

RS 240 indeholder herudover forholdsvist detaljerede beskrivelser af, hvad revisor skal overveje og være opmærksom på i forbindelse med planlægning og udførelse af revision, men kun et begrænset omfang af handlinger, der specifikt skal udføres. Revisor skal således alene drøfte risikoen for fejl og besvigelser med ledelsen og indhente en erklæring, hvor den daglige ledelse anerkender sit ansvar for forebyggelse heraf og bekræfter fuldstændigheden af det oplyste kendskab til faktiske eller formodede besvigelser i virksomheden. RS 240 indeholder ikke krav, om at revisor skal udføre andre handlinger med henblik på at opdage besvigelser.

Kun i tilfælde hvor revisor konstaterer forhold, der indikerer, at regnskabet indeholder væsentlig fejlinformation som følge af besvigelser eller fejl, skal revisor foretage yderligere handlinger for afdækning heraf.

<sup>71</sup> Andersen, J. et al. (2000), side 394-395

<sup>72</sup> RS 240, pkt. 2

<sup>73</sup> RS 240, pkt. 10-13



RS 240 forventes erstattet af en revideret udgave (RS 240R), der stiller yderligere krav om udførelse af deciderede handlinger med henblik på afdækning af besvigelser. RS 240R omhandler i øvrigt kun besvigelser (tilsigtet fejlinformation). Retningslinjer vedrørende utilsigtet fejlinformation indarbejdes i de øvrige revisionsstandarder.<sup>74</sup> De væsentligste ændringer i forhold til RS 240 er herudover bl.a. øgede dokumentationskrav, krav om øget forudsigelighed ved udførelse af revision samt krav om vurdering af de kontroller ledelsen udfører for at modvirke besvigelser.

Revisors ansvar for at afdække besvigelser er uændret ved RS 240R, men som følge af udvidelsen af arbejdshandlingerne forventes revisor at afdække flere besvigelser end hidtil.<sup>75</sup>

I relation til besvigelser skal det nævnes, at revisorer i henhold revisorlovens § 10, stk. 5 er forpligtet til at underrette virksomhedens øverste ledelse, såfremt revisor har begrundet formodning om, at medlemmer af ledelsen har begået økonomiske forbrydelser. Revisor skal henvende sig direkte til Statsadvokaten for Særlig Økonomisk Kriminalitet (SØK), hvis ledelsen ikke retter op på forholdet, flertallet af ledelsen er involveret eller de økonomiske forbrydelser omfatter hvidvaskning af penge eller finansiering af terrorisme. Indberetningspligten gælder i øvrigt ikke kun ved udførelse af revision, men er gældende for alle revisors opgaver.

### 3.2.4.2.3 Ledelsesberetning

Ledelsesberetningen er en del af årsrapporten og er derfor omfattet af revisionspåtegningen. I henhold til RS 585 skal ledelsesberetningen revideres med henblik på at alle vurdere, om alle afgivne oplysninger, såvel finansielle som ikke-finansielle, bidrager til, at årsrapporten giver et retvisende billede og opfylder regnskabslovgivningens formelle krav.

Det bemærkes i denne forbindelse, at kravene til ledelsesberetningen for mindre virksomheder (klasse B) er meget begrænsede.

### 3.2.4.2.4 Going concern

Revisor er forpligtet til at undersøge, hvorvidt going concern-forudsætningen er opfyldt, jf. RS 570. Vejledningen indeholder specifikke krav til revisors overvejelser om going concern i forbindelse med planlægning og udførelse af revision samt handlinger og overvejelser, der skal gennemføres, såfremt der er forhold, der vækker tvivl om, at virksomheden kan fortsætte sin drift.<sup>76</sup> Der er endvidere oplyst en række forhold, der kan indikere, at der er væsentlig tvivl, om at going concern-forudsætningen er opfyldt.

Going concern er et grundlæggende princip for aflæggelse efter ÅRL og for de primære regnskabsbrugere, da værdierne af en virksomheds aktiver ofte reduceres væsentligt, såfremt de alternativt opgøres efter realisationsprincippet.

Normalt vil revisor gennem sin regnskabsanalyse og øvrige arbejdshandlinger kunne identificere indikationer på, at der er øget risiko for, at virksomheden ikke vil kunne videreføre sin drift. Disse indikationer er typisk:<sup>77</sup>

- Negativ egenkapital
- Negative pengestrømme fra driften
- Betydelige driftstab
- Manglende evne til at betale kreditorer

---

<sup>74</sup> Christiansen, B. et al. (2004)

<sup>75</sup> Christiansen, B. et al. (2004)

<sup>76</sup> RS 570, pkt. 12

<sup>77</sup> Uddrag fra RS 570 pkt. 8

- Krav fra kreditorer om betaling pr. efterkrav i stedet for kreditgivning
- Tab af nøglepersoner eller væsentlige markeder

### 3.2.4.2.5 Efterfølgende begivenheder

Revisor skal, jf. RS 560, vurdere, om alle begivenheder indtruffet indtil dateringen af påtegningen er behørigt oplyst eller indregnet i årsrapporten. RS 560 indeholder en række handlinger, der sædvanligvis udføres for at sikre, at alle relevante forhold identificeres, hvilket eksempelvis omfatter gennemgang af perioderegnskaber for perioden efter balancedagen, gennemgang forretningsgange tilrettelagt med henblik på at identificere de pågældende forhold, gennemgang af mødereferater samt forespørgsel om forholdet til selskabets ledelse og advokat.

### 3.2.4.2.6 Ledelsens regnskabserklæring

I henhold til RS 580 skal revisor indhente dokumentation (regnskabserklæring), for at ledelsen anerkender sit ansvar, for at regnskabet er retvisende i overensstemmelse med den anvendte regnskabsmæssige begrebsramme. Regnskabserklæringen skal herudover indeholde udtalelse fra ledelsen om vanskeligt reviderbare områder og andre forhold af væsentlig betydning for årsrapporten.

Regnskabserklæringen omtaler således sædvanligvis:<sup>78</sup>

- Regnskabet er retvisende
- Ledelsens ansvar for og stillingtagen til besvigelser
- Fuldstændighed i regnskabsmateriale og anden relevant information
- Fuldstændighed i oplysninger om nærtstående parter, begivenheder efter balancedagen samt sikkerhedsstillelser
- Overtrædelser af lovgivning
- Tilstrækkeligheden af forsikringer
- Tilstrækkelighed vedrørende kapital og likviditet (going concern)
- Andre forhold der er relevante for den pågældende virksomhed

Regnskabserklæringen anvendes således som supplerende dokumentation for ledelsens udtalelser for alle områder, og med særlig fokus på områder, hvor revisor alene har begrænset revisionsbevis. Det bemærkes, at revisionsbeviset ikke alene kan baseres på ledelsens erklæring.

### 3.2.4.3 Bevis

Kvaliteten af de forskellige bevistyper er angivet i BES pkt. 43. Et bevis er sædvanligvis mere pålideligt, når:

- Beviset stammer fra uafhængige kilder
- Internt tilvejebragt bevis stammer fra områder, hvortil der er knyttet effektive kontroller
- Beviset stammer fra observation (kontra forespørgsel)
- Beviset er skriftligt (kontra mundtligt)
- Beviset er originalt (kontra kopi eller lignende)

**Kvantiteten** af det bevis, der er nødvendigt at indsamle (tilstrækkeligheden), vil være afhængig af risikoen, for at revisor afgiver en forkert konklusion. Jo mere risikofyldt årsrapporten er, desto mere bevis vil der sandsynligvis være behov for at indsamle. Samtidig påvirker **kvaliteten** (egnheden) af det opnåede bevis omfanget af det bevis, der er nødvendigt at indsamle. En regnskabspost med høj risiko og svage be-

---

<sup>78</sup> RS 580, Eksempel på ledelsens regnskabserklæring

viser vil således kræve et stort omfang af beviser.<sup>79</sup> Det skal dog understreges, at svage beviser ikke alene kan anvendes til afdækning blot ved at øge omfanget. Revisor må i sådanne situationer finde andet egnet bevis.

Sammenhængen mellem kvalitet, kvantitet og opgaverisiko kan illustreres i nedenstående figur:

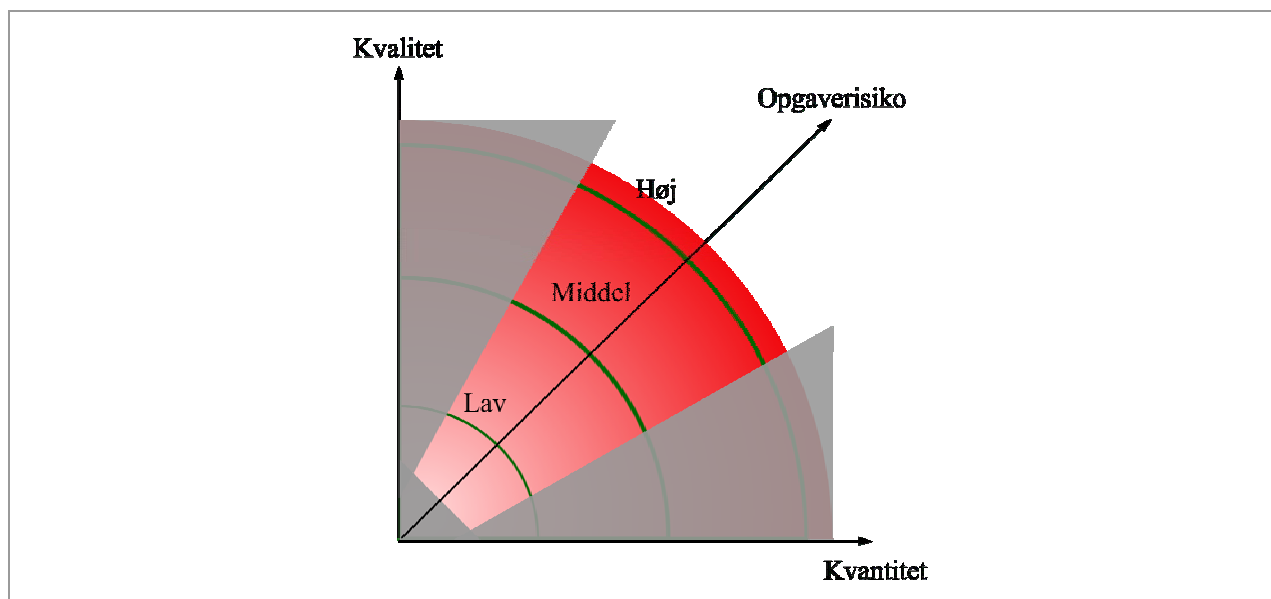

Figur 3.3 - Sammenhæng mellem kvalitet, kvantitet og opgaverisiko

Kilde: Egen tilvirkning

Den diagonale akse er udtryk for opgaverisikoen. Jo større risiko, jo længere ud af akse befinder vi os. Den pågældende risiko vil revisor kunne afdække med den rette kombination af kvantitet og kvalitet af beviser. De grønne buer er således udtryk for de kombinationer af kvantitet og kvalitet, der vil kunne af dække henholdsvis høj, middel og lav opgaverisiko. Det ses, at der ved høj risiko kræves såvel et vist niveau af kvalitet og samtidig en vis mængde af beviser. Kombinationer af kvantitet og kvalitet i det grå område vil ikke kunne give tilstrækkeligt bevis ved den pågældende risiko. Det ses endvidere, at det ikke er tilstrækkeligt blot at øge mængden af beviser, hvis kvaliteten er yderst begrænset.

### 3.2.5 Konklusion og erklæring

Ved afgivelse af erklæringer med høj grad af sikkerhed skal konklusionen i påtegningen udformes positivt, jf. afsnit 3.1. Påtegningen skal således udtrykke en bekræftende konklusion, om at regnskabet er retvisende inden for den regnskabsmæssige begrebsramme, som regnskabet er udarbejdet efter.

Krav til indholdet i og udformning af påtegninger fremgår EKB § 9 og er forholdsvis detaljeret beskrevet i RS 700 og skal ske efter en fast struktur.

Formålet med den faste struktur er at sikre en bedre sammenlignelighed mellem regnskaber og dermed give bedre mulighed for regnskabsbrugere for at identificere særlige forhold. RS 700 indeholder ud over krav til strukturen, en eksempelsamling med revisionspåtegninger, der kan anvendes i forskellige erklæringssituationer.

Under udførelsen af revision kan revisor blive opmærksom på forhold, der giver anledning til at modificere påtegningen. Forbehold kan inddeles i 2 hovedgrupper:<sup>80</sup>

- Begrænsninger i revisors arbejde

<sup>79</sup> BES pkt. 42

<sup>80</sup> Füchsel, K. et al. (2000), side 29

- Uenighed med ledelsen

Begrænsninger i revisors arbejde kan medføre, at revisor ikke kan indsamle tilstrækkeligt bevis. Afhængigt af omfanget af begrænsningerne og væsentligheden af den regnskabspost begrænsningen vedrører, kan revisor tage forbehold i påtegningen eller undlade at afgive konklusion. Ved uenighed med ledelsen (om det retvisende billede) kan revisor enten tage forbehold eller afgive en afkræftende konklusion afhængigt af omstændighederne.

Revisor skal afgive supplerende oplysninger i påtegningen, hvis der i årsrapporten er usikkerheder, som afhænger af fremtidige forhold. I RS 700 er det således specifikt nævnt, at revisor skal omtale going concern, hvis der er væsentlig usikkerhed herom. Andre forhold kan eksempelvis være udfaldet af en retssag, der kan påvirke regnskabet væsentligt. Revisor skal endvidere afgive supplerende oplysninger, hvis det konstateres, at ledelsen kan ifalde ansvar som følge af lovbrud.

En supplerende oplysning placeres efter konklusionen i påtegningen, da denne ikke påvirker konklusionen.

Revisorlovens § 10, stk.1 angiver, at revisor til enhver tid kan fratæde sit hverv, og derved ikke afgive påtegning på årsrapporten, medmindre dette strider mod god revisionsetik. Det skal dog i denne forbindelse fremhæves, at god etik foreskriver, at revisor så vidt muligt "bliver og skriver", altså afgiver sin påtegning på den årsrapport, hvorpå revisionen allerede er påbegyndt, og derved udtrykker sin mening om denne.

### 3.2.6 Rapportering

Revisor anvender revisionsprotokollat og Management Letter til rapportering.

Det fremgår af EKB § 19, at revisor skal føre et revisionsprotokollat for udførelse af revision. Revisionsprotokollatet anvendes af revisor til intern rapportering til selskabets øverste ledelse (ofte bestyrelsen), og indeholder oplysning om, hvilke handlinger der er udført og resultatet af disse og skal som minimum ske, når der er udført revision eller ved afgivelse af andre erklæringer eller rapporter i forbindelse med rådgivning og assistance. Herudover skal revisor rapportere om "væsentlig usikkerhed, fejl eller mangler vedrørende virksomhedens bogholderi, regnskabsvæsen eller interne kontrol". Det er endvidere anført, at revisor skal rapportere om forhold, der normalt må forventes at være nødvendige for hvervgivers stillingtagen til regnskabet.

Revisionsprotokollatet er således et vigtigt værktøj for den øverste ledelse, der her igennem kan opnå en mere detaljeret rapportering fra revisor end den, der kan læses ud af påtegningen i årsrapporten. Gennem revisionsprotokollatet har revisor mulighed for at oplyse om usikkerheder, risici og andre forhold, som ikke er væsentlige nok til at skulle afspejles i årsrapporten samt give uddybende kommentarer til eventuelle forbehold eller supplerende oplysninger i påtegningen. Revisor vil endvidere gennem revisionsprotokollatet kunne give udtryk for sin vurdering af den daglige ledelse.<sup>81</sup>

Der fremgår mere detaljerede bestemmelser om revisionsprotokollatets udformning og indhold af RS 260 og RS 265. I RS 265 er angivet de forskellige typer af revisionsprotokollater, revisor kan udarbejde.

Revisionsprotokollatet er et særligt fænomen, vi har i Danmark, som følge af det danske tostrengede ledelsessystem med bestyrelse og direktion. I lande som eksempelvis USA og England, hvor der kun findes

---

<sup>81</sup> Andersen, J. et al. (2000), side 578-579

én ledelse, anvendes traditionelt et Management Letter til rapportering ved revisors rapportering til ledelsen.<sup>82</sup>

I Danmark anvendes et Management Letter ved rapportering af forhold til direktionen, som er indført i revisionsprotokollatet, eller ved rapportering af forhold, som revisor vurderer ikke er væsentligt nok til at komme bestyrelsen til kendskab. Management Letters udsendes således typisk i forbindelse med rapportering af bemærkninger eller forbedringsforslag til selskabets forretningsgange eller ved rapportering af andre forhold konstateret under revision af årsrapporten. Det fastslås såvel i EKB § 19 som i RS 260 pkt. 16, at rapportering om forhold, der er vigtige og relevante for den øverste ledelse, ikke kan erstattes af mundtlig eller anden skriftlig kommunikation. Brugen af et Management Letter eller gennemgang af forhold på et møde vil således ikke være tilstrækkelig rapportering.

### **3.2.7 Opsamling, revision**

Som det fremgår af ovenstående, er revision - erklæring med høj grad af sikkerhed - underlagt en omfattende regulering, der nøje beskriver, hvorledes arbejdet planlægges, udføres og rapporteres til hvervgiver. Revisionsbegrebet indeholder mange formalia og krav om dokumentation af overvejelser omkring RS'er, RV'er m.v.

Udførelsen af revision af hænger i vidt omfang af opgaverisikoen. Denne påvirker omfanget og arten af det bevis der skal indhentes for at opnå tilstrækkelig sikkerhed. En stor del af revision kan med fordel baseres på systemrevision, hvorved en stor del af revisionsmålene i mange tilfælde afdækkes næsten fuldt ud.

Vi kan konkludere, at systemrevision ikke forventeligt vil kunne anvendes i mindre virksomheder, idet omfanget af administrativt personale ofte ikke vil fordre en tilstrækkelig funktionsadskillelse til at sikre adskillelse mellem udførende og kontrollerende led samt sikre adgangen til fysiske beholdninger. Gode kompenserende ledelseskontroller vil i nogle tilfælde kunne kompensere herfor.

Alternativet til systemrevision er afdækning af alle revisionsmål på alle poster gennem substanshandlinger, hvilket vil være yderst tidskrævende og dermed omkostningstungt.

Udover afdækning af regnskabsposter skal revisor endvidere i et vist omfang afdække besvigelser, efterfølgende begivenheder og at going concern-forudsætningen er opfyldt.

Revisors arbejde rapporteres i et revisionsprotokollat.

Det skal endvidere bemærkes, at revisionsstandarderne uden tvivl er målrettet til et segment med større virksomheder end B-segmentet.

Revisionsbegrebet er forholdsvist omfattende, og indebærer en stor del dokumentationsarbejde for de overvejelser, revisor har gjort sig. For mindre virksomheder vil disse overvejelser ofte ikke være relevante, hvormed dokumentation heraf kan virke noget omsonst. Mindre virksomheder har heller ikke nødvendigvis har værdi af revisors gennemgang af og stillingtagen til forretningsgange og interne kontroller.

## **3.3 Review**

### **3.3.1 Regulering**

Der er i Danmark endnu ikke, i hverken selskabs- eller regnskabslovingen, et krav om, eller lovmæssig regulering af, review.<sup>83</sup> Indtil den 1. januar 2003, hvor den internationale revisionsstandard om Review af

---

<sup>82</sup> Andersen, J. et al. (2000), side 580

<sup>83</sup> Andersen, J. et al. (2000), side 688

regnskaber<sup>84</sup> trådte i kraft, var det den danske revisionsvejledning 19 om Revisors gennemgang (review) af perioderegnskaber (i revisionstilfælde), sammen med RV 2 om Revisors assistance med ikke-reviderede årsregnskaber (i ikke-revisionstilfælde), der regulerede området.

RV 2 indeholdt en positivt formuleret konklusion, hvorfor denne ikke var i overensstemmelse med de internationale standarder. RV 19 forudsatte, at der én gang årligt blev foretaget revision, hvorfor denne i sin natur er uanvendelig i nærværende tilfælde. Praksis omkring disse to vejledninger kan dog i et vist omfang anvendes som inspirationskilde.

FSR har i 1992 udgivet en “vejledning” baseret på RV 2: “Arbejdsplan i ikke-revisionstilfælde”, hvori revisor kan finde hjælp, til hvilke arbejdshandlinger, der skal udføres, når revisorer erklærer sig på et ikke-revideret regnskab samt assisterer med opstilling heraf. Denne kan i et vist omfang bruges som inspirationskilde til review af regnskaber. Dog er udgangspunktet for denne RV et andet end for RS 2400, hvorfor vi kun i meget begrænset omfang vil hente inspiration herfra.

Et review er således reguleret i de internationale revisionsstandarder i gren nr. 2, RS 2400 Review af regnskaber. RS 2400 er målrettet mod regnskaber, men standarden kan ligeledes anvendes ved review af personlige regnskaber og skatteopgørelser.<sup>85</sup>

Review har i en del andre lande fundet en vis udbredelse, da der i de pågældende lande længe ikke har været revisionspligt for mindre selskaber, jævnfør afsnit 2.2.4 ovenfor. I disse lande har review således længe været et alternativ til revision.<sup>86</sup>

Herhjemme har review ligeledes været anvendt i flere forskellige situationer, herunder ved halvårsregnskaber, skatteregnskaber, regnskaber for A-virksomheder, herunder også regnskaber for større interessentskaber. I nyere tid anvendes review desuden ved acontoudlodning af udbytte.<sup>87</sup>

Målgruppen for et review er i nærværende afhandling stadig B-virksomheder i ÅRLs forstand, hvorfor de grundlæggende forudsætninger for årsrapporten, som gælder i revisionstilfælde, også er gældende i reviewtilfælde.

I det følgende gennemgås RS 2400 i sin teoretiske form. Vi tager således ikke hensyn til, at brugen af standarden i praksis kan afvige fra dette udgangspunkt. Det følgende vil således være en fortolkning af de væsentligste dele af teksten i RS 2400.

Vi er opmærksomme på, at der er en ny ISA på vej vedrørende review af perioderegnskaber, hvilket muligvis vil give anledning til ændringer i RS 2400.

#### 3.3.2 *Indledning, målet og generelle principper*

Som anført i RS 2400, pkt. 3 er målet med et review følgende:

“... at sætte revisor i stand til at erklære, om revisor på basis af handlinger, som ikke giver samme grad af sikkerhed som ved revision, er blevet opmærksom på forhold, som afkræfter, at regnskabet i alle væsentlige henseender er udarbejdet i overensstemmelse med en fastlagt regnskabsmæssig begrebsramme (begrænset sikkerhed).”<sup>88</sup>

---

<sup>84</sup> RS 2400

<sup>85</sup> Bisgaard, A. (2002), side 61

<sup>86</sup> Andersen, J. et al. (2000), side 688-689

<sup>87</sup> ASL § 109a

<sup>88</sup> Understregningerne i teksten er foretaget af os

Revisor skal på baggrund af en portion handlinger erklære sig om, om han er blevet opmærksom på forhold, der afkræfter, at regnskabet i alle væsentlige henseender er aflagt i overensstemmelse med en fastlagt regnskabsmæssig begrebsramme. Revisor skal altså vurdere, om det aflagte regnskab - i al væsentlighed - er i overensstemmelse med ÅRL. Selvom der ikke er foretaget revision, mener standardudstederne således, at det er muligt at udtale sig om overensstemmelse med regnskabslovgivningen. Det væsentlige i denne sammenhæng er naturligvis den negative formulering.

Det er i denne sammenhæng vigtigt at pointere, at ansvarsfordelingen revisor og hvervgiver imellem ikke er anderledes end ved revision. Ved review er det således også ledelsen, der har ansvaret for regnskabsafleggelsen, og dermed også for at relevant lovgivning er overholdt.

Formålet med et review er således ikke, at revisor skal opnå begrundet overbevisning om, at alle væsentlige forhold er retvisende og i overensstemmelse med god regnskabskik.<sup>89</sup> Såfremt dette var formålet, ville der være tale om revision. Dette forhold har naturligvis væsentlig betydning for omfanget af det arbejde, der skal udføres.

De generelle principper for et review i RS 2400, herunder særligt etiske regler og professionel skepsis, adskiller sig ikke fra de generelle principper for revision som nævnt i RS 200.

### 3.3.3 *Omfang, indhold og planlægning*

RS 2400 stiller krav om, at aftale om review nedfældes i et (skriftligt) aftalebrev.<sup>90</sup> Kravene til aftalebrevet er ikke væsentligt afvigende fra et aftalebrev om revision, men dokumenteres i nogle tilfælde anderledes.<sup>91</sup> Dog skal det fremgå, at der ikke udføres revision, samt at risiko for besvigelser ikke afdækkes.

Standarden kræver endvidere, at revisor tilegner sig et vist klientkendskab i forbindelse med planlægningen af et review. Dette kendskab centrerer sig om bl.a. virksomhedens organisation, regnskabssystemer, driftsforhold og karakteren af virksomhedens aktiver, passiver, indtægter og omkostninger.<sup>92</sup> I RS 2400 er det præciseret, at revisor skal opnå kendskab til forhold, der er relevante for regnskabet, f.eks. produktions- og distributionsmetoder, produktlinjer, driftssteder og nærtstående parter.

I litteraturen er dette kendskab tolket meget bredt og omfattende, jf. Andersen J. et al. (2000), side 692, hvor virksomhedens forretningsområde, branchen, edb-anvendelse, ledelseskontroller og meget mere er nævnt som nødvendig viden. Vi har særligt hæftet os ved edb-anvendelsen, idet vi er enige i, at et review efter RS 2400 vil kræve en eller anden form for stillingtagen til edb-anvendelsen. Eftersom revisor baserer sig på de generede data og ikke foretager efterprøvende handlinger, stoler revisor i vidt omfang på selskabets edb-anvendelse. Vi er dog af den opfattelse, at dette fremgår implicit af RS 2400 pkt. 14 om revisors opnåelse af kendskab til regnskabssystemerne. Det er ikke vores opfattelse, at en decideret it-revision (RV 14 og 17) er hensigten med RS 2400, men en overordnet vurdering heraf og stillingtagen hertil kan sandsynligvis ikke undgås, når revisor ikke foretager efterprøvende handlinger.

Det nødvendige kendskab til en virksomhed ved et review må således formodes at afvige fra revisionstilfælde. Revisors kendskab skal være målrettet til at kunne foretage fornuftige forespørgsler og analyser. Derfor er det nødvendigt, at revisor vurderer, om man på det foreliggende grundlag kan have formodning om, at virksomheden identificerer, registrerer, behandler og rapporterer regnskabsdata på en så pålidelig

---

<sup>89</sup> Andersen, J. et al. (2000), side 687

<sup>90</sup> RS 2400, pkt. 10

<sup>91</sup> Ifølge afsnit 3.2.3 er der mulighed for, at revisor dokumenter sit aftalebrev i et tiltrædelsesprotokollat. Da revisionsprotokollater ikke er et krav i et review, kan aftalebrevet naturligvis ikke dokumenteres heri

<sup>92</sup> RS 2400, pkt. 14

måde, at det kan danne grundlag for en forsvarlig regnskabsaflæggelse.<sup>93</sup> Dette er naturligvis meget vigtigt, da revisor som udgangspunkt ikke foretager efterprøvende handlinger. Grundlag for en forsvarlig regnskabsaflæggelse omfatter formentlig også forsvarlige forretningsgange, interne kontroller, funktionsadskillelse eller et tilstrækkeligt kompenserende kontrolmiljø med ledelseskontroller. Man kan fristes til at sige, at det nødvendige kendskab nærmer sig systemanalytisk revision, uden dog at være en egentlig revision.

Efter vores vurdering, er RS 2400 målrettet mod review af perioderegnskaber, hvor revisor i forvejen har dette kendskab. I virksomheder hvor dette ikke er tilfældet, kan det se ud som om, at opnåelse af kendskab til virksomheden kan være en ret omfattende arbejdsopgave.

Vurdering af væsentlighed og risiko ved et review er ikke anderledes end ved vurdering i forbindelse med en revisionsopgave,<sup>94</sup> da væsentlighed tager udgangspunkt i hvilke forhold, der må antages at påvirke regnskabsbrugers beslutninger. Den konkrete risikovurdering adskiller sig fra revision, da revisor ikke udfører samme test af forretningsgange og interne kontroller, og derfor ikke i samme omfang er i stand til at identificere de konkrete potentielle fejlmuligheder. Men netop denne forøgede risiko er jo også kendetegnet ved review.<sup>95</sup> Størrelsen af risikoen er endnu ikke fastslået, men under alle omstændigheder illustrerer de foreslåede højere risikomål i afsnit 3.1 på udmærket vis, at formålet med et review ikke er det samme som med revision.

Desuden gælder kravene om effektivitet, omhu og bemanding som også gælder ved revision, jf. afsnit 3.2.3. Som et led i planlægningen foretages en indledende regnskabsanalyse med henblik på at identificere væsentlige områder samt danne sig et indtryk af den økonomiske udvikling.<sup>96</sup> Heller ikke dette forhold adskiller altså review fra revision.

Planlægningen af selve arbejdshandlingerne adskiller sig naturligvis fra revision, idet beviset primært skal indsamles gennem forespørgsler og analyser.<sup>97</sup> Overvejelserne bag arbejdshandlingerne adskiller sig dog ikke væsentligt fra revisionstilfælde.

#### **3.3.4 Dokumentation, handlinger og bevis**

##### *Dokumentation*

Det fremgår af RS 2400 pkt. 17, at revisor skal dokumentere forhold, der er vigtige som beviser til underbygning af reviewerklæringen, herunder forhold der dokumenterer, at RS 2400 er overholdt. Omfanget af dokumentation vil sandsynligvis være noget mindre end ved revision. Udgangspunktet må være, at revisor skal dokumentere grundlaget for sit arbejde, herunder også hvorledes revisor har tilrettelagt sit arbejde. Derfor er vi af den opfattelse, at kendskab til klienten vil være omfattet af dokumentationskravet, da dette må siges at være en meget væsentlig del af et review. Alle de overvejelser og interviews revisor har haft med relevante personer, bør efter vores opfattelse endvidere dokumenteres.

##### *Handlinger*

Revisionsmålene er som udgangspunkt ens for revision og review. Alle revisionsmål skal således være omfattet af reviewet.<sup>98</sup>

---

<sup>93</sup> Andersen, J. et al. (2000), side 692

<sup>94</sup> RS 2400, pkt. 19

<sup>95</sup> Andersen, J. et al. (2000), side 692

<sup>96</sup> Andersen, J. et al. (2000), side 692

<sup>97</sup> RS 2400, pkt. 7

<sup>98</sup> Andersen, J. et al. (2000), side 693



De primære arbejdshandlinger ved et review vil således eksempelvis omfatte forespørgsler til virksomhedens regnskabspraksis, procedurer for registrering m.v., væsentlige udsagn i regnskabet m.v. Herudover vil et review normalt omfatte en regnskabsanalyse med sammenholdelse til sidste år og budget samt eventuelt benchmark med andre virksomheder inden for samme branche. Desuden vil et review indeholde andre analytiske handlinger, herunder også analyse af enkeltposter i regnskabet. Revisor skal sikre sig begrænset sikkerhed, og skal derfor udføre arbejdshandlinger, der er afpasset til dette formål.

Et review er altså en slags "interview revision" kombineret med analyser og som udgangspunkt ingen efterprøvende handlinger. Såfremt forespørgsler og analyser ikke er tilstrækkeligt - eller ikke omkostnings-effektivt nok - må revisor udvide omfanget eller ændre arten af sine handlinger.

Handlingerne tager altså udgangspunkt i virksomheden på et meget overordnet niveau og forudsætter at de grundlæggende systemer og procedurer for registrering m.v. fungerer forsvarligt.

I de tilfælde, hvor systemer og procedurer ikke fungerer med tilstrækkelig forsvarlighed, herunder funktionsadskillelse, må det antages, at revisor skal foretage efterprøvende handlinger. Revisor vil sandsynligvis aldrig kunne basere sig udelukkende på forespørgsler og analyser, såfremt der ikke eksisterer hensigtsmæssige forretningsgange og interne kontroller, herunder funktionsadskillelse. Fraværet af dette vil dog ofte erstattes et direkte tilsyn fra ledelsens side, hvor denne involvering i nogle tilfælde kan kompensere for det begrænsede kontrolmiljø og muligvis også manglende funktionsadskillelse. Det er dog en nødvendighed, at ledelsen har de fornødne kompetencer til at afhjælpe dette og rent faktisk udfører kontrollerende handlinger.

Såfremt revisor skal gennemføre et review ved forespørgende handlinger, vil disse forespørgsler efter vores vurdering primært være rettet mod selskabets ledelse, når der er tale om en mindre virksomhed. Vores antagelse er, at mindre virksomheder ofte har en meget begrænset ledelse, og ofte er der sammenfald mellem ejer og ledelse. Dette kan give visse udfordringer ved forespørgsler til mindre virksomheders kontrolmiljø, idet revisor indhenter oplysninger fra en person, om personen selv, og denne person i øvrigt kan være økonomisk afhængig af de oplysninger han giver. Den økonomiske afhængighed begrundes med ejerskabet af virksomheden. Dette kan medføre forøget risiko for management override og besvigelser.<sup>99</sup> Revisor bør i sådanne tilfælde forholde sig mere kritisk til de modtagne oplysninger og eventuelt udføre kompenserende handlinger herfor.

Målet er dog, at revisor i alle reviewopgaver skal ende med et tilstrækkeligt og egnet bevis, der er stærkt nok til at afgive en erklæring med begrænset sikkerhed. Bevisets omfang og karakter vil variere meget afhængigt af omstændighederne ved opgaven. Således kan det forekomme, at handlingerne i et review bliver udvidet til at omfatte mere end forespørgsler og analyser. Filosofien er jo ikke anderledes end ved revision, hvor revisor også skal udføre de handlinger, der gør revisor i stand til at erklære sig om høj grad af sikkerhed. Det fremgår af RS 2400, at såfremt revisor har grund til at mene, at oplysningerne i regnskabet er væsentligt fejlbehæftede, skal revisor udføre yderligere handlinger for at opnå begrænset sikkerhed eller finde grund til at modificere erklæringen.<sup>100</sup>

Det er ikke en del af et review, at revisor foretager en nærmere analyse af forretningsgange og interne kontroller med henblik på at stille forslag om forbedringer.<sup>101</sup>

Ligesom det er tilfældet ved revision, er perioden fra balancedagen til revisors erklæringsafgivelse omfattet af reviewet.

---

<sup>99</sup> IAPS 1005, pkt. 57

<sup>100</sup> RS 2400, pkt. 22

<sup>101</sup> Andersen, J. et al. (2000), side 691

Det er i RS 2400 foreslået, at revisor gennemlæser regnskabet og overvejer, hvorvidt regnskabet forekommer at være i overensstemmelse med en fastlagt regnskabsmæssig begrebsramme (ÅRL). Målet med et review, som defineret i afsnit 3.3.2, understøtter denne foreslåede arbejdshandling, hvorfor det må formodes, at det er et ufravigeligt krav, at revisor tager stilling til, om årsrapporten - med begrænset sikkerhed - giver et retvisende billede af virksomhedens finansielle stilling m.v. Herunder hører ligeledes forudsætningen om going concern. Det må formodes, at revisor ikke som sådan skal revidere going concern, men tage stilling til, hvorvidt revisor er blevet opmærksom på forhold, der afkræfter, at regnskabet bør aflægges efter princippet om going concern - altså en negativ formulering.

Revisor bør som i revisionstilfælde indhente ledelsens regnskabsberklæring.<sup>102</sup> Som det også er gældende i revisionstilfælde, er det ledelsens ansvar at aflægge årsrapporten. Dette forhold ændres ikke, fordi karakteren af revisors arbejdsopgave ændres. Således kan indholdet af ledelsens regnskabsberklæring formodentlig være identisk med revisionstilfælde.

Hele udgangspunktet for et review er, at revisor skal foretage yderligere undersøgelser, såfremt revisor bliver opmærksom på uregelmæssigheder m.v. Bliver revisor således opmærksom på forhold, der kan antyde risiko, for at der er foretaget besvigelser, skal revisor foretage yderligere handlinger. I RS 2400 står der ikke noget sted anført, at besvigelser og underslæb er den del af gennemgangen. Det står tværtimod i pkt. 12, at det bør fremgå af aftalebrevet, at målrettede undersøgelser om besvigelser ikke er en del af gennemgangen. Det fremgår dog også meget tydeligt af RS 2400, at såfremt revisor bliver opmærksom på forhold, der indikerer, at de reviewede oplysninger er væsentligt fejlbehæftede, skal revisor foretage yderligere eller mere omfattende handlinger.<sup>103</sup> Dette punkt må antages også at være gældende for besvigelser.

Eftersom revisor erklærer sig om årsrapporten, indgår ledelsens beretning som en integreret del heraf. Igen må det gælde, at revisor ikke skal gennemgå beretningen som ved en revision, men udelukkende skal vurdere, hvorvidt revisor er stødt på forhold, der afkræfter at beretningen indeholder væsentlige fejl.

#### *Bevis*

I den del af reviewprocessen der omhandler selve bevisindsamlingen, er der stor forskel til revision. Det fremgår direkte af RS 2400, at revisor, primært gennem forespørgsler og analyser, skal opnå tilstrækkeligt og egnet bevis. Denne formulering er meget bred og efterlader en stor del til revisors egen dømmekraft. Revisor skal selv tilrettelægge og sammensætte den kombination af handlinger og bevisindsamling, som revisor finder mest hensigtsmæssig, tilstrækkelig og effektiv. Beviserne bærer således præg af generelt ikke at være så stærke som ved revision.

Revisor vil naturligvis stadig skulle overveje kvaliteten af de beviser der indsamles. En forespørgsel til ikke-uafhængige kilder har i sagens natur ikke samme styrke som eksterne bekræftelser. I mindre virksomheder med ejerledelse og begrænset administrativt personale, systemer og kontroller vil det formentlig være en udfordring for revisor at opnå tilstrækkeligt og egnet bevis udelukkende i form af forespørgsler til selskabets ledelse. Man kunne forestille sig, at revisor i nogle tilfælde ved review af mindre virksomheder var nødsaget til at udvide sin bevisindsamling.

#### **3.3.5 Konklusioner og erklæring**

En erklæring på et regnskab, hvoraf der er foretaget review, skal formuleres negativt. Den negative formulering indikerer, at revisorerklæringen kun udtrykker begrænset sikkerhed. Formålet med review af en årsrapport er således, at revisor konkluderer, hvorvidt revisor ved sin gennemgang er stødt på forhold, der

---

<sup>102</sup> Andersen, J. et al. (2000), side 695

<sup>103</sup> RS 2400, pkt. 22

kan afkræfte, at årsrapporten giver et retvisende billede i henhold til den regnskabsmæssige begrebsramme, ÅRL.

Ifølge RS 2400 pkt. 25 og 26 skal det i revisorerklæringen i ikke-revisionstilfælde anføres, at der ikke er foretaget revision, ligesom revisor skal redegøre for arbejdets art og udførelse. Dette fremgår ligeledes af EKB § 9.

Det er dog vigtigt at holde for øje, at EKB er udarbejdet under hensyntagen til, at erklæring på gennemgåede og opstillede regnskaber udelukkende vedrører personligt drevne virksomheder samt perioderegnskaber for selskaber, der revideres én gang årligt. Således kunne man godt forestille sig visse tilpasninger af EKB, såfremt revisionspligten bortfalder. Vores udgangspunkt er dog, at EKB forbliver i dens nuværende form, da vi ikke har forudsætninger for at antage andet.

Såfremt der er modifikationer til revisors konklusion, skal disse fremgå af erklæringen. Kravene til forbeholdssituationer afviger i henhold til RS 2400 ikke væsentligt fra revisionstilfælde. EKB er i ikke-revisionstilfælde ikke i overensstemmelse hermed, hvilket formentligt skyldes, at denne ikke er i opdateret efter indførelsen af denne revisionsstandard.

Der er i EKB og RS 2400 ikke nævnt eksempler på supplerende oplysninger, ligesom der er det i revisionstilfælde. Dog er definitionen på supplerende oplysninger den samme: En oplysning der fremhæver og henviser til væsentlige oplysninger, der allerede indgår i regnskabet.

Som en konkret forskel til revisionspåtegninger kan nævnes et muligt ledelsesansvar samt manglende overholdelse af bogføringslovgivningen eller selskabslovene.<sup>104</sup> Kun såfremt disse forhold medfører et utilstrækkeligt bevis, skal revisor tage forbehold i erklæringen, ligesom revisor skal overveje, hvorvidt eventuelle økonomiske konsekvenser af det mulige ledelsesansvar er kommet behørigt til udtryk i regnskabet.<sup>105</sup> Revisor bør dog - ud fra hensynet til regnskabsbruger - overveje, hvorvidt et ledelsesansvar skal afspejles i en supplerende oplysning.<sup>106</sup>

Konsekvensen ved uoverensstemmelser mellem revisor og hvervgiver afviger naturligvis noget i den form review, i skrivende stund findes i. Review er bygget op om en "frivillig" aftale mellem revisor og hvervgiver, hvorfor hvervgiver typisk ikke vil være forpligtet til at medtage revisors erklæring i regnskab, såfremt hvervgiver ikke er tilfreds hermed. På denne måde vil hvervgiver også kunne afskedige revisor, såfremt der opstår uoverensstemmelser. Ved revision er det god skik, at revisor "bliver og skriver" og ikke fratræder i utide.

Man kunne forestille sig, at såvel forholdene omkring supplerende oplysninger og konsekvenser ved uoverensstemmelser vil forandre sig, såfremt et review bliver lovpligtigt. Denne diskussion fortsættes i afsnit 5.5 nedenfor.

Øvrige forhold omkring datering, navn m.v. er stort set identiske med retningslinjerne for en revisionspåtegning.

---

<sup>104</sup> Füchsel, K et al. (2000), side 53

<sup>105</sup> Füchsel, K et al. (2000), side 55

<sup>106</sup> Andersen J., et al. (2000), side 698

### 3.3.6 Rapportering

RS 2400 indeholder ikke noget krav om skriftlig rapportering, ligesom revisor heller ikke vil være omfattet af kravet i Erklæringsbekendtgørelsens § 19 om revisionsprotokollat, da der ikke er tale om revision. Det må således antages, at mundtlig rapportering vil være tilstrækkelig.<sup>107</sup>

### 3.3.7 Opsamling, review

Som det fremgår af nærværende gennemgang, er der forholdsvis stor forskel på arbejdsomfanget og ikke mindst arten af handlingerne i et review kontra en revision. Arbejdshandlingerne og rapporteringskravene er naturligvis tilpasset den lavere grad af sikkerhed, men også den anderledes vinkel. Revisor skal således starte med overordnede analyser, forespørgsler til overordnede forhold og herefter - afhængig af opgavens art - yderligere analyser på knap så overordnet niveau. Review kan vel siges at være en snitflade gennem virksomheden på et meget overordnet niveau og herefter bevæger revisor sig længere ned i lavere snitflader, afhængigt af tilstrækkeligheden og egnetheden af det først indhentede bevis.

Revisors gennemgang skal omfatte alle revisionsmål. En forudsætning for gennemgangen er et vist kendskab til virksomheden, der er målrettet til den type handlinger, review omfatter. Gennemgangen foretages primært på baggrund af forespørgsler og analyser, hvorfor arbejdsomfanget i princippet burde være begrænset. Dog er det vigtigt at holde sig for øje, at revisor skal indsamle tilstrækkeligt og egnet bevis. Derfor kan revisor ikke basere sig på forespørgsler og analyser, såfremt disse ikke er egnede beviser, hvorfor revisor i sådanne tilfælde må udvide sine handlinger. I en mindre virksomhed kunne netop dette være yderst tænkeligt, hvor det ikke er forventeligt, at der er etableret gode forretningsgange og procedurer, ligesom det er tvivlsomt, om der er funktionsadskillelse og effektive interne kontroller. Ledelsens involvering vil formentlig i nogle tilfælde kunne afhjælpe dette, men det kræver selvsagt, at ledelsen har de fornødne kompetencer hertil, og at disse kontroller har en tilfredsstillende kvalitet.

Styrken - og dermed egnetheden - af det indsamlede bevis skal have et vist niveau, for at revisor kan basere sig herpå. Styrken af forespørgsler til en ejerledelse i en virksomhed, hvor der ikke eksisterer forretningsgange og interne kontroller, kan diskuteres. Revisor skal under alle omstændigheder være særlig opmærksom.

Efter vores vurdering bør revisor altså i "den typiske mindre virksomhed", hvor der ikke er effektive interne kontroller og funktionsadskillelse, og hvor ledelsens involvering og kompetencer ikke kompenserer herfor, udvide sine handlinger til at omfatte andet end forespørgsler og analyser, for at revisor er i stand til at afgive en erklæring - selv med begrænset sikkerhed.

De yderligere handlinger vil naturligvis afhænge meget af omstændighederne ved den enkelte opgave. Samlet kan det dog siges, at RS 2400 ikke bidrager med meget vejledning, når der er tale om mindre virksomheder med de af os opstillede karakteristika. Dette vil - alt andet lige - bevirke, at review efter RS 2400 for mindre virksomheder sandsynligvis aldrig vil blive et homogent produkt. Der bliver ladet utrolig meget op til revisor selv og dennes professionalisme. Den eneste guideline, revisor har, er en risiko på mellem 20 % og 50 %. Det vil sandsynligvis kræve nogle års praksis, før der dannes en god skik om emnet, som revisor kan læne sig op ad.

Dette kombineret med det faktum, at revisors gennemgang skal omfatte alle revisionsmål, vil efter vores vurdering gøre et review meget omfattende for en virksomhed med de nævnte karakteristika.

---

<sup>107</sup> Andersen, J. et al. (2000), side 696

### 3.4 Regnskabsmæssig assistance med opstilling af regnskaber

#### 3.4.1 Regulering

Før 1. juli 2003, da RS 4410 trådte i kraft, var området; regnskabsmæssig assistance med opstilling af regnskaber, primært reguleret af RV 2. RV 2 er målrettet mod assistance med opstilling af regnskaber, skattemæssige opgørelser samt formueopgørelser. RS 4410 omfatter tilsyneladende udelukkende regnskabsopstilling. Opstilling af regnskaber er således reguleret i de internationale revisionsstandarder i gren nr. 4, RS 4410 Assistance med regnskabsopstilling, hvormed der er tale om en erklæringsopgave uden sikkerhed.

Afgivelse af erklæring på regnskaber, som revisor har assisteret med at opstille, reguleres - ligesom review - i EKB §§ 8-12.<sup>108</sup> Ifølge EKB § 9 skal revisor ved assistance med regnskabsopstilling afgive en erklæring med en konklusion. EKB omfatter som bekendt erklæringer, som ikke udelukkende er bestemt til hvergivers eget brug. Ifølge RS 4410 kan revisor ikke afgive en erklæring med nogen form for sikkerhed ved assistance med opstilling af regnskaber. RS 4410 kan således ved den nuværende lovgivning kun anvendes i tilfælde, hvor regnskabet udelukkende er til virksomhedens interne brug.<sup>109</sup>

FSRs "Arbejdsplan i ikke-revisionstilfælde" er, som nævnt ovenfor, baseret på RV 2, hvori der hørte en erklæring med en konklusion til. Derfor vil arbejdshandlerne heri sandsynligvis være ubrugelige i forhold til RS 4410. Vi vil dog henvise hertil i det omfang, vi finder det relevant.

I RS 4410 fremgår det af den danske tilpasning i pkt. 1a, at standarden udelukkende kan anvendes, såfremt assistancen med regnskabsopstilling og erklæringen alene er bestemt til hvergivers eget brug. I pkt. 5 fremgår det, at revisor ikke nødvendigvis skal være uafhængig, såfremt erklæringen udelukkende er til hvergivers eget brug (forholdet skal dog nævnes i erklæringen). Dog fremgår det også, at i alle andre tilfælde, opfattes revisor som offentlighedens tillidsrepræsentant, og skal således naturligvis være uafhængig. Men når det ifølge EKB § 9 ikke er tilladt at afgive erklæring på assistance med regnskabsopstilling, hvis erklæringen er til andre end hvergivers eget brug, kan det jo godt undre, at dette forhold overhovedet er nævnt i standarden. Man kan jo kun gisne om, at denne bemærkning er med for at "klargøre" standarden til en ændring af den nuværende EKB, således det bliver muligt at afgive erklæringer i henhold til RS 4410.

Såfremt RS 4410 skal kunne anvendes - med fornuft - vil det ganske enkelt kræve en tilpasning af EKB. I den følgende gennemgang forudsættes denne tilpasning, da man må formode, at udviklingen går i denne retning.

#### 3.4.2 Indledning, målet og almindelige principper

Som anført i RS 4410 pkt. 3 er målet med revisors assistance med regnskabsopstilling:

"... at revisor anvender regnskabsmæssig ekspertise i modsætning til revisionsekspertise til at indsamle, klassificere og summere regnskabsmæssige oplysninger... Handlingerne er ikke udformet til at give og giver derfor ikke revisor mulighed for at udtrykke nogen form for sikkerhed om de regnskabsmæssige oplysninger."<sup>110</sup>

Det nævnes i standarden, at brugeren - på trods af, at revisor ikke erklærer sig om nogen grad af sikkerhed - har en vis fordel af assistancen, da denne er udført med faglig kompetence og fornøden omhu. Således tilfører revisors arbejde regnskabet troværdighed på trods af, at regnskabet ikke revideres.<sup>111</sup> Dette ikke

---

<sup>108</sup> Füchsel, K et al. (2000), side 55

<sup>109</sup> Bisgaard, A. (2004), side 16

<sup>110</sup> Understregningerne er foretaget af os

<sup>111</sup> Andersen, J. et al. (2000), side 701

mindst som følge af det forhold, at revisor erklærer sig på regnskabet - også selvom dette er uden sikkerhed.

Revisor skal ved regnskabsmæssig assistance følge de etiske regler, hvilke ikke adskiller sig væsentligt fra de generelle principper for revision og review. Dog er der en forskel i og med, at revisor ikke nødvendigvis skal være uafhængig, for at udføre assistance med opstilling af regnskaber. Dette gælder dog kun, såfremt erklæringen udelukkende er afgivet til hvervgivers eget brug. Er dette tilfældet, skal revisor anføre dette i erklæringen.<sup>112</sup> I afsnit 5.2.11 nedenfor vil vi komme nærmere ind på de særlige forhold, der gør sig gældende, når revisor udfører bogføring m.v. for virksomheder.

De øvrige generelle principper er ikke gældende ved regnskabsmæssig assistance. Formålet med revisors assistance er naturligvis også et helt andet, hvorfor arbejdets karakteristika er meget anderledes.

### **3.4.3 Aftaleindhold og planlægning**

Der bør i en opgave af en sådan karakter være en klar indbyrdes forståelse af indholdet af opgaven.<sup>113</sup> Standarden nævner ikke noget krav om et skriftligt aftalebrev, men af FSRs "Arbejdsplan i ikke-revisionstilfælde" fremgår det, at et skriftligt aftalebrev bør foreligge, da der ikke foreligger nogen lovgivning, som nærmere afgrænser arbejdet.<sup>114</sup> Det må formodes, at dette også gør sig gældende selvom arbejdsplanen, som før nævnt, er udarbejdet til brug for et helt andet produkt. I hvert fald giver argumentet efter vores vurdering mening.

Planlægningen af arbejdet skal udføres således, revisor kan udføre dette effektivt.<sup>115</sup> Der er ikke tale om vurdering af væsentlighed og risiko, idet revisor ikke skal erklære sig med nogen grad af sikkerhed.

Revisor skal dog opnå en generel viden om virksomheden, dens aktiviteter og regnskabspraksis. Det er en nødvendighed, at revisor har et vist kendskab til systembeskrivelser for registrering og kontrol af regnskabsmaterialet, for at revisor kan præsentere oplysningerne i henhold til lovgivningen.<sup>116</sup>

### **3.4.4 Dokumentation og arbejdshandlinger**

#### *Dokumentation*

Der er ingen særlige dokumentationskrav i RS 4410. Dog fremgår det af RS 4410 pkt. 10, at revisor skal dokumentere forhold, der dokumenterer, at RS 4410 er overholdt. Disse dokumentationskrav er således væsentlig mindre end ved revision og review, jf. afsnit 3.2.4 og 3.3.4 ovenfor.

#### *Arbejdshandlinger*

Revisor skal naturligvis - som i alt andet revisor beskæftiger sig med - være omhyggelig og udvise omhu. Ved regnskabsmæssig assistance med opstilling af regnskaber skal revisor ikke vurdere interne kontroller og ikke foretage forespørgsler hos ledelsen, ligesom revisor heller ikke skal efterprøve forhold eller forklaringer. Revisor skal naturligvis, såfremt revisor bliver opmærksom på forhold, der er forkerte eller ufuldstændige, bede om yderligere oplysninger og udføre yderligere handlinger.<sup>117</sup> Endelig skal revisor gennemgå det opstillede og overveje, hvorvidt det ser ud til at være dækkende og uden åbenlys væsentlig fejlinformation.<sup>118</sup>

---

<sup>112</sup> RS 4410, pkt. 5

<sup>113</sup> RS 4410, pkt. 7

<sup>114</sup> FSR (1992), side 16

<sup>115</sup> RS 4410, pkt. 9

<sup>116</sup> RS 4410, pkt. 11 og 12 samt FSR (1992), side 17 ff.

<sup>117</sup> RS 4410, pkt. 14

<sup>118</sup> RS 4410, pkt. 15

Eftersom det er forudsat i nærværende, at mindre virksomheder stadig vil være underlagt ÅRLs bestemmelser om regnskabsaflæggelse for klasse B, skal regnskabet naturligvis opfylde de grundlæggende forudsætninger heri.<sup>119</sup> Det er dog, som i alle andre henseender, ledelsens ansvar at aflægge årsrapporten.

Som udgangspunkt skal revisor således ikke udføre kontrollerende eller efterprøvende handlinger. Det fremgår direkte af RS 4410 pkt. 11, at revisor udelukkende skal udføre yderligere handlinger, såfremt revisor bliver klar over, at oplysninger fra ledelsen er forkerte, ufuldstændige eller på anden måde utilfredsstillende.

Ledelsens ansvar skal være bekræftet - eventuelt i ledelsens regnskabserklæring - hvor der er i RS 4410 især er lagt vægt på nøjagtighed og fuldstændighed af de underliggende regnskabsdata samt fuldstændige oplysninger om alle væsentlige og relevante forhold. Dette er noget mere præciseret end ved review og revision, hvilket naturligvis skyldes, at revisor baserer sig på ledelsens oplysninger, som hovedregel, uden at efterprøve disse.

### **3.4.5 Erklæringsafgivelse**

Revisors erklæring er i princippet omfattet af samme regelsæt som afgivelse af erklæring ved review. Dog kan EKB ikke anvendes i tilfælde af erklæring uden konklusion. Derfor er der faktisk ingen regulering på området. Nedenstående opfylder således udelukkende kravene i RS 4410.

Oplysningskravene i erklæringen afviger en del fra henholdsvis revisions- og reviewtilfælde. Oplysningerne omfatter en henvisning til RS 4410, anførsel af revisors eventuelle manglende uafhængighed, identifikation af de regnskabsmæssige oplysninger med angivelse af, at de er baseret på ledelsens oplysninger, og opmærksomheden henledes på, at ledelsen har ansvaret for de regnskabsmæssige oplysninger. Det er yderst væsentligt, at det i revisors erklæring tydeligt fremgår, at der ikke er foretaget revision eller review. Endvidere skal det fremgå, at revisor ikke erklærer sig om nogen grad af sikkerhed. Revisor skal ifølge RS 4410 i sin erklæring gøre opmærksom på, såfremt revisor er blevet opmærksom på væsentlige afvigelser fra den anførte regnskabsmæssige begrebsramme.

Det fremgår direkte af RS 4410, at såfremt revisor bliver opmærksom på væsentlig fejlinformation, skal revisor blive enig med ledelsen om de nødvendige rettelser eller tilføjelser. Er dette ikke muligt, skal revisor trække sig fra opgaven.<sup>120</sup> Det samme gør sig gældende, såfremt revisor får mistanke om forkerte eller ufuldstændige oplysninger, og ledelsen afviser at give yderligere oplysninger.<sup>121</sup>

Der er således ikke som sådan mulighed for at modificere erklæringen med forbehold eller supplerede oplysninger, da der ikke afgives en konklusion.

### **3.4.6 Rapportering**

I RS 4410 er der umiddelbart ingen retningslinjer for rapportering. Det vil sandsynligvis være acceptabelt med mundtlig rapportering, da revisor ikke har nogen konklusion, der skal begrundes. Rapporteringen er i sådanne aftalte arbejds handlinger i princippet revisors erklæring.

### **3.4.7 Opsamling, regnskabsmæssig assistance med opstilling af regnskaber**

Som nævnt i indledningen til dette afsnit kan RS 4410 - ifølge den nuværende lovgivning - kun anvendes i tilfælde, hvor erklæringen udelukkende er bestemt til hvervgivers eget brug. Dette må siges at være et meget snævert område, og anvendelsesmuligheden heraf er derfor begrænset. Således har gennemgangen

---

<sup>119</sup> ÅRL § 13

<sup>120</sup> RS 4410, pkt. 16

<sup>121</sup> RS 4410, pkt. 14

ovenfor forudsat en ændring af den nuværende lovgivning, sådan det bliver muligt at afgive erklæring uden konklusion. Efter vores vurdering er det ikke urealistisk, at der vil ske en tilpasning af EKB.

Regnskabsmæssig assistance med opstilling af regnskaber udført i henhold til RS 4410 tilfører ikke oplysningerne i regnskabet nogen grad af sikkerhed, men tilfører trods alt regnskabet troværdighed.

Der ligger ingen form for sikkerhedsgivende handlinger i revisors arbejde, hvorfor regnskabsmæssig assistance med opstilling af regnskaber sandsynligvis ikke vil tilfredsstille de eksterne brugeres behov, når der er tale om mindre virksomheder. Dog kan alternativet tænkes, at have interesse i helt små selskaber eller i selskaber uden kreditorer. Af denne årsag er alternativet medtaget i vores overvejelser.

### 3.5 Opsamling

Nærværende kapitel har til formål at besvare følgende delspørgsmål til brug for besvarelsen af afhandlingens to hovedspørgsmål:

Delspørgsmål 3:

Hvad er det væsentligste indhold - i relation til mindre virksomheder - af revision og de eksisterende alternativer hertil; review og regnskabsmæssig assistance med opstilling af regnskaber?

Nærværende kapitel er tiltænkt som inspiration til brug for udarbejdelse af et alternativ til revision for mindre virksomheder. Vi har gennemgået tre forskellige typer af revisorerklæringer; høj grad af sikkerhed, begrænset sikkerhed og ingen form for sikkerhed. Desuden har vi beskrevet de primære arbejdshandlinger og de væsentligste forskelle mellem de tre erklæringstyper.

Vi kan ud fra gennemgangen konkludere, at revision (høj grad af sikkerhed) er et meget omfattende produkt, og at dette ikke bliver mindre omfattende i fremtiden med indførelsen af endnu flere revisionsstandarder. Desuden indebærer revisionsbegrebet et omfattende arbejde i at dokumentere overvejelser om indhold af RS'erne. Det skal bemærkes i denne forbindelse, at revisionsstandarderne uden tvivl er målrettet til et større virksomheder end B-segmentet.

Review efter RS 2400 (begrænset sikkerhed), mener vi ikke, er velegnet til mindre virksomheder, idet forudsætningen for - et teoretisk - review er, at der er systemer og kontroller, som revisor kan basere sig på. Er denne forudsætning ikke gældende må revisor udvide sine arbejdshandlinger og formentlig ændre arten af sit bevis.

Regnskabsmæssig assistance med opstilling af regnskaber (ingen sikkerhed) indeholder ikke en erklæring med en konklusion. Revisor skal ikke tage stilling til det retvisende billede heraf og bidrager således også kun med begrænset værdi for regnskabsbruger.

Delspørgsmål 4:

Kan revision eller de nuværende alternativer til revision eller dele heraf anvendes, når der er tale om mindre virksomheder?

Vi mener ikke, at der p.t. eksisterer et alternativ til revision, der er velegnet til mindre virksomheder. Dog kan dele af såvel revision, review og regnskabsmæssig assistance anvendes som inspirationskilde.

Særligt gennemgangen af revisionsmål, revisionshandling (system  $\times$  substans) og bevisindsamling, herunder typer af bevis er relevant i forbindelse med udarbejdelsen af alternativet.



## 4 Empirisk analyse

Formålet med nærværende kapitel er at undersøge i hvilken grad, der vil være efterspørgsel efter revisors erklæringsarbejde, såfremt revisionspligten for mindre virksomheder bortfalder, samt afdække, hvilke ønsker relevante interessegrupper har til et alternativ til revisionen.

Kapitlet er opdelt i følgende afsnit:

4.1 I dette afsnit vil vi ved hjælp af en spørgeskemaundersøgelse analysere, hvorledes de af os definerede primære interessegrupper vil agere, såfremt revisionspligten bortfalder. Vi vil ligeledes analysere, af hvilke årsager de mindre virksomheder vil vælge henholdsvis revision, et alternativ hertil eller ingen revisorerklæring. Endeligt vil vi for at underbygge de teoretiske forudsætninger, vi har sat op i kapitel 2, undersøge hvorledes ledelsesforholdene ser ud. Undersøgelsen giver endvidere anledning til at fremhæve andre relevante tendenser hos de udvalgte interessegrupper.

4.2 Herefter vil vi, til brug for udarbejdelsen af et alternativ til revision, foretage uddybende interview af særligt relevante personer, for at få klarlagt de forskellige samfundsgruppers krav til et alternativ til revision. For de forskellige interessegrupper vil vi desuden undersøge særlige og interessante forhold, der er relevante for de enkelte grupper. For kreditorer og banker vil vi således undersøge, hvilke dele af regnskabet de lægger særlig vægt på, at revisor har gennemgået.

Efter gennemgangen af ovenstående afsnit vil vi besvare følgende delspørgsmål:

5. Hvorledes fordeler efterspørgslen sig på henholdsvis revision, et alternativ til revision og ingen revision for de enkelte interessegrupper?
6. Har de primære interessegrupper forskellige behov eller ønsker, der kunne være relevante at inddrage i diskussionen om bortfald af revisionspligt og et alternativ til revision tilpasset mindre virksomheder?

Vi vil endvidere være i stand til at besvare **hovedspørgsmål A** opstillet i problemformuleringen:

**A. I hvilken grad vil der være efterspørgsel efter en revisorerklæring - revision eller et alternativ hertil - såfremt revisionspligten for mindre virksomheder bortfalder?**

### 4.1 Spørgeskemaundersøgelse

#### 4.1.1 Spørgeskemateori

Til brug for vores undersøgelse har vi valgt at foretage en spørgeskemaundersøgelse. Undersøgelsen er målrettet til de tre forskellige interessegrupper, som er defineret i kapitel 2; aktionærer, banker og kreditorer.

Emnet for spørgeskemaundersøgelsen er meget begrænset, og spørgeskemaerne består således kun af ét spørgsmål samt praktiske oplysninger. Spørgeskemaet er indledt med en forklaring til formålet med undersøgelsen samt en kort introduktion til emnet. I indledningen er det forklaret, hvad de enkelte valgmuligheder vil betyde for henholdsvis sikkerhed, omkostninger samt arbejdsomfang. Spørgsmålet omhandler respondentens holdning til emnet, og denne skal således svare på, hvad den pågældende vil efterspørge, såfremt revisionspligten bortfalder.

Vi har valgt at lade respondenten have tre lukkede svarmuligheder, hvilke er uddybende formuleret på forhånd. På denne vis mener vi, at sandsynligheden for misforståelser mindskes. De tre svarmuligheder, mener vi, er tilstrækkeligt dækkende for respondenternes mulige holdninger. Desuden letter det vores

analysearbejde, at der er tale om lukkede spørgsmål, samt at der er tale om et forholdsvist begrænset antal svarmuligheder.

De tre valgmuligheder, vi har valgt at lade indgå i spørgeskemaets spørgsmål a), er nøje udvalgt ud fra formålet med afhandlingen, jf. afsnit 1.4.2. Den første mulighed, revision, behøves ikke megen forklaring, da dette er et kendt begreb. Det samme gør sig gældende med ingen revision. Alternativet er derimod ikke et kendt begreb og ikke nemt at forklare i få ord. Vi beder således respondenterne tage stilling til et ikke nærmere defineret alternativ, hvilket naturligvis kan have indflydelse på respondenternes besvarelse.

Formuleringen af spørgsmålene er tilpasset til den interessegruppe, spørgeskemaet er målrettet til. I det følgende gengives spørgsmål a) for hver af de tre interessegrupper:

#### ***B-virksomheder***

Vil Deres virksomhed fortsat efterspørge revision, såfremt revisionspligten bortfalder?

- Ja, min virksomhed vil fortsat efterspørge revision (erklæring om høj grad af sikkerhed), jf. pkt. 1 i indledningen
- Nej, min virksomhed vil efterspørge et alternativ til revision (erklæring om lavere grad af sikkerhed), jf. pkt. 2 i indledningen
- Nej, min virksomhed vil hverken efterspørge revision eller et alternativ dertil (ingen erklæring om grad af sikkerhed), jf. pkt. 3 i indledningen

#### ***Banker***

Hvis årsrapporten skal anvendes til vurdering af kreditværdigheden, vil det da være afgørende om årsrapporten er revideret?

- Ja, revision vil give de bedste vilkår i forbindelse med kreditvurdering (erklæring om høj grad af sikkerhed), jf. pkt. 1 i indledningen
- Nej, et alternativ til revision vil give samme vilkår som ved revision (erklæring om lavere grad af sikkerhed), jf. pkt. 2 i indledningen
- Nej, et regnskab uden revisorerklæring om graden af sikkerhed vil give samme vilkår som ved revision, jf. pkt. 3 i indledningen

#### ***C/D-virksomheder***

Har det afgørende betydning for vurdering af samhandelsbetingelserne og kreditrammerne for Deres mindre debitorer (klasse B-virksomheder), om disses årsrapporter er reviderede?

- Ja, revision vil give de bedste samhandelsbetingelser og kreditrammer (erklæring om høj grad af sikkerhed), jf. pkt. 1 i indledningen
- Nej, et alternativ til revision vil give samme samhandelsbetingelser og kreditrammer som ved revision (erklæring om lavere grad af sikkerhed), jf. pkt. 2 i indledningen
- Nej, et regnskab uden revisorerklæring om graden af sikkerhed vil give samme samhandelsbetingelser og kreditrammer som ved revision, jf. pkt. 3 i indledningen

Herudover er der i spørgsmål b) givet mulighed for supplerende kommentarer. De praktiske oplysninger i spørgsmål c) er af pædagogiske årsager placeret sidst i spørgeskemaet, hvormed respondenterne ikke fal-

der fra som følge af disse spørgsmål.<sup>122</sup> Det er naturligvis vigtigt, at respondenterne også svarer på disse spørgsmål, men vi mener, respondenterne har størst tilbøjelighed til at fortsætte besvarelsen, såfremt spørgeskemaet indledes med et interessant spørgsmål.

Det er naturligt at antage, at de enkelte målgrupper har et vist kendskab til revision og generelle økonomiske termer, hvorfor vi ikke har forklaret disse yderligere. Vi har dog i indledningen præciseret, hvad vi mener med de enkelte valgmuligheder, for at reducere risikoen for misforståelser. Spørgsmålene er formuleret kort og præcist og således de passer til de af os angivne svarmuligheder. Vi har været meget påpasselige med ikke at lade spørgsmålene være ledende, da dette vil mindske værdien af en spørgeskemaundersøgelse betydeligt.

Vi har valgt at basere vores spørgeskemaundersøgelse på besvarelse via Internettet, idet vi har vurderet, at denne besvarelsesform vil give en bedre besvarelsesprocent som følge af den lette tilgængelighed for vores brugere. Besvarelsesformen er endvidere rent administrativt lettere at styre og lave opfølgning på.

De udvalgte respondenter er alle blevet inviteret via en e-mail, der indeholder et link til en hjemmeside med et spørgeskema målrettet til den pågældende respondents brugergruppe. Linket indeholder - ud over adressen på hjemmesiden - også information om den pågældende respondent, omfattende et identifikationsnummer og den pågældendes e-mailadresse, hvilket muliggør en opfølgning fra vores side. E-mailen indeholder en indledning,<sup>123</sup> som fungerer som appetitvækker og dermed gerne skulle få folk til at anvende linket og besvare spørgeskemaet. Desuden er der i mailen påført en attentionperson i form af titel eller ansvarsområde, således vi sikrer, at det er den rigtige person med den rigtige viden, der besvarer spørgeskemaet.

Vi er opmærksomme på, at der er en lovgivning omkring udsendelse af masse-e-mails,<sup>124</sup> men denne gælder dog kun for kommercielle formål, hvorfor vores spørgeskema ikke er omfattet heraf.

Selve spørgeskemaet er opbygget i et program,<sup>125</sup> der kan generere spørgeskemaer til besvarelse via Internettet. Vi har efterfølgende modificeret de af programmet genererede spørgeskemaer med en opsamlingsmulighed, der indlæser resultaterne fra spørgeskemaundersøgelsen i en database for at lette den senere opfølgning. Vi har herudover designet et opfølgningsprogram for at kunne følge med i den løbende besvarelse af spørgeskemaerne.

For at sikre en tilfredsstillende svarprocent har vi i opfølgningsprogrammet indbygget en funktion, der giver os mulighed for at identificere manglende svar efter 7 dage fra udsendelsen. Herefter er der mulighed for at sende en rykker via e-mail. Vi udsender kun én rykker, da vi ikke ønsker at være til unødigt gene for de udvalgte. Vi har valgt denne forholdsvist korte svarfrist, da vi mener, det vil fremme svarprocenten, da man er tilbøjelig til at vente helt til fristens udløb med at svare. Ligger denne frist for langt ude i fremtiden, er der større risiko for, at folk glemmer spørgeskemaet.

Vi har i invitationsmailen anført, at resultatet af spørgeskemaundersøgelsen kun vil fremgå summarisk og at besvarelseserne dermed er anonyme. Vi mener, at dette kan have betydning for nogle af respondenterne, hvorfor en manglende anonymitet vil kunne tænkes at påvirke svarprocenten. Vi har ikke nytte af at offentliggøre resultaterne på personniveau, hvorfor forholdet ikke har betydning for os.

---

<sup>122</sup> Andersen, I. (2003), side 219

<sup>123</sup> Se bilag 1-3, hvor mail er gengivet

<sup>124</sup> Markedsføringslovens § 6a

<sup>125</sup> [www.quask.com](http://www.quask.com)

Designet af en spørgeskemaundersøgelse er naturligvis vigtig, da førstehåndsindtrykket har betydning for svarprocenten.<sup>126</sup> Vi har valgt et simpelt og overskueligt design med et afgrænset antal svarmuligheder. Brugen af internetserveren giver endvidere undersøgelsen et professionelt præg.

Opsamlingen af data i en database giver os gode muligheder for at filtrere og gruppere spørgeskemaernes besvarelser, og metoden sikrer endvidere en fuldstændighed i vores analyser, da alle indkomne svar automatisk medtages.

For at sikre at de indsamlede data er valide, pålidelige og relevante, har vi taget visse forholdsregler før, under og efter undersøgelsen. Vi har medtaget meget få elementer i spørgeskemaundersøgelsen, hvilket mindsker risikoen for irrelevans og misforståelser. Desuden mener vi, at det vil forøge svarprocenten jo mindre tidskrævende det er at besvare spørgeskemaet.<sup>127</sup>

Endeligt har vi sikret os, på bedst mulig vis, at respondenterne opfatter de stillede spørgsmål på den tiltænkte måde. Vi har således testet spørgeskemaet på personer fra målgrupperne for at sikre os, at testpersonerne forstod de stillede spørgsmål og opfattede dem på den tiltænkte måde. Dette gav anledning til enkelte tilpasninger.

Spørgsmålene i spørgeskemaerne er med faste valgmuligheder, hvormed vi opnår kvantitative data, som er mulige at analysere på. Desuden er spørgeskemaet en del af et program, som behandler data, hvormed risiko for analysefejl må antages at være yderst begrænset. Vi har naturligvis forholdt os kritisk til analyseresultaterne med henblik på at vurdere, om der kan være sket fejl i inputprocessen eller ved databehandlingen. Med disse forholdsregler mener vi, at undersøgelsen er baseret på valide og pålidelige data.

De tre spørgeskemaer samt tilhørende e-mails er vedlagt som bilag 1-3.

### **4.1.2 Udvælgelse af stikprøver til spørgeskemaundersøgelse**

Som omtalt i afsnit 1.4.2 ovenfor, er formålet med afhandlingen ikke at lave en statistisk repræsentativ spørgeskemaundersøgelse, hvor konklusionerne kan anvendes til at drage definitive konklusioner på baggrund af. Vi mener ikke, dette giver mening, når man beder respondenterne tage stilling til et for dem stort set ukendt alternativ til revision. Man kan heller ikke med rimelighed forvente, at respondenterne vil eller kan sætte sig så godt ind i alternativet, at de vil kunne afgive et definitivt svar herpå. Deres svar vil desuden (sandsynligvis) være afhængigt af mange andres holdning til alternativet, og hvorledes det i praksis bliver indført. Der ville således være fare for, at konklusionerne alligevel ikke ville kunne anvendes til at drage definitive konklusioner på baggrund af.

Vi er dog af den overbevisning, at en spørgeskemaundersøgelse med en vis kvantitet og hvor stikprøverne er udvalgt tilfældigt, vil kunne give en ide om, hvorledes efterspørgslen vil arte sig ved et bortfald af revisionspligten.

En nødvendighed for udsendelse af spørgeskemaet er, at vi har en e-mailadresse på respondenterne. Disse er fundet ved søgning i relevante databaser, herunder NewBiz,<sup>128</sup> [www.degulesider.dk](http://www.degulesider.dk), [www.krak.dk](http://www.krak.dk) samt øvrige internet-søgemaskiner. De e-mailadresser, der ikke har været mulige at finde via søgemaskiner og databaser, har vi lokaliseret ved telefonisk kontakt til den pågældende. Dette har dog kun været nødvendigt i meget få tilfælde.

De tre interessegrupper vi har valgt at udsende spørgeskemaer til, har meget forskellige karakteristika, hvorfor udvælgelsen af respondenterne er beskrevet hver for sig i det følgende.

---

<sup>126</sup> Andersen, I. (2002), side 220

<sup>127</sup> Andersen, I. (2002), side 222

<sup>128</sup> Database indeholdende erhvervsinformation om alle danske momsregistrerede virksomheder.

### 4.1.2.1 B-virksomheder

Til brug for udvælgelse af B-virksomheder til spørgeskemaundersøgelsen, har vi fra NewBiz hentet alle registrerede, aktive selskaber inden for det nævnte segment over i en database. Vi har herefter bedt databasen om tilfældigt at udvælge 1.100 heraf. Herefter har vi korrigeret for selskaber inden for samme koncern (sammenfald mellem adresse og telefonnummer) samt øvrige åbenlyse fejl.

Vores mål var at modtage minimum 200 besvarelser retur for at sikre en efter vores vurdering tilstrækkelig kvantitet. Med en forventet svarprocent på 20, var målet for stikprøver 1.000 udsendte spørgeskemaer. Stikprøven endte, efter ovenstående sortering, på 1.024 stk., hvilket vi vurderer tilfredsstillende.

Såfremt B-virksomhederne vælger revision, er der mulighed for, at årsagen til valget kan angives. For at kunne lave en brugbar analyse på disse årsager er det nødvendigt med en vis stikprøvestørrelse. Desuden er ejerforhold i respondenternes virksomheder yderst interessant for os, hvilket ligeledes fordrer en vis stikprøvestørrelse, for at vi kan bruge analysens resultater i afhandlingen.

### 4.1.2.2 Banker

Danmark er domineret af få store banker, men herudover er der mange mindre lokale pengeinstitutter. Der er dog tale om en væsentlig mindre totalpopulation end for B-virksomheder. Ved hjælp af forskellige søgemaskiner på Internettet har vi lokaliseret alle banker og pengeinstitutter, som er registeret med dette som branchekode. Herefter har vi opdelt Danmark i fem regioner: Nordjylland, Midt- og Østjylland, Sønder- og Vestjylland, Fyn, Sjælland og øerne. I hver af disse fem regioner har vi udvalgt alle de store banker samt et udsnit af de mindre banker og pengeinstitutter.

Vi har i alt udsendt 91 spørgeskemaer til banker og pengeinstitutter. Denne stikprøve er betydeligt mindre end for B-virksomhederne. Dog forventes en svarprocent på ca. 50. Desuden anser vi banker og pengeinstitutter for at være professionelle respondenter, som på mange måder kan forventes at have en vis ensartethed. Banker og pengeinstitutter er i høj grad styret af nogle fastlagte forretningsgange. Et så stort antal svar som for B-virksomhederne vurderes således ikke at være nødvendigt. Desuden sætter det sine begrænsninger, når totalpopulationen er af en begrænset størrelse.

Vi har kun udvalgt forholdsvis få stikprøver fra hver af de store pengeinstitutter, da disse i høj grad vil være styret af en forretningsgang, der ikke kan forventes at afvige filialerne imellem.

Ud fra udtrækket fra søgemaskinerne har vi udvalgt ca. hver anden af de mindre banker og pengeinstitutter i hver region. Herudover har vi taget hensyn til, om det er sandsynligt, at banken eller pengeinstituttet har en erhvervsafdeling. De mindre banker er således kun udvalgt delvist tilfældigt, men vi mener, at spørgeskemaundersøgelsen på denne måde i højere grad målrettes til formålet hermed.

Den realiserede svarprocent endte på 56 %, hvilket, vi mener, er tilfredsstillende, og tilstrækkeligt til at få et indtryk af bankernes holdning til bortfald af revisionspligt, de særlige forhold omkring bankernes forretningsgange taget i betragtning.

### 4.1.2.3 C/D-virksomheder i rollen som kreditor

Segmentet C/D-virksomheder er udvalgt for deres rolle som kreditorer i B-virksomheder. Det må antages, at langt størstedelen af segmentet har en forholdsvis professionel økonomifunktion og debitorfunktion, herunder procedurer for kreditvurdering og kreditgivning. Det er således vores vurdering, at de modtagne svar vil være mere ensartede, end det forventes at være tilfældet for B-virksomheder, idet kreditprocedurer m.v. vurderes at være sammenfaldende C/D virksomhederne imellem.

I forhold til B-virksomhederne er der tale om færre og mindre nuancerede faktorer, som skal vurderes. Vi er for C/D-virksomhederne således udelukkende interesserede i valget af revision, alternativ eller ingen-

ting. Som følge af ovenstående forhold har vi valgt at udsende en mindre stikprøve. Den forventede svarprocent er noget lavere end for bankerne, da C/D-virksomhederne ikke forventes at have samme interesse for emnet og for at give deres holdning til kende som bankerne.

Stikprøverne er udvalgt på samme måde som for B-virksomhederne med udtræk fra NewBiz og herefter tilfældig udvælgelse blandt virksomhederne. Dog har det været nødvendigt at sortere mere kvalitativt i de udvalgte C/D-virksomheder, da banker og pengeinstitutter ligeledes er registreret som større selskaber. Efter udvælgelsen er vi endt på en stikprøvestørrelse på 568 stk., hvilket vi vurderer som tilstrækkeligt.

Vi har desværre konstateret, at en del (ca. 20) i segmentet ikke har forstået indledningen i invitationsmailen, som om at den pågældende er udvalgt i rollen som kreditor for B-virksomheder, men i stedet at spørgeskemaet var tiltænkt B-virksomheder. De pågældende har således misforstået spørgeskemaet, som om de skulle svare som en B-virksomhed og sendt dette retur med en bemærkning herom, uden at gå ind i selve spørgeskemaet. Vi har returneret spørgeskemaet med en uddybende forklaring, hvorefter, vi for de flestes vedkommende, har modtaget et svar på spørgeskemaet retur.

Vi mener ikke, at dette generelt har påvirket besvarelsesprocenten, da selve spørgsmålene i spørgeskemaet ikke er mulige at misforstå i denne retning. Dog har det sandsynligvis haft betydning for svarprocenten, da det må antages, at ikke alle har sendt et svar retur, hvor de forklarer, at der må være sket en misforståelse.

### 4.1.3 Resultat af spørgeskemaundersøgelse

I invitationsmailen til det udsendte spørgeskema fremgår det, at resultaterne fra spørgeskemaundersøgelsen kun vil fremgå summarisk i afhandlingen. Derfor vil vi i det følgende ikke nævne hverken personer eller firmanavne. Enkelte kommentarer vil fremgå, men i anonym form.

Efter indsamling af data fra spørgeskemaundersøgelsen fremkommer følgende svarprocent fordelt på interessegrupper:

Gruppe	Antal udsendte	Antal besvarede	Besvarelses %
B-virksomheder	1.024	236	23 %
Banker	91	51	56 %
C/D-virksomheder	568	141	25 %
<b>I alt</b>	<b>1.683</b>	<b>428</b>	<b>25 %</b>

*Tabel 4.1 - Oversigt over udsendte spørgeskemaer og antal besvarelses*

*Kilde: Egen tilvirkning.*

Det var vores forventning, at svarprocenten for B-virksomhederne samt C- og D-virksomhederne ville være noget lavere end for bankerne. Vi anser det for naturligt, at bankerne har en større interesse for at give deres mening om problemstillingen til kende. Bankerne vil blive særligt påvirket af et bortfald af revisionspligten, idet de så ikke vil have adgang til ét af de produkter (en revideret årsrapport), de normalt anvender i deres kreditgivning. Desuden må det antages, at samtlige respondenter fra bankerne har et vist kendskab til problemstillingen i kraft af deres job. Langt størstedelen af respondenterne fra bankerne er erhvervskundechefer, erhvervsrådgivere m.v.

Som også konkluderet i kapitel 2, er det ofte kendetegnende for en B-virksomheds ledelse (vi har stilet spørgeskemaet til virksomhedens ledelse), at denne ikke har regnskabsmæssig ekspertise og dermed interesse i at tilkendegive sin holdning til problemstillingen. Netop af denne årsag har vi valgt at udsende langt flere spørgeskemaer til B-virksomheder.

Vi har ligeledes udsendt en stor mængde spørgeskemaer til C- og D-virksomheder, da vi ikke her har forventet så stor en svarprocent. C/D-virksomheder mister naturligvis, som bankerne, også et produkt i kre-

ditgivningen, men disse kreditorer kan vælge kreditforsikring m.v., som en kompensation herfor. Dette kan være årsagen til, at svarprocenten er forholdsvis lav for C/D-virksomheder.

Vi finder den opnåede svarprocent tilfredsstillende, alle forhold taget i betragtning, og vi mener således, at undersøgelsens kvantitet er tilstrækkelig til at anvende resultaterne i afhandlingen. Formålet med undersøgelsen er jo blot, at “stikke en finger i jorden”.

#### 4.1.3.1 Skematisk oversigt over svarfordeling

Ud fra de modtagne svar kan følgende opdeling på svarmuligheder fremstilles:

Gruppe	Antal svar	Revision,		Alternativ,		Ingenting,	
		antal	%	antal	%	antal	%
B-virksomheder	236	181	77 %	40	17 %	15	6 %
Banker	51	49	96 %	2	4 %	0	-
C/D-virksomheder	141	92	65 %	34	24 %	15	11 %
<b>I alt</b>	<b>428</b>	<b>322</b>	<b>75 %</b>	<b>76</b>	<b>18 %</b>	<b>30</b>	<b>7 %</b>

Tabel 4.2 - Oversigt over svarfordeling

Kilde: Egen tilvirkning.

Undersøgelsens resultater viser efter vores overbevisning helt tydeligt, at der i et eller andet omfang fortsat vil være efterspørgsel efter revisorerklæringer. Der er således stor tilslutning til revision indenfor alle grupper. Interessen for alternativet er ikke helt uvæsentlig, særligt taget i betragtning, at respondenterne ikke på forhånd har fået præsenteret alternativets bestanddele. Det er overraskende få, der har svaret “ingenting”.

Svarfordelingen mellem de enkelte grupper er meget interessant, men i de fleste tilfælde også forventet. Svarfordelingen i de enkelte interessegrupper omtales nærmere nedenfor, hvor også andre interessante uddrag fra undersøgelsen inddrages.

#### 4.1.3.2 B-virksomheder

Svarfordelingen blandt B-virksomhederne ser således ud:

B-virksomheder	Antal svar	Revision,		Alternativ,		Ingenting,	
		antal	%	antal	%	antal	%
Svarfordeling	236	181	77 %	40	17 %	15	6 %

Tabel 4.3 - Oversigt over svarfordeling for B-virksomheder

Kilde: Egen tilvirkning

Meget overraskende er der meget få respondenter, der ikke ønsker nogen form for revisorerklæring på deres regnskaber. Respondenterne har ikke angivet nogen særlig årsag til deres valg.

Et rimeligt antal respondenter er interesseret i et alternativ. Mange har begrundet dette med, at de synes revisionsomkostningen er en stor post i budgettet og ser derfor frem til besparelser. Desuden har en del tilføjet i kommentarerne, at det er vigtigt for dem, at der stadig er en form for revisorerklæring på regnskabet, primært af hensyn til omverdenen.

Der er en risiko for, at den forholdsvis store andel, der har svaret “revision”, er påvirket af ønsket om bortfald af revisionspligt, og derfor har svaret med den hensigt at få omverdenen til at tro at så mange som muligt alligevel vil bibeholde revision ved et bortfald. Denne mulige fejlkilde er dog ikke mulig at forhindre og nok heller ikke særlig sandsynlig. Vi ser os derfor nødsaget til at stole på den respons vi har modtaget.

Hvis man skimmer titlerne på respondenterne, fremgår det, at besvarelsen primært er udfyldt af indehavere, direktører, medejere og partnere. Den udsendte invitationsmail er stilet til "Virksomhedens ledelse". Vi må således konkludere, at det er den tiltænkte målgruppe, der har besvaret vores spørgeskema.

I afsnit 2.4 konkluderede vi, at den typiske mindre virksomhed ikke har en direktør/ledelse med regnskabsmæssig ekspertise, hvorfor der i denne type virksomhed ofte er brug for en ekstern økonomisk rådgiver. Som måleparameter herfor har vi valgt at anvende økonomisk uddannelse. Ud fra svarfordelingen, opdelt på uddannelsestype, kan vi se, at 44 % af alle respondenter inden for gruppen B-virksomheder har en økonomisk uddannelse.

Uddannelse, beskrivelse	I alt, antal	%	Revision	Alternativ	Ingenting
Økonomisk uddannelse	104	44 %	77 %	15 %	8 %
Ingen økonomisk uddannelse	115	49 %	75 %	20 %	5 %
Uoplyst	17	7 %	88 %	6 %	6 %
<b>I alt, antal</b>	<b>236</b>		<b>181</b>	<b>40</b>	<b>15</b>

Tabel 4.4 - Oversigt over svarfordeling for B-virksomheder fordelt på uddannelsestype

Kilde: Egen tilvirkning.

Vi mener umiddelbart ikke, at denne fordeling er repræsentativ for segmentet, hvilket naturligvis er uheldigt. Det er dog ikke unaturligt, at respondenter med økonomisk uddannelse er mere tilbøjelige til at besvare et spørgeskema, der vedrører et økonomisk emne. Spørgsmålet er herefter, hvorvidt respondenternes uddannelsestype har betydning for deres besvarelse.

Ud fra ovenstående tabeller fremgår det, at der ikke er bemærkelsesværdig forskydning mellem de enkelte valgmuligheder afhængigt af, hvilken uddannelsestype respondenterne har. Tabellen med uoplyst uddannelse er blot medtaget for fuldstændighedens skyld, da denne i sig selv ikke tilfører nogen værdi som følge af det lave antal i denne gruppe.

Selvom vi nok må sande, at fordelingen af respondenter på uddannelsestyper ikke er repræsentativ, mener vi dog at kunne konkludere, at dette ikke har væsentlig betydning for disses besvarelse. Mange andre forhold kan da også tænkes, at have betydning for besvarelsene. Virksomhederne vil naturligvis være påvirket af deres individuelle forhold, såsom antal af kreditorer, personlige holdninger, særlige behov m.v.

I afsnit 2.4 konkluderede vi endvidere, at den typiske mindre virksomhed er ejerledet. Af nedenstående tabel fremgår det, at dette er blevet bekræftet i vores spørgeskemaundersøgelse. Hele 81 % af respondenterne har svaret, at der i deres virksomhed er sammenfald mellem ejer og ledelse.

	Antal	Revision	Alternativ	Ingenting
<b>Sammenfald mellem ejer og ledelse</b>	<b>192</b>	76 %	17 %	7 %
<i>% af alle besvarelser</i>	<b>81 %</b>			

Tabel 4.5 - Oversigt over svarfordeling for B-virksomheder, hvor der er sammenfald mellem ejer og ledelse

Kilde: Egen tilvirkning

Vi har ikke foretaget nærmere undersøgelser af, om der er såvel direktion som bestyrelse (for anpartsselskabers vedkommende) eller hvorvidt, der er tale om en virksomhed med flere ejere. Vi er udelukkende interesserede i at få bekræftet, at vores udgangspunkt om, at mindre virksomheder ofte er ejerledede, er holdbart. Dette mener vi i høj grad at have fået bekræftet ved ovenstående.

I spørgeskemaet til B-virksomhederne er der, under svarmuligheden "revision", indlagt mulighed for at angive, af hvilke årsager den pågældende respondent vælger revision. Respondenten har mulighed for at angive mere end én årsag, ligesom det er muligt slet ikke at angive årsager.



I nedenstående tabel er disse årsager oplistet. Disse er rangordnede, efter hvor mange respondenter, der har angivet årsagen i deres besvarelse. Det præciseres i denne forbindelse, at ikke alle respondenter har angivet årsager til valg af revision, ligesom nogle har angivet mere end én årsag.

Revision efterspørges af hensyn til...	Antal	I % af besvarelse, 181
Banker og kreditinstitutter	122	67 %
Offentlige myndigheder	108	60 %
Kreditorer	105	58 %
Intern kontrol	103	57 %
Potentielle investorer	37	20 %
Medarbejdere	23	13 %
Andet	20	11 %

Tabel 4.6 - Oversigt over årsager til at virksomheder vælger revision

Kilde: Egen tilvirkning

Af tabellen fremgår det tydeligt, at banker og kreditinstitutter samt kreditorer er nogle af de hyppigste årsager til, at revision også vil blive valgt i fremtiden. At netop disse to årsager er højt rangerende er ikke overraskende. Dette bekræfter vores konklusion fra kapitel 2, om at netop disse to interessegrupper kan defineres som de primære.

Det kan godt overraske, at årsagen "intern kontrol" er så hyppig en årsag. Dette kan jo indikere, at der ikke er sammenfald mellem aktionær og selskabets ledelse. Som vist i ovenstående tabel 4.5 er dette dog for langt størstedelen ikke tilfældet, hvorfor "intern kontrol" blot må indikere, at ledelsen mener, at revision øger den interne kontrol, generelt set. Intern kontrol kan omfatte såvel "overvågning" af medarbejdere som den præventive effekt af revisors tilstedeværelse. Denne besvarelse synes altså ikke at være modstridende med de konklusioner, vi har draget i afsnit 2.4 om karakteristika for mindre virksomheder.

Enkelte har ligeledes anført "kunder" som en årsag til at bibeholde revision.

Selvom der i spørgeskemaet er mulighed for at tilføje yderligere kommentarer er det langt fra flertallet, der har benyttet sig af denne mulighed. 40 respondenter har således tilføjet kommentarer.

De typiske kommentarer vedrørende årsag til valg af revision handler om, at selskabet vil vælge revision for ikke at mistænkeliggøre sig selv over for offentlige myndigheder. Det er en generel opfattelse, at selskaber med en revisionspåtegning sjældnere bliver udtaget til kontrol. Dette hænger godt sammen med den hyppighed, som årsagen "offentlige myndigheder" er blevet valgt som årsag til at bibeholde revision. Dette valg kan skyldes, at det udadtil ser troværdigt ud, at virksomheden vælger en eller anden form for kontrol. Men det kan vel samtidig betyde, at virksomheden har mulighed for at få den nødvendige skatterådgivning. Dette må alt andet lige reducere antallet af skattesager og ændringer.

Flere har endvidere anført, at det faktum, at virksomheden udadtil ser mere troværdig ud, såfremt der er en revisionspåtegning på regnskabet, også er af hensyn til mange andre parter end offentlige myndigheder. Flere nævner nye og eksisterende kunder, moderselskab samt den brede omverden.

Herudover anfører en del, at virksomheden ligeledes anvender revisor som rådgiver i mange henseender, og derfor vil vælge at have en revisor tilknyttet virksomheden på trods af bortfald af revisionspligten. Enkelte har fremført, at værdien af et regnskab alligevel er begrænset, som følge af den tidsmæssige forskydning.

4.1.3.3 Banker

Svarfordelingen blandt bankerne ser således ud:

Banker	Antal svar	Revision, antal	%	Alternativ, antal	%	Ingenting, antal	%
Svarfordeling	51	49	96 %	2	4 %	0	-

Tabel 4.7 - Oversigt over svarfordeling for banker

Kilde: Egen tilvirkning

Ikke overraskende vælger langt størstedelen af respondenterne revision. De to respondenter, der har valgt alternativet, har desværre ikke angivet yderligere kommentarer om årsagen til deres valg, ligesom de ikke har angivet, at vi er velkomne til at kontakte dem. Det bemærkes dog, at den ene er statsautoriseret revisor og således må antages at have et vist kendskab skal revisionsteori. Dette ser vi som en yderst positiv tilbagemelding. Det er dog vigtigt at pointere, at vi har bedt respondenterne tage stilling til et ikke nærmere beskrevet alternativ.

Vores forventning var på forhånd, at bankerne ville have en meget kritisk indstilling til bortfald af revisionspligt. I debatten i dagspressen har der været fremført flere kritiske synspunkter herom fra større pengeinstitutter og fra finansrådet, jf. også indledningen til denne afhandling.

En revideret årsrapport er et vigtigt produkt i bankernes kreditgivning. Der er endvidere tale om et for bankerne ganske gratis produkt. Det er således forståeligt, hvorfor der umiddelbart er modstand mod alt andet end revision. I kommentarerne i spørgeskemaerne har enkelte dog tilføjet, at de ikke vil afvise et alternativ til revision, såfremt dette alternativ vurderes som tilfredsstillende. Det må således antages, at det er muligt, at et alternativ med tiden kan blive accepteret i bankerne.

Vi har udsendt spørgeskemaet til en bred vifte af banker landet over uden hensyntagen til, hvilket kundeselement den pågældende bank/erhvervs-kundechefer primært beskæftiger sig med. Dette gør naturligvis, at nogle respondenter muligvis falder uden for målgruppen. Vi har i spørgeskemaets praktiske oplysninger derfor indlagt en mulighed for at definere, hvilket primært kundeselement man beskæftiger sig med. Kundesegmenterne er opdelt i regnskabsklasser. Alle respondenterne har valgt at svare på dette spørgsmål.

Kundesegment	I alt, antal	%	Revision, antal	%	Alternativ, antal	%
B-virksomheder	34	67 %	33	97 %	1	3 %
Kun A-virksomheder	6	12 %	5	83 %	1	17 %
Kun C/D-virksomheder	11	21 %	11	100 %	-	-
<b>I alt</b>	<b>51</b>		<b>49</b>	<b>96 %</b>	<b>2</b>	<b>4 %</b>

Tabel 4.8 - Oversigt over svarfordeling for banker fordelt på primært kundeselement

Kilde: Egen tilvirkning

Det fremgår af tabellen, at 34 respondenter har vores målgruppe, B-virksomheder som primært segment. 97 % af disse vælger revision, hvilket ikke afviger væsentligt fra den samlede fordeling, hvor 96 % vælger revision. Dette skyldes naturligvis den begrænsede stikprøvestørrelse samt homogeniteten i de modtagne svar. Til en vis grad kan svarene fra de respondenter med C/D-virksomheder som deres primære kundeselement dog godt tages med i den samlede betragtning.

Den forholdsvist begrænsede stikprøve gør naturligvis, at procentfordelingen varierer meget ved små udsving i antallet af svar. Som også beskrevet ovenfor mener vi dog ikke, der er et stort behov for at udvide stikprøven, da bankerne har nogle forretningsgange, der fortæller dem, hvad de bør mene om revision contra ikke revision. En udvidelse af stikprøvestørrelsen vil efter vores vurdering ikke have betydning for fordelingen af svarene.

4.1.3.4 Kreditorer

Svarfordelingen blandt C/D-virksomhederne ser således ud:

C/D-virksomheder i rollen som kreditorer	Antal svar	Revision,		Alternativ,		Ingenting,	
		antal	%	antal	%	antal	%
Svarfordeling	141	92	65 %	34	24 %	15	11 %

Tabel 4.9 - Oversigt over svarfordeling for C/D-virksomheder

Kilde: Egen tilvirkning

Svarfordelingen for C/D-virksomhederne er noget anderledes end for de øvrige interessegrupper. I nærværende gruppe er der en meget større interesse for et alternativ til revision. Ligeledes er det i denne gruppe, man finder den største tilslutning til et bortfald af revisionspligten. Som omtalt tidligere i dette afsnit, har mange C/D-virksomheder sandsynligvis kreditforsikring på deres tilgodehavender. Dette må helt klart antages at have en stor effekt på ovenstående svarfordeling.

Kreditforsikring er sandsynligvis i mange større virksomheder en helt naturlig del af deres kreditgivning. Dette kan både have betydning for det valgte svar, men det kan også være årsag til den lave svarprocent, da segmentet simpelthen ikke mener, spørgeskemaet er relevant for dem. Vi har ikke medtaget kreditforsikring som en valgmulighed i de praktiske oplysninger i spørgeskemaet, hvilket kunne have været en yderst interessant information, i bagklogskabens klare lys.

Man kan dog sige, at på trods af, at en virksomhed vælger at kreditforsikre sine kunder, kan virksomheden godt have interesse i, at den pågældende kundes årsrapport er revideret. Særligt vil det vel have betydning i de tilfælde, hvor virksomhedens politik er at forsikre kreditter over et vist beløb, hvilket efter vores opfattelse er meget brugt. Desuden er det i nogle af de yderligere kommentarer anført, at en revideret årsrapport vidner om en vis troværdighed hos den pågældende kunde.

I de yderligere kommentarer i spørgeskemaet er det af flere respondenter anført, at et bortfald af revisionspligten vil betyde flere krav om yderligere sikkerheder, kortere kredittider m.v.

Vi mener det er meget positivt, at 24 % af kreditorerne vil acceptere et alternativ til revision. Ud over de 24 % har yderligere en håndfuld angivet som kommentar, at såfremt alternativet vurderes tilstrækkeligt, vil man ikke være afvisende over for dette. Vi vurderer således, at kreditorerne med tiden vil være tilfredse med et alternativ.

I spørgeskemaet har vi givet respondenterne mulighed for at oplyse om deres uddannelse. Opdeles disse svar på samme måde som ovenfor under B-virksomheder, fås følgende fordeling:

Uddannelse, beskrivelse	I alt, antal	%	Revision	Alternativ	Ingenting
Økonomisk uddannelse	116	82 %	74	31	11
Ingen økonomisk uddannelse	4	3 %	1	1	2
Uoplyst	21	15 %	17	2	2
<b>I alt, antal</b>	<b>236</b>		<b>92</b>	<b>34</b>	<b>15</b>

Tabel 4.10 - Oversigt over svarfordeling for C/D-virksomheder fordelt på uddannelsstype

Kilde: Egen tilvirkning.

Det er værd at bemærke, at fordelingen ser noget anderledes ud end for B-virksomheder. Der er her - naturligvis - tale om en langt større andel med økonomisk uddannelse. Vi har i invitationsmailen stilet spørgeskemaet til den ansvarlige for kreditgivning og -vurdering, hvormed fordelingen var forventet, da der ofte vil være tale om regnskabschefer m.v. Når vi skimmer fordelingen på titler er der klar overvægt af regnskabschefer, økonomichefer, controllere m.v., hvilket bekræfter denne forventning.

Forskellen i uddannelsestype kan have haft betydning for svarprocenten, da det må forventes, at folk med økonomisk uddannelse har en naturlig interesse i emnet og derfor er mere tilbøjelige til at besvare spørgeskemaet.

### 4.1.4 Opsamling, spørgeskemaundersøgelse

Langt de fleste af de adspurgte vil vælge at bibeholde revision, såfremt revisionspligten bortfalder, særligt B-virksomheder og banker. Kreditorerne er dog i overvejende grad også tilhængere af revision. Inden for alle tre grupper er der en begrænset interesse for et alternativ til revision, hvilken som forventet er mindst for bankerne.

Svarene viser meget tydeligt, at brugerne generelt ikke er ligeglade med, om der er en revisorerklæring på et regnskab eller ej. Således kan vi konkludere, at såfremt revisionspligten bortfalder, vil der fortsat være en efterspørgsel efter revisors erklæringsarbejde.

Alternativet kan være et realistisk indspark i debatten, såfremt dette tilfredsstiller de øvrige argumenter for at bibeholde revisionspligten. De primære argumenter for at bibeholde en eller anden form for revisorerklæring har i spørgeskemaundersøgelsen været følgende:

- at der er en rådgiver tilknyttet
- at man et langt stykke hen ad vejen kan stole på de afgivne oplysninger, troværdighed omkring regnskabsaflæggelsen
- at revisors tilstedeværelse har en præventiv effekt

Argumenterne er ret generelle for alle tre grupper.

Der har uden sammenligning været størst interesse for at bibeholde revisionspligten og knap så stor interesse for et alternativ til revision. Vi har i spørgeskemaundersøgelsen kun på et meget overordnet niveau præsenteret alternativet til revision. I indledningen til spørgeskemaet er anført følgende hovedpunkter om alternativet:

- En lavere grad af sikkerhed end revision
- Billigere
- Indeholder en overordnet gennemgang af årsrapporten
- Gennemgang af de væsentligste poster i balancen
- Sammenhæng mellem regnskab og bogføring
- Kontinuitet i regnskabsaflæggelsen

Respondenterne har således kun i meget begrænset omfang haft mulighed for at tage konkret stilling til alternativet, men har efter vores vurdering haft mulighed for at få et indtryk af de væsentligste bestanddele af alternativet.

Vi har afholdt uddybende interview med udvalgte personer fra interessegrupperne, hvor alternativet præsenteres mere detaljeret. Resultatet heraf gennemgås i det følgende afsnit.

Den begrænsende interesse for alternativet skyldes naturligvis også den gode gamle indstilling: "Man ved hvad man har, men ikke hvad man får". Det er ikke overraskende, at der er denne forudindtagede modvilje. Man kan således forvente, at det vil kræve en vis omstillingsperiode for brugerne, inden de vil acceptere et alternativ til revision. Revision er et kendt begreb, som brugerne føler sig trygge ved. Med tiden - og efterhånden som dette bliver udbredt - kan man forestille sig, at brugerne vil blive ligeså trygge ved et alternativ.

Flere respondenter, der har svaret revision, har således i kommentarerne anført, at de vil se positivt på et alternativ til revision.

## 4.2 Interview

### 4.2.1 Interviewteori

Som et supplement til spørgeskemaundersøgelsen har vi udført interview af udvalgte repræsentanter fra de tre interessegrupper. Herudover har vi til brug for det videre arbejde med alternativet til revision udført en række interview med personer, der har stor viden på området samt i et eller andet omfang har interesse for emnet og derfor kunne være interessante at inddrage i undersøgelsen. Disse personer kan i princippet klassificeres som repræsentanter for samfundet.

De udførte interview er den kvalitative del af vores samlede undersøgelse.

I interviewene har vi inddraget en skitse for alternativet, suppleret med en mundtlig forklaring. Formålet hermed er, at øge repræsentanternes mulighed for at forstå alternativets væsentligste formål og bestanddele, hvormed den kritik, vi modtager, kan bruges konstruktivt.

For at sikre en vis struktur og systematik i de udførte interview, har vi valgt at udarbejde en interviewguide.<sup>129</sup> Dette sikrer ligeledes, at vi ikke glemmer spørgsmål, samt at interviewet ikke tager en utilsigtet drejning. Vi har valgt at udarbejde én samlet interviewguide, hvilken er inddelt i kategorier alt efter formålet med spørgsmålene. I hvert enkelt interview kan vi således vælge spørgsmål eller kategorier til og fra alt efter formålet med interviewet. Nummereringen af spørgsmålene forbliver den samme, hvormed en sammenligning af svarene på tværs af interessegrupperne gøres lettere.

Udvælgelsen af spørgsmål og kategorier er omtalt umiddelbart før resumeringen af det pågældende interview. Det er vores vurdering, at dette er mest hensigtsmæssigt. De enkelte kategorier er så vidt muligt tilpasset forskellige formål med interviewene. Kategorierne er som følger:

- Kategori A: Efterspørgsel, tiltænkt såvel brugerne som producenterne af regnskabet - de grupper der har direkte indflydelse på efterspørgslen, hvilke også er de grupper, vi har udsendt spørgeskemaer til
- Kategori B: Nytte, tiltænkt brugerne af regnskabet
- Kategori C: Et alternativ, tiltænkt alle, der kan have en holdning til alternativet og derfor kan have krav, behov og idéer til udformningen af et alternativ
- Kategori D: Holdninger, tiltænkt de repræsentanter, hvor en åben diskussion kunne være interessant

Spørgsmålene er naturligvis forsøgt formuleret, således muligheden for misforståelser mindskes.<sup>130</sup> Der er dog tale om personlige interview, hvorfor eventuelle misforståelser kan afhjælpes ved yderligere forklaringer.

Nogle interview er udført telefonisk, mens andre er udført personligt. Vi er opmærksomme på, at de adspurgtes økonomiske uddannelse kan have betydning for de svar, vi modtager. Af denne årsag har vi i interviewet indlagt et spørgsmål (spørgsmål 3), der vil afsløre respondentens forståelse for emnet. Dog er spørgsmålene og disses sammensætning udformet således, at de er målrettet til hver gruppe og til de informationer, der kan være interessante at få fra netop disse grupper. Vi spørger således ikke en direktør i en B-virksomhed om dennes mening om samfundsmæssige konsekvenser ved et bortfald af revisionspligten.

---

<sup>129</sup> Andersen, I. (2002), side 212

<sup>130</sup> Andersen, I. (2002), side 216

For at mindske risikoen for misforståelser - og dermed tidsspild for alle parter - har vi testet samtlige interview på relevante personer med tilknytning til den relevante interessegruppe.<sup>131</sup>

Inden afholdelse af interviewet har vi udsendt et oplæg om afhandlingens emne og formål sammen med de relevante spørgsmål for den pågældende. Dette skulle gerne give respondenterne et indtryk af, at interviewet er til brug for et seriøst formål, samt er en vigtig del af afhandlingen. For ikke at skabe unødigt forvirring har vi i de udsendte spørgsmål ikke bibeholdt den fortløbende nummerrækkefølge, men omnummereret spørgsmålene startende fra spørgsmål 1.

Den samlede interviewguide er vedlagt som bilag 4.

### **4.2.2 Udvalgelse af respondenter til interview**

Udvælgelsen af personer til interview er foretaget ud fra samme betragtning, som er gældende for spørgeskemaundersøgelsen. Dog er interviewundersøgelsen udvidet med flere andre grupper og personer. Disse er udvalgt, fordi deres tilgang til emnet kan have relevans for afhandlingen. Den nærmere argumentation for udvælgelsen af disse er givet umiddelbart før resumering af hvert af de pågældende interview.

Generelt om udvælgelsen kan det dog siges, at vi har udvalgt et meget begrænset antal interview, hvilket er gældende for alle interessegrupper. Dette skyldes, at de persongrupper vi primært er interesserede i, hver kan svare for en stor delmængde. Den detaljerede begrundelse for udvælgelsen kommenteres nærmere nedenfor. Vi har udført interview af følgende interessegrupper:

- B-virksomheder
- Banker
- C/D-virksomheder
- Kreditforsikringsbureauer
- Skattemyndighederne
- Repræsentant for det øvrige samfund

Det har generelt været et ønske hos de adspurgte, at deres svar ikke blev gengivet med navn eller firma i afhandlingen. Begrundelsen herfor har primært været, at emnet er politisk betonet, og at al kommunikation derfor bør gå gennem de sædvanlige, strukturerede kanaler. C/D-virksomhederne har bedt om diskretion i forhold til disses kunder af hensyn til fremtidig kreditgivning. Vi har dog ikke umiddelbart mulighed for at sikre dette, hvorfor vi ligeledes har lovet disse diskretion.

Vi har taget anmodningerne om diskretion til efterretning og har derfor valgt at anonymisere alle interview. De modtagne svar vil derfor udelukkende blive gengivet med titelbeskrivelse. Vi har dog aftalt med de pågældende kilder, at ved konkret henvendelse, vil disse overveje offentliggørelsen til en begrænset personkreds. Dette er dog betinget af godkendelse af de pågældendes informationsafdeling og øvrige relevante informationskanaler. Dette er gældende for banker, skattemyndigheder og kreditforsikringsbureauer.

De øvrige respondenter har tilkendegivet, at navne m.v. kan offentliggøres til en begrænset personkreds på opfordring herom.

Vi har valgt at lade et enkelt interview fremgå af afhandlingen med navn, Lars Bo Langsted (LBL). Dette skyldes, at den type spørgsmål, LBL svarer på, kun har værdi for undersøgelsen, idet der er tale om en ekspert på området. Vi mener således, det er væsentligt for tilliden til og værdien af udsagnene, at kilden er anført. LBL har accepteret dette.

---

<sup>131</sup> Andersen, I. (2002), side 221

I nedenstående afsnit har vi gengivet de væsentligste holdninger og argumenter modtaget i interviewene, opdelt på interessegrupper. Vi har endvidere for hver gruppe angivet formålet med interviewet samt begrundelsen for de stillede spørgsmål.

Spørgsmålene har i nedenstående præsentation bibeholdt det oprindelige spørgsmålsnummer fra den samlede interviewguide, hvormed det er muligt at sammenligne de enkelte spørgsmål på tværs af interessegrupper. Spørgsmål og svar er endvidere opdelt i de nævnte kategorier.

Det præciseres endnu engang, at vi beder de enkelte respondenter tage stilling til et ikke nærmere defineret alternativ til revision. Ved udførelsen af de pågældende interview var arbejdet med alternativet - i sagens natur - endnu ikke afsluttet, da det jo netop er formålet med interviewene, at disse skal have indflydelse på alternativet. Derfor er alternativet kun i hovedtræk blevet præciseret for de pågældende, hvor vi dog har suppleret med mundtlige forklaringer om baggrunden herfor.

De fulde referater fra alle interview er vedlagt som bilag 5-16.

#### 4.2.3 Skematisk oversigt over interview

I nedenstående tabel vises de interview, vi har foretaget, for at uddybe spørgeskemaundersøgelsen. Interviewene er opdelt efter interessegrupper, og titel på de interviewede er anført neden for hver gruppe.

	<b>B-virksomheder</b>	<b>Banker</b>	<b>C/D-virksomheder</b>
Interview 1, titel	Direktør og hovedaktionær	Erhvervskundechef	Regnskabschef
Interview 2, titel	Direktør og aktionær	Regionskreditansvarlig	Økonomichef
Interview 3, titel	Direktør	Regionskreditansvarlig	

Tabel 4.11 - Oversigt over gennemførte interview til uddybelse af spørgeskemaundersøgelse

Kilde: Egen tilvirkning.

I nedenstående tabel vises de interview, vi har udført for at indhente yderligere relevant information fra øvrige interessegrupper. Kendetegnende for alle nedenstående interview er, at det ikke har været muligt - eller ikke har været effektivt - at udføre en spørgeskemaundersøgelse herfor. Den indsamlede information bærer således præg af at være kvalitativ information.

	<b>Kreditvurderingsbureauer</b>	<b>Skattemyndigheder</b>	<b>Det øvrige samfund</b>
Interview 1, titel	Funktionsansvarlig	Kontorchef, selskabsbeskatning	Professor, Lars Bo Langsted
Interview 2, titel	Funktionsansvarlig		

Tabel 4.12 - Oversigt over øvrige gennemførte interview

Kilde: Egen tilvirkning.

#### 4.2.4 Uddybende interview

##### 4.2.4.1 B-virksomheder

For at have mulighed for at få uddybende kommentarer til hvad B-virksomhederne selv lægger vægt på ved en revisorerklæring, og alt hvad dertil kommer og hører, har vi valgt at interviewe tre respondenter fra spørgeskemaundersøgelsen. Respondenterne har i kommentarerne til spørgeskemaet tilføjet, at vi var velkomne til at kontakte dem for yderligere kommentarer.

Vi mener ikke det er relevant at udføre yderligere interview med B-virksomheder, da resultaterne fra spørgeskemaundersøgelsen i sig selv er meget sigende. De informationer, vi er interesserede i at få fra B-virksomhederne, er forholdsvist simple og har således kunnet indeholdes i spørgeskemaet. Desuden mener vi ikke, at B-virksomhederne (nødvendigvis) kan forventes at have tilstrækkelig viden om revision m.v., til at de kan tage stilling til, hvilke elementer alternativet skal indeholde.

Spørgsmålene i kategori B omkring kreditgivning er naturligvis ikke relevante for denne gruppe. Direktører i B-virksomheder må desuden ikke forventes at være eksperter i økonomisk teori og samfundsmæssige forhold, hvorfor vi også har udeladt interviewguidens sidste seks spørgsmål i kategori D. I stedet fokuserer vi i interviewet på, hvad virksomheden vil vælge, hvis revisionspligten bortfalder, samt af hvilke årsager. Desuden har vi fremlagt alternativet i lidt mere detaljeret form, og bedt personerne tage stilling hertil.

Spørgsmål	Interview 1 Direktør og hovedaktionær	Interview 2 Direktør og hovedaktionær	Interview 3 Direktør
<b>Kategori A - Efterspørgsel</b>			
1 Vil De fortsat efter-spørge revision?	Ja.	Ja.	Nej, vi vil hellere have et billigere alternativ.
2 Hvorfor/hvorfor ikke?	Af hensyn til banken. Jeg har et godt forhold til min revisor - han hjælper mig også med min selvangivelse.	Min virksomhed er nystartet. Bank og kreditorer forlanger revision. Herudover får jeg hjælp med henvendelser fra ToldSkat. Jeg mener, revision er et vigtigt signal at sende i en nystartet virksomhed.	Vi har en god økonomifunktion selv og vil gerne spare lidt på revisorregningen.
<b>Kategori B - Nytte</b>			
3 Hvilken sikkerhed mener De en revideret årsrapport giver?	Ingen væsentlige fejl.	Ingen fejl af betydning.	Ingen væsentlige fejl.
<b>Kategori C - Et alternativ</b>			
7 Vil De være tilfreds med et alternativ til revision?	Hvis banken vil acceptere dette, vil jeg også. Det vigtigste for mig er, at min revisor stadig er tilknyttet. Det vil ikke være nok at revisor opstiller regnskabet - det vil banken nok heller ikke acceptere.	Ikke i opstartsfasen, men muligvis senere. Det vil ikke være nok at revisor opstiller regnskabet - det kan min bogholder selv klare.	Ja helt klart. Vores kreditorer skal dog også acceptere dette, hvilket jeg mener, er sandsynligt. Vi opstiller selv regnskabet.
8 Hvilke krav har De til et alternativ?	Jeg har ingen særlige krav.	Det kan jeg ikke tage stilling til endnu.	Påtegningen skal tilføre værdi og ikke bare være konstaterende. Vi vil gerne bibeholde skriftlig rapportering da vi har en ekstern mand i bestyrelsen.

Tabel 4.13 - Uddrag af interview med B-virksomheder. Referat af interview fremgår af bilag 5-7

Kilde: Egen tilvirkning.

De interviewede personer er generelt store tilhængere af at have en revisor tilknyttet virksomheden. Følgende hovedargumenter for en revisorerklæring blev nævnt:

- Rådgiver tilknyttet
- Vise et godt ansigt udadtil
- Af hensyn til bank eller kreditorer

#### 4.2.4.2 Banker

Bankernes svar på spørgeskemaundersøgelsen har været meget ensartede. En del har bemærket i kommentarerne, at tilliden til et alternativ til revision helt og holdent kommer an på, hvad dette alternativ går ud på. For at have mulighed for at præsentere dette alternativ for bankerne samt undersøge, hvilke forhold



disse primært lægger vægt på, har vi valgt at udføre tre interview. Vi har udvalgt filialer i tre store banker, hvor filialen har en erhvervsafdeling af en betydelig størrelse.

Vi har bedt de tre repræsentanter om at udtale sig om den normale forretningsgang i netop deres bank og i mindre grad om deres egen personlige holdning. På denne måde har vi i rimeligt omfang afdækket procedurerne for kreditgivning landsdækkende. Repræsentanterne har alle betydelige stillinger i den pågældende filial, hvorfor informationsværdien af interviewet er meget højt.

Vi mener ikke, det er formålstjenstligt at udføre mere end tre interview, da netop disse banker er repræsenteret i hele landet og sammen har en meget stor markedsandel.

Ligesom det er gældende for B-virksomhederne, mener vi ikke, at det er bank-repræsentanternes primære opgave er at kommentere økonomisk teori og samfundsmæssige forhold. Vi vælger i stedet at spørge ind til deres kerneområder og forsøge at få lidt indblik i praksis og vurderingskriterier ved kreditgivning. Desuden er det vigtigt for os at fastslå, om der kan være en mulighed for, at bankerne vil acceptere et alternativ til revision, og i så fald hvilke delelementer de primært lægger vægt på.

Spørgsmål	Interview 1 Erhvervskundechef	Interview 2 Regionskreditansvarlig	Interview 3 Regionskreditansvarlig
<b>Kategori A - Efterspørgsel</b>			
1 Vil det være afgørende om årsrapporten er revideret?	Ja.	Ja, en revideret årsrapport er afgørende for os.	Ja, revision giver et godt grundlag for vores analyser.
<b>Kategori B - Nytte</b>			
3 Hvilken sikkerhed, mener De, en revideret årsrapport giver?	Indeholder ingen væsentlige fejl.	Indeholder ingen væsentlige fejl.	Indeholder ingen væsentlige fejl.
4 Hvor stor vægt har en revideret årsrapport ved kreditgivning?	Rimelig vægt men mange andre forhold ligger til grund. Generelt kan vi efter den nye ÅRL bedre gøre brug af regnskaberne, da disse er blevet mere værdibaserede.	Stor vægt.	Stor vægt.
5 Hvilke andre faktorer lægger De vægt på ved kreditgivning?	Revisionsprotokollatet. Fremtidig indtjening og soliditet. Virksomhedens strategi og idégrundlag. Den pågældende revisor. Advokat og bestyrelse. Andre sikkerheder, som dog ikke unødvendiggør revision.	Revisionsprotokollatet. Budgetter/fremtidig indtjening. Øvrigt kendskab. Den pågældende revisor. Andre sikkerheder - afhænger dog meget af situationen.	Soliditeten. Den fremtidige indtjening. Kendskab til virksomheden. Den pågældende revisor. Andre sikkerheder, hvilket dog ikke vil unødvendiggøre revision.
6 Hvad er forskelligt ved kreditvurdering for en personligt erhvervsdrivende og for et selskab?	I princippet ikke den store forskel. I nogle situationer er der bedre vilkår for personlige, fordi der er personlig hæftelse. En revisor er dog altid et krav.	Ikke den store forskel, såfremt der foreligger et regnskab fra en revisor.	Normalt ikke den store forskel. Dog kan kravene til sikkerheder være noget strammere. Det er dog altid et krav, at regnskabet er påtegnet af en revisor.

Spørgsmål	Interview 1 Erhvervskundechef	Interview 2 Regionskreditansvarlig	Interview 3 Regionskreditansvarlig
<b>Kategori C - Et alternativ</b>			
7 Vil De være tilfreds med et alternativ til revision?	Hvis alternativet udtrykker en rimelig grad af sikkerhed, vil det være tilstrækkeligt i mange tilfælde. At revisor har opstillet regnskabet kan ikke gå i stedet for en revision.	Nej, ikke umiddelbart. Banken ser ikke nogen grund til at frabede sig "gratis" information med bedre sikkerhed. At revisor har opstillet regnskabet er helt klart ikke nok.	Ja, så længe der er en erklæring med sikkerhed er vi tilfredse. Alternativet vil være brugbart i mange tilfælde. Det hjælper også at revisor har opstillet regnskabet, men en påtegning med sikkerhed vil blive krævet i mange tilfælde.
8 Hvilke krav har De til et alternativ?	At egenkapitalen er opgjort med rimelig sikkerhed. En detaljeret gennemgang af resultatopgørelsen er mindre vigtig. Revisionsprotokollatet kan erstattes af deltagelse i regnskabsmødet.	Sikkerheden skal ikke være ret meget lavere end ved revision. Det primære for os er balancens poster, herunder særligt varelager og igangværende arbejder - den fysiske tilstedeværelse. Fuldstændigheden af andre kreditorer end os. En form for styring i virksomheden er vigtig. Revisionsprotokollatet. Desuden kan det have en vis præventiv effekt, at der er en eller anden form for revisor-tilknytning.	Aktivernes tilstedeværelse og værdiansættelse. Fysisk kontrol er et kardinalpunkt. Vi fokuserer på egenkapitalens rigtighed primo og ultimo. Desuden er styringen i virksomheden vigtig.
9 Vil det ændre Deres besvarelse, såfremt størrelsesgrænserne for B-virksomheder blev sat ned?	Nej, alternativet vil være fint for alle størrelser inden for B-segmentet. I de tilfælde vi mener, det er nødvendigt, vil vi kræve revision.	Ja, vi vil se mere lempeligt på det, hvis der var tale om de helt små B-virksomheder.	De største virksomheder i B-segmentet er meget store og har derfor en vis samfundsmæssig betydning. Derfor bør der være revisionspligt for disse.

Tabel 4.14 - Uddrag af interview med banker. Referat af interview fremgår af bilag 8-10

Kilde: Egen tilvirkning.

Desuden har alle tre repræsentanter udtalt, at de er bange for, at det kan blive et konkurrenceparameter, om banken forlanger revision eller ej. Dette er diskuteret i afsnit 5.5 nedenfor.

En af respondenterne bemærker, at den nye ÅRL har gjort regnskaberne mere anvendelige, da disse nu er værdibaserede. Dette bekræfter blot, at bankerne primært lægger vægt på balancens poster.

De forhold bankerne lægger særlig vægt på er:

- Rigtighed af egenkapitalen
- Tilstedeværelse og værdiansættelse af aktiver (varelager og igangværende arbejder), fysisk kontrol er væsentlig
- Fuldstændighed af kreditorer
- Styring i virksomheden

- Revisionsprotokollatet
- Den præventive effekt

Dette bekræfter vores formodninger fra kapitel 2.5.3 samt tilføjer et par ekstra forhold, som vi skal overveje ved udarbejdelsen af alternativet.

#### 4.2.4.3 C/D-virksomheder i rollen som kreditorer

I denne gruppe har der været stor tilslutning til alternativet, hvorfor interview med repræsentanter fra denne gruppe er meget interessante.

Ligesom det er gældende for de to foregående interviewgrupper, mener vi ikke, det er interessant at spørge til disses holdning til samfundsmæssige forhold og økonomisk teori. Vi vælger i stedet at spørge ind til procedurerne i deres kreditgivning. Særligt er det vigtigt for os at vide, hvad de vil lægge vægt på ved et eventuelt alternativ til revision.

Spørgsmål	Interview 1 Regnskabschef	Interview 2 Økonomiechef
<b>Kategori A - Efterspørgsel</b>		
<b>1</b> Vil det være afgørende om årsrapporten er revideret?	Nej, ikke at der er foretaget revision.	Ja helt klart.
<b>Kategori B - Nytte</b>		
<b>3</b> Hvilken sikkerhed mener De en revideret årsrapport giver?	Ingen væsentlige fejl.	Ingen væsentlige fejl.
<b>4</b> Hvor stor vægt har en revideret årsrapport ved kreditgivning?	Ingen vægt. Vi kreditforsikrer stort set alle kunder. Resten forlanger vi forudbetaling eller garanti fra.	Meget stor vægt. Vi vurderer alle kunders kreditvurdering ud fra regnskabet samt betalingsrutinerne. Vi har et begrænset antal kunder.
<b>5</b> Hvilke andre faktorer lægger De vægt på ved kreditgivning?	Kreditforsikring. Forudbetaling/garanti. Øvrigt kendskab til virksomheden.	Forudbetaling/garanti. Kendskab til virksomheden. Betalingsrutiner.
<b>6</b> Hvad er forskelligt ved kreditvurdering for en personligt erhvervsdrivende og for et selskab?	Ingen forskel. Vi følger samme procedure som ovenfor.	Vi har ingen personlige virksomheder som kunder. Vi bruger slet ikke kreditforsikring.
<b>Kategori C - Et alternativ</b>		
<b>7</b> Vil De være tilfreds med et alternativ til revision?	Ja, hvis de stadig kan kreditforsikres, så er vi tilfredse.	Jeg har svært ved at forestille mig et alternativ til revision. Men for de kunder, der er solide, vil vi se positivt på det.
<b>8</b> Hvilke krav har De til et alternativ?	Vi har ingen særlige krav.	Vi kigger primært på soliditeten, hvorfor egenkapitalen er vigtig for os. Det er vigtigt, at der er en revisor, som har forholdt sig kritisk til tallene.
<b>9</b> Vil det ændre Deres besvarelse, såfremt størrelsesgrænserne for B-virksomheder blev sat ned?	Nej, alle virksomheder i det segment er så små, at de ikke har samfundsmæssig indflydelse.	Nej, vi har primært kunder i den større ende af segmentet.

Tabel 4.15 - Uddrag af interview med C/D-virksomheder. Referat af interview fremgår af bilag 11 og 12

Kilde: Egen tilvirkning.

Selvom den ene af de to interviewede (interview nr. 2) i spørgeskemaundersøgelsen havde svaret, at revision vil give bedre kreditmuligheder, var han ikke afvisende over for det præsenterede alternativ. Men kun for de særligt solide virksomheder, vil dette blive accepteret.

Kreditorerne har flere sanktionsmuligheder. De kan forlange forudbetaling, bankgaranti og ikke mindst forlange en revideret årsrapport. Dog skal det vel tages i betragtning, at der er tale om kreditorernes kunder og fremtidige indtjening. Der kan således - som det er tilfældet for bankerne - blive tale om et konkurrenceparameter.

Personen i interview nr. 1 var også i besvarelsen af spørgeskemaet positivt stemt over for et alternativ til revision. Hans begrundelse herfor er, at virksomheden kreditforsikrer stort set alle tilgodehavender. Således er hans svar betinget af holdningen hos kreditforsikringsbureauer.

Ud fra ovenstående interview kan det konkluderes, at kreditorerne lægger vægt på følgende forhold:

- Hvorvidt kreditforsikring er mulig
- Rigtigheden af soliditetsgraden

#### 4.2.5 Øvrige interview

I den følgende præsentation af de foretagne interview præsenteres hvert interview for sig, med undtagelse af de to interview af kreditbureauer. Dette skyldes, at interviewene er af meget forskellig karakter, og det vil således ikke give nogen umiddelbar mening eller værdi at resumere disse i samme tabel.

##### 4.2.5.1 Kreditvurderingsbureauer

I de supplerende kommentarer i besvarelsenerne af spørgeskemaet for C/D-virksomheder samt i ovenstående interview, har en del respondenter fra denne gruppe gjort os opmærksom på, at deres virksomhed anvender kreditforsikring. Som følge af at deres præference for henholdsvis revision, et alternativ hertil eller ingen revisionspligt afhænger af kreditforsikringsbureauets holdning hertil, har vi valgt at udvide vores undersøgelse med interview af to udvalgte kreditforsikringsbureauer.

Formålet med nedenstående interview er at fastslå, hvorvidt et alternativ til revision vil give samme kreditbetingelser som revision, hvorfor vi også har udeladt spørgsmålene om økonomisk teori i kategori D.

Spørgsmål	Interview 1 Funktionschef	Interview 2 Senior Underwriter
<b>Kategori A - Efterspørgsel</b>		
<b>1</b> Vil det være afgørende, om årsrapporten er revideret?	Ja - til dels. Det vil afhænge af hvor stort et beløb, der ønskes forsikret for den pågældende virksomhed.	Det vil være afgørende, at der er en eller anden form for udtalelse om regnskabets rigtighed. Er alternativet godt, vil det vel give samme betingelser som revision. Vi kan dog ikke udtale os om dette, før vi har set noget konkret herom.
<b>Kategori B - Nytte</b>		
<b>3</b> Hvilken sikkerhed, mener De, en revideret årsrapport giver?	Ingen væsentlige fejl.	Årsrapporten indeholder ingen væsentlige fejl.
<b>4</b> Hvor stor vægt har en revideret årsrapport ved kreditgivning?	Stor vægt. Vi foretager en nøje gennemgang af regnskabets bestanddele. Vi vurderer typen og realisationsværdien af aktiver i balancen. Vi analyserer på trends, herunder	Rimelig vægt. Vi foretager rating ud fra udvalgte økonomiske nøgletal, der vægtes ud fra forventet betydning for virksomhedens bonitet. Her vægter specielt soliditets- og likviditets-

Spørgsmål	Interview 1 Funktionschef	Interview 2 Senior Underwriter
	udvikling i omsætning, resultat og likviditet samt forhold kort/lang gæld. Vi analyserer virksomhedens finansiering og soliditet. Sammensætning og forhold mellem kort og lang gæld.	graden højt. Virksomheder, der falder under opstillede krav i denne analyse, rates særskilt ud fra en mere omfattende vurdering ud fra regnskabet som helhed.
5 Hvilke andre faktorer lægger De vægt på ved kreditgivning?	Kundens forbindelse til den pågældende virksomhed, omfanget af samhandel, kendskab hertil m.v. Eventuelt afholdes møde med virksomheden. Erfaringer fra tidligere (betalingsvillighed og -evne) tages i betragtning - også fra vores andre kunder. Vurdering af de anvendte regnskabsprincipper om disse er fornuftige.	Revisors påtegning. Om anvendt regnskabspraksis er fornuftig - særligt om der har været hyppige skift i regnskabspraksis. Dette giver risiko for fejl i vores analyser.
6 Hvad er forskelligt ved kreditvurdering for en personligt erhvervsdrivende og for et selskab?	Generelt ikke mulighed for at få oplysninger på kunder. Intet regnskab vil give begrænset kreditramme. Størrelse og levetid vurderes. Opslag i RKI. Hvis der er behov for yderligere kredit, vil vi indhente tilladelse fra kunden med henblik på at få tilladelse til at regnskab bestilles hos kunde.	Kun i mindre grad, da det er vanskeligt at indhente regnskabsmateriale, der kan analyseres ensartet. Kreditvurdering er for omkostningskrævende.
<b>Kategori C - Et alternativ</b>		
7 Vil De være tilfreds med et alternativ til revision?	Ja, det lyder ok for alle virksomheder i B-segmentet. Såfremt revisor blot har opstillet regnskabet, vil vurdering kun i meget begrænset omfang kunne baseres herpå. En erklæring fra revisor er nødvendig.	Ja, såfremt det bliver anerkendt i branchen og offentligheden. Vores vurdering vil dog altid indeholde oplysning om, hvorvidt analysen er foretaget på baggrund af et revideret regnskab eller ej. Der bør være en erklæring for at bekræfte revisors arbejde.
8 Hvilke krav har De til et alternativ?	Der er ikke særlige dele af et regnskab som vi lægger særlig vægt på. Det er regnskabet som en helhed, vi fokuserer på.	Det skal tilfredsstillere vores behov, primært fokus på soliditet og likviditetsgrad i virksomheden.
9 Vil det ændre Deres besvarelse, såfremt størrelsesgrænserne for B-virksomheder blev sat ned?	Nej, alternativet vil efter vores vurdering passe fint til alle virksomheder inden for segmentet.	Måske, men vi skal kunne kreditvurdere alle virksomheder, hvor regnskabsmaterialet er offentligt tilgængeligt.

Tabel 4.16 - Uddrag af interview med kreditvurderingsbureauer. Referat af interview fremgår af bilag 13 og 14

Kilde: Egen tilvirkning.

Ud fra ovenstående interview kan det konkluderes, at kreditforsikringsbureauer primært fokuserer på følgende forhold:

- Regnskabet som helhed
- Soliditetsgrad
- Likviditetsgrad
- Kontinuitet i regnskabspraksis

#### 4.2.5.2 Skattemyndigheder

Én af de øvrige interessegrupper er samfundet, herunder told- og skattemyndigheder. Ét af de ofte fremførte argumenter i debatten har været, at bortfald af revisionspligt vil forøge de samfundsmæssige omkostninger. For fuldstændighedens skyld mener vi, at vi bør gøre os selv i stand til at tage stilling til dette forhold. Ikke så meget for at kunne vurdere de samfundsmæssige omkostninger ved et bortfald, jf. afgrænsningen, men mere for at undersøge, hvorvidt et alternativ til revision kan opfylde de behov, som skattemyndighederne måtte have, for at deres arbejde ikke vil blive væsentligt besværliggjort ved bortfald af revisionspligt.

Vi har ikke umiddelbart noget kendskab til det kontrolarbejde, der udføres for selskaber, hvorfor vi har valgt at udføre et interview med en kontorchef for en kommunes selskabsbeskatning. Vi har valgt at interviewe en person, som ikke umiddelbart har politisk indflydelse i skattemyndighederne og derfor ikke vil have indflydelse på skattemyndighedernes officielle holdning. Dog føler vi os overbevist om, at han i højere grad kan give os et indtryk af, hvilket kontrolarbejde, der udføres for selskaber, og særligt hvorledes selskaber udvælges til kontrol. Grundet afgrænsningen i afhandlingen har vi valgt ikke at afholde interview med den politiske del af skattemyndighederne. Vi føler os desuden ikke overbevist om, at vores ønske om interview vil blive efterkommet, da diskussionen er politisk højaktuel.

Vi har valgt at medtage alle spørgsmål i interviewguiden, med undtagelse af kategori A om efterspørgsel.

<b>Spørgsmål</b>	<b>Interview</b> Kontorchef, selskabsbeskatningen
<b>Kategori B - Nytte</b>	
<b>3</b> Hvilken sikkerhed mener De en revideret årsrapport giver?	Ingen væsentlige fejl rent regnskabsmæssigt. Men dette bidrager ikke nødvendigvis til et retvisende billede skattemæssigt.
<b>4</b> Hvor stor vægt har en revideret årsrapport ved udvælgelse til kontrol?	Stor vægt. Vi gennemgår alle regnskaber og selvangivelser og udvælger til kontrol herudfra.
<b>5</b> Hvilke andre faktorer lægger De vægt på ved udtagelse til kontrol?	Vi har hvert år særlige ligningstemaer. Omtale i medierne, hvis vi f.eks. hører noget om, at en virksomhed har opkøbt en anden eller andet.
<b>6</b> Er der forskel på det arbejde De udfører ved kontrol af henholdsvis en personligt erhvervsdrivende og et selskab?	Såfremt regnskabet er udarbejdet af en revisor, og revisor har erklæret sig herom, så nej. Risikoen for fejl er mindre, når revisor har udarbejdet regnskabet.

<b>Spørgsmål</b>		<b>Interview</b> Kontorchef, selskabsbeskatningen
<b>Kategori C - Et alternativ</b>		
<b>7</b>	Vil De være tilfreds med et alternativ til revision?	Ja, enhver gennemgang fra revisors side vil være tilstrækkelig for vores vedkommende. Revision går jo ikke ud på at finde skattemæssige fejl. En eller anden form for revisorgennemgang er i princippet nok, idet vi vurderer, at revisors faglige stolthed giver en fornuftig sikkerhed for rigtigheden af årsrapporten. Dog bør der være en erklæring med sikkerhed.
<b>8</b>	Hvilke krav har De til et alternativ?	En gennemgang af balancens poster er tilstrækkelig, da dette giver et indtryk af, at det væsentligste er på plads i virksomheden. Hvis gennemgang af balancen er foretaget, vil det unødvendiggøre en indtægtskontrol, da de fejl der kan findes, sandsynligvis er fundet af revisor. Det har også betydning, at revisor sikrer, at virksomheden har nogle fornuftige systemer for registrering og bogføring. Desuden har en vis revisortilknytning en præventiv effekt. Hverken revision eller et alternativ kan fange al svindel og unddragelse. Dem der vil snyde snyder uanset hvad.
<b>9</b>	Vil det ændre Deres besvarelse, såfremt størrelsesgrænserne for B-virksomheder blev sat ned?	Nej, det der har størst betydning er, at revisor har foretaget en eller anden form for gennemgang.
<b>Kategori D - Holdninger</b>		
<b>10</b>	Er De for eller imod bortfald af revisionspligt for B-virksomheder?	Jeg er imod et totalt bortfald, idet et regnskab uden erklæring er uden værdi. Jeg mener dog, et alternativ vil kunne dække behovet.
<b>12</b>	Hvilke konsekvenser mener De et bortfald vil få?	Der vil formentlig blive stillet krav om revision eller et alternativ hertil fra kreditgivere m.v.
<b>13</b>	Hvilke samfundsmæssige konsekvenser mener De et bortfald vil få?	Der vil altid være folk, der snyder - også selvom der er revisionspligt. Såfremt revisionspligt erstattes af en anden form for revisor-tilknytning, vil et bortfald sandsynligvis ikke få væsentlige konsekvenser for økonomisk kriminalitet m.v.

Tabel 4.17 - Uddrag af interview med repræsentant fra skattemyndigheden. Referat af interview fremgår af bilag 15  
Kilde: Egen tilvirkning.

Efter ovenstående gennemgang kan vi konkludere, at skattemyndighederne ikke i udpræget grad bruger revisionen som sådan i deres kontrolarbejde. Det primære for dem er, at der er en revisor tilknyttet, som - kritisk - gennemgår regnskabet og tager stilling hertil. Det er endvidere tilstrækkeligt, at balancens poster er gennemgået, da dette jo trods alt gør, at revisor er igennem mindst det ene ben af en postering. Bortfalder revisionspligten til fordel for pligt til et alternativ, vil skattemyndighedernes kontrolarbejde altså ikke umiddelbart blive besværliggjort. I denne sammenhæng er det vigtigt at huske på, at revision ikke er lig med skatterevision, hvilket repræsentanten er meget bevidst om. Netop dette forhold kan være medvirkende årsag til, at repræsentanten er så positivt indstillet over for et alternativ.

Så længe revisor:

- tager kritisk stilling til balancens poster,
- sørger for at der er fornuftige procedurer for registrering og bogføring,

vil alternativet altså blive accepteret af repræsentanten fra skattemyndighederne. Desuden mener han, at revisors blotte tilstedeværelse har en præventiv effekt på økonomisk kriminalitet.

4.2.5.3 *Lars Bo Langsted, professor, Institut for Erhvervsstudier*

Vi har udvalgt LBL, da han har udtalt sig meget i den offentlige debat, og må siges at være en ekspert på netop dette område og i øvrigt også inden for revisionsteori. Formålet med dette interview er at få inddraget mere teoretiske argumenter i afhandlingen og på den måde få en vis bredde i afhandlingen. Dette vil gøre vores diskussion om fordele og ulemper ved alternativet mere nuanceret. Vi mener, det er vigtigt at få en teoretisk synsvinkel på tingene - ikke mindst for at sikre, at vi har mulighed for at tage hensyn til flest mulige interesser i alternativet.

I sagens natur har vi stillet LBL spørgsmål af økonomisk, teoretisk karakter samt bedt ham tage stilling til alternativet.

<b>Spørgsmål</b>		<b>Interview</b> Lars Bo Langsted, professor, Institut for Erhvervsstudier
<b>Kategori C - Et alternativ</b>		
<b>7</b>	Tror De samfundet vil være tilfredse med et alternativ til revision?	Ja, såfremt alternativet er godt, så mener jeg, det vil være anvendeligt i mange tilfælde.
<b>8</b>	Hvilke krav har De til et alternativ?	Mundtlig rapportering vil ikke i alle tilfælde være tilstrækkeligt, da eksterne bestyrelser kan forekomme. Der bør i alternativet være en eller anden opmærksomhed omkring besvigelser.
<b>9</b>	Vil det ændre Deres besvarelse, såfremt størrelsesgrænserne for B-virksomheder blev sat ned?	Segmentet kunne - frem for at blive opdelt i størrelser - opdeles med kvalitative forhold, eksempelvis <ul style="list-style-type: none"> <li>▪ adskillelse mellem ejer og ledelse, og/eller</li> <li>▪ ekstern bestyrelse,</li> </ul> hvilket gerne skulle forbedre muligheden for et godt kontrolmiljø.
<b>Kategori D - Holdninger</b>		
<b>10</b>	Er De for eller imod bortfald af revisionspligt for B-virksomheder?	Jeg er imod et bortfald af revisionspligten, medmindre der kommer pligt til et fornuftigt alternativ, hvor revisor erklærer sig med en grad af sikkerhed.
<b>11</b>	Hvad mener De er fordelene og ulemperne ved revision?	Fordelene er mange: <ul style="list-style-type: none"> <li>▪ Mindre risiko for økonomisk kriminalitet.</li> <li>▪ Der er en rådgiver tilknyttet virksomheden, således virksomheden har mulighed for at få kvalificeret rådgivning i krisesituationer - og i nogle tilfælde måske i tide til at forhindre en krise.</li> <li>▪ Man kunne frygte, at såfremt revisionspligten bortfalder, så vil de enkelte regnskabsbrugere (kreditorer, banker m.v.) begynde at forlange deres egen tilpassede revisorerklæring. I værste tilfælde af deres egen revisor. Dette vil formentlig ende med at blive endnu dyrere end at bibeholde revisionspligten.</li> </ul> Ulempen er vel blot, at det koster penge.
<b>12</b>	Hvilke konsekvenser mener De et bortfald vil få?	Jeg mener helt klart, at der stadig vil være efterspørgsel efter revisors erklæringsarbejde. Visse interessegrupper vil efterspørge en erklæring med sikkerhed fra en uafhængig part.
<b>13</b>	Hvilke samfundsmæssige konsekvenser mener De et bortfald vil få?	Jeg mener, det vil betyde øget økonomisk kriminalitet samt større omkostninger for samfundet som helhed. Dels grundet den manglende præventive og kontrollerende effekt og dels grundet den manglede rådgivertilknytning.



Spørgsmål	Interview
14 Øvrige forhold	<p>Lars Bo Langsted, professor, Institut for Erhvervsstudier</p> <p>Såfremt revisionspligten bortfalder uden at blive erstattet af pligten til et alternativ, kan jeg ikke se grunden til at bibeholde pligten til at udarbejde en årsrapport. Denne er uden værdi, hvis der ingen kontrol er hermed. Der er rent politisk og samfundsmæssigt en stor forskel på Danmark og udlandet, herunder USA og England. I Danmark har man mange små virksomheder og har tradition for at have revisionspligt for alle. Det er lige omvendt i USA og England.</p>

Tabel 4.18 - Uddrag af interview med Lars Bo Langsted. Referat af de interview fremgår af bilag 16

Kilde: Egen tilvirkning.

LBL har fremført mange interessante betragtninger, som vi vil anvende i kommende afsnit, hvor vi diskuterer betydningen af alternativet.

Af konkrete forslag og krav til alternativet fremførte LBL som den væsentlige betragtning, at:

- revisionsprotokollatet kan ikke i alle tilfælde undværes.

#### 4.2.6 Opsamling, interview

Mange interessegrupper har udvist stor entusiasme i debatten i medierne. Mange brancheorganisationer og foreninger har meldt sig i debatten, herunder HTS, DI, Finansrådet, Håndværksrådet og flere andre. Vi har af flere årsager valgt ikke at foretage interview af disse grupper. Dels er disse gruppers holdninger meldt meget klart ud i dagspressen, og dels er nærværende emne af så politisk karakter, at vi ikke kan forvente, at vores ønske om interview vil blive imødekommet. E&S har bl.a. meddelt os, at man ikke ønsker at udtale sig om emnet, da dette er af for politisk karakter, jævnfør indledningen i kapitel 1.

De enkelte organisationer og foreninger ønsker ikke at udtale sig yderligere om emnet, før der kommer et udspil fra E&S. De store revisionsfirmaer har heller ikke ønsket at udtale sig officielt om emnet. Da formålet med nærværende afhandling er at undersøge, hvorvidt der blandt de primære interessegrupper kan være efterspørgsel efter et alternativ til revision samt udarbejde et forslag hertil, mener vi ikke, at ovenstående har betydning for afhandlingens konklusioner. Det kunne blot have været et interessant tillæg til diskussionen.

Fra alle ovenstående interview kan følgende fokusområder opsamles:

- Rådgiver tilknyttet
- Vise et godt ansigt udadtil
- Rigtighed af egenkapitalen og soliditetsgrad
- Tilstedeværelse og værdiansættelse af aktiver (varelager og igangværende arbejder), fysisk kontrol er væsentlig
- Fuldstændighed af kreditorer
- Likviditetsgrad
- Kontinuitet i regnskabspraksis
- Sørger for at der er fornuftige procedurer for registrering og bogføring
- Revisionsprotokollatet kan ikke i alle tilfælde undværes
- Den præventive effekt

Ovenstående punkter vil indgå i vores overvejelser ved udarbejdelsen af alternativet, hvorfor disse vil blive diskuteret nærmere i nedenstående kapitel.

I relation til regnskabsposter kan vi således, som anført i kapitel 2, konkludere, at den primære interessegruppe - kreditgivere - fokuserer på:

- Tilstedeværelse og værdiansættelse af væsentlige aktiver
- Fuldstændighed af forpligtelser

### 4.2.7 Sekundære data

Ovenstående spørgeskemaundersøgelse samt interviewanalyse er tilpasset meget målrettet til formålet med nærværende afhandling. Der er af interesseorganisationer m.v. foretaget flere lignende undersøgelser, men ikke med samme formål.

Startskuddet til alle undersøgelser gik, da E&S fik udarbejdet den såkaldte AMVAB-rapport. Denne rapport forsøger at kortlægge, hvor store omkostninger ÅRL påfører virksomheder og er udarbejdet som et led i regeringens planer om, at reducere de administrative byrder for virksomhederne som følge af offentlig regulering, med 25 % inden 2010. Rapporten fokuserer således isoleret på de omkostninger, virksomheder påføres som følge af kravene i ÅRL, såvel interne som eksterne. Rapporten er ikke udarbejdet i forbindelse med overvejelserne omkring bortfald af revisionspligt, men resultaterne heri og den opgjorte omkostning ved revisionspligten er blevet et af de væsentligste argumenter hos fortalere for bortfald af revisionspligt.

DHS har foretaget en undersøgelse blandt sine medlemmer. Vi har refereret de væsentligste resultater heraf i afsnit 2.1. Undersøgelsen belyser nogle af de områder, vi har afdækket med vores spørgeskemaundersøgelse hos B-virksomheder, men den vedrører alene revision/ikke revision og omfatter alene medlemmer af DHS. Resultaterne afviger dog ikke væsentligt fra vore resultater.

HTS har ligeledes foretaget en undersøgelse blandt sine medlemmer. Undersøgelsen omfatter en forespørgsel blandt 83 af organisationens medlemmer og vedrører ligeledes alene spørgsmålet om revision/ikke revision. Konklusionerne viser som DHS' undersøgelse, at virksomheder fortsat vil efterspørge revision, som også gengivet i afsnit 2.1.

Vi har ikke baseret os på ovenstående undersøgelser, da de ikke tager stilling til et eventuelt alternativ. Det faktum, at vore resultater ikke afviger væsentligt fra de øvrige undersøgelses resultater, giver os dog en forvisning om, at vores undersøgelse ikke giver et misvisende billede.

## 4.3 Opsamling

Nærværende kapitel har til formål at besvare afhandlingens første hovedspørgsmål samt delspørgsmål 5 og 6.

### Delspørgsmål 5:

Hvorledes fordeler efterspørgslen sig på henholdsvis revision, et alternativ til revision og ingen revision for de enkelte interessegrupper?

Ud fra vores spørgeskemaundersøgelse har det vist sig, at der indenfor de primære interessegrupper defineret i kapitel 2:

- aktionærer,
- banker,
- kreditorer,

vil være en meget stor efterspørgsel efter revisors erklæringsarbejde, såfremt revisionspligten bortfalder. Den største interesse ligger på den velkendte revisionserklæring med høj grad af sikkerhed. Der er dog en ikke ubetydelig interesse for et alternativ til revision tilpasset mindre virksomheder. Meget få indenfor alle tre interessegrupper har svaret "ingenting". Interessen for alternativet er størst hos C/D-virksomhederne. Generelt er bankerne forholdsvist negativ indstillet overfor alternativet, men ved nærmere præsentation heraf, har mange udvist positiv holdning hertil.

**Hovedspørgsmål A:**

**I hvilken grad vil der være efterspørgsel efter en revisorerklæring - revision eller et alternativ hertil - såfremt revisionspligten for mindre virksomheder bortfalder?**

Man kan forestille sig to scenarier i denne situation:

1. Revisionspligten bortfalder uden indførsel af andre krav
2. Revisionspligten bortfalder men i stedet bliver der pligt til et alternativ til revision

Det fremgår helt tydeligt af analysen - og for den sags skyld af de sekundære data - at såfremt revisionspligten bortfalder, vil der stadig være stor efterspørgsel efter en revisorerklæring. I scenarium 1 har virksomhederne som udgangspunkt ikke andre valgmuligheder end *revision* eller *ingenting*. Analysen har helt klart vist, at kreditorerne kun i meget begrænset omfang vil acceptere *ingenting*, ligesom B-virksomhederne selv kun i et meget begrænset omfang er interesserede heri. Dette giver jo en formodning om, at der på trods af bortfaldet vil være mange, der vil vælge - frivilligt eller pga. krav fra kreditorerne - *revision* alligevel. Det kan ikke undgås, at den forventede besparelse hermed vil blive forholdsvis begrænset.

Såfremt scenarium 1 udvides med et *alternativ til revision*, hvilket ligesom *revision* kan vælges ganske valgfrit, vil nogle kreditorer sandsynligvis acceptere *alternativet*. Der vil dog formentlig ikke blive nogen særlig fokus herpå. Der vil således stadig være nogle, der har *revision*, nogle der har et *alternativ* og nogle, der slet *ingenting* har. Besparelsen vil stadig være forholdsvis begrænset.

I scenarium 2 indtræder der pligt til *alternativet*. Analysen viste en vis interesse herfor, ikke mindst da indholdet heraf blev præsenteret mere detaljeret. I denne situation vil der sandsynligvis komme mere fokus på *alternativet*, og færre vil derfor vælge *revision*. Dette vil, isoleret set, give en større besparelse end i scenarium 1. Det vil dog ikke længere være muligt at fravælge *alternativet* eller *revision*, og have *ingenting*, hvilket gør denne besparelse mindre.

Hvilket af de to scenarier, der giver den største besparelse, er umuligt for os at vurdere på nuværende tidspunkt. Dog kan vi konstatere, at uanset om der bliver valgfrihed mellem *ingenting*, et *alternativ* eller *revision*, eller der bliver lovpligt til et *alternativ*, så vil der være interesse for et *alternativ* frem for *revision*.

Mange af dem, der har svaret *revision* i spørgeskemaanalysen, har vist stor interesse for alternativet, da vi forklarede dem yderligere om indholdet heri. Der vil dog muligvis være en tilvænningsperiode inden alle vil acceptere og anerkende alternativet. Der er dog ingen tvivl om, at *alternativet* er relevant og at man må formode, at folk med tiden vil vælge et billigere *alternativ* frem for *revision*.

At så mange svarer enten *revision* eller *alternativ* viser desuden, at folk ikke er parate til helt at opgive revisionspligten.

Delspørgsmål 6:

Har de primære interessegrupper forskellige behov eller ønsker, der kunne være relevante at inddrage i diskussionen om bortfald af revisionspligt og et alternativ til revision tilpasset mindre virksomheder?

Analysen bekræfter vores påstand fra kapitel 2 om, at B-virksomheder ofte er ejerledede. Dermed mener vi, det er forsvarligt at fokusere på de eksterne interessegruppers behov ved udarbejdelsen af alternativet.

Det er yderst interessant for udarbejdelsen af et alternativ til revision tilpasset mindre virksomheder, hvilke ønsker, behov og krav de relevante interessegrupper har. Eftersom alternativet, jf. vores konklusioner i kapitel 2, primært er tiltænkt at skulle tilfredsstille disse behov, vil det være naturligt at medtage dette i vores overvejelser. Ud fra de af os foretagne interview kan vi konkludere, at de primære eksterne interessegrupper lægger vægt på revisors gennemgang af følgende:

- Tilstedeværelse og værdiansættelse af aktiver
- Fuldstændighed af forpligtelser

De af os foretagne interview har vist, at behovene hos de øvrige eksterne interessegrupper, herunder samfundet og skattemyndighederne, ikke afviger væsentligt fra de primære interessegruppers behov. Derfor vil der være mulighed for at tilfredsstille en meget større målgruppe end først antaget. Skattemyndighederne mener ikke, at deres arbejde vil blive besværliggjort ved bortfald af revisionspligt og indførelse af pligt til et alternativ.

Vores repræsentant for samfundet mener desuden ikke, at det vil have voldsomme samfundsmæssige konsekvenser, at lade revisionspligten bortfalde til fordel for pligt til et alternativ. Dette begrundes han med at mange af de omkostninger, der er ved bortfald af revisionspligt, vil kunne afhjælpes ved alternativet. Især lægger han vægt på den præventive effekt af revisors tilstedeværelse, mulighed for rådgivning, samt erklæring med sikkerhed.

Der er således en formodning om, at alternativet vil kunne anvendes som erstatning for revision et langt stykke hen ad vejen.

## 5 Et alternativ til revision målrettet til mindre virksomheder

I kapitel 3 undersøgte vi, hvilke alternativer til revision, der p.t. findes i Danmark og hvad disse indeholder. I kapitel 4 fastlagde vi, hvilke dele af en årsrapport de primære interesse grupper i en B-virksomhed lægger vægt på, at revisor udtaler sig om en eller anden grad af sikkerhed for. I nærværende kapitel vil vi, på baggrund af vores konklusioner i disse to kapitler, udarbejde et begrundet forslag til, hvorledes et alternativ til revision målrettet til mindre virksomheder, skal udformes.

Kapitlet er opdelt i følgende afsnit:

- 5.1 Før vi påbegynder udarbejdelsen af et alternativ til revision, vil vi diskutere baggrunden for, at vi har valgt at udarbejde et helt nyt alternativ. I denne forbindelse vil fordele og ulemper ved de forskellige alternative muligheder blive diskuteret.
- 5.2 Herefter foretages selve udarbejdelsen af alternativet, herunder lovgrundlaget herfor og målgruppen hertil. Hele standarden vil blive gennemgået og de enkelte bestanddele heraf begrundet. Desuden vil vi diskutere særlige problemstillinger for den valgte målgruppe - mindre virksomheder. Som opsamling på afsnittet vil vi i oversigtsform sammenligne de væsentligste karakteristika ved revision og alternativet.
- 5.3 For at illustrere anvendelsen af alternativet til revision, vil vi i dette afsnit gennemgå nogle praktiske eksempler. I denne forbindelse vil vi udarbejde eksempler på alternativets mest centrale dokumenter.
- 5.4 Med udgangspunkt i de gennemgåede eksempler vil vi tage stilling til den opnåede besparelse ved alternativet frem for ved revision. De mange aspekter i denne diskussion vil endvidere blive inddraget. Det er essentielt, at alternativet er billigere end revision, da dette er hele målet hermed og årsagen til diskussionen om bortfald af revisionspligt.
- 5.5 I informationsindsamlingsprocessen er vi blevet opmærksomme på en lang række interessante holdninger og problemstillinger omkring emnet. Vi vil diskutere udvalgte problemstillinger omkring emnet, hvilket kan bidrage til diskussionen om, hvorvidt et alternativ til revision tilpasset mindre virksomheder er et brugbart produkt.

Efter gennemgangen af ovenstående afsnit vil vi kunne være i stand til at besvare afhandlingens **hovedspørgsmål B**:

- B. Hvorledes kan en model til et alternativ til revision, målrettet til mindre virksomheder, udformes, for at den tilgodeser de primære interessegruppers behov, giver en nærmere defineret grad af sikkerhed og samtidig er mere omkostningseffektiv end revision?**

### 5.1 Alternativer til revision

Der er ingen tvivl om, at man bør overveje, hvordan fremtiden med hensyn til kontrol og revisortilknytning skal se ud for mindre virksomheder. Som konkluderet ovenfor i kapitel 3 er revision efterhånden blevet et meget omfangsrigt produkt, som er målrettet til et helt andet segment end B-virksomheder. Standarden for review er dog ligeledes målrettet til et andet og større segment end B-virksomheder, hvorfor dette heller ikke i alle tilfælde er optimalt.

Man kan diskutere, hvorvidt det overhovedet er nødvendigt med revision eller review for denne type virksomheder. Der er, jf. afsnit 2.2.4, ikke tilsvarende krav i andre lande. Dog er der i Danmark tradition for, at selskabsformen er meget brugt, ligesom der er tradition for offentliggørelse af regnskaber. Debatten i

medierne vidner endvidere om, at Danmark ikke er helt klar til at bortskaffe alle krav om revisors kontrol af mindre virksomheder. Vores analyse har helt klart bekræftet dette.

Derfor vil den følgende gennemgang tage udgangspunkt i at der er lovpligt til revisors kontrol og offentliggørelse af årsrapport.

Af analysen fremgik det klart, at interessegrupperne ikke vil acceptere en revisorerklæring uden nogen grad af sikkerhed, hvorfor regnskabsmæssig assistance ikke er et muligt alternativ. Desuden er det et helt åbenlyst krav, at alternativet er konsistent med de internationale standarder og inden for rammerne heraf. Således vil den gamle RV 2 om erklæring på ikke-reviderede regnskaber ikke kunne anvendes.

De muligheder man kunne forestille sig, der var for den fremtidige situation, kunne være følgende:

- At bibeholde revisionspligten for alle selskaber
- At målrette revisionsbegrebet, herunder RS'erne, til mindre virksomheder
- At udføre revision for specifikke balanceposter, ISA 800
- At stille krav om lovpligtigt review uden tilpasninger, hvor revisor må udvide sine handlinger, således revisor får indhentet tilstrækkeligt og egnet bevis
- At stille krav om lovpligtigt review efter RS 2400 og udarbejde et fortolkningsmemo til review for mindre virksomheder
- At udarbejde et helt nyt alternativ til revision, tilpasset mindre virksomheder

At bibeholde revisionspligten ville af flere årsager umiddelbart ikke være nogen god løsning. Dels går debatten i øjeblikket på bortfald af revisionspligten og dermed strømlining med det øvrige EU, og dels vil revisionsbegrebet blive udvidet de kommende år. Der er allerede flere nye RS'er på vej, som alle med revisionspligt skal følge. Ekspertter har udtalt<sup>132</sup>, at omkostningen ved revision vil stige 25 % inden for de næste par år grundet indførslen af disse nye standarder. Dette vil gøre debatten om bortfald af revisionspligt endnu mere aktuel.

Det kunne være en mulighed at indskrænke revisionsbegrebet og dermed gøre det mindre omfangsrigt for mindre virksomheder. Dette kunne eksempelvis gøres ved at sortere i RS'erne og udvælge nogle, som kun er gældende for større virksomheder. Man risikerer dog her at få skabt en "lille" revision, som ikke er fuldstændig og ikke vil dække alle aspekter. Vi har meget svært ved at forestille os, at man på denne måde kan plukke i RS-systemet og samtidig bibeholde samme grad af sikkerhed. Dette vil sandsynligvis kræve en "opsamlings RS", der kort nævner, hvilke øvrige forhold revisor skal være opmærksom på ved mindre virksomheder. Hvis dette bliver tilfældet, må det dog være meget let at komme i en situation, hvor der ikke er tale om høj grad af sikkerhed, men kun begrænset sikkerhed - og så er idéen med revision ikke længere tilstede.

Revisionsbegrebet kunne ligeledes indskrænkes ved at opdele RS'erne i et byggeklodssystem, ganske som ÅRL. Hermed vil alle RS'er i princippet være gældende for alle virksomheder, men delelementer heraf vil kun gælde for større virksomheder. Det lyder umiddelbart meget tiltalende, og det fungerer jo ganske upåklageligt for den tilsvarende regnskabsregulering. Vi er dog af den opfattelse, at revision ikke er et helt så strømlinet produkt, som et regnskab. Meget mere er overladt til revisors vurdering. Selve strukturen i RS'erne gør, at en opdeling i klasser i mange RS'er ikke i alle tilfælde vil være optimal. Nogle RS'er vil givetvis kunne opdeles på fornuftig vis - og uden al for meget tilpasning. Såfremt opdelingen kræver meget tilpasning af de enkelte RS'er, mener vi ikke, det vil være et hensigtsmæssigt produkt. Ved

---

<sup>132</sup> Christiansen, B. et al. (2004), side 38

dette alternativ har man ligeledes problematikken omkring høj grad af sikkerhed og begrænset sikkerhed, som også gælder, når der sorteres i RS'erne.

Der findes allerede en udtalelse, IAPS 1005, om revision i mindre virksomheder. Denne indeholder dog ikke lempelser i forhold til revisionsbegrebet, men er udelukkende tænkt som en vejledning i anvendelse af ISA'erne i mindre virksomheder.

Det ville ligeledes være en mulighed, at revisor foretager revision af enkelte poster i balancen i overensstemmelse med ISA 800; The Auditors report on Special Purpose Engagements. Denne ISA er tiltænkt erklæringer med høj grad af sikkerhed til brug for helt specifikke formål. Det fremgår af ISA 800, at dette eksempelvis kan være særlige delelementer af et regnskab eller en virksomheds overholdelse af en særlig kontrakt. Der er altså tale om helt specifikke erklæringer, for at imødekomme en specifik brugergruppe. Idéen er sådan set ganske udmærket, idet vi jo har konstateret, at interessegrupperne primært er interesserede i balancens poster. Dog har interessegrupper ligeledes udtrykt, at de er interesserede i regnskabet som helhed, hvilket ikke er omfattet af ISA 800. Det er ikke vores indtryk, at formålet med ISA 800 er, at dette skal omfatte andet end en meget specifik erklæring til brug for et meget specifikt behov. Vi mener derfor ikke, at ISA 800 er hensigtsmæssig som alternativ til revision.

Netop denne situation har én af vores respondenter fra interviewene, LBL, advaret imod. Han frygter, at vi kan komme i en situation, hvor hver interessegruppe forlanger revision af de poster, den pågældende interesserer sig for - af deres egne revisorer. På denne måde vil de mindre virksomheder få flere revisorer tilknyttet, hvor ingen dog vil fokusere på helheden. Værdien af dette - set i forhold til den omkostning, der nødvendigvis må være herved - vil sandsynligvis være begrænset.

Gennem analyserne i kapitel 4 kunne vi konkludere, at de primære interessegrupper vil kunne acceptere begrænset sikkerhed. Bankerne var - som forventet - meget tilbageholdende over for et alternativ til revision med lavere grad af sikkerhed, men samtidig fremgik det af analysen, at deres behov i langt størstedelen af alle tilfælde vil være dækket ved en erklæring om begrænset sikkerhed. Som følge af dette mener vi, at det bedste alternativ - når der nu er tale om en situation, hvor målet er, at de mindre virksomheder skal spare penge på de administrative byrder - vil være en erklæring med begrænset sikkerhed.

Det alternativ til revision, der allerede findes, RS 2400, har vi tidligere konkluderet, ikke altid er hensigtsmæssigt i mindre virksomheder uden effektive interne kontroller, herunder funktionsadskillelse, og uden et forsvarligt kontrolmiljø til at kompensere herfor.

Vores umiddelbare indtryk af praksis er, at RS 2400 bliver fortolket og således tilpasset til gennemgang af A-virksomheder. Vi har meget svært ved at forestille os, at hovedparten af klasse A-virksomhederne i Danmark har effektive interne kontroller og funktionsadskillelse eller et tilstrækkeligt kompenserende kontrolmiljø. I stedet er vi af den opfattelse, at review for A-virksomheder baseres mere på efterprøvning af regnskabsposter end på forespørgsler og analyser, da dette er mest omkostningseffektivt.

På denne måde er review i A-virksomheder naturligvis også i overensstemmelse med RS 2400, da det heri nævnes, at revisor skal tilrettelægge sine handlinger mest muligt effektivt og indhente tilstrækkeligt og egnet bevis. Således ender revisor faktisk op med et stykke arbejde, der nok lever op til RS 2400, men idéen, i at en RS skal være en inspirationskilde, er faldet væk, da naturen i de handlinger revisor rent faktisk udfører, er så langt fra de handlinger, der beskrives i RS 2400. På denne måde kan det simpelthen ikke undgås, at et review nærmer sig en revision i omfang tilpasset målet om begrænset sikkerhed, da RS 2400 sigter på alle revisionsmål og alle regnskabsposter.

Det er selvfølgelig en oplagt mulighed, at lade review, RS 2400, erstatte revision. Vi er dog af den opfattelse, at en RS ikke har meget værdi, såfremt den er praktisk umulig at følge og revisor derfor, for hoved-

parten af handlingerne, må tilpasse disse og sit bevis efter arten af og omstændighederne omkring virksomheden. Dette gør det svært at få review til at blive et homogent produkt. I stedet kunne man udarbejde et fortolkningsnotat af RS 2400, til brug for review af mindre virksomheder, som ikke har de karakteristika, der ligger bagved den teoretiske RS 2400. Dermed vil teori nærme sig praksis, og revisor vil have en målrettet inspirationskilde at tage udgangspunkt i. Vi mener dog, at det er selve udgangspunktet i den anlagte vinkel i RS 2400, der er uhensigtsmæssigt. Der vil således blive tale om et omfangsrigt notat, hvor man kan frygte, at modtager mister overblikket.

Et andet alternativ kunne være, at lave danske tilpasninger i RS 2400 for derigennem at præcisere målretningen. Der vil dog være tale om gennemgribende og omfattende tilpasninger for at få RS 2400 målrettet til såvel at omfatte store som små virksomheder. Dette vil bestemt ikke øge brugervenligheden heraf.

Svagheden ved at bibeholde review i dens nuværende form er, at reviewet vil skulle omfatte alle regnskabsposter og revisionsmål og derfor i praksis vil nærme sig en revision. Selvfølgelig vil omfanget af bevisindsamling m.v. være mindre end ved revision, grundet forskellen i sikkerhed. Produktet vil dog stadig favne bredt og tilfredsstille alle regnskabsbrugeres behov, såvel interne som eksterne.

Ud fra de af os foretagne analyser mener vi, at en målretning af et review til primært at tilfredsstille de eksterne brugeres behov og samtidig at tage højde for de særlige karakteristika, der ofte gør sig gældende i mindre virksomheder, vil være en god løsning. Det er ikke forventeligt, at de internationale standarder på noget tidspunkt vil forsøge at efterkomme behovene i dette segment, da RS'ernes målgruppe er en ganske anden og Danmark desuden er ét af de eneste lande med revisionspligt for dette segment. Som omtalt i afsnit 3.3 er der en ny ISA på vej, vedrørende review af perioderegnskaber foretaget af den revisor, der reviderer årsregnskabet. Med denne kunne man forestille sig, at en ny ISRE 2400 vil følge, hvilken eventuelt kunne være tilpasset review i de tilfælde, hvor der ikke er tale om én årlig revision. Stadig er det dog ikke forventeligt, at målgruppen vil være helt små virksomheder, svarende til B-segmentet.

Ved at lave et helt nyt alternativ, vil der være mulighed for at effektivisere og målrette indsatsen mod relevante forhold og tage det naturlige udgangspunkt og anlægge en vinkel på gennemgangen, som ikke er forespørgsler og analyser.

Der er både fordele og ulemper ved at indføre et helt nyt alternativ til revision. Fordelene er naturligvis alle de ulemper, der er ved de ovenfor nævnte alternativer. Ulempen er helt klart, at der på forhånd vil være modstand imod dette fra bankernes side, da de vil kæmpe for at bibeholde revisionspligten, som vi kender den. Ifølge vores analyser vil bankerne dog i mange tilfælde kunne acceptere en lavere risiko, såfremt der er mulighed for at kræve revision i de tilfælde, hvor de måtte anse dette for nødvendigt. Faren ved denne option er naturligvis, at bankerne bare vil forlange revision i alle tilfælde, hvorfor alternativet aldrig vil blive anvendt i praksis. Dermed vil den reelle effekt af et bortfald af revisionspligten mindskes. Denne risiko vil der dog være, uanset hvilken løsning der vælges. Vi er dog af den opfattelse, at markedet langsomt vil tilpasse sig denne nye mulighed og på sigt vil et alternativ blive accepteret - også af bankerne.

Det kan endvidere tænkes, at der vil være modvilje mod "endnu en revisionsstandard med endnu en erklæringstype". Netop derfor mener vi, at det vil være hensigtsmæssigt, at alternativet i udformning ligger tæt op ad noget kendt. Selvom alternativet bør have et andet udgangspunkt end RS 2400, mener vi, at det er hensigtsmæssigt, at så meget af formen og indholdet som muligt vil være sammenligneligt med RS 2400.

Med baggrund i ovenstående, mener vi, at den bedste løsning vil være, at udarbejde en helt ny standard, der er tilpasset særlige danske ønsker og behov for mindre virksomheder. Standarden bør - af udformning



- tage udgangspunkt i noget kendt, RS 2400. Vi har således fundet det hensigtsmæssigt at samle hele processen i én revisionsstandard, der er rent strukturmæssigt bygget op som RS 2400.

Indholdet i standarden bør tilpasses de forhold, vi har konstateret i den foregående del af afhandlingen:

- De primære eksterne interessegrupper er kreditorer og finansieringskilder, afsnit 2.5 og bekræftet i afsnit 4.1.3
- Mindre virksomheder har kun sjældent effektive interne kontroller og funktionsadskillelse eller et kontrolmiljø, der kompenserer herfor, hvormed revisor ikke udelukkende kan basere sin gennemgang på forespørgsler og analyser, afsnit 2.4
- Der er i dansk og international regulering mulighed for at lave særlige danske standarder, således standarderne tilpasses danske behov, afsnit 3.1
- De primære interessegrupper fokuserer primært på, afsnit 4.2.6
  - tilstedeværelse og værdiansættelse af væsentligste aktiver
  - fuldstændighed af forpligtelser
- Samfundet er ikke parat til at opgive pligt til en revisorerklæring på mindre virksomheders årsrapporter, afsnit 4.3

## **5.2 Revisionsstandard (RS) 2405, Tilpasset review af regnskaber for mindre virksomheder**

Nærværende kapitel munder ud i et forslag til Revisionsstandard (RS) 2405, som er tilpasset særlige danske forhold for mindre virksomheder, herunder krav om offentliggørelse af regnskaber og interessegruppernes behov og krav hertil.

En altafgørende forudsætning for anvendeligheden af nærværende alternativ til revision er naturligvis, at indholdet heri og arbejdsbyrden herved er mindre end revision - i hvert fald på sigt - men samtidig giver den ønskede grad af sikkerhed for de tiltænkte brugere.

Vores udgangspunkt vil i det følgende være, at lovpligten til revision erstattes af pligten til et review, enten i form af RS 2400 eller i form af nærværende alternativ. Vi har valgt at lade revisor vælge mellem RS 2400 og RS 2405 i hvert enkelt tilfælde, da vi er af den opfattelse, at RS 2405 ikke nødvendigvis vil være mest hensigtsmæssig i alle tilfælde. For større virksomheder indenfor segmentet, kan man sagtens forestille sig, at et RS 2400-review vil være mere omkostningseffektivt. Dette vil eksempelvis være tilfældet når virksomheden har systemer og kontroller som revisor kan basere sig på. I mange mindre virksomheder vil dette dog ikke være tilfældet.

Vi har et udgangspunkt om lovpligtig review, da det er vores klare forventning, at det danske samfund ikke er parat til at opgive al form for revisors kontrol med dette segment. Desuden er vi personligt af den opfattelse, at manglende lovpligt vil skabe nogle ekstra udfordringer for samfundet. Denne diskussion vil vi fortsætte i afsnit 5.5 efter gennemgang af alternativet til revision.

Udgangspunktet for gennemgangen af RS 2405 i de følgende afsnit er, at revisor ikke opstiller regnskabet og heller ikke forestår bogføringen. Der vil selvfølgelig være mange tilfælde, hvor revisor vil udføre disse opgaver for samme klient, som revisor udfører RS 2405-review for. Det vil dog ikke nødvendigvis være alle tilfælde, hvorfor vi ser os nødsaget til først at gennemgå RS 2405 og derefter tage stilling til de særlige forhold, der gør sig gældende i den situation, hvor revisor også opstiller regnskab eller bogfører. I afsnit 5.2.11 nedenfor vil vi fortsætte denne diskussion.

I gennemgangen vil vi begrunde valg af de enkelte elementer. Herunder vil vi drage paralleller til revision samt review efter RS 2400.

### 5.2.1 Lovgrundlag og målet, begrundelse for RS 2405

Forslaget til RS 2405 vil tage udgangspunkt i den opbygning RS 2400 har, da vi har fundet denne opbygning såvel hensigtsmæssig som overskuelig. Indholdet vil dog naturligvis i mange tilfælde være anderledes end RS 2400. Af overskuelighedsmæssige hensyn har vi dog så vidt muligt forsøgt at bibeholde strukturen.

Vi følger samme metodik for markering af grundlæggende principper og metoder som de øvrige RS'er, hvorfor dette er markeret med fed i RS 2405. Den øvrige tekst er således vejledning i form af forklarende oplysninger m.v. Vi har i RS 2405 ikke benyttet os af tekst markeret med kursiv, da hele RS'en er en dansk standard. Der er dermed ingen danske tilpasninger at markere.

Det er vigtigt, at navnet på standarden er afpasset til det arbejde, der udføres og dermed det produkt, der kommer ud af det udførte arbejde. Vi har overvejet flere alternativer, men har ikke kunnet finde et helt nyt navn til produktet, som vi mener, er passende. Navnet kan efter vores opfattelse ikke indeholde ordet revision, da dette kunne give anledning til at tro, at det udførte arbejde giver en højere grad af sikkerhed, end det er tilfældet. Ordet review henleder folks opmærksomhed på det eksisterende review, hvilket heller ikke er optimalt, da dette er noget anderledes end nærværende produkt. Af helt nye begreber har vi overvejet bl.a. judgement, judicium m.fl., men ingen af disse er efter vores vurdering velegnede.

Vi har dog valgt at navngive produktet: "et tilpasset review". Dette navn mener vi, gør brugeren opmærksom på, at der er tale om en opgave med begrænset sikkerhed, ligesom det fremgår af navnet, at der ikke er tale om et "normalt" review. Navnet har den svaghed, at det ligger meget tæt på ad review, hvorfor nogle kunne foranlediges til at forveksle de to produkter. Vi har dog ikke kunnet finde en mere passende betegnelse, hvorfor navnet bliver: "Revisionsstandard (RS) 2405, Tilpasset review af regnskaber for mindre virksomheder".

#### 5.2.1.1 International regulering

I kapitel 4 konkluderede vi, at de ovenfor nævnte primære interessegrupper har udtrykt ønske om, at der afgives en erklæring med en eller anden grad af sikkerhed. Som konkluderet ovenfor mener vi, det er mest optimalt med en erklæring med begrænset sikkerhed. Da der er tale om en erklæring med begrænset sikkerhed på en årsrapport og ikke på andre historiske finansielle oplysninger, befinder vores alternativ sig i RS-systemets 2. gren, RS 2000-2699. Dette vil i det følgende være vores udgangspunkt.

På trods af indførelsen af de internationale standarder skal vi i Danmark stadig overholde dansk lovgivning. Standarderne må tilpasses national lovgivning, når der er tale om skærper i forhold til de internationale standarder.

#### 5.2.1.2 Dansk lovgivning m.v.

I dansk lovgivning er der p.t. krav om revision af B-virksomheder, hvilket er anført i ÅRL § 135. Dette er ikke et krav, jf. 4. EU-direktiv, hvori det er anført, at de enkelte lande har mulighed for at fritage mindre selskaber for revisionspligten. Der er således allerede her tale om en skærpe i forhold til international lovgivning. EU's 8. direktiv vedrører umiddelbart kun lovpligtig revision, hvorfor denne ikke påvirker muligheden for at lave særlig dansk standard. Der er da også allerede flere andre danskitilpassede standarder.

At man i Danmark vælger at have krav om revisorerklæring med begrænset sikkerhed af ikke-revisionspligtige regnskaber, er således stadig en skærpe af international lovgivning.

I forhold til den nuværende erklæring med begrænset sikkerhed på regnskaber, reviewerklæringen, er det altså vigtigt, at alternativet lever op til samme sikkerhed som heri. Omfanget af opgavesikkerheden i en

erklæring med begrænset sikkerhed er dog endnu ikke defineret. Der har været talt om såvel 80 % som 50 %, hvorfor vi formentlig bevæger os inden for en sikkerhed på mellem 95 % og 50 %, jf. afsnit 3.1.

En konsekvens, af at man i Danmark vælger at frafalde lovkravet om revision af mindre virksomheder, er naturligvis, at flere love skal konsekvensændres. Bl.a. vil ÅRL skulle tilpasses, således kravet om revision i § 135 kun omfatter klasse C og opefter. Man kunne forestille sig andre alternative opdelinger, hvilket omtales nærmere nedenfor i afsnit 5.5.

Det er en forudsætning for nærværende alternativ til revision, at klasse B-virksomheder stadig vil være omfattet af ÅRL og således forbliver en klasse B-virksomhed.

Der vil stadig være tale om en erklæringsopgave tiltænkt andre brugere end hvervgiver selv, hvorfor der ikke (nødvendigvis) skal ske konsekvenstilretning af revisorloven. Revisor vil således stadig være underlagt etiske regler og kvalitetskrav, da der er tale om en erklæringsopgave.

Som også omtalt ovenfor i afsnit 3.4.1 vil konsekvensrettelser af EKB i den nærmeste fremtid ikke være usandsynlig. Flere eksperter har desuden omtalt uhensigtsmæssigheder heri.<sup>133</sup>

Ud over love og standarder er revision i høj grad reguleret af god skik. God skik er jo noget, der dannes ved praksis og gennem udfald og fortolkninger af såvel responsum- som disciplinærsager, og således ikke noget der bliver lovgivet om som sådan. Da der her er tale om en helt ny situation med ingen revisionspligt for mindre virksomheder, vil der ikke være god skik for alternativet. Man kunne dog forestille sig, at revisorfaget vil hente "inspiration" til god skik fra eksempelvis revision og fra de review, der tidligere er foretaget af klasse A-virksomheder.

### 5.2.2 Definition og mål med RS 2405

Definitionen af en erklæringsopgave med sikkerhed er udtrykt på følgende måde i pkt. 7 i "Udkast til begrebsramme for erklæringsopgaver med sikkerhed":

"En "erklæringsopgave med sikkerhed" er en opgave, hvor revisor udtrykker en konklusion, der er udformet for at øge graden af tillid, som tiltænkte brugere ud over de ansvarlige for emnet kan have til vurderingen eller målingen af et erklæringsemne efter kriterier."

Desuden fremgår følgende af pkt. 11:

"Målet med en opgave med begrænset sikkerhed er at reducere opgaverisikoen til et niveau, som efter omstændighederne ved opgaven er acceptabelt som grundlag for afgivelsen af en negativt udtrykt konklusion, men hvor denne risiko er højere end i en opgave med høj grad af sikkerhed."

Begrebsrammen definerer endvidere, hvilke elementer en erklæringsopgave med sikkerhed indeholder:<sup>134</sup>

1. Et trepartsforhold, gennemgået i afsnit 2.5
2. Et erklæringsemne, gennemgås i afsnit 5.2.4
3. Egnede kriterier, gennemgås i afsnit 5.2.4
4. Tilstrækkeligt og egnet bevis, gennemgås i afsnit 5.2.8
5. En skriftlig erklæring, gennemgås i afsnit 5.2.9

Hvervgiver efterspørger altså til brug for tredjemand revisors arbejde. Revisor skal opnå begrænset sikkerhed og udtrykke sin konklusion med begrænset sikkerhed. Sikkerheden opnås ved vurdering og måling, ud fra egnede kriterier, gennem bevisindsamling om et erklæringsemne.

---

<sup>133</sup> Bisgaard, A. (2004), side 16

<sup>134</sup> Begrebsrammen, pkt. 20

Bevisindsamlingen er forskellig fra en opgave med høj grad af sikkerhed i såvel art, omfang og tidsmæssig placering. Bevisindsamlingen skal dog mindst være tilstrækkelig til at opnå en **meningsfuld** grad af sikkerhed.<sup>135</sup> Det er præciseret, at med meningsfuld menes, at den grad af sikkerhed, revisor har opnået, øger den **tiltænkte brugers tillid til emneindholdet til klart over det betydningsløse**.

Følgende er efter vores vurdering nøgleord i begrebsrammen, hvorfor den følgende gennemgang vil være disponeret herefter:

- “Den tiltænkte bruger”
- “Emneindholdet”
- “Tillid... klart over det betydningsløse”

Den tiltænkte bruger defineres nedenfor i afsnit 5.2.3. Emneindholdet/erklæringsemnet vil blive defineret i nedenstående afsnit 5.2.4. Tilliden, der skal være klart over det betydningsløse, ligger i det arbejde, der skal udføres, og det bevis, der skal indsamles, afsnit 5.2.8, hvilket munder ud i en erklæring med begrænset sikkerhed, afsnit 5.2.9.

### 5.2.3 Brugere

Som følge af ovenstående konklusioner om de tiltænkte brugere og interessegrupper i en mindre virksomhed mener vi, det er fordelagtigt og fornuftigt at målrette vores alternativ til revision til de primære eksterne brugere. Således vil målsætningen med alternativet skulle målrettes til at tilfredsstille behovene hos kreditgivere og finansieringskilder.

Man kan argumentere for, at hvervgiver - bestyrelse og i nogle tilfælde direktion - i visse tilfælde vil have behov, som de ønsker tilfredsstillet ved hjælp af revisors gennemgang eller revision. Et eksempel herpå kunne være, at en virksomhed har andre primære interessegrupper end de af os definerede, og at disse interessegrupper har behov, der er forskellige fra de behov, kreditorer og finansieringskilder har. Således kan principalen have et ønske om, at de økonomiske informationer om virksomheden som øvrige i det eksterne miljø modtager, skal forøges med den troværdighed, som en revision kan forsyne dem med.<sup>136</sup> I sådanne tilfælde vil en tilpasning af målgruppen naturligvis være relevant. Dette kunne eksempelvis være i tilfælde af salg af virksomheden eller kapitaltilførsel fra nye investorer, hvor fokus er rettet mod indtjeningen - resultatopgørelsen, og ikke formuen - balancens poster. I disse tilfælde er der dog altid mulighed for at vælge revision.

I afsnit 4.2 ovenfor har vi fået bekræftet påstanden om, at kreditorer og finansieringskilder primært interesserer sig for rigtigheden af egenkapitalens værdi, hvorfor dette forudsættes i det følgende. Det har desuden vist sig, at disse to eksterne interessegruppers behov langt hen ad vejen også dækker de øvrige interessegruppers behov, herunder skattemyndighedernes. Således er det vores indtryk, at alternativet langt fra udelukkende vil kunne anvendes af de primære eksterne interessegrupper, kreditorer og finansieringskilder.

### 5.2.4 Emneindholdet

Et passende emneindhold må ifølge Begrebsrammens pkt. 33:

- Kunne identificeres, vurderes eller måles
- Være genstand for arbejdshandlinger med henblik på at tilvejebringe et tilstrækkeligt og egnet bevis

---

<sup>135</sup> Begrebsrammen, pkt. 48

<sup>136</sup> Andersen, J. et al. (2000), side 13

Erklæringsemnet skal kunne vurderes og måles ud fra egnede kriterier, som, jf. BES pkt. 36, har følgende karakteristika:

- Relevans
- Fuldstændighed
- Pålidelighed
- Neutralitet
- Forståelighed

Finansielle præstationer i form af en årsrapport må derfor naturligvis kunne falde ind under denne definition.

### **5.2.5 Tillid... klart over det betydningsløse**

For at kunne opfylde målet med alternativet; at revisor skal erklære sig om regnskabet med begrænset sikkerhed, skal der naturligvis udføres en portion handlinger, hvilke skal tilpasses denne grad af sikkerhed. Samtidig skal handlingerne være målrettet mod de primære interessegruppers ønsker og behov. Derfor er der i RS 2405 fokus på væsentlige balanceposter.

Således er formålet med nærværende afsnit at hente inspiration fra kapitel 3 til arbejdshandlinger og afpasse mængden og arten af disse til målet med alternativet til revision. Det er ikke målet, at nedenstående gennemgang skal være udtømmende. I stedet er målet, at vi i gennemgangen drøfter de mest gængse overvejelser, revisor må forventes at få.

Arbejdsprocessen og overvejelserne heri vil være struktureret på baggrund af en "normal" revisionsstandard, og gennemgangen vil derfor være inddelt i samme afsnit som gennemgangen af revision, review og assistance med opstilling af regnskaber i kapitel 3. På denne måde vil en sammenligning af alternativerne på tværs være let.

I det følgende gennemgås hele arbejdsprocessen og delene heraf, og såvel tilvalg som fravalg fra de eksisterende alternativer begrundes. RS 2405 er gengivet på bagsiden af siden før, ud for gennemgangen af det relevante afsnit. Processen samles i en revisionsstandard 2405, som er vist i bilag 17.

I det efterfølgende afsnit 5.3 vil vi ved hjælp af praktiske eksempler illustrere arbejdsmetoden, overvejelserne og produktet af RS 2405. Selve standarden vil derfor ikke indeholde bilag med eksempelsamlinger, da dette vil blive udarbejdet i forbindelse med de praktiske eksempler. Vi mener, at dette gør eksemplificeringen mere forståelig.

Vi har herudover valgt ikke at udarbejde et bilag med eksempler på typiske arbejdshandlinger. I stedet gennemgås eksempler herpå i forbindelse med gennemgangen af RS 2405 samt i afsnit 5.3 nedenfor.

### **5.2.6 Indledning, målet og generelle principper**

Forud for alle erklæringsopgaver med sikkerhed ligger en opgaveaccept. I RS 2405 vil denne ikke være særegen, hvorfor vi henviser til begrebsrammens bestemmelser herom.<sup>137</sup>

#### **5.2.6.1 Indledning**

Da der er tale om to valgmuligheder inden for samme type erklæring, mener vi, det er hensigtsmæssigt at nævne, at RS 2405 er et alternativ til RS 2400. Af de øvrige særlige danske standarder RS 265, 585 og 635 fremgår det ikke, at der er tale om en særlig dansk standard. Vi er dog af den opfattelse, at det kan være hensigtsmæssigt at nævne i standarden, at der er tale om en dansk tilpasning af RS 2400. Der vil væ-

---

<sup>137</sup> BES, pkt. 17-19

re tale om en situation, hvor enten RS 2400 eller RS 2405 skal anvendes og denne vurdering og dette valg skal foretages af revisor.

Formålet med revisionsstandarden vil således ikke være anderledes end ved RS 2400; at opstille standarder og give retningslinjer m.v. ved review (gennemgang) af regnskaber.

Det skal ligeledes fremgå, til hvem - eller til brug for hvad - standarden er udformet. I dette tilfælde er det mindre virksomheder, hvilket overskriften indikerer. Indledningen bør omfatte en definition af, hvad mindre virksomheder er i denne forbindelse.

Som udgangspunkt ville det være mest hensigtsmæssigt, at der var en definitiv definition af mindre virksomheder, som var baseret på kvantitative karakteristika, eksempelvis størrelsesgrænser. Dette ville gøre sondringen mere enkel for brugeren, som dermed nemmere ville kunne afgøre om RS 2405 har relevans i en sag eller ej. Dog er vi af den opfattelse, at RS 2405 primært henvender sig til mindre virksomheder, der har de i denne afhandling opstillede karakteristika. Der kan således være tilfælde, hvor RS 2400 bør vælges frem for RS 2405, selvom der er tale om en virksomhed i regnskabsklasse B - eller for den sags skyld regnskabsklasse A.

Det er bemærket i RS 2400, at denne, i det omfang det er praktisk muligt, også skal anvendes på eksempelvis personlige regnskaber og skatteopgørelser. Vi har omformuleret "skal" til "kan" i RS 2405, da denne standard er meget målrettet til årsregnskaber og nok ikke så velegnet til skatteopgørelser. I de tilfælde, hvor det er mere hensigtsmæssigt at anvende RS 2405, bør der dog være mulighed herfor.

Vores forslag er således, at lade vurderingen være op til revisor i det enkelte tilfælde, men gøre opmærksom på, at der ofte vil være tale om B-virksomheder efter ÅRLs størrelsesgrænser. Det ville være meget hensigtsmæssigt, såfremt opdelingen skete på baggrund af kvantitative og håndgribelige kriterier. Dette ville lette revisors vurdering, men også sikre, at "bøjning" af reglerne ikke helt så nemt kunne ske. Dog ser vi os nødsaget til at stole på revisors professionelle dømmekraft, og dermed at revisor vil træffe "det rigtige valg".

For at fremme dette, skulle arbejdsomfanget for et review efter RS 2400 og RS 2405 gerne være nogenlunde ens. Erklæringen giver endvidere samme grad af sikkerhed. Dette forudsætter dog, at de pågældende virksomheder er kategoriseret "korrekt", efter de karakteristika de nu engang har. Som omtalt i afsnit 3.3.7 mener vi nemlig, at en RS 2400 gennemgang vil blive meget omfattende for en virksomhed, der falder ind under kategoriseringen for et RS 2405-review. Målet må således være, at det relative arbejdsomfang for RS 2405 i en mindre virksomhed og for et RS 2400-review i en virksomhed, der falder uden for definitionen af en mindre virksomhed, gerne skulle svare til hinanden.

Såfremt der bliver pligt til review for alle virksomheder i B-segmentet, er problemet ikke så stort, da der så vil være krav om en påtegning med begrænset sikkerhed for alle virksomheder inden for et bestemt, kvantitativt opgjort, segment. Problemet opstår først for alvor, såfremt der bliver tale om reviewpligt for alle mindre virksomheder, opgjort efter kvalitative kriterier, og revisionspligt for alle andre, eller ingen pligt for de mindre virksomheder og pligt til review for de større. Dette ville helt klart give en bøjning af reglerne, da mange sandsynligvis vil forsøge at komme i den gruppe, der ikke er revisionspligtig.

Vi forudsætter som udgangspunkt, at ÅRL er uændret, men som vi også omtaler i afsnit 5.5 nedenfor, kan en tilpasning af størrelsesgrænserne komme på tale i tilfælde af bortfald af revisionspligten.

### 5.2.6.2 Målet med tilpasset review af regnskaber for mindre virksomheder

Den i begrebsrammen definerede målsætning for en erklæring med begrænset sikkerhed, skal indarbejdes i teksten "Målet med tilpasset review af regnskaber for mindre virksomheder". Formuleringen skal, som

ved review efter RS 2400, være afkræftende for at understrege, at der er tale om en negativt formuleret erklæring og dermed en erklæring med begrænset sikkerhed.

I tilpasset review af regnskaber for mindre virksomheder giver revisors gennemgang ikke samme sikkerhed for alle poster i regnskabet. Man kan ud fra denne betragtning diskutere, hvorvidt revisor kan have som målsætning at erklære sig om, "...at regnskabet i alle væsentlige henseender er udarbejdet i overensstemmelse med en fastlagt regnskabsmæssig begrebsramme."

Vi mener ikke, der er grund til, at revisor ikke skulle kunne erklære sig om regnskabet i alle væsentlige henseender, hvorfor vi vælger at fastholde formuleringen af målet fra RS 2400, hvor vi dog vælger at udvide denne med en anmærkning om, at der er fokus på væsentlige balanceposter. Vi mener, det er vigtigt allerede i målet med det tilpassede review at informere om fokus i RS 2405. Dette omtales nærmere nedenfor i afsnit 5.2.8 ved gennemgangen af de udførte handlinger samt styrken af beviset.

Fokus i RS 2405 ligger på de væsentligste balanceposter, enten størrelsesmæssigt eller risikomæssigt, og kun på resultatopgørelsen på et meget overordnet niveau og kun som en helhed. Man kunne overveje, at præcisere dette yderligere i "Målet", men vi har valgt at lade dette komme til udtryk længere nede i standarden. Dette begrundes med, at "Målet" blot er det helt overordnede mål med det tilpassede review, hvilket er en udtalelse om regnskabet som helhed med fokus på væsentlige balanceposter. Selve indholdet af det udførte arbejde og fokusområder heri, mener vi, hører hjemme i beskrivelsen af arbejdet og ikke i målet.

### *5.2.6.3 Generelle principper for et review af regnskaber for mindre virksomheder*

Eftersom revisor også ved review af regnskaber for mindre virksomheder vil være omfattet af begrebsrammen, vil revisor også her være omfattet af "Ethiske regler for revisorer". Bestemmelsen om professionel skepsis og pligt til at udføre review i henhold til RS'en afviger ikke fra RS 2400 - eller for den sags skyld fra revisionstilfælde. Ordlyden i disse punkter afviger således ikke fra RS 2400.

De arbejdshandlinger, revisor primært skal indhente sit bevis ved, er i sagens natur forskellige fra RS 2400, hvor det er formuleret således: "Primært gennem forespørgsler og analyser". I RS 2405 vil de primære arbejdshandlinger være overordnede analyser samt efterprøvning af væsentlige balanceposter. Modsat i "Målet" som omtalt ovenfor, mener vi, det er hensigtsmæssigt at beskrive de primære bevismetoder under de "Generelle principper". Herunder mener vi også, det er hensigtsmæssigt at fastslå fokus for det tilpassede review, som er de væsentligste balanceposter. For at undgå enhver misforståelse, vælger vi at præcisere, at andre poster kun vil være omfattet af gennemgangen på overordnet niveau. Dette vil også fremgå af nedenstående afsnit 5.2.8.

## **5.2.7 Omfang, indhold og planlægning**

### *5.2.7.1 Omfanget af et tilpasset review af regnskaber for mindre virksomheder*

Da der er stor forskel fra den ene review-opgave til den anden, er det ikke muligt at fastlægge det nøjagtige omfang af revisors handlinger. I stedet er det op til revisor at afgøre det nødvendige omfang af handlingerne, hvor revisor naturligvis skal tage hensyn til RS'en samt øvrig relevant lovgivning m.v. Dette er ikke anderledes end ved normalt review eller for sags skyld revision. Derfor har vi ikke fundet anledning til at ændre på formuleringen i RS 2400.

### *5.2.7.2 Begrænset sikkerhed*

Vi har tidligere konkluderet, at de primære interessegrupper ønskede en erklæring med begrænset sikkerhed. Derfor fremgår dette på samme vis som af RS 2400.

### 5.2.7.3 Opgavens indhold

Argumentet, for at revisor og klient skal indgå aftale om opgavens indhold, er i reviewtilfælde, at der skal være klarhed om ansvarsfordelingen. Dette er nok særlig relevant, når der er tale om et nyt produkt, hvor hvervgiver ikke nødvendigvis på forhånd har indtryk af omfang heraf og målsætning herfor. Desuden er det vores forslag, at RS 2405 ligesom RS 2400 som hovedregel ikke skal indeholde et revisionsprotokollat - og dermed heller ikke et tiltrædelsesprotokollat - hvorfor et skriftligt aftalebrev bliver endnu mere relevant.

Vi mener, det er hensigtsmæssigt at gøre hvervgiver opmærksom på, at der ikke er tale om et "normalt" review efter RS 2400. Det er vigtigt at informere herom, da fokus er anderledes i RS 2405, hvilket hvervgiver ikke nødvendigvis er opmærksom på. Derfor har vi i de foreslåede punkter til aftalebrevet tilføjet et punkt om fokus for RS 2405. Vi er desuden af den opfattelse, at det kan være hensigtsmæssigt at nævne de forudsætninger, der ligger til grund for, at revisor udfører review efter RS 2405 og ikke efter RS 2400. Et aftalebrev er en vigtig informationskilde mellem revisor og hvervgiver, og der skal som udgangspunkt ikke kunne opstå tvivl om det udførte arbejde samt forudsætningerne herfor.

Det kan endvidere være hensigtsmæssigt, at der i aftalebrevet ved tilpasset review af regnskaber for mindre virksomheder medtages en formulering om, til hvilke interessegrupper erklæringen er målrettet. Vi er af den opfattelse, at dette forhold ikke skal fremgå af erklæringen eller målet for et tilpasset review, da målretningen ikke gør alternativet uanvendeligt for andre interessegrupper. En målretning her kunne indikere, at RS 2405 afskærer andre brugere end de nævnte. Desuden har det i analysen vist sig, at målretningen passer til stort set alle interessegrupper bortset fra aktionærer/investorer.

Vi mener, det er hensigtsmæssigt at nævne målretningen i aftalebrevet. På denne måde vil der aldrig opstå tvivl om, hvis behov alternativet primært er tiltænkt at skulle dække. Aftalebrevet er mellem revisor og hvervgiver, og det er i mindre virksomheder faktisk hvergivers egne behov (i forhold til revision/RS 2400), der ikke tages hensyn til. Derfor må det også være tilstrækkeligt at indføre en bemærkning herom i aftalebrevet og ikke nævne det andre steder.

Som omtalt ovenfor i afsnit 3.3.4 er besvigelser som udgangspunkt ikke en del af et review, hvilket bør nævnes i aftalebrevet. Besvigelser vil heller ikke være fokusområde i RS 2405, men, som omtalt i afsnit 5.2.8.2.5, mener vi ikke, at man kan negligere udviklingen og fokus i samfundet, hvor tendensen helt klart er større fokus på besvigelser. I RS 2405 vil revisor derfor i et vist omfang have opmærksomhed på besvigelser, men dog langt fra den opmærksomhed der kræves, for at revisor kan sige, at RS 2405 giver sikkerhed for afsløring af besvigelser m.v. Af denne årsag har vi valgt at bibeholde bemærkningen herom i aftalebrevet.

Det er endvidere foreslået, at aftalebrevet indeholder et eksempel på den påtegning, der forventes afgivet. Da revisor naturligvis ikke på forhånd kan sige, hvilke poster revisor vil have fokus på, må erklæringen udformes efter revisors bedste overbevisning og forventning til fokus ved gennemgangen.

Vi anser de øvrige punkter i aftalebrevet i RS 2400 for hensigtsmæssige også i RS 2405 og har således ikke foretaget korrektioner af disse.

### 5.2.7.4 Planlægning

Som det gør sig gældende i alle revisors arbejdsopgaver, skal revisor planlægge det udførte arbejde, således det udføres effektivt.

Som en helt naturlig del af planlægningen af alle revisors arbejdsopgaver, skal revisor naturligvis opnå - eller opdatere sit - kendskab til klienten. Ved et RS 2400-review er det krævede kendskab meget bredt



formuleret og forholdsvist vidtrækkende, jf. omtale i afsnit 3.3.3 ovenfor. Kendskab til procedurer for registrering m.v. er efter vores vurdering helt centralt, da der som udgangspunkt ikke foretages efterprøvede handlinger efter RS 2400, hvormed revisor på anden vis skal sikre sig, at systemerne fungerer forsvarligt.

Det primære ved et tilpasset review af regnskaber for mindre virksomheder er efter vores vurdering, at revisor har et overordnet kendskab til det forretningsmæssige grundlag for virksomheden. Særligt bør der lægges vægt på de forhold, der er relevante for regnskabet. Dette kunne eksempelvis være typen af produkter, om der er tale om en særlig branche, hvor særlige forhold gør sig gældende, herunder konjunkturer, kunder og disses betalingsvillighed og -egenskaber m.v. Kendskabet skal gøre det muligt for revisor at identificere risici og væsentlige poster samt at foretage en fornuftig vurdering af elementer i regnskabet. En meget detaljeret og omfattende viden om virksomheden er efter vores vurdering ikke nødvendigt, idet konklusionerne primært drages på grundlag af efterprøvede handlinger. Revisor baserer sig derfor ikke udelukkende på forespørgsler og analyser, hvor et vist kendskab er en nødvendighed, for at disse handlinger skal have den ønskede værdi.

Forudsætningen for RS 2405 er, at mindre virksomheder generelt har meget begrænsede interne kontroller og funktionsadskillelse samt et meget begrænset kompenserende kontrolmiljø. Dermed er forudsætningen, at virksomheden kun har et meget begrænset omfang af systemer, som revisor - med rette - kan basere sine konklusioner på. Et tilpasset review af mindre virksomheder udføres med en vis andel efterprøvede handlinger, hvilket giver revisor mulighed for at afprøve "regnskabsmaskinen" og herigennem danne sig et indtryk af virksomhedens systemer.

Ud fra ordlyden af ovenstående, kan dette opfattes som værende et meget omfattende stykke arbejde, at opnå dette kendskab. Det er dog vigtigt at holde sig for øje, at omfanget af en mindre virksomhed som hovedregel er forholdsvist begrænset, hvorfor revisor bør være i stand til at opnå dette kendskab forholdsvist hurtigt. Desuden er kendskabet begrænset til at omfatte det "nødvendige" kendskab, jf. ovenfor.

Som omtalt flere andre steder, er RS 2405 udarbejdet til brug i hele B-segmentet, men målrettet til de virksomheder, hvor der ikke er effektive interne kontroller og funktionsadskillelse eller et kontrolmiljø, der kompenserer herfor. I dette segment findes ligeledes større virksomheder med mere komplekse forretningsmæssige forhold, hvor opnåelse af det nødvendige kendskab naturligvis vil være mere tidskrævende. Dette afhænger udelukkende af omfang, kompleksitet og hvor almindelig eller ualmindelig virksomhedens driftsforhold er. Det bør være op til revisor i hvert tilfælde at vurdere, hvilket niveau for kendskab der er det nødvendige. Dette er i realiteten ikke anderledes end i revisionstilfælde, hvor det ligeledes er de konkrete omstændigheder ved opgaven, der afgør "designet" af revisionen.

Som følge heraf har vi valgt at formulere afsnittet om kendskab, så det fremgår, at det er op til revisors egen vurdering at bestemme det nødvendige kendskab og den nødvendige forståelse. Dog har vi præciseret, at kendskabet typisk vil omfatte viden om virksomhedens organisation, regnskabssystemer, særlige driftsforhold, særlige brancheforhold og karakteren af aktiver, passiver, indtægter og omkostninger. Disse områder mener vi er tilstrækkeligt dækkende i størstedelen af alle tilfælde. Såfremt dette ikke er dækkende i en given situation, kræver "generalklausulen" om det nødvendige kendskab og den nødvendige forståelse, at revisor opnår dette kendskab og denne forståelse.

Ordlyden i afsnittet om planlægning er naturligvis tilpasset den type handlinger, der er særegen for RS 2405, og det bevis, der skal indhentes i forbindelse hermed.

### *Væsentlighed*

I RS 2400 er omtalen af væsentlighed medtaget under overskriften Handlinger og bevis. Vurdering af væsentlighed er naturligvis en proces, der ikke kun er afgrænset til planlægningsfasen, men er en vurdering, der skal foretages løbende. Vi har derfor valgt at have en henvisning til væsentlighedsovervejelser under planlægningsafsnittet.

Efter vores opfattelse bliver det dermed præciseret, at vurdering af væsentlighed er en kontinuerlig proces, som ikke udelukkende finder sted i planlægningsfasen.

#### *5.2.7.5 Arbejde udført af andre*

Dette afsnit vil sandsynligvis kun være aktuelt i meget få tilfælde. Vi har dog valgt at medtage punktet i samme form som i RS 2400. Dette skyldes, at det naturligvis er vigtigt, at hele det udførte arbejde lever op til den sikkerhed revisor erklærer sig om.

### **5.2.8 Dokumentation, handlinger og bevis**

#### *5.2.8.1 Dokumentation*

Dokumentationens primære formål er, at revisor har tilstrækkeligt bevis til at underbygge sin konklusion, herunder kendskab til klienten og valg af væsentlige poster og fokusområder. Behovet herfor og omfanget heraf vurderer vi ikke anderledes end ved review, hvorfor vi har ladet afsnittet omkring dokumentation være uændret i forhold til RS 2400.

Dokumentationskravene er således hverken strengere eller mildere end ved "almindeligt" review. Det primære må også i RS 2405 være, at revisor dokumenterer sine overvejelser omkring væsentlighed m.v., herunder forudsætningen for fokus for det tilpassede review. Herudover skal de udførte efterprøvende handlinger naturligvis også dokumenteres. Desuden bør revisor i et eller andet omfang dokumentere forudsætningen for valget af RS 2405, også i kraft af at dette ligeledes skal fremgå af aftalebrevet.

Formålet med dokumentationen er endvidere at dokumentere, at bestemmelserne i RS 2405 er overholdt. Dokumentationen kunne eventuelt baseres på en checkliste indeholdende typiske handlinger, hvilket har den fordel, at der sikres et vist omfang af det udførte arbejde. En standard-checkliste har imidlertid den ulempe, at den kan begrænse revisors tendens til at tænke selv, idet revisor måske blot er tilbøjelig til at udføre de handlinger, der er anført heri. Dette kan resultere i, at revisor udfører irrelevante arbejder eller måske ikke udfører tilstrækkeligt arbejde. Anvendelse af checkliste til dokumentation vil derfor kræve en nøje tilpasning til den pågældende klient. Tilpasning af en sådan checkliste vil endvidere være nødvendig som følge af den variation, der må forventes at være mellem de enkelte opgaver, eftersom revisors fokus primært er rettet mod væsentlige poster i balancen.

#### *5.2.8.2 Handlinger*

Handlinger og bevis omfatter indledningsvist en beskrivelse af, at revisor i fastlæggelsen af de konkrete handlinger skal tage hensyn til kendskab, væsentlighed og risiko. Dette må siges at være en grundlæggende forudsætning for alle revisors opgaver, hvorfor vi også har medtaget dette i RS 2405. Dog har vi ændret lidt på ordlyden heraf, og i kommenteringen af kendskabet til virksomheden har vi således blot henvist til det tidligere afsnit herom. Vi mener, det vil forvirre læser at have flere definitioner af kendskabet forskellige steder i RS'en. De øvrige forhold er dog ikke væsentlig anderledes end for RS 2400-review.

Væsentlighedsvurderingen i såvel revisions- som reviewtilfælde er baseret på de oplysninger, revisor erklærer sig om samt behovene hos brugere af regnskabet. En væsentlig fejl kan defineres, som når en bruger af regnskabet ville have ageret anderledes, såfremt fejlen havde været rettet. Der er ingen grund til at

antage, at brugerens væsentlighedsvurdering er anderledes i reviewtilfælde frem for revisionstilfælde. Der er blot en forøget risiko, for at fejlen ikke opdages.

Ved tilpasset review af regnskaber for mindre virksomheder har vi defineret en anden målgruppe end den sædvanlige brede gruppe af brugere af et regnskab. Vi har tidligere konkluderet, at disse brugere primært lægger vægt på balancens poster. Et review i henhold til RS 2400 henvender sig til såvel interne som eksterne brugere af et regnskab, hvorfor væsentlighedsvurderingen må skulle foretages under hensyntagen til alle brugere, herunder også kreditorer og finansieringskilder. Ud fra denne betragtning er der ikke grund til at antage, at væsentlighedsvurderingen i RS 2405 bør være forskellig fra RS 2400. Dog kan man argumentere for, at væsentlighedsvurderingen for resultatopgørelsens poster kan være anderledes i RS 2405. Dog mener vi ikke umiddelbart, der er mulighed for at have to forskellige niveauer af væsentlighedsvurdering, da posterne i regnskabet jo unægtelig hænger sammen, grundet det dobbelte bogholderis princip. Desuden skal revisor i sin erklæring udtale sig om regnskabet som helhed.

Risikoen er den faktor, der adskiller begrænset sikkerhed fra høj grad af sikkerhed. Denne vurdering foretages naturligvis indledningsvist i forbindelse med opgaveaccepten, men derudover skal revisor - som i alle andre erklæringsopgaver med sikkerhed - tage hensyn til risikoen ved vurdering af væsentligheden. Risikovurderingen kan dermed siges at være en integreret del af væsentlighedsvurderingen.

Den konkrete væsentlighedsvurdering af de enkelte bestanddele af regnskabet kan foretages med udgangspunkt i en indledende regnskabsanalyse af eksempelvis en periodebalance.

Posterne bør udvælges under hensyntagen til væsentlighed samt revisors kendskab til virksomheden og tidligere erfaringer. Kriterierne for udvælgelse lader vi således være op til revisors vurdering. Dog skal revisor være særlig opmærksom på poster, der er påvirket af ledelsens skøn. I mindre virksomheder kan dette tænkes at have endnu større betydning end i de større virksomheder. Som nævnt i afsnit 2.5 formoder vi, at ledelsen i mindre virksomheder ofte har begrænset regnskabsmæssig ekspertise, hvorfor der kan være større risiko forbundet med ledelsens skøn. I andre tilfælde vil ledelsens skøn dog være produkt- eller forretningsbestemt, hvormed der - alt andet lige - vil være samme risiko i mindre virksomheder som i større virksomheder.

Ud fra dette ses endnu engang, at det mest optimale er at lave en "rammeregulering", da det er mest hensigtsmæssigt, at revisor selv foretager en konkret vurdering i hvert tilfælde. Dog mener vi, det er hensigtsmæssigt at fastlægge nogle overordnede rammer til brug for revisors vurdering af væsentlighed.

Således kan følgende udvælgelseskriterier for poster til gennemgang opstilles:

- Regnskabsposter eller transaktioner der er påvirket af ledelsens skøn
- Regnskabsposter eller transaktioner der størrelsesmæssigt er væsentlige set i forhold til virksomhedens forhold i øvrigt
- Regnskabsposter eller transaktioner der vurderes at have forhøjet risiko for væsentlig fejlinformation

Som konkluderet i kapitel 4 har de primære interessegrupper fokus på balancens poster og tilstedeværelsen, værdiansættelsen og fuldstændigheden heraf. Dette fokus nævnes i RS 2405, for at afgrænse revisors arbejdsområde og rette fokus mod formålet og dermed gøre dette mere direkte anvendeligt for revisor.

Vurderingen, af hvilke balanceposter der er væsentlige, lægges på denne måde op til revisor. Dette kan være en farlig disposition, da der så vil være risiko for, at nogle revisorer vil "bøje" reglerne. Vi må dog i denne henseende - som i så mange andre tilfælde - antage, at revisor er professionel og naturligvis ikke er interesseret i at bøje reglerne.

Det er udgangspunktet for et tilpasset review, at revisor skal foretage overordnede analyser af regnskabsmæssige sammenhænge og kun stikprøvevis efterprøvning af væsentlige balanceposter. Således vil revisor ikke foretage en specifik gennemgang af resultatopgørelsen, men alene en analytisk gennemgang med henblik på at identificere udviklingstendenser og afvigelser, der har haft eller bør have konsekvenser for balancens væsentlige poster. Disse forhold samt kravet om begrænset sikkerhed reducerer omfanget af de arbejdshandlinger, revisor skal udføre i forhold til revision.

Målet for RS 2405 er stadig, at revisor skal kunne udtale sig om regnskabet som helhed, dog med fokus på væsentlige balanceposter, hvorfor mængden og arten af handlinger skal tilpasses hertil. Den manglende funktionsadskillelse og effektive interne kontroller medfører, at der ikke vil kunne anvendes en systembaseret angrebsvinkel ved et tilpasset review. Revisor vil i stedet basere sin bevisindsamling på analytiske handlinger samt substansbaserede detailhandlinger og i mindre omfang forespørgsler.

I RS 2405 har vi valgt at disponere beskrivelsen af handlingerne således, hvilket ligeledes vil være tilfældet for nedenstående gennemgang heraf:

- Opnåelse af kendskab til virksomheden
- Gennemlæsning af regnskabet og anvendt regnskabspraksis
- Analyser
- Stikprøvevis efterprøvning af væsentlige balanceposter
- Forespørgsel til relevante personer samt afdækning af øvrige forhold

Strukturen i RS 2400 er lidt anderledes end i RS 2405. Vi mener dog, at ovenstående struktur giver det bedste overblik over forløbet, ligesom handlinger af samme type samles og vises i forlængelse af hinanden. Strukturen følger endvidere - i videst muligt omfang - den tidsmæssige placering af handlingerne.

Det gælder for alle handlinger, at revisor skal overveje forhold, som krævede efterposter i tidligere perioder. Vi har ikke fundet grund til at ændre denne formulering fra RS 2400.

### *5.2.8.2.1 Opnåelse af kendskab til virksomheden*

I afsnittet omkring handlinger i det tilpassede review, fremgår ligeledes en henvisning til det nødvendige kendskab til virksomheden, jf. omtale i afsnit 5.2.7 ovenfor. Vi har valgt udelukkende at henvise til kendskab til virksomhedens forretningsforhold, da vi mener, dette er tilstrækkeligt dækkende.

I tilknytning hertil kan det siges, at vi ikke mener, at en decideret gennemgang af edb-anvendelsen er omfattet af et tilpasset review efter RS 2405. Edb-anvendelsen revideres eller gennemgås, når revisor har et ønske om at anvende systemerne i sin revision eller gennemgang. Når revisor ikke som sådan baserer sig på disse systemer, mener vi ikke, det er hensigtsmæssigt at medtage dette område.

Området er da heller ikke som sådan omfattet af RS 2400, men må alligevel i et vist omfang antages at skulle medtages heri. I et RS 2400-review baserer revisor sig netop på systemerne og foretager ingen efterprøvende handlinger. En helt overordnet stillingtagen til "regnskabsmaskinen" må derfor formodes at være omfattet af RS 2400, jf. afsnit 3.3.3 ovenfor.

Bliver revisor ved et tilpasset review opmærksom på forhold, der kan så tvivl om "regnskabsmaskinens" pålidelighed, må det ligesom i alle andre situationer dog antages at skulle give anledning til yderligere handlinger. De efterprøvende handlinger giver revisor mulighed for at "afprøve regnskabsmaskinen", herunder transaktionssporet.

#### 5.2.8.2.2 *Gennemlæsning af regnskab og anvendt regnskabspraksis*

Det er generelt af afgørende betydning for regnskabets retvisende billede, at dette er udarbejdet i kontinuitet med tidligere år, hvad angår såvel anvendt regnskabspraksis som registreringsprincipper. Dette er et af de grundlæggende krav, jf. ÅRL § 13. Desuden har de primære interessegrupper lagt vægt herpå i de foretagne interview.

RS 2405 er derfor udformet således, at revisors gennemlæsning af regnskabet og anvendt regnskabspraksis skal afdække, hvorvidt der er forhold, der afkræfter, at:

- Årsrapporten er udarbejdet i overensstemmelse med den anførte regnskabspraksis samt den anførte regnskabsmæssige begrebsramme,
- Årsrapporten, herunder den anvendte regnskabspraksis, er aflagt i kontinuitet med tidligere år

Vurderingen, af om årsrapporten er udarbejdet i overensstemmelse med den anførte regnskabspraksis, vil endvidere ske i forbindelse med stikprøvevis efterprøvning af tilstedeværelse, værdiansættelse og fuldstændighed af væsentlige balanceposter samt ved forespørgsler til ledelsen.

Som ved review efter RS 2400 skal revisor forholde sig til ledelsesberetningen med henblik på at vurdere, om den indeholder forhold, der afkræfter, at beretningen giver et retvisende billede. Ledelsesberetningen er en del af årsrapporten ifølge den regnskabsmæssige begrebsramme, hvorfor denne naturligt også er en del af det tilpassede review.

Gennemlæsningen af regnskabet foretages alene med henblik på at konstatere, om der er forhold, der afkræfter, at ovenstående punkter er gældende. Der skal således ikke - som det er tilfældet ved revision - foretages en egentlig gennemgang for at sikre, at ovenstående forhold er korrekt indarbejdet i årsrapporten.

#### 5.2.8.2.3 *Analyser*

Review efter RS 2405 baserer sig i høj grad på overordnede analyser, der kan anvendes som et sandsynliggørende bevis til afdækning af flere af de områder, hvor revisor ikke foretager specifikke, efterprøvede handlinger. De udarbejdede analyser anvendes herudover som værktøj til at identificere særlige fokusområder i forbindelse med udførelse af de efterprøvede handlinger.

Formålet med at udarbejde analyser er ifølge RS 2400 at finde sammenhænge og enkeltposter, der forekommer usædvanlige. Ud fra denne formulering mener vi, at det ligger implicit, at der ikke er tale om en regnskabsanalyse af eksempelvis hovedtal. Der er i stedet tale om flere analyser af de forhold, som revisor måtte finde relevante, herunder regnskabstal, nøgletal m.v. Desuden er dette helt almindelig praksis. Vi har som følge heraf valgt at bibeholde denne formulering.

Analyserne er i RS 2405 opdelt i tre hovedområder:

1. Sammenholdelse med regnskaber for **tidligere** perioder
2. Sammenholdelse af regnskabet med **forventningerne** til resultat og den finansielle stilling
3. Undersøgelse af **sammenhængen** mellem de dele af regnskabet, som kunne forventes at passe til et forudsigeligt mønster baseret på virksomhedens erfaring eller branchenormer

Første punkt omhandler en helt almindelig regnskabsanalyse med sammenligning til tidligere år. Regnskabsanalysen kan endvidere omfatte analyse af udvikling i dækningsbidrag samt sammenholdelse af resultatopgørelsens enkelte poster med tidligere år med henblik på at identificere udviklingstendenser eller uforklarlige afvigelser. Analysen bør endvidere indeholde nøgletal, som sædvanligvis beregnes ved en regnskabsanalyse, herunder nøgletal, til belysning af rentabilitet, soliditet og omsætningshastigheder.

Der kan med fordel foretages de samme analyser i forhold til budget (i de tilfælde hvor et sådan findes), for at identificere uventede afvigelser. Dette fremgår af det andet punkt.

Undersøgelse af sammenhænge i tredje punkt kan eksempelvis omfatte en analyse af, hvorvidt en begivenhed eller udvikling har den forventede indvirkning på regnskabet eller på poster, der normalt har en indbyrdes sammenhæng. Et simpelt eksempel herpå kunne være, at en stigning i gælden burde have en effekt på renteomkostningerne. Et andet eksempel kunne være, at vareforbruget og lønomkostningerne - alt andet lige - bør stige med stigende omsætning. Helt konkrete eksempler på nøgletal til brug for disse undersøgelser kunne altså være vareforbrugsprocent, lønprocent og omkostningsprocent på givne poster. Der kunne også være tale om mere virksomheds- eller branchespecifikke forhold, hvorfor sidste led i sætningen om virksomhedens erfaring eller branchenormer også er medtaget i RS 2405.

Resultatet af ovenfor nævnte undersøgelser vil være et meget nyttigt værktøj for revisor, når poster skal udvælges til yderligere gennemgang. Derfor er analyserne også medtaget i RS 2405 og i øvrigt placeret før de efterprøvende handlinger, da de tidsmæssigt ligger før disse.

### *5.2.8.2.4 Stikprøvevis efterprøvning af væsentlige balanceposter*

Det præciseres, at den følgende gennemgang omfatter et bredt udsnit af balanceposter. Derfor virker dette meget omfangsrigt. I en RS 2405-situation skal revisor kun udføre handlinger for væsentlige balanceposter. Det er endvidere angivet direkte i RS 2405, at revisor skal have fokus på tilstedeværelse, værdiansættelse og fuldstændighed.

Vi har i RS 2405 angivet, at der er tale om stikprøvevis efterprøvning, da efterprøvning signalerer, at revisor i alle tilfælde har foretaget fuld gennemgang af de angivne poster. Dette vil i nogle tilfælde også være rigtigt, men ikke nødvendigvis i alle tilfælde, da dette vil blive alt for omfattende og i øvrigt giver langt over den ønskede sikkerhed.

I nedenstående gennemgang vil vi primært koncentrere os om de tilfælde, hvor der kunne tænkes at gælde særlige forhold for mindre virksomheder. Vi vil således ikke repetere, hvilke handlinger der bør udføres for alle poster, da dette ligger uden for formålet med afhandlingen.

### *Tilstedeværelse af væsentlige aktiver*

Ved revision anvendes oftest, i det omfang virksomheden har gode interne kontroller, en systembaseret angrebsvinkel ved afdækning af revisionsmålet tilstedeværelse. I mindre virksomheder uden forretningsgange med interne kontroller, hvor systemrevision ikke kan anvendes, vil revisionsmålet tilstedeværelse typisk blive afdækket ved bevistyperne fysisk kontrol og bekræftelse. Afdækning af tilstedeværelse vil i nogle tilfælde også afdække ejendomsret.

Tilstedeværelse af aktiver i virksomhedens behold såsom **anlægsaktiver** og **varelager** vil mest hensigtsmæssigt kunne afdækkes ved observation og fysisk kontrol på statusdagen.

Under hensyntagen til den krævede grad af sikkerhed og ønsket om at begrænse omkostningen, kan det dog diskuteres, hvorvidt et beholdningseftersyn er nødvendigt i alle virksomheder. Der kan således være virksomheder, hvor revisor erfaringsmæssigt ved, at der er gode procedurer for optælling - på trods af manglende funktionsadskillelse. Vi ved imidlertid fra vores interview med banker, afsnit 4.2.4, at disse lægger stor vægt på den fysiske kontrol af lagerbeholdninger og igangværende arbejder. Vi mener helt klart, det vil være hensigtsmæssigt, at der foretages fysisk kontrol. Fordelen ved et beholdningseftersyn er endvidere, at det kan give revisor en indikation af værdiansættelsen af såvel varelager som anlægsaktiver, ligesom det kan have en præventiv effekt. Vi er desuden af den opfattelse, at en efterprøvning af varebeholdninger og igangværende arbejder normalt indeholder fysisk kontrol.

Det er i revisionstilfælde god skik at udsende saldomeddelelser til **debitorer** med henblik på at få bekræftet, at der er overensstemmelse mellem virksomhedens og debitors bogholderi. Salddomeddelelser er i øvrigt et godt bevis, idet det endvidere kan afdække revisionsmålene ejendomsret, periodisering og til dels værdiansættelse.<sup>138</sup> Ud over salddomeddelelser vil en kontrol af efterfølgende indbetalinger endvidere kunne afdække tilstedeværelsen og delvist værdiansættelsen af debitorer. Udarbejdelse af regnskaber og udførelse af tilpasset review for mindre virksomheder sker sjældent få dage efter balancedagen, hvorfor kontrol af efterfølgende indbetalinger ofte vil være en mulighed i denne type virksomheder. Omfanget af debitorer og dermed antallet af salddomeddelelser vil typisk være begrænset i mindre virksomheder. Revisor må vurdere, om der kan opnås et lige så godt og omkostningseffektivt bevis ved kontrol af efterfølgende indbetalinger. Såfremt efterfølgende indbetalinger anvendes som bevis, er det vigtigt, at revisor følger indbetalingen helt frem til bankbilag, da det bevis, revisor opnår ved en gennemgang af debitorliste, har begrænset værdi som følge af den manglende funktionsadskillelse i mindre virksomheder. En bogholder vil således kunne føre revisor bag lyset ved at ompostere beløb mellem debitorer eller andre konti. Det præciseres i denne forbindelse, at afdækning af noget sådan ikke er udgangspunktet for RS 2405.

### *Værdiansættelse af væsentlige aktiver*

Ved vurdering af værdiansættelse kan revisor indledningsvist foretage en gennemgang af de metoder og principper, virksomheden har for vurdering og løbende reguleringer af værdierne. I visse tilfælde vil det være muligt for revisor delvist at basere sig på virksomhedens metoder og principper. Revisors egentlige kontrol vil i disse tilfælde omfatte kritisk gennemgang af og stillingtagen til de anvendte principper samt en efterprøvning af de foretagne dispositioner.

I langt de fleste tilfælde vil disse metoder og principper dog ikke eksistere i mindre virksomheder, hvorfor det ofte er revisor, der må tage initiativet til en regulering. Herudover er handlinger til afdækning af værdiansættelse ikke anderledes end i revisionstilfælde. Revisor kan i et vidt omfang gøre brug af nøgletal og analyser.

I mindre virksomheder vil den løbende registrering i mange tilfælde ikke tage hensyn til forhold som aldersfordeling m.v. Dette kan komplicere revisors afdækning af værdiansættelsen, hvilket igen taler for, at et beholdningseftersyn er en hensigtsmæssig handling i mindre virksomheder.

### *Fuldständigkeit af forpligtelser*

Fuldständigkeit af forpligtelser er et svært område at afdække, hvilket naturligt hænger sammen med det faktum, at revisor ved afdækning af fuldständigkeit skal søge efter noget, der ikke er registreret.

Det primære ved gennemgangen er ikke fuldständigkeit af enkelte poster, men nærmere fuldständigkeit af forpligtelserne som en helhed. I mange tilfælde vil de større passivposter i balancen ikke være behæftet med stor risiko for fejl, eksempelvis prioritets- og bankgæld. Efterprøvning af de øvrige passivposter afviger ikke fra revisionstilfælde.

Området besværliggøres af, at vi ved tilpasset review efter RS 2405 kun foretager en overordnet vurdering af resultatopgørelsen, hvilket alt andet lige forøger risikoen for ikke at opdage manglende forpligtelser. Denne risiko forsøges reduceret ved udarbejdelse en regnskabsanalyse samt analyse af dækningsgrad m.v. Vi vurderer, at dette kan mindske risikoen for, at der er væsentlige mangler i resultatopgørelsen og dermed i omfanget af forpligtelser.

Fuldständigkeit af forpligtelser er generelt svært at afdække for revisor - også ved revision og review. I større virksomheder findes der som regel systemer og forretningsgange, der kan give revisor en overbe-

---

<sup>138</sup> Bisgaard. A. (2002), side 60

visning om fuldstændigheden af forpligtelser, men når disse ikke eksisterer, er det en umulig opgave for revisor at løse. Tillid til ledelsen er således afgørende i mindre virksomheder. Herudover er der forskellige former for bekræftelser fra tredjemand, som revisor kan gøre brug af.

Revisor bør som ved revision og review indhente en bekræftelse af fuldstændigheden af forpligtelser gennem regnskabsaflæringen.

#### 5.2.8.2.5 *Forespørgsler til relevante personer samt afdækning af øvrige forhold*

Der er en række forhold, som ikke kan afdækkes ved analyser eller efterprøvende handlinger. Disse forhold vil sædvanligvis kunne afdækkes ved forespørgsler til ledelsen eller andre relevante personer.

Forholdene omfatter:

- Bogføringsprocedurer, regnskabsaflæggelse, regnskabspraksis og aktiviteter - kontinuitet
- Bestyrelsesmøder m.v.
- Fuldstændighed af transaktioner og off balance-poster
- Spørgsmål opstået under gennemgang

Herudover er der af øvrige forhold i RS 2405 nævnt:

- Indhentelse af erklæringer fra ledelsen m.v.

Samt som særskilte afsnit i RS 2405:

- Begivenheder efter regnskabsdatoen
- Going concern
- Besvigelser

Forholdene er i RS'en disponeret i ovenfor nævnte rækkefølge, hvorfor nedenstående gennemgang også vil være opbygget således. Dog vil indhentelse af erklæringer fra ledelsen blive behandlet som det sidste punkt, da dette har karakter af en opsamling af alle handlinger.

#### *Bogføringsprocedurer, regnskabsaflæggelse, regnskabspraksis og aktiviteter - kontinuitet*

Revisor skal derfor som ved et RS 2400-review forespørge relevante personer om procedurer for bogføring og udarbejdelse af regnskabet for at kunne identificere forhold, der indikerer manglende kontinuitet med tidligere år.

Såfremt de adspurgte svarer bekræftende på ovenstående, må dette være nok til, at revisor ikke er stødt på forhold (ved forespørgslerne), der afkræfter, at regnskabet skulle være i kontinuitet med tidligere år. Området afdækkes endvidere ved gennemlæsning af regnskabet, jf. ovenfor.

Der gælder helt særlige forhold, i de tilfælde hvor revisor forestår opstilling af regnskabet eller bogføringen - eller begge dele. Denne diskussion fortsættes nedenfor i afsnit 5.2.11.

#### *Bestyrelsesmøder m.v.*

Der afholdes sædvanligvis ikke bestyrelsesmøder i løbet af året i mindre virksomheder, da der jo sjældent er en ekstern bestyrelse. Behovet for løbende bestyrelsesmøder er derfor begrænset. De møder, der afholdes i virksomheden i årets løb (bestyrelsesmøder og generalforsamling) afholdes typisk for at opfylde de formelle krav i selskabslovene.

Vi har dog videreført kravet fra RS 2400, om at revisor skal forespørge om, hvorvidt der er foretaget beslutninger på generalforsamlinger, bestyrelsesmøder eller andre møder, der kan eller bør påvirke regnska-



bet. Dette kan have meget stor påvirkning på regnskabet, hvorfor vi ikke ser nogen grund til at udelade dette.

#### *Fuldstændighed af transaktioner og off balance-poster*

Revisor har begrænsede muligheder for at efterprøve fuldstændigheden af de bogførte transaktioner og off balance-poster. I RS 2405 afdækkes fuldstændigheden i transaktioner primært ved analytiske handlinger, jf. ovenstående. Herudover skal revisor forespørge ledelsen og andre relevante personer om fuldstændigheden heraf.

Fuldstændigheden af off balance-poster er svær at efterprøve, da posterne sjældent affødes af gennemførte transaktioner. Off balance-poster kan eksempelvis omfatte forpligtelser som følge af igangværende retssager, leje- og leasingforpligtelser eller sikkerhedsstillelser. Mulighederne for afdækning heraf ved review efter RS 2405 er dog ikke anderledes end ved revision eller review efter RS 2400.

#### *Spørgsmål opstået under gennemgang*

Under udførelsen af de efterprøvende handlinger kan revisor have konstateret forhold, der ikke umiddelbart har svaret til forventningerne eller på anden måde har været usædvanlige. Revisor skal drøfte forholdene med ledelsen, for at sikre at alle åbentstående spørgsmål og andre formodninger om uretmæssigheder afklares.

#### *Begivenheder efter regnskabsdatoen*

Revisor skal som ved RS 2400 forespørge om begivenheder efter balancedatoen med henblik på at sikre, at alle relevante forhold er indregnet i det regnskab, revisor udfører tilpasset review for. I modsætning til revision, hvor der typisk foretages gennemgang af perioderegnskaber efter balancedagen, skal der ved RS 2405 ikke udføres efterprøvende handlinger.

#### *Going concern*

Going concern fremgår ikke direkte af RS 2400. Vi mener dog ikke, at revisor kan komme uden om at være opmærksom på, om der er tydelige indikationer på, at going concern forudsætningen ikke er forsvarlig. Derfor har vi medtaget forholdet i RS 2405, men præciseret at revisor kun i "rimeligt omfang" skal være opmærksom på typiske indikatorer, og at revisor ikke skal udføre efterprøvende handlinger.

På denne måde mener vi at fjerne enhver tvivl, om at revisor kan se helt bort fra going concern, hvilket man kunne fristes til at tro ud fra ordlyden i RS 2400. Dog vil forholdet sandsynligvis altid fanges i generalklausulen om yderligere undersøgelser ved tvivl. Vi er dog af den opfattelse, at det er mere hensigtsmæssigt at nævne forudsætningen direkte i standarden.

#### *Besvigelser*

Ved udførelse af et tilpasset review efter RS 2405 skal revisor i rimeligt omfang være opmærksom på typiske indikatorer på forøget risiko for besvigelser. Det må i mindre virksomheder være særlig relevant at være opmærksom på, hvorvidt ledelsen er afhængig af resultatet. Når der er sammenfald mellem aktionær og ledelse, er der formodning herom. Besvigelser fremgår ikke direkte af RS 2400, jf. afsnit 3.3.4 ovenfor, men vi er dog af den opfattelse, at dette i et eller andet omfang bør fremgå direkte af RS 2405, for at undgå enhver misforståelse.

Vi har ikke fundet det hensigtsmæssigt at stille krav om udførelse af særskilte handlinger med henblik på afdækning af besvigelser på trods af udviklingen vedrørende revision af besvigelser omtalt i afsnit 3.2.4.2.2 Vores primære begrundelse herfor er, at vi er af den opfattelse, at vi ikke kan udtage en delmængde af de handlinger, der kræves i henhold til ISA 240 eller ISA 240R, og samtidig leve op til de

forventninger, der vil være i samfundet til revisors afdækning af besvigelser. Dog mener vi heller ikke, vi kan se helt bort fra området, grundet den store fokus området efterhånden har i samfundet. Det er åbenbart den retning, udviklingen går, hvorfor vi har svært ved at sidde dette overhørigt.

Ved ovenstående overvejelser er vi opmærksomme på, at målgruppen for en revideret årsrapport oftest er anderledes end målgruppen til de regnskaber, der indtil nu har fået udført review efter RS 2400 (klasse A og bilag til selvangivelser). Reviderede årsrapporter vil således typisk have en større og ofte udefineret målgruppe i modsætning til regnskaber med en review-erklæring under de nugældende forhold. Mængden af årsrapporter, der kan blive omfattet af review - enten i form af RS 2405 eller RS 2400 - kan dog blive forholdsvis stor, jf. afsnit 2.3. Den obligatoriske offentliggørelse og dermed bredere målgruppe samt omfanget af årsrapporter i klasse B-segmentet, kan endvidere være et godt argument for, at afdækning af besvigelser bør i et vist omfang indgå i RS 2405.

Herudover er revisors indberetningspligt til SØK om økonomisk kriminalitet jo også gældende ved RS 2405, idet revisorlovens § 10 er gældende ved udførelse af alle revisors erklæringsopgaver, som ikke udelukkende er til hvervgivers eget brug.

Der vil efter implementering af ISA 240R i højere grad være en forventning hos regnskabsbrugere, om at revisor har afdækket eventuelle besvigelser som følge af, at det fremover vil være et krav, at revisor udfører specifikke handlinger med henblik på afdækning af besvigelser. Såfremt vi i RS 2405 stillede særskilte krav om udførelse af enkelte af de i ISA 240R krævede handlinger, ville vi have svært ved at definere, i hvilket omfang besvigelser er afdækket ved review efter RS 2405. Regnskabsbrugere vil endvidere formentlig have svært ved at forholde sig til, at revisor kun delvist udfører handlinger fra ISA 240R. En fuld gennemgang af ISA 240R vil omvendt være alt for omkostningstung, hvis denne som ved revision skulle anvendes ved ethvert review efter RS 2405. Desuden ville dette kræve, at revisor er meget dybere nede i sin gennemgang, end det er tilfældet ved RS 2405.

Der udføres i RS 2405 ikke målrettede efterprøvende handlinger med henblik på afdækning af besvigelser, men såfremt revisor under sit arbejde bliver opmærksom på uregelmæssigheder og indikationer på besvigelser, vil revisor være forpligtet til at udføre yderligere handlinger for at afklare disse. Det vil i forbindelse med indgåelse af aftale med kunde om udførelse af review efter RS 2405 være vigtigt at konkretisere, at revisors review-handlinger ikke giver sikkerhed for afsløring af besvigelser, hvilket er uændret i forhold til review efter RS 2400.

De indikationer, der typisk kan udløse yderligere handlinger, omfatter forhold vedrørende regnskabsmanipulation og misbrug af aktiver. Indikationerne er nogenlunde de samme som oplistet i RS 240.

Vedrørende den daglige ledelses karakteristika skal det dog bemærkes, at de forhold, der specifikt oplistes i RS 240, i høj grad omfatter stillingtagen til ledelsens incitamentter til at foretage regnskabsmanipulation for egen vindings skyld samt mulighed for tilsidesættelse af kontroller, hvilket jo generelt ikke er gældende i mindre virksomheder, da det typisk er ledelsen selv, der ejer virksomheden, og da der ikke eksisterer interne kontroller, som kan tilsidesættes.

Typiske forhold, der medfører forhøjet risiko for misbrug af aktiver i mindre virksomheder, er manglende overordnede kontroller som f.eks. fysisk adgangsbeholdning til kasse eller varebeholdninger. Dette vil selvsagt ofte være tilfældet i mindre virksomheder, hvor ejeren vil have adgang til alt.

Besvigelser i mindre virksomheder vil formentlig ofte omfatte skatteunddragelse eller regnskabsmanipulation - eksempelvis for at opnå lånemuligheder hos et pengeinstitut.

*Indhentelse af erklæringer fra ledelsen m.v.*

Som anført flere steder ovenfor bør revisor i lighed med revisions- og review-tilfælde indhente en regnskabserklæring fra selskabets ledelse vedrørende de områder, revisor ved RS 2405 har svært ved at afdekke på baggrund af de udførte handlinger.

Man kunne diskutere, om RS 2405 blot skulle indeholde et krav om, at ledelsens regnskabserklæring altid skulle indhentes. Det er et godt værktøj, der tvinger ledelsen til at tage stilling til nogle væsentlige områder. Desuden er det vores opfattelse, at en regnskabserklæring allerede er fast praksis hos de større revisionsfirmaer. Vi har dog valgt at lade forholdet være valgfrit, ligesom det er tilfældet i RS 2400.

Som det er tilfældet med review efter RS 2400, er der ikke umiddelbart nogen grund til, at Ledelsens regnskabserklæring skal være anderledes end i revisionstilfælde. Der kan dog være særlige forhold, revisor vil have præciseret heri, særligt forsikringsforhold, kapitalberedskab og at ledelsen er bekendt med, at der ikke er foretaget revision.

*5.2.8.3 Bevis*

Målet med et RS 2405-review er, at revisor kan afgive en erklæring med begrænset sikkerhed om, at revisor ikke har konstateret forhold, der afkræfter, at årsrapporten giver et retvisende billede. Revisor skal tilpasse sine handlinger og indsamling af beviser i overensstemmelse med dette mål og må derfor ved planlægning og løbende under udførelsen vurdere, hvad et tilstrækkeligt og egnet bevis til at underbygge konklusionen er.

Vi har ikke angivet et specifikt omfang af bevis, da det er meget afhængigt af omstændighederne omkring opgaven. Vi har bibeholdt kravet, om at arbejdshandlingerne skal udvides, såfremt der opstår mistanke om, at årsrapporten indeholder væsentlig fejlinformation.

Af gennemgangen ovenfor fremgår det, at de bevistyper, der typisk vil blive indsamlet ved tilpasset review efter RS 2405, omfatter alle de bevistyper, der også indsamles ved substanshandling i revisionstilfælde, herunder også meget stærke beviser som bekræftelser fra tredjemand og fysisk kontrol. Angrebsvinklen i RS 2405 er således anderledes for nogle områder end ved review efter RS 2400, der jo primært baserer sig på forespørgsler og analytiske handlinger. Dette bevirker, at RS 2405 kan give større sikkerhed for visse poster i regnskabet end RS 2400, da vi efter RS 2405 i højere grad indsamler definitivt bevis. Vi mener dog ikke, at vi som helhed er i stand til at give mere end begrænset sikkerhed i vores konklusion grundet vores fokus primært på tilstedeværelse og værdiansættelse af væsentligste aktiver samt fuldstændighed af forpligtelser. Vi vil fortsætte denne diskussion i afsnit 5.3.5 nedenfor.

Omvendt vil de beviser, vi indsamler om rigtigheden af resultatopgørelsen, sandsynligvis ikke være nær så stærke ved RS 2405 som review efter RS 2400. Eksistensen og brugen af interne kontroller til sikring af fuldstændigheden ved review efter RS 2400 vil unægtelig kunne give et bedre og stærkere revisionsbevis end analytiske handlinger. Det er i den sammenhæng dog altafgørende, at kontrollerne også er effektive.

Vi vurderer dog, at udførelsen af analytiske handlinger på resultatopgørelsen bidrager med tilstrækkeligt bevis, til at vi kan give en konklusion med begrænset sikkerhed, da væsentlige forhold bør kunne afdækkes ved de anførte analytiske handlinger.

Herudover bemærkes det, at forespørgsler har langt lavere bevisværdi i mindre virksomheder som følge af det begrænsede omfang af personale og kompetencer, der ofte er i disse virksomheder, hvilket begrænser muligheden for at opnå bekræftelse af udsagn fra flere kilder.

Den varierende sikkerhed, der opnås for forskellige regnskabsposter, er dog ikke anderledes end ved revision eller review efter RS 2405. Nogle regnskabsposter vil således altid være mere risikofyldte end andre, og der vil være varierende muligheder for afdækning af risikoen, uanset om der udføres revision eller review. Ved et RS 2405-review vil enkelte poster slet ikke blive omfattet af gennemgangen. Eksempler på dette kan være anden gæld, andre tilgodehavender m.v. Gennemgangen vil således ikke blive fuldstændig, hvilket dog heller ikke er hensigten med et tilpasset review, ligesom det heller ikke er hensigten med et review. Ved den overordnede regnskabsanalyse vil sådanne poster dog indgå og dermed i et vist omfang være omfattet.

De handlinger, der skal udføres, skal blot tilrettelægges således, at den samlede risiko, for at regnskabet indeholder væsentlig fejlinformation reduceres til et niveau, der svarer til det krævede for afgivelse af erklæring med begrænset sikkerhed.

### **5.2.9 Konklusioner og erklæring**

I relation til revisors konklusion og afgivelse af erklæring er vi meget bundet af reguleringen på området. Vi har såvel EKB's som begrebsrammens bestemmelser om erklæringsafgivelse. I indledningen til dette kapitel har vi begrundet vores valg af en erklæring med begrænset sikkerhed. Vi har dermed afskåret os fra reglerne om revisionspåtegninger i EKB's §§ 3-6 og er i stedet omfattet af §§ 8-12.

I princippet er EKB's §§ 8-12 udarbejdet til brug for erklæringer på ikke-reviderede regnskaber i forbindelse med udarbejdelsen af regnskabet. Dette afviger noget i forhold til nærværende alternativ. Der kan, som tidligere nævnt, forventes en tilpasning af EKB, såfremt bortfald af revisionspligt vedtages. Indtil dette sker, må man dog formode, at bestemmelserne i EKB skal anvendes. Dette er ligeledes set i lyset af det forhold, at disse bestemmelser anvendes ved erklæring på review - ikke-reviderede regnskaber, skatte-regnskaber m.v. - som praksis ser ud i dag.

De indledende bestemmelser i RS 2400 om konklusioner og erklæring har vi ikke fundet grund til at ændre. Disse refererer målet med det tilpassede review og forklarer helt overordnet, hvorledes erklæringen bør udformes.

Ifølge RS 2400 og EKB § 9 skal en erklæring (i det mindste) indeholde følgende:

1. Overskrift, RS 2400
2. Adressat, RS 2400
3. Indledning
  - a. Identifikation, RS 2400 og EKB § 9
  - b. Ansvarsfordelingen, RS 2400
4. Indhold
  - a. Henvisning til RS, RS 2400
  - b. Omtale af det udførte arbejde, EKB § 9
  - c. Udført arbejde er primært forespørgsler og analyser, RS 2400
  - d. Omtale af at revision ikke er foretaget og at et review giver mindre sikkerhed end revision, RS 2400 og EKB § 9
5. En konklusion, herunder oplysning om regnskabet er udarbejdet i overensstemmelse med lovgivningen m.v., EKB § 9
6. Erklæring med afgivelse af begrænset sikkerhed, RS 2400
7. Datering, underskrift, navn og titel, RS 2400 og EKB § 9

Som det ses af ovenstående, er RS 2400 noget udvidet i forhold til EKB § 9. Vi har ikke fundet anledning til at vurdere, at RS 2405 skal afvige fra RS 2400 på de formelle punkter. Dog skal der naturligvis ske en tilpasning til den anderledes karakter, alternativet har. Dette betyder ligeledes, at RS 2405 også vil være konsistent med EKB § 9.

### *Overskrift*

Overskriften i en hvilken som helst erklæring henfører opmærksomheden på det emne, erklæringen vedrører. Vi har ikke fundet grund til at antage, at dette skulle være anderledes i RS 2405.

### *Adressat*

Hvervgiver vil i nærværende tilfælde - på trods af at arbejdshandlingerne er målrettet til nogle bestemte interessegrupper - stadig være generalforsamlingen. Det er således denne, erklæringen skal adresseres til. Som omtalt i afsnit 2.5 vil dette i praksis betyde bestyrelse og direktion. I mindre virksomheder vil dette ofte være én og samme person/persongruppe.

Begrebsrammen giver mulighed for at målrette erklæringen til en tiltænkt bruger. Når nogle bestemte brugere anmoder om en erklæring om et bestemt emne, kan revisor overveje, at anføre i erklæringen, at formålet hermed er begrænset til de specifikke brugere.<sup>139</sup> Ved RS 2405 er revisor dog stadig offentlighedens tillidsrepræsentant og hermed også den brede offentligheds tillidsrepræsentant - uagtet at det udførte arbejde er tilpasset de primære interessegruppers behov. Vi mener derfor ikke, at erklæringen skal målrettes til andre end hvervgiver. Nok er alternativet målrettet en bestemt brugergruppe, men dette gør ikke RS 2405 uanvendelig for andre interessegrupper. Desuden har det vist sig, at behovene hos de andre eksterne interessegrupper ikke afviger væsentligt herfra.

### *Identifikation og ansvarsfordeling*

Det er naturligvis vigtigt, at det utvetydigt fremgår af erklæringen, hvilket regnskab denne vedrører. Desuden er det en meget nyttig oplysning, hvorledes ansvarsfordelingen er. Disse to formelle forhold ser vi dermed ikke grund til at ændre i forhold til RS 2400.

### *Indhold*

For at undgå misforståelser skal revisor ifølge RS 2400 henvise til den danske revisionsstandard om review. Vi kan naturligvis se det fornuftige heri, da det således giver den tiltænkte bruger mulighed for at sætte sig ind i det udførte arbejde. Desuden giver det brugeren en sikkerhed for, at arbejdet er udført i henhold til nogle almindeligt anerkendte principper for review og tilfører dermed erklæringen troværdighed. Vi ser således ikke grund til at ændre dette forhold.

Det fremgår af såvel EKB som RS 2400, at der skal være en omtale af det udførte arbejde. I RS 3000 er der givet mulighed for at afgive en erklæring i beretningsform (longform), såfremt revisor vurderer, at dette vil fremme kommunikationen til de tiltænkte brugere.<sup>140</sup> RS 3000 vedrører andre erklæringer (end regnskaber) med sikkerhed, men principperne heri kan muligvis anvendes for revisors øvrige erklæringsopgaver. En erklæring i beretningsform beskriver, jf. RS 3000, ofte:

- Detaljer i indholdet i opgaven
- De anvendte kriterier
- Observationer i relation til særlige aspekter ved opgaven
- I nogle tilfælde revisors anbefalinger

---

<sup>139</sup> BES, pkt. 30

<sup>140</sup> RS 3000, pkt. 48

Det er helt klart, at såvel temaet som målet med RS 3000 afviger noget fra RS 2400 og 2405. Derfor kan begrebet "erklæring i beretningsform" ikke anvendes i sin rene form, da karakteristika ved opgaven er nogle helt andre. Der er ved review af regnskaber ikke den store tvivl, om hvad indholdet i erklæringsopgaven er, ligesom de anvendte kriterier er alment kendte (ÅRL). Det må således konkluderes, at erklæring i beretningsform som defineret i RS 3000 ikke umiddelbart er anvendelig i RS 2405.

Det fremgår af RS 2405 pkt. 33, at læseren ud fra erklæringen skal kunne forstå arten af det udførte arbejde. Vi er af den opfattelse, at det bør fremgå mere klart af erklæringen, hvad revisors udførte arbejde har omfattet, end det er tilfældet ved RS 2400, jf. eksemplet på en erklæring i bilag 3 til RS 2400. Dette er begrundet med, at de tiltænkte primære brugere er særligt interesserede i nogle enkelte bestanddele af regnskabet, hvorfor disse efter vores vurdering bør fremhæves.

Sætningen "udført arbejde er primært forespørgsler og analyser" er naturligvis ikke korrekt i RS 2405, da udgangspunktet herfor er et helt andet end i RS 2400. I stedet skal det tydeligt fremgå af erklæringen, hvilke handlinger et tilpasset review af det pågældende regnskab for en mindre virksomhed har omfattet.

Det udførte arbejde omfatter, som beskrevet ovenfor, følgende:

- Overordnede analyser af regnskabsmæssige sammenhænge og nøgletal
- Stikprøvevis efterprøvning af væsentlige poster, hvor det nævnes direkte i erklæringen, hvilke poster revisor har vurderet væsentlige
- Øvrige forhold er afdækket ved forespørgsler til selskabets ledelse og medarbejdere

Dette skal fremgå af erklæringen, hvormed det er vores opfattelse, at den tiltænkte bruger bedre har mulighed for at vurdere arten og omfanget af det udførte arbejde. Dermed vil brugeren have nemmere ved at træffe beslutninger på baggrund af regnskabet.

For at undgå alle misforståelser, er det vigtigt, at det fremgår direkte af erklæringen, at der ikke er udført revision. En review-erklæring må ikke forveksles med en revisionserklæring, da indholdet er meget forskelligt. Dette forhold fremgår da også af såvel EKB § 9 og RS 2400, hvorfor dette naturligvis også vil fremgå af en erklæring i henhold til RS 2405.

### *Konklusion/erklæring*

Ifølge BES skal revisors skriftlige erklæring afspejle den sikkerhed, der er opnået om emneindholdet.<sup>141</sup> Det fremgår endvidere af BES pkt. 59, at konklusionen skal udtrykkes negativt, hvilket pr. definition afspejler, at erklæringen udtrykker begrænset sikkerhed. Dette forhold vil naturligvis være det samme som RS 2400. Konklusionen skal således formuleres afkræftende for alle de omtalte områder.

Revisor udtaler sig om, at "Revisor er ikke blevet opmærksom på forhold, som afkræfter, at **regnskabet i alle væsentlige henseender** giver et retvisende billede."<sup>142</sup> Det udførte arbejde i RS 2405 omfatter som beskrevet ovenfor overordnede analyser af regnskabsmæssige sammenhænge og nøgletal samt stikprøvevis efterprøvende handlinger for udvalgte, væsentlige balanceposter. Dermed mener vi, jf. diskussionen i afsnit 5.2.8.3 ovenfor, at revisor kan udtale sig om regnskabet som helhed.

---

<sup>141</sup> BES, pkt. 56

<sup>142</sup> Bisgaard, A. (2002), side 61

*Datering m.v.*

Revisor udtaler sig om et givet regnskab på en given dato, hvilket markerer, hvornår revisor har afsluttet sit tilpassede review. Dato for revisors underskrift markerer således, til hvilken dato revisor har været opmærksom på forhold, der kan have væsentlig betydning for regnskabet.<sup>143</sup>

Rækkefølgen for revisors og generalforsamlingens godkendelse er ikke anderledes end i revisionstilfælde. Dette fremgår endvidere af RS 2400 pkt. 28.

*Modifikationer*

EKB's bestemmelser om modificerede konklusioner er gældende i nærværende situation. Som det ligeledes er gældende for review efter RS 2400, gælder der nogenlunde samme bestemmelser om forbehold som ved revision.

Supplerende oplysninger skal i revisionstilfælde omfatte alle tilfælde, hvor ledelsen kan ifalde ansvar. Dette er som udgangspunkt ikke gældende ved review. Årsagen hertil er, at review tidligere har bygget på en frivillig aftale mellem klient og revisor, hvorfor klienten i det givne tilfælde kan fravælge revisors erklæring. Desuden er revisors mulighed for at opdage ledelsesansvar mindre end ved revisionstilfælde.<sup>144</sup> Førstnævnte begrænsning vil dog - sandsynligvis - ikke være tilfældet ved RS 2405. Vores udgangspunkt er netop, at revisionspligten erstattes af review-pligt, hvormed klienten ikke blot kan fravælge revisors erklæring.

Dog er vi ikke af den opfattelse, at et muligt ledelsesansvar eller manglende overholdelse af bogføringsloven skal være omfattet af supplerende oplysninger i RS 2405. Forskellen på gennemgangen af RS 2400 i afsnit 3.3 og nærværende gennemgang er, at der nu er tale om selskaber. Hermed kan et muligt ledelsesansvar omfatte ulovligt aktionær- eller anpartshaverlån. Dette kan vel i nogle tilfælde siges at være en væsentlig oplysning. Dog er der i ÅRL krav om, at dette samt forrentning heraf skal specificeres i særskilte regnskabsposter.<sup>145</sup> Derfor ser vi ikke nogen umiddelbar grund til, at dette skal oplyses som en supplerende oplysning.

Overtrædelser, der har væsentlig indflydelse på regnskabet, eller overtrædelser, der kan få væsentlige konsekvenser for going concern forudsætningen og som ikke er tilrettet i påtegningen, vil naturligvis være omfattet af forbeholdsbestemmelserne.

Da der ikke - jf. vores forudsætning - er tale om aftalte arbejdshandlinger, vil revisors pligt til at gå videre i sine undersøgelser, såfremt revisor bliver opmærksom på forhold, der kan antyde besvigelser eller andre uregelmæssigheder ikke være anderledes end ved revision. Revisor afgiver en erklæring med sikkerhed og skal derfor tilvejebringe et tilstrækkeligt og egnet bevis - uanset omkostningerne herved. Revisor vil også ved RS 2405 være offentlighedens tillidsrepræsentant.

Afsnittet i RS 2400, om at der skal afgives supplerende oplysninger ved ledelsesansvar i revisionstilfælde, er udeladt, da dette aldrig vil blive tilfældet ved RS 2405. Review efter RS 2405 erstatter jo netop revision.

God revisionsskik siger, at revisor som hovedregel skal "blive og skrive". Der er selvfølgelig endnu ikke dannet god skik om revisors mulighed for at fratæde. Det er dog ikke utænkeligt, at god skik for review vil følge god skik for revision, grundet den forudsatte lovpligt.

---

<sup>143</sup> Andersen, J. et al. (2000), side 658

<sup>144</sup> Andersen, J. et al. (2000), side 698

<sup>145</sup> Bilag 2 til ÅRL

Der henvises i øvrigt til eksempel på en erklæring i afsnit 5.3.1.5.

### **5.2.10 Rapportering**

Der er i dansk lovgivning ikke noget krav om formel rapportering, når der er tale om ikke-revisionstilfælde.<sup>146</sup> Dog omtales revisionsprotokollatet i selskabslovene. Udgangspunktet for nærværende alternativ til revision er helt klart, at revisionsprotokollatet ikke skal være en del af produktet.

Begrundelsen herfor er bl.a., at revisionsprotokollatet skrives til bestyrelsen for at informere denne om væsentlige forhold samt begrunde revisors konklusioner. Som tidligere konkluderet, er der i mindre virksomheder ofte sammenfald mellem aktionær, direktion og bestyrelse. I anpartsselskaber er en bestyrelse ikke påkrævet, og i de tilfælde denne instans findes (dette gælder også for aktieselskaber), er der ofte ikke tale om en ekstern bestyrelse. Værdien af et protokollat til denne type virksomheder kan derfor godt siges at være begrænset. Begrundelsen, for at man i Danmark har lovgivning samt en særlig revisionsstandard for revisionsprotokollater, er det to-strengede ledelsessystem. Dette forekommer netop ikke i mindre virksomheder, hvorfor den oprindelige begrundelse for revisionsprotokollatet ikke er til stede i disse tilfælde.

I BES pkt. 56 fremgår det, at revisor skal rapportere, når revisor er forpligtet hertil i henhold til lovgivning og standarder. Endvidere skal revisor kommunikere med den øverste ledelse, når dette er passende. Af RS 2400 fremgår heller ikke et formelt rapporteringskrav. Derfor mener vi, at hovedreglen efter RS 2405 er mundtlig rapportering, medmindre særlige forhold nødvendiggør skriftlig rapportering. I de tilfælde, hvor der findes en bestyrelse, og denne er ekstern, kan det tænkes, at denne vil forlange et protokollat fra revisor. Et protokollat bør således være en tilvalgsmulighed i disse særlige tilfælde. Det er trods alt forståeligt, at en ekstern bestyrelse som, jf. selskabslovene, har et ansvar for selskabets drift m.v. er interesseret i en formel rapportering fra revisor.

### **5.2.11 Når revisor opstiller regnskab og/eller bogfører**

Som ved revision, review efter RS 2400 og tilpasset review efter RS 2405 vil det have betydning for omfanget af de handlinger, der skal udføres, hvis revisor assisterer med opstilling af regnskab, eller hvis revisor bogfører for klienten. I disse tilfælde har revisor naturligt et dybere kendskab til materien og vil derfor kunne begrænse sine handlinger, herunder have lettere ved at afdække forhold, som anvendt regnskabspraksis, kontinuitet m.v.

Tilstedeværelse og værdiansættelse af væsentlige aktiver samt fuldstændighed af forpligtelser vil dog stadig være de områder i et tilpasset review, den primære indsats skal rettes mod, og det er svært at forestille sig, at handlinger til afdækning af disse områder, vil kunne begrænses som følge af revisors opstilling af regnskabet eller assistance med bogføring.

I det følgende vil vi i øvrigt ikke kommentere de generelle fordele revisors opstilling af regnskaber og bogføringsassistance kan have, men i højere grad fokusere på, om assistancen påvirker den forskel, der er i arbejdsomfang mellem revision og tilpasset review.

Vi vurderer ikke, at revisors opstilling af regnskabet giver nogen nævneværdig forskydning i fordelene ved at vælge tilpasset review frem for revision, da revisor i såvel revisionstilfælde som review-tilfælde vil udføre handlinger for at sikre sammenhæng til bogføring. De fordele revisor kan opnå gennem assistance med opstilling af regnskab vil således være ens ved revision og tilpasset review.

Ved assistance med bogføring har revisor det fulde overblik, over hvad der er bogført på de enkelte konti. Revisor har således som udgangspunkt et bedre kendskab til virksomhedens registreringer, end der reelt

---

<sup>146</sup> EKB § 19, modsætningsvis



er nødvendigt ved udførelse af tilpasset review efter RS 2405. Ved udførelse af revision er det generelt nødvendigt for revisor at have et yderligere kendskab til virksomhedens registreringer end ved udførelse af tilpasset review. Dette kendskab kan eventuelt opnås gennem kendskab til forretningsgange. Revisor vil således ved bogføring kunne spare nogle handlinger ved revision, idet revisor ved bogføring opnår et “gratis” kendskab til disse forhold.

Den samlede fordel og besparelse i handlinger ved tilpasset review i forhold til revision vil således reduceres ved bogføring, men vil formentlig ikke påvirkes af, om revisor har opstillet regnskabet.

### 5.2.12 Oversigt over revision > < RS 2405

De væsentligste karakteristika ved arbejdsmetoden for henholdsvis revision og RS 2405 er samlet i nedenstående tabel:

	<b>Revision</b>	<b>RS 2405</b>
<b>Mål</b>	Høj grad af sikkerhed	Begrænset sikkerhed
<b>Risiko</b>	5 %	5 - 50 %
<b>Kendskab</b>	Omfattende kendskab. Kontrolmiljø, forretningsgange, interne kontroller og funktionsadskillelse.	Overordnet kendskab. Regnskabsmaterialets tilblivelse.
<b>Dokumentation</b>	Kendskab, strategi/plan, handlinger, stillingtagen til alle RS'er.	Kendskab, overvejelser og handlinger.
<b>Handlinger</b>	Systemrevision, vurdering og test af interne kontroller. Substansrevision, analyser og detailrevision.	Substansrevision, analyser og detailrevision.
<b>Omfang</b>	Alle poster	Væsentlige balanceposter
<b>Revisionsmål</b>	Alle	Tilstedeværelse, værdiansættelse og fuldstændighed.
<b>Besvigelser</b>	Krav om handlinger	Opmærksomhed i rimeligt omfang
<b>Going concern</b>	Krav om handlinger	Opmærksomhed i rimeligt omfang
<b>Efterfølgende begivenheder</b>	Krav om handlinger	Forespørgsler
<b>Bevis</b>	Tilstrækkeligt/egnet	Tilstrækkeligt/egnet
<b>Konklusion</b>	Forbehold Nødvendige supplerende oplysninger Supplerende oplysninger ved ledelsesansvar/overholdelse af lovgivning	Forbehold Nødvendige supplerende oplysninger
<b>Rapportering</b>	Revisionsprotokollat	Mundtlig

Tabel 5.1 - Oversigt over revision > < RS 2405

Kilde: Egen tilvirkning

Det fremgår af tabellen, at der på flere punkter er færre eller mindre omfattende handlinger ved RS 2405 frem for ved revision.

### 5.3 Praktiske eksempler

For at illustrere anvendelsen af ovenstående RS 2405 vil vi i dette afsnit gennemgå nogle praktiske eksempler. Vi har som det første eksempel udvalgt en lille virksomhed, som efter vores vurdering vil være “den typiske B-virksomhed”. Størrelsen på “den typiske B-virksomhed” hvad angår antal ansatte, omsætning og balancesum har vi vurderet ud fra analysen i afsnit 2.3.

Formålet med gennemgangen af det praktiske eksempel er, at vi har mulighed for at kommentere på fordele og ulemper ved RS 2405 frem for revision og de øvrige alternativer til revision. Herudover giver det os mulighed for at illustrere vores hensigt med de enkelte punkter i RS 2405 samt gennemgangen i den første del af dette kapitel.

Endelig vil vi have en bedre mulighed for at vurdere, hvorvidt der vil være besparelser ved et tilpasset review efter RS 2405 frem for ved revision. Denne vurdering vil dog kun være en diskussion, da vi dels ikke ved, hvad den pågældende virksomhed har betalt i revisionshonorar, og dels er eksemplet - med de forudsætninger vi har stillet op - blot et tænkt eksempel. Vi mener dog, at vi vil være i stand til at vurdere, hvorvidt arbejdsomfanget vil blive mindre, det samme eller større.

Ud over dette praktiske eksempel vil vi inddrage enkelte forhold fra andre årsrapporter. Disse uddrag er medtaget for at give os mulighed for at kommentere på særlige poster og områder, som er særligt relevante for problemstillingen. Vi mener ikke, det tilfører afhandlingen tilstrækkelig værdi at gennemgå de fulde årsrapporter, ligesom omfanget heraf vil være alt for stort, afhandlingens begrænsninger taget i betragtning.

Med de enkelte forhold vi vælger at inddrage, kommer vi omkring de mest interessante overvejelser, som revisor kunne tænkes at have. Vi har udvalgt forhold, som er særlig relevante for mindre virksomheder, hvilket vi mener, er mest interessant for afhandlingens konklusioner.

Desuden giver uddragene os mulighed for at vurdere, i hvilke situationer RS 2405 er særlig anvendelig, og i hvilke situationer RS 2400 er mere hensigtsmæssig. Desuden kan der være tilfælde, hvor revision vil være mere hensigtsmæssig end nogle af de to review-former.

Vi har valgt at anonymisere eksemplerne for at undgå eventuelle misforståelser, om at de forudsætninger vi har sat op for eksemplerne skulle være i overensstemmelse med virkeligheden. Det er dog uden betydning for vores gennemgang, om eksemplerne nævnes med virksomhedsnavn.

### **5.3.1 Eksempel 1 ApS**

Gennemgangen vil omfatte følgende hovedpunkter:

- Nogle af os opstillede forudsætninger, som gør det muligt at tilrettelægge et review efter RS 2405
- Planlægning og væsentlighed
- Skitsering af de arbejdshandlinger et review efter RS 2405 efter vores vurdering bør omfatte
- Skitsering af den dokumentation, der efter vores vurdering bør udarbejdes
- En gennemgang af øvrige relevante punkter i RS 2405 og kommentering i forhold til det pågældende eksempel
- Konklusion og en skriftlig erklæring tilpasset det pågældende eksempel
- Væsentlige punkter i det skriftlige aftalebrev
- Besparelse i forhold til revision

Anvendt regnskabspraksis, resultatopgørelse, balance og noter er vedlagt som bilag 18. Herudover har vi foretaget forskellige analyser og beregninger af nøgletal, afvigelser m.v., hvilke ligeledes er vedlagt i bilag 18. De væsentligste hoved- og nøgletal vil blive gengivet i teksten i forbindelse med gennemgangen heraf.

#### *5.3.1.1 Forudsætninger*

##### *Branche*

Eksempel 1 er et anpartsselskab beskæftiget med håndværk. Virksomheden har ca. 20 faste kunder og enkelte ad hoc opgaver herudover. De fleste kunder betaler på timebasis og herudover for materialeforbruget. Meget få kunder får en fast pris aftale på forhånd, da der primært er tale om reparationsarbejder, hvormed virksomheden har karakter af at være ordreproducerende.

Konjunkturerne i branchen er gået en del op og ned de seneste år. Kunderne er typisk meget små virksomheder, som ikke altid er lige stabile. Dog er enkelte af kunderne meget velhavende og dermed mere stabile.

#### *Ejerforhold og ledelse*

Virksomheden er 100 % ejet af direktøren. Bestyrelsen består af direktøren, hans kone og deres søn.

#### *Bemanding og kompetencer*

Virksomheden er en meget lille B-virksomhed med i gennemsnit 4 ansatte i 2003. Bestyrelsen er ikke ekstern, og deltagerne har ingen økonomisk uddannelse. Direktøren eller dennes kone har ingen bogføringsmæssige kompetencer, men forestår selv betaling af fakturaer via netbank.

Bogføringen forestås af en ekstern bogholder, der besøger virksomheden én aften månedligt. Der udarbejdes i denne forbindelse bogføringsbalancer. Direktøren skimmer disse for at se, hvordan det går i virksomheden. Bogføringsbalancen er dog langt fra præcis, idet der ikke føres lagerregnskab. Varekøb udgiftsføres på købstidspunktet.

Årsrapporten udarbejdes af virksomhedens revisor. Direktøren har et særligt ønske, om at årsrapporten udarbejdes, revideres og indsendes så hurtigt som muligt efter årsafslutningen. For regnskabsåret 2003 er regnskabet således indsendt til E&S den 16. januar 2004.

#### *Systemer*

Det eneste it-system, der er i virksomheden, er C5 light, som er et bogføringssystem. Fakturaer skrives på skrivemaskine. Der er et lille lager af reservedele i virksomheden og herudover en svingende mængde råmaterialer (træ). Der føres ikke noget lagerregnskab, hvormed lageret reguleres én gang årligt, når dette tælles op og revisoren kommer på besøg.

Der udarbejdes ikke noget budget.

#### *Begrundelse for valg af RS 2405*

Bare ud fra antallet af ansatte kan man næsten regne ud, at det er usandsynligt, at der i Eksempel 1 ApS eksisterer nogle forretningsgange og interne kontroller (eller er et kompenserende kontrolmiljø). Selv ved revisionspligt vil det være utænkeligt, at revisor udfører systemrevision. Substansrevision vil altid være mere hensigtsmæssig i denne type virksomheder. Netop derfor er virksomheden udvalgt til nærværende gennemgang.

RS 2400 ville altså ikke være optimal i denne situation, da revisor ikke kan basere sig på systemerne. Forespørgslerne ville helt klart være rettet mod direktøren. En forespørgsel om eksempelvis værdiansættelsen af tilgodehavender fra salg og tjenesteydelser ville være rettet mod direktøren. Der er dog ingen grund til at antage, at direktøren har et system for debitorvurdering. Derfor ville revisor - uanset hvilket alternativ der vælges - være tvunget til at gå dybere ned i værdiansættelsen af tilgodehavenderne. Derfor mener vi, at revisor ligeså godt kan vælge det alternativ, der allerede er målrettet til de handlinger, revisor vil være nødsaget til at udføre.

Der er naturligvis også målretningen til de primære interessegrupper at tage hensyn til. Man kan ikke ud fra regnskabet alene vurdere, hvilke interessegrupper virksomheden har. Dog ser det ikke umiddelbart ud til, at andre end virksomhedens bank vil have interesse i regnskabet.

*Hoved- og nøgletal*

I nedenstående tabel vises hoved- og nøgletal samt udvalgte balanceposter for Eksempel 1 ApS:

	2003*	2002	2001
<b>Hovedtal, tkr.</b>			
Resultat	144	139	-40
Balancesum	1.944	1.806	1.744
Anlægsaktiver	240 12 %	293	919
Varebeholdninger	204 11 %	320	292
Tilgodehavender	1.147 59 %	811	220
Egenkapital	1.018 52 %	953	865
Bankgæld m.v.	490 25 %	534	562
Leverandørgæld	68 4 %	66	46
Anden gæld	117 6 %	90	130
<b>Nøgletal</b>			
Dækningsgrad	73 %	76 %	71 %
Bruttomargin	56 %	65 %	44 %
Overskudgrad	10 %	10 %	-12 %
Afkastningsgrad	11 %	8 %	-10 %
Soliditetsgrad	52 %	53 %	50 %
Egenkapitalens forrentning	15 %	15 %	-5 %
Omsætningshastighed, debitorer	2,55	3,60	12,35
Lønprocent	42 %	51 %	50 %
Vareforbrugsprocent	27 %	24 %	29 %
Omkostningsprocent	17 %	22 %	28 %

\*) Tallene i % angiver posternes størrelse i forhold til balancesummen

Tabel 5.2 - Hoved- og nøgletal samt udvalgte balanceposter for Eksempel 1 ApS

Kilde: Uddrag af bilag 18

5.3.1.2 *Planlægning og væsentlighed*

Til brug for udvælgelse af væsentlige balanceposter til efterprøvning har vi valgt at lave en simpel beregning, på hvor stor en procentandel posterne udgør af henholdsvis den samlede balancesum og egenkapitalen. Dette giver et hurtigt overblik over de - beløbsmæssigt - væsentligste poster. Vi har i hovedtallene ovenfor blot medtaget posterne i % af balancesummen for 2003.

Et mål kunne eksempelvis være alle poster over 10 % af den samlede balancesum eller 20 % af egenkapitalen. Dog bør revisor skele til målet med det tilpassede review og derfor have fokus på tilstedeværelse og værdiansættelse af aktiverne og fuldstændighed af forpligtelserne.

Desuden skal revisor i sine overvejelser inddrage, hvilke poster ledelsens skøn kunne have påvirket, samt om der er enkelte poster, hvor der er særlig risiko for væsentlige fejl.

*Aktiver*

Som det fremgår af ovenstående beskrivelse, er der ikke noget lagersystem i virksomheden. Lageret op-tælles én gang årligt og værdiansættes til kostpris uden tillæg, da der er tale om råvarer. Den væsentligste del af lageret er standardvarer (træ), som kun svinger meget lidt i pris. Lageret udgør 11 % af den samlede balancesum og 20 % af egenkapitalen, og dækningsgraden afviger ikke voldsomt gennem de 3 år, vi har medtaget i analysen. Der er ikke umiddelbart noget, der signalerer, at posten bør udtages til kontrol. Dog

er der tale om en årlig optælling foretaget af ledelsen, hvor der altså ikke er et system til at sikre rigtigheden heraf.

I lyset af, at bankerne lægger stor vægt på den fysiske tilstedeværelse af aktiverne, samt det faktum at virksomheden ikke har et system for vurdering af rigtigheden af varebeholdningerne, mener vi, at revisor i dette tilfælde bør udtage posten til gennemgang.

Anlægsaktiverne kan i denne forbindelse ligeledes besigtiges - primært for deres tilstedeværelse i virksomheden. Anlægsaktiverne udgør en lille del af den samlede balancesum, hvorfor fokus ikke bør rettes herimod, medmindre der er noget i analysen, som indikerer et behov herfor. Dette kunne eksempelvis være tilfældet, hvis der var foretaget reguleringer af aktiverne ud over køb og salg samt almindelige afskrivninger.

Den absolut største post i regnskabet er tilgodehavender fra salg og tjenesteydelser. Denne post udgør 52 % af balancen og 99 % af egenkapitalen. En fejl heri kan dermed have alvorlige konsekvenser for virksomheden. Denne post bør af helt åbenlyse årsager udtages til gennemgang.

35 % af virksomhedens egenkapital er sat i værdipapirer. Revisor bør vide ud fra sit kendskab til virksomheden, hvilken type værdipapirer der er tale om. I anvendt regnskabspraksis er kun børsnoterede værdipapirer omtalt, hvorfor vi går ud fra, at posten udelukkende består heraf. I lyset af postens størrelse i forhold til egenkapitalen bør revisor sikre tilstedeværelsen heraf. Når der nu er tale om noterede værdipapirer, er disse sandsynligvis i depot hos banken, hvorfor banken ikke vil have den store interesse i revisors gennemgang af posten. Der kan dog være andre kreditorer, som har interesse heri. I lyset af at posten er forholdsvis enkel at få bekræftelse fra tredjemand på, ser vi ikke nogen grund til, at revisor udelader denne post. I samme forbindelse kan øvrige poster hos banken ligeledes bekræftes.

### *Passiver*

Man kan diskutere, hvorvidt man skal tage hensyn til posterne enkeltvis, eller om væsentligheden skal baseres på en samlet gruppe af regnskabsposter. Eksempelvis kortfristede gældsforpligtelser, hvor ingen poster hver for sig udgør mere end 11 % af den samlede balancesum. Tilsammen udgør kortfristede gældsforpligtelser dog 37 % af den samlede balancesum. Vi er af den opfattelse, at posterne skal vurderes hver for sig, da de ikke umiddelbart har nogen relation til hinanden, og det giver derfor ikke mening, at se disse som en helhed. Hvis man vurderer, at 11 % ikke er nok, til at man vil foretage yderligere gennemgang af posten, ender det dog med, at ingen passivposter udtages til efterprøvning.

Den største passivpost, bortset fra bankgæld hvilken er ganske uinteressant set fra bankens synspunkt, er skyldig selskabsskat. Denne post vil vi dog ikke behandle, da denne i langt de fleste tilfælde vil være beregnet af revisor. Havde klienten selv beregnet denne post, ville den helt klart skulle udtages til gennemgang, pga. ledelsens formodede begrænsede evner inden for skatteberegning. Bankgæld er dog ikke uinteressant fra andre kreditorens synspunkt. Samme forhold som ovenfor under værdipapirer gør sig således gældende.

Revisor skal også være opmærksom på poster, hvor der er risiko for væsentlige fejl. Typen af posterne i Eksempel 1 ApS lyser ikke af risiko, men anden gæld er traditionelt en post, hvor mange ting kan gemmes. I en situation som Eksempel 1 ApS kunne anden gæld godt være en post, hvor ledelsen har udøvet skøn. Dog skal revisor have fokus på fuldstændigheden af forpligtelserne, hvorfor anden gæld sandsynligvis ikke vil være relevant at gennemgå.

Fokus vil for forpligtelserne naturligvis ligge på poster, der eventuelt ikke er medtaget i balancen. Der kunne i denne type (ordreproducerende) virksomheder være tale om nedskrivninger på igangværende ar-

bejder<sup>147</sup> eller hensættelse til garantisager. Der er dog pr. balancedagen ingen igangværende arbejder, ligesom virksomheden primært foretager reparationsarbejder uden særlig garanti og i øvrigt fakturerer disse på timebasis. Dette illustrerer blot, at revisor skal gøre brug af sit kendskab til virksomheden og dennes branche, når revisor skal gennemgå fuldstændigheden af forpligtelserne.

### 5.3.1.3 Arbejdshandlinger

Følgende gennemgang af arbejdshandlinger, vil have samme struktur som gennemgangen i afsnit 5.2.8.2 og RS 2405.

#### *Opnåelse af kendskab til virksomheden*

Kendskab til virksomheden har vi allerede beskrevet ovenfor i afsnit 5.3.1.1. Faktisk mener vi, at dette kendskab er tilstrækkeligt til at kunne foretage et tilpasset review efter RS 2405. Naturligvis vil revisor løbende ved udførelsen af arbejdet udvide dette kendskab, men det ændrer ikke på, at kendskabet p.t. er tilstrækkeligt til at påbegynde et tilpasset review.

#### *Gennemlæsning af regnskab og anvendt regnskabspraksis*

Det primære i forbindelse med gennemlæsning af regnskabet mener vi er, at den anvendte regnskabspraksis og kontinuiteten heri vurderes. Bankerne har bemærket, at særligt kontinuiteten er vigtig for dem, idet de anvender regnskabsanalyser i deres kreditvurdering. En regnskabsanalyse er værdiløs, såfremt der ikke tages behørigt hensyn til ændringer i anvendt regnskabspraksis. Revisor selv baserer sig i øvrigt også i vidt omfang på regnskabsanalyse, hvorfor kontinuitet ligeledes er central for værdien af revisors analyser.

I mange tilfælde vil det være revisor selv, der opstiller regnskabet, og derfor er meget opmærksom på ændringer i anvendt regnskabspraksis. Ud over det rent opstillingsmæssige kan der jo være mere "uformelle" ændringer i praksis - som revisor ikke nødvendigvis i kraft af sin rolle som "regnskabsudarbejder" er opmærksom på.

Derfor er kontinuiteten af såvel regnskabspraksis som bogføring et forhold, som også bør gennemgås ved hjælp af forespørgsler til ledelsen samt personen med ansvar for bogføringen.

Herudover kan andre informationer være interessante. Det fremgår af regnskabet, at virksomhedens bygninger er på lejet grund. Revisor bør i denne sammenhæng undersøge, hvor lang tid virksomheden har lejeret på denne/disse grunde. Såfremt denne lejeret udløber inden for de næste par år, kan det være interessant at kigge lidt nærmere på afskrivningsprincipperne og værdiansættelsen af anlægsaktiverne og muligvis om going concern-forudsætningen er opfyldt.

#### *Analyser*

Ved regnskabsanalysen fremstår Eksempel 1 ApS som solid og stabil. 2001 var et dårligt år, men langt fra nok til at bringe egenkapitalen i fare. Herudover er der ikke noget særligt, der springer i øjnene ved den overordnede nøgletalsanalyse.

Lønprocenten indikerer, at der kan være et periodiseringsproblem med omsætningen. Periodisering af omsætningen er ikke nødvendigvis ét af målene med gennemgangen, men vil uundgåeligt blive gennemgået, såfremt tilgodehavenderne gennemgås. Man skal ligeledes have for øje, at lønprocenten i en virksomhed med 3-4 ansatte vil afvige meget ved ganske små udsving.

Vareforbrugsprocenten afviger ikke væsentligt, taget i betragtning af at der er tale om små tal, hvorfor %-udsving nemt fremkommer. I 2001 var situationen en helt anden, hvor det fremgår af analysen, at om-

---

<sup>147</sup> Dette skal stå i aktivsiden, men der er stadig tale om en forpligtelse

kostningsprocenten afviger meget. Et område som dette ville sandsynligvis afdækkes ved forespørgsler, da målet for gennemgangen er fuldstændigheden af forpligtelserne og ikke tilstedeværelsen af omkostningerne.

Regnskabsanalysen bidrager således til vores formodning, om at tilgodehavenderne skal udtages til gennemgang, hvormed periodiseringen af omsætningen i et vist omfang afdækkes. Desuden giver soliditeten en formodning om, at der ikke umiddelbart er going concern-problemer i virksomheden. Vareforbrugsprocenten giver en formodning om, at varelageret ikke er helt forkert optaget. Omkostningsprocenten er faldende, hvilket kunne give en formodning om manglende fuldstændighed af forpligtelserne.

### *Stikprøvevis efterprøvning af væsentlige balanceposter*

Efter ovenstående analyser m.v. kan vi konkludere, at vi udvælger tilgodehavender fra salg og tjenesteydelser samt varebeholdninger til stikprøvevis efterprøvning. Vi skal - idet der er tale om aktivposter - fokusere på tilstedeværelse og værdiansættelse.

Da analyserne ikke har givet anledning til udvælgelse af passivposter til gennemgang, afdækkes fuldstændigheden heraf ved forespørgsler. Analysen af omkostningsprocenten har endvidere givet anledning hertil.

Vi er desuden af den opfattelse, at alle mellemværender med banken bør stemmes af til bekræftelse herfra. Dette skyldes ikke, at posterne er særligt væsentlige eller risikofyldte (primært værdipapirer). Den primære årsag til at mellemværender med pengeinstitutter bør bekræftes er, at en manglende eller forkert post, ikke vil give udslag i analysen af nøgletal. Uregelmæssigheder i disse poster vil formentlig primært komme til udtryk i en pengestrømsopgørelse, hvilken som udgangspunkt ikke er en del af et tilpasset review. I øvrigt begrundes dette med, at andre kreditorer kan have stor interesse heri, ligesom denne handling og dette bevis ikke er forbundet med nogen særlig omkostning eller tidsanvendelse. Dette betyder ikke, at posterne vil blive omtalt i erklæringen, da gennemgang kræver mere end blot en simpel afstemning til en engagementsforespørgsel, eksempelvis efterprøvning af afkast.

Med hensyn til varebeholdningernes tilstedeværelse og værdiansættelse vil vi foretage beholdningseftersyn. Der er tale om træ, hvilket er nemt - selv for ikke-specialister - at vurdere, da der er tale om standardvarer uden særlig prisudsving.

En af de primære fordele ved beholdningseftersynet er, at revisor kommer ud i virksomheden og på den måde har lettere ved at forholde sig til de ting, revisor skal tage stilling til. Selvom der ikke er nogen særlig risiko i varebeholdningerne, kan det stadig være en god ide at lave beholdningseftersyn. Desuden har dette en præventiv effekt i virksomheden, ligesom revisor vil kunne tage (om end i nogle tilfælde begrænset) stilling til værdiansættelsen af varebeholdningerne samt tilstedeværelsen, og i et vist omfang værdiansættelsen, af anlægsaktiverne.

I nogle af denne type virksomheder vil revisor ikke nødvendigvis komme på besøg i virksomheden for at udføre revision. Vi er helt klart af den opfattelse, at revisor altid bør komme ud i virksomheden ved RS 2405.

Tilstedeværelsen af tilgodehavenderne kunne man - afhængigt af karakteristika ved kunderne - godt overveje at sende saldomeddelelser ud til. Dog ønsker direktøren en hurtig regnskabsafslutning, hvorfor det muligvis vil være bedre med direkte telefonkontakt til de enkelte kunder, og her bede om bekræftelse af tilgodehavendet pr. fax, e-mail eller lignende. Der er, jf. beskrivelsen, ikke tale om ret mange kunder (20), hvorfor bekræftelse pr. telefon/fax/e-mail af de væsentligste debitorer ikke vil være en voldsom tidskrævende opgave i forhold til styrken af det bevis, denne handling bidrager med.

Afhængigt af restlejetiden på grunden skal afskrivningsprincipperne og værdiansættelsen af anlægsaktiverne vurderes. Handlingerne vil ikke her afvige fra revisionstilfælde. Det bemærkes, at dette udelukkende vil være tilfældet, såfremt restlejetiden er begrænset.

#### *Forespørgsler til relevante personer samt afdækning af øvrige forhold*

Som nævnt ovenfor skal kontinuiteten i regnskabspraksis afdækkes ved forespørgsel. Igen kan man diskutere, hvad en forespørgsel er værd, når der i en virksomhed som Eksempel 1 ApS ikke er nogen kontrol med den udførende person. Den, der udfører, er i princippet også den, der kontrollerer. Såfremt ledelsen ikke fortæller hele sandheden eller vælger at dreje sandheden lidt, er der jo tale om bevidst regnskabsmanipulation, som det ikke forventes, revisors gennemgang afdækker.

Kontinuiteten i bogføringen afklares ligeledes ved forespørgsler, men vil i vidt omfang blive afdækket ved regnskabsanalysen. Her vil større ændringer fremstå som afvigelser, medmindre ændringerne er tiltænkt at skulle dække over afvigelser. Her er der dog igen tale om bevidst regnskabsmanipulation, hvilket revisor ikke forventes at afdække ved sin gennemgang.

Fuldstændigheden kan desuden afdækkes ved forespørgsler til udsving i de enkelte poster og forespørgsler til virksomhedens aktiviteter generelt. Især omkostningsposterne i balancen, anden gæld, vil vi spørge til, grundet udsving i omkostningsprocenten.

Man kunne overveje at indhente advokatbrev hos virksomhedens advokat til at supplere fuldstændighedshandlingerne. Dog er det langt fra sikkert, at virksomheden overhovedet har en advokat tilknyttet. Desuden er det umiddelbart svært at forestille sig, hvilke sager en virksomhed af denne type skulle være indblandet i. Vi mener således, at forhold til Eksempel 1 ApS vil kunne afdækkes ved forespørgsler til selskabets ledelse og kun indhentelse af udtalelser fra eksterne parter, såfremt revisor herefter finder det nødvendigt.

Umiddelbart vurderer vi, at gennemgangen ikke vil give anledning til, at der skal foretages yderligere handlinger. Dette kan vi naturligvis ikke konkludere uden først at have gennemført handlingerne.

Vi vil indhente ledelseserklæring på de forhold, der er vanskelige at afdække, herunder fuldstændigheden af forpligtelserne. Begivenheder efter regnskabsdatoen afdækkes ved forespørgsel samt medtages i ledelsens regnskabserklæring. Ledelsens regnskabserklæring er, som nævnt i afsnit 3.2.4.2 ovenfor, ikke et bevis i sig selv, men et supplement hertil for forhold, der er vanskeligt reviderbare.

Umiddelbart er der ingen risiko, for at going concern-forudsætningen ikke skulle holde. Der er rigeligt med kapitalberedskab, og soliditeten er god. Desuden tjener virksomheden penge på sine aktiviteter. Restlejetiden på grunden er naturligvis vigtig at undersøge nærmere, da dette sandsynligvis til fjerne hele indtjeningsgrundlaget i virksomheden.

Vi mener således, at vi i "rimeligt omfang" har været opmærksomme på indikationer, der tyder på, at going concern-forudsætningen ikke er forsvarlig.

Det samme gør sig gældende for besvigelser. Der er ikke umiddelbart nogle indikatorer på besvigelser, der springer i øjnene i Eksempel 1 ApS.

#### *Bevis*

Typen af beviser i Eksempel 1 ApS spænder vidt fra forespørgsel til definitive beviser for enkelte poster. I afsnit 3.2.4.3 ovenfor nævnte vi følgende kendetegn ved stærke beviser:

- Beviset stammer fra uafhængige kilder
- Internt tilvejebragt bevis stammer fra områder, hvortil der er knyttet effektive kontroller



- Beviset stammer fra observation (kontra forespørgsel)
- Beviset er skriftligt (kontra mundtligt)
- Beviset er originalt (kontra kopi eller lignende)

Revisor bør have dette for øje i forbindelse med det tilpassede review, da der faktisk i mange tilfælde er mulighed for at indhente stærke beviser. Naturligvis vil andet og tredje punkt aldrig være opfyldt i et tilpasset review, grundet naturen i de relevante virksomheder.

Målet med et tilpasset review er indsamling af tilstrækkelige og egnede beviser til at opnå begrænset sikkerhed. Med de handlinger og beviser vi har gennemgået i ovenstående, mener vi, at revisor har indhentet tilstrækkeligt og egnet bevis. Der er ikke indhentet "for meget" bevis, hvorfor vi heller ikke mener, at der er tale om mere end begrænset sikkerhed. En del af beviserne baserer sig jo på forespørgsler, hvilket er et forholdsvist svagt bevis.

#### 5.3.1.4 Dokumentation

I en virksomhed som Eksempel 1 ApS vil der ikke være et særligt stort omfang af dokumentation. Alene omfanget af virksomheden og dens karakteristika som ikke-kompliceret gør, at der ikke er så meget at dokumentere. Det vigtigste må være, de overvejelser revisor har haft omkring udvælgelse af væsentlige poster og i øvrigt overvejelser om planlægningen af det tilpassede review og sammensætningen af handlingerne heri. Desuden må kendskabet til virksomheden - og dermed begrundelsen for valget af RS 2405 - skulle dokumenteres.

Regnskabsanalysen og nøgletalsberegningen skal naturligvis også dokumenteres.

For de poster, der efterprøves, vil omfanget af dokumentation naturligvis være noget større. Dog er der stadig primært tale om de overvejelser, revisor har haft, samt den dokumentation fra tredjemand - resultater fra bekræftelser fra debitorerne - revisor har modtaget.

Beholdningseftersynet dokumenteres med et notat og en lagerliste med revisors bemærkninger.

Overholdelse af RS 2405 kunne eksempelvis dokumenteres ved en checkliste. Dog mener vi, at et notat om begrundelse for valg af RS 2405 kombineret med begrundelse for udvalg af poster til stikprøvevis efterprøvning vil være tilstrækkeligt et langt stykke hen ad vejen. Naturligvis skal revisor i et afsluttende notat samle op på sine konklusioner og begrunde, hvorvidt revisor vil kunne forsyne årsrapporten med en konklusion med begrænset sikkerhed.

#### 5.3.1.5 Konklusioner og erklæring

Ud fra ovenstående gennemgang vil erklæringen skulle udformes således:

##### **Erklæring om tilpasset review af årsrapporten**

##### **TIL ANPARTSHAVERNE I EKSEMPEL 1 APS**

Vi har udført tilpasset review af årsrapporten for Eksempel 1 ApS for regnskabsåret 1. januar - 31. december 2003.

Selskabets ledelse har ansvaret for årsrapporten. Vort ansvar er på grundlag af vort tilpassede review at afgive en konklusion om årsrapporten.

##### **Det udførte tilpassede review**

Vi har udført tilpasset review i overensstemmelse med den danske revisionsstandard om tilpasset review af regnskaber for mindre virksomheder. Denne standard kræver, at vi tilrettelægger og udfører det tilpas-

se review med henblik på at opnå begrænset sikkerhed for, at årsrapporten ikke indeholder væsentlig fejlinformation. Et tilpasset review er begrænset til primært at omfatte overordnede analyser af regnskabsmæssige sammenhænge og nøgletal, stikprøvevis efterprøvning af væsentlige balanceposter, samt fornødne forespørgsler til selskabets ledelse og medarbejdere og giver derfor mindre sikkerhed end en revision. I Eksempel 1 ApS har vi vurderet følgende balanceposter som væsentlige:

- Tilgodehavender fra salg og tjenesteydelser
- Varebeholdninger

Vi har ikke udført revision og afgiver derfor ingen revisionskonklusion om årsrapporten.

### **Konklusion**

Ved det udførte tilpassede review er vi ikke blevet bekendt med forhold, der afkræfter, at årsrapporten giver et retvisende billede af selskabets aktiver, passiver og den finansielle stilling pr. 31. december 2003 samt af resultatet af selskabets aktiviteter for regnskabsåret 1. januar - 31. december 2003 i overensstemmelse med ÅRL.

#### *5.3.1.6 Væsentlige punkter i det skriftlige aftalebrev*

Vi har i det følgende valgt udelukkende at give eksempel på de punkter i aftalebrevet, der vil afvige fra et RS 2400-review. Der henvises således til bilag 1 i RS 2400, hvor de øvrige punkter i aftalebrevet er formuleret.

Som nævnt i afsnit 5.2.7 ovenfor mener vi, det er relevant at informere hvervgiver om, at der ikke er tale om et review efter RS 2400. Herudover mener vi, at begrundelsen for valg af RS 2405 bør anføres, ligesom målretningen heraf bør nævnes. Formuleringen af disse punkter i aftalebrevet kunne udformes således:

- Det udførte arbejde vil adskille sig fra et review efter revisionsstandard RS 2400 ved at være målrettet til de eksterne regnskabsbrugeres behov. Dette medfører, at der ved et tilpasset review vil være fokus på tilstedeværelse, værdiansættelse og fuldstændighed af de væsentlige poster i balancen.
- Et tilpasset review er udarbejdet til brug for erklæringsafgivelse i mindre virksomheder uden tilstrækkelige systemer og kontroller, hvilket gør det uhensigtsmæssigt for os at anlægge en systembaseret angrebsvinkel. Vi har vurderet, at dette er tilfældet i Eksempel 1 ApS.

I RS 2400 foreslås det, at den forventede erklæring fremgår af aftalebrevet. I RS 2405 vil dette selvfølgelig være forbundet med større usikkerhed, da revisor ikke nødvendigvis ved udfærdigelsen af aftalebrevet ved, hvilke balanceposter der udtages til stikprøvevis efterprøvning. Vi er af den opfattelse, at det er en god ide at supplere aftalebrevet med den forventede erklæring. Revisor kan derfor i RS 2405 blot anføre blanke felter frem for at anføre balanceposter.

#### *5.3.1.7 Besparelse i forhold til revision*

Eftersom et RS 2405-review ikke kræver, at revisor skal igennem alle poster - eller tilnærmelsesvis alle poster - vil der sandsynligvis være besparelse i forhold til revision. Besparelsen afhænger dog meget af, hvorvidt analysen giver anledning til yderligere undersøgelser, hvilket jo ikke er anderledes end ved revision.

Umiddelbart vil revisor "spare" følgende handlinger:

- Omfattende kendskab
- Udvidet dokumentationsarbejde og notater om overvejelser omkring alle RS'er

- Udvidet omfang af handlinger
- Stikprøvevis gennemgang af alle poster i balancen samt stikprøvevis bilagsrevision af resultatopgørelsen
- Kun tilstedeværelse, værdiansættelse og fuldstændighed afdækkes
- Handlinger vedrørende efterfølgende begivenheder, besvigelser og going concern
- Revisionsprotokollat

Der henvises endvidere til tabel 5.1 ovenfor.

Der må altså i Eksempel 1 ApS være tale om en vis besparelse i forhold til revision. Igen må vi understrege, at vi ikke undersøger, hvorledes praksis har udformet sig på denne type mindre virksomheder. For eksempel kan vi ikke udtale os om, om den pågældende revisor for Eksempel 1 ApS har faktureret al den anvendte tid til klienten, eller om revisionsfirmaet selv har båret en del af omkostningen.

Dette betyder, at vi ikke kan afgøre, hvorvidt den opnåede besparelse udelukkende kommer virksomheden til gode, eller en del af besparelsen kommer revisionsfirmaet til gode.

Vi kan ikke umiddelbart holde RS 2405 over for RS 2400 og konkludere på, hvilke forskelle der ville være i såvel det udførte arbejde som i tidsanvendelsen. Ved et RS 2400-review er det dog vores opfattelse, at alle poster i balancen er omfattet af gennemgangen. Dette i sig selv må - alt andet lige - forøge tidsanvendelsen, da man må formode, at gennemgangen også ved RS 2400 vil omfatte efterprøvende handlinger, da det er helt åbenlyst, at revisor ikke kan basere sig på virksomhedens systemer og forespørgsler alene.

Umiddelbart har vi heller ingen grund til at antage, at de fejl, revisor vil opdage i sin gennemgang, vil være forskellige i henholdsvis RS 2400 og RS 2405. Der er for de to alternativer ligeledes som udgangspunkt samme risiko.

### 5.3.2 Eksempel 2 A/S - igangværende arbejder

	2003/04	2002/03	2001/02
<b>Hovedtal, tkr.</b>			
Resultat	834	904	914
Balancesum	4.822	4.455	4.586
Igangværende arbejder	407	388	167
Egenkapital	1.834	1.905	1.971

Tabel 5.3 - Hoved- og nøgletal samt udvalgte balanceposter for Eksempel 2 A/S - igangværende arbejder

Kilde: Uddrag af bilag 19

Som det fremgår af Eksempel 2 A/S, har denne virksomhed igangværende arbejder. På trods af postens forholdsvis beskedne størrelse i forhold til den samlede balancesum, vil revisor formentlig alligevel udtage posten til efterprøvning. Dette skyldes naturligvis, at posten i væsentlig grad kan være påvirket af ledelsens skøn.

Når der er tale om en virksomhed, som yder rådgivning på baggrund af afgivne tilbud, vil færdiggørelsesgraden altid være en væsentlig faktor. Denne kan i meget høj grad være påvirket af ledelsens skøn og endvidere have stor betydning for virksomhedens resultat og egenkapital.

Revisor bør vurdere virksomhedens egne systemer til fastlæggelse af færdiggørelsesgraden og herudfra tage stilling til hvilke efterprøvende handlinger, der vil være passende. Har virksomheden virkelig gode systemer, taler dette for, at revisor vil kunne nøjes med færre handlinger og til en vis grad basere sig på virksomhedens systemer. Igangværende arbejder er dog i langt de fleste tilfælde forbundet med så stor grad af vurdering og skøn, at det er utænkeligt at revisor helt ville kunne undgå at udtage en sådan post ud til nærmere efterprøvning.

Udvælgelsen af poster er bortset herfra ikke anderledes end i Eksempel 1 ApS ovenfor. Væsentlighed og risiko skal afgøre, hvilke poster der udtages.

I andre typer produktionsvirksomheder vil overvejelserne ikke afvige meget fra ovenstående. Såfremt lageret er opgjort med en stor del af skøn, eksempelvis på baggrund af kalkulationer, vil revisor sandsynligvis altid skulle udtage denne post til efterprøvning. En efterprøvning vil naturligvis indeholde en stillingtagen til kalkulationer og rigtigheden heraf, herunder virksomhedens systemer for opdatering af disse. Gennemgangen af denne regnskabspost vil således ikke være væsentligt anderledes end ved revisionstilfælde.

### 5.3.3 Eksempel 3 A/S - going concern

	2003	2002	2001
<b>Hovedtal, tkr.</b>			
Resultat	-747	-128	-721
Balancesum	3.578	3.727	3.937
Egenkapital	-1.097	-350	-221
<b>Nøgletal</b>			
Bruttomargin	13 %	11 %	11 %
Overskudgrad	-2 %	0 %	-1 %
Afkastningsgrad	-15 %	3 %	-11 %
Soliditetsgrad	-31 %	-9 %	-6 %
Egenkapitalens forrentning	103 %	45 %	652 %

Tabel 5.4 - Hoved- og nøgletal samt udvalgte balanceposter for Eksempel 3 A/S - going concern

Kilde: Uddrag af bilag 20

Eksempel 3 A/S er en situation med meget dårlig udvikling og likviditet. Revisorerne har endvidere taget forbehold for going concern i påtegningen. I et sådant tilfælde, hvor forholdsvis små afvigelser betyder en del for egenkapitalen, vil det være usandsynligt, at RS 2405 - eller for den sags skyld RS 2400 - vil være den bedste løsning. Desuden vil banken sandsynligvis forlange revision. Ledelsens incitament til at pynte lidt på tallene må siges at være stort. Risikoen for regnskabsmanipulation vil altså være større end normalt, hvorfor revisor aldrig vil kunne basere sig på forespørgsler og analyser alene.

Antallet af ansatte (13) kompenserer ikke nødvendigvis herfor. Effektiviteten af virksomhedens kontrolsystemer er ikke nok, til at revisor kan undlade at gå dybere ned, når der er tale om en virksomhed i krise.

Naturligvis vil et RS 2405-review kunne anvendes i denne situation, da revisor her ikke skal basere sig på forespørgsler og analyser. Dog kan det tænkes, at revisor vil målrette gennemgangen til den særlige situation og derfor anlægge en anden væsentlighedsbetragtning. Desuden vil revisor sandsynligvis være nødsaget til at udvide sine arbejdshandlinger omkring going concern og kapitalberedskabet, herunder formentlig udarbejde en pengestrømsopgørelse, samt være ekstra opmærksom på regnskabsmanipulation. Således vil tidsanvendelsen være større end ved Eksempel 1 ApS, hvilket dog ikke er anderledes end i revisionstilfælde.

Vi mener dog, det er usandsynligt, at banker og kreditorer vil stille sig tilfredse med andet end revision. RS 2405 er således ikke nødvendigvis anvendelig i en situation med store going concern-problemer.

**5.3.4 Eksempel 4 A/S - stor B-virksomhed**

	2003	2002	2001
<b>Hovedtal, tkr.</b>			
Nettoomsætning	39.326	41.909	45.599
Resultat	658	826	40
Balancesum	24.133	25.966	28.503
Egenkapital	1.808	1.150	324
<b>Nøgletal</b>			
Bruttomargin	66 %	67 %	57 %
Overskudsgrad	4 %	5 %	3 %
Afkastningsgrad	6 %	7 %	4 %
Soliditetsgrad	7 %	4 %	1 %
Egenkapitalens forrentning	44 %	112 %	25 %

Tabel 5.5 - Hoved- og nøgletal samt udvalgte balanceposter for Eksempel A/S - stor B-virksomhed

Kilde: Uddrag af bilag 21

Eksempel 4 A/S er en meget stor B-virksomhed med gennemsnitligt 54 ansatte i 2003. Virksomheden er delvist offentligt ejet. Dette kan tyde på, at virksomheden vil være underlagt særlige rapporteringskrav eller lignende, hvorfor man kan formode, at der findes gode kontroller m.v. i virksomheden. Alene antallet af ansatte - og i det hele taget virksomhedens størrelse - taler for, at der er etableret effektive interne kontroller og funktionsadskillelse.

I sådan et tilfælde er det meget tænkeligt, at RS 2400 er mere anvendelig end RS 2405. Revisor vil et langt stykke hen ad vejen kunne basere sig på virksomhedens systemer m.v.

De karakteristika revisor skal kigge efter, når revisor skal vælge mellem RS 2400 og RS 2405, er bl.a. følgende:

- Sammenfald mellem ejer og ledelse
- Ingen ekstern bestyrelse
- Begrænset personale
- Manglende funktionsadskillelse

For at identificere de nævnte karakteristika er det en nødvendighed, at revisor har et vist kendskab til virksomheden. Det er umuligt - med fornuft - at sætte mere detaljerede karakteristika op, da det afhænger utrolig meget af omstændighederne ved virksomheden. Det er mest hensigtsmæssigt, at revisor foretager denne vurdering, og at der således ikke bliver sat mere håndgribelige kvantitative kriterier op i RS 2405.

Det er i Eksempel 4 A/S helt åbenlyst, at der bør være gode systemer og kontroller, men det er jo ikke nødvendigvis tilfældet. Såfremt der sættes mere kvantitative kriterier op, risikerer man en situation, hvor RS 2400 bliver anvendt på en virksomhed, hvor RS 2405 ville være mere hensigtsmæssig og omvendt.

Endnu en ting, revisor naturligvis bør have med i sine overvejelser, er, om virksomheden skulle have andre interessegrupper end de i RS 2405 forudsatte. Der kunne, eksempelvis i Eksempel 4 A/S med offentlige ejere, være helt særlige interesser, der skal tilgodeses.

Som det fremgår, skal revisor foretage en helhedsvurdering af såvel virksomheden og dennes interessegrupper, inden valget om RS 2405 eller RS 2400 kan tages.

### 5.3.5 Opsamling, eksempler

Valget mellem RS 2400 og RS 2405 bør være op til revisors professionelle vurdering. Det er svært at sige noget generelt om, om der vil være besparelser ved den ene form for review frem for ved den anden. Hvis standarderne bliver anvendt rigtigt og i de rigtige situationer, er vi af den opfattelse, at arbejdsomfanget ved de to former vil være nogenlunde ens.

Hvis revisor har valgt RS 2400 i en situation, hvor RS 2405 burde have været valgt, vil arbejdsomfanget blive meget stort. I den omvendte situation vil forespørgsler og analyser være et mere effektivt - men stadig tilstrækkeligt og egnet - bevis. Derfor er det vigtigt, at revisor vælger det mest effektive og bedst egnede review.

Man kan diskutere, hvorvidt der er forskel på den sikkerhed, revisor opnår ved henholdsvis RS 2400 og RS 2405. I RS 2405 opnår revisor større sikkerhed for nogle enkelte poster end revisor ville have opnået ved et RS 2400, som også diskuteres i afsnit 5.2.8.3. Dog skal man have in mente, at i den type virksomheder, hvor revisor normalt ville udføre et RS 2405-review, ville revisor også opnå stor sikkerhed for de enkelte poster, såfremt revisor havde valgt et RS 2400-review. Når forespørgsler og analyser ikke er et tilstrækkeligt og egnet bevis, må revisor jo gå dybere ned i sine handlinger - og dette omfatter alle poster.

Derfor mener vi ikke, at RS 2405 nødvendigvis giver større sikkerhed end RS 2400, såfremt der er tale om samme virksomhed. Sammenligner man en stor B-virksomhed med systemer og kontroller med en lille B-virksomhed uden systemer og kontroller, vil man sandsynligvis få afvigelser i sikkerheden for de enkelte poster. Den "generelle" sikkerhed skulle gerne være nogenlunde ens, da begge alternativer i et vist omfang er baseret på analyser. RS 2405 giver muligvis større sikkerhed for nogle enkelte poster end RS 2400. Begge holder sig dog inden for rammen "begrænset sikkerhed".

Det er vores helt klare opfattelse, at valg mellem RS 2405 og RS 2400 skal foretages af revisor. Vi mener ikke virksomheden selv bør kunne vælge dette, da meningen hermed så forsvinder. Vi kan dog ikke umiddelbart se nogen grund til, at virksomheden overhovedet skulle ønske at vælge det ene frem for det andet, da revisors opgave netop er at sikre det mest effektive bevis inden for rammerne af begrænset sikkerhed.

Vi mener, at RS 2405 er særligt velegnet i disse små virksomheder, da standarden vil være et operationelt værktøj for revisor. Fordelen må dermed blive, at et tilpasset review bliver et mere ensartet produkt.

## 5.4 Økonomi

I tabel 5.1 har vi i oversigtsform vist de væsentligste karakteristika ved henholdsvis revision og RS 2405. Af tabellen fremgår det, at der er stor forskel på omfanget af disse to.

Som også omtalt ovenfor i afsnit 5.3.1.7 mener vi helt klart, at der vil være en vis besparelse ved RS 2405 frem for ved revision. Det er dog umuligt for os at afgøre, hvor stor denne besparelse måtte være. Der har i litteraturen været talt om, at der mellem review og revision helt klart ville være en besparelse,<sup>148</sup> hvilket sandsynligvis også vil gælde ved et tilpasset review.

Der har dog også været talt om, at med indførelsen af de nye revisionsrisikostandarder<sup>149</sup> samt ISA 240R om besvigelser, samt øvrige internationale revisionsstandarder undervejs, vil omkostningen til revision stige med ca. 25 %<sup>150</sup>. Som også nævnt flere gange før er de internationale standarder målrettet meget større virksomheder end type-virksomheden her i Danmark. Dette gør arbejdet med de mindre virksom-

---

<sup>148</sup> Andersen, J. et al. (2000), side 691

<sup>149</sup> ISA 315 og 330

<sup>150</sup> Christiansen, B. et al. (2004), side 38

heder urimeligt stort og omfangsrigt, uden det egentlig tilfører nogen værdi. Denne fremtidsudsigt taler endnu mere for, at mindre virksomheder skal fritages for revisionspligten. Muligvis vil besparelserne i dag ikke være revolutionerende, men kigger vi bare få år frem, vil der formentlig være tale om meget større besparelser.

Der er utrolig mange aspekter i denne diskussion. Det kunne meget vel tænkes, at praksis i et vist omfang har tilpasset sig den markedssituation, vi befinder os i. Vi har ikke undersøgt, hvorledes revision af mindre virksomheder foretages i praksis, da dette ligger uden for afhandlingens formål. Det er dog ikke usandsynligt at forestille sig, at der på selve revisionsdelen allerede ydes en rabat til de mindre virksomheder. Således kunne man forestille sig, at revisionsvirksomhederne allerede har ydet en del af den rabat, som virksomhederne vil opnå ved bortfald af revisionspligten. Derfor er det ikke utænkeligt, at virksomhederne ikke vil opnå den fulde besparelse ved bortfald af revisionspligten, men at revisionsvirksomhederne også vil kræve en del af denne, jf. tidligere diskussion.

Isoleret set er det en uheldig udvikling, at revisionsvirksomhederne yder rabat, da dette kan tvinge nogle revisionsvirksomheder til at udføre et mindre stykke arbejde end godt er. Vores helt klare holdning er, at det er langt bedre at komme udviklingen i praksis i møde, ved at tilpasse teorien hertil - naturligvis i det omfang det er forsvarligt. Det, mener vi, vil være tilfældet med RS 2405.

Hvorvidt virksomhederne kommer til at spare noget på den samlede revisorregning er umuligt at sige noget om. Det er bestemt ikke utænkeligt, at virksomhederne i stedet for revision, vil efterspørge rådgivning m.v. Efter vores opfattelse er dette også langt mere nyttigt og værdifuldt for virksomhederne, og i sidste ende vel også for samfundet som helhed.

Det vil kræve en vis omstilling fra revisorerens side at tage et nyt produkt i brug. Man kunne forestille sig, at revisorerne i det første stykke tid ville udføre noget, der ligner revision. Dette vil dog sandsynligvis kun være i en omstillingsperiode.

Vi har i denne afhandling afgrænset os fra at behandle de samfundsmæssige omkostninger ved bortfald af revisionspligt. Det vil simpelthen være en umulig opgave for os at opgøre den samlede samfundsmæssige besparelse ved bortfald af revisionspligt. Der er så mange ukendte faktorer, der skal tages hensyn til, og en del heraf er ikke-kvantificerbare eller målelige. Der vil bl.a. være den forøgede risiko for økonomisk kriminalitet, flere konkurser, størrelsen af besparelsen, idet nogle virksomheder vil bibeholde revision, dyrere finansiering for virksomhederne samt mange andre overvejelser at tage hensyn til.

Formålet med nærværende afhandling er ikke at undersøge, hvor stor en besparelse virksomheden eller samfundet som helhed vil opnå ved bortfald af revisionspligt. Formålet er at vurdere, hvorvidt der vil være en besparelse ved et tilpasset review frem for revision. Dette mener vi at kunne svare bekræftende på.

## **5.5 Øvrige overvejelser**

### **5.5.1 Konkurrenceforvridning**

I debatten for og imod revisionspligt fremførte en interesseorganisation (DI) argumentet om at revisionspligten var konkurrenceforvridende mellem små danske og små udenlandske virksomheder, da der ikke er revisionspligt for udenlandske mindre virksomheder.

Ud fra et rent omkostningsmæssigt synspunkt er det naturligvis rigtigt, at udenlandske virksomheder opnår en besparelse som følge den manglende revisionspligt. Der er dog flere forhold, der gør, at forholdet ikke umiddelbart er sammenligneligt. Vi mener, at en væsentlig begrundelse for revisionspligten er, at der er krav om offentliggørelse af regnskaber i Danmark. I øvrige andre lande vi sammenligner os med, stilles

der ikke nødvendigvis lignende krav herom. Vi mener således, at det konkurrenceforvridende element ligger i selve pligten til offentliggørelse og ikke så meget i revisionspligten.

Det kan dog også være en fordel for mindre virksomheder, at disse er reviderede, da de uden meromkostninger kan præsentere et efterprøvet regnskab eksempelvis i forbindelse med indgåelse af nye samarbejdsaftaler. Vi har ikke undersøgt, hvordan udenlandske virksomheder kreditvurderer danske virksomheder, og i hvilket omfang de anvender årsrapporten til formålet, hvorfor vi ikke har mulighed for at udtale os om praksis på dette område. Vi kunne dog forestille os, at udenlandske virksomheder ikke gør brug af reviderede regnskaber fra danske virksomheder, idet muligheden ikke foreligger i udlandet i samme omfang og derfor muligvis ikke har praksis for det. I det omfang udenlandske virksomheder altid kræver forudbetaling fra nye kunder, vil revisionspligten således isoleret set være konkurrenceforvridende.

Spørgsmålet er imidlertid, hvor meget revisionsomkostningen reelt har af betydning. I AMVAB-rapporten er den gennemsnitlige eksterne omkostning til revisionspåtegningen opgjort til ca. 15 tkr. Ved samhandel med udlandet er det meget muligt, at andre forhold har mere indflydelse på konkurrenceevnen. Ved handel med fysiske varer vil eksempelvis transportomkostningen formentlig være mere afgørende.

Det er muligt, at revisionspligten er konkurrenceforvridende over for udenlandske virksomheder, men såfremt den bortfalder, vil der i stedet opstå en konkurrenceforvridning i Danmark mellem de mindre virksomheder og de større virksomheder. Det er så spørgsmålet, hvad der er mest fair?

Vi er dog af den opfattelse, at konkurrenceforvridningselementet ikke bør være et af de væsentligste parametre at tage hensyn til ved beslutningen om, hvorvidt revisionspligten skal bortfalde, idet vi formoder, at flere af de andre fordele og ulemper rent samfundsøkonomisk vejer tungere.

### **5.5.2 Et lovpligtigt alternativ?**

Som omtalt i afsnit 3.2.5 skal revisor tage forbehold ved uenighed med ledelsen. I revisionstilfælde er det ikke muligt for revisor at fratræde ved uenighed - det er i hvert fald ikke god skik ud fra devisen "bliv og skriv". Virksomheden har naturligvis mulighed for at fravælge revisor ved uenighed, men andre bestemmelser i lovgivningen betyder, at virksomheden ikke vil kunne skjule de forhold, der gav anledning til uenighed over for næste revisor, da denne jo har pligt til at rette henvendelse til tidligere revisor, jf. Revisorlovens § 10 stk. 1.

Ved review er situationen anderledes, idet review p.t. ikke er lovpligtigt. Ved uenighed mellem virksomhed og revisor har virksomheden derfor mulighed for at fravælge en revisorerklæring og offentliggøre sit regnskab - uagtet at dette ikke er retvisende. Lovgivningen indeholder således ikke samme mulighed for at sikre overholdelse af ÅRL.

Ved bortfald af revisionspligt er det derfor vores vurdering - og udgangspunktet for dele af denne afhandling - at der som minimum vil skulle stilles krav om et lovpligtigt alternativ i form af et review efter RS 2400 eller vores alternativ RS 2405. Såfremt det er frivilligt for virksomhederne at få lavet en eller anden form for gennemgang, undergraves hele id'een om kontrolfunktion og offentliggørelse, idet regnskabsbrugere vil stå tilbage med en uvished om, hvorvidt den manglende påtegning er udtryk for, at regnskabet ikke er retvisende.

Det er dog den vej, den internationale udvikling går, hvorfor det bestemt ikke er utænkeligt, at Danmark på et eller andet tidspunkt følger efter. Dog er det vores forventning, at der vil gå en del år, før dette vil ske. RS 2405 vil, med få tilpasninger, også kunne anvendes i denne situation.



### 5.5.3 Erklæringsmuligheder ved bortfald af revisionspligt

Alternativet, til at gøre review/tilpasset review lovpligtigt for alle B-virksomheder ved bortfald af revisionspligt, er at foretage en opdeling af B-virksomheder. Som det fremgår af kapitel 4, synes flere af vores respondenter, at dette ville være en relevant løsning, da B-segmentet omfatter forholdsvis store virksomheder.

Vi forestiller os to mulige opdelinger af virksomhederne i B-segmentet:

1. Revision for de store virksomheder i segmentet og review/tilpasset review for de små
2. Review for store virksomheder i segmentet og ingen eller begrænsede krav til de små

Selve opdelingen vil kunne ske ud fra kvantitative karakteristika eller kvalitative karakteristika, jf. kapitel 2. Det vil være afgørende for, om en opdeling vil kunne fungere, at kriterierne for opdelingen er operationelle. Vi forestiller os at de afgrænsningstyper, der anvendes ved opdeling af de øvrige regnskabsklasser, også vil kunne anvendes ved opdeling af B-segmentet.

Set i relation til de særlige problemstillinger der er i mindre virksomheder, kunne ejer- og ledelsesstruktur endvidere være en mulighed i situation 1. Der kunne således være krav om revision, hvis der var en ekstern bestyrelse og adskillelse mellem ejer og ledelse, da den oprindelige danske agent/principal teori ville være gældende i disse situationer.

Kvantitative kriterier synes mest anvendelige, da de er lettest at kontrollere og ikke er præget af subjektive vurderinger. Kvantitative kriterier reducerer dermed risikoen for, at nogle virksomheder bøjer reglerne for at være omfattet af et segment, hvor der stilles færre krav.

Situation 1 giver formentlig den mindste besparelse, men sikrer den største sikkerhed for at regnskaber aflægges i overensstemmelse med ÅRL. Ulempen ved denne løsning er, at helt små virksomheder (mikroselskaber), eksempelvis uden gæld og aktivitet, fortsat vil få udført arbejde, der har begrænset nytte for selskabet og andre parter i samfundet.

Situation 2 giver mulighed for at fritage førnævnte mikro-selskaber helt fra de administrative byrder ved en revisor erklæring. Problemet med dette er dog, at der derved ikke tilknyttes en fast "kontrollant" til virksomheden, der kan påse, at grænserne ikke overskrides. Løsningen på dette kunne være at stille krav om en compilation - en RS 4410 gennemgang - hvor revisor assisterer med opstilling af regnskabet og erklærer sig om, at virksomheden ikke har overskredet de gældende grænser. Revisorer erklærer sig ikke med nogen sikkerhed om regnskabets retvisende billede.

I situation 2 vil revisors erklæringsarbejde kunne illustreres således:

Regnskabsklasse	Erklæringspligt	Arbejdsomfang	Erklæring (minimum)	Sikkerhed
CD	Ja	Revision	RS 700	Høj
B+	Ja	Review	RS 2400 / RS 2405	Begrænset
B- (mikroselskaber)	Ja, om grænser	Kontrol af grænser	RS 4410 (tilpasset)	Ingen
A	Nej	Intet	Ingen	Ingen

Tabel 5.6 - Revisors erklæringsarbejde

Kilde: Egen tilvirkning

Vi vil ikke komme med forslag til mulige grænser for opdelingen. Vi vil blot henlede opmærksomheden på tabel 2.1 i afsnit 2.3, hvoraf det kan udledes at op mod 67 % af de "sikre" B-virksomheder har en balancesum under 5 mio.kr. og 0-10 ansatte. Vi har endvidere konstateret at 25 % af B-virksomhederne har en balancesum under 1 mio.kr. og 0-5 ansatte.<sup>151</sup>

<sup>151</sup> Jf. opslag på [www.kob.dk](http://www.kob.dk)

#### 5.5.4 Markedsløsning

Såfremt kontrolpligten for mindre virksomheder helt bortfalder, vil vi stå en situation, hvor markedet selv vil skulle styre efterspørgslen efter revisors erklæringer. Dette har naturligvis den klare fordel, at der ikke vil blive udført unødvendigt arbejde som ingen har nytte af. Det burde kunne lade sig gøre ud fra et økonomisk teoretisk synspunkt om nytte/behov-teori. Det er dog et spørgsmål, om dette vil kunne fungere i praksis.

Vi har i kapitel 4 fået indikationer fra bankerne om, at de stadig vil kræve revision eller anden kontrol hos deres kunder, hvis revisionspligten bortfalder. Disse krav vil gavne samfundet, idet der dermed sikres en kvalitet i regnskabsaflæggelsen hos disse virksomheder - ikke mindst hos dem der har bankgæld. Bankerne har dog også tilkendegivet, at krav om revision fra deres side kan gå hen og blive et konkurrenceparameter. En kunde kan således tænkes at skifte bank, såfremt der stilles krav om revision. Denne udvikling har den ulempe, at nogle virksomheder, der burde have været eftersat, går fri, hvilket i den sidste ende kan føre til flere konkurser.

Banker kunne ligeledes tænkes, at stille krav om en særlig gennemgang tilpasset netop deres behov. En sådan gennemgang vil imidlertid ikke nødvendigvis kunne anvendes af andre interessegrupper. Vi kan dermed ende i en situation, hvor der for en virksomhed kræves flere forskellige erklæringer fra forskellige samarbejdspartnere, hvilket muligvis vil eliminere eller overstige den besparelse, bortfald af revisionspligt eventuelt kan give, jf. tidligere diskussion.

Det vil i relation hertil formodentligt kun være stærke samhandelspartnere, der vil kunne stille krav om en specifik erklæring.

En markedsløsning vil endvidere formentlig medføre et stigende antal konkurser, jf. afsnit 4.2.5.3. Noget af det vigtige ved revision er det faktum, at virksomheder som følge af kravet om revision, automatisk får tildelt en rådgiver. Det er meget muligt at mange konkurser m.v. undgås på grund af revisionspligten og revisors jævnlige kontakt med selskabet. En virksomhed vil således sandsynligvis hurtigere kontakte en revisor, der er kendt i virksomheden, hvis der skulle opstå vanskeligheder, end hvis virksomheden skulle ud og opsøge en ukendt rådgiver. En eventuelt ny rådgiver ville ligeledes skulle opnå kendskab til virksomheden inden denne ville kunne yde en fornuftig rådgivning. En allerede tilknyttet revisor vil allerede have dette kendskab.

Der er både samfundsmæssige fordele og ulemper ved markedsløsning, og det er på nærværende grundlag umuligt at vurdere, hvad der vægter tungest. Det er dog efter analysen i kapitel 4 vores indtryk, at samfundet generelt ikke er interesseret i en markedsløsning, hvor de to yderpunkter er revision kontra ingenting.

#### 5.6 Opsamling

Efter gennemgangen i den øvrige del af afhandlingen har det i nærværende kapitel været muligt for os, at udarbejde et forslag til et alternativ til revision målrettet til mindre virksomheder.

Nærværende kapitel har til formål at besvare afhandlingens sidste hovedspørgsmål.

##### **Hovedspørgsmål B:**

**Hvorledes kan en model til et alternativ til revision, målrettet til mindre virksomheder, udformes, for at den tilgodeser de primære interessegruppers behov, giver en nærmere defineret grad af sikkerhed og samtidig er mere omkostningseffektiv end revision?**

Vi er af den opfattelse, at et helt nyt alternativ til revision er den bedste løsning, da vi ikke mener, at der p.t. findes hensigtsmæssige alternativer, ligesom vi ikke har fundet tilpasning af de eksisterende alternativer hensigtsmæssig.

Revision er for omfangsrigt, review tager et andet udgangspunkt end vi vurderer, er hensigtsmæssigt, og tilpasninger af disse to vil give forvirringer samt være svært at håndtere i praksis.

Alternativet udarbejdes inden for rammerne af RS-systemets begrænsede sikkerhed og navngives:

**Revisionsstandard (RS) 2405, Tilpasset review af regnskaber for mindre virksomheder.**

Det er udgangspunktet, at revisionspligten for B-segmentet bliver erstattet af pligt til revisorerklæring med begrænset sikkerhed, men alternativet kan også med få tilpasninger anvendes i en situation uden lovpligt. Der vil endvidere altid være mulighed for, at vælge revision i de tilfælde, hvor dette vurderes hensigtsmæssigt.

Alternativet er primært udarbejdet til brug i mindre virksomheder, hvor der ikke eksisterer systemer og kontroller, som revisor kan basere sin gennemgang på. Udgangspunktet er, at der er pligt til en revisorerklæring med begrænset sikkerhed for alle B-virksomheder. Eftersom review efter RS 2400 vil være mere hensigtsmæssig og omkostningseffektiv i nogle tilfælde, er det vores forslag, at revisor skal vælge mellem review efter RS 2400 og tilpasset review efter RS 2405. Valget skal afhænge af, hvorvidt den pågældende virksomhed har systemer og kontroller, som revisor kan basere sig på.

RS 2405 er målrettet behovene hos de identificerede primære eksterne interessegrupper, banker og kreditorer, hvorfor der er fokus på væsentlige balanceposter.

Revisors arbejdshandlinger afviger fra såvel revision som review. Revisor erklærer sig om regnskabet som helhed, hvorfor revisor kun i et vist omfang baserer sig på efterprøvning af de væsentligste balanceposter. Som følge heraf skal revisor foretage gennemlæsning af regnskabet samt stille de fornødne forespørgsler hertil. Desuden skal revisor foretage overordnede analyser af regnskabsmæssige sammenhænge og nøgletal. Disse analyser, sammen med revisors kendskab til virksomheden, anvendes desuden til at identificere væsentlige balanceposter til stikprøvevis efterprøvning.

Det er ikke en del af RS 2405, at revisor foretager målrettede handlinger for at afdække risikoen for besvigelser og going concern-problemer. Revisor skal i rimeligt omfang være opmærksom herpå, og kun i de tilfælde revisor bliver opmærksom på forhold, der kan vække mistanke herom, skal revisor foretage yderligere arbejdshandlinger. Dette gælder i øvrigt i alle tilfælde, hvor revisor får mistanke om fejl eller mangler.

Gennemgangen skal gøre revisor i stand til at erklære sig om, at revisor ikke er stødt på forhold, der afkræfter, at regnskabet i alle væsentlige henseender giver et retvisende billede af virksomhedens aktiver, passiver og finansielle stilling. Revisor skal indhente et tilstrækkeligt og egnet bevis til at opnå denne overbevisning. RS 2405 munder ud i en erklæring med begrænset sikkerhed, hvor det udførte arbejde beskrives forholdsvist detaljeret. Det er udgangspunktet, at rapporteringen foregår mundtligt.

Det er vores helt klare opfattelse, at der ved RS 2405 vil være en besparelse i forhold til ved revision - ikke mindst i de følgende år, hvor revisionsbegrebet udvides yderligere. RS 2405 indeholder færre formalia, og revisor skal kun udtale sig afkræftende om det retvisende billede, hvormed arbejdsomfanget vil være mindre end ved revision.

Bortfald af revisionspligt har endvidere nogle rent samfundsmæssige og samfundsøkonomiske konsekvenser, som skal tages i betragtning, jf. konklusionen.

## 6 Konklusion

Konklusionen på nærværende afhandling vil kun i meget begrænset omfang være opsummerende, idet alle ovenstående kapitler indeholder en opsummering. Der henvises således hertil. Konklusionen vil udelukkende indeholde stillingtagen til de for afhandlingen opstillede hovedspørgsmål.

### **Hovedspørgsmål A:**

**I hvilken grad vil der være efterspørgsel efter en revisorerklæring - revision eller et alternativ hertil - såfremt revisionspligten for mindre virksomheder bortfalder?**

Diskussionen i medierne har indtil videre kun omhandlet holdninger for og imod bortfald af revisionspligten. Vi vil gerne gøre diskussionen mere nuanceret ved at inddrage et alternativ til revision, der er billigere end revision.

For at undersøge, hvorvidt der vil være efterspørgsel efter en revisorerklæring i tilfælde af bortfald af revisionspligten, har vi udført en spørgeskemaundersøgelse. Vi har valgt at fokusere på de primære interessegruppers behov da vi har vurderet, at disse i langt størstedelen af alle tilfælde vil have afgørende betydning for valg af revision, et alternativ eller ingenting.

Analysen viste, at størstedelen vil bibeholde revision, en noget mindre del vil efterspørge et alternativ, og meget få vil fravælge en revisorerklæring. De uddybende interview viste en meget stor interesse for alternativet, da dette blev præsenteret for de adspurgte i mere detaljeret form. Uanset om alternativet bliver lovpligtigt eller frivilligt, mener vi helt klart, at der vil være en efterspørgsel efter dette - ikke mindst med tiden.

De af os udførte interview af øvrige samfundsmæssige interessegrupper viste, at disse sandsynligvis ligeledes vil kunne acceptere et alternativ til revision. Det er således ikke kun hos de primære interessegrupper, der vil være tilslutning til alternativet. De udførte interview har endvidere fungeret som inspirationskilde og kravspecifikation til udarbejdelsen af alternativet.

Analysen viste helt klart, at et alternativ til revision er et fornuftigt indspark i debatten og et brugbart produkt hos mindre virksomheder. Analysen indikerede endvidere, at samfundet ikke er klar til, et fuldstændigt bortfald af revisionspligten, men at kontrol i et eller andet omfang bliver vurderet som et samfundsmæssigt behov.

### **Hovedspørgsmål B:**

**Hvorledes kan en model til et alternativ til revision, målrettet til mindre virksomheder, udformes, for at den tilgodeser de primære interessegruppers behov, giver en nærmere defineret grad af sikkerhed og samtidig er mere omkostningseffektiv end revision?**

Ved hjælp af de behov vi har identificeret i analysen, kan vi - med udgangspunkt i gældende regulering og de internationale revisionsstandarder - udarbejde et alternativ til revision, målrettet til mindre virksomheder. Som udgangspunkt er det forudsat, at alternativet vil blive lovpligtigt, da vi mener, dette er det mest realistiske udfald af debatten. Dog kan alternativet, med få tilpasninger anvendes i en situation med frivillighed.

Vi mener som udgangspunkt ikke, at der p.t. eksisterer et alternativ til revision, som er hensigtsmæssigt at anvende ved mindre virksomheder uden tilstrækkelige systemer og kontroller, som revisor kan basere sin gennemgang på. Det allerede eksisterende alternativ til revision, review, vil i nogle tilfælde indenfor B-segmentet være et hensigtsmæssigt alternativ.

Som følge heraf har vi valgt at udarbejde et nyt alternativ til revision, målrettet til mindre virksomheder uden tilfredsstillende systemer og kontroller, som revisor kan basere sin gennemgang på. For de øvrige virksomheder i dette segment kan revisor vælge review.

Vi er klar over, at der kan være modstand i samfundet mod et nyt alternativ til revision. Vi er dog af den overbevisning, at alternativet på sigt vil blive accepteret og anvendt.

Alternativet navngives:

### **Revisionsstandard (RS) 2405, Tilpasset review af regnskaber for mindre virksomheder.**

RS 2405 har fokus på de eksterne interessegruppers behov, da mindre virksomheder ofte er ejerledede, og aktionærernes incitament til at vælge revision dermed ikke er til stede. Analysen viser, at de primære eksterne interessegrupper hovedsageligt ønsker sikkerhed for fuldstændigheden, tilstedeværelsen og værdiansættelsen af de væsentligste poster i balancen. Disse ønsker dog også en vis sikkerhed for regnskabet som helhed.

Et tilpasset review tager et andet udgangspunkt end review og indeholder dermed såvel analyser af regnskabet som helhed, regnskabsmæssige sammenhænge og nøgletal samt efterprøvende handlinger af de væsentligste balanceposter. I RS 2405 erklærer revisor sig om det retvisende billede med begrænset sikkerhed, og erklæringen indeholder en mere detaljeret beskrivelse af det udførte arbejde.

Det er vores vurdering, at der vil være en besparelse ved RS 2405 frem for ved revision. Dette skyldes bl.a., at der er knap så mange formalia i RS 2405 som ved revision, ligesom revisor kun gennemgår væsentlige balanceposter, og som udgangspunkt ikke foretager gennemgang af resultatopgørelsens poster.

Eftersom RS 2405 bibeholder mange af de fordele, som revisionspligten indebærer, mener vi, at bortfald af revisionspligt til fordel for pligt til et alternativ, ikke nødvendigvis pådrager samfundet unødigt store omkostninger. Vores forslag til et alternativ til revision målrettet til mindre virksomheder, mener vi derfor helt klart, kan være et interessant tillæg til debatten om bortfald af revisionspligt.

Først når brugerne af revisors produkter har mulighed for at tage stilling til alle de mulige alternativer, mener vi, at det er interessant at foretage en undersøgelse af brugernes fremtidige opførsel. Desuden vil det først der være muligt for E&S og Økonomi- og Erhvervsministeriet at foretage en - mere meningsfuld - undersøgelse af besparelse ved bortfald af revisionspligt.

## 7 Litteraturfortegnelse m.v.

### 7.1 Litteratur

- Andersen, I. (2002) *Den Skinbarlige virkelighed*, 2. udgave, Samfundslitteratur
- Andersen, J. et al. (2000) *Revision - koncept og teori*, 2. udgave, Forlaget Thomson
- Arens, A. (2003) *Auditing and Assurance Services - an integrated approach*, 9. udgave, Prentice Hall
- BES (2004) *Udkast til begrebsramme for erklæringsopgaver med sikkerhed*, FSRs Revisionstekniske Udvalg
- Bisgaard, A. (2002) *Revisor på arbejde - Personlige regnskaber*, 1. udgave, Forlaget Thomson
- Bisgaard, A. (2004) *Erklæringer*, Revision og regnskabsvæsen, nr. 8, 2004, side 6-21
- Bushong, J. (1995) *Accounting and auditing of small businesses 1995*, Garland
- Børsen (2003:1) *Revisionsgevinst gør politikere nysgerrige*, 15. august 2003, side 14
- Børsen (2004:1) *Krav om revisions koster 1,4 mia.*, 2. februar 2004, side 14
- Børsen (2004:2) *Organisationer er splittede om revisionspligt*, 20. februar 2004, side 20
- Børsen (2004:3) *Finansrådet er vendt på en tallerken*, 4. marts 2004, side 24
- Christiansen, B. et al (2004) *ISA 240 (Revised) -Yderligere skærpelser af krav til revision vedrørende besvigelser*, Revision og regnskabsvæsen, nr. 7, 2004, side 32-39
- Company Registrations Online (2004) *Accounts and Accounting Reference Dates*, <http://www.companyregistrations.co.uk/accounts-and-accounting-reference-dates.asp>
- Dansk Handel og Service (2004:1) *Revision uanset revisionspligt*, <http://www.dhs.dk/cgi-bin/dhs/frontend/browse.do?channelId=-9703&contentOID=19296>
- Dansk Handel og Service (2004:2) *Revisionspligten (resultat af spørgeskemaundersøgelse)*, [http://www.dhs.dk/uploads/docs/Revision\\_af\\_B-virksomheder.xls](http://www.dhs.dk/uploads/docs/Revision_af_B-virksomheder.xls)
- E&S (2004:1) *AMVAB: Basismåling på årsregnskabsloven*, <http://www.eogs.dk/graphics/filer-til-nyheder/AMVAB.pdf>, 2. februar 2004
- E&S (2004:2) *FSR's kommentarer til AMVAB*, <http://www.eogs.dk/graphics/filer-til-nyheder/FSR-5-jan-04.doc>, 2. februar 2004
- Elling, J. (2002) *Årsrapporten - teori og regulering*, 1. udgave, Gjellerup

- FSR (1992) *Arbejdsplan i ikke-revisionstilfælde, tekst - bilag - checklister*, FSRs Forlag
- FSR (2004) *Revisorhåndbogen 2004*, 1. udgave, Forlaget Thomson
- Füchsel, K et al. (2000) *Revisors skriftlige erklæringer*, 1. udgave, Forlaget Thomson
- HTS (2004) *Afskaf ikke revisionspligten*, <http://www.hts.dk/nyheder.asp?sub=single&id=413>, 20. februar 2004
- Håndværksrådet (2004) *Nyhedsbrev nr. 2/2004 - Sæt revisionspligten på den politiske dagsorden*, <http://www.hvr.dk/nyheder/nyheder.php?art=1090>, 18. maj 2004
- KPMG (2002) *Årsregnskabsloven af 2001 - Nye krav og særlige problemstillinger*, 1. udgave, KPMG
- Langsted, L. (2004:1) *Måling af virksomheders administrative byrder*, Jyllandsposten, 9. februar 2004, <http://www.jp.dk/popup:print=2257704>
- Langsted, L. et al (2001) *Revisoransvar* 5. udgave, Forlaget Thomson
- Lunden, M. et al. (2003) *Implementering af Revisionsstandarder (RS'ere) i Danmark*, Revision og regnskabsvæsen, nr. 10, 2003, side 43
- Petersen, C. et al. (1999) *Revisionspligt for små selskaber*, 1. udgave, Revifora, Forlaget Thomson
- Reider, H. (1997) *The Complete Guide to Operational Auditing*, John Wiley & Sons, Inc.
- Revisionsteknisk Udvalg (2004:1) *Udkast til Revisionsstandard (RS) 3000*, Følgebrev, 14. september 2004
- Revisionsteknisk Udvalg (2004:2) *Kompendium i Danske Revisionsstandarder (RS) og Revisionsudtalelser (UR) gældende pr. juli 2004*, Kompendium sammenstillet i maj 2004
- RS 3000 (2004) *Udkast til revisionsstandard (RS) 3000 Andre erklæringsopgaver med sikkerhed end revision eller review af historiske finansielle oplysninger*, FSRs Revisionstekniske Udvalg
- Schøne, A. (2002) *Revision af mindre virksomheder: Med fokus på virksomheder med manglende eller dårligt kontrolmiljø*, Inspi, Nr. 7+8 2002, side 20-25
- Sherer, M. (1997) *Current Issues in Auditing*, 3. udgave, Chapman
- Swartz, Mette (2004) *Revisionen gør livet lettere for skattefolk*, Revisorbladet, nr. 4, 2004, side 10-11
- The Department of Trade and Industry (2003) *Raising the Thresholds - Consultation Document*, <http://www.dti.gov.uk/cld/thresholds.pdf>, Juli 2003
- Thomassen, C. (1999) *Revision af mindre selskaber*, Handelshøjskolen i Århus, Institut for Regnskab

Herudover er vedtagne love, bekendtgørelser, vejledninger m.v. anvendt.



## 7.2 Figuroversigt

Figur 1.1 - Afhandlingens struktur.....	6
Figur 2.1 - Oversigt over kriterier for revisionspligt i EU-lande.....	17
Figur 2.2 - ÅRLs Byggeklodsmodel .....	19
Figur 2.3 - Agentteorien i dansk revisorretligt perspektiv .....	22
Figur 2.4 - Regnskabsbrugere og deres grad af økonomisk interesse og indflydelse på det retvisende billede .....	23
Figur 2.5 - Aktionærer og øvrige interessegruppers motiver m.v. ....	25
Figur 2.6 - Agentteorien illustreret for ejerledet virksomhed.....	25
Figur 3.1 - Struktur for revisionsstandarder .....	28
Figur 3.2 - Revisionsmål i relation til overbevisning fra systemrevision. Højest mulige niveau og omfang.....	37
Figur 3.3 - Sammenhæng mellem kvalitet, kvantitet og opgaverisiko .....	40

## 7.3 Tabeloversigt

Tabel 2.1 - Antal selskaber fordelt på baggrund af balancesum og antal ansatte.....	20
Tabel 2.2 - Forholdsmæssig fordeling af "uoplyste" selskaber på baggrund af fordeling ved oplyste selskaber.....	20
Tabel 2.3 - Antal ansatte, balancesum 0 - 29.000 tkr. ....	20
Tabel 2.4 - AMVAB-rapportens opdeling af selskaber i regnskabsklasse B og C.....	21
Tabel 3.1 - Revisionsmålenes betydning.....	32
Tabel 4.1 - Oversigt over udsendte spørgeskemaer og antal besvarelser .....	59
Tabel 4.2 - Oversigt over svarfordeling .....	60
Tabel 4.3 - Oversigt over svarfordeling for B-virksomheder.....	60
Tabel 4.4 - Oversigt over svarfordeling for B-virksomheder fordelt på uddannelsestype .....	61
Tabel 4.5 - Oversigt over svarfordeling for B-virksomheder, hvor der er sammenfald mellem ejer og ledelse .....	61
Tabel 4.6 - Oversigt over årsager til at virksomheder vælger revision .....	62
Tabel 4.7 - Oversigt over svarfordeling for banker.....	63
Tabel 4.8 - Oversigt over svarfordeling for banker fordelt på primært kundesegment .....	63
Tabel 4.9 - Oversigt over svarfordeling for C/D-virksomheder .....	64
Tabel 4.10 - Oversigt over svarfordeling for C/D-virksomheder fordelt på uddannelsestype .....	64
Tabel 4.11 - Oversigt over gennemførte interview til uddybelse af spørgeskemaundersøgelse.....	68
Tabel 4.12 - Oversigt over øvrige gennemførte interview .....	68
Tabel 4.13 - Uddrag af interview med B-virksomheder. Referat af interview fremgår af bilag 5-7 .....	69
Tabel 4.14 - Uddrag af interview med banker. Referat af interview fremgår af bilag 8-10.....	71
Tabel 4.15 - Uddrag af interview med C/D-virksomheder. Referat af interview fremgår af bilag 11 og 12 .....	72
Tabel 4.16 - Uddrag af interview med kreditvurderingsbureauer. Referat af interview fremgår af bilag 13 og 14 ....	74
Tabel 4.17 - Uddrag af interview med repræsentant fra skattemyndigheden. Referat af interview fremgår af bilag 15 .....	76
Tabel 4.18 - Uddrag af interview med Lars Bo Langsted. Referat af de interview fremgår af bilag 16.....	78
Tabel 5.1 - Oversigt over revision >< RS 2405 .....	110
Tabel 5.2 - Hoved- og nøgletal samt udvalgte balanceposter for Eksempel 1 ApS .....	113
Tabel 5.3 - Hoved- og nøgletal samt udvalgte balanceposter for Eksempel 2 A/S - igangværende arbejder.....	120
Tabel 5.4 - Hoved- og nøgletal samt udvalgte balanceposter for Eksempel 3 A/S - going concern .....	121
Tabel 5.5 - Hoved- og nøgletal samt udvalgte balanceposter for Eksempel A/S - stor B-virksomhed .....	122
Tabel 5.6 - Revisors erklæringsarbejde.....	126



# **Bilag**

# 1 E-mail og spørgeskema til B-virksomheder

## Invitationsmail

### Til virksomhedens ledelse

Vi er to cand.merc.aud. studerende fra Aalborg Universitet, der i forbindelse med udarbejdelsen af vores kandidatafhandling udfører en spørgeskemaundersøgelse.

Undersøgelsen har til formål at fastslå, hvilken betydning bortfald af revisionspligt har for forskellige regnskabsbrugere. Vi er således interesserede i at fastslå, hvad Deres holdning er til et eventuelt bortfald af revisionspligt for mindre virksomheder.

Vi har tilladt os at kontakte Dem, da Deres virksomhed falder inden for vores målgruppe, der omfatter mindre virksomheder, kreditgivere til mindre virksomheder samt virksomhedsmæglere.

Undersøgelsens resultater vil i kandidatafhandlingen kun fremgå summarisk, og de enkelte besvarelser vil blive behandlet med fortrolighed.

Deres besvarelse har stor værdi for os, og vi takker på forhånd for Deres hjælp.

Spørgeskemaet indeholder 2-3 spørgsmål og besvarelse vil derfor kun tage få minutter.

Af hensyn til vores videre arbejde med kandidatafhandlingen vil vi bede Dem besvare spørgeskemaet **inden 7 dage**.

Klik på nedenstående link for at svare på spørgeskemaet.

[LINK]

Med venlig hilsen

Camilla Mehlsen og Jakob Alkier

## Spørgeskema

**Indledning**

Dette spørgeskema er et led i en kandidatafhandling på cand.merc.aud studiet. Afhandlingen omhandler bortfald af revisionspligt for mindre virksomheder, de såkaldte klasse B-virksomheder (balancesum < 29 mio.kr., nettoomsætning < 58 mio.kr., antal ansatte < 50).

Nedenstående gælder ved besvarelse af spørgeskemaet:

1. **Revision** giver en høj grad af sikkerhed for, at årsrapporten giver et retvisende billede af virksomhedens finansielle stilling m.v.

2. Et **muligt alternativ til revision** antages at give en lavere grad af sikkerhed for, at årsrapporten giver et retvisende billede af virksomhedens finansielle stilling m.v. og vil derfor naturligt være billigere end revision. Dette alternativ vil kun være en overordnet gennemgang af årsrapporten og kan eksempelvis omfatte en gennemgang af de væsentligste poster i balancen, sammenhæng til bogføringen samt kontrol af kontinuitet i regnskabsafregningen.

3. **Ingen revision** vil betyde, at B-virksomheden indsender et regnskab uden en revisorerklæring om graden af sikkerhed. Der er således ingen grad af sikkerhed for, at regnskabet giver et retvisende billede af virksomhedens finansielle stilling m.v.

Det antages, at revisionspligten for mindre virksomheder (klasse B) bortfalder.

Side 1: Indledning

**Vil Deres virksomhed fortsat efterspørge revision, såfremt revisionspligten bortfalder?**

Ja, min virksomhed vil fortsat efterspørge revision (erklæring om høj grad af sikkerhed), jf. indledningen pkt. 1

Nej, min virksomhed vil efterspørge et alternativ til revision (erklæring om lavere grad af sikkerhed), jf. indledningen pkt. 2

Nej, min virksomhed vil hverken efterspørge revision eller et alternativ dertil (ingen erklæring om grad af sikkerhed), jf. indledningen pkt. 3

**Hvis ja: Jeg vil efterspørge revision af hensyn til ...**

<input type="checkbox"/> Potentielle investorer	<input type="checkbox"/> Bankforbindelse/kreditinstitutter
<input type="checkbox"/> Offentlige myndigheder	<input type="checkbox"/> Medarbejdere
<input type="checkbox"/> Kreditorer	<input type="checkbox"/> Andet
<input type="checkbox"/> Intern kontrol	

Side 2: Spørgsmål a) Hovedspørgsmål

Evt. uddybende kommentarer

← →

Side 3: Spørgsmål b) Indtastning af kommentarer

Praktiske oplysninger om Dem og Deres virksomhed

Erforhold og ledelse  Der er sammenfald mellem direktør og ejer

Kontaktperson

T tel

E-mail

Deres rolle i virksomheden

Økonmisk uddannelse

← →

Side 4: c) Praktiske oplysninger

Tak for Deres hjælp.

Tryk på knappen Submit, når De har svaret på alle spørgsmålene.

Submit ←

Side 5: Afslutning

## 2 E-mail og spørgeskema til banker

### Invitationsmail

#### Til erhvervskundechefen eller til den ansvarlige for kreditgivning til mindre selskaber

Vi er to cand.merc.aud. studerende fra Aalborg Universitet, der i forbindelse med udarbejdelsen af vores kandidatafhandling udfører en spørgeskemaundersøgelse.

Undersøgelsen har til formål at fastslå, hvilken betydning bortfald af revisionspligt har for forskellige regnskabsbrugere. Vi er således interesserede i at fastslå, hvad Deres holdning er til et eventuelt bortfald af revisionspligt for mindre virksomheder.

Vi har tilladt os at kontakte Dem, da Deres virksomhed falder inden for vores målgruppe, der omfatter mindre virksomheder, kreditgivere til mindre virksomheder samt virksomhedsmæglere.

Undersøgelsens resultater vil i kandidatafhandlingen kun fremgå summarisk, og de enkelte besvarelser vil blive behandlet med fortrolighed.

Deres besvarelse har stor værdi for os, og vi takker på forhånd for Deres hjælp.

Spørgeskemaet indeholder 2-3 spørgsmål og besvarelse vil derfor kun tage få minutter.

Af hensyn til vores videre arbejde med kandidatafhandlingen vil vi bede Dem besvare spørgeskemaet **inden 7 dage**.

Klik på nedenstående link for at svare på spørgeskemaet.

[LINK]

Med venlig hilsen

Camilla Mehlsen og Jakob Alkier

### Spørgeskema

Hvis årsrapporten skal anvendes til vurdering af kreditværdigheden, vil det da være afgørende om årsrapporten er revideret?

Ja, revision vil give de bedste vilkår i forbindelse med kreditvurdering (erkæring om høj grad af sikkerhed), jf. indledningen pkt. 1

Nej, et alternativ til revision vil give samme vilkår som ved revision (erkæring om lavere grad af sikkerhed), jf. indledningen pkt. 2

Nej, et regnskab uden revisorerklæring om graden af sikkerhed vil give samme vilkår som ved revision, jf. indledningen pkt. 3

Side 2: Spørgsmål a) Hovedspørgsmål

Praktiske oplysninger om Dem og Deres virksomhed

Primære kundesegmenter  Private og selvstændigt erhvervsdrivende (Klasse A)  
 Mindre virksomheder (Klasse B)  
 Mellemstore og store virksomheder (Klasse C)  
 Børsnoterede virksomheder (Klasse D)

Kontaktperson

Titel

E-mail

Uddannelse

Side 4: Spørgsmål c) Praktiske oplysninger

De øvrige sider i spørgeskemaet er identiske med spørgeskemaet for B-virksomheder

### 3 E-mail og spørgeskema til C/D-virksomheder i rollen som kreditorer

#### Invitationsmail

##### Til den ansvarlige for debitorvurdering og kreditgivning

Vi er to cand.merc.aud. studerende fra Aalborg Universitet, der i forbindelse med udarbejdelsen af vores kandidatafhandling udfører en spørgeskemaundersøgelse.

Undersøgelsen har til formål at fastslå, hvilken betydning bortfald af revisionspligt har for forskellige regnskabsbrugere. Vi er således interesserede i at fastslå, hvad Deres holdning er til et eventuelt bortfald af revisionspligt for mindre virksomheder.

Vi har tilladt os at kontakte Dem, da Deres virksomhed falder inden for vores målgruppe, der omfatter mindre virksomheder, kreditgivere til mindre virksomheder samt virksomhedsmæglere.

Undersøgelsens resultater vil i kandidatafhandlingen kun fremgå summarisk, og de enkelte besvarelser vil blive behandlet med fortrolighed.

Deres besvarelse har stor værdi for os, og vi takker på forhånd for Deres hjælp.

Spørgeskemaet indeholder 2-3 spørgsmål og besvarelse vil derfor kun tage få minutter.

Af hensyn til vores videre arbejde med kandidatafhandlingen vil vi bede Dem besvare spørgeskemaet **inden 7 dage**.

Klik på nedenstående link for at svare på spørgeskemaet.

[LINK]

Med venlig hilsen

Camilla Mehlsen og Jakob Alkier

#### Spørgeskemaer

Har det afgørende betydning for vurdering af samhandelsbetingelserne og kreditrammerne for Deres mindre debitorer (klasse B-virksomheder) om disses årsrapporter er reviderede?

- Ja, revision vil give de bedste samhandelsbetingelser og kreditrammer (erklæring om høj grad af sikkerhed), jf. pkt. 1 i indledningen
- Nej, et alternativ til revision vil give samme samhandelsbetingelser og kreditrammer som ved revision (erklæring om lavere grad af sikkerhed), jf. pkt. 2 i indledningen
- Nej, et regnskab uden revisorerklæning om graden af sikkerhed vil give samme samhandelsbetingelser og kreditrammer som ved revision, jf. pkt. 3 i indledningen

Side 2: Spørgsmål a) Hovedspørgsmål

Praktiske oplysninger om Dem og Deres virksomhed

Kontaktperson

T tel

E-mail

Økonomisk uddannelse

Side 4: Spørgsmål c) Praktiske oplysninger

De øvrige sider i spørgeskemaet er identiske med spørgeskemaet for B-virksomheder.

## 4 Samlet interviewguide

Enkelte spørgsmål er tilpasset i formuleringen for at passe til de forskellige grupper.

### SCENARIO: BORTFALD AF REVISIONSPLIGT FOR MINDRE VIRKSOMHEDER!

Afhandlingen skal afdække, hvorvidt der vil være efterspørgsel efter en revisorerklæring - revision eller et alternativ hertil - såfremt revisionspligten for B-virksomheder bortfalder. Dette undersøges dels gennem en spørgeskemaundersøgelse blandt de væsentligste interessegrupper for mindre virksomheder (banker, kreditorer og virksomhederne selv) og dels gennem interviews af andre relevante personer (skattemyndigheder, kreditforsikringsbureauer og repræsentant for samfundet).

Produktet af afhandlingen er en model til et alternativ til revision, målrettet til B-virksomheder. Modellen udformes således den bedst muligt tilgodeser de væsentligste brugeres behov, giver begrænset sikkerhed og samtidig er mere omkostningseffektiv end revision. De væsentligste brugere er af os forudsat at være eksterne brugere (primært finansieringskilder). Begrundelsen for at udelade aktionærerne er, at der i mindre virksomheder ofte er sammenfald mellem ejer og ledelse.

### ET ALTERNATIV TIL REVISION AF MINDRE VIRKSOMHEDER:

Alternativet indeholder - i hovedtræk - følgende:

- Vurdering af procedurer for bogføring/registrering
- Indre sammenhæng mellem bogføring og regnskab
- Regnskabsanalyse samt analyse af væsentlige balanceposter
- Tilstedeværelse og værdiansættelse af væsentlige aktiver
- Fuldstændighed af forpligtelser
- Der vil ikke blive foretaget gennemgang af resultatopgørelsen
- Overordnet gennemgang af off balance-poster, going concern og besvigelser
- Negativ formuleret erklæring (evt. i beretningsform)
- Mundtlig rapportering på regnskabsmøde med mindre særlige forhold nødvendiggør andet

### KATEGORI A (EFTERSPØRGSEL)

#### Spørgsmål 1

##### Banker:

Hvis årsrapporten skal anvendes til vurdering af kreditværdigheden, vil det da være afgørende om årsrapporten er revideret?

##### B-virksomheder:

Vil De fortsat efterspørge revision, såfremt revisionspligten bortfalder?

##### C/D-virksomheder i rollen som kreditorer:

Har det afgørende betydning for vurdering af samhandelsbetingelserne og kreditrammerne for Deres mindre kreditorer (klasse B-virksomheder) om disses årsrapporter er reviderede?

#### Spørgsmål 2

Hvorfor revision? Af hensyn til hvem? Af hensyn til hvad?

### KATEGORI B (NYTTE)

#### Spørgsmål 3

Hvilken sikkerhed mener De en revideret årsrapport giver?

1. Årsrapporten indeholder ingen fejl



2. Årsrapporten indeholder ingen væsentlige fejl
3. Årsrapporten kan indeholde såvel væsentlige som uvæsentlige fejl
4. Revision giver ingen nævneværdig sikkerhed (meget kritisk overfor revision)

#### **Spørgsmål 4**

##### Banker/kreditorer/kreditforsikringsbureauer:

Hvor stor vægt har en revideret årsrapport ved kreditgivning/vurdering?

1. Stor vægt
2. Rimelig vægt
3. Lidt vægt
4. Ingen vægt

##### Skattemyndigheder:

Hvor stor vægt har en revideret årsrapport ved udvælgelse til kontrol?

1. Stor vægt
2. Rimelig vægt
3. Lidt vægt
4. Ingen vægt

#### **Spørgsmål 5**

##### Banker/kreditorer/kreditforsikringsbureauer:

Hvilke andre faktorer ligger De vægt på ved kreditgivning/vurdering?

##### Skattemyndigheder:

Hvilke andre faktorer ligger De vægt på ved udvælgelse til kontrol?

#### **Spørgsmål 6**

##### Banker/kreditorer/kreditforsikringsbureauer:

Hvad er forskelligt ved kreditvurdering for en personlig erhvervsdrivende og et klasse B-selskab?

Er der generelt strammere kreditbetingelser for personlig erhvervsdrivende eller krav om yderligere sikkerheder?

Hvis der er personlig kaution fra selskabets ejer, vil De så være ligeglade med revision?

##### Skattemyndigheder:

Hvad er forskellen på det arbejde De udfører ved kontrol af henholdsvis et selskab og en personligt erhvervsdrivende?

### **KATEGORI C (ET ALTERNATIV)**

#### **Spørgsmål 7**

Vil De være "tilfreds" med et alternativ til revision?

I hvor mange tilfælde vil et alternativ være tilstrækkeligt?

1. Mange
2. Moderat
3. Få
4. Ingen

Vil det være nok, såfremt revisor har assisteret med opstilling af regnskabet? Er det i denne forbindelse vigtigt om der er en erklæring på regnskabet?

**Spørgsmål 8**

Hvilke krav har De til et alternativ?

**Spørgsmål 9**

Vil det ændre Deres besvarelse, såfremt størrelsesgrænserne for B-virksomheder blev sat ned?

**KATEGORI D (HOLDNINGER)**

**Spørgsmål 10**

Er De for eller imod bortfald af revisionspligt for B-virksomheder?

Hvilket lovkrav mener De er sandsynligt?

- bibeholde revisionspligt
- pligt til et alternativ
- slet ingen pligt

**Spørgsmål 11**

Hvad er fordelene ved revision?

Hvad er ulemperne ved revision?

**Spørgsmål 12**

Hvilke konsekvenser mener De et bortfald vil få?

- Vil der stadig være efterspørgsel efter revision?
- Vil der være efterspørgsel efter et alternativ?
- Vil der slet ikke være efterspørgsel efter revisors erklæringsarbejde?

**Spørgsmål 13**

Hvilke samfundsmæssige konsekvenser mener De et bortfald vil få?

**Spørgsmål 14**

Øvrige kommentarer?

## 5 Interview med B-virksomhed nr. 1

### KATEGORI A (EFTERSPØRGSEL)

#### Spørgsmål 1

Vil De fortsat efterspørge revision, såfremt revisionspligten bortfalder?

*Ja, det vil jeg.*

#### Spørgsmål 2

Hvorfor revision? Af hensyn til hvem? Af hensyn til hvad?

*Jeg har et utrolig godt forhold til min revisor som også laver min personlige selvangivelse. Han har overblik over hele min økonomiske situation, så jeg ikke selv behøver at tænke på noget.*

*Desuden tror jeg ikke min bank vil se venligt på, hvis jeg fravalgte revision. Banken deltager altid i et årligt møde med min revisor, og det er min erfaring, at det kan hjælpe på kreditgivningen.*

### KATEGORI B (HVOR STOR BETYDNING HAR REVISION/NYTTE)

#### Spørgsmål 3

Hvilken sikkerhed mener De en revideret årsrapport giver?

1. Årsrapporten indeholder ingen fejl
2. Årsrapporten indeholder ingen væsentlige fejl
3. Årsrapporten kan indeholde såvel væsentlige som uvæsentlige fejl
4. Revision giver ingen nævneværdig sikkerhed (meget kritisk overfor revision)

*I regnskabet står der noget om "ingen væsentlige fejl" - så det er nok rigtigt.*

### KATEGORI C (ET ALTERNATIV)

#### Spørgsmål 7

Vil De være "tilfreds" med et alternativ til revision?

*Det handler ikke om jeg er tilfreds - det handler om min bank vil acceptere dette! Jeg har ikke mange større kreditorer ud over banken, så de har nok ikke betydning. Dem jeg har, har jeg handlet med i 20 år og de har aldrig spurgt efter et regnskab.*

*Jeg vil være tilfreds så længe jeg har min revisor tilknyttet både mit selskab og min personlige selvangivelse. Så for mig er et alternativ fint.*

Vil det være nok, såfremt revisor har assisteret med opstilling af regnskabet? Er det i denne forbindelse vigtigt om der er en erklæring på regnskabet?

*Hvis opstilling af regnskab betyder, at revisor ikke skal vurdere de enkelte poster, må jeg svare nej. Min revisor hjælper mig med at opgøre værdien af mit lager og det ville jeg ikke selv kunne klare. Det er vigtigt at få andre - kritiske - øjne på det man laver.*

*Jeg tvivler også på, at banken vil være positivt indstillet overfor løsningen.*

#### Spørgsmål 8

Hvilke krav har De til et alternativ?

*Jeg har ikke nogen særlige krav til alternativet - udover at min revisor stadig skal hjælpe mig med at opgøre min lagerværdi.*

## 6 Interview med B-virksomhed nr. 2

### KATEGORI A (EFTERSPØRGSEL)

#### Spørgsmål 1

Vil De fortsat efterspørge revision, såfremt revisionspligten bortfalder?

*Ja*

#### Spørgsmål 2

Hvorfor revision? Af hensyn til hvem? Af hensyn til hvad?

*Min virksomhed er forholdsvist nystartet, så jeg har en del større kreditorer. Flere af disse har for langt at se et revideret regnskab.*

*Det er også en del af "pakken" med banken. Banken modtager hvert kvartal en balance, som min revisor har kigget igennem og de skal deltage i mindst én årligt møde med min revisor.*

*Da jeg er nystartet og ikke har nogen særlig erfaring med økonomi og styring heraf, er det vigtigt for mig at vide, at den bogholder jeg har ansat gør tingene ordentligt. Så det er også i min egen interesse, at have en god revisor der går tingene grundigt igennem.*

*Indtil videre har vi fået henvendelse fra ToldSkat hvert eneste år! Og så er det altså rart at kunne ringe til sin revisor og få ham til at tage sig af det - på en ordentlig måde.*

*Jeg tror også det er vigtigt at vise et godt ansigt udadtil når man er en nystartet virksomhed, der stadig må kæmpe for at få kunder. Det er et godt signal, at man har en revisor.*

### KATEGORI B (HVOR STOR BETYDNING HAR REVISION/NYTTE)

#### Spørgsmål 3

Hvilken sikkerhed mener De en revideret årsrapport giver?

1. Årsrapporten indeholder ingen fejl
2. Årsrapporten indeholder ingen væsentlige fejl
3. Årsrapporten kan indeholde såvel væsentlige som uvæsentlige fejl
4. Revision giver ingen nævneværdig sikkerhed (meget kritisk overfor revision)

*Når min bogholder og min revisor sammen har været alt igennem mener jeg ikke, der er nogle fejl af betydning.*

### KATEGORI C (ET ALTERNATIV)

#### Spørgsmål 7

Vil De være "tilfreds" med et alternativ til revision?

*I denne opstartsfasen hvor banken og de øvrige kreditorer er lidt ekstra påpasselige, tror jeg ikke det er nogen god ide at gå på kompromis med kvaliteten af min revisors arbejde. Muligvis om nogle år, når jeg har fået skabt et godt grundlag for virksomheden.*

Vil det være nok, såfremt revisor har assisteret med opstilling af regnskabet? Er det i denne forbindelse vigtigt om der er en erklæring på regnskabet?

*Nej, helt klart ikke. Det kan min bogholder jo selv klare.*

#### Spørgsmål 8

Hvilke krav har De til et alternativ?

*Det kan jeg slet ikke tage stilling til nu. Jeg ved ikke nok om indholdet af en revision til at udtale mig om, hvad jeg mener der kan skæres væk.*

## 7 Interview med B-virksomhed nr. 3

### KATEGORI A (EFTERSPØRGSEL)

#### Spørgsmål 1

Vil De fortsat efterspørge revision, såfremt revisionspligten bortfalder?

*Nej, vi er positive overfor et billigere alternativ.*

#### Spørgsmål 2

Hvorfor ikke revision?

*Vi er en virksomhed med en god økonomifunktion med to bogholdere (på deltid) og mig som direktør med ansvar for økonomi. Vi kan selv klare en meget stor del af tal arbejdet, og vi vil gerne spare penge på vores revisorregning.*

### KATEGORI B (HVOR STOR BETYDNING HAR REVISION/NYTTE)

#### Spørgsmål 3

Hvilken sikkerhed mener De en revideret årsrapport giver?

1. Årsrapporten indeholder ingen fejl
2. Årsrapporten indeholder ingen væsentlige fejl
3. Årsrapporten kan indeholde såvel væsentlige som uvæsentlige fejl
4. Revision giver ingen nævneværdig sikkerhed (meget kritisk overfor revision)

*Ingen væsentlige fejl*

### KATEGORI C (ET ALTERNATIV)

#### Spørgsmål 7

Vil De være "tilfreds" med et alternativ til revision?

*Ja helt klart. I mine øjne ser det ikke ud til at være ret meget anderledes end revision.*

*Vores primære kreditorer er vores to vareleverandører og vores serviceleverandør. Vi har meget gode kreditbetingelser hos disse. Jeg er ikke klar over, om de har brugt vores regnskab ved kreditvurderingen - de har aldrig bedt mig om det. Hvis de bruger det, kommer vores valg helt klart an på, om de vil acceptere alternativet. Men det tror jeg nu ikke de vil have noget i mod. Vi har altid betalt til tiden!*

*Vi har stort set ingen bankgæld, så der kan ikke blive noget.*

Vil det være nok, såfremt revisor har assisteret med opstilling af regnskabet? Er det i denne forbindelse vigtigt om der er en erklæring på regnskabet?

*Vi opstiller selv regnskabet - som vores revisor dog kigger igennem. Hvis der skal være noget værdi i det, skal der vel være en erklæring på regnskabet. Men det skal ikke bare være et stykke papir, hvor revisoren skriver, at han ikke kan garantere for noget - det gider vi ikke betale for! Hvis han skal lave noget, skal han tilføje papiret værdi i form af en påtegning som øger troværdigheden.*

#### Spørgsmål 8

Hvilke krav har De til et alternativ?

*Der skal være en påtegning, der tilfører værdi. Den skal altså ikke bare være konstaterende. Vi vil også gerne bibeholde én eller anden form for skriftlig rapportering da vi har en ekstern mand i bestyrelsen.*

## 8 Interview med bank nr. 1

### KATEGORI A (EFTERSPØRGSEL)

#### Spørgsmål 1

Hvis årsrapporten skal anvendes til vurdering af kreditværdigheden, vil det da være afgørende om årsrapporten er revideret?

*Ja, det vil det.*

*Det er bekvemt for bankerne, at der er revisionspligt. Det giver en god sikkerhed for rigtigheden af de tal, som bankerne bruger til deres analyser.*

### KATEGORI B (NYTTE)

#### Spørgsmål 3

Hvilken sikkerhed mener De en revideret årsrapport giver?

1. Årsrapporten indeholder ingen fejl
2. Årsrapporten indeholder ingen væsentlige fejl
3. Årsrapporten kan indeholde såvel væsentlige som uvæsentlige fejl
4. Revision giver ingen nævneværdig sikkerhed (meget kritisk overfor revision)

*Årsrapporten indeholder ingen væsentlige fejl.*

#### Spørgsmål 4

Hvor stor vægt har en revideret årsrapport ved kreditgivning/vurdering?

1. Stor vægt
2. Rimelig vægt
3. Lidt vægt
4. Ingen vægt

*Rimelig vægt. Der ligger mange andre ting til grund for kreditgivning/vurdering, men årsrapporten spiller en rolle - graden afhænger af selskabets økonomiske situation og selskabets ønsker.*

*De regnskabsmæssige tal betyder en del - primært at værdierne i balancen er forholdsvis sikre. Herudover anvendes følgende: resultat før afskrivninger, DG, likviditeten, bundlinien.*

*Generelt kan vi efter den nye Årsregnskabslov bedre bruge tallene i regnskaberne. De er nu værdibaserede og dermed mere anvendelige for os.*

#### Spørgsmål 5

Hvilke andre faktorer ligger De vægt på ved kreditgivning/vurdering?

- *Personlig kaution*
- *Øvrige sikkerheder, som dog ikke unødvendiggør revision*
- *Revisionsprotokollatet - især hvis revisor er fra ét af de større firmaer, hvor revisionsprotokollatet har en vis værdi*
- *Budgetter, fremtidig indtjening*
- *Virksomhedens strategi og idegrundlag*
- *Den pågældende revisor - især om det er en registreret eller en autoriseret, og hvilket firma denne kommer fra*
- *Advokat og bestyrelse*
- *Kendskab til virksomheden*

- *Soliditeten - virksomhedens evne til at tilbagebetale gæld*

### **Spørgsmål 6**

Hvad er forskelligt ved kreditvurdering for en personlig erhvervsdrivende og et klasse B-selskab?

*I princippet ikke stor forskel. Alt afhængigt af situationen kan det være bedre vilkår for den personligt erhvervsdrivende, da der jo er personlig hæftelse for disse.*

*Det har dog afgørende betydning om tallene er gennemgået af en revisor. Ofte vil der blive stillet krav om kapitalforklaring eller decideret gennemgang af regnskabet.*

Hvis der er personlig kaution fra selskabets ejer, vil De så være ligeglad med revision?

*Nej, der gives ikke altid kredit bare fordi der er sikkerhed. Der gives kun kredit såfremt banken tror på virksomhedens fremtid. Der er dog ofte personlig kaution eller øvrig hæftelse.*

## **KATEGORI C (ET ALTERNATIV)**

### **Spørgsmål 7**

Vil De være "tilfreds" med et alternativ til revision?

*Ja, hvis gennemgangen udtrykker en rimelig grad af sikkerhed vil det i mange tilfælde være tilfredsstillende.*

I hvor mange tilfælde vil et alternativ være tilstrækkeligt?

1. Mange
2. Moderat
3. Få
4. Ingen

*I mange tilfælde vil et alternativ være nok. Dog vil banken i visse tilfælde kræve en fuld revision.*

Vil det være nok, såfremt revisor har assisteret med opstilling af regnskabet? Er det i denne forbindelse vigtigt om der er en erklæring på regnskabet?

*Det giver yderligere troværdighed såfremt revisor har opstillet regnskabet og afgivet erklæring herpå. Men at revisor har opstillet regnskabet kan ikke stå i stedet for en revision.*

### **Spørgsmål 8**

Hvilke krav har De til et alternativ?

*En gennemgang af de væsentligste balanceposter, således egenkapitalen er opgjort med rimelig sikkerhed vil være tilfredsstillende i mange tilfælde. Gennemgang af resultatopgørelsen er mindre vigtig, da balancen i et eller andet omfang sikrer rigtigheden af resultatopgørelsen.*

*Revisionsprotokollatet kan erstattes af bankens deltagelse i regnskabsmødet - men deltagelse er selvfølgelig ikke nødvendigt i alle tilfælde.*

### **Spørgsmål 9**

Vil det ændre Deres besvarelse, såfremt størrelsesgrænserne for B-virksomheder blev sat ned?

*Nej, i de tilfælde hvor revision vurderes nødvendigt vil vi kræve det.*

*Jo større virksomheden er og jo mere professionel økonomifunktionen er, jo mindre behov er der for revision. Indenfor B-segmentet er det således mere nødvendigt med revisionspligt end for de øvrige segmenter.*

## 9 Interview med bank nr. 2

### KATEGORI A (EFTERSPØRGSEL)

#### Spørgsmål 1

Hvis årsrapporten skal anvendes til vurdering af kreditværdigheden, vil det da være afgørende om årsrapporten er revideret?

*En revideret årsrapport er afgørende for os.*

### KATEGORI B (NYTTE)

#### Spørgsmål 3

Hvilken sikkerhed mener De en revideret årsrapport giver?

1. Årsrapporten indeholder ingen fejl
2. Årsrapporten indeholder ingen væsentlige fejl
3. Årsrapporten kan indeholde såvel væsentlige som uvæsentlige fejl
4. Revision giver ingen nævneværdig sikkerhed (meget kritisk overfor revision)

*Årsrapporten indeholder ingen væsentlige fejl*

#### Spørgsmål 4

Hvor stor vægt har en revideret årsrapport ved kreditgivning/vurdering?

1. Stor vægt
2. Rimelig vægt
3. Lidt vægt
4. Ingen vægt

*Stor vægt*

#### Spørgsmål 5

Hvilke andre faktorer ligger De vægt på ved kreditgivning/vurdering?

- *Personlig kaution - dette vil ikke unødvendiggøre revision - i stedet kræver vi indblik i virksomheden*
- *Revisionsprotokollatet*
- *Budgetter og mulighed for fremtidig indtjening*
- *Den pågældende revisor*
- *Kendskab til virksomheden*

#### Spørgsmål 6

Hvad er forskelligt ved kreditvurdering for en personlig erhvervsdrivende og et klasse B-selskab?

*Såfremt der foreligger et regnskab, udarbejdet af en revisor, så er der ikke den store forskel på fremgangsmåden og vurderingen.*

Er der generelt strammere kreditbetingelser for personlig erhvervsdrivende eller krav om yderligere sikkerheder?

*Oftentimes er der tale om mindre beløb, hvorfor det ikke har den samme betydning.*

Hvis der er personlig kaution fra selskabets ejer, vil De så være ligeglad med revision?

*Nej.*



**KATEGORI C (ET ALTERNATIV)****Spørgsmål 7**

Vil De være "tilfreds" med et alternativ til revision?

*Nej, banken ser helst at revisionspligten bibeholdes. Dette skyldes vel dels, at det er gratis information for bankerne, som derfor ikke har noget incitament til at "gå ned i sikkerhed".*

I hvor mange tilfælde vil et alternativ være tilstrækkeligt?

1. Mange
2. Moderat
3. Få
4. Ingen

*Det kan jeg ikke tage stilling til før jeg kender mere til alternativet.*

Vil det være nok, såfremt revisor har assisteret med opstilling af regnskabet? Er det i denne forbindelse vigtigt om der er en erklæring på regnskabet?

*Nej helt klart ikke. Der skal være en vis form for sikkerhed.*

**Spørgsmål 8**

Hvilke krav har De til et alternativ?

*Det skal ikke levere en ret meget lavere sikkerhed end revision.*

*Det er regnskabet som helhed vi anvender ved kreditvurdering. Dog vil rigtigheden/en efterprøvnings af følgende elementer være væsentlig for os:*

- varelager og igangværende arbejder, tilstedeværelse og ejendomsret
- fuldstændighed af passiver, leverandører og øvrige kreditorer

*Efter indførelsen af den nye Årsregnskabslov er regnskaberne blevet mere anvendelige for bankerne, idet mange aktiver nu optages til markedsværdier.*

*Herudover er det vigtigt, at der er en form for styring i virksomhederne. At der er en revisor tilknyttet har også en præventiv effekt.*

*Desuden har revisionsprotokollatet stor værdi for bankerne. Deltagelse i regnskabsmødet kan ikke i alle tilfælde erstatte protokollatet, da den endelige beslutning om kreditgivning ligger et andet sted end hos den, der har deltaget i regnskabsmødet.*

**Spørgsmål 9**

Vil det ændre Deres besvarelse, såfremt størrelsesgrænserne for B-virksomheder blev sat ned?

*Det vil helt klart ændre min opfattelse af tingene, såfremt størrelsesgrænserne for B-virksomheder blev sat ned eller hvis man forestillede sig en opdeling af segmentet. For de helt små B-virksomheder kunne vi godt acceptere et alternativ med en lavere grad af sikkerhed.*

## 10 Interview med bank nr. 3

### KATEGORI A (EFTERSPØRGSEL)

#### Spørgsmål 1

Hvis årsrapporten skal anvendes til vurdering af kreditværdigheden, vil det da være afgørende om årsrapporten er revideret?

*Ja, revisors erklæring giver en sikkerhed for, at tallene kan danne grundlag for vores analyser.*

### KATEGORI B (NYTTE)

#### Spørgsmål 3

Hvilken sikkerhed mener De en revideret årsrapport giver?

1. Årsrapporten indeholder ingen fejl
2. Årsrapporten indeholder ingen væsentlige fejl
3. Årsrapporten kan indeholde såvel væsentlige som uvæsentlige fejl
4. Revision giver ingen nævneværdig sikkerhed (meget kritisk overfor revision)

*Årsrapporten indeholder ingen væsentlige fejl*

#### Spørgsmål 4

Hvor stor vægt har en revideret årsrapport ved kreditgivning/vurdering?

1. Stor vægt
2. Rimelig vægt
3. Lidt vægt
4. Ingen vægt

*Stor vægt*

#### Spørgsmål 5

Hvilke andre faktorer ligger De vægt på ved kreditgivning/vurdering?

- *Personlig kaution - dette vil ikke unødvendiggøre revision*
- *Revisionsprotokollatet - kun i sjældne tilfælde*
- *Budgetter - den fremtidige indtjening*
- *Den pågældende revisor, især i hvilken grad virksomheden har en kompetent rådgiver tilknyttet*
- *Kendskab til virksomheden*
- *Soliditeten*

*Som udgangspunkt giver banken kun kredit, hvis vi tror på den fremtidige indtjeningsevne. Denne vurdering foretages med udgangspunkt i regnskabet. Det har stor betydning at regnskabet er opstillet af revisor samt at der er en revisorerklæring herpå.*

*Man skal dog huske på, at realisationsværdierne er nogle ganske andre end de regnskabsmæssige værdier! Derfor kan banken ikke udelukkende bruge regnskabstal. Men revisors tilstedeværelse øger troværdigheden.*

---

**Spørgsmål 6**

Hvad er forskelligt ved kreditvurdering for en personlig erhvervsdrivende og et klasse B-selskab?

Er der generelt strammere kreditbetingelser for personlig erhvervsdrivende eller krav om yderligere sikkerheder?

Hvis der er personlig kaution fra selskabets ejer, vil De så være ligeglade med revision?

---

*Der er som hovedregel ikke den store forskel på de to tilfælde. Dog er regnskabsanalysen ofte mere besværlig i personlige virksomheder. Kravene til sikkerheder kommer helt an på situationen og den reelle værdi af pantet.*

*Det vil altid være et krav, at regnskabet er udarbejdet af en revisor.*

---

**KATEGORI C (ET ALTERNATIV)****Spørgsmål 7**

Vil De være "tilfreds" med et alternativ til revision?

---

*Ja, en erklæring med sikkerhed vil være tilfredsstillende.*

I hvor mange tilfælde vil et alternativ være tilstrækkeligt?

1. Mange
2. Moderat
3. Få
4. Ingen

---

*Mange*

Vil det være nok, såfremt revisor har assisteret med opstilling af regnskabet? Er det i denne forbindelse vigtigt om der er en erklæring på regnskabet?

---

*Dette hjælper, men en påtegning med sikkerhed vil blive krævet i mange tilfælde.*

**Spørgsmål 8**

Hvilke krav har De til et alternativ?

---

*Vi lægger vægt på aktivernes tilstedeværelse og værdiansættelse. Fysisk kontrol er et kardinalpunkt for os. Vi fokuserer primært på egenkapitalens rigtighed. Så hvis balancen primo og ultimo er nogenlunde rigtig er vi tilfredse.*

*En anden vigtig ting er styringen i virksomheden. Det har stor betydning for banken, at der er en fornuftig styring og nogle fornuftige procedurer - både regnskabsmæssigt og forretningsmæssigt.*

*En vurdering af virksomhedens fremtidige overlevelsessevne er desuden essentiel.*

**Spørgsmål 9**

Vil det ændre Deres besvarelse, såfremt størrelsesgrænserne for B-virksomheder blev sat ned?

---

*Ved helt store virksomheder udenfor B-segmentet har revision ikke så stor betydning, da banken ofte ikke har de samme overvejelser og den samme risiko.*

*Indenfor B-segmentet vil det nok være nødvendigt med revision for de største af disse, da der er mange parter, der er afhængige af disse virksomheder og de har ofte ikke selv folk ansat med økonomisk forståelse.*

## 11 Interview med C/D-virksomhed nr. 1

### KATEGORI A (EFTERSPØRGSEL)

#### Spørgsmål 1

Har det afgørende betydning for vurdering af samhandelsbetingelserne og kreditrammerne for Deres mindre kreditorer (klasse B-virksomheder) om disses årsrapporter er reviderede?

*Nej, ikke om der er foretaget revision*

### KATEGORI B (NYTTE)

#### Spørgsmål 3

Hvilken sikkerhed mener De en revideret årsrapport giver?

1. Årsrapporten indeholder ingen fejl
2. Årsrapporten indeholder ingen væsentlige fejl
3. Årsrapporten kan indeholde såvel væsentlige som uvæsentlige fejl
4. Revision giver ingen nævneværdig sikkerhed (meget kritisk overfor revision)

*Årsrapporten indeholder ingen væsentlige fejl*

#### Spørgsmål 4

Hvor stor vægt har en revideret årsrapport ved kreditgivning/vurdering?

1. Stor vægt
2. Rimelig vægt
3. Lidt vægt
4. Ingen vægt

*Ingen vægt.*

*Vi kreditforsikrer alle kunder over et vist beløb. Hvis de ikke kan forsikres, forlanger vi forudbetaling eller bankgaranti med mindre der er tale om helt uvæsentlige beløb. I enkelte tilfælde har vi et indgående kendskab i øvrigt til virksomheden og forsikrer derfor ikke og forlanger heller ikke forudbetaling m.v. Men der er kun tale om meget få tilfælde.*

#### Spørgsmål 5

Hvilke andre faktorer ligger De vægt på ved kreditgivning/vurdering?

- *Garanti/forudbetaling*
- *Kendskab til virksomheden*

#### Spørgsmål 6

Hvad er forskelligt ved kreditvurdering for en personlig erhvervsdrivende og et klasse B-selskab?

I hvor stor udtrækning bruger De kreditforsikring, og hvilken betydning har dette for Deres besvarelse?

*Ingen særlig forskel. Vi følger her den normale procedure jf. ovenfor.*

### KATEGORI C (ET ALTERNATIV)

#### Spørgsmål 7

Vil De være "tilfreds" med et alternativ til revision?

*Ja hvis vi kan få kreditforsikring stadigvæk, så er vi tilfredse.*

*Jeg mener dog personligt, at det er vigtigt, at der er en form for kontrol med alle virksomheder for at det ikke bliver et "slaraffenland". Det bør være muligt at stole på en virksomheds regnskab.*

I hvor mange tilfælde vil et alternativ være tilstrækkeligt?

1. Mange
  2. Moderat
  3. Få
  4. Ingen
- 

*Mange*

Vil det være nok, såfremt revisor har assisteret med opstilling af regnskabet? Er det i denne forbindelse vigtigt om der er en erklæring på regnskabet?

---

*Ja hvis vi kan få kreditforsikring stadigvæk, så er vi tilfredse.*

### **Spørgsmål 8**

Hvilke krav har De til et alternativ?

---

*Ingen særlige krav i relation til kreditgivning. Dog mener jeg personligt, at der skal være en vis sikkerhed for, at der ikke er væsentlige fejl i regnskabet.*

### **Spørgsmål 9**

Vil det ændre Deres besvarelse, såfremt størrelsesgrænserne for B-virksomheder blev sat ned?

---

*Nej, jeg tror det er fint nok for alle virksomheder i det segment. De er trods alt ikke så store, at de har (alvorlige) samfundsmæssige indflydelse.*

## 12 Interview med C/D-virksomhed nr. 2

### KATEGORI A (EFTERSPORGSEL)

#### Spørgsmål 1

Har det afgørende betydning for vurdering af samhandelsbetingelserne og kreditrammerne for Deres mindre kreditorer (klasse B-virksomheder) om disses årsrapporter er reviderede?

*Ja, det har det helt klart.*

### KATEGORI B (NYTTE)

#### Spørgsmål 3

Hvilken sikkerhed mener De en revideret årsrapport giver?

1. Årsrapporten indeholder ingen fejl
2. Årsrapporten indeholder ingen væsentlige fejl
3. Årsrapporten kan indeholde såvel væsentlige som uvæsentlige fejl
4. Revision giver ingen nævneværdig sikkerhed (meget kritisk overfor revision)

*Årsrapporten indeholder ingen væsentlige fejl*

#### Spørgsmål 4

Hvor stor vægt har en revideret årsrapport ved kreditgivning/vurdering?

1. Stor vægt
2. Rimelig vægt
3. Lidt vægt
4. Ingen vægt

*Meget stor vægt. Vi vurderer alle nye kunders kreditværdighed. Vi har en forholdsvis begrænset antal kunder, så vi følger lidt med i deres økonomiske situation og følger stramt op på betalingsrutinerne.*

#### Spørgsmål 5

Hvilke andre faktorer ligger De vægt på ved kreditgivning/vurdering?

- Forudbetaling/garanti
- Kendskab til virksomheden
- De normale betalingsrutiner

#### Spørgsmål 6

Hvad er forskelligt ved kreditvurdering for en personlig erhvervsdrivende og et klasse B-selskab?

*Vi har ingen personlige virksomheder som kunder. Jeg kunne forestille mig, at vi ville forlange forudbetaling eller en bankgaranti.*

I hvor stor udtrækning bruger De kreditforsikring, og hvilken betydning har dette for Deres besvarelse?

*Vi bruger slet ikke kreditforsikring.*

### KATEGORI C (ET ALTERNATIV)

#### Spørgsmål 7

Vil De være "tilfreds" med et alternativ til revision?

*Jeg har umiddelbart meget svært ved at forestille mig et alternativ til revision. Jeg kan dog sagtens forstå incitamentet til at lave noget der er billigere.*

*Alternativet skal give en vis sikkerhed for, at regnskabet er rigtigt - ellers har det ingen værdi for os som kreditorer. Hos de mere solide af vores kunder vil vi nok se mere venligt på, at der ikke er foretaget revision.*

I hvor mange tilfælde vil et alternativ være tilstrækkeligt?

1. Mange
2. Moderat
3. Få
4. Ingen

---

*For vores kunders vedkommende vil det være over halvdelen (moderat) - men det kan svinge alt efter deres økonomiske udvikling.*

Vil det være nok, såfremt revisor har assisteret med opstilling af regnskabet? Er det i denne forbindelse vigtigt om der er en erklæring på regnskabet?

---

*Hvis dette betyder, at der ikke er en revisor der har forholdt sig kritisk til tallene, så nej! Det er den sikkerhed vi mener, er så vigtig - ikke at tallene er stillet flot op.*

### **Spørgsmål 8**

Hvilke krav har De til et alternativ?

---

*Vi kigger primært på soliditeten hos vores kunder, hvorfor det selvfølgelig er vigtigt, at egenkapitalen er rigtig.*

*Vi skal kunne stole på soliditeten. Og revisors gennemgang skal være kritisk for at vi mener, at det giver en sikkerhed.*

### **Spørgsmål 9**

Vil det ændre Deres besvarelse, såfremt størrelsesgrænserne for B-virksomheder blev sat ned?

---

*Nej, vores kunder ligger primært i den større ende af segmentet, så det har ingen betydning.*

## 13 Interview med kreditforsikringsbureau nr. 1

### KATEGORI A (EFTERSPØRGSEL)

#### Spørgsmål 1

Hvis årsrapporten skal anvendes til vurdering af kreditværdigheden, vil det da være afgørende om årsrapporten er revideret?

*Ja - til dels. Det vil afhænge af hvor stort et beløb, der ønskes forsikret for den pågældende virksomhed.*

*Virksomheder der blot afleverer et egen udarbejdet regnskab i regneark vil blive vurderet med en lavere rating. Ratingen er udtryk for den sum for de enkelte selskaber, vi vil forsikre. Vi har mange forskellige prissætningsmodeller.*

### KATEGORI B (NYTTE)

#### Spørgsmål 3

Hvilken sikkerhed mener De en revideret årsrapport giver?

1. Årsrapporten indeholder ingen fejl
2. Årsrapporten indeholder ingen væsentlige fejl
3. Årsrapporten kan indeholde såvel væsentlige som uvæsentlige fejl
4. Revision giver ingen nævneværdig sikkerhed (meget kritisk overfor revision)

*Ingen væsentlige fejl.*

#### Spørgsmål 4

Hvor stor vægt har en revideret årsrapport ved kreditvurdering?

1. Stor vægt
2. Rimelig vægt
3. Lidt vægt
4. Ingen vægt

*Stor vægt.*

Hvad er Deres procedurer for rating?

*Vi foretager en nøje gennemgang af regnskabet, herunder noter, beretning, påtegning.*

*Vi vurderer typen af aktiver i balancen og realisationsværdien af disse aktiver. I denne sammenhæng har immaterielle aktiver generelt en lavere værdi.*

*Vi analyserer på trends i regnskabet herunder udvikling i omsætning, resultat og likviditet samt forhold kort/lang gæld.*

*Vi foretager en analyse af virksomhedens finansiering. S sammensætning og forhold mellem kort og lang gæld.*

*På baggrund heraf vurderer vi sandsynligheden for virksomheden kan betale - og vil betale.*

#### Spørgsmål 5

Hvilke andre faktorer ligger De vægt på ved kreditvurdering?

*Kundens forbindelse til den pågældende virksomhed, samhandel, kendskab m.v. Evt. afholder vi møde med virksomheden.*



*Erfaringer fra tidligere (betalingsvillighed og evne) hos den pågældende virksomhed og fra andre af vores kunder.*

*Vurdering af de anvendte regnskabsprincipper.*

*Den pågældende revisor har ingen betydning.*

### **Spørgsmål 6**

Foretager de kreditvurdering af personlig erhvervsdrivende?

Hvis ja: Hvad er forskelligt ved kreditvurdering for en personlig erhvervsdrivende og en klasse B-virksomhed?

---

*Generelt er der ikke mulighed for at få oplysninger på kunder.*

*Når der ikke foreligger et regnskab, vil dette give meget begrænset kreditramme.*

*Størrelse og levetid vurderes.*

*Opslag i RKI.*

*Hvis der er behov for yderligere kredit, vil vi indhente tilladelse fra kunden med henblik på at få tilladelse til at regnskab bestilles hos kunde.*

## **KATEGORI C (ET ALTERNATIV)**

### **Spørgsmål 7**

Vil De være "tilfreds" med et alternativ til revision?

---

*Ja, det lyder ok.*

I hvor mange tilfælde vil et alternativ være tilstrækkeligt?

---

1. Mange
2. Moderat
3. Få
4. Ingen

*Alle virksomheder i B-segmentet.*

Vil det være nok, såfremt revisor har assisteret med opstilling af regnskabet? Er det i denne forbindelse vigtigt om der er en erklæring på regnskabet?

---

*Nej, vurdering vil kun i meget begrænset omfang kunne baseres herpå. Erklæring fra revisor er en nødvendighed.*

### **Spørgsmål 8**

Hvilke krav har De til et alternativ?

---

*Der er ikke særlige dele af et regnskab som vi lægger særlig vægt på. Det er regnskabet som en helhed vi fokuserer på.*

### **Spørgsmål 9**

Vil det ændre Deres besvarelse, såfremt størrelsesgrænserne for B-virksomheder blev sat ned?

---

*Nej, alternativet vil efter vores vurdering passe fint til alle virksomheder indenfor segmentet.*

## 14 Interview med kreditforsikringsbureau nr. 2

### KATEGORI A (EFTERSPØRGSEL)

#### Spørgsmål 1

Hvis årsrapporten skal anvendes til vurdering af kreditværdigheden, vil det da være afgørende om årsrapporten er revideret?

*Det vil være afgørende, at der er en eller anden form for udtalelse om regnskabets rigtighed. Er alternativet godt, vil det vel give samme betingelser som revision. Vi kan dog ikke udtale os om dette før vi har set noget konkret herom.*

### KATEGORI B (NYTTE)

#### Spørgsmål 3

Hvilken sikkerhed mener De en revideret årsrapport giver?

1. Årsrapporten indeholder ingen fejl
2. Årsrapporten indeholder ingen væsentlige fejl
3. Årsrapporten kan indeholde såvel væsentlige som uvæsentlige fejl
4. Revision giver ingen nævneværdig sikkerhed (meget kritisk overfor revision)

*Årsrapporten indeholder ingen væsentlige fejl*

#### Spørgsmål 4

Hvor stor vægt har en revideret årsrapport ved kreditvurdering?

1. Stor vægt
2. Rimelig vægt
3. Lidt vægt
4. Ingen vægt

*Rimelig vægt*

Hvad er Deres procedurer for rating?

*Vi foretager rating ud fra udvalgte økonomiske nøgletal der vægtes ud fra forventet betydning for virksomhedens bonitet. Her vægter specielt soliditets- og likviditetsgraden højt. Virksomheder der falder under opstillede krav i denne analyse rates særskilt ud fra en mere subjektiv vurdering ud fra regnskabet som helhed.*

#### Spørgsmål 5

Hvilke andre faktorer ligger De vægt på ved kreditvurdering?

- *Revisors påtegning*
- *Om anvendt regnskabspraksis er fornuftig - særligt om der har været hyppige skift i regnskabspraksis. Dette giver risiko for fejl i vores analyser.*

#### Spørgsmål 6

Foretager de kreditvurdering af personlig erhvervsdrivende?

Hvis ja: Hvad er forskelligt ved kreditvurdering for en personlig erhvervsdrivende og en klasse B-virksomhed?

*Kun i mindre grad, da det er vanskeligt at indhente regnskabsmateriale der kan analyseres ensartet. Kreditvurdering er for omkostningskrævende.*

**KATEGORI C (ET ALTERNATIV)**

**Spørgsmål 7**

Vil De være "tilfreds" med et alternativ til revision?

*Ja, såfremt det bliver anerkendt i branchen og offentligheden. Vores vurdering vil dog altid indeholde oplysning om, hvorvidt analysen er foretaget på baggrund af et revideret regnskab eller ej.*

I hvor mange tilfælde vil et alternativ være tilstrækkeligt?

1. Mange
2. Moderat
3. Få
4. Ingen

*Moderat*

Vil det være nok, såfremt revisor har assisteret med opstilling af regnskabet? Er det i denne forbindelse vigtigt om der er en erklæring på regnskabet?

*Der bør være en erklæring for at bekræfte revisors arbejde.*

**Spørgsmål 8**

Hvilke krav har De til et alternativ?

*Det skal tilfredsstillende vores behov, primært fokus på soliditet og likviditetsgrad i virksomheden.*

**Spørgsmål 9**

Vil det ændre Deres besvarelse, såfremt størrelsesgrænserne for B-virksomheder blev sat ned?

*Måske, men vi skal kunne kreditvurdere alle virksomheder hvor regnskabsmaterialet er offentligt tilgængeligt.*

## 15 Interview med skattemyndigheder, kontorchef, selskabsbeskatningen

### KATEGORI B (NYTTE)

#### Spørgsmål 3

Hvilken sikkerhed mener De en revideret årsrapport giver?

1. Årsrapporten indeholder ingen fejl
2. Årsrapporten indeholder ingen væsentlige fejl
3. Årsrapporten kan indeholde såvel væsentlige som uvæsentlige fejl
4. Revision giver ingen nævneværdig sikkerhed (meget kritisk overfor revision)

---

*Ingen væsentlige fejl.*

*Der er stor tillid til at årsrapporten giver et regnskabsmæssigt retvisende billede, men bidrager ikke nødvendigvis dermed til et retvisende billede skattemæssigt. Ved en revideret årsrapport udføres ingen indtægtskontrol, idet det antages at revisor har fundet, hvad der forventes at kunne findes. SKV kan ikke finde mere.*

#### Spørgsmål 4

Hvor stor vægt har en revideret årsrapport ved udvælgelse til kontrol?

1. Stor vægt
2. Rimelig vægt
3. Lidt vægt
4. Ingen vægt

---

*Stor vægt.*

*Udvælgelse sker primært på baggrund af gennemgang af regnskaber. SKV har dog den opfattelse at regnskaberne har en vis kvalitet, når revisor har foretaget en eller anden form for gennemgang af årsrapporten. Der er stor tillid til at revisorer generelt har en faglig stolthed der sikrer et vist kvalitetsniveau i det aflagte regnskab.*

Hvorledes udvælges selskaber og virksomheder til kontrol?

---

*SKV gennemlæser alle indkomne årsrapporter og udvælger dem, hvor der er særlige forhold. Herunder lægges særlig vægt på revisors erklæring. Revisionsprotokollatet gennemlæses i de selskaber, der udvælges.*

*Udvælgelse sker også typisk, hvor der i årets løb har været gennemført skattemæssige omstruktureringer o.l. med henblik på kontrol af korrekt afskrivning m.v.*

*SKV anvender pointsystem for at sikre at et vist omfang i gennemgangen af virksomheder, hvilket sikrer at ca. 1/3 af alle virksomheder gennemgås. Desuden har SKV et "ændringstal" - baseret på erfaringer - som årligt skal opnås.*

#### Spørgsmål 5

Hvilke andre faktorer ligger De vægt på ved udvælgelse til kontrol?

---

*Skattevæsenet har hvert år særlige ligningstemaer, der systematisk kontrolleres.*

*Særlig opmærksomhed fra medier i forbindelse med opkøb o.l. kan ofte lede til at SKV undersøger om forholdet er korrekt indregnet.*

### Spørgsmål 6

Hvad er forskellen på det arbejde De udfører ved kontrol af henholdsvis et selskab og en personligt erhvervsdrivende?

*Der er ikke forskel såfremt regnskabet er udarbejdet af en revisor og denne har erklæret sig herom. Generelt er det opfattelsen at så snart et regnskab er udarbejdet af en revisor, er der væsentlig mindre risiko for fejl.*

Er der mere hyppig kontrol af personligt drevne virksomheder?

*Nej, samme omfang - ca. 1/3.*

### KATEGORI C (ET ALTERNATIV)

### Spørgsmål 7

Vil De være "tilfreds" med et alternativ til revision?

*Ja, som nævnt ovenfor - næsten en hver form for gennemgang fra revisors side vil give en tilstrækkelig pålidelighed til at SKV stoler på at regnskabet regnskabsmæssigt er korrekt. Revision går jo ikke ud på, at finde skattemæssige fejl.*

I hvor mange tilfælde vil et alternativ være tilstrækkeligt?

1. Mange
2. Moderat
3. Få
4. Ingen

*Alle tilfælde. Ingen særlige begrænsninger.*

Vil det være nok, såfremt revisor har assisteret med opstilling af regnskabet? Er det i denne forbindelse vigtigt om der er en erklæring på regnskabet?

*Nej, alene assistance med opstilling uden erklæring vil ikke give tilstrækkelig sikkerhed. En eller anden form for gennemgang af en revisor er i realiteten nok, idet revisors faglige stolthed af SKV vurderes at give en fornuftig sikkerhed for rigtigheden af årsrapporten.*

### Spørgsmål 8

Hvilke krav har De til et alternativ?

Hvad skal der til, for at I kan bruge revisors arbejde til noget (hvad lægges mest vægt på ved revision)?

*Ud fra synspunktet om at alle indtægter skal medtages ved opgørelsen af den skattepligtige indkomst, er det væsentligt, at fx alt varesalg registreres. Det vil dog være tilstrækkeligt med en gennemgang af balancen, idet balancen er modpost til resultatopgørelsen og dette derfor sikrer, at det væsentligste er på plads i virksomheden.*

*Virksomheden vil altid være i stand til at undlade at medtage omsætning, hvis den er interesseret i det - uanset om revisor undersøger fuldstændigheden af omsætningen eller ej.*

*At en virksomhed har nogle fornuftige systemer for registrering og bogføring er utrolig vigtigt. SKV har et indtryk af, at dette er i orden når en revisor har gennemgået eller opstillet regnskabet.*

*Desuden har revisors tilstedeværelse den fornødne præventive effekt.*

### Spørgsmål 9

Vil det ændre Deres besvarelse, såfremt størrelsesgrænserne for B-virksomheder blev sat ned?

*Nej. Det vil fortsat være af betydning at revisor har foretaget en form for gennemgang af regnskab. Det har først betydning, når der er tale om en stor aktionærkreds/berøringsflade. Der er den typiske B-virksomhed nok lidt for ubetydende i det samfundsmæssige billede.*

## KATEGORI D (HOLDNINGER)

### Spørgsmål 10

Er De for eller imod bortfald af revisionspligt for B-virksomheder?

*Imod et totalt bortfald, idet et regnskab uden erklæring er uden værdi. Et alternativ vil kunne dække dette behov. Der skal afgives en erklæring med én eller anden form for sikkerhed.*

### Spørgsmål 12

Hvilke konsekvenser mener De et bortfald vil få?

- Vil der stadig være efterspørgsel efter revision?
- Vil der være efterspørgsel efter et alternativ?
- Vil der slet ikke være efterspørgsel efter revisors erklæringsarbejde?

*Der vil formegentlig blive stillet krav fra andre brugere (kreditgivere) om at årsrapporten er revideret eller har en eller anden form for erklæring fra revisors side.*

### Spørgsmål 13

Hvilke samfundsmæssige konsekvenser mener De et bortfald vil få?

*I et samfund vil der forekomme snyd uanset hvilke tiltag der gøres. De fleste virksomheder er "hvide" og har en god moral.*

*Et bortfald vurderes ikke at få væsentlige konsekvenser for økonomisk kriminalitet eller skattesnyd, forudsat revisor er tilknyttet på den ene eller den anden vis.*

## 16 Interview med Lars Bo Langsted, professor ved Aalborg Universitet

### KATEGORI C (ET ALTERNATIV)

#### Spørgsmål 7

Tror De samfundet (primært banker, kreditgivere og skattemyndigheder) vil være "tilfredse" med et alternativ til revision?

*Ja, såfremt alternativet er godt!*

I hvor mange tilfælde vil et alternativ være tilstrækkeligt?

1. Mange
2. Moderat
3. Få
4. Ingen

*Mange.*

Tror De det vil være nok, såfremt revisor har assisteret med opstilling af regnskabet? Er det i denne forbindelse vigtigt om der er en erklæring på regnskabet?

*Det er ikke nok med at revisor har opstillet regnskabet. Det vigtige er, at der er en uafhængig, professionel part, der har kigget på tallene med kritiske briller.*

#### Spørgsmål 8

Hvilke krav har De til et alternativ?

*Tror I måske det er "farligt" at alternativet skal gennemgå overholdelse af lovgivning - kan man det uden at revidere? I kan evt. begrænse det til at omfatte oplysnings- og notekrav og specificere, hvilke punkter der er tale om.*

*Mundtlig rapportering er ikke i alle tilfælde tilstrækkelig. I tilfælde med ekstern bestyrelse må det forventes, at bestyrelsen - i kraft af de ansvarsbestemmelser der gælder i selskabslovene - vil forlange et protokollat.*

*Med hensyn til besvigelser bør der være et eller andet omfang af opmærksomhed herpå. Dog har selve revisors faste gang i virksomheden en præventiv effekt, som er essentiel.*

#### Spørgsmål 9

Hvad mener De om en opdeling af klasse B i stor og lille? Vil dette ændre Deres besvarelse ovenfor?

*Jeg mener ikke det er nødvendigt med en opdeling af segmentet i store og små. I stedet kunne der være en kvalitativ opdeling, hvor følgende eksempelvis inddrages:*

- adskillelse mellem ejerskab og ledelse (evt. en grænse for fremmed ejerskab)
- ekstern bestyrelse, som ikke er familie eller ansatte

*Disse forhold siger noget om kontrolmiljøet (eller muligheden herfor).*

### KATEGORI D (HOLDNINGER)

#### Spørgsmål 10

Er De for eller imod bortfald af revisionspligt for B-virksomheder?

*Imod, med mindre der kommer pligt til et fornuftigt alternativ, hvor revisor erklærer sig med en grad af sikkerhed.*

Hvilket lovkrav mener De er sandsynligt?

- bibeholde revisionspligt

- pligt til et alternativ
  - slet ingen pligt
- 

*Det er mest sandsynligt, at revisionspligten ikke bare bliver ophævet - der vil sandsynligvis komme noget i stedet for.*

### **Spørgsmål 11**

Hvad er fordelene ved revision?

Hvad er ulemperne ved revision?

---

*Fordelene er mange:*

- *mindre risiko for økonomisk kriminalitet*
- *selskabet har en rådgiver knyttet til virksomheden, hvormed man sandsynligvis vil kunne begrænse omfanget af konkurser m.v.*
- *hvis der ingen revisionspligt er, vil nogle interessegrupper stadig efterspørge en revisorerklæring (banker m.v.). Man kunne frygte at hver interessegruppe begynder at kræve "deres egen" revisorerklæring - og i værste fald af deres egen revisor! Dette vil nok ende med at blive endnu dyrere end revision*

*Ulempen er vel blot at det koster penge. Men det er nok tvivlsomt hvor meget der er at spare - særligt rent samfundsmæssigt.*

### **Spørgsmål 12**

Hvilke konsekvenser mener De et bortfald vil få?

- Vil der stadig være efterspørgsel efter revision?
  - Vil der være efterspørgsel efter et alternativ?
  - Vil der slet ikke være efterspørgsel efter revisors erklæringsarbejde?
- 

*Jeg mener helt klart, at der stadig vil være efterspørgsel efter revisors erklæringsarbejde. Visse interessegrupper vil efterspørge en erklæring med sikkerhed fra en uafhængig part.*

### **Spørgsmål 13**

Hvilke samfundsmæssige konsekvenser mener De et bortfald vil få?

---

*Jeg mener det vil betyde øget økonomisk kriminalitet samt større samfundsmæssige omkostninger. Dels grundet den manglende præventive og kontrollerende effekt og dels grundet den manglende rådgivertilknøytning.*

*Der er lavet visse udenlandske undersøgelser om økonomisk kriminalitet.*

### **Spørgsmål 14**

Øvrige kommentarer?

---

*Såfremt der ikke bliver pligt til noget som helst, hvad er så idèen i at bibeholde krav til regnskabet? Hvis ingen kontrollerer det??*

*Der er stor forskel på de politiske forhold i Danmark og udlandet. I England (og andre anglesaksiske lande) er revisor primært aktionærens mand. I Danmark er revisor alle brugeres mand.*

*I Danmark har udgangspunktet altid været, at der var revisionspligt for alle selskaber - især pga. størrelsen af dansk erhvervsliv. Man er altså startet nedefra.*

*I USA er man startet oppefra med revisionspligt for de allerstørste virksomheder. Herefter bevæger man sig nedad mon det mindre segment.*

---



## 17 RS 2405, Tilpasset review af regnskaber for mindre virksomheder

### Indledning

1. Formålet med denne revisionsstandard (RS) er at opstille standarder for og give retningslinjer om revisors professionelle ansvar, når denne påtager sig at udføre et tilpasset review af et regnskab for en mindre virksomhed, og om form og indhold af den erklæring, revisor afgiver i forbindelse med et sådant review.
2. Ordet “gennemgang” kan anvendes synonymt med det i denne standard anvendte ord “review”.
3. Denne RS skal ses som et alternativ til RS 2400. RS 2405 skal anvendes, når der er tale om regnskaber for mindre virksomheder.
4. En mindre virksomhed skal i denne RS forstås som en virksomhed, hvor der ikke eksisterer interne kontroller, funktionsadskillelse eller et forsvarligt, kompenserende kontrolmiljø, og hvor det således ikke er muligt for revisor at basere sin gennemgang herpå. Indikatorer herpå kan være begrænset personale samt ingen ekstern bestyrelse.

Virksomheder i regnskabsklasse B vil ofte, men ikke i alle tilfælde, være omfattet af denne RS.

5. Denne RS retter sig mod tilpasset review af regnskaber for mindre virksomheder, men den kan også, i det omfang det er praktisk muligt og det i øvrigt vurderes hensigtsmæssigt, anvendes i forbindelse med opgaver om tilpasset review af finansielle eller andre oplysninger, herunder personlige regnskaber og skatteopgørelser. Denne RS skal læses i sammenhæng med “Udkast til Begrebsramme for erklæringsopgaver med sikkerhed”. Vejledninger i andre RS'er kan være nyttige for revisor ved anvendelsen af denne RS.
6. Revisor kan i forbindelse med en opgave om et tilpasset review af et regnskab for en mindre virksomhed påtage sig assistance med udarbejdelsen af regnskabet under forudsætning af, at revisors uafhængighed opretholdes.

### Målet med et tilpasset review af regnskaber for mindre virksomheder

7. **Målet med et tilpasset review af et regnskab for en mindre virksomhed er at sætte revisor i stand til at erklære, om revisor på basis af handlinger, som ikke giver samme grad af sikkerhed som ved revision, er blevet opmærksom på forhold, som afkræfter, at regnskabet i alle væsentlige henseender, med fokus på væsentlige balanceposter, er udarbejdet i overensstemmelse med en fastlagt regnskabsmæssig begrebsramme (begrænset sikkerhed).**

### Generelle principper for et tilpasset review af regnskaber for mindre virksomheder

8. **Revisor skal overholde “Ethiske regler”.** Ethiske principper, som omhandler revisors professionelle ansvar, er:
  - (a) Uafhængighed
  - (b) Integritet
  - (c) Objektivitet
  - (d) Professionel kompetence og fornøden omhu
  - (e) Fortrolighed
  - (f) Professionel adfærd
  - (g) Tekniske standarder
9. **Revisor skal gennemføre et tilpasset review af et regnskab for en mindre virksomhed i overensstemmelse med denne RS.**

10. **Revisor skal planlægge og udføre sit tilpassede review af et regnskab for en mindre virksomhed med professionel skepsis og skal herunder være opmærksom på, at der kan forekomme omstændigheder, som kan medføre, at regnskabet indeholder væsentlig fejlinformation.**
11. **Med henblik på at kunne udtrykke begrænset sikkerhed i reviewerklæringen skal revisor, primært ved overordnede analyser samt stikprøvevis efterprøvning af væsentlige balanceposter, opnå tilstrækkeligt og egnet bevis til at drage konklusioner. Revisor skal således ved sin bevisindsamling have fokus på væsentlige balanceposter, og øvrige poster, herunder resultatopgørelsen, er således kun på et overordnet niveau omfattet af gennemgangen.**

#### **Omfanget af et tilpasset review af regnskaber for mindre virksomheder**

12. Betegnelsen "omfanget af et tilpasset review" henviser til de reviewhandling, som findes nødvendige i det pågældende tilfælde for at opnå målet med reviewet. **De handlinger, der er krævet for at gennemføre et tilpasset review af et regnskab for en mindre virksomhed, skal fastlægges af revisor under hensyntagen til kravene i denne RS, relevant lovgivning og, hvor det er relevant, indholdet af reviewaftalen og rapporteringskravene.**

#### **Begrænset sikkerhed**

13. En reviewopgave giver begrænset sikkerhed for, at den information, der reviewes, er uden væsentlige fejl, hvilket udtrykkes som beskrevet i afsnit 7.

#### **Opgavens indhold**

14. **Revisor og klient skal indgå aftale om opgavens indhold.** Det aftalte indhold nedfældes i et aftalebrev eller i anden passende form, som f.eks. en kontrakt.
15. Et aftalebrev er nyttigt ved planlægningen af reviewarbejdet. Det er i både revisors og klientens interesse, at revisor fremsender et aftalebrev, som dokumenterer de vigtigste vilkår for opgaven. Et aftalebrev bekræfter revisors accept af opgaven og forebygger misforståelser vedrørende bl.a. målet med og omfanget af opgaven, omfanget af revisors ansvar og den erklæring, der skal afgives.
16. Forhold, der kan medtages i aftalebrevet, omfatter:
  - Målet med den ydelse, der skal udføres
  - At der ikke er tale om et review efter RS 2400, men at nærværende tilpassede review adskiller sig herfra ved at være målrettet til de eksterne regnskabsbrugeres behov og derfor vil have fokus på de væsentligste poster i balancen
  - Forudsætningen for at vælge RS 2405 frem for RS 2400
  - Ledelsens ansvar for regnskabet
  - Omfanget af det planlagte tilpassede review, herunder henvisning til denne RS
  - Ubegrænset adgang til alle registreringer, dokumentationsmateriale eller anden information, der anmodes om i forbindelse med det tilpassede review
  - Et eksempel på den erklæring, der forventes afgivet
  - Det faktum, at opgaven ikke giver sikkerhed for afsløring af eventuelle fejl eller mangler, ulovligheder eller andre uregelmæssigheder, f.eks. besvigelser eller underslæb
  - En angivelse af, at der ikke udføres revision, og at en revisionskonklusion ikke afgives. For at understrege dette forhold og for at undgå misforståelser kan revisor også overveje at påpege, at et tilpasset review ikke vil opfylde noget lov- eller tredjemandskrav om en revision

### Planlægning

17. Revisor skal planlægge arbejdet, så opgaven udføres effektivt.
18. Ved planlægningen af et tilpasset review af regnskaber for mindre virksomheder skal revisor opnå eller opdatere kendskabet til virksomheden, herunder om virksomhedens organisation, regnskabssystemer, særlige driftsforhold, særlige brancheforhold og karakteren af aktiver, passiver, indtægter og omkostninger.
19. Revisor skal herved opnå det nødvendige kendskab til og den nødvendige forståelse for sådanne forhold og andre forhold, der er relevante for regnskabet.
20. Revisor har brug for dette kendskab og denne forståelse for at foretage overordnede analyser og kunne vurdere og identificere væsentlige balanceposter for dermed at kunne tilrettelægge passende handlinger såvel som for at kunne vurdere de beviser, der tilvejebringes.
21. Ved planlægning af et tilpasset review af regnskaber for mindre virksomheder skal revisor foretage de nødvendige overvejelser omkring væsentlighed.

### Arbejde udført af andre

22. Når der anvendes arbejde udført af en anden revisor eller af en ekspert, skal revisor sikre sig, at dette arbejde er tilstrækkeligt for at opfylde formålet med det tilpassede review.

### Dokumentation

23. Revisor skal dokumentere forhold, der er vigtige som beviser, der underbygger reviewerklæringen, samt underbygger, at det tilpassede review er udført i overensstemmelse med denne RS.

### Handlinger og bevis

24. Ved fastlæggelsen af arten, den tidsmæssige placering og omfanget af konkrete reviewhandlinger skal revisor foretage en afvejning baseret på forhold som:
  - Kendskab opnået ved revision, review eller tilpasset review af regnskaber for tidligere perioder
  - Revisors kendskab til virksomheden, jf. afsnit 18
  - Virksomhedens regnskabssystemer
  - I hvilket omfang en specifik post er påvirket af ledelsens vurderinger
  - Væsentligheden af transaktioner og regnskabsposter
25. Revisor skal gøre sig de samme overvejelser omkring væsentlighed, som hvis der skulle afgives en revisionskonklusion på regnskabet. Selv om der er en større risiko, for at fejl ikke opdages ved et tilpasset review, end der er ved en revision, foretages bedømmelsen af, hvad der er væsentligt, under hensyntagen til de oplysninger, som revisor erklærer sig om, og behovene hos dem, der har tiltro til disse oplysninger, og ikke under hensyntagen til graden af den afgivne sikkerhed.
26. Revisor skal ved vurdering af væsentlighed tage hensyn til følgende forhold:
  - Regnskabsposter eller transaktioner der er påvirket af ledelsens skøn
  - Regnskabsposter eller transaktioner der størrelsesmæssigt er væsentlige set i forhold til virksomhedens forhold i øvrigt
  - Regnskabsposter eller transaktioner der vurderes at have forhøjet risiko for væsentlig fejlinformation

27. **Revisor skal ved gennemgangen af væsentlige balanceposter have fokus på tilstedeværelse, værdiansættelse og fuldstændighed.**

28. Et tilpasset review af et regnskab for en mindre virksomhed vil normalt omfatte følgende handlinger:

Opnåelse af nødvendigt kendskab til virksomhedens forretningsforhold.

Gennemlæsning af regnskabet for at overveje, om regnskabet, på basis af oplysninger som revisor er blevet bekendt med, forekommer at være i overensstemmelse med den anvendte regnskabspraksis samt den anførte regnskabsmæssige begrebsramme. Herunder skal revisor endvidere overveje, om regnskabet og den anvendte regnskabspraksis forekommer at være i kontinuitet med tidligere regnskabsår.

Analyser med det formål at finde sammenhænge og enkeltposter, der forekommer usædvanlige. Sådanne analyser kan omfatte:

- Sammenholdelse med regnskaber for tidligere perioder
- Sammenholdelse af regnskabet med forventningerne til resultat og den finansielle stilling
- Undersøgelse af sammenhængen mellem de dele af regnskabet, som kunne forventes at passe til et forudsigeligt mønster

Stikprøvevis efterprøvning af væsentlige balanceposter med fokus på posternes tilstedeværelse, værdiansættelse og fuldstændighed.

Forespørgsler til relevante personer, herunder:

- Om virksomhedens procedurer for registrering, klassificering og summering af transaktioner samt opsamling af regnskabsoplysninger og udarbejdelse af regnskabet og kontinuiteten heri
- Om regnskabet er aflagt i overensstemmelse med den anførte regnskabspraksis, og om der er kontinuitet heri
- Ændringer i virksomhedens aktiviteter og regnskabspraksis
- Om beslutninger på generalforsamlinger, bestyrelsesmøder eller andre møder, der kunne påvirke regnskabet
- Om alle transaktioner er registreret
- Forhold, som har givet anledning til spørgsmål i forbindelse med gennemførelsen af ovenstående handlinger

Indhentelse af skriftlige erklæringer fra ledelsen, hvis det findes hensigtsmæssigt.

Indhentelse af erklæringer, hvis det er aktuelt og findes nødvendigt, fra andre revisorer, som er blevet anmodet om at revidere eller foretage review af regnskaber for dele af virksomheden.

Ved gennemførelse af alle handlinger vil revisor overveje forhold, som krævede efterposter i tidligere perioder.

29. **Revisor skal forespørge om begivenheder efter regnskabsdatoen, som kan medføre rettelser eller yderligere oplysninger i regnskabet.** Revisor har ikke noget ansvar for at udføre handlinger for at identificere begivenheder, der opstår efter datoen for reviewerklæringen, jf. dog afsnit 32.

30. **Revisor skal i rimeligt omfang være opmærksom på typiske indikatorer for, at going concern forudsætningen ikke er opfyldt.** Revisor har ikke noget ansvar for at foretage efterprøvende handlinger, jf. dog afsnit 32.

31. **Revisor skal i rimeligt omfang være opmærksom på typiske indikatorer for forøget risiko for besvigelser.** Revisor har ikke noget ansvar for at foretage efterprøvende handlinger, jf. dog afsnit 32.
32. **Hvis revisor har grund til at mene, at de oplysninger, der reviews, er væsentligt fejlbehæftede, skal revisor udføre sådanne yderligere eller mere omfattende handlinger, som er nødvendige for at give begrænset sikkerhed, eller for at få bekræftet, at det er nødvendigt at modificere erklæringen.**

#### Konklusioner og erklæring

33. **Reviewerklæringen skal indeholde en klart formuleret, skriftlig udtalelse, der udtrykker begrænset sikkerhed. Revisor skal som basis for erklæringen, der udtrykker begrænset sikkerhed, gennemgå og vurdere de konklusioner, der er truffet på grundlag af de tilvejebragte beviser.**
34. **Baseret på det udførte arbejde skal revisor vurdere, om oplysninger tilvejebragt i forbindelse med det tilpassede review indikerer, at regnskabet ikke giver et retvisende billede i overensstemmelse med den angivne regnskabsmæssige begrebsramme.**
35. Reviewerklæringen på et regnskab for en mindre virksomhed beskriver opgavens omfang, for at læseren herigennem bliver i stand til at forstå arten af det udførte arbejde, og gør det klart, at der ikke er udført revision, og at der derfor ikke afgives en revisionskonklusion.
36. **Reviewerklæringen på et regnskab for en mindre virksomhed skal indeholde følgende grundelementer, normalt i følgende rækkefølge:**
  - (a) **Overskrift**
  - (b) **Adressat**
  - (c) **Åbnings- eller indledningsafsnit indeholdende:**
    - i) **Identifikation af det regnskab, der er udført tilpasset review af, og**
    - ii) **en omtale af virksomhedsledelsens ansvar og af revisors ansvar**
  - (d) **Afsnit, som beskriver indholdet af det udførte tilpassede review, herunder:**
    - i) **En henvisning til denne RS om tilpasset review af regnskaber for mindre virksomheder eller til andre relevante standarder eller praksis**
    - ii) **En omtale af, at det udførte arbejde er begrænset til at omfatte:**
      - **Overordnede analyser af regnskabsmæssige sammenhænge og nøgletal**
      - **Stikprøvevis efterprøvning af væsentlige balanceposter, hvor det nævnes direkte i erklæringen, hvilke poster revisor har vurderet væsentlige**
      - **Øvrige forhold er afdækket ved forespørgsler til selskabets ledelse og medarbejdere**
    - iii) **En omtale af, at revision ikke er foretaget, at de foretagne handlinger giver mindre sikkerhed end en revision, og at en revisionskonklusion ikke afgives**
  - (e) **Erklæring med afgivelse af begrænset sikkerhed**
  - (f) **Revisors adresse**
  - (g) **Dato for erklæringen**
  - (h) **Revisors underskrift**

**37. Reviewerklæringen skal:**

- (a) **Fastslå, at revisor ved sit review ikke er blevet opmærksom på forhold, der afkræfter, at regnskabet giver et retvisende billede i overensstemmelse med den angivne regnskabsmæssige begrebsramme (begrænset sikkerhed), eller**
- (b) **hvis revisor er blevet opmærksom på sådanne forhold, skal de forhold, der påvirker det retvisende billede i overensstemmelse med den angivne regnskabsmæssige begrebsramme, beskrives, herunder skal revisor, hvor det er muligt, give oplysning om den beløbsmæssige indvirkning på regnskabet og enten:**
  - i) **Tage forbehold i den afgivne erklæring om begrænset sikkerhed, eller**
  - ii) **give en erklæring om, at regnskabet ikke er retvisende i overensstemmelse med den angivne regnskabsmæssige begrebsramme, når virkningen af forholdet har en så væsentlig og gennemgribende regnskabsmæssig effekt, at revisor konkluderer, at et forbehold ikke er tilstrækkeligt til at vise, at regnskabet er vildledende eller mangelfuldt, eller**
- (c) **hvis der har været væsentlige begrænsninger i arbejdsomfanget /det udførte review, beskrive begrænsningerne og enten:**
  - i) **Tage forbehold i den afgivne erklæring om begrænset sikkerhed vedrørende de mulige rettelser til regnskabet, som kunne have været fundet nødvendige, hvis der ikke havde været nogen begrænsning, eller**
  - ii) **undlade at give nogen sikkerhed, når den mulige virkning af begrænsningen er så væsentlig og gennemgribende, at revisor konkluderer, at der ikke kan gives nogen grad af sikkerhed.**

38. Revisor skal i erklæringen give nødvendige supplerende oplysninger. Er der i erklæringen henvist til regnskabet for den mindre virksomhed, skal henvisningen foretages til konkrete poster eller noter i regnskabet for den mindre virksomhed eller til konkrete afsnit i en eventuel årsberetning. Tilføjelsen af en sådan supplerende oplysning påvirker ikke revisors konklusion. Afsnittet placeres efter konklusionsafsnittet og vil normalt anføre, at konklusionen ikke er påvirket af det omtalte forhold.

39. **Revisor skal datere sin reviewerklæring pr. den dato, hvor det foretagne review afsluttes, hvilket indebærer, at der udføres arbejde vedrørende begivenheder, der finder sted indtil erklæringsdatoen. Da revisors ansvar er at erklære sig om det af ledelsen aflagte regnskab, må revisor ikke datere sin erklæring tidligere end den dato, hvor regnskabet godkendes af ledelsen.**

## 18 Eksempel 1

### Nøgletal

	2003	2002	2001
<b>Dækningsgrad</b>	73 %	76 %	71 %
<b>Bruttomargin</b>	56 %	65 %	44 %
<b>Overskudgrad</b>	10 %	10 %	-12 %
<b>Afkastningsgrad</b>	11 %	8 %	-10 %
<b>Soliditetsgrad</b>	52 %	53 %	50 %
<b>Egenkapitalens forrentning</b>	15 %	15 %	-5 %
<b>Omsætningshastighed, debitorer</b>	2,55	3,60	12,35
<b>Lønprocent</b>	42 %	51 %	50 %
<b>Vareforbrugsprocent</b>	27 %	24 %	29 %
<b>Omkostningsprocent</b>	17 %	22 %	28 %

**Uddrag af anonymiseret årsrapport hentet fra Erhvervs- og Selskabsstyrelsen:**

Årsrapport 2003  
CVR-nr.

**Påtegninger****Ledelsespåtegning**

Bestyrelse og direktion har dags dato behandlet og godkendt årsrapporten for 2003 for ApS.

Årsrapporten er aflagt i overensstemmelse med årsregnskabslovens bestemmelser for klasse B-virksomheder og danske regnskabsvejledninger. Vi anser den valgte regnskabspraksis for hensigtsmæssig, således at årsrapporten giver et retvisende billede af selskabets aktiver, passiver, finansielle stilling samt resultat.

Årsrapporten indstilles til generalforsamlingens godkendelse.

, den 16. januar 2004  
Direktion:

Bestyrelse:

.....





ApS  
Årsrapport 2003  
CVR-nr.

## Påtegninger

### Revisionspåtegning

Til anpartshaverne i ApS

Vi har revideret årsrapporten for ApS for regnskabsåret 1. januar - 31. december 2003.

Selskabets ledelse har ansvaret for årsrapporten. Vort ansvar er på grundlag af vor revision at udtrykke en konklusion om årsrapporten.

#### Den udførte revision

Vi har udført vor revision i overensstemmelse med danske revisionsstandarder. Disse standarder kræver, at vi tilrettelægger og udfører revisionen med henblik på at opnå høj grad af sikkerhed for, at årsrapporten ikke indeholder væsentlig fejlinformation. Revisionen omfatter stikprøvevis undersøgelse af information, der understøtter de i årsrapporten anførte beløb og oplysninger. Revisionen omfatter endvidere stillingtagen til den af ledelsen anvendte regnskabspraksis og til de væsentlige skøn, som ledelsen har udøvet, samt vurdering af den samlede præsentation af årsrapporten. Det er vor opfattelse, at den udførte revision giver et tilstrækkeligt grundlag for vor konklusion.

Revisionen har ikke givet anledning til forbehold.

#### Konklusion

Det er vor opfattelse, at årsrapporten giver et retvisende billede af selskabets aktiver, passiver og finansielle stilling pr. 31. december 2003 samt af resultatet af selskabets aktiviteter for regnskabsåret 1. januar - 31. december 2003 i overensstemmelse med årsregnskabsloven.

, den 16. januar 2004

**KPMG C.Jespersen**

Statsautoriseret Revisionsinteressentskab

statsautoriseret revisor



*ApS*  
*Årsrapport 2003*  
*CVR-nr.*

## **Ledelsesberetning**

### **Beretning**

#### **Hovedaktivitet**

Selskabets aktivitet er handel, håndværk og industri.

#### **Udviklingen i aktiviteter og økonomiske forhold**

Årets resultat af ordinær drift er forøget med 190 tkr. i forhold til forrige år, hvor resultatet var positivt påvirket med 167 tkr. før skat ved salg af tilknyttet virksomhed. Årets resultat anses for at være tilfredsstillende.

#### **Begivenheder efter regnskabsårets afslutning**

Der er efter regnskabsårets afslutning ikke indtruffet begivenheder, som væsentligt vil kunne påvirke selskabets finansielle stilling.



ApS  
 Årsrapport 2003  
 CVR-nr.

## Årsregnskab 1. januar - 31. december

### Anvendt regnskabspraksis

#### Indledning

Årsrapporten for ApS for 2003 er aflagt i overensstemmelse med årsregnskabslovens bestemmelser for klasse B-virksomheder.

### Resultatopgørelsen

#### Nettoomsætning

Nettoomsætning ved salg af handelsvarer og færdigvarer indregnes i resultatopgørelsen, såfremt levering og risikoovergang til køber har fundet sted inden årets udgang, og såfremt indtægten kan opgøres pålideligt og forventes modtaget. Nettoomsætningen måles ekskl. moms, afgifter og rabatter i forbindelse med salget.

#### Skat af årets resultat

Årets skat, der består af årets aktuelle skat og forskydning i udskudt skat, indregnes i resultatopgørelsen med den del, der kan henføres til årets resultat, og direkte på egenkapitalen med den del, der kan henføres til posteringer direkte på egenkapitalen. Den andel af den resultatførte skat, der knytter sig til årets ekstraordinære resultat henføres hertil, mens den resterende del henføres til årets ordinære resultat.

### Balancen

#### Materielle anlægsaktiver

Grunde og bygninger på lejet grund, forretningslokaler og installationer, tekniske anlæg og maskiner samt driftsmateriel og inventar måles til kostpris med fradrag af akkumulerede afskrivninger.

Kostprisen omfatter anskaffelsesprisen samt omkostninger direkte tilknyttet anskaffelsen indtil det tidspunkt, hvor aktivet er klar til at blive taget i brug. For egne fremstillede aktiver omfatter kostprisen direkte og indirekte omkostninger til materialer, komponenter, underleverandører og løn.

Der foretages lineære afskrivninger baseret på følgende vurdering af aktivernes forventede brugstider:

Bygninger på lejet grund og installationer	10-20 år
Tekniske anlæg og maskiner	5 år
Andre anlæg og driftsmateriel	7 år



ApS  
Årsrapport 2003  
CVR-nr.

## Årsregnskab 1. januar - 31. december

### Anvendt regnskabspraksis

Fortjeneste og tab ved afhændelse af materielle anlægsaktiver opgøres som forskellen mellem salgsprisen med fradrag af salgsomkostninger og den regnskabsmæssige værdi på salgstidspunktet. Fortjeneste eller tab indregnes i resultatopgørelsen under andre driftsindtægter.

### Varebeholdninger

Varebeholdninger måles til kostpris efter FIFO-metoden. Er nettorealisationsværdien lavere end kostprisen, nedskrives til denne lavere værdi.

Kostpris for handelsvarer samt råvarer og hjælpematerialer omfatter anskaffelsespris med tillæg af hjemtagelsesomkostninger.

### Tilgodehavender

Tilgodehavender måles til amortiseret kostpris, der sædvanligvis svarer til nominal værdi. Der nedskrives til imødegåelse af forventede tab.

### Andre værdipapirer

Børsnoterede værdipapirer indregnet under omsætningsaktiver måles til dagsværdi på balancedagen.

### Egenkapital - Udbytte

Foreslået udbytte indregnes som en forpligtelse på tidspunktet for vedtagelse på generalforsamlingen (deklareringstidspunktet). Udbytte, som forventes udbetalt for året, vises som en særskilt post under egenkapitalen.

### Selskabsskat og udskudt skat

Aktuelle skatteforpligtelser og tilgodehavende aktuel skat indregnes i balancen som beregnet skat af årets skattepligtige indkomst reguleret for skat af tidligere års skattepligtige indkomster samt for betalte acontoskatter.

Udskudt skat måles efter den balanceorienterede gælds metode af alle midlertidige forskelle mellem regnskabsmæssig og skattemæssig værdi af aktiver og forpligtelser. I de tilfælde, hvor opgørelse af skatteværdien kan foretages efter alternative beskatningsregler, måles udskudt skat på grundlag af den planlagte anvendelse af aktivet henholdsvis afvikling af forpligtelsen.



ApS  
Årsrapport 2003  
CVR-nr.

## Årsregnskab 1. januar - 31. december

### Anvendt regnskabspraksis

Udskudt skat måles på grundlag af de skatteregler og skattesatser, der med balancedagens lovgivning vil være gældende, når den udskudte skat forventes udløst som aktuel skat. Ændring i udskudt skat som følge af ændringer i skattesatser indregnes i resultatopgørelsen.

For indeværende regnskabsår er der anvendt en skatteprocent på 30%.

### Finansielle gældsforpligtelser

Gæld til realkreditinstitutter og kreditinstitutter indregnes til nominel værdi.

Andre gældsforpligtelser, som omfatter gæld til leverandører samt anden gæld, måles til amortiseret kostpris, der sædvanligvis svarer til nominel værdi.

### Valutaomregning

Tilgodehavender og gæld i fremmed valuta, som ikke er afregnet på balancedagen, måles til balancedagens valutakurs. Forskellen mellem balancedagens kurs og kursen på tidspunktet for tilgodehavendets og gældsforpligtelsens opståen indregnes i resultatopgørelsen under finansielle indtægter og omkostninger.



ApS  
 Årsrapport 2003  
 CVR-nr.

## Årsregnskab 1. januar - 31. december

### Resultatopgørelse

	Note	2003	2002
			tkr.
<b>Nettoomsætning</b>		2.058.048	1.586
Omkostninger til råvarer og hjælpematerialer		-557.026	-374
Andre driftsindtægter		0	167
Andre eksterne omkostninger		-348.194	-344
<b>Bruttoresultat</b>		1.152.828	1.035
Personaleomkostninger	1	-861.248	-801
Af- og nedskrivninger af materielle anlægsaktiver		-80.886	-81
<b>Resultat før renter m.v.</b>		210.694	153
Indtægter af kapitalandele i tilknyttet virksomhed		0	42
Finansielle indtægter		41.228	31
Finansielle omkostninger		-35.044	-32
<b>Resultat før skat</b>		216.878	194
Skat af ordinært resultat	2	-72.980	-55
<b>Årets resultat</b>		143.898	139

### Forslag til resultatdisponering

Foreslået udbytte	84.800	79
Overført overskud	59.098	60
	143.898	139



ApS  
 Årsrapport 2003  
 CVR-nr.

## Årsregnskab 1. januar - 31. december

### Balance

	Note	2003	2002
			tkr.
<b>AKTIVER</b>			
<b>Anlægsaktiver</b>			
<b>Materielle anlægsaktiver</b>			
	3		
Bygninger på lejet grund og installationer		78.399	113
Tekniske anlæg og maskiner		20.357	7
Andre anlæg og driftsmateriel		115.928	151
Skibe		15.000	15
		<u>229.684</u>	<u>286</u>
<b>Finansielle anlægsaktiver</b>			
Aktier		10.100	7
<b>Anlægsaktiver i alt</b>		<u>239.784</u>	<u>293</u>
<b>Omsætningsaktiver</b>			
<b>Varebeholdninger</b>			
Råvarer og hjælpemateriel		204.254	320
<b>Tilgodehavender</b>			
Tilgodehavender fra salg og tjenesteydelser		1.008.533	550
Andre tilgodehavender		30.817	22
Periodeafgrænsningsposter		47.457	46
Tilgodehavende selskabsskat		0	193
Udskudt skatteaktiv		60.000	0
		<u>1.146.807</u>	<u>811</u>
		352.641	381
<b>Værdipapirer og kapitalandele</b>			
<b>Likvide beholdninger</b>		242	1
<b>Omsætningsaktiver i alt</b>		<u>1.703.944</u>	<u>1.513</u>
<b>AKTIVER I ALT</b>		<u>1.943.728</u>	<u>1.806</u>



ApS  
Årsrapport 2003  
CVR-nr.

## Årsregnskab 1. januar - 31. december

### Balance

	Note	2003	2002
			tkr.
<b>PASSIVER</b>			
<b>Egenkapital</b>	4		
Selskabskapital		125.000	125
Overført af årets resultat		808.117	749
Foreslået udbytte		84.800	79
<b>Egenkapital i alt</b>		1.017.917	953
<b>Hensatte forpligtelser</b>			
Hensættelser til udskudt skat m.v.		0	163
<b>Hensatte forpligtelser i alt</b>		0	163
<b>Gældsforpligtelser</b>			
<b>Langfristede gældsforpligtelser</b>	5		
Kreditinstitutter		203.371	261
Andre langfristede gældsforpligtelser		0	21
		203.371	282
<b>Kortfristede gældsforpligtelser</b>			
Kortfristet del af langfristede gældsforpligtelser		77.431	89
Bankgæld		209.814	163
Leverandører af varer og tjenesteydelser		68.174	66
Skyldig selskabsskat		192.504	0
Anden gæld		117.349	90
Mellemregning med selskabsdeltager		57.168	0
		722.440	408
<b>Gældsforpligtelser i alt</b>		925.811	690
<b>PASSIVER I ALT</b>		1.943.728	1.806
<b>Eventualforpligtelser og sikkerhedsstillelser m.v.</b>	6		
Nærtstående parter	7		





## Årsregnskab 1. januar - 31. december

### Noter

	2003	2002			
		tkr.			
<b>1 Personaleomkostninger</b>					
Lønninger og vederlag	803.902	746			
Pensioner	56.304	45			
Andre omkostninger til social sikring	20.212	26			
Modtagne refusioner	-19.170	-16			
	<u>861.248</u>	<u>801</u>			
Gennemsnitligt antal medarbejdere	<u>4</u>	<u>3</u>			
<b>2 Skat af ordinært resultat</b>					
der specificeres således:					
Skat af årets skattepligtige indkomst	71.610	29			
Regulering af udskudt skat	-223.000	26			
Regulering, tidligere år	224.370	0			
	<u>72.980</u>	<u>55</u>			
<b>3 Materielle anlægsaktiver</b>					
	Bygninger på lejet grund og installa- tioner	Tekniske anlæg og maskiner	Andre anlæg og drifts- materiel	Skibe	I alt
Kostpris 1. januar 2003	993.608	183.889	362.391	30.000	1.569.888
Årets tilgang	<u>0</u>	<u>23.950</u>	<u>0</u>	<u>0</u>	<u>23.950</u>
Kostpris 31. december 2003	<u>993.608</u>	<u>207.839</u>	<u>362.391</u>	<u>30.000</u>	<u>1.593.838</u>
Afskrivninger 1. januar 2003	880.315	183.889	204.065	15.000	1.283.269
Årets afskrivninger	<u>34.894</u>	<u>3.593</u>	<u>42.398</u>	<u>0</u>	<u>80.885</u>
Afskrivninger 31. december 2003	<u>915.209</u>	<u>187.482</u>	<u>246.463</u>	<u>15.000</u>	<u>1.364.154</u>
<b>Kostpris 31. december 2003</b>	<u>78.399</u>	<u>20.357</u>	<u>115.928</u>	<u>15.000</u>	<u>229.684</u>
Afskrives over	<u>10-20 år</u>	<u>5 år</u>	<u>7 år</u>		



ApS  
 Årsrapport 2003  
 CVR-nr.

## Årsregnskab 1. januar - 31. december

### Noter

#### 4 Egenkapital

	Selskabs- kapital	Overført resultat	Foreslået udbytte	I alt
Egenkapital 1. januar 2003	125.000	749.019	79.400	953.419
Årets resultat	0	143.898	0	143.898
Udloddet udbytte	0	0	-79.400	-79.400
Foreslået udbytte	0	-84.800	84.800	0
<b>Egenkapital 31. december 2003</b>	<b>125.000</b>	<b>808.117</b>	<b>84.800</b>	<b>1.017.917</b>

Selskabskapitalen er opdelt i anpartsstørrelser a 500 kr. og multipla heraf.

Ingen anparter har særlige rettigheder.

	2003	2002
<b>5 Langfristede gældsforpligtelser</b>		tkr.
Af prioritetsgæld forfalder til betaling senere end 5 år efter regnskabsårets udløb	0	12

#### 6 Eventualforpligtelser og sikkerhedsstillelser m.v.

##### Kautions- og garantiforpligtelser samt sikkerhedsstillelser

Til sikkerhed for gæld til Bank A/S er der deponeret ejerpantebreve på 200 tkr. i løsøre pantebrev på 100 tkr. Bogført værdi af de pantsatte aktiver udgør 194 tkr.

Desuden har Bank A/S pant i depot indeholdende aktier og obligationer til en kursværdi pr. 31. december 2003 på 363 tkr.

## 19 Eksempel 2

Uddrag af anonymiseret årsrapport hentet fra Erhvervs- og Selskabsstyrelsen:

### HOVED- OG NØGLETAL

#### Hoved- og nøgletal

tkr.	2003/04	2002/03	2001/02	2000/01	1999/00
<b>Hovedtal</b>					
Nettoomsætning	12.034	10.121	7.218	6.032	6.403
Produktionsværdi	10.022	10.234	11.900	11.733	7.615
Resultat før renter m.v.	1.222	1.312	1.301	1.370	665
Resultat før skat	1.199	1.301	1.335	1.273	513
Årets resultat	834	904	914	932	415

Anlægsaktiver	1.569	1.647	1.163	819	794
Omsætningsaktiver	3.253	2.808	3.424	5.763	4.613
<b>Aktiver i alt</b>	<b>4.822</b>	<b>4.455</b>	<b>4.586</b>	<b>6.582</b>	<b>5.407</b>
<b>Egenkapital</b>	<b>1.835</b>	<b>1.904</b>	<b>1.971</b>	<b>1.935</b>	<b>1.344</b>
Langfristet gæld	377	510	0	492	1.760
Kortfristet gæld	2.987	2.040	2.615	4.155	2.303

Gennemsnitligt antal ansatte	2003/04	2002/03	2001/02	2000/01	1999/00
	13	13	13	12	11

#### Nøgletal

Resultat før skat i % af produktionsværdi	12,0%	12,7%	11,2%	10,8%	6,8%
Produktionsværdi pr. medarbejder	771	787	915	978	692
Afkastningsgrad	25,3%	29,5%	28,4%	24,2%	13,1%
Soliditetsgrad	38,0%	42,7%	43,0%	29,0%	25,0%
Egenkapitalforrentning	64,1%	67%	68%	78%	45%

#### Beregning af nøgletal

Afkastningsgrad	$\frac{\text{Resultat før renter m.m.} \times 100}{\text{Aktiver i alt}}$
Soliditetsgrad	$\frac{\text{Egenkapital, ultimo} \times 100}{\text{Passiver i alt, ultimo}}$
Egenkapitalforrentning	$\frac{\text{Resultat før skat} \times 100}{\text{Gennemsnitlig egenkapital}}$

**ÅRSREGNSKAB 1. MAJ 2003 – 30. APRIL 2004****Anvendt regnskabspraksis**

Årsrapporten for  
bestemmelser for klasse B-virksomheder.

a-s er aflagt i overensstemmelse med årsregnskabslovens

Selskabets regnskabspraksis er uændret i forhold til sidste år.

**Nettoomsætning**

Til nettoomsætningen medregnes indtægter på projekter, der er afsluttet og faktureret inden årets udgang.

I opgørelsen af produktionsværdien medregnes ændring i igangværende arbejder.

Der er under hensyntagen til selskabets aktiviteter der ikke afviger indbyrdes, ikke foretaget opdeling af nettoomsætningen.

**Materielle anlægsaktiver**

Værdien af selskabets materielle anlægsaktiver måles til kostpris med fradrag af akkumulerede afskrivninger. Afskrivninger foretages efter driftsøkonomiske principper over aktivernes forventede brugstid. Det anskaffede driftsmateriel og inventar afskrives lineært over 3-7 år.

Materielle anlægsaktiver nedskrives til genindvindingsværdien, såfremt denne er lavere end den regnskabsmæssige værdi.

Fortjeneste eller tab ved afhændelse af materielle anlægsaktiver opgøres som forskellen mellem salgspris med fradrag af salgsomkostninger og den regnskabsmæssige værdi på salgstidspunktet. Fortjeneste eller tab indregnes i resultatopgørelsen under afskrivninger.

**Leasingkontrakter**

Leasingkontrakter vedrørende materielle anlægsaktiver, hvor selskabet har alle væsentlige risici og fordele forbundet med ejendomsretten (finansiel leasing), indregnes i balancen som aktiver. Aktiverne måles ved første indregning til opgjort kostpris svarende til dagsværdien eller (hvis lavere) til nutidsværdien af de fremtidige leasingydelser. Ved beregningen af nutidsværdien anvendes leasingaftalens interne rentefod som diskonteringsfaktor eller en tilnærmet værdi for denne. Finansielt leasede aktiver afskrives som øvrige tilsvarende materielle anlægsaktiver.

Den kapitaliserede restleasingforpligtelse indregnes i balancen som en gældsforpligtelse, og leasingydelsens rentedel indregnes over kontraktens løbetid i resultatopgørelsen.

Alle øvrige leasingkontrakter betragtes som operationel leasing. Ydelser i forbindelse med operationel leasing og øvrige lejeaftaler indregnes i resultatopgørelsen over kontraktens løbetid. Selskabets samlede forpligtelse vedrørende operationelle leasing- og lejeaftaler oplyses under eventualposter m.v.

**Igangværende arbejder**

Værdien af igangværende arbejder for fremmed regning baseres på direkte medgået arbejdsløn og ydelser fra underleverandør. Herudover indregnes andel af det kalkulerede dækningsbidrag under hensyntagen til færdiggørelsesgraden på det enkelte projekt. Der reserveres til eventuel dækningsbidragstab.

A'contofaktureringer, der overstiger værdien af igangværende arbejder, medtages under kortfristet gæld.

**RESULTATOPGØRELSE FOR ÅRET 1. MAJ 2003 - 30. APRIL 2004**

<u>Note</u>	<u>2003/04</u>	<u>2002/03</u> tkr.
<b>Nettoomsætning</b>	12.034.447	10.120
Ændring i igangværende arbejder	(2.576.697)	(454)
Andre driftsindtægter	<u>564.578</u>	<u>568</u>
 <b>Produktionsværdi</b>	 10.022.328	 10.234
1 Personaleudgifter	(5.499.822)	(5.401)
3 Afskrivninger	(404.439)	(337)
Andre driftsudgifter	<u>(2.895.675)</u>	<u>(3.184)</u>
 <b>Resultat før renter m.v.</b>	 1.222.392	 1.312
2 Renteindtægter	12.637	1
Renteomkostninger	<u>(35.622)</u>	<u>(13)</u>
 <b>Resultat før skat</b>	 1.199.407	 1.300
4 Skat af årets resultat	<u>(365.774)</u>	<u>(396)</u>
 <b>Årets resultat</b>	 <u>833.633</u>	 <u>904</u>
 <b>Resultatdisponering</b>		
Overført til næste år	(367)	0
Udloddet udbytte	<u>834.000</u>	<u>904</u>
	<u>833.633</u>	<u>904</u>

**BALANCE PR. 30. APRIL 2004**

<u>Note</u>	<u>30.4.04</u>	<u>30.4.03</u> tkr.
<b>AKTIVER</b>		
<b>Anlægsaktiver</b>		
3 Materielle anlægsaktiver		
Driftsmateriel og inventar	1.463.526	1.542
<b>Finansielle anlægsaktiver</b>		
3 Depositum	105.000	105
<b>Anlægsaktiver i alt</b>	<u>1.568.526</u>	<u>1.647</u>
<b>Omsætningsaktiver</b>		
<b>Tilgodehavender</b>		
Tilgodehavender fra salg	1.728.382	1.176
5 Igangværende arbejder	406.854	388
6 Tilgodehavender hos tilknyttet virksomhed	37.711	7
Udskudt skat	16.108	40
Andre tilgodehavender	0	7
Periodeafgrænsningsposter	201.741	309
	<u>2.390.796</u>	<u>1.927</u>
<b>Likvide beholdninger</b>	<u>862.243</u>	<u>881</u>
<b>Omsætningsaktiver i alt</b>	<u>3.253.039</u>	<u>2.808</u>
<b>AKTIVER I ALT</b>	<u><u>4.821.565</u></u>	<u><u>4.455</u></u>

**BALANCE PR. 30. APRIL 2004**

<u>Note</u>	<u>30.4.04</u>	<u>30.4.03</u> tkr.
<b>PASSIVER</b>		
<b>7 Egenkapital</b>		
Aktiekapital	500.000	500
Overførte resultater	500.624	501
Foreslået udbytte	834.000	904
<b>Egenkapital i alt</b>	<u>1.834.624</u>	<u>1.905</u>
<b>Gæld</b>		
<b>Langfristet gæld</b>		
Leasingforpligtelser	<u>376.838</u>	<u>510</u>
<b>Kortfristet gæld</b>		
Kortfristet del af langfristet gæld	133.615	144
Leverandører af varer og tjenesteydelser	119.939	225
Gæld til tilknyttet virksomhed	0	15
Anden gæld	<u>2.356.549</u>	<u>1.656</u>
	<u>2.610.103</u>	<u>2.040</u>
<b>Gæld i alt</b>	<u>2.986.941</u>	<u>2.550</u>
<b>PASSIVER IALT</b>	<u><u>4.821.565</u></u>	<u><u>4.455</u></u>
8 Eventualforpligtelser og pantsætninger		
9 Nærtstående parter		

**NOTER TIL ÅRSREGNSKABET****1 Personaleudgifter**

Det samlede beløb til personaleudgifter udgør 5.499.822 kr., der fordeler sig således:

	<u>Direktion</u>	<u>Medarbej- dere</u>	<u>I alt 2003/04</u>	<u>2002/03 tkr.</u>
Lønninger	1.599.030	3.756.675	5.355.705	5.132
Udgifter til social sikring m.v.	5.368	56.606	61.974	57
Øvrige udgifter incl. personaleudgifter	<u>13.143</u>	<u>69.000</u>	<u>82.143</u>	<u>212</u>
	<u>1.617.541</u>	<u>3.882.281</u>	<u>5.499.822</u>	<u>5.401</u>

Der er ikke udbetalt bestyrelses honorar i regnskabsåret. I 2003/04 androg løn og vederlag til direktionen 1.569 tkr. Der er endvidere stillet fri bil til rådighed for direktionen.

Selskabet har i regnskabsåret gennemsnitligt beskæftiget 13 medarbejdere ( i 2002/03 13 medarbejdere).

**2 Renteindtægter**

	<u>2003/04</u>	<u>2002/03 tkr.</u>
Renteindtægter fra tilknyttet virksomhed	4.491	0
Øvrige renteindtægter	<u>8.146</u>	<u>1</u>
	<u>12.637</u>	<u>1</u>



### NOTER TIL ÅRSREGNSKABET

#### 3 Anlægsaktiver

	Depositum m.v.	Driftsma- teriel og inventar	I alt 2003/04	2002/03 tkr.
Saldo pr. 1. maj	105.000	2.323.697	2.428.697	1.688
Årets tilgang	0	493.059	493.059	106
Årets tilgang vedr. finansiel leasing	0	0	0	715
Årets afgang	0	(450.350)	(450.350)	(81)
<b>Anskaffelsessum pr. 30. april</b>	<b>105.000</b>	<b>2.366.406</b>	<b>2.471.406</b>	<b>2.428</b>
Afskrivninger pr. 1. maj	0	(781.307)	(781.307)	(525)
Årets afskrivninger	0	(421.419)	(421.419)	(337)
Afskrivninger vedr. solgte anlæg	0	299.846	299.846	81
Afskrivninger pr. 30. april	0	(902.880)	(902.880)	(781)
<b>Regnskabsmæssig værdi pr. 30. april</b>	<b>105.000</b>	<b>1.463.526</b>	<b>1.568.526</b>	<b>1.647</b>
Årets afskrivninger jvfr. ovenfor			(421.419)	(337)
Tab/fortjeneste ved salg af anlægsaktiver			16.980	0
			<b>(404.439)</b>	<b>(337)</b>

Den bogførte værdi af de finansielt leasede aktiver udgør 498.978 kr.

#### 4 Skat af årets resultat

	2003/04	2002/03 tkr.
Skat af ordinært resultat	341.899	356
Regulering af udskudt skat	23.875	40
	<b>365.774</b>	<b>396</b>

Der er betalt sambeskatningsbidrag på 11.096 kr. inkl. rentetillæg til i regnskabsåret 2003/04.

ApS

#### 5 Igangværende arbejder

Igangværende arbejder	3.922.455	5.752
- acontobetaling	(3.515.601)	(5.364)
	<b>406.854</b>	<b>388</b>

## 20 Eksempel 3

Uddrag af anonymiseret årsrapport hentet fra Erhvervs- og Selskabsstyrelsen:

### Ledelsespåtegning

Bestyrelse og direktion har dags dato behandlet og godkendt årsrapporten for 2003 for A/S.

Årsrapporten er aflagt i overensstemmelse med årsregnskabsloven.

Vi anser den valgte regnskabspraksis for hensigtsmæssig. Årsrapporten giver efter vor opfattelse et retvisende billede af selskabets aktiver og passiver, den finansielle stilling samt resultat og pengestrømme.

Årsrapporten indstilles til generalforsamlingens godkendelse.

, den 28. maj 2004

**Direktion**

**Bestyrelse**     /

## Revisionspåtegning

Til aktionærerne i

A/S

Vi har revideret årsrapporten for  
cember 2003.

A/S for regnskabsåret 1. januar - 31. de-

Selskabets ledelse har ansvaret for årsrapporten. Vort ansvar er på grundlag af vor revision at udtrykke en konklusion om årsrapporten.

### Den udførte revision

Vi har udført vor revision i overensstemmelse med danske revisionsstandarder. Disse standarder kræver, at vi tilrettelægger og udfører revisionen med henblik på at opnå høj grad af sikkerhed for, at årsrapporten ikke indeholder væsentlig fejlinformation. Revisionen omfatter stikprøvevis undersøgelse af information, der understøtter de i årsrapporten anførte beløb og oplysninger. Revisionen omfatter endvidere stillingtagen til den af ledelsen anvendte regnskabspraksis og til de væsentlige skøn, som ledelsen har udøvet, samt vurdering af den samlede præsentation af årsrapporten. Det er vor opfattelse, at den udførte revision giver et tilstrækkeligt grundlag for vor konklusion.

### Forbehold

Vi tager forbehold for målingen af tilgodehavender fra salg og tjenesteydelser, der i balancen er optaget til TDKK 1.147. Som følge af manglende nedskrivning af en dubiøs debitor er tilgodehavender fra salg og tjenesteydelser efter vor opfattelse optaget TDKK 72 for højt. Efter indregning af skatteeffekten heraf er årets resultat og egenkapital opgjort TDKK 72 for højt.

Selskabets bogføring giver ikke et pålideligt grundlag for opgørelsen af resultatet i 2003, idet der i et vist omfang mangler dokumentation for afholdte omkostninger. Der er endvidere ikke tilstrækkelig sikkerhed for, at alle indtægter er indregnet i årsrapporten, ligesom der er konstateret uafklarede differencer i bogføringen.

**Konklusion**

Det er vor opfattelse, at årsrapporten, bortset fra det i forbeholdene anførte, giver et retvisende billede af selskabets aktiver, passiver, pengestrømme og finansielle stilling pr. 31. december 2003 i overensstemmelse med årsregnskabsloven.

**Supplerende oplysninger**

Uden at tage forbehold gør vi opmærksom på oplysningerne i ledelsesberetningen, afsnit 3, hvori ledelsen redegør for væsentlig usikkerhed om selskabets evne til at fortsætte driften. Usikkerheden henføres til de forhandlinger, som endnu ikke er afsluttet ved regnskabsaflæggelsen. Ledelsen bedømmer, at forhandlingerne vil blive imødekommet og aflægges i overensstemmelse hermed årsrapporten under forudsætningen om virksomhedens fortsatte drift.

Selskabet har ikke overholdt bogføringsloven, hvorved ledelsen kan ifalde ansvar.

, den 28. maj 2004

**PricewaterhouseCoopers**

Statsautoriseret revisionsinteressentskab



statsautoriseret revisor

## Hoved- og nøgletaloversigt

Set over en 3-årig periode kan selskabets udvikling beskrives ved følgende hoved- og nøgletal

	2003	2002	2001
	DKK 1.000	DKK 1.000	DKK 1.000
<b>Årets resultat</b>			
Nettoomsætning	22.733	34.571	39.396
Bruttoresultat	3.061	3.873	4.448
Resultat før finansielle poster	-539	103	-442
Ordinært resultat efter skat	-747	-128	-721
Årets resultat	-747	-128	-721
<b>Balance</b>			
Balancesum	3.578	3.727	3.937
Egenkapital	-1.097	-350	-221
<b>Finansiell udvikling</b>			
Pengestrømme fra:			
- driftsaktivitet	-1.105	379	-2.042
- investeringsaktivitet	-38	127	-560
- finansieringsaktivitet	1.150	-550	2.726
Årets forskydning i likvider	6	-44	124
<b>Medarbejdere</b>			
Antal medarbejdere	13	13	13
<b>Nøgletal i %</b>			
Bruttomargin	13	11	11
Overskudsgrad	-2	0	-1
Afkastningsgrad	-15	3	-11
Soliditetsgrad	-31	-9	-6
Forrentning af egenkapitalen	103	45	652

Nøgletallene er udarbejdet i overensstemmelse med Den Danske Finansanalytikerforenings vejledning.

## **Ledelsesberetning**

### **Hovedaktivitet**

Selskabets hovedaktivitet har i lighed med tidligere år været at drive handel- og servicevirksomhed med VW-biler.

### **Udvikling i regnskabsåret**

Selskabets resultat og økonomiske udvikling levede ikke op til forventningerne og anses ikke for tilfredsstillende. Det skyldes primært, at bilsalget har været stødt nedadgående i 2003.

### **Rekonstruktion**

Forudsætningen for selskabets fortsatte drift er, at der tilføres ny aktiekapital, samt at selskabets nuværende kreditfaciliteter udvides. Selskabet har ført en række forhandlinger omkring finansiering, samt omstruktureringer. Disse forhandlinger er endnu ikke afsluttet, men ledelsen forventer et positivt resultat af forhandlingerne.

Fører forhandlingerne ikke til et positivt resultat, er der væsentlig usikkerhed om selskabets fortsatte drift. Årsrapporten burde i givet fald have været aflagt efter realisationsprincippet, hvilket efter vort skøn ville reducere resultat og egenkapital væsentligt.

### **Efterfølgende begivenheder**

Der er ikke efter balancedagen indtruffet forhold, som har væsentlig indflydelse på bedømmelsen af årsrapporten.

### **Den forventede udvikling**

Forventningerne til 2004 er præget af fremgang i bilsalget generelt.

## Resultatopgørelse 1. januar - 31. december

	Note	2003	2002
		DKK	DKK
<b>Nettoomsætning</b>		<b>22.733.127</b>	<b>34.571.389</b>
Omkostninger til handelsvarer og hjælpematerialer		-17.780.569	-28.846.746
<b>Dækningsbidrag, 2003: 21,8% (2002: 16,6%)</b>		<b>4.952.558</b>	<b>5.724.643</b>
Andre eksterne omkostninger		-1.891.973	-1.852.040
<b>Bruttofortjeneste, 2003: 13,5% (2002: 11,2%)</b>		<b>3.060.585</b>	<b>3.872.603</b>
Personaleomkostninger	11	-3.436.686	-3.625.199
Af- og nedskrivninger af materielle og immaterielle anlægsaktiver	1	-163.118	-144.493
<b>Resultat før finansielle poster</b>		<b>-539.219</b>	<b>102.911</b>
Finansielle indtægter	2	25.765	12.935
Finansielle omkostninger	3	-233.559	-243.630
<b>Resultat før skat</b>		<b>-747.013</b>	<b>-127.784</b>
Skat af årets resultat	4	0	0
<b>Årets resultat</b>		<b>-747.013</b>	<b>-127.784</b>

## Resultatdisponering

### Forslag til resultatdisponering

Foreslået udbytte for regnskabsåret		0	0
Overført underskud		-747.013	-127.784
		<b>-747.013</b>	<b>-127.784</b>

**Balance 31. december****Aktiver**

	Note	2003	2002
		DKK	DKK
Andre anlæg, driftsmateriel og inventar		476.360	588.939
Indretning lejede lokaler		27.514	39.678
<b>Materielle anlægsaktiver</b>	5	<b>503.874</b>	<b>628.617</b>
Depositum		1.000	1.000
<b>Finansielle anlægsaktiver</b>		<b>1.000</b>	<b>1.000</b>
<b>Anlægsaktiver</b>		<b>504.874</b>	<b>629.617</b>
<b>Varebeholdninger</b>		<b>1.711.965</b>	<b>2.228.564</b>
Tilgodehavender fra salg og tjenesteydelser		1.147.409	693.316
Tilgodehavender hos virksomhedsdeltagere		14.471	0
Andre tilgodehavender		19.285	13.898
Periodeafgrænsningsposter		96.152	83.216
<b>Tilgodehavender</b>		<b>1.277.317</b>	<b>790.430</b>
<b>Likvide beholdninger</b>		<b>84.340</b>	<b>78.080</b>
<b>Omsætningsaktiver</b>		<b>3.073.622</b>	<b>3.097.074</b>
<b>Aktiver</b>		<b>3.578.496</b>	<b>3.726.691</b>



**Balance 31. december****Passiver**

	Note	2003	2002
		DKK	DKK
Virksomhedskapital		500.000	500.000
Overført resultat		-1.597.140	-850.127
<b>Egenkapital</b>	<b>6</b>	<b>-1.097.140</b>	<b>-350.127</b>
Hensættelse til udskudt skat		0	0
<b>Hensatte forpligtelser</b>	<b>7</b>	<b>0</b>	<b>0</b>
Kreditinstitutter		3.326.063	2.176.188
Leverandører af varer og tjenesteydelser		815.654	607.093
Periodeafgrænsningsposter		223.000	610.390
Anden gæld		310.919	683.147
<b>Kortfristede gældsforpligtelser</b>		<b>4.675.636</b>	<b>4.076.818</b>
<b>Gældsforpligtelser</b>		<b>4.675.636</b>	<b>4.076.818</b>
<b>Passiver</b>		<b>3.578.496</b>	<b>3.726.691</b>
Pantsætninger og sikkerhedsstillelser	8		
Kontraktlige forpligtelser	9		
Eventualaktiver	10		
Nærtstående parter og ejerforhold	12		

**Pengestrømsopgørelse**

	Note	2003	2002
		DKK	DKK
Årets resultat		-747.013	-127.784
Reguleringer	13	370.912	375.188
Ændring i driftskapital	14	-521.346	362.083
<b>Pengestrømme fra drift før finansielle poster</b>		<b>-897.447</b>	<b>609.487</b>
Renteindtægter og lignende		25.765	12.935
Renteudbetalinger og lignende		-233.559	-243.630
<b>Pengestrømme fra ordinær drift</b>		<b>-1.105.241</b>	<b>378.792</b>
Betalt selskabsskat		0	0
<b>Pengestrømme fra driftsaktivitet</b>		<b>-1.105.241</b>	<b>378.792</b>
Køb af materielle anlægsaktiver		-278.374	-25.010
Salg af materielle anlægsaktiver		240.000	151.853
<b>Pengestrømme fra investeringsaktivitet</b>		<b>-38.374</b>	<b>126.843</b>
Tilbagebetaling af gæld til kreditinstitutter		1.149.875	-550.102
<b>Pengestrømme fra finansieringsaktivitet</b>		<b>1.149.875</b>	<b>-550.102</b>
<b>Ændring i likvider</b>		<b>6.260</b>	<b>-44.467</b>
Likvider 1. januar		78.080	124.358
<b>Likvider 31. december</b>		<b>84.340</b>	<b>79.891</b>

Likvider omfatter likvide beholdninger.

## Noter til årsrapporten

	2003	2002
	DKK	DKK
<b>1 Af- og nedskrivninger af materielle og immaterielle anlægsaktiver</b>		
Indretning af lejede lokaler	12.164	12.164
Andre anlæg, driftsmateriel og inventar	150.954	124.182
Tab ved salg af anlægsaktiver	0	8.147
	<b>163.118</b>	<b>144.493</b>
<b>2 Finansielle indtægter</b>		
Valutakursreguleringer	892	35
Øvrige finansielle indtægter	24.873	12.900
	<b>25.765</b>	<b>12.935</b>
<b>3 Finansielle omkostninger</b>		
Øvrige finansielle omkostninger	233.559	243.630
	<b>233.559</b>	<b>243.630</b>
<b>4 Skat af årets resultat</b>		
Årets aktuelle skat	0	0
Årets udskudte skat	0	0
<b>Årets skat i alt</b>	<b>0</b>	<b>0</b>

## Noter til årsrapporten

5	Materielle anlægsaktiver	Andre anlæg, driftsmateriel og inventar	Indretning lejede lokaler	
	Kostpris 1. januar	862.712	60.819	
	Tilgang i året	278.374	0	
	Afgang i året	-240.000	0	
	Kostpris 31. december	901.086	60.819	
	Afskrivninger 1. januar	-273.772	-21.141	
	Årets afskrivninger	-150.954	-12.164	
	Tilbageført afskrivning på årets afgang	0	0	
	Afskrivninger 31. december	-424.726	-33.305	
	<b>Regnskabsmæssig værdi 31. december</b>	<b>476.360</b>	<b>27.514</b>	
6	Egenkapital	Selskabs- kapital	Overført resultat	I alt
	Egenkapital 1. januar	500.000	-850.127	-350.127
	Årets resultat	0	-747.013	-747.013
	<b>Egenkapital</b>	<b>500.000</b>	<b>-1.597.140</b>	<b>-1.097.140</b>
7	Hensættelse til udskudt skat	2003	2002	
		DKK	DKK	
	Materielle anlægsaktiver	0	0	
	Tilgodehavender fra salg	0	0	
		<b>0</b>	<b>0</b>	

Udskudt skat er afsat med 30% svarende til den aktuelle skattesats.

## Noter til årsrapporten

### 8 Pantsætninger og sikkerhedsstillelser

Til sikkerhed for pengeinstitut er givet pant i driftsinventar og driftsmateriel samt lejerettigheder og goodwill i form af løsørejerpant på i alt TDKK 500. Desuden er af og stillet en selvskyldnerkaution uden begrænsning.

### 9 Kontraktlige forpligtelser

Selskabet har indgået huslejekontrakt, der er uopsigelig i indtil 6 mdr., i alt DKK 228.000.

### 10 Eventualaktiver

Selskabet har, som følge af skattemæssigt underskud, et udskudt skatteaktiv på DKK 328.000 pr. 31.12.2003.

	2003	2002
	DKK	DKK
<b>11 Medarbejderforhold</b>		
Lønninger og gager	2.884.764	3.012.413
Pensioner	112.571	106.833
Andre omkostninger til social sikring m.v.	439.351	505.953
	<b>3.436.686</b>	<b>3.625.199</b>
<b>Gennemsnitligt antal beskæftigede medarbejdere</b>	<b>13</b>	<b>13</b>

## Noter til årsrapporten

### 12 Nærtstående parter og ejerforhold

#### Bestemmende indflydelse

#### Grundlag

Hovedaktionær  
Hovedaktionær

#### Transaktioner

Ingen.

#### Ejerforhold

Følgende aktionærer er noteret i selskabets aktionærfortegnelse som ejende minimum 5% af stemmerne eller minimum 5% af aktiekapitalen:

	2003	2002
	DKK	DKK
<b>13 Reguleringer (pengestrømsopgørelsen)</b>		
Årets afskrivninger på materielle anlægsaktiver inklusive tab og avance ved salg af anlægsaktiver	163.118	144.493
Finansielle indtægter	-25.765	-12.935
Finansielle omkostninger	233.559	243.630
	<b>370.912</b>	<b>375.188</b>
<b>14 Ændring i driftskapital (pengestrømsopgørelsen)</b>		
Ændring i varebeholdninger	516.598	-289.151
Ændring i tilgodehavender	-486.887	181.584
Ændring i leverandører af varer og tjenesteydelser og anden gæld	-551.058	469.650
	<b>-521.347</b>	<b>362.083</b>

## 21 Eksempel 4

Uddrag af anonymiseret årsrapport hentet fra Erhvervs- og Selskabsstyrelsen:

### Hoved- og nøgletal

Set over en 3-årig periode kan selskabets udvikling beskrives ved følgende hoved- og nøgletal

	2003	2002	2001
	DKK '000	DKK '000	DKK '000
<b>Resultatopgørelse:</b>			
Nettoomsætning	39.326	41.909	49.599
Bruttofortjeneste	26.012	28.146	28.167
Resultat før finansielle poster	1.545	1.907	1.244
Årets resultat	658	826	40
<b>Balance:</b>			
Balancesum	24.133	25.966	28.503
Egenkapital	1.808	1.150	324
<b>Finansiel udvikling:</b>			
Pengestrømme fra:			
- driftsaktivitet	4.374	3.042	1.103
- investeringsaktivitet	-2.044	-1.297	-1.406
- finansieringsaktivitet	-2.293	-1.739	-792
Årets forskydning i likvider	37	6	-1.095
<b>Slagtede dyr:</b>			
Antal slagtede dyr	57.206	60.118	60.369
<b>Medarbejdere:</b>			
Antal medarbejdere	54	58	62
<b>Nøgletal i %</b>			
Bruttomargin	66	67	57
Overskudsgrad	4	5	3
Afkastningsgrad	6	7	4
Soliditetsgrad	7	4	1
Forrentning af egenkapitalen	44	112	25

Nøgletallene er udarbejdet i overensstemmelse med Den Danske Finansanalytikerforenings anbefalinger og vejledning.

**Resultatopgørelse 1. januar - 31. december**

	Note	2003	2002
<b>Nettoomsætning</b>		<b>39.325.738</b>	<b>41.908.718</b>
Omkostninger til råvarer og hjælpematerialer		-9.773.080	-10.316.597
Andre eksterne omkostninger		-3.541.063	-3.446.565
<b>Bruttofortjeneste</b>		<b>26.011.595</b>	<b>28.145.556</b>
Personaleomkostninger	1	-21.935.975	-23.947.371
Afskrivninger	2	-2.530.628	-2.291.189
<b>Resultat før finansielle poster</b>		<b>1.544.992</b>	<b>1.906.996</b>
Finansielle indtægter		249	2.626
Finansielle omkostninger		-879.503	-1.083.311
<b>Ordinært resultat før skat</b>		<b>665.738</b>	<b>826.311</b>
Skat af årets resultat	3	7.564	0
<b>Årets resultat</b>		<b>658.174</b>	<b>826.311</b>

**Resultatdisponering****Forslag til resultatdisponering**

Overført resultat	658.174	826.311
	<b>658.174</b>	<b>826.311</b>



**Balance 31. december****Aktiver**

	Note	2003	2002
Produktionsanlæg og maskiner		1.480.646	1.832.684
Andre anlæg, driftsmateriel og inventar		261.571	269.653
Indretning af lejede lokaler		19.694.796	19.821.243
<b>Materielle anlægsaktiver</b>	4	<b>21.437.013</b>	<b>21.923.580</b>
<b>Anlægsaktiver</b>		<b>21.437.013</b>	<b>21.923.580</b>
Tilgodehavender fra salg		242.529	895.106
Andre tilgodehavender		1.366.662	3.021.137
Periodeafgrænsningsposter		1.043.304	120.029
<b>Tilgodehavender</b>		<b>2.652.495</b>	<b>4.036.272</b>
<b>Likvide beholdninger</b>		<b>43.335</b>	<b>6.091</b>
<b>Omsætningsaktiver</b>		<b>2.695.830</b>	<b>4.042.363</b>
<b>Aktiver i alt</b>		<b>24.132.843</b>	<b>25.965.943</b>

**Balance 31. december****Passiver**

	Note	2003	2002
Selskabskapital		1.000.000	1.000.000
Overført resultat		808.118	149.944
<b>Egenkapital</b>	<b>5</b>	<b>1.808.118</b>	<b>1.149.944</b>
Hensættelse til udskudt skat	3	7.564	0
<b>Hensatte forpligtelser</b>		<b>7.564</b>	<b>0</b>
Ansvarlig lånekapital	6	1.000.000	1.000.000
Kreditinstitutter	7	8.278.241	11.060.964
<b>Langfristede gældsforpligtelser</b>		<b>9.278.241</b>	<b>12.060.964</b>
Kreditinstitutter	7	2.782.723	2.611.338
Bankgæld		2.537.999	2.219.599
Leverandører af varer og tjenesteydelser		5.264.320	5.480.118
Andre gældsforpligtelser		2.453.878	2.443.980
<b>Kortfristede gældsforpligtelser</b>		<b>13.038.920</b>	<b>12.755.035</b>
<b>Gældsforpligtelser</b>		<b>22.317.161</b>	<b>24.815.999</b>
<b>Passiver i alt</b>		<b>24.132.843</b>	<b>25.965.943</b>
Pantsætninger og sikkerhedsstillelser	8		
Kontraktlige forpligtelser	9		
Nærtstående parter og ejerforhold	10		

**Noter til årsrapporten**

	<u>2003</u>	<u>2002</u>
<b>1 Personaleomkostninger</b>		
Personaleomkostninger udgør følgende beløb:		
Lønninger og gager	19.690.187	21.504.185
Pensioner	1.827.537	1.861.018
Andre omkostninger til social sikring mv.	249.553	360.537
Diverse personaleomkostninger	168.698	221.631
	<u>21.935.975</u>	<u>23.947.371</u>
heraf udgør gager og vederlag til direktion og bestyrelse:		
Direktion og bestyrelse	710.034	613.775
	<u>710.034</u>	<u>613.775</u>
<b>Gennemsnitligt antal beskæftigede medarbejdere</b>	<u>54</u>	<u>58</u>
<b>2 Afskrivninger</b>		
Indretning af lejede lokaler	1.889.964	1.704.277
Produktionsanlæg og maskiner	488.311	419.372
Andre anlæg, driftsmateriel og inventar	151.857	167.540
Tab ved salg af anlægsaktiver	496	0
	<u>2.530.628</u>	<u>2.291.189</u>
<b>3 Selskabsskat</b>		
Den omkostningsførte selskabsskat specificeres således:		
Årets aktuelle skat	0	0
Regulering af hensættelse til udskudt skat	7.564	0
Årets skat i alt	<u>7.564</u>	<u>0</u>
<b>Betalte skatter i året udgør</b>	<u>0</u>	<u>0</u>

## Noter til årsrapporten

### 10 Nærtstående parter og ejerforhold

#### Øvrige nærtstående parter

#### Grundlag

Bestyrelsesmedlem  
 Bestyrelsesmedlem  
 Bestyrelsesmedlem  
 Bestyrelsesmedlem  
 Bestyrelsesmedlem  
 Bestyrelsesmedlem

#### Transaktioner

Nettoomsætningen hidrører primært fra samhandel med medlemmerne af Produktforening a.m.b.a. Samhandelen er foregået på markedsvilkår. Der har ikke i øvrigt i årets løb, bortset fra normalt ledelsesvederlag, været gennemført transaktioner med bestyrelse, direktion, væsentlige aktionærer eller andre nærtstående parter.

#### Ejerforhold

Følgende aktionærer er noteret i selskabets aktionærfortegnelse som ejende minimum 5% af stemmerne eller minimum 5% af aktiekapitalen:

Århus Kommune, Rådhuset, 8000 Århus C.  
 Produktforening a.m.b.a.,