

2016  
17



ANNUARIO  
DELLE ATTIVITÀ DIDATTICHE

---

YEARBOOK  
OF EDUCATIONAL ACTIVITIES

---

**V:** DADI  
PRESS

---

**ANNUARIO DELLE ATTIVITÀ DIDATTICHE 2016/2017**  
**YEARBOOK OF EDUCATIONAL ACTIVITIES 2016/2017**

DIPARTIMENTO DI ARCHITETTURA E DISEGNO INDUSTRIALE\_DADI  
UNIVERSITÀ DEGLI STUDI DELLA CAMPANIA *Luigi Vanvitelli*  
Via San Lorenzo. Abazia di San Lorenzo, 81031 - Aversa (CE)

**dip.architettura@unicampania.it**  
**www.architettura.unicampania.it**

**Direttore DADI**\_Luigi Maffei

**Responsabile editoriale DADI\_PRESS**\_Marino Borrelli

**Comitato scientifico DADI\_PRESS**

Raffaella Aversa, Marino Borrelli, Marco Calabrò, Alessandra Cirafici, Gianfranco De Matteis, Giuseppe Faella, Fabiana Forte, Rossella Franchino, Giorgio Frunzio, Adriana Galderisi, Cherubino Gambardella, Anna Giannetti, Paolo Giordano, Danila Jacazzi, Concetta Lenza, Luigi Maffei, Elena Manzo, Luca Molinari, Daniela Piscitelli, Efsio Pitzalis, Patrizia Ranzo, Antonio Rosato, Sergio Sibilio, Mario Rosario Spasiano, Ornella Zerlenga - Università degli Studi della Campania *Luigi Vanvitelli* (IT).

Alberto Bassi - IUAV (IT), Alfonso Capozzoli - Politecnico di Torino (IT), Andrea Giordano - Università di Padova (IT), Pilar Chias Navarro - Università di Alcalà (ES), Artur Mateus - Politecnico di Leiria (PT), Euripidis Mistakidis - University of Thessaly (EL), Fernando Moreira da Silva - Universidade de Lisboa (PT), Florian Nepravishta - Università Politecnica di Tirana (AL), Garyfallia Katsavounido - Aristotle University of Thessaloniki (EL), Justyna Martyniuk-Pęczek - Gdańsk University of Technology (PL), Laura García Sánchez - Università di Barcellona (ES), Luciano Rosati - Università degli studi di Napoli 'Federico II' (IT), Luigi Pariota - Università degli studi di Napoli 'Federico II' (IT), Luigi Torre - Università di Perugia (IT), Marco Pretelli - Università di Bologna (IT), Maria Cerreta - Università degli Studi di Napoli 'Federico II' (IT), Mario Losasso - Università degli Studi di Napoli 'Federico II' (IT), Michele D'amato - Università degli Studi della Basilicata (IT), Orazio Carpenzano - Università degli Studi 'La Sapienza' (IT), Pasquale Rossi - Università degli Studi Suor Orsola Benincasa (IT), Santiago Huerta Fernández - Escuela Técnica Superior de Arquitectura de Madrid (ES), Scira Menoni - Politecnico di Milano (IT), Simona Panaro - University of Sussex Business School (UK), Timuçin Harputlugil - Çankaya Üniversitesi (TR).

Alla realizzazione dell'Annuario delle attività didattiche, per l'edizione 2017, hanno partecipato, come attività del Tirocinio formativo, studenti iscritti al terzo anno del Corso di Studio in Design per la Moda: Nunzia Buonpane, Pasquale Conte e Sara Coscione. Le fotografie della sede del DADI sono state scattate da Pasquale Conte | *The Yearbook of educational activities, for the 2017's edition, has been realized by students of the third year of the Bachelor Degree in Fashion Design: Nunzia Buonpane, Pasquale Conte and Sara Coscione. The photos of the DADI are by Pasquale Conte.*

A cura del gruppo di lavoro Book Office e Comunicazione | *editing by the Book Office and Communication teams.*

 **DADI**  
**PRESS**

© copyright **DADI\_PRESS**  
Linea editoriale del Dipartimento di Architettura e Disegno Industriale

DOI: 10.6093/978-88-85556-00-3

ISBN 978-88-85556-00-3 (versione elettronica del formato PDF) - 2018

Questo volume è presente nella forma elettronica all'indirizzo **www.architettura.unicampania.it**



Gli E-Book di DADI\_Press sono pubblicati con licenza Creative Commons Attribution 4.0 International

## ANNUARIO DELLE ATTIVITÀ DIDATTICHE 2017 / YEARBOOK OF EDUCATIONAL ACTIVITIES 2017

Il 2017 potrà essere ricordato dal nostro Ateneo e dal nostro Dipartimento come un anno di grandi novità. L'Ateneo ha cambiato denominazione da Seconda Università degli Studi di Napoli a Università degli Studi della Campania Luigi Vanvitelli e presenta ora un nuovo logo.

Di conseguenza il Dipartimento ha rinunciato a favore dell'Ateneo al riferimento nella sua denominazione al grande architetto/ingegnere/scenografo/pittore.

Il Dipartimento è oggi parte della Scuola Politecnica e delle Scienze di Base dell'Ateneo Vanvitelliano.

Sempre nel corso del 2017 il Dipartimento ha voluto introdurre una novità nei modi in cui è articolato l'esame finale. Accanto alla classica presentazione orale del lavoro di tesi, l'allievo partecipa con i propri disegni, modelli, prototipi, plastici, proiezioni ad una mostra che ospita le scuole, le famiglie, gli enti, le imprese, le aziende e le associazioni che incontrano così l'entusiasmo, la passione, la creatività e la competenza dei nostri giovani laureati.

Tutte queste novità sono ben visibili e leggibili in questo secondo numero dell'annuario delle attività didattiche che nelle forme e nell'organizzazione, per l'ampio consenso ricevuto, ricalca l'edizione precedente.

... Cambiare le cose spaventa al pari di non cambiarle affatto ...

*The year 2017 will be remembered by our University and by our Department as a year in which several changes occurred. The University changed its registered name from Seconda Università degli Studi di Napoli to Università degli Studi della Campania Luigi Vanvitelli and a new logo was presented. As a consequence the Department has given away in its registered name and in favor of the University the reference to the famous architect, engineer, scenographer, painter "Luigi Vanvitelli". The Department is now part of the School of Polytechnics and of the Basic Sciences of the University.*

*Still during the year 2017 the Department has changed the final exam's modalities. In parallel with the classic oral presentation of the final thesis, each student takes part to an exhibition during which drawings, scale models, prototypes, video of the final thesis are showed to schools' staff and students, families, enterprises, associations. Stakeholders have then the opportunity to meet the enthusiasm, the creativity and the competence of our graduates.*

*All these changes are apparent and readable in this second number of the yearbook of the educational activities. The large consensus to the first number suggested us to preserve the layout and the organization.*

*... Change things can frighten in the same way not changing them ...*



Università  
degli Studi  
della Campania  
*Luigi Vanvitelli*

Scuola Politecnica e  
delle Scienze di Base  
*Dipartimento di Architettura e  
Disegno Industriale*

**Rettore**  
**Rector of the University**  
Giuseppe Paolisso

**Direttore del DADI**  
**Dean of the DADI**  
Luigi Maffei

**Docenti**  
**Academic staff**

Giuseppina Amirante  
Antonio Apicella  
Pasquale Argenziano  
Alessandra Avella  
Raffaella Aversa  
Marco Borrelli  
Marino Borrelli  
Stefano Borsi  
Antonio Bosco  
Andrea Buondonno  
Marco Calabrò  
Lorenzo Capobianco  
Jolanda Capriglione  
Saverio Carillo  
Claudia Cennamo  
Alessandra Cirafici  
Fabio Converti  
Carlo Coppola  
Francesco Costanzo  
Marina D'Aprile  
Claudia de Biase  
Gianfranco De Matteis  
Corrado Di Domenico  
Giuseppe Faella  
Caterina Cristina Fiorentino  
Fabiana Forte  
Rossella Franchino  
Caterina Frettoloso  
Giorgio Frunzio  
Cherubino Gambardella  
Claudio Gambardella  
Paolo Giordano

Mariateresa Guadagnuolo  
Luigi Guerriero  
Gino Iannace  
Chiara Ingrosso  
Fabrizia Ippolito  
Danila Jacazzi  
Luigi Maffei  
Elena Manzo  
Sabina Martusciello  
Massimiliano Masullo  
Luca Molinari  
Michelina Monaco  
Dolores Morelli  
Francesca Muzzillo  
Nicola Pisacane  
Mario Pisani  
Manuela Piscitelli  
Efisio Pitzalis  
Massimiliano Rendina  
Sergio Rinaldi  
Antonio Rosato  
Riccardo Serraglio  
Sergio Sibilio  
Mario Rosario Spasiano  
Antonella Violano  
Ornella Zerlenga

**Docenti a contratto**  
**Lecturers**

Antonio Balzanella  
Sacha Anthony Berardo  
Bruno Carbonaro  
Gianluca Cioffi  
Tommaso Fabiano  
Adele Ferone  
Biagio Finizio  
Carmine Gambardella  
Maria Gelvi  
Gianni Grasso  
Giuseppe Guida  
Roberto Liberti  
Giuseppe Mattiello  
Salvatore Porcaro  
Elvira Romano  
Maria Antonietta Sbordone  
Aniello Schiavone  
Concetta Tavoletta

**Personale Tecnico Amministrativo**  
**Administrative staff**

Rachele Arena  
Leandro Avolio  
Stanislao Barbato  
Luigi Battista  
Roberta Botte  
Vincenzo Calvanese  
Anna Paola Carlino  
Mattia Casola  
Giuseppe Ciaburro  
Stefania Consalvo  
Valeria De Alfieri  
Domenico Del Vecchio  
Nicola Diana  
Flavia di Biase  
Mario di Martino  
Giulio Gaglione  
Giuseppe Giannini  
Bruno Gravina  
Antonio Griffo  
Francesco Iannone  
Giuseppina Lupoli  
Carmine Messuri  
Antonio Michele Milo  
Andrea Pascalucci  
Luigi Sglavo  
Vincenza Spierito  
Vincenzo Tarallo  
Giuseppe Zevolini  
Anna Zuppa



# 1254 STUDENTI / STUDENTS a.a. 2016/17

L'infografica rappresenta la comunità degli studenti del Dipartimento. I numeri relativi agli iscritti e agli immatricolati si riferiscono all'anno accademico 2016/2017. I numeri relativi ai laureati si riferiscono agli allievi che hanno conseguito il titolo nell'anno accademico 2015/2016 e a quelli che lo hanno conseguito nel primo semestre dell'anno accademico 2016/2017.

The infographic shows the Department community of students. The numbers of the first year enrolled students and enrolled students refer to the academic year 2016/2017. The numbers of graduates refers to students who have achieved the title in the academic year 2015/2016 and to those who have it in the first half academic year 2016/2017.

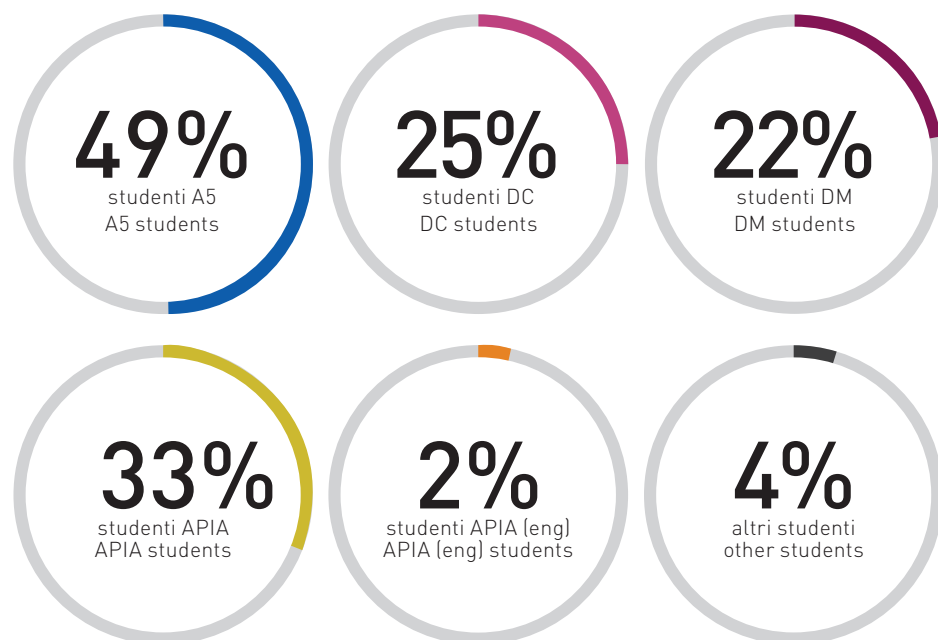

# 415 IMMATRICOLATI a.a. 2016/17 FIRST YEAR ENROLLED

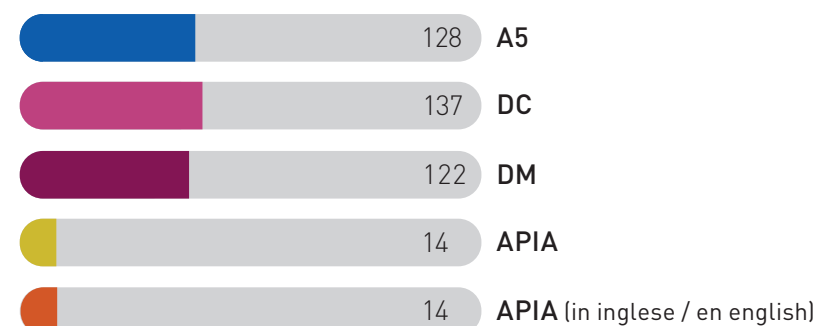

# 435 LAUREATI a.a. 2015/16 - 2016/17 GRADUATED

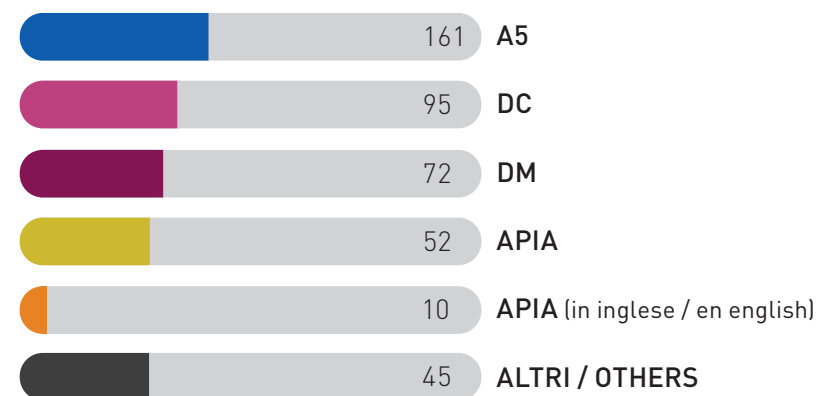

## ERASMUS+

Il Dipartimento ha in essere accordi internazionali con 36 università straniere e tre accordi internazionali per doppio titolo.

The Department has international agreements with 36 foreign Universities and 3 international agreements for double degree.

— OUTGOING → **50+57**  
2015/16 2016/17

**21+24** ← INCOMING —  
2015/16 2016/17

Accordi Erasmus+ / Erasmus+ agreements  
attivati fino all'a.a. 2015/2016: **35**

Accordi Erasmus+ / Erasmus+ agreements  
attivati fino all'a.a. 2016/2017: **36**

---

**349** TIROCINANTI  
TRAINEES 09/2016 - 07/2017

**269** CONVENZIONI  
AGREEMENTS



**A5**  
CORSO DI LAUREA MAGISTRALE IN ARCHITETTURA  
MSc IN ARCHITECTURE

**APIA**  
CORSO DI LAUREA MAGISTRALE IN ARCHITETTURA, PROGETTAZIONE DEGLI INTERNI E PER L'AUTONOMIA  
MSc IN ARCHITECTURE, INTERIOR DESIGN AND FOR AUTONOMY

**APIA - ENG**  
MSc IN ARCHITECTURE, INTERIOR DESIGN AND FOR AUTONOMY

**DC**  
CORSO DI LAUREA IN DESIGN E COMUNICAZIONE  
BACHELOR DEGREE IN DESIGN AND COMMUNICATION

**DM**  
CORSO DI LAUREA IN DESIGN PER LA MODA  
BACHELOR DEGREE IN FASHION DESIGN





## DADI

ACCORDI ERASMUS E ACCORDI INTERNAZIONALI  
ERASMUS AND INTERNATIONAL AGREEMENTS

ACCORDI DI COOPERAZIONE INTERNAZIONALE  
PER DOPPIO TITOLO  
DOUBLE DEGREE AGREEMENT

**A5** \_ Okan Universitesi Istanbul

**A5** \_ East China Normal - University of Shangay

**DM** \_ Okan Universitesi Istanbul

**A5 - APIA – APIA / ENG**  
ACCORDI ERASMUS E ACCORDI INTERNAZIONALI  
ERASMUS AND INTERNATIONAL AGREEMENTS

Aristotele University of Thessaloniki

Budapest University of Technology and Economics

Ecole d'Architecture de Saint Etienne  
Ecole Nationale Superieure D'architecture Paris-Val De Seine  
Ecole Nationale d'Architecture et de Paysage de Bordeaux  
Ecole Superieure d'Architecture Luminy de Marseille

Hochschule Bochum University of Apllied Sciences

Ion Mincu University of Bucharest  
Istanbul Technical University

Okan Universitesi Istanbul

Technische Hochschule Mittelhessen University of Applied Sciences  
Technische Universitat Braunschweig  
Tecnical University of Crete

Université Catholique de Luovaine  
Universitat de Barcelona  
Université de Liege  
University of Applied Sciences Cologne  
Universidad Politecnica de Cartagena  
Universidad de Navarra  
Universidad San Pablo Ceu Madrid  
Universitatea Tehnica Gh Asachi Iasi

Varna Free University

Yildiz Teknik Universitesi

**DC – DM**  
ACCORDI ERASMUS E ACCORDI INTERNAZIONALI  
ERASMUS AND INTERNATIONAL AGREEMENTS

Ecole Superieure des Arts Saint Luc de Liege

Istituto Politecnico de Leira  
Instituto Politecnico Viana do Castelo

Okan Universitesi Istanbul  
Ozyegin University

Universidade de Lisboa  
Universidad de Malaga  
Universitatea din Oradea  
Universidade do Minho

Vilnius Academy of Arts

## DADI

CONVENZIONI CON ENTI, AZIENDE E PROFESSIONISTI PER ATTIVITÀ DI TIROCINIO E STAGE  
AGREEMENTS WITH PUBLIC ENTITIES; ENTERPRISES AND PROFESSIONALS FOR TRAINING AND STAGE

SOPRINTENDENZE  
SUPERINTENDENCE AUTHORITIES

Soprintendenza  
Archeologia Belle Arti e Paesaggio delle  
Province CE e BN

Soprintendenza  
BAP provincia Salerno Avellino

COMUNI  
MUNICIPALITIES - TERRITORIAL ENTITY

Comune di Afragola  
Comune di Arienzo  
Comune di Aversa  
Comune di Calvi Risorta  
Comune di Capodrise  
Comune di Cardito  
Comune di Casagiove  
Comune di Casal di Principe  
Comune di Casandrino  
Comune di Casavatore  
Comune di Cava dè Tirreni  
Comune di Cesa  
Comune di Collesferro  
Comune di Frattamaggiore  
Comune di Giugliano in Campania  
Comune di Grumo Nevano  
Comune di Lusciano  
Comune di Macerata Campania  
Comune di Maddaloni  
Comune di Marcianise  
Comune di Melito di Napoli  
Comune di Mugnano di Napoli  
Comune di Napoli  
Comune di Nola  
Comune di Portici  
Comune di Pozzuoli  
Comune di Qualiano  
Comune di San Cipriano d'Aversa  
Comune di San Felice a Cancelli  
Comune di San Marcellino  
Comune di Sant'Antimo  
Comune di Sant'Arpino

Comune di Saviano  
Comune di Sessa Aurunca  
Comune di Sparanise  
Comune di Terzigno  
Comune di Teverola  
Comune di Villaricca

STUDI PROFESSIONALI, AZIENDE, ASSOCIAZIONI  
PROFESSIONAL FIRMS, COMPANIES, ASSOCIATIONS

arch. Alessandro Benetti  
arch. Alessandro Falconio  
arch. Angelo Viscido Architetture  
e Bioclima  
arch. Antonio Carillo  
prof. arch. Riccardo Dalisi  
arch. Antonio Diana  
arch. Antonio Farina  
arch. Aurelio di Santi  
arch. Barbara Ciccolella  
arch. Beniamino Servino  
arch. Bruno Saviani  
arch. Carmela Capuano  
arch. Daniele Pappararo  
arch. Davide Vargas  
arch. Diego Granese  
arch. Domenico Ceparano  
arch. Donatella Biancardo  
arch. Enrico Carafa studio  
Associato Carafa e Guadagno  
arch. Ermando Piccirillo  
arch. Ernesto Panaro  
arch. Eugenio Omarto  
arch. Francesco Miranda  
arch. Francesco Molfetta  
arch. Francesco Vitiello  
arch. Gabriele Cristiano  
arch. Gaetano Avitabile  
arch. Gerardo Mantova  
arch. Gerardo Maria Cennamo  
arch. Giacomo Rizzo  
arch. Gianluca Sciaudone

arch. Gianluigi Barbato  
arch. Gilda Emanuela ex Studio Bianco  
arch. Giovanna Cerullo  
arch. Giovanni Castiello  
arch. Giovanni de Santis  
arch. Giovanni Panico  
arch. Guido La Puca - Rosso Diesis  
arch. Giuseppe Argiento  
arch. Giuseppe Cappuccio  
arch. Giuseppe Carfora Lettieri  
arch. Giuseppe D'Ausilio  
arch. Giuseppe Falconio  
arch. Giuseppe Mascolo  
arch. Iodicearchitetti di Giuseppe Iodice  
arch. Katia Iorio  
arch. Lara Aurilio  
arch. Leucio Antonio Iacobelli  
arch. Lorenzo Magnifico  
arch. Luciano Palmiero  
arch. Ludovico Nappa  
arch. Luigi di Gennaro  
arch. Luigi Di Martino  
arch. Luigi Maisto  
arch. Marco Falconio  
arch. Marco Pellegrini  
arch. Marco Sacco  
arch. Maria Napoletano  
arch. Marina Rosi  
arch. Mauro Improta  
arch. Michele Adiletta  
arch. Michele Pizzo

arch. Nella di Spirito  
arch. Nicola Bianco  
arch. Nicola De Stasio  
arch. Nicola di Ronza  
arch. Oreste Leucadia  
arch. Pamela Larocca  
arch. Paolo Basco  
arch. Paolo De Michele  
arch. Pasquale Mariniello  
arch. Pasquale Miele  
arch. Pasquale Palumbo  
arch. Raffaele Cecere  
arch. Renèe Di Sisto  
arch. Romano Bernasconi  
arch. Rosa Verzazzo  
arch. Salvatore Tanzillo  
arch. Sara Pagliari  
arch. Sergio Izzo  
arch. Teresa Isabella Di Sauro  
arch. Umberto Pezone  
arch. Valeria Angrisani  
arch. Vincenzo Iovanella  
arch. Vincenzo Mastantuono  
arch. Vincenzo Molaro  
arch. Vincenzo Vitone  
  
ing. Giovanni Toscano  
ing. Henry Cipriani  
ing. Luigi D'Angelo

3A s.r.l.s. (ex Emagraphic)  
3D Factory srl  
3DnA srl  
  
ACCA Software S.p.A.  
ACCA Software S.p.A.  
Adler Plastic S.p.A.  
ADR General Contract  
Advertage lab di Manzi Gianni & C. sas  
Arkè srl  
Arredamenti Castaldo Giuseppe srl  
Arteteco  
ASL Caserta  
Associazione Culturale Terre Blu  
Associazione di Volontariato Chiara  
Paradiso onlus  
Associazione Fatti per Volare  
Associazione San Bonaventura Onlus  
Associazione Siti Reali e Residenze  
Borboniche Onlus  
Amici della bottega delle mani -  
Associazione di Promozione Sociale  
Atelier Anna T'incanta  
Avocado Adv srl  
Avocado Adv srl  
Arco Arredo di Ezio Colombrino arch.  
Amina Rubinacci srl  
ammir baby due srl  
Amonree srl  
Ampa srl  
Annamaria Alois sas  
Antica manifattura ceramica F.Ili Stingo srl

Arav Fashion S.p.A.  
  
Barile S.p.A.  
Barretta & C srl  
Battista Accessori srl  
Battista Group srl  
BENECON Scarl  
BigSur srl bigsur  
Branco e Rossetti  
Brandy (Property of reporttras Ida)  
  
CAMA srl  
CAMEL Industrial srl  
Capri srl  
Carlo Ponzo  
Ciro Paone S.p.A. KITON  
Co.Ge.P.Ar cogepar Costruzioni Generali  
e Progettazione Architettonica sas  
Concept Home Arredamenti  
Consorzio ASI Caserta  
Consorzio ASI Caserta  
Crearts di Vittorio Varavallo  
CTL Cultural Trend Lisbon  
  
Delta Costruzioni Ing. Alessandro  
Landolfi & C. srl  
Design Studio OIKOS  
Di Vincenzo srl  
DINAMIQA srl  
Diretto srl  
DN Associati SHS di  
Mariano De Ninno & C.

Ecoepoque srl	Impresa Capriello srl	Od'A Officina d'Architettura	Vitamin srl unipersonale
Fabbrica 13 soc. coop arl	Isaia e Isaia	Office Worldwide Architects OWA	Vittorio Pappalardo
Ferrucci Architettura e Design srls	Istituto di Chimica e Tecnologia dei Polimeri	Omega srl	W&8 Group srl
FiberLab srl	CNR ICTP	Orto di San Lorenzo	
Flexitab	Jesavin srl	P.T.I. Progetti Territoriali Integrati S.p.A.	
Fondazione Culturale Ezio de Felice	L.T.N. srl LTN	Particolari Semplici	
Fondazione Teatro San Carlo	La Scuola di Pitagora srl	PH Design srl	
Fonderia Nolana Del Giudice srl	Le Zirre Napoli di Eleonora e Pierluigi Frezza	Piccolo Francesco	
Font Lab di Raffaele Fontanella - ex (R&MAG Graphic Design)	Leaf& Co. Srl	Polo Museale Regionale della Campania	
Formaperta srl	Linea Marlen sas	Raffaele Cutillo OFCA srl	
G.A.BI. Gabi srl	Luciano Di Guida	Reggia di Caserta	
Gaeta Ceramiche srl	M. M. di Mauro Maria	RIAG srl	
General Contractor	Magica srl	Ribrain srl	
General Engineering srl	Magma di F. Attanasio	Sabrina srl	
GI.PA srl Gipa	Marcello Panza	SEMA sas di Ottaiano Giuseppe & C.	
GM Costruzioni srl	Mariano Barone	Silk & Beyond srl	
Golden Graphic	Marseglia srl	Simona Ottieri	
Grafica Castaldo di Castaldo Domenico	Matter Innovations List	SITI srl	
HandLab srl	MI.RO.MA miroma Ceramiche srl	Studio Associato ZETAE di Ettore Ambrosio e Fabio Chianese	
Hiltron srl	Miguel Brandao Flores Soeiro Design Studio	Studio Azzurro Produzioni srl	
I.GE.M. IGEM SRL	MISAL snc	Studio Enne	
Idea Impresa srl	Mobili Prezioso srl	Studio MEP arch. Lucio Mormile	
Idea Taglio di Antonio Liguori	Monica de Santis	Studio Pianese & Associati srl	
lem Lab srl	Museo del Marchio Italiano MUMIT	Studioesse srl	
IMAJ post production	Napolicrea srl	Upgrade srl	
Immensive srls	Navitex srl	VICE ADV	
IMPRECOS srl	New Elements srl PHARD	Villaggio Globale Comunicazione srl	
	Novisproengineeringsrl		



<b>04</b> <b>10</b>	<b>Bernard Khoury</b> Without Ceiling.	<b>16</b> <b>11</b>	<b>Pilar Chías e Vito Cardone</b> Disegno e architettura. 1986-2016, trent'anni di ricerca Presentazione libro	<b>11</b> <b>01</b>	<b>Elisa Fulco</b> Il racconto della moda _ tra Heritage e responsabilità d'impresa.	<b>01</b> <b>02</b>	<b>HAAB team</b> verso Solar Decathlon M.E. 2018.
<b>19</b> <b>10</b>	<b>Federico Zanfi</b> <b>Gaia Caramellini</b> <b>Filippo De Pieri</b> I ceti medi e l'abitare. Un percorso di ricerca.	<b>23</b> <b>11</b>	<b>Immacolata Bergamasco</b> Workshop WS2017 REALTÀ FISICA E MODELLI: approccio al riconoscimento delle strutture in architettura	<b>18</b> <b>01</b>	<b>Francesco Izzo</b> Il nero più nero del mondo e altre storie. La gestione strategica della proprietà intellettuale.	<b>07</b> <b>02</b>	<b>Un sito web per un sito termale</b> Turismo termale e valorizzazione del territorio Concorso di idee.
<b>20</b> <b>10</b>	<b>Guillermo Vasquez Consuegra</b> Lectio Magistralis Costruzione e composizione: lo spazio di transizione nell'architettura.	<b>23</b> <b>11</b>	<b>Marco Petroni</b> Lecture Workshop - Cutting edge_generation new trends in fashion design.	<b>18</b> <b>01</b>	<b>l'attivitá di ANEA</b> ed il progetto domino La sfida delle famiglie per il risparmio energetico.	<b>22</b> <b>02</b>	<b>Paolo Giulierini</b> Il MANN oggi Una sfida di innovazione tra classico e anticlassico.
<b>26</b> <b>10</b>	<b>Costantino Diana</b> <b>Giuseppe Diana,</b> <b>Raffaele Simonella</b> <b>- Diana Architecture</b> Prospettive dell'architettura civile. Gli Uffizi a Casal di Principe e il Museo del Mediterraneo di Lampedusa.	<b>23</b> <b>11</b>	<b>Alcott e Gutteridge</b> Presentazione Aziendale e Recruiting.	<b>18</b> <b>01</b>	<b>Luciano Galimberti</b> Il design nelle strategie d'impresa.	<b>08</b> <b>03</b>	<b>Maria Ines Palumbo,</b> <b>Allegra Bortone e Allegra Palloni</b> L'abito strumento dell'essere. L'officina dei pensieri.
<b>09</b> <b>11</b>	<b>UrbaNapoliModaDesign</b> <b>Student Contest 2017</b> Presentazione del concorso e delle Aziende Partner.	<b>30</b> <b>11</b>	<b>Jeroen van Westen</b> <b>Miklas Scholz</b> Art and Culture for preventing flood.	<b>18</b> <b>01</b>	<b>Studio Glowarp</b> Magnifica avventura di un frammento - Il Blocco NXLVI del Fregio nord del Partenone in Video Mapping Videoinstallazione.	<b>15</b> <b>03</b>	<b>Maurizio Sasso</b> Smart Energy Community.
<b>14</b> <b>11</b>	<b>Renato De Fusco</b> Lezione di design.	<b>21</b> <b>12</b>	<b>Carlo Manzo</b> Lectio Magistralis Racconti di architettura.	<b>25</b> <b>01</b>	<b>Partecipazione a</b> <b>Solar Decathlon ME 2018</b> Dissemination.	<b>22</b> <b>03</b>	<b>Go SUN</b> Giornata di orientamento universitario.
		<b>11</b> <b>01</b>	<b>Giancarlo Mazzanti</b> Architettura.				<b>Marco Navarra</b> Architetture e archeologie.

<b>22 03</b>	<b>Romano Romano Telmo Petrelli</b> Building Information Modeling (BIM) - Innovare strumenti e processi.	<b>10 05</b>	<b>Marco Ragusa, Massimo Clemente e Luigi Iavarone</b> La pianificazione delle aree portuali.	<b>31 05</b>	<b>Andrea Ceudech e Maria Federica Palestino</b> CON/TEMPORARY CITY.	<b>21 06</b>	<b>Susanna Castiello</b> Urban design and public realm The New York City Case Study.
<b>29 03</b>	<b>Iris Ceramica e spazio FMG Controcampo.</b> Gli architetti italiani ci mettono la faccia.	<b>17 05</b>	<b>Francesco Librizzi</b> Archetipo - Stereotipo - Prototipo.	<b>07 06</b>	<b>Maddalena De Ferrari</b> Appropriazione, cura e identità. 9+1 "azioni" di gruppo A12 per ripensare lo spazio collettivo.	<b>21 06</b>	<b>Fondazione Ezio De Felice</b> Palazzo Donn'Anna, Napoli.
<b>05 04</b>	<b>Sergio Fermariello</b> Dialoghi sulla Terra di nessuno.	<b>24 05</b>	<b>Enrico Viceconte, Kamel Ben Youssef, F ilippo Gomes Paloma, Marina Calò e Massimo Caiazza</b> Lo spazio degli interni nella dialettica tra reale e virtuale.	<b>07 06</b>	<b>Alfonso Benadduce</b> Il costume d'invenzione.	<b>28 06</b>	<b>Andrea Caputo</b> Case Studies.
<b>12 04</b>	<b>Gianni Biondillo</b> Come sugli alberi le foglie.	<b>24 05</b>	<b>Fatma Gül Öztürk</b> The Middle Byzantine Courtyard Houses in Cappadocia, Turkey.	<b>07 06</b>	<b>Enrica De Falco</b> Opportunità ed utilizzo del colore naturale per filiere eco-sostenibili del design della moda.	<b>21 06</b>	<b>Susanna Castiello</b> Urban Design And Public Realm. The New York City Case Study.
<b>12 04</b>	<b>Elisabetta Garzo</b> Territorio, Edilizia, Legalità.	<b>24 05</b>	<b>Timuçin Harputlugil</b> Energy Efficient Building Design Development: A Retrospective Approach.	<b>07 06</b>	<b>Stefania Vassallo</b> Dal digitale al telaio.		
<b>26 04</b>	<b>Fernanda De Maio</b> Napoli, via Marina: la realtà, la finzione.	<b>30 05</b>	<b>Go SUN</b> Giornata di orientamento universitario.	<b>13 06</b>	<b>Michelangelo Sabatino</b> Urbano e rurale nell'identità architettonica italiana Workshop internazionale di Storia dell'Architettura.		
<b>26 04</b>	<b>Carlos Campos</b> Accessories Design for Fashion. Traduzioni intersemiotiche. Dall'accadimento all'indumento.	<b>31 05</b>	<b>Marco De Michelis</b> Ottagono. Fare una rivista.	<b>14 06</b>	<b>George Liamadis</b> Design for the Senses: materiality and sensual perception of industrial objects.		







## DADI

PARTECIPAZIONE-ORGANIZZAZIONE INIZIATIVE CULTURALI 2016 /2017  
PARTICIPATION-ORGANIZATION CULTURAL EVENTS 2016 / 2017

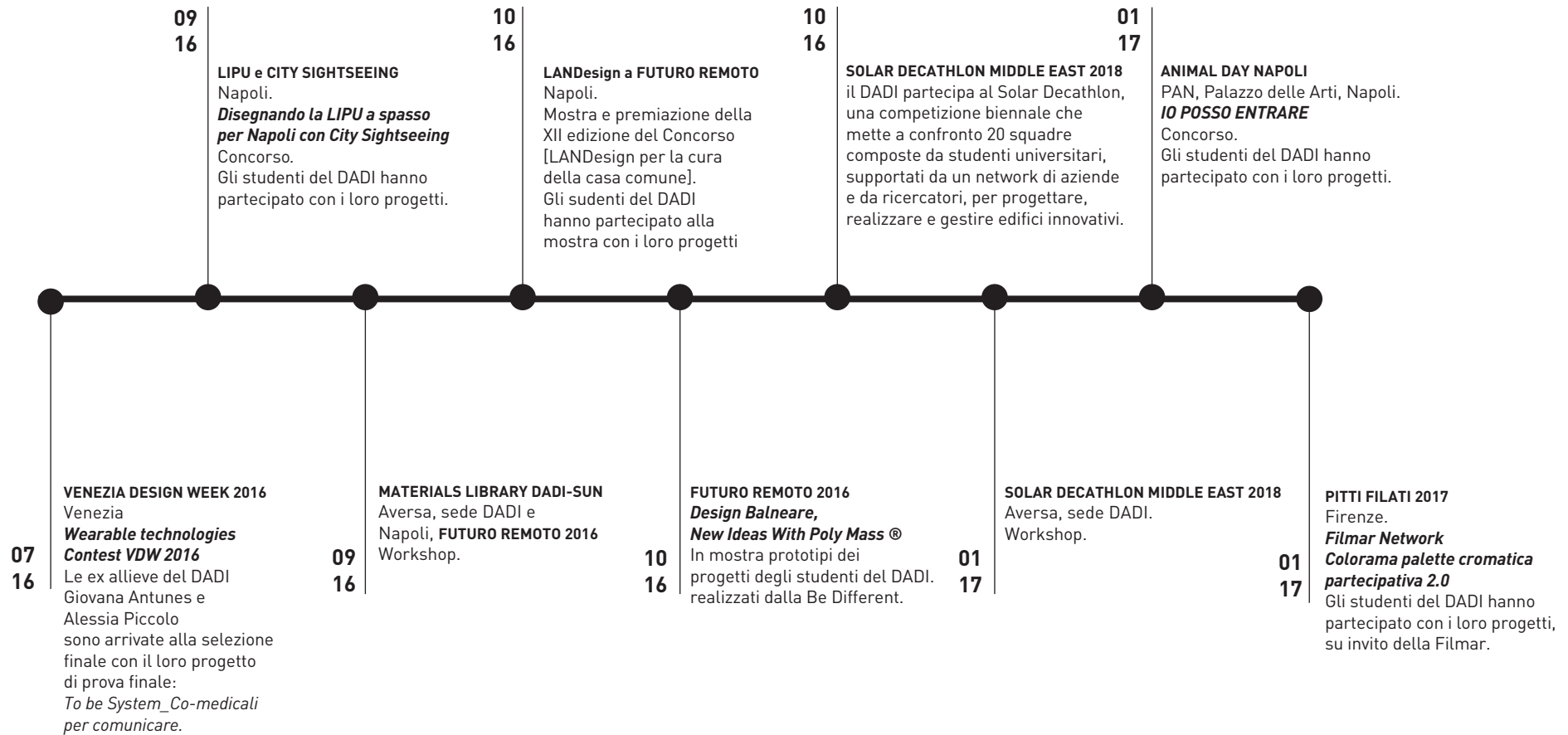

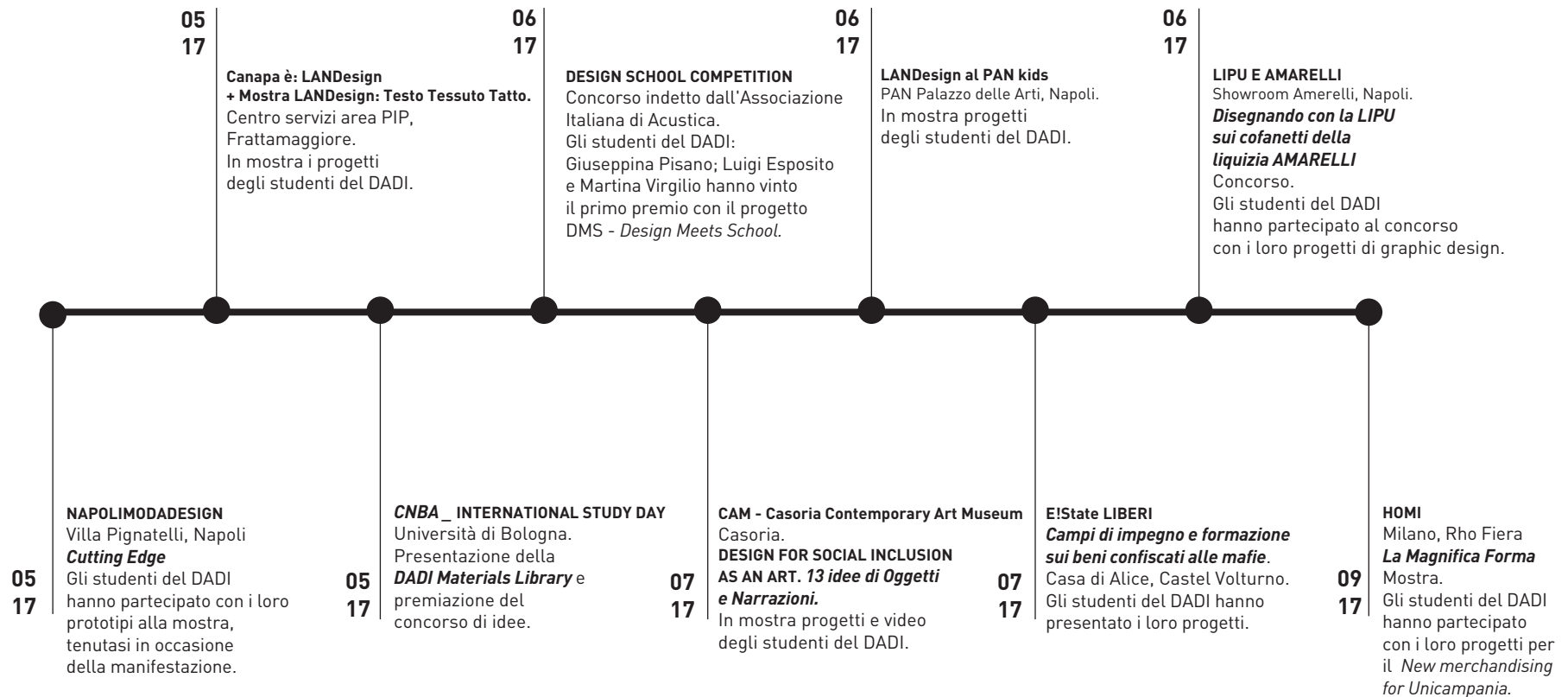

## DADI

### 09 16 LIPU E CITY SIGHTSEEING

**DISEGNANDO LA LIPU  
A SPASSO PER NAPOLI CON CITY SIGHTSEEING**  
Gli studenti del DADI - iscritti al Corso di Studio in Design e comunicazione - hanno partecipato al Concorso di Visual Design, nell'ambito del Protocollo d'Intesa firmato dal DADI con LIPU delegazione provinciale di Napoli e City Sightseeing Napoli. Il disegno vincitore ha 'vestito' uno degli autobus della City Sightseeing Napoli per circolare per le vie di Napoli.

**DESIGNING THE LIPU  
IN NAPLES WITH CITY SIGHTSEEING**  
DADI students - Bachelor Degree in Design and Communication - participated at the Visual Design Contest, under the Protocollo d'Intesa signed by DADI with LIPU provincial delegation of Naples and City Sightseeing Naples. The winning design has 'dressed' one of the City Sightseeing Naples buses.





## DADI

### 01 17 ANIMAL DAY NAPOLI 2017

ANIMAL DAY NAPOLI 2017, terza edizione della giornata per i Diritti degli Animali, dedicata a "Uomo Animale" al PAN, Palazzo delle Arti di Napoli, il 27 gennaio 2017.

Studenti del DADI - iscritti al Corso di Studio in Design e Comunicazione - hanno curato l'allestimento multimediale e videografico e hanno partecipato a un concorso con i loro progetti video, di scrittura visiva e di grafica.

ANIMAL DAY NAPLES 2017, III edition of Day for the rights of animals, PAN, Palace of Arts in Naples, January 25, 2017. Students of DADI - Bachelor Degree in Design and Communication - have designed the graphic communication system and the video installation for the event, and have participate to a contest with their projects.



DADI



**05 NAPOLI MODA DESIGN**  
**17 CUTTING EDGE**

---

MOSTRA \_ CUTTING EDGE

Villa Pignatelli, Napoli.

Alumni e studenti del DADI – del Corso di Studio in Design per la Moda – hanno esposto i prototipi, esito di un workshop, in occasione della manifestazione Napoli Moda Design.

*EXHIBITION\_ CUTTING EDGE*

*For the event Napoli Moda Design, students and alumni – Bachelor Degrees in Fashion Design – have shown their projects, at Villa Pignatelli, Napoli.*



## DADI

### 06 17 LIPU E AMARELLI

DISEGNANDO CON LA LIPU  
SUI COFANETTI DELLA LIQUIZIA AMARELLI  
Gli allievi del DADI – iscritti al secondo anno  
del corso di Studio in Design e Comunicazione  
– hanno partecipato a un concorso di Graphic  
Design, per la realizzazione di immagini  
riguardanti la salvaguardia nell'area napoletana  
del cardellino, da stamparsi sulle scatoline in  
serie limitata contenenti la liquirizia prodotta  
dalla Fabbrica Amarelli.

*DESIGNING WITH LIPU FOR THE AMARELLI*  
Students of the DADI – Bachelor Degree in Design  
and Communication – have participated to a  
graphic design competition for the realization of  
images, regarding the protection of the "cardellino"  
the images were destined to a limited series  
boxes containing the licorice produced by Amarelli.





## DADI

### 06 17 DMS-DESIGN MEETS SCHOOL

Studenti del DADI - iscritti al Corso di Studio in Design e comunicazione - hanno vinto il 1° Premio al concorso "Design School Competition" indetto dall'Associazione Italiana di Acustica, in occasione del 44° Convegno Nazionale AIA. Il progetto riguarda lo studio di un banco e di altri arredi che utilizzano materiali fonoassorbenti, al fine di apportare migliorie acustiche all'aula scolastica.

*Students of the DADI - Bachelor Degree in Design and Communication - were the winners of the 1st Prize at the "Design School Competition", presented by the Italian Association of Acoustics, at the 44th National AIA Conference. The project concerns the study of furniture that use sound absorbing materials in order to make acoustic improvements in the classroom*





## A5 \_ STUDENTI 2016 / 2017 - STUDENTS 2016 / 2017

CORSO DI LAUREA MAGISTRALE IN ARCHITETTURA  
MSc IN ARCHITECTURE

### I ANNO / FIRST YEAR

Sabrina Gloris Avventurato  
Luigi Balsamo  
Clarissa Barberi Spirito  
Luigi Barile  
Pietro Barretta  
Alessandra Belardo  
Generoso Belardo  
Agostino Berazzo  
Antimo Buonanno  
Simona Buonanno  
Alessandra Canciello  
Alba Capasso  
Antonietta Maria Capasso  
Claudio Capone  
Marcello Caputo  
Fulvio Carnevale  
Simona Caropreso  
Raffaele Casillo  
Carmela Catania  
Alessia Catanzariti  
Castrese Cervetta  
Giovanni Corvino  
Giuseppe Coviello  
Luca Cristofaro  
Clemente D'Addio  
Francesca Damiano  
Giovanni D'Amore  
Federica D'Angelo  
Maria Laura D'Ausilio  
Luisamaria De Marco  
Rosamaria De Pietro  
Vincenzo De Rosa  
Giuseppe De Simone  
Mariano Decorato  
Salvatore D'Elia  
Marco Dell'Aversana  
Pasquale D'Errico  
Immacolata Rita Di Grazia  
Lorenzo Di Gregorio  
Giovanna Di Lillo  
Filomena Valeria Diana  
Giovanni Diana  
Lorenzo Diana  
Francesca Dipino  
Maria D'Onofrio  
Giuseppina Esposito Palmieri  
Mimma Georgia Falco  
Luigi Fasano  
Rosa Feliciello  
Salvatore Ferrante  
Luigi Festa  
Luigia Floro  
Noemi Mariapia Francesca  
Jacopo Barbato Fuggi  
Andrea Fusco  
Giuseppe Galdiero  
Stefano Galeotafiore  
Alessandro Giametta  
Gianluca Gioioso  
Serena Glorioso  
Marco Grimaldi  
Marco Iadaresta  
Giuseppe Iaiunese  
Antonella Iannotta

Gaia Iorio  
Consiglia Iovanella  
Lorenzo Iuliano  
Giancarlo Langellotto  
Anna Laurenza  
Imma Legler  
Luigi Leone  
Antonia Lettera  
Daniele Lucariello  
Antonio Luciano  
Dario Luciano  
Luisa Magna  
Valeria Maione  
Alessio Maisto  
Lucia Malagisi  
Giovanna Marrantino  
Mario Menditto  
Daniela Menna  
Ilaria Misso  
Luca Morrone  
Nazariy Napadyuk  
Anna Napolitano  
Francesca Grazia Nugnes  
Myriam Onzo  
Antonella Orecchio  
Pasquale Orsi  
Valentina Pagano  
Giuseppe Parolisi  
Marianna Patricelli  
Antonio Pellegrino  
Emanuela Perone  
Giulia Perretta

Federica Pezone  
Mariella Pierri Sabatini  
Giulia Pinfildi  
Luigi Pirozzi  
Annamaria Potestà  
Antonio Puocci  
Stefania Quintale  
Alfonsina Rispoli  
Federico Rossi  
Salvatore Russo  
Silvia Salerno  
Ylenia Santillo  
Luigi Saudino  
Rita Scamardella  
Alexandra Shkapina  
Simone Silvestre  
Federica Simonelli  
Maria Sommesse  
Sara Soprano  
Maria Rita Surdi  
Chiara Tosato  
Maria Eugenia Trabucco  
Angelo Tufano  
Luigi Tufano  
Mariarosaria Ucciero  
Alessandro Verde  
Lorenzo Verrecchia  
Antonio Rosario Vitale  
Eugenio Vitone  
Mattia Crescenzo Volpe  
Jeanhdria Zacarias Pinheiro Vaz  
Michele Zarducci

### II ANNO / SECOND YEAR

Raffaele Agrillo  
Anna Amore  
Simone Amoroso  
Ilaria Andreozzi  
Giovanni Antropoli  
Ludovica Areniello  
Daniele Ausanio  
Daniele Balsamo  
Alessia Battista  
Angela Bortone  
Davide Capasso  
Filomena Capasso  
Roberto Capuano  
Riccardo Cassese  
Giuseppe Caterino  
Eldo Cenviti  
Antonio Chianese  
Viviana Chiatto  
Pasquale Ciarmiello  
Antonella Ciccarelli  
Giuseppe Cioffo  
Crescenzo Colombiano  
Gianluca Colombo  
Alessandra Costanzi  
Luigia Credendino  
Maria Cusano  
Filomena D'alterio  
Giulia Damiano  
Simona D'amico  
Gianpiero D'aniello  
Alessia D'auria  
Giuseppe De Lise

## A5 \_ STUDENTI 2016 / 2017 - STUDENTS 2016 / 2017

CORSO DI LAUREA MAGISTRALE IN ARCHITETTURA  
MSc IN ARCHITECTURE

### III ANNO / THIRD YEAR

Arianna De Luca	Martina Iaccarino	Maria Pagano	Giandomenico Tammaro	Alessia Albano
Carlo Eugenio De Lucia	Michele Ioffredo	Rosario Palma	Angelo Tirone	Vincenzo Angelino
Rosaria De Rosa	Antonia Iorio	Angela Palumbo	Michele Turco	Enrico Antenucci
Anna Del Piano	Antonio Iorio	Marco Pappone	Luisa Verde	Michela Artuso
Annalia Del Vecchio	Federica Iorio	Alessandro Pellino	Luca Verdicchio	Luigi Bernardo
Vincenzo Della Pietra	Fabiana Iuliano	Francesca Pezone		Marco Bianco
Maria Della Vecchia	Eleonora Iulio	Francesca Pianese		Biagio Biondi
Teresa Dell'Aquila	Paolo Laiso	Vincenzo Picone		Pasquale Borrata
Giuseppe Dell'Aversana	Gennaro Lauri	Denise Pirozzi		Federica Bosso
Antonio D'Errico	Giovanni Lepre	Paolo Piscitelli		Simona Bottigliero
Francesca D'Errico	Domenico Listone	Lorenzo Pizzorusso		Chiara Brio Albano
Rosa Di Bernardo	Jessica Lizzi	Maria Caterina Ponticelli		Corinne Buonocore
Kelly Di Gennaro	Vittoria Majello	Melania Rinaldi		Mariangela Calabrese
Alfonso Di Rubba	Ilaria Manna	Gaetano Rispoli		Gaia Campagnuolo
Alessandro Di Tommaso	Stefano Marano	Francesco Roselli		Manuela Cappelli
Francesco Diana D'Angiolella	Domenico Marchese	Angela Ruberti		Davide Carleo
Antonio Erario	Annalisa Marino	Teresa Ruocco		Marika Carpinello
Michele Fabozzi	Alessia Martelli	Lorenzo Russo		Federica Cennamo
Angela Ida Ferrara	Mario Martino	Ulderico Russo		Fabiano Centomani
Arcangelo Ferraro	Vincenzo Martino	Carmine Sagliano		Gennaro Ceparano
Sara Fioretti	Raffaella Mastantuono	Francesco Sagliano		Sabrina Cerullo
Giuseppe Fontana	Rosamaria Masucci	Luigi Santagata		Maria Cioffi
Monia Franco	Benedetto Misso	Raffaella Santillo		Carmela Colucci
Cristina Galletta	Brunella Moretti	Errico Santoro		Cristina Corvino
Alessia Gallo	Alessia Muschiano	Raffaele Sarracino		Gerardo Corvino
Maria Palma Gallo	Alberto Naccarato	Maria Letizia Schiavone		Giovanni Federico Costanzo
Salvatore Gargiulo	Fabiola Natale	Fabio Serino		Luca Cristillo
Giuseppina Gervasio	Enrico Nocera	Rossella Sestile		Carla D'Agostino
Vincenzo Giordano	Rosaria Nocera	Anna Chiara Soccavo		Ylenia D'Aniello
Emanuele Giovanni Giuliano	Angela Orti	Aldo Solimeno		Rosa De Caro
Nicola Grassia	Giovanni Pagano	Alfredo Sorrentino		Angelo De Cicco
Silvio Guida	Leonardo Pagano	Gabriele Sparaco		Giuseppina De Matteo

## IV ANNO / FOURTH YEAR

Carmela De Stefano  
Orlando Maria Della Valle  
Giulia Di Costanzo  
Deborah Di Fuccia  
Anna Di Luise  
Luigi Di Matteo  
Francesca Di Nardo  
Mariateresa Di Nuzzo  
Michele Dovere  
Salvatore Errico  
Maria Lucia Falco  
Andrea Ferrara  
Jolanda Ferraro  
Daniela Flagiello  
Salvatore Franciosa  
Raffaella Fusco  
Benito Gagliardi  
Raffaele Gala  
Francesca Anna Galluccio  
Martina Gargiulo  
Regolo Giuseppe Gelsomino  
Maria Laura Genito  
Giovanni Giordano  
Sara Giuliano  
Nicla Miriana Granata  
Raffaele Grasso  
Irene Gravante  
Sara Gravina  
Giuseppe Junior Graziani  
Alessandra Guarino  
Pasquale Guarino  
Fabiana Guerriero

Nikla Iacolare  
Andrea Iadaresta  
Ylenia Imonti  
Federica Lembo  
Gennaro Pio Lento  
Luigia Serena Lenzone  
Luigi Limatola  
Cecilia Lucarelli  
Stefania Mariano  
Mariacristina Marilongo  
Chiara Mariniello  
Jole Marino  
Bernardina Martinelli  
Antimo Matano  
Francesco Mauriello  
Riccardo Miele  
Fortuna Misso  
Francesca Montanino  
Paolo Mormile  
Teresa Mottola  
Annamaria Napolitano  
Asia Nasta  
Tammara Noviello  
Chiara Odore  
Teresa Pagano  
Aniello Palma  
Enrico Palumbo  
Mafalda Paoletta  
Loredana Parente  
Luisa Parisi  
Claudia Pelliccia  
Bianca Maria Peluso

Giuseppina Pezone  
Giorgia Picarelli  
Marta Piccinini  
Francesca Picciuolo  
Felice Piccolo  
Marinella Ponticelli  
Dario Puocci  
Giovanna Renga  
Mario Repino  
Domenico Riccardo  
Miriam Ricciardi  
Emanuela Riccio  
Davide Ripa  
Alessandro Roano  
Anna Romano  
Giovanna Romanucci  
Mario Ronca  
Andrea Rubio  
Alessandro Ruggiero  
Martina Saltalamacchia  
Stefano Salzillo  
Stefania Santoro  
Roberto Scognamiglio  
Mariangela Sgalia  
Carmen Flavia Sorrentino  
Giuseppe Sparaco  
Roberta Spinosa  
Sabrina Statari  
Simona Tarantino  
Gabriele Todisco  
Giulia Tommasone  
Paola Torrico

Mara Ucciero  
Raffaele Vaccaro  
Pasquale Valentino  
Gaia Varra  
Simone Vassalluzzo  
Vera Nico Vitale  
Lucia Zitiello

Michela Alfieri  
Speranza Angelino  
Giuseppina Anzalone  
Alessia Ascione  
Ilaria Baldascino  
Nunzia Bamundo  
Chiara Bocchino  
Lucia Borrata  
Daniele Bove  
Stefano Brio Albano  
Alessia Cacciapuoti  
Luigi Cacciapuoti  
Alessia Capone  
Claudia Capone  
Gianluca Cappiello  
Giuseppina Capuano  
Isabella Carnerio  
Giovanni Cassandra  
Giovanni Catapano  
Maria Rosaria Cavaliere  
Antonio Chianese  
Francesco Chianese  
Gabriele Ciriello  
Giancarlo Coseglia  
Cristina Cristiano  
Gildo Cuomo  
Alessandro Cutolo  
Salvatore D'Addio  
Irene D'Agostino  
Luigi D'Aiello  
Francesca D'Alessandro  
Francesco D'Amico

A5 \_ STUDENTI 2016 / 2017 - STUDENTS 2016 / 2017

CORSO DI LAUREA MAGISTRALE IN ARCHITETTURA  
MSc IN ARCHITECTURE

V ANNO / FIFTH YEAR

Gennaro De Falco	Raffaele Liguori	Melania Russo	Maria Abbate	Michele D'Agostino
RobertoDe Gregorio	Itaria Lombardi	Rosanna Russo	Francesca Acanfora	Claudia D'Angiolella
Enrico De Vivo	Raffaele Luiso	Nicola Salese	Gelsomina Aiezzo	Luigi D'Ausilio
Ileana Decato	Emanuela Madonna	Felice Santagata	Giada Altieri	Anna De Chiara
Germana Del Gaudio	Mihaela Bianca Maienza	Maria Antonietta Santangelo	Carlo Amoroso	Nicola De Chiara
Gaetano Della Croce	Roberta Mallardo	Alessandro Santi	Raffaele Arona	Martina De Luca
Pasquale Dello Iacono	Federica Mandato	Raffaella Santi	Pietro Audi	Agnese Dell'Omo
Emiddio Di Filippo	Jessica Manna	Mariarosaria Santullo	Salvatore Barra	Itaria Di Benedetto
Francesca Di Foggia	Nicola Manzo	Roberta Scardigno	Ersilia Biondi	Maria Luigia Di Bennardo
Francesco Di Gennaro	Giuseppe Marino	Dmytro Semenyuk	Francesco Bove	Gina Di Domenico
Felicia Di Girolamo	Maria Mastrangelo	Ivano Signore	Carla Brassotti Ziello	Gianluigi Di Lillo
Daide Di Micco	Giovanni Mastrominico	Giulia Silvestro	Federica Buonpane	Biagio Di Ronza
Claudia Di Santo	Rita Mattiello	Alessandro Sito	Vincenzo Cantone	Adriano Esposito
Domenico Di Santo	Maria Filomena Mennillo	Domenico Smeragliuolo	Anika Capasso	Gennaro Falco
Leonardo Di Siena	Francesco Miraglia	Riccardo Soreca	Salvatore Carbone	Sara Ferrara
Antonio Diana	Salvatore Monteforte	Assuntina Taddeo	Vittorio Carbone	Annapia Fusco
Teresa Esposito	Viviana Muccio	Francesco Tanzillo	Vincenzo Emanuele Carputo	Riccardo Maria Giannelli
Dario Ferrara	Giovanna Musella	Itaria Tanzillo	Antonietta Carusone	Pasquale Iodice
Maria Teresa Ferrara	Concetta Nappo	Marialuisa Tavano	Giuseppe Castaldo	Enrico Iorio
Emanuela Ferrero	Emanuele Navarra	Francesco Tondi	Vincenzo Castellone	Roberta Laffi
Francesca Filosa	Giusy Oliver	Assunta Torrone	Mario Cecere	Antonio Landolfo
Giovanni Gaeta	Elena Orta	Armando Michele Toscano	Sofia Celentano	Antonella Lanzano
Pasquale Galdiero	Danilo Pancaldi	Annamaria Vanacore	Daria Cesario	Ilenia Celeste Laurano
Michele Giannotti	Maria Patricelli	Gianluca Ventorino	Antonio Chianese	Federica Leone
Rosa Giaquinto	Miriam Pesante	Teresa Ventriglia	Gianmarco Chiribiri	Alessandra Lombardi
Ida Gigantino	Arcangelo Piccirillo	Mariarosaria Verde	Erika Ciaramella	Maria Mantova
Marco Maria Nicola Giudicianni	Francesca Pollasto	Elvira Viola	Pierpaola Cicaniglia	Annamaria Marino
MicheleGiugliano	Giovanni Puca	Antonio Vobbio	Mario Ciorciaro	Federica Mariotti
Gregorio Gondola	Pietro Pugliese		Vincenzo Citro	Vincenzo Massa
Imma Izzo	Giorgia Roma		Enrico Corvino	Simona Mastantuono
Vincenzo Laezza	Roberto Romano		Domenico Crispino	Giovanni Mattiello
Claudia Lamino	Federica Russo		Antonella D'Agostino	Francesca Mazza

Carmen Merola  
Veronica Migliore  
Carmen Monteforte  
Carmela Nola  
Claudio Nuzzo  
Carlo Omarte  
Salvatore Paciello  
Pasquale Parolisi  
Marco Pedata  
Michele Pellino  
Vincenzo Petrone  
Pasquale Pianese  
Giovanna Emanuela Plomitello  
Antonio Porcaro  
Francesco Ricciardi  
Marianosaria Russo  
LuigiSagliano  
Fiorella Sanzari  
Vincenzo Silvestro  
Gabriella Stanco  
Emma Stanzione  
Giada Tagliatela  
Roberta Tenga  
Carmine Ugon  
Silvia Valentino  
Vittoria Valentino  
Francesco Vassallo  
Anna Vendemia  
Francesca Viggiani  
Isabella Vincelli  
Aniello Vitale  
Annarita Zarrillo



## A5 \_ CORSI E DOCENTI 2016 / 2017 - COURSES AND PROFESSORS 2016 / 2017

CORSO DI LAUREA MAGISTRALE IN ARCHITETTURA  
MSc IN ARCHITECTURE

### I ANNO / FIRST YEAR

ICAR 12 TECNOLOGIA DELL'ARCHITETTURA <i>TECHNOLOGY OF ARCHITECTURE</i>	Rossella Franchino Antonio Bosco
ICAR 17 LABORATORIO DI DISEGNO E RILIEVO DELL'ARCHITETTURA <i>DRAWING AND SURVEY OF ARCHITECTURE</i>	Nicola Pisacane Manuela Piscitelli
ICAR 18 STORIA DELL'ARCHITETTURA CONTEMPORANEA ULTERIORI ATTIVITÀ FORMATIVE <i>HISTORY OF CONTEMPORARY ARCHITECTURE EXTRA CREDITS</i>	Luca Molinari Elena Manzo
ICAR 14 LAB. DI PROGETTAZIONE ARCHITETTONICA I <i>ARCHITECTURAL DESIGN I</i>	Lorenzo Capobianco Gianluca Cioffi Corrado Di Domenico
ING-IND 11 FISICA TECNICA + ULTERIORI ATTIVITÀ FORMATIVE <i>TECHNICAL PHYSICS + EXTRA CREDITS</i>	Massimiliano Masullo Sergio Sibilio
MAT 03 ISTITUZIONI DI MATEMATICHE <i>MATHEMATICS</i>	Adele Ferone
ABILITÀ INFORMATICHE <i>DIGITAL SKILLS</i>	Lorenzo Capobianco Gianluca Cioffi Corrado Di Domenico

### II ANNO / SECOND YEAR

MAT 06 - MAT 03 MATEMATICA GENERALE <i>MATHEMATICS</i>	Bruno Carbonaro
ICAR 12 LAB. DI COSTRUZIONE DELL'ARCHITETTURA <i>BUILDING DESIGN</i>	Sergio Rinaldi Antonella Violano
ICAR 17 LAB. DI RAPPRESENTAZIONE E MODELLAZIONE DELL'ARCHITETTURA + ABILITÀ INFORMATICHE <i>RENDERING AND MODELING OF ARCHITECTURE + DIGITAL SKILLS</i>	Alessandra Cirafici Paolo Giordano
ICA 14 LAB. DI PROGETTAZIONE ARCHITETTONICA II + WORKSHOP <i>ARCHITECTURAL DESIGN II + WORKSHOP</i>	Carlo Coppola Francesco Costanzo Fabrizia Ippolito
ICAR 18 STORIA DELL'ARCHITETTURA MEDIOEVALE E MODERNA <i>HISTORY OF MEDIOEVAL AND MODERN ARCHITECTURE</i>	Stefano Borsi Danila Jacazzi
ICAR 08 STATICA <i>STATICS OF MECHANICAL SYSTEMS</i>	Claudia Cennamo Michelina Monaco
ANIMAZIONE E PROTOTIPAZIONE <i>ANIMATION AND PROTOTYPING</i>	Aniello Schiavone



III ANNO / THIRD YEAR

ICAR 18  
STORIA DELLA CITTÀ  
*HISTORY OF THE CITY*

---

Giuseppina Amirante

ING - IND 11  
TECNICA DEL CONTROLLO AMBIENTALE  
*ENVIRONMENTAL CONTROL TECHNIC*

---

Sergio Sibilio  
Antonio Rosato

IUS 10  
DIRITTO AMMINISTRATIVO +  
LEGISLAZIONE DEI BENI CULTURALI  
*PUBLIC LAW + CULTURAL HERITAGE LEGISLATION*

---

Marco Calabrò  
Mario Rosario Spasiano

ICAR 14  
LAB. DI PROGETTAZIONE ARCHITETTONICA III  
*ARCHITECTURAL DESIGN III*

---

Marino Borrelli  
Carlo Coppola  
Massimiliano Rendina

ICAR 08  
SCIENZA DELLE COSTRUZIONI  
*STRUCTURAL MECHANICS*

---

Claudia Cennamo  
Giorgio Frunzio

ICAR 20  
LAB. DI TECNICA E PIANIFICAZIONE URBANISTICA  
*URBAN PLANNING, TECHNIQUE AND DESIGN*

---

Claudia de Biase  
Adriana Galderisi

SPECIALITY ENGLISH FOR ARCHITECTURE

---

Sacha A. Berardo

TIROCINIO  
*TRAINING COURSE*

IV ANNO / FOURTH YEAR

ICAR 09  
LAB. DI PROGETTAZIONE STRUTTURALE  
*STRUCTURAL DESIGN*

---

Giuseppe Faella  
Mariateresa Guadagnuolo

ICAR 21  
LAB. DI URBANISTICA  
*URBAN DESIGN*

---

Giuseppe Guida  
Salvatore Porcaro

ICAR 19  
LAB. DI RESTAURO ARCHITETTONICO + WORKSHOP  
*ARCHITECTURAL RESTORATION DESIGN + WORKSHOP*

---

Saverio Carillo  
Marina D'Aprite  
Luigi Guerriero

ICAR 14  
LAB. DI PROGETTAZIONE ARCHITETTONICA IV +  
WORKSHOP  
*ARCHITECTURAL DESIGN IV + WORKSHOP*

---

Cherubino Gambardella  
Efisio Pitzalis

SPECIALITY ENGLISH FOR ARCHITECTURE

---

Sacha A. Berardo

ICAR 17  
LAB. DI RILIEVO E RAPPRESENTAZIONE  
DELL' ARCHITETTURA E DELL'AMBIENTE +  
ABILITÀ INFORMATICHE - RILIEVO DIGITALE INTEGRATO  
*ARCHITECTURAL AND ENVIRONMENTAL SURVEY AND  
RENDERING*

Paolo Giordano  
Ornella Zerlenga

## A5 \_ CORSI E DOCENTI 2016 / 2017 - COURSES AND PROFESSORS 2016 / 2017

CORSO DI LAUREA MAGISTRALE IN ARCHITETTURA  
MSc IN ARCHITECTURE

### V ANNO / FIFTH YEAR

ICAR 17  
LAB. DI RILIEVO E RAPPRESENTAZIONE DELL'ARCHITETTURA  
E DELL'AMBIENTE  
*ARCHITECTURAL AND ENVIRONMENTAL SURVEY AND  
RENDERING*

---

Carmine Gambardella  
Nicola Pisacane

ICAR 17  
RILIEVO DIGITALE INTEGRATO  
*INTEGRATED DIGITAL SURVEY*

---

Pasquale Argenziano  
Nicola Pisacane

ICAR 22  
ESTIMO E ESERCIZIO PROFESSIONALE  
*APPRAISAL AND PROFESSIONAL PRACTICE*

---

Fabiana Forte

ICAR 14  
WORKSHOP - LAB. DI PROGETTAZIONE INTENSIVA  
*WORKSHOP - ARCHITECTURAL DESIGN*

---

Massimiliano Rendina

ICAR 16  
ARCHITETTURA DEGLI INTERNI  
*INTERIOR DESIGN*

---

Marco Borrelli  
Massimiliano Rendina

PROVA FINALE  
*FINAL EXAM*

### ESAMI A SCELTA / ELECTIVE COURSES

ICAR 18  
STORIA DEL GIARDINO E DEL PAESAGGIO  
*HISTORY OF GARDEN AND LANDSCAPE*

---

Mario Pisani

ING - IND 11  
APPLICAZIONI DI ACUSTICA, ILLUMINOTECNICA,  
ENERGETICA  
*ACOUSTICS, LIGHTING ENERGY IMPLEMENTATIONS*

---

Gino Iannace

ICAR 17  
CARTOGRAFIA TEMATICA  
*THEMATIC CARTOGRAPHY*

---

Nicola Pisacane

ICAR 19  
CARATTERI COSTRUTTIVI DELL'EDILIZIA STORICA  
*CONSTRUCTIVE CHARACTERS OF HISTORICAL BUILDING*

---

Luigi Guerriero

M\_FIL 07  
ESTETICA DEL PAESAGGIO  
*LANDSCAPE AESTHETICS*

---

Jolanda Capriglione

AGR 14  
PEDOTECNOLOGIE E RICOMPOSIZIONE AMBIENTALE  
*PEDOTECHNOLOGIES AND  
ENVIRONMENTAL RECONSTRUCTION PRACTICE*

---

Andrea Buondonno

ICAR 08  
VERIFICA DI STRUTTURE E MATERIALI  
*VERIFICATION OF STRUCTURES AND MATERIALS*

---

Giorgio Frunzio

ICAR 09  
PROGETTAZIONE DI STRUTTURE IN ACCIAIO  
PER L'ARCHITETTURA  
*STEEL STRUCTURES*

---

Gianfranco De Matteis

**APIA \_ STUDENTI 2016 / 2017 - STUDENTS 2016 / 2017**

CORSO DI LAUREA MAGISTRALE IN ARCHITETTURA, PROGETTAZIONE DEGLI INTERNI E PER L'AUTONOMIA  
MSc IN ARCHITECTURE, INTERIOR DESIGN AND FOR AUTONOMY

**I ANNO / FIRST YEAR**

Emanuele Amendola  
Ilenia Boer  
Fabio Campana  
Ciro Di Biase  
Vittorio Di Procolo  
Emanuele Fatone  
Fortunato Iannucci  
Pasquale Lionello  
Alice Masiero  
Francesco Orgera  
Vincenzo Riccio  
Serena Tibaldi  
Maria Teresa Vargas  
Davide Vozza

**II ANNO / SECOND YEAR**

Carmine Bencivenga  
Antonio Bizzarro  
Iltaria Bova  
Doriana Cacace  
Francesco Castaldo  
Salvatore D'ambra  
Francesca De Liso  
Raffaele Delle Cave  
Giovanni Di Iorio  
Annalisa Galluccio  
Cinzia Antonia Isoletti  
Massimiliano Maffei  
Vincenzo Magnifico  
Gennaro Peluso  
Giuseppe Sorbo  
Federica Tassi  
Francesco Turino  
Antonio Verde  
Teresa Vitolino

**APIA - ENG \_ STUDENTI 2016/ 2017 - STUDENTS 2016 /2017**

**I ANNO / FIRST YEAR**

Michela Abagnale  
Gianluca Ciliberti  
Carla Del Prete  
Pasqualina Della Corte  
Giuseppe Di Chiara  
Maria Laura Florio  
Valentina Grassia  
Alessia Gravino  
Mariano Limongello  
Claudia Melchiorre  
Daniela Palma  
Sara Rivezzi  
Hussam Ali Talib  
Angela Viro

**II ANNO / SECOND YEAR**

Maria Cristina Buonanno  
Vincenzo De Crescenzo  
Salvatore Del Prete  
Anna Di Nardo  
Adriana Figurato  
Federica Maria Fiorentino  
Giuseppe Graziano  
Giovanni Massaro  
Marica Merola  
Dalila Pasquariello  
Andrea Ruggiero  
Giuseppe Sacco Saviano  
Vittoria Zacchia

APIA \_ CORSI E DOCENTI 2016 / 2017 - COURSES AND PROFESSORS 2016 / 2017

CORSO DI LAUREA MAGISTRALE IN ARCHITETTURA, PROGETTAZIONE DEGLI INTERNI E PER L'AUTONOMIA  
MSc IN ARCHITECTURE, INTERIOR DESIGN AND FOR AUTONOMY

I ANNO / FIRST YEAR

ICAR 09  
PROGETTO DI STRUTTURE  
*STRUCTURE DESIGN* Gianfranco De Matteis

ICAR 12  
TECNOLOGIE SOSTENIBILI PER LO SPAZIO INTERNO  
*INDOOR SUSTAINABLE TECHNOLOGIES* Francesca Muzillo

ICAR 18  
STORIA DELL'ARCHITETTURA E DEL DESIGN  
*ARCHITECTURE AND DESIGN HISTORY* Chiara Ingrosso

ICAR 13  
INTERNO ARCHITETTONICO  
*INTERIOR DESIGN* Concetta Tavoletta

IUS 10  
DIRITTO AMMINISTRATIVO  
*PUBLIC LAW* Fabiano Tommaso

ICAR 21 - AGR 14  
LAB. DI PROGETTAZIONE E RICOMPOSIZIONE URBANA E  
AMBIENTALE  
*URBAN AND ENVIRONMENTAL DESIGN AND RECOMPOSITION* Claudia de Biase  
Andrea Buondonno

ABILITÀ INFORMATICHE  
*DIGITAL SKILLS* Rossella Franchino

TIROCINIO  
*TRAINING COURSE*

II ANNO / SECOND YEAR

ICAR 14  
PROGETTAZIONE ARCHITETTONICA  
*ARCHITECTURAL DESIGN* Lorenzo Capobianco

ICAR 17  
DISEGNO DELLA CITTÀ  
*URBAN DRAWING* Fabio Converti

ING - IND 11  
PROGETTO ENERGETICO DEL CONTROLLO AMBIENTALE  
*DESIGN OF BUILT ENVIRONMENT CONTROL AND ENERGETIC SYSTEMS* Gino Iannace

ICAR 22 - SECS-S 06  
GESTIONE DELLA VALUTAZIONE  
*EVALUATION MANAGEMENT* Antonio Balzanella  
Fabiana Forte

ICAR 19  
PROGETTO DI RESTAURO  
*RESTORATION DESIGN* Marina D'Aprile

ENGLISH FOR SPECIAL PURPOSE Sacha A. Berardo

Elective course  
MATERIALS AND TECHNOLOGIES  
TO DESIGN SUSTAINABILITY Raffaella Aversa

Elective course  
PROGETTAZIONE ARCHITETTONICA II  
*ARCHITECTURAL DESIGN II* Efsio Pitzalis

PROVA FINALE  
*FINAL EXAM*

APIA - ENG \_CORSI E DOCENTI 2016 / 2017 - COURSES AND PROFESSORS 2016 / 2017

MSc IN ARCHITECTURE, INTERIOR DESIGN AND FOR AUTONOMY

I ANNO / FIRST YEAR

---

ICAR 09 STRUCTURE DESIGN	Gianfranco De Matteis
-----------------------------	-----------------------

---

ICAR 12 INDOOR SUSTAINABLE TECHNOLOGIES	Francesca Muzzillo
--	--------------------

---

ICAR 18 ARCHITECTURE AND DESIGN HISTORY	Mario Pisani
--	--------------

---

ICAR 14 ARCHITECTURAL DESIGN	Francesco Costanzo
---------------------------------	--------------------

---

IUS 10 PUBLIC LAW	Marco Calabrò
----------------------	---------------

---

ICAR 21 - AGR 14 URBAN AND ENVIRONMENTAL DESIGN AND RECOMPOSITION	Adriana Galderisi Andrea Buondonno
--	---------------------------------------

---

COMPUTER SKILLS	Rossella Franchino
-----------------	--------------------

---

TRAINING COURSE

II ANNO / SECOND YEAR

---

ICAR 14 ARCHITECTURAL DESIGN	Corrado Di Domenico
---------------------------------	---------------------

---

ICAR 17 CUTY DRAWING	Nicola Pisacane
-------------------------	-----------------

---

ING - IND 11 DESIGN OF BUILT ENVIRONMENT CONTROL AND ENERGETIC SYSTEMS	Antonio Rosato
--	----------------

---

ICAR 22 - SECS-S 06 EVALUATION MANAGEMENT	Fabiana Forte Antonio Balzanella
--	-------------------------------------

---

ICAR 19 RESTORATION DESIGN	Marina D'Aprile
-------------------------------	-----------------

---

ENGLISH FOR SPECIAL PURPOSE	Sacha A. Berardo
-----------------------------	------------------

---

Elective course ICAR 13 _ INTERIOR DESIGN	Claudio Gambardella
--	---------------------

---

Elective course ICAR 14 _ ARCHITECTURAL DESIGN II	Marino Borrelli
--	-----------------

---

FINAL EXAM

DC \_ STUDENTI 2016 / 2017 - STUDENTS 2016 /2017

CORSO DI LAUREA IN DESIGN E COMUNICAZIONE  
BACHELOR DEGREE IN DESIGN AND COMMUNICATION

I ANNO / FIRST YEAR

Roxana Georgiana Aenoai	Giovanna Cinque	Luigi Gimmelli	Antonio Ozzauto	Ottavia Tempesta
Antonio Ambrosio	Antonia Francesca Clarizia	Marco Gimmelli	Annalisa Pagliuca	Marianna Tortora
Angela Amodio	Michela Colucci	Luca Gioiello	Raffaella Palma	Maria Tranquillo
Rosario Amoroso	Caterina Crispino	Alfredo Giusti	Valeria Papa	Francesca Maria Tuccillo
Sara Angelino	Naomi Cristiano	Daniela Granata	Jessica Pellegrino	Francesco Valletta
Chiara Arcidiacone	Assia D'Alesio	Francesco Gravante	Achille Perrotta	Giulia Vespiano
Ludovico Arnone	Antonio D'Alessandro	Alexandra Grimaldi	Maria Petrillo	Raffaele Vitale
Giuseppe Artiano	Carmine D'Alessandro	Marcella Guarino	Mariateresa Petrosino	Vincenzo Vitale
Monica Attianese	Salvatore Davide	Benito Iavarone	Antonio Petti	Fabio Zannini
Sabrina Avolio	Bartolomeo De Canditiis	Veronica Ignarra	Marcellino Pinestro	
Sara Nunzia Baldascino	Maria De Lucia	Matteo Imparato	Olga Porpora	
Francesco Barra	Sara De Michele	Daniela Inquieto	Sveva Preziosi	
Vincenzo Bellopede	Valeria De Simone	Valeria Ipri	Emilia Puca	
Carmen Bernardo	Maria Del Prete	Ibtissam Jayed	Fidalma Raia	
Raffaella Bizzarro	Martina Di Fuccia	Giovanni Lampitelli	Pompeo Rendina	
Marco Blasi	Francesca Maria Di Lillo	Domenico Laurenza	Ersilia Sara Rennella	
Giuseppina Bosso	Giovanna Di Vico	Maria Lodi	Mauro Russo	
Giuseppe Brancato	Riccardo Farace	Gianluca Luciano	Vincenzo Russo	
Carmine Bruno	Alessia Farina	Claudia Luisi	Raffaele Sabatino	
Antonio Buffardi	Emiliano Federico	Alessandro Maiello	Stefano Salzillo	
Maddalena Buonincontro	Alessandro Ferraro	Federica Maria Manfredi	Maria Francesca Sammito	
Marta Campanile	Concetta Fioccola	Luca Manzo	Damiano Sannino	
Maria Capitanio	Augusto Fiorillo	Francesco Marino	Marco Santarsenio	
Enrica Capobianco	Marco Fiume	Assunta Martino	Rocco Saviano	
Maria Carfagna	Gennaro Flaminio	Raffaella Mastriani	Antonio Scarano	
Alessia Carfora	Christianna Florou	Tamara Mastroianni	Oriana Schiavone	
Salvatore Carleo	Filomena Antonella Fontana	Camilla Mazza	Carmen Angela Maria Sequino	
Giuseppe Cascone	Gaetano Franciosa	Rita Mercuri	Valentina Sorvillo	
Marika Caterino	Marina Franzese	Angela Messina	Pasquale Strazzullo	
Claudia Caturano	Nicola Franzoso	Satyabhama Devi Dasi Migliaccio	Federica Surdi	
Sabrina Caturano	Lucia Gambardella	Federica Mollo	Roberta Talotti	
Sara Chiacchio	Livia Gervasio	Claudia Mosca	Antonia Tancovi	

II ANNO / SECOND YEAR

Vincenzo Acquaro  
Arianna Affinito  
Francesco Annella  
Marcella Aresu  
Massimiliano Arfè  
Serena Bagnato  
Melania Baiano  
Ilaria Balzano  
Gennaro Bellini  
Alessandra Bianco  
Francesca Brini  
Vittoria Buonaguro  
Silvia Campanile  
Alessio Capitelli  
Roberto Capodanno  
Vittoria Capuano  
Claudio Catalano  
Italia Cavallaro  
Manuela Ciarleglio  
Dylan Ciorlano  
Federica Cirillo  
Nadia Civitillo  
Noemi Cocchis  
Marco Culicigno  
Raffaele Davide  
Marco De Ieso  
Federica De Lucia  
Federica De Riggi  
Mafalda De Santis  
Federica De Santis  
Mattia Di Donato  
Francesco Di Febbraio



III ANNO / THIRD YEAR

Alessandra Di Filippo  
 Luigi Di Fiore  
 Mafalda Di Girolamo  
 Luisa Di Stasio  
 Antonio Dicuonzo  
 Anna Diglio  
 Davide D'Onofrio  
 Federica Emulo  
 Francesca Falcone  
 Francesca Ferrara  
 Roberto Ferrara  
 Germana Gilostrì  
 Sissy Serenella Giorgione  
 Lucia Grassia  
 Mariachiara Iacobellis  
 Luisa Impagliazzo  
 Silvia Lenci  
 Giuseppina Liccardo  
 Jusy Maggiobello  
 Virginia Mannara  
 Enrica Mautone  
 Veronica Mongillo  
 Geremia Nappo  
 Ivan Nicolini  
 Nino Oliva  
 Alessia Orluzzo  
 Martina Pandolfo  
 Giuseppe Paudice  
 Morena Pedicino  
 Elisa Perrotta  
 Federica Petriccione  
 Federica Pierro

Raffaele Pirozzi  
 Sara Pulella  
 Maria Pullo  
 Giuseppina Rao  
 Domenico Raucci  
 Angela Ricca  
 Eduardo Rocco  
 Vittorio Roselli  
 Serena Saggese  
 Federica Salerno  
 Samantha Salvati  
 Francesca Santonastaso  
 Emanuela Santoro  
 Veronica Silov  
 Giulia Spanò  
 Alfonso Staiano  
 Maria Tammaro  
 Luigi Tarantino  
 Salvatore Tessitore  
 Emanuele Trebbi  
 Domenico Truosolo

Annarita Annunziata  
 Angelo Barone  
 Pierpaola Borzacchiello  
 Alfredo Buccino  
 Silvia Buonomano  
 Valeria Campaniello  
 Lucrezia Canzanella  
 Francesca Cascella  
 Giulia Centrella  
 Mariafrancesca Chiusel  
 Simona Coppola  
 Salvatore Cordato  
 Nicola Corsetto  
 Maria Cristina Cresci  
 Claudia Culotta  
 Eleonora De Chiara  
 Eleonora de Franciscis di Casanova  
 Emilio De Maio  
 Mariarosaria De Martino  
 Federica De Riso  
 Antonella De Rosa  
 Rita Del Giudice  
 Luisa Di Chiara  
 Martina Di Cintio  
 Francesco Di Fiore  
 Annunziata Di Grazia  
 Arianna Di Micco  
 Celeste Francesca Di Nardo  
 Claudia Di Palma  
 Katia Di Pietro  
 Luigi Mario Di Sarno  
 Vincenza Di Siero

Ivan Donvito  
 Francesca Esposito  
 Ciro Esposito  
 Luigi Falanga  
 Marianna Falco  
 Antimo Fusco  
 Mariah Gennarelli Buglione  
 Andrea Giordano  
 Giulio Giordano  
 Roberta Gravino  
 Salvatore Graziano  
 Gianluigi Graziano  
 Alfonso Grimaldi  
 Ida Guarino  
 Cinzia Guida  
 Stefano Iervolino  
 Antonio Illiano  
 Raffaele Izzo  
 Anna Khavina  
 Dmytro Kushnarenko  
 Valeria Lepore  
 Teresa Mallardo  
 Fabrizia Marra  
 Marco Marzocchella  
 Marzia Micelisopo  
 Carla Mottola  
 Fabrizio Napolitano  
 Annalisa Paduano  
 Francesca Panzariello  
 Carmen Pappalardo  
 Antonio Salvatore Parlati  
 Giuseppina Pisano

Roberto Puocci  
 Angelica Ricci  
 Giovanna Margherita Riccio  
 Artemisia Riemma  
 Giuseppina Russo  
 Francesco Russo  
 Teresa Sannino  
 Laura Santoriello  
 Alessia Scirocco  
 Francesca Scotto  
 Michele Serpico  
 Dina Sklovskaja  
 Valeria Spasiano  
 Nailea Suprina Petrovic  
 Valentina Taddio  
 Mariagiovanna Troiano  
 Concetta Turco  
 Angela Turco  
 Valeria Ulivieri  
 Antonio Vetromile  
 Martina Virgilio  
 Mina Vitale  
 Antonietta Vitale





DC \_ CORSI E DOCENTI 2016 / 2017 - COURSES AND PROFESSORS 2016 / 2017

CORSO DI LAUREA IN DESIGN E COMUNICAZIONE  
BACHELOR DEGREE IN DESIGN AND COMMUNICATION

I ANNO / FIRST YEAR

ICAR 13  
LAB. DI INDUSTRIAL DESIGN I  
*INDUSTRIAL DESIGN I*

---

Claudio Gambardella  
Maria Antonietta Sbordone

ICAR 17  
LAB. DI DISEGNO, PERCEZIONE COMUNICAZIONE VISIVA  
*DRAWING, PERCEPTION AND VISUAL COMMUNICATION*

---

Pasquale Argenziano  
Manuela Piscitelli

ICAR 18  
STORIA DELL'ARCHITETTURA E DEL DESIGN  
*HISTORY OF ARCHITECTURE AND DESIGN*

---

Riccardo Serraglio

ICAR 08  
VERIFICA STRUTTURALE  
*STRUCTURAL TESTING*

---

Giuseppe Mattiello

ING-IND 22  
MATERIALI PER L'INDUSTRIAL DESIGN  
*MATERIALS FOR INDUSTRIAL DESIGN*

---

Antonio Apicella

MAT 05  
METODI MATEMATICI PER IL DESIGN  
*MATHEMATICS FOR DESIGN*

---

Elvira Romano

ABILITÀ INFORMATICHE  
*DIGITAL SKILLS*

Sabina Martusciello

II ANNO / SECOND YEAR

ICAR 13  
LAB. DI INDUSTRIAL DESIGN II  
*INDUSTRIAL DESIGN II*

---

Sabina Martusciello

ICAR 16  
LAB. DI INTERIOR DESIGN  
*INTERIOR DESIGN*

---

Marco Borrelli

ICAR 18  
STORIA DELL'INTERIOR DESIGN  
*HISTORY OF INTERIOR DESIGN*

---

Riccardo Serraglio

ICAR 12  
PROGETTAZIONE DEGLI SPAZI PUBBLICI  
*PUBLIC SPACE DESIGN*

---

Caterina Frettoloso

ICAR 17  
LAB. DI GRAPPHIC CREATIONS  
*GRAPHIC CREATIONS*

---

Ornella Zerlenga

ING - IND 11  
FISICA TECNICA  
*TECHNICAL PHYSICS*

---

Luigi Maffei

ABILITÀ INFORMATICHE  
*DIGITAL SKILLS*

Elena Manzo

III ANNO / THIRD YEAR

ICAR 13  
LAB. DI INDUSTRIAL DESIGN III  
*INDUSTRIAL DESIGN III*

Biagio Finizio

---

ICAR 14  
LAB. DI PROGETTAZIONE DEGLI SPAZI PER L'ABITARE  
*DESIGN OF URBAN SPACE*

Fabrizia Ippolito

---

ICAR 19  
ADEGUAMENTO FUNZIONALE DELLO SPAZIO COSTRUITO  
*FUNCTIONAL ADAPTATION OF THE BUILT SPACE*

Saverio Carillo

---

ICAR 22  
VALUTAZIONE ECONOMICA DI PRODOTTO  
*ECONOMIC EVALUATION OF PRODUCT*

Fabiana Forte

---

SPECIALITY ENGLISH

Sacha A. Berardo

---

TIROCINIO  
*TRAINING INTERSHIP*

---

PROVA FINALE  
*FINAL EXAM*

ESAMI A SCELTA / ELECTIVE COURSES

ICAR 17  
LAB. DI MULTIMEDIA GRAPHICS  
*MULTIMEDIA GRAPHICS*

Alessandra Cirafici

---

ICAR 09  
MATERIALI E STRUTTURE PER IL DESIGN  
*MATERIALS AND STRUCTURES FOR DESIGN*

Giuseppe Faella

---

ING - IND 11  
MULTISENSORIAL DESIGN

Luigi Maffei

---

## DM \_ STUDENTI 2016 / 2017 - STUDENTS 2016 /2017

CORSO DI LAUREA IN DESIGN PER LA MODA  
BACHELOR DEGREE IN FASHION DESIGN

### I ANNO / SECOND YEAR

Valentina Coppola  
Clorinda Covino  
Elvira Cuomo  
Maria Giorgia Cutuli  
Alessandra D'Andrea  
Lucrezia D'Angelo  
Federica De Biase  
Lorena De Rosa  
Raffaella De Rosa  
Umberto De Simone  
Laura De Sio  
Vincenzo De Stefano  
Sara De Vita  
Valentina Delle Cave  
Martina Di Biase  
Annarita Di Lorenzo  
Arianna Rita Di Lucca  
Roberta Di Maria  
Naomi Di Mauro  
Martina Di Palo  
Federica Divano  
Lucia Duro  
Rita Eneches  
Nicola Esposito  
Rossella Esposito  
Stefania Esposito  
Tina Esposito  
Ilaria Ficco  
Simona Gennarelli  
Kenya Gentile  
Alina Laura Ghencioiu  
Luana Gigante  
Daria Giordano  
Alina Gutu  
Sara Iacomino  
Mariano Ianniello  
Maria Giovanna Iazzetta  
Viviana Imparato  
Ilenia La Pica  
Gerardo Lamberti  
Nadia Lametta  
Luigia Leonetti  
Giorgia Levita  
Viviana Maddaloni  
Floriana Maione  
Isabella Maione  
Maria Marino  
Antonia Mautone  
Antonio Mazza  
Alessia Mazzarella  
Roberta Melvi  
Marianna Meraglia  
Serena Mercurio  
Davide Miele  
Augusto Milo  
Raffaella Morandino  
Maria Giovanna Nappi  
Maddalena Nappo  
Melania Nascari  
Rossella Nigri  
Francesca Noviello  
Alfonso Emanuele Nusco  
Stella Okon  
Carolina Anna Oliva  
Sara Palermo  
Renato Palmiero  
Angela Palumbo  
Ginevra Pennacchio  
Rita Petrarroia  
Clelia Pinto  
Nicoletta Piscopo  
Elisabetta Pittelli

Mariasofia Ponticelli  
Annachiara Prudenzano  
Raffaella Ragosta  
Giulia Riccardi  
Rosa Riccitiello  
Sara Ricco  
Tiziano Mario Riemma  
Giovanna Sagliano  
Francesca Salza  
Barbara Santaniello  
Noemi Savino  
Sara Savino  
Laura Scavone  
Alessia Scuotto  
Claudia Squeglia  
Antonio Tamburrino  
Ilaria Tescione  
Cristian Paolo Tirozzi  
Angela Tramontano  
Bruna Triassi  
Giulia Valentino  
Maria Varlese  
Agnese Vegliante  
Pasqualina Velardi  
Lucrezia Venditti  
Anna Veneruso  
Stella Viano  
Alessia Vitale  
Giuseppe Vitale  
Flavio Vollaro  
Simona Voto  
Chloe Williams

### II ANNO / SECOND YEAR

Carmela Ilenia Amato  
Maria Elena Andreozzi  
Flora Armini  
Giuseppe Arrichiello  
Eleonora Attanasio  
Antonio Ciro Avolio  
Maria Chiara Barone  
Nicola Borrelli  
Deborah Bregola  
Benito Capone  
Andrea Capone  
Maria Carozza  
Melissa Caruso  
Assunta Cortese  
Santa D'Abbronzio  
Elena D'Addio  
Angela D'Alessandro  
Paola D'Amodio  
Silvana De Angelis  
Immacolata Ilaria De Caprio  
Chiara Del Prete  
Maria Pia Di Cecio  
Laura Di Dio  
Valeria Viano  
Gabiella Di Nocera  
Francesca Di Vincenzo  
Beatrice Grazia Diomaiuto  
Giuseppina Fasulo  
Michela Fraraccio  
Felicia Gallina  
Nunzia Gargiulo  
Giorgia Giannini  
Paola Grande  
Gloria Guida  
Carmela Improda  
Maria Gilda Iovine  
Francesco Izzo  
Raffaele La Marca  
Clotilde Lambiase  
Amelia Lauro  
Ivana Leonetti  
Mariagrazia Liguori  
Raffaella Manzo  
Biagio Mariniello  
Alessandro Marino  
Angela Martinelli  
Domenica Mastroianni  
Fabiola Mazzarella  
Maria Modesto  
Fabio Monaco  
Antonio Mormile  
Marta Morra  
Anna Mottola  
Maria Rosaria Nunziatino Sforza  
Giuseppe Orazio  
Maria Rosaria Palmiero  
Filomena Passante  
Annamaria Pecoraro  
Valentina Perciato  
Anna Pezzella  
Maria Francesca Picardi  
Ilaria Pietrovito  
Camilla Porfito  
Luciano Quercia  
Mariantonietta Ranieri

III ANNO / THIRD YEAR

Anita Razi  
Antonio Romano  
Elvira Ronca  
Angelantonio Russo  
Chiara Salvato  
Francesca Sannino  
Fabrizio Santo  
Maria Rosaria Serra  
Maddalena Simonetti  
Angela Sollitto  
Martina Totaro  
Iolanda Villano  
Sara Zicarelli

Brigida Aiello  
Anna Alfano  
Marika Annunziata  
Laura Ardia  
Martina Marianna Aristarco  
Yana Babychuk  
Francesca Baiano  
Fortuna Belluomo  
Anna Bettino  
Teresa Bortone  
Nunzia Buonpane  
Marta Caliendo  
Ferdinando Capasso  
Laura Cianchetta  
Martina Cirillo  
Pasquale Conte  
Sara Coscione  
Carla Cosentino  
Luana Cotena  
Giorgia Cuomo  
Stefania D'Agostino  
Francesco D'Ambrosio  
Mara D'Amico  
Maria Grazia De Francesco  
Teresa Di Biase  
Irma Carmen Di Giorgio  
Antonia Difficile  
Federica Esposito  
Rosa Fabozzo  
Rosy Ferrara  
Maria Giannattasio  
Fausta Giorgio

Sara Giusi Giugliano  
Lucia Grispo  
Federica Guarino  
Maria Giuseppa Leone  
Simona Licciardiello  
Anna Liguori  
Chiara Lupo  
Alessia Macri  
Teresa Maffettone  
Valentina Maisto  
Noemi Marciano  
Anna Marciano  
Raffaella Marzocchi  
Alessandra Migliore  
Gabriella Morriale  
Anna Mottola  
Federica Nappo  
Patrizia Odorino  
Natalia Onofre De Carvalho  
Anna Orefice  
Filomena Orefice  
Marika Palmese  
Benedetta Parisi  
Teresa Patricelli  
Iliaria Pellecchia  
Daniela Perni  
Federica Pierro  
Alessandra Prezioso  
Amalia Raimondo  
Aneesa Saeed Bhatti  
Simona Scafuro  
Maria Eugenia Serrelli

Francesco Smeraglia  
Felicia Sparaco  
Valentina Sperandeo  
Francesco Stanzione  
Adele Trasacco  
Angela Vanore  
Simone Velardi  
Clara Vincelli  
Rosa Zippo

DM \_ CORSI E DOCENTI 2016 / 2017 - COURSES AND PROFESSORS 2016 / 2017

CORSO DI LAUREA IN DESIGN PER LA MODA  
BACHELOR DEGREE IN FASHION DESIGN

I ANNO / FIRST YEAR

ICAR 13  
LAB. DI DESIGN PER LA MODA I  
*FASHION DESIGN I*

---

Claudio Gambardella  
Roberto Liberti

ICAR 17  
LAB. DI DISEGNO, PERCEZIONE COMUNICAZIONE VISIVA  
*DRAWING, PERCEPTION AND VISUAL COMMUNICATION*

---

Pasquale Argenziano  
Nicola Pisacane

ICAR 18  
STORIA DELLA MODA  
*HISTORY OF FASHION*

---

Jolanda Capriglione

ICAR 17  
DISEGNO DI MODA I  
*DRAWING FOR FASHION I*

---

Alessandra Avella

ING-IND 22  
MATERIALI PER L'INDUSTRIAL DESIGN  
*MATERIALS FOR INDUSTRIAL DESIGN*

---

Gianni Grasso

MAT 05  
METODI MATEMATICI PER IL DESIGN  
*MATHEMATICS FOR DESIGN*

---

Antonio Balzanella

ABILITÀ INFORMATICHE  
*DIGITAL SKILLS*

---

Alessandra Cirafici

II ANNO / SECOND YEAR

ICAR 13  
LAB. DI DESIGN PER LA MODA II  
*FASHION DESIGN II*

---

Dolores Morelli

ICAR 17  
DISEGNO DI MODA II  
*DRAWING FOR FASHION II*

---

Alessandra Avella

ICAR 18  
STORIA DEL GIOIELLO  
*HISTORY OF JEWEL*

---

Danila Jacazzi

ING-IND 22  
MATERIALI PER IL FASHION DESIGN  
*MATERIALS FOR FASHION DESIGN*

---

Raffaella Aversa

ICAR 17  
LAB. DI GRAPPHIC CREATIONS  
*GRAPHIC CREATIONS*

---

Alessandra Cirafici

ICAR 16  
LAB. DI RETAILING INTERIORS  
*RETAILING INTERIORS*

---

Maria Gelvi

ABILITÀ INFORMATICHE  
*DIGITAL SKILLS*

---

Stefano Borsi

III ANNO / THIRD YEAR

ICAR 13  
LAB. DI DESIGN PER LA MODA III  
*FASHION DESIGN III*

Caterina Fiorentino

---

M-FIL 07  
CULTURE MATERIALI DEL MEDITERRANEO  
*MATERIAL CULTURES OF THE MEDITERRANEAN*

Jolanda Capriglione

---

IUS 10  
DIRITTO PUBBLICO DELL'ECONOMIA E  
TUTELA DEL MADE IN ITALY  
*PUBLIC ECONOMIC LAW AND  
PROTECTION OF MADE IN ITALY*

Marco Calabrò

---

ICAR 22  
VALUTAZIONE ECONOMICA DI PRODOTTO  
*ECONOMIC EVALUATION OF PRODUCT*

Fabiana Forte

---

SPECIALITY ENGLISH

Sacha A. Berardo

---

TIROCINIO  
*TRAINING INTERSHIP*

---

PROVA FINALE  
*FINAL EXAM*

ESAMI A SCELTA / ELECTIVE COURSES

ICAR 13  
DESIGN DEL GIOIELLO  
*JEWELLERY DESIGN*

Sabina Martusciello

---

ICAR 17  
LABORATORIO DI MULTIMEDIA GRAPHICS  
*MULTIMEDIA GRAPHICS*

Ornella Zerlenga





**A5**  
MSc in ARCHITECTURE

Riqualificazione urbana  
di una piazza sul litorale Domitio.  
Prova finale di Simone Lombardi.

*Urban redevelopment  
of a square on the Litorale Domitio.  
Final exam by Simone Lombardi.*



**A5**  
MSc in ARCHITECTURE

Progetto illuminotecnico e multimediale dell'Arsenale della Repubblica di Amalfi. Il progetto si instaura nell'Arsenale di Amalfi, uno degli edifici più antichi della città, dove i muri secolari ospitavano la produzione delle imbarcazioni per la Repubblica di Amalfi. Il progetto ha riguardato la modernizzazione del preesistente attraverso le nuove tecnologie multimediali così da renderlo maggiormente fruibile e in grado di suscitare forti emozioni. È stato progettato un impianto di illuminazione sia generale che puntuale, in modo da creare l'atmosfera per una corretta immersione sensoriale e di dare un'adeguata illuminazione d'accento ai manufatti. Prova finale di Piero Pasquale Gorga.

*Lighting and multimedia project of the Arsenal of Amalfi Republic.*  
*The project involves the modernization of what is present through new multimedia technologies to make it more usable and capable of generating strong emotions.*  
*Final exm by Piero Pasquale Gorga.*

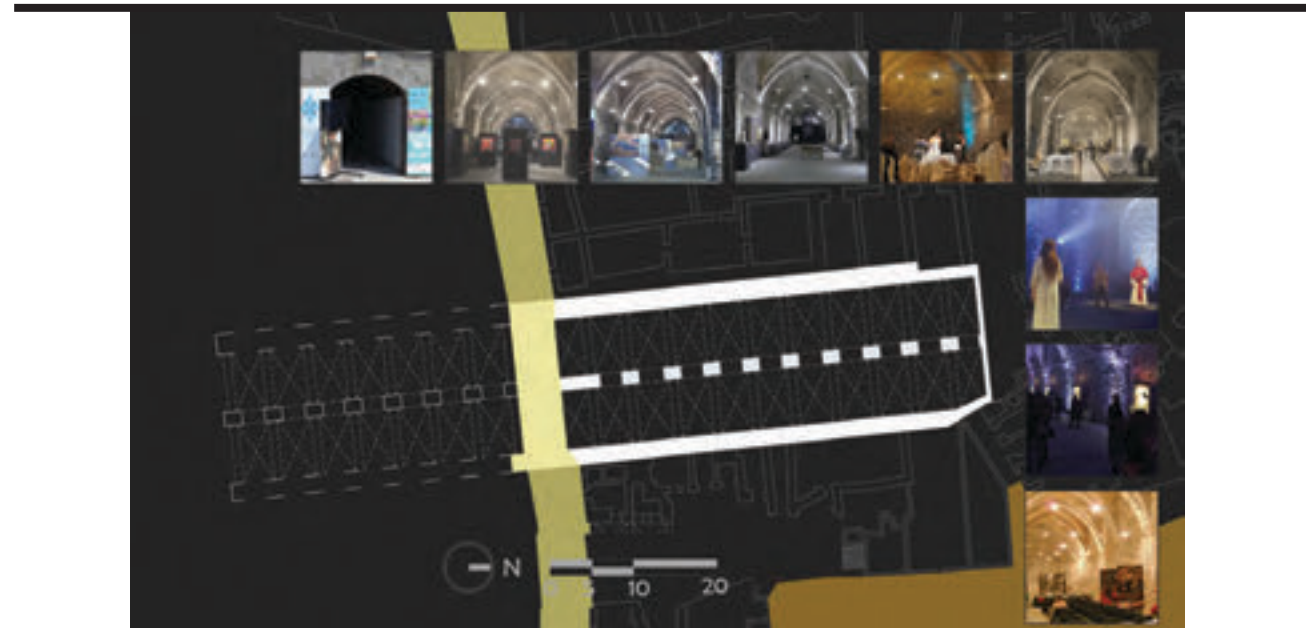

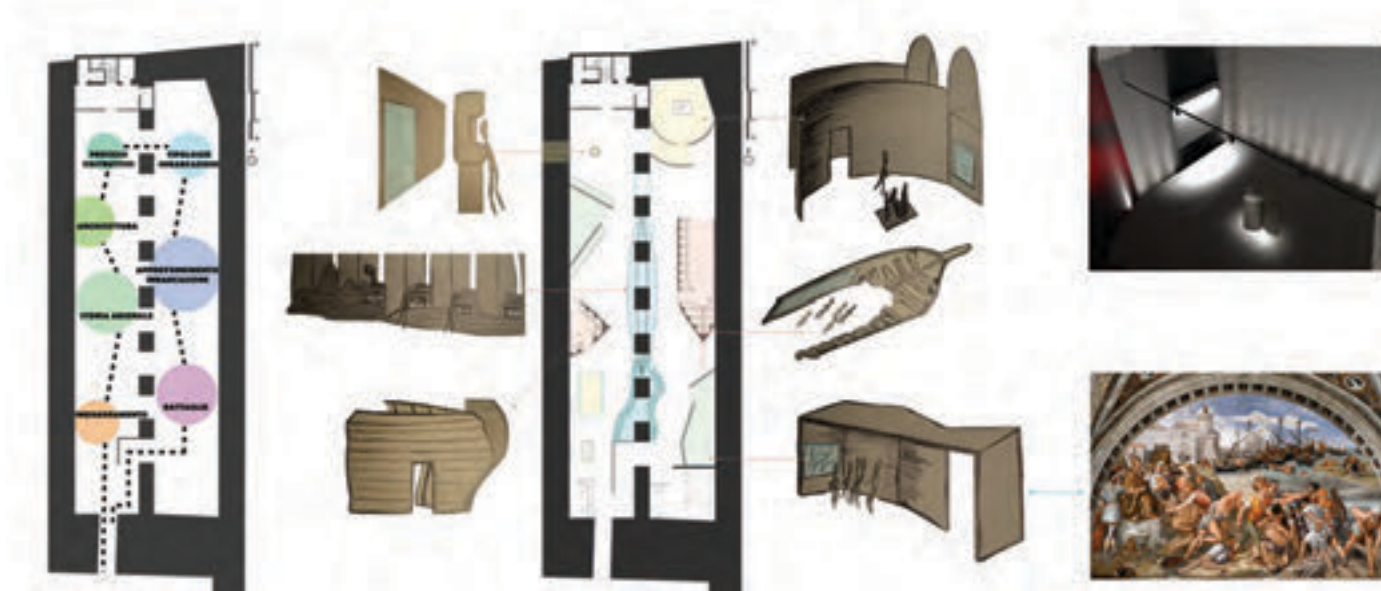

**A5**  
MSc in ARCHITECTURE

Q.A.S.A.- CoAbitare per Fare Quartiere.  
L'area del ex C.A.P.S. di Capua è il luogo oggetto della riflessione progettuale.  
Situata a sud-est della città, subito al di fuori della cinta bastionata che ne avvolge il centro storico, l'area è sempre stata uno spazio libero in parte destinato all'agricoltura, percepita dagli abitanti come un confine geografico e sociale, principio della periferia urbana verso meridione. La ripresa dei segni del territorio, il cercare connessioni con la città dentro e fuori le sue mura bastionate, l'individuazione e la composizione coerente delle parti del sistema sono stati tra i cardini del processo e dell'evoluzione del progetto.  
Prova finale di Alessandra Cao.



Q.A.S.A.- CoLive to Make District.  
Ex C.A.P.S., Capua, (CE).  
*The area of ex C.A.P.S. of Capua is the site of design reflection. Located to the south-east of the city, right outside the bastioned courtyard that surrounds the old town, the area has always been a free space partly intended for agriculture, perceived by the inhabitants as a, geographical and social, boundary urban suburbs. Resurrecting the signs of the territory, seeking connections with the city inside and outside of its walls, identifying and coherent composition of the parts of the system. Final Exam by Alessandra Cao.*



**A5**  
MSc in ARCHITECTURE

Nuova Agorà Urbana:  
Costruire gli Spazi Condivisi.  
Riqualificazione urbana  
di Piazza d'Armi, Nola, Italy.  
Prova finale di Francesca Bernardo.

*New Urban Agorà:  
Build Shared Spaces.  
Urban redevelopment  
of Piazza d'Armi, Nola, Italy.  
Final exam by Francesca Bernardo.*

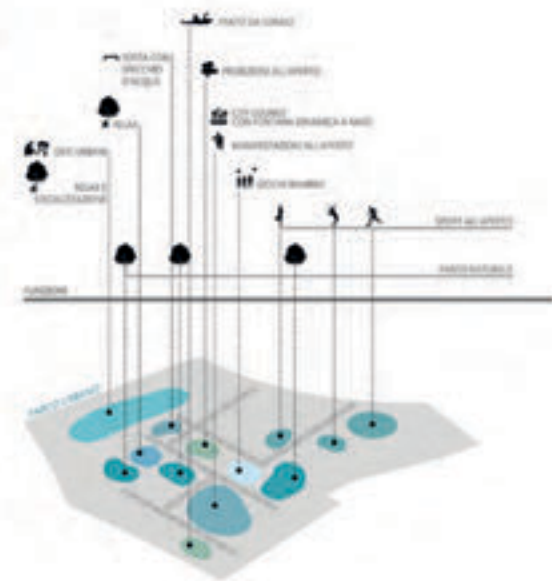

**A5**  
MSc in ARCHITECTURE

Riqualificazione Ex Base Nato,  
Bagnoli, Napoli, Italy.  
Prova finale di Mariateresa Ruggiero.

*Urban redevelopment Ex Nato area,  
Bagnoli, Napoli, Italy.  
Final exam by Mariateresa Ruggiero.*



**A5**  
MSc in ARCHITECTURE

Parco Scientifico e Tecnologico,  
Fabbrica della cultura.  
Riqualificazione e riconversione  
dell'ex Zuccherificio Cirio di Capua (NA),  
situato all'interno di un'area industriale  
dismessa ed ormai ridotto allo stato  
di rudere.  
Prova finale di Valentina Fusco.

*Scientific and Technological Park,  
Factory of culture.  
Redevelopment and reconversion  
of the Cirio sugar factory in Capua (NA),  
located within an unused industrial area  
and now reduced to a state of ruin.  
Final exam by Valentina Fusco.*



**DM**  
Bachelor Degree in  
**FASHION DESIGN**

I ANNO / FIRST YEAR

*Geometrie preziose* è il titolo dell'elaborato di fine corso nel quale il gioiello, quale accessorio di moda, viene studiato attraverso l'analisi geometrica dell'intero oggetto e degli elementi che lo compongono e restituito nella sua complessità attraverso il disegno.

*Precious Geometries* is the title of the end-of-course table in which the jewel, as a fashion accessory, is studied through the geometric analysis of the object and the elements that compose it is returned in its complexity, through the drawing.

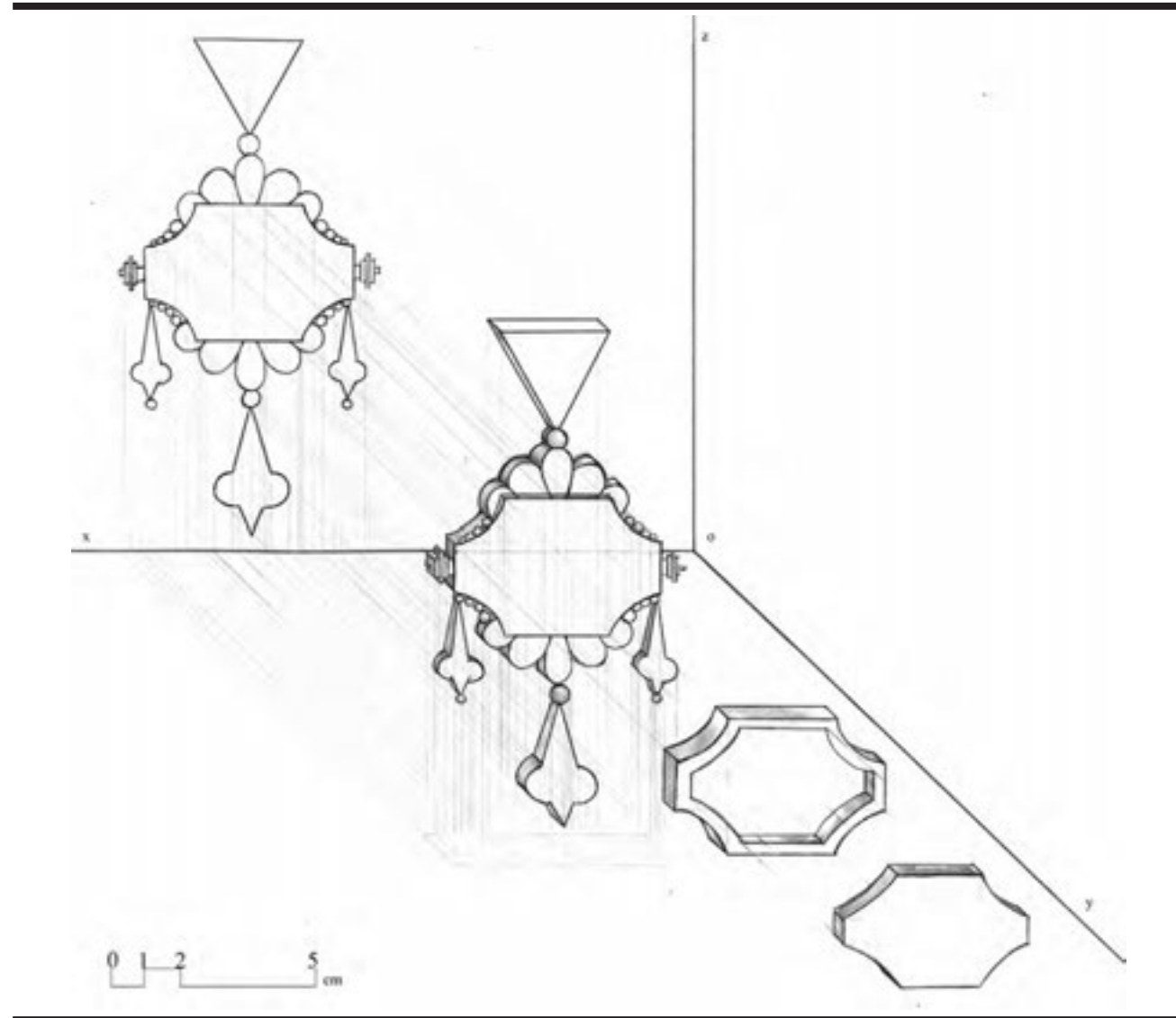



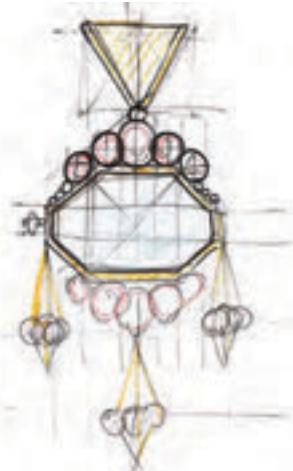

**DM**  
Bachelor Degree in  
**FASHION DESIGN**

I ANNO / FIRST YEAR

Gli studenti hanno lavorato sul tema dell'emergenza, configurando progetti di gruppo su differenti scenari; il progetto ha previsto anche la realizzazioni dei prototipi e lo shooting.

*Students worked on the issue of emergency by configuring group projects on different scenarios; the project has foreseen also prototypes and shooting.*





**A5**  
MSc in ARCHITECTURE

Centro polifunzionale per la cultura e  
l'aggregazione Lighthouse  
Art Hostel Syracusae.  
Prova finale di Viviana Ginolfi.

*Multifunctional Center for  
culture and aggregation,  
Lighthouse Art Hostel Syracusae.  
Final exam by Viviana Ginolfi.*

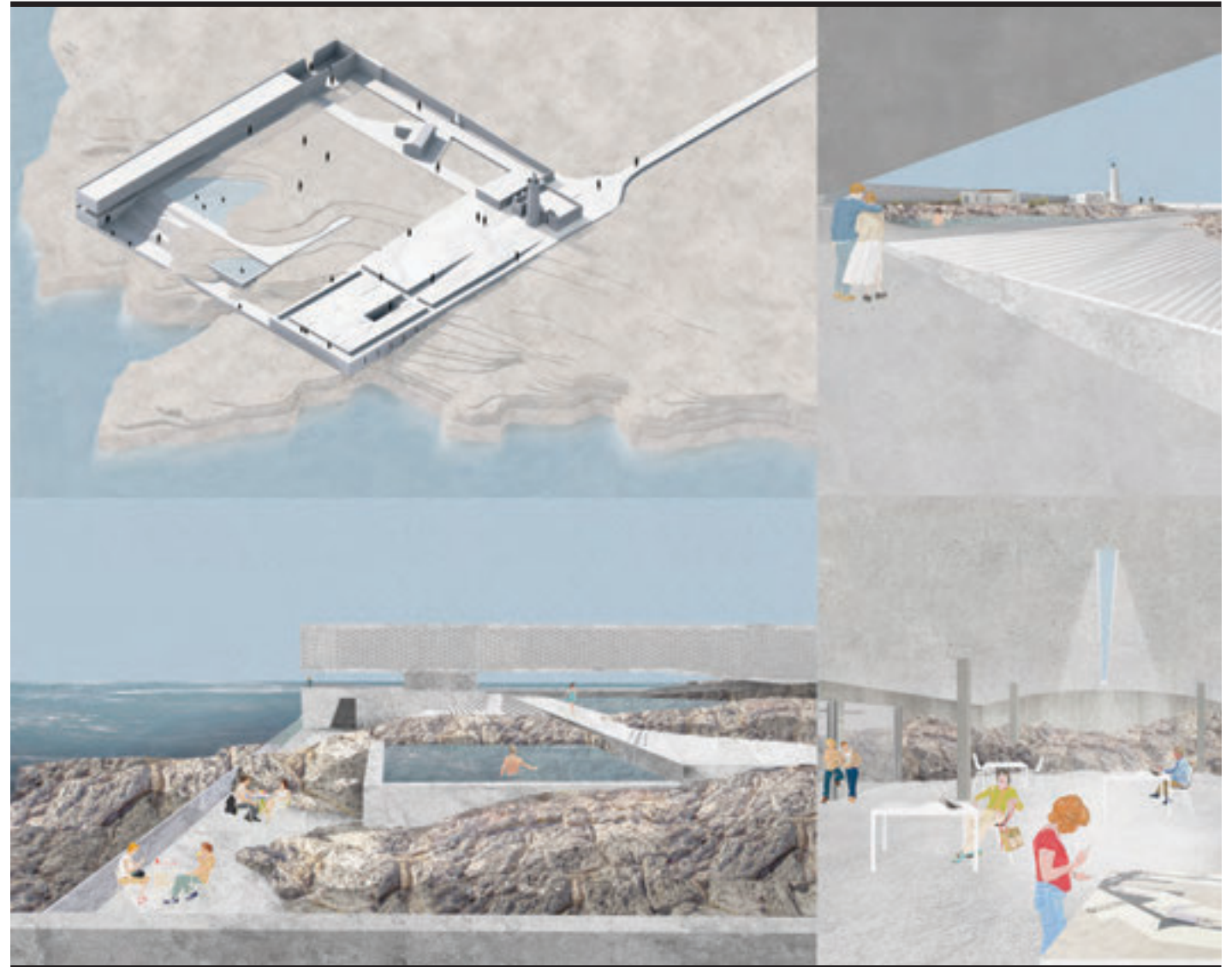

**DM**  
Bachelor Degree in  
**FASHION DESIGN**

Alter, 3D printed capsule collection.  
Passato e futuro, tradizione e innovazione:  
un procedimento progettuale e di realizzazione  
dei capi che tiene insieme artigianalità e  
tecnologie contemporanee.  
Prova Finale di Federica Pierro.

*Alter, 3D printed capsule collection.  
Past and Future, Tradition and Innovation:  
design and realization of garments that hold  
together craftsmanship and contemporary  
technologies.  
Final exam by Federica Pierro.*

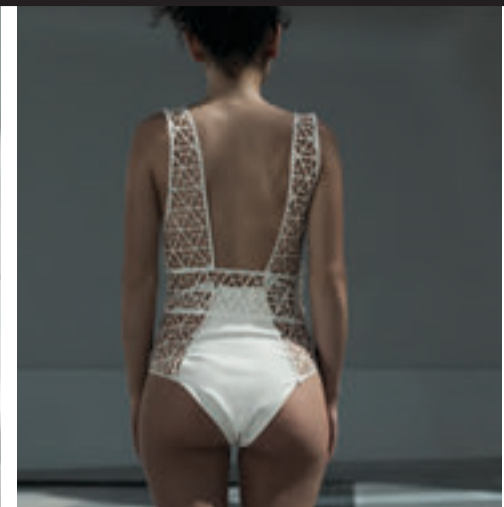
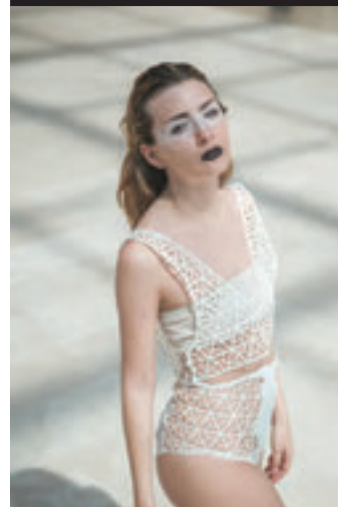
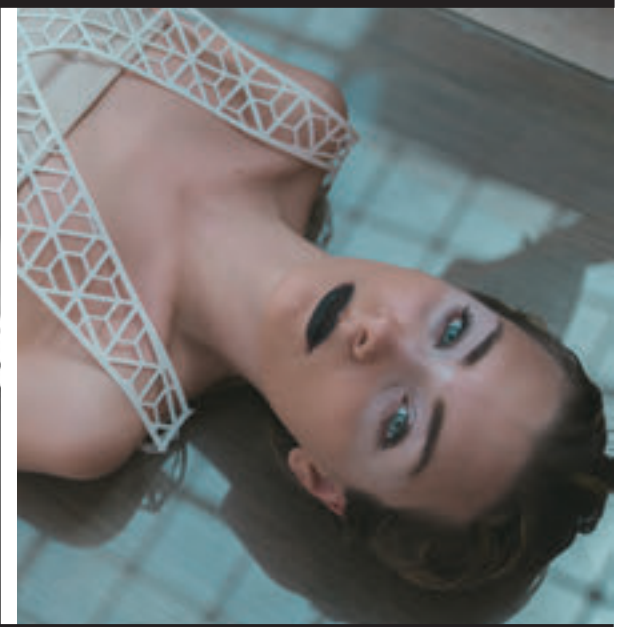
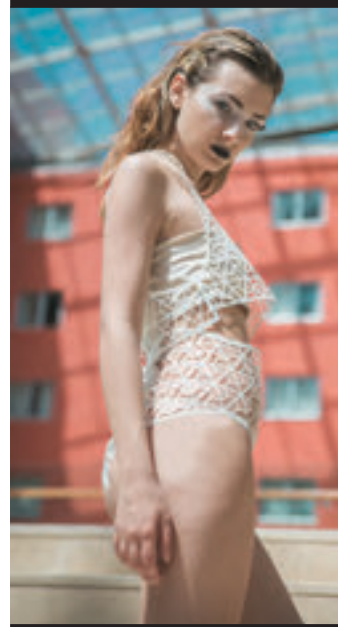

## DM

### Bachelor Degree in FASHION DESIGN

La camicia bianca,  
la leggerezza nel progetto di moda  
contemporaneo.

Un vero e proprio capo evergreen che conquista  
per il suo comfort e per la sua versatilità.  
Lo studio parte dalla storia del capo fino  
all'analisi della camicia contemporanea,  
con approfondimenti sugli stili ed i particolari  
tecnici. Prova finale di Jessica Romano.

*The white shirt,  
lightness in the contemporary fashion design.  
A true evergreen that conquers for its comfort  
and versatility. The study starts from the analysis  
of the history to that of the contemporary shirt,  
with insights into styles and technical details.  
Final exam by Jessica Romano.*

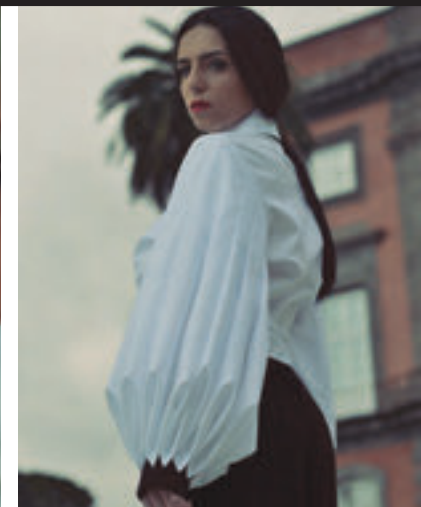
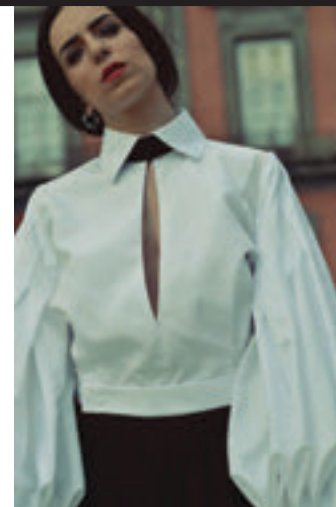
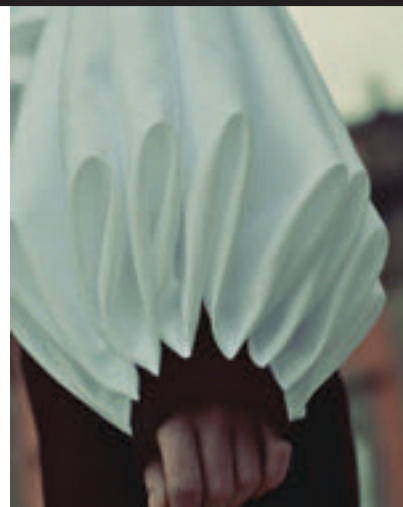

**A5**  
MSc in ARCHITECTURE

Back to the future: ridisegno del paesaggio e della tradizione (Carinaro-Teverola).  
Prova finale di Giusy Turturiello e Nicola Barbato.

*Back to the future:  
redesign of landscape  
and tradition (Carinaro-Teverola).  
Final exam by Giusy Turturiello  
and Nicola Barbato.*



## DM

### Bachelor Degree in FASHION DESIGN

Passerelle in città per la moda.  
Una collezione di moda ispirata allo street style,  
all'arte dei murales e ai blogger che dimostra  
che la moda ormai non si fa più durante le  
sfilate, ma fuori, tra la gente.  
Prova finale di Sara Odore.

*Catwalks in town for fashion.  
A collection inspired to the street style,  
to the art of murals and to bloggers to prove that  
fashion is no longer done during on catwalks, but  
out, among the people.  
Final exam by Sara Odore.*

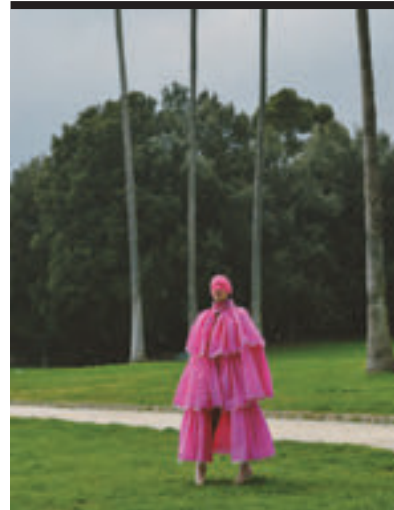



**A5**  
MSc in ARCHITECTURE

III ANNO / THIRD YEAR

Social Housing e servizi sull'Appia dimenticata, con grande quantità di spazi verdi ben distribuiti sul territorio, che definiscono in ambito pubblico un parco urbano e in ambito privato un patio-giardino. Con questa soluzione lo spazio interno dei singoli alloggi e quello esterno del parco sono in connessione perenne. La zona trattata è stata rivalutata completamente in funzione dell'Appia antica, per questo le direttrici stradali che la collegano al fulcro del progetto, corrispondente alla zona adibita ad edifici pubblici, sono di maggiore impatto. Il progetto possiede una grande quantità di spazi verdi ben distribuiti sul territorio, che definiscono in ambito pubblico un parco urbano e in ambito privato un patio-giardino.

*Social Housing and Services on the forgotten Appia, with a large amount of well-distributed green spaces in the area, which define in the public domain an urban park and a private patio-garden. With this solution, the interior space of the individual and the outside of the park are in perennial connection. The treated area has been re-evaluated completely in function of the ancient Appia, for this the roadways that link it to the fulcrum of the project, corresponding to the area used for public buildings, are of greater impact. The project has a large amount of green spaces well-distributed on the territory, which define in public space an urban park and private patio garden.*



## DM

### Bachelor Degree in FASHION DESIGN

Cabala.

Abiti che uniscono l'intensità della cultura napoletana con l'innovazione della tecnologia. Scopo del progetto è quello di inserire gli elementi della tradizione partenopea in un contest innovativo: gli abiti che si trasformano e che attraverso l'effetto sorpresa stupiscono l'osservatore. Si tratta di abiti che mantengono le caratteristiche dei miti scelti: il Munaciello e la Bella Mbriana, il Vesuvio, la sirena Partenope, ma che possono essere indossati per occasioni particolari come ad esempio aperitivi e serate importanti. Prova finale di Luigi Chierchia.

Cabala

*Clothes that combine the intensity of Neapolitan culture with technology innovation.*

*Aim of the project is to incorporate the elements of the Parthenopean tradition into an innovative contest: the clothes through the surprise effect, amaze the observer. These are dresses that keep the characteristics of the myths chosen: the Munaciello, the Bella Mbriana, the Vesuvius, the Partenope mermaid, but which can be worn for special occasions.*

*Final exam: Luigi Chierchia.*





**DM**  
Bachelor Degree in  
**FASHION DESIGN**

Il disegno del sandalo egiziano:  
dalle fonti iconografiche alla modellazione  
tridimensionale e al progetto di un prototipo  
contemporaneo.  
Il progetto affronta lo studio del sandalo egiziano  
in fibre naturali (databile nell'arco temporale  
722-332 a.C) attraverso un'attenta analisi della  
documentazione storico-iconografica  
opportunamente selezionata, il disegno dal  
vero dell'esemplare esposto al Museo Egizio di  
Torino e la modellazione tridimensionale della  
calzatura. Il lavoro si conclude con un progetto di  
sandalo contemporaneo attraverso la reinterpre-  
tazione del sandalo egiziano indagato.  
Prova finale di Caterina Caccavale.

*Egyptian sandal:  
from iconographic sources  
to three-dimensional modeling  
to the design of a contemporary prototype.  
The project is the study of the egyptian footwear  
in natural fibre (dating in the time period from  
722 to 332 BC) through the careful analysis of  
the opportunely selected historical-iconographic  
documentation, the drawing from real of the speci-  
men exposed at the Egyptian Museum in Turin and  
three-dimensional modeling of the footwear.  
The project ends with a contemporary sandal  
through the reinterpretation of the egyptian  
sandal studied.  
Final exam by Caterina Caccavale.*

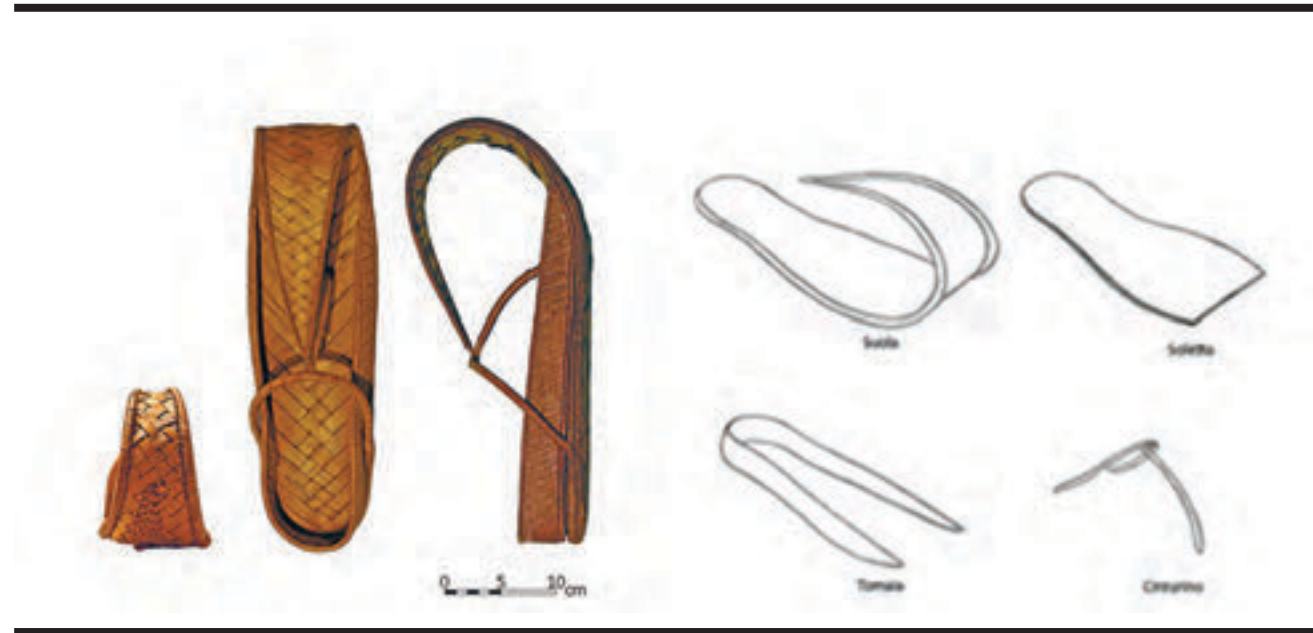

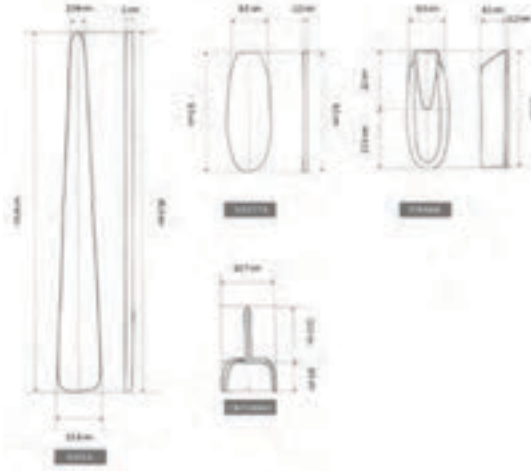
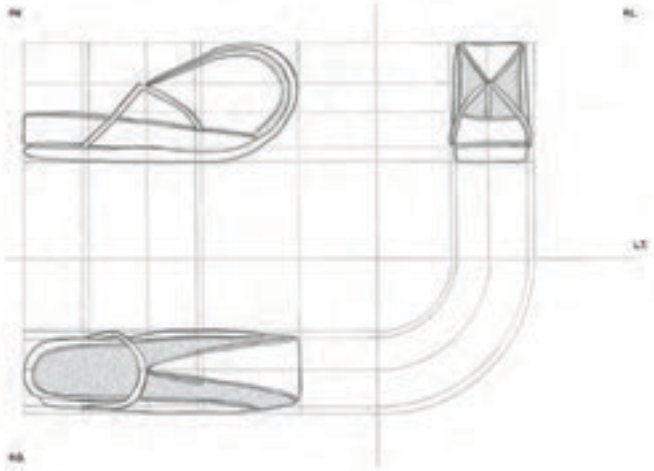
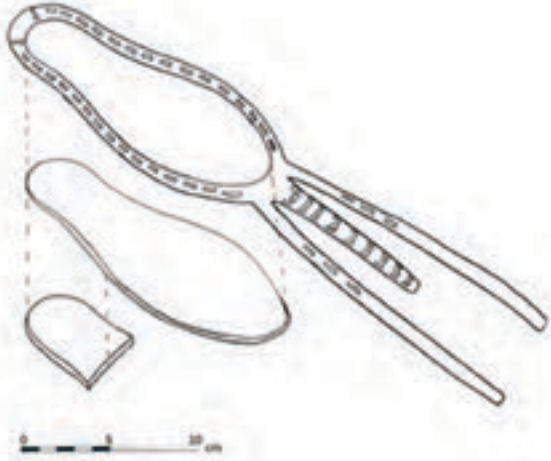

**A5**  
MSc in ARCHITECTURE

IV ANNO / FOURTH YEAR

Ampliamento del museo  
di Alvar Aalto a Jyvaskyla.

*Expansion of the museum  
of Alvar Aalto in Jyvaskyla.*

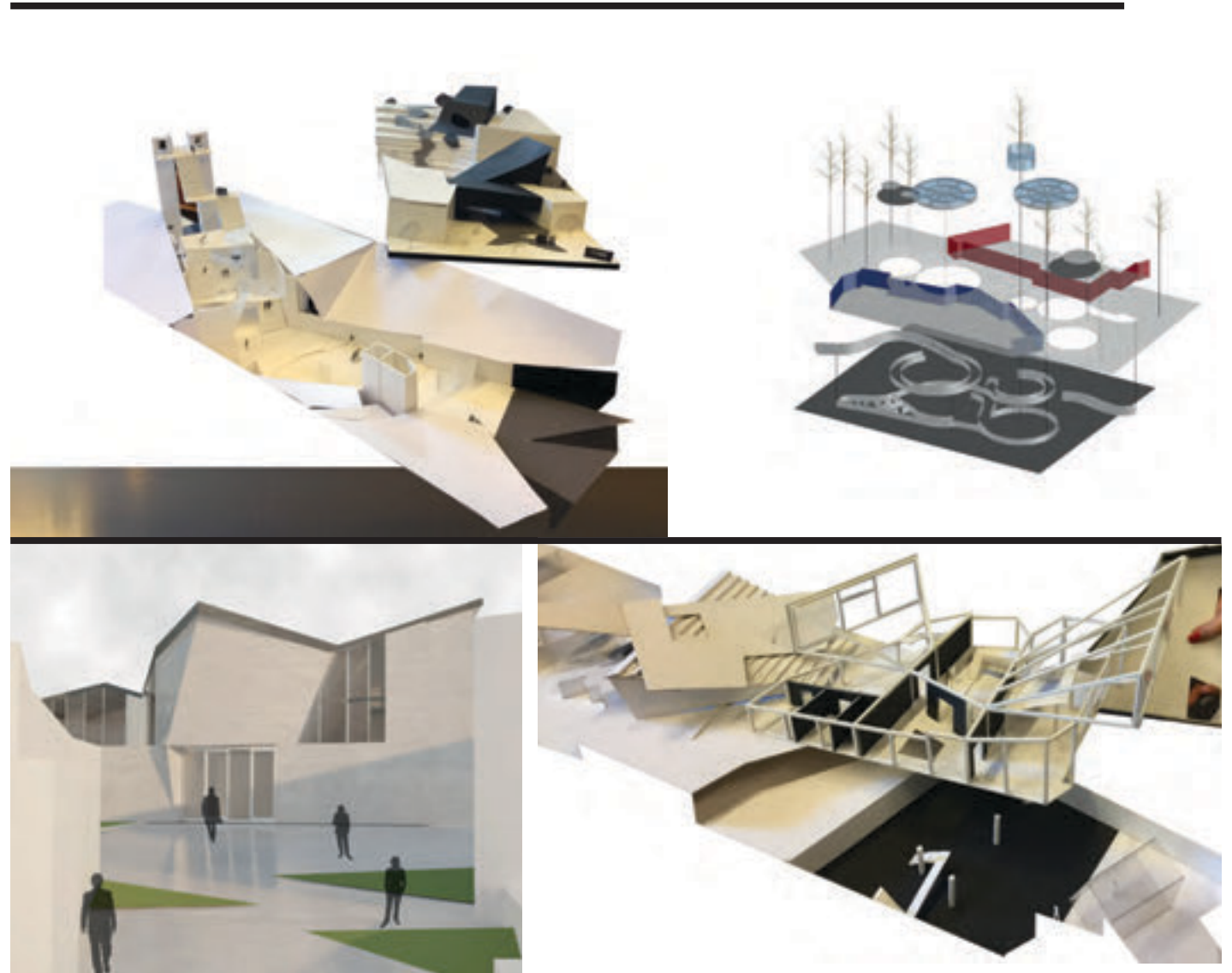

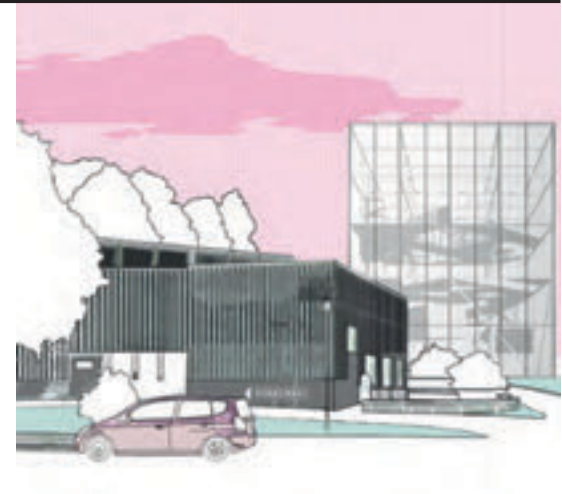
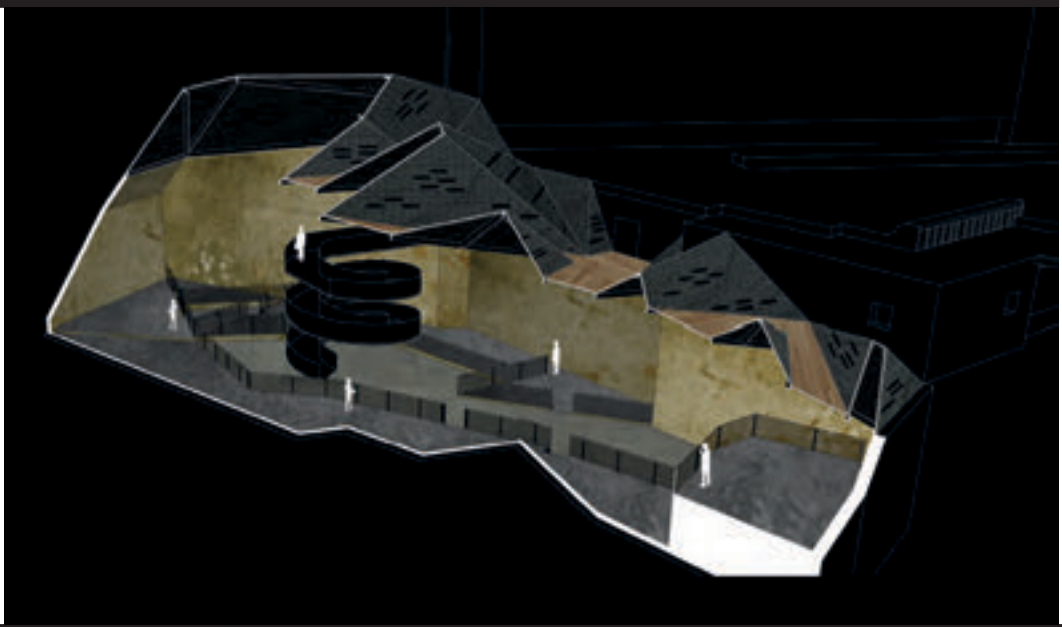
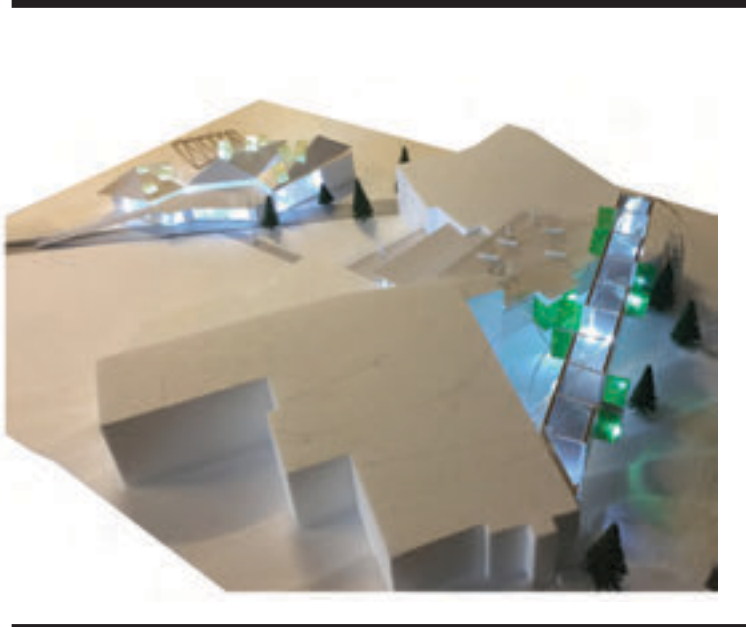

## A5

### MSc in ARCHITECTURE

Recupero di un bene confiscato a Castel Volturno (CE).

L'edutainment come motore per l'integrazione. L'immigrazione "opprime" i territori per la mancanza di politiche che promuovono la resilienza delle città, non pronte a rispondere alle nuove esigenze che il fenomeno richiede. Il progetto nasce proprio a seguito della ricerca condotta su tale tema ed ha portato in evidenza come enormi progressi all'integrazione possano scaturire dall'operare a scala di quartiere, al fine di attivare le capacità di ogni singola comunità a rispondere a quella che viene subita come perturbazione e che, per di più, oggi non può certo essere definita come "emergenza". Per lo studio, che ha portato alla creazione di un polo di aggregazione, è stato scelto lo scheletro di un fabbricato non ultimato, confiscato alla malavita organizzata, in Castel Volturno. Prova finale di Sara Sapio.

*Recovery of confiscated property in Castel Volturno (CE).*

*Edutainment as an engine for integration.*

*Immigration "oppresses" territories due to the lack of policies that promote the resilience of cities, unprepared to meet the new demands that the phenomenon requires. The project was born following the research carried out on this issue and highlighted how enormous advances in integration can arise from district-level operations in order to activate the capabilities of each individual community to respond to what is being experienced as a perturbation and which, moreover, today can not be defined as an "emergency". The project of a pole of aggregation, is in the skeleton of an unfinished confiscated building in the territory of the municipality of Castel Volturno. Final exam by Sara Sapio.*

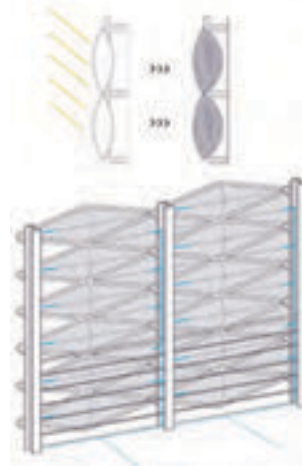



## A5

### MSc in ARCHITECTURE

Pro Ground.

Il progetto ha come obiettivo la riqualificazione produttiva e tecnologico-ambientale di un bene confiscato alle mafie: il parco di Allocca a Castel Volturno. L'idea è di proporre un nuovo spazio fortemente orientato all'integrazione, nelle sue diverse declinazioni, a partire da un concetto, quello della resilienza applicato alla dimensione umana della condizione di immigrato.

Gli ampi spazi verdi e gli edifici recuperati diventano nel progetto, luoghi attivi di produzione agricola, culturale, interculturale e energetica. Prova finale di Filomena Pesce.

*Pro Ground.*

*The project aims at the productive and technological-environmental re-qualification of a space confiscated by mafias: the park of Allocca in Castel Volturno. The idea is to propose a new space strongly oriented towards integration, in its various declinations, starting from a concept, that is the resilience applied to the human dimension of the immigrant state.*

*The large green spaces and the recovered buildings become in the project, active places, agricultural, cultural, intercultural and energy production. Final exam by Filomena Pesce.*

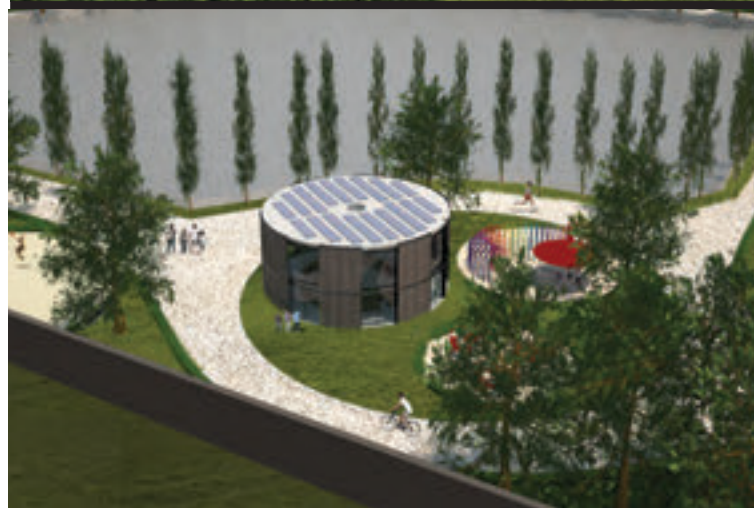

## A5

### MSc in ARCHITECTURE

THE WALL riqualificazione architettonica e urbana dell'area di Wanhangu Road SHANGHAI. Il progetto è frutto di una collaborazione con la East China Normal University, dove la studentessa è stata in Erasmus. La candidata ha effettuato un dettagliato e ampio studio di analisi urbana e sociologica - che per esigenze di sintesi non può essere rappresentato in questa sede - con la referee prof. Xianya XU e con il preside prof. WEI sulla area di Wanhangu Road nel distretto di CHANGNING. L'area è una mixedfield land; con la compresenza di diversi elementi urbani e di funzioni molto diversificate: abitazioni, una aliquota di grayfield land e una porzione di brownfield land. Il progetto, che si presenta in contrasto con la tipica modalità di intervento cinese, prevede la semplice realizzazione di un muro/recinto perimetrale che contiene tutti i volumi per usi residenziali, commerciali e sociali e che protegge il grande prato urbano.

Prova finale di Angela Martone.

*THE WALL urban and architectural revaluation of Wanhangu Road SHANGHAI area. The project is the result of a collaboration with East China Normal University, where the student has been in Erasmus for three and a half months. The student has carried out a detailed study of urban and sociological analysis with the referee prof. Xianya XU and with the chairman prof. WEI on the Wanhangu Road area in CHANGNING district. It is a discarded area, is a mixedfield land: an aliquot of grayfield land and of a portion of brownfield land. The project, that is in opposition with the typical Chinese intervention mode, concerns a simple construction of a perimeter wall /enclosure containing all volumes, and that protects the great urban green. Final exam by Angela Martone.*

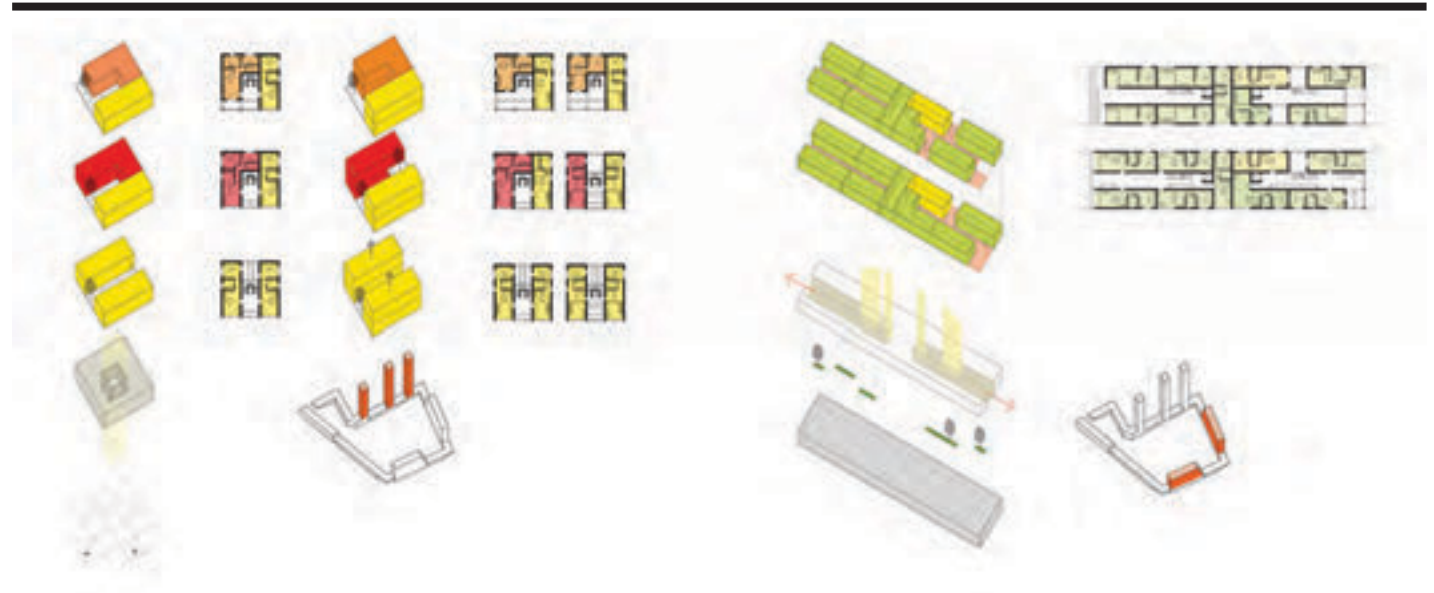



**A5**  
MSc in ARCHITECTURE

III ANNO / THIRD YEAR

Riqualificazione Architettonica ed Ambientale del quartiere UNRRA\_CASAS, viale Europa, Aversa e dell'area dell'ex mercato ortofrutticolo. Per l'adeguamento, trasformazione ed espansione dell'area in questione gli interventi possono essere organizzati in due diverse scale: alla scala dell'edificio e alla scala del paesaggio urbano. Per gli adeguamenti alla scala dell'edificio esistono alcuni aspetti non propriamente architettonici, ma comunque attinenti alle componenti del tipo edilizio. Un discorso a parte merita il tema dell'espansione o della crescita del quartiere, della ricomposizione e razionalizzazione funzionale delle attività e dei pesi edilizi. Sul paesaggio urbano degradato è attuale il tema della rinaturalizzazione, del risanamento ambientale e dell'applicazione di edilizia "verde" e della sostituzione delle zolle di asfalto con i "prati urbani".

*Architectural and Environmental Reduction of UNRRA\_CASAS viale Europa Aversa district and the area of the old fruit and vegetable market. For the adaptation, transformation and expansion of this area, the interventions can be organized in two different scales: the scale of the building and the one of urban landscape. For adjustments to the building scale there is necessarily an interest in some aspects not properly architectural but still closely related to the building component. A separate discourse deserves the theme of expansion or growth of the neighborhood, recomposition and functional rationalization of building activities and weights, or completion and integration of neighborhood equipment. On the degraded urban landscape, the theme of renaturalisation, environmental rehabilitation and green building application as well as the replacement of asphalt plots with "urban greens".*







water is life, save it.  
[RAINWATER HARVESTING SOLUTION TO WATER CRISIS]

# dROP

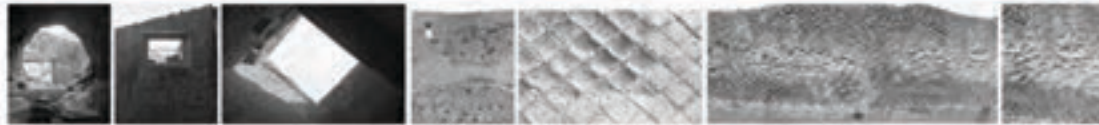

**A** INTERIOR LIGHTING & COLOUR  
New material (concrete) "Structure" "Material"

**B** INTERIOR LIGHTING, AN INSULATION  
Material structure

**C** INTERIOR LIGHTING, AN INSULATION  
Material structure

(A) = DISTINCTNESS [hierarchy of artefacts] + (C+B) = STRUCTURE [metal cladding] + [ALGORITHMIC DESIGN] = **dROP**

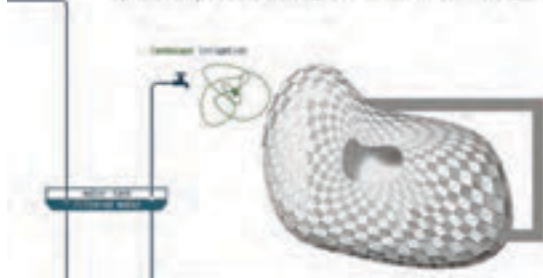

COMBINATION OF TRADITIONAL STRUCTURAL SYSTEM AGED IN SWEDLAND AND A SYSTEM ABOUT HELMHOID RESISTION, GEOMETRICAL WRAP, A REALLY STRONG SHAPE LOADING ON THE MASONRY AND WRAP OF IT IN TECHNOLOGICAL GRID SYSTEM.  
GRID SYSTEM SHALL CONSIST IN 1. SKELETON AND 2. FUNDAMENTAL SKIN. THE FIRST ONE IS THE RESULT OF A PARAMETRIC DECOMPOSITION OF COMPLEX SURFACE IN A SUBDIVISION IN 2400 TRIANGULAR SURFACES THAT WAS SHARED.

50% SOLAR PANEL

50% DAYLIGHTING USE

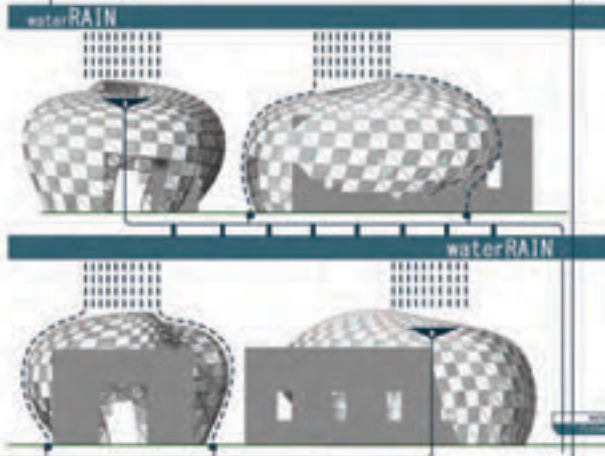

## APIA

### MSc in ARCHITECTURE, INTERIOR DESIGN AND FOR AUTONOMY

I ANNO / FIRST YEAR

In un'area di 50 mq ogni progetto interpreta il tema dell'innesto considerando due vincoli principali: l'obbligo di due lati ciechi e della verticalità.

Uno dei temi principali diventa il sistema di collegamento verticale – scale e/o ascensori-, che viene interpretato come elemento caratterizzante il progetto. Ogni progetto analizza uno dei piani entrando nello specifico dell'immagine interna e proponendo una suggestione personale della vita all'interno dell'innesto verticale.

*In an area of 50 square meters each project interprets the theme of the graft considering two main constraints: the obligation of two blind sides and the verticality.*

*One of the main themes becomes the vertical linkage system - staircases and / or elevators - which is interpreted as a feature characterizing the project. Each project analyzes one of the plans by entering the specific image of the interior by suggesting a personal suggestion of life within the vertical graft.*

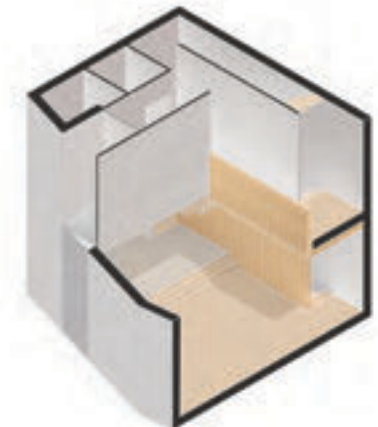
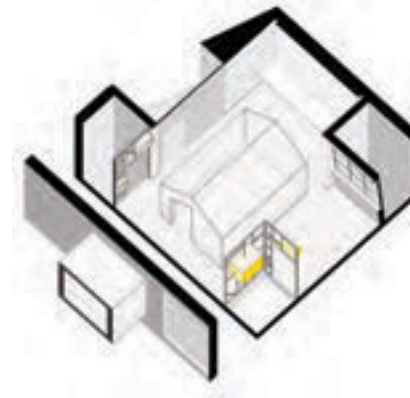



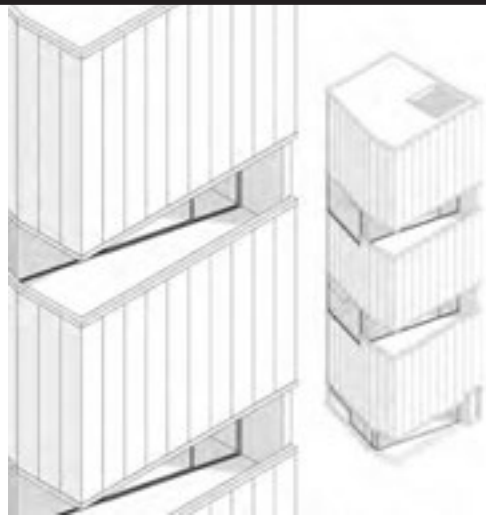
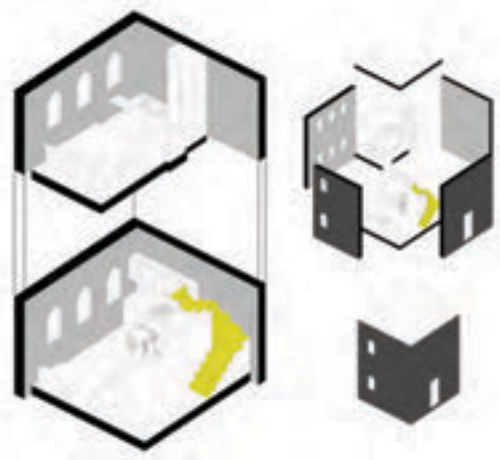

## APIA

MSc in ARCHITECTURE, INTERIOR DESIGN  
AND FOR AUTONOMY

Involucri performanti:  
un elemento tecnico in alluminio riciclato.  
La tesi nasce dall'esigenza di progettare  
componenti edilizi che seguono l'approccio  
Cradle to Cradle. Il materiale utilizzato nel  
progetto è l'alluminio riciclato, per la  
realizzazione di un "Box biocompatibile" che ha  
funzione di elemento tecnico di compagnatura,  
riempibile con materiali differenti in relazione  
alle esigenze climatiche e funzionali.  
Prova finale di Giacomo Busto.

*Powerful enclosures:  
a technical element in recycled aluminum.  
The thesis stems from the need to design  
building components that follow the Cradle to Cra-  
dle approach. The material used in the project is  
recycled aluminum, for the creation of a "biocom-  
patible box" that has the function of a tantalizing  
technical element, filled with different materials in  
relation to climatic and functional exits.  
Final exam by Giacomo Busto.*

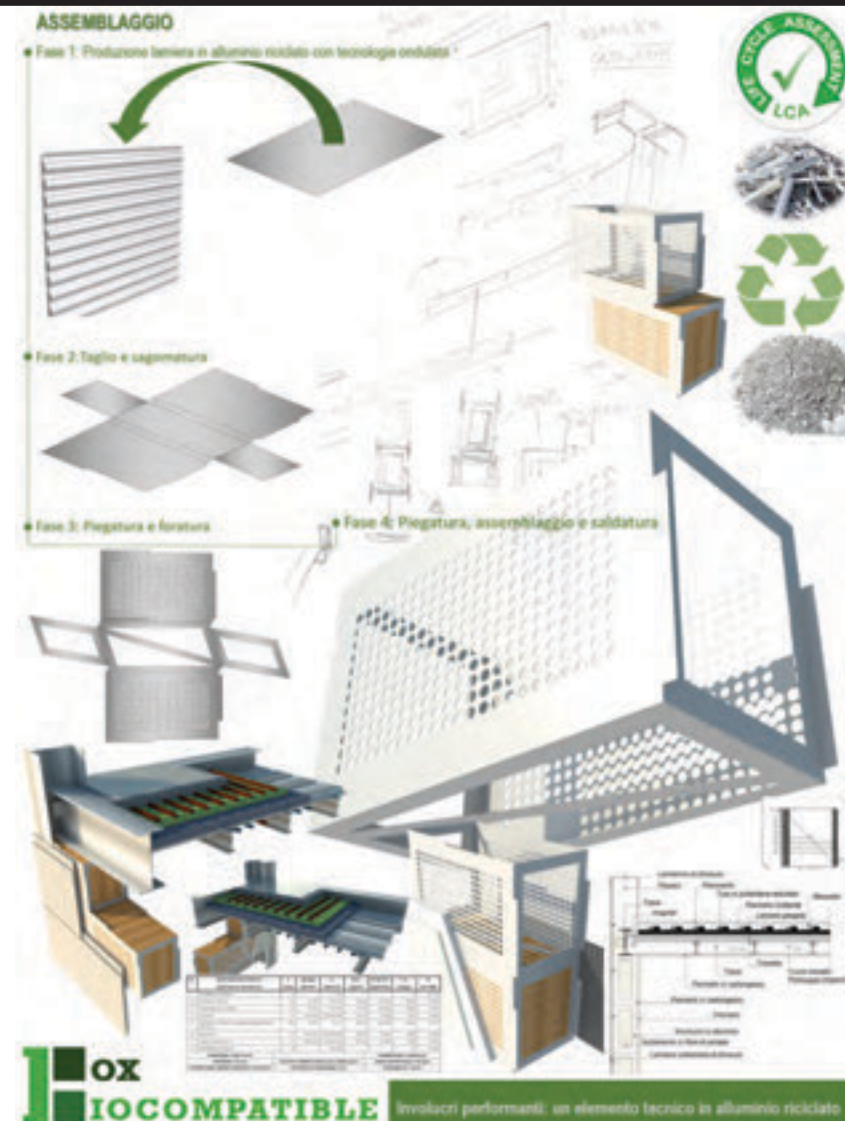

## **APIA**

**MSc in ARCHITECTURE, INTERIOR DESIGN  
AND FOR AUTONOMY**

Progetto di Ricomposizione Architettonica.  
La trasformazione in attrezzatura urbana  
dell'edificio ex ANM a Posillipo  
Prova finale di Vincenzo Fatigati.

*Architectural Reconstruction Project.  
The transformation into urban equipment of the  
former ANM building at Posillipo  
Final exam by Vincenzo Fatigati.*

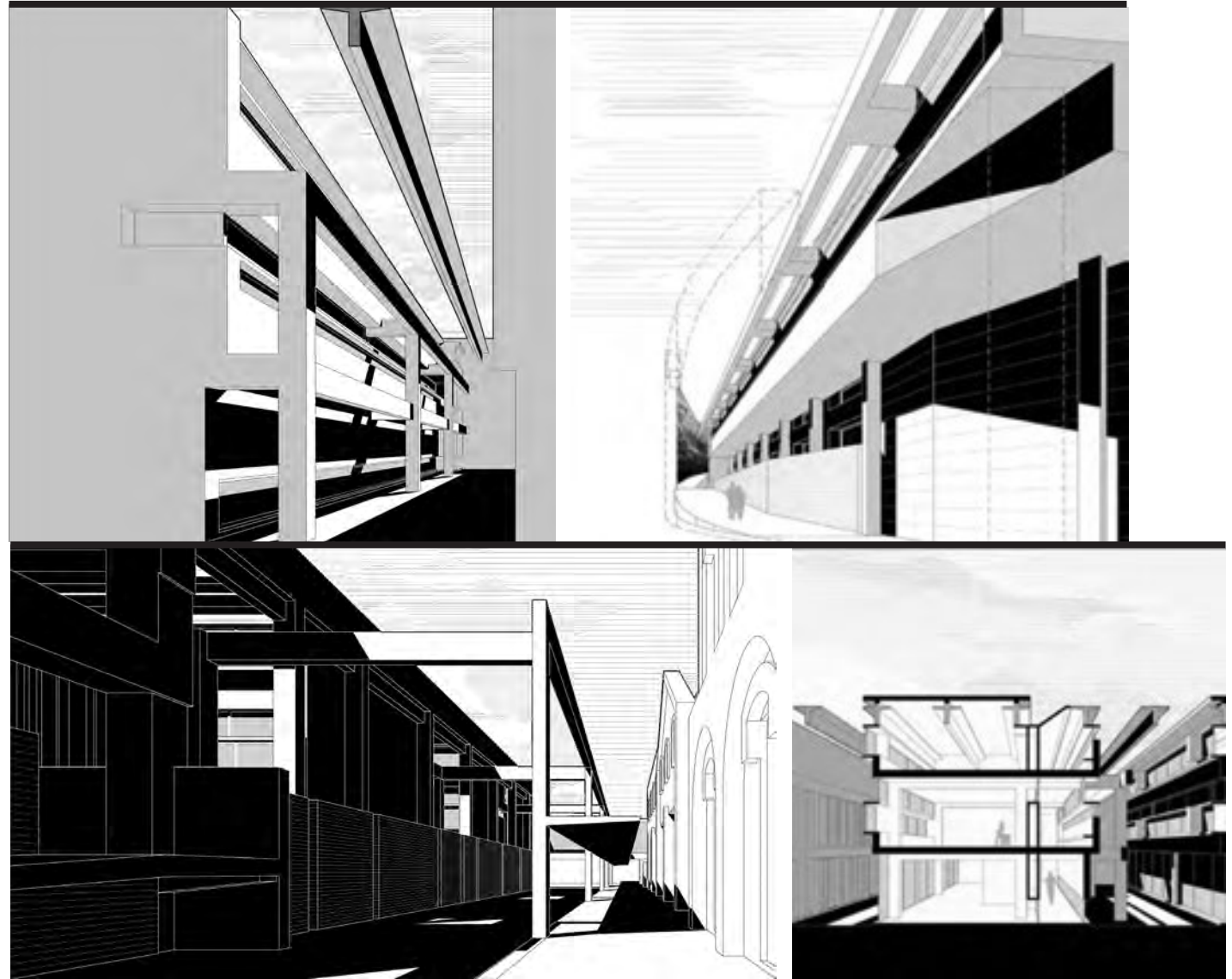

## A5

### MSc in ARCHITECTURE

II ANNO / SECOND YEAR

01. Inquadramento territoriale e ortofoto dell'area di intervento sita in località Casacelle in Giugliano in Campania (NA).
02. Planimetria con individuazione e classificazione degli edifici non finiti. Assonometrie dello stato di fatto degli edifici non finiti oggetto di intervento.
03. Modelli di alcuni progetti di riconfigurazione degli edifici non finiti oggetto di intervento.
04. Piante e schemi delle operazioni sul non finito relativi ad uno dei progetti di riconfigurazione sul caso studio n°3 .
05. Modello di uno dei progetti di riconfigurazione sul caso studio n°2, scorcio.
06. Modello di uno dei progetti di riconfigurazione sul caso studio n°2, scorcio di uno dei fronti.

01. *Territorial survey and orthophoto of the intervention area located in Casacelle in Giugliano in Campania (NA).*
02. *Planimetry with the identification and classification of unfinished buildings. Assonometries of the state of the art of unfinished buildings subject to intervention.*
03. *Models of some reconstructed projects of unfinished buildings subject to intervention.*
04. *Plans and schemes of non-finished transactions relating to one of the reconstruction projects on Case Study No. 3.*
05. *Model of one of reconfiguration projects on case study No. 2, glimpse.*
06. *Model of one of the reconfiguration projects on Case Study No. 2, glimpse of one of the fronts.*

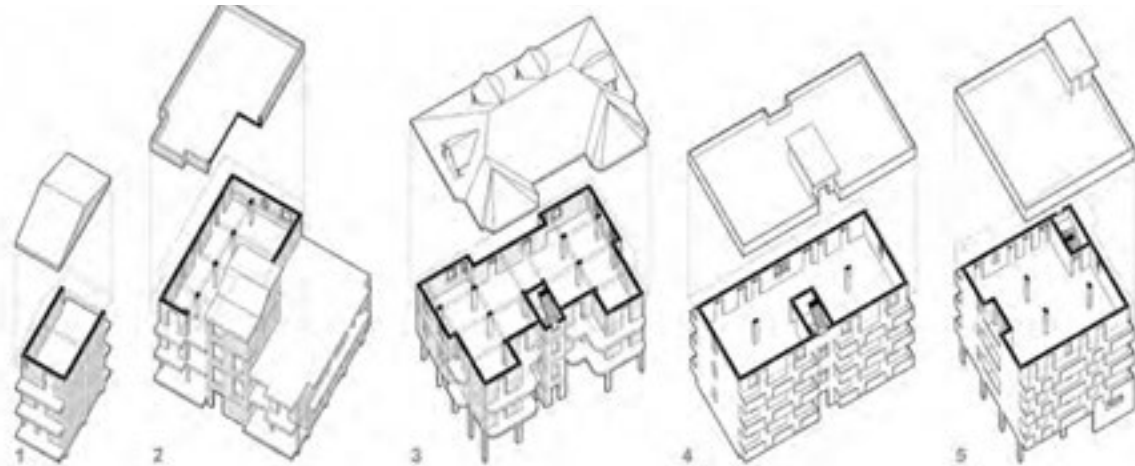

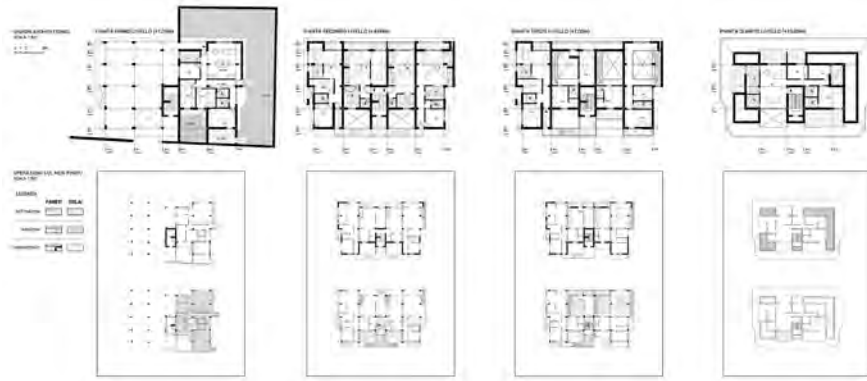

L'equità spaziale a Castel Volturno: ricucire i quartieri etnicamente connotati. La tematica trattata nel laboratorio di sintesi finale affronta la sfida della multiculturalità tentando di risolvere il problema della forte presenza di stranieri nelle città italiane, dedicando particolare attenzione al caso di Castel Volturno, esempio emblematico di città multiethnica. L'obiettivo principale ha riguardato la ricucitura del quartiere di Destra Volturno attraverso opere di rifunzionalizzazione e recupero delle parti degradate attraverso una serie di interventi puntuali con i quali si è ricercata una connessione tra le parti del quartiere. In particolare l'idea progettuale si articola in tre macro ambiti: verde collettivo, luoghi della produttività, spazi di aggregazione. Prova finale di Maria Manna.

*Space Equity in Castel Volturno: sprawl the ethnically-conquered neighborhoods. The topic discussed in the Final Synthesis Laboratory addresses the challenge of multiculturalism by trying to solve the problem of the strong presence of foreigners in Italian cities, paying particular attention to the case of Castel Volturno, an emblematic example of a multiethnic city. The main objective was to overcome the neighborhood of Right Volturno through works of refinisation and recovery of the degraded parts through a series of timely interventions with which a connection was sought between the parts of the district. In particular, the design idea is articulated in three macro areas: collective green, places of productivity, aggregation spaces. Final exam by Maria Manna.*

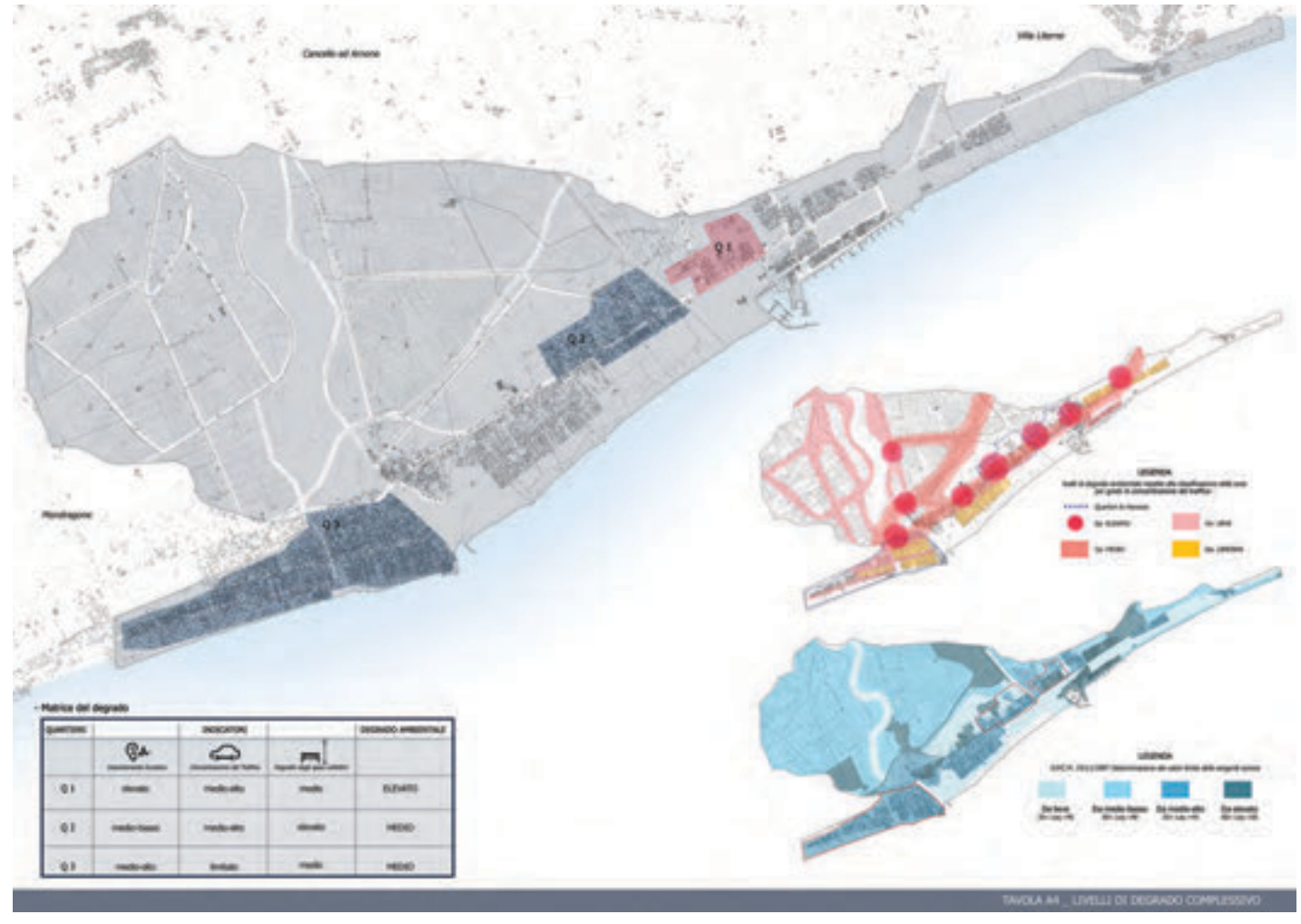



**A5**  
MSc in ARCHITECTURE

Liminares.  
Museo ctonio ad Evora paleolitica.  
Prova finale di Riccardo De Vincenzo.

*Liminares.  
Underground museum in palaeolithic Evora.  
Final exam by Riccardo De Vincenzo.*

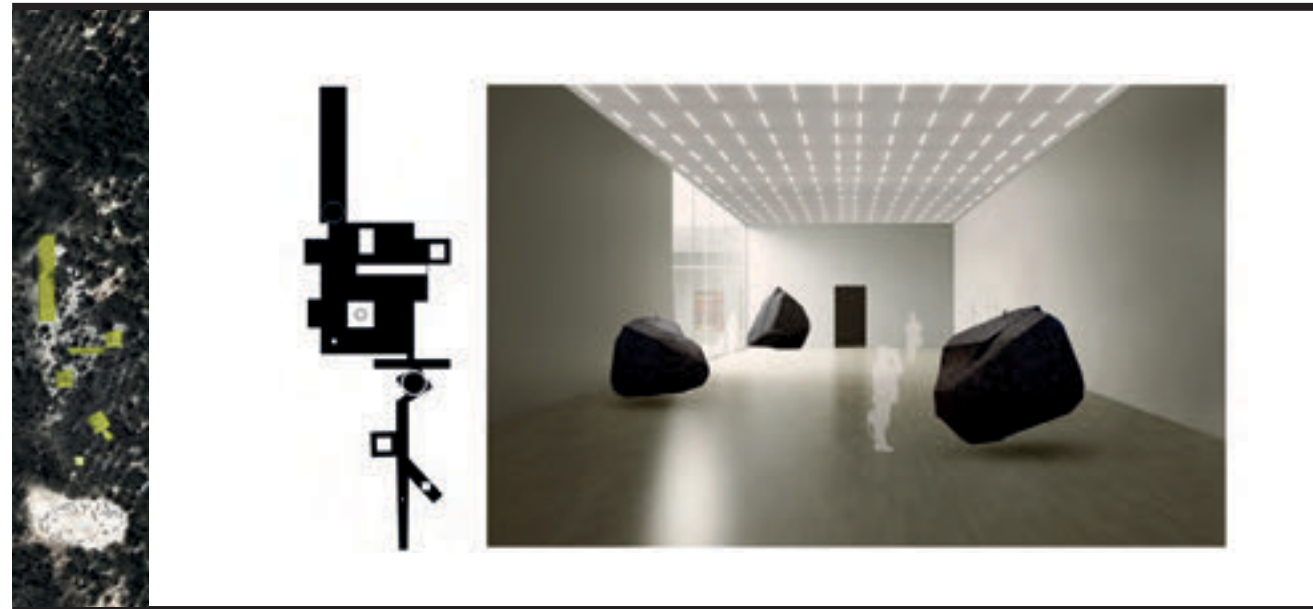



**A5**  
MSc in ARCHITECTURE

Bauhaus Museum Dessau  
Prova finale di Luigi Maisto.

*Bauhaus Museum Dessau*  
*Final exam by Luigi Maisto.*

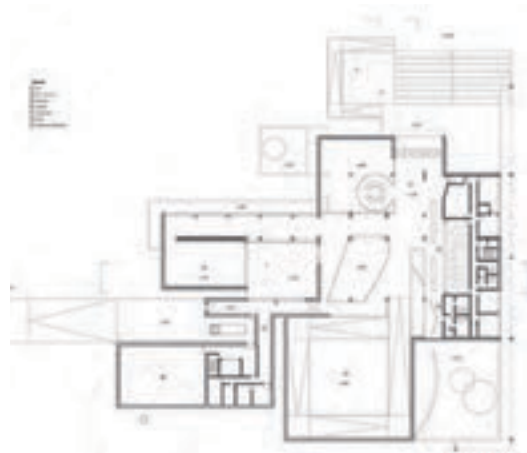

Nuovi spazi per la Neue Nationalgalerie di Berlino. Museo per l'arte del XX sec, Berlino. Il progetto trae spunto dal concorso di architettura "The museum of the 20th century", per l'ampliamento dello spazio espositivo della Neue Nationalgalerie. Il nuovo museo si presenta con un carattere imponente ed introverso, nascondendo al suo interno una grande spazialità, svuotando la massa in punti strategici per donare al visitatore uno sguardo privilegiato sul paesaggio e omaggiando le architetture ad esso circostanti. Il collegamento con la Neue Nationalgalerie avviene attraverso una grande scala per consentire un percorso d'arte continuo tra i due musei. Prova finale di Carmela Orefice.

*New spaces for the Neue Nationalgalerie in Berlin. 20th Century Art Museum, Berlin. The project is inspired by the architecture contest "The museum of the 20th century", for the expansion of the exhibition space of the Neue Nationalgalerie. The new museum presents an impressive and introverted character, hiding in its interior a great spatiality, emptying the mass at strategic points to give the visitor a privileged view of the landscape and homage to the surrounding architectures. Connecting with the Neue Nationalgalerie through a large scale to allow a continuous art course between the two museums. Final exam by Carmela Orefice.*

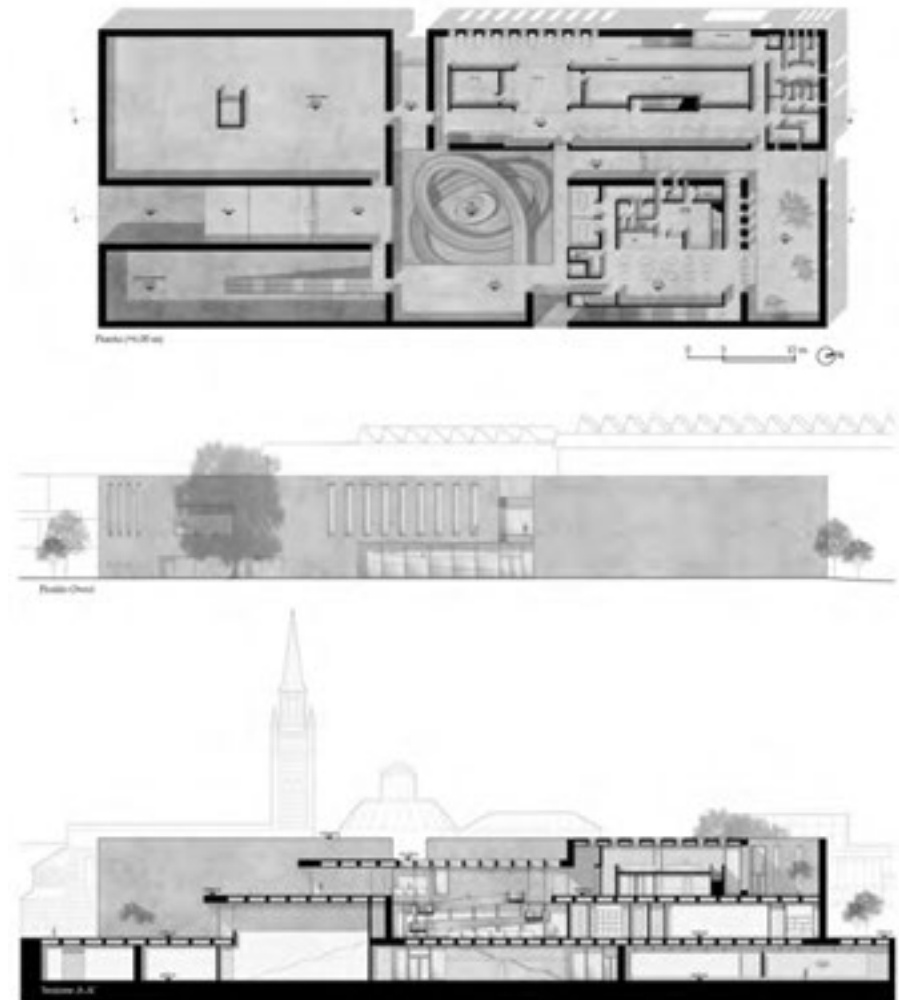



**A5**  
MSc in ARCHITECTURE

L'evoluzione del concetto di paesaggio e dell'ambito normativo della pianificazione paesaggistica in Italia: così da comprendere come questa evoluzione abbia influito sui criteri e le metodologie per la redazione dei Piani Paesistici, ponendo l'accento sulla situazione della Regione Campania. A tal proposito la cartografia di supporto a questa ricerca ripercorre i vari elaborati redatti dalla Regione Campania in relazione ai Piani di natura paesistica. Questa iniziale fase di analisi diventa utile per determinare l'individuazione di linee guida, applicate al caso studio del Comune di Terzigno (NA), finalizzate alla redazione di nuovi Piani Paesaggistici. Prova finale di Roberta Valletta.

*The evolution of the landscape concept and the regulatory framework of planning landscaping in Italy: so to understand how this evolution has influenced the criteria and methodologies for the drafting of the Paesistici Plans, placing the emphasis on the situation of the Regione Campania. In this regard, the cartography supporting this research traces the various elaborations drawn up by Regione Campania in relation to the Landscape Plans. This initial phase of analysis becomes useful in determining the identification of guidelines, applied to the case study of the Municipality of Terzigno (NA), aimed at drafting new plans. Final exam by Roberta Valletta.*

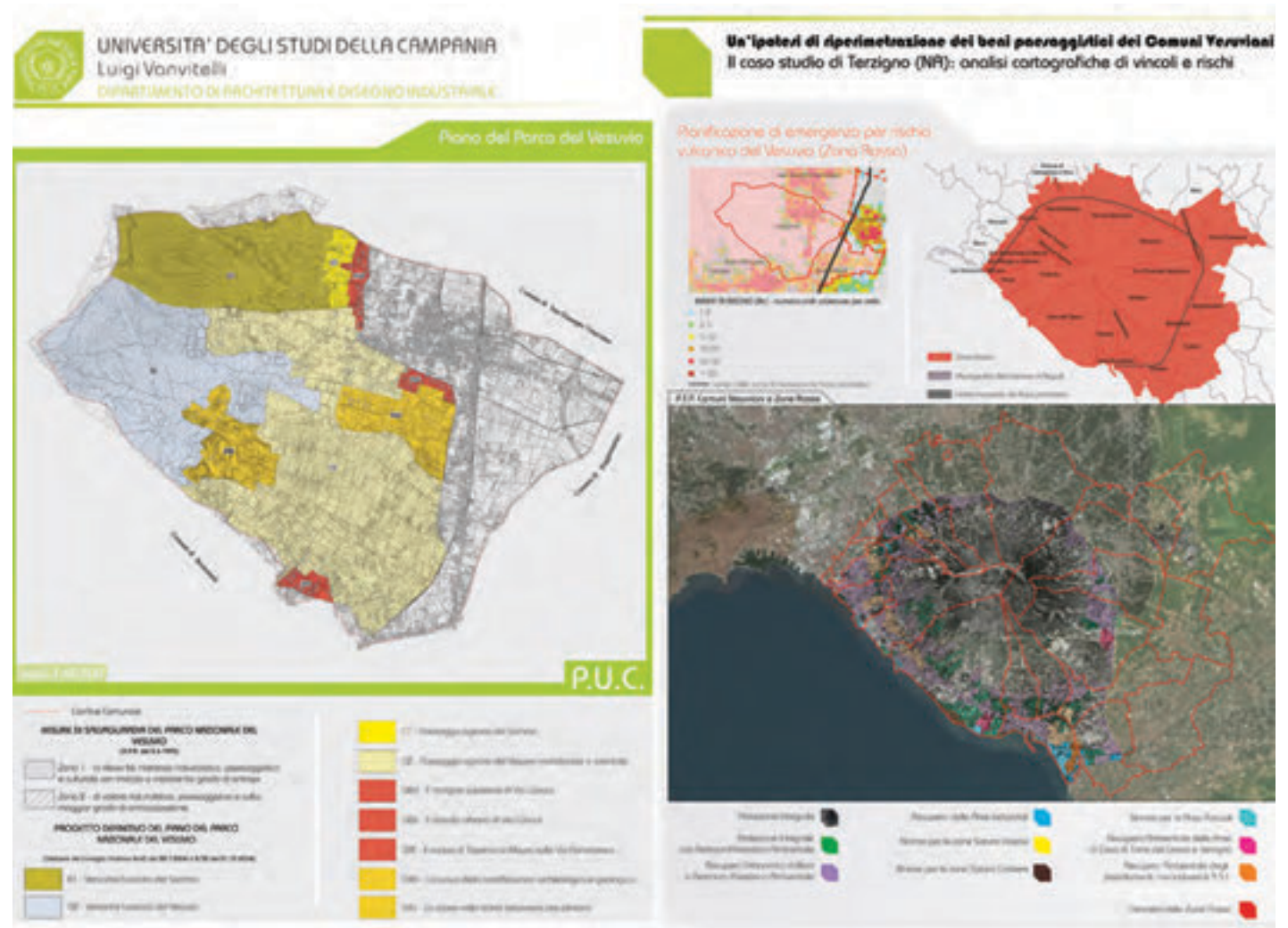

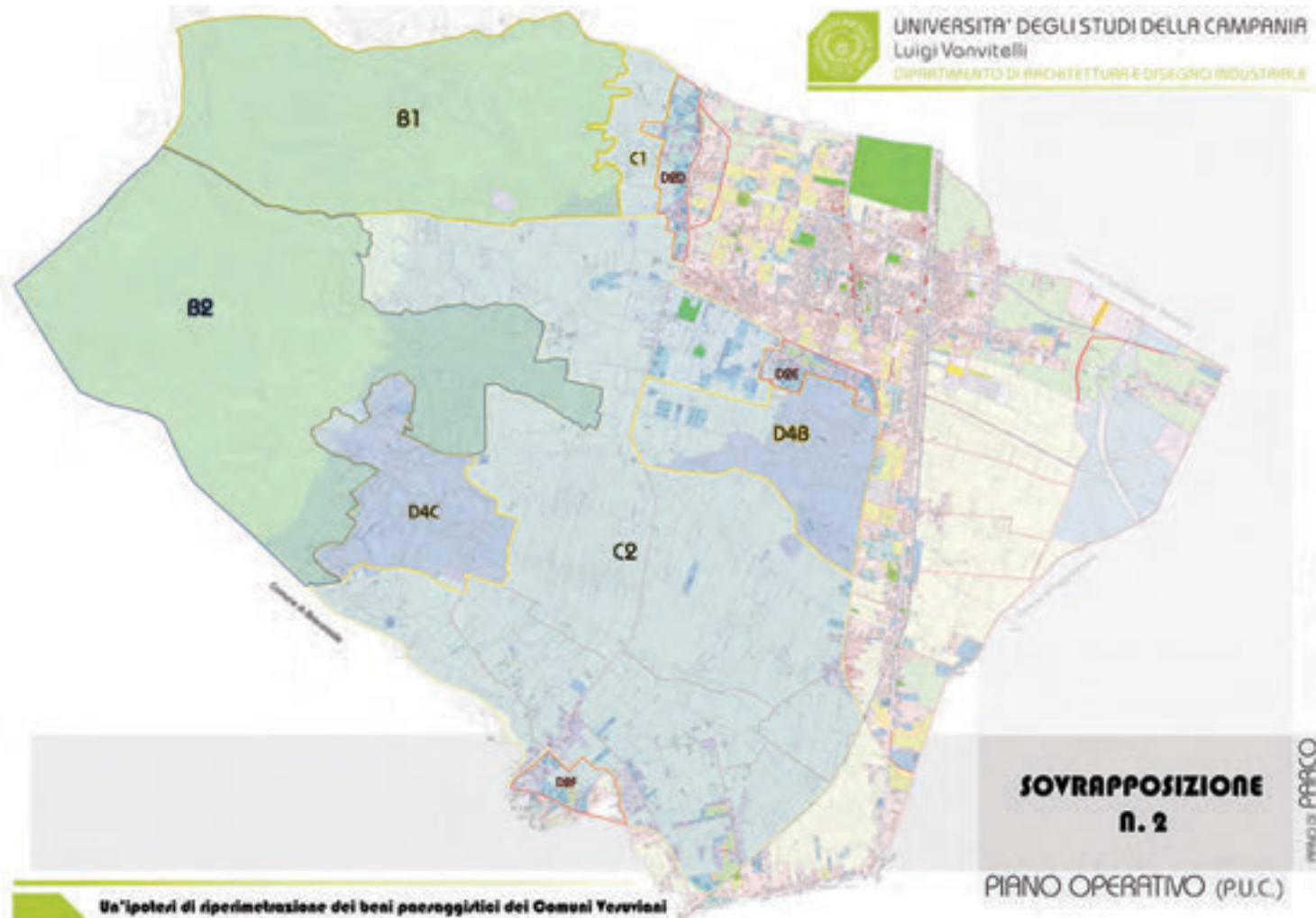

**Un'ipotesi di ripermessione dei beni paesaggistici dei Comuni Terzigno**  
Sovrapposizione dei perimetri prestabiliti dal Piano di Parco del Vesuvio  
sul Piano Operativo (fonte P.U.C.) di Terzigno

## **APIA\_ENG**

### **MSc in ARCHITECTURE, INTERIOR DESIGN AND FOR AUTONOMY**

Design and Operation of a District Heating System Serving Residential and School Buildings.

Simulazione dinamica e analisi energetica di un impianto di teleriscaldamento basato sull'utilizzo di un campo di collettori solari termici e di accumulo termico stagionale, a servizio di un distretto composto da 6 utenze residenziali e 3 edifici scolastici ubicato nel comune di Pompei. Prova finale di Monica Augello.

*Design and Operation of a District Heating System Serving Residential and School Buildings.*

*Dynamic simulation and energy analysis of a district heating system based on the use of a solar thermal collector field and seasonal thermal storage at the service of a district consisting of 6 residential users and 3 school buildings located in the municipality of Pompeii.*

*Final exam by Monica Augello.*



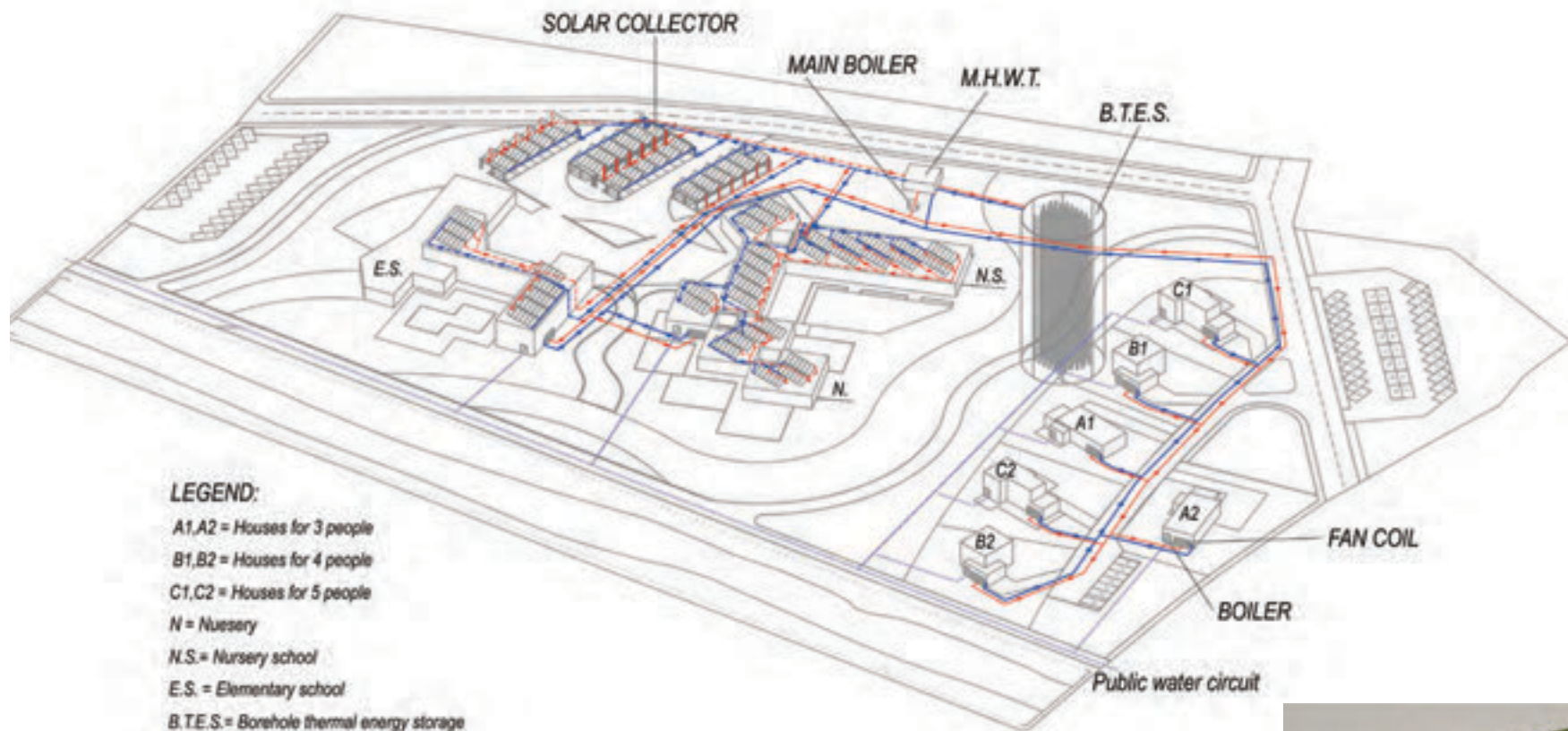

**LEGEND:**

- A1,A2 = Houses for 3 people
- B1,B2 = Houses for 4 people
- C1,C2 = Houses for 5 people
- N = Nursery
- N.S. = Nursery school
- E.S. = Elementary school
- B.T.E.S. = Borehole thermal energy storage
- M.H.W.T. = Main hot water tank



## DM

### Bachelor Degree in FASHION DESIGN

#### Vexus- Abito contemporaneo

"Le aziende dell'abbigliamento devono ripensare al modello usa e getta e produrre capi che durano". Ed è proprio da qui che nasce la collaborazione con le strutture ospitanti del tirocinio. Dall'azienda Kiton, sfridi di camicie, giacche e pantaloni diventano parte di una texture interessante. L'abito è composto da una mantella molto ampia che con la sua sinuosità avvolge il corpo e nasconde un tubino aderente: esaltazione della femminilità, la forma riprende l'architettura del centro culturale Heydar Aliyev di Zaha Hadid. Con un semplice movimento del polso la mantella avvolgente si trasformerà in un abito importante perché reversibile ed utilizzabile in qualsiasi circostanza.

Fluidità, armonia, dinamismo, sinuosità, naturalezza, continuità, si relazionano con la semplicità del tubino-base.

Prova finale di Filomena Cozzolino.



#### Vexus-Contemporary dress

"Clothing companies must rethink the disposable model and produce garments that last". And it is here that collaboration is born with the host structures of the apprenticeship. From the Kiton company, shirts, jackets and trousers become part of an interesting texture. The dress consists of a large mantle that, with its sinuousness, envelops the body and hides an adherent tube: the exaltation of femininity, the shape resumes the architecture of Cultural Center Heydar Aliyev of Zaha Hadid. With a simple movement of the wrist the wrap-around mantle will become an important dress because it can be reversed and usable in any circumstance. Fluidity, harmony, dynamism, sinuousness, naturalness, continuity, relate to the simplicity of the tube-base.

Final exam by Filomena Cozzolino.

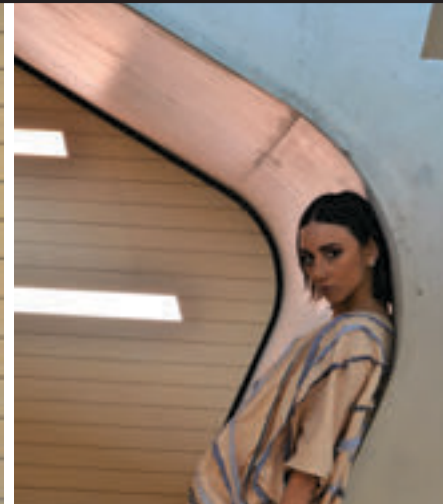
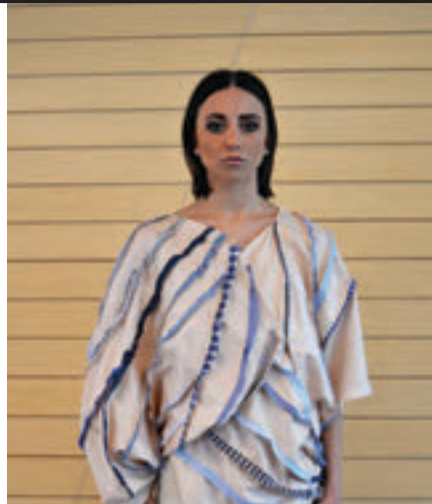



## DM

### Bachelor Degree in FASHION DESIGN

---

Cavus-accessorio contemporaneo.

Cavus è una maxi pochette generata dal processo E-DUCO/PRO-DUCO della filiera UNIVERSITÀ-SCUOLA-AZIENDE-ENTI, per azioni concrete nella ricerca di uno sviluppo sostenibile e integrale con processi creativi tesi al benessere delle persone e alla salvaguardia del territorio. Cavus, realizzata in cotone e canvas, scarti dell'azienda Kiton, rispondente alle 3F (forma, funzione, fattibilità) e alle 3E (ecologia, economia, emozione), rilegge le opere dalla forma sinuosa di Zaha Hadid, celebre architetto e designer che ha determinato un modo e la moda del 2020. La pochette, legata alla tradizione del Made in Italy, utilizza materiali di riciclo in maniera innovativa.

Prova finale di Martina Persico.

*Cavus-contemporary accessory.*

*Cavus is a maxi clutch created by the E-DUCO / PRO-DUCO process of the UNIVERSITY-SCHOOL-BUSINESS-ENTI GROUP, for concrete actions in the search for sustainable and integral development with creative processes aimed at the well-being of people and the preservation of the territory. Cavus, made of cotton and canvas, Kiton's waste material, and the 3F (shape, function, feasibility) and the 3E (ecology, economy, emotion) rereads the sinuous shape of the works of Zaha Hadid, a famous architect and designer who has determined a way and fashion of 2020. The pochette, tied to the tradition of Made in Italy, uses recycled materials in an innovative way.*

*Final exam by Martina Persico.*

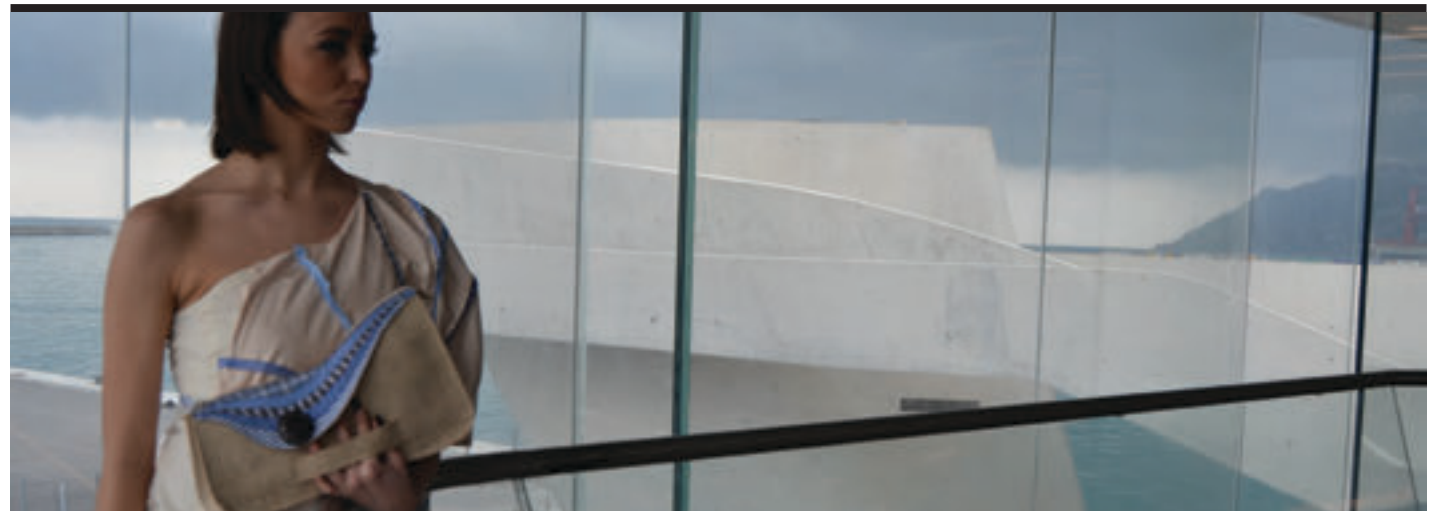

**A5**  
MSc in ARCHITECTURE

III ANNO / THIRD YEAR

Sperimentazioni degli allievi sulla trave soggetta ad azioni di torsione e flessione; rappresentazioni tridimensionali dello stato di stress nel cubetto.

*Student's experiments on the beam subjected to torsional and flexional actions; three-dimensional representations of the stress state in the minimum cube.*

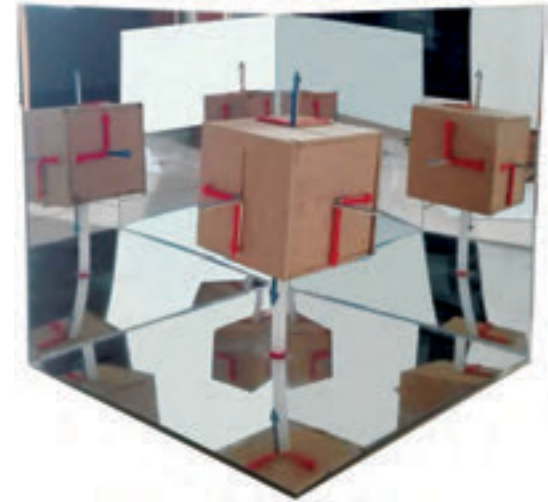

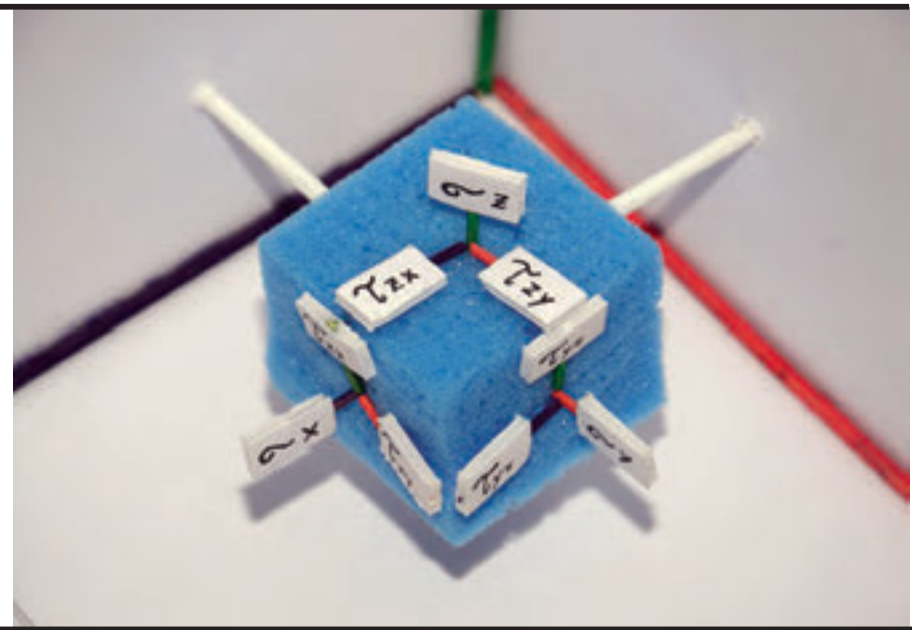
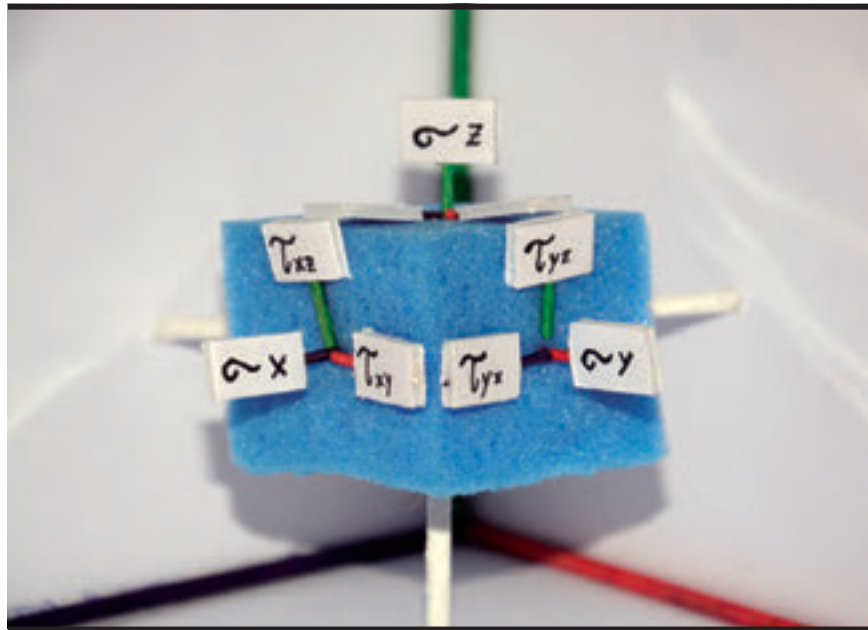

**A5**  
MSc in ARCHITECTURE

Zero Energy Building District.  
Lo starting point per una vita a impatto zero.  
Sperimentazione didattica: il progetto di un quartiere residenziale sostenibile concepito in linea con i requisiti degli edifici ad Energia quasi Zero e di tutte le altre variabili ambientali significative. Gli edifici, inseriti all'interno di un sistema di viabilità sostenibile, sono progettati con alte prestazioni energetico-ambientali e un consumo di 80.2 KWh/m<sup>2</sup> anno. Un risultato che proietta verso un cambiamento normativo già in atto, alle porte del 2020.  
Prova finale di Carmen Rauccio.

*Zero Energy Building District.*  
*The starting point for a life with zero impact.*  
*Didactic experimentation: the design of a sustainable residential neighborhood conceived in line with the requirements of nearly Zero Energy Buildings and all other significant environmental variables.*  
*Buildings, embedded within a sustainable road system, are designed with high energy and environmental performance and a consumption of 80.2 KWh/m<sup>2</sup> year. This is a result that leads us to a regulatory change already under way, at the gates of 2020.*  
*Final exam by Carmen Rauccio.*



**A5**  
MSc in ARCHITECTURE

II ANNO / SECOND YEAR

Diagnosi energetica e riqualificazione eco-orientata del Liceo Scientifico E. Amaldi di S. Maria Capua Vetere (CE).

Il progetto d'anno si inserisce nel filone di una ricerca finanziata dalla Regione Campania, che ha indagato le problematiche legate alla riqualificazione del patrimonio edilizio scolastico esistente, al fine di migliorare l'efficienza energetica dei luoghi per la formazione e ridurre i rischi legati al degrado funzionale, anche in caso di disastri ambientali. Dal punto di vista metodologico, il presupposto di un appropriato progetto di retrofit tecnologico è una analisi approfondita del DNA tecnico-costruttivo, in modo che sia le tipologie degli interventi, sia i materiali da utilizzare, possano essere selezionati in relazione alle specifiche carenze prestazionali.

*Energy diagnosis and eco-oriented retraining of the Liceo Scientifico E. Amaldi by S. Maria Capua Vetere (CE).*

*The year's project is part of a research funded by the Regione Campania, which investigated the issues related to the upgrading of existing school building assets, in order to improve the energy efficiency of places for training and reduce the risks associated with it to functional degradation, even in the case of environmental disasters.*

*From a methodological point of view, the assumption of an appropriate technological retrofitting project is an in-depth analysis of the technical-constructive DNA so that both the typologies of the interventions and the materials to be used can be selected in relation to the specific performance deficiencies.*

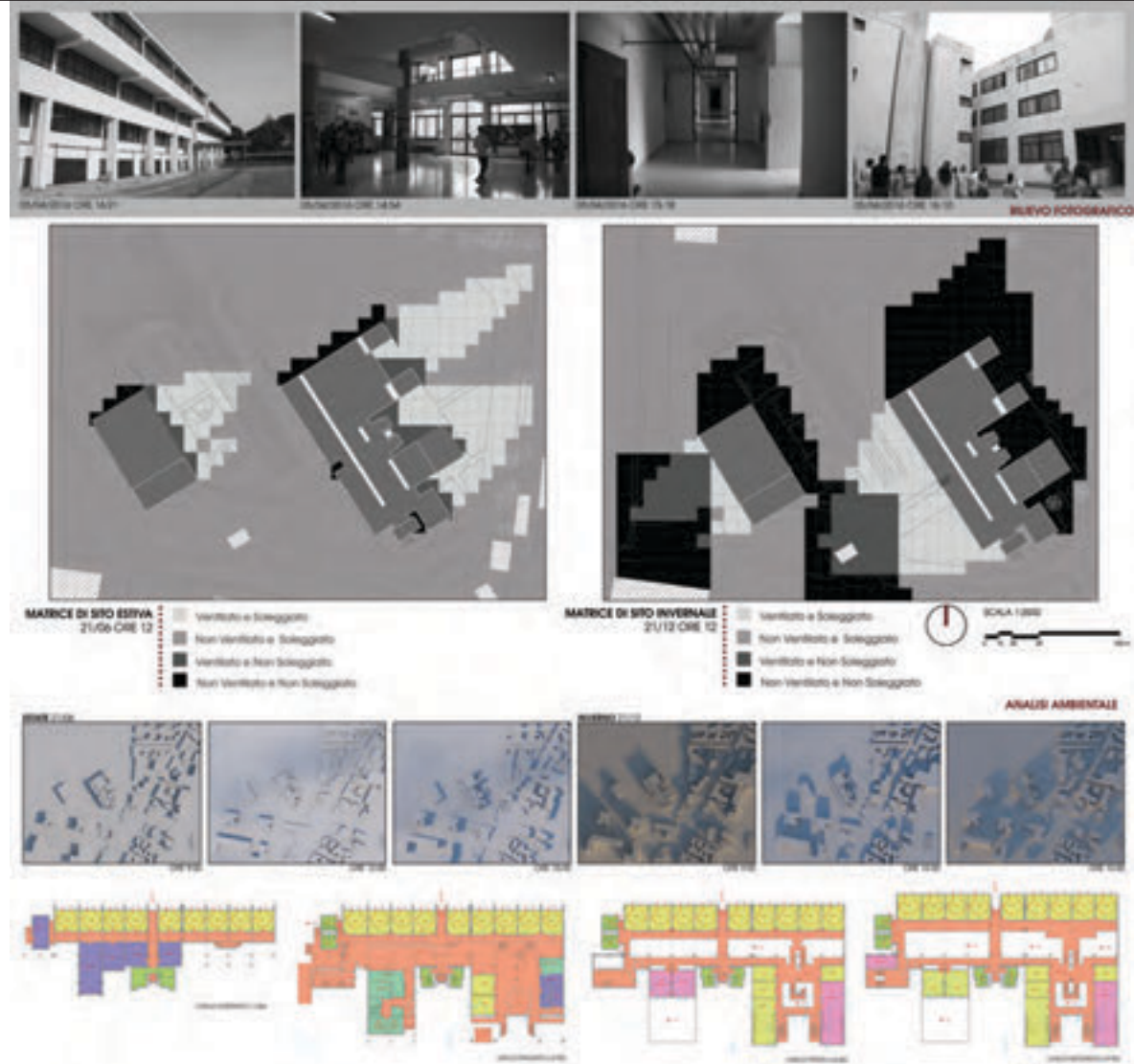

**A5**  
MSc in ARCHITECTURE

---

Tecniche di mascheramento per il controllo del rumore da traffico veicolare: il caso studio della Villa Comunale di Napoli. Valutazione multisensoriale di sistemi di mascheramento del rumore da traffico veicolare, mediante esperimenti in Realtà Virtuale Immersiva. Prova finale di Maria C. Napolano.

*Techniques for control vehicle traffic noise: the case study of Villa Comunale in Naples. Multisensory evaluation of car traffic noise, with experiments in Immersive Virtual Reality. Final exam by Maria C. Napolano.*

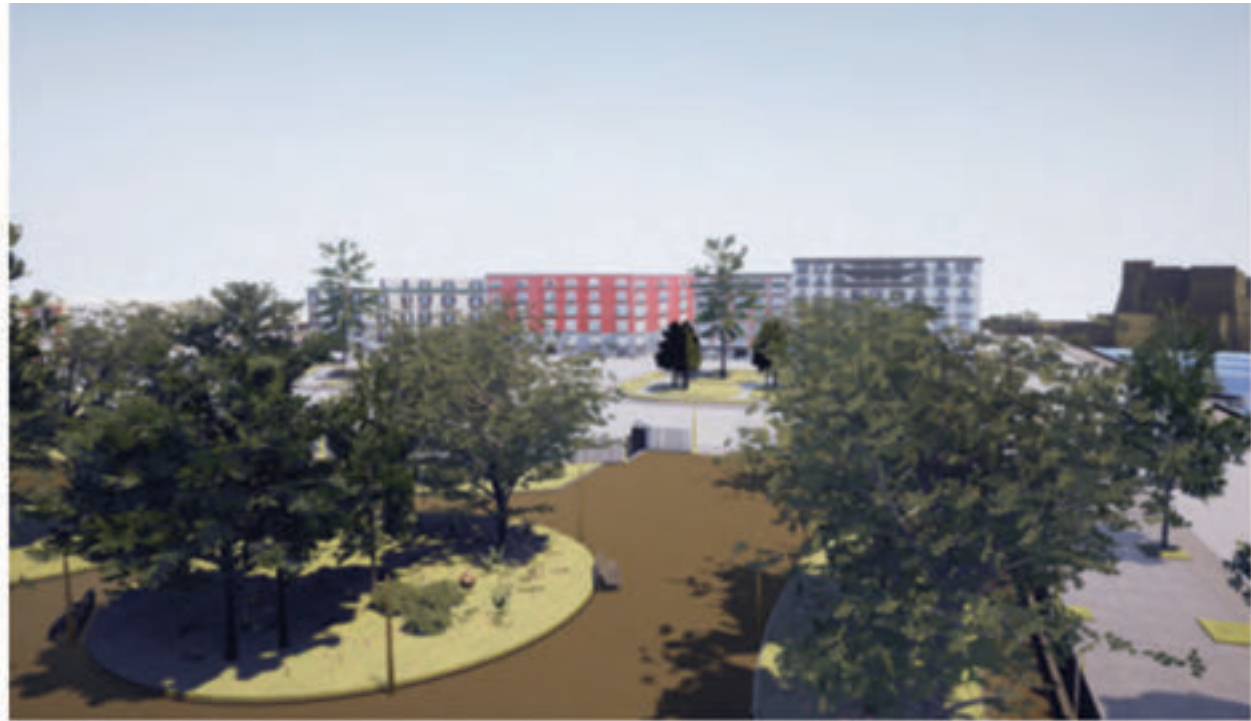

**A5**  
MSc in ARCHITECTURE

Progettazione architettonica, Portici, (NA)  
DistUrban Portici living lab attiva una rete di innovazione locale in cui amministrazione comunale, università, associazioni ed abitanti collaborano per co-progettare e co-valutare gli spazi della città di Portici.  
Prova Finale di Claudia Scarpitti.

*Architectural design, Portici, (NA)  
DistUrban Portici living lab activates a network of local innovation in which municipal administrations, universities, associations and inhabitants collaborate to co-design and co-evaluate the spaces in the city of Portici.  
Final Exam by Claudia Scarpitti.*



**distUrban  
machine 3#**

**distUrban**  
Portici Urban Living Lab

distUrban  
machine #2  
porta ponte  
PVIOLAZIONE

Un dispositivo per guardare  
il mare ed indicare un verso  
di accesso della città alla  
spiaggia.

CORTICINA, 12000 3  
VIA 2



**DM**  
Bachelor Degree in  
**FASHION DESIGN**

Modelis - lithuanian patterns.  
Partendo dallo stile dei motivi presenti nei costumi tradizionali lituani sono stati realizzati nuovi abiti contemporanei e moderni. La loro caratteristica principale sono i patterns, realizzati nel tessuto stesso, attraverso intagli ottenuti attraverso la tecnologia. Alcuni abiti, tramite la sovrapposizione ad altri indumenti, permettono ai patterns di assumere colori diversi; altri, sono caratterizzati da particolari intagli ai bordi.

Prova finale di Michael Ruggiero.

*Modelis - lithuanian patterns.  
Starting with the style of the motifs in traditional Lithuanian costumes, new contemporary and modern clothes have been created. Their main feature is patterns, made in the fabric itself, through carvings obtained through technology. Some dresses, by overlapping with other garments, allow patterns to take on different colors; others, are characterized by special cutting edges.*

*Final exam by Michael Ruggiero.*

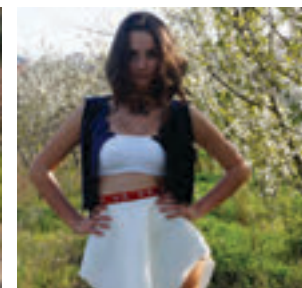
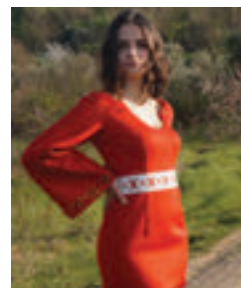
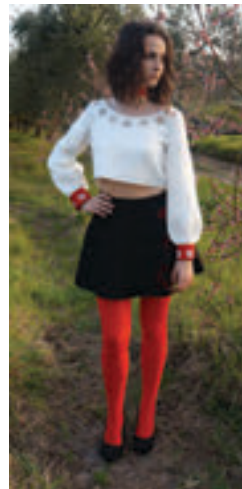



**A5**  
MSc in ARCHITECTURE

Riqualificazione architettonica:  
Scampia, (NA)  
Percorso di riflessione teorica e sperimentazione  
progettuale. Al centro l'uomo e l'interrogarsi su  
chi sia e come si muova il soggetto di riferimento  
dell'architettura.  
Prova finale di Pasquale Amendola.

*Architectural redevelopment:  
Scampia, (NA)  
Theoretical considerations and experimental  
project. At the centre, there is man and questioning  
who is he and how does the reference subject of  
architecture move.  
Final exam by Pasquale Amendola.*



**DC**  
Bachelor Degree in  
**DESIGN AND COMMUNICATION**

---

Tecnologie di Realtà Virtuale Immersiva in Ambito Forense: applicazioni per il training degli operatori.

Realizzazione di un tool per l'addestramento degli operatori sulla scena del crimine in ambiente immersivo.

Lo sviluppo del tool è indirizzato al training in ambito forense.

Prova finale di Francesco Di Domenico.

*Immersive Virtual Reality Technologies in Forensic Area: training applications for operators.*

*Creating a tool for trainer training on the scene of crime in an immersive environment.*

*The tool's development is for forensic training.*

*Final exam by Francesco Di Domenico.*



**A5**  
MSc in ARCHITECTURE

L'intervento è caratterizzato dall'applicazione di tecnologie eco-sostenibili per la riqualificazione di un ambito urbano degradato in Maddaloni (CE). I sistemi tecnologici utilizzati prevedono la coltivazione indoor e outdoor per una produzione a chilometro zero e la creazione di spazi urbani aperti per le attività sociali di quartiere e di educazione all'ambiente con laboratori creativi di riciclo e orti didattici. L'intervento di riqualificazione rappresenta un punto di inizio per il superamento delle barriere che sono andate a crearsi con l'espansione edilizia, per condurre alla creazione di una potenziale rete ecologica che salvaguardi la flora e la fauna locali e, allo stesso tempo, possa ricucire il tessuto frammentario e discontinuo del territorio comunale.

Prova finale di Barbara di Vico.

*The intervention is characterized by the application of eco-sustainable technologies for the upgrading of a degraded urban environment in Maddaloni (CE). The used technology systems includes indoor and outdoor cultivation for zero kilometer production and the creation of open urban spaces for neighborhood social activities and environmental education with creative recycling workshops and educational gardens. The project is a way for overcoming the barriers that have arisen with building expansion to lead to the creation of a potential ecological network that safeguards local flora and fauna and at the same time can spur the fragmentary and discontinuous tissue of the communal territory.*

Final exam by Barbara di Vico.



**A5**  
MSc in ARCHITECTURE

Il lavoro di tesi ha riguardato un intervento di riqualificazione in chiave eco-orientata attraverso la predisposizione di una urban farm e di alloggi per studenti su di un lotto all'interno dell'area Expo di Milano, in corrispondenza del Food Future District della Coop, dismesso dopo la mostra.  
Prova finale di Carlo Mele.

*The project concerns an eco-oriented intervention through the provision of an urban farm and accommodation for students in a lot within the Expo area of Milan, at the Food Future District of Coop, abandoned after the Expo.  
Final exam by Carlo Mele.*



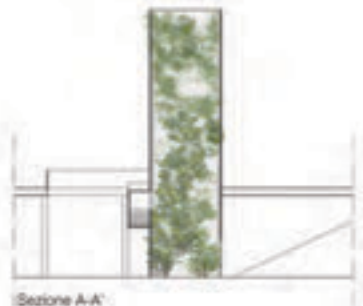

scala 1:200

VISTA NOTTURNA PROGETTO



**A5**  
MSc in ARCHITECTURE

La Valutazione della Vulnerabilità Sismica  
delle Chiese dell'alto Casertano.  
Prova finale di Anna Tafuro.

*Evaluation of the Seismic Vulnerability  
of the Churches of the Upper Casertano.  
Final exam by Anna Tafuro.*

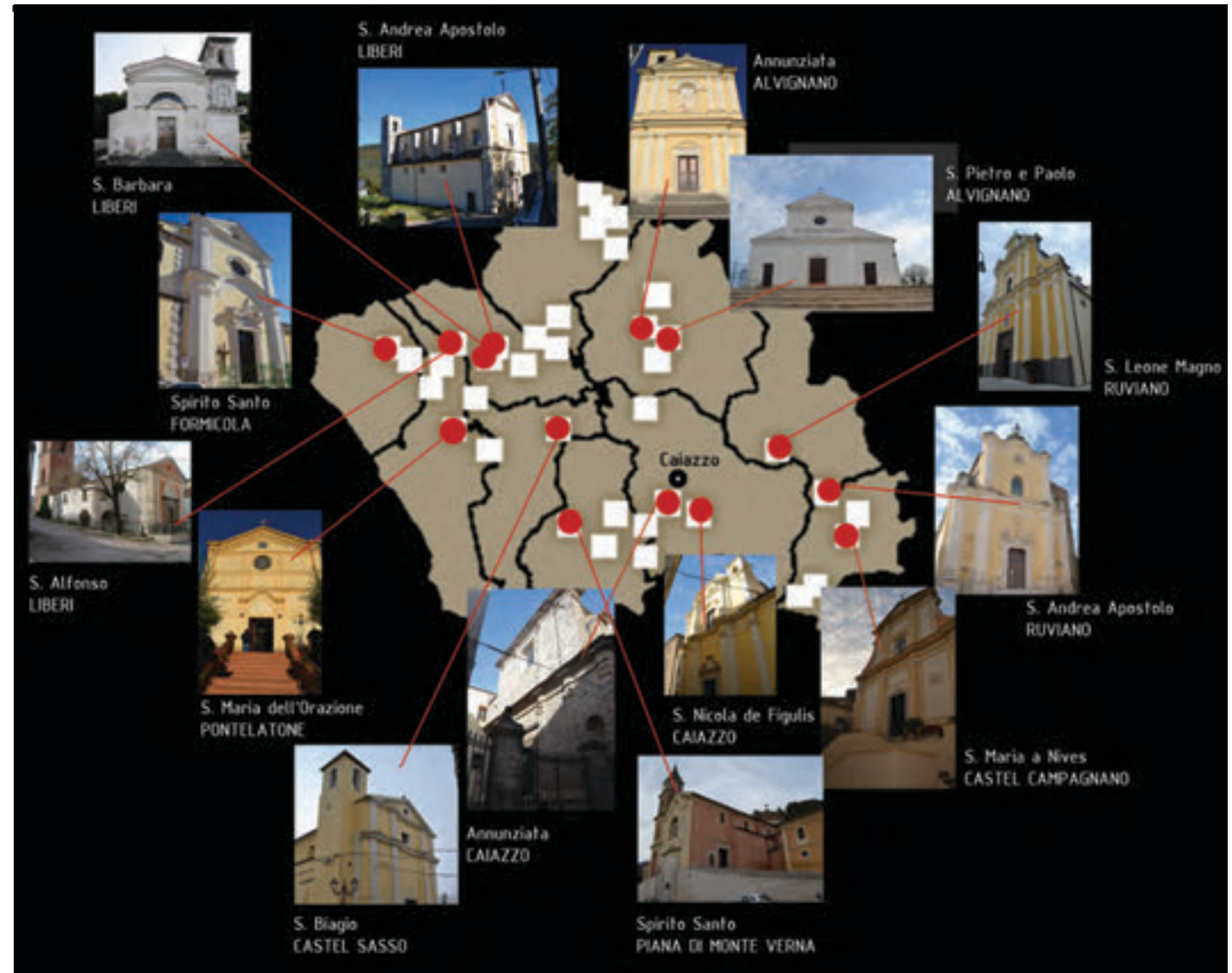



Un Nuovo "Ponte Urbano" tra Città e Società  
Postbellica.  
La Cité Administrative di Liegi: storia e progetto.  
Prova finale di Ilia Celiento.

*A New "Urban Bridge" between Town and Postwar  
Society.  
La Cité Administrative of Liegi: History and project.  
Final exam by Ilia Celiento.*

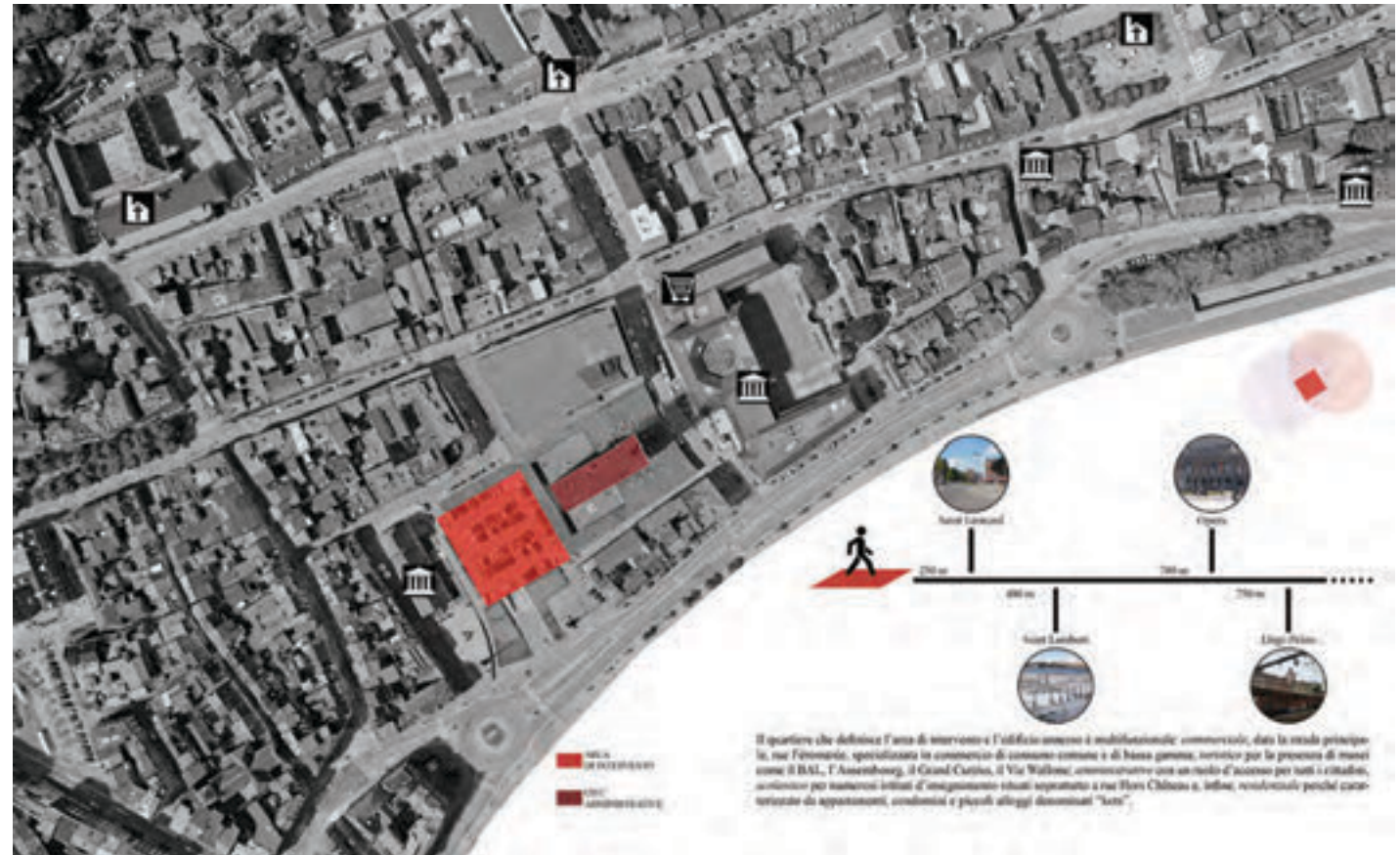



PARTE 1 LA "PLACE" DI LIEGI



**DM**  
Bachelor Degree in  
**FASHION DESIGN**

I ANNO / FIRST YEAR

“Dalla figura al figurino di moda” è la sintesi del percorso teorico-pratico affrontato dagli allievi del primo anno di moda per gestire con consapevolezza l’aspetto progettuale del prodotto moda attraverso il disegno.

*“From figure to fashion figure” is the synthesis of the theoretical-practical course conducted by the students of the first year to consciously manage the fashion product project through the drawing.*

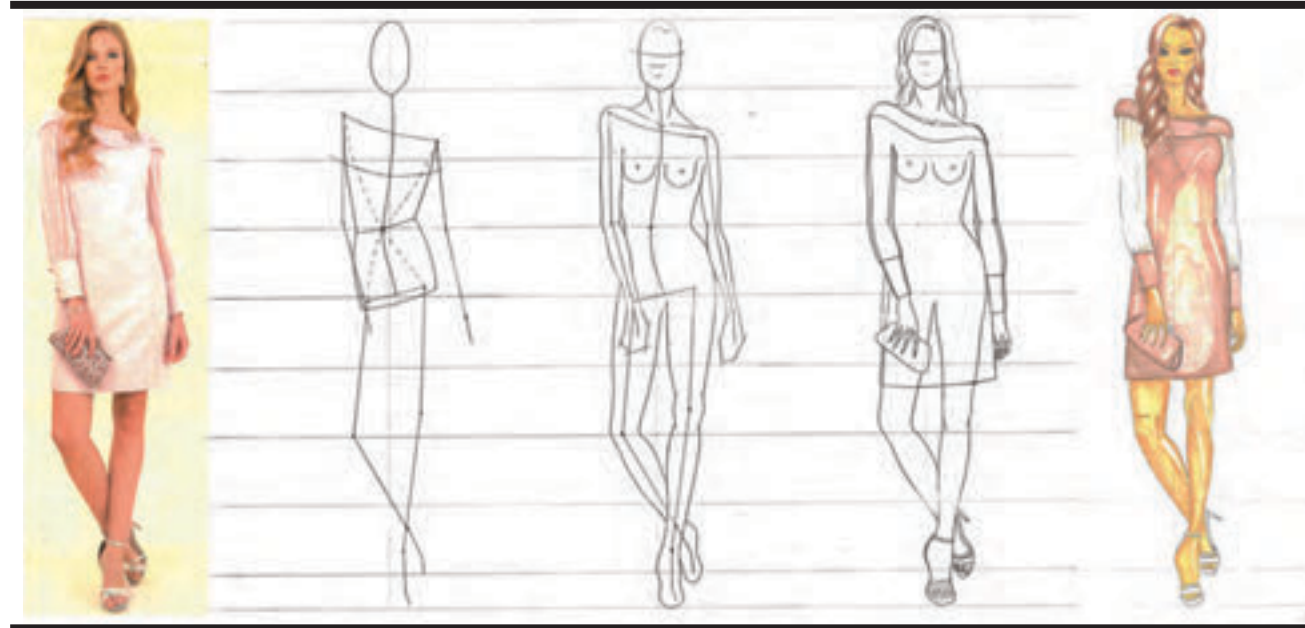

**DC**  
Bachelor Degree in  
**DESIGN AND COMMUNICATION**

I ANNO / FIRST YEAR

Tema di rappresentazione di una  
macchinetta del caffè.

*Representation of the Bialetti Moka Pot.*

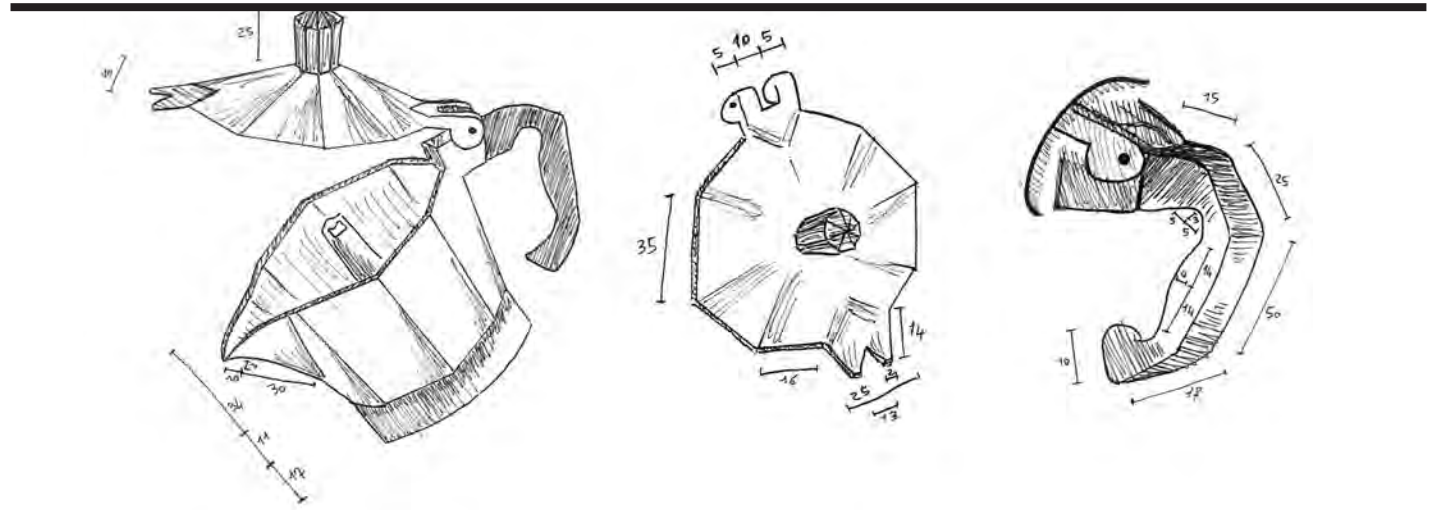
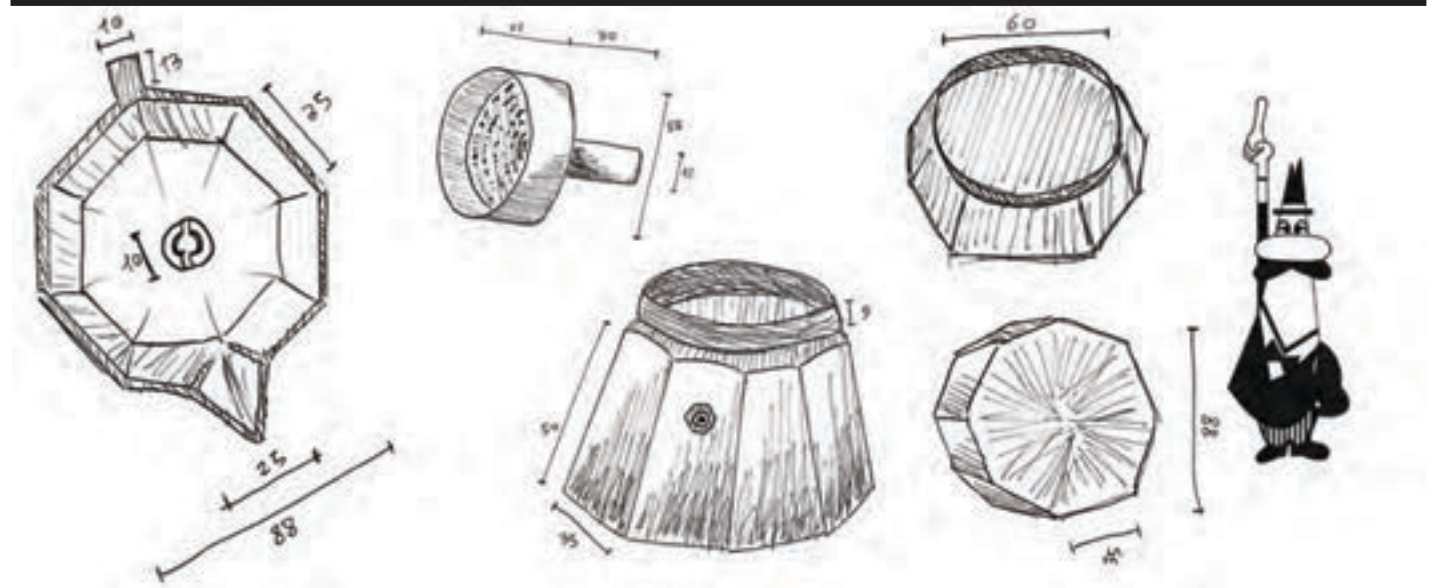

**A5**  
MSc in ARCHITECTURE

La casa dello studente nella riqualificazione di piazza Marconi ad Aversa.  
Il progetto propone la riqualificazione e ricomposizione dell'invaso spaziale con interventi volti alla realizzazione di zone verdi per la sosta ed il passeggio integrate da microarchitetture rimovibili di servizio alle attività connesse. Si prevede anche la rimodellazione del suolo con la formazione di una rampa pedonale e nuove botteghe bifronti che contribuiscono alla riconfigurazione dell'invaso che richiama l'originaria trama urbana. Per l'edificio scolastico dismesso, che ingloba l'antica chiesa di S. Girolamo, si prevede l'abbattimento e ricostruzione con realizzazione di una casa dello studente destinata a servizio delle sedi universitarie presenti ad Aversa. La chiesa preesistente viene destinata a sala conferenze. Prova finale di Michele De Cicco.

*The student house in the project of Piazza Marconi in Aversa.  
The project proposes the redevelopment and reconfiguration of the space invasion with interventions aimed at the creation of green areas for the rest and the walk integrated by removable microarchitecture connected with the use of the new square. It is also planned to remodel the ground with the formation of a pedestrian rampart and new double-stores that contribute to the reconstruction of the invasion. For the school building, which incorporates the ancient church of St. Girolamo, is planned to be demolished and reconstructed with the realization of a student home destined to serve the university campuses present in Aversa. The church is destined to a conference room.  
Final exam by Michele De Cicco.*





**A5**  
MSc in ARCHITECTURE

I ANNO / FIRST YEAR

Tema di rilievo di un edificio storico.  
Elaborati relativi al prospetto ed ai dettagli.

*Surveying of a historic building.  
Prospect and detailed drawings.*

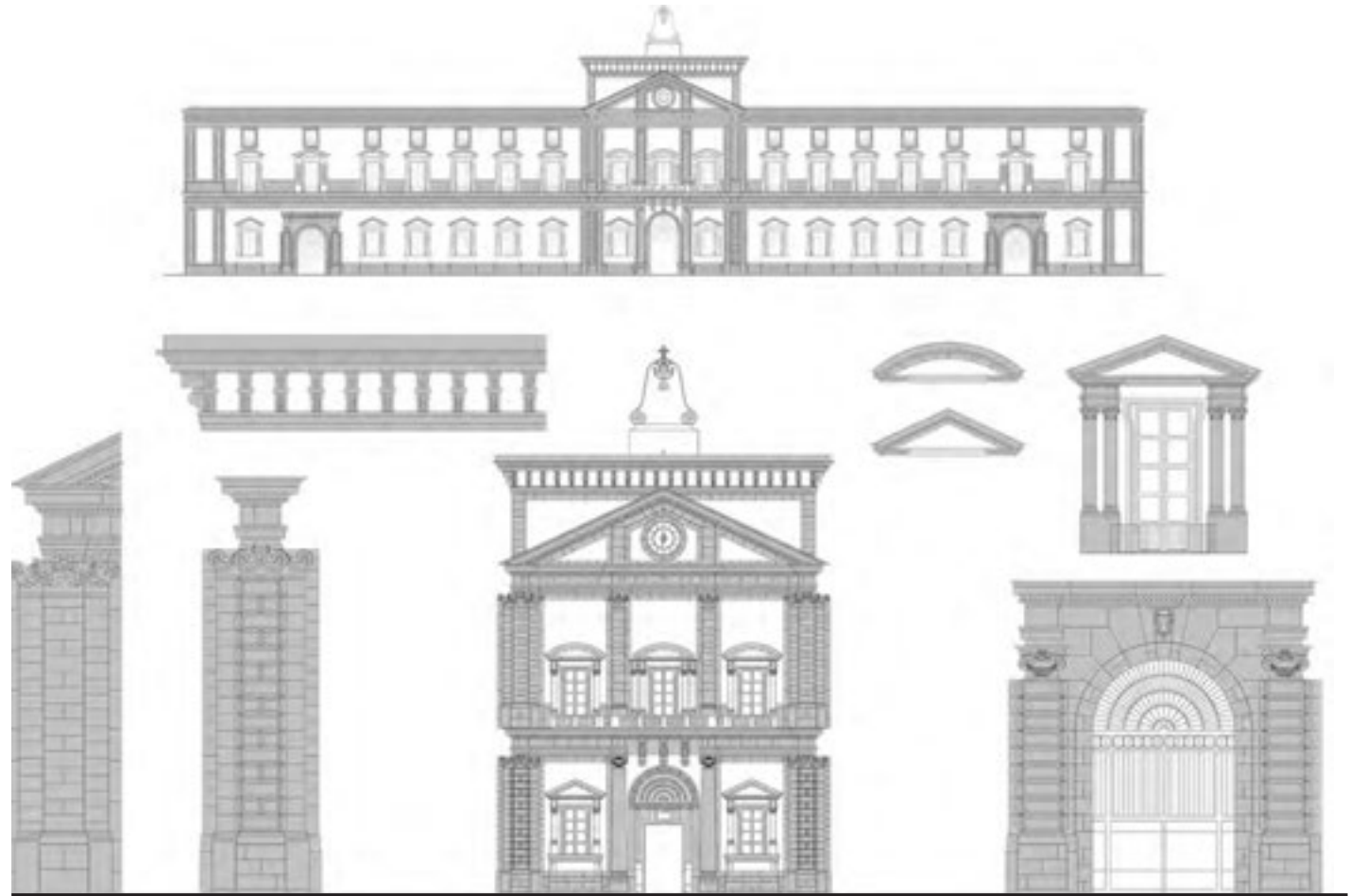

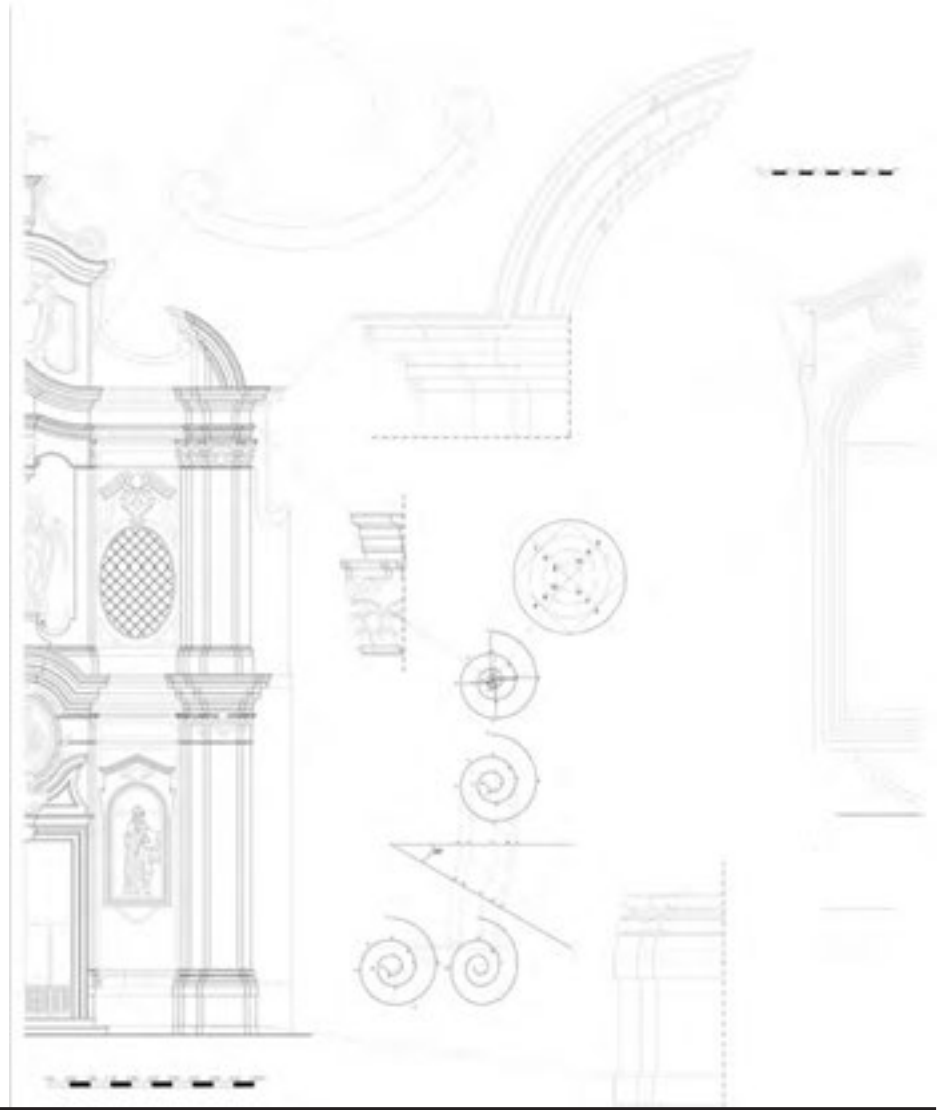
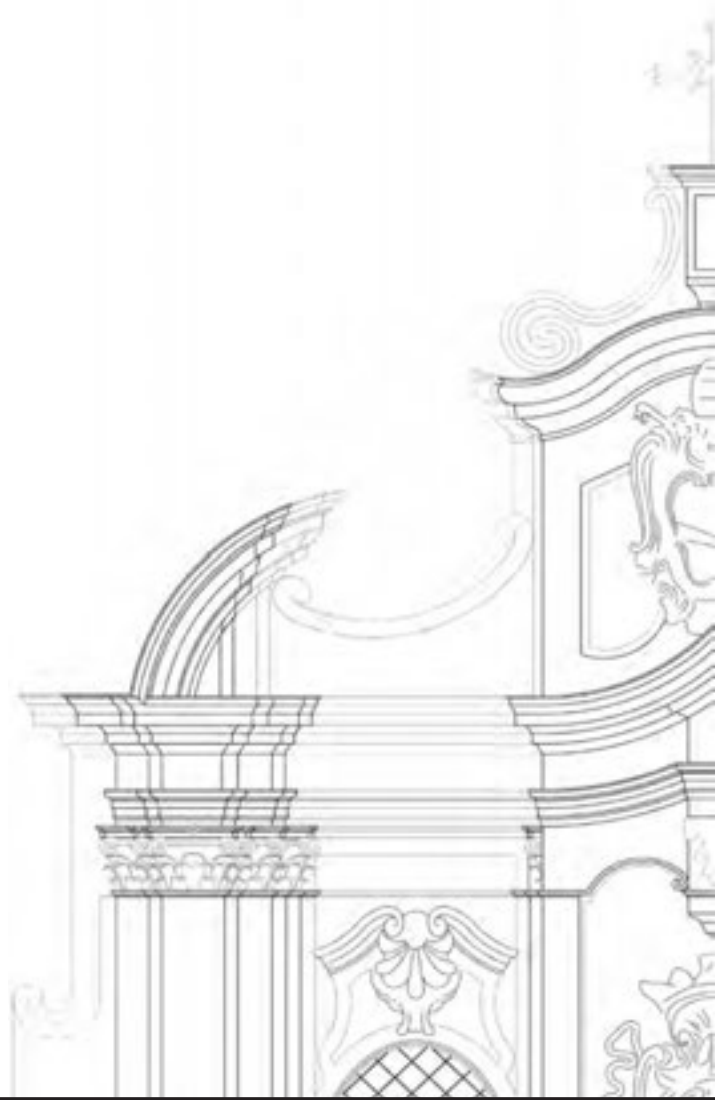

**A5**  
MSc in ARCHITECTURE

IV ANNO / FOURTH YEAR

International Fair of Tripoli by Oscar Niemeyer.

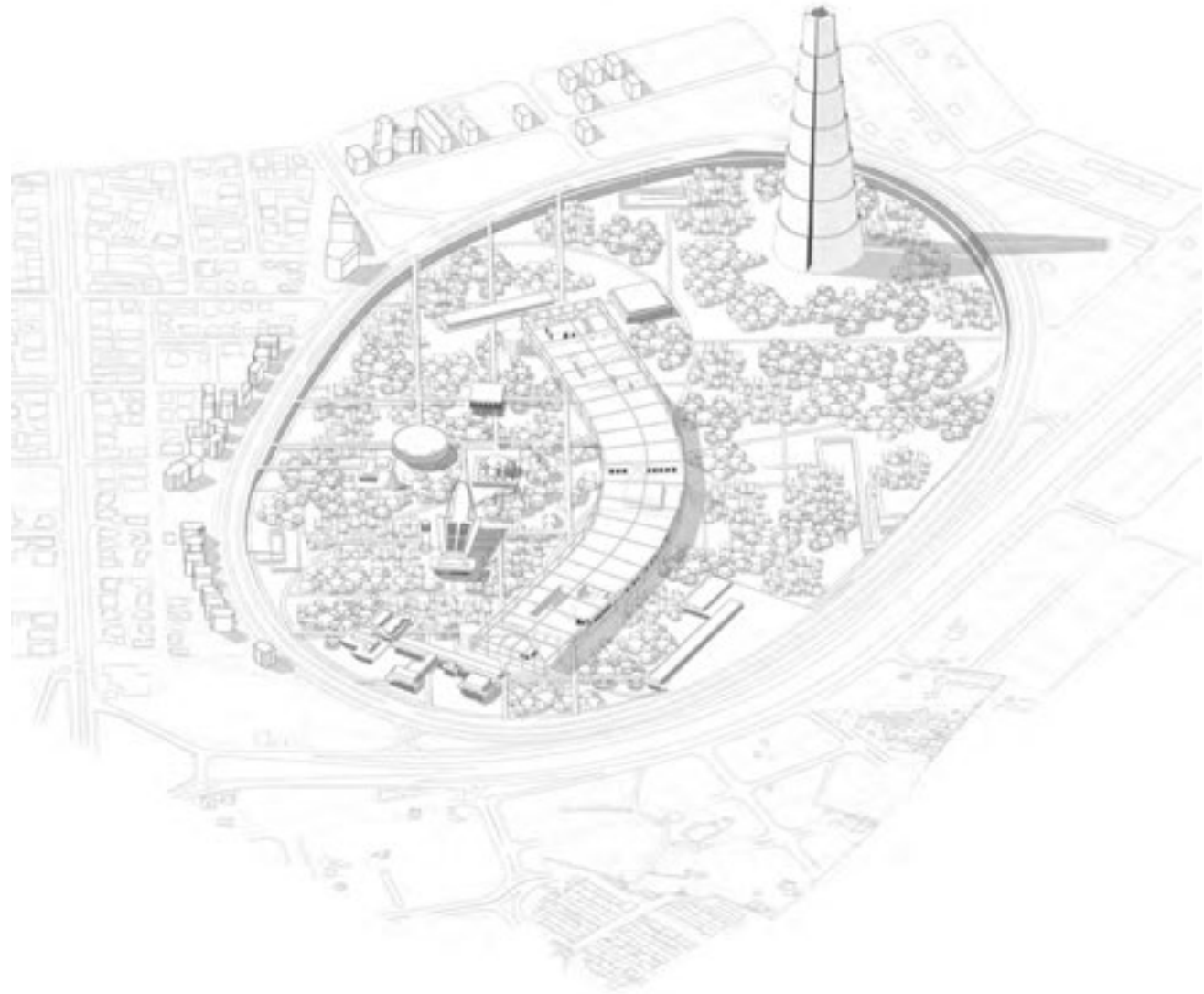





## DC

### Bachelor Degree in DESIGN AND COMMUNICATION

Recupero di uno spazio aperto urbano:  
una biblioteca open air per Sant'Antimo (NA).  
Il progetto ha come obiettivo il recupero di uno  
spazio aperto urbano che attualmente si trova in  
una situazione di degrado. Il progetto prevede la  
realizzazione di una biblioteca pubblica all'aperto  
basata sul book-sharing. L'intento è quello  
di creare uno spazio dedicato alla cultura ed  
alla condivisione, favorendo l'incontro e la vita  
collettiva in città.  
Prova finale di Francesca Del Giudice.

*Recovery of an open urban space:  
an open air library for Sant'Antimo (NA).  
The aim of the project is to recover an open urban  
space that is currently in a state of degradation.  
The project involves the realization of a public  
library based on book-sharing. The aim is to  
create a space dedicated to culture and sharing,  
promoting the encounter and the collective life in  
the city.  
Final exam by Francesca Del Giudice.*

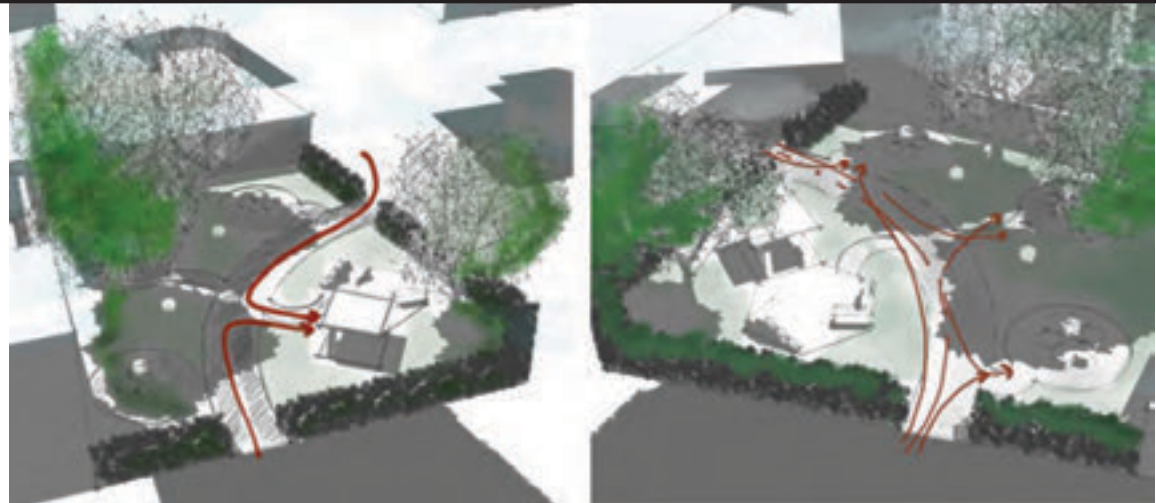
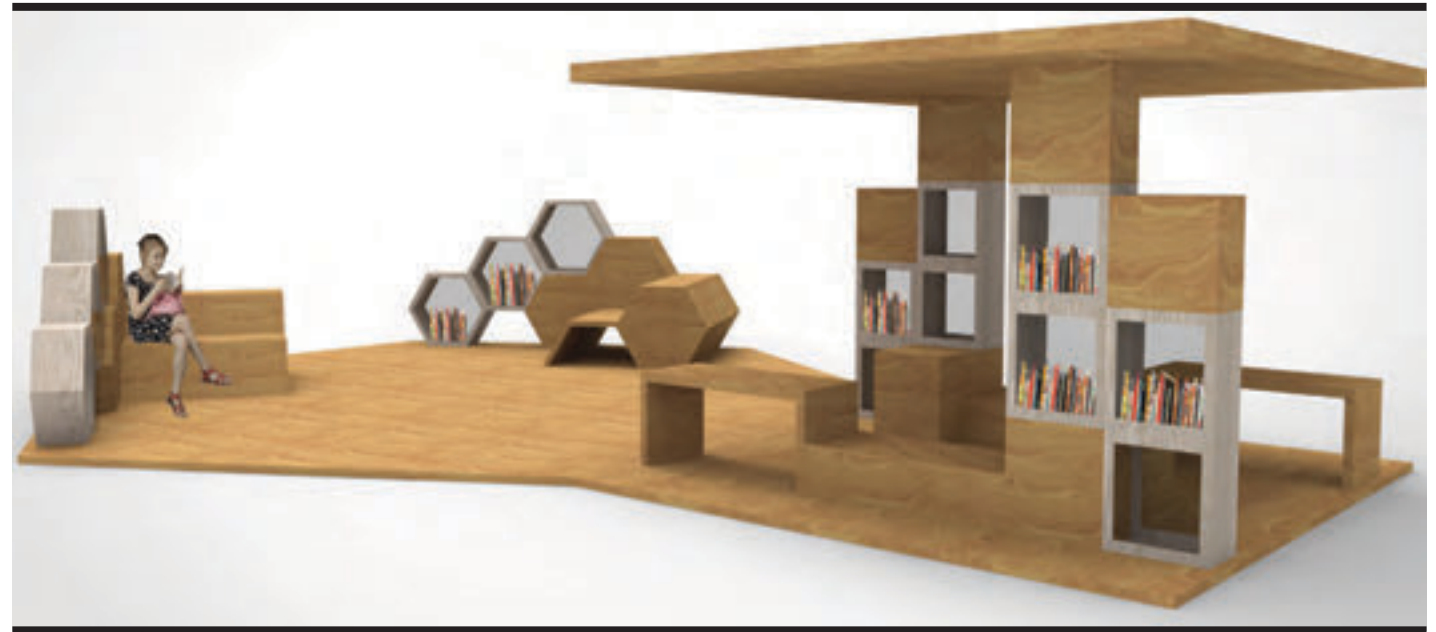

**DC**  
Bachelor Degree in  
**DESIGN AND COMMUNICATION**

Proposta di rigenerazione urbana,  
guidata dalla strategia dello sviluppo locale,  
Lisbona, Portogallo.  
La proposta progettuale nasce dall'esperienza  
maturata durante il periodo di studio svolto  
a Lisbona, presso la Facoltà Tecnica di  
Architettura, nel programma Erasmus.  
Il progetto ha anche partecipato al concorso  
il Projecto d'Ajuda, promosso dal Programma  
Partecipativo 2016, curato dall'Amministrazione  
Comunale della città di Lisbona.  
Prova finale di Danilo D'Alessio.

*Proposal for urban regeneration,  
guided by the local development strategy,  
Lisbon, Portugal.*

*The design proposal comes from the experience  
gained during the study period in Lisbon at the  
Technical Faculty of Architecture in the Erasmus  
program. The project also participated in the  
contest of the Project d'Ajuda, promoted by the  
Participation Program 2016, curated by the  
Municipal Administration of the City of Lisbon.  
Final exam by Danilo D'Alessio.*



**DC**  
Bachelor Degree in  
**DESIGN AND COMMUNICATION**

Microambienti urbani nel Rione Sanità:  
strategie per il miglioramento della qualità  
fruitiva.

Il progetto ha lo scopo di contribuire alla  
rinascita del rione, non solo dal punto di vista  
sociale, ma anche cercando di dare una nuova  
immagine e migliorare quindi la qualità di vita.  
L'idea, che si basa sulla ricerca di miglioramento  
del benessere attraverso la qualità fruitiva,  
ha preso forma dopo una serie di analisi. Si  
è cercato di realizzare un progetto adattabile  
a tutte le strade del rione con caratteristiche  
simili; per questo motivo l'idea è stata sviluppata  
su due diverse tipologie di aree, una ad  
espansione longitudinale e l'altra ad espansione  
areale. Prova finale di Valentina Camozza.

*Urban Micro Environment in Rione Sanità (NA):  
strategies for improving fruition quality.*

*The project aims to contribute to the revival from  
a social point of view, giving also a new image to  
improve the quality of life. After careful analysis,  
comes out the idea to create an adaptable project  
for all walks that have similar characteristics: the  
project develops two solutions for two kinds of  
area, one longitudinal and the other wider.  
Final exam by Valentina Camozza.*



**DC**  
Bachelor Degree in  
**DESIGN AND COMMUNICATION**

Spazi urbani aperti: un progetto di riqualificazione nella periferia est di Napoli, Barra.

Il progetto prevede la realizzazione di un'area stay con l'intento, non solo di dare una nuova immagine al sito ma, soprattutto, migliorarne la vivibilità. La proposta progettuale prevede l'abbattimento dei confini tra l'area e il consultorio, inserendo degli elementi di delimitazione con accessi controllati. Anche la pavimentazione è stata sostituita con una drenante e sono stati inseriti dei dissuasori in prossimità della strada. Inoltre è stato realizzato un sistema di sedute e piani di appoggio, in legno e calcestruzzo alleggerito, che consentono più usi. Nella zona a nord dell'area è stato inserito un elemento di delimitazione verde su un edificio preesistente in condizioni di degrado.

Prova finale di Raffaella Filosa.

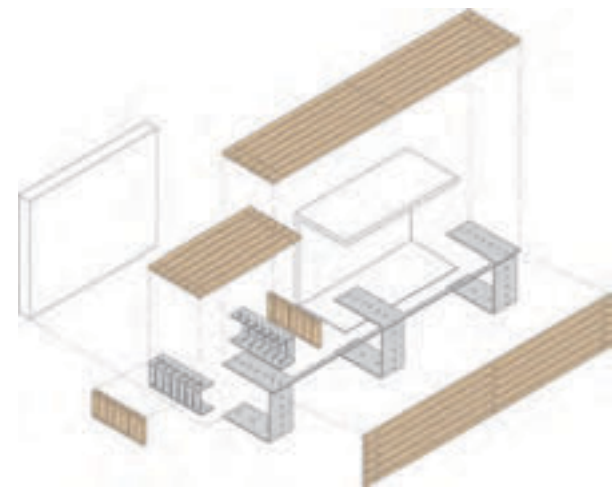

*Redevelopment of open urban spaces: recovery of a degraded area, Barra (NA). The project involves the realization of a resting area with the intention, not only of giving a new image to the site but, above all, improving its viability. The project involves the reduction of the boundaries between the area and the consultancy, by inserting delimitation elements with controlled access. The pavement was also replaced with a drain and some detainees were placed near the road. In addition, a system of seats and support systems, made of lightweight wood and lightweight concrete, has been developed, which allow more uses. In the area north of the area, a green delimitation element has been inserted on a pre-existing building under degradation conditions. Final exam by Raffaella Filosa.*



**DM**  
Bachelor Degree in  
**FASHION DESIGN**

III ANNO / THIRD YEAR

Mantelle e cappe.

*Hoods and capes.*



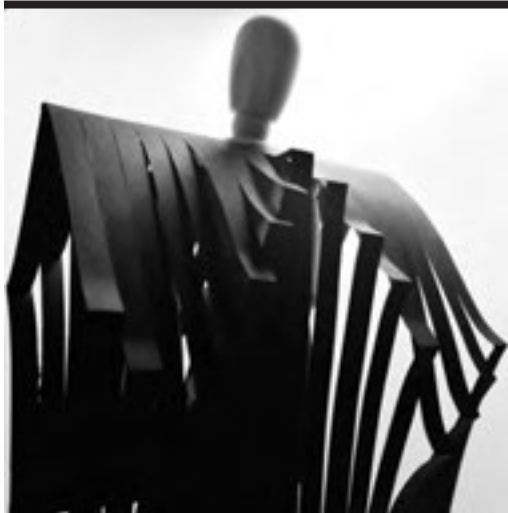

**DM**  
Bachelor Degree in  
**FASHION DESIGN**

I ANNO / FIRST YEAR

L'allievo ha analizzato un accessorio moda attraverso il Disegno, dallo schizzo all'eidotipo di rilievo, alle rappresentazioni in scala secondo le proiezioni parallele, sintetizzando il percorso critico in una tavola, applicando le acquisizioni sulla Percezione e la Comunicazione visiva.

*Students analysed a fashion accessory through Drawing, from freehand sketch to preliminary survey one, then to scale drawings in parallel projections, summarising the critical experience in a table according Perception and Visual Communication matters.*

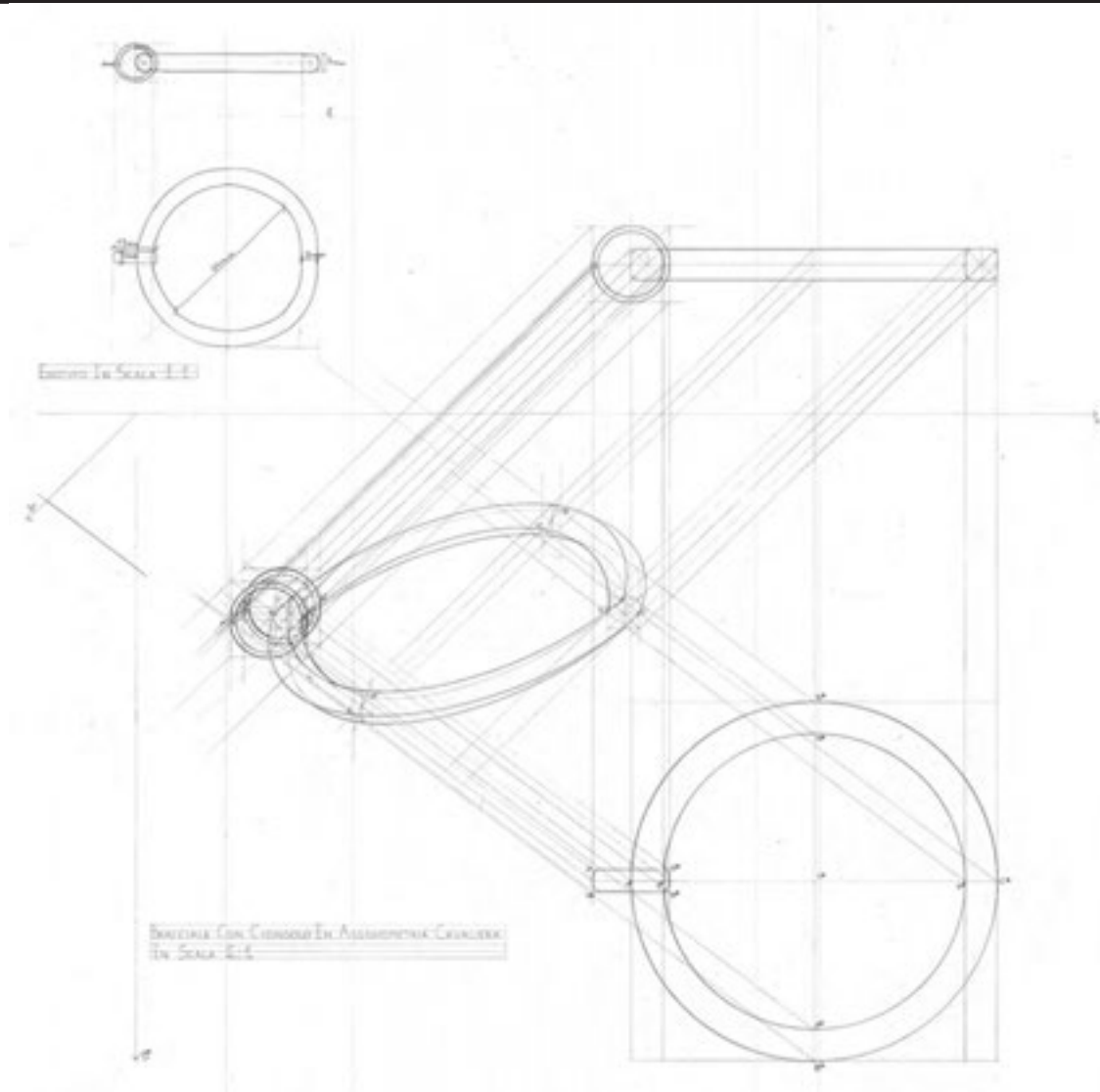



**A5**  
MSc in ARCHITECTURE

I ANNO / FIRST YEAR

Impostare una continuità circolare tra funzione, struttura e forma (tecnica) nella unità creativa del processo progettuale.

*Set a circular continuity between function, structure and form (technical) in the creative unit of the design process.*

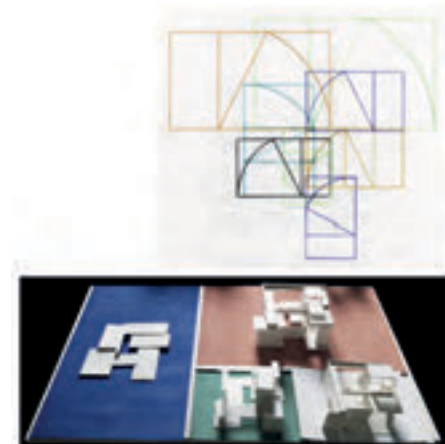
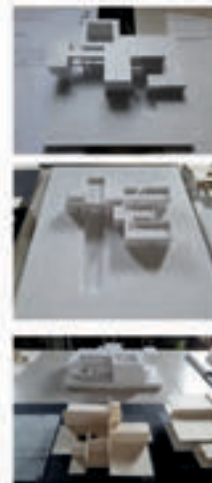
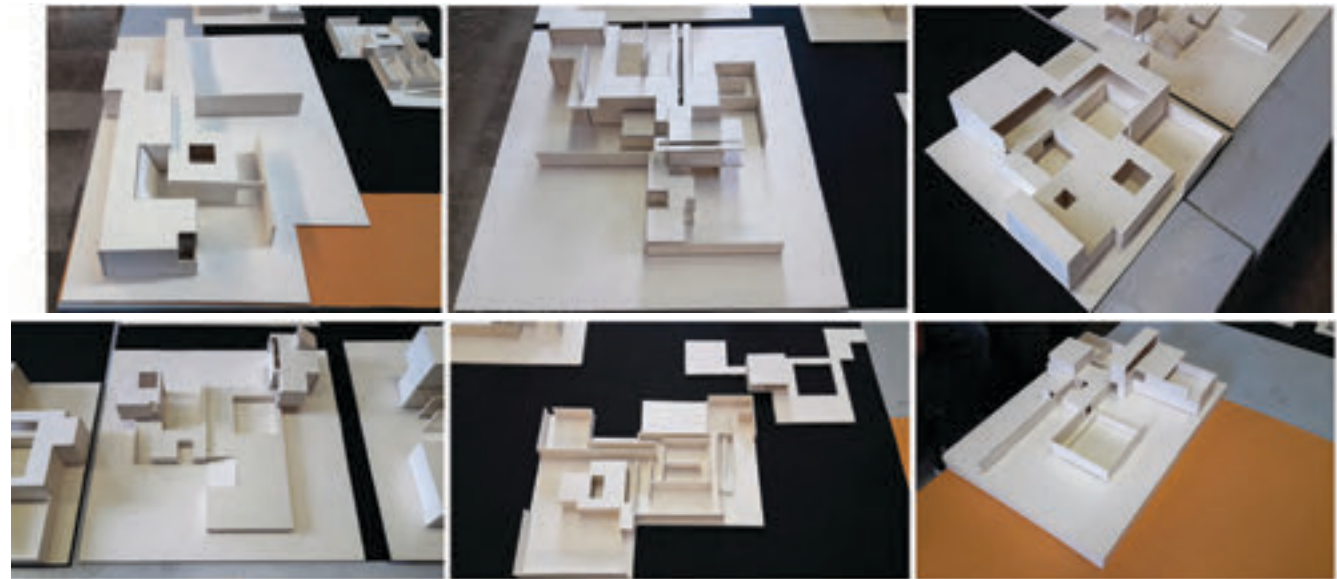

**DC**  
Bachelor Degree in  
**DESIGN AND COMMUNICATION**

Uno, sette, otto, centomila!  
Napoli bene comune.  
Il progetto di comunicazione ha lo scopo di instaurare relazioni tra diversi centri sociali napoletani, riconosciuti come "beni comuni" dal Comune di Napoli.  
Prova finale di Alessandro Scarano.

*One, seven, eight, thousand hundred!  
Naples common good.  
The purpose of the communication project is to establish relations between several Neapolitan social centers, recognized as "common goods" by the City of Naples.  
Final exam by Alessandro Scarano.*



**DC**  
Bachelor Degree in  
**DESIGN AND COMMUNICATION**

I ANNO / FIRST YEAR

L'allievo ha analizzato un oggetto di design del Novecento attraverso il Disegno, dallo schizzo all'eidotipo di rilievo, alle rappresentazioni in scala secondo le proiezioni parallele, sintetizzando il percorso critico in una tavola applicando le acquisizioni sulla Percezione e la Comunicazione visiva.

*Students analysed a twentieth-century design object through Drawing, from freehand sketch to preliminary survey one, then to scale drawings in parallel projections, summarising the critical experience in a table according Perception and Visual Communication matters.*

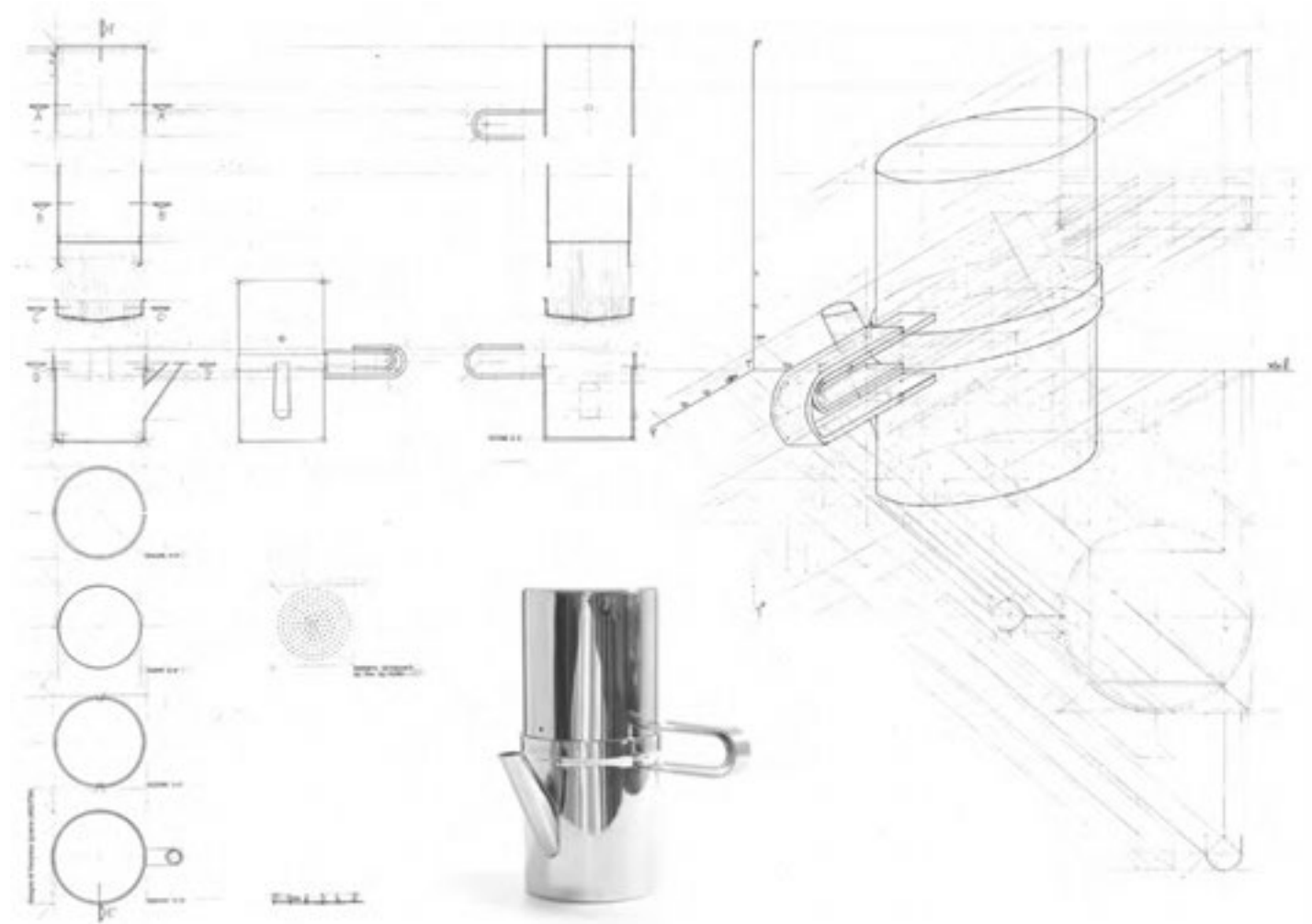

**DM**  
Bachelor Degree in  
**FASHION DESIGN**

Yeux Saint Laurent ad Septimum - abito".  
YSL ad Septimum è una collezione di elementi che appartengono alla sfera del gioco-design, social-design, info-design e fashion-design. Dallo studio del sito di San Lorenzo ad Septimum, si estrapolano le caratteristiche essenziali: forme geometriche semplificate della planimetria del sito e l'importanza del numero 7 (ad septimum). Il progetto riguarda un orologio e un abito che presenta diversi elementi combinabili in sette modi diversi tra loro. Tra questi, tre rappresentano anche una nuova proposta di toga per la facoltà: il pantalone rosso che diventa la toga per i laureandi in Architettura, le maniche, double-face, blu per i laureandi di Moda e gialle per quelli di Comunicazione. Prova finale di Antonia Marino.

*"Yeux Saint Laurent to Septimum - abito."  
YSL to Septimum is a collection of elements that belong to the game-design, social-design, info-design and fashion-design sphere. From the study of the site San Lorenzo ad Septimum, we extracted the essential features: simplified geometric shapes of site planimetry and the importance of number 7 (ad septimum). The project concerns a clock and a dress that has versatile elements that can be combined in seven different ways. Among them, three are also a new proposition for the faculty: the red trousers that become the stuff for bachelor's graduates, sleeves, good-face, blue for Fashion and Yellow graduates for Communication.  
Final exam by Antonia Marino.*

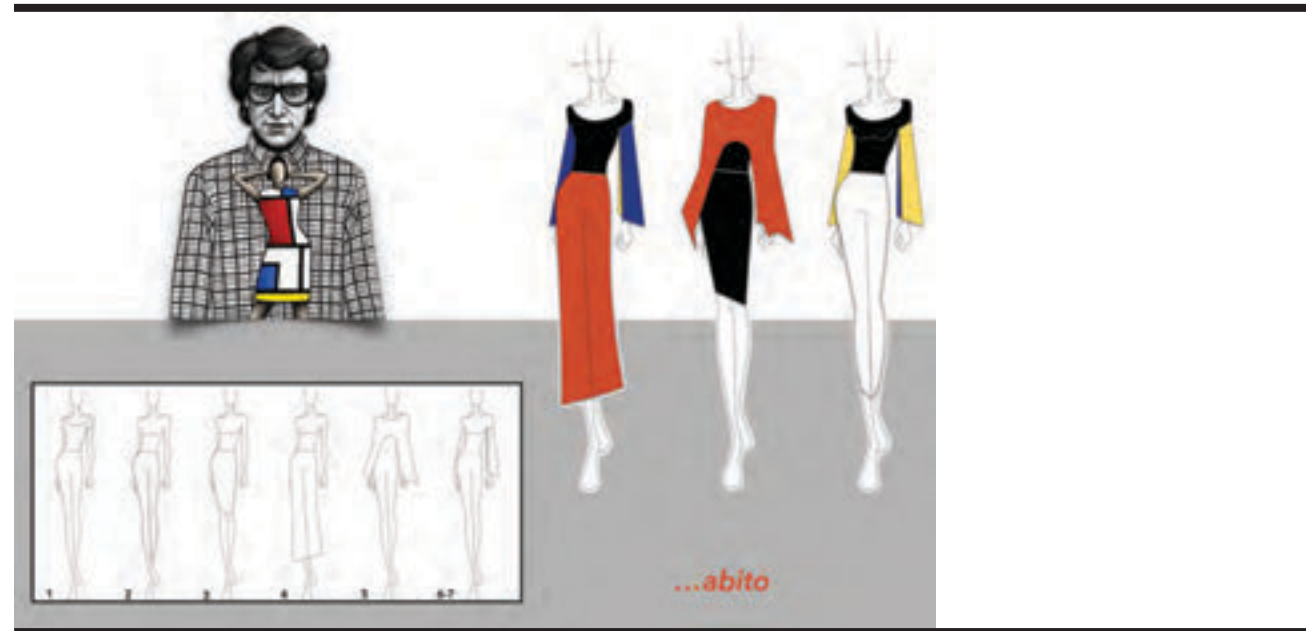

**DM**  
 Bachelor Degree in  
**FASHION DESIGN**

YSL ad Septimum - accessorio.

Il presente lavoro ha come oggetto di studio il complesso Abbaziale di San Lorenzo, con annessa la sua area perimetrale. Nasce con l'obiettivo di rivalutare e riqualificare l'edificio e rappresenta un nuovo modo di guardare "l'abito" in cui viviamo attraverso la creazione di elementi che abbracciano i vari rami del design (gioco-design, social-design, info-design, e fashion-design). YSL ad Septimum sta per "yeaux saint laurent ad septimum"; dove "yeaux", dal francese, "occhi", rappresenta appunto, nell'osservatore l'acquisizione di un nuovo modo di guardare, "saint laurent", indica contemporaneamente "san Lorenzo" come complesso abbaziale ed "yves saint laurent", noto stilista francese. Il riferimento allo stilista é evidente anche nella scelta dei colori ed in alcuni componenti della stessa. Prova finale di Alessandra Sepe.

YSL to Septimum - accessory.

The present study deals with the Abbey of San Lorenzo, with its perimeter area. It is born with the objective of re-evaluating and represents a new way of looking at the "dress" in which we live through the creation of elements that embrace the various branches of design (game design, social design, info-design, and fashion-design). YSL to Septimum stands for "yeaux saint laurent ad septimum". The stylist's reference is also evident in the choice of colors and in some components of the collection. Final exam by Alessandra Sepe.

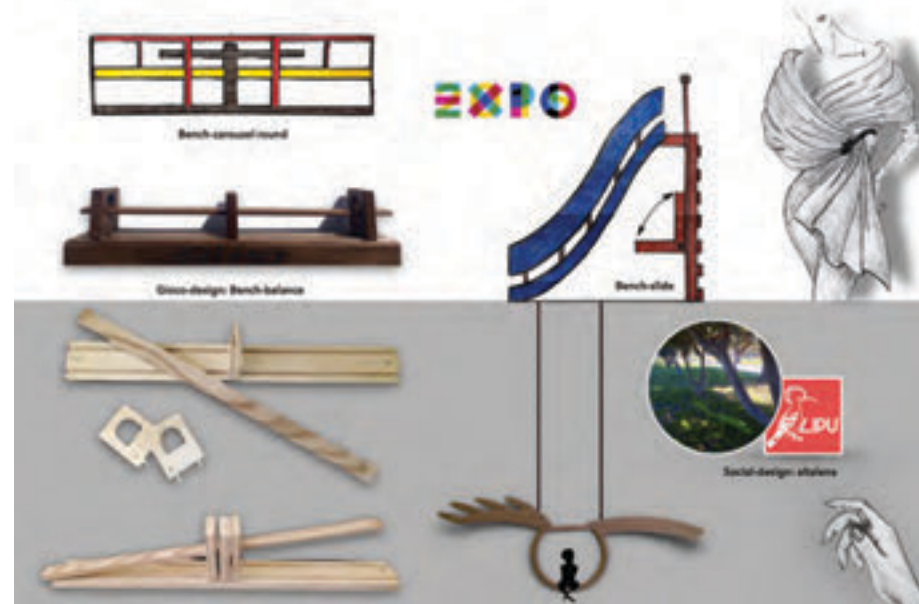



**DM**

Bachelor Degree in  
FASHION DESIGN

I ANNO / FIRST YEAR

*Workshop.*

Centro Hurtado di Scampia (NA).

*Workshop.*

Centro Hurtado in Scampia (NA).

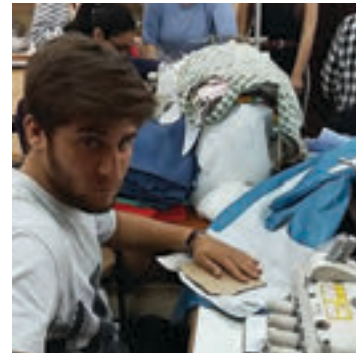
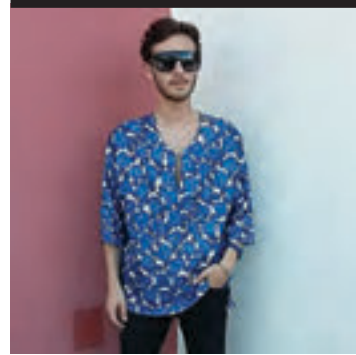

**APIA - ENG**  
**MSc in ARCHITECTURE, INTERIOR DESIGN**  
**AND FOR AUTONOMY**

II ANNO / SECOND YEAR

**Casalese Style di Ceccano (FR).**  
Visita presso l'azienda di mobili in ferro  
Casalese Style.

*Casalese Style in Ceccano (FR).*  
*Visit at the Casalese Style enterprise.*





**DM**  
Bachelor Degree in  
FASHION DESIGN

I ANNO / FIRST YEAR

**Tramontano.**  
Visita presso lo stabilimento Tramontano  
di Pozzuoli.

*Tramontano.*  
*Visit at the Tramontano's factory in Pozzuoli.*



**A5**  
MSc in ARCHITECTURE

II ANNO / SECOND YEAR

**Workshop**

**Approccio al riconoscimento delle strutture in architettura.**

Le architetture di Behrens, Savioli, Majowiecki, Morandi diventano il terreno di confronto per identificare la realtà mediante l'utilizzo degli strumenti di base della meccanica strutturale.

**Workshop**

*Physical Reality and Models.*

*Approach to the recognition of structures in architecture. The architecture of Behrens, Savioli, Majowiecki and Morandi become the basis of comparison to identify reality by using the basic tools of structural mechanics.*



**A5**  
MSc in ARCHITECTURE

---

I ANNO / FIRST YEAR

Workshop.  
Urbano e Rurale nell'Identità  
Architettonica Italiana.  
Workshop internazionale di Storia  
dell'architettura con lezioni di Michelangelo  
Sabatino (Illinois Institute of Technology).

*Workshop.  
Urban and Rural in the Italian Architectural  
Identity.  
International Architecture History Workshop with  
lectures by Michelangelo Sabatino (Illinois Institute  
of Technology).*



**APIA \_ ENG**  
**MSc IN ARCHITECTURE, INTERIOR DESIGN**  
**AND FOR AUTONOMY**

I ANNO / FIRST YEAR

**Mostra Didattica.**

Gli studenti del Dadi hanno esposto i loro progetti in conclusione del ciclo di lezioni del visiting professor Juergen Weichselgartner.

*Educational Exhibition.*

*The Dadi students have exposed their projects at the end of the cycle of lessons held by visiting professor Juergen Weichselgartner.*



## DC

Bachelor Degree in  
DESIGN AND COMMUNICATION

II ANNO / SECOND YEAR

**Mostra Didattica.**

**Un Sito Web per Un Sito Termale.**

**Turismo Termale e**

**Valorizzazione del Territorio.**

Mostra didattica internazionale organizzata  
nell'ambito del programma  
"MIUR-DAAD Joint Mobility Program"  
con la Hochschule Bochum.

*Educational Exhibition.*

*A Website for a Thermal Site.*

*Thermal Tourism and  
Valorization of the Territory.*

*International educational exhibition organized  
under the "MIUR-DAAD Joint Mobility Program"  
With the Hochschule Bochum.*



**A5**  
MSc in ARCHITECTURE

IV ANNO / FOURHT YEAR

**Igor Todisco: seminario.**  
**Fotografando l'architettura.**  
Studenti del DADI hanno partecipato al seminario di fotografia svolto dal fotografo Igor Todisco in aula e fra le aule e gli esterni del Dipartimento. Igor Todisco ha introdotto gli allievi alla tecnica di ripresa fotografica in architettura (in esterno ed interno) con particolare attenzione al foto raddrizzamento ed alla gestione del movimento.

**Igor Todisco: seminar.**  
**Photographing Architecture.**  
Students of the DADI have participated to the photography seminar held by photographer Igor Todisco in the classroom and the exterior of the Department. Igor Todisco introduced the students to architectural photographic techniques (both inside and outside), with particular attention to photo straightening and movement management.

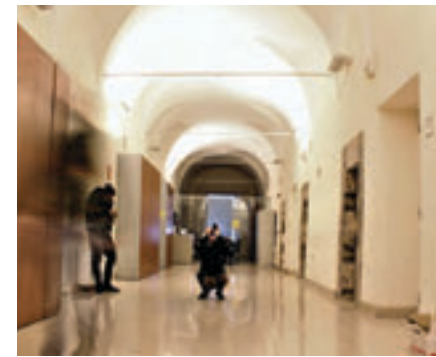
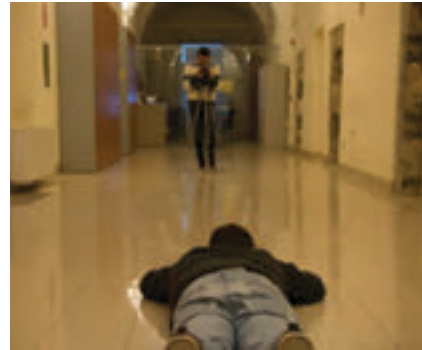

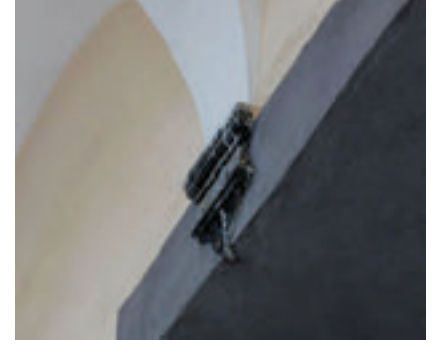
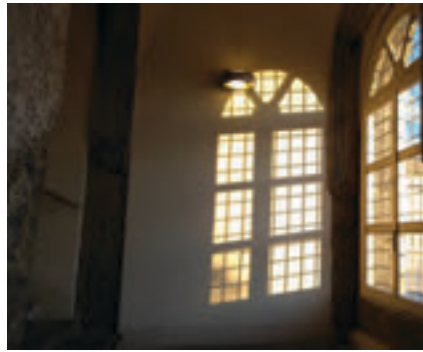
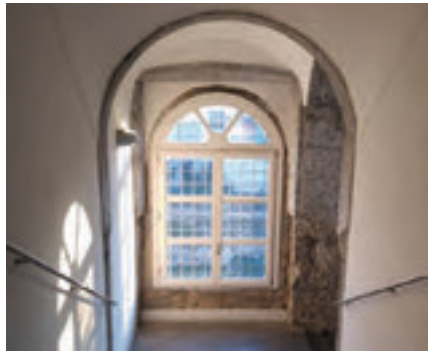

## DC

Bachelor Degree in  
DESIGN AND COMMUNICATION

III ANNO / THIRD YEAR

### Pallante: concorso di Idee per l'ideazione del Visual Design Pallante / Gino D'Acampo

Gli studenti del DADI - iscritti al Corso di Studio in Design e Comunicazione - hanno partecipato al concorso di idee proposto dall'azienda PALLANTE, per l'immissione sul mercato di un nuovo brand. La partecipazione al concorso si è svolta in collaborazione con docenti e studenti del Dipartimento di Economia dell'Università degli Studi della Campania Luigi Vanvitelli.

### *Pallante: Visual Design competition for the brand Pallante / Gino D'Acampo.*

*Students of the DADI - Bachelor Degree in Design and Communication - have participated to a Visual Design Competition for a new brand, as asked from the PALLANTE Company.*

*The participation to the competition was held in collaboration with professors and students from the Dipartimento di Economia of the Università degli Studi della Campania Luigi Vanvitelli.*







## DC

Bachelor Degree in  
DESIGN AND COMMUNICATION

III ANNO / THIRD YEAR

**Cersaie: Beautiful Ideas.**  
Concorso di Idee per l'ideazione del  
Visual Cersaie 2016.

Gli studenti del DADI - iscritti al Corso di Studio  
in Design e Comunicazione - hanno partecipato  
alla sesta edizione del concorso ad inviti  
per la realizzazione del visual destinato alla  
comunazione del CERSAIE 2016.

Il DADI è stato invitato a partecipare a questa  
edizione del concorso, insieme allo IED di Milano,  
all'ISIA di Urbino e alla NABA.

Le opere realizzate dagli studenti sono state  
esposte a Bologna, in occasione della Fiera.

**Cersaie: Beautiful Ideas.**

**Competition for the visual design for  
Cersaie 2016.**

*Students of the DADI - Bachelor Degree in  
Design and Communication Study Course - have  
participated to the 6th edition of the competition for  
the communication image for the CERSAIE 2016*

*The DADI was invited to participate along with the  
IED-Milan, ISIA Urbino and NABA.*

*The works of the students were exhibited in  
Bologna at the Fair.*



**CERSAIE**  
BOLOGNA • ITALY

CONCORSO INTERNAZIONALE DI IDEE  
DESTINATO AD ARCHITETTI  
E ALI PROFESSIONISTI

00-00 SETTEMBRE 2016

www.cersaie.it

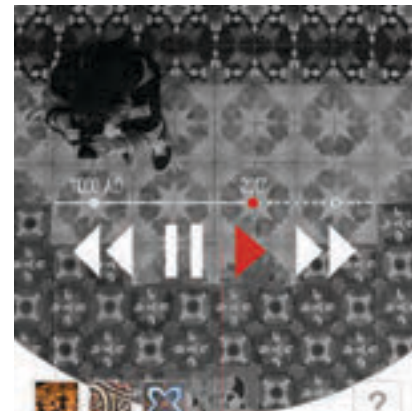

**CERSAIE**  
BOLOGNA • ITALY

CONCORSO INTERNAZIONALE DI IDEE  
DESTINATO AD ARCHITETTI  
E ALI PROFESSIONISTI

00-00 SETTEMBRE 2016

www.cersaie.it



**CERSAIE**  
BOLOGNA • ITALY

CONCORSO INTERNAZIONALE DI IDEE  
DESTINATO AD ARCHITETTI  
E ALI PROFESSIONISTI

20-24 SETTEMBRE 2016

www.cersaie.it



**CERSAIE**  
BOLOGNA • ITALY

CONCORSO INTERNAZIONALE DI IDEE  
DESTINATO AD ARCHITETTI  
E ALI PROFESSIONISTI

00-00 SETTEMBRE 2016

www.cersaie.it



## DM

Bachelor Degree in  
FASHION DESIGN

II e III ANNO / SECOND AND THIRD YEAR

**Carlos Campos: Workshop.**  
**Accessories Design for Fashion.**  
**Traduzioni Intersemiotiche.**  
**Dall'accadimento all'indumento.**

Gli studenti del DADI - iscritti al Corso di Studio in Design per la Moda - hanno partecipato al workshop con Carlos Campos, PHD professor al FADU dell'Università di Buenos Aires, e visiting professor al DADI nel 2017.

**Carlos Campos: Workshop.**

**Accessories Design for Fashion.**  
**Intersemiotic Translations.**

**From the Occurrence to the Garment.**

Students of the DADI - Bachelor Degree in Fashion Design - have participated to a workshop with PHD professor Carlos Campos (FADU University of Buenos Aires), visiting professor at the DADI in the 2017.

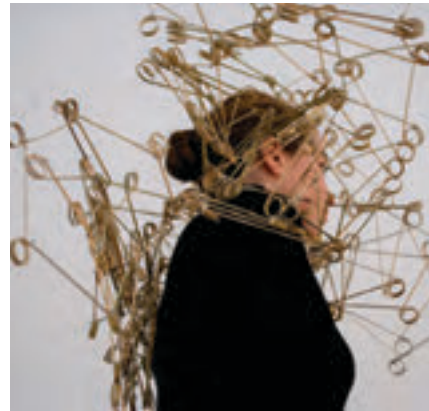
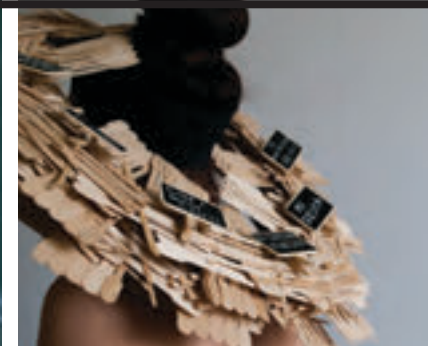

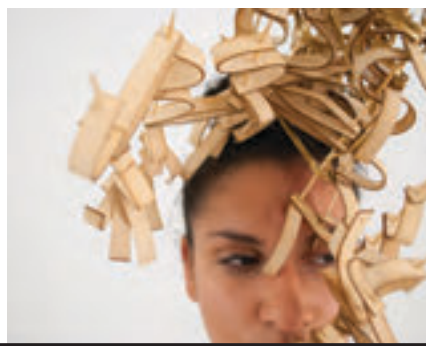

Finito di stampare nel mese di ottobre 2017