

# Estrés académico y clima organizacional en estudiantes universitarios de una universidad pública en Perú en pospandemia Covid-19.

## Organizational engineering for business strategic direction. A case study in a Colombian company.

Edy Luisa López-Armes<sup>1</sup>, Henry Juan Javier-Ninahuaman<sup>2</sup>

<sup>1</sup>Universidad Nacional del Centro del Perú, Huancayo - Perú, <sup>2</sup>Universidad Tecnológica del Perú, Huancayo - Perú

ORCID: <sup>1</sup>[0000-0002-2170-0298](https://orcid.org/0000-0002-2170-0298), <sup>2</sup>[0000-0002-3864-4181](https://orcid.org/0000-0002-3864-4181)

Recibido: 12 de julio de 2023.

Aceptado: 15 de agosto de 2023.

Publicado: 01 de septiembre de 2023.

**Resumen-** Con la COVID 19 se ha evidenciado que los estudiantes universitarios se han visto afectados en el aspecto psicológico que a su vez fue reflejada en reacciones fisiológicas, emocionales, cognitivas y conductuales, ¿Tendrá el clima organizacional de la universidad importancia para estos aspectos? El objetivo del presente trabajo de investigación, fue determinar la relación entre el estrés académico y el clima organizacional en los estudiantes de la Unidad Académica de Estudios Generales de una universidad pública en pospandemia COVID 19. Como metodología se empleó la investigación aplicada, nivel descriptivo, diseño correlacional, enfoque cuantitativo y, la técnica encuesta, además se propuso un modelo de interacción de variables por ecuaciones estructural SEM por análisis factorial exploratorio de los componentes. Se aplicaron los instrumentos Inventario de SISCO de estrés académico y clima organizacional en escala ordinal a una muestra de 1 427 estudiantes de una población de 1 500. Los resultados obtenidos indican que existe relación inversa débil y significativa entre estrés académico y clima organizacional en la muestra analizada ( $\rho$  de Spearman = -0.13; sig= 5%), además que el afrontamiento y los síntomas (S) del estrés inciden en el diseño organizacional universitario (DO), y que DO influencia a la cultura organizacional (CUO) y el potencial humano (PH) del estudiante; los estresores afectan a PH, S y el clima organizacional.

**Palabras clave:** estrés académico, estresores, COVID 19, clima organizacional, universitarios.

**Abstract—** With COVID 19 it has been evident that university students have been affected psychologically, which in turn was reflected in physiological, emotional, cognitive and behavioral reactions. Will the organizational climate of the university be important for these aspects? The objective of this research work was to determine the relationship between academic stress and the organizational climate in the students of the General Studies Academic Unit of a public university in the post-COVID 19 pandemic. Applied research, descriptive level, was used as a methodology. Correlational design, quantitative approach and survey technique; in addition, a model of interaction of variables by structural equations (SEM) by exploratory factor analysis of the components was proposed. The SISCO Inventory of academic stress and organizational climate instruments were applied on an ordinal scale to a sample of 1,427 students from a population of 1,500. The results obtained indicate that there is a weak and significant inverse relationship between academic stress and organizational climate in the sample. analyzed (Spearman's  $\rho$  = -0.13; sig = 5%), in addition that coping and symptoms (S) of stress influence the university organizational design (OD), and that OD influences the organizational culture (CUO) and the human potential (PH) of the student; Stressors affect PH, S and the organizational climate.

**Keywords:** academic stress, stressors, COVID 19, organizational climate, university students.

\*Autor para correspondencia.

Correo electrónico: [edyluisa.lopez@gmail.com](mailto:edyluisa.lopez@gmail.com) (Edy Luisa López Armes).

La revisión por pares es responsabilidad de la Universidad de Santander.

Este es un artículo bajo la licencia CC BY (<https://creativecommons.org/licenses/by/4.0/>).

Como citar este artículo: E. L. López-Armes y H. J. Javier-Ninahuaman, "Estrés académico y clima organizacional en estudiantes universitarios de una universidad pública en Perú en pospandemia Covid-19", *Aibi revista de investigación, administración e ingeniería*, vol. 11, no. 3, pp. 94-104 2023, doi: [10.15649/2346030X.3386](https://doi.org/10.15649/2346030X.3386)

## I. INTRODUCCIÓN

Como es de conocimiento general, el año 2020 se ha caracterizado por ser un año donde la pandemia tuvo una enorme influencia en todas las actividades del ser humano a nivel mundial. En Perú, como en el mundo, los primeros estudios del efecto de la pandemia en la población se siguen desarrollando. Son muchas las preocupaciones de esta inédita situación, siendo la educación una de las más importantes. Las instituciones educativas en todos los niveles del país asumieron la gran responsabilidad de proteger la salud de sus comunidades académicas y anunciaron el cierre de todas sus instalaciones, sabedores de las afectaciones al ejercicio de sus funciones sustantivas (como la docencia, investigación y vinculación de servicios).

En todo ese proceso los estudiantes universitarios se han visto en la necesidad de adaptarse a la educación remota y virtual de manera obligatoria y veloz, con una brecha digital de todo tipo, por ejemplo; el acceso a internet, la competencia digital, no contar con los equipos necesarios, etc.; con el cual conlleva a la preocupación y el incremento del nivel de estrés en los universitarios. [1].

El estrés se considera como un proceso complejo en su génesis fisiopatológica, donde se puede evidenciar de diversas maneras, como; trastornos gastrointestinales, insomnio y resistencia a la insulina, alteraciones de la memoria, trastornos adaptativos, obesidad, y depresión, entre otras [2], [3]. Pero cuando es en el plano educativo, nos referimos al estrés académico.

En las diversas regiones de la India como la oriental, occidental, norte y sur; los estudiantes universitarios entre los 18 y 24 años reflejan que el 85,1% tienen antecedentes de fracaso académico [4]. Mientras que [5] encontraron que los estudiantes universitarios tuvieron un nivel de estrés académico general y variables de composición corporal como el porcentaje de grasa y el Índice de Masa Corporal (IMC), además de relaciones con variables de manejo emocional, tal como la comprensión emocional y la regulación emocional.

El 100% de las estudiantes universitarias entre 18 y 54 años de una universidad pública de Costa Rica reflejaron que tienen estrés académico, el cual se traduce que presentaron momentos de nerviosismo y preocupación durante el ciclo lectivo. [5].

Por su parte, [6] indican que el 83% de estudiantes universitarios peruanos han experimentado estrés académico durante el semestre, con mayor presencia de niveles medio y medio alto.

Mientras que para Likert (1967), citado por [7] el clima organizacional de instituciones educativas son esfuerzos para puntualizar las características del sistema de interacción-influencia existente en cada una de ellas. Para este autor el proceso de interacción y el sistema de interacción-influencia, incluye los procesos de comunicación, motivación, liderazgo, establecimiento de metas, toma de decisiones, coordinación, control y evaluación. La forma en la cual esas interacciones son efectuadas en la organización (características y cualidades), ejercen una influencia importante en desarrollar y moldear la conducta humana. Asimismo, el clima organizacional universitario es el conjunto de factores tangibles (infraestructura, recursos, etc.) e intangibles (valores, relaciones interpersonales, situaciones, etc.), que se viven a diario en la universidad. La dinámica entre estos factores es bidireccional, es decir, cada uno de ellos puede ser actor u objeto de afectación en relación con otro, [8].

Algunas investigaciones en relación al clima organizacional indican la importancia de su estudio debido a la información valiosa que se obtiene para la gestión del cambio, ya que se orienta al análisis de las personas que componen la organización con enfoque sistémico, por ello se convierte en una necesidad estudiarlo, entenderlo y atenderlo para beneficio de los trabajadores y de toda la organización. [9].

Así probablemente con todos estos cambios tan repentinos, los estudiantes han desarrollado niveles de estrés académico y, por ende, ello ha repercutido de una manera inadecuada, en el clima organizacional de la Unidad Académica de Estudios Generales de la universidad pública. En ese contexto, surgió la necesidad de investigar la relación entre el estrés académico y el clima organizacional en estudiantes universitarios de una universidad pública en Perú en pospandemia COVID-19. Conocer la magnitud del problema nos permitirá plantear alternativas de solución para el buen rendimiento académico de los estudiantes universitarios.

## II. MARCO TEÓRICO

El Modelo Sistémico Cognoscitivista para el estudio del estrés académico planteado por (Barraza,2006) permite definir al estrés académico como un proceso sistémico, de carácter adaptativo y esencialmente psicológico, que se manifiesta de forma descriptiva en tres momentos: Primero; el estudiante se ve sometido, en contextos escolares, a una serie de demandas que, bajo la valoración del propio estudiante, son consideradas estresores, al considerar que dichas demandas desbordan los recursos con los que cuenta para realizarla (al estudiante le demanda el docente realizar una exposición en dos días y esto lo estresa al considerar que no tiene el tiempo suficiente para preparar una buena exposición). Segundo; esos estresores provocan un desequilibrio sistémico (situación estresante) que se evidencia en una serie de síntomas (el estrés generado por la exigencia de realizar esa exposición en dos días provoca en el alumno la pérdida del apetito, dolor de cabeza y ansiedad ante la inminencia de la exposición). Tercero; ese desequilibrio sistémico obliga al estudiante a realizar acciones de afrontamiento (output) para restaurar el equilibrio sistémico (ante los síntomas que reflejan el estrés que presenta en ese momento, el estudiante decide salir a caminar y olvidarse un poco de eso que lo inquieta).

El clima organizacional de acuerdo a Fernández, et al. (2017) son las percepciones compartidas por los miembros de una organización respecto a un trabajo, el ambiente físico en que este se da, las relaciones interpersonales que tiene lugar en torno a el y las diversas regulaciones formales e informales que afectan a dicho trabajo. Las variables son: Potencial humano; constituye el sistema social interno de la organización, compuesto por individuos y grupos grandes y pequeños; diseño estructural, es un sistema de actividades o fuerzas conscientemente coordinadas de dos o más personas; y cultura de la organización, es el ambiente en el cual se van a desarrollar todas la relaciones, normas y patrones de comportamiento lo que se convierte en la cultura de la organización.

### III. METODOLOGÍA O PROCEDIMIENTO

El enfoque de investigación fue cuantitativo y el nivel de la investigación descriptivo y el diseño correlacional. El método que se utilizó es el deductivo pues partió de datos generales aceptados como válidos, para llegar a una conclusión de tipo particular e independiente. El tipo de investigación fue básica de nivel correlacional. El diseño de investigación en el cual se enmarca la investigación según su dimensión temporal fue ex post facto, en este caso no se manipuló ninguna variable experimental.

El país seleccionado para el estudio es el Perú, pues fue uno de los países que tuvieron una lenta reacción a la pandemia, el gobierno dictaminó diversas medidas que fueron madurando en la escalada de Covid 19, afectado como en la mayoría de países latinoamericanos por la crisis política, económica y ética del ciudadano y gobernante peruano [10], [11].

La población y muestra está conformada por una población de 1.500 estudiantes universitarios, con una muestra de 1 427 estudiantes Unidad Académica de Estudios Generales de la universidad pública de acuerdo al muestreo no probabilístico. La distribución de facultades a que pertenecen los estudiantes se puede apreciar en la figura 1.

El estudio hizo uso del Inventario Cisco - Inventario Sistemático Cognoscitivista, por su grado de efectividad a medir el grado auto reportado de estrés académico y los principales estresores (E), sintomatología asociada al estrés (S) y estrategias de afrontamiento (ES) de los estudiantes de universidades, este instrumento fue validado ampliamente y su efectividad corroborada por científicos del mundo [12]-[15]. Como segundo instrumento de recolección se utilizó el instrumento de clima organizacional universitario, que mide el potencial humano (PH), diseño organizacional (DO) y cultura organizacional (CUO). En las escalas de nunca (1), casi nunca (2), rara vez (3), algunas veces (4), casi siempre (5), siempre (6). Fernández, et al. (2017).

Los datos fueron recolectados en un solo momento de forma virtual y llevó aproximadamente 20 minutos para poder extraer los datos, los estudiantes dieron consentimiento informado por check antes de iniciar el cuestionario, el link del cuestionario es: <https://forms.gle/jj6q9xrXUN2wd7fo6> Los datos fueron analizados descriptiva e inferencialmente por medio del Software libre R utilizando las librerías factextra, corrplot y ggplot2, tras importar la base de datos de formato de Microsoft Excel .xlsx LTSC Standard 2021. El análisis descriptivo contempló 3 niveles leve, moderado y agudo; La parte inferencial inició con la gráfica de dispersión y análisis de normalidad, pues de este depende el estadístico a utilizar. Posteriormente se realizó la matriz de correlaciones indicando mediante colores las significancias estadísticas e índices de Rho de Spearman.

Las variables y resultados de correlación permitieron modelar mediante metodología SEM un modelo de ecuaciones estructurales mediante análisis factorial exploratorio de las dimensiones consideradas como variables observables, para ello se siguió la propuesta de [16] y [17] para especificar y re-especificar con el modelo adecuado la propuesta de hipótesis estructurales.

### IV. RESULTADOS, ANÁLISIS E INTERPRETACIÓN

La codificación de abreviaturas y número de ítems por variable obedecen a la siguiente tabla 1. Los resultados descriptivos mostrados en la figura 2 indican que el 18% (251) de los estudiantes, presentan estrés académico leve, 81% (1155) se encuentran en el nivel moderado y solo el 1% (21) presentan estrés académico agudo. 36% (516) presentan nivel leve la dimensión estresores de la variable estrés académico, 58% (833) se encuentran en el nivel moderado y solo el 5% (78) presentan nivel agudo la dimensión estresores de la variable estrés académico. 43% (616) de los estudiantes, presentan síntomas leves de estrés académico, 51% (721) presentan síntomas de nivel moderado y solo el 6% (90) presentan síntomas de nivel agudo de estrés académico. El 12% (176) de los estudiantes, presentan estrategias de afrontamiento leve, 75% (1075) presentan estrategias de afrontamiento del nivel moderado y el 12% (176) presentan estrategias de afrontamiento de nivel agudo.

El 75% (1067) de los estudiantes, mencionan que existe un alto nivel de clima organizacional universitario, 25% (350) mencionan que los climas organizacionales se encuentran en el nivel intermedio en la Unidad Académica de una universidad pública en Perú en pospandemia COVID-19. y solo el 1% (10) menciona que existe un clima organizacional de nivel bajo. El 69% (983) de los estudiantes, mencionan que existe un alto potencial humano, 30% (424) mencionan que el potencial humano se encuentran en el nivel intermedio y solo el 1% (10) menciona que existe un potencial humano de nivel bajo. El 77% (1103) de los estudiantes, mencionan que existe un alto nivel de diseño organizacional, 22% (310) mencionan que el diseño organizacional se encuentra en el nivel intermedio y solo el 1% (14) menciona que existe un diseño organizacional de nivel bajo. 84% (1202) de los estudiantes, mencionan que existe un alto nivel de cultura organizacional universitario, 15% (218) y solo el 0,8% (7) menciona que existe una cultura organizacional de nivel bajo mencionan que la cultura organizacional se encuentra en el nivel intermedio en la Unidad Académica de Estudios Generales de una universidad pública en Perú en pospandemia COVID-19.

#### *Contrastación de las hipótesis*

Para iniciar con la evaluación de contrastación de hipótesis fue necesario visualizar el gráfico de dispersión (Figura 3), para ello se hizo el graficado en el software R, en ella se puede observar una nube poco definida de puntos, pero con ligera tendencia negativa. El análisis de normalidad evidencia que la variable clima organizacional tiene distribución normal ( $W = 0.98442$ ,  $p\text{-value} = 4.711e-11$ ) y la variable Estrés académico no normal ( $W = 0.99817$ ,  $p\text{-value} = 0.1364$ ).

La Hipótesis General de la investigación postula que existe una relación directa y significativa entre estrés académico y clima organizacional en los estudiantes en pospandemia COVID-19. El estadístico de prueba elegido es la Rho de Spearman y la regla de decisión indica que se rechaza la hipótesis nula si es mayor a 0 ( $\rho > 0$ ) a un nivel de significancia 5%. Los resultados se visualizan en el gráfico 4.

En el gráfico se presentan los resultados de la correlación con el fin de contrastar la hipótesis general, la Sig. Bilateral entre el estrés académico EA y el clima organizacional CO resultó ser significativa al nivel 0,05 con un rho débil y negativa (-0.13); por lo que se rechaza la hipótesis nula ( $H_0$ ), es decir no existe una relación directa y significativa entre estrés académico y clima organizacional en los estudiantes, si no que la correlación que existe entre ellas es negativa y débil.

De esa misma forma las correlaciones entre variables y dimensiones indican que se tienen correlaciones negativas moderadas entre el Clima organizacional (CO) y los estresores (-0.31) y los síntomas de estrés (-0.31), pero se resalta la correlación positiva moderada entre el CO y las estrategias de afrontamiento fuertes (0.38) y positivas entre el estrés académico y los estresores. Respecto a las correlaciones del Estrés académico y las dimensiones del clima organizacional se obtienen valores negativos significativos, es decir la correlación débil negativa con el potencial humano (PH) es de -0.13, con el diseño organizacional DO de -0.1 y con la cultura organizacional CUO de -0.14.

De la matriz de correlaciones se observa de igual forma las correlaciones negativas moderadas entre los estresores con las dimensiones PH (-0.28), DO (-0.27) y CUO (-0.3); el comportamiento es similar entre los síntomas del estrés con PH (-0.28), DO (-0.27) y CUO (-0.3), pero se debe resaltar que las estrategias de afrontamiento al estrés tienen relación significativa positiva moderada con PH (0.34), DO (0.36) y CUO (0.34). Se observa la ausencia de significancia entre las estrategias de afrontamiento ES y Estresores E y síntomas S, es de extrañar pues pertenecen a la misma variable.

Debido a los valores obtenidos y con el afán de dar explicación práctica el equipo de investigadores vio la necesidad de proponer un modelo de ecuaciones estructurales por la metodología SEM y máxima verosimilitud, por análisis factorial exploratorio de las dimensiones, que para este efecto son las variables observadas, debido a que no se hallaron teorías que expliquen con suficiencia el fenómeno observado, de esa forma se traza el gráfico enunciado en la figura 5.

Del modelo estructural propuesto se pueden observar las mayores cargas factoriales entre E y S (1.0), así como DO y CUO (0.74); DO y PH (0.42); CUO y PH (0.4) y ES y DO (0.38), en ese orden; el modelo propone que E incide en los S (1.0), en CUO de forma negativa (-0.08) y PH negativo también (-0.05), pero no se relaciona con ES ni DO; se debe notar también que ES incide en el DO y este a su vez a CUO y PH, de la misma forma que CUO tiene importancia la el PH, se nota la ausencia ya anunciada de relación entre ES y E siendo estos de la misma variable latente Estrés académico. El modelo para fue evaluado de acuerdo los criterios de [16]-[18] y se pueden observar en la tabla 2.

De la citada tabla se observan las bondades de ajuste de los índices del modelo propuesto, el índice de ajuste comparativo (CFI) se calculó a partir de la Baseline Comparisons, CFI no es afectado por el tamaño de la muestra, como este valor es 0.996 es mayor a 0.9 calificado como buen ajuste. El parámetro de error de aproximación (RMSEA) es la medida de ajuste independiente y puede calcular los intervalos de confianza en torno al RMSEA, y probar si es estadísticamente diferente de algún valor, un buen ajuste se caracteriza por tener un valor menor a 0.08, como se obtuvo 0.064 es calificado como ajuste adecuado, por otro lado se calculó también el SRMR o Medida de ajuste independiente de 0.0242, calificado como de buen ajuste [16], [17].

El estrés académico y el clima organizacional son variables de trascendencia por su rol de convivencia y desarrollo personal y profesional, además de reflejar consecuencias positivas o negativas al medio cultural y ambiental [19]-[21]. Sus consecuencias fueron amplificadas por el Covid 19 y sus efectos todavía son evidentes como son los síntomas de ansiedad y depresión por preocupaciones cognitivas subjetivas (SCC) que están asociados a la juventud, origen étnico blanco/europeo y los estudios de primer año universitario [22]. La Universidad como ente formador del profesional toma en serio este problema social por eso enfoca sus esfuerzos de gestión institucional a la obtención de estándares de calidad que satisfagan de forma directa o indirecta al estudiante [23].

El estudio encuentra relación inversa baja entre el estrés académico y el clima organizacional en los estudiantes universitarios en la etapa post pandemia, se esperaba mayor fuerza de relación, pero la Covid 19 atrajo otras variables al entorno académico que provocaron ansiedad y síntomas depresivos traducidos al entorno académico en deserción en estudiantes y docentes principalmente por agotamiento, el 79.61% de los docentes se declararon con estrés y estrategias de afrontamiento alto; con docentes estresados es natural observar estudiantes también con estrés que tienden a abandonar su profesionalización o seguir adelante pero con estrés [24]-[26], esta afirmación se confirma en el estudio que asoció la valoración de la emoción negativa, el desempeño de una tarea estresante y la activación hormonal en los encargos de tarea al medir los niveles de cortisol en la evaluación de la ansiedad y estrés [27]-[29]. Tomando en cuenta el estudio hecho en la India que indica agotamiento del estudiante por Covid 19 podemos aseverar que los efectos de las enfermedades y principalmente de pandemia, presionan al estudiante en campos de índole académico [30] en mayor grado que su entorno educativo.

Otro estudio analiza el nivel de estrés académico y las variables de manejo emocional encontrando posibilidad de relación del tipo inversa débil ( $r = -0.262$ ;  $p = 0.002$ ) similar con la regulación emocional ( $r = -0.379$ ;  $p = 0.000$ ) implica que el manejo y la regulación cual sea su fuente sea organizacional o externo a esta, tienen efecto relacional con los niveles de estrés medidos a 140 estudiantes mujeres en edades de  $21.02 \pm 4.07$  años [31]. Lo importante entonces es identificar la fuente del estrés y estudiar principalmente a la familia y sus actividades.

Nuestro estudio halló relación inversa débil entre los síntomas del estrés académico y clima organizacional, el estrés académico puede causar múltiples daños psicológicos y acompañado de los problemas interpersonales sea organizativo o extra organizativo podría conducir al suicidio o al auto maltrato, evidentemente otros factores como la inestabilidad familiar, tipos de trauma o la ausencia de resiliencia emocional del estudiante coadyuvan en este sentido, principalmente cuando de parte de su entorno siente culpa por alguna razón, los insultan, lo humillan, lo traicionan o experimentan la deslealtad por parte de su entorno [32]. Además de estas causas un estudio cualitativo encuentra relación entre el aspecto socio afectivo del estudiante con la estructura jerárquica, la gestión y estilo administrativo, infraestructura y recursos de su universidad y se extiende al sentimiento de ética organizacional [33]. Incluso un estudio aplicado por psiquiatras a 101 padres y 75 adolescentes en Israel afirma que para combatir el estrés académico es necesario disminuir las demandas académicas y sociales, pero no descuida el enfoque en el aumento de la presencia de los padres y su nivel de estrés pues es reflejado en ellos su menor hijo [34].

Otro estudio encuentra relación entre el nivel de síntomas psicológicos y los síntomas de agotamiento emocional, además de relacionar con la realización personal menciona que los principales problemas radican en la posibilidad de elegir involuntariamente la profesión y el departamento donde trabajará, la duración del estudio para su profesión [35].

El estudio descubrió que existe una relación inversa débil entre estresores del estrés académico y clima organizacional. El estudiante desarrolla proyectos en equipo que impactan significativamente a los problemas sociales esto sumado a su carga académica [36] o creencias irracionales se constituyen, estresores, cuando se asocia a experiencia desagradables [37], e incluso con hábitos alimentarios y estrategias de estudio [38], [39]. Los docentes para proteger el bienestar subjetivo del estudiante deberían de promover la determinación de objetivos claros

y la gratitud a sus colaboradores, en el desarrollo de sus propuestas, independientemente de la situación socio económica de la familia [40], [41], de esta manera disminuyen los estresores hacia un mejor clima organizacional.

Un hallazgo más y de igual importancia es la existencia de relación moderada entre las estrategias de afrontamiento del estrés académico y clima organizacional, es decir su clima organizacional aporta mínimamente a la respuesta contra el estrés [42], entonces hay factores que aún no están siendo implementados para la humanización de la organización [43], este modelo para afrontar al estrés deberá de contener el control del pensamiento desiderativo, la resolución de problemas, expresión emocional, reestructuración cognitiva, autocrítica y retirada social; cada componente personalizado al estudiante como persona y no solo un cliente [44].

Es necesario mencionar que las estrategias de afrontamiento basados en inteligencia emocional contra el estrés tienen efectos en algunos factores, pero no en todos, pueden mejorar académicamente y amortiguar las experiencias angustiosas [45]-[47], pero es poco probable su efecto en afectos negativos altos [48]. La relación negativa ya fue obtenida por estudios que reportan la conciencia y la gestión de las emociones en relación negativa con el nivel de estrés [49].

Se resalta que el 81% (1155) presenta estrés de nivel moderado, indica este número que los estudiantes en su mayoría viven procesos de estrés. Más de la mitad 58% se inquietan moderadamente por los estresores académicos específicamente, esto se traduce en el trato que recibe de la universidad en materia de carga académica, responsabilidad o competencia. Mas de la mitad de los encuestados 51% evidenciaron síntomas moderados de estrés, que de acuerdo a [50] en estudios sobre el funcionamiento del cerebro pueden favorecer al individuo a prepararse para futuros escenarios de mayor estrés. Del total de encuestados los estudiantes que afrontan de forma moderada son 75%, el estudio no determinó la estrategia usada por los estudiantes y se encarga a la comunidad científica ampliar el estudio para conocer si emplean el afrontamiento activo emocional para cambio de situaciones o afrontamiento centrado en el problema al manejar demandas internas o ambientales amenazantes o afrontamiento emocional por evitación [51].

La ansiedad y la depresión están relacionadas con el estrés y los predictores de mayor incidencia para el estrés en niños son la falta de sueño, satisfacción con los estudios y desgaste emocional; sin dejar de mencionar el estrés por adaptación, educación virtual y perspectivas hacia el medio, los adolescentes más expuestos son los miembros de familias disfuncionales además que tienen mayor prevalencia de sufrir trastorno de estrés post traumático [52]. [53] analizó a 408 estudiantes de pregrado y posgrado y encontró prevalencia de depresión moderada 40. 5% en pregrado y 26% en posgrado, siendo la causa principal hasta en 96,1 % por el temor a Covid 19. Además, que las mujeres tuvieron mayor grado de depresión, pues se cree que los hombres tienen mayor capacidad para la resolución de problemas técnicos [54].

Este estudio se confirma pues en el Perú 47,1% de los estudiantes sufren de un alto nivel de estrés académico y el 37,8% nivel moderado, además se afirma que el clima no es muy favorable pues en el ambiente organizacional universitario se reportan la sobrecarga de trabajos, en entornos virtuales los problemas de conectividad y accesibilidad al aula virtual, la percepción desfavorable de las estrategias que los docentes y su personalidad, además del deseo de ocupar los primeros puestos y ser beneficiario de becas [55], [56]. Los niveles de estrés no son ajenos a otros países, un ejemplo de esto es Siria, lugar de constante guerra que trae precariedad de calidad de vida e inestabilidad social y emocional, en esta zona se hizo un estudio que probó que la ayuda social disminuye el estrés, la mayoría de los participantes de una muestra de a 545 universitarios sufren de niveles leves de estrés (50,6%) y moderado (37%), de estos se descubrió que los estresores académicos constituyen la causa más importante de estrés, específicamente cuando el currículo es muy exigente en competencia de méritos, tiempo al estudio y que ponen en riesgo sus actividades sociales y grupales. Este estudio reporta mayor estrés al sexo femenino [57]. Como resultado de los hallazgos de su investigación se concluyó la importancia de desarrollar un ambiente familiar saludable, ya que este ayuda a los adolescentes a sobrellevar situaciones críticas vividas en la pandemia". Debemos orientar todos nuestros esfuerzos a contribuir con el cuidado de la salud mental de niñas y adolescentes en situación de orfandad y la de su cuidador principal [52].

A la parte final el estudio propone un modelo exploratorio de interacciones entre las dimensiones de las variables estrés académico y clima organizacional, en este se observa la implicancia que tiene los estresores en la construcción de los síntomas para el estrés, esto es lógico pues pertenecen al mismo instrumento, pero se nota influencia hacia las dimensiones potencial humano y cultura organizacional de la variable clima organizacional. Los estresores influyen positiva y significativamente en la gestión del potencial humano, lo afirman estudios en hospitales donde los estresores principalmente los de atención y el apoyo social aunque existen persona que son mas vulnerables que otras [58], depende de su entorno, pues si tiene acceso a la naturaleza el potencial humano aumenta [59] y si son estudiantes internacionales depende el país y sus implicaciones gubernamentales [60]. Los estresores tienen implicancia en la cultura organizacional por que las personas tienen emociones que son alteradas por factores personales u organizacionales. La carga emocional de los estresores puede actuar como mecanismos de apoyo al compromiso del empleado si son influenciados por emociones positivas y sentidos con propósito [61].

De esa misma forma se ve la red que inicia con las variables síntomas del estrés y afrontamiento hacia el estrés que influyen sobre el diseño organizacional, esto es bueno pues indica que las autoridades diseñan el curso organizacional en base al bienestar estudiantil, pero la relación negativa con los síntomas indica que no hay un sinceramiento de los síntomas estresores, obviamente existen otros factores, uno de ellos y el más frecuente en jóvenes es el acoso [62]. Los sistemas para el desenvolvimiento de tareas está centrado en dar seguridad a la persona, desde la gestión de la carga de trabajo, los horarios de trabajo flexibles, la ubicación del trabajo, los chequeos de salud mental y el apoyo a largo plazo [63]-[65].

A su vez el diseño organizacional influye sobre el potencial humano y cultura organizacional, los estudios hallaron relación entre el estado de la organización y el desempeño laboral, si el trabajador se siente seguro su trato al cliente mejora significativamente [66], [67], pero las necesidades insatisfechas también tienen relevancia, por ejemplo en jugadores profesionales se probó la efectividad de darles oportunidades de desarrollo profesional por medio de cursos becados y patrocinios [68].



Tabla 1: Abreviaturas y codificación de variables.

VARIABLES Y DIMENSIONES	ITEMS	ABREVIATURAS
Estrés académico	49	EA
- Estresores	17	E
- Síntomas de estrés	15	S
- Estrategias de afrontamiento	17	ES
Clima organizacional	28	CO
- Potencial humano	11	PH
- Diseño organizacional	9	DO
- Cultura organizacional	8	CUO

Fuente: Elaboración propia.



Figura 2 Análisis descriptivo de las variables y dimensiones del estrés académico y el clima organizacional.  
Fuente: Elaboración propia.

Nota: Resultados del Inventario SISCO para el estudio del estrés académico.



Figura 3: Gráfico de dispersión del Estrés académico y el clima organizacional.  
Fuente: Elaboración propia.

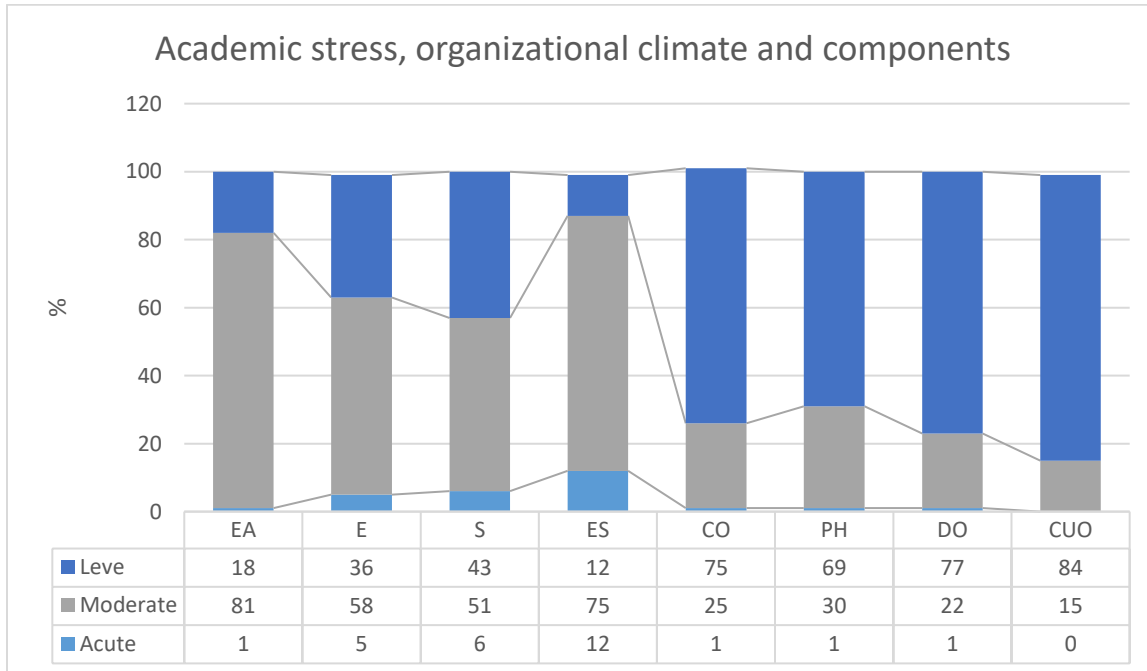

Figura 4: Matriz de correlaciones del Estrés académico y el clima organizacional. Fuente: Elaboración propia.

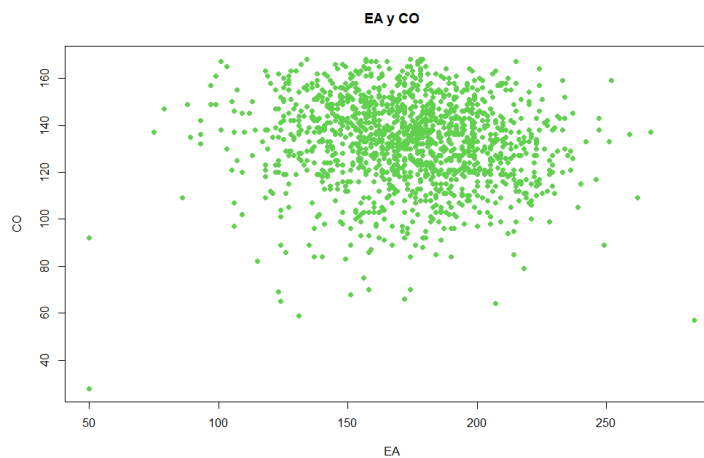

CFI = ,996; RMSEA = ,064  
 GFI = ,991; TLI = ,991; AIC = 87,852  
 Chi2 = 47,852; p = ,000; df = 7; Chi2/df = 6,836

Figura 5: Modelo de Ecuación Estructural exploratorio del Estrés académico y el clima organizacional. Fuente: Elaboración propia.

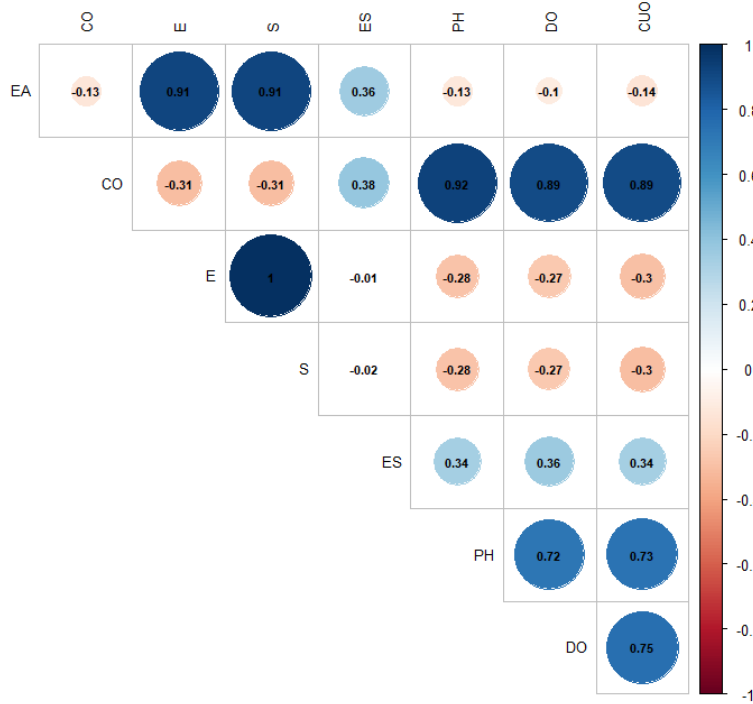
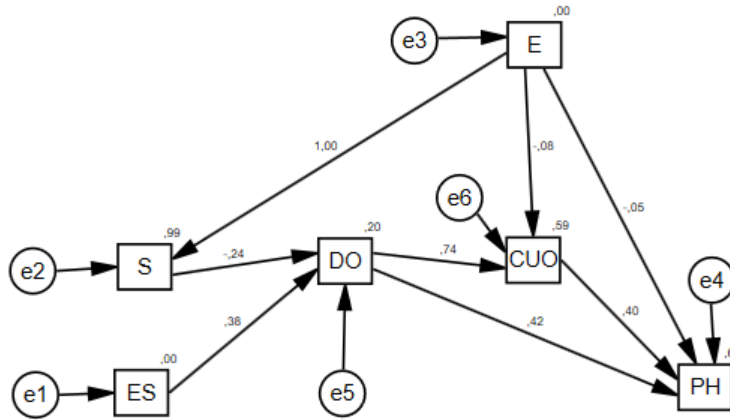
Tabla 2: Criterio de calificación del modelo estructural.

Índice de ajuste	Buen ajuste	Ajuste adecuado	Medida	Juicio
CFI	> 0.90	> 0.95	0.996	Buen ajuste
RMSEA	< 0.080	< 0.050	0.064	Ajuste adecuado
SRMR	< 0.080	< 0.060	0.0242	Buen ajuste

Fuente: Elaboración propia.

**Conflictos de intereses**

No existe conflicto de intereses.

**IX. AGRADECIMIENTOS**

Agradecimiento a la Universidad Nacional del Centro del Perú, Huancayo–Perú.



## X. REFERENCIAS

- [1] A. Pérez-Escoda, R. García-Ruiz, and F. J. Lena-Acebo, "Digital gender gap and digital competence among university students," *Aula Abierta*, vol. 50, no. 1, pp. 505–514, Apr. 2021, doi: [10.17811/RIFIE.50.1.2021.505-5014](https://doi.org/10.17811/RIFIE.50.1.2021.505-5014).
- [2] G. E. Tafet and C. B. Nemeroff, "The Links Between Stress and Depression: Psychoneuroendocrinological, Genetic, and Environmental Interactions," *J Neuropsychiatry Clin Neurosci*, vol. 28, pp. 77–88, 2016, doi: [10.1176/appi.neuropsych.15030053](https://doi.org/10.1176/appi.neuropsych.15030053).
- [3] G. E. Tafet and C. B. Nemeroff, "The Links Between Stress and Depression: Psychoneuroendocrinological, Genetic, and Environmental Interactions," *J Neuropsychiatry Clin Neurosci*, vol. 28, pp. 77–88, 2016, doi: [10.1176/appi.neuropsych.15030053](https://doi.org/10.1176/appi.neuropsych.15030053).
- [4] Y. Chandra, "Online education during COVID-19: perception of academic stress and emotional intelligence coping strategies among college students," *Asian Education and Development Studies*, vol. 10, no. 2, pp. 229–238, Mar. 2021, doi: [10.1108/AEDS-05-2020-0097](https://doi.org/10.1108/AEDS-05-2020-0097).
- [5] E. Arce Varela, C. Azofeifa-Mora, M. Morera-Castro, and D. Rojas-Valverde, "Association between academic stress, body composition, physical activity and emotional skill in college women," *MHSalud*, vol. 17, no. 2, pp. 1–27, Jun. 2020, doi: [10.15359/MHS.17-2.5](https://doi.org/10.15359/MHS.17-2.5).
- [6] M. Cassaretto-, P. Vilela-, L. Gamarra-, M. Cassaretto-, P. Vilela-, and L. Gamarra-, "Estrés académico en universitarios peruanos: importancia de las conductas de salud, características sociodemográficas y académicas," *Liberabit*, vol. 27, no. 2, p. e482, Dec. 2021, doi: [10.24265/LIBERABIT.2021.V27N2.07](https://doi.org/10.24265/LIBERABIT.2021.V27N2.07).
- [7] L. Castillo, C. Lengua, and P. A. Pérez Herrera, "Caracterización psicométrica de un instrumento de clima organizacional en el sector educativo universitario Colombiano," *Int J Psychol Res (Medellin)*, vol. 4, no. 1, pp. 2011–2079, 2011.
- [8] J. J. A. P. O. C. I. R. R. Bermudez-Aponte, "El clima organizacional en universidades de Bogotá desde la perspectiva de los estudiantes | Revista Electrónica de Investigación Educativa," 2015. <https://redie.uabc.mx/redie/article/view/413> (accessed Jan. 23, 2023).
- [9] A. M. Segredo Pérez, "Clima organizacional en la gestión del cambio para el desarrollo de la organización Organizational climate in the change management for the development of the organization," *Rev Cub Salud Publica*, vol. 39, no. 2, pp. 385–393, 2013.
- [10] J. Díaz Cassou, M. C. Deza, and K. Moreno, "Perú: Desafíos del desarrollo en el post COVID-19," Sep. 2020, doi: [10.18235/0002658](https://doi.org/10.18235/0002658).
- [11] El País, "El caos político y la violencia agravan la crisis en Perú | Internacional | EL PAÍS," El País, Dec. 2022. Accessed: Mar. 11, 2023. [Online]. Available: <https://elpais.com/internacional/2022-12-17/el-caos-politico-y-la-violencia-agravan-la-crisis-en-peru.html>.
- [12] A. Marco-Ahulló, I. Villarasa-Sapiña, and G. Monfort-Torres, "Estudio descriptivo sobre las diferencias de género en el estrés académico derivado del contexto COVID-19 en población universitaria española," *Retos*, vol. 43, no. 1, 2022.
- [13] J. L. Castillo-Navarrete, A. Guzmán-Castillo, N. Claudio Bustos, S. Walter Zavala, and P. Benjamin Vicente, "Psychometric properties of sisco-II inventory of academic stress," *Revista Iberoamericana de Diagnostico y Evaluacion Psicologica*, vol. 3, no. 56, pp. 101–116, 2020, doi: [10.21865/RIDEP56.3.08](https://doi.org/10.21865/RIDEP56.3.08).
- [14] A. Guzmán-Castillo, C. Bustos N., W. Zavala S., and J. L. Castillo-Navarrete, "Inventario SISCO del estrés académico: revisión de sus propiedades psicométricas en estudiantes universitarios," *Terapia psicológica*, vol. 40, no. 2, pp. 197–211, 2022, doi: [10.4067/s0718-48082022000200197](https://doi.org/10.4067/s0718-48082022000200197).
- [15] L. Castillo, C. Lengua, and P. A. Pérez Herrera, "Caracterización psicométrica de un instrumento de clima organizacional en el sector educativo universitario Colombiano," *Int J Psychol Res (Medellin)*, vol. 4, no. 1, pp. 2011–2079, 2011.
- [16] R. E. Schumacker and R. G. Lomax, *A beginner's guide to structural equation modeling*, 4th ed. 2016.
- [17] Keith and Timothy Z, *Multiple Regression and Beyond*, 3rd ed. 2019.
- [18] J. C. Anderson and D. W. Gerbing, "Structural Equation Modeling in Practice: A Review and Recommended Two-Step Approach," *Psychol Bull*, vol. 103, no. 3, pp. 411–423, 1988, doi: [10.1037/0033-2909.103.3.411](https://doi.org/10.1037/0033-2909.103.3.411).
- [19] J. Owens, "Double Jeopardy: Teacher Biases, Racialized Organizations, and the Production of Racial/Ethnic Disparities in School Discipline," *Am Sociol Rev*, vol. 87, no. 6, pp. 1007–1048, Dec. 2022, doi: [10.1177/00031224221135810](https://doi.org/10.1177/00031224221135810).
- [20] S. Mohammad and B. Husted, "Skilled workforces and Law-abiding organizational climates in emerging markets," *J Bus Res*, vol. 158, p. 113530, Mar. 2023, doi: [10.1016/J.JBUSRES.2022.113530](https://doi.org/10.1016/J.JBUSRES.2022.113530).
- [21] S. Provost, M. MacPhee, M. Daniels, M. Naimi, and C. McLeod, "An evaluation of violence prevention education in healthcare," *Saf Sci*, vol. 159, p. 106011, Mar. 2023, doi: [10.1016/J.SSCI.2022.106011](https://doi.org/10.1016/J.SSCI.2022.106011).
- [22] L. J. Bird, M. McCabe, Y. Y. Lim, and K. Cornish, "Prevalence and correlates of subjective cognitive concerns in Australian university students during the COVID-19 pandemic" *Front Psychol*, vol. 13, p. 8299, Jan. 2023, doi: [10.3389/FPSYG.2022.1094497](https://doi.org/10.3389/FPSYG.2022.1094497).
- [23] H. J. Javier, G. W. Quispe, and E. Castaneda, "La gestión institucional para acreditación y la satisfacción estudiantil en una universidad," *Proceedings of the 2021 IEEE 1st International Conference on Advanced Learning Technologies on Education and Research, ICALTER 2021*, 2021, doi: [10.1109/ICALTER54105.2021.9675124](https://doi.org/10.1109/ICALTER54105.2021.9675124).
- [24] K. C. Herman, J. Sebastian, C. L. Eddy, and W. M. Reinke, "School Leadership, Climate, and Professional Isolation as Predictors of Special Education Teachers' Stress and Coping Profiles," *J Emot Behav Disord*, p. 10634266221148974, Feb. 2023, doi: [10.1177/10634266221148974](https://doi.org/10.1177/10634266221148974).
- [25] R. A. Sa'di, T. A. Sharadgah, A. Abdulrazzaq, and M. S. Yaseen, "Future Proposals for E-Learning at Conventional Tertiary Institutions as they Move on Past the COVID Experience," *Electronic Journal of e-Learning*, vol. 20, no. 5, pp. 523–537, Dec. 2022, doi: [10.34190/EJEL.20.5.2565](https://doi.org/10.34190/EJEL.20.5.2565).
- [26] N. A. Uzir, I. E. Khairuddin, M. K. Zaini, and M. A. A. N. Izzuddin Izhama, "Towards a Conceptual Framework to Mitigate Dropout Risk in Open and Distance Learning (ODL) in Higher Education Institutions," *Lecture Notes in Networks and Systems*, vol. 488, pp. 907–914, 2023, doi: [10.1007/978-3-031-08090-6\\_58](https://doi.org/10.1007/978-3-031-08090-6_58).
- [27] J. H. (Steph) Choi, C. D. O'Donnell, V. N. Phan, C. L. Coe, and Y. Miyamoto, "Role of the valuation of nervousness in cortisol responses to psychosocial stress task and task performance in European American and East Asian students," *Biol Psychol*, vol. 177, p. 108495, 2023, doi: <https://doi.org/10.1016/j.biopsycho.2023.108495>.
- [28] M. R. M. Ortega et al., "Guiding actions to control academic stress and during professional practices in nursing students," *Archivos Venezolanos de Farmacología y Terapéutica*, vol. 40, no. 8, pp. 867–877, 2021, doi: [10.5281/zenodo.5792270](https://doi.org/10.5281/zenodo.5792270).
- [29] E. Pinto, A. Villa, and H. Pinto, "Estrés académico en estudiantes de la Universidad de La Guajira, Colombia," *Rev Cienc Soc*, vol. 28, no. 5, 2022, doi: [10.5281/zenodo.5792270](https://doi.org/10.5281/zenodo.5792270).
- [30] Yamini Chandra, "Online education during COVID-19: perception of academic stress and emotional intelligence coping strategies among college students," *Asian Education and Development studies*, vol. 10, no. 2, 2021, doi: <https://doi.org/10.1108/AEDS-05-2020-0097>.
- [31] E. Arce Varela, C. Azofeifa-Mora, M. Morera-Castro, and D. Rojas-Valverde, "Association between academic stress, body composition, physical activity and emotional skill in college women," *MHSalud*, vol. 17, no. 2, pp. 1–27, Jun. 2020, doi: [10.15359/MHS.17-2.5](https://doi.org/10.15359/MHS.17-2.5).

- [32] M. Fallahi-Khoshknab, Z. Amirian, S. S. B. Maddah, H. R. Khankeh, and A. Dalvandi, "Instability of emotional relationships and suicide among youth: a qualitative study," *BMC Psychiatry*, vol. 23, no. 1, p. 50, 2023, doi: [10.1186/s12888-023-04534-0](https://doi.org/10.1186/s12888-023-04534-0).
- [33] J. J. A. P. O. C. I. R. R. Bermudez-Aponte, "El clima organizacional en universidades de Bogotá desde la perspectiva de los estudiantes," *Revista Electrónica de Investigación Educativa*, vol. 17, no. 3, 2015, Accessed: Jan. 22, 2023. [Online]. Available: <https://redie.uabc.mx/redie/article/view/413>.
- [34] A. Samuels, A. Avital-Magen, and G. Schusheim, "The Effects of the First Phase of the Covid-19 Pandemic on the Mental Health of Children and Adolescents With preexisting Psychiatric Conditions," Feb. 2023, doi: [10.1177/00099228221150157](https://doi.org/10.1177/00099228221150157).
- [35] N. Cansel and F. İ. Varol, "Burnout, mental health symptoms, and empathy in healthcare workers who care for children treated in a liver transplant center," *Pediatr Transplant*, vol. 27, no. 2, p. e14430, Mar. 2023, doi: [10.1111/PETR.14430](https://doi.org/10.1111/PETR.14430).
- [36] C. S. Sierra, D. M. Rojas, and J. J. Morales, "Gestión del conocimiento en sector de agua potable y saneamiento básico en Colombia," *Omnia Año*, vol. 22, no. 1, pp. 1315–8856, 2016, Accessed: Jan. 22, 2023. [Online]. Available: <https://www.redalyc.org/pdf/737/73747750008.pdf>.
- [37] J. De la Fuente-Arias and J. Amate-Romera, "Unpleasant past experience as a determinant of cognitive, behavioral and physiological responses to academic stress in professional examination candidates," *Anales de Psicología*, vol. 35, no. 3, pp. 472–482, Oct. 2019, doi: [10.6018/analesps.35.3.323101](https://doi.org/10.6018/analesps.35.3.323101).
- [38] D. Fernandez et al., "Hábitos alimentarios y estrés académico en estudiantes universitarios durante la pandemia del COVID-19, Paraguay 2021," *Revista chilena de nutrición*, vol. 49, no. 5, pp. 616–624, Oct. 2022, doi: [10.4067/S0717-75182022000600616](https://doi.org/10.4067/S0717-75182022000600616).
- [39] O. L. Solano Dávila, B. J. Salas Vásquez, S. M. Manrique Flores, and L. A. Núñez Lira, "Relación entre hábitos de estudio y estrés académico en los estudiantes universitarios del área de Ciencias Básicas de Lima (Perú)," *Revista Ciencias de la Salud*, vol. 20, no. 1, pp. 1–15, Feb. 2022, doi: [10.12804/revistas.urosario.edu.co/revsalud/a.10716](https://doi.org/10.12804/revistas.urosario.edu.co/revsalud/a.10716).
- [40] G. Bono, K. Reil, and J. Hescocox, "Stress and wellbeing in urban college students in the u.S. during the covid-19 pandemic: Can grit and gratitude help?," *International Journal of Wellbeing*, vol. 10, no. 3, pp. 39–57, 2020, doi: [10.5502/ijw.v10i3.1331](https://doi.org/10.5502/ijw.v10i3.1331).
- [41] K. G. Chávez Mendoza, M. A. Camino Belizario, C. M. Calle Rojas, K. O. Villalba-Condori, D. Vinelli Arzubiaga, and C. R. Mejia, "Association between nutritional status, lifestyle and academic stress in undergraduate students: A case study," *Nutricion Clinica y Dietetica Hospitalaria*, vol. 41, no. 4, pp. 39–47, 2021, doi: [10.12873/414chavez-mendoza](https://doi.org/10.12873/414chavez-mendoza).
- [42] A. M. Segredo Pérez, "Clima organizacional en la gestión del cambio para el desarrollo de la organización Organizacional climate in the change management for the development of the organization," *Rev Cub Salud Publica*, vol. 39, no. 2, pp. 385–393, 2013, Accessed: Jan. 22, 2023. [Online]. Available: [http://scielo.sld.cu/scielo.php?script=sci\\_arttext&pid=S0864-34662013000200017](http://scielo.sld.cu/scielo.php?script=sci_arttext&pid=S0864-34662013000200017).
- [43] N. Cea, "University social responsibility : the role of the media and its stakeholders Responsabilidad social universitaria : el papel de los medios de," *Revista de Ciencias de la Administración y Economía*, vol. 8, no. 16, pp. 93–103, 2018.
- [44] L. Valdivieso-León, S. L. Mangas, J. Tous-Pallarés, and I. M. Espinoza-Díaz, "Coping strategies for academic stress in undergraduate students: Early childhood and primary education," *Educacion XXI*, vol. 23, no. 2, pp. 165–186, 2020, doi: [10.5944/educxx1.25651](https://doi.org/10.5944/educxx1.25651).
- [45] A. Albani, F. Ambrosini, G. Mancini, S. Passini, and R. Biolcati, "Trait Emotional Intelligence and Self-regulated Learning in University Students during the COVID-19 pandemic: the mediation role of Intolerance of Uncertainty and COVID-19 Perceived Stress," *Pers Individ Dif*, vol. 203, p. 111999, Mar. 2023, doi: [10.1016/J.PAID.2022.111999](https://doi.org/10.1016/J.PAID.2022.111999).
- [46] A. M. Alsufyani, A. E. Aboshaiqah, F. A. Alshehri, and Y. M. Alsufyani, "Impact of emotional intelligence on work performance: The mediating role of occupational stress among nurses," *Journal of Nursing Scholarship*, vol. 54, no. 6, pp. 738–749, Nov. 2022, doi: [10.1111/JNU.12790](https://doi.org/10.1111/JNU.12790).
- [47] M. Q. Navarro and M. Q. Navarro, "Emotional intelligence and academic stress in nursing students," *Ciencia y Enfermería*, vol. 26, no. 3, pp. 1–9, 2020, doi: [10.4067/s0717-95532020000100203](https://doi.org/10.4067/s0717-95532020000100203).
- [48] A. C. Troth, K. Townsend, R. Loudoun, and M. Burgess, "Frontline managers' task-related emotion regulation, emotional intelligence, and daily stress" *Australian Journal of Management*, Jun. 2022, doi: [10.1177/03128962221105407](https://doi.org/10.1177/03128962221105407).
- [49] E. Michinov, "The Moderating Role of Emotional Intelligence on the Relationship Between Conflict Management Styles and Burnout among Firefighters," *Saf Health Work*, vol. 13, no. 4, pp. 448–455, Dec. 2022, doi: [10.1016/J.SHAW.2022.07.001](https://doi.org/10.1016/J.SHAW.2022.07.001).
- [50] A. Oshri, Z. Cui, C. Carvalho, and S. Liu, "Is perceived stress linked to enhanced cognitive functioning and reduced risk for psychopathology? Testing the hormesis hypothesis," *Psychiatry Res*, vol. 314, Aug. 2022, doi: [10.1016/j.psychres.2022.114644](https://doi.org/10.1016/j.psychres.2022.114644).
- [51] Y. C. Valdez López et al., "Nivel de estrés y estrategias de afrontamiento utilizadas por estudiantes de la licenciatura en Enfermería," *Enfermería Global*, vol. 21, no. 1, pp. 248–270, Jan. 2022, doi: [10.6018/eglobal.441711](https://doi.org/10.6018/eglobal.441711).
- [52] Ministerio de Salud - Perú, "Entre 40 y 30 % de jóvenes de 19 y 26 años en el Perú presentaron síntomas de ansiedad y depresión tras la llegada de la pandemia de la COVID-19," Instituto Nacional de Salud, 2022. <https://web.ins.gob.pe/es/prensa/noticia/entre-40-y-30-de-jovenes-de-19-y-26-anos-en-el-peru-presentaron-sintomas-de-ansiedad> (accessed Jan. 24, 2023).
- [53] F. Wilker et al., "Prevalence of depressive symptoms among dental students is influenced by sex, academic performance, smoking exposure, and sexual orientation," *Braz J Oral Sci*, vol. 22, pp. e239237–e239237, 2023, doi: [10.20396/BJOS.V22I00.8669237](https://doi.org/10.20396/BJOS.V22I00.8669237).
- [54] A. Pérez-Escoda, R. García-Ruiz, and F. J. Lena-Acebo, "Digital gender gap and digital competence among university students," *Aula Abierta*, vol. 50, no. 1, pp. 505–514, Apr. 2021, doi: [10.17811/RIFIE.50.1.2021.505-5014](https://doi.org/10.17811/RIFIE.50.1.2021.505-5014).
- [55] E. G. E. Araoz, M. M. Roque, N. A. G. Ramos, H. J. M. Uchasara, and M. C. Z. Araoz, "Academic stress in Peruvian university students in COVID-19 pandemic times," *Archivos Venezolanos de Farmacología y Terapéutica*, vol. 40, no. 1, pp. 88–93, 2021, doi: [10.5281/zenodo.4675923](https://doi.org/10.5281/zenodo.4675923).
- [56] E. G. E. Araoz, "Psychological capital and academic stress in nursing students at a Peruvian university during the COVID-19 pandemic," *Gac Med Caracas*, vol. 130, no. 4, pp. 737–744, 2022, doi: [10.47307/GMC.2022.130.4.8](https://doi.org/10.47307/GMC.2022.130.4.8).
- [57] H. N. Al Hourri et al., "The prevalence of stress among medical students in Syria and its association with social support: a cross-sectional study," *BMC Psychiatry*, vol. 23, no. 1, p. 97, Dec. 2023, doi: [10.1186/S12888-023-04593-3](https://doi.org/10.1186/S12888-023-04593-3).
- [58] J. Menting, F. van Schelven, C. Aussems, M. Heijmans, and H. Boeije, "Routine healthcare disruptions: a longitudinal study on changes in self-management behavior during the COVID-19 pandemic," *BMC Health Serv Res*, vol. 23, no. 1, p. 196, Dec. 2023, doi: [10.1186/S12913-023-09119-X](https://doi.org/10.1186/S12913-023-09119-X).
- [59] K. Hall, J. Evans, R. Roberts, R. Brown, C. Barnes, and K. Turner, "Mothers' accounts of the impact of being in nature on postnatal wellbeing: a focus group study," *BMC Womens Health*, vol. 23, no. 1, pp. 1–12, Jan. 2023, doi: [10.1186/S12905-023-02165-X](https://doi.org/10.1186/S12905-023-02165-X).
- [60] T. Ke, W. Li, L. Sanci, N. Reavley, I. Williams, and M. A. Russell, "The mental health of international university students from China during the COVID-19 pandemic and the protective effect of social support: A longitudinal study," *J Affect Disord*, vol. 328, pp. 13–21, May 2023, doi: [10.1016/J.JAD.2023.02.014](https://doi.org/10.1016/J.JAD.2023.02.014).

- [61] C. M. Cheung, P. Bowen, K. Cattell, and J. Davis, "How the Well-Being of Construction Professionals Mediates the Effect of Work–Life Balance on Their Commitment to the Organization," *Journal of Management in Engineering*, vol. 38, no. 4, p. 04022028, Apr. 2022, doi: [10.1061/\(ASCE\)ME.1943-5479.0001053](https://doi.org/10.1061/(ASCE)ME.1943-5479.0001053).
- [62] A. A. Filipova, "The Effect of Work Stressors on RN Exhaustion: The Role of Perceived Organizational Support," *J Nurs Adm*, vol. 53, no. 3, pp. 146–153, Mar. 2023, doi: [10.1097/NNA.0000000000001260](https://doi.org/10.1097/NNA.0000000000001260).
- [63] K. Nielsen and J. Yarker, "What can I do for you? Line managers' behaviors to support return to work for workers with common mental disorders," *Journal of Managerial Psychology*, vol. 38, no. 1, pp. 34–46, Jan. 2023, doi: [10.1108/JMP-09-2021-0500](https://doi.org/10.1108/JMP-09-2021-0500).
- [64] E. K. Chiou and J. D. Lee, "Trusting Automation: Designing for Responsivity and Resilience," *Hum Factors*, vol. 65, no. 1, pp. 137–165, Feb. 2023, doi: [10.1177/00187208211009995](https://doi.org/10.1177/00187208211009995).
- [65] A. K. Mishra, R. K. Upadhyay, A. Chaudhary, and A. Singh, "Mediating effect of perceived organisational support in the relation between job stress and organisational commitment," *International Journal of Business and Systems Research*, vol. 17, no. 1, p. 44, 2023, doi: [10.1504/IJBSR.2023.127718](https://doi.org/10.1504/IJBSR.2023.127718).
- [66] H. C. Wu et al., "醫院安全風氣：由科學到政策—臺灣針扎防治歷程," *護理雜誌*, vol. 69, no. 5, pp. 7–13, Oct. 2022, doi: [10.6224/JN.202210\\_69\(5\).02](https://doi.org/10.6224/JN.202210_69(5).02).
- [67] C. Khalil et al., "Experiences and Perspectives on Stressors and Organizational Strategies to Bolster Resiliency during the COVID-19 Pandemic: A Qualitative Study of Health Care Workers at a Tertiary Medical Center," *J Occup Environ Med*, vol. 64, no. 12, pp. 1013–1017, Dec. 2022, doi: [10.1097/JOM.0000000000002626](https://doi.org/10.1097/JOM.0000000000002626).
- [68] M. Srem-Sai, J. E. Hagan, P. N. Ogum, and T. Schack, "Assessing the prevalence, sources and selective antecedents of organizational stressors among elite football players and coaches in the Ghana premier league: Empirical evidence for applied practice," *Front Sports Act Living*, vol. 4, p. 297, Jul. 2022, doi: [10.3389/FSPOR.2022.938619](https://doi.org/10.3389/FSPOR.2022.938619).