



Hak Cipta Dilindungi Undang-Undang

1. Dilarang mengutip sebagian atau seluruh karya tulis ini tanpa mencantumkan dan menyebutkan sumber:
 - a. Pengutipan hanya untuk kepentingan pendidikan, penelitian, penulisan karya ilmiah, penyusunan laporan, penulisan kritik atau tinjauan suatu masalah.
 - b. Pengutipan tidak merugikan kepentingan yang wajar UIN Suska Riau.
2. Dilarang mengumumkan dan memperbanyak sebagian atau seluruh karya tulis ini dalam bentuk apapun tanpa izin UIN Suska Riau.

**HUBUNGAN KARAKTERISTIK KEPERIBADIAN
BIG FIVE DAN *BODY DISSATISFACTION* YANG
DIMEDIASI OLEH *SOCIAL COMPARISON*
PADA INDIVIDU DEWASA AWAL**

SKRIPSI



OLEH:

**ABDULLAH FATHUR RASYID
NIM. 11960110773**

**FAKULTAS PSIKOLOGI
UNIVERSITAS ISLAM NEGERI
SULTAN SYARIF KASIM (UIN SUSKA) RIAU
PEKANBARU
2023**

Hak Cipta Dilindungi Undang-Undang

1. Dilarang mengutip sebagian atau seluruh karya tulis ini tanpa mencantumkan dan menyebutkan sumber:
 - a. Pengutipan hanya untuk kepentingan pendidikan, penelitian, penulisan karya ilmiah, penyusunan laporan, penulisan kritik atau tinjauan suatu masalah.
 - b. Pengutipan tidak merugikan kepentingan yang wajar UIN Suska Riau.
2. Dilarang mengumumkan dan memperbanyak sebagian atau seluruh karya tulis ini dalam bentuk apapun tanpa izin UIN Suska Riau.

**HUBUNGAN KARAKTERISTIK KEPERIBADIAN
BIG FIVE DAN BODY DISSATISFACTION YANG
DIMEDIASI OLEH SOCIAL COMPARISON
PADA INDIVIDU DEWASA AWAL**

SKRIPSI

Disusun Guna Memenuhi Persyaratan untuk Mendapatkan Gelar
Sarjana Psikologi (S. Psi)



OLEH:

ABDULLAH FATHUR RASYID

NIM. 11960110773

**FAKULTAS PSIKOLOGI
UNIVERSITAS ISLAM NEGERI
SULTAN SYARIF KASIM (UIN SUSKA) RIAU
PEKANBARU
2023**

Hak Cipta Dilindungi Undang-Undang

1. Dilarang mengutip sebagian atau seluruh karya tulis ini tanpa mencantumkan dan menyebutkan sumber:
 - a. Pengutipan hanya untuk kepentingan pendidikan, penelitian, penulisan karya ilmiah, penyusunan laporan, penulisan kritik atau tinjauan suatu masalah.
 - b. Pengutipan tidak merugikan kepentingan yang wajar UIN Suska Riau.
2. Dilarang mengumumkan dan memperbanyak sebagian atau seluruh karya tulis ini dalam bentuk apapun tanpa izin UIN Suska Riau.

LEMBAR PENGESAHAN

HUBUNGAN KARAKTERISTIK KEPERIBADIAN *BIG FIVE* DAN *BODY DISSATISFACTION* YANG DIMEDIASI OLEH *SOCIAL COMPARISON* PADA INDIVIDU DEWASA AWAL

SKRIPSI

Disusun Oleh:

Abdullah Fathur Rasyid
11960110773

Telah diterima dan disetujui untuk sidang ujian munaqasyah pada Fakultas
Psikologi Universitas Islam Negeri Sultan Syarif Kasim
Riau

Pekanbaru, 7 Juni 2023

Pembimbing



Ricca Angreini Munthe, S. Psi., M. A.

NIP. 198508192019032010

Hak Cipta Dilindungi Undang-Undang

1. Dilarang mengutip sebagian atau seluruh karya tulis ini tanpa mencantumkan dan menyebutkan sumber:
 - a. Pengutipan hanya untuk kepentingan pendidikan, penelitian, penulisan karya ilmiah, penyusunan laporan, penulisan kritik atau tinjauan suatu masalah.
 - b. Pengutipan tidak merugikan kepentingan yang wajar UIN Suska Riau.
2. Dilarang mengumumkan dan memperbanyak sebagian atau seluruh karya tulis ini dalam bentuk apapun tanpa izin UIN Suska Riau.

PENGESAHAN PENGUJI

Skripsi yang ditulis oleh
Nama Mahasiswa : Abdullah Fathur Rasyid
NIM : 11960110773
Judul Skripsi : Hubungan Karakteristik Kepribadian *Big Five* dan *Body Dissatisfaction* Yang Dimediasi Oleh *Social Comparison* Pada Individu Dewasa Awal

Telah dipertahankan di depan Panitia Ujian Sarjana Starata Satu (S1) Fakultas Psikologi Universitas Islam Negeri Sultan Syarif Kasim Riau dan disetujui untuk memenuhi sebagian dari syarat-syarat guna memperoleh gelar Sarjana Strata Satu (S1) Psikologi. Diuji pada:

Hari/Tanggal : Rabu/ 21 Juni 2023 M
Bertepatan pada : Rabu/ 3 Dzuihijjah 1444 H

TIM PENGUJI

Ketua,

(.....)

Dr. Yulita Kurniawaty Asra, M. Psi., Psikolog
NIP. 197807202007102003

Sekretaris,

(.....)

Ricca Angreini Munthe, S. Psi., M. A
NIP. 198508192019032010

Penguji I,

(.....)

Putri Miftahul Jannah, M. Psi. T
NIP. 199401082019032017

Penguji II,

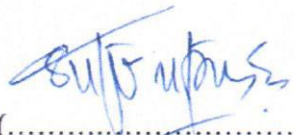
(.....)

Yuliana Intan Lestari, S. Psi., M. A
NIP. 198607032011012010

SURAT PERNYATAAN

Saya yang bertanda tangan dibawah ini :

Nama : Abdullah Fathur Rasyid
 NIM : 11960110773
 Tempat /Tanggal Lahir : Sungai Pagar, 29 Juli 2002
 Fakultas : Psikologi
 Prodi : Psikologi
 Judul Skripsi : Hubungan Karakteristik Kepribadian *Big Five* dan *Body Dissatisfaction* Yang Dimediasi Oleh *Social Comparison* Pada Individu Dewasa Awal.

Menyatakan dengan sebenar-benarnya bahwa :

1. Penulisan Skripsi dengan judul “Hubungan Karakteristik Kepribadian *Big Five* dan *Body Dissatisfaction* Yang Dimediasi Oleh *Social Comparison* Pada Individu Dewasa Awal” adalah hasil pemikiran dan penelitian saya sendiri.
2. Semua kutipan pada karya ilmiah saya sudah disebutkan sumbernya.
3. Oleh karena itu Skripsi saya ini, saya nyatakan bebas dari plagiat.
4. Apabila dikemudian hari terbukti terdapat plagiat dalam penulisan Skripsi saya tersebut, maka saya bersedia menerima sanksi sesuai peraturan perundang-undang.

Demikianlah surat pernyataan ini saya buat dengan penuh kesadaran dan tanpa paksaan dari pihak manapun juga.

Pekanbaru, 27 Juni 2023
 Yang membuat pernyataan,



Abdullah Fathur Rasyid
 NIM 11960110773

MOTTO

“Janganlah engkau bersedih, sesungguhnya Allah bersama kita”
(Qs. At-Taubah:40)

“Boleh jadi kamu membenci sesuatu, padahal ia amat baik bagimu, dan boleh jadi (pula) kamu menyukai sesuatu padahal ia amat buruk bagimu; Allah mengetahui, sedang kamu tidak mengetahui.”
(Qs. Al-Baqarah:216)

“Kamu adalah apa yang kamu pikirkan”
(Peneliti)

Hak Cipta Dilindungi Undang-Undang

1. Dilarang mengutip sebagian atau seluruh karya tulis ini tanpa mencantumkan dan menyebutkan sumber:
 - a. Pengutipan hanya untuk kepentingan pendidikan, penelitian, penulisan karya ilmiah, penyusunan laporan, penulisan kritik atau tinjauan suatu masalah.
 - b. Pengutipan tidak merugikan kepentingan yang wajar UIN Suska Riau.
2. Dilarang mengumumkan dan memperbanyak sebagian atau seluruh karya tulis ini dalam bentuk apapun tanpa izin UIN Suska Riau.

Hak Cipta Dilindungi Undang-Undang

1. Dilarang mengutip sebagian atau seluruh karya tulis ini tanpa mencantumkan dan menyebutkan sumber:
 - a. Pengutipan hanya untuk kepentingan pendidikan, penelitian, penulisan karya ilmiah, penyusunan laporan, penulisan kritik atau tinjauan suatu masalah.
 - b. Pengutipan tidak merugikan kepentingan yang wajar UIN Suska Riau.
2. Dilarang mengumumkan dan memperbanyak sebagian atau seluruh karya tulis ini dalam bentuk apapun tanpa izin UIN Suska Riau.

LEMBAR PERSEMBAHAN



Assalamu 'alaikum warahmatullahi wabarakatuh

Segala puji bagi Allah SWT dengan rahmat dan ridha-Nya, peneliti diperkenankan untuk melanjutkan Pendidikan di Fakultas Psikologi Universitas Islam Negeri Sultan Syarif Kasim (UIN SUSKA) Riau. Peneliti juga berterimakasih yang sebesar-besarnya kepada kedua orang tua peneliti yang telah mengorbankan waktu, tenaga, pikiran, dan segalanya untuk memperjuangkan anaknya dapat belajar dengan nyaman. Dengan izin Allah, akhirnya peneliti dapat menyelesaikan perjuangan ini dengan maksimal dan membanggakan.

Hasil perjuangan ini peneliti persembahkan untuk kedua orang tua peneliti yang sangat saya cintai dan sayangi yaitu Ayahanda Winardi dan Ibunda Sri Hartini yang telah memberikan kesempatan dan dukungan materil dan moril yang tak mungkin bisa terbalaskan. Semoga pencapaian ini bisa menyenangkan dan membanggakan kedua orang tua dan keluarga besar saya.

Hak Cipta Dilindungi Undang-Undang

1. Dilarang mengutip sebagian atau seluruh karya tulis ini tanpa mencantumkan dan menyebutkan sumber:
 - a. Pengutipan hanya untuk kepentingan pendidikan, penelitian, penulisan karya ilmiah, penyusunan laporan, penulisan kritik atau tinjauan suatu masalah.
 - b. Pengutipan tidak merugikan kepentingan yang wajar UIN Suska Riau.
2. Dilarang mengumumkan dan memperbanyak sebagian atau seluruh karya tulis ini dalam bentuk apapun tanpa izin UIN Suska Riau.

KATA PENGANTAR

*Assalamu 'alaikum warahmatullahi wabarakatuh*

Segala puji dan syukur bagi Allah, tuhan pemilik alam, penguasa takhta tertinggi, dan sebaik-baik Yang di Ibadahi, atas segala keridhaan, rahmat, dan kasih sayang yang diberikan-Nya dari awal proses penciptaan hingga hari ini.

Shalawat serta salam senantiasa tercurahkan kepada jujungan alam, manusia percontohan di muka bumi, yakni Nabi Besar Muhammad Shalallahu Alaihi Wassalam yang telah membebaskan umat manusia daripada belenggu kebodohan, kerusakan, sehingga saat ini menjadi zaman yang penuh dengan keberkahan dan ilmu pengetahuan, dan juga kepada para penerus Beliau yang senantiasa berusaha memperjuangkan kejayaan Islam di atas peradaban.

Syukur yang teramat dalam, peneliti haturkan kepada Allah Subhanahu Wa Ta'ala, dengan keridhaan yang diberikan peneliti dapat merancang hingga menyelesaikan tugas akhir karya ilmiah (skripsi) dengan judul **“Hubungan Karakteristik Kepribadian *Big five* dan *Body Dissatisfaction* Yang Dimediasi Oleh *Social Comparison* Pada Individu Dewasa Awal”**. Dalam penelitian ini, peneliti menyadari adanya kekurangan dan kesalahan secara teknis maupun laporan. Pada kesempatan ini, peneliti hendak mengungkapkan syukur dan pernyataan terimakasih kepada pihak-pihak yang telah turut andil dalam penyelesaian skripsi



Hak Cipta Dilindungi Undang-Undang

1. Dilarang mengutip sebagian atau seluruh karya tulis ini tanpa mencantumkan dan menyebutkan sumber:
 - a. Pengutipan hanya untuk kepentingan pendidikan, penelitian, penulisan karya ilmiah, penyusunan laporan, penulisan kritik atau tinjauan suatu masalah.
 - b. Pengutipan tidak merugikan kepentingan yang wajar UIN Suska Riau.
2. Dilarang mengumumkan dan memperbanyak sebagian atau seluruh karya tulis ini dalam bentuk apapun tanpa izin UIN Suska Riau.

ini. Dari lubuk hati yang dalam dan perasaan yang tulus izinkan peneliti berterima kasih yang sebesar-besarnya kepada:

1. Bapak Prof. Dr. Khairunnas Rajab, M. Ag selaku Rektor Universitas Islam Negeri Sultan Syarif Kasim Riau.
2. Bapak Dr. H. Kusnadi, M. Pd. Selaku Dekan Fakultas Psikologi Universitas Islam Negeri Sultan Syarif Kasim Riau.
3. Bapak Dr. H. Zuriatul Khairi, M. Ag., M. Si. Selaku Wakil Dekan I Fakultas Psikologi Universitas Islam Negeri Sultan Syarif Kasim Riau.
4. Ibu Dr. Vivik Shofiah, S. Psi., M. Si. Selaku Wakil Dekan II Fakultas Psikologi Universitas Islam Negeri Sultan Syarif Kasim Riau.
5. Ibu Dr. Yuslenita Muda, S. Si., M. Sc. Selaku Wakil Dekan III Fakultas Psikologi Universitas Islam Negeri Sultan Syarif Kasim Riau.
6. Yang tercinta Ayahanda Winardi dan Ibunda Sri Hartini yang selalu mendoakan, menguatkan, memberikan dukungan apapun tanpa mengenal ruang dan waktu. Selanjutnya, kepada Adik-adik yang tersayang Adawiyati Luthfithah, Athifa Taqiyyatu Marwa, Aribatul Hamidah, Arsyad Syafiqul Mukhtaram, Adzkie Nadzifatu Rahmah, yang telah menjadi salah satu alasan peneliti bersungguh-sungguh dalam belajar. Kemudian, seluruh keluarga besar yang telah memberikan doa dan dukungan untuk menyelesaikan Pendidikan dengan baik.
7. Bapak Drs. H. Syamsuar, M. Si. Selaku Gubernur Provinsi Riau yang telah memprogramkan Beasiswa Pendidikan dari Pemerintah Provinsi Riau sehingga peneliti mendapatkan dukungan finansial yang sangat berarti

Hak Cipta Dilindungi Undang-Undang

1. Dilarang mengutip sebagian atau seluruh karya tulis ini tanpa mencantumkan dan menyebutkan sumber:

a. Pengutipan hanya untuk kepentingan pendidikan, penelitian, penulisan karya ilmiah, penyusunan laporan, penulisan kritik atau tinjauan suatu masalah.
b. Pengutipan tidak merugikan kepentingan yang wajar UIN Suska Riau.

2. Dilarang mengumumkan dan memperbanyak sebagian atau seluruh karya tulis ini dalam bentuk apapun tanpa izin UIN Suska Riau.

selama proses Pendidikan di Universitas Islam Negeri Sultan Syarif Kasim Riau.

8. Ibu Ricca Angreini Munthe, S. Psi., M. A. selaku dosen pembimbing skripsi yang telah meluangkan waktunya untuk mengarahkan peneliti dengan sabar, selalu memberikan masukan dan saran dan memberikan semangat untuk segera menyelesaikan penelitian ini. Beliau juga selalu senyum dan ramah sehingga peneliti juga semangat dan tidak takut untuk rajin bimbingan. Beliau juga menghargai ide peneliti, sehingga membebaskan peneliti untuk mengembangkan potensinya sendiri dengan penelitiannya namun tetap memberikan pengawasan dalam setiap progresnya.
9. Ibu Putri Miftahul Jannah, M. Psi., T. selaku dosen favorit, *role model*, sekaligus Penguji I yang telah banyak memberikan ilmunya, masukan saran, kesempatan dan dukungan sehingga peneliti dapat berkembang secara *mindset* dan juga dalam hal praktis akademis. Beliau juga sosok yang menginspirasi saya untuk menyukai statistik dan lebih *aware* dengan sistematik penulisan dalam penelitian psikologi. Hal ini sangat berdampak dalam positif dalam proses penyelesaian skripsi ini.
10. Ibu Yuliana Intan Lestari, S. Psi., M.A. selaku Pembimbing Akademik yang telah meluangkan waktunya untuk memberikan arahan, dukungan, mengawasi, segala aktivitas akademik peneliti.
11. Ibu Dr. Yulita Kurniawaty Asra, S. Psi., M. Psi., Psikolog selaku Ketua Sidang Munaqasyah sekaligus dosen yang telah memberikan masukan kepada peneliti.

Hak Cipta Dilindungi Undang-Undang

1. Dilarang mengutip sebagian atau seluruh karya tulis ini tanpa mencantumkan dan menyebutkan sumber:
 - a. Pengutipan hanya untuk kepentingan pendidikan, penelitian, penulisan karya ilmiah, penyusunan laporan, penulisan kritik atau tinjauan suatu masalah.
 - b. Pengutipan tidak merugikan kepentingan yang wajar UIN Suska Riau.
2. Dilarang mengumumkan dan memperbanyak sebagian atau seluruh karya tulis ini dalam bentuk apapun tanpa izin UIN Suska Riau.

12. Ibu Eka Fitriyani, S. Psi., M. Psi., Psikolog yang telah memberikan kesempatan peneliti mengenal lebih dekat proses dan teknis penelitian dalam karya ilmiah.
13. Ibu Yuli Widiningsih, S. Psi., M. Psi., Psikolog dan Ibu Elyusra Ulfah, S. Psi., M. Psi., Psikolog selaku Koordinator Laboratorium Psikodiagnostik Dasar yang telah memberikan kesempatan peneliti untuk belajar dan mendapatkan pengalaman baru.
14. Ibu Elyusra Ulfah, M. Psi., Psikolog selaku Dosen Pembimbing Lapangan dan Kepala Laboratorium Psikodiagnostik yang telah banyak memberikan ilmunya, saran, dan motivasi kepada peneliti selama menjadi Asisten Labor dan menjalankan Praktek Lapangan.
15. Ibu Fara Ulfa, S. Psi., M. Psi., Psikolog yang telah memberikan peneliti ilmu, wejangan, masukan, saran dan dukungan kepada peneliti.
16. Ibu Dr. Diana Elfida, M. Psi., Psikolog yang telah memberikan banyak dukungan dan *positive reinforcement* kepada peneliti untuk bisa berkembang lebih jauh lagi
17. Seluruh Bapak dan Ibu dosen yang tidak dapat dipaparkan satu persatu atas ilmu dan kasih sayang yang telah diberikan selama perkuliahan. Jasa Bapak dan Ibu sangat berarti bagi peneliti.
18. Pak Fuad, Kak Tina, Bang Iqbal, dan seluruh staf karyawan Fakultas Psikologi yang telah banyak membantu peneliti dalam proses perjuangan menyelesaikan skripsi.
19. Seluruh responden penelitian yang berpartisipasi dalam penelitian.

Hak Cipta Dilindungi Undang-Undang

1. Dilarang mengutip sebagian atau seluruh karya tulis ini tanpa mencantumkan dan menyebutkan sumber:

a. Pengutipan hanya untuk kepentingan pendidikan, penelitian, penulisan karya ilmiah, penyusunan laporan, penulisan kritik atau tinjauan suatu masalah.

b. Pengutipan tidak merugikan kepentingan yang wajar UIN Suska Riau.

20. Keluarga besar Muda Mudi Tersesat Bang Riangga Novrianto, S. Psi., M. Psi., Psikolog (Yang Dipertuan Agung), Kak Dessi Aryanti Dwi Putri, S. Psi (Bunaa Eci), Bang Arjuna Putra Darma Wangsa (Bang juna), dan Adik Hanna. Terimakasih telah menerima saya untuk menjadi adik asuh, teman, dan bagian dari kalian yang telah membantu saya berkembang menjadi mahasiswa yang seutuhnya. Memberikan dorongan untuk terus berkembang melewati batas-batas ketidakpercayaan diri yang selama ini membelenggu peneliti, hingga peneliti bisa berkembang sejauh ini.
21. Mentor-mentor peneliti selama berkuliah diawal kelas *bilingual* Kak Yuni, Sen Dhika, Kak Dini yang telah membantu peneliti melewati masa krisis mahasiswa baru, dan sampai saat ini masih memberikan dukungan kepada peneliti.
22. Terimakasih untuk Asisten Labor Kak Owi, Kak Dwi, Kak Harsa, Kak Sam, Kak Salsa, Kak Vioni, dan semua kakak-kakak asisten yang sudah bersedia berbagi ilmu, meluangkan waktu, dan mengajarkan ilmu yang dimilikinya kepada peneliti.
23. Keluarga besar *Refugees Empowerment Center* (REC): Kak Maria, Bang Alam, Bang Mario, Kanjeng, Nia, Mamad, Farhan, Azka, Fizi, Ali, Oce, Bang Nahwan, Lady, Dipa (*My kost-mate* sekaligus teman berkeluh kesah), dan semua anggota yang telah memberikan kesempatan untuk berkembang dan dukungan kepada peneliti. Ter-khusus Kak Maria terimakasih telah membantu peneliti berkembang sangat jauh, banyak motivasi, kepedulian, ilmu yang sudah diberikan kepada peneliti. *I love you so much.*

Hak Cipta Dilindungi Undang-Undang

1. Dilarang mengutip sebagian atau seluruh karya tulis ini tanpa mencantumkan dan menyebutkan sumber:
 - a. Pengutipan hanya untuk kepentingan pendidikan, penelitian, penulisan karya ilmiah, penyusunan laporan, penulisan kritik atau tinjauan suatu masalah.
 - b. Pengutipan tidak merugikan kepentingan yang wajar UIN Suska Riau.
2. Dilarang mengumumkan dan memperbanyak sebagian atau seluruh karya tulis ini dalam bentuk apapun tanpa izin UIN Suska Riau.

24. Terimakasih kepada keluarga besar Dewan Eksekutif Mahasiswa (DEMA) Fakultas Psikologi, peneliti banyak belajar bagaimana berkehidupan secara professional, bekerja di bawah tekanan, dan hal-hal bermanfaat lainnya.

25. Terakhir teruntuk sahabat-sahabat kelas bilingual angkatan 2019 (EXCEL): Hazza Nabila, Ahmad Rayhan, Annisak Rofifah, Indah Fariza P, Mashita, Nada Fiyona, Nelsy Andryana, Alfia, Clara Dwi P, Siti Nurjanah, Sarah R, Fatimah Fiony R, Ify Anjeli Ramadhani, Erika Yulanda, Muhammad Iqbal, Rana Syifa, Silvy Dwi Hartini, Putri Khairunisa, Vicky Orianda P, terimakasih atas kebersamaannya, kepedulian, dukungan, tawa, *kerandom-an*, yang telah kita lakukan kurang lebih 4 tahun ini. *I will remember every bit in our memories forever.*

Akhir kata, sebagai seorang pembelajar, peneliti menyadari adanya ketidaksempurnaan dalam karya ilmiah ini, dengan segala keterbukaan dan kerendahan hati peneliti akan menerima segala kritikan, saran, komentar dan diskusi yang membangun untuk penelitian ini. Peneliti berharap penelitian ini sudah sesuai dengan standar penelitian dalam psikologi dan bisa bermanfaat untuk perkembangan ilmu dan umat manusia.

Wassalamu 'alaikum warahmatullahi wabarakatuh.

Pekanbaru, 7 Juni 2023
Peneliti,

Abdullah Fathur Rasyid



DAFTAR ISI

Halaman Judul..... ii

Halaman Pengesahan Pembimbing ii

Halaman Pengesahan Penguji iii

Halaman Pernyataan Tidak Plagiasi..... iiiv

Motto v

Halaman Persembahan vi

Kata Pengantar vii

Daftar Isi..... xiii

Daftar Gambar..... xv

Daftar Tabel xvi

Daftar Lampiran xvii

Abstrak xxviii

BAB I : PENDAHULUAN 1

 A. Latar Belakang 1

 B. Rumusan Masalah 6

 C. Tujuan Penelitian..... 6

 D. Keaslian Penelitian..... 6

 E. Manfaat Penelitian 9

BAB II : TINJAUAN TEORI 11

 A. *Body Dissatisfaction*..... 11

 1. Definisi *Body Dissatisfaction* 11

 2. Aspek *Body Dissatisfaction*..... 12

 3. Faktor yang Mempengaruhi *Body Dissatisfaction* 13

 B. *Social Comparison* 18

 1. Definisi *Social Comparison* 18

 2. Bentuk *Social Comparison*..... 18

 3. Aspek-Aspek *Social Comparison*..... 19

Hak Cipta Dilindungi Undang-Undang

1. Dilarang mengutip sebagian atau seluruh karya tulis ini tanpa mencantumkan dan menyebutkan sumber:

 - a. Pengutipan hanya untuk kepentingan pendidikan, penelitian, penulisan karya ilmiah, penyusunan laporan, penulisan kritik atau tinjauan suatu masalah.
 - b. Pengutipan tidak merugikan kepentingan yang wajar UIN Suska Riau.

2. Dilarang mengumumkan dan memperbanyak sebagian atau seluruh karya tulis ini dalam bentuk apapun tanpa izin UIN Suska Riau.



Hak Cipta Dilindungi Undang-Undang

1. Dilarang mengutip sebagian atau seluruh karya tulis ini tanpa mencantumkan dan menyebutkan sumber:
 - a. Pengutipan hanya untuk kepentingan pendidikan, penelitian, penulisan karya ilmiah, penyusunan laporan, penulisan kritik atau tinjauan suatu masalah.
 - b. Pengutipan tidak merugikan kepentingan yang wajar UIN Suska Riau.
2. Dilarang mengumumkan dan memperbanyak sebagian atau seluruh karya tulis ini dalam bentuk apapun tanpa izin UIN Suska Riau.

C. Karakteristik Kepribadian <i>Big Five</i>	20
1. Definisi Karakteristik Kepribadian <i>Big Five</i>	20
2. Dimensi Karakteristik Kepribadian <i>Big five</i>	23
D. Dewasa Awal.....	25
1. Pengertian Dewasa Awal.....	25
2. Karakteristik Dewasa Awal.....	26
E. Kerangka Berpikir	27
F. Hipotesis	33
BAB III : METODE PENELITIAN	34
A. Desain Penelitian.....	34
B. Identifikasi Variabel Penelitian	34
C. Definisi Operasional	35
D. Populasi dan Sampel	36
E. Metode Pengambilan Data.....	37
F. Uji Coba Alat Ukur.....	42
G. Validitas dan Reliabilitas	43
H. Prosedur Penelitian.....	48
BAB IV : HASIL PENELITIAN DAN PEMBAHASAN	52
A. Hasil	52
B. Pembahasan	61
BAB V : PENUTUP	69
A. Kesimpulan.....	69
B. Saran	69
Daftar Pustaka	71

DAFTAR GAMBAR

Gambar 2. 1 Konsep Model Hubungan Karakteristik Kepribadian <i>Big Five</i> , <i>Social Comparison</i> , dan <i>Body Dissatisfaction</i>	33
Gambar 4. 1 Model Hubungan Karakteristik Kepribadian <i>Big Five</i> , <i>Social Comparison</i> , dan <i>Body Dissatisfaction</i>	66



- Hak Cipta Dilindungi Undang-Undang**
1. Dilarang mengutip sebagian atau seluruh karya tulis ini tanpa mencantumkan dan menyebutkan sumber:
 - a. Pengutipan hanya untuk kepentingan pendidikan, penelitian, penulisan karya ilmiah, penyusunan laporan, penulisan kritik atau tinjauan suatu masalah.
 - b. Pengutipan tidak merugikan kepentingan yang wajar UIN Suska Riau.
 2. Dilarang mengumumkan dan memperbanyak sebagian atau seluruh karya tulis ini dalam bentuk apapun tanpa izin UIN Suska Riau.

Hak Cipta Dilindungi Undang-Undang

1. Dilarang mengutip sebagian atau seluruh karya tulis ini tanpa mencantumkan dan menyebutkan sumber:
 - a. Pengutipan hanya untuk kepentingan pendidikan, penelitian, penulisan karya ilmiah, penyusunan laporan, penulisan kritik atau tinjauan suatu masalah.
 - b. Pengutipan tidak merugikan kepentingan yang wajar UIN Suska Riau.
2. Dilarang mengumumkan dan memperbanyak sebagian atau seluruh karya tulis ini dalam bentuk apapun tanpa izin UIN Suska Riau.

DAFTAR TABEL

Tabel 3. 1	<i>Blueprint Body Shape Questionare 34 (BSQ-34)</i>	38
Tabel 3. 2	<i>Blueprint UPACS dan DACS</i>	40
Tabel 3. 3	<i>Blueprint IPIP-BFM-50</i>	42
Tabel 3. 4	<i>Blueprint Body Shape Questionare 34 (BSQ-34) Untuk Penelitian</i> 45	
Tabel 3. 5	<i>Blueprint UPACS dan DACS Untuk Penelitian</i>	45
Tabel 3. 6	<i>Blueprint IPIP-BFM-50 Untuk Penelitian</i>	46
Tabel 3. 7	Hasil Uji Reliabilitas Alat Ukur Skala Penelitian.	47
Tabel 4. 1	Deskripsi Frekuensi Subjek Penelitian (N=532)	52
Tabel 4. 2	Gambaran Data Penelitian Pada Variabel <i>Body Dissatisfaction</i> dan <i>Social Comparison</i>	54
Tabel 4. 3	Sebaran Kategori Variabel <i>Body Dissatisfaction</i> (N=532).....	54
Tabel 4. 4	Hasil Uji Normalitas	55
Tabel 4. 5	Hasil Uji Multikolinearitas Karakteristik kepribadian, <i>Social Comparison</i> , dan <i>Body Dissatisfaction</i>	57
Tabel 4. 6	<i>Standardized Total, Indirect, dan Direct Effect</i> antara Karakteristik Kepribadian dan <i>Body dissatisfaction</i>	58

DAFTAR LAMPIRAN

Lampiran A	: Lembar Validasi Alat Ukur	82
Lampiran B	: Alat Ukur <i>Try Out</i>	96
Lampiran C	: Data Demografi Subjek <i>Try Out</i>	103
Lampiran D	: Tabulasi Data <i>Try Out</i>	111
Lampiran E	: Hasil Uji Reliabilitas dan Daya Beda Aitem	162
Lampiran F	: Alat Ukur Penelitian.....	168
Lampiran G	: Data Demografi Subjek Penelitian	194
Lampiran H	: Tabulasi Data Penelitian.....	212
Lampiran I	: Hasil Prasyarat Analisis	341
Lampiran J	: Hasil Uji Hipotesis.....	346
Lampiran K	: Surat Penelitian.....	348
Lampiran L	: Biodata Peneliti	356

Hak Cipta Dilindungi Undang-Undang

1. Dilarang mengutip sebagian atau seluruh karya tulis ini tanpa mencantumkan dan menyebutkan sumber:
 - a. Pengutipan hanya untuk kepentingan pendidikan, penelitian, penulisan karya ilmiah, penyusunan laporan, penulisan kritik atau tinjauan suatu masalah.
 - b. Pengutipan tidak merugikan kepentingan yang wajar UIN Suska Riau.
2. Dilarang mengumumkan dan memperbanyak sebagian atau seluruh karya tulis ini dalam bentuk apapun tanpa izin UIN Suska Riau.

Hubungan Karakteristik Kepribadian *Big Five* dan *Body Dissatisfaction* Yang Dimediasi Oleh *Social Comparison* Pada Individu Dewasa Awal

Abdullah Fathur Rasyid¹

¹Fakultas Psikologi, Universitas Islam Negeri Sultan Syarif Kasim Riau
e-mail: fathurrasyid267@gmail.com

Abstrak

Body dissatisfaction berdampak serius terhadap kehidupan dan telah menjadi faktor penting munculnya beberapa permasalahan klinis lain. Penelitian ini menguji efek mediasi dari *social comparison* pada *body dissatisfaction* pada individu dewasa awal di Indonesia yang dihubungkan dengan karakteristik kepribadian *big five*. 532 dewasa awal menyelesaikan aitem untuk mengukur karakteristik kepribadian, *social comparison*, dan *body dissatisfaction*. Analisis mediasi berganda digunakan untuk memperkirakan efek *total*, *indirect*, dan *direct* diantara karakteristik kepribadian dan *body dissatisfaction*. *Social comparison* (*upward* dan *downward*) memediasi antara *emotional stability* dan *body dissatisfaction*. Lebih lanjut, *Social comparison* (*downward*) juga memediasi *conscientiousness* dan *body dissatisfaction*. Penelitian ini menunjukkan bahwa *upward comparison* memberikan efek mediasi yang lebih besar dibandingkan *downward comparison*. Peneliti selanjutnya diharapkan dapat menguji efek dengan mengontrol variabel yang dicurigai berpengaruh terhadap *body dissatisfaction*.

Kata kunci: *emotional stability*, *conscientiousness*, *social comparison*, *body dissatisfaction*, dewasa awal.

Hak Cipta Dilindungi Undang-Undang

1. Dilarang mengutip sebagian atau seluruh karya tulis ini tanpa mencantumkan dan menyebutkan sumber:
 - a. Pengutipan hanya untuk kepentingan pendidikan, penelitian, penulisan karya ilmiah, penyusunan laporan, penulisan kritik atau tinjauan suatu masalah.
 - b. Pengutipan tidak merugikan kepentingan yang wajar UIN Suska Riau.
2. Dilarang mengumumkan dan memperbanyak sebagian atau seluruh karya tulis ini dalam bentuk apapun tanpa izin UIN Suska Riau.

Social Comparison as a Mediator Between Big Five Personality and Body Dissatisfaction in Emerging Adults

Abdullah Fathur Rasyid¹

¹Faculty of Psychology, Universitas Islam Negeri Sultan Syarif Kasim Riau
e-mail: fathurrasyid267@gmail.com

Abstract

Body dissatisfaction has a serious impact on life and has become an important factor in the emergence of several other clinical problems. This study examines the mediating effect of social comparison on body dissatisfaction among emerging adults in Indonesia in association with the Big Five personality traits. 532 emerging adults completed items measuring personality traits, social comparison, and body dissatisfaction. Multiple mediation analysis estimated total, indirect, and direct effects between personality and body dissatisfaction. Social comparison (upward and downward) mediated emotional stability and body dissatisfaction. Furthermore, social comparison (downward) also mediates conscientiousness and body dissatisfaction. This findings show that upward comparison provides a greater mediating effect than downward comparison. Future research is expected to examine the effect by controlling the variables suspected of influencing body dissatisfaction.

Keywords: emotional stability, conscientiousness, social comparison, body dissatisfaction, emerging adult.

Hak Cipta Dilindungi Undang-Undang

1. Dilarang mengutip sebagian atau seluruh karya tulis ini tanpa mencantumkan dan menyebutkan sumber:
 - a. Pengutipan hanya untuk kepentingan pendidikan, penelitian, penulisan karya ilmiah, penyusunan laporan, penulisan kritik atau tinjauan suatu masalah.
 - b. Pengutipan tidak merugikan kepentingan yang wajar UIN Suska Riau.
2. Dilarang mengumumkan dan memperbanyak sebagian atau seluruh karya tulis ini dalam bentuk apapun tanpa izin UIN Suska Riau.

Hak Cipta Dilindungi Undang-Undang

1. Dilarang mengutip sebagian atau seluruh karya tulis ini tanpa mencantumkan dan menyebutkan sumber:
 - a. Pengutipan hanya untuk kepentingan pendidikan, penelitian, penulisan karya ilmiah, penyusunan laporan, penulisan kritik atau tinjauan suatu masalah.
 - b. Pengutipan tidak merugikan kepentingan yang wajar UIN Suska Riau.
2. Dilarang mengumumkan dan memperbanyak sebagian atau seluruh karya tulis ini dalam bentuk apapun tanpa izin UIN Suska Riau.

BAB I

PENDAHULUAN

A. Latar Belakang

Dewasa awal merupakan masa peralihan tahap perkembangan individu dari periode remaja ke periode dewasa (Santrock, 2019). Pada periode ini, individu menjalani fase eksplorasi identitas (Arnett, Žukauskienė & Sugimura., 2014). Lebih lanjut, individu dewasa awal juga akan mulai memiliki ketertarikan untuk mengetahui bagaimana penilaian individu lain terhadap mereka dan melihat apa yang membuat individu tertarik dengan mereka (Arnett dkk., 2014).

Salah satu cara untuk mengeksplor identitas diri pada periode dewasa awal adalah dengan melakukan sosialisasi dengan orang lain (Arnett dkk, 2014). Ketika bersosialisasi individu dewasa awal akan mendapatkan tekanan dalam konteks penampilan dan tubuh ideal (Murray dkk, 2016). Individu yang tidak memenuhi standar kriteria penampilan dalam pertemanannya, akan mendapatkan evaluasi negatif dan akan ditolak dalam pertemanan (Murray dkk., 2016). Dengan demikian, individu akan menilai bahwa tubuh dan penampilan merupakan faktor penting, karena dianggap akan menghasilkan aspek identitas diri (Arnett dkk., 2014).

Feedback yang diberikan oleh orang lain terkait penampilan dan tubuh akan mempengaruhi cara individu memandang identitas diri yang berkaitan dengan tubuhnya (Frisén & Holmqvist, 2010; Nelson, Kling, Wängqvist, Frisén, & Syed, 2018). Lebih lanjut, penolakan untuk bergabung dalam kelompok (karena penampilan dan berat badan) akan meningkatkan ketidakpuasan yang mendalam terkait penampilan dan bentuk tubuh yang dimiliki oleh individu tersebut (Cohrdes

Hak Cipta Dilindungi Undang-Undang

1. Dilarang mengutip sebagian atau seluruh karya tulis ini tanpa mencantumkan dan menyebutkan sumber:
 - a. Pengutipan hanya untuk kepentingan pendidikan, penelitian, penulisan karya ilmiah, penyusunan laporan, penulisan kritik atau tinjauan suatu masalah.
 - b. Pengutipan tidak merugikan kepentingan yang wajar UIN Suska Riau.
2. Dilarang mengumumkan dan memperbanyak sebagian atau seluruh karya tulis ini dalam bentuk apapun tanpa izin UIN Suska Riau.

dkk., 2021; Murray dkk., 2016). Fenomena ketidakpuasan terhadap bentuk tubuh ini dikenal dengan istilah *body dissatisfaction*.

Body dissatisfaction merupakan ketidakpuasan tubuh yang mengacu pada pikiran, perasaan, dan persepsi negatif tentang tubuh seseorang (Grogan, 2017). Ketidakpuasan ini muncul umumnya dengan merujuk pada berat dan bentuk tubuh individu (Saiphoo & Vahedi, 2019). Lebih lanjut, fenomena ini juga tidak hanya merujuk pada kondisi fisik secara keseluruhan, melainkan juga dapat merujuk pada bagian tubuh tertentu (Wertheim & Paxton, 2011). Hasil penelitian yang dilakukan oleh Asih (2017) terhadap mahasiswa di Indonesia menemukan bahwa dari 263 partisipan (18-25), sekitar 167 partisipan (67,2 %) dilaporkan memiliki *body dissatisfaction* yang tinggi.

Pria dan wanita dengan *body dissatisfaction* yang lebih tinggi memiliki risiko lebih besar mengalami gangguan makan (Chen dkk., 2021), gangguan depresi dan kecemasan (Hartley dkk., 2018; Sharpe dkk., 2018), gangguan fungsi seksual (Woertman & Van Den Brink, 2012), kesejahteraan psikologis yang negatif (Barnes dkk., 2020; Verplanken & Tangelder, 2011), hingga ide bunuh diri (Fan dkk., 2022). Dengan demikian, penting untuk mengkaji permasalahan *body dissatisfaction* ini lebih lanjut khususnya pada populasi individu dewasa awal.

Individu dengan *body dissatisfaction* yang tinggi akan terdorong untuk merubah bentuk tubuhnya dengan melakukan beberapa perilaku seperti, diet ketat, pola makan yang tidak teratur, makan berlebihan, muntah dengan sengaja (Stice, 2002), olahraga secara berlebihan (Yager, Gray, Curry, & McLean, 2017), dan bahkan melakukan upaya untuk merubah bentuk tubuh secara instan yaitu dengan

Hak Cipta Dilindungi Undang-Undang

1. Dilarang mengutip sebagian atau seluruh karya tulis ini tanpa mencantumkan dan menyebutkan sumber:
 - a. Pengutipan hanya untuk kepentingan pendidikan, penelitian, penulisan karya ilmiah, penyusunan laporan, penulisan kritik atau tinjauan suatu masalah.
 - b. Pengutipan tidak merugikan kepentingan yang wajar UIN Suska Riau.
2. Dilarang mengumumkan dan memperbanyak sebagian atau seluruh karya tulis ini dalam bentuk apapun tanpa izin UIN Suska Riau.

melakukan *aesthetic plastic surgery* atau yang biasa kita kenal dengan istilah operasi kecantikan (Sarwer, 2019).

The Aesthetican Society (2020) melaporkan bahwa pada tahun 2019 terdapat peningkatan prosedur operasi yang dilakukan dibandingkan dengan lima tahun belakangan, dengan lima jenis prosedur operasi tertinggi yaitu pembesaran payudara (280,692 prosedur), sedot lemak (270,670 prosedur), angkat payudara (146,711 prosedur), pengencangan perut (140,381 prosedur), operasi kelopak mata (113,229 prosedur). Lebih lanjut, dilaporkan bahwa prosedur operasi yang paling sering dilakukan oleh laki-laki adalah sedot lemak, pengurangan payudara, operasi kelopak mata, pengencangan perut dan operasi hidung. Pada perempuan operasi yang sering dilakukan adalah pembesaran payudara, sedot lemak, angkat payudara, pengencangan perut, dan operasi kelopak mata (*The Aesthetican Society*, 2020).

Karakteristik kepribadian tertentu dilaporkan menjadi salah satu faktor mempengaruhi tingkat *body dissatisfaction* pada pria dan wanita. Sebuah studi meta-analisis yang dilakukan oleh (Allen & Robson, 2020) pada 26 literatur yang mencoba mengeksplorasi apakah karakteristik kepribadian utama (*neuroticism*, *extraversion*, *openness*, *agreeableness*, dan *conscientiousness*) berhubungan dengan *body dissatisfaction*, menemukan bukti bahwa pada individu yang memiliki skor *neuroticism* yang tinggi serta skor *extraversion* dan *openness* yang lebih rendah, dikaitkan dengan risiko *body dissatisfaction* yang lebih besar terlepas dari berat badan sebenarnya.

Hak Cipta Dilindungi Undang-Undang

1. Dilarang mengutip sebagian atau seluruh karya tulis ini tanpa mencantumkan dan menyebutkan sumber:
 - a. Pengutipan hanya untuk kepentingan pendidikan, penelitian, penulisan karya ilmiah, penyusunan laporan, penulisan kritik atau tinjauan suatu masalah.
 - b. Pengutipan tidak merugikan kepentingan yang wajar UIN Suska Riau.
2. Dilarang mengumumkan dan memperbanyak sebagian atau seluruh karya tulis ini dalam bentuk apapun tanpa izin UIN Suska Riau.

Studi lain juga menemukan bahwa wanita dengan *neurotisisme* yang tinggi akan cenderung merasa tidak puas dengan tubuh mereka (Roberts & Good, 2010). Penelitian sebelumnya lebih berfokus pada hubungan langsung antara karakteristik kepribadian dan *body dissatisfaction* (Allen & Robson, 2020; MacNeill et al., 2017). Dengan demikian, dinamika hubungan antara karakteristik kepribadian dan *body dissatisfaction* dengan variabel lain masih dapat dikembangkan lebih luas lagi.

Hasil penelitian sebelumnya menunjukkan bahwa karakteristik kepribadian ternyata memiliki hubungan dengan faktor perbedaan individu lainnya yang juga berkaitan dengan *body dissatisfaction*, yaitu *social comparison* (Oyibo & Vassileva, 2019). *Social comparison* merupakan perilaku mengevaluasi keadaan diri dengan membandingkannya dengan keadaan orang lain (Festinger, 1954). Terdapat dua jenis *social comparison* yaitu *upward comparison* dan *downward comparison* (Festinger, 1954)..

Upward comparison terjadi ketika individu membandingkan diri mereka sendiri dengan seseorang yang mereka yakini lebih baik dari mereka, sedangkan *downward comparison* terjadi ketika individu membandingkan dirinya dengan seseorang yang mereka yakini lebih buruk dari mereka (Guyer & Vaughan-Johnston, 2018). Selanjutnya, studi (VanderZee dkk., 1996) melaporkan bahwa individu yang memiliki tingkat karakteristik *neuroticism* lebih tinggi memiliki kecenderungan untuk melakukan *upward comparison*. Sedangkan individu dengan karakteristik *extravert* akan cenderung lebih sering melakukan *downward comparison* dibandingkan individu dengan karakteristik *introvert* dan individu *psychotic* dilaporkan tidak berkaitan dengan *social comparison*.

Hak Cipta Dilindungi Undang-Undang

1. Dilarang mengutip sebagian atau seluruh karya tulis ini tanpa mencantumkan dan menyebutkan sumber:
 - a. Pengutipan hanya untuk kepentingan pendidikan, penelitian, penulisan karya ilmiah, penyusunan laporan, penulisan kritik atau tinjauan suatu masalah.
 - b. Pengutipan tidak merugikan kepentingan yang wajar UIN Suska Riau.
2. Dilarang mengumumkan dan memperbanyak sebagian atau seluruh karya tulis ini dalam bentuk apapun tanpa izin UIN Suska Riau.

Social comparison juga memiliki hubungan yang erat dengan *body dissatisfaction* pada wanita dan pria dan bahkan menjadi prediktor yang kuat dari munculnya *body dissatisfaction*. Sebuah studi meta-analisis oleh Myers & Crowther (2009) merangkum temuan dari 156 penelitian yang berfokus pada hubungan antara *body dissatisfaction* dan *social comparison*. Meta-analisis ini menegaskan bahwa perbandingan sosial terkait penampilan, baik yang dimunculkan dalam *setting* laboratorium atau diukur melalui kuesioner, berhubungan dengan permasalahan *body dissatisfaction* pada remaja dan orang dewasa. Hal ini sejalan dengan studi terbaru yang menemukan bahwa individu yang sering membandingkan penampilannya idealnya dengan orang lain, cenderung mengalami *body dissatisfaction* (Rodgers, McLean, & Paxton, 2015).

Meskipun karakteristik kepribadian, *social comparison* dan *body dissatisfaction* semuanya terkait erat, bagaimana karakteristik masing-masing kepribadian yang nantinya akan berhubungan dengan dua variabel lainnya masih belum diketahui. Sepengetahuan peneliti belum ada penelitian yang mengkaji bagaimana hubungan antara karakteristik kepribadian dan *body dissatisfaction* dengan variabel mediator *social comparison*. Dengan demikian, penting untuk menjelaskan sifat dan arah yang lebih tepat dari hubungan antara karakteristik kepribadian dan *body dissatisfaction* akan membantu praktisi dalam memberikan intervensi yang tepat dan efektif untuk mengatasi permasalahan ini dengan lebih baik.

Berdasarkan penjabaran fenomena di atas, dapat disimpulkan bahwa *body dissatisfaction* dapat menjadi penyebab utama munculnya gangguan makan dan

Hak Cipta Dilindungi Undang-Undang

1. Dilarang mengutip sebagian atau seluruh karya tulis ini tanpa mencantumkan dan menyebutkan sumber:
 - a. Pengutipan hanya untuk kepentingan pendidikan, penelitian, penulisan karya ilmiah, penyusunan laporan, penulisan kritik atau tinjauan suatu masalah.
 - b. Pengutipan tidak merugikan kepentingan yang wajar UIN Suska Riau.
2. Dilarang mengumumkan dan memperbanyak sebagian atau seluruh karya tulis ini dalam bentuk apapun tanpa izin UIN Suska Riau.

berbagai masalah psikologis seperti kecemasan, depresi, dan ide bunuh diri, maka peneliti berniat untuk memperluas pemahaman tentang *body dissatisfaction* dengan mencoba untuk menentukan mekanisme keterkaitan antara karakteristik kepribadian dengan *body dissatisfaction*, khususnya kemungkinan bahwa *social comparison* memainkan peran mediasi. Hasil penelitian akan menjelaskan mekanisme yang menghubungkan karakteristik kepribadian dengan *body dissatisfaction*, sehingga berkontribusi pada upaya identifikasi dan intervensi secara akurat khususnya pada populasi yang rentan (dewasa awal).

B. Rumusan Masalah

Berdasarkan latar belakang yang telah dipaparkan, rumusan masalah dalam penelitian ini adalah:

“Apakah *social comparison* memediasi hubungan antara karakteristik kepribadian *big five* dan *body dissatisfaction* pada individu dewasa awal?”

C. Tujuan Penelitian

Berdasarkan rumusan masalah penelitian, tujuan penelitian ini adalah:

“Untuk mengetahui apakah *social comparison* memediasi hubungan antara karakteristik kepribadian *big five* dan *body dissatisfaction* pada individu dewasa awal”.

D. Keaslian Penelitian

Beberapa penelitian sebelumnya yang membahas terkait variabel yang digunakan peneliti adalah sebagai berikut:

Hak Cipta Dilindungi Undang-Undang

1. Dilarang mengutip sebagian atau seluruh karya tulis ini tanpa mencantumkan dan menyebutkan sumber:
 - a. Pengutipan hanya untuk kepentingan pendidikan, penelitian, penulisan karya ilmiah, penyusunan laporan, penulisan kritik atau tinjauan suatu masalah.
 - b. Pengutipan tidak merugikan kepentingan yang wajar UIN Suska Riau.
2. Dilarang mengumumkan dan memperbanyak sebagian atau seluruh karya tulis ini dalam bentuk apapun tanpa izin UIN Suska Riau.

Penelitian yang dilakukan oleh Jones dkk., (2022) yang berjudul “*The effect of temperament and character on body dissatisfaction in women with bulimia nervosa: The role of low self- esteem and depression*”. Penelitian ini menggunakan penelitian kuantitatif dan menggunakan analisis mediasi untuk melihat bagaimana dinamika *body dissatisfaction* pada wanita dengan bulimia nervosa. Partisipan berjumlah 198 orang yang direkrut secara *online* oleh peneliti. Hasil penelitian menunjukkan bahwa dimensi temperamen, penghindaran bahaya, memberikan kontribusi signifikan terhadap *body dissatisfaction*. Analisis mediasi menunjukkan terdapat hubungan antara temperamen dan karakter pada *body dissatisfaction* mengungkapkan dua efek tidak langsung yang signifikan. Yang pertama adalah melalui harga diri rendah dan yang kedua melalui depresi dan harga diri rendah secara berurutan.

Selanjutnya, penelitian yang dilakukan oleh Scully dkk., (2020) yang berjudul “*Social comparisons on social media: online appearance-related activity and body dissatisfaction in adolescent girls*”. Penelitian ini menggunakan *self-report measurement* pada 210 remaja perempuan. Hasil penelitian menunjukkan bahwa ketidakpuasan tubuh secara signifikan berhubungan dengan waktu yang dihabiskan oleh individu untuk melakukan perbandingan sosial (*upward comparison*) dengan remaja perempuan lain pada saat aktivitas *online*. Perilaku membandingkan diri dengan teman di media sosial secara signifikan memediasi hubungan antara aktivitas yang menunjukkan penampilan secara *online* dan ketidakpuasan tubuh individu. Lebih lanjut, secara signifikan internalisasi pemahaman tubuh ideal adalah tubuh yang kurus, memediasi hubungan antara

Hak Cipta Dilindungi Undang-Undang

1. Dilarang mengutip sebagian atau seluruh karya tulis ini tanpa mencantumkan dan menyebutkan sumber:
 - a. Pengutipan hanya untuk kepentingan pendidikan, penelitian, penulisan karya ilmiah, penyusunan laporan, penulisan kritik atau tinjauan suatu masalah.
 - b. Pengutipan tidak merugikan kepentingan yang wajar UIN Suska Riau.
2. Dilarang mengumumkan dan memperbanyak sebagian atau seluruh karya tulis ini dalam bentuk apapun tanpa izin UIN Suska Riau.

waktu yang digunakan untuk melakukan perbandingan sosial dan *body dissatisfaction*.

Allen & Robson (2020) melakukan penelitian yang berjudul “*Personality and Body Dissatisfaction: An updated systematic review with meta-analysis*”.

Penelitian ini bertujuan untuk mengeksplorasi apakah karakteristik kepribadian utama berhubungan dengan *body dissatisfaction* dengan mengidentifikasi 26 studi. Hasil Penelitian ini menegaskan bahwa karakteristik kepribadian berhubungan dengan *body dissatisfaction*, data menunjukkan bahwa tingkat *neuroticism* yang lebih tinggi, dan tingkat *extraversion* dan *Conscientiousness* yang lebih rendah, cenderung akan mengalami *Body dissatisfaction* yang lebih besar pada pria dan wanita terlepas dari berat badan sebenarnya.

Kemudian penelitian yang dilakukan oleh Biolcati, Mancini, & Villano (2020) yang berjudul “*‘And yet I’m an adult now’. The influence of parental criticism on women’s body satisfaction/dissatisfaction during emerging adulthood*”. Penelitian ini bertujuan untuk menguji bagaimana apakah pola keluarga tertentu berperan dalam munculnya permasalahan *body dissatisfaction* pada wanita Italia yang sedang berada di masa dewasa awal. Dengan melibatkan 688 partisipan, penelitian ini melaporkan bahwa kritik dari ibu terkait penampilan memprediksi *body dissatisfaction* untuk wanita yang lebih muda (18-23), sedangkan kritik dari ayah memprediksi *body dissatisfaction* secara eksklusif pada wanita yang lebih tua (24-28). Hasil penelitian mengkonfirmasi bahwa figur orang tua tertentu dapat berperan sebagai faktor risiko untuk ketidakpuasan tubuh yang terjadi pada individu.

Hak Cipta Dilindungi Undang-Undang

1. Dilarang mengutip sebagian atau seluruh karya tulis ini tanpa mencantumkan dan menyebutkan sumber:
 - a. Pengutipan hanya untuk kepentingan pendidikan, penelitian, penulisan karya ilmiah, penyusunan laporan, penulisan kritik atau tinjauan suatu masalah.
 - b. Pengutipan tidak merugikan kepentingan yang wajar UIN Suska Riau.
2. Dilarang mengumumkan dan memperbanyak sebagian atau seluruh karya tulis ini dalam bentuk apapun tanpa izin UIN Suska Riau.

Selanjutnya penelitian yang dilakukan oleh Wang (2019) yang berjudul “*A study of the relationship between narcissism, extraversion, body-esteem, Social comparison orientation and selfie-editing behavior on social networking sites*”. Penelitian ini menggunakan desain penelitian kuantitatif dengan melibatkan 589 mahasiswa china dari beberapa perguruan tinggi. Hasil penelitian menunjukkan bahwa kepribadian narsistik dan *extrovert* akan lebih sering melakukan *Social comparison* yang berdampak pada *body esteem* dan perilaku *selfie-editing* yang dilakukan oleh di media sosial. Selanjutnya, studi juga melaporkan individu yang merasa puas dengan berat badannya akan jarang melakukan perilaku *selfie-editing*.

Penelitian yang dirancang oleh peneliti mengenai karakteristik kepribadian dan *body dissatisfaction* memiliki ciri khas tersendiri dibandingkan dengan penelitian sebelumnya. Peneliti menggunakan variabel *social comparison* sebagai mediator antara karakteristik kepribadian dengan *body dissatisfaction* dimana hal ini belum pernah dilakukan oleh peneliti-peneliti sebelumnya. Penelitian ini juga berbeda dari segi desain, tempat, subjek, dan waktu.

E. Manfaat Penelitian

Manfaat Teoritis

Penelitian ini diharapkan dapat memberikan beberapa ide pemikiran baru, wawasan serta sudut pandang yang lebih luas dalam ilmu pengetahuan dan penelitian di bidang Psikologi, khususnya yang berkaitan dengan peran *social comparison* sebagai mediator antara hubungan karakteristik kepribadian

big five dengan *body dissatisfaction* pada individu dewasa awal serta dapat menjadi bahan kajian yang bermanfaat bagi penelitian selanjutnya.

Manfaat Praktis

Hasil penelitian ini diharapkan dapat memberikan informasi tambahan mengenai peran *social comparison* sebagai mediator antara karakteristik kepribadian *big five* dengan *body dissatisfaction*. Dengan demikian,, individu dewasa awal dengan karakteristik kepribadian terkait lebih *aware* dengan permasalahan yang terjadi pada dirinya. Selanjutnya, untuk praktisi profesional yang ingin melakukan intervensi terhadap permasalahan *body dissatisfaction* dapat memfokuskan program intervensi pada perilaku *social comparison* individu.

Hak Cipta Dilindungi Undang-Undang

1. Dilarang mengutip sebagian atau seluruh karya tulis ini tanpa mencantumkan dan menyebutkan sumber:
 - a. Pengutipan hanya untuk kepentingan pendidikan, penelitian, penulisan karya ilmiah, penyusunan laporan, penulisan kritik atau tinjauan suatu masalah.
 - b. Pengutipan tidak merugikan kepentingan yang wajar UIN Suska Riau.
2. Dilarang mengumumkan dan memperbanyak sebagian atau seluruh karya tulis ini dalam bentuk apapun tanpa izin UIN Suska Riau.

Hak Cipta Dilindungi Undang-Undang

1. Dilarang mengutip sebagian atau seluruh karya tulis ini tanpa mencantumkan dan menyebutkan sumber:
 - a. Pengutipan hanya untuk kepentingan pendidikan, penelitian, penulisan karya ilmiah, penyusunan laporan, penulisan kritik atau tinjauan suatu masalah.
 - b. Pengutipan tidak merugikan kepentingan yang wajar UIN Suska Riau.
2. Dilarang mengumumkan dan memperbanyak sebagian atau seluruh karya tulis ini dalam bentuk apapun tanpa izin UIN Suska Riau.

BAB II

TINJAUAN TEORI

A. *Body Dissatisfaction*

1. Definisi *Body Dissatisfaction*

Body dissatisfaction atau *body image dissatisfaction* merupakan keyakinan negatif individu tentang penampilannya yang biasanya disertai dengan perasaan negatif tentang tubuh (tinggi, berat, dan bentuk) mereka (Chao, 2015). Lebih lanjut, Grogan (2017) mendefinisikan ketidakpuasan tubuh adalah pikiran dan perasaan negatif seseorang tentang tubuhnya, berhubungan dengan evaluasi negatif dari ukuran tubuh, bentuk, otot dan berat badan, dan biasanya melibatkan adanya perbedaan yang dirasakan antara evaluasi seseorang tentang tubuhnya dan tubuhnya atau tubuh idealnya. Ketidakpuasan tubuh (yaitu, sikap negatif terhadap penampilan fisik sendiri) diasumsikan berasal dari perbedaan yang dirasakan antara penampilan fisik yang sebenarnya (yaitu, citra tubuh yang sebenarnya) dan keadaan ideal yang diinginkan dari tubuh (yaitu, citra tubuh yang ideal) (Heider, Spruyt, & De Houwer., 2018).

Kemudian Verplanken & Tangelder (2011) mendefinisikan ketidakpuasan tubuh sebagai pikiran negatif tentang penampilan seseorang, misalnya pikiran tentang tidak puas dengan bagian tubuh tertentu, atau keyakinan bahwa orang lain tidak menyukai tubuh yang dimilikinya. Ketidakpuasan tubuh juga dapat dikonseptualisasikan sebagai perbedaan antara persepsi individu tentang tubuh mereka dan tubuh mereka yang sebenarnya yang menimbulkan perasaan tidak puas (Ogden, 2010). *Body dissatisfaction*

didefinisikan sebagai sikap negatif terhadap tubuh sendiri yang disebabkan ketidaksesuaian hasil internalisasi atau pemahaman terkait citra tubuh dan penampilan fisik yang ideal dengan citra tubuhnya saat ini (Cooper & Taylor, 1988). Ketidakpuasan tubuh didefinisikan sebagai keyakinan dan perasaan negatif yang disfungsi tentang berat dan bentuk tubuh yang dimiliki oleh seseorang (Kosinski, 2019; Garner, 2002).

Berdasarkan beberapa pengertian di atas dapat disimpulkan bahwa *body dissatisfaction* adalah pikiran, perasaan, dan sikap negatif seseorang tentang tampilan, berat, dan bentuk tubuhnya yang disebabkan adanya ketidaksesuaian antara bentuk tubuh yang diinginkan dengan bentuk tubuh dimilikinya yang kemudian hal ini akan mengganggu keberfungsian individu dalam menjalani keseharian.

2. Aspek *Body Dissatisfaction*

Terdapat empat aspek yang membangun *body dissatisfaction* (Amalia dkk., 2018; Cooper dkk., 1987), yaitu:

- a. Persepsi individu terhadap bentuk tubuh (*self-perception of body shape*), persepsi individu terhadap individu merupakan pandangan dan penilaian yang terkait bentuk dan ukuran tubuh individu yang berasal dari pikirannya sendiri. Persepsi bahwa bentuk tubuhnya tidak sesuai dengan apa yang diharapkan orang lain akan membuat individu merasa tidak puas dengan tubuh mereka.
- b. Membandingkan persepsi mengenai citra tubuh dengan orang lain (*comparative perception of body image*). Informasi-informasi yang telah

Hak Cipta Dilindungi Undang-Undang

1. Dilarang mengutip sebagian atau seluruh karya tulis ini tanpa mencantumkan dan menyebutkan sumber:
 - a. Pengutipan hanya untuk kepentingan pendidikan, penelitian, penulisan karya ilmiah, penyusunan laporan, penulisan kritik atau tinjauan suatu masalah.
 - b. Pengutipan tidak merugikan kepentingan yang wajar UIN Suska Riau.
2. Dilarang mengumumkan dan memperbanyak sebagian atau seluruh karya tulis ini dalam bentuk apapun tanpa izin UIN Suska Riau.

Hak Cipta Dilindungi Undang-Undang

1. Dilarang mengutip sebagian atau seluruh karya tulis ini tanpa mencantumkan dan menyebutkan sumber:
 - a. Pengutipan hanya untuk kepentingan pendidikan, penelitian, penulisan karya ilmiah, penyusunan laporan, penulisan kritik atau tinjauan suatu masalah.
 - b. Pengutipan tidak merugikan kepentingan yang wajar UIN Suska Riau.
2. Dilarang mengumumkan dan memperbanyak sebagian atau seluruh karya tulis ini dalam bentuk apapun tanpa izin UIN Suska Riau.

dikumpulkan individu mengenai bentuk dan berat tubuhnya kemudian dibandingkan dengan informasi tubuh yang dimiliki orang lain.

- c. Sikap yang fokus terhadap perubahan citra tubuh (*attitude concerning body image alteration*). Sikap yang dimiliki individu akan diwujudkan dalam bentuk perilaku seperti, diet, pengaturan pola makan, dll.
- d. Perubahan yang drastis terhadap persepsi mengenai tubuh (*severe alteration in body perception*). Perubahan drastis lebih mengarah kepada disfungsi perilaku, seperti tidak menghadiri pesta, bersembunyi atau menghindari keramaian, dll.

Dari penjelasan di atas terdapat empat aspek utama yang menyusun *body dissatisfaction* yaitu persepsi individu terhadap bentuk tubuh (*self-perception of body shape*), membandingkan persepsi mengenai citra tubuh yang dimiliki dengan orang lain (*comparative perception of body image*), sikap yang berfokus pada perubahan citra tubuh (*attitude concerning body image alteration*), perubahan yang drastis terhadap persepsi mengenai tubuh (*severe alteration in body perception*).

3. Faktor yang Mempengaruhi *Body Dissatisfaction*

Beberapa riset terdahulu sudah banyak menguji terkait beberapa faktor yang mempengaruhi *body dissatisfaction* pada individu. Secara garis besar terdapat 4 faktor utama yang mempengaruhi *body dissatisfaction* individu (Cash & Smolak, 2011), yaitu:

- a. Faktor Biologis dan Fisik

Faktor biologis dan fisik merupakan faktor paling utama yang mempengaruhi *body dissatisfaction* individu. Karakteristik biologis yang

Hak Cipta Dilindungi Undang-Undang

1. Dilarang mengutip sebagian atau seluruh karya tulis ini tanpa mencantumkan dan menyebutkan sumber:
 - a. Pengutipan hanya untuk kepentingan pendidikan, penelitian, penulisan karya ilmiah, penyusunan laporan, penulisan kritik atau tinjauan suatu masalah.
 - b. Pengutipan tidak merugikan kepentingan yang wajar UIN Suska Riau.
2. Dilarang mengumumkan dan memperbanyak sebagian atau seluruh karya tulis ini dalam bentuk apapun tanpa izin UIN Suska Riau.

dimiliki individu banyak mengarahkan *body disorientation*, *distortion*, dan *discomfort*. Individu yang memiliki karakteristik fisik dan biologis yang tidak sesuai dengan norma budaya ideal yang berlaku di masyarakat cenderung mengalami *body dissatisfaction*. Disamping itu, pemikiran terkait tingginya rasio *Body Mass Indeks* (BMI) pada seseorang mencerminkan bahwa itu tidak sesuai dengan standar kecantikan yang berlaku di masyarakat juga meningkatkan kerentanan seseorang mengalami *body dissatisfaction*.

b. Usia dan Jenis Kelamin

Beberapa penelitian sebelumnya menemukan terdapat perbedaan kasus *body dissatisfaction* berdasarkan tingkat usia dan gender. Seperti studi yang dilakukan oleh Rodgers dkk. (2016) yang menemukan bahwa tingkat *body dissatisfaction* meningkat sepanjang masa remaja, penelitian tersebut juga melaporkan bahwa peningkatan usia di masa remaja, berhubungan positif dengan tingkat *body dissatisfaction* yang dialami oleh individu tersebut. Sejalan dengan hal ini, penelitian lain menemukan bahwa individu yang mengalami permasalahan *body dissatisfaction* di masa remaja akan memiliki kerentanan yang lebih besar untuk mengalami masalah yang sama pada periode dewasa awal (Quick, Eisenberg & Bucchianeri, 2013).

Lebih lanjut, perempuan dilaporkan memiliki fokus terhadap tubuh dan *body dissatisfaction* yang lebih besar daripada laki-laki (Mellor dkk., 2010). Perkiraan prevalensi kasus yang terjadi mulai dari 11% hingga 72%

Hak Cipta Dilindungi Undang-Undang

1. Dilarang mengutip sebagian atau seluruh karya tulis ini tanpa mencantumkan dan menyebutkan sumber:
 - a. Pengutipan hanya untuk kepentingan pendidikan, penelitian, penulisan karya ilmiah, penyusunan laporan, penulisan kritik atau tinjauan suatu masalah.
 - b. Pengutipan tidak merugikan kepentingan yang wajar UIN Suska Riau.
2. Dilarang mengumumkan dan memperbanyak sebagian atau seluruh karya tulis ini dalam bentuk apapun tanpa izin UIN Suska Riau.

pada perempuan dan 8% hingga 61% di antara laki-laki (Fiske dkk., 2014). Sejalan dengan hal ini, Quittkat dkk. (2019) menemukan bahwa terdapat perbedaan hasil yang signifikan antara perempuan dan laki-laki pada evaluasi penampilan dan kepuasan terhadap bagian tubuh yang dimiliki, perempuan secara signifikan sangat sering melakukan evaluasi terhadap penampilan dan cenderung selalu merasa tidak puas dengan tubuh yang dimilikinya dibandingkan laki-laki.

c. *Sociocultural*

Sociocultural menunjukkan pengaruh perbedaan yang sangat signifikan pada bagaimana individu mendefinisikan standar kecantikan yang mengarahkan kepada seberapa penting memiliki penampilan yang menarik pada seorang individu (Wertheim & Paxton, 2011). Pengaruh ini dapat disebabkan konteks sosial secara umum, seperti paparan media, komentar dari orang tua, teman-teman, tetangga, sekolah, dan bahkan praktisi medis. Standar tubuh ideal yang berlaku di masyarakat sering kali menjadi permasalahan utama dalam kasus *body dissatisfaction*. Ketika seorang individu tinggal di daerah yang mempromosikan tipe tubuh ideal yang tidak sesuai tubuhnya sendiri, maka individu tersebut akan cenderung menjadi sangat rentan mengalami *body dissatisfaction*.

Beberapa penelitian telah mengkonfirmasi bahwa paparan media terkait tampilan ideal seseorang meningkatkan *body dissatisfaction* (Aparicio-Martinez dkk., 2019; Uchôa dkk., 2019). Banyaknya paparan media yang menggambarkan konsep tubuh ideal akan membentuk

keyakinan terkait konsep tubuh ideal dan banyak disukai oleh masyarakat, apabila standar tadi tidak sesuai dengan tubuhnya saat ini maka ia akan mengalami *body dissatisfaction* (Fardouly & Vartanian, 2015).

Pengaruh orang tua juga menjadi hal yang penting, khususnya ibu, yang seringkali mendorong anak perempuannya untuk menurunkan berat badan atau diet (Arroyo & Andersen, 2016; Biolcati dkk., 2020). Perilaku yang dimunculkan oleh orang tua ini secara tidak langsung menguatkan pentingnya penampilan dan menjadi kurus agar lebih terlihat menarik dan sulitnya menggapai cantik yang ideal.

Selanjutnya, teman sebaya yang dimiliki oleh individu juga menjadi salah satu penyebab munculnya permasalahan *body dissatisfaction* pada individu. Penelitian menunjukkan bahwa memiliki teman yang sedang melakukan diet secara langsung mempengaruhi bagaimana fokus individu tersebut terhadap tubuhnya (Woelders dkk., 2010), Selain itu beberapa hal yang juga mempengaruhi *body dissatisfaction* adalah *appearance-related conversation* seperti *fat talk* (Arroyo & Andersen, 2016; Lin dkk., 2019) dan juga *social comparison* (Tatangelo, 2017). Lebih lanjut, dilaporkan bahwa komentar yang buruk yang didapatkan dari lingkungan sosial seperti teman sebaya, orang tua, saudara kandung, dan orang lain akan berpengaruh negatif yang besar terhadap citra tubuh individu tersebut (Ahuja dkk., 2021).

Hak Cipta Dilindungi Undang-Undang

1. Dilarang mengutip sebagian atau seluruh karya tulis ini tanpa mencantumkan dan menyebutkan sumber:
 - a. Pengutipan hanya untuk kepentingan pendidikan, penelitian, penulisan karya ilmiah, penyusunan laporan, penulisan kritik atau tinjauan suatu masalah.
 - b. Pengutipan tidak merugikan kepentingan yang wajar UIN Suska Riau.
2. Dilarang mengumumkan dan memperbanyak sebagian atau seluruh karya tulis ini dalam bentuk apapun tanpa izin UIN Suska Riau.

Hak Cipta Dilindungi Undang-Undang

1. Dilarang mengutip sebagian atau seluruh karya tulis ini tanpa mencantumkan dan menyebutkan sumber:
 - a. Pengutipan hanya untuk kepentingan pendidikan, penelitian, penulisan karya ilmiah, penyusunan laporan, penulisan kritik atau tinjauan suatu masalah.
 - b. Pengutipan tidak merugikan kepentingan yang wajar UIN Suska Riau.
2. Dilarang mengumumkan dan memperbanyak sebagian atau seluruh karya tulis ini dalam bentuk apapun tanpa izin UIN Suska Riau.

d. *Individual Characteristic*

Individual characteristic atau karakteristik individu yang dimaksud diantaranya adalah temperamen dan karakteristik kepribadian. Sebuah studi yang dilakukan oleh Jones dkk. (2022) terhadap 163 pasien *bulimia nervosa* melaporkan bahwa dimensi temperamen yang dimiliki individu seperti rendahnya *self-esteem* dan depresi secara signifikan berkontribusi terhadap tingkat *body dissatisfaction*.

Lebih lanjut, studi Shoohinda, Mishra, Sampath & Dutta (2019) menguji terkait bagaimana karakteristik kepribadian *big five* mempengaruhi tingkat *body dissatisfaction* yang terjadi pada masing-masing individu. Hasil studi menjelaskan bahwa karakteristik kepribadian yang dimiliki oleh seseorang berhubungan dengan *body dissatisfaction* yang terjadi pada individu tersebut, dimana individu yang memiliki skor kepribadian *neuroticism* dan *conscientiousness* yang tinggi akan cenderung mengalami *body dissatisfaction*. Berdasarkan penjelasan di atas dapat disimpulkan terdapat tiga faktor utama yang mempengaruhi *body dissatisfaction* yaitu biologis dan fisik, *sociocultural*, dan *individual characteristic*. Dalam penelitian ini peneliti hendak berfokus pada *social comparison* dan menggunakan karakteristik kepribadian *big five* pada faktor *individual characteristic*.

B. *Social Comparison*

1. Definisi *Social Comparison*

Social comparison didefinisikan sebagai proses berfikir tentang informasi orang lain dan mengaitkannya dengan keadaan diri sendiri (Festinger, 1954). Pengaitan ini bisa berupa mencari perbedaan maupun persamaan dari target pada satu dimensi. Dimensi tersebut bisa apapun yang dapat diperhatikan perbedaan/persamaan dan biasanya hasil perbedaan/persamaan dari perbandingan yang dilakukan diharapkan akan merubah *self-evaluation*, afektif, serta perilaku kita terhadap dimensi yang dikaitkan (Gerber dkk., 2018)

Menurut Wood (dalam Jones, 2001) *social comparison* merupakan penilaian kognitif yang dibuat orang tentang atribut mereka sendiri dan dibandingkan dengan atribut yang dimiliki oleh orang lain.

Dari beberapa pengertian diatas maka dapat disimpulkan bahwa *social comparison* merupakan penilaian terkait informasi pribadi yang didapat dari membandingkannya dengan informasi yang dimiliki orang lain.

2. Bentuk *Social Comparison*

Berdasarkan teori yang diusulkan oleh (Festinger, 1954) terkait *social comparison*, terdapat dua cara seseorang melakukan *social comparison*, yaitu:

a. *Upward Social Comparison*

Upward social comparison merupakan salah satu jenis perbandingan sosial dengan membandingkan salah satu dimensi diri dengan objek yang lebih baik darinya, misalnya kekayaan, penampilan, kemampuan, pekerjaan, dll. Collins (2000) menyatakan bahwa seseorang

Hak Cipta Dilindungi Undang-Undang

1. Dilarang mengutip sebagian atau seluruh karya tulis ini tanpa mencantumkan dan menyebutkan sumber:
 - a. Pengutipan hanya untuk kepentingan pendidikan, penelitian, penulisan karya ilmiah, penyusunan laporan, penulisan kritik atau tinjauan suatu masalah.
 - b. Pengutipan tidak merugikan kepentingan yang wajar UIN Suska Riau.
2. Dilarang mengumumkan dan memperbanyak sebagian atau seluruh karya tulis ini dalam bentuk apapun tanpa izin UIN Suska Riau.

akan cenderung mengasimilasikan evaluasi dirinya ke atas yaitu dengan membandingkannya dengan orang yang lebih baik. Orang yang melakukan *upward comparison* akan mencari persamaan dengan objek perbandingan yang lebih baik, yang mengarahkan dia untuk mencapai posisi yang sama dengan target. Kecenderungan untuk mendapatkan posisi yang sama membuat individu memperhatikan perbedaan yang sedikit atau bahkan tidak ada.

b. *Downward Social Comparison*

Downward social comparison adalah proses perbandingan sosial dengan membandingkan dimensi yang kita miliki dengan objek individu yang tidak jauh lebih baik daripada diri kita. *Downward social comparison* dilaporkan dapat berdampak positif pada seseorang karena dijadikan sebagai sebuah metode *coping stress* (Affleck dkk., 2000).

Dari penjabaran diatas dapat disimpulkan bahwa individu dalam melakukan *social comparison* tidaklah selalu dilakukan kepada orang yang lebih baik darinya namun juga dapat dilakukan kepada individu yang menurutnya tidak lebih baik dari padanya.

3. Aspek-Aspek *Social Comparison*

Festinger (1954) menyatakan terdapat dua aspek utama dari *social comparison* yaitu:

a. Aspek Pendapat (*Opinion*)

Pendapat yang dimiliki individu dijadikan sebagai standar perbandingan dengan target. Apabila pendapat yang dimiliki oleh individu tersebut tidak sesuai dengan pendapat orang lain maka individu akan

Hak Cipta Dilindungi Undang-Undang

1. Dilarang mengutip sebagian atau seluruh karya tulis ini tanpa mencantumkan dan menyebutkan sumber:
 - a. Pengutipan hanya untuk kepentingan pendidikan, penelitian, penulisan karya ilmiah, penyusunan laporan, penulisan kritik atau tinjauan suatu masalah.
 - b. Pengutipan tidak merugikan kepentingan yang wajar UIN Suska Riau.
2. Dilarang mengumumkan dan memperbanyak sebagian atau seluruh karya tulis ini dalam bentuk apapun tanpa izin UIN Suska Riau.

cenderung mengubah pendapatnya agar mendekati pendapat target ataupun sebaliknya, pendapat target perlahan berubah mendekati pendapat individu.

b. Aspek Kemampuan (*Ability*)

Kemampuan diwujudkan hanya melalui kinerja yang diasumsikan bergantung pada kemampuan tertentu. Evaluasi kemampuan berfungsi seperti pendapat yang tidak dapat diuji secara langsung dalam “realitas objektif”. Misalnya, evaluasi seseorang atas kemampuannya untuk menulis puisi akan sangat bergantung pada pendapat orang lain tentang kemampuannya menulis puisi. Perbedaan kemampuan yang dimiliki individu akan mendorongnya untuk mendapatkan kemampuan yang tidak jauh berbeda dengan kemampuan orang lain bahkan tidak ada bedanya.

Berdasarkan penjelasan diatas dapat disimpulkan bahwa perilaku *social comparison* yang dilakukan individu disusun oleh dua aspek utama yaitu pendapat (*opinion*) dan kemampuan (*ability*).

C. Karakteristik Kepribadian *Big Five*

1. Definisi Karakteristik Kepribadian *Big Five*

Kepribadian berasal dari Bahasa Yunani yaitu “*persona*” yang berarti topeng yang digunakan oleh aktor romawi dalam drama Yunani untuk diperlihatkan peran palsu yang dimainkannya kepada dunia luar (Fiest, Robert, & Feist, 2021). Kepribadian diartikan sebagai sebuah pola dari sifat yang relatif permanen (*trait*) dan karakteristik unik (*characteristic*) yang menjadikan adanya konsistensi dan kecenderungan individu dalam berperilaku (Roberts & Mroczek, 2008 dalam Feist dkk., 2021).

Sifat pada individu berkontribusi pada perbedaan individu dalam berperilaku, konsistensi perilaku dari waktu ke waktu, dan stabilitas perilaku yang dimunculkan dalam merespon berbagai situasi. Sifat yang ada mungkin unik atau umum dalam beberapa kelompok, tetapi polanya berbeda untuk setiap individu. Dengan demikian, individu meskipun memiliki kesamaan seperti orang lain dalam beberapa hal (kembar), ia tetap memiliki kepribadian yang unik dan berbeda. Sedangkan karakteristik adalah kualitas unik dari seorang individu yang mencakup atribut seperti temperamen, fisik, dan kecerdasan (Feist dkk., 2021). Dengan demikian, dapat disimpulkan bahwa, kepribadian merupakan kumpulan dari pola atribut/karakter individu yang cenderung menetap.

Kepribadian juga disebut sebagai bagian dari jiwa yang membangun keutuhan seorang manusia, tidak terpecah-pecah dalam fungsi-fungsi (Alwisol, 2019). Allport (1961) mendefinisikan kepribadian sebagai sebuah organisasi yang dinamis dari sistem psiko-fisik yang menentukan individu yang khas dalam menyesuaikan diri dengan lingkungannya serta menentukan karakteristik perilaku dan pikiran yang ada pada dirinya. Brown, Franz, Ibarra, & Sullivan (2014) mendefinisikan kepribadian sebagai perbedaan individu dalam pola karakteristik berpikir (cenderung fokus pada hal positif (optimis) atau negatif (pesimis)), merasakan (mengalami emosi yang intens atau tidak), dan berperilaku (cenderung banyak bicara atau tidak). Salah satu teori kepribadian yang berkembang dengan baik sampai saat ini adalah teori

Hak Cipta Dilindungi Undang-Undang

1. Dilarang mengutip sebagian atau seluruh karya tulis ini tanpa mencantumkan dan menyebutkan sumber:
 - a. Pengutipan hanya untuk kepentingan pendidikan, penelitian, penulisan karya ilmiah, penyusunan laporan, penulisan kritik atau tinjauan suatu masalah.
 - b. Pengutipan tidak merugikan kepentingan yang wajar UIN Suska Riau.
2. Dilarang mengumumkan dan memperbanyak sebagian atau seluruh karya tulis ini dalam bentuk apapun tanpa izin UIN Suska Riau.

Hak Cipta Dilindungi Undang-Undang

1. Dilarang mengutip sebagian atau seluruh karya tulis ini tanpa mencantumkan dan menyebutkan sumber:
 - a. Pengutipan hanya untuk kepentingan pendidikan, penelitian, penulisan karya ilmiah, penyusunan laporan, penulisan kritik atau tinjauan suatu masalah.
 - b. Pengutipan tidak merugikan kepentingan yang wajar UIN Suska Riau.
2. Dilarang mengumumkan dan memperbanyak sebagian atau seluruh karya tulis ini dalam bentuk apapun tanpa izin UIN Suska Riau.

karakteristik kepribadian *big five* yang dikembangkan oleh (Costa & McCrae dalam Feist dkk., 2021).

Karakteristik kepribadian *big five* merupakan salah satu teori pendekatan untuk memahami tipe kepribadian melalui *trait* dalam individu tersebut. Teori ini mengasumsikan bahwa setiap individu di dunia ini dapat diklasifikasikan kepada lima *trait* kepribadian, yaitu *Openness*, *Conscientiousness*, *Extraversion*, *Agreeableness*, *Neuroticism* yang sering disingkat dengan OCEAN (Feist dkk., 2021).

Buss (1991 dalam Feist dkk., 2021) mengembangkan teori *big five* melalui teori evolusi, ia mengkonsepkan bahwa kepribadian lebih cocok jika didefinisikan sebagai salah satu mekanisme adaptasi individu. Ia berpendapat bahwa karakteristik kepribadian merupakan perbedaan individu dalam strategi memecahkan masalah dan beradaptasi. Contohnya, karakteristik *conscientiousness* memberi sinyal siapa yang harus dipercaya dengan tugas, dan mereka yang melakukan ini dengan baik karena ciri mereka yang memiliki kemampuan serta komitmen yang baik dalam bekerja (Feist dkk., 2021). Buss (1991 dalam Feist dkk., 2021) mengusulkan 5 tipe kepribadian *big five* yang didasarkan pada disposisi perilaku terhadap cara beradaptasi yaitu *surgency/extraversion/dominance*, *agreeableness*, *conscientiousness*, *emotional stability* (lawan dari *neuroticism*), *openness/intellect*.

Dari beberapa penjelasan para ahli terkait kepribadian diatas dapat disimpulkan bahwa kepribadian merupakan sifat yang cenderung menetap dan mengarahkan kecenderungan perilaku yang dimiliki dalam merespon segala

Hak Cipta Dilindungi Undang-Undang

1. Dilarang mengutip sebagian atau seluruh karya tulis ini tanpa mencantumkan dan menyebutkan sumber:
 - a. Pengutipan hanya untuk kepentingan pendidikan, penelitian, penulisan karya ilmiah, penyusunan laporan, penulisan kritik atau tinjauan suatu masalah.
 - b. Pengutipan tidak merugikan kepentingan yang wajar UIN Suska Riau.
2. Dilarang mengumumkan dan memperbanyak sebagian atau seluruh karya tulis ini dalam bentuk apapun tanpa izin UIN Suska Riau.

hal yang terjadi pada dirinya. Sedangkan karakteristik kepribadian *big five* adalah salah satu teori untuk melihat kepribadian seseorang berdasarkan kecenderungan sifat yang dimilikinya. Pada penelitian ini peneliti menggunakan teori yang dikembangkan oleh Buss (1991 dalam Feist dkk., 2021).

Dimensi Karakteristik Kepribadian *Big five*

Buss (1991 dalam Fiest dkk., 2021) mengidentifikasi *big five* ke dalam lima dimensi berikut:

a. *Extraversion*

Kepribadian ini dicirikan dengan kecenderungan mendominasi serta kemampuannya untuk memimpin. Individu dengan karakteristik ini mahir dalam bujukan, mereka juga diakui oleh orang lain untuk bertanggung jawab dan berada dalam posisi sosial yang dominan. Karena kekuasaan dan dominasi menarik, individu-individu ini juga cenderung memiliki lebih banyak anggota. *Extraversion* juga ditandai dengan kecenderungan untuk mengambil risiko dan mengalami emosi positif (yaitu, bahagia) dan memulai dan mempertahankan persahabatan dan hubungan. Orang-orang tinggi dalam *extraversion* juga suka mendorong orang untuk melakukan sesuatu dan ambisius.

b. *Agreeableness*

Agreeableness/hostility, ditandai dengan kesediaan dan kapasitas seseorang untuk bekerja sama dan membantu kelompok di satu sisi atau bersikap bermusuhan dan agresif di sisi lain. Beberapa orang hangat, kooperatif, dan berorientasi pada kelompok, tetapi yang

lain lebih egois dan memusuhi orang lain. Individu yang menyenangkan cenderung bekerja untuk meredakan konflik kelompok dan membentuk aliansi di antara orang-orang. Orang-orang yang menyenangkan mendorong kohesi kelompok dan cenderung menyesuaikan diri dengan norma-norma kelompok. Singkatnya, individu dengan kepribadian ini akan memiliki sifat yang ramah serta bersedia untuk bekerja sama.

c. *Emotional Stability*

Emotional stability merupakan lawan dari *neuroticism*, Sistem kepribadian adaptif ketiga berkisar pada respons terhadap bahaya dan ancaman. Stabilitas emosional menyangkut kemampuan seseorang untuk menangani stres atau tidak. Beberapa orang tenang ketika di bawah tekanan sementara yang lain ada sering tertekan. Orang dengan karakteristik ini akan sangat jarang merasakan cemas berlebihan, takut berlebihan, dll. Hal ini berbanding terbalik dengan kepribadian *neuroticism* McCrae & Costa yang digambarkan sensitif terhadap rasa cemas, takut, dll.

d. *Conscientiousness*

Conscientiousness dicirikan dengan kecenderungan terhadap kapasitas dan komitmen dalam bekerja. Individu dengan kepribadian ini merupakan orang yang teliti, berhati-hati, memperhatikan setiap detail serta fokus dan dapat diandalkan. Orang yang dengan *conscientiousness* yang rendah kurang dapat diandalkan serta cenderung kurang fokus. *Conscientiousness* memberi sinyal bahwa

Hak Cipta Dilindungi Undang-Undang

1. Dilarang mengutip sebagian atau seluruh karya tulis ini tanpa mencantumkan dan menyebutkan sumber:
 - a. Pengutipan hanya untuk kepentingan pendidikan, penelitian, penulisan karya ilmiah, penyusunan laporan, penulisan kritik atau tinjauan suatu masalah.
 - b. Pengutipan tidak merugikan kepentingan yang wajar UIN Suska Riau.
2. Dilarang mengumumkan dan memperbanyak sebagian atau seluruh karya tulis ini dalam bentuk apapun tanpa izin UIN Suska Riau.

Hak Cipta Dilindungi Undang-Undang

1. Dilarang mengutip sebagian atau seluruh karya tulis ini tanpa mencantumkan dan menyebutkan sumber:
 - a. Pengutipan hanya untuk kepentingan pendidikan, penelitian, penulisan karya ilmiah, penyusunan laporan, penulisan kritik atau tinjauan suatu masalah.
 - b. Pengutipan tidak merugikan kepentingan yang wajar UIN Suska Riau.
2. Dilarang mengumumkan dan memperbanyak sebagian atau seluruh karya tulis ini dalam bentuk apapun tanpa izin UIN Suska Riau.

mereka dapat kita percayai dengan tugas dan tanggung jawab, selain itu kita juga dapat bergantung pada mereka saat dibutuhkan.

e. *Intellect (Openness)*

Tipe kepribadian terakhir adalah *intellect*, dicirikan dengan kecenderungan seseorang untuk berinovasi dan kemampuan untuk memecahkan masalah. Hal ini terkait erat dengan kecerdasan dan kemampuan tetapi juga kemauan untuk mencoba hal-hal baru dan kemauan untuk memiliki pengalaman baru daripada bertahan dengan rutinitas seseorang. Orang-orang ini adalah penjelajah suatu kelompok, mereka terus maju di mana orang lain ragu-ragu. Mereka juga suka mengekspresikan diri menjelajahi wilayah baru untuk mencoba makanan atau melihat tumbuh-tumbuhan.

D. Dewasa Awal

Pengertian Dewasa Awal

Dewasa awal merupakan salah satu tahap perkembangan manusia yang dimulai sejak usia 18 hingga 29 tahun (Arnett dkk., 2014). Pada masa ini individu sedang berkembang cenderung memiliki cakupan aktivitas yang lebih luas daripada orang-orang di periode usia lain karena mereka cenderung tidak dibatasi oleh persyaratan peran, dan ini membuat status demografis mereka tidak dapat diprediksi, Dengan demikian, disebut juga sebagai masa peran tanpa peran.

Pada individu yang tinggal di negara berkembang seperti Indonesia, peralihan ke jenjang pendidikan yang lebih tinggi merupakan aspek yang

penting dalam masa dewasa awal (Eagan dkk., dalam Santrock, 2019). Pada periode ini individu memiliki kebebasan yang lebih besar untuk menentukan keputusan yang diambil, termasuk didalamnya bagaimana cara menghabiskan waktu yang dimilikinya dalam keseharian dibandingkan pada saat masih remaja. Individu pada masa dewasa awal akan menghadapi ketidakstabilan yang sangat tinggi mulai dari hubungan romantis yang belum menetap dan pekerjaan yang berganti-ganti (Arnett et al., 2014). Dengan demikian, dapat disimpulkan dewasa awal merupakan masa perkembangan individu pada rentang usia 18-29.

2. Karakteristik Dewasa Awal

Arnett dkk., (2014) menyimpulkan bahwa terdapat lima fitur utama yang mencirikan masa dewasa awal:

- a. Eksplorasi identitas (*Identity exploration*) terutama dalam cinta dan pekerjaan. Individu yang memiliki permasalahan pada masa remaja terkait identitas diri juga akan memiliki kecenderungan memiliki permasalahan lanjutan pada masa dewasa awal.
- b. Ketidakstabilan (*Instability*). Perubahan tempat tinggal mencapai puncaknya selama masa dewasa awal, masa di mana ketidakstabilan juga umum dalam cinta, pekerjaan, dan pendidikan.
- c. Fokus pada diri sendiri (*Self Focus*). Individu dewasa awal akan cenderung berfokus pada diri sendiri mereka akan merasa bahwa mereka memiliki sedikit kewajiban sosial, sedikit kewajiban dan komitmen kepada orang lain, mereka juga masih terikat dengan orang tua namun tidak seperti ketika

Hak Cipta Dilindungi Undang-Undang

1. Dilarang mengutip sebagian atau seluruh karya tulis ini tanpa mencantumkan dan menyebutkan sumber:
 - a. Pengutipan hanya untuk kepentingan pendidikan, penelitian, penulisan karya ilmiah, penyusunan laporan, penulisan kritik atau tinjauan suatu masalah.
 - b. Pengutipan tidak merugikan kepentingan yang wajar UIN Suska Riau.
2. Dilarang mengumumkan dan memperbanyak sebagian atau seluruh karya tulis ini dalam bentuk apapun tanpa izin UIN Suska Riau.

Hak Cipta Dilindungi Undang-Undang

1. Dilarang mengutip sebagian atau seluruh karya tulis ini tanpa mencantumkan dan menyebutkan sumber:
 - a. Pengutipan hanya untuk kepentingan pendidikan, penelitian, penulisan karya ilmiah, penyusunan laporan, penulisan kritik atau tinjauan suatu masalah.
 - b. Pengutipan tidak merugikan kepentingan yang wajar UIN Suska Riau.
2. Dilarang mengumumkan dan memperbanyak sebagian atau seluruh karya tulis ini dalam bentuk apapun tanpa izin UIN Suska Riau.

mereka remaja sehingga membuat mereka memiliki otonomi yang besar dalam menjalankannya kehidupan mereka sendiri.

- d. Kebimbangan akan jati diri (*Feeling in Between*). Banyak individu dewasa awal tidak menganggap diri mereka remaja atau dewasa.
- e. Era kemungkinan dan optimisme (*Possibilities and Optimism*), yaitu pada periode ini adalah saat ketika individu memiliki kesempatan untuk mengubah hidup dan optimisme yang tinggi. Arnett dkk. (2014) menyebutkan bahwa 89% individu dewasa awal merasa yakin mereka akan memiliki masa depan yang cerah.

Berdasarkan penjelasan diatas dapat disimpulkan terdapat lima karakteristik individu pada masa dewasa awal yaitu eksplorasi identitas, ketidakstabilan, fokus pada diri sendiri, kebingungan eksistensi status, dan era kemungkinan dan optimisme.

E. Kerangka Berpikir

Body dissatisfaction didefinisikan sebagai sikap negatif terhadap tubuh sendiri yang disebabkan ketidaksesuaian hasil internalisasi atau pemahaman terkait citra tubuh dan penampilan fisik yang ideal dengan citra tubuhnya saat ini (Cooper & Taylor, 1988). Salah satu faktor yang menyebabkan munculnya *body dissatisfaction* adalah perbedaan karakteristik kepribadian yang dimiliki oleh individu (Cash & Smolak, 2011).

Karakteristik kepribadian merupakan kecenderungan sifat yang dimiliki individu untuk memunculkan perilaku tertentu ketika beradaptasi dengan lingkungan (Buss, 1991 dalam Fiest dkk., 2021). Buss (dalam Fiest dkk., 2021)

Hak Cipta Dilindungi Undang-Undang

1. Dilarang mengutip sebagian atau seluruh karya tulis ini tanpa mencantumkan dan menyebutkan sumber:
 - a. Pengutipan hanya untuk kepentingan pendidikan, penelitian, penulisan karya ilmiah, penyusunan laporan, penulisan kritik atau tinjauan suatu masalah.
 - b. Pengutipan tidak merugikan kepentingan yang wajar UIN Suska Riau.
2. Dilarang mengumumkan dan memperbanyak sebagian atau seluruh karya tulis ini dalam bentuk apapun tanpa izin UIN Suska Riau.

mengusulkan 5 tipe kepribadian *big five* yang didasarkan pada disposisi perilaku terhadap cara beradaptasi yaitu *surgency/extraversion/dominance, agreeableness, conscientiousness, emotional stability* (lawan dari *neuroticism*), *openness/intellect*.

Karakteristik kepribadian *big five* tertentu dilaporkan menjadi salah satu faktor mempengaruhi tingkat *body dissatisfaction* pada pria dan wanita. Sebuah studi meta-analisis yang dilakukan oleh Allen & Robson (2020) pada 26 literatur yang mencoba mengeksplorasi apakah karakteristik kepribadian utama (*neuroticism, extraversion, openness, agreeableness, dan conscientiousness*) berhubungan dengan *body dissatisfaction*, menemukan bukti bahwa pada individu yang memiliki skor *neuroticism* yang tinggi serta skor *extraversion* dan *intellect/openness* yang lebih rendah, dikaitkan dengan risiko *body dissatisfaction* yang lebih besar terlepas dari berat badan sebenarnya.

Berdasarkan hasil penelitian sebelumnya karakteristik kepribadian ternyata memiliki hubungan dengan faktor perbedaan individu lainnya yaitu *social comparison* (VanderZee, Buunk, & Sanderman, 1996; Olson & Elvans, 1999). Penelitian sebelumnya menemukan bahwa *neuroticism, agreeableness, intellect/openness*, cenderung melakukan *upward social comparison* sedangkan *extraversion* dan *conscientiousness* cenderung melakukan *downward social comparison*.

Social comparison juga memiliki hubungan yang erat dengan *body dissatisfaction* pada wanita dan pria sebagai salah satu faktor yang mempengaruhi dari munculnya *body dissatisfaction*. Sebuah studi meta-analisis oleh Myers & Crowther (2009) merangkum temuan dari 156 penelitian yang berfokus pada

hubungan antara *body dissatisfaction* dan *social comparison*. Meta-analisis ini menegaskan bahwa perbandingan sosial terkait penampilan, baik yang dimunculkan dalam *setting* laboratorium atau diukur melalui kuesioner, berhubungan dengan permasalahan *body dissatisfaction* pada remaja dan orang dewasa. Hal ini sejalan dengan studi sebelumnya yang menemukan bahwa individu yang sering membandingkan penampilan dirinya dengan orang lain terkait standar tubuh yang ideal, cenderung mengalami *body dissatisfaction* (Rodgers, McLean, & Paxton, 2015).

Individu yang cenderung melakukan *upward comparison* dilaporkan akan mengalami *body dissatisfaction* yang tinggi. Hal ini disebabkan ketika seseorang membandingkan tubuhnya dengan orang lain yang dianggap lebih baik dan bagus, hal ini akan membuat orang tersebut berfikir bahwa tubuhnya tidak sebaik tubuh orang-orang disekitarnya, sehingga evaluasi-evaluasi negatif terhadap bentuk tubuhnya yang akhirnya melahirkan ketidakpuasan terhadap bentuk tubuhnya dan beberapa permasalahan psikologis lain seperti cemas dan depresi. (Fardouly & Vartanian, 2015; Goodman dkk., 2021; Hamel dkk., 2012; O'Brien dkk., 2009). Berbanding terbalik ketika individu melakukan *downward comparison*. Ketika individu membandingkan tubuh dengan yang dianggap lebih buruk dari tubuh mereka akan membuat mereka menemukan beberapa kelebihan yang mereka miliki. Secara tidak langsung ini akan memberikan afimasi positif terhadap citra tubuh mereka bahwa tubuh yang dimilikinya lebih baik, lebih indah, dll (Ding dkk., 2018).

Hak Cipta Dilindungi Undang-Undang

1. Dilarang mengutip sebagian atau seluruh karya tulis ini tanpa mencantumkan dan menyebutkan sumber:
 - a. Pengutipan hanya untuk kepentingan pendidikan, penelitian, penulisan karya ilmiah, penyusunan laporan, penulisan kritik atau tinjauan suatu masalah.
 - b. Pengutipan tidak merugikan kepentingan yang wajar UIN Suska Riau.
2. Dilarang mengumumkan dan memperbanyak sebagian atau seluruh karya tulis ini dalam bentuk apapun tanpa izin UIN Suska Riau.

Hak Cipta Dilindungi Undang-Undang

1. Dilarang mengutip sebagian atau seluruh karya tulis ini tanpa mencantumkan dan menyebutkan sumber:

- a. Pengutipan hanya untuk kepentingan pendidikan, penelitian, penulisan karya ilmiah, penyusunan laporan, penulisan kritik atau tinjauan suatu masalah.
- b. Pengutipan tidak merugikan kepentingan yang wajar UIN Suska Riau.

2. Dilarang mengumumkan dan memperbanyak sebagian atau seluruh karya tulis ini dalam bentuk apapun tanpa izin UIN Suska Riau.

Extraversion merupakan kepribadian yang dicirikan dengan kecenderungan untuk lebih aktif bersosialiasi, hangat, suka mengobrol, suka menunjukkan emosi positif, dan lebih asertif (Krasman, 2010). Kecenderungan *extraversion* yang suka bergaul dan berinteraksi sosial akan memperbesar kemungkinan untuk mereka melakukan *social comparison* terkait bentuk tubuh, sehingga dapat memunculkan *body dissatisfaction* pada orang dengan kecenderungan *extraversion* lebih tinggi dibandingkan kepribadian yang lain (Soohinda dkk., 2019).

Agreeableness dicirikan dengan seseorang yang cenderung mengikuti pola pergaulan, pemaaf, jujur, berempati, toleran, tidak menyukai konflik, dan menjaga hubungan interpersonal yang baik (Zhang dkk., 2021). Sifat yang cenderung sangat peduli terhadap orang lain, menjadikan tubuh menjadi aspek penting karena merupakan satu-satu hal yang dapat diperhatikan oleh orang lain sehingga mereka akan lebih memiliki perhatian lebih terhadap bentuk tubuhnya (Rasooli & Lavasni, 2011). Perhatian yang lebih terhadap hubungan dengan orang lain akan membuat orang dengan kecenderungan *agreeableness* sangat sensitif jika terjadi permasalahan atau sesuatu yang berbeda dengan tubuhnya dan berakhir pada munculnya ketidakpuasan terhadap tubuhnya sendiri.

Intellect dicirikan sebagai individu yang sangat terbuka, cenderung cerdas, rasa ingin tahu tinggi, peka terhadap seni, dan memiliki kecenderungan eksplorasi untuk memperoleh informasi untuk meningkatkan kesadaran diri (Zhang dkk., 2021). Imajinasi dan keterbukaan membantu mereka mengantisipasi perubahan, dan kecerdasan mereka memungkinkan penilaian proaktif terhadap lingkungan yang kompleks (Spagnoli dkk., 2012). Kecenderungan peka terhadap nilai seni dan

Hak Cipta Dilindungi Undang-Undang

1. Dilarang mengutip sebagian atau seluruh karya tulis ini tanpa mencantumkan dan menyebutkan sumber:

- a. Pengutipan hanya untuk kepentingan pendidikan, penelitian, penulisan karya ilmiah, penyusunan laporan, penulisan kritik atau tinjauan suatu masalah.
- b. Pengutipan tidak merugikan kepentingan yang wajar UIN Suska Riau.

2. Dilarang mengumumkan dan memperbanyak sebagian atau seluruh karya tulis ini dalam bentuk apapun tanpa izin UIN Suska Riau.

estetika membuat orang dengan kecenderungan *intellect* akan cenderung memiliki perbandingan *upward* terhadap bentuk tubuhnya (Jiang dkk., 2022). Dengan demikian, sifat ini akan mengarahkan kepada munculnya *body dissatisfaction*.

Orang dengan kepribadian *emotional stability* dicirikan lebih perasaan tenang (*calm*), mantap (*steady*), kuat (*hardy*), percaya diri (*self-assure*) dan memiliki rasa puas diri (*self-satisfied*) yang tinggi, sangat jarang merasakan cemas berlebihan, dan takut berlebihan (Feist dkk., 2021, Costa & Mccrae, 2012). Oleh karena itu, ketika mendapat tekanan terkait tubuh ideal dari lingkungan sosial orang dengan kepribadian *emotional stability* tidak terlalu tertekan terhadap hal tersebut, karena ia sudah puas terhadap apa yang ada pada dirinya termasuk bentuk tubuhnya. Lebih lanjut, sifat puas diri yang dimiliki orang dengan kepribadian *emotional stability* juga akan membuatnya cenderung tidak tertarik untuk menaruh perhatian lebih terhadap bentuk tubuhnya dan membanding-bandingkan kondisi tubuh yang dimilikinya dengan orang lain (Wang dkk., 2017). Dengan demikian, orang dengan kecenderungan kepribadian *emotional stability* cenderung merasa lebih puas dengan tubuhnya (tingkat *body dissatisfaction* rendah/tidak ada).

kepribadian *conscientiousness* adalah orang sangat memperhatikan detail termasuk dalam merawat diri, ia akan cenderung untuk menerapkan hidup sehat, olahraga teratur, tidur yang cukup, makan bergizi, dll (Hu dkk., 2022; Mendoza-Catalán dkk., 2022; Takei, 2021). Mereka sangat jarang terlibat aktivitas beresiko seperti merokok, meminum minuman beralkohol, dll (Hagger-Johnson dkk., 2013; Kimstra et al., 2014). Orang dengan kepribadian *conscientiousness* akan cenderung tidak memiliki masalah dengan perilaku makan dan pandai dalam memilih

makanan yang baik untuk dikonsumsi (Wilson & Dishman, 2015). Dengan demikian, mereka tidak akan mudah mengalami permasalahan berat badan dan BMI yang kerap kali menjadi prediktor munculnya masalah *body dissatisfaction*.

Ciri kepribadian *conscientiousness* yang relatif stabil secara emosional dan menampilkan percaya diri yang tinggi membuat mereka tidak terlalu memperhatikan permasalahan konstruk standar ideal dibangun lingkungan sosial (Roberts & Good, 2010). Mereka akan lebih fokus terhadap tujuan pribadi tanpa membandingkannya dengan tubuh orang lain dan akan lebih menaruh perhatian terhadap bagaimana merawat tubuh dengan baik dan menjaganya dengan benar. Dengan demikian, hal ini menjelaskan alasan orang dengan kepribadian *conscientiousness* akan jarang mengalami *body dissatisfaction*

Berdasarkan paparan di atas dapat disimpulkan bahwa karakteristik kepribadian yang memiliki kecenderungan untuk melakukan *upward comparison* akan mengalami *body dissatisfaction* yang lebih tinggi dibandingkan dengan individu yang memiliki kepribadian yang lebih cenderung melakukan *downward comparison* (McComb & Mills, 2021). Perbedaan kecenderungan sifat yang dimiliki oleh masing-masing kepribadian akan mengarah kepada perbedaan kecenderungan untuk melakukan *social comparison* yang nantinya akan mempengaruhi munculnya *body dissatisfaction*. Peneliti mengusulkan bentuk hubungan antara karakteristik kepribadian *big five*, *social comparison* dan *body dissatisfaction*, sebagai berikut:

Hak Cipta Dilindungi Undang-Undang

1. Dilarang mengutip sebagian atau seluruh karya tulis ini tanpa mencantumkan dan menyebutkan sumber:
 - a. Pengutipan hanya untuk kepentingan pendidikan, penelitian, penulisan karya ilmiah, penyusunan laporan, penulisan kritik atau tinjauan suatu masalah.
 - b. Pengutipan tidak merugikan kepentingan yang wajar UIN Suska Riau.
2. Dilarang mengumumkan dan memperbanyak sebagian atau seluruh karya tulis ini dalam bentuk apapun tanpa izin UIN Suska Riau.

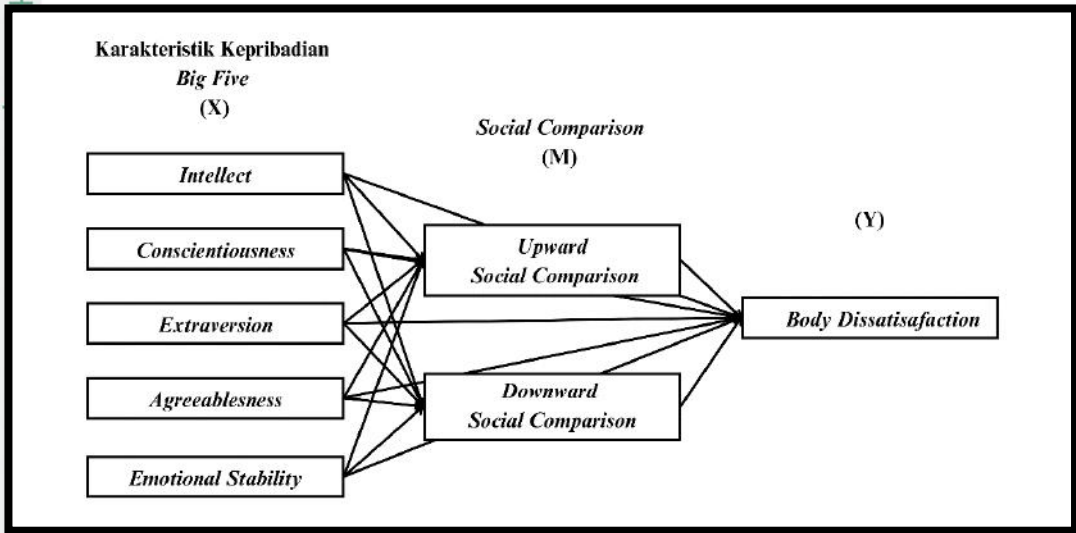

Gambar 2. 1 Konsep Model Hubungan Karakteristik Kepribadian *Big Five*, *Social Comparison*, dan *Body Dissatisfaction*.

F. Hipotesis

Berdasarkan kerangka berfikir di atas hipotesis yang diajukan adalah:

“*Social comparison* memediasi hubungan antara karakteristik kepribadian *big five* dan *body dissatisfaction* pada individu dewasa awal”.

Hak Cipta Dilindungi Undang-Undang

1. Dilarang mengutip sebagian atau seluruh karya tulis ini tanpa mencantumkan dan menyebutkan sumber:
 - a. Pengutipan hanya untuk kepentingan pendidikan, penelitian, penulisan karya ilmiah, penyusunan laporan, penulisan kritik atau tinjauan suatu masalah.
 - b. Pengutipan tidak merugikan kepentingan yang wajar UIN Suska Riau.
2. Dilarang mengumumkan dan memperbanyak sebagian atau seluruh karya tulis ini dalam bentuk apapun tanpa izin UIN Suska Riau.

BAB III METODE PENELITIAN

A. Desain Penelitian

Penelitian ini menggunakan desain penelitian korelasional. Creswell (2015) mendefinisikan penelitian korelasional adalah jenis penelitian yang digunakan untuk memprediksi skor dan menjelaskan hubungan antar variabel dengan menggunakan uji statistik korelasi untuk menggambarkan dan mengukur tingkat asosiasi (atau hubungan) antara dua atau lebih variabel atau set skor. Dalam desain ini, peneliti tidak berusaha mengontrol atau memanipulasi variabel. Penelitian ini bertujuan untuk mengetahui bagaimana dinamika hubungan karakteristik kepribadian *big five* dengan *body dissatisfaction* yang dimediasi oleh *social comparison*.

B. Identifikasi Variabel Penelitian

Variabel Penelitian merupakan sebuah karakteristik atau atribut dari individu yang bisa diukur, dipelajari dan dijelaskan lebih lanjut oleh peneliti serta bervariasi pada setiap individu atau organisasi yang diteliti (Creswell, 2015). Pada penelitian ini peneliti akan menggunakan tiga variabel yaitu karakteristik kepribadian *big five*, *body dissatisfaction*, dan *social comparison*.

Body dissatisfaction menjadi variabel dependen (Y) dalam penelitian ini. Variabel dependen adalah variabel yang dipengaruhi oleh variabel independen (Creswell, 2015). Karakteristik kepribadian *big five* merupakan variabel independen (X). Creswell (2015) mendefinisikan variabel independen adalah

Hak Cipta Dilindungi Undang-Undang

1. Dilarang mengutip sebagian atau seluruh karya tulis ini tanpa mencantumkan dan menyebutkan sumber:

- a. Pengutipan hanya untuk kepentingan pendidikan, penelitian, penulisan karya ilmiah, penyusunan laporan, penulisan kritik atau tinjauan suatu masalah.
- b. Pengutipan tidak merugikan kepentingan yang wajar UIN Suska Riau.

2. Dilarang mengumumkan dan memperbanyak sebagian atau seluruh karya tulis ini dalam bentuk apapun tanpa izin UIN Suska Riau.

karakteristik atau atribut yang mempengaruhi atau berdampak pada variabel dependen. Sedangkan *social comparison* merupakan variabel mediator (M). Menurut (Creswell, 2015), variabel mediator atau disebut juga variabel *intervening* merupakan atribut atau karakteristik yang berada di antara hubungan variabel dependen dan variabel independen dan memberikan pengaruh pada variabel dependen selain variabel independen.

C. Definisi Operasional

1. *Body dissatisfaction*

Body dissatisfaction merupakan sikap negatif terhadap tubuh sendiri yang disebabkan ketidaksesuaian pemahaman terkait tubuh ideal dengan tubuh yang dimiliki pada saat ini yang dilihat dari skor total *Body Shape Questionnaire-34* (BSQ-34) yang dikembangkan oleh (Cooper dkk., 1987) yang kemudian diadaptasi kedalam Bahasa Indonesia oleh (Sitepu, 2020). Semakin tinggi total skor yang diperoleh akan menggambarkan tingkat *body dissatisfaction* yang tinggi.

2. Karakteristik Kepribadian *Big Five*

Karakteristik kepribadian *big five* adalah perbedaan individu dalam strategi memecahkan masalah dan beradaptasi yang akan diungkap menggunakan the IPIP-BFM-50 (Goldberg, 1992) yang diadaptasi kedalam Bahasa Indonesia oleh (Akhtar & Azwar, 2019). Besaran skor total yang diperoleh akan mengungkap tipe kepribadian pada individu dewasa awal.

3. *Social Comparison*

Social comparison adalah merupakan penilaian terkait informasi pribadi yang didapat dari membandingkannya dengan yang dimiliki orang lain.

Social comparison terbagi menjadi dua jenis *upward comparison* dan *downward comparison*. Kecenderungan *social comparison* pada dewasa awal akan dilihat menggunakan *the Upward Physical Appearance Comparisons* (UPACS) dan *Downward Physical Appearance Comparisons* (DACCS) (O'Brien dkk., 2009). Skor total akan mengindikasikan kecenderungan subjek dalam melakukan *social comparison* (*upward* dan *downward*).

D. Populasi dan Sampel

1. Populasi Penelitian

Populasi merupakan sebuah kelompok atau grup yang memiliki karakter yang sama (Creswell, 2015). Populasi dalam penelitian ini adalah individu dewasa awal.

2. Sampel dan Teknik Pengambilan Sampel

Menurut Creswell (2015), sampel merupakan kelompok individu atau organisasi dalam sebuah populasi yang dipilih sebagai target penelitian dengan beberapa karakteristik umum yang bisa diidentifikasi dan dipelajari lebih lanjut. Peneliti menggunakan *non probability sampling* dengan pendekatan *accidental sampling* sebagai metode pengambilan sampel. *Non probability sampling* merupakan salah satu metode pengambilan sampel dimana peneliti memilih individu atau grup karena mereka tersedia, sesuai, dan merepresentasikan beberapa karakteristik yang peneliti lihat dalam penelitian (Creswell, 2015).

Hak Cipta Dilindungi Undang-Undang

1. Dilarang mengutip sebagian atau seluruh karya tulis ini tanpa mencantumkan dan menyebutkan sumber:
 - a. Pengutipan hanya untuk kepentingan pendidikan, penelitian, penulisan karya ilmiah, penyusunan laporan, penulisan kritik atau tinjauan suatu masalah.
 - b. Pengutipan tidak merugikan kepentingan yang wajar UIN Suska Riau.
2. Dilarang mengumumkan dan memperbanyak sebagian atau seluruh karya tulis ini dalam bentuk apapun tanpa izin UIN Suska Riau.

Karakteristik sampel dalam penelitian ini adalah 1) berusia dari 18-29 tahun, dan 2) berdomisili di Indonesia.

Pada *accidental sampling* peneliti akan mengambil sampel dengan siapa saja yang kebetulan ditemui dan sesuai dengan kriteria sampel yang sudah ditetapkan (Sugiyono, 2018). Peneliti menggunakan *a priori power analysis* dengan bantuan aplikasi *G*Power* versi 3.1 (Faul, Erdfelder, Lang, & Buchner, 2007) untuk menentukan jumlah sampel minimal. Peneliti menggunakan *small effect size* dengan $f = 0.08$, $\alpha = 0,05$, $power = 0.95$, dan jumlah prediktor = 7.

Dengan demikian, diperoleh minimal sampel dalam penelitian ini adalah 281.

E. Metode Pengambilan Data

Beberapa metode pengambilan data yang digunakan oleh peneliti adalah menggunakan pengumpulan demografi dan skala kuesioner dengan metode *self-report*. Data demografi yang diambil adalah usia, jenis kelamin, berat badan, tinggi badan, dan intensitas penggunaan media sosial. Adapun skala yang digunakan diantaranya *The Body Shape Questionnaire-34* (BSQ-34), *The Upward and Downward Appearance Comparisons* (UPACS and DACS), *International Personality Aitem Pool Big five Factor Marker 50* (IPIP-BFM-50).

1. *Body Shape Questionnaire-34*

Skala *Body Shape Questionnaire-34* (BSQ-34) merupakan alat ukur berupa kuesioner dengan metode *self-report* yang digunakan untuk mengukur tingkat perhatian terhadap penampilan dan bentuk tubuh pada populasi umum maupun klinis. BSQ-34 merupakan alat ukur *body dissatisfaction* yang

Hak Cipta Dilindungi Undang-Undang

1. Dilarang mengutip sebagian atau seluruh karya tulis ini tanpa mencantumkan dan menyebutkan sumber:
 - a. Pengutipan hanya untuk kepentingan pendidikan, penelitian, penulisan karya ilmiah, penyusunan laporan, penulisan kritik atau tinjauan suatu masalah.
 - b. Pengutipan tidak merugikan kepentingan yang wajar UIN Suska Riau.
2. Dilarang mengumumkan dan memperbanyak sebagian atau seluruh karya tulis ini dalam bentuk apapun tanpa izin UIN Suska Riau.

dikembangkan dari teori Cooper dkk. (1987). Instrumen ini terdiri dari 34 aitem yang berisi pertanyaan terkait bagaimana hal dirasakan oleh partisipan selama empat minggu terakhir. Memiliki enam point skala *likert*, 1 (tidak pernah/*never*), 2 (Jarang/*rarely*), 3 (kadang-kadang/*sometimes*), 4 (sering/*often*), 5 (sangat sering/*very often*), 6 (selalu/*always*). Seluruh aitem dalam skala ini dapat diselesaikan dalam waktu 10 menit. Hasil akhir dari skor total akan diklasifikasikan kedalam empat tingkatan, yaitu skor total 80 (tidak ada perhatian), 80 sampai 110 (perhatian ringan), 111 sampai 140 (perhatian sedang), diatas 140 (perhatian berat).

Peneliti menggunakan BSQ-34 yang sudah diadaptasi kedalam Bahasa Indonesia oleh Sitepu (2020), dikarenakan BSQ-34 versi Bahasa Indonesia memiliki reliabilitas yang sangat baik, dengan *cronbach's alpha* 0,97 (Sitepu, 2020) dan dapat digunakan dalam populasi umum.

Tabel 3. 1 *Blueprint Body Shape Questionare 34 (BSQ-34)*

Dimensi	Nomor Aitem	Jumlah
Persepsi diri sendiri terhadap bentuk tubuh	1, 2, 3, 4, 5, 6, 9, 10,11,14, 15,16,17,19, 21, 22, 23, 24, 28, 30, 33, 34	22
Membandingkan persepsi tubuh dengan tubuh orang lain	12, 20, 25, 29, 31	5
Sikap yang perhatian terhadap citra tubuh	7, 13, 18, 26, 32	5
Perubahan drastis terhadap persepsi tubuh	8, 27	2
Jumlah aitem		34

2. *Upward Physical Appearance Comparisons* dan *Downward Physical Appearance Comparisons* (UPACS dan DACS)

Upward Physical Appearance Comparisons dan *Downward Physical Appearance Comparisons* (UPACS dan DACS) merupakan alat ukur yang dikembangkan untuk menguji bagaimana kecenderungan individu dalam melakukan *upward* dan *downward comparison* yang kemudian diadaptasi oleh peneliti sesuai dengan kebutuhan penelitian (O'Brien dkk., 2009). UPACS dan DACS terdiri dari 18 aitem, 10 aitem untuk mengukur *upward comparison* dan 8 aitem untuk mengukur *downward comparison*.

Peneliti menggunakan metode adaptasi alat ukur yang dikembangkan oleh Beaton, Guillemin, & Ferraz (2000). Setelah meminta izin dengan peneliti yang mengembangkan alat ukur, peneliti melakukan tahapan pertama yaitu *translation*, yaitu tahapan penerjemahan secara langsung yang dilakukan oleh dua orang translator yang menggunakan bahasa Indonesia sebagai bahasa ibu. Kedua translator berasal dari latar belakang yang berbeda penerjemah 1 (T1) merupakan seorang mahasiswa magister profesi yang sudah sering melakukan adaptasi alat ukur dan memiliki skor TOEFL ITP 500++, sedangkan penerjemah 2 (T2) merupakan alumni S1 non psikologi yang memiliki TOEFL ITP 500++.

Kemudian, tahapan kedua adalah *synthesis of the translation*, yaitu alat ukur yang telah diterjemahkan oleh kedua penerjemah (T1 dan T2) didiskusikan dan menghasilkan draf alat ukur yang lengkap berdasarkan kesepakatan kedua penerjemah (T12). Tahapan ketiga adalah *back translation*, yaitu draf lengkap yang sudah di terjemahkan ke dalam Bahasa Indonesia (T12) diterjemahkan

Hak Cipta Dilindungi Undang-Undang

1. Dilarang mengutip sebagian atau seluruh karya tulis ini tanpa mencantumkan dan menyebutkan sumber:
 - a. Pengutipan hanya untuk kepentingan pendidikan, penelitian, penulisan karya ilmiah, penyusunan laporan, penulisan kritik atau tinjauan suatu masalah.
 - b. Pengutipan tidak merugikan kepentingan yang wajar UIN Suska Riau.
2. Dilarang mengumumkan dan memperbanyak sebagian atau seluruh karya tulis ini dalam bentuk apapun tanpa izin UIN Suska Riau.

Hak Cipta Dilindungi Undang-Undang

1. Dilarang mengutip sebagian atau seluruh karya tulis ini tanpa mencantumkan dan menyebutkan sumber:
 - a. Pengutipan hanya untuk kepentingan pendidikan, penelitian, penulisan karya ilmiah, penyusunan laporan, penulisan kritik atau tinjauan suatu masalah.
 - b. Pengutipan tidak merugikan kepentingan yang wajar UIN Suska Riau.
2. Dilarang mengumumkan dan memperbanyak sebagian atau seluruh karya tulis ini dalam bentuk apapun tanpa izin UIN Suska Riau.

kembali ke bahasa Inggris, oleh *native speaker* (BT12). Kemudian, yang keempat adalah tahap penilaian *expert committee*, draf alat ukur lengkap (TI, T2, T12, BT12) diberikan kepada professional untuk divalidasi. Tahapan selanjutnya adalah *pre-test*, draf yang sudah divalidasi kemudian di uji kepada 40 orang yang mewakili konteks populasi penelitian.

Adapun cara pengisian skala ini adalah dengan meminta partisipan menjawab pertanyaan dengan menunjukkan tingkat persetujuan mereka dengan aitem skala masing-masing (pernyataan) menggunakan skala *likert* 5 poin (1 = sangat tidak setuju sampai 5 = sangat setuju). Untuk penilaian, tanggapan aitem dirata-ratakan dengan skor yang lebih tinggi yang menunjukkan kecenderungan yang lebih besar untuk membandingkan diri sendiri dengan target yang dianggap lebih menarik secara fisik (*upward scale*) atau terhadap target yang dianggap kurang menarik secara fisik (*downward scale*).

Peneliti memilih skala UPACS dan DACS untuk mengobservasi *Social comparison* karena aitem UPACS dan DACS yang tidak terlalu banyak (18 aitem). Lebih lanjut, UPACS dan DACS memiliki reliabilitas yang sangat baik dengan skor *cronbach's alpha* masing-masing 0.94 dan 0.92. (O'Brien et al., 2009).

Tabel 3. 2 *Blueprint* UPACS dan DACS

Bentuk	Aitem	Jumlah
<i>Upward Comparison</i>	1, 2, 3, 4, 5, 6, 7, 8, 9, 10	10
<i>Downward Comparison</i>	11, 12, 13, 14, 15, 16, 17, 18	8
Jumlah aitem		18

Hak Cipta Dilindungi Undang-Undang

1. Dilarang mengutip sebagian atau seluruh karya tulis ini tanpa mencantumkan dan menyebutkan sumber:
 - a. Pengutipan hanya untuk kepentingan pendidikan, penelitian, penulisan karya ilmiah, penyusunan laporan, penulisan kritik atau tinjauan suatu masalah.
 - b. Pengutipan tidak merugikan kepentingan yang wajar UIN Suska Riau.
2. Dilarang mengumumkan dan memperbanyak sebagian atau seluruh karya tulis ini dalam bentuk apapun tanpa izin UIN Suska Riau.

3. *International Personality Item Pool Big Five Factor Marker 50 (IPIP-BFM-50)*

International Personality Item Pool Big Five Factor Marker 50 (IPIP-BFM-50) merupakan alat ukur yang dikembangkan untuk mengungkap karakteristik kepribadian seseorang berdasarkan sifat-sifat yang disadari oleh individu tersebut. Sesuai dengan namanya, instrumen IPIP-BFM-50 berjumlah 50 aitem, dimana setiap tipe karakteristik kepribadian diwakili oleh 10 aitem (Goldberg, 1992).

Setiap aitem diberi skor 5 poin dari skala likert yang mengukur dimensi karakteristik kepribadian *big five* yaitu 1), *extraversion* yang menunjukkan tingkat energi dan aktivitas, 2) *agreeableness* yang menggambarkan sikap positif terhadap orang lain, 3) *Conscientiousness* yang menunjukkan tingkat organisasi dalam menyusun rencana dan menyelesaikan tugas, 4) *emotional stability* yang menunjukkan kestabilan emosi (lawan *neuroticism*), dan 5) *Intellect* yang menunjukkan kemampuan untuk lebih terbuka dengan hal-hal baru (*openness*).

Skala ini bersifat *self-report*, dimana partisipan akan diminta menjawab kuesioner dengan memilih satu diantara 5 alternatif jawaban yang paling sesuai dengan dirinya. Dalam penelitian ini peneliti menggunakan skala IPIP-BFM-50 yang sudah diadaptasi kedalam Bahasa Indonesia oleh (Akhtar & Azwar, 2019).

Penilaian untuk aitem *favorable* dengan kunci (+), jawaban “sangat tidak sesuai” diberi skor 1, “tidak sesuai” diberi skor 2, “netral” diberi skor 3,

Hak Cipta Dilindungi Undang-Undang

1. Dilarang mengutip sebagian atau seluruh karya tulis ini tanpa mencantumkan dan menyebutkan sumber:
 - a. Pengutipan hanya untuk kepentingan pendidikan, penelitian, penulisan karya ilmiah, penyusunan laporan, penulisan kritik atau tinjauan suatu masalah.
 - b. Pengutipan tidak merugikan kepentingan yang wajar UIN Suska Riau.
2. Dilarang mengumumkan dan memperbanyak sebagian atau seluruh karya tulis ini dalam bentuk apapun tanpa izin UIN Suska Riau.

“sesuai” diberi skor 4, “sangat sesuai” diberi skor 5. Penilaian untuk aitem *unfavorable* dengan kunci (-), jawaban “sangat tidak sesuai” diberi skor 5, “tidak sesuai” diberi skor 4, “netral” diberi skor 3, “sesuai” diberi skor 2, “sangat sesuai” diberi skor 1. Setelah skor diberikan untuk semua aitem dalam skala, jumlahkan skor aitem untuk mendapatkan skor skala total pada masing-masing dimensi.

Peneliti memilih alat ukur ini karena IPIP-BFM-50 versi Bahasa Indonesia memiliki reliabilitas yang sangat baik dengan koefisien alpha yang cukup baik di setiap dimensinya *extraversion* (0.87), *agreeableness* (0.83), *Conscientiousness* (0.81), *emotional stability* (0.86), *intellect* (0.81) (Akhtar & Azwar, 2019). Selain itu alat ukur ini juga bersifat umum sehingga bisa digunakan pada populasi dewasa awal.

Tabel 3.3 *Blueprint* IPIP-BFM-50

Dimensi	Nomor Aitem		Jumlah
	<i>Favorable</i> (+)	<i>Unfavorable</i> (-)	
<i>Extraversion</i>	1, 11, 21, 31, 41	6, 16, 26, 36, 46	10
<i>Agreeableness</i>	7, 17, 27, 37, 42, 47	2, 12, 22, 32	10
<i>Conscientiousness</i>	3, 13, 23, 33, 43, 48	8, 18, 28, 38	10
<i>Emotional stability</i>	9, 19	4, 14, 24, 29, 34, 39, 44, 49	10
<i>Intellect</i>	5, 15, 25, 35, 40, 45, 50	10, 20, 30	10
Jumlah aitem			50

F. Uji Coba Alat Ukur

Sebelum melakukan penelitian peneliti melakukan uji coba (*try out*) instrumen penelitian yang akan digunakan yaitu BSQ-34, UPACS an DACS, dan

Hak Cipta Dilindungi Undang-Undang

1. Dilarang mengutip sebagian atau seluruh karya tulis ini tanpa mencantumkan dan menyebutkan sumber:
 - a. Pengutipan hanya untuk kepentingan pendidikan, penelitian, penulisan karya ilmiah, penyusunan laporan, penulisan kritik atau tinjauan suatu masalah.
 - b. Pengutipan tidak merugikan kepentingan yang wajar UIN Suska Riau.
2. Dilarang mengumumkan dan memperbanyak sebagian atau seluruh karya tulis ini dalam bentuk apapun tanpa izin UIN Suska Riau.

juga IPIP-BFM-50. Uji coba dilakukan dengan tujuan memastikan bahwa instrumen yang akan digunakan konsisten (reliabil) dan dapat mengukur apa yang hendak diukur (valid) pada populasi yang akan dijadikan subjek penelitian.

Uji coba dilakukan secara *online* dengan menyebarkan kuisisioner *google form* (http://bit.ly/SkripsiFathur_) melalui *WhatsApp*. Peneliti juga mengontrol subjek uji coba dengan menghubungi partisipan secara pribadi sehingga peneliti bisa memastikan bahwa subjek yang telah mengisi kuisisioner uji coba tidak akan diikutsertakan pada saat penelitian. Adapun yang menjadi sampel uji coba adalah mahasiswa Fakultas Psikologi Universitas Islam Negeri Sultan Syarif Kasim (UIN SUSKA) Riau sejumlah 200 orang. Proses pengambilan data uji coba dilakukan mulai dari tanggal 28 Desember 2022 hingga 4 Januari 2023. Setelah data terkumpul, peneliti melakukan analisis untuk melihat uji validitas, daya diskriminasi, reliabilitas aitem dengan menggunakan bantuan aplikasi *IBM Statistical Packages for Social Sciences version 26 (SPSS 26) for Windows*.

G. Validitas dan Reliabilitas

3. Validitas

Validitas merupakan bukti bahwa pengukuran yang dilakukan sesuai dengan tujuan penelitian (Creswell, 2015). Peneliti menggunakan validitas isi yang dilakukan oleh profesional yaitu dosen pembimbing. Lebih lanjut, peneliti juga melakukan pengecekan keseriusan partisipan dalam mengisi kuisisioner untuk memperkuat hasil penelitian dengan mengajukan pertanyaan “*Apakah Anda mengikuti penelitian ini dengan serius dari awal hingga akhir?*”.

Hak Cipta Dilindungi Undang-Undang

1. Dilarang mengutip sebagian atau seluruh karya tulis ini tanpa mencantumkan dan menyebutkan sumber:
 - a. Pengutipan hanya untuk kepentingan pendidikan, penelitian, penulisan karya ilmiah, penyusunan laporan, penulisan kritik atau tinjauan suatu masalah.
 - b. Pengutipan tidak merugikan kepentingan yang wajar UIN Suska Riau.
2. Dilarang mengumumkan dan memperbanyak sebagian atau seluruh karya tulis ini dalam bentuk apapun tanpa izin UIN Suska Riau.

Partisipan yang menjawab “tidak serius” tidak akan dianalisis (Aust, Diedenhofen, Ullrich & Musch, 2013).

4. Daya Diskriminasi Aitem

Instrumen penelitian yang baik adalah instrumen yang memiliki aitem yang mampu membedakan sikap dan perilaku individu yang dijadikan subjek dengan variabel penelitian yang hendak diobservasi (Azwar, 2019). Lebih lanjut, dalam uji diskriminasi aitem kriteria pemilihan aitem dilihat dari koefisien korelasi aitem-total (dapat dilihat pada kolom *corrected item-total correlation output SPSS*) dengan batasan koefisien $\geq 0,30$ (Azwar, 2019). Aitem yang berada dibawah standar koefisien korelasi aitem-total dapat dipertimbangkan untuk digugurkan. Namun, batasan koefisien ini dapat diturunkan menjadi $\geq 0,25$ jika sekiranya banyak aitem yang tidak memenuhi batasan tersebut yang menjadikan alat ukur tersebut tidak mewakili indikator yang hendak diukur (Azwar, 2019).

Pengujian pertama dilakukan pada alat ukur *body dissatisfaction* yaitu skala BSQ-34, peneliti menggunakan batasan nilai koefisien korelasi aitem-total $\geq 0,30$, berdasarkan hasil uji coba daya diskriminasi aitem terhadap skala BSQ-34, semua aitem memiliki nilai korelasi aitem-total $> 0,30$, dengan rentang nilai dari 0,428 hingga 0,818. Berikut merupakan *blueprint* akhir skala BSQ-34 setelah dilakukan uji coba:

Hak Cipta Dilindungi Undang-Undang

1. Dilarang mengutip sebagian atau seluruh karya tulis ini tanpa mencantumkan dan menyebutkan sumber:
 - a. Pengutipan hanya untuk kepentingan pendidikan, penelitian, penulisan karya ilmiah, penyusunan laporan, penulisan kritik atau tinjauan suatu masalah.
 - b. Pengutipan tidak merugikan kepentingan yang wajar UIN Suska Riau.
2. Dilarang mengumumkan dan memperbanyak sebagian atau seluruh karya tulis ini dalam bentuk apapun tanpa izin UIN Suska Riau.

Tabel 3. 4 *Blueprint Body Shape Questionare 34 (BSQ-34)* Untuk Penelitian

Dimensi	Nomor Aitem	Jumlah
Persepsi diri sendiri terhadap bentuk tubuh	1, 2, 3, 4, 5, 6, 9, 10,11,14, 15,16,17,19, 21, 22, 23, 24, 28, 30, 33, 34	22
Membandingkan persepsi tubuh dengan tubuh orang lain	12, 20, 25, 29, 31	5
Sikap yang perhatian terhadap citra tubuh	7, 13, 18, 26, 32	5
Perubahan drastis terhadap persepsi tubuh	8, 27	2
Jumlah aitem		34

Kemudian peneliti juga melakukan uji beda pada alat ukur *social comparison* yaitu UPACS dan DACS, dengan menggunakan koefisien korelasi aitem-total $\geq 0,30$. Setelah dianalisis semua aitem UPACS dan DACS memiliki nilai korelasi aitem-total $> 0,30$ dengan rentang nilai 0,501 hingga 0,797. Sehingga dapat disimpulkan bahwa keseluruhan aitem UPACS dan DACS adalah baik. Berikut adalah *blueprint* skala UPACS dan DACS setelah dilakukan uji coba:

Tabel 3. 5 *Blueprint UPACS dan DACS* Untuk Penelitian

Bentuk	Aitem	Jumlah
<i>Upward Comparison</i>	1, 2, 3, 4, 5, 6, 7, 8, 9, 10	10
<i>Downward Comparison</i>	11, 12, 13, 14, 15, 16, 17, 18	8
Jumlah aitem		18

Selanjutnya, uji beda juga dilakukan pada alat ukur karakteristik kepribadian *big five* yaitu IPIP-BFM 50, peneliti menggunakan koefisien korelasi aitem-total $\geq 0,25$ disebabkan banyak aitem yang berada dibawah di

Hak Cipta Dilindungi Undang-Undang

1. Dilarang mengutip sebagian atau seluruh karya tulis ini tanpa mencantumkan dan menyebutkan sumber:
 - a. Pengutipan hanya untuk kepentingan pendidikan, penelitian, penulisan karya ilmiah, penyusunan laporan, penulisan kritik atau tinjauan suatu masalah.
 - b. Pengutipan tidak merugikan kepentingan yang wajar UIN Suska Riau.
2. Dilarang mengumumkan dan memperbanyak sebagian atau seluruh karya tulis ini dalam bentuk apapun tanpa izin UIN Suska Riau.

bawah 0,30. Walaupun demikian, masih terdapat satu aitem yang berada di bawah nilai standar koefisien korelasi aitem-total $\geq 0,25$ (aitem nomor 5). Namun, peneliti tidak menghapus aitem tersebut karena ketika aitem tersebut dihapus, tidak terdapat kenaikan nilai reliabilitas yang signifikan pada alat ukur (0,704;0,740) dan peneliti berasumsi bahwa alat ukur yang digunakan telah baku dan teruji, sehingga menghilangkan salah satu aitem berarti merusak keseimbangan domain yang akan diungkap (*content of test domain*) (Azwar, 2019).

Nilai korelasi aitem-total pada IPIP-BFM 50 masing-masing adalah *extraversion* (0,362 hingga 0,598), *agreeableness* (0,283 hingga 0,548), *emotional stability* (0,263 hingga 0,663), *openness* (0,260 hingga 0,580), *Conscientiousness* (0,299 hingga 0,522). Dengan demikian, diperoleh *blueprint* skala IPIP-BFM 50 adalah sebagai berikut:

Tabel 3. 6 *Blueprint* IPIP-BFM-50 Untuk Penelitian

Dimensi	Nomor Aitem		Jumlah
	<i>Favorable</i> (+)	<i>Unfavorable</i> (-)	
<i>Extraversion</i>	1, 11, 21, 31, 41	6, 16, 26, 36, 46	10
<i>Agreeableness</i>	7, 17, 27, 37, 42, 47	2, 12, 22, 32	10
<i>Conscientiousness</i>	3, 13, 23, 33, 43, 48	8, 18, 28, 38	10
<i>Emotional stability</i>	9, 19	4, 14, 24, 29, 34, 39, 44, 49	10
<i>Intellect</i>	5*, 15, 25, 35, 40, 45, 50	10, 20, 30	10
Jumlah aitem			50

Catatan: * adalah aitem yang berada dibawah standar nilai koefisien korelasi aitem-total.

5. Reliabilitas

Reliabilitas merupakan skor dari sebuah instrumen adalah konsisten dan stabil (Creswell, 2015). Lebih lanjut, Creswell (2015) menyatakan bahwa

Hak Cipta Dilindungi Undang-Undang

1. Dilarang mengutip sebagian atau seluruh karya tulis ini tanpa mencantumkan dan menyebutkan sumber:
 - a. Pengutipan hanya untuk kepentingan pendidikan, penelitian, penulisan karya ilmiah, penyusunan laporan, penulisan kritik atau tinjauan suatu masalah.
 - b. Pengutipan tidak merugikan kepentingan yang wajar UIN Suska Riau.
2. Dilarang mengumumkan dan memperbanyak sebagian atau seluruh karya tulis ini dalam bentuk apapun tanpa izin UIN Suska Riau.

jika hasil skor sebuah instrumen yang didapatkan tidak reliabel maka instrumen tersebut tidak valid untuk digunakan sebagai sebuah alat ukur dalam penelitian.

Peneliti menggunakan nilai koefisien *chronbach's alpha* sebagai patokan dalam melihat reliabilitas instrumen yang digunakan menggunakan bantuan aplikasi *IBM Statistical Packages for Social Sciences version 26* (SPSS 26) *for Windows*. Berdasarkan hasil uji SPSS diperoleh hasil nilai reliabilitas instrumen *Body Shape Questionnaire-34* (BSQ-34), *Upward Physical Appearance Comparisons* dan *Downward Physical Appearance Comparisons* (UPACS dan DACS), dan *International Personality Item Pool Big Five Factor Marker 50* (IPIP-BFM-50) masing-masing sebagai berikut:

Tabel 3. 7 Hasil Uji Reliabilitas Alat Ukur Skala Penelitian.

Alat Ukur	<i>Chronbach's Alpha</i>	Jumlah
BSQ-34	0,974	34
UPACS & DACS		
UPACS	0,935	10
DACS	0,936	8
IPIP-BFM 50		
<i>Extraversion</i>	0,818	10
<i>Agreeableness</i>	0,750	10
<i>Emotional stability</i>	0,859	10
<i>Intellect</i>	0,703	10
<i>Conscientiousness</i>	0,761	10
Jumlah aitem		102

Koefisien reliabilitas *cronbach's alpha* berada dalam rentang angka dari 0 sampai dengan 1,00. Semakin koefisien reliabilitas mendekati angka 1,00 maka pengukuran semakin reliabel (Streiner, 2003). Aturan umumnya adalah Cronbach's alpha < 0,60 adalah jelek (*poor*), 0,6 - 0,70 adalah cukup (*moderate*), 0,70 - 0,80 ke atas adalah baik (*good*), dan 0,90 ke atas adalah baik

Hak Cipta Dilindungi Undang-Undang

1. Dilarang mengutip sebagian atau seluruh karya tulis ini tanpa mencantumkan dan menyebutkan sumber:
 - a. Pengutipan hanya untuk kepentingan pendidikan, penelitian, penulisan karya ilmiah, penyusunan laporan, penulisan kritik atau tinjauan suatu masalah.
 - b. Pengutipan tidak merugikan kepentingan yang wajar UIN Suska Riau.
2. Dilarang mengumumkan dan memperbanyak sebagian atau seluruh karya tulis ini dalam bentuk apapun tanpa izin UIN Suska Riau.

sekali (*excellent*) (Hair dkk., 2020). Berdasarkan Tabel 3.7 reliabilitas alat ukur BSQ-34 memiliki nilai $\alpha > 0,90$ artinya alat ukur ini memiliki reliabilitas yang baik sekali. Alat ukur UPACS dan DACS masing-masing memiliki nilai $\alpha > 0,90$, sehingga dapat disimpulkan alat ukur ini juga memiliki reliabilitas yang baik sekali. Alat ukur IPIP BFM 50 memiliki nilai $\alpha > 0,70 - 0,80$, sehingga alat ukur ini juga dinyatakan baik secara reliabilitas.

H. Prosedur Penelitian

1. Tahapan Persiapan

Tahapan persiapan dimulai sejak Maret 2022. Sebelum melakukan penelitian, peneliti melakukan observasi terhadap beberapa fenomena dan masalah yang terjadi di sekitar peneliti dan memilih fenomena *body dissatisfaction*. Selanjutnya, peneliti melakukan beberapa kajian literatur terkait *body dissatisfaction*, sehingga akhirnya peneliti memutuskan untuk memilih karakteristik kepribadian dan *social comparison* sebagai variabel bebas dan variabel mediasi. Peneliti berasumsi bahwa isu *body dissatisfaction*, karakteristik kepribadian, dan *social comparison* ini akan cukup menarik untuk dibahas dan diketahui oleh orang-orang yang tertarik untuk mencoba peduli dengan kondisi dirinya.

Setelah melakukan kajian literatur, peneliti mencoba mengkaji beberapa alat ukur yang akan digunakan dalam penelitian. Peneliti memutuskan untuk menggunakan BSQ-34 versi Bahasa Indonesia untuk *body dissatisfaction*, IPIP-BFM 50 untuk karakteristik kepribadian *big five* yang

telah diadaptasi ke dalam Bahasa Indonesia, sedangkan alat ukur *social comparison* diadaptasi sendiri oleh peneliti ke dalam Bahasa Indonesia yaitu UPACS dan DACS.

Uji Etik Penelitian

Sebelum melakukan penelitian, peneliti juga melakukan kaji etik penelitian kepada Komisi Etik Universitas Islam Negeri Sultan Syarif Kasim Riau (terlampir). Pelaksanaan uji etik dilaksanakan pada 9 Desember 2022. Berdasarkan hasil uji etik, penelitian yang akan dilakukan sudah layak dan memenuhi standar etik penelitian dan dapat dipertanggungjawabkan secara hukum dalam hal kenyamanan dan kerahasiaan pada subjek penelitian.

3. Pelaksanaan

Penelitian ini dilaksanakan pada bulan Januari hingga Februari 2023. Peneliti menyebarkan kuisisioner berupa *google form* melalui beberapa media sosial, seperti *Whatsapp, Instagram, LinkedIn, Twitter, Facebook, Telegram,* dan *Tik Tok*. Pengambilan sampel menggunakan teknik *accidental sampling*.

Pada tahap awal responden diminta untuk membaca *informed consent*, setelah menyetujui *informed consent* responden diarahkan untuk mengisi data demografi seperti usia, berat badan, tinggi badan, dan intensitas menggunakan media sosial. Peneliti juga meminta nomor *handphone* responden yang ingin mengikuti undian. Lebih lanjut, setelah mengisi data demografi responden diarahkan untuk mengisi skala kuisisioner yang terdiri dari 8 bagian ditambah satu bagian terakhir yang berisi pertanyaan keseriusan dalam mengikuti penelitian dari awal hingga akhir.

Hak Cipta Dilindungi Undang-Undang

1. Dilarang mengutip sebagian atau seluruh karya tulis ini tanpa mencantumkan dan menyebutkan sumber:
 - a. Pengutipan hanya untuk kepentingan pendidikan, penelitian, penulisan karya ilmiah, penyusunan laporan, penulisan kritik atau tinjauan suatu masalah.
 - b. Pengutipan tidak merugikan kepentingan yang wajar UIN Suska Riau.
2. Dilarang mengumumkan dan memperbanyak sebagian atau seluruh karya tulis ini dalam bentuk apapun tanpa izin UIN Suska Riau.

Hak Cipta Dilindungi Undang-Undang

1. Dilarang mengutip sebagian atau seluruh karya tulis ini tanpa mencantumkan dan menyebutkan sumber:
 - a. Pengutipan hanya untuk kepentingan pendidikan, penelitian, penulisan karya ilmiah, penyusunan laporan, penulisan kritik atau tinjauan suatu masalah.
 - b. Pengutipan tidak merugikan kepentingan yang wajar UIN Suska Riau.
2. Dilarang mengumumkan dan memperbanyak sebagian atau seluruh karya tulis ini dalam bentuk apapun tanpa izin UIN Suska Riau.

Metode Pengolahan Data

Peneliti berhasil mengumpulkan sebanyak 539 orang untuk mengikuti penelitian ini. Namun, setelah dilakukan *screening* data menggunakan standar *Mahalanobis' Distance* terdapat 7 responden yang dikeluarkan karena dinyatakan *outlier* (melebihi batasan nilai maksimum *critical value mahalanobis' distance* yaitu 24,32 ($df=7$)). Data akhir yang dianalisis oleh peneliti berjumlah 532 data. Peneliti kemudian melakukan uji asumsi distribusi data dengan melihat nilai *skewness* dan *kurtosis* dari setiap variabel penelitian dan juga melakukan uji linearitas untuk melihat apakah hubungan yang diusulkan *linear* atau tidak (dijelaskan lebih lanjut di BAB IV).

Peneliti juga melakukan analisis statistik deskriptif untuk mengetahui gambaran umum dari partisipan yang telah mengikuti penelitian. Selanjutnya, untuk menguji apakah *social comparison* memediasi hubungan antara karakteristik kepribadian *big five* dan *body dissatisfaction* (lihat Gambar 2.1), peneliti melakukan analisis mediasi berganda sebagaimana yang diuraikan oleh Preacer dan Hayes (2008) untuk memperkirakan *total effect*, *indirect*, dan *direct*. Analisis ini dilakukan untuk menguji apakah dua variabel mediasi, *upward comparison* dan *downward comparison* menjelaskan hubungan antara karakteristik kepribadian *big five* dan *body dissatisfaction* dalam sebuah model tunggal.

Pendekatan *bias corrected-bootstrapping* digunakan untuk memperkirakan efek mediasi. *Bootstrapping* adalah prosedur *resampling* nonparametrik dan dianjurkan sebagai metode untuk menguji mediasi yang

tidak memaksakan asumsi normalitas distribusi *sampling* (Preacher & Hayes, 2008). Untuk menentukan apakah mediasi terjadi, *estimate* dan 95% *confidence intervals* (CIs) ditentukan menurut hipotesis nol; jika nol terkandung dalam 95% CIs, maka diasumsikan efek tidak signifikan. Analisis dilakukan menggunakan analisis mediasi berganda dengan *path analysis* menggunakan bantuan perangkat lunak JASP 0.14.1

© Hak cipta milik UIN Suska Riau

State Islamic University of Sultan Syarif Kasim Riau

Hak Cipta Dilindungi Undang-Undang

1. Dilarang mengutip sebagian atau seluruh karya tulis ini tanpa mencantumkan dan menyebutkan sumber:
 - a. Pengutipan hanya untuk kepentingan pendidikan, penelitian, penulisan karya ilmiah, penyusunan laporan, penulisan kritik atau tinjauan suatu masalah.
 - b. Pengutipan tidak merugikan kepentingan yang wajar UIN Suska Riau.
2. Dilarang mengumumkan dan memperbanyak sebagian atau seluruh karya tulis ini dalam bentuk apapun tanpa izin UIN Suska Riau.

Hak Cipta Dilindungi Undang-Undang

1. Dilarang mengutip sebagian atau seluruh karya tulis ini tanpa mencantumkan dan menyebutkan sumber:
 - a. Pengutipan hanya untuk kepentingan pendidikan, penelitian, penulisan karya ilmiah, penyusunan laporan, penulisan kritik atau tinjauan suatu masalah.
 - b. Pengutipan tidak merugikan kepentingan yang wajar UIN Suska Riau.
2. Dilarang mengumumkan dan memperbanyak sebagian atau seluruh karya tulis ini dalam bentuk apapun tanpa izin UIN Suska Riau.

BAB V PENUTUP

A. Kesimpulan

Penelitian ini menemukan bahwa dari kelima dimensi kepribadian yang dianalisis, *social comparison (upward dan downward)* hanya memberikan efek mediasi pada karakteristik kepribadian *emotional stability* dan kepribadian *conscientiousness*, sedangkan pada *openness, extraversion, dan agreeableness* tidak terdapat peran mediasi yang melalui *social comparison* pada *body dissatisfaction*. Selanjutnya, *upward comparison* memberikan efek mediasi yang lebih besar dibandingkan *downward comparison*. Dengan demikian, dapat disimpulkan bahwa perbedaan kecenderungan kepribadian akan mengarahkan kecenderungan individu dalam melakukan *social comparison*, yang akan berdampak pada tinggi rendahnya tingkat *body dissatisfaction* individu tersebut.

B. Saran

Peneliti selanjutnya

Peneliti selanjutnya diharapkan dapat meninjau lebih luas lagi faktor-faktor lain yang dapat berpengaruh dalam hubungan mediasi ini seperti budaya setempat, dll. Pengkajian faktor-faktor demografi dalam penelitian ini juga dapat dilakukan untuk meninjau bagaimana efek yang diberikan dalam keterhubungan ini seperti paparan media sosial yang diterima, dan lain-lain. Penelitian kedepan juga dapat melakukan uji perbandingan antara populasi normal dan populasi yang pernah mengalami riwayat psikopatologis. Selanjutnya, untuk menemukan hubungan kausalitas yang tepat penelitian

selanjutnya dapat menggunakan pendekatan longitudinal atau eksperimental dalam meninjau keterhubungan ini.

2. Pembaca

Kepada pembaca peneliti menyarankan untuk berusaha mengurangi perilaku membanding-bandingkan tubuh yang dimiliki dengan tubuh yang dimiliki orang lain, karena hal itu akan berdampak buruk terhadap harga diri dan bisa berkelanjutan kepada masalah-masalah lainnya baik itu secara sosial, kesehatan pribadi (fisik maupun mental). Lebih lanjut, kepada orang dengan kecenderungan *neuroticism* yang lebih rentan mengalami *body dissatisfaction*, diharapkan dapat selalu berusaha belajar untuk meregulasi emosi dan mengurangi perilaku *social comparison*, hal ini bisa dilakukan dengan mengurangi paparan media sosial dan mencari lingkup pertemanan yang jarang membicarakan soal bentuk tubuh.

3. Profesional/Praktisi

Penelitian ini dapat dijadikan sebagai sebuah landasan baru dalam membuat asemen dan intervensi pada orang dengan *body dissatisfaction*. Dalam menangani masalah *body dissatisfaction*, intervensi dapat berfokus pada perilaku *social comparison* untuk menurunkan kecenderungan *body dissatisfaction* yang dimiliki orang tersebut.

Hak Cipta Dilindungi Undang-Undang

1. Dilarang mengutip sebagian atau seluruh karya tulis ini tanpa mencantumkan dan menyebutkan sumber:
 - a. Pengutipan hanya untuk kepentingan pendidikan, penelitian, penulisan karya ilmiah, penyusunan laporan, penulisan kritik atau tinjauan suatu masalah.
 - b. Pengutipan tidak merugikan kepentingan yang wajar UIN Suska Riau.
2. Dilarang mengumumkan dan memperbanyak sebagian atau seluruh karya tulis ini dalam bentuk apapun tanpa izin UIN Suska Riau.

DAFTAR PUSTAKA

- Abbate-Daga, G., Gramaglia, C., Amianto, F., Marzola, E., & Fassino, S. (2010). Attachment insecurity, personality, and body dissatisfaction in eating disorders. *Journal of Nervous and Mental Disease*, 198(7), 520–524. <https://doi.org/10.1097/NMD.0b013e3181e4c6f7>
- Affleck, G., Tennen, H., Urrows, S., Higgins, P., & Abeles, M. (2000). Downward comparisons in daily life with chronic pain: Dynamic relations with pain intensity and mood. *Journal of Social and Clinical Psychology*, 19(4), 499–518. <https://doi.org/10.1521/jscp.2000.19.4.499>
- Ahuja, K. K., Khandelwal, A., & Banerjee, D. (2021). ‘Weighty woes’: Impact of fat talk and social influences on body dissatisfaction among Indian women during the pandemic. *International Journal of Social Psychiatry*. <https://doi.org/10.1177/0020764021992814>
- Akhtar, H., & Azwar, S. (2019). Indonesian Adaptation and Psychometric Properties Evaluation of the Big five Personality Inventory: IPIP-BFM-50. *Jurnal Psikologi*, 46(1), 32. <https://doi.org/10.22146/jpsi.33571>
- Allen, M. S., & Walter, E. E. (2016). Personality and body image: A systematic review. *Body Image*, 19, 79–88. <https://doi.org/10.1016/j.bodyim.2016.08.012>
- Allen, M. S., & Robson, D. A. (2020). Personality and body dissatisfaction: An updated systematic review with meta-analysis. *body Image*, 33, 77–89. <https://doi.org/10.1016/j.bodyim.2020.02.001>
- Awisol. (2019). *Psikologi Kepribadian*. UMM Press
- Amalia, D. R., Dewi, M. P., & Kusumastuti, A. N. (2018). Body dissatisfaction Dan Harga Diri Pada Ibu Pasca Melahirkan. *Jurnal Psikologi*, 11(2), 161-171.
- Aparicio-Martinez, P., Perea-Moreno, A. J., Martinez-Jimenez, M. P., Redel-Macías, M. D., Pagliari, C., & Vaquero-Abellan, M. (2019). Social media, thin-ideal, Body dissatisfaction and disordered eating attitudes: An exploratory analysis. *International Journal of Environmental Research and Public Health*, 16(21), 1–16. <https://doi.org/10.3390/ijerph16214177>
- Arnett, J. J., Žukauskiene, R., & Sugimura, K. (2014). The New Life Stage of Emerging Adulthood at Ages 18-29 Years: Implications for Mental Health. *The Lancet Psychiatry*, 1(7), 569–576. [https://doi.org/10.1016/S2215-0366\(14\)00080-7](https://doi.org/10.1016/S2215-0366(14)00080-7)

Hak Cipta Dilindungi Undang-Undang

1. Dilarang mengutip sebagian atau seluruh karya tulis ini tanpa mencantumkan dan menyebutkan sumber:

a. Pengutipan hanya untuk kepentingan pendidikan, penelitian, penulisan karya ilmiah, penyusunan laporan, penulisan kritik atau tinjauan suatu masalah.

b. Pengutipan tidak merugikan kepentingan yang wajar UIN Suska Riau.

2. Dilarang mengumumkan dan memperbanyak sebagian atau seluruh karya tulis ini dalam bentuk apapun tanpa izin UIN Suska Riau.

Hak Cipta Dilindungi Undang-Undang

1. Dilarang mengutip sebagian atau seluruh karya tulis ini tanpa mencantumkan dan menyebutkan sumber:
 - a. Pengutipan hanya untuk kepentingan pendidikan, penelitian, penulisan karya ilmiah, penyusunan laporan, penulisan kritik atau tinjauan suatu masalah.
 - b. Pengutipan tidak merugikan kepentingan yang wajar UIN Suska Riau.
2. Dilarang mengumumkan dan memperbanyak sebagian atau seluruh karya tulis ini dalam bentuk apapun tanpa izin UIN Suska Riau.

- Arroyo, A., & Andersen, K. K. (2016). Appearance-Related Communication and Body Image Outcomes: Fat Talk and Old Talk Among Mothers and Daughters. *Journal of Family Communication*, *16*(2), 95–110. <https://doi.org/10.1080/15267431.2016.1144604>
- Asih, N. (2017). Hubungan Body dissatisfaction Dengan Perilaku Diet Pada Wanita Dewasa. *Skripsi Fakultas Psikologi Universitas Muhammadiyah Malang*, i–vii, 1–35.
- Aust, F., Diedenhofen, B., Ullrich, S., & Musch, J. (2013). Seriousness checks are useful to improve data validity in online research. *Behavior research methods*, *45*(2), 527–535.
- Azwar, S. (2019). *Reliabilitas dan Validitas (edisi 4)*. Pustaka Pelajar
- Barnes, M., Abhyankar, P., Dimova, E., & Best, C. (2020). Associations between body dissatisfaction and self-reported anxiety and depression in otherwise healthy men: A systematic review and meta-analysis. *PLoS ONE*, *15*(2), 1–24. <https://doi.org/10.1371/journal.pone.0229268>
- Beaton, D. E., Bombardier, C., Guillemin, F., & Ferraz, M. (2000). Guidelines for the process of cross-cultural adaptation of self-report measures. *Spine*, *25*(24), 3186–3191.
- Brown, R., Franz, D., Ibarra, B., & Sullivan, M. (2014). Personality: A six-day unit lesson plan for high school psychology teachers. *Washington: American Psychological Association*.
- Biolcati, R., Mancini, G., & Villano, P. (2020). ‘And yet I’m an adult now’. The influence of parental criticism on women’s body satisfaction/dissatisfaction during emerging adulthood. *International Journal of Adolescence and Youth*, *25*(1), 599–608. <https://doi.org/10.1080/02673843.2019.1699433>
- Cash, T. F., & Smolak, L. (2011). Body image. A Handbook of Science, Practice and Prevention. In *Body Image: A Handbook of Science, Practice and Prevention*. https://doi.org/10.1007/SpringerReference_223404
- Chao, H. L. (2015). Body image change in obese and overweight persons enrolled in weight loss intervention programs: A systematic review and meta-analysis. *PLoS ONE*, *10*(5), 1–12. <https://doi.org/10.1371/journal.pone.0124036>
- Chen, G., He, J., Zhang, B., & Fan, X. (2021). Revisiting the relationship between body dissatisfaction and eating disorder symptoms in Chinese adolescents: the mediating roles of regulatory emotional self-efficacy and depression symptoms. *Eating and Weight Disorders*, *26*(1), 239–247. <https://doi.org/10.1007/s40519-020-00848-0>

Hak Cipta Dilindungi Undang-Undang

1. Dilarang mengutip sebagian atau seluruh karya tulis ini tanpa mencantumkan dan menyebutkan sumber:

- a. Pengutipan hanya untuk kepentingan pendidikan, penelitian, penulisan karya ilmiah, penyusunan laporan, penulisan kritik atau tinjauan suatu masalah.
- b. Pengutipan tidak merugikan kepentingan yang wajar UIN Suska Riau.

2. Dilarang mengumumkan dan memperbanyak sebagian atau seluruh karya tulis ini dalam bentuk apapun tanpa izin UIN Suska Riau.

- Choi, J., Chung, Y., Lee, H. E., & Prieler, M. (2021). Gender and Cultural Differences in the Relationships between Self-Esteem Contingency, Body Talk, and Body Esteem. *Children*, 8(1009), 1–13.
- Christensen, V. T., & Jæger, M. M. (2018). Weight and *social comparison*: Does the weight of a stranger affect a person's perception of their own weight? *Health Psychology Open*, 5(2). <https://doi.org/10.1177/2055102918819260>
- Cohrdes, C., Santos-Hövenner, C., Kajikhina, K., & Hölling, H. (2021). The role of weight- and appearance-related discrimination on eating disorder symptoms among adolescents and emerging adults. *BMC Public Health*, 21(1), 1–14. <https://doi.org/10.1186/s12889-021-11756-y>
- Collins, R. L. (2000). Among the better ones: Upward assimilation in *Social comparison*. *Handbook of Social comparison: Theory and Research, 1954*, 159–171.
- Cooper, P. J., & Taylor, M. J. (1988). Body image disturbance in bulimia nervosa. *British Journal of Psychiatry*, 153(SUPPL. 2), 32–36. <https://doi.org/10.1192/s0007125000298966>
- Cooper, P. J., Taylor, M. J., Cooper, Z., & Fairburn, C. G. (1987). The development and validation of the Body Shape Questionnaire. *International Journal of Eating Disorders*, 6(4), 485–494.
- Creswell, J. W. (2015). Educational Research - Planning, Conducting, And Evaluating Quantitative and Qualitative Research - Fifth Edition. In *AORN Journal* (Vol. 62, Issue 1). Pearson Education, Inc.
- Ding, M., Liu, Y., & Li, Q. (2018). The interpersonal impact of social comparison. *Psychology*, 9(04), 797.
- El Othman, R., El Othman, R., Hallit, R., Obeid, S., & Hallit, S. (2020). Personality traits, emotional intelligence and decision-making styles in Lebanese universities medical students. *BMC psychology*, 8, 1-14. <https://doi.org/10.1186/s40359-020-00406-4>
- Fan, Q., Li, Y., Gao, Y., Nazari, N., & Griffiths, M. D. (2022). Self-Compassion Moderates the Association Between Body dissatisfaction and Suicidal Ideation in Adolescents: A Cross-Sectional Study. *International Journal of Mental Health and Addiction*, 0123456789. <https://doi.org/10.1007/s11469-021-00727-4>

Hak Cipta Dilindungi Undang-Undang

1. Dilarang mengutip sebagian atau seluruh karya tulis ini tanpa mencantumkan dan menyebutkan sumber:

- a. Pengutipan hanya untuk kepentingan pendidikan, penelitian, penulisan karya ilmiah, penyusunan laporan, penulisan kritik atau tinjauan suatu masalah.
- b. Pengutipan tidak merugikan kepentingan yang wajar UIN Suska Riau.

2. Dilarang mengumumkan dan memperbanyak sebagian atau seluruh karya tulis ini dalam bentuk apapun tanpa izin UIN Suska Riau.

- Fardouly, J., & Vartanian, L. R. (2015). Negative comparisons about one's appearance mediate the relationship between Facebook usage and body image concerns. *Body Image, 12*(1), 82–88. <https://doi.org/10.1016/j.bodyim.2014.10.004>
- Faul, F., Erdfelder, E., Lang, A. G., & Buchner, A. (2007). G* Power 3: A flexible statistical power analysis program for the social, behavioral, and biomedical sciences. *Behavior research methods, 39*(2), 175-191.
- Feist, G. J., Roberts, T.-A., & Feist, J. (2021). Theories of Personality Tenth Edition. In *Mc Graw Hill Education*. <https://doi.org/10.4324/9781315008219-12>
- Festinger, L. (1954). A Theory of Social comparison Processes. *Human Relations, 7*(1954), 117–140.
- Field, A. (2018). *Discovering Statistics Using IBM SPSS Statistics* (5th ed.). SAGE Publications Ltd.
- Fiske, L., Fallon, E. A., Blissmer, B., & Redding, C. A. (2014). Prevalence of body dissatisfaction among United States adults: Review and recommendations for future research. *Eating Behaviors, 15*(3), 357–365. <https://doi.org/10.1016/j.eatbeh.2014.04.010>
- Frederick, D. A., Daniels, E. A., Bates, M. E., & Tylka, T. L. (2017). Exposure to thin-ideal media affect most, but not all, women: Results from the Perceived Effects of Media Exposure Scale and open-ended responses. *Body Image, 23*, 188–205. <https://doi.org/10.1016/j.bodyim.2017.10.006>
- Frisén, A., & Holmqvist, K. (2010). What characterizes early adolescents with a positive body image? A qualitative investigation of Swedish girls and boys. *Body Image, 7*(3), 205–212. <https://doi.org/10.1016/j.bodyim.2010.04.001>
- Gerber, J. P., Wheeler, L., & Suls, J. (2018). Psychological Bulletin A Social comparison Theory Meta-Analysis 60+ Years On A Social comparison Theory Meta-Analysis 60+ Years On. *Psychological Bulletin, 144*(2), 177. <http://dx.doi.org/10.1037/bul0000127>
- Garner, D. M. (2002). “Body image and anorexia nervosa,” in *Body Image: A Handbook of Theory, Research, and Clinical Practice*, eds T. F. Cash, and T. Pruzinsky. Guilford.
- Goldberg, L. R. (1992). Development of Markers for The Big-Five Factor Structure. *Psychology Assessment, 4*(1), 26–42.
- Goodman, F. R., Kelso, K. C., Wiernik, B. M., & Kashdan, T. B. (2021). Social comparisons and Social Anxiety in Daily Life: An Experience-Sampling

Hak Cipta Dilindungi Undang-Undang

1. Dilarang mengutip sebagian atau seluruh karya tulis ini tanpa mencantumkan dan menyebutkan sumber:

- a. Pengutipan hanya untuk kepentingan pendidikan, penelitian, penulisan karya ilmiah, penyusunan laporan, penulisan kritik atau tinjauan suatu masalah.
- b. Pengutipan tidak merugikan kepentingan yang wajar UIN Suska Riau.

2. Dilarang mengumumkan dan memperbanyak sebagian atau seluruh karya tulis ini dalam bentuk apapun tanpa izin UIN Suska Riau.

Approach. *Journal of Abnormal Psychology*, 130(5), 468–489. <https://doi.org/10.1037/abn0000671>

Grogan, S. (2017). *Body image: Understanding Body dissatisfaction in men, women and children* (3rd ed.). Routledge/Taylor & Francis Group

Guyer, J. J., & Vaughan-Johnston, T. I. (2018). Social comparisons (Upward and Downward). In *Encyclopedia of Personality and Individual Differences*. (In: Zeigle, pp. 1–5). Springer, Cham.

Hagger-Johnson, G., Bell, S., Britton, A., Cable, N., Conner, M., O'Connor, D. B., Shickle, D., Shelton, N., & Bewick, B. M. (2013). Cigarette smoking and alcohol drinking in a representative sample of English school pupils: Cross-sectional and longitudinal associations. *Preventive Medicine*, 56(5), 304–308. <https://doi.org/10.1016/j.ypmed.2013.02.004>

Hair, J. F., Page, M., & Brunsveld, N. (2020). *Essentials of business research methods fourth edition*. Routledge.

Hamel, A. E., Zaitsoff, S. L., Taylor, A., Menna, R., & le Grange, D. (2012). Body-related social comparison and disordered eating among adolescent females with an eating disorder, depressive disorder, and healthy controls. *Nutrients*, 4(9), 1260–1272. <https://doi.org/10.3390/nu4091260>

Hartley, E., Hill, B., McPhie, S., & Skouteris, H. (2018). The associations between depressive and anxiety symptoms, body image, and weight in the first year postpartum: a rapid systematic review. *Journal of Reproductive and Infant Psychology*, 36(1), 81–101. <https://doi.org/10.1080/02646838.2017.1396301>

Hayes, A. F. (2010). *Introduction to Mediation, Moderation, and Conditional Process Analysis: A Regression-Based Approach* (2nd Edition). The Guilford Press.

Heider, N., Spruyt, A., & De Houwer, J. (2018). Body dissatisfaction revisited: On the importance of implicit beliefs about actual and ideal body image. *Psychologica Belgica*, 57(4), 158–173. <https://doi.org/10.5334/pb.362>

Hicks, R. E., Kenny, B., Stevenson, S., & Vanstone, D. M. (2022). Risk factors in body image dissatisfaction: gender, maladaptive perfectionism, and psychological wellbeing. *Heliyon*, 8(6), e09745. <https://doi.org/10.1016/j.heliyon.2022.e09745>

Hu, Y., Wang, Z., & Fan, Q. (2022). The Relationship between Conscientiousness and Well-Being among Chinese Undergraduate Students: A Cross-Lagged Study. *International Journal of Environmental Research and Public Health*, 19(20). <https://doi.org/10.3390/ijerph192013565>

JASP Team (2022). JASP (Version 0.14.1.0)[Computer Software]

Hak Cipta Dilindungi Undang-Undang

1. Dilarang mengutip sebagian atau seluruh karya tulis ini tanpa mencantumkan dan menyebutkan sumber:

- a. Pengutipan hanya untuk kepentingan pendidikan, penelitian, penulisan karya ilmiah, penyusunan laporan, penulisan kritik atau tinjauan suatu masalah.
- b. Pengutipan tidak merugikan kepentingan yang wajar UIN Suska Riau.

2. Dilarang mengumumkan dan memperbanyak sebagian atau seluruh karya tulis ini dalam bentuk apapun tanpa izin UIN Suska Riau.

- Jiang, X., Li, X., Dong, X., & Wang, L. (2022). How the Big Five personality traits related to aggression from perspectives of the benign and malicious envy. *BMC psychology*, *10*(1), 1-11. <https://doi.org/10.1186/s40359-022-00906-5>
- Jones, D. C. (2001). Social comparison and body image: Attractiveness comparisons to models and peers among adolescent girls and boys. *Sex Roles: A Journal of Research*, *45*(9-10), 645-664. <https://doi.org/10.1023/A:1014815725852>
- Jones, H., McIntosh, V. V. W., Britt, E., Carter, J. D., Jordan, J., & Bulik, C. M. (2022). The effect of temperament and character on body dissatisfaction in women with bulimia nervosa: The role of low self-esteem and depression. *European Eating Disorders Review*, *30*(4), 388–400. <https://doi.org/10.1002/erv.2899>
- Klimstra, T. A., Luyckx, K., Hale, W. W., & Goossens, L. (2014). Personality and externalizing behavior in the transition to young adulthood: The additive value of personality facets. *Social Psychiatry and Psychiatric Epidemiology*, *49*(8), 1319–1333. <https://doi.org/10.1007/s00127-014-0827-y>
- Krasman, J. (2010). The feedback-seeking personality: Big five and feedback-seeking behavior. *Journal of Leadership & Organizational Studies*, *17*(1), 18-32. <https://doi.org/10.1177/1548051809350895>
- Kosinski T. (2019). A Brief Mobile Evaluative Conditioning App to Reduce Body dissatisfaction? A Pilot Study in University Women. *Front. Psychol.* *10*:2594. <https://doi.org/10.3389/fpsyg.2019.02594>
- Lin, L., Flynn, M., & Roberge, A. (2019). Hearing vs. engaging in negative body talk: an examination of adult men. *Eating Disorders*, *27*(6), 538–549. <https://doi.org/10.1080/10640266.2018.1560851>
- MacNeill, L. P., Best, L. A., & Davis, L. L. (2017). The role of personality in body image dissatisfaction and disordered eating: Discrepancies between men and women. *Journal of Eating Disorders*, *5*(1), 1–9. <https://doi.org/10.1186/s40337-017-0177-8>
- McComb, S. E., & Mills, J. S. (2021). Young women's body image following upwards comparison to Instagram models: The role of physical appearance perfectionism and cognitive emotion regulation. *Body Image*, *38*, 49-62. <https://doi.org/10.1016/j.bodyim.2021.03.012>

Hak Cipta Dilindungi Undang-Undang

1. Dilarang mengutip sebagian atau seluruh karya tulis ini tanpa mencantumkan dan menyebutkan sumber:

a. Pengutipan hanya untuk kepentingan pendidikan, penelitian, penulisan karya ilmiah, penyusunan laporan, penulisan kritik atau tinjauan suatu masalah.

b. Pengutipan tidak merugikan kepentingan yang wajar UIN Suska Riau.

2. Dilarang mengumumkan dan memperbanyak sebagian atau seluruh karya tulis ini dalam bentuk apapun tanpa izin UIN Suska Riau.

- Mellor, D., Fuller-Tyszkiewicz, M., McCabe, M. P., & Ricciardelli, L. A. (2010). Body Image and Self-Esteem Across Age and Gender: A Short-Term Longitudinal Study. *Sex Roles*, 63(9–10), 672–681. <https://doi.org/10.1007/s11199-010-9813-3>
- Mendoza-Catalán, G., Rodríguez-Santamaría, Y., Domínguez-Chávez, C. J., Juárez-Medina, L. L., Villa-Rueda, A. A., González-Ramírez, J., & Gutiérrez-Valverde, J. M. (2022). Personality Traits and Self-Care Behaviors in Adults with Type 2 Diabetes Mellitus. *Psychology Research and Behavior Management*, 15, 1–6. <https://doi.org/10.2147/DMSO.S340277>
- Murray, K., Rieger, E., & Byrne, D. (2016). The Effect of Peer Stress on Body dissatisfaction in Female and Male Young Adults. *Journal of Experimental Psychopathology*, 7(2), 261–276. <https://doi.org/10.5127/jep.046514>
- Myers, T. A., & Crowther, J. H. (2009). Social comparison as a Predictor of Body dissatisfaction: A Meta-Analytic Review. *Journal of Abnormal Psychology*, 118(4), 683–698. <https://doi.org/10.1037/a0016763>
- Nelson, S. C., Kling, J., Wängqvist, M., Frisén, A., & Syed, M. (2018). Identity and the body: Trajectories of body esteem from adolescence to emerging adulthood. *Developmental Psychology*, 54(6), 1159–1171. <https://doi.org/10.1037/dev0000435>
- O'Brien, K. S., Caputi, P., Minto, R., Peoples, G., Hooper, C., Kell, S., & Sawley, E. (2009). Upward and downward physical appearance comparisons: Development of scales and examination of predictive qualities. *Body Image*, 6(3), 201–206. <https://doi.org/10.1016/j.bodyim.2009.03.003>
- Oyibo, K., & Vassileva, J. (2019). The relationship between personality traits and susceptibility to social influence. *Computers in Human Behavior*, 98(January), 174–188. <https://doi.org/10.1016/j.chb.2019.01.032>
- Preacher, K. J., & Hayes, A. F. (2008). Asymptotic and resampling strategies for assessing and comparing indirect effects in multiple mediator models. *Behavior Research Methods*, 40(3), 879–891. <https://doi.org/10.3758/brm.40.3.879>
- Pedhazur, E. J. (1997). *Multiple regression in behavioral research: Explanation and prediction*. Thompson Learning.
- Quick, V., Eisenberg, M. E., Bucchianeri, M. M., & Neumark-Sztainer, D. (2013). Prospective Predictors of Body dissatisfaction in Young Adults: 10-Year Longitudinal Findings. *Emerging Adulthood*, 1(4), 271–282. <https://doi.org/10.1177/2167696813485738>

Hak Cipta Dilindungi Undang-Undang

1. Dilarang mengutip sebagian atau seluruh karya tulis ini tanpa mencantumkan dan menyebutkan sumber:

- a. Pengutipan hanya untuk kepentingan pendidikan, penelitian, penulisan karya ilmiah, penyusunan laporan, penulisan kritik atau tinjauan suatu masalah.
- b. Pengutipan tidak merugikan kepentingan yang wajar UIN Suska Riau.

2. Dilarang mengumumkan dan memperbanyak sebagian atau seluruh karya tulis ini dalam bentuk apapun tanpa izin UIN Suska Riau.

- Quittkat, H. L., Hartmann, A. S., Düsing, R., Buhlmann, U., & Vocks, S. (2019). Body dissatisfaction, Importance of Appearance, and Body Appreciation in Men and Women Over the Lifespan. *Frontiers in Psychiatry, 10*(December), 1–12. <https://doi.org/10.3389/fpsy.2019.00864>
- Rasooli, S. S., & Lavasani, M. G. (2011). Relationship between personality and perfectionism with body image. *Procedia - Social and Behavioral Sciences, 15*, 1015–1019. <https://doi.org/10.1016/j.sbspro.2011.03.231>
- Roberts, A., & Good, E. (2010). Media images and female body dissatisfaction: The moderating effects of the Five-Factor traits. *Eating Behaviors, 11*(4), 211–216. <https://doi.org/10.1016/j.eatbeh.2010.04.002>
- Rodgers, R. F., McLean, S. A., Marques, M., Dunstan, C. J., & Paxton, S. J. (2016). Trajectories of body dissatisfaction and Dietary Restriction in Early Adolescent Girls: A Latent Class Growth Analysis. *Journal of Youth and Adolescence, 45*(8), 1664–1677. <https://doi.org/10.1007/s10964-015-0356-3>
- Rodgers, R. F., McLean, S. A., & Paxton, S. J. (2015). Longitudinal relationships among internalization of the media ideal, peer social comparison, and *Body dissatisfaction*: Implications for the tripartite influence model. *Developmental Psychology, 51*(5), 706–713. <https://doi.org/10.1037/dev0000013>
- Saiphoo, A. N., & Vahedi, Z. (2019). A meta-analytic review of the relationship between social media use and body image disturbance. *Computers in Human Behavior, 101*(July), 259–275. <https://doi.org/10.1016/j.chb.2019.07.028>
- Santrock, J. W. (2019). Life-span development, 7th ed. In *Life-span development, 7th ed.* McGraw-Hill Higher Education.
- Sarwer, D. B. (2019). Body image, cosmetic surgery, and minimally invasive treatments. *Body Image, 31*(2018), 302–308. <https://doi.org/10.1016/j.bodyim.2019.01.009>
- Scully, M., Swords, L., & Nixon, E. (2020). Social comparisons on social media: Online appearance-related activity and body dissatisfaction in adolescent girls. *Irish Journal of Psychological Medicine*. <https://doi.org/10.1017/ipm.2020.93>
- Sharpe, H., Patalay, P., Choo, T. H., Wall, M., Mason, S. M., Goldschmidt, A. B., & Neumark-Sztainer, D. (2018). Bidirectional associations between body dissatisfaction and depressive symptoms from adolescence through early adulthood. *Development and Psychopathology, 30*(4), 1447–1458. <https://doi.org/10.1017/S0954579417001663>
- Sitepu, F. H. (2020). Validitas dan Reliabilitas dari Instrumen Body Shape Questionnaire – 34 (BSQ – 34) Versi Bahasa Indonesia. In *Fakultas Kedokteran Universitas Sumatera Utara* (Vol. 34).

Hak Cipta Dilindungi Undang-Undang

1. Dilarang mengutip sebagian atau seluruh karya tulis ini tanpa mencantumkan dan menyebutkan sumber:

- a. Pengutipan hanya untuk kepentingan pendidikan, penelitian, penulisan karya ilmiah, penyusunan laporan, penulisan kritik atau tinjauan suatu masalah.
- b. Pengutipan tidak merugikan kepentingan yang wajar UIN Suska Riau.

2. Dilarang mengumumkan dan memperbanyak sebagian atau seluruh karya tulis ini dalam bentuk apapun tanpa izin UIN Suska Riau.

- Skorek, M., Song, A. V., & Dunham, Y. (2014). Self-esteem as a mediator between personality traits and body esteem: Path analyses across gender and race/ethnicity. *PLoS ONE*, *9*(11), 1–9. <https://doi.org/10.1371/journal.pone.0112086>
- Society, T. A. (2020). Aesthetic Plastic Surgery National Data Bank Statistics 2019. In *Industry Insights Inc* (Vol. 53, Issue 9).
- Soohinda, G., Mishra, D., Sampath, H., & Dutta, S. (2019). Body dissatisfaction and its relation to Big five personality factors and self-esteem in young adult college women in India. *Indian Journal of Psychiatry*, *61*(4), 400–404. <https://doi.org/10.4103/psychiatry.IndianJPsychiatry>
- Spagnoli, P., Caetano, A., Tanucci, G., & Lourenço de Sousa, V. (2012). Information-seeking behaviour. *Management Research: Journal of the Iberoamerican Academy of Management*, *10*, 6–28. <https://doi.org/10.1108/1536-541211228504>
- Stice, E. (2002). Risk and maintenance factors for eating pathology: a meta-analytic review. *Psychological bulletin*, *128*(5), 825.
- Stewart, T. L., Chipperfield, J. G., Ruthig, J. C., & Heckhausen, J. (2013). Downward social comparison and subjective well-being in late life: The moderating role of perceived control. *Aging & mental health*, *17*(3), 375–385.
- Stojcic, I., Dong, X., & Ren, X. (2020). Body Image and Sociocultural Predictors of Body Image Dissatisfaction in Croatian and Chinese Women. *Frontiers in Psychology*, *11*(May), 1–18. <https://doi.org/10.3389/fpsyg.2020.00731>
- Streiner, D. L. (2003). Starting at the beginning: an introduction to coefficient alpha and internal consistency. *Journal of personality assessment*, *80*(1), 99–103.
- Takei, Y. (2021). Association between personality traits and self-care behaviors in patients with gastrointestinal cancer undergoing outpatient chemotherapy. *Research Square*. 1–18.
- Tatangelo, G. L., & Ricciardelli, L. A. (2017). Children's body image and Social comparisons with peers and the media. *Journal of Health Psychology*, *22*(6), 776–787. <https://doi.org/10.1177/1359105315615409>
- Tok, S. (2011). The Big five personality traits and risky sport participation. *Social Behavior and Personality: An international journal*, *39*(8), 1105–1111. doi:10.2224/sbp.2011.39.8.1105

Hak Cipta Dilindungi Undang-Undang

1. Dilarang mengutip sebagian atau seluruh karya tulis ini tanpa mencantumkan dan menyebutkan sumber:

- a. Pengutipan hanya untuk kepentingan pendidikan, penelitian, penulisan karya ilmiah, penyusunan laporan, penulisan kritik atau tinjauan suatu masalah.
- b. Pengutipan tidak merugikan kepentingan yang wajar UIN Suska Riau.

2. Dilarang mengumumkan dan memperbanyak sebagian atau seluruh karya tulis ini dalam bentuk apapun tanpa izin UIN Suska Riau.

- Uchôa, F. N. M., Uchôa, N. M., Daniele, T. M. da C., Lustosa, R. P., Garrido, N. D., Deana, N. F., Aranha, Á. C. M., & Alves, N. (2019). Influence of the mass media and body dissatisfaction on the risk in adolescents of developing eating disorders. *International Journal of Environmental Research and Public Health*, *16*(9). <https://doi.org/10.3390/ijerph16091508>
- VanderZee, K., Buunk, B., & Sanderman, R. (1996). The relationship between *Social comparison processes and personality*. *Personality and Individual Differences*, *20*(5), 551–565. [https://doi.org/10.1016/0191-8869\(96\)00007-4](https://doi.org/10.1016/0191-8869(96)00007-4)
- Verduyn, P., & Brans, K. (2012). The relationship between extraversion, neuroticism and aspects of trait affect. *Personality and Individual Differences*, *52*(6), 664–669. <https://doi.org/10.1016/j.paid.2011.12.017>
- Verplanken, B., & Tangelder, Y. (2011). No body is perfect: The significance of habitual negative thinking about appearance for body dissatisfaction, eating disorder propensity, self-esteem and snacking. *Psychology and Health*, *26*(6), 685–701. <https://doi.org/10.1080/08870441003763246>
- Wang, D. (2019). A study of the relationship between narcissism, extraversion, body-esteem, social comparison orientation and selfie-editing behavior on social networking sites. *Personality and Individual Differences*, *146*(January), 127–129. <https://doi.org/10.1016/j.paid.2019.04.012>
- Wang, J. L., Wang, H. Z., Gaskin, J., & Hawk, S. (2017). The mediating roles of upward social comparison and self-esteem and the moderating role of social comparison orientation in the association between social networking site usage and subjective well-being. *Frontiers in psychology*, *8*, 771.
- Wertheim, E. H., & Paxton, S. J. (2011). Body image development in adolescent girls. In T. F. Cash & L. Smolak (Eds.), *Body image: A handbook of science, practice, and prevention*. New York, NY: The Guilford Press. DOI: <https://doi.org/10.1016/B978-0-12-384925-0.00029-8>
- Wilson, K. E., & Dishman, R. K. (2015). Personality and physical activity: A systematic review and meta-analysis. *Personality and Individual Differences*, *72*, 230–242. <https://doi.org/10.1016/j.paid.2014.08.023>
- Woelders, L. C. S., Larsen, J. K., Scholte, R. H. J., Cillessen, A. H. N., & Engels, R. C. M. E. (2010). Friendship group influences on body dissatisfaction and dieting among adolescent girls: A prospective study. *Journal of Adolescent Health*, *47*(5), 456–462. <https://doi.org/10.1016/j.jadohealth.2010.03.006>
- Woertman, L., & Van Den Brink, F. (2012). Body image and female sexual functioning and behavior: A review. *Journal of Sex Research*, *49*(2–3), 184–211. <https://doi.org/10.1080/00224499.2012.658586>

- Yager, Z., Gray, T., Curry, C., & McLean, S. A. (2017). Body dissatisfaction, excessive exercise, and weight change strategies used by first-year undergraduate students: Comparing health and physical education and other education students. *Journal of Eating Disorders*, 5(1), 1–11.
- Zhang, Z., Yao, X., Yuan, S., Deng, Y., & Guo, C. (2021). Big five personality influences trajectories of information seeking behavior. *Personality and Individual Differences*, 173. <https://doi.org/10.1016/j.paid.2021.110631>

Hak Cipta Dilindungi Undang-Undang

1. Dilarang mengutip sebagian atau seluruh karya tulis ini tanpa mencantumkan dan menyebutkan sumber:
 - a. Pengutipan hanya untuk kepentingan pendidikan, penelitian, penulisan karya ilmiah, penyusunan laporan, penulisan kritik atau tinjauan suatu masalah.
 - b. Pengutipan tidak merugikan kepentingan yang wajar UIN Suska Riau.
2. Dilarang mengumumkan dan memperbanyak sebagian atau seluruh karya tulis ini dalam bentuk apapun tanpa izin UIN Suska Riau.

Lampiran A Lembar Validasi Alat Ukur

Hak Cipta Dilindungi Undang-Undang

1. Dilarang mengutip sebagian atau seluruh karya tulis ini tanpa mencantumkan dan menyebutkan sumber:
 - a. Pengutipan hanya untuk kepentingan pendidikan, penelitian, penulisan karya ilmiah, penyusunan laporan, penulisan kritik atau tinjauan suatu masalah.
 - b. Pengutipan tidak merugikan kepentingan yang wajar UIN Suska Riau.
2. Dilarang mengumumkan dan memperbanyak sebagian atau seluruh karya tulis ini dalam bentuk apapun tanpa izin UIN Suska Riau.



LEMBAR VALIDASI
Body Shape Questionnaire-34 (BSQ-34)

1 Definisi Operasional *Body dissatisfaction*

Body dissatisfaction merupakan sikap negatif terhadap tubuh sendiri yang disebabkan ketidaksesuaian pemahaman terkait tubuh ideal dengan tubuh yang dimiliki pada saat ini yang dilihat dari skor total *Body Shape Questionnaire-34 (BSQ-34)* yang dikembangkan oleh (Cooper dkk., 1987) yang kemudian diadaptasi kedalam Bahasa Indonesia oleh (Sitepu, 2020). Semakin tinggi total skor yang diperoleh akan menggambarkan tingkat *body dissatisfaction* yang tinggi.

2 Skala yang digunakan :
“*Body Shape Questionnaire-34 (BSQ-34)*”

- a. Buat sendiri ()
- b. Terjemahan ()
- c. Modifikasi (√)

3 Jumlah Aitem : 32 Aitem

4 Jenis Format Respon : Likert

5 Penilaian Tiap Butir Aitem :
1 = Tidak Pernah
2 = Jarang
3 = Kadang-kadang
4 = Sering
5 = Sangat Sering
6 = Selalu

Pada bagian ini Bapak/Ibu dimohon untuk memberikan penilaian pada tiap pernyataan didalam skala. Penilaian yang diberikan berdasarkan kesesuaian pernyataan (aitem) dengan konsep yang diajukan. Penilaian dilakukan dengan memberikan tanda ceklis (√) pada salah satu dari alternatif jawaban yang disediakan, yaitu Relevan, Kurang Relevan, dan Tidak Relevan, dalam kolom yang telah disediakan.

- R : Relevan
- KR : Kurang Relevan
- TR : Tidak Relevan

Contoh Pengerjaan

Keterangan:

Hak Cipta Dilindungi Undang-Undang
1. Dilarang mengutip sebagian atau seluruh karya tulis ini tanpa mengemukakan dan menyebutkan sumber.
a. Pengutipan hanya untuk kepentingan pendidikan, penelitian, penulisan karya ilmiah, penyusunan laporan, penulisan kritik atau tinjauan suatu masalah.
b. Pengutipan tidak merugikan kepentingan yang wajar UIN Suska Riau.
2. Dilarang mengumumkan dan memperbanyak sebagian atau seluruh karya tulis ini dalam bentuk apapun tanpa izin UIN Suska Riau.

Jika Bapak/Ibu menilai pernyataan (Aitem) tersebut relevan dengan aspek/indikator, maka Bapak/Ibu memberi ceklis (√) pada R, begitu seterusnya untuk Aitem-Aitem yang tersedia

Pernyataan	R	KR	TR
Saya tahu pasti apa yang saya rasakan	√		

Aspek	NO	Pertanyaan	R	KR	TR
Persepsi diri sendiri terhadap bentuk tubuh	1	Pernahkah perasaan bosan membuat Anda merenung tentang bentuk tubuh anda? (F)			
	2	Pernahkah Anda merasa sangat risau tentang bentuk tubuh Anda sehingga Anda merasa harus mengatur pola makan (diet)? (F)			
	3	Pernahkah Anda merasa paha, pinggul, atau bokong Anda terlalu besar untuk tubuh Anda?			
	4	Pernahkah Anda merasa takut bahwa tubuh Anda menjadi gemuk (bertambah gemuk)? (F)			
	5	Pernahkah Anda risau tentang otot-otot Anda menjadi kendur? (F)			
	6	Pernahkah merasa kekenyangan (misalnya, setelah makan porsi besar) membuat Anda merasa gemuk? (F)			
	7	Pernahkah bersama orang dengan tubuh ideal membuat Anda merasa lebih memperhatikan bentuk tubuh Anda? (F)			
	8	Pernahkah Anda merasa risau tentang paha Anda menyebar (melebar) saat Anda duduk? (F)			
	9	Apakah pernah makan porsi kecil membuat Anda merasa gemuk? (F)			
	10	Pernahkah saat Anda tidak berpakaian, seperti saat mandi, membuat Anda merasa gemuk? (F)			
	11	Pernahkah Anda menghindari pakaian yang membuat Anda peduli akan bentuk tubuh Anda? (F)			
	12	Pernahkah Anda membayangkan untuk membuang bagian tubuh Anda yang gemuk? (F)			
	13	Pernahkah saat makan makanan yang manis, kue, atau berkalori tinggi lainnya membuat Anda merasa gemuk? (F)			

1. Dilarang menyalin atau menjiplak seluruh karya tulis ini tanpa mencantumkan dan menyebutkan sumber:
- Pengutipan hanya untuk kepentingan pendidikan, penelitian, penulisan karya ilmiah, penyusunan laporan, penulisan kritik atau tinjauan suatu masalah.
 - Pengutipan tidak merugikan kepentingan yang wajar UIN Suska Riau.
2. Dilarang mengumumkan dan memperbanyak sebagian atau seluruh karya tulis ini dalam bentuk apapun tanpa izin UIN Suska Riau.

14	Pernahkah Anda merasa terlalu besar dan bulat? (F)			
15	Pernahkah kerisauan akan tubuh Anda membuat Anda mengatur pola makan (diet)? (F)			
16	Pernahkah Anda merasa sangat senang tentang tubuh Anda ketika perut Anda sedang kosong (misalnya, saat pagi hari)? (F)			
17	Pernahkah Anda berpikir bahwa bentuk tubuh Anda sekarang karena Anda kurang mengendalikan diri? (F)			
18	Pernahkah Anda merasa risau bila orang lain melihat lipatan-lipatan lemak di sekitar perut dan pinggang Anda? (F)			
19	Pernahkah Anda merasa risau bila badan Anda menjadi berlekuk-lekuk karena lipatan lemak? (F)			
20	Pernahkah Anda mencubit beberapa bagian tubuh Anda untuk mengetahui seberapa banyak timbunan lemak Anda? (F)			
21	Pernahkah Anda menyadari bentuk tubuh Anda saat berada di kerumunan orang? (F)			
22	Pernahkah Anda merasa risau dengan bentuk tubuh Anda sehingga Anda merasa ingin berolahraga? (F)			
23	Pernahkah Anda merasa sangat sedih tentang tubuh Anda sehingga membuat Anda menangis? (F)			
24	Pernahkah Anda berusaha untuk muntah agar merasa lebih kurus? (F)			
25	Pernahkah Anda memutuskan untuk tidak bergaul atau bersosialisasi (misalnya, ke pesta) karena Anda merasa begitu buruk dengan bentuk tubuh Anda? (F)			
26	Pernahkah pikiran Anda tentang bentuk tubuh Anda mengganggu konsentrasi Anda (misalnya, saat menonton televisi, membaca, atau mendengarkan percakapan)? (F)			
27	Pernahkah Anda menggunakan obat-obatan pelangsing agar merasa lebih kurus? (F)			
28	Pernahkah Anda memperhatikan bentuk tubuh orang lain dan merasa			

Hak Cipta Dilindungi Undang-Undang

1. Dilarang mengutip sebagian atau seluruh karya tulis ini tanpa mencantumkan dan menyebutkan sumber:

a. Pengutipan hanya untuk kepentingan pendidikan, penelitian, penulisan karya ilmiah, penyusunan laporan, penulisan kritik atau tinjauan suatu masalah.

b. Pengutipan tidak merugikan kepentingan yang wajar UIN Suska Riau.

2. Dilarang mengumumkan dan memperbanyak sebagian atau seluruh karya tulis ini dalam bentuk apapun tanpa izin UIN Suska Riau.

Sikap yang perhatian terhadap citra tubuh

Membandingkan persepsi

Hak Cipta Dilindungi Undang-Undang

1. Seluruh karya tulis ini tanpa mencantumkan dan menyebutkan sumber:

- Pengutipan hanya untuk kepentingan pendidikan, penelitian, penulisan karya ilmiah, penyusunan laporan, penulisan kritik atau tinjauan suatu masalah.
- Pengutipan tidak merugikan kepentingan yang wajar UIN Suska Riau.

2. Dilarang mengumumkan dan memperbanyak sebagian atau seluruh karya tulis ini dalam bentuk apapun tanpa izin UIN Suska Riau.

tubuh dengan tubuh orang lain		bentuk tubuh Anda tidak sebaik mereka? (F)			
	29	Pernahkah Anda merasa malu akan bentuk tubuh Anda? (F)			
	30	Pernahkah Anda merasa tidak adil bahwa orang lain lebih kurus dari Anda? (F)			
	31	Pernahkah dengan melihat pantulan diri Anda (misalnya, di cermin atau jendela etalase toko) membuat Anda merasa buruk tentang tubuh Anda? (F)			
	32	Pernahkah Anda menghindari situasi dimana orang lain dapat melihat tubuh Anda (misalnya, di ruang ganti umum atau ruang mandi kolam renang)? (F)			
Perubahan drastis terhadap persepsi tubuh	33	Saat bersama orang lain, pernahkah Anda merasa risau karena mengambil terlalu banyak ruang (misalnya, saat duduk di sofa atau kursi bus)? (F)			
	34	Pernahkah Anda menghindari lari-lari dikarenakan otot-otot Anda bergoyang-goyang atau terlihat kendur? (F)			

Catatan

a. Isi

Sesuai dengan aspek/ indikator

b. Bahasa

Sesuai EYD dan dapat dipahami

c. Jumlah Aitem

Cukup

Pekanbaru, 11 November 2022

Validator,



Ricca Angreini Munthe, S. Psi., M. A.

NIP. 198508192019032010

Hak Cipta Dilindungi Undang-Undang

1. Dilarang mengutip sebagian atau seluruh karya tulis ini tanpa mencantumkan dan menyebutkan sumber:
 - a. Pengutipan hanya untuk kepentingan pendidikan, penelitian, penulisan karya ilmiah, penyusunan laporan, penulisan kritik atau tinjauan suatu masalah.
 - b. Pengutipan tidak merugikan kepentingan yang wajar UIN Suska Riau.
2. Dilarang mengumumkan dan memperbanyak sebagian atau seluruh karya tulis ini dalam bentuk apapun tanpa izin UIN Suska Riau.



LEMBAR VALIDASI

The International Personality Aitem Pool Big five Factor Marker 50 (IPIP-BFM-50)

Definisi Operasional Karakteristik Kepribadian *Big five*

Karakteristik kepribadian *big five* adalah perbedaan individu dalam strategi memecahkan masalah dan beradaptasi. yang akan diungkap menggunakan the IPIP-BFM-50 (Goldberg, 1992) yang diadaptasi kedalam Bahasa Indonesia oleh (Akhtar & Azwar, 2019). Besaran skor total yang diperoleh akan mengungkap tipe kepribadian pada individu dewasa awal.

Skala yang digunakan :

“The International Personality Aitem Pool Big five Factor Marker 50 (IPIP-BFM-50)”

- a. Buat sendiri ()
- b. Terjemahan ()
- c. Modifikasi (√)

Jumlah Aitem : 50 Aitem

Jenis Format Respon : Likert

Penilaian Tiap Butir Aitem : STS = Tidak Pernah
 TS = Jarang
 N = Kadang-kadang
 S = Sering
 SS = Sangat Sering

Pada bagian ini Bapak/Ibu dimohon untuk memberikan penilaian pada tiap pernyataan didalam skala. Penilaian yang diberikan berdasarkan kesesuaian pernyataan (aitem) dengan konsep yang diajukan. Penilaian dilakukan dengan memberikan tanda ceklis (√) pada salah satu dari alternatif jawaban yang disediakan, yaitu Relevan, Kurang Relevan, dan Tidak Relevan, dalam kolom yang telah disediakan.

- R : Relevan
- KR : Kurang Relevan
- TR : Tidak Relevan

Contoh Pengerjaan

Keterangan:

Hak Cipta dilindungi Undang-Undang
 1. Dilarang mengutip sebagian atau seluruh karya tulis ini tanpa mencantumkan dan menyebutkan sumber:
 a. Pengutipan hanya untuk kepentingan pendidikan, penelitian, penulisan karya ilmiah, penyusunan laporan, penulisan kritik atau tinjauan suatu masalah.
 b. Pengutipan tidak merugikan kepentingan yang wajar UIN Suska Riau.
 2. Dilarang mengumumkan dan memperbanyak sebagian atau seluruh karya tulis ini dalam bentuk apapun tanpa izin UIN Suska Riau.



Jika Bapak/Ibu menilai pernyataan (Aitem) tersebut relevan dengan aspek/indikator, maka Bapak/Ibu memberi ceklis (√) pada R, begitu seterusnya untuk Aitem-Aitem yang tersedia

Pernyataan	R	KR	TR
Saya tahu pasti apa yang saya rasakan	√		

Dimensi	No	Aitem	R	KR	TR
Extraversion	1	Menghidupkan suasana dalam suatu acara (F)			
	11	Merasa nyaman berada di sekitar orang lain (F)			
	21	Memulai suatu percakapan (F)			
	31	Berinteraksi dengan banyak orang dalam suatu acara (F)			
	41	Tidak keberatan menjadi pusat perhatian (F)			
	6	Tidak banyak berbicara (F)			
	16	Lebih suka bekerja di belakang layar (UF)			
	26	Sedikit berkata (UF)			
	36	Tidak suka menjadi pusat perhatian (UF)			
	46	Tidak banyak berbicara pada orang yang tidak dikenal (UF)			
Agreeableness	7	Peduli dengan orang lain (F)			
	17	Bersimpati dengan perasaan orang lain (F)			
	27	Lemah lembut (F)			
	37	Meluangkan waktu untuk orang lain (F)			
	42	Memahami perasaan orang lain (F)			
	47	Membuat orang lain merasa nyaman (F)			
	2	Tidak terlalu memedulikan orang lain (UF)			
	12	Bersikap kasar pada orang lain (UF)			
	22	Tidak tertarik dengan masalah orang lain (UF)			
	32	Tidak terlalu tertarik dengan kondisi orang lain (UF)			
Conscientiousness	3	Selalu mempersiapkan segala hal (F)			
	13	Memperhatikan hal-hal secara rinci (F)			
	23	Segera mengerjakan tugas yang diberikan (F)			

1. Dilarang mengutip sebagian atau seluruh karya tulis ini tanpa mencantumkan dan menyebutkan sumber:
 a. Pengutipan hanya untuk kepentingan pendidikan, penelitian, penulisan karya ilmiah, penyusunan laporan, penulisan kritik atau tinjauan suatu masalah.
 b. Pengutipan tidak merugikan kepentingan yang wajar UIN Suska Riau.
 2. Dilarang mengumumkan dan memperbanyak sebagian atau seluruh karya tulis ini dalam bentuk apapun tanpa izin UIN Suska Riau.

Hak Cipta Dilindungi Undang-Undang

1. Dilarang mengutip sebagian atau seluruh karya tulis ini tanpa mencantumkan dan menyebutkan sumber:

- a. Pengutipan hanya untuk kepentingan pendidikan, penelitian, penulisan karya ilmiah, penyusunan laporan, penulisan kritik atau tinjauan suatu masalah.
- b. Pengutipan tidak merugikan kepentingan yang wajar UIN Suska Riau.

2. Dilarang mengumumkan dan memperbanyak sebagian atau seluruh karya tulis ini dalam bentuk apapun tanpa izin UIN Suska Riau.

Hak Cipta Dilindungi Undang-Undang	33	Menyukai keteraturan (F)			
	43	Melakukan aktivitas sesuai jadwal atau agenda (F)			
	48	Telaten dalam mengerjakan tugas (F)			
	8	Meninggalkan barang pribadi di sembarang tempat (UF)			
	18	Mengacaukan banyak hal (UF)			
	28	Sering lupa meletakkan barang kembali pada tempatnya (UF)			
	38	Mengabaikan tugas-tugas saya (UF)			
Emotional stability	9	Merasa tenang hampir setiap saat (F)			
	19	Jarang merasa sedih (F)			
	4	Mudah merasa tertekan (UF)			
	14	Mudah khawatir (UF)			
	24	Mudah merasa terganggu (UF)			
	29	Mudah merasa kesal (UF)			
	34	Memiliki perasaan yang berubah-ubah (UF)			
	39	Memiliki suasana hati yang sering cepat berubah (UF)			
	44	Mudah merasa jengkel (UF)			
	49	Sering merasa sedih (UF)			
Intellect	5	Menguasai banyak kosakata (F)			
	10	Kesulitan memahami ide yang bersifat abstrak (UF)			
	15	Memiliki imajinasi yang sangat kuat (F)			
	20	Tidak tertarik dengan ide-ide abstrak (UF)			
	25	Memiliki ide-ide yang cemerlang (F)			
	30	Tidak memiliki imajinasi yang baik (UF)			
	35	Cepat dalam memahami sesuatu (F)			
	40	Menggunakan istilah-istilah yang sulit (F)			
	45	Meluangkan waktu untuk merefleksikan berbagai hal (F)			
50	Memiliki banyak ide (F)				

Catatan

a. Isi

Sesuai dengan aspek/ indikator

b. Bahasa

Sesuai EYD dan dapat dipahami

c. Jumlah Aitem

Cukup

Pekanbaru, 11 November 2022

Validator,



Ricca Angreini Munthe, S. Psi., M. A.

NIP. 198508192019032010

Hak Cipta Dilindungi Undang-Undang

1. Dilarang mengutip sebagian atau seluruh karya tulis ini tanpa mencantumkan dan menyebutkan sumber:
 - a. Pengutipan hanya untuk kepentingan pendidikan, penelitian, penulisan karya ilmiah, penyusunan laporan, penulisan kritik atau tinjauan suatu masalah.
 - b. Pengutipan tidak merugikan kepentingan yang wajar UIN Suska Riau.
2. Dilarang mengumumkan dan memperbanyak sebagian atau seluruh karya tulis ini dalam bentuk apapun tanpa izin UIN Suska Riau.



LEMBAR VALIDASI

The Upward Physical Appearance Comparisons and Downward Physical Appearance Comparisons (UPACS and DACS)

1. Definisi Operasional Social comparison

Social comparison adalah penilaian terkait informasi pribadi yang didapat dari membandingkannya dengan yang dimiliki orang lain. *Social comparison* terbagi menjadi dua jenis *upward comparison* dan *downdward comparison*. Kecenderungan *social comparison* pada dewasa awal akan dilihat menggunakan *the Upward Physical Appearance Comparisons (UPACS)* dan *Downward Physical Appearance Comparisons (DACs)* (O'Brien dkk., 2009). Skor total akan mengindikasikan kecenderungan subjek dalam melakukan *social comparison (upward dan downward)*.

2. Skala yang digunakan :

“The Upward Physical Appearance Comparisons (UPACS) and Downward Physical Appearance Comparisons (DACs)”

- a. Buat sendiri ()
- b. Adaptasi (√)
- c. Modifikasi ()

3. Jumlah Aitem : 18 Aitem

4. Jenis Format Respon : Likert

**5. Penilaian Tiap Butir Aitem : 1 = Sangat Tidak Setujus
5 = Sangat Setuju**

Pada bagian ini Bapak/Ibu dimohon untuk memberikan penilaian pada tiap pernyataan didalam skala. Penilaian yang diberikan berdasarkan kesesuaian pernyataan (aitem) dengan konsep yang diajukan. Penilaian dilakukan dengan memberikan tanda ceklis (√) pada salah satu dari alternatif jawaban yang disediakan, yaitu Relevan, Kurang Relevan, dan Tidak Relevan, dalam kolom yang telah disediakan.

R : Relevan

KR : Kurang Relevan

Hak Cipta Dilindungi Undang-Undang
 1. Dilarang mengutip sebagian atau seluruh karya tulis ini tanpa mencantumkan dan menyebutkan sumber.
 a. Pengutipan hanya untuk kepentingan pendidikan, penelitian, penulisan karya ilmiah, penyusunan laporan, penulisan kritik atau tinjauan suatu masalah.
 b. Pengutipan tidak merugikan kepentingan yang wajar UIN Suska Riau.
 2. Dilarang mengumumkan dan memperbanyak sebagian atau seluruh karya tulis ini dalam bentuk apapun tanpa izin UIN Suska Riau.

© Hak cipta milik UIN Suska Riau
 State Islamic University of Sultan Yusuf Kasim Riau



: Tidak Relevan

TR

Contoh Pengerjaan

Keterangan:

Jika Bapak/Ibu menilai pernyataan (Aitem) tersebut relevan dengan aspek/indikator, maka Bapak/Ibu memberi ceklis (√) pada R, begitu seterusnya untuk Aitem-Aitem yang tersedia

Pernyataan	R	KR	TR
Saya tahu pasti apa yang saya rasakan	√		

Bentuk	No.	Aitem	R	KR	TR
UPACS	1	Saya cenderung membandingkan diri saya dengan orang lain yang penampilannya lebih baik dari saya. (F)			
	2	Saya cenderung membandingkan daya tarik fisik saya dengan model atau selebriti. (F)			
	3	Saya berpikir apakah penampilan saya sebaik model iklan atau bintang film. (F)			
	4	Saat berada di suatu kegiatan olahraga, saya bertanya-tanya apakah bentuk tubuh saya sama menariknya dengan orang-orang disana yang memiliki bentuk tubuh yang sangat menarik. (F)			
	5	Saya cenderung membandingkan diri saya dengan orang-orang yang saya anggap penampilannya lebih baik daripada saya (F)			
	6	Ketika melihat seseorang dengan tubuh yang ideal, saya cenderung bertanya-tanya bagaimana bentuk tubuh saya bila dibandingkan dengan mereka (F)			
	7	Ketika saya melihat orang-orang berpenampilan menarik, saya bertanya-tanya bagaimana penampilan saya jika dibandingkan dengan mereka (F)			
	8	Saat berada di pesta atau acara yang melibatkan orang banyak, saya membandingkan penampilan fisik saya dengan penampilan fisik orang-orang yang sangat menarik (F)			

Hak Cipta Dilindungi Undang-Undang
 2. Dilarang mengutip, sebagian atau seluruh karya tulis ini tanpa mencantumkan dan menyebutkan sumber:
 a. Pengutipan hanya untuk kepentingan pendidikan, penelitian, penulisan karya ilmiah, penyusunan laporan, penulisan kritik atau tinjauan suatu masalah.
 b. Pengutipan tidak merugikan kepentingan yang wajar UIN Suska Riau.
 2. Dilarang mengumumkan dan memperbanyak sebagian atau seluruh karya tulis ini dalam bentuk apapun tanpa izin UIN Suska Riau.

DACS
 Hak Cipta Dilindungi Undang-Undang

1. Dilarang mengutip sebagian atau seluruh karya tulis ini tanpa mencantumkan dan menyebutkan sumber:
 - a. Pengutipan hanya untuk kepentingan pendidikan, penelitian, penulisan karya ilmiah, penyusunan laporan, penulisan kritik atau tinjauan suatu masalah.
 - b. Pengutipan tidak merugikan kepentingan yang wajar UIN Suska Riau.
2. Dilarang mengumumkan dan memperbanyak sebagian atau seluruh karya tulis ini dalam bentuk apapun tanpa izin UIN Suska Riau.

9	Saya membandingkan penampilan saya dengan orang lain yang penampilannya lebih menarik daripada saya. (F)			
10	Saya membandingkan bentuk tubuh saya dengan orang lain yang memiliki bentuk tubuh lebih baik daripada saya. (F)			
11	Ketika saya melihat seseorang yang tidak menarik secara fisik, saya berpikir bagaimana bentuk tubuh saya jika dibandingkan dengan bentuk tubuh mereka (F)			
12	Saya cenderung membandingkan bentuk tubuh saya dengan orang lain yang memiliki bentuk tubuh yang kurang menarik. (F)			
13	Saat berada di suatu kegiatan olahraga, saya membandingkan bentuk tubuh saya dengan bentuk tubuh orang lain yang kurang atletis. (F)			
14	Saya membandingkan diri saya dengan orang yang berpenampilan kurang menarik dibandingkan diri saya (F)			
15	Saya berpikir betapa menariknya bentuk tubuh saya jika dibandingkan dengan orang-orang yang gemuk (F)			
16	Saat berada di pesta atau kegiatan yang melibatkan orang banyak, saya seringkali membandingkan penampilan saya dengan penampilan orang-orang yang kurang menarik (F)			
17	Saya seringkali membandingkan diri saya dengan mereka yang kurang menarik secara fisik (F)			
18	Saya cenderung membandingkan penampilan fisik saya dengan orang-orang yang bentuk tubuhnya tidak menarik secara fisik (F)			

Hak Cipta dilindungi Undang-Undang

Catatan

1. Dilarang mengutip sebagian atau seluruh karya tulis ini tanpa mencantumkan dan menyebutkan sumber:
 - a. Pengutipan hanya untuk kepentingan pendidikan, penelitian, penulisan karya ilmiah, penyusunan laporan, penulisan kritik atau tinjauan suatu masalah.
 - b. Pengutipan tidak merugikan kepentingan yang wajar UIN Suska Riau.
2. Dilarang mengumumkan dan memperbanyak sebagian atau seluruh karya tulis ini dalam bentuk apapun tanpa izin UIN Suska Riau.

a. Isi

Sesuai dengan aspek/ indikator

b. Bahasa

Sesuai EYD dan dapat dipahami

c. Jumlah Aitem

Cukup

Pekanbaru, 11 November 2022

Validator,



Ricca Angreini Munthe, S. Psi., M. A.

NIP. 1985081920190320



Lampiran B Alat Ukur *Try Out*

UIN SUSKA RIAU

© Hak cipta milik UIN Suska Riau

State Islamic University of Sultan Syarif Kasim Riau

Hak Cipta Dilindungi Undang-Undang

1. Dilarang mengutip sebagian atau seluruh karya tulis ini tanpa mencantumkan dan menyebutkan sumber:
 - a. Pengutipan hanya untuk kepentingan pendidikan, penelitian, penulisan karya ilmiah, penyusunan laporan, penulisan kritik atau tinjauan suatu masalah.
 - b. Pengutipan tidak merugikan kepentingan yang wajar UIN Suska Riau.
2. Dilarang mengumumkan dan memperbanyak sebagian atau seluruh karya tulis ini dalam bentuk apapun tanpa izin UIN Suska Riau.

ALAT UKUR I

Kami ingin mengetahui bagaimana perasaan Anda selama **EMPAT MINGGU TERAKHIR** ini mengenai penampilan Anda. Harap dibaca setiap pertanyaan dan pilih jawaban yang sesuai. Harap dijawab semua pertanyaan.

No	Pertanyaan	Tidak pernah	Jarang	Kadang-kadang	Sering	Sangat sering	Selalu
1	Pernahkah perasaan bosan membuat Anda merenung tentang bentuk tubuh anda?	1	2	3	4	5	6
2	Pernahkah Anda merasa sangat risau tentang bentuk tubuh Anda sehingga Anda merasa harus mengatur pola makan (diet)?	1	2	3	4	5	6
3	Pernahkah Anda merasa paha, pinggul, atau bokong Anda terlalu besar untuk tubuh Anda?	1	2	3	4	5	6
4	Pernahkah Anda merasa takut bahwa tubuh Anda menjadi gemuk (bertambah gemuk)?	1	2	3	4	5	6
5	Pernahkah Anda risau tentang otot-otot Anda menjadi kendur?	1	2	3	4	5	6
6	Pernahkah merasa kekenyangan (misalnya, setelah makan porsi besar) membuat Anda merasa gemuk?	1	2	3	4	5	6
7	Pernahkah Anda merasa sangat sedih tentang tubuh Anda sehingga membuat Anda menangis?	1	2	3	4	5	6
8	Pernahkah Anda menghindari lari-lari dikarenakan otot-otot Anda bergoyang-goyang atau terlihat kendur?	1	2	3	4	5	6
9	Pernahkah bersama perempuan kurus membuat Anda merasa lebih memperhatikan bentuk tubuh Anda?	1	2	3	4	5	6
10	Pernahkah Anda merasa risau tentang paha Anda menyebar (melebar) saat Anda duduk?	1	2	3	4	5	6
11	Apakah pernah makan porsi kecil membuat Anda merasa gemuk?	1	2	3	4	5	6

12	Pernahkah Anda memperhatikan bentuk tubuh perempuan lain dan merasa bentuk tubuh Anda tidak sebaik mereka?	1	2	3	4	5	6
13	Pernahkah pikiran Anda tentang bentuk tubuh Anda mengganggu konsentrasi Anda (misalnya, saat menonton televisi, membaca, atau mendengarkan percakapan)?	1	2	3	4	5	6
14	Pernahkah saat Anda tidak berpakaian, seperti saat mandi, membuat Anda merasa gemuk?	1	2	3	4	5	6
15	Pernahkah Anda menghindari pakaian yang membuat Anda peduli akan bentuk tubuh Anda?	1	2	3	4	5	6
16	Pernahkah Anda membayangkan untuk membuang bagian tubuh Anda yang gemuk?	1	2	3	4	5	6
17	Pernahkah saat makan makanan yang manis, kue, atau berkalori tinggi lainnya membuat Anda merasa gemuk?	1	2	3	4	5	6
18	Pernahkah Anda memutuskan untuk tidak bergaul atau bersosialisasi (misalnya, ke pesta) karena Anda merasa begitu buruk dengan bentuk tubuh Anda?	1	2	3	4	5	6
19	Pernahkah Anda merasa terlalu besar dan bulat?	1	2	3	4	5	6
20	Pernahkah Anda merasa malu akan bentuk tubuh Anda?	1	2	3	4	5	6
21	Pernahkah kerisauan akan tubuh Anda membuat Anda mengatur pola makan (diet)?	1	2	3	4	5	6
22	Pernahkah Anda merasa sangat senang tentang tubuh Anda ketika perut Anda sedang kosong (misalnya, saat pagi hari)?	1	2	3	4	5	6
23	Pernahkah Anda berpikir bahwa bentuk tubuh Anda sekarang karena Anda kurang mengendalikan diri?	1	2	3	4	5	6
24	Pernahkah Anda merasa risau bila orang lain melihat lipatan-lipatan lemak di sekitar perut dan pinggang Anda?	1	2	3	4	5	6

25	Pernahkah Anda merasa tidak adil bahwa perempuan lain lebih kurus dari Anda?	1	2	3	4	5	6
26	Pernahkah Anda berusaha untuk muntah agar merasa lebih kurus?	1	2	3	4	5	6
27	Saat bersama orang lain, pernahkah Anda merasa risau karena mengambil terlalu banyak ruang (misalnya, saat duduk di sofa atau kursi bus)?	1	2	3	4	5	6
28	Pernahkah Anda merasa risau bila badan Anda menjadi berlekuk-lekuk karena lipatan lemak?	1	2	3	4	5	6
29	Pernahkah dengan melihat pantulan diri Anda (misalnya, di cermin atau jendela etalase toko) membuat Anda merasa buruk tentang tubuh Anda?	1	2	3	4	5	6
30	Pernahkah Anda mencubit beberapa bagian tubuh Anda untuk mengetahui seberapa banyak timbunan lemak Anda?	1	2	3	4	5	6
31	Pernahkah Anda menghindari situasi dimana orang lain dapat melihat tubuh Anda (misalnya, di ruang ganti umum atau ruang mandi kolam renang)?	1	2	3	4	5	6
32	Pernahkah Anda menggunakan obat pencahar (laksatif) agar merasa lebih kurus?	1	2	3	4	5	6
33	Pernahkah Anda menyadari bentuk tubuh Anda saat berada di kerumunan orang?	1	2	3	4	5	6
34	Pernahkah Anda merasa risau dengan bentuk tubuh Anda sehingga Anda merasa ingin berolahraga?	1	2	3	4	5	6



ALAT UKUR II

Berikut terdapat beberapa pernyataan, anda diminta untuk memilih seberapa sesuai pernyataan tersebut dengan apa yang sering anda pikirkan .				
1	2	3	4	5
Sangat Tidak Setuju				Sangat Setuju

UPACS items

1	Saya cenderung membandingkan diri saya dengan orang lain yang penampilannya lebih baik dari saya
2	Saya cenderung membandingkan daya tarik fisik saya dengan model majalah terkenal
3	Saya berpikir apakah penampilan saya sebaik model iklan atau bintang film.
4	Saat berada di suatu kegiatan olahraga, saya bertanya-tanya apakah bentuk tubuh saya sama menariknya dengan orang-orang yang memiliki bentuk tubuh atletis
5	Saya cenderung membandingkan diri saya dengan orang-orang yang saya anggap penampilannya lebih baik daripada saya
6	Ketika melihat seseorang dengan tubuh yang ideal, saya cenderung bertanya-tanya bagaimana bentuk tubuh saya bila dibandingkan dengan mereka.
7	Ketika saya melihat seseorang yang berpenampilan menarik, saya bertanya-tanya bagaimana diri saya jika dibandingkan dengan mereka.
8	Saat di pesta atau kegiatan sosial, Saya membandingkan penampilan fisik saya dengan penampilan fisik orang-orang yang sangat tampan/cantik.
9	Saya membandingkan penampilan saya dengan orang lain yang penampilannya lebih baik daripada saya.
10	Saya membandingkan bentuk tubuh saya dengan orang lain yang memiliki bentuk tubuh lebih baik daripada saya

DACS items

11	Ketika saya melihat seseorang yang tidak menarik secara fisik, saya berpikir bagaimana bentuk tubuh saya jika dibandingkan dengan bentuk tubuh mereka.
12	Saya cenderung membandingkan bentuk tubuh saya dengan orang lain yang memiliki bentuk tubuh yang kurang menarik.
13	Saat berada di suatu kegiatan olahraga, saya membandingkan bentuk tubuh saya dengan bentuk tubuh orang lain yang kurang atletis
14	Saya membandingkan diri saya dengan orang-orang yang penampilannya kurang menarik.
15	Saya berpikir betapa menariknya bentuk tubuh saya jika dibandingkan dengan orang-orang yang gemuk.
16	Saat di pesta atau kegiatan sosial, saya seringkali membandingkan penampilan saya dengan penampilan orang-orang yang kurang menarik.
17	Saya sering membandingkan diri saya dengan orang lain yang secara fisik kurang menarik.
18	Saya cenderung membandingkan penampilan fisik saya dengan orang-orang yang bentuk tubuhnya tidak begitu ideal.

1. Hak Cipta Dilindungi Undang-Undang
 2. Dilarang mengutip sebagian atau seluruh karya tulis ini dalam bentuk apapun tanpa izin UIN Suska Riau.
 3. Pengutipan hanya untuk kepentingan pendidikan, penelitian, penulisan karya ilmiah, penyusunan laporan, penulisan kritik atau tinjauan suatu masalah.
 4. Pengutipan tidak merugikan kepentingan yang wajar UIN Suska Riau.



ALAT UKUR III

Petunjuk Pengerjaan:

Deskripsikan diri Anda saat ini, bukan yang Anda harapkan di masa depan. Deskripsikan diri Anda sejujurnya, sesuai dengan pandangan Anda berkaitan dengan interaksi Anda dengan orang lain yang berjenis kelamin sama dan sebaya. **Jawaban-jawaban Anda akan dirahasiakan sepenuhnya sehingga silahkan dijawab dengan jujur.** Pada setiap pernyataan di bawah ini, **pilihlah salah satu jawaban sebagai bentuk gambaran diri Anda.**

Sangat tidak sesuai (STS) Tidak sesuai (TS) Netral (N) Sesuai (S) Sangat Sesuai (SS)

No	Aitem	STS	S	N	S	SS
1	Menghidupkan suasana dalam suatu acara					
2	Tidak terlalu memedulikan orang lain					
3	Selalu mempersiapkan segala hal					
4	Mudah merasa tertekan					
5	Menguasai banyak kosakata					
6	Tidak banyak berbicara					
7	Peduli dengan orang lain					
8	Meninggalkan barang pribadi di sembarang tempat					
9	Merasa tenang hampir setiap saat					
10	Kesulitan memahami ide yang bersifat abstrak					
11	Merasa nyaman berada di sekitar orang lain					
12	Bersikap kasar pada orang lain					
13	Memperhatikan hal-hal secara rinci					
14	Mudah khawatir					
15	Memiliki imajinasi yang sangat kuat					
16	Lebih suka bekerja di belakang layar					
17	Bersimpati dengan perasaan orang lain					
18	Mengacaukan banyak hal					
19	Jarang merasa sedih					
20	Tidak tertarik dengan ide-ide abstrak					
21	Memulai suatu percakapan					
22	Tidak tertarik dengan masalah orang lain					
23	Segera mengerjakan tugas yang diberikan					
24	Mudah merasa terganggu					
25	Memiliki ide-ide yang cemerlang					
26	Sedikit berkata					
27	Lemah lembut					
28	Sering lupa meletakkan barang kembali pada tempatnya					
29	Mudah merasa kesal					
30	Tidak memiliki imajinasi yang baik					

2. Dilarang mengemukakan dan memperbanyak sebagian atau seluruh karya tulis ini dalam bentuk apapun tanpa izin UIN Suska Riau.

a. Pengutipan hanya untuk kepentingan pendidikan, penelitian, penulisan karya ilmiah, penyusunan laporan, penulisan kritik atau tinjauan suatu masalah.

b. Pengutipan tidak merugikan kepentingan yang wajar UIN Suska Riau.

31	Berinteraksi dengan banyak orang dalam suatu acara					
32	Tidak terlalu tertarik dengan kondisi orang lain					
33	Menyukai keteraturan					
34	Memiliki perasaan yang berubah-ubah					
35	Cepat dalam memahami sesuatu					
36	Tidak suka menjadi pusat perhatian					
37	Meluangkan waktu untuk orang lain					
38	Mengabaikan tugas-tugas saya					
39	Memiliki suasana hati yang sering cepat berubah					
40	Menggunakan istilah-istilah yang sulit					
41	Tidak keberatan menjadi pusat perhatian					
42	Memahami perasaan orang lain					
43	Melakukan aktivitas sesuai jadwal atau agenda					
44	Mudah merasa jengkel					
45	Meluangkan waktu untuk merefleksikan berbagai hal					
46	Tidak banyak berbicara pada orang yang tidak dikenal					
47	Membuat orang lain merasa nyaman					
48	Telaten dalam mengerjakan tugas					
49	Sering merasa sedih					
50	Memiliki banyak ide					

a. Pengutipan hanya untuk kepentingan pendidikan, penelitian, penulisan karya ilmiah, penyusunan laporan, penulisan kritik atau tinjauan suatu masalah.

b. Pengutipan tidak merugikan kepentingan yang wajar UIN Suska Riau.

2. Dilarang mengumumkan dan memperbanyak sebagian atau seluruh karya tulis ini dalam bentuk apapun tanpa izin UIN Suska Riau.

Lampiran C Data Demografi Subjek *Try Out*

© Hak cipta milik UIN Suska Riau

State Islamic University of Sultan Syarif Kasim Riau

Hak Cipta Dilindungi Undang-Undang

1. Dilarang mengutip sebagian atau seluruh karya tulis ini tanpa mencantumkan dan menyebutkan sumber:
 - a. Pengutipan hanya untuk kepentingan pendidikan, penelitian, penulisan karya ilmiah, penyusunan laporan, penulisan kritik atau tinjauan suatu masalah.
 - b. Pengutipan tidak merugikan kepentingan yang wajar UIN Suska Riau.
2. Dilarang mengumumkan dan memperbanyak sebagian atau seluruh karya tulis ini dalam bentuk apapun tanpa izin UIN Suska Riau.

DATA DEMOGRAFI SUBJEK TRY OUT

Subjek	Media sosial yang digunakan	Rata-rata waktu yang dihabiskan untuk menggunakan media sosial setiap harinya.	Usia	Jenis Kelamin	Berat Badan	Tinggi Badan
S1	WhatsApp, Instagram	Lebih dari 4 jam	21	Perempuan	42	155
S2	WhatsApp, Instagram, Tiktok	Sekitar 2 jam	21	Perempuan	55	157
S3	WhatsApp, Instagram, Tiktok	Lebih dari 4 jam	23	Perempuan	45	145
S4	WhatsApp, Instagram, Twitter	Sekitar 3 jam	22	Perempuan	64	162
S5	WhatsApp, Instagram, Twitter	Lebih dari 4 jam	22	Laki-laki	41	163
S6	WhatsApp, Instagram, Tiktok, Twitter	Lebih dari 4 jam	21	Perempuan	58	160
S7	WhatsApp, Instagram	Lebih dari 4 jam	22	Perempuan	58	155
S8	WhatsApp, Instagram, Facebook, Twitter	Lebih dari 4 jam	22	Laki-laki	62	167
S9	WhatsApp, Instagram, Tiktok	Lebih dari 4 jam	22	Perempuan	52	161
S10	WhatsApp, Instagram, Tiktok	Lebih dari 4 jam	21	Perempuan	75	158
S11	WhatsApp, Instagram	Lebih dari 4 jam	21	Perempuan	65	155
S12	WhatsApp, Instagram	Lebih dari 4 jam	21	Perempuan	55	153
S13	WhatsApp, Instagram	Lebih dari 4 jam	21	Perempuan	41	155
S14	WhatsApp, Instagram, Facebook	Sekitar 3 jam	20	Laki-laki	55	165
S15	WhatsApp, Instagram, Tiktok	Lebih dari 4 jam	20	Perempuan	48	158
S16	Tiktok	Lebih dari 4 jam	20	Perempuan	73	159
S17	WhatsApp, Instagram, Tiktok, Twitter	Lebih dari 4 jam	20	Perempuan	55	161
S18	WhatsApp, Instagram, Tiktok	Sekitar 2 jam	20	Perempuan	55	157
S19	WhatsApp, Instagram, Tiktok	Sekitar 2 jam	21	Perempuan	59	165
S20	WhatsApp, Instagram	Sekitar 2 jam	21	Perempuan	49	150
S21	WhatsApp, Instagram, Tiktok	Lebih dari 4 jam	19	Perempuan	80	163
S22	WhatsApp, Instagram, Tiktok, Facebook	Lebih dari 4 jam	21	Perempuan	60	158
S23	WhatsApp, Instagram, Tiktok, Facebook	Lebih dari 4 jam	21	Perempuan	44	157
S24	WhatsApp, Instagram, Tiktok, Facebook	Sekitar 3 jam	20	Perempuan	65	160
S25	WhatsApp, Instagram, Facebook	Lebih dari 4 jam	21	Perempuan	65	165
S26	WhatsApp, Instagram, Facebook	Lebih dari 4 jam	20	Perempuan	80	150
S27	WhatsApp, Instagram, Facebook	Sekitar 2 jam	21	Perempuan	35	154
S28	Instagram	Sekitar 3 jam	21	Perempuan	50	151
S29	WhatsApp, Instagram, Twitter	Sekitar 3 jam	19	Perempuan	70	166
S30	WhatsApp, Instagram, Tiktok, Twitter	Lebih dari 4 jam	20	Perempuan	53	165

S31	WhatsApp, Instagram, Tiktok	Lebih dari 4 jam	20	Laki-laki	70	170
S32	WhatsApp, Instagram, Tiktok, Facebook, Twitter	Sekitar 2 jam	21	Perempuan	45	160
S33	WhatsApp, Instagram, Twitter	Lebih dari 4 jam	21	Perempuan	51	160
S34	WhatsApp, Instagram, Tiktok, Twitter	Lebih dari 4 jam	21	Perempuan	45	155
S35	WhatsApp, Instagram, Tiktok	Sekitar 1 jam	21	Perempuan	45	145
S36	WhatsApp, Instagram, Tiktok, Facebook	Lebih dari 4 jam	20	Laki-laki	67	173
S37	WhatsApp, Instagram	Sekitar 2 jam	20	Perempuan	55	160
S38	WhatsApp, Instagram, Tiktok, Twitter	Lebih dari 4 jam	20	Perempuan	64	155
S39	WhatsApp, Instagram, Tiktok	Lebih dari 4 jam	21	Perempuan	54	155
S40	WhatsApp, Instagram, Tiktok	Lebih dari 4 jam	20	Perempuan	48	160
S41	WhatsApp, Instagram, Tiktok, Facebook, Twitter	Lebih dari 4 jam	21	Laki-laki	59	170
S42	WhatsApp, Instagram, Tiktok, Facebook, Twitter	Lebih dari 4 jam	20	Perempuan	78	159
S43	Tiktok	Sekitar 3 jam	20	Perempuan	61	160
S44	WhatsApp, Instagram, Tiktok, Twitter	Lebih dari 4 jam	20	Perempuan	55	163
S45	WhatsApp, Instagram, Tiktok, Twitter	Lebih dari 4 jam	19	Perempuan	48	160
S46	WhatsApp, Instagram, Tiktok	Lebih dari 4 jam	20	Perempuan	43	153
S47	Instagram	Sekitar 1 jam	19	Perempuan	97	150
S48	WhatsApp, Instagram, Tiktok, Twitter	Lebih dari 4 jam	20	Laki-laki	78	170
S49	WhatsApp, Instagram, Twitter, Youtube	Lebih dari 4 jam	20	Perempuan	50	150
S50	WhatsApp, Instagram, Tiktok, Facebook, Twitter, Snapchat	Kurang dari 1 jam	23	Perempuan	50	165
S51	WhatsApp, Instagram, Facebook	Lebih dari 4 jam	21	Perempuan	56	159
S52	WhatsApp, Tiktok	Lebih dari 4 jam	20	Perempuan	65	155
S53	WhatsApp, Instagram, Tiktok	Sekitar 2 jam	20	Perempuan	73	159
S54	WhatsApp, Instagram, Tiktok	Lebih dari 4 jam	21	Perempuan	49	158
S55	WhatsApp	Sekitar 3 jam	20	Laki-laki	67	176
S56	WhatsApp, Instagram, Tiktok	Sekitar 2 jam	22	Perempuan	46	153
S57	WhatsApp, Instagram, Tiktok	Lebih dari 4 jam	21	Perempuan	45	160
S58	WhatsApp, Instagram, Tiktok, Facebook, Twitter	Sekitar 2 jam	21	Perempuan	68	170
S59	WhatsApp, Instagram, Tiktok	Sekitar 3 jam	22	Perempuan	62	160
S60	WhatsApp, Instagram, Tiktok	Sekitar 3 jam	21	Perempuan	53	165

S61	WhatsApp, Instagram, Tiktok	Lebih dari 4 jam	21	Perempuan	49	148
S62	WhatsApp, Instagram, Tiktok, Twitter	Lebih dari 4 jam	20	Perempuan	43	150
S63	WhatsApp, Instagram, Facebook, Twitter	Sekitar 3 jam	21	Laki-laki	57	171
S64	WhatsApp, Instagram, Tiktok, Facebook, Twitter	Lebih dari 4 jam	20	Perempuan	39	150
S65	WhatsApp, Instagram, Facebook, Twitter	Lebih dari 4 jam	20	Perempuan	52	155
S66	WhatsApp, Instagram, Twitter	Sekitar 3 jam	20	Perempuan	51	152
S67	WhatsApp, Instagram	Lebih dari 4 jam	20	Perempuan	60	156
S68	WhatsApp, Instagram, Tiktok, Facebook, Twitter, Snapchat	Lebih dari 4 jam	19	Perempuan	75	159
S69	WhatsApp, Instagram, Twitter	Lebih dari 4 jam	20	Perempuan	50	156
S70	WhatsApp, Instagram, Tiktok	Lebih dari 4 jam	19	Perempuan	48	153
S71	WhatsApp, Instagram	Lebih dari 4 jam	21	Perempuan	60	163
S72	WhatsApp, Instagram	Sekitar 2 jam	21	Perempuan	75	157
S73	WhatsApp, Instagram, Tiktok, Twitter, Snapchat	Lebih dari 4 jam	20	Perempuan	49	162
S74	WhatsApp, Instagram, Tiktok, Facebook, Snapchat	Lebih dari 4 jam	21	Perempuan	37	155
S75	WhatsApp, Instagram, Tiktok, Facebook, Twitter	Lebih dari 4 jam	20	Laki-laki	58	167
S76	WhatsApp, Instagram, Tiktok, Twitter	Lebih dari 4 jam	19	Perempuan	49	160
S77	WhatsApp, Instagram, Tiktok	Lebih dari 4 jam	21	Laki-laki	65	165
S78	WhatsApp, Instagram, Tiktok	Lebih dari 4 jam	21	Perempuan	65	155
S79	WhatsApp, Instagram, Tiktok	Sekitar 3 jam	21	Perempuan	42	155
S80	WhatsApp, Instagram, Tiktok, Twitter	Lebih dari 4 jam	20	Perempuan	48	154
S81	WhatsApp, Instagram, Twitter	Lebih dari 4 jam	20	Perempuan	46	152
S82	WhatsApp, Instagram	Sekitar 3 jam	22	Perempuan	58	161
S83	WhatsApp, Instagram, Facebook	Lebih dari 4 jam	22	Perempuan	64	164
S84	WhatsApp, Instagram	Lebih dari 4 jam	22	Perempuan	50	150
S85	WhatsApp, Instagram, Tiktok, Twitter	Lebih dari 4 jam	19	Perempuan	55	150
S86	WhatsApp, Instagram, Tiktok, Facebook	Sekitar 3 jam	20	Perempuan	52	160
S87	WhatsApp	Sekitar 2 jam	23	Perempuan	103	165
S88	WhatsApp, Instagram, Tiktok, Facebook	Lebih dari 4 jam	20	Perempuan	68	162
S89	WhatsApp, Instagram, Tiktok, Twitter, Snapchat	Sekitar 2 jam	20	Perempuan	45	155

S90	WhatsApp, Instagram, Tiktok, Twitter, Snapchat, Banyak	Lebih dari 4 jam	20	Perempuan	62	175
S91	WhatsApp, Instagram, Twitter	Lebih dari 4 jam	21	Perempuan	43	155
S92	WhatsApp, Instagram, Tiktok, Facebook, Snapchat	Lebih dari 4 jam	19	Perempuan	70	150
S93	WhatsApp, Instagram, Tiktok	Sekitar 1 jam	19	Perempuan	43	150
S94	WhatsApp, Instagram, Tiktok, Twitter	Lebih dari 4 jam	20	Perempuan	70	155
S95	WhatsApp, Twitter	Sekitar 1 jam	21	Laki-laki	55	168
S96	WhatsApp, Instagram, Tiktok, Twitter	Lebih dari 4 jam	20	Perempuan	58	158
S97	WhatsApp, Instagram, Facebook, Youtube	Sekitar 3 jam	20	Laki-laki	60	165
S98	WhatsApp, Instagram, Tiktok, Facebook, Twitter	Sekitar 2 jam	19	Laki-laki	53	165
S99	WhatsApp, Instagram, Tiktok	Lebih dari 4 jam	19	Perempuan	52	150
S100	WhatsApp, Instagram, Tiktok, Twitter	Lebih dari 4 jam	20	Perempuan	55	156
S101	WhatsApp, Instagram, Tiktok, Facebook	Lebih dari 4 jam	20	Perempuan	48	154
S102	Tiktok	Lebih dari 4 jam	20	Perempuan	48	152
S103	WhatsApp, Instagram, Tiktok	Lebih dari 4 jam	20	Perempuan	50	164
S104	WhatsApp, Tiktok	Lebih dari 4 jam	20	Perempuan	41	164
S105	WhatsApp, Instagram, Tiktok, Twitter	Lebih dari 4 jam	20	Perempuan	55	158
S106	WhatsApp, Instagram	Lebih dari 4 jam	22	Perempuan	60	167
S107	WhatsApp, Instagram, Tiktok	Lebih dari 4 jam	20	Perempuan	56	156
S108	WhatsApp, Instagram, Tiktok, Twitter	Lebih dari 4 jam	21	Perempuan	60	160
S109	WhatsApp, Instagram, Tiktok	Sekitar 2 jam	20	Perempuan	47	163
S110	WhatsApp, Instagram, Tiktok	Sekitar 2 jam	20	Perempuan	55	155
S111	WhatsApp, Instagram, Tiktok, Twitter	Lebih dari 4 jam	20	Perempuan	54	170
S112	WhatsApp, Instagram, Tiktok	Lebih dari 4 jam	21	Perempuan	43	150
S113	WhatsApp, Instagram, Tiktok	Lebih dari 4 jam	20	Perempuan	80	160
S114	WhatsApp, Instagram	Sekitar 2 jam	20	Laki-laki	45	167
S115	WhatsApp, Instagram, Tiktok	Lebih dari 4 jam	20	Perempuan	75	165
S116	WhatsApp, Instagram, Snapchat	Kurang dari 1 jam	20	Perempuan	43	156
S117	WhatsApp, Instagram	Lebih dari 4 jam	20	Laki-laki	51	169
S118	WhatsApp, Instagram, Tiktok, Facebook, Twitter	Lebih dari 4 jam	21	Perempuan	64	159
S119	WhatsApp, Instagram, Tiktok	Lebih dari 4 jam	20	Perempuan	43	165

S120	WhatsApp, Instagram, Tiktok, Facebook, Twitter	Lebih dari 4 jam	19	Perempuan	58	153
S121	WhatsApp, Instagram, Tiktok, Facebook, Twitter	Lebih dari 4 jam	20	Perempuan	60	168
S122	WhatsApp, Instagram, Tiktok, Facebook	Lebih dari 4 jam	20	Perempuan	50	159
S123	WhatsApp, Instagram, Snapchat	Sekitar 2 jam	22	Perempuan	50	160
S124	WhatsApp, Instagram, Twitter	Sekitar 3 jam	20	Laki-laki	50	170
S125	WhatsApp, Instagram, Facebook, Telegram	Kurang dari 1 jam	21	Laki-laki	63	166
S126	WhatsApp, Instagram, Tiktok, Twitter, Youtube	Lebih dari 4 jam	20	Perempuan	61	163
S127	WhatsApp, Instagram, Tiktok, Facebook	Lebih dari 4 jam	20	Perempuan	70	160
S128	WhatsApp, Instagram	Sekitar 2 jam	20	Perempuan	45	159
S129	WhatsApp, Instagram	Sekitar 1 jam	21	Perempuan	49	160
S130	WhatsApp, Instagram, Tiktok, Facebook	Lebih dari 4 jam	21	Perempuan	53	158
S131	WhatsApp, Instagram, Tiktok, Facebook, Twitter	Lebih dari 4 jam	21	Perempuan	63	165
S132	WhatsApp, Instagram, Tiktok, Twitter	Lebih dari 4 jam	21	Perempuan	51	161
S133	WhatsApp, Instagram, Tiktok	Lebih dari 4 jam	22	Perempuan	50	158
S134	WhatsApp, Instagram, Tiktok, Facebook	Lebih dari 4 jam	22	Perempuan	65	158
S135	WhatsApp, Instagram, Tiktok, Twitter	Lebih dari 4 jam	21	Perempuan	46	155
S136	Tiktok	Kurang dari 1 jam	23	Perempuan	62	156
S137	WhatsApp, Instagram, Facebook	Lebih dari 4 jam	23	Perempuan	50	143
S138	WhatsApp, Instagram, Tiktok, Twitter	Lebih dari 4 jam	21	Perempuan	52	155
S139	WhatsApp, Instagram, Tiktok	Lebih dari 4 jam	21	Perempuan	55	155
S140	WhatsApp, Instagram, Tiktok, Facebook	Lebih dari 4 jam	22	Perempuan	44	158
S141	WhatsApp, Instagram	Lebih dari 4 jam	22	Perempuan	59	160
S142	WhatsApp, Instagram, Tiktok, Twitter	Lebih dari 4 jam	21	Perempuan	58	163
S143	WhatsApp, Tiktok, Facebook	Lebih dari 4 jam	28	Perempuan	45	161
S144	WhatsApp, Instagram, Tiktok	Lebih dari 4 jam	20	Perempuan	55	160
S145	WhatsApp, Instagram, Tiktok	Lebih dari 4 jam	21	Perempuan	75	170
S146	WhatsApp, Instagram, Tiktok, Facebook, Twitter	Lebih dari 4 jam	22	Perempuan	42	160
S147	WhatsApp	Lebih dari 4 jam	22	Perempuan	54	149
S148	WhatsApp, Instagram, Tiktok	Lebih dari 4 jam	21	Perempuan	75	157
S149	WhatsApp, Instagram, Tiktok	Sekitar 2 jam	21	Perempuan	43	152

S150	WhatsApp, Instagram, Tiktok, Facebook, Twitter	Sekitar 1 jam	22	Perempuan	60	155
S151	WhatsApp, Instagram, Facebook	Sekitar 2 jam	22	Perempuan	63	162
S152	WhatsApp, Instagram, Tiktok, Facebook	Sekitar 2 jam	22	Perempuan	63	157
S153	WhatsApp, Instagram, Tiktok	Lebih dari 4 jam	21	Perempuan	75	160
S154	WhatsApp, Instagram, Tiktok, Facebook	Lebih dari 4 jam	22	Perempuan	57	160
S155	WhatsApp, Instagram, Tiktok, Facebook	Lebih dari 4 jam	22	Perempuan	51	162
S156	WhatsApp, Instagram, Tiktok, Twitter	Lebih dari 4 jam	20	Perempuan	50	156
S157	WhatsApp, Instagram, Tiktok	Sekitar 3 jam	21	Perempuan	45	167
S158	WhatsApp, Instagram, Tiktok, Facebook, Twitter	Sekitar 3 jam	23	Perempuan	77	155
S159	WhatsApp, Instagram, Tiktok	Lebih dari 4 jam	21	Perempuan	52	155
S160	WhatsApp, Instagram, Tiktok, Facebook, Snapchat	Sekitar 2 jam	22	Perempuan	45	154
S161	WhatsApp, Instagram, Tiktok, Facebook, Twitter	Lebih dari 4 jam	21	Perempuan	52	152
S162	WhatsApp, Instagram, Tiktok, Facebook	Sekitar 3 jam	21	Perempuan	46	153
S163	WhatsApp, Instagram, Tiktok, Facebook	Lebih dari 4 jam	21	Perempuan	63	156
S164	WhatsApp, Instagram	Kurang dari 1 jam	21	Perempuan	42	160
S165	WhatsApp, Instagram, Tiktok, Twitter	Lebih dari 4 jam	23	Perempuan	64	156
S166	WhatsApp, Instagram, Tiktok, Snapchat	Lebih dari 4 jam	21	Perempuan	51	150
S167	WhatsApp, Instagram, Tiktok	Sekitar 2 jam	22	Perempuan	55	155
S168	WhatsApp, Instagram, Tiktok, Facebook, Twitter	Lebih dari 4 jam	21	Perempuan	45	150
S169	WhatsApp, Instagram, Facebook	Kurang dari 1 jam	20	Perempuan	40	147
S170	WhatsApp, Instagram, Tiktok, Facebook, Twitter, Snapchat	Sekitar 3 jam	21	Perempuan	85	160
S171	WhatsApp, Instagram, Tiktok, Facebook, Twitter, Snapchat	Lebih dari 4 jam	20	Perempuan	68	170
S172	Instagram	Lebih dari 4 jam	21	Perempuan	68	163
S173	WhatsApp, Instagram, Tiktok	Sekitar 2 jam	22	Laki-laki	60	172
S174	WhatsApp, Instagram, Tiktok, Twitter	Lebih dari 4 jam	20	Perempuan	52	162
S175	WhatsApp, Instagram	Sekitar 2 jam	21	Perempuan	51	150
S176	WhatsApp, Instagram, Tiktok	Lebih dari 4 jam	22	Perempuan	56	165
S177	WhatsApp	Lebih dari 4 jam	23	Laki-laki	50	175

S178	WhatsApp, Instagram, Tiktok, Snapchat	Lebih dari 4 jam	18	Perempuan	50	155
S179	WhatsApp, Instagram, Tiktok, Facebook, Twitter	Sekitar 2 jam	21	Perempuan	54	152
S180	WhatsApp, Instagram, Facebook, YouTube	Sekitar 2 jam	21	Laki-laki	70	178
S181	WhatsApp, Instagram, Tiktok	Lebih dari 4 jam	22	Perempuan	44	156
S182	WhatsApp, Instagram, Tiktok, Facebook, Snapchat	Lebih dari 4 jam	22	Perempuan	45	152
S183	WhatsApp, Instagram, Tiktok, Twitter, Snapchat	Lebih dari 4 jam	21	Perempuan	70	165
S184	WhatsApp, Instagram, Tiktok	Lebih dari 4 jam	21	Perempuan	60	163
S185	WhatsApp, Instagram, Twitter	Sekitar 2 jam	21	Perempuan	57	160
S186	WhatsApp, Instagram, Tiktok, Twitter	Lebih dari 4 jam	21	Perempuan	60	175
S187	WhatsApp, Instagram, Tiktok, Facebook	Lebih dari 4 jam	20	Perempuan	54	160
S188	WhatsApp, Instagram, Tiktok, Facebook	Sekitar 2 jam	21	Perempuan	45	150
S189	WhatsApp, Instagram	Lebih dari 4 jam	21	Perempuan	50	151
S190	WhatsApp, Instagram, Facebook	Lebih dari 4 jam	25	Laki-laki	90	163
S191	WhatsApp, Instagram, Tiktok	Lebih dari 4 jam	22	Perempuan	43	150
S192	WhatsApp, Instagram, Twitter	Lebih dari 4 jam	23	Perempuan	39	150
S193	WhatsApp, Instagram, Tiktok	Lebih dari 4 jam	21	Perempuan	52	152
S194	WhatsApp, Instagram, Tiktok, Twitter	Sekitar 3 jam	21	Perempuan	45	147
S195	WhatsApp, Instagram, Tiktok	Lebih dari 4 jam	21	Perempuan	44	154
S196	WhatsApp, Instagram, Tiktok	Sekitar 3 jam	22	Perempuan	45	151
S197	WhatsApp, Instagram, Tiktok	Lebih dari 4 jam	21	Perempuan	80	156
S198	WhatsApp, Instagram, Twitter	Lebih dari 4 jam	21	Perempuan	46	153
S199	WhatsApp, Instagram, Tiktok, Twitter	Lebih dari 4 jam	22	Perempuan	60	164
S200	WhatsApp, Tiktok	Lebih dari 4 jam	19	Perempuan	68	160

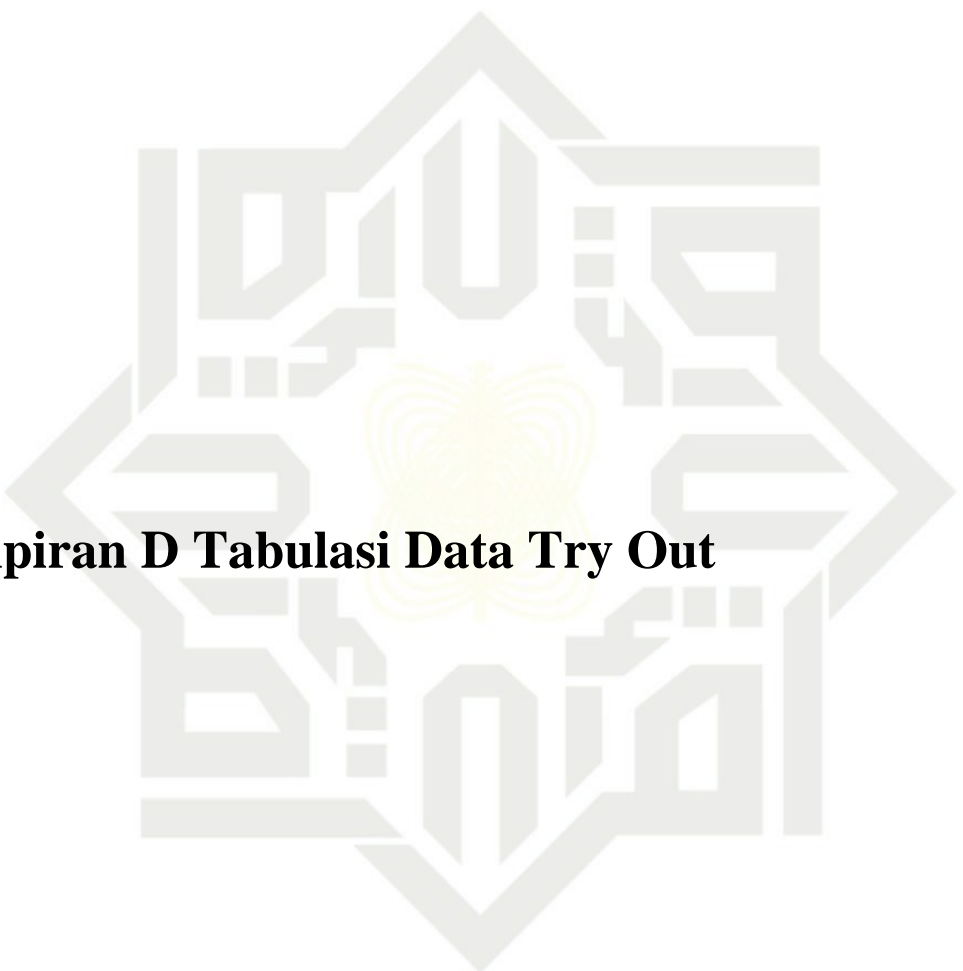

UIN SUSKA RIAU

Lampiran D Tabulasi Data Try Out

© Hak cipta milik UIN Suska Riau

State Islamic University of Sultan Syarif Kasim Riau

Hak Cipta Dilindungi Undang-Undang

1. Dilarang mengutip sebagian atau seluruh karya tulis ini tanpa mencantumkan dan menyebutkan sumber:
 - a. Pengutipan hanya untuk kepentingan pendidikan, penelitian, penulisan karya ilmiah, penyusunan laporan, penulisan kritik atau tinjauan suatu masalah.
 - b. Pengutipan tidak merugikan kepentingan yang wajar UIN Suska Riau.
2. Dilarang mengumumkan dan memperbanyak sebagian atau seluruh karya tulis ini dalam bentuk apapun tanpa izin UIN Suska Riau.

TABULASI DATA TRY OUT
TABULASI DATA BODY DISSATISFACTION

SBJK	1	2	3	4	5	6	7	8	9	10	11	12	13	14	15	16	17	18	19	20	21	22	23	24	25	26	27	28	29	30	31	32	33	34	
S1	3	1	1	1	3	1	2	1	1	1	1	3	2	1	3	1	1	1	1	1	3	1	1	2	1	1	1	1	1	1	1	1	1	1	
S2	3	3	3	3	3	3	3	1	3	3	1	3	3	1	3	1	3	1	1	3	3	3	1	3	1	1	1	3	3	3	1	1	3	3	
S3	3	3	1	3	2	3	1	1	1	1	1	2	2	1	2	1	1	1	1	2	2	3	4	1	1	1	1	3	1	2	1	1	1	3	
S4	3	3	2	4	4	2	1	1	1	1	1	3	1	3	3	3	3	1	2	3	3	3	3	2	1	1	1	1	1	3	1	1	1	3	
S5	4	4	1	1	4	1	4	1	4	1	1	5	5	1	4	1	2	1	1	4	4	1	4	3	3	1	1	1	1	1	1	4	1	4	5
S6	1	2	1	3	1	1	1	1	1	1	1	2	1	1	3	1	1	1	2	1	2	1	2	1	1	1	1	1	1	1	1	1	1	1	
S7	2	3		2	2	2	1	1	3	4	3	3	2	3	3	1	2	1	2	2	3	3	3	4	2	1	2	2	2	3	1	1	4	4	
S8	2	2	3	2	3	2	2	1	1	3	1	2	2	2	2	1	1	1	1	2	1	1	3	3	1	1	1	3	2	2	3	1	1	3	
S9	2	3	3	4	3	4	2	1	3	2	2	3	2	3	4	3	4	1	1	2	3	2	3	4	1	1	1	1	1	4	6	1	4	4	
S10	3	4	3	4	3	3	2	1	4	2	2	4	3	3	4	4	3	2	3	3	4	3	4	3	3	1	2	2	2	2	2	1	3	4	
S11	3	4	3	5	2	4	1	2	3	4	1	3	2	2	4	4	4	1	2	3	4	2	3	4	2	1	2	4	2	3	4	1	3	5	
S12	2	3	3	4	3	3	1	1	2	2	2	3	3	3	4	3	4	1	2	2	4	4	1	3	1	1	2	1	2	4	2	1	1	2	
S13	3	1	1	2	3	1	1	1	1	3	1	3	1	1	3	1	1	1	1	3	1	1	1	1	1	1	1	1	1	3	1	1	3	3	
S14	2	2	1	2	1	3	1	1	2	2	1	2	1	2	2	2	2	2	2	2	2	1	2	2	1	1	2	2	2	2	2	1	2	2	
S15	3	1	1	2	3	1	1	1	1	1	1	1	1	1	1	1	1	1	1	1	1	1	1	1	1	1	1	1	1	2	1	1	1	1	
S16	3	4	4	4	3	3	1	2	3	3	3	3	2	3	3	2	2	2	3	3	3	3	3	3	3	1	3	3	3	3	3	3	3	3	
S17	4	4	4	4	4	4	2	2	3	4	1	4	2	3	3	3	4	1	2	3	2	4	4	3	3	1	2	3	3	3	2	1	3	4	
S18	3	2	3	3	2	2	1	1	3	4	1	3	2	3	1	3	1	1	1	3	1	1	3	2	2	1	1	2	2	3	2	2	1	1	
S19	4	4	5	3	3	4	2	2	3	4	3	3	3	3	4	2	3	2	3	2	4	3	4	3	1	1	1	2	3	3	3	1	3	4	
S20	1	1	3	2	2	1	1	1	1	1	1	2	2	2	3	1	2	1	2	1	1	1	2	2	1	1	1	1	1	1	3	1	2	2	
S21	5	6	6	6	5	6	3	2	6	6	3	6	6	6	3	6	6	1	5	5	6	4	6	6	6	1	3	6	3	6	3	1	5	6	
S22	5	5	6	6	2	4	1	3	6	6	1	6	1	6	6	6	1	3	6	3	3	6	6	6	6	1	2	6	6	5	1	1	6	6	
S23	3	1	1	1	3	2	1	1	1	1	1	4	3	1	4	1	1	1	1	3	1	3	3	1	1	1	1	3	4	4	1	1	3	1	
S24	3	3	3	3	1	4	2	2	4	3	2	3	3	3	4	2	2	1	3	3	4	4	3	3	4	1	3	2	4	2	2	1	4	4	

S25	3	6	5	3	3	2	3	1	1	4	1	2	1	1	1	3	2	1	1	2	1	2	2	3	2	1	1	3	1	2	1	1	1	2
S26	2	2	2	3	3	2	2	3	3	3	1	2	3	2	2	2	2	1	3	2	2	1	2	3	2	1	3	2	2	3	2	1	2	2
S27	2	2	1	2	4	2	1	1	1	1	1	3	1	1	2	1	1	2	1	2	2	1	1	1	1	1	1	2	2	2	4	1	2	2
S28	4	4	3	3	1	2	2	1	3	3	3	3	2	2	3	3	2	3	3	2	3	3	3	3	2	2	2	2	2	2	3	2	2	2
S29	3	4	3	4	2	4	2	2	4	4	2	4	2	3	5	2	3	3	4	4	3	4	4	4	4	1	3	4	4	3	5	1	3	2
S30	6	6	6	6	6	6	3	6	6	6	2	5	6	6	6	6	6	5	5	6	3	6	6	6	1	3	6	6	6	6	1	3	6	
S31	2	3	1	3	1	2	1	1	3	1	1	2	1	1	3	1	3	1	2	1	3	2	3	1	1	1	1	2	1	4	4	1	3	4
S32	1	1	1	1	2	1	1	1	5	1	1	4	1	1	4	1	1	1	1	1	1	1	1	1	1	1	1	1	2	2	1	1	3	1
S33	4	3	4	4	2	3	2	3	4	4	2	5	2	3	4	5	2	1	2	3	2	2	4	4	4	1	1	2	3	2	4	1	3	3
S34	1	1	1	1	1	1	1	1	1	1	1	3	1	1	1	1	1	1	1	1	1	1	1	1	1	1	1	1	1	1	1	1	1	1
S35	3	2	2	3	2	2	2	2	3	2	2	4	2	2	4	1	3	2	2	1	1	2	2	2	2	1	1	1	2	3	2	1	3	2
S36	3	3	2	3	3	4	2	2	2	2	2	4	2	3	4	4	3	2	3	3	3	3	4	4	2	1	3	3	3	4	2	1	3	3
S37	1	1	1	3	1	1	1	4	2	1	1	3	1	1	1	3	1	1	1	1	2	1	1	1	1	1	1	2	1	3	3	1	1	1
S38	5	5	4	4	1	4	1	4	5	6	1	5	2	4	6	3	4	1	3	4	4	4	6	4	4	1	1	1	5	4	4	1	4	4
S39	2	3	3	3	2	1	1	1	2	2	1	3	2	2	2	2	2	1	2	1	1	2	3	1	2	1	1	1	2	2	4	1	2	3
S40	3	2	1	2	5	3	1	1	3	1	2	3	1	1	1	1	1	1	1	1	1	4	2	1	2	1	1	1	1	3	2	1	1	1
S41	3	1	3	3	3	2	2	1	1	3	1	3	1	1	2	2	1	1	1	2	1	1	2	2	1	1	1	2	1	4	3	1	2	2
S42	4	5	5	5	5	5	1	3	4	3	2	5	3	4	5	6	4	1	3	2	3	2	5	5	5	1	5	5	4	4	4	1	3	5
S43	4	4	5	6	3	3	3	3	4	5	2	1	3	3	5	4	4	1	3	5	3	3	4	3	3	1	3	4	3	2	4	1	3	4
S44	4	1	1	2	5	3	3	3	1	2	1	5	2	1	3	3	2	2	1	3	1	1	3	3	1	1	1	3	3	2	3	1	3	4
S45	4	1	1	1	5	2	4	1	1	1	1	4	1	1	4	1	1	1	1	4	1	1	4	1	1	1	1	1	4	1	5	1	4	1
S46	1	3	1	2	3	3	1	2	3	3	3	2	2	3	3	3	3	1	1	2	3	3	3	2	1	1	1	2	1	1	1	1	3	3
S47	3	4	4	6	4	4	4	2	3	4	3	3	2	3	3	6	6	1	3	3	6	6	3	3	3	1	2	2	2	2	4	3	3	6
S48	2	4	5	4	4	6	1	1	2	2	1	3	2	2	4	4	3	1	2	1	3	3	4	3	1	1	2	3	2	3	2	1	2	4
S49	4	4	5	6	4	4	4	2	4	4	4	5	4	4	4	4	2	3	3	3	4	4	4	3	3	1	2	2	4	2	2	1	4	5
S50	3	3	4	4	3	4	4	4	4	4	5	5	3	3	4	4	4	4	4	5	5	4	3	3	3	3	3	3	3	3	2	5	4	4
S51	1	3	3	4	3	3	1	1	3	3	1	3	1	1	2	1	3	2	1	3	4	2	3	4	1	1	4	4	3	3	4	1	1	5

ak cipta mi
 ta Dilindungi Ur
 rang mengutip s
 engutipan hanye
 engutipan tidak
 rang mengumun

of Sultan Syar
 kritik atau tinjauan
 Suska Riau.

S52	5	5	5	6	3	5	5	1	4	5	3	5	3	4	3	5	5	5	5	5	5	5	5	1	5	5	5	5	3	4	5			
S53	2	3	4	4	1	4	1	1	3	3	2	3	3	3	4	4	4	2	3	3	2	4	4	4	5	1	3	2	2	2	3	1	2	4
S54	3	4	1	4	4	5	2	2	2	1	3	4	3	2	2	3	5	3	4	3	3	4	3	4	3	1	2	3	3	3	3	3	4	
S55	3	3	3	3	3	3	3	3	3	1	1	3	3	3	3	3	3	3	3	3	3	3	3	3	3	3	3	3	3	3	3	3	3	
S56	3	1	1	1	3	4	1	1	1	1	2	3	1	2	3	1	1	1	1	2	1	2	1	1	1	1	1	1	1	3	4	1	1	1
S57	3	4	1	1	1	1	3	1	1	1	1	3	1	1	1	1	1	1	3	3	1	3	1	1	1	1	1	1	1	1	1	3	1	
S58	3	4	4	4	3	3	3	2	3	4	1	4	3	3	4	3	3	1	3	2	3	1	3	3	5	1	2	3	3	2	1	1	3	5
S59	2	2	3	3	3	4	1	1	2	2	2	2	1	1	3	1	2	1	1	2	3	2	3	2	1	1	2	2	1	2	2	1	2	3
S60	1	1	1	3	1	1	1	1	1	2	1	1	1	1	2	1	1	1	1	1	1	1	1	1	1	1	1	1	2	1	1	1	1	
S61	4	4	4	4	3	3	2	2	4	3	2	4	3	3	3	4	4	2	3	3	3	4	3	2	4	1	1	2	3	2	4	1	3	4
S62	3	3	2	2	4	5	1	4	1	2	4	4	3	3	3	3	3	3	1	1	1	1	1	1	1	1	1	1	2	1	2	2	5	
S63	3	1	1	1	1	1	1	1	1	1	1	2	1	1	3	1	1	1	1	2	1	1	3	1	1	1	1	1	1	1	1	3	4	
S64	1	1	1	1	4	1	1	1	3	1	1	2	1	1	2	1	1	1	1	1	1	1	2	1	1	1	1	1	1	1	1	1	1	1
S65	1	3	4	1	5	2	2	1	3	3	1	2	2	1	1	1	2	1	1	1	3	6	4	4	1	1	1	6	1	5	3	1	3	3
S66	1	1	3	2	3	1	1	1	1	1	1	1	1	1	1	3	1	1	1	1	1	1	1	1	1	1	3	1	3	1	1	1	1	
S67	3	3	4	4	4	4	2	1	3	3	1	3	2	2	6	3	3	1	3	1	2	2	3	1	2	1	1	3	3	2	1	1	3	
S68	4	4	2	3	3	3	2	3	3	4	1	5	3	4	4	6	2	2	3	3	3	5	3	5	2	1	3	4	4	5	4	3	3	4
S69	2	1	2	2	3	3	1	2	3	3	1	3	3	2	4	3	2	2	1	2	1	2	3	4	2	1	2	2	2	2	4	1	2	3
S70	4	6	6	6	6	4	2	1	3	6	1	6	4	6	3	6	6	1	3	1	4	6	6	6	1	1	1	6	2	2	3	1	3	6
S71	1	1	1	1	1	2	1	1	1	1	1	1	1	1	1	1	1	1	1	1	1	1	1	1	1	1	1	1	1	1	1	1	1	1
S72	3	4	4	4	2	3	2	3	3	4	2	3	3	3	4	3	3	1	3	3	3	2	4	3	3	1	3	3	3	2	3	1	3	3
S73	4	1	1	1	2	1	2	1	3	1	1	4	3	1	4	1	1	2	1	4	3	2	3	1	1	1	1	3	2	3	1	4	4	
S74	4	1	1	1	3	3	1	1	1	1	1	4	2	1	2	1	1	1	1	2	1	2	1	1	1	1	1	2	2	2	2	1	2	1
S75	2	3	1	2	1	2	1	1	1	2	1	1	1	1	1	1	3	1	2	2	2	1	2	2	1	1	1	2	2	3	1	1	3	3
S76	2	2	2	3	2	2	2	1	2	2	1	2	1	1	3	2	2	2	1	2	2	3	2	2	1	1	1	2	2	2	3	1	2	3
S77	1	2	2	2	2	3	1	1	1	1	2	2	1	1	2	3	4	2	3	2	3	4	1	1	1	1	1	1	2	2	1	2	2	
S78	2	4	4	3	3	2	3	4	5	3	1	4	3	2	4	4	2	2	4	4	3	3	3	5	1	1	4	3	4	2	5	1	4	4

ak cipta mi
 ta Dilindungi Ur
 rang mengutip s
 engutipan hanye
 engutipan tidak
 rang mengumun

of Sultan Syar
 kritik atau tinjauan
 Suska Riau.

S79	3	1	2	1	1	1	1	1	1	1	1	3	1	1	1	1	3	1	3	1	1	2	3	1	1	1	1	1	1	1	1	1	1	1	1	1
S80	1	1	2	2	1	1	1	1	1	2	1	1	1	1	4	1	1	1	1	1	1	1	1	1	1	1	1	1	1	1	1	1	1	1	1	1
S81	2	3	2	4	1	1	1	2	1	3	1	3	2	1	4	3	2	1	2	2	3	1	3	2	1	1	1	2	1	2	2	1	2	3	3	
S82	2	3	3	4	3	3	2	2	3	3	2	3	2	3	3	4	3	1	2	3	2	3	3	3	2	1	2	4	2	4	3	1	3	4	4	
S83	4	4	4	5	4	5	1	4	2	3	1	2	1	3	2	1	2	1	1	2	3	4	4	4	2	1	1	4	3	3	4	1	2	4	4	
S84	1	1	1	1	2	1	2	1	2	1	1	2	2	1	1	1	1	1	2	1	1	2	1	1	1	1	1	2	2	6	1	1	1	1	1	
S85	3	3	4	3	3	4	3	1	4	4	3	4	1	3	4	4	3	4	3	3	3	4	6	6	3	1	1	3	2	4	6	1	2	4	4	
S86	1	1	1	1	2	1	1	1	1	1	1	1	1	1	1	1	1	1	1	1	1	1	1	1	1	1	1	1	1	1	1	1	1	1	1	
S87	3	3	3	3	3	3	3	3	3	3	3	3	3	3	3	3	3	3	3	3	3	3	3	3	3	3	3	3	3	3	3	3	3	3	3	3
S88	4	3	3	3	3	3	3	2	2	4	3	4	4	3	3	3	4	2	3	3	3	4	3	3	2	1	2	3	3	3	2	1	3	4	4	
S89	2	3	1	4	3	1	2	1	2	1	1	2	2	2	2	1	1	1	1	2	2	2	1	1	1	1	1	1	2	1	1	1	1	4	4	
S90	6	6	6	6	6	6	6	6	6	6	1	6	6	6	6	6	6	6	6	6	6	6	6	6	6	6	6	6	6	6	6	6	6	6	6	6
S91	2	1	1	2	3	1	1	1	3	1	1	2	1	1	2	1	1	1	1	1	1	1	1	1	1	1	1	1	2	1	1	2	1	1	2	1
S92	5	6	6	5	2	5	4	2	6	6	3	5	4	4	5	5	5	3	5	5	5	5	6	5	5	1	4	4	5	6	3	3	4	5	5	
S93	3	4	3	5	3	5	1	1	5	2	3	4	1	3	2	3	4	1	6	3	4	5	3	3	3	1	1	3	3	1	2	1	1	5	5	
S94	4	4	5	5	5	4	3	3	3	5	2	3	2	3	3	4	3	2	4	3	3	4	4	4	3	1	2	4	3	3	4	1	4	4	4	
S95	1	1	1	1	3	2	1	2	4	1	1	3	1	1	4	1	1	1	1	1	3	1	2	1	1	1	1	1	2	1	3	1	3	3	3	
S96	4	4	5	4	4	4	2	3	4	5	2	4	3	4	4	4	5	3	2	4	3	3	4	4	2	1	4	5	4	4	4	1	4	4	4	
S97	2	3	1	3	3	3	1	1	1	1	1	1	1	1	2	1	3	1	1	1	2	4	3	1	1	1	1	1	2	3	4	1	1	3	3	
S98	3	1	1	1	2	1	3	1	1	1	1	3	3	1	5	1	1	4	1	3	1	1	5	1	1	1	1	1	1	1	1	1	1	1	5	5
S99	3	2	3	6	6	4	1	2	2	2	1	2	1	4	2	2	2	1	2	1	2	2	2	4	1	1	1	2	1	4	4	1	2	2	2	
S100	3	4	4	4	1	4	2	1	4	4	1	4	3	3	4	1	2	3	3	3	4	4	4	4	2	1	3	4	3	5	4	3	3	3	3	
S101	2	3	3	2	2	3	1	2	2	3	1	3	2	1	4	2	2	1	1	2	1	6	2	1	2	1	1	3	3	5	4	1	2	2	2	
S102	6	5	3	3	3	3	6	4	2	4	2	2	2	3	2	3	3	3	6	2	4	4	3	1	2	3	5	1	3	2	1	3	6	5	5	
S103	3	2	3	1	4	3	2	2	2	2	2	3	3	2	2	2	2	2	1	3	2	3	2	2	1	1	1	1	2	2	2	1	3	2	2	
S104	3	1	1	1	1	1	1	1	1	1	1	2	1	1	2	1	1	1	1	2	1	1	4	1	1	1	1	1	1	1	1	1	1	1	1	
S105	5	5	5	4	5	5	5	5	5	5	5	5	5	5	5	5	5	5	5	5	5	5	5	5	5	5	5	5	4	5	5	5	5	5	5	

ak cipta mi
pa Dilindungi Ur
rang mengutip s
engutipan hany
engutipan tidak
rang mengumun

of Sultan Syar
kritik atau tinjauan
Suska Riau.

S106	3	3	3	3	3	2	3	3	3	3	3	3	3	4	4	3	3	4	4	3	3	3	3	3	3	3	3	3	3	3	3	3	3	3	3	3	3
S107	3	3	4	4	3	4	3	1	2	4	1	3	1	1	3	3	3	1	3	3	3	4	3	3	1	1	1	1	3	2	3	1	2	4	4	4	
S108	4	5	5	6	4	6	5	3	4	5	1	6	3	5	5	5	5	3	5	4	5	3	4	5	6	2	1	4	4	5	4	3	5	5	5	5	
S109	3	3	3	1	4	3	1	1	3	3	1	3	3	3	3	3	3	1	2	3	2	2	3	3	1	1	2	2	3	3	3	3	1	3	3	3	
S110	3	3	3	4	4	3	1	1	3	3	3	3	3	3	3	3	3	1	3	3	3	2	3	3	3	1	2	2	3	3	3	3	1	3	3	3	
S111	2	2	2	1	1	3	1	1	4	1	1	2	1	1	2	1	2	1	1	1	1	1	2	1	1	1	1	1	1	1	1	1	1	1	2	2	2
S112	3	4	4	4	4	5	2	2	2	5	4	5	4	5	5	5	5	2	4	4	4	6	4	4	4	1	3	4	4	4	4	4	1	4	4	4	
S113	4	5	5	5	5	5	5	5	5	5	4	5	3	3	3	3	3	4	5	5	4	3	3	3	4	4	3	4	3	3	4	4	4	4	4	4	
S114	2	2	2	2	2	2	2	2	2	2	2	2	2	2	2	2	2	2	2	2	2	3	3	2	3	2	3	2	3	2	2	3	3	3	3	3	
S115	5	5	5	6	4	5	3	3	4	6	3	6	3	4	4	3	4	6	5	4	4	4	4	3	4	1	4	4	4	4	4	4	1	4	4	4	
S116	1	1	1	1	1	3	1	1	1	1	1	3	2	1	1	1	1	1	1	1	1	1	1	1	1	1	1	1	1	1	1	1	1	1	1	1	1
S117	1	1	1	1	1	1	1	1	1	1	1	1	1	1	1	1	1	1	1	1	1	1	1	1	1	1	1	1	1	1	1	1	1	1	1	1	1
S118	1	1	1	1	1	1	1	1	1	1	1	1	1	1	1	1	1	1	1	1	1	1	1	1	1	1	1	1	1	1	1	1	1	1	1	1	2
S119	3	1	1	2	4	1	1	1	1	1	1	1	1	1	1	1	1	1	1	1	1	2	1	1	1	1	1	1	1	1	1	1	1	1	1	1	1
S120	5	6	6	5	2	3	5	1	5	4	6	5	5	5	4	6	4	2	6	5	4	6	4	5	6	1	5	5	4	4	4	4	3	4	4	4	
S121	4	4	4	6	3	3	3	3	2	4	1	4	3	2	2	4	3	3	3	4	3	2	4	3	2	1	1	4	3	3	6	1	2	3	3	3	
S122	1	3	2	3	1	3	3	1	2	4	1	4	1	5	3	5	1	1	4	3	3	2	4	1	1	1	3	4	4	4	1	3	5	5	5	5	
S123	1	1	1	1	1	1	1	1	1	1	1	1	1	1	1	1	1	1	1	1	1	1	1	1	1	1	1	1	1	1	1	1	1	1	1	1	1
S124	3	3	2	1	2	3	1	3	2	1	2	3	3	3	3	1	3	1	1	3	3	3	4	2	1	1	1	3	1	2	3	1	3	3	3	3	
S125	3	3	3	4	3	3	3	3	3	2	1	2	3	3	4	2	4	3	3	4	3	3	4	4	3	3	3	3	3	3	3	3	3	3	3	6	6
S126	3	3	3	3	3	3	3	3	3	3	3	3	3	3	3	3	3	3	2	2	3	3	3	3	3	3	3	4	4	4	3	4	4	4	4	3	3
S127	4	4	4	4	4	4	4	4	4	4	4	4	4	4	4	4	4	4	4	4	4	4	4	4	4	4	4	4	4	4	4	4	4	4	4	4	4
S128	4	2	1	1	1	4	1	1	1	1	1	1	1	1	2	4	2	3	1	3	1	1	1	1	1	1	2	1	1	1	2	3	1	3	1	1	
S129	1	1	1	1	3	1	1	2	1	1	1	3	1	1	1	1	1	2	1	1	1	1	3	1	1	1	1	1	1	1	1	1	1	1	3	1	1
S130	4	4	5	6	5	4	2	3	5	5	2	5	3	4	4	3	3	2	3	3	4	4	4	5	2	1	3	6	4	5	5	1	4	3	3	3	
S131	4	4	4	5	4	4	4	4	4	4	4	4	4	4	4	4	4	4	4	4	4	4	4	4	3	1	3	4	3	4	3	1	2	3	3	3	
S132	4	5	4	4	2	4	3	1	3	2	1	5	2	4	3	5	5	2	3	3	4	5	4	3	4	1	2	2	3	4	1	1	3	4	4	4	

S133	1	3	1	1	2	2	2	2	3	2	2	2	3	1	1	3	2	2	2	1	3	3	1	1	2	2	1	2	2	2	3	3	1	2	
S134	3	4	5	5	3	4	3	2	4	5	3	3	2	2	5	1	3	1	4	3	5	6	5	6	2	1	3	3	3	4	4	1	5	6	
S135	1	4	4	4	5	4	1	1	1	2	1	3	1	1	6	3	1	1	1	3	6	6	6	1	1	1	5	1	6	5	1	3	4		
S136	1	3	2	4	1	3	1	2	4	3	3	1	1	1	4	4	5	3	2	1	4	3	3	3	1	1	4	1	1	3	4	1	3	5	
S137	5	5	5	6	5	5	4	2	4	4	3	5	4	4	4	4	3	1	4	3	5	4	5	5	3	1	1	5	5	5	3	1	3	5	
S138	4	6	3	6	3	6	4	5	4	3	4	4	2	6	6	1	6	2	6	5	6	6	5	6	3	1	4	5	5	5	4	6	5	5	
S139	3	1	4	3	5	4	1	1	1	4	1	4	2	2	2	4	1	1	1	1	2	3	4	1	1	1	3	2	5	1	1	1	3		
S140	2	3	1	1	3	1	1	1	3	3	1	5	3	1	1	1	3	2	3	1	1	1	4	1	1	1	1	1	2	2	6	1	3	3	
S141	5	4	4	5	3	3	2	4	4	5	2	5	3	3	4	1	2	2	3	4	3	1	3	5	3	1	2	4	3	5	6	1	3	3	
S142	5	4	4	6	4	6	4	3	5	4	4	5	4	3	5	6	4	1	4	3	4	4	5	4	2	1	3	3	4	5	2	1	5	6	
S143	4	1	1	1	3	1	1	3	2	1	1	4	3	1	1	1	1	4	1	4	1	1	2	1	1	1	1	1	4	1	1	1	2	4	
S144	3	3	1	2	3	2	1	1	2	1	1	2	1	2	1	1	2	1	2	1	2	2	2	1	1	1	1	1	2	2	6	1	2	4	
S145	6	6	4	6	4	4	6	6	6	4	2	6	3	6	6	6	6	6	6	6	6	4	4	5	6	6	2	4	6	6	6	1	1	6	6
S146	3	2	1	1	2	1	2	1	1	1	1	3	3	1	4	1	1	1	1	2	1	1	3	1	1	1	1	1	2	1	2	1	1	3	
S147	2	3	4	3	2	3	2	1	2	4	2	3	1	3	4	4	3	1	2	3	3	2	3	2	2	1	2	2	2	2	2	2	1	2	3
S148	4	4	4	5	4	4	2	1	6	4	2	4	3	4	3	4	4	2	3	3	4	3	5	5	4	1	3	5	5	5	3	1	4	6	
S149	3	6	1	1	1	1	3	1	2	1	1	6	2	1	6	1	1	4	1	5	1	3	2	1	1	1	2	1	5	1	5	1	2	4	
S150	4	5	6	5	5	5	4	3	4	4	4	5	5	4	5	6	5	3	5	4	4	3	5	4	3	1	3	4	4	5	1	1	2	5	
S151	4	3	3	2	3	1	2	5	3	5	1	1	1	1	3	1	2	1	2	1	3	1	1	3	3	1	4	3	2	3	1	1	2	2	
S152	5	4	5	5	4	4	3	3	4	5	4	5	4	4	4	5	4	2	4	3	3	4	4	5	2	1	4	4	4	5	5	1	3	4	
S153	5	5	6	5	5	5	5	3	6	5	5	6	6	5	6	5	5	4	4	4	4	4	5	5	5	4	3	3	3	4	4	4	4	4	
S154	1	1	1	3	1	3	1	1	1	1	1	2	1	1	3	1	1	1	2	1	1	1	1	3	1	1	1	2	1	2	1	1	1	2	
S155	4	1	1	1	1	1	3	1	3	1	1	3	1	1	3	1	1	1	1	1	1	3	1	1	1	1	1	1	1	1	1	1	3	3	
S156	3	2	1	4	3	4	2	1	2	3	1	4	2	3	3	3	2	3	3	3	3	4	4	5	3	1	1	3	5	3	4	1	2	3	
S157	3	1	1	1	1	1	2	1	1	1	1	3	2	1	2	1	1	1	2	1	1	1	1	1	1	1	1	1	1	1	6	1	2	1	
S158	4	4	6	5	3	4	6	4	4	6	2	5	5	4	4	5	4	3	6	5	4	3	4	4	6	5	3	5	6	4	3	6	5	4	
S159	3	3	4	4	3	5	1	1	3	4	1	4	3	4	4	1	4	1	3	1	3	4	4	4	4	1	3	3	4	4	5	1	3	3	

Suska Riau.
kritik atau tinjauan

of Sultan Syar

ak cipta mi
pa Dilindungi Ur
rang mengutip s
engutipan hanye
engutipan tidak
rang mengumun

S160	4	1	2	3	4	3	4	1	1	1	2	3	1	1	2	1	1	1	1	3	4	3	1	1	1	2	2	3	4	3	1	3	4	
S161	3	4	4	6	4	4	2	2	5	4	3	4	3	3	6	1	2	1	3	3	3	4	3	4	1	1	1	4	1	4	4	2	3	2
S162	1	1	1	1	1	1	1	1	1	1	1	1	1	1	1	1	1	1	1	1	1	1	1	1	1	1	1	1	1	1	1	1	1	1
S163	3	4	3	4	1	3	3	1	3	3	1	5	1	6	3	3	3	1	3	4	4	3	4	6	2	1	1	6	2	4	3	2	3	5
S164	3	4	2	2	4	3	4	3	3	2	3	2	4	2	2	1	2	2	2	2	2	3	4	2	2	1	2	2	3	3	1	1	1	3
S165	3	5	4	5	6	4	3	1	3	2	1	2	3	1	3	4	4	1	4	2	4	4	5	4	2	1	2	3	3	5	3	1	2	4
S166	1	3	4	3	3	3	1	1	2	3	1	3	1	1	3	3	3	1	3	1	3	2	3	3	3	1	1	1	2	3	1	1	3	4
S167	3	3	3	3	2	3	3	2	4	3	2	4	2	3	3	1	3	3	3	3	3	2	3	3	3	1	2	3	2	3	3	1	3	3
S168	3	1	1	1	2	1	1	1	1	2	1	1	1	1	3	1	1	1	1	1	1	1	1	1	1	1	1	3	1	3	4	1	1	1
S169	3	3	1	3	3	1	2	3	2	1	2	3	3	1	3	1	1	2	1	3	2	2	4	2	1	1	1	2	3	3	3	1	3	1
S170	4	4	6	6	6	6	5	6	6	6	6	6	4	5	6	5	6	5	6	6	4	4	5	5	3	6	5	5	4	5	5	4	5	4
S171	4	4	2	4	3	3	1	3	2	1	1	2	2	2	2	3	2	1	1	2	3	4	3	3	2	1	1	3	3	3	1	1	1	2
S172	3	3	4	5	2	4	2	2	3	4	3	3	3	3	2	4	4	1	2	3	5	3	3	1	1	1	1	1	1	3	1	1	1	4
S173	4	3	3	1	3	3	3	3	2	3	4	3	3	2	2	4	2	4	4	3	2	3	4	2	4	5	2	3	4	2	4	3	4	3
S174	3	3	4	3	3	4	2	2	3	4	1	3	1	3	4	4	3	2	1	2	3	4	3	3	2	1	2	2	2	3	2	1	3	3
S175	1	3	3	3	4	3	3	1	1	3	3	2	2	2	2	2	4	3	3	2	2	3	2	3	1	1	1	1	1	2	1	1	1	1
S176	1	1	1	2	1	2	1	1	1	1	1	1	1	1	3	1	1	1	1	1	1	1	1	1	1	1	1	1	2	2	1	1	1	1
S177	3	4	1	3	2	1	1	1	1	1	1	3	1	1	1	1	1	1	1	1	2	3	1	1	1	1	1	1	1	1	1	1	1	1
S178	6	6	1	4	6	6	6	1	3	2	3	6	4	4	3	3	3	4	1	1	6	6	6	6	1	1	1	4	1	6	1	1	1	6
S179	3	2	3	1	2	3	1	1	4	2	1	3	1	1	3	1	1	1	3	1	2	3	1	5	2	1	1	5	1	4	5	1	3	3
S180	3	3	2	4	4	3	1	3	4	4	4	4	4	4	4	4	4	2	3	4	3	3	5	6	1	1	2	4	4	3	3	1	3	4
S181	3	3	1	2	3	2	1	1	1	1	1	4	2	1	3	1	1	1	1	2	1	1	3	2	1	1	1	1	2	2	1	1	3	2
S182	3	2	1	1	1	3	2	2	1	1	1	4	1	1	3	1	1	1	1	3	1	1	2	1	1	1	1	1	1	2	2	1	3	1
S183	5	5	6	5	5	4	4	4	3	4	3	5	5	5	5	5	5	5	5	5	5	5	5	5	3	3	4	5	5	5	4	4	4	5
S184	2	3	4	3	5	2	1	3	2	4	1	3	1	1	5	4	1	1	1	1	3	4	4	5	1	1	1	3	2	3	2	1	2	5
S185	3	3	2	3	2	4	1	1	3	2	1	2	1	2	2	2	1	1	2	2	3	1	2	2	1	1	1	1	2	2	1	1	2	2
S186	4	4	4	4	3	4	3	2	4	4	1	4	3	3	4	4	4	3	3	3	4	3	3	4	3	3	1	3	3	3	2	1	3	4

ak cipta mi
 ta Dilindungi Ur
 rang mengutip s
 engutipan hany
 engutipan tidak
 rang mengumun

of Sultan Syar
 kritik atau tinjauan
 Suska Riau.

S187	6	6	6	6	6	6	3	4	5	6	4	6	3	4	6	6	5	2	5	5	3	5	6	3	3	1	6	5	6	6	1	1	4	5	
S188	4	1	3	2	3	1	1	1	3	3	1	4	3	1	4	1	1	1	1	1	1	3	2	1	3	1	1	1	1	1	1	1	1	1	1
S189	4	4	4	4	1	4	2	1	4	3	2	3	1	3	4	2	3	1	2	3	4	3	3	2	1	1	2	2	3	2	1	1	3	4	
S190	3	5	4	4	3	4	1	3	4	3	2	4	3	3	3	4	1	3	3	4	3	4	3	1	1	3	4	3	4	3	1	3	4		
S191	4	4	4	4	1	4	3	1	4	4	4	4	4	4	4	4	4	4	4	3	4	3	2	3	2	1	3	3	4	2	2	1	4	4	
S192	2	2	1	2	3	2	2	2	2	3	2	2	2	2	3	2	2	2	1	3	1	1	2	3	1	1	1	2	1	3	3	1	1	2	
S193	1	1	3	1	2	5	2	2	3	3	1	2	4	4	4	1	4	1	1	1	2	3	2	4	2	1	2	2	2	3	2	2	1	3	
S194	2	2	3	3	3	3	2	2	2	2	1	2	2	2	3	2	3	2	1	2	2	4	3	2	2	1	1	2	2	2	2	1	2	2	
S195	2	1	4	3	2	2	1	1	2	3	1	3	3	1	5	3	1	1	2	2	2	4	2	3	1	1	3	3	2	3	1	1	2	3	
S196	2	3	1	3	2	2	2	1	3	2	1	3	2	3	3	3	3	1	2	2	2	4	1	3	2	1	1	3	2	4	3	1	3	3	
S197	6	3	3	4	4	3	3	2	4	4	3	3	3	3	4	4	3	3	4	4	2	3	4	4	2	1	4	4	4	3	3	1	3	3	
S198	3	1	1	2	4	2	1	1	2	1	1	1	1	1	1	3	1	1	3	1	2	1	6	4	1	1	1	1	1	3	2	1	1	2	
S199	3	3	4	4	3	4	2	1	2	3	1	4	2	3	1	1	3	2	1	1	3	3	3	3	1	1	1	3	1	2	1	1	4	3	
S200	6	6	6	6	6	5	5	5	4	5	2	4	5	4	3	5	4	4	6	6	5	2	5	5	2	3	4	5	5	3	5	1	4	5	



... dan menyebutkan sumber:
 ... karya ilmiah, penyusunan laporan, penulisan kritik atau tinjauan
 ... ya tulis ini dalam bentuk apapun tanpa izin UIN Suska Riau.

TABULASI DATA TRY OUT SOCIAL COMPARISON (UPWARD COMPARISON)

Subjek	SC1	SC2	SC3	SC4	SC5	SC6	SC7	SC8	SC9	SC10
S01	4	3	3	3	3	3	3	3	4	4
S02	3	3	3	3	3	3	3	3	3	3
S03	3	2	2	4	3	3	3	2	3	3
S04	2	1	1	1	2	1	1	1	1	1
S05	4	4	4	1	5	4	5	5	5	5
S06	1	1	1	1	1	1	1	1	1	1
S07	3	2	2	3	4	3	4	3	3	4
S08	2	2	2	2	2	2	2	2	2	2
S09	4	3	2	1	2	3	3	3	3	3
S10	3	1	2	1	3	2	2	2	2	2
S11	3	1	1	2	3	3	3	3	3	4
S12	2	1	3	2	4	2	3	3	3	3
S13	3	3	1	1	3	3	3	3	3	3
S14	2	1	1	1	1	1	1	1	1	1
S15	3	2	2	2	4	2	4	3	3	2
S16	3	1	1	2	3	3	2	3	3	3
S17	4	4	3	3	4	4	4	4	4	4
S18	4	2	2	2	4	3	3	3	3	4
S19	3	2	3	3	3	3	3	3	4	4
S20	4	2	2	2	4	4	4	4	3	2
S21	5	1	1	1	3	5	2	5	5	5
S22	5	1	2	1	5	5	5	5	5	5
S23	5	2	3	3	4	5	4	5	4	4
S24	4	3	2	2	3	4	3	3	3	4
S25	1	1	1	1	1	1	1	1	1	1
S26	1	1	1	2	1	1	1	2	2	1
S27	3	2	2	2	3	3	3	3	3	3
S28	2	2	2	2	3	3	3	2	3	3
S29	4	1	1	2	4	4	4	3	4	4
S30	5	5	4	3	5	5	5	5	5	5

S31	2	1	1	2	3	2	3	1	2	3
S32	4	3	3	4	4	4	4	4	4	4
S33	4	1	2	2	4	4	4	4	4	4
S34	2	1	1	1	1	1	1	1	1	1
S35	3	4	2	2	4	4	4	4	4	4
S36	2	2	2	2	3	3	3	3	3	3
S37	1	3	1	3	1	1	1	1	1	1
S38	4	1	1	3	4	4	4	4	4	4
S39	3	2	1	2	3	3	4	3	3	3
S40	2	2	2	2	3	3	3	2	3	3
S41	3	2	1	2	2	2	2	2	3	3
S42	3	4	2	2	4	4	4	4	4	4
S43	5	4	2	3	4	4	4	5	4	5
S44	5	3	4	3	4	4	5	5	5	5
S45	5	5	4	4	5	5	5	5	5	4
S46	3	2	2	4	3	2	3	4	3	3
S47	3	3	3	2	4	4	4	3	3	3
S48	1	2	1	2	1	3	3	1	2	2
S49	4	4	4	4	4	4	4	4	4	4
S50	3	3	3	3	3	3	3	3	3	3
S51	3	2	1	2	2	4	4	3	3	3
S52	4	2	2	2	4	4	4	4	4	4
S53	3	1	1	2	2	4	3	4	3	3
S54	3	4	3	2	2	2	3	2	2	2
S55	3	3	3	3	3	3	3	3	3	3
S56	1	5	2	2	2	2	2	3	4	4
S57	3	3	3	3	3	3	3	3	3	3
S58	4	3	3	2	4	4	4	4	4	4
S59	1	1	1	1	2	2	1	2	1	2
S60	2	2	3	2	2	1	2	3	2	2
S61	4	3	3	1	4	4	4	4	4	4
S62	3	2	2	3	2	3	3	3	3	2
S63	2	2	2	2	2	2	2	2	2	2
S64	2	1	1	2	3	2	3	3	3	3

ak cipta mi
 pa Diindungi Ur
 rang mengutip Sebagian atau seluruh karya tulis ini tanpa mengemukakan sumber.
 rang mengutip Sebagian atau seluruh karya tulis ini dalam bentuk apapun tanpa izin JIN Siska Riau.

Sultan Syar

\$65	1	3	4	4	1	2	2	2	2	2
\$66	1	2	3	1	1	3	1	1	1	1
\$67	3	1	2	4	3	4	3	3	1	2
\$68	5	1	1	4	4	4	4	4	4	4
\$69	4	1	1	4	4	4	3	3	3	3
\$70	3	1	2	2	2	4	4	4	3	3
\$71	3	1	3	3	2	1	2	2	2	2
\$72	2	2	2	2	3	3	2	3	3	3
\$73	4	3	3	3	4	4	4	4	4	4
\$74	3	3	1	1	3	5	5	5	5	5
\$75	3	1	2	2	1	2	2	3	1	2
\$76	4	5	5	4	3	3	4	4	3	3
\$77	3	3	3	3	3	3	3	3	3	3
\$78	3	1	1	1	2	2	1	3	2	2
\$79	3	1	3	3	3	4	4	4	3	3
\$80	3	2	2	2	4	2	3	3	3	3
\$81	3	2	2	2	2	2	2	2	2	3
\$82	2	3	2	4	3	3	3	3	3	3
\$83	4	4	2	3	4	3	3	4	3	3
\$84	3	3	3	3	3	4	4	3	3	4
\$85	3	1	1	3	4	4	4	4	4	4
\$86	1	1	1	1	1	1	1	1	1	1
\$87	3	3	3	3	3	3	3	3	3	3
\$88	3	2	3	3	3	3	3	3	3	3
\$89	1	1	2	2	1	1	1	1	1	1
\$90	5	5	5	5	5	5	5	5	5	5
\$91	2	1	2	3	4	2	2	4	4	1
\$92	4	2	2	2	4	5	5	4	4	4
\$93	5	5	1	5	5	5	5	5	5	5
\$94	4	2	1	1	2	3	4	1	3	3
\$95	2	2	3	2	5	3	3	4	3	3
\$96	3	1	1	3	3	3	3	3	3	3
\$97	1	1	1	1	1	2	2	1	1	1
\$98	2	3	4	4	4	5	4	4	3	3

Sultan Syar

pa

Diindungi Ur

rang mengutip sebagian atau seluruh karya tulis ini tanpa mengemukakan sumbernya. Untuk keperluan lain, pengutipan hanya untuk keperluan penelitian, pengajaran, atau untuk tujuan pendidikan yang tidak merugikan hak-hak ekonomi dari pencipta atau penyalur. Untuk keperluan lain, pengutipan tidak diperkenankan tanpa izin dari penerbit atau penyalur. Untuk keperluan lain, pengutipan tidak diperkenankan tanpa izin dari penerbit atau penyalur.

rang mengemukakan dan memperbanyak sebagian atau seluruh karya tulis ini dalam bentuk apa pun tanpa izin JIN Siska Riau.

S133	3	2	2	1	2	2	3	1	2	3
S134	3	3	3	3	3	3	3	3	3	3
S135	1	1	4	2	1	2	2	1	1	1
S136	4	2	1	3	2	1	4	4	3	4
S137	4	2	2	3	4	4	4	4	3	4
S138	4	3	3	3	3	4	3	4	4	3
S139	3	2	5	3	2	3	3	2	4	3
S140	5	3	2	2	2	2	2	3	3	3
S141	4	3	2	2	5	3	4	5	5	5
S142	4	3	2	2	5	4	4	4	4	4
S143	4	1	2	4	3	3	5	5	4	4
S144	3	1	2	1	1	2	2	1	2	1
S145	5	2	2	5	5	5	5	4	5	5
S146	3	3	3	3	3	4	4	4	4	4
S147	3	1	1	2	3	3	2	3	3	3
S148	4	3	3	3	4	4	4	4	4	4
S149	5	2	2	3	1	2	1	1	1	1
S150	5	1	1	2	5	5	5	5	5	5
S151	3	1	2	3	2	4	3	3	4	2
S152	3	3	2	3	3	4	4	3	3	4
S153	5	5	5	5	3	4	4	4	4	4
S154	2	1	1	2	2	2	2	3	3	2
S155	4	4	4	4	4	4	5	4	4	5
S156	4	4	4	4	4	4	4	3	4	3
S157	2	3	3	2	2	2	1	1	1	3
S158	5	5	3	4	4	5	5	5	5	5
S159	5	5	3	4	5	5	5	5	5	5
S160	2	4	3	2	2	4	2	2	4	1
S161	3	2	2	3	3	3	3	4	4	4
S162	1	2	3	1	1	1	1	1	1	1
S163	5	2	2	1	5	1	5	5	4	4
S164	3	3	2	3	3	3	2	3	3	3
S165	3	3	3	4	4	3	4	3	4	3
S166	1	1	1	1	1	1	1	1	1	1

Sultan Syar

Diindungi Ur

Sebagian dari seniur karya tulis ini dalam bentuk apa pun tanpa izin JIN Siska Riau.

ak cipta mi

S167	3	2	2	3	3	3	3	3	3	3
S168	2	2	1	2	2	2	2	2	2	2
S169	4	3	2	3	4	3	4	4	3	3
S170	4	3	1	2	4	4	4	4	4	4
S171	3	1	1	1	1	1	1	1	1	1
S172	3	3	3	2	1	2	2	2	2	2
S173	3	3	2	3	2	4	3	3	3	2
S174	4	4	4	4	4	4	4	4	4	4
S175	3	1	1	1	1	1	1	1	1	1
S176	3	1	2	2	2	2	2	3	2	2
S177	1	1	1	2	2	2	1	1	1	2
S178	5	5	5	5	5	5	5	5	5	5
S179	4	2	4	3	5	3	3	5	3	3
S180	4	1	3	3	2	2	3	4	4	4
S181	3	3	4	4	4	4	4	4	5	5
S182	4	2	1	1	3	3	4	4	4	4
S183	3	3	3	3	3	3	3	3	3	3
S184	5	3	3	2	5	5	5	4	4	4
S185	2	1	2	2	1	1	2	2	2	2
S186	3	2	2	3	3	3	4	4	4	4
S187	5	5	5	4	5	5	5	5	4	4
S188	3	5	5	1	5	5	5	5	5	5
S189	4	4	3	3	4	4	4	4	4	4
S190	2	1	1	1	1	2	2	2	3	3
S191	5	3	3	3	5	5	5	5	5	5
S192	4	2	2	4	4	3	4	3	4	2
S193	2	2	2	3	1	3	2	2	2	3
S194	3	2	3	4	3	3	3	3	3	3
S195	3	2	2	2	3	4	3	2	3	2
S196	3	3	2	2	3	4	4	4	4	4
S197	4	3	1	3	5	4	3	4	4	4
S198	1	1	1	1	1	4	1	1	1	1
S199	2	1	1	2	2	2	2	3	2	3
S200	3	1	2	3	2	4	4	4	5	4

ak cipta mi

pa Diindungi Ur

rang mengutip Sebagian atau seluruh karya tulis ini dalam bentuk apa pun tanpa izin JIN Siska Riau.

Sultan Syar

itik atau tinjauan

TABELASI DATA TRY OUT SOCIAL COMPARISON (DOWNWARD COMPARISON)

Subjek	SC11	SC12	SC13	SC14	SC15	SC16	SC17	SC18
S1	3	3	3	3	3	3	3	3
S2	3	3	3	3	3	3	3	3
S3	4	4	3	3	3	3	3	4
S4	1	1	1	1	1	1	1	1
S5	4	2	2	2	4	2	1	1
S6	1	1	1	1	1	1	1	1
S7	3	2	2	2	4	3	3	3
S8	1	1	1	1	1	1	1	1
S9	3	2	2	3	3	3	2	3
S10	2	2	2	2	2	2	2	2
S11	3	3	3	3	2	3	2	2
S12	1	1	1	1	4	1	1	1
S13	1	2	1	2	1	2	2	2
S14	1	1	1	1	1	1	1	1
S15	3	2	1	2	1	2	1	1
S16	3	3	2	2	3	3	2	3
S17	2	2	2	2	2	2	2	2
S18	3	3	3	3	3	3	3	3
S19	3	3	1	2	2	2	2	2
S20	2	2	2	2	4	2	2	2
S21	5	5	3	5	3	5	5	5
S22	5	5	2	5	5	5	5	3
S23	3	3	1	3	5	4	5	4
S24	2	2	2	2	2	2	2	2
S25	1	1	1	1	1	1	1	1
S26	2	1	1	2	1	2	1	2
S27	2	2	2	2	3	3	2	2
S28	2	2	2	2	3	3	4	2
S29	4	3	2	3	3	2	2	3
S30	5	5	5	1	3	2	2	1

S31	3	2	2	1	1	1	2	2
S32	2	4	4	2	1	1	1	1
S33	2	2	2	2	2	2	2	2
S34	1	1	1	1	1	1	1	1
S35	2	2	2	2	2	2	2	2
S36	2	2	2	2	2	2	2	2
S37	1	1	1	1	4	1	1	1
S38	1	1	3	3	5	4	3	3
S39	1	1	1	1	1	1	1	1
S40	3	2	1	1	2	2	1	2
S41	2	2	3	2	2	2	2	3
S42	4	4	4	4	4	4	4	4
S43	3	2	2	1	1	1	1	1
S44	2	2	1	2	3	2	2	2
S45	4	1	2	2	1	1	5	4
S46	3	2	2	3	3	3	3	3
S47	4	3	3	2	3	3	2	4
S48	1	2	1	2	1	2	1	1
S49	3	1	1	1	1	1	1	1
S50	2	3	3	3	3	3	3	3
S51	2	2	2	2	2	2	2	1
S52	3	3	2	2	2	2	2	2
S53	4	3	2	3	3	3	2	3
S54	3	3	2	1	2	3	3	3
S55	3	3	3	3	3	3	3	3
S56	2	2	2	2	2	2	1	2
S57	3	3	3	3	3	3	3	3
S58	2	2	2	2	2	2	2	2
S59	1	1	2	1	1	1	1	1
S60	1	1	1	1	3	1	1	1
S61	2	2	2	2	4	2	2	2
S62	3	3	3	2	3	3	4	4
S63	2	2	2	2	2	2	2	2
S64	2	3	2	2	1	2	2	2

ak cipta milik UIN Suska Riau
 yang Diindungi Undang-Undang
 rang mengutip sebagian atau seluruh karya tulis ini tanpa mencantumkan dan menyebutkan sumber.
 angutipan hanya untuk kepentingan pendidikan, penelitian, penulisan karya ilmiah, penyusunan laporan, penulisan kritik atau tinjauan
 angutipan tidak merugikan kepentingan yang wajar UIN Suska Riau.
 rang mengemukakan dan memperbanyak sebagian atau seluruh karya tulis ini dalam bentuk apapun tanpa izin UIN Suska Riau.

S65	4	2	2	2	2	2	2	1
S66	2	2	2	2	2	2	1	1
S67	3	3	3	3	3	3	3	3
S68	4	3	4	4	2	3	3	2
S69	2	2	3	3	3	2	2	3
S70	2	1	2	2	1	1	1	1
S71	3	2	2	2	2	2	2	2
S72	2	3	2	2	2	2	2	3
S73	4	4	4	4	4	4	4	4
S74	3	3	2	5	3	4	4	3
S75	2	1	2	2	3	2	2	2
S76	4	4	3	4	2	3	2	2
S77	3	3	3	3	3	3	3	3
S78	4	1	1	1	1	1	1	1
S79	3	2	3	2	1	2	1	1
S80	3	2	1	2	1	2	1	1
S81	1	1	1	1	1	1	1	1
S82	3	3	2	2	3	2	2	2
S83	2	1	2	1	1	1	1	1
S84	4	3	3	3	3	3	3	2
S85	4	2	3	3	3	2	2	2
S86	1	1	1	1	1	1	1	1
S87	3	3	3	3	3	3	3	3
S88	3	3	3	3	3	3	3	3
S89	1	1	1	1	1	1	1	1
S90	5	5	5	5	5	5	5	5
S91	2	4	2	2	2	4	2	2
S92	4	4	3	4	2	4	4	4
S93	5	5	5	5	5	5	5	5
S94	2	2	2	2	2	2	2	2
S95	3	3	3	4	4	3	2	3
S96	3	2	2	2	3	2	2	2
S97	1	1	1	2	2	2	2	2
S98	3	5	4	5	5	5	5	5

hak cipta milik UIN Suska Riau
 yang Diindungi Undang-Undang
 rang mengutip sebagian atau seluruh karya tulis ini tanpa mencantumkan dan menyebutkan sumber.
 mengutip hanya untuk kepentingan pendidikan, penelitian, penulisan karya ilmiah, penyusunan laporan, penulisan kritik atau tinjauan
 mengutip tidak merugikan kepentingan yang wajar UIN Suska Riau.
 rang mengemukakan dan memperbanyak sebagian atau seluruh karya tulis ini dalam bentuk apapun tanpa izin UIN Suska Riau.

S99	5	1	5	1	1	1	1	1
S100	4	4	2	4	3	4	4	4
S101	3	3	2	2	3	2	4	4
S102	3	4	4	2	1	2	3	3
S103	2	3	3	2	3	3	3	2
S104	2	2	2	2	2	2	2	2
S105	4	4	4	4	4	4	4	4
S106	2	3	4	2	2	4	4	3
S107	3	3	3	3	3	2	3	2
S108	1	1	1	1	1	1	1	1
S109	2	2	2	2	2	2	2	2
S110	2	2	2	2	2	2	2	2
S111	4	4	3	4	4	2	4	4
S112	4	4	4	4	4	4	4	4
S113	4	3	4	3	3	3	3	3
S114	4	3	3	3	3	4	5	4
S115	3	2	2	1	3	1	1	1
S116	1	1	1	1	1	1	1	1
S117	2	1	1	1	1	1	2	2
S118	1	1	1	1	1	1	1	4
S119	3	3	3	3	3	3	3	3
S120	2	3	2	3	1	3	3	2
S121	3	3	3	3	3	3	3	3
S122	1	2	2	2	4	3	2	2
S123	1	1	1	1	1	1	1	1
S124	3	2	2	3	3	3	3	4
S125	3	3	2	3	4	3	3	2
S126	3	3	4	3	3	3	4	3
S127	3	3	2	3	3	3	3	3
S128	1	3	2	3	1	4	1	1
S129	4	5	3	4	3	3	4	2
S130	3	4	4	4	4	1	4	4
S131	2	2	2	2	2	2	2	2
S132	2	2	2	4	3	2	2	2

ak cipta milik UIN Suska Riau
 yang mengutip sebagian atau seluruh karya tulis ini tanpa mencantumkan dan menyebutkan sumber.
 yang mengutip hanya untuk kepentingan pendidikan, penelitian, penulisan karya ilmiah, penyusunan laporan, penulisan kritik atau tinjauan
 yang mengutip tidak merugikan kepentingan yang wajar UIN Suska Riau.
 yang mengemukakan dan memperbanyak sebagian atau seluruh karya tulis ini dalam bentuk apapun tanpa izin UIN Suska Riau.

S133	2	2	3	2	2	2	3	3
S134	3	3	3	3	3	3	3	3
S135	1	1	1	1	1	1	1	1
S136	2	4	2	2	1	2	2	2
S137	4	3	3	3	4	3	4	3
S138	4	4	4	4	4	3	5	3
S139	2	2	2	2	2	2	2	2
S140	2	2	3	1	1	1	1	1
S141	3	2	2	2	1	2	2	3
S142	4	4	4	4	4	4	4	4
S143	2	2	2	2	5	2	3	3
S144	3	2	1	2	1	1	1	2
S145	5	5	5	5	1	4	2	1
S146	3	4	4	3	3	4	3	4
S147	3	2	3	2	3	3	2	3
S148	3	3	3	4	4	3	3	3
S149	3	2	3	4	5	5	1	3
S150	1	1	1	1	1	1	1	1
S151	3	3	3	3	1	1	3	2
S152	4	2	2	3	3	3	2	3
S153	4	4	4	3	4	4	3	4
S154	3	2	2	3	2	3	2	3
S155	4	4	4	4	4	4	3	4
S156	5	5	5	5	5	5	5	5
S157	2	2	1	1	3	1	1	2
S158	4	4	4	4	5	3	3	4
S159	5	4	4	4	5	4	4	5
S160	4	4	4	2	3	4	1	4
S161	4	2	2	2	2	2	3	2
S162	1	1	3	1	1	1	1	1
S163	1	1	1	1	1	1	1	1
S164	2	4	2	2	3	3	3	2
S165	3	2	4	2	3	2	2	2
S166	1	1	1	1	1	1	1	1

ak cipta milik UIN Suska Riau
 ta Diindungi Undang-undang
 rang mengutip sebagian atau seluruh karya tulis ini tanpa mencantumkan dan menyebutkan sumber.
 angutipan hanya untuk kepentingan pendidikan, penelitian, penulisan karya ilmiah, penyusunan laporan, penulisan kritik atau tinjauan
 angutipan tidak merugikan kepentingan yang wajar UIN Suska Riau.
 rang mengemukakan dan memperbanyak sebagian atau seluruh karya tulis ini dalam bentuk apapun tanpa izin UIN Suska Riau.

S167	2	1	1	1	2	2	2	2
S168	2	2	1	2	1	2	2	2
S169	2	2	3	4	5	4	4	4
S170	1	1	2	1	1	1	1	1
S171	1	1	1	1	1	1	1	1
S172	2	2	2	2	3	2	2	2
S173	2	3	3	2	2	3	2	2
S174	2	2	2	2	2	2	2	2
S175	3	1	1	1	1	1	1	1
S176	2	2	1	1	1	1	1	1
S177	1	1	1	1	1	1	1	1
S178	3	3	3	3	3	3	3	3
S179	4	1	2	2	4	3	2	2
S180	3	4	3	4	4	4	4	4
S181	3	1	3	3	2	2	2	2
S182	2	2	2	1	3	2	1	2
S183	3	3	3	3	3	3	3	3
S184	4	2	2	2	2	2	2	2
S185	2	2	2	1	2	1	1	1
S186	3	2	2	1	3	2	2	2
S187	4	4	4	4	4	4	4	4
S188	5	5	3	4	1	1	5	5
S189	3	2	1	1	3	1	1	1
S190	2	2	3	2	2	3	2	2
S191	1	1	1	1	1	1	1	1
S192	3	4	2	2	3	4	2	4
S193	2	3	2	2	2	2	2	2
S194	2	2	2	2	3	3	3	3
S195	3	2	2	3	4	2	2	3
S196	3	2	2	2	3	2	1	1
S197	3	3	3	3	1	3	3	4
S198	1	4	1	1	1	1	1	1
S199	1	1	1	1	3	2	2	2
S200	3	5	3	3	5	3	3	3

ak cipta milik UIN Suska Riau
 yang Diindungi Undang-Undang
 rang mengutip sebagian atau seluruh karya tulis ini tanpa mencantumkan dan menyebutkan sumber.
 rang mengutip hanya untuk kepentingan pendidikan, penelitian, penulisan karya ilmiah, penyusunan laporan, penulisan kritik atau tinjauan
 mengutip tidak merugikan kepentingan yang wajar UIN Suska Riau.
 rang mengemukakan dan memperbanyak sebagian atau seluruh karya tulis ini dalam bentuk apapun tanpa izin UIN Suska Riau.

TABULASI DATA TRY OUT KARAKTERISTRIK KEPERIBADIAN BIG FIVE (EXTRA VERSION)

Subjek	BF1	BF11	BF21	BF31	BF41	BF6	BF16	BF26	BF36	BF46
1	3	3	4	4	2	3	3	3	3	3
2	3	1	2	2	1	3	1	3	1	3
3	4	4	3	4	5	5	4	5	4	3
4	1	1	2	1	1	3	1	3	1	1
5	4	3	3	4	3	3	1	3	3	3
6	4	5	4	5	3	2	4	2	3	3
7	3	2	1	2	1	2	2	2	1	1
8	3	3	3	3	3	2	3	2	3	2
9	3	3	3	3	3	3	1	2	2	2
10	3	3	2	3	3	3	2	3	2	2
11	3	3	4	2	3	3	1	3	2	3
12	3	3	4	3	3	2	2	2	2	3
13	3	3	3	3	1	3	1	2	2	1
14	3	3	3	3	2	2	2	2	2	2
15	3	3	3	2	1	3	3	3	1	1
16	4	3	4	3	1	3	2	3	1	3
17	2	3	3	2	2	3	1	3	1	1
18	3	3	4	4	2	3	2	3	2	2
19	3	3	3	3	3	4	3	3	3	3
20	3	3	2	3	3	3	1	3	3	2
21	3	3	4	4	3	4	3	3	3	3
22	3	2	4	2	5	2	4	3	4	3
23	2	2	2	2	1	4	1	3	1	1
24	3	3	4	3	2	3	2	4	3	3
25	3	5	4	1	2	3	1	5	2	3
26	3	2	2	2	2	2	1	2	2	1
27	2	2	2	1	1	2	2	2	1	1
28	3	3	3	3	2	2	3	3	5	5
29	4	4	4	4	4	4	3	4	3	2
30	3	3	3	1	1	1	1	1	1	1

31	3	3	4	4	4	2	3	3	4	3
32	3	5	5	4	1	3	1	3	1	1
33	2	2	2	2	2	2	2	2	2	1
34	3	4	4	2	1	5	1	5	2	4
35	4	2	3	3	2	2	2	2	2	2
36	3	3	3	2	2	3	2	3	2	1
37	4	4	5	4	2	3	2	2	1	2
38	4	3	4	3	3	5	2	5	3	3
39	3	3	3	3	2	3	3	4	3	4
40	3	3	3	3	2	3	3	3	2	3
41	2	2	3	3	1	2	1	2	1	1
42	3	3	3	3	2	1	2	3	3	1
43	4	4	4	3	2	5	3	4	2	3
44	4	3	4	4	3	4	3	4	3	3
45	4	5	5	4	2	2	2	2	1	1
46	4	3	3	3	3	3	3	3	3	3
47	3	3	3	3	3	3	3	3	3	3
48	3	4	3	3	2	5	2	4	2	1
49	4	3	4	3	3	3	3	3	3	2
50	3	3	3	3	2	3	3	3	3	2
51	3	3	3	3	2	2	2	2	3	2
52	3	3	3	4	3	3	3	3	4	2
53	2	4	2	2	2	3	3	4	2	2
54	3	3	3	3	1	3	3	3	2	3
55	4	3	4	3	3	3	3	2	3	3
56	3	3	3	2	2	1	3	2	2	2
57	3	3	3	3	3	3	3	3	3	3
58	3	3	3	3	2	2	2	2	2	2
59	3	4	4	4	3	2	2	2	3	3
60	5	5	5	5	3	5	3	5	3	5
61	2	3	2	1	3	1	1	1	2	1
62	4	3	2	3	2	3	2	2	2	2
63	3	3	3	3	3	3	4	3	3	2
64	3	3	3	3	1	3	3	3	2	1

ak cipta mi
pa Diindungi Ur
rang mengutip sebagian atau seluruh karya tulis ini tanpa mencantumkan dan menyebutkan sumber.
mengutip hanya untuk kepentingan pendidikan, penelitian, penulisan karya ilmiah, penyusunan laporan, penulisan kritik atau tinjauan
mengutip tidak merugikan kepentingan yang wajar UIN Suska Riau.
rang mengumumkan dan memperbanyak sebagian atau seluruh karya tulis ini dalam bentuk apapun tanpa izin UIN Suska Riau.

65	4	3	5	5	3	5	2	5	3	3
66	3	3	3	3	2	3	2	3	2	3
67	4	4	3	3	1	4	1	4	2	1
68	3	5	4	4	5	4	2	4	3	3
69	2	3	3	2	2	3	2	2	2	2
70	3	3	3	3	4	5	1	5	1	3
71	3	3	3	3	3	3	3	3	3	3
72	4	3	3	3	2	3	3	4	2	3
73	4	3	4	3	4	3	2	3	3	3
74	2	3	2	2	2	1	2	1	1	1
75	3	4	4	2	1	2	1	2	1	2
76	4	2	3	1	2	3	1	2	1	1
77	3	3	3	3	3	3	3	3	3	3
78	1	3	2	2	1	1	1	2	4	3
79	2	3	3	2	1	2	1	2	1	2
80	2	3	3	2	3	2	2	2	3	2
81	4	3	3	2	3	3	3	3	3	2
82	4	4	3	3	2	2	3	3	2	2
83	3	3	5	4	3	1	3	2	3	4
84	3	4	2	4	3	4	2	4	2	2
85	3	2	2	1	4	2	3	2	3	2
86	2	4	3	4	3	3	1	3	2	1
87	3	3	3	3	3	3	3	3	3	3
88	3	3	4	3	3	3	3	3	2	3
89	3	3	3	3	2	2	2	2	3	1
90	5	5	4	5	5	1	1	3	1	1
91	2	2	2	2	1	2	1	1	1	1
92	2	3	2	2	2	2	2	2	2	2
93	3	5	5	4	3	3	1	3	2	3
94	4	4	4	2	1	2	2	2	1	1
95	4	3	4	4	3	3	2	2	3	3
96	2	3	2	2	2	3	3	3	2	2
97	5	4	4	4	4	4	1	4	2	4
98	5	4	4	5	5	5	3	4	5	2

ak cipta mi
 pa Diindungi Ur
 rang mengutip sebagian atau seluruh karya tulis ini tanpa mencantumkan dan menyebutkan sumber.
 mengutip hanya untuk kepentingan pendidikan, penelitian, penulisan karya ilmiah, penyusunan laporan, penulisan kritik atau tinjauan
 mengutip tidak merugikan kepentingan yang wajar UIN Suska Riau.
 rang mengumumkan dan memperbanyak sebagian atau seluruh karya tulis ini dalam bentuk apapun tanpa izin UIN Suska Riau.

Sultan Syar

99	4	4	3	4	2	1	1	4	3	3
100	3	3	3	3	4	3	4	3	4	3
101	3	3	3	4	2	1	1	1	1	1
102	3	4	1	3	2	3	5	2	3	2
103	3	3	3	3	2	3	3	3	3	3
104	3	4	2	3	2	2	1	2	2	2
105	4	3	3	4	3	2	2	2	2	2
106	2	3	4	2	1	2	3	3	2	2
107	3	3	3	3	3	4	3	3	3	3
108	4	3	4	4	4	4	3	4	3	4
109	3	3	3	3	3	3	3	3	3	3
110	3	3	3	3	3	3	3	3	3	3
111	4	3	3	3	3	3	2	3	3	3
112	3	4	3	3	4	3	3	3	3	2
113	3	3	3	3	3	3	3	2	3	3
114	3	3	3	3	3	3	3	3	3	3
115	3	4	4	4	3	3	2	3	4	2
116	1	2	3	1	1	1	1	1	1	1
117	3	3	3	3	3	1	2	1	2	2
118	2	2	1	2	2	3	4	5	1	4
119	4	4	4	3	3	3	2	2	3	3
120	4	4	5	5	2	4	4	4	3	5
121	4	4	4	4	4	4	3	4	4	3
122	4	3	4	3	2	4	2	4	2	2
123	4	4	3	3	4	2	2	2	2	1
124	5	3	3	3	5	3	4	3	4	3
125	5	3	3	3	3	3	3	3	2	3
126	3	3	2	3	2	4	3	4	2	1
127	4	4	5	4	4	2	2	2	2	2
128	2	1	1	2	1	4	4	2	1	4
129	2	4	2	1	2	4	1	3	5	4
130	4	3	3	3	2	2	2	2	2	2
131	3	3	3	3	2	4	3	3	4	3
132	4	3	4	3	2	3	2	3	3	3

ak cipta mi
pa Diindungi Ur
rang mengutip sebagian atau seluruh karya tulis ini tanpa mencantumkan dan menyebutkan sumber.
mengutip hanya untuk kepentingan pendidikan, penelitian, penulisan karya ilmiah, penyusunan laporan, penulisan kritik atau tinjauan
mengutip tidak merugikan kepentingan yang wajar UIN Suska Riau.
rang mengumumkan dan memperbanyak sebagian atau seluruh karya tulis ini dalam bentuk apapun tanpa izin UIN Suska Riau.

Sultan Syar

133	3	2	5	3	3	3	2	4	3	4
134	3	4	4	3	3	3	3	3	3	3
135	4	4	4	4	1	2	1	2	1	2
136	4	3	1	4	3	2	4	2	4	4
137	4	3	3	3	3	4	1	4	3	3
138	4	4	4	3	3	3	3	3	2	3
139	3	2	3	2	4	1	3	1	2	1
140	3	3	3	2	2	4	2	1	1	1
141	1	1	3	1	1	1	1	1	1	2
142	4	3	4	3	3	3	1	3	2	3
143	4	3	5	3	3	3	1	3	2	2
144	3	3	1	3	1	3	1	3	2	1
145	3	3	3	3	1	1	3	3	3	2
146	4	4	4	4	3	4	2	4	3	4
147	3	3	3	3	3	3	3	2	3	2
148	4	4	3	4	3	4	3	4	3	3
149	5	3	3	3	1	1	3	3	1	1
150	3	3	3	2	2	3	3	3	2	2
151	3	4	3	3	2	3	3	4	1	2
152	4	4	4	4	2	2	4	2	2	2
153	3	3	3	3	1	3	2	3	3	3
154	3	3	3	3	3	3	3	3	3	3
155	4	4	4	4	5	4	4	4	4	4
156	2	3	3	4	1	3	1	3	1	1
157	3	5	4	4	4	5	2	4	3	3
158	4	3	3	4	2	4	1	4	2	3
159	3	3	3	2	1	3	1	2	1	1
160	4	3	4	3	2	1	2	2	2	2
161	3	2	3	2	2	2	2	2	1	1
162	2	3	3	2	3	3	1	2	3	1
163	4	3	3	3	3	3	3	3	3	3
164	4	4	3	3	4	3	3	3	3	2
165	5	4	4	5	3	4	3	3	2	2
166	3	3	3	3	2	3	3	3	3	3

ak cipta mi
pa Diindungi Ur
rang mengutip sebagian atau seluruh karya tulis ini tanpa mencantumkan dan menyebutkan sumber.
mengutip hanya untuk kepentingan pendidikan, penelitian, penulisan karya ilmiah, penyusunan laporan, penulisan kritik atau tinjauan
mengutip tidak merugikan kepentingan yang wajar UIN Suska Riau.
rang mengemukakan dan memperbanyak sebagian atau seluruh karya tulis ini dalam bentuk apapun tanpa izin UIN Suska Riau.

Sultan Syar

167	3	3	3	3	2	2	2	3	2	3
168	2	2	2	4	2	2	2	3	1	2
169	2	3	3	3	4	4	2	3	3	3
170	4	2	4	4	3	3	1	2	3	2
171	3	1	3	2	1	3	1	3	2	1
172	4	4	3	3	1	2	1	3	2	2
173	3	3	4	4	4	1	2	3	3	2
174	3	3	4	4	3	2	2	2	3	2
175	3	3	3	3	3	1	3	3	3	3
176	4	4	3	3	3	2	3	3	3	3
177	4	3	2	3	2	2	1	2	4	2
178	5	1	5	3	1	4	1	3	1	1
179	5	4	5	4	3	4	3	5	3	2
180	3	3	1	3	4	2	4	2	3	1
181	4	3	4	4	2	2	2	2	2	1
182	5	3	4	4	5	4	4	4	3	3
183	3	3	3	3	1	3	2	3	1	2
184	4	3	4	4	4	5	1	4	3	3
185	4	3	4	4	3	3	3	3	3	3
186	4	3	3	3	3	3	4	2	3	2
187	4	3	4	4	4	4	4	5	4	3
188	5	3	4	3	1	3	3	3	3	4
189	1	2	1	2	1	2	1	2	1	1
190	5	5	5	3	3	3	3	3	3	3
191	4	3	4	4	4	3	2	3	4	3
192	1	3	1	3	3	2	2	2	1	2
193	4	2	2	4	4	1	2	1	2	1
194	4	3	3	3	3	3	1	3	2	3
195	4	3	3	3	4	2	1	3	4	3
196	3	3	4	4	3	3	3	3	3	3
197	3	3	3	3	1	4	1	3	1	3
198	3	5	5	1	1	2	1	1	1	1
199	4	3	3	5	4	3	2	3	3	1
200	3	2	3	3	2	3	2	3	2	3

ak cipta mi
pa Diindungi Ur
rang mengutip sebagian atau seluruh karya tulis ini tanpa mencantumkan dan menyebutkan sumber.
mengutip hanya untuk kepentingan pendidikan, penelitian, penulisan karya ilmiah, penyusunan laporan, penulisan kritik atau tinjauan
mengutip tidak merugikan kepentingan yang wajar UIN Suska Riau.
rang mengumumkan dan memperbanyak sebagian atau seluruh karya tulis ini dalam bentuk apapun tanpa izin UIN Suska Riau.

TABULASEDATA TRY OUT KARAKTERISTRIK KEPERIBADIAN BIG FIVE (AGREEABLENESS)

Subjek	BF7	BF17	BF27	BF37	BF42	BF47	BF2	BF12	BF22	BF32
S1	3	3	3	4	3	4	3	4	3	3
S2	3	5	3	5	4	4	2	3	2	3
S3	3	4	3	3	3	3	3	3	2	3
S4	2	3	1	2	3	3	1	4	1	2
S5	4	4	3	3	3	3	2	3	3	3
S6	5	5	5	4	5	4	5	5	5	4
S7	3	4	3	4	4	4	3	5	3	3
S8	4	4	4	3	4	3	4	4	3	3
S9	4	5	4	3	4	3	4	4	3	3
S10	3	4	2	4	4	4	2	4	2	2
S11	4	4	4	4	3	3	4	4	4	3
S12	3	4	4	4	5	4	3	5	3	3
S13	4	4	3	4	4	3	4	4	3	4
S14	3	3	4	3	3	3	2	4	3	2
S15	5	5	4	5	5	4	3	5	3	3
S16	4	4	3	4	4	4	4	5	3	4
S17	4	4	3	4	3	4	3	5	2	2
S18	4	4	4	4	4	2	4	4	4	4
S19	4	4	3	4	3	4	4	5	4	4
S20	4	4	3	3	3	3	2	5	2	3
S21	5	5	3	3	3	5	3	5	3	3
S22	5	4	4	1	5	5	4	4	3	2
S23	4	4	3	3	3	3	4	3	2	3
S24	3	3	3	4	3	4	3	4	3	3
S25	5	5	5	5	5	5	5	5	5	5
S26	3	4	3	3	4	3	3	4	3	3
S27	3	3	3	3	3	3	3	4	3	3
S28	5	3	3	4	2	2	3	5	3	3
S29	4	4	3	4	4	4	4	4	3	3
S30	3	5	5	3	3	3	1	5	2	3

S31	4	4	4	4	3	4	3	5	2	3
S32	4	5	4	5	5	5	5	5	2	5
S33	4	4	4	4	4	4	2	4	3	4
S34	4	4	4	5	4	4	1	4	1	2
S35	4	4	3	4	4	4	4	4	4	4
S36	4	4	3	3	3	3	4	4	3	3
S37	3	4	2	4	4	3	2	3	4	4
S38	3	3	2	3	4	4	3	2	3	3
S39	4	5	3	3	4	3	5	5	4	4
S40	4	4	4	3	3	4	2	3	1	3
S41	4	3	5	5	3	3	2	4	3	3
S42	4	5	3	4	3	2	4	3	3	3
S43	5	4	3	5	3	4	3	5	4	2
S44	4	4	3	4	3	3	3	3	3	3
S45	5	4	2	4	4	4	4	4	2	2
S46	5	4	3	3	4	3	3	4	3	3
S47	5	4	5	3	3	3	3	3	3	3
S48	5	5	3	3	4	4	2	5	3	3
S49	4	4	4	4	4	4	3	5	2	4
S50	3	3	3	4	4	3	3	3	3	3
S51	4	4	2	4	4	4	2	5	3	3
S52	4	4	3	4	4	3	4	4	3	3
S53	3	4	3	4	4	3	2	5	3	3
S54	3	5	3	4	3	3	5	5	4	4
S55	3	4	4	3	4	4	3	3	2	3
S56	5	4	3	5	4	4	3	4	2	2
S57	3	3	3	3	3	3	3	3	3	3
S58	4	5	4	4	4	4	4	5	3	3
S59	4	3	3	4	3	4	4	4	4	4
S60	5	5	5	5	5	5	3	5	3	3
S61	5	5	4	4	3	3	2	5	2	3
S62	3	3	3	4	3	4	3	4	3	3
S63	3	3	3	3	3	3	3	4	3	3
S64	4	4	3	4	2	3	4	4	2	4

ak cipta mi
 pa Diindungi Ur
 rang mengutip S
 ang mengutip hanya untuk kepentingan pendidikan, penelitian, penulisan karya ilmiah, penyusunan laporan, penulisan kritik atau tinjauan
 angutipan tidak merugikan kepentingan yang wajar UIN Suska Riau.
 rang mengemukakan dan memperbanyak sebagian atau seluruh karya tulis ini dalam bentuk apapun tanpa izin UIN Suska Riau.

Sultan Syar

S65	4	5	2	5	4	5	4	5	2	3
S66	3	3	2	3	3	3	2	4	2	2
S67	5	5	4	4	5	4	4	5	3	4
S68	3	3	2	3	3	4	3	4	1	2
S69	4	4	3	3	4	3	4	5	3	3
S70	3	3	2	5	3	3	1	4	1	1
S71	4	3	3	3	3	3	4	5	3	3
S72	3	4	3	3	3	3	3	3	3	3
S73	4	4	3	4	4	4	3	4	3	3
S74	3	3	3	3	3	3	2	2	3	2
S75	4	3	3	2	2	3	3	3	2	3
S76	4	4	2	4	4	4	3	5	2	2
S77	3	3	3	3	3	3	3	3	3	3
S78	3	4	3	4	4	3	5	5	3	3
S79	4	5	2	4	5	4	3	4	3	3
S80	3	3	3	4	3	3	3	4	2	3
S81	2	3	3	3	3	3	2	4	3	3
S82	4	4	4	4	4	4	4	5	4	4
S83	2	4	4	5	4	5	2	5	3	3
S84	4	4	2	4	4	3	4	4	4	4
S85	4	3	3	3	3	3	2	5	2	2
S86	4	4	4	5	4	3	5	5	4	4
S87	3	3	3	3	3	3	3	3	3	3
S88	3	3	3	4	3	3	4	4	2	3
S89	4	4	4	3	4	3	2	5	2	2
S90	5	5	3	5	5	5	1	1	4	1
S91	3	5	4	4	4	4	2	4	2	2
S92	4	4	4	4	4	4	3	5	3	4
S93	5	5	4	5	4	4	4	5	3	4
S94	4	4	3	4	4	4	3	5	4	4
S95	4	5	5	4	4	3	4	5	4	4
S96	3	3	3	3	3	3	3	4	3	2
S97	4	4	4	4	4	4	5	5	4	4
S98	5	5	2	5	5	5	4	3	3	4

ak cipta mi
 pa Diindungi Ur
 rang mengutip S
 angutipan hanya untuk kepentingan pendidikan, penelitian, penulisan karya ilmiah, penyusunan laporan, penulisan kritik atau tinjauan
 angutipan tidak merugikan kepentingan yang wajar UIN Suska Riau.
 rang mengemukakan dan memperbanyak sebagian atau seluruh karya tulis ini dalam bentuk apapun tanpa izin UIN Suska Riau.

Sultan Syar

S99	5	5	3	4	1	3	5	3	3	3
S100	3	3	3	3	3	3	3	4	3	3
S101	3	3	3	4	3	4	1	5	2	1
S102	3	1	3	5	4	3	1	3	2	3
S103	3	3	3	3	3	4	3	3	3	3
S104	5	4	4	4	3	4	3	5	3	4
S105	3	4	4	4	3	5	3	4	2	3
S106	4	3	4	3	3	4	3	3	3	4
S107	3	3	3	3	3	3	4	3	3	3
S108	5	4	3	4	4	4	5	4	4	4
S109	3	3	3	3	3	3	3	3	3	3
S110	3	3	3	3	3	3	3	3	3	3
S111	4	4	3	3	4	4	4	4	3	3
S112	3	4	4	4	4	4	3	4	3	3
S113	5	4	4	4	4	4	3	2	3	2
S114	3	3	3	4	3	5	3	3	3	3
S115	5	4	4	5	5	5	3	5	3	4
S116	3	5	3	5	4	2	3	5	3	3
S117	4	4	3	4	4	3	4	4	2	4
S118	3	2	1	4	1	4	5	5	5	4
S119	4	4	5	4	4	4	4	5	3	3
S120	5	5	3	5	5	5	3	5	2	4
S121	5	3	5	5	4	4	2	5	2	4
S122	5	5	3	4	5	4	4	3	4	4
S123	3	4	3	4	4	4	1	4	2	2
S124	3	4	3	3	4	5	3	4	3	3
S125	4	5	3	3	3	2	3	3	3	3
S126	4	3	3	3	4	3	3	3	3	2
S127	4	4	4	4	4	4	2	2	2	2
S128	2	5	5	4	1	2	3	3	4	5
S129	3	4	3	5	3	4	3	2	2	5
S130	4	4	4	4	4	4	4	4	2	4
S131	3	3	3	2	3	3	2	5	3	3
S132	5	5	3	5	5	4	4	4	5	5

ak cipta mi
 pa Diindungi Ur
 rang mengutip S
 mengutip hanya untuk kepentingan pendidikan, penelitian, penulisan karya ilmiah, penyusunan laporan, penulisan kritik atau tinjauan
 mengutip tidak merugikan kepentingan yang wajar UIN Suska Riau.
 rang mengemukakan dan memperbanyak sebagian atau seluruh karya tulis ini dalam bentuk apapun tanpa izin UIN Suska Riau.

S133	4	5	5	2	3	3	5	5	3	2
S134	4	3	3	4	3	3	3	5	3	3
S135	4	4	3	3	4	4	4	5	1	2
S136	4	4	4	4	4	4	4	2	4	2
S137	4	5	4	4	4	4	3	5	3	3
S138	5	3	3	4	3	4	3	5	1	3
S139	2	3	4	4	4	4	1	4	1	1
S140	4	4	3	3	3	5	4	3	3	4
S141	3	4	4	4	4	3	5	5	3	3
S142	4	4	3	4	4	3	4	4	4	4
S143	3	5	4	3	3	2	3	5	1	2
S144	5	5	3	3	5	3	4	5	1	1
S145	4	3	3	3	4	2	2	5	3	3
S146	5	5	5	4	4	4	4	5	4	4
S147	3	4	4	4	4	3	3	4	3	3
S148	5	4	4	3	4	4	4	5	3	3
S149	5	4	3	4	3	3	3	5	1	3
S150	3	3	3	3	3	3	3	4	3	2
S151	4	5	3	4	3	4	5	5	4	4
S152	5	5	2	2	4	5	5	5	4	4
S153	4	4	3	3	5	4	3	3	3	3
S154	3	3	3	3	3	3	3	3	3	3
S155	4	4	2	4	4	4	4	4	5	4
S156	4	4	4	3	3	2	2	4	3	2
S157	5	5	3	4	4	4	5	5	3	4
S158	5	5	3	5	5	5	4	5	4	5
S159	5	5	3	4	4	3	4	5	2	3
S160	5	4	5	5	5	5	5	5	4	4
S161	3	3	3	3	3	3	3	4	3	3
S162	5	5	3	5	5	5	1	4	1	1
S163	4	3	3	3	3	3	3	4	3	3
S164	4	3	3	3	3	3	5	5	4	4
S165	5	4	3	5	5	5	3	4	2	3
S166	4	3	4	4	4	4	2	5	3	3

ak cipta mi
 pa Diindungi Ur
 rang mengutip S
 ang mengutip hanya untuk kepentingan pendidikan, penelitian, penulisan karya ilmiah, penyusunan laporan, penulisan kritik atau tinjauan
 ang mengutip tidak merugikan kepentingan yang wajar UIN Suska Riau.
 rang mengemukakan dan memperbanyak sebagian atau seluruh karya tulis ini dalam bentuk apapun tanpa izin UIN Suska Riau.

Sultan Syar

S167	4	4	4	4	4	4	2	5	3	4
S168	5	4	4	4	4	2	2	4	2	3
S169	3	4	4	2	3	4	3	2	4	3
S170	5	5	3	5	5	4	4	5	3	3
S171	2	3	2	3	3	3	1	2	2	2
S172	5	5	3	4	4	4	4	5	4	4
S173	5	4	4	4	4	4	3	2	2	3
S174	4	4	3	4	4	4	2	5	1	2
S175	3	3	4	3	3	3	3	3	3	3
S176	4	4	4	3	3	3	4	4	4	4
S177	5	4	4	4	4	4	5	5	4	4
S178	3	5	1	4	5	5	3	3	1	1
S179	4	5	5	3	4	4	3	4	3	3
S180	3	3	4	4	4	4	3	5	4	3
S181	4	4	3	3	4	4	3	5	1	4
S182	5	5	5	3	5	4	5	4	2	3
S183	3	3	3	4	3	4	2	4	2	2
S184	5	5	3	4	4	4	3	5	2	3
S185	3	3	3	3	3	3	2	4	3	3
S186	4	4	4	4	4	4	4	5	2	4
S187	4	5	3	4	4	4	3	5	1	3
S188	4	3	3	4	3	4	1	3	2	3
S189	4	4	5	4	5	3	4	5	4	4
S190	5	5	5	3	3	3	1	5	1	3
S191	4	4	3	4	4	4	4	4	3	3
S192	2	3	2	2	2	2	3	4	2	3
S193	4	5	5	4	4	4	4	4	1	2
S194	4	5	4	5	4	4	2	4	2	4
S195	4	4	4	4	4	3	3	4	2	3
S196	3	4	3	3	3	4	2	5	1	1
S197	3	3	3	3	3	3	3	4	3	3
S198	5	5	4	5	5	5	5	5	5	5
S199	4	5	5	3	5	4	5	5	3	3
S200	3	4	3	4	3	5	3	3	3	3

ak cipta mi
 pa Diindungi Ur
 rang mengutip S
 angutihan hanya untuk kepentingan pendidikan, penelitian, penulisan karya ilmiah, penyusunan laporan, penulisan kritik atau tinjauan
 angutipan tidak merugikan kepentingan yang wajar UIN Suska Riau.
 rang mengemukakan dan memperbanyak sebagian atau seluruh karya tulis ini dalam bentuk apapun tanpa izin UIN Suska Riau.
 Sultan Syar

TABULASI DATA TRY OUT KARAKTERISTRIK KEPERIBADIAN BIG FIVE (CONSCIENTIOUSNESS)

Subjek	BF3	BF13	BF23	BF33	BF43	BF48	BF8	BF18	BF28	BF38
S1	3	3	2	3	3	3	4	3	2	4
S2	3	4	3	3	5	4	5	4	4	4
S3	3	2	4	3	3	3	2	2	3	4
S4	5	4	5	5	5	5	5	5	5	5
S5	5	3	3	5	3	4	4	4	3	5
S6	5	5	5	5	5	5	5	5	5	5
S7	3	4	2	3	2	3	4	3	3	4
S8	3	3	3	4	3	3	4	3	2	3
S9	4	5	4	4	5	4	3	4	2	4
S10	4	4	2	2	4	3	4	5	4	4
S11	4	2	1	4	4	3	2	3	1	2
S12	4	5	3	4	4	3	3	4	3	3
S13	3	3	3	3	2	3	2	3	2	4
S14	3	3	3	3	3	3	3	3	3	4
S15	4	4	3	4	5	4	2	4	2	5
S16	4	3	3	3	3	3	5	3	3	4
S17	3	4	3	4	3	3	2	3	1	4
S18	2	3	4	4	4	3	4	4	2	4
S19	3	4	3	4	3	3	4	4	3	4
S20	5	5	4	5	5	5	5	5	4	4
S21	3	5	5	4	4	4	4	5	5	5
S22	4	1	2	2	4	2	3	4	1	3
S23	4	3	3	3	3	3	1	3	2	4
S24	4	3	3	4	4	3	2	3	1	4
S25	5	5	5	5	5	5	5	5	2	5
S26	4	3	3	2	3	3	3	3	2	4
S27	3	3	3	3	3	3	4	2	2	4
S28	4	5	4	3	3	4	5	3	1	5
S29	4	4	3	3	4	4	4	4	2	4
S30	3	5	3	1	3	3	5	5	1	3

S31	5	4	4	5	4	5	4	5	4	5
S32	5	3	2	5	5	4	5	4	2	4
S33	4	4	2	4	4	4	4	3	2	4
S34	4	4	2	4	4	4	5	4	5	5
S35	4	3	4	4	4	3	4	5	2	5
S36	3	3	3	3	3	3	5	4	4	4
S37	4	4	5	4	5	5	2	4	1	5
S38	4	3	2	3	3	4	3	2	3	4
S39	3	3	2	3	3	3	3	4	3	4
S40	3	4	3	3	3	3	5	5	3	4
S41	4	3	2	5	5	3	4	3	4	3
S42	4	3	3	3	3	3	4	2	2	3
S43	2	3	3	3	2	3	3	3	3	4
S44	5	5	2	5	4	3	3	3	4	3
S45	5	4	4	1	4	4	2	2	2	4
S46	3	2	3	3	4	3	4	4	3	3
S47	4	3	3	3	3	5	3	3	1	4
S48	3	3	2	4	3	3	3	3	2	4
S49	4	4	4	4	4	4	5	4	4	4
S50	4	3	3	3	3	3	3	3	2	3
S51	5	5	4	4	5	4	4	5	3	5
S52	5	4	3	5	4	3	5	4	4	4
S53	3	2	2	2	2	4	4	4	2	4
S54	4	5	2	5	5	3	4	4	2	3
S55	4	3	5	3	4	4	4	3	3	4
S56	4	4	3	3	4	3	4	4	4	4
S57	3	3	3	3	3	3	3	3	3	3
S58	4	4	2	4	4	3	4	5	4	4
S59	4	4	4	4	4	4	4	3	4	4
S60	5	4	5	4	4	5	5	5	5	5
S61	3	5	3	4	3	3	4	1	4	3
S62	3	4	3	4	4	4	4	4	2	4
S63	4	4	2	4	4	2	4	4	4	4
S64	4	4	4	5	4	4	4	4	4	5

ak cipta mi
 pa Diindungi Ur
 rang mengutip sebagian atau seluruh karya tulis ini tanpa mencantumkan dan menyebutkan sumber.
 mengutip hanya untuk kepentingan pendidikan, penelitian, penulisan karya ilmiah, penyusunan laporan, penulisan kritik atau tinjauan
 mengutip tidak merugikan kepentingan yang wajar UIN Suska Riau.
 rang mengumumkan dan memperbanyak sebagian atau seluruh karya tulis ini dalam bentuk apapun tanpa izin UIN Suska Riau.

Sultan Syar

S65	4	3	4	3	3	4	5	4	2	5
S66	4	3	3	5	3	3	3	3	3	4
S67	4	4	3	3	3	4	5	3	4	4
S68	4	4	2	4	2	3	5	4	3	5
S69	3	3	3	4	3	3	4	3	3	4
S70	4	5	3	5	3	4	5	5	3	3
S71	3	3	3	3	3	3	3	4	3	3
S72	4	5	3	4	3	4	3	4	3	4
S73	4	4	2	4	4	4	3	3	2	4
S74	4	4	2	5	4	2	4	3	2	1
S75	3	4	3	5	3	3	3	4	2	4
S76	4	4	3	4	3	4	2	4	3	3
S77	3	3	3	3	3	3	4	3	3	3
S78	4	3	3	4	3	3	4	3	2	5
S79	5	5	4	5	5	4	4	4	1	5
S80	4	3	4	5	4	4	3	5	4	5
S81	3	3	2	4	4	3	4	4	4	4
S82	4	3	3	4	3	3	5	5	4	4
S83	2	3	3	3	3	3	4	4	4	4
S84	4	4	3	4	3	4	2	4	2	4
S85	5	4	3	4	3	4	4	4	4	5
S86	4	3	4	4	5	4	5	5	4	5
S87	3	3	3	3	3	3	3	3	3	3
S88	4	3	4	4	3	3	3	3	3	4
S89	4	4	4	4	4	4	4	5	3	4
S90	5	5	3	5	5	5	1	1	3	1
S91	4	4	2	5	4	5	5	4	5	5
S92	4	4	3	4	4	4	3	3	2	4
S93	5	4	5	5	5	3	2	3	1	4
S94	4	3	1	4	4	2	4	4	2	4
S95	5	5	3	5	5	3	4	5	4	4
S96	3	3	4	4	4	3	4	4	3	4
S97	4	4	4	5	4	4	4	4	4	4
S98	5	2	3	2	3	5	2	1	2	3

ak cipta mi
 pa Diindungi Ur
 rang mengutip sebagian atau seluruh karya tulis ini tanpa mencantumkan dan menyebutkan sumber.
 mengutip hanya untuk kepentingan pendidikan, penelitian, penulisan karya ilmiah, penyusunan laporan, penulisan kritik atau tinjauan
 mengutip tidak merugikan kepentingan yang wajar UIN Suska Riau.
 rang mengemukakan dan memperbanyak sebagian atau seluruh karya tulis ini dalam bentuk apapun tanpa izin UIN Suska Riau.

Sultan Syar

S99	3	3	2	3	3	3	3	4	3	3
S100	5	5	4	5	4	4	4	3	3	4
S101	5	5	3	5	5	5	5	5	3	3
S102	3	2	4	1	5	2	2	3	4	1
S103	3	3	3	3	3	4	3	3	3	3
S104	4	4	2	4	4	3	4	4	4	4
S105	4	4	4	4	4	5	3	2	2	2
S106	3	4	5	4	3	4	3	3	4	2
S107	3	3	3	3	3	3	3	3	3	3
S108	3	4	2	3	4	3	1	3	2	3
S109	3	3	3	3	3	3	3	3	3	3
S110	3	3	3	3	3	3	3	3	3	3
S111	4	4	3	3	4	4	3	3	3	4
S112	4	4	4	4	3	4	4	4	4	4
S113	3	3	4	3	4	3	3	2	2	2
S114	3	3	2	3	2	2	3	3	3	2
S115	4	4	4	3	5	3	4	5	3	5
S116	3	3	4	4	2	3	2	5	1	5
S117	4	4	3	4	4	4	3	4	2	4
S118	3	1	1	2	1	3	5	4	4	2
S119	4	3	4	4	4	4	3	2	3	4
S120	5	3	5	4	4	4	4	4	5	5
S121	4	4	4	5	3	4	4	5	2	5
S122	4	4	3	4	3	4	4	3	4	4
S123	3	3	2	4	4	3	2	3	3	3
S124	3	3	3	3	3	3	2	2	3	3
S125	4	4	3	4	3	3	3	3	3	4
S126	3	3	2	3	3	3	3	3	3	3
S127	4	4	4	4	4	4	2	2	2	2
S128	2	3	3	2	3	3	5	3	1	2
S129	4	4	3	2	4	4	5	3	1	2
S130	4	4	4	4	4	4	3	4	2	4
S131	3	5	3	3	3	3	4	5	1	4
S132	5	4	3	4	4	4	4	4	3	4

ak cipta mi
pa Diindungi Ur
rang mengutip sebagian atau seluruh karya tulis ini tanpa mencantumkan dan menyebutkan sumber.
mengutip hanya untuk kepentingan pendidikan, penelitian, penulisan karya ilmiah, penyusunan laporan, penulisan kritik atau tinjauan
mengutip tidak merugikan kepentingan yang wajar UIN Suska Riau.
rang mengemukakan dan memperbanyak sebagian atau seluruh karya tulis ini dalam bentuk apapun tanpa izin UIN Suska Riau.

Sultan Syar

S133	4	4	4	4	4	4	3	4	1	3
S134	3	3	3	4	3	3	4	3	3	3
S135	5	5	5	5	5	4	5	5	5	5
S136	4	4	4	4	4	2	5	4	2	4
S137	5	4	3	4	4	3	5	5	4	4
S138	4	4	4	3	3	4	4	2	2	4
S139	3	5	3	4	4	4	1	4	5	3
S140	4	3	2	5	3	3	4	4	4	4
S141	4	4	4	4	4	3	5	4	5	4
S142	4	3	2	4	4	3	2	3	2	3
S143	3	3	3	4	3	3	4	3	2	5
S144	3	3	3	3	5	3	5	5	3	5
S145	3	3	3	4	2	3	5	5	4	3
S146	4	4	3	4	4	5	5	5	4	4
S147	3	3	2	3	3	3	2	4	3	3
S148	4	3	3	3	3	3	4	3	3	5
S149	5	3	5	4	3	5	5	3	2	5
S150	4	3	3	3	3	3	3	3	3	3
S151	4	3	3	3	4	3	5	3	4	4
S152	4	4	4	4	4	4	5	4	4	5
S153	5	3	3	3	3	3	2	2	3	2
S154	3	3	3	3	3	3	3	3	3	3
S155	4	4	1	4	3	3	4	5	2	4
S156	3	3	2	4	3	4	3	3	2	4
S157	5	4	3	4	3	4	4	5	4	4
S158	4	4	3	4	4	4	3	4	2	4
S159	4	4	3	3	3	3	5	5	4	4
S160	4	5	4	4	4	4	5	2	2	5
S161	3	3	2	3	3	3	4	3	2	4
S162	5	5	4	3	3	5	2	5	2	5
S163	3	3	3	3	3	3	4	4	2	4
S164	5	3	4	2	3	2	4	5	2	5
S165	4	4	5	4	4	5	3	4	3	5
S166	3	3	2	3	3	3	5	5	3	4

ak cipta mi
pa Diindungi Ur
rang mengutip sebagian atau seluruh karya tulis ini tanpa mencantumkan dan menyebutkan sumber.
mengutip hanya untuk kepentingan pendidikan, penelitian, penulisan karya ilmiah, penyusunan laporan, penulisan kritik atau tinjauan
mengutip tidak merugikan kepentingan yang wajar UIN Suska Riau.
rang mengumumkan dan memperbanyak sebagian atau seluruh karya tulis ini dalam bentuk apapun tanpa izin UIN Suska Riau.

Sultan Syar

S167	4	4	4	4	4	4	5	5	4	4
S168	4	3	4	4	4	2	4	1	2	5
S169	3	4	3	3	3	4	3	3	2	2
S170	4	4	4	4	4	4	3	4	3	4
S171	4	4	3	3	3	3	4	2	4	3
S172	4	4	4	5	4	4	5	4	4	5
S173	4	3	4	2	3	4	2	2	1	3
S174	4	4	4	4	4	3	5	5	3	4
S175	3	3	3	3	3	3	5	5	3	3
S176	4	3	2	4	3	3	5	3	3	4
S177	4	4	3	4	4	3	5	4	4	4
S178	3	5	3	2	5	5	5	1	1	3
S179	3	3	2	3	4	3	2	3	2	4
S180	4	5	3	5	4	4	2	2	2	4
S181	4	3	5	4	5	4	5	5	2	5
S182	3	4	2	5	5	3	3	4	1	4
S183	3	4	3	3	3	3	4	4	4	3
S184	4	4	5	5	4	4	2	2	4	5
S185	3	3	3	3	3	2	3	4	2	4
S186	4	4	2	4	4	4	4	4	4	3
S187	4	3	2	4	4	4	4	3	4	3
S188	5	4	4	3	3	4	5	4	3	5
S189	5	5	4	5	5	4	5	5	5	5
S190	5	5	5	3	3	3	5	5	3	3
S191	4	4	3	4	4	4	4	4	3	4
S192	2	2	2	4	4	3	3	2	2	4
S193	4	5	4	4	4	4	5	4	2	3
S194	5	5	4	4	4	4	4	4	3	4
S195	4	3	4	3	3	4	3	3	2	3
S196	4	3	4	5	4	4	4	2	3	4
S197	4	3	3	3	3	3	3	3	1	4
S198	5	3	2	5	5	4	5	5	1	5
S199	4	4	5	4	4	4	5	4	3	4
S200	4	4	4	3	3	3	5	5	1	4

ak cipta mi
 pa Diindungi Ur
 rang mengutip sebagian atau seluruh karya tulis ini tanpa mencantumkan dan menyebutkan sumber.
 mengutip hanya untuk kepentingan pendidikan, penelitian, penulisan karya ilmiah, penyusunan laporan, penulisan kritik atau tinjauan
 mengutip tidak merugikan kepentingan yang wajar UIN Suska Riau.
 rang mengemukakan dan memperbanyak sebagian atau seluruh karya tulis ini dalam bentuk apapun tanpa izin UIN Suska Riau.

Sultan Syar

TABULASI DATA TRY OUT KARAKTERISTRIK KEPERIBADIAN BIG FIVE (EMOTIONAL STABILITY)

Subjek	BF9	BF19	BF4	BF14	BF24	BF29	BF34	BF39	BF44	BF49
S1	2	3	4	4	4	3	4	4	4	3
S2	2	1	3	2	3	3	3	3	3	3
S3	3	2	3	3	2	2	2	3	3	3
S4	4	3	2	3	2	2	3	3	1	4
S5	2	3	2	2	2	2	4	5	2	3
S6	5	5	5	5	5	5	5	5	5	5
S7	4	1	2	2	4	3	2	3	3	2
S8	3	3	3	4	2	4	3	3	4	4
S9	3	3	2	1	2	2	2	2	3	3
S10	3	2	3	3	3	3	2	3	3	4
S11	2	3	2	2	2	2	2	3	2	4
S12	2	1	2	3	3	3	2	3	3	1
S13	2	1	2	2	2	2	2	2	2	2
S14	4	4	4	4	4	3	3	4	4	4
S15	3	3	2	2	3	3	4	5	4	4
S16	3	3	4	1	2	3	2	2	2	3
S17	2	2	2	2	2	2	2	3	3	2
S18	3	3	3	2	2	4	3	4	4	3
S19	2	2	3	1	3	3	2	3	3	2
S20	2	4	1	2	3	3	2	2	3	3
S21	1	4	3	1	1	1	3	2	1	4
S22	5	2	1	2	1	1	1	1	1	2
S23	4	2	1	1	1	1	1	1	2	2
S24	2	1	1	1	2	1	1	1	2	2
S25	3	3	4	3	3	4	3	3	4	3
S26	2	3	2	2	2	3	3	3	3	2
S27	3	3	2	2	2	2	2	2	2	2
S28	3	3	3	3	5	5	3	5	1	2
S29	2	2	2	2	2	4	2	2	3	3
S30	4	1	1	1	2	1	1	3	2	3

S31	3	4	3	2	2	4	4	4	4	4
S32	2	1	2	1	4	2	3	3	2	2
S33	4	2	2	2	2	4	2	2	4	1
S34	2	2	2	2	4	5	2	4	4	2
S35	4	3	2	2	2	3	3	3	3	3
S36	1	3	2	2	4	3	4	4	3	4
S37	3	1	3	2	1	1	3	3	2	2
S38	1	5	2	3	2	2	2	3	2	3
S39	3	1	2	2	3	2	2	3	3	2
S40	3	3	3	3	3	2	3	3	2	3
S41	3	2	2	2	2	2	2	2	2	2
S42	1	2	2	2	3	1	3	2	2	3
S43	3	2	3	3	3	3	3	3	4	3
S44	1	1	1	1	1	1	1	1	1	1
S45	5	5	3	4	4	5	4	4	4	4
S46	3	3	3	5	3	3	3	3	4	3
S47	2	1	1	1	1	1	3	1	1	1
S48	3	4	4	4	5	4	2	2	5	4
S49	3	3	3	2	3	4	3	3	4	2
S50	3	3	3	3	3	2	1	3	3	3
S51	2	3	3	2	2	2	2	2	2	4
S52	2	2	2	2	3	3	3	3	3	3
S53	3	3	4	2	4	2	2	2	2	3
S54	3	1	2	1	3	5	2	3	2	3
S55	3	3	3	3	3	3	3	4	3	4
S56	3	1	2	1	3	1	1	1	1	1
S57	3	3	3	3	3	3	3	3	3	3
S58	5	1	2	1	2	3	2	2	3	2
S59	4	4	4	4	4	3	3	4	4	4
S60	3	3	5	3	3	3	3	4	3	3
S61	3	3	2	2	2	3	4	3	4	2
S62	3	3	2	3	2	3	2	2	3	3
S63	3	4	4	2	2	2	2	2	2	4
S64	3	3	3	3	2	3	2	2	3	3

ak cipta mi
 pa Diindungi Ur
 rang mengutip s
 engutipan hany
 engutipan tidak merugikan kepentingan yang wajar UIN Suska Riau.
 rang mengemukakan dan memperbanyak sebagian atau seluruh karya tulis ini dalam bentuk apapun tanpa izin UIN Suska Riau.
 tik atau tinjauan
 Sultan Syar

S65	4	4	4	2	2	3	2	3	4	4
S66	2	3	2	4	3	2	3	3	2	3
S67	3	2	2	1	2	2	2	2	3	3
S68	4	3	3	3	2	2	3	3	2	4
S69	3	3	3	2	2	2	2	2	3	3
S70	3	3	2	1	1	1	1	1	1	3
S71	3	3	3	3	3	3	3	3	3	3
S72	3	3	3	2	2	3	3	3	3	3
S73	3	4	2	2	2	4	2	3	3	2
S74	3	3	1	2	1	1	1	1	1	3
S75	4	3	3	2	2	2	2	3	3	4
S76	2	3	3	3	4	4	1	2	4	3
S77	3	3	3	3	3	3	3	3	3	3
S78	3	2	3	2	2	2	2	3	3	3
S79	3	3	3	2	3	1	3	4	3	3
S80	4	3	4	4	4	4	3	3	4	4
S81	2	2	3	2	3	3	3	3	3	4
S82	3	3	3	3	2	3	3	3	3	4
S83	2	3	2	2	1	3	1	1	4	1
S84	3	3	3	3	4	4	4	4	3	4
S85	4	3	3	3	3	4	3	3	4	3
S86	3	4	4	4	4	3	2	3	5	5
S87	3	3	3	3	3	3	3	3	3	3
S88	3	2	3	1	3	3	3	2	2	3
S89	4	4	3	4	4	3	4	4	4	4
S90	5	5	1	1	3	3	1	1	1	1
S91	4	2	2	2	1	2	1	2	2	2
S92	2	4	2	2	2	3	2	2	3	2
S93	3	3	2	1	1	3	1	3	3	3
S94	2	1	2	2	2	1	2	2	2	1
S95	4	3	5	3	3	4	3	3	4	3
S96	2	3	2	2	3	4	3	3	4	4
S97	4	4	4	4	4	4	3	4	4	5
S98	2	2	3	2	2	1	1	1	1	2

ak cipta mi
 pa Dilindungi Ur
 rang mengutip s
 engutipan hany
 engutipan tidak merugikan kepentingan yang wajar UIN Suska Riau.
 rang mengumunkan dan memperbanyak sebagian atau seluruh karya tulis ini dalam bentuk apapun tanpa izin UIN Suska Riau.
 tik atau tinjauan
 Sultan Syar

S99	2	3	3	1	3	3	3	3	3	3
S100	3	3	2	2	2	3	2	3	3	3
S101	3	2	2	2	1	1	2	1	1	2
S102	5	2	2	5	3	4	5	3	3	4
S103	3	3	3	3	3	3	3	3	2	2
S104	3	4	4	3	4	3	4	4	2	4
S105	4	4	1	2	2	2	2	2	2	1
S106	4	3	3	5	2	3	3	2	2	2
S107	3	3	3	3	4	2	3	3	3	3
S108	2	2	1	1	3	2	2	2	2	1
S109	3	3	3	3	3	3	3	3	3	3
S110	3	3	3	3	3	3	3	3	3	3
S111	3	3	3	3	3	3	3	3	3	3
S112	3	2	2	2	4	2	2	2	2	2
S113	3	3	3	2	2	3	2	3	3	3
S114	3	3	2	3	5	3	3	3	2	3
S115	2	1	2	1	4	3	3	4	3	4
S116	3	5	5	2	1	5	5	5	5	5
S117	4	3	3	3	3	2	2	3	2	3
S118	1	2	4	5	4	4	3	2	5	3
S119	3	3	2	2	2	3	3	3	3	3
S120	2	3	3	4	3	1	2	2	2	2
S121	2	2	1	1	1	3	2	2	4	2
S122	1	1	1	1	2	1	2	2	1	1
S123	4	4	4	3	4	4	2	3	4	4
S124	4	3	3	2	1	2	2	3	3	2
S125	2	2	3	3	3	4	3	3	3	4
S126	3	3	3	3	3	1	1	2	1	2
S127	4	4	2	2	2	2	2	2	2	2
S128	1	5	1	4	2	4	4	1	1	4
S129	3	3	2	2	3	4	2	4	3	3
S130	2	3	2	2	2	3	3	3	3	2
S131	3	3	5	1	4	3	3	3	5	3
S132	3	2	3	3	2	3	2	2	3	2

ak cipta mi
 pa Diindungi Ur
 rang mengutip s
 engutipan hany
 engutipan tidak merugikan kepentingan yang wajar UIN Suska Riau.
 rang mengumunkan dan memperbanyak sebagian atau seluruh karya tulis ini dalam bentuk apapun tanpa izin UIN Suska Riau.
 tik atau tinjauan
 Sultan Syar

S133	4	3	3	3	3	4	1	2	3	2
S134	3	3	3	3	4	3	2	3	3	3
S135	5	4	4	5	4	4	5	5	4	4
S136	3	3	4	3	3	3	3	3	3	4
S137	2	3	3	2	2	2	2	3	2	2
S138	3	1	3	2	3	2	3	3	2	2
S139	3	5	2	2	2	2	3	4	2	3
S140	2	2	1	2	1	1	2	3	2	2
S141	2	2	2	1	2	4	2	4	3	2
S142	2	1	1	1	2	2	1	2	2	2
S143	3	3	1	2	3	2	2	2	3	3
S144	1	1	1	1	3	2	2	3	2	1
S145	1	2	2	3	4	4	3	4	4	3
S146	2	3	4	3	4	4	3	3	4	3
S147	2	2	2	2	3	3	3	3	4	3
S148	3	3	3	3	3	3	4	5	4	4
S149	1	2	3	1	1	1	1	1	1	1
S150	3	3	2	2	3	3	1	2	3	3
S151	3	3	2	2	2	2	3	3	3	3
S152	2	1	2	1	4	2	2	2	4	2
S153	3	3	3	2	3	3	2	3	2	3
S154	3	3	3	3	3	3	3	3	3	3
S155	3	1	2	2	2	2	1	1	1	1
S156	4	1	2	3	1	2	1	1	2	2
S157	4	4	4	2	3	3	3	4	3	4
S158	2	1	2	2	3	2	1	1	2	1
S159	3	1	2	2	3	2	2	1	2	1
S160	1	1	4	2	5	4	2	2	2	3
S161	2	2	2	2	4	2	2	2	3	2
S162	4	3	3	3	2	2	3	4	3	3
S163	2	2	3	3	3	3	3	3	3	3
S164	2	2	2	2	2	2	3	3	3	3
S165	3	3	2	2	3	3	2	2	3	3
S166	3	2	2	4	3	3	2	2	2	2

ak cipta mi
 pa Diindungi Ur
 rang mengutip s
 engutipan hanya
 engutipan tidak merugikan kepentingan yang wajar UIN Suska Riau.
 rang mengemukakan dan memperbanyak sebagian atau seluruh karya tulis ini dalam bentuk apapun tanpa izin UIN Suska Riau.
 tik atau tinjauan
 Sultan Syar

S167	3	2	2	1	3	4	3	4	4	4
S168	3	2	2	2	2	2	2	2	1	1
S169	4	3	3	2	3	2	3	2	3	2
S170	2	1	2	1	3	4	2	2	4	2
S171	3	3	3	3	1	3	1	1	2	3
S172	3	2	3	2	3	3	3	3	3	3
S173	4	2	3	2	2	2	3	3	2	3
S174	3	3	2	3	2	3	1	2	2	2
S175	1	3	3	3	3	3	3	3	3	3
S176	3	2	3	3	2	3	3	3	3	3
S177	2	4	4	2	2	3	4	4	4	4
S178	1	1	1	1	1	1	1	1	1	1
S179	2	3	2	1	2	2	1	2	2	4
S180	1	1	1	2	2	3	2	3	3	1
S181	1	1	2	2	1	2	3	1	2	2
S182	3	2	1	1	2	1	1	1	1	3
S183	2	1	2	2	2	3	2	2	3	1
S184	2	4	3	2	3	3	2	3	4	4
S185	2	3	4	4	4	4	4	4	4	4
S186	4	2	2	3	2	2	2	2	3	2
S187	1	2	2	2	4	5	2	4	4	4
S188	3	3	3	2	2	3	2	3	3	2
S189	2	2	2	1	3	3	2	3	4	3
S190	3	3	5	3	3	5	3	3	3	3
S191	2	2	2	2	2	2	2	2	2	2
S192	2	2	3	2	2	2	2	4	2	4
S193	4	3	5	2	3	2	2	2	3	3
S194	4	2	2	1	2	3	2	2	3	2
S195	2	2	1	2	3	2	2	3	2	2
S196	2	2	1	2	2	3	2	3	3	3
S197	1	2	1	1	1	1	1	1	1	1
S198	5	5	4	1	1	4	1	1	5	5
S199	3	3	3	3	3	4	3	2	2	3
S200	3	2	1	1	1	1	1	2	1	2

ak cipta mi
 pa Dilindungi Ur
 rang mengutip s
 engutipan hanya
 engutipan tidak merugikan kepentingan yang wajar UIN Suska Riau.
 rang mengemukakan dan memperbanyak sebagian atau seluruh karya tulis ini dalam bentuk apapun tanpa izin UIN Suska Riau.
 tik atau tinjauan
 Sultan Syar

TABELASI DATA TRY OUT KARAKTERISTRIK KEPERIBADIAN BIG FIVE (INTELLECT)

Subjek	BF5	BF13	BF25	BF35	BF40	BF45	BF50	BF10	BF20	BF30
S1	3	3	3	3	3	3	3	2	2	3
S2	4	4	3	4	2	4	3	3	3	4
S3	2	2	3	3	3	3	2	3	3	3
S4	4	4	3	5	2	5	3	5	5	5
S5	3	3	4	4	3	4	4	3	3	3
S6	4	5	4	5	1	5	5	4	4	5
S7	4	4	3	4	3	3	3	3	3	3
S8	3	3	3	3	3	3	3	2	3	3
S9	3	5	3	3	3	5	3	2	3	3
S10	3	4	3	4	2	4	4	4	3	4
S11	3	2	4	3	2	3	4	3	4	4
S12	3	5	4	4	3	4	5	4	4	4
S13	3	3	3	4	4	4	3	3	3	3
S14	4	3	3	3	3	3	3	3	4	4
S15	3	4	4	4	2	4	4	3	3	3
S16	3	3	3	3	3	4	3	4	2	4
S17	2	4	3	3	2	4	3	2	4	4
S18	2	3	3	4	2	4	3	2	4	3
S19	3	4	3	3	2	4	3	2	4	4
S20	3	5	3	4	4	3	4	3	4	4
S21	3	5	3	3	3	5	3	3	5	5
S22	2	1	1	2	1	2	1	1	1	1
S23	2	3	3	3	2	3	3	3	3	3
S24	3	3	3	3	3	4	3	3	3	3
S25	3	5	4	4	1	5	5	3	3	5
S26	3	3	3	2	4	3	3	4	4	3
S27	3	3	3	3	3	4	3	2	3	3
S28	5	5	3	3	2	4	5	3	3	3
S29	4	4	3	4	2	4	3	2	3	3
S30	3	5	5	3	1	3	3	3	5	3

S31	4	4	4	4	2	4	4	4	4	4
S32	1	3	3	4	3	5	3	2	4	3
S33	3	4	3	2	2	4	3	3	4	4
S34	4	4	4	5	2	5	4	5	5	5
S35	3	3	3	3	3	4	3	3	4	3
S36	2	3	3	3	2	3	3	2	3	3
S37	3	4	3	4	3	4	3	4	3	3
S38	4	3	4	4	5	5	4	3	3	3
S39	3	3	3	3	2	3	3	3	4	4
S40	3	4	3	3	3	3	3	3	3	3
S41	3	3	3	3	2	3	3	3	3	3
S42	1	3	3	3	2	4	3	3	3	4
S43	3	3	2	3	3	3	3	3	4	4
S44	3	5	3	4	2	3	4	3	3	4
S45	1	4	5	4	2	4	4	4	4	4
S46	3	2	3	3	3	4	3	3	3	3
S47	3	3	4	3	3	3	5	3	3	5
S48	2	3	3	3	2	4	3	2	3	4
S49	3	4	3	4	2	4	4	3	4	4
S50	5	3	3	4	3	3	3	3	3	3
S51	3	5	3	4	3	4	3	3	3	3
S52	3	4	4	4	3	4	3	3	3	3
S53	3	2	4	4	3	4	4	3	4	4
S54	2	5	3	3	3	3	3	3	1	5
S55	3	3	4	3	3	3	4	3	3	4
S56	3	4	3	3	2	4	3	3	3	4
S57	3	3	3	3	3	3	3	3	3	3
S58	3	4	3	3	2	4	3	3	3	4
S59	3	4	3	4	2	3	3	4	4	3
S60	4	4	4	4	3	4	3	4	3	5
S61	3	5	3	3	4	4	4	3	5	4
S62	4	4	4	4	3	3	4	3	3	4
S63	3	4	3	3	4	3	3	3	3	4
S64	3	4	3	3	2	3	3	2	4	3

ak cipta mi
 pa Diindungi Ur
 rang mengutip s
 engutipan hanye
 ngutipan tidak i

Sultan Syar
 tik atau tinjauan
 rang mengemukakan dan memperbanyak sebagian atau seluruh karya tulis ini dalam bentuk apapun tanpa izin UIN Suska Riau.

S65	3	3	2	4	5	4	3	3	3	3
S66	3	3	3	3	2	3	3	3	3	3
S67	3	4	4	3	4	3	4	4	3	4
S68	4	4	2	4	3	2	3	4	3	3
S69	3	3	3	3	3	4	3	2	3	3
S70	3	5	3	3	2	4	3	3	3	3
S71	4	3	3	3	3	3	3	3	3	3
S72	4	5	4	3	3	3	3	3	3	3
S73	3	4	3	4	3	4	3	3	4	3
S74	3	4	2	3	4	4	2	1	2	3
S75	4	4	3	3	2	4	4	3	3	4
S76	4	4	4	4	4	4	4	3	4	4
S77	4	3	3	3	3	3	3	4	3	3
S78	3	3	3	3	3	4	4	3	5	3
S79	3	5	3	3	2	4	3	3	3	3
S80	3	3	3	4	3	3	3	3	3	3
S81	3	3	3	4	3	4	3	3	4	3
S82	3	3	3	3	3	4	3	3	3	4
S83	2	3	3	4	5	4	3	2	3	3
S84	4	4	4	4	3	4	4	4	4	4
S85	4	4	3	4	3	3	4	4	4	4
S86	3	3	3	3	2	3	3	3	3	3
S87	3	3	3	3	3	3	3	3	3	3
S88	4	3	3	3	3	3	3	3	3	3
S89	3	4	4	4	2	4	4	2	3	3
S90	5	5	3	5	5	5	5	1	1	3
S91	4	4	4	5	2	4	4	4	4	4
S92	3	4	3	3	3	3	3	4	5	4
S93	3	4	3	3	3	4	3	2	3	3
S94	4	3	2	2	2	4	2	2	2	2
S95	2	5	4	3	3	4	5	4	4	5
S96	2	3	3	3	2	3	3	3	3	4
S97	3	4	4	4	2	4	4	4	4	4
S98	5	2	5	5	5	5	5	5	5	5

ak cipta mi
 pa Diindungi Ur
 rang mengutip s
 engutipan hany
 engutipan tidak

Sultan Syar
 tik atau tinjauan
 rang mengemukakan dan memperbanyak sebagian atau seluruh karya tulis ini dalam bentuk apapun tanpa izin UIN Suska Riau.

S99	2	3	3	3	3	3	3	2	3	3
S100	3	5	3	4	3	3	3	3	3	4
S101	4	5	4	4	4	5	5	4	4	4
S102	4	2	4	1	4	3	3	3	2	1
S103	3	3	3	3	3	4	3	3	4	3
S104	3	4	3	3	3	4	3	2	3	3
S105	3	4	4	3	4	4	5	2	2	2
S106	3	4	4	4	4	5	4	2	3	4
S107	2	3	3	3	3	3	3	3	3	3
S108	5	4	4	4	3	3	3	3	3	4
S109	3	3	3	3	3	3	3	3	3	3
S110	3	3	3	3	3	3	3	3	3	3
S111	3	4	3	3	2	4	3	3	3	4
S112	4	4	3	3	3	4	4	3	4	3
S113	5	3	3	4	3	4	3	2	3	3
S114	4	3	3	3	3	2	3	3	3	3
S115	4	4	4	3	3	4	3	3	3	4
S116	1	3	5	5	1	1	5	5	5	5
S117	4	4	4	3	4	4	4	4	4	4
S118	2	1	2	2	4	2	2	4	5	3
S119	3	3	4	3	3	3	4	3	3	3
S120	5	3	4	4	3	4	5	2	4	5
S121	4	4	3	4	3	3	3	3	3	4
S122	4	4	3	4	3	4	3	4	4	4
S123	3	3	3	3	2	4	3	2	3	3
S124	4	3	4	3	4	4	3	3	3	4
S125	3	4	3	3	3	3	4	4	3	5
S126	3	3	3	3	2	5	3	3	2	3
S127	4	4	4	4	4	4	4	2	2	2
S128	3	3	2	4	3	5	1	4	3	3
S129	4	4	2	2	2	2	2	2	5	4
S130	4	4	4	4	3	3	4	3	3	4
S131	3	5	3	3	1	3	3	3	5	5
S132	3	4	4	4	3	4	3	3	4	3

ak cipta mi
 pa Diindungi Ur
 rang mengutip s
 engutipan hany
 engutipan tidak

rang mengemukakan dan memperbanyak sebagian atau seluruh karya tulis ini dalam bentuk apapun tanpa izin UIN Suska Riau.

Sultan Syar
 tik atau tinjauan

S133	4	4	3	3	4	3	3	2	4	3
S134	3	3	3	3	2	3	3	3	3	3
S135	5	5	5	5	4	4	4	5	4	4
S136	4	4	4	4	2	4	4	3	2	3
S137	3	4	3	3	2	3	4	3	4	4
S138	3	4	3	4	3	4	4	2	4	2
S139	4	5	4	5	2	4	4	2	3	4
S140	2	3	3	3	2	4	3	2	3	4
S141	2	4	2	4	1	3	2	4	3	2
S142	3	3	3	3	3	4	3	4	4	5
S143	3	3	3	4	2	2	4	3	2	4
S144	3	3	3	3	3	4	3	3	3	3
S145	3	3	2	3	3	2	3	4	3	4
S146	4	4	4	4	2	3	4	4	4	4
S147	2	3	3	3	2	3	3	3	4	4
S148	3	3	3	4	3	3	3	3	3	4
S149	3	3	5	5	3	3	5	2	3	3
S150	3	3	3	3	2	3	3	3	3	3
S151	3	3	3	3	2	3	3	3	4	4
S152	2	4	2	4	2	4	4	2	4	4
S153	3	3	3	4	3	3	5	3	2	3
S154	3	3	3	3	3	3	3	3	3	3
S155	2	4	3	3	2	5	3	2	4	4
S156	3	3	3	4	4	4	4	1	4	4
S157	4	4	3	4	2	3	3	4	3	4
S158	4	4	4	4	3	4	4	3	3	3
S159	3	4	2	3	2	4	3	2	3	3
S160	2	5	4	4	2	5	3	4	2	4
S161	3	3	3	3	3	3	3	3	3	3
S162	4	5	5	4	3	5	5	3	3	5
S163	3	3	3	3	2	3	3	2	3	3
S164	4	3	4	3	3	3	4	3	4	4
S165	5	4	4	4	3	4	4	3	3	4
S166	3	3	3	4	3	3	3	3	2	3

ak cipta mi
 pa Diindungi Ur
 rang mengutip s
 engutipan hanye
 engutipan tidak

Sultan Syar
 tik atau tinjauan
 rang mengemukakan dan memperbanyak sebagian atau seluruh karya tulis ini dalam bentuk apapun tanpa izin UIN Suska Riau.

S167	4	4	3	4	2	3	3	3	4	4
S168	3	3	2	4	4	2	2	2	3	2
S169	3	4	3	3	4	2	3	2	3	3
S170	4	4	4	4	4	4	4	3	4	4
S171	3	4	4	4	4	3	3	2	2	4
S172	3	4	3	4	2	4	3	1	5	3
S173	4	3	4	3	4	3	4	2	2	2
S174	3	4	3	4	3	4	3	3	3	3
S175	3	3	3	3	3	3	3	5	3	3
S176	3	3	4	4	3	3	3	4	3	3
S177	3	4	3	2	3	3	3	3	3	4
S178	1	5	3	5	1	5	4	5	5	3
S179	3	3	5	4	3	5	4	2	3	5
S180	2	5	3	3	4	4	3	3	3	2
S181	3	3	4	4	2	3	3	3	3	4
S182	3	4	4	2	3	5	5	3	3	3
S183	3	4	3	3	3	4	3	2	3	3
S184	4	4	4	4	3	3	4	3	5	4
S185	3	3	3	3	3	2	3	3	3	4
S186	3	4	3	4	2	4	3	3	3	3
S187	3	3	4	4	3	5	4	3	3	4
S188	4	4	4	4	2	2	4	3	4	3
S189	2	5	3	3	2	4	3	2	3	3
S190	5	5	5	3	3	3	3	5	5	5
S191	3	4	3	3	2	4	3	2	3	4
S192	1	2	2	2	2	3	2	1	3	2
S193	3	5	4	4	4	3	5	3	3	4
S194	3	5	3	4	4	3	4	3	3	3
S195	4	3	4	3	3	4	3	3	4	2
S196	4	3	3	4	3	4	3	3	3	3
S197	3	3	2	3	3	3	3	2	3	3
S198	3	3	5	5	1	5	4	1	5	5
S199	4	4	4	4	3	5	4	4	3	5
S200	2	4	3	2	3	3	3	2	3	3

ak cipta mi
 pa Diindungi Ur
 rang mengutip s
 engutipan hanye
 engutipan tidak

rang mengemukakan dan memperbanyak sebagian atau seluruh karya tulis ini dalam bentuk apapun tanpa izin UIN Suska Riau.

Sultan Syar
 tik atau tinjauan

Lampiran E Hasil Uji Reliabilitas dan Daya Beda Aitem

Hak Cipta Dilindungi Undang-Undang

1. Dilarang mengutip sebagian atau seluruh karya tulis ini tanpa mencantumkan dan menyebutkan sumber:
 - a. Pengutipan hanya untuk kepentingan pendidikan, penelitian, penulisan karya ilmiah, penyusunan laporan, penulisan kritik atau tinjauan suatu masalah.
 - b. Pengutipan tidak merugikan kepentingan yang wajar UIN Suska Riau.
2. Dilarang mengumumkan dan memperbanyak sebagian atau seluruh karya tulis ini dalam bentuk apapun tanpa izin UIN Suska Riau.



HASIL UJI RELIABILITAS DAN DAYA BEDA AITEM BODY DISSATISFACTION

Reliability Statistics	
Cronbach's Alpha	N of Items
.974	34

© Hak cipta m

Item-Total Statistics				
	Scale Mean if Item Deleted	Scale Variance if Item Deleted	Corrected Item-Total Correlation	Cronbach's Alpha if Item Deleted
BSQ1	83.59	1114.445	.701	.973
BSQ2	83.59	1093.849	.818	.973
BSQ3	83.74	1087.909	.814	.973
BSQ4	83.42	1089.527	.794	.973
BSQ5	83.67	1126.536	.527	.974
BSQ6	83.60	1101.301	.772	.973
BSQ7	84.46	1114.937	.694	.974
BSQ8	84.67	1121.637	.649	.974
BSQ9	83.87	1101.636	.778	.973
BSQ10	83.83	1092.179	.813	.973
BSQ11	84.80	1129.421	.608	.974
BSQ12	83.33	1110.130	.722	.973
BSQ13	84.30	1116.109	.714	.973
BSQ14	84.19	1094.849	.844	.973
BSQ15	83.45	1115.865	.641	.974
BSQ16	83.96	1093.600	.759	.973
BSQ17	83.99	1098.076	.797	.973
BSQ18	84.74	1125.616	.609	.974
BSQ19	84.21	1091.814	.842	.973
BSQ20	84.05	1110.942	.739	.973
BSQ21	83.95	1102.341	.806	.973
BSQ22	83.87	1106.043	.690	.974
BSQ23	83.51	1104.332	.754	.973
BSQ24	83.78	1091.567	.790	.973
BSQ25	84.52	1105.988	.750	.973
BSQ26	85.31	1148.125	.458	.974
BSQ27	84.71	1116.256	.728	.973
BSQ28	84.04	1097.988	.780	.973
BSQ29	84.11	1103.863	.784	.973
BSQ30	83.73	1110.237	.707	.973
BSQ31	83.91	1131.220	.428	.975
BSQ32	85.17	1141.920	.485	.974
BSQ33	84.03	1114.318	.730	.973
BSQ34	83.44	1101.197	.749	.973

of Sultan Syarif Kasim Riau

Hak Cipta Dilindungi Undang-Undang

1. Dilarang mengutip sebagian atau seluruh karya tulis ini tanpa mencantumkan dan menyebutkan sumber:
 - a. Pengutipan hanya untuk kepentingan pendidikan, penelitian, penulisan karya ilmiah, penyusunan laporan, penulisan kritik atau tinjauan suatu masalah.
 - b. Pengutipan tidak merugikan kepentingan yang wajar UIN Suska Riau.
2. Dilarang mengumumkan dan memperbanyak sebagian atau seluruh karya tulis ini dalam bentuk apapun tanpa izin UIN Suska Riau.



HASIL UJI RELIABILITAS DAN DAYA BEDA AITEM SOCIAL COMPARISON

© Hak cipta mil

(UPWARD COMPARISON)

Reliability Statistics	
Cronbach's Alpha	N of Items
.935	10

Item-Total Statistics				
	Scale Mean if Item Deleted	Scale Variance if Item Deleted	Corrected Item-Total Correlation	Cronbach's Alpha if Item Deleted
UPACS1	25.79	68.559	.737	.929
UPACS2	26.54	70.200	.614	.935
UPACS3	26.60	73.267	.496	.940
UPACS4	26.42	73.139	.544	.937
UPACS5	25.93	66.160	.820	.924
UPACS6	25.85	67.770	.784	.926
UPACS7	25.82	65.739	.870	.922
UPACS8	25.80	65.940	.850	.923
UPACS9	25.82	66.118	.871	.922
UPACS10	25.83	66.889	.819	.925

(DOWNWARD COMPARISON)

Reliability Statistics	
Cronbach's Alpha	N of Items
.936	8

Item-Total Statistics				
	Scale Mean if Item Deleted	Scale Variance if Item Deleted	Corrected Item-Total Correlation	Cronbach's Alpha if Item Deleted
DACS1	16.65	43.817	.707	.933
DACS2	16.83	42.427	.792	.927
DACS3	16.96	44.189	.731	.931
DACS4	16.95	41.987	.861	.922
DACS5	16.81	43.391	.664	.937
DACS6	16.92	42.546	.825	.925
DACS7	16.99	41.804	.824	.924
DACS8	16.93	42.327	.815	.925

Hak Cipta Dilindungi Undang-Undang

1. Dilarang mengutip sebagian atau seluruh karya tulis ini tanpa mencantumkan dan menyebutkan sumber:
 - a. Pengutipan hanya untuk kepentingan pendidikan, penelitian, penulisan karya ilmiah, penyusunan laporan, penulisan kritik atau tinjauan suatu masalah.
 - b. Pengutipan tidak merugikan kepentingan yang wajar UIN Suska Riau.
2. Dilarang mengumumkan dan memperbanyak sebagian atau seluruh karya tulis ini dalam bentuk apapun tanpa izin UIN Suska Riau.

of Sultan Syarif Kasim Riau



HASIL UJI RELIABILITAS DAN DAYA BEDA AITEM KEPRIBADIAN BIG FIVE

© Hak cipta mil

(EXTRAVERSION)

Reliability Statistics	
Cronbach's Alpha	N of Items
.818	10

Item-Total Statistics				
	Scale Mean if Item Deleted	Scale Variance if Item Deleted	Corrected Item-Total Correlation	Cronbach's Alpha if Item Deleted
EXTRA1	24.58	27.341	.542	.798
EXTRA2	24.71	28.822	.414	.810
EXTRA3	24.63	28.003	.427	.810
EXTRA4	24.81	26.637	.598	.792
EXTRA5	25.33	26.013	.539	.798
EXTRA6	25.03	27.231	.458	.807
EXTRA7	25.60	28.373	.362	.817
EXTRA8	25.01	26.713	.568	.795
EXTRA9	25.45	26.681	.552	.796
EXTRA10	25.51	26.653	.550	.797

(AGREEABLENESS)

Reliability Statistics	
Cronbach's Alpha	N of Items
.750	10

Item-Total Statistics				
	Scale Mean if Item Deleted	Scale Variance if Item Deleted	Corrected Item-Total Correlation	Cronbach's Alpha if Item Deleted
AGR1	31.53	17.788	.548	.710
AGR2	31.42	18.195	.522	.715
AGR3	32.03	19.521	.283	.747
AGR4	31.65	19.212	.362	.736
AGR5	31.73	18.361	.483	.720
AGR6	31.76	19.457	.333	.740
AGR7	32.20	17.075	.473	.720
AGR8	31.25	18.952	.320	.743
AGR9	32.59	18.787	.325	.743
AGR10	32.30	18.040	.496	.717

Hak Cipta Dilindungi Undang-Undang

1. Dilarang mengutip sebagian atau seluruh karya tulis ini tanpa mencantumkan dan menyebutkan sumber:
 - a. Pengutipan hanya untuk kepentingan pendidikan, penelitian, penulisan karya ilmiah, penyusunan laporan, penulisan kritik atau tinjauan suatu masalah.
 - b. Pengutipan tidak merugikan kepentingan yang wajar UIN Suska Riau.
2. Dilarang mengumumkan dan memperbanyak sebagian atau seluruh karya tulis ini dalam bentuk apapun tanpa izin UIN Suska Riau.

Sultan Syarif Kasim Riau

(CONSCIENTIOUSNESS)

Reliability Statistics	
Cronbach's Alpha	N of Items
.761	10

Item-Total Statistics				
	Scale Mean if Item Deleted	Scale Variance if Item Deleted	Corrected Item-Total Correlation	Cronbach's Alpha if Item Deleted
CON1	31.63	21.350	.522	.731
CON2	31.81	21.062	.499	.732
CON3	32.25	21.344	.384	.746
CON4	31.75	20.862	.479	.733
CON5	31.83	21.649	.435	.740
CON6	31.94	21.910	.442	.740
CON7	31.73	20.731	.374	.750
CON8	31.82	20.503	.434	.740
CON9	32.60	21.366	.299	.762
CON10	31.61	20.963	.462	.736

(EMOTIONAL STABILITY)

Reliability Statistics	
Cronbach's Alpha	N of Items
.859	10

Item-Total Statistics				
	Scale Mean if Item Deleted	Scale Variance if Item Deleted	Corrected Item-Total Correlation	Cronbach's Alpha if Item Deleted
ES1	23.46	37.747	.263	.870
ES2	23.64	34.655	.516	.851
ES3	23.69	33.533	.647	.839
ES4	23.94	34.328	.570	.846
ES5	23.65	35.115	.497	.852
ES6	23.54	33.285	.634	.840
ES7	23.84	34.286	.627	.841
ES8	23.57	33.584	.642	.840
ES9	23.48	33.467	.629	.841
ES10	23.47	33.346	.663	.838

Hak Cipta Dilindungi Undang-Undang

1. Dilarang mengutip sebagian atau seluruh karya tulis ini tanpa mencantumkan dan menyebutkan sumber:
 - a. Pengutipan hanya untuk kepentingan pendidikan, penelitian, penulisan karya ilmiah, penyusunan laporan, penulisan kritik atau tinjauan suatu masalah.
 - b. Pengutipan tidak merugikan kepentingan yang wajar UIN Suska Riau.
2. Dilarang mengumumkan dan memperbanyak sebagian atau seluruh karya tulis ini dalam bentuk apapun tanpa izin UIN Suska Riau.

(INTELLECT)

Reliability Statistics	
Cronbach's Alpha	N of Items
.703	10

Item-Total Statistics				
	Scale Mean if Item Deleted	Scale Variance if Item Deleted	Corrected Item-Total Correlation	Cronbach's Alpha if Item Deleted
INTL1	29.89	13.954	.328	.686
INTL2	29.43	13.744	.362	.680
INTL3	29.78	13.167	.580	.646
INTL4	29.61	13.526	.494	.660
INTL5	30.29	15.797	.017	.740
INTL6	29.48	14.281	.287	.693
INTL7	29.69	12.927	.587	.642
INTL8	30.12	13.855	.332	.686
INTL9	29.75	14.399	.260	.698
INTL10	29.57	13.231	.483	.659

© Hak cipta

State Islamic University of Sultan Syarif Kasim Riau

Hak Cipta Dilindungi Undang-Undang

1. Dilarang mengutip sebagian atau seluruh karya tulis ini tanpa mencantumkan dan menyebutkan sumber:
 - a. Pengutipan hanya untuk kepentingan pendidikan, penelitian, penulisan karya ilmiah, penyusunan laporan, penulisan kritik atau tinjauan suatu masalah.
 - b. Pengutipan tidak merugikan kepentingan yang wajar UIN Suska Riau.
2. Dilarang mengumumkan dan memperbanyak sebagian atau seluruh karya tulis ini dalam bentuk apapun tanpa izin UIN Suska Riau.

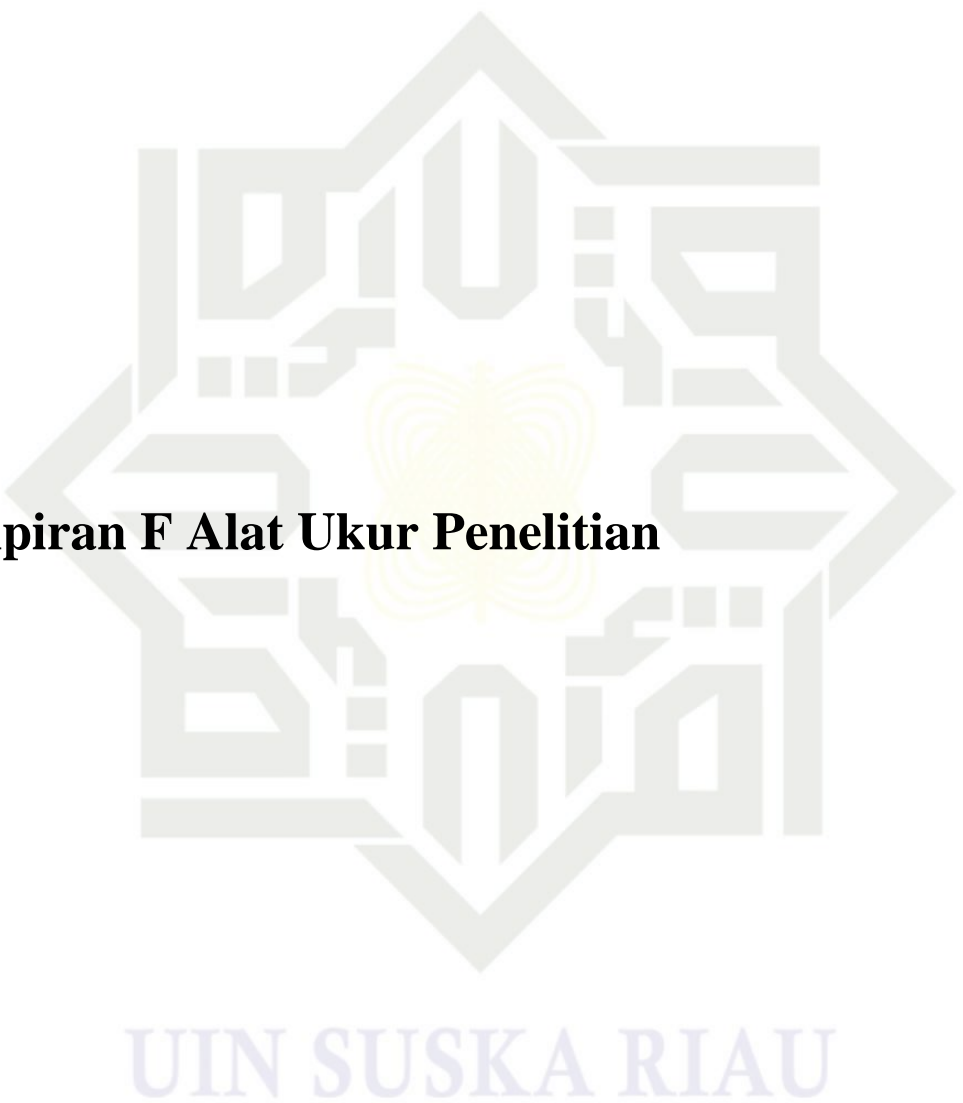

Lampiran F Alat Ukur Penelitian

© Hak cipta milik UIN Suska Riau

State Islamic University of Sultan Syarif Kasim Riau

Hak Cipta Dilindungi Undang-Undang

1. Dilarang mengutip sebagian atau seluruh karya tulis ini tanpa mencantumkan dan menyebutkan sumber:
 - a. Pengutipan hanya untuk kepentingan pendidikan, penelitian, penulisan karya ilmiah, penyusunan laporan, penulisan kritik atau tinjauan suatu masalah.
 - b. Pengutipan tidak merugikan kepentingan yang wajar UIN Suska Riau.
2. Dilarang mengumumkan dan memperbanyak sebagian atau seluruh karya tulis ini dalam bentuk apapun tanpa izin UIN Suska Riau.

Riset Kepuasan Terhadap Bentuk Tubuh

Salam,

Perkenalkan kami adalah peneliti dari Fakultas Psikologi UIN Sultan Syarif Kasim Riau. Saat ini kami sedang melakukan penelitian terkait kepuasan terhadap bentuk tubuh pada individu dewasa awal di Indonesia.

© Hak cipta milik UIN Suska Riau

- Hak Cipta Dilindungi Undang-Undang**
1. Dilarang mengutip sebagian atau seluruh karya tulis ini tanpa mencantumkan dan menyebutkan sumber. Ya, saya telah membaca dan bersedia untuk berpartisipasi
2. Dilarang mengumumkannya dan menyebarkan secara publik, penulisan karya ilmiah, penyusunan laporan, penulisan kritik atau tinjauan suatu masalah. Tidak bersedia

1. Berusia 18-29 tahun;
2. Berdomisili di Indonesia;
3. Bersedia meluangkan waktu sekitar 10-15 menit untuk berpartisipasi dalam penelitian.

Bagaimana Anda menggunakan media sosial sehari-hari?

Berikut ini adalah pertanyaan-pertanyaan mengenai bagaimana aktivitas Anda sehari-hari dalam mengakses media sosial.

3. Media sosial apa yang saja yang Anda gunakan? *
(Boleh pilih lebih dari satu jawaban)

Centang semua yang sesuai.

- WhatsApp
- Instagram
- Tiktok
- Facebook
- Twitter
- Snapchat
- Yang lain: _____

Anda dipersilakan mengikuti penelitian ini. Semua jawaban adalah benar, mohon diisi sesuai dengan situasi dan perasaan yang anda rasakan. Pertanyaan-pertanyaan yang diajukan nanti **tidak untuk self-diagnose**. Jawaban yang Anda berikan akan **dijamin kerahasiaannya** dan hanya akan **digunakan untuk kepentingan penelitian**.

Dalam pengisian kuesioner yang dilakukan secara online terdapat **resiko** terkait keamanan data elektronik; terdapat pemberitaan bahwa beberapa data/informasi saat menggunakan aplikasi tertentu **mengandung kemungkinan diretas**.

Penelitian ini bersifat sukarela, namun peneliti akan memberikan undian saldo digital kepada 10 responden terpilih sebesar Rp. 40.000. **Jika Anda menginginkan**, anda dapat meminta peneliti mengirimkan hasil kuisisioner pribadi Anda melalui email.

Jika Anda mempunyai **pertanyaan** mengenai penelitian atau **merasa tidak nyaman** setelah mengisi kuisisioner, silahkan menghubungi peneliti melalui:

✉ **Fathur** (fathurraszyd267@gmail.com) atau Jika ada pelanggaran terhadap ketentuan di atas, Anda dapat mengajukan pengaduan ke fpsr@uin-suska.ac.id.

Atas perhatian dan partisipasinya kami mengucapkan terima kasih.
Hormat saya,

Abdullah Fathur Rasyid

* Wajib

4. Dalam satu bulan terakhir, berapa lama rata-rata waktu yang Anda habiskan* untuk menggunakan **State Islamic University of Sultan Syaikh Saifuddin Riau**?
- Tidak ada
 Kurang dari 1 jam
 Sekitar 1 jam
 Sekitar 2 jam
 Sekitar 3 jam
 Lebih dari 4 jam

7. Berat Badan *

2. Dilarang menghancurkan atau seluruh karya tulis ini dalam bentuk apapun terdapat di **State Islamic University of Sultan Syaikh Saifuddin Riau**.
2. Dilarang menghancurkan atau seluruh karya tulis ini dalam bentuk apapun terdapat di **State Islamic University of Sultan Syaikh Saifuddin Riau**.

1. Dilarang mengutip sebagian atau seluruh karya tulis ini tanpa mencantumkan dan menyebutkan sumber.

Hak Cipta Dilindungi Undang-Undang

8. Tinggi Badan *

© Hak Cipta milik UIN Suska Riau
cukup ditulis angka saja dalam satuan Centimeter (Cm) : 170

State Islamic University of Sultan Syaikh Saifuddin Riau

SKALA I

DATA DIRI

5. Usia *

Tandai satu oval saja.

- 18
 19
 20
 21
 22
 23
 24
 25
 26
 27
 28
 29

Kami ingin mengetahui bagaimana perasaan Anda selama **EMPAT MINGGU TERAKHIR** ini mengenai penampilan Anda. Harap dibaca setiap pertanyaan dan pilih jawaban yang sesuai. Harap dijawab semua pertanyaan.

9. 1. Pernahkah perasaan bosan membuat Anda merenung tentang bentuk tubuh anda?

Tandai satu oval saja.

- Tidak Pernah
 Jarang
 Kadang-kadang
 Sering
 Sangat Sering
 Selalu

6. Jenis Kelamin *

Tandai satu oval saja.

- Laki-laki
 Perempuan

10. 2. Pernahkah Anda merasa sangat risau tentang bentuk tubuh Anda sehingga Anda merasa harus mengagungkan Tuhan? *

13. 5. Pernahkah Anda risau tentang otot-otot Anda menjadi kendur? *
2. Dilarang mengemukakan dan memperbanyak sebagian atau seluruh karya tulis ini dalam bentuk apapun tanpa izin UIN Suska Riau.
- a. Pengutipan tidak merugikan kepentingan pihak lain.
- b. Pengutipan untuk tujuan pendidikan atau penelitian, penulisan karya ilmiah, penyusunan laporan, penulisan kritik atau tinjauan.

Tidak Pernah

Jarang

Kadang-kadang

Sering

Sangat Sering

Selalu

State Islamic University of Sultan Syarif Kasim Riau

© Hak cipta milik UIN Suska Riau

Hak Cipta Dilindungi Undang-Undang

1. Dilarang mengutip sebagian atau seluruh karya tulis ini tanpa mencantumkan dan menyebutkan sumber.

Jarang

Kadang-kadang

Sering

Sangat Sering

Selalu

11. 3. Pernahkah Anda merasa paha, pinggul, atau bokong Anda terlalu besar untuk tubuh Anda? *

Tandai satu oval saja.

Tidak Pernah

Jarang

Kadang-kadang

Sering

Sangat Sering

Selalu

14. 6. Pernahkah merasa kekenyangan (misalnya, setelah makan porsi besar) membuat Anda merasa gemuk? *

Tandai satu oval saja.

Tidak Pernah

Jarang

Kadang-kadang

Sering

Sangat Sering

Selalu

12. 4. Pernahkah Anda merasa takut bahwa tubuh Anda menjadi gemuk (bertambah gemuk)? *

Tandai satu oval saja.

Tidak Pernah

Jarang

Kadang-kadang

Sering

Sangat Sering

Selalu

15. 7. Pernahkah Anda merasa sangat sedih tentang tubuh Anda sehingga membuat Anda menangis? *

Tandai satu oval saja.

Tidak Pernah

Jarang

Kadang-kadang

Sering

Sangat Sering

Selalu

16. 8. Pernahkah Anda menghindari lari-lari dikarenakan otot-otot Anda bergoyang-goyang atau tertatih-tatih ketika berlari? *
a. Ya
b. Tidak

19. 11. Apakah pernah makan porsi kecil membuat Anda merasa gemuk? *
a. Ya
b. Tidak

Tidak Pernah
 Jarang
 Kadang-kadang
 Sering
 Sangat Sering
 Selalu

Jarang
 Kadang-kadang
 Sering
 Sangat Sering
 Selalu

1. Dilarang mengutip sebagian atau seluruh karya tulis ini tanpa mencantumkan dan menyebutkan sumber.
2. Dilarang mengutip hanya untuk kepentingan pendidikan, penelitian, penulisan karya ilmiah, penyusunan laporan, penulisan kritik atau tinjauan yang sah.

Hak Cipta Dilindungi Undang-Undang

State Islamic University of Sultan Syarif Kasim Riau

© Hak cipta milik UIN Suska Riau

17. 9. Pernahkah bersama orang kurus membuat Anda merasa lebih memperhatikan bentuk tubuh Anda? *

Tandai satu oval saja.
 Tidak Pernah
 Jarang
 Kadang-kadang
 Sering
 Sangat Sering
 Selalu

20. 12. Pernahkah Anda memperhatikan bentuk tubuh orang lain dan merasa bentuk tubuh Anda tidak sebaik mereka? *

Tandai satu oval saja.
 Tidak Pernah
 Jarang
 Kadang-kadang
 Sering
 Sangat Sering
 Selalu

18. 10. Pernahkah Anda merasa risau tentang paha Anda menyebar (melebar) saat Anda duduk? *

Tandai satu oval saja.
 Tidak Pernah
 Jarang
 Kadang-kadang
 Sering
 Sangat Sering
 Selalu

21. 13. Pernahkah pikiran Anda tentang bentuk tubuh Anda mengganggu konsentrasi Anda (misalnya, saat menonton televisi, membaca, atau mendengarkan percakapan)? *

Tandai satu oval saja.
 Tidak Pernah
 Jarang
 Kadang-kadang
 Sering
 Sangat Sering
 Selalu

22. 14. Pernahkah saat Anda tidak berpakaian, seperti saat mandi, membuat Anda merasa gemuk? *

Tidak Pernah

Jarang

Kadang-kadang

Sering

Sangat Sering

Selalu

25. 17. Pernahkah saat makan makanan yang manis, kue, atau berkalori tinggi, membuat Anda merasa kenyang atau seluruh karya tulis Anda dalam bentuk apapun tanpa izin UIN Suska Riau? *

Tidak Pernah

Jarang

Kadang-kadang

Sering

Sangat Sering

Selalu

1. Dilarang mengutip sebagian atau seluruh karya tulis ini tanpa mencantumkan dan menyebutkan sumber.

Hak Cipta Dilindungi Undang-Undang

a. Pengutipan hanya untuk kepentingan pendidikan, penelitian, penulisan karya ilmiah, penyusunan laporan, penulisan kritik atau tinjauan.

b. Pengutipan tidak merugikan kepentingan yang wajar UIN Suska Riau.

State Islamic University of Sultan Saifuddin Kasim Riau

© Hak cipta milik UIN Suska Riau

23. 15. Pernahkah Anda menghindari pakaian yang membuat Anda peduli akan bentuk tubuh Anda? *

Tandai satu oval saja.

Tidak Pernah

Jarang

Kadang-kadang

Sering

Sangat Sering

Selalu

26. 18. Pernahkah Anda memutuskan untuk tidak bergaul atau bersosialisasi (misalnya, ke pesta) karena Anda merasa begitu buruk dengan bentuk tubuh Anda? *

Tandai satu oval saja.

Tidak Pernah

Jarang

Kadang-kadang

Sering

Sangat Sering

Selalu

24. 16. Pernahkah Anda membayangkan untuk membuang bagian tubuh Anda yang gemuk? *

Tandai satu oval saja.

Tidak Pernah

Jarang

Kadang-kadang

Sering

Sangat Sering

Selalu

27. 19. Pernahkah Anda merasa terlalu besar dan bulat? *

Tandai satu oval saja.

Tidak Pernah

Jarang

Kadang-kadang

Sering

Sangat Sering

Selalu

28. 20. Pernahkah Anda merasa malu akan bentuk tubuh Anda? *

Tandai satu oval saja.

Tidak Pernah

Jarang

Kadang-kadang

Sangat Sering

Selalu

31. 23. Pernahkah Anda berpikir bahwa bentuk tubuh Anda sekarang karena Anda? *

2. Dilarang mengemukakan dan memperbanyak sebagian atau seluruh karya tulis ini dalam bentuk apapun tanpa izin UIN Suska Riau.

b. Pengutipan tidak mengabaikan kepentingan yang wajar UIN Suska Riau.

1. Dilarang mengutip sebagian atau seluruh karya tulis ini tanpa mencantumkan dan menyebutkan sumber.

Hak Cipta Dilindungi Undang-Undang

Jarang

Kadang-kadang

Sering

Sangat Sering

Selalu

State Islamic University of Sultan Syarifudin Riau

© Hak cipta milik UIN Suska Riau

29. 21. Pernahkah kerisauan akan tubuh Anda membuat Anda mengatur pola makan (diet)? *

Tandai satu oval saja.

Tidak Pernah

Jarang

Kadang-kadang

Sering

Sangat Sering

Selalu

32. 24. Pernahkah Anda merasa risau bila orang lain melihat lipatan-lipatan lemak di sekitar perut dan pinggang Anda?

Tandai satu oval saja.

Tidak Pernah

Jarang

Kadang-kadang

Sering

Sangat Sering

Selalu

30. 22. Pernahkah Anda merasa sangat senang tentang tubuh Anda ketika perut Anda sedang kosong (misalnya, saat pagi hari)? *

Tandai satu oval saja.

Tidak Pernah

Jarang

Kadang-kadang

Sering

Sangat Sering

Selalu

33. 25. Pernahkah Anda merasa tidak adil bahwa orang lain lebih kurus dari Anda? *

Tandai satu oval saja.

Tidak Pernah

Jarang

Kadang-kadang

Sering

Sangat Sering

Selalu

34. Pernahkah Anda berusaha untuk muntah agar merasa lebih kurus? *

Tandai satu oval saja.

Tidak Pernah

Jarang

Kadang-kadang

Sangat Sering

Selalu

37. Pernahkah dengan melihat pantulan diri Anda (misalnya, di cermin atau TV) yang menunjukkan bahwa Anda kelebihan berat badan atau obesitas? *

b. Pengutipan tidak merujuk kepentingan yang wajar UIN Suska Riau.

1. Dilarang mengutip sebagian atau seluruh karya tulis ini tanpa mencantumkan dan menyebutkan sumber.

Hak Cipta Dilindungi Undang-Undang

Jarang

Kadang-kadang

Sering

Sangat Sering

Selalu

State Islamic University of Sultan Syarif Qasim Riau

© Hak cipta milik UIN Suska Riau

35. 27. Saat bersama orang lain, pernahkah Anda merasa risau karena mengambil *
terlalu banyak ruang (misalnya, saat duduk di sofa atau kursi bus)?

Tandai satu oval saja.

Tidak Pernah

Jarang

Kadang-kadang

Sering

Sangat Sering

Selalu

38. 30. Pernahkah Anda mencubit beberapa bagian tubuh Anda untuk mengetahui *
seberapa banyak timbunan lemak Anda?

Tandai satu oval saja.

Tidak Pernah

Jarang

Kadang-kadang

Sering

Sangat Sering

Selalu

36. 28. Pernahkah Anda merasa risau bila badan Anda menjadi berlekuk-lekuk *
karena lipatan lemak?

Tandai satu oval saja.

Tidak Pernah

Jarang

Kadang-kadang

Sering

Sangat Sering

Selalu

39. 31. Pernahkah Anda menghindari situasi dimana orang lain dapat melihat *
tubuh Anda (misalnya, di ruang ganti umum atau ruang mandi kolam renang)?

Tandai satu oval saja.

Tidak Pernah

Jarang

Kadang-kadang

Sering

Sangat Sering

Selalu

40. 32. Pernahkah Anda menggunakan obat pencahar (laksatif) agar merasa lebih *
kurus?

Tidak Pernah

Jarang

Kadang-kadang

Sering

Sangat Sering

Selalu

State Islamic University of Sultan Syarif Kasim Riau

© Hak cipta milik UIN Suska Riau

Tandai satu oval saja.

Sangat tidak setuju

1

2

3

4

5

Sangat Setuju

41. 33. Pernahkah Anda menyadari bentuk tubuh Anda saat berada di kerumunan *
orang?

Tandai satu oval saja.

Tidak Pernah

Jarang

Kadang-kadang

Sering

Sangat Sering

Selalu

42. 34. Pernahkah Anda merasa risau dengan bentuk tubuh Anda sehingga Anda *
merasa ingin berolahraga?

Tandai satu oval saja.

Tidak Pernah

Jarang

Kadang-kadang

Sering

Sangat Sering

Selalu

44. 2. Saya cenderung membandingkan daya tarik fisik saya dengan model majalah terkenal. Sangat tidak setuju Sangat Setuju
45. 3. Saya berpikir apakah penampilan saya sebaik model iklan atau bintang film. Sangat Setuju Sangat Setuju

© Hak cipta milik UIN Suska Riau

State Islamic University of Sultan Syarif Kasim Riau

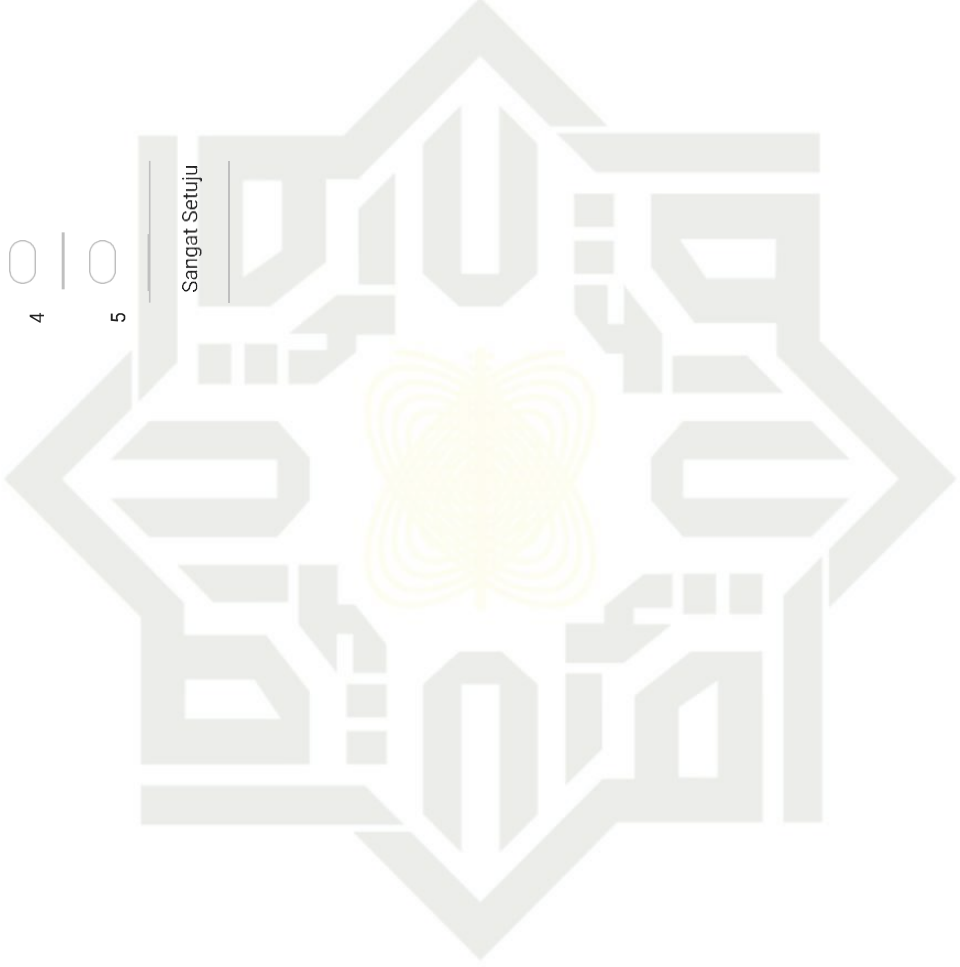

UIN SUSKA RIAU

46. 4. Saat berada di suatu kegiatan olahraga, saya bertanya-tanya apakah bentuk tubuh saya sama dengan atletis.
bentuk tubuh atletis.

Tandai satu oval saja.

Sangat tidak setuju

1

2

3

4

5

Sangat Setuju

47. 5. Saya cenderung membandingkan diri saya dengan orang-orang yang saya kenal dari lingkungan saya.

State Islamic University of Sultan Syarif Kasim Riau

© Hak cipta milik UIN Suska Riau

Hak Cipta Dilindungi Undang-Undang

1. Dilarang mengutip sebagian atau seluruh karya tulis ini tanpa mencantumkan dan menyebutkan sumber.

a. Pengutipan hanya untuk kepentingan pendidikan, penelitian, penulisan karya ilmiah, penyusunan laporan, penulisan kritik atau tinjauan suatu masalah.

b. Pengutipan tidak merugikan kepentingan yang wajar UIN Suska Riau.

47. 5. Saya cenderung membandingkan diri saya dengan orang-orang yang saya kenal dari lingkungan saya.



UIN SUSKA RIAU



UIN SUSKA RIAU

48. 6. Ketika melihat seseorang dengan tubuh yang ideal, saya cenderung bertanya-tanya bagaimana mereka. *Tandai satu oval saja.*
49. 7. Ketika saya melihat seseorang yang berpenampilan menarik, saya dilarang mengutip sebagian atau seluruh karya tulis ini tanpa mencantumkan dan menyebutkan sumber.

Sangat tidak setuju

State Islamic University of Sultan Syarif Kasim Riau

© Hak cipta milik UIN Suska Riau

1 2 3 4 5

Sangat Setuju

1 2 3 4 5

Sangat Setuju



UIN SUSKA RIAU



UIN SUSKA RIAU

© Hak cipta milik UIN Suska Riau

State Islamic University of Sultan Syarif Kasim Riau

Hak Cipta Dilindungi Undang-Undang

1. Dilarang mengutip sebagian atau seluruh karya tulis ini tanpa mencantumkan dan menyebutkan sumber:

- a. Pengutipan hanya untuk kepentingan pendidikan, penelitian, penulisan karya ilmiah, penyusunan laporan, penulisan kritik atau tinjauan atas masalah.
- b. Pengutipan tidak merugikan kepentingan yang wajar UIN Suska Riau.

- 2. Dilarang mengumumkan, baik secara langsung atau seluruh karya tulis ini dalam bentuk apapun tanpa izin UIN Suska Riau.
- 50. 8. Saat di pesta atau kegiatan sosial, Saya membandingkan penampilan fisik * saya dengan penampilan orang lain yang
- 51. 9. Saya membandingkan penampilan saya dengan orang lain yang

Sangat Setuju

○ 2 | ○ 3 | ○ 4 | ○ 5

Sangat Setuju

○ 2 | ○ 3 | ○ 4 | ○ 5

Sangat tidak setuju

52. Saya membandingkan bentuk tubuh saya dengan orang lain yang memiliki *
bentuk tubuh lebih baik dari pada izin UIN SUSKA RIAU.

53. 11. Ketika saya melihat seseorang yang tidak menarik secara fisik, saya
menyebutkan bentuk tubuh yang menarik.



Sangat tidak setuju

Sangat tidak setuju

Hak Cipta Dilindungi Undang-Undang

1. Dilarang mengutip sebagian atau seluruh karya tulis ini tanpa mencantumkan dan menyebutkan sumber:

a. Pengutipan hanya untuk kepentingan pendidikan, penelitian, penulisan karya ilmiah, penyusunan laporan, penulisan kritik atau tinjauan suatu masalah.

b. Pengutipan tidak merugikan kepentingan yang wajar UIN Suska Riau.

State Islamic University of Sultan Syarif Kasim Riau

© Hak cipta milik UIN Suska Riau

2

3

4

5

Sangat Setuju

1

2

3

4

5

Sangat Setuju

Skala II

Berikut terdapat beberapa pernyataan, anda diminta untuk **memilih** seberapa sesuai pernyataan tersebut dengan **apa yang sering anda pikirkan**.



54. 12. Saya cenderung membandingkan bentuk tubuh saya dengan orang lain *
 yang memiliki bentuk tubuh yang berbeda-beda. *
 55. 13. Saat berada di suatu kegiatan olahraga, saya membandingkan bentuk

© Hak cipta milik UIN Suska Riau 1 State Islamic University of Sultan Syarif Kasim Riau

Hak Cipta Dilindungi Undang-Undang _____
 Sangat tidak setuju

1. Dilarang mengutip sebagian atau seluruh karya tulis ini tanpa mencantumkan dan menyebutkan sumber:
 a. Pengutipan hanya untuk kepentingan pendidikan, penelitian, penulisan karya ilmiah, penyusunan laporan, penulisan kritik atau tinjauan atas masalah.
 b. Pengutipan tidak merugikan kepentingan yang wajar UIN Suska Riau.

2

3

4

5

2

3

4

5

Sangat Setuju

Sangat Setuju



56. 14. Saya membandingkan diri saya dengan orang-orang yang penampilannya *
 kurang menarik. _____ Sangat tidak setuju
57. 15. Saya berpikir betapa menariknya bentuk tubuh saya jika dibandingkan
 dengan bentuk tubuh orang-orang lain. _____ Sangat setuju
1. Dilarang mengutip sebagian atau seluruh karya tulis ini tanpa mencantumkan dan menyebutkan sumber: _____
- a. Pengutipan hanya untuk kepentingan pendidikan, penelitian, penulisan karya ilmiah, penyusunan laporan, penulisan kritik atau tinjauan status masalah.
- b. Pengutipan tidak merugikan kepentingan yang wajar UIN Suska Riau.

© Hak cipta milik UIN Suska Riau

State Islamic University of Sultan Syarif Kasim, Riau

1 2 3 4 5

2 3 4 5

Sangat Setuju

Sangat Setuju



UIN SUSKA RIAU

58. Saat di pesta atau kegiatan sosial, saya seringkali membandingkan penampilannya dengan saya dengan orang lain yang secara fisik *
 59. Saya sering membandingkan diri saya dengan orang lain yang secara fisik *
 16. Saat di pesta atau kegiatan sosial, saya seringkali membandingkan penampilannya dengan saya dengan orang lain yang secara fisik *
 17. Saya sering membandingkan diri saya dengan orang lain yang secara fisik *

© Hak cipta milik UIN Suska Riau 1 State Islamic University of Sultan Syarif Kasim Riau

Hak Cipta Dilindungi Undang-Undang
 1. Dilarang mengutip sebagian atau seluruh karya tulis ini tanpa mencantumkan dan menyebutkan sumber.
 2. Dilarang mengutip sebagian atau seluruh karya tulis ini dalam bentuk apapun yang diterbitkan atau ditransmisikan dengan cara elektronik, mekanik, fotokopi, atau cara lain yang secara fisik *
 3. Pengutipan tidak merugikan kepentingan yang wajar UIN Suska Riau.
 4. Dilarang mengutip sebagian atau seluruh karya tulis ini dalam bentuk apapun yang diterbitkan atau ditransmisikan dengan cara elektronik, mekanik, fotokopi, atau cara lain yang secara fisik *

2 3 4 5

2 3 4 5

Sangat Setuju

Sangat Setuju

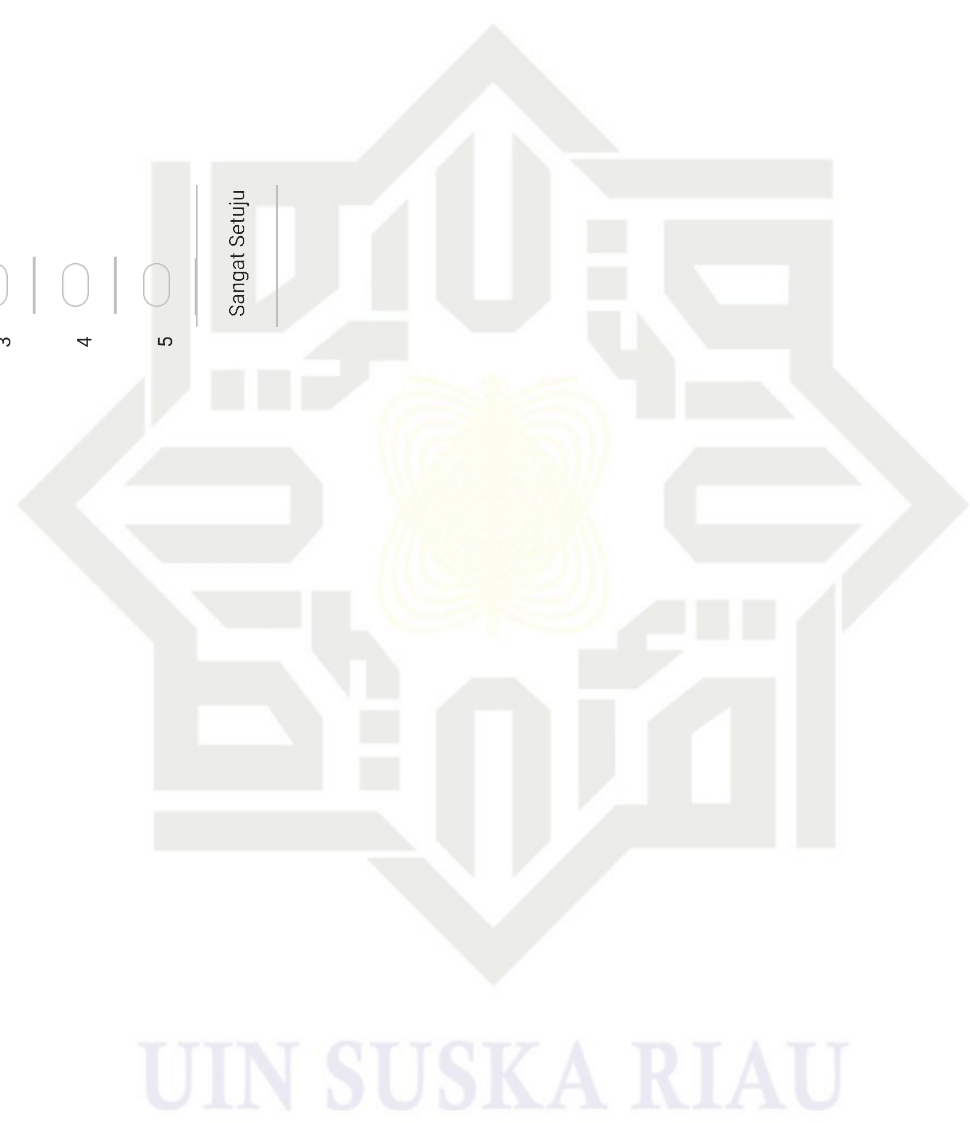

UIN SUSKA RIAU

60. 18. Saya cenderung membandingkan penampilan fisik saya dengan orang-orang yang bentuk tubuhnya ideal. Sangat Tidak Setuju Tidak Setuju Netral Setuju Sangat Setuju
61. 19. Saya cenderung membandingkan penampilan fisik saya dengan orang-orang yang bentuk tubuhnya ideal. Sangat Tidak Setuju Tidak Setuju Netral Setuju Sangat Setuju
62. 20. Saya cenderung membandingkan penampilan fisik saya dengan orang-orang yang bentuk tubuhnya ideal. Sangat Tidak Setuju Tidak Setuju Netral Setuju Sangat Setuju
63. 21. Saya cenderung membandingkan penampilan fisik saya dengan orang-orang yang bentuk tubuhnya ideal. Sangat Tidak Setuju Tidak Setuju Netral Setuju Sangat Setuju
64. 22. Saya cenderung membandingkan penampilan fisik saya dengan orang-orang yang bentuk tubuhnya ideal. Sangat Tidak Setuju Tidak Setuju Netral Setuju Sangat Setuju

© Hak cipta milik UIN Suska Riau

60. 18. Saya cenderung membandingkan penampilan fisik saya dengan orang-orang yang bentuk tubuhnya ideal. Sangat Tidak Setuju Tidak Setuju Netral Setuju Sangat Setuju
61. 19. Saya cenderung membandingkan penampilan fisik saya dengan orang-orang yang bentuk tubuhnya ideal. Sangat Tidak Setuju Tidak Setuju Netral Setuju Sangat Setuju
62. 20. Saya cenderung membandingkan penampilan fisik saya dengan orang-orang yang bentuk tubuhnya ideal. Sangat Tidak Setuju Tidak Setuju Netral Setuju Sangat Setuju
63. 21. Saya cenderung membandingkan penampilan fisik saya dengan orang-orang yang bentuk tubuhnya ideal. Sangat Tidak Setuju Tidak Setuju Netral Setuju Sangat Setuju
64. 22. Saya cenderung membandingkan penampilan fisik saya dengan orang-orang yang bentuk tubuhnya ideal. Sangat Tidak Setuju Tidak Setuju Netral Setuju Sangat Setuju

SKALA III

Deskripsikan diri Anda saat ini, bukan yang Anda harapkan di masa depan.
 Deskripsikan diri Anda sejujurnya, sesuai dengan pandangan Anda berkaitan dengan interaksi Anda dengan orang lain yang berjenis kelamin sama dan sebaya.
Jawaban-jawaban Anda akan dirahasiakan sepenuhnya sehingga silahkan dijawab dengan jujur. Pada setiap pernyataan di bawah ini, **pilihlah salah satu jawaban sebagai bentuk gambaran diri Anda.**

61. 1. Menghidupkan suasana dalam suatu acara *

Tandai satu oval saja.

- Sangat Tidak Sesuai
 Tidak Sesuai
 Netral
 Sesuai
 Sangat Sesuai

64. 4. Mudah merasa tertekan *

Tandai satu oval saja.

- Sangat Tidak Sesuai
 Tidak Sesuai
 Netral
 Sesuai
 Sangat Sesuai

63. 3. Selalu mempersiapkan segala hal *

Tandai satu oval saja.

- Sangat Tidak Sesuai
 Tidak Sesuai
 Netral
 Sesuai
 Sangat Sesuai



Hak Cipta Dilindungi Undang-Undang

1. Dilarang mengutip sebagian atau seluruh karya tulis ini tanpa mencantumkan dan menyebutkan sumber.

a. Pengutipan hanya untuk kepentingan pendidikan, penelitian, penulisan karya ilmiah, penyusunan laporan, penulisan kritik atau tinjauan suatu masalah.

b. Pengutipan tidak merugikan kepentingan atau jasa penerbit UIN Suska Riau.

2. Dilarang mengumumkan dan memperbanyak sebagian atau seluruh karya tulis ini dalam bentuk apapun tanpa izin UIN Suska Riau.

65. 5. Menguasai banyak kosakata *

Tandai satu oval saja.

- Sangat Tidak Sesuai
 Tidak Sesuai
 Netral
 Sangat Sesuai

66. 6. Tidak banyak berbicara *

Tandai satu oval saja.

- Sangat Tidak Sesuai
 Tidak Sesuai
 Netral
 Sesuai
 Sangat Sesuai

69. 9. Merasa tenang hampir setiap saat *

Tandai satu oval saja.

- Sangat Tidak Sesuai
 Tidak Sesuai
 Netral
 Sesuai
 Sangat Sesuai

67. 7. Peduli dengan orang lain *

Tandai satu oval saja.

- Sangat Tidak Sesuai
 Tidak Sesuai
 Netral
 Sesuai
 Sangat Sesuai

70. 10. Kesulitan memahami ide yang bersifat abstrak *

Tandai satu oval saja.

- Sangat Tidak Sesuai
 Tidak Sesuai
 Netral
 Sesuai
 Sangat Sesuai

SKALA III

Deskripsikan diri Anda saat ini, bukan yang Anda harapkan di masa depan. Deskripsikan diri Anda sejujurnya, sesuai dengan pandangan Anda berkaitan dengan interaksi Anda dengan orang lain yang berjenis kelamin sama dan sebaya. **Jawaban-jawaban Anda akan dirahasiakan sepenuhnya sehingga silahkan dijawab dengan jujur.** Pada setiap pernyataan di bawah ini, pilihlah salah satu jawaban sebagai bentuk gambaran diri Anda.

71. 11. Merasa nyaman berada di sekitar orang lain *
Tandai satu oval saja.
74. 14. Mudah khawatir *
Tandai satu oval saja.
75. 15. Memiliki imajinasi yang sangat kuat *
76. 16. Lebih suka bekerja di belakang layar *

© Hak cipta milik UIN Suska Riau

State Islamic University of Sultan Syarif Kasim Riau

Hak Cipta Dilindungi Undang-Undang

1. Dilarang mengutip sebagian atau seluruh karya tulis ini tanpa mencantumkan dan menyebutkan sumber.

a. Pengutipan hanya untuk kepentingan pendidikan, penelitian, penulisan karya ilmiah, penyusunan laporan, penulisan kritik atau tinjauan suatu masalah.

b. Pengutipan tidak merugikan kepentingan yang wajar UIN Suska Riau.

Sangat Tidak Sesuai

Tidak Sesuai

Netral

Sesuai

Sangat Sesuai

72. 12. Bersikap kasar pada orang lain *

Tandai satu oval saja.

Sangat Tidak Sesuai

Tidak Sesuai

Netral

Sesuai

Sangat Sesuai

Tandai satu oval saja.

Sangat Tidak Sesuai

Tidak Sesuai

Netral

Sesuai

Sangat Sesuai

73. 13. Memperhatikan hal-hal secara rinci *

Tandai satu oval saja.

Sangat Tidak Sesuai

Tidak Sesuai

Netral

Sesuai

Sangat Sesuai

Tandai satu oval saja.

Sangat Tidak Sesuai

Tidak Sesuai

Netral

Sesuai

Sangat Sesuai

77. 17. Bersimpati dengan perasaan orang lain *
Tandai satu oval saja.

Sangat Tidak Sesuai

Tidak Sesuai

Netral

Sangat Sesuai

80. 20. Tidak tertarik dengan ide-ide abstrak *
Tandai satu oval saja.

Sangat Tidak Sesuai

Tidak Sesuai

Netral

Sangat Sesuai

Hak Cipta Dilindungi Undang-Undang

1. Dilarang mengutip sebagian atau seluruh karya tulis ini tanpa mencantumkan dan menyebutkan sumber.

a. Pengutipan hanya untuk kepentingan pendidikan, penelitian, penulisan karya ilmiah, penyusunan laporan, penulisan kritik atau tinjauan suatu masalah.

b. Pengutipan tidak merugikan kepentingan atau wajar UIN Suska Riau.



78. 18. Mengacau banyak hal *

Tandai satu oval saja.

Sangat Tidak Sesuai

Tidak Sesuai

Netral

Sesuai

Sangat Sesuai

Deskripsikan diri Anda saat ini, bukan yang Anda harapkan di masa depan. Deskripsikan diri Anda sejujurnya, sesuai dengan pandangan Anda berkaitan dengan interaksi Anda dengan orang lain yang berjenis kelamin sama dan sebaya. **Jawaban-jawaban Anda akan dirahasiakan sepenuhnya sehingga silahkan dijawab dengan jujur.** Pada setiap pernyataan di bawah ini, pilihlah salah satu jawaban sebagai bentuk gambaran diri Anda.

Skala III

81. 21. Memulai suatu percakapan *

Tandai satu oval saja.

Sangat Tidak Sesuai

Tidak Sesuai

Netral

Sesuai

Sangat Sesuai

79. 19. Jarang merasa sedih *

Tandai satu oval saja.

Sangat Tidak Sesuai

Tidak Sesuai

Netral

Sesuai

Sangat Sesuai

82. 22. Tidak tertarik dengan masalah orang lain *

Tandai satu oval saja.

Sangat Tidak Sesuai

Tidak Sesuai

Netral

Sesuai

Sangat Sesuai

Hak Cipta Dilindungi Undang-Undang

1. Dilarang mengutip sebagian atau seluruh karya tulis ini tanpa mencantumkan dan menyebutkan sumber:

a. Pengutipan hanya untuk kepentingan pendidikan, penelitian, penulisan karya ilmiah, penyusunan laporan, penulisan kritik atau tinjauan suatu masalah.

b. Pengutipan tidak merugikan kepentingan atau wajar UIN Suska Riau.

2. Dilarang mengumumkan dan memperbanyak sebagian atau seluruh karya tulis ini dalam bentuk apapun tanpa izin UIN Suska Riau.

83. 23. Segera mengerjakan tugas yang diberikan * Sangat Tidak Sesuai Tidak Sesuai Netral Sangat Sesuai

86. 26. Sedikit berkata * Sangat Tidak Sesuai Tidak Sesuai Netral Sangat Sesuai

84. 24. Mudah merasa terganggu * Sangat Tidak Sesuai Tidak Sesuai Netral Sesuai Sangat Sesuai

Tandai satu oval saja.

- Sangat Tidak Sesuai
 Tidak Sesuai
 Netral
 Sesuai
 Sangat Sesuai

87. 27. Lemah lembut * Sangat Tidak Sesuai Tidak Sesuai Netral Sesuai Sangat Sesuai

Tandai satu oval saja.

- Sangat Tidak Sesuai
 Tidak Sesuai
 Netral
 Sesuai
 Sangat Sesuai

85. 25. Memiliki ide-ide yang cemerlang * Sangat Tidak Sesuai Tidak Sesuai Netral Sesuai Sangat Sesuai

Tandai satu oval saja.

- Sangat Tidak Sesuai
 Tidak Sesuai
 Netral
 Sesuai
 Sangat Sesuai

88. 28. Sering lupa meletakkan barang kembali pada tempatnya * Sangat Tidak Sesuai Tidak Sesuai Netral Sesuai Sangat Sesuai

Tandai satu oval saja.

- Sangat Tidak Sesuai
 Tidak Sesuai
 Netral
 Sesuai
 Sangat Sesuai





89. 29. Mudah merasa kesal *
Tandai satu oval saja.
90. 30. Tidak memiliki imajinasi yang baik *
91. 31. Berinteraksi dengan banyak orang dalam sebuah acara *
92. 32. Tidak terlalu tertarik dengan kondisi orang lain *
93. 33. Menyukai keteraturan *
94. 34. Memiliki perasaan yang berubah-ubah *

Hak Cipta Dilindungi Undang-Undang

1. Dilarang mengutip sebagian atau seluruh karya tulis ini tanpa mencantumkan dan menyebutkan sumber.

a. Pengutipan hanya untuk kepentingan pendidikan, penelitian, penulisan karya ilmiah, penyusunan laporan, penulisan kritik atau tinjauan suatu masalah.

b. Pengutipan tidak merugikan kepentingan atau wajar UIN Suska Riau.

Sangat Sesuai

Tidak Sesuai

Netral

Sangat Sesuai

90. 30. Tidak memiliki imajinasi yang baik *

Tandai satu oval saja.

Sangat Tidak Sesuai

Tidak Sesuai

Netral

Sesuai

Sangat Sesuai

Tandai satu oval saja.

Sangat Tidak Sesuai

Tidak Sesuai

Netral

Sesuai

Sangat Sesuai

Skala III

Deskripsikan diri Anda saat ini, bukan yang Anda harapkan di masa depan. Deskripsikan diri Anda sejujurnya, sesuai dengan pandangan Anda berkaitan dengan interaksi Anda dengan orang lain yang berjenis kelamin sama dan sebaya. Jawaban-jawaban Anda akan dirahasiakan sepenuhnya sehingga silahkan dijawab dengan jujur. Pada setiap pernyataan di bawah ini, pilihlah salah satu jawaban sebagai bentuk gambaran diri Anda.

91. 31. Berinteraksi dengan banyak orang dalam sebuah acara *

Tandai satu oval saja.

Sangat Tidak Sesuai

Tidak Sesuai

Netral

Sesuai

Sangat Sesuai

94. 34. Memiliki perasaan yang berubah-ubah *

Tandai satu oval saja.

Sangat Tidak Sesuai

Tidak Sesuai

Netral

Sesuai

Sangat Sesuai



Hak Cipta Dilindungi Undang-Undang

1. Dilarang mengutip sebagian atau seluruh karya tulis ini tanpa mencantumkan dan menyebutkan sumber:

a. Pengutipan hanya untuk kepentingan pendidikan, penelitian, penulisan karya ilmiah, penyusunan laporan, penulisan kritik atau tinjauan suatu masalah.

b. Pengutipan tidak merugikan kepentingan atau wajar UIN Suska Riau.

2. Dilarang mengumumkan dan memperbanyak sebagian atau seluruh karya tulis ini dalam bentuk apapun tanpa izin UIN Suska Riau.

98. 38. Memiliki suasana hati yang cepat berubah *

Sangat Sesuai

Netral

Sangat Sesuai

99. 36. Tidak suka menjadi pusat perhatian *

Sangat Sesuai

Tidak Sesuai

Netral

Sesuai

Sangat Sesuai

Tandai satu oval saja.

Sangat Tidak Sesuai

Tidak Sesuai

Netral

Sesuai

Sangat Sesuai

97. 37. Meluangkan waktu untuk orang lain *

Sangat Tidak Sesuai

Tidak Sesuai

Netral

Sesuai

Sangat Sesuai

100. 40. Menggunakan istilah-istilah sulit *

Sangat Tidak Sesuai

Tidak Sesuai

Netral

Sesuai

Sangat Sesuai

Skala III

Deskripsikan diri Anda saat ini, bukan yang Anda harapkan di masa depan. Deskripsikan diri Anda sejujurnya, sesuai dengan pandangan Anda berkaitan dengan interaksi Anda dengan orang lain yang berjenis kelamin sama dan sebaya. **Jawaban-jawaban Anda akan dirahasiakan sepenuhnya sehingga silahkan dijawab dengan jujur.** Pada setiap pernyataan di bawah ini, **pilihlah salah satu jawaban sebagai bentuk gambaran diri Anda.**



- Hak Cipta Dilindungi Undang-Undang**
1. Dilarang mengutip sebagian atau seluruh karya tulis ini tanpa mencantumkan dan menyebutkan sumber:
 - a. Pengutipan hanya untuk kepentingan pendidikan, penelitian, penulisan karya ilmiah, penyusunan laporan, penulisan kritik atau tinjauan suatu masalah.

Sangat Tidak Sesuai Tidak Sesuai Netral Sangat Sesuai
 - b. Pengutipan tidak merugikan kepentingan atau nama UIN Suska Riau.

Sangat Tidak Sesuai Tidak Sesuai Netral Sangat Sesuai
 2. Dilarang mengumumkan dan memperbanyak sebagian atau seluruh karya tulis ini dalam bentuk apapun tanpa izin UIN Suska Riau.

104. 44. Mudah merasa jengkel *

Tandai satu oval saja.

- Sangat Tidak Sesuai Tidak Sesuai Netral Sangat Sesuai

42. Memahami perasaan orang lain *

Tandai satu oval saja.

- Sangat Tidak Sesuai Tidak Sesuai Netral Sesuai Sangat Sesuai

105. 45. Meluangkan waktu untuk merefeksi berbagai hal *

Tandai satu oval saja.

- Sangat Tidak Sesuai Tidak Sesuai Netral Sesuai Sangat Sesuai

43. Melakukan aktivitas sesuai jadwal atau agenda *

Tandai satu oval saja.

- Sangat Tidak Sesuai Tidak Sesuai Netral Sesuai Sangat Sesuai

106. 46. Tidak banyak bicara pada orang yang tidak dikenal *

Tandai satu oval saja.

- Sangat Tidak Sesuai Tidak Sesuai Netral Sesuai Sangat Sesuai



- 110.
- Membuat orang lain merasa nyaman *
Tandai satu oval saja.
2. Dilarang mengumumkan dan memperbanyak sebagian atau seluruh karya tulis ini dalam bentuk apapun tanpa izin UIN Suska Riau.
1. Dilarang mengutip sebagian atau seluruh karya saya atau menyatakannya sebagai sumber:
a. Pengutipan hanya untuk kepentingan pendidikan, penelitian, penulisan karya ilmiah, penyusunan laporan, penulisan kritik atau tinjauan suatu masalah.
b. Pengutipan tidak merugikan kepentingan yang wajar UIN Suska Riau.
- Hak Cipta Dilindungi Undang-Undang
Tandai satu oval saja.

© Hak cipta milik UIN Suska Riau

State Islamic University of Sultan Syarifudin Riau

Sangat Sesuai

Tidak Sesuai

Netral

Netral

Sangat Sesuai

Sesuai

. Telaten dalam mengerjakan tugas *

Tandai satu oval saja.

Sangat Tidak Sesuai

Tidak Sesuai

Netral

Sesuai

Sangat Sesuai

Apakah Anda mengikuti penelitian ini secara serius dari awal hingga akhir? *

Tandai satu oval saja.

Ya, saya mengikuti dengan serius.

Tidak, saya hanya klik-klik saja. Silakan buang data saya.

. Sering merasa sedih *

Tandai satu oval saja.

Sangat Tidak Sesuai

Tidak Sesuai

Netral

Sesuai

Sangat Sesuai

Konten ini tidak dibuat atau didukung oleh Google.

Google Formlir



Lampiran G Data Demografi Subjek Penelitian

© Hak cipta milik UIN Suska Riau

State Islamic University of Sultan Syarif Kasim Riau

Hak Cipta Dilindungi Undang-Undang

1. Dilarang mengutip sebagian atau seluruh karya tulis ini tanpa mencantumkan dan menyebutkan sumber:
 - a. Pengutipan hanya untuk kepentingan pendidikan, penelitian, penulisan karya ilmiah, penyusunan laporan, penulisan kritik atau tinjauan suatu masalah.
 - b. Pengutipan tidak merugikan kepentingan yang wajar UIN Suska Riau.
2. Dilarang mengumumkan dan memperbanyak sebagian atau seluruh karya tulis ini dalam bentuk apapun tanpa izin UIN Suska Riau.

DATA DEMOGRAFI SUBJEK PENELITIAN

Subjek	Usia	Jenis Kelamin	Media sosial yang digunakan	Rata-rata waktu dalam menggunakan media sosial setiap harinya dalam sebulan	Berat Badan	Tinggi Badan	BMI
1	20	Laki-laki	WhatsApp, Instagram, Tiktok, Facebook, Twitter	Lebih dari 4 jam	69	172	23
2	23	Perempuan	Instagram, Facebook, WA	Lebih dari 4 jam	44	146	21
3	21	Perempuan	WhatsApp, Instagram, Tiktok	Kurang dari 1 jam	57	162	22
4	22	Perempuan	WhatsApp, Instagram, Tiktok, Twitter	Sekitar 2 jam	39	155	16
5	23	Perempuan	WhatsApp, Instagram, Tiktok, Facebook	Sekitar 2 jam	52	155	22
6	21	Perempuan	WhatsApp, Instagram, Facebook	Lebih dari 4 jam	48	149	22
7	22	Perempuan	WhatsApp, Instagram, Tiktok	Sekitar 1 jam	50	157	20
8	22	Perempuan	WhatsApp, Instagram, Tiktok, Twitter	Lebih dari 4 jam	43	155	18
9	20	Perempuan	WhatsApp, Instagram, Tiktok	Sekitar 3 jam	42	152	18
10	20	Laki-laki	WhatsApp, Instagram, Tiktok, Twitter	Sekitar 2 jam	65	167	23
11	22	Perempuan	WhatsApp, Instagram, Tiktok, Facebook	Sekitar 2 jam	54	160	21
12	21	Perempuan	WhatsApp, Instagram, Tiktok, Facebook, Twitter, Snapchat	Lebih dari 4 jam	50	158	20
13	23	Perempuan	WhatsApp, Instagram, Tiktok	Lebih dari 4 jam	83	169	29
14	21	Perempuan	WhatsApp, Instagram, Tiktok, Twitter	Sekitar 2 jam	54	158	22
15	20	Perempuan	WhatsApp, Instagram, Tiktok	Lebih dari 4 jam	50	155	21
16	20	Perempuan	WhatsApp, Instagram, Twitter	Lebih dari 4 jam	53	165	19
17	21	Perempuan	WhatsApp, Instagram, Tiktok, Twitter, Snapchat	Lebih dari 4 jam	68	165	25
18	21	Perempuan	WhatsApp, Instagram, Tiktok, Facebook	Lebih dari 4 jam	45	155	19
19	20	Perempuan	WhatsApp, Instagram, Tiktok	Lebih dari 4 jam	42	148	19
20	22	Perempuan	WhatsApp	Kurang dari 1 jam	63	157	26
21	20	Perempuan	WhatsApp, Instagram, Tiktok	Sekitar 3 jam	58	161	22
22	21	Laki-laki	WhatsApp	Kurang dari 1 jam	60	165	22
23	20	Perempuan	WhatsApp, Instagram, Tiktok	Lebih dari 4 jam	45	158	18
24	20	Perempuan	WhatsApp, Instagram, Tiktok, Facebook	Sekitar 2 jam	44	154	19
25	18	Perempuan	WhatsApp	Sekitar 2 jam	56	164	21
26	21	Laki-laki	WhatsApp, Instagram	Sekitar 3 jam	49	170	17
27	20	Perempuan	WhatsApp, Instagram, Tiktok	Lebih dari 4 jam	50	153	21

28	22	Perempuan	WhatsApp, Instagram, Tiktok, Twitter	Lebih dari 4 jam	50	150	22
29	21	Perempuan	WhatsApp, Instagram, Tiktok, Facebook, Twitter	Sekitar 3 jam	47	166	17
30	23	Laki-laki	WhatsApp, Instagram, Tiktok, Facebook	Lebih dari 4 jam	70	174	23
31	22	Perempuan	WhatsApp, Instagram, Tiktok, Facebook, Twitter	Sekitar 2 jam	48	160	19
32	21	Perempuan	WhatsApp, Instagram, Tiktok, Facebook	Lebih dari 4 jam	75	154	32
33	22	Perempuan	WhatsApp, Instagram, Tiktok, Facebook, Twitter	Sekitar 1 jam	50	155	21
34	21	Perempuan	WhatsApp, Instagram, Tiktok	Lebih dari 4 jam	41	151	18
35	20	Perempuan	WhatsApp, Instagram	Sekitar 2 jam	44	154	19
36	21	Laki-laki	WhatsApp, Instagram, Tiktok, Facebook	Lebih dari 4 jam	48	167	17
37	22	Perempuan	WhatsApp, Instagram, Tiktok	Lebih dari 4 jam	47	155	20
38	21	Perempuan	WhatsApp, Instagram, Tiktok, Facebook	Lebih dari 4 jam	43	155	18
39	21	Laki-laki	WhatsApp, Instagram	Sekitar 3 jam	68	160	27
40	21	Perempuan	WhatsApp, Instagram, Tiktok	Lebih dari 4 jam	40	153	17
41	21	Perempuan	WhatsApp, Instagram, Tiktok	Sekitar 3 jam	60	155	25
42	21	Perempuan	WhatsApp, Instagram, Tiktok, Facebook	Sekitar 3 jam	55	169	19
43	21	Perempuan	WhatsApp, Instagram, Tiktok, Twitter	Lebih dari 4 jam	41	150	18
44	21	Perempuan	WhatsApp, Instagram, Tiktok, Facebook	Lebih dari 4 jam	72	164	27
45	22	Laki-laki	WhatsApp, Instagram, Tiktok, Facebook, Twitter	Lebih dari 4 jam	70	175	23
46	20	Perempuan	WhatsApp, Instagram, Twitter	Lebih dari 4 jam	50	158	20
47	23	Laki-laki	WhatsApp, Instagram, Tiktok, Facebook	Sekitar 1 jam	81	170	28
48	21	Perempuan	WhatsApp, Instagram, Tiktok, Facebook	Lebih dari 4 jam	43	169	15
49	21	Perempuan	WhatsApp, Instagram, Tiktok, Twitter	Lebih dari 4 jam	50	165	18
50	21	Perempuan	Instagram	Sekitar 2 jam	52	150	23
51	21	Perempuan	WhatsApp, Instagram, Tiktok, Facebook	Lebih dari 4 jam	45	155	19
52	21	Perempuan	WhatsApp, Instagram, Twitter	Sekitar 1 jam	45	159	18
53	22	Perempuan	WhatsApp, Instagram, Tiktok, Facebook, Twitter	Lebih dari 4 jam	65	156	27
54	22	Perempuan	WhatsApp, Instagram, Tiktok, Facebook	Lebih dari 4 jam	80	165	29
55	19	Laki-laki	WhatsApp, Instagram, Tiktok, Facebook, Twitter	Sekitar 2 jam	55	170	19
56	21	Perempuan	WhatsApp, Instagram, Tiktok, Facebook	Lebih dari 4 jam	59	156	24
57	21	Laki-laki	WhatsApp, Instagram, Tiktok, Twitter	Sekitar 3 jam	63	170	22
58	22	Laki-laki	WhatsApp	Lebih dari 4 jam	47	47	213
59	18	Perempuan	WhatsApp, Instagram, telegram	Lebih dari 4 jam	42	153	18
60	22	Laki-laki	WhatsApp, Instagram, Tiktok, Facebook	Sekitar 1 jam	55	170	19
61	22	Perempuan	WhatsApp, Instagram	Lebih dari 4 jam	46	155	19

62	20	Perempuan	WhatsApp, Instagram, Twitter	Lebih dari 4 jam	50	150	22
63	22	Laki-laki	WhatsApp, Instagram, Facebook	Sekitar 3 jam	56	168	20
64	21	Laki-laki	WhatsApp, Instagram, Tiktok, Facebook	Lebih dari 4 jam	50	159	20
65	23	Laki-laki	WhatsApp, Instagram, Facebook	Lebih dari 4 jam	66	168	23
66	21	Perempuan	Instagram, Tiktok	Sekitar 2 jam	52	157	21
67	19	Laki-laki	WhatsApp, Tiktok, Facebook	Sekitar 1 jam	53	170	18
68	22	Laki-laki	WhatsApp	Lebih dari 4 jam	55	165	20
69	21	Perempuan	WhatsApp, Instagram, Tiktok	Sekitar 3 jam	60	168	21
70	22	Laki-laki	WhatsApp, Instagram, Facebook	Sekitar 1 jam	56	162	21
71	21	Laki-laki	WhatsApp, Instagram, Facebook	Kurang dari 1 jam	59	160	23
72	21	Laki-laki	WhatsApp, Instagram	Lebih dari 4 jam	54	170	19
73	22	Perempuan	WhatsApp, Instagram, Tiktok, Facebook	Lebih dari 4 jam	80	158	32
74	21	Perempuan	WhatsApp, Instagram	Lebih dari 4 jam	46	145	22
75	22	Laki-laki	WhatsApp, Instagram, Tiktok, Facebook	Sekitar 2 jam	60	170	21
76	22	Laki-laki	WhatsApp, Instagram, Facebook	Sekitar 3 jam	57	172	19
77	20	Perempuan	WhatsApp, Instagram, Tiktok, Twitter	Lebih dari 4 jam	54	155	22
78	21	Perempuan	WhatsApp, Instagram, Tiktok, Facebook, Twitter,	Sekitar 1 jam	58	154	24
79	21	Perempuan	WhatsApp, Instagram, Tiktok	Lebih dari 4 jam	60	163	23
80	23	Laki-laki	WhatsApp, Instagram, Tiktok, Facebook, Twitter	Sekitar 3 jam	48	168	17
81	25	Laki-laki	WhatsApp, Instagram	Lebih dari 4 jam	76	182	23
82	21	Perempuan	WhatsApp, Instagram, Tiktok, Facebook, Twitter	Lebih dari 4 jam	42	160	16
83	24	Laki-laki	WhatsApp, Instagram, Tiktok, Facebook	Lebih dari 4 jam	63	170	22
84	22	Perempuan	WhatsApp, Instagram, Tiktok	Sekitar 2 jam	43	160	17
85	20	Perempuan	WhatsApp, Instagram, Tiktok, Twitter	Lebih dari 4 jam	74	166	27
86	19	Perempuan	WhatsApp, Instagram, Tiktok, Facebook, Twitter	Sekitar 3 jam	52	162	20
87	26	Laki-laki	WhatsApp, Instagram, Twitter	Sekitar 2 jam	63	173	21
88	22	Laki-laki	WhatsApp, Instagram, Twitter	Sekitar 2 jam	73	173	24
89	23	Laki-laki	WhatsApp, Facebook	Lebih dari 4 jam	44	166	16
90	22	Perempuan	WhatsApp, Instagram, Tiktok, Facebook, Twitter	Lebih dari 4 jam	55	155	23
91	22	Perempuan	WhatsApp, Instagram, Twitter, Youtube, Quora, Pinterest	Lebih dari 4 jam	48	150	21
92	22	Laki-laki	WhatsApp, Instagram, Tiktok	Sekitar 1 jam	60	162	23
93	20	Laki-laki	WhatsApp, Instagram	Sekitar 2 jam	60	160	23
94	19	Laki-laki	WhatsApp, Instagram, Facebook	Sekitar 2 jam	49	159	19
95	21	Laki-laki	WhatsApp, Instagram, Tiktok, Twitter	Lebih dari 4 jam	82	173	27

96	24	Laki-laki	WhatsApp	Sekitar 3 jam	47	172	16
97	23	Perempuan	WhatsApp, Tiktok, Twitter	Lebih dari 4 jam	65	159	26
98	20	Perempuan	WhatsApp, Instagram, Tiktok, Facebook, Snapchat	Lebih dari 4 jam	49	151	21
99	26	Laki-laki	WhatsApp, Instagram, Tiktok, Facebook, Twitter	Sekitar 2 jam	60	175	20
100	20	Laki-laki	Instagram, Tiktok, Facebook, WhatsApp	Lebih dari 4 jam	59	162	22
101	26	Laki-laki	WhatsApp, Instagram, Facebook, Twitter	Lebih dari 4 jam	54	165	20
102	23	Perempuan	WhatsApp, Instagram, Tiktok, Facebook	Lebih dari 4 jam	64	155	27
103	21	Perempuan	WhatsApp, Instagram, Tiktok	Lebih dari 4 jam	40	150	18
104	22	Perempuan	WhatsApp, Instagram, Tiktok, Facebook, Twitter	Sekitar 2 jam	76	157	31
105	29	Laki-laki	WhatsApp, Instagram, Tiktok, Facebook	Sekitar 3 jam	70	167	25
106	19	Laki-laki	WhatsApp, Instagram, Tiktok	Lebih dari 4 jam	61	168	22
107	21	Perempuan	WhatsApp, Instagram	Lebih dari 4 jam	49	153	21
108	21	Perempuan	WhatsApp, Instagram, Tiktok, Facebook	Sekitar 2 jam	56	155	23
109	23	Perempuan	WhatsApp, Instagram, Tiktok	Lebih dari 4 jam	39	157	16
110	27	Perempuan	WhatsApp, Instagram, Tiktok, Facebook	Lebih dari 4 jam	57	155	24
111	21	Laki-laki	Youtube	Sekitar 1 jam	60	169	21
112	22	Perempuan	WhatsApp, Instagram	Sekitar 3 jam	45	156	18
113	23	Laki-laki	WhatsApp, Instagram, Facebook, Twitter,	Sekitar 1 jam	45	167	16
114	26	Laki-laki	WhatsApp, Instagram, Tiktok, Facebook	Sekitar 1 jam	55	165	20
115	21	Perempuan	WhatsApp, Instagram, Facebook, Twitter	Sekitar 2 jam	50	158	20
116	27	Perempuan	WhatsApp, Instagram, Tiktok, Facebook, Twitter	Lebih dari 4 jam	46	150	20
117	20	Perempuan	WhatsApp, Instagram, Tiktok	Lebih dari 4 jam	40	162	15
118	21	Perempuan	WhatsApp, Instagram, Tiktok, Twitter	Lebih dari 4 jam	85	170	29
119	25	Laki-laki	WhatsApp, Instagram, Facebook	Sekitar 3 jam	97	175	32
120	20	Laki-laki	WhatsApp, Instagram, Tiktok	Sekitar 3 jam	55	169	19
121	21	Laki-laki	WhatsApp, Instagram, Tiktok	Sekitar 1 jam	74	171	25
122	22	Laki-laki	WhatsApp, Instagram, Tiktok, Facebook, Twitter	Lebih dari 4 jam	90	165	33
123	21	Laki-laki	WhatsApp, Instagram, Facebook	Kurang dari 1 jam	57	160	22
124	21	Perempuan	WhatsApp, Instagram, Tiktok, Facebook, Snapchat, Line	Lebih dari 4 jam	55	168	19
125	20	Laki-laki	WhatsApp, Tiktok, Facebook	Lebih dari 4 jam	67	168	24
126	25	Perempuan	WhatsApp, Instagram	Sekitar 2 jam	40	160	16
127	26	Perempuan	WhatsApp, Instagram, Tiktok	Lebih dari 4 jam	61	155	25
128	21	Perempuan	WhatsApp, Instagram, Tiktok, Telegram, Quora	Lebih dari 4 jam	79	169	28
129	22	Laki-laki	WhatsApp, Instagram, Tiktok, Facebook	Lebih dari 4 jam	60	165	22

130	21	Perempuan	WhatsApp, Instagram, Tiktok	Lebih dari 4 jam	51	160	20
131	26	Laki-laki	WhatsApp, Instagram, Facebook	Lebih dari 4 jam	54	169	19
132	21	Perempuan	WhatsApp, Instagram	Lebih dari 4 jam	40	155	17
133	21	Laki-laki	WhatsApp, Instagram, Tiktok, Facebook	Lebih dari 4 jam	51	164	19
134	20	Perempuan	Instagram	Lebih dari 4 jam	68	158	27
135	21	Perempuan	WhatsApp, Instagram	Lebih dari 4 jam	68	172	23
136	22	Perempuan	WhatsApp	Sekitar 2 jam	43	162	16
137	23	Perempuan	WhatsApp, Instagram, Tiktok, Facebook, Twitter	Sekitar 3 jam	1000	160	391
138	21	Laki-laki	WhatsApp, Instagram, Tiktok	Lebih dari 4 jam	62	162	24
139	24	Perempuan	WhatsApp, Instagram, Tiktok, Facebook, Snapchat, Snackvideo	Sekitar 2 jam	70	158	28
140	21	Laki-laki	WhatsApp, Instagram, Tiktok, Facebook	Lebih dari 4 jam	50	160	20
141	21	Perempuan	WhatsApp, Instagram, Facebook, Telegram	Lebih dari 4 jam	48	157	19
142	22	Laki-laki	Snapchat	Lebih dari 4 jam	60	170	21
143	24	Perempuan	WhatsApp, Instagram, Tiktok, Facebook, Twitter	Lebih dari 4 jam	47	148	21
144	21	Perempuan	WhatsApp, Instagram, Tiktok, Twitter	Lebih dari 4 jam	60	150	27
145	21	Perempuan	WhatsApp, Instagram	Lebih dari 4 jam	58	150	26
146	20	Laki-laki	WhatsApp, Instagram	Lebih dari 4 jam	77	175	25
147	22	Laki-laki	WhatsApp, Instagram	Sekitar 2 jam	60	160	23
148	22	Laki-laki	WhatsApp, Instagram, Facebook	Sekitar 3 jam	69	168	24
149	26	Perempuan	WhatsApp, Instagram, Facebook, Twitter	Sekitar 3 jam	58	168	21
150	24	Laki-laki	WhatsApp, Instagram	Sekitar 3 jam	74	170	26
151	23	Laki-laki	WhatsApp, Instagram, Tiktok	Lebih dari 4 jam	50	168	18
152	22	Perempuan	Instagram	Sekitar 3 jam	60	170	21
153	22	Laki-laki	WhatsApp, Instagram, Tiktok, Facebook, Snapchat	Lebih dari 4 jam	53	166	19
154	24	Laki-laki	WhatsApp, Instagram, Tiktok, Facebook, Twitter, Snapchat, Telegram	Lebih dari 4 jam	85	168	30
155	21	Laki-laki	WhatsApp, Instagram, Tiktok, Facebook, Snapchat	Sekitar 2 jam	41	173	14
156	24	Laki-laki	WhatsApp, Instagram, Facebook	Sekitar 1 jam	75	182	23
157	23	Perempuan	WhatsApp, Instagram, Facebook	Sekitar 3 jam	60	155	25
158	19	Perempuan	WhatsApp, Instagram, YouTube	Lebih dari 4 jam	61	156	25
159	26	Perempuan	WhatsApp, Instagram, Facebook	Lebih dari 4 jam	70	160	27
160	19	Perempuan	WhatsApp, Instagram, Tiktok, Twitter, Snapchat	Lebih dari 4 jam	62	157	25
161	20	Perempuan	WhatsApp, Instagram, Tiktok	Lebih dari 4 jam	41	150	18

162	21	Laki-laki	WhatsApp, Instagram, Tiktok, Twitter	Lebih dari 4 jam	67	170	23
163	22	Laki-laki	WhatsApp, Instagram, Tiktok, Twitter	Sekitar 2 jam	85	173	28
164	22	Laki-laki	WhatsApp, Instagram, Tiktok, Facebook, Twitter	Sekitar 3 jam	90	174	30
165	22	Perempuan	WhatsApp, Instagram, Tiktok	Sekitar 2 jam	48	152	21
166	22	Perempuan	WhatsApp, Instagram, Tiktok, Twitter	Sekitar 3 jam	62	163	23
167	21	Laki-laki	WhatsApp, Instagram, Tiktok, Facebook	Lebih dari 4 jam	57	175	19
168	22	Perempuan	WhatsApp, Tiktok	Lebih dari 4 jam	53	154	22
169	22	Perempuan	WhatsApp, Instagram, Tiktok	Lebih dari 4 jam	53	155	22
170	29	Laki-laki	WhatsApp, Instagram, Facebook, Twitter	Sekitar 2 jam	89	170	31
171	26	Perempuan	WhatsApp, Instagram, Facebook, Twitter, Snapchat	Sekitar 2 jam	58	155	24
172	22	Laki-laki	Instagram	Sekitar 2 jam	66	180	20
173	25	Laki-laki	WhatsApp, Instagram, Facebook, Twitter, discord	Lebih dari 4 jam	93	175	30
174	18	Perempuan	WhatsApp, Instagram, Tiktok	Sekitar 3 jam	60	159	24
175	21	Perempuan	WhatsApp, Instagram	Lebih dari 4 jam	60	165	22
176	22	Laki-laki	WhatsApp, Instagram	Sekitar 2 jam	60	160	23
177	20	Perempuan	WhatsApp, Instagram, Tiktok, Twitter	Sekitar 2 jam	48	160	19
178	22	Laki-laki	WhatsApp, Instagram, Twitter	Sekitar 2 jam	44	165	16
179	25	Perempuan	WhatsApp, Instagram, Facebook	Sekitar 3 jam	51	154	22
180	20	Perempuan	WhatsApp, Instagram, Tiktok	Sekitar 3 jam	46	155	19
181	25	Laki-laki	WhatsApp, Instagram	Sekitar 3 jam	45	162	17
182	21	Perempuan	WhatsApp, Instagram, Tiktok, Facebook	Lebih dari 4 jam	55	153	23
183	21	Perempuan	WhatsApp, Instagram, Tiktok, Facebook	Lebih dari 4 jam	59	149	27
184	21	Perempuan	WhatsApp, Instagram, Tiktok, Twitter	Lebih dari 4 jam	85	165	31
185	22	Perempuan	WhatsApp, Instagram, Tiktok	Lebih dari 4 jam	42	156	17
186	20	Perempuan	WhatsApp, Instagram, Tiktok, Facebook	Lebih dari 4 jam	38	155	16
187	20	Perempuan	WhatsApp, Instagram, Tiktok, Facebook	Sekitar 3 jam	45	155	19
188	20	Perempuan	WhatsApp, Instagram, Facebook	Lebih dari 4 jam	46	147	21
189	19	Perempuan	WhatsApp, Instagram, Tiktok, Twitter	Lebih dari 4 jam	55	160	21
190	21	Perempuan	WhatsApp, Instagram, Tiktok, Twitter	Lebih dari 4 jam	45	163	17
191	22	Perempuan	WhatsApp, Tiktok, Facebook	Sekitar 2 jam	65123	157	26420
192	23	Perempuan	WhatsApp, Instagram, Tiktok, Twitter	Lebih dari 4 jam	51	147	24
193	21	Perempuan	WhatsApp, Instagram, Tiktok	Sekitar 3 jam	48	155	20
194	28	Laki-laki	WhatsApp, Instagram, Facebook, Twitter	Sekitar 3 jam	52	164	19

195	21	Perempuan	WhatsApp, Instagram, Tiktok	Sekitar 2 jam	70	165	26
196	27	Laki-laki	WhatsApp	Kurang dari 1 jam	50	171	17
197	22	Perempuan	WhatsApp, Instagram, Facebook	Sekitar 3 jam	43	152	19
198	23	Laki-laki	WhatsApp, Instagram, Tiktok	Lebih dari 4 jam	60	156	25
199	24	Laki-laki	WhatsApp, Instagram, Tiktok, Facebook	Lebih dari 4 jam	65	165	24
200	22	Perempuan	WhatsApp, Instagram, Tiktok, Facebook, Twitter	Sekitar 3 jam	60	162	23
201	20	Laki-laki	WhatsApp, Instagram, Facebook, Twitter	Sekitar 3 jam	71	165	26
202	20	Perempuan	WhatsApp, Instagram, Tiktok, Twitter, Snapchat	Lebih dari 4 jam	48	155	20
203	23	Perempuan	WhatsApp, Instagram	Lebih dari 4 jam	42	150	19
204	22	Perempuan	WhatsApp, Instagram, Facebook, YouTube Telegram	Lebih dari 4 jam	35	148	16
205	20	Laki-laki	WhatsApp, Instagram, Facebook, Twitter	Lebih dari 4 jam	51	167	18
206	22	Laki-laki	WhatsApp	Kurang dari 1 jam	56	170	19
207	21	Perempuan	WhatsApp, Instagram, Tiktok	Sekitar 3 jam	40	153	17
208	21	Perempuan	WhatsApp, Instagram, Tiktok	Lebih dari 4 jam	42	155	17
209	22	Perempuan	WhatsApp, Instagram	Sekitar 3 jam	52	165	19
210	22	Perempuan	WhatsApp, Instagram, Twitter	Sekitar 3 jam	50	161	19
211	18	Laki-laki	WhatsApp, Instagram, Facebook	Sekitar 2 jam	60	174	20
212	20	Perempuan	WhatsApp, Instagram, Tiktok, Twitter	Lebih dari 4 jam	53	163	20
213	22	Perempuan	WhatsApp, Instagram, Tiktok, Facebook, Twitter	Lebih dari 4 jam	47	150	21
214	21	Perempuan	WhatsApp, Instagram, Tiktok, Facebook, Twitter	Sekitar 3 jam	40	150	18
215	21	Perempuan	WhatsApp, Instagram, Tiktok	Sekitar 2 jam	52	155	22
216	21	Perempuan	WhatsApp, Instagram, Tiktok, Facebook, Twitter	Lebih dari 4 jam	43	160	17
217	21	Perempuan	WhatsApp, Instagram, Tiktok, Facebook, Twitter	Lebih dari 4 jam	47	155	20
218	23	Perempuan	WhatsApp, Instagram, Tiktok, Facebook, Twitter	Lebih dari 4 jam	43	150	19
219	25	Laki-laki	WhatsApp, Instagram, Tiktok, Facebook	Sekitar 3 jam	65	178	21
220	22	Laki-laki	WhatsApp, Instagram, Tiktok, Facebook, Twitter, Line	Lebih dari 4 jam	78	173	26
221	29	Laki-laki	WhatsApp, Instagram, Facebook, Twitter, LinkedIn	Sekitar 1 jam	103	175	34
222	22	Perempuan	WhatsApp, Instagram, Tiktok, Twitter	Lebih dari 4 jam	55	155	23
223	23	Laki-laki	WhatsApp, Instagram, Tiktok, Facebook	Lebih dari 4 jam	63	158	25
224	21	Perempuan	WhatsApp, Instagram, Facebook, Telegram	Lebih dari 4 jam	53	155	22
225	22	Laki-laki	WhatsApp, Instagram, Tiktok, Facebook, Twitter	Sekitar 3 jam	55	165	20
226	20	Laki-laki	WhatsApp, Instagram, Facebook	Lebih dari 4 jam	86	170	30
227	20	Perempuan	WhatsApp, Instagram, Tiktok	Lebih dari 4 jam	65	153	28
228	23	Laki-laki	WhatsApp, Instagram, Tiktok, Facebook, Twitter	Lebih dari 4 jam	79	175	26

229	20	Perempuan	Instagram	Lebih dari 4 jam	45	163	17
230	22	Laki-laki	WhatsApp, Instagram, Tiktok, Twitter	Lebih dari 4 jam	53	165	19
231	19	Perempuan	WhatsApp, Instagram, Tiktok	Sekitar 3 jam	40	147	19
232	22	Perempuan	WhatsApp, YouTube	Sekitar 2 jam	75	155	31
233	20	Perempuan	WhatsApp, Instagram, Tiktok, Twitter	Sekitar 3 jam	35	154	15
234	18	Laki-laki	WhatsApp, Instagram, Tiktok, Facebook	Sekitar 3 jam	65	165	24
235	21	Perempuan	WhatsApp, Instagram, Tiktok	Sekitar 1 jam	65	164	24
236	22	Laki-laki	WhatsApp, Instagram, Facebook, Twitter	Sekitar 3 jam	86	169	30
237	21	Perempuan	WhatsApp, Instagram, Tiktok, Twitter	Sekitar 1 jam	48	165	18
238	19	Perempuan	WhatsApp, Instagram, Tiktok	Lebih dari 4 jam	45	154	19
239	22	Perempuan	WhatsApp, Instagram	Sekitar 2 jam	46	154	19
240	22	Laki-laki	WhatsApp, Instagram, Tiktok, Twitter, Telegram	Lebih dari 4 jam	62	174	20
241	27	Laki-laki	WhatsApp, Instagram, Tiktok	Lebih dari 4 jam	73	175	24
242	22	Laki-laki	WhatsApp, Instagram, Facebook, Twitter, VK	Sekitar 3 jam	55	177	18
243	23	Laki-laki	WhatsApp, Instagram, Tiktok, Facebook	Lebih dari 4 jam	79	175	26
244	21	Perempuan	WhatsApp, Instagram, Tiktok, Twitter	Sekitar 3 jam	75	169	26
245	22	Perempuan	WhatsApp, Instagram, Tiktok, Twitter	Lebih dari 4 jam	50	163	19
246	21	Perempuan	WhatsApp, Instagram, Tiktok, Twitter,	Sekitar 3 jam	40	156	16
247	19	Perempuan	WhatsApp, Instagram, Tiktok, Twitter	Lebih dari 4 jam	68	164	25
248	22	Perempuan	WhatsApp, Instagram, Tiktok, Twitter	Lebih dari 4 jam	43	162	16
249	21	Perempuan	WhatsApp, Instagram, Tiktok, Facebook	Sekitar 3 jam	48	160	19
250	21	Laki-laki	WhatsApp, Instagram, Twitter	Lebih dari 4 jam	56	175	18
251	22	Laki-laki	WhatsApp, Instagram, Tiktok, Facebook, Twitter, Snapchat	Lebih dari 4 jam	70	173	23
252	23	Perempuan	WhatsApp, Instagram, Tiktok	Sekitar 3 jam	53	163	20
253	22	Perempuan	WhatsApp, Instagram, Tiktok, Facebook, Twitter	Sekitar 2 jam	43	154	18
254	22	Perempuan	WhatsApp, Instagram	Sekitar 2 jam	52	159	21
255	22	Perempuan	WhatsApp, Instagram, Tiktok, Facebook, Twitter	Lebih dari 4 jam	65	163	24
256	22	Perempuan	WhatsApp, Instagram, Tiktok	Lebih dari 4 jam	51	150	23
257	24	Laki-laki	WhatsApp, Instagram, Tiktok	Lebih dari 4 jam	75	165	28
258	22	Perempuan	WhatsApp, Instagram, Tiktok	Sekitar 1 jam	90	167	32
259	22	Laki-laki	WhatsApp, Instagram, Tiktok, Twitter	Lebih dari 4 jam	85	180	26
260	21	Perempuan	WhatsApp, Instagram	Sekitar 2 jam	40	153	17
261	28	Perempuan	WhatsApp, Instagram	Sekitar 2 jam	61	155	25
262	21	Laki-laki	WhatsApp, Instagram	Sekitar 3 jam	63	169	22

263	27	Perempuan	WhatsApp	Sekitar 3 jam	65	158	26
264	22	Perempuan	WhatsApp, Instagram, Tiktok	Lebih dari 4 jam	65	147	30
265	21	Perempuan	WhatsApp, Instagram, Tiktok	Lebih dari 4 jam	58	168	21
266	20	Perempuan	WhatsApp, Instagram, Twitter	Lebih dari 4 jam	52	148	24
267	20	Perempuan	WhatsApp, Instagram, Tiktok, Twitter	Lebih dari 4 jam	45	160	18
268	21	Perempuan	WhatsApp, Instagram, Tiktok, Facebook	Lebih dari 4 jam	40	150	18
269	20	Perempuan	WhatsApp, Instagram, Tiktok	Sekitar 1 jam	45	155	19
270	28	Perempuan	WhatsApp, Instagram, Facebook, Telegram	Lebih dari 4 jam	55	160	21
271	22	Laki-laki	WhatsApp, Instagram	Lebih dari 4 jam	60	165	22
272	23	Laki-laki	WhatsApp, Instagram, Tiktok, Facebook	Sekitar 2 jam	58	170	20
273	21	Perempuan	WhatsApp, Instagram, Tiktok, Facebook	Lebih dari 4 jam	45	51	173
274	21	Perempuan	WhatsApp, Instagram, Tiktok	Lebih dari 4 jam	43	155	18
275	21	Perempuan	WhatsApp, Instagram, Tiktok	Sekitar 3 jam	49	165	18
276	21	Perempuan	WhatsApp, Tiktok	Sekitar 1 jam	43	153	18
277	23	Laki-laki	WhatsApp, Instagram, Tiktok, Facebook, Twitter	Lebih dari 4 jam	60	166	22
278	20	Perempuan	WhatsApp, Instagram, Twitter	Lebih dari 4 jam	62	157	25
279	21	Perempuan	WhatsApp, Instagram, Tiktok	Lebih dari 4 jam	70	162	27
280	24	Perempuan	WhatsApp, Instagram, Tiktok, Facebook, Twitter	Lebih dari 4 jam	43	160	17
281	20	Perempuan	WhatsApp, Instagram, Tiktok	Sekitar 3 jam	57	164	21
282	20	Perempuan	WhatsApp, Instagram	Sekitar 2 jam	39	149	18
283	24	Laki-laki	WhatsApp, Instagram, Tiktok, Facebook, Twitter	Lebih dari 4 jam	60	165	22
284	22	Laki-laki	WhatsApp, Instagram, Tiktok	Sekitar 3 jam	67	170	23
285	21	Perempuan	WhatsApp, Instagram, Tiktok, Facebook	Sekitar 3 jam	48	165	18
286	21	Perempuan	WhatsApp, Instagram, Tiktok, Facebook, Twitter, Snapchat	Lebih dari 4 jam	46	156	19
287	22	Perempuan	WhatsApp, Instagram, Tiktok, Facebook, YouTube, telegram	Lebih dari 4 jam	51	153	22
288	22	Perempuan	WhatsApp, Instagram, Tiktok	Lebih dari 4 jam	71	165	26
289	21	Perempuan	WhatsApp, Instagram, Tiktok, Twitter	Lebih dari 4 jam	50	155	21
290	21	Perempuan	WhatsApp, Instagram, Tiktok	Sekitar 3 jam	55	155	23
291	18	Perempuan	Instagram	Lebih dari 4 jam	48	158	19
292	23	Perempuan	WhatsApp, Instagram, Facebook	Sekitar 2 jam	50	155	21
293	21	Perempuan	WhatsApp, Instagram, Tiktok	Lebih dari 4 jam	52	168	18
294	21	Perempuan	WhatsApp, Instagram, Twitter, Telegram	Sekitar 2 jam	52	155	22
295	21	Perempuan	WhatsApp, Instagram	Lebih dari 4 jam	42	160	16
296	19	Perempuan	WhatsApp, Instagram, Tiktok, Facebook, Twitter	Lebih dari 4 jam	41	155	17

297	22	Perempuan	WhatsApp, Instagram, Tiktok	Sekitar 1 jam	41	150	18
298	29	Perempuan	WhatsApp, Instagram, Tiktok	Lebih dari 4 jam	70	148	32
299	22	Perempuan	WhatsApp, Instagram	Lebih dari 4 jam	50	145	24
300	24	Perempuan	WhatsApp, Instagram, Tiktok, Facebook, Snapchat	Sekitar 3 jam	89	172	30
301	20	Perempuan	WhatsApp, Instagram, Tiktok, Facebook, Twitter	Lebih dari 4 jam	46	161	18
302	22	Perempuan	WhatsApp, Instagram	Lebih dari 4 jam	77	170	27
303	22	Perempuan	WhatsApp, Instagram, Tiktok, Twitter	Lebih dari 4 jam	65	160	25
304	22	Laki-laki	WhatsApp, Instagram, Tiktok, Twitter	Lebih dari 4 jam	68	172	23
305	22	Perempuan	WhatsApp, Instagram	Sekitar 2 jam	40	155	17
306	23	Laki-laki	WhatsApp, Instagram	Sekitar 1 jam	58	167	21
307	19	Perempuan	WhatsApp, Instagram, Tiktok	Lebih dari 4 jam	55	163	21
308	23	Perempuan	WhatsApp, Instagram, Tiktok, Twitter	Lebih dari 4 jam	49	155	20
309	20	Perempuan	WhatsApp, Instagram, Tiktok, Facebook, Twitter	Lebih dari 4 jam	50	155	21
310	21	Laki-laki	WhatsApp, Instagram, Tiktok, Twitter	Lebih dari 4 jam	54	160	21
311	21	Laki-laki	WhatsApp, Instagram, Tiktok, Facebook, Twitter	Lebih dari 4 jam	70	170	24
312	21	Perempuan	WhatsApp, Instagram, Tiktok, Facebook, Twitter	Lebih dari 4 jam	44	155	18
313	22	Perempuan	WhatsApp	Lebih dari 4 jam	65	163	24
314	21	Perempuan	WhatsApp, Instagram, Tiktok, Facebook, Twitter	Lebih dari 4 jam	50	160	20
315	22	Laki-laki	WhatsApp, Instagram, Tiktok, Facebook	Lebih dari 4 jam	80	170	28
316	22	Perempuan	WhatsApp, Instagram, Tiktok	Lebih dari 4 jam	65	158	26
317	21	Perempuan	WhatsApp, Instagram, Facebook	Kurang dari 1 jam	44	160	17
318	21	Laki-laki	WhatsApp, Instagram, Facebook	Lebih dari 4 jam	63	170	22
319	21	Laki-laki	WhatsApp, Instagram, Tiktok, Facebook, Twitter	Sekitar 3 jam	55	178	17
320	19	Perempuan	WhatsApp, Instagram, Twitter, line	Sekitar 2 jam	60	167	22
321	22	Perempuan	WhatsApp, Instagram, Tiktok, Facebook	Lebih dari 4 jam	60	163	23
322	21	Perempuan	WhatsApp, Instagram	Kurang dari 1 jam	58	150	26
323	27	Perempuan	WhatsApp, Instagram, Tiktok, Facebook	Lebih dari 4 jam	88	160	34
324	25	Laki-laki	WhatsApp, Instagram, Tiktok, Facebook	Lebih dari 4 jam	79	170	27
325	21	Perempuan	WhatsApp, Instagram, Facebook	Lebih dari 4 jam	50	160	20
326	22	Perempuan	WhatsApp, Instagram, Facebook, Twitter	Sekitar 3 jam	42	155	17
327	22	Perempuan	WhatsApp, Instagram, Twitter	Lebih dari 4 jam	60	164	22
328	22	Perempuan	WhatsApp, Instagram, Tiktok	Lebih dari 4 jam	60	168	21
329	22	Perempuan	WhatsApp, Instagram, Tiktok	Lebih dari 4 jam	60	153	26
330	22	Perempuan	WhatsApp, Instagram, Facebook, Twitter	Lebih dari 4 jam	49	162	19

331	20	Perempuan	WhatsApp, Instagram, Tiktok, Facebook	Lebih dari 4 jam	40	158	16
332	20	Perempuan	WhatsApp, Instagram, Tiktok	Sekitar 3 jam	48	162	18
333	18	Perempuan	WhatsApp, Instagram, Twitter	Lebih dari 4 jam	43	157	17
334	18	Perempuan	WhatsApp, Instagram, Twitter	Lebih dari 4 jam	55	155	23
335	21	Perempuan	WhatsApp, Instagram, Telegram	Sekitar 3 jam	46	154	19
336	23	Perempuan	WhatsApp, Instagram	Lebih dari 4 jam	45	159	18
337	18	Perempuan	WhatsApp, Instagram, Tiktok, Twitter	Sekitar 2 jam	54	168	19
338	20	Perempuan	WhatsApp, Instagram, Tiktok, Twitter	Lebih dari 4 jam	41	156	17
339	21	Perempuan	WhatsApp, Instagram, Facebook	Lebih dari 4 jam	48	160	19
340	20	Laki-laki	WhatsApp, Instagram, Tiktok, Facebook	Sekitar 2 jam	60	168	21
341	20	Perempuan	WhatsApp, Instagram	Lebih dari 4 jam	63	162	24
342	18	Laki-laki	WhatsApp, Instagram, Facebook	Sekitar 2 jam	51	160	20
343	21	Laki-laki	WhatsApp	Lebih dari 4 jam	58	160	23
344	20	Perempuan	Tiktok	Lebih dari 4 jam	44	148	20
345	19	Perempuan	WhatsApp, Instagram, Tiktok	Lebih dari 4 jam	55	155	23
346	20	Perempuan	WhatsApp, Instagram, Tiktok, Facebook	Lebih dari 4 jam	48	159	19
347	23	Perempuan	Instagram, Tiktok	Lebih dari 4 jam	52	160	20
348	26	Perempuan	WhatsApp, Instagram, Tiktok	Sekitar 3 jam	68	154	29
349	24	Perempuan	WhatsApp, Instagram, Tiktok, Twitter	Sekitar 2 jam	36	146	17
350	23	Perempuan	WhatsApp, Instagram, Tiktok, Facebook, Twitter	Lebih dari 4 jam	72	158	29
351	18	Perempuan	WhatsApp, Instagram, youtube	Lebih dari 4 jam	70	170	24
352	20	Perempuan	WhatsApp, Instagram, Tiktok, Twitter	Lebih dari 4 jam	64	154	27
353	21	Laki-laki	WhatsApp, Instagram, Tiktok, Facebook	Lebih dari 4 jam	51	165	19
354	21	Perempuan	WhatsApp, Instagram, Tiktok, Twitter	Lebih dari 4 jam	45	150	20
355	23	Laki-laki	WhatsApp, Instagram, Tiktok, Facebook, Twitter	Sekitar 3 jam	80	165	29
356	21	Laki-laki	WhatsApp, Instagram, Tiktok, Facebook	Lebih dari 4 jam	55	168	19
357	21	Laki-laki	WhatsApp, Instagram, Tiktok	Lebih dari 4 jam	58	165	21
358	22	Perempuan	WhatsApp, Instagram, Tiktok, Facebook, Twitter	Lebih dari 4 jam	54	149	24
359	21	Perempuan	WhatsApp, Instagram, Tiktok, Facebook	Lebih dari 4 jam	65	158	26
360	21	Perempuan	WhatsApp, Instagram, Tiktok, Twitter, quora	Lebih dari 4 jam	48	157	19
361	23	Perempuan	WhatsApp, Instagram, Tiktok	Lebih dari 4 jam	100	155	42
362	21	Laki-laki	WhatsApp, Instagram, Twitter	Sekitar 3 jam	52	153	22
363	21	Perempuan	WhatsApp, Instagram	Lebih dari 4 jam	90	170	31
364	25	Perempuan	WhatsApp, Instagram, Tiktok, Twitter	Lebih dari 4 jam	60	185	18

365	21	Laki-laki	WhatsApp, Instagram	Sekitar 3 jam	58	167	21
366	22	Perempuan	WhatsApp, Instagram, Tiktok	Sekitar 3 jam	41	160	16
367	21	Laki-laki	WhatsApp, Instagram	Lebih dari 4 jam	73	173	24
368	22	Perempuan	WhatsApp, Instagram	Lebih dari 4 jam	67	167	24
369	20	Laki-laki	WhatsApp, Instagram, Tiktok, Facebook, Twitter, Telegram, Line,	Lebih dari 4 jam	52	159	21
370	18	Perempuan	WhatsApp, Instagram, Tiktok, Twitter	Lebih dari 4 jam	42	150	19
371	23	Perempuan	WhatsApp, Instagram, Tiktok	Lebih dari 4 jam	86	160	34
372	22	Laki-laki	WhatsApp, Instagram, Tiktok	Sekitar 2 jam	55	171	19
373	22	Perempuan	WhatsApp, Instagram, Tiktok	Sekitar 3 jam	45	153	19
374	22	Perempuan	WhatsApp, Instagram, Facebook, Twitter	Lebih dari 4 jam	50	153	21
375	20	Perempuan	WhatsApp, Instagram, Tiktok	Sekitar 3 jam	53	149	24
376	26	Perempuan	WhatsApp, Instagram, Twitter	Sekitar 1 jam	48	154	20
377	18	Perempuan	WhatsApp, Instagram, Tiktok, Facebook, Twitter	Sekitar 1 jam	59	160	23
378	19	Laki-laki	WhatsApp, Instagram, Tiktok, Facebook, Telegram	Sekitar 3 jam	75	175	24
379	21	Perempuan	WhatsApp, Instagram, Tiktok, Facebook	Lebih dari 4 jam	60	160	23
380	23	Laki-laki	WhatsApp	Lebih dari 4 jam	70	170	24
381	19	Perempuan	WhatsApp, Instagram, Tiktok	Sekitar 2 jam	49	157	20
382	18	Laki-laki	WhatsApp, Instagram, Tiktok, Twitter	Lebih dari 4 jam	100	168	35
383	19	Perempuan	WhatsApp, Instagram, Tiktok	Sekitar 3 jam	65	162	25
384	18	Laki-laki	WhatsApp, Instagram, Tiktok	Sekitar 3 jam	52	165	19
385	21	Perempuan	WhatsApp, Instagram, Tiktok, Twitter, Snapchat	Lebih dari 4 jam	60	155	25
386	19	Perempuan	WhatsApp, Instagram, Tiktok	Lebih dari 4 jam	57	165	21
387	21	Perempuan	WhatsApp, Instagram	Sekitar 3 jam	65	150	29
388	28	Perempuan	WhatsApp, Instagram	Lebih dari 4 jam	61	163	23
389	20	Perempuan	WhatsApp, Instagram, Tiktok, Twitter	Lebih dari 4 jam	60	160	23
390	24	Perempuan	WhatsApp, Instagram, Tiktok, Facebook, Twitter, Snapchat	Sekitar 2 jam	61	165	22
391	22	Perempuan	WhatsApp, Instagram, Facebook	Sekitar 1 jam	46	158	18
392	24	Perempuan	WhatsApp, Instagram, Tiktok, Facebook	Lebih dari 4 jam	99	153	42
393	21	Perempuan	WhatsApp, Instagram, Tiktok, Twitter	Lebih dari 4 jam	58	155	24
394	18	Laki-laki	WhatsApp, Instagram	Sekitar 3 jam	71	180	22
395	20	Perempuan	WhatsApp, Instagram, Tiktok, Twitter	Sekitar 2 jam	72	160	28
396	22	Laki-laki	WhatsApp, Instagram, Facebook	Kurang dari 1 jam	72	169	25
397	21	Perempuan	WhatsApp, Twitter	Sekitar 2 jam	55	153	23

398	20	Laki-laki	WhatsApp, Instagram, Tiktok, Facebook, Twitter, Snapchat	Lebih dari 4 jam	60	179	19
399	20	Perempuan	WhatsApp, Instagram, Tiktok	Lebih dari 4 jam	56	160	22
400	21	Perempuan	WhatsApp, Instagram, Tiktok	Sekitar 2 jam	47	165	17
401	24	Perempuan	WhatsApp, Instagram, Tiktok, Facebook	Sekitar 1 jam	58	159	23
402	20	Laki-laki	WhatsApp, Twitter, Pinterest & Youtube	Sekitar 1 jam	65	165	24
403	21	Laki-laki	WhatsApp, Instagram, Tiktok, Facebook, Twitter	Lebih dari 4 jam	53	170	18
404	22	Perempuan	WhatsApp, Instagram, Facebook	Sekitar 3 jam	61	155	25
405	18	Laki-laki	WhatsApp, Instagram, Tiktok, Twitter, Snapchat	Sekitar 3 jam	62	167	22
406	19	Perempuan	WhatsApp, Instagram, Tiktok	Sekitar 2 jam	52	158	21
407	20	Perempuan	WhatsApp, Instagram, Tiktok, Twitter	Sekitar 3 jam	75	160	29
408	20	Laki-laki	WhatsApp, Instagram, Tiktok, Facebook	Sekitar 3 jam	55	167	20
409	18	Perempuan	WhatsApp, Instagram, Tiktok	Sekitar 2 jam	52	150	23
410	21	Laki-laki	WhatsApp, Instagram, Tiktok	Kurang dari 1 jam	64	165	24
411	21	Perempuan	WhatsApp, Instagram, Tiktok, Facebook, Twitter, Snapchat	Lebih dari 4 jam	40	148	18
412	18	Perempuan	WhatsApp, Tiktok	Lebih dari 4 jam	50	158	20
413	20	Perempuan	WhatsApp, Instagram, Tiktok, Twitter	Sekitar 1 jam	59	164	22
414	18	Perempuan	WhatsApp, Instagram, Facebook, Twitter	Sekitar 3 jam	52	165	19
415	20	Perempuan	WhatsApp, Instagram	Sekitar 2 jam	58	151	25
416	19	Perempuan	WhatsApp, Instagram, Tiktok, Snapchat	Lebih dari 4 jam	45	145	21
417	21	Perempuan	WhatsApp, Instagram, Tiktok, Twitter	Lebih dari 4 jam	58	170	20
418	22	Perempuan	WhatsApp, Instagram, Tiktok, Facebook	Lebih dari 4 jam	48	168	17
419	23	Laki-laki	WhatsApp, Instagram, Tiktok, Facebook, Twitter	Sekitar 2 jam	85	165	31
420	21	Perempuan	WhatsApp, Instagram	Lebih dari 4 jam	60	155	25
421	18	Perempuan	WhatsApp, Instagram, Tiktok	Lebih dari 4 jam	40	145	19
422	21	Perempuan	WhatsApp, Instagram, Tiktok, Twitter	Lebih dari 4 jam	70	158	28
423	22	Perempuan	WhatsApp, Instagram, Tiktok	Sekitar 2 jam	50	155	21
424	21	Perempuan	WhatsApp	Sekitar 1 jam	40	155	17
425	21	Perempuan	WhatsApp	Lebih dari 4 jam	58	172	20
426	21	Perempuan	WhatsApp, Instagram, Tiktok, Twitter	Lebih dari 4 jam	52	163	20
427	19	Perempuan	WhatsApp, Instagram	Lebih dari 4 jam	54	160	21
428	19	Perempuan	WhatsApp, Instagram, Tiktok	Lebih dari 4 jam	60	162	23
429	20	Perempuan	WhatsApp, Instagram, Tiktok, Facebook, Twitter	Sekitar 3 jam	45	158	18
430	20	Perempuan	WhatsApp, Instagram, Twitter	Sekitar 3 jam	55	154	23
431	21	Perempuan	WhatsApp, Instagram, Tiktok, Twitter	Lebih dari 4 jam	55	167	20

432	18	Perempuan	WhatsApp, Instagram, Tiktok	Sekitar 2 jam	49	157	20
433	19	Perempuan	WhatsApp, Instagram, Twitter	Sekitar 3 jam	35	140	18
434	23	Perempuan	WhatsApp, Instagram, Tiktok, Twitter	Lebih dari 4 jam	65	160	25
435	24	Laki-laki	WhatsApp, Instagram, Facebook, Twitter	Lebih dari 4 jam	57	171	19
436	20	Laki-laki	WhatsApp, Instagram	Sekitar 1 jam	45	160	18
437	22	Perempuan	WhatsApp, Instagram, Tiktok, Facebook	Sekitar 3 jam	48	155	20
438	24	Laki-laki	WhatsApp, Instagram, Twitter	Sekitar 2 jam	80	169	28
439	19	Perempuan	WhatsApp, Instagram, Tiktok, Facebook, Twitter, Snapchat	Sekitar 2 jam	90	165	33
440	28	Perempuan	WhatsApp, Instagram, Twitter	Lebih dari 4 jam	54	156	22
441	25	Perempuan	WhatsApp, Instagram, Tiktok, Twitter	Sekitar 1 jam	65	159	26
442	21	Laki-laki	WhatsApp, Instagram, Tiktok, Twitter	Lebih dari 4 jam	70	176	23
443	20	Laki-laki	WhatsApp, Instagram, Tiktok, Twitter	Lebih dari 4 jam	55	168	19
444	19	Laki-laki	Tiktok, Facebook	Sekitar 1 jam	60	160	23
445	19	Perempuan	WhatsApp, Instagram, Facebook	Kurang dari 1 jam	51	154	22
446	20	Perempuan	WhatsApp, Instagram, Tiktok, Facebook, Twitter, Telegram	Lebih dari 4 jam	80	165	29
447	20	Perempuan	WhatsApp, Instagram, Twitter	Sekitar 3 jam	43	161	17
448	19	Perempuan	WhatsApp, Instagram, Tiktok, Facebook, Twitter	Lebih dari 4 jam	48	156	20
449	22	Perempuan	WhatsApp, Instagram, Twitter	Sekitar 2 jam	51	159	20
450	19	Perempuan	WhatsApp, Instagram, Twitter, youtube	Lebih dari 4 jam	65	157	26
451	18	Laki-laki	WhatsApp, Instagram, Twitter	Lebih dari 4 jam	66	168	23
452	20	Perempuan	WhatsApp, Instagram, Tiktok, Twitter	Lebih dari 4 jam	41	152	18
453	24	Perempuan	WhatsApp, Instagram, Tiktok, Twitter	Lebih dari 4 jam	69	156	28
454	20	Perempuan	WhatsApp, Instagram, Tiktok, Facebook, Twitter	Lebih dari 4 jam	49	150	22
455	19	Perempuan	WhatsApp, Instagram, Tiktok, Facebook, Twitter	Lebih dari 4 jam	35	150	16
456	19	Laki-laki	WhatsApp, Instagram, Tiktok, Twitter	Sekitar 3 jam	45	168	16
457	18	Perempuan	WhatsApp, Instagram, Tiktok, Twitter, Snapchat	Sekitar 2 jam	58	162	22
458	18	Perempuan	WhatsApp, Instagram, Tiktok, Twitter	Sekitar 2 jam	65	160	25
459	20	Laki-laki	WhatsApp, Instagram, Facebook	Sekitar 3 jam	58	168	21
460	18	Perempuan	WhatsApp, Instagram	Sekitar 1 jam	40	160	16
461	21	Perempuan	WhatsApp, Instagram, Tiktok, Twitter	Lebih dari 4 jam	84	154	35
462	23	Perempuan	WhatsApp, Instagram	Sekitar 3 jam	48	150	21
463	20	Laki-laki	WhatsApp, Instagram, Tiktok, Facebook	Sekitar 3 jam	70	165	26
464	23	Perempuan	WhatsApp, Instagram, Tiktok	Sekitar 3 jam	48	155	20
465	23	Perempuan	WhatsApp, Instagram, Tiktok, Facebook, Twitter	Lebih dari 4 jam	48	160	19

466	21	Perempuan	WhatsApp, Instagram, Tiktok, Twitter	Sekitar 3 jam	50	163	19
467	22	Perempuan	WhatsApp, Instagram, Tiktok, Facebook	Sekitar 3 jam	55	152	24
468	20	Perempuan	WhatsApp, Instagram, Tiktok, Facebook, Twitter, Snapchat	Sekitar 1 jam	55	161	21
469	20	Perempuan	WhatsApp, Instagram, Tiktok, Youtube	Sekitar 2 jam	45	155	19
470	21	Perempuan	WhatsApp, Instagram, Tiktok, Facebook	Lebih dari 4 jam	64	165	24
471	21	Perempuan	WhatsApp, Instagram, Tiktok, Twitter	Lebih dari 4 jam	43	154	18
472	29	Perempuan	WhatsApp, Instagram, Tiktok, Facebook, QUORA	Lebih dari 4 jam	57	160	22
473	24	Perempuan	WhatsApp, Instagram, Tiktok, Twitter	Sekitar 1 jam	45	165	17
474	21	Perempuan	WhatsApp, Instagram	Lebih dari 4 jam	55	155	23
475	21	Perempuan	WhatsApp, Instagram	Lebih dari 4 jam	50	159	20
476	22	Laki-laki	WhatsApp, Instagram, Tiktok, Facebook, Twitter	Lebih dari 4 jam	59	173	20
477	21	Perempuan	WhatsApp, Instagram, Twitter, Telegram	Lebih dari 4 jam	68	158	27
478	24	Laki-laki	WhatsApp, Instagram, Twitter	Sekitar 2 jam	51	168	18
479	23	Perempuan	WhatsApp, Instagram, Tiktok	Sekitar 3 jam	53	150	24
480	19	Perempuan	WhatsApp, Instagram, Tiktok, Twitter, Snapchat	Lebih dari 4 jam	47	147	22
481	22	Perempuan	WhatsApp, Instagram, Twitter	Lebih dari 4 jam	46	160	18
482	19	Perempuan	WhatsApp, Instagram, Tiktok	Lebih dari 4 jam	48	158	19
483	22	Perempuan	WhatsApp, Instagram, Tiktok, Twitter	Lebih dari 4 jam	70	160	27
484	23	Perempuan	WhatsApp, Instagram, Tiktok, Twitter	Lebih dari 4 jam	48	163	18
485	23	Laki-laki	WhatsApp, Instagram, Youtube, google	Sekitar 2 jam	51	165	19
486	23	Perempuan	WhatsApp, Instagram, Tiktok, Facebook	Lebih dari 4 jam	38	145	18
487	26	Perempuan	Instagram, Twitter	Lebih dari 4 jam	70	156	29
488	19	Perempuan	WhatsApp, Instagram, Tiktok, Facebook, Twitter	Sekitar 3 jam	58	157	24
489	27	Perempuan	WhatsApp, Instagram, Facebook, Twitter	Lebih dari 4 jam	43	156	18
490	20	Perempuan	WhatsApp, Instagram, Tiktok	Sekitar 2 jam	47	154	20
491	22	Perempuan	WhatsApp, Instagram	Lebih dari 4 jam	57	152	25
492	21	Perempuan	WhatsApp, Instagram, Tiktok	Lebih dari 4 jam	46	160	18
493	22	Perempuan	WhatsApp, Instagram	Sekitar 2 jam	46	170	16
494	20	Perempuan	WhatsApp, Instagram, Tiktok, Facebook	Lebih dari 4 jam	65	155	27
495	22	Perempuan	WhatsApp, Instagram, Facebook, Twitter	Sekitar 3 jam	74	152	32
496	21	Perempuan	WhatsApp	Sekitar 2 jam	49	168	17
497	20	Perempuan	WhatsApp, Instagram, Twitter	Lebih dari 4 jam	52	155	22
498	20	Perempuan	WhatsApp, Instagram, Tiktok, Facebook	Lebih dari 4 jam	65	150	29
499	20	Perempuan	WhatsApp, Instagram, Tiktok	Lebih dari 4 jam	43	159	17

500	21	Perempuan	WhatsApp, Instagram, Tiktok	Sekitar 2 jam	42	149	19
501	23	Perempuan	Instagram	Sekitar 2 jam	48	158	19
502	21	Laki-laki	WhatsApp, Instagram, Tiktok, Facebook, Twitter	Lebih dari 4 jam	60	162	23
503	19	Perempuan	WhatsApp, Instagram, Tiktok	Sekitar 3 jam	60	157	24
504	21	Perempuan	Tiktok	Lebih dari 4 jam	75	165	28
505	18	Perempuan	WhatsApp, Instagram, Tiktok, Facebook, YouTube	Sekitar 2 jam	51	160	20
506	19	Perempuan	WhatsApp, Instagram, Tiktok, Facebook, Twitter	Lebih dari 4 jam	48	153	21
507	20	Perempuan	WhatsApp, Instagram, Facebook	Lebih dari 4 jam	45	157	18
508	19	Perempuan	WhatsApp, Instagram	Lebih dari 4 jam	45	157	18
509	22	Perempuan	WhatsApp, Tiktok, Twitter, Telegram	Lebih dari 4 jam	52	156	21
510	21	Laki-laki	WhatsApp, Instagram	Sekitar 2 jam	50	170	17
511	22	Perempuan	WhatsApp, Instagram, Tiktok, Facebook, Twitter	Sekitar 1 jam	65	163	24
512	19	Perempuan	WhatsApp, Instagram, Tiktok	Sekitar 2 jam	52	175	17
513	20	Laki-laki	WhatsApp, Instagram, Twitter, You Tube	Sekitar 2 jam	49	168	17
514	21	Perempuan	WhatsApp, Instagram, Tiktok, Facebook	Lebih dari 4 jam	49	154	21
515	23	Laki-laki	WhatsApp, Instagram, Facebook	Lebih dari 4 jam	85	173	28
516	20	Laki-laki	WhatsApp, Instagram, Facebook, Twitter	Sekitar 2 jam	52	172	18
517	23	Perempuan	WhatsApp, Instagram, Facebook	Sekitar 2 jam	40	150	18
518	19	Perempuan	WhatsApp, Instagram, Facebook, Twitter	Sekitar 1 jam	43	154	18
519	20	Laki-laki	WhatsApp, Instagram, Tiktok	Lebih dari 4 jam	90	175	29
520	18	Perempuan	WhatsApp, Instagram, Tiktok	Lebih dari 4 jam	44	160	17
521	23	Perempuan	WhatsApp, Instagram, Tiktok, Facebook, Twitter	Lebih dari 4 jam	47	155	20
522	20	Perempuan	WhatsApp, Instagram, Tiktok	Lebih dari 4 jam	65	160	25
523	21	Perempuan	WhatsApp, Instagram, Tiktok, Twitter	Lebih dari 4 jam	49	160	19
524	19	Perempuan	WhatsApp, Instagram, Tiktok, Twitter	Lebih dari 4 jam	39	167	14
525	26	Perempuan	WhatsApp, Instagram, Tiktok	Lebih dari 4 jam	70	165	26
526	22	Perempuan	WhatsApp, Instagram, Tiktok	Sekitar 2 jam	41	165	15
527	18	Perempuan	WhatsApp, Instagram, Tiktok, Facebook, Twitter, Snapchat	Sekitar 3 jam	41	148	19
528	22	Perempuan	WhatsApp, Instagram, Tiktok	Lebih dari 4 jam	42	157	17
529	21	Perempuan	WhatsApp, Instagram, Tiktok	Lebih dari 4 jam	55	155	23
530	22	Perempuan	WhatsApp, Instagram, Tiktok, Twitter	Lebih dari 4 jam	49	155	20
531	22	Laki-laki	WhatsApp, Instagram, Twitter	Sekitar 3 jam	57	170	20
532	21	Perempuan	WhatsApp, Instagram, Tiktok, Facebook, Twitter	Lebih dari 4 jam	91	175	30
533	22	Laki-laki	WhatsApp, Instagram, Tiktok, Twitter	Lebih dari 4 jam	67	165	25

534	29	Perempuan	WhatsApp, Instagram, Facebook, Twitter	Sekitar 1 jam	49	150	22
535	21	Perempuan	WhatsApp, Instagram, Tiktok	Sekitar 2 jam	47	158	19
536	22	Perempuan	WhatsApp, Instagram, Tiktok, Twitter	Sekitar 1 jam	50	158	20
537	28	Perempuan	WhatsApp, Instagram, Facebook, Twitter	Lebih dari 4 jam	75	163	28
538	18	Laki-laki	WhatsApp, Instagram, Facebook, Twitter, YouTube	Lebih dari 4 jam	67	168	24
539	29	Perempuan	WhatsApp, Instagram, Twitter	Sekitar 3 jam	43	153	18

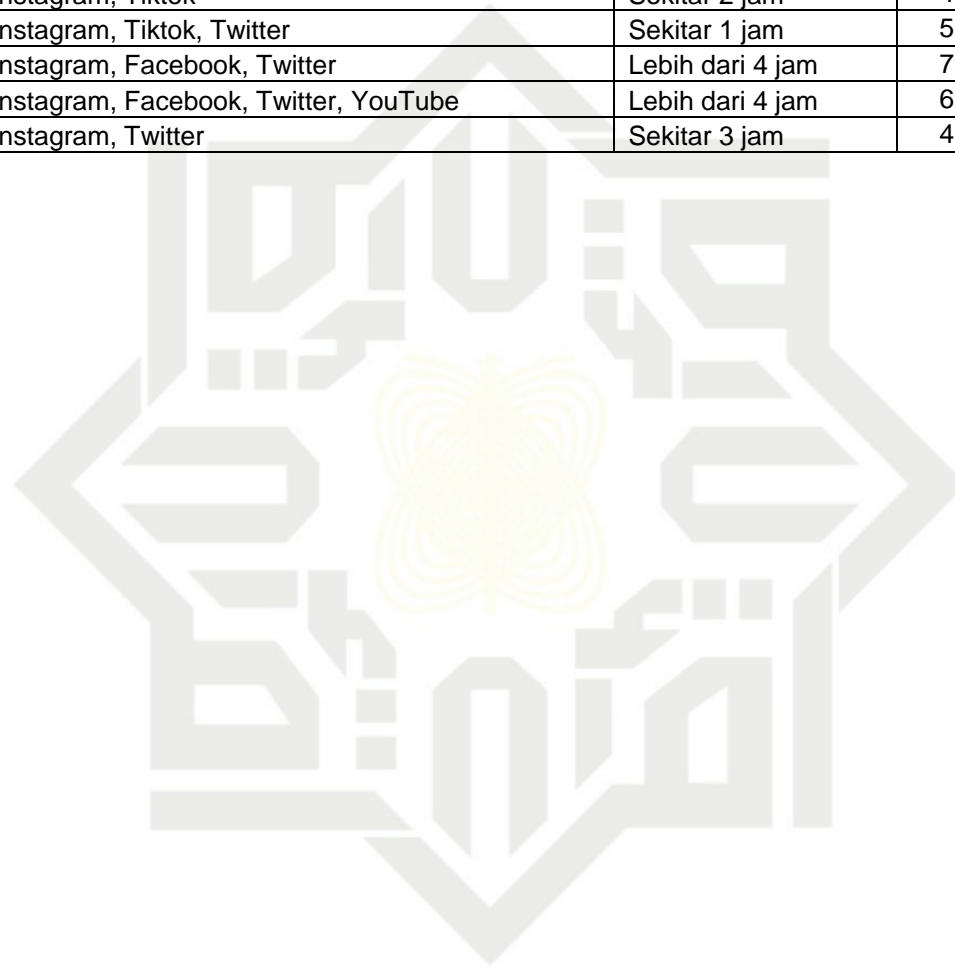

UIN SUSKA RIAU

Lampiran H Tabulasi Data Penelitian

© Hak cipta milik UIN Suska Riau

State Islamic University of Sultan Syarif Kasim Riau

Hak Cipta Dilindungi Undang-Undang

1. Dilarang mengutip sebagian atau seluruh karya tulis ini tanpa mencantumkan dan menyebutkan sumber:
 - a. Pengutipan hanya untuk kepentingan pendidikan, penelitian, penulisan karya ilmiah, penyusunan laporan, penulisan kritik atau tinjauan suatu masalah.
 - b. Pengutipan tidak merugikan kepentingan yang wajar UIN Suska Riau.
2. Dilarang mengumumkan dan memperbanyak sebagian atau seluruh karya tulis ini dalam bentuk apapun tanpa izin UIN Suska Riau.

TABULASI DATA PENELITIAN BODY DISSATISFACTION

Subjek	1	2	3	4	5	6	7	8	9	10	11	12	13	14	15	16	17	18	19	20	21	22	23	24	25	26	27	28	29	30	31	32	33	34	BSQTO	
S1	3	3	3	3	3	3	3	3	4	3	3	4	3	3	3	4	3	3	3	3	3	3	4	3	3	1	3	3	3	4	3	1	3	4	104	
S2	3	4	3	4	1	3	2	1	2	3	4	2	1	1	5	2	4	3	1	2	2	6	4	6	4	1	1	3	4	1	1	1	3	6	94	
S3	3	4	5	4	5	2	1	1	3	1	1	4	1	3	3	3	3	1	1	2	3	3	4	3	1	1	1	2	1	3	2	1	4	5	85	
S4	3	1	2	3	3	3	1	1	3	1	1	4	1	1	4	1	1	1	1	3	1	1	3	1	1	1	1	1	3	1	6	1	2	4	66	
S5	2	1	1	3	3	1	1	1	1	2	1	2	1	2	6	1	1	1	1	1	1	1	1	1	1	1	1	1	1	2	1	1	1	2	49	
S6	2	3	3	6	3	5	2	3	4	3	2	4	3	2	3	3	4	3	2	3	4	4	4	4	4	3	1	2	3	2	4	4	1	3	5	107
S7	4	4	4	4	3	4	3	2	3	3	2	3	3	4	4	2	3	3	4	4	4	4	4	4	4	3	2	3	3	3	4	3	1	3	5	112
S8	3	3	1	3	2	4	1	1	1	1	1	3	1	1	2	1	2	1	1	1	2	2	2	3	1	1	1	1	1	3	2	1	2	2	58	
S9	3	4	1	2	3	1	3	2	4	1	1	4	2	1	4	2	1	3	1	4	1	1	2	1	1	1	1	1	3	3	2	1	4	5	74	
S10	4	4	2	3	4	4	1	1	3	2	1	4	2	3	3	4	2	2	2	3	4	3	3	4	1	1	2	3	3	5	4	1	3	6	97	
S11	4	4	5	5	4	5	3	3	5	5	2	5	1	5	3	4	4	1	2	3	4	4	4	4	4	1	2	4	2	5	4	4	4	4	123	
S12	3	3	3	3	1	2	3	1	3	4	1	4	2	2	3	4	3	2	3	3	2	1	3	4	3	1	2	2	3	4	2	1	3	3	87	
S13	4	5	4	6	5	5	5	4	6	5	2	5	4	6	4	6	4	3	4	5	4	5	4	5	3	5	3	5	4	5	4	5	4	5	153	
S14	3	4	3	4	2	3	2	1	2	2	1	2	2	2	4	3	3	1	2	3	3	3	3	3	2	1	2	2	3	3	2	1	3	4	84	
S15	1	1	1	1	2	1	3	2	2	2	1	3	1	1	3	2	2	1	2	3	2	3	1	2	1	1	1	1	1	2	1	1	1	3	56	
S16	4	1	1	1	3	3	1	1	1	1	1	3	1	1	3	1	1	1	1	2	1	1	1	1	1	1	1	1	1	1	4	1	1	4	52	
S17	3	4	5	5	4	5	1	3	3	5	2	4	3	4	4	6	5	3	5	5	4	5	6	5	2	2	2	5	3	4	2	2	3	5	129	
S18	2	2	3	3	1	5	3	2	3	3	1	1	2	2	2	2	2	2	2	3	3	2	3	3	3	2	3	3	2	1	2	3	1	2	79	
S19	3	1	1	3	3	1	3	1	1	1	3	4	3	1	3	2	1	2	1	3	3	2	2	1	1	1	1	2	3	2	2	1	2	4	68	
S20	6	5	5	6	4	5	3	3	5	4	1	5	5	5	5	5	6	4	6	5	6	4	5	4	4	4	3	5	4	4	3	2	3	4	148	
S21	3	3	1	3	2	4	2	1	3	1	1	3	1	1	3	3	4	1	1	1	3	1	3	3	1	1	1	1	1	1	1	1	3	3	66	
S22	1	1	1	1	1	1	1	1	1	1	1	1	1	1	1	1	1	1	1	1	1	1	1	1	1	1	1	1	1	1	1	1	1	1	34	
S23	3	1	1	1	3	3	1	2	1	1	1	5	2	1	3	4	1	1	1	3	1	1	3	1	1	1	1	1	3	4	1	1	2	5	65	
S24	2	1	1	1	1	1	1	1	1	3	1	3	1	1	1	1	1	1	1	1	1	3	1	1	1	1	1	1	2	3	1	2	1	45		
S25	4	5	5	6	5	6	5	5	5	5	4	5	4	5	5	6	6	3	6	4	5	6	5	5	5	3	4	5	5	6	5	2	5	5	165	
S26	2	1	1	2	2	1	1	1	1	1	1	2	2	2	3	1	1	1	1	3	1	1	1	2	2	2	2	1	1	2	1	1	1	1	49	
S27	3	3	4	4	3	3	3	1	3	4	2	4	2	3	3	4	3	1	3	3	3	4	4	4	4	3	1	1	3	3	3	1	1	5	96	
S28	1	1	1	1	2	4	1	1	4	1	1	3	3	1	3	1	1	1	1	3	1	1	1	1	1	1	1	1	1	1	3	1	1	3	53	
S29	1	1	1	1	2	1	1	1	1	1	1	1	1	1	1	1	1	1	1	1	1	1	1	1	1	1	1	1	2	2	1	1	1	1	37	

S30	4	4	1	3	4	1	1	1	2	1	1	4	1	3	4	6	4	1	1	3	6	1	4	6	1	1	1	3	1	6	4	1	1	6	92
S31	4	1	1	1	4	1	1	1	1	1	1	1	1	3	1	1	1	1	3	1	1	1	1	1	1	1	1	3	1	1	1	2	1	47	
S32	5	5	5	5	5	5	6	5	4	4	1	3	3	3	4	5	4	3	3	3	3	3	3	3	3	3	3	3	3	3	3	3	3	123	
S33	1	3	4	6	1	5	1	1	3	2	1	1	3	1	6	1	6	2	2	2	2	6	4	1	5	6	1	5	5	5	3	4	5	5	109
S34	3	1	1	2	4	1	2	1	1	2	1	3	2	3	4	3	1	1	2	3	2	4	3	5	2	1	1	2	1	3	1	1	1	6	74
S35	1	1	1	1	5	1	1	1	4	1	1	1	1	1	4	1	1	4	1	1	1	2	1	4	1	1	1	4	1	2	1	1	1	1	55
S36	3	1	1	1	1	3	1	1	1	1	1	3	1	2	1	1	1	1	1	1	1	1	3	1	1	1	2	1	1	1	1	1	1	1	44
S37	2	3	3	4	4	4	2	2	3	3	1	2	2	3	4	3	2	2	3	3	2	3	2	2	3	1	3	3	3	3	3	1	3	3	90
S38	3	1	2	1	1	3	1	1	1	1	1	5	3	1	3	1	1	1	1	1	1	1	3	1	1	1	1	1	1	1	1	1	1	1	49
S39	1	1	1	2	2	1	1	1	1	1	1	2	1	1	1	1	1	1	1	1	1	1	2	2	1	1	1	1	1	2	1	1	1	2	41
S40	1	1	1	1	1	3	1	1	1	1	1	3	1	1	1	1	3	1	1	1	1	1	3	1	1	1	1	1	3	3	3	1	4	4	54
S41	4	4	5	4	4	4	2	3	5	4	4	4	2	2	4	4	4	2	3	2	3	2	4	4	2	1	3	3	3	4	5	1	4	4	113
S42	2	1	1	2	2	1	1	1	1	3	1	1	1	1	1	1	1	1	1	1	1	1	1	1	1	1	1	1	2	1	1	1	1	1	40
S43	1	1	1	1	2	1	1	1	2	1	1	3	1	1	3	1	1	2	1	2	1	2	3	1	1	1	1	1	2	2	4	1	3	2	53
S44	3	3	4	4	4	4	2	2	4	4	2	4	2	2	3	3	3	2	4	3	3	2	4	3	3	1	3	3	2	2	2	2	2	3	97
S45	2	3	2	3	1	1	1	1	1	1	1	2	1	1	1	1	1	1	2	1	2	1	2	1	1	1	1	1	1	2	1	1	1	2	46
S46	3	4	3	6	2	4	3	2	1	4	2	3	3	3	5	2	2	1	3	2	2	3	2	5	2	1	1	4	3	4	3	1	3	4	96
S47	3	3	4	3	2	4	1	1	1	2	1	4	1	4	2	3	2	1	1	2	2	1	3	4	2	1	1	2	2	4	3	1	2	4	77
S48	3	2	1	1	2	1	2	2	1	2	2	2	2	2	2	2	1	1	1	1	1	1	1	1	1	1	1	1	1	1	2	1	1	2	49
S49	2	1	1	1	1	1	2	1	1	1	1	3	1	1	3	1	1	1	1	2	1	1	1	1	1	1	1	1	1	1	1	1	1	1	41
S50	3	4	5	5	3	4	1	1	4	5	3	6	1	6	6	5	4	6	5	5	6	5	6	6	5	1	4	6	5	3	5	1	6	3	144
S51	2	2	2	2	3	3	2	3	3	3	2	3	2	2	3	3	3	2	1	2	3	3	2	3	1	1	2	3	3	3	4	1	3	3	83
S52	1	1	1	1	1	3	3	1	1	1	1	4	3	1	3	1	1	1	1	3	1	1	1	1	1	1	1	1	3	1	4	1	3	3	56
S53	3	3	3	3	1	4	3	1	3	2	3	3	3	1	3	3	3	2	3	3	2	3	3	3	3	1	2	3	3	3	2	1	3	3	88
S54	5	6	5	6	6	5	5	3	4	5	4	5	4	5	6	5	4	1	4	4	4	3	3	4	4	1	3	4	3	2	3	1	3	4	134
S55	3	3	1	1	3	1	1	1	3	1	1	3	1	1	3	1	1	3	1	3	1	1	1	1	3	1	1	1	3	1	3	2	3	3	61
S56	5	5	5	6	4	4	5	4	6	6	3	6	6	6	6	6	6	1	6	6	6	3	4	6	4	1	3	3	3	3	3	3	3	150	
S57	4	3	3	2	4	2	1	1	1	1	1	3	1	3	4	1	1	1	2	2	3	1	6	2	1	1	1	1	3	1	2	1	1	2	67
S58	5	3	1	1	1	1	3	1	4	1	1	3	1	1	3	1	1	1	1	1	1	4	1	1	1	1	1	1	1	1	1	1	1	1	52
S59	2	1	2	3	4	2	1	1	2	1	1	2	1	1	1	2	1	1	1	2	1	1	1	1	1	1	1	1	1	2	1	1	2	2	49
S60	2	1	1	1	2	2	1	1	1	1	1	1	3	3	4	3	3	1	1	3	3	2	3	2	1	1	1	1	1	1	1	1	1	1	56
S61	1	2	1	1	1	1	1	1	1	1	1	1	1	1	2	1	1	1	1	1	1	1	1	1	1	1	1	1	1	1	1	1	1	1	36
S62	2	3	2	3	4	2	1	2	1	2	1	1	1	3	4	1	2	2	3	3	1	3	3	3	1	1	1	2	2	2	2	1	2	3	70
S63	1	3	1	2	2	1	1	1	1	1	1	2	1	1	2	1	1	1	1	1	3	3	2	1	1	1	1	1	2	2	6	1	3	2	55

S64	3	1	1	1	1	2	1	1	1	1	1	2	1	1	1	1	1	1	1	2	2	2	1	1	1	1	1	2	1	1	2	1	44		
S65	3	2	1	1	1	1	1	1	4	1	1	4	3	1	3	1	1	1	1	2	2	1	3	1	1	1	1	1	2	3	2	1	2	4	59
S66	3	3	3	4	4	3	3	1	2	2	2	2	1	1	3	1	1	1	1	2	3	1	1	1	1	1	1	1	1	1	1	1	1	59	
S67	1	1	1	1	3	1	1	1	1	1	1	1	1	1	1	1	1	1	1	1	1	1	1	1	1	1	1	1	1	1	1	1	1	36	
S68	2	1	1	1	3	1	1	1	1	1	1	2	1	1	3	1	1	1	1	1	1	3	1	2	1	1	1	1	1	1	1	1	4	46	
S69	3	3	2	6	3	6	2	1	4	3	1	3	1	2	4	3	2	2	2	3	4	4	2	4	3	3	3	3	3	3	6	2	2	5	103
S70	1	1	1	1	3	1	1	1	1	1	1	2	1	1	2	1	1	1	1	2	1	1	1	1	1	1	1	1	1	1	1	1	1	39	
S71	1	1	1	1	2	1	4	1	3	1	1	2	1	1	1	1	1	1	1	1	2	1	2	1	1	1	1	1	3	5	1	3	3	53	
S72	3	1	1	1	1	1	1	1	1	1	1	1	1	1	1	1	1	1	1	1	1	1	1	1	1	1	1	1	2	1	1	2	1	38	
S73	4	6	6	6	6	6	6	6	6	6	6	6	5	6	6	5	1	4	4	5	1	4	5	1	1	1	5	5	1	1	1	2	5	145	
S74	3	3	3	2	2	1	1	1	3	2	1	2	1	2	2	3	2	1	2	1	3	2	3	1	1	1	1	1	3	3	1	1	2	2	63
S75	1	1	1	1	1	1	1	1	1	1	1	2	2	1	2	1	1	1	1	1	1	1	1	1	1	1	1	1	1	1	1	1	1	37	
S76	3	4	1	3	4	4	1	1	1	1	2	3	2	2	4	1	4	3	1	2	3	1	2	1	1	1	1	1	3	2	3	1	3	4	74
S77	2	2	2	1	1	2	1	1	2	3	1	1	1	3	2	1	1	1	1	1	1	2	2	2	1	1	1	2	1	3	2	1	1	3	53
S78	3	2	3	3	3	2	1	1	3	3	1	3	1	1	3	3	2	1	2	1	3	1	3	1	1	1	1	1	3	1	1	3	1	3	66
S79	6	6	6	6	6	6	6	1	6	6	6	6	5	6	5	6	6	5	6	6	6	6	6	4	6	1	4	3	6	6	6	1	6	6	179
S80	2	1	1	1	3	1	3	1	4	1	1	6	4	1	1	1	1	1	5	1	2	1	2	1	1	1	3	3	3	3	1	4	6	72	
S81	3	3	2	3	4	3	1	1	1	1	1	3	1	2	2	3	1	1	1	2	3	1	3	1	1	1	1	2	3	1	1	1	3	62	
S82	2	1	1	1	3	2	1	1	2	1	1	2	1	1	3	1	1	1	1	1	1	3	1	1	1	1	1	1	3	1	1	2	1	47	
S83	3	3	1	3	1	2	1	1	1	1	1	1	1	1	2	1	1	1	1	1	1	2	1	1	1	1	1	1	1	1	1	1	1	43	
S84	4	1	1	2	2	3	4	1	3	2	1	4	3	1	3	1	1	1	1	3	1	2	3	1	1	1	1	1	3	2	3	1	1	1	64
S85	3	5	6	6	6	6	1	1	6	6	2	4	3	3	4	3	3	1	3	2	4	6	3	3	3	1	2	2	3	4	1	1	1	5	113
S86	4	6	4	6	3	6	2	1	4	2	4	4	3	3	5	4	5	2	3	4	5	3	6	6	5	1	2	6	5	5	2	1	5	5	132
S87	1	1	1	1	2	1	1	1	1	1	1	1	1	1	1	1	1	1	1	2	1	1	1	1	1	1	1	1	1	1	1	1	1	3	38
S88	3	3	3	3	3	4	1	1	2	1	1	2	1	2	4	5	3	1	2	2	3	3	4	3	1	1	1	2	1	4	4	1	2	4	81
S89	3	2	1	1	1	1	2	1	1	1	1	4	2	1	4	1	1	1	1	2	2	1	3	1	1	1	1	1	2	1	1	1	1	4	53
S90	5	5	4	4	3	4	1	1	3	2	4	4	1	3	3	3	5	1	4	2	5	4	4	2	3	2	3	3	3	3	4	1	4	5	108
S91	3	3	4	3	2	2	2	2	3	3	1	4	2	2	2	1	2	1	2	2	3	2	4	3	2	1	1	2	2	3	3	1	2	3	78
S92	2	1	2	4	4	4	1	3	2	1	1	2	2	1	2	1	3	1	1	2	2	4	4	4	2	3	2	1	1	2	2	1	2	2	72
S93	1	1	1	3	4	1	1	1	1	1	1	1	1	1	1	1	1	1	1	1	1	1	1	1	1	1	1	1	1	1	1	1	1	1	39
S94	3	4	1	4	1	3	2	1	3	3	1	2	1	2	1	1	1	1	1	1	2	3	1	1	1	1	3	1	1	2	1	1	1	4	60
S95	3	4	3	4	3	4	1	2	4	3	1	4	3	2	5	4	4	1	2	3	4	3	3	3	3	1	1	3	2	3	2	1	3	3	95
S96	1	1	1	1	1	1	2	1	1	1	1	2	2	1	3	1	1	1	1	2	1	2	2	1	1	1	1	1	1	1	1	1	1	2	43
S97	4	4	4	4	4	3	3	4	4	4	4	3	4	4	2	3	2	4	4	4	4	4	5	4	4	3	3	4	4	4	4	4	4	5	128

ak cipta mi
 pa Diindungi Ur
 rang mengutip s
 angutipan hanye
 angutipan tidak
 rang mengumun

Sultan Syar
 tik atau tinjauan
 saka Riau.

S98	3	3	4	4	4	3	2	1	3	4	1	4	2	3	3	3	2	1	3	1	2	4	4	4	1	1	3	2	2	4	4	1	2	5	93
S99	1	3	1	3	3	4	1	1	1	1	1	2	2	4	2	1	1	1	1	1	2	1	4	2	1	1	1	4	3	2	1	1	1	6	65
S100	1	1	1	1	1	1	1	1	1	1	1	3	1	2	1	1	1	1	1	1	1	2	3	1	1	1	1	1	1	3	3	1	3	3	48
S101	4	4	1	2	1	2	1	1	3	1	1	5	2	2	3	1	2	1	1	3	3	1	4	1	2	1	1	1	2	2	1	1	2	4	67
S102	3	4	6	6	6	6	6	6	6	6	6	6	6	6	6	6	6	6	6	6	6	6	6	6	6	6	6	6	6	6	6	6	6	6	199
S103	4	1	1	1	1	1	4	1	1	1	1	4	3	1	3	1	1	2	1	3	1	1	4	1	1	1	1	1	1	3	1	3	3	59	
S104	4	3	4	5	3	5	2	4	5	6	3	5	2	1	3	5	4	4	5	5	4	4	4	6	6	1	4	4	5	5	3	1	4	4	133
S105	5	6	4	5	5	5	1	4	5	5	4	4	4	4	5	5	6	1	4	4	5	1	5	5	6	3	4	6	6	5	5	2	5	4	148
S106	4	6	3	4	5	4	1	2	3	2	2	3	2	3	3	5	5	1	2	3	5	3	3	3	3	1	1	4	3	4	4	1	4	6	108
S107	3	1	1	1	1	3	2	2	1	1	1	2	1	2	4	1	1	2	1	1	1	1	1	1	1	1	4	1	1	1	4	1	1	1	52
S108	3	3	2	4	3	4	3	2	4	2	2	3	2	2	4	1	2	1	2	2	3	3	3	3	3	1	1	4	3	2	2	2	2	3	86
S109	3	1	1	1	3	2	3	1	2	1	1	5	1	1	2	3	3	3	3	3	3	1	3	3	4	3	3	3	4	4	4	4	4	4	91
S110	2	2	1	3	2	2	1	1	1	1	1	2	1	1	3	1	1	1	2	1	3	1	3	1	1	1	1	3	1	3	4	1	2	3	58
S111	1	1	1	3	3	1	1	1	1	1	3	3	1	1	1	1	5	1	1	1	3	3	3	5	1	1	1	3	1	3	2	1	1	5	65
S112	1	2	2	3	3	3	1	1	2	2	1	2	2	1	3	1	3	1	1	1	3	2	2	3	2	1	1	3	2	2	2	1	1	2	63
S113	3	1	1	2	3	3	1	1	2	1	1	3	2	1	2	1	1	1	1	1	1	2	2	2	3	1	1	2	1	2	2	2	2	2	57
S114	1	2	1	2	3	2	1	1	3	1	1	4	2	3	1	2	1	1	1	1	2	4	3	2	1	1	1	2	2	2	1	1	1	4	61
S115	2	1	1	1	3	2	1	1	1	1	1	2	2	1	4	1	1	1	1	2	1	4	2	1	1	1	1	2	1	5	1	3	3	57	
S116	3	2	1	1	4	1	1	1	3	1	1	4	1	1	4	1	1	1	1	2	1	1	3	2	1	1	1	1	2	2	4	1	1	4	60
S117	3	1	1	1	3	1	1	1	1	1	1	3	2	1	1	1	1	1	1	1	1	1	1	1	1	1	1	1	1	2	1	1	2	1	43
S118	4	5	5	6	4	6	3	2	3	3	3	4	2	4	5	4	5	2	4	4	5	3	4	5	2	1	2	3	3	3	3	1	3	4	120
S119	4	4	6	5	3	6	1	2	3	4	2	5	3	5	4	5	4	2	4	4	4	2	6	3	3	1	3	4	4	2	4	1	3	4	120
S120	4	2	1	1	4	2	2	1	5	1	1	3	2	1	3	1	1	1	1	1	1	2	2	1	2	1	3	1	2	4	2	1	1	6	67
S121	2	2	2	3	4	3	1	1	1	2	1	2	2	2	3	2	4	1	2	2	3	3	3	4	2	1	2	2	3	3	3	1	2	4	78
S122	4	4	1	3	3	3	1	1	1	1	1	1	1	2	2	4	1	1	3	2	3	1	4	3	1	1	1	1	1	3	1	1	1	4	66
S123	2	2	1	3	1	2	1	1	1	1	1	1	1	3	3	1	1	1	1	1	2	2	2	2	1	1	1	2	1	3	3	1	1	3	54
S124	4	4	3	4	4	4	3	3	4	3	4	4	4	4	6	6	6	4	1	4	4	4	4	4	2	1	1	4	4	4	4	1	3	2	121
S125	3	4	4	4	4	4	1	2	2	1	1	2	1	2	1	3	1	1	2	2	3	3	3	4	1	1	1	1	1	3	1	1	1	4	73
S126	3	1	1	2	4	2	3	1	1	1	1	4	2	1	3	1	1	1	1	3	1	1	1	1	1	1	1	1	3	2	1	1	3	2	57
S127	3	4	5	6	3	3	2	1	2	2	1	3	1	4	3	1	3	1	2	3	3	2	6	5	1	1	1	2	3	2	6	1	4	6	96
S128	4	4	4	6	2	6	1	1	3	3	2	5	3	4	6	3	4	1	3	3	3	3	6	4	5	1	2	4	2	4	3	1	3	3	112
S129	4	2	3	3	3	3	3	3	3	2	2	3	4	2	2	4	4	4	2	4	2	3	3	4	2	3	4	3	2	2	4	2	4	4	102
S130	3	3	3	3	4	4	1	1	4	5	2	4	3	3	5	2	3	2	2	2	4	5	2	5	3	1	2	5	3	3	6	1	2	4	105
S131	3	3	1	1	1	2	1	1	1	1	1	3	2	1	3	1	1	1	1	2	3	3	5	1	1	1	1	1	2	1	2	1	3	4	60

ak cipta mi
 pa Dilindungi Ur
 rang mengutip s
 engutipan hanye
 engutipan tidak
 rang mengumun

Sultan Syar
 tik atau tinjauan
 sika Riau.

S132	4	2	1	1	2	2	2	1	1	1	2	4	1	1	3	1	1	1	1	2	1	2	1	1	1	1	1	1	2	3	1	2	2	54	
S133	2	1	1	2	4	3	3	1	3	3	1	1	1	1	5	1	1	4	1	4	1	4	4	2	1	1	1	2	3	1	2	1	4	4	74
S134	5	5	6	6	5	5	5	4	5	5	3	6	5	5	4	4	4	3	5	5	3	3	5	4	4	2	3	4	3	4	3	2	4	5	144
S135	6	6	6	3	3	6	2	3	6	6	1	3	1	3	6	6	1	1	3	2	6	5	6	6	1	1	4	5	2	3	1	3	3	4	124
S136	1	1	1	1	1	1	1	1	1	1	1	1	1	2	2	1	1	1	1	2	2	2	2	1	1	1	1	1	1	1	1	1	1	1	40
S137	3	1	1	1	3	2	1	1	1	1	1	3	1	1	4	1	1	1	1	3	1	1	1	1	1	1	1	1	3	3	5	1	3	2	57
S138	3	3	3	2	4	3	1	1	2	3	1	4	2	4	2	3	4	1	3	3	4	3	4	4	1	1	3	3	3	5	3	1	3	4	94
S139	3	5	6	6	6	6	3	2	3	3	3	3	3	6	4	4	5	1	3	3	5	4	3	4	1	3	3	3	3	4	6	3	2	4	126
S140	3	1	3	1	3	1	1	1	3	1	1	3	3	3	1	1	1	1	1	1	1	1	3	1	1	1	1	1	1	1	1	1	1	3	52
S141	3	3	1	1	3	2	3	3	2	3	1	4	2	1	4	3	1	1	1	4	2	1	3	2	1	1	1	2	2	4	4	1	2	2	74
S142	4	2	4	4	1	1	1	1	1	1	1	1	1	1	1	1	1	1	1	1	1	1	1	1	1	1	1	1	1	1	1	1	1	1	44
S143	1	3	1	3	4	1	1	1	2	1	1	4	1	3	4	3	1	1	3	5	3	5	4	4	1	1	1	3	3	3	1	1	3	4	81
S144	3	4	3	4	3	2	3	3	4	4	4	4	4	3	4	2	3	3	4	4	4	4	4	4	4	1	4	4	4	4	4	1	4	4	118
S145	3	4	1	4	1	4	2	1	3	1	1	4	1	1	1	1	3	1	3	3	3	4	4	1	1	1	1	1	4	4	2	1	4	5	79
S146	3	5	4	5	6	4	1	1	1	1	1	3	1	2	1	1	2	1	1	3	4	3	1	2	1	1	1	2	1	4	1	1	1	6	76
S147	2	3	2	3	3	3	1	1	1	1	2	2	1	3	1	1	2	1	2	1	3	2	3	3	1	1	1	2	2	4	1	1	2	4	66
S148	1	1	1	3	4	4	1	1	1	1	1	1	1	4	3	1	1	1	1	1	1	2	4	6	1	1	1	3	1	3	1	1	1	3	62
S149	3	2	2	3	1	4	1	1	1	4	1	1	1	2	6	1	2	1	1	1	3	2	2	3	1	1	1	3	2	3	5	1	2	2	70
S150	1	3	3	4	4	3	1	1	1	1	1	1	1	1	1	1	1	1	1	1	3	4	4	1	1	1	1	1	1	4	1	1	2	4	61
S151	3	1	1	1	1	2	1	1	1	1	1	3	1	1	1	1	1	1	1	1	1	1	1	1	1	1	1	1	6	1	1	1	1	1	44
S152	1	2	2	2	2	2	2	2	2	2	1	3	1	2	2	1	6	1	3	1	1	1	1	1	1	1	1	1	1	3	6	1	1	3	63
S153	3	1	2	3	3	2	1	1	1	1	1	3	3	1	3	1	1	1	1	3	1	1	3	3	2	1	1	1	2	2	3	1	2	3	62
S154	5	4	5	6	5	3	3	4	4	4	2	4	4	5	4	5	3	3	4	4	3	5	4	4	3	1	3	4	3	3	5	1	4	3	127
S155	2	4	1	1	1	5	1	1	4	1	1	4	2	1	1	1	1	1	1	4	1	1	2	1	1	1	4	1	4	1	6	1	4	3	69
S156	3	2	1	4	4	4	1	1	3	1	1	4	1	4	3	4	4	1	1	4	4	1	4	4	1	1	1	4	4	4	4	1	4	4	92
S157	3	1	4	5	1	1	1	1	1	1	1	4	1	1	5	4	1	1	4	1	4	1	1	1	1	1	1	3	4	1	1	1	3	66	
S158	3	4	4	4	2	4	3	1	2	4	2	3	3	2	4	3	3	1	3	2	4	4	4	3	1	1	3	2	2	4	2	1	2	3	93
S159	4	4	4	6	6	6	4	6	6	6	6	6	6	6	6	6	6	6	6	6	6	6	6	6	6	2	1	1	1	1	1	1	1	1	152
S160	6	5	6	6	6	5	5	3	4	5	3	6	4	6	6	5	5	5	6	5	5	5	4	6	5	5	4	5	4	4	4	3	5	4	165
S161	3	4	4	4	1	3	1	1	3	6	1	6	2	4	3	3	2	3	3	4	3	4	1	4	2	1	1	3	3	3	3	1	3	4	97
S162	3	5	2	4	4	5	2	2	3	2	3	3	2	3	3	2	5	4	3	1	2	2	3	3	3	4	4	3	3	2	2	3	2	3	100
S163	3	4	4	4	3	3	1	2	3	3	1	4	1	4	5	3	3	1	2	3	2	2	3	3	1	1	3	3	3	3	2	1	3	4	91
S164	3	4	3	4	3	5	1	5	4	3	1	4	4	3	6	1	4	3	4	4	3	3	5	6	2	1	3	4	3	2	6	1	3	4	115
S165	3	3	1	1	3	3	2	3	2	2	1	5	2	2	4	1	1	1	1	3	1	2	3	3	2	1	3	1	3	1	3	1	3	4	75

ak cipta mi
 pa Dilindungi Ur
 rang mengutip s
 engutipan hanye
 engutipan tidak
 rang mengumun

Sultan Syar
 tik atau tinjauan
 sika Riau.

S166	6	6	6	6	2	6	6	1	6	6	6	6	4	1	3	4	6	6	5	5	5	5	5	5	3	4	5	3	4	4	3	4	5	157	
S167	1	1	1	1	1	1	1	1	3	1	1	1	1	3	4	1	1	1	1	1	4	3	1	1	1	1	1	2	1	1	1	5	51		
S168	3	3	3	1	3	3	1	3	3	3	5	3	3	3	3	1	3	3	3	3	3	3	1	3	3	3	3	3	3	3	3	3	96		
S169	3	2	4	4	1	4	1	1	2	3	1	4	3	3	4	3	3	1	2	1	4	3	4	3	1	1	1	3	1	3	4	1	3	85	
S170	3	4	2	4	3	1	1	2	2	3	1	1	1	2	3	1	2	1	1	1	1	1	3	1	1	1	3	1	1	1	1	2	58		
S171	4	5	5	3	5	6	5	2	4	4	5	5	6	5	6	5	5	5	5	5	5	6	4	5	2	3	3	4	6	2	5	1	5	150	
S172	1	2	2	1	4	1	1	1	1	1	1	2	2	2	2	2	2	2	1	1	1	1	2	2	2	1	1	2	1	1	2	1	2	52	
S173	4	5	6	6	6	2	1	1	1	4	1	2	1	1	2	1	1	1	1	5	1	5	2	1	3	3	4	1	6	6	1	4	6	96	
S174	4	6	5	6	2	4	4	4	6	6	2	6	4	4	3	3	3	5	6	5	3	3	4	4	5	2	4	4	4	3	5	3	4	140	
S175	3	3	2	3	3	3	2	1	4	1	3	3	2	3	4	1	3	1	3	1	3	3	1	2	2	1	1	2	3	3	1	1	2	77	
S176	4	3	1	2	4	2	2	1	2	2	1	4	4	2	4	2	2	4	2	5	3	2	3	2	1	1	1	1	3	2	2	1	3	81	
S177	3	2	4	4	3	1	1	1	1	3	1	2	1	1	6	1	1	1	1	2	1	1	2	3	1	1	1	2	1	3	6	1	2	67	
S178	4	1	1	1	3	1	3	1	1	1	1	3	3	1	3	1	1	1	1	3	1	1	5	1	1	1	1	1	4	1	4	1	3	64	
S179	4	4	6	6	4	4	1	1	1	3	2	3	1	6	6	2	4	1	1	3	2	4	3	4	1	1	1	4	2	3	2	1	2	97	
S180	2	1	2	2	3	2	2	1	2	2	1	1	1	2	2	2	2	1	1	1	2	1	1	2	1	1	2	2	2	2	1	1	2	55	
S181	3	1	1	1	3	1	1	1	1	1	1	4	3	1	3	1	1	2	1	3	1	1	4	1	1	1	1	1	3	1	2	1	3	59	
S182	3	3	5	4	5	4	1	5	4	2	3	5	4	2	6	5	3	1	3	4	1	4	3	4	2	1	1	5	4	3	1	1	2	106	
S183	4	4	5	6	3	6	3	1	6	4	1	6	3	4	3	6	5	2	6	4	3	6	6	6	3	1	3	4	3	5	3	3	6	137	
S184	2	3	4	3	3	4	2	2	1	2	1	2	1	2	2	3	3	1	2	2	2	6	2	2	1	1	1	2	1	3	1	1	4	6	78
S185	4	4	3	2	4	3	3	2	3	3	4	3	4	2	5	3	5	3	4	3	3	4	5	3	4	1	3	2	3	2	3	1	3	107	
S186	1	1	1	1	3	1	1	1	1	1	1	1	1	1	1	1	1	1	1	1	1	1	1	1	1	1	1	1	3	6	1	4	1	46	
S187	4	6	3	6	4	5	3	1	4	2	3	5	2	2	5	4	3	1	1	1	4	4	5	2	4	1	1	3	2	2	2	1	2	104	
S188	1	2	2	2	1	1	1	1	1	1	1	3	1	1	2	1	1	1	1	3	1	3	1	2	1	1	1	1	2	1	4	1	2	1	50
S189	3	4	5	5	1	6	3	1	2	6	3	3	4	1	4	3	4	1	4	2	4	6	5	4	1	3	2	4	1	3	3	1	2	108	
S190	3	3	1	1	1	1	1	1	1	1	1	3	1	1	4	1	1	2	1	3	3	1	1	1	1	1	1	1	3	1	4	1	3	2	56
S191	3	3	1	6	2	5	2	4	2	3	3	4	2	3	2	6	3	3	2	3	3	3	2	3	2	4	2	5	3	5	1	6	1	4	106
S192	3	3	2	4	1	4	1	1	2	1	1	3	1	2	3	4	3	1	1	2	3	2	2	3	1	1	1	2	2	3	5	1	2	4	75
S193	2	1	2	2	1	3	1	1	2	2	1	2	1	2	2	1	1	1	1	1	1	2	1	3	1	1	1	2	1	3	2	1	1	2	52
S194	3	3	1	1	4	1	1	1	1	1	1	3	2	1	2	1	1	1	1	3	3	2	2	1	1	1	1	1	3	1	2	1	2	3	57
S195	5	6	6	6	4	6	6	4	5	6	6	6	4	6	6	6	6	6	5	6	6	5	6	5	1	6	6	5	2	6	6	5	5	181	
S196	1	1	1	1	1	1	1	1	1	1	1	1	1	1	1	1	1	1	1	1	1	1	1	1	1	1	1	1	1	1	1	1	1	1	34
S197	3	3	2	3	3	2	3	2	2	2	1	2	2	2	3	2	2	1	1	2	2	3	3	1	2	1	1	1	3	2	3	1	2	2	70
S198	1	1	1	1	1	1	1	1	1	1	1	1	1	1	1	1	1	1	1	1	1	1	1	1	1	1	1	1	1	1	1	1	1	1	34
S199	3	4	1	3	2	3	3	3	3	3	2	3	3	3	3	3	3	1	2	1	3	3	3	3	2	1	1	2	2	2	2	1	3	3	83

ak cipta mi
pa Dilindungi Ur
rang mengutip s
engutipan hanye
engutipan tidak
rang mengumun

Sultan Syar
tik atau tinjauan
jska Riau.

S200	3	3	4	5	2	4	4	1	3	4	3	4	4	3	3	4	5	2	3	3	4	3	4	3	3	4	4	4	1	3	4	114			
S201	3	3	4	4	2	5	1	1	3	1	2	3	4	4	4	4	2	3	3	4	2	4	4	2	1	1	3	2	5	4	1	3	5	101	
S202	5	6	3	6	3	5	4	2	3	3	4	4	3	2	3	4	5	2	2	3	4	4	4	2	3	1	1	2	3	3	3	1	3	5	111
S203	2	1	1	2	4	2	1	1	1	1	1	3	1	1	2	1	1	1	1	1	1	3	1	1	1	1	3	3	2	6	1	2	3	58	
S204	2	2	1	1	3	3	1	1	3	1	1	3	2	2	2	1	2	1	1	2	1	1	2	1	1	1	1	1	2	1	1	3	3	55	
S205	3	4	1	1	4	3	1	1	1	1	1	3	1	1	2	1	1	1	1	2	4	1	1	1	1	1	1	1	1	2	1	4	3	57	
S206	6	5	4	5	3	4	4	5	5	4	3	4	4	4	4	4	4	4	4	4	4	4	3	4	3	4	4	3	3	4	4	3	3	134	
S207	4	1	1	1	3	1	6	2	1	1	1	4	3	1	4	1	1	5	1	4	1	1	4	1	1	1	1	3	1	4	1	4	6	76	
S208	2	2	2	3	3	3	1	1	2	3	1	2	3	2	4	1	2	3	1	2	2	5	2	4	1	1	2	2	2	3	5	1	5	2	80
S209	3	2	1	2	3	2	2	2	2	2	1	5	3	3	5	1	2	2	2	4	2	2	3	3	2	1	1	2	3	3	4	1	3	3	82
S210	1	1	1	2	3	3	1	1	1	1	1	2	1	1	2	1	2	1	1	2	1	1	1	1	1	1	1	1	1	1	1	3	2	46	
S211	1	1	1	2	2	1	1	1	1	1	1	2	1	1	2	1	1	1	1	2	1	1	2	1	1	1	1	2	1	2	1	2	3	45	
S212	3	2	2	3	3	2	3	1	2	1	1	2	3	1	1	1	1	2	2	2	1	3	2	1	3	3	3	1	1	1	1	2	3	3	66
S213	3	3	3	3	3	3	3	3	3	3	3	3	3	3	3	3	3	3	3	3	3	3	3	3	3	3	3	3	3	3	3	3	3	3	102
S214	3	1	1	1	3	1	1	1	1	1	1	3	2	1	2	1	1	1	1	2	1	1	1	1	1	1	1	1	2	1	1	1	1	3	46
S215	3	4	2	4	3	4	2	2	2	2	2	2	2	2	5	4	4	1	2	2	5	4	5	3	1	1	1	4	4	3	1	1	3	4	94
S216	3	2	1	4	4	3	1	1	2	2	2	2	3	2	2	1	2	2	2	3	1	1	4	1	2	1	1	1	1	4	3	1	3	5	73
S217	4	3	1	1	1	1	1	1	1	1	1	2	1	1	1	1	3	1	1	1	3	1	1	1	1	1	1	3	4	1	1	1	2	50	
S218	1	1	1	1	2	2	1	3	1	1	1	1	1	1	4	1	1	1	1	1	2	1	1	1	1	1	1	1	2	1	1	1	1	43	
S219	1	1	1	2	3	1	1	1	1	1	1	3	2	1	2	1	1	1	1	1	1	1	3	1	1	1	1	1	1	1	1	6	2	49	
S220	5	4	6	6	2	5	1	1	1	4	1	5	1	2	1	4	1	1	2	1	5	1	6	6	1	1	1	6	2	5	1	1	1	5	96
S221	3	4	1	3	4	4	1	1	1	1	2	1	1	3	3	4	2	1	2	1	4	2	6	1	1	1	3	2	2	1	1	2	4	75	
S222	3	3	3	4	3	2	1	2	3	3	2	3	2	2	3	4	2	1	2	2	3	3	3	2	2	1	1	1	1	3	1	1	6	79	
S223	2	2	2	3	2	4	1	1	1	1	1	2	1	2	2	1	1	1	1	2	2	1	3	1	1	1	1	1	2	4	2	1	1	2	56
S224	2	3	1	4	2	3	1	1	3	1	2	1	1	1	4	1	3	1	1	1	3	3	3	1	1	1	1	1	1	1	1	1	1	1	57
S225	2	3	1	3	3	3	2	2	1	1	1	4	2	3	1	1	1	2	1	3	2	1	3	4	1	1	1	3	3	2	1	1	2	2	67
S226	1	4	2	4	4	4	1	1	1	1	2	3	1	2	1	1	4	1	3	1	3	1	3	2	1	1	1	1	1	3	2	1	1	3	66
S227	3	3	6	6	1	4	1	1	4	5	2	4	1	5	4	4	4	1	5	3	3	6	6	3	2	1	1	5	4	5	4	1	2	4	114
S228	3	4	2	4	4	4	1	1	2	1	1	3	1	3	2	1	2	3	3	3	3	3	4	4	1	1	3	3	3	3	4	1	3	4	88
S229	1	1	1	1	1	1	1	1	1	1	1	2	1	1	1	1	1	1	1	2	1	1	1	1	1	1	1	1	1	1	1	1	1	1	36
S230	2	1	1	1	1	1	1	1	2	1	1	2	1	1	1	1	1	1	1	1	1	1	1	1	1	1	1	1	2	1	1	2	2	40	
S231	3	4	1	1	1	1	2	1	2	1	1	4	3	1	1	1	1	1	1	2	1	1	1	1	1	1	1	2	2	1	1	1	1	49	
S232	3	4	3	2	4	2	1	1	3	3	4	4	2	3	4	3	2	3	3	2	3	4	4	4	2	1	1	2	2	2	3	1	2	4	91
S233	4	5	1	1	4	1	4	1	1	1	1	4	1	1	2	1	1	3	1	3	2	1	2	1	1	1	1	1	3	1	2	1	3	5	66

ak cipta mi
pa Diindungi Ur
rang mengutip s
engutipan hanye
engutipan tidak
rang mengumun

Sultan Syar
tik atau tinjauan
ska Riau.

S234	3	3	1	4	1	1	1	1	1	1	1	3	1	4	1	1	1	1	1	1	1	4	3	1	1	1	1	3	1	1	1	1	4	56	
S235	3	6	6	6	4	6	2	3	6	4	3	6	2	2	4	4	4	1	1	3	3	4	4	6	1	1	1	4	2	4	1	1	3	4	115
S236	3	4	3	3	3	4	1	2	1	3	1	1	1	3	3	4	3	3	3	2	4	3	3	3	1	1	3	3	3	3	4	1	3	4	90
S237	3	1	1	3	3	1	1	1	1	1	1	4	3	3	1	1	1	1	1	1	1	3	1	1	1	1	1	1	3	6	2	1	2	58	
S238	4	5	3	3	1	3	3	1	4	3	4	3	1	2	1	1	2	2	2	3	4	2	1	1	6	1	1	2	2	1	2	1	3	6	84
S239	4	2	1	3	4	1	1	1	1	1	1	4	4	1	4	2	1	1	1	3	2	1	2	1	1	1	1	1	3	1	1	1	3	3	63
S240	3	3	1	1	5	1	1	1	3	1	1	2	2	1	5	1	1	1	1	1	1	3	4	1	1	1	2	1	2	2	1	1	2	3	61
S241	3	3	1	3	5	1	1	1	1	1	1	1	1	1	3	1	1	1	1	1	1	3	3	1	1	1	1	1	1	3	1	1	4	3	57
S242	4	4	1	2	2	1	1	1	3	1	1	4	3	1	5	1	1	1	1	2	3	1	3	1	1	1	1	1	2	1	5	1	4	4	69
S243	3	2	2	4	1	2	1	1	1	2	1	1	1	3	5	5	1	1	3	1	1	2	1	2	1	1	2	3	2	4	1	1	1	2	65
S244	3	4	3	4	2	6	1	1	1	3	1	3	1	3	3	3	3	1	3	2	3	3	3	3	1	1	3	2	1	3	3	1	3	4	85
S245	3	3	3	4	4	2	1	1	1	2	1	5	1	2	4	3	1	1	1	1	2	2	4	4	1	1	1	3	3	3	2	1	1	3	75
S246	2	3	3	3	2	2	1	1	1	2	1	3	1	1	3	1	1	1	1	2	2	3	2	2	1	1	1	1	2	2	1	1	2	2	58
S247	3	5	5	4	4	3	4	3	4	4	3	5	3	4	6	6	5	5	5	3	4	3	3	4	4	2	3	3	4	3	4	1	4	4	130
S248	2	2	1	2	3	1	1	1	3	1	1	2	3	1	3	1	3	1	1	1	1	4	1	1	1	1	1	1	1	1	1	1	1	1	51
S249	1	2	1	1	4	2	1	1	1	1	1	2	1	1	2	1	1	1	1	1	1	1	1	1	1	1	1	1	1	1	1	1	1	2	42
S250	1	3	1	1	2	3	1	1	1	1	1	2	1	1	2	1	1	1	1	1	1	1	1	1	1	1	1	1	1	1	1	1	2	2	43
S251	3	4	3	6	6	4	3	1	2	2	1	4	3	2	2	1	1	1	1	3	2	2	3	2	2	1	1	2	2	2	6	1	4	3	86
S252	3	1	3	4	3	2	1	1	2	4	1	3	2	1	2	1	1	1	1	2	1	1	1	2	2	1	1	3	1	1	3	1	2	4	63
S253	5	4	4	2	3	2	4	3	4	3	2	4	3	3	2	2	3	3	3	4	3	2	5	2	2	1	2	4	4	3	2	1	3	3	100
S254	2	2	1	1	2	1	2	1	3	2	1	3	2	1	3	1	1	2	1	2	2	1	1	1	1	1	1	1	2	2	4	1	3	2	57
S255	5	5	5	5	4	5	5	4	5	5	5	5	4	5	5	5	4	4	5	5	5	5	5	5	5	1	5	5	4	5	3	1	5	5	154
S256	4	4	5	6	3	3	2	5	6	6	4	5	5	4	6	6	3	4	4	4	4	3	4	3	1	1	2	3	5	6	4	1	6	6	138
S257	2	3	2	2	1	3	1	1	3	2	4	3	1	2	2	2	2	3	2	2	2	1	2	2	1	1	1	2	2	4	2	1	2	4	70
S258	4	4	4	6	6	4	1	3	3	4	1	3	1	4	6	6	3	1	4	3	4	3	4	4	1	1	1	4	1	3	4	1	1	4	107
S259	4	5	5	5	3	6	2	1	5	5	2	5	1	5	3	4	5	3	5	3	4	3	5	4	3	1	3	4	3	5	5	1	4	4	126
S260	3	2	1	1	2	1	2	1	1	1	1	3	1	1	4	1	1	2	1	2	1	1	4	1	1	1	1	1	2	2	3	1	2	4	57
S261	2	3	3	2	3	1	1	1	3	3	1	3	1	1	1	1	1	2	1	2	2	1	2	2	1	1	1	1	1	1	3	1	2	3	58
S262	4	4	4	6	4	4	1	1	3	1	1	1	1	2	3	5	4	1	3	1	4	1	3	2	1	1	1	4	1	3	1	1	1	6	84
S263	4	5	6	6	2	4	2	1	3	4	4	6	1	4	6	5	3	4	3	2	4	5	5	3	1	1	1	1	5	3	3	1	2	4	114
S264	3	3	3	3	3	2	3	1	3	3	2	3	3	3	3	3	4	1	3	3	3	3	3	3	3	3	3	3	3	3	3	2	3	3	96
S265	3	4	4	3	1	4	1	1	1	4	1	3	1	3	3	2	1	1	2	2	3	1	3	1	1	1	1	1	2	3	1	1	1	4	69
S266	3	3	3	2	1	3	1	2	4	4	1	4	2	2	4	3	2	1	1	3	2	2	3	3	3	1	1	2	2	3	4	1	2	3	81
S267	4	1	1	1	3	2	1	3	2	1	1	3	3	1	4	1	2	1	1	2	1	2	1	1	1	1	1	2	1	2	1	2	3	4	61

ak cipta mi
 pa Dilindungi Ur
 rang mengutip s
 engutipan hanye
 engutipan tidak
 rang mengumun

Sultan Syar
 tik atau tinjauan
 sika Riau.

S268	4	1	1	1	2	2	2	1	2	1	1	5	1	1	3	1	1	3	1	1	2	1	1	1	1	1	2	2	2	1	3	3	59		
S269	3	3	1	4	3	4	3	1	3	4	1	4	1	1	4	3	2	1	2	1	3	4	4	3	4	1	1	3	3	3	4	1	4	4	91
S270	1	1	1	3	3	2	1	1	1	2	1	3	1	1	1	1	1	1	1	1	3	1	1	1	1	1	1	1	1	2	1	2	1	48	
S271	1	1	1	1	3	2	1	1	1	1	1	1	1	1	1	1	1	1	1	1	2	1	1	1	1	1	1	1	1	1	1	1	1	38	
S272	3	1	1	1	6	2	1	1	1	1	2	3	1	1	1	1	1	1	1	1	2	6	1	1	1	1	1	1	1	1	1	1	6	56	
S273	1	1	1	1	1	2	2	1	1	1	1	3	1	3	3	1	1	1	3	1	1	1	1	1	1	1	1	1	1	3	1	1	1	46	
S274	2	1	1	1	4	2	1	2	1	1	1	4	1	1	2	1	1	2	1	2	1	2	4	1	1	1	1	1	1	3	1	1	1	54	
S275	3	2	1	1	3	1	2	1	2	1	1	2	1	2	5	1	2	2	1	2	1	2	3	1	1	1	1	1	2	2	6	1	4	3	65
S276	3	1	2	3	3	2	2	2	2	2	3	3	3	2	4	1	1	1	2	2	2	2	3	3	2	1	1	2	2	2	2	1	2	3	72
S277	3	3	3	3	2	1	3	3	2	3	3	3	3	2	1	2	4	2	1	1	1	2	2	3	2	2	2	2	1	1	1	1	2	1	71
S278	3	6	3	3	2	1	1	1	3	1	1	2	2	2	3	3	1	1	3	1	3	1	1	1	1	1	2	1	1	6	1	3	3	69	
S279	3	3	6	6	4	5	1	1	6	4	1	6	1	1	5	6	6	6	6	6	6	6	6	6	6	6	6	6	6	6	6	6	6	167	
S280	1	3	1	1	3	1	2	1	1	1	1	3	1	1	1	1	1	1	1	2	2	1	2	2	1	1	1	1	1	3	1	1	2	2	49
S281	2	3	3	3	3	1	1	1	1	2	1	2	1	1	2	2	1	1	1	1	2	2	2	2	1	1	1	2	1	2	1	1	1	2	54
S282	1	1	1	1	1	1	1	1	2	1	1	3	1	1	1	1	2	1	1	2	1	1	2	1	1	1	1	2	2	4	1	3	2	48	
S283	3	3	1	4	4	4	1	3	4	1	1	4	1	1	3	4	3	1	3	3	4	4	4	3	2	1	1	1	3	4	1	1	3	5	89
S284	3	1	1	1	1	1	1	1	1	1	1	3	3	1	1	1	1	1	1	1	1	1	3	1	1	3	1	1	3	1	1	1	5	50	
S285	3	1	1	1	2	1	1	1	1	1	1	3	1	1	2	1	1	1	1	1	1	3	1	1	1	1	1	1	3	1	1	1	1	44	
S286	1	3	6	3	3	1	1	1	1	4	1	3	1	1	2	4	2	1	1	2	1	1	4	3	1	1	1	3	1	4	1	1	1	6	71
S287	2	4	3	3	3	3	1	2	2	2	1	2	2	2	4	1	2	1	1	1	3	4	4	3	1	1	1	2	1	1	2	1	1	3	70
S288	4	4	4	4	4	4	2	4	3	3	1	4	1	3	4	3	4	1	3	4	3	3	4	3	1	1	4	4	3	2	6	2	2	4	106
S289	3	4	5	4	3	3	2	2	4	2	3	5	3	3	4	3	4	1	3	3	3	4	3	4	3	1	2	3	3	5	3	1	3	3	105
S290	1	2	4	3	4	2	1	1	1	5	1	2	1	3	3	1	1	1	1	1	3	6	5	2	1	1	1	6	2	4	1	1	1	3	76
S291	3	3	2	2	1	2	1	1	3	2	1	4	3	4	4	4	1	1	2	2	1	3	4	1	3	1	1	1	2	2	4	1	2	4	76
S292	2	3	1	1	3	3	2	2	2	3	1	2	3	2	4	1	1	2	3	2	1	3	4	1	2	1	1	1	1	2	5	1	2	4	72
S293	2	3	1	2	3	3	2	1	1	1	1	1	2	1	2	1	2	1	1	1	2	1	2	2	1	1	1	1	1	1	1	1	1	1	49
S294	4	3	3	4	4	3	3	2	4	5	2	4	4	3	4	3	2	3	2	4	3	2	3	2	2	1	3	2	3	4	3	1	2	5	102
S295	2	1	1	3	4	1	1	1	1	2	1	3	3	1	6	1	1	1	1	2	4	3	5	1	1	1	1	3	2	2	6	1	1	3	71
S296	3	1	1	1	3	1	1	1	1	1	1	3	1	1	3	1	1	1	1	3	1	1	2	1	1	1	1	1	1	1	1	1	2	1	46
S297	3	3	1	1	3	3	1	1	1	1	1	6	1	1	1	1	1	1	1	3	2	1	1	3	2	1	2	1	2	3	1	1	3	2	60
S298	1	3	2	3	1	4	1	3	1	1	5	1	1	3	2	3	4	1	3	1	3	5	3	1	1	1	1	1	1	5	1	3	1	3	74
S299	3	4	5	4	3	3	1	3	4	3	1	4	2	3	6	4	2	1	3	3	2	1	4	2	1	1	2	1	3	2	1	1	4	5	92
S300	3	3	3	3	3	3	2	3	2	2	3	3	2	2	2	3	3	3	2	2	2	2	2	2	2	3	2	1	3	3	2	3	3	2	84
S301	3	1	1	1	1	3	1	1	1	3	1	5	3	1	3	1	1	2	1	3	1	1	4	1	1	1	1	1	2	2	3	1	4	4	64

S302	2	4	5	3	3	3	2	1	4	2	1	4	1	2	2	5	4	6	4	3	3	4	4	3	5	1	3	4	1	6	1	1	2	4	103	
S303	3	1	3	3	1	3	1	1	1	4	1	1	1	1	2	1	1	1	1	1	1	1	1	2	1	1	1	1	2	2	1	1	1	2	50	
S304	3	3	2	2	4	2	1	1	1	1	1	3	1	1	3	1	1	1	1	1	1	2	3	2	1	1	1	2	3	2	1	3	3	60		
S305	3	3	1	3	1	1	3	1	1	1	1	1	1	1	3	1	1	1	1	1	1	1	1	1	1	1	1	1	3	3	1	1	3	50		
S306	3	3	1	3	3	3	1	1	3	3	1	1	1	1	3	1	1	1	1	1	1	1	1	1	1	1	1	1	1	1	1	1	1	1	50	
S307	3	3	3	5	2	6	1	2	4	1	1	3	1	1	4	6	2	1	1	1	2	2	3	2	4	1	1	2	1	2	1	2	1	2	77	
S308	3	4	2	5	6	5	1	1	3	1	1	4	1	2	3	1	4	1	1	1	3	1	3	1	2	1	1	2	1	1	1	1	1	3	72	
S309	4	4	5	3	6	6	6	3	5	5	2	4	3	3	6	6	3	2	2	3	6	4	5	5	3	1	1	4	6	5	2	1	3	3	130	
S310	3	1	1	1	4	1	1	1	4	1	1	5	2	1	4	1	1	2	1	2	1	2	1	1	1	1	1	2	1	2	1	1	2	56		
S311	2	1	3	2	4	4	2	3	2	1	1	3	1	3	3	2	2	1	3	1	1	2	3	2	1	1	2	2	2	5	2	1	2	2	72	
S312	2	3	1	1	3	1	3	1	3	4	1	5	4	1	4	1	1	3	1	5	2	1	6	4	1	1	1	3	3	4	2	1	3	4	84	
S313	4	4	5	4	3	5	4	4	4	4	2	2	2	3	4	4	4	2	3	3	4	3	3	4	3	2	2	3	3	2	2	3	2	3	109	
S314	3	3	3	4	4	4	2	3	2	4	2	2	2	3	4	3	2	1	2	2	3	3	4	4	2	1	3	3	3	3	3	1	3	4	95	
S315	1	1	1	1	3	3	1	3	1	1	1	4	1	1	4	1	1	1	1	1	1	1	1	1	1	1	1	1	3	4	5	1	4	1	58	
S316	6	6	6	6	3	5	4	3	5	6	3	5	2	5	6	6	3	1	4	5	6	3	6	6	3	1	1	6	6	2	2	5	4	6	147	
S317	3	2	3	4	4	4	1	1	2	2	1	2	1	2	4	2	2	1	3	1	2	3	2	1	1	1	1	2	2	3	2	1	2	4	72	
S318	1	1	1	1	1	1	1	1	1	1	1	1	1	1	1	1	1	1	1	1	1	1	1	1	1	1	1	1	1	1	1	1	1	1	34	
S319	1	1	1	1	1	1	1	1	1	1	1	1	1	1	1	1	2	2	1	3	1	2	3	2	2	2	2	2	2	1	1	2	2	2	50	
S320	2	2	2	3	3	2	1	1	2	4	1	2	1	3	4	3	2	1	3	2	2	3	3	3	1	1	3	3	2	3	4	1	4	3	80	
S321	4	3	4	6	5	5	3	2	5	5	4	5	4	3	5	1	4	4	4	4	5	5	5	6	3	1	5	6	6	2	3	1	3	6	137	
S322	2	4	1	5	4	3	2	1	3	1	1	3	1	5	2	4	1	1	3	2	2	1	3	4	3	1	3	4	3	4	4	1	1	5	88	
S323	3	6	5	5	5	5	4	5	5	5	1	5	3	6	5	6	5	1	6	3	4	2	6	4	6	1	3	4	5	5	4	5	5	5	148	
S324	3	3	4	3	3	5	1	1	1	1	1	2	1	4	1	3	3	1	1	1	2	3	4	2	1	1	1	2	2	3	2	1	1	3	71	
S325	2	1	1	1	1	2	1	1	2	2	1	1	1	1	4	1	1	1	1	1	1	2	1	1	1	1	2	1	1	2	6	1	2	2	51	
S326	3	1	1	1	4	1	3	2	1	1	1	4	4	1	4	1	1	3	1	3	1	1	5	1	1	1	1	1	5	1	6	1	4	4	74	
S327	2	2	3	3	2	3	1	2	1	2	1	2	1	2	3	3	2	1	3	2	1	1	1	3	1	1	2	3	1	4	2	1	1	3	66	
S328	4	4	4	5	3	5	3	3	4	6	4	5	4	4	4	4	4	4	4	4	4	4	5	5	4	4	3	4	4	4	4	4	1	4	4	136
S329	3	5	4	6	3	6	4	2	5	2	1	3	2	2	3	4	3	1	2	3	4	4	3	2	2	1	1	2	2	4	2	4	3	4	102	
S330	3	3	2	3	1	2	1	1	2	2	1	2	1	1	2	2	1	1	1	2	2	3	2	1	1	1	1	1	1	2	2	1	2	2	56	
S331	3	1	1	1	1	1	2	2	1	1	1	3	1	1	5	1	1	2	1	3	1	2	1	2	1	1	1	1	1	1	1	1	1	1	49	
S332	2	1	3	2	1	4	3	1	2	4	2	4	2	2	4	1	4	4	1	3	2	4	3	3	4	1	4	3	4	3	4	1	3	4	93	
S333	3	1	2	1	1	1	2	1	1	3	1	3	1	1	3	1	1	1	1	1	1	1	1	1	1	1	1	1	2	1	1	1	3	3	49	
S334	4	3	4	3	3	4	3	1	2	3	1	3	2	2	3	2	3	1	2	2	3	4	4	4	3	1	2	2	3	4	3	1	2	4	91	
S335	2	1	1	2	3	2	1	2	2	3	1	3	2	1	4	1	1	1	2	1	2	2	2	3	1	1	2	3	2	3	3	1	2	2	65	

S336	2	1	4	4	5	2	1	2	3	4	2	3	1	3	1	3	2	3	1	3	3	4	3	2	2	1	1	2	2	1	1	1	1	3	77
S337	3	3	4	5	5	4	2	2	1	6	2	3	2	2	3	3	3	1	1	2	3	5	3	3	2	1	1	4	1	5	2	1	2	3	93
S338	4	1	1	2	2	1	2	1	4	1	1	4	2	1	4	1	2	2	1	4	1	1	4	1	2	1	1	1	2	2	3	1	4	3	68
S339	3	2	1	1	3	1	2	1	3	1	1	3	1	1	6	1	1	1	1	2	2	1	3	1	1	1	1	1	3	2	4	1	3	3	63
S340	3	3	2	1	4	4	1	1	2	3	1	3	3	1	4	1	1	1	2	2	4	1	2	2	3	1	2	1	2	3	3	1	2	4	74
S341	4	5	4	4	4	5	3	4	3	4	2	5	2	5	4	5	4	2	5	4	5	4	4	4	3	1	5	4	4	5	3	1	3	5	129
S342	3	4	1	3	3	3	1	1	1	1	1	1	1	1	3	1	3	3	3	3	3	3	4	3	1	3	1	3	1	3	1	1	1	3	72
S343	2	2	1	2	3	3	1	1	1	1	1	2	1	1	1	3	3	1	1	1	1	1	4	1	1	1	1	2	1	3	3	1	3	1	56
S344	4	1	4	3	1	2	3	2	1	2	1	3	1	1	2	1	1	2	1	3	2	1	1	1	1	1	1	1	2	3	1	1	1	2	58
S345	3	4	1	4	3	4	3	1	3	3	1	3	1	2	4	4	4	1	2	2	4	4	4	4	3	1	1	2	2	4	4	3	3	4	96
S346	4	3	6	5	2	5	5	1	5	6	3	5	5	3	2	2	2	1	5	3	1	1	4	4	2	1	2	2	4	3	1	1	4	5	108
S347	3	3	1	1	6	1	1	4	1	1	1	5	1	1	5	1	1	1	1	3	4	1	1	1	1	1	1	1	1	1	3	1	1	1	61
S348	2	2	3	1	1	1	1	1	1	2	1	1	1	1	2	1	1	1	2	1	2	1	1	3	1	1	1	2	1	3	1	1	2	1	48
S349	1	1	2	1	1	1	1	1	2	1	1	3	1	1	2	1	1	1	1	3	1	1	1	1	1	1	1	1	3	1	1	1	1	1	43
S350	3	5	2	5	4	3	2	1	3	1	1	5	3	4	4	1	3	1	5	3	3	6	4	3	1	1	1	3	2	1	1	1	1	4	91
S351	5	6	6	6	4	5	4	2	6	5	4	6	3	6	6	6	6	1	3	4	2	5	6	6	6	1	4	6	6	6	5	1	4	5	157
S352	5	6	5	5	3	5	4	2	6	6	2	5	4	5	4	5	6	3	4	5	5	4	5	5	4	1	2	4	3	2	4	1	4	5	139
S353	2	2	1	3	2	3	2	1	1	1	1	3	1	1	3	1	1	1	1	2	1	1	1	1	1	1	1	1	1	1	1	1	1	3	49
S354	3	3	4	4	2	4	2	2	3	4	2	3	3	3	4	3	3	3	3	4	3	4	4	3	3	1	2	3	4	4	3	2	3	4	105
S355	6	6	4	5	6	4	1	1	6	6	5	4	6	6	3	1	6	3	2	4	4	4	4	6	4	1	2	6	5	6	2	1	5	6	141
S356	3	2	3	3	4	2	1	1	1	1	1	5	2	1	1	1	1	1	1	3	1	3	3	3	1	1	1	1	2	3	4	1	3	4	69
S357	3	4	4	4	4	3	1	4	4	4	1	4	1	4	3	4	2	1	3	4	4	2	4	4	4	1	1	4	4	4	4	1	4	4	107
S358	3	6	3	4	4	1	1	1	1	1	1	3	1	3	3	4	1	1	1	1	6	3	3	1	1	1	1	4	1	4	1	1	4	4	79
S359	4	3	4	4	3	3	2	2	3	3	3	3	3	3	3	3	3	1	4	3	3	3	4	5	1	1	3	5	4	5	4	1	3	3	105
S360	1	1	1	1	1	1	1	1	1	1	1	1	1	1	2	1	1	1	1	1	1	1	1	1	1	1	1	1	1	1	1	1	1	1	35
S361	3	3	4	4	3	3	3	2	3	3	3	3	3	3	3	1	4	2	4	3	3	1	3	3	3	1	3	3	3	2	1	1	3	3	93
S362	3	4	4	4	4	4	2	2	2	4	3	4	2	3	4	2	3	2	2	3	3	3	4	3	2	1	2	2	2	2	2	1	2	3	93
S363	3	3	4	2	2	3	1	1	2	3	1	2	1	1	6	1	2	1	2	5	1	3	2	3	1	1	3	2	2	3	6	1	2	4	80
S364	3	4	1	1	3	1	3	1	3	1	1	3	1	1	4	1	1	1	1	2	6	1	6	1	1	1	1	1	2	3	1	1	6	6	74
S365	2	4	1	4	3	3	1	3	1	2	1	2	1	2	2	2	1	1	1	1	2	1	2	1	2	1	2	1	1	2	1	1	3	4	62
S366	2	1	3	1	1	2	1	1	2	1	1	3	3	1	2	1	1	1	1	2	1	2	3	1	1	1	1	1	2	1	1	2	2	51	
S367	3	3	2	3	2	2	1	1	2	1	1	3	1	3	2	2	2	1	2	2	3	3	3	3	2	1	2	2	2	2	4	1	2	3	72
S368	3	3	4	3	1	2	1	1	4	3	1	2	1	3	3	1	1	1	1	2	3	1	3	5	1	1	3	2	1	3	3	1	1	3	72
S369	6	3	1	1	6	3	2	1	4	1	1	6	5	1	5	1	1	1	1	5	1	2	3	1	1	1	1	1	5	2	2	1	4	6	86

ak cipta mi
 pa Dilindungi Ur
 rang mengutip s
 engutipan hanye
 engutipan tidak
 rang mengumun

Sultan Syar
 tik atau tinjauan
 sika Riau.

S370	3	3	4	4	1	2	1	2	1	3	1	3	1	2	3	4	3	2	5	3	3	2	1	1	1	1	2	4	3	1	1	3	4	79	
S371	5	3	5	4	4	4	4	2	5	6	4	6	2	2	3	4	5	3	5	5	3	4	6	5	3	1	3	5	3	3	4	3	4	4	132
S372	2	1	1	1	2	1	1	1	1	1	1	1	1	1	1	1	1	1	1	1	1	1	1	1	1	1	1	1	1	1	1	1	1	1	36
S373	3	3	2	4	4	3	2	2	3	2	2	3	2	2	3	3	3	1	2	2	3	3	3	3	3	1	1	3	3	3	3	1	3	3	87
S374	1	1	3	2	2	3	1	1	2	4	1	3	1	1	1	1	1	1	1	1	2	2	3	3	1	1	2	2	2	2	5	1	3	2	63
S375	2	3	3	3	1	4	1	1	1	3	3	3	2	2	4	2	4	1	1	1	1	1	1	1	1	1	1	1	3	3	1	1	1	1	63
S376	1	3	1	3	5	4	1	1	1	2	1	4	1	3	4	1	1	1	1	2	3	1	4	2	1	1	1	4	1	5	6	1	2	6	79
S377	4	1	1	1	3	3	4	3	1	1	1	4	3	1	3	1	1	1	1	1	2	3	1	1	1	2	1	1	1	1	1	1	1	1	57
S378	4	4	6	5	6	3	3	4	5	6	2	6	4	4	3	6	3	4	3	6	6	3	4	6	6	3	5	6	5	6	6	1	3	6	153
S379	6	5	6	6	5	6	6	4	6	6	5	6	5	6	6	6	6	6	5	5	5	5	6	6	6	1	4	5	5	6	5	3	5	5	179
S380	1	3	3	3	1	3	2	1	1	1	1	2	2	1	3	1	1	1	1	1	1	1	1	1	1	1	1	1	1	1	1	1	1	1	47
S381	3	1	1	2	1	1	1	1	1	1	1	1	1	1	1	1	1	1	1	1	1	1	1	1	1	1	1	1	1	1	1	1	1	1	37
S382	2	3	2	1	3	2	2	2	4	4	2	5	3	5	3	6	6	6	6	3	5	6	3	4	5	2	4	4	3	4	2	3	3	3	121
S383	1	2	1	2	1	3	1	1	2	1	1	2	1	1	2	1	2	2	1	2	2	1	2	2	2	2	2	1	1	1	1	1	2	3	53
S384	2	2	3	3	4	4	2	1	1	1	1	3	1	1	3	1	1	2	1	2	2	3	4	1	1	1	1	1	3	2	1	2	4	66	
S385	1	3	4	4	2	4	1	1	4	4	2	5	1	1	4	5	4	1	4	3	3	4	3	5	1	1	2	4	1	3	4	1	1	5	96
S386	1	4	1	2	5	4	3	1	1	1	1	2	1	1	1	3	1	1	1	1	4	4	2	4	1	1	1	2	1	3	1	1	1	3	65
S387	3	3	4	2	1	4	1	1	2	1	1	2	1	2	3	3	3	1	2	1	3	4	4	1	2	1	1	1	3	3	1	1	3	6	75
S388	4	5	5	4	5	6	1	1	3	4	1	2	1	5	4	2	2	1	2	3	5	5	3	2	1	1	1	2	3	2	1	1	1	5	94
S389	4	5	4	6	2	3	3	1	6	6	4	6	4	3	6	6	6	1	5	3	4	6	4	3	3	1	2	2	2	6	1	3	4	6	131
S390	3	4	1	2	4	4	1	1	2	1	2	2	2	2	4	2	2	1	2	2	3	5	4	3	2	1	1	3	3	5	2	1	2	4	83
S391	1	1	1	1	1	1	1	1	1	1	1	1	1	1	1	1	1	1	1	1	1	1	1	1	1	1	1	1	1	1	1	1	1	1	34
S392	6	6	6	5	1	5	3	1	3	3	1	2	3	3	3	4	4	3	5	5	3	3	4	5	3	1	3	4	4	3	3	3	5	6	122
S393	3	5	4	4	3	5	3	1	5	4	4	5	4	3	4	4	5	4	4	4	4	4	4	4	4	4	4	4	4	4	4	4	3	3	132
S394	1	1	1	1	1	1	1	1	1	1	1	1	1	1	1	1	1	1	1	1	1	1	1	1	1	1	1	1	1	1	1	1	2	3	37
S395	4	5	5	5	5	5	2	1	3	3	2	4	3	5	2	2	3	1	2	2	5	4	5	2	2	1	2	4	3	3	3	1	4	5	108
S396	4	4	1	3	1	1	1	1	1	1	1	4	1	2	3	1	1	1	1	1	2	4	4	2	1	1	1	2	2	4	2	1	1	4	65
S397	3	4	3	5	5	4	1	3	4	6	3	4	3	2	3	4	4	3	4	4	4	4	5	6	5	1	4	4	5	1	6	1	4	5	127
S398	2	2	3	3	4	3	3	3	4	3	1	4	3	3	4	4	4	2	3	4	3	4	4	3	3	1	4	3	4	3	5	1	4	3	107
S399	1	3	3	4	4	4	1	1	1	3	1	3	1	2	3	1	1	1	1	1	2	3	2	2	1	1	1	2	1	3	2	1	1	3	65
S400	3	1	1	2	2	2	1	1	1	1	1	4	2	4	1	1	1	1	1	3	1	1	3	1	1	1	1	1	1	1	1	1	1	1	50
S401	3	3	1	5	3	1	2	2	1	1	1	2	1	3	4	3	2	1	1	2	2	1	3	4	1	1	1	4	1	3	2	1	1	4	71
S402	5	6	6	6	6	5	5	1	4	3	1	4	3	3	4	5	1	1	6	6	5	4	5	5	1	1	4	5	3	5	3	1	2	6	131
S403	4	2	1	2	3	2	2	3	3	1	1	4	3	3	2	3	2	2	2	4	3	2	4	4	2	1	4	3	3	3	3	1	3	5	90

ak cipta mi
 ta Dilindungi Ur
 rang mengutip s
 angutipan hanye
 angutipan tidak
 rang mengumun

Sultan Syar
 tik atau tinjauan
 sika Riau.

S404	2	3	5	5	4	3	1	1	2	3	1	4	1	1	5	4	1	1	3	1	2	2	6	1	1	1	1	1	1	3	1	1	1	3	76
S405	4	4	5	4	2	5	3	1	2	3	1	5	1	2	1	1	3	1	1	2	3	3	2	2	3	1	1	3	2	3	1	1	2	4	82
S406	3	3	4	3	4	4	3	1	1	4	1	4	2	2	4	3	1	1	1	3	3	3	3	1	2	1	1	1	3	2	4	1	3	4	84
S407	3	4	4	5	5	4	2	3	3	3	2	3	2	2	3	3	4	1	3	3	4	4	3	3	2	1	2	2	2	2	3	1	3	4	98
S408	2	4	1	2	2	1	1	1	2	2	1	3	1	1	2	4	3	1	1	1	4	2	1	1	1	1	1	1	1	2	1	1	1	4	58
S409	3	3	4	6	3	3	1	1	3	4	3	3	1	3	4	4	4	1	3	3	4	5	6	5	1	1	1	3	2	4	4	1	4	6	107
S410	3	4	3	4	2	6	1	1	3	1	1	5	2	1	1	4	1	1	2	1	3	2	1	1	1	1	1	1	2	1	1	1	1	4	68
S411	4	3	1	1	2	2	3	2	1	1	1	4	2	1	2	1	2	2	1	3	2	1	3	1	1	1	1	1	2	1	2	1	2	2	60
S412	1	1	2	1	1	2	1	1	1	1	2	2	1	1	1	1	1	1	1	1	1	2	2	1	1	1	1	1	1	3	1	1	1	1	42
S413	3	4	1	3	3	4	1	1	3	3	1	4	1	1	4	5	1	1	2	1	4	1	4	5	1	1	1	5	1	5	4	1	1	5	86
S414	2	1	4	1	1	2	1	1	2	2	1	1	1	1	2	3	1	1	1	1	1	1	3	1	1	1	1	1	1	2	1	1	2	2	49
S415	3	4	3	1	3	4	1	1	1	2	1	4	1	2	1	4	2	1	3	2	3	1	3	2	1	1	1	3	3	3	1	1	2	5	74
S416	3	3	2	3	3	4	1	1	1	1	1	3	1	1	3	3	1	1	2	3	4	5	4	4	1	1	1	1	3	3	1	1	3	3	76
S417	2	3	2	3	2	2	1	1	1	1	1	2	1	2	2	1	1	1	1	1	2	2	2	1	1	1	1	1	1	2	1	1	4	2	53
S418	2	1	1	1	1	1	1	1	1	1	1	2	1	1	3	1	1	1	1	2	1	1	1	1	1	1	1	1	3	1	1	1	2	4	45
S419	1	3	3	3	3	3	1	1	1	2	1	2	1	2	3	2	2	1	1	1	3	3	3	2	2	1	2	2	2	1	2	1	1	3	65
S420	1	1	1	1	3	3	2	1	3	3	1	1	1	1	1	1	1	1	1	1	1	2	2	2	2	2	2	2	2	2	2	2	2	2	56
S421	5	4	2	1	4	3	4	1	3	1	1	5	5	1	2	3	1	3	1	3	1	3	3	1	1	1	1	1	2	2	1	1	3	3	77
S422	4	6	6	6	6	6	6	6	6	6	5	6	6	4	6	6	6	6	6	6	5	4	5	6	6	1	3	6	5	6	3	1	6	4	176
S423	2	1	2	1	3	1	2	1	2	2	1	1	1	1	1	1	2	1	2	2	1	1	1	1	1	1	1	1	1	2	6	1	3	2	53
S424	4	2	1	1	2	2	2	2	2	1	1	4	2	1	2	1	1	1	1	1	1	2	2	1	1	1	1	1	1	1	4	1	3	2	56
S425	3	3	3	4	2	1	1	1	2	3	1	3	1	2	2	1	3	4	3	3	1	1	3	4	2	1	1	5	3	1	2	3	3	2	78
S426	2	3	2	4	3	3	2	2	4	3	2	4	3	3	4	4	3	2	2	3	3	4	3	4	3	1	2	3	2	3	4	1	3	4	98
S427	4	3	3	4	2	3	2	3	4	4	1	4	2	3	1	4	3	1	2	3	2	2	4	4	2	1	2	3	3	3	6	1	3	4	96
S428	6	5	5	4	4	3	6	1	4	4	4	5	3	5	4	6	4	4	6	4	4	4	6	4	2	1	2	3	4	5	4	1	3	5	135
S429	5	1	1	1	5	6	4	1	1	1	1	6	3	1	6	1	5	3	1	5	1	1	6	1	1	1	1	1	6	4	6	1	5	3	96
S430	2	2	3	2	1	1	1	1	2	3	1	1	1	1	1	1	1	1	1	1	2	1	3	1	1	1	1	2	1	3	3	1	4	3	55
S431	6	6	6	6	5	6	3	3	6	6	3	6	4	6	5	6	6	2	6	4	6	6	6	6	6	1	4	6	6	6	5	1	5	6	171
S432	2	2	2	4	2	3	1	2	1	3	1	2	2	2	3	2	3	3	1	1	4	3	2	2	1	1	3	2	3	2	2	1	3	2	73
S433	5	1	1	1	3	1	1	1	1	1	1	4	1	1	3	1	1	1	1	2	1	1	1	1	1	1	1	1	1	1	1	1	3	2	49
S434	4	6	6	6	5	6	6	5	3	6	4	5	1	5	3	5	5	4	6	6	4	4	5	6	6	2	4	5	5	4	3	4	3	6	158
S435	1	1	1	1	2	6	1	1	5	2	1	3	1	2	1	1	1	1	1	1	1	2	1	1	1	1	1	1	1	1	1	1	5	2	54
S436	3	1	1	1	1	1	1	1	1	1	1	3	1	1	3	1	1	3	1	3	1	1	1	1	1	1	1	1	3	1	1	1	3	2	49
S437	4	4	1	1	1	1	3	2	3	1	1	4	2	1	2	1	3	1	1	3	3	1	3	1	1	1	1	1	1	1	2	1	2	3	62

ak cipta mi
 pa Dilindungi Ur
 rang mengutip s
 angutipan hanye
 angutipan tidak
 rang mengumun

Sultan Syar
 tik atau tinjauan
 sika Riau.

S438	2	2	3	3	3	2	1	1	2	3	1	2	1	2	1	4	2	1	1	1	2	1	6	1	1	1	2	1	1	3	2	1	1	2	63
S439	3	3	4	4	3	3	2	3	3	3	2	4	1	3	4	4	3	2	4	4	2	2	4	3	2	1	2	2	2	4	4	1	2	3	96
S440	4	4	5	5	5	5	5	4	6	6	6	6	5	5	5	5	5	5	5	6	5	5	5	5	5	5	5	5	5	5	4	5	5	171	
S441	2	3	4	3	2	2	1	1	3	4	1	3	2	2	4	4	3	2	2	3	3	1	3	2	2	1	2	2	1	2	1	1	2	3	77
S442	6	3	1	2	6	3	1	1	1	1	1	6	3	1	1	1	1	2	1	1	1	6	3	3	1	1	1	1	3	3	1	1	3	3	74
S443	2	1	1	1	1	1	1	1	1	1	1	1	1	1	1	1	1	1	1	2	1	1	2	1	1	3	2	2	2	1	1	1	1	1	42
S444	3	4	3	4	2	3	2	1	3	3	1	2	2	1	2	2	1	1	1	1	3	6	1	1	1	1	1	1	1	1	2	1	1	2	65
S445	4	2	1	1	1	1	1	1	1	5	2	2	3	2	3	6	6	6	5	2	1	1	1	1	6	6	6	4	2	1	1	6	2	2	95
S446	4	5	6	5	4	4	4	3	6	5	5	6	3	4	6	5	6	3	5	5	5	4	5	4	3	1	4	4	4	4	4	1	5	5	147
S447	4	4	1	1	2	1	2	1	1	1	1	3	3	1	3	1	1	1	1	2	1	1	2	1	1	1	1	1	1	1	1	1	1	2	51
S448	3	1	1	1	1	2	1	1	1	1	1	3	1	1	3	1	1	1	1	1	1	1	1	1	1	1	1	1	1	3	1	1	1	1	43
S449	3	4	4	4	4	5	2	3	4	4	4	4	2	3	4	3	4	3	3	3	3	4	5	4	3	1	4	4	4	3	4	1	3	4	117
S450	5	5	5	6	4	4	3	3	4	4	2	4	3	4	4	4	5	3	4	4	4	6	6	4	3	1	3	4	3	4	3	1	3	5	130
S451	4	5	4	5	3	5	2	4	4	3	2	4	1	4	5	5	5	3	3	3	4	4	4	4	1	1	3	4	4	4	4	3	4	4	122
S452	2	1	2	1	1	1	2	1	1	2	1	2	1	1	2	1	1	1	1	2	1	1	1	1	1	1	1	1	1	1	1	1	2	3	44
S453	4	5	5	6	4	4	3	3	4	2	4	4	1	2	4	1	1	1	3	3	4	3	5	2	1	1	1	1	1	1	1	1	2	5	93
S454	5	5	5	6	5	6	3	4	6	6	6	6	6	6	6	6	6	3	4	6	6	6	4	6	6	1	3	6	6	3	6	1	6	6	172
S455	4	1	3	1	1	1	6	1	1	2	1	6	3	1	6	2	1	6	1	6	1	1	3	1	1	1	1	1	3	1	2	1	3	6	80
S456	4	1	1	1	3	3	1	1	4	1	1	6	3	1	6	1	1	2	1	4	1	1	4	1	1	1	1	1	3	2	5	1	4	5	77
S457	4	5	4	6	3	2	4	1	6	4	3	6	2	4	4	3	4	1	4	5	6	2	2	5	4	4	3	4	4	4	4	1	4	6	128
S458	4	6	5	6	3	4	3	1	3	4	3	3	3	3	3	4	3	3	4	3	4	3	4	3	1	1	3	3	3	3	3	1	2	6	111
S459	3	4	4	2	3	4	1	1	1	2	1	3	3	4	3	6	5	1	2	3	4	2	5	2	1	1	1	2	4	2	5	3	1	3	92
S460	2	1	1	3	1	4	1	1	1	1	1	1	1	1	4	1	1	1	1	1	1	1	2	1	1	1	1	1	1	3	4	1	1	1	49
S461	4	4	6	2	2	6	4	1	4	1	1	3	6	4	6	5	4	6	4	2	6	6	6	3	6	5	4	4	2	4	4	4	2	6	137
S462	3	3	1	4	5	6	1	1	3	2	1	3	1	4	4	1	2	1	2	2	2	4	4	4	3	1	1	3	3	3	2	1	3	4	88
S463	3	3	3	4	3	4	1	3	3	4	2	3	2	4	3	3	4	1	3	2	3	2	3	3	1	1	2	3	1	3	3	1	3	4	91
S464	1	1	3	3	4	3	1	1	3	4	1	4	1	2	6	3	3	1	1	4	2	1	5	3	1	1	1	2	2	3	3	1	3	5	83
S465	1	1	1	1	1	1	1	1	1	1	1	1	1	1	1	1	1	1	1	1	1	1	1	1	1	1	1	1	1	1	1	1	1	1	34
S466	3	1	1	1	3	3	3	1	1	2	1	3	1	1	4	1	2	3	2	3	1	1	3	1	1	1	1	1	3	1	4	1	3	3	65
S467	1	2	4	4	4	2	3	2	4	4	2	4	4	4	4	1	3	1	2	1	1	2	1	4	1	1	1	2	1	2	2	1	1	2	78
S468	2	2	2	1	1	2	1	1	1	2	1	2	1	1	1	1	1	1	1	1	1	6	1	1	1	1	1	1	1	4	1	1	1	2	49
S469	3	2	3	1	3	2	1	1	3	3	1	3	1	2	3	2	3	1	2	2	1	3	3	3	1	1	3	3	1	1	6	1	2	3	74
S470	4	5	6	6	3	5	3	1	6	6	1	6	3	3	5	6	6	4	4	5	4	5	3	6	3	1	4	4	5	6	4	1	6	5	145
S471	2	1	1	1	3	2	2	1	2	2	2	3	1	1	4	2	2	1	2	2	2	1	3	1	2	1	1	2	3	2	3	1	3	2	64

ak cipta mi
ra Diindungi Ur
rang mengutip s
engutipan hanye
engutipan tidak
rang mengumun

Sultan Syar
tik atau tinjauan
ska Riau.

S506	3	1	1	3	4	1	2	1	1	1	1	4	2	1	2	2	1	2	1	1	3	2	1	1	1	1	3	2	3	1	3	4	63		
S507	1	1	1	1	1	2	1	1	2	1	2	3	1	1	3	1	1	2	1	3	1	1	1	1	1	1	1	1	1	1	6	1	3	2	52
S508	1	1	1	1	3	2	1	3	2	3	1	3	1	2	4	1	1	1	1	1	2	1	1	1	1	3	1	3	4	1	1	4	59		
S509	3	3	4	4	2	4	1	1	3	3	1	5	3	2	2	4	4	1	4	2	2	3	5	2	1	2	1	2	2	5	2	1	3	3	90
S510	1	1	1	1	3	3	1	1	1	1	1	2	1	1	4	1	1	1	1	1	1	1	2	1	1	1	1	1	1	1	1	2	4	47	
S511	1	3	6	4	1	6	1	1	1	1	1	3	1	1	3	4	1	1	1	1	3	3	1	2	1	1	3	1	1	3	2	3	2	3	71
S512	4	4	3	5	4	1	3	1	1	2	1	3	3	3	2	1	4	1	1	2	2	4	2	4	1	4	3	2	3	4	2	3	3	6	92
S513	3	1	1	1	3	1	1	1	1	1	1	2	2	1	1	1	1	1	1	2	1	1	1	1	1	1	1	2	1	1	1	3	4	47	
S514	4	4	3	4	4	4	2	1	1	4	4	4	3	3	4	4	3	2	4	3	3	4	3	3	4	4	3	4	3	3	4	1	4	3	111
S515	2	3	4	4	3	3	1	1	2	3	1	3	1	2	1	2	1	1	2	2	3	4	4	2	1	1	2	1	1	2	1	1	2	4	71
S516	2	3	2	2	1	1	1	1	1	1	1	2	1	1	1	1	1	1	1	2	2	1	1	1	1	1	1	1	2	1	4	1	1	3	48
S517	3	4	1	1	1	2	2	1	4	1	1	2	3	2	3	1	2	1	1	2	2	2	2	2	2	1	1	1	1	1	1	1	1	1	57
S518	3	1	2	2	2	2	2	1	2	2	1	3	2	2	3	2	2	2	2	3	1	1	2	1	1	1	1	2	2	2	1	1	2	3	62
S519	4	4	4	4	3	3	1	2	4	3	2	5	2	3	3	1	2	1	2	3	4	2	5	2	3	1	4	3	4	4	4	1	3	6	102
S520	4	1	2	2	4	3	2	1	4	3	1	5	3	2	4	1	1	3	1	4	1	2	4	2	2	1	1	2	2	3	4	1	4	4	84
S521	2	2	4	3	2	3	1	1	1	2	1	4	2	1	1	3	1	1	1	3	1	4	3	1	2	1	2	1	2	1	1	1	2	2	63
S522	5	5	4	4	3	4	5	3	4	4	4	4	4	4	4	5	3	4	4	5	4	3	4	4	4	1	3	4	4	4	3	1	3	5	129
S523	3	1	4	5	5	3	4	1	1	3	1	3	2	1	4	3	2	1	1	3	1	4	1	4	1	1	1	4	4	3	1	1	2	4	83
S524	4	1	1	1	1	1	3	1	1	1	1	3	2	1	4	1	1	1	1	3	1	1	2	1	1	1	1	1	4	1	2	1	2	3	55
S525	6	6	6	6	6	6	5	6	6	5	6	6	6	6	6	6	6	6	6	6	6	6	6	6	3	6	6	6	6	6	6	5	6	6	198
S526	1	1	1	1	1	1	1	1	1	1	1	3	3	1	3	1	1	1	1	1	1	1	3	1	1	1	1	1	1	1	3	1	1	1	44
S527	3	1	2	3	3	3	4	1	1	1	1	4	3	2	3	2	1	1	2	3	2	2	4	1	1	1	1	3	3	2	2	1	3	3	73
S528	2	1	1	1	1	1	1	1	1	1	1	3	3	1	1	1	1	1	1	1	1	1	1	1	1	1	1	1	1	1	1	1	1	1	39
S529	2	1	3	3	3	3	1	1	1	2	1	1	1	1	2	1	1	1	1	1	1	2	3	1	1	1	1	3	1	3	5	1	1	3	58
S530	3	5	5	5	5	4	2	3	3	5	4	6	3	3	4	4	4	4	4	3	4	4	3	3	3	3	3	3	3	4	3	3	3	3	124
S531	2	2	1	2	4	2	1	1	2	1	1	3	2	2	3	2	3	2	1	3	2	2	4	2	2	1	1	3	3	2	3	1	3	4	73
S532	3	4	4	3	3	3	3	3	4	4	2	4	3	3	4	2	3	3	3	3	4	6	5	4	4	1	4	3	3	4	4	1	3	4	114
S533	5	6	5	6	6	5	6	1	5	5	4	5	3	2	5	6	3	1	3	5	4	4	4	5	3	1	3	4	2	4	2	1	3	4	131
S534	4	4	5	5	3	3	1	2	3	6	3	6	3	3	6	6	4	3	5	4	3	4	3	4	3	4	3	4	3	4	3	1	3	3	124
S535	1	1	1	3	3	1	1	1	3	2	1	2	1	1	1	1	1	1	1	1	1	2	2	1	1	1	1	1	1	2	1	1	2	2	47
S536	2	3	2	3	1	4	1	2	2	1	1	1	2	2	3	3	4	1	2	2	3	3	2	2	1	1	1	2	1	3	2	2	2	2	69
S537	2	3	3	3	3	3	1	2	3	3	2	3	2	3	4	3	3	1	3	1	1	1	1	1	1	1	1	3	1	3	3	1	3	3	75
S538	4	4	4	5	3	4	2	1	3	5	1	4	2	3	1	5	4	1	3	5	4	2	5	2	2	1	3	3	4	3	6	1	3	4	107
S539	2	1	2	2	2	1	2	1	2	2	1	3	2	1	3	2	1	1	1	2	1	2	1	1	1	1	1	1	2	2	2	1	1	1	52

ak cipta mi
 pa Dilindungi Ur
 rang mengutip s
 engutipan hanye
 engutipan tidak
 rang mengumun

Sultan Syar
 tik atau tinjauan
 sika Riau.

TABELASI DATA PENELITIAN SOCIAL COMPARISON (UPWARD COMPARISON)

Subjek	UPACS1	UPACS2	UPACS3	UPACS4	UPACS5	UPACS6	UPACS7	UPACS8	UPACS9	UPACS10	UPACSTOT
S1	3	2	1	3	3	3	3	3	3	3	27
S2	5	4	3	4	4	4	4	4	4	5	41
S3	3	3	3	3	3	3	3	3	3	3	30
S4	5	5	5	3	5	5	5	5	5	3	46
S5	3	1	1	1	2	1	3	3	2	1	18
S6	4	2	2	3	4	4	4	4	4	4	35
S7	3	2	2	2	3	4	3	3	3	3	28
S8	4	3	3	3	3	3	3	3	3	3	31
S9	4	4	4	4	4	4	4	4	4	4	40
S10	2	3	3	3	4	3	4	3	4	4	33
S11	5	1	2	2	4	5	4	5	4	4	36
S12	2	2	2	3	3	4	4	3	3	3	29
S13	5	2	2	3	3	4	4	4	3	3	33
S14	4	1	1	1	4	3	3	3	4	3	27
S15	2	3	2	3	3	2	2	2	2	2	23
S16	3	3	3	3	3	4	4	4	4	4	35
S17	5	1	1	1	3	2	3	2	3	2	23
S18	1	2	2	2	3	2	3	2	2	2	21
S19	4	2	3	3	4	5	5	5	5	4	40
S20	4	2	1	2	4	4	4	4	4	3	32
S21	3	2	2	2	4	4	4	3	4	3	31
S22	1	1	1	1	1	1	1	1	1	1	10
S23	4	3	1	4	5	4	4	5	4	4	38
S24	4	1	1	1	4	1	1	2	3	1	19
S25	4	3	5	4	4	4	4	5	5	4	42
S26	3	4	3	2	3	3	4	3	3	2	30
S27	4	2	2	1	3	3	3	3	3	3	27
S28	3	1	1	2	3	3	3	4	4	4	28
S29	4	3	3	3	4	4	3	4	2	2	32
S30	1	3	1	4	4	3	4	4	3	4	31

S65	3	3	3	3	4	4	3	3	3	3	32
S66	1	3	2	2	2	1	2	2	1	3	19
S67	1	1	5	3	1	2	3	5	1	5	27
S68	1	1	1	1	2	1	1	1	1	1	11
S69	2	1	2	1	2	2	3	3	2	2	20
S70	5	1	1	3	3	2	1	1	4	1	22
S71	2	1	1	2	2	2	2	2	2	2	18
S72	1	1	1	1	1	1	1	1	1	1	10
S73	1	1	1	4	1	2	1	1	2	1	15
S74	2	1	1	1	1	2	2	2	2	2	16
S75	1	1	1	1	1	1	1	1	1	1	10
S76	2	1	1	3	2	2	2	2	2	2	19
S77	1	1	1	2	1	2	1	1	1	1	12
S78	1	1	1	1	1	2	2	1	2	1	13
S79	5	3	1	3	5	5	5	5	5	5	42
S80	4	3	3	4	5	5	5	4	4	4	41
S81	2	1	1	1	2	2	2	2	1	2	16
S82	2	2	4	4	2	2	3	2	4	1	26
S83	1	1	1	1	1	1	1	1	1	1	10
S84	5	3	3	3	4	4	2	3	3	4	34
S85	5	3	3	2	4	4	4	3	4	5	37
S86	3	3	4	4	3	4	3	2	3	3	32
S87	1	1	1	1	1	1	1	1	1	1	10
S88	2	1	2	1	3	2	3	3	3	3	23
S89	4	3	2	4	4	5	4	4	4	5	39
S90	4	4	2	1	4	3	3	3	3	3	30
S91	4	4	3	2	3	3	3	3	4	2	31
S92	4	2	4	3	4	3	4	3	4	5	36
S93	2	1	1	1	1	3	1	1	2	1	14
S94	3	2	1	3	4	3	1	2	4	2	25
S95	5	2	2	4	4	4	4	4	4	4	37
S96	2	2	2	2	2	3	3	2	2	2	22
S97	3	1	1	3	3	3	2	3	3	3	25
S98	1	1	1	3	3	2	2	2	2	2	19

S99	1	1	1	1	1	1	1	1	1	1	10
S100	1	1	1	2	3	2	2	2	2	3	19
S101	4	5	4	4	4	4	4	3	4	4	40
S102	5	5	5	5	5	5	5	5	5	5	50
S103	3	1	2	2	3	3	4	3	3	3	27
S104	4	4	1	2	5	4	4	5	5	5	39
S105	4	4	1	4	4	3	4	4	3	3	34
S106	4	3	4	4	5	4	4	4	4	4	40
S107	5	4	3	4	5	4	4	5	5	4	43
S108	3	2	2	1	3	3	3	2	2	2	23
S109	3	3	3	2	2	3	2	2	4	3	27
S110	4	1	1	2	5	3	2	1	1	1	21
S111	1	1	1	1	2	1	1	1	1	1	11
S112	3	3	3	3	3	3	3	3	3	3	30
S113	2	2	2	2	2	2	2	2	2	2	20
S114	3	1	2	3	3	3	3	3	4	3	28
S115	3	2	3	2	4	4	4	3	4	4	33
S116	1	1	2	4	4	4	4	4	4	5	33
S117	3	1	2	2	3	4	4	3	3	3	28
S118	3	4	1	2	4	5	4	3	3	3	32
S119	4	2	1	1	5	4	4	4	5	5	35
S120	3	2	4	4	5	3	2	4	2	5	34
S121	2	3	3	3	2	2	2	2	2	2	23
S122	4	1	1	1	3	3	3	1	2	2	21
S123	2	1	1	1	2	2	2	2	2	2	17
S124	4	4	1	4	4	4	4	4	4	4	37
S125	3	1	1	1	1	1	1	1	1	1	12
S126	4	1	2	4	2	3	3	4	3	3	29
S127	3	1	1	2	4	4	3	1	4	4	27
S128	3	1	1	1	2	3	3	3	2	2	21
S129	3	2	2	3	2	2	3	2	2	2	23
S130	3	4	4	4	4	5	4	4	4	4	40
S131	4	1	1	1	4	3	3	4	4	4	29
S132	3	3	1	3	3	1	1	2	3	3	23

S133	5	1	1	5	5	5	5	5	5	3	40
S134	4	2	2	3	4	5	5	4	4	5	38
S135	3	1	5	4	1	3	3	1	1	1	23
S136	1	1	1	1	1	2	2	2	2	2	15
S137	3	3	3	3	4	4	4	4	4	4	36
S138	4	5	5	5	2	5	5	5	5	5	46
S139	3	1	2	4	3	3	3	3	3	3	28
S140	3	4	3	3	3	3	3	3	4	3	32
S141	4	3	3	4	5	4	5	4	5	4	41
S142	5	5	5	5	5	5	5	5	5	5	50
S143	5	1	1	3	5	5	5	5	4	5	39
S144	3	3	1	3	4	5	5	4	4	4	36
S145	4	2	2	3	4	2	3	3	3	2	28
S146	4	1	2	3	1	2	3	2	2	2	22
S147	2	1	1	2	2	2	2	2	2	2	18
S148	1	1	1	1	1	1	1	1	2	1	11
S149	4	2	2	2	4	2	2	4	4	1	27
S150	1	1	1	4	2	2	2	2	2	4	21
S151	3	1	1	1	2	1	1	1	1	1	13
S152	1	1	1	3	1	1	3	1	5	5	22
S153	3	1	3	3	3	4	3	3	3	3	29
S154	4	3	2	3	5	4	4	4	4	5	38
S155	4	1	2	5	3	5	2	2	2	3	29
S156	4	2	2	2	4	4	4	4	4	4	34
S157	3	1	1	1	4	4	2	1	2	2	21
S158	3	3	3	3	4	4	3	3	3	3	32
S159	1	1	2	5	4	4	4	3	3	3	30
S160	5	3	3	3	4	4	4	4	4	4	38
S161	4	3	3	3	5	5	5	5	5	5	43
S162	3	2	2	3	3	4	4	2	2	2	27
S163	1	1	3	3	3	2	3	3	3	3	25
S164	4	2	2	4	4	4	3	4	4	4	35
S165	4	3	3	4	5	4	4	4	4	4	39
S166	5	4	1	1	5	5	5	5	5	5	41

S167	5	3	2	3	3	3	3	3	3	3	3	31
S168	1	3	3	3	3	3	3	3	3	3	2	27
S169	4	1	2	3	3	4	4	4	3	3	3	31
S170	1	1	1	1	1	2	1	1	1	1	2	12
S171	4	2	2	2	4	3	4	4	2	2	2	29
S172	2	2	1	1	1	1	2	2	2	2	2	16
S173	2	1	1	2	1	1	3	1	1	1	1	14
S174	5	3	1	4	5	5	4	5	5	5	5	42
S175	3	1	1	1	1	3	2	2	2	2	2	18
S176	5	3	2	4	5	5	4	4	5	5	5	42
S177	2	1	1	1	2	1	2	3	2	2	2	17
S178	3	1	3	3	3	5	3	2	1	1	1	25
S179	4	3	3	3	3	3	4	4	4	4	4	35
S180	3	3	2	2	3	2	2	3	3	3	3	26
S181	3	1	1	5	3	4	3	5	4	4	4	33
S182	5	1	3	3	5	4	3	4	3	4	4	35
S183	2	1	1	3	3	3	3	5	2	3	3	26
S184	1	1	1	3	3	3	3	2	3	2	2	22
S185	3	2	1	3	2	4	4	3	4	4	4	30
S186	1	1	1	1	1	2	1	1	1	1	1	11
S187	5	4	3	3	5	5	4	4	4	4	4	41
S188	3	1	1	2	2	2	2	3	3	2	2	21
S189	3	1	4	3	4	4	4	4	3	4	1	31
S190	2	1	1	1	3	2	2	2	2	2	2	18
S191	2	3	3	3	2	3	3	2	4	3	3	28
S192	2	1	1	1	2	3	2	4	2	2	2	20
S193	2	1	2	1	1	1	1	2	1	5	5	17
S194	3	2	2	2	2	2	2	3	3	3	3	24
S195	4	4	2	4	4	4	4	4	4	4	4	38
S196	1	1	1	1	1	1	1	1	1	1	1	10
S197	2	3	3	4	2	3	3	3	3	3	3	29
S198	1	1	1	1	1	1	1	1	1	1	1	10
S199	2	2	2	2	2	2	2	2	2	2	2	20
S200	4	2	3	3	5	4	4	4	4	4	4	37

S201	2	3	3	2	4	4	4	4	4	4	34
S202	5	4	3	4	5	4	5	5	5	5	45
S203	2	2	2	2	2	3	3	3	3	3	25
S204	3	1	1	3	4	3	3	3	2	3	26
S205	2	2	1	2	3	3	2	2	3	3	23
S206	5	5	5	3	3	4	4	5	5	2	41
S207	4	4	2	5	5	5	5	5	5	5	45
S208	2	2	2	2	3	1	1	2	2	2	19
S209	4	3	3	2	4	3	4	5	4	4	36
S210	2	2	2	3	4	4	4	4	4	4	33
S211	3	1	3	1	3	3	3	1	3	3	24
S212	3	2	4	3	3	2	2	2	4	3	28
S213	2	1	1	2	1	2	2	2	2	2	17
S214	4	4	3	3	4	2	3	3	3	3	32
S215	3	2	2	2	4	3	3	3	3	3	28
S216	2	5	4	5	5	4	4	4	4	4	41
S217	4	4	4	3	3	1	3	4	1	1	28
S218	1	1	1	1	1	1	1	1	1	1	10
S219	2	3	2	2	3	2	3	3	5	2	27
S220	5	5	5	5	5	5	5	2	2	2	41
S221	1	1	1	1	1	1	1	1	1	1	10
S222	2	2	2	1	2	2	2	1	1	2	17
S223	3	1	1	2	3	4	4	4	5	5	32
S224	1	1	1	1	1	1	1	1	1	1	10
S225	5	3	2	2	3	5	2	4	3	3	32
S226	1	5	3	2	1	3	3	1	2	2	23
S227	2	2	3	4	2	5	4	4	3	4	33
S228	5	1	1	1	5	4	5	5	5	4	36
S229	2	1	1	1	1	2	1	4	3	1	17
S230	2	1	2	2	2	2	1	1	1	1	15
S231	5	1	1	5	5	5	5	5	5	5	42
S232	2	2	2	2	2	2	2	1	2	2	19
S233	3	2	2	2	2	3	2	2	3	3	24
S234	4	1	1	1	5	4	3	3	4	3	29

S235	3	1	1	2	3	3	3	2	3	3	24
S236	2	1	1	2	2	2	2	3	2	2	19
S237	1	1	1	2	2	2	2	2	2	2	17
S238	4	1	1	1	5	4	4	4	5	5	34
S239	4	3	3	4	5	4	4	4	5	5	41
S240	4	4	2	3	4	4	4	4	4	4	37
S241	3	3	3	3	3	5	5	3	4	4	36
S242	4	3	3	3	4	4	4	4	4	4	37
S243	4	4	1	4	5	3	5	3	3	5	37
S244	1	1	4	3	1	2	1	1	1	1	16
S245	5	5	4	3	4	4	4	2	2	4	37
S246	2	1	1	1	2	3	2	3	2	2	19
S247	3	3	4	4	5	5	5	5	5	4	43
S248	1	4	4	2	1	4	2	2	2	2	24
S249	3	3	2	1	3	3	3	2	2	2	24
S250	1	1	2	3	2	4	3	2	2	2	22
S251	3	2	2	3	4	3	3	4	4	4	32
S252	4	3	2	4	4	3	3	2	3	3	31
S253	3	2	1	3	3	3	3	3	3	3	27
S254	3	1	1	2	3	3	3	2	2	3	23
S255	5	5	3	5	5	5	5	5	5	5	48
S256	5	4	2	2	5	5	5	5	5	5	43
S257	2	2	1	2	2	2	2	2	2	2	19
S258	3	3	1	3	1	3	3	3	3	3	26
S259	4	1	2	4	5	5	4	3	4	4	36
S260	3	2	2	2	3	2	2	3	3	3	25
S261	2	1	1	1	2	2	2	2	2	2	17
S262	2	1	2	3	4	4	1	1	1	1	20
S263	5	4	4	4	5	3	4	3	5	5	42
S264	3	3	3	3	3	3	3	3	3	3	30
S265	3	2	2	1	2	1	1	4	3	3	22
S266	3	1	1	4	4	3	4	4	4	4	32
S267	4	2	2	3	4	4	4	4	4	4	35
S268	3	3	3	3	4	4	4	4	3	3	34

S269	4	2	2	4	4	3	4	3	3	3	32
S270	3	3	2	2	2	3	3	3	2	2	25
S271	1	1	1	1	1	1	1	1	1	1	10
S272	3	3	1	2	4	5	5	5	5	5	38
S273	3	1	1	1	3	1	1	1	2	2	16
S274	2	2	1	4	4	3	3	4	4	3	30
S275	3	1	2	1	3	3	3	3	4	4	27
S276	4	2	2	3	3	3	3	4	3	4	31
S277	1	1	5	4	2	1	2	2	1	1	20
S278	1	1	1	1	1	1	1	4	1	1	13
S279	5	5	5	4	4	4	4	4	4	4	43
S280	4	2	1	4	4	4	4	3	4	3	33
S281	3	2	2	3	3	2	2	3	3	2	25
S282	4	1	1	1	4	4	3	1	1	4	24
S283	2	2	2	2	5	5	5	2	5	5	35
S284	3	2	4	4	2	3	3	3	3	4	31
S285	2	2	2	2	2	2	2	2	2	2	20
S286	3	1	1	3	1	2	2	1	1	1	16
S287	1	1	1	1	1	1	1	1	1	1	10
S288	5	3	4	3	5	3	3	5	5	5	41
S289	4	3	4	4	4	4	4	4	4	4	39
S290	1	1	1	4	1	1	1	1	1	2	14
S291	2	5	1	1	3	3	2	3	4	3	27
S292	3	1	1	3	4	4	3	4	4	3	30
S293	2	2	3	2	1	2	2	2	2	2	20
S294	4	4	3	4	4	4	4	4	4	4	39
S295	4	2	3	3	4	4	4	4	4	4	36
S296	1	1	1	2	3	1	5	2	4	2	22
S297	2	4	1	1	4	3	3	4	2	2	26
S298	1	1	1	1	1	1	1	1	1	1	10
S299	4	2	1	1	4	3	4	4	4	4	31
S300	3	3	3	3	3	3	3	3	3	3	30
S301	4	3	4	3	5	5	3	4	3	3	37
S302	4	1	1	3	4	3	5	1	4	5	31

S303	2	1	1	1	4	1	3	1	3	2	19
S304	3	3	2	4	3	1	1	3	3	3	26
S305	3	2	3	2	3	3	2	3	3	3	27
S306	1	2	3	2	2	2	3	2	3	2	22
S307	2	2	2	2	2	2	2	2	2	2	20
S308	4	4	2	2	5	5	5	5	5	4	41
S309	3	4	2	4	5	3	4	4	4	3	36
S310	4	5	2	2	4	2	3	4	4	4	34
S311	2	2	4	3	3	2	2	1	3	3	25
S312	4	1	1	2	3	4	4	2	4	4	29
S313	2	3	3	3	4	3	3	2	4	2	29
S314	2	4	3	2	3	3	3	4	4	2	30
S315	3	1	1	3	4	5	3	4	4	4	32
S316	4	1	1	3	5	5	5	3	4	5	36
S317	1	2	3	1	3	3	3	2	2	2	22
S318	2	1	1	1	1	1	1	1	1	1	11
S319	3	3	3	2	3	3	2	3	3	3	28
S320	1	1	1	1	2	2	1	3	2	1	15
S321	5	3	5	5	5	5	4	4	4	4	44
S322	4	2	2	3	5	4	4	5	3	4	36
S323	3	4	3	3	3	4	4	3	3	4	34
S324	3	2	2	2	2	3	3	3	2	2	24
S325	1	1	1	1	2	2	1	1	2	1	13
S326	4	1	1	4	4	4	4	4	4	4	34
S327	3	1	1	1	3	4	2	1	1	1	18
S328	3	4	4	2	4	4	4	4	4	4	37
S329	4	1	1	3	4	4	4	5	4	4	34
S330	1	1	2	2	2	1	1	2	2	2	16
S331	5	4	2	5	5	5	5	5	4	5	45
S332	5	2	3	2	5	5	5	5	5	5	42
S333	5	2	4	4	4	1	4	3	4	1	32
S334	4	2	2	3	4	4	4	4	4	4	35
S335	3	2	2	3	4	4	4	4	4	4	34
S336	4	3	4	3	5	4	4	5	5	4	41

S337	4	4	4	4	4	3	4	4	4	3	38
S338	4	4	2	3	4	5	4	4	4	4	38
S339	2	1	2	2	2	2	2	3	3	2	21
S340	2	1	3	4	4	4	3	3	3	3	30
S341	3	2	2	3	4	4	4	4	4	4	34
S342	2	1	1	2	2	2	1	1	1	1	14
S343	3	2	2	1	2	2	2	2	2	2	20
S344	2	2	2	1	2	2	3	3	3	2	22
S345	3	3	3	3	3	3	3	3	3	3	30
S346	4	3	4	3	5	4	4	3	4	3	37
S347	5	1	5	5	1	5	5	5	5	5	42
S348	2	1	1	2	1	3	2	1	1	2	16
S349	3	1	2	2	3	3	2	3	4	2	25
S350	4	2	2	3	4	4	4	2	4	4	33
S351	4	3	2	1	5	4	4	4	4	4	35
S352	4	4	2	3	4	4	4	4	4	4	37
S353	3	3	4	2	2	1	2	3	3	2	25
S354	4	3	3	4	4	4	4	4	4	4	38
S355	4	3	1	3	4	4	4	5	5	4	37
S356	4	3	3	3	4	5	3	3	3	3	34
S357	5	5	4	4	4	4	4	4	4	4	42
S358	3	1	2	4	1	1	1	2	2	2	19
S359	3	1	2	3	3	4	4	4	3	3	30
S360	2	1	1	2	2	2	2	2	2	2	18
S361	4	1	2	2	4	2	2	2	2	2	23
S362	2	1	2	3	3	3	2	2	3	2	23
S363	1	1	1	1	1	2	2	2	1	1	13
S364	3	3	4	4	1	1	1	1	1	1	20
S365	2	2	2	1	2	2	1	1	2	1	16
S366	2	1	1	1	1	1	2	3	3	2	17
S367	3	3	3	3	3	3	3	3	3	3	30
S368	1	2	1	2	3	2	1	2	1	2	17
S369	5	3	2	3	4	5	5	4	5	3	39
S370	3	1	4	4	3	4	3	3	2	2	29

S371	5	4	4	5	5	5	5	5	5	5	48
S372	1	1	2	1	1	2	1	1	1	2	13
S373	2	1	1	3	1	1	1	1	1	1	13
S374	4	4	3	4	4	4	4	4	4	4	39
S375	3	2	1	1	3	4	4	3	3	2	26
S376	2	1	2	4	4	1	1	2	1	3	21
S377	3	1	2	1	4	4	4	5	5	5	34
S378	5	5	4	4	5	5	5	4	5	5	47
S379	5	5	2	5	5	5	5	5	5	5	47
S380	1	1	1	1	1	2	2	1	2	1	13
S381	5	2	2	2	3	3	3	3	3	3	29
S382	4	4	2	4	3	5	3	4	2	5	36
S383	3	1	1	1	2	2	2	3	3	2	20
S384	3	2	3	3	4	4	4	4	4	3	34
S385	2	2	4	2	2	2	2	2	2	2	22
S386	1	1	1	3	1	1	1	1	1	1	12
S387	5	3	3	3	5	5	3	3	4	4	38
S388	2	1	1	3	3	2	2	2	2	2	20
S389	5	2	1	2	5	5	5	5	5	5	40
S390	3	2	2	4	3	3	3	1	2	2	25
S391	1	1	1	1	1	1	1	1	1	1	10
S392	4	1	1	1	1	4	4	4	4	4	28
S393	4	4	4	3	4	2	3	3	3	4	34
S394	2	2	4	4	2	2	2	2	2	3	25
S395	4	3	2	2	4	4	4	3	3	4	33
S396	4	1	1	2	4	2	3	3	3	3	26
S397	5	2	1	2	4	3	3	2	2	4	28
S398	4	4	2	3	5	5	5	5	5	5	43
S399	2	2	3	2	1	2	2	1	1	1	17
S400	5	2	1	1	3	4	3	5	5	5	34
S401	2	1	1	2	2	3	2	2	1	2	18
S402	5	4	4	4	5	4	4	2	5	5	42
S403	4	4	4	4	4	3	3	4	4	4	38
S404	5	1	1	1	4	4	4	4	3	5	32

ak cipta mi
 ta Dilindungi Ur
 rang mengutip s
 engutipan hanye
 engutipan tidak
 rang mengumun

Sultan Syar
 tik atau tinjauan
 jska Riau.

S405	3	3	3	4	5	5	4	5	5	5	42
S406	4	1	2	2	4	3	4	4	3	2	29
S407	2	1	2	1	2	3	2	2	2	2	19
S408	4	4	4	4	3	4	4	4	4	4	39
S409	3	1	2	4	4	3	4	4	5	3	33
S410	4	4	2	5	2	4	2	4	4	4	35
S411	2	1	1	2	2	2	2	2	2	2	18
S412	2	1	2	1	1	1	1	1	1	1	12
S413	3	1	1	1	4	3	1	5	5	5	29
S414	1	1	1	1	1	1	1	1	1	1	10
S415	5	2	2	1	4	3	3	3	3	4	30
S416	2	1	1	3	3	5	3	3	3	3	27
S417	3	2	2	2	2	3	4	2	2	2	24
S418	2	1	1	1	2	3	2	1	1	1	15
S419	2	2	1	1	1	1	1	1	1	1	12
S420	1	1	1	1	2	1	1	1	1	2	12
S421	5	3	4	3	4	4	4	4	4	4	39
S422	5	5	3	2	5	4	5	5	5	5	44
S423	3	2	2	3	3	1	4	4	3	1	26
S424	5	3	3	2	4	4	3	3	3	3	33
S425	2	3	3	4	2	2	5	2	3	3	29
S426	2	2	2	2	2	2	2	2	2	2	20
S427	2	2	2	3	2	3	3	3	3	3	26
S428	4	3	3	4	4	2	5	4	4	5	38
S429	5	1	1	1	5	5	5	4	4	5	36
S430	1	1	1	1	1	1	1	1	1	1	10
S431	5	5	4	5	5	5	5	5	5	5	49
S432	3	1	3	2	3	3	3	2	3	2	25
S433	4	2	1	1	4	4	4	4	4	4	32
S434	5	5	5	5	5	5	4	3	5	5	47
S435	3	1	1	1	1	3	2	1	1	1	15
S436	2	2	2	2	2	2	2	2	2	2	20
S437	3	1	1	3	1	2	2	1	1	1	16
S438	3	1	1	1	2	2	2	1	2	2	17

S439	4	1	1	4	5	4	3	4	4	3	33
S440	5	5	5	5	5	5	5	5	5	5	50
S441	3	2	2	2	3	2	3	2	2	4	25
S442	5	3	1	3	5	5	5	5	5	5	42
S443	3	2	2	2	2	2	2	2	2	2	21
S444	2	1	1	1	2	2	5	1	2	2	19
S445	1	1	1	1	5	5	5	5	5	5	34
S446	4	2	2	2	3	4	3	4	4	4	32
S447	3	2	1	1	3	3	3	2	2	3	23
S448	1	5	1	1	1	1	5	5	5	5	30
S449	5	3	3	4	5	5	4	3	4	4	40
S450	5	3	2	4	4	5	4	3	4	3	37
S451	4	2	3	4	4	4	4	3	4	4	36
S452	2	1	2	1	2	2	2	1	2	2	17
S453	2	1	1	2	2	1	3	1	1	1	15
S454	5	1	5	5	5	5	5	5	5	5	46
S455	5	2	2	5	5	2	2	5	5	5	38
S456	5	5	3	3	4	4	4	3	4	4	39
S457	5	3	3	3	4	3	5	4	5	5	40
S458	1	1	1	1	1	2	1	2	2	1	13
S459	2	1	3	2	3	3	4	2	2	3	25
S460	4	3	1	1	3	1	1	2	2	2	20
S461	2	1	4	5	4	5	2	1	5	4	33
S462	3	2	2	4	3	4	4	4	4	4	34
S463	3	1	1	2	1	2	2	1	1	1	15
S464	4	3	3	3	4	3	4	4	4	4	36
S465	1	1	1	1	1	1	1	1	1	1	10
S466	4	3	3	3	4	4	4	4	4	4	37
S467	1	1	1	2	2	4	3	5	5	5	29
S468	1	1	1	1	1	1	1	1	1	1	10
S469	3	2	3	3	3	4	4	4	3	3	32
S470	5	3	4	4	5	5	5	5	5	5	46
S471	3	2	1	2	3	3	3	2	3	3	25
S472	2	1	1	2	3	3	3	3	3	3	24

S473	2	3	3	4	3	4	5	4	3	4	35
S474	2	1	2	1	2	2	1	1	2	1	15
S475	4	2	2	1	4	3	3	3	3	3	28
S476	2	1	2	1	2	1	1	1	2	1	14
S477	4	2	3	1	4	4	3	3	3	3	30
S478	4	3	4	2	4	4	3	4	3	4	35
S479	2	1	1	2	3	3	3	3	3	3	24
S480	3	2	2	2	2	3	2	3	3	3	25
S481	1	1	1	1	1	1	1	1	1	1	10
S482	4	5	4	3	4	4	4	5	5	4	42
S483	3	3	3	3	3	3	3	2	3	3	29
S484	2	1	1	1	2	1	1	1	2	2	14
S485	2	2	3	3	3	4	3	3	3	4	30
S486	4	3	2	3	4	4	4	5	4	4	37
S487	5	3	3	5	5	5	5	4	4	5	44
S488	4	4	3	3	4	3	4	4	3	4	36
S489	3	2	2	4	3	4	3	3	4	4	32
S490	2	3	3	2	2	2	2	3	2	2	23
S491	3	4	4	2	3	1	1	2	3	3	26
S492	4	2	3	3	4	3	3	3	3	3	31
S493	5	3	1	4	5	4	4	5	4	5	40
S494	5	2	1	1	2	2	3	4	4	5	29
S495	2	2	1	2	2	3	1	2	2	1	18
S496	1	1	1	1	1	2	1	1	1	1	11
S497	2	2	2	4	4	4	5	5	4	4	36
S498	2	3	4	3	2	2	3	3	2	2	26
S499	1	1	3	3	2	3	3	4	4	3	27
S500	1	1	1	1	1	1	1	1	1	1	10
S501	3	1	2	5	5	2	4	4	3	4	33
S502	1	1	1	1	2	2	1	1	1	1	12
S503	5	1	2	4	5	4	5	4	5	5	40
S504	4	1	2	3	3	3	3	4	3	3	29
S505	3	2	3	3	3	4	3	4	4	4	33
S506	5	2	2	3	5	3	5	5	5	5	40

S507	2	1	1	1	2	3	1	2	2	2	17
S508	4	3	1	1	4	5	4	3	4	3	32
S509	2	2	1	1	3	1	2	1	4	2	19
S510	4	1	1	1	4	2	2	3	3	3	24
S511	1	1	1	1	1	1	2	2	2	2	14
S512	2	3	4	2	3	3	2	2	3	2	26
S513	1	1	1	1	1	1	1	3	2	2	14
S514	3	3	3	3	4	4	4	3	4	4	35
S515	2	1	2	2	2	2	2	1	2	3	19
S516	2	1	1	1	2	3	2	1	2	1	16
S517	2	2	2	2	2	2	2	2	2	2	20
S518	3	2	2	2	2	3	3	4	3	3	27
S519	4	5	4	4	4	2	4	4	4	4	39
S520	5	4	5	4	5	5	4	4	5	4	45
S521	2	3	2	4	2	2	3	3	2	2	25
S522	5	4	2	2	4	4	4	4	4	4	37
S523	5	5	5	4	5	5	5	5	5	5	49
S524	4	4	3	2	5	4	4	5	5	5	41
S525	5	5	2	3	5	5	5	5	5	5	45
S526	2	2	2	2	2	2	2	2	2	2	20
S527	5	2	4	4	5	3	3	4	5	5	40
S528	2	5	4	3	2	3	2	2	2	2	27
S529	1	1	1	2	1	1	1	3	2	1	14
S530	4	4	4	4	4	4	4	4	4	4	40
S531	4	3	2	4	4	4	4	2	4	4	35
S532	4	3	4	2	4	4	4	4	4	4	37
S533	3	2	3	4	4	4	4	3	3	4	34
S534	3	4	4	5	5	5	4	4	5	5	44
S535	1	1	3	2	2	1	2	3	3	1	19
S536	3	2	2	2	1	1	1	2	2	2	18
S537	2	1	1	1	3	3	3	2	4	4	24
S538	5	2	1	1	4	3	4	4	4	4	32
S539	3	1	1	2	2	1	1	1	2	2	16

TABULASI DATA PENELITIAN SOCIAL COMPARISON (DOWNWARD COMPARISON)

Subjek	DACS1	DACS2	DACS3	DACS4	DACS5	DACS6	DACS7	DACS8	DACSTOT
S1	3	2	2	2	1	1	2	2	15
S2	3	5	1	2	1	2	2	2	18
S3	3	2	1	4	2	1	1	1	15
S4	5	5	3	5	5	5	5	5	38
S5	1	1	1	1	1	1	1	1	8
S6	4	4	4	4	4	4	3	4	31
S7	2	2	2	2	2	2	2	2	16
S8	1	1	1	1	1	1	1	5	12
S9	3	3	4	2	4	2	3	2	23
S10	2	1	1	1	4	2	1	1	13
S11	4	4	4	4	3	4	4	4	31
S12	2	1	1	1	1	1	1	1	9
S13	4	4	3	3	4	4	4	4	30
S14	3	2	3	3	3	2	2	2	20
S15	1	1	1	1	1	1	1	1	8
S16	4	4	4	4	3	3	3	3	28
S17	2	2	2	1	1	2	1	1	12
S18	2	2	3	2	3	2	3	2	19
S19	3	4	2	3	4	3	3	4	26
S20	3	4	2	4	5	4	4	5	31
S21	2	2	2	2	2	2	2	2	16
S22	1	1	1	1	1	1	1	1	8
S23	1	1	1	1	1	1	1	1	8
S24	1	1	1	1	1	1	1	1	8
S25	4	4	2	2	1	1	2	2	18
S26	1	2	3	2	2	3	2	2	17
S27	2	2	3	3	2	2	2	2	18
S28	3	4	4	4	4	4	3	4	30
S29	2	2	2	2	2	2	2	2	16
S30	3	3	3	3	3	3	4	3	25

S31	3	3	3	3	3	3	3	3	24
S32	3	3	3	3	3	3	3	3	24
S33	3	4	5	3	1	2	3	2	23
S34	3	2	3	2	4	2	3	3	22
S35	1	1	1	1	1	1	1	1	8
S36	1	1	1	1	1	1	1	1	8
S37	3	3	3	3	3	3	3	3	24
S38	3	3	2	2	4	3	2	2	21
S39	1	1	1	2	1	1	1	1	9
S40	1	1	1	1	1	1	1	1	8
S41	2	2	2	3	1	1	2	2	15
S42	1	1	1	1	1	1	1	1	8
S43	2	2	2	2	1	1	1	1	12
S44	2	2	2	3	3	3	2	2	19
S45	1	3	3	3	3	3	3	3	22
S46	4	5	2	4	4	3	4	4	30
S47	2	2	2	1	2	1	2	2	14
S48	3	3	3	3	3	3	3	3	24
S49	1	1	1	1	4	1	2	4	15
S50	5	4	4	3	5	2	4	3	30
S51	3	3	3	2	3	3	3	3	23
S52	1	1	1	1	1	1	1	1	8
S53	3	3	3	3	3	3	3	3	24
S54	4	3	2	2	3	2	1	1	18
S55	1	1	1	1	1	1	1	1	8
S56	4	3	3	4	4	4	4	4	30
S57	1	1	3	1	1	1	1	1	10
S58	1	1	1	1	1	1	1	1	8
S59	1	1	1	1	1	1	1	1	8
S60	1	1	1	1	1	1	1	5	12
S61	1	1	1	1	1	1	1	1	8
S62	4	4	4	4	2	3	4	4	29
S63	1	1	1	1	1	1	1	1	8
S64	1	1	1	1	1	1	1	1	8

pta Diindungi Ur-
 rang mengutip s
 engutipan hanye
 engutipan tidak
 rang mengumunkan dan memperbanyak sebagian atau seluruh karya tulis ini dalam bentuk apapun tanpa izin UIN Suska Riau.

S65	2	2	2	2	2	2	3	3	18
S66	1	1	1	1	1	1	1	1	8
S67	1	5	3	5	4	1	1	1	21
S68	2	2	2	1	1	1	1	1	11
S69	3	2	2	3	3	2	3	2	20
S70	1	1	1	1	4	1	1	1	11
S71	2	2	2	2	2	1	1	2	14
S72	1	1	1	1	1	1	1	1	8
S73	1	5	1	5	5	3	1	5	26
S74	1	2	1	2	1	1	1	1	10
S75	1	1	1	1	1	1	1	1	8
S76	3	3	3	3	3	3	3	3	24
S77	1	1	1	1	1	2	1	1	9
S78	1	1	2	1	2	1	1	2	11
S79	1	1	1	1	1	1	1	1	8
S80	5	4	3	2	4	4	3	4	29
S81	1	1	1	1	2	2	1	2	11
S82	4	2	1	3	4	3	2	2	21
S83	1	1	1	1	1	1	1	1	8
S84	2	2	3	2	2	2	2	2	17
S85	3	3	3	3	3	3	3	3	24
S86	4	3	3	3	3	3	3	4	26
S87	3	3	3	3	3	3	4	4	26
S88	3	2	3	2	3	2	2	3	20
S89	4	5	3	4	4	4	5	4	33
S90	1	1	1	1	1	1	1	1	8
S91	2	2	2	2	2	2	2	2	16
S92	2	4	4	2	4	2	4	4	26
S93	1	1	1	1	1	1	1	1	8
S94	1	1	1	1	3	1	1	3	12
S95	3	3	3	3	3	3	3	3	24
S96	1	2	2	2	3	2	2	2	16
S97	4	3	3	3	2	3	3	3	24
S98	3	3	2	3	3	3	3	3	23

ak cipta mi
 ta Diindungi Ur
 rang mengutip s
 engutipan hanye
 ngutipan tidak m
 ang mengumunkan dan memperbanyak sebagian atau seluruh karya tulis ini dalam bentuk apapun tanpa izin UIN Suska Riau.

UIN Suska Riau

UIN Suska Riau

UIN Suska Riau

S99	1	1	1	1	1	1	1	1	8
S100	1	1	1	1	2	2	1	1	10
S101	4	4	4	4	4	3	4	4	31
S102	5	1	5	1	1	1	5	5	24
S103	3	4	2	3	2	3	3	3	23
S104	4	3	1	2	1	2	3	1	17
S105	3	3	3	3	3	3	3	3	24
S106	3	3	3	2	4	2	2	2	21
S107	1	1	1	1	1	1	1	1	8
S108	1	1	1	1	1	1	1	1	8
S109	3	2	4	2	3	2	4	3	23
S110	1	1	1	1	3	1	1	1	10
S111	1	1	1	1	1	1	1	1	8
S112	3	3	3	3	3	3	3	3	24
S113	2	2	2	2	2	2	2	2	16
S114	1	1	2	1	1	1	1	1	9
S115	3	3	3	3	3	3	3	3	24
S116	1	1	3	3	3	4	4	4	23
S117	3	2	2	2	2	2	2	2	17
S118	3	2	2	2	2	2	2	2	17
S119	3	2	4	3	1	2	2	2	19
S120	2	4	3	1	4	3	1	2	20
S121	2	2	2	2	4	2	2	4	20
S122	2	3	3	2	2	1	1	1	15
S123	1	2	2	2	2	2	2	3	16
S124	4	3	3	3	4	3	1	1	22
S125	1	1	1	1	1	1	1	1	8
S126	1	1	2	1	1	1	1	1	9
S127	1	2	1	1	1	1	1	1	9
S128	3	3	1	3	3	3	3	3	22
S129	2	3	2	2	3	2	3	3	20
S130	2	2	2	2	2	2	2	2	16
S131	1	1	2	2	2	3	2	2	15
S132	1	1	1	1	2	1	1	1	9

pta Diindungi Ur-
 rang mengutip s
 engutipan hanye
 ang mengumpukan dan memperbanyak sebagian atau seluruh karya tulis ini dalam bentuk apapun tanpa izin UIN Suska Riau.
 ang atau tinjauan

S133	5	3	3	4	4	5	5	5	34
S134	3	2	2	2	3	2	2	2	18
S135	1	1	1	1	1	1	1	1	8
S136	2	2	3	1	1	1	1	2	13
S137	1	1	1	1	1	1	1	1	8
S138	4	5	5	4	5	3	3	3	32
S139	4	4	4	4	4	4	4	4	32
S140	3	3	3	3	3	3	4	4	26
S141	3	2	2	2	1	2	2	1	15
S142	5	5	5	5	5	5	5	5	40
S143	1	1	1	1	1	1	1	1	8
S144	1	1	1	1	1	1	1	1	8
S145	3	3	3	3	2	2	2	2	20
S146	2	2	2	2	2	2	2	2	16
S147	1	3	1	1	5	2	1	1	15
S148	1	1	1	1	1	1	1	1	8
S149	3	2	1	1	4	2	1	1	15
S150	1	1	1	1	1	1	1	1	8
S151	1	1	1	1	1	1	1	1	8
S152	1	1	1	1	1	1	1	1	8
S153	3	3	3	3	4	3	2	2	23
S154	3	4	3	2	2	2	3	2	21
S155	5	4	1	3	3	2	2	1	21
S156	2	2	4	2	4	2	2	2	20
S157	1	1	1	1	2	1	1	1	9
S158	3	3	3	3	2	3	3	3	23
S159	3	2	3	3	3	3	3	3	23
S160	4	4	4	4	5	4	4	4	33
S161	4	4	3	3	5	4	3	3	29
S162	2	3	3	2	3	2	2	2	19
S163	3	2	2	3	3	2	3	3	21
S164	2	2	3	2	1	2	2	2	16
S165	2	2	2	2	3	2	2	2	17
S166	3	3	1	1	1	1	1	1	12

S167	3	3	3	3	3	3	3	3	24
S168	1	2	2	3	3	3	3	3	20
S169	3	3	2	2	3	3	3	2	21
S170	1	1	1	1	1	1	1	2	9
S171	3	2	4	3	2	2	1	2	19
S172	2	1	1	1	2	2	1	1	11
S173	1	1	1	1	1	1	1	1	8
S174	5	5	5	5	5	5	5	5	40
S175	1	1	1	1	1	1	1	1	8
S176	2	2	2	2	2	2	2	2	16
S177	1	1	1	1	1	1	1	1	8
S178	1	1	1	1	1	1	1	1	8
S179	3	4	2	4	1	1	1	1	17
S180	2	2	2	2	1	2	2	2	15
S181	1	1	1	1	1	1	1	1	8
S182	4	3	3	4	4	4	4	3	29
S183	1	1	2	1	1	3	1	1	11
S184	1	1	1	1	1	1	1	1	8
S185	3	3	2	3	4	2	3	3	23
S186	1	1	1	1	1	1	1	1	8
S187	3	3	3	2	1	1	1	1	15
S188	2	1	1	2	1	1	3	2	13
S189	4	4	4	4	4	3	1	2	26
S190	3	3	3	3	4	2	2	2	22
S191	4	3	2	4	3	3	4	3	26
S192	1	1	1	1	1	1	1	1	8
S193	1	1	1	1	1	1	1	1	8
S194	3	3	3	3	2	2	2	1	19
S195	2	1	2	2	1	1	1	1	11
S196	1	1	3	1	1	1	1	1	10
S197	3	2	2	2	2	1	1	1	14
S198	1	1	1	1	1	1	1	1	8
S199	3	2	3	2	2	2	3	2	19
S200	3	3	2	3	2	2	2	2	19

hak cipta mi
 pta Diindungi Ur
 rang mengutip s
 engutipan hanye
 ngutipan tidak
 ang mengumunkan dan memperbanyak sebagian atau seluruh karya tulis ini dalam bentuk apapun tanpa izin UIN Suska Riau.

Sultan Syar

S201	2	2	2	2	2	2	2	2	16
S202	4	4	3	3	3	2	3	2	24
S203	3	1	1	1	1	1	1	1	10
S204	2	2	1	3	2	2	2	2	16
S205	1	1	2	1	2	1	1	3	12
S206	2	4	4	4	4	4	4	5	31
S207	3	3	1	2	1	2	1	2	15
S208	3	2	2	2	3	2	2	1	17
S209	3	4	4	4	3	4	3	4	29
S210	2	2	2	2	1	1	1	2	13
S211	1	1	1	1	1	1	1	1	8
S212	3	3	3	3	2	2	2	2	20
S213	2	2	2	1	1	1	2	2	13
S214	2	2	2	2	4	3	3	2	20
S215	3	3	3	3	3	3	3	3	24
S216	4	2	2	2	3	3	3	3	22
S217	1	1	1	1	3	1	1	1	10
S218	1	1	1	1	1	1	1	1	8
S219	5	4	5	4	5	5	4	4	36
S220	5	5	5	5	5	5	5	5	40
S221	1	1	1	1	1	1	1	1	8
S222	1	1	1	2	3	2	2	2	14
S223	3	2	2	2	2	2	2	2	17
S224	1	1	1	2	5	1	1	1	13
S225	3	1	2	1	1	1	2	2	13
S226	3	2	2	2	3	1	1	1	15
S227	3	2	2	2	3	3	2	3	20
S228	3	3	2	1	1	1	1	1	13
S229	1	1	1	1	1	1	1	1	8
S230	1	1	2	2	1	1	1	1	10
S231	5	5	5	5	5	5	5	5	40
S232	2	2	2	2	2	1	1	1	13
S233	2	2	2	2	5	2	2	2	19
S234	1	1	1	1	1	1	1	1	8

hak cipta mi
 pa Diindungi Ur
 rang mengutip s
 engutipan hanye
 ngutipan tidak
 mengindri koperningari yang wajar
 Dint Chuska Riau
 rang mengemukakan dan memperbanyak sebagian atau seluruh karya tulis ini dalam bentuk apapun tanpa izin UIN Suska Riau.
 tik atau tinjauan
 Sultan Syar

S235	2	2	2	2	2	2	2	2	16
S236	1	1	1	1	1	1	1	1	8
S237	2	2	2	2	2	2	2	2	16
S238	5	1	2	1	5	1	1	1	17
S239	4	2	3	2	4	3	3	2	23
S240	2	2	3	3	4	3	2	2	21
S241	3	3	3	3	3	3	3	3	24
S242	1	1	2	1	1	1	1	1	9
S243	1	5	5	3	4	1	4	4	27
S244	1	1	2	1	5	2	1	1	14
S245	1	1	1	1	1	2	1	3	11
S246	2	2	2	2	3	2	2	2	17
S247	2	2	2	1	1	1	2	2	13
S248	1	1	1	1	1	1	1	1	8
S249	2	2	2	2	2	2	2	1	15
S250	2	2	2	2	5	4	3	3	23
S251	3	3	3	3	3	3	3	3	24
S252	2	2	1	1	4	2	1	2	15
S253	3	3	3	3	2	2	2	2	20
S254	4	3	2	2	3	1	1	3	19
S255	2	5	4	3	3	3	3	3	26
S256	5	2	4	2	5	3	1	3	25
S257	1	1	2	1	1	1	1	1	9
S258	3	3	3	1	3	3	3	3	22
S259	4	2	4	1	3	2	1	1	18
S260	3	2	1	1	1	1	1	1	11
S261	2	2	2	2	3	2	2	2	17
S262	1	1	1	1	1	1	1	1	8
S263	4	2	1	4	5	2	3	3	24
S264	3	3	3	3	3	3	3	3	24
S265	3	2	3	4	4	3	3	2	24
S266	3	2	3	4	3	3	3	3	24
S267	3	3	3	2	4	3	3	4	25
S268	2	2	2	2	2	2	2	3	17

S269	2	2	3	2	1	1	1	2	14
S270	2	2	2	2	2	2	2	2	16
S271	1	1	1	1	1	1	1	1	8
S272	1	2	2	1	2	2	1	2	13
S273	2	1	2	2	1	1	1	2	12
S274	1	1	1	1	1	1	1	1	8
S275	3	2	2	2	2	2	1	2	16
S276	3	3	3	2	3	4	3	3	24
S277	1	1	1	1	1	1	1	1	8
S278	1	1	1	1	1	1	1	1	8
S279	4	4	4	4	4	4	4	4	32
S280	1	1	1	2	1	3	2	3	14
S281	2	2	2	2	3	3	2	2	18
S282	3	4	1	1	5	1	1	1	17
S283	1	1	1	1	1	1	1	1	8
S284	3	2	3	2	1	1	1	1	14
S285	2	2	2	2	2	2	2	2	16
S286	1	1	1	1	1	1	1	1	8
S287	1	1	1	1	1	1	1	1	8
S288	5	5	5	5	4	4	4	4	36
S289	4	4	4	4	5	4	4	4	33
S290	3	1	4	1	2	1	1	1	14
S291	3	3	3	3	3	3	3	3	24
S292	2	2	3	3	2	2	2	2	18
S293	3	3	3	2	2	2	2	3	20
S294	2	2	2	1	1	1	1	1	11
S295	3	3	3	3	3	3	3	3	24
S296	1	2	1	1	3	2	5	1	16
S297	1	1	1	2	5	1	1	4	16
S298	1	1	1	1	1	1	1	1	8
S299	2	2	1	1	1	1	1	2	11
S300	3	3	3	3	4	4	3	3	26
S301	3	2	1	3	5	1	1	3	19
S302	1	1	1	1	1	1	1	1	8

hak cipta mi
 pa Diindungi Ur
 rang mengutip s
 engutipan hanye
 engutipan tidak
 mengizinkan kopiering yang wajar. Dit. Ombudsman Riau.
 rang mengemukakan dan memperbanyak sebagian atau seluruh karya tulis ini dalam bentuk apapun tanpa izin UIN Suska Riau.
 tik atau tinjauan
 Sultan Syar

S303	3	3	1	2	5	4	3	3	24
S304	1	1	1	1	1	1	1	1	8
S305	3	2	2	2	2	2	2	2	17
S306	2	2	3	3	3	3	2	3	21
S307	2	2	2	2	2	2	2	2	16
S308	2	2	2	3	4	3	2	2	20
S309	3	4	4	4	4	3	3	3	28
S310	4	3	3	2	5	3	3	2	25
S311	3	3	2	1	1	2	2	2	16
S312	5	3	3	3	2	3	2	2	23
S313	3	2	3	3	3	4	2	4	24
S314	4	3	2	3	3	3	4	3	25
S315	3	3	3	1	1	3	1	1	16
S316	2	3	1	2	5	3	3	5	24
S317	2	2	2	2	1	1	1	1	12
S318	1	1	1	1	3	1	1	1	10
S319	2	3	4	2	1	4	2	2	20
S320	1	1	2	1	1	1	1	1	9
S321	4	3	3	3	4	4	3	3	27
S322	4	1	4	1	4	1	5	2	22
S323	3	4	4	4	1	5	2	2	25
S324	3	2	2	2	4	2	2	2	19
S325	1	1	1	1	2	1	1	1	9
S326	3	3	3	3	2	3	3	3	23
S327	1	1	3	1	1	1	1	1	10
S328	3	4	4	4	4	4	4	4	31
S329	3	3	1	2	4	2	2	2	19
S330	1	1	1	1	2	1	1	1	9
S331	3	3	4	4	4	4	4	4	30
S332	3	1	2	3	3	3	2	2	19
S333	4	4	2	2	4	3	4	2	25
S334	2	2	2	2	2	2	2	2	16
S335	4	3	3	3	4	3	3	3	26
S336	5	4	4	1	4	4	4	4	30

hak cipta mi
 pta Diindungi Ur
 rang mengutip s
 engutipan hanye
 engutipan tidak
 mengindri koperningari yang wajar
 Dint Chakra tidak
 rang mengemukakan dan memperbanyak sebagian atau seluruh karya tulis ini dalam bentuk apapun tanpa izin UIN Suska Riau.
 tik atau tinjauan
 Sultan Syar

S337	4	4	4	3	3	3	3	3	27
S338	4	4	3	4	3	4	4	4	30
S339	2	2	2	2	3	3	2	2	18
S340	3	1	1	1	1	1	2	1	11
S341	3	3	3	3	4	3	3	3	25
S342	1	1	1	1	1	1	1	1	8
S343	2	2	2	2	2	2	1	1	14
S344	2	1	1	1	3	1	1	1	11
S345	3	3	3	3	3	3	3	3	24
S346	4	3	3	3	4	4	4	3	28
S347	5	1	1	5	5	5	1	1	24
S348	1	1	1	1	1	1	1	1	8
S349	1	1	1	1	2	1	1	1	9
S350	1	1	2	1	2	1	1	1	10
S351	3	4	2	4	4	3	3	3	26
S352	2	2	2	3	2	2	2	2	17
S353	2	2	2	1	3	2	2	2	16
S354	4	3	3	3	4	4	4	3	28
S355	3	3	4	5	3	2	3	3	26
S356	3	2	2	2	2	1	1	2	15
S357	4	4	4	4	4	4	4	4	32
S358	1	1	1	1	1	1	1	1	8
S359	3	3	3	3	2	3	3	3	23
S360	3	2	2	2	3	2	2	2	18
S361	4	4	2	2	2	2	2	2	20
S362	3	2	2	3	5	5	5	5	30
S363	1	2	2	2	2	2	2	1	14
S364	5	3	3	3	3	3	3	3	26
S365	2	2	1	2	1	1	1	2	12
S366	1	1	1	1	2	2	1	2	11
S367	3	3	3	3	3	3	3	3	24
S368	1	1	1	1	1	1	1	1	8
S369	4	2	2	1	1	1	3	2	16
S370	1	1	1	1	1	1	1	1	8

S371	3	2	3	3	2	2	2	3	20
S372	1	1	1	1	1	1	1	1	8
S373	2	1	1	1	1	1	1	1	9
S374	4	2	2	2	2	2	2	2	18
S375	3	3	1	3	4	3	3	4	24
S376	1	1	1	1	3	1	1	1	10
S377	2	3	4	3	2	3	3	2	22
S378	3	3	2	2	4	4	4	3	25
S379	5	3	3	3	4	4	3	2	27
S380	2	2	2	2	1	1	2	1	13
S381	3	3	3	3	3	3	3	3	24
S382	5	3	4	2	3	3	4	4	28
S383	2	1	1	1	3	2	1	2	13
S384	2	2	1	2	3	3	3	3	19
S385	2	2	2	2	2	2	2	2	16
S386	1	1	1	1	1	1	1	1	8
S387	4	5	4	4	4	4	4	4	33
S388	2	2	4	3	2	2	2	3	20
S389	2	3	3	3	4	3	3	3	24
S390	2	2	3	2	2	2	2	2	17
S391	1	1	1	1	1	1	1	1	8
S392	3	3	5	1	1	1	4	1	19
S393	4	3	3	4	4	4	3	4	29
S394	1	1	1	1	1	1	1	1	8
S395	2	2	2	2	2	2	2	2	16
S396	1	1	2	1	1	2	1	1	10
S397	3	2	2	2	2	2	2	2	17
S398	2	1	1	2	2	2	2	2	14
S399	2	2	1	1	2	1	1	1	11
S400	1	1	1	1	1	3	1	1	10
S401	2	1	2	2	2	1	1	1	12
S402	1	1	1	1	2	1	1	1	9
S403	4	3	3	4	4	4	3	3	28
S404	2	3	1	1	1	1	1	2	12

ak cipta mi
 pa Diindungi Ur
 rang mengutip s
 engutipan hanye
 ang mengumpukan dan memperbanyak sebagian atau seluruh karya tulis ini dalam bentuk apapun tanpa izin UIN Suska Riau.

tik atau tinjauan

Sultan Syar

S405	4	1	2	1	3	1	2	3	17
S406	3	1	1	2	3	1	1	1	13
S407	2	2	2	2	2	2	2	2	16
S408	5	4	4	4	4	4	4	4	33
S409	4	3	3	4	5	2	2	3	26
S410	5	5	5	5	5	5	5	5	40
S411	1	2	2	1	2	2	1	2	13
S412	2	2	2	2	1	2	1	2	14
S413	1	1	1	1	1	1	1	1	8
S414	1	1	1	1	1	1	1	1	8
S415	1	3	1	1	3	2	2	1	14
S416	3	5	3	3	3	3	3	4	27
S417	3	2	2	2	4	2	2	1	18
S418	1	1	1	1	1	1	1	1	8
S419	1	1	1	1	1	1	1	1	8
S420	3	2	2	2	2	2	2	2	17
S421	3	3	3	3	4	3	2	3	24
S422	4	5	4	4	5	4	5	5	36
S423	3	3	3	2	3	2	2	2	20
S424	3	2	2	2	2	2	2	2	17
S425	3	2	1	4	5	3	2	4	24
S426	2	2	2	2	2	2	2	2	16
S427	2	2	2	3	3	2	3	3	20
S428	4	5	4	4	4	4	3	3	31
S429	1	2	1	1	1	1	1	2	10
S430	1	1	1	1	1	1	1	1	8
S431	4	3	3	1	2	1	1	1	16
S432	3	2	2	1	2	2	1	2	15
S433	1	2	1	2	2	2	1	2	13
S434	5	3	1	1	1	1	2	1	15
S435	1	1	1	1	1	1	1	1	8
S436	2	2	2	2	2	2	2	2	16
S437	2	2	1	1	1	1	1	1	10
S438	5	5	5	5	5	5	5	5	40

S439	4	4	3	3	2	3	4	4	27
S440	5	2	2	2	2	2	2	2	19
S441	2	1	1	1	2	1	1	1	10
S442	4	1	1	3	5	1	1	2	18
S443	2	2	3	2	2	1	3	2	17
S444	5	5	5	5	5	2	4	3	34
S445	1	1	1	2	2	2	5	5	19
S446	2	2	2	1	1	1	2	2	13
S447	2	1	1	1	1	2	1	1	10
S448	1	1	1	1	1	1	1	1	8
S449	4	4	4	4	2	4	4	4	30
S450	4	4	4	4	5	3	3	4	31
S451	4	4	3	4	4	4	2	4	29
S452	1	1	1	1	1	1	1	1	8
S453	1	1	2	1	1	1	1	1	9
S454	5	5	5	5	5	5	5	5	40
S455	5	3	5	3	5	2	2	2	27
S456	1	1	4	1	1	3	1	1	13
S457	1	1	1	1	1	1	2	1	9
S458	1	1	1	1	2	1	1	1	9
S459	2	4	2	1	3	4	4	5	25
S460	1	1	1	1	1	1	1	1	8
S461	5	5	5	2	1	1	1	2	22
S462	2	2	2	1	2	2	2	2	15
S463	1	1	1	1	1	1	1	1	8
S464	1	1	1	1	3	1	1	1	10
S465	1	1	1	1	1	1	1	1	8
S466	4	3	4	3	4	4	3	3	28
S467	5	2	3	1	5	5	4	1	26
S468	1	1	1	1	1	1	1	1	8
S469	4	4	3	4	4	4	3	4	30
S470	5	2	4	4	5	2	1	3	26
S471	1	1	1	1	1	1	1	1	8
S472	3	3	3	3	3	3	3	3	24

hak cipta mi
 pa Diindungi Ur
 rang mengutip s
 engutipan hanye
 ngutipan tidak
 mengindri koperningari yang wajar
 Dint Chakra tidak
 rang mengemukakan dan memperbanyak sebagian atau seluruh karya tulis ini dalam bentuk apapun tanpa izin UIN Suska Riau.
 tik atau tinjauan
 Sultan Syar

S473	3	2	3	3	3	3	3	3	23
S474	1	1	1	1	3	1	1	1	10
S475	1	1	1	1	1	1	1	1	8
S476	1	1	2	1	1	1	1	1	9
S477	3	2	2	2	1	2	2	2	16
S478	3	3	4	4	3	3	3	3	26
S479	3	3	3	3	3	3	3	2	23
S480	2	2	2	2	2	2	2	2	16
S481	1	1	1	1	1	1	1	1	8
S482	3	1	2	1	2	1	1	1	12
S483	3	3	3	3	3	3	3	3	24
S484	1	1	1	2	3	1	1	1	11
S485	1	3	3	3	4	2	2	2	20
S486	4	4	3	4	1	3	3	3	25
S487	5	3	1	1	3	1	1	1	16
S488	3	3	3	3	3	3	3	3	24
S489	2	2	2	1	2	2	2	2	15
S490	2	2	2	2	3	2	2	2	17
S491	1	1	1	1	1	1	1	1	8
S492	4	2	2	2	2	2	2	2	18
S493	3	4	3	3	1	3	4	3	24
S494	1	1	1	1	1	1	1	1	8
S495	1	1	1	1	1	1	1	1	8
S496	3	1	1	1	1	1	1	1	10
S497	1	1	1	1	1	1	1	1	8
S498	2	4	4	4	4	4	3	4	29
S499	2	1	3	2	1	2	2	1	14
S500	2	1	2	1	2	2	2	2	14
S501	3	2	5	4	2	3	3	3	25
S502	1	2	1	2	1	1	2	1	11
S503	2	1	4	3	3	1	2	2	18
S504	2	2	2	1	1	1	2	3	14
S505	3	3	2	3	2	4	4	4	25
S506	3	3	2	2	1	1	3	1	16

S507	1	1	2	1	4	2	2	2	15
S508	1	1	1	1	1	1	1	1	8
S509	1	1	1	1	1	1	1	1	8
S510	1	1	1	1	1	1	1	1	8
S511	2	2	2	1	1	1	2	1	12
S512	2	3	3	3	4	2	3	3	23
S513	1	1	1	1	2	1	1	2	10
S514	3	4	2	2	4	2	2	2	21
S515	2	2	2	2	3	2	2	3	18
S516	1	1	1	1	1	1	1	1	8
S517	2	2	2	2	2	2	2	2	16
S518	3	3	3	3	4	2	3	3	24
S519	3	3	2	3	4	4	3	3	25
S520	5	4	4	4	4	4	4	4	33
S521	3	3	3	3	3	5	4	3	27
S522	4	4	3	4	4	3	3	3	28
S523	5	5	4	5	4	5	5	5	38
S524	2	2	2	2	2	2	2	2	16
S525	5	5	5	5	1	5	5	5	36
S526	2	2	2	2	2	2	2	2	16
S527	3	3	3	1	2	3	2	2	19
S528	2	2	2	2	2	2	2	2	16
S529	1	1	1	1	1	1	1	1	8
S530	4	3	4	3	4	4	3	4	29
S531	4	3	4	3	4	3	2	2	25
S532	4	4	4	4	1	4	4	4	29
S533	3	2	1	1	1	1	1	1	11
S534	4	4	3	4	4	3	3	4	29
S535	1	1	1	1	1	1	1	1	8
S536	1	1	1	1	2	2	2	2	12
S537	2	2	2	2	4	2	2	2	18
S538	1	3	2	3	2	2	1	2	16
S539	1	1	1	1	1	1	1	1	8

hak cipta mi
 pta Diindungi Ur
 rang mengutip s
 engutipan hanye
 ngutipan tidak
 menginkri koperningan yang wajar
 Dikn Chakra Kade
 rang mengumunkan dan memperbanyak sebagian atau seluruh karya tulis ini dalam bentuk apapun tanpa izin UIN Suska Riau.
 kritik atau tinjauan
 of Sultan Syar

**TABULASI DATA PENELITIAN KEPERIBADIAN BIG FIVE
(EXTRAVERSION)**

Subjek	BF1	BF2	BF21	BF31	BF41	BF6	BF16	BF26	BF36	BF46	Total
S1	3	3	3	3	3	2	1	1	3	2	24
S2	2	3	4	3	2	3	3	1	3	3	27
S3	4	4	4	2	3	3	4	3	3	3	33
S4	2	2	2	2	1	2	1	3	1	1	17
S5	3	4	3	3	2	3	3	3	2	3	29
S6	2	2	1	1	1	1	1	1	1	1	12
S7	3	3	3	3	3	3	3	3	3	3	30
S8	3	3	4	3	3	4	2	4	2	2	30
S9	3	3	2	2	2	2	3	3	2	2	24
S10	3	3	3	3	4	5	1	4	4	3	33
S11	3	3	3	3	2	1	2	2	3	2	24
S12	3	2	3	2	3	3	1	3	1	3	24
S13	4	2	3	3	2	4	2	4	2	3	29
S14	4	3	3	3	4	3	3	4	3	1	31
S15	3	4	3	3	2	2	1	2	2	2	24
S16	2	5	3	2	1	2	1	1	2	1	20
S17	2	3	4	2	2	4	2	4	1	2	26
S18	4	3	3	3	2	4	4	4	3	3	33
S19	3	2	1	2	3	2	1	3	1	1	19
S20	5	4	4	5	2	3	2	4	3	3	35
S21	3	4	2	3	2	4	1	4	1	1	25
S22	5	5	5	5	3	1	1	1	3	1	30
S23	4	3	2	3	3	3	2	3	2	1	26
S24	4	3	4	3	5	3	4	4	4	3	37
S25	3	3	3	3	2	3	2	3	1	1	24
S26	4	2	2	1	1	1	1	2	1	1	16
S27	3	3	3	3	2	3	1	4	3	2	27
S28	3	1	3	2	2	2	2	3	2	2	22
S29	3	2	3	3	2	3	2	3	2	2	25
S30	3	5	2	2	3	3	3	2	2	2	27

S31	3	3	4	3	3	3	3	5	3	3	33
S32	4	3	3	3	3	3	2	3	3	3	30
S33	2	2	4	5	2	3	5	4	2	4	33
S34	4	3	4	5	3	3	2	3	2	2	31
S35	3	5	4	5	1	2	3	1	1	3	28
S36	3	3	4	3	3	2	2	3	2	3	28
S37	3	3	3	3	2	2	2	3	2	2	25
S38	4	3	4	4	2	2	1	3	2	3	28
S39	3	4	3	3	3	2	3	3	3	3	30
S40	3	1	3	1	3	1	1	1	1	1	16
S41	4	4	4	4	2	2	2	2	2	1	27
S42	4	4	4	3	3	3	2	3	2	3	31
S43	3	3	3	3	2	1	1	2	1	3	22
S44	4	3	3	3	2	4	2	4	3	2	30
S45	3	3	3	4	3	3	1	4	3	3	30
S46	3	4	3	3	4	3	2	3	4	2	31
S47	3	2	2	2	2	2	1	2	1	1	18
S48	3	2	4	2	3	1	2	2	2	2	23
S49	4	3	4	4	4	4	3	4	3	1	34
S50	3	3	3	3	3	3	4	3	3	4	32
S51	3	3	3	3	2	2	2	3	2	2	25
S52	5	3	5	4	4	4	3	5	4	4	41
S53	4	3	4	4	4	4	3	4	4	4	38
S54	3	4	4	4	4	4	2	5	3	2	35
S55	3	2	3	2	1	2	2	1	1	2	19
S56	4	4	4	5	2	1	2	3	1	3	29
S57	3	3	3	3	2	2	1	2	1	1	21
S58	3	3	3	3	3	3	3	3	3	3	30
S59	2	3	3	3	3	3	3	3	4	3	30
S60	3	4	3	3	3	3	2	3	2	3	29
S61	3	3	4	3	3	3	3	3	3	2	30
S62	3	3	2	2	4	3	2	3	3	1	26
S63	4	3	3	5	3	3	3	3	3	3	33
S64	3	3	3	2	3	2	2	2	2	2	24

pta Diindungi Undang-Undang
 rang mengutip sebagian atau seluruh karya tulis ni tanpa menandatangani dan memperbanyak sebagian atau seluruh karya tulis ni dalam bentuk apapun tanpa izin JIN Suska Riau.
 rang mengutip tidak mengutip sebagian atau seluruh karya tulis ni tanpa menandatangani dan memperbanyak sebagian atau tinjauan

ak cipta milik JIN Suska Riau
 State Islamic University of Sultan Syar

S65	4	3	3	3	3	3	3	3	3	3	31
S66	3	3	3	1	2	3	2	1	2	2	23
S67	3	2	3	1	5	3	5	2	3	3	30
S68	3	3	2	1	3	2	2	1	2	2	22
S69	3	3	3	3	3	3	4	2	1	1	26
S70	3	3	4	3	2	3	2	3	3	3	29
S71	4	2	3	2	1	2	2	2	2	2	22
S72	2	4	3	3	2	2	2	2	2	2	26
S73	5	5	5	3	2	1	3	1	5	5	35
S74	3	3	3	1	3	2	3	5	3	3	29
S75	4	3	3	3	2	2	2	3	2	2	27
S76	4	3	4	3	2	2	2	4	2	2	30
S77	4	4	4	3	3	3	3	3	3	3	34
S78	4	3	3	3	3	4	3	3	3	3	32
S79	3	3	1	1	1	1	2	1	1	1	15
S80	3	4	4	2	1	1	2	1	4	4	25
S81	4	3	3	3	3	2	3	2	2	2	29
S82	3	3	3	3	4	3	3	2	3	3	30
S83	4	3	3	3	3	4	3	3	3	3	32
S84	3	3	3	2	2	3	3	3	2	2	27
S85	3	3	5	3	3	1	3	3	3	3	30
S86	4	4	3	2	3	2	1	2	1	1	23
S87	2	4	3	2	1	2	2	1	1	1	19
S88	2	3	3	1	1	1	1	1	2	2	18
S89	2	4	4	3	3	2	4	2	2	2	30
S90	5	4	5	1	5	1	4	1	4	4	34
S91	2	3	3	2	2	2	2	2	2	2	22
S92	3	5	4	3	3	2	3	2	2	2	32
S93	4	3	3	2	2	2	2	2	3	3	26
S94	4	3	4	5	2	4	3	4	2	2	35
S95	4	4	3	4	2	2	2	4	2	2	31
S96	3	4	2	4	3	2	2	3	2	2	29
S97	3	3	3	3	3	1	4	2	4	4	29
S98	4	3	3	4	3	1	3	2	2	2	29

pta Diindungi Undang-Undang
 rang mengutip sebagian atau seluruh karya tulis ni tanpa mencantumkan dan menyebutkan sumber:
 mengutip tidak mengikis kepentingan yang wajar JIN Suska Riau.
 rang mengumumkan dan memperbanyak sebagian atau seluruh karya tulis ni dalam bentuk apapun tanpa izin JIN Suska Riau.

ak cipta milik JIN Suska Riau
 State Islamic University of Sultan Syar

S99	3	3	4	3	4	4	4	3	4	2	34
S100	3	3	3	3	3	3	3	1	3	2	27
S101	4	3	3	4	4	3	4	3	4	2	34
S102	4	5	5	4	5	5	4	4	4	1	41
S103	3	3	3	3	4	3	2	3	2	2	28
S104	4	2	2	2	1	2	1	2	1	1	18
S105	3	2	3	3	3	3	2	3	3	3	28
S106	5	4	4	4	5	5	3	4	4	4	42
S107	3	3	2	3	1	2	1	2	1	1	19
S108	4	4	3	3	2	4	3	4	2	2	31
S109	3	3	3	3	2	3	3	3	2	3	28
S110	3	3	3	3	2	3	1	3	1	1	23
S111	3	4	3	3	2	4	3	3	5	5	35
S112	3	4	4	3	3	3	2	3	3	3	31
S113	3	4	3	3	3	3	3	3	3	3	31
S114	3	4	3	3	2	2	2	2	2	3	26
S115	2	2	1	2	1	1	1	1	1	1	13
S116	2	3	5	5	2	1	1	1	1	1	22
S117	4	3	3	3	3	4	3	4	3	2	32
S118	3	3	2	2	1	2	2	2	1	2	20
S119	3	2	2	2	2	2	1	2	1	1	18
S120	2	4	3	4	2	2	1	2	3	1	24
S121	3	2	4	3	3	3	2	3	3	3	29
S122	2	4	3	3	2	2	2	2	2	2	24
S123	3	3	4	3	3	2	2	2	3	3	28
S124	3	4	3	3	3	1	1	3	3	3	27
S125	4	4	4	4	2	4	2	4	2	3	33
S126	3	5	4	5	4	3	3	3	2	3	35
S127	5	3	3	5	1	4	1	3	1	3	29
S128	2	3	3	2	1	2	2	2	1	2	20
S129	2	3	3	3	4	3	4	2	3	4	31
S130	3	3	3	3	3	2	2	2	2	1	24
S131	4	3	3	2	3	1	1	1	2	3	23
S132	3	3	3	4	3	3	1	3	3	3	29

S133	3	3	3	3	1	2	3	2	1	1	22
S134	3	3	3	3	1	3	2	3	1	3	25
S135	3	3	3	3	3	3	3	4	3	3	31
S136	4	3	5	4	2	3	4	3	3	2	33
S137	3	4	2	4	3	2	2	2	2	2	26
S138	4	5	5	5	1	2	2	1	1	2	28
S139	3	3	3	4	2	3	3	3	2	2	28
S140	4	3	4	3	4	1	2	2	1	2	26
S141	4	3	3	4	3	3	2	2	3	2	29
S142	5	5	3	3	3	3	1	3	3	3	32
S143	4	5	5	5	4	5	4	5	4	4	45
S144	4	3	3	4	4	4	2	3	4	3	34
S145	4	3	4	3	2	3	3	4	2	2	30
S146	4	4	4	4	4	2	2	2	3	3	32
S147	1	3	3	4	4	3	3	3	3	2	29
S148	4	4	2	4	1	1	1	2	1	2	22
S149	3	2	1	1	4	1	1	1	2	1	17
S150	4	4	4	3	4	4	2	3	2	2	32
S151	3	3	3	3	3	3	3	3	3	2	29
S152	4	3	5	4	2	3	3	3	2	3	32
S153	4	3	3	3	1	3	2	3	2	3	27
S154	3	4	4	3	2	4	3	4	1	3	31
S155	4	2	4	4	5	4	3	2	4	2	34
S156	4	2	4	4	2	4	2	4	2	2	30
S157	5	4	5	5	4	3	3	4	3	3	39
S158	3	2	3	3	4	3	3	4	4	2	31
S159	4	4	4	5	4	4	2	2	4	2	35
S160	2	2	2	1	2	2	2	2	2	1	18
S161	4	3	5	4	4	4	3	4	3	3	37
S162	5	5	5	4	4	4	2	4	4	4	41
S163	4	3	4	4	3	4	1	4	3	3	33
S164	3	3	3	1	1	1	1	2	1	1	17
S165	3	3	4	3	3	1	2	2	1	3	25
S166	3	5	3	2	1	2	1	2	1	3	23

S167	3	3	3	3	3	3	3	3	3	3	30
S168	2	3	3	3	2	3	3	4	3	3	29
S169	3	2	3	2	2	4	2	2	1	24	24
S170	4	5	3	3	2	2	3	3	3	33	33
S171	2	4	2	4	2	2	2	2	2	24	24
S172	3	3	4	3	3	5	3	2	3	32	32
S173	4	3	5	4	4	3	4	2	3	37	37
S174	2	2	4	1	4	3	3	4	1	27	27
S175	3	3	3	3	2	3	2	3	2	25	25
S176	2	2	3	2	1	2	3	2	1	20	20
S177	3	2	2	2	1	3	2	2	1	19	19
S178	3	3	3	3	3	3	3	3	2	29	29
S179	3	4	4	4	4	5	5	5	4	40	40
S180	3	2	3	2	3	1	3	1	2	21	21
S181	5	3	3	3	4	3	2	3	2	30	30
S182	3	3	5	4	4	5	2	5	3	38	38
S183	3	3	3	3	2	4	1	3	2	27	27
S184	4	4	5	4	3	5	3	4	3	38	38
S185	3	3	3	3	3	3	1	3	2	26	26
S186	3	3	3	3	3	3	1	4	3	28	28
S187	3	3	3	4	3	2	1	2	3	26	26
S188	3	2	3	3	4	3	4	3	3	32	32
S189	4	4	5	4	4	5	3	5	3	41	41
S190	3	3	3	3	3	3	3	3	1	28	28
S191	2	3	3	3	4	3	2	3	1	27	27
S192	3	3	3	4	1	4	2	4	1	26	26
S193	3	4	4	4	4	4	3	3	4	36	36
S194	4	4	4	4	4	5	3	4	4	40	40
S195	3	3	4	3	3	3	2	4	2	29	29
S196	1	3	2	2	5	2	1	2	3	23	23
S197	3	3	3	3	2	3	2	3	2	27	27
S198	1	1	1	1	1	5	5	5	5	30	30
S199	5	5	4	5	1	2	3	3	1	32	32
S200	2	3	2	2	2	1	2	2	1	19	19

S201	3	3	2	3	4	4	3	4	3	2	31
S202	2	3	3	3	4	3	3	4	3	3	31
S203	3	3	3	2	1	3	2	3	1	1	22
S204	4	3	3	4	3	3	2	3	2	3	30
S205	3	4	4	5	4	1	1	1	2	2	27
S206	4	4	1	1	3	2	1	4	2	3	25
S207	3	2	3	3	1	3	2	3	1	1	22
S208	3	3	3	3	4	2	2	2	3	2	27
S209	5	3	5	5	4	4	3	4	3	3	39
S210	4	3	3	3	3	3	2	2	2	1	26
S211	3	3	4	3	1	2	2	2	1	3	24
S212	3	3	4	2	2	3	1	2	3	3	26
S213	3	3	3	3	3	3	4	3	3	3	31
S214	2	3	2	3	3	3	2	3	3	2	26
S215	3	3	3	3	2	3	3	3	3	3	29
S216	3	3	4	4	1	3	1	2	1	3	25
S217	4	3	3	3	2	2	1	2	1	2	23
S218	3	2	5	5	5	1	1	1	1	4	28
S219	3	3	4	2	2	3	1	3	1	2	24
S220	2	2	4	2	2	1	1	1	2	1	18
S221	4	3	4	4	3	2	1	1	1	2	25
S222	3	3	4	4	2	1	1	2	1	1	22
S223	3	3	3	2	3	1	1	1	2	2	21
S224	3	3	4	3	2	3	3	3	2	1	27
S225	4	4	2	3	3	3	1	2	3	2	27
S226	3	3	3	3	2	4	2	4	3	2	29
S227	4	3	3	3	3	5	1	5	3	1	31
S228	4	3	4	3	3	4	3	3	3	3	33
S229	4	4	4	4	4	4	4	4	5	2	39
S230	4	4	4	4	2	3	4	2	2	2	31
S231	3	3	4	3	3	3	2	3	3	2	29
S232	3	2	3	3	1	2	1	3	1	2	21
S233	3	4	4	4	4	4	2	3	3	3	34
S234	3	2	1	2	2	3	1	1	5	4	24

S235	4	3	4	4	4	4	3	3	3	3	35
S236	1	3	3	3	2	2	2	1	2	1	20
S237	3	3	4	1	1	3	3	3	1	2	24
S238	4	3	4	4	4	4	3	4	3	2	35
S239	3	3	4	3	1	1	1	2	1	2	21
S240	4	3	4	3	2	3	2	2	1	3	27
S241	3	3	1	1	1	1	1	1	1	1	14
S242	4	3	3	2	4	2	3	2	3	2	28
S243	3	3	5	5	3	4	2	4	3	4	36
S244	5	4	5	5	5	5	4	4	5	4	46
S245	5	5	5	5	5	5	2	5	5	3	45
S246	3	3	3	2	2	2	2	2	2	1	22
S247	3	3	3	3	2	2	2	3	2	2	25
S248	3	3	3	1	3	1	1	1	1	1	18
S249	3	3	2	3	2	3	4	3	2	3	28
S250	3	4	4	4	4	2	3	2	3	3	32
S251	3	3	5	3	3	3	1	3	3	3	30
S252	4	4	2	4	2	2	2	2	2	2	26
S253	3	4	3	2	2	1	1	1	1	2	20
S254	3	3	3	2	4	3	3	3	3	3	30
S255	5	4	4	5	4	5	4	5	5	2	43
S256	3	4	3	3	1	2	2	1	1	1	21
S257	3	3	3	3	3	3	1	3	2	2	26
S258	3	3	3	3	3	3	1	3	1	1	24
S259	3	3	4	4	2	4	1	3	1	4	29
S260	3	3	4	3	2	4	1	4	2	2	28
S261	3	3	3	3	2	2	2	2	2	2	24
S262	5	3	3	2	1	3	3	2	3	1	26
S263	3	3	4	3	1	3	1	3	1	2	24
S264	5	3	1	5	3	5	3	5	4	3	37
S265	3	3	3	3	2	1	2	1	1	1	20
S266	3	1	3	2	3	1	2	2	3	2	22
S267	3	3	2	2	2	2	2	2	2	2	22
S268	3	3	3	2	2	2	2	3	2	2	24

S269	3	4	3	2	2	2	2	2	1	2	23
S270	3	3	3	3	4	2	3	2	3	2	28
S271	3	2	4	3	3	2	5	1	1	1	25
S272	4	2	5	5	3	3	1	5	1	1	30
S273	3	3	3	3	3	3	3	3	3	3	30
S274	3	5	5	3	5	5	4	5	5	4	44
S275	3	3	4	3	2	2	1	3	1	1	23
S276	4	4	4	4	4	3	2	3	3	3	34
S277	1	1	1	1	1	2	2	5	4	5	23
S278	4	3	5	4	1	5	1	3	1	2	29
S279	3	3	3	3	2	4	2	3	4	5	32
S280	4	4	3	3	4	4	2	1	4	2	31
S281	3	2	3	3	3	3	3	3	3	2	28
S282	5	5	5	5	2	2	1	2	1	4	32
S283	5	5	5	5	5	5	4	3	5	5	47
S284	5	3	3	4	1	3	3	3	2	2	29
S285	3	2	3	3	4	3	2	3	2	2	27
S286	4	3	4	3	1	4	1	4	2	2	28
S287	4	4	4	4	3	3	4	4	3	3	36
S288	3	3	4	4	2	3	1	2	2	2	26
S289	5	3	5	3	1	3	3	3	1	1	28
S290	3	2	3	2	1	3	1	3	1	1	20
S291	4	3	3	3	1	2	1	2	1	1	21
S292	3	3	3	4	2	4	3	4	3	3	32
S293	3	3	4	2	3	4	4	4	3	4	34
S294	4	4	3	4	3	3	3	3	3	3	33
S295	3	3	3	4	2	3	2	3	2	3	28
S296	4	3	5	4	3	5	3	5	3	3	38
S297	3	3	3	2	1	2	3	3	3	3	26
S298	5	3	5	5	3	5	3	3	3	3	38
S299	3	3	2	1	2	1	2	1	2	1	18
S300	3	3	3	3	3	3	3	3	3	3	30
S301	2	2	1	2	4	1	1	2	3	1	19
S302	3	3	4	3	1	1	1	2	1	3	22

S303	5	4	4	4	4	5	4	5	3	2	40
S304	4	3	3	3	3	3	3	3	3	2	30
S305	3	2	1	2	1	1	2	1	1	1	15
S306	2	3	3	3	3	3	3	3	3	3	29
S307	4	3	4	3	3	5	3	5	4	3	37
S308	3	4	4	4	2	2	2	2	2	2	27
S309	3	2	2	3	3	1	1	2	1	1	19
S310	3	3	3	2	2	1	1	1	1	1	18
S311	2	5	3	3	2	2	1	2	2	4	26
S312	2	3	3	3	3	2	2	2	2	2	24
S313	3	3	3	4	4	3	3	3	3	3	32
S314	4	3	3	4	3	2	4	2	3	1	29
S315	4	3	4	3	1	3	1	3	1	5	28
S316	4	3	4	4	3	3	3	3	3	3	33
S317	4	3	3	3	3	2	3	3	3	3	30
S318	3	3	3	3	3	2	2	2	3	2	26
S319	3	3	2	3	3	4	3	3	2	2	28
S320	3	3	4	2	1	1	1	2	2	1	20
S321	3	3	3	3	2	3	2	2	2	3	26
S322	2	3	2	2	3	2	1	3	3	1	22
S323	4	4	5	4	3	4	1	2	2	2	31
S324	4	4	4	3	4	4	3	5	3	2	36
S325	3	4	4	3	3	2	1	1	1	1	23
S326	3	3	2	2	1	2	1	1	1	1	17
S327	3	3	2	3	1	1	1	1	1	1	17
S328	4	4	4	4	4	5	4	4	5	4	42
S329	4	3	3	4	3	5	3	5	3	3	36
S330	4	4	4	3	3	3	4	4	3	2	34
S331	4	3	5	3	2	2	1	1	2	2	25
S332	5	3	4	3	2	4	3	3	3	2	32
S333	5	3	4	4	5	5	3	5	4	5	43
S334	2	2	1	1	1	2	2	2	1	1	15
S335	3	4	5	4	2	3	3	3	2	3	32
S336	4	4	4	3	2	5	4	4	4	2	36

S337	3	3	3	2	3	2	3	2	3	27	
S338	2	3	4	3	2	3	1	2	1	2	23
S339	3	3	3	3	1	3	2	3	2	2	25
S340	4	3	3	4	3	3	2	2	2	3	29
S341	4	3	4	3	3	3	3	3	3	3	32
S342	3	3	2	3	2	2	2	2	2	2	23
S343	4	3	4	4	3	3	2	2	3	3	31
S344	3	1	3	2	1	3	2	3	1	2	21
S345	3	3	3	3	3	3	3	3	3	3	30
S346	3	3	3	3	3	3	3	3	3	3	30
S347	1	1	5	1	5	3	1	2	4	1	24
S348	4	4	4	4	3	2	2	2	2	4	31
S349	2	3	2	1	2	1	1	1	1	1	15
S350	4	4	4	4	3	5	1	5	4	3	37
S351	3	1	4	2	1	1	1	1	1	1	16
S352	3	2	4	3	4	3	2	3	3	3	30
S353	4	3	3	3	3	2	1	2	3	2	26
S354	4	4	3	4	2	3	3	3	2	4	32
S355	5	4	4	4	4	3	1	2	2	2	31
S356	3	3	3	3	2	2	1	2	1	2	22
S357	3	4	4	4	4	4	2	4	4	3	36
S358	3	3	4	5	2	3	1	2	2	2	27
S359	3	3	3	3	2	3	2	3	2	3	27
S360	5	4	4	4	4	5	3	4	4	4	41
S361	4	4	4	4	3	5	3	5	3	4	39
S362	3	3	3	3	3	3	2	3	3	3	29
S363	5	3	3	2	1	3	1	3	1	1	23
S364	3	2	2	2	2	2	2	2	2	2	21
S365	3	3	4	4	4	3	4	2	3	3	33
S366	3	3	3	5	2	3	3	2	2	1	27
S367	4	3	4	4	3	3	4	4	3	3	35
S368	3	4	4	5	4	1	1	1	1	1	25
S369	3	1	5	2	1	3	3	3	1	3	25
S370	2	2	3	4	1	1	1	2	1	1	18

S405	5	5	5	3	5	2	3	3	3	39
S406	3	3	4	2	2	2	2	1	1	23
S407	4	3	3	2	4	2	3	2	2	28
S408	3	4	4	4	3	3	4	3	3	35
S409	3	3	3	2	3	2	3	1	3	25
S410	3	3	3	3	3	3	3	3	3	30
S411	3	3	3	2	3	2	3	3	2	27
S412	2	4	3	2	4	2	4	2	2	28
S413	3	3	3	1	2	2	2	1	2	22
S414	3	3	3	3	1	1	2	3	3	25
S415	3	3	4	3	4	3	4	2	4	33
S416	3	4	4	1	3	3	4	4	1	30
S417	3	3	3	2	2	1	2	2	1	21
S418	3	3	3	2	3	2	3	2	3	28
S419	3	3	3	2	3	3	3	2	4	29
S420	2	3	3	3	3	3	3	3	3	29
S421	3	3	2	2	1	1	2	2	2	21
S422	1	2	2	1	1	1	1	1	1	12
S423	3	4	3	3	3	1	3	3	2	28
S424	3	3	2	1	2	1	3	1	3	22
S425	4	4	4	5	2	2	3	2	2	31
S426	2	4	3	2	2	2	2	2	2	23
S427	4	3	3	3	3	3	4	3	2	32
S428	4	4	4	4	4	1	2	2	2	30
S429	4	3	2	3	1	1	1	3	1	20
S430	1	4	4	1	2	1	2	1	2	20
S431	3	1	1	5	3	2	3	4	1	24
S432	2	3	2	2	1	2	2	1	1	19
S433	2	3	2	4	3	2	3	2	2	26
S434	4	3	3	3	4	1	5	1	2	29
S435	3	5	4	2	3	5	3	4	3	36
S436	2	3	4	3	3	4	3	3	3	31
S437	3	3	3	1	4	3	3	5	3	31
S438	4	3	4	2	3	1	2	2	2	26

S439	4	2	2	2	2	3	1	3	2	1	22
S440	4	2	4	4	2	1	2	2	2	1	24
S441	1	2	2	2	2	2	2	2	2	1	18
S442	3	4	3	1	3	2	3	4	1	1	25
S443	4	4	4	4	2	4	1	4	1	3	31
S444	5	3	1	1	1	5	3	5	2	3	29
S445	4	1	1	5	1	5	1	1	1	5	25
S446	3	3	3	3	2	3	2	3	1	2	25
S447	3	3	3	3	2	3	3	3	3	2	28
S448	3	3	1	1	1	1	1	1	1	1	14
S449	3	2	3	2	1	2	2	2	2	2	21
S450	5	4	4	4	4	4	3	4	4	4	40
S451	2	2	2	2	2	2	1	2	1	2	18
S452	2	3	3	2	2	1	1	1	2	2	19
S453	3	4	3	3	2	3	2	3	2	2	27
S454	3	2	4	4	3	3	1	2	3	3	28
S455	3	3	3	3	3	1	1	1	2	2	22
S456	3	4	4	3	4	3	3	3	4	2	33
S457	4	3	5	5	3	5	3	4	2	4	38
S458	3	3	3	3	3	3	3	3	3	3	30
S459	5	3	5	5	1	5	1	5	2	2	34
S460	3	3	2	2	1	1	2	3	1	2	20
S461	5	5	5	5	5	5	5	5	5	5	50
S462	3	4	2	2	3	2	1	2	2	3	24
S463	3	3	3	3	3	3	4	3	3	2	30
S464	3	2	3	2	2	1	1	1	2	1	18
S465	4	5	5	5	5	5	3	5	5	5	47
S466	3	3	3	3	2	3	1	1	3	1	23
S467	3	3	3	3	2	3	3	3	3	2	28
S468	3	3	3	3	2	2	2	2	2	2	24
S469	3	3	4	3	3	3	2	3	3	3	30
S470	4	3	1	3	3	2	2	1	3	2	24
S471	3	3	3	4	2	3	2	3	3	3	29
S472	5	4	5	5	3	5	3	4	3	4	41

S473	3	4	4	3	2	2	2	4	3	2	29
S474	3	4	4	4	4	4	3	4	3	3	36
S475	3	3	4	3	3	2	2	2	3	1	26
S476	3	3	2	2	3	2	3	3	4	1	26
S477	4	4	5	4	4	5	1	5	4	3	39
S478	3	4	4	4	3	1	1	1	2	2	25
S479	3	3	3	3	3	3	3	3	3	2	29
S480	2	2	2	2	4	4	2	3	3	2	26
S481	3	2	2	1	2	2	1	2	1	1	17
S482	3	4	3	3	4	3	3	3	4	1	31
S483	3	2	3	3	2	3	2	2	2	2	24
S484	3	3	2	2	1	1	1	2	1	1	17
S485	3	3	2	3	4	2	3	2	3	3	28
S486	3	3	3	3	1	4	1	4	1	2	25
S487	4	4	5	4	1	3	2	1	1	1	26
S488	4	3	3	3	2	3	3	3	3	2	29
S489	1	2	2	2	1	2	2	2	1	2	17
S490	3	3	3	3	3	2	2	3	3	2	27
S491	3	4	4	2	4	4	3	4	3	2	33
S492	3	2	2	3	2	3	3	3	2	1	24
S493	3	3	2	2	2	2	1	2	1	1	19
S494	4	3	3	2	1	3	2	3	1	1	23
S495	3	2	3	2	3	3	3	3	2	4	28
S496	1	3	3	3	1	5	3	3	3	3	28
S497	1	1	1	1	1	2	1	3	2	1	14
S498	3	2	2	2	2	2	3	2	2	2	22
S499	3	3	3	3	4	1	2	2	3	2	26
S500	4	3	3	3	1	3	3	3	2	2	27
S501	2	3	3	3	2	2	1	2	2	2	22
S502	3	3	3	3	2	2	2	2	2	3	25
S503	3	3	4	3	1	1	3	1	1	3	23
S504	3	3	2	3	2	3	2	2	2	2	24
S505	3	4	3	4	4	2	3	2	3	3	31
S506	3	3	3	2	2	3	2	3	2	2	25

S507	3	2	2	3	1	3	2	3	2	2	23
S508	5	5	4	5	4	4	4	5	4	4	44
S509	1	1	1	1	1	3	2	3	1	1	15
S510	3	3	3	3	2	2	2	3	2	2	25
S511	5	3	5	5	1	5	1	5	1	5	36
S512	3	3	4	3	3	4	3	3	2	3	31
S513	2	2	3	3	3	2	2	2	3	2	24
S514	3	4	3	3	2	2	3	3	2	2	27
S515	3	4	4	4	4	4	4	4	4	4	39
S516	4	3	3	3	4	5	2	4	4	2	34
S517	4	3	3	3	3	3	3	3	1	2	28
S518	3	4	4	4	4	3	2	4	2	4	34
S519	2	2	3	1	3	4	3	4	3	3	28
S520	3	2	3	2	4	3	3	3	4	3	30
S521	3	3	4	1	5	3	3	2	3	1	28
S522	3	2	3	2	1	2	1	3	2	3	22
S523	2	3	1	2	1	3	1	2	1	1	17
S524	4	4	4	3	2	2	1	2	1	2	25
S525	1	1	2	2	1	1	1	1	1	2	13
S526	3	4	4	4	4	3	4	4	4	4	38
S527	2	3	3	2	2	2	1	2	2	2	21
S528	3	3	3	3	3	3	3	3	3	3	30
S529	3	3	3	3	1	1	1	2	2	1	20
S530	5	5	3	3	3	5	5	4	3	3	39
S531	4	3	4	3	4	3	2	3	2	2	30
S532	2	4	4	4	2	2	2	2	2	2	26
S533	4	3	3	3	4	3	3	3	4	2	32
S534	2	1	1	1	1	2	1	1	1	1	12
S535	3	3	1	3	3	2	1	2	2	1	21
S536	4	3	4	4	3	3	3	4	3	3	34
S537	2	3	4	2	2	2	2	2	2	2	23
S538	2	2	2	1	1	1	2	1	1	1	14
S539	3	4	4	3	3	3	3	2	2	3	30

**TABULASI DATA PENELITIAN KEPERIBADIAN BIG FIVE
(EGREEABLENESS)**

Subjek	BF7	BF17	BF27	BF37	BF42	BF47	BF2	BF12	BF22	BF32	Total
S1	4	4	4	3	3	4	3	4	2	3	34
S2	4	4	2	3	4	3	4	5	3	4	36
S3	3	4	5	3	3	4	3	4	2	2	33
S4	5	4	3	3	4	4	3	4	1	3	35
S5	3	4	3	4	4	3	3	4	1	5	35
S6	4	4	4	4	3	3	3	5	1	3	34
S7	4	4	3	3	3	3	3	4	3	3	33
S8	3	4	2	4	4	3	2	4	2	2	30
S9	4	4	2	4	4	3	3	4	2	3	32
S10	3	4	3	4	3	3	3	4	3	3	32
S11	3	4	4	3	4	4	3	4	3	3	36
S12	4	4	3	4	4	3	3	4	2	4	36
S13	4	4	2	3	3	3	4	5	3	3	34
S14	4	4	3	4	4	3	3	5	4	3	37
S15	4	4	3	4	4	3	2	5	1	3	33
S16	4	4	4	4	3	4	3	5	2	3	36
S17	3	4	2	4	4	3	3	3	3	4	33
S18	5	4	5	4	3	3	4	5	3	3	40
S19	5	4	4	4	4	4	4	3	2	3	38
S20	4	4	5	3	4	4	3	5	2	3	38
S21	4	4	4	4	4	4	4	5	2	4	39
S22	5	4	5	5	5	5	5	5	1	5	46
S23	4	4	4	5	4	5	4	5	2	2	40
S24	4	4	3	2	3	4	4	4	3	2	32
S25	3	4	3	3	3	3	2	4	3	3	30
S26	4	4	3	4	4	4	3	3	4	4	38
S27	4	4	3	4	3	3	4	5	2	3	35
S28	4	4	4	4	4	4	2	5	2	3	37
S29	3	4	3	4	4	4	2	4	2	2	32
S30	4	4	4	3	3	4	2	5	4	3	35

Data Diindungi Undang-Undang
 rang mengutip sebagian atau seluruh karya tulis ini dalam bentuk apapun tanpa izin UIN Suska Riau.
 rang mengutip hanya untuk kepentingan pendidikan, penelitian, penulisan karya ilmiah, penyusunan laporan, penulisan kritik atau tinjauan
 mengutip tidak merugikan kepentingan yang wajar UIN Suska Riau.
 rang mengemukakan dan memperbanyak sebagian atau seluruh karya tulis ini dalam bentuk apapun tanpa izin UIN Suska Riau.

ak cipta milik UIN Suska Riau
 State Islamic University of Sultan Syar

S31	3	3	3	3	2	3	3	1	3	27
S32	5	4	3	3	3	5	5	3	3	39
S33	4	4	4	1	2	3	2	2	5	30
S34	4	4	4	3	4	5	5	3	4	39
S35	5	5	5	5	5	3	5	3	3	44
S36	4	3	3	3	3	4	3	3	3	33
S37	4	4	3	4	3	3	4	2	3	33
S38	4	4	4	3	4	4	4	3	4	39
S39	4	3	3	3	3	5	5	3	3	34
S40	5	5	3	3	3	2	5	2	3	36
S41	4	4	4	4	4	1	4	2	4	35
S42	4	3	4	4	4	4	4	2	3	36
S43	4	4	3	4	3	4	5	3	4	38
S44	4	2	3	3	4	4	4	3	3	33
S45	3	4	3	3	3	3	5	3	3	33
S46	3	2	4	3	3	4	4	4	4	34
S47	4	3	3	4	3	2	3	3	3	32
S48	5	4	4	4	4	3	4	4	3	40
S49	4	4	5	4	4	4	4	4	4	41
S50	3	3	3	5	4	2	5	4	4	38
S51	4	4	4	4	4	4	5	3	3	39
S52	4	3	3	4	3	4	4	3	3	34
S53	4	3	4	4	4	3	4	3	3	36
S54	4	3	4	5	3	2	4	3	3	36
S55	3	3	3	3	3	3	3	3	3	30
S56	5	5	3	4	5	3	4	3	3	40
S57	4	4	4	3	4	4	5	3	3	38
S58	3	3	3	3	3	3	4	3	3	31
S59	4	4	4	4	4	3	5	4	4	41
S60	4	4	4	4	4	4	3	2	3	37
S61	3	3	3	3	3	3	4	3	3	31
S62	4	2	3	3	3	4	4	2	2	31
S63	3	4	4	5	5	3	5	3	3	39
S64	3	3	4	4	3	3	3	3	3	32

S65	5	4	4	4	4	3	5	3	4	40
S66	3	3	3	3	3	3	4	2	3	30
S67	3	1	2	1	5	3	5	3	3	30
S68	3	3	3	3	3	4	5	3	3	33
S69	5	3	3	4	3	2	2	4	2	32
S70	5	5	4	3	4	5	5	2	2	39
S71	4	4	4	2	4	4	5	1	3	35
S72	4	4	4	3	4	4	5	3	3	38
S73	5	5	5	5	5	2	5	3	5	44
S74	3	3	3	4	4	3	5	3	4	36
S75	4	4	3	4	4	3	4	4	4	38
S76	3	4	3	4	4	4	4	3	3	36
S77	4	3	4	4	4	4	5	3	4	39
S78	3	3	3	3	3	2	4	3	3	31
S79	3	4	5	4	3	3	5	3	3	38
S80	4	4	4	4	4	3	5	4	2	39
S81	4	4	4	4	4	3	4	3	3	37
S82	4	2	4	4	4	4	3	3	4	36
S83	4	4	3	3	3	4	5	3	3	36
S84	4	4	4	4	4	3	5	3	4	39
S85	3	5	5	5	5	3	3	4	4	42
S86	3	3	4	4	4	3	3	3	3	33
S87	4	4	1	3	2	1	4	1	1	23
S88	3	3	3	4	4	2	5	3	2	34
S89	4	2	3	4	4	4	2	2	2	31
S90	5	4	5	5	3	5	5	4	5	46
S91	3	4	4	4	4	3	4	2	3	35
S92	5	5	4	4	4	2	5	3	2	38
S93	5	4	3	4	5	1	5	4	4	39
S94	5	4	4	4	4	2	5	2	4	39
S95	5	4	4	4	4	4	4	5	3	41
S96	4	4	4	4	4	5	5	1	3	38
S97	3	2	3	3	3	2	4	3	3	29
S98	3	3	3	4	3	3	5	3	3	33

S99	4	4	4	4	4	4	5	3	3	39
S100	3	3	3	3	3	3	5	3	3	32
S101	4	4	4	3	3	3	3	2	2	31
S102	5	5	4	5	5	1	5	2	4	40
S103	4	4	4	4	4	2	4	2	3	36
S104	4	4	4	3	2	2	4	2	4	33
S105	4	3	3	3	3	5	4	4	4	37
S106	4	4	4	4	4	5	5	3	3	40
S107	5	3	4	5	5	1	4	1	2	35
S108	4	2	4	4	4	4	4	3	3	36
S109	5	4	5	3	4	4	5	3	3	40
S110	4	4	5	5	5	3	5	1	3	40
S111	5	4	4	5	5	5	5	5	5	47
S112	4	3	3	3	3	3	4	4	3	34
S113	3	3	3	3	3	3	4	3	2	31
S114	5	5	5	5	4	3	5	4	4	45
S115	2	3	2	3	4	1	4	5	2	30
S116	4	4	5	5	5	5	5	1	4	42
S117	3	3	3	3	4	3	4	3	3	32
S118	3	3	3	3	3	2	4	2	3	29
S119	3	4	3	3	3	2	4	2	3	31
S120	5	3	4	4	3	2	4	1	3	34
S121	3	3	3	3	3	2	4	3	3	31
S122	4	4	3	4	4	4	5	2	3	37
S123	5	5	4	5	5	4	5	3	4	45
S124	5	3	3	5	5	1	4	3	3	37
S125	4	3	3	3	2	4	4	2	3	32
S126	5	5	5	5	4	3	5	4	3	44
S127	4	3	4	4	4	3	5	3	4	39
S128	3	3	4	3	4	3	5	3	3	35
S129	2	2	2	5	5	3	4	2	4	31
S130	3	3	4	4	4	3	4	2	2	33
S131	5	5	5	4	4	3	5	1	3	40
S132	5	3	3	4	3	5	5	3	3	38

S133	3	4	4	3	4	2	4	3	3	33
S134	4	3	4	4	3	3	4	3	4	36
S135	3	3	3	3	5	4	3	3	2	32
S136	3	3	4	4	5	3	2	2	2	30
S137	4	4	4	4	4	3	5	2	2	36
S138	5	5	3	5	5	2	5	2	5	42
S139	4	3	3	2	3	3	3	3	4	30
S140	4	3	3	4	3	3	5	3	3	35
S141	4	5	4	4	4	4	5	3	4	41
S142	3	3	3	3	3	1	1	3	3	28
S143	4	3	5	3	3	4	3	4	4	37
S144	4	3	3	3	3	4	4	2	4	34
S145	4	2	3	4	3	2	3	1	1	27
S146	3	2	3	3	4	2	4	3	2	29
S147	4	4	4	4	4	4	5	3	4	40
S148	4	4	4	4	4	4	5	2	2	37
S149	4	4	4	4	4	3	4	3	3	37
S150	2	4	4	2	3	2	5	1	1	27
S151	3	3	3	3	3	4	4	3	3	32
S152	5	3	4	4	4	5	4	3	3	39
S153	4	3	2	3	3	4	5	2	5	34
S154	4	3	3	3	3	4	4	3	3	34
S155	5	5	5	5	5	2	5	2	2	41
S156	4	4	4	4	4	2	4	2	2	34
S157	4	1	4	4	4	1	4	5	4	35
S158	4	3	3	3	3	4	5	4	4	37
S159	3	4	4	4	4	5	2	2	3	35
S160	3	3	3	3	3	3	4	3	3	32
S161	5	3	4	4	4	5	5	3	4	42
S162	4	3	4	4	4	4	4	4	2	37
S163	4	3	3	4	3	3	4	3	3	34
S164	4	3	4	4	3	4	5	4	4	39
S165	4	4	4	4	4	2	4	3	3	36
S166	4	3	4	4	3	4	5	3	3	38

S167	3	3	3	3	3	3	3	3	3	30
S168	3	3	3	3	3	3	1	3	3	28
S169	4	3	3	3	3	4	4	2	3	33
S170	4	3	3	3	3	4	5	3	3	35
S171	3	2	5	4	4	1	3	3	5	34
S172	3	3	4	3	3	5	3	3	2	32
S173	5	5	5	5	5	2	5	3	4	44
S174	3	3	4	3	4	3	3	3	3	32
S175	3	4	3	3	3	4	4	3	4	35
S176	3	4	4	4	4	2	5	3	2	35
S177	3	2	3	3	3	2	5	2	2	28
S178	3	3	4	4	3	3	5	3	4	36
S179	4	4	4	4	4	4	5	3	4	40
S180	4	4	4	4	3	4	5	3	3	38
S181	5	5	5	5	5	3	5	3	3	44
S182	4	1	5	5	5	3	5	1	1	35
S183	3	3	3	3	3	3	4	2	2	30
S184	5	3	3	4	3	2	5	3	3	36
S185	4	3	3	3	3	2	4	3	3	32
S186	4	3	3	4	4	3	5	1	3	35
S187	3	3	4	5	3	4	5	4	4	40
S188	3	2	3	3	3	3	4	4	3	31
S189	4	3	5	4	5	3	5	3	3	39
S190	4	3	4	3	4	5	5	2	3	37
S191	1	1	2	3	3	4	4	5	2	28
S192	3	3	5	3	4	2	5	3	3	35
S193	4	3	4	4	4	2	5	2	4	37
S194	4	4	3	4	4	4	5	4	4	40
S195	5	3	5	5	4	2	4	3	4	40
S196	3	4	3	4	4	4	4	1	5	37
S197	3	3	3	3	3	3	4	2	3	30
S198	1	1	1	1	1	5	5	5	5	26
S199	5	5	5	5	5	5	5	5	5	50
S200	4	3	4	4	3	4	4	2	4	36

S201	4	2	3	3	3	4	4	2	3	30
S202	4	3	4	4	3	4	4	4	4	39
S203	3	3	4	4	3	4	5	3	2	35
S204	5	4	4	4	4	4	5	4	4	43
S205	5	5	5	5	5	4	5	1	5	45
S206	3	3	4	2	4	2	3	3	5	32
S207	5	3	4	5	3	2	4	1	3	35
S208	3	3	4	4	3	2	3	2	2	30
S209	4	3	4	4	4	3	5	4	4	39
S210	4	4	4	4	4	3	4	3	3	38
S211	4	4	3	3	3	4	3	3	3	34
S212	3	3	4	4	3	2	3	2	2	29
S213	5	5	4	3	3	4	5	1	2	36
S214	3	4	3	3	3	3	5	1	3	31
S215	3	3	3	3	3	3	4	3	4	32
S216	4	3	5	4	3	5	5	3	2	39
S217	5	4	5	4	3	1	5	5	2	39
S218	5	5	5	5	5	1	5	1	1	38
S219	4	3	3	4	3	3	4	2	3	33
S220	5	5	4	4	5	2	5	4	4	43
S221	4	4	3	3	4	5	5	3	5	40
S222	5	5	4	4	4	5	5	2	2	40
S223	3	3	3	3	3	2	4	3	3	32
S224	5	5	3	3	4	1	5	1	3	35
S225	4	3	4	4	3	1	4	4	2	33
S226	4	4	3	4	4	3	3	3	3	35
S227	3	2	5	2	5	2	4	3	3	32
S228	4	3	3	3	3	5	3	3	3	34
S229	5	4	4	4	4	5	5	4	5	45
S230	4	3	4	4	4	4	4	3	4	38
S231	5	5	5	5	5	2	3	3	3	41
S232	4	3	4	5	4	4	5	3	3	40
S233	3	3	3	3	3	2	5	3	3	32
S234	3	1	2	3	1	2	2	2	4	21

S235	4	3	4	4	4	4	3	3	3	36
S236	4	4	3	3	3	3	5	3	3	35
S237	3	2	3	3	3	1	4	1	3	27
S238	5	5	4	4	5	3	5	5	3	43
S239	5	4	5	3	4	2	5	3	4	40
S240	4	4	4	4	4	4	4	2	4	39
S241	5	3	5	5	5	5	3	3	5	44
S242	4	3	3	4	4	4	4	4	3	37
S243	5	3	3	4	3	2	5	4	4	38
S244	4	3	4	5	4	4	4	4	4	40
S245	4	1	5	4	5	3	5	1	2	35
S246	4	4	4	3	4	3	5	3	4	38
S247	3	3	4	3	3	3	5	2	3	32
S248	4	4	4	5	5	2	5	2	3	39
S249	4	3	3	3	3	3	4	3	3	32
S250	4	3	3	4	4	2	5	2	2	33
S251	5	5	3	2	4	5	5	2	3	38
S252	4	4	4	4	4	3	5	2	3	37
S253	4	4	4	4	4	2	5	4	3	39
S254	5	2	4	4	3	2	4	3	4	35
S255	5	1	5	4	5	2	5	2	3	37
S256	3	3	5	5	4	2	5	5	2	38
S257	4	3	4	4	3	5	5	3	4	38
S258	5	5	5	5	5	5	5	3	5	48
S259	3	2	4	3	4	4	4	3	3	33
S260	4	3	5	3	3	3	3	1	2	31
S261	4	4	4	4	3	2	4	4	4	37
S262	4	3	5	3	4	4	5	3	4	39
S263	5	3	3	3	4	5	5	3	3	37
S264	5	3	3	3	3	5	5	3	3	37
S265	3	4	3	4	3	2	5	2	4	35
S266	3	3	4	4	3	2	5	2	1	31
S267	3	2	3	3	3	4	4	2	3	31
S268	3	3	4	3	3	3	5	2	3	32

S269	5	4	4	4	4	3	5	3	3	39
S270	4	3	3	4	3	4	4	3	3	35
S271	5	5	5	5	5	5	5	3	4	47
S272	5	5	5	3	3	4	2	1	1	34
S273	3	3	3	3	3	2	5	2	3	32
S274	5	3	3	4	3	1	5	5	3	36
S275	5	5	4	5	5	2	3	2	2	38
S276	4	2	3	3	5	3	4	3	3	34
S277	1	1	2	2	1	4	5	5	5	29
S278	5	3	4	5	4	5	5	2	5	43
S279	4	3	3	2	4	3	4	3	3	33
S280	4	3	4	4	4	2	5	3	3	36
S281	4	4	3	3	3	4	5	2	3	35
S282	5	4	5	5	5	5	5	4	4	47
S283	5	1	5	5	5	3	3	3	1	36
S284	5	4	4	2	5	5	5	3	3	39
S285	3	3	3	3	3	1	4	2	2	27
S286	4	4	4	4	4	4	4	4	4	40
S287	4	4	3	4	4	2	5	3	3	36
S288	5	4	4	4	4	4	5	3	4	41
S289	3	3	4	4	3	3	4	3	2	33
S290	2	2	3	2	3	2	5	2	2	25
S291	5	3	4	5	5	4	4	3	3	41
S292	4	4	3	3	4	4	4	3	4	36
S293	4	4	4	4	4	4	4	4	4	40
S294	4	4	3	4	3	4	5	3	4	38
S295	3	3	3	4	3	4	4	3	3	34
S296	3	3	3	3	4	3	3	1	2	28
S297	5	3	3	3	3	2	5	4	3	34
S298	5	3	3	3	5	1	5	1	1	32
S299	4	4	5	4	3	3	5	3	3	38
S300	3	3	3	3	3	4	3	3	3	31
S301	3	3	2	2	2	1	5	1	2	23
S302	1	2	4	5	3	1	4	2	2	29

S303	4	1	4	4	2	4	3	4	4	33
S304	4	4	4	3	4	4	5	3	3	37
S305	3	3	3	1	3	2	5	5	4	32
S306	3	3	3	3	3	5	3	3	3	32
S307	3	3	3	3	3	2	3	3	3	29
S308	4	3	3	2	4	5	4	2	3	32
S309	3	3	3	3	3	1	3	4	2	28
S310	4	4	5	4	5	4	3	2	3	39
S311	5	4	4	4	4	3	4	3	4	40
S312	3	3	4	3	3	3	4	2	3	32
S313	4	4	2	3	3	3	5	2	2	31
S314	5	4	4	5	4	4	5	2	2	40
S315	3	2	4	3	3	3	3	3	3	31
S316	3	3	3	3	5	3	4	2	3	32
S317	4	4	4	4	4	3	5	3	3	38
S318	4	4	4	4	4	4	5	3	3	38
S319	1	3	5	3	4	3	3	4	3	32
S320	4	3	4	4	3	2	4	4	4	37
S321	5	5	5	5	4	2	5	2	2	40
S322	4	4	4	4	3	3	4	1	4	36
S323	5	4	4	3	4	2	5	3	4	38
S324	4	3	4	3	5	3	4	4	4	38
S325	3	4	4	4	4	5	5	5	5	43
S326	3	5	3	5	4	3	5	3	3	39
S327	4	4	4	4	3	5	4	4	4	40
S328	4	2	4	4	4	3	3	3	3	34
S329	5	3	4	4	4	5	4	3	3	40
S330	4	4	3	3	4	3	5	3	3	35
S331	5	3	4	5	4	2	5	1	3	37
S332	4	4	4	5	4	4	5	3	3	39
S333	5	4	5	4	5	2	3	4	4	38
S334	4	4	4	4	4	3	5	2	2	36
S335	3	4	3	3	4	3	3	4	3	33
S336	4	4	4	4	4	3	4	3	2	34

S337	4	3	4	4	4	3	4	3	3	36
S338	3	4	4	4	3	2	4	2	3	33
S339	4	3	3	3	4	3	5	5	4	38
S340	4	3	3	3	3	5	5	2	4	35
S341	4	3	4	5	4	2	4	5	5	40
S342	3	3	3	3	4	3	4	3	3	33
S343	4	4	3	3	3	3	4	2	2	30
S344	3	3	4	4	4	3	4	1	1	30
S345	3	3	3	3	3	3	3	3	3	30
S346	4	3	3	3	3	3	5	3	3	33
S347	4	3	5	4	5	5	2	5	3	41
S348	4	3	4	4	4	2	4	4	4	37
S349	5	4	3	5	4	3	5	2	2	38
S350	3	3	3	3	3	3	4	3	3	31
S351	4	5	4	5	5	2	5	2	3	40
S352	4	4	4	4	3	4	4	2	4	37
S353	5	4	4	4	3	3	4	2	3	36
S354	4	4	4	4	4	4	4	3	3	38
S355	4	4	4	4	4	3	5	3	4	39
S356	4	4	3	4	4	3	5	2	3	36
S357	4	4	3	4	4	4	4	4	4	39
S358	4	3	4	4	3	1	4	3	3	33
S359	4	3	4	4	3	4	5	4	4	39
S360	4	3	3	4	4	3	4	3	3	34
S361	5	3	5	5	5	5	5	2	5	45
S362	3	3	4	3	3	3	3	3	3	31
S363	3	3	3	3	3	4	4	1	3	30
S364	5	5	3	3	4	2	4	2	3	35
S365	3	3	3	3	3	3	4	3	3	31
S366	5	3	4	4	4	4	5	3	3	40
S367	4	3	4	3	3	3	4	3	3	34
S368	4	5	3	5	5	1	4	2	2	36
S369	4	4	3	5	5	4	3	4	3	40
S370	5	5	4	5	4	5	5	3	5	46

S371	4	5	5	4	4	4	5	1	2	38
S372	5	4	4	3	3	3	4	3	4	38
S373	5	3	3	3	3	3	5	3	3	34
S374	3	3	4	3	3	3	4	4	3	33
S375	2	3	3	3	3	2	4	3	3	29
S376	4	3	5	4	5	3	4	3	5	41
S377	5	4	4	4	4	3	4	3	3	39
S378	5	5	5	5	5	4	5	4	4	46
S379	5	3	4	3	4	4	4	3	4	38
S380	4	3	3	4	3	2	4	4	4	35
S381	3	3	5	4	5	3	4	3	4	37
S382	5	5	5	3	5	2	4	1	4	39
S383	4	2	2	4	4	1	5	1	2	27
S384	4	3	4	4	4	4	5	4	3	39
S385	4	4	4	4	4	2	5	2	3	36
S386	5	3	4	3	4	2	5	1	1	33
S387	5	3	2	4	3	2	5	3	3	35
S388	4	4	4	4	4	3	5	3	2	37
S389	4	4	4	5	3	4	5	2	2	36
S390	4	3	3	5	3	4	4	3	3	37
S391	4	3	2	4	5	3	3	3	1	32
S392	4	3	4	4	3	3	4	1	2	32
S393	4	3	3	3	3	4	3	3	3	33
S394	4	3	3	4	3	2	4	2	2	30
S395	4	4	5	4	4	1	5	4	4	40
S396	3	3	3	3	3	3	4	3	3	31
S397	5	3	5	4	4	1	5	2	1	35
S398	4	4	4	4	4	4	4	4	4	40
S399	4	3	4	4	5	3	5	2	3	38
S400	3	3	3	4	3	3	4	3	3	33
S401	5	3	3	4	3	3	4	1	3	32
S402	4	4	2	4	2	2	5	2	2	29
S403	5	5	4	5	4	4	3	5	5	45
S404	4	3	3	3	3	1	5	1	2	30

S405	5	2	5	4	4	2	5	4	4	40
S406	3	3	3	3	3	1	5	1	2	28
S407	4	4	4	4	3	2	5	3	3	36
S408	4	3	4	3	4	3	4	3	4	36
S409	5	3	4	4	4	3	5	4	3	39
S410	3	3	3	3	3	3	3	3	3	30
S411	3	3	2	3	3	3	4	2	3	30
S412	4	4	4	3	4	4	4	3	4	38
S413	5	3	3	3	3	5	5	3	3	38
S414	3	3	3	3	3	1	4	2	3	28
S415	2	2	4	3	3	2	4	4	3	31
S416	1	3	3	3	2	2	3	2	4	26
S417	3	4	3	4	4	2	5	2	2	33
S418	5	2	4	4	4	2	4	1	3	34
S419	3	4	3	3	3	4	4	3	3	33
S420	3	3	3	3	3	4	3	3	3	31
S421	3	3	3	4	3	2	3	1	2	28
S422	3	3	3	4	3	2	4	3	3	32
S423	5	4	5	5	4	3	5	3	4	43
S424	5	4	4	4	4	3	5	3	5	42
S425	5	4	4	5	4	4	4	3	2	39
S426	3	3	4	3	3	3	4	4	4	35
S427	5	5	3	5	4	4	5	2	5	43
S428	5	3	4	4	5	3	5	1	3	38
S429	3	5	5	5	4	3	5	3	3	41
S430	5	5	5	4	5	5	5	5	5	49
S431	3	1	3	4	3	2	3	2	2	26
S432	3	5	4	4	4	3	5	3	3	37
S433	4	2	4	4	3	2	4	2	2	30
S434	4	1	3	3	3	3	3	4	3	32
S435	4	3	3	4	3	3	3	5	3	34
S436	3	4	3	4	4	4	4	3	3	35
S437	5	4	3	4	3	5	5	3	3	38
S438	5	3	4	4	4	4	4	5	3	41

S439	4	3	4	3	3	2	4	2	3	32
S440	5	4	4	4	4	4	4	2	2	37
S441	4	2	3	4	3	5	3	4	4	36
S442	5	3	5	4	5	3	4	3	3	40
S443	5	4	5	4	4	4	4	4	4	43
S444	5	3	3	3	5	5	5	3	3	40
S445	1	5	5	5	1	4	4	4	1	35
S446	4	2	3	4	3	2	5	2	2	31
S447	4	4	3	4	3	2	4	3	3	34
S448	5	5	5	5	5	1	5	1	1	38
S449	3	3	4	4	3	4	4	2	2	33
S450	4	3	3	4	4	2	3	4	4	35
S451	4	4	3	4	4	3	5	2	4	37
S452	3	2	4	4	3	3	4	2	3	32
S453	4	2	4	3	4	3	5	3	3	35
S454	4	4	4	3	3	4	2	4	3	36
S455	3	5	3	5	4	3	5	3	3	39
S456	4	3	4	4	4	2	5	3	4	37
S457	5	3	5	5	5	5	5	3	3	42
S458	3	3	3	5	5	3	5	3	3	36
S459	5	3	5	5	5	4	5	1	4	42
S460	5	3	5	5	4	5	5	2	3	42
S461	4	1	4	5	5	3	4	4	5	39
S462	4	4	3	4	4	4	5	2	3	37
S463	5	4	3	5	3	4	5	3	5	42
S464	4	5	3	5	4	4	5	2	3	40
S465	5	5	5	5	5	5	5	5	5	50
S466	5	4	3	4	4	3	5	2	4	39
S467	5	4	4	4	4	1	4	2	4	36
S468	3	3	3	3	3	3	4	3	3	31
S469	4	4	3	4	4	2	4	3	3	35
S470	4	4	3	4	3	4	4	4	4	37
S471	3	3	2	3	3	2	3	2	3	27
S472	4	2	4	4	5	2	4	2	3	34

S473	4	4	3	3	4	4	3	4	3	36
S474	4	4	4	4	4	3	3	3	3	35
S475	4	4	4	4	4	3	5	1	3	35
S476	4	4	3	4	3	4	4	3	3	35
S477	4	4	3	4	4	2	5	3	3	36
S478	3	4	4	4	4	2	4	1	4	34
S479	4	4	3	4	4	5	5	3	4	40
S480	4	4	3	3	3	4	4	5	3	36
S481	4	4	3	3	4	4	2	5	2	35
S482	4	4	5	5	5	3	4	5	5	45
S483	4	4	3	3	3	3	4	4	2	32
S484	4	4	3	5	4	4	2	4	2	36
S485	3	4	3	4	4	4	2	4	3	34
S486	3	4	3	4	3	3	4	4	4	35
S487	5	4	5	5	4	3	5	1	1	38
S488	4	2	3	3	4	3	3	3	3	31
S489	4	4	4	4	4	2	5	2	2	35
S490	4	3	3	3	3	3	4	3	3	33
S491	4	4	4	4	5	4	4	5	3	42
S492	4	3	4	3	3	4	4	3	3	34
S493	4	3	4	4	3	4	4	3	3	36
S494	5	3	2	3	3	2	5	1	4	32
S495	3	3	4	3	3	3	5	2	4	34
S496	1	3	3	3	3	5	3	3	3	30
S497	1	2	3	2	3	1	4	2	1	21
S498	4	3	4	4	3	3	4	4	4	38
S499	4	3	4	3	3	2	4	2	3	31
S500	4	3	3	5	4	3	5	2	3	35
S501	5	4	4	4	4	5	5	2	3	41
S502	4	4	3	3	4	4	3	3	3	34
S503	5	5	4	4	4	3	5	4	4	42
S504	3	3	3	3	3	4	4	2	3	31
S505	3	2	4	4	3	3	3	3	2	30
S506	4	4	3	3	4	3	4	3	4	36

S507	5	3	3	4	3	4	5	1	3	35
S508	4	5	3	3	4	1	4	1	2	31
S509	3	2	2	3	2	3	5	2	3	28
S510	4	4	4	4	4	5	5	4	4	41
S511	5	5	5	5	5	5	5	4	5	49
S512	3	3	3	3	3	2	3	3	2	28
S513	4	4	4	4	3	3	3	4	4	37
S514	3	3	3	3	3	3	4	2	3	31
S515	4	3	4	4	3	4	4	1	3	34
S516	3	3	4	2	3	3	4	3	3	31
S517	3	3	3	4	3	3	5	3	3	33
S518	4	4	4	4	4	4	5	4	4	42
S519	3	4	4	4	3	3	3	3	3	34
S520	4	3	3	4	4	2	4	3	3	34
S521	4	3	4	5	2	5	5	2	3	37
S522	3	3	4	3	4	3	3	3	3	32
S523	5	3	4	4	4	5	2	5	5	42
S524	5	2	4	5	4	3	3	4	3	38
S525	5	3	3	3	5	2	2	1	3	31
S526	3	3	3	3	3	3	4	3	2	30
S527	4	2	4	3	3	3	4	3	3	32
S528	3	3	3	3	3	3	3	3	3	30
S529	5	3	5	4	3	5	5	3	3	41
S530	5	3	3	3	3	3	5	3	3	36
S531	4	4	4	4	4	4	4	3	4	39
S532	4	3	4	4	4	4	4	4	4	40
S533	4	3	4	4	4	3	4	3	3	36
S534	2	3	4	3	3	1	5	2	1	27
S535	3	3	3	3	3	2	4	1	3	28
S536	5	3	4	4	3	2	4	3	3	35
S537	4	4	4	4	4	2	5	2	3	36
S538	4	4	3	4	3	5	5	4	5	41
S539	3	4	4	4	4	2	5	2	3	35

**TABULASI DATA PENELITIAN KEPERIBADIAN BIG FIVE
(CONSCIENTIOUSNESS)**

Subjek	BF3	BF13	BF23	BF33	BF43	BF48	BF8	BF18	BF28	BF38	Total
S1	3	4	4	4	4	4	3	4	4	5	39
S2	3	3	3	3	4	2	2	4	1	2	27
S3	5	5	4	4	4	5	4	4	3	5	43
S4	5	4	2	4	4	3	1	1	4	3	31
S5	3	3	3	3	4	3	5	3	4	4	35
S6	3	3	3	5	4	3	3	4	2	5	35
S7	3	3	3	3	3	3	3	3	3	3	30
S8	5	4	2	4	4	4	4	3	4	3	37
S9	4	4	2	5	5	4	4	3	4	3	38
S10	5	4	3	3	3	3	4	3	3	3	34
S11	4	4	3	4	4	3	4	3	3	4	36
S12	4	4	5	5	5	4	3	3	3	5	41
S13	3	3	4	3	2	3	3	3	3	4	31
S14	4	4	4	5	4	4	4	4	4	5	42
S15	3	3	4	3	4	3	4	3	3	4	34
S16	5	3	4	4	4	4	4	4	4	4	40
S17	3	4	2	3	4	3	4	2	4	3	32
S18	3	5	4	4	3	3	5	5	2	4	38
S19	4	4	3	4	4	4	3	2	3	3	34
S20	4	3	3	4	4	4	5	5	2	4	38
S21	4	4	4	5	5	4	5	5	4	5	45
S22	5	5	5	5	5	5	5	5	1	5	46
S23	5	5	3	4	4	4	4	5	1	3	38
S24	5	5	4	5	5	5	5	5	4	5	48
S25	3	3	3	3	3	3	4	4	1	4	31
S26	5	5	3	5	4	4	5	2	5	4	42
S27	4	4	3	3	4	3	1	4	2	3	31
S28	5	5	3	4	5	4	5	3	5	3	42
S29	4	3	4	4	3	4	4	3	2	4	35

S30	4	4	3	3	3	4	4	3	2	4	34
S31	3	3	3	3	3	3	3	3	1	3	28
S32	4	4	4	3	3	3	4	3	3	3	34
S33	4	5	4	1	2	1	2	5	3	2	29
S34	3	4	2	4	3	3	3	4	4	3	33
S35	3	5	5	4	5	5	4	4	1	5	41
S36	4	3	4	4	3	4	3	3	4	3	35
S37	4	4	3	4	3	3	3	3	3	4	34
S38	5	5	3	4	3	3	5	1	4	3	36
S39	4	3	2	4	4	2	5	5	4	3	36
S40	5	5	3	5	5	4	5	5	5	5	47
S41	4	4	4	4	4	5	5	4	2	5	41
S42	4	3	3	4	4	4	3	4	2	4	35
S43	4	4	3	4	4	3	4	4	5	4	39
S44	3	3	3	3	3	3	4	4	3	3	32
S45	3	3	3	3	3	3	5	4	4	4	35
S46	4	2	3	4	4	4	4	4	4	4	37
S47	3	4	2	4	4	2	4	3	4	3	33
S48	4	3	3	5	3	4	4	4	3	5	38
S49	4	4	4	4	4	4	3	5	2	5	39
S50	5	5	3	4	4	3	4	3	4	2	37
S51	4	3	3	4	4	4	4	3	2	4	35
S52	4	3	4	4	4	3	4	3	2	5	36
S53	3	4	3	2	3	3	2	5	2	5	32
S54	4	4	2	4	4	3	2	4	2	3	32
S55	2	2	3	3	3	2	3	3	2	3	26
S56	5	4	3	4	5	3	4	5	2	4	39
S57	4	4	2	4	4	4	4	4	2	4	36
S58	3	3	3	3	3	3	3	3	3	3	30
S59	3	3	3	4	3	2	3	4	2	4	31
S60	4	4	3	4	4	4	5	2	3	4	37
S61	4	4	4	4	3	3	3	4	3	4	36
S62	4	2	4	3	3	3	4	3	2	4	32
S63	3	4	3	5	3	4	3	3	3	3	34

S64	2	3	2	3	3	3	5	4	3	3	31
S65	4	3	3	5	3	4	3	5	3	5	38
S66	3	3	3	3	3	3	4	4	3	3	32
S67	4	5	2	2	3	2	4	2	4	3	31
S68	3	4	4	4	2	3	5	5	3	5	38
S69	4	5	2	4	5	3	1	3	3	3	33
S70	5	4	3	5	4	5	5	5	4	5	45
S71	5	4	4	5	4	4	5	3	2	4	40
S72	4	4	5	5	5	4	4	4	3	5	43
S73	5	5	3	4	5	3	4	5	3	4	41
S74	4	3	3	4	3	3	3	4	1	4	32
S75	4	4	3	4	4	4	4	4	2	4	37
S76	5	4	3	5	4	4	5	4	3	4	41
S77	4	4	3	4	4	4	3	5	3	4	38
S78	3	3	2	4	4	3	4	4	3	3	33
S79	4	5	3	5	5	5	2	5	1	3	38
S80	4	3	5	4	4	2	4	3	2	5	36
S81	4	4	3	4	4	4	4	4	4	4	39
S82	3	4	2	3	3	4	3	4	3	3	32
S83	3	3	4	4	4	4	4	5	4	4	39
S84	4	4	3	3	4	3	4	4	3	4	36
S85	3	5	2	3	3	3	1	3	3	3	29
S86	2	4	3	4	4	3	4	3	3	3	33
S87	4	4	4	5	3	5	5	5	5	5	45
S88	5	5	2	5	2	4	5	5	3	5	41
S89	4	4	4	4	2	3	2	2	2	1	28
S90	4	4	4	4	3	3	5	4	4	4	39
S91	4	4	3	4	3	3	4	4	4	3	36
S92	4	4	4	5	4	5	4	2	2	4	38
S93	4	4	4	5	4	5	5	4	4	4	43
S94	5	5	5	4	3	4	4	5	2	5	42
S95	4	3	2	3	4	4	2	4	2	4	32
S96	5	2	4	3	4	4	2	3	1	4	32
S97	3	3	2	3	3	3	4	3	3	3	30

S98	2	3	3	3	2	3	4	1	3	27
S99	3	3	3	3	4	2	4	2	4	31
S100	3	3	3	3	3	4	5	3	3	33
S101	3	4	3	2	3	2	3	1	3	27
S102	5	2	4	4	5	1	1	4	2	33
S103	4	3	3	4	4	4	4	2	4	36
S104	4	4	4	3	3	4	3	2	5	35
S105	4	3	3	4	3	4	2	2	4	32
S106	4	3	3	2	4	2	4	2	4	31
S107	4	2	3	4	4	2	3	3	2	30
S108	4	4	3	4	4	4	4	4	4	39
S109	4	3	3	4	3	5	4	2	3	34
S110	5	5	5	5	5	4	3	4	4	45
S111	4	4	5	5	5	5	5	4	5	47
S112	3	4	4	3	3	4	4	2	3	33
S113	3	3	2	3	3	4	4	3	3	31
S114	5	4	5	4	4	5	5	5	5	47
S115	5	4	2	5	4	2	4	5	5	40
S116	5	5	5	5	5	5	4	1	4	44
S117	3	3	3	2	3	3	3	2	4	29
S118	3	3	2	4	3	4	4	3	3	32
S119	4	4	3	4	4	4	3	2	4	35
S120	4	5	2	5	4	2	4	2	4	35
S121	3	4	2	4	3	3	3	3	3	32
S122	4	4	2	4	4	5	4	4	3	38
S123	5	5	5	4	5	5	5	4	5	48
S124	5	5	3	3	4	3	4	3	3	36
S125	4	3	2	3	3	3	3	3	4	31
S126	4	4	4	3	5	4	3	4	5	41
S127	5	4	3	5	5	5	5	4	4	45
S128	2	2	2	3	2	2	5	2	3	25
S129	4	2	4	4	4	4	3	4	3	34
S130	3	4	2	4	4	3	4	5	3	37
S131	4	1	3	3	4	3	3	1	3	26

S132	5	4	5	5	5	4	5	5	3	5	46
S133	3	4	2	5	3	4	5	5	4	3	38
S134	5	4	4	4	4	5	4	5	2	4	42
S135	4	4	3	3	3	3	2	5	1	4	32
S136	2	4	3	4	5	5	2	4	4	2	35
S137	4	4	5	4	5	5	5	3	2	2	39
S138	5	5	5	5	5	5	5	5	5	5	50
S139	4	4	5	5	3	4	5	3	3	5	41
S140	3	4	3	4	4	3	4	4	3	4	36
S141	4	4	3	3	3	4	4	3	1	4	33
S142	5	5	3	3	3	3	3	1	3	3	32
S143	4	4	4	4	3	3	4	4	4	4	38
S144	3	3	2	3	3	3	4	3	2	4	30
S145	3	4	2	3	2	3	3	2	1	2	25
S146	4	4	5	5	4	4	4	4	4	4	42
S147	4	4	3	4	3	4	4	2	2	4	34
S148	5	4	5	4	4	3	3	4	1	4	37
S149	4	4	2	4	4	3	2	3	3	4	33
S150	5	5	5	5	5	4	5	5	5	5	49
S151	3	3	3	3	2	3	4	3	2	4	30
S152	4	4	5	4	4	3	5	2	3	2	36
S153	4	4	3	3	2	3	5	4	4	4	36
S154	2	2	3	4	4	2	4	3	2	3	29
S155	3	4	3	5	3	5	1	1	1	3	29
S156	4	4	4	4	4	4	2	4	2	4	36
S157	4	4	3	4	4	4	3	4	4	4	38
S158	4	4	3	5	3	4	2	4	2	5	36
S159	3	1	4	4	4	4	3	4	2	4	33
S160	5	4	4	4	4	3	4	3	1	3	35
S161	4	4	3	5	3	4	3	4	3	4	37
S162	3	4	3	3	3	3	3	4	2	4	32
S163	4	4	4	4	4	3	4	4	4	3	38
S164	5	5	4	5	5	3	5	5	4	5	46
S165	4	4	3	4	3	4	3	3	1	2	31

S166	4	4	3	3	1	3	5	2	2	5	32
S167	3	3	3	3	3	3	3	3	3	3	30
S168	3	3	2	2	3	4	4	3	4	3	31
S169	3	2	2	4	1	3	4	4	2	4	29
S170	4	4	3	3	3	3	5	2	3	3	33
S171	5	4	5	5	5	5	4	2	4	4	43
S172	4	3	3	4	3	3	3	3	3	3	32
S173	3	4	4	5	4	4	4	1	4	4	37
S174	4	3	2	2	2	4	2	2	1	2	24
S175	3	3	3	3	3	3	4	4	3	4	33
S176	5	4	4	5	4	5	4	5	4	4	44
S177	5	4	3	3	3	3	5	4	3	4	37
S178	3	3	3	4	3	3	3	4	2	4	32
S179	5	4	3	4	4	4	5	5	2	2	38
S180	4	3	3	4	3	4	4	5	2	5	37
S181	5	5	2	4	2	5	4	5	4	3	39
S182	2	2	2	5	2	3	1	3	1	2	23
S183	3	3	3	3	3	3	4	4	4	4	34
S184	4	3	3	5	5	3	3	3	3	4	36
S185	5	5	4	5	5	4	4	3	2	4	41
S186	4	4	3	3	4	5	4	5	3	5	40
S187	5	4	4	4	4	3	4	4	4	5	41
S188	4	3	1	3	3	2	5	5	4	3	33
S189	5	4	4	4	4	4	3	5	2	4	39
S190	4	3	5	4	4	4	4	4	4	4	40
S191	3	4	4	3	3	3	1	2	1	5	29
S192	4	4	2	4	5	4	5	5	1	5	39
S193	5	5	3	5	3	4	4	4	4	4	41
S194	3	3	4	3	3	4	3	3	1	4	31
S195	4	4	4	4	3	4	4	4	3	4	38
S196	3	5	3	3	3	3	4	3	4	3	34
S197	3	2	4	3	3	3	3	3	3	3	30
S198	1	1	1	1	1	1	5	5	5	5	26
S199	5	5	5	5	5	5	5	1	5	5	46

S200	3	4	3	3	3	3	4	4	3	4	34
S201	4	4	2	4	4	4	1	2	1	2	28
S202	3	2	2	3	2	3	2	3	1	2	23
S203	3	4	3	4	4	3	4	4	3	3	35
S204	5	5	5	4	4	5	5	2	3	4	42
S205	5	5	5	4	5	5	4	5	4	5	47
S206	4	5	2	4	4	3	2	3	3	3	33
S207	5	5	2	4	4	4	2	3	5	3	37
S208	5	4	4	4	4	4	5	4	3	5	42
S209	3	3	3	4	3	3	2	3	3	3	30
S210	5	5	4	4	5	4	5	4	4	5	45
S211	3	3	3	4	3	3	4	3	3	3	32
S212	5	4	3	3	4	3	4	4	3	3	36
S213	5	3	3	4	3	3	3	5	3	5	37
S214	3	3	3	3	3	3	3	5	2	3	31
S215	4	3	3	4	3	3	4	4	3	4	35
S216	3	2	2	4	3	3	3	3	2	5	30
S217	4	4	4	4	5	4	5	5	5	5	45
S218	5	5	5	5	5	5	4	3	4	4	45
S219	3	5	4	5	4	4	3	5	2	5	40
S220	5	4	5	4	5	5	4	4	1	4	41
S221	5	5	4	4	5	5	5	5	5	5	48
S222	2	4	4	5	4	4	4	5	4	5	41
S223	4	3	2	3	3	3	2	3	2	3	28
S224	5	5	5	5	3	4	3	4	2	4	40
S225	3	3	3	4	3	3	3	4	2	4	32
S226	4	4	4	3	3	4	5	3	1	3	34
S227	1	4	2	3	2	3	2	2	1	2	22
S228	3	3	3	4	3	3	3	3	3	3	31
S229	5	3	4	5	4	3	1	3	2	5	35
S230	3	4	2	4	1	4	3	4	2	3	30
S231	4	4	4	5	5	4	1	4	1	4	36
S232	4	4	2	3	3	3	2	3	2	2	28
S233	2	4	2	3	3	4	2	2	2	4	28

S234	4	4	2	5	1	2	3	4	2	4	31
S235	3	3	3	4	3	3	4	3	3	3	32
S236	5	3	4	4	4	4	5	4	4	4	41
S237	3	3	2	4	3	3	2	2	1	3	26
S238	5	5	4	3	5	5	2	3	1	3	36
S239	4	4	5	5	5	4	2	3	3	5	40
S240	4	4	3	5	4	4	2	4	3	4	37
S241	5	5	5	5	5	5	3	1	3	5	42
S242	4	3	3	4	4	4	5	4	3	5	39
S243	4	4	3	4	3	3	2	4	3	3	33
S244	3	3	3	3	3	3	4	4	4	4	34
S245	4	4	2	4	3	4	3	2	2	5	33
S246	5	4	5	3	4	4	3	4	3	5	40
S247	3	2	2	3	3	3	4	4	3	3	30
S248	5	5	4	5	3	5	5	5	5	4	46
S249	3	3	3	3	3	3	3	4	3	4	32
S250	4	4	3	5	3	4	4	5	2	4	38
S251	3	5	4	5	4	3	5	5	3	4	41
S252	4	4	3	4	4	3	4	2	4	4	36
S253	5	4	4	5	4	5	5	5	2	4	43
S254	3	3	2	4	4	3	4	4	3	3	33
S255	2	3	1	2	2	2	1	2	1	1	17
S256	3	4	2	4	3	4	5	5	5	3	38
S257	3	4	3	3	3	3	4	4	3	4	34
S258	5	4	5	5	5	5	3	1	5	5	43
S259	4	4	2	4	2	3	2	1	1	4	27
S260	4	3	3	3	3	3	1	3	1	3	27
S261	4	4	4	4	4	4	5	4	4	4	41
S262	4	4	2	5	4	5	5	5	3	5	42
S263	5	4	3	2	2	3	4	4	2	4	33
S264	5	3	3	3	3	3	5	3	3	5	36
S265	4	3	5	4	4	4	4	5	4	5	42
S266	3	4	4	3	4	4	3	4	4	5	38
S267	4	4	4	3	3	4	4	3	3	4	36

S268	4	3	3	3	4	3	4	4	3	4	35
S269	4	5	4	4	4	4	5	4	2	5	41
S270	3	2	3	3	4	4	3	4	2	4	32
S271	5	5	5	5	5	5	5	1	5	5	46
S272	5	4	1	5	3	3	1	2	1	1	26
S273	4	3	3	3	3	3	5	3	5	3	35
S274	3	2	3	3	3	3	3	5	1	4	30
S275	4	4	4	2	4	3	4	3	3	4	35
S276	5	5	4	5	4	4	2	3	2	4	38
S277	2	1	2	1	2	1	4	4	4	2	23
S278	3	5	3	2	4	4	5	1	2	4	33
S279	3	3	3	3	3	3	2	2	3	4	29
S280	5	4	2	4	3	4	5	5	5	4	41
S281	4	3	3	3	3	3	5	5	3	5	37
S282	5	4	5	4	5	5	5	5	5	5	48
S283	5	5	5	5	5	4	4	5	3	5	46
S284	4	4	3	5	4	5	5	3	4	5	42
S285	3	3	3	3	3	4	3	2	2	3	29
S286	4	4	2	3	4	4	5	4	4	4	38
S287	4	3	3	5	3	3	4	5	4	5	39
S288	4	4	3	4	3	2	2	4	2	2	30
S289	4	5	3	4	4	3	2	3	1	4	33
S290	4	4	2	4	5	4	5	4	4	4	40
S291	4	5	3	3	5	3	4	4	3	4	38
S292	4	3	3	4	4	2	5	4	4	4	37
S293	4	3	3	3	4	4	3	4	3	4	35
S294	3	4	3	3	3	3	3	4	1	4	31
S295	4	4	3	4	4	3	4	4	2	4	36
S296	5	5	3	3	3	3	3	1	1	5	32
S297	3	3	3	3	3	3	4	3	3	4	32
S298	5	4	5	3	3	5	3	1	1	5	35
S299	3	3	2	4	3	3	4	4	4	4	34
S300	4	3	2	3	3	3	3	3	3	3	30
S301	4	4	3	5	3	4	5	5	3	4	40

S302	4	5	2	5	3	4	5	5	3	3	39
S303	3	2	3	4	4	2	3	4	3	3	31
S304	4	4	3	4	3	4	5	4	3	4	38
S305	3	3	3	3	3	3	3	4	3	3	31
S306	2	3	4	3	3	3	3	3	3	3	30
S307	3	3	1	3	3	3	3	3	1	3	26
S308	4	2	2	4	4	2	5	5	5	5	38
S309	4	3	3	5	3	3	5	4	4	4	38
S310	3	5	4	5	5	5	4	3	2	3	39
S311	4	3	2	3	4	3	4	3	4	3	33
S312	4	2	4	4	4	2	5	4	5	4	38
S313	4	3	4	4	4	4	5	5	3	5	41
S314	5	5	3	5	5	5	5	5	4	5	47
S315	3	2	2	3	4	3	2	4	2	3	28
S316	5	4	4	3	4	4	5	5	4	4	42
S317	3	4	4	4	4	5	5	5	4	5	43
S318	1	4	4	3	4	3	5	3	4	4	35
S319	3	3	2	4	3	3	3	3	2	2	28
S320	4	4	4	4	4	3	5	3	2	3	36
S321	5	5	4	4	5	5	5	5	3	5	46
S322	4	3	5	3	4	4	2	4	2	5	36
S323	4	3	4	4	4	3	4	4	2	3	35
S324	3	3	1	3	3	4	4	3	4	2	30
S325	4	5	3	5	4	3	4	5	2	5	40
S326	5	5	3	5	5	5	5	5	5	5	48
S327	4	3	3	4	4	3	4	4	4	5	38
S328	4	4	4	4	4	4	4	3	3	5	39
S329	4	2	2	3	3	3	2	4	4	3	30
S330	3	3	3	5	4	4	4	5	3	5	39
S331	4	4	4	5	5	4	3	4	5	2	40
S332	3	3	3	4	4	4	4	4	4	4	37
S333	4	4	1	3	3	3	4	4	4	3	33
S334	4	4	3	4	4	4	4	4	3	4	38
S335	3	4	3	4	2	4	3	3	4	3	33

S336	5	2	2	4	3	3	2	4	2	4	31
S337	4	3	4	4	3	4	2	4	2	4	34
S338	4	3	3	4	4	3	4	4	4	3	36
S339	4	3	3	3	3	4	5	3	3	5	36
S340	4	4	3	4	2	4	5	3	3	5	37
S341	5	4	4	5	3	4	3	5	1	5	39
S342	4	5	3	3	3	3	4	4	3	4	36
S343	3	4	3	4	3	3	4	4	3	4	35
S344	5	4	3	5	5	4	5	4	3	4	42
S345	3	3	3	3	3	3	3	3	3	3	30
S346	3	3	3	3	3	4	3	5	1	3	31
S347	4	5	3	4	1	3	5	5	5	5	40
S348	4	4	4	5	4	4	4	3	4	4	40
S349	5	5	5	5	4	5	5	5	5	5	49
S350	3	3	2	3	2	3	3	3	2	3	27
S351	3	3	3	4	4	4	5	4	2	5	37
S352	3	3	2	4	4	5	4	4	3	3	35
S353	5	5	4	5	3	4	4	4	2	1	37
S354	4	4	4	4	4	4	3	3	2	3	35
S355	4	4	3	4	4	4	4	4	3	5	39
S356	4	5	3	4	4	4	4	4	4	4	40
S357	4	4	2	3	4	4	3	4	4	4	36
S358	5	5	5	5	5	5	5	5	5	5	50
S359	3	3	3	3	3	3	4	3	2	4	31
S360	4	4	4	4	4	4	4	4	4	4	40
S361	3	3	3	3	3	3	4	5	3	4	34
S362	4	4	3	3	3	3	4	4	2	3	33
S363	3	3	3	4	2	4	4	3	2	5	33
S364	4	3	5	3	2	4	4	4	1	5	35
S365	3	4	4	4	4	3	4	4	4	3	37
S366	5	5	5	5	4	5	4	4	3	4	44
S367	4	2	3	4	3	3	3	4	3	3	32
S368	4	5	3	5	4	5	1	3	2	5	37
S369	5	5	5	2	5	3	3	3	2	4	37

S370	5	3	5	5	5	5	4	5	4	5	46
S371	3	3	4	3	2	4	4	1	1	2	27
S372	3	4	3	4	4	3	5	3	3	4	36
S373	4	3	3	3	3	3	5	3	3	3	33
S374	4	4	4	4	2	4	2	2	2	4	32
S375	4	3	4	4	3	4	5	4	3	5	39
S376	4	4	4	5	4	4	2	5	3	5	40
S377	4	4	3	4	3	3	5	5	3	4	38
S378	4	3	4	4	3	4	5	5	2	5	39
S379	5	3	3	3	4	3	3	4	3	4	35
S380	4	4	2	2	3	3	3	2	3	3	29
S381	5	3	3	3	5	4	4	3	1	4	35
S382	3	3	4	5	5	5	3	2	3	2	35
S383	2	2	2	2	2	4	4	5	2	4	29
S384	5	3	3	4	3	3	5	4	2	4	36
S385	5	5	4	5	4	4	5	5	3	4	44
S386	5	5	3	3	3	4	4	3	2	5	37
S387	3	5	4	5	4	4	5	4	5	5	44
S388	5	4	5	5	4	4	5	4	5	5	46
S389	4	3	3	5	4	4	4	4	3	5	39
S390	5	5	3	5	4	3	5	3	4	3	40
S391	3	4	5	5	4	3	4	4	4	5	41
S392	4	3	3	3	3	3	3	4	2	1	29
S393	5	4	3	3	3	3	4	3	3	3	34
S394	4	4	3	3	4	3	3	4	4	4	36
S395	3	3	4	4	4	4	5	5	5	4	41
S396	3	3	2	3	3	3	3	4	2	3	29
S397	5	5	4	4	4	4	5	3	4	4	42
S398	4	3	3	2	4	4	5	5	4	4	38
S399	4	4	3	5	3	4	3	4	2	4	36
S400	3	3	3	3	4	4	4	3	3	4	34
S401	5	4	4	3	4	4	4	4	4	4	40
S402	2	2	4	4	4	2	2	4	2	4	30
S403	4	4	2	3	3	3	5	3	4	3	34

S404	3	3	3	4	3	3	5	5	1	4	34
S405	3	3	2	4	4	3	5	5	2	3	34
S406	3	2	3	3	3	3	3	3	2	3	28
S407	4	3	3	3	4	4	4	4	4	4	37
S408	4	4	4	5	4	4	4	4	4	5	42
S409	4	3	2	3	3	3	1	5	3	4	31
S410	3	3	3	3	3	3	3	3	3	3	30
S411	4	4	3	4	4	4	4	4	3	4	38
S412	3	3	2	4	3	3	2	3	2	4	29
S413	5	4	3	5	5	3	3	4	1	5	38
S414	4	3	3	4	4	4	5	5	4	4	40
S415	2	3	2	3	2	3	2	4	2	4	27
S416	3	3	3	3	3	3	4	3	4	4	33
S417	5	4	4	4	4	4	5	5	5	5	45
S418	3	3	3	4	3	3	1	4	2	4	30
S419	3	3	4	3	4	3	4	4	4	4	36
S420	1	3	3	3	3	3	3	3	3	3	28
S421	3	4	3	3	3	3	2	5	3	4	33
S422	3	3	1	3	2	1	4	2	3	1	23
S423	4	4	3	4	4	3	2	3	2	5	34
S424	4	3	2	5	3	2	3	3	3	4	32
S425	3	3	4	4	2	2	3	2	3	4	30
S426	3	3	4	3	3	4	4	3	4	4	35
S427	5	5	3	5	4	3	4	3	1	4	37
S428	4	4	3	4	4	4	2	4	4	4	37
S429	5	5	4	5	5	4	5	5	4	5	47
S430	4	5	4	5	4	2	5	4	5	5	43
S431	3	3	1	5	5	4	3	3	3	5	35
S432	1	3	3	3	3	3	3	3	2	4	28
S433	2	4	2	4	2	3	4	4	4	5	34
S434	5	5	3	2	3	4	3	3	4	4	36
S435	5	3	4	4	2	3	5	4	4	4	38
S436	4	4	3	3	3	3	3	4	3	3	33
S437	3	3	3	3	3	3	4	3	3	5	33

S438	3	1	2	4	3	3	5	5	5	3	34
S439	3	2	2	3	2	4	2	4	3	4	29
S440	4	3	4	4	4	4	4	2	2	4	35
S441	5	4	4	5	4	4	4	4	3	4	41
S442	4	4	3	4	3	3	4	4	2	3	34
S443	4	5	4	4	5	4	5	4	4	5	44
S444	5	3	2	5	3	3	1	5	2	5	34
S445	5	3	2	3	2	2	5	1	2	1	26
S446	4	3	4	3	4	4	2	4	1	5	34
S447	4	3	3	4	3	3	3	3	3	4	33
S448	5	5	5	5	5	5	5	5	5	5	50
S449	4	4	4	4	4	4	5	4	4	4	41
S450	3	2	3	4	3	3	3	3	2	4	30
S451	3	4	3	4	4	4	4	4	4	4	38
S452	4	2	4	2	4	2	5	2	4	4	33
S453	4	4	3	4	4	4	5	5	5	4	42
S454	5	5	4	5	5	5	4	1	2	4	40
S455	5	4	4	4	4	3	5	5	1	5	40
S456	5	5	5	5	5	4	5	5	4	5	48
S457	3	3	3	3	3	3	2	5	2	3	30
S458	3	5	3	3	3	3	3	5	4	5	37
S459	4	4	5	4	3	5	3	3	2	3	36
S460	3	3	3	4	3	3	3	3	2	4	31
S461	2	3	1	4	2	3	5	2	5	5	32
S462	4	4	4	4	4	5	5	4	4	4	42
S463	5	3	3	3	3	4	5	3	4	4	37
S464	5	4	5	4	4	5	5	5	5	5	47
S465	5	5	5	5	5	5	5	5	5	5	50
S466	5	5	5	5	4	4	4	5	2	5	44
S467	3	3	4	3	4	4	4	4	2	4	35
S468	3	4	3	4	4	3	5	4	5	4	39
S469	5	4	3	4	3	4	4	4	3	4	38
S470	5	4	5	5	4	5	4	5	2	5	44
S471	5	4	4	4	3	4	4	3	2	5	38

S472	5	4	4	4	4	4	4	4	3	4	40
S473	3	3	2	3	3	4	3	3	3	3	30
S474	3	4	4	4	3	4	2	3	2	5	34
S475	5	5	4	4	4	4	4	5	3	5	43
S476	3	5	2	4	4	4	3	4	4	4	37
S477	4	4	2	5	5	4	3	5	2	4	38
S478	4	4	3	5	4	4	4	5	3	5	41
S479	4	4	2	4	4	4	4	4	3	4	37
S480	4	4	3	4	3	3	5	4	4	4	37
S481	5	4	5	4	4	5	5	4	5	5	46
S482	3	3	3	5	4	3	5	4	5	3	38
S483	4	3	3	4	3	3	4	3	3	4	34
S484	4	4	3	4	3	3	5	4	4	5	39
S485	5	4	4	4	4	3	5	4	5	5	43
S486	4	4	2	2	2	3	4	4	3	2	30
S487	3	5	3	5	5	3	4	5	4	3	40
S488	4	3	3	3	3	3	4	3	3	3	32
S489	4	4	3	3	2	4	3	4	3	4	34
S490	3	3	3	3	3	3	3	4	2	4	31
S491	4	4	2	3	2	4	2	4	1	4	30
S492	5	3	3	4	4	4	4	4	4	4	39
S493	4	4	5	5	5	3	4	3	5	5	43
S494	4	4	3	4	3	4	2	5	2	4	35
S495	4	3	4	4	4	3	2	2	2	4	32
S496	1	3	3	3	3	3	5	3	3	3	30
S497	3	5	4	5	3	5	1	4	1	5	36
S498	2	3	3	1	3	3	4	4	3	4	30
S499	4	4	3	4	4	3	4	4	3	4	37
S500	4	3	3	4	5	3	5	5	2	5	39
S501	5	4	3	5	4	4	3	4	3	5	40
S502	4	4	2	3	3	3	5	3	3	3	33
S503	3	2	3	4	3	4	5	3	2	4	33
S504	3	3	2	3	3	3	3	3	3	2	28
S505	4	4	4	4	4	4	2	4	2	3	35

S506	3	2	2	3	3	3	3	4	3	4	30
S507	4	3	4	5	3	3	4	3	3	5	37
S508	3	5	2	3	2	5	5	5	5	5	40
S509	2	3	2	2	2	2	4	3	4	4	28
S510	3	5	3	3	3	3	5	5	4	4	38
S511	3	5	3	5	4	5	5	4	5	4	43
S512	4	3	3	4	3	3	3	2	4	2	31
S513	1	4	1	4	4	2	3	2	3	1	25
S514	3	3	3	3	3	3	2	3	3	3	29
S515	4	4	2	4	3	3	4	4	4	3	35
S516	2	4	2	4	3	4	2	3	1	3	28
S517	5	4	3	4	5	4	5	5	3	5	43
S518	4	2	3	4	4	3	1	2	2	4	29
S519	2	3	2	3	2	2	5	4	2	2	27
S520	4	3	3	3	4	4	4	4	3	4	36
S521	4	4	2	5	4	4	3	5	2	5	38
S522	1	4	2	4	3	3	4	2	1	3	27
S523	4	3	4	4	4	5	4	3	1	5	37
S524	4	4	3	4	3	3	4	4	3	4	36
S525	5	5	3	5	4	3	4	1	4	3	37
S526	3	3	2	3	3	4	4	4	3	3	32
S527	3	3	4	4	3	3	4	4	4	3	35
S528	3	3	3	3	3	3	5	3	3	3	32
S529	5	5	5	5	4	3	5	4	4	5	45
S530	5	4	4	3	3	3	5	5	4	3	39
S531	4	4	4	3	4	4	4	2	4	4	37
S532	4	4	4	4	4	4	3	4	2	4	37
S533	4	3	3	3	3	3	3	3	3	3	31
S534	4	3	4	4	5	4	5	5	5	5	44
S535	3	3	3	3	3	3	3	4	2	4	31
S536	4	5	4	5	5	4	3	4	3	4	41
S537	5	4	3	4	4	4	4	4	4	4	40
S538	4	4	4	4	4	4	4	5	2	4	39
S539	3	4	4	3	3	3	3	5	3	4	35

**TABULASI DATA PENELITIAN KEPERIBADIAN BIG FIVE
(EMOTIONAL STABILITY)**

Subjek	BF9	BF14	BF4	BF14	BF24	BF29	BF34	BF39	BF44	BF49	Total
S1	3		2	2	4	1	1	3	3	3	24
S2	4		3	3	2	2	1	3	1	2	22
S3	3		3	2	2	4	2	3	4	3	28
S4	3		2	3	1	1	1	2	1	3	20
S5	3		2	2	3	3	3	3	3	3	27
S6	3		2	2	2	4	3	3	4	3	28
S7	2		3	3	3	3	3	3	3	3	28
S8	2		2	2	3	2	2	2	2	2	21
S9	4		3	4	2	1	2	1	2	2	23
S10	2		3	4	3	3	3	2	3	3	29
S11	2		1	1	3	4	2	2	3	2	22
S12	3		3	3	3	2	2	1	2	3	25
S13	1		2	2	3	2	2	3	3	2	22
S14	2		3	1	2	4	2	3	3	3	26
S15	2		3	2	2	2	2	2	2	3	21
S16	3		2	2	2	3	2	3	3	3	25
S17	3		3	3	1	1	2	2	1	3	22
S18	3		3	3	4	4	4	3	3	3	32
S19	2		1	1	1	1	1	2	1	1	13
S20	3		4	2	3	2	3	3	3	2	28
S21	3		3	2	4	3	4	4	3	4	33
S22	5		3	1	5	5	5	5	5	3	42
S23	3		3	2	3	3	1	1	2	3	24
S24	4		4	4	3	3	1	2	3	4	32
S25	2		2	2	1	1	1	1	2	2	16
S26	3		2	2	1	3	2	2	2	5	24
S27	2		2	2	3	3	2	2	3	3	25
S28	3		1	2	2	2	3	3	3	3	25
S29	3		3	2	3	3	2	4	3	2	27

S30	2	3	2	3	2	3	2	2	2	25
S31	3	3	3	1	1	3	3	3	3	26
S32	1	3	3	3	3	3	3	3	3	26
S33	3	2	4	1	4	2	4	5	2	28
S34	2	1	1	2	1	1	2	2	2	15
S35	3	1	2	1	3	3	3	4	2	25
S36	3	2	2	2	3	3	3	2	3	26
S37	3	3	3	3	3	3	3	3	3	30
S38	3	3	1	3	4	1	1	3	1	21
S39	3	3	3	3	4	3	3	4	4	33
S40	3	1	1	1	2	5	5	3	5	30
S41	3	3	2	2	3	2	2	3	3	26
S42	2	3	3	3	2	2	3	4	3	27
S43	2	1	3	4	4	3	3	4	3	30
S44	3	4	3	3	3	3	2	3	2	29
S45	2	4	4	3	3	3	4	3	3	32
S46	3	1	2	2	3	3	2	3	3	25
S47	4	3	2	3	2	2	1	2	3	25
S48	2	3	2	2	3	2	2	2	2	23
S49	4	2	3	2	2	2	2	2	2	22
S50	4	3	3	3	5	3	3	3	4	33
S51	2	3	2	4	3	2	3	3	3	27
S52	2	2	1	3	3	2	3	3	3	25
S53	2	3	2	3	2	2	1	3	2	22
S54	3	2	2	2	2	1	1	1	2	18
S55	2	1	2	2	2	2	2	2	2	19
S56	3	4	1	3	1	1	1	1	1	20
S57	3	3	3	3	3	2	2	3	5	31
S58	3	3	3	3	1	3	3	3	3	28
S59	2	1	1	3	3	1	1	4	2	21
S60	2	3	4	2	3	2	2	2	4	27
S61	3	3	2	3	3	2	3	3	3	28
S62	4	4	2	2	2	2	2	3	4	29
S63	4	4	3	4	5	3	3	5	5	39

S64	3	4	4	4	3	2	3	3	4	33
S65	3	3	4	4	3	2	3	3	3	30
S66	2	2	3	3	3	3	3	3	2	26
S67	3	4	4	3	5	4	2	4	4	34
S68	3	3	3	2	2	3	3	3	4	28
S69	3	1	1	3	2	2	1	2	1	17
S70	5	4	4	4	5	4	5	4	4	42
S71	4	4	3	2	3	2	4	4	4	34
S72	1	2	4	2	3	4	4	4	4	30
S73	5	5	3	3	3	3	2	4	5	36
S74	3	4	1	2	1	2	1	3	2	21
S75	4	3	3	3	2	3	3	3	3	31
S76	3	3	3	3	3	3	3	3	4	31
S77	4	5	3	3	4	4	4	4	3	37
S78	3	3	3	3	2	2	2	2	3	26
S79	2	1	1	3	3	1	1	3	1	17
S80	4	3	2	2	2	3	4	2	3	29
S81	4	4	4	3	3	3	3	4	5	37
S82	2	3	2	2	2	2	2	2	3	22
S83	4	3	3	4	4	3	3	4	4	35
S84	2	3	1	3	2	3	3	4	2	25
S85	3	3	1	3	3	3	2	2	2	26
S86	4	2	4	2	2	1	1	2	4	25
S87	4	5	5	4	4	4	4	4	5	43
S88	4	3	3	2	1	2	2	1	3	24
S89	3	1	1	2	2	2	2	2	2	19
S90	2	1	1	4	4	1	1	5	2	23
S91	4	2	2	3	3	3	3	3	3	28
S92	5	1	2	2	2	1	2	2	2	23
S93	3	4	4	4	3	3	4	3	4	37
S94	3	2	2	2	4	2	2	3	2	25
S95	4	4	2	2	2	3	2	2	2	26
S96	3	3	4	1	4	3	3	4	4	32
S97	2	4	2	3	3	3	3	4	3	32

S98	4	2	2	3	2	3	3	3	4	30
S99	3	2	3	2	2	2	2	2	4	26
S100	3	2	3	3	3	3	3	4	4	30
S101	3	2	3	3	3	2	3	3	3	28
S102	3	1	1	2	2	2	2	1	1	19
S103	4	3	4	2	3	2	2	3	3	29
S104	2	1	2	3	2	2	2	4	5	27
S105	3	3	3	3	3	4	3	4	4	33
S106	3	4	4	4	3	2	3	2	3	31
S107	2	1	1	3	2	1	2	3	1	17
S108	3	3	2	2	3	3	3	3	4	29
S109	3	3	2	4	3	2	2	3	2	27
S110	2	3	2	2	1	1	1	2	1	17
S111	3	5	3	3	5	4	3	4	5	37
S112	3	3	3	2	3	3	3	3	3	29
S113	3	4	2	3	3	2	3	2	4	29
S114	3	4	4	4	5	4	4	5	4	41
S115	2	2	2	1	2	2	2	3	3	22
S116	1	4	1	1	4	1	4	4	4	28
S117	2	3	4	4	2	2	3	2	4	28
S118	3	2	1	2	3	1	2	4	4	25
S119	2	3	2	2	2	3	3	3	4	28
S120	2	1	1	3	3	3	3	2	4	25
S121	3	3	3	3	3	3	3	3	3	30
S122	4	4	2	4	4	2	2	3	4	33
S123	5	4	3	2	4	2	3	3	4	35
S124	2	1	1	3	3	3	3	2	3	24
S125	2	3	4	3	4	3	3	4	4	34
S126	3	2	1	3	3	2	3	3	1	23
S127	3	2	1	2	2	4	2	3	2	23
S128	2	2	3	2	2	3	3	3	2	23
S129	2	4	3	4	3	3	2	3	3	31
S130	3	4	3	2	3	2	2	3	2	27
S131	4	2	3	2	3	3	3	3	4	30

S166	1	2	1	2	2	2	1	2	1	15
S167	3	3	3	3	3	3	3	3	3	30
S168	4	1	3	3	3	3	4	3	3	29
S169	3	2	3	1	3	1	2	4	5	28
S170	1	5	5	3	3	4	3	3	3	34
S171	1	2	4	3	2	2	4	3	1	23
S172	2	4	3	3	3	2	3	3	3	29
S173	4	5	5	4	5	3	3	5	2	40
S174	1	1	1	2	2	3	3	2	2	19
S175	4	2	1	2	3	2	2	3	3	25
S176	2	2	2	2	2	2	2	2	2	20
S177	2	3	2	2	3	3	3	3	3	26
S178	3	3	1	3	2	3	3	2	4	26
S179	3	3	2	3	4	3	4	4	5	35
S180	2	2	2	2	4	2	2	3	3	24
S181	3	3	3	5	4	1	1	5	3	31
S182	4	4	4	1	2	1	1	1	2	22
S183	2	4	4	4	3	3	3	3	3	31
S184	4	5	4	3	4	3	3	4	5	38
S185	3	2	2	2	2	2	2	2	4	23
S186	3	3	3	4	3	3	3	3	5	34
S187	2	2	2	2	3	3	3	4	1	24
S188	3	3	4	3	2	2	2	2	3	27
S189	2	3	2	3	1	2	1	2	2	21
S190	4	3	4	3	4	3	4	3	3	34
S191	3	3	4	3	3	2	1	3	3	28
S192	3	2	1	2	2	2	2	2	3	21
S193	3	4	3	3	2	2	3	2	3	28
S194	4	4	4	4	4	4	4	4	4	39
S195	2	2	2	2	2	3	3	2	1	20
S196	3	3	3	3	4	4	5	4	5	37
S197	2	4	5	2	2	3	3	2	2	27
S198	1	5	5	5	5	5	5	5	5	42
S199	3	4	4	5	5	3	3	5	5	42

S200	2	2	1	3	2	1	1	2	1	17
S201	3	4	3	4	2	2	2	3	4	31
S202	1	1	1	2	1	1	1	1	1	11
S203	3	3	1	3	3	2	3	3	3	25
S204	3	3	2	3	4	3	3	4	4	32
S205	4	3	2	3	4	4	4	5	5	39
S206	3	3	2	3	1	1	3	2	3	24
S207	4	1	1	1	1	1	1	1	1	13
S208	3	3	2	2	2	3	1	2	4	26
S209	3	3	2	3	3	3	3	3	3	29
S210	3	4	2	4	3	3	4	3	3	32
S211	3	4	3	3	4	3	3	4	3	33
S212	2	3	2	2	2	2	2	3	3	25
S213	3	3	3	3	4	2	4	4	4	32
S214	3	3	4	3	2	2	2	3	3	28
S215	3	3	4	2	3	3	3	3	4	31
S216	5	2	2	1	2	4	3	2	4	29
S217	2	2	2	2	2	2	4	4	2	24
S218	5	3	2	1	3	1	1	4	1	26
S219	3	3	3	3	3	3	3	4	4	33
S220	2	1	2	4	1	2	2	2	2	20
S221	4	5	5	3	5	5	5	5	5	44
S222	4	4	3	3	5	2	3	4	5	37
S223	2	2	2	3	3	2	2	3	4	26
S224	3	3	1	2	3	3	3	3	4	28
S225	3	3	2	4	2	2	2	2	3	25
S226	3	4	2	3	2	2	2	4	3	28
S227	3	3	4	2	2	1	2	2	3	23
S228	1	3	2	3	2	2	2	2	3	23
S229	4	2	2	4	4	1	5	4	2	30
S230	4	4	5	4	2	2	2	2	4	33
S231	3	1	2	2	1	2	1	1	1	16
S232	3	1	2	2	2	2	2	2	2	19
S233	3	3	3	2	3	3	3	3	3	29

S234	2	3	4	4	3	5	1	2	1	26
S235	3	3	3	3	2	2	2	2	2	24
S236	2	2	2	4	4	3	4	4	4	32
S237	2	2	3	3	3	3	4	3	3	28
S238	3	2	2	3	1	1	2	1	2	19
S239	4	4	3	3	3	1	2	4	4	31
S240	3	4	2	3	4	2	2	3	2	26
S241	1	1	1	1	1	1	1	1	3	14
S242	3	3	2	2	3	2	2	3	3	25
S243	5	4	5	4	4	5	4	4	4	42
S244	2	3	1	4	1	2	3	2	4	25
S245	3	2	3	2	2	1	1	3	4	25
S246	3	4	4	2	3	3	4	4	4	34
S247	2	2	4	3	3	3	3	4	2	29
S248	2	2	2	1	2	1	2	2	2	18
S249	2	4	3	3	3	3	3	3	3	29
S250	3	4	4	3	2	4	4	3	5	37
S251	4	3	4	3	3	3	3	3	4	32
S252	2	1	2	2	2	2	2	2	3	20
S253	2	1	1	2	3	1	1	2	1	15
S254	4	3	3	4	4	4	3	4	3	35
S255	3	1	1	2	2	1	1	2	1	15
S256	2	1	2	1	1	1	1	1	1	12
S257	1	4	3	3	4	1	2	4	2	25
S258	3	3	1	5	3	3	3	3	3	30
S259	2	2	2	2	1	1	1	1	2	16
S260	3	2	2	2	3	1	2	2	3	22
S261	2	3	2	2	3	2	3	3	2	25
S262	2	3	3	1	2	3	3	3	4	27
S263	1	3	1	2	2	2	2	2	2	18
S264	3	3	3	3	3	3	2	3	3	29
S265	2	2	1	1	2	3	3	3	2	21
S266	4	4	4	4	4	3	4	4	3	38
S267	3	2	2	2	2	2	2	3	2	22

S268	2	2	2	3	3	2	2	3	3	25
S269	3	3	2	2	4	2	3	3	2	26
S270	3	3	4	4	4	3	3	4	4	35
S271	5	4	5	3	4	1	3	5	5	40
S272	3	3	2	1	1	1	1	1	1	19
S273	3	2	2	3	3	4	3	3	3	29
S274	5	5	5	4	3	3	3	4	4	41
S275	2	1	1	1	1	1	1	1	1	12
S276	3	2	2	2	2	2	2	2	2	21
S277	2	3	5	5	5	4	1	5	4	35
S278	2	4	3	2	4	2	1	5	5	32
S279	4	2	2	3	3	3	3	3	3	30
S280	3	3	3	2	2	2	3	2	3	26
S281	3	2	2	3	2	2	2	2	2	22
S282	4	3	2	4	4	3	4	5	4	36
S283	4	3	1	3	2	1	2	1	5	25
S284	3	5	5	3	4	2	3	4	5	37
S285	2	2	1	3	2	2	2	2	2	21
S286	3	2	2	4	2	2	2	3	2	23
S287	4	4	4	3	4	3	3	4	3	34
S288	2	2	1	2	1	1	2	2	1	15
S289	3	4	3	3	3	3	3	3	2	29
S290	4	5	4	2	2	3	2	2	3	30
S291	2	3	1	3	3	1	1	1	2	19
S292	2	4	2	2	3	3	3	3	3	27
S293	3	3	3	3	2	4	4	2	3	30
S294	3	4	2	3	3	2	1	4	2	26
S295	3	2	3	2	3	3	3	3	3	28
S296	2	2	1	3	3	3	4	3	4	28
S297	1	3	3	3	2	2	3	2	3	25
S298	5	5	5	5	5	1	3	5	5	44
S299	5	3	2	2	4	5	2	4	4	35
S300	3	3	3	3	3	3	3	3	3	29
S301	2	4	3	2	2	1	1	2	5	27

S302	2	2	2	1	2	2	2	2	2	2	19
S303	3	2	4	3	1	1	1	1	1	3	22
S304	3	4	3	3	3	3	4	4	4	3	33
S305	3	2	2	2	3	3	1	3	3	2	23
S306	3	3	3	3	3	3	3	3	3	2	29
S307	1	2	3	1	3	1	1	1	1	1	17
S308	3	4	2	2	3	2	2	4	4	2	26
S309	1	1	2	2	2	1	1	2	2	1	14
S310	3	2	1	2	1	1	2	1	1	3	18
S311	2	2	2	3	3	2	1	3	3	2	22
S312	4	3	2	3	3	2	2	2	2	3	29
S313	3	4	4	3	3	3	3	3	3	2	32
S314	2	1	2	2	3	3	3	4	4	3	26
S315	3	4	3	2	2	3	1	3	3	3	27
S316	1	2	2	2	1	1	1	1	1	2	15
S317	3	3	3	3	5	3	3	4	4	3	33
S318	4	3	2	3	2	3	3	2	2	4	30
S319	3	3	4	3	3	2	4	3	3	2	29
S320	2	2	1	2	4	2	3	3	3	3	25
S321	1	1	1	1	1	1	1	1	1	1	11
S322	3	1	1	2	1	2	2	2	2	2	17
S323	4	3	4	2	2	2	3	3	3	3	29
S324	4	5	4	5	3	3	3	3	3	5	40
S325	5	4	2	3	5	2	3	5	5	5	39
S326	3	2	2	2	1	3	2	1	2	2	20
S327	3	2	1	3	3	2	2	3	3	2	23
S328	2	2	2	3	2	2	2	2	2	2	21
S329	2	3	2	3	3	2	2	3	3	2	24
S330	3	3	2	4	3	4	5	4	4	4	35
S331	5	2	3	2	2	2	2	2	2	2	23
S332	1	1	3	2	4	2	3	4	4	3	24
S333	4	4	2	2	2	1	1	2	4	4	26
S334	3	2	2	3	2	3	4	2	2	1	24
S335	2	2	2	1	2	2	2	3	3	2	21

S336	4	2	1	2	2	4	4	1	2	23
S337	3	2	2	3	3	2	3	3	2	25
S338	2	2	1	3	3	2	3	3	3	24
S339	2	3	2	2	4	2	3	3	4	27
S340	3	4	2	4	3	3	2	3	3	30
S341	2	3	2	3	3	3	3	3	2	26
S342	4	3	4	3	4	3	3	3	4	35
S343	3	4	4	3	3	3	3	4	3	32
S344	2	1	2	2	3	1	2	3	1	18
S345	3	3	3	3	3	3	3	3	3	30
S346	3	3	3	3	2	3	3	3	3	29
S347	1	1	1	1	1	1	1	1	1	10
S348	4	2	2	2	2	2	2	2	2	22
S349	3	3	2	3	3	3	5	3	4	32
S350	3	4	1	4	3	2	1	3	3	27
S351	3	1	1	2	1	1	1	1	1	13
S352	2	4	2	2	2	2	2	2	3	23
S353	3	2	1	2	2	3	2	3	3	24
S354	2	2	2	2	3	2	2	2	3	22
S355	1	2	1	3	4	2	2	2	4	24
S356	3	2	3	1	4	3	4	3	3	30
S357	3	2	2	4	4	3	4	3	2	29
S358	3	5	4	3	3	2	3	3	3	32
S359	3	4	3	3	4	1	3	3	3	30
S360	3	3	3	2	2	2	2	2	2	23
S361	3	3	5	4	3	3	3	4	3	32
S362	3	2	2	3	3	3	3	3	3	28
S363	3	4	3	1	3	3	3	3	3	28
S364	4	1	2	2	3	1	1	3	3	22
S365	3	3	3	4	3	3	3	3	3	32
S366	3	3	2	2	2	2	2	3	3	25
S367	3	3	4	4	4	3	4	3	3	35
S368	4	2	2	4	3	2	2	5	3	32
S369	1	2	1	2	2	1	1	1	1	13

S370	3	1	1	1	4	2	2	3	1	19
S371	3	1	1	2	2	1	1	2	2	17
S372	5	3	5	5	5	4	5	5	4	44
S373	3	4	3	3	3	3	3	3	3	31
S374	3	3	3	4	2	3	3	3	4	31
S375	2	2	2	1	2	1	1	2	4	19
S376	3	3	5	3	3	4	4	3	4	35
S377	2	2	2	2	2	3	2	2	2	21
S378	4	1	1	2	1	3	1	4	1	19
S379	1	1	1	1	1	1	1	2	2	12
S380	2	2	2	4	3	3	3	2	3	27
S381	3	1	3	3	1	1	1	2	3	21
S382	5	2	1	3	1	1	1	3	5	25
S383	4	4	4	4	5	4	4	4	4	42
S384	3	3	2	2	3	2	3	3	3	27
S385	4	4	3	4	4	4	3	4	4	38
S386	5	1	3	1	1	3	3	3	3	26
S387	3	3	3	2	3	1	1	3	3	25
S388	3	3	3	4	4	2	3	3	3	32
S389	3	2	1	1	3	2	2	2	3	22
S390	3	2	2	3	3	2	3	3	2	26
S391	3	2	3	1	2	1	1	1	1	16
S392	3	2	3	3	2	1	1	2	3	23
S393	3	2	2	3	3	3	3	3	3	28
S394	4	4	4	3	3	3	3	3	3	33
S395	4	5	4	4	4	4	4	4	4	41
S396	3	3	3	3	3	3	3	3	3	30
S397	3	1	1	1	3	2	2	3	3	23
S398	4	2	3	2	3	2	2	2	3	26
S399	2	3	1	2	2	3	2	2	3	22
S400	2	1	1	2	3	1	1	3	1	18
S401	2	3	3	3	4	3	4	3	3	31
S402	2	2	4	4	4	2	1	2	4	29
S403	2	3	3	2	2	2	2	2	4	24

S404	2	1	1	1	2	2	1	2	2	15
S405	4	5	3	3	4	2	3	4	4	36
S406	1	2	1	2	2	1	2	3	2	17
S407	4	4	3	4	4	3	4	4	4	37
S408	4	3	3	3	3	3	4	4	4	34
S409	3	4	3	3	3	2	2	2	3	28
S410	3	3	3	3	3	3	3	3	3	30
S411	3	3	2	2	2	3	2	2	3	25
S412	4	4	4	4	4	4	5	4	4	41
S413	3	4	3	2	3	1	1	3	1	24
S414	4	4	5	4	3	3	4	3	4	37
S415	3	4	2	3	2	2	4	3	4	30
S416	2	1	4	3	4	4	4	4	3	32
S417	3	3	2	2	3	2	2	2	2	23
S418	2	2	2	2	1	2	3	2	3	22
S419	3	4	3	3	3	4	3	3	3	31
S420	3	5	3	3	3	3	3	3	3	32
S421	3	1	2	2	2	2	2	2	2	20
S422	1	1	1	2	2	2	1	2	1	14
S423	3	2	2	3	3	2	3	3	2	26
S424	3	2	1	3	3	1	1	3	3	21
S425	3	2	1	2	2	3	1	4	4	26
S426	3	4	3	2	4	2	3	4	3	32
S427	2	2	1	1	2	1	1	3	2	17
S428	3	4	2	4	4	2	5	4	3	33
S429	1	2	1	1	1	1	1	2	2	13
S430	4	2	2	4	5	5	5	5	5	41
S431	1	2	3	1	1	1	3	2	2	18
S432	3	2	1	3	3	3	3	3	3	26
S433	3	3	4	2	2	2	3	3	4	30
S434	3	2	2	2	1	3	1	1	2	20
S435	5	2	4	5	4	3	4	4	4	40
S436	3	3	3	2	3	2	2	3	4	28
S437	2	4	3	3	3	3	5	3	3	32

S438	3	5	5	4	2	2	4	2	3	32
S439	3	4	4	4	4	4	4	4	4	39
S440	2	2	1	2	2	2	2	2	1	18
S441	1	2	1	2	2	4	3	2	2	21
S442	1	1	1	3	2	1	1	1	1	15
S443	4	2	2	4	2	2	2	2	3	25
S444	4	3	3	3	3	3	3	3	3	31
S445	1	1	1	4	1	1	1	1	3	18
S446	2	3	2	2	3	2	2	2	2	21
S447	2	1	2	3	3	2	3	3	2	23
S448	3	1	1	1	1	3	1	1	1	14
S449	3	2	2	2	2	2	2	2	3	22
S450	1	2	2	2	2	1	2	2	2	17
S451	2	2	1	2	4	2	2	4	3	24
S452	2	2	2	2	2	1	1	4	1	18
S453	4	3	3	2	2	2	2	2	2	24
S454	1	1	1	1	1	1	1	1	1	13
S455	1	3	1	2	3	1	3	3	1	19
S456	3	4	2	2	4	4	4	4	4	34
S457	3	4	2	4	3	2	4	4	2	30
S458	3	3	3	3	3	3	3	3	1	28
S459	3	3	3	3	2	3	3	3	5	29
S460	2	2	2	2	4	4	4	4	4	30
S461	3	5	5	5	2	2	3	2	2	31
S462	4	3	3	4	4	2	4	4	4	34
S463	3	3	4	3	3	3	3	3	3	31
S464	3	1	2	2	4	2	2	4	2	24
S465	5	5	5	5	5	5	5	5	3	46
S466	3	2	2	3	3	3	3	3	3	28
S467	3	4	3	3	2	3	2	2	2	27
S468	3	3	3	2	3	3	3	3	3	29
S469	2	2	3	3	3	2	2	3	3	26
S470	1	1	1	2	2	1	2	2	3	16
S471	1	1	2	1	1	1	1	1	1	11

S472	3	3	3	3	3	3	4	3	3	31
S473	3	4	2	4	4	3	3	3	2	30
S474	3	2	2	2	3	2	2	3	2	24
S475	3	3	2	3	4	2	2	4	3	28
S476	4	3	2	2	3	3	3	3	4	30
S477	3	3	2	3	3	3	3	4	4	33
S478	3	2	3	4	3	4	3	4	3	31
S479	2	3	3	3	3	2	4	3	2	27
S480	3	3	3	2	3	3	2	4	4	30
S481	4	4	3	3	4	4	5	4	5	40
S482	2	3	3	1	4	2	2	4	3	27
S483	3	3	3	3	3	2	3	3	3	29
S484	2	2	2	2	2	2	2	2	2	20
S485	3	3	3	2	4	4	4	3	4	32
S486	2	2	1	2	2	1	1	1	1	14
S487	4	2	2	1	3	2	1	1	3	22
S488	3	4	2	3	3	3	3	2	2	27
S489	2	1	1	2	2	2	2	3	1	18
S490	3	3	2	4	3	2	3	3	4	30
S491	3	2	3	3	4	4	4	4	4	34
S492	2	1	2	2	2	2	3	3	2	20
S493	3	2	1	3	3	4	2	4	1	25
S494	3	1	2	1	3	3	4	4	3	26
S495	3	3	3	2	2	2	3	3	2	25
S496	1	5	3	3	3	3	3	3	3	30
S497	1	1	1	1	1	1	1	1	1	10
S498	2	2	2	3	3	2	3	3	2	23
S499	3	3	2	2	2	2	2	3	2	23
S500	3	3	2	4	2	2	3	4	3	29
S501	2	2	2	2	3	2	2	3	2	21
S502	2	2	1	3	2	2	2	2	1	20
S503	1	2	1	3	2	1	2	2	1	16
S504	2	3	2	3	3	2	3	3	2	25
S505	3	3	3	2	2	2	2	3	3	26

S506	2	2	2	3	2	3	3	2	3	24
S507	2	3	3	3	4	2	3	4	3	29
S508	5	4	4	3	4	4	4	4	4	39
S509	1	1	1	2	2	2	2	2	1	15
S510	3	2	2	4	2	4	2	3	5	31
S511	3	4	2	5	5	2	4	3	4	35
S512	3	3	3	3	4	3	2	3	3	31
S513	2	2	2	2	2	2	3	3	3	24
S514	3	2	2	2	2	3	3	3	3	25
S515	4	4	4	3	3	4	4	3	4	37
S516	3	4	4	3	2	4	4	2	5	35
S517	2	3	3	3	2	2	3	2	3	26
S518	4	2	1	4	4	2	2	4	4	30
S519	2	1	2	2	2	2	2	2	2	19
S520	2	2	2	2	1	1	1	2	2	17
S521	2	2	2	3	3	2	2	4	1	23
S522	2	1	1	1	1	1	1	2	1	12
S523	1	1	1	1	1	1	1	1	5	14
S524	3	2	1	2	2	2	1	2	2	20
S525	1	1	1	1	1	1	1	1	1	10
S526	3	3	3	2	3	2	3	3	3	27
S527	4	2	1	2	3	2	2	2	2	22
S528	3	4	3	3	3	3	3	3	3	31
S529	3	3	1	2	3	1	1	3	2	20
S530	3	2	1	3	3	3	3	3	3	27
S531	4	3	4	3	4	4	4	4	4	38
S532	2	2	2	2	4	2	2	4	3	25
S533	3	3	1	3	3	3	2	3	2	24
S534	3	4	2	2	3	3	3	5	5	33
S535	3	3	2	3	3	2	2	3	3	27
S536	3	3	3	3	3	2	3	3	3	29
S537	4	3	3	4	4	4	4	4	4	37
S538	1	1	1	2	4	2	2	3	1	18
S539	3	3	3	3	3	3	3	4	3	31

**TABULASI DATA PENELITIAN KEPRIBADIAN BIG FIVE
(INTELLECT)**

Subjek	BF5	BF15	BF25	BF35	BF40	BF45	BF50	BF10	BF20	BF30	Total
S1	3	4	5	5	4	4	5	4	4	5	43
S2	2	3	2	3	3	4	2	4	3	2	28
S3	3	3	3	4	2	3	4	4	4	4	35
S4	3	3	3	4	4	5	4	1	1	3	33
S5	3	3	3	3	3	3	3	3	3	4	31
S6	3	3	3	3	2	3	3	2	2	3	28
S7	3	3	3	3	3	3	3	3	3	3	31
S8	3	3	3	4	1	3	3	4	3	3	30
S9	4	4	2	4	5	4	2	2	3	2	31
S10	4	4	4	4	4	4	4	4	4	4	40
S11	3	3	3	3	3	4	3	3	4	4	34
S12	3	3	3	5	3	4	3	3	3	3	33
S13	3	3	3	3	3	2	3	2	3	4	30
S14	3	3	3	3	2	4	3	3	3	4	31
S15	3	3	3	3	3	4	3	4	4	3	34
S16	3	3	3	3	3	4	3	2	4	4	33
S17	4	4	3	3	4	5	4	4	4	4	39
S18	3	3	4	4	2	3	4	3	3	5	34
S19	4	4	3	4	3	4	3	3	3	3	35
S20	3	3	3	3	3	3	3	3	5	3	32
S21	2	3	3	4	2	4	3	2	4	4	32
S22	3	3	5	5	1	5	5	5	5	5	44
S23	3	3	3	4	3	5	3	2	3	3	32
S24	4	3	3	4	3	2	4	1	5	3	32
S25	3	4	3	3	3	3	3	2	3	3	30
S26	3	3	3	3	3	3	3	4	3	3	31
S27	3	3	3	3	3	3	3	3	5	3	32
S28	3	4	3	4	2	3	4	3	4	4	34
S29	3	4	3	3	2	4	3	2	4	4	32

S30	3	3	4	3	4	4	1	3	4	33
S31	3	3	3	3	3	3	3	3	5	32
S32	3	4	3	3	3	3	3	3	3	31
S33	5	4	4	3	1	4	3	1	4	33
S34	4	3	4	2	3	3	2	4	3	32
S35	3	5	5	2	5	5	3	3	4	38
S36	2	3	3	3	3	3	3	3	3	29
S37	3	3	3	3	3	3	3	3	3	30
S38	3	3	3	3	4	4	2	2	2	30
S39	1	3	3	1	3	2	3	3	3	25
S40	5	3	3	5	4	3	3	4	4	38
S41	4	4	4	1	4	4	2	3	4	34
S42	3	3	4	2	4	4	3	3	3	32
S43	3	3	3	2	3	3	3	3	3	29
S44	3	3	3	3	3	3	3	3	3	30
S45	3	3	3	3	3	3	3	3	4	32
S46	3	4	4	3	4	4	4	3	3	35
S47	2	3	3	3	4	3	3	3	3	31
S48	3	3	3	2	4	3	3	3	3	30
S49	4	4	4	2	4	4	3	4	4	38
S50	3	3	5	3	5	3	3	5	5	40
S51	3	3	4	3	4	3	3	3	3	32
S52	5	4	3	2	4	3	3	3	5	37
S53	4	4	4	3	3	5	5	5	5	42
S54	3	3	4	3	4	3	2	2	4	32
S55	2	2	3	1	3	2	2	2	4	25
S56	4	3	3	5	5	3	1	3	4	35
S57	3	2	4	3	3	3	2	3	4	30
S58	1	3	3	3	3	3	3	3	3	28
S59	2	3	2	1	2	2	1	3	3	21
S60	3	3	4	3	4	5	3	4	3	36
S61	3	4	3	3	3	3	3	3	3	31
S62	3	3	3	3	3	3	2	4	3	30
S63	3	3	3	3	5	3	3	3	4	33

S64	2	3	3	2	3	2	3	4	3	28
S65	3	3	4	2	3	4	3	3	3	32
S66	3	3	3	4	3	3	3	3	3	31
S67	2	1	5	1	4	5	2	3	2	29
S68	2	2	3	1	2	3	3	3	3	25
S69	3	3	4	3	4	3	3	3	3	32
S70	5	4	5	3	3	5	1	3	4	35
S71	4	4	3	4	4	4	1	2	3	32
S72	3	4	4	2	2	4	4	4	4	33
S73	3	4	4	2	4	4	3	3	5	35
S74	3	3	4	2	3	3	3	3	3	30
S75	3	4	4	2	4	4	2	3	4	34
S76	4	3	4	3	3	4	3	3	4	35
S77	4	4	4	3	4	3	4	3	4	37
S78	3	3	3	3	3	3	3	4	3	31
S79	3	3	4	3	5	3	3	5	3	37
S80	4	3	3	3	4	4	4	4	3	37
S81	2	4	4	2	4	4	3	3	4	34
S82	4	3	4	3	4	3	2	4	4	35
S83	4	3	3	2	3	4	3	3	4	33
S84	3	3	4	3	3	3	2	4	4	32
S85	3	4	5	3	3	4	3	3	3	34
S86	4	3	3	4	4	2	3	3	3	32
S87	5	3	5	1	4	3	5	5	3	37
S88	4	3	4	3	3	4	4	3	5	38
S89	4	3	4	3	2	2	3	3	4	32
S90	4	3	5	4	5	5	5	5	5	46
S91	3	3	3	3	4	3	2	3	4	31
S92	4	4	5	4	4	3	2	5	3	39
S93	5	4	4	2	3	4	3	3	4	35
S94	4	3	3	3	3	4	3	4	5	36
S95	3	3	3	3	4	4	3	4	4	36
S96	4	4	5	3	4	4	2	3	1	32
S97	2	2	2	3	2	3	4	3	3	28

S98	3	4	3	4	3	3	2	5	3	34
S99	4	4	4	3	4	4	3	3	4	37
S100	2	2	3	2	3	2	3	3	3	26
S101	3	3	3	3	3	3	3	4	3	31
S102	5	5	4	4	5	5	1	2	5	41
S103	4	4	4	3	5	4	3	3	4	37
S104	2	3	2	1	4	3	1	3	4	26
S105	3	3	4	3	3	4	3	3	4	34
S106	4	4	4	4	3	3	3	3	3	34
S107	2	3	2	2	4	3	1	3	2	26
S108	3	3	4	3	3	3	3	4	4	34
S109	3	3	3	3	4	3	3	3	3	31
S110	3	3	5	2	5	3	2	3	4	34
S111	2	3	4	1	4	3	3	3	5	31
S112	3	4	3	2	3	3	3	3	3	31
S113	2	3	3	3	3	3	3	3	3	29
S114	3	3	5	3	3	3	4	3	3	33
S115	4	4	4	3	4	4	2	4	4	37
S116	2	5	4	2	5	5	1	2	4	35
S117	3	2	3	2	3	3	3	3	3	27
S118	2	3	3	3	3	3	2	4	3	29
S119	4	3	3	2	3	4	4	3	3	33
S120	3	3	2	3	5	3	2	4	3	31
S121	4	4	4	4	4	4	4	4	4	40
S122	4	4	3	4	4	4	4	4	4	39
S123	4	5	5	2	4	5	3	3	4	40
S124	3	3	3	3	4	3	4	1	3	32
S125	3	3	3	3	4	3	3	3	3	31
S126	3	3	3	2	3	3	3	3	4	31
S127	3	5	4	2	3	4	5	4	5	39
S128	3	2	2	2	2	2	2	3	2	22
S129	2	4	2	3	3	1	5	4	3	31
S130	3	5	4	4	3	5	3	3	4	38
S131	4	4	4	3	3	3	5	3	4	37

S132	3	3	4	3	4	3	3	3	3	3	32
S133	3	4	5	3	5	4	3	3	3	4	38
S134	3	3	4	3	4	3	3	3	3	3	32
S135	3	3	3	3	3	3	1	4	4	3	29
S136	4	2	3	4	1	3	4	3	3	4	29
S137	3	3	3	2	4	4	3	3	3	4	33
S138	3	5	5	1	5	5	5	3	3	5	40
S139	3	3	3	2	4	3	2	3	3	3	29
S140	3	3	3	3	3	3	4	4	4	3	33
S141	3	3	4	3	4	4	2	4	4	2	32
S142	3	3	3	3	3	3	3	1	3	3	30
S143	3	3	3	1	4	3	4	4	4	4	34
S144	3	3	3	2	3	4	2	3	3	4	31
S145	5	3	3	4	2	3	3	3	3	3	33
S146	3	3	3	4	3	3	4	3	3	4	34
S147	4	3	4	2	4	4	3	3	3	3	34
S148	4	3	2	2	4	3	2	3	3	3	28
S149	4	4	3	4	5	4	4	5	5	5	43
S150	4	3	5	2	3	4	4	4	4	4	37
S151	2	3	3	3	3	3	3	3	3	3	29
S152	4	4	3	3	4	4	3	5	3	3	36
S153	3	3	4	2	3	3	3	4	3	3	30
S154	2	3	3	3	2	3	2	3	2	2	26
S155	5	4	3	5	5	5	4	5	4	4	45
S156	4	4	2	2	4	4	2	4	2	2	30
S157	4	4	4	4	4	4	4	4	4	4	39
S158	4	3	5	3	3	3	4	5	4	4	39
S159	4	4	3	4	4	4	5	1	2	2	36
S160	4	3	4	3	3	3	2	3	3	3	31
S161	3	4	4	3	4	4	3	3	3	4	35
S162	3	5	4	4	4	4	2	3	4	4	36
S163	3	4	3	4	3	4	3	4	4	4	35
S164	4	3	4	2	3	3	2	3	3	3	30
S165	3	5	4	3	4	4	2	3	3	3	35

S166	3	3	3	2	3	3	2	3	3	30
S167	3	3	3	3	3	3	3	3	3	30
S168	3	1	4	3	1	3	1	4	3	25
S169	3	3	3	2	3	2	2	3	2	26
S170	4	3	3	4	3	3	5	3	3	35
S171	4	5	5	4	5	5	5	5	5	48
S172	3	3	4	3	3	4	3	3	3	32
S173	5	3	4	4	5	5	4	2	5	42
S174	2	3	2	2	4	5	1	2	4	30
S175	2	3	3	2	4	2	2	4	2	26
S176	3	4	4	4	4	5	4	4	4	40
S177	2	3	3	2	3	3	2	2	4	28
S178	3	3	3	3	3	3	4	3	3	31
S179	4	4	4	2	4	5	3	3	4	37
S180	3	3	3	3	4	3	3	3	2	32
S181	4	3	3	3	3	3	4	4	3	33
S182	2	5	5	3	2	5	1	3	5	36
S183	2	3	3	2	3	3	3	4	4	29
S184	3	3	4	1	3	3	4	3	5	32
S185	3	5	4	5	5	3	2	4	3	38
S186	3	3	4	3	4	3	4	3	4	34
S187	3	3	3	3	3	3	4	4	3	33
S188	4	3	4	4	2	2	2	2	3	28
S189	4	4	3	3	5	4	3	3	4	38
S190	3	4	4	2	4	3	3	2	3	32
S191	4	4	2	1	2	2	3	4	5	28
S192	3	3	4	2	3	3	2	3	3	29
S193	3	4	3	2	4	4	3	4	4	35
S194	3	4	4	3	3	4	4	4	4	36
S195	3	3	3	2	4	3	2	5	4	32
S196	3	4	4	3	5	3	5	5	5	39
S197	1	4	3	2	3	3	4	3	3	29
S198	1	1	1	1	1	1	5	5	5	22
S199	5	5	4	1	5	5	5	5	5	43

S200	2	3	3	3	3	3	3	3	3	29
S201	4	5	4	4	2	4	1	1	2	31
S202	2	3	3	2	3	3	3	4	3	30
S203	3	3	3	3	4	3	3	4	3	34
S204	4	4	4	2	4	4	3	3	4	36
S205	5	5	5	4	5	5	5	5	5	48
S206	3	2	4	3	4	3	2	3	2	31
S207	5	3	3	2	5	3	3	4	3	35
S208	4	4	4	3	4	4	4	4	4	39
S209	3	3	3	3	3	3	3	3	3	31
S210	4	4	4	3	4	3	4	4	4	38
S211	3	4	3	4	3	4	3	5	5	38
S212	4	4	3	4	3	4	3	4	4	38
S213	4	3	4	2	3	4	3	3	5	34
S214	3	3	4	3	3	3	2	3	4	31
S215	3	3	3	3	3	3	3	3	3	30
S216	2	4	3	1	4	4	2	4	4	33
S217	3	5	3	2	3	3	3	4	5	34
S218	2	5	5	5	5	5	2	1	4	39
S219	4	3	5	3	3	3	3	3	3	32
S220	5	4	4	2	5	4	3	4	4	39
S221	4	5	5	2	4	5	4	5	5	43
S222	4	4	4	2	4	4	2	3	5	36
S223	2	3	3	2	3	3	2	3	4	29
S224	3	5	4	3	3	4	3	3	4	35
S225	3	3	3	2	3	3	3	3	3	30
S226	3	3	4	3	4	4	3	4	4	36
S227	4	3	5	4	3	3	2	2	5	36
S228	3	3	3	3	3	3	3	3	3	31
S229	3	4	3	1	5	4	3	4	2	32
S230	4	4	4	4	4	5	4	4	4	41
S231	2	4	3	4	3	5	3	3	4	34
S232	5	5	4	4	5	5	4	5	4	46
S233	5	3	4	4	3	3	4	3	2	34

S234	3	5	2	3	1	5	2	4	4	31
S235	3	3	3	2	3	3	3	3	3	29
S236	4	3	3	3	3	3	3	3	2	29
S237	2	3	2	3	4	3	2	3	4	31
S238	5	5	5	3	5	5	3	3	3	42
S239	3	3	4	3	4	3	2	4	2	31
S240	3	3	4	3	4	3	4	4	2	32
S241	1	5	5	5	5	5	3	3	5	42
S242	3	4	4	2	5	4	4	4	4	38
S243	1	3	5	1	3	4	5	4	2	31
S244	4	3	4	2	3	3	3	3	4	33
S245	5	5	4	2	5	5	3	4	4	42
S246	3	3	3	2	3	3	3	3	4	31
S247	4	3	4	2	3	3	4	2	4	33
S248	5	4	5	5	5	4	4	5	5	47
S249	3	3	3	3	3	3	3	3	3	30
S250	3	3	3	2	4	3	3	3	3	31
S251	3	3	4	2	3	3	3	3	3	30
S252	3	3	4	1	4	3	2	2	4	30
S253	2	3	4	2	4	3	4	4	3	32
S254	4	3	3	3	5	3	4	5	4	36
S255	4	3	4	4	3	4	4	4	5	40
S256	4	3	5	5	3	3	3	3	2	35
S257	4	3	3	2	4	3	3	4	4	34
S258	3	3	5	3	5	3	3	3	4	35
S259	2	3	3	2	3	3	3	4	1	26
S260	3	3	4	2	4	3	3	5	4	35
S261	3	4	4	3	4	4	4	4	4	38
S262	4	4	4	3	3	4	3	3	3	34
S263	3	3	4	3	2	3	3	2	2	28
S264	4	3	3	2	3	3	5	3	4	33
S265	2	4	3	4	2	3	3	3	4	31
S266	4	5	3	3	5	4	2	4	4	38
S267	3	3	3	3	3	3	4	4	3	32

S268	2	3	3	2	3	3	3	3	3	28
S269	3	4	4	3	4	4	4	4	4	37
S270	4	2	4	2	4	3	3	3	4	33
S271	4	5	5	2	5	5	5	3	1	40
S272	3	5	5	5	5	4	3	1	5	40
S273	3	3	3	3	3	3	3	3	3	30
S274	4	3	3	2	3	3	4	3	3	31
S275	3	3	4	2	3	3	2	2	2	29
S276	4	4	4	5	4	5	4	4	3	41
S277	3	1	2	2	1	1	4	5	3	25
S278	4	5	5	4	5	4	5	5	5	47
S279	3	3	3	3	3	3	2	2	3	29
S280	3	3	4	2	3	3	4	4	3	32
S281	3	3	3	2	3	3	3	3	4	30
S282	4	4	5	1	4	4	4	4	4	37
S283	5	5	5	4	5	5	5	3	4	46
S284	3	4	4	1	3	5	3	3	5	35
S285	4	3	3	2	4	3	4	3	3	34
S286	3	4	3	2	4	4	3	4	4	36
S287	4	4	4	2	4	4	3	3	4	36
S288	3	4	3	3	4	4	4	4	4	38
S289	3	3	4	3	3	4	3	3	3	32
S290	2	3	3	2	4	4	4	4	4	34
S291	3	3	5	3	5	3	3	3	4	37
S292	3	3	3	3	2	3	4	3	3	30
S293	4	4	4	3	4	4	3	4	4	37
S294	3	3	3	4	3	3	3	4	4	35
S295	3	3	3	3	3	3	3	3	3	30
S296	5	5	5	4	4	5	5	5	5	48
S297	2	3	3	1	3	3	3	3	3	27
S298	5	5	5	5	3	5	5	3	5	46
S299	2	5	3	4	1	2	3	3	4	30
S300	4	3	3	3	3	3	3	3	3	31
S301	4	3	4	4	3	4	4	4	4	38

S302	5	4	4	5	5	4	3	4	4	43
S303	4	3	4	3	3	3	3	3	3	32
S304	2	3	3	2	4	3	3	3	4	31
S305	3	3	3	2	4	3	3	4	4	33
S306	3	3	3	3	3	3	4	3	4	32
S307	2	3	4	5	1	3	4	3	3	32
S308	2	2	4	2	2	2	2	4	4	28
S309	5	3	3	5	3	5	3	3	4	39
S310	3	5	4	3	4	4	2	2	2	34
S311	2	3	2	2	3	3	2	2	4	27
S312	3	2	3	3	3	2	3	3	3	28
S313	3	3	4	2	4	3	3	3	5	34
S314	4	4	4	2	4	4	4	3	4	38
S315	3	3	4	4	3	3	3	3	3	32
S316	3	4	4	3	5	3	4	4	3	35
S317	3	3	3	2	4	4	3	3	4	32
S318	3	3	4	1	4	3	3	3	4	31
S319	4	3	5	2	4	4	3	3	3	34
S320	4	3	5	3	4	3	5	4	3	39
S321	3	4	3	3	5	3	3	4	3	36
S322	3	3	3	3	4	3	5	5	5	38
S323	4	4	4	3	4	3	3	3	3	34
S324	3	4	4	1	4	4	1	2	3	30
S325	3	3	3	2	3	3	3	3	4	30
S326	5	3	5	5	5	3	2	4	2	38
S327	3	2	3	2	3	3	2	2	3	27
S328	4	4	4	3	4	4	4	4	4	39
S329	3	2	3	2	3	2	4	3	3	28
S330	3	3	3	2	3	3	2	3	3	28
S331	4	4	4	3	4	4	2	5	3	37
S332	3	3	4	2	4	4	3	3	3	33
S333	3	4	5	4	5	4	5	4	4	42
S334	2	4	3	2	3	3	3	3	3	29
S335	3	3	3	2	3	3	2	2	3	27

S336	2	4	2	2	4	3	5	3	3	31
S337	4	3	4	2	2	3	2	3	3	30
S338	3	3	3	2	4	3	2	4	3	30
S339	2	3	3	2	3	3	4	4	4	32
S340	5	3	4	3	4	3	3	4	4	36
S341	3	4	3	3	4	4	4	3	3	35
S342	4	3	3	3	4	3	4	3	4	35
S343	3	3	3	3	4	3	3	3	3	31
S344	3	3	4	3	5	3	3	5	4	37
S345	3	3	3	3	3	3	3	3	3	30
S346	3	3	3	3	3	3	3	3	4	33
S347	4	2	5	5	3	4	3	5	3	39
S348	3	3	4	3	3	3	4	4	3	34
S349	2	4	4	2	4	4	4	3	4	36
S350	4	3	3	3	3	3	2	3	3	30
S351	2	3	3	2	4	3	3	4	4	31
S352	4	3	4	3	4	3	3	3	4	33
S353	4	5	4	3	4	5	3	3	4	40
S354	3	4	4	3	4	3	3	4	4	36
S355	2	4	4	3	4	4	1	1	5	33
S356	3	3	4	2	3	3	1	3	3	29
S357	4	4	5	3	3	4	4	4	4	39
S358	5	5	5	2	5	4	4	4	1	39
S359	3	3	3	2	3	3	3	3	4	30
S360	2	4	4	3	5	4	4	4	2	36
S361	3	4	3	2	3	3	4	3	5	33
S362	4	4	4	3	3	3	3	3	4	35
S363	3	4	4	3	4	4	2	4	4	36
S364	3	3	3	3	4	3	2	4	2	30
S365	3	3	3	3	3	3	3	3	4	31
S366	4	4	5	2	5	5	3	4	3	39
S367	4	3	3	2	3	3	3	3	3	30
S368	4	4	5	4	5	5	5	5	5	47
S369	2	3	3	1	5	3	2	3	4	31

S370	3	3	5	3	5	3	2	3	3	33
S371	2	3	3	4	3	2	2	2	2	26
S372	3	4	3	1	4	5	2	3	4	33
S373	2	3	3	3	3	3	3	3	3	29
S374	2	3	4	3	2	2	2	2	2	24
S375	2	3	2	3	4	3	1	4	2	26
S376	3	5	4	3	4	4	4	5	3	38
S377	3	3	4	2	3	3	3	2	4	30
S378	3	3	2	3	3	3	1	3	3	28
S379	2	3	3	2	3	3	2	4	4	29
S380	5	4	3	3	3	3	4	4	3	37
S381	3	3	2	5	3	3	1	3	2	28
S382	4	3	5	4	5	5	2	1	5	39
S383	4	3	3	2	2	4	4	2	3	29
S384	3	4	3	2	4	3	3	3	3	31
S385	3	3	4	2	3	3	3	3	4	33
S386	3	3	3	1	3	3	3	3	5	32
S387	4	3	3	3	4	3	3	3	4	34
S388	4	3	4	4	4	4	4	4	3	36
S389	3	3	3	3	3	3	3	3	3	30
S390	3	3	3	4	4	3	4	4	4	36
S391	3	3	4	2	5	5	4	4	4	37
S392	3	3	4	3	3	3	3	3	2	30
S393	3	3	3	3	3	3	2	3	3	30
S394	3	3	3	2	4	3	3	3	4	32
S395	3	4	4	3	4	4	4	4	4	38
S396	3	3	3	3	3	3	3	4	4	33
S397	5	4	4	5	4	5	4	5	4	44
S398	4	4	4	4	4	4	3	3	4	37
S399	3	4	4	2	3	4	2	3	3	32
S400	3	2	3	2	3	2	2	3	2	24
S401	3	4	4	2	3	3	3	4	4	33
S402	2	4	2	2	4	2	2	4	4	28
S403	3	4	4	4	4	4	2	3	4	36

S404	3	3	3	2	2	3	1	3	4	29
S405	1	3	3	2	2	4	3	4	3	29
S406	3	3	3	1	3	3	3	4	3	29
S407	3	3	4	2	3	3	3	3	4	31
S408	3	5	4	2	3	5	4	4	5	39
S409	3	3	3	2	4	4	5	5	4	36
S410	3	3	3	3	3	3	3	3	3	30
S411	3	3	4	3	3	3	2	3	3	30
S412	3	3	3	3	3	3	2	3	4	30
S413	3	3	4	3	3	3	3	3	5	35
S414	4	3	4	3	4	3	4	4	3	35
S415	3	3	3	2	3	3	2	4	4	30
S416	3	3	3	2	5	3	4	4	4	33
S417	3	3	4	2	5	3	4	4	3	34
S418	5	5	5	3	4	5	5	5	5	47
S419	3	3	3	2	3	3	3	3	4	30
S420	3	3	3	3	3	3	3	3	3	30
S421	3	3	3	3	3	3	4	4	3	34
S422	1	3	3	3	3	3	1	2	2	24
S423	3	3	3	3	4	3	3	3	3	31
S424	3	3	3	3	3	3	3	3	3	31
S425	3	3	4	5	3	3	3	2	2	33
S426	2	3	2	2	4	4	4	4	4	33
S427	3	4	4	4	3	4	3	4	4	38
S428	4	4	3	3	5	4	2	5	4	38
S429	4	3	4	1	4	3	1	3	3	29
S430	2	2	4	2	5	2	4	4	2	29
S431	4	4	4	3	4	5	4	4	4	41
S432	3	2	2	2	3	3	2	3	3	25
S433	2	4	3	2	3	3	2	3	3	28
S434	4	5	4	4	4	4	4	4	5	41
S435	3	3	4	2	3	3	3	4	4	32
S436	3	3	3	3	3	3	3	3	2	28
S437	3	3	3	2	3	3	3	3	4	30

S438	4	5	5	4	4	5	5	5	4	44
S439	3	3	3	2	3	3	3	3	3	28
S440	4	4	4	4	4	4	2	2	2	35
S441	4	2	2	4	4	2	2	2	4	30
S442	3	3	3	2	3	5	3	3	4	34
S443	5	4	4	4	5	4	5	4	4	43
S444	3	4	4	3	3	3	2	3	5	35
S445	2	4	5	5	4	4	5	1	1	36
S446	3	3	3	3	4	3	3	4	4	33
S447	2	3	3	3	3	3	3	3	4	31
S448	3	5	5	5	5	5	5	5	5	48
S449	3	3	3	4	4	4	3	3	4	34
S450	4	3	3	2	4	4	3	4	4	35
S451	4	4	3	2	3	3	3	4	3	32
S452	2	3	4	2	2	3	4	4	5	34
S453	4	3	4	2	4	3	4	4	4	36
S454	5	5	4	3	5	5	2	3	2	39
S455	3	3	3	2	5	3	2	3	5	33
S456	3	3	3	1	5	3	2	3	3	30
S457	3	3	3	3	4	4	3	3	5	34
S458	3	3	3	3	3	3	3	3	4	31
S459	5	3	3	2	4	3	1	1	3	30
S460	3	3	3	2	4	2	2	3	4	30
S461	5	5	5	4	4	5	5	5	5	48
S462	3	3	4	2	4	3	2	3	3	31
S463	4	4	3	3	3	3	4	3	4	34
S464	3	4	4	2	5	4	2	3	4	35
S465	5	5	5	5	5	5	5	5	5	50
S466	3	4	4	2	4	4	3	2	4	35
S467	3	3	3	2	3	3	3	3	4	30
S468	2	4	4	3	3	3	3	4	4	33
S469	3	4	4	3	4	4	3	3	4	36
S470	4	4	3	1	4	4	3	4	3	34
S471	4	4	4	3	4	4	4	4	3	39

S472	4	3	5	3	3	5	3	3	4	38
S473	4	3	3	3	4	4	2	3	3	32
S474	4	3	4	3	4	4	4	3	3	35
S475	3	3	4	2	4	3	3	4	3	32
S476	4	5	4	4	3	4	3	2	4	37
S477	4	4	3	2	3	4	3	4	5	36
S478	4	4	4	3	4	5	4	4	4	41
S479	4	4	4	3	4	4	3	3	3	37
S480	3	3	3	2	3	3	3	4	4	32
S481	4	4	5	2	5	4	3	3	5	40
S482	2	3	3	2	4	3	3	3	3	30
S483	3	3	3	2	3	3	3	3	4	30
S484	2	3	3	2	4	3	2	3	4	30
S485	2	3	4	2	4	3	3	3	4	31
S486	3	2	3	3	4	3	3	3	2	29
S487	5	3	4	5	4	3	3	3	4	38
S488	3	3	3	3	3	3	3	4	3	31
S489	4	3	3	3	5	4	4	3	4	37
S490	3	3	3	2	3	3	2	3	4	29
S491	2	4	4	3	5	4	4	3	4	37
S492	3	4	4	3	3	3	3	3	4	33
S493	2	3	3	4	4	3	2	3	5	34
S494	3	3	3	2	3	3	2	3	4	30
S495	3	3	4	2	3	3	3	4	4	32
S496	1	3	3	2	4	3	5	3	3	30
S497	4	5	5	4	3	5	3	5	5	44
S498	3	3	3	2	3	3	4	4	3	31
S499	4	3	3	3	4	3	3	3	4	34
S500	3	3	3	1	4	3	2	3	5	30
S501	3	4	3	3	4	4	3	5	4	37
S502	3	3	3	3	4	3	3	3	3	30
S503	3	4	5	4	4	4	2	4	4	37
S504	2	2	2	2	3	2	3	2	2	22
S505	3	3	4	3	4	3	2	3	2	30

S506	2	2	3	2	3	3	2	2	2	23
S507	2	3	3	2	4	3	4	3	4	31
S508	5	5	5	2	2	5	4	4	5	42
S509	2	2	4	2	3	3	2	3	4	28
S510	3	2	3	3	3	3	3	4	3	30
S511	2	4	4	2	4	4	3	3	2	32
S512	4	3	3	4	3	3	1	3	3	30
S513	3	3	2	3	2	4	4	3	5	33
S514	3	3	3	3	3	3	2	3	3	29
S515	4	3	4	4	3	3	3	3	3	33
S516	4	3	4	5	2	3	3	3	4	35
S517	3	3	3	3	3	3	3	3	3	30
S518	5	4	4	4	2	4	4	4	4	40
S519	4	2	3	2	3	2	3	2	4	29
S520	3	3	3	3	3	3	2	3	4	31
S521	3	4	2	3	4	5	2	4	4	36
S522	3	3	4	3	3	3	3	3	3	33
S523	5	4	5	5	4	5	5	5	5	47
S524	4	3	2	2	4	2	2	4	4	31
S525	3	3	3	3	3	4	2	2	3	31
S526	4	4	3	3	3	4	3	3	4	35
S527	4	3	4	3	3	3	3	3	4	33
S528	1	3	3	3	3	3	3	3	3	28
S529	3	3	3	2	4	3	3	5	3	32
S530	4	4	3	3	3	3	3	3	4	35
S531	4	4	4	4	4	4	4	4	4	39
S532	2	4	4	4	4	4	4	4	3	36
S533	4	4	4	4	4	4	3	4	4	39
S534	4	3	3	1	4	3	4	5	5	36
S535	3	3	3	3	3	3	3	3	4	32
S536	3	3	4	3	4	4	4	4	4	37
S537	3	3	4	2	4	3	4	4	4	34
S538	3	3	2	2	4	3	2	4	5	32
S539	3	3	4	3	4	3	4	3	3	33

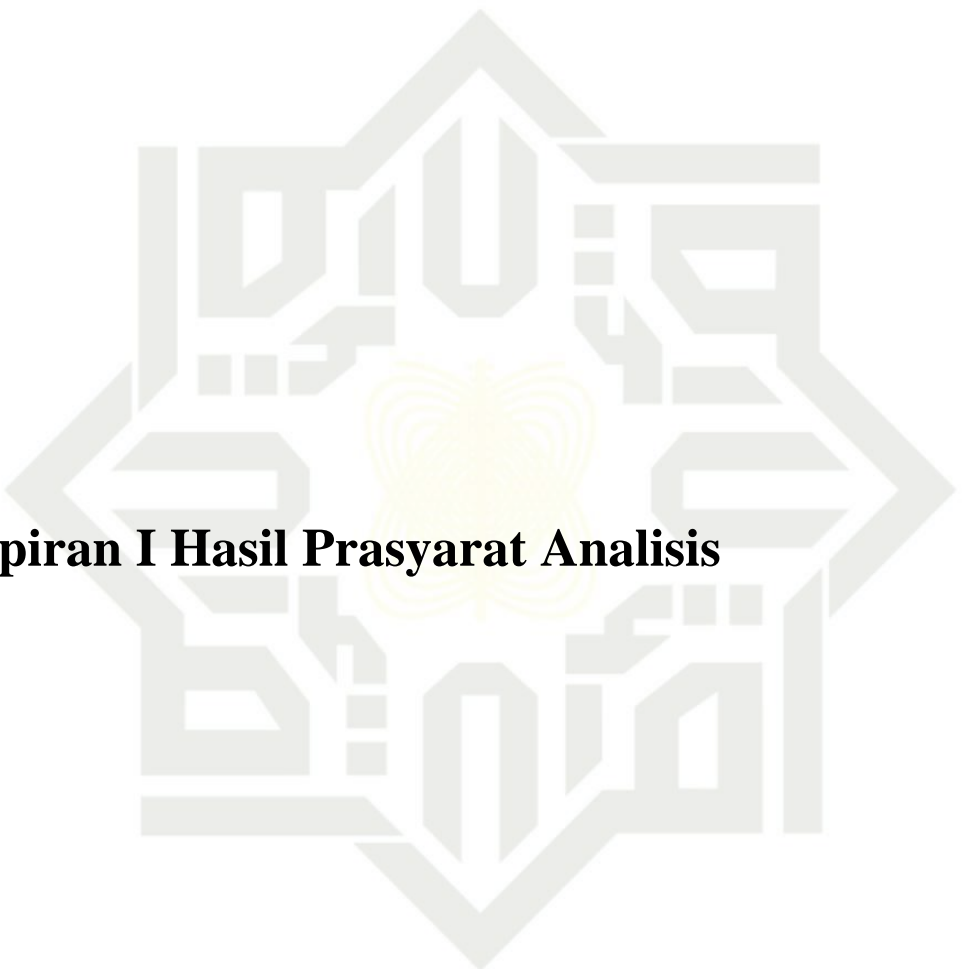

UIN SUSKA RIAU

Lampiran I Hasil Prasyarat Analisis

© Hak cipta milik UIN Suska Riau

State Islamic University of Sultan Syarif Kasim Riau

Hak Cipta Dilindungi Undang-Undang

1. Dilarang mengutip sebagian atau seluruh karya tulis ini tanpa mencantumkan dan menyebutkan sumber:
 - a. Pengutipan hanya untuk kepentingan pendidikan, penelitian, penulisan karya ilmiah, penyusunan laporan, penulisan kritik atau tinjauan suatu masalah.
 - b. Pengutipan tidak merugikan kepentingan yang wajar UIN Suska Riau.
2. Dilarang mengumumkan dan memperbanyak sebagian atau seluruh karya tulis ini dalam bentuk apapun tanpa izin UIN Suska Riau.

HASIL UJI PRASYARAT ANALISIS

(UJI NORMALITAS RESIDU DAN MULTIKOLINEARITAS SOCIAL COMPARISON DAN BODY DISSATISFACTION)

Coefficients					Collinearity Statistics			
Model		Unstandardized	Standard Error	Standardized	t	p	Tolerance	VIF
1	(Intercept)	79.94	1.39		57.33	< .001		
2	(Intercept)	28.54	3.65		7.81	< .001		
3	UPC	1.54	0.15	0.46	10.34	< .001	0.66	1.52
4	DWC	0.49	0.19	0.12	2.65	8.25e-3	0.66	1.52

Standardized Residuals Histogram

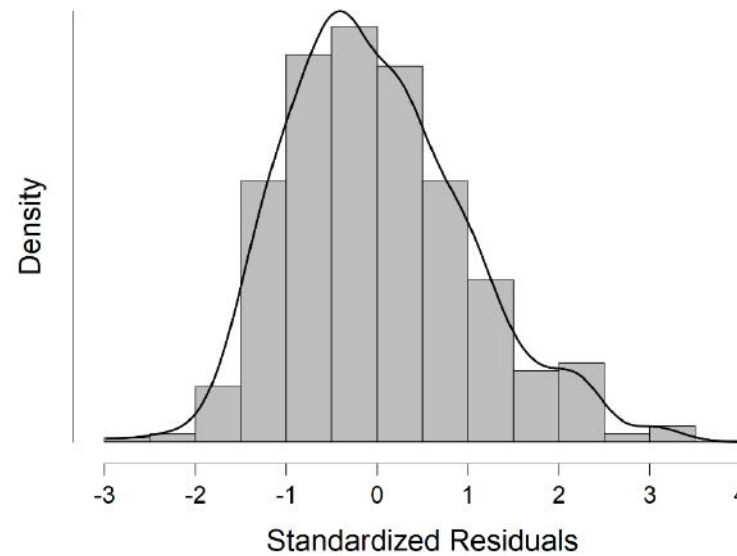

pta Diindungi Undang-Undang
 rang mengutip sebagian atau seluruh karya tulis atau tanpa mencantumkan dan menyebutkan sumber:
 engutipan hanya untuk kepentingan pendidikan, penelitian, penulisan karya ilmiah, penyusunan laporan, penulisan kritik atau tinjauan
 engutipan tidak merugikan kepentingan yang wajar UIN Suska Riau.
 rang mengemukakan pendapatnya sebagai bagian atau seluruh karya tulis ini dalam bentuk apapun tanpa izin UIN Suska Riau.



HASIL UJI PRASYARAT ANALISIS

(UJI NORMALITAS RESIDU DAN MULTIKOLINEARITAS KEPERIBADIAN BIG FIVE DAN BODY DISSATISFACTION)

Coefficients						Collinearity Statistics	
Model	Unstandardized	Standard Error	Standardized	t	p	Tolerance	VIF
H ₀ (Intercept)	79.94	1.39		57.33	< .001		
H ₁ (Intercept)	112.03	14.50		7.72	< .001		
EXT	0.33	0.23	0.07	1.43	0.15	0.81	1.23
AGR	0.30	0.33	0.04	0.90	0.37	0.82	1.22
CONS	-0.51	0.29	-0.08	-1.75	0.08	0.72	1.40
ES	-1.58	0.21	-0.33	-7.53	< .001	0.88	1.14
INTL	0.26	0.32	0.04	0.82	0.42	0.82	1.22

Standardized Residuals Histogram

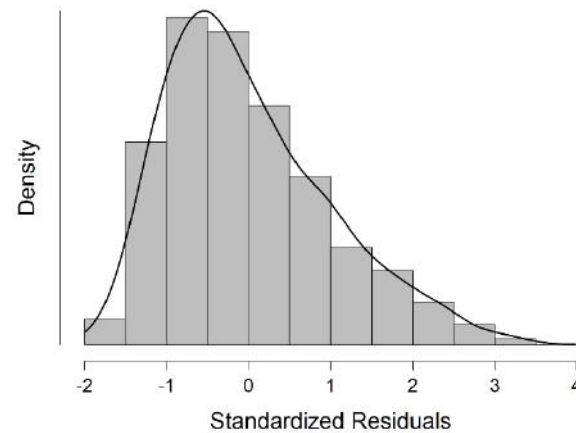

Hak cipta milik UIN Suska Riau
 tidak cipta milik UIN Suska Riau
 yang Diindungi Undang-Undang
 rang mengutip sebagian atau seluruh karya tulis ini tanpa mengacaukan urutan
 pengutipan hanya untuk kepentingan pendidikan, penelitian, penulisan karya ilmiah,
 penyusunan laporan, penulisan kritik atau tinjauan
 angutipan tidak merugikan kepentingan umum dan bertanggung jawab secara penuh
 rang mengemukakan dalam membicarakan sebagian atau seluruh karya tulis ini dalam bentuk apapun tanpa izin UIN Suska Riau.



HASIL Uji Prasyarat Analisis

(Uji Normalitas Residu dan Multikolinearitas Keperibadian Big Five dan Social Comparison (Upward Comparison))

Coefficients						95% CI		Collinearity Statistics		
Model		Unstandardized	Standard Error	Standardized	t	p	Lower	Upper	Tolerance	VIF
H ₀	(Intercept)	27.85	0.42		65.98	< .001	27.02	28.68		
H ₁	(Intercept)	43.54	4.14		10.51	< .001	35.40	51.68		
	EXT	0.06	0.07	0.04	0.89	0.37	-0.07	0.19	0.81	1.23
	AGR	0.15	0.09	0.07	1.56	0.12	-0.04	0.33	0.82	1.22
	CONS	-0.13	0.08	-0.07	-1.60	0.11	-0.30	0.03	0.72	1.40
	ES	-0.66	0.06	-0.46	-11.03	< .001	-0.78	-0.54	0.88	1.14
	INTL	-3.22e-3	0.09	-1.51e-3	-0.04	0.97	-0.18	0.18	0.82	1.22

Standardized Residuals Histogram

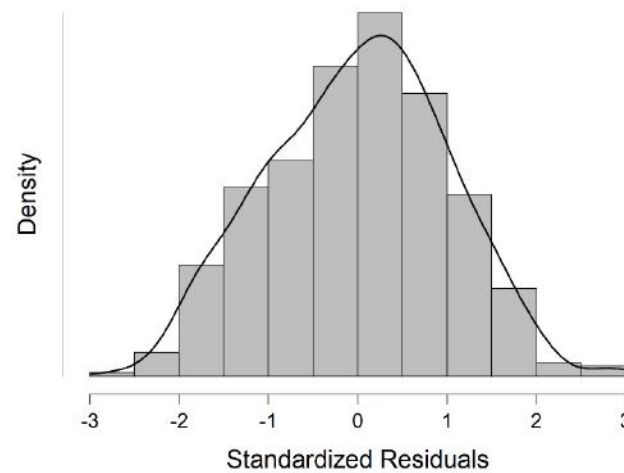

HASIL UJI PRASYARAT ANALISIS

(UJI NORMALITAS RESIDU DAN MULTIKOLINEARITAS KEPERIBADIAN BIG FIVE DAN SOCIAL COMPARISON (DOWNWARD COMPARISON))

Coefficients						Collinearity Statistics		
Model		Unstandardized	Standard Error	Standardized	t	p	Tolerance	VIF
H ₀	(Intercept)	17.55	0.34		51.85	< .001		
H ₁	(Intercept)	27.09	3.60		7.53	< .001		
	EXT	0.05	0.06	0.04	0.94	0.35	0.81	1.23
	AGR	0.03	0.08	0.02	0.34	0.74	0.82	1.22
	CONS	-0.17	0.07	-0.11	-2.28	0.02	0.72	1.40
	ES	-0.29	0.05	-0.25	-5.58	< .001	0.88	1.14
	INTL	0.05	0.08	0.03	0.64	0.53	0.82	1.22

Standardized Residuals Histogram

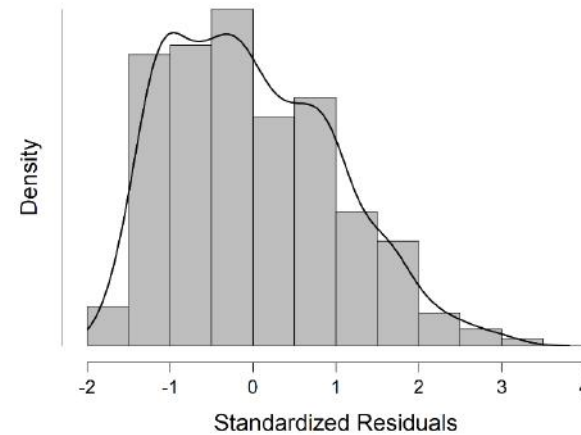

pta Diindungi Undang-Undang
 rang mengutip sebagian atau seluruh karya tulis ini tanpa mengemukakan dan menyebutkan sumber:
 mengutip hanya untuk kepentingan pendidikan, penelitian, penulisan karya ilmiah, penyusunan laporan, penulisan kritik atau tinjauan
 angutipan tidak merugikan kepentingan yang wajar UIN Suska Riau.
 rang mengemukakan dan memperbanyak sebagian atau seluruh karya tulis ini dalam bentuk apapun tanpa izin UIN Suska Riau.



Lampiran J Hasil Uji Hipotesis

UIN SUSKA RIAU

© Hak cipta milik UIN Suska Riau

State Islamic University of Sultan Syarif Kasim Riau

Hak Cipta Dilindungi Undang-Undang

1. Dilarang mengutip sebagian atau seluruh karya tulis ini tanpa mencantumkan dan menyebutkan sumber:
 - a. Pengutipan hanya untuk kepentingan pendidikan, penelitian, penulisan karya ilmiah, penyusunan laporan, penulisan kritik atau tinjauan suatu masalah.
 - b. Pengutipan tidak merugikan kepentingan yang wajar UIN Suska Riau.
2. Dilarang mengumumkan dan memperbanyak sebagian atau seluruh karya tulis ini dalam bentuk apapun tanpa izin UIN Suska Riau.

HASIL UJI HIPOTESIS

Mediation Analysis 5000 bootstrapp controlling BMI, Age, Sex

Parameter estimates

Direct effects		Estimate	Std. Error	z-value	p	95% Confidence Interval	
						Lower	Upper
EXT	→ BSQ	0.03	0.04	0.84	0.40	-0.04	0.11
AGR	→ BSQ	0.02	0.04	0.63	0.53	-0.04	0.11
CONS	→ BSQ	-0.05	0.04	-1.13	0.26	-0.14	0.03
ES	→ BSQ	-0.08	0.04	-1.94	0.05	-0.15	3.71e -3
INTL	→ BSQ	0.04	0.04	0.96	0.34	-0.03	0.12

Note. Delta method standard errors, bias-corrected percentile bootstrap confidence intervals, ML estimator.

Indirect effects			Estimate	Std. Error	z-value	p	95% Confidence Interval	
							Lower	Upper
EXT	→ UPC	→ BSQ	0.02	0.02	0.88	0.38	-0.02	0.05
EXT	→ DWC	→ BSQ	4.47e -3	5.24e -3	0.85	0.39	-3.12e -3	0.02
AGR	→ UPC	→ BSQ	0.03	0.02	1.55	0.12	-4.73e -3	0.07
AGR	→ DWC	→ BSQ	1.82e -3	4.96e -3	0.37	0.71	-5.92e -3	0.02
CONS	→ UPC	→ BSQ	-0.03	0.02	-1.57	0.12	-0.08	4.73e -3
CONS	→ DWC	→ BSQ	-0.01	7.15e -3	-1.69	0.09	-0.04	-1.64e -3
ES	→ UPC	→ BSQ	-0.19	0.03	-6.93	< .001	-0.26	-0.14

Indirect effects						95% Confidence Interval		
			Estimate	Std. Error	z-value	p	Lower	Upper
ES	→	DWC → BSQ	-0.03	0.01	-2.26	0.02	-0.06	-4.04e -3
INTL	→	UPC → BSQ	3.43e -4	0.02	0.02	0.98	-0.04	0.04
INTL	→	DWC → BSQ	3.30e -3	5.09e -3	0.65	0.52	-4.22e -3	0.02

Note. Delta method standard errors, bias-corrected percentile bootstrap confidence intervals, ML estimator.

Total Effects						95% Confidence Interval		
			Estimate	Std. Error	z-value	p	Lower	Upper
EXT	→	BSQ	0.05	0.04	1.21	0.23	-0.03	0.14
AGR	→	BSQ	0.05	0.04	1.25	0.21	-0.02	0.15
CONS	→	BSQ	-0.09	0.05	-1.91	0.06	-0.21	-5.33e -3
ES	→	BSQ	-0.30	0.04	-6.78	< .001	-0.39	-0.21
INTL	→	BSQ	0.04	0.04	0.92	0.36	-0.04	0.13

Note. Delta method standard errors, bias-corrected percentile bootstrap confidence intervals, ML estimator.

Total indirect effects							
		Estimate	Std. Error	z-value	p	95% Confidence Interval	
						Lower	Upper
EXT	→ BSQ	0.02	0.02	0.96	0.34	-0.02	0.07
AGR	→ BSQ	0.03	0.02	1.42	0.16	-7.19e -3	0.08
CON	→ BSQ	-0.04	0.02	-1.86	0.06	-0.10	-1.63e -3
ES	→ BSQ	-0.22	0.03	-7.85	< .001	-0.28	-0.17
INTL	→ BSQ	3.64e -3	0.02	0.17	0.86	-0.04	0.05

Note. Delta method standard errors, bias-corrected percentile bootstrap confidence intervals, ML estimator.

Residual covariances							
		Estimate	Std. Error	z-value	p	95% Confidence Interval	
						Lower	Upper
UPC	→ DWC	0.46	0.04	11.01	< .001	0.39	0.55

Note. Delta method standard errors, bias-corrected percentile bootstrap confidence intervals, ML estimator.

R-Squared	
	R ²
BSQ	0.38
UPC	0.21
DWC	0.08
EXT	6.61e-3
AGR	7.41e-3
CONS	0.02
ES	0.11
INTL	0.02

ta Diindungi Undang-Undang

rang mengutip sebagian atau seluruh karya tulis ini tanpa mencantumkan dan menyebutkan sumber:

engutipan hanya untuk kepentingan pendidikan, penelitian, penulisan karya ilmiah, penyusunan laporan, penulisan kritik atau tinjauan engutipan tidak merugikan kepentingan yang wajar UIN Suska Riau.

rang mengumumkan dan memperbanyak sebagian atau seluruh karya tulis ini dalam bentuk apapun tanpa izin UIN Suska Riau.

Path plot

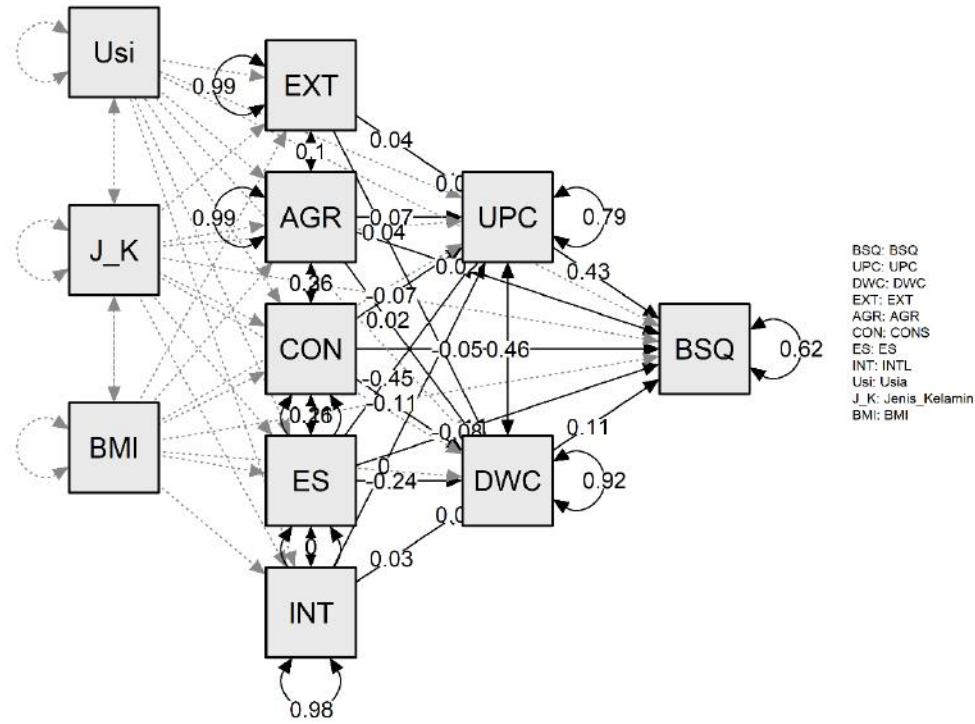



Lampiran K Surat Penelitian

Hak Cipta Dilindungi Undang-Undang

1. Dilarang mengutip sebagian atau seluruh karya tulis ini tanpa mencantumkan dan menyebutkan sumber:
 - a. Pengutipan hanya untuk kepentingan pendidikan, penelitian, penulisan karya ilmiah, penyusunan laporan, penulisan kritik atau tinjauan suatu masalah.
 - b. Pengutipan tidak merugikan kepentingan yang wajar UIN Suska Riau.
2. Dilarang mengumumkan dan memperbanyak sebagian atau seluruh karya tulis ini dalam bentuk apapun tanpa izin UIN Suska Riau.

(INFORMED CONSENT)**Salam,**

Perkenalkan kami adalah peneliti dari Fakultas Psikologi UIN Sultan Syarif Kasim Riau. Saat ini kami sedang melakukan penelitian terkait kepuasan terhadap bentuk tubuh pada individu dewasa awal di Indonesia.

Jika Anda:

- 1. Berusia 18-29 tahun;**
- 2. Berdomisili di Indonesia;**
- 3. Bersedia meluangkan waktu sekitar 10-15 menit untuk berpartisipasi dalam penelitian.**

Anda dipersilahkan mengikuti penelitian ini. Semua jawaban adalah benar, mohon diisi sesuai dengan situasi dan perasaan yang anda rasakan. Pertanyaan-pertanyaan yang diajukan nanti **tidak untuk self-diagnose**. Jawaban yang Anda berikan akan **dijamin kerahasiaannya** dan hanya akan **digunakan untuk kepentingan penelitian**.

Dalam pengisian kuesioner yang dilakukan secara online terdapat **resiko** terkait keamanan data elektronik; terdapat pemberitaan bahwa beberapa data/informasi saat menggunakan aplikasi tertentu **mengandung kemungkinan diretas**.

Penelitian ini bersifat sukarela, namun peneliti akan memberikan undian saldo digital kepada 10 responden terpilih sebesar Rp. 40.000. **Jika Anda menginginkan**, anda dapat meminta peneliti mengirimkan hasil kuisisioner pribadi Anda melalui email.

Jika Anda mempunyai **pertanyaan** mengenai penelitian atau **merasa tidak nyaman** setelah mengisi kuisisioner, silahkan menghubungi peneliti melalui:

Fathur (fathurrasyid267@gmail.com) atau Jika ada pelanggaran terhadap ketentuan di atas, Anda dapat mengajukan pengaduan ke fpsi@uinsuska.ac.id.

Atas perhatian dan partisipasinya kami mengucapkan terima kasih.

Hormat saya,

Abdullah Fathur Rasyid

Apakah Anda telah membaca penjelasan di atas dan bersedia untuk berpartisipasi dalam penelitian ini?

- Ya, saya telah membaca dan bersedia untuk berpartisipasi
- Tidak bersedia

Hak Cipta Dilindungi Undang-Undang

1. Dilarang mengutip sebagian atau seluruh karya tulis ini tanpa mencantumkan dan menyebutkan sumber:
 - a. Pengutipan hanya untuk kepentingan pendidikan, penelitian, penulisan karya ilmiah, penyusunan laporan, penulisan kritik atau tinjauan suatu masalah.
 - b. Pengutipan tidak merugikan kepentingan yang wajar UIN Suska Riau.
2. Dilarang mengumumkan dan memperbanyak sebagian atau seluruh karya tulis ini dalam bentuk apapun tanpa izin UIN Suska Riau.

PEMERINTAH PROVINSI RIAU
DINAS PENANAMAN MODAL DAN PELAYANAN TERPADU SATU PINTU

Gedung Menara Lancang Kuning Lantai I dan II Komp. Kantor Gubernur Riau
 Jl. Jend. Sudirman No. 460 Telp. (0761) 39064 Fax. (0761) 39117 PEKANBARU
 Email : dpmptsp@riau.go.id

REKOMENDASI

Nomor : 503/DPMPSTP/NON IZIN-RISET/52664
 TENTANG



**PELAKSANAAN KEGIATAN RISET/PRA RISET
 DAN PENGUMPULAN DATA UNTUK BAHAN SKRIPSI**

1.04.02.01

Kepala Dinas Penanaman Modal dan Pelayanan Terpadu Satu Pintu Provinsi Riau, setelah membaca Surat Permohonan Penelitian dari : **Dekan Fakultas Psikologi UIN Suska Riau, Nomor : B-44/Un.04/F.VI/PP.00.9/01/2023** Tanggal 9 Januari 2023, dengan ini memberikan rekomendasi kepada:

- | | |
|----------------------|---|
| 1. Nama | : ABDULLAH FATHUR RASYID |
| 2. NIM / KTP | : 11960110773 |
| 3. Program Studi | : PSIKOLOGI |
| 4. Jenjang | : S1 |
| 5. Alamat | : PEKANBARU |
| 6. Judul Penelitian | : HUBUNGAN KARAKTERISTIK KEPERIBADIAN BIG FIVE DAN BODY DISSATISFACTION YANG DIMEDIASI OLEH SOCIAL COMPARISON PADA INDIVIDU DEWASA AWAL |
| 7. Lokasi Penelitian | : DEWASA AWAL (BADAN PENGEMBANGAN SUMBER DAYA MANUSIA PROVINSI RIAU) |

Dengan ketentuan sebagai berikut:

1. Tidak melakukan kegiatan yang menyimpang dari ketentuan yang telah ditetapkan.
2. Pelaksanaan Kegiatan Penelitian dan Pengumpulan Data ini berlangsung selama 6 (enam) bulan terhitung mulai tanggal rekomendasi ini diterbitkan.
3. Kepada pihak yang terkait diharapkan dapat memberikan kemudahan serta membantu kelancaran kegiatan Penelitian dan Pengumpulan Data dimaksud.

Demikian rekomendasi ini dibuat untuk dipergunakan seperlunya.

Dibuat di : Pekanbaru
 Pada Tanggal : 12 Januari 2023

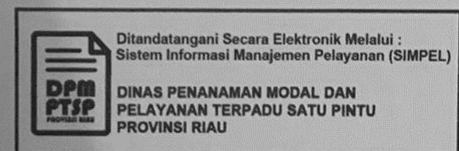

Tembusan :

Disampaikan Kepada Yth :

1. Kepala Badan Kesatuan Bangsa dan Politik Provinsi Riau di Pekanbaru
2. Kepala Badan Pengembangan Sumber Daya Manusia Provinsi Riau di Pekanbaru
3. Dekan Fakultas Psikologi UIN Suska Riau di Pekanbaru
4. Yang Bersangkutan

- Hak Cipta Dilindungi Undang-Undang
1. Dilarang mengutip sebagian atau seluruh karya tulis ini tanpa mencantumkan dan menyebutkan sumber:
 - a. Pengutipan hanya untuk kepentingan pendidikan, penelitian, penulisan karya ilmiah, penyusunan laporan, penulisan kritik atau tinjauan suatu masalah.
 - b. Pengutipan tidak merugikan kepentingan yang wajar UIN Suska Riau.
 2. Dilarang mengumumkan dan memperbanyak sebagian atau seluruh karya tulis ini dalam bentuk apapun tanpa izin UIN Suska Riau.



UIN SUSKA RIAU

KEMENTERIAN AGAMA
UNIVERSITAS ISLAM NEGERI SULTAN SYARIF KASIM RIAU
FAKULTAS PERTANIAN DAN PETERNAKAN
 كلية علوم الزراعة و الحيوان
KOMISI ETIK PENELITIAN

Jl. H.R. Soebrantas No. 155 Km 18 SimpangBaruPananiPekanbaru

Nomor/Number : KE/KEP-FPP/06/12/2022

KETERANGAN KELAIKAN ETIK
ETHICAL CLEARANCE

Komisi Etik Penelitian Fakultas Pertanian dan Peternakan UIN Sultan Syarif Kasim Riau dalam upaya melindungi hak azazi dan kesejahteraan subjek penelitian, telah mengkaji dengan teliti proposal/protokol penelitian yang berjudul:

Ethical Committee for Research of Faculty of Agriculture and Animal Science, State Islamic University of Sultan Syarif Kasim Riau, with regards of the protection of human rights and welfare and/or animal welfare in research, has carefully reviewed the proposal entitled:

Hubungan Karakteristik Kepribadian *Big Five* dan *Body Dissatisfaction* yang Dimediasi oleh Social Comparison pada Individu Dewasa Awal

Social Comparison as a Mediator Between Big Five Personality and Body Dissatisfaction in Emerging Adults

Peneliti Utama : Abdullah Fathur Rasyid

Principal Researcher

Anggota Peneliti : -

Member of The Researcher

Nama Institusi : Fakultas Pertanian dan Peternakan

Name of Institution Faculty of Agriculture and Animal Science

Dan telah menyetujui proposal/protocol penelitian tersebut di atas.

and approved the above mentioned research proposal/protocol.

Pekanbaru, 13 Desember 2022

Ketua,
Chairman

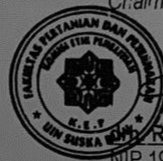

Rahmi Febrivanti, M.Sc
NIP.19840208 200912 2 002

- Hak Cipta Dilindungi Undang-Undang
1. Dilarang mengutip sebagian atau seluruh karya tulis ini tanpa mencantumkan dan menyebutkan sumber:
 - a. Pengutipan hanya untuk kepentingan pendidikan, penelitian, penulisan karya ilmiah, penyusunan laporan, penulisan kritik atau tinjauan suatu masalah.
 - b. Pengutipan tidak merugikan kepentingan yang wajar UIN Suska Riau.
 2. Dilarang mengumumkan dan memperbanyak sebagian atau seluruh karya tulis ini dalam bentuk apapun tanpa izin UIN Suska Riau.

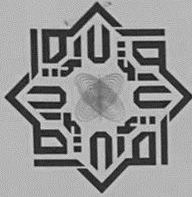

UIN SUSKA RIAU

KEMENTERIAN AGAMA RI
UNIVERSITAS ISLAM NEGERI SULTAN SYARIF KASIM RIAU
FAKULTAS PSIKOLOGI
كلية علم النفس
FACULTY OF PSYCHOLOGY

Jl. H.R. Soebrantas Km. 15 No. 155 Kel. Tuah Madani Kec. Tampan Pekanbaru-Riau 28293 Po. Box. 1004
Telp. (0761) 588994 Fax. (0761) 588994 Website : <http://fpsi.uin-suska.ac.id> E-mail: fpsi@uin-suska.ac.id

SURAT IZIN TRY OUT

Nomor: B-2076E/Un.04/F.VI/PP.00.9/12/2022

Dekan Fakultas Psikologi Universitas Islam Negeri Sultan Syarif Kasim Riau dengan ini memberikan izin kepada:

Nama : Abdullah Fathur Rasyid
NIM : 11960110773
Jurusan : Psikologi S1
Semester : VII (Tujuh)

untuk melakukan *try out* di Fakultas Psikologi Universitas Islam Negeri Sultan Syarif Kasim Riau guna mendapatkan data yang berhubungan dengan judul penelitian / skripsi / tesis yaitu:

"Hubungan Karakteristik Kepribadian Big Five Yang Dimediasi Oleh Social Comparison Pada Individu Dewasa Awal".

Demikian surat izin ini diberikan agar dapat dipergunakan sebagaimana mestinya.

Pekahbaru, 27 Desember 2022

Dekan,



M. Kusnadi, M.Pd

NIP. 19671212 199503 1 001

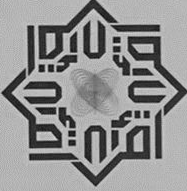

Hak Cipta Dilindungi Undang-Undang

1. Dilarang mengutip sebagian atau seluruh karya tulis ini tanpa mencantumkan dan menyebutkan sumber:
 - a. Pengutipan hanya untuk kepentingan pendidikan, penelitian, penulisan karya ilmiah, penyusunan laporan, penulisan kritik atau tinjauan suatu masalah.
 - b. Pengutipan tidak merugikan kepentingan yang wajar UIN Suska Riau.
2. Dilarang mengumumkan dan memperbanyak sebagian atau seluruh karya tulis ini dalam bentuk apapun tanpa izin UIN Suska Riau.



UIN SUSKA RIAU

KEMENTERIAN AGAMA RI
UNIVERSITAS ISLAM NEGERI SULTAN SYARIF KASIM RIAU
FAKULTAS PSIKOLOGI
كلية علم النفس
FACULTY OF PSYCHOLOGY

Jl. H.R. Soebrantas Km. 15 No. 155 Kel. Tuah Madani Kec. Tampan Pekanbaru-Riau 28293 Po. Box. 1004
 Telp. (0761) 588994 Fax. (0761) 588994 Website : <http://fpsi.uin-suska.ac.id> E-mail: fpsi@uin-suska.ac.id

SURAT IZIN PRA RISET
 Nomor: B-2048E/Un.04/F.VI/PP.00.9/12/2022

Dekan Fakultas Psikologi Universitas Islam Negeri Sultan Syarif Kasim Riau dengan ini memberikan izin kepada:

Nama	: Abdullah Fathur Rasyid
NIM	: 11960110773
Jurusan	: Psikologi S1
Semester	: VII (Tujuh)

untuk melakukan pra riset di Fakultas Psikologi Universitas Islam Negeri Sultan Syarif Kasim Riau guna mendapatkan data yang berhubungan dengan judul penelitian / skripsi / tesis yaitu:

"Hubungan Karakteristik Kepribadian Big Five Dan Body Dissatisfaction Yang Dimediasi Oleh Social Comparison Pada Individu Dewasa Awal"

Demikian surat izin ini diberikan agar dapat dipergunakan sebagaimana mestinya.

Pekanbaru, 21 Desember 2022
 Dekan,

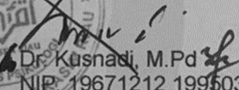
 Dr. Kusnadi, M.Pd
 NIP. 19671212 199503 1 001

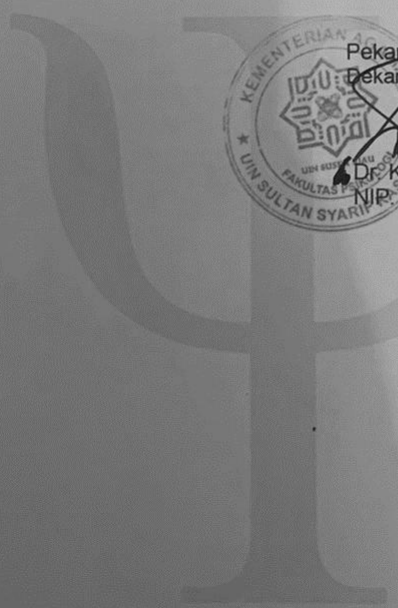

Hak Cipta Dilindungi Undang-Undang

1. Dilarang mengutip sebagian atau seluruh karya tulis ini tanpa mencantumkan dan menyebutkan sumber:
 - a. Pengutipan hanya untuk kepentingan pendidikan, penelitian, penulisan karya ilmiah, penyusunan laporan, penulisan kritik atau tinjauan suatu masalah.
 - b. Pengutipan tidak merugikan kepentingan yang wajar UIN Suska Riau.
2. Dilarang mengumumkan dan memperbanyak sebagian atau seluruh karya tulis ini dalam bentuk apapun tanpa izin UIN Suska Riau.

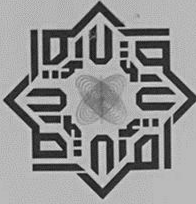

UIN SUSKA RIAU

KEMENTERIAN AGAMA RI
UNIVERSITAS ISLAM NEGERI SULTAN SYARIF KASIM RIAU
FAKULTAS PSIKOLOGI
 كلية علم النفس
FACULTY OF PSYCHOLOGY

Jl. H.R. Soebrantas Km. 15 No. 155 Kel. Tuah Madani Kec. Tampan Pekanbaru-Riau 28293 Po. Box. 1004
 Telp. (0761) 588994 Fax. (0761) 588994 Website : <http://fpsi.uin-suska.ac.id> E-mail: fpsi@uin-suska.ac.id

Nomor : B-44E/Un.04/F.VI/PP.00.9/01/2023 Pekanbaru, 09 Januari 2023
 Sifat : Penting
 Lampiran : 1 (satu) berkas
 Hal : Mohon Rekomendasi Riset

Kepada Yth.
 Kepala Dinas Penanaman Modal
 Dan Pelayanan Terpadu Satu Pintu Provinsi Riau
 Pekanbaru

Assalamu'alaikum wr. wb.
 Dengan hormat,

Dekan Fakultas Psikologi UIN Sultan Syarif Kasim Riau dengan ini menyampaikan kepada Saudara bahwa:

Nama : Abdullah Fathur Rasyid
 NIM : 11960110773
 Jurusan : Psikologi S1
 Semester : VII (Tujuh)

ditugaskan untuk melakukan riset guna mendapatkan data yang berhubungan dengan judul penelitian / skripsi/ tesis, yaitu:

"Hubungan Karakteristik Kepribadian Big Five Yang Dimediasi Oleh Social Comparison Pada Individu Dewasa Awal."

Lokasi : 1. Badan Pengembangan Sumber Daya Manusia Provinsi Riau

Sehubungan dengan hal itu, kami mohon Saudara berkenan memberi rekomendasi riset yang bersangkutan pada lokasi tersebut di atas dalam rangka penyelesaian penelitian / skripsi / tesisnya.

Atas perkenan dan kerjasama Saudara, kami mengucapkan terima kasih.

Wassalamu'alaikum wr. wb,
 Dekan

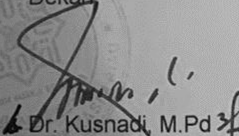
 Dr. Kusnadi, M.Pd
 NIP. 19671212 199503 1 001



© Hak cipta

Hak Cipta Dilindungi Undang-Undang

1. Dilarang mengutip sebagian atau seluruh karya tulis ini tanpa mencantumkan dan menyebutkan sumber:
 - a. Pengutipan hanya untuk kepentingan pendidikan, penelitian, penulisan karya ilmiah, penyusunan laporan, penulisan kritik atau tinjauan suatu masalah.
 - b. Pengutipan tidak merugikan kepentingan yang wajar UIN Suska Riau.
2. Dilarang mengumumkan dan memperbanyak sebagian atau seluruh karya tulis ini dalam bentuk apapun tanpa izin UIN Suska Riau.

Yarif Kasim Riau

BADAN PENGEMBANGAN SUMBER DAYA MANUSIA
 Jalan Ronggowarsito No. 14, Telp. (0761) 28997 Fax. (0761) 28997
 E-mail : bpsdm@riau.go.id ; Website : http://bpsdm.riau.go.id
 PEKANBARU - RIAU Kode Pos 28131

Pekanbaru, 13 Januari 2023
 Jumadil Awal 1444 H

Kepada
 Yth. Dekan Fakultas Psikologi
 UIN SUSQA Riau
 di-
 Pekanbaru

Nomor : 415.42/ BPSDM/1.3/2023
 Sifat : Biasa
 Lampiran : -
 Hal : Izin Pelaksanaan Riset

Menindaklanjuti surat Rekomendasi Saudara Nomor 503/DPMP TSP/NON IZIN-RISET/52664 tanggal 12 Januari 2023 tentang Pelaksanaan Kegiatan Riset/Pra Riset dan Pengumpulan Data untuk Bahan Skripsi dengan ini disampaikan :

1. Pada prinsipnya kami tidak berkeberatan dan menyetujui permohonan saudara untuk melakukan penelitian dalam penyelesaian Tugas Akhir mahasiswa a.n ABDULLAH FATHUR RASYID, NIM 11960110773 Program Studi Psikologi Universitas Islam Negeri UIN SUSQA, pada Badan Pengembangan Sumber Daya Manusia Provinsi Riau;
2. Untuk itu disampaikan bahwa Badan Pengembangan Sumber Daya Manusia Provinsi Riau memberikan data dan informasi yang diperlukan sesuai dengan ketentuan yang berlaku selama tidak dipergunakan untuk kegiatan yang menyimpang dari ketentuan yang telah ditetapkan, yang tidak ada hubungannya dengan penulisan skripsi.

Demikian disampaikan, atas perhatian dan kerjasama Saudara diucapkan terima kasih.

KEPALA BADAN PENGEMBANGAN
 SUMBER DAYA MANUSIA
 PROVINSI RIAU
 PEMERINTAH PROVINSI RIAU
 BADAN PENGEMBANGAN
 SUMBER DAYA MANUSIA
 Drs. ASRIZAL, M.Pd
 Pembina Utama Madya
 NIP. 19650325 198702 1 001

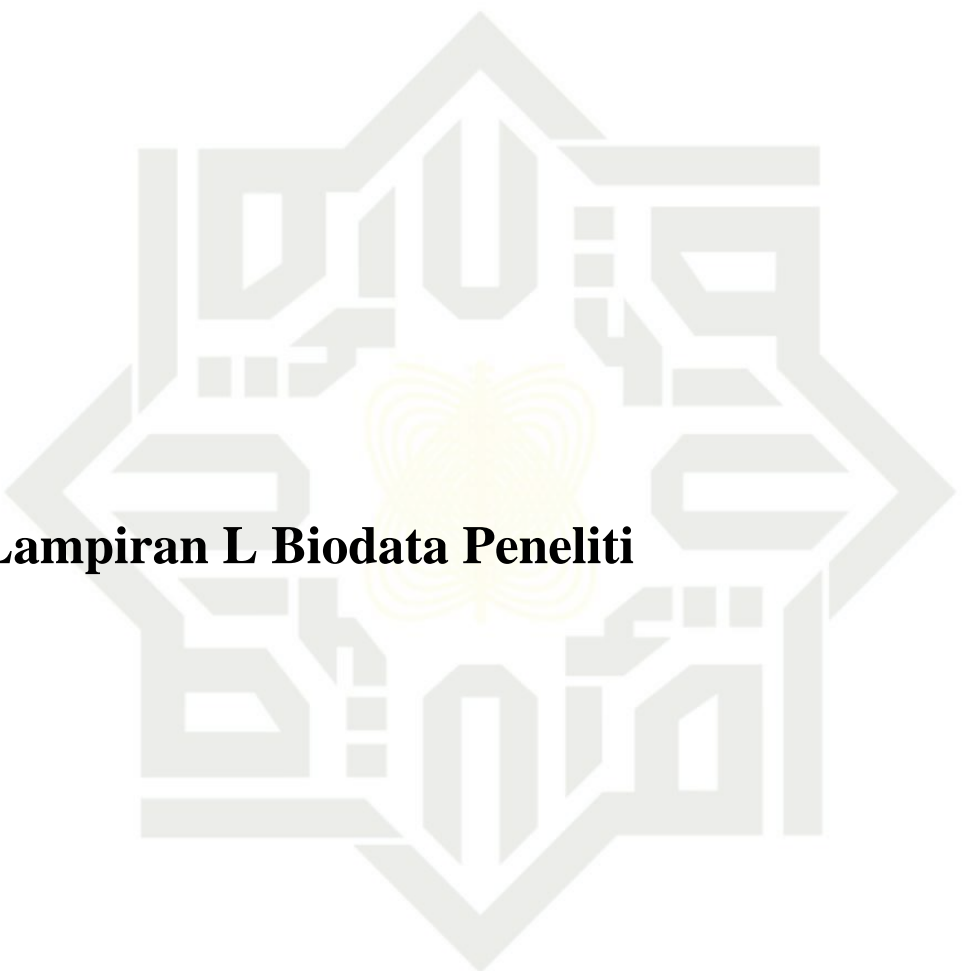

UIN SUSKA RIAU

Lampiran L Biodata Peneliti

© Hak cipta milik UIN Suska Riau

State Islamic University of Sultan Syarif Kasim Riau

Hak Cipta Dilindungi Undang-Undang

1. Dilarang mengutip sebagian atau seluruh karya tulis ini tanpa mencantumkan dan menyebutkan sumber:
 - a. Pengutipan hanya untuk kepentingan pendidikan, penelitian, penulisan karya ilmiah, penyusunan laporan, penulisan kritik atau tinjauan suatu masalah.
 - b. Pengutipan tidak merugikan kepentingan yang wajar UIN Suska Riau.
2. Dilarang mengumumkan dan memperbanyak sebagian atau seluruh karya tulis ini dalam bentuk apapun tanpa izin UIN Suska Riau.

BIODATA PENELITI

Nama : Abdullah Fathur Rasyid
 Tempat, Tanggal Lahir : Sungai Pagar, 29 Juli 2002
 Alamat : Sei Jernih, Pasir Sialang
 No. HP : 082186944758
 Email : Fathurrasyid267@gmail.com

No	Jenjang Pendidikan	Tahun Ajaran
1	SDN 023 PASIR SIALANG	2007 – 2013
2	SMPS IT BANGKINANG KOTA	2013 – 2016
3	SMAS IT BANGKINANG KOTA	2016 – 2019
4	PSIKOLOGI S1 – UIN SUSKA RIAU	2019 – 2023
-		

Hak Cipta Dilindungi Undang-Undang

1. Dilarang mengutip sebagian atau seluruh karya tulis ini tanpa mencantumkan dan menyebutkan sumber:
 - a. Pengutipan hanya untuk kepentingan pendidikan, penelitian, penulisan karya ilmiah, penyusunan laporan, penulisan kritik atau tinjauan suatu masalah.
 - b. Pengutipan tidak merugikan kepentingan yang wajar UIN Suska Riau.
2. Dilarang mengumumkan dan memperbanyak sebagian atau seluruh karya tulis ini dalam bentuk apapun tanpa izin UIN Suska Riau.





© Hak cipta milik UIN Suska Riau

State Islamic University of Sultan Syarif Kasim Riau

Hak Cipta Dilindungi Undang-Undang

1. Dilarang mengutip sebagian atau seluruh karya tulis ini tanpa mencantumkan dan menyebutkan sumber:
 - a. Pengutipan hanya untuk kepentingan pendidikan, penelitian, penulisan karya ilmiah, penyusunan laporan, penulisan kritik atau tinjauan suatu masalah.
 - b. Pengutipan tidak merugikan kepentingan yang wajar UIN Suska Riau.
2. Dilarang mengumumkan dan memperbanyak sebagian atau seluruh karya tulis ini dalam bentuk apapun tanpa izin UIN Suska Riau.