



Universidad Nacional Mayor de San Marcos

Universidad del Perú. Decana de América
Dirección General de Estudios de Posgrado
Facultad de Ciencias Sociales
Unidad de Posgrado

La mediación cultural del patrimonio en las aulas: El caso de seis docentes de escuelas del área de Lima Metropolitana (2019-2021). Propuesta de estrategias de mediación cultural del patrimonio arqueológico

TESIS

Para optar el Grado Académico de Magíster en Gestión del
Patrimonio Cultural

AUTOR

Nancy SÁNCHEZ CRISÓSTOMO

ASESOR

Mg. Virgilio Freddy CABANILLAS DELGADILLO

Lima, Perú

2023



Reconocimiento - No Comercial - Compartir Igual - Sin restricciones adicionales

<https://creativecommons.org/licenses/by-nc-sa/4.0/>

Usted puede distribuir, remezclar, retocar, y crear a partir del documento original de modo no comercial, siempre y cuando se dé crédito al autor del documento y se licencien las nuevas creaciones bajo las mismas condiciones. No se permite aplicar términos legales o medidas tecnológicas que restrinjan legalmente a otros a hacer cualquier cosa que permita esta licencia.

Referencia bibliográfica

Sánchez, N. (2023). *La mediación cultural del patrimonio en las aulas: El caso de seis docentes de escuelas del área de Lima Metropolitana (2019-2021). Propuesta de estrategias de mediación cultural del patrimonio arqueológico*. [Tesis de maestría, Universidad Nacional Mayor de San Marcos, Facultad de Ciencias Sociales, Unidad de Posgrado]. Repositorio institucional Cybertesis UNMSM.

Metadatos complementarios

Datos de autor	
Nombres y apellidos	Nancy Sánchez Crisóstomo
Tipo de documento de identidad	DNI
Número de documento de identidad	09919989
URL de ORCID	https://orcid.org/0000-0001-6042-6845
Datos de asesor	
Nombres y apellidos	Virgilio Freddy Cabanillas Delgadillo
Tipo de documento de identidad	DNI
Número de documento de identidad	07455716
URL de ORCID	https://orcid.org/0000-0003-4614-9794
Datos del jurado	
Presidente del jurado	
Nombres y apellidos	Jorge Elías Tercero Silva Sifuentes
Tipo de documento	DNI
Número de documento de identidad	25661051
Miembro del jurado 1	
Nombres y apellidos	Fernando Padilla Deza
Tipo de documento	DNI
Número de documento de identidad	70493761
Miembro del jurado 2	
Nombres y apellidos	Pedro Pascual Soto Canales
Tipo de documento	DNI
Número de documento de identidad	09452164
Datos de investigación	

Línea de investigación	No aplica.
Grupo de investigación	No aplica.
Agencia de financiamiento	Sin financiamiento.
Ubicación geográfica de la investigación	<p>Universidad Nacional Mayor de San Marcos</p> <p>Edificio: Universidad País: Perú Departamento: Lima Provincia: Lima Distrito: Cercado de Lima Avenida: Germán Amezaga #375 - Latitud: -12.05612 Longitud: -77.08452</p>
Año o rango de años en que se realizó la investigación	Noviembre 2020 – Julio 2022 2020 - 2022
URL de disciplinas OCDE	<p>Arqueología https://purl.org/pe-repo/ocde/ford#6.01.02</p> <p>Educación general https://purl.org/pe-repo/ocde/ford#5.03.01</p>



Universidad Nacional Mayor de San Marcos
Universidad del Perú. Decana de América
FACULTAD DE CIENCIAS SOCIALES
UNIDAD DE POSGRADO

ACTA DE SUSTENTACIÓN

En Lima, a los treinta días del mes de marzo del año dos mil veintitrés, mediante sustentación virtual a cargo de la Unidad de Posgrado de la Facultad de Ciencias Sociales de la Universidad Nacional Mayor de San Marcos, a horas 09:30 a.m., bajo la presidencia del Dr. Jorge Elías Tercero Silva Sifuentes y con la concurrencia de los demás miembros del Jurado de Tesis, se inició la ceremonia invitando a la graduanda, **Sánchez Crisóstomo, Nancy**, para que hiciera la exposición de la Tesis para optar el Grado Académico de Magíster en Gestión del Patrimonio Cultural. Siendo el trabajo titulado:

«La mediación cultural del patrimonio en las aulas: El caso de seis docentes de escuelas del área de Lima Metropolitana (2019-2021). Propuesta de estrategias de mediación cultural del patrimonio arqueológico»

A continuación, fue sometido a las objeciones por parte del Jurado. Terminando esta prueba y, verificada la votación, se consignó la calificación correspondiente a:

B MUY BUENO – 18 –

Por tanto, el Jurado, de acuerdo al Reglamento de Grados y Títulos, acordó recomendar a la Facultad de Ciencias Sociales para que proponga que la Universidad Nacional Mayor de San Marcos otorgue el Grado Académico de **Magíster en Gestión del Patrimonio Cultural** a la Bachiller **Sánchez Crisóstomo, Nancy**. Siendo las 10:44 a.m., y para constancia se dispuso se extendiera la presente Acta:

Dr. Jorge Elías Tercero Silva Sifuentes
PRESIDENTE

Mg. Fernando Padilla Deza
MIEMBRO

Mg. Pedro Pascual Soto Canales
MIEMBRO

Mg. Virgilio Freddy Cabanillas Delgadillo
ASESOR



UNMSM

Firmado digitalmente por SILVA
SIFUENTES Jorge Elías Tercero FAU
20148092282 soft
Motivo: Soy el autor del documento
Fecha: 30.03.2023 14:35:49 -05:00

Dr. JORGE ELÍAS TERCERO SILVA SIFUENTES
Director

Pabellón José Carlos Mariátegui – Ciudad Universitaria
Teléfono: 6197000 Anexo 4003. Lima – Perú.
Correo: tesisupg.sociales@unmsm.edu.pe
Web: <http://sociales.unmsm.edu.pe/>



Universidad Nacional Mayor de San Marcos
Universidad del Perú. Decana de América
FACULTAD DE CIENCIAS SOCIALES
UNIDAD DE POSGRADO

C. U., 18 de enero del 2023

INFORME DE EVALUACIÓN DE ORIGINALIDAD

Operador del programa informático de similitudes:	GARCIA CASTILLO, Alicia
Documento evaluado:	TESIS PARA POSGRADO. TESIS PARA OPTAR EL GRADO ACADÉMICO DE MAGÍSTER EN GESTIÓN DEL PATRIMONIO CULTURAL.
Título:	“La mediación cultural del patrimonio en las aulas: El caso de seis docentes de escuelas del área de Lima Metropolitana (2019-2021). Propuesta de estrategias de mediación cultural del patrimonio arqueológico”.
Autor del Documento:	SÁNCHEZ CRISÓSTOMO, Nancy
Fecha de recepción del documento:	18-01-2023
Fecha de aplicación del programa informático de similitudes:	18-01-2023
Software utilizado:	TURNITIN
Configuración del programa detector de similitudes:	<ul style="list-style-type: none">• Exclusión de textos entrecomillados• Exclusión de bibliografía• Exclusión de cadenas sintácticas (40 palabras)
Porcentaje de similitudes según programa detector de similitudes:	3 % , tres por ciento de índice de similitud.
Fuentes originales de las similitudes encontradas:	<ul style="list-style-type: none">• 3 % Fuentes de internet• 0 % Publicaciones• 1 % Trabajos del estudiante
Observaciones:	Sin observaciones
Calificación de originalidad:	Documento cumple criterios de originalidad, sin observaciones.
Fecha de informe:	18-01-2023



Firmado digitalmente por SILVA SIFUENTES Jorge Elias Tercero FAU
20148092282 soft
Motivo: Soy el autor del documento
Fecha: 23.01.2023 13:14:39 -05:00

Dr. JORGE ELÍAS TERCERO SILVA SIFUENTES
DIRECTOR

PABELLÓN JOSÉ CARLOS MARIÁTEGUI – CIUDAD UNIVERSITARIA
Teléfono: 6197000 Anexo 4003. Lima – Perú.

Correo: tesisupg.sociales@unmsm.edu.pe

Web: <http://sociales.unmsm.edu.pe/>

La función del mediador se hace imprescindible y enriquecedora para ensanchar el pensamiento egocéntrico del alumno, debido a su corta experiencia, por medio de la aplicación de los conocimientos a otras materias y a la vida, así como para elaborar principios y conclusiones definitivas, que orientan y dan sentido a la vida. El educador debe alentar a los alumnos a la comprensión en el último tramo del proceso de aprendizaje, a transferir lo aprendido, dando el salto mental a otros contextos.

Lorenzo Tébar Belmonte

DEDICATORIA

A mi adorado papá quien me enseñó a disfrutar de la naturaleza y de los viajes desde mi niñez;
a mi mamá quien con la firmeza de sus palabras me alentó a sobreponerme en situaciones difíciles;
a la memoria de mi hermana Eli quien confió siempre en mí y a quien extraño inmensamente y;
a Víctor y Fabrizio quienes a su manera me alentaron a culminar este proyecto.

AGRADECIMIENTOS

Gracias a Dios, mi guía en la apasionante labor de enseñar.

A mi estimado asesor Virgilio Freddy Cabanillas Delgadillo cuyo entusiasmo, valiosas sugerencias, y cálidas palabras siempre me animaron a continuar.

A mis maestros del posgrado porque supieron transmitir y contagiarme su pasión por el Patrimonio Cultural en sus múltiples manifestaciones.

A mis queridos amigos Gloria, Ricardo, Delicia y Margarita por su incondicional ayuda y entusiasmo al brindarme parte de su tiempo y; a los respetados arqueólogos, gestores y promotores culturales y a los colegas docentes a quienes conocí en este fascinante camino de la Gestión Cultural y la Educación Patrimonial, por su gran disposición para compartir sus experiencias.

A mi querido profesor Pedro Soto Canales por sus sabias opiniones durante el desarrollo de este proyecto y por su respaldo en el trabajo que amo realizar.

A mi generosa amiga Patricia Díaz Gil por sus tantas sugerencias, aportes y apoyo en momentos claves.

A todos ellos mi cariño y gratitud eterna.

ÍNDICE GENERAL

RESUMEN	XII
ABSTRACT.....	XIII
CAPÍTULO 1: INTRODUCCIÓN.....	1
1.1. Situación problemática	1
1.2. Formulación del problema	5
1.3. Justificación teórica	6
1.4. Objetivos.....	8
1.4.1. Objetivo general	8
1.4.2. Objetivos específicos.....	8
CAPÍTULO 2: MARCO TEÓRICO	9
2.1. Antecedentes de la Investigación	9
2.1.1. Internacionales	9
2.1.2. Nacionales	11
2.2. Bases Teóricas	14
2.2.1. La Mediación.....	14
2.2.2. El Patrimonio Cultural en el Perú y su enfoque educativo.....	42
2.2.3. La enseñanza de las Ciencias Sociales.....	77
2.3. Marco teórico conceptual.....	92
2.3.1. Mediación.....	92
2.3.2. Educación Patrimonial.....	93
2.3.2.1 Finalidades básicas del estudio del patrimonio en la educación	94
2.3.2.2. Modelos de educación patrimonial	95
2.3.3. Patrimonio	97
2.3.4. Cultura.....	98
2.3.5. Identidad y diversidad cultural	99
2.3.6. Derechos culturales	102
2.3.7. Puesta en valor	103
2.3.8. Currículo Nacional	104
2.3.9. Programas curriculares	106
2.3.10. Enfoques transversales para el desarrollo del perfil de egreso	107
CAPÍTULO 3: METODOLOGÍA.....	109
3.1. Tipo y diseño de investigación.....	109
3.2. Unidad de análisis.....	112
3.3. Población de estudio	112
3.4. Tamaño de la muestra	113
3.5. Selección de la Muestra	114

3.6.	Técnicas de investigación	115
3.7.	Consideraciones éticas para el manejo de la información proporcionada por las fuentes	120
CAPÍTULO 4: DISEÑO Y DESARROLLO DE LA INVESTIGACIÓN		125
4.1.	Diseño de la investigación	125
4.1.1.	Categorías estudiadas	127
4.1.1.2.	Patrimonio cultural en el Currículo Nacional	129
4.1.1.3.	Gestión del patrimonio arqueológico.....	130
4.1.1.4.	Nuevas estrategias de mediación cultural en el aula	130
4.1.2.	Matriz de consistencia	130
4.1.3.	Estrategia de recopilación de información para el procesamiento de la información	133
4.1.4.	Cronograma.....	134
4.2.	Desarrollo	134
4.2.1.	Categoría: Estrategias de la mediación cultural del patrimonio en el aula	136
4.2.2.	Categoría: Patrimonio cultural en el Currículo Nacional	140
4.2.3.	Categoría: Gestión del patrimonio arqueológico	165
4.2.4.	Categoría: Nuevas estrategias de la mediación cultural en el aula.....	185
CAPÍTULO 5: RESULTADOS Y DISCUSIÓN		200
5.1.	Análisis e interpretación	200
5.1.1.	Análisis de la categoría 1	200
5.1.2.	Análisis de la categoría 2	201
5.1.3.	Análisis de la categoría 3	202
5.1.4.	Análisis de la categoría 4	203
5.2.	Discusión de resultados.....	205
CAPÍTULO 6: IMPACTOS.....		209209
6.1.	Propuesta para la solución del problema: Guía de estrategias y recursos de soporte para la mediación cultural docente del patrimonio arqueológico prehispánico.	209
6.2.	Ambiente propicio para la aplicación de la guía	210
6.3.	Beneficios que aporta la propuesta	212
6.4.	Factibilidad aplicativa del uso de las estrategias de la guía.....	213
CONCLUSIONES		214
REFERENCIAS BIBLIOGRÁFICAS		218
GLOSARIO.....		229
ANEXOS		231

LISTA DE TABLAS

Tabla 1: Rasgos que identifican una educación mediada

Tabla 2: Características mediadoras del profesor

Tabla 3: Reglas de oro del proceso de mediación

LISTA DE FIGURAS

- Figura 1. Zonas de desarrollo próximo
- Figura 2. Mediación del aprendizaje
- Figura 3. Formas de mediación entre patrimonio y personas
- Figura 4. Modelos de educación patrimonial
- Figura 5. Evolución del concepto de patrimonio cultural
- Figura 6. Diseño de la investigación
- Figura 7. Lista de categorías y subcategorías de análisis
- Figura 8. Captura de pantalla de invitación a una reunión de Zoom a docente de la muestra
- Figura 9. Captura de pantalla de invitación a una reunión Zoom a funcionario de gobierno local mediante correo electrónico.
- Figura 10. Captura de pantalla de invitación a una reunión Zoom a docente con experiencia educativa en huacas mediante WhatsApp
- Figura 11. Captura de pantalla de una reunión por Zoom a docente de la muestra Yolanda Leiva
- Figura 12. Captura de pantalla de una reunión por Zoom de grupo focal de docentes de la muestra
- Figura 13. Búsqueda de término Patrimonio Cultural
- Figura 14. Exteriores del museo de sitio Pucllana, Miraflores
- Figura 15. Taller de adobitos en el museo de sitio Pucllana
- Figura 16. Recorrido en el interior de las pirámides A y B de la Huaca Mateo Salado, Cercado de Lima
- Figura 17. Recorrido patrimonial en el Palacio Inca Oquendo, Callao-Callao.
- Figura 18. Módulo Informativo del Palacio Inca Oquendo.
- Figura 19. Recorrido por Santuario Arqueológico de Pachacamac
- Figura 20. Parte posterior del Templo del Sol
- Figura 21. Conchales del sector B del sitio arqueológico de Curayacu, San Bartolo
- Figura 22. Frontis de la I.E Víctor Morón Muñoz, San Bartolo
- Figura 23. Unidad 1 de Huaca El Paraíso, San Martín de Porres.
- Figura 24. Frontis de la I.E Héroe del Pacífico, Ventanilla-Callao
- Figura 25. Huaca Culebras, Ventanilla-Callao.

Figura 26. Centro de Interpretación de la Huaca Culebras

Figura 27. Zona de ingreso y módulo de seguridad de Huaca Garagay, San Martín de Porres

Figura 28. Huaca Pro, Los Olivos

Figura 29. Zona del cementerio en la cima de la pirámide de la Huaca Huallamarca

Figura 30. Rampa principal que conduce a la cima de la pirámide

Figura 31. Captura de pantalla de una reunión por Zoom con docente Salua Eloweis

Figura 32. Captura de pantalla de una reunión por Zoom con gestora cultural Karen Luján.

LISTA DE CUADROS

Cuadro 1. Sitios arqueológicos de Lima Metropolitana

Cuadro 2. Vulnerabilidad de tipos de sitios arqueológicos en Lima Metropolitana

Cuadro 3. Nodos en las redes de gestión del patrimonio arqueológico en Lima Metropolitana

Cuadro 4. Ficha informativa: Huaca Pucllana

Cuadro 5. Ficha informativa: Huaca Mateo Salado

Cuadro 6. Huacas de la provincia de Lima puestas en valor

Cuadro 7. Museos o sitios arqueológicos que cuentan con visita virtual

Cuadro 8. Instituciones educativas de Lima Metropolitana que participan en la Estrategia Defensores del Patrimonio Cultural

Cuadro 9. Nombre de los cursos formativos para futuros docentes vinculados al patrimonio cultural en algunas universidades peruanas.

Cuadro 10. Métodos didácticos para la enseñanza de las Ciencias Sociales

Cuadro 11. Métodos didácticos para la enseñanza de la Geografía e Historia

Cuadro 12. Estrategias didácticas para el desarrollo de la identidad cultural

Cuadro 13. El desarrollo de la noción del tiempo

Cuadro 14. El desarrollo de la noción del espacio

Cuadro 15. Enfoques transversales priorizados para el presente estudio

Cuadro 16. Población docente en Lima Metropolitana de las áreas de CCSS Y DPCC

Cuadro 17. Datos informativos relacionados al ámbito educativo donde laboran los docentes de la muestra

Cuadro 18. Categorías y fuentes de información

Cuadro 19. Fases del desarrollo del proyecto de investigación

Cuadro 20. Búsqueda del término Patrimonio Cultural en el Currículo Nacional

Cuadro 21. Búsqueda del término Patrimonio Cultural en el Programa Curricular de Educación Primaria

Cuadro 22. Búsqueda del término Patrimonio Cultural en el Programa Curricular de Educación Secundaria

Cuadro 23. Competencias de las áreas de Persona Social, Ciencias Sociales y Desarrollo Personal Ciudadanía y Cívica

Cuadro 24. Enfoques, enfoques transversales y competencia del área de Ciencias Sociales

Cuadro 25. Enfoques, enfoques transversales y competencia del área de Desarrollo Personal, Ciudadanía y Cívica

Cuadro 26. Estándares y desempeños de CCSS priorizados para articular el patrimonio arqueológico prehispánico

Cuadro 27. Estándares y desempeños de DPCC priorizados para articular el patrimonio arqueológico prehispánico

Cuadro 28. Unidades de aprendizaje y campos temáticos de CCSS 1° de secundaria relacionados al Perú prehispánico o historia local

Cuadro 29. Unidades de aprendizaje y campos temáticos de DPCC 1° y 3° de secundaria relacionados al patrimonio cultural

Cuadro 30. Editoriales más consultadas cuyos textos escolares se alinean con el Currículo Nacional 2016

Cuadro 31. Campos temáticos relacionados al Perú prehispánico, historia local y Patrimonio Cultural grupo Norma

Cuadro 32. Campos temáticos relacionados al Perú prehispánico, historia local y Patrimonio Cultural editorial Santillana

Cuadro 33. Campos temáticos relacionados al Perú prehispánico, historia local y Patrimonio Cultural - editorial SM

Cuadro 34. Campos temáticos relacionados al Patrimonio Cultural - MINEDU

Cuadro 35. Vínculos del Currículo Nacional y la Política Nacional de Cultura al 2030

Cuadro 36. Situación legal actual de los sitios arqueológicos priorizados

Cuadro 37. Requisitos para la visita de estudios a los sitios arqueológicos priorizados

Cuadro 38. Número de visitantes escolares en el 2019 a los sitios priorizados

Cuadro 39. Formas de acercamiento entre escuelas y huacas

RESUMEN

Este estudio cualitativo examina las estrategias para la enseñanza y valoración que el docente de Ciencias Sociales y de Desarrollo Personal, Ciudadanía y Cívica utiliza en su rol de mediador cultural en el aula, se aplicó un enfoque cualitativo de nivel descriptivo y diseños fenomenológico y de investigación-acción en el cual participaron seis docentes de colegios públicos y privados de seis distritos de Lima Metropolitana, en cuyas cercanías se localizan huacas que cuentan con el reconocimiento de ser parte del Patrimonio Cultural de la Nación.

Se utilizaron como técnicas de recolección de datos, entrevistas, análisis de documentos, así como la observación de material multimedia siendo sus instrumentos respectivamente, los cuestionarios, las fichas de análisis documental y las fichas de contenido. Siendo un estudio cualitativo con la información recopilada se pudo conocer y analizar cuatro categorías surgidas de los objetivos, los cuales generaron un total de 16 subcategorías que son desarrolladas con información seleccionada obtenida de los instrumentos aplicados que son presentados en cuadros con sus respectivos resúmenes conclusivos.

Los resultados nos indican que los docentes de CCSS y DPCC aplican estrategias de mediación que se caracterizan por ser tradicionales como: observación de imágenes, preguntas para recoger saberes previos, análisis de mapas, uso de multimedia, entre otros. Asimismo, al tratarse de un modelo de investigación-acción, surge la visión del gestor cultural de brindar una guía de estrategias de mediación cultural en el aula para fortalecer las capacidades profesionales del docente y al mismo tiempo fomentar el afecto y disfrute de niñez y juventud por nuestro patrimonio cultural, en especial por nuestras huacas.

Palabras clave: Estrategias, Patrimonio Cultural, Mediación cultural, Aprendizaje, Huacas.

ABSTRACT

This qualitative study examines the strategies for teaching and assessment that the teacher of Social Sciences and Personal Development, Citizenship and Civics uses in their role as cultural mediator in the classroom, a qualitative approach of descriptive level and phenomenological and research designs were applied. An action in which six teachers from public and private schools from six districts of Metropolitan Lima participated, in whose vicinity there are *huacas* that are recognized as part of the Cultural Heritage of the Nation.

Interviews, document analysis and the observation of multimedia material were used as data collection techniques, their instruments being, respectively, the questionnaires, the documentary analysis sheets and the content sheets. Being a qualitative study with the information collected, it was possible to know and analyze four categories arising from the objectives which generated a total of 16 subcategories that are developed with selected information obtained from the applied instruments that are presented in tables with their respective conclusive summaries.

The results indicate that CCSS and DPCC teachers apply mediation strategies that are characterized by being traditional, such as: observation of images, questions to collect prior knowledge, analysis of maps, use of multimedia, among others. Likewise, as it is an action-research model, the vision of the cultural manager arises to provide a guide of cultural mediation strategies in the classroom to strengthen the professional capacities of the teacher and at the same time promote the affection and enjoyment of children and youth. for our cultural heritage, especially for our *huacas*.

Keywords: Strategies, Cultural Heritage, Cultural Mediation, Learning, Huacas.

CAPÍTULO 1: INTRODUCCIÓN

1.1. Situación problemática

Uno de los tantos problemas en ciudades peruanas como Lima y por ende en cada uno de sus distritos, es la indiferencia e insensibilidad por el patrimonio cultural tanto material como inmaterial, con el cual conviven los casi 10 millones de habitantes. Esto se debe, entre otras razones, las casi nulas ocasiones en que los ciudadanos interactúan con su patrimonio inmediato o, porque son escasos los espacios preparados para ese encuentro o, quizás porque en la etapa de su formación escolar no existieron los mecanismos necesarios para vincularlos con estos espacios y, en consecuencia, ya de adultos desconocen el patrimonio cultural de su ciudad. Lo antes mencionado se traduce en indiferencia frente a los monumentos que los rodean como: huacas, edificios, esculturas conmemorativas y las manifestaciones de la cultura viva, tales como las danzas, celebraciones o ritos modernos y, aquellos que rememoran antiguas tradiciones de nuestro Perú.

Esta problemática muy bien sintoniza en el enunciado de un problema público como lo hace notar el Ministerio de Cultura del Perú (MINCUL) en la Política Nacional de Cultura al 2030 (PNC al 2030, 2020): “Limitado ejercicio de los derechos culturales de la población”. Como se puede observar, es la ausencia y poco esfuerzo de la sociedad y, seguramente en concreto en la educación formal, por fomentar el ejercicio y conocimiento de los derechos culturales que limitan el ejercicio de los mismos.

La Política Nacional de Cultura (PNC) al 2030, pone como centro de la apuesta estratégica a los objetivos prioritarios que son seis y que buscan básicamente fortalecer la valoración de la diversidad y del patrimonio cultural, así como el incremento de participación de los mismos, tarea que se abordará en el presente estudio, en nuestro acercamiento a las áreas curriculares más afines a esta problemática que son las de Ciencias Sociales (CCSS) y de Desarrollo Personal, Ciudadanía y Cívica (DPCC).

Una de las tantas limitaciones que se observa en la educación peruana, respecto a que nuestros estudiantes hagan ejercicio de sus derechos culturales y todo lo que ello conlleva, es el escaso desarrollo de contenidos sobre el patrimonio cultural en el Currículo Nacional (CN) del año 2016 y los programas curriculares de los niveles primario y secundario. Las pocas ocasiones que aparece el campo temático en mención con estos términos, explícitamente, son en las áreas curriculares de Arte y Cultura (en ambos niveles), Personal Social, en primaria y, de Desarrollo Personal, Ciudadanía y Cívica (DPCC), en secundaria. Por extraño que parezca, estos términos no están mencionados en el área de CCSS, la cual desarrolla aprendizajes de los procesos culturales y sociales de nuestra historia nacional.

En los programas curriculares de las áreas de estudio en mención, Ciencias Sociales (CCSS) y Desarrollo Personal, Ciudadanía y Cívica (DPCC), se han consignado términos vinculados a patrimonio o patrimonio cultural como estos: manifestaciones culturales, prácticas culturales y herencia cultural; los cuales son trabajados o desarrollados, por los docentes, a partir de la teoría que existe en textos escolares, artículos académicos y otras fuentes escritas.

Analizando esta problemática nos preguntamos: ¿Los docentes articulan en sus programas de estudio aprendizajes relacionados a esa huaca cercana a la comunidad, a la escuela?, ¿qué acciones concretas realizan los docentes para el logro de aprendizajes vinculados al patrimonio cultural arqueológico? ¿Existe un diálogo o acercamiento entre la escuela y los actores patrimoniales de dicho recinto (funcionarios del Ministerio de Cultura, vecinos, gobierno local, entre otros) ?, ¿se

están produciendo esfuerzos para ese vínculo entre el recurso patrimonial y la escuela? y ¿existen buenas prácticas educativas que sean un modelo a seguir?

Desde nuestra experiencia, sabemos que muchos docentes que tienen a su cargo las áreas de Ciencias Sociales (CCSS) y Desarrollo Personal, Ciudadanía y Cívica (DPCC) organizan salidas de estudio a museos, principalmente, para complementar las clases en las aulas. Sin embargo, ocurre también que antes de visitar un espacio cultural, sea el que fuese, estas no van precedidas por actividades de sensibilización donde apliquen estrategias de la mediación cultural y, que despierten curiosidad por el objeto o recurso cultural que se va a visitar y descubrir. Ello no contribuye a despertar sentimientos de protección y afecto hacia su legado, su herencia cultural, su patrimonio y por ende a fortalecer su identidad cultural.

Esta situación nos lleva a reflexionar sobre la importancia de contar con docentes que se empoderen y, que en su rol de mediadores (mediadores culturales), sean el puente entre nuestro patrimonio cultural y la educación. Para ello, se requiere de su compromiso para enriquecer y mejorar las prácticas de mediación que vienen aplicando. El primer concepto, mediar, es explicado por Tascon (2003):

Hablamos de mediar desde la premisa de regular relaciones, orientar percepciones, dar conciencia del funcionamiento interno de cada persona; es colocarse entre la realidad de un alumno y ese gran universo de objetos, ideas, culturas y experiencias para asegurar su justa adaptación dinámica y creativa. (p. 117)

El presente estudio es novedoso en el sentido de ocuparse por conocer, de primera fuente, de las experiencias docentes, sus concepciones y manera en la que han venido desarrollando los contenidos vinculados al patrimonio cultural arqueológico prehispánico. Existe un gran número de trabajos en el ámbito de Lima, y en especial en otras regiones políticas del país, que han estudiado el patrimonio y su impacto en la identidad cultural, pero estos difieren de nuestra propuesta porque, en primer lugar, parte de conocer y analizar el tratamiento del patrimonio cultural que han realizado los docentes de la muestra, en los espacios educativos formales donde laboran actualmente y, en segundo lugar, indaga, para recopilar información actual, fuentes como: las

programaciones curriculares de las áreas de CCSS y DPCC, textos escolares, publicaciones y redes sociales; para conocer las acciones de la sociedad civil y sus vínculos con el patrimonio cultural.

Con lo antes mencionado, pretendemos diseñar una propuesta de estrategias didácticas que enriquezcan las prácticas educativas del docente, principal agente de la educación en lo que se refiere a planificación.

La viabilidad se sustenta en que los seis docentes participantes tienen a su cargo las áreas de CCSS y DPCC en instituciones educativas de gestión pública y privada de distintos distritos del área de Lima Metropolitana, en cuyas proximidades se localizan sitios arqueológicos. El grupo de docentes incluidos en nuestra muestra ha aceptado con compromiso y entusiasmo la invitación, a pesar de las circunstancias de pandemia por el COVID - 19 en que estamos inmersos todos y que nos obliga a un aislamiento social.

Con el acercamiento a los docentes participantes y, con el análisis de sus documentos de planificación podremos conocer sobre la aplicación de estrategias de mediación cultural en el aula que vienen utilizando.

Obtenida toda esta información, ampliaremos la mirada para acercarnos a los actores de los sitios arqueológicos (resultantes de las entrevistas) o aquellos detectados a través de las redes sociales, y que de este modo sea posible obtener importantes testimonios de experiencias educativas, ya sea en las huacas priorizadas u otras en el ámbito de Lima Metropolitana. La comunicación, con todos los participantes o actores, se hará a través de plataformas virtuales de video conferencia.

Para complementar la viabilidad es oportuno mencionar que existe importante información bibliográfica, tanto nacional como internacional, sobre la articulación del patrimonio cultural arqueológico en el ámbito educativo.

La investigación nos enriquecerá y nos brindará importantes ejemplos para la elaboración de una guía de estrategias de mediación cultural, las cuales refrescarán y renovararán las prácticas educativas de los docentes participantes y contribuirán al logro

de competencias y capacidades de los estudiantes. Nuestro aporte será un recurso didáctico para enriquecer y generar más espacios educativos donde se promuevan pequeñas acciones para la defensa, valoración y disfrute del patrimonio cultural arqueológico próximo y así, la indiferencia y desinterés desaparezca de la vida de los jóvenes ciudadanos limeños.

1.2. Formulación del problema

En los términos antes mencionados sobre el panorama que generan las dinámicas entre escuela y patrimonio cultural nos hacemos la siguiente pregunta:

¿Qué estrategias para la enseñanza y valoración del patrimonio cultural arqueológico prehispánico viene utilizando el docente de Ciencias Sociales (CCSS) y de Desarrollo Personal, Ciudadanía y Cívica (DPCC) en su rol de mediador cultural en el aula?

Preguntas específicas:

- ¿Cómo son desarrollados, diversificados y articulados los contenidos del Currículo Nacional (CN) sobre el patrimonio cultural y sitios arqueológicos, de acuerdo a la realidad de las instituciones educativas donde laboran los seis docentes del estudio?
- ¿Qué mecanismos se aplican en la gestión del patrimonio cultural de los sitios arqueológicos puestos o no en uso social para acercarse a la educación formal?
- ¿Qué nuevas estrategias de la mediación cultural contribuyen en la enseñanza y valoración del patrimonio cultural arqueológico prehispánico?

1.3. Justificación teórica

Esta investigación se justifica desde diversos criterios como: de relevancia socio-cultural y educativa; de utilidad teórica, metodológica y práctica; por las siguientes razones:

En cuanto a relevancia socio-cultural se sostiene en el hecho de disminuir la insensibilidad ciudadana frente a las huacas o sitios arqueológicos prehispánicos que se localizan en un entorno urbano en el que en muchas ocasiones la población por desconocimiento o falta de la aplicación de una correcta mediación cultural de diversos actores sociales, hace un mal uso de estos espacios y que a pesar de contar con protección legal, se vienen depredando, deteriorando y van desapareciendo del paisaje urbano.

Según cifras obtenidas del Inventario de Monumentos arqueológicos, del Instituto Nacional de Cultura (INC, 1985), de los 50 distritos del área de Lima Metropolitana (provincias de Lima y Callao) 36 de ellos poseen estos recursos. Es desde la inquietud por revertir la insensibilidad que los ciudadanos tienen frente a las huacas, en especial de aquellos cuyas viviendas y colegios colindan o se ubican cerca de estas, que hemos decidido realizar este acercamiento a los docentes quienes en su contacto con los estudiantes (niños y adolescentes) son los llamados a ser los mediadores entre la huaca y esta parte de la comunidad.

Su relevancia educativa se justifica en el hecho que el problema de investigación surge de la necesidad de conocer de primera fuente, cuál es el aprovechamiento del patrimonio cultural arqueológico prehispánico por parte de la educación formal a partir de las concepciones didácticas que los docentes, en su rol de mediadores, manejan en las áreas de CCSS y DPCC. El acercamiento a los docentes, obedece a que consideramos que muchos de ellos requieren hacer una revisión y balance de las estrategias usadas en su práctica profesional.

Asimismo, el estudio pretende aportar información sobre las concepciones teóricas relacionadas a la mediación humana en el ámbito educativo y del patrimonio

cultural y, los aportes que en los últimos años los gestores culturales, educadores culturales o también llamados mediadores culturales, han brindado en el ámbito de las instituciones culturales (es específico en museos, muchos en Europa y pocos en Perú); es decir, el cuerpo teórico referido a las concepciones y características del aprendizaje mediado desde la perspectiva psicológica y educativa sumado a la aplicación didáctica de la enseñanza del patrimonio arqueológico en las aulas.

Por otro lado, se genera a partir de la investigación, un aporte metodológico a través de la aplicación de instrumentos de recolección de datos como la entrevista, el grupo focal, el análisis de documentos entre otros, y la sistematización de los mismos considerando categorías de estudio que nos otorga información confiable sobre la realidad educativa, de manejo y de aprovechamiento del patrimonio arqueológico. Es decir, este ejercicio nos revelará el actual aprovechamiento educativo de algunas huacas limeñas, su estado y la existencia o no de mecanismos que aplican las autoridades nacionales y locales para el encuentro entre las huacas y las instituciones educativas.

El resultado del aporte metodológico además, puede servir de información para sensibilizar a más funcionarios que velan por los sitios arqueológicos, puestos en valor o no, de la ciudad de Lima y en otras provincias de nuestro país. Haciendo visible esta realidad, se pueden motivar acciones donde funcionarios, gestores y docentes, puedan coordinar de manera dinámica y funcional más visitas de estudio a las huacas, donde se potencien aprendizajes a partir del patrimonio edificado por el antiguo poblador peruano y, se normalice su uso como herramienta de enseñanza y aprendizaje.

Consideramos necesario y urgente, desde la práctica profesional, la acción del gestor cultural para contribuir en procesos sociales como lo son la educación y la cultura. Ambos procesos que principalmente implican apertura y diálogo, requieren del gestor la tarea de diseñar y preparar situaciones para que se produzcan acciones culturales como en el presente caso, cuando al término de este estudio se proponga una variada lista de estrategias que fortalezcan aquellas que el docente ya conoce y practica en la enseñanza de las áreas antes mencionadas.

Con docentes conocedores del potencial recurso educativo que son las huacas, será posible disminuir en sus estudiantes, futuros ciudadanos, la indiferencia y desinterés frente a este legado cultural y por otro lado, se ejerzan con mayor frecuencia sus derechos culturales.

Es importante tener en consideración que, en nuestro rol de gestores culturales, nuestra misión, entre otras, es empoderar al docente como mediador cultural para que potencie esos recursos culturales presentes en la comunidad donde labora.

1.4. Objetivos

1.4.1. Objetivo general

Examinar las estrategias para la enseñanza y valoración que el docente de Ciencias Sociales (CCSS) y de Desarrollo Personal, Ciudadanía y Cívica (DPCC) utiliza en su rol de mediador cultural en el aula, entre el patrimonio arqueológico prehispánico próximo a la institución educativa donde labora y sus estudiantes.

1.4.2. Objetivos específicos

- Conocer los campos temáticos sobre el patrimonio cultural y sitios arqueológicos prehispánicos en las áreas de Ciencias Sociales (CCSS) y de Desarrollo Personal, Ciudadanía y Cívica (DPCC) de acuerdo a la realidad de las instituciones educativas donde laboran los seis docentes del estudio.
- Comprender los mecanismos que se aplican en la gestión de los sitios arqueológicos prehispánicos puestos o no en valor para acercarse a las instituciones educativas donde laboran los seis docentes del estudio.
- Proponer nuevas estrategias para la mediación cultural que contribuyan en la enseñanza y valoración del patrimonio cultural arqueológico prehispánico.

CAPÍTULO 2: MARCO TEÓRICO

2.1. Antecedentes de la Investigación

Para el presente abordaje de estudio sobre la mediación del patrimonio, y con más precisión en el aula -es decir en el contexto educativo- es preciso enfocarnos en diferentes marcos de referencia para de este modo poder conocer conceptos y visiones que den soporte al objeto de estudio y la propuesta de elaboración de una guía de estrategias de mediación cultural para el ámbito educativo. Teniendo en cuenta que en nuestro objeto de estudio, se articulan la mediación cultural y el patrimonio arqueológico y su tratamiento en el campo educativo desde la perspectiva de las estrategias de enseñanza, se puede comprender que ello amerita la aproximación y premisas que otorgan fuentes bibliográficas, las cuales iremos reseñando a continuación.

2.1.1. Internacionales

En el trabajo de fin de máster de Emo (2018) para obtener el Máster Universitario en Formación del profesorado de educación secundaria obligatoria, bachillerato y formación profesional de la Universidad Politécnica de Madrid, titulado *Mediación cultural en el aula – Una propuesta para favorecer la motivación a través de la expresión artística*, la autora formula la siguiente pregunta: ¿Cómo mejorar la motivación del alumnado a través del arte para que vincule lo aprendido con las propuestas culturales que le rodean? Para dicho estudio se apoya de instrumentos como la encuesta, clase teórico-práctica en el aula y visita cultural dinamizada y ensalza la

importancia del trabajo desde el arte contemporáneo. Esta investigación concluye en que es visible la importancia que los espacios culturales de Madrid les dan a los programas educativos para atraer al público adolescente. Finalmente, se indica que a pesar de no haber podido desarrollar la actividad propuesta, se ha querido promover el aprendizaje basado en proyectos.

En el trabajo fue clave el uso y fundamentación que se le otorga al término de la “mediación cultural en el aula” pero a diferencia de la presente investigación, la autora lo vincula al hecho de lograr que los estudiantes participen de las ofertas o propuestas culturales de su realidad (Madrid, España) a partir del acercamiento al arte en las aulas.

Un segundo documento es el trabajo de grado de Eva Rodríguez (2016) de la Universidad de Carabobo para optar el título de Magíster en Educación Mención en Orientación y Asesoramiento, titulado *Rol mediador del docente en el proceso de aprendizaje* donde se plantean las siguientes interrogantes: ¿Cuál es el rol mediador el docente en el proceso de aprendizaje?, ¿qué estrategias mediadoras utiliza el docente en la práctica educativa en el aula de clase?, ¿cuál es el conocimiento que poseen los docentes sobre el rol mediador? Dentro de los objetivos, la autora propone como el principal, determinar el rol mediador del docente en el proceso de aprendizaje de los estudiantes en la Unidad Educativa Nacional 24 de Julio, Municipio Araure, Estado Portuguesa y dentro de los específicos, consideró: identificar las estrategias mediadoras utilizadas por el docente en su práctica educativa en el aula; describir el conocimiento que poseen los docentes sobre el rol mediador y; especificar el rol mediador del docente en el proceso de aprendizaje de los estudiantes. Dentro de sus instrumentos se encuentran la encuesta y el cuestionario con escala de valoración descriptiva.

Las conclusiones expuestas luego del estudio son las siguientes: primero, que el docente de aula aplica diversas formas de mediación de los procesos de enseñanza y aprendizaje; sin embargo, estos se caracterizan por ser empíricos y no se fundamentan en el conocimiento conceptual, declarativo, científico y pedagógico.

Entre otros, el estudio resalta aspectos como el hecho de que el educando aprende cuando el docente planifica un aprendizaje significativo donde se promuevan espacios de reflexión; además, resalta la idea de que la comunicación en el aula le brinda la oportunidad al estudiante y docente de intercambiar estas acciones.

Como se puede observar, el trabajo antes descrito se ocupa del rol mediador del docente, sin embargo, no realiza el planteamiento que en el presente estudio sí se abordará, el cual es el rol mediador cultural del docente, lo que implica explorar ciertas competencias que tienen que ver con la capacidad de gestionar la enseñanza de la cultura, específicamente del patrimonio cultural, para transmitir a los estudiantes.

2.1.2. Nacionales

Tenemos la tesis titulada *Valoración del Patrimonio Cultural de la Nación en la educación escolar* de Jorge Máximo Vela Damonte (2017) para optar el grado académico de Magíster en Política Social con mención en Gestión de Proyectos Sociales de la Unidad de Posgrado de la Facultad de Ciencias Sociales de la Universidad Nacional Mayor de San Marcos. El objetivo principal de su estudio fue determinar la valoración del patrimonio cultural de la Nación en la formación escolar de Lima Metropolitana.

El autor plantea además, como objetivos específicos, el conocer el nivel de aprendizaje del patrimonio cultural en los estudiantes de 4to y 5to de secundaria, así como analizar los contenidos del currículo vinculado al patrimonio; conocer sobre el docente y su preparación en los temas de patrimonio cultural, y finalmente indagar el impacto de programas ejecutados por instituciones para fortalecer ese aprendizaje. Al respecto, consideramos que este estudio nos sirve de apoyo ya que brinda algunas pautas metodológicas que servirán para el logro de algunos de los objetivos que se están considerando en la presente investigación.

Lo que difiere con relación al estudio de Vela, es que el nuestro se enfoca más en los aprendizajes de los estudiantes, mientras que en este se desea conocer la misma realidad pero, desde el punto de vista del docente. Es importante mencionar que sí existen coincidencias como el hecho de analizar los contenidos que en el currículo nacional existen sobre el patrimonio cultural.

Las técnicas básicas utilizadas por Vela son los cuestionarios aplicados a estudiantes y docentes de colegios públicos y privados y las entrevistas a especialistas en educación y en patrimonio cultural. Entre otros aspectos de las conclusiones de su estudio, se rescata que la formación académica de los docentes tiene un déficit en los contenidos curriculares sobre patrimonio cultural (que se origina en las instituciones formadoras). Por otro lado, los escolares encuestados tienen un concepto no satisfactorio sobre el concepto de patrimonio cultural. Finalmente, el autor recomienda reforzar el conocimiento y la valoración del patrimonio cultural a través de la creación de cursos vacacionales y de su inclusión como tema transversal.

Una segunda tesis nacional consultada con motivo de acercarnos a una propuesta que contribuya a la enseñanza del patrimonio cultural, es la tesis de Carlos Javier Guevara Rodríguez (2016) la cual presentó con motivo de obtener el grado académico de Magíster en Ciencias de la Educación con mención en Investigación y docencia de la Universidad Nacional Pedro Ruiz Gallo con la tesis titulada *Propuesta sustentada en la historia local para fomentar la identidad cultural en estudiantes de segundo grado de secundaria de la Institución Educativa Luis Negreiros Vega, distrito Patapo, Chiclayo*.

En el trabajo de investigación, el autor señala que este surge a partir de la observación que realiza a los estudiantes de la institución educativa Luis Negreiros quienes mostraban actitudes de rechazo y poca valoración por su cultura y de aspectos que involucra la identidad cultural del mencionado distrito donde se localiza el colegio. El objetivo principal de la investigación consistió en diagnosticar el nivel de identidad histórico – cultural en los estudiantes de segundo grado de secundaria y para ello, los instrumentos de recolección de datos fueron las fichas de observación, las entrevistas y los cuestionarios.

Guevara concluye en que la propuesta sustentada en la historia local cimentada en los aportes de Henry Giroux vinculada al contexto local, permite desarrollar la identidad cultural de los estudiantes de segundo grado de secundaria de la mencionada institución. Además, se indica que esta, la cual tiene como soporte la historia local de Patapo, contribuirá en que los estudiantes del grado escolar en estudio logren conocer, comprender, interpretar y valorar los hechos históricos más significativos del distrito desde los enfoques crítico e intercultural, para que sean capaces de desenvolverse como actores principales de la historia de su localidad.

Un tercer estudio que nos orientará con sus aportes sobre las estrategias didácticas que pueden contribuir en la enseñanza del patrimonio cultural y, específicamente, a fomentar la identidad cultural, es la tesis titulada *Estrategias didácticas para el desarrollo de la identidad cultural Mochica en la educación primaria en la Institución Educativa de San José de Moro – La Libertad* de Claudia Marcela Vargas Ortiz de Zevallos. Fue presentada en el año 2013 para la obtención del grado de Magíster en Educación con Mención en Currículo en la escuela de posgrado de la Pontificia Universidad Católica del Perú.

Dentro de sus objetivos se establecieron acciones como: analizar las estrategias didácticas previstas por los docentes del nivel primario en una institución educativa de San José de Moro – La Libertad – para el desarrollo de la identidad cultural Mochica de sus alumnos; identificar en sesiones de aprendizaje los tipos de estrategias; reconocer si los tipos de estrategias son adecuadas y finalmente, reconocer los tipos de medios y recursos educativos orientados. Todos estos objetivos enfocados al desarrollo de la identidad cultural Mochica en los alumnos. Respecto a las técnicas, la autora optó por el análisis documental y para ese fin elaboró fichas de recojo de información de acuerdo a las categorías y subcategorías analizadas en el estudio.

Como conclusiones, Vargas (2013) menciona que en las sesiones de aprendizaje que los docentes planifican, se están considerando los cuatro tipos de estrategias (adecuadas y propuestas por la autora) aunque en diferente grado de aplicación (es decir de manera parcial) en las áreas de Personal Social, Ciencias y Ambiente y Arte no siendo consideradas en Comunicación y Matemática. Por otro lado, ha identificado que los docentes se apoyan (principalmente) de recursos

impresos, el texto y los cuadernos; y los que escasamente utilizan son recursos de tipo manipulativo vinculados con materiales reales entorno natural y arqueológico de la zona, así como los auditivos y digitales.

2.2. Bases Teóricas

2.2.1. La Mediación

Conocer el concepto de mediación se ha convertido desde hace mucho tiempo en una tarea amplia, ello debido a los diversos contextos en que puede ser. Existen tendencias sociales, jurídicas, culturales, psicológicas y educativas básicamente, en que se ha abordado su esencia. A continuación, se presentan una serie de consideraciones donde se articula la mediación y otros ámbitos como el educativo, el de la psicología y la cultura principalmente:

❖ ***La Mediación y su Implicancia en el Aprendizaje.*** Mediar, en el campo educativo, significa dotar al alumno de las estrategias de aprendizaje para la formación de habilidades cognitivas, afectivas, sociales y de comunicación para aprender a aprender y para seguir aprendiendo a lo largo de toda su vida. (García, s.f.)

El considerar de importancia la mediación para el proceso de aprender, es una premisa fundamental para un enfoque de desarrollo psicológico denominado Sociocultural, el cual en los últimos años ha tenido un papel relevante pues algunos de sus postulados se han ampliado o modificado en el campo educativo. Según esta teoría, el aprendizaje y la adquisición de conocimientos resultan de la interacción social. Antón (2010) lo explica así:

La teoría sociocultural intenta discernir la estrecha relación existente entre el lenguaje y la mente. [...] Desde planteamientos de la teoría sociocultural, el aprendizaje es un proceso beneficioso de transformación cognitiva y

social que se da en un contexto colaborativo, es decir, aprendemos al observar y participar con otros individuos y por mediación de artefactos culturales en actividades dirigidas hacia una meta. (p. 11)

Como se puede notar, el enfoque sociocultural nos plantea que el aprendizaje se origina en el entorno social, donde el individuo participa en actividades colaborativas y, donde juegan un importante rol el lenguaje y la mediación.

Por la naturaleza de la investigación, se ha visto conveniente aproximarnos al papel que cumple la mediación en el proceso de aprendizaje. Para conocer el término mediación en los ámbitos educativo, social y cultural, vamos a presentar a tres de los más destacados autores que han aportado sobre el tema y su relación con el aprendizaje. Ellos son: Vygotsky, Feuerstein y Tébar.

A) La mediación en la psicología de Vygotsky

El psicólogo ruso Lev Semiónovich Vygotsky (1885-1934), es uno de los primeros en introducir conceptos de mediación. Es desde los años ochenta del siglo XX y en especial en la segunda década del presente siglo, que se ha manifestado el creciente interés por su contribución en el desarrollo psicológico del individuo y la educación. Su aporte es conocido como el enfoque histórico-cultural, conocido también como “sociocultural” o “psicología cultural”:

Desde el punto de vista del enfoque sociocultural, los procesos psicológicos son concebidos como el resultado de la interacción mutua entre el individuo y la cultura [...]. También se considera que la elaboración individual de los significados es parte de una construcción activa y social del conocimiento que compartimos con los demás miembros de nuestro contexto social y cultural en el que nos desenvolvemos.

Este proceso de llegar a conocer el significado de las cosas se genera en las relaciones que establecemos con otros agentes sociales, como en la intervención deliberada de los adultos en el aprendizaje de los niños, y

ocurre a través de una mediación que es eminentemente semiótica¹. En otras palabras, es en los procesos de instrucción donde se ponen en juego interacciones -principalmente lingüísticas- entre adultos, niños y sus compañeros, y se generan funciones psicológicas de orden superior; de ahí su carácter social e interactivo. (Martínez, 1999, p. 18)

Por su parte, Ruffinelli (2002) a partir de una de las obras clásicas de Vygotsky *El desarrollo de los procesos psicológicos superiores*, extrae importantes aportes que nos ayudan a comprender mejor el desarrollo psicológico, así tenemos que:

[...] el ser humano tiene un sistema nervioso flexible y sensible a la cultura, donde acumula los conocimientos, ya que estos son externos a los miembros de la especie y se van a adquirir sólo con la interacción del sujeto con la cultura. (p. 6)

Como podemos observar, en la perspectiva de Vygotsky es clave el papel del entorno cultural, que va a determinar una parte de su adquisición de conocimientos, y donde se produce la transmisión cultural², herramienta del desarrollo mental. En la misma línea de pensamiento, Medina (citado en Ledesma, 2014) manifiesta:

Vygotsky señalaba enfáticamente la circunstancia de que casi todo el aprendizaje humano se gesta con la mediación de otras personas más versadas, situación que se torna más evidente y esencial en el ámbito escolar, en la interacción entre alumno y maestro. (p. 44)

¹ La función semiótica implica la posibilidad de evocar un objeto, una acción o un acontecimiento ausente mediante la elaboración y el uso de signos. [...] Es así que el niño, antes de dominar el lenguaje – la herramienta semiótica más sofisticada con la que contamos los humanos –, logra comunicarse y hacerse entender con sus acciones y sus gestos. Véase Berchiolla, M. en Ignacio Sáenz y Sebastián Gabini (compiladores) (2016). *Escritos Psi*. <https://www.teseopress.com/escritospsi/chapter/funcion-semiotica-creacion-y-uso-de-signos-compartidos/#comment-2>

² La transmisión cultural es una herramienta del desarrollo mental que permite reproducir la propia cultura. Para Vygotsky las herramientas psicológicas de la especie humana son la memoria, la capacidad de resolver problemas y especialmente el lenguaje. El lenguaje, en todas sus formas, es la herramienta del pensamiento. Véase en Ruffinelli (2002, p. 63-64)

Como se puede apreciar, estos autores precisan que el proceso (aprendizaje) se origina, cuando una persona más experta, que más conoce el mundo, transmite cultura a través de su desempeño mediador.

Para Arteaga (2019) en su artículo titulado *Mediación cultural desde la perspectiva de Vygotsky*, todo parte de comprender qué es cultura; según las palabras de este, “la cultura se define como el conjunto de rasgos que caracterizan a una comunidad: creencias, costumbres, tradiciones, etc. que se transmiten de generación en generación, además permite que los integrantes del grupo desarrollen un sentido de identidad y pertenencia” (p. 1).

Vemos entonces que la cultura que tiene la persona con mayor experiencia es transmitida y requiere de un mediador, que en el caso de un ambiente educativo es el docente y en el hogar, los padres. Si analizamos el aporte de este punto dado por Vygotsky, él destaca que al interactuar, las personas, intercambian patrones culturales – aprenden – y la acción de mediar, la mediación, es una situación habitual en el ámbito familiar y de la educación formal.

Continuando con este conjunto de ideas, Arteaga (2019) analiza los aportes de Vygotsky y explica que la mediación cultural es:

La transmisión intencional de la experiencia y el pensamiento hacia otras personas requiere de un sistema mediatizador: el lenguaje. Vygotsky enfatiza las interacciones sociales ya que en éstas los integrantes del grupo social sirvan de mediadores entre la cultura y el individuo para favorecer el desarrollo de los procesos psicológicos y el paso de la zona real (lo que se puede hacer por sí mismo para resolver un problema) a la zona de desarrollo potencial (lo que se puede hacer con ayuda de otros) [...] La mediación cultural consiste en la reconstrucción interna de una operación externa, es decir, implica una auto-reconstrucción psíquica de un elemento externo, proceso mediado por signos y herramientas socialmente construidas y que permite el desarrollo de procesos psicológicos superiores. (p. 1)

Si analizamos la cita anterior, esta hace referencia a conceptos acuñados por Vygotsky que son importantes describir para una mejor comprensión entre ellos: Zona de Desarrollo Real, Zona de Desarrollo Próximo, Zona de Desarrollo Potencial, signos y herramientas. Comenzaremos con una breve explicación, sobre la articulación entre la zona de desarrollo real, zona de desarrollo próximo (la mediación) y la zona de desarrollo potencial (ver Figura 1).



Figura 1. Zonas de desarrollo próximo. Fuente. Adaptado de “Esquema de constructivismo” de Peña (2012).

Con el planteamiento de la existencia de las Zonas de Desarrollo, Vygotsky crítica las pruebas psicométricas y el Cociente Intelectual porque únicamente miden aquello que ya es capaz de hacer autónomamente una criatura, pero son incapaces de medir aquello que es capaz de hacer con la ayuda de otra persona más capaz.

Para resumir la intención del esquema sobre el papel de la mediación podemos decir que la Zona de Desarrollo Próximo es entendida por Vigotsky como el anclaje o puente entre el nivel real de desarrollo (la capacidad de resolver independientemente un problema o percibir el ambiente), y el nivel de desarrollo

potencial. Este último es alcanzado cuando se logra resolver un problema bajo la guía de un adulto o en colaboración con otro compañero más experto.

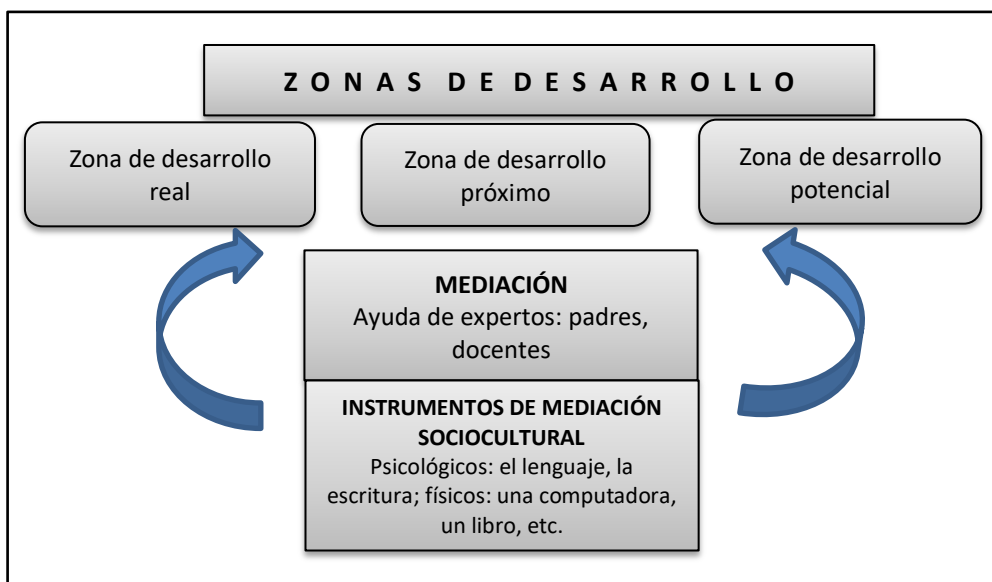
Con referencia a los “signos”, Guitart (como se citó en Ledesma, 2014) menciona que:

Ejemplos de signos (instrumentos) son la lectura, la escritura, la notación matemática, un determinado mapa geográfico, la lengua oral, el sistema Braille de signos, internet y cualquier artefacto o producto cultural que transforma los procesos elementales, como asociar estímulos o reaccionar frente al fuego, en procesos psicológicos superiores, como recordar mediante estrategias nemotécnicas (ponerse un lazo en un dedo) o reaccionar frente al sonido del despertador. (p. 24)

Finalmente, y desde la perspectiva de Vygotsky, Wertsch (1998) nos ayuda a entender sobre la concepción de herramienta: la *herramienta* psicológica más importante es el lenguaje, a través de él conocemos, nos desarrollamos y creamos nuestra realidad. En general, las herramientas socialmente construidas de las que habla Vygotsky son el puente entre las funciones mentales inferiores (son las funciones con las que nacemos como memoria, atención, inteligencia; limitan en nuestro comportamiento a una reacción o respuesta al ambiente son suficientes para sobrevivir pero en condición “*animal*”) y las funciones mentales superiores (que se adquieren y se desarrollan a través de la interacción social siendo el conocimiento el resultado de la interacción social, también la conciencia de nosotros, que nos permiten pensar en formas más complejas).

Considerando los innumerables aportes de Vygotsky, podemos extraer algunas ideas generales: primero, que el concepto de mediación (propuesto por Hegel) lo introduce en la psicología para así explicar que nuestro aprendizaje se origina a partir de la relación de un adulto y un sujeto inexperto. El componente medular de esta relación es la mediación, es decir la ayuda que otorgan otras personas con mayor experiencia, más versadas, ante una tarea que el niño no puede desarrollar por sí solo pero que al recibir ayuda del adulto (padre, docente o un compañero más experto o capaz) lo logra. En otras palabras, a mayor

interacción social, donde el individuo participa de actividades colaborativas, mayor conocimiento. Por ello, es importante destacar esta interacción, esta relación, “Y es precisamente este tipo de relación, mejor aún, interacción social adulto-niño la que estimula el desarrollo de las potencialidades del sujeto, la que Vygotsky denomina mediación educativa y al sujeto portador de la experiencia, mediador” (Ferreiro y Espino, 2011, p. 114).

B) Experiencia de Aprendizaje Mediado (EAP), el modelo pedagógico de Feuerstein

En opinión de Ríos (1997), la perspectiva y continuidad de los aportes de Vygotsky se reflejan en el modelo pedagógico del psicólogo de origen rumano Reuven Feuerstein (1921-2014) sobre la experiencia de aprender, denominado Experiencia de Aprendizaje Mediado (EAM). Ríos explica que “Feuerstein considera que las interacciones del sujeto con su ambiente pueden tener dos modalidades que son: de interacción del humano con su medio; la exposición directa y la experiencia de aprendizaje a través de mediadores” (p.37).

La primera modalidad se realiza a través de fuentes de estímulos de la vida diaria, citemos como ejemplos: el presenciar una discusión, ver volar un pájaro, sentir un sismo, etc. y es incidental, es decir no se produce en un contexto de enseñanza formal, es directa (a través de los sentidos) y espontánea ya que la cercanía de los objetos o eventos es suficiente para que ocurra el aprendizaje. La segunda modalidad, es intencional por la acción de agentes mediadores y esta es la forma fundamental en que se produce el desarrollo cognitivo (Ríos, 1997).

Feuerstein plantea el siguiente esquema que sistematiza la idea de aprendizaje mediano:



Figura 2. Mediación del aprendizaje. Fuente. Cuadernos UCAB (Universidad Católica Andrés Bello), Ríos (1997).

Como se hace notar, en el centro se encuentra el sujeto (O) quien recibe estímulos (E) del exterior, que como se mencionó podrían presentarse de dos modalidades, la primera es espontánea y directa, gracias a los sentidos y la segunda como resultado de la interpretación de un agente mediador, un ser humano (H). Por el otro lado, opuesto a (O) – sujeto – se encuentran las respuestas (R) del sujeto; el sujeto puede responder de dos maneras, en primer lugar, de manera espontánea, de poca reflexión; y, en segundo lugar, una respuesta elaborada producto de una interrogante formulada por un agente mediador (H). La razón por la que en el gráfico H aparece dos veces es porque representa al agente mediador que influye en la percepción (frente al estímulo E) y en la respuesta, la misma que al tener influencia del agente mediador, que tiene orientación valorativa y carga afectiva, será más elaborada.

- **Un sencillo suceso de la vida cotidiana para visualizar la mediación del aprendizaje desde el Estímulo.** Por ejemplo, imaginemos un niño que va de la mano de su mamá por una acera en la cual, de pronto, aparece un hombre recostado y en estado de ebriedad. ¿Qué puede ocurrir? Que se cambien para la otra acera o que continúen avanzando y pasen como si nada. Lo más probable es que la madre haga algún comentario acerca de este hecho. Aquí están presentes las dos fuentes antes señaladas, por un lado, el niño puede ver, oír, tal vez hasta oler al personaje del ejemplo directamente y, por la otra, recibe una interpretación de ese hecho a través del comentario de su madre. Estos estímulos que le llegan a través de la madre mediadora llevan una orientación valorativa y una carga afectiva que jamás se obtiene del contacto directo con los estímulos. (Ríos, 1997, p. 37)

La cultura a la cual pertenece el niño, le otorgará la connotación valorativa y afectiva que interpreta ese suceso, así el niño, con el comentario hecho por la madre, comienza a entender los contenidos culturales de su medio y esta intervención, “mediación”, lo ayudará a interpretar y valorar situaciones similares en el futuro.

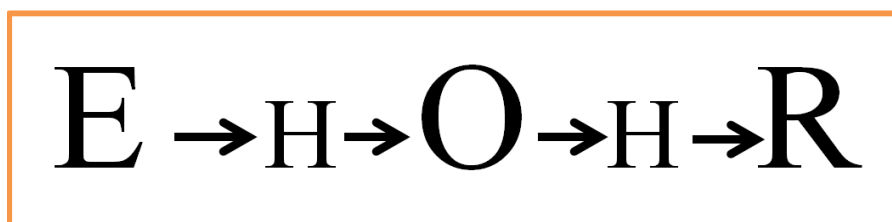
- **Otra situación en un aula de clase que visualiza la mediación del docente en el aprendizaje desde las respuestas.**

[...] cuando el maestro formula una pregunta es frecuente que algún niño responda lo primero que se le ocurra, lo ideal es que el maestro pregunte nuevamente con algo como ¿Por qué piensas que...? ¿A qué le atribuyes...? ¿Estás seguro que...? La segunda respuesta del niño será una respuesta mediada, la cual demanda un esfuerzo reflexivo por parte del niño. (Ríos, 1997, p. 38)

Recogiendo lo más importante de los ejemplos anteriormente citados, cuando interviene un agente mediador (en el primer ejemplo, la mamá; y en el segundo; el maestro) en la experiencia de aprender del niño, él o ella genera en el aprendiz dos acciones: primero en organizar así como a desarrollar el sistema de pensamiento y segundo, en crear las condiciones para que el aprendiz aplique su razonamiento a problemas reales que se le presenten en su vida diaria, y para ello, el agente mediador, deberá procurar un diálogo constante que se convierta, en cierta medida, en un proceso lógico de preguntas provocadoras o mediadoras³, durante los distintos momentos en los que se desarrolla el aprendizaje.

Teniendo en cuenta las explicaciones basadas en las concepciones de Feuerstein, podemos afirmar que en su modelo pedagógico – EAM - juega un papel muy trascendente la manera en que interviene el agente mediador para que se produzca el aprendizaje humano, ocurriendo de esta manera la transmisión cultural, en otras palabras el aprendizaje va de la mano de los procesos culturales que los agentes mediadores (padres, docentes o pares más experimentados), haciendo uso de estímulos, pueden incorporar para el desarrollo del aprendizaje humano.

C) La pedagogía de la mediación de Lorenzo Tébar Belmonte

³ Para enfrentar los distintos momentos del aprendizaje, el mismo Feuerstein sugiere al mediador utilizar preguntas como las que siguen: • Durante la recogida de datos: ¿Por dónde podrías empezar? ¿Cuál será la mejor forma? ¿Qué piensas hacer primero? ¿Y después? ¿Qué necesitas para realizar esta tarea? • Durante la elaboración de datos: ¿Qué dificultad tienes? ¿Qué será mejor realizar ahora? ¿Qué nos falta por hacer? ¿Se podrá hacer todo al mismo tiempo? • Durante la salida de datos: ¿Cómo resolviste el problema? ¿Se podrá hacer de otra manera? ¿En qué otras situaciones tienes que hacer algo similar? ¿Qué fue lo más difícil? Véase en Ruffinelli (2002, p. 71)

Comenzaremos preguntándonos, ¿qué es pedagogía? Para responder esta cuestión, podríamos remitirnos desde concepciones tradicionales hasta aquellas denominadas modernas, y en ambos casos llegaríamos a la conclusión de que pedagogía trae consigo la idea vinculada a la acción docente, o tal vez la acción de alguien que desea enseñar. Asimismo, compartimos la idea de que la existencia de ésta requiere de una persona que aprende y una que enseña. Para Gutiérrez y Prieto (citados en Malagón Terrón, 1999) “la pedagogía es mediación puesto que se ocupa del sentido del acto educativo y éste consiste en seres humanos que se relacionan para enseñar y aprender” (p. 177).

El educador, psicólogo y filósofo español nacido en Albacete, España en 1944 Lorenzo Tébar Belmonte, es especialista en aprendizaje mediado y basa su campo de estudio en los aportes de Vygotsky y en especial de Feuerstein de quien fue su colaborador directo. En su artículo *La función mediadora de la Educación* (2017), hace notar la necesidad de contar con mediadores, en la educación:

La sociedad necesita de la mediación de la educación para avanzar hacia valores de sentido y de sana convivencia. Los rasgos de esa educación y los ámbitos de desarrollo marcan el norte de este análisis abierto e inclusivo. Para ello, es imprescindible la formación de mediadores, para que dominen en su función formativa las aportaciones que ayudan a disponer del paradigma que responda con calidad a las demandas educativas de la sociedad en el siglo XXI. (p. 79)

Se debe destacar la mirada que tiene Tébar de la mediación de la educación pues para el autor esta se constituye en un paradigma que el docente debería de dominar y así responder, de manera efectiva, a las demandas que exige la sociedad del presente siglo.

La Pedagogía de la Mediación aporta elementos valiosos en las diversas formas de transmisión, formación e intervención que el adulto puede adoptar ante el educando. [...] sin esta mediación no podrán desaparecer los prejuicios, los odios, la marginación y la violencia en el mundo [...] Aprender es vivir, pero no basta almacenar conocimientos, es necesario ayudar a que cada ser humano se

construya desde dentro para llegar a ser libres, autónomos y vivir plenamente nuestra existencia. La mediación educativa es nuestra suprema responsabilidad, si queremos construir vidas en plenitud. (Tébar, 2017, p. 80)

Al desarrollarse de este modo la mediación, según el autor, será posible erradicar diversas problemáticas sociales, que pueden ser resumidas en las relacionadas con la falta de tolerancia y el escaso entendimiento de la diversidad cultural; por lo tanto, si los docentes hicieran el ejercicio de poner en práctica e interiorizar lo que significa la mediación en espacios de aprendizaje, ellos se convertirán en focos generadores de la identidad cultural, el amor por el otro y el afecto por la herencia familiar y cultural.

La sociedad sufre la turbulencia de un “vacío moral” y de una falta de rumbo, necesita expertos analistas que diagnostiquen la etiología de los problemas que nos aquejan y, además, eficaces mediadores que sean capaces de transmitir la cultura, la identidad propia y los valores que constituyen su acervo. Si educar es la esencia, la mediación es el modo, el estilo como se desempeña esa misión educativa. La educación seguirá siendo el motor del cambio, pero es preciso que ese motor sea activado por profesionales hacia unas metas marcadas. Todos educamos o maleducamos. (Tébar, 2017, p. 82)

Desde el punto de vista de Tébar nuestra sociedad actual, saturada de información por el contexto de globalización, demanda de mediadores (docentes) eficaces, bien formados, capaces de ser transmisores de cultura, identidad y valores. Para sustentar esta idea, el autor señala los siguientes rasgos que se presentan en esta forma de comprender la educación.

Tabla 1. Rasgos que identifican una educación mediada⁴

A. Mediación para la formación de la persona en autonomía, libertad y responsabilidad.
B. Mediación para afrontar el cambio con reflexión y trascendencia.
C. Mediación para la regeneración moral y vida interior. <ul style="list-style-type: none"> a. El profesor, para ser un buen mediador, ha de implicar activamente al alumno en el proceso instruccional. b. El profesor, para ser buen mediador, ha de mediar la trascendencia de los contenidos instruccionales. c. El profesor, para ser buen mediador, ha de potenciar el aprendizaje significativo.

Fuente. Datos tomados de Tébar (2017).

- ❖ ***Formas de mediación entre patrimonio y personas.*** Para Fontal (citado en Marín 2014) el concepto de mediación va referido a la manera de conectar el patrimonio y las personas. La autora plantea cuatro formas principales de mediación que se constituyen en peldaños de un camino que con el transcurrir de los años ha evolucionado pasando por una relación unidireccional, bidireccional y finalmente horizontal donde cada peldaño es necesario para que se comprenda el último peldaño denominado Educación Patrimonial:

⁴ Veamos cómo:

1. Para esta tarea el docente deberá crear situaciones donde se ponga en práctica la libertad, se aprenda a tomar decisiones autónomas y con responsabilidad a partir del diálogo donde se motive a la confrontación personal con la tarea.

2. El desafío para alcanzar este cambio consiste en tener la capacidad de autodominio y de alejarnos de los estímulos que nos deshumanizan y condicionan nuestros actos, requiere integrarnos con la biósfera para una mejor calidad de vida.

3 Quiere decir mediar el sentido crítico, la capacidad de pensar que estimule una recta conciencia, mejor discernimiento y el actuar con coherencia en nuestros juicios y mejorar la vida reflexiva que es fundamento de la vida interior. Es necesario entonces el “salto moral, ser más cooperativos, más responsables, más solidarios y atentos al bien común (...)”. Véase Tébar (2017, pp. 84-87)

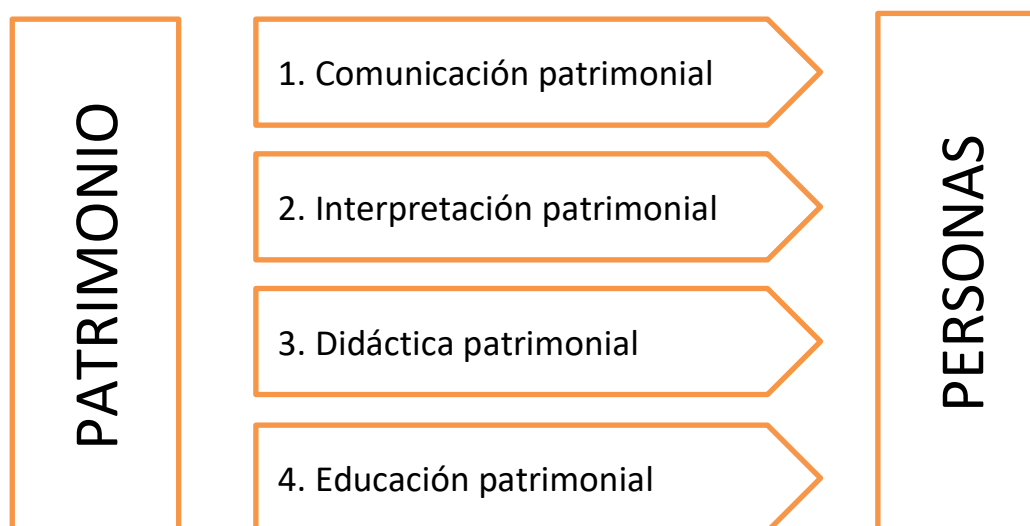

*Figura 3. Formas de mediación entre patrimonio y personas*⁵, Fontal (citado en Marín, 2014)

Las formas de mediación propuestas por Fontal, son un importante aporte para la comprensión de la evolución y del grado de complejidad con que se media el patrimonio cultural y por la que se han gestado los procesos de enseñanza-aprendizaje. Se observa claramente que la Educación Patrimonial plantea mayores retos pues se encarga de vincular las actuaciones de las personas relación de los bienes culturales. En el acápite 2.3.2., se ampliará sobre la implicancia de la Educación Patrimonial.

⁵ 1. Se produce desde el patrimonio a las personas. Se trata de un intento de darlo a conocer y no es un objetivo definido que se lo valore o respete (aunque puede ocurrir). Puede ser entendido como la gestión cultural y comunicativa entre los recursos patrimoniales y la sociedad que busca potenciar su uso responsable, su preservación y disfrute social. Labor difusora asumida por tradición por el museo y la escuela.

2. Además de informar, incentiva a la apreciación del patrimonio. Se orienta a lograr actitudes positivas en el público visitante.

3. Para Estepa y Cuenca (citados en Marín, 2014) se orienta a la promoción de valores cívicos, éticos y afectivos de los elementos patrimoniales para la construcción de la identidad cultural, diversidad cultural y otros. Su fin es facilitar el conocimiento y comprensión del pasado y el presente. Para Mattozzi (citado en Marín, 2014), la didáctica del patrimonio estudia la organización del proceso de enseñanza-aprendizaje de bienes culturales. Su objetivo principal es construir conocimientos relacionados con el patrimonio.

4. Cuerpo disciplinar cuyo desarrollo se ha producido dentro de la enseñanza de otras materias, donde el patrimonio es un objeto de estudio. La educación patrimonial es un recurso para el aprendizaje de las personas y su conexión con su diversidad cultural y su entorno social. Está centrado en las personas y no en el bien cultural. Véase Marín (2014, pp. 94-112)

❖ *La Mediación en el Ámbito Educativo*

A) El docente y la mediación

A continuación, se presentan algunas reflexiones sobre la acción de mediación y el rol mediador del docente que se articulan en un clima educativo. Partimos de la premisa de que la mediación es un acto donde los sujetos de la enseñanza y el aprendizaje son activos e intercambian ideas.

La función mediadora de la pedagogía tiende un puente entre el educando y el conocimiento, entre lo que sabe y lo que no sabe, entre sus experiencias y los conceptos, entre su presente y su porvenir, dotando de sentido al acto educativo. El educador es concebido como asesor pedagógico, como mediador que debe facilitar el autoaprendizaje, la construcción de conocimientos, la actitud investigativa y la participación del educando, contribuyendo a que la educación se experimente como una actividad lúdica, creativa y placentera. (Malagón Terrón, 1999, p. 177)

Ríos (citado por Parra, 2014) considera la necesidad de asumir la mediación como:

Experiencia de aprendizaje donde un agente mediador (padres, educadores), actúan como apoyo y se interponen entre el aprendiz y su entorno para ayudarlo a organizar y a desarrollar su sistema de pensamiento y facilitar así la aplicación de nuevos instrumentos intelectuales a los problemas que se le presenten”. (p. 157).

En ese orden de ideas, Feuerstein (citado en Parra, 2014) sostuvo que el aprendizaje mediado es un constructo, donde interaccionan el alumno y el mediador. Además, atribuye a la experiencia del aprendizaje como un factor decisivo en el desarrollo cognitivo.

Por su parte Tascón (2003) explica la idea de una mediación instruccional que diseña Feuerstein (basado en la mediación propuesta por Vigotsky) como “la mediación instruccional se basa en la idea referida a que el profesor, como un

agente dinámico de cambio, tiene como objetivo principal lograr la interacción con sus alumnos y, consecuentemente, el desarrollo de la competencia cognitiva” (p. 5). El mismo Tascón (teniendo en cuenta las ideas de Feuerstein, Mintzker, Klein y Tannembaum), señala las características mediadoras de un profesor de la siguiente manera: (ver Tabla 2).

Tabla 2. Características mediadoras del profesor⁶

1. El profesor, para ser un buen mediador, ha de implicar activamente al alumno en el proceso instruccional.
2. El profesor, para ser buen mediador, ha de mediar la trascendencia de los contenidos instruccionales.
3. El profesor, para ser buen mediador, ha de potenciar el aprendizaje significativo.

Fuente. Datos tomados de Tascón (2003).

El psicólogo Feuerstein, previamente mencionado, retomó la concepción vygotskiana de sujeto mediador y de proceso de mediación, caracterizándolos así:

La reciprocidad, la intencionalidad, el significado, la trascendencia y sentimiento de ser capaz. Todo ello para hacer posible que el alumno aprenda, y al hacerlo incorpore el acervo cultural del grupo de pertenencia lo que le permitirá entre otras cosas adentrarse en la esencia misma del fenómeno o proceso que aprehende. De no ser así el “aprendizaje” es superficial y si algo es contrario a la creatividad genuina la que trasciende en lo social y sobre todo en el crecimiento personal del sujeto que la aporta es precisamente lo superficial. (Ferreiro, 2012, p. 17)

⁶ Estos pueden explicarse de la siguiente manera:

1. Consiste en exponer al estudiante las intenciones de la información que él enseña y la que él aprende; la mediación entonces es interacción intencionada y reciprocidad.
2. Ello implica una instrucción mediada del docente que pueda ser aplicada por el estudiante en la solución de problemas que se le presenten en su entorno.
3. Las experiencias de aprendizaje deben ir de la mano con el interés y motivación del estudiante. Conlleva a que las instrucciones del docente generen en el estudiante estrategias que contribuyan con aprendizajes surgidos por descubrimiento.

En este mismo orden de ideas, otras importantes contribuciones son las realizadas por Ferreiro y Espino (2011), quienes enfatizan en el hecho de que el proceso de mediación es intencionado y de reciprocidad y que se produce entre los integrantes del grupo; por el rol que el docente, mediador por excelencia, debe desempeñar en el aula como: explorar potencialidades, indagar intereses, ofrecer ayuda, dar libertad, enseñar a procesar la información, aceptar errores y ritmos de aprendizaje. Los mismos autores, plantean las reglas, denominadas de oro, para ser un buen maestro mediador. Veamos en el siguiente cuadro estas sugerencias prácticas que facilitarán su mediación entre los estudiantes y el contenido de enseñanza.

Tabla 3. Reglas de oro del proceso de mediación

-
1. Explorar las potencialidades que posee el alumno en las diferentes áreas del desarrollo.
 2. Indagar conocimientos habilidades actitudes valores e intereses del alumno.
 3. Negociar el aprendizaje que ha de obtenerse.
 4. Ofrecer ayuda a partir de dificultades manifiestas.
 5. Dar libertad responsable comprometida para hacer y crear.
 6. Enseñar a procesar la información.
 7. Permitir el error y con él la autorregulación.
 8. Respetar estilos y ritmos de aprendizaje.
 9. Precisar el resultado esperado de la actividad.
 10. Propiciar la expresión por diferentes vías.
-

Fuente. Datos tomados de Ferreiro y Espino (2011).

Estas reglas pueden parecer obvias, pero podemos asegurar por su precisión, que aportan elementos significativos que benefician el trabajo docente y merecen asimilarse y ponerlas en práctica de forma cotidiana, en las sesiones o experiencias de aprendizaje o quizás, a modo de autoevaluación que de manera anual el docente puede aplicarse para tomar conciencia y recapacitar sobre la labor que viene realizando. La forma de aplicación consistiría en que estos puntos sean considerados en la elaboración de instrumentos de autoevaluación de desempeño docente como, por ejemplo, una lista de cotejo la misma que terminado un bimestre o trimestre en el calendario académico escolar, sea una costumbre

completar para luego analizar y tomar decisiones para la mejora del desempeño como docente mediador.

B) El rol del educador-mediador

Tébar (2013), quien defiende el Paradigma de la Mediación⁷, comparte en su blog importantes consideraciones que fundamentan su paradigma, muchas de ellas extraídas de su tesis doctoral del 2003, *el Perfil del Profesor Mediador*⁸ y otros de recientes artículos. Veamos a continuación aspectos claves que facilitan el entendimiento sobre el educador o docente que a la vez es mediador.

Debe poseer, ante todo, un coherente y maduro sistema de creencias y principios psicopedagógicos actualizados. ¿Con qué perfil y cómo realiza su función? Siempre existirá una oculta tensión de acercamiento y adaptación al educando, que interpela su profesionalidad. El profesor está en función del educando, es el primer modificado, él hace la escuela, evita el fracaso, previene, organiza, motiva, guía, profesional con alta autoestima, porque conoce la trascendencia de su función social. Tiene dominio de las técnicas de aprendizaje mediado. Es dialógico, socrático, provocador, profesor pygmalion, vela sin presión en el acompañamiento y cercanía adaptativa al alumno. (Tébar, 2013 s/n)

Para Tébar, el tiempo de cambios exige con urgencia el rol docente de “líder transformacional”, definido por López como “El líder orienta y anima, procura descubrir nuevos talentos y los insta a prepararse para realizar una fecunda labor de liderazgo compartido. Para todo ello precisa de líderes de mediación que transmitan y potencien su capacidad orientadora” (L. Tébar, comunicación

⁷ Véase en el sub acápite 2.2.1.1

⁸ En la tesis titulada *el Perfil del Profesor Mediador*: “El autor toca un tema crucial dentro de la enseñanza: la pedagogía de la mediación y el perfil de un profesor mediador que organiza el aula, genera motivación e implica a los estudiantes, desarrolla habilidades de pensamiento, enseña a aprender y a pensar y forma personas autónomas, capaces de seguir aprendiendo toda la vida. Desde su característico estilo, sencillo y ameno, el profesor Tébar propondrá la mediación como una condición básica para recuperar el sentido de la misión educativa de toda la sociedad (...) El fundamento del nuevo paradigma desarrollado por el profesor Tébar se basa en la teoría de Reuven Feuerstein, un psicólogo cognitivista estructural, nacido en Botosan Rumania, y quien ha aportado a las ciencias de la educación una visión positiva y optimista de la intervención educativa, basada en un sistema de creencias profundamente humano y social”. Véase en Quiñonez (s/f, p. 1)

personal, 8 de junio del 2021). Tébar, ilustra la dinámica que se produce entre el docente y el estudiante, a quienes denomina respectivamente elementos inseparables “el actor principal de la educación y el instrumento de trabajo”.

Como se puede observar, esta forma de concebir el rol mediador del docente, hace notar que este debe orientarse en lograr que en los estudiantes se fomente la motivación intrínseca y el desarrollo de potencialidades dormidas, debido a la falta de atención y estímulos. Pero Tébar no se queda en el rol mediador del docente en su momento inicial, él va más allá, se proyecta y advierte el camino que la mediación debe tomar, “si la mediación se ve insustituible en los comienzos, lentamente debe dejar paso a la autonomía, autocontrol y recuperación de la conciencia y autoestima, al experimentar el educando su propio desarrollo integral, evitando así toda dependencia del mediador” (L. Tébar, comunicación personal, 8 de junio del 2021).

Desde la posición de Tébar entonces, el rol del educador o docente mediador encuentra su trascendencia al advertirse que cumple una función social, la misma que implica el dominar técnicas de mediación para enseñar y entre estas el aplicar el diálogo, la provocación y también el método socrático y agenciarse de dos importantes elementos, los estímulos y los ejercicios para la práctica de lo que desea que sus estudiantes aprendan.

Finalmente, su visión no se detiene en que el docente sea un eficiente mediador en el proceso educativo sino en lograr en sus estudiantes la autonomía en su aprendizaje para que se evite la dependencia para un real logro del desarrollo integral de los educandos.

- ❖ ***La Mediación Cultural.*** Antes de iniciar con esta exploración sobre mediación cultural es importante mencionar que el uso del término mediación cultural además de estar muy presente en el campo educativo, se comenzó a usar con mucha frecuencia en el ámbito jurídico y de instituciones culturales especialmente museos y centros culturales donde existe en muchos casos áreas o departamentos de Educación Patrimonial y que a través de programas de capacitación se forman e

implementan estrategias de mediación para los colaboradores o personal que se encargan de la atención y servicio al público o usuario del servicio.

Comenzaremos con el origen etimológico de ambas palabras explicados por Emo (2018), quien se desenvuelve en ámbitos de centros culturales como son los museos de Madrid y de otras ciudades europeas. Ella señala que “la palabra mediación, según su origen latino, viene de *mediatio*, acción y efecto de ponerse en medio de un pleito para arreglarlo. El mediador: *medius*, (medio) – dor (sufijo para el que realiza la acción) es el que se sitúa en el medio” (p. 7). A partir de esta visión etimológica y siguiendo a Emo, veamos como conceptualiza lo que es mediación cultural y quien es el mediador cultural:

Se entiende por mediación cultural al acto de conectar al público visitante con una propuesta cultural determinada (una exposición, un espacio de interés cultural, etc.). El mediador cultural es el vehículo a través del cual surge el aprendizaje compartido entre él mismo, el público y la propia actividad. Es un facilitador, un comunicador que promueve el diálogo y las conexiones necesarias para el disfrute y la comprensión de la propuesta. (Emo, 2018, p. 7)

Como se puede observar líneas arriba, la autora hace referencia al contexto en que se maneja la mediación cultural en España (y también en casi toda Europa), siendo la idea principal ese acto de conectar, de vincular a los adolescentes con las propuestas culturales que rodean en España. Emo intenta poner en sintonía sus intereses profesionales, el primero la educación formal – centro educativo- y la no formal – museos o centro de arte, es por ello que, en su concepción de mediación cultural se observa el deseo que motivar desde la escuela una mayor participación de los adolescentes en la oferta cultural que la ciudad de Madrid.

Al respecto, la presente investigación tiene algunos rasgos que se asemejan al estudio de Emo puesto que, alcanzando los objetivos previamente mencionados, se pretende formar posteriormente un corpus novedoso de estrategias de la mediación cultural, que sean motivadoras, para los docentes de las áreas de CCSS y DPCC. De ese modo, con la consulta futura de ese corpus, se intenta dar una

razón más a los docentes para que se convenzan que está en sus manos y desde la escuela un mayor involucramiento con espacios culturales cercanos a su comunidad, como son las huacas. De esta manera, el docente mediador cultural, será el que fomente en sus estudiantes el conocimiento e interés por sus orígenes, su identidad y, el legado arqueológico que lo rodea y los rodeará en su vida y profesión futura.

A) El papel de la mediación cultural en los museos

Como plantea Arriaga (citado en Vidagañ, 2016), “en el siglo XVIII surge la idea de Museo público” (p. 44), un ejemplo de ello es la apertura del Museo del Louvre que se produjo en 1793. El autor manifiesta que el hacer accesible el museo a la población, pasó de ser un disfrute privilegiado a un derecho civil y se tuvieron que incluir o modificar las funciones del museo. Un ejemplo de ello, es la inclusión de los departamentos de educación, que fue un cambio que no sucedió de manera homogénea en todo el mundo occidental. Estados Unidos y Reino Unido fueron pioneros en considerar la función educativa de los museos, posteriormente hacia la década del 70 en España son creados los departamentos de educación (el primero fue el Museu Nacional d’Art de Catalunya en 1973).

Sabemos que nada surge de una simple idea premeditada, por ello nos preguntamos pensando en esa España de los 70 ¿y qué motivó la necesidad, la urgencia de este departamento dentro de los museos? Vidagañ (2016) nos dice que “la urgencia de la que hablan se refiere a que, desde los colegios, a mediados de los años 70, empieza a haber una fuerte demanda de visitar museos como complemento a la educación formal” (p. 45). Por su parte Emo (2018) destaca que, en ese contexto de creación de estos departamentos en los museos, años más tarde, en 2015 se fundó la Asociación de Mediadoras Culturales de Madrid; por este hecho la misma autora indica que la mediación cultural es una actividad joven y desconocida por el público.

Veamos que ocurre en el ámbito de nuestro país respecto a la función del museo en materia de educación. Comenzaremos mencionando que a nivel nacional existen un grupo de museos que han diseñado programas educativos con

visión pedagógica que entre sus objetivos buscan mediar entre el público y las colecciones. Según la página web del Sistema Nacional de Museos, existen 56 museos en el Perú entre estatales y privados. Los primeros se clasifican en museos nacionales, regionales, municipales, comunitarios o de sitio; los segundos pueden clasificarse en los de gestión de organizaciones particulares, fundaciones, sociedades, asociaciones e instituciones religiosas y educativas.

Frente a esta información sobre el número de museos nos preguntamos ¿Y cuántos de los museos peruanos cuentan con programas educativos? ¿Es la mediación en museos parte de su programa educativo? Según la publicación del Museo de Arte de Lima (MALI, 2018) titulada *Hacia un museo sostenible - Oferta y demanda de los museos y centros expositivos de Lima*, de 50 museos estudiados, 15 (es decir el 30%) manifiestan contar con programas educativos entre ellos están: el Museo Pedro de Osma, el Museo de Arte Contemporáneo -MAC, el Museo Central (antes Museo del Banco Central de Reserva del Perú), el Museo de Arte de Lima -MALI y el Museo Josefina Ramos de Cox.

El otro grupo de museos, a pesar que el estudio antes mencionado no los incluye, por no contar con un programa o coordinación educativa específicamente, es válido sumar los esfuerzos realizados y que se han difundido por medios virtuales en los últimos años como son los casos del Museo Nacional de Antropología, Arqueología e Historia del Perú - MNAAHP, los museos de Historia Natural y de Arqueología y Antropología ambos de la Universidad Nacional Mayor de San Marcos en cuyas instalaciones también se vienen ofreciendo ofertas culturales y formativas así como eventos vinculados a la promoción de la historia, el arte, las danzas y el patrimonio cultural dirigidos a niños y jóvenes.

Continuando con lo expuesto, en la publicación de MALI (2018), se explican algunas características de los programas educativos de los museos del estudio mencionados en el párrafo anterior:

Los programas educativos mencionados por los entrevistados inciden en que implementan principalmente las metodologías constructivistas, en las

que el visitante es un agente activo en la construcción de su aprendizaje, mientras que el educador actúa como mediador entre el visitante y las colecciones, encargado de orientar el proceso de conocimiento. Otro de los fundamentos pedagógicos mencionados, es el aprendizaje basado en la teoría de las inteligencias múltiples, así como en la activación de saberes previos. En el caso del MALI, además, se manifestó que a través de los programas educativos buscan también contribuir a la formación de habilidades blandas. (p. 72)

Finalmente, otros resultados obtenidos de la aplicación de entrevistas, a los educadores de museos principalmente, que se pueden rescatar de la publicación de MALI (2018) son las barreras de contar con programas educativos lo que tiene relación con que muchos museos no están familiarizados con metodologías de programas educativos; se indica que el buen funcionamiento de los programas educativos será determinado por una comunicación activa entre los docentes y los educadores de museos, esto se expresa, entre otras formas, en elaborar recursos educativos para docentes los mismos que son compartidos o descargados desde la web, por correo electrónico o de manera física entregados en sala el día en que se programa una visita. Por último, coincidimos con la siguiente idea contenida en esta publicación:

(...) que la mayoría de estos programas toma en cuenta la generación de relaciones con el currículo escolar, con la finalidad de mostrar conexiones entre el museo y la escuela que sean valoradas por los docentes escolares para planificar su visita al museo”. (p. 74)

Se puede observar entonces que existe en la actualidad un gran interés de parte de los museos renombrados en el funcionamiento de los programas educativos y al mismo tiempo, con establecer comunicación activa con los docentes y, específicamente contribuir con herramientas de consulta de temas vinculados a la misión del museo que el docente mediador cultural, más adelante y por iniciativa propia, pueda usar en su aula escolar.

B) Concepciones sobre el término mediador cultural desde la perspectiva de los profesionales que ejercen esa tarea

¿Cuál es la concepción, desde los museos, de la mediación y de los mediadores?, ¿y dónde y cuándo se comenzó a usar el término de mediación?, ¿siempre se le llamó mediación?

Emo (2018) muestra los resultados de una encuesta aplicada a profesionales del sector de museos (en España) que hacen las visitas dinamizadas para todos los públicos sobre cómo se autodenominan mostrándose los siguientes resultados: educador/a el 26,3%; mediador/a el 22,7%, guías el 11,9%; animador sociocultural el 5,7%; tallerista el 5,4%; monitor de tiempo libre el 5,9%; investigador el 5,1% y otros 17%. Esta multiplicidad de respuestas se debe entre otras razones a que a diferencia de lo que podemos pensar muchos, no solo los guías de turismo pueden ejercer esa labor en el museo, otros profesionales que ejercen son: docentes de historia, historiadores del arte, artistas plásticos, curadores, etc.

Para responder a la cuestión sobre el uso del término mediador cultural, según la misma autora ella afirma que:

(...) el término mediador cultural surgió para sustituir al de educador cultural con intención de abaratar costes en la producción de una Bienal de arte. Nombrar a los educadores como mediadores, es decir, suprimiendo completamente la palabra educación, fue una oportunidad para remunerar por debajo de su categoría a estos profesionales. Como se puede intuir todo esto llega a convertirse en un problema de terminología que aun hoy permanece en cuestión. (p. 7)

Para complementar esa misma respuesta, Vidagañ (2016) nos dice que:

Actualmente podemos encontrar distintos términos para denominar a las personas que trabajan con el público en los museos: educador, mediador o facilitador.

El término *educador* ha sido el más utilizado desde que se formaron en España los departamentos de educación. Apareció como rechazo al término *monitor* o *guía*. Este término tiene influencias anglosajonas puesto que en Inglaterra y Estados Unidos se utiliza *educator*. En el caso del término *mediador*, la principal influencia ha sido del término francés *médiateur culturel*. (p. 69)

El uso del término *mediador* en el ámbito de instituciones culturales de nuestro país es influencia de los estudios sobre museos, patrimonio, interpretación patrimonial y otros provenientes de España, principalmente, donde en los últimos años se utiliza ese término. Sánchez de Serdio (citado en Vidagañ, 2016) señala que “podemos observarlo (refiriéndose al mediador) en la reciente creación de la Asociación de Mediadores Culturales de Madrid (AMECUM) que han optado por el término mediador frente a educador. Aquí es importante resaltar que, desde su fundación en el 2015, esta asociación lucha por el reconocimiento del sector de mediadores culturales y contra la precariedad (refiriéndose a los pagos por sus servicios, su inclusión en la planilla del museo, definición de sus funciones y el reconocimiento de su profesión)

Ahora nos acercaremos brevemente a conocer el rol o funciones de los profesionales dedicados a la mediación y su forma de percibir al visitante. Por el momento, no existe una publicación o estudio de trate directamente de las funciones de los mediadores de museos ni de su perfil; sin embargo, sí hay publicaciones sobre la experiencia personal de los propios educadores culturales que en ocasiones son también investigadores y algunas ideas sobre sus funciones. López (como se citó en Vidagañ, 2016) señala que:

Es evidente que hay muchos roles y funciones que los educadores y educadoras asumimos de forma habitual y en este sentido creo que es primordial tener claro que hacer educación no consiste sólo en organizar visitas para escolares, sino que tiene que ver también con otros aspectos de la programación y el diseño de actividades, así como con otras competencias, como elaborar informes, redactar publicaciones, documentar, investigar, evaluar, comunicar. (p. 69.)

Como se puede observar líneas arriba, las funciones de estos profesionales es bastante dinámica y diversa. Dicho con palabras de Vidagañ (2016) “la función de los educadores y educadoras conlleva numerosas tareas, entre las que se encuentran diseñar y realizar propuestas educativas e investigar sobre arte y educación”.

Para responder sobre la función que desempeña el visitante (del museo), la educadora Irene Amengual (como se citó en Vidagañ, 2016) propone concebir al visitante como alguien con capacidades como la de decisión y de portar consigo interpretaciones alternativas a las que la propia institución sugiere:

Tradicionalmente los visitantes de museos han sido concebidos como sujetos pasivos, meros consumidores de algo ya dispuesto. Le comentaba a Carla (Carla Padró) que cada vez somos más los que concebimos al visitante de otra manera, como alguien con capacidad de decisión y de generar respuestas a lo que la institución le propone. Cada vez somos más los que pensamos en nuestra labor de trabajo con públicos como algo que tiene que ver con la creación de estrategias de intercambio más que con el traspase de información. (p. 71)

Con las definiciones antes citadas, queda claro que la función de los educadores de museos o también denominados mediadores de museos no es solo organizar y atender visitas para escolares, esa tarea va de la mano con la programación y el diseño de actividades, así como investigar y realizar publicaciones. Para nuestro estudio ,este será uno de perfiles a considerar del docente mediador cultural.

Por otro lado, el sujeto que recibe la mediación en el museo, es decir el visitante de un museo que cuenta con una programación educativa es concebido como alguien con capacidad de decidir, responder a lo que este propone, es decir, a la interacción con él o ella durante la experiencia de visita o recorrido.

C) El perfil de los mediadores de museos

Hablar de perfil de mediador cultural en museos es considerar las diferentes posturas que los museos manifiestan y que se encuentran expuestas en sus páginas web. Como lo manifiesta Vidagañ (2016) “una de las particularidades de los educadores y educadoras de museos es que no responden a un perfil único. Los educadores de museos se caracterizan por proceder de formaciones y experiencias diversas” (p. 73).

El elemento común si se desea caracterizar el perfil del mediador o educador cultural es justamente su procedencia. La directora del departamento de educación del Centro de Arte Moderno de la Fundación Gulbenkian, Portugal (citado en Vidagañ, 2016) así lo manifiesta:

Por tanto, asentamos nuestro trabajo en un equipo multidisciplinar de colaboradores internos (funcionarios de la Fundación) y externos con formación diversa (historia del arte, bellas artes, sociología, matemáticas, filosofía, educación..., entre otras) capaces de potenciar propuestas y proyectos diversos, a partir de una multiplicidad y cruzamiento de lecturas sobre y a partir de la colección y de las exposiciones. (p. 74)

Como se puede apreciar en el equipo multidisciplinar de los museos, los de formación en educación (docentes), son también un elemento clave que enriquece las decisiones sobre el trabajo y servicio a brindar en los centros culturales. Al respecto, podemos indicar que un docente que además de desempeñarse en un aula pudiera tener como un trabajo paralelo en un museo, podría transpolar esos conocimientos de mediador de museo en sus aulas y viceversa. A docentes con ese perfil, sería muy interesante estudiarlos y de ese modo, conocer las estrategias de mediación que aplica y les son esenciales en sus campos de ejercicio profesional.

- ❖ **La Mediación Patrimonial.** Para analizar el término mediación patrimonial nos remitiremos a Llonch y Santacana (citados en Rodà, 2019), doctores especialistas

en didáctica del patrimonio, quienes nos acercan a su comprensión desde el ámbito museográfico. Pongamos atención al concepto de museografía dado por estos autores: “actividad, disciplina o ciencia que tiene como objetivo principal las exposiciones, su diseño y ejecución, así como la adecuación e intervención de los espacios patrimoniales con la finalidad de facilitar su presentación y comprensión” (p. 64). Desde la posición de Rodà (2019), las técnicas a las que hacen referencia los especialistas pueden ser aplicadas a edificios o conjuntos patrimoniales “por lo tanto, según los especialistas, la museografía se basa en la presentación y comprensión de los espacios patrimoniales, aquello que podríamos llamar mediación patrimonial” (p. 64).

Como se puede apreciar desde el ámbito museístico, la mediación patrimonial es el conjunto de técnicas que al igual de la museografía, busca la exposición y comprensión de los espacios patrimoniales.

▪ **Relación entre la mediación patrimonial e interpretación del patrimonio**

Antes de conocer la relación entre ambas ideas, veamos en que consiste la interpretación del patrimonio; según Cano (2017), “la interpretación del patrimonio es un enfoque de educación informal en los sitios del patrimonio y los museos que se dirige hacia personas de edades muy diversas” (p. 3).

Otra definición que pertenece al norteamericano Freeman Tilden quien en 1957 escribió el libro titulado *Interpretando nuestro patrimonio*, dirigido para los trabajadores de parques y sitios históricos, nos acerca a entender la interpretación como la “[...] actividad educativa que busca comunicar significados y relaciones mediante el uso de objetos originales, a través de la experiencia de primera mano y mediante medios ilustrativos, en lugar de simplemente comunicar información objetiva” (Cano, 2017, p. 2). Esta definición se difunde en esta parte del mundo (es decir América) y de manera paralela en otras partes de Europa, iniciando así, la construcción de cuerpo teórico sobre la Interpretación del Patrimonio. Rodà (2019), empleando las palabras de Freeman explica los objetivos de la interpretación de la siguiente manera:

El objetivo de la interpretación, como actividad educacional, es mucho más que comunicar información objetiva: es revelar significados y relaciones mediante objetos, hacer vivir experiencias o usar soporte multimedia para transmitir la información. La interpretación se encuentra en la mayor parte de objetos que acompañan elementos patrimoniales. (p. 2)

De acuerdo a la idea planteada anteriormente en los objetivos, el propósito de la interpretación es comunicar es hacer “hablar” al patrimonio y ello requiere un planteamiento didáctico para poder asumir este rol de actividad educacional por ello, sería adecuado deducir que la interpretación es un método de mediación del patrimonio, y esto se debe a que, dentro de la mediación, se encuentran muchos elementos que sirven para interpretar (Rodà, 2019). Por otro lado, es importante notar que en la concepción de Tilden de mediados del siglo XX, él ya considera el uso de contenido multimedia, vale decir el ilustrar interactivo de lo que se desea interpretar.

A partir de esta consideración trascendental (la interpretación es un método de mediación del patrimonio) podemos deducir que el conocimiento teórico y la aplicación de la mediación cultural en las prácticas educativas conducirán a que el docente con competencias mediadoras, para nuestro caso en estudio, utilice el recurso de mediación (la huaca) para elaborar interpretaciones de los elementos patrimoniales y de este modo sus estudiantes sean capaces de alcanzar las mismas conclusiones. Esta pretensión implica encontrar los múltiples valores del bien patrimonial, de su entorno próximo inicialmente, para generar su disfrute y sentimientos de aprecio que es lo que tanto requieren las huacas de nuestra ciudad, puestas en valor y las que aún no alcanzan esa categoría.

2.2.2. *Patrimonio cultural en el Perú y su enfoque educativo*

Resulta de mucha importancia tener una visión integral de la percepción legal y real del patrimonio cultural peruano, tanto en su contexto global nacional como en su configuración educativa, esto nos ayudará a conocer sus relaciones y poder interpretar la problemática que se produce en ese encuentro de cultura y educación entre patrimonio cultural y escuela. En los siguientes sub acápite nos acercaremos a entender cómo se relacionan las leyes del ámbito cultural con las del ámbito educativo.

❖ *Legislación peruana del patrimonio cultural.* La Ley General del Patrimonio Cultural de la Nación N° 28296 del año 2004, señala:

Se entiende por bien integrante del Patrimonio Cultural de la Nación toda manifestación del quehacer humano -material o inmaterial- que, por su importancia, valor y significado paleontológico, **arqueológico**, arquitectónico, histórico, artístico, militar, social, antropológico, tradicional, religioso, etnológico, científico, tecnológico o intelectual, sea expresamente declarado como tal o sobre el que exista la presunción legal de serlo. Dichos bienes tienen la condición de propiedad pública o privada con las limitaciones que establece la presente Ley. (Art. II).

A partir de esta definición podemos comprender que el bien que integra el patrimonio cultural está constituido por toda manifestación material o inmaterial de la creación humana y que su condición pública o privada está limitada por la ley. Como en el presente estudio nos acercaremos a conocer con mayor precisión sobre los bienes de carácter material, nos referimos a sitios arqueológicos o huacas, veamos cómo se clasifican.

- **Clasificación de los bienes materiales integrantes del Patrimonio Cultural**

Nuevamente en base a la Ley General del Patrimonio Cultural de la Nación N° 28296, patrimonio cultural del Perú se clasifica en:

- *Inmuebles*

Se refiere a los bienes culturales que no pueden trasladarse y abarca tanto los sitios arqueológicos (huacas, cementerios, templos, cuevas, andenes, entre otros) como las edificaciones coloniales y republicanas. Estos poseen valores de diversa envergadura como el arqueológico, histórico, religioso, artístico, antropológico, científico, etc.

- *Muebles*

Aquellos bienes culturales que pueden trasladarse de un lugar a otro y que proceden de excavaciones y/o descubrimientos arqueológicos; de la desmembración de monumentos artísticos o históricos; bienes de interés artístico elaborados de diversos materiales, inclusive provenientes de espacios acuáticos del territorio nacional.

Como se observa, los sitios arqueológicos forman parte de los bienes materiales inmuebles y en el caso del presente estudio, el acercamiento particular será a estos sitios conocidos como las huacas prehispánicas, pero no a todas las localizadas en Lima Metropolitana, sino hacia las que se encuentran en las inmediaciones de las escuelas donde laboran los docentes de la muestra.

❖ ***El patrimonio cultural en la agenda del gobierno local.*** La Ley General del Patrimonio Cultural 28296 en sus artículos 28 y 29 menciona las competencias de los Gobiernos Regionales y las Municipalidades o gobiernos locales respectivamente. Acercándonos al ámbito en el que este estudio abarca, los Gobiernos Locales, en el marco de las funciones específicas en materia de cultura establecidas en la Ley Orgánica de Municipalidades N° 27972 del 2003, se señala lo siguiente:

Promover la protección y difusión del patrimonio cultural de la nación, dentro de su jurisdicción, y la defensa y conservación de los monumentos

arqueológicos, históricos y artísticos, colaborando con los organismos regionales y nacionales competentes para su identificación, registro, control, conservación y restauración. (Artículo 82, inciso 12)

En el Capítulo IV se presentan las respuestas de los funcionarios de los 10 gobiernos locales en cuyas jurisdicciones se localizan las huacas de interés de los seis docentes de la muestra. Dicha entrevista nos ayuda a conocer la participación de la autoridad local en el ámbito turístico y cultural y sirve para acercarnos desde otra perspectiva a conocer programas o acciones municipales y dinámicas que existen con las escuelas.

- ❖ ***Puesta en valor y uso social del patrimonio arqueológico en el Perú.*** Según el MINCUL (2017), en nuestro país existen 13,052 monumentos arqueológicos declarados como patrimonio cultural de la Nación, pero sólo 169 sitios arqueológicos han sido puestos en valor a nivel nacional y de ellos en Lima Metropolitana están puestos en valor apenas 27.

En el Programa presupuestal 2018, *Puesta en valor y en uso social del patrimonio Cultural*, se menciona que las intervenciones arqueológicas para la puesta en valor no se han realizado de forma pertinente y sostenible, que en la actualidad se presentan situaciones como su uso inadecuado, lo que ha ocasionado pérdida de evidencias, deterioro de sus componentes, alteración y destrucción de los mismos, todo esto debido a que los sitios puestos en valor muchas veces no tienen una correcta gestión. Otros factores que también vulneran su existencia son el escaso reconocimiento de sus valores culturales, el tráfico ilícito, la vulnerabilidad ante desastres naturales y factores antrópicos, entre otros.

Ante esta situación, surge la necesidad de que los actores sociales involucrados con la preservación de nuestro patrimonio e historia, dialoguen y tomen acuerdos que apunten al fortalecimiento de la gestión y la puesta en valor de estos sitios. El panorama de los recursos patrimoniales que proceden de nuestro antepasado arqueológico prehispánico en Lima es preocupante debido a que si bien es cierto existen en estos momentos algunos proyectos en Lima

Metropolitana impulsados desde el Ministerio de Cultura, la gestión municipal en algunos distritos limeños y a través del Programa Municipal para la Recuperación del Centro Histórico de Lima - PROLIMA y de la empresa privada lo que se está conservando, es una mínima parte de lo que el área urbana tenía originalmente.

¿A quién o quiénes les corresponde la tarea de poner en valor un bien patrimonial? Según García (1999), “como espacio de disputa económica, política y simbólica, el patrimonio está atravesado por la acción de tres tipos de agentes: el sector privado, el Estado y los movimientos sociales” (p. 19).

En el ámbito de Lima Metropolitana somos testigos del actuar de estos agentes, comenzando con la acción del sector privado en la ciudad de Lima, podemos mencionar la labor de la empresa a cargo de sistema de distribución de gas natural Cálidda. En una entrevista publicada en la revista virtual Stakeholders del 2 enero del 2020, la directora de Sostenibilidad y Comunicaciones Luciana Caravedo, indicó que en el marco de su Política de Responsabilidad Social se creó el área de Arqueología con la finalidad de recopilar parte de la historia de los distritos de Lima y que a la fecha de la entrevista se habían excavado alrededor de 300 contextos arqueológicos.

En la actualidad, Cálidda ha generado una plataforma virtual denominado El Gran Museo Cálidda, esta página web de contenido interactivo y amigable tiene secciones de acuerdo a los hallazgos por distrito, por cultura, además ofrece fotos, videos, visitas en formato de 360° entre otros para que toda persona interesada pueda obtener información amigable sobre los sitios arqueológicos de Lima y Callao, complementado por los hallazgos que ha realizado la empresa en sus excavaciones. Este es un ejemplo de poner en valor los hallazgos surgidos de la intervención que realiza una empresa privada, claro bajo la supervisión del Ministerio de Cultura, pensando en una difusión masiva. Lamentablemente, podemos asegurar que esta plataforma, el museo virtual, que puede ser de uso habitual de docentes de las áreas de Ciencias Sociales (CCSS) y Desarrollo Personal, Ciudadanía y Cívica (DPCC) para complementar sus clases, debido a su poca difusión en el ámbito educativo, no es muy conocida.

Por otro lado, la acción del gobierno municipal metropolitano, como agente del Estado, tiene su experiencia en el Proyecto de Investigación Arqueológica de la Huaca Garagay en el distrito de San Martín de Porres desde el año 2017. En este espacio la Municipalidad Metropolitana de Lima, a través de PROLIMA, da cumplimiento a su competencia. En este sitio declarado Patrimonio de la Nación en el año 2001, se ejecutan acciones, siempre sujetas al Reglamento de Intervenciones Arqueológicas, en el marco de un convenio de cooperación interinstitucional con el Ministerio de Cultura a través de un arqueólogo y su equipo contratados por el municipio a través de PROLIMA. Estas labores están vinculadas con la identificación y registro; conservación y puesta en valor; acondicionamiento turístico (creación de infraestructura turística, museo de sitio, centro de interpretación, parador turístico, circuito de visita entre otros); difusión y promoción e investigación. Aunque el proyecto se paralizó casi medio año por la pandemia, actualmente se han reactivado las labores.

Respecto a la presencia de la sociedad civil, es posible conocer de la existencia de diversos colectivos o acción del ámbito académico a favor de las huacas o sitios arqueológicos, gracias a las entrevistas y las redes sociales. Este punto en específico será desarrollado en el Capítulo IV donde se presentan algunos aportes que viene realizando la sociedad civil en diversas huacas de Lima.

- ❖ ***Enseñanza del patrimonio cultural en la educación formal: Base legal y documentos normativos.*** En el título VII, Educación, difusión y promoción cultural de la Ley General del Patrimonio Cultural de la Nación N° 28296, artículo 52, se hace referencia a los contenidos curriculares en la educación. Desde el surgimiento del Ministerio de Cultura en el 2010, al asumir esta la estructura del INC, le corresponde junto a la Biblioteca Nacional y el Archivo General de la Nación, proponer al Ministerio de Educación los contenidos curriculares sobre la materia, para ser incluidos en el plan de estudios de todos los niveles de la educación nacional.

Pasemos a revisar ahora cuales son los fines de la educación peruana y si en estos se encuentran incluidos aspectos relacionados al ámbito cultural y todo lo que ello envuelve.

▪ **Fines de la educación peruana según la Ley General de Educación 28044**

Nuestra legislación en materia educativa hace referencia a la necesidad de formar ciudadanos que desarrollen una sólida identidad cultural y con amplio conocimiento de la diversidad cultural que existe en nuestro país. El artículo 9° de esta ley menciona como fines de la Educación Peruana los siguientes que resumimos a continuación:

- La formación de personas que se realicen en los aspectos éticos, intelectuales, culturales, espirituales, entre otros, a través de la consolidación de su identidad, su autoestima; integrándose de manera crítica a la sociedad con el fin de ejercer su ciudadanía y desarrollar capacidades y habilidades para su vida y el ámbito del trabajo y así afrontar los cambios de la sociedad y el conocimiento.
- La contribución en la formación de una sociedad democrática, tolerante y que sea forjadora de una cultura de paz, que fortalezca y afirme la identidad nacional y que esta sea sustentada en la diversidad de cultura, de lenguas y de etnias, con el fin que supere la pobreza. Esta sociedad debe ser impulsora del desarrollo sostenible del país y estar preparada para enfrentar los retos del mundo globalizado.

▪ **El Patrimonio Cultural en el Currículo Nacional**

El MINEDU aprobó en el 2016 el Currículo Nacional (CN, 2016) y con este los Programas Curriculares de los niveles de Inicial, Primaria y Secundaria de la Educación Básica Regular. El programa curricular para los niveles inicial y primario se aplicó partir del 2017 y se extendió a la educación secundaria en el

2018. Este documento normativo es el marco de la política educativa de la Educación Básica peruana y contiene los aprendizajes que los estudiantes deben lograr durante su formación básica. Lamentablemente y a pesar de su envergadura, poco o nada se ha puesto en la práctica lo que la Ley General del Patrimonio Cultural establece sobre la educación, la difusión en materia de cultura así como de la promoción cultural.

En la Educación Peruana de los últimos años, y en específico en el actual Currículo Nacional, se han dado otras miradas a problemáticas sociales actuales de este mundo globalizado, sin embargo, su aporte y mirada de atención sobre la enseñanza del patrimonio cultural no refleja un verdadero interés, puesto que su inclusión explícita, lamentablemente, no se da a lo largo de toda la primaria y secundaria, sino que como veremos más adelante en algunos grados de ambos niveles, ya sea en el área de Personal Social o en Ciencias Sociales (CCSS) y Desarrollo Personal, Ciudadanía y Cívica (DPCC). La relevancia de nuestros recursos patrimoniales debe ir de la mano con la promoción, formación y consolidación de nuestros derechos culturales para un verdadero ejercicio de la ciudadanía en materia de cultura y aun no hay muestras claras, enunciados explícitos para su abordaje, en los documentos de gestión de la educación formal para que los docentes fundamenten su labor educativa.

En la práctica, lo que se observa es que los docentes en las escuelas de nuestro país, muchas veces organizan su programación, con los contenidos conceptuales (temas específicos o campos temáticos) que cada área por grado debe desarrollar, por ejemplo, la Guerra con Chile, con los conocimientos presentados en los textos escolares (más aún cuando la escuela donde laboran solicitan el desarrollo del área de la mano de un texto determinado); convirtiéndose estos últimos en la referencia fundamental para orientar la enseñanza, y al dar una mirada a estos textos se observa que es poco significativa o nula la presencia de temas que contengan, explícitamente como argumento potencial, el patrimonio cultural peruano de manera directa o transversal en las diferentes áreas curriculares.

❖ ***Panorama del patrimonio arqueológico y su gestión en Lima Metropolitana.***

Las huacas son las evidencias de la ocupación temprana de la costa y la construcción de cientos de monumentos en esta parte de nuestro territorio corresponde, de acuerdo a los estudios realizados, a miles de años de experimentación y avanzados conocimientos constructivos. “De acuerdo con los últimos estudios, el sitio arqueológico de El Paraíso, ubicado en San Martín de Porres, tendría alrededor de 5,000 años de antigüedad, que convierte a Lima en la urbe con la ocupación permanente más longeva de América” (RPP, 2013). El nombre de El Paraíso, fue otorgado por el arqueólogo suizo Frederic Engel, “El Paraíso, porque así figuraba en el mapa del Instituto Geográfico Militar” (Gran Museo Cálidda, 2021) y por su antigüedad podemos concluir que este monumento tiene la misma trascendencia que la Ciudad Sagrada de Caral. De lo anterior, es necesario mencionar que existen evidencias de ocupaciones anteriores como lo fueron, los incipientes cazadores y recolectores de valle de Chillón (Chivateros).

En el Reglamento de Investigaciones Arqueológicas (Ministerio de Cultura, 2014), en su artículo 7, se establece la clasificación de los bienes arqueológicos inmuebles prehispánicos de la siguiente manera: Sitio arqueológico, Zonas Arqueológica Monumental, Paisaje Arqueológico, Parque arqueológico Nacional y Elemento Arqueológico Aislado. Según el mismo reglamento, “el patrimonio arqueológico inmueble está conformado por evidencias de la actividad humana de época prehispánica”. Un sitio arqueológico es descrito por el reglamento como: “espacios con evidencia de actividad humana realizada en el pasado, con presencia de elementos arquitectónicos o bienes muebles asociados de carácter arqueológico, tanto en la superficie como subsuelo” (Art. 7, 7.1).

En nuestro país “huaca” es la denominación coloquial, y será el término que usaremos para referirnos en gran medida a los sitios arqueológicos en esta investigación, pues es el término de uso común que acompaña a estos monumentos en la mayoría de los sitios arqueológicos limeños. El término tiene diversas definiciones, entre ellas la del Ministerio de Cultura difundida en su página web:

Una Huaca es un término o concepto del universo andino que hace alusión a lo sagrado y a un sistema de creencias religiosas de la población andina. Está asociada a espacios geográficos (montañas, lagunas, etc.), edificaciones, seres vivos u otros, a los cuales se les atribuye un origen o condición religiosa. (Ministerio de Cultura, s.f)

La historiadora peruana María Rostworowski (citada en Astvaldsson, 2004), en su libro *Estructuras andinas de poder: Ideología religiosa y política*, aborda el uso del término huaca de la siguiente manera:

En las creencias indígenas no existió la idea abstracta de Dios, ni una palabra que lo expresara. Este hecho no significa que no hubiera una multitud de dioses, incluso una jerarquía entre ellos. A las divinidades se les conocía por sus nombres propios, sin que existieran términos que las manifestaran como tales. Lo sagrado se expresaba con la voz huaca que contenía una variedad de significados (p. 3).

En el *Compendio de Historia Económica del Perú*, Lumbreras et al., (2020) definen el término “centro ceremonial”, para referirse a la arquitectura monumental, como sinónimo de huaca. Es importante la descripción arquitectónica y espacial de este tipo de construcciones ya que como se observará, corresponden a características de las huacas de esta parte de la costa peruana. Veamos entonces que es un centro ceremonial:

[...] grandes plataformas superpuestas, a menudo en una forma de U; i.e., un cuerpo central principal, acompañado por dos alas laterales, con una apertura o acceso de todo un lado del cuadrilátero. Existen centenares de estos sitios atribuidos al Formativo, que miden entre 40 y 1,800 metros de largo, principalmente entre Piura y Mala, con menores ejemplos en la sierra, lo que podría deberse a problemas de visibilidad. Sus variantes involucran a todo el complejo o a sus partes constituyentes; pero, sus elementos constructivos se mantienen hasta el fin del Perú Antiguo. [...] El término “huaca”, que es otro sinónimo, en este sentido de topónimo, parece confirmar esta funcionalidad; pero, pese a su apariencia más

“autóctona”, es una referencia algo arbitraria que data del tiempo de la Colonia o incluso de la República sin referencia alguna a tiempos prehispánicos. (p. 137-138)

Generalmente cuando se comunica su valor y significado, estos son la mayor parte de veces delimitados por su pasado prehispánico y no por su permanencia a pesar del tiempo. Así lo manifiesta Álvarez-Calderón (2016) cuando expresa que:

(...) las huacas son presentadas como espacios relativamente estáticos, donde se valora el diseño, construcción, uso y significado inicial, pero no necesariamente los cambios y transformaciones, especialmente aquellos ocurridos durante el período colonial (1535-1821) y republicano (1821 hasta la actualidad). De la misma manera, esta es una percepción que entiende el estado de ruina y deterioro no como una parte natural del ciclo de vida de un edificio, sino como una condición negativa que hay que enmendar (p. 2).

A continuación, se presenta un cuadro cuyo objetivo es mostrar el número de las huacas del área de Lima Metropolitana. Los datos corresponden a información de diversas fuentes para hacer notar que no hay coincidencias en la cantidad de estas.

Cuadro 1. Sitios arqueológicos de Lima Metropolitana

FUENTE	AÑO	NÚMERO DE S. A. PROV. LIMA Y PROV. CONST. CALLAO
Plan Metropolitano de Desarrollo Urbano para Lima y Callao – PLAM 2035	2014	447
Un futuro para Lima. Planificado (blog de Javier Lizarzaburu) Señala que las 447 han sido geolocalizadas y existen 107 huacas no geolocalizadas	2015	554
Directora general de Patrimonio Arqueológico Inmueble del Ministerio de Cultura - Lyda Casas. En gestión diario - Un recorrido sobre las huacas de Lima, estado y camino de preservación	2019	431
FUENTE	AÑO	S.A. CON DECLARATORIA COMO PATRIMONIO CULTURAL DE LA NACIÓN
Luis García, "No hay gobierno que se dé abasto para proteger el patrimonio" – artículo periodístico de El Comercio	2015	392*
Directora general de Patrimonio Arqueológico Inmueble del Ministerio de Cultura - Lyda Casas	2019	377
FUENTE	AÑO	S.A. PUESTOS EN VALOR
Directora general de Patrimonio Arqueológico Inmueble del Ministerio de Cultura - Lyda Casas	2019	27

Fuente. Datos tomados de PLAM 2035 (2014), Lizarzaburu (2015) y El Comercio (2015) *No se precisa si son del área de LM.

Como se puede apreciar, no existe una información exacta del número de sitios arqueológicos en el área de Lima Metropolitana, pero podemos hacer el redondeo a unas 450 huacas en el área metropolitana (prov. Lima y prov. Const. Callao) y de ese número solo 27 de estas están puestas en valor; entre ellas: Pucllana (Miraflores), Mateo Salado (Cercado de Lima), Huallamarca (San Isidro), Huantille (Magdalena), San Miguel (San Miguel), etc.

❖ ***El patrimonio arqueológico y su gestión en el área de Lima Metropolitana.***

Como vimos en el anterior apartado, existen cerca de 400 sitios arqueológicos en el área de Lima Metropolitana que cuentan con protección legal más no con protección real (cerco perimétrico o seguridad permanente). Se menciona esto debido a que solo 27 huacas han sido puestas en valor, lo que implica que el resto corren el riesgo de una invasión si es que esta ya no se ha producido.

Como ejemplo podemos mencionar el caso de Huaycán donde según el documento denominado formulario de postulación de la Organización de Estados Americanos (OEA, 2021), “Premio Interamericano a la Innovación para la Gestión Pública Efectiva-2016”, la zona arqueológica de Huaycán de Pariachi tiene un pequeño asentamiento humano dentro de sus 60 hectáreas de extensión. Este mismo documento explica que el MINCUL aún tiene pendiente realizar la inscripción en Registros Públicos para el reconocimiento y divulgación de su carácter intangible. Este pequeño ejemplo es el caso de muchas huacas en el resto del país donde se evidencia el grave problema de delimitación por hitos, tarea que requiere de un importante presupuesto que el ministerio no posee.

Espinoza (2017), analiza esta situación que lleva años sin ser resuelta y con pocos esfuerzos para solucionarla y lanza la siguiente pregunta “¿Cómo gestionar con la sociedad un recurso socialmente despreciado?” El arqueólogo Pedro Espinoza realiza un muy valioso diagnóstico para poder responder esa misma interrogante en su artículo titulado La gestión de monumentos arqueológicos en Lima, Perú: panorama, diagnóstico y propuesta. En su rol de director de Proyecto del Complejo Arqueológico Mateo Salado, conoce de cerca la situación y la gestión de los sitios arqueológicos de la capital del Perú y nos otorga importante información que trataremos de resumir en los siguientes párrafos.

Cuadro 2. Vulnerabilidad de tipos de sitios arqueológicos en Lima Metropolitana

VULNERABILIDAD	TIPO DE SITIO	EJEMPLOS Y UBICACIÓN
Extrema	Talleres líticos	Cerro Chivateros (distrito de Ventanilla)
Muy alta	Cementerios	Puruchuco-Huaquerones (Ate)
	Geoglifos	Quebrada de Canto Grande (San Juan de Lurigancho)
Alta	Conchales/ Basurales	Chira - Villa (Chorrillos)
Media	Petroglifos	Cerro Cantería (San Juan de Lurigancho)
	Murallas	Muralla Santiaguito (San Miguel)
	Camino	Camino amurallado de Oquendo (San Martín de Porres)
	Asentamientos domésticos con materiales permanentes,	Huaca 20 (San Miguel)
	Edificios monumentales aislados	Huallamarca (San Isidro)
Baja	Zonas arqueológicas monumentales	Mateo Salado (Lima)

Fuente. Datos tomados de Espinoza (2017)

En primer lugar nos ilustra, en este cuadro de su autoría, sobre los tipos de sitios que hay en Lima Metropolitana que por el criterio del impacto antrópico han sido clasificados y ejemplificados como se observa. Esta información nos obliga a cuestionarnos acerca de cuándo y cuáles han sido los impactos ocasionados por la sociedad. Para tener una idea al respecto, Espinoza (2017), basándose en importantes investigadores arqueólogos que conocen muy de cerca los procesos de afectación, nos acerca a la primera cuestión:

Según Ruth Shady (2000), “en las últimas tres décadas el Perú ha perdido el 60% de sus bienes patrimoniales, mucho más que durante los tres siglos del gobierno virreinal”. Walter Alva (2000) observa también que “en los

últimos 20 años han desaparecido total o parcialmente más testimonios arqueológicos que en los 4 siglos y medio posteriores a la conquista” (p. 5).

Los impactos se van visibilizando con un acelerado proceso de destrucción que el mismo Espinoza (2017) atribuye, entre otras razones, a la expansión de las ciudades, las invasiones de terrenos, la construcción de vías, instalación de redes eléctricas y de telefonía, la industria minera y de construcción.

En segundo lugar, menciona que en los últimos años se ha incrementado la gestión del gobierno nacional y local por la recuperación de los monumentos prehispánicos, así como se ha logrado que la comunidad vecina participe (a pesar del sesgo de verlo únicamente para un aprovechamiento turístico). Asimismo, nos advierte, lo que previamente habíamos mencionado, sobre la existencia de iniciativas individuales o colectivas para gestionar el patrimonio arqueológico local.

En tercer lugar, plantea un modelo de gestión para el trabajo conjunto entre los actores sociales; quienes vienen realizando esfuerzos, aunque estos son disgregados, en favor de las huacas; y el Estado, a través del MINCUL. Se trata de la creación del sistema de Redes de Gestión del Patrimonio Arqueológico, donde ciertas zonas arqueológicas monumentales se conviertan en centros operativos desde donde se interconecte la gestión de otros monumentos ubicados a los alrededores de estos. Es importante anotar que, para el autor, las “redes de gestión” buscan la promoción y el fortalecimiento de la ciudadanía como requisito para el desarrollo a través del aprovechamiento sostenible de un monumento arqueológico, pues de ser bien gestionado, puede aportar beneficios sociales y económicos.

A modo de complementar el modelo de Espinoza, es necesario agregar dos datos, el primero es que el autor en agosto del 2016, a solicitud de Unesco Perú, elaboró un Plan de manejo de huacas de Lima en el que sugería la diversidad de actores sociales (entre algunos tenemos colectivos “Puntos de Cultura”; empresas privadas; instituciones educativas de los niveles primario y secundario;

universidades y por supuesto sitios arqueológicos). El modelo del plan, según indica el mismo autor, quedó en solo un documento que no se aplicó. El segundo punto es que en la presente investigación, consideramos valiosa la propuesta de Espinoza por dos razones; la primera, porque en su metodología considera la inclusión de colegios como parte de los actores sociales que pueden contribuir en el mantenimiento y preservación de las huacas, entre otras acciones y; en segundo lugar, porque coincidimos con la división en sectores de las redes de gestión del patrimonio arqueológico pues los centros operativos (nodos) son espacios que colindan muchas veces con colegios y aquí su potencial uso educativo cuando sean puestos en valor.

Terminamos esta parte presentando la propuesta (resumida) de Redes de Gestión del Patrimonio Arqueológico considerando dos aspectos: sector que ocupa en Lima Metropolitana y por centro operativo o nodo.

Cuadro 3. Nodos en las redes de gestión del patrimonio arqueológico en Lima Metropolitana

SECTOR METROPOLITANO	NODOS Y DISTRITOS EN QUE SE UBICAN
Lima Norte	Museo de Sitio de Ancón (Ancón)
	Huaca Pro (Los Olivos)
	Huaca Palao (San Martín de Porres)
	Complejo arqueológico El Paraíso (San Martín de Porres)
Lima Centro	Museo de la Nación (San Borja)
	Complejo arqueológico Mateo Salado (Lima)
	Complejo arqueológico Maranga (San Miguel y Lima)
Lima Sur	Complejo arqueológico de Pachacamac
Lima Este	Complejo arqueológico Mangamarca (San Juan de Lurigancho)
	Complejo arqueológico Cajamarquilla (Lurigancho-Chosica)
Callao	Huacas Oquendo 1 y 2 (Ventanilla)
	Sitio arqueológico Cerro Culebras (Ventanilla)

Fuente. Datos tomados de Pedro Espinoza, 2017 (p. 26).

Esta propuesta se convierte en un importante insumo para la elaboración de acciones educativas de salvaguarda del patrimonio por parte de los gobiernos locales los mismos que en alianza con otros actores como los colegios del distrito y asociaciones o colectivos de la sociedad civil pueden lograr ciertos acuerdos en beneficio de los niños y jóvenes en edad escolar.

- ❖ ***Huacas emblemáticas de Lima Metropolitana: Huaca Pucllana y Huaca Mateo Salado.*** En las siguientes fichas informativas se muestran los aspectos que las convierten en emblemáticas.

Cuadro 4. Ficha informativa: Huaca Pucllana

SERVICIOS	CUENTA CON MUSEO DE SITIO, CIRCUITO DE VISITA Y OTROS SERVICIOS EDUCATIVOS Y CULTURALES
Objetivos Misión Visión	<ul style="list-style-type: none"> • Desarrollar investigación, protección, conservación y puesta en valor de la huaca. • El fomento de espacios para la participación activa de la comunidad en el proyecto de investigación (sectores público y privado). • Las promoción y difusión de Patrimonio Cultural de nuestro país. • Ofrecer 3 tipos de servicios: culturales, educativos y turísticos.
Población educativa Objetivo	<ul style="list-style-type: none"> • Escolares de colegios públicos y privados de todo el país. Tarifa mínima de S/ 1 sol. • Desarrollo de servicio especial de guiado dirigido al público escolar. • Número de participantes en actividades educativas, 11,000 estudiantes participaron en los “Circuitos para Escolares” en el 2015 y 6028 en el 2019. • Según el documento de postulación a las Buenas practicas, su servicio se dirige de manera especial a los estudiantes de educación básica escolar a través de múltiples actividades de educación no formal como muestras museográficas e itinerantes, talleres de arqueología restauración, charlas de especialistas y convocatorias a colegios a colaborar en el mantenimiento del circuito turístico del proyecto.
Desarrollo de actividades educativas para todo tipo de público como estrategia de apropiación social	<p><i>Taller de arqueología para niños</i> En los meses de enero y febrero, a niños entre 7 y 13 años con la finalidad de que experimenten la investigación arqueológica con lecciones teórico-prácticas y visitas animadas. En el 2020 y 2021 se desarrolló de manera virtual.</p>
	<p><i>Taller de adobitos</i> A grupos de niños de entre 15 y 50 participantes, quienes además de visitar la sala de exposición y el complejo arqueológico, deberán elaborar adobes y construir pequeñas estructuras usando las técnicas utilizadas por los antiguos pobladores de la sociedad Lima en la edificación de Huaca Pucllana.</p>
	<p><i>Contando cuentos en Pucllana</i> En el escenario de la huaca y luego de una visita al complejo se relatan cuentos andinos y tradicionales.</p>
	<p><i>Talleres virtuales gratuitos</i> Como parte del programa Museos Abiertos que se transmite en TV Perú (canal 7)</p>
Aportes y beneficios a la sociedad	<ul style="list-style-type: none"> • Educación básica: Mejora en los campos de la historia, la cultura y la formación cívica de ciudadanos con la identidad nacional. • Mejora el conocimiento social y la formación profesional en ciencias sociales y actividades vinculadas al turismo y servicio. • Recuperación de un espacio cultural para vecinos y ciudadanía en general. • La empresa privada y el país cuenta con un producto turístico. • Generación directa e indirecta de actividad económica. • Huaca Pucllana es pionera en la aplicación de estrategias para articular el sitio arqueológico al entorno urbano.
Modelo de gestión	<p>El Convenio de Cooperación Interinstitucional (considerado el primero de esta naturaleza) firmado entre la Municipalidad de Miraflores y el Ministerio de Cultura. En 1991 se firmó un primer Convenio de Cooperación entre ambas instituciones que perdura hasta hoy.</p> <p>En el 2016, recibió un reconocimiento de la OEA con el Premio Interamericano a la Innovación para la Gestión Pública Efectiva 2016 en la categoría: Coordinación Interinstitucional: Experiencia Innovadora.</p>

Fuente. Datos tomados de las páginas web del Museo Huaca Pucllana (2021), Municipalidad de Miraflores (2006) y de la OEA (2021).

Cuadro 5. Ficha informativa: Huaca Mateo Salado

SERVICIOS	CUENTA CON SERVICIOS BÁSICOS, VISITAS GUIADAS Y OTROS SERVICIOS EDUCATIVOS Y CULTURALES.
Objetivos	Este proyecto arqueológico fortalece y da continuidad a la investigación desarrollada en el citado complejo. Permite sustentar las intervenciones que podrían hacerse en el sector más extenso del sitio. Definir las áreas adecuadas para acciones de difusión y puesta en uso social de los próximos años.
Población objetivo	Público en general. Docentes de instituciones educativas. Niños de 8 a 12 años de edad.
Desarrollo de actividades educativas para todo tipo de público como estrategia de apropiación social (se mencionan algunas desarrolladas entre el 2019 y 2021)	<p><i>Actividades que involucran instituciones educativas</i> Feria Interactuando con la cultura Ichma, en octubre de 2019. Esta actividad consistió en una exposición a cargo de los líderes culturales de la I.E Nro. 1021 “República Federal de Alemania”.</p> <p><i>Otras actividades con diverso público</i> <i>Con costos:</i></p> <ul style="list-style-type: none"> • Recorrido nocturno en Mateo Salado (costo S/15.00; 2019-2021) • Reaprender Lima Prehispánica – Curso de capacitación (costo S/60.00; 03/2020). <p><i>De ingreso libre:</i></p> <ul style="list-style-type: none"> • Concierto: Sonidos de la América Secreta • Warachicuy. La ceremonia y exhibición deportiva, organizada por el Complejo Arqueológico Mateo Salado y el Instituto Peruano del Deporte, estuvo dirigida a toda la familia. • Encuentro Sonoro – Concierto • Encuentro por fraternidad y a tolerancia religiosa • La Huaca es poesía • Mi primer festival • Un mágico viaje para recuperar los saberes de los Ichmas e Incas. Videoconferencia a cargo de la Asociación Yachay Pucllay Pacha, y un docente de la I.E. 1021 República Federal de Alemania y una especialista sociocultural del proyecto Qhapaq Ñan. • Mateo Salado: Gestión Colaborativa de Eventos Artísticos. Videoconferencia acerca de perspectivas y resultados de la puesta en valor y uso social del Complejo Arqueológico Mateo Salado desde la gestión colaborativa, para la organización de eventos artísticos y culturales. • Pintura mural prehispánica en Mateo Salado. Videoconferencia que abordó el análisis de las pinturas murales en Mateo Salado, a cargo del director del Complejo. • Los Ichmas, una sociedad representativa de Lima prehispánica. • Diversidad cultural y diálogo intercultural. Buscó promover un enfoque de diversidad cultural y diálogo intercultural en la puesta en valor y uso social del Complejo Arqueológico Mateo Salado. • ¿Cómo eran las construcciones ichmas en Mateo Salado? Taller sobre la arquitectura Ichma que está dirigido a niños y niñas de 8 a 12 años de edad acompañados de un adulto. • ¿Un arqueólogo se dedica solo a excavar? Los trabajos de gabinete. Transmisión en vivo dirigido a niños de 8 a 12 años de edad acompañados de un adulto. • Entre el mar y los andes recital de música electrónica andina. Corina Bartra nos presenta Prisma Project, Proyecto musical que busca combinar hermosos ritmos peruanos con el sonido vibrante del jazz americano contemporáneo.

	<p><i>Nota: estos eventos fueron recopilados desde su página de facebook en mayo del 2022: https://www.facebook.com/Complejo-Arqueol%C3%B3gico-Mateo-Salado-755293434588320</i></p>
Aportes y beneficios a la sociedad	<ul style="list-style-type: none"> • Las actividades de conservación sirven para mitigar el deterioro de la construcción. • El proceso de restauración que presenta el sitio ofrece al visitante e investigador un escenario que cuenta con criterios de mínima intervención y autenticidad. • El recorrido por el interior de las diversas pirámides del monumento, fomenta en el visitante además del disfrute, el afecto hacia este.
Modelo de gestión	<p>Su recuperación está a cargo del Ministerio de Cultura desde el 2007 y desde el 2010 se ha logrado una importante proyección a la comunidad valiéndose de estrategias de comunicación como lo son actividades artísticas, culturales y educativas en su mayoría de ingreso libre, y donde actores de la sociedad agrupados en asociaciones o promotores culturales fomentan ese encuentro. En marzo del 2014, la huaca abrió sus puertas al público y desde el año 2016, el Qhapaq Ñan – Sede Nacional, se hace cargo de las investigaciones, tareas de conservación y de puesta en uso social.</p>

Fuente. Datos tomados de Qhapaq Ñan (2021) y Andina (2016).

En el siguiente cuadro se presentan 9 huacas de la capital puestas en valor y consideradas de importancia por el MINCUL (2021).

Cuadro 6. Huacas de la provincia de Lima puestas en valor

HUACA	DISTRITO	DESCRIPCIÓN DEL SITIO
San Miguel	San Miguel – Parque de las Leyendas	Forma parte del Complejo Arqueológico Maranga. Tuvo ocupación Lima, Yschma e Inca. Destaca por la “Dama de los Batanes”. Se encuentra dentro del Parque de las Leyendas.
Puruchuco	Ate Vitarte – Cdra. 85 de la Av. Javier Prado Este	Con ocupación Lima, Ychma e Inca. Destaca el “Tocado de Puruchuco” hecho de plumas y pelo de camélido.
Cajamarquilla	Lurigancho – Chosica, junto a los poblados La Campiña y Santa Cruz	Conformada por varios conjuntos arquitectónicos. Destaca el sector “El Laberinto”.
Huantille	Magdalena del Mar – Cdra. 12 del Jr. Castilla	Cultura Yschma. De varias pirámides en su estructura original, destruidas posteriormente. Se aprecian fogones y quemados sobre sus plataformas.
Puellana	Miraflores – Cdra. 8 de la Av. General Borgoño	Centro ceremonial y administrativo de los Lima. Presenta una pirámide construida con la técnica de “el librero” cuenta con 7 niveles
Huallamarca	San Isidro – Av. Nicolás de Rivera Cdra. 2	Se trata de una pirámide trunca con rampa. Cuenta con un museo de sitio donde destacan 42 fardos y 2 momias en perfectas condiciones de conservación.
Garagay	San Martín de Porres – Urb. El Pacífico	La más antigua de la costa de 3500 años de antigüedad. Destaca por sus frisos policromos con representaciones de seres antropomorfos de estilo Chavín.
Mateo Salado	Cercado de Lima	De ocupación Yschma, cuenta con declaratoria de Patrimonio Cultural de la Nación (2001). Es otro complejo compuesto por 5 pirámides monumentales y un museo de sitio.
Pachacamac	Lurín – Km.31.5 de la antigua Pan. Sur	Santuario más importante de la costa central. Ocupado por los Lima, Huari, Yschma e Inca. Sitio de peregrinación por la presencia de un oráculo. Cuenta con un museo de sitio.

Fuente. Tomado de MINCUL (s/f) Infografía Huacas de Lima.

En la actualidad, 8 de ellas cuentan con servicios adecuados para su visita y disfrute, en la huaca Garagay aún no se han concluido los trabajos de investigación, los mismos que están a cargo de PROLIMA supervisado por el MINCUL.

- ❖ ***Relaciones entre los sitios arqueológicos y la educación básica.*** En los distritos limeños y específicamente en las comunidades o barrios en cuyas inmediaciones se localizan huacas, la escuela debe contemplar contenidos temáticos donde se desarrollen no solo su filiación histórica, sino también un análisis de su permanencia temporal, uso y valor por ser parte del paisaje cultural actual y así disminuir la indiferencia hacia estas. Existen en nuestra ciudad algunos buenos ejemplos de que con una correcta gestión estos espacios pueden convertirse en puntos de encuentro, espacios para el disfrute, el diálogo y el aprendizaje, como es el caso de las huacas Mateo Salado y Pucllana donde el diseño e implementación de estrategias sostenibles de gestión han provocado su revaloración y han tenido un impacto positivo (como se muestra en el cuadro 5) consiguiendo el acercamiento y el afecto hacia el patrimonio, no solo de visitantes sino también de los vecinos.

Es importante en este punto señalar que, a raíz del confinamiento social provocado por la pandemia, muchas instituciones del ámbito cultural (museos, centros culturales) y asociaciones de la sociedad civil, así como el Ministerio de Cultura, a mediados del 2020, han generado contenido por redes sociales, páginas web u otras plataformas para no perder el contacto con su público usuario. En el caso del MINCUL, esta institución puso a disposición del público en general recorridos virtuales de tres tipos: 1) museo, 2) sitio arqueológico y 3) monumentos coloniales, disponibles en *visitavirtual.cultura.pe*. Se desconoce el alcance del uso de la misma por parte de docentes, pero estamos seguros que en las escuelas que cuentan con acceso a internet, docentes de las áreas de Ciencias Sociales (CCSS) y Desarrollo Personal, Ciudadanía y Cívica (DPCC) han aprovechado este recurso educativo, muy útil en tiempos de confinamiento y también después de él.

De acuerdo a la nota de prensa del portal del MINCUL de mayo del 2021, se cuentan con más de un millón de visitas virtuales, de las cuales 400,000 se realizaron en pandemia. A continuación, la lista de los 22 sitios arqueológicos y museos vinculados al patrimonio arqueológico disponibles para visitarlos virtualmente:

Cuadro 7. Museos o sitios arqueológicos que cuentan con visita virtual

REGIÓN	MUSEO O SITIO ARQUEOLÓGICO
Lima	Museo de Sitio de Pachacamac Museo de la Cultura Peruana Museo de Sitio de Huallamarca Museo Nacional de Arqueología, Antropología e Historia del Perú Museo de Sitio Arturo Jiménez Borja - Puruchuco
Ica	Museo de Sitio Julio C. Tello Museo Regional Adolfo Bermúdez Jenkins
Tacna	Museo Histórico Regional Museo de Sitio "Las Peñas"
La Libertad	Museo de Sitio de Chan Chan
Lambayeque	Museo Tumbas Reales de Sipán
Ancash	Museo Nacional Chavín
Cusco	Museo de Sitio Manuel Chávez Ballón de Machupicchu
Puno	Museo Lítico de Pukara
Ayacucho	Museo Histórico Regional "Hipólito Unanue"
Tumbes	Museo de Sitio Cabeza de Vaca
San Martín	Museo Departamental San Martín
Huancavelica	Museo Regional Daniel Hernández Morillo
Cajamarca	Sitio arqueológico Ventanillas de Otuzco Cuarto del Rescate
Huánuco	Complejo Arqueológico de Kotosh Templo de las Manos Cruzadas

Fuente. Datos tomados de MINCUL (2021) - Visita virtualmente nuestros museos.

Veamos ahora cómo se producen o se pueden producir los encuentros presenciales e incluso virtuales de estos sitios arqueológicos, con la plataforma antes mencionada con la escuela. Nos atrevemos a decir que una forma es a partir de una asertiva comunicación, la cual implica el uso de estrategias de enseñanza y que conlleva a que los docentes preparen situaciones de aprendizaje sobre las huacas aledañas. Al respecto, coincidimos con la concepción de Hernández (1998) sobre la escuela "...como espacios en los que los enseñantes y aprendices negocian, discuten, comparten, y contribuyen a reconstruir los códigos y contenidos curriculares en su sentido más amplio: los saberes en los que se

incluyen no solo conocimientos de tipo conceptual, sino también habilidades valores, actitudes, normas, etc.” (p. 230).

Sobre la concepción de que las escuelas son espacios donde se negocia, discute, comparte y contribuye, podemos mencionar que la presencia de las huacas en los diversos distritos de Lima puede convertirse en esos espacios al que se refiere Hernández. Esto se sostiene en que su existencia y problemática, ofrece situaciones de aprendizaje no solo para su valoración, sino también para el análisis crítico dentro de las aulas. Por ejemplo, desde la perspectiva de que muchos vecinos, es considerada como un símbolo de espacio desaprovechado, de actitudes de indiferencia y vandalismo, además de caracterizarse por estar en constante peligro de destrucción o invasión de parte de ciudadanos que buscan poseer un terreno.

A pesar de ser esta la situación y percepción que se tiene sobre ellas, es importante mencionar que, en los últimos años gracias a las redes sociales y el canal del estado, TV Perú, y pocas veces en los noticieros de señal abierta se han visibilizado acciones de escuelas públicas y privadas que van convergiendo con las huacas, en especial de Lima, a partir de visitas de estudio, proyectos de valoración, así como, sensibilización en la historia local (del distrito). En el contexto de pandemia por el COVID – 19, no se han detenido esos encuentros entre escuela y huacas, más adelante (capítulo IV) nos referiremos a escuelas que han mostrado acciones a favor de las huacas próximas a estas.

Así como existen importantes gestiones de docentes para vincular a las escuelas con las huacas, debemos indicar que los esfuerzos por parte de la escuela no son suficientes, entre otros factores, porque en muchas ocasiones en la formación académica del docente no se contempla la enseñanza del patrimonio cultural como tal, es decir, no está sensibilizado para su abordaje en el futuro ejercicio de su labor.

Otro factor, es que el número de huacas puestas en valor son pocas y están localizadas en distritos en donde las gestiones municipales no cuentan con autoridades que las vean como potencial recurso cultural y educativo y las

contemplan en sus proyectos por su elevado costo y, si los hay, éstos se desarrollan de modo limitado. El insuficiente o tal vez nulo diálogo entre el gobierno local y el MINCUL ha provocado que las huacas, con declaratoria, no cuenten con una protección perimétrica o de vigilancia cómo mínimo, sin considerar que es parte de sus funciones protegerla.

La realidad es que las huacas de la mayoría de distritos de Lima, se encuentran desvinculadas de la comunidad que la rodea y; en el caso de las escuelas, de su potencial uso didáctico. En la práctica, porque no está presente de modo explícito en el currículo nacional, como se hizo notar en la descripción de la situación problemática (Capítulo 1). Ello se evidencia con la falta de contenidos claros en las programaciones curriculares de las áreas de CCSS y DPCC y en los libros de texto donde se observa una escasa presencia de contenidos sobre patrimonio cultural.

Nuestro patrimonio arqueológico prehispánico, integrante del paisaje cultural de la gran mayoría de distritos (37), exige un compromiso educativo continuo para que sea valorado por la comunidad. Un docente que se interesa por localizar y reconocer las huacas cercanas a su centro de labores para aprovechar su existencia, puede convertirse en un eficiente gestor cultural aplicando diversas estrategias para su conocimiento y valoración.

Por otro lado, los funcionarios e investigadores que trabajan en proyectos con huacas en los últimos años, han entendido el potencial valor educativo de los sitios arqueológicos y la necesidad de acercar su mensaje y la forma de comunicarse con la escuela. Se hace esta mención por la significativa y valiosa experiencia de visitar en el 2019 la Huaca Garagay en el distrito de San Martín de Porres, con estudiantes de primer año de secundaria de la Institución Educativa Manuel Gonzales Prada del distrito de Los Olivos (cabe mencionar que de esta experiencia surge el presente tema de investigación) donde el arqueólogo, Héctor Walde, encargado del proyecto arqueológico, financiado por PROLIMA, nos demostró que existen profesionales con una gran disposición y pasión por transmitir a los escolares olivenses, sus valores como el patrimonial, así como el

histórico, artístico, arquitectónico, entre otros a pesar que su puesta en valor aún no está concluida.

- ❖ ***Educación patrimonial. Algunas concepciones y su práctica en el Perú.*** En la última década en nuestro país, se vienen ofreciendo distintas miradas para valorar el patrimonio, una de ellas es la de la pedagogía, y otra, la de la museografía y museología, esta última en especial es la más promocionada. En algunos museos peruanos, se ha impulsado la exposición de diversos aspectos de la cultura acompañado del término Educación Patrimonial.

Desde Brasil, Teixeira (2006, párr. 25) señala que “la acción educacional, que tiene por base la cuestión patrimonial, es esencialmente política y se presenta como un fuerte instrumento de ciudadanía e inclusión social”. La autora considera la educación patrimonial como instrumento para la construcción de una sociedad con mejores ciudadanos y donde se practique la inclusión social.

García (2015), en su artículo *La educación patrimonial, retos y pautas para educar a la ciudadanía desde lo patrimonial en Latinoamérica*, nos acerca aún más a la intención, en esta parte de América, de establecer como campo de estudio a la Educación Patrimonial, cuando se refiere a los avances realizados en congresos desarrollados en Chile en la primera década del siglo XX y que contaron con expositores extranjeros y de la región y, a los documentos surgidos en este tipo de eventos. A partir del balance de estos congresos, García señala la existencia de formas de concebir este campo así; el primer grupo de investigadores lo aborda a partir del diseño, ejecución, evaluación y sistematización de procesos educativos para el reconocimiento y apropiación social del patrimonio cultural; el segundo, se enfoca en el fortalecimiento de las identidades; y el tercero, por el desarrollo de un pensamiento crítico y reflexivo que brinde herramientas para la formación de una ciudadanía cultural.

Debido a los objetivos del presente estudio, visualizamos con atención el abordaje del primer grupo debido a que en este se analiza la manera de insertar el

Patrimonio Cultural en el sistema educativo (García 2015), siendo a través de dos ámbitos en el que se han visibilizado las acciones concretas; la educación formal y la no formal, principalmente.

Considerando los ámbitos propuestos, podemos mencionar que hay avances de parte del Estado peruano, en los últimos quince años, que se han realizado al respecto. Comenzando con la educación patrimonial formal, el Instituto Nacional de Cultura (INC) en el 2008 elaboró el Kit educativo “Nuestro patrimonio cultural”, para su uso en aulas con la mediación docente. Este material en presentación impresa fue socializado y seguramente aprovechado en su momento, pero en la actualidad podemos obtenerlo en su versión ya digitalizada y de no fácil acceso pues para la presente investigación fue necesario realizar una solicitud en línea en la plataforma cultura del MINCUL ya que no se encuentra en ningún repositorio ni plataforma digital.

Años más tarde, con la creación del MINCUL, se siguen realizando otros esfuerzos que han beneficiado a la educación formal, en especial desde el 2018 hasta hoy, a través de la Dirección de Participación Ciudadana (DPAC) cuya finalidad, es la de difundir propuestas didácticas y estrategias de valoración del patrimonio cultural dirigidas a diversos públicos. Dicha dirección elabora recursos educativos, con diseño pedagógico, para docentes de la Educación Básica Regular, aunque su aplicación puede alcanzar a todo tipo público. Esta dirección ha realizado la asesoría respectiva (a un pequeño grupo de instituciones educativas) para la inclusión en los currículos educativos de temas y recursos pedagógicos, además de actividades contempladas por el MINEDU.

Otra muestra de la inclusión de la educación patrimonial en la educación formal, es el hecho específico de que el MINEDU también se ocupó de manera explícita de nuestro patrimonio arqueológico en el 2020. A raíz de la pandemia por la COVID-19, se abordó el tema de las huacas de Lima en el marco del programa educativo *Aprendo en casa*. Se trata de dos episodios con el título: Un recorrido por las huacas de Lima (parte 1 y 2) del área de Ciencias Sociales (CCSS) de primer año de secundaria y que fue transmitido en dos episodios con

fechas del 9 y 11 de junio del 2020; en la actualidad puede ser visto desde la plataforma de YouTube.

En el segundo ámbito, el de la educación no formal, mencionaremos nuevamente a la Dirección de Participación Ciudadana (DPAC), en esta ocasión con la Estrategia Defensores del Patrimonio Cultural la cual, aunque no va dirigida únicamente para colegios, sino también a diversos colectivos, agrupaciones culturales de la sociedad civil o instituciones de educación superior, ha convocado la participación de 14 instituciones educativas para el periodo 2021-2022, según los datos que se encuentran en una nota de prensa del 14 de mayo del 2021 en la plataforma digital única del Estado Peruano. A continuación, se presenta una lista de instituciones educativas que pertenecen al área de Lima Metropolitana y que participan de la estrategia en el periodo 2021-2022.

Cuadro 8. Instituciones Educativas de Lima Metropolitana que participan en la Estrategia Defensores del Patrimonio Cultural

NRO.	DISTRITO	INSTITUCIÓN EDUCATIVA
1	Jesús María	Corporación Educativa Pamer
2	San Juan de Lurigancho	I.E. San José Obrero
3	Carabayllo	I.E. Bertolt Brecht-Lima Norte
4	Lima	I.E. Pedro Gálvez Egúsqiza
5	San Juan de Lurigancho	I.E. Bertolt Brecht-Lima Este
6	Los Olivos	I.E. 2078 Nuestra Señora de Lourdes
7	Comas	I.E. 3047 Canadá
8	Santa Anita	I.E.P. Juan Espinoza Medrano
9	Los Olivos	I.E. 3091 Huaca de Oro
10	San Martín de Porres	I.E. Virgen de Guadalupe
11	Santa Rosa	I.E. Nuestro Maravilloso Mundo
12	Santa Anita	I.E. 106 Abraham Valdelomar
13	San Martín de Porres	I.E. 2003 Libertador José de San Martín
14	Callao, Callao	I.E.P. Capitán de Navío Juan Fanning García

Fuente. Datos tomados de DPAC (2021) en entrevista a representante.

La Educación patrimonial no formal se pone en práctica cuando se realiza fuera del aula, en lugares como: museos, centros culturales o de interpretación, espacios culturales, etc. Veamos cómo se desarrolla con algunos ejemplos; primero el que ofrece el MINCUL, con la estrategia de participación ciudadana

Defensores del Patrimonio (desde el 2014) que es un programa de voluntariado que entre otros objetivos:

Busca reconocer y dotar de herramientas, conocimientos y habilidades, a grupos de ciudadanos interesados en la protección de nuestro valioso legado [...] con iniciativas culturales diversas, pero con un interés común, ejercer su ciudadanía activa en favor del cuidado y difusión de nuestro legado histórico (MINCUL, s.f).

Este programa convoca a diversos grupos como docentes y estudiantes de instituciones de Educación Básica Regular (nivel secundario) y entre otras acciones se organizan talleres, charlas de sensibilización y campañas en favor de diversos recursos patrimoniales.

En la misma línea de la educación no formal, el mismo ministerio y como parte del Proyecto Qhapaq Ñan - Sistema Vial Andino, realiza diversas actividades tras el reconocimiento de este sistema vial como Patrimonio Cultural de la Humanidad en el 2013. Es así que los gestores del proyecto han visto necesario realizar una propuesta educativa que difunda la potencialidad del recurso patrimonial.

Contreras (2014), realiza una explicación de los planteamientos de esta propuesta (refiriéndose al Proyecto Qhapaq Ñan) indicando que esta se estructura a partir del desarrollo de 3 capacidades que son: “DESCUBRIR el patrimonio cultural y natural vinculado al Qhapaq Ñan; COMPRENDER la diversidad de manifestaciones culturales materiales e inmateriales vinculadas a este gran Camino Inca y; EXPRESAR valoración y respeto por el patrimonio cultural y natural asociado a este” (p. 3).

La propuesta del Proyecto Qhapaq Ñan - Sistema Vial Andino, ha generado a lo largo de los años recursos educativos para su difusión, la estrategia educativa consiste en visitar colegios para ejecutar una serie de actividades, como por ejemplo el módulo educativo “Construyendo el Puente Q’eswachaka”, estructurado de acuerdo a los contenidos temáticos propuestos del Diseño

Curricular Nacional (documento de gestión que antecede al actual Currículo Nacional 2016). Con estas actividades los escolares de ambos niveles (primaria o secundaria) aprenden sobre el patrimonio material e inmaterial que posee el Qhapaq Ñan basándose en la observación y la experimentación.

En la sección artículos de la página web del mismo proyecto (<https://qhapaqnan.cultura.pe/articulos?page=2>), se pueden encontrar otras labores realizadas en colegios, como la desarrollada en Lima en el 2017 con el proyecto educativo “Mi Patrimonio Cultural en I.E. “Amiguito” de Cieneguilla donde los módulos fueron ¿Qué es el Qhapaq Ñan?, Vestimentas Típicas: Símbolo de Identidad y ¿A qué se dedicaron los Quipucamayoc? Los módulos contemplaron talleres dirigidos a docentes sobre educación patrimonial y a los padres de familia sobre la importancia de preservar el camino inca que pasa por su comunidad.

Otras acciones que fomentan la Educación Patrimonial no formal provienen de los Programas Educativos de los museos o centros culturales donde en el contexto de pandemia del 2020-2021 se multiplicaron y siguen ofreciendo una oferta cultural de recorridos virtuales de libre acceso a través de las redes sociales.

Como se puede apreciar, la Educación Patrimonial implicaría, en la educación formal, contextualizar los bienes patrimoniales que rodean o son próximos a los colegios para una correcta inclusión en los programas curriculares o en proyectos de aprendizaje, entre otras razones, porque los limeños hemos crecido y seguimos desarrollando nuestra ciudadanía rodeados de huacas y porque, a pesar de no ser tan conocidos, ya existen iniciativas por parte del Estado y el compromiso de los docentes para complementar el impacto que tiene su existencia como parte del paisaje local. A su vez, la educación patrimonial no formal invita desde muchas ventanas como el MINCUL y sus programas educativos, los museos y centros culturales con sus charlas y talleres a adquirir conocimientos sobre nuestro patrimonio.

Ya sea desde el ámbito de competencia de la educación formal o la no formal, el trabajo del docente mediador cultural, como se enunció al inicio en la justificación, es comprometerse con nuestra sociedad y contribuir con su tiempo, que puede exceder al reconocido económicamente, para que los niños y adolescentes puedan ver con otros ojos nuestro patrimonio arqueológico local próximo.

Finalmente, es necesario considerar un elemento que se articula en el discurso de la Educación Patrimonial, este es *el desarrollo*, “entendido como aquel proceso en el que las comunidades humanas se desenvuelven basándose en el uso racional de sus recursos (naturales y culturales) y donde los grupos sociales intervienen decisivamente en la definición de los objetivos y prioridades de los proyectos” (Zabala y Roura, 2006, p. 248).

Como se puede entender, el uso de los recursos culturales son una potencial fuente de sostenimiento económico para el recurso mismo y, para los actores patrimoniales próximos al recurso. Su uso sostenible podría ser asumido en primera instancia por los mismos actores sociales que rodean al patrimonio cultural.

Recordemos que en esta última década se está enfatizando el desarrollo de proyectos que cuenten con un perfil de sustentable. El desarrollo sustentable, de acuerdo al informe Brundtland de 1987 (citado en Zabala y Roura, 2006, p. 249) “se define como el desarrollo que satisface las necesidades de las generaciones presentes sin comprometer las posibilidades de las generaciones futuras de satisfacer las propias”. Por ello, hoy el gestor cultural y el docente no pueden perder la oportunidad de proponer situaciones o intervenciones educativas sin considerar el desarrollo sustentable del recurso patrimonial.

- ❖ **Formación docente en educación patrimonial.** Prats (2003) y Cuenca (2010) (citados en García, 2012) consideran enfatizar en la formación docente, los contenidos y estrategias para “dinamizar la enseñanza de la historia; donde el docente conduce un proceso crítico de la realidad. De esta manera, se aleja de la visión histórica del Patrimonio Cultural, centrada en fechas, personajes y teorías” (p. 139).

Desde hace 5 años, el sistema peruano de educación superior se ha ocupado por ofrecer una propuesta académica centrada en mejorar los estándares de calidad para una formación integral que desarrolle y potencie ciertas competencias, las mismas que van a ser construidas desde la misión y visión de la misma universidad. Para tener una idea sobre los planes de estudio de las facultades de Educación, hemos elegido a seis universidades entre públicas y privadas que forman docentes en la especialidad de Ciencias Sociales o Historia en Lima. Se ha realizado una revisión de sus planes de estudio actuales los mismos que datan del año 2018 y como criterio de búsqueda se tomó la inclusión de cursos que relacionen directamente con el patrimonio cultural e incluso turismo por ser este el sector que se desarrolla principalmente por la existencia de recursos patrimoniales. A continuación, los resultados de esa búsqueda:

Cuadro 9. Nombre de los cursos formativos para futuros docentes vinculados al patrimonio cultural en algunas universidades peruanas.

UNIVERSIDAD	LICENCIATURA EN EDUCACIÓN SECUNDARIA	CICLO	NOMBRE DEL CURSO EN EL PLAN DE ESTUDIO 2018
Universidad Nacional Mayor de San Marcos	Historia y Geografía	VII	<ul style="list-style-type: none"> Patrimonio Natural y Cultural del Perú (Curso Electivo)
Universidad Nacional Federico Villarreal	Ciencias Histórico Sociales	VI	<ul style="list-style-type: none"> Turismo Natural Folklore Peruano Gestión en Museos y Zonas Arqueológicas *CERTIFICACIÓN PROGRESIVA: Promotor de Turismo y Cultura
		VI	
		VII	
Universidad Nacional José Faustino Sánchez Carrión (Huacho)	Ciencias Sociales y Turismo	III VII	<ul style="list-style-type: none"> Introducción al Turismo y Patrimonio Cultural Gestión de Proyectos Culturales y Turísticos
Universidad Católica del Perú	Ciencias Sociales	-	-

Universidad de Piura	Historia y Ciencias Sociales	-	-
Universidad Marcelino Champagnat	Ciencias Histórico Sociales	-	-

Fuente. Tomado de los Planes de Estudio de los sitios web de las universidades.

Como se puede apreciar, solo las tres universidades públicas en sus últimos planes de estudio están contemplando cursos formativos vinculados al Patrimonio Cultural, Proyectos Culturales y Turismo. Esta realidad nos advierte que se están tomando decisiones a partir de las propuestas de las universidades nacionales, por el momento, para contribuir con el conocimiento y cuidado nuestros recursos patrimoniales y lo que ello conlleva. Es importante destacar que se revisaron los planes de estudio anteriores y no se contemplaban este tipo cursos de formación docente.

- ❖ ***Patrimonio cultural en la didáctica de las Ciencias Sociales.*** Hasta ahora hemos realizado un recuento de las huacas limeñas según su estado de conservación, sector que ocupa en el área de Lima Metropolitana, las huacas emblemáticas, etc., esto nos ha brindado información muy útil para nuestra propuesta futura. Lo que se hará a continuación es abordar cómo la educación puede aprovechar a las huacas en su uso didáctico.

La didáctica de las Ciencias Sociales ha aportado a los docentes muchas estrategias, pero hace más de una década, según Monteagudo y Oliveros (2016) se han iniciado investigaciones sobre la didáctica del Patrimonio, describiéndola como una disciplina emergente cuyo objetivo es conocer el uso del patrimonio cultural para la enseñanza de las Ciencias Sociales.

Los docentes pueden emplear el patrimonio arqueológico como una herramienta didáctica en su práctica educativa, siempre y cuando, se hayan tomado el tiempo de explorar las calles que a diario recorren sus estudiantes, el reconocimiento de la comunidad y apreciar el paisaje donde habitan sus

estudiantes. Este ejercicio le será de mucha utilidad para plantear experiencias de aprendizaje significativo, pues a partir de esta primera observación, deberá encontrar información sobre filiación cronológica y cultural de los sitios o manifestaciones del patrimonio local, que se convertirán en el potencial recurso educativo a incluir en sus planificaciones curriculares.

La existencia del recurso patrimonial, la huaca de la localidad, seguramente será valorado por él o ella por ser una fuente histórica pero también porque el estado de su conservación puede contribuir a ejercitar el juicio crítico en los estudiantes. Estepa (citado en Monteagudo y Oliveros, 2016) analiza justamente ese rol de la didáctica del patrimonio cultural:

La didáctica del patrimonio no tiene como finalidad directa el conocimiento de los elementos patrimoniales, ni el patrimonio debe ser un nuevo contenido a añadir a la asignatura de [...] de Ciencias Sociales, Geografía e Historia de la ESO (enseñanzas mínimas en la educación secundaria obligatoria), ni un motivo para llevar a cabo salidas extraescolares que puedan hacer más atractivas estas asignaturas para los alumnos, sino que debe integrarse en el curriculum, y en particular en la enseñanza de las Ciencias Sociales, para permitir una mejor comprensión de la realidad social, [...] y la comprensión crítica de nuestro presente, al permitir la interpretación del significado de tales vestigios en la actualidad. Debe ayudar a entender las sociedades actuales en un proceso de evolución histórica. (p. 4)

Por su parte Calaf (citada en Ediciones Trea), en su obra *Didáctica del patrimonio. Epistemología, metodología y estudio de casos*, sí apunta más hacia el conocimiento y la valoración, es así que sobre la función de la didáctica del Patrimonio Cultural concluye que:

(...) las dimensiones del proceso de enseñanza-aprendizaje que a la didáctica del patrimonio le corresponde desarrollar son el conocimiento y el diseño de las estrategias para su valoración. Es decir, si se aplican mecanismos de interpretación a un bien cultural, se llegará al

reconocimiento y valoración de este como patrimonio y se podrá intervenir sobre la simbología de su discurso explicativo. (p. 89)

En nuestro país y en especial en Lima, donde habita más de un tercio de la población total del país y donde el número de peruanos en edad escolar es alto (cerca de 8 millones de 33 millones) es necesaria la generación de una oferta de capacitación y/o actualización académica para la enseñanza del patrimonio (Educación Patrimonial insertada en la Educación formal) para que se cuente con un profesorado que asuma el papel de mediador cultural, en específico, de mediador entre la huaca que está cerca al colegio y sus estudiantes.

Muchos jóvenes al término de su vida escolar manifiestan que no han visitado la huaca vecina y que desconocen su origen, importancia cultural o función y no encuentran razón para su permanencia, lo que nos hace pensar las pocas o nulas oportunidades de nuestra niñez y juventud para conocerla. Esta percepción se sostiene en lo que nos aporta Monteagudo y Oliveros (2016) que señala que “en este sentido, la solución para un aprendizaje verdaderamente significativo del patrimonio por parte del alumnado pasa por una metodología participativa, donde se fomenten actitudes reflexivas y de construcción de conocimientos” (p. 6)

Frente a este panorama, es deber de la educación el uso racional de la huaca como herramienta didáctica que contribuya a generar razonamiento y resolver problemas de la vida cotidiana de los estudiantes, la práctica del civismo y el respeto por el bien común. Monteagudo y Miralles (citados por Monteagudo y Oliveros, 2016) apuestan por las salidas escolares, que en nuestra realidad peruana denominamos visitas de estudio o salidas de estudio, indicando que “la importancia de las salidas y visitas culturales, a través de una pedagogía del patrimonio, ha de considerarse también como un factor importante de tolerancia, convivencia pacífica e integración social” (p. 71).

- ❖ ***Concepción del patrimonio cultural en los textos escolares.*** Los que trabajamos en las aulas contamos con herramientas que agilizan nuestro trabajo diario. Estas

pueden ser: una lámina, una infografía, un periódico, una pieza de cerámica, una canción, un video y por supuesto un libro de texto escolar. Cuenca y Estepa (citados por Monteagudo y Oliveros, 2016) señalan que los libros de texto son los recursos que mayor influencia ejercen en el trabajo docente y el diseño de la aplicación de estrategias que van a determinar muchas veces la metodología empleada y las decisiones que se toman en el aula (p. 5). Ambos autores nos ilustran sobre la concepción del patrimonio en los libros de texto:

El libro de texto presenta un conocimiento incuestionable, alejado de los intereses de los alumnos y de difícil comprensión para ellos, favoreciendo un aprendizaje pasivo, fundamentado en la memorización mecánica de contenidos. [...] En estos materiales la concepción de patrimonio que se desarrolla mayoritariamente parte de criterios monumentalistas, históricos y estéticos, siendo muy minoritaria la perspectiva simbólico identitaria. [...] No se encuentra en la mayoría de ellos desarrollada la visión de una finalidad crítica, así como de actuaciones comprometidas y activas en relación con la conservación del patrimonio (p. 5).

Como lo señalan Cuenca y Estepa, los textos escolares generalmente presentan el patrimonio cultural monumental como un recurso turístico o emblemático (como es el caso de Machu Picchu o Caral) que destaca por su genialidad constructiva. Son muy pocas las veces que se aborda su vinculación como bien cultural el cual que requiere conservación.

2.2.3. *La enseñanza de las Ciencias Sociales*

- ❖ ***Las Ciencias Sociales.*** La tarea de vincular el patrimonio cultural va de la mano con la enseñanza y aprendizaje de las Ciencias Sociales, veamos por qué. Es conveniente configurar el concepto de estas Ciencias en el entorno educativo debido a que tiene un carácter globalizador por el objeto de estudio que es el medio social. Comenzaremos mencionando lo que Tonda (2001) explica sobre las Ciencias Sociales que “en términos generales, podemos decir que las Ciencias Sociales son todas aquellas que desde diversos puntos de vista estudian los fenómenos derivados de la acción del hombre como ser social y en su relación con el medio donde vive”. Las Ciencias Sociales contribuyen en el proceso educativo, Gross (citado en Tonda, 2001) indica que entre los propósitos concretos están:

Preparar a los estudiantes para incorporarse plenamente a una sociedad democrática. [...] Eso significa que sólo en el caso de que la institución escolar procure y fomente experiencias de participación creativa, los alumnos podrán instalarse en la sociedad de forma racional, crítica y consciente, interviniendo acertadamente en la adopción de aquellas decisiones que les correspondan cuando sean personas adultas y maduras. [...] Pero además los estudios sociales también deberán estar interesados en ayudar a los alumnos y alumnas a adoptar decisiones racionales con respecto a sus propias vidas personales, lo que supone hacer posible que los escolares se identifiquen con un conjunto de valores que les faciliten un correcto encauzamiento de sus experiencias vitales tanto a nivel individual como social. (s/n)

Aplicando a nuestra realidad educativa, estos propósitos corresponden a las competencias que se desean alcanzar en las áreas curriculares de Ciencias Sociales (CCSS) y Desarrollo Personal, Ciudadanía y Cívica (DPCC), respectivamente.

- ❖ ***Campos de estudio de las Ciencias Sociales.*** Llegado a este punto seguramente surge la pregunta, ¿y cuáles son esas disciplinas que componen las Ciencias Sociales? Austin (2006) indica que está integrado por disciplinas cuyos campos de estudio no tienen una clara delimitación, sino que son saberes complementarios e interdependientes.

Llopis y Carral (citado en Austin, 2006) presentan una lista de las disciplinas que forman las Ciencias Sociales entre ellas “la Historia, la Geografía, la Economía, la Antropología, la Sociología, Demografía, las Ciencias Políticas y el Arte; (...), Arqueología y el Derecho. Todas las cuales tienen como campos de estudio aspectos importantes de la vida colectiva o de conglomerados humanos”.

- ❖ ***La didáctica de las Ciencias Sociales.*** La enseñanza de las Ciencias Sociales va acompañada también de una didáctica que es definida por Zabalza (citado en Abreu, 2017) como “campo de conocimientos, de investigaciones, de propuestas teóricas y prácticas que se centran en los procesos de enseñanza y aprendizaje: cómo estudiarlos, cómo llevarlos a la práctica en buenas condiciones y cómo mejorar todo el proceso” (p. 10).

Martín (citado en Tonda, 2001) define la didáctica de las Ciencias Sociales como aquella disciplina teórico-práctica que permite que el docente encuentre la estrategia para facilitar el aprendizaje de los conceptos que explican cómo actúa el hombre como ser social y su relación de este con el medio natural en el presente y en el pasado.

Con todo lo antes puesto en contexto sobre la didáctica, se destaca el rol del docente de Ciencias Sociales, que en la práctica cumple la función de mediador, de una especie de puente entre los contenidos relacionados a las actuaciones y creaciones humanas de hoy y del pasado y; las diversas formas de aprender de sus estudiantes.

- ❖ ***Metodología, estrategia y técnicas en el ámbito educativo.*** En el ámbito educativo el manejo de estos términos es trascendente por ello usaremos las definiciones que Austin (2006), profesor, sociólogo y antropólogo social realiza en base a sus investigaciones en el campo de las Ciencias Sociales:

Las *metodologías* son recomendaciones o principios generales para ayudar a descubrir y construir conocimiento, por ejemplo, metodologías expositivas, de observación, comparativas, de descubrimiento, de problematización, etc. [...] Las *estrategias* están constituidas por actividades establecidas en su planificación que le permiten al profesor escoger entre alternativas de acción durante la enseñanza misma [...] Las *técnicas*, por lo tanto, se refieren a conjuntos de procedimientos concretos para hacer que sus alumnos construyan sus conocimientos: tableros de juegos didácticos, confección de diarios murales, boletines impresos, dramatizaciones, discusiones de aula, exposición de los alumnos, etc. (p. 50)

Para contextualizar y articular las estrategias (de las cuales nos interesa profundizar para el presente estudio) y las técnicas pondremos un ejemplo. Un docente desea que sus estudiantes conozcan sobre la diversidad cultural en el país; para el logro de ese objetivo (construir el conocimiento sobre la diversidad cultural, manifestaciones, uso de materiales, temática que representa el arte a lo largo del país, etc.) programa una visita al Museo de la Cultura Peruana, en el centro de Lima; esa visita de estudios sería la estrategia, pero existen otras como la elaboración de un periódico mural, una infografía o una entrevista.

Ahora pensemos, que en esa misma visita de estudios, se planifica una entrevista a una comunidad de inmigrantes que desarrollen algún tipo de manifestación cultural en Lima, como por ejemplo a la comunidad shipiba de Cantagallo. Es aquí que entran a tallar las técnicas, es decir cómo procederán concretamente para aprender sobre la diversidad cultural en el país, tal vez lo logren al observar las muestras en el museo, investigar en el campo o en la web, entrevistar, dibujar, exponer, etc. Estas técnicas permiten visualizar el logro del objetivo pedagógico y lo evidencia una construcción (un producto) como sería el

periódico mural, un afiche, dramaticen o expongan sus indagaciones respecto a la diversidad cultural en el país.

Con el ánimo de acercarnos al primero de nuestros objetivos de investigación, es importante considerar que debemos reconocer las características de las metodologías, estrategias y técnicas. Los tres conceptos se asemejan en que deben ser activos, que permitan el involucramiento del educando y, que activen y estimulen su imaginación, emoción y compromiso para con la realidad social que lo rodea.

Siguiendo la línea investigativa de Austin (2006) presentaremos en el siguiente cuadro los métodos didácticos más usados en la enseñanza y aprendizaje de la Ciencias Sociales:

Cuadro 10. Métodos didácticos para la enseñanza de las Ciencias Sociales

MÉTODO DIDÁCTICO	CARACTERÍSTICA
1. El Método expositivo	“La <i>exposición verbal</i> del profesor ante los alumnos fue un método –si no <i>el método</i> —tradicional por excelencia, para la pedagogía moderna”. (Austin, 2006) Este método cuando es ejecutado por el estudiante permite evaluarlo, desarrollar su personalidad y desenvolverse para sentirse seguro. Hoy en día con los nuevos enfoques no debe ser desvalorizado porque es útil y necesario, pero ya no debe ser visto y usado como el método por excelencia en la educación.
2. El método de observación	Trata de comprometer los sentidos, y al contrario de lo que se piensa no solo implica al sentido de la vista, también al tacto, el oído o el olfato. Por ello, no es solo admirar externamente sino manipular para comprender fases, etapas, componentes del fenómeno que se estudia.
3. El método del descubrimiento	Parte de situaciones particulares de la realidad observada, y el concepto de lo general se va a formar de manera inductiva (de lo particular a lo general).
4. La problematización metodológica	Consiste en enseñar mediante la resolución de problemas, para ello se debe crear situaciones o presentar casos que requieran que el estudiante encuentre sus propios caminos y lo resuelva. El ambiente para provocar la inquietud de descubrir es la principal labor del docente.
5. El método comparativo: comparación o contrastación	El seleccionar dos o más objetos a estudiar para establecer sus similitudes y diferencias y obtener luego conclusiones es la meta.
6. El método sintético	La tarea del docente es tener la certeza que el fenómeno sea conocido y comprendido para de ese modo los estudiantes puedan explicar de manera sintética (interpretar y exponer lo esencial de una objeto o fenómeno,) los elementos que lo componen. Una vez logrado eso, las técnicas para mostrar

	la habilidad de síntesis es la construcción de un producto como un organizador visual.
--	--

Fuente. Datos tomados de Austin (2006).

Debemos considerar que para el autor, en la práctica educativa, las condiciones los métodos didácticos se combinan entre sí total o parcialmente, según la creatividad del profesor y los contenidos temáticos de las áreas de Ciencias Sociales (CCSS) y Desarrollo Social, Ciudadanía y Cívica (DPCC) son excelentes ámbitos para su aplicación.

Por su parte Quinquer (2004), quien considera lo mismo método o estrategia, menciona sobre los criterios para clasificar tres modalidades metodológicas:

Consiste en identificar quien está en el centro de la actividad: si es el profesorado entonces predominan los métodos expositivos; si es el alumnado y se propicia la interacción entre iguales y la cooperación dominan los métodos interactivos; si el estudiante aprende individualmente mediante materiales de autoaprendizaje, ahora tan abundantes gracias a la telemática, estamos ante métodos individuales, la interacción se da entonces con los materiales, tanto los contenidos como las guías que conducen el proceso. (p. 1)

En esta propuesta, la autora advierte que, entre estas tres modalidades existe cierto grado de permeabilidad, es decir que en el desarrollo de la actividad, se requieren elementos de uno y del otro, aunque la orientación y la manera de proceder sea diferente en cada caso. Entonces, Quinquer (2004) plantea que es necesario considerar que los métodos que se usan en la enseñanza dependen de factores como la formación del docente, su concepción sobre el aprendizaje y las Ciencias Sociales y de consideraciones contextuales (número de estudiantes, realidad educativa, etc.). En este sentido, es conveniente que el docente integre estrategias de aprendizaje a través de los contenidos concretos de historia o geografía, y es aquí donde se ponen en función las técnicas básicas como resumir,

esquematar, confección y lectura de mapas, pero también habilidades metacognitivas como la planificación y la autorregulación.

A continuación, se explicarán desde la perspectiva de Quinquer, la clase expositiva y los métodos interactivos que se enmarcan en la cooperación como orientaciones metodológicas en la enseñanza de la geografía e historia:

Cuadro 11. Métodos didácticos para la enseñanza de la Geografía e Historia

MÉTODOS	MODELO
Métodos expositivos	<p>a) Clase expositiva Con esta el docente informa, explica y sintetiza panoramas generales o estudio de casos sobre un tema. Esta metodología tiene como desventaja el nulo desarrollo de la capacidad de investigación de los estudiantes. No prioriza habilidades como buscar, seleccionar, organizar, el trabajo en grupo, resolución de problemas, el desarrollo del pensamiento crítico entre otras. La ausencia de ciertos procesos, van a requerir el uso de otros métodos de didáctica.</p>
Métodos interactivos basados en la cooperación entre iguales	<p>a) El método del caso Se describe un caso o situación sobre la realidad con fines pedagógicos. Se requiere a los estudiantes su análisis y conclusiones luego de procesos como: contrastar ideas, su defensa a partir de argumentos y la toma de decisiones.</p> <p>b) Resolución de problemas o "aprendizaje basado en problemas" (ABP) Consiste en la presentación de situaciones-problema para ser trabajados de manera grupal. Algunos de los procesos que requiere son: la identificación de la demanda o problema, el planteo de hipótesis de resolución, identificación de los conocimientos previos sobre el asunto, búsqueda de información complementaria, el análisis de la información recopilada, discusión grupal y la resolución del problema.</p> <p>c) Las simulaciones Para estas situaciones se plantea la dramatización y acciones como la empatía, el juego u otras; de ese modo, se reproduce o representa de forma simple una situación real o hipotética.</p> <p>d) Las investigaciones Consiste en la realización de trabajos de investigación sobre cuestiones propias de las ciencias sociales, utilizando la metodología propia de esta. Por ejemplo, las fuentes de la Historia, trabajando con fuentes orales, materiales, iconográficas u otras.</p> <p>e) Los proyectos En estos se produce el contacto directo con el objeto de estudio y el estudiante ofrece una propuesta, una exposición sobre de un objeto. A través de la ejecución de un proyecto de trabajo propuesto por el estudiantes o docentes se desarrollan y se aplican habilidades y conocimientos.</p>

Fuente. Datos tomados de Quinquer (2004).

Ahora veamos más de cerca a las estrategias. Estas tienen una gran variedad de clasificaciones por autores y objetivo de aplicación. En su tesis,

Vargas (2013) propone una interesante clasificación de estrategias surgidas con los aportes de varios autores especialistas en el tema. Veamos esta clasificación:

Cuadro 12. Estrategias didácticas para el desarrollo de la identidad cultural

ESTRATEGIA	CARACTERÍSTICA
1. Estrategias para generar o activar conocimientos previos	Con estas el docente logra recuperar saberes previos, así tenemos técnicas como la lluvia de ideas o la actividad focal introductoria.
2. Estrategias para facilitar la adquisición del conocimiento	Estas permiten que el estudiante enlace la información inicial con la nueva, organice la información que va a aprender. Las técnicas pueden ser ilustraciones, organizadores gráficos, resúmenes o lecturas comentadas.
3. Estrategias para el desarrollo de contenidos procedimentales, habilidades cognitivas y habilidades psicomotrices	Buscan que el estudiante transfiera la nueva información y conocimiento a una situación de su día a día. Las técnicas pueden ser el aprendizaje basado en problemas, juego de roles, debates, simulaciones, dramatizaciones, etc.
4. Estrategias para la adquisición de actitudes, valores y normas	Otorgan el aprender a convivir con los demás: a partir de técnicas como la discusión de dilemas morales, debates juego de roles el estudiante puede poner en práctica sus decisiones y juicios personales frente a situaciones del entorno.

Fuente. Datos tomados de Vargas (2013).

Según su propuesta, estos 4 tipos de estrategias buscan el desarrollo de la identidad cultural, que desde nuestro punto de vista también son estrategias para la enseñanza y valoración del patrimonio cultural. Nótese que en cada estrategia planteada por la autora, están consideradas las técnicas que por la naturaleza de la misma estrategia se sugieren poner en práctica.

- ❖ ***Espacio y tiempo como nociones prioritarias en la enseñanza de las Ciencias Sociales.*** Cuando se habla de estos dos conceptos debemos de considerar que la noción de tiempo en los primeros años escolares no es fácilmente comprensible.

A) Noción tiempo

Como nuestro estudio se centra en conocer más de cerca la realidad educativa de docentes y de sus estudiantes del nivel secundario pasaremos a

comprender como se desarrolla el concepto de tiempo considerando que el docente planifica el aprendizaje sobre el pasado milenario en Lima Metropolitana. La categoría tiempo en la mente del adolescente al igual que el niño, debe iniciarse con la reconstrucción de su historia personal, de los momentos claves de su todavía corta existencia, de tal forma que cuando se desee introducir en una clase sobre la Historia, un suceso o acontecimiento producido en el pasado de su localidad, encuentre el sentido histórico de los sucesos en general. En ese sentido, el docente deberá vincular el tiempo con el espacio de comprensión, es decir, procurar con las diversas estrategias ampliar el espacio de comprensión histórica tomando como punto de referencia lo más próximo a lo más lejano.

El docente de Ciencias Sociales que tiene la peculiaridad de laborar en un colegio que tiene una huaca en su cercanía, por ejemplo, tiene la oportunidad de explotar el potencial de la historia local de ese edificio para explorar posteriormente horizontes tan grandes como el mundo. En este escenario, su labor mediadora del aprendizaje es desarrollar en sus educandos el sentido de curiosidad por su entorno, pequeñas investigaciones individuales o grupales sobre el recurso patrimonial cercano pueden ser el inicio del despertar de sus estudiantes por el conocimiento.

Austin (2006), nos entrega una descripción de cómo en la etapa de la niñez y adolescencia se percibe la noción de tiempo, además nos ofrece algunas sugerencias de intervención educativa. Veamos este resumen.

Cuadro 13. El desarrollo de la noción del tiempo

ETAPA	CARACTERÍSTICAS DE LA PERCEPCIÓN	SUGERENCIAS
5 a 8 años	Se enseña con medios del entorno como un mural, una placa, una leyenda, etc. Que son en definitiva elementos históricos.	Contar sucesos que despierten emoción, imaginación (más que inteligencia) en ellos, a modo de anécdotas (no usar el sentido del tiempo ni espacio) puesto que la noción de pasado histórico no ha sido desarrollada aun en el niño de esta edad.
9 a 11 años	Edad en la que el niño ya demuestra interés por la vida personajes, por conocer cómo se originaron las cosas, por la biografía y la leyenda. Ya se puede brindar conocimientos históricos con noción de espacio, pero no tiempo ya que es escasa todavía esa idea.	Orientar lo que se enseña hacia la observación de los hechos históricos con recursos como un escenario natural (real) o películas de corte histórico.
12 a 14 años	Su psicología permite el acercamiento a las Ciencias Sociales de modo más sistemático. Le interesan sucesos reales, la vida de personajes; solicita detalles de lugar y fechas o épocas; se interesa por el inicio y fin de los hechos, así como por la repercusión de estos. El desarrollo de la noción espacio y tiempo va de la mano con la habilidad de organizar sucesos en orden cronológico. Ya puede comprender las Ciencias Sociales con enfoques integrales de aspectos culturales, sociales y económicos.	Tomando como referencias los hechos y personajes ya conocidos, es posible integrar a estos con acontecimientos de un evento histórico o época y sus detalles complementarios, para prepararlos en la capacidad de dar explicaciones de causas y efectos que vendrán en los años venideros. Es importante que se muestren líneas de tiempo para apoyarse, pero también se debe impulsar que él o ella diseñen sus propias líneas de tiempo histórico.

Fuente. Tomado de Austin (2006) p. 69.

B) Noción espacio

La percepción del espacio en el niño es inmediata pero lenta; es un conocimiento directo desde el momento en que el niño ocupa un lugar en su casa, escuela, comunidad, distrito y así con su maduración, su ciudad, país y mundo. Para conocer las características de cómo en la etapa de desarrollo se va generando el concepto de espacio, Austin (2006), resume el pensamiento de Piaget en el siguiente cuadro.

Cuadro 14. El desarrollo de la noción del espacio

ETAPA	CARACTERÍSTICAS DE LA PERCEPCIÓN	SUGERENCIAS
5 a 8 años	<p>El niño empieza a dominar el ambiente en que vive y es capaz de imaginar unas condiciones de vida distintas de las que le rodean.</p> <p>Apenas tiene experiencia. Su idea de espacio es concreta y define las cosas por su utilidad.</p>	<p>Ejecución de actividades concretas y observación de lo que está a su alrededor. Se le debe dirigir a que encuentre puntos considerados de referencia como árboles, edificios, puentes, cerros.</p> <p>Incentivar a que colecciona fotos de países y que indague sobre el origen de algunos objetos o bienes que hay en su casa.</p>
9 a 11 años	<p>Según Piaget su pensamiento es considerado preconceptual; es decir, ya puede comprender la idea de causa.</p> <p>Las relaciones de causa y efecto se manifiestan a modo de intuición y no tanto por un proceso producto de su reflexión.</p> <p>Comprende lo que lee, su imaginación es activa, su memoria retiene una importante cantidad de datos y de manera progresiva se viene desarrollando el proceso de la localización.</p> <p>La observación será objetiva cuando sea orientada al estudio de su localidad -medio local. Ya puede analizarlo y deja de ser una realidad de nivel global.</p> <p>El niño de esta edad es ya capaz de generalizar, aunque de un modo limitado.</p>	<p>El estudio del medio local le permite la comprensión de fenómenos relacionados a los que se producen en la naturaleza como en la vida de los humanos.</p> <p>Se les puede solicitar que en un mapa localice o diseñe rutas para guiar a turistas por la ciudad, considerando referencias de lugares conocidos como museos o plazas. El ejercicio se irá ampliando, haciéndose más complejo, cuando la tarea consista en localizar lugares de referencia conocidos por ellos y otros importantes de la región.</p> <p>La memoria le permite el manejo de vocabulario y de datos necesarios que son imprescindibles para localizar.</p> <p>Se debe orientar al niño a que utilice sus conocimientos elementales de otras materias para una mejor comprensión e integración.</p>
12 a 15 años	<p>En esta etapa de pensamiento denominado conceptual, tiende a generalizar y usar abstracciones. Se consolida su capacidad de aprender conceptos y símbolos y no únicamente desde imágenes de cosas concretas a esto se le conoce como el paso de un pensamiento lógico-concreto a otro denominado pensamiento lógico-abstracto.</p> <p>Su interés por lo descriptivo se amplía, ahora solicita explicación de fenómenos.</p>	<p>Se sugiere a enfrentarlos a ejercicios para razonar y relacionar, así como algunos donde deban organizar y clasificar conceptos. Las descripciones deben tener un abordaje de razonamiento concreto acompañado de explicaciones teóricas, donde se evidencie las interrelaciones de los fenómenos de ámbito social, político, económico entre otros.</p>

Fuente. Tomado de Austin (2006) p. 76

❖ **Técnicas para el trabajo con la noción tiempo.** Es importante que los docentes en general revisen y adapten a su realidad educativa las técnicas que usan en su labor de mediadores del conocimiento que como se mencionó anteriormente dependerán también de los diversos factores entre ellos la experiencia docente. Generalmente los docentes de Ciencias Sociales suelen consultar las actividades que los textos escolares proporcionan, pero adecuando al grupo escolar con el cual va a trabajar. A continuación, presentaremos las técnicas más destacadas y que a pesar del tiempo su aplicación es de trascendente utilidad a los docentes según Austin (2006):

- Línea de tiempo
- Estudios biográficos
- Lectura de artículos en diarios y revistas
- Visitas a museos y lugares históricos

1. **Línea de tiempo.** Técnica que representa el tiempo como una línea horizontal cuya extensión y representación del segmento de tiempo dependerá de lo que el autor desee presentar. Su objetivo es observar el paso del tiempo en un gráfico pues generalmente va acompañado de una escala (años, siglos, etc.) y la anotación escrita o ilustrada de eventos. El contenido de esos eventos variará de acuerdo a la edad y contexto histórico o narrativa que se desee exponer.
2. **Estudios biográficos.** Permiten tener una mirada en retrospectiva del espacio geográfico donde vivió un personaje, explorar las costumbres y el desarrollo cultural del pasado; con esa información se comparan los espacios actuales en que viven los estudiantes.

Una variante de esta técnica son **los testimonios de vidas** contadas por los actores. Es decir, el docente motiva a invitar a personas a contar sus experiencias ya sea de manera presencial o a través de entrevistas que luego serán reportadas por los estudiantes entrevistadores.

3. ***Lectura de artículos en diarios y revistas.*** Desarrollar en los estudiantes adolescentes el ánimo por la lectura en estos tiempos donde nos sentimos tan saturados de información, requiere de una selección minuciosa por parte del docente de textos o artículos que les sean atractivos y al mismo tiempo los lleve a conocer situaciones programadas donde procesamiento de la información se base en la identificación del tema central, la ubicación geográfica de los eventos, la búsqueda de similitudes en aspectos culturales sociales, etc.

4. ***Visitas a museos y lugares históricos.*** Esta actividad se puede realizar en los alrededores de la escuela, así como a lugares más alejados a esta. Por lo general se busca que los estudiantes tengan la oportunidad de observar diversas situaciones y de este modo analizar. Su ejecución requiere una planificación de actividades pedagógicas antes, durante y después de esa visita. El antes de la visita implica programar (objetivos, contenidos, asignaciones de tareas específicas, tiempos, dinero, registro fotográfico); describir el recorrido y las normas de convivencia para el adecuado desarrollo de la visita. Durante la visita, tomar apuntes, dibujar croquis o recursos u objetos que atraen su atención, tomar fotos, preguntar al guía sus inquietudes; Y finalmente posterior a la visita, generalmente se presentan informes, confección de periódicos murales, boletines informativos o realizar dramatizaciones de sus observaciones que serán sobre problemáticas sociales.

❖ **Técnicas para el trabajo con la noción espacio.** La tarea de representar el espacio se inicia desde los primeros años del proceso educativo, en los que a través de acciones como que los niños se ubiquen progresivamente en el espacio que ocupan como el aula de clases, su casa, su distrito; y conforme va madurando, su país, continente, planeta y galaxia. El ejercicio de representar el mundo en planos y mapas va de la mano con la representación de figuras geométricas y todo ello se produce porque en su desarrollo mental va construyéndose de manera progresiva la noción de espacio geográfico. A continuación, veremos algunas técnicas que sirven efectivamente a los docentes para el trabajo con la construcción del espacio en la percepción de los estudiantes según Austin (2006):

1. **Espacio real y espacio representado.** Para construir en la mente de los niños el concepto de espacio geográfico el docente tendrá que trabajar de manera paralela ejercicios, tareas que procuren por un lado la idea del espacio real, es decir, de un mundo amplio donde el espacio donde ellos habitan es más grande de lo que ellos perciben; y por otro lado, que sepan leer, manejar y construir símbolos de la realidad geográfica en un mapa o plano, este ejercicio genera en su mente la construcción de conceptos iconográficos que podrá usar en cualquier momento de su vida.
2. **Comenzando con los Puntos Cardinales.** En este punto Austin (2006), advierte la predisposición de los niños de las zonas rurales para adquirir más fácilmente las nociones de lugares ubicados al Norte, Este, Sur u Oeste en comparación de los niños de la ciudad. Para el diseño de experiencias de aprendizaje para introducir los puntos cardinales se recomienda usar una brújula y experimentar junto a ellos de forma más sensitiva las direcciones de los puntos cardinales. Otra forma es dibujar la Rosa de los Vientos en papel o con tiza sobre el suelo y experimentar las direcciones parándose sobre ella.
3. **Introduciendo a los planos y mapas.** Un ejercicio recomendado es escondiendo objetos y entregando a los niños un plano que indique el Norte y el Sur con el camino para encontrar el objeto, luego de

encontrarlo el docente les explica el uso de las dos direcciones y para practicar la comprensión ellos esconden un objeto y dibujan el plano para que los demás encuentren. Al final de la experiencia se comenta si el mapa ayudó a encontrar el objeto.

4. ***El plano de la sala de clases.*** En esta ocasión el estudiante inicia la experiencia dibujando un plano del aula de clases y colocaría un objeto para esconderlo, cuando los niños tengan dibujados sus planos de la clase se exponen, el docente les explica que la mejor manera de representar un plano (dándoles un ejemplo de un plano de un aula vecina a la de ellos) es con los muebles vistos desde arriba. La tarea personal en casa será que dibujen el plano de su dormitorio donde se evidencia que se comprendió la visión desde arriba a la hora de representar los muebles que haya en el plano de su dormitorio.
5. ***El plano de la escuela.*** Para esta ocasión el docente solicita que por grupos lleven dibujado en un papelote el perímetro del colegio vista desde el aire (sin techo), esta vez ya considerando una escala de medición y en clase los estudiantes se encargan de ubicar las aulas, pasillos, oficinas, patios. Con ese ejercicio, ellos estarán familiarizados y tendrán por tarea hacer el plano de su casa con esas características de construcción usada para el plano del colegio.
6. ***El plano de la ciudad.*** Para el dibujo de una mayor extensión de espacio geográfico por grupos se les solicita dibujar la manzana donde se ubica su colegio e incluir calles cruces. Luego que cada grupo lo presente se expone y todos juntos dan sus puntos de vista para mejorar. Como siguiente paso en casa pueden dibujar el sector de su distrito donde se localiza su casa considerando el nombre de calles, avenidas y áreas públicas. Dependiendo del grado de estudios esos planos tendrán mayor detalle. La actividad termina con la presentación del mapa del distrito para comparar con las representaciones realizadas por ellos.

7. **Conociendo los mapas.** El docente en esta ocasión usando la técnica de la vista aérea, les pide sus opiniones de cómo dibujarían los accidentes geográficos como carreteras, caminos, cerros, bosques, lagunas, ríos, casas, etc. Luego de ese ejercicio, se les pide representar espacios extensos con esos detalles, pero esta vez haciendo uso de símbolos que representen estos accidentes o hechos geográficos. Para esta tarea el docente deberá introducir los signos convencionales mostrándoles mapas con curvas de nivel, ríos es decir mapas hidrográficos, mineros, etc. y signos convencionales como aquellos íconos que representan montañas, lagunas, ríos etc. El docente debe destacar y explicar que estos íconos deben ser interpretados por la persona que usa o lee el mapa. El ejercicio que se les pide a ellos es que dibujen un mapa de un lugar específico con diversos hechos geográficos y lo plasmen en un mapa usando la escala que previamente les enseñó. El autor de estas recomendaciones explica que el docente debe considerar la importancia de que los estudiantes aprendan a leer y confeccionar diversas clases de mapas ya que, a lo largo de sus vidas, verán y deberán leer los mapas debido a las diferentes necesidades de representación del espacio.

2.3. Marco teórico conceptual

En este subcapítulo pretendemos presentar los conceptos que nos servirán para delimitar las dimensiones de muchos de los tópicos que se presentan en el estudio.

2.3.1. Mediación

Según Vygotsky (citado en D'Antoni, 2011), "los seres humanos interactúan con el entorno a través de la mediación, donde el habla se presenta como el proceso

más refinado. Los instrumentos que posibilitan tal mediación son culturales, materiales y simbólicos. (p. 4)

- **Docente Mediador.** Para Rodríguez (2016), un docente se convierte en mediador cuando diseña y planifica situaciones que permitan la adquisición de nuevos conocimientos valiéndose de la realidad y combinando estrategias para la aplicación, por parte de los estudiantes, de sus habilidades y destrezas cognitivas.
- **Mediación Cultural.** Emo (2018), realiza un acercamiento etimológico y concluye que mediación cultural “es el acto de conectar al público visitante con una propuesta cultural determinada (una exposición, un espacio de interés cultural, etc.) (p. 7).

2.3.2. *Educación Patrimonial*

Veamos brevemente que en qué consiste y cómo esta se vincula con el objeto del presente estudio.

La educación patrimonial como tal es un campo de reciente aparición en el mundo, puesto que tiene su origen en la Convención para la Protección del Patrimonio Mundial, Cultural y Natural de 1972 de la UNESCO; y por esos años en Inglaterra comienza a ser llevada a cabo bajo el nombre de Heritage Education (Teixeira, 2006).

Por su parte Cantón (2013) expresa de la siguiente manera lo que entiende por educación patrimonial:

La educación patrimonial es, pues, un puente entre el pasado y el futuro a través del cual se transmiten saberes, principios y valores (encarnados en bienes patrimoniales que se consideran como tales por los sujetos que con ellos y en ellos se identifican) elegidos para inspirar la formación de ciudadanos autónomos, libres de dominación y capaces –toda vez que son conscientes de

su historia y su contexto— de alcanzar el potencial humano que sólo se expresa a través de las creaciones culturales (p. 46).

Como se aprecia el hecho de ser el puente, requiere de un conjunto de acciones que tomando como elemento de análisis del bien o recurso patrimonial logren el cambio de actitudes y comportamientos de los ciudadanos.

2.3.2.1. Finalidades básicas del estudio del patrimonio en la educación.

Fernández (citado en Marín, 2014) señala las finalidades básicas del estudio del patrimonio en la educación, presentando las siguientes:

- Es de necesidad la toma de conciencia sobre un adecuado proceso de gestión de los bienes culturales que beneficien la enseñanza y el aprendizaje.
- La gestión del patrimonio cultural requiere la formación de personas capacitadas.
- La existencia del patrimonio conlleva a dos tipos de desarrollo, el colectivo y el individual.

Podemos notar a partir de las finalidades que se desea alcanzar con el estudio del patrimonio planteadas anteriormente, que en la educación formal del sistema educativo peruano no se hace explícita la política de Estado respecto a la enseñanza del Patrimonio puesto que, en el perfil de egreso, que sería lo equivalente a la finalidad que persigue la educación peruana, no hay mención alguna al patrimonio cultural o a los bienes culturales. Es aquí que planteamos que pueda incluirse dentro de los Enfoques Transversales del MINEDU existentes, el enfoque de Educación Patrimonial donde lo mencionado por la autora Marín, además de otros aportes, pueda desarrollarse de manera real en un aula de clases y contemos con un instrumento de trabajo pedagógico más que de sostenibilidad y promueva el estudio del patrimonio cultural en la educación formal.

2.3.2.2. Modelos de educación patrimonial. Ante la oportunidad que tenemos para el abordaje de la educación patrimonial, consideramos necesario que los docentes, que tienen el perfil de mediadores culturales y desarrollan una educación patrimonial en su práctica educativa, deben fundamentarla desde todos los ángulos y reconocer cómo lo están haciendo, qué modelo vienen aplicando en su trabajo. Marín (2014), explica ocho modelos los mismos que están clasificados de menor a mayor complejidad en función de su priorización en los procesos de enseñanza-aprendizaje. En el siguiente esquema veamos cuáles son:



Figura 4. Modelos de educación patrimonial. Marín (2014)

Describiéndose así las características de cada modelo:

1. El docente es el contenedor de contenidos sobre la materia de patrimonio, se fija la atención en los métodos para la enseñanza del mismo y no en el aprendizaje. Este formato es usado por el ámbito científico.
2. El sujeto que aprende es el centro, y los contenidos que le son facilitados se van uniendo a su bagaje previo.
3. El saber ser transmite a los discentes, quienes lo asumen, aprenden y practican, pero no lo cuestionan. Es el enseñar el patrimonio con sus aspectos conceptuales y sus elementos.
4. El contexto son las circunstancias físicas y la situación, las condiciones que ayudan a comprender un hecho. Son acciones “*in situ*”, donde se tiene en cuenta que la experiencia real del lugar lo hace significativo y vivencial.
5. Se habla de programas y proyectos educativos que integran el contexto con el contenido histórico-social en una secuencia lógica de aprendizaje.
6. Enfatiza en las relaciones que se producen entre el educador y el educando. Es un modelo mediacionista, es decir en la necesidad de mediación entre patrimonio y sociedad y donde el docente tiene la tarea de mediar entre el sujeto (el aprendiz) y el contenido.
7. Este modelo se asemeja al aprendizaje significativo, donde se une la experiencia previa con los contenidos para generar lazos identitarios asociados al patrimonio a través de talleres-prácticos.
8. Es un modelo complejo, cuyo eje son las relaciones entre estos tres. Enmarca programas donde se vive activamente el patrimonio, se apropia de él y se implican los destinatarios en acciones que surgen de sus propios intereses. (pp. 308-316)

2.3.3. *Patrimonio*

La forma de concebir el patrimonio desde diferentes ópticas se ha modificado con el paso de los años, la Convención sobre la protección del patrimonio mundial, cultural y natural de 1972 de UNESCO, considera patrimonio cultural a una serie de creaciones humanas como monumentos, construcciones, pinturas en cavernas, conjuntos de los mismos agrupados (o integrados) en y con paisajes naturales que tengan un valor universal excepcional para la historia, el arte, la ciencia, etc. Esta concepción se amplía para 1982, en la Declaración de México sobre las Políticas Culturales, donde además de lo anterior, se menciona que también comprende obras no materiales, creación del pueblo, como las creencias y la lengua en otras palabras se incluye la cultura viva.

Greffe (citado en Gonzales s.f.) menciona los tipos de valor que tiene el patrimonio cultural. El estético, que consiste en la emoción que puede causar tras ser observado; el artístico, por ser una obra de arte; histórico, puesto que revela una época, es el testimonio del pasado; cognitivo, por su aporte en la formación del aprendizaje humano a través de clases, cultural, etc.; y, económico, puesto que es un recurso que puede otorgar el desarrollo económico (mano de obra, empleos vinculados al turismo, etc.) (p. 11).

Para concluir este abordaje, presentamos un mapa conceptual que nos muestra la evolución del concepto de patrimonio cultural, de Gonzales (s/f) quien destaca la variación de su concepción y que “ha ido variando desde ser considerado un *tesoro* hasta ser un recurso social, cultural y económico (...) ha pasado de ser un objeto de *coleccionista* a ser un elemento con una *rentabilidad económica* y que además puede ser consumido” (p. 12).



Figura 5. Evolución del concepto de patrimonio cultural. Gonzales (s/f)

2.3.4. Cultura

El término cultura ha cambiado a lo largo de la historia; proviene del término latino *cultus* y a pesar de que inicialmente hacía referencia a la actividad agrícola, es más usado por su referencia al cultivo del espíritu humano. En sentido literal, cultura significa cultivo, implica “el resultado o efecto de cultivar los conocimientos humanos y de afinarse por medio del ejercicio de las facultades intelectuales del hombre”, según el *Diccionario de la Lengua Española*. Para Herrero (2002), la cultura posee ciertas características entre ellas, que es siempre un código simbólico es decir que los miembros de esta cultura comparten signos como la lengua que les permite comunicarse eficazmente entre ellos; es aprendida, es decir no es interiorizada por instinto; una persona que enseña a otra (como la madre, el padre, el maestro, etc.); es compartida, por lo que se requiere que todos los miembros tengan los mismos patrones de cultura para poder vivir juntos y es a partir de la infancia en que se introduce estas prácticas de patrones, se está socializando; tiene una gran capacidad de adaptabilidad, está siempre cambiando. (p.3)

Dos importantes antropólogos definen este término. En el siglo XX, el primero de ellos, Boas en su obra *The mind of primitive man* [*La mente del hombre primitivo*], 1938 (citado en Gómez, 2007) indica que:

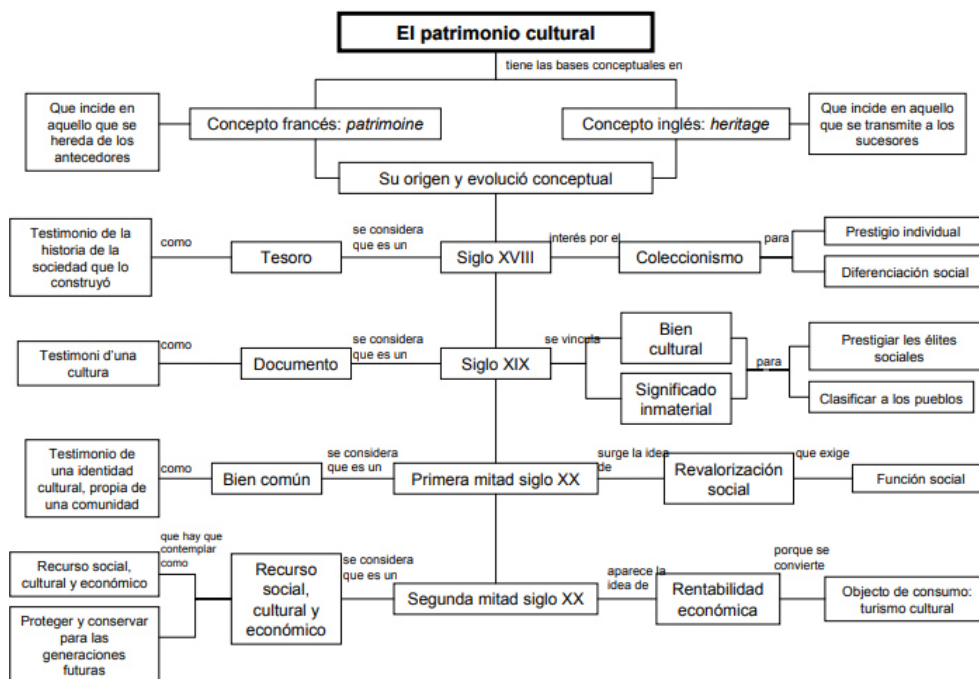
Puede definirse la cultura como la totalidad de las reacciones y actividades mentales y físicas que caracterizan la conducta de los individuos componentes de un grupo social, colectiva e individualmente, en relación a su ambiente natural, a otros grupos, a miembros del mismo grupo, y de cada individuo hacia sí mismo. También incluye los productos de estas actividades y su función en la vida de los grupos (p.4).

Por otra parte, y precisamente en 1871, el antropólogo británico Edward B. Tylor, (citado en Podestá, 2006), concibió la cultura como “...esa totalidad que incluye conocimientos, creencias, arte, moral, derecho, costumbres y cualesquiera otras aptitudes y hábitos que el hombre adquiere como miembro de la sociedad” (p. 3).

2.3.5. Identidad y diversidad cultural

Respecto al primer concepto que articula identidad y cultura, este se encuentra establecido en el Currículo Nacional dentro de los valores que desarrollan los Enfoques Transversales para el desarrollo del Perfil de Egreso. El proceso de construcción de la identidad por el que pasamos todos los seres humanos se hace fundamental en la adolescencia, edad en la que nos preguntamos ¿Quién soy? Coincidimos con Grimaldo (2006) quien, tras analizar múltiples concepciones sobre identidad, indica que:

Podemos decir que la identidad es considerada como un proceso a partir del cual el individuo se autodefina y autovalora, considerando su pasado, presente y futuro. Es así como concilia las inclinaciones y el talento de las personas con los papeles iniciales que le fueron dados por los padres, compañeros y por la misma sociedad (p. 42).

Partiendo de la comprensión de una identidad personal, veamos cómo esta se enmarca en una identidad colectiva. Molano (2007) explica sobre esta identidad:

Es el sentido de pertenencia a una colectividad, a un sector social, a un grupo específico de referencia. Esta colectividad puede estar por lo general localizada geográficamente, pero no de manera necesaria (por ejemplo, los casos de refugiados, desplazados, emigrantes, etc.). Hay manifestaciones culturales que expresan con mayor intensidad que otras su sentido de identidad, hecho que la diferencia de otras actividades que son parte común de la vida cotidiana. Por ejemplo, manifestaciones como la fiesta, el ritual de las procesiones, la música, la danza (p. 73).

En un aula de clases, el docente interactúa con un grupo humano, que es la reunión de integrantes de familias que conforman una sociedad, cada familia tiene su propia identidad por lo que en el aula se encuentran una diversidad cultural, que es la suma de las identidades de los grupos familiares. En la clase entonces, cuando se trata una problemática o temática, habrá múltiples ideas o formas de abordarla, es decir, se enriquecen las propuestas con la diversidad de aportes, de modos, de cómo cada estudiante afronta una determinada situación con la diversidad cultural que trae consigo. De esta manera el docente podría introducir a los estudiantes en la comprensión de este concepto.

Consideramos que la suma de identidades en una sociedad constituye la diversidad cultural y ello nos obliga a preguntarnos cómo se expresa esta. UNESCO (2005), en el artículo 4 de la Convención sobre la Protección y la Promoción de la Diversidad de las Expresiones Culturales, nos explica así el concepto de diversidad cultural y su vínculo con el patrimonio cultural:

La diversidad cultural se refiere a la multiplicidad de formas en que se manifiestan las culturas de los grupos y sociedades.

La diversidad cultural se manifiesta no sólo a través de las diversas formas en las que se expresa el patrimonio cultural de la humanidad, enriquecido y

transmitido gracias a una variedad de expresiones culturales, sino también a través de los distintos modos de creación artística, producción, distribución, difusión y disfrute, cualquiera que sea el medio y la tecnología utilizados (p. 4)

Con el manejo y uso cotidiano de estos conceptos, los docentes tienen un importante sustento para que en su práctica educativa se desarrollen proyectos o unidades de aprendizaje que prioricen aquellos elementos de diversidad cultural que la comunidad ofrece y que les da identidad tanto a sus estudiantes como a sus familias.

Finalmente, a modo de reflexión surge la pregunta sobre lo que es la Identidad Peruana. El antropólogo Degregori (2004), explica que existe una aparente paradoja contemporánea cuando nos referimos a identidad e identidades en el Perú:

En pleno proceso de globalización, conforme se intensifican las comunicaciones, desplazamientos y vínculos entre todos los pueblos y Estados del mundo, se fortalecen al mismo tiempo las identidades y las lealtades locales, especialmente aquellas conformadas alrededor de la lengua, la religión, las tradiciones, las formas de organización social, es decir, alrededor de la cultura y la historia. Entonces, otra vez, se descubre que el Perú es un mendigo sentado en un “banco de datos”, sobre un cofre lleno de infinitas creaciones, recreaciones y apropiaciones culturales cuyo flujo nunca se detuvo. (p. 5)

Podemos interpretar entonces que la globalización que tiende a uniformizar ciertos discursos, ideas y formas de consumo y que nos puede llevar a pensar que propicia la pérdida o debilitamiento de la identidad, por el contrario, ha provocado de cierta forma que las creaciones culturales (identidades) se hagan fuertes y que la identidad peruana sea al final de cuentas una suma de identidades.

El buen manejo de información, de fuentes y de la aplicación de estrategias de enseñanza-aprendizaje que el maestro tenga sobre el patrimonio material o inmaterial de la comunidad donde desarrolla su labor pedagógica serán trascendentes para visibilizar la diversidad cultural, fortalecer y valorar esa identidad peruana de sus estudiantes.

2.3.6. *Derechos culturales*

Los derechos culturales han sido considerados en diversas normativas a nivel internacional desde mediados del siglo XX. En la conferencia “La educación patrimonial ante la Agenda 2030”, la doctora Olaia Fontal (2021), del Observatorio de Educación Patrimonial de España (OEPE), menciona tres importantes hitos sobre el derecho al acceso cultural, el Art. 27 de la Declaración Universal de los Derechos Humanos (1948), la Convención de Faro (2005) y la Declaración de Friburgo sobre los Derechos Culturales (2007) documento en el que toma cuerpo. Asimismo, ella menciona el compromiso con los objetivos de desarrollo sostenible que, desde el 2015 muchos países asumieron, si bien, no hay un objetivo explícito referido al Patrimonio Cultural, este tiene vínculos con cinco de ellos, educación de calidad, igualdad de género, trabajo decente y crecimiento económico, reducción de las desigualdades y ciudades y comunidades sostenibles.

En nuestro país, en julio del 2020, los derechos culturales fueron establecidos en la Política Nacional de Cultura, en adelante PNC al 2030, presentado por el MINCUL, el cual es como otras políticas nacionales existentes, un instrumento que debe cumplirse de manera obligatoria en los diferentes niveles de gobierno y que contiene acciones para la gestión correcta en el campo cultural. Está nutrida de un marco legal, de la aprobación de documentos institucionales, y de la participación de agentes culturales públicos y privados (Ministerio de Cultura, 2020). La motivación para aplicar esta política es “contribuir hacia un mayor posicionamiento de los derechos culturales, a nivel conceptual y procedimental, como un centro fundamental y transversal de nuestro desarrollo individual y colectivo” (p. 9).

Para tener una idea general sobre el contenido del documento, este contiene el problema público, el cual es el centro de todas las acciones de intervención integral del Estado con un “limitado ejercicio de los derechos culturales de la población”; luego se presentan una lista de 7 derechos culturales; los objetivos prioritarios y lineamientos los objetivos son el centro de la apuesta estratégica de la PNC.

Los derechos culturales, son definidos como aquellas normas que reconocen que las personas pueden acceder a la vida cultural que le ofrece la sociedad. Estas se manifiestan y hacen efectivas a través de su acceso, participación y contribución en la vida cultural (Organización de las Naciones Unidas, 2009 [ONU]). Sin embargo y a pesar de la antigüedad con la que ya se habla de derechos culturales, los documentos normativos como el Currículo Nacional en nuestro país hacen una referencia muy limitada al ejercicio de estos. Según Symonides y Cipriano (citados en la PNC al 2030) estos derechos suelen calificarse como una “categoría subdesarrollada” y “no han alcanzado el desarrollo, contenido jurídico, reconocimiento y efectivización en igual medida que los demás” (p.18).

En la PNC al 2030 los 7 derechos culturales son:

1. Identidad cultural
2. Educación y formación cultural
3. Información y comunicación
4. Patrimonio cultural
5. Expresiones culturales
6. Creación cultural
7. Cooperación cultural

Más adelante, con ayuda de una matriz, justificaremos el porqué de su abordaje en relación con la enseñanza del patrimonio cultural en nuestro sistema educativo.

2.3.7. Puesta en valor

Tratándose de una investigación donde se pretende poner en escena el patrimonio arqueológico vinculado a las escuelas donde laboran los docentes de

estudio, vamos a conocer algunas concepciones que nos ayudarán más adelante a presentar sus estados actuales.

Pero ¿qué significa poner el patrimonio cultural en valor?, según el documento Programa Presupuestal *Puesta en valor y en uso social del patrimonio Cultural*, elaborado por el Ministerio de Cultura (2018), puesta en valor es un conjunto de acciones sistemáticas y técnicas dirigidas a utilizar el bien cultural, considerando la naturaleza patrimonial y exaltando sus características propias y valores culturales, para presentarlo en condiciones de brindar los servicios y cumplir con su función hacia la comunidad. Poner en valor a los bienes integrantes del Patrimonio Cultural de la Nación consiste en que éste sea investigado, conservado, recuperado, y que cuente con la infraestructura cultural complementaria necesaria para su adecuado uso y disfrute.

García (1999) advertía respecto a un efectivo rescate del patrimonio el mismo que, a su concepción “incluye su apropiación colectiva y democrática, es decir, crear condiciones materiales y simbólicas para que todas las clases puedan compartirlo y encontrarlo significativo” (p. 22). Él mismo nos explica que hoy en día debe verse al patrimonio no con ojos únicamente de defenderlo o de simple rescate, de un asunto de especialistas en el pasado sino verlo con una visión real con conflictos que lo acompañan pero que puede contribuir a afianzar a la nación en un proyecto histórico solidario a los grupos sociales.

2.3.8. Currículo Nacional

El Currículo Nacional (CN) es el documento marco de la política educativa de la educación básica en el Perú, contiene los aprendizajes que se espera que los estudiantes logren durante su formación básica. En él se encuentran los fines y principios de la educación peruana, los objetivos de la educación básica y el perfil de egreso. Asimismo, se establecen las competencias nacionales y los niveles de aprendizaje esperado por ciclo, nivel y modalidades. Según el Currículo Nacional (2016), “está estructurado con base en cuatro definiciones curriculares clave que permiten concretar en la práctica educativa las intenciones que se expresan en el Perfil

de egreso. Estas definiciones son: competencias, capacidades, estándares de aprendizaje y desempeño” (p. 29).

❖ **Competencias.** El CN, se señala que competencia es una facultad que tiene la persona y que consiste en el logro de un propósito a partir de capacidades. Entre las características que más se destacan está en que es una construcción constante por parte de los estudiantes donde el docente y las instituciones y programas educativos propician o generan situaciones de aprendizaje que les permita combinar en su interacción su personalidad, habilidades socioemocionales y sus conocimientos.

El Currículo Nacional (CN) establece 31 competencias, de las cuales 3 son las que en el presente estudio nos enfocaremos, puesto que corresponden a las áreas de Ciencias Sociales y Desarrollo Personal, Ciudadanía y Cívica y son potenciales para la enseñanza del Patrimonio Cultural prehispánico:

- Construye interpretaciones históricas (CCSS)
- Construye su identidad (DPCC)
- Convive y participa democráticamente en la búsqueda del bien común (DPCC)

❖ **Capacidades.** “Las capacidades son recursos para actuar de manera competente. Estos recursos son los conocimientos, habilidades y actitudes que los estudiantes utilizan para afrontar una situación determinada” (CN, 2016, p. 30). Entonces los conocimientos están constituidos por las teorías, conceptos y procedimientos en distintos campos del saber; las habilidades son los talentos o aptitud para el desarrollo de una tarea con éxito, estas pueden ser sociales, cognitivas o motoras; finalmente, las actitudes son las formas de actuar, pensar, sentir y comportarse en una situación específica. (CN, 2016, p. 30).

- ❖ **Estándares de aprendizaje.** El Currículo Nacional (2016) explica que son las descripciones del desarrollo de la competencia, son holísticas pues hacen referencia a las capacidades que se ponen en acción al resolver situaciones auténticas que se le presente en la vida; van a servir de referencia para la programación de actividades donde se observe y demuestre que realmente se han desarrollado competencias. Para ejemplificar, anotaremos un estándar de aprendizaje correspondiente al VI Ciclo (1° y 2° de secundaria) extraído del Programa curricular de Educación Secundaria del área de Ciencias Sociales, “Construye interpretaciones históricas sobre hechos o procesos del Perú y el mundo, en los que explica hechos o procesos históricos, a partir de la clasificación de las causas y consecuencias, reconociendo sus cambios y permanencias, y usando términos históricos” (p. 26).

- ❖ **Desempeños.** Son las descripciones específicas del actuar de los estudiantes, son observables e ilustran como los estudiantes actúan. Están contemplados en los programas curriculares. Un ejemplo es el siguiente que corresponde al VI Ciclo, 1° de secundaria del Programa curricular de Educación Secundaria del área de Ciencias Sociales “Utiliza fuentes históricas para obtener información sobre un hecho o proceso histórico, desde el origen de la humanidad hasta las civilizaciones del mundo clásico y desde los primeros pobladores hasta los Estados regionales en los Andes centrales” (CN, 2016, p. 27).

2.3.9. Programas curriculares

Mientras que el currículo establece el marco de la política educativa, con los Programas Curriculares, se establece el proceso de concreción del Currículo Nacional en la institución educativa. Contienen las orientaciones específicas que permiten concretar la propuesta pedagógica, contienen los marcos teóricos y metodológicos de las competencias organizados en áreas curriculares y presentan los desempeños de edad, de inicial, o grado, en los niveles de primaria y secundaria, alineados con las competencias, las capacidades y los estándares de aprendizaje nacionales. Los

programas curriculares establecen el tratamiento de los enfoques transversales, para la planificación, y para la tutoría y orientación educativa.

2.3.10. Enfoques transversales para el desarrollo del perfil de egreso

El Currículo Nacional (CN) establece siete enfoques transversales, es decir deben de articularse en todas las áreas curriculares, los cuales se traducen en formas de actuar, es decir, fomentan la práctica de valores y actitudes que acompañan a las competencias. Para el presente estudio tomaremos dos de esos enfoques ya que nos servirá para fundamentar la propuesta de estrategias.

Cuadro 15. Enfoques transversales priorizados para el presente estudio

ENFOQUE DE DERECHOS	ENFOQUE DE ORIENTACIÓN AL BIEN COMÚN
Busca el reconocimiento de los estudiantes como “sujetos de derechos y no como objetos de cuidado”, ello significa que los considera personas preparadas para defender sus derechos y cuando sea el caso exigirlos de manera legal. Se complementa con fomentar el reconocimiento de los estudiantes como ciudadanos, y la promoción de sus derechos individuales y colectivos; el fortalecimiento de la convivencia y la transparencia; la reducción de la inequidad y; la resolución pacífica de conflictos en el ámbito escolar y social. (Resumen)	El bien común se comparte de forma intrínseca entre ellos están los valores, virtudes cívicas y el sentido de la justicia. El enfoque presenta a la sociedad como una asociación de personas que son solidarias, cuyo bien en común es la reciprocidad para el logro del bienestar. El enfoque promueve ver a la educación y el conocimiento como bienes comunes mundiales, por ello, su generación, control, adquisición y uso le corresponde de manera comunitaria al mundo. (Resumen)

Fuente. Datos tomados de Currículo Nacional (2016, pp. 20, 26)

Es cierto que los enfoques transversales no son contenidos curriculares (es decir no se desarrollan a partir de conceptos) es deber de la comunidad educativa promoverlos a través de modos de actuar, a través del ejemplo de maestros y directivos en la dinámica diaria escolar. Un ejemplo aplicativo, para el primero, podría ser que la docente coordine con el equipo del MINCUL una campaña de limpieza a una huaca cercana a la escuela, en ese caso estarían haciendo ejercicio al derecho al Patrimonio Cultural; el enfoque de orientación al bien común, también estaría presente en dicha

dinámica que los movilizó pues el mensaje será que la huaca les pertenece a todos, es un bien compartido, y por ello es su responsabilidad su valoración y protección para su disfrute presente y de otro en el futuro.

CAPÍTULO 3: METODOLOGÍA

3.1. Tipo y diseño de investigación

Para el desarrollo del presente estudio se ha considerado un enfoque cualitativo, esto se sustenta en algunas de las metas de la presente investigación, entre ellas, el conocer qué estrategias para la enseñanza y valoración del patrimonio cultural arqueológico prehispánico vienen utilizando los docentes de la muestra en su rol de mediadores culturales en el aula en instituciones educativas públicas y privadas en el año 2020-2021.

Según Hernández, Fernández y Baptista (2014), el enfoque cualitativo consiste en “describir, comprender e interpretar los fenómenos, a través de las percepciones y significados producidos por las experiencias de los participantes” (p. 11). Para complementar esta elección, De la Orden Hoz, A. Estrada, R.M. y Pimienta, J. (2018) refieren que “este tipo de enfoque (cualitativo) se apoya en la recolección y resumen de datos cualitativos por medio de actividades de campo, la realización de entrevistas, así como la observación directa y el análisis documental” (p. 37). El estudio por ende realizará entrevistas a los docentes participantes de la muestra, a gestores, funcionarios del gobierno local y del MINCUL y tendrá acceso a documentos de planificación curricular. De todas estas fuentes emergerán datos y se generarán categorías las mismas que serán objeto de acercamiento y revisión.

Por otro lado, el nivel de investigación, es decir el grado de profundidad que se busca conseguir en el presente estudio es el **descriptivo**. Esto se explica en la pretensión de conocer el tratamiento que recibe el patrimonio arqueológico en la

educación secundaria a través de las concepciones de los docentes participantes de la muestra. Arias (2016) refiere que “la investigación descriptiva consiste en la caracterización de un hecho, fenómeno, individuo o grupo, con el fin de conocer su estructura o comportamiento” (p. 24).

Considerando que el problema de estudio comenzará a resolverse conociendo las concepciones de docentes sobre el tratamiento que recibe el patrimonio cultural arqueológico, para luego ofrecer una propuesta que ayude a superar ciertas debilidades en el acercamiento a sitios arqueológicos; este estudio se abordará desde un **diseño fenomenológico**; el cual se ocupa de conocer las perspectivas de los participantes y como lo refieren Hernández, Fernández y Baptista (2014) parte de la pregunta “¿cuál es el significado, estructura y esencia de una experiencia vivida por una persona (individual), grupo (grupal) o comunidad (colectiva) respecto de un fenómeno? (p. 493).

En el diseño fenomenológico, según Hernández, Fernández y Baptista (2014) nos podemos encontrar con dos enfoques: **la fenomenología hermenéutica** y la fenomenología empírica, trascendental o psicológica. En esta ocasión, y considerando sus características, el estudio se abordará desde la primera entre otras razones por su gran aporte en la educación; esto se sostiene en autores como Van Manen (como se cita en Fuster, 2019):

La fenomenología en educación, no es simplemente un “enfoque” del estudio de la pedagogía, no se limita a ofrecer simples descripciones o explicaciones” alternativas” de los fenómenos educacionales, sino que las ciencias humanas apuestan a recuperar de forma reflexiva las bases que, en un sentido profundo, proporcionan la posibilidad de nuestras preocupaciones pedagógicas con los estudiantes (p. 6).

El otro diseño que se yuxtapone al presente estudio es el de **Investigación-acción**, debido a que se generará una propuesta de estrategias educativas de mediación cultural en el aula para el docente partiendo de las que él o ella vienen utilizando. Dicha propuesta, insumo de estrategias innovadoras, será generada por la inquietud y entusiasmo de la gestora cultural, autora, por despertar la sensibilidad primero en

docentes y posteriormente en los estudiantes frente al patrimonio arqueológico prehispánico. Esta investigación-acción busca propiciar el cambio social a partir de la información que se genere. Como aporte podemos decir que se pretende transformar una parte de la realidad, en este caso educativa, a partir de brindar un plan de acción que genere cambio (la guía de estrategias).

El generar el cambio de la realidad, donde el desinterés y abandono de nuestro patrimonio es casi siempre el día a día de las huacas, ha provocado el encuentro y diálogo de dos actores uno directamente vinculado a la educación (el docente) y el otro a la cultura (el gestor cultural) que tienen mucho en común tal como lo manifiesta Hernández (2005):

Promotores y gestores culturales tenemos en común el permanente esfuerzo por tratar de establecer situaciones para promover la construcción y renovación de significados, así como la circulación de formas simbólicas generadas por creadores, investigadores, ejecutantes y en general los miembros de una comunidad. Definir condiciones, preparar escenarios, provocar momentos en los que converjan personas para actualizar y dinamizar la vida cultural, son enunciados que expresan lo que hacemos. ¿No es esto lo que tratan de hacer los educadores? Seguramente. Entonces, ¿un educador es un promotor o un gestor cultural? Y, ¿los promotores y gestores culturales son educadores de la misma manera? Esto no es difícil de responder: un indicador clave es la apuesta de ambos por un proceso que ofrezca saldos previstos y no sólo el producto final. (p. 99)

Para complementar la idea anterior es importante mencionar cuál es el rol del gestor cultural, rol que parte de su participación en la sociedad en tareas educativo culturales. Según Hernández (2005) al ser la educación un proceso, al igual que la cultura, de diálogo y transformación entre las personas, la labor del gestor cultural cobra sentido pues un gestor o un promotor cultural se asume como un agente educador, como aquel que facilita los encuentros culturales significativos. Los gestores culturales tenemos muchas intenciones, pero algunas de las primordiales que el presente estudio pretende son lograr que docentes y sus estudiantes aprecien su patrimonio a partir del diseño de experiencias educativas significativas, mediar para

que se generen espacios de encuentro entre la escuela y la enorme oferta cultural puesta en valor de nuestra ciudad. Si conseguimos esa dinámica y se convierte en sostenible, como dice Hernández (2005, p. 99) “estaríamos haciendo educación, contribuyendo así al desarrollo humano” y junto a los actores educativos trabajando juntos para que más ciudadanos del Perú gocen y ejerzan sus derechos culturales.

Respecto a la propuesta de implementación que se pretende desarrollar, McKernan, (2001) (como se cita en Hernández, Fernández y Baptista, 2014) señala:

Por ello, implica la total colaboración de los participantes en: la detección de necesidades (ya que ellos conocen mejor que nadie la problemática a resolver), el involucramiento con la estructura a modificar, el proceso a mejorar, las prácticas que requieren cambiarse y la implementación de los resultados del estudio (p. 496).

3.2. Unidad de análisis

Docentes de educación secundaria. A nivel nacional existen 197,743 docentes en la Educación Básica Regular que ejercen función en las aulas de acuerdo al sitio web ESCALE de MINEDU.

3.3. Población de estudio

Son los sujetos cuyas características son ideales para la obtención de datos que son materia de la investigación. Villasís-Keever (2016) señala que “la población de estudio es un conjunto de casos, definido, limitado y accesible, que formará el referente para la elección de la muestra, y que cumple con una serie de criterios predeterminados” (p. 202).

La población del presente estudio son los docentes que ejercen función en las aulas en el nivel secundario de las áreas de Ciencias Sociales (CCSS) y Desarrollo Personal, Ciudadanía y Cívica (DPCC) del área de Lima Metropolitana, que comprende los 43 distritos de la provincia de Lima y los 7 distritos del Callao. En este punto es importante mencionar que en los datos que se presenta (Cuadro 16) sobre la realidad educativa peruana provienen de dos fuentes, la página web ESCALE⁹ 2020 del MINEDU y de la Unidad de estadística MINEDU tras solicitud por mesa de partes virtual y respuesta por correo electrónico.

Cuadro 16. Población docente en Lima Metropolitana de las áreas de CCSS Y DPCC

ÁREA GEOGRÁFICA: LIMA METROPOLITANA			
NÚMERO DE DOCENTES EBR SECUNDARIA DE LAS ÁREAS DE CCSS Y DPCC			
DIRECCIÓN REGIONAL – UGEL	Total de docentes del nivel secundario (*)	Docentes del área de Ciencias Sociales	Docentes del área de Desarrollo Personal, Ciudadanía y Cívica
DRE Lima Metropolitana (sin contar Prov. Const. del Callao)	43 088	5 880	5 487
DRE Callao	4 609	353	324
UGEL Ventanilla	1 676	244	252
Total	49 373	6 397	6 063

Fuente. Datos tomados de sitio web escale del MINEDU y Censo educativo 2020 - Unidad de estadística MINEDU.

3.4. Tamaño de la muestra

La muestra estará conformada por seis docentes, licenciados de Educación Secundaria que laboran más de tres años en seis instituciones educativas localizadas

⁹ Estadística de la calidad educativa, MINEDU

en diferentes distritos. Son tres docentes por cada tipo de institución y a la vez tres por cada área curricular (3 de CCSS y 3 de DPCC). El número de participantes se sustenta a que de acuerdo a Hernández, Fernández y Baptista (2014) “se involucran a unos cuantos casos porque no se pretende necesariamente generalizar los resultados del estudio, sino analizarlos intensivamente” (p. 12). Por ello se vio por conveniente considerar, para este estudio cualitativo, el muestreo por conveniencia que es un método de muestreo no probabilístico que por las características propias de la investigación consideramos el más adecuado. Los mismos autores manifiestan que:

Para el enfoque cualitativo, al no interesar tanto la posibilidad de generalizar los resultados, las muestras no probabilísticas o dirigidas son de gran valor, pues logran obtener los casos (personas, objetos, contextos, situaciones) que interesan al investigador y que llegan a ofrecer una gran riqueza para la recolección y el análisis de los datos (p. 190).

Efectivamente, suscribimos esa anotación debido a que el interés del presente estudio es conocer y analizar la información que los seis docentes van a aportar sobre sus estrategias didácticas para la enseñanza del patrimonio y no se desea realizar una generalización sino conocer de manera real dinámicas de acercamiento o uso potencial del patrimonio, específicamente arqueológico; es decir, cómo se vienen vinculando las instituciones educativas que tienen en común contar con huacas en sus proximidades con la gestión del sitio puesta en valor o en proceso de serlo.

3.5. Selección de la muestra

Los docentes participantes recibieron una invitación para formar parte de este estudio y se ofrecieron como voluntarios. Cada uno de ellos se encuentran laborando en el año académico 2021, y también lo hicieron entre el 2019 y 2020, justamente los años de los que se analizan los documentos de planificación en las áreas curriculares que se indican y cuentan con excelente disposición para participar en los procesos que se han diseñado.

Los docentes del estudio cumplen con ciertas características, ser docentes de instituciones educativas del área geográfica de Lima Metropolitana y enseñar en aula las áreas de Ciencias Sociales (CCSS) y Desarrollo Personal, Ciudadanía y Cívica (DPCC) son ellos una muestra representativa, sumado a ello, porque las instituciones educativas donde laboran cuentan con huacas próximas a estas generándose el requisito de representación de muchas otras escuelas de nuestra ciudad.

En el siguiente cuadro se observan los datos de los participantes de la muestra con cierto detalle.

Cuadro 17. Datos informativos relacionados al ámbito educativo donde laboran los docentes de la muestra

Nombre del docente voluntario	Área a cargo	Nombre de la Institución Educativa	Dirección Distrito	Tipo de gestión	Unidad de Gestión Educativa (UGEL)
Moisés Ricardo Rivera Almirante	DPCC	María de las Mercedes	Av. la Merced 398, Miraflores	Privado	UGEL 7
Delicia Herrera Reisman	CCSS	Colegio Parroquial Santa Cruz	Av. Quilca Cdra 6 s/n, Urbanización Aeropuerto - Callao	Privado	DREC (Dirección Regional de Educación del Callao)
Clara Philco Tapia	CCSS	Víctor Morón	Av. San José S/N, San Bartolo	Público	UGEL 1
Margarita Ochoa Rojas	DPCC	5088 Héroes del Pacífico	Av. B 188, Ventanilla	Público	UGEL 17 Ventanilla
Yolanda Leiva Ramírez	DPCC	2095 Herman Busse de la Guerra	Los Olivos	Público	UGEL 2
Carlita Cahuaza Ríos	CCSS	Cristo Redentor	Calle Juan Dellepiani 151, San Isidro	Privado	UGEL 3

Fuente. Datos proporcionados por los docentes de la muestra

3.6. Técnicas de investigación

La recolección de información tiene como principal tarea el entender las experiencias de los docentes del estudio. En el presente caso se hará desde, principalmente, de dos escenarios; la realidad educativa en la que cada docente se

desempeña y de los sitios arqueológicos. Estudiar esa realidad que es subjetiva implica entender que cada docente y funcionario de los sitios arqueológicos tiene su punto de vista y de allí parte la tarea del investigador, la cual es recopilar esa información, analizar y describir la información para a partir de ellas desarrollar (ampliar) temas que vayan surgiendo de dicha recopilación.

¿Cómo lo haremos? En una primera etapa a distancia, a través de plataformas digitales específicamente a través de video conferencias (Zoom o meet) de uso gratuito. Esto debido a las medidas del gobierno de distanciamiento social por la pandemia del COVID-19. Dichas plataformas nos brindan ciertos beneficios como el hecho de ahorrar en tiempo de traslado a espacios físicos para las reuniones.

Posteriormente, para conocer de primera fuente la gestión de los sitios arqueológicos que arrojen las entrevistas a los docentes y en especial para la implementación de la propuesta estrategias de mediación cultural, se visitarán los sitios arqueológicos cercanos a las instituciones educativas donde laboran los docentes de la muestra. Estos últimos acercamientos son de suma importancia para conocer *in situ* de boca de vecinos y gestores culturales las gestiones previas y protocolos para las visitas de estudio de grupos escolares, así como, las dinámicas que se han desarrollado en éstas en su contacto con la educación. Esto último nos servirá de fuente y recurso para la construcción de la propuesta de estrategias para los docentes.

Como se sustentó previamente, este estudio se abordará desde un diseño fenomenológico y en este punto es necesario mencionar que se usarán las acciones y por ende las técnicas de recolección de datos propuestas para implementar este tipo estudio de Hernández, Fernández y Baptista (2014), “principales acciones para implementar un diseño fenomenológico” (p. 495). Entre ellas están las entrevistas, el grupo de enfoque y el análisis de documentos:

- **Entrevistas:** Dirigidas a los seis docentes de la muestra, funcionarios vinculados a los sitios arqueológicos y docentes de instituciones educativas con experiencias educativas en los sitios arqueológicos. Las entrevistas son fuente principal para el logro de los objetivos de la investigación.

Aplicar las entrevistas a los primeros, tiene como meta comprender las perspectivas, concepciones y puntos de vista respecto a los contenidos curriculares sobre temas de patrimonio cultural y en especial del patrimonio arqueológico. Estas entrevistas son un cuestionario que consta de preguntas de corte semiestructuradas con las que se podrán conocer más detalles sobre las categorías y subcategorías generadas en la matriz, las cuales se convierten en tópicos para una posterior ampliación de información. Los datos de estas entrevistas serán presentados en tablas en la sección de anexos.

Las entrevistas a los funcionarios del MINCUL, del gobierno local y vecinos vinculados a sitios arqueológicos, constan de un cuestionario con preguntas semiestructuradas siendo el tratamiento el mismo que se les dará a las entrevistas de los docentes de la muestra.

- **Entrevista – Cuestionario 1** (Ver anexo 1)

Dirigido a: Docentes de la muestra

Objetivo General: *Examinar las estrategias para la enseñanza y valoración que el docente de Ciencias Sociales y de Desarrollo Personal, Ciudadanía y Cívica utiliza en su rol de mediador cultural en el aula entre el patrimonio arqueológico prehispánico próximo a la institución educativa donde labora y sus estudiantes.*

- **Entrevista – Cuestionarios 2, 3 y 4** (Ver anexo 2)

Dirigido a: funcionarios vinculados a los sitios arqueológicos, funcionarios del gobierno local y vecinos de las cercanías de los sitios respectivamente.

Objetivo específico: *Comprender los mecanismos que se aplican en la gestión de los sitios arqueológicos prehispánicos puestos o no en valor para acercarse a las instituciones educativas donde laboran los 6 docentes del estudio.*

Como se puede apreciar a primera vista, parecería que basta con entrevistar a los funcionarios de las huacas del MINCUL para alcanzar este objetivo específico, pero hemos considerado conocer otras miradas y percepciones como las que nos pueden brindar los encargados de las gerencias de educación y cultura de los gobiernos locales, así como de los vecinos de la huaca. Con esas miradas lograremos comprender las percepciones sobre estos sitios y los esfuerzos de otros actores de la sociedad que impulsan ese encuentro.

- **Entrevista - Cuestionarios 5 y 6** (Ver anexo 3)

Dirigido a: Docentes con experiencias educativas vinculadas a sitios arqueológicos, asociaciones o instituciones culturales con experiencias vinculadas a colegios y sitios arqueológicos.

Objetivo específico: *Proponer nuevas estrategias para la mediación cultural que contribuyan a la enseñanza y valoración del patrimonio cultural arqueológico prehispánico.*

- **Análisis de documentos:** se revisarán el Currículo Nacional y sus principales componentes para la comprensión de su contenido; los Programas Curriculares de CCSS y DPCC proporcionados por los docentes de la muestra, así como textos escolares de las áreas curriculares antes mencionadas y la PNC al 2030. Para el análisis se realizarán fichas de análisis documentarios las cuales contendrán descripciones, datos textuales y también priorizados, además de un resumen conclusivo. La razón de esta actividad es alcanzar lo siguiente:

- **Objetivo específico:** *Conocer los campos temáticos sobre el Patrimonio Cultural y sitios arqueológicos prehispánicos en las áreas de CCSS y DPCC de acuerdo a la realidad de las instituciones educativas donde laboran los 6 docentes del estudio.*

A continuación, se presenta una estructura básica de la ficha de análisis documentario la misma que se adecuará al documento en revisión.

Ficha de análisis documental			
Nombre del documento			
Aspecto a revisar			
Descripción de los elementos constitutivos			
Resumen conclusivo:			

Fuente. Elaboración propia.

- **Grupos de enfoque:** después de la exploración inicial con las entrevistas y análisis de documentos, y usando una plataforma de video conferencia (Zoom), se podrá evaluar las reacciones de los participantes en un entorno social de intercambio de ideas y experiencias respecto a sus prácticas educativas que será motivo para reconocer diferencias y similitudes de sus entornos y practicas educativas. En este grupo de enfoque se trabajará con un cuestionario específico.

- **Entrevista - Cuestionario 7** (Ver anexo 4)

Dirigido a: Docentes de la muestra

Objetivo general: *Examinar las estrategias para la enseñanza y valoración que el docente de Ciencias Sociales y de Desarrollo Personal, Ciudadanía y Cívica utiliza en su rol de mediador cultural en el aula entre el patrimonio arqueológico prehispánico próximo a la institución educativa donde labora y sus estudiantes.*

Para el diseño de investigación-acción se están considerando algunas técnicas del diseño fenomenológico, como son la entrevista y la observación. Una vez tabulada la información y recopilada con las técnicas antes mencionadas estas pueden ser analizadas usando las siguientes herramientas, como lo sugieren Hernández, Fernández y Baptista (2014), mapas conceptuales, matrices (por ejemplo, de las categorías, subcategorías y sus fuentes) y organigramas.

Como se aprecia, las entrevistas que persiguen los objetivos, nos darán importantes insumos para el desarrollo de tópicos que complementen el estudio como por ejemplo los nombres de las huacas próximas a las instituciones y su relación con el MINCUL y el gobierno local. Es aquí donde se inicia la acción de la investigación para mejorar la realidad.

3.7. Consideraciones éticas para el manejo de la información proporcionada por las fuentes

En el proceso de recopilación de información, años 2020 y 2021, en nuestro país y el mundo se vivió un confinamiento a causa de la pandemia por el COVID - 19 tal como se mencionó en el capítulo 1 (1.1), lo que nos planteó un escenario que imposibilita reuniones de manera presencial con nuestras fuentes de información: docentes, funcionarios, gestores culturales y vecinos. Es así, que se optó por hacer uso de diversos medios que la tecnología nos brinda como la comunicación telefónica, los correos electrónicos, hasta los mensajes dejados en redes sociales como el Facebook, Instagram o el Messenger.

A continuación, se mencionan algunos detalles que nos dan luces sobre la manera como la autora de la investigación gestionó la aceptación de los invitados para las entrevistas y les informó sobre el manejo de la información producto de las mismas.

A. Docentes de la muestra. Además de ser docentes en ejercicio, son colegas con los que hemos compartido experiencias laborales de manera cercana y quienes luego de una invitación y presentación de la finalidad de la investigación, accedieron a ser participantes de la muestra. La comunicación inicial fue mediante un mensaje de texto al WhatsApp y seguidamente de manera telefónica para explicarles el motivo de la solicitud. Aquí el mensaje de texto:

Estimado (nombre del docente):

Me gustaría contar con ustedes como parte de mi muestra en mi proyecto de tesis (Maestría en Gestión del Patrimonio Cultural-UNMSM) el mismo que tiene un título tentativo y que les dará una idea del motivo de mi invitación.

Título: El patrimonio cultural y la mediación cultural en las aulas.

Dentro de mis objetivos de investigación están el conocer sus concepciones sobre patrimonio que se vienen enseñando en el área de CCSS y DPCC que ustedes tienen a cargo.

Les agradezco su atención y quedo en espera de sus respuestas.

Muchas gracias.

Nancy Sánchez Crisóstomo

Para formalizar esta aceptación, los seis docentes firmaron un documento denominado Consentimiento Informado (se adjunta en anexos) en el cual se pide expresamente el uso de la información proporcionada producto de las entrevistas y de los documentos planificación educativa que fueron solicitados. Además, se les agradece la disposición y el tiempo destinado para las entrevistas realizadas a través de la plataforma de video conferencia Zoom.



Figura 8. Captura de pantalla de invitación a una reunión Zoom a docente de la muestra mediante WhatsApp.

Finalmente, se inicia la entrevista la misma que queda grabada, al igual que las demás, en el dispositivo usado para la reunión virtual (laptop).

B. Funcionarios vinculados a los sitios arqueológicos, funcionarios del gobierno local y vecinos de las cercanías de los sitios. Para contactarnos con los entrevistados de este grupo se tomaron varios caminos. Los vecinos entrevistados (en su gran mayoría), fueron contactados el mismo día de la visita de reconocimiento al sitio arqueológico, tocando sus puertas y/o preguntando a los vecinos de la calle quien podría ayudarnos respondiendo el cuestionario. Se les entrevistó haciendo uso de una grabadora. En el caso de los funcionarios, fue a través de la búsqueda virtual, básicamente en redes sociales, de sus correos electrónicos e incluso se visitaron de manera presencial oficinas de las gerencia o subgerencias de Cultura de los distritos de Lurín, San Bartolo, Ventanilla y San Isidro, con la finalidad de obtener los correos o números telefónicos de los funcionarios. El texto enviado a los correos electrónicos fue el siguiente:

Buen día. Mi nombre es Nancy Sánchez Crisóstomo, candidata en la Maestría en Gestión del Patrimonio Cultural de la Universidad Nacional Mayor de San Marcos y estoy haciendo una investigación sobre los sitios arqueológicos de algunos distritos y sus vínculos con los colegios, por ello es importante para mi estudio realizar entrevistas a actores del gobierno regional, local, docentes y vecinos vinculados específicamente a (nombre de la huaca/sitio). Envío una breve referencia de los objetivos de mi estudio y el cuestionario.

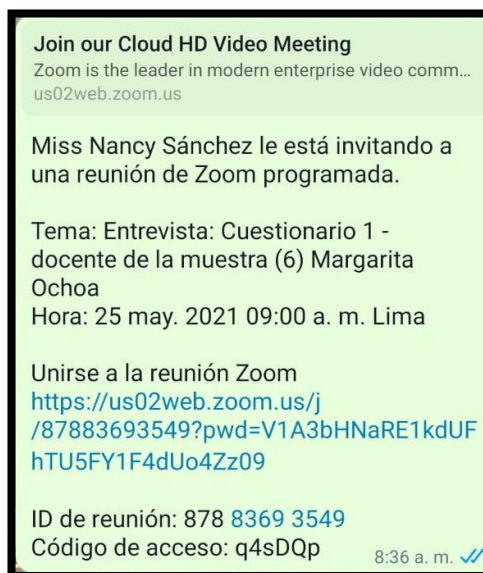
Espero me pueda ayudar con sus respuestas ya sea a través de un correo o en una entrevista por zoom o meet con la persona encargada de estos temas.

Agradezco su atención.

Dejo mi nro. de celular y WhatsApp: 997779385

Nancy Sánchez Crisóstomo

Nota: (Se adjunta un documento Word con el título de la tesis y el objetivo específico que corresponde con la entrevista)

Una vez recibida la respuesta de aceptación, la misma que podía darse mediante el mismo correo electrónico, llamada telefónica o mediante un mensaje de texto al WhatsApp, se pacta la fecha y hora de entrevista. La invitación fue enviada por medio de WhatsApp y/o correo electrónico con el enlace para la video conferencia.



Figura 9. Captura de pantalla de invitación a una reunión Zoom a funcionario de gobierno local mediante correo electrónico.

Antes de iniciar la grabación de la entrevista en esta plataforma, se les solicitaba el permiso para la grabación indicando que sus respuestas serían transcritas y sistematizadas en cuadros que servirían para su análisis posterior. Inmediatamente aceptada esta solicitud, se les leía el título de la investigación, sus objetivos, se les solicitaba sus datos informativos y, se procedía con la entrevista iniciándose con las siguientes palabras:

El presente cuestionario busca recoger información para el logro de los objetivos de la tesis titulada: La Mediación Cultural del patrimonio en las aulas. Propuesta de implementación de estrategias de mediación cultural del patrimonio arqueológico: caso de seis docentes de escuelas del área de Lima Metropolitana en el año 2019-2021.

C. Docentes con experiencias educativas, asociaciones o instituciones culturales vinculadas a los sitios arqueológicos. Los participantes de este grupo, fueron contactados gracias a referencias principalmente de los funcionarios del sitio arqueológico y del gobierno local, de los vecinos (cuando se realizó la visita de campo) y también como resultado de una búsqueda en la web. Al igual que al grupo anterior, se consiguieron sus correos electrónicos y/o números telefónicos y se procedió con las entrevistas de la misma manera que en el grupo anterior.



Figura 10. Captura de pantalla de invitación a una reunión Zoom a docente con experiencia educativa en huacas mediante WhatsApp

Finalmente, debemos destacar que las transcripciones literales de todas las entrevistas (ver anexos) al igual que las grabaciones de las mismas fueron escuchadas por el asesor de la investigación, esto con el fin de demostrar su originalidad. El proceso posterior consistió en el análisis y comentario de las respuestas (capítulo 4) las mismas que atienden a los objetivos de la investigación.

CAPÍTULO 4: DISEÑO Y DESARROLLO DE LA INVESTIGACIÓN

4.1. Diseño de la investigación

Comenzaremos mostrando el camino para la organización del proceso de investigación considerando los objetivos y la metodología.



Figura 6. Diseño de la investigación. Adaptado de Reyes (2019) p. 34.

En base a los objetivos que nos hemos planteado se han generado categorías de estudio, las mismas que en el presente estudio se describirán a partir de la consulta de diversas fuentes de información.

Para el diseño de la investigación, es importante recordar que en las de tipo cualitativa se va generando un volumen importante de datos y para facilitar su análisis y procesamiento es recomendado categorizarlos. Primero veamos que son las categorías, Thiebaut (citado en Monje, 2011) indica que “las categorías son las clasificaciones más básicas de conceptualización, y se refieren a clases de objetos de los que puede decirse algo específicamente” (p. 92). Por su parte Hernández, Fernández y Baptista (citados en Monje 2011), recomiendan que “al construir las categorías no se deben hacer interpretaciones previas y siempre respetar la información obtenida” (p. 195).

La pregunta que enseguida surge es ¿en qué momento de la investigación surgen las categorías? Monje (2011) nos indica qué puede hacerse antes de entrevistar o después de haber hecho las entrevistas, es decir puede estar predefinida por el investigador y ello ocurre cuando el método de entrevista es semiestructurado, como es el caso del presente estudio, pero también observa el autor, que pueden surgir en el camino de analizar los datos recogidos.

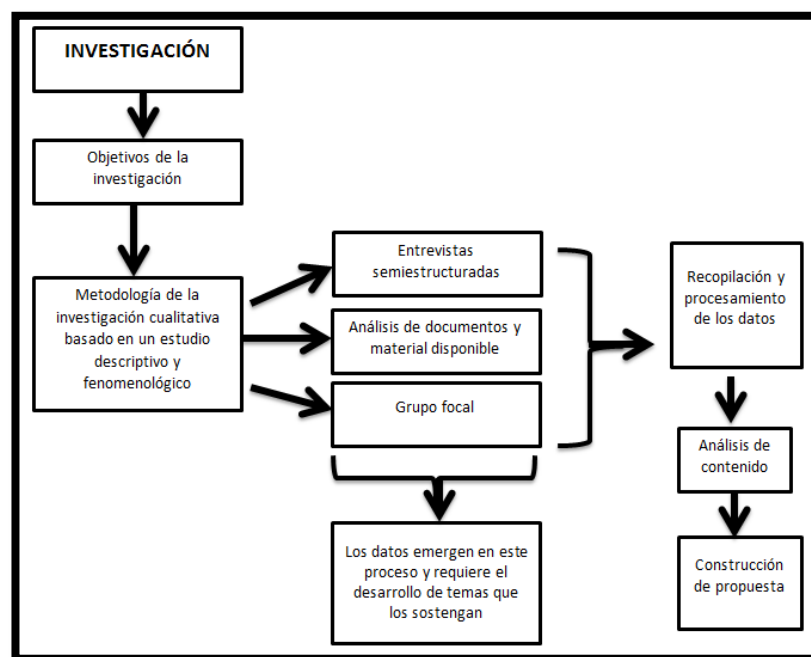
En el presente estudio, como se mencionó líneas arriba, se ha tomado el primer caso. El criterio para la generación de las categorías ha sido extraído de los objetivos de la investigación (ver Cuadro 18) y debido a la complejidad de las ideas (criterio unificador) que las 4 categorías priorizadas contienen, se vio la necesidad de dividir las subcategorías. Esto se sustenta en lo que explica Hernández, Fernández y Baptista (citados en Monje 2011) que “cuando se han incluido en la categoría muchas ideas en una categoría se debe analizar la posibilidad de dividirla en subcategorías para facilitar el análisis posterior” (p. 195).

Para completar esta argumentación sobre la categorización y conocer cómo se hace, veamos lo que Monje (2011) plantea. Nos dice que, a partir de los antecedentes desarrollados en el Marco Teórico, se van generando ideas o tópicos sobresalientes los mismos que, a través del trabajo de campo, deberían ser consultados, investigados y recopilados. Se entiende que luego de aplicar las técnicas de recolección de información, corresponde al investigador describir las categorías (tópicos) indicando cómo se las encuentra en la realidad estudiada.

El cuadro muestra las categorías surgidas de los objetivos; el enunciado que las acompaña nos ayuda a comprender la dimensión y contexto de su abordaje.

Cuadro 18. Categorías y fuentes de información

Objetivo general: Examinar las estrategias para la enseñanza y valoración que el docente de CCSS y DPCC utiliza en su rol de mediador cultural en el aula, entre el patrimonio arqueológico prehispánico próximo a la institución educativa donde labora y sus estudiantes.		
Categoría	Enunciado	Fuente
Estrategias de la mediación cultural del patrimonio en el aula	Estrategias para la enseñanza y valoración del patrimonio arqueológico prehispánico en las áreas de Ciencias Sociales y de Desarrollo Personal, Ciudadanía y Cívica que aplica el docente en su rol de mediador cultural en el aula.	<ul style="list-style-type: none"> • Los seis docentes de escuelas del área de Lima Metropolitana.
Objetivo específico 1: Conocer los campos temáticos sobre el Patrimonio Cultural y sitios arqueológicos prehispánicos en las áreas de CCSS y DPCC de acuerdo a la realidad de las instituciones educativas donde laboran los 6 docentes del estudio.		
Patrimonio Cultural en el Currículo Nacional	Conocimientos y formas de abordar el Patrimonio cultural y los sitios arqueológicos prehispánicos (huacas) plasmados en los documentos de planificación curricular (currículo nacional, programación curricular, proyectos, etc.)	<ul style="list-style-type: none"> • Los seis docentes de escuelas del área de Lima Metropolitana. • Currículo Nacional y la PNC al 2030. • Programaciones Curriculares 2019/2020 de CCSS y DPCC de los 6 docentes de la muestra. • Textos escolares.
Objetivo específico 2: Comprender los mecanismos que se aplican en la gestión de los sitios arqueológicos prehispánicos puestos o no en valor para acercarse a las instituciones educativas donde laboran los 6 docentes del estudio.		
Gestión del patrimonio arqueológico	Mecanismos que aplica la gestión del patrimonio arqueológico para acercarse a la educación formal.	<ul style="list-style-type: none"> • Personal administrativo, de gestión y agentes estratégicos públicos y privados de los sitios arqueológicos prehispánicos próximos a las instituciones educativas donde laboran los 6 docentes de la muestra.
Objetivo específico 3: Proponer nuevas estrategias para la mediación cultural que contribuyan en la enseñanza y valoración del patrimonio cultural arqueológico prehispánico.		
Nuevas estrategias de la mediación cultural en el aula.	Presentar nuevas estrategias de mediación cultural en el aula para la enseñanza y valoración del patrimonio arqueológico prehispánico.	<ul style="list-style-type: none"> • Docentes de instituciones educativas con experiencias significativas vinculadas a sitios arqueológicos. • Profesionales, promotores culturales o miembros de colectivos vinculados a acciones en sitios arqueológicos prehispánicos del área de Lima Metropolitana. • Representantes del MINCUL del programa Defensores del Patrimonio Cultural. • Redes sociales de colectivos o asociaciones culturales vinculadas a la promoción, salvaguardia o protección del patrimonio cultural. • Bibliografía específica sobre la enseñanza de las ciencias sociales y patrimonio cultural.

Fuente. Adaptado de Monje (2011)

4.1.1. Categorías estudiadas

Veamos en el siguiente esquema cómo se han generado las categorías y subcategorías.



Figura 7. Lista de categorías y subcategorías de análisis.
Elaboración propia

4.1.1.1. Estrategias de la mediación cultural del patrimonio en el aula. Hacemos referencia a varios aspectos con esta categoría ya que implica conocer las estrategias para la enseñanza y valoración del patrimonio arqueológico prehispánico en las áreas de Ciencias Sociales y de Desarrollo Personal, Ciudadanía y Cívica que aplica el docente en su rol de mediador cultural en el aula. En primer lugar, recoger de los docentes protagonistas, sus concepciones sobre su rol de mediadores culturales; en segundo lugar, saber cuáles son las estrategias didácticas para la enseñanza del patrimonio que los docentes de la muestra aplican en sus aulas.

De los docentes de ambas áreas se espera tener coincidencias respecto al tipo de estrategias puesto que las áreas tienen contenidos complementarios, sin embargo, cada docente de acuerdo a su realidad revelará cuáles le son más funcionales. Generalmente la aplicación de las estrategias varía de acuerdo a los momentos que tiene una experiencia de aprendizaje (inicio, desarrollo y cierre). Entre otros, esta categoría nos va a revelar los conocimientos que ellos tienen sobre las huacas próximas a las escuelas, así como los procesos que la escuela sigue para la realización de una visita de estudios.

4.1.1.2. Patrimonio cultural en el Currículo Nacional. Para esta categoría se analizan fuentes escritas puesto que implica acercarnos a los conocimientos y formas de abordar el Patrimonio cultural y los sitios arqueológicos prehispánicos (huacas) plasmados en los documentos de planificación curricular como el currículo nacional, programación curricular y textos escolares. Sumado a estos criterios estarán los desempeños por grado, que como se indicó son las descripciones específicas y observables de lo que hacen los estudiantes. Por otro lado, se aborda como complemento, los aspectos formales y legales que vinculan a la educación peruana con el patrimonio cultural y las políticas culturales.

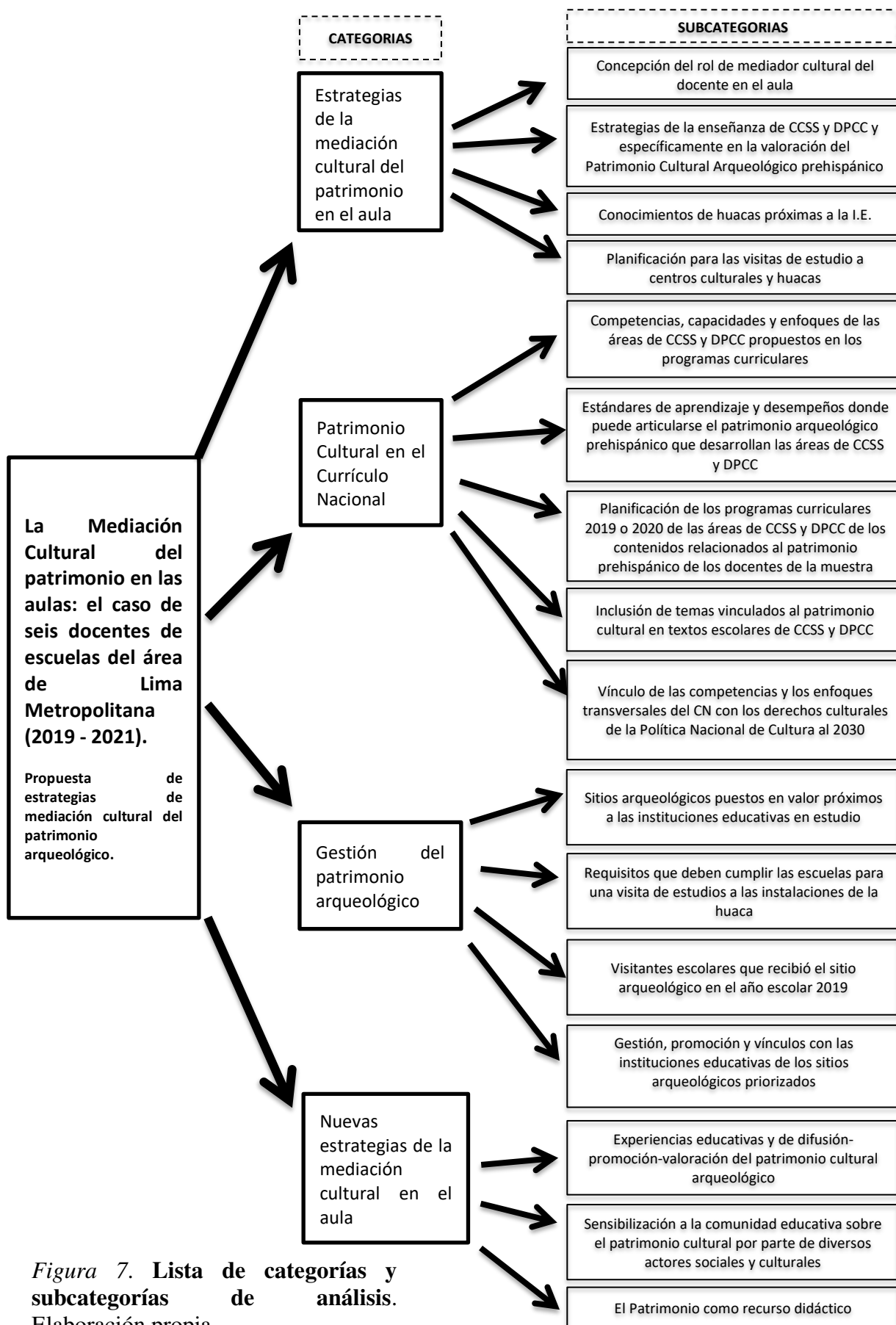
El establecer puntos de encuentro entre algunos objetivos específicos de la PNC al 2030 y el enfoque de derechos que se establecen en las áreas de CCSS y DPCC será un importante ejercicio para fundamentar la importancia y generar acciones concretas para el ejercicio de los derechos culturales.

4.1.1.3. Gestión del patrimonio arqueológico. En esta categoría la pretensión es conocer de primera mano, entrevistando a los funcionarios del MINCUL (que laboran en el sitio arqueológico), del gobierno local y vecinos de la zona cercana a la huaca, cómo se produce el encuentro entre la escuela y las huacas próximas a la institución educativa, considerando que existen protocolos de atención y requerimientos que la escuela necesita conocer para atreverse a visitarlas.

4.1.1.4. Nuevas estrategias de mediación cultural en el aula. Para recoger información sobre esta categoría, se realizan entrevistas a docentes del área de Lima Metropolitana, para registrar sus experiencias educativas (de preferencia) en las huacas relacionadas a las instituciones educativas donde laboran los docentes de la muestra.

Otras fuentes a considerar son las entrevistas a gestores culturales de asociaciones o colectivos culturales mencionados en las entrevistas, además de la revisión de talleres, charlas o conversatorios difundidos en videoconferencias por las redes sociales como páginas web, Facebook o YouTube ofrecidos por instituciones culturales, nacionales e internacionales como museos, universidades y ministerios, pero también por centros culturales, asociaciones culturales, colectivos culturales, entre otros, los mismos que se ha incrementado en el contexto de pandemia de los años 2020 al 2022. En estas videoconferencias, se actualizan y difunden conocimientos y acciones vinculadas a la historia y al patrimonio cultural y se sensibiliza a la población en general.

4.1.2. Matriz de consistencia

En la presente matriz de consistencia se presenta de manera general, una visión panorámica y sucinta de los elementos básicos del presente estudio que se articulan, sistematizan y ayudan a nuestro accionar a partir del análisis e interpretación de la operatividad teórica del Proyecto de Investigación.

PROBLEMA	OBJETIVOS	CATEGORÍAS	SUBCATEGORÍAS	FUENTE	TÉCNICA / INSTRUMENTO			
<p>Pregunta general: ¿Qué estrategias para la enseñanza y valoración del patrimonio cultural arqueológico prehispánico viene utilizando el docente de Ciencias Sociales y de Desarrollo Personal, Ciudadanía y Cívica en su rol de mediador cultural en el aula?</p> <p>Preguntas específicas: ¿Cómo son desarrollados, diversificados y articulados los contenidos del Currículo Nacional sobre el patrimonio cultural y sitios arqueológicos, de acuerdo a la realidad de las II.EE? donde laboran los 6 docentes del estudio?</p> <p>¿Qué mecanismos se aplican en la gestión del patrimonio cultural de los sitios arqueológicos para acercarse a la educación formal?</p>	<p>O. General: Examinar las estrategias para la enseñanza y valoración que el docente de Ciencias Sociales y de Desarrollo Personal, Ciudadanía y Cívica utiliza en su rol de mediador cultural en el aula, entre el patrimonio arqueológico prehispánico próximo a la institución educativa donde labora y sus estudiantes.</p>	<ul style="list-style-type: none"> Estrategias de la mediación cultural del patrimonio en el aula 	<ul style="list-style-type: none"> Concepción del rol de mediador cultural del docente en el aula. 	<ul style="list-style-type: none"> Docentes de la muestra. 	<ul style="list-style-type: none"> Entrevista / Cuestionario 1 			
			<ul style="list-style-type: none"> Estrategias de la enseñanza de CCSS y DPCC y específicamente en la valoración del Patrimonio Cultural y Arqueológico prehispánico. 			<ul style="list-style-type: none"> Grupo focal / Cuestionario 7 		
			<ul style="list-style-type: none"> Conocimientos de huacas próximas a la I.E. 		<ul style="list-style-type: none"> Planificación para las visitas de estudio a centros culturales y huacas. 			
			<ul style="list-style-type: none"> Patrimonio Cultural en el Currículo Nacional 			<ul style="list-style-type: none"> Competencias, capacidades y enfoques de las áreas de CCSS y DPCC propuestos en los programas curriculares. 	<ul style="list-style-type: none"> Currículo Nacional. 	<ul style="list-style-type: none"> Análisis de documento/ Ficha de análisis documental
	<p>¿Cómo son desarrollados, diversificados y articulados los contenidos del Currículo Nacional sobre el patrimonio cultural y sitios arqueológicos, de acuerdo a la realidad de las II.EE? donde laboran los 6 docentes del estudio?</p>	<p>O. Específicos: Conocer los campos temáticos sobre el Patrimonio Cultural y sitios arqueológicos en las áreas de CCSS y DPCC de acuerdo a la realidad de las instituciones educativas donde laboran los 6 docentes del estudio.</p>	<ul style="list-style-type: none"> Patrimonio Cultural en el Currículo Nacional 	<ul style="list-style-type: none"> Estándares de aprendizaje y desempeños donde puede articularse el Patrimonio Arqueológico prehispánico que desarrollan las áreas de CCSS y DPCC. 	<ul style="list-style-type: none"> Programa curricular de Educación Secundaria de CCSS y DPCC 	<ul style="list-style-type: none"> Análisis de documento/ Ficha de análisis documental 		
				<ul style="list-style-type: none"> Planificación de los programas curriculares 2019-2020 de las áreas de CCSS y DPCC de los contenidos relacionados al Patrimonio Prehispánico de los docentes de la muestra. 	<ul style="list-style-type: none"> Programas curriculares, 2019/2020 de las áreas de CCSS y DPCC de los docentes de la muestra. 	<ul style="list-style-type: none"> Análisis de documento/ Ficha de análisis documental 		
				<ul style="list-style-type: none"> Inclusión de temas vinculados al Patrimonio Cultural prehispánico en textos escolares de CCSS y DPCC. 	<ul style="list-style-type: none"> Textos escolares. 	<ul style="list-style-type: none"> Análisis de documento/ Ficha de análisis documental 		
				<ul style="list-style-type: none"> Vínculo de las competencias y los enfoques transversales del CN con los derechos culturales de la Política Nacional de Cultura al 2030 	<ul style="list-style-type: none"> La Política Nacional de Cultura al 2030 y Currículo Nacional. 	<ul style="list-style-type: none"> Análisis de documento/ Ficha de análisis documental 		
				<p>Comprender los mecanismos que se aplican en la gestión de los sitios arqueológicos puestos o no en valor y cercanos a las instituciones educativas donde laboran los docentes del estudio.</p>	<ul style="list-style-type: none"> Gestión del patrimonio arqueológico 	<ul style="list-style-type: none"> Sitios arqueológicos puestos en valor próximos a las instituciones educativas en estudio. 	<ul style="list-style-type: none"> Sitio web del MINCU. 	<ul style="list-style-type: none"> Análisis de documento virtual/ Ficha de análisis documental
						<ul style="list-style-type: none"> Requisitos que deben cumplir las escuelas para una visita de estudios a las instalaciones de la huaca. 	<ul style="list-style-type: none"> Funcionarios vinculados a los sitios arqueológicos. Funcionarios del gobierno local. Vecinos de las huacas. 	<ul style="list-style-type: none"> Entrevista/ Cuestionario 2, 3 y 4
<ul style="list-style-type: none"> Visitantes escolares que recibió el sitio arqueológico en el año escolar 2019. 								
		<ul style="list-style-type: none"> Gestión, promoción y vínculos con las instituciones educativas de los sitios arqueológicos priorizados. 						

¿Qué nuevas estrategias de la mediación cultural contribuyen en la enseñanza y valoración del patrimonio cultural arqueológico prehispánico?	Proponer nuevas estrategias para la mediación cultural que contribuyan en la enseñanza y valoración del patrimonio cultural arqueológico prehispánico.	<ul style="list-style-type: none"> Nuevas estrategias de la mediación cultural en el aula 	<ul style="list-style-type: none"> Experiencias educativas y de difusión-promoción-valoración del patrimonio cultural arqueológico. 	<ul style="list-style-type: none"> Docentes de diferentes niveles y áreas curriculares de I.E que son reconocidos por tener experiencias educativas con las huacas en estudio. 	<ul style="list-style-type: none"> Entrevista/ Cuestionario 5
			<ul style="list-style-type: none"> Sensibilización a la comunidad educativa (docentes, estudiantes y padres de familia) sobre el patrimonio cultural por parte de diversos actores sociales y culturales. 	<ul style="list-style-type: none"> Representantes de asociaciones o instituciones culturales con experiencias vinculadas a colegios y sitios arqueológicos. Redes sociales y diversas plataformas donde instituciones académicas, culturales o asociaciones difunden acciones vinculadas a la protección y difusión del patrimonio cultural. 	<ul style="list-style-type: none"> Entrevista/ Cuestionario 6 Observación de material multimedia/ Ficha de contenido
			<ul style="list-style-type: none"> El Patrimonio como recurso didáctico. 	<ul style="list-style-type: none"> Bibliografía específica sobre enseñanza del patrimonio cultural. 	<ul style="list-style-type: none"> Análisis de documento/ Ficha de análisis documental

4.1.3. Estrategia de recopilación de información para el procesamiento de la información

Luego de superar las fases 1 y 2, consistentes en preparar las bases que sustentan nuestro estudio y elaborar los instrumentos para el recojo de información, se proseguirá con la fase 3 – trabajo de campo - la misma que tiene como principal acción el desarrollo de las entrevistas, el análisis de documentos y material audiovisual; es a partir de esta fase y de los insumos que en ella se generen que se podrán abordar las fases 4 y 5 que se trataran en los capítulos siguientes.

Cuadro 19. Fases del desarrollo del proyecto de investigación

FASE 1	FASE 2	FASE 3	FASE 4	FASE 5
<ul style="list-style-type: none"> • Selección del caso de estudio. • Definición de los objetivos. • Revisión bibliográfica. • Construcción del marco teórico y conceptual. 	<ul style="list-style-type: none"> • Diseño de la investigación. • Definición de las categorías y subcategorías. • Elaboración de las entrevistas. • Elaboración de instrumentos para el análisis de documentos. 	<ul style="list-style-type: none"> • Trabajo de campo: realización de las entrevistas, aplicación de las fichas de análisis documental y de observación de material audiovisual. 	<ul style="list-style-type: none"> • Organización y procesamiento de información: transliterar la información de las entrevistas y; recolección de datos para complementar información surgida de las entrevistas. 	<ul style="list-style-type: none"> • Redacción de propuesta de nuevas estrategias de mediación cultural. • Elaboración de conclusiones.

Fuente. Adaptado de Reyes (2019)

4.1.4. Cronograma

AÑO	2020		2021											2022									
	MES	NOV.	DIC.	ENE.	FEB.	MAR.	ABR.	MAY.	JUN.	JUL.	AGO.	SET.	OCT.	NOV.	DIC.	ENE.	FEB.	MAR.	ABR.	MAY.	JUN.	JUL.	
FASE 1	X	X	X																				
FASE 2				X	X	X	X	X															
FASE 3									X	X	X	X	X										
FASE 4														X	X	X	X	X					
FASE 5																			X	X	X		

4.2. Desarrollo

Este subcapítulo se presentan resúmenes de los resultados de la aplicación de las 3 principales técnicas de recojo de información: entrevistas, observación de material multimedia y análisis de documentos. Asimismo, los resultados serán presentados considerando las 4 categorías, las mismas que como se puede observar en la matriz de consistencia (4.1.2) tienen como insumos los resultados de la aplicación de instrumentos: cuestionario de entrevista, ficha de análisis documental y guía de observación.

a) Manejo de información producto de las entrevistas

Una vez desarrolladas las entrevistas, Monje (2011) nos recomienda reducir esa masa de información, que por lo general se registran en grabaciones, a un texto. Dicho texto entonces es generado de transliterar las respuestas del entrevistado, que en suma son respuestas breves y precisas y concisas,

destacando las expresiones, frases y oraciones que nos ayuden a resolver las interrogantes planteadas en los objetivos de la investigación.

b) Manejo de información de las fichas de análisis documental de fuentes escritas o audiovisuales

El análisis de documentos es una tarea muy crucial para el investigador pues le brinda más información del tema estudiado y sobre el problema que se está desarrollando. Ibáñez (citado en López, 2002) respecto al análisis de documentos sostiene que “es importante tener en cuenta que los documentos son muy variados, teniendo que recurrir a todos aquellos que demande nuestro problema, sin más limitaciones que su pertinencia y su posibilidad de acceso” (p. 171). Para el presente estudio se está considerando una ficha de análisis por fuente, es decir una ficha diferente dependiendo del motivo de la consulta. Para este ejercicio se están considerando fichas de análisis documental para el Currículo Nacional, Programas Curriculares de CCSS y DPCC, programaciones curriculares de los docentes de la muestra, textos escolares, sitio web de MINCUL, bibliografía específica sobre enseñanza del patrimonio cultural, etc.

c) Manejo de información de la guía de observación de material audiovisual

En estos tiempos de virtualidad en el que estamos cada vez más inmersos tenemos a nuestro alcance una cantidad importante de material audiovisual generado desde espacios culturales oficiales, por ejemplo, MINCUL, Municipalidad de Lima, universidades y, también desde iniciativas ciudadanas como colectivos o asociaciones vinculadas a la cultura y específicamente a la promoción del patrimonio cultural. Pues es desde esta perspectiva que se tomarán algunos ejemplos de las ofertas culturales que a través de plataformas como Facebook y YouTube nos ofrecen para conocer de cerca el abordaje del patrimonio cultural y los aprendizajes que estos pueden generar y enriquecer la práctica docente.

4.2.1. Categoría: Estrategias de la mediación cultural del patrimonio en el aula

- **Fuente:** Docentes de la muestra
- **Técnica:** Entrevista (para las 3 primeras subcategorías) y entrevista a grupo focal (para la última subcategoría)
- **Instrumentos:** Cuestionario de entrevistas 1 y 7 (ver anexo 5)

A. Subcategoría: Concepción del rol de mediador cultural del docente en el aula

Los docentes de ambas áreas coinciden en considerar que su rol de mediador cultural consiste en acompañar en los aprendizajes a sus estudiantes e informar sobre el pasado de nuestra historia. Además, lo relacionan con la transmisión de conocimientos de nuestras manifestaciones culturales (lengua, danzas, diversidad). También consideran que dicho rol lo han aprendido en su diaria labor y no fue parte de su formación académica en la universidad.

B. Subcategoría: Estrategias de la enseñanza de CCSS y DPCC y específicamente en la valoración del Patrimonio Cultural y Arqueológico prehispánico.

Los docentes manifiestan que 1º y 2º grados en CCSS y 3º de DPCC son los grados donde se desarrollan conocimientos relacionados con el patrimonio cultural arqueológico.

Como metodología de abordaje de temas relacionados al patrimonio primero analizan el diagnóstico de la institución educativa, su ubicación, realidad social y cultural de sus estudiantes. No siempre en sus programaciones incluyen la temática de patrimonio cultural sino más bien los desarrollan a través de proyectos de aprendizaje. Las estrategias más aplicadas en sus sesiones de aprendizaje sobre el tema son: observación de imágenes, preguntas para recoger saberes previos, análisis de mapas, uso de multimedia para la proyección de videos, lectura de textos, la investigación en páginas web, elaboración de organizadores gráficos como mapas conceptuales, infografías e informes. Todos los docentes incluyen como estrategia la salida de estudios o visitas de campo aunque no se realizan con la misma frecuencia en el año. Hay

algunos colegios donde se ejecutan visitas una vez al año y en otros hasta 2 para el área de CCSS y DPCC. Dependiendo del tipo de gestión la coordinación y organización está a cargo del área administrativa (colegios privados) y de una comisión de docentes en el caso de los colegios públicos. Dentro del trabajo a modo de proyectos manifiestan que se realizan exposiciones ferias o festivales para fomentar los conocimientos del patrimonio cultural en general.

C. Subcategoría: Conocimientos de huacas próximas a la I.E.

Los docentes tienen diferentes escenarios para desarrollar los conocimientos y fomentar sentimientos de valoración vinculados a las huacas. Los que laboran cerca a huacas como Pucllana, Mateo Salado y El Paraíso, tienen conocimientos básicos sobre el monumento, pero se observa que en su rol mediador de la cultura, aún requieren de más estrategias de mediación cultural para aprovechar el potencial de dicho patrimonio próximo. En estos casos, se observa que sí existe una cultura institucional de visitas a sitios arqueológicos al menos una vez en el año y dependiendo de la etapa de la Historia que se desarrolla en clase.

En los otros tres casos se observa que los docentes no han visitado huacas cercanas (puede a que son docentes “nuevas” en la I.E.) pero de alguna forma han hecho una exploración sobre el entorno y perciben la falta de interés y de conocimientos sobre el patrimonio local. Otro factor determinante en los aprendizajes que los maestros priorizan, es la propuesta educativa del MINEDU pues como lo manifestaron algunos de los docentes el nuevo currículo da mucha libertad para plantear contenidos, pero deja de lado ciertos saberes o conocimientos que consoliden la valoración del patrimonio local por lo que es imprescindible la motivación y conocimiento que del entorno cultural maneje el docente. Manifiestan los docentes que la percepción inicial de los estudiantes (pensar que la huaca es aburrida y sitio de tierra) se modifica cuando los estudiantes tienen una experiencia de visita de estudios y/o campaña de concientización.

D. Subcategoría: Planificación para las visitas de estudio a centros culturales y huacas

D.1. *Acciones de preparación de las visitas de estudios*

- La selección de los espacios culturales a visitar es propuesta principalmente por los docentes quienes seleccionan lugares lejanos sin considerar los monumentos cercanos como lo son las huacas.
- La ejecución de las visitas es responsabilidad de un grupo de docentes principalmente.
- Las salidas son por grados o ciclos y no tanto por la temática que se trata.
- Las visitas a sitios culturales lejanos del colegio, en Lima Metropolitana, es coordinado entre el colegio y el centro cultural.
- Las visitas de estudio por lo general se realizan en horario escolar siempre y cuando se desarrolle un proyecto entre 2 a más áreas curriculares (para evitar pérdida de horas efectivas).
- Los productos de los proyectos de salida de estudios son expuestos en ferias educativas a donde asisten más miembros de la comunidad educativa.

D.2. *Experiencias y percepción sobre temas relacionados a historia prehispánica o al legado arqueológico*

- La experiencia en los estudiantes de una visita de estudios, a diversos monumentos y con diferentes guías de sitio, los hace cuestionarse sobre la realidad actual respecto al estado del patrimonio cultural, de su deterioro, el entrar en contacto con el recurso patrimonial y los actores que se encargan de su cuidado, los hace cuestionarse sobre el incumplimiento de la ley respecto a su cuidado y protección y la capacidad de gestión que existe en diversos distritos de Lima.
- Las campañas de sensibilización realizadas por agentes externos al colegio pueden convertirse en una estrategia más, que complementa o enriquece el trabajo desarrollado por el docente en el aula.
- Las actuaciones o labor de colectivos sociales en las huacas de Lima pueden también convertirse en modelos que pueden replicarse en el colegio

D.3. Identificación de actores que propician el encuentro entre huacas y colegios

- Sobre las instituciones que fomentan el encuentro entre escuela y huaca vale la pena mencionar la actividad realizada por la municipalidad de Chorrillos donde se convocó a participar de un concurso de free style (fusión de hip hop y música electrónica) donde estudiantes de colegios debían crear composiciones con temas relacionados a las huacas.
- En el colegio Herman Busse de La Guerra, días previos a la salida de estudios los docentes solicitaron a la municipalidad de Los Olivos apoyarlos con una persona que acompañe al grupo como parte de la comisión que realiza la visita.
- La docente que labora en el colegio del Callao manifiesta que visitan la huaca Mateo Salado a pesar que está más cercana la huaca Oquendo pero que por seguridad y poca promoción no han hecho el intento de visitarla, es decir que la docente no conoce si existen posibilidades de visita a esa huaca. Indica ella misma que en la región Callao se priorizan más temas de Callao histórico y no las huacas. La misma docente indicó que en el 2016 y 2017 el proyecto Qhapaq Ñan brindó en su escuela charlas y una visita a Pachacamac, pero al haber un cambio de gestión administrativa del colegio, ya no se han realizado estas actividades.
- Por otro lado, la docente que trabaja en un colegio de Ventanilla comentó que su escuela fue seleccionada para el proyecto “Revalorando nuestra identidad chalaca”, impulsado por el Gobierno Regional del Callao y como parte del proyecto visitaron la Huaca El Paraíso, siendo los costos de transporte asumidos íntegramente por dicha entidad.
- Opinan los docentes que deberían de realizarse campañas de sensibilización sobre patrimonio cultural dirigidos a ellos para que posteriormente logren una transmisión (mediación) más efectiva.
- Consideran que a sus alumnos les llama mucho la atención cuando personas ajenas a la institución van a darles charlas pues lo sienten más atractivo por ejemplo oír a un arqueólogo u otro profesional no docente de su colegio.



Figura 11. Captura de pantalla de una reunión por Zoom con docente de la muestra Yolanda Leiva.



Figura 12. Captura de pantalla de una reunión por Zoom de grupo focal de docentes de la muestra.

4.2.2. Categoría: Patrimonio cultural en el Currículo Nacional

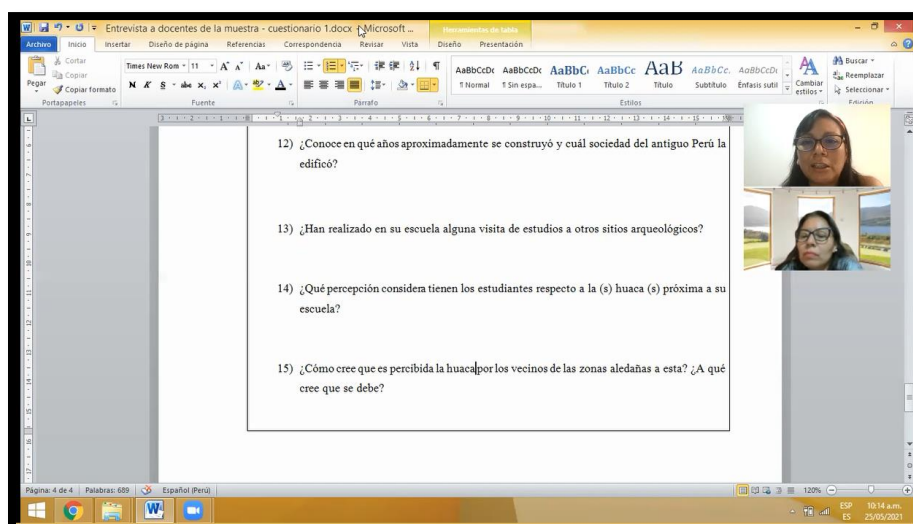
- **Fuentes:** Currículo Nacional 2016, Programa curricular de Educación Secundaria de CCSS y DPCC, Programación Curricular 2019 de los docentes de la muestra, textos escolares, Política Nacional de Cultura al 2030.
- **Técnica:** Análisis de documentos
- **Instrumento:** Ficha de análisis documental

Antes de iniciar esta exploración es importante mencionar que en la organización de la Educación Básica Regular peruana existen niveles (inicial, primaria y secundaria) ciclos y grados educativos. Los ciclos están determinados principalmente por la edad de los estudiantes, asumiendo su ingreso al sistema a los 0 años y culminando a los 16 años aproximadamente; es así que existen 7 ciclos educativos agrupados de la siguiente manera: Nivel inicial: I ciclo – (0-2 años); II ciclo – (3-5 años); Nivel primaria: III ciclo – (1° y 2° grado); IV ciclo (3° y 4° grado); V ciclo (5° y 6° grado); Nivel secundaria: VI ciclo (1° y 2° grado); y VII ciclo (3, 4° y 5° grado).

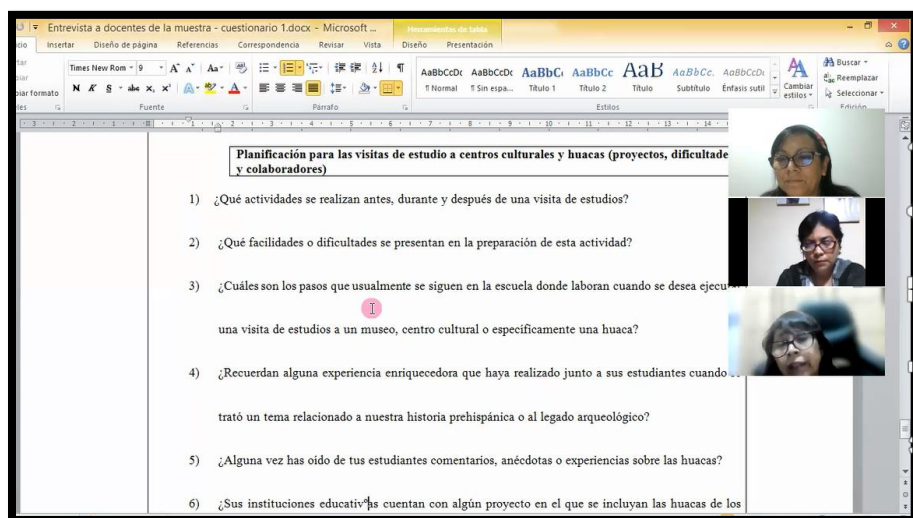
En el CN 2016, documento que consta de 219 páginas, no aparecen términos como *Patrimonio Cultural* ni *Patrimonio*, tampoco otros relativos como manifestaciones culturales. El CN peruano, el cual debería señalar los campos temáticos bases para el desarrollo de conocimientos, como observamos, ha omitido la oportunidad de integrar el Patrimonio Cultural en el documento más importante de gestión de la Educación Básica Regular, a pesar de que esta tarea de la educación es mencionada en la Ley General del Patrimonio Cultural y su reglamento. La mención explícita de contenidos que desarrollen de manera coherente y articulada, la identidad cultural, la historia local (entre otros) y el Patrimonio Cultural con el que conviven nuestros niños y jóvenes podría ser una herramienta educativa por excelencia para el trabajo en uno de los enfoques propuestos en el CN, el de orientación al bien común, ya que el docente al mediar entre un sitio patrimonial y el estudiante puede fomentar aprendizajes y practicas ciudadanas positivas.

Cuadro 20. Búsqueda del término *Patrimonio Cultural* en el Currículo Nacional

Ficha de análisis documental	
Nombre del documento	Currículo Nacional de la Educación Básica. Aprobado en junio del 2016 y puesto en vigencia a partir del 01 de enero del año 2017 en todas las instituciones y programas educativos públicos y privados de la Educación Básica.
Autor	Ministerio de Educación - MINEDU
Número de páginas revisadas	219
Mención explícita del término <i>patrimonio cultural</i>	cero

Fuente. Currículo Nacional de la Educación Básica (2016)



Figura 13. Búsqueda de término Patrimonio Cultural. Fuente. Currículo Nacional (2016)

A. Subcategoría: Competencias, capacidades y enfoques de las áreas de CCSS y DPCC propuestos en los programas curriculares

No se pretende tener una visión amplia del Currículo Nacional y el Programa Curricular de Primaria y Secundaria (ya que nuestro estudio se enfoca en las áreas de CCSS y DPCC de este último nivel) pero consideramos importante mencionar estos documentos para tener referentes claros de lo que implica planificar el proceso de enseñanza, aprendizaje y evaluación de los estudiantes, por ello iniciaremos la revisión desde la propuesta del nivel primario, el área de Personal Social, para luego revisar y analizar las áreas de CCSS y DPCC del nivel secundario en el cual se articulan las competencias que se desea lograr.

Los programas curriculares forman parte del Currículo Nacional de la Educación Básica y tienen como finalidad contribuir con orientaciones específicas que permitan concretar la propuesta pedagógica del Currículo Nacional. Contienen las características de los estudiantes de cada nivel de la educación básica regular según los ciclos educativos, así como orientaciones

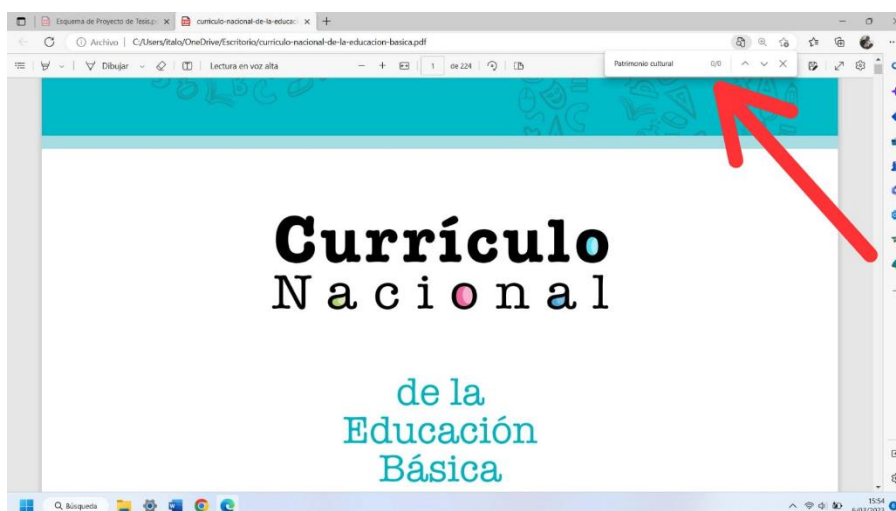
para el tratamiento de los enfoques transversales, para la planificación, y para la tutoría y orientación educativa. (MINEDU, 2021)

El desarrollo del CN se concreta con los Programas Curriculares y en el caso del Programa Curricular de Educación Primaria que consta de 9 áreas curriculares, no se menciona el término *patrimonio cultural*. Llama la atención que, en el área de Personal Social, el cual es el área más fin a tratar temas relacionados al Patrimonio Cultural, no está presente ese término y es en el área de Arte y Cultura, de ese nivel, donde el término *patrimonio* aparece 2 veces.

Cuadro 21. Búsqueda del término *Patrimonio Cultural* en el Programa Curricular de Educación Primaria

Ficha de análisis documental	
Nombre del documento	Programa Curricular de Educación Primaria 2016
Autor	Ministerio de Educación - MINEDU
Número de páginas revisadas	200
Mención explícita del término <i>patrimonio</i>	2 veces

Fuente. Programa Curricular de Educación Primaria (2016)

Los primeros años en la escuela para un niño se convierten en un mundo lleno de descubrimientos y a la vez es en esos años en que se inicia un ejercicio mental, que es el preguntarse por el pasado el cual conecta con el presente. Este entonces, se convierte en un momento favorable para que nuestros niños se encuentren, observen, visiten, etc., los bienes patrimoniales que lo rodean. El docente mediador debe estar preparado para afrontar el reto de incorporar en sus programaciones curriculares dichos temas.

Por otro lado, en el Programa Curricular de Secundaria aparece el término *patrimonio* 6 veces si sumamos las áreas de Arte y Cultura, Religión, Ciencia y Ambiente; en el área de Desarrollo Personal, Ciudadanía y Cívica (DPCC) aparecen términos relacionados como *prácticas culturales*, *grupos*

culturales y herencia cultural, y en el área de Ciencias Sociales aparece el término *tradiciones culturales* pero ninguna vez *patrimonio* ni afines.

Cuadro 22. Búsqueda del término *Patrimonio Cultural* en el Programa Curricular de Educación Secundaria

Ficha de análisis documental	
Nombre del documento	Programa Curricular de Educación Secundaria 2016
Autor	Ministerio de Educación - MINEDU
Número de páginas revisadas	324
Mención explícita del término <i>patrimonio</i>	6 veces
Mención términos por área curricular	<ul style="list-style-type: none"> • Área de Arte y cultura: <i>Patrimonio</i> (2) • Área de Educación Religiosa: <i>Patrimonio religioso y cultural</i> (1) • Glosario: <i>Patrimonio</i> (3)

Fuente. Programa Curricular de Educación Secundaria (2016)

A modo de resumen podemos indicar que cada área curricular se compone de los siguientes elementos (previamente explicados en el marco teórico conceptual del Capítulo II):

- Enfoques
- Enfoques transversales
- Competencias
- Capacidades
- Estándares de aprendizaje
- Desempeños

De las 31 competencias planteadas en el CN, el área de Personal Social que en secundaria se articula con CCSS y DPCC le corresponde el desarrollo de 5 de ellas, como se aprecia en el cuadro.

Cuadro 23. Competencias de las áreas de Personal Social, Ciencias Sociales y Desarrollo Personal Ciudadanía y Cívica

Ficha de análisis documental		
Nombre del documento	Programa Curricular de Educación Primaria y Secundaria	
Autor	Ministerio de Educación - MINEDU	
Aspecto a revisar	Distribución de las competencias por nivel educativo y por áreas curriculares	
Competencias del área de Personal Social Primaria	Competencias del área de Ciencias Sociales	
<ul style="list-style-type: none"> • Construye su identidad. • Construye interpretaciones históricas. • Gestiona responsablemente el espacio y el ambiente. • Gestiona responsablemente los recursos económicos. • Convive y participa democráticamente 	<ul style="list-style-type: none"> • Construye interpretaciones históricas. • Gestiona responsablemente el espacio y el ambiente. • Gestiona responsablemente los recursos económicos. 	
		Competencias del área de Desarrollo Personal, Ciudadanía y Cívica
		<ul style="list-style-type: none"> • Construye su identidad. • Convive y participa democráticamente.

Fuente. Programa Curricular de Educación Primaria y Secundaria (2016)

Las áreas de Personal Social, CCSS y DPCC de los niveles de primaria y secundaria respectivamente, son las más afines para la ejecución de actividades que potencien el aprendizaje sobre el patrimonio. Estas dos áreas (CCSS y DPCC) que son complementarias y secuenciales, según el plan de estudios, se organizan a partir del desarrollo de competencias y enfoques que serán analizados líneas abajo.

Las competencias que se ajustan más para poder desarrollar aprendizajes sobre el patrimonio cultural son dos: *convive y participa democráticamente* en el caso del área de DPCC y *construye interpretaciones históricas*, en el caso del área de CCSS, considerando estas competencias, se han seleccionado algunas de las capacidades y desempeños donde pueden articularse contenidos didácticos sobre el patrimonio arqueológico prehispánico que contribuyan al logro de dichas competencias.

Este mismo documento recomienda que para promover el *aprender haciendo*, los docentes hagan uso de las fuentes de la localidad, es decir lo que la comunidad posee, como es el caso de contar con huacas, por ello es necesario que los docentes creen:

Condiciones didácticas entre ellas que los estudiantes indaguen o exploren diversas problemáticas sociales locales y globales en base a diversas fuentes de información, así como el generar espacios de interacción de nuestros estudiantes con distintas personas en espacios diversos, tales como el aula, la escuela, la localidad, entre otros, para recoger información que les permita reflexionar sobre los hechos o problemáticas sociales (Programa Curricular de Primaria, 2016).

Ahora veamos en los siguientes cuadros los enfoques de las áreas y los enfoques transversales que estamos priorizando y las competencias de las áreas en estudio con el fin de tener un panorama que nos ayude a comprender la dinámica que justifica tomarlos en cuenta como insumos para articular el tema de Patrimonio Cultural.

Cuadro 24. Enfoques, enfoques transversales y competencia del área de Ciencias Sociales

Ficha de análisis documental		
Nombre del documento	Programa Curricular de Educación Secundaria- área de Ciencias Sociales	
Aspecto a revisar	Enfoques, enfoques transversales y competencias que se vinculan con el patrimonio arqueológico	
ENFOQUES	ENFOQUES TRANSVERSALES	COMPETENCIAS
<p>La ciudadanía activa Desde esta perspectiva, se promueve la comprensión e interpretación crítica de procesos históricos, económicos y geográficos que son necesarios para ejercer una ciudadanía informada.</p>	<p>(...) Se reconoce también cómo las distintas sociedades han transformado su espacio en relación a sus características y necesidades, encontrando diversas formas de enfrentar retos.</p> <p>(...) el área pone en valor la diversidad cultural del país a través del conocimiento, la valoración y la puesta en práctica de diversos saberes tradicionales que han sobrevivido a lo largo de nuestra historia.</p> <p>(...) el área enfatiza la reflexión crítica (...) sobre las problemáticas históricas, ambientales, económicas y políticas que han afectado a los diferentes pueblos a lo largo de su historia y en la actualidad.</p>	<ul style="list-style-type: none"> • Construye interpretaciones históricas.

Fuente. Programa Curricular de Educación Secundaria (2016)

Las frases de los enfoques transversales con negritas tienen el propósito de llamar la atención respecto a que estos enunciados justifican la articulación del tema de patrimonio cultural arqueológico prehispánico que un docente incluiría en su programación de tener buen conocimiento al respecto y las estrategias adecuadas y además, si se cumple lo que la ley señala, que el Estado peruano en su rol de gestor, permita el acercamiento de la escuela de estos sitios.

Cuadro 25. Enfoques, enfoques transversales y competencia del área de Desarrollo Personal, Ciudadanía y Cívica

Ficha de análisis documental		
Nombre del documento	Programa Curricular de Educación Secundaria- área de DPCC	
Aspecto a revisar	Enfoques, enfoques transversales y competencias que se vinculan con el patrimonio arqueológico	
ENFOQUES	ENFOQUES TRANSVERSALES	COMPETENCIAS
<p>El enfoque de desarrollo personal enfatiza el proceso de desarrollo (...) pero también a vincularse con el mundo natural y social de manera más integradora. En este proceso de desarrollo el área enfatiza el respeto por la iniciativa propia y el trabajo a partir de las experiencias de cada estudiante y de aquellas que son posibles de ser vividas y pensadas (...).</p> <p>La ciudadanía activa (...) enfatiza los procesos de reflexión crítica acerca de la vida en sociedad y sobre el rol de cada persona en ella; promueve la deliberación sobre aquellos asuntos que nos involucran como ciudadanos y la acción sobre el mundo (...)</p>	<p>El área busca formar ciudadanos interculturales que reconozcan y valoren la diversidad de nuestro país y del mundo (...).</p> <p>(...) los estudiantes reconozcan al ambiente como el escenario donde y con el que conviven y que contribuye a que se desarrollen como personas, desde su protección y aprovechamiento sostenible. (...)</p>	<ul style="list-style-type: none"> • Construye su identidad. • Convive y participa democráticamente en la búsqueda del bien común.

Fuente. Programa Curricular de Educación Secundaria (2016)

Ahora nos enfocaremos en el área de DPCC, donde los tres elementos (enfoques, enfoques transversales, competencias) contienen enunciados que justifican la inclusión de temas relacionados al patrimonio cultural arqueológico.

Sin embargo, es importante notar los grados en los que se propone priorizar el abordaje de las huacas.

B. Subcategoría: Estándares de aprendizaje y desempeños, donde puede articularse el patrimonio arqueológico prehispánico que desarrollan las áreas de CCSS y DPCC

Cuadro 26. Estándares y desempeños de CCSS priorizados para articular el patrimonio arqueológico prehispánico

Ficha de análisis documental	
Nombre del documento	Programa Curricular de Educación Secundaria - área de CCSS 1º grado
Aspecto a revisar	Priorizando estándares y desempeños donde puede articularse el patrimonio arqueológico prehispánico
Competencia: Construye interpretaciones históricas	
Capacidad:	
<ul style="list-style-type: none"> • Interpreta críticamente fuentes diversas • Comprende el tiempo histórico • Elabora explicaciones sobre procesos históricos. 	
Estándar de aprendizaje	Desempeños de primer año
VI Ciclo (1º y 2º grado de secundaria) <ul style="list-style-type: none"> • Construye interpretaciones históricas sobre hechos o procesos del Perú y el mundo, en los que explica hechos o procesos históricos, a partir de la clasificación de las causas y consecuencias, reconociendo sus cambios y permanencias, y usando términos históricos. • Emplea distintos referentes y convenciones temporales, así como conceptos relacionados a instituciones sociopolíticas y la economía. 	<ul style="list-style-type: none"> • Utiliza fuentes históricas para obtener información sobre un hecho o proceso histórico, desde el origen de la humanidad hasta las civilizaciones del mundo clásico y desde los primeros pobladores hasta los Estados regionales en los Andes centrales. • Clasifica diferentes tipos de fuentes históricas y obtiene información de estas respecto de hechos o procesos históricos, desde el origen de la humanidad hasta las civilizaciones del mundo clásico y desde los primeros pobladores hasta los Estados regionales en los Andes centrales. • Explica hechos o procesos históricos comprendidos desde el origen de la humanidad hasta las civilizaciones del mundo clásico y desde los primeros pobladores hasta los Estados regionales en los Andes centrales sobre la base de sus causas y consecuencias, y de conceptos sociales, políticos y económicos.
Justificación de la articulación de contenidos educativos vinculados a las huacas para el 1º año de secundaria en el área de CCSS: La construcción de interpretaciones históricas, competencia priorizada de esta área, requiere además de una correcta mediación del docente, para comprender contextos temporales y de localización básicos en las Ciencias Sociales la consulta de diversos tipos de fuentes. Las huacas próximas al colegio son una fuente indiscutible que, al contacto con las mismas, despierta preguntas y cuestionamientos en los estudiantes sobre orígenes, funciones y formas de pensar de los primeros pobladores de la costa peruana. Si bien se puede apreciar solo la implícita referencia al patrimonio cultural arqueológico en este grado, es labor del docente mediador cultural plantear experiencias educativas que involucren el conocimiento de los modos de vida y producciones culturales de los primeros pobladores enfocándose en el espacio por donde transitan sus estudiantes su comunidad. El abordaje el recurso arqueológico es fundamental, primero porque acerca al estudiante a comprender la construcción científica del conocimiento histórico y segundo, por ser tangible (monumental), se tiene la posibilidad de observarlo, recorrerlo, pero también tiene límites, uno de ellos la dificultad de interpretarlos ya sea por su estado de conservación o debido a que su función por la que creado es inexistente (Rivero, 2008).	

Fuente. Programa Curricular de Educación Secundaria (2016)

Para fines del presente estudio se ha priorizado el 1º año de secundaria debido a que en los desempeños se puede notar que el periodo histórico a abordar es el autóctono o prehispánico, época en que se construyeron y desarrollaron las huacas de la costa limeña.

Cuadro 27. Estándares y desempeños de DPCC priorizados para articular el patrimonio arqueológico prehispánico

Ficha de análisis documental					
Nombre del documento	Programa Curricular de Educación Secundaria - área de DPCC del 1º al 5º grado				
Aspecto a revisar	Priorizando estándares y desempeños donde puede articularse contenidos de patrimonio cultural				
Competencia: Construye su identidad					
Capacidades:					
<ul style="list-style-type: none"> • Se valora a sí mismo • Autorregula sus emociones • Reflexiona y argumenta éticamente 					
Estándar de aprendizaje	Desempeños por grado				
	1º	2º	3º	4º	5º
VI Ciclo (1º y 2º) Argumenta su posición frente a situaciones de conflicto moral, considerando las intenciones de las personas involucradas (...). VII Ciclo (3º, 4º y 5º) Se plantea comportamientos que incluyen elementos éticos de respeto a los derechos de los demás y de búsqueda de justicia (...).	Describe las principales prácticas culturales de los diversos grupos culturales y sociales a los que pertenece y explica cómo estas prácticas culturales lo ayudan a enriquecer su identidad personal.	Argumenta su posición sobre dilemas morales que involucran situaciones de convivencia en la escuela y la comunidad tomando en cuenta las intenciones de las personas involucradas, los principios éticos y las normas establecidas.	Opina reflexivamente sobre las prácticas culturales de su pueblo, y muestra aprecio por su herencia cultural y natural y la del país sintiéndose parte de él.	Opina reflexivamente sobre las prácticas culturales de su país y se identifica con ellas.	Expresa una postura crítica sobre sus prácticas culturales, las del país y las del mundo, valora su herencia cultural y natural y explica cómo la pertenencia a diversos grupos influye en la construcción de su identidad.
Justificación de la articulación de contenidos educativos vinculados a las huacas para el 1º, 3º y 5º año de secundaria en el área de DPCC: Luego de reflexionar sobre la pertinencia para esta articulación a partir de 3 hechos: las entrevistas a los docentes de la muestra, los textos escolares y la propuesta de DPCC del programa curricular de secundaria y con el ánimo de que la educación patrimonial, en el siguiente CN, se convierta en un tema transversal, es decir una costumbre en nuestras prácticas educativas, se sugiere al docente aplicar es estrategia de mediación cultural para generar aprendizajes significativos, y así acercar a los estudiantes con su patrimonio cultural próximo, además de 1º y 3º de secundaria también al 5º de secundaria por las siguientes razones:					

- La competencia **Construye su identidad**, tiene una amplitud de escenarios y como se observa en 1° de secundaria el área propone la *descripción de prácticas culturales que enriquezcan su identidad personal*. Una huaca que ha logrado vencer las acciones de la naturaleza y del mismo hombre es un recurso, que mediado por el docente, puede convertirse en un elemento que fortalezca, además de conocimientos de nuestro pasado milenar, la identidad cultural por los valores que guarda como parte de la vida cotidiana en ese mismo lugar, pero en otra época.
- En el 3° de secundaria uno de los desempeños, busca opiniones reflexivas sobre prácticas culturales y que *muestre el estudiante aprecio por su herencia cultural*. Claramente se observa la intención de asociar el pasado que heredó con el presente. El docente mediador debe estar preparado para asociar, con argumentos válidos, esa pervivencia y qué mejor testimonio que incluir una huaca de su comunidad, entre otros bienes, como ejemplo de herencia que se debe apreciar por los valores que guarda para su disfrute actual y futuro.
- El 5° de secundaria, último año de la educación formal es quizás el momento que los estudiantes más recuerden en sus vidas, están a puertas de convertirse en ciudadanos en cuanto harán uso de sus derechos, y esta competencia apunta a lograr que los jóvenes expresen *una postura crítica sobre sus prácticas culturales y valoren su herencia*, ambas actuaciones pueden fomentarse a partir de la observación de su patrimonio próximo.

Competencia: Convive y participa democráticamente en la búsqueda del bien común

Capacidades:

- Interactúa con todas las personas
- Maneja conflictos de manera constructiva
- Delibera sobre asuntos públicos
- Participa en acciones que promueven el bienestar común

Estándar de aprendizaje	Desempeños por grado				
	1°	2°	3°	4°	5°
VI Ciclo (1° y 2°) Delibera sobre asuntos públicos formulando preguntas sobre sus causas y consecuencias (...). VII Ciclo (3°, 4° y 5°) Rechaza posiciones que legitiman la violencia o la vulneración de derechos.	Delibera sobre asuntos públicos cuando obtiene información de diversas fuentes, sustenta su posición sobre la base de argumentos y aporta a la construcción de consensos que contribuyan al bien común.	Aporta a la construcción de consensos que contribuyan al bien común .	Participa en acciones colectivas orientadas al bien común de la nación peruana, y a la promoción y defensa de los derechos humanos (civiles, políticos, económicos, sociales, culturales, ambientales, entre otros).	Argumenta la importancia y cumple con sus responsabilidades frente a la preservación de los espacios públicos de su localidad y región.	Explica cómo se desarrolla la dinámica del conflicto y señala las actitudes que son fuente de este. Pone en práctica su rol de mediador para el manejo de conflictos .

Justificación de la articulación de contenidos educativos vinculados a las huacas para el 1°, 3° y 5° año de secundaria en el área de DPCC:

La competencia: *convive y participa democráticamente en la búsqueda del bien común*. El CN nos presenta los *enfoques transversales* que nos otorgan concepciones de las relaciones de las personas en el espacio común, concepciones que se concretizan con actuaciones en espacios sociales en los que la comunidad educativa se desenvuelve. Hemos ido en el camino de este estudio, tratado de establecer la pertinencia de la mediación cultural que los docentes de las áreas de CCSS y DPCC aplican en su práctica educativa y consideramos necesario el abordaje de dos de esos enfoques como elementos complementarios para el logro de la competencia antes mencionada: el enfoque de derechos y el enfoque de orientación al bien común. Pueden proponerse diversos caminos uno de ellos es una adecuada sensibilización sobre la problemática que existe, actualmente, con el cuidado y protección del patrimonio cultural en general que es visto por la gran mayoría como contrario a desarrollo.

Nuestro patrimonio cultural en general, cuando recibe el tratamiento adecuado, una buena mediación cultural, puede impulsar el los jóvenes a comprender la real dimensión de este como elemento que construye ciudadanía y que genera espacios públicos comunes. Los docentes de esta área pueden sembrar la semilla de la apropiación social del patrimonio próximo participando en acciones a través de proyectos educativos, talleres o campañas de concientización (si es en conjunto con otras áreas curriculares, mejor) que profundicen reflexiones a la par que acciones frente al desinterés y poco aprecio hacia estos recursos.

Al igual que para la primera competencia del área, defendemos la idea de vincular las huacas en los aprendizajes de DPCC del 1°, 3° y 5° año de secundaria pues *convive y participa democráticamente en la búsqueda del bien común* implica actuaciones concretas en la comunidad, como por ejemplo una campaña de sensibilización a la comunidad sobre las huacas y sobre los derechos culturales, y de este modo fomentar que los estudiantes se interesen y tengan

actuaciones asertivas en los asuntos ciudadanos, en acciones orientadas al bien común y a la resolución de conflictos brindándoles espacios de diálogo donde sean ellos los mediadores para resolverlos.

Fuente. Programa Curricular de Educación Secundaria (2016)

El área de DPCC, se sustenta en un enfoque de ciudadanía activa, es decir, que busca la formación integral de un buen ciudadano a partir de diversos escenarios y temáticas. Como se puede apreciar, se ha priorizado la referencia a la “herencia cultural” y “prácticas culturales” y a pesar de esta ausencia explícita, al término “patrimonio cultural”, está en las manos de docentes y, en esta ocasión, de gestores culturales fundamentar y justificar la inclusión de temas sobre patrimonio a las experiencias de aprendizaje del CN, el cual es flexible ya que faculta a los docentes a impulsar creativamente estos contenidos de acuerdo a la realidad de la escuela sumado con su compromiso y su trabajo pedagógico y, es abierto porque puede incorporarse competencias de acuerdo a las potencialidades de la región y a las características de los estudiantes.

Con estas fichas de análisis documental que contienen los desempeños priorizados y una justificación, se está cumpliendo uno de los objetivos del presente estudio que es poner en evidencia que sí existen las bases teóricas en el CN que justifiquen que es posible articular para luego desarrollar contenidos de patrimonio arqueológico prehispánico. Le corresponde al docente mediador, a quien se le brindará una guía de estrategias, realizar los ajustes de acuerdo a las características de su escuela y comunidad.

C. Subcategoría: Planificación de los Programas Curriculares 2019 o 2020 de las áreas de CCSS y DPCC de los contenidos relacionados a patrimonio prehispánico de los docentes de la muestra.

Los docentes de la muestra nos brindaron la programación curricular de los grados que estamos priorizando para la implementación de la propuesta. A continuación, se realizará una revisión y consolidado de las programaciones curriculares del año 2019 o 2020 (de acuerdo a lo brindado por el docente) de las áreas de CCSS: 1° año y DPCC: 1° y 3° año.

El presente análisis consiste en hacer una lista de los títulos de las unidades didácticas que se desarrollaron a lo largo del año escolar 2019 o 2020, estas pueden variar en número y temática pues se ajustan a la distribución del tiempo en cada institución educativa, así como a las características como visión o misión de cada una. Luego de identificar las unidades didácticas que tienen relación a nuestro tema en estudio (Perú prehispánico, en el caso de CCSS; o el Patrimonio Cultural de DPCC), nos acercamos a conocer los campos temáticos o conocimientos que componen esta unidad. Finalmente, se formula un comentario respecto al abordaje de esos temas.

Cuadro 28. Unidades de aprendizaje y campos temáticos de CCSS 1° de secundaria relacionados al Perú prehispánico o historia local

Ficha de análisis documental			
Nombre del documento	Programaciones Curriculares de Educación Secundaria 2019/2020 del área de Ciencias Sociales de 1° grado.		
Aspecto a revisar	Denominaciones de las unidades de aprendizaje (UA) de las programaciones curriculares 2019/2020 de CCSS y campos temáticos relacionados al Perú prehispánico o historia local		
Docente	Moisés Rivera A.	Delicia Herrera R.	Clara Philco T.
Distrito de la I.E.	Miraflores	Callao	San Bartolo
Tipo de gestión	Privada	Privada	Pública
Huaca cercana	Huaca Pucllana	Huaca Mateo Salado	Ninguna
Se trabajaron clases o proyectos en la huaca cercana	Si	Si	No
Duración de la UA	8 semanas	9 semanas	6 semanas
Denominaciones de las unidades de aprendizaje 1° de secundaria área de CCSS	<p>Unidad I: Descubriendo nuestra historia, geografía y economía</p> <p>Unidad II: El gran salto en la humanidad</p> <p>Unidad III: Las grandes civilizaciones</p> <p>Unidad IV: En nuestro bicentenario un encuentro con nuestro país</p> <p>El poblamiento de América y los primeros pobladores del Perú</p> <ul style="list-style-type: none"> Teoría del poblamiento americano y del Perú. Caral: Primera Civilización Americana 	<p>Unidad I: Mi espacio geográfico</p> <p>Unidad II: Historia de la antigüedad</p> <p>Unidad III: Formación del Perú antiguo</p> <ul style="list-style-type: none"> Poblamiento de América. Teorías. Poblamiento peruano – Formación de la cultura andina Primeros pobladores del Perú I Horizonte: Chavín y Paracas Intermedio temprano: Mochica, Nazca, Lima <p>Unidad IV: Culturas Pre-Incas</p>	<p>Unidad I: ¡La superación de los seres humanos!</p> <p>Unidad II: ¡Se respetaban los derechos y se cumplían los deberes en la antigüedad!</p> <p>Unidad III: Ojo por ojo y todo el mundo acabará ciego</p> <p>Unidad IV: Ahorramos dinero cuidando los bienes de nuestra I.E.</p> <p>Unidad V: El uso adecuado de las tecnologías.</p> <ul style="list-style-type: none"> El surgimiento de la cultura andina. La cultura chavín La cultura Paracas, Las culturas Recuay y Lima.

	<ul style="list-style-type: none"> • Horizonte Temprano, Intermedio Temprano, Horizonte medio e Intermedio tardío. 		<ul style="list-style-type: none"> • Moche y Nazca. • Huari y chimú. <p>Unidad VI: ¡Nosotros (as) tenemos lo necesario para alcanzar nuestras metas!</p>
<p>Resumen conclusivo:</p> <ul style="list-style-type: none"> • Las programaciones curriculares por grado presentan, además de competencias, capacidades y desempeños (extraídos del CN), un desarrollo de campos temáticos, es decir, los conocimientos que se constituyen en medios para desarrollar competencias. Se considera para cada UA un nombre significativo y el número de estas corresponden a la planificación interna del colegio (calendarización bimestral o trimestral con variaciones en el número de semanas de duración de las mismas). En el caso de la subárea de Historia, como se aprecia, son cronológicos y por ende deben necesariamente desarrollarse de ese modo. • En las tres programaciones presentadas se observa de manera secuencial los campos temáticos, contenidos de las UA que corresponden a la historia peruana y mundial, pero se advierte que en ninguna de las unidades se presenta un tema referido a <i>Historia Local</i> o similares. La inserción de temas de la Historia local es una consideración que corresponde al docente, pero también a la institución educativa, la misma que tiene el deber de contar con instrumentos que fomenten la identidad cultural a partir del desarrollo de actividades, proyectos y/o estrategias en las diferentes áreas, pero en especial en la de CCSS y DPCC. • Vemos entonces que los docentes han omitido, en esta articulación, lo que visibiliza lo que está pendiente, el plasmar esa temática puesto que los colegios donde laboran los docentes de la muestra cuentan con una huaca cercana o próxima la cual sería elemento que articula la educación ciudadana responsable y el ejercicio de los derechos culturales. • Como sugerencia de mejora para atender el campo temático (constituido por los conocimientos, conceptos, principios, etc. es decir son los medios que permiten desarrollar las competencias) de Historia local, se presenta la inclusión de los aspectos que los docentes de la muestra estimen conveniente incluir y que la propuesta presenta (ver guía de estrategias, en anexos). 			

Fuente. Datos tomados de las Unidades de aprendizaje de los años 2019/2022 de los docentes de la muestra

Cuadro 29. Unidades de aprendizaje y campos temáticos de DPCC 1° y 3° de secundaria relacionados al patrimonio cultural

Ficha de análisis documental			
Nombre del documento	Programaciones Curriculares de Educación Secundaria 2019/ 2020 del área de Desarrollo Personal, Ciudadanía y Cívica de 1° y 3° grado		
Aspecto a revisar	Denominaciones de las unidades de aprendizaje (UA) de las programaciones curriculares 2019/2020 de DPCC y campos temáticos relacionados al Patrimonio Cultural		
Docente	Margarita Ochoa R.	Yolanda Leiva	Carlita Cahuaza R.
Distrito de la I.E.	Ventanilla	Los Olivos	San Isidro
Tipo de gestión	Pública	Pública	Privada
Huaca cercana	Huaca El Paraíso	Huaca de Oro	Ninguna
Se trabajaron clases o proyectos en la huaca cercana	Si	No	No
Duración de la UA	4 semanas	6 semanas	4 semanas
Denominaciones de las UA de 1° de sec. DPCC*	<p>Unidad I: La peruanidad en un mundo globalizado</p> <p>Unidad II: Reforzando y consolidando nuestras relaciones y vínculos de convivencia</p> <p>Unidad III: Pagando nuestros impuestos ¡Si la hacemos!</p> <ul style="list-style-type: none"> • El patrimonio peruano • Amenazas contra el patrimonio histórico • Exponemos un panel sobre nuestro patrimonio histórico <p>Unidad IV: Pagando nuestros impuestos ¡Si la hacemos!</p> <p>Unidad V: Aprendemos a elegir a nuestros representantes escolares</p>	<p>Unidad I: Realizamos un debate sobre el enfoque de género</p> <p>Unidad II: Valoramos nuestra identidad cultural</p> <p>Unidad III: Estableciendo vínculos afectivos sanos y responsables</p> <p>Unidad IV: Valoramos nuestro patrimonio cultural</p> <ul style="list-style-type: none"> • Expresiones del patrimonio cultural en relación a estilos de vida • Protección del patrimonio cultural. • Expresiones culturales por región de su país. • Acciones orientadas al bien común sobre las expresiones culturales de una región <p>Unidad V: Ejerciendo nuestros derechos frente a la discriminación</p> <p>Unidad VI: Aprendemos a proteger nuestra vida frente a la violencia sexual</p>	<p>Unidad I: Celebramos la convivencia</p> <p>Unidad II: Cuidamos nuestro cuerpo</p> <p>Unidad III: Vivimos en igualdad</p> <p>Unidad IV: Respetamos nuestras culturas</p> <ul style="list-style-type: none"> • La cultura y su diversidad • La cultura familiar y escolar • Interculturalidad, diversidad y patrimonio • Las diferencias culturales <p>Unidad V: Dialogamos para promover la paz</p> <p>Unidad VI: Conocemos nuestros derechos y deberes</p> <p>Unidad VII: Seguridad: todos somos responsables</p> <p>Unidad VIII: Nos interesamos por nuestro entorno</p>

<p>Denominaciones de las UA de 3° de sec. DPCC*</p>	<p>Unidad I: Adolescencia y manejo de conflictos</p> <ul style="list-style-type: none"> • Diversidad cultural • Evolución de la cultura en el Perú • Cambios y permanencias en la cultura <p>Unidad II: Identidad, adolescencia y convivencia familiar</p> <p>Unidad III: Utilizamos técnicas de estudio</p> <p>Unidad IV: Practicamos hábitos de estudio</p> <p>Unidad V: Los ciudadanos somos responsables en proteger nuestro medio ambiente</p> <p>Unidad VI: Los ciudadanos somos responsables en proteger nuestro medio ambiente</p> <p>Unidad VII: Aprendemos a elegir a nuestros representantes escolares</p> <p>Unidad VIII: Aprendemos alimentarnos saludablemente</p>	<p>Unidad I: Búsqueda de identidad para dialogar con los demás o su entorno.</p> <p>Unidad II: Valorar las distintas culturas y lenguas que tenemos para poder convivir mejor</p> <ul style="list-style-type: none"> • Nuestras historias personales y nuestras culturas. • El Perú es un país culturalmente diverso. • Perú: país de muchas lenguas • La educación intercultural bilingüe (EIB) y la educación intercultural en el Perú. • Música para convivir. • La fusión de la música en el mundo. • Exponentes de la música en nuestra I.E <p>Unidad III: Reflexionando sobre ética, derechos humanos y convivencia</p> <p>Unidad IV: Mecanismos que sirven para la resolución de conflictos</p> <p>Unidad V: Desconocimiento sobre la sexualidad</p> <p>Unidad VI: Desconocimiento sobre sus responsabilidades, las funciones del Estado y participación ciudadana.</p>	<p>Unidad I: Aprendemos a tomar decisiones</p> <p>Unidad II: Convivimos en familia</p> <p>Unidad III: Respetamos el bienestar de todos</p> <p>Unidad IV: Perú: espacio de culturas</p> <ul style="list-style-type: none"> • La cultura es diversa en el Perú. • Las manifestaciones locales y regionales. • Las tradiciones y las costumbres. • El patrimonio cultural y natural del Perú. <p>Unidad V: Establecemos acuerdos</p> <p>Unidad VI: Conocemos nuestros derechos</p> <p>Unidad VII: Promovemos la participación ciudadana</p> <p>Unidad VIII: Mejoramos juntos la sociedad</p>
<p>Resumen conclusivo: DPCC 1°</p> <ul style="list-style-type: none"> • En el caso de la programación curricular del área de DPCC, se puede observar que se consideran el desarrollo de conocimientos vinculados al “patrimonio” con enfoques de protección, amenaza, expresión, interculturalidad y diversidad. • Se considera para cada UA un nombre significativo (al igual que en CCSS) y como se observa se ven los campos temáticos propuestos por los docentes (en negritas). Cabe mencionar que estos se han elaborado a partir de insumos como: los desempeños por grado extraídos del CN, los textos escolares de consulta docente y los documentos de gestión de la I.E donde laboran (como son el Proyecto Educativo Institucional (PEI)). • Se advierte que en ninguna de las unidades se presenta un tema referido a Patrimonio cultural local o similares como: “expresiones culturales de la comunidad” o “manifestaciones culturales materiales o inmateriales de nuestra comunidad”, lo que sí se presentan son contenidos relacionados a dichas expresiones o manifestaciones por regiones geográficas (costa, sierra y selva) y sobre diversidad cultural entre otros. • Al igual que lo observado en las programaciones de CCSS, los docentes han omitido en esta articulación, por lo menos es lo que el documento nos hace saber y de acuerdo a las entrevistas lo desarrollan, pero a modo de proyecto de aprendizaje de varias áreas, más no como campo temático en sí. <p>DPCC 3°</p> <ul style="list-style-type: none"> • Analizando los campos temáticos de las UA se puede notar que es en este grado de la secundaria en que se nota un mayor énfasis en el desarrollo de conocimientos vinculados al patrimonio cultural, incluso en dos de las 			

programaciones se observa que se le presta atención a representantes culturales (artistas) de la I.E. o a las manifestaciones locales, si bien es cierto no hay un tema explícito sobre el patrimonio cultural arqueológico de la comunidad, sería importante su inclusión a partir de lo que el docente considere oportuno a su realidad educativa.

- Los jóvenes de ese grado tienen mayor autonomía y muy bien podrían participar como líderes de campañas o de estrategias como la de Defensores del patrimonio cultural del MINCUL, o de otras iniciativas que los preparen y brinden experiencias significativas que los motiven más adelante a la participación ciudadana es decir un mayor compromiso con la sociedad a donde pertenece.

Fuente. Datos tomados de las Unidades de aprendizaje de los docentes de la muestra

D. Subcategoría: Inclusión de temas vinculados al patrimonio cultural prehispánico en textos escolares de CCSS y DPCC

En la actualidad, existen en el mercado tres reconocidas editoriales con libros de textos escolares para ambas áreas curriculares entre los más consultados están editoriales Norma, Santillana y SM. Es importante señalar que los que laboran en instituciones educativas estatales de Lima, cuentan principalmente con textos físicos y digitales de Historia, Geografía y Economía (edición 2015) del grupo editorial SM y Santillana, sumado a este texto en el 2020, a través de las plataformas educativas como por ejemplo el blog Educar Perú, el blog del docente, y libros virtuales para el área de DPCC elaborado desde el MINEDU. Desde el 2020 también cuentan con el material educativo, que consta de experiencias de aprendizaje integrado por ciclos que contienen videos, podcast, materiales adaptados y orientaciones pedagógicas, de la plataforma del MINEDU, Aprendo en casa, que les proporciona a los docentes libros virtuales para todas las áreas curriculares

En esta sección presentaremos los temas alusivos a la Historia del Perú prehispánico y al Patrimonio Cultural que proponen una de las fuentes de información y de consulta más usados por los docentes, los libros de texto, de las áreas curriculares en análisis.

Cuadro 30. Editoriales más consultadas cuyos textos escolares se alinean con el Currículo Nacional 2016

Ficha de análisis documental				
Nombre del documento	Textos escolares de CCSS y DPCC			
Aspecto a revisar	Adecuación al Currículo Nacional 2016			
Editorial	Cuenta con texto de CCSS 1° a 5°	Cuenta con texto DPCC 1° a 5°	Propuesta de la editorial con adaptación al CN 2016	Última edición
Norma	si	si	si	2018
Santillana	si	si	si	2018
SM	si	si	si	2018 (CCSS) 2017 (DPCC)
MINEDU	no	si	si	2019

Fuente. Catálogos virtuales 2021 de las editoriales de la lista

Cuadro 31. Campos temáticos relacionados al Perú prehispánico, historia local y Patrimonio Cultural - grupo Norma

Ficha de análisis documental			
Nombre del documento	Grupo Norma, edición 2018		
Aspecto a revisar	Campos temáticos relacionados al Perú prehispánico, historia local y Patrimonio Cultural que incluye el texto		
Nombre del proyecto educativo	Grado	Campos temáticos	Secciones complementarias
Descubre Ciencias Sociales	1°	Las primeras civilizaciones del Perú	-Puno y el lago Titicaca: patrimonio natural y cultural -El cuidado del patrimonio cultural peruano
Desarrollo Personal, Ciudadanía y Cívica	1°	Interculturalidad, diversidad y patrimonio	
	2°		
	3°	El patrimonio cultural y natural del Perú	Proyecto: El patrimonio nacional bajo amenaza
	4°		
	5°		

Fuente. Grupo Norma (2018)

Cuadro 32. Campos temáticos relacionados al Perú prehispánico, historia local y Patrimonio Cultural - editorial Santillana

Ficha de análisis documental			
Nombre del documento	Editorial Santillana, edición 2018		
Aspecto a revisar	Campos temáticos relacionados al Patrimonio Cultural que incluye el texto		
Nombre del proyecto educativo	Grado	Campos temáticos	Secciones complementarias
Crecemos juntos <i>Ciencias Sociales</i>	1º	Las primeras culturas andinas	<ul style="list-style-type: none"> ◦ Las construcciones monumentales ◦ Los centros ceremoniales ◦ Los modelos arquitectónicos del Periodo Inicial
	1º	Identidad cultural y derechos humanos	<ul style="list-style-type: none"> ◦ La identidad y la cultura ◦ Expresiones ◦ Tradiciones culturales locales
Crecemos juntos <i>Desarrollo Personal, Ciudadanía y Cívica</i>	2º	Diversidad cultural y derechos humanos	<ul style="list-style-type: none"> ◦ La tradición cultural andina ◦ El patrimonio cultural ◦ Componentes del patrimonio nacional
	3º	Cultura e interculturalidad	<ul style="list-style-type: none"> ◦ Las dimensiones de la cultura: como bien material, como saber tradicional, etc. ◦ La evolución de la cultura peruana
	4º	La riqueza cultural del Perú	<ul style="list-style-type: none"> ◦ Fundamentos de la peruanidad ◦ Patrimonio cultural y sus expresiones ◦ ¿Cuál es el valor de nuestro patrimonio cultural
	5º	Cultura, globalización y derechos humanos	<ul style="list-style-type: none"> ◦ La herencia natural y cultural del Perú ◦ El patrimonio nacional ◦ El patrimonio cultural y la identidad nacional ◦ La ciudadanía y el patrimonio cultural

Fuente. Editorial Santillana (2018)

Cuadro 33. Campos temáticos relacionados al Perú prehispánico, historia local y patrimonio cultural - editorial SM

Ficha de análisis documental			
Nombre del documento	Editorial SM , edición 2017		
Aspecto a revisar	Campos temáticos relacionados al Patrimonio Cultural que incluye el texto		
Nombre del proyecto educativo	Grado	Campos temáticos	Secciones complementarias
Savia <i>Ciencias Sociales</i>	1º	Los primeros pobladores peruanos El periodo inicial	Nuevos descubrimientos: la huaca Garagay nuevos frisos encontrados.
	1º	La cultura Cultura material e inmaterial	

Savia Desarrollo Personal, Ciudadanía y Cívica	2º	Diversidad cultural en el Perú	Principales tradiciones culturales en el Perú. En la costa. La procesión del Señor de los Milagros, fiesta de la vendimia y el Inti Raymi.
	3º		
	4º	El patrimonio cultural del Perú. Clasificación	
	5º		

Fuente. Ediciones SM (2017)

Cuadro 34. Campos temáticos relacionados al patrimonio cultural - MINEDU

Ficha de análisis documental			
Nombre del documento	Ministerio de Educación, edición 2019		
Aspecto a revisar	Campos temáticos relacionados al Patrimonio Cultural que incluye el texto		
Nombre del proyecto educativo	Grado	Campos temáticos (fichas)	Secciones complementarias
Ciencias Sociales	1º	No cuenta con texto escolar	
Desarrollo Personal, Ciudadanía y Cívica	1º	¿Cómo influye la cultura en nuestras vidas? Aprendiendo a convivir en la diversidad cultural Conociendo nuestra diversidad religiosa	<ul style="list-style-type: none"> ◦ Las fiestas tradicionales ◦ Nuestras prácticas culturales ◦ Puntos de cultura ◦ ¿Influirá la religión en la cultura? ◦ Lugares y rituales de culto en el Perú ◦ ¿Las fiestas se celebran igual en todos lados?
	2º	Nuestras historias personales y nuestras culturas.	<ul style="list-style-type: none"> ◦ La cultura cambia
	3º	Descubramos nuestro patrimonio cultural Conocemos a personas de distintos lugares Reconocemos nuestras identidades étnicas	<ul style="list-style-type: none"> ◦ ¿Qué es el patrimonio?, clasificación, otras categorías de patrimonio ◦ Mapa de las expresiones del patrimonio cultural inmaterial que han sido inscritos en la lista del Patrimonio mundial
	4º		
	5º		

Fuente. Blog Educar Perú (2020)

Como se puede observar, los libros de texto escolar de las editoriales en mención, cuentan con una propuesta de proyecto educativo (Descubre, Crece Juntos, Savia y DPCC del MINEDU). Luego de leer la información de dichos textos, podemos mencionar que en todos los casos los proyectos

sustentan su propuesta en el actual Currículo Nacional por competencias, es decir, que los campos temáticos desarrollan, aunque de diferente manera, los criterios propuestos por los Programas Curriculares del 2016 del MINEDU, que previamente fueron presentados en el acápite 4.2.2.2 de este capítulo (revisión y análisis de las áreas de Ciencias Sociales 1º año y Desarrollo Personal, Ciudadanía y Cívica de 1º a 5º año).

Se decidió incluir esta revisión debido a que, al ser una fuente de consulta docente para la organización y planificación de los aprendizajes, presentan material o contenido actualizado como lecturas, infografías, esquemas conceptuales, proyectos de aula, recursos digitales y enlaces en la web, que son de mucha utilidad para el abordaje de la Historia del Perú prehispánico y el Patrimonio Cultural Arqueológico, entre otros.

Luego de la revisión de los campos temáticos de las unidades didácticas de los textos, podemos concluir que efectivamente en el área de CCSS de 1º grado, tal como lo propone el Programa Curricular de esa área, se desarrolla el tema de los Primeros Pobladores del Perú, momento en que el docente puede articular perfectamente el desarrollo de conocimientos de la huaca próxima a la institución educativa y aprovechar los materiales que el libro de texto ofrece. En los textos de DPCC se observa que, principalmente, es en 1º y 3º de secundaria que se abordan temáticas vinculadas a aspectos diversos del Patrimonio Cultural, en 1º grado de manera general, lo que puede complementarse con la temática de CCSS sobre los primeros pobladores de ese mismo grado. Es en el 3º grado de DPCC donde, tres de los cuatro textos, abordan específicamente el Patrimonio Cultural, sus tipos y otros aspectos y donde el docente puede insertar con mayor amplitud los conocimientos referidos a las huacas.

Se ha notado que en la mayoría de los casos no hay una referencia explícita al patrimonio arqueológico en los textos, pero un docente que sea sensibilizado y que cuente con estrategias de mediación cultural, podrá muy bien considerar su inclusión como antesala a la presentación de la huaca próxima al colegio. Por otro lado, es importante mencionar que con las

entrevistas que se realizaron a los seis docentes especialistas y el análisis de sus programaciones curriculares se verificó que el abordaje potencial de las huacas coincide en área y grado, es decir CCSS de 1° y DPCC de 1° y 3°. En la guía de estrategias, se propone y justifica la inclusión de campos temáticos para el área de DPCC de 5° de secundaria.

E. Subcategoría: Vínculo de las competencias y los enfoques transversales del CN con los derechos culturales de la Política Nacional de Cultura al 2030

En el segundo capítulo se hizo una breve referencia sobre la PNC al 2030, pero ahora hemos querido presentar esta ficha de análisis documental en la que se realiza una primera lectura para elaborar el resumen de los elementos que nos ayuden a conocer sobre la PNC al 2030 y precisamente los ámbitos de los derechos culturales y los objetivos prioritarios que por sus características, pueden ser trabajados desde la escuela y pueden muy bien vincularse a las competencias y enfoque transversales propuestos en el CN para las áreas curriculares en estudio. Se realiza finalmente un comentario o valoración personal.

Cuadro 35. Vínculos del Currículo Nacional y la Política Nacional de Cultura al 2030

Ficha de análisis documental			
Nombre del documento	Política Nacional de Cultura al 2030 (PNC al 2030, 2020) Currículo Nacional, 2016 (CN, 2016)		
Aspecto a revisar	Vínculo de las competencias y los enfoques transversales del Currículo Nacional con los derechos culturales de la Política Nacional de Cultura al 2030.		
Características			
PNC		CN	
La PNC al 2030 es un documento que propone los objetivos, los lineamientos e intervenciones para la intervención frente a un problema público. La PNC es de interés del Estado que busca generar impacto en el bienestar de la población cuyos miembros son sujetos de derecho cultural y en el desarrollo sostenible de nuestro país.		Documento matriz de la política en educación básica, que contiene los aprendizajes de formación básica de los niños y adolescentes en el Perú. Presenta los fines y principios de la educación peruana, los objetivos de la educación básica y el perfil de egreso de los escolares que son atendidos.	
Población beneficiada	Toda persona es sujeto de derecho cultural: individual; en asociación con otras o dentro de una comunidad o grupo.	Población beneficiada	Niños y adolescentes en edad escolar. (0-16 años).
Problema público que requiere de la intervención del Estado	Limitado ejercicio de los derechos culturales de la población	Tendencias sociales actuales que debe atender la Educación	La masiva producción de conocimientos de la modernidad con los saberes ancestrales no encuentran coincidencias; surgimiento de miles de nuevos tipos de trabajo y ausencia de personas capacitadas para desempeñarlos y; el uso masivo de las TIC.
Ámbitos y derechos priorizados La PNC al 2030 presenta 7 derechos, para el presente estudio se han priorizado 3.	<ol style="list-style-type: none"> 1. <i>Acceso a la vida Cultural</i> Derecho a la educación y formación cultural 2. <i>Participación en la vida Cultural</i> Derecho al patrimonio cultural 3. <i>Contribución a la vida Cultural</i> 	Enfoques transversales del CN Son situaciones no planificadas o emergentes, planificadas o previstas que se desarrollan en los espacios educativos.	<ol style="list-style-type: none"> 1. Enfoque de Derechos 2. Enfoque Inclusivo o de atención a la diversidad 3. Enfoque Intercultural 4. Enfoque de Igualdad de género 5. Enfoque Ambiental 6. Enfoque de Orientación al bien común 7. Enfoque de Búsqueda de la excelencia
Objetivos priorizados	Fortalecer la valoración del patrimonio cultural Fortalecer la protección y salvaguardia del patrimonio cultural para su uso social	Enfoque transversal priorizado para las acciones formativas	Enfoque de Derechos: Fomenta el reconocimiento de los derechos y deberes; así mismo, promueve el diálogo, la participación y la democracia.

<p>Derecho a la educación y formación cultural</p>	<p>En el marco general del derecho a la educación, toda persona tiene derecho a una educación y formación que contribuyan al libre y pleno desarrollo de su identidad cultural, siempre que se respeten los derechos de los demás y la diversidad cultural. En este orden de ideas, toda persona tiene derecho a:</p> <ul style="list-style-type: none"> ◦ el acceso y derecho a la formación en expresiones artísticas; ◦ el conocimiento y el aprendizaje de los derechos culturales; ◦ la libertad de dar y recibir una enseñanza de y en su idioma y de y en otros idiomas; ◦ y conocer y comprender su propia cultura y la de otros. <p>Comprende el derecho de toda persona a:</p> <ul style="list-style-type: none"> ◦ aprovechar sosteniblemente los patrimonios culturales, haciendo uso de los mismos de acuerdo a su condición de bien cultural; ◦ acceder, en particular a través del ejercicio de los derechos a la educación y a la información, a los patrimonios culturales; ◦ conocer y a que se respete su propia cultura, como también las culturas que, en su diversidad, constituyen el patrimonio común de la humanidad. 	<p>Competencia priorizada del área de CCSS y capacidades</p> <p>Competencias área de DPCC y capacidades</p>	<ul style="list-style-type: none"> • CONSTRUYE INTERPRETACIONES HISTÓRICAS <ul style="list-style-type: none"> - Interpreta críticamente fuentes diversas - Comprende el tiempo histórico - Elabora explicaciones sobre procesos históricos. • CONSTRUYE SU IDENTIDAD <ul style="list-style-type: none"> - Se valora a sí mismo - Autorregula sus emociones - Reflexiona y argumenta éticamente • CONVIVE Y PARTICIPA DEMOCRÁTICAMENTE EN LA BÚSQUEDA DEL BIEN COMÚN <ul style="list-style-type: none"> - Interactúa con todas las personas - Maneja conflictos de manera constructiva - Delibera sobre asuntos públicos - Participa en acciones que promueven el bienestar común
<p>Siendo la población escolar un importante grupo beneficiario de estas normativas, es desde este ámbito, en que se deben de buscar los mecanismos (llámense así a las estrategias de sensibilización sobre temas poco conocidos) que acerquen y permitan el ejercicio de sus derechos culturales. Para ello, todos los miembros de la comunidad escolar son los llamados a conocerlos y vivirlos (ejercitarlos) para luego transmitirlos y apropiarse de su significado. En ambas normativas se observa la existencia de problemas por atender en el caso de la PNC se debe al desconocimiento para el ejercicio de los derechos culturales y en el CN se evidencia dicho desconocimiento pues el ignorar la aparente falta de coincidencias de los saberes ancestrales con los modernos es una manifestación de la poca atención, desde el hogar y la escuela, que se le da a nuestra cultura milenaria.</p> <p>Hay diversas formas de abordar la tarea de mediación de nuestra cultura, una de ellas es difundir y hacer ejercicio de nuestros derechos humanos y el CN brinda a los docentes una lista de enfoques para que él o ella justifique su práctica educativa, más concretamente, situaciones de aprendizaje en el espacio educativo para atender dichas situaciones. Por el Enfoque de Derechos podemos muy bien articular la enseñanza-aprendizaje de los Derechos Culturales, que al fin y al cabo por ser derechos humanos, implica el cumplimiento de derechos como el deber de la defensa del patrimonio cultural y el deber de la participación, entre otros.</p> <p>Comentario o valoración personal sobre los Derechos Culturales en el Currículo Nacional</p> <p>Para empezar, debemos recordar que son 7 los derechos culturales contemplados en la PNC al 2030 y están agrupados y compartidos en 3 ámbitos. Pues bien, para nuestra tarea de buscar fundamentos que expliquen aquellos derechos que desde la escuela se pueden ejercer para formar hábitos son el Derecho a la Educación y Formación Cultural y Derecho al Patrimonio Cultural, puesto que el primero en mención implica conocer y aprender los derechos culturales y la comprensión de la cultura propia, creemos que la escuela es el lugar por excelencia para que se produzcan experiencias que favorezcan esos aprendizajes, ideas que se evidencian en las entrevistas a los docentes de la muestra, aunque ninguno hace mención que dichos aprendizajes son parte de los derechos culturales. Por otro lado, el derecho al Patrimonio Cultural que consiste en el acceso de manera sostenible ("el justo equilibrio entre sacarle provecho hoy y preservar su -riqueza frágil- para las generaciones futuras" Unesco, 2014) a nuestros bienes culturales es una práctica educativa que se produce con diferente frecuencia y condiciones en el año escolar en las escuelas cuando se programan las visitas de estudio. Por consiguiente, es imprescindible que los docentes mediadores conozcan los Derechos Culturales de la PNC al 2030 pues en su rol mediadores tienen la tarea de su difusión para el correcto ejercicio de los mismos.</p> <p>En este ejercicio de encontrar aspectos comunes o que vinculen las competencias y los enfoques transversales del CN con los derechos culturales de la PNC al 2030 hemos hallado que el enfoque de Derechos del CN, el cual puede abordarse en diversos escenarios, puede encontrar en las huacas próximas a la escuela el espacio preciso para que el docente mediador introduzca el conocimiento y el aprendizaje de los derechos culturales y la formación cultural que son tan importantes como el derecho a la educación que los estudiantes gozan, asimismo, el docente bien sensibilizado podrá fundamentar que a través del diálogo y la participación es posible que acceder de manera democrática a estos espacios y de este modo fomentar la valoración del patrimonio que es uno de los objetivos de la política cultural en mención.</p> <p>Respecto a las competencias en las área de estudio que son CCSS y DPCC, el docente tiene en la huaca, el recurso educativo con gran potencial para desarrollar las capacidades de interpretación de las fuentes históricas o la comprensión del tiempo histórico, en el caso de CCSS, y las capacidades de reflexión y argumentación ética, así como la capacidad de deliberar sobre asunto públicos, pues el contexto social y el espacio que ocupa la huaca cercana, tiene una carga diversa de</p>			

situaciones problemáticas, asimismo la capacidad de participación en acciones que promuevan el bienestar común pueden muy bien planificarse si el docente genera actuaciones de sus estudiantes en campañas para el cuidado y protección de las huacas. Cada docente aplicará las estrategias que estime conveniente de acuerdo a su realidad educativa.

Comentario adicional sobre los objetivos prioritarios

La PNC al 2030 ha diseñado 6 objetivos prioritarios, objetivos con los cuales se proyecta abordar el problema público (Limitado ejercicio de los derechos culturales de la población) identificado, a su vez cada objetivo prioritario cuenta con lineamientos (objetivos específicos) los cuales se van conseguir gracias a una lista de servicios es decir de acciones concretas como talleres de sensibilización, capacitación o asesorías bajo responsabilidad de diversos actores, el más importante es el MINCUL.

Nosotros hemos seleccionado dos objetivos que pueden ser trabajados desde la escuela. El objetivo prioritario 4 (OP4), Fortalecer la valoración del patrimonio cultural, se estará concretando a partir de servicios de capacitaciones a docentes para el uso del patrimonio cultural como recurso educativo y didáctico; y por otro lado acondicionando espacios culturales donde se ofrezcan servicios de interpretación cultural. Al respecto creemos de suma importancia dicho servicio puesto que es uno de los problemas de las huacas limeñas no puestas en valor, es el no contar con un espacio para que esta sea interpretada perdiéndose nuestra niñez y juventud la posibilidad de conocerla y sentir afecto hacia ella.

Por otro lado, tenemos el objetivo prioritario 5 (OP5) Fortalecer la protección y salvaguardia del patrimonio cultural para su uso social, el cual se alcanzará a partir de la capacitación a agentes o actores del patrimonio para realizar, entre otras acciones, procedimientos frente a afectaciones contra nuestro patrimonio. En este punto, consideramos de trascendental importancia reciban el servicio de capacitación los docentes de CCSS y DPCC y los estudiantes, en especial, del nivel secundario, ya que adicionalmente a contribuir a logro del OP5, por su madurez y previa motivación generada en la aulas, va a contribuir en el logro de varias de las competencias previamente mencionadas en el CN.

Fuente. Política Nacional de Cultura al 2030 (2020) y Currículo Nacional (2016)

4.2.3. Categoría: Gestión del patrimonio arqueológico

- **Fuente:** Sitio web de MINCUL, funcionarios vinculados a los sitios arqueológicos, funcionarios del gobierno local, vecinos de las huacas.
- **Técnica:** Análisis de documentos virtuales y entrevistas.
- **Instrumentos:** Ficha de análisis de fuentes escritas y audiovisuales, cuestionarios 2, 3 y 4.

A. Subcategoría: Situación actual de los sitios arqueológicos próximos a las Instituciones Educativas donde laboran los docentes de la muestra.

Cuadro 36. Situación legal actual de los sitios arqueológicos priorizados

Ficha de análisis documental		
Nombres de las páginas web	<ul style="list-style-type: none"> • Monumentos arqueológicos prehispánicos: Sistema de información geográfica de arqueología - SIGDA de la Dirección de Catastro y Saneamiento Físico - legal • Museo Cálida 	
Aspecto a revisar	Contar con protección legal y si ya están puestos en valor	
CONDICIÓN	VISITADO PERIÓDICAMENTE	NO ES VISITADO
I.E.	María de las Mercedes (Miraflores)	
Nombre de la huaca	Huaca Pucllana (Miraflores)	
Año de declaratoria	1987	
Puesto en valor	Si	
I.E.	Colegio Parroquial Santa Cruz (Callao)	
Nombre de la huaca	Mateo Salado (Cercado de Lima)	Palacio Inca Oquendo (Callao)
Año de declaratoria	2001	2002
Puesto en valor	Si	Si
I.E.	Víctor Morón Muñoz (San Bartolo)	
Nombre de la huaca	Santuario Arqueológico de Pachacamac (Lurín)	Sitio arqueológico Curayacu (San Bartolo)
Año de declaratoria	2006	2004
Puesto en valor	Si	No
I.E.	Héroes del Pacífico	

(Ventanilla)		
Nombre de la huaca	El Paraíso (San Martín de Porres)	Huaca Culebras (Ventanilla)
Año de declaratoria	2002	2004
Puesto en valor	Si	Si
I.E. Hernán Busse de la Guerra (Los Olivos)		
Nombre de la huaca 1	-	Huaca Pro (Los Olivos)
Año de declaratoria		2002
Puesto en valor		No
Nombre de la huaca 2		Huaca Garagay (SMP)
Año de declaratoria		2002
Puesto en valor		No (desde el 2017 se ejecuta un proyecto a cargo de PROLIMA - en proceso) A pesar de no estar puesto en valor es posible la visita previa coordinación.
I.E. Cristo Redentor (San Isidro)		
Nombre de la huaca 1	-	Huaca Santa Cruz (San Isidro)
Año de declaratoria		2003
Puesto en valor		Si (aunque sin atención según indican los vecinos). Actualmente luce abandonada, su protección consiste en un cerco perimétrico con paneles informativos, con nulo mantenimiento, rejas oxidadas y basura en su interior.
Nombre de la huaca 2		Huaca Huallamarca (San Isidro)
Año de declaratoria		2003
Puesto en valor		Si

Fuente. Sistema de información geográfica de arqueología - SIGDA y Museo Cálidda (2021)

B. Subcategoría: Requisitos que deben cumplir las escuelas para una visita de estudios a las instalaciones del sitio arqueológico

Cuadro 37. Requisitos para la visita de estudios a los sitios arqueológicos priorizados

INST. EDUCATIVA - DOCENTES DE LA MUESTRA	SITIO ARQUEOLÓGICO Y SU CONDICIÓN	REQUISITOS	
		TIEMPOS DE NORMALIDAD	ENLACE DE FORMULARIO DE RESERVA
María de las Mercedes (Miraflores)	Visitado periódicamente: Huaca Pucllana (Miraflores)	Se debe reservar Costo de entrada: S/7.50 estudiantes y docentes No incluye guiado, costo: S/ 30.00 (20 personas)	http://aplicaciones.cultura.gob.pe/MINC-RVM/reservavisita/?museo=3
Colegio Parroquial Santa Cruz (Callao)	Visitado periódicamente: Huaca Mateo Salado (Cercado de Lima)	Se debe reservar Costo de entrada: S/ 5.00 estudiantes y docentes Incluye guiado	http://bit.ly/MSPAC_SolicitudVisita .
	Visita potencial por su proximidad al colegio: Palacio Oquendo (Callao)	Se debe coordinar visita con el profesor Whilman Trujillo. Costo de entrada: ingreso y guiado libre	
Víctor Morón Muñoz (San Bartolo)	Visitado periódicamente: Santuario Arqueológico de Pachacamac (Lurín)	Se debe registrar visita en reservaspachacamac@cultura.gob.pe o al 321-5606 y programar la visita con un mínimo de 02 semanas de anticipación. Firmar y presentar carta de compromiso. Costo de entrada: S/1.00 escolares. No incluye guiado, costo: S/ 20.00 (20 personas)	Correo electrónico: reservaspachacamac@cultura.gob.pe
Héroes del Pacífico (Ventanilla)	Visita potencial por su proximidad al colegio: Huaca El Paraíso (SMP)	Se debe coordinar visita con el arqueólogo Joaquín Narváez. Costo de entrada: ingreso libre	
	Visita potencial por su proximidad al colegio: Huaca Culebras (Ventanilla)	Se debe reservar visita a través de un correo a callao@cultura.gob.pe Costo de entrada: ingreso libre	
Hernán Busse de la Guerra (Los Olivos)	Visita potencial por su proximidad al colegio: Huaca Garagay (SMP)	Se debe coordinar visita con el arqueólogo Héctor Walde Costo de entrada: ingreso libre	
Cristo Redentor (San Isidro)	Visita potencial por su proximidad al colegio: Huaca Huallamarca (San Isidro)	Para grupos escolares es requisito reservar la visita. Costo de entrada para escolares: S/1.00 Docentes pagan el costo de adultos: S/5.00 No cuenta con servicio de guiado.	

Fuente. Entrevista a los funcionarios de los sitios arqueológicos y páginas web y Facebook de los sitios arqueológicos

C. Subcategoría: Visitantes escolares que recibió el sitio arqueológico en el año Escolar 2019.

En el cuadro que se muestra a continuación se muestran: 1° las huacas que fueron visitadas por las instituciones educativas de los docentes de la muestra y están puestas en valor; 2° también aquellas huacas que a pesar que no han sido visitadas aún son espacios potenciales para una futura visita por su proximidad al colegio y cuentan con un módulo de atención y control de ingreso. Hacemos notar que el cuadro nos muestra en qué medida los administradores del sitio recogen una estadística fragmentada sobre el número de visitantes (estudiantes, adultos, niños, visitantes nacionales, extranjeros, etc.). Luego de realizar las entrevistas a los respectivos actores se obtuvo la siguiente información:

Cuadro 38. Número de visitantes escolares en el 2019 a los sitios priorizados

ASPECTOS	VISITADA CONTINUAMENTE POR LOS COLEGIOS DE LOS DOCENTES DE LA MUESTRA				POTENCIALES PARA UNA VISITA POR SU CERCANÍA Y FACILIDADES DE ACCESO			
Colegio relacionado	María de las Mercedes (Miraflores)	Colegio Parroquial Santa Cruz (Callao)	Víctor Morón Muñoz (San Bartolo)	Héroes del Pacífico (Ventanilla)	Colegio Parroquial Santa Cruz (Callao)	Héroes del Pacífico (Ventanilla)	Hernán Busse de la Guerra (Los Olivos)	Cristo Redentor (San Isidro)
Nombre del sitio arqueológico	Huaca Pucllana	Huaca Mateo Salado	Santuario Arqueológico de Pachacamac	Huaca El Paraíso	Palacio Oquendo	Huaca Culebras	Huaca Garagay	Huaca Huallamarca
Fuente de información	Directora del museo	Equipo Mateo Salado	Dirección General de Museos - MINCUL	Director del Proyecto	Promotor cultural I.E: CNJ Fanning	Administrador del Museo	Conservador del proyecto Garagay	Directora del museo
Nro. de visitantes	8 027	6 028	66 646	3 034	1 000	1 000	506	No cuentan con información

Fuente. Entrevista a funcionarios de los sitios arqueológicos

D. Subcategoría: Gestión, promoción y vínculos con las instituciones educativas de los sitios arqueológicos priorizados

A continuación, se presentan los resúmenes conclusivos de las entrevistas a funcionarios del MINCUL; funcionarios del gobierno local y vecinos, sus respuestas nos ayudan a saber qué información ellos manejan sobre la manera

en que se gestiona el sitio arqueológico y los mecanismos que se aplican para su acercamiento con la educación.

Los sitios de la siguiente lista provienen del sub acápite 4.2.3.1 (sitios arqueológicos puestos en valor próximos a las instituciones educativas donde laboran los docentes de la muestra) y se han clasificado considerando 4 criterios que se cumplen y que justifican su relación con estos colegios donde laboran los docentes de la muestra.

Cuadro 39. Formas de acercamiento entre escuelas y huacas

CRITERIOS	1	2	3	4
NOMBRE DE LA I.E DONDE LABORAN LOS DOCENTES DE LA MUESTRA	<ul style="list-style-type: none"> • Visitada periódicamente • Se localiza a una distancia moderada de la IE • Está puesta en valor 	<ul style="list-style-type: none"> • No es visitada, pero es posible previa coordinación. • Se localiza a una distancia moderada de la IE. • Está puesta en valor 	<ul style="list-style-type: none"> • No es visitada, pero es posible previa coordinación. • Se localiza a una distancia moderada de la IE. • Aún no está puesta en valor 	<ul style="list-style-type: none"> • No es visitada • Se localiza muy cerca a la I.E, se puede llegar caminando de 10 a 15 minutos. • Aún no está puesta en valor, pero existen gestores que pueden atender la visita previa coordinación.
María de las Mercedes (Miraflores)	1) Huaca Pucllana	-	-	-
Colegio Parroquial Santa Cruz (Callao)	2) Huaca Mateo Salado	-	3) Palacio Oquendo	-
Víctor Morón Muñoz (San Bartolo)	4) Santuario Arqueológico de Pachacamac	-	-	5) Sitio Arqueológico Curayacu
Héroes del Pacífico (Ventanilla)	6) Huaca El Paraíso	7) Huaca Culebras	-	-
Herman Busse de la Guerra (Los Olivos)	-	-	8) Huaca Garagay	9) Huaca Pro
Cristo Redentor (San Isidro)	-	10) Huaca Huallamarca	-	-

Fuente. Elaboración propia

Se hace notar que en el cuadro no ha sido incluida la huaca Santa Cruz del distrito de San Isidro, pues a pesar de estar puesta en valor no hay un módulo de atención, solo cuenta con un cerco perimétrico y paneles informativos deteriorados por encontrarse a la intemperie. Cuando se realizó la visita a dicha huaca, se observó que se encuentra dentro del área de un tanque de agua de la empresa Sedapal.

A continuación, se presenta una síntesis sobre la gestión, promoción y vínculos con las instituciones educativas de los 10 sitios arqueológicos priorizados producto de las respuestas recibidas en las entrevistas que nos acercan, por boca de los actores, a la realidad actual del manejo del sitio arqueológico, su acercamiento con las instituciones educativas; así como, las estrategias para interactuar con la comunidad escolar. Las entrevistas completas se encuentran en la sección de anexos.

- Orden de presentación de los resúmenes conclusivos:

D1. Huaca Pucllana

D2. Huaca Mateo Salado

D3. Palacio Inca Oquendo

D4. Santuario Arqueológico de Pachacamac

D5. Sitio Arqueológico Curayacu

D6. Huaca El Paraíso

D7. Huaca Culebras

D8. Huaca Garagay

D9. Huaca Pro

D10. Huaca Huallamarca

D1. Huaca Pucllana

La huaca Pucllana funciona como un museo de sitio que tiene como uno de sus atractivos la huaca. Es bastante conocida la experiencia de los resultados del convenio entre el MINCUL y la municipalidad distrital de Miraflores la misma que está a cargo de la administración. Dentro de las estrategias educativas que ofrece están los talleres adobitos y de arqueología. El servicio para los colegios se adapta a la necesidad de este, es decir se puede solicitar una visita convencional como parte de un itinerario largo (recorrido donde el sitio es uno de los puntos) y el otro tipo de visita es aquella donde el único sitio de visita es la huaca. En esta segunda forma la experiencia es más significativa pues va acompañada de un taller además del recorrido en el sitio. Consideramos que esta modalidad es la más significativa ya que los estudiantes experimentan una actividad lúdica en el que aprendan in situ alguna técnica o elaboran un producto el mismo que pueden llevárselo y sea memorable en el tiempo y que además les puede servir para una actividad posterior en el colegio, por ejemplo, una feria o el Día el Logro.

Estrategia: talleres de arqueología para colegios que tienen como único itinerario la visita al Museo de Sitio Huaca Pucllana.



Figura 14. Exteriores del museo de sitio Pucllana, Miraflores. Al momento de la visita solo había atención previa reserva (09 julio 2021).



Figura 15. Taller de adobitos en el museo de sitio Pucllana.

Fuente. Página web del museo en <http://huacapucllanamiraflores.pe/taller-de-adobitos>

D2. Huaca Mateo Salado

El Complejo Arqueológico Mateo Salado que en la actualidad “es parte integrante del Qhapaq Ñan, por haber estado asociado directamente con el Gran Camino Principal Andino” (Resolución directoral nacional 1255-2009/INC).

A pesar de la pandemia siguieron realizando actividades de salvaguarda in situ y otras virtuales dirigidos a los vecinos de las cercanías y ciudadanía en general.

Las instalaciones del sitio permiten una muy buena acogida a escolares, cuenta con espacios para la realización de actividades y talleres donde se elaboran objetos o se replican técnicas constructivas siguiendo la tradición de los antiguos pobladores Yschma.

Estrategia: Ejecución de talleres de tapias, cerámica y cestería dirigido a los escolares de los colegios aledaños, campañas de limpieza, cercana colaboración con el proyecto educativo “Un mágico viaje al pasado para recuperar los saberes de los Ychsma e Incas” de la IE N°1021 “República Federal de Alemania” (Cercado de Lima). Visita de manera particular de escolares como complemento de tareas de investigación asignadas por el colegio.



Figura 16. Recorrido en el interior de las pirámides A y B de la Huaca Mateo Salado, Cercado de Lima. Recorrido previa reserva (17 de julio 2021).

D3. Palacio Inca Oquendo

El Palacio Inca Oquendo, es el más importante sitio arqueológico del Callao, es un sitio que aún no está puesto en valor, no se ha realizado excavaciones arqueológicas, pero que puede recibir visitas escolares puesto que las condiciones de atención existen. El sitio no tiene un cerco perimétrico de protección, pero a pesar de ello, cuenta con un centro de interpretación pequeño desde donde se recibe a los visitantes previa coordinación con el profesor Whilman Trujillo (responsable del grupo escolar Defensores del Patrimonio Cultural), es posible realizar un recorrido tanto por el Palacio como por las murallas de Oquendo que forman parte de Qhapaq Ñan. Los funcionarios de la DDC del Callao, así como de la municipalidad provincial del Callao reconocen que él y el grupo de Defensores de la I.E: Capitán de Navío Juan Fanning García son los actores directos del cuidado, promoción y guiado en el sitio. La solicitud de visita se realiza por dos vías, la primera el contacto telefónico con el profesor Trujillo y también a través de una solicitud al alcalde provincial del Callao.

Estrategias: Visitas guiadas de escuelas previa solicitud del Bus Turístico que lleva a los escolares de la región Callao a los diferentes espacios culturales y turísticos de la región y, aunque es una propuesta por ejecutar el 2022, interesante que se desarrolle el curso de orientadores turísticos que buscará que la niñez y

juventud cuenten con herramientas de guiado turístico para los visitantes de la huaca.



Figura 17. Recorrido patrimonial en el Palacio Inca Oquendo, Callao-Callao. Realizado por el profesor Whilman Trujillo (17 de setiembre 2021).



Figura 18. Módulo Informativo del Palacio Inca Oquendo. (17 de setiembre 2021).

D4. Santuario Arqueológico de Pachacamac

El Museo de sitio y Santuario Arqueológico de Pachacamac cuenta con programas que desde el 2008 han permitido el acercamiento con la comunidad como el de Desarrollo Comunitario con el proyecto SISAN y en lo que se refiere a su vínculo con las escuelas este se desarrolla a partir de la ejecución de un trabajo sustentable

que se da a través de talleres que el museo brinda de manera gratuita a los colegios del entorno específicamente a los niños y niñas de 3er grado de primaria y 1ero de secundaria. Entre los talleres que se realizaban de manera presencial están: La chacra prehispánica, taller de iconografía, pago a la tierra y taller de quipus. Los colegios que han realizado permanentes actividades a lo largo del año son las instituciones educativas Rodrigo Lara Bonilla de Lurín y la I.E 6100 - María Reyna del distrito de Pachacamac (desde 2017), en tiempos de pandemia (2020) esta última ha seguido desarrollando labores pedagógicas colaborativas con el Equipo de Educación del Santuario y uno de esos productos es la exposición “Las diosas de Huarochirí y Pachacamac”, la misma que se desarrolló en el marco de las áreas de Ciencias Sociales y Comunicación. En tiempos presenciales la I.E. desarrolló en el museo talleres de cerámica, línea de tiempo además de los talleres mencionados anteriormente. El MINCUL es el que principalmente realiza las actividades y se viene trabajando en un plan de desarrollo turístico local en cuyo comité participa un representante del área de educación del santuario. No han intervenido en el acercamiento entre escuela y sitio arqueológico, pero lo están contemplando en su plan de cultura.

Estrategias: Visitas guiadas, la chacra prehispánica, taller de iconografía, pago a la tierra y taller de quipus, taller de cerámica y exposición “Las diosas de Huarochirí y Pachacamac”.



Figura 19. Recorrido por Santuario Arqueológico de Pachacamac. (31 de setiembre 2021).



Figura 20. Parte posterior del Templo del Sol (31 de setiembre 2021).

D5. Sitio Arqueológico Curayacu

El sitio arqueológico de Curayacu, es un espacio localizado a 15 minutos caminando desde la antigua Panamericana Sur. Se trata de un conjunto de conchales y de depósitos prehispánicos donde se encontraron restos de pecado, moluscos y otros. De esta zona proviene la pieza conocida como la Venus de Curayacu que se encuentra en el MNAAHP. Los vecinos adultos mayores tienen conocimiento de su importancia. El sitio tiene 3 sectores de los cuales dos están sin protección y al aire libre. El encargado del área de cultura de la municipalidad de San Bartolo manifestó que previa coordinación se puede realizar una visita escolar donde él mismo se encargaría de dicho recorrido pues forma parte del colectivo Defendamos Curayacu y cuenta con las herramientas para realizar el guiado.

Estrategias: Visita de campo previa coordinación con el área de cultura de la municipalidad de San Bartolo y estrategias de cuenta cuentos sobre "La Leyenda de Curayacu" del autor Carlos Augusto Rivas a quien se le podría invitar para contar la leyenda en las escuelas del distrito.



Figura 21. Conchales del sector B del sitio arqueológico de Curayacu, San Bartolo. Este sector que se encuentra expuesto y sin protección, además es camino para acceder a las calles aledañas (15 de julio 2021).



Figura 22. Frontis de la I.E Víctor Morón Muñoz, San Bartolo. Esta escuela se localiza a unas 7 cuadras del sitio arqueológico (15 de julio 2021).

D6. Huaca El Paraíso

En esta huaca se han desarrollado actividades que han permitido que los colegios de la zona aledaña y otros de la ribera del río Chillón realicen visitas durante el desarrollo del proyecto, como lo ha manifestado el director del proyecto. Estas visitas de escolares se desarrollaron a través de dos modalidades, una fue la invitación directa desde la proyección social a los colegios de la zona y la otra a

través de un programa que tenía la Municipalidad de San Martín de Porres ente el 2016-2018 (gestión anterior), la actual gestión ha realizado hasta el momento una sola actividad vinculada con las escuelas. La asociación cultural Kapaq Sumaq Ayllu junto a colegios del distrito de San Martín de Porres ha participado desde el 2008, en junio de la puesta en escena de la ceremonia Hatun Kuraq Raymi. Los colegios que han demostrado compromiso en el tiempo son: la I.E. 2088 República Federal de Alemania, I.E. 2003 Libertador José de San Martín y la I.E.P. Virgen de Guadalupe. La actual gestión municipal ha descuidado la vigilancia e intangibilidad de las murallas cercanas al sitio y la población aledaña ha recibido charlas de sensibilización por lo que ellos reconocen su valor, tienen además conocimiento de la participación de los colegios en las celebraciones que se realizan en el sitio.

Estrategias: La municipalidad distrital de San Martín de Porres en la gestión (2015-2018) tuvo la importante labor de trasladar a los escolares de colegios del distrito a la Huaca El Paraíso y de este modo contribuyó en generar espacios de conocimiento y acercamiento al patrimonio cultural arqueológico del distrito fortaleciendo así la identidad local. Participación de escolares en la puesta escena de una ceremonia Inca en el valle de Chillón.



Figura 23. Unidad 1 de Huaca El Paraíso, San Martín de Porres. Fuente. Círculo de ciclista protector de las huacas.



Figura 24. Frontis de la I.E Héroes del Pacífico, Ventanilla-Callao. Esta escuela donde enseña una docente de la muestra, se localiza a 10 minutos de distancia de la huaca El Paraíso (22 de julio 2021).

D7. Huaca Culebras

En huaca Culebras, como se puede apreciar se han realizado hasta las 2019 actividades en donde el equipo de la DDC del Callao ha involucrado a las escuelas de la zona quienes por esa invitación han participado en actividades como la colocación de hitos, se observó que los directores y docentes de las escuelas aledañas han tomado parte, pero no se ha sostenido en tiempo esa participación. Por esa misma línea de trabajo con la comunidad, de acuerdo a la encargada del área de arqueología, sí se han realizado actividades donde se han involucrado a algunos vecinos del A. H. Mariano Ignacio Prado, aunque ese no fue el caso de la vecina entrevistada. La autoridad actual de Cultura del gobierno local tiene conocimiento el rol de la municipalidad en las anteriores gestiones en acercar a las escuelas y sabe que en su último año de gobierno es un pendiente por atender.

Estrategias: Celebraciones como la fiesta del hito, el inti Raymi. Previa solicitud a la DDC del Callao, las escuelas pueden realizar el recorrido, cuenta con un centro de interpretación amigable y bien documentado, con exhibición de piezas de las excavaciones, maquetas en tamaño real e infografías que sirven de antesala al recorrido de la huaca, dicha instalación es un ambiente adecuado para la realización de talleres con escolares y público en general pues cuenta con la logística necesaria para grupos reducidos (15).

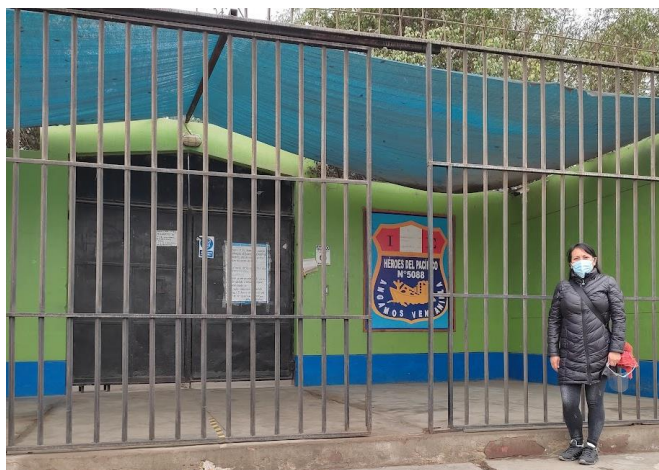

Figura 25. Huaca Culebras, Ventanilla-Callao. El recorrido estuvo a cargo de personal de la DDC del Callao luego de una solicitud y de varias coordinaciones (10 de enero 2022).



Figura 26. Centro de Interpretación de la Huaca Culebras. Se puede apreciar algunas réplicas de los objetos encontrados en las excavaciones así como, infografías y paneles informativos (10 de enero 2022).

D8. Huaca Garagay

La huaca Garagay, cuya actual gestión está en manos de PROLIMA; se encuentra en una etapa de conservación y monitoreo, pero ello no ha sido impedimento para atender a colegios de la zona quienes coordinando con el arqueólogo Walde

(director del proyecto) tuvieron la experiencia de visita guiada, siendo más de 500 los visitantes provenientes de escuelas en el 2019.

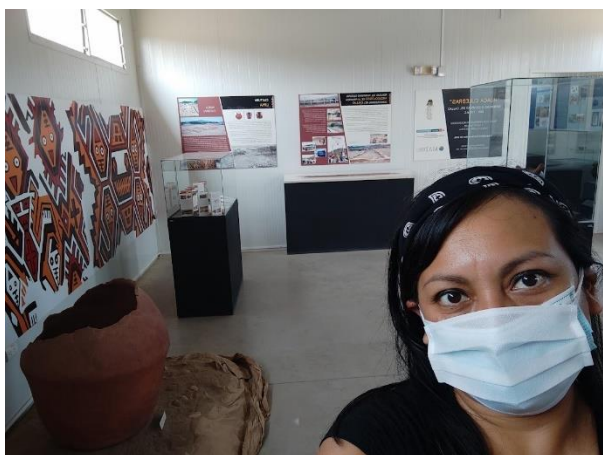
Estrategias: Visitas guiadas a las instalaciones donde se observa un importante templo en forma U, y se preservan un amplio atrio e imponentes frisos en barro. El recorrido puede contar con un taller de pintura de frisos de yeso, en escala pequeña, con motivos antropomorfos que provienen de los muros del sitio (el medallón con el perfil de una cara con grandes dientes y un tentáculo, un crustáceo, denominado la langosta por sus numerosas patas, el felino, entre otros).



Figura 27. Zona de ingreso y módulo de seguridad de Huaca Garagay, San Martín de Porres. (17 de setiembre 2021).

D9. Huaca Pro

De acuerdo a lo observado *in situ* y a la información tanto de una breve vista, las redes sociales y la brindada en las entrevistas podemos concluir que la Huaca Pro o Huaca de Oro, que forma parte de un parque de la urbanización Pro de Los Olivos, no cuenta con cerco de protección, pero existen acciones surgidas desde los vecinos y la escuela próxima a la huaca (I.E. Huaca de Oro) que trabajan de manera constante para evitar el mal uso del sitio. Recientemente se han colocado paneles informativos y esto ha sido posible gracias al trabajo de la Mesa de Educación y Cultura. Desde el gobierno local, la implementación futura de un centro de interpretación para la “Puesta en valor visual y cognitivo” de los recursos patrimoniales de Los Olivos, esto según indica el funcionario a partir de leyendas, paneles informativos para difundir su rico patrimonio. Aun es un proyecto, pero surge ante la necesidad de evitar el mal uso de los espacios y fomentar la difusión de estas en la niñez y juventud.

Estrategias: Participación del colegio Huaca de Oro en la estrategia Defensores del Patrimonio Culturales y con el Club de Historia, el uso de los paneles informativos, recientemente colocados frente a la Huaca Pro, que los docentes de las escuelas cercana a esta, organicen visitas de reconocimiento del espacio donde se localiza la huaca o soliciten a los grupos protectores o difusores una visita con a mediación de ellos. Es interesante la propuesta de la gestión actual de la “Puesta en valor visual y cognitivo” de sus huacas con la cual se colocarán leyendas informativas y brindará las condiciones para una visita segura de las escuelas de las zonas aledañas.



Figura 28. Huaca Pro, Los Olivos. Localizado dentro del parque La Huaca. Fuente. Ministerio de Cultura.

D10. Huaca Huallamarca

El Museo de Sitio Huaca Huallamarca, funciona principalmente como museo que tiene como atractivo el recorrido por la huaca, en la parte del ingreso cuentan con un espacio donde nuevamente (pospandemia) se están realizando actividades culturales como un ciclo de películas. Según la directora del museo no hay colegios que realicen actividades o proyectos en coordinación con ellos y según la vecina entrevistada el colegio Santa Úrsula que se encuentra frente a la huaca, no la visita. No hay servicio de guiado, los visitantes realizan el recorrido de manera particular y si hay grupo de estudiantes el colegio o docente que desee un recorrido guiado, en especial al subir a la plataforma superior de la huaca, deben realizarlo contratando a un guía de turismo o el docente puede realizarlo de manera ágil y breve.

Estrategias: El visitar con escolares como parte de una visita de estudios se convierte en un reto para el docente que planifica la visita como complemento a la enseñanza y aprendizaje de la historia o del patrimonio cultural, por lo que se sugiere que él o ella se prepare y elabore un guion o pauta para realizar el recorrido con sus estudiantes para ello deberá realizar una visita previa y hacer coordinaciones para que comunique los objetivos de la visita. El sitio cuenta con un museo que muestra objetos producto de las excavaciones en el sitio, importantes réplicas de momias, maquetas, paneles de informativos y es un excelente modelo de intervención arqueológica.



Figura 29. Zona del cementerio en la cima de la pirámide de la Huaca Huallamarca (13 de julio 2021).



Figura 30. Rampa principal que conduce a la cima de la pirámide (13 de julio 2021).

- **Resumen conclusivo sobre la gestión, promoción y vínculos con las instituciones educativas de los sitios arqueológicos priorizados**

Podemos agrupar los 10 sitios de acuerdo a 4 realidades respecto de su gestión.

Los sitios de Huaca Pucllana (Miraflores), Huaca Huallamarca (San Isidro), Huaca Mateo Salado (Cercado de Lima) y el Santuario Arqueológico de Pachacamac (Lurín) están puestos en valor y cuentan con condiciones adecuadas para una visita escolar, tienen un importante posicionamiento en la sociedad y redes sociales donde se difunden sus labores, incluso 3 de ellos ofrecen talleres educativos (gratuitos o con costo).

El siguiente grupo conformado por Huaca El Paraíso (SMP) y Huaca Culebras (Ventanilla) también cuentan con las condiciones para una visita escolar, aunque por cuestiones de desarrollo de proyectos arqueológicos no han sido muy promocionados. En el caso de El Paraíso, reabrió sus puertas al público en mayo del 2022 y en el caso de la segunda se debe coordinar con la DDC del Callao para visitarla puesto que no existe atención permanente, aunque el personal de esta dirección, realiza por temporadas actividades con la comunidad y los colegios aledaños.

El tercer grupo está conformado por la Huaca Garagay (SMP) y el Palacio Inca Oquendo (Callao-Callao) en estos casos, ambos sitios cuentan con una importante campaña de difusión por las redes sociales y medios de comunicación a pesar de aún estar pendiente la puesta en valor. También se pueden realizar visitas, pero previa coordinación, para la primera con el director del proyecto, funcionario de PROLIMA, y para el segundo con la DDC del Callao o con el docente líder de la Estrategia Defensores del Patrimonio del colegio privado Capitán de Navío Juan Fanning.

Finalmente, el cuarto grupo conformado por la Huaca Pro (Los Olivos) y el Sitio Arqueológico Curayacu (San Bartolo) los cuales tienen escasa difusión, no cuentan con cerco perimétrico de protección, ni módulo de atención o vigilancia y forman parte de las urbanizaciones se podrían visitar con escolares y contar con un guiado, coordinando en el caso de la primera huaca con la docente líder de la Estrategia Defensores del Patrimonio del colegio Huaca de Oro y para el caso del segundo sitio

con el coordinador de Cultura de la subgerencia de Subgerencia de Educación, Cultura, Deportes y Juventud de la municipalidad de Lurín de la actual gestión, quien en la entrevista se ofreció a realizar el recorrido pues el mismo es integrante de un colectivo ciudadano que protege el sitio.

4.2.4. Categoría: Nuevas estrategias de la mediación cultural en el aula

- **Fuente:** Docentes de diferentes niveles y áreas curriculares de I.E que son reconocidos por tener experiencias educativas con las huacas en estudio u otras; gestores culturales de asociaciones, colectivos o instituciones culturales; redes sociales y diversas plataformas donde instituciones académicas, culturales, colectivos o asociaciones vinculadas a la protección y difusión del patrimonio cultural difunden sus labores y bibliografía específica sobre enseñanza del patrimonio cultural.
- **Técnica:** Entrevistas, observación de material multimedia y análisis de documentos
- **Instrumentos:** Cuestionario 5 y 6, ficha de contenido, ficha de análisis documental

A. **Subcategoría: Experiencias educativas y de difusión-promoción-valoración del patrimonio cultural arqueológico.** Para la búsqueda de información de esta subcategoría, se entrevistó a los docentes de los colegios mencionados por los funcionarios de los sitios arqueológicos que tienen experiencias educativas en huacas. Se logró el contacto con 7 docentes y tras las entrevistas se pudo constatar que sus escuelas tienen vínculos sostenibles en el tiempo y compromiso activo con estas y que son recursos educativos muy beneficiosos para la aplicación de diversas estrategias de mediación cultural y que todo ello sumado ha generado un impacto positivo para su difusión-promoción-valoración. No se pudo ubicar a docentes con experiencias en Huaca Culebras, Huaca Huallamarca y el sitio arqueológico de Curayacu. Las entrevistas completas se encuentran en la sección de anexos.

- **Resumen sobre experiencias educativas y de difusión-promoción-valoración del patrimonio cultural arqueológico**

A continuación, se presenta una síntesis de las experiencias docentes, obtenidas en las entrevistas recabadas en su interacción con las siguientes huacas:

- A1. Huaca Mateo Salado: Salua Naime Eloweis Lavado, I.E N°1021 República Federal de Alemania - Cercado de Lima.
- A2. Palacio Inca Oquendo: Whilman Trujillo Sánchez, I.E.P Capitán de Navío Juan Fanning García - Callao.
- A3. Huaca El Paraíso: Marco Antonio Cubas Cuadros, I.E.P Virgen de Guadalupe - SMP.
- A4. Santuario Arqueológico de Pachacamac: Julia Judith Lau Martínez, I.E N° 6023 Julio C. Tello Rojas
- A5. Santuario Arqueológico de Pachacamac: Rosa Inés Rondinel Carrillo, I.E N° 6100 Santa María Reyna
- A6. Huaca Garagay: Yvonne Debora Tocaffondi Cruz, I.E N° 2003 Libertador José de San Martín
- A7. Complejo arqueológico Huaycán de Pariachi: Lourdes Amparo Huamantorque Baca, I.E Manuel Gonzales Prada, Ate



Figura 31. Captura de pantalla de una reunión por Zoom con la docente Salua Eloweis. Ella cuenta con experiencias educativas desarrolladas en la Huaca Matero Salado.

▪ **Relaciones entre comunidad, escuelas y huacas**

- ✓ Inclusión en el PAT, PCE y PEI del colegio, campos temáticos sobre la historia local e identidad local y el Patrimonio Cultural local. En la medida de lo posible, facilitar que dichas temáticas sean abordadas o coincidan con el mes de aniversario de fundación de la comunidad, colegio o distrito.
- ✓ Trabajo articulado a través de los convenios entre los colegios y las áreas educativas o de promoción cultural de las huacas. En estos convenios se contempla la participación los estudiantes y en ocasiones de la familia y los beneficia por la experiencia de trabajo fuera del aula y participación en talleres a lo largo del año. Además de sensibilizarlos sobre el patrimonio la asistencia a una huaca contribuye en socializar y fomentar el trabajo colaborativo y lazos de amistad entre los niños y jóvenes.
- ✓ Desarrollo de un proyecto integral que involucre a la escuela, comunidad, gobierno local y MINCUL.
- ✓ Alianzas y diálogo entre la administración de la huaca, UGEL y colectivos civiles, la comisaría y la empresa privada.
- ✓ Participación de los padres en la estrategia Defensores del Patrimonio Cultural con donaciones de mascarillas, bolsas y agua.
- ✓ Consolidación y reforzamiento del compromiso con la huaca a través de convocatorias desde estas para campañas de limpieza y sensibilización a la comunidad y colegios.
- ✓ Charlas a la comunidad por parte de defensores o promotores de la huaca, las escuelas, y otras asociaciones culturales.
- ✓ Acercamiento de las escuelas a los colectivos que vengán desarrollando actividades o proyectos con las huacas. Se les puede solicitar charlas culturales para sensibilizar a la comunidad educativa.
- ✓ Sensibilizar a la comunidad educativa con argumentos sólidos que motiven a participar de la oferta cultural y artística organizada en la huaca vecina. Ello se logrará manteniendo en la I.E. un equipo de docentes mediadores culturales y sus estudiantes que ya estén sensibilizados.

- ✓ Participación de la familia en las actividades culturales como la de los primeros domingos de mes, donde además del ingreso libre a las huacas puede participar en diversos talleres.
 - ✓ Visitas familiares a las huacas solicitadas por los docentes como parte del desarrollo de los temas abordados en clase ya que no siempre es posible las salidas de estudio institucionales.
 - ✓ Los docentes solicitan a los estudiantes conversar con los adultos mayores de la casa para que le cuenten sobre la historia inicial de la comunidad, para saber cómo era el lugar cuando ellos llegaron.
 - ✓ Solicitar apoyo logístico: toldos, sillas y equipo de sonido a la municipalidad.
 - ✓ Organizar entrevistas a los pobladores, o adultos mayores de las zonas aledañas a la huaca para conocer cómo encontraron la zona, lo encontrado cuando construyeron sus viviendas, etc.
 - ✓ Invitación por parte de la escuela a la comunidad para que presencien puestas en escena de ceremonias ancestrales, danzas y se exponga información sobre la huaca cercana o las del distrito.
- **Lista de estrategias a partir de las experiencias de los docentes entrevistados**
- ✓ Inclusión en el PAT, PCE y PEI del colegio campos temáticos sobre la historia local y el Patrimonio Cultural local.
 - ✓ Trabajar proyectos educativos con enfoque cultural de manera transversal en todas las áreas curriculares. Dichos proyectos pueden tener distintos componentes (juegos, museos, cuentacuentos, talleres diversos).
 - ✓ Aplicación de proyectos educativos institucionales que integren actividades lúdicas y académicas.
 - ✓ Invitar a autores de cuentos vinculados a la historia local o regional.
 - ✓ Implementación de un museo, galería escolar o una sala de interpretación cultural con una ambientación que incluya réplicas de objetos encontrados en las excavaciones, este ambiente servirá como laboratorio para que los estudiantes realicen guiados al público interno y externo a la I.E. Para la obtención de recursos, existen convocatorias para fondos concursables como los de la MML.

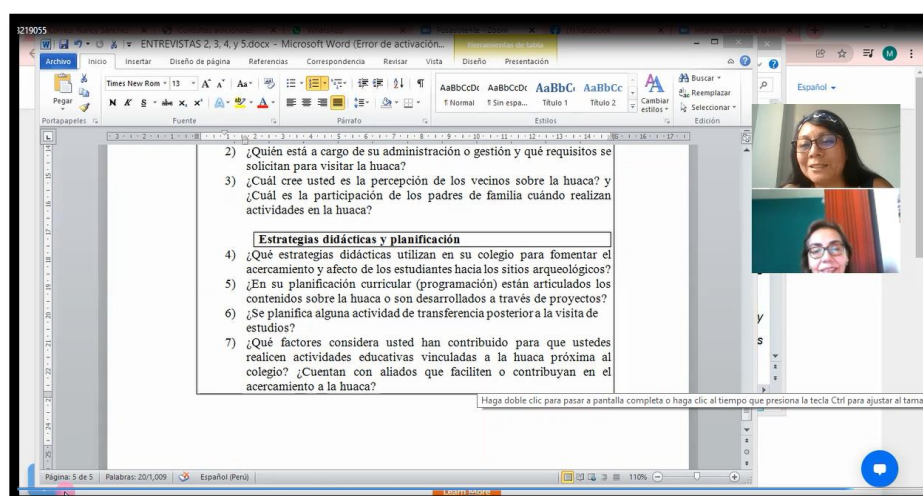
- ✓ Talleres sobre técnicas de conocimientos ancestrales para los estudiantes. Se puede gestionar una vez al mes, al equipo de trabaja en el sitio arqueológico cercano a la escuela o al MINCUL.
- ✓ Los docentes pueden realizar réplicas de los talleres de diversa temática vinculada a los conocimientos que se tengan sobre las huacas en las aulas.
- ✓ Ejecución de Congresos cuyo tema eje sea la problemática de las huacas, estado actual y alternativas de solución y su potencial uso turístico.
- ✓ Campañas de limpieza en las huacas coordinando con el MINCUL y de ser posible con la municipalidad (serenazgo) y comisaría cercana.
- ✓ Elaboración de videos de difusión a modo de guiado turístico de la huaca, con un guion breve a cargo de los estudiantes.
- ✓ Implementación en la escuela de un equipo colegiado que investigue y participe en convocatorias o concursos de proyectos culturales o educativos vinculados a acciones en favor de la huaca y que en especial sea con fondos económicos para la realización de dichas propuestas.
- ✓ Semillero de líderes culturales por niveles educativos, que sean los que organicen exposiciones dentro y fuera de las huacas.
- ✓ Solicitud de permiso a los funcionarios de las huacas para la realización de actividades culturales del colegio dentro de las instalaciones de la huaca y estas cuentan con ambientes propicios (ferias, festivales artísticos de danza, turismo, etc.)
- ✓ Generar el interés a los docentes del nivel inicial de las escuelas cercanas a la huaca para que se organicen visitas de campo con los niños.
- ✓ Participación en la estrategia defensores del patrimonio cultural, reuniones los viernes o mensuales y actividades fines de semana y fuera de horario de clases.
- ✓ Puesta en escena (dramatización) de ceremonias ancestrales acompañada con danzas.
- ✓ Contar con aliados permanentes como el gobierno local, regional, medios de comunicación local, asociaciones culturales, la comisaria, etc.
- ✓ Visitas de reconocimiento a otras huacas de los distritos cercanos y en caso no cuenten esta con administración o servicio de atención contactarse con el colectivo escolar o civil que realice los guiados como parte de sus labores de la defensa y valoración del sitio.

- ✓ Capacitación de docentes de CCSS, DPCC, Arte y Cultura y otros para el manejo de estrategias de mediación cultural en espacios culturales, estas incluyen guiado turístico-patrimonial. El director o comisión de docentes podría gestionar dichos talleres de capacitación a la academia (universidades o institutos del distrito, área de cultural del gobierno local o al MINCUL).
- ✓ Organización de caminatas culturales, las mismas que integren actividades de todas las áreas curriculares y cuenten con la participación de padres de familia, policía, serenazgo y coordinación con los guardianes y/o promotores culturales de la huaca.
- ✓ Invitación dirigida desde la dirección del colegio cercano a los directores o arqueólogos responsables de proyectos en ejecución o concluidos para exponer hallazgos en ambientes del colegio.
- ✓ Solicitar a museos arqueológicos que cuenten con visita virtual, un recorrido de ese tipo a cargo de un especialista.
- ✓ Solicitar talleres virtuales o presenciales al área del sitio arqueológico o museo que cuenten con esa herramienta digital de difusión.
- ✓ Gestionar la reciprocidad, es decir agradecer al equipo de talleristas del sitio arqueológico una exposición de lo aprendido gracias a sus aportes.
- ✓ Campañas o charlas de sensibilización de parte de los docentes mediadores que con argumentos sólidos motiven a padres de familia a participar de la oferta cultural y artística organizada en la huaca vecina.
- ✓ Articulación en los programas curriculares de temas de historia e identidad local y que las programen en el mes de aniversario de fundación de la comunidad o distrito.
- ✓ Clases presenciales en el museo de sitio o el sitio arqueológico.
- ✓ Utilización de recursos educativos audiovisuales para el trabajo transversal en las diferentes áreas curriculares.
- ✓ Coordinación con la UGEL de la jurisdicción la realización de actividades colaborativas para acercar el patrimonio a las escuelas. Ello implica gestionar la logística para ese acercamiento.
- ✓ Charlas de motivación (2 o3) para que los estudiantes de secundaria la I.E se animen a participar de la estrategia Defensores del Patrimonio Cultural.
- ✓ Elaboración del árbol cultural.
- ✓ Concurso “Conoce tu huaca”.

B. Subcategoría: Sensibilización a la comunidad educativa (docentes, estudiantes y padres de familia) sobre el patrimonio cultural por parte de diversos actores sociales y culturales.

Para la búsqueda de esta información se realizaron dos acciones; primero, entrevistar a gestores o promotores culturales y la segunda, fue participar de manera virtual y/o buscar en redes sociales y diversas plataformas contenidas de difusión cultural que van desde charlas, foros, conferencias hasta talleres realizados por instituciones académicas, colectivos o asociaciones culturales. Las entrevistas completas se encuentran en la sección de anexos.

A continuación, se presentan una serie de estrategias y/o aportes aplicados por los actores señalados:

- **Acciones de la sociedad civil organizada o de instituciones culturales**
- 1. **Karen Luján Neyra fundadora del colectivo Cuida tu huaca PLO (Proyecto Arqueológico Los Olivos)**
 - ✓ Publicación de un blog de artículos informativos y en orden cronológico, siempre actualizados. Se enfoca principalmente en dar a conocer el estado de las huacas de Los Olivos.
 - ✓ Desarrollo de la Educación Patrimonial como complemento de la educación formal.
 - ✓ Distribución de material divulgativo impreso y digital.
 - ✓ Exposiciones itinerantes que se realizan en las diversas huacas del distrito.
 - ✓ Elaboración de señalética (banner) interpretativa.
 - ✓ Charlas en colegios en el nivel primario y secundario de modo presencial y virtual.
 - ✓ Uso de una página web como complemento para actividades en línea (primaria).



Figura 32. Captura de pantalla de una reunión por Zoom con gestora cultural Karen Luján.

2. María Rosales Gaspar, vicepresidenta de la Asociación Cultural Kapaq Sumaq Ayllu

- ✓ Coordinación con los directivos de II.EE que tienen compromiso social y cultural con la huaca en especial para celebraciones tradicionales relacionadas al cambio de estación.
- ✓ Distribución de material divulgativo impreso y digital.
- ✓ Brindar talleres gratuitos de cerámica y telar prehispánico.

3. Alexandra Heras Mendoza, integrante de la Comisión de Educación del Colectivo Huaycán Cultural

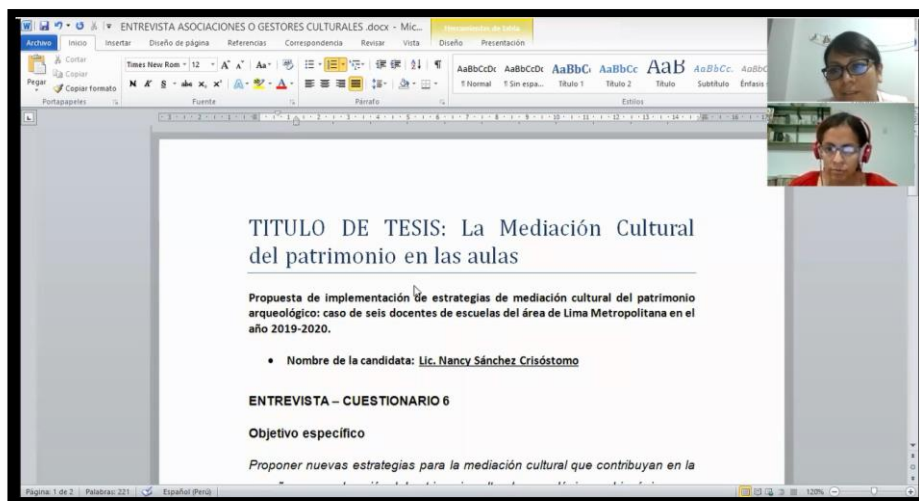
- ✓ Colaboración en guiado por el recinto arqueológico a solicitud de los docentes de la zona, así como los primeros domingos del mes a las familias o personas independientes.
- ✓ Participación y selección de sus proyectos culturales en concursos de la MML, beneficiándose de fondos económicos.
- ✓ Ejecución de talleres especialmente para niños en el sitio arqueológico.
- ✓ Producción de videos cortos con contenido muy atractivo sobre las diferentes etapas de la historia de Huaycán.
- ✓ Talleres de maquetas del recinto arqueológico y un folleto (fanzine) como material que complementa su trabajo de sensibilización con los niños.

4. Thalía Melany Trejo Mejía, gestora y promotora educativa del Museo Metropolitano de Lima MET

- ✓ Desarrollo de pilotos del recorrido del museo con docentes.
- ✓ Difusión por la página web de infografías y mapas sobre Lima prehispánica.
- ✓ Cartillas y material audiovisual Ichmanízate.
- ✓ Generación de talleres virtuales a solicitud de los docentes con actividades como cuentacuentos y elaboración de fanzine entre otros.

5. Verónica Juliani Tassara Suarez, mediadora cultural en la Dirección de Participación ciudadana, Estrategia Defensores del Patrimonio cultural – MINCUL

- ✓ La estrategia Defensores del Patrimonio Cultural convoca a diversos públicos entre ellos colegios, con líder docente por I.E. y un equipo de docentes quienes en la primera fase reciben capacitación, luego estos adaptan y seleccionan los contenidos del aula virtual del MINCUL (donde hay recursos para el autoaprendizaje) de tal manera que los estudiantes son sensibilizados. El objetivo de las charlas y talleres para los participantes de la estrategia es que generen actividades para la protección o difusión del patrimonio cultural para la comunidad civil o escolar.
- ✓ El uso de recursos educativos atractivos y lúdicos disponibles en la web con mensajes sobre la protección del patrimonio y actuaciones merecen ser incluidos en las clases de CCSS y DPCC.
- ✓ Se han realizado a lo largo del tiempo diversas actividades o proyectos, estos podrían convertirse en estrategias útiles para el docente a la hora de planificar proyectos escolares de manera transversal con el patrimonio como eje y en sus sesiones de aprendizaje.

6. Teresa Arias Rojas, directora de Canal Museal SAC

- ✓ Talleres para I.E.E. previa coordinación y que tengan la intención de implementar un museo escolar.
- ✓ Manual impreso de museografía con los pasos que se deben de seguir para un museo escolar.
- ✓ Talleres virtuales a solicitud de los docentes interesados en contar un museo escolar en su escuela.

- **Eventos virtuales o material digital**

1. **I Encuentro de gestión de parques arqueológicos de Canarias La educación y el Patrimonio Cultural, Museo Arqueológico Benahorita-Islas Canarias, España.**

Algunas recomendaciones abordadas fueron el establecer puentes de conexión como jornadas entre los espacios museográficos y los parques arqueológicos y lo que se está trabajando en el aula. Los talleres que realizan en estos espacios deben de tener un anclaje curricular con el aprendizaje formal del alumnado y no vayan de forma separada. Se trata de cubrir necesidades de la comunidad educativa (3 agentes principales: alumnado, profesorado y familia). El programa aplicado desde la consejería busca diseñar rutas para la participación de visitas de los 3 agentes y contribuyan así al proceso de enseñanza-aprendizaje. Algunas acciones fueron:

- Proyecto imágenes y voces
Con estudiantes de los colegios de primaria de un municipio, que consiste en la adopción gráfica de un elemento del patrimonio cercano y la participación de un familiar quien en un minuto de audio explica ese bien patrimonial.
- Convocatoria de concursos de buenas prácticas en colegios
Para galardonar una buena práctica educativa (a nivel de municipio) con el fin de dar a conocer propuestas a favor del patrimonio.

2. **Conversatorio: Diosas de Huarochirí y Pachacamac, Museo de Sitio y Santuario Arqueológico de Pachacamac.**

Dentro de las acciones que el santuario ofrece a la comunidad educativa tenemos las siguientes.

En tiempos presenciales:

- Visitas al santuario
- Talleres interactivos
- Talleres de cerámica
- Taller de quipus

- Líneas de tiempo de las culturas
- Exposiciones
- La chacra
- Los estudiantes de los colegios con convenios exponen sus aprendizajes en el Día del Logro.

Se presentó la experiencia del trabajo colaborativo “Diosas del Huarochirí y Pachacamac” desarrollado entre la I.E. 6100 Santa María Reyna y el equipo de educación del Santuario, ambas instituciones tienen un convenio.

- Usaron el video Diosas de Huarochirí y Pachacamac editado por el equipo del santuario.
- Se desarrollaron actividades en las áreas curriculares como el de Comunicación, algunos de sus productos fueron cuentos.

Recursos educativos para dicha actividad:

- Exposición Virtual: Diosas de Huarochirí y Pachacamac
 - <https://fb.watch/aIfTwKF4DK/>
 - Descarga del catálogo en PDF: bit.ly/CatalogoDiosasPachacamac

3. Ocho proyectos educativos impulsados por museos peruanos de la Dirección General de Museos del MINCUL.

En este enlace se presentan de manera resumida ocho propuestas pedagógicas relacionadas al patrimonio, la historia, las artes y la memoria promovidas por museos peruanos:

- Museo Histórico Regional de Cusco
 - Proyecto educativo: Fortalecimiento en Centros de Educación Básica Especial (CEBE)
- Museo de Sitio Arturo Jiménez Borja - Puruchuco
 - Proyecto educativo: Visitemos al Hatun Curaca
- Museo Central - MUCEN
 - Proyecto: Programas educativos digitales #ConversArte del Museo Central
- Museo de Sitio de Wariwillka
 - Proyecto educativo: Culto a los manantiales de Wariwillka

- Museo Pachacamac
 - Proyecto educativo: El santuario Pachacamac en el hogar y la escuela
- Museo de Arte Contemporáneo de Lima - MAC Lima
 - Proyecto educativo: Escuela vecina - Niñas y niños guías
- Museo Tumbas Reales de Sipán
 - Proyecto educativo: Museo abierto a todos los sentidos
- Lugar de la Memoria, la Tolerancia y la Inclusión Social - LUM
 - Proyecto educativo: ¿Cómo enseñar el periodo de violencia en el aula?

4. Conferencia: Recursos educativos audiovisuales para docentes de historia, Gerencia de Educación y Deportes y Museo Metropolitano MET.

En esta conferencia se hizo un recuento de las labores realizadas desde el Museo Metropolitano de Lima (MET) siendo las siguientes las más destacadas:

- Experiencias previas con docentes en 2020
 - Prácticas colaborativas: diseño de talleres de verano en 2020
- Consideran el área curricular de la educación peruana como el corazón de las actividades en las que el MET desea contribuir.
- Promoción de los recursos que ofrece el MML a los docentes:
- Visitas educativas virtuales a la exposición
- Proyecto Ichmanízate
- Historia de mi distrito
- Tutoriales TIC
- Historia de mi ciudad infografías y videos
- Los regalos del centenario
- Hijas e hijos de Lima
- Lima en Quechua
- Redes Sociales

Enlaces para recursos educativos del Proyecto Ichmanízate que ha sido diseñado para fortalecer la enseñanza-aprendizaje de la historia y patrimonio cultural prehispánico de la ciudad de Lima.

- Cartilla para docentes: https://www.descubrelima.pe/wp-content/uploads/2021/02/DOCENTES_PROYECTO-ICHMANIZATE.pdf
- Cartilla 1 y 2 para alumnos: <https://www.descubrelima.pe/wp-conten...>

5. Curso virtual: Herramientas didácticas desde la mediación y la educación patrimonial, Equipo educativo Proyecto Qhapaq Ñan-Sede Nacional MINCUL

Ponencias:

- Educación patrimonial una herramienta para enseñar y aprender con el patrimonio cultural
- Los materiales y recursos educación aplicados a la promoción del patrimonio cultural
- Metodología para el diseño y ejecución de talleres educativos
Conocemos nuestro patrimonio desde la escuela: experiencias de algunos colegios y sus proyectos educativos vinculados al patrimonio

6. IV Encuentro Defensores del Patrimonio Cultural, MINCUL y Secretaría Nacional de la Juventud de Perú (SENAJU).

Algunas experiencias en el trabajo con el patrimonio que fueron compartidas fueron:

- Charlas de sensibilización
- Visitas virtuales realizados por los estudiantes participantes
- Recorridos guiados presenciales
- Talleres educativos
- Campañas en redes sociales
- Publicaciones de revistas
- Juegos didácticos
- Podcast
- Exposiciones
- Investigaciones
- Jornadas de limpieza
- Conservación

7. III Congreso Metropolitano de Patrimonio Cultural Instituto de Cultura, Historia y Medio Ambiente - ICHMA.

Museo de Sitio Arturo Jiménez Borja - Puruchuco. Actividades:

- “Warunakuy” en Puruchuco: Intercambio de semillas durante el solsticio de verano, está siendo impulsado por el Museo de Puruchuco, desde el 2021. Comunidades del Cuzco trae semillas y se les entrega a través de la “Minka”.
- Primeros domingos de mes hay talleres, entre ellos de textiles y cerámica para la comprensión de la cosmovisión de nuestros antepasados.
- Se ve como a partir de alianzas con el mercado de productores se agencian de insumos para la elaboración de platos en festividades.
- Reflexión sobre las tecnologías agrarias y costumbres encontradas en los sitios arqueológicos cómo pueden integrarse a las nuevas.

8. Presentación de Productos Comunicacionales - Huayquis - Colectivo Huaycán Cultural.

Talleres en el marco del proyecto ganador “Pequeños líderes comunitarios HUAYQUIS”:

- Taller: Conoce la historia de Huaycán
- Taller: Conociendo plataformas para difundir su contenido.
- Productos comunicacionales para difundir la historia de Huaycán: Tik Tok, creación de cuentos, podcast, guiados virtuales sobre la huaca
- Líderes en la actualidad de Huaycán
- Recorrido virtual de la Zona Arqueológica de Huaycán - Guiado virtual "HUAYQUIS" en: <https://youtu.be/SulZ1vtWh>

C. Subcategoría: El patrimonio como recurso didáctico.

Para obtener de información de esta subcategoría, buscamos contenidos en la web donde se abordan diversos aspectos del patrimonio cultural con el fin de que el docente mediador pueda conocer novedosas estrategias y así adaptarlas a su realidad educativa. Las estrategias descritas de esta subcategoría se encuentran en la sección de anexos.

Las publicaciones o eventos de donde se extrajeron importantes aportes son:

1. El Patrimonio Histórico como Recurso Didáctico
2. El Patrimonio Mundial en manos jóvenes
3. Enseñar Historia: Notas para una didáctica renovadora
4. Didáctica de las Ciencias Sociales, Currículo escolar y formación del profesorado
5. Turismo, Patrimonio y Escuela
6. Estrategias didácticas para el desarrollo de la identidad cultural en educación primaria
7. Reflexionar desde las experiencias

CAPITULO 5: RESULTADOS Y DISCUSIÓN

5.1. Análisis e interpretación

5.1.1. Análisis de la categoría 1: Estrategias de la mediación cultural del patrimonio en el aula. Siendo el objetivo general: Examinar las estrategias para la enseñanza y valoración que el docente de Ciencias Sociales y de Desarrollo Personal, Ciudadanía y Cívica utiliza en su rol de mediador cultural en el aula, entre el patrimonio arqueológico prehispánico próximo a la institución educativa donde labora y sus estudiantes, dicho objetivo se alcanzó a partir de la búsqueda de información de las subcategorías (ver matriz de consistencia) cuyas más importantes consideraciones son:

El rol de mediador cultural, es entendido por los docentes entrevistados, como aquel que cumplen al acompañar a sus estudiantes en el conocimiento del pasado histórico, así como de las manifestaciones de nuestra cultura. Dicho rol se enriquece con la experiencia profesional en sus centros de labor y con su formación académica en la universidad.

A pesar que en las programaciones curriculares no se incluyen temáticas específicas sobre el patrimonio cultural, menos aún sobre las huacas en específico, los docentes desarrollan proyectos de aprendizaje donde de manera global se aborda la importancia del patrimonio.

Las estrategias más aplicadas por los docentes de CCSS y DPCC para su labor son: observación de imágenes, preguntas para recoger saberes previos, análisis de mapas, uso de multimedia para la proyección de videos, lectura de textos, la investigación en páginas web, elaboración de organizadores gráficos como mapas conceptuales,

infografías, informes. Las salidas de estudios o visitas de campo forman parte de las acciones que realizan, pero solo 1 o 2 veces al año.

Podemos agrupar las experiencias en huacas en dos. El primer grupo donde los docentes laboran cerca a huacas (el caso de Pucllana, Mateo Salado y El Paraíso) quienes están sensibilizados con el monumento, pero se observa que, en su rol mediador de la cultura, es decir como puente entre el monumento y los estudiantes, aún requieren de más estrategias de mediación cultural para aprovechar los valores potenciales de la Huaca. Por otro lado, los docentes que no han visitado las huacas cercanas a sus colegios, pero que de alguna forma han hecho una exploración sobre el entorno, perciben la falta de interés y conocimientos sobre el patrimonio local de la comunidad a partir de preguntas que les generan a sus estudiantes en sus sesiones de aprendizaje.

Respecto a la planificación de salidas de estudio, se evidencia que no es cultura institucional, en los colegios, el explorar los monumentos culturales del entorno. A pesar de ello, los docentes de las áreas curriculares en mención realizan esfuerzos para convencer a sus autoridades el hecho de incluir sitios arqueológicos como parte de estas planificaciones de inicio de año.

5.1.2. Análisis de la categoría 2: Patrimonio Cultural en el Currículo Nacional. El objetivo específico para esta categoría es Conocer los campos temáticos sobre el Patrimonio Cultural y sitios arqueológicos en las áreas de CCSS y DPCC de acuerdo a la realidad de las instituciones educativas donde laboran los 6 docentes del estudio. Luego de tan importante búsqueda, se presenta el siguiente análisis:

Se buscó en el CN 2016 la mención explícita del Patrimonio Cultural y no aparece. Aparecen, dos veces, el término patrimonio en el Programa Curricular de Arte y Cultura del nivel primario y también en el Programa Curricular de Secundaria aparece el término patrimonio 6 veces si sumamos las áreas de Arte y Cultura, Religión, Ciencia y Ambiente. En el área de Desarrollo Personal, Ciudadanía y Cívica aparecen términos relacionados como prácticas culturales, grupos culturales y herencia cultural, y en el área de Ciencias Sociales aparece el término tradiciones culturales pero ninguna

vez patrimonio ni afines. En ningún documento oficial (Diseño o Programas curriculares) aparece el término huaca o sitio arqueológico, es decir no hay una mención explícita sobre el patrimonio arqueológico y los conocimientos que deberían desarrollarse en un aula escolar.

Concentrándonos en las programaciones anuales y unidades didácticas de los docentes, en el área de CCSS - 1º de secundaria, los campos temáticos que se desprenden de las programaciones curriculares son: Formación de la cultura andina, Primeros pobladores del Perú, Caral: Primera Civilización Americana, Horizonte Temprano, Intermedio Temprano, Horizonte Medio e Intermedio Tardío. Como se observa, no se identificó en las unidades un tema referido a Historia Local o similares. La inserción de temas de la Historia local es una consideración que corresponde al docente e Institución Educativa incluir en su planificación.

En lo que concierne al área de DPCC, se observa un mayor énfasis en el desarrollo de conocimientos vinculados al patrimonio cultural, incluso en dos de las programaciones, se observa que se les presta atención a representantes culturales (artistas) de la I.E. o a las manifestaciones locales. Si bien es cierto no hay un tema explícito sobre el patrimonio cultural arqueológico de la comunidad, sería importante su inclusión a partir de lo que el docente considere oportuno a su realidad educativa.

Debemos añadir a estas consideraciones la necesidad de articular el currículo escolar con las políticas nacionales en específico con la PNC al 2030 la misma que señala los Derechos Culturales y que corresponde a los docentes difundirlos en las aulas, tomando en cuenta que dentro del CN, ya existe el Enfoque de Derechos dentro del cual, se puede articular la enseñanza-aprendizaje de los 7 Derechos Culturales que implican el cumplimiento de derechos, así como el deber de la defensa del patrimonio cultural y el deber de la participación ciudadana en su cuidado.

5.1.3. Análisis de la categoría 3: Gestión del patrimonio arqueológico. Para alcanzar el objetivo de Comprender los mecanismos que se aplican en la gestión de los sitios arqueológicos puestos o no en valor para acercarse a las instituciones educativas donde laboran los 6 docentes del estudio, se pudo conocer gracias a la información obtenida

en la web y la brindada por sus funcionarios y/o actores patrimoniales si los sitios priorizados cuentan con protección legal, y entre otras particularidades, sobre las formas de acceso. Veamos estos hallazgos:

1. Huaca Pucllana, fue declarada como Patrimonio Cultural de la Nación en 1987, está puesta en valor y bajo administración de la Municipalidad de Miraflores por convenio con el MINCUL.
2. Huaca Mateo Salado, declarada en el 2001, puesta en valor y a cargo del MINCUL.
3. Palacio Inca Oquendo, declarado en el 2002, no está puesta en valor, a cargo de la DDC del Callao.
4. Santuario Arqueológico de Pachacamac, declarado en el 2006, puesto en valor y a cargo del MINCUL.
5. Sitio Arqueológico Curayacu, declarado en el 2004, no está puesto en valor.
6. Huaca El Paraíso, declarada en el 2002, puesto en valor y a cargo del MINCUL.
7. Huaca Culebras, declarado en el 2004, está puesta en valor y a cargo de la DDC del Callao.
8. Huaca Garagay, declarada en el 2002, no está puesta en valor, está a cargo de PROLIMA.
9. Huaca Pro, declarada en el 2002, no está puesta en valor.
10. Huaca Huallamarca, declarada en el 2003, está puesta en valor y a cargo del MINCUL.

Asimismo, respecto al acceso, agrupamos a los 10 sitios arqueológicos de acuerdo a las formas en que pueden atender a grupos escolares. De *ingreso previa reserva y entrada con costo*: Huaca Pucllana, Huaca Mateo Salado y Santuario Arqueológico de Pachacamac y Huaca Huallamarca. Las tarifas para escolares varían desde 1.00 y 7.50 soles para docentes entre 5.00 y 7.50 soles; y, de *ingreso previa coordinación con gestores o promotores, entrada sin costo*: Sitio Arqueológico Curayacu, Huaca El Paraíso, Huaca Culebras, Huaca Garagay, Palacio Inca Oquendo y Huaca Pro.

5.1.4. Análisis de la categoría 4: Nuevas estrategias de la mediación cultural en el aula. Proponer nuevas estrategias para la mediación cultural que contribuyan en la enseñanza y valoración del patrimonio cultural arqueológico prehispánico. Para alcanzar este último objetivo, se realizó un listado (ver anexos 17, 18 y 19) de estrategias aplicadas para la gestión, valoración y difusión del patrimonio cultural que

tiene como fuentes las experiencias educativas de docentes con huacas, las acciones de diversos actores sociales y culturales, así como de publicaciones y/o textos sobre Educación Patrimonial.

Luego de estos hallazgos se elabora un recurso de apoyo docente denominado *Guía de estrategias y recursos de soporte para la mediación cultural docente del patrimonio arqueológico prehispánico* para el docente de CCSS Y DPCC. Esta guía presenta dos secciones con abundante material de apoyo, veamos los tipos de estrategias presentadas:

- Estrategias centradas en la elaboración de productos de aprendizaje donde los estudiantes aplican sus competencias comunicativas y digitales
- Estrategias que fomentan el aprendizaje a través de la interacción con recursos educativos digitales
- Estrategias que fomentan la creatividad, concentración, cálculo y el trabajo manual en los estudiantes
- Estrategias que requieren la autoformación del docente para el logro de aprendizajes significativos vinculados con la realidad educativa y social actual
- Estrategias que implican actividades extracurriculares

A continuación, los recursos de soporte o multimedia presentados en la guía:

- Videos sobre Educación Patrimonial
- Videos documentales, guiados patrimoniales, entrevistas, conversatorios, animaciones en 3D, reconstrucciones hipotéticas sobre Lima prehispánica
- Videos documentales específicos sobre las huacas priorizadas
- Videos de talleres sobre saberes ancestrales
- Revistas, folletos, fichas y libros digitales y/o en PDF
- Revistas, cartillas educativas, folletos y libros impresos

5.2. Discusión de resultados

Según el objetivo general, examinar las estrategias para la enseñanza y valoración en el ámbito de la educación básica, las respuestas obtenidas en las entrevistas y que se encuentran sistematizadas en el anexo 5, nos muestran algunos aspectos claves que importan analizar: primero; que los docentes reconocen su rol de mediadores culturales en la aulas (al mismo tiempo que reconocen que en su formación académica no recibieron formación para educar con el patrimonio) y que aplican diversas formas de mediación o estrategias en el proceso de enseñanza-aprendizaje del patrimonio cultural que podríamos caracterizar como generales o tradicionales.

Este primer aspecto guarda relación con lo planteado por Vargas (2013) en su tesis titulada *Estrategias didácticas para el desarrollo de la identidad cultural Mochica en la educación primaria en la Institución Educativa de San José de Moro – La Libertad*, ya que la autora concluyó que los docentes aplican estrategias, que podemos denominar tradicionales, para el desarrollo de la identidad las cuales se apoyan de materiales en los que destacan los impresos (textos y cuadernos) siendo escasos los materiales de tipo manipulativo y reales como el que ofrece el entorno natural y el arqueológico de la zona, así mismo como los auditivos y digitales.

Respecto a sus conocimientos sobre las huacas y la planificación de visitas de estudio las respuestas nos muestran un conocimiento no muy profundo, más bien empírico sobre el uso como recurso educativo de las huacas a pesar que se desarrollan contenidos sobre ellas, e incluso algunas de ellas son visitadas, estas no corresponden necesariamente a la huaca más próxima a la I.E. Esto es acorde a lo que Rodríguez (2016) encontró en su estudio cuando indica que el docente de aula sí aplica la mediación, pero sus estrategias se caracterizan por ser empíricas y no se fundamentan en el conocimiento conceptual, declarativo, científico y pedagógico.

Sobre el primer objetivo específico, conocer los campos temáticos sobre el Patrimonio Cultural y sitios arqueológicos que se desarrollan en las áreas de CCSS y DPCC se visualizan varios aspectos presentados en la Tabla 2; las competencias priorizadas de las áreas de CCSS y DPCC que son tres: la construcción de

interpretaciones históricas, construcción de su identidad y convivir y participar democráticamente en la búsqueda del bien común, las mismas que para ser desarrolladas requieren de campos temáticos explícitos.

Notamos en primer lugar que en el CN no aparece el término “Patrimonio Cultural” y en las programaciones de los docentes de la muestra son nulos los relacionados a la historia local y patrimonio cultural local. Asimismo, los textos escolares analizados, que se sustentan en el CN, solo dos de ellos presentan ciertas temáticas vinculadas a la protección y cuidado del patrimonio. Esto no tendría que ser relevante, pero como se mencionó anteriormente, los docentes no cuentan con competencias para el trabajo con el patrimonio próximo a la escuela donde labora. Este aspecto encuentra coincidencia con lo encontrado por Jorge Vela (2017) en su tesis titulada *Valoración del Patrimonio Cultural de la Nación en la educación escolar*, cuando menciona en una de las conclusiones de su estudio, que la formación académica de los docentes tiene un déficit en los contenidos curriculares sobre Patrimonio Cultural.

En la búsqueda de información para alcanzar el segundo objetivo específico, comprender los mecanismos que se aplican en la gestión de los sitios arqueológicos, nos percatamos que en cada una de las 10 huacas que se vinculan con estos colegios, cuentan con declaratoria como patrimonio cultural de la Nación y, en estas se produce una dinámica particular de acercamiento. Si las agrupamos podemos organizarlas en aquellas puestas en valor y con un importante posicionamiento social; el segundo grupo, también cuenta con las condiciones para una visita escolar, aunque por cuestiones de desarrollo de proyectos arqueológicos no son muy promocionados; el tercer grupo de aquellas que aún está pendiente su puesta en valor, pero es posible la visita y finalmente, el cuarto grupo está conformado por sitios no puestos en valor pero donde es posible una visita escolar previa coordinación con los actores patrimoniales de la misma.

Los vínculos entre huacas y colegios existen, lo que hace falta es visibilizar las buenas prácticas docentes y va acorde con Monteagudo (2016), quien manifiesta que el patrimonio cultural es “una herramienta imprescindible para el educador que cree en la formación integral del ciudadano y en la escuela como institución que prepara

para la vida” (p. 66). Un docente que está sensibilizado en los valores que posee una huaca y los beneficios educativos de tenerla cerca puede hacer posible ese encuentro y en ese proceso aplicar la mediación cultural.

Para complementar los datos sobre la gestión del patrimonio arqueológico, las entrevistas nos muestran que los gobiernos locales tienen una mínima presencia o accionar sobre el patrimonio cultural de los distritos donde se localizan los sitios en estudio, más aún en el compromiso con la educación, puesto que son pocos los casos en que han acercado a los colegios de su jurisdicción a las huacas de la misma, las únicas excepciones, aunque desarrolladas en las anteriores gestiones municipales, son las de San Martín de Porres, Ventanilla y Callao. Esta realidad se contrapone con la Ley Orgánica de Municipalidades N° 27972 en su artículo 82°, inciso 12, cuando señala que en el marco de las funciones específicas en materia de cultura deben las municipalidades:

Promover la protección y difusión del patrimonio cultural de la nación, dentro de su jurisdicción, y la defensa y conservación de los monumentos arqueológicos, históricos y artísticos, colaborando con los organismos regionales y nacionales competentes para su identificación, registro, control, conservación y restauración (2003).

Sobre el último objetivo específico, proponer nuevas estrategias para la mediación cultural, se observa que dichos aportes van desde el análisis y utilización de infografías, videos educativos, implementación de museos escolares, talleres hasta visitas presenciales o virtuales a sitios patrimoniales, dramatizaciones, juego de roles, campañas de limpieza y el uso de juegos didácticos de material concreto o digital para la mediación en el aula hasta fundamentos conceptuales como secuencias didácticas o consecutivas, que involucran la Educación Patrimonial y refuerzan formas de abordar en aula la identidad cultural y la diversidad, temáticas que el docente debe manejar para una fundamentación teórica de su práctica educativa. Podemos resumir entonces que los resultados de la búsqueda obtenidos con relación a las nuevas estrategias para la mediación cultural en el aula son variados, creativos y presentan grandes desafíos posibles de alcanzar.

Las estrategias pueden replicarse en otras realidades educativas, aunque con ciertas adaptaciones y articulándolas con las recomendaciones del Currículo Nacional, documento que prioriza el logro de competencias que implican el compromiso docente por conocer y valorar la comunidad donde habitan sus estudiantes, y así pueda incluir en la programación anual del área, una lista de temas (campos temáticos) que atiendan la demanda de su realidad educativa. Estas consideraciones al ser contrastadas con lo encontrado por Jorge Máximo Vela (2017) encuentran coincidencias respecto a las competencias que se pueden desarrollar en los estudiantes pues para el autor, el patrimonio cultural no solo debe ser visto como un contenido curricular sino como una herramienta de formación ciudadana que entre otras potencialidades promueva valores y la autoestima de las personas, además de otros aprendizajes.

CAPÍTULO 6: IMPACTOS

6.1. Propuesta para la solución del problema: Guía de estrategias y recursos de soporte para la mediación cultural docente del patrimonio arqueológico prehispánico

La investigación planteó desde un primer momento proponer nuevas estrategias para la mediación cultural en el aula que fortalezcan o revitalicen aquellas que viene aplicando el docente. La propuesta es una Guía que recoge experiencias docentes, experiencias en el campo de la academia, en muchos casos adaptadas, así como sugerencias de autores, cuya finalidad es aprovechar el potencial cultural que tienen las escuelas en sus alrededores, difundir el conocimiento de la historia local y la valoración del patrimonio cultural arqueológico prehispánico.

La primera parte con sus dos componentes, Información Preliminar y Conceptos Previos, donde se detallan los grados de las áreas curriculares de aplicación, el objetivo, la localización territorial para la aplicación de la propuesta, así como una lista de conceptos básicos para el manejo y comprensión del docente que inicia su incursión en esta propuesta. La segunda parte, consta de cuatro componentes: El Patrimonio Cultural como recurso educativo, Estrategias para la Mediación Cultural, Recursos de soporte para el docente y Medición de los resultados. Como se puede observar, la segunda parte ofrece las estrategias didácticas e insumos para la mediación cultural en el aula, así como una propuesta para medir los resultados.

La propuesta se enmarca en el cuarto objetivo específico de esta investigación que es: Proponer nuevas estrategias para la mediación cultural que contribuyan en la enseñanza y valoración del patrimonio cultural arqueológico prehispánico, el mismo que se va a desarrollar a partir de dos ejes de trabajo, los mismos que surgen de la necesidad educativa identificada en las áreas priorizadas. Para el área de Ciencias Sociales el eje de trabajo es *Fortalecer la enseñanza y aprendizaje de la historia local*; y para el área de Desarrollo Personal, Ciudadanía y Cívica es *Incorporar acciones y discursos que sensibilicen sobre el patrimonio cultural local y nacional*.

Los docentes de las áreas de CCSS y DPCC del estudio cuentan con un importante material de consulta pedagógica que va a reforzar su práctica educativa y complementar su rol de docentes mediadores que han venido desempeñando. Su uso y aplicación puede ser válido para otras realidades educativas realizando las adaptaciones necesarias. (Ver anexo 5)

6.2. Ambiente propicio para la aplicación de la guía

En un primer momento, se proyecta sensibilizar sobre el patrimonio cultural, las huacas y las estrategias a través de talleres a los docentes de la muestra, para en un segundo momento, presentar la propuesta a los directivos de instituciones educativas en cuyas cercanías se encuentre una huaca, principalmente las huacas del estudio, ya que se cuenta con el material informativo y educativo listo.

A continuación, se mencionan algunas recomendaciones para que la aplicación de la guía sea efectiva en una I.E.

A) Gestión educativa y docentes

1. Disposición del director y/o subdirector de la I.E. para abrir las puertas al gestor cultural para la presentación de la propuesta y designe al docente o docentes con el perfil para ser actualizados en con la propuesta de la guía.

2. Contar con un líder comprometido en la I.E. quien coordine con el gestor cultural, las líneas de trabajo para el posterior efecto multiplicador con sus colegas en caso no todos los docentes de CCSS y DPCC puedan participar de los talleres de sensibilización que se desarrollarán. Este líder recibirá la actualización necesaria para introducir las estrategias de mediación cultural a sus colegas del área.
3. Compromiso y apertura de los docentes de las áreas curriculares involucradas, para actualizar el campo temático en los grados propuestos con las sugerencias brindadas en la guía con adaptación a su realidad educativa.
4. Materializar proyectos que fomenten los trabajos de investigación sobre la historia local y del patrimonio cultural local.
5. Involucrar a los padres de familia y motivar su participación en las estrategias que requieran de su presencia o apoyo.
6. Trabajo colaborativo de la comunidad educativa para que en algunas fechas en el año escolar se puedan compartir los productos elaborados por los estudiantes tras la aplicación de las estrategias.
7. Implicar y gestionar la participación del gobierno local, la UGEL u otros aliados estratégicos en los proyectos educativos vinculados a la huaca cercana a la I.E.
8. Elaboración de un informe final con los beneficios y dificultades presentadas en su labor con la guía.

B) Estudiantes

En caso la propuesta tenga la aprobación de la Dirección de la I.E. y el gestor cultural, además del docente, se acerque a los estudiantes:

1. Disposición de los estudiantes para recibir por parte del gestor cultural algunos talleres o charlas previa coordinación con el docente del área en horas que no interfieran con sus clases regulares.
2. Conformación, por parte del docente, de un grupo de estudiantes líderes en 1º, 3º y 5º de secundaria que se comprometan y fidelicen con la ejecución de proyectos educativos vinculados al patrimonio cultural próximo.
3. Con capacidad de convencimiento para que sus padres también participen en las actividades y salidas de campo.

6.3. Beneficios que aporta la propuesta

1. Disminución de la insensibilidad ciudadana frente a las huacas y generación de sentimientos de afecto hacia ellas. Lima Metropolitana es una ciudad *sui generis* en esta parte de latinoamericana debido a la gran cantidad de sitios arqueológicos de interés cultural que posee como lo señalamos en el primer capítulo, de los 50 distritos del área de Lima Metropolitana (provincias de Lima y Callao), 36 de ellos poseen huacas. Por ello, consideramos que la guía puede ser un instrumento, que aplicado en las condiciones y en la realidad educativa donde el docente se desempeña, que fortalezca el rol mediador del docente en el aula.
2. Su aplicación propiciará que en el aula de clases e incluso fuera de ella, los estudiantes ejerciten sus derechos y deberes ciudadanos y se involucren en problemáticas derivadas del desinterés de las autoridades locales y nacionales por nuestros bienes patrimoniales.
3. La generación de situaciones de aprendizajes que involucren tomar posición frente a problemáticas reales con argumentos favorables y desfavorables que pueden ser discutidos en un aula de clases y vincularlos con el ejercicio de los derechos culturales como son el Derecho a la educación y formación cultural y el Derecho al patrimonio cultural
4. De su aplicación es viable para las II.EE. que cuentan con docentes y directivos proactivos y podrían generarse proyectos educativos que concursen en diversas convocatorias para la consecución de fondos monetarios para su ejecución.
5. La guía permite poner en práctica la creatividad e innovación de los docentes tanto de manera individual o colegiada.
6. Los resultados de su aplicación pueden medirse con los instrumentos que se proponen en la misma con el objetivo de realizar mejoras futuras.

6.4. Factibilidad aplicativa del uso de las estrategias de la guía

1. Las estrategias y recomendaciones propuestas tienen grandes posibilidades de ser aplicadas ya que se cuenta con el recurso humano y en la mayoría de los casos, en los colegios de los docentes de la muestra, los tecnológicos. Estos docentes, han manifestado durante la etapa de las entrevistas que las huacas les brindan enormes posibilidades para tratar diversas temáticas no solo históricas sino también actuales.
2. Siendo los docentes responsables de la elaboración de las programaciones curriculares y unidades didácticas, son responsables de incluir y/o ajustar a su realidad educativa los campos temáticos propuestos.
3. En el proceso del focus group con los docentes de la muestra, varios de ellos consideraron la posibilidad de acercamiento presencial y virtual con los actores sociales y culturales o especialistas que los apoyen en su labor visibilizar la huaca cercana a su I.E, lo que disminuirá el desconocimiento y desinterés por estos espacios e incrementará en los estudiantes su afecto y valoración a estos recursos culturales de la comunidad.

CONCLUSIONES

En la presente investigación se examinaron las estrategias para la enseñanza y valoración que el docente de CCSS y de DPCC utiliza en su rol de mediador cultural en el aula, entre el patrimonio arqueológico prehispánico próximo a la institución educativa donde labora y sus estudiantes, donde lo más importante en la indagación fue conocer las estrategias de mediación aplicadas por los docentes, caracterizándose estas por ser tradicionales y válidas para el trabajo con cualquier área curricular. Algunas de ellas son: la observación de imágenes, preguntas para recoger saberes previos, análisis de mapas, uso de multimedia para la proyección de videos, lectura de textos, la investigación en páginas web y elaboración de organizadores gráficos como mapa conceptuales, infografías e informes. Asimismo, han incluido en su labor el uso de recursos diseñados para una enseñanza-aprendizaje más digital, en especial durante la época de pandemia que se ha vivido; entre ellas, las visitas virtuales a los museos del MINCUL y videos históricos.

Esta información es relevante porque podemos advertir la poca frecuencia en el uso de estrategias que impliquen trabajos colaborativos entre los estudiantes o, elaboración de material manipulativo como lo son: maquetas a escala, elaboración de réplicas de huacos (con cerámica al frío o arcilla) para reproducir las formas o diseños de la iconografía obtenida en los hallazgos arqueológicos de la zona, que les sirva de soporte para enriquecer una exposición futura. Tampoco se mencionó la puesta en escena de sociodramas de situaciones cotidianas o actuales que tuvieran como escenario la huaca, salvo una experiencia docente donde se ejecutó una feria de alimentos ancestrales consumidos en el pasado en el interior de ella.

Las estrategias descritas por los docentes de la muestra son básicamente aplicables para el aula de clases, sin la posibilidad de proyección hacia la comunidad,

a excepción de una experiencia surgida desde el docente para una campaña de limpieza en una huaca y de difusión sobre su importancia. En todos los casos, en las I.E., aunque usando diferentes mecanismos de organización (comité de docentes o administrativos), se ejecutan las salidas o visitas de estudio a huacas, pero pocas veces se realizan actividades de transferencia como, por ejemplo, una exposición, feria o festival cuyo objetivo sea la difusión de los valores culturales, sociales, artísticos de la huaca cercana.

Los datos recabados en las entrevistas tienen un gran valor debido al grado de honestidad de los docentes quienes en todo momento compartieron asertivamente sus experiencias y percepciones; del mismo modo, reconocieron la debilidad de sus programaciones curriculares respecto a los contenidos que ellos desarrollan sobre la historia local y patrimonio. Respecto a esto último, identifican que ambos contenidos no son abordados con la debida rigurosidad y que se requiere de un contacto más cercano con la comunidad, su paisaje cultural, variado y rico. En esta línea, manifestaron que sería muy interesante que especialistas en temas de arqueología o tal vez gestores culturales, realicen talleres en las II.EE. donde laboran pues consideran que su presencia puede despertar mayor curiosidad e interés en los estudiantes, que los generados por ellos mismos. Lo más difícil de las entrevistas, fue concretar la reunión con el grupo focal virtual, pero se logró y cada uno pudo enriquecerse con las experiencias compartidas en esa sesión.

En relación al primer objetivo específico, se conocieron los campos temáticos sobre el patrimonio cultural y sitios arqueológicos prehispánicos desarrollados en las áreas de CCSS (1° año) y DPCC (1° y 3° año) de acuerdo a la realidad de las instituciones educativas donde laboran los 6 docentes del estudio, llegándose a la conclusión, después de la revisión de las programaciones curriculares de ambas áreas que, en el 1° y 3° grado en el área de DPCC (tal como lo mencionaron los docentes en las entrevistas) es donde se desarrollan aspectos que hacen referencia al patrimonio cultural siendo los contenidos que componen dicho campo temático: conceptos de patrimonio, amenazas, expresiones del patrimonio, protección, interculturalidad, diversidad y patrimonio, diversidad cultural, nuestras culturas, patrimonio cultural y natural, entre otros. Se hace notar que en ninguna programación se incluye a la huaca de la comunidad o a la más cercana a la I.E. Respecto al 1° grado del área de CCSS,

se repite esa realidad y no se ha incluido en el desarrollo de los campos temáticos Formación del Antiguo Perú o el de los Primeros pobladores peruanos aprendizajes (contenidos) que se refieran a historia local y/o a la huaca que se localiza allí.

En este sentido, podemos notar que los docentes sí consideran dentro de sus programaciones el campo temático del patrimonio cultural en el área de DPCC, aunque no en el de CCSS a pesar, primero, de que esta área está muy vinculada a la historia nacional y de existir importantes razones que fundamenten el aprendizaje sobre la huacas (próximas a la escuela y su valor patrimonial) cuando se habla de los primeros pobladores de la costa peruana en esa área; segundo, que pese a la ausencia de temas sobre el patrimonio cultural, específicamente, descritos en los desempeños del área de DPCC de las programaciones curriculares, los docentes sí lo incluyan en sus programaciones. Lo que faltaría es, enriquecer los contenidos que componen dicho campo temático (Patrimonio Cultural) para 1° grado en CCSS y 1°, 3° y adicionalmente el 5° grado de DPCC. Ante esta situación se propone una lista de contenidos que se pueden encontrar en la guía de estrategias.

En cuanto al segundo objetivo específico, se comprendieron los mecanismos que se aplican en la gestión de los sitios arqueológicos prehispánicos, puestos o no en valor, para acercarse a las instituciones educativas donde laboran los 6 docentes del estudio. Lo más importante en esta recopilación fue que se conocieron, de boca los mismos funcionarios, sus vínculos con la educación y la comunidad, así como la realidad actual de estos espacios, los requisitos que deben cumplir las escuelas para una visita de estudios, la manera que se gestionan estas así como su método de promocionar o vincularse con los colegios. Es de destacar que, a pesar de que las diez huacas (seleccionadas por sus vínculos con las escuelas de los docentes de la muestra) cuentan con el reconocimiento legal como Patrimonio Cultural de la Nación, sus dinámicas y formas de acercamiento con la comunidad educativa difieren, por lo que consideramos su agrupación en cuatro grupos:

El primer grupo de huacas (Huaca Pucllana, Huaca Mateo Salado, Santuario Arqueológico de Pachacamac, Huaca Huallamarca) están puestos en valor y cuentan con las condiciones adecuadas para una visita escolar, tienen un importante posicionamiento en la sociedad y redes sociales donde se difunden sus labores, incluso

ofrecen sus talleres educativos (gratuitos o con costo); el segundo grupo (Huaca El Paraíso, Huaca Culebras) también cuentan con las condiciones para una visita escolar, aunque por cuestiones de desarrollo de proyectos arqueológicos no han sido muy promocionados; el tercer grupo (Palacio Inca Oquendo, Huaca Garagay) está conformado por sitios que cuentan con una importante campaña de difusión por las redes sociales y medios de comunicación, a pesar de que aún está pendiente su puesta en valor, es posible la visita junto a escolares previa coordinación. Finalmente, el cuarto grupo (Sitio Arqueológico Curayacu y Huaca Pro) está conformado por sitios que no cuentan con cerco perimétrico de protección, ni módulo de atención o vigilancia, forman parte de urbanizaciones pero que a pesar de dichas limitaciones es posible la visita de colegios aledaños y se puede contar con un guiado previa coordinación con actores culturales que los custodian.

En relación al tercer objetivo específico, se proponen nuevas estrategias para la mediación cultural en la Guía de estrategias (Ver anexo 5) y recursos de soporte para la mediación cultural docente del patrimonio arqueológico prehispánico la cual ha sido posible elaborar gracias a las respuestas obtenidas de los actores patrimoniales vinculados a las huacas de Lima que fueron entrevistados como docentes de diferentes niveles educativos y áreas curriculares, líderes o fundadores de colectivos culturales que desarrollan la Educación Patrimonial en estos espacios, y una paciente revisión y selección de material audiovisual y de la literatura que propicia el autoaprendizaje, la actualización y capacitación docente. Todos estos insumos, componen la guía de estrategias dirigida a los docentes interesados en fortalecer su rol de mediadores culturales en el aula.

La guía pretende ser un material de referencia o de consulta para el docente con la cual podrá justificar la participación de la institución educativa en acciones que beneficien el conocimiento y valoración de las huacas y la historia local. En este sentido, es necesario mencionar que las actividades propuestas además de fomentar la participación activa de los estudiantes para la valoración de su patrimonio próximo y requiere del docente las adaptaciones que su realidad educativa le exija.

REFERENCIAS BIBLIOGRÁFICAS

- Abreu, O., Gallegos, M., Jácome, J. y Martínez, R. (2017). La Didáctica: Epistemología y Definición en la Facultad de Ciencias Administrativas y Económicas de la Universidad Técnica del Norte del Ecuador. *Formación Universitaria*, 10 (3), 81-92.
<https://www.redalyc.org/pdf/3735/373551306009.pdf>
- Álvarez-Calderón, R. (2016). Arqueología histórica en las «huacas» de la ciudad de Lima: ampliando la narrativa. *Boletín de Arqueología PUCP*, 20.
<http://revistas.pucp.edu.pe/index.php/boletindearqueologia/article/view/18666>
- Andina. (8 de agosto de 2016). *Proyecto de Investigación Arqueológica en la huaca Mateo Salado*. <https://andina.pe/agencia/noticia-se-inicio-proyecto-investigacion-arqueologica-la-huaca-mateo-salado-628656.aspx>
- Antón, M. (2010). Aportaciones de la teoría sociocultural al estudio de la adquisición del español como segunda lengua. *Resla*, 23, 9-30.
<https://dialnet.unirioja.es/descarga/articulo/3897521.pdf>
- Arias, F. (2016). *El Proyecto de Investigación. Introducción a la metodología científica*. Episteme.
https://www.academia.edu/23573985/El_proyecto_de_investigaci%C3%B3n_6ta_Edici%C3%B3n_Fidias_G_Arias_FREELIBROS_ORG
- Arteaga, D. M. (2019). Mediación cultural desde la perspectiva de Vygotsky. *Logos Boletín Científico De La Escuela Preparatoria*, N°. 2, 6(11).
<https://repository.uaeh.edu.mx/revistas/index.php/prepa2/article/view/3648/5822>
- Astvaldsson, A. (2004). El flujo de la vida humana: El significado del término-concepto de huaca en los Andes. *Hueso húmero*, 44, 89-112.
<http://www.bibvirtual.ucb.edu.bo:8000/etnias/digital/106000969.pdf>
- Austin, T. (2006). *Didáctica y evaluación de las Ciencias Sociales*. Universidad Arturo Prat. <https://dokumen.site/download/austin-millan-tomas-didactica-y-evaluacion-de-las-ciencias-sociales-a5b39f06519bfc>

- Cabanillas, F. (30 de Julio 2015). Todas las identidades: el imaginario nacional en la colección del Seminario de Historia Rural Andina. *El cuaderno de Virgilio*.
<https://peruanticuario.wordpress.com/category/identidades/>
- Calaf, R. (2009). Didáctica del patrimonio. Epistemología, metodología y estudio de casos. *Reseñas*. p. 89. Ediciones Trea.
<https://raco.cat/index.php/Hermus/article/view/313732/403843>
- Cálidda. *Gran Museo Cálidda*. Consultado el 10 de mayo de 2021,
<https://granmuseo.calidda.com.pe/distrito/lima>
- Cano, R. (2017). *Bases para la interpretación del patrimonio*. EVE Museos e Innovación.
https://www.researchgate.net/publication/321287932_BASES_PARA_LA_INTERPRETACION_DEL_PATRIMONIO
- Cantón, V. (2013). La educación patrimonial: educar con y para el patrimonio, segunda parte. *Correo del maestro*, 207.
<https://es.slideshare.net/Vale58/educacion-patrimonial-207-canton-educar-con-y-para-el-patrimonio-2a-p>
- Caravedo, L. (2 de enero del 2020). *Cálidda es una empresa que trabaja con conciencia social y procedimientos éticos y transparentes*. En Grupo Stakeholders SAC. <https://stakeholders.com.pe/entrevistas-2/luciana-caravedo-calidda-una-empresa-trabaja-conciencia-social-procedimientos-eticos-transparentes/>
- Contreras, G. (2014). *La propuesta educativa del Proyecto Qhapaq Ñan: Enfoque, objetivos y experiencias*. Ministerio de Cultura.
<https://qhapaqnan.cultura.pe/sites/default/files/articulos/LA-PROPUESTA-EDUCATIVA-DEL-PROYECTO-QHAPAQ-%C3%91AN.pdf>
- D'Antoni, M. (2011). Competencia cultural e inteligencia cultural. Aportes a la mediación cultural docente. *Revista Electrónica "Actualidades Investigativas en Educación"*, 11(2), 1-6.
<https://www.redalyc.org/pdf/447/44720020026.pdf>
- Degregori, C. (2004). Diversidad cultural. *Enciclopedia temática del Perú*, 8, El Comercio.
- De la Orden Hoz, A. Estrada, R.M. y Pimienta, J. (2018). *Metodología de la investigación*. Issuu. <https://issuu.com/maiquim.floresm./docs/259310380-metodologia-de-la-investi>

- Emo, L. (2018). *Mediación cultural en el aula – Una propuesta para favorecer la motivación a través de la expresión artística*. [Trabajo fin de Master. Master universitario en Formación del Profesorado de Educación secundaria obligatoria, bachillerato y formación profesional. Universidad Politécnica de Madrid]. http://oa.upm.es/53103/1/TFM_LARA_EMO_MARTY.pdf
- Escale (15 febrero del 2021). *Magnitudes de la educación en el Perú*. Ministerio de Educación. http://escale.minedu.gob.pe/magnitudes-portlet/reporte/cuadro?anio=29&cuadro=529&forma=U&dpto=&dre=&tipo_ambito=ambito-ubigeo
- Espinoza, P. (2017). La gestión de monumentos arqueológicos en Lima, Perú: panorama, diagnóstico y propuesta. *Córima, Revista de Investigación en Gestión Cultural*, 2. <http://corima.udgvirtual.udg.mx/index.php/corima/article/view/6083>
- Ferreiro, R. (2012). La pieza clave del rompecabezas del desarrollo de la creatividad: la escuela. *Revista iberoamericana sobre calidad, eficacia y cambio en educación*, 10(2), 6-22. <https://www.redalyc.org/pdf/551/55124596002.pdf>
- Ferreiro, R. y Espino, M. (2011). *El ABC del Aprendizaje Cooperativo. Trabajo en Equipo para Enseñar y Aprender*. http://www.habilidadesparaadolescentes.com/archivos/El_Abc_del_aprendizaje_cooperativo.pdf
- Fontal, O. [Facultad Educación UMA] (8 de junio de 2021). *La educación patrimonial ante la Agenda ante la Agenda 2030*. [Archivo de Video]. YouTube. <https://www.youtube.com/watch?v=KQ9vFWWh5HG>s
- Fuster, D. (2019). Investigación cualitativa: Método fenomenológico hermenéutico. *Propósitos y Representaciones*, 7(1), 201-229. <http://www.scielo.org.pe/pdf/pyr/v7n1/a10v7n1.pdf>
- García de Viedma, J. (s.f.). El perfil del profesor como mediador. *Curso-Taller Educando para una Formación Integral*. http://www.cca.org.mx/apoyos/cu095/l_m3.pdf
- García, L. (4 de noviembre de 2015). No hay gobierno que se dé abasto para proteger el patrimonio. *El Comercio*. <https://elcomercio.pe/lima/hay-gobierno-abasto-proteger-patrimonio-238967-noticia/>
- García, N. (1999). *Los usos sociales del Patrimonio Cultural*. Consejería de Cultura Junta de Andalucía. 16-33.

- https://www.iaph.es/export/sites/default/galerias/documentacion_migracion/Cuaderno/1233838647815_ph10.nestor_garcia_canclini.capii.pdf
- García, Z. (2012). La Educación Patrimonial en Venezuela desde una Visión Latinoamericana. Una propuesta de modelo teórico. [Tesis para optar el grado de doctor Universidad de Sevilla, Departamento de Didáctica de la Expresión Musical y Plástica]. Depósito de Investigación Universidad de Sevilla. <https://idus.us.es/handle/11441/72029>
- García, Z. (2015). La educación patrimonial. Retos y pautas para educar a la ciudadanía desde lo patrimonial en Latinoamérica. *Revista Muesca*, 14, 58-73. <http://revista.muesca.es/documentos/cabas14/Pautas%20y%20retos.pdf>
- Gómez, E. (2007). *Introducción a la antropología social y cultural*. Universidad de Cantabria. https://ocw.unican.es/pluginfile.php/2206/mod_resource/content/1/Tema2-antropologia.pdf
- Gonzales, N. (s.f). *El valor educativo y el uso didáctico del patrimonio cultural*. Universitat Autònoma de Barcelona. https://pagines.uab.cat/neus.gonzalez/sites/pagines.uab.cat/neus.gonzalez/files/praxis_neusgonzalez.pdf
- Grimaldo, M. (2006). Identidad y política cultural en el Perú. *Liberabit. Revista de Psicología*, 12(1), 41-48. <https://www.redalyc.org/pdf/686/68601205.pdf>
- Guevara, C. (9 de julio de 2019). Un recorrido sobre las huacas de Lima, estado y camino de preservación. *Diario Gestión*. <https://gestion.pe/tendencias/estilos/recorrido-huacas-lima-camino-preservacion-272622-noticia/>
- Hernández, A. (2005). Promoción y Gestión Cultural: intensidad y acción. *Patrimonio Cultural y Turismo. Cuadernos* 13. <https://www.cultura.gob.mx/turismocultural/cuadernos/pdf20/articulo6.pdf>
- Hernández, G. (1998). Paradigmas en psicología de la educación. *Paidós Educador*. https://www.academia.edu/43353608/Hern%C3%A1ndez_Rojas_Paradigmas_en_psicolog%C3%ADa_de_la_educaci%C3%B3n
- Hernández, F. (2007). Didáctica de las Ciencias Sociales, geografía e historia. Serie didáctica de las Ciencias Sociales. Graò. <https://books.google.es/books?hl=es&lr=&id=Jmf1rvVEqFMC&oi=fnd&pg=PA14&dq=Estrategias+Did%C3%A1cticas+y+aprendizaje+de+las+Ciencias>

+Sociales&ots=-

26vEEheIq&sig=PFuDoi_Hxb6jIv9puyxt77Nw1FM#v=onepage&q=Estrategias%20Did%C3%A1cticas%20y%20aprendizaje%20de%20las%20Ciencias%20Sociales&f=false

Hernández, R., Fernández, C. y Baptista, P. (2014). *Metodología de la Investigación*. (5a ed.)

https://www.academia.edu/38885436/Hern%C3%A1ndez_Fern%C3%A1ndez_y_Baptista_2014_Metodolog%C3%ADa_de_la_Investigaci%C3%B3n

Herrero, J. (2002). *¿Qué es cultura?* Wordpress.

<https://profricardovillanuevag.files.wordpress.com/2016/02/que-es-cultura.pdf>

Huaca Pucllana (15 febrero del 2021).

<http://huacapucllanamiraflores.pe/horariosytarifas/>

Instituto Nacional de Cultura, INC (1985). *Inventario de Monumentos Arqueológicos del Perú*. <https://repositorio.cultura.gob.pe/handle/CULTURA/714>

Instituto Peruano de Planificación (2014). *Plan Metropolitano de desarrollo Urbano de Lima Metropolitana – PLAM Lima y Callao 2035*.

Ledesma-Ayora, M. (2014). *Análisis de la teoría de Vygotsky para la reconstrucción de la inteligencia social*.

https://www.researchgate.net/publication/311457520_Analisis_de_la_teor%C3%ADa_de_Vygotsky_para_la_reconstrucci%C3%B3n_de_la_inteligencia_social/link/584812a008aeda696825d792/download

Ley N°. 27972 de 2003. Ley Orgánica de Municipalidades. Art. 82, inciso 12.

https://www.mef.gob.pe/contenidos/presu_publ/capacita/programacion_formulacion_presupuestal2012/Anexos/ley27972.pdf

Ley N°. 28296 de 2004. Ley General del Patrimonio Cultural de la Nación.

https://www.peru.gob.pe/docs/PLANES/94/PLAN_94_LEY%20N%C2%BA%2028296_2008.pdf

Ley N°. 28044 de 2003. Ley General De Educación.

http://www.minedu.gob.pe/p/ley_general_de_educacion_28044.pdf

Lizarzaburu, J. (4 de marzo de 2015). Un futuro para Lima. Planificado. *Lima*

Milenaria. <http://limamilenaria.blogspot.com/2015/03/un-futuro-para-lima-planificado.html>

- López, F. (2002). El análisis de contenido como método de investigación. *Revista de Educación*, 4, XXI.
<http://rabida.uhu.es/dspace/bitstream/handle/10272/1912/b15150434.pdf>
- Lumbreras et al., (2020), *Historia Económica I*, Banco Central de Reserva del Perú.
<https://www.bcrp.gob.pe/publicaciones/compendio-de-historia-economica-del-peru.html>
- Macías, A., Valdés, G. (2014). Reconstrucción del rol docente de la educación media superior. De enseñante tradicional a enseñante mediador. *Sinéctica*, 43, 1-13.
<http://www.scielo.org.mx/pdf/sine/n43/n43a13.pdf>
- MALI (2018). *Hacia un museo sostenible. Oferta y demanda de los museos y centros expositivos de Lima*. Museo de Arte de Lima. Repositorio USIL.
http://repositorio.usil.edu.pe/bitstream/USIL/3158/1/2018_MALI_Hacia-un-museo-sostenible.pdf
- Maclure, S. y Davies, P. (1998). *Aprender a pensar, pensar en aprender*. Gedisa.
- Marín, S. (2014). *Educación patrimonial y diversidad: Evaluación de programas y definición de un modelo basado en los procesos de patrimonialización*. [Tesis para optar el grado de doctor en la Facultad de Educación y Trabajo Social por la Universidad de Valladolid]. Repositorio de la Universidad de Valladolid. <https://uvadoc.uva.es/bitstream/handle/10324/7416/TESIS601-141204.pdf?sequence=1&isAllowed=y>
- Martínez, M. (1999). El enfoque sociocultural en el estudio del desarrollo y la educación. *Revista Electrónica de Investigación Educativa*, 1(1), 16-37. Universidad Autónoma de Baja California México.
<https://www.redalyc.org/pdf/155/15501102.pdf>
- Ministerio de Cultura (2014). *Reglamento de Investigaciones Arqueológicas*.
<https://www.cultura.gob.pe/sites/default/files/archivosadjuntos/2017/07/ds003-2014-mc-ria.pdf>
- Ministerio de Cultura (2017). *Programa Presupuestal: Puesta en valor y en uso social del patrimonio Cultural*.
<https://www.cultura.gob.pe/sites/default/files/pagbasica/tablaarchivos/02/anejo2pp0132.pdf>
- Ministerio de Cultura (2017). *Qhapaq Ñan Perú culmina proyecto educativo “Mi Patrimonio Cultural” en I.E. “Amiguito” de Cieneguilla*.
<https://qhapaqnan.cultura.pe/noticias/qhapaq-%C3%B1-per%C3%BA->

- culmina-proyecto-educativo-%E2%80%9Cmi-patrimonio-cultural%E2%80%9D-en-ie-%E2%80%9Camiguito%E2%80%9D-de
 Ministerio de Cultura (2020). Política Nacional de Cultura al 2030.
https://cdn.www.gob.pe/uploads/document/file/1025961/PNC_VERSI%C3%93N_FINAL_2.pdf
- Ministerio de Cultura (10 de mayo de 2021). Visita virtualmente nuestros museos.
<https://visitavirtual.cultura.pe/>
- Ministerio de Cultura (s.f). *Huacas de Lima* [Infografía].
https://cdn.www.gob.pe/uploads/document/file/532870/huacas_lima.pdf
- Ministerio de Cultura (s.f). *Proyecto Integral Mateo Salado*.
<https://qhapaqnan.cultura.pe/content/proyecto-integral-mateo-salado>
- Ministerio de Educación (2016). *Currículo Nacional*.
<http://www.minedu.gob.pe/curriculo/pdf/curriculo-nacional-de-la-educacion-basica.pdf>
- Ministerio de Educación (2016). Programa Curricular de Primaria.
<http://www.minedu.gob.pe/curriculo/pdf/programa-nivel-primaria-ebr.pdf>
- Ministerio de Educación (2016). *Plataforma Aprendo en casa*.
<https://www.gob.pe/institucion/minedu/campa%C3%B1as/914-aprendo-en-casa>
- Ministerio de Educación (9 y 11 de junio de 2020). *Un recorrido por las huacas de Lima (Aprendo en casa parte 1 y 2)* [Archivo de video]. YouTube.
<https://www.youtube.com/watch?v=A5wgd9JADYg>
- Ministerio de Educación (2021). Currículo Nacional de la Educación Básica.
<http://www.minedu.gob.pe/curriculo/>
- Molano, O. (2007). Identidad cultural un concepto que evoluciona. *Revista Opera*, 7, 69-84. <https://www.redalyc.org/pdf/675/67500705.pdf>
- Monje, C. (2011). *Metodología de la Investigación cuantitativa y cualitativa*. Red Mexicana de Investigación en Psicología Educativa.
<https://www.uv.mx/rmipe/files/2017/02/Guia-didactica-metodologia-de-la-investigacion.pdf>
- Monteagudo, J. y Oliveros, C. (2016). La didáctica del patrimonio en las aulas. Un análisis de las prácticas docentes. *Revista UNES. Universidad, Escuela y Sociedad*, 64.
<https://revistaseug.ugr.es/index.php/revistaunes/article/view/12150>

- Municipalidad de Miraflores. (2006). Premio a las buenas prácticas gubernamentales.
http://www.miraflores.gob.pe/Gestorw3b/files/pdf/Huaca_Pucllana.pdf
- Organización de los Estados Americanos, OEA (2021, 5 de abril) *Formulario de postulación Premio interamericano a la innovación para la Gestión Pública Efectiva-2016*.
http://www.oas.org/es/sap/dgpe/Innovacion/Banco/2016/pgep/HUACA-PUCLLANA_MODELO-DE-COOPERACION.pdf
- Organización de los Estados Americanos (5 de abril de 2021). *Formulario de postulación Premio interamericano a la innovación para la Gestión Pública Efectiva-2016*.
http://www.oas.org/es/sap/dgpe/Innovacion/Banco/2016/pgep/HUACA-PUCLLANA_MODELO-DE-COOPERACION.pdf
- Organización de los Estados Americanos (10 de mayo de 2021). *Comunicado de prensa - OEA anuncia ganadores del Premio Interamericano a la Innovación para la Gestión Pública Efectiva 2016*.
https://www.oas.org/es/centro_noticias/comunicado_prensa.asp?sCodigo=C-110/16
- Parra, K. (2014). El docente y el uso de la mediación en los procesos de enseñanza y aprendizaje. *Revista de Investigación*, 38 (83). 155-180.
<https://www.redalyc.org/pdf/3761/376140398009.pdf>
- Peña, Y. (1 de marzo de 2012). *Esquema del constructivismo- Presentación Vigotsky*. Slideshare. <https://es.slideshare.net/Yeudierina/presentacin-vigotsky-11825182>
- Podestá, P. (2006). Un acercamiento al concepto de cultura. *Journal of Economics, Finance and Administrative Science*, 11(21), 25-39.
<https://www.redalyc.org/pdf/3607/360733601002.pdf>
- Pontificia Universidad Católica del Perú. (10 de mayo de 2021). *Plan de estudios de Ciencias Sociales*. <https://facultad.pucp.edu.pe/educacion/carreras-y-planes-especiales/carrera-de-educacion-secundaria/plan-de-estudios/>
- Qhapaq Ñan. (10 de mayo de 2021). *Proyecto Integral Mateo Salado*.
<https://qhapaqnan.cultura.pe/content/proyecto-integral-mateo-salado>
- Quinquer, D. (2004). Estrategias metodológicas para enseñar y aprender ciencias sociales: interacción, cooperación y participación. *Íber*, 40, 7-22.
<http://sutcobao.org.mx/pdf/comprimidos/Estrategias%20metodol%C3%B3gicas>

as%20para%20ense%C3%B1ar%20y%20aprender%20ciencias%20sociales.pdf

- Radio Programas del Perú. (18 de febrero de 2013). *¿Lima la ciudad con orígenes más antiguos de América?* <https://rpp.pe/cultura/literatura/lima-la-ciudad-con-origenes-mas-antiguos-de-america-noticia-568444?ref=rpp>
- Real Academia Española. (2014). Diccionario de la lengua española (23a ed.). <https://dle.rae.es/cultura?m=form>
- Ríos, P. (1997). La mediación del aprendizaje. *Cuadernos UCAB* (Universidad Católica Andrés Bello), 34-41.
http://biblioteca2.ucab.edu.ve/anexos/biblioteca/marc/texto/AAM0182_1.pdf
- Rivero, P. (2008). Propuesta para una integración del Patrimonio Arqueológico en el nuevo currículo de Educación Primaria. *Didáctica de las Ciencias Sociales Currículo Escolar y formación del profesorado*. Pp. 391-400.
<https://dialnet.unirioja.es/servlet/libro?codigo=291000>
- Rodà, S. (2019). Nuevos métodos para la mediación turístico patrimonial. *Tourism & heritage Journal*, 1, 63-89.
<https://revistes.ub.edu/index.php/tourismheritage/article/download/28124/29444>
- Rodríguez, E. (2016). *Rol mediador del docente en el proceso de aprendizaje*. [Trabajo de grado presentado ante la Dirección de postgrado de la Universidad de Carabobo para optar el título de magister en Educación Mención Orientación y Asesoramiento] Repositorio Institucional Universidad de Carabobo.
<http://www.riuc.bc.uc.edu.ve/bitstream/123456789/5149/1/erodriguez.pdf>
- Tascón, C. (2003). *La función constructivista de la Mediación: el mediador y el aprendizaje mediado*.
https://www.researchgate.net/profile/Claudio_Tascon_Trujillo/publication/44008559_La_funcion_constructivista_de_la_mediacion_el_mediador_y_el_aprendizaje_mediado/links/5579561808aeacff2002978b/La-funcion-constructivista-de-la-mediacion-el-mediador-y-el-aprendizaje-mediado.pdf
- Tébar, L. (9 de Julio de 2013). *El perfil del profesor mediador*. Mediación Educativa. <http://mediacioneducativa2013.blogspot.com/p/el-perfil-del-profesor-mediadorlorenzo.html>

- Tébar, L. (2017). La función mediadora de la educación. *Foro Educativo*, N° 28, 79-88. <https://dialnet.unirioja.es/servlet/articulo?codigo=6429499>
- Teixeira, S. (2006). Educación patrimonial: alfabetización cultural para la ciudadanía. *Estudios Pedagógicos*, 32 (2). https://scielo.conicyt.cl/scielo.php?script=sci_arttext&pid=S0718-07052006000200008
- Tonda, E. (2001). *La Didáctica de las Ciencias Sociales en la formación del profesorado de Educación Infantil*. Universidad de Alicante. <https://publicaciones.ua.es/es/detalle.php?idet=623>
- Unesco (26 de julio-6 de agosto de 1982). *Declaración de México sobre las Políticas culturales*. Conferencia mundial sobre las políticas culturales. México DF, México. https://culturalrights.net/descargas/drets_culturals400.pdf
- Unesco (2005). *Convención sobre la Protección y la Promoción de la Diversidad de las Expresiones Culturales*. https://unesdoc.unesco.org/ark:/48223/pf0000142919_spa
- Unesco (2005). *Patrimonio mundial en manos de jóvenes: conocer, atesorar y actuar; paquete de materiales didácticos para docentes*. <https://unesdoc.unesco.org/ark:/48223/pf0000144768>
- Universidad de Piura. (10 de mayo de 2021). *Plan de estudios de Historia y Ciencias Sociales*. <https://udep.edu.pe/educacion/carrera/nivel-secundaria-historia-y-ciencias-sociales/>
- Universidad Marcelino Champagnat. (10 de mayo de 2021). *Plan de estudios de Ciencias histórico sociales*. <https://umch.edu.pe/wp-content/uploads/2019/11/2019-Malla-de-Educaci%C3%B3n-Secundaria-especialidad-Ciencias-Hist%C3%B3rico-Sociales.pdf>
- Universidad Nacional Federico Villareal. (10 de mayo de 2021). *Plan de estudios de Ciencias Histórico Sociales*. https://web4.unfv.edu.pe/sitio/transparencia_universitaria/informacion_academica/plan_estudio/pregrado/fe_edu_schs_p.pdf
- Universidad Nacional José Faustino Sánchez Carrión. (10 de mayo de 2021). *Plan de estudios de Ciencias Sociales y Turismo*. <http://intranet.unjfsc.edu.pe/Docentes/PlanDeEstudios.aspx?codigoescuela=0662>

- Universidad Nacional Mayor de San Marcos. (10 de mayo de 2021). *Plan de estudios de Historia y Geografía*.
<https://sum.unmsm.edu.pe/loginWebSum/planes.htm>
- Vargas, C. (2013). *Estrategias didácticas para el desarrollo de la identidad cultural Mochica en la educación primaria en la Institución Educativa de San José de Moro*. [Tesis para optar el grado de magister en Educación con Mención en Currículo en la escuela de posgrado de la Pontificia Universidad Católica del Perú]. Repositorio Digital de Tesis y Trabajos de Investigación PUCP
<https://tesis.pucp.edu.pe/repositorio/handle/20.500.12404/4574>
- Vega-Centeno, I. (2007). Interculturalidad y pluriculturalidad: Dos caras de una identidad en construcción. *Art. 6_Foro*, 155-176.
<https://dialnet.unirioja.es/descarga/articulo/3779672.pdf>.
- Vela, J. (2017). Valoración del Patrimonio Cultural de la Nación en la educación escolar. [Tesis para optar el grado de magister, Universidad Nacional Mayor de San Marcos, Facultad de Ciencias Sociales, Unidad de Posgrado]. Repositorio institucional Cybertesis UNMSM.
https://cybertesis.unmsm.edu.pe/bitstream/handle/20.500.12672/7293/Vela_dj.pdf?sequence=3&isAllowed=y
- Vidagañ, M. (2016). *Museos, mediación cultural y artes visuales: perfiles profesionales del ámbito educativo*. [Tesis Doctoral, Universitat de València]. Roderic, repositori de contingut lliure.
<https://roderic.uv.es/handle/10550/56166>
- Villasís-Keever, M. (2016). El protocolo de investigación III: la población de estudio. *Revista Alergia México*, 63 (2)
<https://www.redalyc.org/pdf/4867/486755023011.pdf>
- Wertsch, J. (1998). *Vygotsky y la formación social de la mente*. Capítulo 2: el método Vygotsky, 35-92.
<https://www.uv.mx/mie/files/2012/10/formacionsocialmente.pdf>
- Zabala, M. y Roura, I. (2006). Reflexiones teóricas sobre patrimonio, educación y museos. *Revista de Teoría y Didáctica de las Ciencias Sociales*, 11.
<http://www.redalyc.org/pdf/652/65201111.pdf>

GLOSARIO

- **Estrategias de mediación:** Conjunto de acciones que el docente aplica para activar los sentidos de los estudiantes y presentar y/o ampliar el conocimiento de un objeto, expresión humana o problemática de manera significativa. Estas acciones pueden ser: observar, oír, explicar, tocar, elaborar y/o construir un producto y se caracterizan por la forma interactiva en que el aprendiz actúa durante la ejecución de las mismas.
- **Sensibilización:** Consiste en el fomento y ejecución de actividades que sirvan para tomar conciencia sobre una situación que se produce en el entorno. Es la forma en que, ante un estímulo del medio ambiente, las personas se emocionan, se movilizan y, actúan para generar o proponer un cambio.
- **Identidad cultural:** Conjunto de expresiones socioculturales que provee un sentimiento de pertenencia a nivel social.
- **Estrategias didácticas:** Estructura de actividades e interacciones entre docente y estudiante que permiten, de manera efectiva, que los objetivos y contenidos educativos cumplan su cometido.
- **Mediador cultural:** Entidad o sujeto que promueve la participación, la comprensión, el intercambio, la generación de afecto y el aprendizaje de las personas en relación a su patrimonio cultural.
- **Valoración:** Sentimiento de emoción sobre las creaciones humanas. Surge desde la vinculación y el grado de importancia que les asigna la sociedad y que desarrollan la identidad.
- **Educación formal:** Es la educación institucionalizada, planificada, estructurada y es brindada por instituciones públicas y privadas acreditadas. Obedece a lineamientos gubernamentales.

- **Gestión de patrimonio cultural:** Conjunto de procesos y herramientas de tipo legal, comunicativas y de evaluación que posibilitan la identificación, la construcción de la noción de patrimonio, la preservación, la difusión, la sostenibilidad del patrimonio cultural y la atención a las necesidades ciudadanas, con la finalidad de desarrollar espacios para el ejercicio de los derechos culturales.
- **Huaca:** Inicialmente el término hacía referencia a un objeto o lugar sagrado; actualmente se usa para llamar a los espacios con construcciones prehispánicas. Este término es utilizado, en su mayoría, por población costera.
- **Actores sociales:** Protagonistas tanto individuales o colectivos, públicos o privados, comunitarios o institucionales que representan a una parte de la sociedad.
- **Puesta en valor:** Sistema de actividades que dinamizan la función, nueva o la primigenia, de un elemento de la creación humana con la finalidad de preservar, proteger y difundir sus potenciales características y valores que generan disfrute y aprendizaje para un público espectador.

ANEXOS

ANEXO 1

CUESTIONARIO DE ENTREVISTA N.º 1**(docentes de la muestra)****I. DATOS INFORMATIVOS**

- Entrevistado: Docente del área de (x) CCSS DPCC
- Nombre:
- I.E () Estatal () Privado
- Número de horas semanales de enseñanza del área.....
- Fecha y hora de la entrevista.....

II. PREGUNTAS**Concepción del rol de mediador cultural del docente en el aula.**

- 1) ¿Cuáles considera usted son los roles o funciones que cumple un docente?
- 2) ¿Qué entiende por mediación cultural?
- 3) ¿Qué características tendrá un docente de su área en el rol de mediador cultural?, ¿Posee alguna de esas características?
- 4) ¿Considera que los docentes en general han sido formados o conocen sobre mediación cultural?

Estrategias de la enseñanza de CCSS y DPCC y específicamente en la valoración del Patrimonio Cultural Arqueológico Prehispánico.

- 5) ¿En qué grados de la educación secundaria se desarrollan los temas relacionados a la Historia del Perú prehispánico o al Patrimonio Cultural prehispánico?
- 6) ¿En la planificación del año 2019 o 2020 fueron articulados contenidos que traten sobre la huaca próxima a su centro educativo?
- 7) ¿Qué aspectos toma en cuenta al momento de planificar una experiencia de aprendizaje relacionada al antiguo Perú?
- 8) ¿Podría mencionar las estrategias de enseñanza que aplica en temas relacionados a sitios arqueológicos (huacas)?
- 9) ¿Qué acciones que promuevan la valoración de nuestro legado histórico se realizan en su institución educativa?
- 10) ¿Frente a esta crisis sanitaria ocasionada por la pandemia ha hecho uso de herramientas digitales del MINCUL u otras instituciones como por ejemplo de las plataformas que ofrecen las visitas virtuales a museos, complejos arqueológicos, entre otros? ¿Cómo fue su experiencia?

Conocimientos de huacas próximas a la I.E.

- 11) ¿Cuál o cuáles son las huacas cercanas a la institución educativa donde labora?, ¿Ha tenido la experiencia de visitarla de forma particular o con estudiantes? ¿Cómo se desarrolló?
- 12) ¿Conoce en qué años aproximadamente se construyó y cuál sociedad del antiguo Perú lo hizo?
- 13) ¿Han realizado en su escuela alguna visita de estudios a un sitio arqueológico?
- 14) ¿Qué percepción considera tienen los estudiantes respecto a la (s) huaca (s) próxima a su escuela?
- 15) ¿Cómo cree que es percibida la huaca por los vecinos de las zonas aledañas a esta?

ANEXO 2

CUESTIONARIO DE ENTREVISTA N.º 2 (Funcionarios vinculados a los sitios arqueológicos)	CUESTIONARIO DE ENTREVISTA N.º 3 (Funcionarios del gobierno local)	CUESTIONARIO DE ENTREVISTA N.º 4 (Vecinos de las cercanías de los sitios arqueológicos)
DATOS INFORMATIVOS Nombre: Institución para la que labora: Área y cargo: Fecha y hora de la entrevista..... Huaca priorizada.....	DATOS INFORMATIVOS Nombre: Municipalidad: Área y cargo: Sitio (s) arqueológico (s) priorizado (s): Fecha y hora de la entrevista.....	DATOS INFORMATIVOS Nombre: Dirección: Sitio (s) arqueológico (s) priorizado (s) : Fecha y hora de la entrevista.....
Realidad actual del manejo del sitio arqueológico priorizado. 1) ¿Cuentan con un plan de intervención o manejo en la actualidad?, ¿En qué consiste? 2) ¿En qué medida el gobierno local participa en la gestión del sitio? 3) ¿Cómo está conformado el personal que labora en este sitio arqueológico? ¿Cuáles son los principales problemas a los que se enfrentan ustedes? 4) ¿Cuál es la relación de ustedes y la comunidad respecto a la huaca? 5) ¿Cuentan con información sobre la existencia de organizaciones que la protegen o promocionan? Mecanismos de acercamiento con las instituciones educativas de la comunidad. 6) ¿Qué requisitos se le solicita a un colegio para realizar una visita de estudios? ¿Hay un tope mínimo y un horario para estas visitas? 7) ¿Cuentan con canales para promocionar el sitio y así fomentar su visita? 8) ¿Quién (es) atiende (n) a los grupos de escolares que visitan el sitio? 9) ¿Qué experiencias gratas se han producido con los colegios que han visitado este sitio? 10) ¿Cuentan con información sobre la cantidad de colegios que visitaron el sitio arqueológico en el año 2019 y su procedencia? ¿Alguno de esos colegios desarrolla algún proyecto con la huaca?	Realidad actual del manejo del sitio arqueológico en estudio. 1) ¿La municipalidad cuenta con un inventario de los sitios arqueológicos? ¿Cuántos y cuáles tienen registrados? 2) ¿Se está realizando en la actualidad o se realizó algún proyecto en este sitio? ¿Quiénes son sus aliados? 3) ¿Qué tipo de dificultades tiene el gobierno local para la gestión del sitio arqueológico? 4) ¿Cuentan con canales para promocionar sus sitios con valor cultural? ¿Qué expectativas tiene el gobierno local respecto a este recurso patrimonial? Mecanismos de acercamiento con las instituciones educativas de la comunidad. 5) ¿Cuál es la percepción de la comunidad respecto al sitio? ¿Conocen si existen organizaciones que la protegen o promocionan? 6) ¿Han realizado en los últimos 2 años actividades que hayan promovido el contacto de las huacas con los colegios de la zona? 7) ¿Quién (es) atiende (n) a los grupos de escolares que visitan el sitio? ¿qué requisitos se solicitan para una visita guiada? 8) ¿Cuentan con información sobre la cantidad de colegios que visitaron el sitio arqueológico en el año 2019? ¿Algún colegio participa en su promoción o difusión?	Percepción de la huaca 1) ¿Conoce cuál es el nombre de la huaca? ¿Conoce la historia de la huaca? 2) ¿Tiene información si existen autoridades, agrupaciones o colectivos que realicen acciones en favor de la huaca? ¿Los han invitado a charlas para saber o apreciar la huaca? 3) ¿Conoce de qué manera la municipalidad o el MINCUL participan en el cuidado o protección de la huaca? 4) ¿Cómo te gustaría que sea aprovechado el espacio donde está la huaca? Mecanismos de acercamiento con las instituciones educativas de la comunidad. 5) ¿Existe vigilancia permanente? ¿Qué institución custodia la huaca? 6) ¿Sabe si los colegios de la zona visitan la huaca? 7) ¿Alguna vez sus hijos o familiares en edad escolar han visitado la huaca junto a sus maestros? 8) ¿Conoce qué requisitos se solicitan a los visitantes de los colegios?

ANEXO 3

<p align="center">CUESTIONARIO DE ENTREVISTA N.º 5 (Docentes con experiencias educativas vinculadas a sitios arqueológicos)</p>	<p align="center">CUESTIONARIO DE ENTREVISTA N.º 6 (Asociaciones o instituciones culturales con experiencias vinculadas a colegios y sitios arqueológicos)</p>
<p>I. DATOS INFORMATIVOS</p> <ul style="list-style-type: none"> • Entrevistado: Docente del área de (x) CCSS DPCC otro • Nombre: • I.E () Estatal () Privado • Número de horas semanales de enseñanza del área..... • Fecha y hora de la entrevista..... 	<p>I. DATOS INFORMATIVOS</p> <ul style="list-style-type: none"> • Entrevistado: • Nombre de la organización/área:..... • Fecha y hora de la entrevista.....
<p>Conocimientos de huacas próximas a la I.E.</p> <ol style="list-style-type: none"> 1) ¿Cuál o cuáles son las huacas que están próximas al colegio donde labora? 2) ¿Quién está a cargo de su administración o gestión y qué requisitos se solicitan para visitar la huaca? 3) ¿Cuál cree usted es la percepción de los vecinos sobre la huaca? y ¿Cuál es la participación de los padres de familia cuándo realizan actividades en la huaca? 4) ¿Qué estrategias didácticas utilizan en su colegio para fomentar el acercamiento y afecto de los estudiantes hacia los sitios arqueológicos? 5) ¿En su planificación curricular (programación) están articulados los contenidos sobre la huaca o son desarrollados a través de proyectos? 6) ¿Se planifica alguna actividad de transferencia posterior a la visita de estudios? 7) ¿Qué factores considera usted han contribuido para que ustedes realicen actividades educativas vinculadas a la huaca próxima al colegio? ¿Cuentan con aliados que faciliten o contribuyan en el acercamiento a la huaca? 	<ol style="list-style-type: none"> 1. ¿Cuándo se fundó o inició sus labores la institución, asociación cultural o programa cultural a la que usted pertenece? ¿De quién fue la iniciativa? 2. ¿Cuántos miembros lo conforman? ¿Dónde se localiza su centro de coordinaciones? 3. ¿Quiénes son sus aliados o con qué apoyo cuentan para la realización de sus actividades culturales? 4. ¿Qué actividades en beneficio o coordinación con las instituciones educativas realizan ustedes? 5. ¿Han elaborado algún material educativo físico o digital para contribuir con el conocimiento o cuidado del Patrimonio Cultural prehispánico? ¿Cuáles son? 6. ¿Me puede mencionar algunas acciones que ustedes realizan y que involucre a la sociedad civil? 7. ¿Estarían dispuestos a visitar o realizar alguna actividad de manera presencial o virtual con un colegio si este se lo solicita? ¿Cómo se haría dicha solicitud?

ANEXO 4

CUESTIONARIO DE GRUPO DE ENFOQUE N.º 1**(Docentes de la muestra)****I. DATOS INFORMATIVOS**

- Nombres de los docentes participantes:
- Fecha y hora de la entrevista.....

II. PREGUNTAS**Planificación para las visitas de estudio a centros culturales y huacas (proyectos, dificultades y colaboradores)**

- 1) ¿Qué actividades se realizan antes, durante y después de una visita de estudios?
- 2) ¿Qué facilidades o dificultades se presentan en la preparación de esta actividad?
- 3) ¿Cuáles son los pasos que usualmente se siguen en la escuela donde laboran cuando se desea ejecutar una visita de estudios a un museo, centro cultural o específicamente una huaca?
- 4) ¿Recuerdan alguna experiencia enriquecedora que haya realizado junto a sus estudiantes cuando se trató un tema relacionado a nuestra historia prehispánica o al legado arqueológico?
- 5) ¿Alguna vez ha oído de tus estudiantes comentarios, anécdotas o experiencias sobre las huacas?
- 6) ¿Sus instituciones educativas cuentan con algún proyecto en el que se incluyan las huacas de los alrededores?
- 7) ¿Qué facilitaría el acercamiento activo con las huacas próximas a las instituciones educativas?
- 8) ¿Conoce si existen mecanismos por parte de la municipalidad o el Ministerio de Cultura que promuevan el acercamiento del colegio o de la comunidad a las huacas?

ANEXO 5

Compilación de respuestas dadas por los docentes entrevistados, cuestionarios 1 y 7
Categoría: Estrategias de la mediación cultural del patrimonio en el aula

Subcategoría: Concepción del rol de mediador cultural del docente en el aula.					
Docente CCSS Moisés Rivera A. I.E Privada	Docente CCSS Delicia Herrera R. I.E Privada	Docente CCSS Clara Gloria PhilcoT. I.E Pública	Docente DPCC Margarita Ochoa R. I.E Pública	Docente DPCC Yolanda Leiva I.E Pública	Docente DPCC Carlita Cahuaza R. I.E Privada
Información seleccionada obtenida de la entrevista - cuestionario 1					
<p>El docente es el que <i>va a mediar para que el estudiante comprenda su cultura</i>, él o ella conocedor de la cultura, va a acercar al estudiante a los restos arqueológicos, <i>hablar de cultura es hablar las formas de identificación de un pueblo su lengua, sus bailes</i>. El rol de mediador es: innovador, <i>es cercano va a utilizar diversas estrategias para acercar al estudiante con su cultura, es aquel que transmite de forma amena un aprendizaje</i>. Los docentes no han sido formados en mediación cultural, <i>cada uno aprende, no hay un curso en la carrera docente, cada profesor ahora lo hace por iniciativa propia de manera empírica pero no se le ha enseñado cómo mediar para que se ame la cultura, no hay, no lo he visto</i>.</p>	<p>Creo que el docente debe cumplir un rol de acompañamiento en el cual va a instruir al alumno para ser facilitador de los aprendizajes. <i>Mediación cultural es lo propio de nosotros que vamos a insertarlo dentro de nuestra programación para que los chicos se sientan identificados con su entorno, con su país</i>. El rol de mediador cultural del docente consiste en <i>motivar al estudiante a que conozca nuestras raíces que pueda sentirse identificado como peruano (...)</i> y se ha habido ciertos errores que no vuelvan a repetirse. De esas características me considero <i>facilitador para motivar, para incentivar en ellos un nacionalismo, el conocer las raíces</i>. Creo que no han sido formados, los docentes en mediación cultural, <i>pero si en el caso mío de forma particular si motivamos a querer lo nuestro a través de los trabajos en campo (...)</i> que hemos realizado, <i>viajes en la especialidad de Historia motivan mucho a sentirse identificado con las raíces de nuestro país</i>.</p>	<p><i>Las funciones y roles del docente, son informar a los estudiantes acerca del patrimonio cultural que hay en su comunidad informar, valorar el patrimonio cultural y también el de conservar</i>. Yo entiendo que mediación cultural (...) tiene que ver mucho con restos arqueológicos, manifestaciones artísticas de cada región o comunidad. Las características de un docente del área, es una persona proactiva que tenga (...) conocimiento de restos arqueológicos de la comunidad, (...) participación activa y el trabajo de campo. Sobre mediación, tal vez no conocemos mucho respeto ese término y <i>lo relacionamos mucho con educación artística, pero sería bueno profundizar en eso</i>.</p>	<p>Los roles que cumple un docente, centrarse en enseñanza y aprendizaje de sus estudiantes y para esto el docente tiene que planificar. Para mí, se hace mediación cultural por tener chicos que vienen de diferentes zonas y diferentes costumbres y diversas formas de ser. <i>Debo de enseñar el respeto y la tolerancia a esa diversidad de culturas que tenemos en nuestro país, que valoren las diversas manifestaciones culturales (...)</i> promover el conocimiento de las diversas culturas que hay en nuestro país <i>valorarlas y que se ponga en práctica lo que es el respeto y la tolerancia</i> y lo vamos a ver con la convivencia cotidiana de los de los estudiantes en la escuela y de ahí ellos le llevan a la comunidad. Sobre haber sido formada en mediación cultural, de repente, pero de manera indirecta, pero como tal, no.</p>	<p>Considero que uno de los roles importantes es el ser mediador, <i>donde a través del diagnóstico tiene que descubrir la potencialidad de su estudiante (...)</i> un acompañante, también un buen amigo del estudiante. <i>Voy a citar Vygotsky, es el que propone la teoría de que el maestro se convierte en un mediador, potencializa al estudiante (...)</i> y <i>la mediación cultural es el apoyo que debe tener el docente para brindar y empoderar al alumno sobre el aprendizaje</i>. Un docente mediador es: <i>empático asertivo que tenga habilidades sociales para llegar al estudiante (...)</i> conquistarlo <i>para que desarrolle sus habilidades y capacidades (...)</i> los estudiantes siempre me dicen que los escucho (...). Yo vengo de una formación muy tradicional, pero veo que <i>el maestro ha ido cambiando en el tiempo (...)</i> Ahora les decimos <i>qué se espera de ellos, veo que en el currículo por competencias los docentes se están preparando para el camino de la mediación cultural</i>.</p>	<p>Mediación cultural para mí es <i>aquel que orienta, que enseña que guía con respecto a lo que es nuestra cultura</i>. Una de las características creo que es el compromiso, el amor que tiene hacia la cultura y ese amor que tiene hacia la cultura lo transmite. <i>El compromiso que tengo de impartir porque el área de DPCC es compartir el talento de nuestra cultura, nuestro patrimonio a través del largo intento de que el joven aprecie, ame y valore las cosas que nosotros tenemos, (...)</i> valorar primero lo nuestro, ese es el compromiso que tengo con ellos. Yo creo (...) todos los del área hemos sido formados y somos mediadores de nuestra cultura.</p>
Subcategoría:					

Estrategias de la enseñanza de CCSS y DPCC y específicamente en la valoración del Patrimonio Cultural Arqueológico Prehispánico.

Información seleccionada obtenida de la entrevista - cuestionario 1

<p>En 1º año se ve el tema historia del Perú prehispánico. En la malla no están considerados contenidos de la huaca de la localidad, pero sí se trabaja en un plan de visitas (como proyecto). Aspectos que se toman en cuenta para planificar sobre el Antiguo Perú: 1º el espacio donde se ubican estas culturas el desarrollo en el tiempo y si vivimos en un distrito donde se ubica un resto arqueológico (la huaca Pucllana). Las estrategias directamente a las culturas que se van a desarrollar se muestran imágenes, organizadores, lecturas, análisis de videos, aproximación a los restos arqueológicos, señalar las características de cada uno de ellos. También se hacen proyectos de visitas. Al estar cerca de una de ellas, también al sitio arqueológico de Pachacamac también se ha visitado Caral. En la anterior gestión (3 años atrás) se realizaba festivales, ferias impulsado por docentes de CCSS valoramos mucho la historia pero también depende de quién dirige el colegio (...) el que dirige, el que gestiona si no está concientizado no se van a realizar depende de quién gestiona.</p>	<p>Se desarrollan temas relacionados al antiguo Perú en 1º y 2º. En la zona del Callao donde está el colegio no hay ninguna huaca. La más próxima creo que es la que está en la Plaza de la Bandera, Mateo Salado. Para planificar una experiencia de aprendizaje nosotros tenemos un cartel (de contenidos temáticos a desarrollar) de los colegios católicos del Callao y de ese cartel se realiza la programación anual. Algunas estrategias son: vimos (de la web) el traslado de los restos de los de personajes egipcios entonces, se utilizó videos actuales para motivar por ejemplo en la cultura inca estamos viendo las chinganas me gusta tomar historias leyendas y lo enlace con lo que quiero que ellos observen y luego paso a la investigación que profundicen y luego ellos mismos se exponen su investigación. No utilizamos libros de Sociales los temas ya los tenemos. En el colegio hay festival de danzas, el día del logro (donde exponen sus trabajos o investigaciones), ferias gastronómicas hay en idiomas también se hace un festival de danzas internacional vienen de otros países elencos de baile y hacen un intercambio. En la actualidad recorrido virtual de los museos del Ministerio de Cultura. En el 2016-2017 se realizó un recorrido a Pachacamac con el proyecto Qhapaq Nan del MINCUL, asumió los gastos era otra gestión en el colegio y las salidas de estudio eran más seguidas.</p>	<p>Sobre el Perú prehispánico es en sociales en 1º año y 2º. <i>En el 2020 no sé contemplaron contenidos sobre la huaca cercana, no hay huacas cercanas, pero si se usó la plataforma Aprendo en casa</i> y allí desarrollaron sobre huacas en dos capítulos y fue interesante y ese tema se abarcó para todas las áreas. Para planificar una sesión se considera el propósito de aprendizaje las competencias del área los desempeños de cada capacidad y que el estudiante logre estar en el estándar de aprendizaje adecuado. En estrategias se utilizó mucho análisis de mapas hemos utilizado el texto de Historia Geografía y Economía dado por el Ministerio proporciona ese texto. Por motivo de pandemia en el 2020 no se realizaron acciones concretas (...) no hemos usado la plataforma de MINCUL las visitas virtuales a museos.</p>	<p><i>Con el nuevo Currículo Nacional lo vamos a ver en 3º más que nada.</i> El trabajo con el patrimonio nosotros hacemos como un proyecto aparte es decir aparte de los contenidos del CN agregamos un proyecto sobre conocimiento y valoración de nuestro patrimonio cultural porque estamos cerca a la Huaca El Paraíso. Para planificar, se parte del diagnóstico situacional de nuestros estudiantes de nuestra comunidad educativa y algunas situaciones que se presentan en la I.E., podemos agregar algunas temáticas, hacemos lo que son las visitas a los museos, sitios arqueológicos una vez al año. Estrategias: presentar huacos en las láminas y ese material motivaba a los chicos y se hace uso la sala multimedia para videos. Algunas acciones tenemos en nuestro colegio son las festidanza y junto a (al área) Sociales hacíamos un concurso de danza y platos típicos, cada sección exponía un departamento por sorteo y sacaba su baile típico, una costumbre, su plato típico la vestimenta etcétera.</p>	<p>En 1º y 2º se toca el Perú Antiguo en el currículo por competencias y se contextualiza en el área de DPCC nosotros trabajamos convivencia democrática en búsqueda del bien común y como él bien cómo es cuidar allí tocamos el tema de identidad, el respeto, de la valoración, (...) articulamos con el área de Historia, temas de la identidad cultural del entorno y cuando ellos abordan el tema de Perú prehispánico. Nosotros tenemos alrededor de la I.E, la Huaca de Pro y la Huaca de Oro, también Paraíso. En la programación se toca el tema de P.C, pero lo trabajamos por proyecto de aprendizaje (...) salimos al Museo de Antropología junto al área de CCSS y se hizo costumbre hacer trabajo de campo, se consideró trabajar todas las áreas y el Ministerio nos está forzando a trabajar por proyectos. Estrategias: preguntas relacionadas a valoración cuidado y a partir de ellas hemos un diagnóstico, ¿cómo trabajamos? por proyectos los chicos hacen trabajos en equipo y luego planteamos infografías con esquematización de conocimientos a través de mapas conceptuales estrategia de juegos de roles, dramatizaciones, exposiciones y trabajos de investigación y cerramos con visitas de campo a museos o a los alrededores del colegio a observar el lugar donde transitan. Sobre el uso de visitas virtuales nos costó al inicio a la virtualidad luego usamos</p>	<p>El tema de Patrimonio Cultural se ve desde 5º de primaria, y en secundaria en 3º, que yo recuerde no se trataron temas de la huaca cercana a la I.E. Para planificar, se toma en cuenta el aspecto cultural, el entorno, cuándo ocurrió, la diversidad de las cosas que tienen y que tiene nuestro Perú. Estrategias: lectura del libro e investigar a través de páginas de internet y realizar folletos. No se han hecho uso de visitas virtuales del Ministerio de Cultura. La docente complementó, terminada la entrevista, que olvidó indicar que en DPCC utilizan libros del Grupo Norma de 1º a 5º.</p>
---	--	--	---	---	---

				la virtualidad del Ministerio en la plataforma Aprendo en casa. En el día del logro: se exponía sobre la cultura viva donde los padres, sabios previamente entrevistados compartieron sus recuerdos de la cultura viva.	
Subcategoría:					
Conocimientos de huacas próximas a la I.E.					
Información seleccionada obtenida de la entrevista - cuestionario 1					
<p>La huaca Pucllana es la más cercana, la experiencia fue muy interesante porque el guía explicaba de manera amena y divertida y captaba la atención del estudiante, usaba juegos, mostraba, un adobito les dejaba agarrar el barro, había talleres. La huaca la construyeron la cultura Yschma y la cultura Lima y son conectadas con Pachacamac. Además de Pucllana hemos visitado casi todos los sitios arqueológicos de Lima hasta Caral la percepción de los estudiantes respecto a la huaca en un primer momento lo ven aburrido, hay que ser honestos dicen: "¿para qué vamos a ir? y también en los textos no se muestra atractiva, pero cuando la visitan se muestran sorprendidos porque verlo en un video virtual no es lo mismo que visitarlo, es bueno visitarlo tener el contacto con el lugar; los vecinos la ven (a la huaca Pucllana) como parte de su historia, está muy bien cuidada en el distrito de Miraflores se utiliza una movilidad particular para transportarnos, está a 10 minutos del colegio.</p>	<p>La huaca cercana es Mateo Salado, pero en el Callao también hay huacas por la zona del Terminal Pesquero, pero no vamos para esa zona, hemos ido a Caral, Puruchuco y Pachacamac. A inicios de año se dan propuestas tentativas (...) el colegio no sale siempre un año es para Ciencia otro año para Sociales y cuando toca Ciencias Sociales se designa el lugar dependiendo el grado y los temas. Con la nueva administración ahora es difícil porque no nos dan la opción escoger nos imponen y muchas veces no tienen relación con los temas que estamos trabajando. Mateo Salado fue construida por la cultura Lima, tiene un museo muy pequeño. El día de la visita de estudio sale todo el colegio a diferentes lugares, pero no necesariamente con la realidad de los temas que se están desarrollando. Se percibe que a los chicos les aburren las huacas dicen que "van a ver tierra" esa es la percepción, es necesario tocarlo antes en clase, así es diferente. Les gusta más cuando un arqueólogo los visita o explica porque sienten cerca el descubrimiento, a la</p>	<p>Actualmente, no conozco ninguna huaca cercana en el colegio donde laboro en San Bartolo. La percepción que se tiene de los estudiantes respecto a la huaca, es que los chicos tienen un conocimiento muy vago. Los vecinos de las zonas aledañas a las huacas en otros lugares, la mayoría, no toma conciencia sobre ellas por eso es que falta valoración.</p>	<p>Nosotros tenemos cercana la Huaca Paraíso, nuestro colegio está cerca a la entrada de Ventanilla, no tan cerca como para ir caminando, pero 40 minutos desde el colegio, fue por un proyecto, una campaña de limpieza, fuimos a hacer la conservación, no se pidió ningún permiso fuimos 3º, 4º y 5º, un promedio de 120 estudiantes fue satisfactoria, la actividad y se observó cómo está abandonada por el Estado. Con esa campaña estamos enseñando a nuestros hijos a que valoren su cultura y que sean parte de la conservación, lo hicimos un día sábado, se organizaron llevando rastrillos, bolsas guantes. Antes se hacía un día de semana, pero ahora ya no, por el tema de horas efectivas, muchos docentes no desean participar fuera del horario de clases, esa es una desventaja y ya no se hacen esas campañas. La municipalidad del Callao sacó un programa para conocer nuestras huacas y con promotores culturales que eran profesores de Ciencias Sociales, ellos hacían visitas a las diversas zonas arqueológicas. Con ese grupo se</p>	<p>En la experiencia en el área de DPCC no he hecho visita a una huaca cercana, pero hemos hablado y tomado en cuenta que al rededor hay todo un entorno cultural, en el área de Ciencias Sociales si han salido, han hecho varias visitas, pero al centro de Lima, si han ido a Pachacamac, pero las salidas son por lo general una vez al año y cada año van cambiando de lugar. No conocen mucho sobre las huacas, se nota que en primaria no les han tocado el tema y les es indiferente pero pasa por un tema de informar en secundaria. Ahora los vecinos han tomado más conciencia, ahora ellos son los guardianes, inclusive cuando los chicos ven basura por la ruta ellos mismos proponen hacer un proyecto como pegar carteles, de ellos nacen las infografías y abordan el cuidado y la limpieza de la zona. En esto contribuye la escuela para que las huacas se conozcan. El MINEDU con este modelo de competencias se va alejando de la enseñanza del patrimonio porque se plantean contenidos de manera libre.</p>	<p>Soy nueva en el colegio y no sé si habrá una huaca cercana, no sé si han salido, pero escuchado que han salido a los pantanos de Villa y el Morro Solar y a Pachacamac, el museo y santuario. Creo que la percepción de los estudiantes es de no aprecio, he podido percibir que los mismos vecinos no valoran la misma huaca, muchas veces se encuentran con basura y eso que está con rejas.</p>

	<p>investigación en el campo. A mí me da mucha pena porque los vecinos piensan que es una zona abandonada, no ven la importancia, la parte cultural de la construcción. Las causas pueden deberse a que no hay educación o instrucción se las tiene muy abandonadas, a la espalda de Mateo Salado por ejemplo hay una mecánica, sólo cuando les hacen publicidad es cuando se conserva mejor.</p>		<p>visitó la Huaca Paraíso. Hemos ido a Pachacamac y luego a los museos. Cuando no se realiza la visita como que los chicos no lo valoran, no le dan importancia, pero después que se realiza la visita ven con otros ojos. Los vecinos de las zonas cercanas no valoran las huacas botan la basura allí, entonces al observar esa actitud no hay una valoración, no tienen información, no hay difusión por parte de las instituciones responsables para que esos pobladores tengan el conocimiento y a ello se debe que no tienen esa conciencia valorar lo nuestro.</p>		
--	---	--	---	--	--

Subcategoría:

Planificación para las visitas de estudio a centros culturales y huacas.

Información seleccionada obtenida de la entrevista - cuestionario 7		
Acciones de preparación de las visitas de estudios.	Experiencias y percepción sobre temas relacionados a historia prehispánica o al legado arqueológico.	Identificación de actores que propician el encuentro entre huacas y colegios.
<ul style="list-style-type: none"> Al inicio de año se presentan las propuestas de los lugares para las visitas de estudio en el año escolar. Aprobación de la coordinación académica y/o dirección de la elección de los sitios. En los colegios privados no siempre las propuestas de visita de estudios son de los docentes de CCSS o DPCC sino que la administración propone sin lugar a objeción. La coordinación de la salida puede recaer a una comisión o equipo de docentes o en la administración (colegios privados) ellos discuten y aprueban presupuestos, comunicados a los padres y solicitudes de reserva para agendar visitas o permisos de ser el caso, y el contrato de movilidad que los transportará. En los colegios se estila formalizar las visitas de estudio con la elaboración de proyectos de visita con los instrumentos para su ejecución cómo una ficha de visita. Previamente se seleccionan las competencias que se desea lograr con la visita. Las salidas se agrupan por ciclos o grados de estudio difícilmente sale un solo grado. Las visitas de estudio de CCSS y DPCC pueden ser bimestrales o una sola vez al año. 	<ul style="list-style-type: none"> Al visitar el sitio arqueológico los estudiantes aplican los aprendizajes en el aula y la valoración es más significativa. Ponen en práctica los conocimientos desarrollados en aula sobre el hombre del antiguo Perú. Los estudiantes cuestionan la falta de cuidado de las huacas, comentan sobre el desempeño de guías del sitio ya sea por la forma pertinente de su explicación o por su falta de dinamismo. Establecen semejanzas y diferencias entre un guiado y otro. Los docentes coinciden en la necesidad del trabajo transversal a partir de proyectos para abordar con mayor detenimiento la problemática de nuestro patrimonio arqueológico. Una experiencia inolvidable para los estudiantes de uno de los colegios fueron los talleres de Qhapaq Ñan y la posterior visita al sitio arqueológico. En una visita a la Huaca El Paraíso los estudiantes observaron que un grupo de jóvenes de la zona se preparaban para una puesta en escena y se contagiaron de esa iniciativa proponiendo a la docente la realización de una actividad similar en el colegio. 	<ul style="list-style-type: none"> Sobre las instituciones que fomentan el encuentro entre escuela y huaca vale la pena mencionar la actividad realizada por la municipalidad de Chorrillos donde se convocó a participar de un concurso de free style (fusión de hip hop y música electrónica) donde estudiantes de colegios debían crear composiciones con temas relacionados a las huacas. En el colegio Herman Busse de La Guerra, días previos a la salida de estudios los docentes solicitaron a la municipalidad de Los Olivos apoyarlos con una persona que acompañe al grupo como parte de la comisión que realiza la visita. La docente que labora en el colegio del Callao manifiesta que visitan la huaca Mateo Salado a pesar que está más cercana la huaca Oquendo pero que por seguridad y poca promoción no han hecho el intento de visitarla, es decir que la docente no conoce si existen posibilidades de visita a esa huaca. Indica ella misma que en la región Callao se priorizan más temas de Callao histórico y no las huacas. La misma docente indicó que en el 2016 y 2017 el proyecto Qhapaq Ñan brindó en su escuela charlas y una visita a Pachacamac, pero al haber un cambio de gestión administrativa del colegio, ya no se han realizado estas actividades.

<ul style="list-style-type: none"> • Las visitas de estudio en los colegios privados se realizan dentro del horario escolar en el caso de los colegios estatales se realizan en horario escolar siempre y cuando se trabaje la visita de estudios en varias áreas curriculares. • Algunos percances en la organización son: no entrega de comunicados a tiempo, padres que no desean que sus hijos participen. • Se busca que la visita coincida con el desarrollo del tema en aula. • Los productos de la visita se pueden presentar en el Día del Logro o en una exposición para dicho fin. En los colegios privados de los docentes donde no hay día del logro, se realiza la exposición en una feria educativa de todas las áreas. • Situaciones inesperadas: cuando no hay una buena coordinación se tiene que aceptar unidades de transporte que no cumplen con requerimientos mínimos, chicos que no llevan los permisos de sus padres. • En las salidas fuera de Lima Metropolitana se contrata a una empresa de servicio turístico que realice todos los trámites. 	<ul style="list-style-type: none"> • Llama la atención que en un colegio (como es el caso del colegio de Los Olivos) sus docentes y estudiantes, sepan muy poco de la huaca cercana. A modo de reflexión, la docente de esta institución educativa manifiesta que puede deberse a que en primaria tampoco se desarrollaron temas relacionadas a su patrimonio próximo. 	<ul style="list-style-type: none"> • Por otro lado, la docente que trabaja en un colegio de Ventanilla comentó que su escuela fue seleccionada para el proyecto "2Revalorando nuestra identidad chalaca", impulsado por el Gobierno Regional del Callao y como parte del proyecto visitaron la Huaca El Paraiso, siendo los costos de transporte asumidos íntegramente por dicha entidad. • Opinan los docentes que deberían de realizarse campañas de sensibilización sobre patrimonio cultural dirigidos a ellos para que posteriormente logren una transmisión (mediación) más efectiva. • Consideran que a sus alumnos les llama mucho la atención cuando personas ajenas a la institución van a darles charlas pues lo sienten más atractivo por ejemplo oír a un arqueólogo u otro profesional no docente de su colegio.
---	---	---

Fuente. Datos obtenidos de las entrevistas realizadas a los docentes de la muestra. Adaptado de Monje (2011)

ANEXO 6. **Huaca Pucllana, gestión y vínculos con la educación.**

Subcategoría: Gestión, promoción y vínculos con las instituciones educativas de los sitios arqueológicos priorizados.		
<p>HUACA PUCLLANA</p> <ul style="list-style-type: none"> • Distrito: Miraflores • Docente: Moisés Rivera A. • I.E: “María de las Mercedes”, Miraflores • Frecuencia: Visitada periódicamente por contar con las condiciones necesarias 		
Aspectos	Funcionario del gobierno local	Vecino de la huaca
Nombre del entrevistado	<p>Micaela Álvarez Calmet Directora del Museo de sitio Pucllana</p> <p>Rita Velásquez Ancajima Promotora Cultural</p> <p><i>Fecha: julio 2021</i></p>	<p>Miguel Sánchez Urquiaga Dirección: Calle Elías Aguirre</p> <p><i>Fecha: julio 2021</i></p>
Información seleccionada obtenida de la entrevista - cuestionario 2, 3 y 4		
<p>Realidad actual del manejo del sitio arqueológico</p> <p><i>Nota: Por convenio, la gestión está en manos de la Municipalidad de Miraflores, por ello no hay entrevista a funcionario del MINCUL</i></p>	<p>El museo de sitio tiene un sitio arqueológico y gracias al convenio con el MINCUL, se delega a la municipalidad la administración de los recursos. Sus ingresos provienen de las entradas y del alquiler para restaurante. La intervención al sitio arqueológico es parte permanente del museo por tratarse de un proyecto arqueológico.</p> <p>La municipalidad administra los recursos y tiene la responsabilidad de revertir los recursos del museo, cualquier actividad se sustenta en los ingresos. El personal que labora son arqueólogos, personal administrativo, conservadores, personal de campo y de mantenimiento de estructuras y también los guías oficiales de turismo. Todos laboran por contratos CAS (contratación administrativa de servicios) de la municipalidad. Aliados: en cuanto a la difusión, seguridad, limpieza, jardines, es decir servicios, la municipalidad es el aliado, también hay un patronato y convenios de voluntarios de arqueología, de turismo desde hace 20 años.</p>	<p>La huaca Pucllana es una edificación preinca Yschma, su construcción es llamada el librero porque son de adobitos, se han hallado 100 sacrificios humanos, encontrado tres princesas vírgenes. Como se ve todo está restaurado y colegios vienen de provincias como también de Lima, de todos los conos. El restaurante que hay dentro de la huaca colabora y la municipalidad por supuesto pone sus guías y personal administrativo.</p>
Mecanismos de acercamiento con las instituciones educativas	<p>Sobre visitas: los promotores turísticos o el profesor solicita la visita de acuerdo a sus necesidades y se establece la hora de la visita y el número de niños (25 niños por grupo) los recorridos son de 1 ½ hora para visitar en otros casos, menos tiempo, depende si es el único destino de colegio. Antes venían entre 70 y 80 alumnos con dos personas, pero ahora se está solicitando que alguien más para que sea el soporte del guía. Las experiencias gratas, tenemos dos realidades de un grupo que viene con un itinerario de visita, ya viene agotado, aquí está experiencia de visita no es tan gratificante cómo lo es para aquellos que solo vienen a visitar el museo. Estadísticas: en el 2019, vinieron 72 instituciones educativas 13 nacionales 55 privadas de EBR. Colegios cercanos que visitaron son: el Adventista, y Villa María, este</p>	<p>Cuando estaba la antigua directora éramos invitados a talleres. Trabajan personas profesionales y cuidan la integridad de nuestro patrimonio cultural, la municipalidad de Miraflores tiene cámaras en las esquinas. También hay talleres familiares, mis hijos ya son mayores y si han visitado la huaca, se debe de hacer la reserva por el código QR para visitar.</p>

	último visitó 4 veces y consumió dos tipos de productos: la visita convencional y en las otras 3 oportunidades participaron del taller de adobitos diseñado para niños de 5-12 años que dura 2 horas y al final se simula la construcción de un muro, tal como lo hicieron los Lima hace 1500 años y es bastante bueno porque es divertido pedagógico y los pequeños se divierten y aprenden, a secundaria no hemos llegado con esta actividad pedagógica. Con la exdirectora Isabel Flores se crearon varios talleres y ahora estamos reconciliándonos con la comunidad.	
--	---	--

Fuente. Datos obtenidos de las entrevistas realizadas a funcionarios del sitio y a un vecino de la huaca. Adaptado de Monje (2011)

ANEXO 7. Huaca Mateo Salado, gestión y vínculos con la educación

HUACA MATEO SALADO <ul style="list-style-type: none"> • Distrito: Cercado de Lima • Docente: Delicia Herrera R. • I.E: “Colegio Parroquial Santa Cruz”, Callao • Frecuencia: Visitada periódicamente por contar con las condiciones necesarias 			
Aspectos	Funcionario MINCUL vinculados al sitio	Funcionario de la Municipalidad Metropolitana de Lima (MML)	Vecino de la huaca
Nombre del entrevistado	Equipo Proyecto Integral Mateo Salado (respuesta a cuestionario enviada por correo electrónico) <i>Fecha: diciembre 2021</i>	Boris Renato Cáceres Sáenz Subgerente de Patrimonio Cultural, Artes Visuales, Museos y Bibliotecas de la MML Aracely Padilla Yabar Coordinadora del área del Patrimonio Cultural Arqueológico (PCA) de la MML <i>Fecha: diciembre 2021</i>	Francisco Paulino Cotrina Dirección: Urb. Mateo Salado Coordinador General de Juntas Vecinales del Sector 19 - Cercado de Lima. <i>Fecha: enero 2022</i>
Información seleccionada obtenida de la entrevista - cuestionario 2, 3 y 4			
Realidad actual del manejo del sitio arqueológico	El Proyecto Integral Mateo Salado (PIMS) cuenta con un plan de gestión publicado el 2014: “Una propuesta de gestión para monumentos arqueológicos en entornos urbanos”. Desde inicios del 2019 la MML viene colaborando con la difusión y promoción del complejo, siendo así que hasta enero del 2020 coorganizó los recorridos nocturnos. (...) A fines del 2019, con EMILIMA para la reubicación de los ocupantes del sitio arqueológico a un proyecto habitacional en el centro de Lima. Así también, a través del programa Trabaja Perú del Ministerio de Trabajo, la MML gestionó y coordinó trabajos de limpieza y mantenimiento en la zona. Por último, con INVERMET, organismo público descentralizado de la MML, que permitirá que construya un tramo del cerco perimetral del complejo. Se tiene también una buena relación con la Municipalidad Distrital de Pueblo Libre. Actualmente el equipo del Proyecto Integral Mateo Salado está conformado por solo seis personas: el gestor/director del sitio, una arqueóloga (especialista en investigación), una historiadora y gestora cultural (especialista sociocultural), un especialista administrativo y dos auxiliares de campo. Este personal es insuficiente para la operatividad plena del	Es el MINCUL el que tiene toda la información en el SIGDA sobre las huacas y el área de PCA tiene injerencia para dar mantenimiento de 6 huacas: La Luz 1 y 2, Palomino, Corpus 1 y 2 y Huaca Culebra. Pre pandemia, se hacían funciones de cine en algunas explanadas pues no afecta al sitio, de acuerdo a la disponibilidad de cada huaca se realizaron esas acciones entre 2018 y 2019, en coordinación con las autoridades distritales. Lo que se está realizando (fines del 2021) es la promoción del sitio, se ha comenzado este año con talleres virtuales con los colegios más cercanos de la huaca y con “La Ruta Yschma” se está iniciando un plan piloto de visitas guiadas en Huaca Palomino, Corpus I y II, para que los vecinos sepan quienes fueron los Yschma, el piloto lo haremos con los ancianos de la “Casa de Todos”. Entre los aliados hemos pedido el apoyo al parque de las Leyendas y más adelante se piensa hacerlo con Mateo Salado por la ocupación Yschma para que se vea lo grande que fue su ocupación. Por otro lado, la MML a mediados de año 2020 postuló a un fondo y la subgerencia de Turismo logró acceder al fondo “Trabaja Perú” para el mantenimiento preventivo de Lima Cercado y 80 trabajadores por mes y medio trabajaron en accesos y limpieza de	El conocimiento que tengo sobre la huaca es reciente desde el 2007 el MINCUL tomó control de la huaca, sé que es una construcción preinca que perteneció a la cultura Yschma, una cultura local del Valle del Rimac, ha tenido presencia en varios sitios relacionados al complejo de Maranga y luego viene la presencia inca en la forma en que ellos se dedicaban a conquistar que era a través de la persuasión, ellos tomaron el control. El señorío ha tenido vínculos comerciales con otras culturas tanto de la sierra como de la selva que se ha evidenciado en cerámicos, tintes, en la forma en que ha desarrollado su cerámica, muy conocedores de las estaciones, del mar (...). También ha sido usado en la década del 40 y 50 por una fábrica de ladrillos destruyendo partes de la estructura. Como urbanización estamos desde los años sesenta. Yo pertenezco a una junta vecinal comunal y todo esto nos ha permitido tener vínculos con la institución arqueológica y hemos trabajado muy estrechamente. Hemos tenido unos 4 o 5 talleres y un curso sobre gestores culturales y eso nos ha podido dar una visión más amplia para así transmitir y por mí intermedio compartir el patrimonio y valorarlo.

	<p>complejo arqueológico. Se mantiene una comunicación permanente y cercana con dirigentes de juntas vecinales, en particular del Cercado de Lima, el proyecto forma parte de la Comisión de Gestión de Mateo Salado (Cercado de Lima), conformada por vecinos, dirigentes vecinales y representantes de la MML y la Comisaria PNP de Palomino, y la Mesa de Cultura de Pueblo Libre, conformada por diversas asociaciones y colectivos culturales del distrito. Desde el año 2019 se conformó la organización "Líderes culturales", integrada por estudiantes de la IE N°1021 "República Federal de Alemania", quienes cada año forman parte de la organización de actividades educativas y/o culturas con motivo del aniversario del complejo arqueológico.</p>	<p>los espacios aledaños de Mateo Salado y de las otras 6 huacas, para fines del 2020 ya se había culminado. (...) Contamos con una página de Facebook e Instagram "Cultura para Lima", de la Gerencia de Cultura, allí se promociona todo, se ha fortalecido a raíz de la pandemia, se han realizado talleres virtuales, pero han sido para grupos cerrados, con los colegios cercanos a los sitios arqueológicos. Tenemos un programa desde la subgerencia que se llama "Diálogo Lima", es un espacio mensual donde se dan cátedras especializadas de algún tema Arqueológico de la costa central, valles del Lurín, Rimac y Chillón. Desde octubre del año pasado (2020) hasta este año se han realizado talleres en las huacas, de tapial, de cerámica, de música prehispánica, de textiles a cargo de la arqueóloga de campo y se ha trabajado con 4° de secundaria de los colegios cercanos a las huacas (...). Se podría decir que estamos 50 y 50, la mitad de la población ya está concientizada pero el resto falta todavía, hay un grupo que dice que podríamos hacer un parque. A veces cuando ven reuniones, se acerca la gente, ya sabe qué es un sitio intangible. Aún no se cuenta con paneles informativos, pero se piensa el otro año colocarlos.</p>	<p>Yo creo que hay mucha voluntad por parte del MINCUL y del proyecto arqueológico ahora por pandemia se ha reducido el presupuesto. Este complejo tiene varias pirámides, los vecinos decimos pirámide chica a una de ellas, no protegida, y de cierta parte tiene consecuencias negativas porque no está intervenida y los vecinos la usan de manera inapropiada. Se desea tener un Parque Turístico Arqueológico y estamos en conversaciones, todo este proyecto está en una fase muy inicial, pero si hay una voluntad, han manifestado que hay dinero para hacer el gasto, esto beneficia no solo por el turismo sino también por la seguridad.</p>
<p>Mecanismos de acercamiento con las instituciones educativas</p>	<p>Requisitos para la visita, para visitar las II.EE, programaban su visita enviando un correo electrónico a mateosalado@cultura.gob.pe., se le solicita al coordinador y/o docente responsable de la delegación firmar el compromiso de responsabilidad durante su visita al sitio arqueológico. En tiempos presenciales: no hay un tope mínimo de estudiantes, pero si un máximo de 35 niños por grupo. Hasta marzo del 2020 de martes a domingos de 9:00 a.m. a 4:00 p.m.; en tiempo postpandemia, no hay un tope mínimo de estudiantes, pero si un máximo de 08 a 10 niños por grupo. El horario de visitas es de jueves a sábados de 10:00 a.m. a 3:00 p.m. Canales donde se promociona el sitio: en Facebook como Complejo Arqueológico Mateo Salado y en Instagram como <i>mateosaladooficial</i>. También se realiza difusión de las visitas a través del fanpage Qhapaq Ñan Perú. Atención: en tiempos de normalidad se contaba con 03 personas de apoyo: 02 asistentes socioculturales y 01 apoyo en boletería (todos guías oficiales de turismo), también de jóvenes estudiantes que participaban del Programa de voluntariado "Soy Cultura" del Ministerio de Cultura. Sobre las experiencias con II.EE., (...) en el caso de colegios vecinos o locales, en algunos casos como el Colegio Chino "10 de octubre", los estudiantes asisten de manera particular, es decir, con sus padres debido a que les asignan tareas de investigación sobre el complejo. En cuanto a colegios vecinos, en el año 2018, por el aniversario de la zona arqueológica, los alumnos de 4° y 5° año de secundaria de la IE N°1021 "República Federal de Alemania" realizaron una jornada de limpieza de los tres sectores</p>	<p>En el 2019 (la MML desde el área en mención) ha realizado talleres presenciales con los colegios que están relativamente cerca (de las 6 huacas), con la arqueóloga María Vilches, después se han hecho talleres virtuales de cerámica, tejidos para que sepan cómo se tejió en esa época, la técnica de tapial, se ha tenido muy buena acogida en el 2020 y 2021, los mismos profesores y directores llamaban a la arqueóloga para solicitar, estos talleres han sido para 3°, 4° y 5° de secundaria, para los chiquitos esperamos hacerlo de manera presencial. Sobre la atención a las visitas presenciales a colegios, la arqueóloga de campo atiende, pero dependiendo del tamaño del grupo, van más personas como la historiadora y el subgerente. En tiempos presenciales venían grupos de hasta 40 alumnos, pero ahora se va a modificar con el tema del distanciamiento social. Para acceder se realiza un trámite por mesa de partes, se le dirige con una carta a la Gerente de Cultura Fabiola Figueroa Cárdenas y se solicita la visita guiada. Arqueóloga de campo está de vacaciones, ella tiene las cantidades, pero si lo podemos conseguir ese dato.</p>	<p>Cerca de la huaca hay un colegio que está en medio de la organización, tan antigua como está y se ha trabajado estrechamente con la I.E, con los administrativos, hemos hecho varias actividades, cursos talleres, incluso en este cercado perimétrico también ha involucrado al colegio. Hay otros colegios grandes y dos colegios privados que visitan, sé que antes de la pandemia el trabajo fue intenso con los colegios y que ahora después de la pandemia, ya se ha comenzado tímidamente la apertura, mis familiares visitaron la huaca con sus maestros y mucho depende cómo se llega a los niños, los que visitan ya saben la historia, cómo fue usado, cómo se preserva, cómo se está manteniendo y hoy nos hacen ver que nosotros seguimos siendo parte de la huaca.</p>

	<p>que conforman Mateo Salado. Se tiene información sobre cuántos y qué colegios visitaron el complejo arqueológico en el 2019. Si, la IE "República de Colombia" (Breña) realizó - proyectos alusivos a Mateo Salado. Así también la IE N°1021 "República Federal de Alemania" (Cercado de Lima) realiza desde el año 2017 a la fecha el proyecto educativo "Un mágico viaje al pasado para recuperar los saberes de los Yschmas e Incas", en cercana colaboración con el Proyecto Integral Mateo Salado. Dicho proyecto comprende diversas actividades educativas y culturales, las cuales forman parte del plan de trabajo del complejo arqueológico como de la institución educativa.</p>		
--	---	--	--

Fuente. Datos obtenidos de las entrevistas realizadas a funcionarios MINCUL del sitio, a funcionarios del gobierno local y a un vecino de la huaca.
Adaptado de Monje (2011)

ANEXO 8. Huaca Palacio Inca Oquendo, gestión y vínculos con la educación

PALACIO INCA OQUENDO			
<ul style="list-style-type: none"> • Distrito: Callao • Docente: Delicia Herrera • I.E: “Colegio Parroquial Santa Cruz”, Callao • Frecuencia: Visita potencial por su proximidad a la I.E. 			
Aspectos	Funcionario MINCUL vinculados al sitio	Funcionario del gobierno local	Vecino de la huaca
Nombre del entrevistado	Diego Fernando Durand Noriega Dirección Desconcentrada de Cultura del Callao (DDC Callao) Área: Arqueología, encargado de registro de bienes muebles <i>Fecha: julio 2021</i>	Carlos Alonzo Pomarica Especialista de turismo de la Municipalidad Provincial del Callao - Gerencia de Educación, Cultura y turismo <i>Fecha: diciembre 2021</i>	Adrián Pérez Castro Dirección: Programa de vivienda California <i>Fecha: enero 2022</i>
Información seleccionada obtenida de la entrevista - cuestionario 2, 3 y 4			
Realidad actual del manejo del sitio arqueológico	<p>Recientemente, “hemos tenido un proyecto de puesta en valor y uso social de Huaca Culebras en el distrito de Ventanilla”. Se contó con el financiamiento de la Asociación Museo Andrés del Castillo. Hoy se cuenta “con el apoyo de la Municipalidad distrital de Ventanilla, ellos han dispuesto personal en el sitio para el mantenimiento y limpieza del sitio arqueológico. Así mismo, contamos con el apoyo de serenazgo para el patrullaje de la zona sumado a que tenemos vigilancia 24 horas del sitio”.</p> <p>Actualmente, contamos con personal en Huaca Culebras que se dedica al mantenimiento, limpieza y seguridad del sitio. Cuando se retome la intervención arqueológica estarán participando un equipo de arqueólogos y conservadores.</p> <p>Palacio Oquendo: tenemos planes de colocar un cerco perimétrico para proteger el sitio para lo cual se está conversando con tanto con la Municipalidad Provincial del Callao y el Gobierno Regional del Callao.</p> <p>Se viene gestionando “el saneamiento físico legal de ambos sitios arqueológicos para que sean objeto de inversión tanto pública como privada”.</p> <p>La vigilancia está encargada a serenazgo de la Municipalidad Provincial del Callao.</p> <p>La relación con la comunidad circundante es buena, ellos son los mejores aliados en la protección de los sitios por ello, se organizan campañas de concientización y limpieza de los sitios. Hay reuniones con los representantes de las comunidades, “en muchos casos son</p>	<p>En el caso de sitios arqueológicos la municipalidad al inicio de la gestión no tenía una base de datos referentes sobre ellos, se ha trabajado mucho las relaciones interinstitucionales con la DDC del Callao quien en su momento fue la que nos proporcionó la información. Tenemos un aproximado de 48 sitios arqueológicos y 22 están en la isla San Lorenzo y lo restante en la zona continental, este inventario no le pertenece a la municipalidad sino a la DDC. Se ha tenido que trabajar mucho el factor social ya que los vecinos aledaños al principio veían la zona como un impedimento para su saneamiento físico legal. Sobre los colectivos que protejan el sitio: tenemos a los Guardianes del patrimonio chalado, ellos han logrado sensibilizar sobre patrimonio. Cuando llegamos con la gestión el 2019 tuvimos un programa en materia de inversiones, pero por la pandemia este proyecto que se quedó en idea de la puesta en valor de Palacio. La DDC, nos ha brindado los planos perimétricos y los términos y las especificaciones técnicas para el enmallado. Las dificultades, entre otras, la falta de sensibilidad. Antes que se culmine la gestión se piensa colocar el cerco. Nuestros canales de difusión tenemos son los oficiales en la gerencia de relaciones públicas (Facebook, Instagram y Twitter) promociona todas las actividades. En ese sentido nosotros también promocionamos el Palacio dentro de la ruta y también con apoyo del gobierno regional del Callao. Nuestras expectativas: trabajamos con el colectivo liderado por el profesor Whilman Trujillo del colegio Fanning y él es el que siempre nos dio el empuje de sacar el proyecto adelante. La percepción de</p>	<p>Los antiguos se dedicaban a la pesca y acá era un punto en que se reunían. Tengo entendido que el MINCUL estaba haciendo un proyecto para poder proteger el patrimonio cultural del Callao que se coloque, tengo entendido también que hay muchas empresas privadas que querían invertir en la mejora del Palacio, hacer un enrejado perimétrico de la zona intangible para que personas extrañas no puedan entrar a afectar. Viene el profesor Trujillo con su colegio como siempre a hacer eventos, conmemorado festividades. Nos han invitado en algún momento el señor Tito (profesor Whilman Trujillo), que creo que es el encargado de la parte del cuidado de la zona de Palacio Oquendo para que como moradores participemos siempre las fechas cívicas, vienen congresistas, regidores, personas que están trabajando o tienen un cargo del Estado vienen a dar su opinión, da tanta pena que no dan una solución, no lo hacen, lo tienen abandonado. También algunos vecinos que vemos, vienen a jugar, tenemos que ser más conscientes y valorar lo que los incas dejaron, viene gente de otro lado y pisotea la huaca y se debe valorar la cultura de los antepasados, la riqueza lo que los incas dejaron, sus enseñanzas. Se ha perdido los principios de la rica cultura que han dejado los incas los conocimientos la gastronomía, las técnicas son años que han pasado, ahora a los niños les preguntas quiénes son los incas y desconocen. La municipalidad encargada de fiscalizar, de cuidar, al contrario, se hacen de la vista gorda porque aquí hay un problema entre los pobladores con la zona de Palacio porque la municipalidad ha permitido que la inmobiliaria venda áreas de respiro</p>

	<p>dirigencias de asociaciones de viviendas o asentamientos humanos y les escuchamos sus preocupaciones respecto del sitio arqueológico y qué esperan de nosotros".</p> <p>Contamos con información de instituciones que ofrecen financiamiento para la conservación de monumentos arqueológicos como la Embajada Americana (Beca del Embajador), World Monument Fund, entre otros.</p>	<p>los pobladores más que todo cuando llegan visitantes sábados y domingos lo ven ya como una oportunidad de comercio, de una actividad para que ellos puedan sacarle provecho. Nosotros en nuestro plan anual queremos incorporar a los vecinos y queremos comenzar con este cerco. En el 2019 se comprometió en promover los atractivos turísticos y para el 2022 será promocionar más nuevas rutas, nuevos productos y poder lanzarlo a nivel nacional, allí se realiza la celebración del Inti Raymi. Por el momento el grupo de voluntarios es que conocemos protege el palacio.</p>	<p>que le pertenece a la huaca. Sinceramente no veo que haya un interés de parte de ellos frente a la huaca, veo que no hay un interés vienen simplemente a tomarse su foto para el selfie y punto, no veo que haya un compromiso, trabajan para la vista de las personas, pero realmente no el compromiso que debe haber como funcionarios frente a la zona. A mí me gustaría que haya una inversión del Estado para que se arregle, se vea bonito el atractivo y de alguna manera comunicar.</p>
<p>Mecanismos de acercamiento con las instituciones educativas</p>	<p>La visita a estos espacios "debe ser programada", previamente los visitantes reciben una charla. Grupos de máximo 30 personas y se divide en dos grupos que son acompañados por dos arqueólogos de la DDC. Se recomienda ir durante la mañana a partir de las nueve. Ya que ambos sitios no cuentan con todo lo necesario para recibir a público no se promociona aun su visita, pero "toda solicitud de visita es atendida (...), por ejemplo, en Palacio Oquendo un estacionamiento para recibir buses, servicios de guiado permanente, boletería, servicios higiénicos, entre otros. Sin embargo, en Huaca Culebras a pesar de que contamos con estacionamiento, servicios higiénicos, seguridad no hay boletería ni guías que puedan atender a los visitantes".</p> <p>La atención está a cargo de los arqueólogos de la DDC Callao quienes entre otras labores deben atender solicitudes de certificados de Inexistencia de Restos Arqueológicos y Planes de Monitoreo Arqueológico, atención de denuncias, charlas de concientización, campañas de limpieza de los sitios, entre otras cosas.</p> <p>Es gratificante ver a los alumnos sorprenderse del sitio y la historia detrás de los restos materiales. Los más pequeños realizan consultas que por falta de más investigación no tienen aún respuesta, los jóvenes de secundaria luego de la visita manifiestan su interés por la arqueología o la historia. "Es satisfactorio causar este tipo de impacto en los estudiantes".</p> <p>Tanto en Huaca Culebras como Palacio Oquendo tenemos un cuaderno de visita donde se registra toda esta información.</p> <p>Tenemos en Oquendo al colegio Capitán de Navío Juan Fanning, que tiene un grupo de Defensores del Patrimonio Cultural la cual es una iniciativa de la Dirección General de Defensa del Patrimonio del Ministerio de Cultura. Ellos actúan como agentes activos de la protección de los sitios de Oquendo, participan en campañas de limpieza y organizan en junio y setiembre el Inti Raymi y el Colla Raymi Killa convocando a otras instituciones educativas de la zona.</p>	<p>La municipalidad cuenta con el bus turístico que lleva a colegios (previa solicitud) a la zona monumental y conjuntamente con el señor Whilman también se llevó a colegios a conocer el Palacio, en esos tiempos (2019) era una zona poco conocida, pero explicándole a los niños que todavía no está listo para su visita integral, pero que se visita por el tema de historia pues por accesibilidad aún no lo podemos promocionar.</p> <p>El que atiende las visitas en el Palacio es el señor Whilman. Este año tenemos programado un curso de orientadores turísticos y queremos trabajar con la niñez de la zona para que tengan las herramientas para poder atender a los que visitan la huaca. Los visitantes escolares haciendo un cálculo en el 2019 fueron de 1000. Se solicita el bus turístico por conducto regular, por mesa de partes dirigido al alcalde y con atención a la Gerencia de Educación, Cultura y Turismo con una fecha tentativa y la relación de alumnos (70) por recorrido, aunque ahora por pandemia solo el 50 %.</p>	<p>Es necesaria la vigilancia si hay, aunque en el día no es necesario lo que se puede sugerir es de noche porque hay gente de mal vivir que viene hacer sus necesidades y también. La vigilancia que está allí es de la municipalidad del Callao, antes de la pandemia venían varios colegios, pero después de la pandemia no. Mi hija del colegio San Agustín, ha venido junto con sus profesores. Nosotros tenemos que cambiar, no el Estado, poner más interés a incentivar a los colegios de que uno que vive en el Callao conozca y debe conocer su historia.</p>

Fuente. Datos obtenidos de las entrevistas realizadas a funcionarios MINCUL del sitio, a funcionarios del gobierno local y a un vecino de la huaca. Adaptado de Monje (2011)

ANEXO 9. Santuario Arqueológico de Pachacamac, gestión y vínculos con la educación

SANTUARIO ARQUEOLÓGICO DE PACHACAMAC			
<ul style="list-style-type: none"> • Distrito: Lurín • Docente: Clara Philco • I.E: "Víctor Morón Muñoz" • Frecuencia: Visitada periódicamente por contar con las condiciones necesarias 			
Aspectos	Funcionario MINCUL vinculados al sitio	Funcionario del gobierno local	Vecino de la huaca
Nombre del entrevistado	Rosángela Yanina Carrión Albán Arqueóloga - Área de registro y manejo de colecciones del Museo de sitio y Santuario Arqueológico de Pachacamac <i>Fecha: julio 2021</i>	Jean Rivas León Subgerencia de Educación, Cultura, Deportes y Juventud Coordinador de Cultura de la Mun. Distrital de Lurín <i>Fecha: enero 2022</i>	Dulio Chumpitaz Dirección: A.H. Julio C. Tello por el sector C1 Augusto B Leguía, (frente al santuario) <i>Fecha: julio 2021</i>
Información seleccionada obtenida de la entrevista - cuestionario 2, 3 y 4			
Realidad actual del manejo del sitio arqueológico	<p>Apoyo en las exposiciones permanentes y temporales. El santuario cuenta con un Plan de Manejo que tiene una resolución ministerial y es un plan a largo plazo y contiene los puntos en que se basa la actual gestión del museo no solo de su uso social sino también en investigación y conservación. Desde el 2008 tenemos un programa de Desarrollo Comunitario que trabajamos con comunidades del entorno del sitio, con los vecinos en distintas actividades tenemos el proyecto educativo donde se desarrollan talleres para los chicos con las escuelas de la comunidad local (5 talleres: visita al museo y santuario; taller de arqueología; taller de conservación; taller de exposición; exposición final), también tenemos un proyecto que se llama bicitour para vincular a los jóvenes con los turistas (fines de semana) y otro proyecto, la "Asociación de artesanos SISAN" con las mujeres de la comunidad se inició en el 2014. No tenemos ningún vínculo con la municipalidad, la seguridad del museo es contratada por el MINCUL, el personal lo conforman arqueólogos y administrativos y el obrero, son vecinos. El museo sirve de antesala al sitio (no necesariamente se debe entrar al museo para visitar el santuario). Una sola figura lo administra, es la directora del museo, ella es directora tanto del sitio arqueológico como del museo. La relación con la comunidad es muy cercana, en plena pandemia llamaban al arqueólogo Rommel Ángeles para avisar sobre ocurrencias externas y ya no es una relación enfrentamiento sino ellos mismos cuidan el sitio.</p>	<p>Asumí el cargo en noviembre del 2021, por cambio de ROF (Reglamento de Organización y Funciones). A esta subgerencia recién le han incorporado el área de Cultura, y mi persona ha asumido el cargo. Tengo entendido que el inventario lo brinda el MINCUL y siendo ellos la entidad competente es con quienes vamos a obtener el inventario, la municipalidad no tiene un equipo especializado. Sobre los proyectos en el santuario, el MINCUL es un poco celoso con esa información. Dificultades más comunes son las invasiones, los residuos sólidos en las zonas aledañas, frente al sitio se genera un cuello de botella y a veces los buses pasan por la zona intangible y el presupuesto escaso. Tenemos canales para promocionar como instagram, Facebook y la página web de la municipalidad, se promocionan actividades que realiza el MUNA y el Museo del Santuario, por ejemplo, si lanza el taller de verano de arqueología para niños la municipalidad difunde taller. Sobre las expectativas, dentro de todos los planes del distritito se considera como el principal atractivo para el desarrollo en el plan de turismo local, actualmente está elaborando un plan de desarrollo turístico local, el área de turismo, y en este plan existe un comité donde participa un representante del área de educación del santuario. Estoy elaborando un plan de cultura donde hay estrategias que se van a tener que hacer en el santuario. La percepción de la comunidad con respecto al sitio es la "Identidad", pues creo que se siente muy identificada con el patrimonio y saben el valor que genera para el</p>	<p>Vivo acá hace 60 años, antes estaba todo abierto y cercado por los adobones (por mi zona), ahora hay una entrada y una salida. Un colectivo ha sacado desmonte y sembrado árboles, pero no han hecho charlas.</p>

		turismo. Hay un grupo de emprendedores - SISAN- que trabaja dentro del santuario.	
Mecanismos de acercamiento con las instituciones educativas	<p>Mecanismos: Básicamente se hace una reserva y de acuerdo a los grupos que son grandes tienen que ir en grupos divididos. Nuestro público nacional, escolares son el 60%. La promoción (para su visita) es desde la página de Facebook, Instagram y YouTube. Sobre la visita, en la boletería solo se paga el ingreso al museo ya que el guía que es independiente (previamente ha sido capacitado) recibe el pago directo por su guiado (s/ 25), el museo no se queda con ningún porcentaje directamente va para ellos.</p> <p>Cuando llega una delegación, grupos-especiales, los arqueólogos realizamos el recorrido. Las experiencias de grupos que visitan y se van no son muchas, las profesoras arman sus fichas propias porque ellos trabajan sobre patrimonio, pero sí hay experiencias con los talleres a los pequeños de la comunidad, pues por ejemplo en talleres de conservación en barro a veces les cuentan lo que se hace a sus conocidos y en el siguiente taller llegan con hermanos y primos. En el 2018, se invitó a 5 colegios para los talleres y con una combi pequeña se les recogió.</p>	Sobre el encuentro de huacas con colegios de la zona no se ha realizado mucho por el tema de COVID 19 y temas presupuestales, es algo que queremos reactivar en este año. Muchos colegios cercanos promueven el patrimonio del santuario.	Muchos años cuando era niño entramos a jugar pelota y campeonato, pero ahora está acercado. La municipalidad viene a veces es regar las plantas cuando se acuerda, nunca el MINCUL ha tocado la puerta para alguna charla o invitación. Hay un colegio cercano a qué se llama Virgen de Fátima y otros sí visitan.

Fuente. Datos obtenidos de las entrevistas realizadas a funcionarios MINCUL del sitio, a funcionarios del gobierno local y a un vecino de la huaca. Adaptado de Monje (2011)

ANEXO 10. Sitio Arqueológico Curayacu, gestión y vínculos con la educación

SITIO ARQUEOLÓGICO CURAYACU		
<ul style="list-style-type: none"> • Distrito: San Bartolo • Docente: Gloria Philco • I.E: “Víctor Morón Muñoz” • Frecuencia: Visita potencial por su proximidad a la I.E. 		
Aspectos	Funcionario del gobierno local	Vecino de la huaca
Nombre del entrevistado	Gian Franco Pérez Quispe Encardado del área de Juventud Cultura y Educación, Gerencia de Desarrollo Económico, Social y de la Mujer de la Mun. Distrital de San Bartolo. <i>Fecha: agosto 2021</i>	José Landeo Luna Dirección: Av. Mar Azul, lote 1 Mz. 6 - Curayacu <i>Fecha: agosto 2021</i>
Información seleccionada obtenida de la entrevista - cuestionario 2, 3 y 4		
Realidad actual del manejo del sitio arqueológico <i>Nota: El sitio no cuenta con ningún tipo de protección ni módulo de atención, hay apenas un letrero poco legible en el sector C, por ello no hay entrevista a funcionario MINCUL vinculado al sitio.</i>	Tenemos Curayacu que se encuentra en la zona de balneario y recientemente tenemos el sitio arqueológico de Cicasos que se encuentra en la zona de las Lomas. Si, contamos con un inventario de sitios arqueológicos y se ha buscado difundir su importancia a través de charlas culturales, exposiciones de artesanías de la Venus de Curayacu, a través de un módulo turístico informativo (venta de: recuerdos, réplicas de la Venus, artesanía, etc.). Se está gestionando un cerco provisorio, hay tres sectores en especial el sector C que está libre, a disposición, al aire libre. Aliados: tenemos a la Gerencia Desarrollo Turístico que nos puede apoyar con estudios y la señalética, el MINCUL que nos ha apoyado y enviado planos del sector que queremos intervenir y también el Colectivo Defendamos Curayacu (conformado por personas adultas mayores que en sus horas libres colaboran, pero no se involucran los jóvenes aún). El sector C no tiene protección lo que se ha pedido es que la municipalidad pueda tenerlo como parte de su ruta Seguridad Ciudadana. Este sector, es otro problema porque hay personas que vienen de otros lugares y piensan que es un terreno baldío y hacen deporte con la bicicleta porque no hay señalética. Contamos con una página de Facebook de la municipalidad distrital de San Bartolo y un módulo turístico que se encuentra por el mercado municipal. Se espera que la Venus de Curayacu se traslade de Pueblo Libre a San Bartolo y así tener visitas turísticas culturales y difundirla más pues no es muy conocida.	Conozco la zona a grandes rasgos, no se ha implementado una política (para conocer el sitio arqueológico) ni mucho menos nos han convocado para determinar acciones relacionadas al patrimonio. Se necesita una política más agresiva para concientizar a los residentes. Acá ha habido intentos de construir casas, se formó un colectivo “Defendamos Curayacu”, con 4 personas, que inició en el 2018 y a mediados de 2019 se paralizó todo. El INC en el 2004 reconoció como patrimonio cultural, tengo el decreto. La municipalidad es una institución teórica pero no concreta nada para salvaguardar, solo buena voluntad. La única pieza conservada es la Venus de Curayacu que está en el MNAHP y fue la única pieza que se exhibió en un museo de Francia.
Mecanismos de acercamiento con las instituciones educativas	Todavía falta que conozcan más y podría fortalecerse sobre todo en los colegios, hay un pequeño librito sobre su historia del distrito del profesor Carlos Ríos que es un historiador de Lurín, él está involucrado mucho con la Literatura en San Bartolo los libros están allí, pero habría que conversar con directores, los profesores y los escolares, así podríamos organizar una visita. Hace 2 años hemos hecho caminatas a la Lomas de Cicasos y hemos organizado una visita virtual todo está en el Facebook. Con el MINCUL, estamos organizando unas actividades con el área de participación ciudadana e incluso realizamos una vez, una jornada de limpieza de sitio arqueológico, asistieron entre 40 y 50 vecinos, pero allí quedó por el tema del cerco, pero se puede avanzar con la señalética por ahora.	El espacio no tiene orden para que sea protegido por la municipalidad, se le propuso al INC poner un mural donde diga zona cultural. El otro día vi a unos ciclistas por allá y les llamé la atención y me dijeron que no sabían porque no hay señal. Siempre hemos hablado con el área del Ministerio y han dicho que van a poner, pero no ponen, ofrecen, te dicen y no cumplen. Aquí no existe vigilancia permanente de la municipalidad, los colegios de la zona no visitan en este sitio, existen cuatro colegios. Mis expectativas, que el municipio conjuntamente con el MINCUL ordene y crear conciencia a los vecinos y a los peruanos, que conozcan que hay una cultura Curayacu en San Bartolo.

Fuente. Datos obtenidos de las entrevistas realizadas a funcionarios MINCUL del sitio, a funcionarios del gobierno local y a un vecino de la huaca.
Adaptado de Monje (2011)

ANEXO 11. **Huaca El Paraíso, gestión y vínculos con la educación**

HUACA EL PARAISO		
<ul style="list-style-type: none"> • Distrito: San Martín de Porres • Docente: Margarita Ochoa • I.E: “Héroes del Pacífico”, Ventanilla • Frecuencia: Visitada periódicamente por contar por su proximidad a la I.E. 		
Aspectos	Funcionario MINCUL vinculados al sitio	Vecino de la huaca
Nombre del entrevistado	José Joaquín Narváez Luna Residente de obra del proyecto de puesta en valor de la zona arqueológica Monumental de El Paraíso <i>Fecha: julio 2021</i>	German Salas León Dirección: Cerro Josefina (lado derecho de la huaca El Paraíso) <i>Fecha: enero 2022</i>
Información seleccionada obtenida de la entrevista - cuestionario 2, 3 y 4		
Realidad actual del manejo del sitio arqueológico <i>Nota: El entrevistado Tulio Cruz Urdinola, arqueólogo de la Gerencia de Desarrollo Urbano (GDU) de la Mun. Distrital de San Martín de Porres, respondió las consultas sobre la gestión en el distrito y se encuentran en el cuadro 47, de la Huaca Garagay.</i>	Estamos todavía en la ejecución de un proyecto de inversión pública que es un proyecto financiado por el Estado desde el 2015 y estamos en las últimas etapas de esta obra ya para entregar El Paraíso a la comunidad. Estamos en los trabajos de puesta en valor, una vez que se termine, el sitio va a entrar en funcionamiento y allí sí podemos hablar de una gestión para la adecuación de la zona arqueológica. Hace algunos años se había firmado un convenio entre el MINCUL y la municipalidad de San Martín de Porres; se traía visitantes a la zona arqueológica especialmente escolares, colaboraba con la limpieza y la seguridad de serenazgo; si había una participación de la municipalidad en los trabajos de puesta en valor como complemento a lo que hacía el MINCUL. En un programa que tenía la Municipalidad en el 2016, 2017 y 2018, con la anterior gestión se hicieron visitas a sitios arqueológicos, los llevaban en buses y se detuvo con el cambio de gestión. Somos un grupo de arqueólogos que estamos haciendo investigación además también hay personal obrero que son pobladores obreros contratados de la zona de El Paraíso. En esta etapa de trabajo tenemos 5 obreros, 2 arqueólogos y un administrador, hay 5 que son de seguridad de una empresa privada. Problemas, no hemos tenido, hay una zona para estacionar buses y la relación con los vecinos en estos momentos es buena, hemos tenido trabajo de proyección social como parte del equipo con escuelas, se motivaban a la comunidad y a los colegios cercanos a que hagan visitas a la zona arqueológica y por ese lado hemos tenido contacto con la comunidad. Hay una asociación cultural importante Kapaq Sumaq Ayllu, que este año se hizo de una versión más reducida el Inti Raymi, este evento en los mejores tiempos ha llegado hasta 1600 personas con la asociación. Con los vecinos hemos tenido buena comunicación, ellos saben de la existencia de las zonas y la relación ha sido buena y se cuenta con el saneamiento físico legal.	La zona arqueológica monumental El Paraíso. Tiene unos 2000 años a.C. Actualmente está a cargo del Ministerio de Cultura hay 5 vigilantes de día y 5 de noche permanentemente, en el año 2000 cuando lo custodiaba el INC tenía 64 ha y ahora con el MINCUL tiene solo 40 o 45 ha, la Asociación Kapaq Sumaq Ayllu da charlas y cursos de artesanía, tejidos, cerámica al frío y al horno, de bisutería, y antes también daban alfabetización, hay muchos analfabetos en El Paraíso. Esa asociación daba las charlas junto al arqueólogo del sitio, la municipalidad de San Martín de Porres participó activamente en temporada de Fredy Ternero y también Bobbi Matos y la actual gestión no está participando. Para los eventos la municipalidad en la anterior gestión, faltando un mes o 15 días, hacían limpieza por los accesos, por la muralla de Chuquitanta, en tiempos de Bobbi Matos se llegó a asfaltar una parte del acceso, paralela a la muralla de manera provisional, y también puso vigilantes a las murallas y esta gestión (actual) lo quitó y ya se han quebrado muchas. Para ingresar se puede tomar una ruta por Chuquitanta hasta el último paradero y luego se camina o por Márquez por el paradero Inca Kola. La población lo que hace es preparar viandas para el evento de Inti Raymi, se organizan y expenden comidas típicas, viene gente en caravanas de ómnibus. Cada vez que había eventos los pobladores vendían su artesanía y comida. Los peones que trabajan en el proyecto son de la zona tanto hombres como mujeres.
Mecanismos de acercamiento con las instituciones educativas	El encargado de proyección social del sitio arqueológico invitaba los colegios y estos alquilaban sus buses y llegaban a la zona, en ese tiempo pues no había limitaciones por pandemia y a veces nos llegaban buses con 200 escolares felizmente tenemos una zona bastante grande para estacionar y a grupos grandes de personas los dividíamos en subgrupos y hacíamos diferentes recorridos. Todos al final recorrían las diferentes zonas, que tomaba 1 o 1 ½ horas. A los colegios de la zona también se les hacía esa invitación, no tengo el número exacto pero voy a buscarlo y habían meses que habían muchas	El colectivo Kapaq Sumaq Ayllu es el que hace eventos como el Inti Raymi, además hacen participar a colegios que están cerca, uno de ellos, el anfitrión, es el República Federal de Alemania y otro es el colegio Virgen de Guadalupe. El primero está a 1 km. Los espectadores de ese colegio vienen de pie. Un colegio que viene de invitado es el I. E 2003 Libertador José de San Martín. La huaca debe preservarse porque es una herencia que dejaron los antepasados con una arquitectura que debe preservarse y no es la única huaca sino que hay más, las murallas de Chuquitanta, que ahorita están en

	<p>visitas, en exámenes bajaba la cantidad y tuvimos. Sobre experiencias gratas, escolares que han aprendido de la historia del lugar, de los trabajos que estamos haciendo, de la importancia de la conservación, de la evidencia de patrimonio arqueológico y cultural; algunos preguntaban más que otros y a partir de esa visita sabemos que les pedían trabajos o presentaciones. El nivel que más ha visitado creo que ha sido secundaria, aunque también primaria. Colegios visitantes especialmente la I.E. República Federal de Alemania y el colegio Matemático Cadillo. No tengo conocimiento que hayan hecho en la feria con motivo de la visita para El Paraíso.</p>	<p>peligro, pues los traficantes tratan de desaparecerlo e incluso el templo Chuquitanta también quieren desaparecerlo y lo han reducido y frente del río hay varias huacas como la Huaca Rosada, pampa de los Perros y el más antigua que es la huaca Márquez.</p>
--	---	---

Fuente. Datos obtenidos de las entrevistas realizadas a funcionarios MINCUL del sitio, a funcionarios del gobierno local y a un vecino de la huaca. Adaptado de Monje (2011)

ANEXO 12. **Huaca Culebras, gestión y vínculos con la educación**

HUACA CULEBRAS			
<ul style="list-style-type: none"> • Distrito: Ventanilla • Docente: Margarita Ochoa • I.E: “Héroes del Pacífico”, Ventanilla • Frecuencia: Visita potencial por su proximidad a la I.E. 			
Aspectos	Funcionario MINCUL vinculado al sitio	Funcionario del gobierno local	Vecino de la huaca
Nombre del entrevistado	Nancy Santander Málaga Área de arqueología de la DDC del Callao <i>Fecha: enero 2022</i>	Pedro Javier de la Cruz Gómez Gerente de Juventud y Cultura de la Mun. Distrital de Ventanilla <i>Fecha: diciembre 2021</i>	Yohana Verástegui Dirección: Asentamiento Humano Mariano Ignacio Prado <i>Fecha: julio 2021</i>
Información seleccionada obtenida de la entrevista - cuestionario 2, 3 y 4			
Realidad actual del manejo del sitio arqueológico	<p>Si tenemos un plan, parte de nuestro plan no solo es el desarrollo de la Huaca sino la aproximación con la comunidad, hay un proyecto que se ha presentado que ha tenido bastante interés y es ambicioso que tiene que ver con el desarrollo de la identidad del vecino. En proyecto es para Huaca Culebras junto a Pampa de los Perros y el A.H. Mariano Ignacio Prado y nosotros seguimos en el afinamiento de ciertos puntos, lo está desarrollando el Arquitecto César Benavidez, este proyecto tiene miras de mejora pues incluye puesta en valor y proyección a la comunidad. Del gobierno local de Ventanilla hemos logrado una buena coordinación desde la anterior administración, hace 4 años, nos apoyaba con personal de manera permanente en limpieza e incluso para otras labores, pero tras la pandemia ya se cortó el apoyo de ese personal recién en enero de este año, serenazgo apoya también. Nosotros tenemos una coordinación directa con serenazgo de Ventanilla, acá hay un corredor de 3 periodos de ocupación diferente, aparte que chivateros (área referencial, no cercada, reducida y la huaca, dentro de Enel una mitad y la otra en un asentamiento humano). La huaca está administrada por la DDC, el último proyecto de excavación fue 2018-2019, y el 2017 se inauguró el centro de interpretación, donación privada del Museo Andrés del Castillo y tiene dos ambientes en uno se exhiben objetos de las excavaciones y en el otro se realizan talleres con los niños del asentamiento. Hemos mapeado por este lugar 3 colegios, Héroes del Cenepa, Daniel A. Carrión y Virgen de Fátima, con el segundo colegio hicimos en conjunto La Huaca nos cuenta, y se logró ese medio integrativo.</p>	<p>La huaca culebras es una de las más de 10 que están en el distrito y que están registradas en el MINCUL, si bien la Huaca Culebras está localizada en este distrito en la margen derecha del valle de Chillón, es una de las más antiguas de la cultura Lima, en la actualidad esta huaca está protegida por la DDC del Callao ellos tienen el cuidado, la conservación. Por tanto, nosotros no tenemos acceso a esta huaca, pero podemos generar algún tema de coordinación con ellos. Junto a la Región Callao estamos armando la Ruta turística de Ventanilla, y así pospandemia, para el 2022 se pueda generar todo un trabajo de visitas a esta huaca y sería importante porque no ha habido un fomento del turismo en ese sector y tampoco ha sido muy visitada por los escolares, es por ello que es importante esta nueva propuesta presentada a través de la Gerencia de Desarrollo Económico Local y el área de Turismo de Gobierno Regional del Callao. La municipalidad contribuye con el cuidado de la huaca con la ronda y el patrullaje constante, pero hay gente de mal vivir que entra a merodear y hacer de las suyas, pero eso no quiere decir que nosotros estemos desentendidos, pero el patrullaje integrado del distrito está colaborando con el resguardo de estas zonas que están en reserva. La problemática real es que no hay una política de cuidado de ellas, en muchas solo están sus nombres, tienen una nomenclatura, pero el gobierno nacional no ha hecho nada. Hay una asociación de fraternidades culturales folclóricas que año a año los días 24 de junio celebran el Inti Raymi ello lo hacen en la Huaca Playuela a la altura de la playa Bahía Blanca en Pachacútec esa es una de las actividades que realizan para dar a conocer la importancia que tienen estos</p>	<p>Se llama huaca Culebras, no conozco la historia de la huaca, nunca los han invitado para conocer, y no ha habido ninguna campaña. Me gustaría que esté aprovechado, rodeado de áreas verdes y este bien cercado para que no entren pirañas, hay vigilancia permanente, pero al exterior mucha basura, fuman y duermen.</p>

	<p>También se hizo la Fiesta del hito, se ponía cemento y huellas de los vecinos y se logró que los vecinos plantaran los hitos, con esta actividad se convocó a colegios que asistan con trajes tradicionales y siempre había profesores interesados. A través del Área de Desarrollo Económico de Ventanilla, ellos están implementando un recorrido con los vecinos, pero puede hacerse con los colegios, ellos disponían su movilidad y los llevaban a un recorrido integrativo (turístico, ecológico, económico). Un problema es el saneamiento, no estamos aún saneados y estamos limitados porque no se puede acceder a fondos. Como la huaca no está saneada es una cadena, no podemos sanear. Los viciosos se meten por la zona de Sedapal, pero existe el riesgo porque no se sabe que gente se puede meter. La relación de los vecinos con la huaca, ellos saben que existimos y nos ven como los que les quitan terreno. Acá tenemos como aliado al Museo Andrés del Castillo y estamos a la espera de la renovación del convenio, no sabemos que observaciones hay.</p>	<p>espacios, como son las zonas arqueológicas del distrito, entonces nosotros trabajamos con ellos incentivamos ese tipo de actividades.</p>	
<p>Mecanismos de acercamiento con las instituciones educativas</p>	<p>Para comenzar falta bastante para decir que hemos abierto, vengán, pero no podemos impedir el acceso del visitante, deben avisar cuándo, cuántas personas, el motivo de su visita al correo callao@cultura.gob.pe dirigidos al director Cesar Benavides, ellos luego lo derivan al área encargada y luego de ver los protocolos, podemos atender grupos de 15 previa coordinación, se atienden a los grupos, los horarios van entre 9 am y 3 pm tenemos limitaciones en estos momentos pero atendemos, los arqueólogos de la DDC y personal de industrias culturales y ellas son especialistas en guiados. Experiencias gratas tenemos la actividad de los hitos, les agrada el espacio del centro de interpretación y la explicación es para que se lleven ese conocimiento. Hemos llegado a tener visitantes entre 800 y 1000 escolares.</p>	<p>En pandemia, estos dos años hemos estado nulos en el trabajo, y muchas cosas que se quedaron en el tintero y una de esas cosas fue la ruta turística dentro del distrito y ampliarla hasta la Huaca El Paraíso. Se está retomando el proyecto a través de la Gerencia de Desarrollo Económico Local, con respaldo de la Región Callao y en coordinación con la DDC se está trabajando ese tema para hacer el Anillo Turístico del distrito de Ventanilla. Con el inicio de las clases, de la labores educativas, yo creo que se va poder articular con la UGEL de Ventanilla, con quienes tenemos un convenio y tratar en lo posible de que algunos centros educativos puedan acceder ya a poder participar de este tour (...) tenemos un legado histórico bastante importante, increíblemente somos de una zona donde yacen las huacas más antiguas de Lima y esto le da un valor agregado y hay que ponerlo en capital como una posibilidad de desarrollo económico incluso sostenible en el tema de turismo aquí en el distrito. Más allá que estemos en el último año (2022), podemos sentar las bases y asumir el rol de alguna manera.</p>	<p>Jamás hemos entrado al museo, el cerco está 4 años, estaban invadiendo, había tráfico de terrenos afuera de la huaca, pero los propios vecinos los sacaron. No vienen colegios de la zona, pero si los lejanos, nunca he ido con mi colegio.</p>

Fuente. Datos obtenidos de las entrevistas realizadas a funcionarios MINCUL del sitio, a funcionarios del gobierno local y a un vecino de la huaca. Adaptado de Monje (2011)

ANEXO 13. Huaca Garagay, gestión y vínculos con la educación

HUACA GARAGAY			
<ul style="list-style-type: none"> • Distrito: San Martín de Porres • Docente: Yolanda Leiva • I.E: “Herman Busse de la Guerra”, Los Olivos • Frecuencia: Visita potencial por su proximidad a la I.E. 			
Aspectos	Funcionario MINCUL vinculados al sitio	Funcionario del gobierno local	Vecino de la huaca
Nombre del entrevistado	Héctor A. Walde Salazar Coordinador del equipo de arqueología de PROLIMA <i>Fecha: agosto 2021</i>	Tulio Cruz Urdinola Arqueólogo de la Gerencia de Desarrollo Urbano (GDU) <i>Fecha: agosto 2021</i>	José Rodríguez Falcón Dirección: A.H. 12 de agosto Dirigente <i>Fecha: julio 2021</i>
Información seleccionada obtenida de la entrevista - cuestionario 2, 3 y 4			
Realidad actual del manejo del sitio arqueológico	<p>Tenemos un proyecto de largo aliento para la recuperación de la huaca Garagay que comenzó en el 2015 y en este momento estamos en la etapa de conservación y monitoreo. Los relieves o frisos son vulnerables por ello estamos monitoreando el tratamiento que se le ha dado. También se hace el mantenimiento del sitio y visitas controladas. La municipalidad de San Martín de Porres participa en campañas de limpieza, operativos de seguridad con serenazgo. Hay dos grupos de trabajo, de la municipalidad de Lima donde estoy yo, un conservador residente en la huaca y 2 operarios. Conforme hacemos actividades reforzamos con personal de PROLIMA. Aparte hay personal de seguridad del MINCUL (24 por 7) hay 2 trabajadores de seguridad uno por turno. Tenemos el problema del saneamiento físico legal del entorno ya que ello dificulta trabajar con vecinos que no están formalmente establecidos. Si bien es cierto ellos colaboran, cuidan, siempre están a salto de mata, porque no saben si se van a quedar o no y eso hace que su vinculación con el sitio sea limitada; no es un vecino que esté seguro que va a estar permanente. Ha salido una norma hace algunas semanas sobre asentamientos humanos que ocupan una zona arqueológica desde hace 20 años, es para que cuenten con servicios básicos agua luz y desagüe. Tenemos dos tipos de vecinos aquellos que tienen poca certeza que se van a quedar y el vecino formal, el que tiene terreno legal; la relación con ambos es diferente, los vecinos formales y el resto de Lima Norte tienen una visión de admiración de respeto con la huaca. Hay varios colectivos defensores de la huaca Garagay, un círculo de ciclistas de Lima Norte que protegen a huacas, la Mesa de Desarrollo de Los Olivos y aunque estamos en el distrito San Martín, trabajamos</p>	<p>La municipalidad no tiene un inventario de las huacas, sino una información de acuerdo a un plano que elaboró el MINCUL en el Sistema de información geográfica de arqueología, hay 22 huacas en el distrito y lo que se ha hecho, es un convenio de parte de la municipalidad para el cuidado y protección de las huacas. En El Paraíso ya se ha terminado el proyecto y de acuerdo a la normativa hay que esperar 10 años más para que el MINCUL pueda invertir nuevamente o en todo caso lo tendría que hacer una empresa privada. En el caso de Garagay lo maneja PROLIMA y los aliados somos las municipalidades y estamos atentos a cualquier afectación que pueda realizarse dentro del área intangible. La municipalidad no tiene direccionado esos gastos de manera urgente y mediante un expediente que se presenta, se evalúa.</p> <p>Un proyecto de investigación es muy difícil que lo realice la municipalidad. Dificultades: conseguir los planos ya que el sistema de información geográfico, requiere de claves, así como la ficha técnica. Generalmente todas las unidades productoras de cultura se pueden insertar al tema turístico y el tema educativo y mientras que no produzcan cultura no hay ningún beneficio.</p>	<p>La huaca proviene de la cultura Chavín y uno de los monumentos más grandes que de Lima, pero está descuidada porque nunca se han preocupado. En tiempo de Sendero Luminoso dos criaturas murieron al dinamitarse las torres de alta tensión. Nosotros hemos mejorado esa zona donde se ve más descargado, hace unos 10 años, nosotros hacemos limpieza semanal, sino esto sería un basural. Me gustaría que en algún tiempo le pongan un cerco perimétrico, también agradecemos bastante a Walde (arqueólogo) es un hombre bien educado y yo veo que él tiene buenos oficios. Queremos que sea un sitio turístico y daría trabajo, podemos vender artesanía, aquí hay pobladores que saben sobre telares, pero a veces por falta de dinero para insumos, no se hace. Existe vigilancia permanente.</p>

	con ellos y el grupo de la hermana Killa (Asociación Cultural Kapaq Sumaq Ayllu).		
Mecanismos de acercamiento con las instituciones educativas	No hay un requisito para visitar la huaca, solo coordinación previa para ver la cantidad de chicos que van a venir y por el tema de aforo, lunes a viernes antes del mediodía. Tenemos una página en Facebook que se llama huaca Garagay y como Municipalidad de Lima tenemos una plataforma de difusión enorme. A veces contamos con jóvenes guías que se han familiarizado con la historia de Garagay. Cada colegio nos deja experiencias diferentes. El acercamiento de los niños y los adolescentes difiere mucho por el rango de edad y lugar de procedencia. Los de 9 o 10 años, se sientan con sus cuadernos, a dibujar, a colorear los frisos, a tomarse fotos, a jugar es más lúdico; frente a adolescentes que tienen que desarrollar un trabajo después de la visita y están más preocupados en datos cuantitativos, volúmenes, dimensiones, fechas, años. La experiencia más atesorada es con los púberes porque les encanta dibujar, colorear hacer preguntas, comparar los relieves con personajes que tienen en la televisión o cómics. Diferente forma de apropiarse, una apropiación muy rápida. Contamos con estadísticas de visitas escolares 2019.	La gerencia de transporte estaba muy interesada en transportar a los niños, pero vino la pandemia. Expectativas con los sitios arqueológicos, la municipalidad de San Martín está muy comprometida especialmente la GDU donde existe la comisión técnica de protección y cuidado del patrimonio, estamos haciendo un esfuerzo de acuerdo a nuestras posibilidades para ponerle un cerco perimétrico (en Garagay) provisional en coordinación con el Ministerio. Percepción que tiene la comunidad: en El Paraíso me reuní con la directiva, son gente que ansía mucho tener su título de propiedad, pero eso no depende de la municipalidad. En Garagay la gente quiere protegerla, pusieron jardines y la GDU, pidió su retiro. Antes de la pandemia la GDU se estaba acercando a un colegio, pero no se concretó. Las visitas a las huacas no solo deben promoverse a nivel de Lima sino a nivel mundial e incluir la directiva de MINSA sobre las visitas a sitios arqueológicos.	El colegio El Pacífico, tiene primaria y secundaria y también hay colegios privados que han venido y visitado pidiéndole permiso al guardián. Esperamos que el MINCUL nos dé permiso de cercarlo, nosotros íbamos a poner la mano de obra, e incluso materiales, pero el ministerio nunca respondía cuándo pedimos permiso para sacarlo adelante porque no sé si hace falta liberar la zona.

Fuente. Datos obtenidos de las entrevistas realizadas a funcionarios MINCUL del sitio, a funcionarios del gobierno local y a un vecino de la huaca. Adaptado de Monje (2011)

	un recorrido por estas huacas para despertar el interés turístico, hay otra organización, el club de ciclistas son 2 organizaciones.	
Mecanismos de acercamiento con las instituciones educativas	Tenemos el colegio emblemático Huaca de Oro, con la profesora Vilma Llerena, ella es una activista sobre el conocimiento de las huacas, ha desarrollado actividades de empoderamiento de alumnos con su huaca, también en el 2019 hemos trabajado con los colegios más cercanos como es el colegio Héroes del Cenepa. Con el colegio Huaca de Oro con ellos hemos trabajado el tema de información y tenemos un proyecto que está estancado. Sobre quien atiende en la huaca Pro, dentro de nuestra programación en el 2019, cuando iniciamos, realizamos un proyecto de construcción de un centro de interpretación arqueológico ubicado en la huaca Asnapuquio para que a través de ese centro podamos tener la capacidad mediante videos, la fotografía, los dibujos, exposición dentro de los ambientes podamos tener mayor información de los centros arqueológicos que tenemos en Los Olivos y esto también se quedó en proyecto. El 2019 como parte del Presupuesto participativo, se buscó asignar una cantidad como parte de inversión, no se pudo porque no tenemos la propiedad de la huaca eso le pertenece al MINCUL y en esos momentos por burocracia natural del Estado no me alcanzaba el tiempo, pero se quedó con el MINCUL para que los siguientes años se pueda trabajar en conjunto. La idea de ese centro sería también para la presentación de actividades artísticas de los colegios. Lo importante de todo esto es que necesitamos hacer un esfuerzo, pues si no tenemos capacidad económica, por lo menos deberíamos hacer una alianza, con los investigadores y para así que en trabajos como de una tesis, quede plasmado este interés y esta orientación responsable que tiene que tener el Estado, sino lo puede hacer una inversión física, hacer un esfuerzo para hacer una puesta en valor cognitivo a través del aspecto visual.	La huaca está rodeada de 4 colegios de primaria y secundaria; tres privados y un estatal, de los cuales, el colegio Huaca de Oro, el grupo del Club de Historia recolecta la basura de la huaca y de la limpieza pública, se encarga el municipio. En los aniversarios de los colegios se genera comercio, suben a huaca y se genera basura. Mis hijos no han visitado con su colegio, pero sí los hijos de mis vecinos. Si se desea visitar sería el caso que se coordine, desde la parte baja, para que los alumnos del Club de Historia (I.E. Huaca de Oro) puedan explicar, esos chicos participan bastante en diversas actividades, son chicos muy correctos.

Fuente. Datos obtenidos de las entrevistas realizadas a funcionarios MINCUL del sitio, a funcionarios del gobierno local y a un vecino de la huaca. Adaptado de Monje (2011)

ANEXO 15. Huaca Huallamarca, gestión y vínculos con la educación

<p>1) HUACA HUALLAMARCA</p> <ul style="list-style-type: none"> • Distrito: San Isidro • Docente: Carlita Cahuaza • I.E: “Cristo Redentor” • Frecuencia: Visita potencial por su proximidad a la I.E. 			
Aspectos	Funcionario MINCUL vinculados al sitio	Funcionario del gobierno local	Vecino de la huaca
Nombre del entrevistado	<p>Aránzazu Marcela Hopkins Barriga Directora del Museo de sitio Huaca Huallamarca (respuesta a cuestionario enviada por correo electrónico)</p> <p><i>Fecha: julio 2021</i></p>	<p>Hebe Olivencia Gerente de educación, cultura y turismo de la Municipalidad de San Isidro</p> <p><i>Fecha: enero 2022</i></p>	<p>María Socorro Morillo Morales Dirección: Calle Choquehuanca (calle frente a la entrada posterior al Museo de Sitio Huaca Huallamarca)</p> <p><i>Fecha: julio 2021</i></p>
Información seleccionada obtenida de la entrevista - cuestionario 2, 3 y 4			
Realidad actual del manejo del sitio arqueológico	<p>Este sitio no se gestiona como “sitio arqueológico” sino como museo, los parámetros cambian. Tenemos un plan de gestión basado en la conservación de las piezas de la colección, su rotación para exposición y el diálogo con la museografía del sitio arqueológico. El gobierno local no tiene ninguna participación en la gestión del sitio. Los principales problemas que enfrentan son coyuntura política que ralentiza cada año los proyectos que se tienen programados. Sobre la relación entre el equipo del museo con la comunidad, indica que “La relación es a través del espacio cultural que gestiono y es prioridad realizar actividades que interesen a nuestra comunidad”. “Tenemos contacto indirecto con grupos como: turismo en bicicleta, turismo caminando, conoce tu distrito, entre otros. Pero no trabajan en coordinación con nosotros”.</p>	<p>La Municipalidad de San Isidro utiliza el inventario de recursos turísticos del MINCETUR, donde se encuentra la Huaca Huallamarca. Actualmente se encuentra bajo la administración del MINCUL y no se cuenta con personal de la Municipalidad de San Isidro en el complejo, se realizan coordinaciones con la persona a cargo del museo para las visitas de colegios y vecinos. Las dificultades se han presentado a raíz del Estado de Emergencia establecidos por la pandemia – COVID19. En la actualidad, con la reducción de las medidas podemos organizar nuevamente visitas a la huaca. Cabe señalar que siempre se ha contado con una comunicación directa y coordinaciones rápidas. Los recursos turísticos del distrito se promocionan a través de los diversos medios de comunicación municipales, y se vienen realizando diversas coordinaciones para, respetando los aforos, realizar visitas a la huaca. La Comunidad considera al sitio arqueológico como icono del distrito, siendo la Junta Vecinal del sector la voz de los vecinos respecto de las acciones y/o actividades relacionadas a y en la Huaca.</p>	<p>Es una de las pocas huacas que hay en Lima bien conservada, tiene fardos funerarios y recibe en época normal una cantidad importante de gente, en especial de colegios. Tiene un patronato, estamos pendiente de su conservación, antes estaba abierta y se consiguió poner la reja y era necesario proteger, se tiene un convenio con la municipalidad para guardiana, no se puede usar la entrada de la derecha para eventos porque daña la profundidad de la huaca, las plantas son superficiales. Se ha evitado que hagan eventos porque perturban la tranquilidad de los vecinos y tiene unos depósitos donde están las momias y supuestamente van a hacer otro museo. Ha habido intentos de poner restaurantes y nos hemos opuesto. Nos han invitado a charlas de parte del MINCUL y organizaron un evento con la presentación de autoridades, pero no se permiten celebraciones ya que daña la huaca, queremos que permanezca así. La vigilancia proviene de la municipalidad de San Isidro, en el espacio está prohibido actividades y por ello se formó el patronato inscrito en registros públicos estamos en permanente vigilancia.</p>

<p>Mecanismos de acercamiento con las instituciones educativas</p>	<p>Para la visita se solicita que, por cada 30 alumnos, cuenten con un guía. No hay tope mínimo. El horario actualmente es martes, jueves, sábado de 10 am a 3pm.</p> <p>Los canales para promocionar el sitio y así fomentar su visita son las redes sociales como facebook e instagram del museo, página museos en línea.</p> <p>El personal de boletería recibe al encargado y todos participamos en las visitas del grupo ya que suelen ser numerosos.</p> <p>Sobre experiencias significativas con colegios indica que están registradas en la página de Facebook del museo.</p> <p>No cuenta con un registro contabilizado con información sobre la cantidad y cuáles son los colegios que visitaron el sitio arqueológico en el año 2019.</p> <p>"Ningún colegio realiza proyectos con nosotros".</p>	<p>Debido a que los colegios, desde marzo del 2020, se encuentran realizando clases en modalidad remota, y dado que los aforos han variado según la tendencia de la pandemia, no se han realizado visitas de colegios a la Huaca. La Huaca no cuenta con un guía turístico, por lo que en general, el personal de la Municipalidad a cargo del grupo realiza las explicaciones sobre el sitio arqueológico y museo de sitio.</p>	<p>El colegio privado Santa Úrsula muy poco la visita, en tiempos normales las visitas son permanentes y vigiladas la gente sube a la pirámide. No se hace ninguna actividad comercial con música pues daña la construcción, mis familiares han visitado la huaca en edad escolar con docentes. De cuando en cuando la municipalidad hace alguna actividad bien espaciada. Sobre la protección de la huaca, desde que se puso la reja es otra cosa, tiene unos 30 años y fue una gestión de los vecinos, al inicio se puso de madera en los 80 porque había vegetación y los travestis se escondían allí y los chicos venían con bicicleta y los vecinos tomaron acción. El patronato se reunió por última vez hace 2 años aproximadamente.</p>
--	--	--	---

Fuente. Datos obtenidos de las entrevistas realizadas a funcionarios MINCUL del sitio, a funcionarios del gobierno local y a un vecino de la huaca. Adaptado de Monje (2011)

ANEXO 16. Experiencias educativas de docentes en sitios arqueológicos

Subcategoría: Experiencias educativas y de difusión-promoción-valoración del patrimonio cultural arqueológico			
Sitio arqueológico	Datos del docente entrevistado	Conocimientos de huacas próximas a la I.E.	Estrategias didácticas y planificación
Información seleccionada obtenida de la entrevista - cuestionario 5			
Huaca Mateo Salado	<ul style="list-style-type: none"> • Nombre: Salua Naime Eloweis Lavado • I.E: 1021 República Federal de Alemania Urb. Mateo Salado, Cercado de Lima • Nivel y área: Primaria 4to-6to. Personal Social (se trabaja de manera transversal en todas las áreas) • Nro. de horas de enseñanza del área relacionada: 4 <p><i>Fecha: enero 2022</i></p>	<p>La huaca Mateo Salado, con la que trabajamos está a cargo de Pedro Espinoza para ingresar se paga la entrada, nosotros hacemos convenios y ellos dan un precio de 1 sol para niños y los docentes 5 soles. La dirección del colegio envía una carta a Mateo Salado, ellos lo remiten a MINCUL. Percepción sobre la huaca: ahora los vecinos están más involucrados, porque trabajo allí 25 años, cuando llegue a esa zona estaba descuidada, no había estudios, era un botadero, pero poco a poco cuando llegaron los arqueólogos fueron dando a conocer a los vecinos lo que había. Todavía hay un juicio de una familia. Hay muchos eventos y se les invita para conocer y valorar, la población que está colindante se llama Mateo Salado, al inicio fue un pueblo joven hoy es una urbanización.</p> <p>El colegio trabaja un proyecto se llama: "Un mágico viaje para recuperar los saberes de los Ychsma e incas", incluso ha ganado las buenas prácticas, y se involucra mucho a los padres, además tiene mucho que ver con el apoyo que nos da el Complejo incluso se realizó un museo donde se hicieron réplicas y con ayuda del equipo de la huaca se reunía a los chicos, se hacían investigaciones sobre los alimentos, luego se pasaba el producto final al museo del colegio. Es transversal, se trabaja todas las áreas allí junto a las experiencias de aprendizaje se trabaja todo el año, tenemos una planificación donde cada mes hay un cuento, un taller, trabajo de investigación y un producto de investigación que va al museo.</p>	<p>En el nivel primario se desarrolla el proyecto: "Un mágico viaje para recuperar los saberes de los Ychsma e incas", las estrategias de este proyecto son lúdicas y tiene 4 componentes: 1. cuenta cuentos y talleres, 2. encuentros cercanos con autores peruanos, 3. un museo en mi colegio y 4. mis primeros pasos. Cuentacuentos está a cargo de un especialista, luego viene la historia de la técnica que se va a utilizar, la aplicación de esta técnica, luego ya en las aulas el docente se encarga de hacer la investigación más profunda al respecto entonces durante todo el mes o la unidad de aprendizaje se viene trabajando y sale y producto ellos exponen en el museo. Este museo lo abrimos dos veces al año para presentar los productos y si no es en el museo en otras actividades ellos exponen. Los talleres de técnicas ancestrales los realiza el equipo de Qhapaq Ñan los sábados una vez al mes, se hace la invitación a todos, pero acudían algunos (230 alumnos) esto como actividades extracurriculares y los profesores asistíamos los sábados turnándonos y luego para hacer las réplicas en el aula, por ejemplo, hemos hecho cerámica aplicando la técnica del anillado, el colegio compraba la arcilla, hemos hecho la cestería y los chicos hacían la réplica con canutillos de papel periódico. Los factores que han contribuido en este acercamiento tienen una historia, el primer aliado fue el arqueólogo Pedro Espinoza y allí se formó un vínculo, posteriormente cuando se abrió al público el arqueólogo nos invitó al taller de Cuentacuentos y mimos y en uno de los encuentros de sábados conocimos a la señora Carmen Pachas y la invitamos para que cuente cuentos en el colegio (desde el 2018). La municipalidad convocó a un concurso y este proyecto del museo ganó en el 2016 (S/. 15 000) y pudimos armar nuestro museo. Los componentes se mantienen, pero en el último año (2019), hemos incrementado otra estrategia, la de "líderes culturales" y se ha tratado de incluir a los de secundaria, en total fueron 15 chicos que lo conformaron, ellos mismos organizaban sus exposiciones tanto así que en el 2019 realizó una exposición en Mateo Salado y presentaron sus investigaciones, ellos tienen dominio y empoderamiento, fueron arqueólogos y la señorita Belén que los capacitaron. En secundaria no participan directamente en el proyecto, pero se incluyó a los líderes de secundaria pues lo ideal es que todo el colegio trabaje, es difícil con secundaria, pero tratamos de motivar a los profesores de secundaria para que se involucren pues ambos niveles laboran en las mañanas. Generalmente las visitas de estudio son el julio y los talleres muchos de estos se realizan en el Complejo, los niños también han ido con sus padres y ellos participan con poemas, bailes, cometas, campañas de limpieza cada vez que nos invitan vamos y viceversa.</p>

<p>Palacio Inca Oquendo</p> <p>Fecha: julio 2021</p>	<ul style="list-style-type: none"> • Nombre: Whilman Trujillo Sánchez • I.E.P: I.E.P Capitán de Navío Juan Fanning García Urb. Oquendo, Callao • Nivel y área: Secundaria. Ciencias Sociales • Nro. de horas de enseñanza del área relacionada: 2 	<p>Nuestro colegio junto a la DDC, trabajamos en alianza para la conservación y difusión de todas las zonas arqueológicas. Desde el 2013 hemos comenzado a trabajar directamente con el patrimonio, pero en el 2016 como Defensores del Patrimonio, atendemos el Centro de interpretación que tenemos (a la entrada del palacio) se recibe en ese lugar y previa a la visita a la huaca, se hacen las preguntas que desean realizar y luego ya pasamos a hacer recorrido dentro de las instalaciones. Está abierto de lunes a domingo tenemos un personal de vigilancia permanente, pero para que el visitante pueda conocer tiene que contactarse directamente con mi persona. He tenido yo capacitaciones previas, pero también como trabajo autodidacta con muchas ideas que tengo y como nacido en el lugar, también tengo datos desconocidos que transmito a los visitantes. Requisitos lo único que les pedimos es que hagamos coordinaciones previas contactarse al 618 9393 anexo 108 de 9 am a 5 pm. Cuando vienen grupos de más de 20, se solicita apoyo a la DDC, la visita más o menos dura de dos horas y media a tres. La percepción de los vecinos, hay muchos que lo ven a veces como un obstáculo para desarrollarse en ese lugar por ser un territorio del área intangible no pueden sanear lo que está dentro del terreno que pertenece al palacio, esto es entre la urbanización California y Los Ángeles (II etapa). Sobre la participación de los padres, gracias al programa de Los Defensores se hace la sensibilización para integrar a los padres de familia y acá en Oquendo en el Callao, sobre todo, somos la única institución que vela por los intereses de las zonas arqueológicas, y Oquendo es un lugar cultural donde constantemente estamos haciendo actividades y que se hace para beneficio de las instituciones educativas del Callao.</p>	<p>Llevábamos a los niños desde pequeños (inicial) y se les daba las clases en el lugar de los hechos y era algo que les encanta y emociona, con los chicos de secundaria tenemos reuniones constantes, nos reunimos los fines de semana e intercambiamos ideas y hacemos un balance de las novedades, deficiencias y soluciones para los siguientes meses. Por cada cosita que hacíamos, desde la sede central MINCUL, llegaban las felicitaciones y desde allí articulamos. Los jóvenes acaban el 5° de secundaria y muchos han seguido estudios en la rama de la arqueología. En el 2017 participaron 500 estudiantes y coincidió con la inauguración del módulo, vino canal 7 y se resaltó en las noticias al Palacio, aunque sea por un minuto. El tema de patrimonio lo articulamos en el plan de trabajo, ya están contemplados en el plan anual. Lo trabajamos nosotros primero en las aulas donde les explicamos qué van a ver, luego se da la visita. Se planifican las actividades en el lugar o a la I.E. y allí por ejemplo utilizamos material reciclable para elaborar las vestimentas con dos fines: conocer el patrimonio y conservar para mantener el medio ambiente. Esto se presenta en el Día del Logro. Factores que han contribuido que se hagan actividades. Me remonta años atrás en el 2009 comenzó la iniciativa junto a otras personas haciendo Pagos a la Tierra y desde allí se fue avanzando con la limpieza. En el 2013 el MINCUL, toma conocimiento y se contactaron con nosotros y comenzamos a trabajar articuladamente y cada 24 de junio íbamos a hacer el Pago a la Tierra y cada vez se veía más presentable la ceremonia. Desde el 2018, se sumaron 4 escuelas para hacer representaciones artísticas (no limpieza) en el 2019 fueron 8 y llegó la pandemia. Nuestros aliados son los padres de familia, la DDC, el gobierno local y regional, pero es mínimo y hoy nos apoyan por presión. Nos han ayudado a difundir los medios de comunicación local.</p>
<p>Huaca El Paraíso</p> <p>Fecha: enero 2022</p>	<ul style="list-style-type: none"> • Nombre: Marco Antonio Cubas Cuadros • I.E.P: Virgen de Guadalupe Urb. San Diego, SMP • Nivel y área: Secundaria. Ciencias Sociales • Nro. de horas de enseñanza del área relacionada: 2 	<p>Las huacas próximas son: Huaca Cerro Respiro, El Paraíso y Culebras. En El Paraíso, actualmente se están haciendo excavaciones. Para visitar la huaca coordinamos con el encargado Narváez (Arq), le mandamos una lista de los estudiantes y nuestro plan de visita y automáticamente nos conceden el permiso para desarrollar tanto los propósitos del curso de CCSS, así como los de nuestro proyecto que tenemos con el MINCUL, la estrategia Defensores del Patrimonio Cultural. El guiado está a cargo del arqueólogo, pero también los docentes les brindamos a los estudiantes información sobre la historia de la huaca. Sobre los vecinos, en este lugar botaban basura, había drogadictos, pero cuando se comenzó el trabajo del ministerio de revaloración, los vecinos han tomado un poco de conciencia sobre la importancia, lo lamentable es que se centran en El Paraíso, pero se está descuidando por completo las murallas (Chuquitanta) que son destruidas por los agricultores de la zona para poder expandir sus campos de agricultura, también basurales. Todavía les falta a los vecinos tomar conciencia de la importancia de El Paraíso para nuestra identidad como distrito.</p>	<p>Nosotros junto con el MINCUL trabajamos Defensores del Patrimonio donde presentamos un programa anual de 3 acciones donde no tan solo están involucrados los alumnos, sino apoyan los padres de familia. Antes de que existiera esa estrategia nosotros como I.E. realizábamos foros y encuentros culturales con los padres de familia y en el 2015 desarrollamos un congreso sobre las huacas que existen en el distrito de S.M.P y de todo Lima, a cada grado (desde inicial de 2 años) se les asignó una huaca, el objetivo era que los estudiantes en grupo investiguen sobre la huaca, hagan una pequeña reseña de qué habitantes poblaron esa huaca, cuál es la situación actual y qué elementos se pueden considerar para revalorizarla y hubo una participación activa, por ejemplo padres y niños realizaron sociodramas donde explicaban cómo estaba la huaca y cómo una constructora iba a destruirla y cómo actuaban los vecinos. Dentro del curso de CCSS hemos adecuado un ambiente que es nuestra sala de interpretación cultural que es Guadalupe Yachayhuasi, y aquí tenemos unos huacos que la hermana Killa nos ha brindado y también tenemos réplicas y con ello no solo les enseñamos que ese es un huaco chavin sino también otros aspectos así el estudiante desarrolla de manera vivencial lo que es esa cultura. En el 2019 se realizó la Caminata del hombre de San Martín y consistió en caminar por toda la ribera del río Chillón, llegar al Cerro Respiro y ver la murallas que pertenecían a la cultura Colli y encontramos cementerios, lamentablemente el Cerro Respiro completamente descuidado, luego llegamos a la altura de Ventanilla y en cada lugar encontramos una huaca y se explicaba y cuando llegamos a El Paraíso allí desarrollamos un programa, esto se realiza en marzo y abril. Esta actividad se presentaba en el curso e Historia a los grados superiores se invitaba a los padres de familia era una caminata que iniciaba 8 am a 1 pm el sábado, (...) todas las áreas dejaban actividades, por ejemplo matemática dejaba ejercicios sobre la distancia, kilómetros por hora, el número de pasos, hacemos un trabajo colegiado.</p>

			<p>En junio participábamos en la ceremonia del solsticio de invierno, el Inti Raymi, junto con el colectivo de la hermana Killa y con ellos hacíamos escenificaciones y se presentaba una danza guerrera, un sacerdote (...). Luego el foro lo hacíamos en el auditorio del colegio y ahora por zoom y después los jueves todos los estudiantes que pertenecen a Defensores explicaban a los visitantes de Guadalupe Yachayhuasi (de 4 pm a 6 pm).</p> <p>Dentro de nuestra planificación están incluidas lo que son las huacas, pero hacemos proyectos específicos y al final de la unidad presentamos un producto. Por ejemplo, antes de la pandemia se habló de la huaca y la contaminación, entonces realizamos dentro del proyecto, la recolección de basura que está alrededor de la huaca y pusimos unos carteles (...). Aliados: el MINCUL y los arqueólogos del El Paraíso, por ejemplo, el 2017 presentaron en el colegio los descubrimientos de las excavaciones, la municipalidad nos facilita lo que le solicitamos, apoya con serenazgo y la policía nacional de Pro lo hace acompañando en la caminata.</p>
<p>Huaca Pro</p> <p>Fecha: julio 2021</p>	<ul style="list-style-type: none"> • Nombre: Vilma Ysabel Llerena Delgado • I.E: 3091 Huaca de Oro Urb. Pro, Los Olivos • Nivel y área: Secundaria. Ciencias Sociales • Nro. de horas de enseñanza del área relacionada: 4 	<p>Las huacas próximas a mi escuela son Huaca Pro y Cerro Pro. En la huaca no hay ninguna institución que se preocupe, debería ser la municipalidad o MINCUL, tiene reconocimiento, pero no hay protección ni muro. Los colegios cercanos, particulares, la ven como centro de recreación, en tiempo de pandemia suben motos y cada vez la están destruyendo más. Percepción, hay un grupo de vecinos que si sabe que es patrimonio cultural pero también existe la percepción que es parte de su paisaje (un adorno) pero falta trabajar en el hecho que es su patrimonio, por otro lado, la huaca Pro es parte de un parque y se le ha dado prioridad en cercar el parque. Los padres del colegio se identifican, colaboran, en la limpieza de la huaca, compran las mascarillas, bolsas y el MINCUL también nos colaboraba y eso se hacía en coordinación con la municipalidad y así pasaban los camiones de la basura. Hay un problema que cuando limpiamos, hay gente que huaquea pensando que hay oro, son personas de otros lugares, falta mayor organización. En el año 2016, huaca Pro estaba en el proyecto de las huacas de la Municipalidad de Lima, hubo convenios, pero quedó allí. Sobre aliados, si bien es cierto hay colectivos que están creando conciencia, desde el 2006 hacemos jornadas de limpieza con el INC (más tarde con el MINCUL), ellos han contribuido con charlas talleres para los estudiantes. El Proyecto Cuida tu Huaca PLO con la arqueóloga Karen Luján son nuestros aliados desde el 2007. En realidad, para el patrimonio cultural se ha tocado puertas y los arqueólogos han pasado por El Club de Historia. Llegan al museo de nuestro colegio chicos de otros colegios y se entusiasman en nuestro museo, hasta se quieren trasladar, los chicos del club son los que hacen el guiado.</p>	<p>En estrategias usamos el de la historia de los objetos comenzando por el objeto familiar y así se le va acercando para ver las categorías temporales las permanencias, y en tiempo de pandemia las visitas virtuales a los museos se han trabajado. Hacemos visitas a otras huacas, con el colegio se ha visitado la huaca El Paraíso, fuimos con la arqueóloga Karen Lujan, ella nos guió. Nuestras actividades giran en torno al Patrimonio Cultural, así como sobre alimentos, en arte se trabaja las danzas folclóricas, los vecinos saben que les encanta, hemos hecho un festival internacional y el tema de la identidad está presente. Otras estrategias son: contar con el Club de Historia (2004) y como Defensores del patrimonio desde el INC 2005 y luego se ha continuado con la Estrategia de Defensores del MINCUL. Además, el Club de ciclistas que recorren todas las huacas convoca a todos aquellos que desean conocer la huaca. También en alianza con la asociación Pachamama se hace el pago a la Tierra, (en mayo por el mes de los museos) se hace la ofrenda en la huaca.</p> <p>Existen organizaciones civiles que vienen contribuyendo con la sensibilización social de esa huaca: El Club de Historia, los Estudiantes Egresados Club de Historia Huaca de Oro, el Círculo Ciclista Protector de las Huacas y profesionales como a la arqueóloga Karen Luján.</p>

<p>Santuario Arqueológico de Pachacamac</p> <p>Fecha: febrero 2022</p>	<ul style="list-style-type: none"> • Nombre: Julia Judith Lau Martínez • I.E: 6023 Julio C. Tello Rojas A.H. Julio C. Tello, Pachacamac • Nivel y área: Secundaria Tutoría • Nro. de horas de enseñanza del área relacionada: 2 	<p>El Santuario de Pachacamac está cercano a nuestro colegio es nuestro aliado y nuestras coordinaciones las hacemos con el área de educación con la señorita Cinthia Patazca. Por formalidad cada año se le envía un documento a la directora del sitio (del Santuario) donde se le solicita poder trabajar de manera coordinada, y previo al año escolar se realizan coordinaciones con la señorita Cinthia y el arqueólogo Rommel Ángeles para hacer el plan de actividades de todo el año.</p> <p>Nosotros hemos tratado de enfatizar en los estudiantes sobre el santuario y no se diga ruina y así fortalecer sobre la importancia del santuario y museo y, del patrimonio cultural como legado pues había mucha indiferencia.</p> <p>En el proyecto hemos trabajado con las familias y los padres han participado en los talleres con sus hijos en las tardes, y decían: profesora es la primera vez que vengo, y ellos han hecho también sus talleres con sus hijos.</p>	<p>Trabajamos las visitas al santuario con la estrategia de trabajo fuera del aula, El proyecto de Tutoría Intercultural en el Santuario (participamos 7 tutores de 1º y 2º de secundaria). Aquí los chicos se asombran, tocan, observan todas estas actividades que promueve el trabajo colaborativo, las visitas escolares han contribuido a crear lazos de amistad. Se les avisaba a los padres que la clase sería en el santuario y les mandaban su pasaje, previo a ello se hacía un pre desarrollo del tema que se iba a trabajar en el santuario y la parte de extensión la traíamos al colegio.</p> <p>El proyecto de Tutoría Intercultural, se inició en el 2016 con los estudiantes de 1º año con la finalidad de promover el respeto a las diferentes culturas, porque habían migrantes de diferentes partes del Perú o de diferentes escuelas, entonces lo que me gustó fue generar la integración, el trabajo colaborativo y con los padres con la finalidad de promover el respeto a la diversidad, el respeto a los derechos y las actividades nos ha ayudado bastante en concretar el respeto y la valoración al patrimonio.</p> <p>Los talleres de pintado en tela de la iconografía, trabajamos durante todo año con el santuario, en el aula se hace un trabajo complementario. En el Día del Logro se ha socializado todo lo que han podido conocer en el santuario.</p> <p>Cuando los chicos llegan al colegio se les pide el diálogo con la familia, los chicos nos cuentan que su abuelito ha conocido a Tello o que se encontraron restos arqueológicos cuando construyeron sus casas.</p> <p>El trabajo con el santuario ha continuado en pandemia, no ha parado, hemos tocado sobre las diosas de Pachacamac, sobre el rol de la mujer en el santuario, se han realizado talleres virtuales con el arqueólogo, para el nuevo grupo de 1º y 2º de secundaria, se les ha hablado de los espacios que tiene, han hecho quipus tejiendo y hemos hecho un video en diciembre donde se da a conocer el legado.</p> <p>Pensamos que los estudiantes que viven en Julio C. Tello deben conocer y fortalecer la identidad en ellos y eso nos llevó a buscar un poco al santuario como aliado y que ellos desarrollen aprendizajes, no de manera tradicional y, las visitas es una estrategia que contribuye no solo a conocer la historia sino para fortalecer la identidad, el respeto a sus compañeros y de conocer otras profesiones como es la arqueología, conservación. Nuestro aliado es el personal del santuario, eso nos da la confianza de lo que haremos en el año para nuestra planificación anual. La directora del colegio es una persona gestora y está atenta para poder ayudar, incluso solicitó que todos los profesores podamos ir al santuario para que conozcan y pueden desde su área trabajar con el santuario.</p>
--	---	--	--

	<ul style="list-style-type: none"> • Nombre: Rosa Inés Rondinel Carrillo • I.E: 6100 Santa María Reyna Quebrada Verde, Lurín • Nivel y área: Primaria. -Personal Social (Comunicación Arte y Cultura) Secundaria -CCSS (DPCC Comunicación Arte y Cultura) • Nro. de horas de enseñanza del área relacionada: 2 <p><i>Fecha: enero 2022</i></p>	<p>La huaca más cercana es el Santuario de Pachacamac también conocido como museo de sitio, está a cargo del MINCUL y nosotros venimos haciendo actividades desde 2017, está a media hora del colegio, desde marzo o antes los docentes planifican las fechas con el equipo de Educación, los docentes programan las actividades de acuerdo a lo que ellos nos ofrecen. Los pobladores de Quebrada Verde no conocían del santuario, pero lo han conocido con sus hijos y por los comentarios, a través de fotos, en el Día del Logro se exponían los trabajos que habían realizado y ahora con la virtualidad los padres tuvieron la oportunidad de participar de esos talleres y han estado interesados y admirados, hacían preguntas, en lo presencial se les pedía a los padres que visiten el santuario. Hoy hemos solicitado para este año taller de biohuertos.</p>	<p>Desde el 2017, trasladamos las clases al santuario, para que ellos vivencien, esa es la estrategia, que pasen la mañana aprendiendo, llegaban al colegio felices. Las docentes aprendían la estrategia del taller y replicaban en aula, como por ejemplo el taller de quipus, las docentes continuaban el trabajo en el aula sobre las decenas por ejemplo con los nudos, taller de biohuertos con las plantas prehispánicas, esto en lo presencial. En la virtualidad se realizaron webinars con el santuario, al inicio en Aprendo en Casa no había programación o temática en el área de CCSS y las docentes estaban preocupadas coordinando con el área de comunicación nos trajeron materiales como el de <i>Diosas de Huarochiri</i> y <i>Pachacamac</i> con el video y el librito y con ese material las profesoras trabajaron la temática, elaboraron organizadores visuales, lecturas. El santuario también nos inspiró para que nosotros recopiláramos nuestros relatos de la comunidad de Quebrada Verde, ellos nos trajeron de manera virtual cuentacuentistas de la Casa de la Literatura y nosotros en reciprocidad, como escuela les devolvíamos al equipo del Santuario un cuentacuentos sobre el turtupilín y el caballo blanco. Con el profesor de CCSS hemos hecho una caminata hasta Pampa.</p> <p>El trabajo con el santuario lo hacemos de mayo a noviembre, van desde el 4° grado de primaria a 5° de secundaria, inicia el 4° grado y van de uno en uno cada grado, y así se va rotando, los talleres se realizan allá (10 am y 12 pm) y en aula se sigue trabajando el proyecto del taller, tenemos un itinerario elaborado por el colegio ya que para salir hay que tener en regla en caso de visita de la UGEL.</p> <p>Los contenidos que se desarrollan con el santuario están planificados, en el PAT (Plan Anual de Trabajo) del colegio en el PCI (Proyecto Curricular Institucional) pues el santuario es nuestro aliado pedagógico en los instrumentos de gestión como la programación de los docentes de Personal Social, CCSS y DPCC.</p> <p>Como transferencia por ejemplo el trabajo del taller de quipus la docente lo trabajaba en aula para enseñar las decenas, en CCSS elaboraban una línea de tiempo y se presentaba estos en el Día del Logro. Hemos hecho también el taller de cerámica donde se pagaba 5 soles para el material, los del santuario luego nos llevan la cerámica horneada.</p> <p>Ha contribuido el acercamiento con el sitio mi experiencia con un colegio de Lurín que ya trabaja con el santuario, también la apertura del santuario, el trabajo interdisciplinario con ellos. Aunque aún no se ha realizado tuvimos una reunión con el director de UGEL 1 quien se comprometió en brindar dos vans para transportar al sitio a las escuelas cercanas, esto está como propuesta.</p>
Huaca Garagay	<ul style="list-style-type: none"> • Nombre: Yvonne Debora Tocaffondi Cruz • I.E: 2003 Libertador José de San Martín, San Martín de Porres 	<p>En el colegio estamos trabajando ya 12 años con huacas, como la Huaca El Paraíso y también como defensores del Patrimonio Cultural, vamos a participar como uno de los 4 suyos en ese huaca en ceremonias. En gestiones anteriores la municipalidad de SMP nos han facilitado los buses para transportarnos. La actual gerencia de Cultura no le ha dado importancia a nuestras conversaciones, el 2019 nos facilitaron el toldo y el equipo de sonido.</p> <p>Tenemos en SMP contacto con las huacas Garagay y otras como El Paraíso. Nosotros para visitar la huaca coordinamos con la Asoc. Cultural Kapaq Sumaq Ayllu (Hermana Killa) y ellos con el arqueólogo. Con el grupo de Defensores del Patrimonio Cultural del colegio hemos visitado las zonas aledañas pues tenemos estudiantes que viven en la zona de la Urb. El Pacífico, pero también los que viven por la Av. Próceres que son invasores con ellos hemos realizado entrevistas para luego hacer talleres y una</p>	<p>De forma voluntaria participamos de la Estrategia Defensores del Patrimonio Cultural, en la actualidad tenemos un grupo de 12 chicas defensoras. Nosotros al inicio del año hacemos una charla de sensibilización en la primera sesión, en la segunda charla se les hace una invitación para participar en el grupo de la estrategia. Luego se les indica que las reuniones se hacen fuera del horario de clases. Hay papás que apoyan otros que dicen que ya están cansados de cultura, ¿acaso la huaca se va a mover? En las charlas se les muestra videos, diapositivas, de lo hecho por sus compañeros anteriormente y se trabaja su <i>árbol cultural</i> (parecido al árbol genealógico) donde colocan de dónde son sus abuelos, sus comidas típicas, que zona arqueológica hay, entonces se les va induciendo que ellos tienen cultura, que son de la costa, sierra o selva. Luego hablo de Garagay y pregunto: ¿qué creen que se comía allí?, ¿qué habrían comido?, ¿cómo han vivido?, y a modo de tarea, ellos luego al hacerla van a preguntarle a su familia sobre ello. También con ellos se han trabajado trípticos, paneles (biombos) en un salón de 5° sec. (parte de</p>

<p>Fecha: febrero 2022</p>	<ul style="list-style-type: none"> • Nivel y área: Secundaria. Ciencias Sociales DPCC • Nro. de horas de enseñanza del área relacionada: DPCC 	<p>celebración navideña. Nos contaban el hallazgo de huacos de parte de sus padres y abuelos cuando invadieron la zona. Los pobladores de las zonas aledañas ya nos conocen y saben que hacemos sensibilización. Cuando realizamos la celebración de Warmy Raymi (2019) fueron invitados los vecinos a la huaca. Un año participó el director del colegio para el Inti Raymi de El Paraíso porque la municipalidad de San Martín le avisó que estaba el colegio en el Libro de Oro de SMP. Muchos docentes no participan fuera de su horario de trabajo. Las coordinaciones para los eventos lo hacíamos en mis horas libres, no había ese impedimento que hay ahora.</p>	<p>la mitad de una pared desocupada), donde a la hora de recreo, los alumnos de primaria 5° y 6° de primaria podían entrar y con un profesor que los acompañe, eran atendidos por dos alumnos por día y con las imágenes de Garagay, se les explicaba a los papás para que los preparen, con esto cuando ellos ingresaban a secundaria ya conocían algo. Un año la municipalidad nos mandó 3 carros y los llevamos a los de 5° y 6° de primaria, se logró que las profesoras de primaria se empezaran a involucrar y quedaron enamoradas de los proyectos culturales. Otra estrategia que se hace una vez al año es el concurso <i>Conoce tu huaca</i>, los defensores pasaban por los salones anunciando el concurso, les decían que pueden buscar en internet o que pasen al panel de 5° para leer sobre la huaca Garagay. Se anunciaba el lunes y el viernes se hacía el concurso (20 minutos antes del recreo) se obsequiaba dulces donados (caramelos, chocolate) También se les pedía tomarse fotos o con huaca o con el panel; luego de todo ello ya se sabía quiénes se quedaban para pertenecer a defensores. Los chicos defensores antiguos participaban en los ensayos con la hermana Killa, un promedio de 50 chicos, había un coro que aprendía a cantar en quechua. En esta etapa virtual acordamos con las 12 alumnas en realizar el Warmy Raymi virtual-Fecundidad de la mujer de la mama pacha (ya se ha realizado en 5 ocasiones 3 presencial y 2 virtuales, en el 2019 se hizo en la huaca) ellas hacían de múltiples personajes como la señora de Garagay, de El Paraíso, etc. También hemos hecho charlas virtuales sobre plantas medicinales, situación de la mujer y el 30 diciembre 2021, organizamos un evento: Defensores del Bicentenario Patrimonio Cultural como norte de Lima - Callao (virtual) y el Kapaq Inti Raymi (en Garagay), donde los invitados expusieron las actividades que han realizado en lo presencial y lo virtual de otros sitios, museos y sobre Punchauca. Nuestras reuniones de defensores se realizan los viernes.</p> <p>En nuestra programación el campo temático sobre la huaca no aparece propiamente, pero está dentro del tema de Patrimonio Cultural, según el libro, es genérico pues se menciona a Caral, Machu Picchu, y como va de lo general a particular, nosotros incluidos nuestra localidad y allí se usa las diapositivas del MINCUL. En los años de presencial se exponían sus aprendizajes en el Día del Logro, ese día teníamos nuestro biombo con trípticos e imágenes de lo realizado.</p>
<p>Complejo Arqueológico Huaycán de Pariachi</p>	<ul style="list-style-type: none"> • Nombre: Lourdes Amparo Huamanhorque Baca • I.E: Manuel Gonzales Prada, Ate • Nivel y área: Primaria <p>Personal Social Comunicación Arte y Cultura</p>	<p>Vengo visitando la huaca desde el 2017 como parte de las actividades de conocer la historia de la comunidad en la semana del aniversario de Huaycán. Hay dos huacas próximas, la zona arqueológica monumental de Huaycán y la segunda la huaca Puruchuco. Para ir a la primera un padre de familia nos llevó con su combi, caminando desde el colegio son 15 a 20 minutos el colectivo Huaycán Cultural, nos hizo el guiado. Hemos hecho recorrido virtual a Puruchuco y para tener esa experiencia gestioné un guiado virtual con el Museo Puruchuco. En una reunión consulté a los padres si conocían la huaca, pocos la habían visitado y sus hijos los animaron a ir el primer domingo de mes. Los niños tienen que ser semilla y ellos animan a los papitos a ir.</p>	<p>El aula de 5° D de primaria es parte integrante de un proyecto junto al colectivo Huaycán Cultural. Este proyecto fue beneficiario del VI Concurso Anual de Proyectos de Arte y Comunidad (auspiciado por el Programa Cultura viva comunitaria de la MML). "Huayquis pequeños líderes comunitarios" (nombre del proyecto) desarrolló 4 productos como parte 4 talleres grupales: podcast, creación de cuentos, tik tok y de guiado virtual.</p> <p>Para la visita a la huaca el colectivo Huaycán Cultural, los primeros años, nos gestionó el permiso, les envié la lista y ellos hicieron la solicitud y el recorrido. En el 2019 animé a mis colegas y fuimos 8 aulas, el recorrido y entrada son gratuitos. En pandemia usamos los videos del colectivo (episodios de la historia de la comunidad) para trabajarlos por el aniversario de Huaycán. Los directivos del colegio conocen poco lo que realiza el colectivo. En las horas colegiadas les he mostrado a mis colegas del nivel primario las acciones del colectivo y trato de incentivar a que participen. Secundaria a través de un concurso realizó un gran mural de la parte externa de la huaca.</p> <p>En el 2017 lo trabajé dentro de mi unidad en el mes julio por el aniversario de la comunidad y por mes patrio</p>

<p>Fecha: enero 2022</p>	<p>• Nro. de horas de enseñanza del área relacionada: 5</p>		<p>En el 2021 con aprendo en casa en el tema de los emprendimientos y sobre la historia de la comunidad lo que hice fue contextualizar y planificar. En Personal Social trabajamos identidad local con las huacas. Sobre la transferencia, en Arte y Cultura, les pedí que creen un cuento en función a un mito sobre la huaca que escucharon (Dioses y hombres de Huarochiri) luego se les pidió que dibujen lo que habían entendido e hicieron un mural con secuencias, cada uno con la parte que les había gustado. Factores que contribuyen para el trabajo con las huacas: la presencia del colectivo, el incremento de la contaminación ambiental de la huaca ha permitido dialogar sobre el problema y a realizar campañas de limpieza (junto al colectivo), se les invita y voluntariamente van niños y padres. La municipalidad nos apoya con la seguridad en las salidas de estudio.</p>
------------------------------	---	--	--

Fuente. Datos obtenidos de las entrevistas realizadas a docentes con experiencias educativas en sitios arqueológicos. Adaptado de Monje (2011).

ANEXO 17. Acciones de la sociedad civil organizada o de instituciones culturales para sensibilizar a la comunidad educativa sobre la historia local y el patrimonio cultural arqueológico

Subcategoría:		
Sensibilización a la comunidad educativa (docentes, estudiantes y padres de familia) sobre el patrimonio cultural por parte de diversos actores sociales y culturales.		
A. REPRESENTANTES DE ASOCIACIONES O COLECTIVOS CULTURALES CON EXPERIENCIAS VINCULADAS A COLEGIOS Y SITIOS ARQUEOLÓGICOS		
Organización y entrevistado	Breve reseña de la organización	Acciones que desarrollan en coordinación con las II.EE.
Información seleccionada obtenida de la entrevista - cuestionario 6		
<p>Cuida tu huaca PLO (Proyecto Arqueológico Los Olivos)</p> <p>Karen Luján Neyra (fundadora)</p> <p>Fecha: enero 2022</p>	<p>Se funda en el 2004, a iniciativa de 3 arqueólogos de la UNMSM. Su centro es el domicilio de uno de los fundadores, en Los Olivos y el proyecto es una propuesta de manejo arqueológico del patrimonio en Los Olivos. El proyecto tiene un componente educativo (además de otros).</p> <p>No tienen aliados que los apoyen puesto que han tenido malas experiencias. Ellos sí se consideran aliados de algunas instituciones como la población cercana y a las II.E.E cercanas a las huacas, pero desde iniciativas que ya estén organizadas. Su acción desde el componente educativo está en función a la difusión del patrimonio de Los Olivos.</p>	<p>Estrategias aplicadas para vincularse con colegios:</p> <ul style="list-style-type: none"> • Difusión - con exposiciones itinerantes desde el 2006: "Conociendo nuestro patrimonio arqueológico de Los Olivos" que completamos con charlas en colegios y vecinos. Para los alumnos de secundaria teníamos una ponencia. En tiempos de confinamiento se han realizado actividades online - con colegios. • Educación patrimonial, este programa educativo es para complementar las actividades que realiza el colegio. • Actividades online se apoya con una página web a la que solo tienen acceso los niños de primaria, se ha realizado con dos colegios, uno en Los Olivos y otro del Callao, se llama "Conociendo los tesoros de nuestra ciudad". Para secundaria se realiza la exposición de manera virtual sobre el concepto de "huaca" y museo como parte de la localidad (30 min.) • En los 17 años que tenemos hemos tratado de acercarnos a colegios, pero la respuesta es bien baja, son pocos los profesores pues involucra más tiempo del que les es reconocido. <p>Material producido y/o subido en redes:</p> <ul style="list-style-type: none"> • Cartilla "Conociendo nuestro patrimonio" • La exposición itinerante • Línea de tiempo • Ponencias de cada huaca de Los Olivos (8) • Señalética (banner para la huaca Pro) <p>Requisitos para que los colegios puedan solicitar sus programas:</p> <ul style="list-style-type: none"> • Se debe escribir al inbox del blog, coordinar las horas y grado y de manera gratuita se imparten las charlas y visitas guiadas, si lo solicitan. • La exposición itinerante es solo para colegios de Los Olivos. La propuesta es donar el diseño (banner) de la exposición a los colegios para que ellos impriman el material con la idea que la exposición este permanente en el colegio y sea una herramienta para que los profesores puedan explicar y sea tema de conversación en horas de recreo u otras. <p>Trabajo con la sociedad civil:</p> <p>Señalética y el reconocimiento de áreas intangibles para la población. En el 2021, en Huaca Pro, se colocó un panel educativo patrimonial, se trata de un banner que tiene información de interpretación cultural, cronológica, legal, de comportamiento y la referencia de las organizaciones que trabajan por ella, es decir es un banner que tiene mensaje familiar y de respeto a las áreas intangibles. Para su colocación se coordinó con vecinos de la mesa de Educación y Cultura y el comité del parque de la huaca.</p> <p>Metodología de su intervención con la población:</p> <p>Es facilitar la información, primero se habla de la huaca y después del patrimonio.</p>
	<p>En 1994 formamos, a mi iniciativa, la panaca KSA (grande y bonita familia) y en el 2005 la inscribimos en</p>	<p>Su centro de interés es la huaca El Paraíso y sus aliados: la población del sitio que apoya en limpieza y colegios como el Rep. Fed. de Alemania, el Virgen de Guadalupe y el Libertador Don José de San Martín.</p> <p>Estrategias aplicadas para vincularse con colegios:</p>

<p>Asociación Cultural Kapaq Sumaq Ayllu (KSA)</p> <p>María Rosales Gaspar (hermana Killa - vicepresidenta)</p> <p>Fecha: enero 2022</p>	<p>registros públicos y así luego se hizo el convenio con el INC.</p> <p>Conformado por 80 familias, pero 20 son las más activas. El centro de coordinación está en Urb.Pro-VII etapa.</p> <p>Aliados: MINCUL y colegios de la zona.</p> <p>Forman parte de la estrategia Defensores del Patrimonio Cultural.</p>	<p>En la celebración del Hatun Kuraq Raymi (solsticio de invierno, junio/celebración del gran señor de la huaca El Paraíso), los padres apoyan donando las ofrendas y nosotros les damos la indumentaria a los escolares para la puesta en escena. Son dos meses de ensayo, vamos a los colegios llevamos materiales (tambores) y vamos 3 veces por semana para apoyar los ensayos, cada colegio tiene una participación.</p> <p>Material producido:</p> <p>Nosotros hemos hecho folletos para sensibilizar a los colegios, vecinos, y los visitantes desde que nos hicimos cargo de la huaca desde el 2007 y con el MINCUL desde el 2014. Cada vez que hay investigaciones vamos elaborando y llevamos esos alcances a los colegios. En el 2014 nos capacitaron como promotores culturales y nos dieron un fotocheck y nos pidieron visitar colegios, universidades y huacas para poder ingresar y así invitábamos a los directores. Nos capacitan sobre las recientes investigaciones.</p> <p>Acciones con la comunidad de El Paraíso:</p> <ul style="list-style-type: none"> En la gestión de Fredy Ternero se hizo mucha difusión, el Libro de Oro y folletos. Con el alcalde B. Mattos colaboró con la limpieza de la entrada a la huaca y la vigilancia, el alcalde actual está dando cambio de uso de los terrenos y no ha hecho nada. Apoyamos en alfabetización, a un grupo de artesanos (de la comunidad al costado de huaca, Huertos del Paraíso, Nueva Jerusalén, Villa Isolina que son considerados centros poblados) para su desarrollo sostenible. Los asistimos con talleres de cerámica (bisutería, tejido en telar pequeño prehispánico). <p>Requisitos para que los colegios puedan solicitar sus programas:</p> <p>Los directores nos pueden enviar su solicitud, hay muchos que se sensibilizan y les interesa que los niños conozcan la enseñanza que nos han dejado los antiguos peruanos, por ello nos interesa ingresar a los colegios. Si se desea taller solo compran los materiales y que nos otorguen la movilidad, y si es por zoom no.</p>
<p>Colectivo Huaycán Cultural (HC)</p> <p>Alexandra Heras Mendoza (Comisión de Educación)</p> <p>Fecha: enero 2022</p>	<p>En el 2016, surge por iniciativa de Eduardo Quispe Salcedo (presidente) y de 10 personas, se inicia con la transmisión de charlas Culturales por el Facebook de Huaycán Cultural y así se visibilizan las charlas. En el 2017 se integran más personas.</p> <p>Tienen registro como Punto de Cultura del MINCUL y son parte de la Red de Cultura Viva Comunitaria de la MML.</p> <p>No tienen un local.</p> <p>Aliados: MINCUL, Municipalidad de Ate (Agencia de Huaycán) y Cálidda, la parroquia, radio Emmanuel, colectivos culturales y negocios locales como la librería "Yo leo" y el Consejo de la CUA (Comunidad Urbana Autogestionaria de Huaycán).</p>	<p>Realizan labores culturales con la huaca, la Zona Arqueológica Monumental de Huaycán de Pariachi. Se puede visitar el palacio, pero no hay servicios higiénicos ni luz.</p> <p>Acciones:</p> <p>Nos pusimos en contacto con el MINCUL y en el 2017 iniciamos actividades con "Un domingo en la huaca", los primeros domingos de cada mes. Cálidda (2021) nos contactó para que el colectivo realice un taller de pintado de réplicas de una pieza encontrada en sus excavaciones y la Agencia Municipal (con la gestión anterior nos prestó toldos para actividades), nos solicitó charlas de capacitación de orientadores turísticos.</p> <p>Estrategias aplicadas para vincularse con colegios:</p> <p>Nuestro primer acercamiento surgió desde los colegios al solicitarnos las visitas guiadas en especial en el 2019, venían los niños, los guiábamos y se hacía una pequeña actividad, en el marco reconocer la comunidad, desde 3° a 6° de primaria.</p> <p>En épocas presenciales los colegios se contactaban con nosotros y además del guiado les hacíamos a talleres y por grupos ingresaban a la huaca y otro hacía talleres. Estos guiados tienen diversas temáticas y así el taller es alusivo como de cerámica, de quipus, fanzine, tarjetas pop up, etc.</p> <p>Obtención de recursos económicos para sus actividades culturales y las actividades con colegios y la sociedad civil:</p> <p>En tiempo de pandemia hemos ganado un financiamiento de la MML en el V Concurso de Cultura Viva Comunitaria MML-2020, al presentar un proyecto (premio S/ 9,000). Este fondo se dirigió al equipamiento y actividades, participaron los niños de la comunidad entre 9-12 años. Generamos videos de la historia de la comunidad y talleres, el 1° taller que hicimos fue para conocer sobre los Yschma donde elaboraron una maqueta, el material lo recogieron los padres en nuestra librería aliada, y por zoom se dio el taller para armar la maqueta (febrero 2021) y el 2° taller fue el armado un fanzine (folleto) sobre la historia de Huaycán desde los Yschma hasta la actualidad. Esos talleres (primero) se realizaron de manera presencial y se realizan ahora en virtual.</p> <p>En el marco VI concurso (2021) hemos ganado otro financiamiento para "actividades comunitarias" y en ese marco estamos realizando, a fines del 2021 y enero 2022, talleres con un colegio público específico. El proyecto ganador es "Huayquis, pequeños líderes comunitarios" (huayqui: amigo/hermano), para ello tuvimos un mapeo de actores, nos contactamos con colegios y específicamente con una docente del 5° grado de primaria del colegio Gonzales Prada de Huaycán, ya los habíamos guiado antes por la huaca. La docente conocía de HC y habían visto nuestros videos sobre la historia de Huaycán y como los chicos ya nos conocían, nos pareció importante fortalecer lo que ya conocen, que ellos sean los nuevos líderes de la comunidad para que elaboren productos comunicacionales (han elaborado un recorrido guiado, tik toks), para que difundan desde sus voces toda la cultura y la historia de Huaycán.</p> <p>Material producido y/o subido en redes:</p> <ul style="list-style-type: none"> Cuentan con un PPT donde se presenta una propuesta del trabajo con la huaca y su inclusión en la tarea educativa para ser aplicada por docentes de la zona. Kit educativo para docentes en construcción: estamos pensando terminarlo en marzo (2022) se presentará previa charla y taller para que puedan hacer réplicas en las aulas. <p>Requisitos para que los colegios puedan solicitar sus programas:</p> <p>Enviar un mensaje por el messenger (de la página del Facebook), esa solicitud pasa a la comisión para que junto con el colegio se pueda hacer un plan con los objetivos que ellos tienen.</p>

<p>Museo Metropolitano de Lima (MET) (Subgerencia de Patrimonio Cultural Artes Visuales, Museos y Bibliotecas)</p> <p>Thalia Melany Trejo Mejía (gestora y promotora educativa)</p> <p>Fecha: enero 2022</p>	<p>El MML abre en el 2010, de gestión en gestión ha variado su interés. El equipo del museo ha variado en número, antes de pandemia había 4 técnicos y 6 de mediación, 2 promotoras culturales, la programadora administrativos y preservación, hoy el número es menor.</p> <p>Se localiza en el Centro de Lima. Aliados: En el 2019 comenzamos a forjar alianzas comunicadas (no en papel) con el Museo de la Gastronomía y la OMAPED (Oficina Municipal de Atención a las Personas con Discapacidad) y los docentes (a través de visitas pilotos 1 vez al mes) y otras áreas de la subgerencia como la de Patrimonio cultural (en revisión de guiones), la biblioteca, artes visuales.</p>	<p>Estrategias aplicadas para vincularse con colegios:</p> <ul style="list-style-type: none"> • Visita piloto con docentes, previo a la visita con escolares. • Piloto de introducción de las prácticas artísticas (un laboratorio) en el aula como algo complementario a las áreas, para demostrar que las artes son herramientas para conectar. <p>Material educativo:</p> <ul style="list-style-type: none"> • En anteriores gestiones se han realizado infografías y mapas y estos se virtualizaron, luego de ver el área legal y porque el alcalde actual no tiene problemas con continuar con el trabajo. Ya están en la página web. • El proyecto educativo "Ichmanizate", sobre la Lima de Taulichusco, que cuenta con cuadernillos de trabajo, guía docente y un tutorial para un proyecto de Stop Motion y todo ello está para descargar en la página web del MML. <p>Trabajo con la sociedad civil:</p> <p>No se han concretado actividades, experiencias a personas con discapacidad y proyecto de cuenta cuentos de lenguas originarias (quechua y asháninka).</p> <p>Requisitos para solicitar sus programas:</p> <ul style="list-style-type: none"> • El docente puede mandarnos un correo. Hemos generado talleres virtuales por solicitud, se realizaron talleres con los chicos, uno fue de fanzine. <p>Se solicita a través del correo electrónico puede trabajar los talleres virtuales y entrevistas. Se puede generar un proyecto donde los jefes de proyecto del colegio asistan de manera presencial al MML y luego hagan la réplica. El museo debe ser un espacio más real, se puede aprovechar el tener un aforo más limitado pero vivencial, luego los jefes de grupo hacen la réplica.</p>
<p>Dirección de Participación ciudadana - MINCUL</p> <p>Verónica Tassara Suarez (Mediadora cultural)</p> <p>Estrategia Defensores del Patrimonio cultural</p>	<p>Nace en el 2005 (INC), como un proyecto educativo, formalmente no estaba consolidado como programa. Del 2005-2008 fue financiado por UNESCO. En Lima desde el 2013 no solo invita a colegios sino también a asociaciones culturales. En el 2018, a fines, se invita a las DDC del interior, en 2019 ya es una estrategia (recién en el 2021, mayo salió la directiva). Actualmente participan en la estrategia 19 DDC más la sede central. Públicos: nivel secundario, universidades e institutos y sociedad civil. El equipo está conformado por 40 personas aprox.</p> <p>Aliados: SENAJU (del MINEDU), está incluida la estrategia en el objetivo 6 de la PNC; MML en la estrategia metropolitana de cultura (mesas y asambleas); para este año se debe consolidar alianzas con el MINAM y UNESCO.</p>	<p>Estrategias aplicadas para vincularse con colegios:</p> <ul style="list-style-type: none"> • De los 115 grupos (inscripción 2021) son 20 II.EE. Respecto a la atención, se modificó el periodo de duración, ahora es de 2 años. La última se inició el en 2021, desde allí la estrategia se da por etapas: de marzo hasta fines de abril es la convocatoria; mayo, junio y julio es la etapa de formación de los grupos que se inscriben donde docentes asisten a las charlas virtuales, seminarios y para estudiantes y otros miembros de los grupos inscritos se les implementa al aula virtual del MINCUL para que accedan al material y clases. En el caso de I.E. es el docente líder que debe adaptar ese contenido para los estudiantes. Después de la etapa de formación pasa a la etapa de formulación de acciones, en una plantilla Excel, los grupos presentan sus actividades para fines de julio, mínimo una acción (para realizar hasta diciembre). Los colegios presentaron diferentes actividades y se busca que ese grupo de estudiantes dirija esas acciones para otros estudiantes o a la comunidad. Para este año (2022) los grupos deben actualizar su plan de acción, con otras que harán hasta fin de año. En abril de este año habrá talleres complementarios de formación entre abril a junio. Un ejemplo de taller puede ser manejo de herramientas digitales, los talleres tienen la intención de enseñar a hacer acciones, a gestionar la acción. <p>Material educativo:</p> <ul style="list-style-type: none"> • Actualmente en la dirección tenemos un proyecto educativo que se llama "Tras las huellas de la independencia" que busca formar al docente con un guía y recursos educativos como la maleta didáctica y una aplicación móvil, este proyecto se ha empezado con Ayacucho con la intención de que ese proyecto esté presente en el Proyecto Educativo Regional. La maleta didáctica se adapta a cada región. • Se han actualizado desde la dirección de participación folletos y publicaciones, también están otros recursos educativos con los que se cuenta: <ul style="list-style-type: none"> ▪ Patridado, revalorando el patrimonio cultural. Un dado grande con números en 4 idiomas originarios con tarjetas de esos números con frases para reflexionar sobre el cuidado del patrimonio cultural. ▪ Patriactivate: juego interactivo que busca promover la valoración y protección del patrimonio cultural difundiendo conocimientos a través de casos con acciones positivas y negativas frente al uso del patrimonio. ▪ Folletos y publicaciones disponibles en la web: <ul style="list-style-type: none"> ○ "10 cosas que debes saber sobre la defensa del patrimonio cultural" ○ Ciudadanía activa y patrimonio cultural ○ Publicación ¿Qué es patrimonio cultural? (2015)

<p>Fecha: febrero 2022</p>		<ul style="list-style-type: none"> ▪ Serie audiovisual: videos diseñados para escolares del nivel secundario donde se presentan historias sobre los riesgos y peligros a los que se expone. Todos estos alojados en youtube. <ul style="list-style-type: none"> ○ Opening (2015): ○ Episodio 1: Salvando las reliquias de la huaca (2015): ○ Episodio 2: Operación Sicán (2015): ○ Episodio 3: La señora de Cao (2017): ○ ¿Qué es Patrimonio Cultural? Defensores del Patrimonio (2020) <p>Listado de actividades desarrolladas por los diversos grupos en la estrategia:</p> <ul style="list-style-type: none"> • Talleres: informativos del sitio arqueológico, gratuitos de artesanía. • Jornada de limpieza en huacas • Promoción de artesanía con iconografía (presencial) • Implementación de un Eco museo • Recorridos por un museo escolar • Recorrido virtual de una Galería Escolar (museo escolar llevado a la virtualidad) • Realización de recorridos por la comunidad para recaudar tradiciones orales • Ceremonias: mística, festividad del solsticio de invierno "Hatun Kuraq Rami" (Huaca - El Paraíso SMP), ceremonia ancestral del equinoccio de primavera Coya Raymi Killa (Palacio Inca Oquendo) • Encuestas y focus group para hacer diagnósticos (muy bueno como estrategia para el trabajo en el aula) • Caminatas por sitios arqueológicos e históricos • Visita cultural o visita guiada a huacas o parque arqueológico (presenciales) • Lanzamiento de revista, publicación de boletín informativo • Campaña de concientización o de difusión sobre patrimonio cultural material e inmaterial, o del uso de ciertas plantas o técnicas ancestrales, pintado comunitario • Presentación audiovisual, videos de difusión de trabajos de evaluación o diagnóstico de sitios patrimoniales • Tik tok sobre diversas manifestaciones culturales o espacios patrimoniales • Podcast para su difusión en Spotify • Noticiero de gestión cultural • Webinar: sensibilización, coloquio internacional, conferencia virtual, conversatorio virtual, charla magistral, charla cultural virtual • Campaña de difusión con afiches, en redes sociales • Juramentación de los guías de turismo escolar • Concurso gastronómico • Creación de juego educativo <p><i>Nota: esta lista proviene del Excel brindado por la entrevistada y corresponde a las actividades de los grupos inscritos en la última edición de la estrategia (2021-2022).</i></p>
----------------------------	--	---

<p>Canal Museal SAC</p> <p>Teresa Arias Rojas <i>(Directora)</i></p> <p>Fecha: febrero 2022</p>	<p>Empezamos el 2017, es una iniciativa de dos historiadores de arte, Daniel Contreras y la mía (ambos de la UNMSM) y actualmente se han integrado un curador, Juan Peralta; un historiador y; un graduado de la Escuela Nacional de Bellas Artes que se encarga de la parte artística y diseño, Adrián Príncipe. El local está en Breña, los aliados son todos los museos que desean participar de nuestras actividades; también colectivos culturales. Hemos podido financiar nuestros proyectos gracias a los estímulos económicos para la cultura 2019 y nos convocan municipalidades para hacer grabaciones y proyectos como Caral para spots por aniversario.</p>	<p>Estrategias aplicadas para vincularse con colegios: Hemos hecho talleres en 6 regiones con colegios: el museo escolar el Huacón Milenario de la I.E Señor de la Asunción en Junín, en Huánuco con la I.E. Ricardo Flores, en Recuay con la I.E. Libertador San Martín, en Cajamarca con el colegio emblemático San Ramón. En Lima no hemos dado talleres, pero hemos tenido un contacto muy estrecho con la I.E. San José Obrero de San Juan de Lurigancho, hemos hecho grabaciones de sus actividades, de su museo escolar y la curaduría de la exposición de arte contemporáneo.</p> <p>Proyecto: Pequeños objetos, grandes historias. Museos escolares para escolares curiosos. (Manual de museografía para museos escolares). Se trata del despliegue de talleres de curaduría, museografía y museología para escolares para que ellos puedan implementar su museo escolar. Previamente se conversa y ve el interés de los docentes, se coordinaba la visita y nos quedábamos una semana en la comunidad (ejemplo Mito y Recuay) el director nos daba la posibilidad de trabajar toda la mañana con docentes y niños, llevábamos nuestros materiales, objetos, reproducciones de obras de arte, de patrimonio o nuestras propias piezas de colección y los niños trabajaban en base a esas piezas y entregábamos a todos los estudiantes y maestros el manual que es un material didáctico para tomar las ideas de los procesos para la museografía y museología. Cuando nos agarró el aislamiento social, enviamos por encomienda estos manuales e hicimos talleres por zoom con los niños y realizamos una plataforma donde enviamos el material audiovisual y esa plataforma la vamos a presentar en mayo. En Huánuco, el docente Cotrina estaba muy animado en implementar, esperemos la sorpresa ahora que los niños entran a clases.</p> <p>Trabajo con la sociedad civil: Dentro de poco vamos a inaugurar el Museo Efímero Plaza Italia (en Barrios Altos), va a ser una acción artística pero también museográfica que realizaremos del 18 al 20 de marzo. Los vecinos y público en general podrán apreciar un poco sobre la historia de esta plaza, su entorno incluso desde la época prehistórica, estamos haciendo gestiones para conseguir unas piezas que hagan referencia a los dinosaurios que había en Lima en esa época, también remontándonos a la etapa republicana con Pancho Fierro y las tapadas, el criollismo, el oráculo del Rimac, etc. Esto se realiza por un concurso que se ha ganado del Proyecto Los Espacios Revelados, son proyectos de intervenciones de arte en la ciudad auspiciado por el Instituto Goethe, la Universidad del Pacífico y otros.</p> <p>Requisitos para solicitar sus programas: Es posible coordinar los talleres para colegios que deseen implementar uno. Como Canal Museal, hacemos varios registros audiovisuales y grabaciones de varios museos, si hay un museo listo nosotros hacemos la grabación. Podemos registrar a los museos escolares si ya lo tienen y difundir los videos sobre ellos.</p>
--	---	--

Fuente. Datos obtenidos de las entrevistas realizadas a gestores culturales con experiencias educativas en sitios arqueológicos. Adaptado de Monje (2011).

ANEXO 18. Eventos virtuales o material digital de plataformas digitales y redes sociales para sensibilizar a la comunidad educativa sobre la historia local y el patrimonio cultural arqueológico

Subcategoría: Sensibilización a la comunidad educativa (docentes, estudiantes y padres de familia) sobre el patrimonio cultural por parte de diversos actores sociales y culturales.		
Ficha de contenido		
A. MATERIAL AUDIOVISUAL O DIGITAL OBTENIDO DE LAS REDES SOCIALES DE INSTITUCIONES ACADÉMICAS O CULTURALES (MUSEOS, MINCUL, INSTITUTOS Y COLECTIVOS CULTURALES)		
Actor cultural/fecha	Tipo de evento virtual y enlace	Acciones aplicadas para la difusión, promoción y cuidado del patrimonio
Información seleccionada obtenida de la búsqueda en redes sociales y diversas plataformas		
Museo Arqueológico Benahorita. Islas Canarias, España Abr. 2018	I Encuentro de gestión de parques arqueológicos de Canarias La educación y el Patrimonio Cultural Responsables del programa 'enSeñas' de la Consejería de Educación y Universidades de Canarias https://www.youtube.com/watch?v=zu-PhgqHEGQ	
Museo de Sitio y Santuario Arqueológico de Pachacamac Dic. 2020	Conversatorio: Diosas de Huarochirí y Pachacamac https://www.youtube.com/watch?v=m0ykI4kD-al	
Dirección General de Museos MINCUL En. 2021	Ocho proyectos educativos impulsados por museos peruanos https://museos.cultura.pe/noticias/ocho-proyectos-educativos-impulsados-por-museos-peruanos	
MML Gerencia de Educación y Deportes Museo Metropolitano (MET) Feb. 2021	Conferencia: Recursos educativos audiovisuales para docentes de historia https://www.youtube.com/watch?v=qnzA-rPc8I8	
Equipo educativo Proyecto Qhapaq Ñan-Sede Nacional	Curso virtual: Herramientas didácticas desde la mediación y la educación patrimonial	

MINCUL Ag.-Set. 2021	Se realizó previa inscripción, en un grupo cerrado de zoom (por ello no se comparte el link) desde donde en 8 sesiones se desarrollaron ponencias y talleres. Los asistentes recibimos una constancia.
MINCUL y Secretaría Nacional de la Juventud de Perú (SENAJU) Nov. 2021	IV Encuentro Defensores del Patrimonio Cultural <i>Este evento virtual tuvo 4 foros (24, 25 y 26 de nov. 2021). Fueron visualizados dos de ellos: Foro 1. Experiencias de difusión y protección del patrimonio cultural en Lima, Foro 2. Escuela y patrimonio. Experiencias de difusión y protección del patrimonio cultural desde la escuela.</i> https://fb.watch/b5tS3Q61DJ/
Instituto de Cultura, Historia y Medio Ambiente - ICHMA Dic. 2021	III Congreso Metropolitano de Patrimonio Cultural https://www.facebook.com/482779998454695/videos/255005316616947 min.54
Colectivo Huaycán Cultural En. 2022	Presentación de Productos Comunicacionales - Huayquis https://www.youtube.com/watch?v=aXTsajy_QtA

Fuente. Datos obtenidos de la búsqueda, revisión y selección de principales acciones para la difusión, promoción y cuidado del patrimonio.
Adaptado de Monje (2011)

ANEXO 19. Publicaciones y eventos virtuales sobre el aprendizaje de la historia local, patrimonio cultural, identidad cultural y educación patrimonial

Ficha de análisis documental	
Tipo de documentos	Publicaciones y trabajos presentados en conferencias o seminarios.
Aspecto a revisar	Información seleccionada obtenida de la búsqueda en redes sociales y diversas plataformas.
Fuente y enlace	Estrategias y aportes para la enseñanza-aprendizaje
<p>El Patrimonio Histórico como Recurso Didáctico <i>Orientaciones Metodológicas para profesores que imparten asignaturas de Cultura Andaluza y Patrimonio</i></p> <p>Editor: Gabinete Pedagógico Bellas Artes, Granada 1997</p> <p>Pp. 15 y 40</p> <p>https://www.juntadeandalucia.es/educacion/portals/delegate/content/1f753491-d605-4cdd-ade7-b1c66c2b0acd</p>	<ul style="list-style-type: none"> • EL MURAL DEL TIEMPO Se trata de un cuadro con ejes cronológicos (pasado, presente y futuro - filas en vertical) atravesado por columnas de aspectos comparables que se desee se investiguen (edificio, vestido, alimentación, materiales de construcción, rituales, etc.). Se explica el concepto de duración y se motiva a los estudiantes a buscar respuestas a interrogantes de cómo habría sido, por ejemplo, la alimentación en el pasado, cómo es hoy y cómo será en el futuro. • CONOCIMIENTO DEL MEDIO Lista de temáticas y tareas para ser abordadas y desarrollar diversas investigaciones y proyectos. <ul style="list-style-type: none"> ▪ El paisaje que conforma la comunidad. ▪ Reconocer y apreciar el patrimonio cultural, natural e histórico. ▪ Desarrollo del respeto, valoración y protección del patrimonio. ▪ Conocimiento y respeto de las formas de vida y costumbres de los antepasados. ▪ Conocimiento de la vida cotidiana, vivienda, vestidos, alimentación, relaciones familiares. ▪ Comparación de algunos aspectos del pasado y del presente, restos materiales, costumbres, manifestaciones culturales. ▪ Elaboración e interpretación de sencillos cuadros cronológicos. ▪ Identificar, plantearse y resolver interrogantes y problemas relacionados con elementos significativos del entorno. ▪ Identificar objetos y recursos tecnológicos de su entorno que hayan contribuido a satisfacer determinadas necesidades humanas.
<p>El Patrimonio Mundial en manos jóvenes <i>Conocer, atesorar y actuar Paquete de Materiales Didácticos para Maestros</i></p>	<p>El paquete didáctico es un trabajo pionero en educación del Patrimonio Cultural publicado como parte de un proyecto especial de UNESCO para docentes del nivel secundario a nivel mundial. Las actividades propuestas para los estudiantes se concentran en seis principales líneas de acción: 1. Debate, 2. Investigación, 3. Ejercicios, 4. Sesiones visuales, 5. Excursiones a sitios del Patrimonio Mundial y, 6. Dramatización de roles.</p> <p>A continuación, algunas estrategias para abordar el patrimonio cultural:</p> <ul style="list-style-type: none"> • EXAMEN SOBRE EL PATRIMONIO MUNDIAL: nos ayuda a determinar el grado de conocimiento sobre los sitios del patrimonio que tiene el estudiante. En una hoja enumeran del 1 al 25 y luego de mostrar fotografías de los sitios ellos escriben el nombre y su ubicación. Se intercambian las hojas, corrigen y califican con un punto por el nombre y lugar del sitio y medio punto si es incompleta la información. Se puede premiar a los que obtuvieron un alto puntaje.

<p>Editor: UNESCO Noruega 1999</p> <p>https://unesdoc.unesco.org/ark:/48223/pf0000138911/PDF/138911spa.pdf.multiE1</p>	<ul style="list-style-type: none"> • EL SIGNIFICADO DEL PATRIMONIO: el docente muestra un objeto (pintura, joya, libro, etc.). Se explica que ese objeto es una herencia familiar, luego ellos llevan un objeto parecido y exponen los motivos de su elección como aquello que se debe atesorar. Aquí se les puede brindar información sobre los valores patrimoniales. • LAS SIETE MARAVILLAS DEL MUNDO: luego de preguntarles sobre dichos sitios, se reflexiona sobre el hecho de haber sido edificados en la antigüedad y las razones de su disfrute en la actualidad. Finalmente, se elabora una lista de sitios importantes de la comunidad, región o país. • DEFINICIÓN DE PATRIMONIO Y CONSERVACIÓN: se inicia conociendo sus saberes previos, luego se analiza lo que significan esos términos con ejemplos. • CONSERVACIÓN DEL PATRIMONIO - LEYES NACIONALES Y CONVENCIONES INTERNACIONAL: se trata de sensibilizar al estudiante con respecto a la importancia de promover la implementación de la conservación del patrimonio nacional e internacional conociendo documentos que comprometen a los Estados. • ELABORACIÓN DE UN MODELO A ESCALA (maqueta) DE UN SITIO DEL PATRIMONIO: con esta actividad se estimula la creatividad y reproducción a escala de un sitio. Puede trabajarse de manera transversal con otras áreas y puede ser aprovechada para exponer los criterios empleados en la selección de sitios del Patrimonio de la nación y mundial. Para la exhibición se invita a la comunidad educativa. • UBICACIÓN DE SITIOS DEL PATRIMONIO MUNDIAL: haciendo uso de mapas mudos los estudiantes pueden aprender acerca de las ubicaciones geográficas y de los tipos de sitios del Patrimonio Mundial. • NOMINACIÓN DE SITIOS CULTURALES Y NATURALES: comprender a través de lecturas los procesos de nominación de sitios, así como requisitos y beneficios de su inscripción en la lista de protección. • PRODUCCIÓN DE UN PROGRAMA RADIAL (podcast) SOBRE EL PATRIMONIO: desarrollar habilidades comunicativas y fomentar la conservación del Patrimonio. Dicho contenido puede ser publicado o transmitido en redes sociales como el Facebook del colegio. • ESTILOS DISTINTIVOS DE CONSTRUCCIÓN COMO EXPRESIÓN DE IDENTIDAD: la estrategia consiste en la escritura de ensayos para fortalecer la identidad local a través del estudio de materiales y patrones de construcción de la región, así como los recursos naturales usados como piedras, barro, etc. • CÁLCULO DE LAS TENDENCIAS TURÍSTICAS: haciendo uso de la información disponible en la web de entes gubernamentales se pueden analizar cifras sobre turismo y su relación con el patrimonio como puestos de trabajo, ingreso de divisas y el hecho de que el turismo no puede existir sin la cultura. • LAS VENTAJAS Y AMENAZAS POTENCIALES DEL TURISMO A LA CONSERVACIÓN DEL PATRIMONIO: se puede iniciar proporcionando por equipos información sobre un sitio para que los estudiantes elaboren un "plan de administración turística" para el sitio, la segunda parte de esta temática puede ser el uso de un tablero con dados para avanzar siempre y cuando se cumplan las tareas que pueden ser afiches, posters, gana el equipo que complete todas las tareas. • EL TURISTA MAL EDUCADO Y EL TURISTA RESPETUOSO: los estudiantes deben dramatizar con un guion sobre los comportamientos de estos dos tipos de turista. Al final se debe dejar un mensaje de reflexión y de cambio de actitud. • DEGRADACIÓN DEL MEDIO AMBIENTE: se elabora una lista de desastres naturales y se les pregunta si alguno de estos problemas amenaza a sitios locales, nacionales o regionales, luego se les pide que lleven a clase artículos sobre alternativas de solución e iniciativas ciudadanas que contribuyan a minimizar los efectos de estos desastres para su discusión.
<p>Enseñar Historia: Notas para una didáctica renovadora</p> <p>Editor: Consejería de Educación, Ciencia y Tecnología España 2001 Pp. 80-81</p>	<ul style="list-style-type: none"> • RECONOCIENDO LAS FUENTES HISTÓRICAS DE LA COMUNIDAD El autor propone iniciar la introducción de la enseñanza del patrimonio con la presentación de la tipología de fuentes con las que cuente la localidad donde se ubica el colegio. Algunas de ellas adaptadas a nuestra realidad estarían conformadas así: <ul style="list-style-type: none"> ▪ <i>La toponimia</i>: nombres de la comunidad de sus calles, de accidentes geográficos, etc. ▪ <i>Edificios y vestigios civiles</i>: huacas, edificios de gobierno, murallas, colegios, talleres, fábricas antiguas, placas, estatuas. ▪ <i>Edificios religiosos</i>: catedrales, iglesias, cementerios, santuarios religiosos prehispánicos. ▪ <i>Objetos</i>: herramientas de uso doméstico o de uso artesanal, vestidos, grabados, juguetes, fotografías, etc. ▪ <i>Instrumentos para el trabajo</i>: agrícola, artesanal, comercial o industrial, vehículos, medios de transporte. ▪ <i>Tipos y variedades de cultivos</i>: andenes, formas de los campos, mercados tradicionales, aderezos en la comida, cocina típica de la localidad, etc. ▪ <i>Red de comunicaciones</i>: carreteras, caminos, puentes, líneas de ferrocarril.

<p>https://www.researchgate.net/publication/39147550_Ensenar_Historia_notas_para_una_didactica_renovadora</p>	<ul style="list-style-type: none"> ▪ <i>Museos y centros culturales.</i> ▪ <i>Archivos:</i> municipales, parroquiales, bibliotecas. ▪ <i>Fuentes orales:</i> relatos, canciones, leyendas, relatos de recuerdos por parte de las personas ancianas, etc.
<p>Didáctica de las Ciencias Sociales, Currículo escolar y formación del profesorado <i>La didáctica de las Ciencias Sociales en los nuevos planes de estudio</i></p> <p>Editoras: Rosa M. Ávila, María Alcázar y María Díez España 2008 Pp. 140 y 398</p> <p>https://dialnet.unirioja.es/servlet/libro?codigo=291000</p>	<ul style="list-style-type: none"> • ECOMUSEO Consiste en impulsar la investigación en estudiantes que inician su formación profesional universitaria, sobre su patrimonio histórico, cultural y medioambiental de un poblado en Córdoba, España. Luego de esta primera fase, el proyecto va dirigido a estudiantes del nivel primaria a quienes se les brinda talleres sobre cultura romana, modalidades de artesanía y restauración y decoración de cerámica, arquitectura del lugar, taller de medio ambiente entre otros, todos estos impartidos por especialistas y tiene como finalidad acercar los materiales arqueológicos a la escuela para favorecer el conocimiento del entorno y potenciar en los niños el respeto al patrimonio. Ha conseguido relacionar la riqueza arqueológica del municipio con sus valores culturales y naturales e introducir el concepto de tiempo histórico a partir de una unidad didáctica. • HUELLAS DEL PASADO EN EL ENTORNO El patrimonio arqueológico como herramienta didáctica no solo da como resultado el conocimiento de aspectos básicos de la vida cotidiana de las épocas históricas también: <ul style="list-style-type: none"> ▪ Asociar una iconografía a una etapa de la historia. ▪ Situar u ordenar cronológicamente una serie de objetos sencillos según la antigüedad. ▪ Identificar aspectos de cambio a partir de la observación la evolución de determinados objetos a lo largo del tiempo. ▪ Identificar la pervivencia en el presente (simultaneidad) de objetos que proceden de espacios o tiempos diversos. ▪ Elaborar réplicas de los objetos arqueológicos puede ser una alternativa para realizar comparaciones con instrumentos familiares.
<p>Turismo, Patrimonio y Escuela. <i>Un viaje por el Patrimonio Mundial de nuestro país...</i> Editor: Ministerio de Turismo de la Nación Argentina 2010 https://asesoresenturismoperu.files.wordpress.com/2017/02/271-manual-turismo-patrimonio-y-escuela.pdf</p>	<p>INTRODUCCION AL TURISMO Y AL PATRIMONIO EN LA ESCUELA La publicación tiene como destinatarios los estudiantes de los últimos años de primaria de Argentina y fue elaborado por la Dirección de Formación en Turismo del Ministerio de Turismo de la Nación (Argentina) como una herramienta para el estudio y el aprendizaje de los sitios de Patrimonio Mundial de Argentina y su relación con la actividad turística. Está dividido en 4 secciones: 1. Turismo 2. El Patrimonio Mundial en Argentina 3. Patrimonio Cultural Inmaterial de la Humanidad 4. Turismo Sustentable</p> <p>El libro explica de manera didáctica los vínculos entre turismo y patrimonio. A través de lecturas breves, infografías y esquemas se analiza de manera amigable las temáticas. Al término de cada sección hay hojas de actividades para comprobar lo aprendido y para seguir aprendiendo (tema de investigación breve).</p>
<p>Estrategias didácticas para el desarrollo de la identidad cultural en educación primaria</p>	<p>La autora luego de su estudio sobre las estrategias aplicadas por docentes de una escuela peruana en La Libertad, concluye que estas apuntan en mayor medida a las que facilitan la adquisición del conocimiento y el desarrollo de habilidades cognitivas. Ante esta realidad, realiza la propuesta de una secuencia didáctica que correctamente aplicada por el docente hará del estudiante el protagonista y portador de su aprendizaje y de su identidad cultural.</p> <p>SECUENCIA DIDÁCTICA PARA EL DESARROLLO DE LA IDENTIDAD CULTURAL 1º momento: vinculación del tema cultural o histórico con el aspecto afectivo 2º momento: introducción teórica al tema, presentación de la consigna y del material de trabajo</p>

<p>Autor: Claudia Vargas Ortiz de Zevallos 2013 P. 8</p> <p>https://dialnet.unirioja.es/descarga/articulo/4911362.pdf</p>	<p>3º momento: desarrollo constructivista de actividades para el conocimiento procedimental, cognitivo y actitudinal de los temas curriculares y su vínculo con la identidad cultural. 4º momento: diálogo reflexivo y valorativo 5º momento: recapitulación y valoración de lo aprendido 6º momento: autoevaluación de su identidad cultural</p> <p>El patrimonio es un recurso potencial con el cual la educación puede alcanzar diversos logros, uno de ellos es forjar la identidad local, regional y nacional y es deber de los docentes conocer, elegir y aplicar propuestas como esta que enriquezcan el ejercicio de su rol de mediador de nuestra cultura.</p>
<p>Reflexionar desde las experiencias <i>Una visión complementaria entre España, Francia y Brasil</i> <i>Actas del II congreso internacional de educación patrimonial</i></p> <p>España 2014</p> <p>Pp. 64-72 y 97-108</p> <p>https://dialnet.unirioja.es/servlet/libro?codigo=774369</p>	<ul style="list-style-type: none"> • ADOPCIÓN DE MONUMENTOS Este proyecto surge desde una universidad española, la Universidad Autónoma de Barcelona, que para promover el patrimonio local crea un Centro de innovación y formación en educación (CIFE), a su vez en este centro un grupo denominado Formadores didácticos del Patrimonio local quienes a través de sesiones de formación a docentes, visibilizaron la problemática de un grupo de escuelas junto a estas, prepararon un conjunto de estrategias para solucionarlos y se realizaron acciones para que los estudiantes valoren su riqueza patrimonial local. Entre las temáticas y materiales para su tratamiento desarrollaron líneas de intervención como: la adopción de monumentos o de manifestaciones inmateriales para el desarrollo de acciones que sensibilicen sobre su importancia y conocimiento, paralelamente a ellas, los monumentos adoptados entraron dentro del currículo escolar. Entre otras acciones, están los trabajos en el área de plástica, en la que crearon una maqueta de una vía; el área de matemáticas, a partir de una salida de estudios tomaron medidas; en tecnología, mostraron el itinerario con las voces de los alumnos, etc. • MALETA DIDÁCTICA O BAÚL DIDÁCTICO Consistió en acercar al alumnado a su patrimonio cultural y natural con el desarrollo de una Unidad Didáctica Patrimonial (UDIPA), el Patrimonio de una ciudad en Canarias, España. La unidad tiene como componentes cuatro grandes ejes o áreas temáticas que desarrolla cada grupo (de un aula de 1º de secundaria): Tema 1. La huella del viento. Tema 2. La isla sedienta. Tema 3. Tierra de fuego. Tema 4. Las islas de la isla. Cada tema dividido en secciones (situaciones de aprendizaje), por ejemplo: el tema Las islas de la isla tiene 4 secciones: 1. El mar y la sal; 2. Historias de piratas; 3. Nuestros espacios naturales; 4. Las palabras heredadas. Las pautas de trabajo del docente son muy necesarias y han de estar muy claras, es importante la bibliografía y la webgrafía para que el alumnado se guíe en su investigación. Las fases de la sección son: 1. Presentación de la sección; 2. acopio de información; 3. elaboración del material expositivo: carteles, maquetas y juego didáctico; todos los productos de esta fase son presentados en un soporte didáctico denominado "baúl o maleta didáctica" que contiene un conjunto de paneles A4, maquetas, carteles y juego educativo; 4. exposición y presentación del producto, que consiste en una exposición realizada por los estudiantes de 1º en PowerPoint y donde usan la maleta didáctica en beneficio de estudiantes de 6º grado de primaria de otra escuela y de la totalidad de los estudiantes del mismo colegio. 5. Uso posterior del material didáctico. La unidad didáctica fue trabajada de manera transversal por 5 materias en un trimestre (Ciencias Naturales, Geografía e Historia, Lengua Castellana y Literatura, Tecnología y Educación plástica y visual).
<p>Educación Patrimonial</p> <p>Organizador: Universidad Católica de Valparaíso. Educación Básica PUCV y Unidad de Patrimonio Histórico y Museográfico de la PUCV.</p>	<p>De la conferencia se destaca la participación de la doctora Olaia Fontal del Observatorio de Educación patrimonial de España (OEPE), quien aporta algunas consideraciones sobre la Educación Patrimonial en la formación de docentes:</p> <ul style="list-style-type: none"> • El tránsito hacia la patrimonialización (de objetos, elementos o bienes patrimoniales) tiene un orden, que es una lógica pedagógica de la forma de acceder al conocimiento: <i>conocer - comprender - respetar - valorar</i> - estos eslabones son necesarios para llegar a la <i>sensibilización</i>, cuando alguien es sensible hacia el patrimonio significa que le preocupa, ya tiene valor, le importa. Una vez lograda la sensibilización, esa forma de relación entre personas y elemento patrimonial, se va a <i>cuidar - disfrutar - transmitir - patrimonializar</i>. • Se debe situar a las personas como protagonistas de la gestión del patrimonio. El patrimonio es sostenible en la medida en que las personas lo sientan suyo y si no sienten suyo su patrimonio, es porque no se les ha educado a pesar que la ley lo manda y por ello se debe trabajar en la formación inicial de los maestros, allí está la clave. Según un estudio hecho en España, en universidades públicas y privadas, el 90% de los planes de estudio no tienen una materia obligatoria para enseñar a los

Chile 2020 https://www.youtube.com/watch?v=1CX8hc3MQ34	futuros docentes a enseñar el patrimonio. Los docentes deben de tener la capacitación suficiente para comprender que en el currículo no hay contenidos patrimoniales y que enseñar patrimonio no es enseñar historia, se enseña la conexión, el vínculo entre el patrimonio con las personas. Se necesita maestros sensibles hacia el patrimonio, el potencial de cambio está allí, y en la necesidad de articular instrumentos de gestión administrativa en relación con la educación.
--	---

Fuente. Datos obtenidos de la búsqueda, revisión y selección de principales acciones para la enseñanza, difusión, promoción y cuidado del patrimonio cultural. Adaptado de Monje (2011)

ANEXO 20

CONSENTIMIENTO INFORMADO

Estimado docente:

Soy la licenciada en educación Nancy Sánchez Crisóstomo, candidata a magister en Gestión del Patrimonio Cultural de la Facultad de Ciencias Sociales - Unidad de Posgrado, de la Universidad Nacional Mayor de San Marcos, vengo realizando una investigación que lleva por título *“La mediación cultural del patrimonio en las aulas: el caso de seis docentes de escuelas del área de Lima metropolitana (2019-2021)”*, con el objetivo de *“Examinar las estrategias para la enseñanza y valoración que el docente de Ciencias Sociales (CCSS) y de Desarrollo Personal, Ciudadanía y Cívica (DPCC) utiliza en su rol de mediador cultural en el aula, entre el patrimonio arqueológico prehispánico próximo a la institución educativa donde labora y sus estudiantes”*.

En ese sentido, solicito a su digna persona otorgar el permiso para el uso, el análisis y la comunicación de los resultados de la información consignada en los documentos de planificación y la recolectada en las entrevistas.

Agradezco su disposición y el tiempo destinado para las entrevistas en la plataforma de video conferencia Zoom así como para facilitar los documentos de planificación educativa solicitados.



.....
Nancy Sánchez Crisóstomo - Tesista
DNI Nro. 09919989

Declaro en forma libre y voluntaria, con plena capacidad para ejercer mis derechos, que he sido informado(a) de la naturaleza de la investigación (tesis de Maestría), de sus objetivos, la modalidad de mi participación (docente participante de la muestra) y el uso de la información consignada en los documentos de planificación y recolectada en las entrevistas y que será utilizada en el análisis y en la comunicación de los resultados.

Consigno y autorizo lo expuesto líneas arriba.

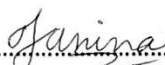

.....
Carlita Janina Carhuaza Ríos – Docente

DNI Nro. 46187786
Fecha: 05/05/2021

ANEXO 21

CONSENTIMIENTO INFORMADO

Estimado docente:

Soy la licenciada en educación Nancy Sánchez Crisóstomo, candidata a magister en Gestión del Patrimonio Cultural de la Facultad de Ciencias Sociales - Unidad de Posgrado, de la Universidad Nacional Mayor de San Marcos, vengo realizando una investigación que lleva por título "*La mediación cultural del patrimonio en las aulas: el caso de seis docentes de escuelas del área de Lima metropolitana (2019-2021)*", con el objetivo de "Examinar las estrategias para la enseñanza y valoración que el docente de Ciencias Sociales (CCSS) y de Desarrollo Personal, Ciudadanía y Cívica (DPCC) utiliza en su rol de mediador cultural en el aula, entre el patrimonio arqueológico prehispánico próximo a la institución educativa donde labora y sus estudiantes".

En ese sentido, solicito a su digna persona otorgar el permiso para el uso, el análisis y la comunicación de los resultados de la información consignada en los documentos de planificación y la recolectada en las entrevistas.

Agradezco su disposición y el tiempo destinado para las entrevistas en la plataforma de video conferencia Zoom así como para facilitar los documentos de planificación educativa solicitados.



.....
Nancy Sánchez Crisóstomo - Tesista
DNI Nro. 09919989

Declaro en forma libre y voluntaria, con plena capacidad para ejercer mis derechos, que he sido informado(a) de la naturaleza de la investigación (tesis de Maestría), de sus objetivos, la modalidad de mi participación (docente participante de la muestra) y el uso de la información consignada en los documentos de planificación y recolectada en las entrevistas y que será utilizada en el análisis y en la comunicación de los resultados.

Consigno y autorizo lo expuesto líneas arriba.



.....
Margarita Ochoa Rojas – Docente

DNI Nro. 25747834

Fecha: 27/05/2021

ANEXO 22

CONSENTIMIENTO INFORMADO

Estimado docente:

Soy la licenciada en educación Nancy Sánchez Crisóstomo, candidata a magister en Gestión del Patrimonio Cultural de la Facultad de Ciencias Sociales - Unidad de Posgrado, de la Universidad Nacional Mayor de San Marcos, vengo realizando una investigación que lleva por título *“La mediación cultural del patrimonio en las aulas: el caso de seis docentes de escuelas del área de Lima metropolitana (2019-2021)”*, con el objetivo de “Examinar las estrategias para la enseñanza y valoración que el docente de Ciencias Sociales (CCSS) y de Desarrollo Personal, Ciudadanía y Cívica (DPCC) utiliza en su rol de mediador cultural en el aula, entre el patrimonio arqueológico prehispánico próximo a la institución educativa donde labora y sus estudiantes”.

En ese sentido, solicito a su digna persona otorgar el permiso para el uso, el análisis y la comunicación de los resultados de la información consignada en los documentos de planificación y la recolectada en las entrevistas.

Agradezco su disposición y el tiempo destinado para las entrevistas en la plataforma de video conferencia Zoom así como para facilitar los documentos de planificación educativa solicitados.



.....
Nancy Sánchez Crisóstomo - Tesista
DNI Nro. 09919989

Declaro en forma libre y voluntaria, con plena capacidad para ejercer mis derechos, que he sido informado(a) de la naturaleza de la investigación (tesis de Maestría), de sus objetivos, la modalidad de mi participación (docente participante de la muestra) y el uso de la información consignada en los documentos de planificación y recolectada en las entrevistas y que será utilizada en el análisis y en la comunicación de los resultados.

Consigno y autorizo lo expuesto líneas arriba.



.....
Moisés Ricardo Rivera Almirante - Docente
DNI Nro. 10622603

Fecha: 28/04/2021

ANEXO 23

CONSENTIMIENTO INFORMADO

Estimado docente:

Soy la licenciada en educación Nancy Sánchez Crisóstomo, candidata a magister en Gestión del Patrimonio Cultural de la Facultad de Ciencias Sociales - Unidad de Posgrado, de la Universidad Nacional Mayor de San Marcos, vengo realizando una investigación que lleva por título "*La mediación cultural del patrimonio en las aulas: el caso de seis docentes de escuelas del área de Lima metropolitana (2019-2021)*", con el objetivo de "Examinar las estrategias para la enseñanza y valoración que el docente de Ciencias Sociales (CCSS) y de Desarrollo Personal, Ciudadanía y Cívica (DPCC) utiliza en su rol de mediador cultural en el aula, entre el patrimonio arqueológico prehispánico próximo a la institución educativa donde labora y sus estudiantes".

En ese sentido, solicito a su digna persona otorgar el permiso para el uso, el análisis y la comunicación de los resultados de la información consignada en los documentos de planificación y la recolectada en las entrevistas.

Agradezco su disposición y el tiempo destinado para las entrevistas en la plataforma de video conferencia Zoom así como para facilitar los documentos de planificación educativa solicitados.



.....
Nancy Sánchez Crisóstomo - Tesista
DNI Nro. 09919989

Declaro en forma libre y voluntaria, con plena capacidad para ejercer mis derechos, que he sido informado(a) de la naturaleza de la investigación (tesis de Maestría), de sus objetivos, la modalidad de mi participación (docente participante de la muestra) y el uso de la información consignada en los documentos de planificación y recolectada en las entrevistas y que será utilizada en el análisis y en la comunicación de los resultados.

Consigno y autorizo lo expuesto líneas arriba.

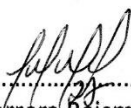

.....
Delicia Herrera Reisman
DNI Nro. 10624984.....
Fecha: 01/05/2021

ANEXO 24

CONSENTIMIENTO INFORMADO

Estimado docente:

Soy la licenciada en educación Nancy Sánchez Crisóstomo, candidata a magister en Gestión del Patrimonio Cultural de la Facultad de Ciencias Sociales - Unidad de Posgrado, de la Universidad Nacional Mayor de San Marcos, vengo realizando una investigación que lleva por título *"La mediación cultural del patrimonio en las aulas: el caso de seis docentes de escuelas del área de Lima metropolitana (2019-2021)"*, con el objetivo de "Examinar las estrategias para la enseñanza y valoración que el docente de Ciencias Sociales (CCSS) y de Desarrollo Personal, Ciudadanía y Cívica (DPCC) utiliza en su rol de mediador cultural en el aula, entre el patrimonio arqueológico prehispánico próximo a la institución educativa donde labora y sus estudiantes".

En ese sentido, solicito a su digna persona otorgar el permiso para el uso, el analisis y la comunicación de los resultados de la información consignada en los documentos de planificación y la recolectada en las entrevistas.

Agradezco su disposición y el tiempo destinado para las entrevistas en la plataforma de video conferencia Zoom así como para facilitar los documentos de planificación educativa solicitados.

 Nancy Sánchez Crisóstomo - Tesista
 DNI Nro. 09919989

Declaro en forma libre y voluntaria, con plena capacidad para ejercer mis derechos, que he sido informado(a) de la naturaleza de la investigación (tesis de Maestría), de sus objetivos, la modalidad de mi participación (docente participante de la muestra) y el uso de la información consignada en los documentos de planificación y recolectada en las entrevistas y que será utilizada en el analisis y en la comunicación de los resultados.

Consigno y autorizo lo expuesto líneas arriba.

 Yolanda Leiva Ramírez
 DNI Nro. 08669259
 Fecha: 04/05/2021

ANEXO 25

CONSENTIMIENTO INFORMADO

Estimado docente:

Soy la licenciada en educación Nancy Sánchez Crisóstomo, candidata a magister en Gestión del Patrimonio Cultural de la Facultad de Ciencias Sociales - Unidad de Posgrado, de la Universidad Nacional Mayor de San Marcos, vengo realizando una investigación que lleva por título *"La mediación cultural del patrimonio en las aulas: el caso de seis docentes de escuelas del área de Lima metropolitana (2019-2021)"*, con el objetivo de "Examinar las estrategias para la enseñanza y valoración que el docente de Ciencias Sociales (CCSS) y de Desarrollo Personal, Ciudadanía y Cívica (DPCC) utiliza en su rol de mediador cultural en el aula, entre el patrimonio arqueológico prehispánico próximo a la institución educativa donde labora y sus estudiantes".

En ese sentido, solicito a su digna persona otorgar el permiso para el uso, el análisis y la comunicación de los resultados de la información consignada en los documentos de planificación y la recolectada en las entrevistas.

Agradezco su disposición y el tiempo destinado para las entrevistas en la plataforma de video conferencia Zoom así como para facilitar los documentos de planificación educativa solicitados.



.....
Nancy Sánchez Crisóstomo - Tesista
DNI Nro. 09919989

Declaro en forma libre y voluntaria, con plena capacidad para ejercer mis derechos, que he sido informado(a) de la naturaleza de la investigación (tesis de Maestría), de sus objetivos, la modalidad de mi participación (docente participante de la muestra) y el uso de la información consignada en los documentos de planificación y recolectada en las entrevistas y que será utilizada en el análisis y en la comunicación de los resultados.

Consigno y autorizo lo expuesto líneas arriba.



.....
Clara Gloria Philco Tapia - Docente
DNI Nro. 08890782
Fecha: 04/05/2021

ANEXO 26

Guía de estrategias

**PROPUESTA DE ESTRATEGIAS
PARA FORTALECER LA MEDIACIÓN CULTURAL
EN EL AULA DEL DOCENTE DE CCSS Y DPCC**

**Guía de estrategias y recursos de soporte para
la mediación cultural docente del
patrimonio arqueológico prehispánico**

Autora: Lic. Nancy Sánchez Crisóstomo

Lima, Perú
2022

Índice

Primera parte

I. INFORMACIÓN PRELIMINAR

1. Descripción de la propuesta
2. Población destinataria
3. Objetivo
4. Localización territorial para la aplicación de la propuesta

II. CONCEPTOS PREVIOS

1. El rol del educador-mediador
2. El docente y la mediación
3. Mediación cultural
4. Identidad y diversidad cultural
5. Educación patrimonial
6. Didáctica del Patrimonio Cultural
7. Interpretación del Patrimonio o Interpretación patrimonial
8. El Patrimonio Cultural en el Perú
9. Historia local
10. Las huacas

Segunda parte

I. EL PATRIMONIO CULTURAL COMO RECURSO EDUCATIVO

1. Selección de enfoques del Currículo Nacional y sus vínculos con los Derechos Culturales y los Objetivos Priorizados de la Política Nacional de Cultura (PNC) y la Agenda de Desarrollo Sostenible
2. Campo temático propuesto para desarrollar los ejes de trabajo en las áreas curriculares de CCSS (1º) y DPCC (1º, 3 y 5º)

II. ESTRATEGIAS PARA LA MEDIACIÓN CULTURAL

1. Estrategias y métodos aplicados por docentes de CCSS y DPCC entrevistados
2. Estrategias propuestas para la mediación cultural del patrimonio arqueológico prehispánico

- A) Estrategias centradas en la elaboración de productos de aprendizaje donde los estudiantes aplican sus competencias comunicativas y digitales.
- B) Estrategias que fomentan el aprendizaje a través de la interacción con recursos educativos digitales
- C) Estrategias que fomentan la creatividad, concentración, cálculo y el trabajo manual en los estudiantes
- D) Estrategias que requieren la autoformación del docente para el logro de aprendizajes significativos vinculados con la realidad educativa y social actual
- E) Estrategias que implican actividades extracurriculares

III. RECURSOS DE SOPORTE PARA EL DOCENTE

1. Recursos multimedia de interés educativo
 - A) Videos sobre Educación Patrimonial
 - B) Videos documentales, guiados patrimoniales, entrevistas, conversatorios, animaciones en 3D, reconstrucciones hipotéticas sobre Lima prehispánica
 - C) Videos documentales específicos sobre las huacas priorizadas
 - D) Videos de talleres sobre saberes ancestrales
 - E) Revistas, folletos, fichas y libros digitales y/o en PDF
 - F) Revistas, cartillas educativas, folletos y libros impresos
2. Ficha informativa de las diez huacas priorizadas localizadas en Lima Metropolitana
 - 1) Huaca Pucllana
 - 2) Huaca Mateo Salado
 - 3) Palacio Inca Oquendo
 - 4) Santuario Arqueológico de Pachacamac
 - 5) Sitio Arqueológico Curayacu
 - 6) Huaca El Paraíso

- 7) Huaca Culebras
- 8) Huaca Garagay
- 9) Huaca Pro
- 10) Huaca Huallamarca

IV. MEDICIÓN DE LOS RESULTADOS

1. Primera fase: antes de la aplicación de los talleres de sensibilización a los docentes
 - A) Entrevista a los docentes para conocer el nivel de conocimiento de los temas relacionados al patrimonio cultural y la historia local.
 - B) Encuesta y grupo focal a los estudiantes de 1º, 3º y 5º para conocer sus saberes previos
2. Segunda fase: resultados inmediatos después de la aplicación de los talleres de sensibilización
 - A) Entrevista a los docentes después de los talleres de sensibilización
 - B) Entrevista y grupo focal a los estudiantes después de la aplicación de las estrategias de mediación cultural por parte de los docentes
3. Tercera fase: resultados a largo plazo
 - A) Entrevista a docentes después del tercer año de aplicación de las estrategias de mediación cultural
 - B) Entrevista a estudiantes después del tercer año de aplicación de las estrategias de mediación cultural por parte de los docentes

Referencias bibliográficas

Anexos

Los recursos culturales de las ciudades generan un sentido de pertenencia y de identidad en las comunidades locales y promueven la cohesión social, la inclusión y la equidad. La promoción, conservación y celebración de actividades culturales son elementos clave para una ciudad inclusiva y para que las áreas urbanas sean más habitables y sostenibles. Los bienes culturales no deben ser vistos como piezas de museos o reliquias del pasado, sino que deben ser testimonios de nuestra capacidad para adaptarnos a un ambiente urbano sometido a cambios constantes.

UNESCO (2016). Informe mundial sobre la cultura para el desarrollo urbano sostenible. p. 19

Primera parte

I. INFORMACIÓN PRELIMINAR

1. Descripción de la propuesta

Habiéndose realizado las acciones para la consecución de los primeros objetivos, se logró detectar la necesidad de brindar a los docentes de la muestra un instrumento pedagógico que les permita sustentar la inclusión de las huacas como un recurso educativo. Es así que la guía que se elabora a continuación presenta una serie de matrices, las mismas que serán pertinentes para la planificación y sustentación, en sus respectivos colegios, de actividades a partir de la identificación de las huacas priorizadas.

La guía entonces pretende ser un material de referencia o de consulta del docente para justificar la participación de la institución educativa en acciones que beneficien el conocimiento y valoración de las huacas y la historia local al mismo tiempo, así como: contar con una herramienta para la elaboración de un modelo de proyecto sostenible en el tiempo entre los colegios y los sitios arqueológicos; forjar o fortalecer (donde ya existan) vínculos entre la comunidad educativa y su patrimonio arqueológico prehispánico; establecer el diálogo y la cooperación con el gobierno local y el MINCUL.

Finalmente, es necesario mencionar que las actividades propuestas en esta guía buscan fomentar la participación activa de los estudiantes para la valoración de su patrimonio próximo y requiere del docente las adaptaciones que su realidad educativa le exija, con la recomendación que se resalte aquella huaca, edificio histórico y/o la manifestación inmaterial localizados en el entorno cercano del colegio donde labora.

2. Población destinataria

Docentes a cargo de las áreas curriculares de CCSS y DPCC.

ÁREA CURRICULAR	CCSS					DPCC				
	1°	2°	3°	4°	5°	1°	2°	3°	4°	5°
Inclusión de temas sobre historia local y patrimonio arqueológico local.	X					X		X		X

Nota: Grados del nivel secundario en el que se prioriza la utilización de la guía.

3. Objetivo

Proponer nuevas estrategias para la mediación cultural que contribuyan a la enseñanza y valoración del patrimonio cultural arqueológico prehispánico.

4. Localización territorial para la aplicación de la propuesta

Nombre de la Institución Educativa y <i>distrito de ubicación</i>	Área curricular	Huaca más próxima al colegio	Distrito donde se localiza la huaca
María de las Mercedes <i>Miraflores</i>	CCSS	• Huaca Pucllana	Miraflores
Colegio Parroquial Santa Cruz <i>Callao</i>		• Palacio Inca Oquendo • Huaca Mateo Salado	Callao
Víctor Morón Muñoz <i>San Bartolo</i>		• Sitio arqueológico de Curayacu • Santuario Arqueológico de Pachacamac	San Bartolo Lurín
5088 Héroes del Pacífico <i>Ventanilla</i>	DPCC	• Cerro Culebras • Huaca Paraíso	San Martín de Porres
Hernán Busse de la Guerra <i>Los Olivos</i>		• Huaca de Oro • Huaca Garagay	Ventanilla Los Olivos
Cristo Redentor <i>San Isidro</i>		• Huaca Huallamarca	San Isidro

II. CONCEPTOS PREVIOS

1. El rol del docente-mediador

En el actual Currículo Nacional se hace mención a la función mediadora del docente, por ello compartimos la siguiente inspiradora forma de concebir el rol mediador del docente, la misma que hace notar que esta debe de orientarse en lograr que en los estudiantes se fomente la motivación intrínseca y el desarrollo de potencialidades dormidas, debido a la falta de atención y estímulos.

La palabra mediación es un concepto útil para comprender el cambio en el papel del docente. Enseñar a aprender parece requerir un mediador que saque a la luz el proceso y le dé al educando acceso a su propio pensamiento. Sócrates utilizaba la metáfora de la partera para describir su papel como mediador, pero esa metáfora tiene el defecto de dar por supuesto que las ideas ya están allí y que el papel del mediador es ayudarlas a que emerjan. Es más que eso, el mediador tiene que proveer un estímulo al pensamiento y materiales apropiados o ejercicios para practicar, pero también necesita un marco dentro del cual trabajar y una comprensión clara del marco... No podemos suponer que pueda enseñarse a pensar si los propios docentes no piensan” (como se citó en Maclure & Davies, 1998, p. 230).

2. El docente y la mediación

Partimos de la premisa de que la mediación es un acto donde los sujetos de la enseñanza y el aprendizaje son activos e intercambian ideas, por ello, si estos sujetos interiorizan esta manera de concebir la mediación se pueden alcanzar mejores logros de aprendizaje desde las aulas.

La función mediadora de la pedagogía tiende un puente entre el educando y el conocimiento, entre lo que sabe y lo que no sabe, entre sus experiencias y los conceptos, entre su presente y su porvenir, dotando de sentido al acto educativo. El educador es concebido como asesor pedagógico, como mediador que debe facilitar el

autoaprendizaje, la construcción de conocimientos, la actitud investigativa y la participación del educando, contribuyendo a que la educación se experimente como una actividad lúdica, creativa y placentera. (Gutiérrez y Prieto, citados en Malagón Terrón, 1999, p. 177)

3. Mediación cultural

Veamos en que consiste:

Se entiende por mediación cultural al acto de conectar al público visitante con una propuesta cultural determinada (una exposición, un espacio de interés cultural, etc.). El mediador cultural es el vehículo a través del cual surge el aprendizaje compartido entre él mismo, el público y la propia actividad. Es un facilitador, un comunicador que promueve el diálogo y las conexiones necesarias para el disfrute y la comprensión de la propuesta. (Emo, 2018, p. 7)

Como se puede observar líneas arriba, hablamos de mediación cultural al acto de fomentar una conexión entre el objeto patrimonial, la muestra artística o el espacio cultural con el público, acción que es asumida por el mediador cultural, y cuya intención provoca en éste el aprendizaje, el disfrute y el entender el porqué de la propuesta en la que participa. Este acto al trasladarlo a un ambiente de educación formal, como una escuela, el docente asume el rol de mediador cultural, los estudiantes el rol de público y las huacas de la comunidad (entre otros) el de objetos patrimoniales con los que el docente debe potenciar experiencias de aprendizaje para el logro de capacidades y competencias de una ciudadanía más participativa y crítica.

4. Identidad y diversidad cultural

Respecto al primer concepto que articula identidad y cultura, este se encuentra establecido en el Currículo Nacional dentro de los valores que desarrollan los Enfoques Transversales para el desarrollo del Perfil de Egreso. Grimaldo (2006) tras analizar múltiples concepciones sobre Identidad indica que:

Podemos decir que la identidad es considerada como un proceso a partir del cual el individuo se autodefina y autovalora, considerando su pasado, presente y futuro. Es así como concilia las inclinaciones y el talento de las personas con los papeles iniciales que le fueron dados por los padres, compañeros y por la misma sociedad. (p. 42)

Partiendo de la comprensión de una identidad personal, veamos cómo esta se enmarca en una identidad colectiva. Molano (2007) explica sobre esta identidad:

Es el sentido de pertenencia a una colectividad, a un sector social, a un grupo específico de referencia. (...) Hay manifestaciones culturales que expresan con mayor intensidad que otras su sentido de identidad, hecho que las diferencia de otras actividades que son parte común de la vida cotidiana. Por ejemplo, manifestaciones como la fiesta, el ritual de las procesiones, la música, la danza. (p. 73)

UNESCO (2005), nos explica así el concepto de diversidad cultural y su vínculo con el patrimonio cultural:

Multiplicidad de formas en que se manifiestan las culturas de los grupos y sociedades. Estas expresiones se transmiten dentro de los grupos y sociedades y también entre ellos. La diversidad cultural se manifiesta no sólo a través de las diversas formas en las que se expresa el patrimonio cultural de la humanidad, enriquecido y transmitido gracias a una variedad de expresiones culturales, sino también a través de los distintos modos de creación artística, producción, distribución, difusión y disfrute, cualquiera que sea el medio y la tecnología utilizados.

En un aula de clases, el docente interactúa con un grupo humano, que es la suma de integrantes de familias que conforman una sociedad, cada familia tiene su propia identidad por lo que en el aula se encuentran una diversidad cultural que es la suma de las identidades de los grupos familiares.

El buen manejo de información, de fuentes y de la aplicación de estrategias de enseñanza-aprendizaje que el maestro tenga sobre el patrimonio material o inmaterial de la comunidad donde desarrolla su labor pedagógica serán trascendentes para visibilizar la diversidad cultural, fortalecer y valorar esa identidad peruana de sus estudiantes.

5. Educación patrimonial

Como campo de estudio tiene su origen en 1972. Es concebido como un puente que enlaza, que transmite conocimientos y valores y se hacen presentes en determinados bienes patrimoniales (tangibles o intangibles) que son creaciones de la cultura y que habiendo sido elegidos para ser protegidos y valorados son un recurso para formar ciudadanos autónomos. Esta se puede desarrollar en el ámbito de la educación formal y la educación no formal (museos, por ejemplo). Puesto que hasta el momento no hay un acuerdo sobre establecer el papel de la Educación Patrimonial como campo disciplinar o como un área de conocimiento, no cuenta con una estructura definida, pero con lo que sí podemos contar es con aportes para su abordaje.

Sobre las finalidades básicas del estudio del patrimonio en la educación, Fernández (citado en Marín 2014) señala que la enseñanza-aprendizaje de este (del patrimonio) fomenta actitudes y responsabilidades en la sociedad como la conciencia de su adecuada gestión, la formación de personas capacitadas para dicha gestión y la generación de un desarrollo colectivo y personal. Fontal (citada en Marín 2014) analiza el escenario en que surge la Educación Patrimonial y explica que existen 4 formas de mediación entre el patrimonio y las personas siendo la Educación Patrimonial una de esas formas y donde los tres primeros son la comunicación patrimonial, la interpretación patrimonial y la didáctica patrimonial.

6. Didáctica del Patrimonio Cultural

En estos últimos años, el patrimonio cultural se ha convertido, en un instrumento o recurso educativo muy atractivo para enseñar y para aprender Ciencias Sociales. En el caso de las huacas próximas a los colegios, podemos

observar que su cercanía, los estudios que se han hecho de ellas, y el contexto social en el que se ubican facilita el hecho de que el estudiante se interrogue sobre el entorno que le rodea y que reflexione sobre su uso actual y el inicial.

La práctica educativa debe apoyarse en aportes de la didáctica por ello surge la pregunta ¿Cuál es el valor educativo y el uso didáctico del patrimonio cultural? Para algunos es concebido el patrimonio como fuente de conocimiento, para otros como herramienta de comunicación, lo cierto es que hay múltiples formas de concebir su valor. Los elementos del patrimonio cultural que los docentes trabajan en el aula deben de contribuir a formar ciudadanos más comprometidos. Gonzales (s/f), nos señala otros beneficios de su uso didáctico:

Así, el patrimonio cultural debe contribuir a despertar actitudes críticas y reflexivas hacia el pasado y el presente, para que el alumnado sea capaz de implicarse de manera activa y constructiva en su medio social, cultural y político. Y al mismo tiempo, el alumnado debe aprender a ser respetuoso con las otras formas de vida con las otras maneras de pensar y de sentir, en definitiva, con el resto de culturas que le rodean (p. 38).

El mismo autor respondiendo a la pregunta antes mencionada, nos dice que:

El patrimonio cultural en la enseñanza debería configurarse como la herencia que se transmite a las generaciones futuras para que puedan gozar y aprender para que puedan utilizarlo en la comprensión de las raíces históricas de su presente y tengan elementos de decisión para el futuro (p. 39).

7. Interpretación del Patrimonio o Interpretación patrimonial

Existen múltiples formas de posicionar a la interpretación del Patrimonio, una de las más actuales es la de Fontal (citada en Marín, 2014) quien propone cuatro *Formas de mediación entre patrimonio y personas*, siendo la Interpretación patrimonial el segundo peldaño en el camino de esa vinculación (los otros peldaños son: la comunicación, didáctica y educación patrimonial).

Acercándonos a otras definiciones, para Cano (2017) “la interpretación del patrimonio es un enfoque de educación informal en los sitios del patrimonio y los museos que se dirige hacia personas de edades muy diversas” (p. 3). Vemos que el autor hace referencia a que su aplicación va dirigida a espacios culturales donde también se educa, pero el mismo autor la describe como “[...] actividad educativa que busca comunicar significados y relaciones mediante el uso de objetos originales, a través de la experiencia de primera mano y mediante medios ilustrativos, en lugar de simplemente comunicar información objetiva” (p. 2).

Rodà (2019) empleando las palabras de Freeman explica los objetivos del término de la siguiente manera:

El objetivo de la interpretación, como actividad educacional, es mucho más que comunicar información objetiva: es revelar significados y relaciones mediante objetos, hacer vivir experiencias o usar soporte multimedia para transmitir la información. La interpretación se encuentra en la mayor parte de objetos que acompañan elementos patrimoniales. (p. 2)

De acuerdo a la idea planteada anteriormente, el propósito de la interpretación es comunicar, es hacer “hablar” al patrimonio y ello requiere un planteamiento didáctico para poder asumir este rol de actividad educacional, por ello, sería adecuado deducir que la interpretación es un método de mediación del patrimonio, y esto se debe a que, dentro de la mediación, se encuentran muchos elementos que sirven para interpretar (Rodà, 2019).

Coincidimos con la premisa de que la interpretación es un método de mediación cultural y que el que interpreta el patrimonio tiene la misión de hacer comprender el significado del objeto que se observa, y generar afecto en el público observador, haciendo uso de diversas estrategias, que generen un sentimiento de protección hacia dicho objeto (el mismo puede ser material o inmaterial). Dicha metodología se aplica especialmente en el ámbito educativo informal.

La mediación cultural es una tarea con un amplio ámbito de alcance y que en el campo educativo le corresponde al docente desarrollar, para ello él o ella debe de estar capacitado como mediador cultural, para ser el puente que socializa ese patrimonio y que permite el fortalecimiento de la identidad local. Esa labor se logra haciendo uso de materiales y estrategias educativas y comunicativas.

8. El Patrimonio Cultural en el Perú

La Ley General del Patrimonio Cultural de la Nación N° 28296 del año 2004, señala:

Se entiende por bien integrante del Patrimonio Cultural de la Nación toda manifestación del quehacer humano -material o inmaterial- que, por su importancia, valor y significado paleontológico, **arqueológico**, arquitectónico, histórico, artístico, militar, social, antropológico, tradicional, religioso, etnológico, científico, tecnológico o intelectual, sea expresamente declarado como tal o sobre el que exista la presunción legal de serlo. Dichos bienes tienen la condición de propiedad pública o privada con las limitaciones que establece la presente Ley. (Art. II).

A partir esta definición podemos comprender que el bien que integra el patrimonio cultural está constituido por toda manifestación material o inmaterial de la creación humana y que su condición pública o privada está limitada por la ley. Para conocer con mayor presión sobre los sitios

arqueológicos o huacas, veamos cómo se clasifican los bienes materiales según esta misma ley:

- *Inmuebles:* Se refiere a los bienes culturales que no pueden trasladarse y abarca tanto los sitios arqueológicos (huacas, cementerios, templos, cuevas, andenes, entre otros) como las edificaciones coloniales y republicanas.

Estos poseen valores de diversa envergadura como el arqueológico, histórico, religioso, artístico, antropológico, científico, etc.

- *Muebles:* Incluye todos los bienes culturales que pueden trasladarse de un lugar a otro, es decir, objetos como pinturas, cerámicas, orfebrería, mobiliario, esculturas, monedas, libros, documentos y textiles, entre otros.

Estos provienen de diferentes contextos como por ejemplo son el producto de excavaciones y descubrimientos arqueológicos; de la desmembración de monumentos artísticos o históricos; bienes de interés artístico hechos sobre cualquier soporte y en cualquier material; aquellos objetos antes descritos y que se encuentren sumergidos en espacios acuáticos del territorio nacional. Como se observa las huacas forman parte de los bienes materiales inmuebles y en el caso de la presente guía se abordan datos informativos de 10 de ellas de acuerdo a la localización territorial para la aplicación de la propuesta.

9. Historia local

Uno de los ejes de trabajo que se desea impulsar con esta guía de estrategias es *fortalecer la enseñanza y aprendizaje de la historia local*. La inclusión del estudio de la localidad (el barrio, el distrito) en la educación primaria es muy conocida, incluso con las visitas o recorridos de los escolares por las clásicas instituciones de la localidad como la comisaria, la posta, la estación de bomberos, pero pocas veces hemos observado la visita a la huaca (a pesar de su cercanía); es probable que las condiciones o el contexto social donde se localizan no lo hayan permitido, pero siempre hay formas de gestionar una visita segura.

Para Croix-Guyvarc'h (citado en Gonzáles (s/f), la historia local enriquece y contextualiza el valor educativo que tiene en la actualidad el patrimonio cultural, añadiendo que:

La ventaja de esta dentro del proceso de enseñanza-aprendizaje es que permite superar el concepto de historia local como un recurso meramente ilustrador, para convertirse en un posible punto de partida para la construcción del pensamiento social e histórico. La historia local-localizada permite concretar, permite observar los sitios donde sucedieron los acontecimientos históricos, los cambios (...). Para algunos didactas, el análisis del patrimonio debe permitir al alumnado percatarse que la historia se encuentra a su alrededor y que el entorno que conocen se ha ido conformando progresivamente a través del tiempo mediante la intervención humana. (p. 32)

El valor educativo de la historia local está en brindar una base sólida, cercana que de manera gradual y con la madurez mental de los educandos, beneficie su comprensión de la historia provincial, regional, del país, del continente y del mundo.

10. Las huacas

En nuestro país “huaca” es la denominación coloquial, El término tiene diversas definiciones, entre ellas la del Ministerio de Cultura difundida en su página web:

Una Huaca es un término o concepto del universo andino que hace alusión a lo sagrado y a un sistema de creencias religiosas de la población andina. Está asociada a espacios geográficos (montañas, lagunas, etc.), edificaciones, seres vivos u otros, a los cuales se les atribuye un origen o condición religiosa (s/f).

María Rostworowski (citada en Astvaldsson, 2004), en su libro *Estructuras andinas de poder: Ideología religiosa y política*, aborda el uso del término huaca de la siguiente manera:

En las creencias indígenas no existió la idea abstracta de Dios, ni una palabra que lo expresara. Este hecho no significa que no hubiera una multitud de dioses, incluso una jerarquía entre ellos. A las divinidades se les conocía por sus nombres propios, sin que existieran términos que las manifestaran como tales. Lo sagrado se expresaba con la voz huaca que contenía una variedad de significados (p. 3).

En el *Compendio de Historia Económica del Perú*, Lumbreras et al., (2020) definen el término “centro ceremonial”, para referirse a la arquitectura monumental, como sinónimo de huaca. Veamos entonces que es un centro ceremonial:

[...] grandes plataformas superpuestas, a menudo en una forma de U; i.e., un cuerpo central principal, acompañado por dos alas laterales, con una apertura o acceso de todo un lado del cuadrilátero. Existen centenares de estos sitios atribuidos al Formativo, que miden entre 40 y 1,800 metros de largo, principalmente entre Piura y Mala, con menores ejemplos en la sierra, lo que podría deberse a problemas de visibilidad. Sus variantes involucran a todo el complejo o a sus partes constituyentes; pero, sus elementos constructivos se mantienen hasta el fin del Perú Antiguo. [...] El término “huaca”, que es otro sinónimo, en este sentido de topónimo, parece confirmar esta funcionalidad; pero, pese a su apariencia más “autóctona”, es una referencia algo arbitraria que data del tiempo de la Colonia o incluso de la República sin referencia alguna a tiempos prehispánicos (pp. 137-138).

Segunda parte

I. EL PATRIMONIO CULTURAL COMO RECURSO EDUCATIVO

1. Selección de enfoques del Currículo Nacional (CN) y sus vínculos con los Derechos Culturales y los Objetivos Priorizados de la Política Nacional de Cultura (PNC) y la Agenda de Desarrollo Sostenible

Ámbito	Educación - CN		Cultura - PNC (2030)		Agenda del Desarrollo Sostenible 2030
Área curricular y eje de trabajo	Enfoque transversales para el desarrollo del Perfil de egreso	Enfoques del área del CN	Derechos culturales PNC (2030)	Objetivos priorizados PNC (2030)	Objetivos del desarrollo sostenible (ODS)
CCSS Fortalecer la enseñanza y aprendizaje de la historia local.	Enfoque de Derechos Enfoque de orientación al bien común	La ciudadanía activa Desde esta perspectiva, se promueve la comprensión e interpretación crítica de procesos históricos, económicos y geográficos que son necesarios para ejercer una ciudadanía informada.	Derecho a la educación y formación cultural Derecho al patrimonio cultural	Fortalecer la valoración del patrimonio cultural Fortalecer la protección y salvaguardia del patrimonio cultural para su uso social	La Agenda 2030 -ODS no incorpora directamente un objetivo cultural, pero de manera transversal se relaciona con las siguientes metas: <ul style="list-style-type: none"> • la educación, • el logro de ciudades sostenibles, • la seguridad alimentaria, • la protección del medio ambiente, • el crecimiento económico, • las pautas de consumo y producción sostenibles o • la promoción de sociedades inclusivas y pacíficas.
DPPC Incorporar acciones y discursos que sensibilicen sobre el patrimonio cultural local y nacional.		El enfoque de desarrollo personal enfatiza el proceso de desarrollo (...) pero también a vincularse con el mundo natural y social de manera más integradora. En este proceso de desarrollo el área enfatiza el respeto por la iniciativa propia y el trabajo a partir de las experiencias de cada estudiante y de aquellas que son posibles de ser vividas y pensadas (...).			
		La ciudadanía activa (...) enfatiza los procesos de reflexión crítica acerca de la vida en sociedad y sobre el rol de cada persona en ella; promueve la deliberación sobre aquellos asuntos que nos involucran como ciudadanos y la acción sobre el mundo (...).			

NOTA: Los ejes de trabajo que se proponen para cada área curricular nos ayudan a enfocarnos en buscar contenidos temáticos para satisfacer la necesidad educativa que se ha identificado luego de las entrevistas a los docentes de la muestra.

2. Campo temático propuesto para desarrollar los ejes de trabajo en las áreas curriculares de CCSS (1º) y DPCC (1º, 3 y 5º)

A continuación, se presentan una lista de campos temáticos o también denominados conocimientos para el 1º año de secundaria en el área de CCSS y de 1º, 3º y 5º grados año de secundaria en el área de DPCC. Con la finalidad de que los docentes puedan articularlos en sus programaciones se presenta a como una matriz con los enfoques, capacidades, competencias, estándares de aprendizaje, desempeños y orientaciones para el proceso de enseñanza y aprendizaje solicitados en el Currículo Nacional.

CIENCIAS SOCIALES			
1º DE SECUNDARIA			
EJE DE TRABAJO:			
Fortalecer la enseñanza y aprendizaje de la historia local			
ENFOQUE DE AREA	ENFOQUES TRANSVERSALES	CAPACIDAD Competencias	ESTÁNDAR DE APRENDIZAJE
<p>La ciudadanía activa Desde esta perspectiva, se promueve la comprensión e interpretación crítica de procesos históricos, económicos y geográficos que son necesarios para ejercer una ciudadanía informada.</p>	<p>(...) Se reconoce también cómo las distintas sociedades han transformado su espacio en relación a sus características y necesidades, encontrando diversas formas de enfrentar retos.</p> <p>(...) el área pone en valor la diversidad cultural del país a través del conocimiento, la valoración y la puesta en práctica de diversos saberes tradicionales que han sobrevivido a lo largo de nuestra historia.</p> <p>(...) el área enfatiza la reflexión crítica (...) sobre las problemáticas históricas, ambientales, económicas y políticas que han afectado a los diferentes pueblos a lo largo de su historia y en la actualidad.</p>	<p><i>Construye interpretaciones históricas</i></p> <ul style="list-style-type: none"> ❖ Interpreta críticamente fuentes diversas ❖ Comprende el tiempo histórico ❖ Elabora explicaciones sobre procesos histórico 	<p>VI Ciclo (1º y 2º grado de secundaria)</p> <ul style="list-style-type: none"> • Construye interpretaciones históricas sobre hechos o procesos del Perú y el mundo, en los que explica hechos o procesos históricos, a partir de la clasificación de las causas y consecuencias, reconociendo sus cambios y permanencias, y usando términos históricos. • Emplea distintos referentes y convenciones temporales, así como conceptos relacionados a instituciones sociopolíticas y la economía.
Desempeños de 1º de secundaria		Campo temático	
<ul style="list-style-type: none"> • Utiliza fuentes históricas para obtener información sobre un hecho o proceso histórico, desde el origen de la humanidad hasta las civilizaciones del mundo clásico y desde los primeros pobladores hasta los Estados regionales en los Andes centrales. 		<p>Historial local <i>Componentes del campo:</i></p> <ul style="list-style-type: none"> ○ Reconociendo las fuentes históricas de la comunidad ○ El paisaje que conforma la comunidad: paisaje cultural y natural de la localidad ○ Origen del nombre de la localidad (distrito) 	

<ul style="list-style-type: none"> • Clasifica diferentes tipos de fuentes históricas y obtiene información de estas respecto de hechos o procesos históricos, desde el origen de la humanidad hasta las civilizaciones del mundo clásico y desde los primeros pobladores hasta los Estados regionales en los Andes centrales. • Explica hechos o procesos históricos comprendidos desde el origen de la humanidad hasta las civilizaciones del mundo clásico y desde los primeros pobladores hasta los Estados regionales en los Andes centrales sobre la base de sus causas y consecuencias, y de conceptos sociales, políticos y económicos. 	<ul style="list-style-type: none"> ○ Proceso de creación de la localidad ○ El pasado versus el presente de mi localidad <ul style="list-style-type: none"> a) Construcciones del Perú antiguo cercanos a la localidad b) Prácticas económicas, políticas y culturales en el pasado y en el presente. ○ Centros ceremoniales y modelos arquitectónicos del antiguo Perú ○ ¿Qué hemos heredado de los antiguos pobladores que habitaron nuestra localidad?, ¿Qué es el patrimonio cultural?, ¿Cómo cuidar nuestro patrimonio local?
Orientaciones para el proceso de enseñanza y aprendizaje	
<ul style="list-style-type: none"> • Partir de situaciones significativas. • Generar interés y disposición como condición para el aprendizaje. • Aprender haciendo. • Partir de los saberes previos. • Construir el nuevo conocimiento. • Aprender del error o el error constructivo. • Generar el conflicto cognitivo. • Mediar el progreso de los estudiantes de un nivel de aprendizaje a otro superior. • Mediar el progreso de los estudiantes de un nivel de aprendizaje a otro superior. • Promover el pensamiento complejo. <p><i>Nota: Estas son orientaciones para aplicar el enfoque pedagógico del Currículo Nacional de la Educación Básica, las cuales se enmarcan en las corrientes socioconstructivistas del aprendizaje (CN, 2016)</i></p>	

DESARROLLO PERSONAL, CIUDADANÍA Y CÍVICA 1º, 3º Y 5º DE SECUNDARIA			
EJE DE TRABAJO: Incorporar acciones y discursos que sensibilicen sobre el patrimonio cultural local y nacional.			
ENFOQUE DE AREA	ENFOQUES TRANSVERSALES	CAPACIDAD Competencias	ESTÁNDAR DE APRENDIZAJE
<p>El enfoque de desarrollo personal Enfatiza el proceso de desarrollo (...) pero también a vincularse con el mundo natural y social de manera más integradora. En este proceso de desarrollo el área enfatiza el respeto por la iniciativa propia y el trabajo a partir de las experiencias de cada estudiante y de aquellas que son posibles de ser vividas y pensadas (...).</p> <p>La ciudadanía activa (...) enfatiza los procesos de reflexión crítica acerca de la vida en sociedad y sobre el rol de cada persona en ella; promueve la deliberación sobre aquellos asuntos que nos involucran como</p>	<p>El área busca formar ciudadanos interculturales que reconozcan y valoren la diversidad de nuestro país y del mundo (...).</p> <p>(...) los estudiantes reconozcan al ambiente como el escenario donde y con el que conviven y que contribuye a que se desarrollen como personas, desde su protección y aprovechamiento sostenible. (...)</p>	<p><i>Construye su identidad</i></p> <ul style="list-style-type: none"> ❖ Se valora a sí mismo ❖ Autorregula sus emociones ❖ Reflexiona y argumenta éticamente <p><i>Convive y participa democráticamente en la búsqueda del bien común</i></p> <ul style="list-style-type: none"> ❖ Interactúa con todas las personas ❖ Maneja conflictos de manera constructiva ❖ Delibera sobre asuntos públicos ❖ Participa en acciones que promueven el bienestar común 	<p>VI Ciclo (1º y 2º) Argumenta su posición frente a situaciones de conflicto moral, considerando las intenciones de las personas involucradas (...).</p> <p>VII Ciclo (3º, 4º y 5º) Se plantea comportamientos que incluyen elementos éticos de respeto a los derechos de los demás y de búsqueda de justicia (...)</p>

ciudadanos y la acción sobre el mundo (...)			
Desempeños de 1º de secundaria		Campo temático	
Describe las principales prácticas culturales de los diversos grupos culturales y sociales a los que pertenece y explica cómo estas prácticas culturales lo ayudan a enriquecer su identidad personal .		La cultura y el patrimonio <i>Componentes del campo:</i> <ul style="list-style-type: none"> ○ Nuevas siete maravillas del mundo moderno ○ Bienes culturales materiales e inmateriales según nuestra legislación: edificios del Perú antiguo cercanos a nuestra comunidad y tradiciones culturales locales ○ El Patrimonio nacional: natural, cultural y mixto ○ Conociendo el estado de conservación de nuestra huaca próxima. Filiación cultural, visita de campo y actores patrimoniales que la protegen y promocionan. ○ Puntos de cultura en el Perú 	
Desempeños de 3º de secundaria		Campo temático	
Opina reflexivamente sobre las prácticas culturales de su pueblo, y muestra aprecio por su herencia cultural y natural y la del país sintiéndose parte de él.		Identidad cultural y patrimonio <i>Componentes del campo:</i> <ul style="list-style-type: none"> ○ El Patrimonio cultural como base para la identidad. ¿quién soy?, ¿quiénes somos? ○ ¿Cómo defender nuestro patrimonio? Propuestas y experiencias desde la estrategia defensores del Patrimonio Cultural del MINCUL ○ Estilos constructivos como expresión de identidad: Huacas y edificios patrimoniales de Lima Norte que cuentan con reconocimiento como patrimonio cultural de la Nación. ○ El patrimonio cultural y su clasificación en el Perú ○ El patrimonio del Perú para el mundo: lista de sitios con reconocimiento y criterios empleados en la selección de sitios del Patrimonio Mundial ○ Expresiones del patrimonio cultural inmaterial inscritos en la lista del Patrimonio mundial 	
Desempeños de 5º de secundaria		Campo temático	
Expresa una postura crítica sobre sus prácticas culturales, las del país y las del mundo, valora su herencia cultural y natural y explica cómo la pertenencia a diversos grupos influye en la construcción de su identidad.		Identidad, patrimonio, turismo y cultura de paz <i>Componentes del campo:</i> <ul style="list-style-type: none"> ○ Identidad nacional, diversidad cultural y ciudadanía ○ Iniciativas internacionales de conservación del medio ambiente, preservación de la diversidad biológica. ○ ¿Quiénes administran el patrimonio? ○ El turismo y patrimonio, como instrumentos de desarrollo económico ○ El turismo sustentable ○ Comportamiento del turista responsable ○ Rutas turísticas y patrimoniales del distrito: huacas, casonas, monumentos conmemorativos, celebraciones tradicionales, etc. ○ Cultura de Paz. Sitios que representan símbolos de la paz ○ La protección del Patrimonio Mundial en tiempos de guerra 	
Orientaciones para el proceso de enseñanza y aprendizaje			
<ul style="list-style-type: none"> ● Partir de situaciones significativas. ● Generar interés y disposición como condición para el aprendizaje. ● Aprender haciendo. ● Partir de los saberes previos. ● Construir el nuevo conocimiento. ● Aprender del error o el error constructivo. ● Generar el conflicto cognitivo. ● Mediar el progreso de los estudiantes de un nivel de aprendizaje a otro superior. ● Promover el pensamiento complejo. 			

Nota: Estas son orientaciones para aplicar el enfoque pedagógico del Currículo Nacional de la Educación Básica, las cuales se enmarcan en las corrientes socio constructivistas del aprendizaje (CN, 2016)

II. ESTRATEGIAS PARA LA MEDIACIÓN CULTURAL

1. Estrategias y métodos aplicados por docentes de CCSS y DPCC entrevistados

ESTRATEGIAS ¹	MÉTODOS SEGÚN AUSTIN
<ul style="list-style-type: none"> ▪ Exposiciones del docente, estudiantes en general y de líderes culturales ▪ Exposiciones en el colegio de los hallazgos y valores patrimoniales de la huaca por parte del equipo investiga o colectivo cultural que la protege y promueve ▪ Ferias o festivales en los colegios y/o en las huacas que cuenten con un ambiente adecuado para dichos fines. ▪ Cuentacuentos de leyendas y mitos sobre historia local o regional ▪ Guiado en museo escolar 	1. El Método expositivo
<ul style="list-style-type: none"> ▪ Observación de imágenes, mapas, esquemas, objetos, instrumentos, de videos ▪ Talleres (y sus réplicas) sobre técnicas ancestrales de tejido, cerámica, quipus, cultivos ▪ Visita virtual a museos y sitios culturales ▪ Aplicación de los recursos educativos generados desde los sitios arqueológicos e instituciones culturales como fichas, juegos lúdicos, concurso de conocimientos (con opción múltiple), videos educativos, conferencias, foros, etc. ▪ Campañas de limpieza en las huacas 	2. El método de observación
<ul style="list-style-type: none"> ▪ Investigación en páginas web o textos ▪ La salida de estudios o visitas de campo a las huacas cercanas ▪ Caminatas culturales con la comunidad educativa y con guiado turístico-patrimonial ▪ Entrevistas para obtener información sobre percepciones, primeros pobladores de la localidad ▪ Exploración y uso de plataformas virtuales de museos o sitios virtuales ▪ Asistencia de la comunidad educativa a los eventos organizados por el equipo del MINCUL de la huaca vecina ▪ El árbol cultural para conocer la procedencia de los estudiantes 	3. El método del descubrimiento
<ul style="list-style-type: none"> ▪ Preguntas para recoger saberes previos ▪ Análisis de mapas ▪ Proyectos educativos con secciones que implican ejercicios que despierten la inquietud para la resolución de problemas 	4. La problematización metodológica
<ul style="list-style-type: none"> ▪ Lectura y comprensión de textos ▪ Elaboración de organizadores gráficos como: mapas conceptuales, infografías, periódicos murales etc. 	5. El método comparativo
<ul style="list-style-type: none"> ▪ Exposiciones, ferias o festivales ▪ Elaboración de organizadores gráficos ▪ Implementación de un museo escolar o centro de interpretación escolar con réplicas de objetos encontrados en las huacas ▪ Participación en concursos de conocimientos sobre la huaca ▪ Elaboración de videos de difusión a modo de guiado turístico de la huaca, con un guion breve a cargo de los estudiantes. ▪ Ejecución de proyectos culturales en la estrategia Defensores del Patrimonio Cultural ▪ Puesta en escena (dramatización) de ceremonias ancestrales acompañada con danzas ▪ Exposición de saberes, como una actividad donde se aplica la reciprocidad, por parte de los estudiantes, y que consiste en exponer lo aprendido a los talleristas y expositores externos ▪ Ejecución de Congresos cuyo tema eje sea la problemática de las huacas, avances y retrocesos en su cuidado, alternativas de solución y su potencial uso turístico 	6. El método sintético

Fuente. Datos obtenidos de las entrevistas realizadas a los docentes de la muestra de la tesis de la autora, con experiencias educativas en sitios arqueológicos. Adaptado de Monje (2011)

¹ Las *estrategias* están constituidas por actividades establecidas en su planificación que le permiten al profesor escoger entre alternativas de acción durante la enseñanza misma. Véase Austin (2006)

2. Estrategias propuestas para la mediación cultural del patrimonio arqueológico prehispánico

Estas estrategias provienen de la información presentada en los cuadros de resumen (Capítulo IV de la tesis de la autora) de la categoría Nuevas estrategias de la mediación cultural en el aula, que se nutre de las subcategorías: 1. Experiencias educativas y de difusión-promoción-valoración del patrimonio cultural arqueológico; 2. Sensibilización a la comunidad educativa (docentes, estudiantes y padres de familia) sobre el patrimonio cultural por parte de diversos actores sociales y culturales y; 3. El Patrimonio como recurso didáctico.

Asimismo, las estrategias que se presentan atienden a las Orientaciones para el proceso de enseñanza y aprendizaje del CN (2016), que recomienda a los docentes:

- Partir de situaciones significativas.
- Generar interés y disposición como condición para el aprendizaje.
- Aprender haciendo.
- Partir de los saberes previos.
- Construir el nuevo conocimiento.
- Aprender del error o el error constructivo.
- Generar el conflicto cognitivo.
- Mediar el progreso de los estudiantes de un nivel de aprendizaje a otro superior.
- Promover el pensamiento complejo.

Siendo un objetivo de la guía de estrategias presentar estrategias educativas que fortalezcan la labor de docentes mediadores culturales en las aulas, agruparemos las estrategias de la siguiente manera:

- Estrategias centradas en la elaboración de productos de aprendizaje donde los estudiantes aplican sus competencias comunicativas y digitales.

- Estrategias que fomentan el aprendizaje a través de la interacción con recursos educativos digitales.
- Estrategias que fomentan la creatividad, concentración, cálculo y el trabajo manual en los estudiantes.
- Estrategias que requieren la autoformación del docente para el logro de aprendizajes significativos vinculados con la realidad educativa y social actual.
- Estrategias que implican actividades extracurriculares.

A) Estrategias centradas en la elaboración de productos de aprendizaje donde los estudiantes aplican sus competencias comunicativas y digitales.

Estrategia o actividad	Descripción
<ul style="list-style-type: none"> • Blog temático 	<p>Consiste en diseñar un blog, sitio web centrado principalmente en contenido escrito de uso libre donde se difundan las investigaciones realizadas por los estudiantes enfocándose en la huaca próxima a la I.E. Esta plataforma será el repositorio de información actualizada de los mejores artículos de los estudiantes y material de revisión para un concurso de conocimientos (que es otra estrategia) sobre ésta.</p> <p><i>Consideraciones:</i></p> <ul style="list-style-type: none"> - Trabajo transversal con el curso de Informática y comunicación. - La web brinda a los docentes la posibilidad de crear blogs gratuitos de fácil configuración.
<ul style="list-style-type: none"> • Podcast 	<p>A través de un lenguaje sencillo y amical, los estudiantes pueden grabar episodios con la finalidad de difundir diversos aspectos de la temática patrimonial, pero enfocándose en la huaca. Los audios pueden difundirse en formatos sencillos para compartirlos en plataformas como WhatsApp, Spotify o pueden ser publicados o transmitidos en redes sociales como el Facebook del colegio o YouTube.</p>
<ul style="list-style-type: none"> • Noticiero de gestión cultural 	<p>Grabar noticieros en plataformas como zoom (de uso gratuito), estos deben de ser cortos (de 2 y 4 minutos) donde los estudiantes reporteros presenten noticias positivas y negativas sobre las huacas de su distrito, entrevistando a los funcionarios y vecinos vinculados a ellas. Este podrá ser compartido por YouTube.</p> <p><i>Consideraciones:</i></p> <ul style="list-style-type: none"> - Trabajo transversal con el curso de comunicación. - Uso de plataformas de uso gratuito como zoom, movie maker, clipchamp para la grabación y edición de dichos videos.
<ul style="list-style-type: none"> • Videos de guiado turístico-patrimonial 	<p>Pueden realizarse videos sobre el sitio arqueológico de la comunidad o lo sitios arqueológicos del distrito para ello se requiere un guion turístico ágil, interesante y estudiantes con habilidades comunicativas. En lo posible los videos deben de tener una buena resolución y calidad de sonido.</p> <p><i>Recursos:</i></p> <ul style="list-style-type: none"> - Video modelo: Recorrido virtual de la Zona Arqueológica de Huaycán - Guiado virtual "HUAYQUIS" donde escolares realizan un guiado a un sitio arqueológico. https://youtu.be/SulZ1vtWh3Q <p><i>Consideraciones:</i></p> <p>Para este proyecto se puede solicitar apoyo técnico a alguna universidad cercana pues todas estas cuentan con un área de marketing y publicidad. Otra forma sería convocar a la familia de los estudiantes puesto que uno de sus miembros puede tener conocimientos sobre edición de videos.</p>
<ul style="list-style-type: none"> • Exposición fotográfica: • Un domingo en la huaca con la familia 	<p>Para fomentar en los estudiantes en compañía de su familia, la visita a la huaca más cercana, que brinda ese servicio el primer domingo de mes, el mismo que tiene ingreso libre y donde se realizan actividades como talleres. El objetivo de la actividad consiste en exhibir fotografías con las emociones que generan los encuentros familiares en la huaca y sensibilizar al público que observa la exposición en programar una futura visita.</p> <p><i>Consideraciones:</i></p> <ul style="list-style-type: none"> - Establecer las bases para la selección de fotografías para la exposición, considerando detalles como fechas de envío y de declaratoria de aquellas que sean aptas.

	<ul style="list-style-type: none"> - Deberán elegir un lugar dentro de la huaca y tomarse la fotografía sin dañar el patrimonio. - La fotografía física y digital debe ser presentada con un título creativo y el autor debe utilizar un seudónimo. - Un jurado recibe las fotos que postulan y luego declara un número determinado de aptas para la exposición. - Se realiza una exposición de las fotografías seleccionadas. - Se les informa a los ganadores para que preparen una crónica donde cuenten la experiencia familiar en la huaca y la presenten en una sencilla ceremonia donde se reconozca el apoyo de la familia en su formación integral.
<ul style="list-style-type: none"> • Nuestra historia y patrimonio local en la voz de nuestros adultos mayores 	<p>Este breve audio busca extraer de la memoria de los adultos mayores episodios que cuenten cómo era la comunidad a su llegada, sus costumbres, celebraciones, así como su relación con la huaca u otro bien patrimonial. El familiar deberá elegir un bien patrimonial (material o inmaterial) al que le tenga especial afecto y explicar el motivo de su elección.</p> <p><i>Consideraciones:</i></p> <ul style="list-style-type: none"> - Los audios deben de tener una duración de entre 2 y 4 minutos. - Promover participación de un familiar, en especial del adulto mayor como fuente oral de la historia de la comunidad.
<ul style="list-style-type: none"> • Evento virtual (webinar): 	<p>Los estudiantes con el asesoramiento de sus docentes pueden convocar a profesionales de la comunidad local para que brinden charlas, entrevistas o conferencias con especialistas sobre las huacas de la localidad (distrito). De esta manera se les presenta el reto de investigar entre sus conocidos y familiares a profesionales o agentes culturales locales.</p> <p><i>Consideraciones:</i></p> <ul style="list-style-type: none"> - Se sugieren que en estos eventos se toquen temas variados tanto a modo de charla como de entrevista donde los estudiantes asuman el papel de entrevistadores. - Ejemplos de temas para esta actividad: Los saberes asociados al cultivo y uso de plantas ancestrales, las técnicas constructivas en la huaca A, el consumo de alimentos ancestrales en el Perú de hoy, etc.

B) Estrategias que fomentan el aprendizaje a través de la interacción con recursos educativos digitales

Estrategia o actividad	Descripción
<ul style="list-style-type: none"> • Uso de plataformas digitales con juegos lúdicos interactivos como Patridado y Patriactivate 	<p>En estos tiempos de tanta interacción con herramientas digitales, los estudiantes podrán jugar con recursos educativos atractivos y lúdicos de libre acceso, pero con la asesoría del docente como:</p> <ul style="list-style-type: none"> ○ Patridado, revalorando el patrimonio Cultural. Un dado grande con números en 4 idiomas originarios con tarjetas de esos números y con frases para reflexionar sobre el cuidado del patrimonio cultural. ○ http://bit.ly/cartillaPatridado ○ Patriactivate: juego interactivo que promueve la valoración y protección del patrimonio cultural difundiendo conocimientos a través de casos con acciones positivas y negativas frente al uso del patrimonio. https://patriactivate.cultura.pe/ <p>Ambos recursos están disponibles en la web con mensajes sobre la protección del patrimonio y actuaciones merecen ser incluidos en las clases de CCSS y DPCC.</p> <p><i>Consideraciones:</i></p>

	<ul style="list-style-type: none"> - El dado debe de ser elaborado por el docente o estudiantes, las tarjetas deben ser impresas o escritas también para su uso. - Se recomienda usar el juego al inicio de la clase como una actividad de activación de saberes previos. - La lectura y escritura de los números en idiomas originarios del dado es una excelente manera de acercarlos a conocer nuestra diversidad lingüística. Se recomienda promover un pequeño concurso de conteo en nuestros idiomas originarios. - Es posible que a otros miembros de la comunidad educativa les llame la atención el enorme dado por ello se les puede animar o invitarlos a jugar en las horas de recreo.
<ul style="list-style-type: none"> • Explorando y aprendiendo sobre el patrimonio e historia de recursos educativos digitales 	<p>Comprenden: videos, podcast de audio, juegos interactivos, infografías, cuadernillos, visitas a museos virtuales, los libros digitales, sistemas de respuesta remota, incluso información en páginas web, redes sociales ofrecen una múltiple oferta para utilizarla como complemento a nuestras sesiones.</p> <p>A modo de ejemplo presentaremos dos recursos generados desde instituciones culturales que se enfocan en la educación formal.</p> <p><i>1. Aprendemos sobre la historia de nuestra antigua Lima</i> Con el material elaborado por el equipo de educación del Santuario Arqueológico de Pachacamac se pueden desarrollar actividades en las áreas de CCSS, DPCC y Comunicación con estos dos recursos educativos:</p> <ul style="list-style-type: none"> ○ Exposición virtual: Diosas de Huarochirí y Pachacamac https://fb.watch/aIfTwKF4DK/ ○ Descarga del catálogo en PDF: bit.ly/CatalogoDiosasPachacamac <p>El Museo Metropolitano de Lima - MET, puso a disposición de la educación, antes y con mayor empeño durante la pandemia, un importante repositorio de recursos educativos como son: Ichmanízate, infografías, videos entre otros los mismos que están disponibles ingresando a la pestaña "Información" del Facebook del MET y seleccionando el siguiente enlace: https://www.descubrelima.pe/artecultura/museometropolitano/ Veamos 3 de estos recursos:</p> <p><i>2. Aprendiendo con el Proyecto Ichmanízate</i> Este proyecto que ha sido diseñado para fortalecer la enseñanza-aprendizaje de la historia y patrimonio cultural prehispánico de la ciudad de Lima cuenta con dos recursos educativos:</p> <ul style="list-style-type: none"> ○ Cartilla para docentes: https://www.descubrelima.pe/wp-content/uploads/2021/02/DOCENTES_PROYECTO-ICHMANIZATE.pdf ○ Cartilla 1 y 2 para alumnos: https://www.descubrelima.pe/wp-content... <p><i>3. Infografías sobre la época prehispánica</i> Los títulos que se presentan son:</p> <ul style="list-style-type: none"> ○ Ríos y canales ○ Tutorial de los sellos prehispánicos ○ Lima, historias del mar <p><i>4. Videos guiados</i> Con una duración de 3.25 min. nos muestra los espacios más emblemáticos del santuario de Pachacamac y una muy breve referencia del origen de Pachacamilla.</p>
<ul style="list-style-type: none"> • Aprendiendo sobre los peligros que corre el patrimonio a través de videos cortos sobre las aventuras de los 	<p>Esta es una serie de videos animados cortos del MINCU. El docente, de preferencia del primer año de secundaria y grados menores, podrá proyectar cortas historias animadas disponibles en YouTube, que son fáciles de descargar y que permite tras su proyección, dialogar y analizar sobre los peligros que corre el patrimonio arqueológico cuando no está protegido. Cada uno de estos tiene una duración de entre 3 y 4 minutos y cuenta cómo superhéroes escolares peruanos resuelven misterios y acertijos para preservar nuestro patrimonio cultural.</p>

"Detectives escolares"	<ul style="list-style-type: none"> ○ Opening (2015): https://www.youtube.com/watch?v=SiMHY7xdjH0 ○ Episodio 1: Salvando las reliquias de la huaca (2015): https://www.youtube.com/watch?v=POlz_fAKHck ○ Episodio 2: Operación Sicán (2015): https://www.youtube.com/watch?v=gbN0CURQmp0k ○ Episodio 3: La señora de Cao (2017): https://www.youtube.com/watch?v=Yjul2QMu-M0k ○ ¿Qué es Patrimonio Cultural? Defensores del Patrimonio (2020) https://www.youtube.com/watch?v=EAIH31nccNA&
------------------------	---

C) Estrategias que fomentan la creatividad, concentración, cálculo y el trabajo manual en los estudiantes

Estrategia o actividad	Descripción
<ul style="list-style-type: none"> • Elaboración del "maletín didáctico-patrimonial" 	<p>Es conveniente esta estrategia sea trabajada en una unidad de aprendizaje (4 a 5 semanas) pues consiste en una secuencia estructurada de pasos. Lo primero que debe de hacer el docente es planificar y seleccionar el contenido para introducir las nociones y legislación sobre el patrimonio cultural y el recurso o los recursos patrimoniales próximos a la escuela. Se recomienda previamente haber realizado una visita a la huaca próxima de la cual se desea difundir y valorar.</p> <p>A continuación, extraemos algunos pasos de la idea original (Unidad Didáctica Patrimonial -UDIPA-, el Patrimonio de una ciudad en Canarias, España) para generar el "maletín didáctico-patrimonial" como producto de aprendizaje.</p> <p><i>Pasos:</i></p> <p>1° El docente divide al aula en grupos (4 ó 5) y se les asigna por sorteo una temática, (esta puede ser extraída de la lista presentada en el siguiente acápite D) o de esta que a continuación se proponen y que el docente puede adaptar a su realidad educativa:</p> <ol style="list-style-type: none"> a) Reconociendo nuestro legado arqueológico limeño b) Mi objeto favorito c) Localizando las huacas limeñas puestas y no puestas en valor d) Lista de sitios arqueológicos del patrimonio cultural de la humanidad en el Perú e) Valorando los estilos distintivos de construcción como una expresión de identidad f) Tomando conciencia sobre las ventajas y amenazas potenciales del turismo g) Los desastres naturales y su implicancia en la conservación del patrimonio y del medio ambiente <p>2° El docente les indica que cada temática debe ser desarrollada atendiendo al título que se les da y consultando la bibliografía o webgrafía brindada por el docente, con el objetivo de presentar un conjunto de materiales que les ayudarán a ellos a explicar el tema posteriormente a estudiantes de su mismo grado en otra escuela cercana y/o a los escolares del mismo colegio. El producto (material didáctico) que deberán presentar se denomina "maletín didáctico-patrimonial" y consta de una caja de cartón forrada a modo de maletín y dentro deberán colocarse:</p> <ul style="list-style-type: none"> - Infografía (1 ó 2) - Maqueta - Juego didáctico (un ludo, un dominó, etc.) - Presentación del tema en Power Point en un USB - Otros: un recuerdito, díptico o tríptico.

<ul style="list-style-type: none"> • Elaboración de maquetas o dioramas de las huacas con diversos materiales 	<p>Las maquetas y los dioramas son recursos educativos que requieren mucha creatividad, pero también precisión y detalles. El reto es elaborar maquetas a escala con cartones, papel maché, cajas vacías, etc.</p> <p><i>Consideraciones:</i></p> <ul style="list-style-type: none"> - Hacer una lista de las huacas que se van a reproducir en las maquetas. - Establecer el tamaño mínimo y máximo de la misma. Aplicar el tema de escalas en el área de matemática. - Cada maqueta debe contar con una tarjeta informativa a modo de reseña. - Acondicionar un espacio en la escuela para colocar las maquetas pues son voluminosas. - Presentar las maquetas un día de celebración y que los expositores utilicen en la ambientación del espacio asignado algunos elementos iconográficos u objetos encontrados en la huaca.
<ul style="list-style-type: none"> • Elaboración de fanzines 	<p>Esta revista hecha de papel o cartulina, es un soporte para difundir de manera llamativa y colorida un tema en particular. El diseño de la presentación es ágil y de manera entretenida puede mostrar de breves artículos referidos las huacas con ayuda de fotografías.</p> <p><i>Consideraciones:</i></p> <ul style="list-style-type: none"> - Los estudiantes deben de observar videos tutoriales sobre sus diversas presentaciones y formas. - Se recomienda diseños que a medida que se despliegan las partes (hojas) del fanzine, el lector pueda descubrir datos novedosos, adivinanzas, caligramas o acrósticos. <p><i>Nota:</i> Este término proviene del vocablo de origen inglés que contrae las palabras fan (aficionado) y magazine (revista).</p>
<ul style="list-style-type: none"> • El mural del tiempo 	<p>Los estudiantes elaboran en tamaño grande un cuadro de varias entradas en papelógrafos o cartulinas con ejes cronológicos (pasado, presente y futuro - filas en vertical) atravesado por columnas de aspectos comparables que se desee se investiguen (edificio, vestido, alimentación, materiales de construcción, rituales, etc. - columnas).</p> <p>Se explica el concepto de duración y se motiva a los estudiantes a buscar respuestas a interrogantes de cómo habría sido, por ejemplo, la alimentación en el pasado, como es hoy y como será en el futuro.</p> <p><i>Consideraciones:</i></p> <ul style="list-style-type: none"> - Los materiales son traídos por los estudiantes y el tamaño del cuadro dependerá del espacio disponible que se tenga dentro de una pared del aula. - La información debe ser precisa escrita con letra grande y pueden incluirse imágenes para ilustrar lo que se desea transmitir.
<ul style="list-style-type: none"> • Museo escolar 	<p>Este pequeño centro cultural en un lugar de la escuela, generaría un importante espacio para el trabajo colaborativo y los beneficios para el aprendizaje podrían ser aprovechado por todos los niveles educativos de la I.E por ello se requiere que el director y los padres de familia junto a los docentes del área de CCSS y DPCC acuerden la implementación gradual de este museo escolar.</p> <p>El primer paso es establecer el lugar en la I.E. donde se ubicaría, en el caso que sea realmente imposible, una sección de un aula amplia podría convertirse en un mini museo.</p> <p><i>Consideraciones:</i></p> <ul style="list-style-type: none"> - La muestra de este museo debe enfocarse en la historia local, la historia del colegio y en mostrar con diversos recursos los hallazgos de las excavaciones de la huaca cercana confeccionando réplicas de aquellos objetos. - Se puede convocar al colectivo cultural Canal Museal (www.canalmuseal.com) para los talleres en el marco del Proyecto: Pequeños objetos, grandes historias. Museos escolares para escolares curiosos. (Manual de museografía para museos escolares). Este colectivo

	brinda talleres de curaduría, museografía y museología para escolares para que ellos puedan implementar su museo escolar.
<ul style="list-style-type: none"> Proyectos de investigación para fortalecer el conocimiento del entorno 	<p>Para incentivar en los estudiantes, del 1º, 3º y 5º año de secundaria, la investigación como generadora de conocimientos se propone una lista de temas a desarrollar, de preferencia en grupo, y que puede ser presentada en una monografía o una infografía dependiendo del grado que desarrolla la tarea.</p> <p><i>Consideraciones:</i></p> <ul style="list-style-type: none"> Se sugiere los siguientes temas: <ul style="list-style-type: none"> Nuestra localidad y sus paisajes naturales y culturales. Valoramos y protegemos nuestro patrimonio local. Descubramos los saberes y formas de vida de nuestros antepasados limeños. Nuestro pasado y presente en (nombre de la comunidad/distrito). Comparación sobre tipos de construcción, alimentación, creencias y costumbres. Elaboración e interpretación de sencillos cuadros cronológicos. Objetos y recursos tecnológicos del pasado para comprender el manejo del medio ambiente. La presentación de las investigaciones puede ser presentadas en un biombo en una fecha en especial como el Día del logro o por el aniversario de la I.E.
<ul style="list-style-type: none"> Dramatizando un tour turístico, encontramos las relaciones entre patrimonio y turismo 	<p>El docente puede diseñar junto a sus estudiantes una dramatización sobre un tour imaginario en uno de los sitios arqueológicos peruanos considerados en la lista de patrimonio mundial de UNESCO, con los protagonistas del mismo: turista, guía, operador turístico, recepcionista de hotel, mesero de un restaurante, artesanos, etc. de tal manera que el mensaje exprese que esa relación genera puestos de trabajo, ingreso de divisas y el que el turismo no puede existir sin la protección y cuidado de nuestro patrimonio cultural.</p> <p><i>Consideraciones:</i></p> <ul style="list-style-type: none"> Se sugiere, el uso de vestuario y ambientación del espacio donde se va a realizar la puesta en escena. Para los últimos grados de secundaria, el cierre de la dramatización sea complementado con datos de cifras disponibles en la web de MINCETUR o del MINCUL que provoque el análisis y la toma de conciencia de beneficios que trae el cuidado del patrimonio.

D) Estrategias que requieren la autoformación del docente para el logro de aprendizajes significativos vinculados con la realidad educativa y social actual

Nombre	Descripción
<ul style="list-style-type: none"> Adaptación para la enseñanza del patrimonio arqueológico realizada a partir del contenido de la publicación, Patrimonio Mundial en Manos de Jóvenes - UNESCO 	<p>En el 2005 se publicó la última edición de la carpeta de materiales en castellano que contiene la segunda versión del Patrimonio Mundial en Manos de Jóvenes. El documento promueve una serie de actividades a ser implementadas en las escuelas a través de todo el currículo, por ejemplo, para la enseñanza de la Historia se sugiere: “Visite los sitios del Patrimonio Mundial, u otros sitios del patrimonio cercanos, que tengan relevancia con periodos históricos” o “Aprenda acerca de sitios del Patrimonio Mundial relevantes por medio del estudio de un período específico. (Unesco 2005, p. 84).</p> <p>Consideramos importante recoger sus más interesantes estrategias puesto que contienen dinámicos e interesantes aportes de sencilla aplicación en el aula. Se hace notar que se han modificado los nombres de estas estrategias con el objetivo de que sean más significativas tanto para el docente como para el estudiante y se adjuntan enlaces que contribuyen a la ejecución de la estrategia.</p>

a) Reconociendo nuestro legado arqueológico limeño con imágenes (fotografías)

El docente selecciona entre 10 o 20 imágenes de sitios arqueológicos y objetos encontrados en ellos (cerámica, entierros, iconografía) y los imprime a colores para mostrar a los estudiantes. La actividad consiste en que los estudiantes escriban sus nombres (si lo reconocen o si no, lo que piensan, de qué se trata, etc.) en una hoja enumerada (del 1 al 10 o al 20) por ellos mismos, luego intercambian sus hojas y califican, el docente les irá presentando cada una de las imágenes y de acuerdo a lo que lean de la respuesta de sus compañeros califican con 1 punto o medio punto.

Este ejercicio ofrece una información al docente sobre los conocimientos previos de los estudiantes sobre la historia prehispánica.

b) Dinámica “Mi objeto favorito”

El docente lleva un objeto preciado por su familia y que será heredado a un familiar más joven, luego les pide a los estudiantes que para la siguiente clase lleven un objeto parecido el cual deberán describir y además brindar información sobre su origen, seguido del nombre de quien lo heredaría cuando ya no estén con vida. Con esta actividad los estudiantes reconocerán el valor que representa para ellos el objeto elegido y el docente podrá introducir los conceptos de patrimonio como herencia del pasado para el disfrute y valoración del presente.

c) Localizando las huacas limeñas puestas y no puestas en valor

Esta actividad se inicia observando los videos alojados en YouTube de Aprendo en casa (2020), Huacas de Lima I y II CCSS:

- <https://www.youtube.com/watch?v=uU1m9fuFyEM>
- <https://www.youtube.com/watch?v=R-IETV0pa2Y>

El docente prepara mapas mudos (para fotocopiar) de los diferentes distritos de Lima con el objetivo de localizar junto a los estudiantes las huacas limeñas. Se puede enfatizar en el distrito donde se localiza la I.E. Adicionalmente prepara una breve reseña impresa con información sobre su filiación cronológica, secuencia ocupacional y los objetos encontrados en este lugar. Como actividad de extensión los estudiantes harán uso de las páginas web del MINCUL o videos educativos o documentales actuales para conocer el estado actual de dichas huacas. Los estudiantes luego expondrán ante sus compañeros la información obtenida con ayuda de papelógrafos o trípticos elaborados por ellos.

d) Lista de sitios arqueológicos del patrimonio cultural de la humanidad en el Perú

En esta actividad el docente se centrará en presentar los tipos de patrimonio UNESCO (cultural, natural y mixto) y los criterios empleados para que un sitio forme parte de la Lista del Patrimonio Mundial que implica que debe poseer un Valor Universal Excepcional (VUE), asimismo, promover a través de la exploración y organización de información, obtenida de la página web UNESCO: <https://whc.unesco.org/es/list/>, el completar cuadros con la descripción del sitio así como los criterios empleados en la selección del mismo. Posteriormente encarga la lectura de los compromisos del Estado peruano descritos en la Convención sobre la protección del patrimonio mundial, cultural y natural de 1972 en sus artículos 4 y 5 y disponible en <https://whc.unesco.org/archive/convention-es.pdf>

Pueden consultarse los 10 criterios (seis culturales y cuatro naturales) en: <https://patrimoniomundial.cultura.pe/sites/default/files/pb/pdf/Criterios%20de%20Selecci%C3%B3n.pdf>

Nuestro país tiene 13 sitios en la lista de patrimonio cultural de la Humanidad y de ellos 8 con construcciones de la época prehispánica, por lo que se recomienda el análisis de los criterios que fundamentan su elección:

Nombre de sitio - Año de inscripción - criterio empleado para su reconocimiento

- Santuario histórico de Machu Picchu (1983) - criterios (i)(iii)(vii)(ix)
- Sitio arqueológico de Chavín (1985) - criterios (iii)
- Zona arqueológica de Chan Chan (1986) - criterios (i)(iii)
- Parque Nacional Rio Abiseo (incluye el Gran Pajatén (1990) - (iii)(vii)(ix)(x)
- Líneas y Geoglifos de Nasca y Palpa (1994) - criterios (i)(iii)(iv)
- Ciudad Sagrada de Caral-Supe (2009) - criterios (ii)(iii)(iv)
- Qhapaq Ñan - Sistema vial andino (2014) - criterios (ii)(iii)(iv)(vi)
- Complejo arqueoastronómico de Chankillo (2021) - criterios (i)(iv)

e) Valorando los estilos distintivos de construcción como una expresión de identidad

Esta actividad puede desarrollarse en dos fases. La primera es indagar y explicar el origen del nombre del sitio, y ya que se tratará de fomentar la identidad, se puede solicitar a los estudiantes que comenten el origen o historia de sus nombres (o apellidos) esta primera fase busca reflexionar sobre nuestras propias identidades y las de nuestras familias.

Para fortalecer o aprender sobre la identidad local a través de los materiales y estilos constructivos, es necesario identificar las evidencias constructivas les rodea y que correspondan al pasado y al presente. La estrategia consiste en la elaboración de productos como ensayos o maquetas donde se busque fortalecer la identidad local a través de la indagación sobre materiales (recursos naturales usados como piedras, barro, plantas, etc.) y estilos de construcción en el área de Lima Metropolitana. A continuación, se presenta una hoja de actividad que puede aplicarse en una visita a la huaca, recordemos que el docente puede incluir nuevas preguntas, retirar o modificar las propuestas dependiendo de su realidad educativa para generar conocimientos a través de la investigación.

Aspectos a observar	Preguntas generadoras	Observaciones	Necesidad de mayor investigación (sí/no)
Características físicas	¿De qué color es? ■ ¿Qué olor tiene? ■ ¿Qué ruido hace? ■ ¿De qué material está hecho? ■ ¿Es un objeto natural o fabricado por el ser humano? ■ ¿Está entero? ■ ¿Ha sido alterado, adaptado o reparado? ■ ¿Está desgastado?		
Construcción	¿Está hecho a mano o fabricado en una máquina? ■ ¿Fue construido con un molde o por piezas? ■ ¿Cómo van adheridas las distintas partes?		
Función	■ ¿Qué función le fue dada al objeto? ■ ¿Ha cambiado dicha función?		
Diseño	■ ¿Cumple bien la función asignada? ■ ¿Tiene adornos? ■ ¿Fueron usados en el objeto los mejores materiales disponibles? ■ ¿Te agrada su apariencia? ■ ¿Cómo lo habrías diseñado tú?		
Valor	■ ¿Qué valor tiene para... .. quienes lo construyeron? ... quienes lo utilizaron? ... quienes lo guardan? ... ti? ... el museo? ... un coleccionista		

Fuente: Patrimonio Mundial en Manos de Jóvenes, p. 29. UNESCO (2005)

	<p>f) Tomando conciencia sobre las ventajas y amenazas potenciales del turismo y de los desastres naturales a la conservación del patrimonio y del medio ambiente</p> <p>Podemos fomentar la toma de conciencia sobre las relaciones entre turismo, medio ambiente y patrimonio si se organizan a los estudiantes en grupos para el desarrollo de una dramatización, un biombo o un video, veamos como:</p> <ol style="list-style-type: none"> 1. Elaboración de un juego de mesa lúdico denominado "Planificando la administración turística". Se sugiere invitar a un especialista en gestión turística o solicitar a MINCETUR una charla sobre cómo se desarrolla la administración de nuestros sitios turísticos. Luego de esa charla, se puede motivar para que los estudiantes creen un juego de mesa con esa temática (administración turística de una huaca puesta en valor). 2. Dramatización: "El turista mal educado y el turista respetuoso". Los estudiantes deben armar un guion donde se incluyan situaciones donde se evidencian comportamientos de estos dos tipos de turista. El cierre de dicha puesta en escena será un mensaje de reflexión y de cambio de actitud tanto del turista como de los actores sociales que intervienen en la actividad turística. 3. "Recopilando información podemos minimizar efectos sobre nuestro patrimonio". Para conocer sobre esta temática, se solicita a los estudiantes que recopilen noticias periodísticas o videos informativos sobre los daños que provocan sobre nuestro patrimonio cultural, los desastres naturales y antrópicos. Luego de la presentación de esas fuentes de información, una segunda etapa consiste una nueva recopilación, esta vez sobre artículos o videos cortos sobre alternativas de solución e iniciativas ciudadanas que contribuyan a minimizar los efectos de estos desastres. <p>g) Recibiendo la visita de artesanos en la escuela</p> <p>Para acercar a los estudiantes a experiencias reales sobre la transmisión de conocimientos ancestrales transmitidos de generación en generación podemos gestionar la visita de artesanos de cerámica, textiles u otros, quizá para un día de conmemoración como el día del artesano o del turismo.</p> <p>Un taller de artesanía realizado por los protagonistas de esos conocimientos, de ese patrimonio inmaterial, sensibiliza al estudiante y les otorga un muy significativo contacto cercano con las artes tradicionales exhibidas en los museos o adquiridas por los turistas y además una mejor comprensión de la identidad y el patrimonio gracias a los artesanos locales. Se puede visitar los talleres de los artesanos también y se obtendrán mejores aprendizajes.</p>
<ul style="list-style-type: none"> • Reconociendo las fuentes para aprender de nuestra historia local 	<p>La estrategia que propone la Consejería de Educación, Ciencia y Tecnología España (2001) consiste en introducir la enseñanza del patrimonio, presentando a los estudiantes los tipos de fuentes que deberán ser completadas por ellos con aquellas que reconozcan en su diario paso por su localidad. Aquí algunas sugeridas a los docentes:</p> <ul style="list-style-type: none"> ○ <i>La toponimia</i>: nombres de calles, de accidentes geográficos, etc. ○ <i>Edificios civiles y religiosos</i>: huacas, edificios de las municipalidades, colegios, talleres, fábricas antiguas, estatuas, monumentos, museos y centros culturales. ○ Santuarios religiosos prehispánico, catedrales, iglesias, cementerios. ○ Archivos y bibliotecas municipales, parroquiales. ○ <i>Objetos e instrumentos de trabajo</i>: herramientas de uso doméstico agrícola, comercial o industrial o de uso artesanal, vestidos, grabados, juguetes, fotografías, vehículos, medios de transporte. ○ <i>Variedad de componentes vinculados a la alimentación</i>: formas de los campos, mercados tradicionales, aderezos en la comida, cocina típica de la localidad, etc. ○ <i>Red de comunicaciones</i>: carreteras, caminos, puentes, líneas de ferrocarril.

	<ul style="list-style-type: none"> ○ <i>Fuentes orales</i>: relatos, canciones, leyendas, relatos de recuerdos por parte de las personas ancianas, etc. <p><i>Consideraciones:</i></p> <ul style="list-style-type: none"> - En 1º de secundaria se trabaja con mucho énfasis el tema de fuentes históricas, esta actividad puede fortalecer el desarrollo de la capacidad de interpretación de fuentes. - La información de estas fuentes, es decir los nombres o referentes, deberán ser escritos en un soporte visual que pueden ser paneles informativos o un periódico mural, en organizadores gráficos como un mapa mental o conceptual con fotografías de los mismos con una breve leyenda. - Debe ser colocado en un parte de alto tránsito en la escuela (patio, aula de innovaciones, etc.) y por turnos algunos estudiantes deberán de manera breve exponer sus hallazgos. - Los docentes de otros grados y cursos pueden solicitar a sus estudiantes que participen de la explicación de los estudiantes del grado que han realizado dicha presentación visual.
<ul style="list-style-type: none"> ● Kit educativo INC (Instituto Nacional de Cultura) 	<p>En el 2008, el INC publicó un paquete (kit) de materiales para la enseñanza-aprendizaje del patrimonio cultural material para el nivel secundario cuyo objetivo es el conocimiento del patrimonio cultural local que está compuesto por 5 libros actualmente solo disponible, previa solicitud al MINCUL, en versión pdf: Antología, Patrimonio Arqueológico, Patrimonio Histórico, Guía del docente e Infografías.</p> <ul style="list-style-type: none"> * Antología (57 páginas), en este documento se presentan dos sitios representativos por cada región administrativa peruana, uno del patrimonio arqueológico y el otro del histórico. De la región Callao está el Palacio Oquendo (p. 18) y por Lima el Santuario de Pachacamac (p. 34), se trata de algunos fragmentos de diversos investigadores que describen los sitios en mención. * Patrimonio Arqueológico del Perú (61 páginas), presenta los mismos sitios arqueológicos que el libro Antología, pero de manera más amplia y organizada en 3 interrogantes ¿Qué es?, ¿Por qué es importante? y ¿Qué riesgos corre? Las respuestas son bastante didácticas y motiva a organizar visitas de estudios y reconocimiento a dichos sitios pues se tratan de espacios emblemáticos de Lima Metropolitana. * Guía del docente (81 páginas), contiene explicaciones sobre educación patrimonial, el diseño curricular y el área de CCSS, el abordaje del patrimonio cultural como un tema transversal a partir de la formación de una conciencia patrimonial que pase por 4 etapas: sensibilización, conocimiento, valoración y acción. Este libro ofrece pautas metodológicas (Pp. 14 a 19) que se recomienda a los docentes aplicar en sus sesiones de aprendizaje. Las pautas presentadas se dividen en: 1. Orientaciones para la parte inicial; 2. Orientaciones para la parte central; 3. Orientaciones para la sección de evaluación; 4. Metacognición y 5. Coevaluación. <p>Entre las estrategias que se proponen están: visitas guiadas, elaboración de mapas históricos, talleres de: elaboración de línea de tiempo, documentar un sitio arqueológico, identificación de la toponimia del entorno de un sitio arqueológico, elaboración de una crónica de visita a un monumento histórico, así como entrevistar y encuestar a los vecinos de la localidad y elaboración de una maqueta de un sitio.</p> <p>Además, ofrece hojas de trabajo como: la ficha de información básica del bien cultural, cuestionarios para el taller de documentación de un sitio arqueológico, ficha de encuesta y entrevista, ficha de información toponímica, ficha de evaluación de la visita guiada y pautas para la elaboración de la encuesta.</p> <p>Finalmente, la guía ofrece una importante lista de conceptos claves y una sección didáctica de los riesgos que afectan a los bienes culturales inmuebles como son los factores ambientales entre ellos: los desastres naturales, la temperatura y la humedad, la contaminación y el ataque biológico y; los factores antrópicos: el vandalismo y la “modernidad”.</p>

	<p>* Infografías (4 páginas). Los títulos de estas infografías son: 1. Patrimonio cultural con información sobre las categorías del mismo, 2. Principales monumentos del patrimonio cultural arqueológico e histórico y 3. Cronología del Patrimonio arqueológico (presentado por regiones) y 4. Cronología del Patrimonio Histórico.</p>
<ul style="list-style-type: none"> • Asociando huacas e iconografía 	<p>En las excavaciones de los diversos sitios arqueológicos se han encontrado elementos artísticos dibujados o esculpidos sobre diferentes superficies. El docente haciendo uso de diversas estrategias presenta el tema y prepara material impreso (el número depende de la cantidad de estudiantes) como posters o tarjetas (A4) con imágenes seleccionadas y relacionadas a las huacas limeñas con sus datos informativos en el anverso. Los estudiantes agrupados reciben 5 tarjetas con la iconografía y revisan la información que contienen dichas tarjetas, eligen un delegado quien a modo de juego de memoria va mostrando y explicando una por una a sus compañeros para asegurarse que la reconozcan y describan su procedencia y características; luego se intercambian estas tarjetas entre los grupos; finalmente, la docente recoge las tarjetas y las pega en la pizarra con la finalidad de que por sorteo un representante de cada grupo pueda reconocerla y explicar brevemente sobre la procedencia de la iconografía que se está mostrando, la docente retroalimenta.</p> <p>Esta actividad puede variar si se solicita a los estudiantes elaborar réplicas de los objetos donde se presentan elementos iconográficos.</p>
<ul style="list-style-type: none"> • Relacionando el Turismo y el Patrimonio Arqueológico 	<p>Estas actividades están propuestas para los estudiantes del último año de secundaria pues pueden interesarse en una profesión vinculada al sector del turismo. Se sugiere al docente motivar a los estudiantes a investigar, pero primero él o ella debe de estructurar el contenido de la siguiente manera:</p> <ol style="list-style-type: none"> 1. <i>Introducción al turismo, sus componentes y cifras de turismo en el Perú.</i> Se recomienda revisar las listas regionales de los lugares turísticos más visitados en el 2019 (que fue el último año de normalidad antes de la pandemia), esta información se obtiene en: https://www.gob.pe/institucion/mincetur/colecciones/423-reportes-de-turismo-reportes-regionales-de-turismo-2019 Los estudiantes en grupos deberán revisar dicha información por cada región (26) en presentación PDF y seleccionar información sobre el turismo interno, el receptivo (proveniencia de los visitantes nacionales y extranjeros) así como los lugares visitados y sobre este último punto se les solicitará seleccionen aquellos que son patrimonio arqueológico de la Nación. 2. <i>Lista del Patrimonio Mundial en Perú (UNESCO)</i> Para reforzar la importancia del cuidado del patrimonio cultural material peruano por grupos presentan los 13 sitios resaltando los criterios empleados para que formen parte de la Lista del Patrimonio Mundial. Posteriormente, se reflexiona sobre el documento denominado la Convención sobre la protección del patrimonio mundial, cultural y natural de 1972, artículos 4 y 5 disponible en: https://whc.unesco.org/archive/convention-es.pdf 3. <i>Turismo Sustentable y los Objetivos del Desarrollo Sostenible (ODS)</i> Es muy importante que los docentes generen interés sobre los temas relacionados al desarrollo sostenible pues como futuros ciudadanos y profesionales tendrán el reto de identificar desde sus lugares de trabajo (empresas) el impacto social, económico y medioambiental que se genera desde esta y buscar y ejecutar algunas acciones para minimizar sus efectos. Para el desarrollo de esta temática se recomienda al docente enfocarla en la revisión y socialización de la Agenda 2030 ODS la misma que, aunque no incorpora directamente un objetivo cultural o turístico, puede vincularse perfectamente de manera transversal, en las siguientes metas: <ul style="list-style-type: none"> ◦ la educación, ◦ el logro de ciudades sostenibles, ◦ la seguridad alimentaria, ◦ la protección del medio ambiente,

	<ul style="list-style-type: none"> ◦ el crecimiento económico, ◦ las pautas de consumo y producción sostenibles o ◦ la promoción de sociedades inclusivas y pacíficas. <p>Por otro lado, la OMT (Organización Mundial del turismo) impulsa la práctica de un turismo responsable como herramienta para el crecimiento económico, el desarrollo inclusivo y la sostenibilidad ambiental fomentando en los Estados del mundo la aplicación del Código Ético Mundial para el Turismo, para que con su conocimiento se maximice la contribución socioeconómica del turismo y se minimice el impacto negativo que tenga.</p>
<ul style="list-style-type: none"> • Aplicación de procesos didácticos para el desarrollo de: La identidad cultural 	<p>La secuencia didáctica de Claudia Vargas busca el desarrollo de la identidad cultural que todo docente ya sea del área de CCSS o de DPCC debe de conocer y en lo posible aplicar en sus clases, aquí se detallan los 6 pasos tal como lo propone la autora: <i>Secuencia didáctica para el desarrollo de la identidad cultural, Vargas (2013); momentos:</i></p> <ol style="list-style-type: none"> 1º Vinculación del tema cultural o histórico con el aspecto afectivo 2º Introducción teórica al tema, presentación de la consigna y del material de trabajo 3º Desarrollo constructivista de actividades para el conocimiento procedimental, cognitivo y actitudinal de los temas curriculares y su vínculo con la identidad cultural 4º Diálogo reflexivo y valorativo 5º Recapitulación y valoración de lo aprendido 6º Autoevaluación de su identidad cultural <p><i>Consideraciones:</i></p> <ul style="list-style-type: none"> - El docente puede seguir la secuencia y después evaluar su práctica educativa para realizar los ajustes que considere oportunos.
<ul style="list-style-type: none"> • Aplicación de procesos didácticos para el desarrollo de: La Educación Patrimonial 	<p>La doctora Olaia Fontal (2020) en la charla <i>Instrumentos para la gestión educativa del Patrimonio en España</i>, presenta algunas consideraciones sobre la Educación Patrimonial en la formación de docentes. La primera consideración es la forma lógica-pedagógica para acceder al conocimiento la cual tiene una secuencia consecutiva:</p> <p>conocer - comprender - respetar - valorar</p> <p>Si se alcanzaron estos procesos, se habrá logrado el punto medio de la secuencia que es la sensibilización la cual implica dos aspectos, un sentimiento que vincula a la persona con el patrimonio y por ende su preocupación y afecto hacia este. Una vez establecida esta relación los procesos que siguen son:</p> <p>cuidar - disfrutar - transmitir - patrimonializar</p> <p>Como se puede observar la propuesta en un segundo momento involucra el actuar de las personas como protagonistas de la gestión del patrimonio. La sostenibilidad del patrimonio tiene sus bases en un primer encuentro (conocer) y se cierra el proceso con la dinamización de este (patrimonializar). La autora nos hace caer en cuenta que el hecho de que el docente comprenda que a pesar de la existencia de leyes que lo protegen y que señala a quienes corresponde su cuidado, promoción y difusión, la realidad es que la gran mayoría de docentes no están siendo formados para atender a nuestro patrimonio y por ello más adelante en la sociedad, en las escuelas, no están educando convenientemente a los niños y jóvenes, futuros ciudadanos, con contenidos patrimoniales.</p> <p>Fontal en esta charla nos comparte una realidad que es necesario analizar, puesto que se viene produciendo en nuestro contexto peruano en el 2022. Según un estudio hecho en España, en universidades públicas y privadas, el 90% de los planes de estudio no tienen una materia obligatoria para enseñar a los futuros</p>

	<p>docentes a enseñar el patrimonio. Los docentes deben de tener la capacitación suficiente para comprender que en el currículo no hay contenidos patrimoniales y que enseñar patrimonio no es enseñar historia, se enseña la conexión, el vínculo entre el patrimonio con las personas. Se necesita maestros sensibles hacia el patrimonio, el potencial de cambio está allí, y en la necesidad de articular instrumentos de gestión administrativa en relación con la educación. (Disponible el video completo en: https://www.youtube.com/watch?v=1CX8hc3MQ34)</p>
--	---

E) Estrategias que implican actividades extracurriculares

Nombre	Descripción
<ul style="list-style-type: none"> • Estrategia defensores del Patrimonio Cultural del MINCUL 	<p>Esta actividad requiere de un docente líder en la I.E. quien organice algunas charlas para animar a los estudiantes e incluso a sus padres a formar parte de la representación del colegio ante la Dirección de Participación Ciudadana del MINCUL. Los estudiantes participantes junto al docente líder, generan actividades para la protección o difusión del patrimonio cultural para la comunidad civil o escolar.</p> <p><i>Consideraciones:</i></p> <ul style="list-style-type: none"> - Las acciones que se comprometen a realizar la representación del colegio se realizan generalmente los fines de semana o en la semana, pero fuera del horario escolar para no comprometer horas de clases. - Los docentes y posteriormente los estudiantes reciben, por parte del MINCUL, una serie de talleres para la generación de proyectos. - El periodo de duración ahora es de dos años, siendo una decisión del grupo de defensores del colegio continuar y renovar un nuevo periodo. Todos los participantes reciben un diploma como Defensores del Patrimonio.
<ul style="list-style-type: none"> • Campañas de concientización 	<p>Estas campañas pueden realizarse dentro o fuera de la I.E. sobre temas principalmente de "la historia local" o "difusión sobre patrimonio cultural material e inmaterial" con que cuenta la comunidad.</p> <p><i>Consideraciones:</i></p> <ul style="list-style-type: none"> - Al menos una vez al año se recomienda programar esta actividad que involucre a toda la escuela y que sea un trabajo colegiado con los docentes de las diversas áreas curriculares en fechas cercanas al aniversario del distrito, del colegio o aniversario patrio.
<ul style="list-style-type: none"> • Guiados virtuales a museos y sitios de interés arqueológico 	<p>En época de pandemia se aceleró la implementación de los museos virtuales. El MINCUL en el enlace https://visitavirtual.cultura.pe/ ofrece 29 museos digitalizados (al 17/04/2020) de los 56 de su administración. De estos 29, 22 son sitios o monumentos arqueológicos y fueron una alternativa de visita (virtual) ante la imposibilidad de salir al campo ya sea a museos o a sitios arqueológicos de la ciudad o de las afueras. Muchos docentes pueden observar, a modo de modelo de su futuro guiado, los videos de recorridos virtuales realizados por estas entidades, poner de su creatividad y elaborar una pauta propia de un guiado virtual de modo sincrónico y programarlo una o dos veces al mes. Hacer un recorrido desde la comodidad de sus casas e incluso en compañía de su familia ofrece una mejor experiencia de visita. Es necesario considerar y planificar el tiempo para un recorrido virtual, cuyo objetivo es mostrar de modo didáctico ambientes del lugar, en horario escolar pues muchas veces queda corto y</p>

	<p>requiere de varias sesiones, además de un buen soporte audiovisual y de red de internet. Otro beneficio que se obtiene en un recorrido virtual sincrónico es la participación con preguntas y la interacción con los recursos de estos recorridos virtuales como piezas en 3D y audioguías.</p> <p>A continuación, la lista de los museos digitalizados localizados en la ciudad de Lima:</p> <ul style="list-style-type: none"> - Museo de Sitio de Pachacamac - Museo de la Cultura Peruana - Museo de Sitio de Huallamarca - Museo Nacional de Arqueología, Antropología e Historia del Perú - Museo de Sitio Arturo Jiménez Borja - Puruchuco <p>La Ciudad Sagrada de Caral también cuenta con un guiado virtual a su Museo Virtual civilización Caral en el siguiente enlace: https://www.zonacaral.gob.pe/museo/1/</p> <p><i>Consideraciones:</i></p> <ul style="list-style-type: none"> - Elaboración de un guion de recorrido virtual. - Si se realiza una solicitud de guiado por especialistas del MET, MINCUL o al museo o sitio de interés es posible que se programe un recorrido personalizado para la institución educativa. - Es importante socializar y elegir los sitios a visitar virtualmente junto con los estudiantes en el aula. - Proponerles a ellos realizar también guiados virtuales a sus padres como una actividad de transferencia. El estudiante podrá realizar recorridos luego de que se ha familiarizado con los recursos virtuales del sitio a guiar que su docente o especialista ha realizado anteriormente y le ha servido de ejemplo. - Es importante que en clase presencial se realice una retroalimentación de los aspectos observados en la experiencia.
<ul style="list-style-type: none"> • Participación en concursos o convocatorias de presentación de proyectos culturales/educativos que cuentan con fondos económicos para su ejecución 	<p>En las entrevistas realizadas a los docentes con experiencias de trabajo en huacas nos encontramos con dos comprometidas docentes cuyas escuelas se beneficiaron al participar en convocatorias. Esta la IE N°1021 República Federal de Alemania del Cercado de Lima cuyo proyecto “Un museo en mi colegio”, ganó en el 2016 un total de S/.15 000 en la convocatoria de la MML y; la I.E. Manuel Gonzales Prada de Ate, cuyo trabajo con un colectivo de la localidad denominado Huaycán Cultural, también fueron beneficiarios del auspicio del Programa Cultura viva comunitaria de la MML; su proyecto “Huayquis pequeños líderes comunitarios” desarrolló 4 productos: podcast, creación de cuentos, tik tok y de guiado virtual. Estas experiencias las podemos encontrar en los siguientes enlaces donde se observan los productos de sus proyectos:</p> <ul style="list-style-type: none"> ○ https://fb.watch/cs6Rhd_Ag4/ ○ https://www.facebook.com/watch/?v=470562934429597 <p>Instituciones como la Municipalidad Metropolitana de Lima (MML), El Museo Central (MUCEN), el Ministerio de Cultura (MINCUL), Petroperú, Museo Metropolitano (MET), entre otros, en los últimos años vienen convocando a entidades sociales y educativas a participar con la presentación de proyectos culturales y gracias a estos fondos económicos la escuela del docente o docentes comprometidos o entusiastas pueden beneficiarse con la ejecución de sus propios proyectos.</p>

III. RECURSOS DE SOPORTE PARA EL DOCENTE

1. Recursos multimedia de interés educativo

Como nuestros ejes de trabajo son *Incorporar acciones y discursos que sensibilicen sobre el patrimonio cultural local y nacional y Fortalecer la enseñanza y aprendizaje de la historia local*, los siguientes recursos jugarán un papel trascendente para la profundización de la información en la medida de que el docente los conozca, los seleccione de acuerdo a su realidad y planifique las actividades de enseñanza-aprendizaje considerando los intereses de sus estudiantes y las competencias de alfabetización en la era digital que el mismo docente y sus estudiantes manejan. Para Unesco (2018):

Las competencias digitales se entienden generalmente como un conjunto de competencias que permiten usar dispositivos digitales, aplicaciones de comunicación y redes para acceder y gestionar información, crear y compartir contenido digital, comunicarse, colaborar y resolver problemas para una realización personal efectiva y creativa, el aprendizaje, el trabajo y las actividades sociales en general. (p. 3)

Se debe considerar que para la mayoría de estos recursos es necesaria tener acceso a internet pues los contenidos se encuentran alojados en diversas redes sociales y/o páginas web. Los presentamos agrupados de la siguiente manera:

- A) Videos sobre Educación Patrimonial
- B) Videos documentales, guiados patrimoniales, entrevistas, conversatorios, animaciones en 3D, reconstrucciones hipotéticas sobre Lima prehispánica
- C) Videos documentales específicos sobre las huacas priorizadas
- D) Videos de talleres sobre saberes ancestrales
- E) Revistas, folletos, fichas y libros digitales y/o en PDF
- F) Cartillas educativas, folletos y libros impresos

A) Videos sobre Educación Patrimonial

Título del video	Dirección web y duración	Autor y año	Descripción
¿Qué es el patrimonio cultural?	https://www.youtube.com/watch?v=Uvzb1C2w7yw Duración del video: 2:46 min.	Ministerio de Cultura, 2018	Concepto de patrimonio, tipos, importancia.
10 cosas que deberías saber del patrimonio cultural	https://www.youtube.com/watch?v=nhu-TGZcj-g Duración del video: 3:25 min.	Ministerio de Cultura, 2019	Se muestran cifras sobre patrimonio, amenazas, hallazgos, normativa sobre su protección, sanciones, prohibición de exportación, registro e incautación y formas de denuncia.
¿Quién garantiza el cuidado de las huacas en Lima? (1/2)	https://www.youtube.com/watch?v=jhBI2s-BxQQ Duración del video: 5:50 min.	Noticia Panamericana televisión, 2021	Juan de la Piedra, abogado del Patrimonio Arqueológico, explica los beneficios e importancia de la defensa de una huaca para la comunidad y sociedad.
Categorías del Patrimonio Cultural	https://www.facebook.com/CentroCulturalUNMSM/videos/967959247067941/ Duración del video: 4:21 min.	Centro Cultural San Marcos, 2021	El Centro Cultural de San Marcos a través de su programa Aprendiendo en el MAA, presenta el tema "Categorías de Patrimonio Cultural". El Perú posee un patrimonio cultural extenso y variado, gracias a las diversas culturas que poblaron sus tierras y que generaron bienes tangibles y manifestaciones culturales. Por ello, conoceremos las diversas categorías que se utilizan para su preservación.

B) Videos documentales, guiados patrimoniales, entrevistas, conversatorios, animaciones en 3D, reconstrucciones hipotéticas sobre Lima prehispánica

Título del video	Dirección web y duración	Autor y año	Descripción
Huacas de Lima I y II - CCSS	https://www.youtube.com/watch?v=uU1m9fuFyEM Duración del video: Parte I: 27:00 min https://www.youtube.com/watch?v=R-IETV0pa2Y&t=10s Duración del video: Parte II: 28:28 min	Aprendo en casa - 1ero secundaria, Ministerio de Educación, 2020	A través del diálogo entre un conductor y un personaje animado, el programa Aprendo en casa, nos presenta videos cortos de Sucedió en el Perú donde, se explican las construcciones denominadas huacas de Lima prehispánica y donde arqueólogos e historiadores comentan su importancia, funciones, hallazgos y amenazas.
Culturas del antiguo Perú 6. Lima (miniserie)	https://fb.watch/39pf_x8oDa/ Duración del video: 4:04 min	Museo Larco, 2020	Describe los aspectos que convierten en Lima como una ciudad milenaria. Se mencionan los valles de la ciudad, sus huacas y evidencias de su desarrollo cultural.

Entrevista a Luis Lumbreras	https://www.youtube.com/watch?v=G99c1IYbV3l&ab_channel=TVPer%C3%BA Se recomienda visualizar del minuto 1:55 al 12:00	Casa Tomada, TV Perú, 2015	Se describe a Lima como un importante centro de convergencia social, con edificios ceremoniales y monumentales desde sus primeros años de asentamiento. Se mencionan las huacas emblemáticas.
Lima antigua, huacas, frisos, astros y cosmovisión (Charla cultural)	https://www.facebook.com/culturaparalima/videos/369855088224746 Se recomienda visualizar del minuto 4:00 al 32:00	Cultura para Lima. Municipalidad de Lima, 2022	Estudio del arte y prácticas astrológicas a partir de frisos encontrados en los valles de Lurín y Rímac.
Periodificación de la historia del Perú	https://youtu.be/XFEXorOoQbQ Duración del video: 2:37 min	Una historia más s/f	Se presenta la periodificación según los criterios de John Rowe y Guillermo Lumbreras, sus culturas y características básicas.
Huaca	https://www.youtube.com/watch?v=UP7MhNpOb9k 2:57 min.	Una historia más, 2020	Diversos significados de la palabra "huaca".
Taller de alimentación prehispánica en Lima	https://fb.watch/alpqyVaHqy/ Duración del video: 8:36 min.	Cultura en casa Municipalidad de Lima, 2021	Productos alimenticios que consumieron los pobladores del valle limeño, área de Maranga. Elementos asociados a dichos consumos como anzuelos, redes, fogones, ollas, cántaros, etc.
De la Puna hacia el mar. Los camélidos de la costa central del Perú	https://www.facebook.com/culturaparalima/videos/639338697186497 Duración del video: 19:20 min	Cultura en casa Municipalidad de Lima, 2022	El uso de los camélidos en los principales sitios en Lima. Se observa su carácter alimenticio y de ritual, así como sus consideraciones genéticas y medioambientales.
Un día de trabajo para los arqueólogos de Cálidda	https://www.youtube.com/watch?v=PX21_aEXWks Duración del video: 1:34 min	Cálidda - Gas Natural del Perú, 2019	Descripción visual de la tarea de los arqueólogos cuando se realiza el hallazgo de objetos en las excavaciones que realiza la empresa en la ciudad de Lima.
Lima	https://www.youtube.com/watch?v=f3_aCdiUzio Se recomienda visualizar la parte I del minuto 2:30 al 11:15 https://www.youtube.com/watch?v=Y9OEvILtKM Se recomienda visualizar la parte II del minuto 0:01 al 2:30	Sucedió en el Perú - Lima, 2013	Descripción geomorfológica de la ciudad de Lima, sus valles, el mar y la cordillera. Los primeros habitantes de Lima, ocupación, actividades, viviendas, templos en forma de U, fortalezas y caminos.
Conversatorio - Los Ychsma de Armatambo	https://fb.watch/aOU_SvjRWi/ Duración del video: 49 min	Área de Educación y Cultura. Municipalidad Distrital de Chorrillos, 2020	¿Quiénes son los Ychsma?, actividades, recursos, construcciones, caminos e investigaciones. Armatambo, puerto de entrada hacia Pachacamac, centro urbano, de poder y administrativo.

La muerte y las prácticas funerarias en la antigua sociedad Ychsma	https://fb.watch/aUd5lpxVN0/ Duración del video: 27:39 min	Cultura para Lima. Municipalidad de Lima, 2021	Se describe el escenario de los asentamientos, asentamientos y evidencias de cementerios de huaca San Pedro, Héroes del Pacífico y 22 de octubre.
Conservaciones de antaño, un viaje al tiempo sobre las primeras conservaciones (de huacas) en Lima	https://fb.watch/aUf6VuHO_Q/ Duración del video: 16:45 min.	Cultura para Lima. Diálogos lima.q. Municipalidad de Lima, 2021	Se narra la época del III Militarismo, periodo en que el discurso nacionalista motivó la conservación de los sitios arqueológicos y en el que se despierta además un discurso indigenista con Julio C. Tello y Luis. E. Valcárcel que busca la reivindicación del grupo indígena.
¿Qué eran las huacas?	https://www.youtube.com/watch?v=N8JdoCJC8QI&t=988s Se recomienda visualizar del minuto 8:00 - 20:00	Hanan Historia y Cultura, 2021	Culto a las huacas, significado desde los primeros escritos. Atribuciones y diversidad de formas. Se presentan múltiples conceptos y alcances.
Arquitectura peruana 1	https://www.facebook.com/100003743116626/posts/2299385956862819/ Duración del video: 5:20 min.	Facultad de arquitectura. Urbanismo y artes. Arq. Carlos Enrique Guzmán García, 2021	Reconstrucción hipotética del Asentamiento de Lima prehispánica, zona ocupada hoy por la Plaza de Armas de Lima.
Zona Arqueológica de Huaycán - Guiado virtual "Huayquis"	https://www.youtube.com/watch?v=SuLZ1vtWh3Q Duración del video: 4:18 min.	Huaycán Cultural, 2022	Se muestra un guiado patrimonial en la zona arqueológica de Huaycán de Pariachi, construcción de la época Ichsma, realizado por escolares de Huayquis, pequeños líderes comunitarios, proyecto de Huaycán Cultural, ganador del VI Concurso de Arte y Comunidad, de la plataforma de Cultura Viva Comunitaria de la Municipalidad de Lima 2021.

C) Videos documentales específicos sobre las huacas priorizadas

Título del video	Dirección web y duración	Autor y año	Descripción
Huaca El Paraíso	https://www.facebook.com/1375000371/videos/10224066713720361/ Duración del video: 4:25 min	Facultad de arquitectura. Urbanismo y artes. UNI. Arq. Carlos Enrique Guzmán García, 2018	Reconstrucción hipotética y exploración con dron del Templo en forma de U de Huaca El Paraíso. Imágenes satelitales que muestran enlucidos, ambientes, shicras y uso de colores en muros.
Huaca El Paraíso El Paraíso 4000 años de antigüedad	https://www.youtube.com/watch?v=kRTb3fKSUwU Duración del video: 2:15 min	Museo Andrés del Castillo, 2016	Se destaca su localización temporal-espacial y el inicio de su puesta en valor en el 2015.
Huaca El Paraíso Levantamiento Topográfico Huaca El Paraíso	https://www.youtube.com/watch?v=Ds4WRanf3YY Duración del video: 2 min	Instituto Geográfico Nacional, 2021	El video muestra el proceso topográfico para el levantamiento topográfico, se utilizó una aeronave remotamente pilotada y se puede apreciar el actual sitio donde se localiza la huaca.

Huaca Pucllana	https://www.youtube.com/watch?v=WoOzTENr1GY Duración del video: 8:11 min.	Mira TV. Municipalidad de Miraflores, 2019	Descripción de las plataformas y los espacios de la huaca. Hallazgos de las excavaciones, ocupaciones y sacrificios. Breves testimonios de los arqueólogos.
Huaca Pucllana Recorrido virtual - Museo de Sitio Pucllana	https://www.facebook.com/watch/?v=944894132624171 Duración del video: 17:51 min.	Ministerio de Cultura, Museo de sitio Pucllana y Municipalidad de Miraflores, 2020	El recorrido virtual a cargo de una guía de sitio nos permite observar espacios del centro ceremonial como la sala de exposición, la gran rampa, la plaza de las sacrificadas, la antesala de la rampa, el pórtico, la gran pirámide, recreaciones de rituales Ychsma, el parque de flora y fauna nativa entre otros espacios.
Huaca Mateo Salado Las aventuras de Ñake y Make y el misterio Ichma	https://fb.watch/v/3LLLZgdOc/ Duración del video: 17:46 min	Comunespacio, 2021	Dos aventureros de la actualidad visitan la huaca y van buscando respuestas a muchos enigmas sobre como los Ychma. Se explica cómo este curacazgo dominó el territorio, sus avances culturales y costumbres.
Palacio Inca Oquendo	https://www.youtube.com/watch?v=2K9HcATluY0 Duración del video: 4:34 min.	Gobierno Regional del Callao, 2020	Referencia histórica y constructiva de la presencia Inca en el puerto. Se destacan la explanada del palacio, los tapias, los tramos epidurales y estructuras del camino inca y aquellos ubicados dentro del cementerio Parque del Recuerdo.
Santuario Arqueológico de Pachacamac	https://www.youtube.com/watch?v=-Sn5New7hMU Duración del video: 15:58 min.	Museo de sitio Pachacamac, 2013	El video muestra espacios emblemáticos del santuario, así como testimonios de los miembros del equipo de investigación y las acciones realizadas en el marco de los programas de conservación y restauración, así como su acercamiento a las escuelas y comunidad de Lurín.
La Pirámide con Rampa 13: Resurgir de las cenizas	https://fb.watch/d3To61aQwn/ Duración del video: 3:16 min.	Museo de sitio Pachacamac, 2022	Animación en 2D, muestra las investigaciones realizadas recrea el evento de quema de fardos funerarios en la Pirámide con rampa 13.
Huaca Culebras	https://www.youtube.com/watch?v=DvQ70odfqUk Duración del video: 1:11 min	Ministerio de Cultura, 2017	La Municipalidad de Ventanilla celebró el Primer Aniversario de creación del proyecto arqueológico "Huaca Culebras".
Huaca Culebras Primer Aniversario de creación del proyecto arqueológico "Huaca Culebras"	https://www.youtube.com/watch?v=13D2JJHz5sQ Duración del video: 1:38 min.	Municipalidad de Ventanilla, 2017	Se observan una serie de actividades realizadas en el sitio desde el 2016 cuando se inició el proyecto arqueológico donde han intervenido de manera articulada el Museo Andrés del Castillo, la municipalidad de Ventanilla y la DDC-Callao. Se destacan presentaciones artísticas realizadas en la explanada de dicho monumento.
Huaca Garagay	https://www.youtube.com/watch?v=U7TFwadRoy4	Municipalidad de San Martín de Porres, 2021	Se describen su historia, excavaciones, su conjunto en forma de U, los patios (el atrio), plaza central y relieves encontrados en las últimas

	Duración del video: 5:25 min.		excavaciones. Se explica el proyecto a cargo de PROLIMA.
Huaca Garagay Garagay (Templo en "U") 3D - Arquitectura Peruana	https://www.youtube.com/watch?v=ODMQE7oYv4U Duración del video: 9:09 min.	Facultad de arquitectura. Urbanismo y artes. UNI. Arq. Carlos Enrique Guzmán García, 2018	Se muestran imágenes en 3D reconstructivo y un recuento de las intervenciones en este sitio, así como el estado actual del templo en "U" y los frisos icónicos encontrados en los trabajos de excavación.
Huaca Huallamarca Museo de Sitio Huaca Huallamarca	https://www.facebook.com/watch/?v=440521936473856 Duración del video: 14:35 min.	Museos Puertas Abiertas. TV Perú, 2018	Historia de la gestión del museo de sitio, etapas de investigación el sitio, su reconstrucción de los años 50, fardos encontrados, objetos y exploración del gabinete de inventario, registro y conservación. Destacan los espacios emblemáticos y sus usos: función pública, área ceremonial y función funeraria (cementerio).
Huaca Huallamarca Museo de Sitio de Huallamarca - Recorridos virtuales	https://bit.ly/2PaHcRK Duración del recorrido virtual: 10 min aprox.	Ministerio de Cultura, 2020	El recorrido virtual, con audio guía, nos aproxima al monumento, sus pirámides y la colección en 3D de los objetos y fardos funerarios encontrados en este.

D) Videos de talleres sobre saberes ancestrales

Título de taller	Dirección web y duración	Autor y año	Descripción
Cerámica prehispánica	https://www.youtube.com/watch?v=WPbe0ZBjpkI Duración del video: 33:51 min.	Cultura para Lima. Municipalidad de Lima, 2021	Réplica de ejemplar de cerámica Lima. Paso a paso para la elaboración de un huaco prehispánico de arcilla.
Tejiendo en papel	https://www.youtube.com/watch?v=jrDS09UUR1s Duración del video: 51:58 min.	Museo de Sitio y Santuario Arqueológico de Pachacamac, 2021	Se muestran los pasos para tejer con tiras de papel y decorar figuras mediante esta técnica.
Elaboración de quipus	https://www.youtube.com/watch?v=LKtWY_Q4G60 Duración del video: 55:33 min.	Museo de Sitio y Santuario Arqueológico de Pachacamac, 2021	El taller presenta primera una explicación didáctica sobre el quipu, su historia y tecnología.
Aves costeras prehispánicas	https://www.youtube.com/watch?v=1uBla_qFTsM Duración del video: 13:07 min.	Cultura para Lima. Museo Municipal Prehispánico, Municipalidad de Lima, 2021	Con ayuda de material reciclado como tubos de papel higiénico y otros como temperas, pincel y cuchilla se aprende a confeccionar aves que representan a cóndor, halcón, gallaretas. Mientras se explican los pasos para la construcción de las aves se brinda información sobre las aves prehispánicas.

Mi ceramio prehispánico en plastilina	https://www.youtube.com/watch?v=7rfNPT-AmM4 Duración del video: 3:29 min.	Cultura para Lima. Museo Municipal Prehispánico, Municipalidad de Lima, 2022	La plastilina al ser maleable es un material que permite confeccionar, a través del moldeado con los dedos y la unión de piezas, diversos diseños como el ceramio con asa puente o un solo pico o gollete.
Mi máscara de personaje prehispánico	https://www.youtube.com/watch?v=FICOoja78p0 Duración del video: 3:45 min.	Cultura para Lima. Sala prehispánica Jaime del Castillo, Municipalidad de Lima, 2022	Con papel reciclado como periódicos u hojas, goma, tijeras, globo y cinta adhesiva, se realiza un molde de un rostro con el globo y papel en tiras pegado con agua y goma. Con el molde seco se reproduce una pintura facial de un huaco con rostro humano.

E) Revistas, folletos, fichas y libros digitales y/o en pdf



Título del video documental	Dirección web/ Número de páginas	Autor	Descripción
Los Monumentos Arqueológicos del Perú	https://drive.google.com/file/d/1AnUrQIXU6WVz5XfQiy7pNRmpgGneZtw6/view 14 pp.	STITUTO NACIONAL DE CULTURA. Dirección Técnica de Conservación del Patrimonio Monumental y Cultural, 1982	Esta cartilla de divulgación es un importante recurso donde se explica de manera didáctica conceptos sobre: arqueología, excavaciones, huacas, arqueología e historia, vandalismo, huaquería, etc.
No robes nuestro pasado	https://repositorio.cultura.gob.pe/bitstream/handle/CULTURA/706/norobeselpasado.pdf?sequence=1&isAllowed=y 32 pp.	Unesco, AECID, Convención para la lucha contra el tráfico ilícito de bienes culturales y el Ministerio de Cultura, 2013	Esta revista contiene 8 temas, entre ellos conceptos y clasificación del patrimonio en el Perú, amenazas, el tráfico ilícito de bienes culturales (desarrollado a través de una extensa historieta), el rol del Estado en su protección, la participación ciudadana y las instituciones involucradas contra el tráfico ilícito. Todos los temas explicados con el soporte de infografías con muy rica información.
Manual del defensor del patrimonio cultural	https://www.academia.edu/26029071/Manual_del_defensor_del_patrimonio_cultural_PER%C3%9A_Ministerio_de_Cultura 45 pp.	Ministerio de Cultura, s/f	El folleto explica las acciones para ser un defensor del patrimonio cultural sus normas de conducta y la elaboración de planes de trabajo, así como informes. La segunda parte explica conceptos básicos para la defensa del patrimonio cultural.
¿Qué es Patrimonio Cultural?	https://www.cultura.gob.pe/sites/default/files/paginternas/tablaarchivos/04/1manualqueespatrimonio.pdf 53 pp.	Ministerio de Cultura, s/f	Explica los tipos de patrimonio de la nación y ¿Cómo contribuir con la protección de nuestro patrimonio cultural?, nociones de gestión cultural, turismo cultural de creación de museos y guion museográfico.
Huaca palacio inca Oquendo	https://issuu.com/arquitectoraperuana/docs/huaca_palacio_inca_de_oquendo 63 pp.	Andrea Moore Munaris Franco Z. Sachahuaman Ikei Martinez Atuncar. Curso	Se describe el espacio del complejo arquitectónico, la historia y ocupación. Muestra su reconstrucción tridimensional, análisis constructivo, funcional, entre otros.

		Arquitectura Peruana UPC, 2020	
Fortaleciendo Nuestra Identidad. Aportes para conocer la historia del distrito de Independencia en el contexto de Lima Norte	https://drive.google.com/file/d/1ZaNXvMRUU_CWZist2CYJUFVijt3VuP8w/view 84 pp..	Natalia Acuña Damiano/ Julio Edgard Almonte Flores, otros, 2010	La información de este documento está dirigida a docentes quienes pueden seleccionar y organizar su contenido de acuerdo con la edad y grado. Su objetivo, entre otros, es visibilizar la relación que hay entre la historia personal, la familiar y la de su barrio, como parte de la historia nacional y mundial. Los conceptos que se explican son: Las culturas, Patrimonio cultural e identidad, Memoria e identidad, Interculturalidad y educación, etc.
Cuando en el Perú no se hablaba castellano	https://drive.google.com/file/d/1LLWHoTZ3BwoL7PL03fX2Xz6qKYGnOX3X/view 28 pp.	UNESCO y Museo Nacional de Antropología y Arqueología. Versión online, 2011	Es una historieta con ilustraciones a color que tiene como personajes a los objetos del museo nacional que cobran vida y van contando sucesos y vivencias. Se recorre el antiguo Perú a través de sus personajes desde los primeros pobladores hasta la presencia inca. Una interesante propuesta para fomentar la comprensión lectora y el manejo de información a partir de la historieta.
El Paraíso. 4000 años de antigüedad	https://drive.google.com/file/d/1oQM5R6RLbaC3OBsxlC5z_LY3vs-4D6T/view 47 pp.	Bernardino Ojeda y Joaquín Narváez- Ministerio de Cultura y Museo Andrés del Castillo, 2016	Esta publicación producto de la alianza entre estas dos entidades, presenta una importante y de fácil comprensión información sobre los sitios: El Paraíso, Pampa de los perros, Huaca Culebras y Chivateros.
Descubriendo el Santuario de Pachacamac: guía para maestros	https://museos.cultura.pe/sites/default/files/publicaciones/pdf/descubriendo_el_santuario_de_pachacamac%20comprimido.pdf 59 pp.	Ministerio de Cultura, 2013	Este documento es una guía que contiene temas como la historia y arqueología en Pachacamac, el museo de sitio, memoria y tradición oral, talleres de huertos prehispánicos y camélidos de santuario. Se recomienda el uso de las estrategias para los tres momentos de una visita de estudios (antes, durante y después) en las que el docente puede aplicar la serie de actividades propuestas.
Taller de arte y arqueología en la Huaca Huallamarca. Guía para docentes	https://issuu.com/limacultura/docs/guia_para_docentes_huallamarca 44 pp..	Municipalidad de Lima, Gerencia de Cultura, 2013	Esta guía dirigida a docentes, está diseñada para la enseñanza del patrimonio arqueológico en los colegios y presenta conceptos sobre patrimonio, sus categorías, la arqueología. Aborda de manera didáctica la tradición blanco sobre rojo y los Lima, el sitio arqueológico Huallamarca y actividades para el docente. guía
Taller de arte y arqueología en Mateo Salado. Guía para docentes	https://issuu.com/limacultura/docs/guia_para_docentes_mateo_salado	Municipalidad de Lima, Gerencia de Cultura, 2012	Esta guía presenta conceptos sobre patrimonio, sus categorías, la arqueología. Aborda el sitio arqueológico Mateo Salado y actividades para el docente.



	30 pp..		
Juega y aprende - Museo de Pachacamac	https://pachacamac.cultura.pe/sites/default/files/material/archivos/material_educativo_horizontal_0.pdf	Museo de Pachacamac, 2022	<p>El Museo de Sitio Pachacamac cuenta en su página web con 5 menús (visita, juega y aprende, museo, santuario, colecciones). En el menú <i>juega y aprende</i> hay dos secciones: 1) Ejercicios para todas las edades y; 2) material para docentes (en construcción, no disponible). Se recomienda el uso de los siguientes materiales educativos:</p> <p><i>EJERCICIOS PARA TODAS LAS EDADES.</i></p> <p>A. <i>Cuaderno para colorear Pachacamac.</i> Consta de un cuaderno de 40 hojas con iconografía encontrada en el templo para colorear.</p> <p>B. <i>Galletas de quinua</i></p> <p>C. <i>Hojas Educativas para niños - formato horizontal.</i> Se trata de 8 hojas de trabajo en PDF para imprimir y trabajar con colores y mucha creatividad, los títulos son: * Un tapiz Ychma. *Un uncu estilo Ychma, * Un sudoku para niños, *Completa el textil, * Ayudemos al quipucamayoc, *Una mandala, *Busca diferencias, *Un portarretratos.</p> <p>D. <i>Hojas Educativas para niños - formato vertical.</i> Se trata de 14 hojas, algunos de los títulos son: *Búsqueda de tesoros, *Pachagrama, * Réplica 3D, *Pinta al ídolo, *Un felino Ychma, *Busca parejas, *Un ludo, *Sopa de letras en Quechua.</p> <p>E. <i>Juego de memoria del Museo Pachacamac.</i></p> <p>F. Libro Pachacamac para niños y niñas</p>
Catálogo Huauque. Símbolos de poder en el antiguo Perú	https://cultura.petroperu.com.pe/catalogo/huauque/ 34 pp.	Petroperu, 2015	Originalmente se trata de una exposición temporal en la sala de Arte de Petroperú. El material busca presentar el patrimonio cultural con objetos (cerámica, adornos metálicos, talla de madera, etc.) con significado en el imaginario de los pueblos del antiguo Perú. Destaca el Ídolo de Pachacamac,
Gran Museo Cálidda	https://granmuseo.calidda.com.pe/ https://granmuseo.calidda.com.pe/video	Cálidda, 2022	La empresa es Gas Natural de Lima y Callao S.A. o GNLC S.A - Cálidda, ha puesto a disposición de estudiantes e investigadores en esta página web importante información sobre las ocupaciones, prehispánicas principalmente, donde ha excavado en su tarea instalar tuberías de gas natural. El docente puede acceder a una ficha informativa (historia, periodo

			<p>en una línea de tiempo y bibliografía) acompañado de materiales como fotografías actuales del sitio, videos, imágenes 3D y fotografías del antes y después (hoy) del sitio de los distritos de Ate, Breña, Chorrillos, Comas, Independencia, La Victoria, Los Olivos, Puente Piedra, San Juan de Lurigancho, San Martín de Porres, Santa Anita, Villa El Salvador, Villa María del Triunfo. Los recursos que ofrece además de los mapas multimedia, de localización satelital antes (1943) y después (actual) de los distritos mencionados y sus huacas son: 1. Nuevos hallazgos (contiene artículos de hallazgos muy recientes acompañados con fotos y videos de reportajes de televisivos), actividades culturales (reseñas de sus talleres de arqueología, sobre clasificación del patrimonio arqueológico por un día y los curacas de hoy 3. Publicaciones (a modo de un repositorio, contiene actas de los Congresos Nacionales de Arqueología, y otras publicaciones sobre los sitios excavados.</p>
SIGDA -Sistema de información geográfica de arqueología	https://sigda.cultura.gob.pe/#	Ministerio de Cultura - Dirección de catastro y saneamiento físico legal	<p>Este sistema permite visualizar imágenes satelitales que muestran: monumentos arqueológicos prehispánicos declarados; monumentos arqueológicos prehispánicos delimitados; áreas declaradas patrimonio mundial en Perú; ubicación de museos a nivel nacional; ámbitos de paisaje cultural; mapas temáticos entre otros.</p>
Texto escolar del área de Desarrollo Personal, Ciudadanía y Cívica	https://docentesdelalibertad.blogspot.com/2020/06/textos-escolares-de-desarrollo-personal.html?m=1	Ministerio de Educación, 2018	<p>Contiene los textos escolares de 1° a 5° de secundaria del área de DPCC.</p>
Ficha - Taller que hace un arqueólogo	3 páginas en PDF (ver en anexos)	Ministerio de Cultura - Proyecto Qhapaq Ñan	<p>Contiene las fichas tituladas: Registremos nuestro juego favorito. Recolección de objetos.</p>
Ficha - Ruedas del saber	3 páginas en PDF (ver en anexos, se muestran 3 figuras concernientes a las huacas)	Miluska M. Olgún V.	<p>En las páginas 9, 10, 11 y 12 La autora brinda este material fotocopiable para colorear imágenes animadas y armar una rueda que gira y que permite al estudiante exponer su investigación sobre espacios arqueológicos emblemáticos de Lima metropolitana. El docente puede cambiar las imágenes sugeridas por imágenes de las huacas de la localidad o el distrito y así fomentar la investigación y el manejo de fuentes de información.</p>

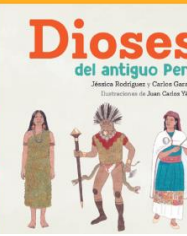
F) Cartillas educativas, folletos y libros impresos

Portada	Título del documento y localización de ejemplares	Autor y año	Descripción
	<p>Cartilla de actividades Divertilima Biblioteca de la Municipalidad de Lima Metropolitana.</p> <ul style="list-style-type: none"> • Distribución gratuita 	<p>Gerencia de Cultura, Municipalidad de Lima, 2020</p>	<p>Contiene 15 páginas con actividades lúdicas para conocer a personajes del Perú prehispánico. Sopa de letras (pupiletras) plantas curativas.</p>
	<p>Callao, Patrimonio, Historia e Identidad. Cuaderno de actividades. Conociendo mi patrimonio cultural</p> <ul style="list-style-type: none"> • Distribución gratuita 	<p>Dirección Desconcentrada de Cultural del Callao, s/f</p>	<p>Contiene juegos para unir puntos y formar huacos, buscar diferencias entre figuras de un mural policromado, completar partes de un huaco, etc. 26 pp.</p>
	<p>Dioses del antiguo Perú.</p> <ul style="list-style-type: none"> • Costo S/ 40.00, a través de la librería virtual de la BNP 	<p>Biblioteca Nacional del Perú. Jessica Rodríguez Carlos Garayar. 2021</p>	<p>Se presentan más de 10 dioses del antiguo Perú entre ellos Pachamama, Pariacaca, Pachacamac, etc. Se explica su origen, su reconocimiento, funciones y culto. 53 pp.</p>

2. Fichas informativas de las diez huacas priorizadas localizadas en Lima Metropolitana

Nombre del sitio arqueológico: ZONA ARQUEOLÓGICA MONUMENTAL HUACA PUCLLANA MUSEO DE SITIO HUACA PUCLLANA				
Otros nombres: Huaca Juliana				
Categoría: Zona Arqueológica Monumental				
Resolución de Declaratoria: Resolución Ministerial N° 063-87-ED del 6 de febrero de 1987 / Resolución Directoral Nacional N° 1196/INC del 26 de noviembre de 2001.				
Ubicación política y geográfica:				
Imagen de ubicación en el valle: 	Coordenadas UTM: Sector A 278639.5027 m.E 8660317.2659 m.N Sector B 278831.3093 m.E 8660441.7349 m.N Coordenadas geográficas: 12° 6' 40" S 77° 02' 01" W			
	Paraje: Urbano Cuenca: Rímac Parte baja Margen izquierda Provincia: Lima Distrito: Miraflores			
Altitud: 95 m s. n. m.				
				
Tipo de Asentamiento: Centro Administrativo y Ceremonial				
Línea de Tiempo de ocupación prehispánica:				
400	700	800	1000	1532
LIMA	Abandono	HUARI	YCHSMA	

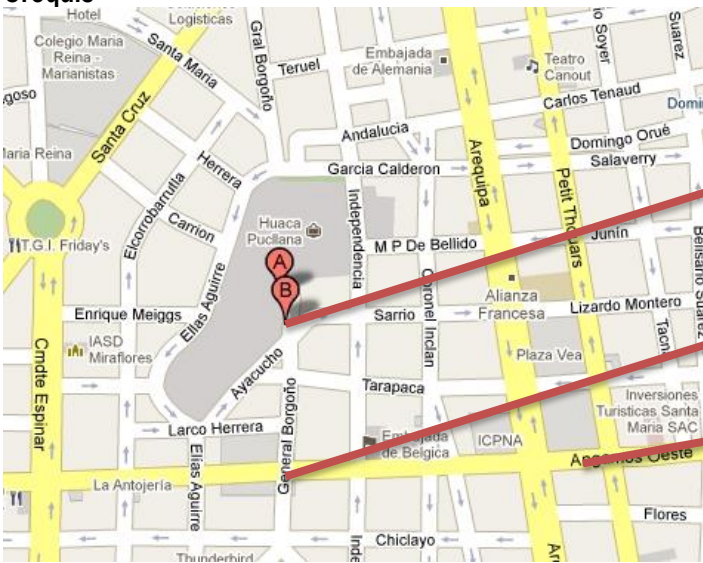
Accesibilidad	
Descripción de ruta: Tomar como punto de inicio de la ruta la intersección de las avenidas Arequipa y Angamos Oeste, avanzar 3 cuadras por la Av. Angamos Oeste en dirección a la calle General Borgoño, en la intersección de ambas avanzar dos cuadras a la derecha y encontraran la puerta de ingreso de la zona arqueológica.	
Croquis	
	<p>Ingreso a la Zona Arqueológica Huaca Pucllana.</p> <p>Intersección de calle G. Borgoño y Av. Angamos Oeste.</p> <p>Intersección de avenidas Angamos Oeste y Arequipa.</p>
Tipos de servicios que se ofrecen en el sitio arqueológico	
<ul style="list-style-type: none"> • Recorrido por el circuito en la Z.A.M Pucllana, señalizada y con paneles informativos • Servicios higiénicos • Recorrido por la exposición en el Museo de sitio • Actividades educativas y lúdicas. • Talleres de arqueología para niños • Recorrido por el parque de Flora y Fauna nativa • Restaurante exclusivo Pucllana 	
Contactos para visitar el sitio arqueológico:	
Dirección: Calle General Borgoño s/n, cuadra 8, Miraflores. Horario de atención: 9 a. m - 4:15 p. m, lunes, miércoles, viernes, sábado y domingo. Teléfonos: (01) 617 7138 / (01) 617 7148 Correo electrónico: huacapucllana@miraflores.gob.pe Reservas: reservasmuseopucllana@miraflores.gob.pe	
DATOS ARQUITECTÓNICOS IMPORTANTES DEL SITIO ARQUEOLÓGICO Y HALLAZGOS IN SITU:	
Área total del asentamiento: 6 ha aproximadamente	
Composición del espacio arquitectónico	
Sectores: 2 (Sector A y Sector B)	Unidades arquitectónicas: -
Cantidad de estructuras: -	Tipos de estructuras: Estructuras monumentales
Técnica constructiva: Adobitos y rellenos constructivos	
Material constructivo: Barro preparado y piedras	
Estado de conservación del sitio arqueológico:	
Bueno (X) Regular () Malo ()	
Causas naturales () Causas antrópicas ()	







Figura 1. Plano general de Huaca Pucllana con ubicación de patios.

Hallazgos más representativos	
Dato:	Imagen:
<p>Sacrificios humanos</p> <p>Muchos fueron los restos óseos humanos encontrados en las diversas estructuras del sitio arqueológico Pucllana, similares a los que se encontraban en muchos sitios con ocupación de la cultura Lima. La idea de los sacrificios humanos en Pucllana fue planteada por la investigadora Flores en sus publicaciones (1999a; 1999b) y (2005) y confirmada por Barreto (2012), la hipótesis fue sustentada a partir de un estudio minucioso bio-antropológico, llegando a la conclusión que se realizaban ofrendas humanas.</p> <p>Cabe resaltar que se han encontrado desde 1996 al 2009 más de 200 entierros entre ellos los que tienen filiación con la cultura Lima.</p>	 <p>Foto 20. CF 40 hallado en un muro. La cabeza se halló a un lado del cuerpo pero la decapitación es <i>post mortem</i>. Foto: Flores (2005).</p> <p>Fuente: Barreto (2012)</p>
<p>Evidencia de individuo con cáncer en Pucllana</p> <p>A partir de la exhaustiva investigación bio-arqueológica que realizó Barreto publicada en el 2012 se muestra el caso de un hallazgo donde un individuo presenta características de la presencia de una lesión en una costilla por posible neoplasia maligna.</p>	 <p>Foto 17. Hallazgo 100. Lesión apolillada en costilla por posible neoplasia maligna (F. Archivo personal)</p> <p>Fuente: Barreto (2012)</p>
<p>El ritual de hacer hoyos en Pucllana</p> <p>El investigador Silvera publica (2012) sobre una peculiar forma de ritual encontrada en una plataforma de Pucllana, mencionando lo siguiente “La reconstrucción del ritual de hacer hoyos pequeños y luego la colocación de ofrendas dentro de ellos nos permite ampliar la información de las actividades rituales y con ello el conocimiento de la cultura Lima.”</p>	 <p>Figura 3. Distribución de hoyos pequeños en patios y recintos</p> <p>Fuente: Flores (2012)</p>

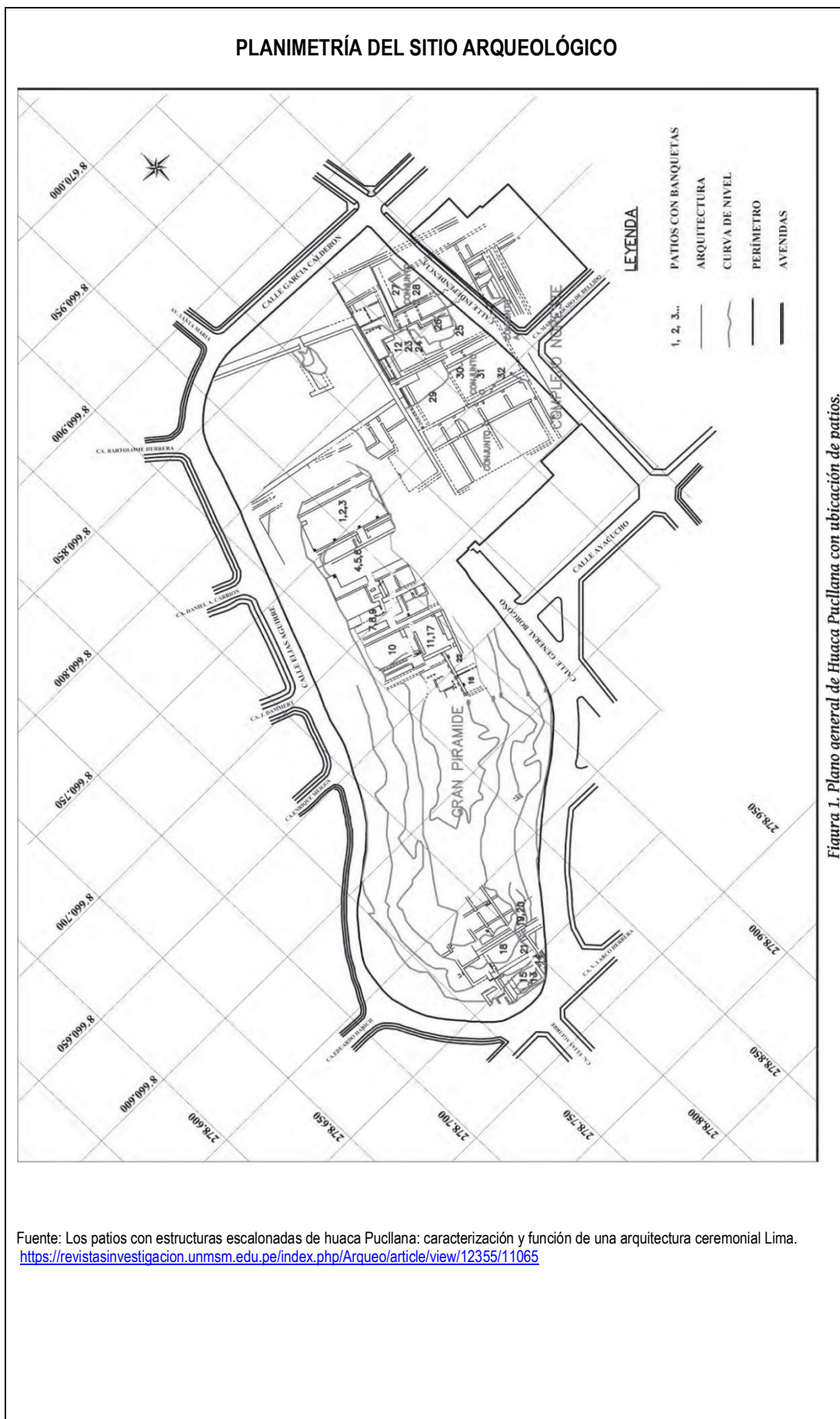
Línea de Tiempo de intervenciones en el sitio arqueológico	
1981	Inicio de su investigación y conservación por la Arql. Isabel Flores E. con apoyo del INC y la Municipalidad de Miraflores.
1984	Se inaugura la primera sala de exhibición del material proveniente de Pucllana.
1991	Se firmó un primer Convenio de Cooperación entre ambas instituciones que perdura hasta hoy.
2016	Recibió un reconocimiento de la OEA con el Premio Interamericano a la Innovación para la Gestión Pública Efectiva 2016 en la categoría: Coordinación Interinstitucional: Experiencia Innovadora.

Fuentes:
<p>Flores Espinoza, I., Vargas Nalvarte, P., Ccencho Huamaní, J., & Silvera La Torre, H. (2012). Los patios con estructuras escalonadas de Huaca Pucllana: caracterización y función de una arquitectura ceremonial Lima. <i>Arqueología y Sociedad</i>, (25), 57–88. https://doi.org/10.15381/arqueolsoc.2012n25.e12355</p> <p>Resolución Viceministerial No. 125-2017 https://busquedas.elperuano.pe/download/url/declaran-integrante-del-patrimonio-cultural-de-la-nacion-a-l-resolucion-vice-ministerial-n-125-2017-vmptic-mc-1543745-1</p> <p>Museo de Sitio Huaca Pucllana http://huacapucllanamiraflores.pe/</p> <p>Prácticas Sacrificiales en el Valle Bajo del Rímac durante el Período Intermedio Temprano (150 – 650 d.C.) https://core.ac.uk/download/pdf/323350815.pdf</p>

Nombre del sitio arqueológico: HUACA GARAGAY SITIO ARQUEOLÓGICO GARAGAY		
Otros nombres:		
Categoría: Zona Arqueológica Monumental Resolución de Declaratoria: Resolución Jefatural N° 20, del 19/1/1994		
Ubicación política y geográfica:		
Imagen de ubicación en el valle: 	Coordenadas UTM: 272726 m.N 8672193 m.E Coordenadas geográficas: 12°0'12.76" S 77°5'14.58" W	Paraje: Urbano Cuenca: Baja Rímac Margen Izquierda Provincia: Lima Distrito: San Martín de Porres
Altitud: 47 m s. n. m.		
		
Tipo de Asentamiento: Centro Ceremonial		
Línea de Tiempo de la ocupación prehispánica:		
<div style="display: flex; justify-content: space-between; align-items: center;"> <div style="border: 1px solid black; padding: 5px;">1400 a.C.</div> <div style="border: 1px solid black; padding: 5px;">600 a.C.</div> </div> <div style="text-align: center; margin-top: 10px;"> <div style="border: 1px solid black; width: 80%; margin: 0 auto; padding: 5px;"> Formativo Medio y Superior </div> </div>		

Accesibilidad	
Descripción de ruta: Para llegar a la huaca Garagay debemos de tener como referencia la intersección de las avenidas Angélica Gamarra y la Universitaria, seguir por la Av. Universitaria en dirección al norte hasta llegar a la intersección de la calle Juan Fermel con Av. Universitaria, avanzar tres cuadras por la calle Juan Fermel y llegaremos al ingreso de la zona arqueológica.	
Croquis	
	<p>Ingreso a la Zona Arqueológica Huaca Garagay</p> <p>Intersección de Ca. Juan Fermel y A. Universitaria</p> <p>Intersección de Ca. Juan Fermel y A. Universitaria</p>
Tipos de servicios que se ofrecen en el sitio arqueológico	
Ninguno	
Contactos para visitar el sitio arqueológico:	
Se debe coordinar visita con el arqueólogo Héctor Walde - hectorwalde@gmail.com Costo de entrada: ingreso libre	
DATOS ARQUITECTÓNICOS IMPORTANTES DEL SITIO ARQUEOLÓGICO Y HALLAZGOS IN SITU:	
Área total del asentamiento: 42 ha	
Composición del espacio arquitectónico	
Sectores: 4 Sectores	Unidades arquitectónicas: -
Cantidad de estructuras: -	Tipos de estructuras: Templo en U
Técnica constructiva: muros enlucidos, rellenos constructivos y uso de shicras.	
Material constructivo: barro, piedra y material vegetal.	
Estado de conservación del sitio arqueológico:	
Bueno () Regular (x) Malo ()	
Causas naturales () Causas antrópicas ()	

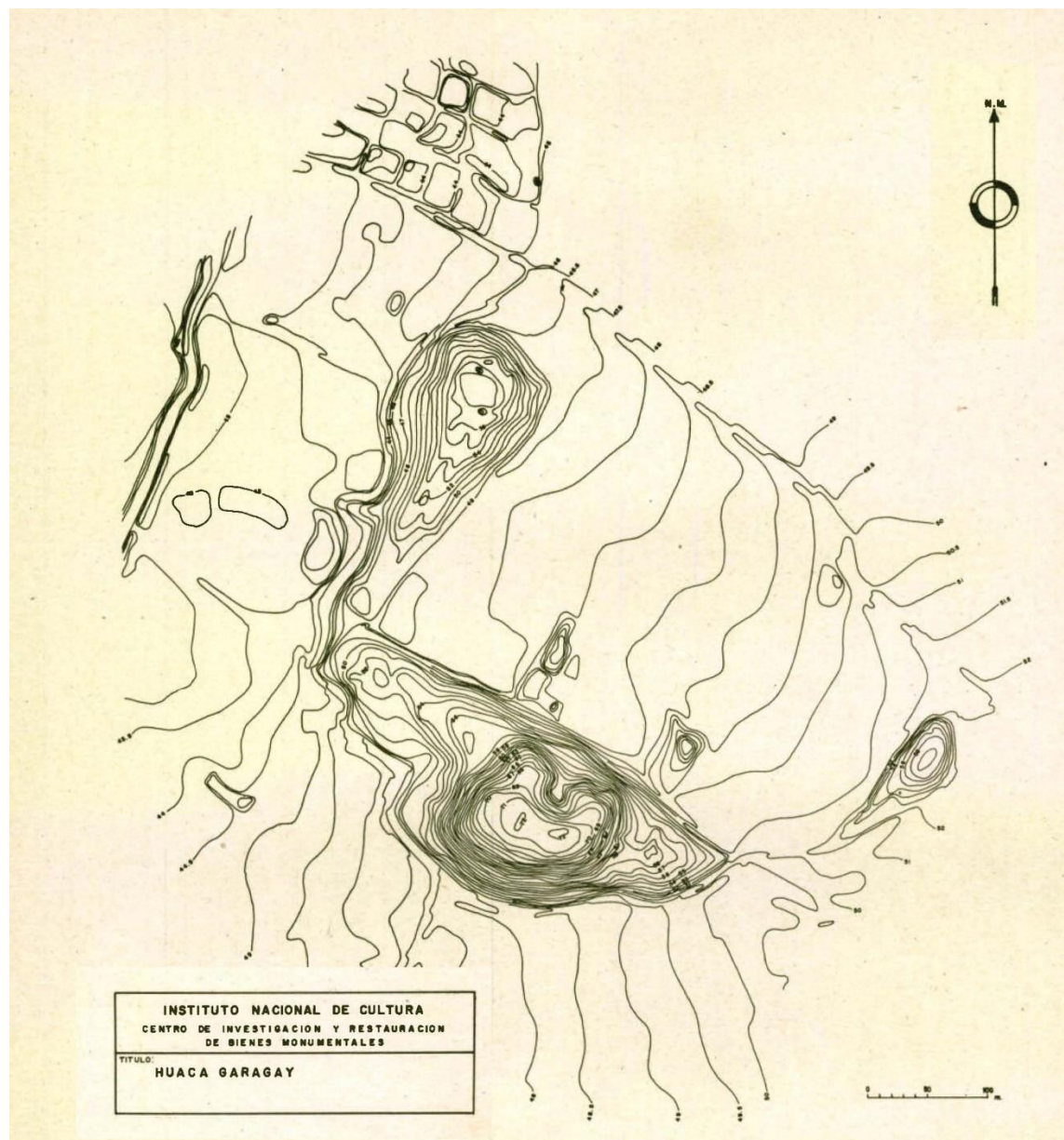
PLANIMETRÍA DEL SITIO ARQUEOLÓGICO

Fuente: <https://repositorio.cultura.gob.pe/handle/CULTURA/100>

Hallazgos más representativos	
Dato:	Imagen:
<p>Los frisos de Garagay El sitio arqueológico de Garagay se caracteriza y es muy conocido por sus frisos policromos en alto relieve y diseños similares a los de la cultura Chavín. Las últimas investigaciones realizadas por el equipo liderado por el Arql. Héctor Walde presentaron a la comunidad frisos con una antigüedad de 3500 años.</p>	 <p>Fuente: http://www.arqueologiadelperu.com.ar/garagay.htm</p>
<p>Los frisos de Garagay que desaparecieron En 1959 se realizaron intervenciones en el sitio arqueológico Garagay, por parte de los investigadores Manuel Ontaneda y Aquiles Ralli. En 1970, Ravines e Isbell encontraron dos frisos que llamaron mucho la atención, sobre todo porque uno guardaba cierta relación con un personaje Chavín representado en el Lanzón monolítico y el otro fue llamado de medallón, ambos frisos fueron destruidos en un proceso de invasión del sitio arqueológico.</p>	 <p>Fuente: http://www.arqueologiadelperu.com.ar/garagay.htm</p> <p>Fuente: http://www.arqueologiadelperu.com.ar/garagay.htm</p>

Línea de Tiempo de intervenciones en el sitio arqueológico	
1959	Garagay sale a luz a partir de la denuncia presentada por José Casafranca.
1959	Manuel Ontaneda y Aquiles Ralli realizaron excavaciones encontrando frisos policromos con alto relieve, los cuales debido a que no pudieron ser conservados se volvieron a tapar.
1961	Ocurrió la destrucción de parte de una las pirámides laterales cuando se construyó la pista de Lima-Callao hacia el Aeropuerto Internacional Jorge Chávez.
1963	Las tres pirámides de Garagay fueron usadas como cantera para la fabricación de ladrillos realizados por la ladrillera San Martín.
1974	Las Empresas Eléctricas Asociadas (EE.EE.AA.) usan como base al sitio arqueológico para colocar una antena de alta tensión.
1970	El Departamento de Investigación y Restauración de Bienes Monumentales del Instituto Nacional de Cultura encarga a los arqueólogos Rogger Ravines y William H. Isbell los trabajos de investigación, delimitación y conservación de la Huaca Garagay.
1985	Garagay fue invadida y saqueada, impactando en su estado de conservación de manera atroz y borrando muchos años de historia.
2014	Se logra quitar la torre de alta tensión de Garagay.
2017	El equipo de investigadores liderado por el Arql. Héctor Walde descubren el friso de un jaguar en el atrio de la pirámide principal; y en mayo del mismo año se anunció el hallazgo de otro grupo notable de frisos policromos.
Fuentes:	
El misterio de Garagay, 3500 años de historia en Lima https://www.radionacional.com.pe/informa/cultural/el-misterio-de-garagay-3500-anos-de-historia-en-lima	
Garagay https://web.archive.org/web/20090310114554/http://www.arqueologiadelperu.com.ar/garagay.htm	
Centro de interpretación como aporte para la puesta en valor del complejo arqueológico Garagay https://repositorio.upn.edu.pe/handle/11537/13917	
Garagay. Ravines Sánchez, Rogger H.; Instituto Nacional de Cultura https://repositorio.cultura.gob.pe/handle/CULTURA/100	

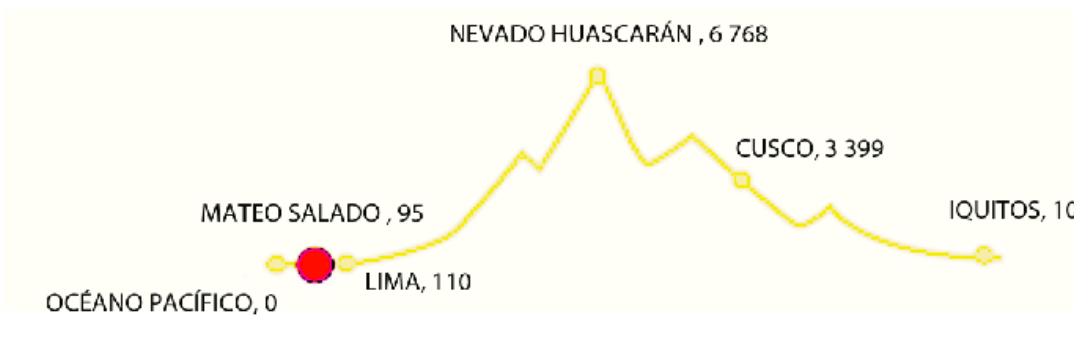
Nombre del sitio arqueológico: HUACA MATEO SALADO COMPLEJO ARQUEOLÓGICO MATEO SALADO							
Otros nombres: Cinco Cerritos (por las cinco pirámides), Ruinas de Azcona (por la hacienda Azcona)							
Categoría: Complejo Arqueológico Mateo Salado							
Resolución de Declaratoria: Resolución Directoral Nacional N° 019/INC, del 18 de enero de 2001							
Ubicación política y geográfica:							
Imagen de ubicación en el valle: 	Coordenadas UTM: 275451 m.N 8665319 m.E Coordenadas geográficas: 12°3'57.08" S 77°3'46.24" W						
	Paraje: Urbano Cuenca: Baja Rímac Margen derecha Provincia: Lima Distrito: Cercado de Lima						
Altitud: 95 m s n. m.							
							
Tipo de Asentamiento: Centro Administrativo - Ceremonial							
Línea de Tiempo de Ocupación Prehispánica							
<table border="1" style="width: 100%; text-align: center;"> <tr> <td style="width: 33%;">1100</td> <td style="width: 33%;">1450</td> <td style="width: 33%;">1532</td> </tr> <tr> <td colspan="2">ICHMA</td> <td>INCA</td> </tr> </table>		1100	1450	1532	ICHMA		INCA
1100	1450	1532					
ICHMA		INCA					

Accesibilidad	
Descripción de ruta: Ubicar el cruce las avenidas A.J. de Sucre y la Av. Simón Bolívar y dirigirse en dirección al Este por la Av. A. J. de Sucre hacia la Plaza de la Bandera hasta llegar a la Av. Mariano Cornejo, el ingreso al complejo arqueológico se ubica entre las 12 y 13 de la Av. Mariano Cornejo en el distrito de Cercado de Lima.	
Croquis	
	<p>Ingreso al C.A.M. Mateo Salado</p> <p>Plaza de La Bandera</p> <p>Intersección de Av. Bolívar y Av. Sucre</p>
Tipos de servicios que se ofrecen en el sitio arqueológico	
<ul style="list-style-type: none"> • Recorrido por vía señalizada y con paneles informativos • Servicios higiénicos • Centro de Interpretación • Talleres esporádicos 	
Contactos para visitar el sitio arqueológico:	
<p>Dirección: Cdra. 12, Av. Tingo María y Av. Mariano Cornejo. Cercado de Lima. Horario de atención: 10 a. m. a 3 p. m., martes, jueves y sábados. Teléfonos: (01) 3215624 / (01) 6189393 anexo 106 Correo electrónico: mateosalado@cultura.gob.pe Reservas: bit.ly/reservamateosalado</p>	
DATOS ARQUITECTÓNICOS IMPORTANTES DEL SITIO ARQUEOLÓGICO Y HALLAZGOS IN SITU:	
Área total del asentamiento: 16.4 ha	
Composición del espacio arquitectónico	
<p>Sectores: 3 sectores (A, B y C) Unidades arquitectónicas: 5 pirámides (A, B, C, D y E) Tipos de estructuras: Pirámides truncas</p>	
Técnica constructiva: Tapial y adobes grandes.	

Material constructivo: Barro.

Estado de conservación del sitio arqueológico:

Bueno () Regular () Malo ()

Causas naturales () Causas antrópicas ()



Frontis sur y este de la pirámide A - Complejo Arqueológico Mateo Salado

Fuente: <https://qhapaqnan.cultura.pe/content/proyecto-integral-mateo-salado>

Hallazgos más representativos	
Dato:	Imagen:
<p>Friso de la Pirámide B desaparecido Espinoza (2014) menciona información sobre el hallazgo de Bonavía y Caycho en 1960, en el lado sur del primer sector A de esta pirámide, friso que representaba a dos aves de perfil unidas por el pico, lamentablemente este friso fue destruido años después.</p>	 <p>Dibujo de Félix Caycho del friso hallado en los 60's en la Pirámide B (Cortesía: Duccio Bonavía).</p> <p><i>Fuente:</i> https://www.researchgate.net/publication/325093577_La_Piramide_B_de_Mateo_Salado_del_complejo_arqueologico_Mateo_Salado_in_vestigaciones_recientes_y_conservacion_-_restauracion</p>
<p>Mural de las Aves Ascendentes Este mural ubicado en la pirámide B, está constituido por dos aves vistas frontalmente con las alas abiertas, volando verticalmente, el estado de conservación de este mural es regular, está incompleto, lo que serían las cabezas de los animales se han perdido junto con la cabecera de los muros que sirven de soporte, para el relleno de las imágenes se usó pintura roja.</p>	 <p>Fotografía del Mural de las Aves Ascendentes.</p>  <p><i>Fuente:</i> https://www.researchgate.net/publication/325093577_La_Piramide_B_de_Mateo_Salado_del_complejo_arqueologico_Mateo_Salado_in_vestigaciones_recientes_y_conservacion_-_restauracion</p>
<p>El pozo ceremonial de Mateo Salado Esta estructura particular de la pirámide B y de la cultura Yschma, de manera inicial esta ha presentado las características de una cista, con 28 cm de profundidad y conteniendo un ducto cuadrangular, a posterior este ducto se ha sellado, el sello de esta estructura dio origen a un sello a una escala mayor generando un domo emparrillado.</p>	 <p>Pozo ceremonial de la Pirámide B.</p> <p><i>Fuente:</i> https://www.researchgate.net/publication/325093577_La_Piramide_B_de_Mateo_Salado_del_complejo_arqueologico_Mateo_Salado_in_vestigaciones_recientes_y_conservacion_-_restauracion</p>

Línea de Tiempo de intervenciones en el sitio arqueológico

- 
- 2007 — El Instituto Nacional de Cultura inicia la recuperación de la Huaca Mateo Salado.
 - 2010 — Se realiza un programa de gestión dirigido hacia la comunidad.
 - 2013 — Termina la intervención del Ministerio de Cultura en 3 pirámides.
 - 2014 — Mateo Salado abre sus puertas al público con horarios definidos.
 - 2016 — Nace el Proyecto Integral Mateo Salado, parte de Qhapaq Ñan- Sede Nacional

Fuentes:

Complejo Arqueológico Monumental Mateo Salado y su relación con el proyecto circuito turístico nocturno de Lima

<https://docplayer.es/84828688-Complejo-arqueologico-monumental-mateo-salado-y-su-relacion-con-el-proyecto-circuito-turistico-nocturno-de-lima.html>

Ocupaciones Tardías en Mangamarca y Mateo Salado, Valle del Rímac: Un Estudio comparativo

https://cybertesis.unmsm.edu.pe/bitstream/handle/20.500.12672/4585/Caycho_ap.pdf?sequence=1&isAllowed=y

Los Ichma, Una sociedad representativa de Lima Prehispánica. Parte I

<https://qhapaqnan.cultura.pe/sites/default/files/articulos/Los%20Ichma%20%20Sociedad%20Representativa%20Lima%20Prehisp%C3%A1nica%20I.pdf>

La pirámide b del Complejo Arqueológico Mateo Salado, investigaciones recientes y conservación-restauración

https://www.researchgate.net/publication/325093577_La_Piramide_B_de_Mateo_Salado_del_complejo_arqueologico_Mateo_Salado_investigaciones_recientes_y_conservacion_-_restauracion/link/5af5d9f6a6fdcc0c030c5360/download

Proyecto Integral Mateo Salado

<https://qhapaqnan.cultura.pe/content/proyecto-integral-mateo-salado>

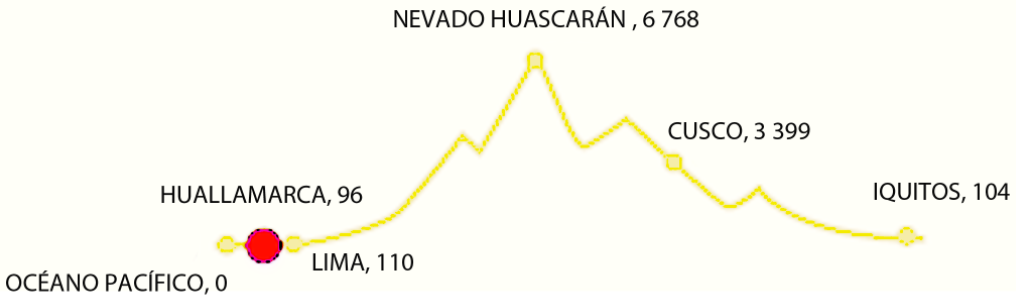
Nombre del sitio arqueológico: HUACA HUALLAMARCA ZONA ARQUEOLÓGICA MONUMENTAL HUALLAMARCA		
Otros nombres: Huaca Pan de Azúcar, Museo sitio Huaca Huallamarca		
Categoría: Zona Arqueológica Monumental Resolución de Declaratoria: Resolución Directoral Nacional N° 198/INC-2003, del 02 de Abril		
Ubicación política y geográfica:		
Imagen de ubicación en el valle: 	Coordenadas UTM: 277932 m.E 8661869 m.N Coordenadas geográficas: 12°5'49.92" S 77°2'25.08" W	Paraje: Urbano Cuenca: Parte Baja Rímac Margen derecha Provincia: Lima Distrito: San Isidro
Altitud: 96 m s. n. m.		
		
Tipo de Asentamiento: Centro Ceremonial Administrativo -Cementerio		
Línea de Tiempo de ocupación prehispánica:		
100 a.C.	250 d.C.	700 d.C.
BLANCO SOBRE ROJO CENTRO ADMINISTRATIVO		LIMA CEMENTERIO
PERIODOS TARDIOS - CEMENTERIO		

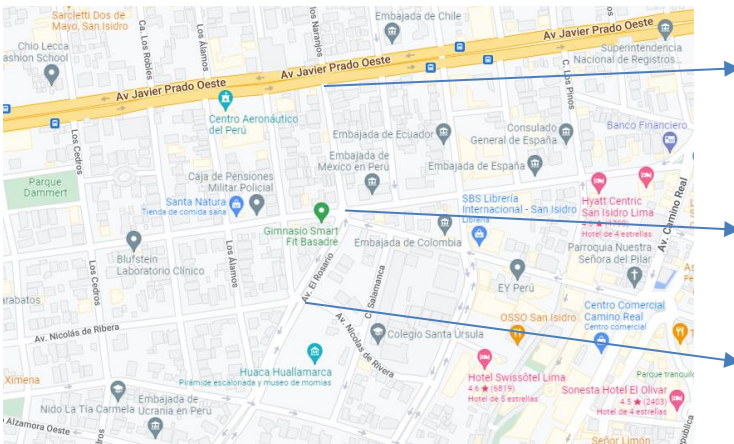
Accesibilidad	
Descripción de ruta: Para poder llegar al sitio arqueológico Huallamarca se puede tomar como referencia la cuadra 8 de la Av. Javier Prado Oeste, llegar a la intersección con la calle Los Naranjos e ir en dirección a la Av. El Rosario, la intersección de ambas vías queda a una cuadra del punto de inicio, por la Av. El Rosario seguir en dirección Oeste hasta la intersección con la Av. Nicolás de Rivera, es aquí donde encontraremos a Huallamarca.	
Croquis	
	
	<p>Intersección de Av. Javier Prado Oeste cdra. 8 con Ca. Los Naranjos.</p> <p>Intersección de la Ca. Los Naranjos con la Av. El Rosario.</p> <p>Intersección de la Av. El Rosario con la Av. Nicolás de Rivera.</p>
Tipos de servicios que se ofrecen en el sitio arqueológico	
<ul style="list-style-type: none"> ● Recorrido al área monumental del sitio arqueológico ● Visita al Museo de sitio ● Parqueo gratuito ● Áreas verdes recreativas ● Talleres previa coordinación 	
Contactos para visitar el sitio arqueológico:	
Dirección: Nicolás de Ribera 201 (esquina con la Av. El Rosario). San Isidro. Horario de atención: 9:00 a. m. - 5:00 p. m., martes a sábado. Teléfonos: (01) 2224124 Reservas: museohuallamarca@cultura.gob.pe	
DATOS ARQUITECTÓNICOS IMPORTANTES DEL SITIO ARQUEOLÓGICO Y HALLAZGOS IN SITU:	
Área total del asentamiento: 13 ha	
Composición del espacio arquitectónico	
Sectores: -	Unidades arquitectónicas: -
Cantidad de estructuras: 1	Tipos de estructuras: Pirámide trunca
Técnica constructiva: Adobitos o de Librero	
Material constructivo: Barro (tierra e inclusiones)	
Estado de Conservación del sitio arqueológico:	
Bueno (X) Regular () Malo ()	
Causas naturales () Causas antrópicas ()	

PLANIMETRÍA DEL SITIO ARQUEOLÓGICO

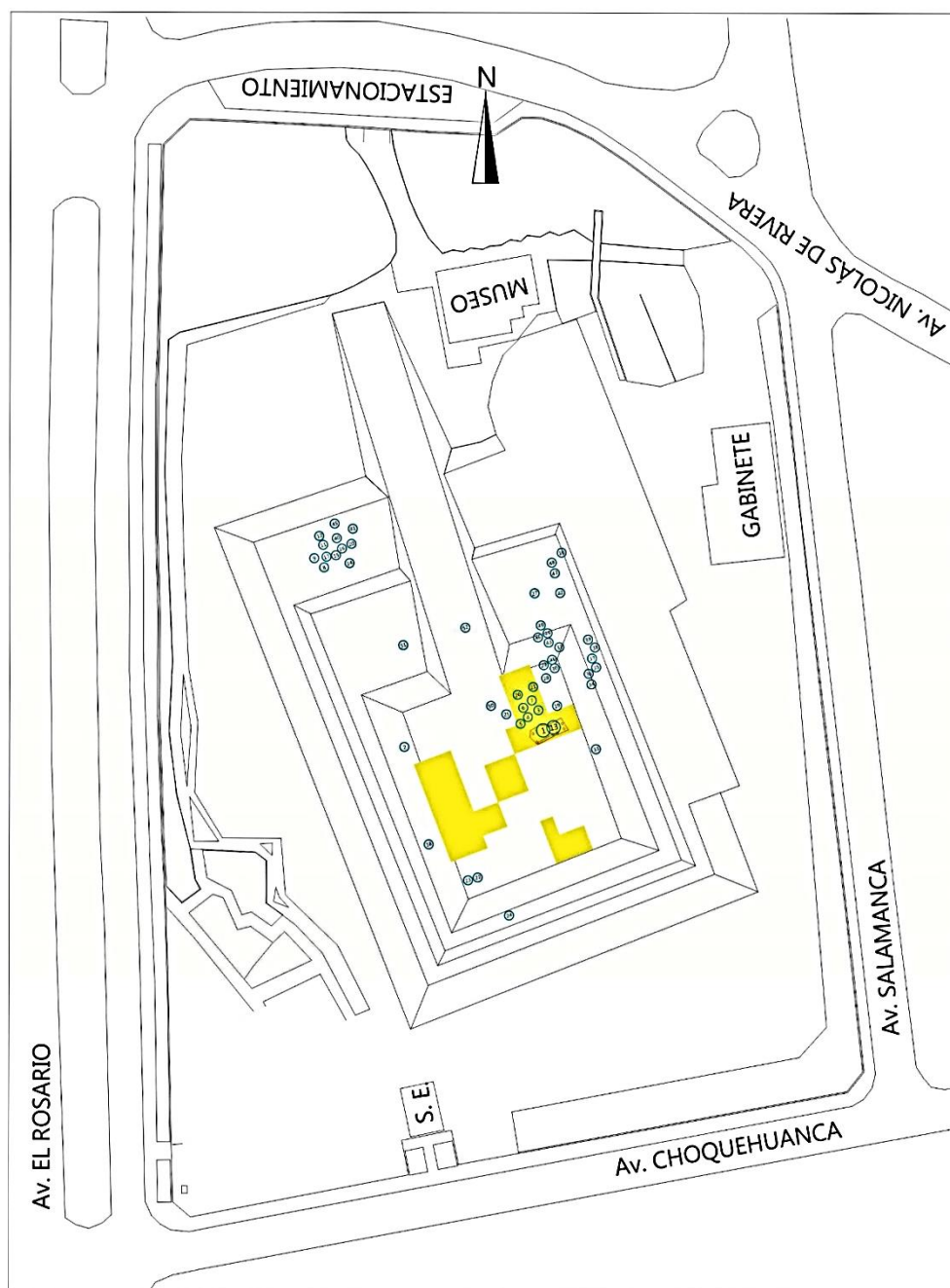

Plano de la huaca Huallamarca en la actualidad.
En amarillo se ubican las áreas de excavación de Valladolid en 1991.

Fuente: <https://cybertesis.unmsm.edu.pe/handle/20.500.12672/4772>

Hallazgos más representativos

Las tumbas de Huallamarca

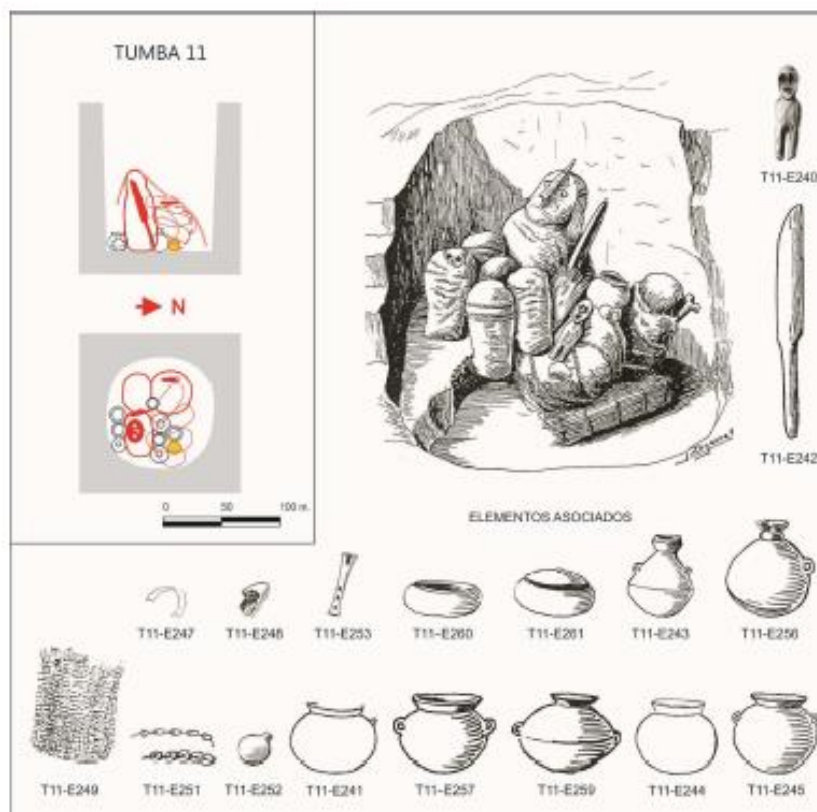

A partir de la investigación del arqueólogo C. Dolorier de los entierros que se encontraron en excavaciones anteriores en Huallamarca, se tiene 26 tipos de tumbas, entre ellas se puede identificar las tumbas con entierros de individuos donde usan falsas cabezas como parte del ajuar funerario. La imagen muestra el tipo Tumba 11, donde los individuos que forman parte del entierro están enfardelados, uno de ellos presenta una falsa cabeza y como parte de su ajuar también se encontró una figurina, además de la esterilla, este último elemento encontrado de manera repetitiva en entierros en el cementerio prehispánico de Ancón.



Cámaras funerarias

Las cámaras funerarias forman parte de los entierros que se registraron en Huallamarca. Se puede observar en la imagen, la construcción de una estructura para albergar al individuo y su ajuar.



Lámina 2. Dibujo de Zagarra de la Tumba N° 13. corresponde a un tipo de entierro de «cámara funeraria» con mates apilados en paquetes.

Línea de Tiempo de Intervenciones en el sitio arqueológico	
1941	La municipalidad de San Isidro inició su demolición, la cual se paralizó debido a la intervención del Patronato Nacional de Arqueología.
1942	Se realizan las primeras excavaciones arqueológicas a cargo de Julio C. Tello.
1958	Se inicia la intervención del monumento hacia su preservación con el asesoramiento del investigador Arturo Jiménez Borja y con el financiamiento de la Municipalidad de San Isidro.
1960	Creación del Museo de Huallamarca.
1991	Se inician las temporadas de excavaciones arqueológicas a cargo de la Lic. Clide Valladolid, dentro del marco del Convenio de Investigación, Conservación y Puesta en Valor del Sitio, entre la Municipalidad de San Isidro, el Museo de la Nación y el Instituto Nacional de Cultura.
Fuentes:	
<p>Cronología, organización social, especialización laboral y género definidos como producto del análisis de los contextos funerarios registrados en los “diarios de campo” de Huallamarca, años de 1958 y 1960. Autor: Dolorier Torres, Camilo https://cybertesis.unmsm.edu.pe/handle/20.500.12672/4772</p> <p>Huaca Huallamarca http://msi.gob.pe/portal/nuestro-distrito/turismo-distrital/huaca-huallamarca/</p> <p>Tríptico Museo de Sitio Huallamarca.pdf https://museos.cultura.pe/sites/default/files/publicaciones/pdf/Triptico%20Museo%20de%20Sitio%20Huallamarca.pdf</p> <p>Huallamarca https://www.arqueologiadelperu.com.ar/huallamarca.htm</p> <p>Mates de Huallamarca, iconografía y función: señores costeros, reciprocidad y símbolos de poder https://revistasinvestigacion.unmsm.edu.pe/index.php/Arqueo/article/download/12213/10921</p>	

Nombre del sitio arqueológico: PALACIO INCA DE OQUENDO					
Otros nombres: Palacio Oquendo					
Categoría: Sitio Arqueológico Resolución de Declaratoria: Resolución Directoral Nacional No. 233 / INC 27-03-2002, complementados con la RDN No. 1735 / INC del 01-12-2008 y la RDN No. 1736 / INC de 01-12-2008.					
Ubicación política y geográfica:					
Imagen de ubicación en el valle: 	Coordenadas UTM: 269362.26 m E 8675999.82 m S	Paraje: Cuenca: Parte baja Chillón Margen izquierda			
	Coordenadas geográficas: 11.969190° 77.117844°	Provincia: Callao Distrito: Ventanilla			
Altitud: 24 m s. n. m.					
					
Tipo de Asentamiento: Centro Administrativo Inca / Residencia de elite.					
Línea de Tiempo de ocupación prehispánica					
<table border="1" style="width: 100%; text-align: center;"> <tr> <td style="width: 15%; border: none;">1470</td> <td style="width: 70%; border: none;">HORIZONTE TARDÍO</td> <td style="width: 15%; border: none;">1535</td> </tr> </table>			1470	HORIZONTE TARDÍO	1535
1470	HORIZONTE TARDÍO	1535			

Accesibilidad
Descripción de ruta: La vía de acceso principal es la Av. Néstor Gambeta, paradero Fundo Oquendo (altura de la Universidad Federico Villarreal) se camina unas 8 cuadras para llegar al palacio.
Croquis
 <p>Fuente: http://palacioincaoquendo.blogspot.com/</p>
Tipos de servicios que se ofrecen en el sitio arqueológico
<ul style="list-style-type: none"> • Recorrido por la explanada y el recinto arqueológico. • Visita al centro de interpretación
Contactos para visitar el sitio arqueológico:
Se debe coordinar visita con el profesor Whilman Trujillo. Costo de entrada: ingreso y guiado libre
DATOS ARQUITECTÓNICOS IMPORTANTES DEL SITIO ARQUEOLÓGICO Y HALLAZGOS IN SITU:
Área total del asentamiento: 635 ha
Composición del espacio arquitectónico
Sectores: 2 sectores (Sector 1: 6 recintos/ Sector 2: 1 recinto) Unidades arquitectónicas: - Cantidad de estructuras: - Tipos de estructuras: Residencia Monumental
Técnica constructiva: Tapial o adobón
Material constructivo: barro y piedra
Estado de Conservación del sitio Arqueológico:
Bueno (X) Regular () Malo () Causas naturales (X) Causas antrópicas (X)

PLANIMETRÍA DEL SITIO ARQUEOLÓGICO



Fuente: <https://revistasinvestigacion.unmsm.edu.pe/index.php/Arqueo/article/view/20633/16850>

Hallazgos más representativos

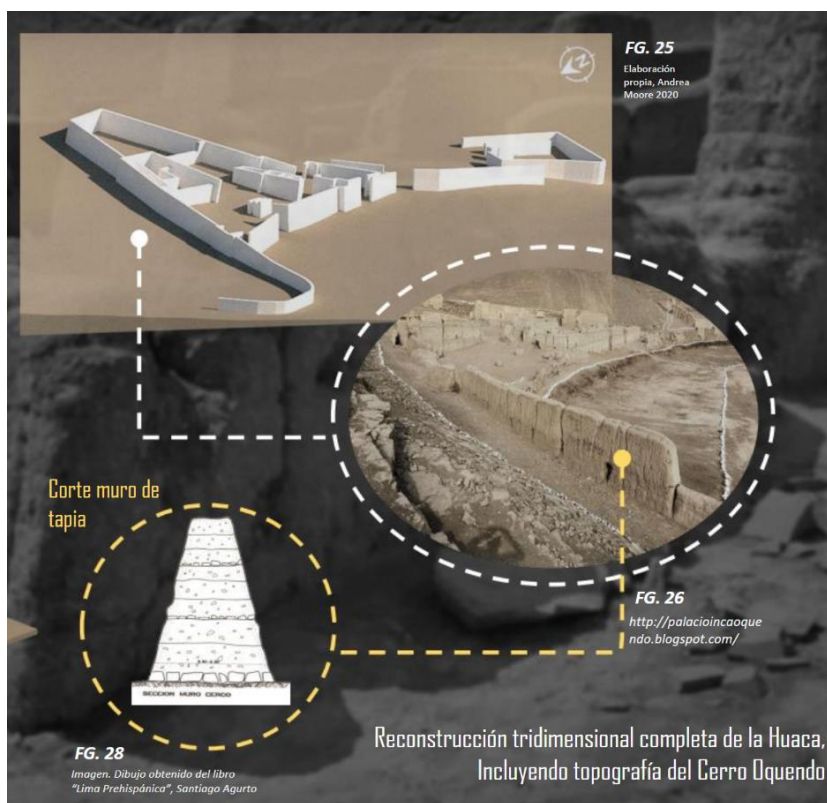

Fuente: https://issuu.com/arquitecturaperuana/docs/huaca_palacio_inca_de_oquendo

Los hallazgos más representativos se han dado a partir del análisis arquitectónico que se ha realizado, consiguiendo identificar muros trapezoidales asociados a la ocupación Inca.

ANÁLISIS CONSTRUCTIVO - ESTRUCTURAL

MATERIALIDAD

El palacio Inca de Oquendo está conformado por un conjunto de recintos de planta rectangular, cercados por un muro de tapia de corte trapezoidal en grandes bloques cuadrangulares, imitando el estilo de construcción Inca que usaba bloques de piedra. Se llegaba por un camino pegado al cerro.

FG. 34
<http://palacioincaoqueendo.blogspot.com/>

FG. 36
<https://hbeminer.com/1map/croquis-peru/timeline>

Muros de gran altura que no solo servían como caminos, sino delimitaban los espacios del Centro Administrativo

FG. 37
<http://www.restagia.es/59515/ta-tapia>

FG. 38
<http://estructurasperu.blogspot.com/2014/06/ta-tapia-senorio-de-lima-norte-los.html>

Muros de corte trapezoidal

FG. 35
<http://palacioincaoqueendo.blogspot.com/>

FG. 39
Foto en la zona sobre el muro. Foto: Pami Leya

PALACIO INCA DE OQUEENDO

Sistema realizado a través de un encofrado de madera o caña, para poder obtener los adobones y poder construir los muros de una forma más rápida

El camino es epimural, es decir, elevado, construido por grandes muros de adobe.

Fuente: https://issuu.com/arquitecturaperuana/docs/huaca_palacio_inca_de_oquendo

Línea de Tiempo de Intervenciones en el sitio arqueológico	
2002	El Palacio Inca y el Camino Oquendo fueron declarados Patrimonio cultural de la Nación
2018	Primera escenificación del Inti Raymi contando con la participación de diversas entidades públicas de la zona.
2019	Proyecto Ley en el que se declara de interés nacional y necesidad pública en la provincia constitucional del Callao la investigación, restauración, conservación y puesta en valor de este sitio.
	
Fuentes:	
<p>Complejo Arqueológico Inca de Oquendo, Presencia Inca en el Callao (1470 a 1535 d. C.) http://palacioincaoquendo.blogspot.com/</p> <p>El Palacio de Oquendo, una residencia de élite en el valle bajo del río Chillón https://revistasinvestigacion.unmsm.edu.pe/index.php/Arqueo/article/view/20633/16850</p> <p>Proyecto Ley que declara de interés nacional y necesidad pública la investigación, restauración, conservación y puesta en valor del sitio arqueológico Palacio Inca Oquendo, en la provincia constitucional del Callao. http://www.leyes.congreso.gob.pe/Documentos/2016_2021/Proyectos_de_Ley_y_de_Resoluciones_Legislativas/PL0405620190319.pdf</p>	

Nombre del sitio arqueológico: ZONA ARQUEOLOGICA MONUMENTAL PACHACAMAC SANTUARIO ARQUEOLOGICO DE PACHACAMAC				
Otros nombres: Museo de Sitio y Santuario Arqueológico de Pachacamac				
Categoría: Zona Arqueológica Monumental Norma declaratoria: Ley N°6634 Resolución de Declaratoria: Resolución Ministerial N° 740-83-ED / Lima, 04 de Julio de 1983/ Resolución Directoral Nacional N°085 INC/ Lima, 19 enero del 2007				
Ubicación política y geográfica:				
Imagen de ubicación en el valle:				
	Coordenadas UTM: 8'644,874 m.N 293,611 m.E	Paraje: Periurbano Cuenca: Valle bajo Lurín Margen		
	Coordenadas geográficas: 12°14'06" S 75°54'00" W	Provincia: Lima Distrito: Lurín		
Altitud: 16 m s. n. m.				
Tipo de Asentamiento: Santuario con residencias de elite.				
Línea de Tiempo de ocupación prehispánica				
200 a.C.	600 a.C.	200 a. C.	200 d.C.	1532 d.C.
ARCAICO	FORMATIVO	FORMATIVO TARDIO YCHMA	HORIZONTE TARDIO INCAS	

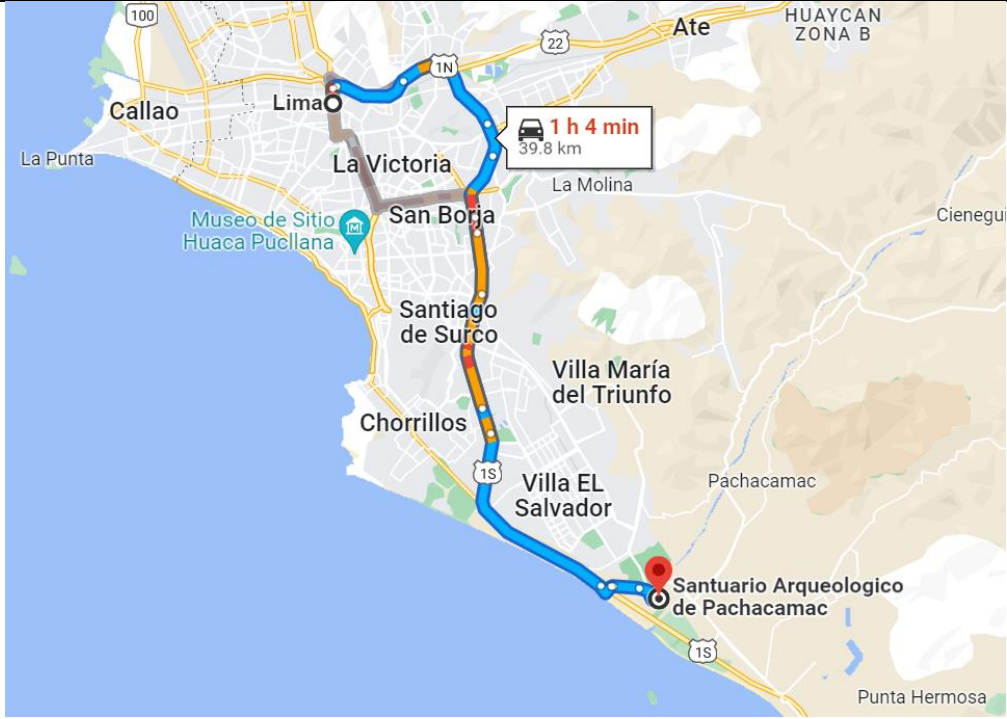
Accesibilidad
<p>Descripción de ruta: Para poder llegar al sitio arqueológico debes irte por la Antigua Carretera Panamericana Sur KM 31.5. Se debe recorrer la panamericana Sur y tomar la salida a la altura Km. 25 (Ingreso a la antigua Panamericana desvío por el puente Conchán) hasta el cruce de Pachacamac, donde se deberá tomar la Av. Paul Poblet y seguir derecho hasta el pueblo de Pachacamac</p>
Croquis

Tipos de servicios que se ofrecen en el sitio arqueológico
<ul style="list-style-type: none"> • Estacionamiento libre • Alquiler de espacios para eventos y sesiones fotográficas no personales y filmaciones • Visitas educativas • Guiado turístico • Guia Braile • Tienda • Bicitour • Ludoteca • Museo y comunidad (talleres)
Contactos para visitar el sitio arqueológico:
<p>Dirección: Antigua carretera Panamericana Sur, km 31.5. Lurín. Horario de atención: 9 a. m - 4:15 p. m., martes, jueves, viernes, sábado y domingo. Teléfonos: (01) 3215606 /(01) 6189393 Anexo: 3011 Correo electrónico: museopachacamac@cultura.gob.pe Reservas: https://bit.ly/ReservasEducativasMSPAC, reservaspachacamac@cultura.gob.pe Programar la visita con un mínimo de 02 semanas de anticipación, firmar y presentar carta de compromiso. Costo de entrada: S/1.00 escolares que no incluye guiado. Costo de guiado: S/ 20.00 (20 personas)</p>

DATOS ARQUITECTÓNICOS IMPORTANTES DEL SITIO ARQUEOLÓGICO Y HALLAZGOS IN SITU:					
Área total del asentamiento: 465 ha					
Composición del espacio arquitectónico					
Sectores: 2 (Pampa Norte y Sector Monumental)					
Unidades arquitectónicas: 3 grandes templos: T. Viejo, T. Pintado y el T. del Sol), 1 plaza (Plaza de los Peregrinos), 15 pirámides con rampa, el Templo de Urpi Wachaq y el Templo del Acllawasi					
Tipos de estructuras: templos, espacios públicos y pirámides con rampa.					
Técnica constructiva: Diversas y mixtas. (tapial, adobes, base de piedra /mampostería careada, adobitos, sillar- almohadillado)					
Material constructivo: barro (tierra con inclusiones), piedra.					
Estado de Conservación del sitio arqueológico:					
Bueno (X) Regular () Malo ()					
Causas naturales () Causas antrópicas ()					
PLANIMETRÍA DEL SITIO ARQUEOLÓGICO					
ESTACIONAMIENTO A Muro de Roca Conjunto de Adobitos	ESTACIONAMIENTO B Pirámide con Rampa 1 Calle Norte Sur Pirámides con Rampas 2 y 3 Segunda Manilla	ESTACIONAMIENTO C Palacio Taqi Chumpi Casa de las Cuevas Residencias	ESTACIONAMIENTO D Templo Viejo Templo Pintado Cementerio "Max Cillo" Paredes Alizadas	ESTACIONAMIENTO E Templo del Sol Plaza de los Peregrinos Templo de Urpi Wachaq	ESTACIONAMIENTO F Acllawasi / Manicancia Pasadizo, Cisternas y Cuevas Laguna de Urpi Wachaq
SANTUARIO ARQUEOLÓGICO PACHACAMAC					
Fuente: https://pachacamac.cultura.pe/bienvenidos-al-santuario-arqueologico-de-pachacamac					

HALLAZGOS MÁS REPRESENTATIVOS

El ídolo

Pieza emblemática encontrada en el Templo Pintado. Es la representación de una deidad tallada en madera de lúcumo que mide 2.34 m. de altura con un diámetro de 12 cm. Destaca la cabeza humana con doble cara, estas miran a lados opuestos. Tiene en la parte de abajo del personaje, símbolos que se cree podrían representar a los tres mundos de la cosmovisión andina (Hanan pacha, Kay Pacha y Uku Pacha)



Fuente: <https://www.antiguoperu.com/2020/01/novedades-sobre-el-idolo-de-pachacamac.html>

Templo Pintado

También llamado Templo Pachacamac. Localizado en el sector considerado sagrado, se compone de una estructura piramidal escalonada, con terrazas donde se han identificado pigmentos de coloración rosada y amarilla, además presentan frisos con motivos marinos y de plantas de maíz.



Fuente: <https://www.antiguoperu.com/2020/01/novedades-sobre-el-idolo-de-pachacamac.html>

Templo Viejo

Es el más antiguo, ya que se le considera el primero de los oráculos de la zona. Pirámide escalonada trunca hecha a base de adobito cuya construcción es atribuida a la sociedad Lima.



Fuente: <https://mnaahp.cultura.pe/santuario-arqueologico/descripcion-del-sitio/temploviejo>

Laguna Urpiwachaq



Se ubica al noroeste, fue un recurso natural y sagrado durante la ocupación del santuario. En el 2011, se realizó el estudio arqueológico y geológico. Alberga una gran variedad de especies de aves y plantas. Actualmente se está trabajando en su recuperación.



Fuente: <https://pachacamac.cultura.pe/investigacion-y-proyectos>

Línea de Tiempo de intervenciones en el sitio arqueológico	
1897	Primeras excavaciones arqueológicas fueron realizadas por Max Uhle y se concentraron en dos edificios (Templo del Sol y Templo de la Luna).
1938	Albert Giesecke dirigió un proyecto de reconstrucción del sitio con patrocinio del Museo Nacional.
1941	Institute of Andean Research inicio excavaciones estratigráficas en la zona.
1962	Arturo Jiménez Borja, director del museo de sitio dirigió excavaciones (Palacio de Tauri Chumpi)
1991	Empezó el proyecto Ychma.
2003	Inicio “Proyectos Arqueológicos Pachacamac” dirigida por Izumi Shimada que hizo excavaciones en la Plaza Peregrinos.
2021	Investigadores de la Facultad de Arquitectura de la Université Libre de Bruxelles, realizaron un levantamiento térmico de la parte monumental del santuario con el fin de identificar estructuras enterradas.

Fuentes:
<p>El Dios Pachacamac www.arqueologiadelperu.com.ar</p> <p>Plan de Manejo del Santuario Arqueológico Pachacamac 2012 https://pachacamac.cultura.pe/sites/default/files/item4/archivos/Plan%20de%20manejo%20del%20santuario%20arqueologico%20de%20Pachacamac%202012.pdf</p> <p>Novedades sobre El Ídolo de Pachacamac https://www.antiguoperu.com/2020/01/novedades-sobre-el-idolo-de-pachacamac.html</p> <p>Descripción del Templo Viejo de Pachacamac https://mnaahp.cultura.pe/santuario-arqueologico/descripcion-del-sitio/temploviejo</p> <p>Santuario de Pachacamac https://pachacamac.cultura.pe/bienvenidos-al-santuario-arqueologico-de-pachacamac</p>

Nombre del sitio arqueológico: SITIO ARQUEOLÓGICO DE CURAYACU		
Otros nombres:		
Categoría: Sitio Arqueológico Resolución de Declaratoria: RDN N° 889/INC-2004, del 15 de setiembre del 2004.		
Ubicación política y geográfica:		
Imagen de ubicación en el valle:	Coordenadas UTM: 306549.65 m E 8628709.26 m S	Paraje: Urbano /Balneario
	Coordenadas geográficas: 12°23'55.31"S 76°46'46.03"O	Cuenca: Baja Río Mala Margen derecha Margen derecha de la Quebrada del Hueso
		Provincia: Lima Distrito: San Bartolo
Altitud: 16 m s. n. m.		
		
Tipo de Asentamiento: Aldea pesquera con áreas de basural y zonas de entierro.		
Línea de Tiempo de ocupación prehispánica		
<div style="display: flex; justify-content: space-around; align-items: center;"> <div style="border: 1px solid black; padding: 5px; margin: 5px;">1800 a.C.</div> <div style="border: 1px solid black; padding: 5px; margin: 5px;">1300 a.C.</div> </div> <div style="text-align: center; margin: 10px 0;"> <div style="border: 2px solid black; padding: 10px; display: inline-block;">FORMATIVO</div> </div>		

Accesibilidad
Descripción de ruta: Ir desde Lima en dirección al balneario de San Bartolo que se ubica en el kilómetro 51 de la vía Panamericana Sur. Estando en San Bartolo ubicar la Municipalidad de San Bartolo e ir por la Av. José de San Martín hasta llegar al Club ACENESPAR GC-CURAYACU (este club se encuentra sobre parte del sitio arqueológico).
Croquis

Tipos de servicios que se ofrecen en el sitio arqueológico
Ninguno
Contactos para visitar el sitio arqueológico:
Gian Franco Pérez Quispe. Encargado del área de Juventud Cultura y Educación, Gerencia de Desarrollo Económico, Social y de la Mujer de la Mun. Distrital de San Bartolo. Teléfono celular: 986459011.
Datos arquitectónicos importantes del sitio arqueológico y hallazgos in situ:
Área total del asentamiento: 300 m ² - 400 m ² aproximadamente.
Composición del espacio arquitectónico
Sectores: 3 (A, B, C)
Tipos de estructuras: Cistas funerarias y recintos semisubterráneos.
Técnica constructiva: mampostería ordinaria,
Material constructivo:
Estado de conservación del sitio arqueológico: Bueno () Regular () Malo (X) Causas naturales (X) Causas antrópicas (X)

IMAGEN DE LOS SECTORES DE CURAYACU



Curayacu, se localiza a sobre una colina rocosa denominada Cerro La Hermita, limite con la playa Curayacu, en el distrito de San Bartolo

Fuente: <https://www.facebook.com/munisanbar/videos/381630963687225>



2. Corte 4, mostrando casas de piedra y pozos de almacenamiento circulares. Este nivel es de solo 50 cm. debajo de la superficie y probablemente no pertenece al sitio Chavinoide

Fuente: https://www.academia.edu/43641949/Curayacu_a_chavinoide_site_Curayacu_un_sitio_chavinoide

Hallazgos más representativos

Dato: Imagen:

Material de excavaciones en Curayacu

Durante las excavaciones de Engel en Curayacu encontraron fragmentos importantes con diseños muy similares a los de la cultura Chavín, Engel denomina a este nivel dentro de la estratigrafía como chavinoide.



3. Figuras y otros objetos del nivel Chavinoides en Curayacu.

Fuente: https://www.academia.edu/43641949/Curayacu_a_chavinoid_site_Curayacu_un_sitio_chavinoide

Venus de Curayacu

Esta pieza de cerámica (1800-1300 a.C.) estaría vinculada a la Cultura Chavín y representaría a la fecundidad, tanto humana como de la tierra.

Estatuilla de color rosáceo, de 47 cm de alto, la cual fue bautizada como Venus de Curayacu, se encontraba en buen estado de conservación y solo le faltaba el pie izquierdo. Actualmente se encuentra en el MNAHP de Pueblo Libre.



13. Dos vistas de la estatuilla de terracota, el hallazgo más llamativo de Curayacu

Fuente: https://www.academia.edu/43641949/Curayacu_a_chavinoid_site_Curayacu_un_sitio_chavinoide

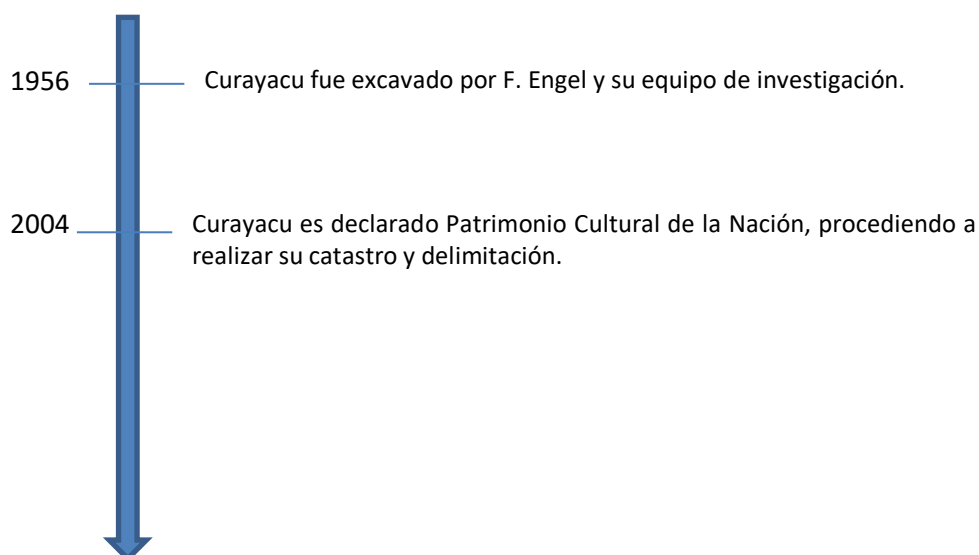
Línea de Tiempo de Intervenciones en el sitio arqueológico**Fuentes:**

Curayacu un Sitio Chavinoide

Por Frederic Engel



https://www.academia.edu/43641949/Curayacu_a_chavinoid_site_Curayacu_un_sitio_chavinoide

La Figurina Venus de Curayacu- San Bartolo/Perú

https://www.academia.edu/9159105/LA_VENUS_CURAYACU_FEB_2014

Charla Curayacu

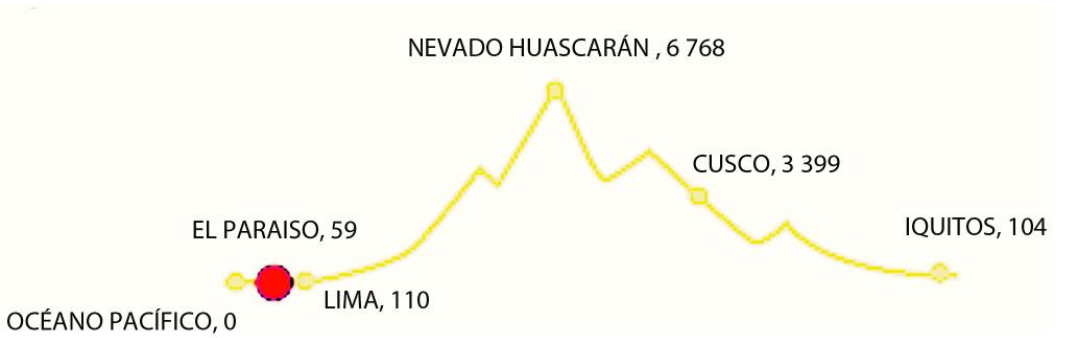
<https://www.facebook.com/munisanbar/videos/381630963687225>

Nombre del sitio arqueológico:		EL PARAÍSO	
Otros nombres:			
Categoría: Zona Arqueológica Monumental			
Resolución de Declaratoria: RDN N° 233/INC-2002. Fecha 27- 03-2022 / RDN N° 1182-2008. Fecha 26-08-2008			
Ubicación Política y Geográfica:			
Imagen de ubicación en el valle:		Coordenadas UTM:	Paraje:
		8677657 N 269308 E	Urbano
		Coordenadas geográficas:	Cuenca:
		11°57'14.15" S 77°7'6.17" W	Parte Baja Chillón Margen Izquierda
			Provincia: Lima
			Distrito: San Martín de Porres
Altitud: 59 m s. n. m.			
			
Tipo de Asentamiento:			
Centro Administrativo y ceremonial			
Línea de Tiempo			
			

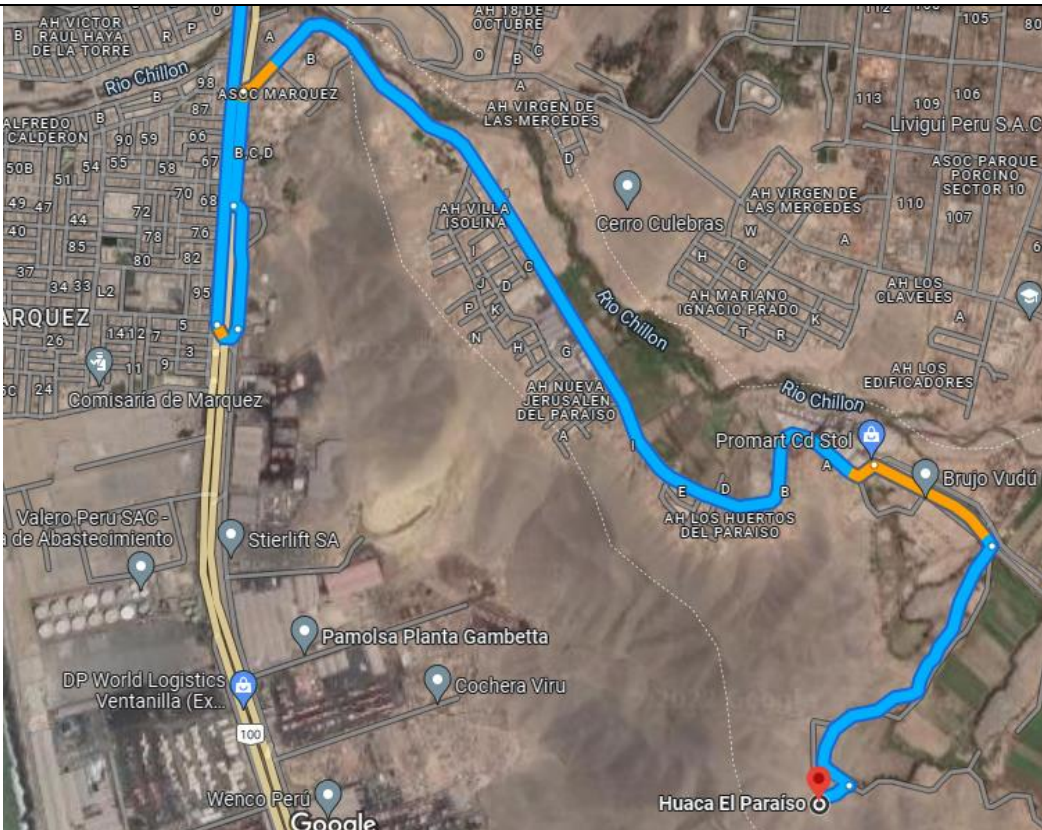
Accesibilidad	
Descripción de ruta:	
<p>El centro arqueológico al estar ubicado en la zona de San Martín de Porres, al margen izquierdo del Río Chillón, cerca de su desembocadura, a solo 5 km de la playa, al norte de Lima.</p> <p>La ruta más sencilla de acceder es por la carretera Lima-Ventanilla, por la Av. Néstor Gambetta, paradero grifo un paradero antes del paradero Inca Kola. Se puede ir caminando o tomando un mototaxi o por un camino de tierra, paralelo al río Chillón.</p>	
Croquis	
	
Tipos de servicios que se ofrecen en el sitio arqueológico	
<ul style="list-style-type: none"> • Recorrido por el circuito, señalizada y con paneles informativos • Servicios higiénicos • Actividades educativas y lúdicas en ciertas fechas del año 	
Contactos para visitar el sitio arqueológico:	
<ul style="list-style-type: none"> • Hermana Killa, fundadora de la Asociación Cultural Kapaq Sumaq Ayllu, al número de celular 986457959. 	
DATOS ARQUITECTÓNICOS IMPORTANTES DEL SITIO ARQUEOLÓGICO Y HALLAZGOS IN SITU:	
Área total del asentamiento: 50 ha	
Composición del espacio arquitectónico	
Sectores:	Unidades arquitectónicas: I-IX
Cantidad de estructuras: 8 edificios	Tipos de estructuras: Templo en U
Técnica constructiva: Manpostería ordinaria, pachilla, pircado	
Material constructivo: piedra	
Estado de Conservación del sitio arqueológico:	
Bueno (X) Regular () Malo ()	
Causas naturales () Causas antrópicas ()	

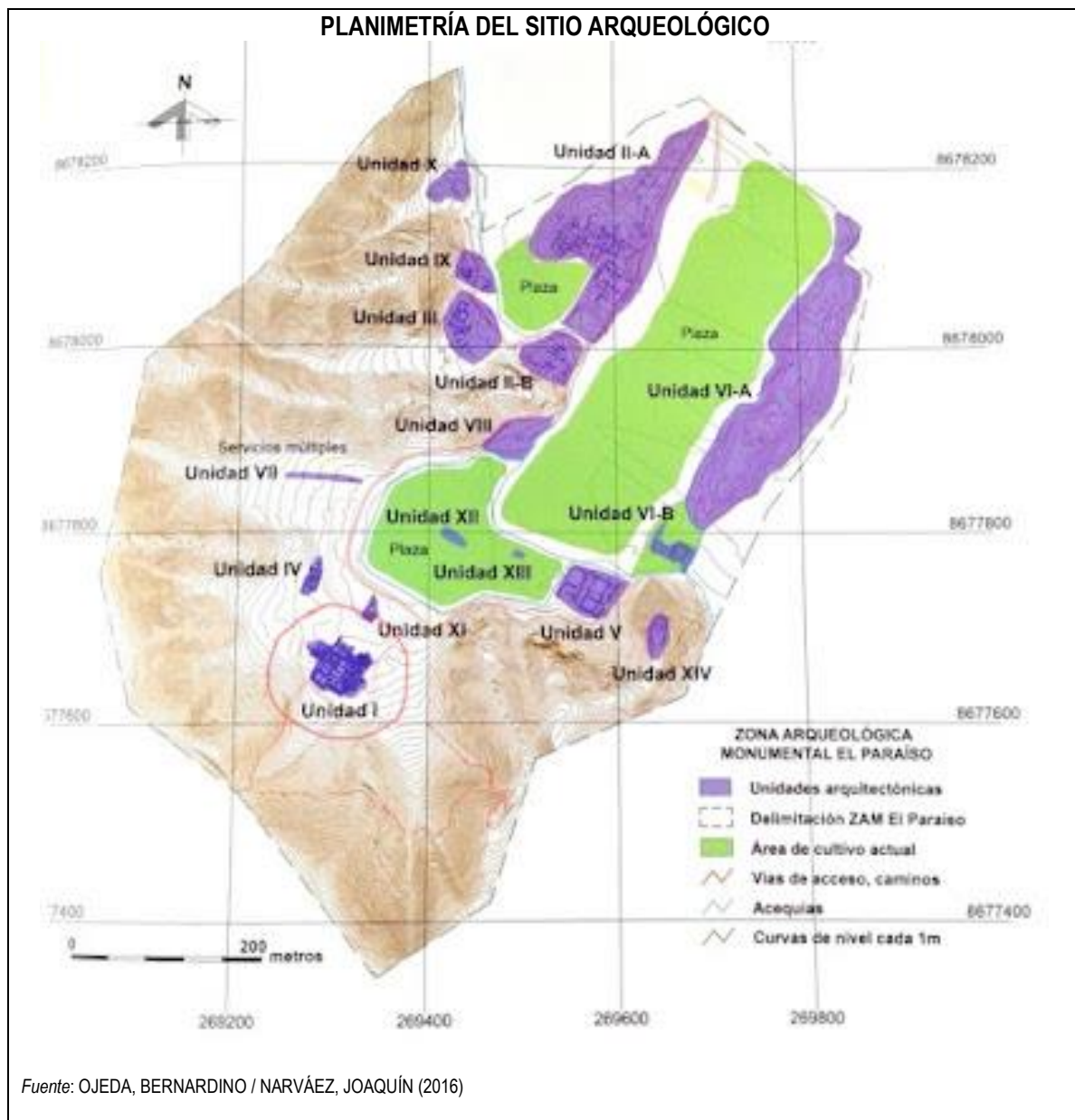

Hallazgos más representativos	
Dato:	Imagen:
<p>Templo El Paraíso (Unidad I) es el templo principal y cuenta con más de 400 m de largo y 100 m de ancho, sus paredes de piedra alcanzan los 5 m de altura.</p>	 <p><i>Fuente:</i> https://lugaresturisticosenperu.blogspot.com/2013/03/huaca-el-paraiso-san-martin-de-porres.html</p>
<p>Templo de Fuego Estudios indican que la construcción que se haya en su parte central es un fogón ceremonial, donde se incineraban ofrendas. Sus muros que son de piedra, fueron revestidos con capas de barro fino color amarillo; además, se ha encontrado restos de pintura roja.</p>	 <p><i>Fuente:</i> https://paraisoarqueologico.wordpress.com/2013/02/09/templo-del-fuego-y-la-tradicion-mito-en-el-paraiso/</p>
<p>La Dama Su entierro, en posición fetal, consiste en una tumba que contiene valioso ajuar funerario que se localizó en un edificio cerca del templo principal. Su cuerpo fue hallado junto a una valva de conchas de abanico, algunas piedras llamativas como lo es el cuarzo y un mate con contenido de cal.</p>	 <p><i>Fuente:</i> https://rpp.pe/peru/actualidad/la-dama-de-el-paraiso-desvela-su-rostro-oculto-por-3-700-anos-en-peru-noticia-1311258</p>

Línea de Tiempo de Intervenciones en el sitio arqueológico

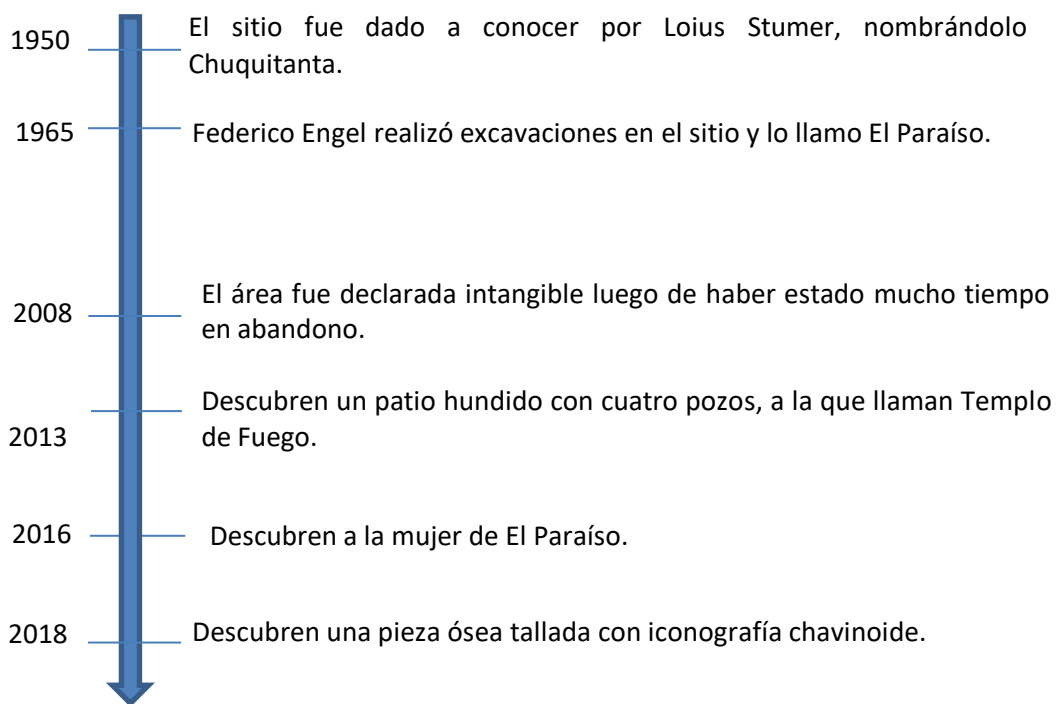

Fuentes:

La Huaca El Paraíso de San Martín de Porres

<https://lugaresturisticosenperu.blogspot.com/2013/03/huaca-el-paraiso-san-martin-de-porres.html>

La Huaca El Paraíso

https://issuu.com/arquiteturaperuana/docs/huaca_el_para_so__1_

La "Dama de El Paraíso" Desvela su Rostro, oculto por 3700 años en Perú

<https://rpp.pe/peru/actualidad/la-dama-de-el-paraiso-desvela-su-rostro-oculto-por-3-700-anos-en-peru-noticia-1311258>

Templo del fuego y la tradición mito en El Paraíso

<https://paraisoarqueologico.wordpress.com/2013/02/09/templo-del-fuego-y-la-tradicion-mito-en-el-paraiso/>

EL PARAÍSO

<https://www.arqueologiadelperu.com.ar/paraiso.htm>

Ojeda, Bernardino / Narváez, Joaquín (2016). El Paraíso 4000 años de antigüedad, Museo Andrés del Castillo, Lima, Perú.

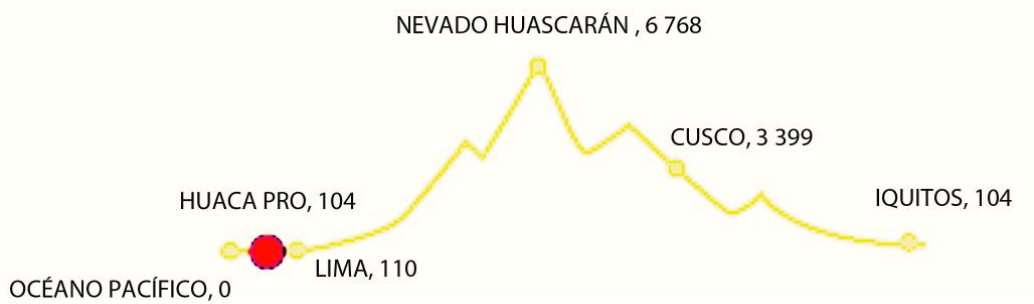
Nombre del sitio arqueológico:		HUACA PRO							
Otros nombres: Huaca de Oro / Huaca Cerro Pro									
Categoría: Sitio Arqueológico									
Resolución de Declaratoria: RDN N° 233/INC-2002									
Ubicación política y geográfica:									
Imagen de ubicación en el valle:		Coordenadas UTM: 8679200 N 273850 E	Paraje: Urbano Cuenca: Valle bajo Chillón Margen izquierda						
		Coordenadas geográficas: 11°56'32.10"S 77° 4'48.83"O	Provincia: Lima Distrito: Los Olivos						
Altitud: 104 m s. n. m.									
									
Tipo de Asentamiento: Administrativo y Religioso									
Línea de Tiempo de ocupación prehispánica									
<table border="1" style="width: 100%; border-collapse: collapse;"> <tr> <td style="width: 33%; text-align: center;">1100 d.C.</td> <td style="width: 33%; text-align: center;">1470 d.C.</td> <td style="width: 33%; text-align: center;">1532 d.C.</td> </tr> <tr> <td style="text-align: center;">INTERMEDIO TARDÍO</td> <td style="text-align: center;">HORIZONTE TARDÍO</td> <td></td> </tr> </table>				1100 d.C.	1470 d.C.	1532 d.C.	INTERMEDIO TARDÍO	HORIZONTE TARDÍO	
1100 d.C.	1470 d.C.	1532 d.C.							
INTERMEDIO TARDÍO	HORIZONTE TARDÍO								

Accesibilidad
Descripción de ruta: Puede visitarse en el parque Huaca Pro, sector IV, primera etapa de la Urb. Pro (frente a Plaza Veá). Se encuentra entre el Jr. Los Principios y Jr. La Compensación, a la altura de la cuadra 64 de la avenida Proceres de Huandoy.
Croquis
Tipos de servicios que se ofrecen en el sitio arqueológico
Ninguno.
Contactos para visitar el sitio arqueológico:
Se realizan actividades como visitas in situ previa coordinación con el colectivo “Cuida tu huaca PLO” en https://cuidatuhuacaplo.blogspot.com/ o con el “Club de Historia” conformado por los estudiantes de la I.E. 3091 - Huaca de Oro (frente a la Huaca) en https://www.facebook.com/Club-de-Historia-Huaca-de-Oro-141832955895831
Datos arquitectónicos importantes del sitio arqueológico y hallazgos in situ:
Área total del asentamiento: 1, 12 ha
Composición del espacio arquitectónico
Sectores: 3 sectores (I,II,III) Unidades arquitectónicas: Sector II (Unidades A,B,C y D), Sector III (Unidades A y B) Tipos de estructuras: Pirámide con plataforma Cantidad de recintos: 12
Técnica constructiva: Tapial o adobón Material constructivo: Barro (tierra e inclusiones)
Estado de conservación del sitio arqueológico: Bueno () Regular (x) Malo () Causas naturales (x) Causas antrópicas (x)

PLANIMETRÍA DEL SITIO ARQUEOLÓGICO

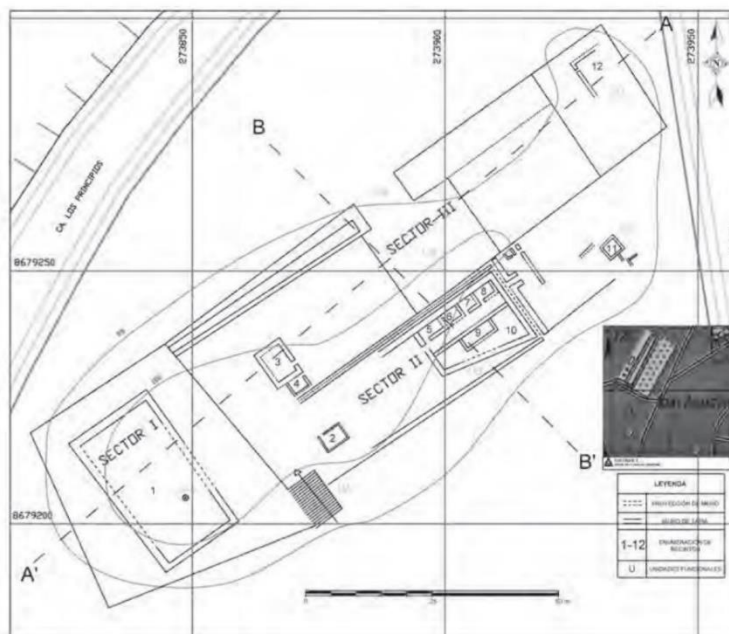

Corte longitudinal A-A'
Noreste - Suroeste

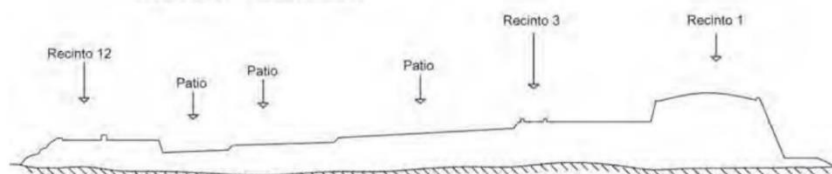

Corte transversal B-B'
Noroeste - Sureste







Figura 17. Plano de distribución espacial de Huaca Pro, mostrando los cortes.

Fuente: <https://revistasinvestigacion.unmsm.edu.pe/index.php/Arqueo/article/view/12208>

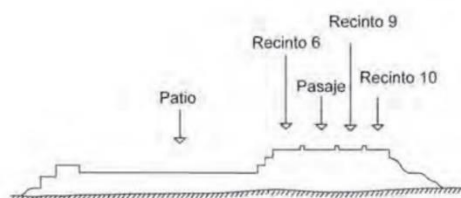
Hallazgos más representativos	
Dato:	Imagen:
<p>El material malacológico y la cerámica en la Huaca Pro: Estas piezas localizadas en las primeras plataformas de manera superficial, principalmente, son material malacológico pero también se hallaron restos de cerámica, las mismas que luego de su análisis son identificadas como de tipo inca (asas y bordes biselados) al interior de color rojizo.</p>	<div data-bbox="724 280 1283 694" data-label="Image"> </div> <div data-bbox="724 698 1123 745" data-label="Caption"> <p>Figura 23 Cántaro de estilo Inca Local, sitio Cerro Respiro. Fuente: Ayala 2008.</p> </div> <div data-bbox="655 763 1394 862" data-label="Text"> <p>Fuente: https://revistasinvestigacion.unmsm.edu.pe/index.php/Arqueo/article/view/12208</p> </div> <div data-bbox="778 898 1225 1429" data-label="Image"> </div> <div data-bbox="783 1435 1182 1491" data-label="Caption"> <p>Figura 24. Material malacológico en la Unidad D del Sector II.</p> </div> <div data-bbox="655 1503 1394 1601" data-label="Text"> <p>Fuente: https://revistasinvestigacion.unmsm.edu.pe/index.php/Arqueo/article/view/12208</p> </div>

Línea de Tiempo de Intervenciones en el sitio arqueológico	
1990	La urbanización Pro, 4ta etapa, inicia construcciones y con ello se marcó el inicio de la destrucción de las primeras plataformas para acrecentar el tamaño del parque.
1998	El sitio fue afectado por basurales constantes y abundantes.
2000	La municipalidad del distrito se encarga de hacerle una limpieza.
2002	Fue declarada Patrimonio Cultural de la Nación.
2014	Se hace el "Proyecto de Investigación Arqueológica, Chillón 2014". Aquí se excavaron 4 sitios arqueológicos entre ellos Huaca Pro. Se implementó el "Círculo ciclista protector de las Huacas", cuyo objetivo es proteger y vigilar el conjunto de huacas del distrito para evitar daños de los mismos.
Fuentes:	
Ocupaciones Prehispánicas Tardías en el Valle Bajo del Chillón: Una aproximación desde La Huaca Pro. <i>Arqueología Y Sociedad</i> N° 28, 2014: 9-42 ISSN: 0254-8062 https://revistasinvestigacion.unmsm.edu.pe/index.php/Arqueo/article/view/12208	
Museo Virtual Huaca de Oro-Pro https://www.emaze.com/@AOTZFLFRR	

Nombre del sitio arqueológico: HUACA CULEBRAS		
Otros nombres: Sitio PV 46-3 / Huaca Cerro Culebras		
Categoría: Zona Arqueológica		
Resolución de Declaratoria: RDN N° 491/INC-2004, del 02 de julio del 2004.		
Ubicación política y geográfica:		
Imagen de ubicación en el valle	Coordenadas UTM: 278641 N 8660335 W	Paraje: Peri Urbano
	Coordenadas geográficas: 12°6'40" S 77°2'2" W	Cuenca: Baja del Chillón Margen derecha
		Provincia: Callao
Distrito: Ventanilla		
Altitud: 95 m s. n. m.		
		
Tipo de Asentamiento: Centro Administrativo		
Línea de Tiempo de ocupación prehispánica		
		

Accesibilidad
<p>Descripción de ruta:</p> <p>Se accede a la Zona Arqueológica a la altura del kilómetro 1.6 de la Av. Chillón que corre paralela al curso del río Chillón o por la carretera Lima-Ventanilla, Av. Néstor Gambeta, bajar paradero Inca Kola (junto al puente Márquez) entrando por un camino de tierra, se puede ir caminando o en mototaxi. La huaca esta frente al AA. HH. Mariano Ignacio Prado, Ventanilla.</p>
<p>Croquis</p> 
<p>Tipos de servicios que se ofrecen en el sitio arqueológico</p> <ul style="list-style-type: none"> • Recorrido por la huaca (previa coordinación con la DDC del Callao). • Visita al centro de interpretación. • Talleres impartidos por la DDC del Callao. Por ejemplo, uno denominado "Pequeños exploradores del valle Chillón", • Sesión educativa y recorrido turístico "Explorando mi Huaca: valorando y protegiendo nuestro Patrimonio Cultural, dirigido a los niños del A.H. Mariano Ignacio Prado, Ventanilla.
<p>Contactos para visitar el sitio arqueológico:</p> <p>Dirección: Av. Del Bierzo s/n - Ventanilla Correo electrónico: callao@cultura.gob.pe, nsantander@cultura.gob.pe Reservas: http://plataformamamincu.cultura.gob.pe/AccesoVirtual Se solicita por uno de esos canales y el equipo de la DDC atiende las visitas de colegios tanto al sitio arqueológico como a centro de interpretación con el que se cuenta.</p>
<p>DATOS ARQUITECTÓNICOS IMPORTANTES DEL SITIO ARQUEOLÓGICO Y HALLAZGOS IN SITU:</p>
<p>Área total del asentamiento: 35 ha</p>
<p>Composición del espacio arquitectónico</p>
<p>Sectores: 3 sectores, Sector monumental (edificio central), sector viviendas oeste y sector viviendas este.</p>
<p>Técnica constructiva: Tapial o adobón y adobes cúbicos como complemento y adobitos.</p>
<p>Material constructivo: tierra (barro preparado)</p>
<p>Estado de Conservación del sitio Arqueológico: Bueno () Regular (X) Malo () Causas naturales (X) Causas antrópicas (X)</p>

PLANIMETRÍA DEL SITIO ARQUEOLÓGICO

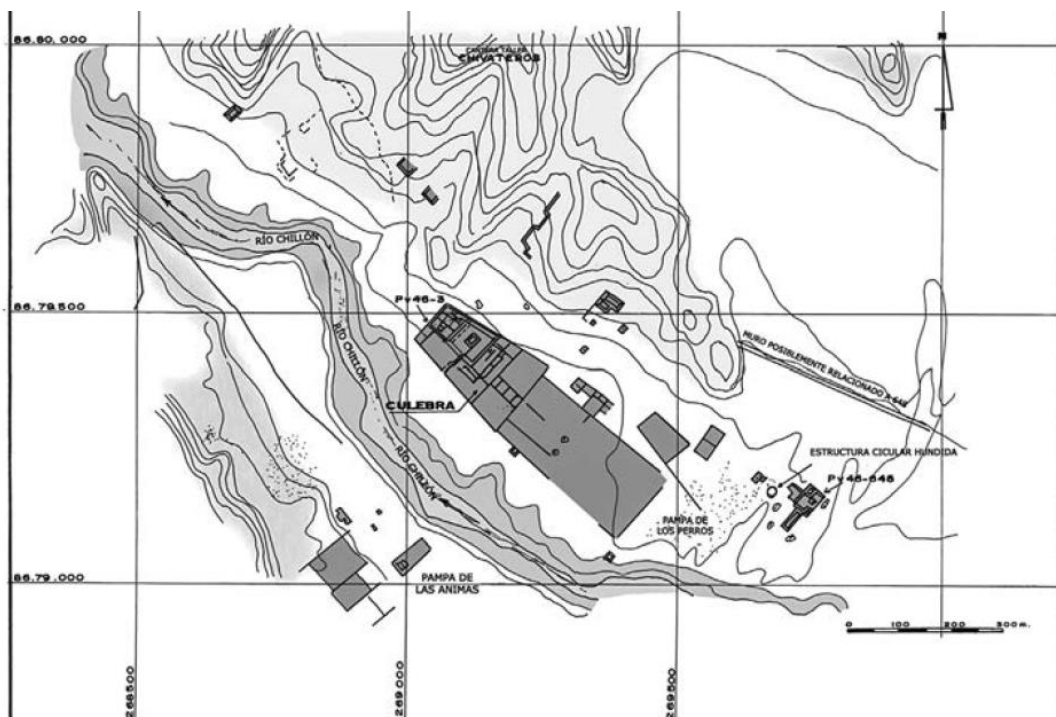

Fuente: Silva, 2004

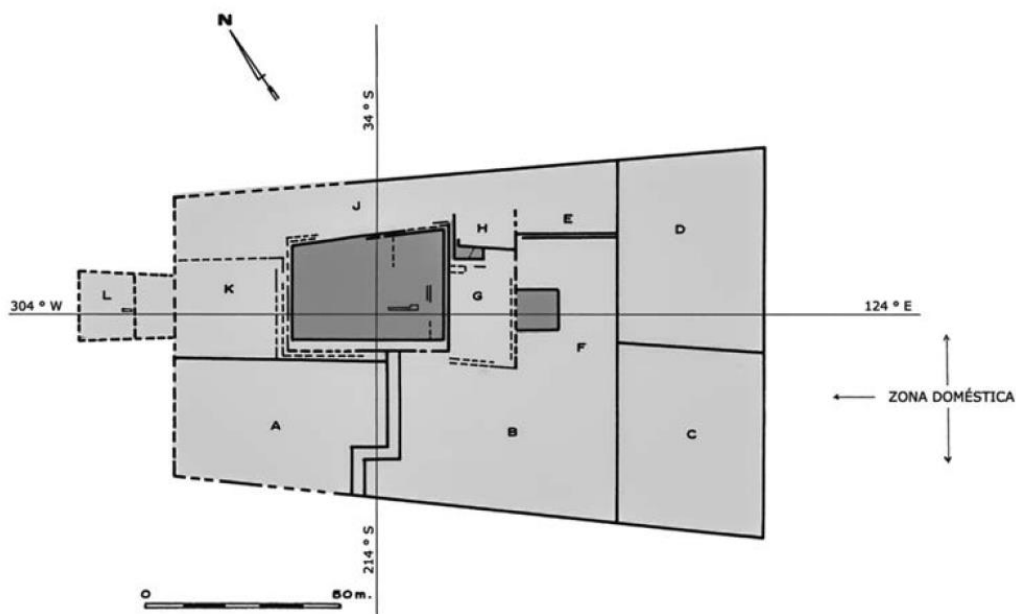

Fuente: Silva, 2004

Hallazgos más representativos	
Dato:	Imagen:
<p>Mural policromo</p> <p>El arqueólogo Stumer investigó el sitio durante 1952 y 1953 y junto a su equipo excavaron 6 unidades; en una de ellas, en el mismo edificio, se halló un mural policromo cuyos diseños geométricos destacaron por presentar figuras con entrelazados, denominándolo "Interlocking" que desde entonces se convirtió en lo más característico de la cultura Lima.</p>	 <p><i>Figura 8. Sitio PV 46-3: Cerro Culebra. Pintura en pasadizo sur del edificio (composición modificada; Stumer 1954)</i></p> <p>Fuente: https://issuu.com/arquitecturaperuana/docs/huaca-cerro-culebra</p>
<p>Textil</p> <p>El hallazgo fue localizado en un área doméstica, tiene motivo decorativo de peces entrelazados, junto a esta tela o tapiz, que fue elaborado con hilos de algodón y fibras de camélidos, se halló un piedra que destaca por tener aspecto lustroso y ser considerada una "conopa" (amuleto de buena fortuna)</p>	 <p>Fuente: https://issuu.com/francesca_ochoa/docs/ochoa_-_villacrez_-_book</p>

Línea de Tiempo de intervenciones en el sitio arqueológico	
1952 1953	Durante este periodo el arqueólogo Stumer inicia sus investigaciones.
2015	Se inicia un proyecto de investigación arqueológica "Huaca Culebra, sector A", se procedió a una limpieza profunda del lugar y conservación preventiva.
2018 2019	Se apertura el nuevo Centro Cultural Huaca Culebras.
Fuentes:	
Cerro Culebras https://www.arqueologiadelperu.com.ar/culebras.htm	
La Cultura Lima en el Valle del Río Chillón, Costa Central del Perú: sitios Y asentamientos poco conocidos https://revistas.pucp.edu.pe/index.php/boletindearqueologia/article/view/15604/16052	
Huaca Cerro Culebra https://issuu.com/arquiteturaperuana/docs/huaca-cerro-culebra	
Huaca Culebras https://huacaculebras.blogspot.com/2017/	
Huaca Cerro Culebras https://issuu.com/francesca_ochoa/docs/ochoa_-_villacrez_-_book	

IV. MEDICIÓN DE LOS RESULTADOS

La gestora cultural proyecta socializar y presentar la guía a los docentes de la muestra en primera instancia y posteriormente a otros docentes del área de manera independiente o en coordinación con las autoridades de instituciones educativas de los distritos parte del estudio. Se realizarán 4 o 5 talleres entre virtuales y presenciales para sensibilizar en la aplicación de la *Guía de estrategias y recursos de soporte para la mediación cultural docente del patrimonio arqueológico prehispánico*, cuyos ejes de trabajo son *Fortalecer la enseñanza y aprendizaje de la historia local e Incorporar acciones y discursos que sensibilicen sobre el patrimonio cultural local y nacional* en las áreas de CCSS y DPCC respectivamente.

Consideramos necesario incluir esta sección puesto que medir los resultados nos permite obtener información de los impactos que genera la aplicación de esta guía, identificar inconvenientes y proponer mejoras para ello se debe comparar la situación de inicio, de proceso y la final. A continuación, se proponen instrumentos para medir los resultados en tres fases, la primera antes de la aplicación y dos fases después de la aplicación; una para medir resultados inmediatos y otra para resultados a largo plazo. Para efectos de la medición, consideramos que la primera fase será aplicada antes de los talleres de sensibilización en el caso de los docentes y a los estudiantes antes de los sus maestros apliquen las estrategias de mediación; la segunda fase, será cuando el docente nos advierta que trabajó las estrategias ya sea al término de un bimestre o al término del año escolar; y finalmente la tercera fase será cuando los docentes nos advierta que él, ella o algún colega ha aplicado por tercer año (no consecutivo) a un mismo grupo de estudiantes las estrategias de mediación cultural.

1. Primera fase: antes de la aplicación de los talleres de sensibilización a los docentes

A) Entrevista a los docentes para conocer el nivel de conocimiento de los temas relacionados al patrimonio cultural y la historia local

- Objetivo: Conocer el nivel de manejo de los temas relacionados al patrimonio cultural y la historia local del docente de CCSS y DPCC.
- Lo aplica: la gestora cultural
- Cuestionario base sugerido para la entrevista:

Entrevista antes de los talleres de sensibilización a los docentes
1. ¿Qué es patrimonio cultural y cuál es su clasificación según la legislación peruana?
2. ¿Sabe cuáles son los derechos culturales?
3. ¿Con qué recursos patrimoniales cuenta la comunidad donde se localiza la I.E. donde labora?
4. ¿Qué actividades realizan en su I.E. para fortalecer valoración de nuestra historia, patrimonio e identidad cultural? ¿Se presentan dificultades en el desarrollo de estas actividades? ¿Cuáles?
5. ¿Cuentan con alianzas estratégicas con otras instituciones para la realización de sus actividades educativas culturales? ¿Cuáles y cómo los apoyan?
6. ¿Podría mencionar las competencias que se desarrollan en las áreas de CCSS y/o DPCC?
7. ¿Cómo miden los resultados de sus actividades educativas vinculadas al fortalecimiento de la identidad cultural y valoración de nuestra historia y patrimonio?

B) Encuesta y grupo focal a los estudiantes de 1º, 3º y 5º para conocer sus saberes previos

- Objetivo: Diagnosticar y registrar los saberes previos y las experiencias de los estudiantes con relación a la historia local y el patrimonio cultural arqueológico.
- Metodología. La encuesta se realiza al mismo tiempo a los estudiantes para conocer sus saberes conceptuales previos. Para el grupo focal, el número total de estudiantes de un aula, es dividido en grupos de 4 o 5 de manera aleatoria para que, a través de estímulos visuales, auditivos

y preguntas semiestructuradas, se recopile información sobre sus experiencias y percepciones relacionadas a los temas en estudio.

- Lo aplica: la gestora cultural
- Cuestionario base sugerido para la encuesta y grupo focal:

Encuesta: Antes de la aplicación de las estrategias de mediación docente	
1.	¿Sabes qué es el patrimonio cultural? SI () NO ()
2.	En la escala del 1 al 5 ¿cuánto consideras que sabes de la Historia de tu localidad / distrito? 1 () 2 () 3 () 4 () 5 ()
3.	¿Sabes que es una huaca? SI () NO ()
4.	¿Has visitado alguna vez una huaca? SI () NO ()
5.	Si tu respuesta es SI, ¿Cuál (es) y en compañía de quién? COLEGIO () FAMILIA () OTROS ____
6.	¿En qué periodo de nuestra Historia se edificaron las huacas? PERÚ PREHISPÁNICO () PERÚ COLONIAL () PERÚ REPUBLICANO ()
7.	¿Crees que en el Perú se les da importancia y cuidado a estos sitios? SI () NO ()
8.	¿De quién o de quiénes crees tú que es la tarea del cuidado y la protección de estos lugares? Puedes marcar más de una opción. MUNICIPALIDAD () ESTADO () COMUNIDAD ()
9.	¿Sabes si tu colegio se localiza cerca de alguna construcción histórica? Si tu respuesta es sí, escribe su nombre(s). SI () NO () NOMBRE _____
10.	¿Te gustaría conocer sobre las huacas, visitar algunas y aprender sobre el Patrimonio Cultural y su relación con el turismo? SI () NO ()

<p>Grupo focal: Antes de la aplicación de las estrategias de mediación docente</p>

(Se registra mediante un video)

1. ¿Qué saben sobre la historia de su barrio (o distrito)?
2. ¿Qué entienden por patrimonio cultural?
3. ¿Qué lugares históricos o culturales han visitado en su etapa escolar? ¿Les parecieron interesantes? ¿Por qué?
4. ¿Qué actividades realizan en sus clases de CCSS y/o DPCC para aprender sobre nuestra historia?
5. ¿Qué tipo de actividades les gustaría que se realicen para complementar los temas tratados en CCSS y/o DPCC?

A continuación, se les muestran imágenes de diversas manifestaciones del patrimonio cultural material e inmaterial (huacas, ajuares funerarios, cerámica, muestras de tejidos, iconografía, danzas, etc.). Se les hace escuchar algunos sonidos de instrumentos musicales prehispánicos de diversos materiales, etc.

Nota: con los resultados obtenidos se elaborará una matriz de las respuestas para su posterior análisis.

2. Segunda fase: resultados inmediatos después de la aplicación de los talleres de sensibilización

A) Entrevista a los docentes después de los talleres de sensibilización

- Objetivo: Determinar los aprendizajes adquiridos por los docentes luego de los talleres de sensibilización y tras la aplicación de las estrategias de mediación cultural en sus aulas.
- Lo aplica: la gestora cultural
- Cuestionario base sugerido para la entrevista:

<p>Entrevista: Después de los talleres de sensibilización</p>
--

1. ¿Qué es patrimonio cultural y cuál es su clasificación según la legislación peruana?
2. ¿Qué estrategias de mediación cultural ha aplicado en sus sesiones/actividades educativas?
3. ¿Cuáles han sido las experiencias más agradables y más retadoras que ha experimentado en la aplicación de las estrategias?
4. ¿Ha buscado algunas alianzas estratégicas o se está pensando buscarlas para la realización de sus actividades educativas culturales?
5. ¿Qué competencias en las áreas de CCSS y DPCC se han desarrollado gracias al abordaje del patrimonio arqueológico?
6. ¿Cómo se miden o cómo se está pensando medir los aprendizajes de sus estudiantes tras la aplicación de las estrategias de mediación cultural propuestas?

Otras: relacionadas a los campos temáticos desarrollados por el docente.

B) Entrevista y grupo focal a estudiantes después de la aplicación de las estrategias de mediación cultural por parte de los docentes

- Objetivo: Diagnosticar los aprendizajes adquiridos y las percepciones de los estudiantes en el primer año en que sus docentes aplicaron estrategias de mediación cultural en sus aulas.
- Metodología. La entrevista se realiza de manera individual para conocer los aprendizajes conceptuales relacionados a los campos temáticos contemplados en las programaciones curriculares de acuerdo al grado de estudios. Para el grupo focal, el número total de estudiantes de un aula, es dividido en grupos de 4 o 5 de manera aleatoria para que, a través de estímulos visuales, auditivos y preguntas semiestructuradas, se recopile información sobre sus experiencias, sugerencias y formas de valoración de su patrimonio e historia local.
- Lo aplica: la gestora cultural
- Cuestionario base sugerido para la entrevista:

Entrevista: Después de la aplicación de las estrategias de mediación cultural en las aulas

1. ¿Qué es Patrimonio Cultural y cómo se clasifica en nuestro país?
2. ¿Cuáles son nuestros derechos culturales?
3. ¿Cuáles son los sitios del patrimonio mundial UNESCO de nuestro país?
4. ¿Puedes mencionar algunas manifestaciones de nuestro patrimonio cultural inmaterial?
5. Menciona algunos sitios considerados patrimonio cultural de la nación y que se localicen en tu distrito y ciudad.
6. ¿Cuéntanos sobre la huaca X, su importancia y acciones para poder conservarla y difundirla?
7. ¿Qué relación existe entre patrimonio y turismo?

Otras: relacionadas a los campos temáticos desarrollados por el docente

Grupo focal: Después de la aplicación de las estrategias de mediación cultural en las aulas

(Se registra mediante un video)

1. ¿Qué conocen sobre la historia de su barrio (o distrito)?
2. ¿Qué lugares históricos o culturales han visitado junto a tus maestros? ¿Les parecieron interesantes? ¿Por qué?
3. ¿Por qué creen que es importante la conservación y cuidado de nuestro patrimonio?
4. ¿Qué actividades realizan en sus clases de CCSS y/o DPCC para aprender sobre nuestra historia y nuestro patrimonio cultural?
5. ¿Consideran importante la conservación y cuidado de nuestro patrimonio? Expliquen.
6. ¿Qué tipo de actividades les gustaría que se realizaran con mayor frecuencia para estos fines?

Se les muestran imágenes de diversas manifestaciones del patrimonio cultural material e inmaterial (huacas, ajuares funerarios, cerámica, muestras de tejidos, iconografía, danzas, etc.). Se les hace escuchar algunas danzas peruanas emblemáticas, el sonido de instrumentos musicales prehispánicos, etc.

Nota: Para la aplicación del presente banco de preguntas se tendrá en cuenta el grado (1º, 3º o 5º) y se modificará o dosificará el número y nivel de pregunta.

3. Tercera fase: resultados a largo plazo

A) Entrevista a docentes después del tercer año de aplicación de las estrategias de mediación cultural

- Objetivo: Recoger las experiencias educativas de los docentes que vienen aplicando las estrategias de mediación cultural en sus aulas para la realización de mejorar y ajustes.
- Lo aplica: la gestora cultural
- Cuestionario base sugerido para la entrevista:

Después del tercer año de aplicación de las estrategias de mediación cultural

1. ¿Qué estrategias de mediación cultural le han sido más efectivas para la enseñanza sobre la historia local y el patrimonio cultural? ¿Cuáles ha implementado en su práctica educativa?
2. ¿Qué ha favorecido a la aplicación de estas?
3. ¿Cuál ha sido la experiencia más significativa y la más compleja que le tocó vivir en este proceso?
4. ¿Qué alianzas estratégicas con otras instituciones se han logrado concretar? ¿Cuáles han permanecido?
5. ¿Qué competencias considera se han fortalecido en su mediación cultural del patrimonio arqueológico? Explique

B) Entrevista a estudiantes después del tercer año de aplicación de las estrategias de mediación cultural por parte de los docentes

- Objetivo: Analizar las concepciones y las expresiones del pensamiento crítico los estudiantes cuyos docentes aplicaron estrategias de mediación cultural en sus aulas
- Lo aplica: la gestora cultural
- Cuestionario base sugerido para la entrevista:

Después del tercer año de aplicación de las estrategias de mediación cultural
<p>ASPECTO - MANEJO DE INFORMACIÓN</p> <ol style="list-style-type: none"> 1. ¿Qué es el patrimonio cultural y cómo se clasifica? Menciona a 4 ejemplos por cada tipo. 2. ¿Cuáles son tus derechos culturales? 3. Menciona el nombre (localización) de las huacas en el área de Lima Metropolitana indicando cuáles están puestas en valor y cuáles no. 4. ¿Qué impactos se producen si vinculamos el patrimonio cultural y turismo? <p>ASPECTO - PENSAMIENTO CRITICO</p> <ol style="list-style-type: none"> 1. ¿Cuál es tu opinión sobre el estado actual de las huacas de tu distrito/ciudad? 2. ¿Qué les pedirías a las autoridades y a la sociedad civil para conservar y disfrutar de estos espacios culturales? ¿Cómo les harías llegar tus pedidos? 3. ¿Cuál es tu compromiso como ciudadano (a) con tu patrimonio cultural? <p>ASPECTO - SUGERENCIAS DE MEJORA</p> <ol style="list-style-type: none"> 1. ¿Qué actividades desarrolladas en CCSS y DPCC te gustaron más o recuerdas? ¿Qué no te gustó? 2. ¿Qué ideas propones para lograr que los vecinos aprecien el valor de las huacas? 3. ¿Qué te gustaría que haya en la huaca?

Nota: La base de datos que se obtendrá de estas entrevistas será de mucha utilidad para un futuro análisis cualitativo del impacto de la mediación cultural en las aulas.

REFERENCIAS BIBLIOGRÁFICAS

- Astvaldsson, A. (2004). *El flujo de la vida humana: El significado del término concepto de huaca en los Andes*.
<https://www.redalyc.org/pdf/652/65201111.pdf>
- Austin, T. (2006). *Didáctica y evaluación de las Ciencias Sociales*. Universidad Arturo Prat. <https://dokumen.site/download/austin-millan-tomas-didactica-y-evaluacion-de-las-ciencias-sociales-a5b39f06519bfc>
- Cano, R. (2017). *Bases para la interpretación del patrimonio*. EVE Museos e Innovación.
https://www.researchgate.net/publication/321287932_BASES_PARA_LA_INTERPRETACION_DEL_PATRIMONIO
- Degregori, C. (2004). Diversidad cultural. *Enciclopedia temática del Perú*. Vol. VIII. El Comercio.
- Emo, L. (2018). *Mediación cultural en el aula – Una propuesta para favorecer la motivación a través de la expresión artística*. [Trabajo fin de Master. Master universitario en Formación del Profesorado de Educación secundaria obligatoria, bachillerato y formación profesional. Universidad Politécnica de Madrid].
http://oa.upm.es/53103/1/TFM_LARA_EMO_MARTY.pdf
- Gonzales, N. (s.f). *El valor educativo y el uso didáctico del patrimonio cultural*. Universitat Autònoma de Barcelona.
https://pagines.uab.cat/neus.gonzalez/sites/pagines.uab.cat/neus.gonzalez/files/praxis_neusgonzalez.pdf
- Grimaldo, M. (2006). Identidad y política cultural en el Perú. *Liberabit. Revista de Psicología*, 12(1), 41-48.
<https://www.redalyc.org/pdf/686/68601205.pdf>
- Ley N° 28296 de 2004. Ley General del Patrimonio Cultural de la Nación
https://www.peru.gob.pe/docs/PLANES/94/PLAN_94_LEY%20N%C2%BA%2028296_2008.pdf
- Lumbreras et al., (2020), *Historia Económica 1*, Banco Central de Reserva del Perú. <https://www.bcrp.gob.pe/publicaciones/compendio-de-historia-economica-del-peru.html>

- Maclure, S. y Davies, P. (1998). *Aprender a pensar, pensar en aprender*. Gedisa.
- Malagón Terrón, F. (1999). La mediación pedagógica en *Mediaciones Sociales. Apuntes para una educación a distancia alternativa*, 5, 175-180.
<https://revistas.ucm.es/index.php/MESO/article/download/MESO0909220175A/21194/0>
- Marín, S. (2014). *Educación patrimonial y diversidad: Evaluación de programas y definición de un modelo basado en los procesos de patrimonialización*. [Tesis para optar el grado de doctor en la Facultad de Educación y Trabajo Social por la Universidad de Valladolid]. Repositorio de la Universidad de Valladolid.
<https://uvadoc.uva.es/bitstream/handle/10324/7416/TESIS601-141204.pdf?sequence=1&isAllowed=y>
- Ministerio de Educación (2016). Currículo Nacional.
<http://www.minedu.gob.pe/curriculo/pdf/curriculo-nacional-de-la-educacion-basica.pdf>
- Monje, C. (2011). *Metodología de la Investigación cuantitativa y cualitativa*. Red Mexicana de Investigación en Psicología Educativa.
<https://www.uv.mx/rmipe/files/2017/02/Guia-didactica-metodologia-de-la-investigacion.pdf>
- Molano, O. (2007). Identidad cultural un concepto que evoluciona. *Revista Opera*, 7, 69-84. <https://www.redalyc.org/pdf/675/67500705.pdf>
- Rodà, S. (2019). Nuevos métodos para la mediación turístico patrimonial. *Tourism & heritage Journal*, 1, 63-89.
<https://revistes.ub.edu/index.php/tourismheritage/article/download/28124/29444>
- Unesco (2005). *Convención sobre la Protección y Promoción de la Diversidad de las Expresiones Culturales*.
https://unesdoc.unesco.org/ark:/48223/pf0000142919_spa
- Unesco (2005). *Patrimonio mundial en manos de jóvenes: conocer, atesorar y actuar; paquete de materiales didácticos para docentes*.
<https://unesdoc.unesco.org/ark:/48223/pf0000144768>

Unesco (2015). *Los Objetivos de Desarrollo Sostenible*.

<https://www.un.org/sustainabledevelopment/es/objetivos-de-desarrollo-sostenible/>

Unesco (2016). *Informe mundial sobre la cultura para el desarrollo urbano sostenible. Cultura futuro Urbano-resumen*.

https://unesdoc.unesco.org/ark:/48223/pf0000246291_spa

Unesco (2018). *Competencias para un mundo conectado. Semana del aprendizaje móvil 2018*.

<https://es.unesco.org/sites/default/files/unesco-mlw2018-concept-note-es.pdf>

Universidad Católica de Valparaíso. (3 de junio de 2020). *Charla*

Instrumentos para la gestión educativa del Patrimonio en España.

[Archivo de Video]. YouTube.

<https://www.youtube.com/watch?v=1CX8hc3MQ34>

Vargas, C. (2013). *Estrategias didácticas para el desarrollo de la identidad cultural Mochica en la educación primaria en la Institución Educativa de San José de Moro*. [Tesis para optar el grado de magister en Educación con Mención en Currículo en la escuela de posgrado de la Pontificia Universidad Católica del Perú]. Repositorio Digital de Tesis y Trabajos de Investigación PUCP

<https://tesis.pucp.edu.pe/repositorio/handle/20.500.12404/4574>

ANEXOS

HUACAS DE LIMA



HUACAS DE LIMA

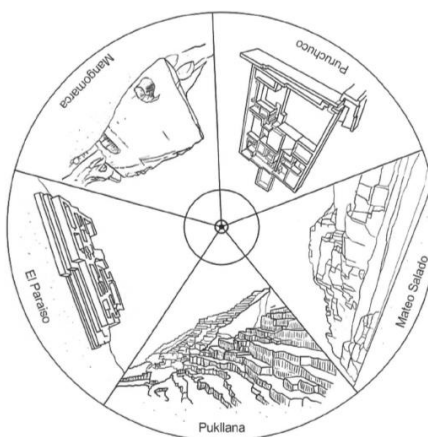

CENTROS ARQUEOLOGICOS DEL PERÚ

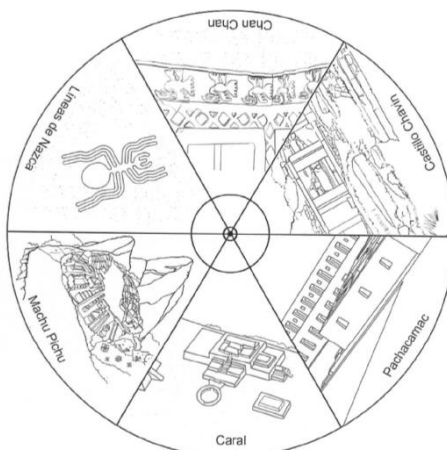

Fuente: Material recopilado en el curso “Herramientas didácticas desde la mediación y la educación patrimonial”, organizado por el Proyecto Qhapaq Ñan- Sede Nacional, dictado el 26 de agosto del 2021. Autora Miluska Olgún de Hall. Título de la ficha: Rueda del saber.

REGISTREMOS NUESTRO JUGUETE FAVORITO



1. Cuéntanos acerca de tu juguete favorito contestando las siguientes preguntas

Describe tu juguete

- ¿Qué es? _____

- ¿Cómo es? _____

- ¿De qué material es? _____

- ¿De qué color es? _____

Procedencia

- ¿Quién te lo regaló? _____

- ¿Cuándo te lo regalaron? _____

Estado de conservación

Marca con una (x) una de las siguientes alternativas

¿Cómo se encuentra tu juguete?

- Está en buen estado.
- Esta regular. Está desgastado y/o perdió color en algún lado.
- Esta malo, se encuentra roto por algún lado, y/o le falta color en la mayor parte del juguete.

Describe como se encuentra tu juguete

• ¿Le falta alguna parte? ¿Cuál? _____

• ¿Perdió color en alguna parte? ¿Dónde? _____

Medidas

• Altura: _____

• Ancho: _____

Realiza un dibujo de tu juguete



FICHAS DE RECOLECCIÓN DE OBJETOS

Ficha de recolección de objetos

 ¿Qué tipo de etiquetas se encuentran agrupadas?

¿Cuántas etiquetas son? _____

Fecha: _____ Registrado por: _____

Ficha de recolección de objetos

 ¿Qué tipo de etiquetas se encuentran agrupadas?

¿Cuántas etiquetas son? _____

Fecha: _____ Registrado por: _____

Ficha de recolección de objetos

 ¿Qué tipo de etiquetas se encuentran agrupadas?

¿Cuántas etiquetas son? _____

Fecha: _____ Registrado por: _____

Fuente: Material recopilado en el Taller virtual “¿Qué hace un arqueólogo cuando encuentra un objeto?” del Proyecto Qhapaq Ñan- Sede Nacional, dictado el 11 de setiembre del 2021. Autor: Equipo educativo. Título de las fichas: 1. Registremos nuestro juguete favorito, 2. Fichas de recolección de objetos.