



TOWARDS AN INTERPRETATION OF THE PORTUGUESE CULTURAL TOURIST: MOTIVATIONS AND CONSTRAINTS

Ana Ramires^a , Anabela Monteiro^b , Sofia Lopes^c ,
Sara Rodrigues de Sousa^d , Ângela Leite^e

^a Instituto Português de Administração de Marketing – IPAM Porto, Portugal, <https://orcid.org/0000-0002-3028-0563>,
e-mail: anaramires.ps@gmail.com

^b Universidade Europeia | CiTUR – IPLeiria, Portugal, <https://orcid.org/0000-0001-8506-6073>, e-mail: anabela_monteiro@yahoo.com

^c Universidade Europeia | Universidade Lusíada, Lisboa, Portugal, <https://orcid.org/0000-0001-7803-513X>, e-mail: lopessofia@hotmail.com

^d Universidade Europeia | CECOMP/FLUL, Portugal, <https://orcid.org/0000-0003-4069-4118>,
e-mail: sara.sousa@universidadeeuropeia.pt

^e CEFH Universidade Católica Portuguesa Braga, Portugal, <https://orcid.org/0000-0003-0560-1756>, e-mail: aleite@ucp.pt

How to cite (APA style): Ramires, A., Monteiro, A., Lopes, S., Rodrigues de Sousa, S., Leite, A. (2022). Towards an interpretation of the Portuguese cultural tourist: Motivations and constraints. *Turyzm/Tourism*, 32 (2), 187–214. <https://doi.org/10.18778/0867-5856.32.2.10>

ABSTRACT

The importance of cultural tourism for the development of tourist destinations has created a need for knowledge on both supply and demand sides, related to the motivations and constraints which can affect the decisions of the cultural tourist. The aim of this study is to develop and validate for the Portuguese tourists two scales to measure motivations to travel and its constraints, considering theories of needs and constraints, and to examine differences according to tourists' socio-demographic characteristics. The scales were determined using a non-linear principal component analysis followed by bootstrap confirmatory factor analysis, and differences were examined using parametric tests. A six-dimensional model for motivations and a five-dimensional model for constraints were validated, both with good overall fit. Motives linked to culture, intellectual curiosity and cultural knowledge stand out with high levels of relevance. Lack of resources and other commitments are the most important constraints. Significant differences were found in almost all characteristics. The results reveal influential dimensions on travel decisions which are of utmost importance for the design of the cultural offer of destinations.

KEYWORDS

travel motivations; travel constraints; cultural tourist; Portugal; scale validation

ARTICLE INFORMATION DETAILS

Received:
13 July 2022
Accepted:
24 October 2022
Published:
30 December 2022

1. INTRODUCTION

Interest in cultural tourism is becoming more popular both as a tourist product and as an object of academic study. Interest in heritage as a possible confirmation of historical memory continually attracts many tourists to a lot of different places in the world that international

brands such as UNESCO make even more attractive. Knowing what in fact makes tourists seek these places can contribute to a better understanding of the profile of these travellers and to enhance the proposals and products already existing in those destinations. But knowing what prevents tourists from fulfilling their plans in the field of cultural tourism can allow the

constraints that act as inhibitors to those who remain at home to be found, whether on the surface or even on the margins of this type of tourist experience.

Whether or not a trip takes place is determined by motivations and constraints. Although these behaviours describe categories that have been recently applied to tourism studies (Božić et al., 2017; Khan, Chelliah, Ahmed, 2017), an approach that considers how they act on the demand side, i.e. how they affect the traveller's decision, is still lacking. Identifying the motivations and constraints of individuals can be a determinant for the tourism industry, not only because it will reveal the areas which demand more attention and new strategies to overcome the difficulties (Nyaupane, Andereck, 2008), but also because it will provide new data on travellers' aims and needs according to their different profiles.

Aiming to develop and validate two scales to measure travel motivations and constraints for Portuguese tourists, considering theories of needs and constraints, and to examine differences according to tourists' socio-demographic and other characteristics, this study's findings are relevant to the tourism industry as travel motivations and constraints are influential factors on tourists' travel decisions and of utmost importance for the design of the destinations' cultural offer.

Although it has been heavily affected by the pandemic, by the end of the year considered in this research, the tourist accommodation sector recorded 27.1 million guests, generating 70.2 million overnight stays, corresponding to 7.9% and 4.6% increases, respectively, compared to the previous year; the significant number of Portuguese tourists (40% of the total) exhibit a lower increase from the previous year at 0.1% (Turismo de Portugal, 2019).

The sections that follow will first review the literature on travel motivation and constraints. This will then be followed by a presentation of materials and the methodology used to develop and validate the scales of travel motivation and travel constraints, considering theories of needs and constraints, and to identify differences according to the characteristics of Portuguese tourists. Finally, a discussion of results and conclusions will be presented.

2. LITERATURE REVIEW

2.1. TRAVEL MOTIVATION

Since everyone has specific reasons for travelling (Gil, 2001), motivation can be approached as a complex of intrinsic and extrinsic factors that guide their objectives (Cabral, Nick, 2006). Although there is always a predominant motive, the decision is associated

with other needs that form a whole which cannot be disaggregated (Božić et al., 2017; Lopes, 1980).

Maslow's (1943) hierarchy of needs identifies five levels of interaction, redefining in each situation, specific forms of hierarchy and self-dependence. When one need is satisfied, the next one becomes dominant (Robbins, 2002). However human behaviour is also managed by the influence of the individual's surroundings, such as the cultural (Sampaio, 2009).

Clayton Alderfer's theory (1972) proposes a simplification and an improvement of Maslow's pyramid of needs theory, reducing it to three groups: existence, relationship and growth. This perspective represents a new phase in the analytical description of needs motivation, especially due to the emphasis given to its multifactorial dimensions. McClelland (1987) related the theory of motivation to a group of influencers that generate motivation regardless of gender, culture or age: need for achievement, need for affiliation and need for power and distinguished by the degree to which each person needs them (Johnson et al., 2018).

Vroom's (1964) expectancy theory of motivation places the individual at an expectancy level, with reason centred on attractions to the outcome. The core of this theory lies in cognitive thinking with the decision being determined by the articulation of affective options, will and expectation (Robbins, 2002). Limongi-France and Arellano (2002) explain Vroom's theory as a theory of expectation, which sees the individual as a person who has desires and beliefs, and acts based on anticipating and planning the events of life, putting into action the appropriate effort and direction to achieve goals.

Within the framework of motivation theory, Neulinger (1981) states three main models of positioning. The Push-Pull Theory categorizes factors as intrinsic, extrinsic and the fusion between them. The push factor is especially related to intrinsic needs, to satisfy internal emotions to be considered when choosing tourist destinations (Crompton, 1979; Dean, Suhartanto, 2019). Attraction refers to the satisfaction of extrinsic needs and manifests itself through a propensity towards a specific place or is associated with motivating factors (Sun, Pesonen, 2019) that can be tangible or intangible, such as perceptions and expectations (Yoon, Uysal, 2005). It is possible to associate the origin of this theory with the Two Factor Theory of Motivation (Herzberg, 1959). The two core concepts translate the individual's satisfaction or dissatisfaction based on internal and external factors.

2.2. THE CULTURAL TOURIST AND MOTIVATION

The culture of each person allows, in some way, the purpose of a visit to a destination to be delimited because the particularities of education, cultural

values and custom determine the motivations for tourism consumption (Macleod, Carrier, 2010; Richards, 2001). The motivation scales give different weights to different tourists but many similar profiles can be found; however, motivational needs may be essential in some profiles but only accessory in others.

McKercher and du Cros' (2002) conception of cultural tourists points out that culture can be a central, copulative or circumstantial motive, depending on the cultural experience the tourist will enjoy. Five typologies of motives that link the tourist to culture are identified. The purposeful (the main motivation is exclusively cultural and in-depth cultural experience is desired); the tourist (the motives are cultural, but the experience is superficial, leisure-oriented, and selective about cultural attractions); the casual (the main motive is not cultural; the desired experience is superficial and visits to places recognized by the media are preferred); the accidental/incidental (the motive is not cultural at all, but who ends up engaging in cultural tourism activities by chance, a superficial experience); and, the serendipitous (does not travel for cultural reasons, yet ends up visiting, participating and engaging in cultural activities, having a profound experience). Motivations are undoubtedly the core of destination choice. For cultural tourists, some factors are important and unique, and others are supplementary, but culture is always present. This classification is an aggregation of indicators that generate decision motives to achieve the final goal (Monteiro, 2014).

McKercher and du Cros (2002) identified the cultural tourist as a traveller whose motivation is essentially cultural. The authors identified three typologies of cultural tourist: the pure, the circumstantial and

the non-cultural. The pure cultural tourist is easily identifiable and has a curiosity directly linked to culture. The cultural motivation of the circumstantial tourist is not very perceptible but takes advantage of everything the destination offers. Non-cultural tourists may travel for non-cultural reasons, but they are likely to experience cultural activities anyway, because all tourism is cultural. As stated by Ramos (2013), local culture exists permanently, it is a "natural resource", an integral part of a tourist destination.

Ramires, Brandão and Sousa (2018) identified three groups of international cultural tourists visiting a world heritage site, the city of Porto, based on specific destination attributes. The conventional first-time visitors who value the cultural and leisure dimension; the spontaneous, those less concerned with culture and leisure as attributes when selecting a destination; and the absorbing, characterized as independent, eclectic and explorative (Judd, Fainstein, 1999).

For this study it was important to understand all these viewpoints to better understand the various details surrounding the cultural motive. The individual constitutes a whole that cannot be rigidly segmented, and their various individual, cultural and social characteristics form the spectrum of motivation.

Although not all these theories on motivation and needs directly concern tourism, their symbiosis allows a conception of motivational cultural behaviour to be elaborated. Based on the studies and theories cited, a cross-reference of these concepts was conceived (Figure 1) which suggests the existence of a broad profile for the cultural tourist. New terms have been identified by the authors? that allow various thoughts to be brought together: 'homo cultural volition' is

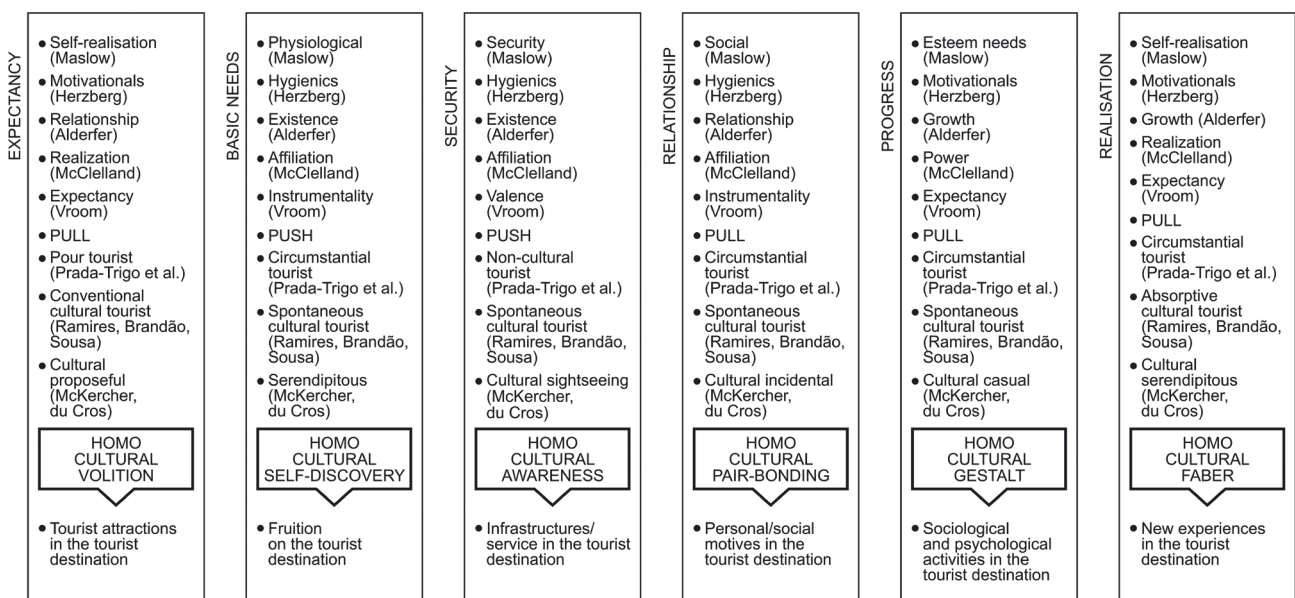

Figure 1. The needs of the different theories and its association with the cultural tourist motivation
Source: own research

a tourist with specific cultural habits; 'homo cultural self-discovery' is open to everything around in the destination that meets cultural needs; 'homo cultural awareness' wants to be safe and have all the tourist amenities and culture is an added value; 'homo cultural pair-bonding' is a tourist who takes advantage of culture to strengthen social and cooperative ties; 'homo cultural gestalt' needs to understand the parts that surround the whole to take advantage of the surrounding cultural environment and progress; 'homo cultural faber' controls expectations and actions, using the tools available to achieve personal cultural fulfilment.

2.3. TRAVEL CONSTRAINTS

Travel restrictions are considered as "factors that inhibit continued travel, cause inability to begin travelling, resulting in the inability to maintain or increase the frequency of travel, and lead to negative effects on the quality of travel" (Hung, Petrick, 2010, as cited in Khan, Chelliah, Ahmed, 2017, p. 1142). However, the literature has focused on the study of constraints on the tourism supply side, i.e. at the level of transport, accommodation, services, climate, seasonality, safety and even the lack of promotion of the destination (Nyaupane, Andereck, 2008). Despite the research that has emerged in recent years, it is fundamental to understand the restrictions and constraints on the demand side.

A reconceptualization of barriers to a family leisure model, adopted in the study of constraints, was first proposed by Crawford and Godbey (1987) and later developed by Crawford, Jackson and Godbey (1991), which determines that the constraints to participation in leisure activities can be studied according to three dimensions: intrapersonal, interpersonal and structural. This model has been one of the most widely used for the study of travel constraints. According to this model, intrapersonal constraints are related to the individual, ranging from lack of interest, psychological, emotional (fear), religious, security and physical factors. These constraints can be reversed in a short period of time and depend on the individual's life cycle. Interpersonal constraints no longer depend solely on the individual, but also on the unavailability of others, such as family interests, influence of friends and fellow travellers (Crawford, Godbey, 1987; Crawford, Jackson, Godbey, 1991; Fennell, 2017; Lee, Agarwal, Kim, 2012; Nyaupane, Andereck, 2008; Pennington-Gray, Kerstetter, 2002). Structural constraints depend on extrinsic factors to the individual, such as weather, social, political or economic reasons, unavailability of time, accessibility, transport and the attributes of destinations (Lee,

Agarwal, Kim, 2012; Nyaupane, Andereck, 2008; Pennington-Gray, Kerstetter, 2002; Walker, Virden, 2005), with lack of money and time being the most significant (Nyaupane, Andereck, 2008).

Each person may have one or more constraints within each category and/or more than one dimension. These constraints are presented sequentially, conditioning the whole process, i.e. if one of the dimensions is not overcome it will influence the elimination of another (Lee, Agarwal, Kim, 2012). These constraints can also be experienced simultaneously. Individuals who present intrapersonal factors are affected more and therefore less likely to travel (Gilbert, Hudson, 2000).

In addition to the categorization of constraints, according to the model developed by Crawford, Jackson and Godbey (1991), we can classify them as external or internal (Khan, Chelliah, Ahmed, 2017) and socio-demographic (Monterrubio et al., 2020). Intrapersonal constraints are related to internal factors; while interpersonal factors can be of both external and internal origin, and structural factors are exclusively external.

Travel restrictions are not equally felt or conditioned by individuals (Jackson, 2000). Age, gender, culture and seasonality, among others, influence a traveller's decision. With regard to age, despite the time available, economic conditions are one of the most restrictive factors for young people (Huber, Milne, Hyde, 2018; Jackson, 2000). Adults can overcome this constraint; however, family and professional burdens may create some others. Finally, the elderly present lack of mobility, isolation and health problems as fundamental (Huber, Milne, Hyde, 2018; Jackson, 2000). Some studies have found that, concerning gender, women present more restrictions such as family burdens, or difficulties in travelling alone for reasons of social judgment (Khan, Chelliah, Ahmed, 2017) and transgender individuals feel withdrawn and conditioned to travel mainly to more traditional countries (Monterrubio et al., 2020). Not knowing the culture of the other country and the uncertainty of not following the rules in the place visited, can be considered as a reason for embarrassment (Khan, Chelliah, Ahmed, 2017). Seasonality is also a factor with high popularity in certain periods of time, however, some travellers may avoid visiting places at the time of the year they are more popular, and visit at different times or even go to different places (Hinch, Jackson, 2000).

2.4. THE CULTURAL TOURIST AND CONSTRAINTS

Tourists who travel for cultural reasons may also present some constraints, either intrapersonal, interpersonal or structural. A visit to museums, monuments or other cultural attractions may be conditioned by the price of tickets, sometimes considered excessive for the quality

of the attraction, by lack of time and by difficulties in access to cultural attractions, either in terms of infrastructure and accessibility, i.e. inconvenient or distant places (Jun, Kyle, O'Leary, 2008; Li et al., 2011; Tian, Crompton, Witt, 1996). These cultural attractions have a tendency to be concentrated in large urban centers, so it tends to be easier and more convenient for residents to visit them because travel is faster, with more options and cheaper (Jun, Kyle, O'Leary, 2008) (structural constraints), or due to access difficulties caused by motor and physical disabilities of the visitor and the lack of response by the infrastructure (Jun, Kyle, O'Leary, 2008; Li et al., 2011; Teixeira et al., 2020; Tian, Crompton, Witt, 1996) (intrapersonal and structural constraints).

Additionally, some tourists consider that certain cultural attractions, such as museums, are boring, of little interest and repetitive and, therefore, if visitors have already visited a type of museum, they do not want to see another one because they believe that the experience will be the same (Jun, Kyle, O'Leary, 2008; Li et al., 2011; Teixeira et al., 2020; Tian, Crompton, Witt, 1996). Age is also a condition, as young people tend to consider museums which only portray the past as boring (Ab Ghani, Galbreath, Evans, 2011) (intrapersonal constraints).

A lack of knowledge about the cultural attractions to be visited, due to lack of interest or a lack of promotion by the destinations (Ab Ghani, Galbreath, Evans, 2011), is also considered. Moreover, little information on site (Wong, McKercher, Li, 2016) about the theme and the buildings; problems in translation (Kelly, 1998); language barriers or even a lack of understanding of other cultural paradigms; lack of security and trust (for example, the pandemic created the need to escape from enclosed spaces) (Humagain, Singleton, 2021) are also obstacles (intrapersonal constraints). A lack of social interaction, a lack of companions who share the same cultural interests, family commitments and even the fact of having pets can also be considered as constraints (Ying et al., 2021) (interpersonal constraints).

Knowing the constraints of individuals can be a determinant for the tourism industry because the adoption of certain measures can reverse constraints that previously prevented individuals from travelling (Lee, Agarwal, Kim, 2012; Nyaupane, Andereck, 2008). If, on the one hand, there are constraints to travel that limit or inhibit participation, on the other hand, there are ways in which they can be overcome. One of the theories that supports this perspective is the Theory of Constraint Negotiation (Jackson, 1993). According to this theory, the attitude of individuals who are active in the search for resources and alternative strategies can circumvent these same obstacles (Lee, Agarwal, Kim, 2012).

Besides relying in intrinsic and extrinsic motivations, the will to travel may face restrictions and constraints which identification and understanding may help the tourism industry since they are influential factors for tourists when choosing their travel destination. In Portugal, there are no instruments to assess motivations and constraints on travel, to the best of the authors' knowledge; thus, this study aims to develop and validate for Portuguese tourists a scale of travel motivation and a scale of constraints and to examine differences according to socio-demographic characteristics.

3. MATERIALS AND METHODS

This study followed the guidelines of the Declaration of Helsinki and its later amendments (World Medical Association, 2013). The research protocol included informed consent in which the participants were notified about the objectives of the study, the anonymity and confidentiality of the data, as well as the procedures for their subsequent destruction were ensured. Data was collected through the application of an online survey, using Google Forms, to Portuguese citizens over 18 and during the first half of 2019.

The protocol research was organized in three sections: the first included questions about participants socio-demographic characteristics and travel behaviour; the second presented a list with 35 motives for choosing tourist destinations, participants being asked to evaluate each one on a Likert scale from "1 – not at all relevant" to "5 – very relevant"; and the third consisted of a list of 22 travel constraints to be scored using a Likert scale from "1 – not at all important" to "5 – very important". Most of the motives and constraints included were based on or adapted from Božić et al. (2017), except for nine further motives and nine further constraints that were introduced by the authors.

3.1. SAMPLE CHARACTERIZATION

A total of 834 valid questionnaires were collected, with participants aged from 18 to 89 years. The sample structure by demographic attributes is presented in Table 1. The most frequent respondent was female (64%), single (67%), childless (70%), and aged above 25 (57%). The average age was 30.5 years ($SD = 14.46$) and half of the respondents were aged 18 to 23. Almost half have had a secondary level of education and 41% have a higher education degree. The percentage of non-working students and employed participants was balanced (38% each). According to frequency, participants travelled on average once (29%) or twice (30%) per year and predominantly nationally (63%).

Table 1. Sociodemographic characteristics of sample ($n = 834$)

Characteristic	%	Characteristic	%
Gender		Marital status	
Male	36.33	Single	66.67
Female	63.67	Married / In a civil partnership	27.70
Age		Divorced / Separated	4.80
< 25	56.50	Widowed	0.84
25 – 34	12.50	Children	
35 – 44	10.50	No child	70.02
> 44	20.50	1 child	10.91
Academic level		2 children	15.11
Primary education	9.83	3 or more children	3.96
Secondary education		Work status	
Bachelor	31.65	Student; not working	38.01
MSc Degree	7.43	Student; working	15.71
PhD Degree	1.68	Employed	38.37
		Unemployed	4.20
		Retired	3.70

Source: own research.

3.2. DATA ANALYSIS

Statistical data analysis was performed using the IBM SPSS Statistics version 27 and Amos version 26. The statistical significance level was set at .05.

To determine the models of motivation to travel and its constraints, data were first randomly split into two random halves of equal sizes (Hair et al., 2014; Jöreskog, 1993). To establish the latent structure of motives and constraints on a set of items, a nonparametric approach was applied on one subsample, a Categorical Principal Component Analysis (CATPCA) with ordinal scaling and Varimax rotation (Linting et al., 2007). The selection of the number of factors was based on Kaiser and the scree plot elbow criteria (Fabrigar et al., 1999), and factor interpretability. For item retention, a combination of loading criteria was applied: on the primary factor, at least .40 (Hair et al., 2014), which should also be at least twice as high as on the secondary factors (Hinkin, 1998); and without cross-loadings (i.e. with loadings below .32 on multiple factors) (Costello, Osborne, 2005). Factor internal consistency was assessed by Cronbach's alpha coefficient (lower limit of acceptability .60 to .70, according to Hair et al., 2014).

Next, a Confirmatory Factor Analysis (CFA) with Maximum Likelihood Estimate (MLE) was applied

to the second subsample. For the assessment of univariate and multivariate normality, skewness and kurtosis coefficients, and Mardia's kurtosis were evaluated. For the first, absolute values below 3 and 7, respectively (Kline, 2016), and for the second, a critical ratio below 5 (Bentler, Wu, 2008), were indicators of moderate non-normality. To address the issue of multivariate non-normality, data were also checked for multivariate outliers through Mahalanobis distance analysis (Kline, 2016). As Mardia's kurtosis values were near 30 and univariate coefficients were below the thresholds of moderate non-normality (Gao, Mokhtarian, Johnston, 2008), the MLE method was performed with the Bollen-Stine bootstrap set to 2,000 replications (Bollen, Stine, 1992). For analysis of the model fit, four indices and respective criteria for a good fit were considered: normed chi-square (χ^2/df) up to three and not significant (Kline, 2016) or, for multivariate non-normal data, a Bollen-Stine bootstrap p -value above .05; standardized root mean residual (SRMR) below .08 (Hu, Bentler, 1999); root mean square error of approximation (RMSEA) at most .05, limits of the 95% confidence interval below .05 (the lower) and .08 (the upper), and the probability of a close fit not significant (Browne, Cudeck, 1993); and, the comparative fit index (CFI) at a minimum of .95 (Hu, Bentler, 1999). In the presence of a bad fit, model re-specification was supported by theory and according to analysis of modification indices (above 11, Marôco, 2010) with significant improvements suggested by chi-square analysis (Hair et al., 2014). To test model fit improvement, a chi-square test of differences was performed, and the modified expected cross-validation index (MECVI) analysed (lower values reflecting better stability, Marôco, 2010). To evaluate the modified model validity, reliabilities of individual items and factors, and convergent and discriminant validity were considered. The reliability of individual items was established for standardized regression weights at least .50, and the reliability of each factor for composite reliability (CR) at least .70 (Hair et al., 2014). Convergent validity was established for values of the average variance extracted (AVE) from items in factors at least .50 (Hair et al., 2014); AVE estimates between .40 and .50 and CR values at least .60 (Fornell, Larcker, 1981) were considered still adequate. Discriminant validity required the square root of each factor's AVE at least equal to correlation values with other factors (Fornell, Larcker, 1981).

Travel motivation and constraint factor scores of respondents with different characteristics were compared by t -tests and a one-way analysis of variance while the significance level of post-hoc tests was adjusted using the Bonferroni correction (Field, 2017). Normality tests evidenced deviation from normality for all distributions, therefore the bootstrapping technique

was conducted with 2,000 replications (Hesterberg, 2011; Wehrens, Putter, Buydens, 2000). Confidence intervals of differences were computed using the 95% bias-corrected and accelerated (BCa) bootstrap method (DiCiccio, Efron, 1996). Effect sizes were determined (Cohen, 1988; Sawilowsky, 2009).

Table 2. CATPCA results of travel motivation items

Item	Factor loadings					
	M1	M2	M3	M4	M5	M6
See historic buildings*	0.88	-	-	-	-	-
See important cultural heritage*	0.83	-	-	-	-	-
See archaeological remains*	0.80	-	-	-	-	-
See important natural heritage*	0.74	-	-	-	-	-
Learn about history*	0.66	-	-	-	-	-
See places of famous people**	0.64	-	-	-	-	-
Improve a positive social self-image***	-	0.93	-	-	-	-
To gain respect from others**	-	0.91	-	-	-	-
Religious purposes***	-	0.72	-	-	-	-
Participate in workshops*	-	-	0.90	-	-	-
Participate in events*	-	-	0.90	-	-	-
Scientific work*	-	-	0.74	-	-	-
Mental rest*	-	-	-	0.89	-	-
Physical rest*	-	-	-	0.87	-	-
Escape from obligations*	-	-	-	0.77	-	-
Learn new "things"***	-	-	-	-	0.92	-
Curiosity*	-	-	-	-	0.92	-
Visit family**	-	-	-	-	-	0.93
Visit friends***	-	-	-	-	-	0.91
Eigenvalue	3.77	2.46	2.39	2.31	1.91	1.82
Explained variance (%)	19.84	12.92	12.59	12.14	1.05	9.59
Cronbach's alpha	0.83	0.73	0.75	0.65	0.65	0.63

Notes: M1 – cultural knowledge, M2 – self-integration, M3 – cultural self-improvement, M4 – rest, M5 – intellectual curiosity, M6 – social and family interactions.

Source: * Božić et al. (2017), ** adapted from Božić et al. (2017), *** introduced by the authors.

4. RESULTS

4.1. CONSTRUCT VALIDITY: EXPLORATORY AND CONFIRMATORY FACTOR ANALYSIS

To identify the structure of the 35 travel motivations and the 22 constraints, the first half sample was subject to CATPCA. For the motivations to travel items, a seven-component structure was chosen. Twelve items, with low loadings and cross-loadings, were removed. The final solution, with six factors, presented acceptable internal consistency and accounted for 77% of the

Table 3. CATPCA results of constraints to travel items

Item	Factor loadings				
	C1	C2	C3	C4	C5
Family commitments (children, elderly, and family)***	0.80	-	-	-	-
Lack of time**	0.80	-	-	-	-
Too busy with work***	0.79	-	-	-	-
Pet commitments***	0.68	-	-	-	-
Lack of tourism information**	-	0.81	-	-	-
Travel agency didn't recommend*	-	0.79	-	-	-
Do not know what to expect*	-	0.78	-	-	-
High cost of travel**	-	-	0.87	-	-
High entrance fees to attractions and events**	-	-	0.85	-	-
Lack of transportation*	-	-	0.54	-	-
Political beliefs***	-	-	-	0.87	-
Worries about terrorism***	-	-	-	0.70	-
Travel stress***	-	-	-	0.68	-
Friends don't want/can travel**	-	-	-	-	0.83
Lack of company to travel**	-	-	-	-	0.80
Eigenvalue	2.58	2.24	2.06	1.93	1.71
Explained variance (%)	17.22	14.91	13.72	12.88	11.41
Cronbach's alpha	0.75	0.74	0.68	0.64	0.68

Notes: C1 – commitments, C2 – lack of knowledge, C3 – lack of resources, C4 – ideology and stress, C5 – lack of company.

Source: * Božić et al. (2017), ** adapted from Božić et al. (2017), *** introduced by the authors.

total variance explained (Table 2). For the constraints to travel items, a five-dimensional solution was selected. Seven items with low loadings and cross-loadings were dropped. The factors presented acceptable internal consistency, representing 70% of the total variance (Table 3).

The second half subsample was used to confirm the determined structures. The motivations to travel items did not present severe violations of univariate normality (skew from -1.56 to 0.36, kurtosis from -1.18 to 2.67) but did not meet the requirement of multivariate normality (multivariate kurtosis 99.68; critical ratio 36.03). The Mahalanobis distances suggested the presence of multivariate outliers and eighteen observations were deleted. The travel constraint items showed non-severe violations of univariate normality assumptions, but an acceptable level of multivariate non-normality (skewness from -1.16 to 0.53, kurtosis from -1.21 to 1.32, multivariate kurtosis, 57.67, and critical ratio, 25.50). Therefore, sixteen outliers were removed. The results of the CFA indicated poor model fit: $\chi^2/df = 3.131, p < 0.001$; Bollen-Stine bootstrap,

$p = 0.005$; SRMR = 0.063; RMSEA = 0.075, $P_{close} < 0.001$ and 95% CI [0.067; 0.083]; and CFI = 0.903. Consequently, model re-specification was conducted. Five items with lower standardized regression weights were excluded (1, 10, 12, 17 and 34) and a covariance between the error terms of items 11 and 14 was added, supported by item content. The modified model was re-estimated, showing a good fit: $\chi^2/df = 1.337, p = 0.041$; Bollen-Stine bootstrap, $p = 0.164$; SRMR = 0.0276; RMSEA = 0.030, $P_{close} = 0.985$ with 95% CI [0.007; 0.045]; and CFI = 0.991 (Figure 2 – left). Comparing models, the modified one was more parsimonious than the initial (MEVCI: 0.503 vs 1.521; $\Delta\chi^2(76) = 347.567, p < 0.001$). The final model, with six factors and 14 items, presented adequate composite reliability for all factors, and items showed adequate individual reliability, with convergent and discriminant validity (Table 4 – top).

The six motivation factors were labelled: M1 – cultural knowledge (improvement of knowledge about destination culture and heritage); M2 – self-integration (self-connection and social connection); M3 – cultural self-improvement (participation in events, workshops,

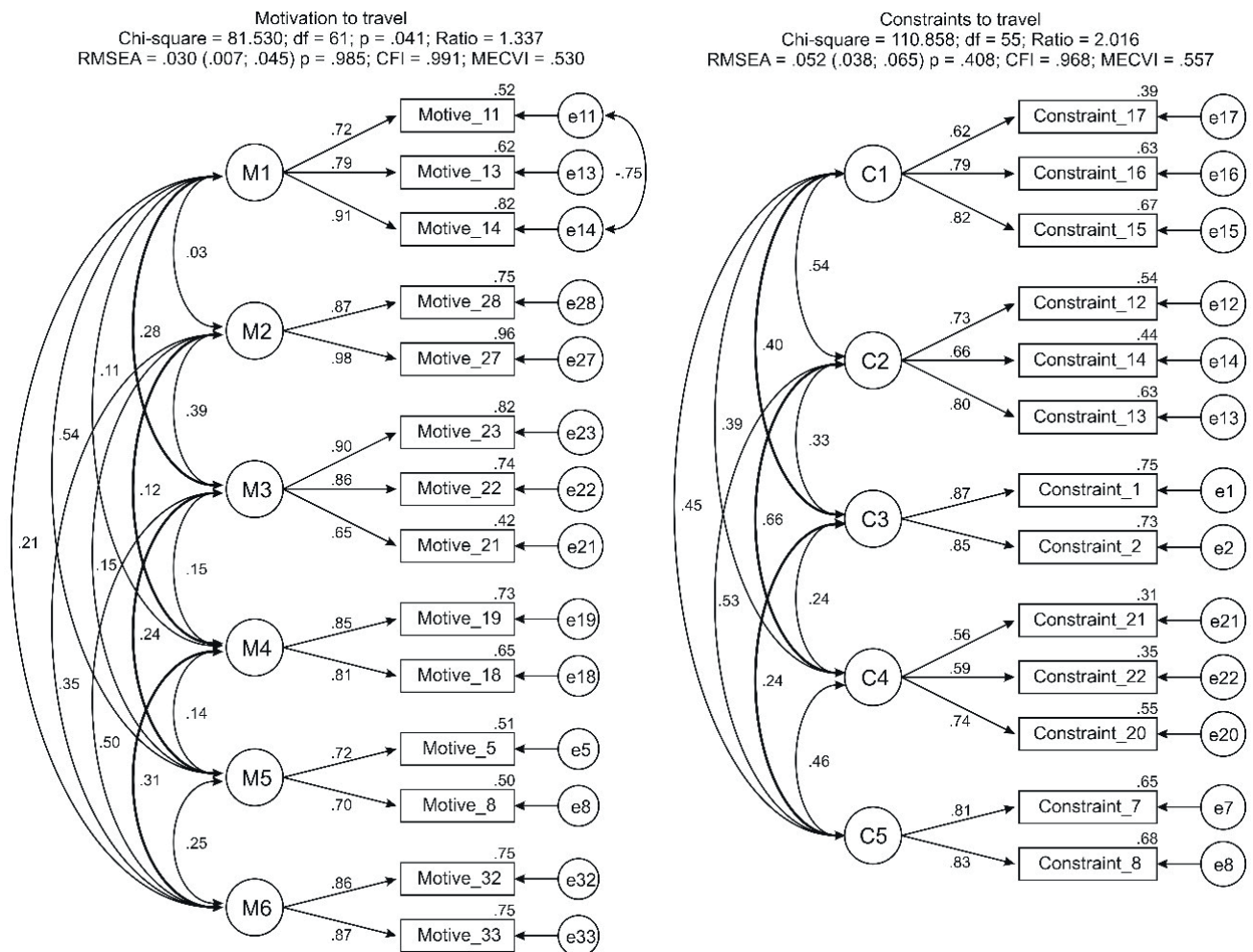

Figure 2. CFA final models of motivations (left) and constraints (right) to travel (standardized coefficients and measurement errors are shown)

Source: own research

Table 4. Final models: internal reliability, convergent and discriminant validity, and average variance extracted ($n = 800$)

Travel motivations model										
	α	M(SD)	CR	AVE	M1	M2	M3	M4	M5	M6
M1	0.83	3.95 (0.80)	0.849	0.654	0.809	–	–	–	–	–
M2	0.93	2.65 (1.34)	0.922	0.856	0.026	0.925	–	–	–	–
M3	0.85	2.84 (1.02)	0.851	0.659	0.278	0.389	0.812	–	–	–
M4	0.84	4.25 (0.86)	0.815	0.688	0.113	0.124	0.154	0.830	–	–
M5	0.67	4.39 (0.63)	0.671	0.505	0.540	0.148	0.237	0.144	0.710	–
M6	0.87	3.78 (1.06)	0.855	0.747	0.210	0.350	0.495	0.314	0.252	0.864
Travel constraints model										
	α	M(SD)	CR	AVE	C1	C2	C3	C4	C5	
C1	0.76	3.61 (0.95)	0.793	0.564	0.751	–	–	–	–	
C2	0.78	3.12 (1.01)	0.775	0.537	0.541	0.732	–	–	–	
C3	0.84	4.05 (0.86)	0.851	0.741	0.404	0.329	0.861	–	–	
C4	0.67	2.73 (1.00)	0.666	0.403	0.392	0.660	0.241	0.635	–	
C5	0.79	3.11 (1.14)	0.801	0.668	0.446	0.529	0.244	0.460	0.817	

Notes: α – Cronbach alpha, CR – composite reliability, AVE – average variance extracted, diagonal values – square root of AVE, off-diagonal values – correlations between factors. M1 – cultural knowledge, M2 – self-integration, M3 – cultural self-improvement, M4 – rest, M5 – intellectual curiosity, M6 – social and family interactions. C1 – commitments, C2 – lack of knowledge, C3 – lack of resources, C4 – ideology and stress, C5 – lack of company.

Source: own research.

and scientific work); M4 – rest (physical and mental); M5 – intellectual curiosity (curiosity and willingness to learn new things); and M6 – social and family interactions (visiting friends and relatives).

The constraints to travel structure was confirmed through CFA. Based on fit indicators ($\chi^2 / df = 2.460$, $p < 0.001$; the Bollen-Stine bootstrap, $p = 0.005$; SRMR = 0.0588; RMSEA = 0.062, $P_{close} = 0.037$, 95% CI [0.051; 0.073]; CFI = 0.941) the model was re-analysed. One item (18) presented a standardized regression weight less than .50 and was removed. Inspection of MIs for regression weights provided evidence of no clear loading of item 3 on factors F2 and F4. The modified model (Figure 2 – right) presented a good overall fit: $\chi^2 / df = 2.016$, $p < 0.001$; Bollen-Stine bootstrap, $p = 0.007$; RMSEA = 0.052, $P_{close} = 0.408$ and 95% CI [0.038; 0.065]; SRMR = 0.0429; CFI = 0.968. The final model, with six factors and 13 items, was more parsimonious than the

initial (MECVI: 0.557 vs 0.816) and the chi-square test for differences was significant ($\Delta\chi^2 (25) = 85.96$, $p < 0.001$). Items showed acceptable convergent validity and adequate individual reliability. These were acceptable. Discriminant validity between factors 2 and 4 was marginal, but the criterion was met for the remaining factors, providing some evidence of discriminant validity (Table 4 – bottom).

The five constraint factors of the model represent: C1 – commitments (due to obligations as work and family); C2 – lack of knowledge (recommendation/information about the destination); C3 – lack of resources; C4 – ideology and stress (travel stress, political beliefs and terrorism worries); and C5 – lack of company.

Descriptive statistics for both groups of factors for the total sample are shown in Table 4. The motivation factors that stand out, on average, above the relevant

level are intellectual curiosity, rest and cultural knowledge. Only two constraint factors, lack of resources and commitments, score on average above the neutral level of importance.

4.2. COMPARISON OF GROUPS

Parametric tests (independent-sample *t*-tests, one-way Anova tests and subsequent pairwise comparisons) were used to compare the relevance of the travel motivation dimensions and the importance of constraint dimensions by the socio-demographic characteristics of Portuguese tourists. For the sake of simplicity, the only significant differences found are presented in Tables 5 and 6.

Women score, on average, more than men on intellectual curiosity, rest, cultural knowledge, social and family interactions, and lack of resources. Those without children attach a significantly higher level of relevance than those with children to intellectual curiosity, social and family interactions, and cultural self-improvement, and a significantly lower level of importance to almost all the travel constraint dimensions, except lack of company. The group aged above 44 gives a significantly lower level of relevance to cultural self-improvement and intellectual curiosity than the group aged below 34, less relevance to social and family

interactions than the group aged below 25, and higher importance to lack of knowledge and commitments than tourists aged below 34. Those less educated (with only primary education completed) assign significantly less relevance than all the others to cultural knowledge and intellectual curiosity, more importance than those with secondary level of education completed to lack of knowledge, and less relevance than tourists with secondary level of education completed to cultural self-improvement. Singles attribute a significantly higher score of relevance than those married or in a civil partnership to intellectual curiosity and social and family interaction, and less importance to commitments and lack of knowledge than the other categories of marital status. Retired tourists give lower relevance to cultural self-improvement, and less relevance to intellectual curiosity than students. However, students attribute a significantly lower score of importance than those who work to lack of time and resources.

5. CONCLUSION

The main objective of this study is to develop and validate two scales for Portuguese domestic tourists: one to measure travel motivation and another to

Table 5. Statistically significant results of independent sample *t*-tests

Factor	M(SD)		<i>t</i> (798)	<i>p</i>	BCa 95% CI	<i>d</i>
	Female	Male				
M1. Culture and heritage	4.00 (0.80)	3.87 (0.79)	2.30	0.020	(0.016, 0.254)	0.17
M4. Rest	4.36 (0.79)	4.06 (0.94)	4.84	< 0.001	(0.175, 0.422)	0.36
M5. Intellectual curiosity	4.46 (0.60)	4.27 (0.65)	4.00	< 0.001	(0.092, 0.279)	0.30
M6. Social and family interactions	3.87 (1.06)	3.62 (1.05)	3.21	0.002	(0.094, 0.402)	0.24
C3. Lack of resources	4.11 (0.83)	3.95 (0.90)	2.52	0.015	(0.028, 0.291)	0.19
Children	Without children	With children				
M3. Culture and scientific development	2.90 (1.01)	2.70 (1.03)	2.46	0.014	(0.034, 0.356)	0.34
M5. Intellectual curiosity	4.46 (0.59)	4.23 (0.68)	4.49	< 0.001	(0.130, 0.323)	0.52
M6. Social and family interactions	3.84 (1.07)	3.62 (1.04)	2.68	0.008	(0.066, 0.368)	0.36
C1. Commitments	3.49 (0.95)	3.87 (0.92)	-5.14	< 0.001	(-0.511, -0.233)	0.25
C2. Lack of knowledge	3.01 (0.98)	3.38 (1.03)	-4.83	< 0.001	(-0.530, -0.212)	0.22
C3. Lack of resources	4.01 (0.87)	4.16 (0.83)	-2.38	0.018	(-0.282, -0.035)	0.03
C4. Ideology and stress	2.64 (0.99)	2.92 (1.01)	-3.59	< 0.001	(-0.432, -0.119)	0.13

Notes: Cohen's *d* effect size: less than 0.20, very small; 0.20–0.50, small; 0.50–0.80, medium; 0.80 or more, large.

Source: own research.

Table 6. Statistically significant results of one-way Anova tests and Games-Howell post-hoc tests

Factor	F(p)	η^2	Group 1	M(SD)	Group 2	M(SD)	BCa 95% CI	Adj. p
Age								
M3. Culture and scientific development	6.51 (<0.001)	0.02	> 44	2.55 (1.01)	< 25	2.88 (1.00)	(-0.604, -0.043)	0.011
					25-34	3.07 (1.11)	(-0.938, -0.099)	0.004
M5. Intellectual curiosity	7.08 (<0.001)	0.03	> 44	4.20 (0.61)	< 25	4.45 (0.62)	(-0.422, -0.079)	<0.001
					25-34	4.46 (0.59)	(-0.493, -0.027)	0.016
M6. Social and family interactions	4.04 (0.007)	0.06	> 44	3.57 (1.02)	< 25	3.86 (1.07)	(-0.581, -0.002)	0.047
C1. Commitments	5.82 (0.001)	0.02	> 44	3.83 (0.92)	< 25	3.49 (0.95)	(0.079, 0.598)	0.002
C2. Lack of knowledge	8.47 (<0.001)	0.03	> 44	3.39 (0.98)	< 25	2.97 (0.98)	(0.146, 0.695)	<0.001
Education								
M1. Culture and heritage	10.40 (<0.001)	0.03	Primary	3.57 (0.88)	Secondary	3.96 (0.75)	(-0.685, -0.085)	0.004
					Higher	4.03 (0.82)	(-0.765, -0.149)	0.001
M3. Culture and scientific development	6.98 (0.001)	0.02	Primary	2.46 (1.00)	Secondary	2.93 (0.99)	(-0.820, -0.121)	0.002
M5. Intellectual curiosity	10.87 (<0.001)	0.03	Primary	4.08 (0.61)	Secondary	4.42 (0.58)	(-0.554, -0.130)	<0.001
					Higher	4.43 (0.67)	(-0.574, -0.133)	<0.001
C2. Lack of knowledge	9.69 (<0.001)	0.02	Secondary	2.99 (1.02)	Primary	3.50 (1.09)	(-0.894, -0.140)	0.002
Marital status								
M5. Intellectual curiosity	9.79 (<0.001)	0.02	Single	4.46 (0.60)	Married/civil partnership	4.25 (0.69)	(0.060, 0.355)	0.001
M6. Social and family interactions	4.88 (0.008)	0.01	Single	3.86 (1.06)	Married/civil partnership	3.59 (1.06)	(0.031, 0.500)	0.016
C1. Commitments	11.10 (<0.001)	0.03	Single	3.50 (0.95)	Married/civil partnership	3.81 (0.93)	(-0.523, -0.110)	<0.001
					Divorced/widowed	3.90 (0.86)	(-0.783, -0.022)	0.033
C2. Lack of knowledge	17.02 (<0.001)	0.04	Single	2.97 (0.99)	Married/civil partnership	3.39 (1.03)	(-0.644, -0.194)	<0.001
					Divorced/widowed	3.48 (0.80)	(-0.862, -0.149)	0.001

Table 6. (cont.)

Factor	F(p)	η^2	Group 1	M(SD)	Group 2	M(SD)	BCa 95% CI	Adj. p
Work status								
M3. Culture and scientific development	4.75 (0.001)	0.02	Retired	2.11 (0.89)	Student	2.93 (0.96)	(-1.377, -0.259)	0.001
					Working student	2.81 (1.06)	(-1.301, -0.099)	0.018
					Employed	2.83 (1.06)	(-1.289, -0.160)	0.006
					Unemployed	2.95 (0.99)	(-1.588, -0.102)	0.023
M5. Intellectual curiosity	5.00 (0.001)	0.03	Student	4.49 (0.55)	Retired	4.03 (0.50)	(0.141, 0.768)	0.001
C1. Commitments	4.89 (<0.001)	0.03	Student	3.44 (0.93)	Employed	3.75 (0.96)	(-0.554, -0.076)	0.002
C3. Lack of resources	2.48 (0.043)	0.01	Student	3.97 (0.83)	Retired	4.35 (0.52)	(-0.722, -0.040)	0.029

Note: Statistically significant comparisons with Bonferroni adjusted alpha level are presented. Eta square effect size: 0.01, small effect; 0.06, medium effect; 0.14, large effect.

Source: own research.

measure travel constraints, considering theories of needs and constraints. Furthermore, it aimed to identify motivations and constraints to travel differences according to Portuguese tourist characteristics.

The significant differences found are in accordance with theories of motivation and constraints, and cultural tourist profiles. In general, motivations are intrinsically linked to the "I" and the "I + Group", suggesting a need to satisfy tourist's personal reasons and the importance of considering what surrounds them. Raymore (2002), and Samdahl and Jekubovich (1997) noted that, in fact, there is no hierarchy between needs, but rather an interaction between facilitators and inhibitors, which vary from person to person. For example, for commitments, time is estimated as one of the three main constraints of tourism demand, different in each tourist, and can be linked among others to the context of a trip, type of destination (rural or urban), tourist mobility and time availability (Caldeira, Kastenholz, 2014). This depends on several characteristics, such as type, category, services, costs and other factors (Assael, 1995).

These aspects are determinant because they delimit an individual's decision to travel (Swarbrooke, Horner, 2002) and guide and reflect the integrity of human behaviour (Murray, 1964). Personality, principles, behaviours and fears will influence the final decision (Takano, Kaetsu, 2018). Therefore, both motivational and constraint factors can influence decision-making,

taking on a psychological and psychosocial burden, as shown by PLog's (1972) theory of allocentrism and psychocentrism. The decision to travel considers all factors, and each has its own influence (Cooper et al., 2001; Swarbrooke, Horner, 2002; Tomas, Meschgrahw, Alcantara, 2012).

Regarding Portuguese tourists, relying on various concepts of motivations and constraints, this study presents the main characteristics that allow the factors which influence the choice of destination to be pointed out. The motivations that are directly or indirectly linked to culture stand out. Crossing with the terms presented in Figure 1, the following connections with the motivation factors are suggested: Intellectual curiosity – 'homo cultural faber'; Rest – 'homo cultural awareness'; Cultural knowledge – 'homo cultural volition'; Cultural self-improvement – 'homo cultural gestalt'; and Self-integration – 'homo cultural pair-bonding'. For all these individuals, despite the different degrees of importance, all of the factors are important, which reinforces McKercher and du Cros' (2002) theory that culture can be central, associated or circumstantial, depending on the experience typology that the tourist desires.

On the other hand, the results report, as significant obstacles to travel, lack of resources (e.g. the cost of the trip and also the payment of entrance fees to attractions and events) which can be considered as structural constraints. Concerning intrapersonal constraints,

lack of knowledge, mainly linked to the lack of information or because there are no recommendations, are above the neutral level of importance. Furthermore, ideology and stress, a possible feeling of insecurity at a destination and the pressure to prepare for a trip also affects the desire for travel. Finally, lack of company, linked to the fact of wanting to travel, but not having anyone with whom to travel is also identified as an interpersonal constraint dimension. These results are in accord with the study of Crawford, Jackson and Godbey (1991) which determines that constraints to participation in leisure activities can be studied according to intra, inter and structural dimensions.

We now present in detail more specific results, regarding age, gender and education, among others. Intellectual curiosity is the most relevant dimension for women, childless individuals, single, those aged up to 34, and well-educated Portuguese tourists; followed by rest which is clearly relevant for women; cultural knowledge is mostly valued by women and the more educated tourist; social and family interactions are a factor most expressive for women, single, childless tourists, and those under 25 years old; and cultural self-improvement is a factor of neutral relevance for tourists under 34, without children, unemployed, and those with secondary education. Also, lack of resources is an important dimension for women, the retired, and tourists without children; commitments is a factor more

important for those married or in a civil partnership, people with children, the employed, and those aged above 44; lack of knowledge is more important for tourists with children, non singles, and the less educated; while ideology and stress are not important dimension for tourists with children.

As mentioned by Murray (1964), motive is an intrinsic factor to an individual that guides and reflects the integrity of human behaviour. These aspects are determining factors because they delimit an individual's decision to travel (Swarbrooke, Horner, 2002). Each individual personality, plus principles, behaviours and fears will influence the final decision (Takano, Kaetsu, 2018). It should be noted that in the same destination we can find all these different types and a tourist on different trips could belong to a different group (Marujo, 2014).

This study has some limitations, namely, the sample is not representative of the socio-demographic groups of Portuguese domestic tourists; for data gathering, the self-administrated technique used is potentially source of negative effects of common method bias; and no competing or contrasting instruments were used to assess convergent and divergent validity. Future studies should include other instruments to assess the same constructs; they must also define and validate a sociodemographic profile for tourists according to their motivations and constraints to travel.

W KIERUNKU INTERPRETACJI PORTUGALSKIEGO TURYSTY KULTUROWEGO: MOTYWACJE I OGRANICZENIA

Ana Ramires^a , Anabela Monteiro^b , Sofia Lopes^c ,
Sara Rodrigues de Sousa^d , Ângela Leite^e 

^a Instituto Português de Administração de Marketing – IPAM Porto, Portugal, <https://orcid.org/0000-0002-3028-0563>,
e-mail: anaramires.ps@gmail.com

^b Universidade Europeia | CiTUR – IPEiria, Portugal, <https://orcid.org/0000-0001-8506-6073>, e-mail: anabela_monteiro@yahoo.com

^c Universidade Europeia | Universidade Lusíada, Lisboa Portugal, <https://orcid.org/0000-0001-7803-513X>, e-mail: lopessofia@hotmail.com

^d Universidade Europeia | CECComp/FLUL, Portugal, <https://orcid.org/0000-0003-4069-4118>,
e-mail: sara.sousa@universidadeeuropeia.pt

^e CEFH Universidade Católica Portuguesa Braga, Portugal, <https://orcid.org/0000-0003-0560-1756>, e-mail: aleite@ucp.pt

ABSTRAKT

Znaczenie turystyki kulturowej dla rozwoju destynacji turystycznych stworzyło potrzebę gromadzenia wiedzy dotyczącej zarówno podaży, jak i popytu w odniesieniu do motywacji i ograniczeń, które mogą wpływać na decyzje turysty kulturowego. Celem tego badania jest opracowanie i walidacja dla populacji portugalskiej dwóch skal do pomiaru motywacji i ograniczeń w podróżowaniu, z uwzględnieniem teorii potrzeb i ograniczeń, a także zbadanie różnic w zależności od cech społeczno-demograficznych turystów. Skale określono za pomocą nieliniowej analizy głównych składowych, a następnie konfirmacyjnej analizy czynnikowej *bootstrap*, zaś różnice zbadano za pomocą testów parametrycznych. Poddano walidacji sześciowymiarowy model motywacji i pięciowymiarowy model ograniczeń, oba z dobrym ogólnym dopasowaniem. Motywy związane z kulturą, ciekawością intelektualną i wiedzą kulturową wyróżniają się wysokim poziomem relewancji. Najważniejszymi ograniczeniami są brak środków finansowych i inne zobowiązania. Znaczące różnice stwierdzono prawie we wszystkich cechach. Wyniki ujawniają ich wpływ na decyzje dotyczące podróży, co ma ogromne znaczenie dla projektowania oferty kulturalnej miejsca docelowego.

SŁOWA KLUCZOWE

motywacje podróżnicze; ograniczenia podróży; turysta kulturowy; Portugalia; walidacja skali

INFORMACJE O ARTYKULE

Przyjęto:
13 lipca 2022 r.
Zaakceptowano:
24 października 2022 r.
Opublikowano:
30 grudnia 2022 r.

1. WSTĘP

Turystyka kulturowa, zarówno jako produkt turystyczny, jak i przedmiot badań naukowych, staje się coraz bardziej popularna. Zainteresowanie dziedzictwem, będące potwierdzeniem pamięci historycznej, nieustannie przyciąga licznych turystów do wielu różnych miejsc na świecie, które dzięki międzynarodowym markom, takim jak UNESCO, stają się jeszcze bardziej atrakcyjne. Wiedza o tym, co w rzeczywistości sprawia, że turyści poszukują takich miejsc, przyczynia się do lepszego zrozumienia profilu podróżnych oraz ulepszenia propozycji i produktów już istniejących w tych miejscach. Wiedząc, co uniemożliwia turystom realizację ich planów w dziedzinie turystyki kulturowej, można odnaleźć ograniczenia działające hamująco na ludzi, którzy pozostają w domu, niezależnie od tego, czy są to ograniczenia powierzchowne, czy nawet marginalne w tego rodzaju doświadczeniach turystycznych.

To, czy wyjazd się odbędzie, czy nie, zależy od motywacji i ograniczeń. Chociaż te zachowania opisują kategorie, które zostały ostatnio zastosowane w badaniach turystycznych (Bożić i in., 2017; Khan, Chelliah, Ahmed, 2017), wciąż brakuje podejścia uwzględniającego ich działanie po stronie popytowej, tj. określenia jak wpływają one na decyzję podróżnego. Zidentyfikowanie motywacji i ograniczeń jednostki może być decydujące dla branży turystycznej nie tylko dlatego, że ujawni obszary wymagające większej uwagi i nowych strategii przewyższania trudności (Nyaupane, Andereck,

2008), ale także dlatego, że zapewni uzyskanie nowych danych dotyczących celów i potrzeb osób podróżujących zgodnie z ich różnymi profilami.

Mając na celu opracowanie i walidację dwóch skal do pomiaru motywacji i ograniczeń podróży dla portugalskich turystów, z uwzględnieniem teorii potrzeb i ograniczeń, oraz zbadanie różnic w zależności od społeczno-demograficznych i innych cech turystów, niniejsze badanie dało wyniki istotne dla branży turystycznej, ponieważ motywacje i ograniczenia podróży są czynnikami wpływającymi na decyzje turystów i mają ogromne znaczenie dla projektowania oferty kulturalnej destynacji.

Mimo silnego wpływu pandemii do końca roku rozpatrywanego w tym badaniu sektor zakwaterowania turystycznego odnotował 27,1 mln gości, generując 70,2 mln noclegów, co odpowiada wzrostom odpowiednio o 7,9% i 4,6% w porównaniu z poprzednim rokiem; znaczna liczba turystów portugalskich (40% ogółu) wykazuje niższy wzrost w stosunku do poprzedniego roku o 0,1% (Turismo de Portugal, 2019).

Poniższe rozdziały zawierają w pierwszej kolejności przegląd literatury na temat motywacji i ograniczeń w podróży, następnie zaprezentowane zostały materiały i metodologia zastosowana do opracowania i walidacji skali motywacji i ograniczeń podróżowania, z uwzględnieniem teorii potrzeb i ograniczeń, oraz do identyfikacji różnic w zależności od cech turystów portugalskich. Na końcu omówiono wyniki i wnioski.

2. PRZEGLĄD LITERATURY

2.1. MOTYWACJA DO PODRÓŻY

Każdy turysta ma określone powody podróżowania (Gil, 2001), zatem motywację można traktować jako zespół wewnętrznych i zewnętrznych czynników, które kształtują jego cele (Cabral, Nick, 2006). Chociaż zawsze istnieje motyw dominujący, decyzja wiąże się też z innymi potrzebami, co razem tworzy niepodzielna całość (Bożić i in., 2017; Lopes, 1980).

Hierarchia potrzeb Maslowa (1943) identyfikuje pięć poziomów interakcji, redefiniując w każdej sytuacji specyficzne formy hierarchii i samodzielności. Kiedy jedna potrzeba jest zaspokojona, następna staje się dominująca (Robbins, 2002). Jednak zachowaniem człowieka kieruje również wpływ otoczenia, np. kulturowego (Sampaio, 2009).

Teoria ERG Clayтона Alderfera (1972) proponuje uproszczenie i ulepszenie teorii piramidy potrzeb Maslowa, redukując ją do trzech grup: potrzeb egzystencji, kontaktu (relacji społecznych) i rozwoju (wzrostu). Perspektywa ta stanowi nowy etap w analitycznym opisie motywacji potrzeb, zwłaszcza ze względu na nacisk położony na jej wieloczynnikowy wymiar. McClelland (1987) odniósł teorię motywacji do grupy influencerów, którzy generują motywację bez względu na płeć, kulturę czy wiek: potrzeby osiągnięć, afiliacji oraz władzy (Serafim, 2014) i wyróżniają się stopniem, w jakim każda osoba ich potrzebuje (Johnson i in., 2018).

Teoria oczekiwań Vrooma (1964) umieszcza jednostkę na poziomie oczekiwań z uzasadnieniem skoncentrowanym na atrakcyjności wyniku. Rdzeń tej teorii leży w myśleniu poznawczym, w którym decyzja determinowana jest przez wyartykułowanie opcji afektywnych, woli i oczekiwań (Robbins, 2002). Limongi-França i Arellano (2002) wyjaśniają teorię oczekiwań Vrooma określającą jednostkę jako osobę posiadającą pragnienia i przekonania, funkcjonującą na podstawie przewidywań i planowania wydarzeń życiowych, podejmującą stosowny wysiłek i kierunek działań, by osiągnąć swoje cele.

W ramach teorii motywacji Neulinger (1981) wymienia trzy główne modele pozycjonowania. Teoria *push-pull* klasyfikuje czynniki jako wewnętrzne, zewnętrzne i połączenie obu form. Czynniki wypychania jest szczególnie związany z potrzebami wewnętrznymi; aby zaspokoić wewnętrzne emocje, należy je brać pod uwagę przy wyborze destynacji turystycznej (Crompton, 1979; Dean, Suhartanto, 2019). Przyciąganie odnosi się do zaspokojenia potrzeb zewnętrznych i przejawia się w skłonności do określonego miejsca lub wiąże się z czynnikami motywującymi (Sun, Pesonen, 2019), które mogą mieć charakter materialny lub niematerialny, takimi jak postrzeganie i oczekiwania (Yoon, Uysal, 2005). Możliwe jest powiązanie genezy tej teorii

z dwuczynnikową teorią motywacji (Herzberg, 1959). Te dwie podstawowe koncepcje tłumaczą satysfakcję lub niezadowolenie jednostki na podstawie czynników wewnętrznych i zewnętrznych.

2.2. TURYSTA KULTUROWY I MOTYWACJA

Kultura każdej jednostki pozwala w pewien sposób wytyczyć cel wizyty w miejscu docelowym, ponieważ specyfika wykształcenia, wartości kulturowe i zwyczaje determinują motywację do konsumpcji turystycznej (Macleod, Carrier, 2010; Richards, 2001). Skale motywacji przypisują różne wagi różnym turystom, ale można znaleźć wiele podobnych profili; jednakże określone potrzeby motywujące do działania mogą być kluczowe w niektórych profilach, a tylko pomocnicze w innych.

Koncepcja turystów kulturowych McKerchera i du Cros (2002) wskazuje, że kultura może być motywem centralnym, powiązaniem lub przypadkowym, w zależności od doświadczenia kulturowego, jakim będzie się cieszył turysta. Zidentyfikowano pięć rodzajów motywów łączących turystę z kulturą: celowy (główną motywacją jest wyłącznie kultura i pragnienie dogłębnych doświadczeń kulturowych); turystyczny (motywy są kulturowe, ale doświadczenie jest powierzchowne, nastawione na wypoczynek i selektywne w stosunku do atrakcji kulturalnych); niezobowiązujący (główny motyw nie jest kulturowy; pożądane doświadczenie jest powierzchowne, preferowane są wizyty w miejscach propagowanych przez media); przypadkowy/incydentalny (motiv nie jest wcale kulturowy, ale pobyt kończy się przypadkowym zaangażowaniem w turystykę kulturową, powierzchownym doświadczeniem) oraz nieoczekiwany (turysta nie podróżuje z powodów kulturowych, ale ostatecznie odwiedza, uczestniczy i angażuje się w działania kulturalne, zyskując głębokie doświadczenie). Motywacje są niewątpliwie podstawą wyboru destynacji. Dla turystów kulturowych niektóre czynniki są ważne i niepowtarzalne, inne uzupełniające, ale kultura jest w nich zawsze obecna. Klasyfikacja ta jest zbiorem wskaźników generujących motywacje decyzyjne prowadzące do osiągnięcia ostatecznego celu (Monteiro, 2014).

McKercher i du Cros (2002) określili turystę kulturowego jako podróżnika, którego motywacją jest zasadniczo kultura. Wyróżnili przy tym trzy typy turysty kulturowego: czysty, przypadkowy i niekulturowy. Turysta czysto kulturowy jest łatwo rozpoznawalny, cechuje go ciekawość bezpośrednio związana z kulturą. Motywacja kulturowa turysty przypadkowego nie jest zbyt widoczna, ale wykorzystuje wszystko, co oferuje miejsce docelowe. Turyści niekulturowi mogą podróżować z przyczyn innych niż kulturowe, ale prawdopodobnie i tak będą doświadczać aktywności związanej z kulturą, ponieważ każda turystyka jest kulturowa.

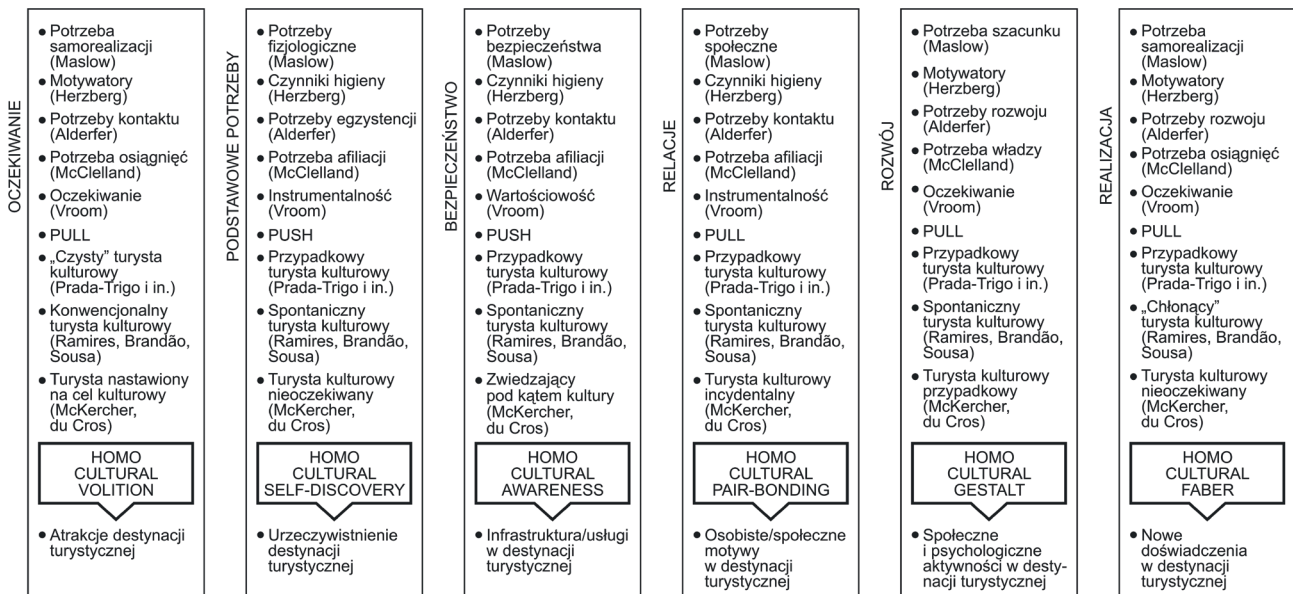

Rysunek 1. Potrzeby wg różnych teorii i ich związek z motywacjami turysty kulturowego

Źródło: opracowanie własne

Jak stwierdził Ramos (2013), kultura lokalna istnieje trwale, jest „zasobem naturalnym”, integralną częścią miejsca turystycznego.

Ramires, Brandão i Sousa (2018) zidentyfikowały trzy grupy międzynarodowych turystów kulturowych, odwiedzających miejsce światowego dziedzictwa (miasto Porto), na podstawie określonych atrybutów miejsca docelowego: konwencjonalni (standardowi) – odwiedzający po raz pierwszy, którzy cenią wymiar kulturowy i rekreacyjny; spontaniczni – mniej zainteresowani kulturą i wypoczynkiem jako atrybutami przy wyborze miejsca docelowego; oraz chłonący (absorbujący) – scharakteryzowani jako niezależni, eklektyczni i odkrywcy (Judd, 1999).

W niniejszym badaniu ważne było przestudiowanie wszystkich tych punktów widzenia, w celu lepszego zrozumienia różnych szczegółów otaczających motyw kulturowy. Jednostka stanowi całość, której nie da się sztywno podzielić, a jej różne cechy indywidualne, kulturowe i społeczne tworzą spektrum motywacji.

Chociaż nie wszystkie teorie motywacji i potrzeb dotyczą bezpośrednio turystyki, ich symbioza pozwala na wypracowanie koncepcji motywacyjnych zachowań kulturowych. Opierając się na przytoczonych badaniach i teoriach, wymyślono zestawienie tych pojęć (rysunek 1), które sugeruje istnienie szerokiego profilu turysty kulturowego. Znalaziono nowe terminy, które pozwalają łączyć różne myśli: „*homo cultural volition*” to turysta o określonych nawykach kulturowych; „*homo cultural self-discovery*” jest otwarty w miejscu docelowym na wszystko, co tylko zaspokaja jego potrzeby kulturowe; „*homo cultural awareness*” chce być bezpieczny i mieć wszystkie udogodnienia turystyczne, a kultura stanowi wartość dodaną; „*homo cultural*

pair-bonding” to turysta, który wykorzystuje kulturę do zacieśniania więzi społecznych i współpracy; „*homo cultural gestalt*” potrzebuje zrozumieć całość, aby skorzystać z otaczającego go środowiska kulturowego i rozwijać się; „*homo cultural faber*” kontroluje swoje oczekiwania i działania, wykorzystując dostępne narzędzia do osiągnięcia osobistego spełnienia kulturowego.

2.3. OGRANICZENIA PODRÓŻOWANIA

Za ograniczenia podróżowania uważane są „czynniki, które hamują dalszą podróż, powodują niemożność rozpoczęcia podróży, skutkują niemożnością utrzymania lub zwiększenia częstotliwości podróży i prowadzą do negatywnego wpływu na jakość podróży” (Hung, Petrick, 2010, cyt. w: Khan, Chelliah, Ahmed, 2017, s. 1142). Literatura przedmiotu koncentruje się jednak na badaniu ograniczeń po stronie podaży turystycznej, tj. na poziomie transportu, bazy noclegowej, usług, klimatu, sezonowości, bezpieczeństwa, a nawet braku promocji destynacji (Nyaupane, Andereck, 2008). Pomimo badań, które pojawiły się w ostatnich latach, zasadnicze znaczenie ma zrozumienie trudności i ograniczeń po stronie popytu.

Zmianę konceptualizacji barier w modelu wypoczynku rodzinnego, przyjętą w badaniu ograniczeń, po raz pierwszy zaproponowali Crawford i Godbey (1987), a następnie rozwinęli Crawford, Jackson i Godbey (1991), którzy stwierdzają, że ograniczenia uczestnictwa w zajęciach rekreacyjnych można badać w trzech wymiarach: intrapersonalnym, interpersonalnym i strukturalnym. Model ten był jednym z najszerzej stosowanych do badania ograniczeń podróży. Zgodnie

z nim ograniczenia intrapersonalne odnoszą się do osoby i obejmują: brak zainteresowania, czynniki psychologiczne, emocjonalne (strach), religijne, bezpieczeństwa i fizyczne. Ograniczenia te można odwrócić w krótkim czasie i zależą one od cyklu życia jednostki. Ograniczenia interpersonalne nie zależą już wyłącznie od jednostki, ale od braku dostępności innych osób, np.: braku zainteresowania rodziny, wpływu przyjaciół i innych podróżników (Crawford, Godbey, 1987; Crawford, Jackson, Godbey, 1991; Fennell, 2017; Lee, Agarwal, Kim, 2012; Nyaupane, Andereck, 2008; Pennington-Gray, Kerstetter, 2002). Ograniczenia strukturalne są uwarunkowane czynnikami zewnętrznymi, takimi jak: pogoda, przyczyny społeczne, polityczne lub ekonomiczne, brak czasu, dostępność, transport i atrybuty miejsc docelowych (Lee, Agarwal, Kim, 2012; Nyaupane, Andereck, 2008; Pennington-Gray, Kerstetter, 2002; Walker, Virden, 2005), przy czym najbardziej znaczące są brak pieniędzy i czasu (Nyaupane, Andereck, 2008).

Każda osoba może mieć jedno lub więcej ograniczeń w ramach każdej kategorii i/lub więcej niż jeden wymiar w każdej kategorii. Ograniczenia te są przedstawione sekwencyjnie, warunkując cały proces, tzn. jeśli jeden z wymiarów nie zostanie pokonany, wpłynie to na eliminację drugiego (Lee, Agarwal, Kim, 2012); mogą być również doświadczane jednocześnie (Monterrubio, Madera, Pérez, 2020). Osoby, u których występują czynniki intrapersonalne, podlegają silniejszej demotywacji, a zatem są mniej skłonne do podróżowania (Gilbert, Hudson, 2000).

Oprócz tej kategoryzacji ograniczeń, możemy, zgodnie z modelem opracowanym przez Crawforda, Jacksona i Godbeya (1991), podzielić je na zewnętrzne lub wewnętrzne (Khan, Chelliah, Ahmed, 2017) oraz społeczno-demograficzne (Monterrubio, Madera, Pérez, 2020). Ograniczenia intrapersonalne są związane z czynnikami wewnętrznymi, podczas gdy czynniki interpersonalne mogą mieć zarówno zewnętrzne, jak i wewnętrzne pochodzenie, a czynniki strukturalne są wyłącznie zewnętrzne.

Ograniczenia podróżowania nie są przez jednostki jednakowo odczuwane ani uwarunkowane (Jackson, 2000). Na decyzję podróżnika mają wpływ m.in.: wiek, płeć, kultura i sezonowość. Dla młodych ludzi, pomimo dostępnego czasu, jednym z najbardziej restrykcyjnych czynników są warunki ekonomiczne (Huber, Milne, Hyde, 2018; Jackson, 2000). Dorośli mogą przezwyciężyć to ograniczenie, jednak obciążenia rodzinne i zawodowe mogą stanowić pewne bariery. Wreszcie, osoby starsze jako podstawowe ograniczenia wskazują brak mobilności, izolację i problemy zdrowotne (Huber, Milne, Hyde, 2018; Jackson, 2000). Niektóre badania wykazały, że jeśli chodzi o płeć, to kobiety mają więcej ograniczeń, takich jak obowiązki rodzinne lub trudności w samotnym podróżowaniu ze względu na osąd społeczny

(Khan, Chelliah, Ahmed, 2017), a osoby transpłciowe czują się wycofane i społecznie uwarunkowane do podróżowania głównie do bardziej tradycyjnych krajów (Monterrubio i in., 2020). Nieznajomość kultury innego kraju i niepewność co do zasad obowiązujących w odwiedzanym miejscu może być powodem zakłopotania (Khan, Chelliah, Ahmed, 2017). Czynnikiem, który należy wziąć pod uwagę, jest również sezonowość, oznaczająca dużą popularność destynacji w pewnych przedziałach czasu. Jednak niektórzy podróżni mogą unikać odwiedzania takich miejsc w okresach, w których są najbardziej zatłoczone, a odwiedzać je w innym czasie lub nawet udać się w inne miejsca (Hinch, Jackson, 2000).

2.4. TURYSTA KULTUROWY I OGRANICZENIA

Turyści, którzy podróżują w celach kulturowych, również mogą wykazywać pewne ograniczenia, zarówno intrapersonalne, interpersonalne, jak i strukturalne. Zwiedzanie muzeów, miejsc zabytkowych lub innych atrakcji kulturowych może być uwarunkowane ceną biletów, czasami uważaną za wygórowaną w stosunku do jakości atrakcji, brakiem czasu i trudnościami w dotarciu do destynacji zarówno w sensie infrastruktury, jak i dostępności – np. miejsca niewygodne lub odległe (Jun, Kyle, O’Leary, 2008; Li i in., 2011; Tian, Crompton, Witt, 1996). Atrakcje kulturowe najczęściej koncentrują się w dużych ośrodkach miejskich, więc odwiedzanie ich przez mieszkańców jest zwykle łatwiejsze i wygodniejsze, ponieważ podróż jest szybsza, z większą liczbą opcji transportu i tańsza (Jun, Kyle, O’Leary, 2008) (ograniczenia strukturalne), lub jest utrudniona z powodu niepełnosprawności ruchowej czy fizycznej odwiedzającego oraz braku udogodnień infrastrukturalnych (Jun, Kyle, O’Leary, 2008; Li i in., 2011; Teixeira i in., 2020; Tian, Crompton, Witt, 1996) (ograniczenia intrapersonalne i strukturalne).

Ponadto niektórzy turyści uważają, że pewne atrakcje kulturowe, takie jak muzea, są nudne, mało interesujące i powtarzalne, a zatem, jeśli zwiedzający odwiedzili już jakiś rodzaj muzeum, nie chcą zobaczyć innego, ponieważ uważają, że doświadczenia będą takie same (Jun, Kyle, O’Leary, 2008; Li i in., 2011; Teixeira i in., 2020; Tian, Crompton, Witt, 1996). Istotną okolicznością jest również wiek podróżujących, ponieważ młodzi ludzie mają tendencję do uznawania muzeów, które przedstawiają jedynie przeszłość, za nieciekawe (Ab Ghani, Galbreath, Evans, 2011) (ograniczenia intrapersonalne).

Pod uwagę brany jest również niedobór wiedzy na temat atrakcji kulturowych, które warto odwiedzić, ze względu na brak zainteresowania turystów lub niedostateczną promocję obiektów (Ab Ghani, Galbreath, Evans, 2011). Ponadto przeszkodami mogą być również: skromna informacja na miejscu (Wong,

McKercher, Li, 2016) o tematyce czy budynkach; problemy z tłumaczeniem na języki obce (Kelly, 1998); ogólnie bariera językowa lub nawet brak zrozumienia innych paradygmatów kulturowych; ograniczone bezpieczeństwo i zaufanie (np. pandemia stworzyła potrzebę ucieczki z zamkniętych przestrzeni) (Humagain, Singleton, 2021) (ograniczenia intrapersonalne). Brak interakcji społecznych, nieobecność osób towarzyszących mających te same zainteresowania kulturowe, zobowiązania rodzinne, a nawet fakt posiadania zwierząt domowych można również uznać za ograniczenia (Ying i in., 2021) (ograniczenia interpersonalne).

Znajomość ograniczeń jednostek może być wskazówką dla branży turystycznej, ponieważ podjęcie pewnych działań może zniwelować ograniczenia, które wcześniej uniemożliwiały jednostkom podróżowanie (Lee, Agarwal, Kim, 2012; Nyaupane, Andereck, 2008). Z jednej strony występują bariery w podróżowaniu, które ograniczają lub uniemożliwiają uczestnictwo, ale z drugiej strony istnieją sposoby ich przezwyciężenia. Jedną z teorii wspierających tę perspektywę jest teoria negocjacji z ograniczeniami (ang. *theory of constraints negotiation* – Jackson, 1993). Zgodnie z nią jednostka jest aktywna w poszukiwaniu zasobów i alternatywnych strategii, które pozwalają ominąć te przeszkody (Lee, Agarwal, Kim, 2012).

Oprócz polegania na wewnętrznych i zewnętrznych motywacjach chęć podróżowania może napotkać ograniczenia i utrudnienia, których identyfikacja i zrozumienie może pomóc branży turystycznej, ponieważ są one czynnikami wpływającymi na turystów przy wyborze celu podróży. Według wiedzy autorek w Portugalii nie ma narzędzi do oceny motywacji i ograniczeń w podróżowaniu. Niniejsze badanie ma zatem na celu opracowanie i zweryfikowanie skali motywacji do podróży i skali ograniczeń dla portugalskich turystów oraz zbadanie różnic w zależności od cech społeczno-demograficznych.

3. MATERIAŁY I METODY

Badanie to było zgodne z wytycznymi *Deklaracji helsińskiej* z późniejszymi zmianami (World Medical Association, 2013). Protokół badania obejmował wyrażenie świadomej zgody uczestników, których poinformowano o celach badania, zapewniono ich anonimowość i poufność danych oraz procedury ich późniejszego zniszczenia. Dane zostały zebrane w pierwszym półroczu 2019 r. za pomocą ankiety internetowej przy użyciu formularzy Google wśród obywateli Portugalii w wieku powyżej 18. roku życia.

Badanie podzielono na trzy sekcje: pierwsza zawierała pytania dotyczące cech społeczno-demograficznych

uczestników i zachowań podróżniczych; druga przedstawiała listę 35 motywów wyboru destynacji turystycznych, które uczestnicy oceniali na skali Likerta: od „1 – w ogóle nieistotny” do „5 – bardzo istotny”; a trzecia składała się z listy 22 ograniczeń w podróżowaniu również ocenianych przy użyciu skali Likerta: od „1 – w ogóle nieważne” do „5 – bardzo ważne”. Większość uwzględnionych motywów i ograniczeń była oparta na pracy Bożić i in. (2017), poza dziewięcioma innymi motywami i dziewięcioma innymi ograniczeniami wprowadzonymi przez autorki.

3.1. CHARAKTERYSTYKA PRÓBY

Zebrano 834 ważne kwestionariusze uczestników w wieku od 18 do 89 lat. Strukturę próby według cech demograficznych przedstawiono w tabeli 1. Najczęściej respondentami były kobiety (64%), osoby stanu wolnego (67%), bezdzietne (70%) oraz w wieku powyżej 25 lat (57%). Średnia wieku wynosiła 30,5 (SD = 14,46), a połowa respondentów znalazła się w przedziale 18–23 lata. Prawie połowa miała wykształcenie średnie, a 41% wyższe. Odsetek niepracujących studentów i pracujących uczestników był zrównoważony (po 38%). Uczestnicy badania podróżowali średnio raz (29%) lub dwa razy (30%) rocznie i przeważnie w kraju (63%).

Tabela 1. Cechy społeczno-demograficzne próby ($n = 834$)

Cecha	%	Cecha	%
Płeć		Stan cywilny	
Mężczyzna	36,33	singiel(ka)	66,67
Kobieta	63,67	żonaty/zamężna / w związku partnerskim	27,70
Wiek		rozwidziony(na) / w separacji	4,80
< 25	56,50	wdowiec/wdowa	0,84
25–34	12,50	Dzieci	
35–44	10,50	brak	70,02
> 44	20,50	jedno	10,91
Poziom wykształcenia		dwoje dzieci	15,11
Podstawowe	9,83	troje lub więcej dzieci	3,96
Średnie	49,40	Status zatrudnienia	
Licencjat	31,65	student; niepracujący	38,01
Magisterum	7,43	student; pracujący	15,71
Doktorat	1,68	zatrudniony(na)	38,37
		niezatrudniony(na)	4,20
		emeryt(ka)	3,70

Źródło: opracowanie własne.

3.2. ANALIZA DANYCH

Statystyczną analizę danych przeprowadzono przy użyciu oprogramowania IBM SPSS Statistics w wersji 27 i Amos w wersji 26. Poziom istotności statystycznej ustalono na 0,05.

Aby wyznaczyć modele motywacji do podróżowania i ograniczeń podróży, dane zostały najpierw losowo podzielone na dwie części o równej wielkości (Hair i in., 2014; Jöreskog, 1993). W celu ustalenia ukrytej struktury motywów i ograniczeń na zbiorze pozycji, zastosowano podejście nieparametryczne do jednej podpróby, analizę głównych składowych dla danych jakościowych – Categorical Principal Components Analysis (CATPCA) ze skalowaniem porządkowym i rotacją Varimax (Linting i in., 2007). Wybór liczby czynników opierał się na kryteriach Kaisera i analizie wykresu osypiska (Fabrigar i in., 1999) oraz możliwości interpretacji czynników. W celu zachowania pozycji zastosowano kombinację kryteriów ładowania: dla czynnika głównego co najmniej 0,40 (Hair i in., 2014), który również powinien być co najmniej dwukrotnie wyższy niż dla czynników drugorzędnych (Hinkin, 1998); i bez ładunków krzyżowych (tj. z ładunkami poniżej 0,32 dla wielu czynników) (Costello, Osborne, 2005). Wewnętrzną spójność czynnika oceniono za pomocą współczynnika alfa Cronbacha (dolna granica akceptowalności od 0,60 do 0,70 według Haira i in., 2014).

Następnie do drugiej podpróby zastosowano confirmacyjną analizę czynnikową (Confirmatory Factor Analysis – CFA) z oszacowaniem maksymalnego prawdopodobieństwa (Maximum Likelihood Estimate – MLE). W celu określenia jednoczynnikowej i wieloczynnikowej normalności poddano ocenie współczynniki skośności i kurtozy oraz kurtozę Mardia. Dla pierwszej – wartości bezwzględne odpowiednio poniżej 3 i 7 (Kline, 2016), a dla drugiej – współczynnik krytyczny poniżej 5 (Bentler, Wu, 2008) były wskaźnikami umiarkowanej nienormalności. Aby rozwiązać problem wieloczynnikowej nienormalności, dane zostały również sprawdzone pod kątem wieloczynnikowych wartości odstających za pomocą analizy odległości Mahalanobisa (Kline, 2016). Ponieważ wartości kurtozy Mardii były bliskie 30, a współczynniki jednoczynnikowe poniżej progów umiarkowanej nienormalności (Gao, Mokhtarian, Johnston, 2008), metodę MLE wykonano za pomocą ładowania początkowego (*bootstrap*) Bollena-Stine'a ustawionego na 2000 powtórzeń (Bollen, Stine, 1992). Do analizy dopasowania modelu wzięto pod uwagę cztery wskaźniki i odpowiadające im kryteria dobrego dopasowania: unormowany chi-kwadrat (χ^2/df) do trzech i nieistotny (Kline, 2016) lub, dla wieloczynnikowych danych nienormalnych, *bootstrap* Bollena-Stine'a – wartość p powyżej 0,05; standaryzowana średnia resztkowa (SRMR) poniżej 0,08 (Hu, Bentler, 1999); średni kwadratowy błąd aproksymacji

(RMSEA) co najwyżej 0,05, granice 95% przedziału ufności poniżej 0,05 (dolny) i 0,08 (górny) oraz prawdopodobieństwo dopasowania bliskiego nieistotne (Browne, Cudeck, 1993); wskaźnik dopasowania porównawczego (CFI) na poziomie co najmniej 0,95 (Hu, Bentler, 1999). W przypadku złego dopasowania ponowna specyfikacja modelu została poparta teorią i zgodnie z analizą wskaźników modyfikacji (powyżej 11, Marôco, 2010) ze znaczną poprawą sugerowaną przez analizę chi-kwadrat (Hair i in., 2014). Aby przetestować poprawę dopasowania modelu, przeprowadzono test chi-kwadrat różnic i przeanalizowano zmodyfikowany oczekiwany wskaźnik walidacji krzyżowej (MECVI) (niższe wartości odzwierciedlają lepszą stabilność, Marôco, 2010). W celu oceny trafności zmodyfikowanego modelu wzięto pod uwagę rzetelności poszczególnych pozycji i czynników oraz trafność zbieżną i dyskryminacyjną. Rzetelność poszczególnych pozycji została ustalona dla standaryzowanych wag regresji co najmniej 0,50, a rzetelność każdego czynnika dla rzetelności złożonej (CR) co najmniej 0,70 (Hair i in., 2014). Trafność zbieżną ustalono dla wartości średniej wariancji wyodrębnionej (AVE) z pozycji w czynnikach co najmniej 0,50 (Hair i in., 2014); szacunki AVE między 0,40 a 0,50 i wartości CR co najmniej 0,60 (Fornell, Larcker, 1981) uznano za wciąż wystarczające. Trafność dyskryminacyjna wymagała, by pierwiastek kwadratowy z AVE każdego czynnika był co najmniej równy wartościom korelacji z innymi czynnikami (Fornell, Larcker, 1981).

Czynniki motywujące do wyjazdów i ograniczające podróże respondentów o różnych cechach porównano za pomocą testów t i jednokierunkowej analizy wariancji, podczas gdy poziom istotności testów *post-hoc* skorygowano za pomocą poprawki Bonferroniego (Field, 2017). Testy normalności wykazały odchylenie od normalności dla wszystkich rozkładów, dlatego technikę ładowania początkowego (*bootstrapping*) przeprowadzono z 2000 powtórzeń (Hesterberg, 2011; Wehrens, Putter, Buydens, 2000). Przedziały ufności dla różnic obliczono przy użyciu metody ładowania początkowego z 95-procentowym obciążeniem skorygowanym i przyspieszonym (BCa) (DiCiccio, Efron, 1996). Rozmiary efektów zostały ustalone (Cohen, 1988; Sawilowsky, 2009).

4. WYNIKI

4.1. TRAFNOŚĆ KONSTRUKCYJNA: EKSPLORACYJNA I KONFIRMACYJNA ANALIZA CZYNNIKOWA

Aby zidentyfikować strukturę 35 motywacji podróży i 22 ograniczeń, pierwsza połowa próby została poddana CATPCA. Dla motywacji do podróży wybrano

Tabela 2. Wyniki CATPCA dotyczące motywacji do podróży

Pozycja	Ładunki czynnikowe					
	M1	M2	M3	M4	M5	M6
Zobaczyć zabytkowe budynki*	0,88	-	-	-	-	-
Zobaczyć obiekt ważnego dziedzictwa kulturowego*	0,83	-	-	-	-	-
Zobaczyć ruiny/wykopaliska archeologiczne*	0,80	-	-	-	-	-
Zobaczyć obiekt ważnego dziedzictwa przyrodniczego*	0,74	-	-	-	-	-
Poznać historię*	0,66	-	-	-	-	-
Zobaczyć miejsca związane ze sławnymi ludźmi**	0,64	-	-	-	-	-
Poprawić własny pozytywny wizerunek społeczny***	-	0,93	-	-	-	-
Zyskać szacunek innych**	-	0,91	-	-	-	-
Cel religijny***	-	0,72	-	-	-	-
Uczestniczyć w warsztatach*	-	-	0,90	-	-	-
Uczestniczyć w wydarzeniach*	-	-	0,90	-	-	-
Praca naukowa*	-	-	0,74	-	-	-
Odpoczynek psychiczny*	-	-	-	0,89	-	-
Odpoczynek fizyczny*	-	-	-	0,87	-	-
Ucieczka od obowiązków*	-	-	-	0,77	-	-
Nauczyć się czegoś nowego*	-	-	-	-	0,92	-
Ciekawość*	-	-	-	-	0,92	-
Odwiedzić rodzinę**	-	-	-	-	-	0,93
Odwiedzić przyjaciół***	-	-	-	-	-	0,91
Wartość własna	3,77	2,46	2,39	2,31	1,91	1,82
Wyjaśniona wariancja (%)	19,84	12,92	12,59	12,14	1,05	9,59
Alfa Cronbacha	0,83	0,73	0,75	0,65	0,65	0,63

Uwagi: M1 – znajomość kultury, M2 – autointegracja, M3 – samodoskonalenie kulturowe, M4 – odpoczynek, M5 – ciekawość intelektualna, M6 – interakcje społeczne i rodzinne.

Źródło: * Bożić i in. (2017), ** adaptowane z Bożić i in. (2017), *** wprowadzone przez autorki.

strukturę siedmioskładnikową. Usunięto 12 pozycji o niskim ładunku i ładunku krzyżowym. Ostateczne rozwiązanie, z sześcioma czynnikami, wykazało akceptowalną spójność wewnętrzną i stanowiło 77% całkowitej wyjaśnionej wariancji (tabela 2). W przypadku ograniczeń związanych z podróżowaniem wybrano rozwiązanie pięciowymiarowe. Odrzucono siedem pozycji o niskim ładunku i ładunku krzyżowym. Czynniki prezentowały akceptowalną spójność wewnętrzną, stanowiącą 70% całkowitej wariancji (tabela 3).

Drugą próbę wykorzystano do potwierdzenia określonych struktur. Motywacje do podróży nie

Tabela 3. Wyniki CATPCA dotyczące ograniczeń podróży

Pozycja	Ładunki czynnikowe				
	C1	C2	C3	C4	C5
Zobowiązania rodzinne (dzieci, osoby starsze i rodzina)***	0,80	-	-	-	-
Brak czasu**	0,80	-	-	-	-
Pochłonięcie pracą***	0,79	-	-	-	-
Obowiązki wobec zwierząt***	0,68	-	-	-	-
Brak informacji turystycznej**	-	0,81	-	-	-
Biuro podróży nie rekomendowało*	-	0,79	-	-	-
Nie wiadomo, czego się spodziewać*	-	0,78	-	-	-
Wysokie koszty podróży**	-	-	0,87	-	-
Wysokie ceny biletów do atrakcji i na wydarzenia**	-	-	0,85	-	-
Brak transportu*	-	-	0,54	-	-
Przekonania polityczne***	-	-	-	0,87	-
Obawy związane z zagrożeniem terrorystycznym***	-	-	-	0,70	-
Stres podróży***	-	-	-	0,68	-
Przyjaciele nie chcą/nie mogą pojechać**	-	-	-	-	0,83
Brak towarzystwa do podróży**	-	-	-	-	0,80
Wartość własna	2,58	2,24	2,06	1,93	1,71
Objaśniona wariancja (%)	17,22	14,91	13,72	12,88	11,41
Alfa Cronbacha	0,75	0,74	0,68	0,64	0,68

Uwagi: C1 – zobowiązania, C2 – brak wiedzy, C3 – brak środków, C4 – ideologia i stres, C5 – brak towarzystwa.

Źródło: * Bożić i in. (2017), ** adaptowane z Bożić i in. (2017), *** wprowadzone przez autorki.

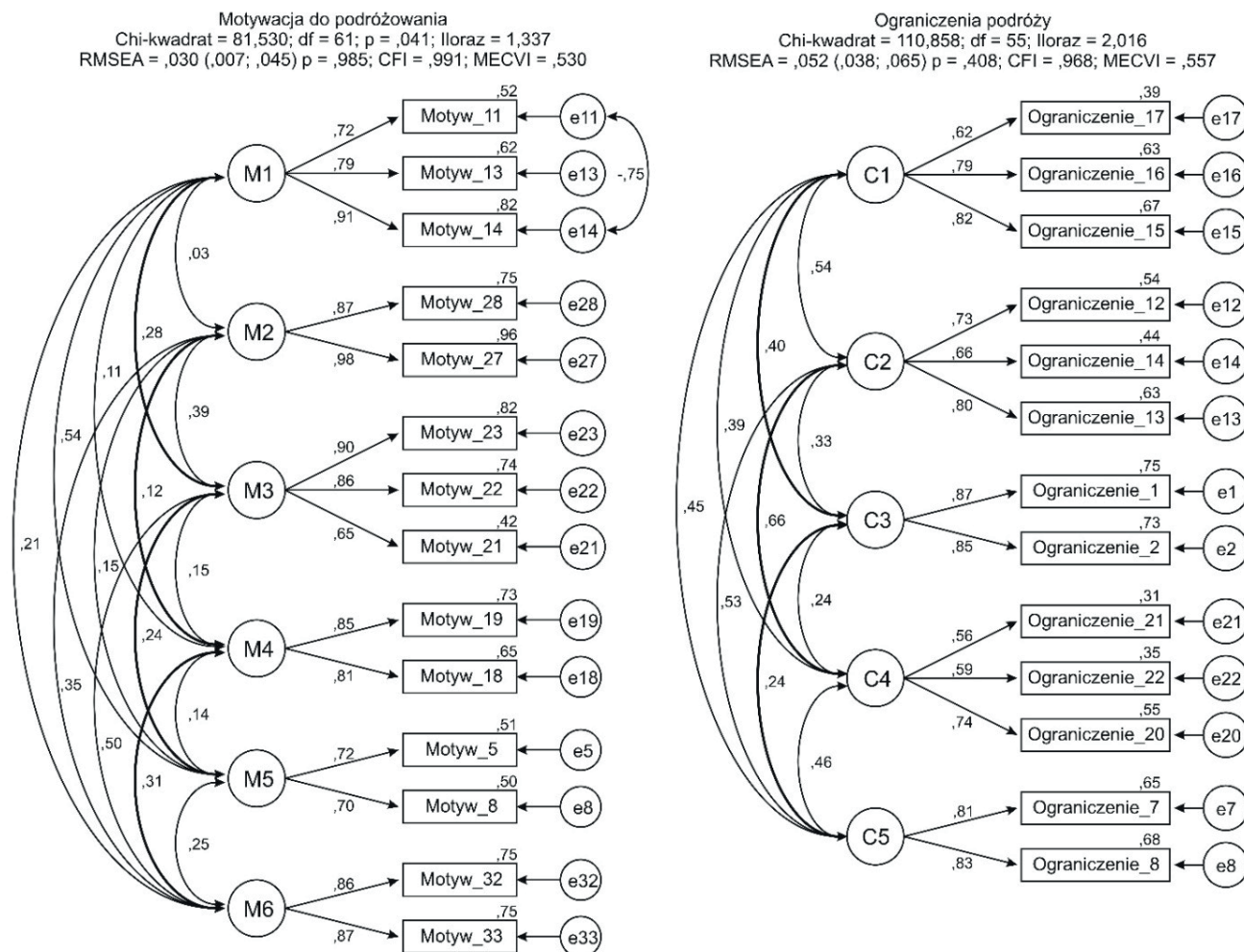

Rysunek 2. Ostateczne modele CFA motywacji (po lewej) i ograniczeń (po prawej) podróży – pokazano standaryzowane współczynniki i błędy pomiaru

Źródło: opracowanie własne

przedstawiały poważnych naruszeń normalności jednoczynnikowej (skośność od $-1,56$ do $0,36$, kurtoza od $-1,18$ do $2,67$), ale nie spełniały wymogu wieloczynnikowej normalności (kurtoza wieloczynnikowa $99,68$; współczynnik krytyczny $36,03$). Odległości Mahalanobisa sugerowały obecność wieloczynnikowych wartości odstających, usunięto więc 18 obserwacji. Pozycje dotyczące ograniczeń podróży wykazały niezbyt poważne naruszenia założeń jednoczynnikowej normalności, ale akceptowalny poziom wieloczynnikowej nienormalności (skośność od $-1,16$ do $0,53$, kurtoza od $-1,21$ do $1,32$, kurtoza wieloczynnikowa $57,67$ i współczynnik krytyczny $25,50$). W związku z tym usunięto 16 wartości odstających. Wyniki CFA wykazały słabe dopasowanie modelu: $\chi^2/df = 3,131$, $p < 0,001$; *bootstrap* Bollen-Stine'a, $p = 0,005$; SRMR = $0,063$; RMSEA = $0,075$, PClose $< 0,001$ i 95% CI [$0,067$; $0,083$]; CFI = $0,903$. Przeprowadzono zatem ponowną specyfikację modelu. Wykluczono pięć pozycji o niższych standaryzowanych wagach regresji (1, 10, 12, 17 i 34) i dodano kowariancję między wartościami błędów pozycji 11. i 14., popartą

zawartością pozycji. Zmodyfikowany model został ponownie oszacowany, wykazując już dobre dopasowanie: $\chi^2/df = 1,337$, $p = 0,041$; *bootstrap* Bollen-Stine'a, $p = 0,164$; SRMR = $0,0276$; RMSEA = $0,030$, PClose = $0,985$ przy 95% CI [$0,007$; $0,045$]; CFI = $0,991$ (rysunek 2 – po lewej). Porównując modele, stwierdzono, że zmodyfikowany był bardziej oszczędny niż początkowy (MEVCI: $0,503$ vs $1,521$; $\Delta\chi^2(76) = 347,567$, $p < 0,001$). Ostateczny model, z sześcioma czynnikami i 14 pozycjami, przedstawiał odpowiednią rzetelność złożoną dla wszystkich czynników, a pozycje wykazywały odpowiednią rzetelność indywidualną, z trafnością zbieżną i dyskryminacyjną (tabela 4 – część górna).

Oznaczono sześć czynników motywacji: M1 – znajomość kultury (poszerzanie wiedzy o kulturze i dziedzictwie odwiedzanego obszaru); M2 – auto-integracja (więzi wewnętrzne i społeczne); M3 – samodoskonalenie kulturowe (udział w wydarzeniach, warsztatach, praca naukowa); M4 – odpoczynek (fizyczny i psychiczny); M5 – ciekawość intelektualna (ciekawość i gotowość do poznawania nowych rzeczy);

Tabela 4. Modele końcowe: rzetelność wewnętrzna, trafność zbieżna i dyskryminacyjna oraz wyodrębniona średnia wariancja ($n = 800$)

Model motywacji do podróży										
	α	M(SD)	CR	AVE	M1	M2	M3	M4	M5	M6
M1	0,83	3,95 (0,80)	0,849	0,654	0,809	–	–	–	–	–
M2	0,93	2,65 (1,34)	0,922	0,856	0,026	0,925	–	–	–	–
M3	0,85	2,84 (1,02)	0,851	0,659	0,278	0,389	0,812	–	–	–
M4	0,84	4,25 (0,86)	0,815	0,688	0,113	0,124	0,154	0,830	–	–
M5	0,67	4,39 (0,63)	0,671	0,505	0,540	0,148	0,237	0,144	0,710	–
M6	0,87	3,78 (1,06)	0,855	0,747	0,210	0,350	0,495	0,314	0,252	0,864
Model ograniczeń podróży										
	α	M(SD)	CR	AVE	C1	C2	C3	C4	C5	
C1	0,76	3,61 (0,95)	0,793	0,564	0,751	–	–	–	–	
C2	0,78	3,12 (1,01)	0,775	0,537	0,541	0,732	–	–	–	
C3	0,84	4,05 (0,86)	0,851	0,741	0,404	0,329	0,861	–	–	
C4	0,67	2,73 (1,00)	0,666	0,403	0,392	0,660	0,241	0,635	–	
C5	0,79	3,11 (1,14)	0,801	0,668	0,446	0,529	0,244	0,460	0,817	

Uwagi: α – alfa Cronbacha; CR – rzetelność złożona, AVE – wyodrębniona średnia wariancja, wartości diagonalne – pierwiastek kwadratowy z AVE, wartości pozadiagonalne – korelacje między czynnikami. M1 – znajomość kultury, M2 – autointegracja, M3 – samodoskonalenie kulturowe, M4 – odpoczynek, M5 – ciekawość intelektualna, M6 – interakcje społeczne i rodzinne. C1 – zobowiązania, C2 – brak wiedzy, C3 – brak środków, C4 – ideologia i stres, C5 – brak towarzystwa.

Źródło: opracowanie własne.

M6 – interakcje społeczne i rodzinne (odwiedzanie przyjaciół i krewnych).

Ograniczenia w strukturze podróży zostały potwierdzone przez CFA. Na podstawie wskaźników dopasowania ($\chi^2/df = 2,460$, $p < 0,001$; metody *bootstrap* Bollen-Stine'a, $p = 0,005$; SRMR = 0,0588; RMSEA = 0,062, PClose = 0,037, 95% CI [0,051; 0,073]; CFI = 0,941) model poddano ponownej analizie. Jedna pozycja (18) przedstawiała standaryzowaną wagę regresji mniejszą niż 0,50, zatem została usunięta. Kontrola M1 pod kątem wag regresji dostarczyła dowodów na brak wyraźnego obciążenia pozycji 3. czynnikami F2 i F4. Zmodyfikowany model (rysunek 2 – po prawej) prezentował dobre ogólne dopasowanie: $\chi^2/df = 2,016$, $p < 0,001$; *bootstrap* Bollen-Stine'a, $p = 0,007$; RMSEA = 0,052, PClose = 0,408 i 95% CI [0,038; 0,065]; SRMR = 0,0429; SPI = 0,968. Ostateczny model, z sześcioma czynnikami i 13 pozycjami, był bardziej oszczędny niż początkowy (MECVI: 0,557 vs 0,816), a test chi-kwadrat dla różnic był istotny

($\Delta\chi^2(25) = 85,96$, $p < 0,001$). Pozycje wykazały dostateczną trafność zbieżną i dostateczną rzetelność indywidualną. Wiarygodność i trafność zbieżna konstruktów były akceptowalne. Trafność dyskryminacyjna między czynnikami 2. i 4. była marginalna, ale kryterium zostało spełnione dla pozostałych czynników, dostarczając dowodów na trafność dyskryminacyjną (tabela 4 – część dolna).

Pięć czynników ograniczających modelu reprezentuje: C1 – zobowiązania (z tytułu obowiązków zawodowych i rodzinnych); C2 – brak wiedzy (rekomendacja/informacja o miejscu docelowym); C3 – brak środków finansowych; C4 – ideologia i stres (stres związany z podróżą, przekonania polityczne i obawy związane z terroryzmem); C5 – brak towarzystwa.

Statystyki opisowe dla obu grup czynników w całej próbie przedstawiono w tabeli 4. Czynniki motywacji, które średnio wyróżniają się powyżej stosownego poziomu, to ciekawość intelektualna, odpoczynek

i znajomość kultury. Tylko dwa czynniki ograniczające – brak środków finansowych i zobowiązania – uzyskały średnio wyższy wynik niż neutralny poziom ważności.

4.2. PORÓWNANIE GRUP

Testy parametryczne (testy *t* dla prób niezależnych, jednokierunkowe testy ANOVA – jednoczynnikowa analiza wariancji i późniejsze porównania parami)

zostały wykorzystane do porównania istotności wymiarów motywacji do podróży i znaczenia wymiarów ograniczeń w kontekście cech społeczno-demograficznych portugalskich turystów. Dla uproszczenia jedynie istotne różnice przedstawiono w tabelach 5 i 6.

Kobiety uzyskują średnio wyższe wyniki niż mężczyźni w zakresie ciekawości intelektualnej, odpoczynku, wiedzy o kulturze, interakcji społecznych i rodzinnych oraz braku środków finansowych. Osoby

Tabela 5. Statystycznie istotne wyniki testów *t* niezależnych prób

Czynnik	M(SD)		<i>t</i> (798)	<i>p</i>	BCa 95% CI	<i>d</i>
	Kobieta	Mężczyzna				
M1. Kultura i dziedzictwo	4,00 (0,80)	3,87 (0,79)	2,30	0,020	(0,016, 0,254)	0,17
M4. Odpoczynek	4,36 (0,79)	4,06 (0,94)	4,84	< 0,001	(0,175, 0,422)	0,36
M5. Ciekawość intelektualna	4,46 (0,60)	4,27 (0,65)	4,00	< 0,001	(0,092, 0,279)	0,30
M6. Interakcje społeczne i rodzinne	3,87 (1,06)	3,62 (1,05)	3,21	0,002	(0,094, 0,402)	0,24
C3. Brak środków finansowych	4,11 (0,83)	3,95 (0,90)	2,52	0,015	(0,028, 0,291)	0,19
Dzieci	Brak dzieci	Z dziećmi				
M3. Kultura i rozwój naukowy	2,90 (1,01)	2,70 (1,03)	2,46	0,014	(0,034, 0,356)	0,34
M5. Ciekawość intelektualna	4,46 (0,59)	4,23 (0,68)	4,49	< 0,001	(0,130, 0,323)	0,52
M6. Interakcje społeczne i rodzinne	3,84 (1,07)	3,62 (1,04)	2,68	0,008	(0,066, 0,368)	0,36
C1. Zobowiązania	3,49 (0,95)	3,87 (0,92)	-5,14	< 0,001	(-0,511, -0,233)	0,25
C2. Brak wiedzy	3,01 (0,98)	3,38 (1,03)	-4,83	< 0,001	(-0,530, -0,212)	0,22
C3. Brak środków finansowych	4,01 (0,87)	4,16 (0,83)	-2,38	0,018	(-0,282, -0,035)	0,03
C4. Ideologia i stres	2,64 (0,99)	2,92 (1,01)	-3,59	< 0,001	(-0,432, -0,119)	0,13

Uwagi: rozmiar efektu *d* Cohena: mniej niż 0,20 (bardzo mały); 0,20–0,50 (mały); 0,50–0,80 (średni); 0,80 lub więcej (duży).

Źródło: opracowanie własne.

Tabela 6. Statystycznie istotne wyniki jednokierunkowych testów ANOVA i testów *post-hoc* Gamesa-Howella

Czynnik	F(<i>p</i>)	<i>h</i> ²	Grupa 1	M(SD)	Grupa 2	M(SD)	BCa 95% CI	Adj. <i>p</i>
Wiek								
M3. Kultura i rozwój naukowy	6,51 (< 0,001)	0,02	> 44	2,55 (1,01)	< 25	2,88 (1,00)	(-0,604, -0,043)	0,011
					25–34	3,07 (1,11)	(-0,938, -0,099)	0,004
M5. Ciekawość intelektualna	7,08 (< 0,001)	0,03	> 44	4,20 (0,61)	< 25	4,45 (0,62)	(-0,422, -0,079)	< 0,001
					25–34	4,46 (0,59)	(-0,493, -0,027)	0,016
M6. Interakcje społeczne i rodzinne	4,04 (0,007)	0,06	> 44	3,57 (1,02)	< 25	3,86 (1,07)	(-0,581, -0,002)	0,047
C1. Zobowiązania	5,82 (0,001)	0,02	> 44	3,83 (0,92)	< 25	3,49 (0,95)	(0,079, 0,598)	0,002
C2. Brak wiedzy	8,47 (< 0,001)	0,03	> 44	3,39 (0,98)	< 25	2,97 (0,98)	(0,146, 0,695)	< 0,001

Tabela 6 (cd.)

Czynnik	F(p)	h ²	Grupa 1	M(SD)	Grupa 2	M(SD)	BCa 95% CI	Adj. p
Wykształcenie								
M1. Kultura i dziedzictwo	10,40 (< 0,001)	0,03	Podstawowe	3,57 (0,88)	Średnie	3,96 (0,75)	(-0,685, -0,085)	0,004
					Wyższe	4,03 (0,82)	(-0,765, -0,149)	0,001
M3. Kultura i rozwój naukowy	6,98 (0,001)	0,02	Podstawowe	2,46 (1,00)	Średnie	2,93 (0,99)	(-0,820, -0,121)	0,002
M5. Ciekawość intelektualna	10,87 (< 0,001)	0,03	Podstawowe	4,08 (0,61)	Średnie	4,42 (0,58)	(-0,554, -0,130)	< 0,001
					Wyższe	4,43 (0,67)	(-0,574, -0,133)	< 0,001
C2. Brak wiedzy	9,69 (< 0,001)	0,02	Średnie	2,99 (1,02)	Podstawowe	3,50 (1,09)	(-0,894, -0,140)	0,002
Stan cywilny								
M5. Ciekawość intelektualna	9,79 (< 0,001)	0,02	Singiel	4,46 (0,60)	Żonaty/ w związku partnerskim	4,25 (0,69)	(0,060, 0,355)	0,001
M6. Interakcje społeczne i rodzinne	4,88 (0,008)	0,01	Singiel	3,86 (1,06)	Żonaty/ w związku partnerskim	3,59 (1,06)	(0,031, 0,500)	0,016
C1. Zobowiązania	11,10 (< 0,001)	0,03	Singiel	3,50 (0,95)	Żonaty/ w związku partnerskim	3,81 (0,93)	(-0,523, -0,110)	< 0,001
					Rozwiedzio- ny/ wdowiec	3,90 (0,86)	(-0,783, -0,022)	0,033
C2. Brak wiedzy	17,02 (< 0,001)	0,04	Singiel	2,97 (0,99)	Żonaty/ w związku partnerskim	3,39 (1,03)	(-0,644, -0,194)	< 0,001
					Rozwiedzio- ny/ wdowiec	3,48 (0,80)	(-0,862, -0,149)	0,001
Status zatrudnienia								
M3. Kultura i rozwój naukowy	4,75 (0,001)	0,02	Emeryt	2,11 (0,89)	Student	2,93 (0,96)	(-1,377, -0,259)	0,001
					Pracujący student	2,81 (1,06)	(-1,301, -0,099)	0,018
					Zatrudniony	2,83 (1,06)	(-1,289, -0,160)	0,006
					Niezatrudniony	2,95 (0,99)	(-1,588, -0,102)	0,023
M5. Ciekawość intelektualna	5,00 (0,001)	0,03	Student	4,49 (0,55)	Emeryt	4,03 (0,50)	(0,141, 0,768)	0,001
C1. Zobowiązania	4,89 (< 0,001)	0,03	Student	3,44 (0,93)	Zatrudniony	3,75 (0,96)	(-0,554, -0,076)	0,002
C3. Brak środków finansowych	2,48 (0,043)	0,01	Student	3,97 (0,83)	Emeryt	4,35 (0,52)	(-0,722, -0,040)	0,029

Uwagi: Przedstawiono statystycznie istotne porównania ze skorygowanym poziomem alfa Bonferroniego. Rozmiar efektu eta kwadrat: 0,01 (mały efekt); 0,06 (średni efekt); 0,14 (duży efekt).

Źródło: opracowanie własne.

bez dzieci przywiązują znacznie większą wagę niż osoby z dziećmi do ciekawości intelektualnej, interakcji społecznych i rodzinnych oraz samodoskonalenia kulturowego, a znacznie mniejszą do prawie wszystkich wymiarów ograniczeń w podróżowaniu, z wyjątkiem braku towarzystwa. Grupa turystów w wieku powyżej 44 lat przywiązuje istotnie mniejszą wagę do samodoskonalenia kulturowego i ciekawości intelektualnej niż osoby mające mniej niż 34 lata, mniejszą wagę do interakcji społecznych i rodzinnych niż grupa młodszych niż 25 lat, a większe znaczenie ma dla nich brak wiedzy i zobowiązania niż dla turystów poniżej 34. roku życia. Osoby słabiej wykształcone (posiadające jedynie wykształcenie podstawowe) przypisują istotnie mniejsze znaczenie niż wszyscy pozostali wiedzy o kulturze i ciekawości intelektualnej, większą wagę niż osoby z wykształceniem średnim przywiązują do braku wiedzy, a mniejszą niż turyści z wykształceniem średnim samodoskonaleniu kulturowemu. Osoby samotne cenią znacznie bardziej niż osoby pozostające w związkach małżeńskich lub partnerskich ciekawość intelektualną oraz interakcje społeczne i rodzinne, a mniej zobowiązania i brak wiedzy niż inne kategorie stanu cywilnego. Turyści na emeryturze przywiązują mniejszą wagę do samodoskonalenia kulturowego i ciekawości intelektualnej niż studenci. Jednak studenci przypisują znacznie mniejsze znaczenie niż ci, którzy pracują, brakowi czasu i środków finansowych.

5. WNIOSKI

Głównym celem przedstawionego badania było opracowanie i zweryfikowanie dwóch skal dla portugalskich turystów krajowych: jednej do pomiaru motywacji do podróży, a drugiej do pomiaru ograniczeń w podróżowaniu, z uwzględnieniem teorii potrzeb i ograniczeń. Ponadto celem było zidentyfikowanie różnic w motywacji i ograniczeniach podróży w zależności od charakterystyki portugalskich turystów.

Stwierdzone znaczące różnice są zgodne z teoriami motywacji i ograniczeń oraz kulturowymi profilami turystów. Ogólnie rzecz biorąc, motywacje są ściśle związane z „ja” i „ja + grupa”, sugerując potrzebę zaspokojenia osobistych potrzeb turysty i znaczenie rozważenia tego, co go otacza. Raymore (2002) oraz Samdahl i Jekubovich (1997) zauważyli, że w rzeczywistości nie ma hierarchii potrzeb, ale raczej interakcja między czynnikami ułatwiającymi i hamującymi, które różnią się w zależności od osoby. Przykładowo, w przypadku zobowiązań czas jest szacowany jako jedno z trzech głównych ograniczeń popytu turystycznego, ale o różnym znaczeniu dla każdego turysty, i może być powiązany m.in. z kontekstem podróży, typem miejsca docelowego (wiejskim lub miejskim), mobilnością turysty

i dyspozycyjnością czasową (Caldeira, Kastenholz, 2014). Zależy to od kilku cech, takich jak: typ, kategoria, usługi, koszty i inne czynniki (Assael, 1995).

Aspekty te są decydujące, ponieważ ograniczają indywidualną decyzję o podróży (Swarbrooke, Horner, 2002) oraz kierują ludzkim zachowaniem i odzwierciedlają jego integralność (Murray, 1964). Osobowość, zasady, zachowania i lęki będą miały wpływ na ostateczną decyzję (Takano, Kaetsu, 2018). Dlatego zarówno czynniki motywacyjne, jak i ograniczające mogą wpływać na podejmowanie decyzji, branie na siebie obciążeń psychicznych i psychospołecznych, jak pokazuje model allocentryzmu i psychocentryzmu Ploga (1974). Decyzja o podróży uwzględnia wszystkie czynniki, z których każdy ma na nią swój wpływ (Cooper i in., 2001; Swarbrooke, Horner, 2002; Tomas, Meschgrahw, Alcantara, 2012).

Opierając się na różnych koncepcjach motywacji i ograniczeń w odniesieniu do turystów portugalskich, w niniejszym opracowaniu przedstawiono główne cechy, które pozwalają wskazać czynniki wpływające na wybór miejsca docelowego. Wyróżniają się motywacje bezpośrednio lub pośrednio związane z kulturą. Biorąc pod uwagę terminy przedstawione na rysunku 1, sugeruje się następujące powiązania z czynnikami motywacyjnymi: ciekawość intelektualna („*homo cultural faber*”); odpoczynek („*homo cultural awareness*”); znajomość kultury („*homo cultural volition*”); samodoskonalenie kulturowe („*homo cultural gestalt*”); autointegracja („*homo cultural pair-bonding*”). Dla wszystkich tych osób, chociaż w różnym stopniu, wszystkie czynniki są ważne, co wzmacnia teorię McKerchera i du Cros (2002) mówiącą, że kultura może być motywem centralnym, powiązaniem lub przypadkowym, w zależności od typologii doświadczenia, jakiego pragnie turysta.

Wyniki wskazują również, że istotną przeszkodą w podróżowaniu jest brak środków finansowych (np. wysoki koszt wycieczki, a także opłaty za wstęp do atrakcji i na wydarzenia), co można uznać za ograniczenia strukturalne. Jeśli chodzi o ograniczenia intrapersonalne, to powyżej neutralnego poziomu ważności jest brak wiedzy, związany głównie z brakiem informacji lub brakiem rekomendacji. Ponadto na chęć podróżowania wpływają również ideologia i stres, możliwe poczucie niepewności w miejscu docelowym oraz presja przygotowania się do podróży, wreszcie brak towarzystwa, związany z chęcią podróżowania. Jednak nieposiadanie nikogo, z kim można wyjechać, jest identyfikowane jako ograniczenie interpersonalne. Wyniki te są zgodne z badaniem Crawforda, Jacksona i Godbeya (1991), którzy stwierdzili, że ograniczenia uczestnictwa w zajęciach rekreacyjnych można badać według wymiarów intra, inter i strukturalnych.

A oto bardziej szczegółowe rezultaty, dotyczące m.in. wieku, płci i wykształcenia. Wśród turystów portugalskich ciekawość intelektualna jest najważniejszym

wymiarem dla kobiet, osób bezdzietnych, singli, ludzi w wieku do 34. roku życia oraz wykształconych. Po niej następuje odpoczynek, który jest wyrażnie istotny dla kobiet. Wiedzę kulturową cenią przede wszystkim kobiety i lepiej wykształceni turyści. Interakcje społeczne i rodzinne są czynnikiem najbardziej charakterystycznym dla kobiet, singli, turystów bezdzietnych i osób mających poniżej 25 lat, natomiast kulturowe samodoskonalenie jest czynnikiem o neutralnym znaczeniu dla turystów do 34. roku życia, bezdzietnych, niepracujących i ze średnim wykształceniem. Również brak środków finansowych jest ważnym wymiarem dla kobiet, emerytów i turystów bez dzieci; zobowiązania mają z kolei większe znaczenie dla osób pozostających w związkach małżeńskich lub partnerskich, posiadających dzieci, pracujących oraz w wieku powyżej 44 lat. Brak wiedzy jest ważniejszy dla turystów z dziećmi, osób niebędących singlami i słabiej wykształconych, natomiast ideologia i stres nie są istotnym wymiarem dla turystów z dziećmi.

Jak wspominał Murray (1964), motyw jest wewnętrznym aspektem jednostki, kierującym i odzwierciedlającym integralność ludzkiego zachowania. Aspekty te są czynnikami determinującymi, ponieważ wyznaczają granicę indywidualnej decyzji o podróży (Swarbrooke, Horner, 2002). Każda osobowość, a także zasady, zachowania i lęki będą miały wpływ na ostateczną decyzję (Takano, Kaetsu, 2018). Należy zauważyć, że w tym samym miejscu docelowym możemy znaleźć wszystkie te rozmaite typy, a turysta na innym wyjeździe może należeć do innej grupy (Marujo, 2014).

Niniejsze badanie ma następujące ograniczenia: próba nie jest reprezentatywna dla wszystkich grup społeczno-demograficznych portugalskich turystów krajowych; zastosowana do gromadzenia danych samodzielna technika jest potencjalnym źródłem negatywnych skutków – błędu wynikającego z powszechnej metody (*common method bias*); żadne konkurencyjne lub kontrastujące instrumenty nie zostały użyte do oceny trafności zbieżnej i rozbieżnej. Przyszłe badania powinny obejmować inne instrumenty do oceny tych samych konstruktywów; muszą również zdefiniować i zweryfikować profil socjodemograficzny turystów zgodnie z ich motywacjami i ograniczeniami w podróżowaniu.

REFERENCES/BIBLIOGRAFIA

- Ab Ghani, N., Galbreath, J., Evans, R. (2011). Predicting whistleblowing intention among supervisors in Malaysia. *Journal of Global Management, Global Research Agency*, 3 (1), 1–18. Retrieved from: <https://ideas.repec.org/a/grg/03mngt/v3y2012i1p1-18.html> (14.06.2021).
- Alderfer, C.P. (1972). *Existence, relatedness, and growth: Human needs in organizational settings*. New York: Free Press.
- Assael, H. (1995). *Consumer Behavior and Marketing Action*. Cincinnati (Ohio): South Western College.
- Bentler, P.M., Wu, E.J. (2008). *EQS 6.1 for Windows. User's guide*. Encino (CA): Multivariate Software, INC. Retrieved from: https://mvsoft.com/wp-content/uploads/2021/04/EQS_6_User_Guide_R8.pdf (13.05.2021).
- Bollen, K.A., Stine, R.A. (1992). Bootstrapping goodness-of-fit measures in structural equation models. *Sociological Methods & Research*, 21 (2), 205–229. <https://doi.org/10.1177/0049124192021002004>
- Božić, S., Jovanović, T., Tomić, N., Vasiljević, D.A. (2017). An analytical scale for domestic tourism motivation and constraints at multi-attraction destinations: The case study of Serbia's Lower and Middle Danube region. *Tourism Management Perspectives*, 23, 97–111. <https://doi.org/10.1016/j.tmp.2017.05.002>
- Browne, M.W., Cudeck, R. (1993). Alternative ways of assessing model fit. In: K.A. Bollen, J.S. Long (eds), *Testing structural equation models* (pp. 136–162). Newbury Park (CA): Sage.
- Cabral, Á., Nick, E. (2006). *Dicionário Técnico de Psicologia*. São Paulo: Editora. Pensamento – Cultrix LTDA.
- Caldeira, A.M., Kastenholz, E. (2014). Comportamento espaço-temporal do turista urbano: O impacto da duração da estada. *Revista Turismo & Desenvolvimento*, 2 (21/22), 111–121. <https://doi.org/10.34624/rtd.v2i21/22.11393>
- Cohen, J. (1988). *Statistical Power Analysis for the Behavioral Sciences* (2nd ed.). Hillsdale (NJ): Lawrence Erlbaum Associates, Publishers.
- Cooper, C., Fletcher, J., Fyall, A., Gilbert, D., Wanhill, S. (2001). *Turismo: Princípios e práticas*. Porto Alegre: Bookman.
- Costello, A.B., Osborne, J. (2005). Best practices in exploratory factor analysis: Four recommendations for getting the most from your analysis. *Practical Assessment, Research, and Evaluation*, 10 (7), 1–9. <https://doi.org/10.7275/jyj1-4868>
- Crawford, D.W., Godbey, G. (1987). Reconceptualizing barriers to family leisure. *Leisure Sciences. An Interdisciplinary Journal*, 9 (2), 119–127. <https://doi.org/10.1080/01490408709512151>
- Crawford, D.W., Jackson, E.L., Godbey, G. (1991). A hierarchical model of leisure constraints. *Leisure Sciences. An Interdisciplinary Journal*, 13 (4), 309–320. <https://doi.org/10.1080/01490409109513147>
- Crompton, J.L. (1979). Motivations for pleasure vacation. *Annals of Tourism Research*, 6 (4), 408–424. [https://doi.org/10.1016/0160-7383\(79\)90004-5](https://doi.org/10.1016/0160-7383(79)90004-5)
- Dean, D., Suhartanto, D. (2019). The formation of visitor behavioral intention to creative tourism: The role of push-Pull motivation. *Asia Pacific Journal of Tourism Research*, 24 (5), 393–403. <https://doi.org/10.1080/10941665.2019.1572631>
- DiCiccio, T.J., Efron, B. (1996). Bootstrap confidence intervals. *Statistical Science*, 11 (3), 189–228. <https://doi.org/10.1214/ss/1032280214>
- Fabrigar, L.R., Wegener, D.T., MacCallum, R.C., Strahan, E.J. (1999). Evaluating the use of exploratory factor analysis in psychological research. *Psychological Methods*, 4 (3), 272–299. <https://doi.org/10.1037/1082-989X.4.3.272>
- Fennell, D.A. (2017). Towards a model of travel fear. *Annals of Tourism Research*, 66, 140–150. <https://doi.org/10.1016/j.annals.2017.07.015>
- Field, A. (2017). *Discovering statistics using IBM SPSS statistics+ Webassign*. Sage Publications.
- Fornell, C., Larcker, D.F. (1981). Evaluating structural equation models with unobservable variables and measurement error. *Journal of Marketing Research*, 18 (1), 39–50. <https://doi.org/10.1177/002224378101800104>
- Gao, S., Mokhtarian, P.L., Johnston, R.A. (2008). Nonnormality of data in structural equation models. *Transportation Research Record*, 2082 (1), 116–124. <https://doi.org/10.3141/2082-14>
- Gil, A.C. (2001). *Gestão de Pessoas*. São Paulo: Editora Atlas.

- Gilbert, D., Hudson, S. (2000). Tourism demand constraints: A skiing participation. *Annals of Tourism Research*, 27 (4), 906–925. [https://doi.org/10.1016/S0160-7383\(99\)00110-3](https://doi.org/10.1016/S0160-7383(99)00110-3)
- Hair, J.F., Black, W.C., Babin, B.J., Anderson, R.E. (2014). *Multivariate data analysis* (7th ed.). Upper Saddle River (NJ): Pearson New International Edition.
- Herzberg, F. (1959). Herzberg's motivation-hygiene theory (two factor theory). London: Arab British Academy for Higher Education, 1–2.
- Hesterberg, T. (2011). Bootstrap. *Wiley Interdisciplinary Reviews: Computational Statistics*, 3 (6), 497–526. <https://doi.org/10.1002/wics.182>
- Hinch, T.D., Jackson, E.L. (2000). Leisure constraints research: Its value as a framework for understanding tourism seasonability. *Current Issues in Tourism*, 3 (2), 87–106. <https://doi.org/10.1080/13683500008667868>
- Hinkin, T.R. (1998). A brief tutorial on the development of measures for use in survey questionnaires. *Organizational Research Methods*, 1 (1), 104–121. <https://doi.org/10.1177/109442819800100106>
- Hu, L.-T., Bentler, P.M. (1999). Cutoff Criteria for fit indexes in covariance structure analysis: Conventional criteria versus new alternatives. *Structural Equation Modeling: A Multidisciplinary Journal*, 6 (1), 1–55. <http://dx.doi.org/10.1080/10705519909540118>
- Huber, D., Milne, S., Hyde, K.F. (2018). Constraints and facilitators for senior tourism. *Tourism Management Perspectives*, 27, 55–67. <https://doi.org/10.1016/j.tmp.2018.04.003>
- Humagain, P., Singleton, P.A. (2021). Exploring tourists' motivations, constraints, and negotiations regarding outdoor recreation trips during COVID-19 through a focus group study. *Journal of Outdoor Recreation and Tourism*, 36, 100447. <https://doi.org/10.1016/j.jort.2021.100447>
- Hung, K., Petrick, J.F. (2010). Developing a measurement scale for constraints to cruising. *Annals of Tourism Research*, 37 (1), 206–228. <https://doi.org/10.1016/j.annals.2009.09.002>
- Jackson, E.L. (1993). Recognizing patterns of leisure constraints: Results from alternative analyses. *Journal of Leisure Research*, 25 (2), 129–149. <https://doi.org/10.1080/00222216.1993.11969914>
- Jackson, E.L. (2000). Will research on leisure constraints still be relevant in the twenty-first century? *Journal of Leisure Research*, 32 (1), 62–68. <https://doi.org/10.1080/00222216.2000.11949887>
- Johnson, J., Irizarry, M., Nguyen, N., Maloney, P. (2018). Part 1: Foundational theories of human motivation. *Motivation 101: A Guide for Public Servants*, 1.
- Jöreskog, K.G. (1993). Testing structural equation models. In: K.A. Bollen, J.S. Long (eds), *Testing structural equation models* (pp. 294–316). Thousand Oaks (CA): Sage.
- Judd, D.R., Fainstein, S.S. (1999). *The tourist city*. New Haven (Connecticut): Yale University Press.
- Jun, J., Kyle, G.T., O'Leary, J.T. (2008). Constraints to art museum attendance. *Journal of Park and Recreation Administration*, 26 (1), 40–61.
- Kelly, D. (1998). The translation of texts from the tourist sector: Textual conventions, cultural distance and other constraints. *TRANS: Revista de traductología*, 2, 33–42. <https://doi.org/10.24310/TRANS.1998.v0i2.2354>
- Khan, M.J., Chelliah, S., Ahmed, S. (2017). Factors influencing destination image and visit intention among young women travellers: Role of travel motivation, perceived risks, and travel constraints. *Asia Pacific Journal of Tourism Research*, 22 (11), 1139–1155. <https://doi.org/10.1080/10941665.2017.1374985>
- Kline, R.B. (2016). *Principles and practice of structural equation modeling* (4th ed.). New York: The Guilford Press.
- Lee, B.K., Agarwal, S., Kim, H.J. (2012). Influences of travel constraints on the people with disabilities' intention to travel: An application of Seligman's helplessness theory. *Tourism Management*, 33 (3), 569–579. <https://doi.org/10.1016/j.tourman.2011.06.011>
- Li, M., Zhang, H., Mao, I., Deng, C. (2011). Segmenting Chinese outbound tourists by perceived constraints. *Journal of Travel & Tourism Marketing*, 28 (6), 629–643. <https://doi.org/10.1080/10548408.2011.598747>
- Limongi-França, A.C., Arellano, E.B. (2002). Os processos de recrutamento e seleção. *As pessoas na organização*. São Paulo: Ed. Gente.
- Linting, M., Meulman, J.J., Groenen, P.J.F., van der Kooij, A.J. (2007). Nonlinear principal components analysis: Introduction and application. *Psychological Methods*, 12 (3), 336–358. <https://doi.org/10.1037/1082-989X.12.3.336>
- Lopes, T.d.V.M. (1980). *Motivação no trabalho*. Rio de Janeiro: Editora da Fundação Getúlio Vargas.
- Macleod, D.V.L., Carrier, J.G. (2010). Tourism, power and culture: Insights from anthropology. In: D.V.L. Macleod, J.G. Carrier (eds), *Tourism, Power and Culture: Anthropological Insights* (pp. 3–20). Bristol (UK): Channel View Publications Ltd.
- Marôco, J. (2010). *Análise de equações estruturais: Fundamentos teóricos, software & aplicações*. Pêro Pinheiro (Portugal): ReportNumber, Lda.
- Marujo, N. (2014). A cultura, o turismo e o turista: Que relação? *TURyDES – Revista de Investigación en Turismo y Desarrollo Local*, 7 (16), 1–12.
- Maslow, A.H. (1943). A theory of human motivation. *Psychological Review*, 50 (4), 370–396. <https://doi.org/10.1037/h0054346>
- McClelland, D.C. (1987). *Human motivation*. Cambridge (UK): Cambridge University Press Archive.
- McKercher, B., du Cros, H. (2002). *Cultural tourism: The partnership between tourism and cultural heritage management*. New York: Haworth Hospitality Press.
- Monteiro, A. (2014). The European academic mobility and the educational and cultural tourism: Decision factors and motivation. PhD thesis in Tourism, Leisure and Culture, University of Coimbra.
- Monterrubio, C., Madera, S.L.R., Pérez, J. (2020). Trans women in tourism: Motivations, constraints and experiences. *Journal of Hospitality and Tourism Management*, 43, 169–178. <https://doi.org/10.1016/j.jhtm.2020.04.009>
- Monterrubio, C., Mendoza-Ontiveros, M.M., Madera, S.L.R., Pérez, J. (2020). Tourism constraints on transgender individuals in Mexico. *Tourism and Hospitality Research*, 14. <https://doi.org/10.1177/1467358420948564>
- Murray, E.J. (1964). *Motivation and emotion*. Englewood Cliffs (New Jersey): Prentice Hall.
- Neulinger, J. (1981). *The psychology of leisure: Research approaches to the study of leisure*. Springfield (IL): Charles C. Thomas.
- Nyaupane, G.P., Andereck, K.L. (2008). Understanding travel constraints: Application and extension of a leisure constraints model. *Journal of Travel Research*, 46 (4), 433–439. <https://doi.org/10.1177/0047287507308325>
- Pennington-Gray, L.A., Kerstetter, D.L. (2002). Testing a constraints model within the context of nature-based tourism. *Journal of Travel Research*, 40 (4), 416–423. <https://doi.org/10.1177/0047287502040004008>
- Plog, S.C. (1972). *Why destination areas rise and fall in popularity*. Los Angeles: The Southern California chapter of the Travel Research Association.
- Prada-Trigo, J., Chilligallo, D.A., Cordova, A.C., León, L.T. (2018). El turista cultural: tipologías y análisis de las valoraciones del destino a partir del caso de estudio de Cuenca-Ecuador. *PASOS. Revista de Turismo y Patrimonio Cultural*, 16 (1), 55–72.
- Ramos, N. (2013). Interculturalidade(s) e mobilidade(s) no espaço europeu: viver e comunicar entre culturas. In: H. Pina, F. Martins, C. Ferreira (eds), *Grandes problemáticas do espaço*

- européu: Estratégias de (re)ordenamento territorial no quadro de inovação, sustentabilidade e mudança (pp. 343–360), e-book. Porto: Faculdade de Letras, Universidade do Porto.
- Ramires, A., Brandão, F., Sousa, A.C. (2018). Motivation-based cluster analysis of international tourists visiting a World Heritage City: The case of Porto, Portugal. *Journal of Destination Marketing & Management*, 8, 49–60. <https://doi.org/10.1016/j.jdmm.2016.12.001>
- Raymore, L.A. (2002). Facilitators to leisure. *Journal of Leisure Research*, 34 (1), 37–51. <https://doi.org/10.1080/00222216.2002.11949959>
- Richards, G. (2001). *Cultural attractions and European tourism*. Wallingford (UK): CAB International publishing.
- Robbins, S.P. (2002). *Comportamento Organizacional*. São Paulo: Prentice Hall.
- Samdahl, D.M., Jekubovich, N.J. (1997). A critique of leisure constraints: Comparative analyses and understandings. *Journal of Leisure Research*, 29 (4), 430–452. <https://doi.org/10.1080/00222216.1997.11949807>
- Sampaio, J.d.R. (2009). O Maslow desconhecido: uma revisão de seus principais trabalhos sobre motivação. *Revista de administração – RAUSP*, 44 (1), 5–16. Retrieved from: <https://www.redalyc.org/pdf/2234/223417526001.pdf> (13.05.2021).
- Sawilowsky, S.S. (2009). New effect size rules of thumb. *Journal of Modern Applied Statistical Methods*, 8 (2), 26. <https://doi.org/10.22237/jmasm/1257035100>
- Suni, J., Pesonen, J. (2019). Hunters as tourists – an exploratory study of push-pull motivations. *Scandinavian Journal of Hospitality and Tourism*, 19 (2), 175–191. <https://doi.org/10.1080/15022250.2017.1407668>
- Swarbrooke, J., Horner, S. (2002). *O comportamento do consumidor no turismo*. São Paulo: Aleph.
- Takano, L.M.C.F., Kaetsu, S.T. (2018). Fatores que influenciam a compra de viagens para a Disney. *Revista da Faculdade de Administração e Economia*, 9 (1), 235–256. <https://doi.org/10.15603/2176-9583/refae.v9n1p235-256>
- Teixeira, P., Lemos, D., Carneiro, M.J., Eusébio, C., Teixeira, L. (2020). Web accessibility in Portuguese museums: Potential constraints on interaction for people with disabilities. In: C. Stephanidis, M. Antona, Q. Gao, J. Zhou (eds), *HCI International 2020 – Late Breaking Papers: Universal Access and Inclusive Design. HCII 2020. Lecture Notes in Computer Science*. Vol. 12426 (pp. 371–386). Cham: Springer. https://doi.org/10.1007/978-3-030-60149-2_29
- Tian, S., Crompton, J.L., Witt, P.A. (1996). Integrating constraints and benefits to identify responsive target markets for museum attractions. *Journal of Travel Research*, 35 (2), 34–45. <https://doi.org/10.1177/004728759603500207>
- Tomas, R.N., Meschgrahw, R.P., Alcantara, R.L.C. (2012). As redes sociais e o comportamento de compra do consumidor: o reinado do “boca-a-boca” está de volta? *Revista Brasileira de Marketing*, 11 (2), 124–151.
- Turismo de Portugal (2019). *Turismo em Números 2019*. Retrieved from: <https://travelbi.turismodeportugal.pt/turismo-em-portugal/turismo-em-numeros-2019> (18.02.2021).
- Vroom, V.H. (1964). *Work and motivation*. New York: Wiley.
- Walker, G.J., Virden, R.J. (2005). Constraints on outdoor recreation. *Constraints to Leisure*, 201–219.
- Wehrens, R., Putter, H., Buydens, L.M. (2000). The bootstrap: A tutorial. *Chemometrics and Intelligent Laboratory Systems*, 54 (1), 35–52. [https://doi.org/10.1016/S0169-7439\(00\)00102-7](https://doi.org/10.1016/S0169-7439(00)00102-7)
- World Medical Association (2013). World Medical Association Declaration of Helsinki: Ethical principles for medical research involving human subjects. *JAMA*, 310 (20), 2191–2194.
- Wong, I.A., McKercher, B., Li, X. (2016). East meets West: Tourist interest in hybrid culture at postcolonial destinations. *Journal of Travel Research*, 55 (5), 628–642. <https://doi.org/10.1177/0047287514563984>
- Ying, T., Tang, J., Wen, J., Ye, S., Zhou, Y., Li, F.(S.) (2021). Traveling with pets: Constraints, negotiation, and learned helplessness. *Tourism Management*, 82, 104183. <https://doi.org/10.1016/j.tourman.2020.104183>
- Yoon, Y., Uysal, M. (2005). An examination of the effects of motivation and satisfaction on destination loyalty: A structural model. *Tourism Management*, 26 (1), 45–56. <https://doi.org/10.1016/j.tourman.2003.08.016>