



teorías en el cuerpo del proyecto

**taller de teoría uno
2011 - 2018**

pablo szelagowski - pablo remes lenicov - maria elisa sagüés

facultad de arquitectura y urbanismo - universidad nacional de la plata

teorías en el cuerpo del proyecto

taller de teoría uno 2011 - 2018

facultad de arquitectura y urbanismo
universidad nacional de la plata

pablo e.m. szelagowski | pablo remes lenicov | maría elisa sagüés

Remes Lenicov, Pablo

Teorías en el cuerpo del proyecto : taller uno de teoría 2011-2018 / Pablo Remes Lenicov ; Pablo E.M. Szelagowski ; María Elisa Sagüés. - 1a ed ilustrada. - Gonnet : PRL 2019. 190 p. ; 22 x 15 cm.

ISBN 978-987-86-2998-8

1. Arquitectura . 2. Pedagogía. 3. Teoría Crítica. I. Szelagowski, Pablo E.M. II. Sagüés, María Elisa III. Título
CDD 720

autores y compiladores

Pablo E.M. Szelagowski, Pablo Remes Lenicov, María Elisa Sagüés

edición y diseño

Pablo Remes Lenicov

colaboradores

Raúl Arteca; Carlos Javier Díaz de la Sota

contacto

thatfau.blogspot.com

teoriayproyecto@gmail.com

Facultad de Arquitectura y Urbanismo
calle 47 nro.162 - La Plata (1900) - Argentina

el presente libro presenta las ideas sobre una teoría del proyecto que buscamos profundizar a través de diversas ejercitaciones realizadas en el taller de teoría uno de la facultad de arquitectura y urbanismo de la unlp entre los años 2011 y 2018.

se presenta en este libro la propuesta pedagógica original y sus resultados a través de las ejercitaciones realizadas en los ocho años, difundiendo el proceso del taller y marcando una nueva etapa en donde actualizaremos los objetivos planteados originalmente.

el cuerpo docente que acompañó estas indagaciones es el siguiente:

profesores titulares: Pablo E.M. Szelagowski, Pablo Remes Lenicov; profesor adjunto: María Elisa Sagüés; jefes de trabajos prácticos: Raúl Arteca, Carlos Javier Díaz de la Sota, Diego Petrate, Ana Inés Redkwa, María Emilia Pugni, María Florencia Pérez Álvarez, María Inés Giaccio, Eduardo Morote Elguera. Docentes: Gabriel Da Pieve, Emiliano Da Conceição Ferrero, María Elena Riso, Luzia Cédola, Gustavo Casero, Remedios Casas, Marina Rodríguez Das Neves, Magdalena Posadas, Agustín Prieto, Pedro Bormapé, Daniela Di Bernardo, Iván Fichera, Ana Laura Güimil, María Elena Ramírez Rozzi, Maximiliano Dorsa, Luis Barandiarán, Lautaro Aguerre, Sebastián Veleda, Pablo Moneda, Rocío Mele Helguera, Sebastián Gril, Javier Samaniego García, Carla Ruótolo, Luciana Giglio, Leandro Fucile. Colaboradores: Osvaldo Almendra, Florencia Pazos, Carla Gilitchensky, Juliana Mondinalli, Andrés Mallol, Lara Fridman, Ivo Poli Ortega, Guillermina Conqueira, Julia Pantaleón, David Tozzetto, Veronica Chapado, Amilcar Sosa, Nicolás Martínez, Laura Martínez, Fernanda Bertolini, Mariana Birche, Victoria Elias, Karina Jensen, Lautaro Larotonda, Jonas Irrazabal, Juana Martoci, Valeria Marini, Victoria Pérez Herrera, Carolina González Canessa, Felipe Vallina, Tomás Guerrini, Joaquín Bosisio, Malena Rocha, Florencia Duranti, Daniela Ventura, Sofía Marten, Sebastián Meschiany, Mara Ricciardi, Sofía Brandariz, Camila Arregui, Eugenia Winschu

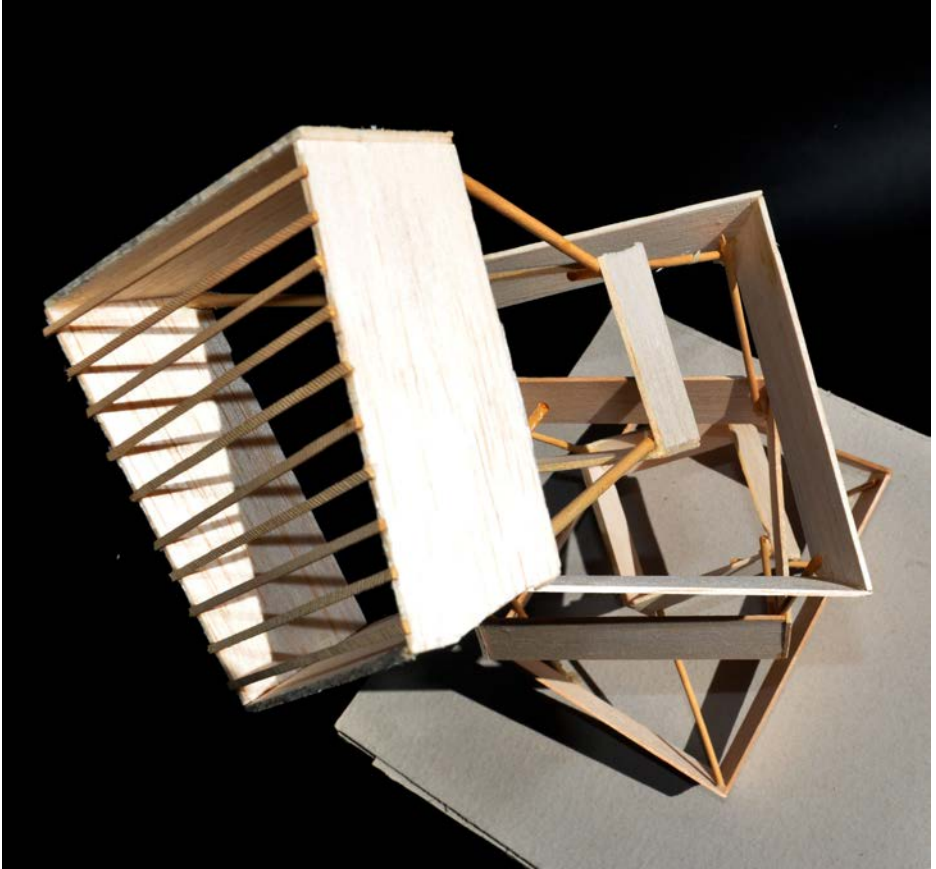

Presentamos el producto de los ocho años que llevamos adelante el taller de teoría en la facultad de arquitectura y urbanismo de la universidad nacional de la plata, entre los años 2011 y 2018, a partir de un concurso público, abierto y nacional de antecedentes, propuesta pedagógica y clase de oposición, donde obtuvimos el primer lugar. El jurado estuvo integrado por los arquitectos Álvaro Arrese, Alberto Varas y Vicente Krause por el claustro de profesores, María Beatriz Sánchez por el claustro de graduados y María Magdalena Mancuso por el claustro estudiantil.

Es una asignatura que se dicta en los dos primeros años de la carrera de arquitectura, ubicada en el plan de estudios dentro del área de proyectos.

El libro se divide en dos partes, la primera es un extracto de la propuesta pedagógica presentada oportunamente y la siguiente es el producto de la misma, donde presentamos los trabajos realizados con la elaboración de los estudiantes.

Creemos oportuno la publicación de este material, como cierre de una etapa que permita un camino de reflexión ante lo realizado, para producir un nuevo inicio, ahora con un piso bastante más sólido y consistente.

01

la teoría en la enseñanza actual

Este libro trata de sintetizar una relación entre el conocimiento del saber específico de una disciplina (Teoría) y las expectativas de acción en el medio del hombre (Proyecto - práctica). Durante la vigencia del Plan de Estudios V en el que no se dictaban contenidos de Teoría de la Arquitectura como asignatura independiente, estos contenidos estaban adjudicados al Taller de Arquitectura, por lo cual debimos implementar en paralelo un curso de teoría dentro del taller, incorporando saberes y prácticas afines a la tarea de proyecto. Esta situación (de alguna manera ventajosa) nos permitió tener una interesante evaluación de las relaciones entre dos áreas del conocimiento de la Arquitectura, es decir entre el ejercicio de la actividad proyectual y la especulación teórica y sus implicancias en la formación de un estudiante de arquitectura.

Una teoría, entendemos, deberá estar ligada directamente a la acción proyectual del estudiante, y no como un saber independiente y en sí mismo con el único fin de la sola erudición. La importancia de la incorporación de aspectos teóricos desde el comienzo de la actividad proyectual del estudiante radica fundamentalmente en la progresiva incorporación de conocimientos, caminos, actitudes y posiciones proyectuales, a la vez de herramientas de interpretación del ambiente humano, de sus necesidades y la vocación ética de la arquitectura de mejorar y preservar el espacio del hombre y de la sociedad en su conjunto. En términos generales, y refiriéndonos al trabajo en los talleres de arquitectura, podemos decir que no se verifican cambios importantes en lo proyectual, las argumentaciones y las mecánicas de proyecto cuando la teoría se toma como una materia accesoria casi de interés general o como una cultura particular del arquitecto.

Pareciera que en algunos casos se plantea la enseñanza de la actividad teórica como materia autónoma, y que los buenos resultados obtenidos en el conocimiento de la teoría no son factores de enriquecimiento, entusiasmo y

desarrollo de la capacidad necesaria para la realización del acto proyectual de arquitectura, sino que es un conocimiento que queda dentro de un área específica, no trasladable. Algo similar sucede cuando en los talleres de proyecto, los alumnos mejor preparados no sienten la necesidad de la actividad teórica para aplicarla sobre los temas sobre los que está trabajando proyectualmente, relegando al proyecto a un espacio exclusivamente instrumental, bajo técnicas de diseño automatizadas por muletillas y por la dependencia de la orientación del docente. El cambio se produce al momento que una materia como Teoría aporta su apoyatura directamente orientada a la actividad de proyecto del arquitecto, tanto formativa como operacional.

Es por esto que en términos conceptuales nos interesa la enseñanza de la Teoría de la Arquitectura como arquitectos, es decir, como proyectistas, pues la Teoría es la memoria y el futuro operativos, es la Memoria de la Arquitectura, memoria de una disciplina que debe innovar y mejorar las condiciones futuras de una sociedad.

Esta Teoría a la cual aspiramos, es una actividad que está basada en preguntas relacionales entre objetos de diversos tiempos y del presente o entre ideas o actitudes proyectuales de diferentes disciplinas y contextos.

Creemos que ya se ha intentado demasiado progresar en arquitectura a partir de la sola práctica instrumental, relegando a la disciplina a una actividad mecánica, de pseudo-profesionalismo cerrado, sin progresión ni futuro, apelando a soluciones tipificadas y poco estudiadas, económicas intelectualmente y de baja solidez técnica; la sociedad de la información ha contribuido en gran medida a la difusión de material que es repetido, creando estilos a los que los arquitectos se suman. Es por esto que consideramos que hoy se necesita saber más aún sobre la capacidad de la disciplina de avanzar en el camino del mejoramiento del espacio del hombre, la cual a partir del conocimiento teórico sea capaz de entregarnos los medios, las interpretaciones, las conjeturas que permitan la elaboración de proyectos, es decir, el lanzado hacia el futuro, razón primordial de la disciplina y de la actividad proyectual transformadora.

No pensamos la Teoría como un saber fundamentador de ideas, tampoco como un instrumento que ayude a elaborar un proyecto, sino que comprendemos la Teoría como un unicum junto con el hacer proyectual, donde se encuentran y se funden para poder proyectar. El proyecto no debe ir a la Teoría en busca de palabras que expliquen su hacer, sino que debe estar implícita en su hacer mismo; quizás puede ir en busca de una teoría más abstracta cuando se encuentre con hechos nuevos e inexplicables que con las categorías existentes no se puedan explicar, entonces la teoría deberá inventar nuevos “saberes” que colaboren con el proyecto.

Esto es la complejidad que la práctica en sí misma nunca podrá resolver, y necesita de una teoría que explique y se haga parte de su hacer. En este sentido decimos que la teoría no es instrumental, no se puede utilizar solo a veces, sino que es fundamental, está ahí en cada hecho disciplinar para sentar una posición de trabajo. Así, debemos pensar que no existe una realidad sin teoría, como tampoco existe una teoría que no genere una realidad.

Introducción a la teoría

Las palabras que definen el carácter de una actividad del conocimiento no pueden significar cosas endurecidas o vaciadas de gran contenido por un uso inconsciente, preestablecido o automático, sino que deben ser constantemente revisadas en búsqueda de nuevas formas de actuar con aquella para la creación de un mejor medio humano.

Es así entonces que no nos interesa hablar de TEORÍA como algo tan inalcanzable, recurso sólo para grandes intelectuales o filósofos, sino hablar y trabajar con ella en términos de IDEAS y ARGUMENTOS, que aporten direcciones de trabajo conjetural productivo, de alimentación y retroalimentación de la praxis de la disciplina.

En términos pedagógicos, cada uno de los niveles de la materia Teoría, tiene su propia problemática acotada además por dos factores principales:

El primero se centra en la iniciación o introducción del estudiante a la disciplina, es decir al mundo de la definición del espacio del hombre desde el punto de vista de una actividad proyectual.

El segundo, se localiza en la formación personal de cada alumno, sus intereses y preocupaciones en el campo de la teoría, la práctica y la experimentación arquitectónica, como factores básicos de la enseñanza de la arquitectura.

En el Nivel I de Teoría, que se corresponde con el nivel I de Taller de Arquitectura, se encuentra una mayoría de estudiantes con escaso entrenamiento para abordar problemas de teoría, sin experiencia arquitectónica especial más allá de la propia como ciudadano, y en gran medida se detecta la ausencia de un método para adquirir los conocimientos adecuados y pertinentes a la tarea proyectual o especulativa.

Es por estos motivos que el nivel inicial de Teoría deberá ser una introducción a la operatividad disciplinar; es decir al reconocimiento del espacio arquitectónico y urbano, de su universo, sus elementos y a la iniciación en el conocimiento de las implicancias de una tarea de diseño relativa al medio humano.

Sensibilidad y Creatividad son consideradas aquí como técnicas específicas del hacer, propias de los saberes particulares que se deben incorporar en una etapa temprana de la formación, para luego hacerlas propias. Estos concep-

tos obligan a un estudio del medio cultural e intelectual, que colabore en la producción creativa del objeto.

En Nivel II de Teoría (correspondiente al nivel II de Taller de Arquitectura) las necesidades están manifiestas generalmente a la hora de determinar las formas de entrada, los procesos, las herramientas y los argumentos del proyecto de arquitectura. La tarea principal en este nivel es la de iniciar al estudiante en opciones de métodos proyectuales y en la destreza de establecer argumentos que fundamenten sus posiciones y sus actitudes en el diseño.

De esta manera, Teoría recorre un camino en paralelo a la materia troncal del nuevo Plan de Estudios, acompañando los intereses y necesidades del Taller de Arquitectura en el Ciclo Básico e inicial del Medio, pero a la vez preparando el campo de investigación para un desarrollo pleno del estudiante en el final del Ciclo Medio y como apoyatura en el Ciclo Superior. Es así que el aprendizaje de los diferentes modos proyectuales, sean convencionales o no convencionales, su trabajo consciente, y su experimentación será lo que dirija las objetivos principales del curso.



02

arquitectura

Definir qué es arquitectura resulta a veces dificultoso pero por ello no menos apasionante. Gran parte del debate teórico de la disciplina se centra justamente en la discusión del ámbito de la misma, sus implicancias, su territorio y los puntos de vista que los sustentan. Un claro ejemplo de la variedad de posiciones, pueden encontrarse en los orígenes mismos del Movimiento Moderno, enriqueciendo la discusión disciplinar en un momento de amplio cambio social, técnico y estético. Cada arquitecto ha intentado a través de su experiencia y dentro de su particular contexto responder sobre los límites del campo disciplinar.

William Morris

La arquitectura abarca la consideración de todo el ambiente típico que rodea la vida humana; no podemos sustraernos a ella, mientras formemos parte de la civilización, porque la arquitectura es el conjunto de las modificaciones introducidas en la superficie terrestre con el objeto de satisfacer las necesidades humanas, exceptuando el puro desierto.

Le Corbusier

La arquitectura es la primera manifestación del hombre que crea su universo, sometiéndose a las leyes de la naturaleza.

La arquitectura es una de las necesidades más urgentes del hombre.

La arquitectura es una obra de arte, un fenómeno de emoción, situado fuera y más allá de los problemas de la construcción. La arquitectura está más allá de las cosas utilitarias. La pasión hace un drama de las piedras inertes.

La construcción tiene por misión afirmar algo. La arquitectura se propone emocionar, es pura creatividad del espíritu.

Adolf Loos

La arquitectura no es un arte. Cualquier cosa que tenga una finalidad concreta está excluida de la esfera del arte.

Alvar Aalto

En Finlandia, al hablar de arquitectura, empleamos un término que significa el “arte de construir”. Esta palabra no significa lo mismo que Architettura, ni en la primera ni en la segunda parte del vocablo; su error consiste en apartar la sociedad del arte, cosas que no deben segregarse.

El vocablo original Architettura, italiano, fue como la mayoría de los vocablos latinos, traducido del griego ARCITEKTONIKH, el cual significa algo muy distinto al Arte de Construir, incluye tanto una connotación humanista como matemática.

Louis Kahn

La arquitectura es algo vivo que surge de algunos aspectos inseparables de la mente y el corazón. Tiene que ver con toda la complejidad de hacer arquitectura en su sentido psicológico más completo; funciona porque tiene una motivación; satisface los deseos y las necesidades.

La Arquitectura es la creación meditada de espacios.

Cada día entiendo la arquitectura de un modo distinto.

Una esclarecedora aproximación al problema del territorio de la arquitectura, es la que plantea Bruno Zevi en “Arquitectura in Nuce”. En este libro Zevi establece que el análisis etimológico del término Arquitectura, no ayuda nada a identificar la esencia expresiva de este arte o actividad, a la vez que subraya la polivalencia semántica y la incerteza conceptual que surge de ese intento. Las 3 condiciones de la buena arquitectura postuladas por Vitruvio sobre las bases griegas y parafraseadas por la mayoría de los teóricos de arquitectura no disipan tampoco lo ecléctico del término. Entre los que intentaron explicar la arquitectura desde los principios de Vitruvio, algunos han aceptado las tres categorías mientras que otros han asumido uno de los criterios vitruvianos refutando los otros dos.

En todas las definiciones de la Arquitectura que se encuentran en los tratados y en la literatura tanto antigua como moderna, se denota la necesidad de responder a tres cuestiones:

1. Qué cosa expresa la arquitectura, qué representa y con qué símbolos.
2. Si la arquitectura se identifica con su finalidad práctica o con la técnica edilicia, o en cuanto arte, se desvincula de estos tópicos.
3. Si los caracteres que otorgan armonía a la arquitectura son leyes intrínsecas al lenguaje de arquitectura.

Seguendo a Zevi podemos establecer que las definiciones posibles de la arquitectura pueden darse desde estas ópticas:

Definiciones culturales, simbólicas y psicológicas

Según estas interpretaciones la arquitectura adquiere valor en cuanto representa sistemas de vida, costumbres, organizaciones sociales y refleja las aspiraciones de los pueblos en las diversas épocas.

En este sentido resultan interesantes explicaciones realizadas desde fuera de la propia disciplina, como es el caso de Honoré Balzac quien explicaba la Arquitectura como el registro de la historia de la humanidad. Por su parte, Guy de Maupassant señalaba que la arquitectura ha adquirido a través de los siglos el privilegio de simbolizar cada época, de asumir en un pequeño número de monumentos, el modo de pensar, sentir y soñar de una civilidad, al tiempo que Víctor Hugo hablaba de ella como el Gran Libro de la Humanidad. Todas estas posiciones otorgan a la arquitectura un rol de espejo de la historia y la cultura social.

Definiciones técnicas y funcionalistas

Este enfoque está determinado por la finalidad práctica del edificio, de su materialidad y de sus métodos de construcción.

Ya Philibert Delorme en 1576 habla de que los problemas de la belleza arquitectónica no resuelven los problemas de la vida y la salud del hombre. Este tipo de punto de vista práctico, en contra del concepto de belleza, va tomando cada vez más fuerza, sobre todo a finales del siglo XIX. Para este tipo de posición, la belleza va a depender entonces del empleo juicioso de los materiales y de los medios de disposición de la construcción, como lo plantea Viollet-le Duc. En este sentido, las explicaciones de arquitectura irán acompañadas de un debate entre la relación estrecha o no entre arquitectura y construcción, dilema que más adelante se intentará salvar desde distinto tipo de posicionamientos a través del concepto de la verdad constructiva, intentando otorgar status de belleza a la realidad material de un objeto.

Auguste Perret, gran influyente del desarrollo de la arquitectura moderna, pensaba que la estructura era la lengua madre del arquitecto y que quien osara ocultarla se priva a sí mismo del único y bello ornamento de la arquitectura.

En cuanto a la finalidad funcional de la arquitectura, las teorías y las prácticas funcionalistas desarrolladas desde la antigüedad, intentarán definir la razón de ser de la disciplina en el comportamiento de ésta frente a las necesidades humanas. Durante el siglo XX, el funcionalismo se encargó de la relación directa entre necesidad, forma, materia y diseño. Por un lado Bauhaus y por otro Aalto demostraron el valor disciplinar de esta posición. Sin embargo, arquitectos como Edwin Lutyens gustaban señalar que la arquitectura comenzaba donde terminaba la función.

Definiciones lingüísticas

Estas posiciones se plantean desde la búsqueda de leyes determinantes de la expresión arquitectónica como la base de interpretaciones formalistas, abstracto-figuracionistas, puro visibilistas o físico-psicológicas.

Dentro de estas líneas, la teoría de las proporciones, tan desarrollada en arquitectura encuentra sus precedentes en el pensamiento de los pitagóricos y en las cualidades vitruvianas de la ORDINATIO, de la DISPOSITIO, del la EURITMIA, de la SYMETRIA, del DECOR, de la DISTRIBUTIO.

Esta posición se desarrolla en los tratadistas del Renacimiento, en especial en L.B. Alberti y en Luca Pacioli, racionalizada luego en el período moderno con Ghyka, Thiersch y Hambidge.

Apoyando esta condición, Miguel Ángel afirmaba que la arquitectura no es otra cosa que el orden, la disposición, la bella apariencia, las proporciones de las partes.

Vicente Scamozzi, otro tratadista clásico, describía al arquitecto como un sujeto que se sirve en abstracto del número, de la forma y de la materia por la vía de la especulación, sirviéndose además de las proporciones del mismo modo que un matemático. En el mismo sentido, Carlo Lodoli definió la arquitectura como una ciencia intelectual y práctica dirigida a establecer con el raciocinio el buen uso y las proporciones de los artefactos.

La Definición espacial

El concepto de Utilitas, de funcionalidad práctica, de habitabilidad ya está presente en Platón, en Aristóteles y además de Vitruvio en las notas de Villard de Honnecourt en el siglo XIII, volviéndose mucho más vivo durante la edad moderna con Alberti, Vasari, Serlio y Palladio, quienes desde sus particulares posiciones indican la capacidad de la arquitectura de aprestar ambientes, de establecer espacios adaptados a la vida de hombre. La arquitectura es ofrecer un reparo, cubrir el vacío, destacar una porción espacial de la extensión paisajística.

El concepto de espacio como lugar de la conformación del uso está implícito ya en el pensamiento de Kant y de Hegel, en las teorías de la dinámica estructural de Schopenhauer y en los escritos de Lao Tse.

En este mismo sentido, Spengler define al espacio como el centro generador de cada cultura, mientras que Worringer contesta el espacio a-priori de Kant y lo entiende variable y relacionado.

Definiciones modernas de la arquitectura también son descriptas desde el espacio como la de Brinckmann cuando dice que la arquitectura es Raumgestaltung, la conformación del espacio. Luigi Moretti experimentará sobre modelos de la antigüedad para probar esta perspectiva arquitectónica.

Los que han descrito la arquitectura desde este ángulo han sido tanto F.L.I. Wright como Henri Focillon junto a algunos como Hudnut o Posener quienes defienden una exclusividad de la arquitectura en el manejo del espacio, lo que la diferencia fuertemente de las otras artes.

De aquí surge la definición de la arquitectura como ciencia del espacio, la cual puede a su vez tener variadas interpretaciones:

Arquitectura como arte del espacio, arte del tiempo, espacio tiempo, en relación con las propiedades del espacio no fijo, variable, dependiente de la percepción y de la secuencia de los mismos.

Espacio arquitectónico vs. espacialidad figurativa: la espacialidad de las artes no se da del mismo modo que en la arquitectura.

Espacio físico y espacio artístico: El espacio natural es solo presencia física brutal, métrica, cuantitativa, en contraposición al espacio que agrega valor artístico. Espacio físico vs espacio arquitectónico.

Finalmente, como se plantea frecuentemente, la definición de la arquitectura parece no poder establecerse desde un solo enunciado o postulado, una posición o una finalidad. La construcción continua de su definición es necesaria, puesto que sus condicionantes van desde las políticas, sociales, voluntades del cliente, costumbres civiles, aspiraciones religiosas, hasta el conocimiento técnico, determinándose como objeto de interpretación cultural, psicológica, simbolista, funcionalista y tecnicista, propios de su programa espacial y su perfil artístico y técnico.

La arquitectura es para nosotros no sólo un término colectivo para el entorno material, para el diseño interior, la ingeniería de superficies, infraestructuras, urbanismo, el paisaje y la región, sino también para su construcción y apropiación, para la planificación y el habitar.

La definición única de arquitectura será siempre un imposible que, como decía Sacriste, estará siempre en la subjetividad de cada individuo dependiendo del tiempo y del lugar pero siempre "sintiendo" la arquitectura. La realidad rodea la definición sin poder llegar a asirla, pero el hombre sabrá que es arquitectura cuando así lo sienta.

En términos de esta asignatura, nos interesa una definición de arquitectura que contenga materia e información, una información cultural, funcional, física, económica, estética, que se sature constantemente en el tiempo y defina la materia.

Entonces, podríamos decir que arquitectura es relacionar información con materia en el espacio y en el tiempo, ya que la arquitectura es también el proceso, no solo el resultado. En términos de la teoría esta definición es importante ya que puede contener también aquellos proyectos que no llegaron a materializarse y sin embargo marcaron el rumbo de la arquitectura, definiendo una agenda de conceptos sobre los cuales seguir trabajando y evolucionando disciplinariamente.

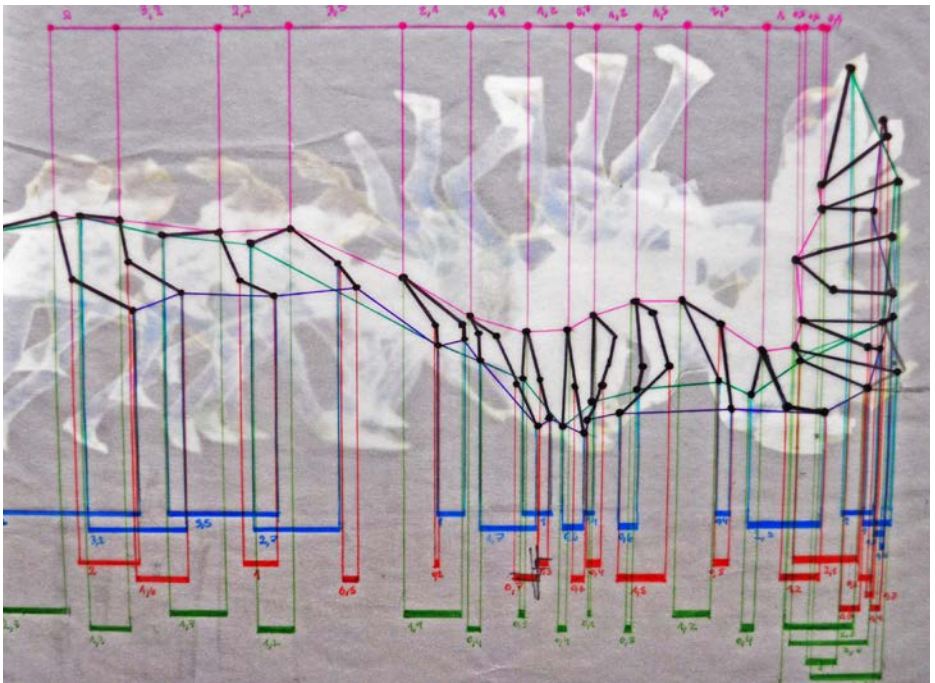

03

teoría y teorías de la arquitectura

el objeto de la teoría

Las pretensiones de definir el objeto sobre el que se teoriza son bastante vanas. En todas las definiciones nos parecerá que algún aspecto se escapa, puesto la complejidad implícita en la materia de estudio. Quizás, como ninguna otra disciplina, la arquitectura se presenta como un híbrido cultural que nos enfrenta a nuestra particular limitación moderna de ver y analizar la realidad, como lo presenta Latour. Quizás siempre hemos considerado poder reducir la profundidad del problema a algún aspecto más o menos actual que sellara las falencias y las voracidades intelectuales de la época y nos dejara con la conciencia tranquila de haber podido definir una vez más la insondabilidad del problema. Pero ya no podemos suponer que está todo dicho, que a partir de una espesura de por lo menos cinco siglos ya todo se ha definido no una sino varias veces con distintos matices históricos. Hoy debemos asumir lo indestructible de las mallas que rodean a la producción de arquitectura, lo indisoluble de la relación entre naturaleza, cultura y discurso que en ella se tejen y las implicancias que asumir esta complejidad nos trae como profesionales y docentes.

Si esto es así nuestra responsabilidad radica en no permitir que se escapen hilos de estas redes; que quede claro que el acto de proyectar no es un acto mecánico y vacío, de una espesura mínima sino que conlleva un compromiso profundo con esferas de distinta especie y que para que resulte correcto, estas esferas deben ser conscientemente manejadas y confrontadas al momento de operar la materia.

La teoría debería hacer consientes en nosotros mismos la totalidad de los aspectos disciplinares, sean estos naturales, culturales o ideológicos para que podamos ejercerlos según nuestras propias condiciones y poder establecer nexos con el continuo histórico.

Teoría: definiciones

En sentido amplio, una Teoría es un enunciado que aporta un conocimiento que está más allá de los datos o hechos que se perciben de una forma inmediata; es decir, es una conjetura o hipótesis meramente especulativa relacionada con la práctica, con la observación y con la verificación. Con la presencia en la época moderna del pensamiento racional y el método científico, los saberes se dividieron en ciencias naturales (que incluyen las ciencias duras) y sociales. Con esta división el desarrollo teórico siguió caminos diversos aunque los modelos de las ciencias naturales, por ser más reductivos y comprobables ejercieron su supremacía sobre los de las ciencias sociales, algunas de las cuales todavía buscan sus propios caminos de desarrollo, estudio y comprobación.

De algún modo, para las ciencias empíricas, una teoría es preferentemente una teoría científica, o sea, un conjunto de enunciados -hipótesis y leyes confirmadas- sobre un aspecto determinado de la realidad, que establecen entre sí relaciones de deducibilidad y cuyas últimas afirmaciones son enunciados de observación, y cuyo concepto se relaciona intrínsecamente con los de ley e hipótesis.

De todos modos, según Popper, una teoría de las ciencias descubre y explica el funcionamiento de lo existente y para ser tal, debe ser refutable, o falseable, pues de lo contrario se transforma en una creencia o una doctrina o un dogma de fe. Estas teorías además de explicar cómo y por qué ocurre lo que ocurre, predice y prevé lo que ocurrirá.

Sin embargo, las teorías no se limitan sólo al ámbito de las ciencias empíricas, sino que abarcan cualquier campo del saber y puede decirse que, en principio, todo el conocimiento humano es teórico, porque todo conocimiento va más allá de los simples hechos conocidos en un momento dado. La teoría es el aspecto sustancial del conocimiento, tanto del científico como del no científico.

Etimológicamente el vocablo Teoría proviene del griego *theoria*, y sus significados pueden hoy comprenderse como el análisis de un set de hechos en su relación entre sí;

como pensamiento abstracto o especulación; como los principios generales o abstractos de un cuerpo o hecho, una ciencia, o un arte; una creencia, una política, o procedimiento propuesto o perseguido como base de acción; un ideal o set hipotético de hechos, principios, o circunstancias; un principio general creíble o científicamente aceptable o cuerpo de principios ofrecidos para explicar fenómenos; como una hipótesis asumida por causa de un argumento o investigación; una suposición no probada, una conjetura.

Según Aristóteles ningún hacer se puede explicar desde el hacer mismo, entonces es necesaria la teoría. Por ello la teoría es el saber del extrañamiento, un saber que consiste en un “saber ver” que requiere distancia, una lejanía para contemplar una totalidad, distanciándose lo suficiente del objeto. Esto brinda una perspectiva, una visión de conjunto que permite construir una visión que se eleva por encima, construyendo una metafísica singular (más allá de lo físico) que colabore con la comprensión y la explicación del evento.

La palabra TEORIA parece sonar muchas veces como una palabra inalcanzable, como algo de extremo desarrollo, solo del dominio científico o incluso a algo intocable, imposible de modificar. Las teorías de la arquitectura, justamente por su dependencia con sucesos, técnicas y formas de vida temporales, son una construcción provisional, una conjetura que tiene valor absoluto sobre sus principios pero que incluye su muerte, su superación o su olvido, dentro de su propia razón de ser.

En los términos de la aplicación práctica, es decir en el momento de proyectar, de la teoría en arquitectura, y como señalamos anteriormente, preferimos hablar de la palabra argumento, la cual es menos sofocante o taxativa y permite una predisposición mayor para la actividad práctica en forma más dinámica y abierta. Sin embargo, estos argumentos de la disciplina, son partículas de saber que se acumulan en un cuerpo mayor que es el de la teoría en arquitectura.

las teorías en arquitectura

A pesar del carácter conceptual y especulativo, la teoría tiene en los albores de la civilización y de la disciplina un origen en la praxis.

La arquitectura se constituye como una actividad humana desde la antigüedad, producto de una respuesta práctica a una necesidad: la de construir el refugio del hombre de las inclemencias del medio ambiente. El constante desarrollo de esa actividad y la diversidad de sitios, de requerimientos y de recursos para construir el refugio conllevan directamente al acto reflexivo. La reflexión se hará en función de las necesidades del refugio en términos de protección, guardado de utensilios, defensa, y sobre todo de sus posibilidades técnico constructivas. Esta reflexión sobre el sentido del construir, su utilidad y sobre la condición material, se transforma sucesivamente en posiciones de opinión sobre los diferentes aspectos, constituyendo una teoría. Teorías que sucesivamente serán provisionales o duraderas, generalizables universalmente o particulares. Es entonces así que se establece un origen práctico de la teoría de la arquitectura.

Por esto, Teoría y Práctica no fueron nunca actividades disociadas sino que desde el origen de cada una existió una necesaria ligazón operativa para poder enfrentar resoluciones en creciente demanda y de condición de lo nuevo.

Es a partir del siglo XV, cuando la arquitectura se disocia de su propio continuo histórico y se hace instrumento de una dislocación temporal, que aparecen las fisuras por entre las cuales se construye la disciplina actual. Cuando en el 1400 se elige una tradición a la cual pertenecer por sobre aquella de la cual se es, la teoría, en un nuevo nivel y con un nuevo sentido, aparece para justificar históricamente este desplazamiento.

Es así que la teoría, como modo reflexivo del mejoramiento de una práctica de resolución de situaciones nuevas, está directamente ligada a la construcción del futuro y por ende, a la determinación de ese porvenir, lanzando hacia adelante sus propuestas, siendo parte fundamental del Proyecto.

También podemos establecer que en arquitectura existen varios tipos de teorías, sea cualesquiera el tiempo y el lugar donde se realicen, clasificadas no jerárquicamente pero sí en relación a una escala de intervención en la tarea del arquitecto que pueden explicarse del siguiente modo:

Por un lado existen teorías Fundacionales, siendo éstas las encargadas del marco de referencia de trabajo en la disciplina, teorías de posicionamiento frente al mundo, la sociedad, los cambios culturales, de costumbres y tecnológicos. Son teorías que se utilizan como medio de fundamentación de propósitos, tanto para una trayectoria proyectual o para un trabajo en particular.

Además existen otras teorías, que no discuten ni anulan las indicadas anteriormente sino que complementan a aquellas como medio operativo de acción, y construyen el campo de trabajo metodológico proyectual. Estas teorías Operacionales son el respaldo conceptual del modo proyectual. Son las herramientas de diseño que están íntimamente ligadas a los modos proyectuales y operacionales. En este punto es importante señalar dos caminos paralelos que se desarrollan en el campo de la arquitectura en cuanto a los modos proyectuales basados en la tradición establecida desde el 1500 y modernizada constantemente, frente a los modos proyectuales digitales que desde los años '90 han tomado fuerza y que ya varias generaciones de arquitectos han desarrollado fuertemente. Esto, en este punto, presenta dos modos de operatividad muy diferentes y de poco material común entre sí, produciendo arquitecturas críticas por un lado y experimentales por otro.

En tercer término existen teorías Argumentales, generalmente relacionadas con un proyecto específico, las cuales brindan seguridad en un camino o trayectoria de proyecto. En su mayoría, estas provienen de las condiciones de trabajo específico, ya sean contextuales, programáticas, históricas o hasta incluso tecnológicas.

Finalmente podemos encontrar teorías de saberes técnicos y específicos que apoyan desde un flanco pseudo-científico y concretamente científico las condiciones de trabajo diarias de cada obra de arquitectura. Algunas están relacionadas con el problema del posicionamiento de la arquitectura en relación a la orientación y el clima, mientras que otras provienen de la rama de la ingeniería, en general como transferencias desde la Física y actúan en problemas de estática, flúidos, energía, acústica, y hasta algunas otras derivadas de problemas de la psicología de la percepción del espacio y de la forma.

La jerarquía de estos tipos de teorías será principalmente definida por su condición contextual, en términos sociales, estéticos, y técnicos.

Es por esto que el cuerpo de teorías de la arquitectura es un cuerpo superpuesto, no homogéneo posible de desplegar desde diferentes enfoques según sea el aspecto disciplinar que se trate.

Para nosotros, la teoría de la arquitectura significa pensar en arquitectura a través de la disciplina, de la reflexión sobre los métodos, y por lo tanto una científica y meta-teoría de la arquitectura. Se comprende así la teoría como la “percepción o contemplación”, como frecuentemente se entiende según el sentido original del término griego. Esto no se refiere a algo visual, sino más bien a un escenario o a una narración completa, no a haber visto algo, sino más bien trata sobre un punto de vista. La teoría es un proceso, un discurso interior y social, que se relaciona con su objeto. Teoría introduce criterios, otorga conocimiento y crea orden, siendo al mismo tiempo una constante construcción creativa. Teoría se basa en la apropiación de la realidad (en el acto de habitación), en la construcción de la realidad (en el acto de creación), y en la reflexión abstracta sobre la realidad. La teoría puede ser cuestionada y sacudida por otras teorías. La Teoría comienza antes del lenguaje ya que se origina en la experiencia cotidiana y en la concepción orientada al futuro en un campo de acción. Será elaborada exclusivamente en el lenguaje, sin embargo, no todo lo que se habla, es una teoría. La teoría es metódica, tiene una razón específica, y tiene finalmente la intención de ser ampliamente comunicable y comprensible.

La teoría abarca la complejidad de la disciplina, entendiendo la diversidad de temas que un proyecto involucra, sean estos sociales, estéticos, técnicos y otorga jerarquías según el momento. La teoría de la disciplina, como vimos hasta ahora, no debe congelar un estado ni establecer un orden de relevancia a priori, sino que debe saber mantenerse en un lugar inestable para operar libremente, sin preconceptos. En este sentido es un sistema rizomático, sin jerarquías ni puntos fijos, donde lo primordial es la conexión de las partes y sus vínculos.

Debemos aquí hacer una distinción notando la articulación que existe entre la teoría, la crítica y la historia de la arquitectura. La teoría brinda los elementos para crear o interpretar a la disciplina con alguna visión determinada, mientras la crítica y la historia deberán recurrir a esas visiones para sus exposiciones y consideraciones. Lo que no podemos hacer es confundir teoría, crítica e historia como ocurre muy frecuentemente, superponiendo contenidos y perdiendo el enfoque curricular.

Las teorías de la arquitectura como crítica cultural o como especulación futura

Las teorías son redes que lanzamos para apresar aquello que llamamos “El Mundo”, para racionalizarlo, explicarlo, dominarlo, y tratamos que la malla cada vez sea más fina (Karl Popper).

El proyecto de arquitectura es un instrumento de crítica cultural del mismo modo que lo puede ser un documental, un ensayo literario, o un manifiesto. Puede serlo, en la medida en que su producción esté orientada o basada en un argumento y que no sea la mera reproducción automática de un estilo o modelo adquirido o heredado.

Generalmente, las competencias de arquitectura son el espacio para el proyecto como crítica cultural, basándose en el requerimiento de opiniones diversas sobre un tema que la realidad reclama, además de la necesidad de justificar ante nuestros pares la existencia de un proyecto que se considera responde al pedido.

La teoría puede ser utilizada también como parte de una actitud profética desde la arquitectura, intentando definir las acciones futuras indicando los caminos para sí, o intentando contagiar a los demás con esa visión. Desde los tratados renacentistas hasta los manifiestos modernos utilizaron esta vía profética de intento de aglutinación de experiencias bajo un denominador común. La velocidad de los cambios produce el reemplazo de estas construcciones teóricas como puede verse ejemplarmente estudiando la obra teórica de Le Corbusier.

Otl Aicher en “El Mundo como Proyecto” habla de la importancia de sostener una concepción del mundo al momento del proyectar. Un hacer responsable que ubique al hombre en un compromiso frente a la sociedad y a su disciplina, y lo ubique a él como sujeto proyectista que tiene la posibilidad en su hacer, de expresar su forma de comprender el mundo y tiene la obligación de hacerlo. Ese hacer creador es el motivo de la persona y aparece en el Proyecto, posee una idea a la manera hegeliana de la comprensión de la historia. Así como Hegel decía que toda Historia es la historia de una Idea, podemos decir que todo Proyecto es el proyecto de una Idea.

El hacer del arquitecto, el proyecto, debería ser conflictivo para una socie-

dad rígida y resistente al cambio que toma un cuerpo propio construyendo su propia razón pre establecida y no cuestionada en términos abstractos. En ese sentido el trabajo del arquitecto debe ser “peligroso”, poniendo en crisis alguna concepción del mundo perimida y mirando a futuro, no en el sentido moderno de prefigurar lo que viene, sino como actitud abierta al cambio y a la movilidad. En realidad, el arquitecto sabe que lo único fijo en el futuro es el cambio y para ello debe proyectar.

el cuerpo teórico de la arquitectura

Llegado este punto es necesario plantearse una serie de interrogantes acerca de la delimitación del campo de estudio en cuestión, del cuerpo mismo de la arquitectura.

¿Existe un cuerpo de teorías rígido en nuestra disciplina? ¿Existen, del mismo modo que en las ciencias duras, teorías que son inamovibles, de las que no se puede escapar? Un cuerpo de teorías en las ciencias duras es renovado o afirmado muy lentamente bajo demostraciones reemplazantes de las mismas, cuando tratan del mismo objeto. La arquitectura no tiene ese problema. La arquitectura se presenta con un cuerpo heterogéneo de diferentes niveles y densidades, de funciones diferenciadas que tienen la capacidad de cambiar, combinarse, suplantarse. Con comportamientos y rendimientos diferenciados pero todas respondiendo al mismo organismo. Puede reducir su masa muscular, puede mudar de piel, incluso puede perder partes esenciales y hasta estructurales pero el organismo sigue siendo diferenciado y permanece a la espera de los reemplazos, acreencias y adaptaciones que lo mantengan en movimiento, tal y como lo plantea B. Cache. Por otro lado es un cuerpo que no necesita la refutación de las teorías para construir otras nuevas. Es un proceso de sobre-imposición de capas, de pieles que se interrelacionan y que se informan unas a otras.

Las capas de teoría poseen agujeros que permiten respirar a las otras y dejan verlas. Sobre esa relación compleja y rica de las capas de teorías es que se construye el progreso de la disciplina.

Si existe un cuerpo de la arquitectura, la piel de este cuerpo es el “Lugar” de la teoría. La porosidad de esa piel, sus diferentes estratos es lo que permite las transferencias y la respiración entre teorías internas y externas provenientes de otras disciplinas a los distintos niveles del cuerpo. Esta piel o membrana de transferencia posee varias capas de diferentes densidades, extensiones y consistencia. Esta piel es el medio en el cual se negocian las condiciones de Interioridad y Exterioridad en arquitectura, categorías einismanianas que refieren en gran parte a la genealogía de los argumentos de proyecto. El exterior penetra en la piel por roce, contacto o por heridas, inclusiones desde el

mundo exterior, produciendo marcas en la piel (que pueden ser permanentes o no), posibles de revisar en términos de un cierto castigo de ese cuerpo disciplinar. Heridas que dejan a la vista esa piel y sus transferencias insinuando anatómicamente el interior del cuerpo teórico. Anatomía que resulta ser parte de una serie de técnicas de análisis del objeto, en este caso del cuerpo de la arquitectura.

la práctica de la arquitectura como suma de represiones en el cuerpo de la disciplina

La práctica de la arquitectura si bien contribuye a la reformulación o desarrollo de teorías, es un espacio en el cual el arquitecto practica de algún modo la represión del cuerpo teórico en confornte con intereses que provienen de diferentes agentes foráneos (gusto, representación, economía, burocracia, etc.). Esas represiones son heridas que marcan el cuerpo de la arquitectura y que por momentos pueden llegar a inmovilizar al diseñador. Es dolor corporal y sufrimiento que obliga a la reflexión analítica de los problemas. Este momento de situaciones represivas disciplinares obliga a la reflexión sobre los posibles caminos de acción para el progreso de la disciplina frente a los condicionantes, no como forma de escape (como en la crítica a Mies van de Rohe por parte de Paul Rudolph) sino como vía de reestructuración de las posibilidades de desarrollo de la arquitectura. La teoría, ese momento de contemplación, reflexión, preparación y avance del saber, libera la práctica del sistema represivo puesto que la práctica como suma de lugares y tiempos, es en definitiva la suma de las represiones de la disciplina.

Esa represión disciplinar es, en términos freudianos, una operación por medio de la cual el sujeto intentará rechazar o mantener en el inconsciente representaciones (pensamientos, imágenes, recuerdos) ligados a una pulsión, que no lo dejarán lo suficientemente libre para llevar adelante su ser disciplinar.

La arquitectura, el proyectar en arquitectura, es una actividad que necesita de cierta armonía para desarrollar su tarea. Si el medio condiciona y ejerce tantas presiones no es posible, sólo a través de los instrumentos de la práctica, ejercer el control armónico del proyecto; es necesario un mecanismo de obtención de ese estado calmo de reflexión. Eso es la teoría. Es la búsqueda de un Nirvana disciplinar, es la necesidad de la reconstrucción de la situación placentera del origen de la arquitectura, una situación del hombre en armonía con la naturaleza. Esta búsqueda de un estado de equilibrio y de control necesita hoy más que nunca una revisión en cuanto al rol de la arquitectura en relación a situaciones de agresión al medio natural, de contaminación, derroche de recursos y adaptación a los cambios sociales y de usos.

04

el camino de las teorías en la arquitectura

El corpus Teórico

Lo que aquí llamamos el camino de las teorías en arquitectura es lo que constituye ese cuerpo superpuesto, poroso al que se les va agregando a cada momento un argumento, que instantáneamente se relaciona y se confronta con otros anteriores en pos de una construcción común de ese cuerpo teórico disciplinar, esto es, la conformación sucesiva en el tiempo del “corpus” de la arquitectura.

Este camino está construido por los argumentos del primer actor de la arquitectura y de todos sus seguidores. La teoría en general escrita bajo las formas de tratados, manuales o manifiestos no es el reflejo sólo de quienes las escribieron sino en muchos casos contienen tradiciones establecidas, transmitidas, codificadas y sistematizadas.

Si bien este camino que proponemos habla de teorías en general escritas y firmadas, no por ello deja de comprender esas tradiciones argumentales no expresamente documentadas de cada era arquitectónica.

El único tratado conservado de la antigüedad, el de Marco Vitruvio, ha tenido una influencia decisiva en el desarrollo de las teorías de la arquitectura hasta el siglo XVIII. Esta influencia, no programada por su autor, define el camino del pensamiento arquitectónico en un sentido lineal en el que cabe preguntarse como lo hace Bernard Cache, ¿qué hubiera sido del camino de la arquitectura si ese manuscrito también se hubiese extraviado?

Vitruvio sienta las bases de un modo de entender y describir la arquitectura del que será difícil de apartarse para producir más arquitectura en la Europa central.

Construye un texto de base teórica futura mediante el estudio de la práctica de la antigüedad con la intención de consolidar un conocimiento disciplinar. Desde la práctica se construye el fundamento teórico de origen.

Se encarga de establecer que la Arquitectura es una actividad culta y compleja y que el arquitecto debe reunir dos cualidades principales: sus facultades artesanales (práctica) y su capacidad teórica, exigiendo de él una amplia formación intelectual.

La arquitectura es una ciencia adornada con numerosas enseñanzas teóricas y con diversas instrucciones, que sirven de dictamen para juzgar todas las obras que alcanzan su perfección mediante las demás artes. Este conocimiento surge de la práctica y del razonamiento. La práctica consiste en una consideración perseverante y frecuente de la obra que se lleva a término mediante las manos, a partir de una materia, de cualquier clase, hasta el ajuste final de su diseño. El razonamiento es una actividad intelectual que permite interpretar y descubrir las obras construidas, con relación a la habilidad y a la proporción de sus medidas.

Por tanto, aquellos arquitectos que han puesto todo su esfuerzo sin poseer una suficiente cultura literaria, aunque hubieran sido muy hábiles con sus manos, no han sido capaces de lograr su objetivo ni de adquirir prestigio por sus trabajos; por el contrario, los arquitectos que confiaron exclusivamente en sus propios razonamientos y en su cultura literaria, dan la impresión que persiguen más una sombra que la realidad. Pero, los que aprendieron a fondo ambas, si lo han logrado, adquiriendo enorme consideración, pues se han equipado con todas las defensas, como así fue su objetivo.

Ciertamente, a todas las actividades y artes, pero especialmente a la arquitectura, pertenecen «lo significado» y lo «significante». Lo «significado» es el tema que uno se propone, del que se habla; «significante» es una demostración desarrollada con argumentos teóricos y científicos. Por tanto, quien confiese ser arquitecto debe ser perito en ambas cuestiones. Así pues, es conveniente que sea ingenioso e inclinado al trabajo, pues no es posible llegar a ser un diestro arquitecto si posee talento pero carece de conocimientos teóricos, o viceversa. Conviene que sea instruido, hábil en el dibujo, competente en geometría, lector atento de los filósofos, entendido en el arte de la música, documentado en medicina, ilustrado en jurisprudencia y perito en astrología y en los movimientos del cosmos.

Vitruvio define además los aspectos estéticos de la arquitectura, parte estructural de su escrito y de gran influencia en términos teóricos. Establece las categorías de Firmitas, Utilitas y Venustas las que serán desagregadas en otros conceptos, los que durante siglos serán debatidos, corregidos, ampliados y combinados en nuevos conceptos, comenzando con la labor de L.B. Alberti al respecto. El sistema de proporciones y regulaciones dimensionales no es menos importante en su obra, llegando hasta definir el cuerpo humano como resultado de sistemas de proporción y relación específicos, estudiados

también en numerosas oportunidades bajo el nombre de Hombre Vitruviano. En cuanto a los elementos de arquitectura, Vitruvio los clasifica según género (genus), movilizandando un sistema referencial de arquitectura que teóricos posteriores llamarán órdenes arquitectónicos.

La tan vasta influencia de Vitruvio en la arquitectura posterior a él es incomparable con la escasa repercusión de su escrito en su contemporaneidad, quizás por no incluir en sus textos aspectos constructivos de la forma arquitectónica que le otorgaran la cualidad de obra de consulta para hechos prácticos de su época.

El interés por Vitruvio durante la Edad Media no es tan potente como lo será a partir del Renacimiento. Es recién en los tiempos Carolingios dónde se presta algún interés en su obra por parte de los constructores, generalmente ligados a órdenes religiosas.

Otros tratados de arquitectura surgidos durante este tiempo se ocuparán solo de describir aspectos proporcionales, dimensionales y estéticos de edificios en particular, como los textos bizantinos, los del Abad Suger de Saint Denis o Sicardus, mientras que otros tratados explican el modo de intervenir sobre edificios existentes, siempre en términos particulares. Por otro lado el Alto Medioevo se caracterizará por establecer como ideales de edificios el Templo de Salomón, el Tabernáculo de Moisés, o las temáticas ligadas a la vida de Cristo. Estos aspectos serán trasladados a la arquitectura mediante la geometría, la aritmética y principios ordenadores de tradición Pitagórica, Platónica y Neoplatónica, rigurosamente condicionados por cuestiones Filosóficas y Teológicas.

En otro sentido uno de los manuscritos medievales que persigue establecer fines didácticos en sus postulados teóricos es el realizado por Villard de Honnecourt. Sus apuntes de viajes y su modo de confiar en la experiencia arquitectónica para la construcción de algo nuevo recuerdan el valor didáctico de los Carnets de Le Corbusier.

Leon Battista Alberti es quien por primera vez sistematiza el estudio de las artes plásticas y de la arquitectura. En su obra principal, *De Re AEdificatoria* desarrolla un extenso estudio sobre lo establecido por Vitruvio influido en gran modo por el pensamiento Aristotélico, y Neoplatónico, por la Retórica de Cicerón y la filosofía de su contemporaneidad.

Del mismo modo que Vitruvio, desarrolla su obra en 10 libros, pero con una posición crítica sobre su obra, redefiniendo conceptos a través de su especial capacidad de observar, medir y estudiar todo elemento y concepto como nuevo. Justamente Alberti lamenta que no se haya contado con otros tratados más allá del de Vitruvio, de la falta de secciones de su obra y de la forma rústica en que la encuentra escrita, pues según Alberti dificulta su comprensión. Sin embargo adopta conceptos estéticos como la tríada Vitruviana y vuelve a caracterizar qué es la arquitectura y cómo debe ser un arquitecto, su rol en la

sociedad y su necesidad de servicio a la sociedad. Formaliza una gran apertura teórica por sobre lo propuesto por Vitruvio al introducir el concepto de variedad, de alternativas en el diseño, de manera de evitar un anquilosamiento de las normas arquitectónicas, tratando de evitar la dogmatización. En este sentido se podría decir que presenta aspectos vitruvianos y antivitruvianos, como su idea del significado de la columna frente al muro.

Alberti presenta también una visión organicista de la arquitectura, basada en el número y la geometría buscando una analogía de la arquitectura con las formas en que se manifiesta la naturaleza.

La continuidad del pensamiento de Alberti puede encontrarse entre otros en Filarete. Escribiendo su tratado ya en lengua vulgar (italiano) lo hace en forma de relato como si se tratara de una novela utópica. Allí desarrolla su idea del origen de la vivienda a través de Adán y la construcción de la cabaña primitiva, grado cero de la acción arquitectónica. Parte desde una imagen básica de Adán cubriéndose de la lluvia con las manos hasta la definición de una ciudad ideal que es ligeramente diferente a su proyecto para Sforzinda. En este mismo sentido, Francesco di Giorgio Martini desarrollará su tratado haciendo una síntesis de teorías anteriores, como las de Alberti y las del mismo Filarete. A pesar que Leonardo desarrolla la imagen del hombre vitruviano, sus estudios no constituyen más que preocupaciones aisladas sobre la arquitectura, siendo quizás la propuesta más influyente su serie de ideas para la construcción de una ciudad.

Otros tratados de este período hacen referencia a condiciones particulares de la Belleza en arquitectura como el de Luca Pacioli "Divina Proporzione" de 1509, en la que se establecen los sistemas de regulación del espacio en pos de la búsqueda de la armonía ideal.

Posteriormente, durante el siglo XV el tratamiento de los postulados de Vitruvio se da de forma más abierta y en un grado de mayor difusión, pero no por ello menos dogmática. Fra Giocondo va a ser el encargado de restituir las ilustraciones a las traducciones de Vitruvio por medio de una serie de láminas que serán de referencia para muchas traducciones y reimpressiones posteriores.

Cesare Cesariano, discípulo de Bramante publica una traducción de Vitruvio con un extenso comentario, en el que reemplaza las usuales ilustraciones de Fra Giocondo por unas propias muy ligadas al tipo de arquitectura del Renacimiento de la Italia Septentrional. Sobre este tratado resultan interesantes las observaciones que realiza Neil Leach sobre la propuesta del hombre vitruviano de Cesariano y su relación con la iconografía cristiana en su artículo *Vitruvius Crucifixus* (AA Files 38).

Los arquitectos del siglo XVI, inmersos en la producción ven los tratados publicados hasta el siglo XV como meras recapitulaciones de la cultura antigua pero los sienten ajenos a su producción diaria de arquitectura. Alberti había

propuesto una visión totalizadora del mundo, Di Giorgio había desarrollado las condiciones antropométricas de la arquitectura y otros habían trabajado sobre utopías. Los arquitectos requerían teorías que orientaran su producción. Es así que Sebastiano Serlio intenta responder esta demanda. Intenta proponer normas no para los arquitectos de alto ingenio, sino para cualquiera que sea capaz de trabajar. Desarrolla entonces una serie de normas prácticas para proyectar y construir arquitectura.

La Regla de los cinco órdenes de arquitectura, de Vignola, representa una nueva modalidad entre los manuales de arquitectura, algo que le ha otorgado popularidad hasta entrado el siglo XX como elemento didáctico. Basado en los principios de Serlio y sirviéndose de cuadros sinópticos, el tratado de Vignola esquematiza un procedimiento sencillo de construcción de los órdenes arquitectónicos, es decir, crea un manual práctico universal de realización efectiva de lo teorizado en los escritos precedentes. La base dimensional utilizada por Vignola no es tan compleja como la de Serlio sino que se regula mediante un sistema proporcional ligado al conjunto pero de relaciones muy simples de comprender y materializar. Esto explica el éxito y la difusión de sus ideas en la arquitectura monumental y también en la doméstica o popular. Serlio y Vignola, sin quererlo, se vieron atrapados por tendencias de dogmatización que no pudieron prever y que hoy representan un aspecto negativo sobre ellos, más por los efectos que por su intención original, como por ejemplo lo demuestra la gran obra construida de Vignola.

Andrea Palladio debe su formación intelectual en parte a los mecenas que los sostuvieron en su carrera y su función cultural, y a los viajes de estudio que realizó en varias oportunidades. De Trissino, Cornaro y Barbaro recibió lecciones sobre la antigüedad a través de sus traducciones de Vitruvio y sus tratados particulares, a la vez que debe a ellos la inmersión en un campo cultural de constante valoración del pasado romano. Concibió el proyecto de su tratado, los Cuatro Libros, sobre la base de sus viajes, es decir las mediciones y registros propios de la arquitectura de la antigüedad tratando de enlazar su obra particular con esta tradición intentando una continuidad con la antigüedad, no una imitación o revalorización. Mediante su obra y su descripción metódica presenta al cuerpo de la teoría de la arquitectura un análisis sistemático de la práctica desde la cual forma teoría concreta.

Luego del Concilio de Trento en el clima de la Contrarreforma, Carlos Borromeo publica sus "Instrucciones" ampliamente difundidas en Europa, lo que constituye una recopilación de criterios a tener en cuenta a la hora de proyectar iglesias. En estas recomendaciones se rechazan algunas prácticas del Renacimiento y se orienta a los arquitectos hacia la planta de cruz latina en referencia a las primeras iglesias cristianas, simples y luminosas.

Vincenzo Scamozzi escribe la “Idea de la arquitectura universal” con cierta influencia del pensamiento neoplatónico y aristotélico. Entre la Teoría y la Experiencia, donde él se ubica, recorre la tradición de Alberti y Vitruvio reivindicando al Renacimiento en contra de la arquitectura naciente del Barroco. El proyecto, para Scamozzi, está cargado de pretensiones científicas, en el que la invención es matemática aplicada, el diseño determina la forma, y el arquitecto se presenta como un enciclopedista. Es el primero en plantear la ambivalencia política del arquitecto en relación a quién sirve y a su libertad intelectual.

El período Barroco no se caracteriza por desarrollo de tratados o textos teóricos, relegándose a la publicación solo de libros sobre obras de algunos arquitectos. La excepción es Guarino Guarini quien es el que desarrollará la única teoría de la arquitectura del siglo XVII. Gran conocedor de las matemáticas, la literatura y la arquitectura, estudió seriamente las teorías elaboradas en Italia Francia y España. Guarini, distingue claramente proyecto de realización. En relación a Vitruvio interpreta y combina algunos de sus principios, desechando otros. Ni la antigüedad, ni Vignola, ni Vitruvio son para Guarini reglas a aceptar ciegamente. Es así que propone el concepto de desarrollo en el que la arquitectura se va adaptando a los cambios de las costumbres y de las necesidades de los hombres, pudiendo la arquitectura entonces corregir reglas antiguas o inventar nuevas. Su regulación de la arquitectura se basa así en reglas proporcionales y en la experiencia sensorial de la misma.

El panorama teórico de Inglaterra se ve influido por las ideas de Francis Bacon para quien las casas construidas son para vivir en ellas, no para mirarlas, asignándole un papel fundamental al aspecto funcional por sobre el estético. Paralelamente, uno de los hechos de mayor influencia para la consolidación de un sistema clásico de pensamiento en Inglaterra es la publicación en 1715 del *Vitruvius Britannicus*, elemento primordial para la validación de la arquitectura local en referencia a la italiana.

El comienzo de los desarrollos teóricos en la Francia del siglo XVI estuvo determinado por la influencia del pensamiento italiano que se difunde a través de los escritos de Serlio, Alberti y Vitruvio, además del contacto establecido mediante los arquitectos franceses que viajaban a Roma. A pesar de esto, los arquitectos franceses se empeñarán en construir una arquitectura y en desarrollar una teoría propia. Uno de ellos, Du Cerceau, además de realizar una estadía en Roma, publicó su “De Arquitectura” tratando de establecer la idea de una arquitectura legitimándola mediante los textos italianos.

Philibert Delorme escribe una teoría balanceada entre su trabajo práctico de arquitectura y su reflexión sobre los temas esenciales. En sus publicaciones redefine los órdenes anteriores a los cuales introduce un orden francés. Su búsqueda de la divina proporción está orientada a los antecedentes bíblicos.

La fundación de la Academia Real de Francia tendrá gran importancia en el desarrollo teórico de la arquitectura, pues actuará, con Colbert, como organismo regulador de la definición de las arquitecturas a realizarse desde el Estado.

François Blondel, quien proviene de la ingeniería y las matemáticas cree en una creciente perfección de la disciplina y que las posibilidades de la arquitectura no acaban en la antigüedad, pudiéndose inventar nuevas formas. Sus escritos teóricos, provenientes de sus clases, conforman la primera formulación didáctica de los principios arquitectónicos. Su amplitud le permite analizar la arquitectura gótica en profundidad además de la clásica, encontrando en ella elementos proporcionales generadores de su belleza.

Claude Perrault como buen seguidor de Locke propone en la escena francesa un empirismo cognitivo. Realiza traducciones de Vitruvio para la Academia Real donde agrega comentarios que apuntan a una arquitectura con reglas y proporciones propias pero que dependen del tipo de construcción y no de una relación con el cuerpo humano. Define entonces sus principios de Belleza Positiva y Arbitraria, incluyendo el concepto de uso dentro de las categorías estéticas.

El “Nuevo tratado de toda la arquitectura” de Cordemoy tiene como punto de partida las ideas de Perrault sobre el uso, convirtiéndose de algún modo en precursor del funcionalismo moderno, al proponer una arquitectura de formas geométricas simples, que posea un orden general que a la vez denote la condición individual de cada espacio. Valora tanto a la arquitectura griega como a la gótica porque ambas expresan correctamente su función. Es así que en Francia el problema del uso o la función comienza a ser relevante en las discusiones teóricas de arquitectura. Autores como Boffrand desarrollarán también estos conceptos a la par de establecer el “buen gusto” como categoría de definición estética. Sin embargo, frente al despliegue innecesario de la ornamentación propone el criterio de simplicidad, intentando que el edificio sea expresión de su función.

La contribución de Charles-Etienne Baiseaux a esta discusión sobre el valor de la función, por fuera de los criterios de estilo y orden clásico o francés, radica en sus propuestas de viviendas para todas las capas sociales desde el campo privado. Esta Arquitectura Moderna como él la denomina, propone la construcción de viviendas en altura combinadas con usos de comercio y con una determinación específica de la función otorgada a cada espacio. Este trabajo, resulta entonces de gran interés para el estudio de las condiciones de proyecto de la arquitectura doméstica, por fuera de las preocupaciones de la Academia Real.

Jacques-Francois Blondel agrega a esta discusión la creación de una exitosa escuela privada de arquitectura, por fuera de los intereses de la Academia. Profesor de alumnos como Boullée o Ledoux, pretende una íntima relación entre el aspecto exterior y la distribución interior del edificio. Su “Curso de Arquitectura” de 1771 se transformará en uno de los manuales más utilizados en la enseñanza y la práctica hasta comienzos del siglo XX.

Hacia mediados del siglo XVIII ya no se puede hablar de teorías de la arquitectura generales. Existen múltiples tendencias, posiciones y desarrollos prácticos en forma paralela.

Uno de los pensamientos más influyentes sobre la teoría de la arquitectura por esos años será el ejercido por Jean-Jacques Rousseau a través de su teoría de las ciencias y las artes. A partir de aquí la teoría de la arquitectura no podrá estar ajena a las ideas que irán conformando el cuerpo ideológico de la revolución.

Uno de los inmersos en este mundo teórico, Laugier, desarrolla un tratado en el que determina su posición frente a los anteriores señalando la absoluta dependencia de éstos con Vitruvio y con la arquitectura de la antigüedad. En oposición a esto propone la búsqueda de una belleza absoluta de tipo esencial que posea independencia de las costumbres y las convenciones establecidas. Con su hipótesis del origen de toda la arquitectura en la cabaña primitiva, la constituye en principio y medida de la arquitectura, determinando los órdenes como elemento fundamental constitutivo, no ya decorativo, conformando una teoría de los órdenes ligándolos al tipo constructivo con la consiguiente reducción de elementos a partir de una lógica de la construcción.

Laugier va a formular así un nuevo concepto de funcionalismo superando el anterior criterio de uso (usage). Este último aspecto se relaciona también con su entusiasmo por el gótico y con su distanciamiento del clasicismo de la Academia.

Etienne Boullée, aquel discípulo de Blondel aportará al planteo teórico de la época a través de su Ensayo sobre el Arte y fundamentalmente con sus proyectos realizados hasta 1793. Boullée sostiene que la arquitectura es una imagen resultante del efecto de los cuerpos que la componen, relegando a un segundo plano la construcción.

La belleza derivará del efecto perceptual del edificio y desaparecerá el criterio de proporción relacionado con el cuerpo humano.

También Alumno de Blondel, Nicolas Ledoux entiende que el arquitecto asume un papel primordial en el orden social, puesto que está ligado a funciones políticas, morales, legislativas, culturales y de gobierno. Entiende entonces al arquitecto como un educador y por consiguiente a la arquitectura como un instrumento educativo, “purificador” del orden social. La vivienda del opulento y la del pobre pasarán así a ser tareas de similar importancia, otorgando a la

arquitectura la responsabilidad de reflejar las reglas de la consciencia social. Propugna la desaparición total del ornamento y rechaza también la gran ciudad por las desigualdades que produce.

Jean- Nicolas-Louis Durand contribuye a la discusión de los principios de la tradición vitruviana a través de dos conceptos: *Convenance* y *economie*: la disposición adecuada y más económica hará que los criterios estéticos se resuelvan solos. La decoración es superflua y el funcionalismo es lo absoluto. La forma proviene de la naturaleza de los materiales y descarta las que vienen de la costumbre. Asigna universalidad a los principios racionalistas. Plantea la estandarización en un nivel teórico y mediante estos postulados las ideas de Durand Influenciarán al racionalismo y el pre-funcionalismo del siglo XX.

Quatremere de Quincy, presentará una posición normativa. Reivindicará lo griego y lo romano. Desarrollará una teoría de la imitación de la antigüedad basada en la teoría universal de imitación de la naturaleza. Como director de la Academia sostiene polémicas en torno al clasicismo, al romanticismo y a un funcionalismo vinculado a la policromía. Particularmente importante será su definición del criterio de Tipo, el cual será revisado posteriormente en diversas oportunidades.

Viollet-le-Duc se entronca en los postulados del Romanticismo que revalorizan al gótico como estilo nacional e instala en L'Ecole de Beaux Arts la discusión entre el racionalismo gótico y el eclecticismo renacentista. Para Viollet-le-Duc la arquitectura es el resultado de una estructura social, reconociendo la influencia de factores diversos en la determinación de la forma arquitectónica en la que el progreso tecnológico es heredero de los desarrollos góticos. Diferenciará principios constantes (leyes de comportamiento de los materiales) y principios variables (históricos y sociales). Demuestra fe en el progreso tecnológico y en la máquina: la forma es producto de la función, que se define como la suma de programa, materiales, construcción, factores sociales e históricos.

Choisy establece que la totalidad de la arquitectura se contiene en la arquitectura primitiva porque siempre es el resultado de un problema tecnológico. Las leyes de la armonía, para Choisy, serán las de la estabilidad. De este modo, la técnica se postula como determinante del estilo.

Guadet recupera la composición como hecho fundamental del proyecto. Los órdenes clásicos se justifican desde lo constructivo. Separa así, la norma estética y hace prevalecer la forma, dando lugar al Eclecticismo. Estas posturas producirán una profunda crisis en L'Ecole de Beaux Arts.

En Alemania durante el siglo XVIII se desarrollarán dos corrientes. Por un lado el Clasicismo avalado por Winckelmann y basado en el estilo clásico griego. Por otro lado el Romanticismo que rescata al gótico como estilo nacional.

David y Friedrich Gilly fundan y enseñan en la Academia de Arquitectura de Berlín basada en la Escuela Politécnica de París de orientación ingenieril. Critican la formación de la Academie de Beaux Arts como unilateral. Promueven una formación que abarque todos los aspectos de la arquitectura y que no se dirija sólo a la arquitectura oficial. Para ellos, las diferencias nacionales no aportan avances a la arquitectura.

Schinkel reformulará su teoría de la arquitectura a lo largo de toda su vida en diferentes claves y bajo distintas influencias. A lo largo de estas reformulaciones queda claro que para él lo esencial de la construcción debe permanecer visible y que cuando se cubre algo esencial del edificio se interrumpe la coherencia de la idea.

Para Schinkel lo griego y lo medieval pueden ser considerados como sistemas equivalentes, ya que lo griego sería un equivalente a construir correctamente. Sostiene que cada periodo histórico ha producido su propio estilo y acepta las influencias históricas y antihistóricas (poéticas) porque la esencia de la arquitectura está en los sentimientos.

Hegel desde la estética determina categorías que no tienen que ver con la estilística sino con componentes intrínsecos de la disciplina; determina así que la arquitectura es una representación del espíritu humano y como tal se presenta en tres etapas: una primera simbólica en la que predomina la materia sobre la idea; luego una etapa clásica en la que se lee un equilibrio entre materia e idea y por último una etapa romántica con predominio de la idea sobre la materia.

Para Hegel La argumentación constructivo-funcionalista separaría estructura de cerramiento como categorías diferenciadas. Por último determina el estilo gótico como sublimación de lo material.

Por otra parte, para Schopenhauer el único y eterno tema es el la relación peso-soporte. Entiende lo griego a través de esta relación y rechaza la antropomorfización El arte es la objetivación de la voluntad de la naturaleza. La arquitectura es la demostración de las leyes de la gravedad y surge de volúmenes y formas regulares. Si lo griego se define como perfección la arquitectura no debería apartarse de ella.

L.Von Klenze considera la arquitectura como el arte de conformar y fundir productos de la naturaleza para el uso y necesidad de la sociedad, de modo que se desarrolle un proceso de acuerdo a leyes de conservación, combinatoria y utilidad, proporcionando el máximo de solidez y durabilidad con el menor empleo de materiales y fuerza. La belleza se plantea así como resultante de la necesidad, el propósito, la estática y la economía. En el debate sobre lo griego, éste es considerado como categoría de las arquitecturas de todos los tiempos y de todos los lugares.

G. Semper, por su lado, relacionará la arquitectura con el contexto histórico y social. Determinará que el material deberá expresarse a sí mismo y con sus

propias leyes estáticas. Se separa del funcionalismo de los materiales: los materiales deben ser utilizados correctamente pero la forma del edificio debe surgir de las ideas del proyecto y la técnica debe acompañar lógicamente a la ideación.

Rescata el principio de revestimiento como expresión social, revalorizando los orígenes artesanales. Participa del debate sobre policromía como expresión del sistema constructivo y relaciona las artes aplicadas con las artes técnicas. Reconoce un compromiso entre la técnica, la historia y la composición.

En el debate posterior dado en Alemania, se recurre al neo-gótico en clave nacionalista diferenciada de la postura inglesa frente a este estilo. Esta diferencia denota una tensión entre Alemania e Inglaterra por el desarrollo tecnológico del hierro. En este período, Alemania finalmente no podrá superar la discusión estilística.

En el contexto de Inglaterra en el siglo XIX, se desarrollarán dos corrientes paralelas en el debate arquitectónico: la neogótica y la neogriega en la preocupación por el establecimiento de un estilo nacional. Se debate sobre dos conceptos básicos. Por un lado, la arquitectura no debe presentar características innecesarias en relación a la conveniencia, la construcción o la adecuación. Por el otro, el ornamento solo se considerará como enriquecimiento de los elementos esenciales del edificio. En este contexto, sólo lo gótico pudo satisfacer estos dos conceptos.

Así, lo clásico se considera pagano y lo gótico cristiano, adoptándose el gótico como sistema de principios oponiéndose al progreso tecnológico

En esta discusión Ruskin presenta un concepto social amplio en el que la arquitectura nacional deberá tener raíces en las costumbres, el paisaje y el clima. Escribe "The Seven Lamps of Architecture" donde otorga orientación ética a los planteos religiosos de Pugin. Las leyes de la arquitectura no provienen del pasado sino de la naturaleza humana y de los materiales. Diferencia la arquitectura de la construcción: la construcción es mera función útil y la arquitectura tiene venerabilidad y belleza inútil a todo fin. Finalmente propone el control intelectual del trabajo manual, en oposición al de la máquina.

Por su lado, W. Morris define la arquitectura como la totalidad del entorno organizado de la humanidad. En la sociedad moderna, dice, las artes mayores y las artes decorativas se encuentran separadas por la división del trabajo. La máquina facilita el trabajo en una sociedad verdadera, por lo tanto el trabajo manual debe regular el trabajo mecánico y la estructura social medieval debe considerarse como modelo de estructura democrática. El movimiento encabezado por Morris, "Arts and Crafts", plantea un compromiso social a través de la interacción del arte y el trabajo manual.

En Estados Unidos, Jefferson y Greenough promueven la generación de una forma nueva que represente los valores de la nueva nación y se diferencie de

la arquitectura europea, en principio respondiendo a una nueva realidad técnica, sin preconceptos formales, basada en la observancia de la naturaleza. La arquitectura se define por el programa y la asignación de volúmenes espaciales. Así se obtiene el esqueleto y luego hay que asociar la piel. Esqueleto y piel pasan a ser nuevas categorías naturales. La arquitectura debe tener la forma de su función.

Más adelante, Sullivan planteará el concepto de función como fundamental. Todas las formas vitales son resultado de una función. La función es poder vital y en arquitectura determina organización y forma: "Form follows function". Determina que la función se encuentra en la naturaleza y en la sociedad. La función representada por una democracia incipiente busca una forma de expresión: una arquitectura democrática.

En el artículo "Ornamento en arquitectura" (1892) establece que el edificio puede imponerse sin ornamento solo con masa y proporción y que hay que limitar el uso del mismo para recuperar la claridad de la forma arquitectónica. La función, para Sullivan, tiene un sentido social no mecanicista.

El nuevo tipo arquitectónico, el rascacielos, induce dos posturas diferenciadas que promueven un debate en el seno de la producción americana. Por un lado la postura de Sullivan con un acento en el compromiso social del edificio y por otro el punto de vista de Adler que asigna un valor altamente tecnicista al nuevo tipo, para quien los materiales son determinantes.

Por último Root subordinará el ornamento a construcción. Para él, los elementos constructivos visibles no se deben mezclar con la ornamentación. El edificio es para su uso, no para su ornamento. La belleza de un edificio es su total adaptación a su uso.

En Europa central el debate se desarrolla en varios frentes.

O. Wagner, se opone a una visión arqueologista de la arquitectura. Ésta debe ser una expresión de la vida en la que las artes se aplicarán a las nuevas tecnologías no debiéndose basar el hacer sólo en estas. El arte moderno, entonces, debe ofrecer formas modernas que correspondan a nuestros saberes y conductas. Agrega que lo que no es práctico no es bello y que la composición debe exponer el material y la técnica. La forma cambia porque cambia la idea de belleza y la técnica. En estos términos, finalmente, supone una arquitectura internacional.

Para A. Loos cada material tiene su estética y su forma, y la arquitectura debe expresar emociones y transmitir las. La arquitectura aquí es primordialmente una coordinación de espacios (Raumplan). Establece también que el ornamento que se desarrolla en el presente no tiene raíces culturales, no tiene relación con el hombre actual, y si puede considerarse la separación entre arquitectura y ornamento, el ornamento no es necesario y hay que desterrarlo. La utilidad, para Loos es lo que define la belleza.

Tony Garnier, a partir de sus estudios sobre la ciudad Industrial y de su trabajo en instalaciones de mataderos desarrollará una serie de principios que influenciarán las arquitecturas posteriores cercanas al funcionalismo e incluso a los CIAM. Entre estos principios está el criterio de la disociación de funciones (zoning), la definición de respuestas a condiciones ideales de habitabilidad y la propuesta de estructuras urbanas no cerradas.

Es Muthesius quien introduce los conceptos técnicos ingleses en Alemania. Se opone a la estética historicista aplicada sobre las nuevas técnicas y plantea la necesidad de fabricar objetos útiles que respondan a las necesidades de la época. Las artes industriales sirven para reeducar a las masas en dirección a la comodidad, la veracidad y la simplicidad.

La Deutscher Wekbund trata de introducir una reforma estética a partir de la incorporación de la industria. Tiene una actitud positiva frente a la máquina con una propensión a la industria y al sistema capitalista. Busca un diseño industrial con contenido estético, que tenga a la máquina como génesis de un estilo moderno.

P. Behrens en este contexto, combina arquitecto, diseñador e ingeniero, expresando un profundo compromiso teórico con la producción

Estos esfuerzos de desarrollo de la teoría disciplinar desde Vitruvio hasta comienzos del siglo XX construyen un cuerpo teórico de ampliaciones sucesivas y consolidaciones que naturalmente constituirán un material sólido de trabajo para la construcción de la modernidad. Desde el problema del orden, la idea de belleza, las regulaciones proporcionales, los criterios de uso y función, la condición social de la arquitectura hasta la posibilidad de renovación técnica de la disciplina serán los aspectos que el movimiento moderno, y sobre todo mediante la figura de Le Corbusier, deberá reorganizar y priorizar de manera de enlazar el recorrido de la teoría con el desarrollo de una sociedad industrial masiva.

Este camino de la teoría es recorrido nuevamente por Le Corbusier en “Hacia una arquitectura” bajo un orden preciso de los temas estructurales de la arquitectura bajo una visión maquinista, funcionalista y de fe en una técnica universalista. Sus llamamientos al volumen, la superficie y el plan a los arquitectos se entronca en las preocupaciones de Boullée; los trazados reguladores no son otra cosa que redefinir los sistemas geométricos de control del espacio y la forma; Ojos que no ven, apela a la transferencia del saber y la concepción industrial hacia la arquitectura y el diseño en general. Al referirse a la “lección de Roma”, nos lleva de nuevo, como a Alberti y Palladio a revisar las fuentes directas de la arquitectura clásica. Finalizando con el problema de la estandarización como medio de respuesta a la sociedad, indica un rol del arquitecto cercano a las ideas sociales de Ledoux, pensando en que la arquitectura

producirá lo que solo se puede conseguir mediante la revolución. Sus escritos posteriores (Viaje de Oriente, Precisiones, etc.) ampliarán sus horizontes teóricos a la vez de preparar el camino de la crítica a sus propias convicciones originales que desde los años 30 y más profundamente en la posguerra abrirán camino a experimentaciones pensando en un sujeto diferente. En otra perspectiva, B. Taut le atribuye al cristal el valor simbólico de la humanidad purificada del futuro. El cristal se identifica con las raíces simbólicas en el gótico.

En Holanda Van Doesburgh busca traducir la naturaleza a la razón. Quiere reducir la relatividad en los hechos naturales a lo absoluto para reencontrar lo absoluto en los hechos naturales. La arquitectura se plantea como anti-cúbica. En la justificación de que las emociones provocan el desequilibrio entre objeto (universo) y sujeto, la arquitectura debe evitar las emociones y apelar a la razón. La arquitectura es una resolución artístico-formal a la cual se le incorpora del tiempo.

H. Häring argumenta la arquitectura orgánica mediante la aplicación de un principio orgánico que es funcional (orgánica como oposición a formal). La forma se plantea como resultado de la respuesta a exigencias respecto al rendimiento del edificio. Una nueva vida y una nueva sociedad participaran de la generación de la nueva forma.

Pero es la Bauhaus donde se plantea la reunificación de todas las artes. Inspirado en los talleres medievales, la arquitectura se presenta como resumen y guía de todas las artes desde una orientación progresista. W. Gropius plantea que construir significa organizar fenómenos y procesos vitales. En este sentido, la mayoría tiene necesidades análogas, entonces es lógico que la solución sea unitaria y análoga. Es necesaria la estandarización de los procesos básicos de la vida. La esencia se identifica con la función. Hay que estudiar la esencia para que se funcione adecuadamente. La obra de arte deberá funcionar como una obra de ingeniería. Estas ideas serán en gran parte las que consoliden la actitud funcionalista como una forma de entender el diseño a través de el espíritu de la técnica.

H. Meyer, más tarde, pide la ruptura con el pasado y reclama un funcionalismo radical. Construir es un proceso técnico no estético y la composición artística se opone a la función utilitaria de la vivienda. Define la estandarización como eje de la sociedad. Construir no es un proceso estético sino biológico. La vivienda no es sólo una máquina para habitar sino un aparato biológico para las necesidades del espíritu y el cuerpo. Construir es organizar: social, técnica, económica y psíquicamente. Construir es un hecho social en el que arquitectura es el resultado de la combinación de función y economía. Su pensamiento, en cierto modo, se enlaza con las ideas sociales de Ledoux.

El lenguaje teórico de las vanguardias de principios del siglo XX ya no serán los tratados, sino se expondrán mediante la forma del manifiesto; una declaración de principios de base y de acción que guiarán la producción de los artistas ligados a determinada corriente. La teoría, de algún modo se transforma en instrumento de propaganda cultural.

En Italia, Sant'Elia como representante de la vanguardia futurista, dice que la arquitectura debe poder optimizar las posibilidades técnicas considerando las costumbres de vida y sensibilidad moderna. La vida moderna conduce a la ruptura con la tradición, los estilos y las proporciones, negándose así la continuidad histórica. Los nuevos materiales necesitan nuevos ideales de belleza: lo pesado y estático deja lugar a lo ligero y práctico. La ciudad moderna deberá ser reinventada. La arquitectura se concibe como imagen de los nuevos materiales, los movimientos, el vértigo de la vida moderna. La arquitectura no solo es combinación de práctico y útil sino que debe ser arte: síntesis y expresión. La arquitectura futurista se plantea entonces como temporal y transitoria. Cada generación deberá crear sus propios espacios.

En la URSS las vanguardias tendrán definiciones en relación a la técnica y los cambios sociales producto de la revolución. El Lissitzky con los "proun" vincula la arquitectura con la técnica. La máquina define el concepto de belleza y la arquitectura será el resultado de fuerzas en movimiento. Melnikov reclama la autonomía formal de la arquitectura respecto de la máquina. Chernikov establece las bases de los conceptos y principios constructivistas. Para él la máquina será el paradigma conceptual de ensamblajes lógicos. Aplica a los conceptos de pura técnica y objetividad un valor formal ya que considera como fin último de la arquitectura constructivista la acción de comunicar.

El Racionalismo italiano por su parte, asociado al Movimiento Moderno por el Gruppo 7, adhiere a los presupuestos de Le Corbusier. Se separan de la ruptura futurista y reconocen la historia y la tradición, rechazando cierto internacionalismo. La arquitectura en relación a la lógica y la racionalidad deberá definirse con claridad y orden, distanciándose de la estética maquinista. La arquitectura se define como tipo a partir de una selección natural producto del colectivismo. La nueva arquitectura debe renunciar a lo individual. Terragni se opone a la identificación de racionalismo con el funcionalismo y plantea problemas de estética arquitectónica.

El debate teórico en Estados Unidos continuará en el discurso de F. L. Wright quien pone a la teoría directamente ligada a la práctica. Reconoce a la máquina como precursor de la democracia y le reconoce una naturaleza orgánica. Para Wright, la máquina debe ser un modelo de aprendizaje, responde a una ley natural y a un orden universal en el que la arquitectura será vista entonces como expresión de la democracia: variedad en la unidad. A través de Broad-

cre Wright estudia la ciudad americana, orgánica, descentralizada, integrada y de sentido democrático.

Alvar Aalto, mediante un funcionalismo organicista, reclamará al racionalismo ortodoxo una profundización de sus métodos en un sentido humanístico, de manera de no alejarse de las necesidades del hombre y construir un espacio de equilibrio entre necesidad y respuesta técnica.

En el contexto de la segunda posguerra y desde el Team 10 se critican los procedimientos inadecuados del funcionalismo, proponiendo desarrollar nuevos caminos. Plantean un compromiso real y concreto de la arquitectura con la sociedad para la que construye y a la cual pertenece. Rechazando así las escalas del masterplan para reivindicar las escalas de los hechos humanos. Es necesario también redefinir la dimensión colectiva de la arquitectura y el diseño urbano apuntando a desarrollar los niveles de asociación. Se busca también restablecer las relaciones de la arquitectura con las historias clásicas y vernáculas.

Los arquitectos del Metabolismo japonés se presentan con una arquitectura de inspiración en los procesos biológicos apoyados en las estructuras del ADN como forma de agregación asociativa de megaestructuras primarias a través de módulos sustituibles, incorporando el concepto de cápsula (choza primitiva) como microestructura adaptable. Kurokawa compone a la vez una teoría universalista y local.

En cierta relación con lo anterior, Archigram desde Inglaterra, intenta responder desde la técnica y la cultura popular a una sociedad altamente globalizada y tecnificada en la que la arquitectura es móvil, efímera e intercambiable.

Louis Kahn, se consolida como mediador entre el conflicto conceptual de forma y función. Considera al orden, la geometría como la base del espacio. Arquitectura es la expresión de los deseos del hombre en relación a una época, es espacio sensible. Su relación con las arquitecturas y tratados del clasicismo renueva la arquitectura moderna mediante problemas esenciales temporalmente desestimados.

En este sentido, R. Venturi y D. Scott-Brown en "Complejidad y contradicción" se separan de la tradición moderna, criticando el "menos es más" de Mies apelando a que se trata de un funcionalismo estético. Intentan recuperar el valor de signo de la arquitectura, valorizando el carácter polifacético de la disciplina en cuanto a formas y contenido, mediante un enlace con el pop y lo cotidiano. Su texto "Learning from Las Vegas" será el texto fundamental de la crítica a la idea urbana de la modernidad europea.

En una dirección completamente diferente, C. Alexander establecerá la Teoría

de Patrones, fundada en la continuidad de métodos funcionalistas, estructurada según un sistema de partes de edificios que siempre han funcionado bien. Con este método pretende recuperar la capacidad individual y colectiva del individuo para diseñar su ambiente armónicamente con él mismo y con la naturaleza circundante.

En Europa, se desarrolla un debate con fuerte sujeción a la historia. La recuperación de la tradición disciplinar será una posición eminentemente italiana heredera del esfuerzo teórico de Rogers y Argan, al que se suman Gregotti, Grassi, De Fusco. Las principales aportaciones provienen de Aldo Rossi con uno de los libros más influyentes del siglo XX, "La arquitectura de la ciudad" en el que plantea un análisis científico de la historia de la arquitectura y el lugar. Desarrolla el concepto de tipo en el que la forma elemental ya no es reducible. El tipo incluye la totalidad de la vida útil del objeto, elaborada en el tiempo. Introduce los criterios de monumento y residencia, locus y el de la ciudad análoga.

Mediante OMA, Rem Koolhaas intenta proponer soluciones a los problemas ligados a las grandes metrópolis y formular propuestas para una arquitectura moderna universalizada, redefiniendo los criterios de forma y de función de la metropolización contemporánea. Su modelo estructural de la metrópolis se basa en un análisis funcional diferente al de la modernidad, dirigido a una sociedad de consumo de masas y en aceleración comunicacional.

En *Delirious New York*, expone concentración de modos de vida, colisión de funciones y formas de pensar a lo que llama "cultura de la congestión"; un espacio de cambio, de permanente mutación.

SMLXL, es una recopilación de textos anteriores junto a sus obras, a través de una propuesta gráfica no habitual. Entre los textos allí presentados, La ciudad genérica es el tema que representa la idea de una ciudad sin identidad, de características especiales, lo que constituye su propuesta de urbanística en la era de la globalización.

Peter Eisenman desde sus primeros escritos se dedica a refutar la teoría del funcionalismo. Más adelante en el espacio de la nueva modernidad escribe un artículo que funciona como una bisagra en la teoría de la arquitectura contemporánea. El fin de lo Clásico es un escrito en el que Eisenman cataliza el pensamiento post estructural desarrollando la idea de las tres ficciones convencionales de la arquitectura: la representación, la razón y la historia. Para él, la arquitectura está inmersa en un proceso de invención de un pasado artificial y un presente sin futuro. Posicionarse en lo No-Clásico marca entonces un punto cero de la arquitectura que casualmente coincide con el desarrollo del mundo digital en la imaginación y construcción del proyecto. Eisenman seguirá buscando el paso por sobre esta controversia a través de nuevos textos y la experimentación de técnicas proyectuales de sucesiva complejidad.

Este largo camino de las teorías nos encuentra hoy en la permanente discusión de varios de los aspectos teóricos de la disciplina que han sido enunciados anteriormente, y otros que son producto del momento específico que vivimos. Por un lado, una arquitectura todavía ligada al quehacer clásico, en los términos Eisemanianos, tratará con las condiciones de función, programa, lenguaje u ornamento desplegados en la última modernidad.

Por otro lado se presentan problemas derivados de la actual concepción de un mundo múltiple, cambiante y desmedidamente dependiente de la tecnología y la comunicación. Estas últimas posiciones, de diferente origen y destino son llevadas adelante por arquitectos que intentan descifrar cuáles son los sentidos técnico, matérico, estético, social y ético de la disciplina en el mundo de hoy.

Cecil Balmond, Greg Lynn, Reiser y Umemoto y Alejandro Zaera-Polo (y en cierto modo Koolhaas), entre otros proponen nuevos modos de ver la disciplina, de pensar sus posibilidades técnicas y productivas desde la ideación del proyecto hasta la concreción material del espacio que proponen.

Arquitectura y Campo del Pensamiento.

Filosofía y arquitectura se vieron ligadas desde los inicios del pensamiento humano en la antigüedad clásica. La filosofía utilizó metáforas arquitectónicas tanto como la arquitectura ha desarrollado un lenguaje que es en cierto modo filosófico. Los textos fundacionales de la teoría arquitectónica poseen pasajes que podrían encontrarse en textos de filosofía, sobre todo en su rama de la Estética. A pesar de ello, la filosofía tiene la tendencia a reducir las artes visuales y la arquitectura a un cuerpo de ejemplos que sirven de explicación de argumentos parciales o particulares, o como ejemplos de clasificaciones de movimientos muy generales.

Por otra parte, la arquitectura ha absorbido en su cuerpo teórico conceptos filosóficos, algunos de los cuales ingresaron a la disciplina a través de actitudes reduccionistas promoviendo desarrollos de particularidad.

Si el desarrollo de la arquitectura occidental está signado por los cambios en el campo del pensamiento desde la Grecia Clásica, hasta la Escolástica medieval, es a partir de la edad del Humanismo dónde ésta relación filosofía-arquitectura toma una nueva dimensión, puesto que es el momento en que nace lo que hoy se conoce como proyecto de arquitectura en un sentido moderno y progresivo acorde a la nueva naturaleza de los objetos. El desarrollo de las ciencias y su consecuente influencia en el pensamiento de la edad moderna ve su correlato en la arquitectura que se transforma y despliega en nuevas y antagónicas direcciones. Es también Descartes quien para explicitar un proceso racional de dominio de la naturaleza lo ejemplifica contraponiendo una construcción realizada de una vez, frente a una construcción modificada y agregada en el tiempo.

Posteriormente el Barroco, el Iluminismo y la Modernidad consolidaron la arquitectura como un sujeto filosófico en el que los cambios del modo de pensamiento someten a la disciplina a una revisión interior de su naturaleza de ser. Así también la arquitectura del siglo XX se vio reformulada por la Crítica introducida por la Escuela de Frankfurt, por los desarrollos del estructuralismo como metodología del conocimiento, por las condiciones de un nuevo sujeto del existencialismo, hasta llegar en la actualidad a provocarse una expansión teórica proyectual a partir de las transferencias del pos-estructuralismo francés.

De una manera indirecta, arquitectura y filosofía se relacionan a partir de la definición de arquitectura como arte. Desde la antigüedad, existe una preocupación de la filosofía desde la estética por clasificar las artes y comprender sus relaciones con la naturaleza y como representación o no de una determinada verdad.

En este sentido, Hegel asigna a la arquitectura una posición jerárquica entre las artes particulares, dado que ella "representa los inicios del arte pues en sus inicios el arte todavía no ha hallado, para la representación de su contenido espiritual, los materiales apropiados ni las formas correspondientes".

Según Konrad Fiedler "solo podemos reconocer una conciencia arquitectónica en sentido artístico cuando se haga visible en las formas un proceso de desarrollo espiritual, cuando aparezca en el desarrollo de las formas arquitectónicas un afán vivo hacia una expresión espiritual cada vez más pura".

Si bien es cierto que hasta este momento, el arte se entiende como representación de la verdad, como representación de una naturaleza, la posición de Nietzsche sobre el fin último del arte es la que puede explicar los diversos desarrollos que durante el siglo XX sufrieron la arquitectura y el arte.

Massimo Cacciari señala (a partir de especulaciones de Nietzsche) que "no hay autonomía del arte en relación a la filosofía, así como no hay autonomía de la filosofía en relación con el arte. En la deconstrucción de la tradición metafísica europea, lo que constituye el principal objetivo de la crítica nietzscheana, el arte y la filosofía aparecen como perpetuamente ligados. La reflexión sobre el hecho artístico debe ser conducida filosóficamente, y eso no porque el arte se conforma con representar o imaginar las ideas filosóficas; el arte es un problema filosófico en la medida en que su estructura es un problema para la filosofía, puesto que las artes son concebidas como una suerte de culto de la no-verdad".

Y es aquí donde radica el aspecto más interesante de la producción de arquitectura contemporánea frente a su razón de ser como representación. Desde el momento en que no es un instrumento del hombre por el cual llegar a la verdad, es posible deshacerse de una carga representativa que la ha acompañado por más de cinco mil años. El arte contemporáneo y en especial la arquitectura actual refieren a esa expresión de la no-verdad guiados por corrientes del pensamiento que intentan pensar el mundo a partir de la ausencia de fundamento.

Las mil mesetas de Guattari y Deleuze son un intento por construir diversos escenarios desde los cuales observar el mundo y a partir de ellos realizar únicamente construcciones provisionales.

La creación de conceptos permite desarrollar argumentos que den sentido a la actividad proyectual. ¿Es posible proyectar sin sentido? Los argumentos son la base del diseño y los conceptos son los medios para conseguir definir los argumentos.

Los conceptos, según Deleuze, deben ser sospechados, contruidos, desplegados, e interrelacionados mediante puentes que conecten unos con otros.

Los conceptos forman hoy el cuerpo teórico de la arquitectura en nuestra contemporaneidad.

La historia de la arquitectura se despliega en paralelo a las diversas concepciones del mundo y de las distintas interpretaciones de qué es y para qué sirve la obra de arte. Por lo tanto, esa capacidad de expresar la no-verdad hace que la arquitectura sea un campo magnífico de experimentación, no de su condición representativa, sino de su voluntad de progreso en cuanto a las posibilidades intrínsecas disciplinares. Los conceptos filosóficos actuales, en este caso, contribuyen a esa voluntad de construcción de escenarios de la arquitectura experimental en un campo íntimamente ligado a la ficción. El rol del experimento en el arte es el de llevar a la disciplina hacia aquello que no se conoce. Como señala Adorno, " La necesidad de correr riesgos se actualiza en lo experimental, cuya esencia es un consciente manejo de los materiales en contra de la idea de progreso organizado inconscientemente, idea que ha llegado al arte desde la ciencia. Realmente apenas es posible que un arte no experimente. Un arte ejecutado con absoluta responsabilidad termina por hacerse estéril".

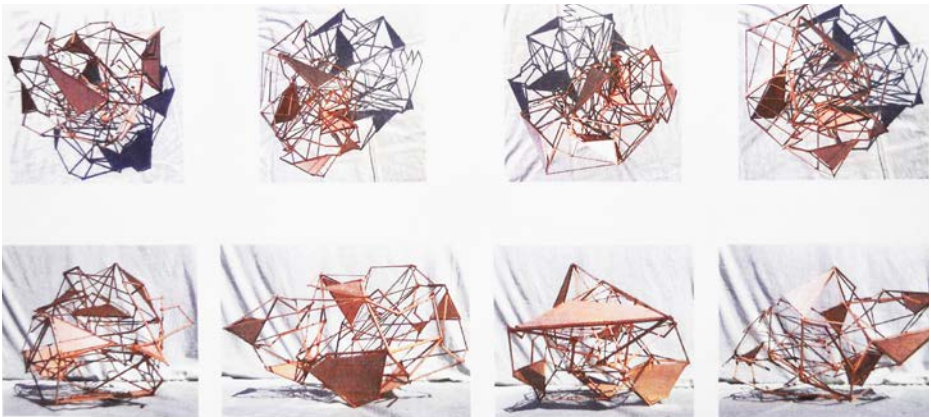

05

teoría y proyecto

¿Cuál es el rol de la teoría en el hacer proyectual?

La palabra proyecto ha significado siempre la proposición de algo nuevo. Proyecto es la ideación, generalmente acompañada por un estudio relativo a las posibilidades de actuación y ejecución. Es la organización en el tiempo de una serie de operaciones coordinadas entre sí para llegar a un resultado. Proyectar es elegir.

El proyecto es prefiguración, dominio del devenir, del azar, control de lo imprevisto, la previsión de la casualidad. El proyecto es la posibilidad de unir las diferencias de las cosas que habitualmente se extienden en una equivalencia, indiferencia, en total uniformidad.

Etimológicamente, proyecto proviene de *Projectum*, *projectus* y de *pro+jacere* y adquiere varios significados como: una pieza de investigación definidamente formulada; idear en la mente; lanzar hacia delante; planear, prefigurar o estimar el futuro; esquema subyacente que gobierna funcionamientos, desarrollos o despliegues.

El proyecto articula dos tiempos: el primero, limitado y comprimido, coincide con la proyectación y la construcción del edificio; el segundo, más intenso y menos visible, controla y articula las transformaciones lentas a las que el uso lo somete desde su aparición en la ciudad

Si pensáramos en la vida total de una construcción, sabemos que el proyecto cubre una parte limitada de esa existencia. La casa, antes de existir físicamente ya está presente virtualmente en la ciudad como eventualidad que brota de la misma lógica que produce el organismo urbano: el proyecto da la forma y organiza las acciones concretas para que esta eventualidad se convierta en real, pero al mismo tiempo ofrece indicaciones precisas sobre el tipo de transformaciones que el objeto mismo podrá sufrir. Estas indicaciones son el

momento más importante de la arquitectura y su incumbencia principal. El pensamiento, las ideas, la memoria, son los elementos que articulados definirán el camino de este proceso proyectual.

Intentando explicar las posibilidades de interpretación de este proceso, Massimo Cacciari sintetizó los tres sentidos que ha tenido el concepto de proyecto en la cultura moderna:

En primer lugar como una estrategia de previsión, con base a la cual algo debe ser conducido-fuera, a la presencia. Producción, vía-hacia-el-futuro. Veta proyectual introducida por la idea de progreso y modernidad.

En segundo lugar, lo presenta como la vía-desde, una superación de la situación presente: “El fatigoso brotar de la presencia”. Hay que deconstruir los presupuestos para la construcción de lo nuevo.

Como tercer sentido el proyecto representa el modo de ser de las cosas; es el “poder ser”. Lo que las cosas pueden ser, está implícito en ellas mismas. El futuro está incluido en el mismo ser.

Las estrategias de proyecto consiguen dirigir el camino de quién va a regir el destino del objeto. Es indagar en la toma de conciencia de las direcciones y operaciones de transformación y consolidación de la obra arquitectónica.

Las estrategias van desde el estudio y uso de partes, el uso de sistemas, la representación de actitudes ideológicas, hasta las regulaciones geométricas o matemáticas.

Los enfoques conceptuales del proyecto pueden estar fundados tanto en la Razón como en la Intuición. La razón como método de control del proyecto, fue durante la Edad Moderna y Contemporánea el paradigma desarrollado por todas las escuelas de arquitectura. Es recién a partir de la crítica a la modernidad donde se pone en duda la validez universal de un método.

Por otro lado, la intuición como método, interpuesta por Bergson y desarrollada por Deleuze es presentada no como un sentimiento ni una inspiración, tampoco como una simpatía confusa, sino como un método elaborado, incluso un método de los más elaborados en la filosofía, preciso en su dominio, como la ciencia lo es en el suyo. Para llegar al conocimiento a través de la intuición es preciso no adoptar ningún punto de vista y no utilizar ningún símbolo: “lo que perciba no dependerá del punto de vista que haya adoptado (puesto que me hallaría en el objeto mismo), ni de los símbolos mediante los cuales lo pudiera traducir (ya que habría renunciado a toda traducción para poseer el original). El objeto ya no será aprehendido desde afuera y de algún modo desde mí mismo, sino desde dentro, en él mismo, en sí. Yo aprehendería un absoluto” comenta Bergson.

Desde siempre, fue inevitable experimentar en las distintas formas del hacer proyectual, no sólo en un sentido dogmático de establecer un modo universal e indiscutible de desarrollar la disciplina, sino también en un sentido contrario,

existió la necesidad de explorar esas mecánicas del proyecto con la finalidad de ampliar las posibilidades operativas de la arquitectura. En este sentido, el momento más importante de la toma de consciencia del proceso de diseño es quizás el Simposio de Portsmouth en 1968, en el que los teóricos del diseño confrontaron sus posiciones al respecto. En Portsmouth es que se acuñaron los términos de “caja negra” y “caja transparente” como intentos de clasificar y explicar los procesos de diseño según su metodología, una en relación al subjetivismo, la memoria y a la creatividad como acto misterioso interior, y la otra proveniente de un acto razonado, dirigido, confrontado con necesidades absolutas y basado operativamente en desarrollos de la lógica, la matemática y “contaminada” por una forma de pensar lo operativo propia de una época que celebraba el nacimiento de la informática aplicada. Superados estos modos de comprender el fenómeno proyectual a partir de las ideas de la posmodernidad, es posible profundizar más aún las implicancias de la mecánica operacional realizando otras clasificaciones que estén basadas en un análisis del camino proyectual que se elige.

Los diferentes modos de ingreso al proceso proyecto o líneas proyectuales que guían el desarrollo operativo de la arquitectura, son posibles de clasificar a partir de patrones de comportamientos relevados de las experiencias dentro de la teoría de la arquitectura y que han sido considerablemente ampliadas en los últimas décadas.

Estas líneas proyectuales podemos clasificarlas en grandes grupos según sus modos operacionales y herramientas particulares a pesar de poseer un substrato ideológico. En primer lugar podemos establecer una división, que a pesar de ser más restrictiva, está en estrecha relación con lo que Peter Eisenman señala al confrontar la arquitectura clásica y no-clásica, pero también posee una directa vinculación a la oposición que Greg Lynn expone entre una arquitectura experimental y aquella que se ha basado en una reflexión crítica de los hechos del pasado de la disciplina.

El modo crítico estaría representado por actitudes proyectuales basadas tanto en desarrollos tipológicos o en la operación sobre referentes arquitectónicos representacionales. Mientras la tipología apunta a las características esenciales de una serie de objetos, el trabajo sobre referentes enfoca en objetos determinados como referente inicial motivador, como objeto capaz de ser sometido a operaciones de transformación, o por último en forma de analogías tanto como la mecánica, biológica, arquitectónica, etc. Esta modalidad incluye el camino tipológico, el proyecto referencial, el proyecto por analogías, mediante metáforas, etc.

El modo experimental de ingreso a un proceso de proyecto está hoy en gran parte ligado a desarrollos diagramáticos que pueden presentarse como un camino exploratorio a través del diagrama como una secuencia proyectual

pseudo científica o aleatoria en las que se pone en juego el aspecto de duración, o como una instancia final del proyecto en términos de una explicación del camino desarrollado en ese proceso de diseño. Dentro del modo experimental consideramos también además del proyecto por diagramas, la técnica de algoritmos, los diseños por layers, el diseño bajo conceptos, y el diseño paramétrico.



la enseñanza de la teoría de la arquitectura

La enseñanza de la arquitectura en nuestro medio atraviesa, de algún modo, un momento particular. Esto es en gran medida en reflejo de las condiciones en que se encuentra inmersa la profesión de la arquitectura, es decir del contexto en que se produce arquitectura entre nosotros, por nosotros.

La disminución de encargos, la miniaturización de los mismos, la ausencia de concursos de proyectos de obra pública a nivel nacional y regional en los que se discutan los problemas esenciales de la disciplina, la falta de desarrollo de las técnicas de construcción y la fuerte difusión mediática de arquitectura neo-moderna ligada de modo absoluto al mercado inmobiliario, burocratizan la disciplina, tornan mediocre la producción y hacen difícil concretar con claridad una idea de arquitectura de aquí y de ahora.

Como es natural, la enseñanza impartida por los protagonistas de la producción no está ajena a esta difícil situación.

A grandes rasgos, en tiempos anteriores la variada producción disciplinar alimentó la producción y la investigación en la enseñanza y por ende, su evolución. Dos momentos de la Facultad de Arquitectura de la UNLP actuaron en este sentido, otorgándole a sus profesores una forma-carácter de la enseñanza de contundente solidez.

Por un lado, los arquitectos formados en los sesenta, en una profunda penetración con ciertos postulados modernos (no ortodoxos, sino más bien románticos) y polarizados en ideas corbusianas o wrighthianas, desarrollaron una prolífica obra y de muy buena calidad, en consonancia con el momento cultural que se vivía. Por otro, los años setenta consolidando la expansión de

la producción arquitectónica para una sociedad de masas, enriquecidos por la crítica a la modernidad y cimentando el conocimiento en los principios del estructuralismo, hicieron posible la concreción de una arquitectura de calidad (con la consecuente experiencia de sus autores) en una maquinaria de producir acorde a las ideas o teorías de la época. Consecuentemente, estas dos instancias de la disciplina fueron directamente traducidas a la enseñanza conformándose así un sólido cuerpo de ideas que se aplican hasta hoy.

Una cierta banalización de la producción arquitectónica ocurrida desde los noventa, la dispersión cultural creada por la posmodernidad y la inevitable reposición de valores de la modernidad de mitad de siglo, han provocado hoy un complejo panorama en la enseñanza de la arquitectura. Hoy se autorrepresenta en formalizaciones anteriores que con el paso del tiempo y los acontecimientos, han ido perdiendo sus originales virtudes, esclerotizándose y permaneciendo en mitos y formas operacionales a ser eternamente transmitidas. Estas operatorias (dadas como indudables) están hoy transformando la enseñanza (en la mayoría de sus casos) en una “máquina académica” no consciente, en la que el aburrimiento de “lo de siempre” limita la capacidad de evolucionar.

Esas mismas ideas de la Modernidad consolidaron también otros valores a reconsiderar como lo son dos maneras de hacer, producir, y enseñar arquitectura basadas en sus respectivas formas del conocimiento, las que nos permiten desarrollar caminos de evolución en arquitectura y amplían cada vez más sus posibilidades de acción. Ninguna de ellas trabaja en forma absoluta y, en términos de la enseñanza, estas dos versiones son eventualmente necesarias en un medio cada vez más complejo y veloz. Ellas son la arquitectura de base crítica y la arquitectura experimental. Estas dos componentes deben estar presentes en las variantes de la enseñanza-aprendizaje de la arquitectura para poder garantizar la pluralidad, la capacidad de estudio, la investigación, la proyección e invención necesarias para una mejora en las condiciones de la disciplina, dentro de una sociedad en la que la palabra arquitectura se entiende hoy en día como sinónimo de construcción.

Innumerables proyectos han contribuido a reconocer el valor de una modalidad de operación crítica de la arquitectura para establecer un progreso o evolución a partir de los hechos del pasado, de lo anterior, en una tarea en el que el paso crítico de análisis e investigación es de vital importancia.

Por otro lado, también la experimentación de los valores o propiedades interiores de la arquitectura fueron desplegados en diversos momentos de la historia, permitiéndole a ella adelantarse a los hechos y además intencionar el avance del campo crítico.

Dentro del estudio de los fenómenos de la proyectación arquitectónica es importante profundizar el conocimiento y la experimentación de sus mecanismos

proyectuales, es decir, acercarse a los dispositivos especiales con que cuenta el arquitecto para conseguir los efectos, intenciones o significados buscados en las teorías que se intentan desarrollar.

Hace más de 30 años que la materia teoría no forma parte del plan de estudios de la facultad. Poner en marcha esta materia, junto a un plan de estudios nuevo, supone el compromiso de reconsiderar lo actuado, estudiar y revisar los contenidos y los objetivos de los diferentes niveles y talleres de arquitectura, de manera de articular la enseñanza de la teoría con la enseñanza del proyecto.

Teoría como materia no debe ser un hecho aislado, con sus propias lógicas y sus propios desarrollos sino trabajar en conjunto con las orientaciones previstas en las propuestas de los diferentes talleres de arquitectura. Esto supone una apertura ideológica y metodológica a la vez de poder encauzar la variedad y pluralidad de ideas o puntos de vista posibles. No se trata de “enseñar” un discurso de la teoría sino introducir al estudiante, mediante el pensamiento crítico, en las habilidades para desarrollar la tarea de pensamiento y desarrollo del proceso de diseño.

La enseñanza enfrenta hoy varios desafíos. Entre ellos, la enseñanza masiva necesita de la aplicación de diferentes métodos y propuestas de manera de establecer un sistema de doble escala entre lo grupal y lo individual.

Por otra parte, la revolución digital ha cambiado los comportamientos en la educación y la enseñanza tanto en cuanto a los instrumentos y medios de acceso al conocimiento como en la manera de ejercer el proceso cognitivo, a la vez que en los medios de pensamiento y expresión de la práctica en el aprendizaje. Es entonces necesario conocer los medios, las formas y los instrumentos que los estudiantes de esta era poseen a priori desarrollando más aún su capacidad para conocer.

Este mundo veloz y cambiante lo es para las técnicas, las formas de vida, los comportamientos pero también para las teorías de la arquitectura, tanto en su forma de diversidad como en la condición de su ausencia. Estas dos últimas características rigen los medios de la contemporaneidad en la que se conjugan aspectos de innovación con permanencia.

Por otro lado la enseñanza universitaria es testigo hoy de momentos de cambio en los modos de transmisión del conocimiento y de la experiencia del aprender o enseñar.

Estos cambios no son un hecho aislado sino que están relacionados con los grandes cambios en casi todos los aspectos de nuestra vida. Un egresado de hoy a diferencia de épocas anteriores, deberá enfrentarse a un entorno laboral muy diferente en el que se entrecruzan las fronteras de las disciplinas, demandando de él enfoques innovadores y una alta capacidad de resolución

de problemas complejos. Es así que de alguna manera se pone en crisis el concepto de contenidos como guía de temas a enseñar.

En este sentido, gran cantidad de universidades públicas de Latinoamérica han implementado ya la enseñanza por competencias en vez de la enseñanza por contenidos. Estos cambios influyen decisivamente en la enseñanza directa en cada taller proponiendo una educación basada en el pensamiento crítico y no en la transmisión de un conocimiento determinado, es decir, en la capacidad de resolver problemas de manera consciente y profunda. La enseñanza tradicional está focalizada en los contenidos priorizando ejemplos abstractos por sobre los ejemplos concretos y las aplicaciones, donde las técnicas de evaluación se limitan a comprobar la memorización de la información, no ocupándose demasiado de los niveles de comprensión de los problemas. El profesor transfiere contenidos y el estudiante es un receptor pasivo de ese conocimiento determinado. En la enseñanza por competencias o en la también cercana de aprendizaje por problemas, los estudiantes toman la responsabilidad de su formación superior.

Por su parte, el proceso de Bolonia introdujo en la Unión Europea este tipo de visiones sobre la enseñanza, aportando además la posibilidad de homologación regional o continental de títulos y carreras, promoviendo la movilidad estudiantil y de docentes mediante los programas Erasmus de dicha unión.

En este contexto creemos que se debe estar atento a los cambios sociales, tecnológicos y del campo del pensamiento, actores que influyen decisivamente en los procesos de enseñanza de manera de disponer correctamente de los recursos humanos y materiales para promover a la educación superior como laboratorio intelectual, instrumento de transformación de la sociedad y de desarrollo de la potencia creadora del hombre, como pregonaba Joaquín V. González.



07

contenidos y objetivos del taller de teoría

La propuesta está centrada en el aprender arquitectura, sus teorías y argumentaciones referidas directamente al acto de proyectar y de materializar arquitectura, revisadas desde el cuerpo mismo de la disciplina. Es decir, una actividad de complemento de la acción en el Taller de Arquitectura, un espacio en el que se establezcan los principios básicos, los elementos y las implicancias de la arquitectura como medio o entorno del desarrollo humano. En este sentido la metáfora de Hans van der Laan sobre la sandalia y el pie, en relación a la armonía entre el hombre y su medio, es propicia para definir a la arquitectura como un dispositivo reconciliador entre el hombre y la naturaleza.

Los objetivos primordiales de la materia son en consecuencia:

Introducir a la Arquitectura,

Comprender sus Elementos y la implicancia de estos

Asumir el valor práctico de la teoría

Aprender el valor de la teoría como instrumento de desarrollo, guía y coherencia del proyecto

Aprender las diversas técnicas y actitudes de diseño convencionales y de la actualidad

Para ello se deberá profundizar en:

El conocimiento del campo disciplinar de la arquitectura y el rol del arquitecto en la sociedad.

Adquirir y sistematizar conocimientos específicos.

Conocimiento y manejo de teorías y mecanismos proyectuales propios y ajenos.

El trabajo sobre conceptos y despliegues teóricos y en el manejo de sistemas primarios de crítica arquitectónica.

La incorporación de la materia teoría en el nuevo plan de estudios es una consecuencia natural y directa de un reclamo constante de los Talleres de Arquitectura en cuanto a un lugar específico de introducción y desarrollo cognitivo de los elementos, herramientas y formas operativas del arquitecto. Esta demanda es habitualmente expresada según lo recogido en los Talleres mediante los siguientes reclamos: “debe existir una materia en la que se aprenda a analizar una obra, donde se enseñen las obras de los Maestros, donde se aprenda a detectar un problema, dónde se enseñe a investigar un problema de arquitectura, donde se aprenda a proponer soluciones alternativas, dónde se aprendan cuestiones básicas de composición o proyectación, dónde se aprenda a argumentar un proyecto, donde se aprendan modos alternativos de diseño, dónde se aprendan las teorías de la arquitectura del pasado y del presente”, etc. Estas demandas, de alguna manera componen el imaginario de una Facultad que anhela un espacio nuevo y al que mediante esta propuesta se ansía responder.

Cada uno de los niveles curriculares, tendrá unidades temáticas en relación a la duración de la materia. En todos los casos, se busca llegar al fin de cada curso con un material propio, constituido por lecturas, investigaciones, experimentaciones, análisis de obras y proyectos, que grafiquen el dominio del material de Arquitectura, el conocimiento de las distintas corrientes teóricas en el tiempo y en el espacio, informes, resúmenes de discusiones y demás elementos generados, individual o colectivamente, durante el año lectivo.

Objetivos particulares

TEORÍA I

Apunta al conocimiento global del concepto de Arquitectura, de la actividad del arquitecto, con una impronta muy marcada en los principios de una disciplina de transformación del medio humano (hábitat).

Este curso se propone además como una introducción a los elementos de arquitectura, sus implicancias en el medio social y su particular relación con el entorno natural. Es así que entran en juego las definiciones de sociedad, cultura, usos y costumbres, ética social, naturaleza, hombre y medio productivo como agentes motivadores o limitadores del campo de trabajo de la arquitectura y del proyecto.

Se trata también de hacer comprender la acción de proyectar como el acto de desarrollar la disciplina hacia el futuro (desde un presente) mediante un paciente trabajo sobre una compleja trama de elementos que deben hallar la síntesis para transformarse en propuesta arquitectónica.

El Nivel I presentará a la arquitectura como actividad de utilidad, tanto teórica como práctica, inevitablemente necesaria para nuestro desarrollo social y

cultural, y la responsabilidad que esta tarea representa para la construcción del futuro del grupo humano a la que está dirigida. La arquitectura no puede ser neutral con respecto a la sociedad en que se desarrolla, debe actuar para construir su porvenir. En este sentido cabe señalar a La Ciudad como expresión cabal del espíritu de una sociedad tanto en lo físico como en lo humano, y el valor de la arquitectura como germen de la misma.

Se pretende desarrollar la idea de que proyectar, hacer arquitectura, es analizar, comprender y reprogramar el medio hacia un estado mejor del hombre, acorde al tiempo y dinámica de la sociedad en que se vive.

En su aspecto específicamente disciplinar, en su interioridad, la arquitectura y el proyectar tratan con su materia específica: las dimensiones, el espacio, las regulaciones geométricas, los elementos, la materialidad, las técnicas, la luz, las funciones, los significados, etc.

En términos prácticos, en el Nivel I de Teoría se propone aprender el manejo de esta materia arquitectónica mediante la experimentación propia y también por medio del análisis de obras de arquitectura significativas para estos contenidos, se trate de obras paradigmáticas o no.

Se pretende ubicar al estudiante en el momento actual de una disciplina milenaria, de construcción permanente del medio físico (Proyecto) en el que arquitecturas, técnicas, ideas y planes son componentes esenciales del medio productivo. Es decir, la arquitectura como interpretación crítica, creativa y productiva de una realidad en necesaria, vertiginosa y constante transformación. Se propone entonces la idea de un arquitecto diseñador atento y sensible a los cambios sociales, culturales y del campo de las ideas, de manera de constatar a su situación contextual mediante la actividad creativa.

Paralelamente a estos contenidos y objetivos se introducirá al estudiante en el campo teórico específico de la disciplina mediante la lectura y análisis de textos, que en un sentido creciente de complejidad, recorren el camino de la enseñanza de los elementos básicos, pasando por las nociones de proyecto, para introducirse en la teorías de la arquitectura de la modernidad como apoyo a su actividad proyectual de Taller de Arquitectura.

En términos metodológicos proponemos para este nivel los siguientes objetivos:

Introducir al concepto de arquitectura como producción del ambiente humano. El territorio de la arquitectura desde un punto de vista contemporáneo. La ética del arquitecto.

Introducir al concepto de proyecto como producción de lo nuevo. El proyecto como actividad productiva de complejidad. Campo operativo y condicionantes externos. El proyecto como análisis e investigación. La síntesis en el proyecto. Proyecto y composición.

Estudiar las formas de relación del hombre con su espacio existencial como individuo y como sujeto social. La arquitectura como la interfaz del hombre y el medio.

Descubrir los sistemas dimensionales. El hombre y sus medidas, ergonometría. Los espacios arquitectónicos y urbanos, sus medidas. Sistemas geométricos relacionales. Sistemas proporcionales. Sistemas de regulación dimensional.

Estudio de los instrumentos de la arquitectura: Interior y exterior. Los límites de la arquitectura y el uso de los elementos constitutivos: el muro, la columna, los vanos, los planos horizontales, las superficies y los volúmenes.

Comprensión de la noción de Espacio, lectura y formas de definición espacial. Materiales del espacio. Los sentidos y la percepción del espacio. Luz y espacio arquitectónico. Espacio Clásico, Moderno y Contemporáneo.

Aprendizaje en el Análisis de arquitectura. Objetos arquitectónicos y urbanos. Modalidades y métodos analíticos. Enfoques analíticos convencionales y no convencionales. El método gráfico.

Desarrollo del concepto material de la arquitectura. Arquitectura y técnica. El lenguaje arquitectónico como resultado de una propuesta material.

Estudio y reconocimiento del espacio urbano. Levantamientos, relevamientos. Tipos y significado del espacio de la ciudad. Espacio público y privado.

Iniciación a la lectura de textos referidos a los principios arquitectónicos y textos de teoría de la arquitectura básicos de la modernidad.

TEORÍA 2

En el Nivel II se comprometerá al estudiante con el aspecto creativo-especulativo del proyecto y de la teoría de la arquitectura, experimentando los diferentes modos de ingreso al proyecto de arquitectura y las diferentes técnicas de diseño convencionales y no convencionales de manera de comprender el criterio del acto proyectual como operación consciente. Se trata de establecer un criterio de proyecto como dispositivo de coordinación de situaciones de complejidad, determinando caminos de acción en el campo de los instrumentos u operaciones, es decir entender el proyecto como camino productivo a definir y proseguir.

Para esto se recorrerán las diferentes técnicas proyectuales de la modernidad y la contemporaneidad, los métodos proyectuales convencionales y los no convencionales, y también las teorías que dieron sustento a estos diversos caminos y posiciones sobre el acto de diseñar. Creemos importante que el estudiante experimente la pluralidad de ideas y técnicas de manera que él mismo vaya constituyendo su método propio de trabajo según sus habilidades particulares, su memoria disciplinar y su personal comprensión del medio en que se desenvuelve.

En este punto es importante situarse en un momento (actualidad) de profundos cambios en la cultura, las costumbres de la sociedad y del medio en general, y en particular en la arquitectura donde las formas de comprender la realidad, las formas de producir los espacios y de apropiarlos, las técnicas y herramientas de trabajo productivo e intelectual ya no son estrictamente las modernas sino que asistimos a un momento de superposición de mundos que también afecta a la forma de comprensión y producción de la disciplina en sí misma.

Esta situación actual conlleva la necesidad de formar y despertar habilidades especiales para el proyecto, relacionadas con las lógicas del pensamiento complejo, el pensamiento crítico, la multiplicidad de posiciones y puntos de vista, y un desarrollo expansivo de la creatividad y de la capacidad de invención. Tal complejidad de aspectos que intervienen en el proceso creativo de la arquitectura requiere de posiciones disciplinares dinámicas y múltiples, herramientas sólidas, alta capacidad intelectual y operativa y un conocimiento cabal de los instrumentos de la arquitectura.

Pensar la arquitectura desde un solo aspecto ha llevado a soluciones reducidas que en términos de una visión intelectual cerrada han alejado a la arquitectura de su cometido principal como disciplina evolutiva y renovadora, atenta a los cambios que se suceden en la sociedad y en su imaginario.

Entendemos entonces al proyecto como una producción, una actividad compleja que organiza, conjuga, relaciona y entrelaza posiciones ideológicas sobre la sociedad, la cultura, el medio ambiente, la ciudad, con técnicas de diseño analógicas y digitales, con herramientas ancestrales y contemporáneas, con técnicas de escala y correspondencia muy variada, con manejo de tecnologías tradicionales, artesanales, industriales y cibernéticas, siempre con el objetivo centrado en la esencialidad de su razón de ser, el habitar.

Por lo tanto, el Proyecto en sentido moderno, y como se desarrolló en el apartado de esta propuesta, es el instrumento fundamental del arquitecto para la construcción de escenarios futuros para el desarrollo de la sociedad, es instrumento de compromiso, crítica y opinión sobre la realidad, es despliegue intelectual, técnico y sensorial, es un instrumento más de la desarrollo de la cultura humana como lo son también otras disciplinas proyectuales como el cine, la literatura, las artes plásticas, la música, etc. Es así que también es importante reconocer en otras disciplinas el valor del Proyecto y aprender también de ellas en términos de creatividad e ideación, a la vez que debemos aprender de las disciplinas del campo del pensamiento la capacidad de promover ideas, de desplegar conceptos, de formular interpretaciones de la realidad que naturalmente se transformarán en los motores intelectuales del proyecto.

Creemos importante aclarar este punto puesto que el diseño no puede ser

sólo una actividad instrumental, de un buen operador de las herramientas de la arquitectura como sucede cuando la enseñanza de la arquitectura se basa casi exclusivamente en una formación técnica de instrumentación mecánica.

El proyecto es acto intelectual, reflexivo, crítico, operativo, intencionado, productivo. También el proyecto, en su condición de actuación sobre el futuro requiere de posicionamientos y convicciones claras, no dogmáticas sobre el estado de situación social, el campo de las ideas contemporáneo, el estado de la disciplina hoy y el campo productivo y tecnológico. Es actividad de prefiguración, valoración, contrastación y por sobre todo de elección. Proyectar es elegir. Elegir entre diversos caminos y posiciones sobre las que se investigó, se experimentó, se indagó y se reflexionó. Es así que el proyecto se entiende como acto de conocimiento, de una realidad determinada, pero a la vez despliegue del conocimiento en la búsqueda del avance de la arquitectura como constructo ideológico, operativo y productivo. Una investigación paciente como Le Corbusier la definió. Proyectar, puesto que trata siempre con la producción de lo nuevo, implica naturalmente investigar, implica también la tarea de conocer.

El proyecto refiere también a lo múltiple y no a lo unívoco, no solo porque trata sobre el espacio de diferentes individuos sino que trata con la estructura esencial de la sociedad, La Ciudad. Proyectar, prefigurar, investigar, intervenir, desarrollar la ciudad requiere de manejo simultáneos de aspectos y escalas de reflexión y de intervención que hacen de la disciplina una de las actividades intelectuales y productivas más influyentes en el espacio y la forma de vida del sujeto social. Intervenir en el espacio urbano es una actividad de interrelación, de interacción, de negociación con un organismo dinámico en el cual se introduce lo nuevo, la modificación, la regeneración, la renovación, la restauración. La ciudad, justamente hoy más que nunca, necesita proyectos. Los grandes planes han demostrado su ineficacia. La ciudad se construye con proyectos como bien dice Oriol Bohigas. La arquitectura urbana y la arquitectura del paisaje son hoy los actores del mejoramiento del espacio social, con una respuesta directa al usuario, más allá de las ambigüedades de las planificaciones burocráticas. El proyecto urbano es respuesta directa a una extensa demanda de espacio habitable.

El proyecto intenta así incidir en el medio, modificar el espacio, mejorar situaciones considerando intereses diversos provenientes de la filosofía, la sociología, la cultura, los usos, las tradiciones, el pasado disciplinar, el campo productivo y económico, entre los cuales hay que compensar, balancear y combinar acciones para que aporte a su cometido frente a la sociedad. Estos aspectos condicionantes son interpretados, valorados o desechados, en la búsqueda de un equilibrio con los intereses proyectuales, constituyéndose en herramientas de despliegue o represiones disciplinares como se desarrolló

anteriormente. El proyecto es un instrumento de especulación, pero también de previsión del accionar y del devenir de los objetos.

Durante el desarrollo del nivel II se recorrerán las problemáticas arquitectónicas generadoras de arquitectura desde los orígenes hasta el proyecto arquitectónico tal como hoy lo conocemos, reconociendo las distintas expresiones de la disciplina.

En el aspecto metodológico, el entrenamiento que pretendemos para este nivel se encuadra dentro de los siguientes principios:

Reconocimiento del campo de la arquitectura como medio de expresión y de transformación de las distintas culturas, del manejo consciente de los elementos componentes de la arquitectura, de las formas y modos en que se generan las teorías y los argumentos, su relación con la posición ética del arquitecto moderno.

Relacionar las teorías arquitectónicas, con sus correspondientes prácticas en el espacio. Reconocer ideas, descubriendo sus implicancias físicas y a qué influencias responden. Se busca inducir a los alumnos a la lectura de los objetos y de los espacios como si lo hicieran en un texto literario o teórico.

Reconocer el proyecto de arquitectura como actividad productiva en sentido amplio.

Inducir a los alumnos a tomar conciencia de su rol de proyectistas, de diseñadores en las escalas regionales, urbanas, de paisaje y de objetos, y desde esa óptica operar en la construcción de conceptos con valor teórico que dirijan su actividad intelectual y productiva.

Lectura de textos sobre teorías de la arquitectura y la cultura contemporánea.

Se analizarán las múltiples relaciones entre entorno (natural y construido), la sociedad (individual y colectiva) y la cultura (científica y artística) dentro de una visión acotada en lo temporal según convenga para la mejor comprensión del tema.

En cuanto a la ejercitación, se busca que docentes y alumnos conformen un equipo de trabajo, revisando contenidos teóricos y esenciales del cuerpo de la disciplina. En este procedimiento se utilizarán los mismos elementos que para el proyecto, con sentido distinto. Dibujos, modelos conceptuales, escritos, fotografías y videos, permitiendo recomponer lo global y los detalles particulares del objeto de estudio.



08

ejercicios realizados

registros

- el cuerpo fijo en el espacio
- el cuerpo en movimiento en el espacio
- registros urbanos
- registro y catálogo de elementos
- registro y catálogo de operaciones
- registro y catálogo de principios de orden
- registro arquitectónico
- registro y catálogo de obras

análisis

- análisis como proyecto
- patrones de comportamiento
- definición de una serie familiar a un tipo
- rastreo de referentes de una obra
- conceptos en el proyecto
- pensamiento crítico

operaciones

- espacio/máquina existencial
- camuflajes
- transformaciones
- delirious la plata
- el autor y el proyecto. roma interrota
- espacio experimental
- procesos de diagrama
- superficies generativas



registros

un proyecto comienza a partir de la construcción de información necesaria para llevarlo adelante, momento fundamental dentro de un proceso ya que de eso depende en gran parte su devenir. la información inicial puede provenir de diversos espacios, ya sea de su propio contexto, de una condición material o bien de una situación espacial determinada. cuando seleccionamos información debemos ser conscientes que es una reducción de la realidad, en ese momento estamos eligiendo información que utilizaremos y eligiendo aquella que descartamos, convirtiendo lo que tenemos en un hecho productivo. complejizar la mirada es una condición fundamental para obtener información, mirando aquello que otros ojos no ven, construyendo una realidad propia y particular diferente a la de los ojos no

entrenados. reducimos la información para poder trabajar, ahora lo importante es la selección que se realiza de todo lo que podemos encontrar. ésta tarea se trata de relacionar y aislar, ajustar y empalmar. seleccionar y priorizar, casi como la tarea de un arqueólogo donde a partir de determinada información construye un supuesto, una de las realidades posibles.

por otro lado debemos preguntarnos cómo podemos representar esa información hallada. parte de esa realidad que cada uno de nosotros se construye debe representarla con algún medio que facilite su comprensión. trazos, huellas, fotos, palabras, vectores, posiciones, cantidades, todo aquello que sea operativo para el proyecto a realizar.



el cuerpo fijo en el espacio

nivel 01

ciclos 2011, 2012, 2013, 2014, 2015,
2016, 2017

El presente trabajo tuvo por objeto introducirse a la dimensionalidad del cuerpo en estado fijo mediante registros de estudio en diferentes situaciones en el espacio. se pretende también que se relacionen los estudios con textos, que se manejen diferentes modos de registro, y modos de procesamiento de la información, como instrumentos argumentales.

bibliografía

Julio Cortázar, Las posibilidades de la abstracción.

Rasmussen, Steen E. - La Experiencia de la Arquitectura. Observaciones Básicas.

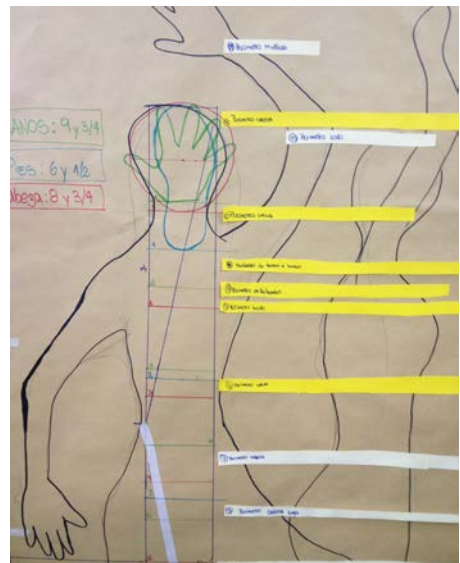

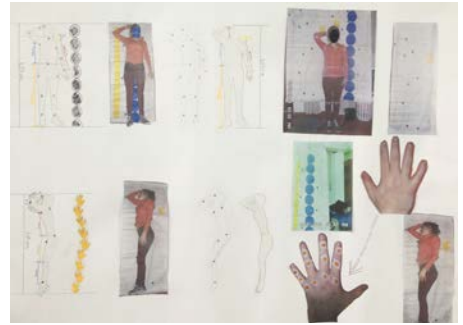
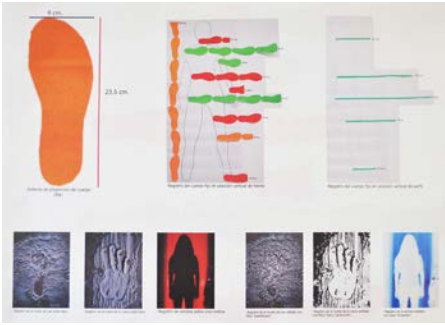

		Sección de Perfil	Sección de Frente
		<p>El punto del maxilar que se opone al oído, rebordes nasal inferior, los hombros que se oponen y media que forma el hombro horizontal con el nacimiento de las caderas y el pie.</p>	
		<p>Medida 4</p> <p>Medida 5</p> <p>Medida 2</p> <p>Medida 3</p>	<p>Medida 3</p> <p>Medida 2</p> <p>Medida 5</p> <p>Medida 4</p>

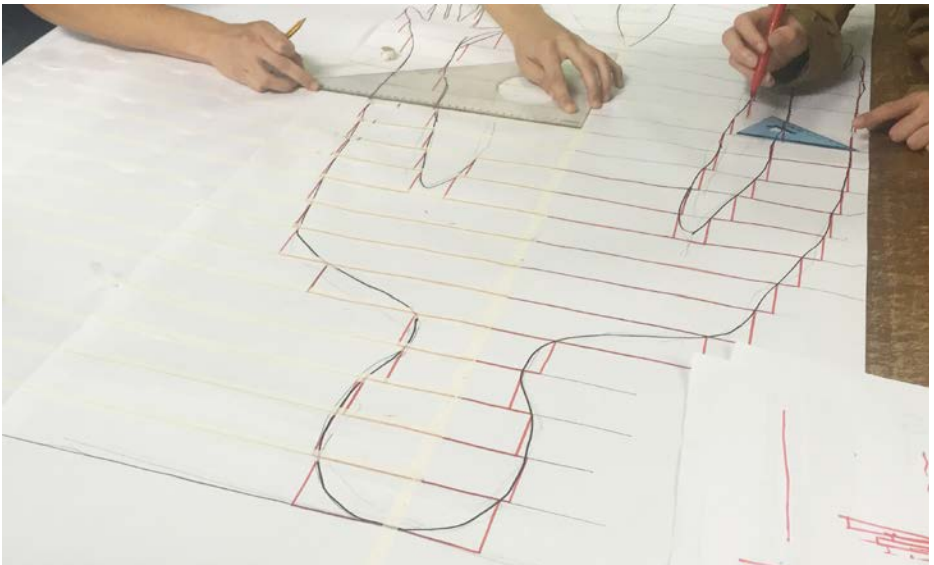
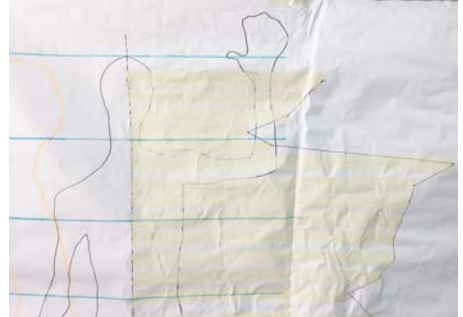

el cuerpo en movimiento en el espacio

nivel 01

ciclos 2011, 2012, 2013, 2014, 2015, 2016, 2017, 2018

Se realizaron registros del cuerpo en movimiento, es decir, el registro secuencial de las posiciones que conforman un movimiento en la simulación de una acción cotidiana.

bibliografía

Julio Cortázar. Posibilidades de la Abstracción. Instrucciones para subir una escalera. No se culpe a nadie

Anybody: Diálogo Universal sobre el cuerpo y el espacio

A. M: Battistozzi: Los nuevos límites del cuerpo.

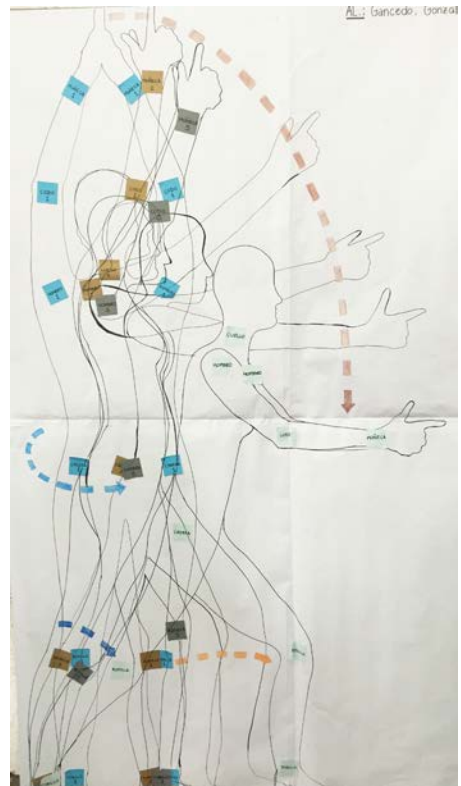

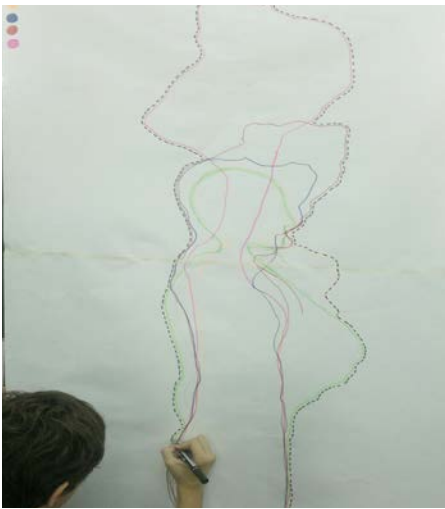
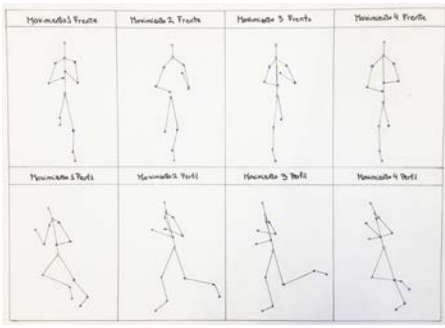
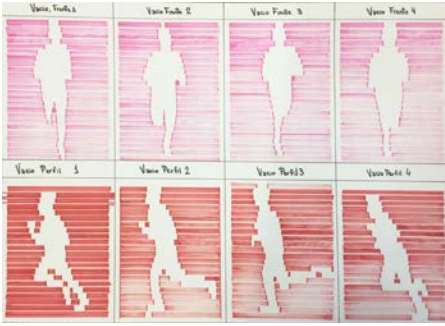

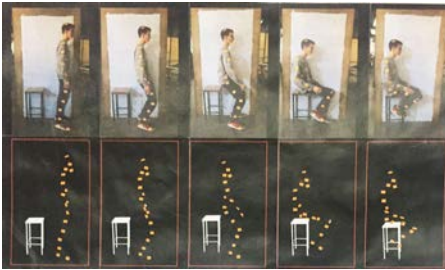
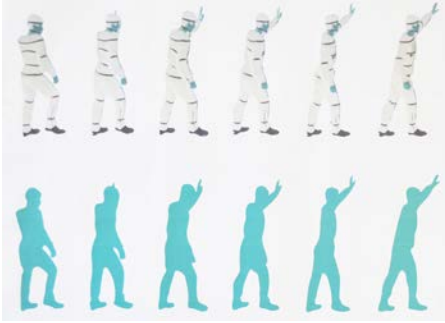

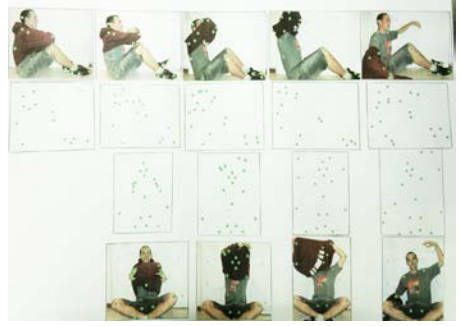
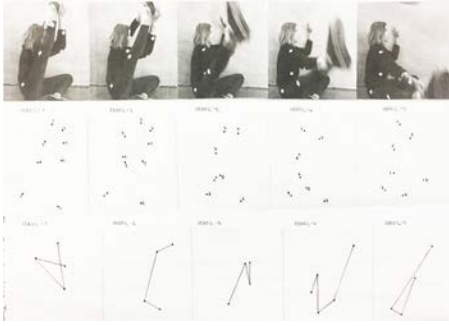

CUERPO CONTRAÍDO

EMPEZA A ENDEREZARSE LA COLUMNA

COLUMNA ENDEREZADA y PIERNAS ESTIRANDO

PIERNAS CASI ESTIRADAS y SE ENDEREZA LA CABEZA

CUERPO TOTALMENTE ESTIRADO

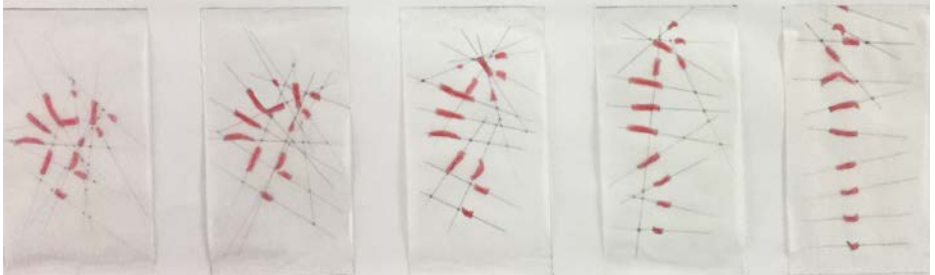

registros urbanos

nivel 02
ciclos 2012, 2013, 2014

El presente trabajo tuvo por objeto introducir al alumno en distintas técnicas de registros urbanos, como inicio de una actividad proyectual en donde el territorio puede ser el punto de partida. La construcción del territorio sobre el cual se proyecta es particular y subjetiva de cada proyectista y lógicamente no puede existir una única manera de comprensión, ni una técnica posible de abarcar absolutamente todo el territorio. Intenta mostrar al menos seis posibles caminos distintos entre sí, que van a arrojar distintos resultados para distintas técnicas de proyecto.

I. El Observador Clásico_ a partir de bocetos según conceptos se reconoce un lugar. Se buscan dibujos en perspectivas, línea negra, fondo blanco, pocas texturas. Leer: G. Cullen “El Paisaje Urbano”

II. El Espectador Moderno (flâneur)_ la experiencia propia como lectura del territorio y el registro a partir del texto descriptivo. Leer “Tentativas de agotar un lugar parisino” de G. Perec.

III. El Explorador Contemporáneo_ el espacio múltiple, simultáneo y multi-capas; el análisis según planos de capas, con una representación precisa. Leer X-Urbanism de M. Gandelsonas.

IV. El Cartógrafo Funámbulo_ la fotografía como registro. A partir de la técnica fotográfica y de la construcción de la imagen desde la sumatoria de fragmentos del espacio. Ver David Hockney.

V. El Compilador_ se busca un registro completo de las distintas situaciones espaciales que se encuentran en el sector a trabajar: encuentros de planos verticales, distintos usos de la materia, aulas, espacios residuales, puntos de encuentro, espacios con suelo natural, el trabajo será de un relevamiento completo, de todas las situaciones posibles (y sus variaciones) en igual escala y expresión de dibujo.

VI. El Coleccionista_ se busca un registro del sector a partir del paso del tiempo. Sus distintas configuraciones, diversos eventos que sucedieron, rastros existentes de historias mínimas. Se busca un relato específico del sector que colabore con un proyecto de arquitectura. El registro será escrito o gráfico, dependiendo del dato.

Bibliografía general:

M. Gausa – Open. Cap.5 Mapas (capas).

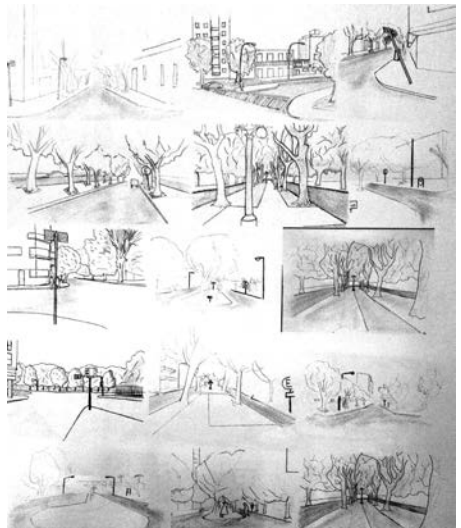
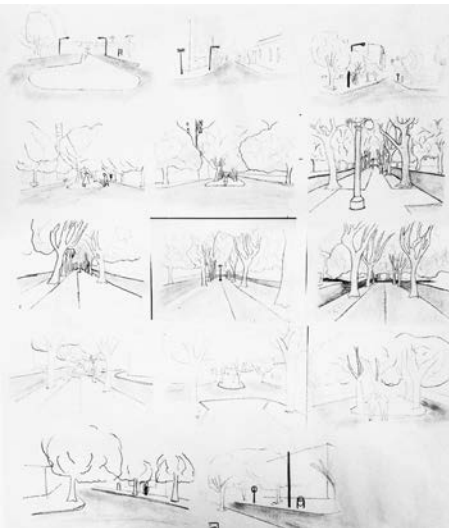
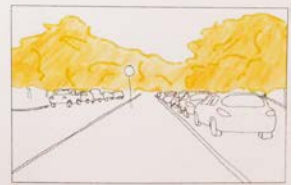
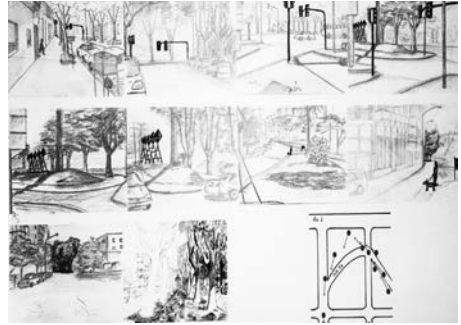
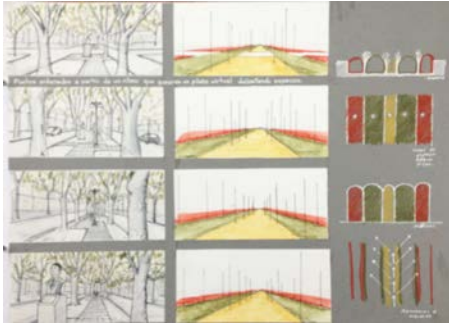

Día: Martes 22 de Mayo

Lugar: La Plata 55 y 2

Hora: 16:40 pm



El cielo está nublado, gris, día lluvioso
 Las calles están húmedas
 Pasa un oeste.
 Pasa un taxi
 Una chica con una mochila
 Conté 14 autos que pasaran
 Otra chica con una mochila
 Una Camioneta de Villa del Sur
 Las hojas del piso están húmedas, la vereda también
 Un chico en bicicleta. Otro más. Ambos con mochilas
 Un joven con auriculares
 Una chica con piloto beige
 Pude contar 5 chicos que cruzaron la esquina, todos ellos con mochilas
 Un transporte escolar
 Un Oeste vacío
 Un taxi
 Una camioneta blanca
 Una moto
 Pasan caminando dos chicas con pantalón blanco
 Pasa una señora con un paraguas cerrado
 Dos chicas
 Una mujer con un guardapolvo blanco en la mano y una bolsa
 Una chica hablando por teléfono
 Un oeste
 Tres chicos cruzaron la calle
 Un transporte escolar
 Una moto gris
 Pasa un chico con las manos en los bolsillos
 Dos chicos se paran a hablar en la esquina
 Una chica con un paraguas violeta cerrado
 Dos chicas pasan hablando
 Una señora con una cartera negra y un paraguas negro en su mano izquierda
 Un policía pasa por la vereda
 Un hombre con ropa deportiva
 Una moto grande
 Los chicos que estaban hablando en la esquina, se despiden
 Una mujer rubia, pasa caminando con un piloto negro y largo
 Escucho los autos pasar
 Un taxi negro. Diez autos. Dos camionetas
 Un chico con el paraguas cerrado
 Una mujer hablando por teléfono
 Una mujer pasa corriendo con ropa deportiva
 Una chica con pantalón blanco y un maletín parecido a los que estudian

Dos señoras que pasean un perro caniche cada una, uno blanco, el otro negro.
 Joven que cruza la calle hablando por celular. Se acerca hacia mí, se sienta al lado mío, sobre mi mismo cubo. Son tres cubos en total, de cemento y con rejilla azul en la parte superior. En el cubo más próximo una chica como Twittos y toma Fanta. Cuatro carteles Prohibido estacionar en una misma casa. Alberto Dacal propiedades ¿Cómo querés vivir?

Perspectiva de la rambla a un punto de fuga, marcada por las luminarias y los árboles. Al final movimiento continuo de autos, Av. 1.

Un padre agarra de la mano a su hija para cruzar la calle. Tiene puesto un pintor azul a cuadrillo. El chico abre el baúl de una auto Honda Fit gris y guarda su mochila. Sube al asiento del acompañante. Se enciende el motor, las luces y se pone en marcha. No distingo a quién maneja. Vidrios polarizados.

Almacén forrado de carteles de productos. Cigarrillos, Spread Unlimited, Coca Cola Fanta, El bosque, Ser, Villavicencio, Coca Cola Zero, Aquarius. Frente al almacén, estacionado en doble fila, sedan azul que no puede arrancar. El conductor sale del auto y abre el capot. Lo quiere auxiliar un empleado del almacén. Rechaza la ayuda. Habla por celular. Camina por la calle, va y viene. Vuelve a subir al auto. Un señor que pasa tirando de un carrito de canchero lo mira. De vuelta se escucha el ruido del motor que no enciende. El motor se ahoga. Tres estudiantes de odontología con sus respectivos uniformes y baúles lo miran mientras siguen caminando.

Cinco policías con boina verde suben a un camión del pabellón de Infantería, estacionado en doble fila. Cinco escudos transparentes. Un policía desciende del camión. Un policía se asoma por la ventana. El que descendió saluda a un grupo de personas, hombre mujer, dos niñas. La mujer tiene un guardapolvo de maestra jardinera, los niños pintor a cuadrillo rojo y rosa. El policía sube al camión, que espera con la puerta abierta. Cierran la puerta del camión y arrancan. Por calle 53 hacia Av. 1.

Son las 17:17hs.

21 de abril de 2012

14:07 hs.

Calle 55 entre dos y tres.

Domingo.

Clima nublado y frío.

Obra en construcción. Cuatro pisos, hormigón. Fachada provisional de chapa, empalmeada de alfileres. Pasa un auto. Cuatro columnas de madera sostienen más madera. Un enrejado de metal sostiene una media sombra. La estructura de madera de pino de duosa calidad se apoya sobre un árbol.

VW Surán roja. Ford Fiesta negro KFO 930. Alfa Romeo BLD 991. VW gris EHW 683. Chevrolet negro EPL 377. Ford Focus negro. Ford Escort bordeaux.

Pasa un auto de Telefónica con una escalera amarilla en el techo. Tiene las balizas encendidas. Señor con ropa deportiva, pintor azul y remera blanca. Vendo 15-6153426.
 Cartel informativo. Monumento azul en forma de panel de abejas. Piedra roja con una parte más gastada, huella de una placa de hierro, de bronce?
 Pared cuyo revoco está salido. Rajadura. Avión. Cartel de Scioli (fotografía), con dos bandas naranjas, atado con alambre a un poste de luz.

Son las 10:42. Cielo despejado.

17 de abril de 2012
 16:37 hs
 Rambla, esquina intersección Av. 53 y calle 3, de frente a la parte de atrás del Ministerio de Seguridad.
 Tardé nublada y húmeda.

Hojas secas en cantidad incontable. Variaciones de verde musgo, verde y amarillo, marrón, ocre, verde musgo y marrón. Dobladías, lisas, enroscadas en sí mismas, rotas, comidas por insectos. Mezcladas con un fruto, bolita ocre llena de pelusa. La pelusa se desprende y a) es volátil, se dispersa con el viento; b) se apisona contra la tierra.
 Tapete en el suelo. Roja de Bihama. Dorada y azul de Quilmes Stout, con escudo de dos corderos con alas. Azul y plateada de Quilmes, dos en total. Basura.

Ceres [redacted] de [redacted], amarillentas, marrones, naranjas
 [redacted] soleado
 Pasa una camioneta de la policía científica
 Hace [redacted]
 Pasan tres peatones con tableros y mochilas
 Colectivo Oeste
 Pude leer: [redacted]
 El colectivo mira, tiene lentes de [redacted], el transporte lleva pocos pasajeros.
 Una señora pisa el charco de [redacted]
 Otra señora cruza en moto sin casco, por la calle 2
 Hay [redacted] pintadas con aerosoles
 12:23 del mediodía
 Un hombre se encuentra en la esquina, tiene un gorro amarillo, se toca la nariz
 Los peatones se ven dificultados para cruzar la [redacted], supongo que es porque se le suma una diagonal
 El señor de la esquina, sigue allí. Estará esperando algo?
 Una señora cruza la calle con una bolsa plástica blanca, mirando hacia ambos lados
 Una pareja de ancianos, pasa caminando, y resquiva las [redacted] de los [redacted]
 Me detengo a pensar que el [redacted] de esos [redacted] aún es abundante, sus [redacted] no han caído por completo
 Pasan dos taxis
 Pasan diferentes tipos de automóviles: Peugeot 405, un transporte escolar, Renault megane, Honda Fit, Fiat Uno, Duna, Corsa, camioneta Chevrolet, Corsa, Peugeot 206, Citroen C3, megane, volswagen, Peugeot partner...
 Otro transporte escolar, sin pasajeros
 Los [redacted] son empedradas con adoquines. Los autos al pasar, generan un particular [redacted]



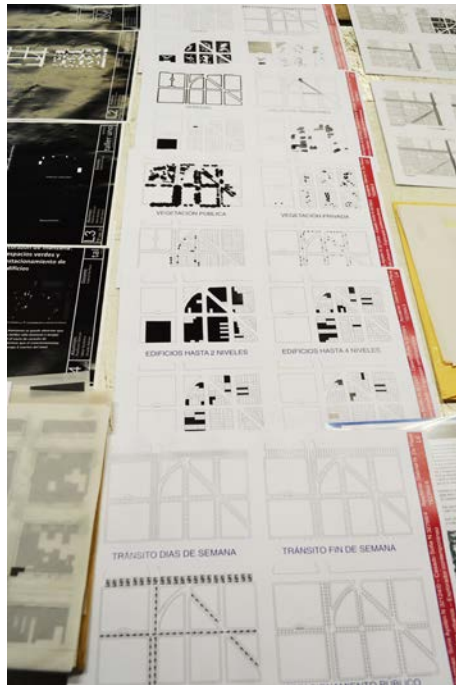
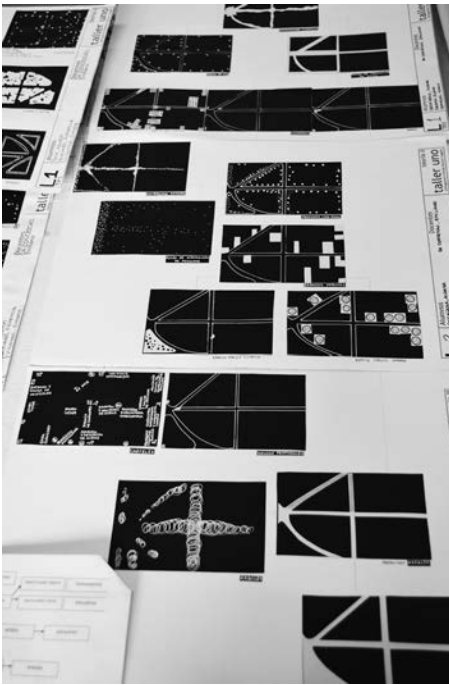
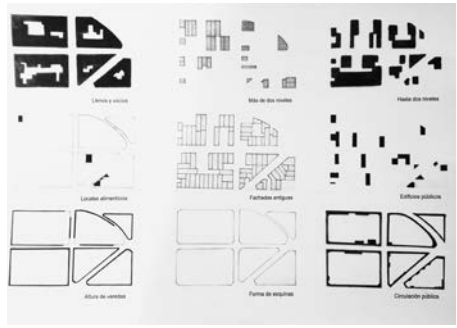
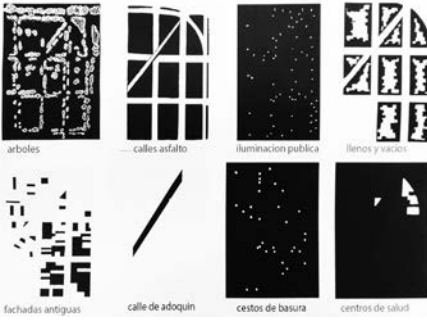

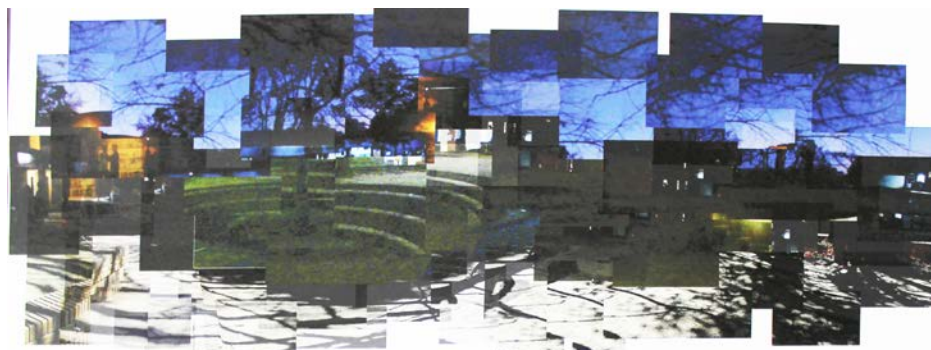



registro y catálogo de elementos

nivel 01
ciclos 2014, 2015

El registro de un proyecto es una de las herramientas para conocer un obra y poder analizarla siendo un aspecto fundamental para el aprendizaje del proyectar. Es una instancia posterior al conocimiento acabado de la obra que haremos a través del registro. analizar obras tiene utilidad cuando se piensa el proceso de análisis como un proceso de proyecto inverso, como una especie de autopsia para averiguar cómo se diseñó, es decir, con qué requerimientos se trabajó y con qué operaciones fue proyectado. esta autopsia en primer lugar debe ser registrada en partes para poder estudiarlas en forma aislada.

Bibliografía general: Moore-Allen, Dimensiones de la Arquitectura. El Espacio. La Escala.

P. Oyarzun, Aravena A., Quintanilla, J.: Los hechos de la arquitectura. Forma, Materia, Uso, Lugar.

Francis Ching: Arquitectura. Forma espacio y Orden. Rel. esp., organizaciones y principios de orden.

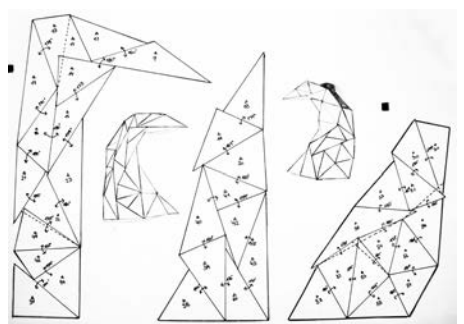
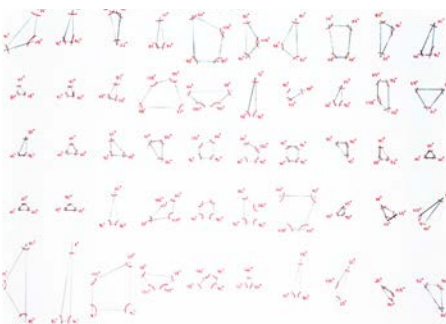
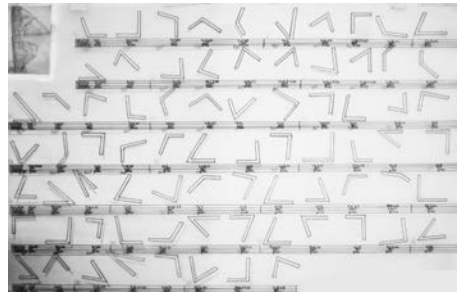
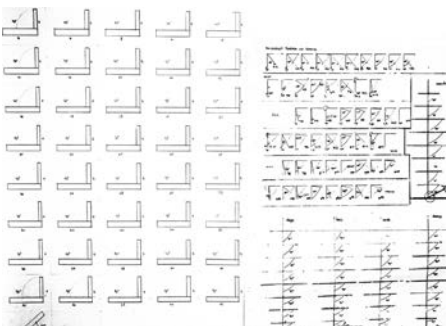
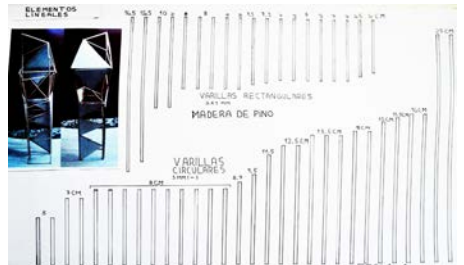
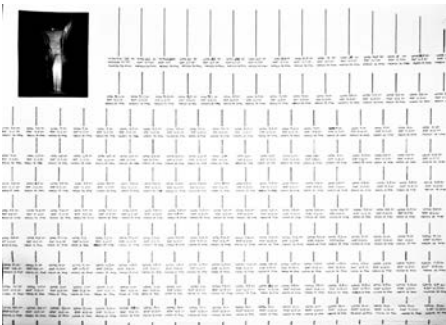
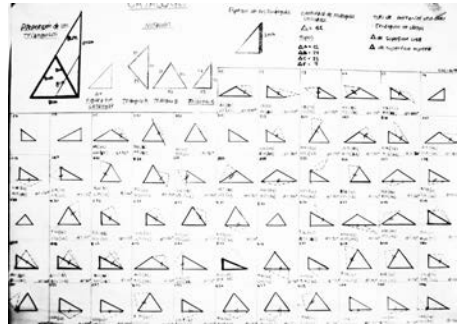
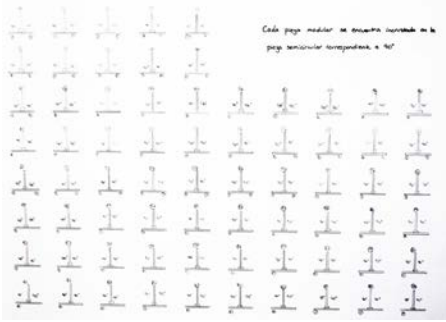

registro y catálogo de operaciones

nivel 01
ciclos 2014, 2015

_reconocer en forma aislada las operaciones realizadas en la maqueta del ejercicio el espacio existencial. deberán encontrar las siguientes operaciones: repetición, rotación, sección o recorte, cada una con sus dimensiones.

_registrar las operaciones y agruparlos según: repetición, rotación, sección o recorte; y dentro de cada grupo según sus magnitudes (ej.: repetición: x veces se repite, a x distancias, etc.). cada grupo de operaciones se registrará en una lámina por separado.

_en clase se trabajará sobre la maqueta específicamente, midiendo elementos con sus operaciones y dibujando los mismos.

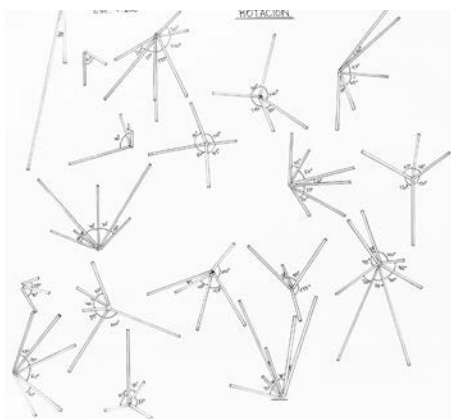
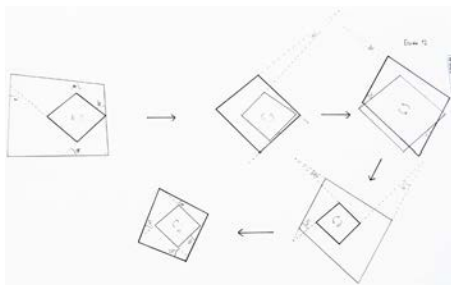

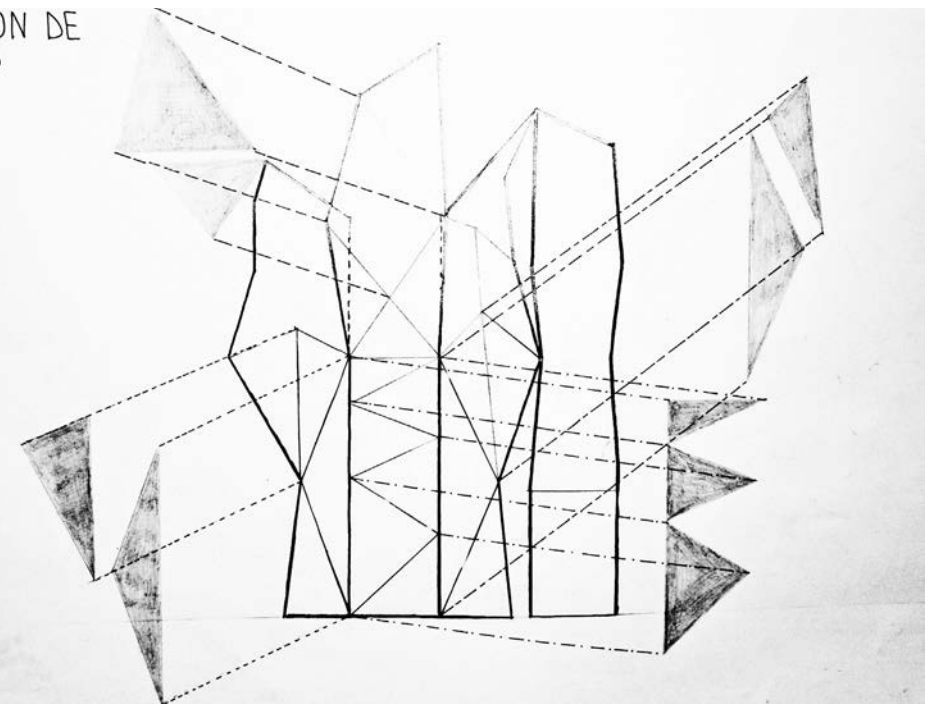
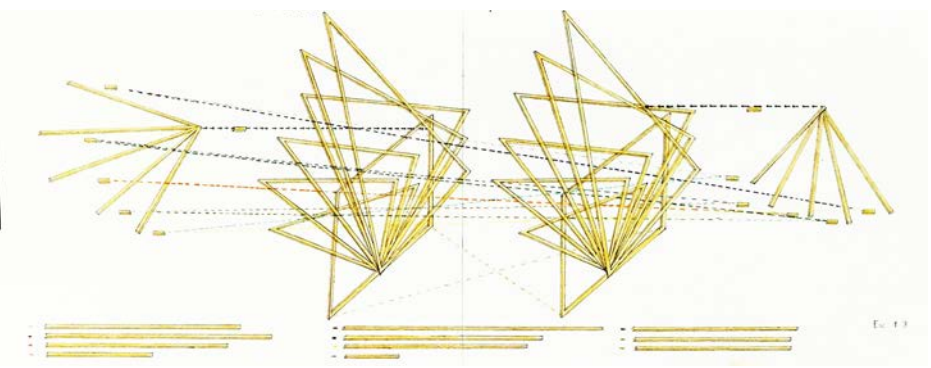
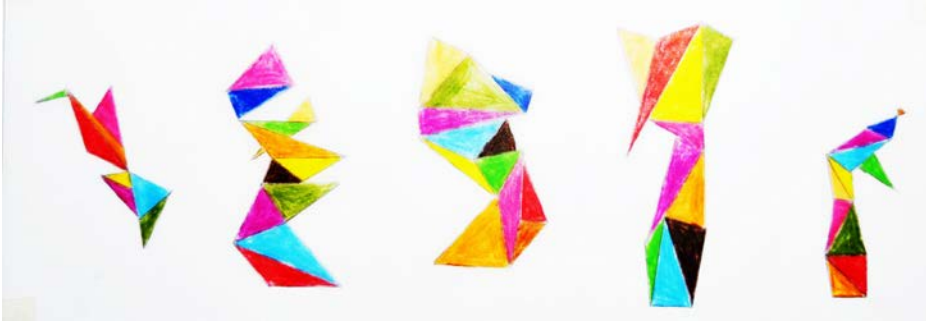

registro y catálogo de principios de orden

nivel 01
ciclos 2014, 2015

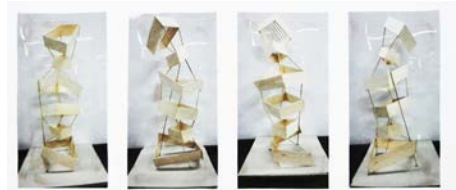

_reconocer en forma aislada los principios generales de orden en la maqueta del espacio existencial en el tp03. se podrán encontrar (dependiendo de la maqueta realizada serán mas o menos principios): matrices geométricas, alineamientos, modularidad, simetrías, ritmos, repeticiones, trazados reguladores, agrupamientos. cada uno con sus dimensiones.

_registrar los principios y agruparlos según temas, y dentro de cada grupo según sus proporciones. cada grupo de principios se registrará en una lámina por separado.

_en clase se trabajará sobre la maqueta específicamente, midiendo elementos con sus principios y dibujando los mismos.

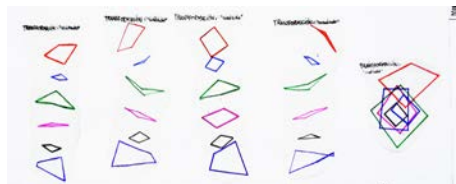
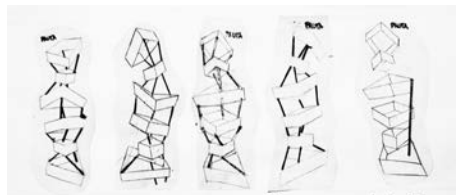
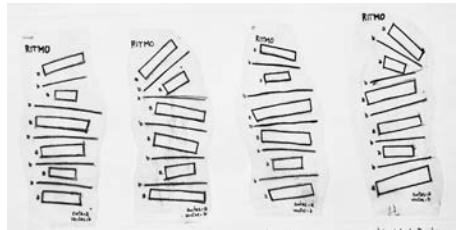

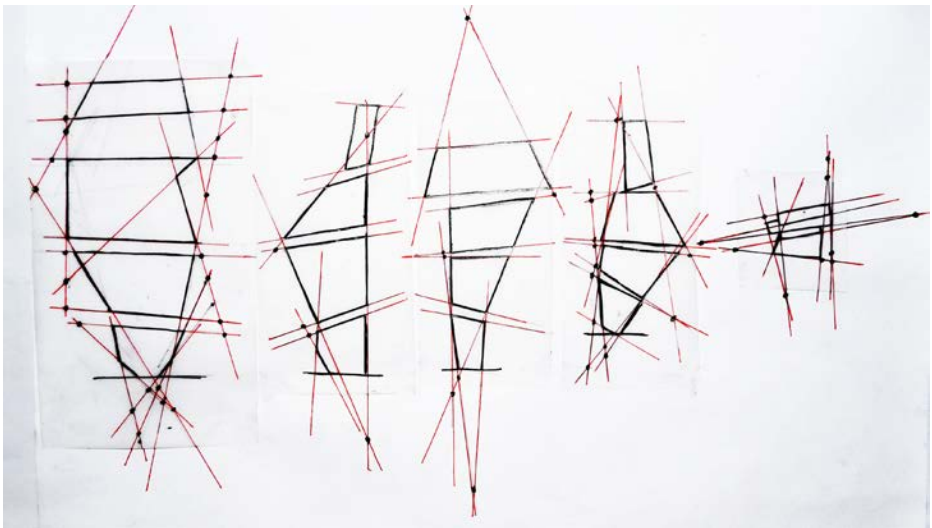
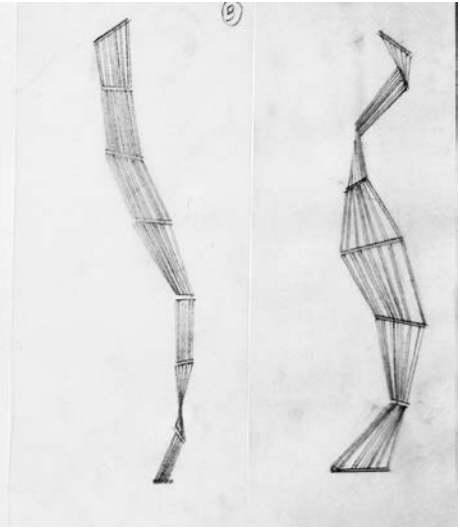
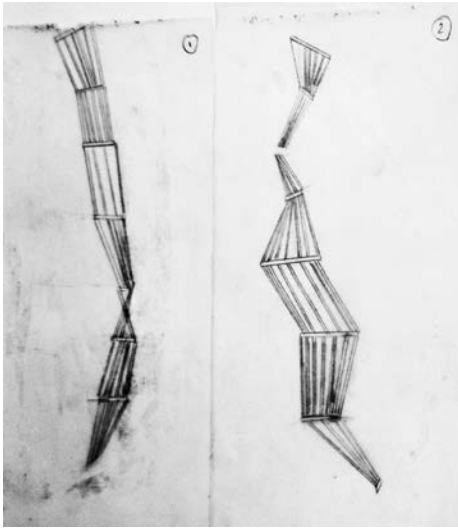
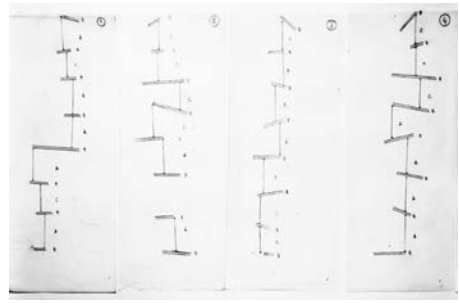
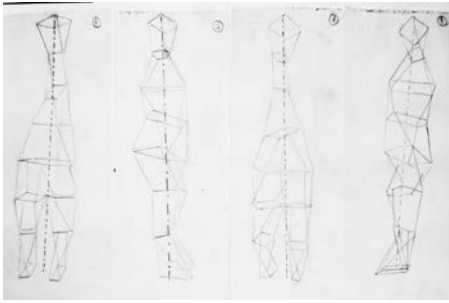

registro arquitectónico

nivel 01
ciclos 2015

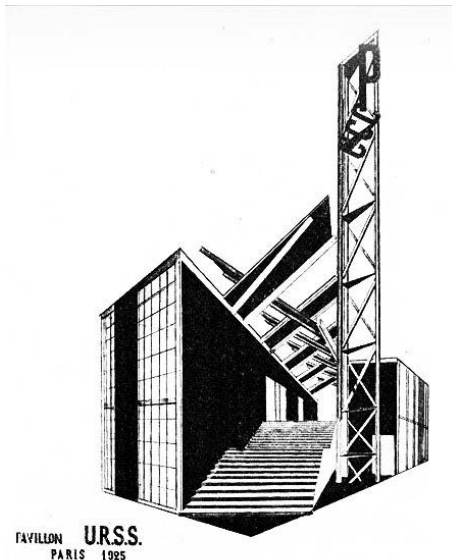

El registro de un proyecto es una de las herramientas elementales para conocer un obra y poder analizarla. el análisis de obras de arquitectura es un aspecto fundamental para el aprendizaje del proyectar, es una instancia posterior al conocimiento acabado de la obra que haremos a través del registro. es una herramienta potente para aprender recursos de proyecto utilizados en una obra los cuales están presentes en actitudes, operaciones, enfoques y resoluciones particulares que responden, mediante el diseño, a algún aspecto determinado surgido del contexto, del programa, de la técnica y de los conceptos arquitectónicos que se desean desarrollar a través de un proyecto. analizar obras tiene utilidad cuando se piensa el proceso de análisis como un proceso de proyecto inverso; como una especie de autopsia para averiguar

cómo se diseñó, es decir, con qué requerimientos se trabajó y con qué operaciones fue proyectado. esta autopsia en primer lugar debe ser registrada en partes para poder estudiarlas en forma aislada.

el presente trabajo práctico tiene como objetivo principal el estudio profundo de temas de proyecto.

_ en primer lugar se trata de registrar todos los elementos de la obra, dispuestos uno al lado de otro. luego, encontrar las operaciones que se realizaron para llevar adelante la obra

_ en segundo lugar el estudiante deberá realizar las instrucciones para poder re-hacer el proyecto

se trabajará sobre el pabellón de la Unión Soviética en la Exposición Internacional de Artes Decorativas e Industriales Modernas de Paris en 1925, realizado por Konstantin Melnikov.

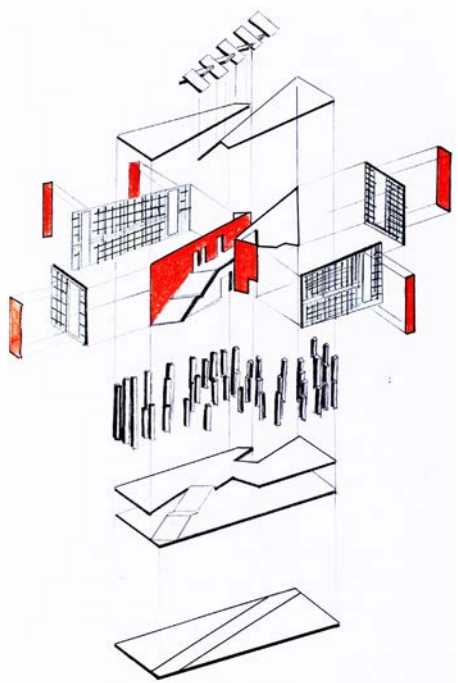
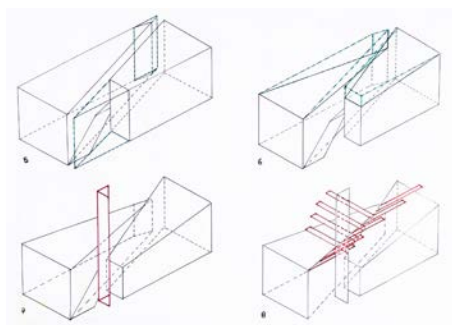
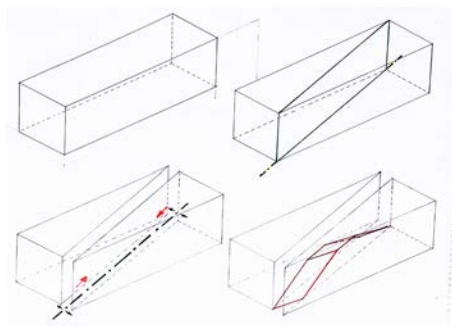
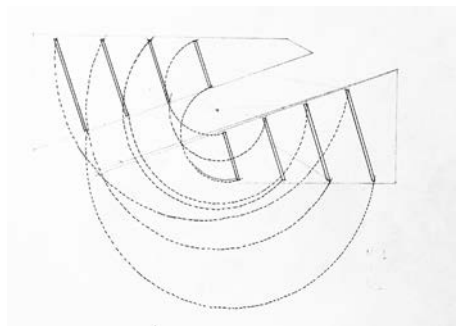
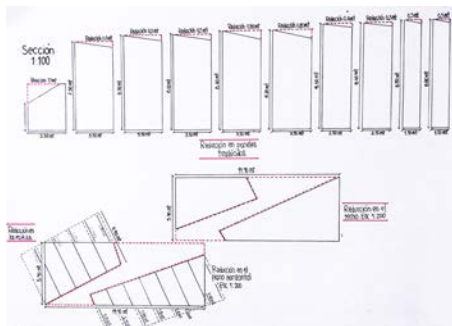
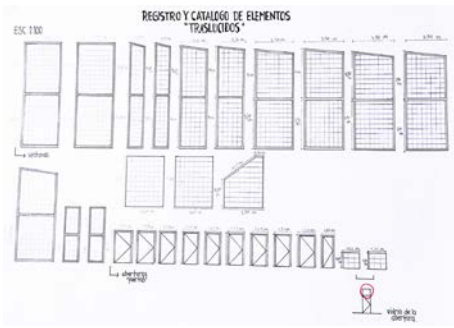
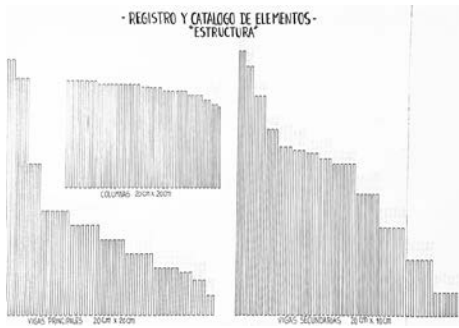

registro y catálogo de obras

nivel 01
ciclos 2014, 2015

Así como el análisis de obras de arquitectura, el conocimiento acabado de la obra completa de los maestros de la arquitectura del movimiento moderno es un aspecto fundamental para el aprendizaje del proyectar.

Conocer las obras de los arquitectos más importantes del Siglo XX es fundamental para los primeros años de la carrera, puesto que toda la enseñanza de los talleres está basada en sus principio, conceptos, técnicas y operaciones.

Conocer las obras, es también poder comenzar a analizarlas en su conjunto, como una secuencia en el tiempo de intenciones de proyecto, de técnicas desplegadas, de actitudes de diseño, pudiendo encontrar comunes denominadores tanto de la práctica como del sustrato teórico que las ha generado.

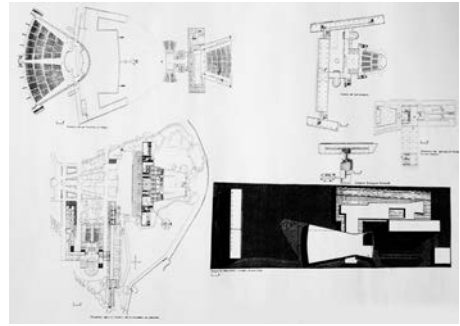

para el diseñador, el proyectista, tanto estudiante como profesional, conocer las obras es poseer un arsenal de dispositivos conceptuales, operativos y técnicos que no se puede adquirir por la sola ejercitación instrumental.

El siguiente trabajo práctico 7 tiene como objetivo principal el estudio de obras completas de arquitectos del Siglo XX para poder a partir de ellas ver temas de proyecto propios de un autor. Se trata de realizar un trabajo analítico de temas desarrollados en el conjunto de obras ejerciendo la capacidad de clasificación. Se busca que el aprendizaje de las obras se transforme en un útil al momento de proyectar, entendiéndolo en términos prácticos, más allá de un conocimiento cultural de los hechos de la disciplina.

1/revisión de la obra completa del autor designado, será uno por equipo
2/clasificación de obras según las consignas recibidas, serán dos por equipo
3/selección de las obras a representar

4/armado y diseño de las láminas finales

5/relato del trabajo realizado y conclusión

análisis

Los diferentes modos de ingreso al proceso proyecto o líneas proyectuales que guían el desarrollo operativo de la arquitectura, son posibles de clasificar a partir de patrones de comportamientos relevados de las experiencias dentro del pasado de la arquitectura y que han sido considerablemente ampliadas en los últimas décadas. Para trabajar sobre esos elementos es necesario entrenar la capacidad de observar, estudiar y analizar los diversos temas que se incorporan en un objeto arquitectónico, proponiendo una operatividad proyectual potente, de claridad programática, de instrumentación directa. Interesa entonces aquí reencontrar en el pasado la riqueza, la amplitud, la libertad de acción que aleje el camino del proyecto del reduccionismo. En cuanto estas propiedades de expansión del referente se dan,

la teoría ingresa al proyecto rápida y claramente mediante un conjunto de argumentaciones de posicionamientos frente al problema, de operaciones y herramientas utilizadas, a la vez de conducir al diseño por un camino experimental coherente. Buscamos escapar a la utilización de recursos automatizados, sin reflexión, que consiguen repetir fórmulas sin cuestionamientos. Estudiar obras es necesario para construir un proyecto consciente que nos permita progresar sobre lo ya conocido, indagando en profundidad sobre los temas que nos interesan. No todas las obras se analizan de la misma manera dependiendo de su origen, sus objetivos pero por sobre todas estas cosas, depende de los intereses de quien realiza el estudio. Para ello es necesario reflexión y profundidad.

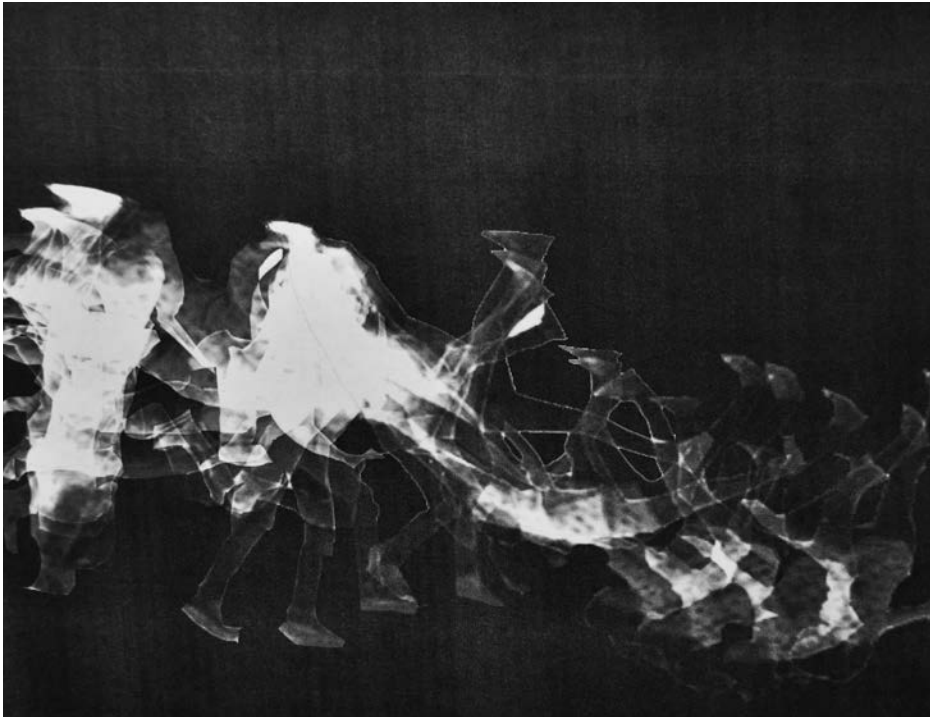

análisis como proyecto

nivel 01

ciclos 2011, 2012, 2013

_el análisis de obras de arquitectura es un aspecto fundamental para el aprendizaje del proyectar. es una instancia posterior al conocimiento acabado de la obra. es una herramienta potente para aprender recursos de proyecto utilizados en una obra los cuales están presentes en actitudes, operaciones, enfoques y resoluciones particulares que responden, mediante el diseño, a algún un aspecto determinado surgido del contexto, del programa, de la técnica y de los conceptos arquitectónicos que se desean desarrollar a través de un proyecto.

analizar obras tiene utilidad cuando se piensa el proceso de análisis como un proceso de proyecto inverso; como una especie de autopsia para averiguar cómo se diseñó, es decir, con qué requerimientos se trabajó y con qué operaciones fue diseñado.

es pertinente para este trabajo tomar conciencia de la cantidad de temas involucrados en un proyecto, que el autor transforma en operaciones de diseño.

_ el siguiente trabajo práctico tiene como objetivo principal el estudio profundo de temas de proyecto. Se trató de realizar un trabajo analítico de temas determinados sobre una obra en particular, con el sentido de profundizar y agotar el estudio de los temas. Se buscó que el aprendizaje del análisis se transforme en un útil al momento de proyectar, entendiendo el análisis en términos prácticos y no de la sola descripción de la obra.

las obras sobre las cuales se realizaron los análisis de los temas dados fueron las siguientes:

_Convento Sainte-Marie-de-La-Tourette – Le Corbusier (Eveux, Francia. 1957/60)

_Neue National Galerie – Mies van der Rohe (Berlin, Alemania. 1965/68)

_Biblioteca Rovaniemi – Alvar Aalto (Rovaniemi, Finlandia. 1963/68)

_First Unitarian Church – Louis Kahn (Rochester, NY, USA. 1959/63)

los temas de análisis:

1/Aspectos Geométricos y Formales

_matrices geométricas; tramas, esquemas subyacentes, diagramas, modularidad, etc

_elementos geométricos: líneas, planos, volúmenes

_figuras geométricas (2D)

_formas geométricas (3D)

_principios de orden en la composición: ejes, simetrías, ritmo, repeticiones, pauta, jerarquía

_relaciones proporcionales y trazados reguladores

de todos estos ítems se necesita además de describir, establecer relaciones, estudiar las operaciones realizadas mediante ellos, como ser adición, sustracción, transformación, intersección, repetición, etc.

2/Conformación del Espacio Arquitectónico

_tipos de espacio (por su naturaleza): compartimentado, fluido.

_relaciones espaciales: uno dentro del otro, conexos, contiguos, vinculados por un 3o, relación interior-exterior. _organizaciones espaciales: centrales, radiales, lineales, agrupamientos (racimos o clústeres), tramas

_secuencias espaciales: criterios secuenciales, jerarquías, espacio y movimiento.

_relación espacio/envolvente externa: forma interior vs. forma exterior.

_efectos de cualificación del espacio

3/Relaciones Contextuales

_temas relativos al sitio: topografía, dimensiones, sistema natural, sistema cultural, contexto histórico, contexto

arquitectónico, sistemas de movimientos, circulaciones y flujos, velocidades, aproximaciones y aspectos pespectívos del sitio, direcciones dominantes y tensiones, elementos referenciales del sitio, etc

_ temas de implantación de la obra: relación con el solar, modo de apoyo en el suelo, relaciones con el paisaje y la topografía, con el espacio urbano, actitudes generales de relación con el contexto (conformación general) y actitudes particulares (a partir de elementos o partes), estrategias de implantación y de trabajo contextual utilizadas.

_ aspectos climáticos: orientación, protección al clima, etc.

4/Definiciones en la Técnica

_propuesta material: materialidad general y particular; materiales en bruto, tratamientos superficiales, diseño de partes, ensamblajes, trabas, etc.; cuantificación material.

_estructura resistente y espacio arquitectónico: orden de la estructura, tipo estructural, elementos, cualidades y efectos de la estructura en la cualificación del espacio.

_relación estructura y cerramientos: estructura independiente, monomaterial, compuesta; forma de la relación. _tratamiento de vanos: diseño de aberturas, paneles vidriados, carpinterías, parasoles, etc; criterios y efectos logrados. _tratamiento de la luz natural: directa, indirecta, cenital, lateral, rasante, etc; efectos la materia y en el espacio.

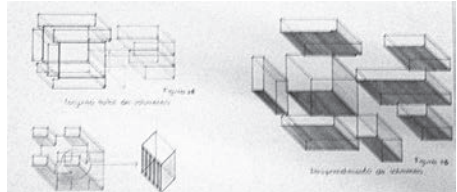
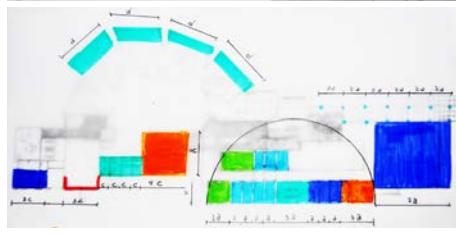
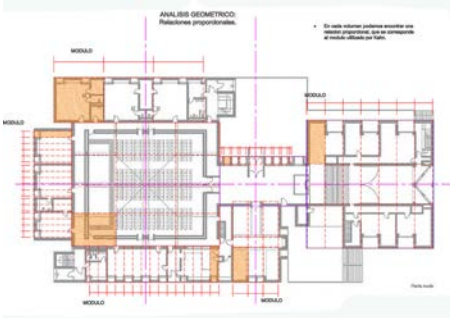
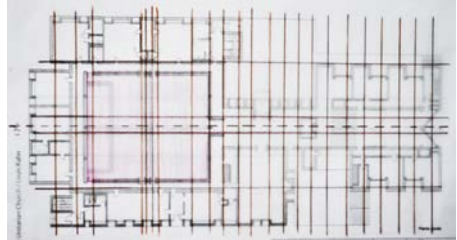
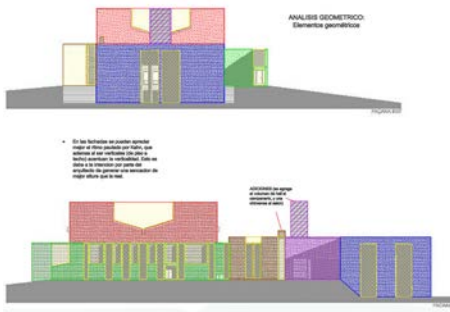
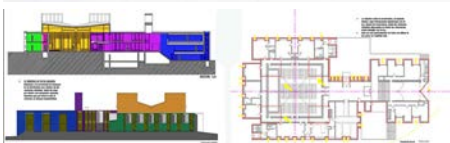
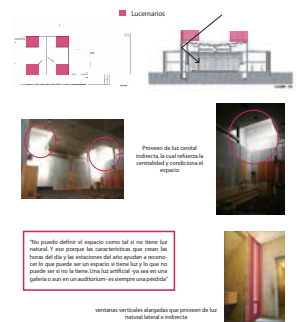
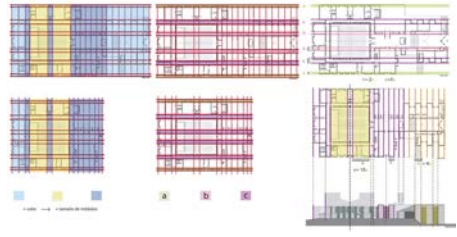
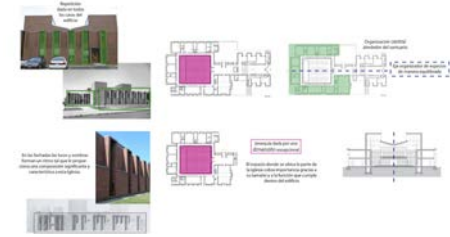

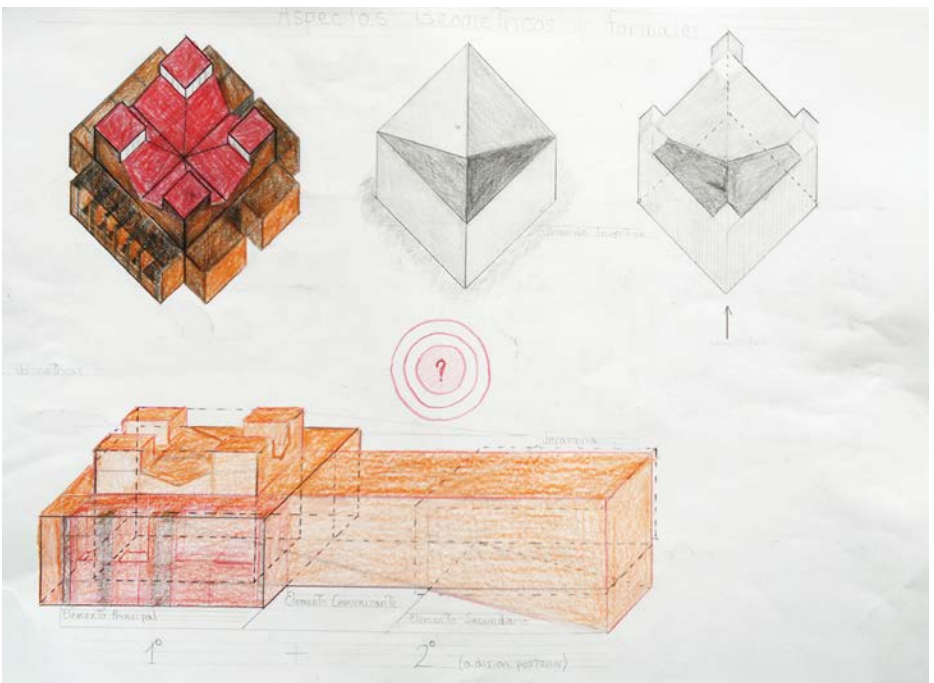
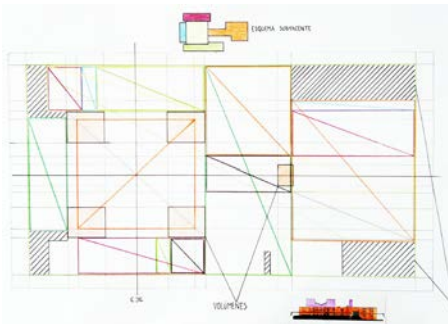
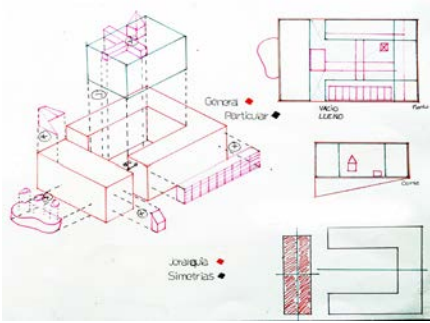

patrones de comportamiento

nivel 02
ciclos 2013, 2014

Este ejercicio tiene por objetivo conocer en profundidad la obra de un arquitecto de la contemporaneidad y descubrir los patrones de comportamiento de éste en los términos de su labor proyectual. Se trata de detectar en el autor asignado los métodos, estrategias y operaciones de proyecto recurrentes en su obra, de manera de establecer patrones de comportamiento, un modus operandi que de alguna manera constituye un trabajo sobre referentes, en el que las referencias surgen desde dentro de la obra del propio autor. estas autorreferencialidades, presentes en modos, formas de abordaje del problema, estrategias de proyecto, técnicas proyectuales, planteos geométricos, operaciones de diseño, estudios o despliegues tipológicos, estudio rei-

terado de elementos en la composición, constituyen la manera de proyectar del arquitecto a estudiar.

se investigará en los procedimientos de diseño más que en la familiaridad de la obras entre sí en virtud de su aspecto formal.

los pasos a seguir en el ejercicio comienzan con el conocimiento profundo de las obras, siguen con la detección de los temas recurrentes y finaliza con el análisis crítico de cómo y para qué son realizadas esas recurrencias en el acto de proyectar.

se determinan para cada autor una serie de obras que refieren a varios temas vinculados a su manera de entender la mecánica del proceso proyectual.

_autores a asignar y obras sugeridas para el estudio:

1_Tadao Ando: Casa Koshino, Ashiya/ Iglesia en el agua, Hokkaido/Capilla de la luz, Osaka/Casa Kidosaki, Tokio/Casa I, Hyogo/ Hotel Westin Awaji Island / templo en el agua , Awaji/ Museo Chikatsu Azuka/ jardín de las Bellas Artes Río Kamo/ Vivendas Rokko I y II.

2_ Steven Holl: Horizontal Skyscraper, Vanke Center, Shenzhen/ Maku-hary bay new town, Chiba/ Viviendas, Fukuoka/ School of arts, Iowa/ Simmons Hall, MIT/ Capilla San Ignacio, Seattle/ Museum of Contemporary Art ,Herning/ Kiasma, Helsinki/ Sectores Espiroidales, Dallas/ Biblioteca Universidad Andrews/ Edificio Híbrido, Amsterdam/ Biblioteca Americana, Berlin.

3_ James Stirling: Universidad de Leicester, Facultad de Ingeniería / Queens College Dormitorios, Oxford/ Olivetti Headquarters, Milton Keynes/ Museo Nord Renania Westfalia, Dusseldorf/ Museo Wallraf Richartz, Colonia/ Staatsgalerie, Stuttgart/ British Telecom, Milton Keynes/ Wissenschaft Zentrum, Berlin/ Biblioteca Pública, Latina/Forum Internacional, Tokyo.

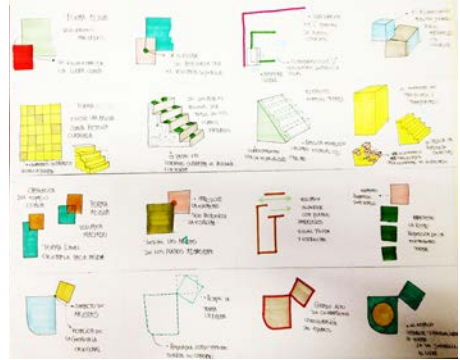

4_ Peter Eisenman: Casa IV Falls Village/ Casa VI, Cornwall/Casa X, Bloomfield Hills/ Casa Guardiola, Puerto Santa María Cádiz/ Proyecto área San Giobbe, Cannareggio, Venecia/ Plan general University Art Museum, Long Beach/Moving Arrows, Romeo y Julieta, Verona/ College of Design, Architecture and Arts Cincinnati/ Columbus Convention Center, Ohio/ Plan General Rebstock, Frankfurt/ Emory Center of Arts, Atlanta.

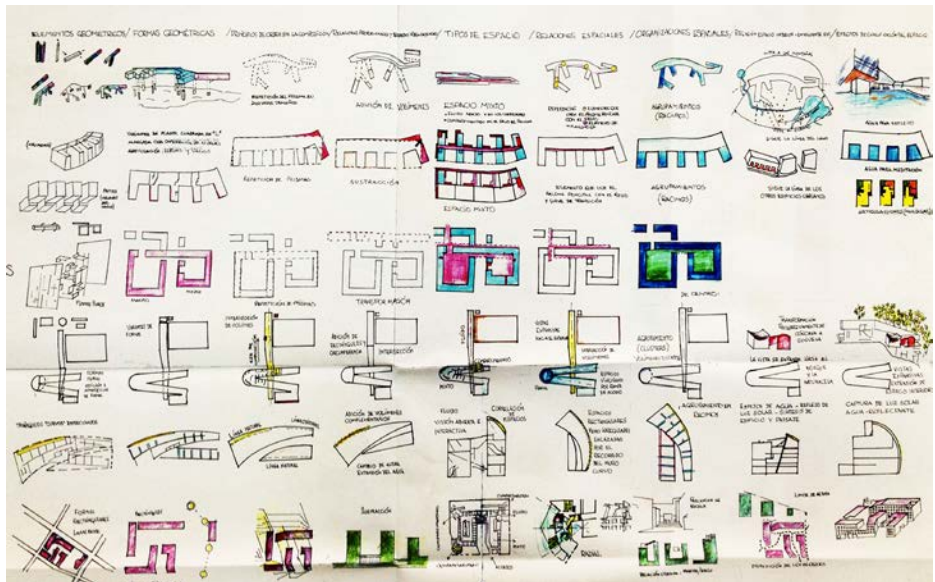
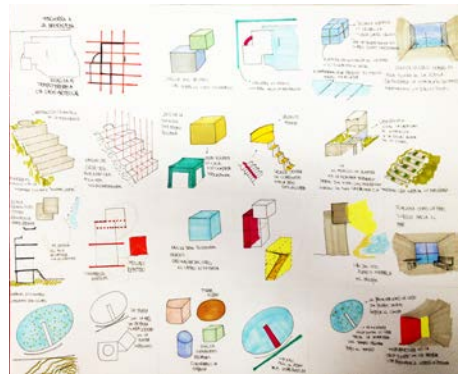

definición de la serie familiar a un tipo

nivel 02
ciclo 2012

_este ejercicio tiene por objetivo encontrar las obras que pertenecen a una clase similar tipológica, tanto como tipos organizativos, espaciales, morfológicos, etc.

_a partir de una obra asignada, cada uno deberá encontrar los edificios que conforman una familia con el asignado, en base a un tema de relación para, a continuación, realizar una serie ordenada de desarrollo del tema o clase tipológica. Se requiere del alumno la comprensión y conceptualización de las obras dadas, haciendo hincapié en el proceso de observación, crítica y argumentación sobre la elección de los elementos –tipo que puedan llegar a constituirse en un lenguaje común, necesario para establecer dicha serie.

_los edificios necesarios para cons-

truir la serie se deberán buscar dentro de la bolsa de ejemplos provista por la cátedra para este ejercicio.

_una vez ordenada la serie, se realizará una explicación escrita de las condiciones esenciales de la obra dada y de los criterios mediante los que se ordenó la serie.

_obras a asignar

A_ Two Patio Villas, OMA.

B_ Casa Schroeder, Gerrit Rietveld.

C_ Casa A, Kazuyo Sejima (SANAA).

D_ Staatsgalerie Stuttgart, Stirling.

E_ Instituto Holandés de Arquitectura, Jo Coenen.

_bolsa de ejemplos

A_ Koolhaas, Rem (OMA): Two Patio Villas; Viviendas en Fukuoka, Japón; viviendas Friedrichstrasse Berlin; SMLXL (Bruce Mau Ed.) A_Ellwood, Craig: Casa Rosen: revista 2G no 12.

A_ Köenig, Pierre; Case Studio House no 21: Obra, Edit. Taschen; Case Study Houses, Edit. Taschen.

A_ Sert, Josep Lluís: Casa con patio, Obra Completa GG Estudio Paperback

A_ Williams, Amancio: Casa para su hermano en el parque Pereyra Iraola. Revista 3 no 6, Modernos Rioplatenses. Obra Completa.

A_ B_ Mies van der Rohe: Casa Caine, Casa de campo en ladrillo, Casas con 3 patios. Obra Completa GG Estudio Paperback, Architectural Monographs no 11 Mies van der Rohe, European Works.

B_ Rietveld, Gerrit: casas Van Daalen y Schroëder, Revista 2G 39-40

B_Bonet, Antonio: Pabellón Cristalplano, revista de arquitectura SCA 378-380, Revista Nuestra Arquitectura no 378, y en libro Rovira, Documentos de Arquitectura Moderna en América Latina. Summa + no 80.

B_ G. Rietveld, Pabellón Kröller-Müller, Otterlo / www.kmm.nl (página museo)

C_Ferrater, Carlos: Casa para un Fotógrafo; revista 2G no 32

C_Sejima, Kazujo: Casa A; revista El Croquis 139.

C_Fujimoto, Sou: Centro de Rehabilitación Psiquiátrica, Hokkaido; revista 2G no 50, revista El Croquis no 151

C_Kahn, Louis I.: casa Fisher, convento Dominicanos; Obra Completa GG Estudio Paperback.

D_Portzamparc, Christian de: Ciudad de la Música en La Villette, París; Architectural Review No 1181.

D_Wolf, Harry: ayuntamiento de Toulouse, libro Gustavo Gili, Colección: Catálogos de arquitectura contemporánea.

E_Coenen, Jo: Instituto Holandés de Arquitectura. Future Arquitecturas no 15; Architectural Review No 1164, Domus 707.

E_Morphosis: Biblioteca AGB Berlín. El Croquis no 59.

E_Hadid, Zaha: Museo del siglo XXI MAXXI, Roma. El Croquis no 103.

E_Stirling, James: Staatsgalerie Stuttgart. Obras completas. Architectural Review No 1150.

E_Pei, I.M.: Galería Nacional de Washington . Revista GA Document 1970-1980

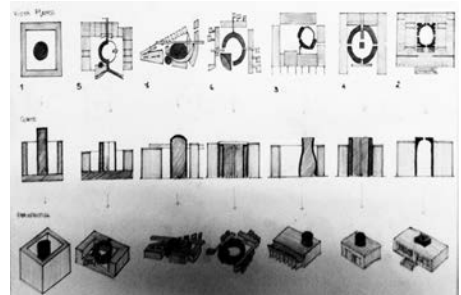
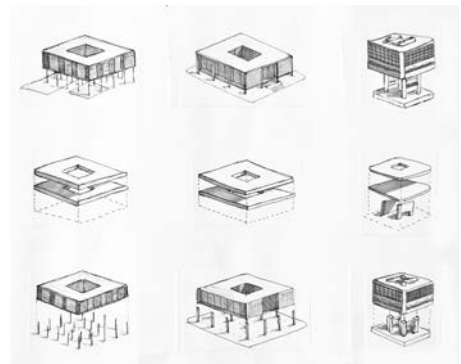
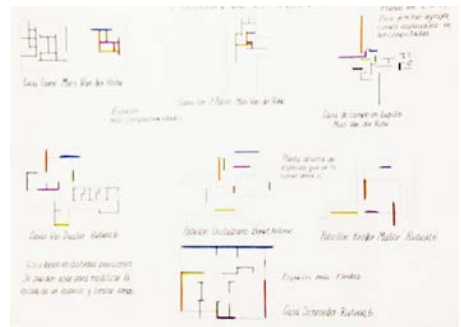
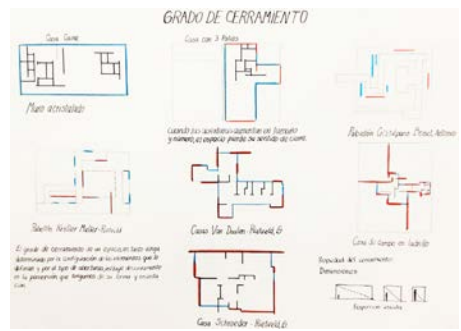



TWO PATIO VILLAGES

V EN FUKUOKA CASA ROSEN CASA EN EL P. PEREYRA CASA TRES PATIOS CASA JUJURO H. N° 21 CASA CON PATIO CASA CATINE

PATIO CERRADO EN PUNTA ALTA	PATIO CERRADO - SUBTRACCION	PATIO CERRADO PRESION TOTA - SUBTRACCION	SUBTRACCION ANILLO CENTRAL	SUBTRACCION DE TRES PARETES (TRES PATIOS)	SUBTRACCION - PATIO ADICCION - 2 SECUNDARIOS	PATIO CERRADO
PERFORA Y SEPARA EL VOLUMEN DE LO INCIERTO	EL PATIO: TOME PROYECCION POR SE REPETE EN TODO EL COMPLEJO	PATIO MODULA TIPO Y A TRAZO DE BLO DE OBR. LO DENOTA	TOMA CONTROL DE LA MODULACION	DENOTA EL EDIFICIO Y A MEDIDA DE ELLO SE CONFORMA EL CERRAMIENTO	EL PATIO VIERA EN LOS EL VOLUMEN PRAL Y LOS PONE EL VOLUMEN SEGUN DIBIDO	TOMA CONTROL DE LA MODULACION Y AJUSTA LOS VOLUMENES SECUNDARIOS
RELACION INTERNA CON PUNTA ALTA	RELACION CON PUNTA ALTA	ASUMIDO QUE NO HAY RELACION CON EL INTERIOR SINO SÓLO POR SU PERIFERIA	LAS RELACIONES INTER-DE ENCUENTRAN CON LOS DOS PATIOS	RELACION DEL PATIO CONTRA CON EL INTERIOR	RELACION CONTRA CON EL INTERIOR	CONTINUIDAD

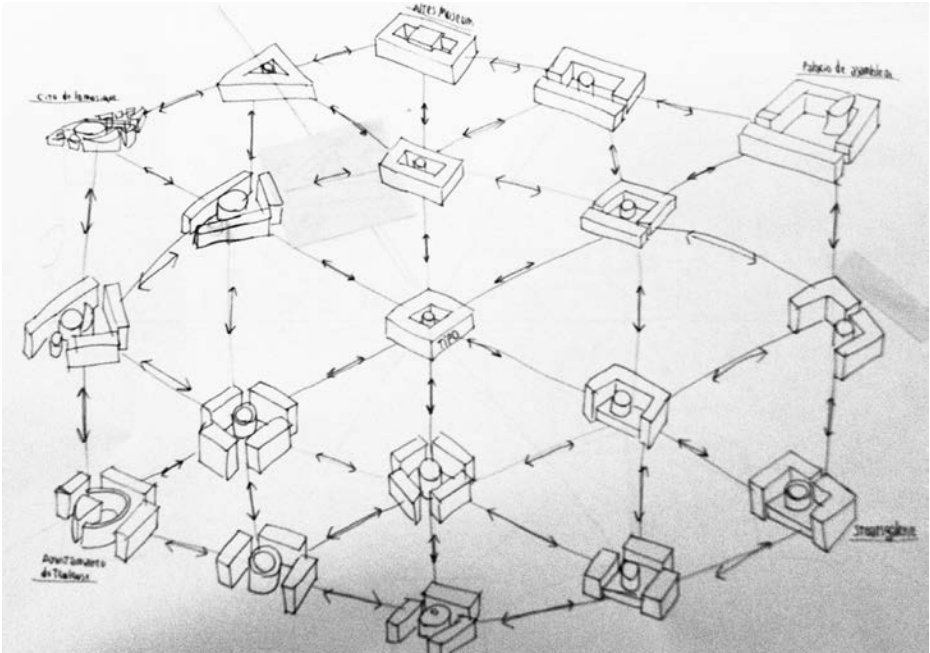

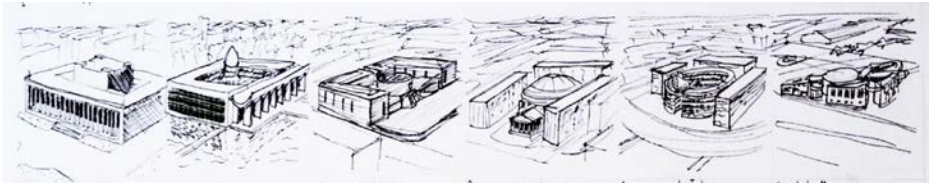

<p>ALVARO SIZA Y JOSÉ LUÍS CLAYTON CENTRO DE CONVENCIONES MADRID, 1959</p>						
<p>FRANK GEHRY LE CORBUSIER MUSEO DE LA CIUDAD DE POISSY, 1959</p>						
<p>ARMINIO WILLIAMS MUSEO DEL PLATA, 1955, POISSY, 1959</p>						
<p>FRANK GEHRY LINA BO BARDI MUSEO DE LA CIUDAD DE SAO PAULO, 1958</p>						
<p>FRANK GEHRY ALONSO TESTA MUSEO DE LA CIUDAD DE BUENOS AIRES, 1991</p>						
<p>MARK ARONSON DE DISEÑO ALAN ALA MUSEO DE LA CIUDAD DE TORONTO, 2004</p>						
		VOLUMEN	ESTRUCTURA DE ALICATADO	VENTANA CORRIDA	PLANTAS Y BASES DE RESPONDER	MODULACIÓN

ORTOGONALIDAD	PERSPECTIVAS	VOLUMEN PRINCIPAL	CIRCULACIONES 1°	CIRCULACIONES 2°	PLANTAS Y BASES DE RESPONDER	VOLUMEN SECUNDARIO
	AXONOMETRICA 					
	AXONOMETRICA 					
	AXONOMETRICA 					

rastreo de referentes de una obra

nivel 02

ciclo 2012, 2013, 2015

_este ejercicio consiste en el rastreo de obras que por su característica esencial han influido o podrían haber influido conceptualmente para la elaboración de la obra dada. Se trata de rastrear los “referentes” posibles de la obra asignada, incluyendo también obras de la misma característica pero de fecha posterior a la asignada.

_ este trabajo se desarrolló mediante croquis esenciales de la obra dada, descubriendo sus condiciones específicas, para luego graficar las condiciones esenciales de los referentes encontrados, dentro de una lista de autores en los que revisar su obra. Los referentes pueden rastrearse o identificarse a partir de las condiciones de uso del territorio, del uso de los elementos arquitectónicos, de temas de composición, del orden espa-

cial o geométrico, del usos de proporciones o escala.

_ el ejercicio culmina con la construcción de un texto que explique las condiciones esenciales de la obra dada y el porqué de los criterios de selección de los referentes aportados por el alumno.

_obras a asignar

1_ ATC, Argentina Televisora Color, Solsona, Manteola, Santos, Sanchez Gómez, Viñoly, Buenos Aires.

2_ Orfanato, Aldo Van Eyck, Amsterdam.

3_ Hotel, Rem Koolhaas/OMA, Agadir.

4_ Santuario de Apolo en Delfos, Grecia.

_autores sugeridos para realizar el rastreo entre sus obras:

1_ Kevin Roche, Dominique Perrault, Emilio Ambasz, Ben Van Berkel (UN STUDIO), Romualdo Giurgola, Mecanoo, SnØetta, Zaera Polo (FOA), Morphosis.

2_ Herman Hertzberger, Candilis-Josic-Woods, Louis Kahn, Le Corbusier, Franco Purini, Moshe Safdie, Kazuo Sejima (SANAA).

3_ Le Corbusier, Clorindo Testa, Amancio Williams, William Alsop, Lina Bo Bardi, Kiyonori Kikutake, OMA.

4_ Le Corbusier, James Stirling, Frank Lloyd Wright, Charles Moore, Koolhaas, Van Berkel.

	Aldo Van Eyck	Herman Hertzberger	Candililis-Josic	Louis Kahn	Le Corbusier	Maxima torruela Patricio martinez	Moshe	Kazuo
Territorio	Expansión horizontal en 2 diagonales	Expansión a partir de un centro	Expansión horizontal Entre llenos y vacíos	Centro vacío – expansión horizontal	Expansión en horizontal	Expansión en horizontal	Expansión horizontal	Expansión horizontal
Uso de elementos arquitectónicos	Bóveda	Torres cruciformes		Techos piramidal	Pilares, calli y campielli	Cubierta a dos aguas	Tabiques de hormigón	Ondulaciones en las losas
Temas de composición	Repetición y traslación	Extensión de la unidad sobre grilla	Grillado de llenos y vacíos	Repetición de un elemento	Repetición de un mismo modulo	Repetición de un modulo	Rotación, repetición, yuxtaposición, traslación	
Orden espacial	Diagonales	Grilla	Grillado	Grilla	Grilla modulada	Grilla llenos y vacíos	Trama tridimensional	Grillado de columnas
Propuesta estructural	Estructura independiente	Columnas en cruz independiente	Estructura independiente	Columnas huecas	Elevado sobre pilares	Estructura independiente		Estructura independiente
Uso de cerramientos	Planos de vidrio	Cerramiento separado de la estructura	Estructura y cerramiento juntos	Estructura y cerramiento juntos	Tabiques corredizos, continuidad espacial	Estructura y cerramiento juntos	Ventanas que abren a terrazas y diferentes visuales	Ventana corrida
Actitudes de diseño semejantes	Expansión horizontal Temas de composición, posible crecimiento, espacios intermedios	Expansión en horizontal	Expansión en horizontal	Expansión en horizontal	Expansión horizontal Repetición modulo	Expansión en horizontal	Expansión horizontal	Expansión horizontal
Uso de la escala	Escala semejante a edificios vecinos	Vecindario-comunidad-ciudad	Gran escala como conjunto	Espacios servido-serviente	Se quiso crear un edificio horizontal que no desenchajara con la escala de los edificios vecinos	Vecindario comunidad –ciudad	Gran escala	

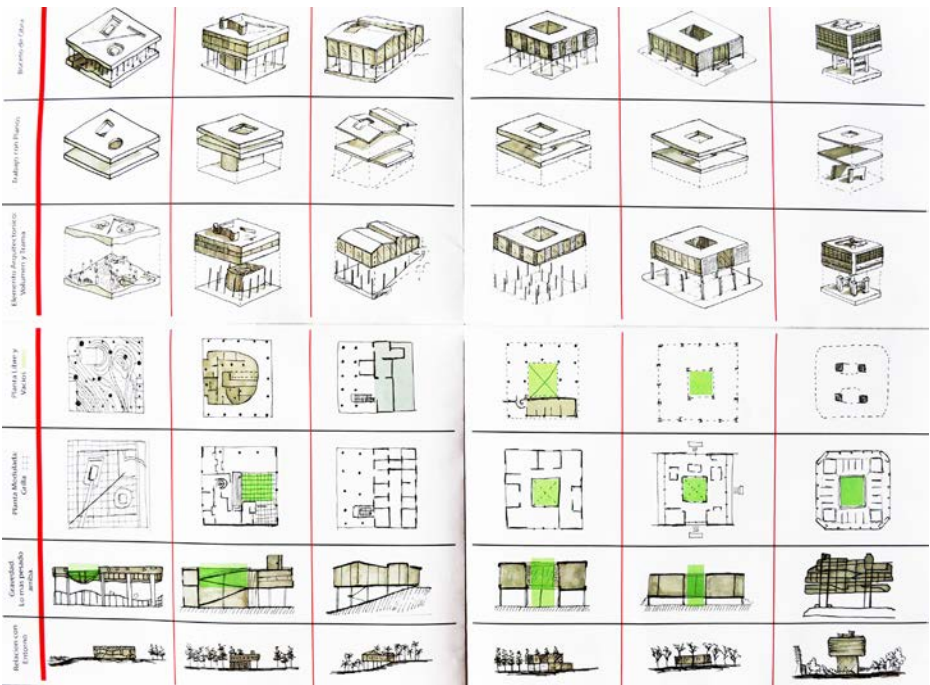

conceptos en el proyecto

nivel 02

ciclo 2012, 2013, 2015, 2018

Hacia 1991, Gilles Deleuze junto a Félix Guattari escriben un libro titulado ¿Qué es la Filosofía? en el cual indagan tanto sobre el modo habitual de considerar ese campo del pensamiento como la finalidad de esa actividad reflexiva.

Los autores de este libro suponen que poder explicar qué es la filosofía no puede hacerse sólo en la madurez de la vida filosófica sino que debe de haber una forma menos inalcanzable que la de querer igualar la posición de Kant o la de cualquier filósofo clásico. La respuesta, para ellos debía de ser sencilla y de alguna manera ya conocida.

Es así que la definen de la siguiente manera: “la filosofía es el arte de formar, de inventar, de fabricar conceptos”. En términos de explicar lo

que es relativo a tal reflexiva actividad Deleuze y Guattari desarrollan la idea de la formación de conceptos en un modo muy sencillo y singular que nosotros nos atrevemos a traducir al campo de la arquitectura y la teoría, con el preciso significado de lo que supone la traducción, es decir el de la creación de una obra nueva.

Según Deleuze, el filósofo (arquitecto para nosotros) es un especialista en conceptos, y, a falta de estos conceptos, sabe e intuye cuáles pueden ser inviables, arbitrarios o inconsistentes; cuáles no resisten ni un momento, y cuáles por el contrario están bien concebidos y ponen de manifiesto una creación incluso perturbadora o peligrosa. Crear conceptos, señalan los autores, es aprender a pensar, a asombrarse (que otra cosa es condición esencial de la arquitectura sino el asombro como medio de conocimiento). Es necesario bautizar el concepto, es decir, definir su palabra, su lengua y su sintaxis para alcanzar hasta incluso la belleza del mismo. Igualmente que los autores mencionados sabemos que los conceptos no son el único modo de argumentar, pero visualizamos la alta potencialidad de esta actividad creativa.

El concepto, señalan, no viene dado, es creado, hay que crearlo trabajosamente; no está formado, se plantea a sí mismo en sí mismo. Todo concepto remite a un problema sin el cual carecería de sentido, del mismo modo que también remite posiblemente a otros conceptos. El concepto es absoluto y relativo a la vez, absoluto como totalidad pero relativo como fragmento, y su ductilidad es tal que es posible

establecer puentes de conexión entre un concepto y otro.

La palabra decíamos, es fundamental para la construcción del concepto; se comienza con un acto de reflexión sobre un problema particular (de proyecto) que se traduce en vocablo o frase. Un concepto no es necesariamente una sola palabra, sino que muchas de las veces se utiliza la conjunción o la yuxtaposición de palabras, incluso de significado opuesto o contradictorio, de manera de crear una resonancia productiva, un efecto desplegador de imágenes del problema y en consecuencia posibles actitudes de diseño o creación tanto como opciones o como síntoma de complejidad.

1_objetivos

_el encuadre teórico de esta experiencia está fuertemente determinado por el criterio de Concepto que Gilles Deleuze desarrolla en el libro ¿qué es la filosofía? el cual es el punto de partida para la ejecución de este trabajo práctico.

_ los proyectos de arquitectura se han apoyado muchas veces en este tipo de conceptos como motores de desarrollo de mecánicas de trabajo, a la vez que definen el “aspecto” que el proyecto asumirá en términos de su condición de apoyo en el suelo, de su conformación espacial, de su comprensión visual y representativa, de su materialidad, etc. Es así que por ejemplo podemos ver que Aldo Van Eyck describe su proyecto para el Orfanato en Ámsterdam como el desarrollo de una “claridad Laberíntica”, o por otro lado, la “máquina de habitar” de Le Corbusier, entre otros. Algunos

estudios de arquitectura como los de Sadar+Vuga hablan de “tendencias” o de “fórmulas” desde las que los proyectos son intencionados mediante la creación, despliegue y aplicación de conceptos

_el trabajo tiene por finalidad introducir a los estudiantes al modo de proyecto a través del desarrollo y despliegue de conceptos. Esta modalidad implica un proceso de desarrollo profundo del pensamiento abstracto de la actividad proyectual.

_ la ejercitación propuesta consiste en la definición, ampliación y despliegue de los significados posibles de un concepto determinado de antemano, sus posibilidades de “arquitecturización”, definición de elementos componentes, de sus posibilidades, comportamientos, y formas de relación.

2_mecánica de trabajo

_ el trabajo se desarrollará en 2 fases: fase 1_ a partir de un concepto determinado asignado por el docente se desplegarán los múltiples significados que se pueden desprender del mismo. esta fase se realizará fundamentalmente por escrito, orientada a agotar las posibilidades de interpretación del concepto, argumentando claramente cada uno de los significados obtenidos. esto incluye agotar los sentidos del concepto desde la búsqueda de definiciones ya establecidas, pasando por interpretaciones obtenidas de otras fuentes (campo del pensamiento, arte, ciencia, tecnología, sociología, psicología, semiótica, etc.) hasta la definición de interpretaciones propias del concepto tratado.

a manera de verificación de los conceptos desplegados, relacionarlos con elementos, estrategias, operaciones y herramientas propias del proyecto de arquitectura de manera de ir “arquitecturizándolo”. es decir, traducir del campo de las palabras o del significado, al campo de la disciplina arquitectónica mediante intenciones de formalización, en principio de base gráfica-conceptual.

fase 2_ una vez desplegado el concepto, arquitecturizadas sus posibilidades físicas, encontrar estos desarrollos y conceptos presentes en obras de la arquitectura contemporánea internacional o nacional. se pretende encontrar alrededor de 5 ejemplos sobre el tema. esto significa, que en lugar de ponerse a proyectar con el concepto y sus arquitecturas posibles, se pretende encontrarlos en obras de arquitectura ya proyectadas. Esta fase se realizará de modo gráfica-analítica-explicativa en donde se profundice en los alcances del concepto en la obra y lo que implica y genera esa utilización para la conformación de la obra encontrada.

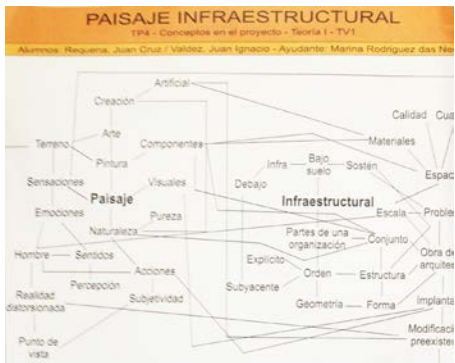
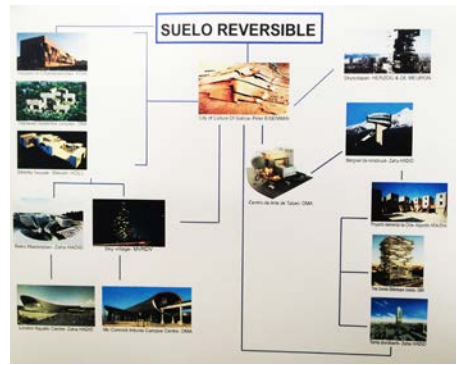

pensamiento crítico

nivel 01 y 02

ciclo 2015, 2016, 2017, 2018

La teoría es un proceso, un discurso interior y social, que se relaciona con su objeto. la teoría introduce criterios, otorga conocimiento y crea orden, siendo al mismo tiempo una constante construcción creativa. se basa en la apropiación de la realidad (en el acto de habitación), en la construcción de una realidad (en el acto de creación) y en la reflexión abstracta sobre la realidad. puede ser cuestionada y sacudida por otras teorías. será elaborada exclusivamente en el lenguaje, sin embargo, no todo lo que se habla, es una teoría. es metódica, tiene una razón específica, y tiene finalmente la intención de ser ampliamente comunicable y comprensible. abarca la complejidad de la disciplina, entendiendo la diversidad de temas que un proyecto involucra, sean estos sociales, estéticos, técnicos y

otorga jerarquías según el momento. la teoría de la disciplina no debe congelar un estado ni establecer un orden de relevancia a priori, sino que debe saber mantenerse en un lugar inestable para operar libremente, sin pre-conceptos; en este sentido es un sistema rizomático, sin jerarquías ni puntos fijos, donde lo primordial es la conexión de las partes y sus vínculos. la teoría no debe ser un hecho aislado, con sus propias lógicas y sus propios desarrollos sino trabajar en conjunto con las orientaciones previstas en las propuestas de los diferentes talleres de arquitectura, esto supone una apertura ideológica y metodológica a la vez de poder encauzar la variedad y pluralidad de ideas o puntos de vista posibles. No se trata de “enseñar” un discurso de la teoría sino introducir al estudiante, mediante el pensamiento crítico, en las habilidades para desarrollar la tarea de pensamiento y desarrollo del proceso de diseño. proyecto y teoría no son dos espacios inconexos, son un mismo espacio que se necesitan, se nutren uno al otro sin poder existir en forma independiente. un proyecto tiene implícita una teoría (sino es una simple copia) y una teoría debe trabajar sobre el proyecto (sino es cerrada en sí misma, convirtiéndose en inocua).

un proyecto no puede ser mas o menos teórico, todos poseen una teoría, lo central es hacerlo consciente y utilizar los términos adecuadas.

el presente trabajo que recorrió toda la cursada de ambos niveles del taller de teoría, tiene como objetivo central que los estudiantes construyan su propio cuerpo de ideas a partir de lecturas básicas.

textos

- Le Corbusier: Mensaje a los estudiantes de arquitectura
- Le Corbusier: Precisiones acerca de un estado actual de la arquitectura
- Le Corbusier: Hacia una arquitectura; cap.I Estética del ingeniero; cap. II Tres advertencias a los señores arquitectos; cap.III Los trazados reguladores; cap.IV Ojos que no ven... ; cap.V Arquitectura; cap.VI Casas en serie; cap.VII Arquitectura o revolución.
- A. Loos: Ornamento y Delito; cap. Ornamento y Delito; cap. El principio del revestimiento; cap.Arquitectura; cap. Mi casa en Michaelerplatz; cap. La casa de una pared; cap. Regla para quien construya en las montañas; cap. ¡Aprender a habitar!; cap. Ornamento y educación; cap. Demasiado moderno: ¡prohibido!
- F. Purini: La arquitectura didáctica; cap. El proyecto; cap. La composición arquitectónica; cap. La composición arquitectónica en su relación con técnicas de invención.
- M.J. Martín Hernández: La invención de la arquitectura; cap. Sobre el proyecto; cap. Acerca de la enseñanza
- M. Gausa: Open, cap.Trayectorias y movimientos
- R. Moneo: Inquietud teórica y estrategia proyectual
- M. Spina: Después de Yokohama
- Ben van Berkel: Diagramas
- P. Eisenman: Una escena original de la escritura
- H. Tomás: El lenguaje de la arquitectura moderna
- M.J. Martín Hernández: La invención de la arquitectura
- Ch. Moore /G. Allen: Dimensiones

de la Arquitectura

- Deleuze-Guattari: Rizoma
- A.Zaera Polo: Código FOA remix
- Rem Koolhaas: Delirius New York
- Martí Aris: Las variaciones de la identidad.
- R.Venturi: Complejidad y contradicción; 1. Un suave manifiesto en favor de una arquitectura equivocada; 2. La complejidad y la contradicción versus la simplificación o el pintoresquismo; 3. La ambigüedad; 4. Niveles contradictorios: el fenómeno "lo uno y lo otro" en arquitectura; 5. Continuación de los niveles contradictorios: El elemento de doble function; 6. La adaptación y las limitaciones del orden: El elemento convencional; 7. La contradicción adaptada; 8. La contradicción yuxtapuesta; 9. El interior y el exterior; 10. El compromiso con el difícil conjunto; 11. Obras
- R. Venturi y otros: Aprendiendo de Las Vegas; Parte I. Aprendiendo de Las Vegas; Parte II. La arquitectura de lo feo y lo ordinario. Algunas definiciones según el método comparativo, Precedente históricos y otros, Teoría de lo feo y lo ordinario
- Solá Morales: Diferencias. Topografía de la arq.contemporánea; topografía de la arq. contemporánea; arquitectura y existencialismo; arq.; de la autonomía a lo intempestivo; lugar:permanencia o producción; diferencia y límite; high tech; sadomasoquismo. crítica y práctica arquitectónica; la obra arquitectónica en la época de su reproductividad técnica
- A.Rossi: Arquitectura de la Ciudad
- P. Eisenman: El fin de lo clásico
- P. Eisenman:Diez edificios canónicos

operaciones

Trabajar sobre los procesos de proyecto se hace fundamental para establecer un plano de inmanencia común, no limitante, en que uno de los objetivos centrales es hacer consciente operaciones dejando a un costado subjetividades que llevan a la disciplina hacia un camino con un final corto y ya conocido. No es posible considerar el proyecto sin conocer sus procesos, sus operaciones ni sus posibilidades de desarrollo, para eso es necesaria una búsqueda hacia el interior mismo de la disciplina indagando sobre aquellos temas que le son propios y particulares. En este sentido es importante establecer los puntos de inicio de estos procesos que luego derivarán en un camino posible. Establecer un proyecto desde sus procesos posibilita cambios continuos, experimentaciones amplias, sabiendo que no existirá una formu-

lación del tema que sea definitiva, única e inamovible sino que permite la multiplicidad. No puede existir un único camino que permita la solución al proyecto, como si el proyectista debiera conocer el final antes de tiempo. El proyecto de arquitectura no es un sistema de fases con pasos enumerados sobre los que todos debieran pasar, el proyecto de arquitectura es pautado pero posee una estructura rizomática donde a veces se toma un camino y otras veces no. No es un proyecto de un solo paso, de una gran idea totalizadora y reductiva como si se tratara de un descubrimiento. El proyecto es un invento, no un descubrimiento, y eso requiere un proceso pautado, ordenado, metódico que permita muchos finales, algunos mas efectivos que otros.



espacio/máquina existencial

nivel 01

ciclos 2011, 2012, 2013, 2014, 2015,
2017, 2018



Se trata de definir una máquina espacial a partir de los registros del cuerpo generados en los trabajos el cuerpo fijo y el cuerpo en movimiento. buscaremos crear un artefacto a partir de la información previamente obtenida, considerando aspectos materiales y estructurales de elaboración. Sus componentes serán fijos.

técnica

_definir la forma de una máquina existencial a partir de los dibujos generados, eligiendo qué dibujos o parte de dibujos eligen y cuales descartan para hacer la maqueta

_construir la maqueta, a partir del registro anterior (escala 1:4)

_registrar fotográficamente y por escrito cada una de las operaciones realizadas: cortar, abrir, doblar, rotar, duplicar, sumar, restar, unir



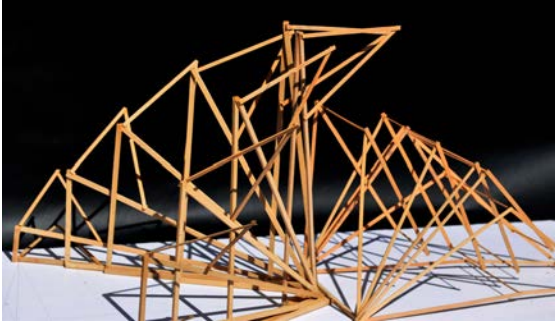

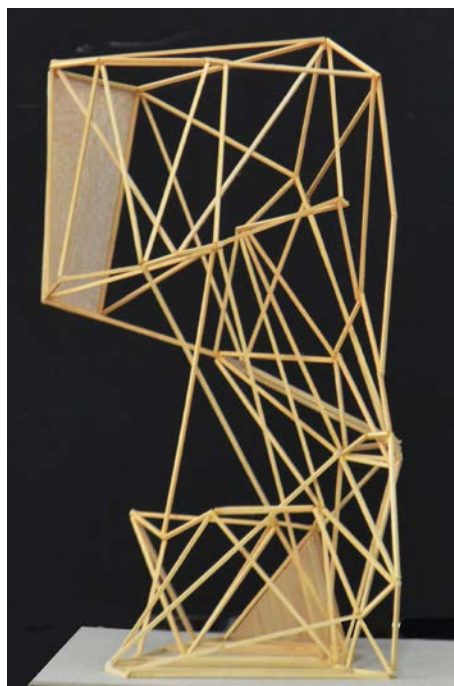

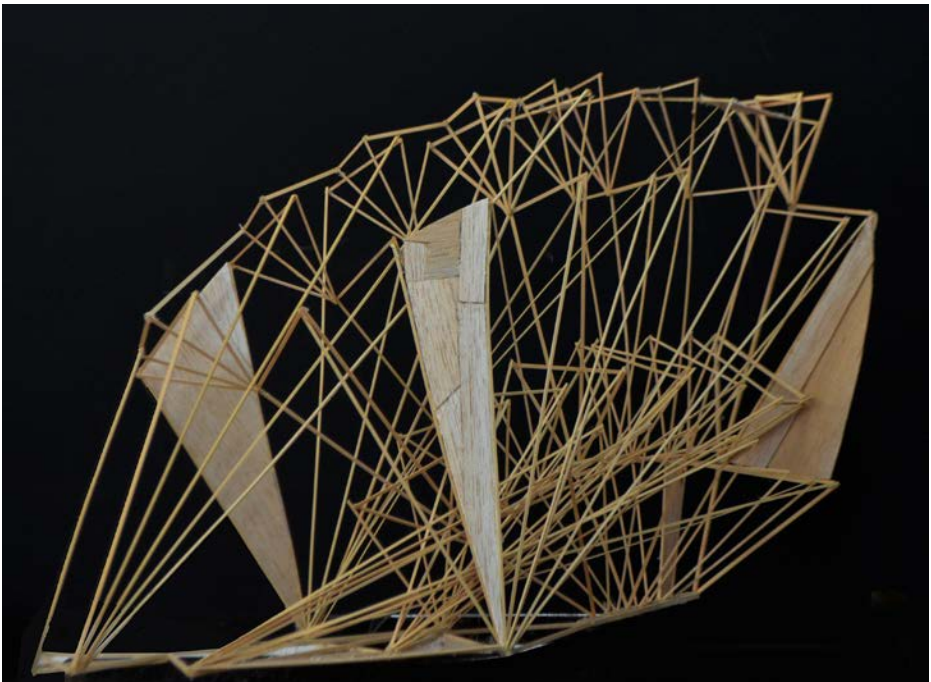
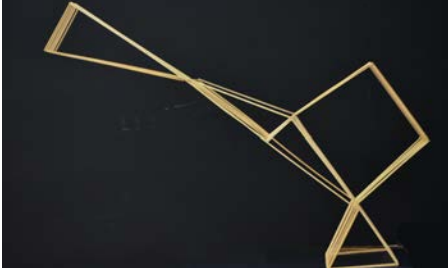

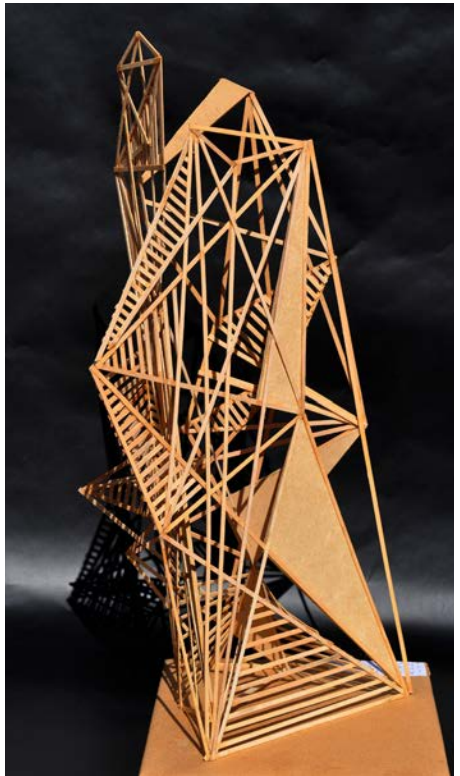

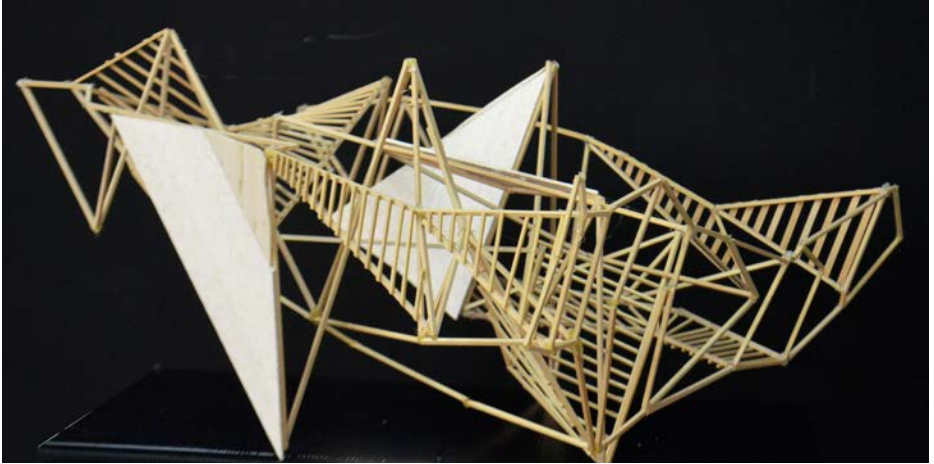
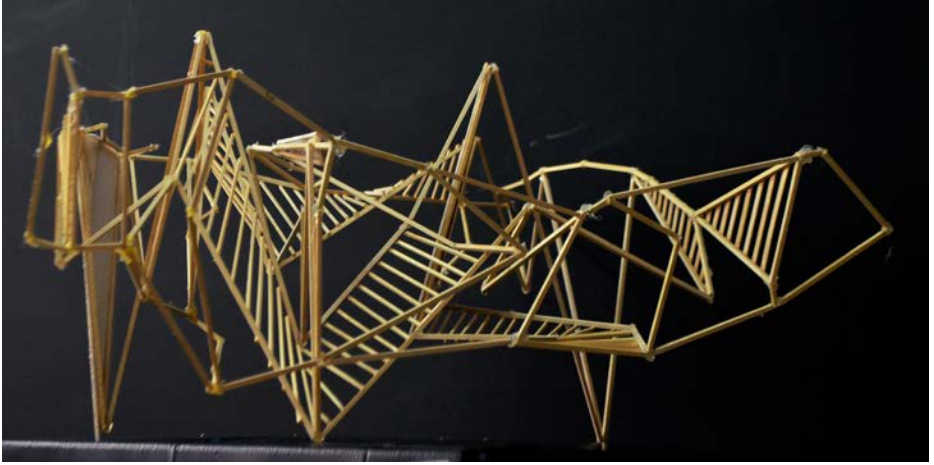

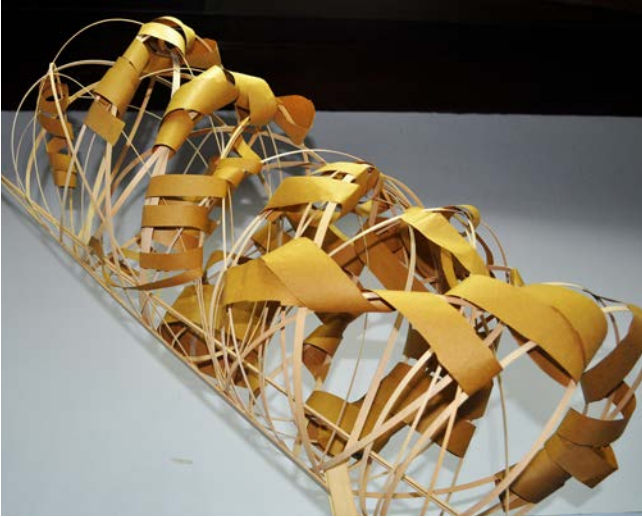

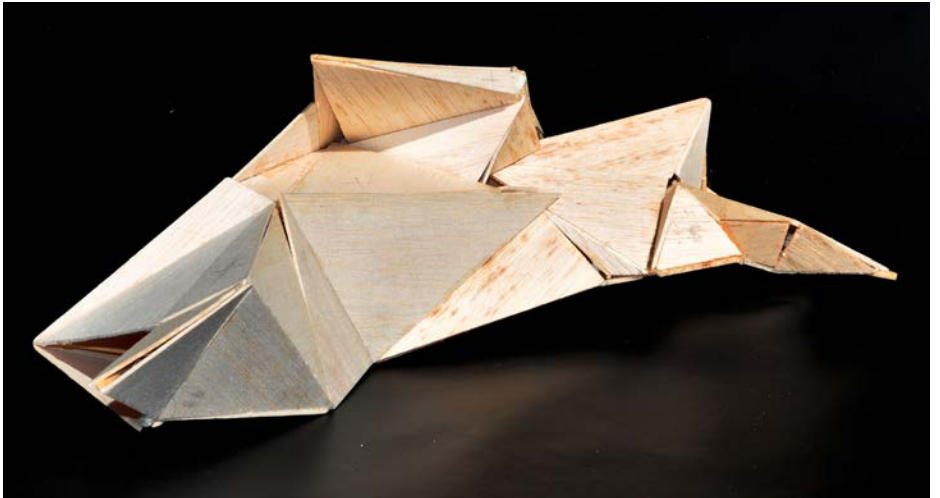

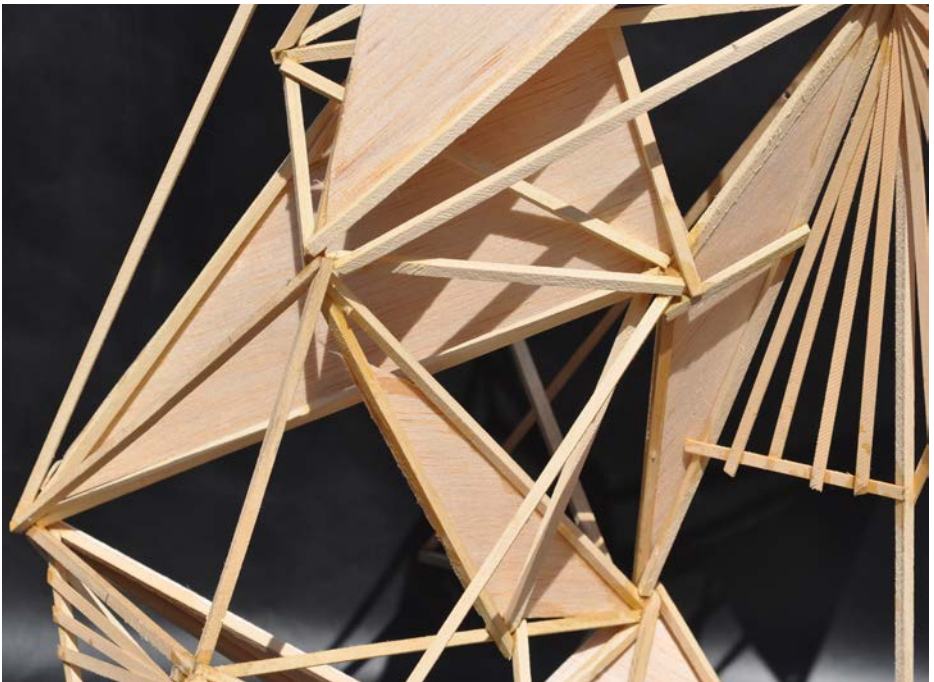
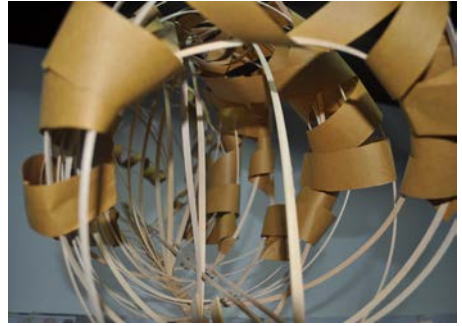
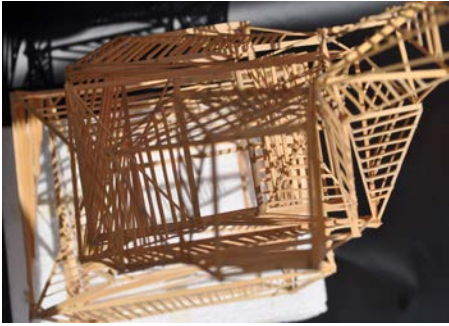



camuflajes

nivel 01
ciclo 2016

El presente trabajo busca profundizar sobre la obra analizada y sobre el cuerpo en relación al espacio. se busca elaborar un mecanismo creativo capaz de motivar otros proyectos posibles de transformarse en arquitectura.

La idea de camuflaje busca que cada grupo de estudiantes establezca una relación particular con la obra estudiada, como una especie de camaleón humano, buscamos que a partir de los elementos y las operaciones estudiadas sobre la obra produzcan un camuflaje corporal capaz de ser identificado con dicha obra.

Pensamos la idea de camuflaje como adecuación al medio, como una forma de estar conectados con el medio que cambia constantemente. nada es alienante, todo tiene un tiempo de adecuación donde nos camuflamos

para sentirnos parte. la arquitectura continuamente convive con esta idea de pertenencia y adecuación. la obra pertenece a su contexto todo el tiempo a pesar de la movilidad continua del mismo, reconfigurando y estableciendo nuevos contactos en cada instante.

La arquitectura presenta una concepción de identificación que es necesaria para su existencia. en este trabajo buscaremos desarrollar esta idea a partir de construir un camuflaje para el cuerpo que se identifique con la obra de referencia.

_este trabajo consiste en la construcción a escala real de un camuflaje que se identifique con la obra estudiada

_para el ejercicio se tomarán los elementos y las operaciones de la obra trabajada para transformarlos en argumentos precisos de elaboración

_deberá realizarse un camuflaje para la totalidad del cuerpo, desde la cabeza a los pies, permitiendo movimientos y desplazamientos

_se podrá usar cartón gris o corrugado y maderas con sus elementos de unión necesarios como pegamento, alambre y tornillos

_ el camuflaje final deberá poder referenciarse con la obra tanto visual como conceptualmente _una vez finalizado el camuflaje realizaremos registros del mismo



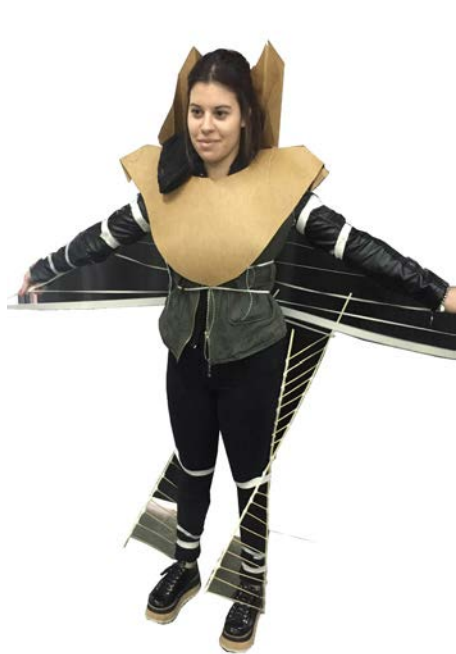
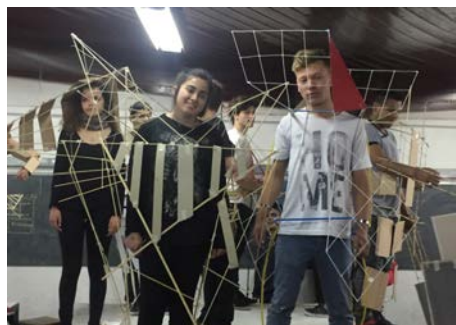

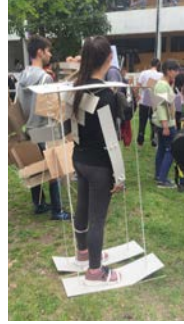

transformaciones

nivel 02
ciclo 2012

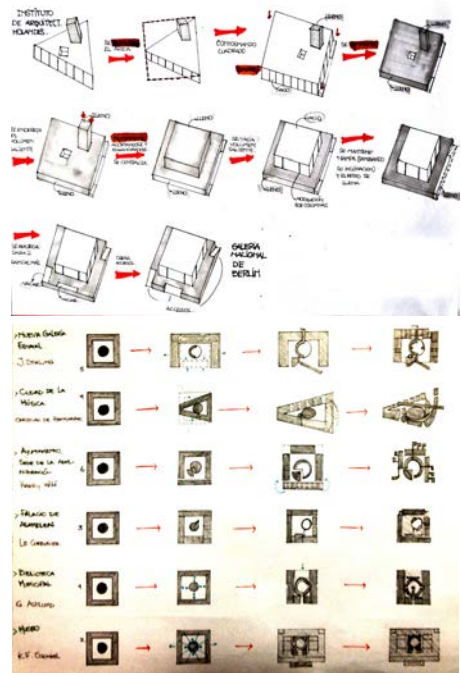

_el presente trabajo tiene por finalidad descubrir la secuencia de operaciones necesarias para pasar de las condiciones esenciales de una obra dada hacia la otra. Se trata de graficar una a una las diferentes operaciones formales, elementales, espaciales, geométricas, etc., necesarias para transformar una obra dada en la obra de destino.

_el trabajo se realizará mediante la construcción de dibujos a mano alzada, graficando el proceso desde la obra de origen hasta la de destino, mediante sucesivos pasos con dibujos correspondientes a axonometrías, volumetrías, y si es necesario esquematizaciones en planta.

Para poder realizar todo esto, metodológicamente el alumno deberá efectuar un trabajo de detección,

redacción, reconocimiento y síntesis de los componentes espacio – tipológicos esenciales en cada secuencia (estableciendo su propia serie tipológica).

_obras para proponer las transformaciones:

1 - del Ayuntamiento de Saïnatsalo de Alvar Aalto al Convento de la Tourette de Le Corbusier.

2 - de la Casa Caine de Mies van der Rohe a las Two Patio Villas de Rem Koolhaas.

3 - del Instituto de Arquitectura Holandés (NAI) de Rem Koolhaas a la Galería Nacional de Berlín de Mies Van der Rohe. 4 - de la Unidad de Habitación de Marsella de Le Corbusier a los Dormitorios Estudiantiles en el MIT de Alvar Aalto.

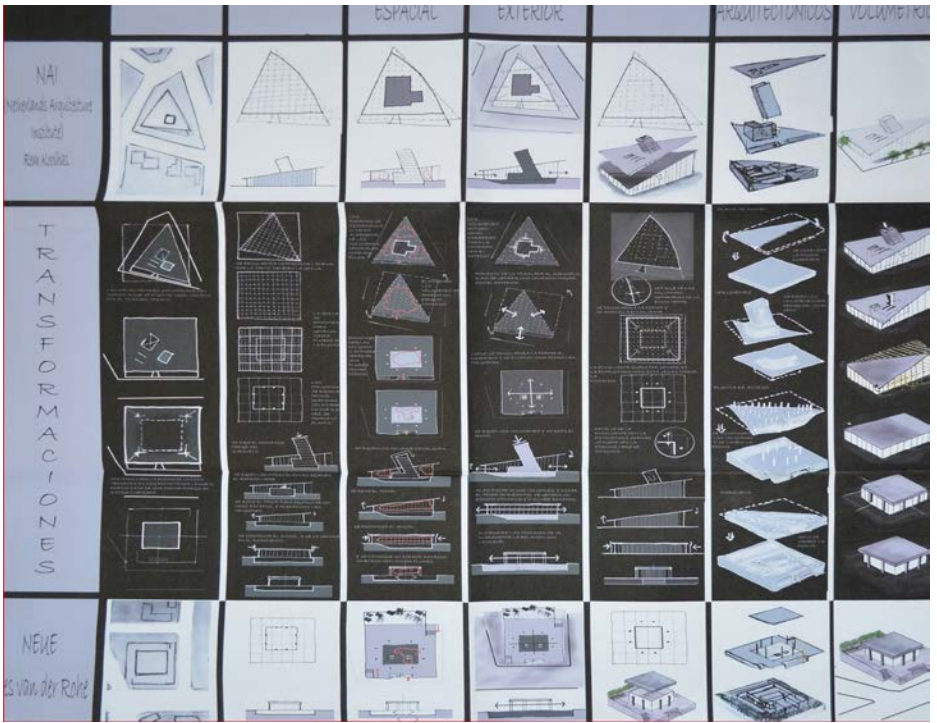
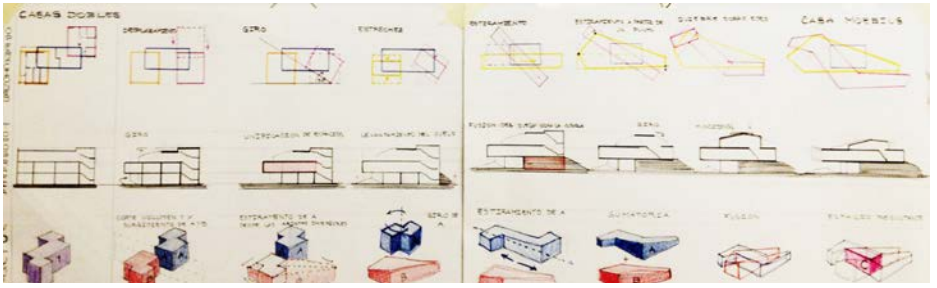
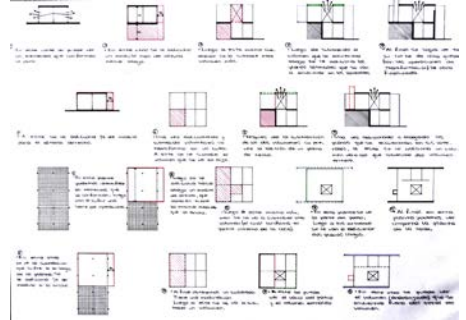
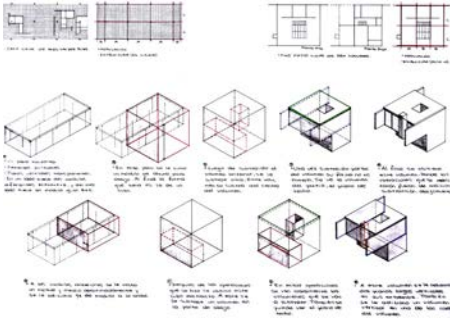

Ordenando la serie tipológica

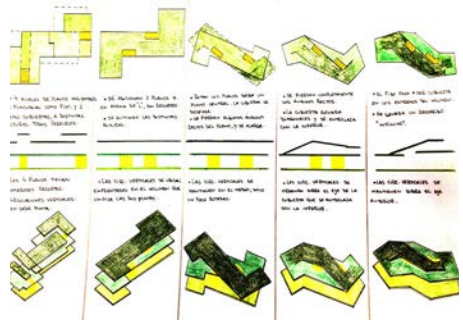
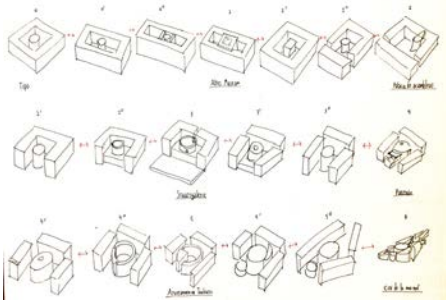

CASAS DOBLES

	1	2	3	4	5	6	7	8	9	10	11	12	13	14	15	16	17	18	19	20	21	22	23	24	25	26	27	28	29	30	31	32	33	34	35	36	37	38	39	40	41	42	43	44	45	46	47	48	49	50	51	52	53	54	55	56	57	58	59	60	61	62	63	64	65	66	67	68	69	70	71	72	73	74	75	76	77	78	79	80	81	82	83	84	85	86	87	88	89	90	91	92	93	94	95	96	97	98	99	100
1	2	3	4	5	6	7	8	9	10	11	12	13	14	15	16	17	18	19	20	21	22	23	24	25	26	27	28	29	30	31	32	33	34	35	36	37	38	39	40	41	42	43	44	45	46	47	48	49	50	51	52	53	54	55	56	57	58	59	60	61	62	63	64	65	66	67	68	69	70	71	72	73	74	75	76	77	78	79	80	81	82	83	84	85	86	87	88	89	90	91	92	93	94	95	96	97	98	99	100	

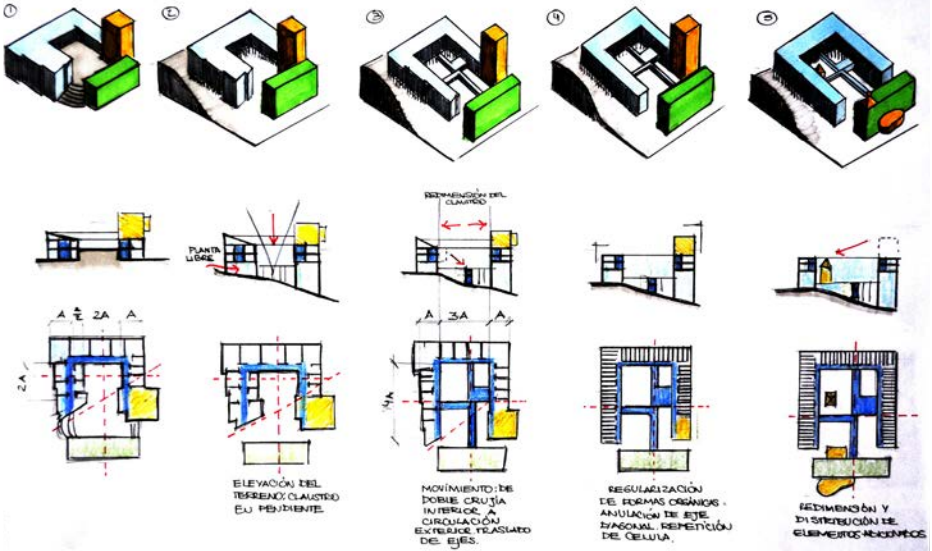

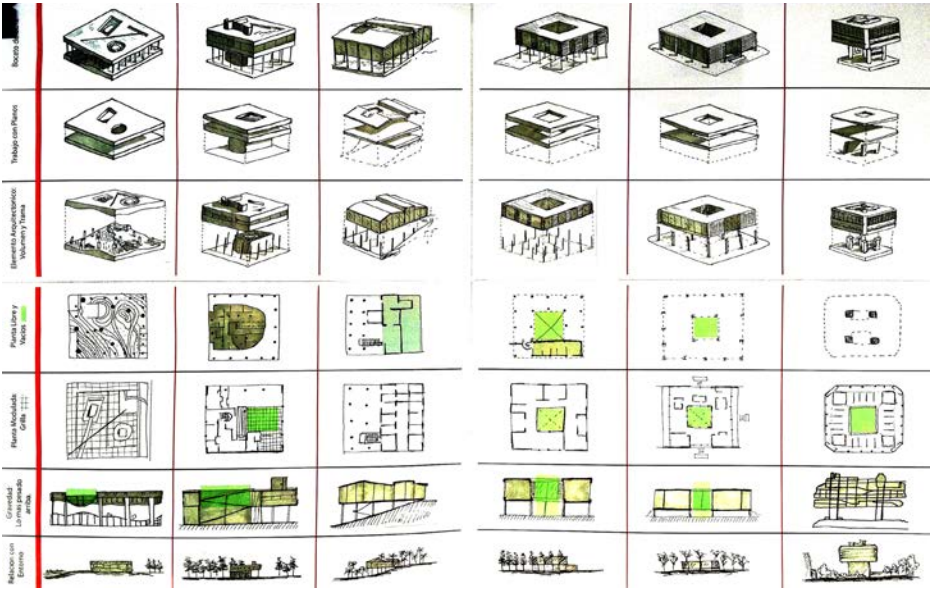
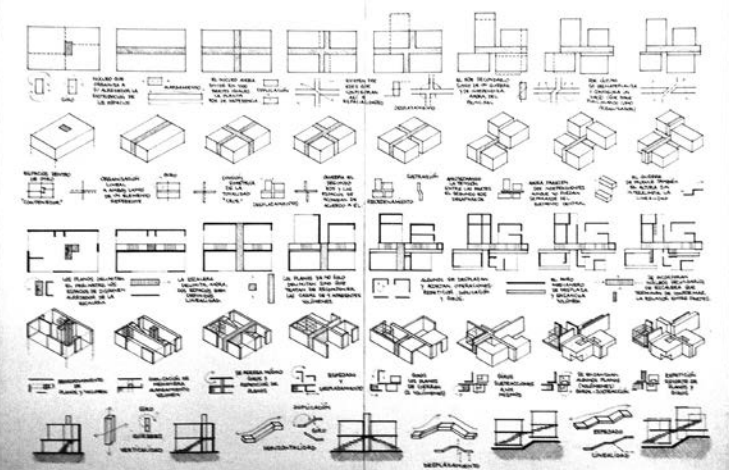
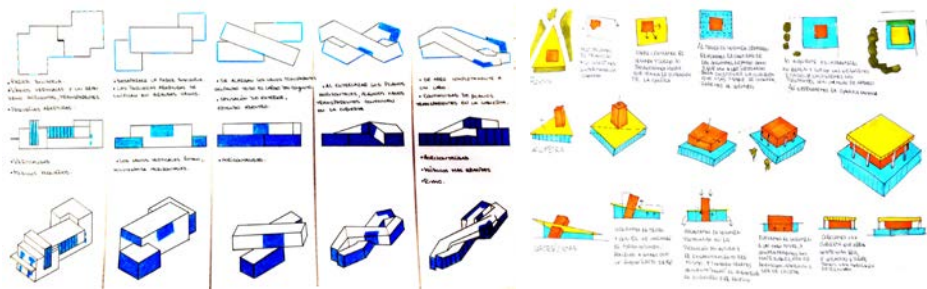

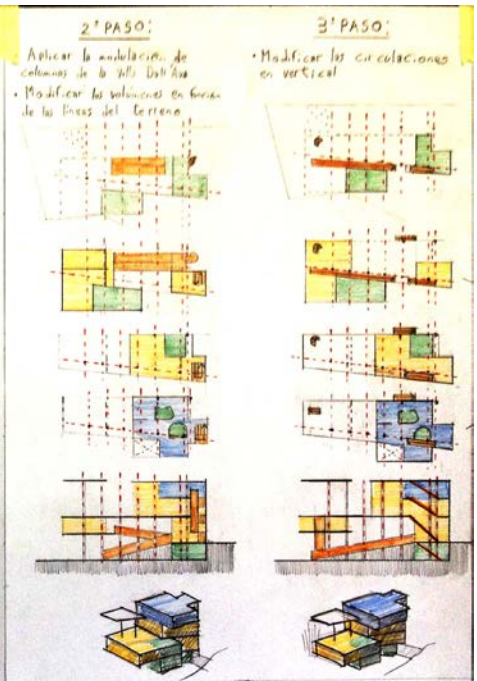
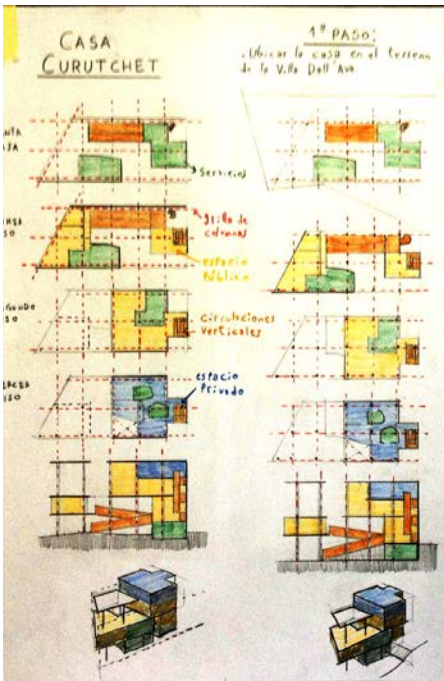
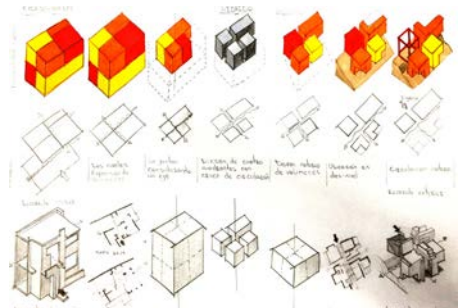
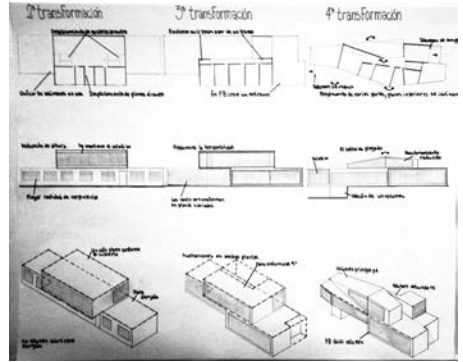
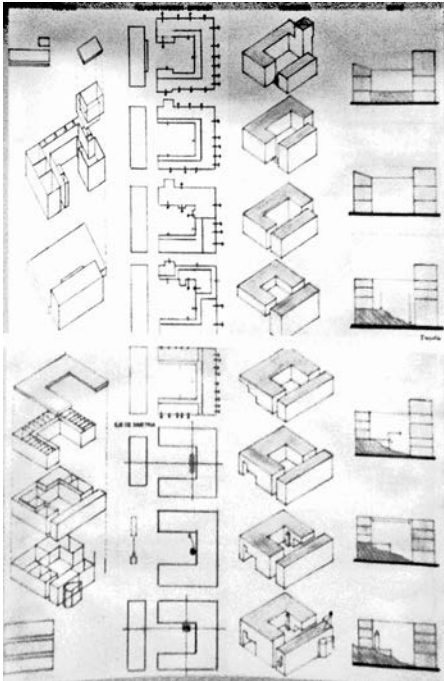

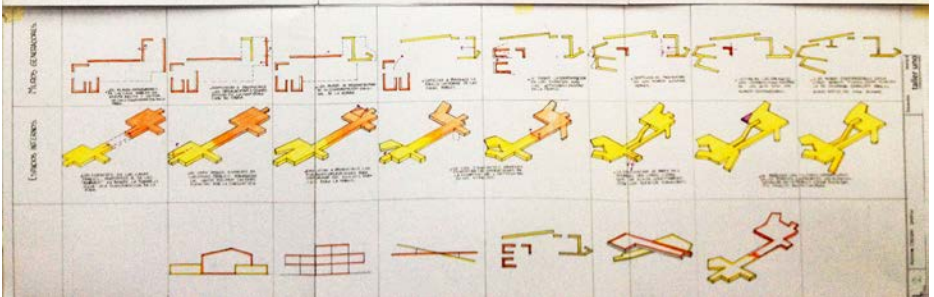
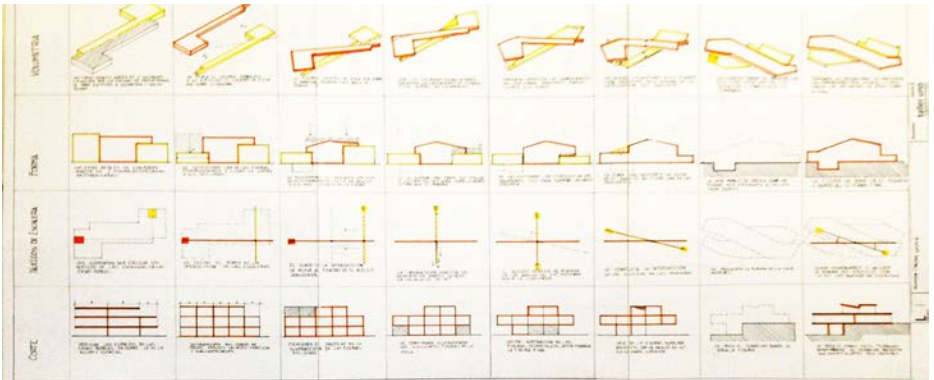
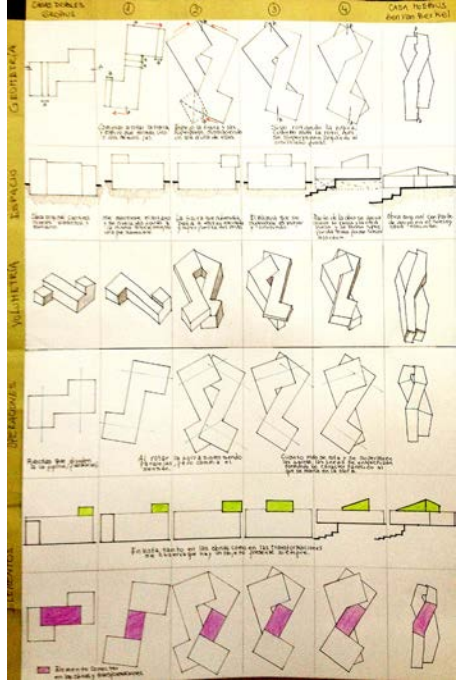
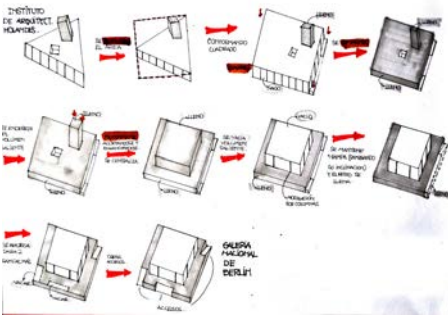
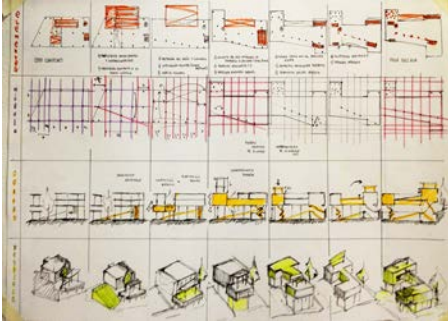

delirious la plata

nivel 02

ciclo 2015, 2016, 2017, 2018

El presente trabajo tiene por finalidad, introducir al estudiante en el tema de la ciudad, a la vez de repensar los criterios ya establecidos y los análisis clásicos para con la ciudad de La Plata que son tan frecuentes en nuestra facultad.

Nuestra ciudad, producto de su fundación y planificación inicial fue construyendo mitos relacionados con su condición de ciudad ideal, no como impronta física existente sino como construcción intelectual de una ciudad que se cree tener pero que no coincide con la ciudad que se vive.

A pesar de que se han realizado infinidad de proyectos y que todos ellos inician con un análisis del entorno urbano platense, siempre gana esa construcción mental por sobre otras maneras de ver una realidad que es contradictoria, cambiante y posible

incluso de intervenir y operar desde otras posiciones.

Existe una tendencia casi obligada de ver a la ciudad con un eje cívico consolidado, con tejido de corazón de manzana, con un bosque completo, con plazas cada 6 cuadras, e incluso sin periferia ni desbalanceo provocado por sus accesos. Se piensa en una ciudad clara, pura sin alteraciones.

este ejercicio se plantea justamente para encontrar otras visiones contemporáneas de la ciudad que puedan reflejarse, o promover la discusión de la ciudad imaginada.

A manera de guía conceptual y metodológica, extraemos algunos temas que se sugieren o que surgen en nosotros a partir del texto escrito en 1978 por Rem Koolhaas (Delirious New York) como un ensayo proto-proyectual sobre temas de la ciudad e intenciones proyectuales que se presentan.

El ejercicio de este trabajo práctico consiste en la representación de temas urbanos relevados referidos a las categorías definidas en relación al libro de R. Koolhaas el agregado de un capítulo de similar contenido pero con la obra de Otto Wagner.

Cada tema deberá iniciarse con la lectura en general de Delirious New York como marco general del ejercicio, y del capítulo relacionado para cada trabajo en Delirious y el texto de Wagner para ese ejercicio en especial .

los temas a representar serán los siguientes

1. La ciudad del globo cautivo.

partiendo desde el paradigma del Hotel Corregidor con su basamento, redibujo de un centro fantástico de la ciudad en axonométrica representando la arquitectura autónoma y autista de LP. El edificio El Comercio de 7 y 45, los edificios de calle 44 y otros similares serán ubicados sobre un basamento, y la piedra fundamental de la ciudad aparecerá como el globo cautivo.

2. Manhaplatanismo.

la exageración del mito de la ciudad en el discurso académico que construyo ese mito: todos los edificios públicos en un eje cívico completo, la línea municipal continua, el corazón de manzana ideal, todas las plazas y parques cada 6 cuadras, el bosque completo, un casco sin periferia, la altura de edificación homogénea, todo esto realizado en una exacerbación gráfica del tema.

3. Platenses cuidado ! 1 : Dalí conquista La Plata.

reconocimiento de las alteraciones, lo bizarro, los cambios de escala, lo contradictorio, lo kitsch. - forma de trabajo: plano de ubicación y registro de elementos como catálogo.

4. Platenses cuidado ! 2 : Le Corbusier conquista La Plata.

la lecorbusierización de La Plata según la ciudad de 3 millones de habitantes y la Ville Radieuse de Le Corbusier. forzamiento del plan de La Plata para transformarlo en los proyectos

de LC. Preservación y enlace con los edificios que conjuguen con lo corbusierano (MOP, banco provincia de 6, viviendas de zalba y viviendas de 49 y 20, etc), e imposición de las lógicas de los proyectos señalados..

5. Platenses cuidado ! 3 : Otto Wagner conquista La Plata.

la Otto-Wagnerización del plano de La Plata según su proyecto para el distrito 22 de la ciudad de Viena. (se acompaña material) Se trata de corregir el plano de La Plata según los criterios de Wagner en cuanto a la localización y diseño de plazas, y diseño u posición de los edificios públicos y sus espacios asociados.

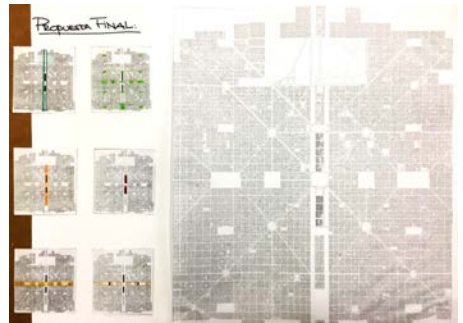
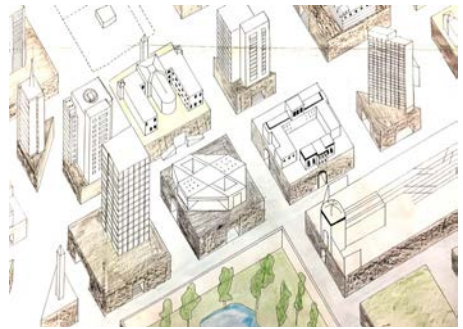

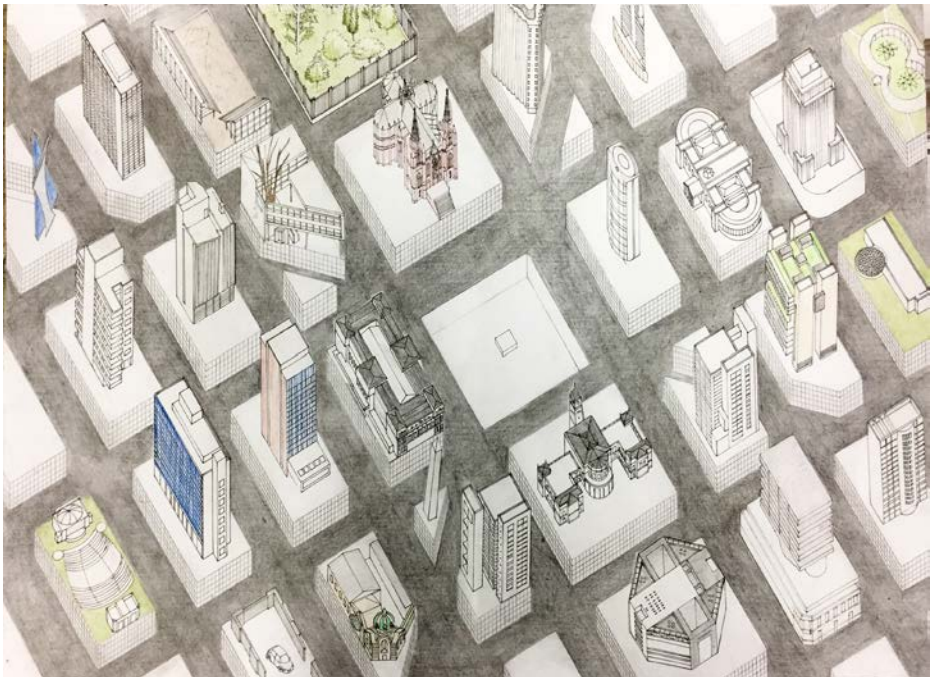
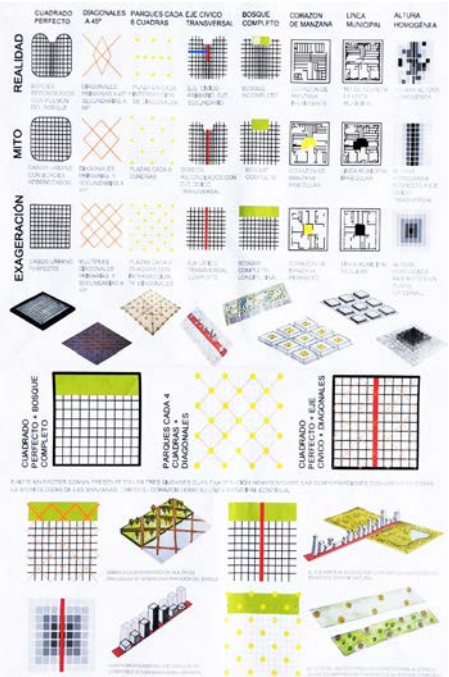
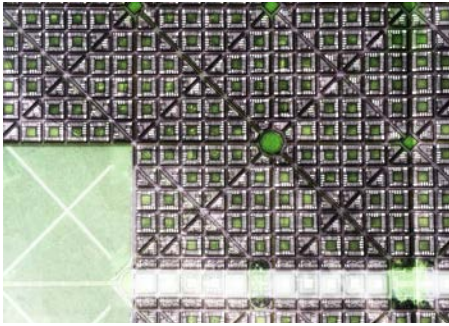

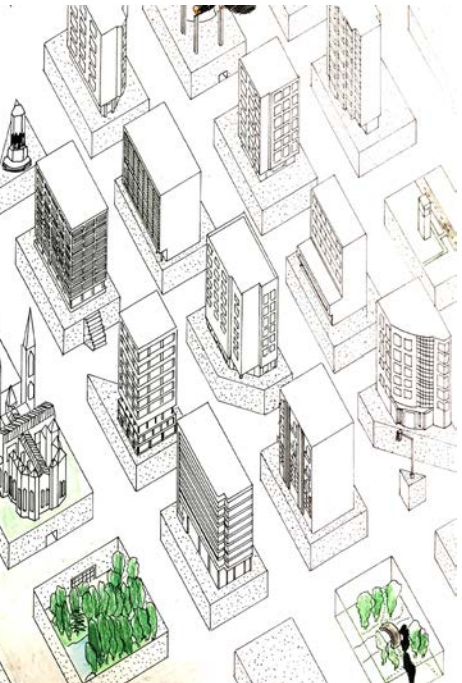
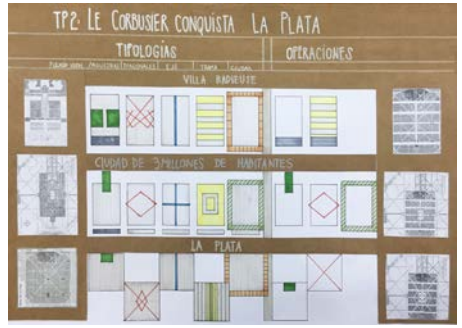
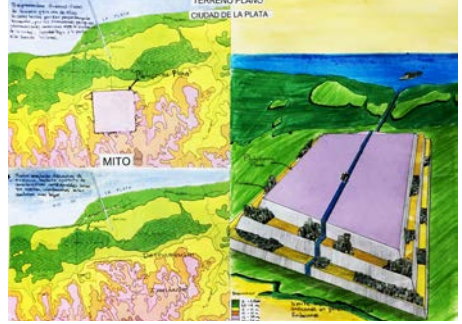
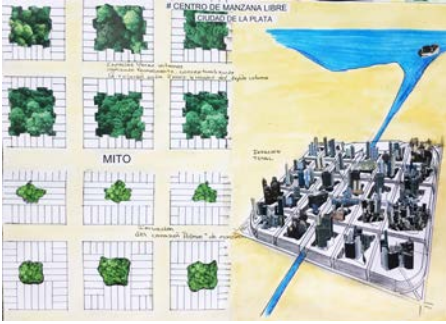

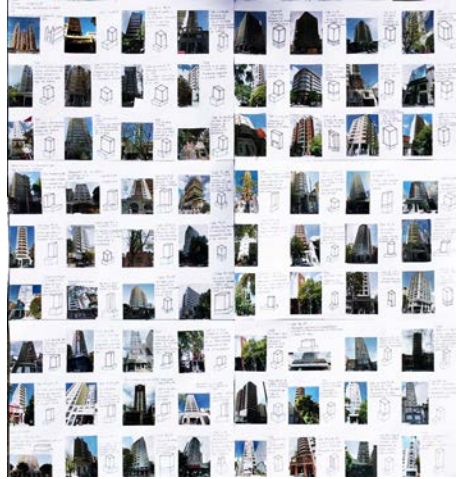
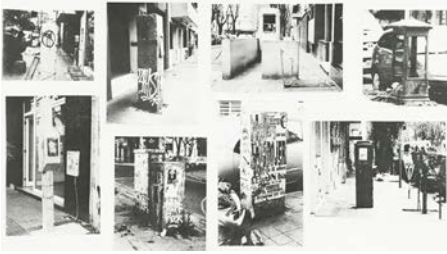

OBRAS ELEGIDAS

Por su escala e importancia en la ciudad



Por su volumetría y horizontalidad



Por su volumetría y verticalidad



Por su espacio exterior

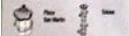

TIPOS DE BASAMENTOS

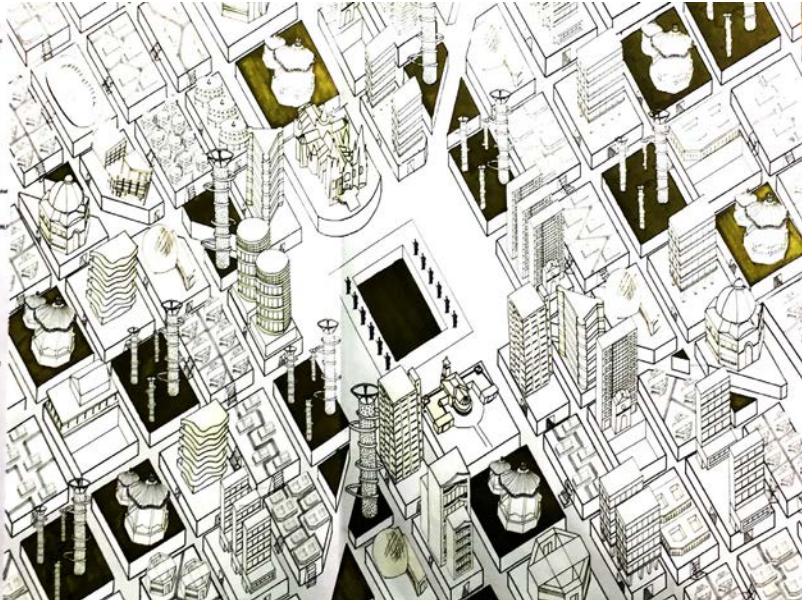

el autor y el proyecto roma interrota

nivel 01
ciclo 2012

_así como lo es el análisis de obras de arquitectura, el conocimiento acabado de la obra completa de los maestros de la arquitectura del movimiento moderno es un aspecto fundamental para el aprendizaje del proyectar.

_conocer las obras de los arquitectos más importantes del Siglo XX es ineludible para los primeros años de la carrera, puesto que toda la enseñanza de los talleres está basada en sus principios, conceptos, técnicas y operaciones.

_conocer las obras, es también poder comenzar a analizarlas en su conjunto, como una secuencia en el tiempo de intenciones de proyecto, de técnicas desplegadas, de actitudes de diseño, pudiendo encontrar comunes denominadores tanto de la práctica como del sustrato teórico que las ha generado.

_para el diseñador, el proyectista, tanto estudiante como profesional, conocer las obras es poseer un arsenal de dispositivos conceptuales, operativos y técnicos que no se puede adquirir por la sola ejercitación instrumental.

_el siguiente trabajo práctico tiene como objetivo principal el estudio de la obra completa de arquitectos del Siglo XX para poder a partir de ellas ver temas de proyecto propios de un autor. se trata de realizar un trabajo analítico de temas desarrollados en el conjunto de obras ejerciendo la capacidad de clasificación . se busca que el conocimiento de las obras se transforme en un útil al momento de proyectar, entendiéndolo en términos prácticos, más allá de un conocimiento cultural de los hechos de la disciplina.

- por otro lado introducir al concepto de espacio urbano a partir de una ciudad y de los proyectos posibles sobre ella. el acercamiento a la ciudad se realizará sobre un plano histórico de la Roma del barroco, elaborado por Gianbattista Nolli en 1750 sobre el cual en 1978 se realizó un ejercicio proyectual bajo la convocatoria Roma Interrota dirigida por Gian Carlo Argan. en este evento , el arquitecto inglés James Stirling realiza una operación de diseño urbano sobre el plano Nolli a partir de combinar los edificios por el proyectados en toda su carrera, encontrando los modos de combinarlos, repetirlos, seccionarlos de manera de otorgarles propiedades urbanas y construir con ellos una porción de ciudad, en el sector asignado.

_nuestro objetivo será desarrollar un trabajo similar al de Stirling, delimita-

do por arquitecto, con obras pertenecientes al siglo XX y con un acercamiento al uso proyectual urbano de dichas obras.

el trabajo consta de dos fases

_fase 1, las obras del autor asignado: trata de la selección, y clasificación de un conjunto de obras del autor asignado de manera de poseer un grupo de obras con los cuales operar sobre el plano de Nolli bajo el modo de Stirling. esto implica realizar los siguientes pasos:

- a) revisar la obra completa del autor y clasificar las obras en base a sus propiedades urbanas, según escala, relación con los espacios urbanos, etc. estudiar la propuesta de Stirling
- b) a través de una selección de obras del autor asignado, definir un grupo de obras para trabajar.
- c) definir la escala de dichas obras para poder insertarlas en la escala del plano Nolli.

_fase 2, ubicación de las obras en Nolli: una vez estudiadas, seleccionadas y escaladas las obras del arquitecto asignado, se deberá componer un conjunto urbano con esas obras de manera de contextualizarse con una sección de un plano de base de referencia perteneciente al relevamiento de la ciudad de Roma realizado por Nolli en 1750. esta fase toma como referencia operativa el ejercicio proyectual que realiza james Stirling con su propia obra combinando los ejemplos, de manera de dotar a cada uno de ellos de propiedades urbanas que le permiten ser insertados en el plano de base.

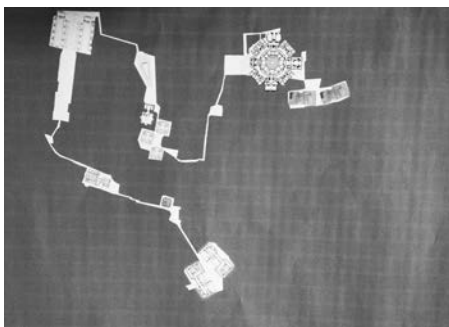
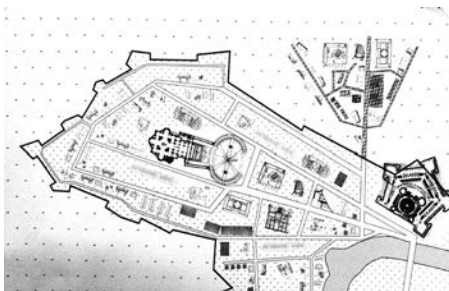

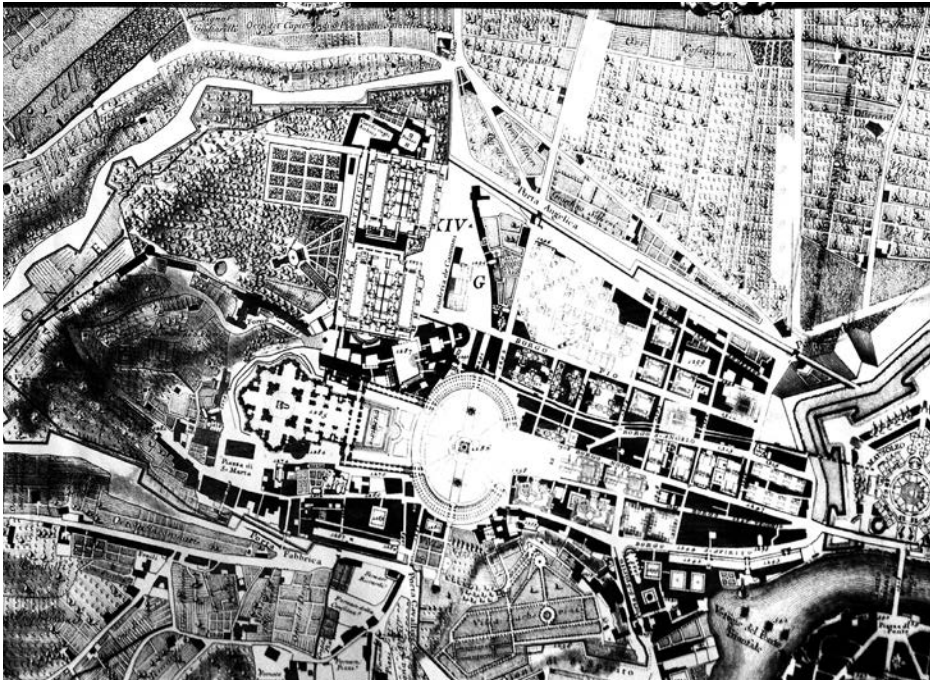
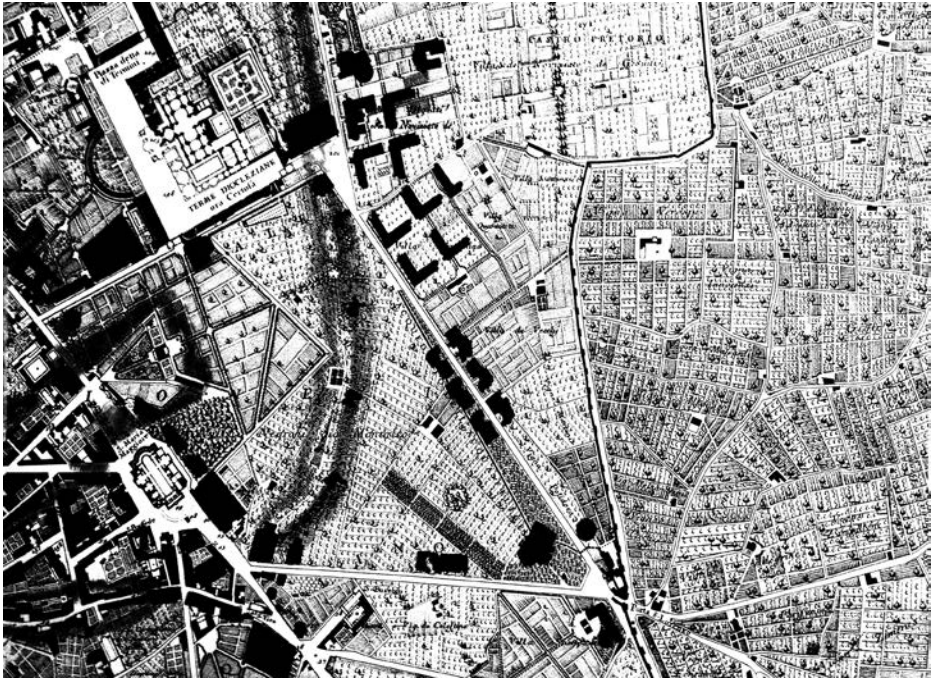

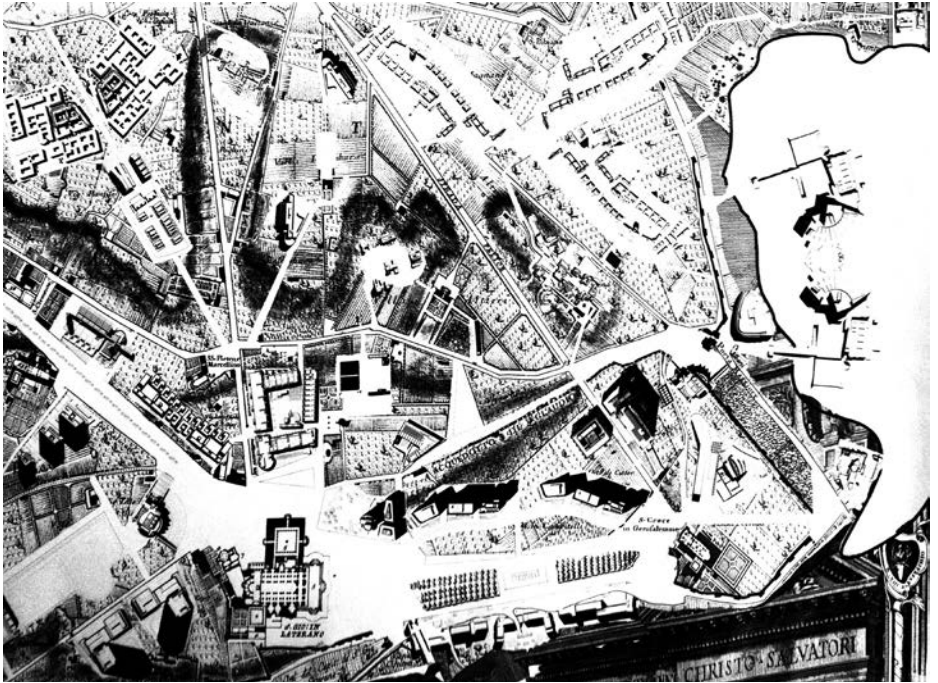
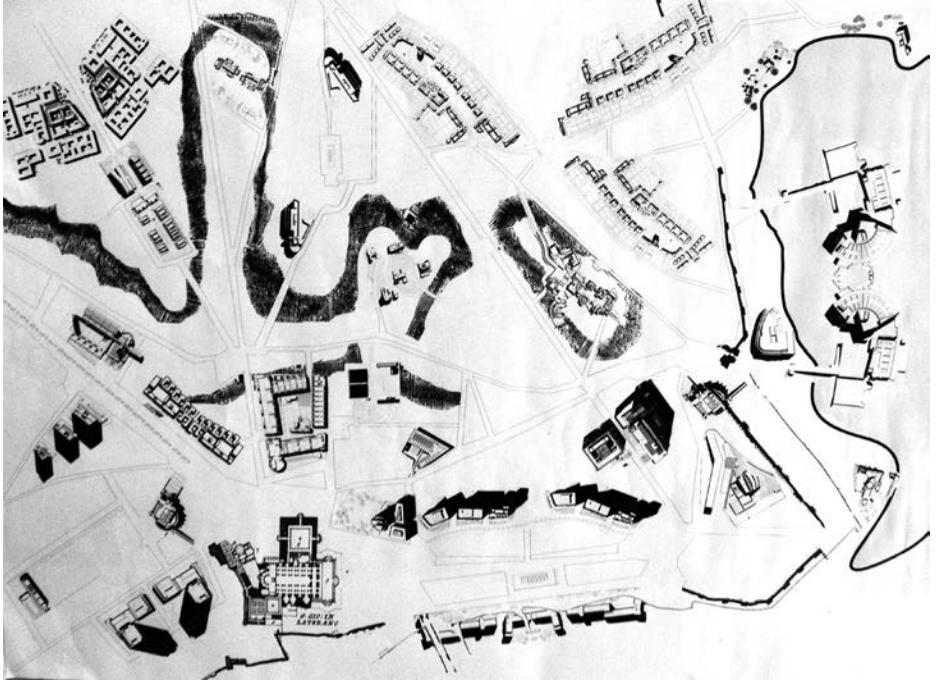

espacio experimental

nivel 01

ciclo 2011, 2012

_ el presente trabajo tiene por objeto comenzar a experimentar distintas situaciones espaciales a partir de un set de elementos sintetizados de una obra de referencia y sus posibles combinaciones. Interesa la búsqueda espacial y el ensayo de las diversas posibilidades de relacionar elementos en el marco de un objeto dado, dentro del cual se deberán reconocer las partes que lo constituyen y poder luego de experimentar los efectos en el espacio arquitectónico producido.

_ se trabajará con modelos tridimensionales no representativos sino conceptuales de los elementos y su situación original.

set de elementos:

_para el inicio del ejercicio se le otorga a cada grupo instrucciones para construir en escala un set de elemen-

tos arquitectónicos que representan los componentes de una obra de la arquitectura moderna (sintetizados mediante un proceso de abstracción) con la intención de construir un modelo abstracto de la obra.

_durante la primera fase del ejercicio se identificará el set de elementos dado con la estructura de organización de la obra de referencia, para luego posicionarlos en la misma relación que tienen en el sistema original de la casa.

_una vez posicionados se comenzará a verificar y valorar tipos de espacios y relaciones que se provocan en el modelo construido a modo de análisis espacial. los elementos componentes del set representan los elementos de la obra.

_luego, en una segunda fase se comenzará a operar sobre el set de elementos.

_las obras de referencia serán:

_ 1. casa Farnsworth Mies van der Rohe (1951)

_ 2. casa en la exposición de Berlín – Mies van der Rohe (Berlín, Alemania, 1931)

_ 3. casa Miller – F.Ll.Wright (Iowa, USA, 1946)

_ 4. Zack House – Craig Ellwood (Crestwood Hills, USA, 1950)

.

2_ las operaciones espaciales

_en esta parte del ejercicio se indagará sobre las operaciones espaciales posibles del set de elementos mediante operaciones de cambio de posicionamiento de cada elemento bajo una mecánica determinada de antemano. Sobre la maqueta realizada se producirán operaciones tales

como repetición, adición, sustracción, agrupamiento, rotación, transformación de uno o de varios de sus elementos de manera de conseguir las situaciones espaciales a experimentar.

_ las situaciones espaciales a experimentar están relacionadas con las configuraciones de espacio conseguidas mediante operaciones con elementos que se detallan en el apunte de Héctor Oddone.

_Las formas de registro serán las siguientes: cada operación espacial realizada deberá registrarse mediante fotografía digital (fotos del sistema general en puntos de vista aéreos o axonometrías, y puntos de vista interiores a nivel peatonal de la obra. Para las distintas situaciones, conservar iguales puntos de vista) y mediante croquis o dibujos a escala o proporcionados de los objetos en planta, y croquis de perspectivas interiores parciales.

_operaciones (referidas a la ficha de Héctor Oddone):

1. corrimiento o desplazamiento de planos horizontales.
2. corrimiento de volúmenes
3. prolongación de planos horizontalmente
4. prolongación de planos verticalmente.
5. división de espacios mediante planos; división de espacios mediante volúmenes (en planta y en corte).
6. creación de espacio único/creación de espacio segmentado.
7. creación de espacios virtuales con planos, con líneas.
8. modificación de la altura de los planos de techo según la dimensión de

cada espacio en planta (raumplan). el set de elementos puede incorporar algunos pocos elementos nuevos, repitiendo alguno de los existentes en dicho set.

3_ un nuevo objeto, nuevos espacios, mismos elementos

_una vez experimentadas las posibilidades de combinación de los elementos del set que han conformado diversas situaciones espaciales y variantes del mismo tema arquitectónico, elegir uno de los estadios y desarrollarlo, es decir, consolidarlo.

_para ello es posible que se agreguen algunos elementos, de manera de volver a conformar un nuevo planteo arquitectónico, manteniendo el criterio de abstracción con el cual se trabajó en el análisis y en las operaciones espaciales. _este nuevo objeto, será finalmente el resultado de proyectar bajo un referente, es decir, un objeto parte de una familia de objetos relacionado con un ejemplo de origen.

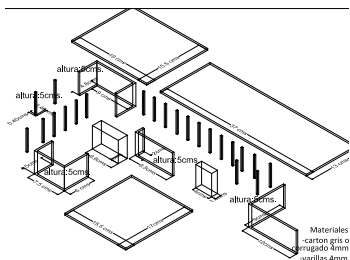
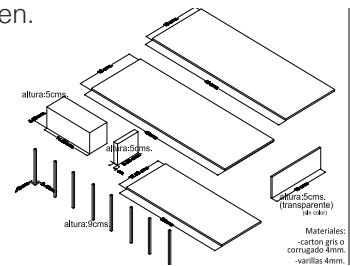

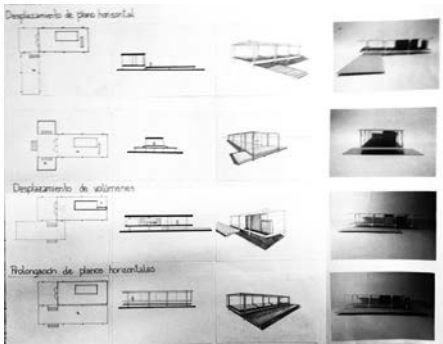
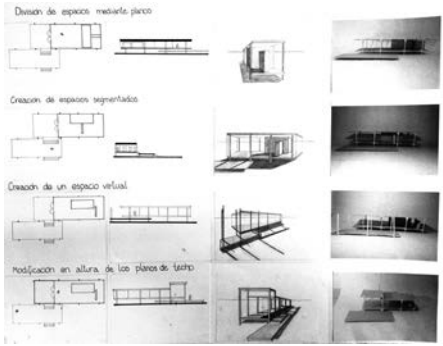
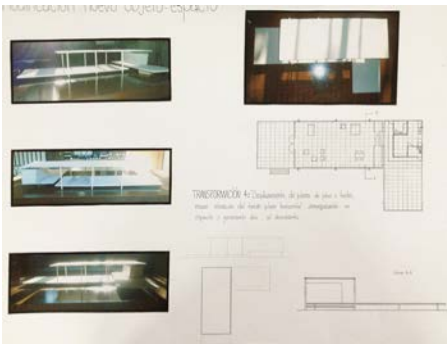
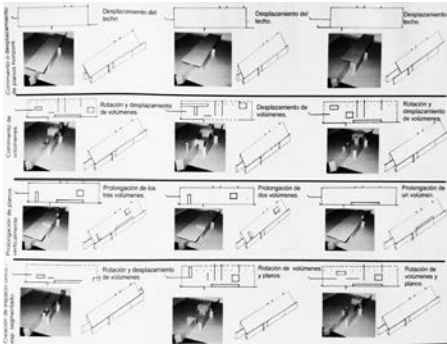

Transformación 4: Concurrencia de los cuatro aristas, reforzando la estructura lateral, y generando dos bloques de gran importancia, terminados por un espacio de transición.



Transformación 5: Segmentación del espacio con un plano vertical, así como generar el espacio público.



Transformación 6: Tres planos, los planos, sin concurrencia de sus aristas.



Transformación 6: Dos planos, pero entera, desplazados sin concurrencia de sus aristas, externos con punto de foco y focal.

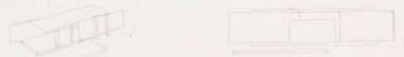

Transformación 7: Se genera un espacio cuadrado, otro más reducido, que el otro.



Transformación 8: Unión de las transformaciones 5, 7, y 6.



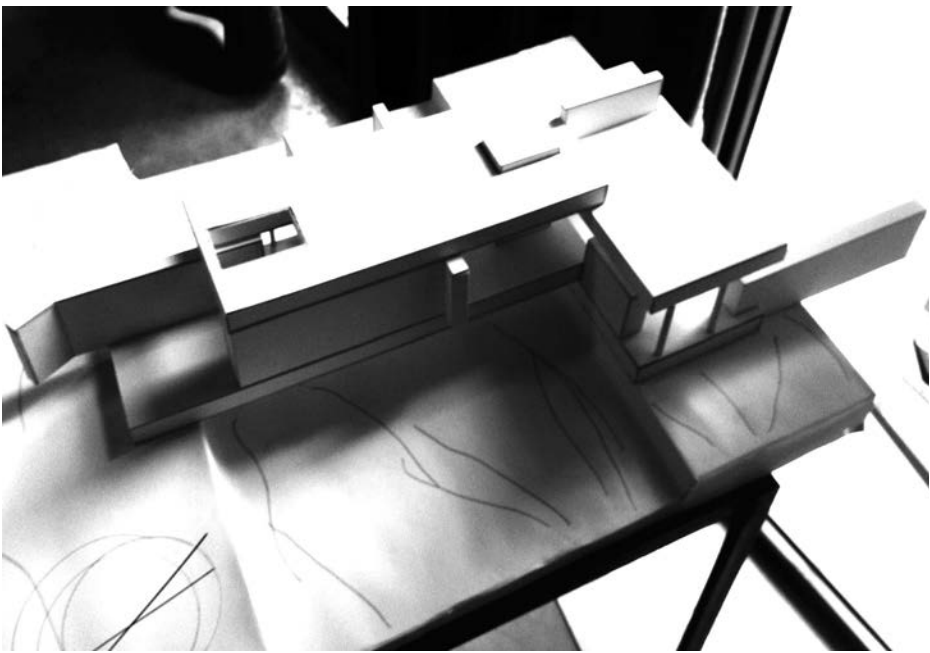
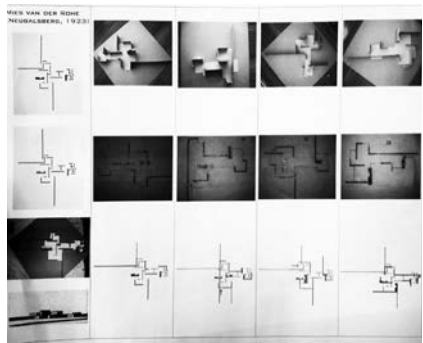
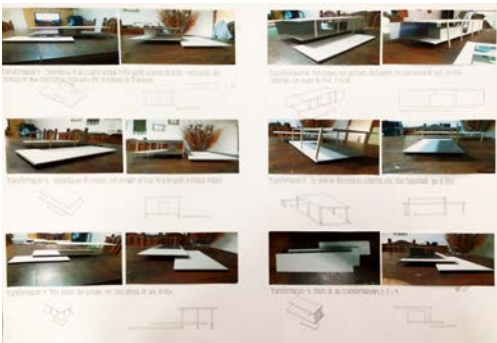
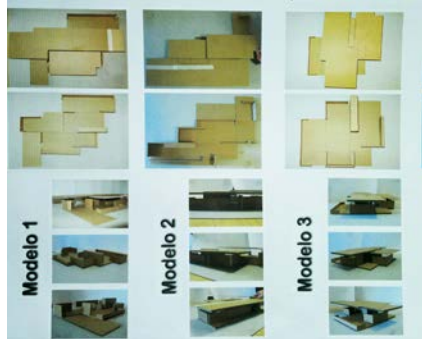
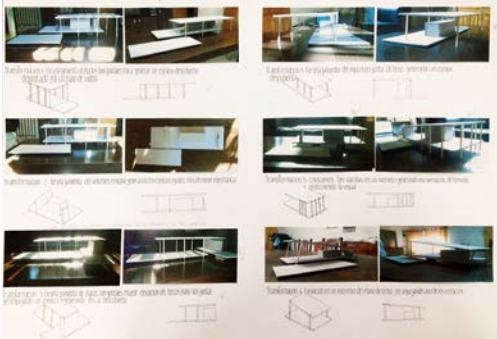

procesos de diagrama

nivel 02

ciclo 2012, 2013, 2014, 2015, 2016, 2017

elaborado junto a diego petrare

En diversos trabajos investigamos como las ideas arquitectónicas se relacionan intradisciplinariamente a través del tiempo y las geografías. Como la interioridad de la arquitectura, sus leyes implícitas, explícitas, empíricas, sus ritos, sus poéticas, el todo de su propia cultura, eso que le es específico y solo le pertenece a ella, su propio cuerpo, sirve de alimento a nuevas arquitecturas. En este nuevo trabajo, miraremos a otras disciplinas como fuentes de inspiración, como surtidores de ideas, como regímenes de liberación y también como posibles regímenes gobernantes para nuevas formas de organizar el espacio.

El trabajo práctico tiene dos objetivos principales, por un lado es una experimentación en términos de proyectación arquitectónica, por el otro es un

ejercicio en el desarrollo de la capacidad de abstracción y de la transferencia de información proyectual entre disciplinas distintas con igual rigor conceptual. El trabajo tomará como punto de partida el análisis de una obra o parte de alguna de las obras que se enumeran más abajo y que corresponden a cinco ramas del conocimiento humano, estas son: cine, música, urbanismo y literatura.

la mecánica de trabajo constará de tres etapas.

1_investigación

Esta primera etapa consistirá en la apreciación, lectura, investigación y análisis de la obra. Buscaremos información sobre los autores, la época, las técnicas empleadas y demás circunstancias relevantes al caso en estudio. En segundo lugar haremos una representación en forma gráfica de las relaciones sintácticas, formales y estructurales entre los elementos de la obra. Estos dibujos-mapas permitirán visualizar de una manera simple cómo está organizada la obra y determinar las reglas que la estructuran, los elementos que la articulan y las leyes que vinculan a estos elementos. Es importante entender que estos dibujos-mapas no deben ser una mera representación de la obra en otro formato, si no un diagrama que explique como la obra o parte de ella está conformada. En esta etapa miraremos la estructura, los ritmos, las conexiones, las variaciones, texturas, repeticiones o discontinuidades de los elementos de la obra, entre otras cosas que puedan ser relevantes a su entendimiento.

2_transformación

Esta segunda etapa estará consistir en la identificación de un patrón generativo de la obra y su transformación en un sistema espacial. Primero creando un set de elementos y luego disponiéndolos en el espacio según un régimen de ordenamiento propio. Finalmente se hará un testeo de una porción del sistema de relaciones encontrado transformándolo en un sistema tridimensional.

3_multiplicación y verificación

Esta última etapa consistirá en la aplicación y multiplicación del sistema desarrollado en el paso anterior. Lo haremos en forma tridimensional a través de una maqueta, la cual ocupa para un espacio de 30 x 30x 30 cm. Este espacio contendrá un mínimo de 150 piezas, las cuales serán organizadas según las leyes creadas previamente. El material a utilizar puede ser madera, cartón, plástico o cualquier otro material que mejor sirva a los efectos de demostrar el despliegue de la idea en el espacio.

Finalmente se deberá reflexionar acerca de cómo los mecanismos desplegados desde una obra para construir otro objeto, pueden ser aplicados al momento de realizar un proyecto de arquitectura. Es decir, cómo las lógicas, patrones y leyes extraídas de una obra no arquitectónica pueden ser trasladados a la actividad proyectual manteniendo el carácter experimental del proceso creativo.

_notas generales

El ejercicio nos permitirá explorar nuevas formas de generación de formas “inteligentes” que permitan modificar-

se al andar y desandar el proceso que las produce. Documentar las distintas etapas y asentar en material gráfico o texto el proceso empleado. Esto es fundamental para poder analizar los resultados no solo colectivamente sino que también ayudará a quien los produce a tener una relación más objetiva con su creación.

La forma final será un sistema de generación espacial tridimensional.

La clave del ejercicio está en la agudeza y profundidad del análisis, la simplicidad de los métodos utilizados y la generación de resultados espaciales de riqueza, interés y complejidad evitando complicaciones y contradicciones.

cine La Jetée, Chris Marker(1962)

Corre Lola Corre, Tom Tykwer (1998)

El día de la marmota, Harold Ramis, (1993); Gran hotel Budapest, Wes Anderson (2014)

literatura Singular y plural, Peter Handke; La Muerte y la Brújula, Ficciones, 1944; El Nadador, John Cheever;

Blumfeld, un solterón.Franz Kafka

Singular y plural, Peter Handke

música Steve Reich – Drumming [Parte 1 o Parte 2], 1970; Juegos de Agua de Ravel por Martha Argerich; Industry, King Crimson; Bubblehouse, Medeski, Martin and Wood

pintura: El Jardín de lasdelicias, el Bosco; Tarde de Domingo en la Isla de la Grande Jatte. Georges Pierre Seurat; Guillermo Kuitca, Work Stations, de la serie Neufert Suites

mapa London’s Kerning, NB Studio; Mapa del sistema de subtes de Londres; Atlas Catalán, año 1375; Map - Jasper Johns

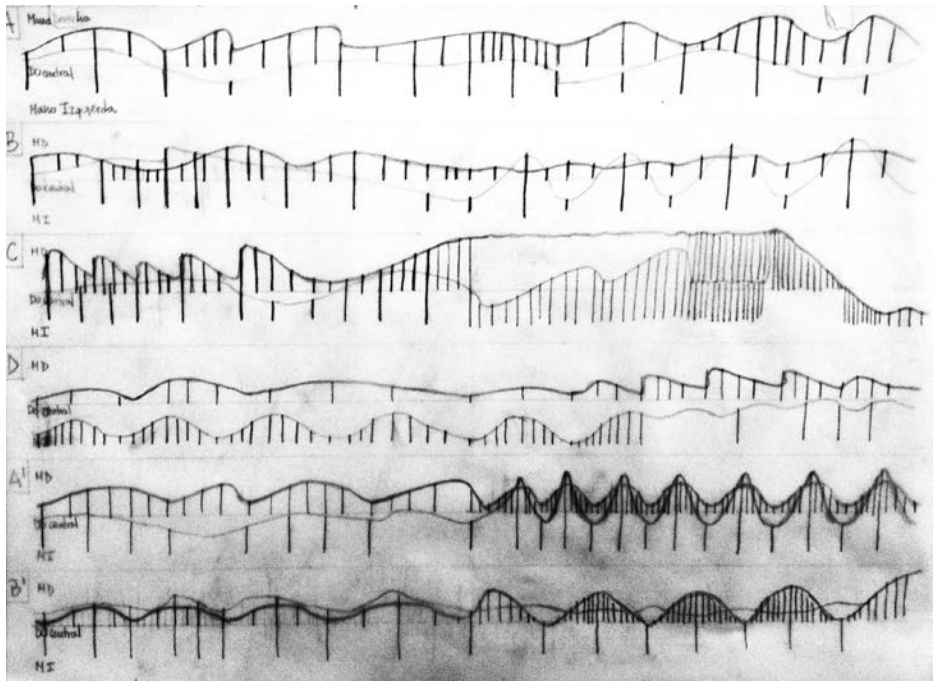
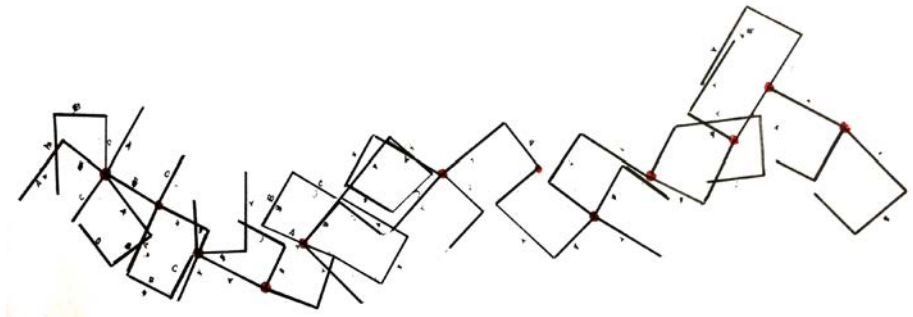
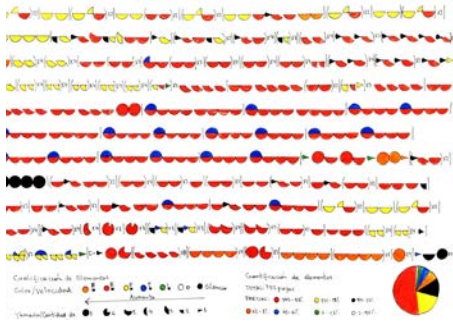

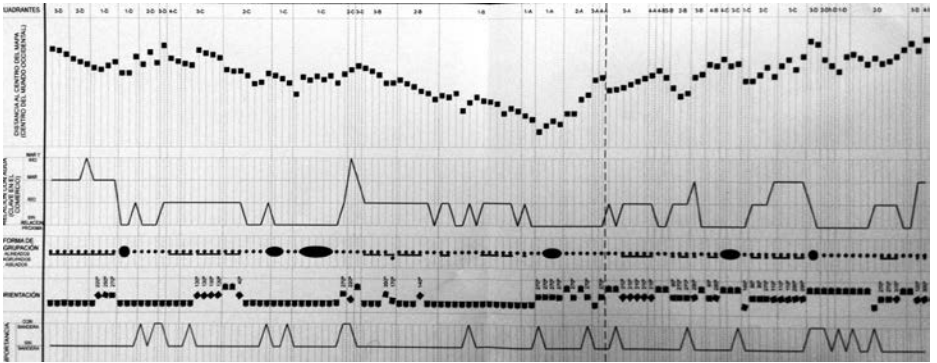
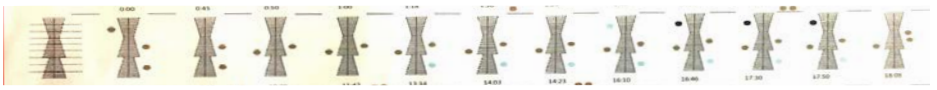
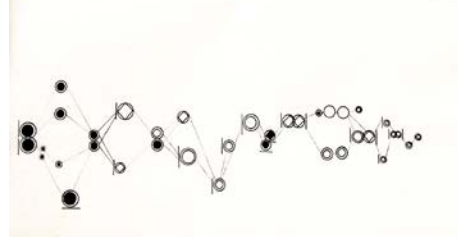
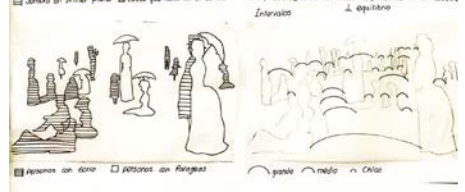
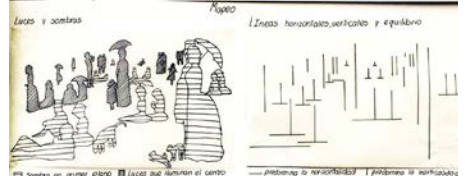
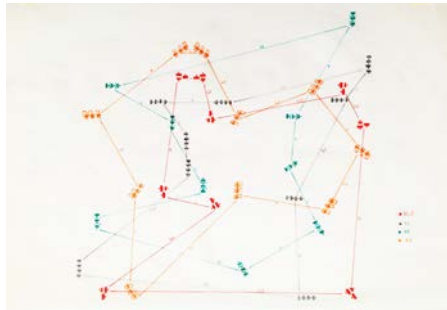
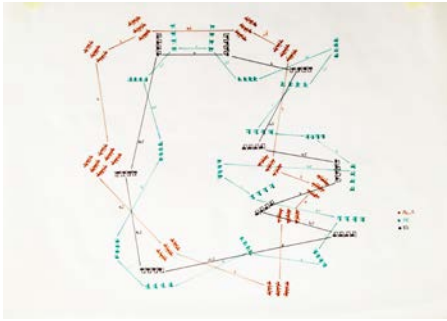
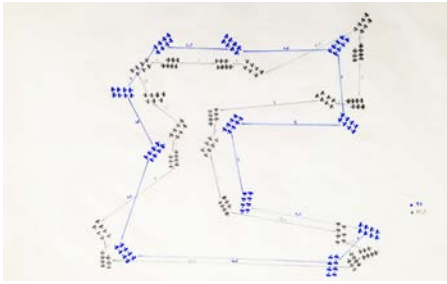



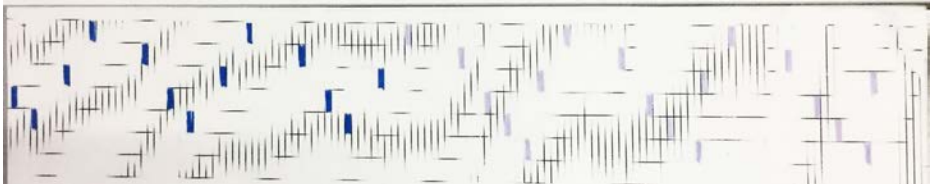
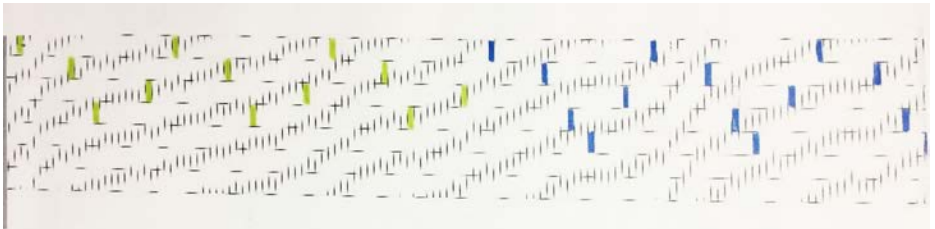
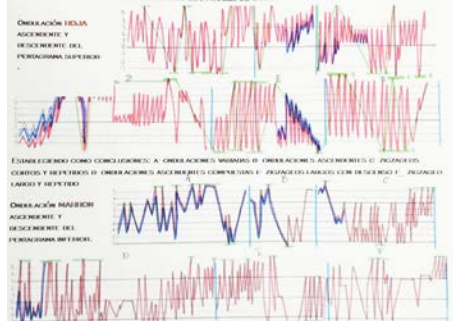
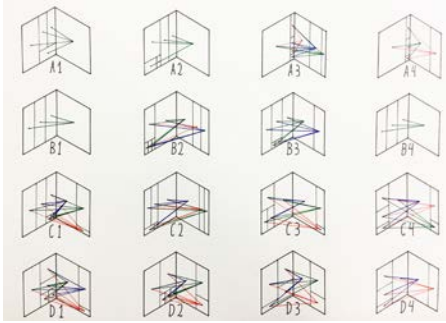

Estableciendo una lectura propia de las gesturas descubri que las notas formarían dibujos entre ellos.



Gráfico que el dibujo que me daban las notas en un cuadrado

Descubrí que desde el principio al final de la obra me daba resultados con notas que se relacionaban los graficos diferentes

Entonces:
Giro completo 360°
Gráficas = 10
360° / 10 = 36 ⇒

- 36 grados
- +36 = 72 grados
- +36 = 108 grados
- +36 = 144 grados
- +36 = 180 grados
- +36 = 216 grados
- +36 = 252 grados
- +36 = 288 grados
- +36 = 324 grados
- +36 = 360 grados

Estos me dan los grados de rotación de los planos

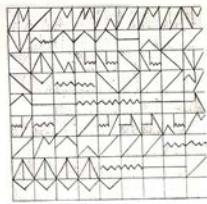
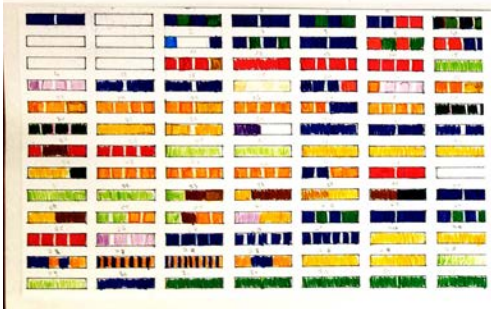

Mapeo el cual establece la base de la maqueta cada grafico en cada cuadro me da el giro de los planos.

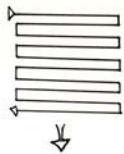

Lectura del Mapeo

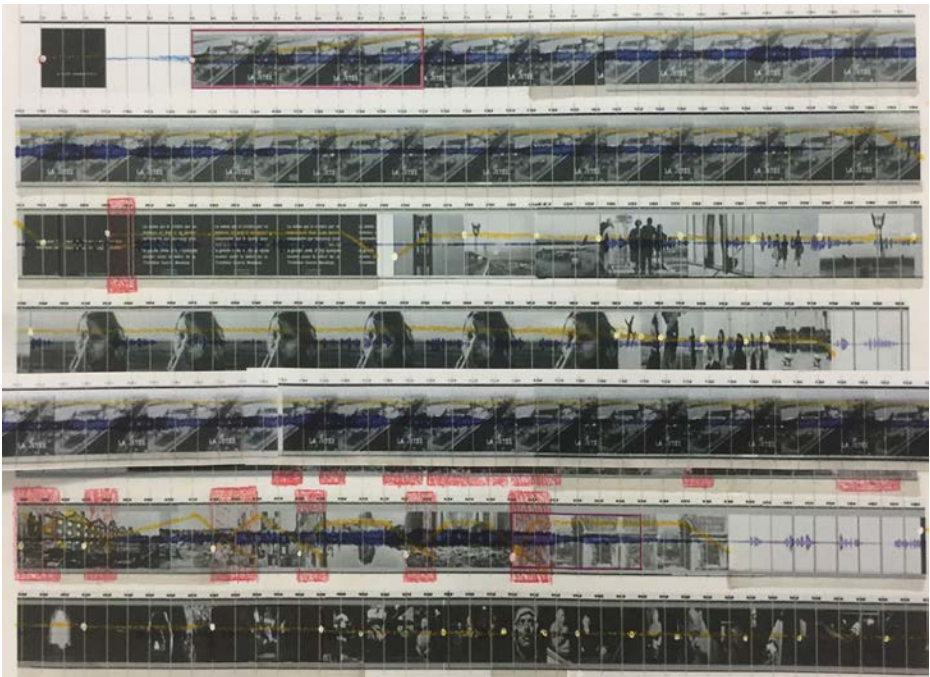
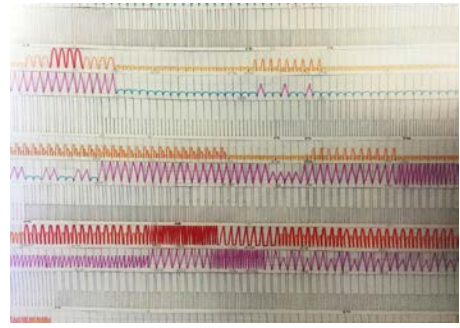
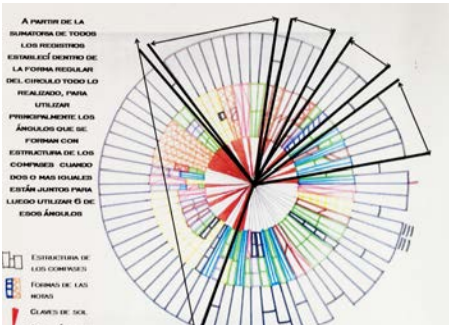
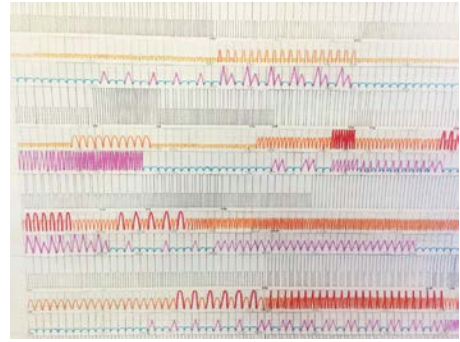
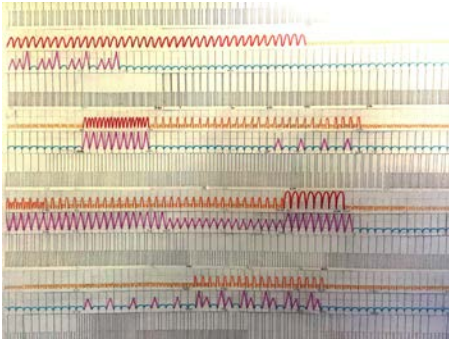

La Jetée - Chris Marker (1962)

1 1:22



2 1:15



Para comenzar establecimos una división en los primeros cuatro minutos de la película. Los cuales nos parecieron interesantes gracias a su variedad de planos los cuales incluyen desde fotografías de objetos, de ciudad, momentos significativos hasta rostros en primer plano y personas.
Una vez tomados estos minutos pudimos identificar una división clara, en dos partes, que nos dejaba de inmediato con dos unidades narrativas en secuencia. La primera de un minuto y veintidos segundos, y la siguiente de un minuto y cuarto. Luego de aquello analizamos con cuidado cada una de las partes, separando los fotogramas de cada una para identificarlos, y después planteando la duración en pantalla de cada uno. Así podríamos darnos cuenta de la entidad e importancia de cada uno.
Al final y luego del análisis previo nos dedicamos a decidir y elegir que puntos generales y particulares tomaríamos para analizar la película y generar los diagramas necesarios.

Puntos analizados

RITMO	CONTRASTE	ENFOQUE/ESCALA	ILUMINACIÓN/ESCALA DE GRISES	ANGULOS/DIRECCIONES
Analizamos la duración de cada plano, encontrando así la importancia de cada fotograma	Fortificamos la intensidad luminica	Cada imagen tiene una relación de figura/fondo. Nosotras buscamos aquella e identificamos además de su enfoque, la ocupación total en cada encuadre	Debido a ser una película en blanco y negro nos pareció interesante analizar su iluminación y la intención en cada plano predominando la luz o la oscuridad	Analizamos los puntos de fuga y ángulos de cada fotograma por separado notando así otras líneas



Ritmo

1 1:22



2 1:15



Contraste

1 1:22



2 1:15



Enfoque/Escala

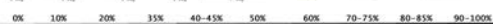

1 1:22



2 1:15

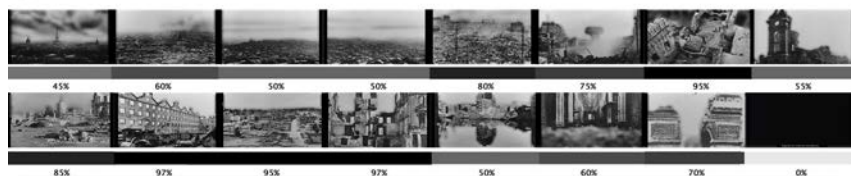

Iluminación / Escala de grises

1 1:22



2 1:15



Angulos/direcciones

1 1:22



2 1:15



Diagramas

1 Diagrama ritmo

2 Diagrama contraste

3 Diagrama enfoque



4 Diagrama escala de grises

5 Diagrama direcciones



Diagrama ritmo Diagrama enfoque Diagrama escala de grises Diagrama direcciones

Diagrama contraste Diagrama enfoque Diagrama escala de grises Diagrama direcciones

Diagrama ritmo Diagrama enfoque Diagrama escala de grises Diagrama direcciones

Diagrama ritmo Diagrama enfoque Diagrama escala de grises Diagrama direcciones

Diagrama ritmo Diagrama enfoque Diagrama escala de grises Diagrama direcciones

Diagrama ritmo Diagrama enfoque Diagrama escala de grises Diagrama direcciones

Diagrama ritmo Diagrama enfoque Diagrama escala de grises Diagrama direcciones

Diagrama ritmo Diagrama enfoque Diagrama escala de grises Diagrama direcciones

Diagrama ritmo Diagrama enfoque Diagrama escala de grises Diagrama direcciones

Diagrama ritmo Diagrama enfoque Diagrama escala de grises Diagrama direcciones

Diagrama ritmo Diagrama enfoque Diagrama escala de grises Diagrama direcciones

Diagrama ritmo Diagrama enfoque Diagrama escala de grises Diagrama direcciones

Diagrama ritmo Diagrama enfoque Diagrama escala de grises Diagrama direcciones

Diagrama ritmo Diagrama enfoque Diagrama escala de grises Diagrama direcciones

Diagrama ritmo Diagrama enfoque Diagrama escala de grises Diagrama direcciones

Diagrama ritmo Diagrama enfoque Diagrama escala de grises Diagrama direcciones

Diagrama ritmo Diagrama enfoque Diagrama escala de grises Diagrama direcciones

Diagrama ritmo Diagrama enfoque Diagrama escala de grises Diagrama direcciones

Diagrama ritmo Diagrama enfoque Diagrama escala de grises Diagrama direcciones

Diagrama ritmo Diagrama enfoque Diagrama escala de grises Diagrama direcciones

Diagrama ritmo Diagrama enfoque Diagrama escala de grises Diagrama direcciones

Diagrama ritmo Diagrama enfoque Diagrama escala de grises Diagrama direcciones

Diagrama ritmo Diagrama enfoque Diagrama escala de grises Diagrama direcciones

Diagrama ritmo Diagrama enfoque Diagrama escala de grises Diagrama direcciones

Diagrama ritmo Diagrama enfoque Diagrama escala de grises Diagrama direcciones

Diagrama ritmo Diagrama enfoque Diagrama escala de grises Diagrama direcciones

Diagrama ritmo Diagrama enfoque Diagrama escala de grises Diagrama direcciones

Diagrama ritmo Diagrama enfoque Diagrama escala de grises Diagrama direcciones

Diagrama ritmo Diagrama enfoque Diagrama escala de grises Diagrama direcciones

Diagrama ritmo Diagrama enfoque Diagrama escala de grises Diagrama direcciones

Diagrama ritmo Diagrama enfoque Diagrama escala de grises Diagrama direcciones

Diagrama ritmo Diagrama enfoque Diagrama escala de grises Diagrama direcciones

Diagrama ritmo Diagrama enfoque Diagrama escala de grises Diagrama direcciones

Diagrama ritmo Diagrama enfoque Diagrama escala de grises Diagrama direcciones

Diagrama ritmo Diagrama enfoque Diagrama escala de grises Diagrama direcciones



Catalogo de piezas

5 cm

7 cm

10 cm

15 cm



15 cm

15 cm

7 cm

5 cm



Partimos de la idea de identificar la escala de grises en volúmenes, los cuales según la intensidad de su color representan alturas diferentes. El color negro representa las figuras más altas y el color gris más claro las más bajas. La construcción de la maqueta parte desde el centro hacia sus extremos, en donde se encuentran mayor densidad de piezas altas encastradas y adosadas por volúmenes de menor tamaño.

trabajo completo realizado en 2017 por Constanza Bulzoni, Gisella Contreras y Julia Verdolotti. Docente, Elena Rizzo

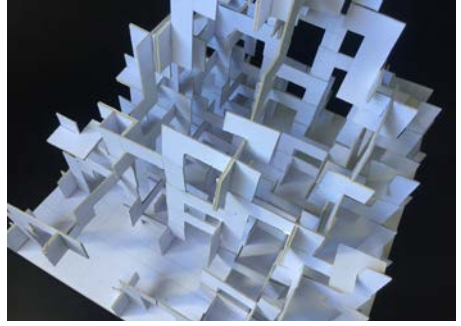

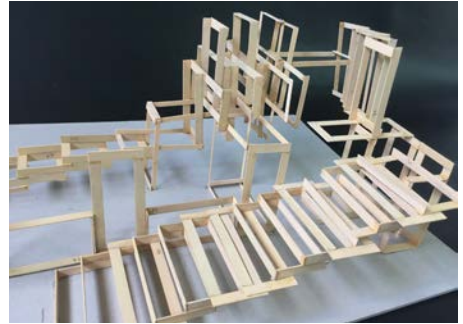

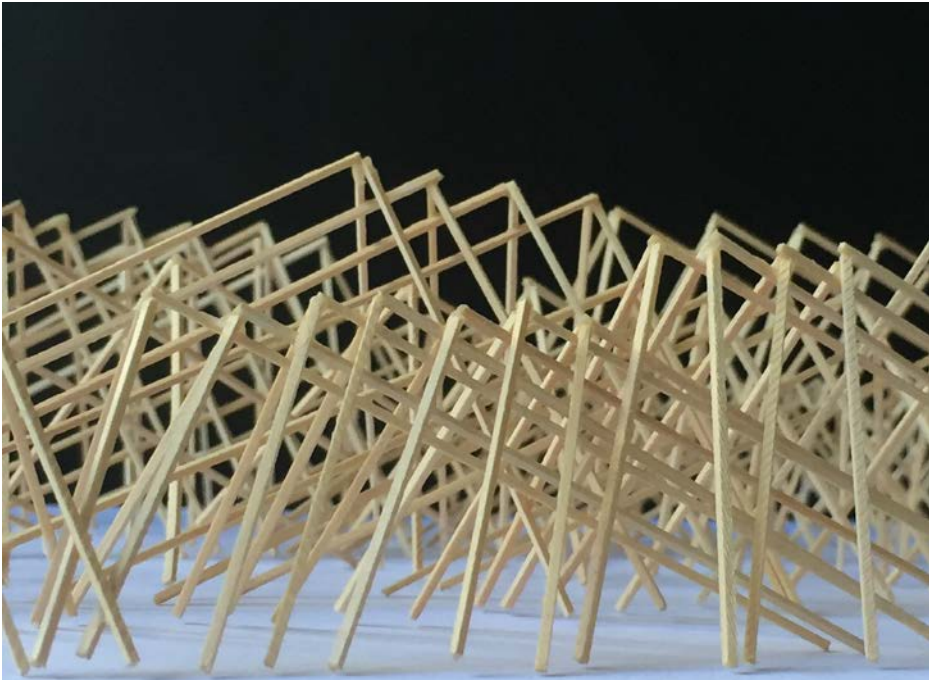
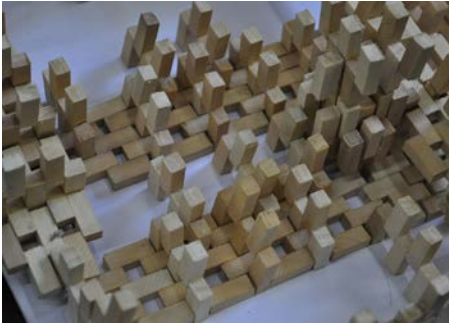

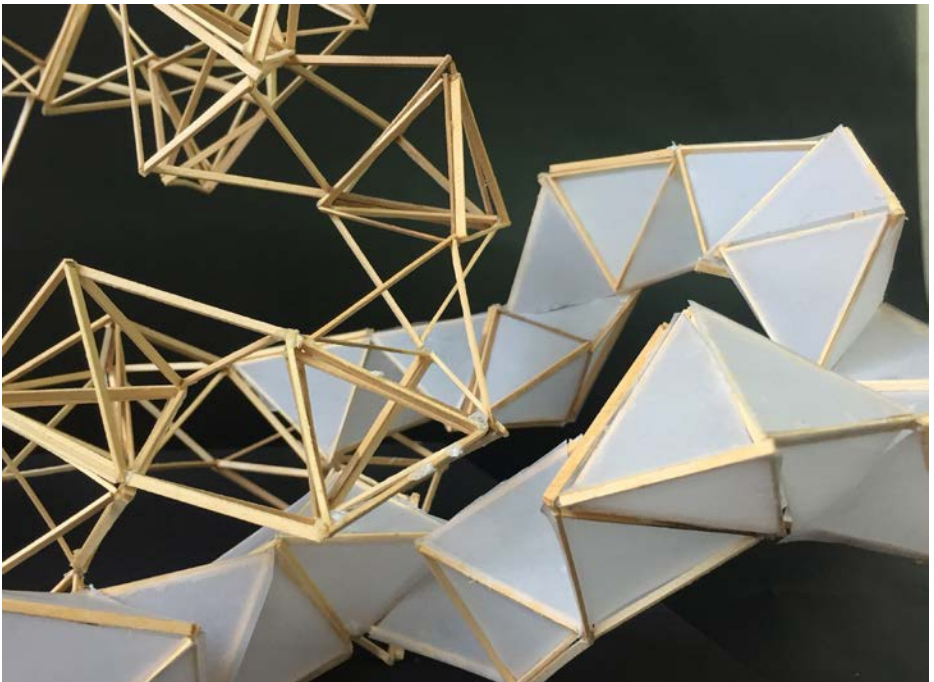
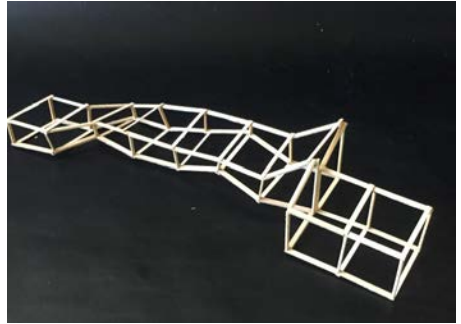
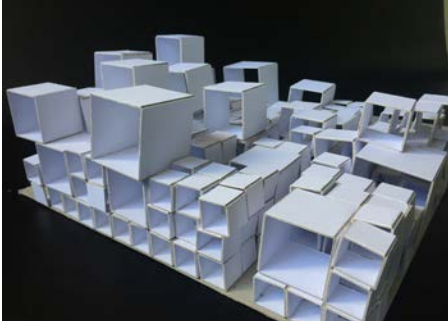

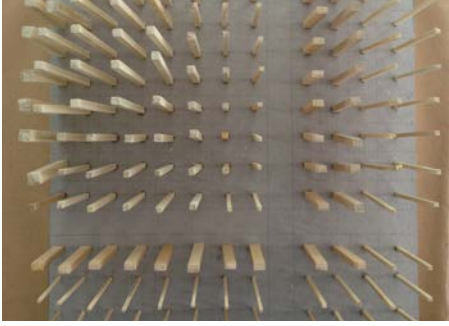

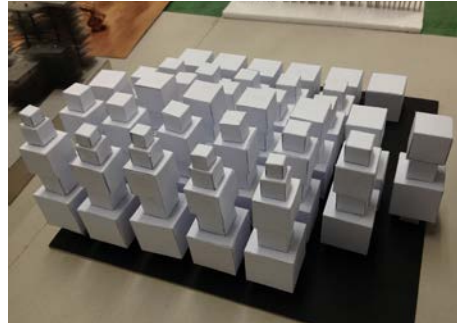
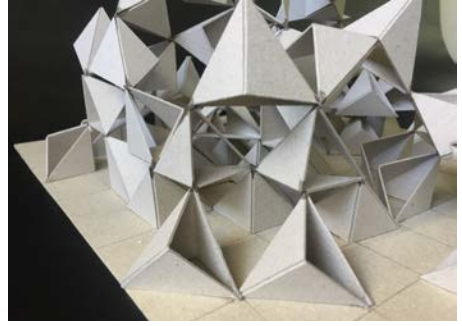

superficies generativas

nivel 01
ciclo 2017, 2018

Buscamos experimentar otra forma de producción de proyecto, a partir del reconocimiento de trazas, huellas, superficies de un territorio, transformando las mismas en información posible de ser convertida en un espacio. trabajaremos la imagen de un territorio, una superficie sobre la cual realizaremos inscripciones y borraduras, potenciando las posibilidades infinitas de inscribir marcas no permanentes y trazos que perduren. trabajaremos como si fuera una placa de un material impresionable, conservando todas sus marcas y activando las que nos interesan para nuestro proyecto. realizaremos capas sobre capas las cuales serán regeneradas continuamente, produciendo nuevas huellas cada vez. haremos visibles aquellas fuerzas que asoman invisibles. Con este ejercicio buscaremos des-

motivar al signo, escaparle a la prefiguración, un paso previo a la percepción del sujeto.

Realizamos una intervención topográfica sobre un sector del parque saavedra, según imagen adjunta técnica

este trabajo consiste en la realización de trazos/huellas a partir de la imagen asignada y a partir de ella producir un objeto.

_ realizar al menos 10 dibujos a partir de la imagen asignada. buscaremos dibujos de líneas o superficies, dibujados bajo un orden establecido a criterio de los estudiantes

_ a partir de la superposición de los dibujos, producir una última lámina que contenga todos los trazos

_ a partir de la lámina que contiene todos los trazos, generar una nueva lámina dibujando solo las líneas de interés que sean posibles de ser transformadas en una maqueta

_ producir una maqueta de la intervención topográfica



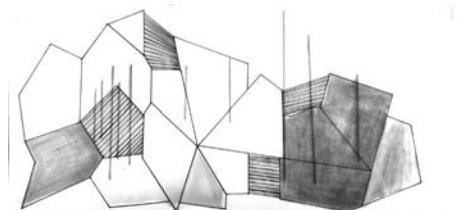
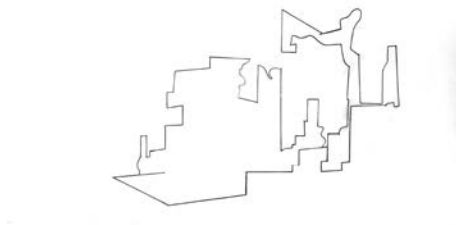
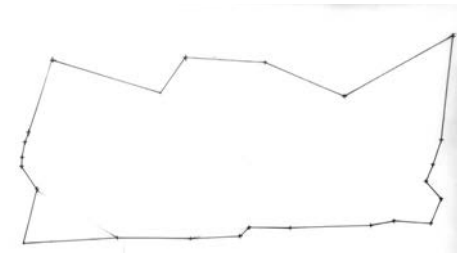
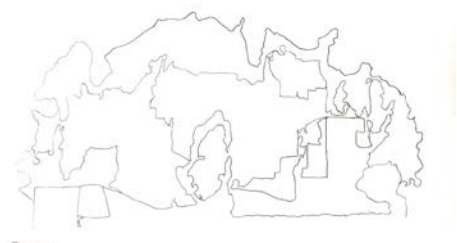
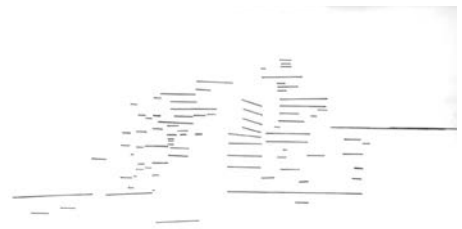
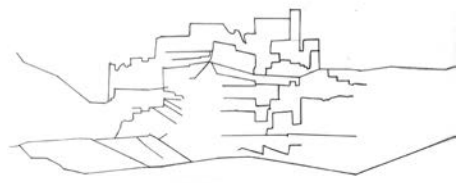
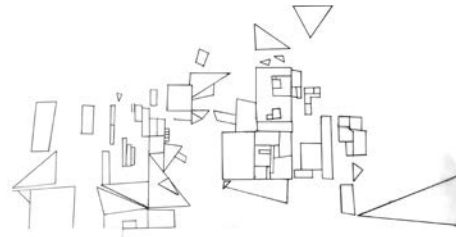
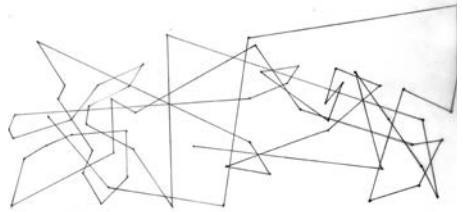
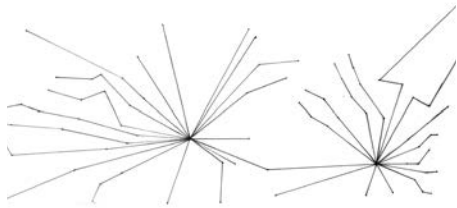

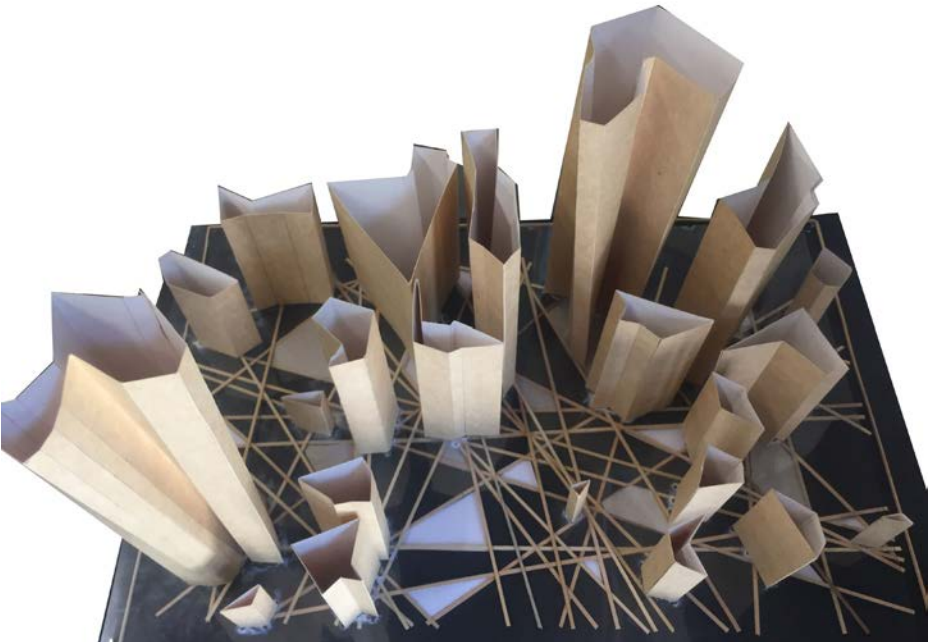
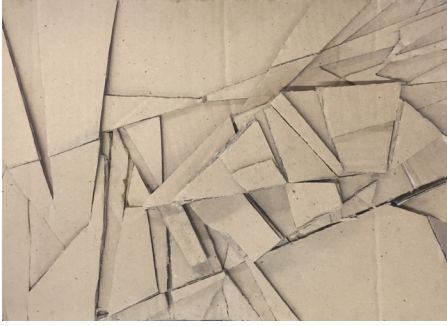



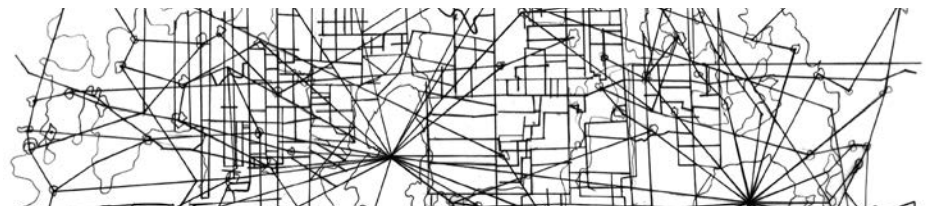
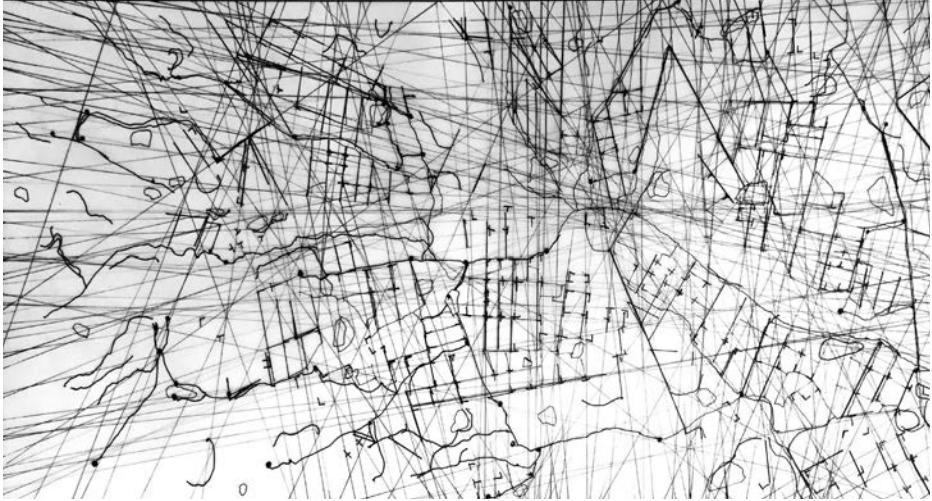

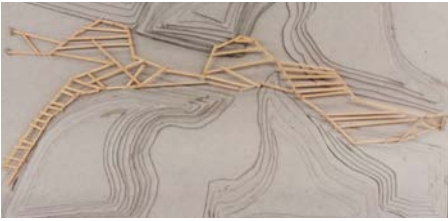

bibliografía

Teoría I - Básica

R. Arnheim: La forma visual de la arquitectura
 A. Arrese: Manual de Proyecto I y II. Antirecetario básico
 P. Blake: Maestros de la arquitectura moderna
 F. Careri: Walkscapes. El andar como práctica estética
 U. Conrads: Arquitectura, escenario para la vida
 V. Gregotti: El territorio de la arquitectura
 W. Gropius: Alcances de la arquitectura integral
 Le Corbusier: Mensaje a los estudiantes de arquitectura
 M.J. Martín Hernández: La invención de la arquitectura
 Ch. Moore /G. Allen: Dimensiones de la Arquitectura
 F. Purini: La arquitectura didáctica
 Quatremère de Quincy: Diccionario de Arquitectura. Voces teóricas
 J.L. Randazzo: Escritos
 C. Rowe: Manierismo y arquitectura moderna
 E. Sacriste: Charlas a principiantes.
 J. Sarquis: Itinerarios del Proyecto. La Investigación proyectual como forma de conocimiento en arquitectura.
 H. Tomás: El lenguaje de la arquitectura moderna
 B. Zevi: Saber ver la arquitectura

Ampliación

A. Aalto: Obra Completa
 I. Abalos: La buena vida. Visita guiada a las casas de la modernidad.
 W. Acosta: Vivienda y clima.
 A. Aravena: Los hechos de la arquitectura
 A. Aravena: El lugar de la arquitectura
 G. Baker: Análisis de la forma
 Bel- Larup: Kahn, conversaciones con estudiantes
 F. Ching: Arquitectura; forma, espacio y orden
 A. Capitel: Alvar Aalto, proyecto y método
 Clark-Pause: Arquitectura, temas de composición
 G. Cullen: El paisaje urbano
 E. De Zurko: La teoría del funcionalismo en arquitectura.
 A. Gaité: Wladimiro Acosta
 E. Garroni: Diccionario de arquitectura. Voz Creatividad.
 W. Hanno-Kruft: Historia de la teoría de la arquitectura I
 H. Hertzberger: Lessons for students in architecture
 L. Kahn: Forma y diseño
 R. Krier: El espacio urbano.
 S. Kwinter: Koolhaas, Conversaciones con estudiantes
 Le Corbusier: Hacia una arquitectura
 Le Corbusier: El viaje de Oriente
 Le Corbusier: Precisiones acerca de un estado actual de la arquitectura
 Le Corbusier: La casa del hombre
 Le Corbusier: Obras completas.
 A. Loos: Ornamento y delito, y otros escritos
 Mies van der Rohe: Conversaciones
 F. Neumeyer: Mies van der Rohe. La palabra sin artificio 1922-1968
 H. Piñón: La forma y la mirada
 M. Risselada: Raumplan vs. Plan libre
 A. Roth: dos casa de Le Corbusier y Pierre jeanneret
 E. Sacriste: Usonia
 Spellman-Unglaub: Peter Smithson, conversaciones con estudiantes
 G. Schildt: Alvar Aalto, de palabra y por escrito
 A. Suzuki: Toyo Ito, conversaciones con estudiantes
 C. Williams: Amancio Williams, obras y textos
 F.L. Wright: Futuro de la arquitectura
 P. Zumthor: pensar la arquitectura

Teoría II - Básica

G.C. Argan: El concepto del espacio desde el barroco a nuestros días
A.Borie, P.Micheloni, P.Pinon: Forma y deformación
A. Colquhoun: Arquitectura moderna y cambio histórico
G. Grassi: La arquitectura como oficio
P.Hereu, J.Montaner, J.Oliveras: Textos de arquitectura de la modernidad
C. Martí Aris: Las variaciones de la identidad. Ensayo sobre el tipo
M.J. Martín Hernández: La invención de la arquitectura
R. Moneo: Inquietud teórica y estrategia proyectual
F. Purini: La arquitectura didáctica
L. Quaroni: Proyectar un edificio. 8 lecciones de arquitectura
Reiser+Umemoto: Atlas of novel tectonics
A. Rossi: la arquitectura de la ciudad
I. Solá Morales: Diferencias: Topografía de la arquitectura contemporánea
F. Soriano: Sin_Tesis
D.Schwartz: La Cultura, todo lo que hay que saber
R. Venturi: Complejidad y contradicción en arquitectura

Ampliación

C. Arcila: Tríptico Rojo, conversaciones con Rogelio Salmons
Stan Allen: Points+Lines
Stan Allen: Práctica: Arquitectura, técnica y representación
A. Aravena: Material de Arquitectura
C. Balmond: Informal
J. Baracco: Talleres 2008-2009
A. Benjamín: Architectural Philosophie
H. Bergson: La evolución creadora
J.M. Boggio Videla: Pando-Williams-Casares, hablan de diseño
J.L. Borges: Así escribo mis cuentos.
J. Cortázar: Posibilidades de la abstracción; Las líneas de la mano; Instrucciones para subir una escalera
G. Deleuze: Foucault
Deleuze-Guattari: Mil Mesetas
Deleuze-Guattari: ¿Qué es la filosofía?
U. Eco: La estructura ausente
P. Eisenman: Diagram diaries
R. Evans: The projective cast
FOA: Filogénesis. Las especies de FOA
FOA: Revista 2G nro. 16
M. Foucault: Las palabras y las cosas

M. Gandelsonas: eX Urbanismo
M. Gandelsonas: The urban text
Zaha Hadid: Complete Works
W. Hanno-Kruft: Historia de la teoría de la arquitectura II
Herzog & de Meuron: Revista El Croquis
S. Holl: Entrelazamientos
S. Holl: Revistas El Croquis 108 y 141
C. Jones: El simposio de Portsmouth
R. Koolhaas: La ciudad genérica
G. Lynn: Folds, Bodies and blobs.
P.Marrati: Gilles Deleuze. Cine y Filosofía.
Metápolis: Diccionario de arquitectura avanzada
OMA: SMLXL
Ll. Ortega (ed.): La digitalización toma el mando
Parcerisa Bundo- Rubert de Ventós: La ciudad no es una hoja en blanco
G. Perec: Especies de espacios
Rowe-Koetter: Ciudad Collage
M. Spina: Después de Yokohama.
Van Berkel- Bos: Move
Venturi-Scott Brown- Izenour: Aprendiendo de Las Vegas
P. Zumthor: Átmósferas; entornos arquitectónicos
M. Augé: Los no-lugares
I. Solá Morales: Topografía de la Arquitectura Contemporánea

Otra Bibliografía de interés para el dictado de las asignaturas y que fueron referencia para la elaboración de la propuesta:

AADRL: DRL X. A design research compendium. (Architectural Association School of Architecture)
AAVV: What is OMA
AAVV: Verb. From Control to Design
T. Abraham: Historia de una biblioteca
M. Delanda: Intensive Science and virtual philosophy
P. Eisenman: Inside Out: selected writings 1963-1988
P. Eisenman: Written into the void: selected writings 1990-2001
P. Eisenman: Ten Canonical Buildings 1950-2000.
J. P. Feinmann: La filosofía y el barro de la historia.
L. Galafaro : Digital Eisenman. An Office in the Electronic Era
N. Leach: Rethinking architecture. A reader in cultural theory
E. Walker: Tschumi on Architecture

10

estudiantes

estudiantes que cursaron en el taller uno

nivel 01 - 2011

zunini, maia florencia
idoni, verónica inés
alonso alessio, maria pia
palavecino, rosana valeria
oliveira, omar socrates
gomez, melisa noely
samaniego, juan pablo
ferrante, maria agustina
garcia, leonardo sebastian
chichizola, aldana
paoltroni, marcos Enrique
garcia regueira, maria dolores
clar grimaux, santiago
blum, german
sanguinetti, elias javier
navarro, maria José
antonini, matias julian
ferreyra, marina alexandra
cutta, maria fernanda
marini, valeria susana
pierantoni, romina
suarez, rocio luciana
vega, maria paz
amato fernandez, agustina
chavanne, geraldine michelle
lópez, florencia agustina
ortiz, rocio celeste
castillo lezcano, pedro damian
solari, martin alcides
farias, claudio santiago
rodriguez viana, rocio ayelen
santandrea, giuliana
morras, araceli lucia
di menna, sofia lourdes
costa rico, melisa micaela
vargas, johanna giselle
dacoba, noelia carla
francece, vanina daniela
cerrella, Josefina
ramirez, magali rocio
de sa alves, antonela
commisso, camila filomena
centeno, carolina ana
real, rocio
gasparetti, luis alberto
palle, agustin
lopez, dario damian

albeira, juan ignacio
navone, lucia
giaimo, antonela
salinardi, marina daiana
navarro, fernando Jesus
videla, carla silvina
gerling, brenda agustina
arones cruzado, luis alfredo
santiago, roberto
soria, ayelen florencia
hollmann, agustin kevin
poli ortega, ivo
martinez, lucia
isla boyler, gonzalo emanuel
perez gonzalez, daniela belen
garcia, gonzalo manuel
parraquini, paula
apter, sofia
tadioli, antonella belen
sarabia, braian arturo
d'andrea, sofia
castro, florencia daniela
nievas, José ignacio
conti, aldana nair
sutil urtubey, manuel
martiarena, marina José
maldonado, santiago emilio
pane, noelia alejandra
teerink, bernardo
torrada, hilva
varela silva, Josefina
martinez sartore, greta
miranda ruscitti, sofia
mikaliunas, agustina
mosetti, maria virginia
erausquin, yamila
farinelli, nahuel
iturre, angel nicolas
iturre, leandro emanuel
otero, maria belen
urdangaray, anahi celeste
cuartucci, gonzalo
avigo, mariana andrea
ferrero, nicolas
paoli, florencia
cesaretti, maria belen
zabala, german gabriel
celichini, marcos agosto
bogado, leonel david
pared, agustina amalia
quevedo, florencia agustina
unamuno, diego
vieyra, evelin maria florencia
del amo irigoyen, juan cruz
obeid, marina
natali, loredana
garcia, emanuel guido
passarini, julián alejo
buzzo zendri, agostina de las
mercedes
conserva, agostina
corrales, candela
facenda, florencia giselle
rivero, dolores
kelis, julián ignacio
cambareri, giuliano annunziato
jauregui oyarzo, julieta maricel
valdez avila, juan lautaro
soldevia de diaz, ayelen
giustozzi fernandez, santiago
reyes, noemi sonia
taffarel, felipe
avan, elena mabel
santansiero, roxana alejandra
gonzalez, maria amor

zanabria, tabatha
villa, florencia
vose, macarena lihuen
aguilar vera, marina valeria
ciuper, nicolás augusto
sudiro, lucas fabián
bazzana, mauro
orsetti, carlos adrian
gatica, roberto mario
zamora, leonardo nicolas
palmares, juan martin
maita viscarra, ana isabel
noli, santiago
fernandez prieto, julian
berardi, thomas
luce, melisa aracelli
albornoz, franco maximiliano
corries hernandorena, m.
navarro, karen gisela
galarza, gustavo nicolas
gonzalez daglio, daiana belén
mazzoleni, mariano nahuel
muena, melisa soledad
ferraro, francisco
daguerre, noelia beatriz
ivanovich, luis alberto
lobato, tamara juliana
belmar, luciano francisco
gonzález, maribel
contreras ruiz, jonatan leonardo
ramos cerron, cristhian rolando
vallejos, maria luciana
marten, sofia
glasman, marlene, melina
lopez, cristian emanuel
santome, matias adrian
gandini, pablo nicolas
irani quispe, rolando
muifa, miguel angel
mamani, jorge luis
lanteri, emiliano pablo
masini, barbara
santillan, silvia lorena
coronel, agosto
flores, raul orlando
pontoni, jazmin
requena, juan cruz
alduncin, sofia
agrotis, ramiro
gómez naveros, r. christopher
altamirano, eliana lorena
giovenali, matias
villarreal, gimena mercedes
oliverio, lucia
gomez, fernando ivan
palacios, gaston matias
gutierrez ahumada, esteban
armando
gimenez balbuena, ailén cecilia
varela, gustavo javier
zelarayan, maria ailen
ojeda, marcelo maximiliano
maier, lautaro
turan, maria celeste
yevara, leila ines
rios giansone, gregorio luis
alvarez, victoria
galdos, sofia
paggis, silvia romina
pomponio, anabella carina
garbocci, valeria
agüero, ignacio javier
passotti, antonela beatriz
camasta, carolina belén
ochambela, nicolas ruben

carbone izuel, f. esteban
 vega, francisco José
 diaz, pablo damian
 marquez, gabino federico
 vazquez, marilina
 codutti contreras, e. irene
 beltran herrera, yul erik
 velazquez martinez, paula
 avila, maria victoria
 quarin, evelyn denisse
 antonuccio, berenice eliana
 sgheiz, florencia belen
 ciledonio, ramiro catriel
 massa, joel maximiliano
 roslí, paula catalina
 yañez, carolina
 killamet, lucio
 sebastiani, maria florencia
 dominguez, martin emanuel
 calvo, jose martin
 ponce, juliana maria de los
 milagros
 garcia cruz, franclin
 saravia, mariano
 lopardo cao, maria belen
 pereyra, romina gisela
 hogsberg, federico
 casado banda, sofía damiana
 bonnafoux, michel
 isaac, jose claudio
 gelabert crisafulli, ariadna
 millan, juan pablo
 moron, manuel Enrique
 zurita, juan sebastian
 pallavicini, ricardo
 macias velarde, m. gustavo
 sanz, candela malen
 sosa villalba, wilson osmar
 carlino, matias
 camiolo, juliana marina
 rodriguez becka, federico
 diaz, antonela belen
 cueva sanchez, franco rodrigo
 camiño, luis alfredo
 torrontegui, juan
 jofre, analia solange
 abad, gonzalo
 avalos, analia soledad
 kolokofsky, federico oscar
 valdez, juan ignacio
 miranda figueroa, jonathan joel
 osmieri, mayra iris
 mondinalli, juliana
 stampone, hugo damian

miere romero, hernan
 mastaglio, daiana belen
 mamani paco, adrian
 diaz fantinelli, mario agustin
 fraga, adriana
 casado, maximiliano
 bertolotti, franco
 gilitchensky, carla gala
 ramundo, candela
 garcia, lucas ezequiel
 zaluski, barbara
 murcia, rocio
 fernandez duval, maria jose
 dlugokinski, sabrina magali
 chiaraviglio, giorgina luz
 lopez, paula jorgelina
 segovia, victoria rocio
 gallastegui, pedro diego
 vivanco, giuliana elizabeth
 colman, eliana jaqueline
 zuccaro, abril
 gonzalez bolaños, m. rodrigo
 ibañez, juan agustin
 castillo ruiz, ana belen
 figueroa, mariano ezequiel
 calbucoy, carla mariela
 choque, lourdes joana melisa
 tomapasca fiestas, juan pablo
 santillan, omar enrique
 gomez, rocio melisa
 gomez escudero, jhimmy
 lara villagran, francisco javier
 bigliardi, facundo guillermo
 delendati, andres
 aparicio, luisa yovana soledad

apaza gutierrez, carla lorena
 duarte, pablo julían
 ratto, lorena alejandra
 martin, mauricio
 conde, José Luis
 gimenez colque, cristian ivan
 alarcon, sergio ezequiel
 cricri, gaston matias
 villarreal, jorgelina natalia
 vega, luis alberto
 aguilar pardo, nahuel
 remy, gonzalo elias
 sandoval cardozo, alex m.
 abelleira, gaston
 dotti, agustina
 ibarra, ariel
 helguera, natalia ivana
 martinez, julieta andrea
 treichel, erik jürgen
 ceci, juan luis
 gonzález, rodrigo ezequiel
 feseli, sabrina milena
 saibek, iara laura
 sarasua, federico nahuel
 baez, erika belen
 breganciano, fernanda s.
 dellédonne, leonardo
 pindur, martin alejandro
 viola, mauro
 schieck, martin
 arecco, cintia carolina
 gargiulo, maria belen
 echeverria, santiago
 ron, julieta ines
 requena cisneros, santiago
 diaz, veronica analia
 curuchet, ana paula
 tuya, ana
 medina, luis miguel
 sozzani, maria florencia
 trivi, maria belén
 ramirez beltran, melisa
 lopez, carolina macarena
 gonzález, johana marisabel
 apolonio, maria yorleni
 rodriguez, mailén
 vechiatti, micaela soledad
 mamani, aintor daniel
 estarellas mullin, maria consuelo
 kroeger, melanie nicole
 lezcano, franco emanuel
 navarrete, maximiliano exequiel
 trigo, katia juliana
 pastor pulido, mercedes

nivel 01 - 2012

zapata, andrea alejandra
 ledesma, maria alejandra
 suarez, rodrigo javier
 borda, barbara marcela
 wallace, claribel
 mamani aguilar, jose esteban
 guajardo, federico nicolás
 regina, eugenio
 di benedetto, juan pablo
 martinez vicentin, francisco
 yucra impa, luis alberto
 yucra mollo, orlando
 ramallo, luciano nicolas
 saraqui, martin sebastian
 alvarez roviglio, sergio fabian
 racunti, natalia soledad



esquivel, macarena
barraco, josefina
ariza thomas, juan
scarpelli, julieta lucía
meschiany, sebastian
vieytes, julían
pestarino, maría sofía
merigge, camila
villarreal, juan pablo
alonso, florencia belen
cerda, fiorella maría
cedola, julían nicolas
venturino, joaquin marcelo
cabanas, cecilia florencia
peñaranda mamani, c. diego
herrero, julían nicolas
tesonero, agustina
orlando risso, maría emilia
martínez, camila
imbellone, sofía
sarmiento moro, manuel
pennacchiotti, nicolás
hernández, camila
jurado aranda, lucas
bonacci, ernesto david
napolitani, rodrigo leandro
barrenechea faguaga, jacqueline
alejandra
leonardi urdiroz, lucía natcha
urrutia, carolina
stange, daniela
lo grasso, federico andres
gonzales vegas, claudia daniel
di biase, camila
tolentino porras, k. estrella
lovira, maría agustina
larrigaudiere, paula camila
vicente quispe, demetrio juan
ronconi, agustina
caminero, javier armando omar
antezana, karina delia
vitale, anibal agustin
miot, enzo
velozo, gladys
franco, freddie guillermo
miribuk, estefania
santos, salvador
bratovich, luciano
lópez, sofía
guzman, jonathan
lami araya, tamara maría
sandez, florencia
silvero, karen antonella
chorén, nicolás
fuhr, juan pablo
jensen, maría sol
mayer, luciana belén
ronderos, manuel
goñi, maría luisa
petroff, julieta
huamancaja, gonzalo adrián
young, juan carlos
benito amaro, agustin
rodriguez, gabriela soledad
obeaga, milagros fernanda
velasco, mathias nahuel
sanhueza, kevin alex
aguirre, pablo maximiliano
garcía regueira, maría valentina
gonzalez, maría sol
melendi, emilia
iglesias, alman joel
montalvo, alexandra
torres, martina
pujol urcola, inés

ferreyra, ana laura
seara, ariel gustavo
gutierrez, nicolas gabriel
franco, federico jesus
gallego, abigail
contini, andrés
azurduy cervantes, rodrigo
ilarregui, dolores
andreasen, pedro ruben
balbarrey, néli da magdalena
martínez vasquez, rafael a.
san cristobal ramirez, maría c.
macanelli, luciano andrés
molinari, valentina
suppes, maría belen
alvarez, maría laura
pavez de benito, analía raquel
rios nuñez, imelda mariana
codino, matias gabriel
zandomeni, dante jonas
quiñenao, agustina alin
oro, julieta
stark, maría ana
quintana, emiliano oscar
paredes chuzon, g. nerylint h.
sienra garre, matias
latessa, jeanette
segovia, ruben emilio
romero, federico
del pozo sotomayor, sofía b.
ballini, marilen
bazzano, santiago
aquino, evelyn giselle
tula, tomás gerardo
eligger, maría pia
fernandez, matias facundo
gomez rausch, esteban
zalguizuri, iñaki
nievas graciani, rocío celeste
agostini zubillaga, ainhoa m.
livello, florencia
peters, lucas axel ariel
fernandez, daina
muñoz bulacios, alan franco
herrera, lucas ariel
cuartucci, stefano
rau, jacqueline
miret herrera, carla
luna lobos, rocío natasha
pinto gomez, alejo david
rodriguez, cecilia paola
hidalgo, cristian daniel
silva, caudía marcela
arias velazquez, sergio roberto
laportilla, jonathan marcelo
lenzi, francisco
alcalde serna, jeicco rowann
sanchez jounio, maximiliano
beynet, agustina
sosa, malena rayen
salas, julían
mambrín, micaela
dubarry, magdalena
briguez, marcos gabriel
garcía labastidas, andrés r.
chavez llumiquinga, ricardo
urrutia, agustina
tipaldi, eugenia
ruiz, micaela florencia
calle siles, carolina
concha toro, jonathan andrés
lesmes rangél, jennifer
sarrantonio, matias ezequiel

nivel 01 - 2013

bada, ruben dario
tula, romina mariana
retamozo, jorgelina solange
gutierrez, abel roberto
olivero, andrés
delconte, hector andrés
garay, jonathan emanuel
focho, gaston alejandro
maldonado, juan ignacio
plaza pisula, juan cruz
cantero, lilian silvina
van kooy, geraldine
galeano ledesma, martin e.
gilberto, maría belén
hernandez villagra, alexandra
gomez lewis, augusto martin
barbosa, silvina alejandra
castillo, federico gabriel
fucci, antonella
torres, lucas alexis
taborda, david
neira, victoria regina
refort, maximiliano fabian
rodriguez, leonel
libonati, micaela
flores, ariel oscar
tapia, braian hernan
caba llanos, alex
arias garcias, aién carolina
berntsen, pamela
guzmil, marianela
autzendi, maite
asturi, rocío elena
alegre, carola
villalba rios, lizandry esther
platanía, liviya brenda
salgueiro, julían andrés
perez, lucas martin
marchini, florencia micaela
godoy, hilen yara
badura, pamela virginia
crignola, matias
guerreiro, ignacio ezequiel
cano, eugenia belén
pedulla, martin ariel
bessuejouis, agustin ulises
lucero, camila agustina
abelleira, carolina
de tomas, milagros
celada egozcúe, nicolás l.
ambrosio namoc, roxana julia
romero, giuliana melisa
prieto, giuliana carolina
hurtado vizcarra, alejandra
nataliee
weinbender, gimena
belmonte, juan manuel
brown, juliana
elichabe, lucía
argüello, lucrecia
ocampo mamani, facundo
rodriguez alvarez, jorge luis
silva, julieta belen
arregui, camila
canevarolo, maría victoria
saffer, florencia julieta
manson, agustina
chichón vasquez, santiago
soto, alan ezequiel
paul, franco iván
de olivera, camila araceli

ruscitti, gisel natali
 canzani, gaston julian
 roggero, belén
 ramos, maria pilar
 Cabrera, brenda yael
 de carli, mauricio nicolás
 gonzález, rocio
 perez, cristian miguel
 de jesu correia herrera, lucia
 estévez, maria josé
 brandoni garay, ana inés
 d'ambra, ayelen florencia
 arbotto, rocio belén
 sanchez, luciana
 sala, maria emilia
 gonzález, verónica
 rodriguez tello, mariana agustina
 rodríguez beltrán, delфина
 basso etchegaray, giuliana
 cocha, merlina ayelen
 farnochia, tamara
 zalazar, soledad malena
 goñi, sebastián
 gonzalez, martin ivan
 de cano, juan pablo
 argandoña caero, lucero g.
 gonzalez, juan guillermo
 carrizo romero, angeles belén
 herasimiuk, braian nahuel
 betcher, mariquena belen
 benedetti, fiona
 bidart, mercedes soledad
 de olano, francisco josé
 campos coa, miguel alfredo
 d'huicque, emiliano manuel
 peralta, patricio
 escobar castillo, manuel
 lami di leandro, sergio javier
 aitra, josefina
 fariña, lucas
 chaparro, rolando miguel
 morel, franco oscar
 carro, lautaro ezequiel
 juan, angelo nicolas
 daffara, aidana
 perez, leila nair
 ruggero, marco
 fernandez, guillermo martin
 barreto, leonardo rafael
 pezza, eric
 feregotti, camila trinidad
 montero, maximiliano
 gomez, cesar ismael
 di napoli, maria victoria
 ponce, laura denise
 bustos, natan
 castro sagula, ezequiel

pisano, fiorella
 fernandez, maria fernanda
 calderón rozas, paula miranda
 abarzuza, juan cruz
 sosa traversa, milena
 perez, fabiana beatriz
 cacchiarelli schivndt, antonella
 arrúa, natasha
 castellani, martina
 velez teheran, andrea carolina
 parera, matias
 gort vazquez, ramiro
 sainz, camila
 blanco ipanaque, luis miguel
 gonzalez, fernando gabriel
 garcia, cintia noelia
 altamirano, florencia
 esquivo, patricio adrian
 kober, carla ayelen
 papoff, nicolas daniel
 beltrán, maria laura
 del bueno, rodrigo matias
 agüero, maximiliano emanuel
 zila, mauro lihue
 frías, maximiliano césar
 bernardi, julian maria
 carlos, matias elias
 hernando, agustin gaspar
 lombardo, gabriel alejandra
 vila, camila ailin
 roldan, sofia
 ugarate, frank felipe
 tito, raul franco
 soler, diego oscar
 robes, andrés
 vallejos, silvina lorena
 lema, manuela
 garmendia, felipe carlos
 costa, nicolas
 gonzalez, camila
 boccasile, camila luciana
 de bernardo, juan manuel
 carrasco, maria ayelen
 tinto, camila
 arias, nahuel sebastián
 ardohain cristalli, jazmín
 arancibia, micaela belen
 rouaux, carolina
 malfatti, macarena
 carballo, camila
 san martin, patricia anahi
 jimenez ruiz, jhony fernando
 ayala, faustina
 flores, trinidad ailin
 festa, camila esperanza
 danderfer, nicolas
 chuqui mencias, maria jose

apphesberho, eduardo
 andres
 adam ciancio, julián
 vasser, sofía
 peri, fausto manuel
 hampel, nicolas alexis
 crettton viveros, alex gabriel
 poblete, soledad antonelia
 romero, brenda nair
 wang, morena rocio
 nuñez aranda, luis miguel
 alivera, fernando abel
 gallego quintero, alejandra
 ventura guerrero, alejandra

nivel 01 - 2014

orquin, ezequiel alberto
 fernandez, rodrigo miguel
 castro ckolu, juan carlos
 arista lagos, guillermo charles
 alende, jorge adrian
 celiz, matias
 moreschi, danila lujan
 de la torre molina, fernando
 gariglio di crosta, maximo
 jorge
 lopumo, leonardo yael
 kolesnik, isidro
 diaz, clara micaela
 spinelli, agustina soledad
 agostinelli, maria belén
 torres albarasin, victor
 wilfredo
 ferrufino arandia, emmanuel
 ruiz arandia, manuela
 sabatini, julieta
 morochi martinez, jorge c.
 laime calizaya, soledad
 mariana
 carrizo, maximiliano emanuel
 querevalu beltran, lucerito
 paz, nicolás federico
 marecos alarcón, arnaldo
 cirilo
 bonadeo, jorge santiago
 figueroa, cintia ayelen
 chavez, ivan gabriel
 nuñez, marcela micaela
 irisarri, estefania liz
 choque gutierrez, luis felipe
 lopez, augusto julian
 gonzalez, dana valeria
 becerra zafrá, jeinner iban
 bacigalupe, alejandra
 acosta, matias
 sanches, paula johanna



beatriz
pellicer, juan alberto
fabrega, lucas agustin
barbano, facundo matias
parraga linares, humberto
valenzuela, evelyn giselle
barrios, florencia karen
dorigatti, justina
vicente, maria emilia
godoy, pablo federico
kinzel, jonatan isaias
sánchez, alejo catriel
mazzaglia, thomas
hernández, jonathan javier
blanco, daniela eliana
montalvo, regina
herrera, maria florencia
calvo forte, maria celeste
saba, maria
zaffino, mariano pablo
bretón, delfina
ibarra, eugenia
coronel, marianela
carrizo, daniela magalí
centurión, micaela
capua, delfina
arza, marcelo
gonzalez, claudio abel
pellegrini, mauro uriel
rodriguez paredes, j. lizandro
dorrego, evelin romina
miller, jesús nazareno
frecchieri, juan cruz
baldello, nicolas
torres, eugenia
peñaloza, victoria fernanda
fernández echegaray, rocío
maldonado, camila
spina, maria gracia
arias, rosa maribel del valle
coretti, sabina
reymondez, daniela
sanguinetti, paula belen
gómez gonzález, maria f.
buttarro, sebastian
tarda, ignacio gabriel
serra, victoria
fortunato, paloma jazmin
ventosi, daniela silvina
cappelletti, lucas tomas
fernández, felipe
villalba, julieta
gestido, estanislaio
marino, carolina
cali, maria belén
laitán, camila
gallardo, geraldine
pippo, augusto alejandro
quiroz, andrea veronica
arbelo mengochea, florencia
vilca, marisela fabiana
martinez, lucia abigail
alvarez amado, charo
deffis, jonathan alejandro
rodriguez lerin, geronimo
sanguinetti caro, pilar
jañez, maria fe
lopez, mariana
rincon henao, edwin leonardo
varela gonzalez, thais
manrique garcia, sofia carolina
verdolotti, julia
andrade cassani, selene eleana
freddi, sofia narela
barrios, marcelo daniel

sarasibar, maria florencia
lense, giuliana sofia
acosta, krin ayelén
fernández, estefanis solange
hernández, juan antonio
soto mendoza, francisco
dall'alba, micaela
rivas fleitas, erik adrian
urquiza tima, naiara neida
sanchez, maria emilia
garrido, matias germán
arrillaga, maria celina
suarez, braian emmanuel
nara, abril
cruceño, karen mariela
vera, agustin marío
abelleira, paula
bidart, joaquin
gianni, agostina belén
arrachea, victoria
ivancich, franco
castelos, maria belen
tamburrini, aldana
martini, carla sofia
suarez perusin, ana julia
quiroya avila, santiago
dozzi, pablo nicolas
geremia, camila
pagani, daiana belen
iglesias, agustin
tonelli, lucia
franchimont, manuel
marquez, pamela emilse
hualpa cheira, emanuel
villarrol, walter fabian
valenti espelet, lautaro
gutierrez, sofia
hulman, milena
osman, martina
bertillod, martin marcelo
rouillet, valentina
contreras, julieta natalia
zenere, nicolás ezequiel
palavecino medina, nahuel
caruso, maria corina
urueña, paola natalia
hernandez, manuel
sosa, nicolas ricardo
tedesco, facundo nahuel
cassera moretti, anahi
martinez, matias dario
canevello, margarita
davila carrera, maria del r.
bercovich, paula
blanco, andrés
bifaretti, micaela
terminiello, nicolas
spinoso, luciana paola
montenegro, milagros
benitez, daiana ayelén
bolognini, julio horacio
irigoitia, joaquin
mangisch, imanól francisco
novas, josefina
diaz, juan manuel
villagra, ana maria
villalba ardiles, emanuel
lopez, naiara abril
rafaghelli, camila concepcion
blanco, manuel
lucas, débora jael
destéfano, agustina
sanchez, valentina
ferro, rocío soledad
facciopieri, nadia lucía

moyano, pamela carolina
fernández, milagros
zarate palacios, nadina
lascano, axel rene
mamani delgadillo, juan
gustavo
murgades manso, agustin
escudero delgado, bárbara
silvestre, maria sol
mc donald, agustina
gómez ávalos, fernando g.
villalba duarte, paula soledad
albina, lucia
vandoni, tatiana
quintana, maria paz
di donato, adriana marisa
delfino, antonella
coniglio, jonatan nahuel
espinosa, ignacio raúl
miranda, gabriel antonio
chafoque nadeff, damian e.
vera, diego franco sebastián
gray, giselle
galli ugarte, agustín
michelini, mariano
porco, juan pablo
dama, carla antonella
biloni, leandro gabriel
masitto, luciano rene
vasquez chosco, erwin j.
moretti, greta
ribeiro, ricardo ceferino
blachet, luciano federico
weigandt, lucas felipe
godoy, micaela susana
alfonso, sofia eliana
cáceres, maria solange
amorena, micaela soledad
olguin, micaela maria
campanela, lucía
courtil, rodrigo
magro, sol deborah
rotela, samantha agustina
caizoni, anabela belén
blanstein, paula
cabañas, laura beatriz
albert, ignacio
jimenez, maria agustina
hiriart urrutu, federico
espinosa aramburu, santiago
cabrera, anahi belen
maglio, rodrigo agustin
lombardo, florencia r.
colavita, camila
vedovaldi, gisela
daurat, victoria
martinez, luciano emanuel
moujan, julia
lombardi, hernan jose
contreras raipane, juan José
jambrina, miguel ezequiel
segovia paiva, perla lorena
montaldo, santiago
derin balmaceda, julio cesar
giusti, nicolas pablo
barcelo, camila rocío
calello, vanina laura
callizo, milagros
de la fuente, micaela belén
marini, bianca
chiarelli, florencia belén
sarraúa, florencia
carruquinca, pamela isabel
gobato, bruno
gobato, nicolás

acuña quispe, linda lisbeth sanchez braicovich, rosario d'alessandro, camila azul vivani, nicolas javier martinez, joaquin angel garcia, verónica analia canaza ramos, juniors renee aranda gonzalez, liz griselda vidaurre chamani, jhery zenon ferrari, bruno angel delgado tacuri, gabriela paola gentile, antonella paola vallejos, karen natali vogel, leandro monaco, paula melisa medina, daniela viviana cosentino goiris, santiago g. gutierrez, hector ariel ramirez barrientos, cinthya natasha jennifer giles, danila belen telechea, ezequiel vera ovando, sannie librada beron avaca, ariel castañola, julieta araceli bueno, catalina ines herrera, manuel emilio fuentes, gonzalo lucio delavaut, matias ezequiel luzzi, milagros lay, ayrton coccaro, bianca antonella tassara palotto, alexis marcial aldeco, bruno nicolás zarragoicoechea, julian gaggino, melisa laura fraga asse, lucas agustin tomasetto, agustin soto, jonatan nicolas mateos, juan jose dominguez, cristian nicolas barri, german abel godoy, nicolas antonio rodriguez, alan fernando longordo, agustina florencia colli, marilyn torrez tirado, roberto vladimir marquez, facundo martin arisnabarreta, sol lama, rocio tiberi, florencia tantaleán rosas, katherine lopez, bárbara anabella ojeda, rodrigo gaston

zeballos, lautaro leonel ameijeiras, manuela maiz, francisco agustin saromé, federico alfredo gimenez campaña, manuela miranda, ludmila geraldine vazquez, florencia tais fuentes, yessica elizabeth guagliardo, julian cusini, juan pedro bongiovani bueno, pablo ricaldez, kevin mijail montoya bollet, paola patricia carrizo, marcelo federico garcia, pedro gabriel treiti, julian nicolás andersen, lucas traverso, juan ernesto santillan, hector emanuel pontet, guillermo raul borsella, mariano guido marsico, sofia giuliana selickas, federico pereda venesio, catalina pilar altamore, bianca belén gramigna, maria agustina massa, eneas bajo, pierina dumón, nicolás fernando armocida, luciana ailen panguilef, jairo sebastian canigia, mauro jauregui, maria irene nunguia, ariel adrian carrion cruz, debora a. velazquez jaimé, jorge luis sosa vazquez, ariel wagner, pedro solari avaca, matias nahuel vera, gastón nahuel bravi costantino, martin revelante gitlein, julian buchara, fermin lupori, melany ramos, alexander miguel dalla via, camila mariano, agustina walter, marina burghi, leonardo ezequiel rodriguez, antonella mongolini paura, antonella calistío, antonella victoria viqueira, claudio andres iturralde, santiago

colucci, leandro germán fernández, mariquena vivanco, gustavo nicolas fernandez, sabrina m. robla, karen marianela cellarosi, sofia hintze pacheco, matías ariel pujol, juan ignacio dulbecco, segundo guzmán, mariana elsa ciallella, antonio ocampo, jonatan david lopez cristobal, miqueas arroyo, verónica silvana martinelli, sofia gira arana, andres francisco calógero, camila coca felioez, osvaldo r. pelletier, lautaro abel monsalve, jonatan gabriel leyya ramirez, franco a. marino, juan cruz santiago, maria belen bussetti, santiago de la penna, maria sol garcia, ezequiel borja maraz, romina noelia guerrero, rocio marisol palmero, hanna evelin comini, german ismael piñel, sofia von kotsch, matías saffadi, amira luján elichiry, julieta schneider, karen monteguiffo, luis german acosta puricelli, claudio albino martinez, fabián maciel, nahuel fabian aguirre, raul carlos torrejon, ivan arturo mesplet, nicole spitzer, regina de jesus sellart, maria sol smith, clara romero, mauricio sebastian diaz kalan, alejandro joan almiron ibarra, bernardo vitale, mariquena de los a. arroyo, juan manuel bugnicourt, ruben francisco vovk, leandro pesce, agustina rosas ramirez, jose facundo



aguilar, lucila macarena
farias, laureano
castillo, ariel alejandro
collueque, hernán vicente
ruiz lopez, santiago
correale gonzalez, elían
sandoval serrudo, yesica
errasti, sebastian
garcía vogliolo, verónica
gonzález, mariana laura
áltamirano, facundo m-
ugarte, bernardo jorge esteban
martín, juan enrique
vargas cachaya, karoll
paulozzo, estefanía
escobar andrade, karen m.
sarla dujanoff, joel nehemias
ortega mojica, miguel angel
bertazzo, agustín
ospina carvajal, jessica andrea
bríe, malena maria
trey, lucas adan
almeira, paula agustina
gentile, facundo luis
gira arana, nelson abel
flores, gisela melisa
ramal, maría belén
colabianchi, ornella

nivel 01 - 2015

pachame, leandro
alvarez, victor anibal
rodriguez, rocio belen
ochambela, nicolas ruben
abiyu zacara, jeremia
petro, fermin
espinoza, julian ariel
lomaqui, karen belen
saubidet, maria victoria
iaconis, agustina
heffes, federico
valusek, matias
perera, joaquin leopoldo
cammissa, gregorio
franco ceballos, bahiana
francomano, juan ignacio
llancamil, mariana edith
gordillo, mara yanet
oviedo, barbara yamila
venegas, juan carlos
basmachi, agustin ismael
lastra, barbara ailen
fernandez gaitan, elena
garcía novarini, thomas a.
gavilan jaramilo, alejandro
figueroa, carlos alberto
dupuy, luisina
castillo, leiza paula
orellana, braian ezequiel
moyano, braian nicolas
eguren, nicolas
marchionni, rocio ayelen
fons, leonel
godoy, camila florencia
iezzi, paloma bianca
ramos, victoria
moyano, lucia milagros
sequeira, jonatan alexander
barreda salcedo, maria c.
campusano becker, felipe i.
oberman, julia
gomez, alexis maximiliano
gimenez, eduardo nahuel
machado, maria belen

o' shanghnessy, facundo e.
ñancucho, luciana guadalupe
barriónuevo, micaela ayelen
iglesias, juan cruz
farias, julieta
cercato, leandro agustín
obando garcia, carlos
luin, melisa
simoncini, julieta magali
quispe anchante, sergi david
mancuello, rosa elizabeth
montero, tamara
imperiali, bruno
dall'orto escalante, juan m.
curti, pablo nehuén
panozo maita, cristian
coronel, jonathan jesus
gancedo, sofía
aliotti, nicolas ezequiel
caraffini, victoria lujan
coronilla, juan cruz
iglesias, jimena agustina
ramirez navarro, maria florencia
garcía cuerva, constanza
gimenez, andrés gabriel
santana hernández, juan agustín
ochoa fernandez, jairo emanuel
barrientos, jonatan dario
menéndez, ramiro
ceriani, natalia
saucedo, lucas gabriel
coronilla, josé manuel
vincent, amadeo
barbosa, andrés
luna, julia elena
d'assaró, giannina
roa urrea, soledad florencia
ortellado, julian leonardo
jacome palomino, melanie
garcía, camila
sánchez, manuel
brea, ezequiel ignacio
gomez, juan jesus
crespi, nicolas
flores ferreyra, facundo
cocco, micaela
zarza, luna morena
panizza, julian nicolas
brarda, nicolas
grigion, denise
aguirre, juan gabino
marelli, santiago
gómez, juan ángel
garcía mariani, ileana
nosetti, maria florencia
ambrosetti, carlos marío
calledo, sofía
jimenez, evelyn yanet
lucero, ailén natalia
fernandez, brian ariel
minoli, eugenia
sosa martinez, luisina paz
depetri, gonzalo
portillo, leandro nicolás
di pietro, juan maria
garcía sabella, elias samuel
alonso, rocio
amaro, florencia daiana
alarcón, nadia
fuentes lópez, candela rocío
gutierrez, sebastian e.
coria, emanuel santiago
franco capricciosi, lautaro
irusta, yesica romina
salerno, joaquin tomás

carro, alejo andres
pis rubini, micaela belen
certain cobos, sofía
donda, lucas alberto
ferro, marcelo matias
jovanovski, iván andres
rodriguez pena, trinidad
pecoraro, camila
kovalivker, abril sofía
miguel, rocio soledad
zeballos, emiliano andres
tempesta, valentina aylen
marano, julieta
palacios, facundo
chaparrotti, augusto nicolas
lopez, paula manuela
deya, matias nehuén
buffarini poack, luisina
asaborn, hernan agustin
amodio, fiorella guadalupe
garcía sagardoy, fiorella
ocampo, agustín sebastian
pereyra, juan gabriel
thomann, lara
cabrera, joaquin sebastian
battilana, juana maria
serra, mariana
iglesias, candelaria
maciel, laura cecilia andrea
aristegui, federico
mori, mercedes anahi
sienra garré, marco
paoltroni, javier ezequiel
amendolara, johanna g.
martinez, nicolás c.
lupo, thais agustina
molero, josé luis
petrazzini echenique, julieta
corral, eliana macarena
tambussi iglesias, lucía
farfan, camila aldana
fernandez, veronica belen
amarilla, laura aldana
manzano secul, camil rhode
pallares, gINETTE patricia
vargas jara, marilyn krizia
ponce de león, agustina
felici, sol antonella
lopez galante, martina
nuñez avecilla, braian nahuel
alberdi, maria pia
pecho, martin josias
gomez viveros, naila mariela
dumon lamarque, lautaro
viale, federico nahuel
pressello, enzo
perazzo, bárbara denise
piris lauzel, aristides
ruiz, gonzalo
pignataro, santiago
do prado, juliana rocio
mateo, abril
schmidt, agustina aylen
barrutia, agustina micaela
cuevas faúndez, dafne a.
torino, fernando agustín
vargas, melina cecilia
mariani, lisandro
reynoso, uriel
aveldaño, alejandro e.
matello, carla yanet
olivieri, denis nadir
leonis, mercedes
van domselaar, gastón
garcía, maria emilia

castellano, agustina mariana
 cufre fernandez, melanie sol
 culak, matias ezequiel
 artaza, matias andres
 troya, victoria
 vila gärtner, solange iliana
 martínez, ernesto gabriel
 espejo, carlos roberto
 rebolledo, camila
 correa, daniela
 tribolli pisi, celeste milagros
 martin, victoria
 marquez, sol talía
 maciel, julian
 camarano, maria
 montero sabelli, barbara
 russo herrera, lucia
 martiarena, maria morena
 paesani, paulina
 barrientos sanchez, analia noel
 vaisejtli, lucia marilin
 mollo, kevin alexander
 hidalgo, mauricio ezequiel
 martinez, sofia
 alonso, sofia
 nieto espitia, breiner esteban
 sotelo, estefanía valeria
 del valle, mateo
 macuso, maria virginia
 jauma, iara
 rebagliati, guido augusto
 fonsaca, ezequiel
 prevede, maria josefina
 cavalcabúe, antonella
 casanota castillo, omar a.
 hernandez, manuel
 jansen, noelia daiana
 armella, franco leonel rene
 chavarria leyva, carol paola
 santiago, estefanis macarena
 olsen müller, irene
 mendiguibel, romina
 ronga, emilia
 laferte, roberto franco
 sanabria suarez, enzo n.
 rodriguez, maria luz
 toledo, lucas
 centurión, nancy sofía
 federico, maría sol
 lulani, camila aidana
 perez casanova, mayo x.
 carricarte, dolores
 garnica, carlos ezequiel
 rubilar, fernando gabriel
 olivera, gabriel ernesto
 calleri, micol magali
 gonzalez, paula mariana

molteni lorenzo, agustina m.
 granados, julian manuel
 milanese, agustina
 hernandez soto, gustavo a.
 agatiello, alessia maria
 medero, gastón
 gosella costandinoff, m.
 sosa traversa, dafne
 bidart, jerónimo martin
 ramos, leonardo esteban
 alcalde, julián joaquin
 usatorre, juan ignacio
 roque, martin alejandro
 reyes fiestas, ayrton ayax
 alexander
 negri, rocío belen
 martínez damonte, rosario
 duarte, paola marianella
 tripolone, laura antonella
 rodriguez, aldana mariam
 targovnik, tomas
 fernandez, luciano javier
 boado, jeremias diosnel
 gimenez monzon, andres
 targovnik, alan
 ojeda, julia
 rodríguez, maren
 mancuello alvarenga, anibal
 gutierrez yauce, ysavook h.
 videla, fabricio leandro
 goñi, maite anahí
 espiñoza sanchez, jeanpiere
 de michelis, martin diego
 besada, franco nehuen
 morales, lautaro daniel
 espósito, franco
 conde, tomás
 fiotto, juan mauricio
 cordoba, micaela sol
 porotelli, alfredo david
 ardanaz, cristian adrian
 iaconis, julian angel
 guzmán, natalia belén
 Vargas, jonathan nahuel
 schöffler, agustina trinidad
 aucachi, ernesto
 muldon, manuela constanza
 ferreira dos santos, romina
 benitez, agustin
 fragoza, maximiliano lucas
 castro, matias jose
 duhalde, Sebastián ariel
 cortez rocha, ana rosa
 rocha rodriguez, lisette
 guzman cortizo, agustina
 candia alvarez, kevin darío
 cardozo, micaela lucia

campos, maina anabela
 granzella, maria
 de felippe, camila belén
 leguizamo, lautaro
 coria, briant natanael
 cid de la paz, manuel
 di pietro, nicolas ariel
 pietrich, magali belen
 asse colicigno, sara beatriz
 pedroza hernández, marío
 barral, matias alejandro
 moscoloni, lucas daniel
 franco miranda, lorena noemi
 albornoz, lucas ezequiel
 flores cabrera, alex franco
 bermond ricavet, micaela
 vañecek, juan manuel
 gonzález rinaldi, florencia
 matias, candela sara
 montagna, talia surai
 ludueña, nicolas
 lattanzio ross, guido giuliano
 datzira lazzaro, mauró
 olmos, tomas manuel
 azorin, franco nicolas
 alvarez, matias ezequiel
 lobianco, candelaria
 recalde, martina
 montaño pardo, lenis
 falabella, maria renata
 anta, caren solange
 escalera coca, brian
 inga aguilar, sandy olenka
 cabeza rios, victoria stefania
 gonzalez espiñoza, emiliana
 gonzalez gula, julieta
 gimenez, camila elizabeth
 sorgentini, agustina belén
 andreoli, lucio sebastián
 castillo nuñez, juan manuel
 franchini, maría José
 oreja smith, pablo
 antonini, ramiro nicolas
 luna, valeria
 jimenez, lucas alberto
 torres, cristian javier
 mantilla mendoza, merly d.
 castillo, luis miguel
 cansobre, francesca
 avellaneda, ana laura
 fernandez, maria celeste
 chibaut lopetegui, ignacio
 marsal, julian
 romero garcia, tainá
 navarro, maría José
 pérsico, rodrigo Hector
 bisceglia, tomas dario

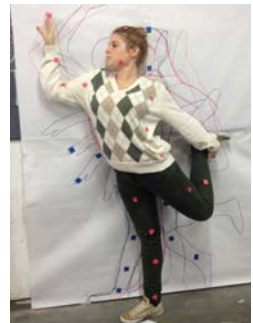

aguilar, lucas dario
loncón, camila
costantino, antonela
gira cayo, dionel eduardo
belardo vilas, juliana
quintana, francisco
ferreira, agustina
watters, exequiel
gaibor lema, carlos marcelo
martinez, flavia jazmin
masaquizá gavidia, kevin
huanca heredia, hector gery
korkut, feramuz huseyin
mancuello, agustin ariel
likay, juan
cerereco, julieta
arrascaeta, sebastian
casales, mailen alejandra
lozzia, alessandro javier
sanchez, maria sol
maldonado, elias marcelo
bilbao, abril
girbal, facundo martin
rivero, ezequiel nahuel f.
torres, facundo
arrúa, adrián francisco
suclupe alamo, ivan a.
manfredo, oriana mariel
ramirez, milagros aylen
reinaldo, verónica
tiseira, gerardo manuel

nivel 01 - 2016

traverso, joaquin francisco
mazzoleni frias, camila
figuero, nicolas ezequiel
bellera espada, maria emilia
salomon, matias ezequiel
nicora fracassi, mercedes
vergara, marta denise
benito, agustina
junco, jimena ayelén
osimani, carla
perez, anabel
filipe, lucía
paco carmona, mario nahuel
garese, sofia
schindler, maria belen
patino robes, edison javier
fregeiro, facundo federico
baéz, alan gabriel
basso, marcos ignacio
pereyra, leonardo esequiel
moreno, alan nicolás
saracho, florencia
nievas, luca nahuel
iriarte, damian tomas
zarza quíñones, mariana j.
bellagamba, jonatan nahuel
minetto, juan pablo
oviedo, candela
roldan, sabrina elizabeth
linares, carlos daniel
luna, brian natanael
armstrong, matias
molina franco, adriana
luna, sebastian gaston
cortes, joaquin emanuel
vera zalazar, adrian
coronel, daniel elián
del prete, franco horis
dacal, manuel ignacio
santi, yesica melina
bustamante ramirez, greta c.

coppolillo, tomas gabriel
sosa sosa, alejandro
gentili rodriguez, maricel
mingote, joaquin segundo
amado, luis felipe
belenda, facundo martin
campi leidner, maria julieta
villegas ojea, facundo
castillo bonesi, ian lautaro
benítez, gonzalo
sproatt, maria jazmin
arrón, aymara agostina
ketterer sanchez, analia belen
d'angelosanto, milagros
viscelli, rocio ailen
busto, maria eugenia
solis toledo, vanesa
bond, maria guadalupe
arias garcias, tomas oscar
rondan, ramiro jesús
mangano, tomas luciano
scoltore, gianfranco
cesaro, agustina
ledesma, thomas
torres, maria isabel
siro, pilar victoria
zucatti bacigaluppe, karen
tolosa barcia, candela lujan
posta cruz, osvaldo jorge
soto zavaleta, leslie nicole
sarhan, emiliano guillermo
krasowski bissio, ana
salim, sofia
pava guerrero, leidy andrea
giuffrida, florencia
hartl, guillermo
torres, aldana karina
roldan, erica maribel
candia corvalan, maria teresa
moreno palacios, keila violeta
bustamante ramirez, facundo
damian
maceira mac kenna, valentina
arriaga gonzalez, maria belen
arturi, pilar
bulzomi, maria constanza
perone, damian
abeldaño, isaias jesús
moyano, geremias joaquin
riveros, hector adrian
trachsler, melanie nicole
genovesi, lucía
francischelli, bruno
cabrera cañete, mauricio a.
dauria, julieta aylin
cañueto, gabriela
linares algañaraz, delfina
todino, maria juana
dinocco, julian alejo damian
veron, eliana beatriz
ponce, yesica noemi
spinedi, agustin
cali, tomas
andreoli, lucía
santillán, micaela
graziadio petrone, nadia b.
ravassi demarie, maria m.
ricci, juan savador
balmaceda, juliana micaela
lagos, lautaro thomas
arce riveros, fernando steven
barberis, tomas
bonavita, ornella
bokan, tomas
llanos, emanuel lucio

paoli, maria josefina
iribertegui, lucía
robiano, sofia victoria
guarriello, sofia belen
burgos, iara belen
de lasa, juan segundo
gentili, facundo ignacio
sanchez lombardo, pilar
moreira, salvador guillermo
ruiz, elena lucía
suárez, camila
beltrán, carolina
lavena, salvador
balquinta, nancy salomé
giorgetti, nicolas alejandro
rojas, fernando ezequiel
bayés, lucía rosario
mac dougall, esteban
dellafontana ribolotti, camila
cayo, juan manuel
san miguel, nahuel diego
gonzalez, florencia
bilbao, pilar
melo, camila
cappelletti, valeria
paez, lautaro maximiliano
escalante, albana florencia
doronzoro, camila jazmin
oscar, dina ayelen
chazarreta jimenez, melisa
fernandez, aldo alexander
macuso, ignacio rafael
sabino, johanna vanesa
larraburu, santiago
ponce iorfino, barbara abril
panzoni gimeno, lautaro
barba, lucio
razzini, mariano José
dionisio, delfina
dening, cybill
svagusa, maria clara
gascue, maria emilia
martiren, juancruz
occhi sansimoni, rodrigo
seta, agustina abril
salina, yamila belén
valdenegro lippo, agustina
antonella
castellanos, javiera
behrens, lucas nahuel
barúa, lucas sebastián
alcarraz, iñigo josu
foschini, bianca milagros
pemintel lines, giovanni mario
jurado velasquez, joana
garganta, gonzalo maria
altamirano, delfina
epifanio, gonzalo
desideri, facundo
bárcena, maria paz
ricardo, nicolás martin
farnochi cerra, tomas
castellon, jorge rafael
cattaneo, maria eugenia
perez kapustenky, emilia
vignau, sofia
flores arancibia, ilmer clinton
ciuró, génesis ailen
mansilla miras trabalon, maria
amaro arevalos, victor e.
altamirano, flavia noemi
pelisek, federico
fadrique, malena anahí
bordón, vanina soledad
venditti, juliana

leiva, mario matias leonardo
jalil, camila nahir
famá, lautaro santino
labarthe nievas, giuliano
baumgartner, ximena c.
municoy palma, nicolas
balvidares, ignacio gabriel
santacroce, luciano
landriel, antonio
vagliati obregon, giuliano
carnicios, camila
korol, maximiliano gabriel
mendez, alan milton
cheres, matias gaston
vasquez, natalia belen
rolando, camila
castellon escobar, claudia
moretti, franco
mocchiaro, augusto
segura, jordan nahuel
pereira rodriguez, federico
tolazzi, morena
maure, camila
villagra, sebastián alejandro
mantoani, renzo
serantes, ludmila
maldonado, venancio carlos
argañaraz, maria camila
siares, victoria
fernández, matias agustin
gonzález, diego germán
sarazola echezuri, agustin
gelos, nicolas alejandro
raña, mercedes felicitas
converti, francisco
dupuy, luciana
paoloni, juan federico
moreno, brian sebastián
carrera, joana soledad
albertuz, martina
saiz, francisco
cristaldo, franco caleb
olivera perak, luciano
torres, clara
garcía, luisina gisella
lopez, liz antonella
brítez bogado, alan matias
barrios, joaquin javier
nuñez, santiago nicolas
rath, matias
ponce alba, paola alejandra
rodriguez rodriguez, yoni
miyawaki ordinola, brian
anderson zara, guillermo
alvarado fuentes, alejandro
larrea, sebastián alberto
guarino, francisco
gerardi, rocio agustina

salazar cardenas, valeria isabel
mendicini, santiago
vega, nicolás maximiliano
bruno, camila
moyano, marina gimena
aguilera, fernando andres
márquez, milena
faccio, florencia ayelen
pourtau, franco pablo
chosco, axel isaias
sena, camila belen
reyes, luis alfredo
oléa, nahuel alfredo
faggiani, pablo federico
coronado coves, iara eilen
romero, magdalena maria
apolonio, maria eugenia
stach, klaus werner
ventura, melina paola
salgado, valentina
miranda, lucas tomas
ovalle, juan pablo
garcilazo, luis pedro
desojo mc coubrey, mateo
rusconi, juan cruz
aguirre, celeste rocio
salina, julian andres
guihurt hoses, francisco
scalise, melina
sastre, benjamin gaston
addis, lucila
cuomo, rodrigo
fernández, yamila maricel
di stefano, sofia victoria
bauza, romina
corbalan, francisco augusto
garcia arditio, ademar
rios espinel, brahian sneider
vilte, juan simón
solis silva, luis enrique
pedersen, joaquin
paredero, vivian berenice
jakimczuk, ignacio
sotelo valdez, isaias
cantero, leonardo ezequiel
cruz restrepo, daniela
castiglioni, agustina
lucci, mariano ezequiel
colantuono, francisco manuel
carbajal alcalde, julia victoria
molinari, gonzalo
unzalo, federico
peralta, fernando daniel
ocampo, noelia sofia
tapia, debora agustina
grassi, carla
sanchez, gonzalo
vazquez, micaela denise

graff, micaela belén
barraza, maria azul
lezcano, milagros melany
ferreyra, santiago david
comán, tomas ariel
postigo riquelme, camila abril
vargas quaygua, jose antonio
pozo, tamara ayelen
fiores, ronal andres
michelotti, rodrigo tomas
cauchigh, ivan
paoella, maria josé
sosa, pablo ezequiel
vivallos poblete, alejandro g.
pizzola, javier luis
malanga, matias
fioranelli, juan martin
de freitas chaparro, karina
ucha, lisandro
benitez, agustina sol
salto, facundo daniel
contreras, tomás
bueno, casandra
petrazzini, luisina
casco, julieta belén
boschetti, jacqueline mailen
nano bombilla, jezabel vanesa
casola, lucía paz
sosa, leandro nahuel
hatanaka, miabi
matignon, francisco
ferreira, juan lucas

nivel 01 - 2017

ferreyra, anibal omar
borda, barbara marcela
mallon, felice ezequiel
gestoso, santiago luis
perez, jorge osvaldo
alvarez roviglio, sergio fabian
agüero, césar emanuel
doménici, carlos federico
torres, florencia
de barrechea, alan adolfo
stefanoff, emilio
de amezola, julia maria
fuentes vallejos, isaias abdiel
gellert, lucía
blanco sibenhar, micaela
del moro, franco gabriel
fiores, juan ignacio
albino huamán, kevin cristian
mansilla, lucas
aliaga quispe, anthony
braham
ortiz, lorena elizabeth
mansilla, facundo agustin



gimenez mendez, marcos
avalos, cristian javier
barrios, alberto yonatan
gonzalez, sabrina lujan
alderete, braian nahuel
sosa, mariana agustina
scanferla, julieta
miranda figueroa, emanuel
masciotro, santiago adrian
lopez, daniel alejandro
porcelli saracho, bettina
franco ceballos, leonel
romero, guillermo cristian
paiva benitez, edith daiana
antitru, martin rodrigo
valiente, brian ezequiel
torresan navarro, maria v.
flores, raul cesar
gil segovia, gerson andre
hausá alejandro, germán a.
zaldarriaga, noelia elisabet
pardo esquivel, luis angel
cabrera, francisco lautaro
campagna, magali
duran, alejo
otero, maria gimena
torchia, maria justina
fusco, federico nicolas
raverta, juan bautista
aiello, fabrizio
altuna, martin
gonzalez, axel joel
giustozzi, celina
durquet, facundo matias
padrón, tomás agustín
bianchi, maria sol
coronel espelet, lucía
otero, ramiro joaquin
rafeca, camila
duarte beltrán, germán darío
sanabria, nicole meline
brandan lopez, karen nerea
stambuk, sofía
guerrieri, tomas osvaldo
garcía, manuel
loscalzo, José ignacio
zampa, antonella
almeira insua, sofía camila
berdezagar, agustina m.
dorado blas, pámela yandira
bailon, florencia ayelen
ichniowsky, noelia fanny
saragusti, milagros
torres, noelia ariadna
marquez, gustavo esteban
lascano patane, candela
bacigaluppi, tomas
orgas, franco agustin
ramos santos, sebastian
abalos prilepa, carolina sol
diaz, yanet ayelen
sanchez ortiz, iñaki
marelli, victoria rosario
ponce busedi, agostina
perales chacon, joaquin arturo
barrera, maria del pilar
rojas aguero, pedro fernando
garriga, clara del sol
prieto caffaro, camila
galarza colque, cintia vanesa
pozo soto, claudia marcela
arce, roman
pecelís, gregorio
aguair, federico ezequiel
lombillo, agustina

jimenez, daiana noemi
goetta, guadalupe
suarez, eliana daniela
araujo, anahi ayelen
ibáñez, braian daniel
cuevas, juan pablo
rengifo maldonado, sergio
luque, rodrigo leonel
robledo, cintia analia
juarez, lautaro andres
gimenez, nicolas leonel
torales, jorge antonio
navia blas, laura
gabarrot, facundo anselmo
rojas caceres, ingrid roxana
fernandez claure, jonatan
trobo, evelin amancay elea
dávalos, camila ester
giner, manuel
heredia, rocio de los milagros
gallo, micol mariel
bormida bersi, geraldine
gellert, marina
gomez, luz maria
rocha, daniela
plaza, agustina
benitez ojeda, sergio daniel
caggiano, ornella andrea g.
trovano, pedro damian
ramos, ailin carolina
fondovila, branco danilo
mora morales, yuliany leandra
castaño cuellar, leonardo
de luca, diego ezequiel
alcetegaray, micaela
spinelli, felicitas
arizabalo, agustin sebastian
cerrudo, agustin nahuel
gauna, antonio rene agustin
ponce, jennifer aldana
zambrana galarza, elizabeth
profeta, marcelo amadeo
pallero, julián nahuel
farez, julieta
britte, jazmin zahira
matrella, delfina belen
romero chavez, brisa s.
bianchi, macarena luciana
sanchez, leon ricardo
gambero, agustina
flores, carlos federico
róbalo santos, delfina lucia
ringer, lisandro iván
ceretti, sofía graciana
caramello, lucas martin
motroni jankulic, luciano n.
ponce lara, brian nahuel
lastra, tomas agustin
duarte cabrera, natalia mabel
kiecak, berenice eliana
castellanos, dana
vicario, valentina
samaniego, carlos matias
domínguez, germán agustín
bonini, lucía
roth, victorina
patrito, julian agustin
gonzalez crespo, aylén
garcía ansola, julian elias
yarza, betiana
alvarado, tomas alberto
dapena, maria belen
almendras andia, José
vivani, clara
mamani, alan nahuel

scaramellini, araceli belén
benintende, alan emanuel
ardel, gabriel franco jose
sarasua, lucía
fontana, sabrina
huanquill, lautaro
staicovich, pilar
deprati, pilar
watkins orozco, stephany m.
pinolini, valentina
srebeniche, lucrecia soledad
manuele lima, martina
rubbi, ignacio rolando
mansilla, antonio emerando
bernal cielo, gianfranco
solano nuñez, gabriel adrian
crena, luciano ezequiel
bulzomi, sofía
perez, barbara nahir
salas, silvina ailen
laborde, juan sebastian
vilas, catalina
schechinger, denis hernan
arroquy, rodrigo enzo
alais, bárbara
perez, lautaro martin
flamini, karla luciana
torres lamas, elias fernando
ramirez, emilse johanna
caouris rossi, darío nahuel
figueroa, sofía veronica
martinez, diana belen
aronin, julieta
trejo vagnoni, matias agustin
duarte toledo, nelson ariel
duarte toledo, cristian darío
mendez, daniel rodrigo
aguillera, alex darío
cazon salazar, marcelo m.
espertche, manuel
derudi, david
latorre, ayrton julian
cisneros, diané cinthia
vizcarra, diego gaston
casarico, francisco
arteaga cuiza, cristian m.
silva guillen, liz paola
stacco, humberto daniel
goinhex, lautaro facundo
merli, camila
uria, guadalupe
gozío, ramiro
gozío, facundo
saldain, micaela aylen
otazu, federico gastón
zaballa, isidro
cardoza mestanza, jose
norman
lértora, nicolás alejandro
camilo, maira isabel
suarez, maximiliano s.
huamanchumo, enzo n.
goyeneche, camila florencia
garrido, victoria
kana zapata, oceana melcy
arone, lucas jose
pettovello, nicolás
lopez, ariadna celeste
pazdera guridi, estanislaó
conca, nicolás emilio
varelli, nicole
navarro, florencia j.
eguren, elena
lópez, natalia angela
velozo, sergio nahuel

valenta, cristian heberto
 toledo, carolina aylén
 gui, alan david
 miguens ayala, belen m.
 sanchez, damian marcelo
 ivaldi, lautaro
 block, matias
 bergues, karen stefania
 llanos, cristian damian
 sararols, paula luciana
 cerdas, mariano clemente
 de bari, melina lucia
 thea, paula elena
 paré, juan pablo
 soliz quispe, jose daniel
 porfiri, candelaria
 garcia, valentin
 juliánez islas asens, f.
 lópez román, irina florencia
 marquez, karen soledad
 cornejo martínez, Sebastián
 troilo sarmiento, tomás
 zarate flecha, sofia belen
 damia, bautista
 imbaioa quiroz, esteban
 cabalanti, maria clara
 di zeo, juan francisco
 luna weber, nicolás e.
 salvatierra, juan alberto
 cremona, maria clara
 avila, iara soledad
 lanatta, mario leonardo
 vivanco, alan miguel
 pazel, rocio soledad
 novoa yafac, melanie
 atela, briana
 waltner, malena
 carabajal, milagros j.
 semovilla, mora
 zyla, francisco
 levato tesó, alex joaquin
 fornés, valentina
 castillo, franco javier
 fleitas, genaro agustin
 scaramella, luis agustin
 castaño mancini, roberto s.
 garcia campos, edgar
 bello, david nahuel
 scaramella, julian stefano
 arive, abril eugenia
 kunz, german gerardo
 barretó flecha, blanca edelina
 ullastre, sabrina ayelen
 huarachi huallpa, magdalena
 centellas otalora, diego a.
 riquelme, lucas ezequiel
 traverso, marianela

rubies, katia agustina
 gallardo, agustina
 radeff, ezequiel conrrado
 polverigiani, mauricio alejandro
 sepúlveda jofré, ángel gabriel
 vitelli, fabiana nazarena
 ferraris, maria luz
 cespedes, clara
 sandroni, enzo raul
 pizzo, jonatan
 torres, evelyn mercedes
 lizarralde, maria belén
 roldán pereyra, israel david
 moralejo, maria eugenia
 cosco, ileana maría florencia
 taini, mateo
 montenegro, camila luciana
 julcamayan lllalhui, diana
 mendoza benitez, mercedes
 zacarias, lucas
 faggionato, bruno angel
 silenzi, camila
 de medero, daiana macarena
 herneade, aylen juliana
 corro, demian javier
 maidana, brenda nahir
 sandoval, daniela ayelen
 ocaño, mariano
 bersan valbuena, fiona ariadna
 quijano blanco, jarvin joan
 jaramillo, diego agustin
 torres da costa, beatriz
 andrade almagro, carol vanessa
 bergues, catalina
 villalta calderon, ana claudia
 ripari fuentealba, moira ayelen
 espidola medina, ariana nerea
 angelini, aidana camila
 del rio, sofia ayelen
 lópez gutarra, cinthia vanesa
 milagros
 polo gonzales, leandro david
 suárez, sofia
 calzadilla pinto, alejandra maria

nivel 01 - 2018

gratz, maria cecilia
 cordoba, nestor gonzalo
 benitez avalos, cristian
 arroyo, juan manuel
 yangarelli, ayelen
 borgognoni, julian
 giommi, juan cruz
 acevedo, jose francisco
 santa maria, rocio agostina
 galván, gonzalo

senise, teresita
 gonzalez, silvana agustina
 gomez, nahuel ivan
 parraga santana, ronny
 peñaranda carreño, alex
 lastra, nahuel ezequiel
 saavedra, bruno lautaro
 lacheta, manuel
 do brito, ignacio
 cacciola, francisco
 miralles, martin
 martínez, candela belen
 krulkowski, ana mailén
 de battista, lisandro, José
 delgado orquera, elian
 lasca, sofia daniela
 cortés, luisa estefanía
 ruscitti, juan cruz
 alvez, nicolas Enrique
 abán, brian adrián
 lopez, juan ignacio
 martos gonzalez, damian
 fernández, lucas Sebastián
 zanetto, franco tomás
 salas flores, lautaro leandro
 araca llanos, leonel cristian
 torales zotelo, librado ramon
 pego, maribel angela
 bertolotti, maria Jesús
 chavez otiniano, carlos
 rolon, matias joel
 bourgeois, camila belen
 casajús, josefina
 ruiz, julián ignacio
 etchegoyen, francisco
 mazzuca, nicolas
 parmetler, fiorella agustina
 coronel, brian alan
 ruiz diaz, agustina
 aguilar fernandez, shirley
 sara
 ravettino, agustina ailen
 biato, lucas
 pegenaute, agustin
 pietrantuono, sol marina
 molinari, micaela
 klima, paula alejandra
 toris, maria victoria
 peirano poblete, camila abril
 vazquez, diego salvador
 goncebat, rodrigo fernando
 ampo, catalina
 morales giraldo, jessica
 lorena
 campomar, micaela
 gnecco, maria mercedes
 zocco, deniss micaela



andres, juan manuel
latorre, gabriel ezequiel
volpatti, roque
pedrozo, jonathan antonio
medina, maría florencia
matricardi silva, erika milena
cortes, denise melina
juares mogro, carla daniela
violini, victoria
fernandez cortes, maximiliano lihuen
lo grasso, franco emanuel
piccinini, micaela
crisafulli, candela
acosta, valentin luis
perin, helena rosario
primi, damian franco
orbe, leandro norberto
caicedo castillo, alexander edinson
gimenez acuña, camila
bazan, juan cruz
brusco hurrell, luna
malaver, felipe
prado, franco eros
mendoza, ariana
nieto herrera, juan ignacio
campos, matias
gerez, matias nahuel
de oliveira corrêa, ariane
vidal sotgiu, german juan
olivero saib, lalo benjamin
alonso, juan cruz
garayzabal, joaquin
cabarcos, federico
donatti, micaela trinidad
ventrelli rivello, ana belén
hoyos, matias emiliano
urbina, rodrigo ezequiel
bertolini, ezequiel
vera gomez, ingrid montserrat
spahn, thomas agustin
guerricagoitia, ignacio
brost, pilar
velasquez, francisco eduardo
juarez, maria victoria
guzman castro, lautaro juan cruz
paleoque castro, juan carlos
de la roza, camila
cortez, juan ignacio
guerricagoitia, joaquin
rodriguez, camila belen
bertone, ignacio agustin
mateo, camila agustina
guzman, eliana milagros
budnikow kukwa, karen
arce, julieta azucena
mandagaran rivas, emilia
espiritu luque, ester katherine
otero, francisco agustin
barreto martinez, brahiana
gomez trucco, nahuel
bugge, nicolas martin
diaz, justina daiana
chierichetti, rosario soledad
novella, lucas
biaggini, martina
pecho, david
caprioli cesari, abril
martinez, melina aldana
serjen, maria pia
arriaga, gaston daniel
pereyra, mariano nahuel
mugica, iñaki
albizuri, gonzalo adrian
civale, clara
carrizo, valentina

d?aluio, florencia belén
alctegaray, camila belen
saratti, candela
herrera, micaela johanna
fernandez, ivan leonel
ramirez, mario alberto
aleman, joaquin diego
cattaneo, sebastian
silbera, rosario micaela
guttman, lautaro
gomez mastrangelo, rodrigo
vaieretti cárdenas, joaquin
mariano
cueva cabrera, reysy kinverlin
torres, nelson
moya ferrufino, kevin
spinola, saul esteban
herebia, maria felicitas
colás, camila azul
dinoia, sofia
gutierrez, lautaro
neila federici, rocio
lاراñaга martin, agustina belen
moore covello, madelaine
lasalde, lucas
mascia, pilar
puglisi, luciano nicolas
benz, luciana trinidad
cashpa arroyo, lizeth rosario
zurita rojas, cristian pascual
andino, juan cruz
moreno, brisa micaela
camacho torrez, cristian
salari martiniuk, franco martin
poblete, camila florencia
argibay, luca santiago
iriarte ponce, orlando
ferré, juan pablo
gallo, maria victoria
jones, elias nahuel
mogni, valentin nicolas
fernandez villarreal, jorge fabian
correa, ana raquel
pérez, leonel natanael
diaz mengoni, iñaki
lugones, lautaro
malfatto, ariel franco
dezeo, carmelo
holzman, juan ignacio
oviedo, juan pablo
porelli, nicolina
barbosa, nicolas agustin
cardoza garnica, matias ulises
paggi, florencia huilen
flores hidalgo, jose jair
maseda, estanislaio martin
lattanzio, camila
harris, luciano ezequiel
beron, facundo andres
yuri, maria candela
galarraga, juan gabriel
granel, milagros
dupuy di pinto, juan francisco
ibarra, melina belén
dellepiane, pilar
poblete del sol, luciano
troncoso, guido federico
pereyra, noemi gissel
nicodemo, lautaro nahuel
miralles, alvaro
krassevich, natasha belén
miranda, johanna elizabeth
rodriguez, patricio daniel
villalba, nicolas alberto
denevi, francisco

velasquez, joaquin ale-
jandro
sanchez, benjamin
coraglio, gonzalo julian
morzilli, candela mailén
moya, luciano gabriel
maseri calvio, carla nicole
villanueva albarracin sar,
agustina
guzzi, ludmila berenice
pizarro, gonzalo javier
menchaca hualpá, mi-
guel ángel
ferreiro, micaela belén
milagros
zaffino, lucia victoria
zampese, geronimo
hernan
meza, micaela araceli
cruz escobar, mabel
marisa
longobardi, maria sol
valdez ramirez, maria
macarena
paz, gabriel ignacio
rigo, nicolas gastón
miguelissi, federico
magi bressan, lila
berto, carlos manuel
saganias, micaela belén
de hoyos, franco inés
pereyra, franco
chauchard, francisco
bouzali, alan
nuñez, tamara mailen
de la rosa, julieta griselda
pereyra, lisandro
fleitas, evelyn noelia
ortiz rabasa, francisco
andres
delgado, yamila alejandra
rodriguez, camila abril
candal, leonel matias
bynde, jazmin denise
ruiz, maria de los milagros
simón, candela
aria, melisa ayelen
villagra, sol agostina
mendoza, nahuel jon
caparulo, carlos mariano
franco giribaldi, rodolfo
waldemar
viscochea, marcelo
mencegue, milagros
ramos cattolico, valentina
saugar, iñaki manuel
roberts kovachina,
florencia
poggi, juan ignacio
gonzález, alejo
da silva, abril agostina
noblia, evelyn
pell, marcos david
rivas, maria sol
acosta, josefina
gonzález, sofia
cashpa arroyo, yaneth
rosario
nuñez, emanuel ricardo
sanchez, sofia camila
bugin, sofia ailén
farcy, milagros micaela
gonzález, candela
giovagnini, genaro
bernardini, martina

fernandez, santiago
garcía, matías
peralta, juan José
fernández, micaela
retamoza, brisa agustina
andrada, rosalia de los milagros
conca martínez, patricio
cañete, agostina magali
guanzetti, lucía
pardo, brisa ayelen
centurion, leonel luciano
lima, juan ignacio
portunato, maría agustina
macías velarde, horacio oscar
tiseyra, alejo gustavo
delfino, maría paula
romero, guadalupe
yucra alvarez, luis fernando
kajihara, facundo
maier, guido zacarias
prados rozman, matías ezequiel
cernadas, juan manuel
marques dos santos, joaquin
de luca, carolina paula
simurro, delfina
gonzalez, mariano enzo nahuel
scuppa, martina
rodas cortaza, nelida maricel
marmora, tobias
latorre, luciano
sanchez, paulo patricio
huebra larrain, nicolás javier
zamolo, delfina
lopez, federico antonio
giuliodori, muriel
batista, sergio julian
leal, loreley
davancens, martin
alonso, lucía
puma pavia, gabriela
rolandi juarez, facundo
jara gamarra, yahanna lilia
almirón, lidia maria florencia
vargas delgadillo, matías
lanna, valentina
carbonella, clara
rueda, rocio celeste
barrionuevo, julieta agustina
oliveira escobar, camila selena
herrera, milagros
palacios conversano, micaela
ramirez, mayra edith
peralta dominguez, eber alexis
navarro, aylen ariana
fernandez, constanza guadalupesantandrea, giuliana
yake, flavia jacqueline
gimenez, daniela yael
otonelo canale, huenei francisco
gomez, agustin
lecot, francisco
cintioni, valentino renzo
brantua, alejo roberto
golpe, francisco
cafiel, guido
espindola, fatima lilen
pagaburu, agostina belen
floriani, karen silvina
ipanaque nima, harold isai
cabrera, azul iael
silva scalara, constanza yamila
curruhuinca, matías lujan
flores, sebastian matías
aparicio roldán, lorena estefanía
vulcano, juliana
olleta, martin sebastian

lopez güerci, roberto martin
bazan simms, mauro tomas
alvarez, fernando nicolas
pagliero, florencia
baysse, luisina
roblin, josefina
kostirja, ozana melina
giles rodriguez, emiliano
moon robles, gabriel alberto
nieves sivira, juan francisco
zelaya, stefania
vannacci, jeremias
amieva, victoria mercedes
molina piñero, lisandro jose
romero, walter damian
bengolea amengual, agustín
cardoza, mayra noely
tripolone, georgina micaela
canale, santiago
fabiano, tomás alberto
mangoni, valentina milagros
tito chucusea, kaiane
mazzoleni frias, morena
loustau alonso, sofía magali
cañulaf, daiana beatriz
quintana, agustina micaela
ramos portillo, lorena mabel
torres ruiz, vanessa lisset
talavera gamarra, nicolle andrea
bergallo gimenó, maria del rosario
salaberry, thiago
escobar gaibor, jhocelyn
di chiara, facundo tomas
cisneros mendez, cristian

nivel 02 - 2012

idoni, verónica inés
ferrante, maría agustina
chichizola, aldana
paoltroni, marcos Enrique
caraccio, brenda melisa
blum, german
navaró, maría José
antonini, matías julian
ferreyra, marina alexandra
schoenhoff, maria paola
marini, valeria susana
pierantoni, romina
suarez, rocio luciana
chavanne, geraldine m.
lópez, florencia agustina
castillo lezcano, pedro d.
rodriguez viana, rocio ayelén
pesantandrea, giuliana
morras, araceli lucía
di menna, sofía lourdes
vargas, johanna giselle
francece, vanina daniela
ramirez, magali rocio
de sa alves, antonela
occhipinti, emiliano
commissso, camila filomena
centeno, carolina ana
real, rocio
palle, agustin
albeira, juan ignacio
navone, lucía
salinardi, marina daiana
navarro, fernando Jesús
arones cruzado, luis alfredo
santiago, roberto
soria, ayelen florencia
hollmann, agustin kevin
poli ortega, ivo

martinez, lucía
perez gonzalez, daniela b.
garcía, gonzalo manuel
quaglia, alejandra
apter, sofía
nievas, José ignacio
conti, aldana hair
sutil urtubey, manuel
martiarena, marina José
maldonado, santiago emilio
torrada, hilen
martinez sartore, greta
miranda ruscitti, sofía
mikaliunas, agustina
mosetti, maria virgínia
erausquin, yamila
puñalef quiroga, marianela
cuartucci, gonzalo
ferrero, nicolas
bogado, leonel david
quvedo, florencia agustina
obeid, marina
natali, loredana
garcía, emanuel guido
passarini, julián alejo
buzzo zendri, agostina
corrales, candela
rivero, dolores
cambareri, giuliano
soldevia de diaz, ayelen
giustozzi fernandez, santiago
taffarel, felipe
avan, elena mabel
gonzalez, maria amor
zanabria, tabatha
sarmiento, noelia yamila
vose, macarena lihuen
ciuper, nicolás agosto
munguia, patricio José
sudiro, lucas fabián
bazzana, mauro
orsetti, carlos adrian
gatica, roberto mario
zamora, leonardo nicolas
fernandez prieto, julian
berardi, thomas
luce, melisa aracelli
albornoz, franco maximiliano
corries hermandorena, m.
galarza, gustavo nicolas
gonzalez daglio, daiana
mazzoleni, mariano nahuel
belmar, luciano francisco
marten, sofía
lopez, cristian emanuel
santome, matías adrian
gandini, pablo nicolas
irani quispe, rolando
masini, barbara
coronel, agosto
pontoni, jazmin
requena, juan cruz
giovenali, matías
villarreal, gimená m.
gomez, fernando ivan
zelarayan, maria ailen
ojeda, marcelo m.
turon, maria celeste
alvarez, victoria
galdos, sofía
sanchez, cristian leonel
garbocci, valeria
passotti, antonela beatriz
sánchez, luciana
camasta, carolina belén

pérez, nicolás joaquin
vazquez, marilina
codutti contreras, estefania
velazquez martinez, paula
avila, maria victoria
quarin, evelyn denisse
antonuccio, berenice eliana
acuña, maria angeles
corinaldesi, pablo eduardo
massa, joel maximiliano
iafolia cardos, francisco
baztarrica urtubey, juan
yañez, carolina
calvo, jose martin
ponce, juliana m de los m.
lopardo cao, maria belen
casado banda, sofia
bonnaffoux, michel
gelabert crisafulli, ariadna
millan, juan pablo
moron, manuel enrique
pallavicini, ricardo
sanz, candela malen
camiolo, juliana marina
rodriguez becka, federico
diaz, antonela belen
camiño, luis alfredo
avalos, analía soledad
valdez, juan ignacio
mondinalli, juliana
kirchmair, micaela
miere romero, herman
mamani paco, adrian
casado, maximiliano
gilitchensky, carla gala
ramundo, candela
garcia, lucas ezequiel
burgio, natali
chiaraviglio, giorgina luz
lopez, paula jorgelina
segovia, victoria rocio
colman, eliana jaqueline
calbucoy, carla mariela
choque, lourdes joana melisa
gomez, rocio melisa
lara villagran, francisco javier
bigliardi, facundo

nivel 02 - 2013

mamani aguilar, jose esteban
guajardo, federico nicolás
palavecino, rosana valeria
yucra impa, luis alberto
yucra mollo, orlando
monteoliva, matias hector
clar grimaux, santiago
farias, claudio santiago
gerling, brenda agustina
racunti, natalia soledad
villa, florencia
herrera, milagros daiana
ramirez diaz, aldana patricia
palmares, juan martin
gonzález, maribel
gimenez colque, cristian ivan
mamani, jorge luis
marquez, gabino federico
remy, gonzalo elias
hogsberg, federico
carlino, matias
helguera, natalia ivana
martínez, julieta andrea
treichel, erik jürgen
cardoza caballero, gustavo

yraita santisteban, sergio
gomez escudero, jhimmy
tesei, sabrina milena
saibek, iara laura
baez, erika belen
breganciano, fernanda
dellédonne, leonardo
viola, mauro
schieck, martin
echeverria, santiago
poggi soler, maria f.
ron, julieta ines
diaz, veronica analia
tuya, ana
medina, luis miguel
trivi, maria belén
ramirez beltran, melisa
lopez, carolina macarena
apolonio, maria yorleni
vechiatti, micaela soledad
estarellas mullin, maria
kroeger, melanie nicole
navárete, maximiliano
trigo, katia juliana
pastor pulido, mercedes
barraco, Josefina
ariza thomas, juan
scarpelli, julieta lucía
meschiany, sebastian
pestarino, maria sofía
merigge, camila
villarreal, juan pablo
alonso, florencia belen
cerda, fiorella maria
ruiz, paulo maximiliano
peñaranda mamani, cristian
herrero, julian nicolas
orlando risso, maria emilia
martinez, camila
imbellone, sofia
sarmiento moro, manuel
gabriele, sabrina
hernandez, camila
jurado aranda, lucas
bonacci, ernesto david
napolitani, rodrigo leandro
urruttia, carolina
lo grasso, federico andres
di biase, camila
steib, santiago
maggi, octavio
aquilano, juan enrique
larrigaudiere, paula
ronconi, agustina
antezana, karina delia
vitale, anibal agustin
miot, enzo
velozo, gladys
santos, salvador
bratovich, luciano
lami araya, tamara maria
sandez, florencia
larotonda lanzo, lautaro
lunaschi, jeronimo
romero, anabel
blanco fernández, maria
chorén, nicolás
jensen, maria sol
mayer, luciana belén
ronderos, manuel
goñi, maria luisa
petroff, julieta
benito amaro, agustin
obeaga, milagros f.
sanhueza, kevin alex

melendi, emilia
montalvo, almendra
irrazabal, jonas
torres, martina
pujol urcola, ines
seara, ariel gustavo
gutierrez, nicolas gabriel
rinke, brenda
illarregui, dolores
san cristobal ramirez, maria
candelaria
zaragoza, dolores
alvarez, maria laura
pavez de benito, analia r.
codino, matias gabriel
oroz, julieta
sienra garre, matias
lancioti, federico
segovia, ruben emilio
ballini, marilen
aguino, evelyn giselle
eliggs, maria pia
gomez rausch, esteban
livello, florencia
fernandez, daina
herrera, lucas ariel
cuartucci, stefano
rau, jacqueline
villanova, flavia lucía
luna lobos, rocio natasha
bruno, martin herman
hidalgo, cristian daniel
arias velazquez, sergio r.
lenzi, francisco
sanchez jounio, m.
beynet, agustina
salas, julian
montalibet, federico
mambrin, micaela
dubarry, magdalena
briguez, marcos gabriel
pecina, camila
calle siles, carolina
lesmes rangel, jennifer
sarrantonio, matias ezequiel

nivel 02 - 2014

olortegui panduro, bert
vassallo, tomas alejandro
benini, nazareno
tocho, gaston alejandro
mansilla, gedeon david
samaniego, juan pablo
farinelli, nahuel
dahuk, khalil ismael
gomez naveros, ralph ch.
beltran herrera, yul erik
galeano ledesma, martin
guagliardo, lucas
requena cisneros, santiago
rodriguez, mailén
patti, gaspar nasif
coltrinari, lucas
vilches, irene
tesoniero, agustina
barbosa, silvina alejandra
deserio, juana maria
margni, ludmila nahir
castillo, federico gabriel
bonacci, genaro
young, juan carlos
velasco, mathias nahuel
iglesias, alan joel
prejc, marilina

refort, maximiliano fabian
quiñena, agustina ailín
lo fuego, franco
tula, tomas gerardo
zalguizuri, inaki
nievas graciani, rocio c.
peters, lucas axel ariel
tapia, braian hernan
buttafoco, micaela, belen
tipaldi, eugenia
berntsen, pamela
alegre, carola
lópez garcía, matías nahuel
salgueiro, julián andrés
marchini, florencia micaela
badura, pamela virginia
nuccitelli, nicole
lancioti, florencia
bessuejous, agustín ulises
lucero, camila agustina
abelleira, carolina
touloupas stangen, alexis
de tomas, milagros
celada egozcue, nicolás
león pardal, mariana abigail
romero, giuliana melisa
weinbender, gimena
belmonte, juan manuel
argüello, lucrecia
silva, julieta belen
arregui, camila
canevarolo, maria victoria
saffer, florencia julieta
manson, agustina
chichón vasquéz, santiago
gonzalez borda, ana paula
soto, alan ezequiel
paul, franco iván
de oliveira, camila araceli
ruscitti, gisel natali
canzani, gaston julian
roggero, belén
ramos, maria pilar
de carli, mauricio nicolás
perez, cristian miguel
de jesús correia herrera, lucía
brandoni garay, ana inés
d'ambra, ayelen florencia
sanchez, luciana
sala, maria emilia
rodriguez tello, mariana a.
farnochia, tamara
urtubey, inaki
rodríguez, alejandro adrian
goñi, sebastián
goñi, manuel maria
gonzalez, juan guillermo
bidart, mercedes soledad
de olano, francisco José
peralta, patricio
escobar castillo, manuel
gestido, malena
fellechea delovo, nahuel alan
bucetta, santiago
lami di leandro, sergio javier
aitra, josefina
chaparro, rolando miguel
morel, franco oscar
olivero, juliana
bellido, julia
feregotti, camila trinidad
montero, maximiliano
di napolí, maria victoria
bustos, natan
castro sagula, ezequiel

pisano, fiorella
fernandez, maria fernanda
abarzua, juan cruz
perez, fabiana beatriz
cacchiarelli schivndt, a.
volpe, lisandro
castellani, martina
parera, matias
sainz, camila
esquivo, patricia adrian
kober, carla ayelen
papoff, nicolas daniel
loustau, jainén
bernardi, julian maria
breide, José manuel
robles, andrés
costa, nicolas
gonzalez, camila
boccasile, camila luciana
tinto, camila
arias, nahuel sebastián
rouaux, carolina
malfatti, macarena
carballo, camila
jimenez ruiz, jhony fernando
flores, trinidad ailín
torralba, maría belén
medina, camila celeste
chuqui mencias, maria jose
vasser, sofía
frelliario, mauro
gerber, lucía
gallego quintero, alejandro
ventura guerrero, daniela a.
verdaguér aguerrebehere, j.

nivel 02 - 2015

de la torre molina, fernando
lopumo, leonardo yael
alvarez roviglio, sergio fabian
spinelli, agustina soledad
garcía schmidt, sabrina elizabeth
Killamet, lucio
sebastiani, maria florencia
arias garcias, aién carolina
paz, nicolás federico
graf, melina alejandra
bonadeo, jorge santiago
ambrosio namoc, roxana julia
de cicco, gianluca
nuñez, marcela micaela
choque gutierrez, luis felipe
garcia, cintia noelia
manuel, matias nicolas
barbaro, facundo matias
cretton viveros, alex gabriel
souto, martin guillermo
mazzaglia, thomas
blanco, daniela eliana
calvo forte, maria celeste
saba, maria
bretón, delfina
coronel, marianela
centurión, micaela
capua, delfina
arza, marcelo
dorrego, evelin romina
miller, jesús nazareno
torres, eugenia
fernández echegaray, rocio
spina, maria gracia
coretti, sabina
reymondez, daniela
sanguinetti, paula belen

gómez gonzález, maria f.
buttarro, sebastian
serra, victoria
fernández, felipe
poletti, catalina maria
arbelo mengochea, florencia
vilca, marisela fabiana
alvarez amado, charo
defiis, jonathan alejandro
rodriguez lerin, gerónimo
sorba, laura agustina
marasco, maria belén
andrade cassani, selene
eleana
freddi, sofia narela
sarasibar, maria florencia
fernández, estefanis solange
rivas fleitas, erik adrian
sanchez, maria emilia
vera, agustin mario
arrachea, victoria
ivanich, franco
suarez perusin, ana julia
quiroga avila, santiago
marquez, pamela emilse
valenti espelet, lautaro
osman, martina
bertillo, martin marcelo
del rio, hernan ariel
rouillet, valentina
contreras, julieta natalia
zener, nicolás ezequiel
palavecino medina, nahuel
matias
caruso, maria corina
urueña, paola natalia
martinez, matias dario
canevello, margarita
bercovich, paula
blanco, andrés
bifaretti, micaela
spinoso, luciana paola
bolognini, julio horacio
lazarfe, tomas
novas, josefina
diaz, juan manuel
destéfano, agustina
sanchez, valentina
flores, enrique saul
ferro, rocio soledad
facciopieri, nadia lucía
fernández, milagros
zarate palacios, nadina
murgades manso, agustin
silvestre, maria sol
gómez ávalos, fernando
dalprá, andrea alejandra
vandoni, tatiana
piergiacomi, micaela
quintana, maria paz
espinosa, ignacio raúl
chafloque nadeff, damian
vera, diego franco
dama, carla antonella
caballero, catalina
biloni, leandro gabriel
vasquez chosco
erwin moretti, greta
ribeiro, ricardo ceferino
weigandt, lucas felipe
alfonso, sofia eliana
cáceres, maria solange
rotela, samantha agustina
hiriart urrutu, federico
cabrera, anahi belen

sanchez, valentina
 flores, enrique saul
 ferro, rocio soledad
 faccipieri, nadia lucia
 fernández, milagros
 zarate palacios, nadina
 murgades manso, agustin
 silvestre, maria sol
 gómez ávalos, fernando
 dalprá, andrea alejandra
 vandoni, tatiana
 piergiacomí, micaela
 quintana, maria paz
 espinosa, ignacio raúl
 chafloque nádef, damian
 vera, diego franco
 dama, carla antonella
 caballero, catalina
 biloni, leandro gabriel
 vasquez chosco
 erwin moretti, greta
 ribeiro, ricardo ceferino
 weigandt, lucas felipe
 alfonso, sofia eliana
 CÁCERES, maria solange
 rotela, samantha agustina
 hiriar urruty, federico
 Cabrera, anahi belen
 daurat, victoria
 moujan, julia
 barcelo, camila rocio
 calello, vanina laura
 de la fuente, micaela b.
 marini, bianca
 chiarelli, florencia belén
 acuña quispe, linda l.
 sanchez braicovich, rosario maria
 d'alejandro, camila azul
 martinez, joaquin angel
 garcia, verónica analia
 Canaza ramos, juniors renee
 vallejos, karen natali
 vogel, leandro
 médina, daniela viviana
 gutierrez, hector ariel
 ramirez barrientos, cinthya natasha
 beron avaca, ariel
 castañola, julieta araceli
 bueno, catalina ines
 herrera, manuel emilio
 delavaut, matias ezequiel
 coccaro, bianca antonella
 tassara palotto, alexis e.
 aldeco, bruno nicolás
 zarragoicochea, julian
 gaggino, melisa laura
 soto, jonatan nicolas
 dominguez, cristian
 barri, german abel
 colil, marilyn
 marquez, facundo martin
 lama, rocio
 lopez, bárbara anabella
 zeballos, lautaro leonel
 maiz, francisco agustin
 saromé, federico alfredo
 fuentes, yessica elizabeth
 bongiovani bueno, pablo
 carrizo, marcelo federico
 garcia, pedro gabriel
 romeo rossanigo, maria
 santillan, hector emanuel
 borsella, mariano guido
 armocida, luciana alien
 pangulief, jairo sebastian

velazquez jaimé, jorge luis
 sosa vazquez, ariel
 wagner, pedro
 bravi costantino, martin
 revelante gitlein, julian
 buchara, fermin
 ramos, alexander miguel
 castro, luana
 mongolini paura, antonella
 iturraide, santiago
 fernández, mariquena
 vivanco, gustavo nicolas
 robla, karen marianela
 puijol, juan ignacio
 dulbecco, segundo
 arroyo, verónica silvana
 calógero, camila
 monsalve, jonatan gabriel
 leyva ramirez, franco
 santiago, maria belen
 de la penna, maria sol
 borja maraz, romina noelia
 guerrero, rocio marisol
 schneider, karen
 mendez, luciana
 albino martinez, fabián
 maciel, nahuel fabian
 spitzer, regina de jesus
 sellart, maria sol
 smith, clara
 vitale, mariquena de los a.
 bugnicourt, ruben francisco
 vovk, leandro
 pesce, agustina
 echavarria, maximiliano o.
 villaverde, maria sol
 castillo, ariel alejandro
 correale gonzalez, elián
 sandoval serrudo, yessica
 errasti, sebastian
 ugarte, bernardo jorge e.
 paulozzo, estefania
 escobar andrade, karen m.
 pennisi, alien
 bertazzo, agustin
 brie, malena maria
 colabianchi, ornella
 hellriegel, eimi cristina

nivel 02 - 2016

saraqui, martin sebastian
 rodriguez socaño, elio o.
 piro, agustin
 quesada, lucas damian
 chacho, silvia marisol
 abiyu zacara, jeremia
 querevalu beltran, lucerito
 perez, lucas martin
 damiani, matias sebastian
 carrizo, daniela magali
 sanguinetti caro, pilar
 angueira, matias julian
 hulman, milena
 paris dardanelli, ariana
 campanela, lucia
 martinez, luciano emanuel
 montaldo, santiago
 luzzi, milagros
 rillo, luisina
 torrez tirado, roberto vladimir
 cammisá, gregorio
 cusini, juan pedro
 francomano, juan ignacio
 bollini, carolina andrea

ocampo, jonatan david
 albertini, nicolás
 garcía, ezequiel
 ronga, luciano
 rosas ramirez, jose facundo
 Vargas cachaya, karoll
 ospina carvajal, jessica a.
 orellana, braian ezequiel
 moyano, braian nicolas
 eguren, nicolas
 ramos, victoria
 gomez, alexis maximiliano
 gimenez, eduardo nahuel
 barrionuevo, micaela ayelen
 iglesias, juan cruz
 luini, melisa
 monteró, tamara
 imperiali, bruno
 curti, pablo nehuén
 ramirez navarro, maria
 florencia
 garcia cuerva, constanza
 menéndez, ramiro
 vincent, amadeo
 barbosa, andrés
 malaver, maria
 d'assaró, giannina
 roa urrea, soledad florencia
 jacomé palomino, melanie m.
 flores ferreyra, facundo
 zarza, luna morena
 panizza, julian nicolas
 garcia, juan ángel
 gómez mariani, ileana
 fernandez, brian ariel
 denk, jano agustin
 civello, bianca
 amaro, florencia daiana
 jovanovski, iván andres
 rodriguez pena, trinidad
 pecoraro, camila
 garcia sagardoy, fiorella
 iglesias, candelaria
 aristegui, federico
 mori, mercedes anahi
 paoltroni, javier ezequiel
 lupó, thais agustina
 tambussi iglesias, lucia
 lópez galante, martina
 gómez viveros, naila mariela
 dumon lamarque, lautaro
 vialé, federico nahuel
 pressello, enzo
 ruiz, gonzalo
 barrutia, agustina micaela
 roldán egaña, javier
 matello, carla yanet
 van domselaar, gastón
 culak, matias ezequiel
 vila gärtner, solange liliana
 espejo, carlos roberto
 castello, mafalda
 maciel, julian
 camarano, maria
 paesani, paulina
 nieto espitia, breiner esteban
 sotelo, estefanía valeria
 del valle, mateo
 jauma, iara
 cavalcabúe, antonella
 jansen, noelia daiana
 santiago, estefanis m.
 dueñas, juana
 rodriguez, maria luz
 oliveira, gabriel ernesto

granados, julian manuel
sosa travesa, dafne
martinez damonte, rosario
duarte, paola marianella
tripolone, laura antonella
targovnik, alan
de michelis, martin diego
conde, tomás
cordoba, micaela sol
cortez rocha, ana rosa
candia alvarez, kevin darío
campos, maina anabela
granzella, maria
de felippe, camila belén
franço miranda, lorena noemi
vañecek, juan manuel
cabrera vasquez, daiana
lobianco, candelaria
falabella, maria renata
rodriguez, tomas
antonini, ramiro nicolas
cansobre, francesca
marsal, julián
loncón, camila
costantino, antonela
gira cayo, dionel eduardo
maciel, nahuel horacio
belardo vilas, juliana
paillacar, fernanda agustina
masaquizza gavidia, kevin
manfredo, oriana mariel

nivel 02 - 2017

bada, ruben dario
barreiro, pedro ignacio
rodriguez alvarez, jorge luis
montenegro navarrete, m.a.
verdolotti, julia
basso, marcos ignacio
maglio, rodrigo agustin
perera, joaquin leopoldo
barreda, gonzalo
nievas, luca nahuel
iriarte, damian tomas
linares, carlos daniel
rubilar, fernando gabriel
lamas, fernando david
del prete, franco horis
amado, luis felipe
korkut, feramuz huseyin
villegas ojea, facundo
arrón, aymara agostina
viscelli, rocio ailen
arias garcias, tomas oscar
krasowski bisso, ana
turdó, iván
bulzomi, maria constanza
francischelli, bruno
mucci, guillermina
cañueto, gabriela
buiatti, juan pedro
todino, maria juana
ricci, juan savador
barberis, tomás
llanos, emanuel lucio
paoli, maria josefina
iribertegui, lucia
robiano, sofia victoria
fuentes, facundo ignacio
villano, florencia
ruiz, elena lucia
sacco, emilia lujan
lavena, salvador
rojas, fernando ezequiel

bayés, lucia rosario
golato, agustina andrea
cappelletti, valeria
escalante, albana florencia
erdocia, emiliana
manieri, stefania sol andrea
dening, cybill
svagusa, maria clara
occhi sansimoni, rodrigo
castellanos, javiera
barúa, lucas Sebastián
traverso, joaquin francisco
garganta, gonzalo maria
bárcena, maria paz
ricardo, nicolás martin
perez kapustenky, emilia a.
amoroso, federico
landriel, antonio
carnicios, camila
cheres, matias gaston
martines, ricardo alexander
maure, camila
garcia, lucas
benac, maria carlota
siares, victoria
converti, francisco
paoloni, juan federico
zuazo, agustina
saiz, francisco
olivera perak, luciano
miyawaki ordinola, brian nahuel
alvarado fuentes, alejandro f.

salazar cardenas, valeria i.
mendicini, santiago
stach, klaus werner
ventura, melina paola
scalise, melina
di stefano, sofia victoria
bauza, romina
garcia arditó, ademar
vilte, juan simón
pedersen, joaquin
peralta, fernando daniel
ocampo, noelia sofia
patiño robes, edison javier
caucigh, ivan
bueno, casandra
petrazzini, luisina
casola, lucia paz
sosa, leandro nahuel
magnon, francisco
figueredo, nicolas ezequiel
nicora fracassi, mercedes
vergara, marta denise
junco, jimena ayelén
osimani, carla
perez, anabel
lescano, mariano emir
contreras, gissella beatriz

nivel 02 - 2018

casas, yamila noemi
pereyra, leonardo esequiel
salguero, micaela solange
gellert, lucia
blanco sibhanar, micaela
del moro, franco gabriel
arce riveros, fernando steven
suárez, camila
avalos, cristian javier
castellon, jorge rafael
barrios, alberto yonatan eduardo
sosa, mariana agustina
correa, thomas hector

venditti, juliana
villanueva ramirez, micaela
castellon escobar, claudia
porcelli saracho, bettina
carrera, joana soledad
vega, nicolás maximiliano
faccio, florencia ayelen
antitru, martin rodrigo
miranda, lucas tomas
graff, micaela belén
florianelli, juan martin
pardo esquivel, luis angel
campagna, magalí
giustozzi, celina
padrón, tomás agustín
bianchi, maria sol
olivares, agustina
morano, ariela gisel
berdezagar, agustina milagros
bailon, florencia ayelen
torres, noelia ariadna
marquez, gustavo esteban
lascano patane, candela
abalos prilepa, carolina sol
barrera, maria del pilar
rojas aguero, pedro fernando
lombillo, agustina
cuevas, juan pablo
heredia, rocio de los milagros
gellert, marina
plaza, agustina
sanchez, leon ricardo
ceretti, sofia graciana
caramello, lucas martin
castellanos, dana
mamani, ana nahuel
huaiquil, lautaro
rubbi, ignacio rolando
perez, barbara nahir
alais, bárbara
figueroa, sofia veronica
derudi, david
cabrera, sofia
cisneros, diane cinthia
arteaga cuiza, cristian marcelo
merli, camila
camilo, maira isabel
huamanchumo, enzo nicolas
goyeneche, camila florencia
garrido, victoria
porfiri, candelaria
garcia, valentin
cornejo martinez, Sebastián
castellini, agustina
rodriguez, yanina anahí
scaramella, luis agustin
belmonte, karen loreley
scaramella, julian stefano
arive, abril eugenia
lombardi, agustin andres
ullastre, sabrina ayelen
centellas atalora, diego
vitelli, fabiana nazarena
pizzo, jonatan
roldán pereyra, israel david
moralejo, maria eugenia
casco, ileana maria florencia
taini, mateo
chazarreta, carlos nicolás
suárez, santiago



maría elisa sagüés, pablo remes lenicov, pablo szelagowski

índice

presentación	009
01 - la teoría en la enseñanza de la arquitectura	008
02 - arquitectura	012
03 - teoría y teorías de la arquitectura	018
04 - el camino de las teorías	026
05 - teoría y proyecto	046
06 - la enseñanza de la teoría de la arquitectura	050
07 - Contenidos	054
08 - ejercicios realizados	062
registros	064
análisis	088
operaciones	110
09 - bibliografía	168
10 - estudiantes	170

taller uno

ISBN 978-987-86-2998-8



9 7 8 9 8 7 8 6 2 9 9 8 8