

Propuesta de museo comunitario en Tucta, Nacajuca, como estrategia para el impulso del turismo en el estado de Tabasco, México

Fabiola Lizama Pérez¹

Diana Laura Magaña Ocaña²

Cristina Guadalupe Vivas Lizama³

Resumen

El presente trabajo tiene como finalidad presentar la alternativa de la creación de un museo comunitario, ubicado en la comunidad de Tucta, municipio de Nacajuca, estado de Tabasco, México, para impulsar la actividad económica en el ámbito turístico, y preservar la cultura del pueblo chontal. El abordaje metodológico de este proyecto de investigación es de corte cuantitativo e inicia con el estudio de la Agenda 2030 para alcanzar el desarrollo sostenible y turístico. Se ofrece una visión general de la problemática, ya que se detectan pocos estudios científicos, que muestren la necesidad de crear un museo comunitario, para preservar la cultura Yokot'an, en el estado de Tabasco. El objetivo de la creación del museo comunitario es conservar la memoria colectiva de la comunidad de Tucta, lo que a su vez redundará en una mejor calidad de vida, con el desarrollo del sector turístico (cultura, gastronomía, tradiciones, etc.). Los resultados de la encuesta aplicada por medios digitales, a una muestra de la población de Nacajuca, muestran la viabilidad de la creación del museo comunitario. Se requieren conjuntar mayores esfuerzos entre la comunidad de Tucta, el gobierno municipal, estatal y nacional, gestionando los recursos necesarios para realizar el proyecto del museo comunitario.

Conceptos clave: Turismo, Agenda 2030, Pueblos Chontales, Gastronomía.

Introducción

La presente investigación se sostiene en el marco teórico del desarrollo sustentable. Se muestran los antecedentes del turismo, para posteriormente aterrizar el concepto de ecoturismo. Se muestra la clasificación del patrimonio cultural, el cual se divide en tangible e intangible, y se explican los conceptos de los diferentes tipos de museos. Se define el concepto de museo comunitario y sus ventajas para la comunidad donde se pretende desarrollar. Se hace un breve recorrido sobre la cultura de los chontales en Tabasco, sus costumbres, tradiciones y su lengua.

En este contexto, se sustenta la problemática, ya que no existe un caudal suficiente de producción científica sobre la importancia de la creación de un museo comunitario en Tucta, Nacajuca, Tabasco para impulsar el turismo. Se han realizado otras investigaciones sobre la comunidad y los chontales, pero ninguna aborda el tema que aquí se describirá.

¹ Doctora, Universidad Tecnológica de Tabasco, México, flizamap@hotmail.com

² T.S.U, Universidad Tecnológica de Tabasco, México, diamo1202@gmail.com

³ Licenciada, Universidad Juárez Autónoma de Tabasco, cristyvivaslizama@outlook.com

El enfoque de la investigación es de corte cuantitativo, ya que para recolectar los datos se realizó una encuesta por medios digitales, a una muestra de 52 personas, seleccionada al azar, de la población del municipio de Nacajuca. Se procedió al análisis de resultados, se graficaron las respuestas y se procedió a la discusión de la temática con los puntos de vista de distintos autores.

Desarrollo de la Investigación

El turismo como actividad económica, nace en el siglo XIX, con desplazamientos cuya intención principal es el ocio, descanso, cultura, salud, negocios o relaciones familiares. (Rodríguez, 2011). La palabra turismo proviene del inglés "Tourist", que tiene su origen en tour. Esta palabra la usaron los británicos ricos a finales del siglo XVIII, ya que propusieron una vuelta por Europa, para conocer Francia, Italia y otros países del continente (Beni, 1983).

Para la Organización Mundial del Turismo (1995), el Turismo "Consiste en aquellas actividades que las personas realizan mientras están de viaje en entornos donde no es habitual que se encuentren, cuyos fines son el ocio, los negocios u otros y duran períodos inferiores a un año". Para Boullon (1995) "El turismo es una actividad que resulta de la suma de recursos naturales, culturales, sociales y económicos".

Por otra parte, Sancho (2000), comenta que las agencias de viajes son muy importantes para el turismo, ya que son aquellas empresas y organismos cuya función principal es facilitar la interrelación entre la oferta y la demanda. Para que el turismo cuente con los recursos turísticos naturales y culturales, se requiere un cuidado del medio ambiente y la naturaleza.

En este contexto, resulta de primordial importancia la preservación de los ecosistemas. Por tanto, el desarrollo sostenible puede ser definido como "un desarrollo que satisfaga las necesidades del presente sin poner en peligro la capacidad de las generaciones futuras para atender sus propias necesidades" (ONU, 2014). La definición de ecoturismo, según la SECTUR (2015) "Son los viajes que tienen como fin el realizar actividades recreativas de apreciación y conocimiento de la naturaleza a través del contacto con la misma". A nivel internacional, la Organización de las Naciones Unidas (2015) se ha sumado a estos esfuerzos a través de la promulgación de la Agenda 2030 para el Desarrollo Sostenible. Esta agenda es una hoja de ruta para erradicar la pobreza, proteger al planeta y asegurar la prosperidad para todos sin comprometer los recursos para las futuras generaciones. Incluye 17 Objetivos de Desarrollo Sostenible, con metas específicas, que constituyen una agenda integral y multisectorial (ONU, 2015).

Por otra parte, en México, la SEMARNAT (2005), ha realizado diversas estrategias de ordenamiento territorial, para cuidar los recursos naturales del país. Una de ellas, la constituyen las Áreas Naturales Protegidas ANP's, que contribuyen a conservar los importantes recursos biológicos de flora y fauna con que cuenta el país, incluyendo los aspectos relativos a su diversidad genética o variedad de especies y su hábitat que incluye agua, suelo, atmósfera y paisaje, mediante la aplicación de un decreto de protección legal.

Para la UNESCO (2019), el patrimonio natural está constituido por la variedad de paisajes que conforman la flora y fauna de un territorio. Aquellos monumentos naturales,

formaciones geológicas, lugares y paisajes naturales, que tienen un valor relevante desde el punto de vista estético, científico y/o medioambiental. El patrimonio natural lo constituyen las reservas de la biosfera, los monumentos naturales, las reservas y parques nacionales, y los santuarios de la naturaleza. Gracias al apoyo de la Convención del Patrimonio Mundial, los sitios naturales más importantes gozan de reconocimiento internacional y de asistencia técnica y económica para combatir amenazas como la tala indiscriminada para hacer cultivos, la introducción de especies exóticas y la caza furtiva.

El patrimonio cultural es lo que permite la continuidad, de la cultura, valores y actitudes de un grupo, incluyendo sus conocimientos, lenguaje, artes, rituales, costumbres, realizaciones y lugares. Es una expresión de las formas de vida desarrolladas por una comunidad y pasadas de una generación a otra. El patrimonio cultural se divide en tangible e intangible. “El patrimonio tangible es la expresión de las culturas a través de grandes realizaciones materiales. A su vez, el patrimonio tangible se puede clasificar en Mueble e Inmueble” (Nagor, 2020). “Los recursos culturales de un museo no son el patrimonio de la comunidad, sino el producto o aspecto material de su patrimonio. Cada generación tiene la responsabilidad de mantener y proteger el patrimonio de la comunidad y esto se realiza a menudo a través de los museos comunitarios” (Toby, 2009).

El patrimonio tangible mueble comprende los objetos arqueológicos, históricos, artísticos, etnográficos, tecnológicos, religiosos y aquellos de origen artesanal o folklórico que constituyen colecciones importantes para las ciencias, la historia del arte y la conservación de la diversidad cultural del país. Entre ellos cabe mencionar las obras de arte, libros manuscritos, documentos, artefactos históricos, grabaciones, fotografías, películas, documentos audiovisuales, artesanías y otros objetos de carácter arqueológico, histórico, científico y artístico.

El patrimonio tangible inmueble está constituido por los lugares, sitios, edificaciones, obras de ingeniería, centros industriales, conjuntos arquitectónicos, zonas típicas y monumentos de interés o valor relevante desde el punto de vista arquitectónico, arqueológico, histórico, artístico o científico, reconocidos y registrados como tales. Estos bienes culturales inmuebles son obras o producciones humanas que no pueden ser trasladadas de un lugar a otro (Toby, 2009). El patrimonio intangible está constituido, entre otros elementos, por la poesía, los ritos, los modos de vida, la medicina tradicional, la religiosidad popular y las tecnologías tradicionales de nuestra tierra. Integran la cultura popular las diferentes lenguas, los modismos regionales y locales, la música y los instrumentos musicales tradicionales, las danzas religiosas y los bailes festivos, los trajes que identifican a cada región, la cocina tradicional, los mitos y leyendas; las adivinanzas y canciones de cuna; los cantos de amor y villancicos; los dichos, juegos infantiles y creencias mágicas.

Según la ONU (2014), el papel del museo comunitario es muy importante en la preservación del patrimonio cultural ya que sus colecciones documentan nuestro pasado colectivo y dan así una vista objetiva de nosotros. Por medio de los museos se puede estudiar las tradiciones de la comunidad, su arte, artefactos y documentos históricos, estructuras, y otros objetos únicos. Fue en el Renacimiento cuando se dio el nombre de "museo" tal y como hoy se entiende a los edificios expresamente dedicados a la conservación y exposición de sus colecciones permanentes (ICOM, 2013).

Los museos tienen una capacidad enorme para llegar a todos los niveles de la comunidad, desde los pueblos hasta aldeas remotas, y pueden ser espacios neutrales para fomentar la cohesión social y la reconciliación en varios contextos (ICOM, 2019). Un museo comunitario es creado por la misma comunidad: es un museo “de” la comunidad, no elaborado externamente para la comunidad. Un museo comunitario es una herramienta para que la comunidad afirme la posesión física y simbólica de su patrimonio, a través de sus propias formas de organización.

Un museo comunitario es un espacio donde los integrantes de la comunidad construyen un autoconocimiento colectivo, propiciando la reflexión, la crítica y la creatividad. Fortalece la identidad, porque legitima la historia y los valores propios, proyectando la forma de vida de la comunidad hacia adentro y hacia fuera de ella. Fortalece la memoria que alimenta sus aspiraciones de futuro (Brow, 2019). Un museo comunitario genera múltiples proyectos para mejorar la calidad de vida, ofreciendo capacitación para enfrentar diversas necesidades, fortaleciendo la cultura tradicional, desarrollando nuevas formas de expresión, impulsando la valorización del arte popular y generando turismo controlado por la comunidad. Un museo comunitario es un puente para el intercambio cultural con otras comunidades, que permite descubrir intereses comunes, forjar alianzas e integrar redes que fortalece cada comunidad participante a través de proyectos conjuntos (Camarena, 2009).

Imagen 1. Poblados chontales del Municipio de Nacajuca, Tabasco.

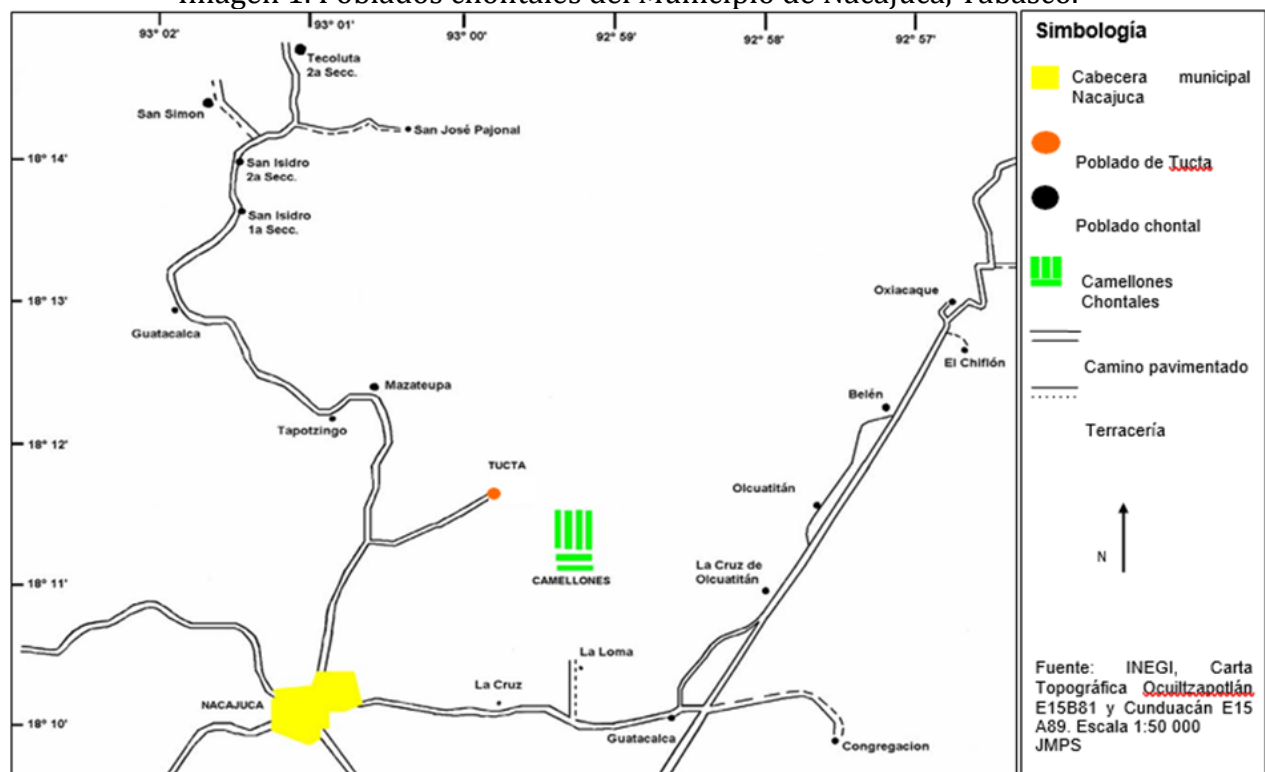

Mapa que muestra las diferentes comunidades chontales en el municipio de Nacajuca, Tabasco, México. Fuente INEGI 2020.

La propuesta de creación del museo es muy importante para la comunidad de Tucta Nacajuca, por tanto procederemos a exponer una breve semblanza de esta poblado. El pueblo

de Tucta se localiza a 4.3 km al noreste de la cabecera municipal de Nacajuca y a 23 km al noroeste de Villahermosa, con respecto a la costa del Golfo de México se encuentra a 26 km tierra adentro. Sus coordenadas geográficas son: 18°11'36" latitud norte y 92°59'37" longitud oeste (Carta topográfica INEGI 2000). Con una altura de 10 msnm, limita al noroeste con las poblaciones de Mazateupa, Tapotzingo y Guaytalpa; al noreste con Oxiacaque; al suroeste con la cabecera municipal de Nacajuca; al sureste con laguna La Ramada y Guatacalca y al este con Olcuatitan (Morales, 2009).

La cultura Yokot'án es un grupo maya localizado en el estado de Tabasco, principalmente en los municipios de Centla, Centro, Jalpa de Méndez, Nacajuca y Macuspana. Se le suele conocer con el nombre de "chontal" que proviene del náhuatl y significa "extranjero" (Sanchez, 2007). Los mexicas llamaban chontales a todos aquellos que no fueran como ellos, durante su expansión por la región de Tabasco (que denominaban Onohualco). El chontal de Tabasco es una lengua mayense que pertenece a la familia de las lenguas mayas, específicamente al subgrupo de las lenguas cholanas, al cual también pertenece la lengua ch'ol y la lengua chortí, esta última hablada en Guatemala (Tabasco, G.d., 2018).

En las tierras del actual estado de Tabasco se forjó la milenaria cultura de los olmecas, con sus centros ceremoniales y las monumentales esculturas en basalto, además de un desarrollo cultural que ejerció su influencia en una vasta región del sursureste mexicano, así como la región del golfo de México. Los mayas chontales se consideran herederos de los olmecas históricos. Por otra parte, los historiadores asimilan a los chontales de Tabasco a la etnia maya putún, la cual puede considerarse periférica a la civilización maya precolombina. (Tabasco G. d., 2009).

Imagen 2. Mapa del estado de Tabasco, México.



Municipios que concentran el mayor número de habitantes de lengua Yokotán del estado de Tabasco.-Fuente: INEGI 2010

Resultados

A continuación, se presentan los análisis cuantitativos realizado por medios digitales en “Drive” a 52 personas del municipio de Nacajuca, Tabasco.

Tabla 1 Frecuencia de visitas al municipio de Nacajuca, Tabasco.

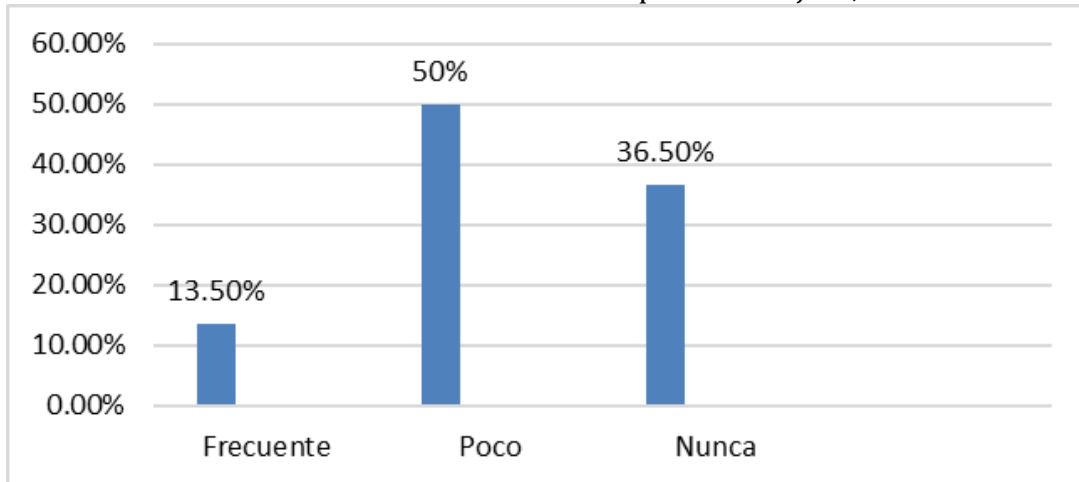

Fuente: Elaboración propia con resultados de la investigación.

El 36.5% de las personas nunca han visitado Nacajuca, debido a que consideran no hay suficientes atractivos turísticos en el municipio.

Tabla 2 Atractivos turísticos más conocidos de Nacajuca, Tabasco.

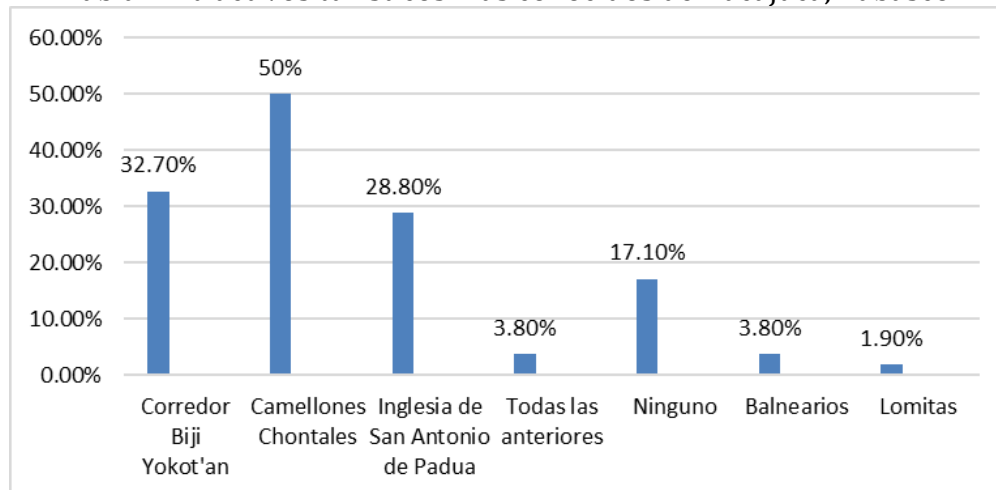

Fuente: Elaboración propia con resultados de la investigación.

El 17.10% no conoce ningún atractivo de Nacajuca, mientras que el 32.7% conoce el Corredor Biji Yokot'an, aunque no se encuentra en el centro de Nacajuca. Se localiza en la carretera Nacajuca-Villahermosa.

Tabla 3 Conocimiento de la cultura Yokot'an

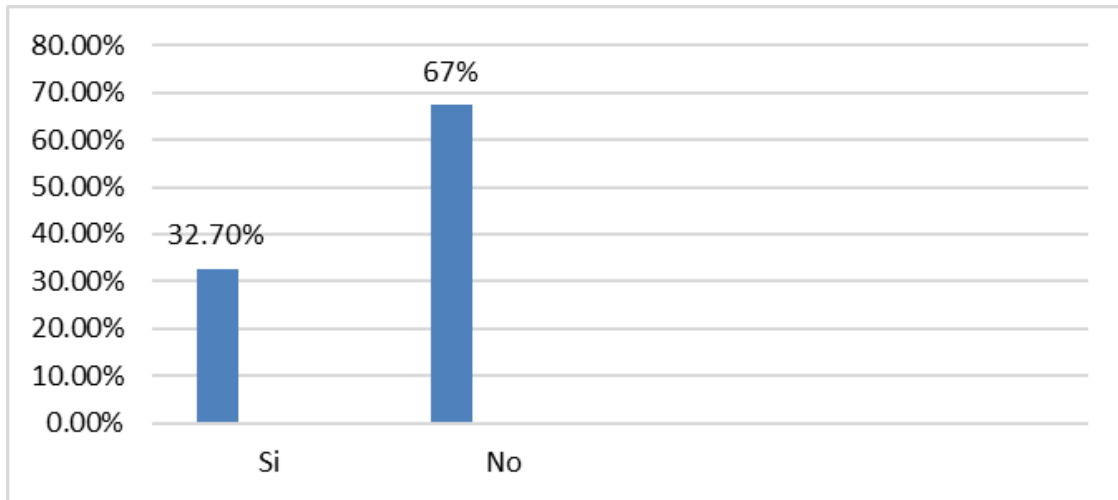

Fuente: Elaboración propia con resultados de la investigación

El 67.3% de las personas encuestadas no conocen la cultura Yokot'an. Es una gran problemática, sin embargo, es la razón por la cual surgió la propuesta del museo comunitario.

Tabla 4 Preferencias de conocer la cultura Yokot'an.

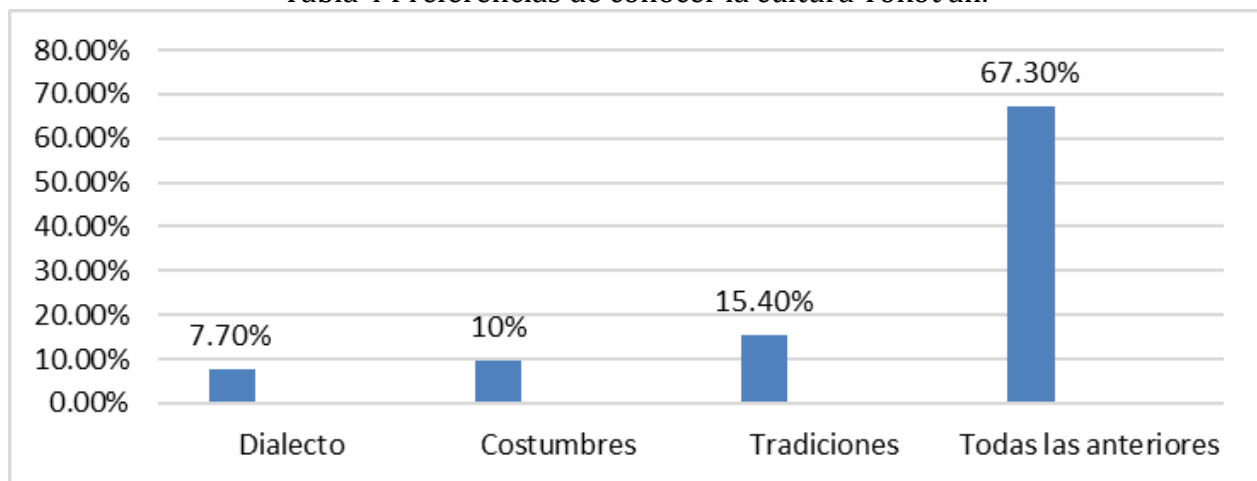

Fuente: Elaboración propia con resultados de la investigación

El 67.3% está interesado en conocer el dialecto, costumbre y tradiciones de la cultura Yokot'an. En este sentido, se podría conjuntar un producto turístico muy atractivo para los visitantes al crear el museo comunitario, con actividades que podrían realizar muy interesantes para los turistas.

Tabla 5 Visitas a un museo comunitario

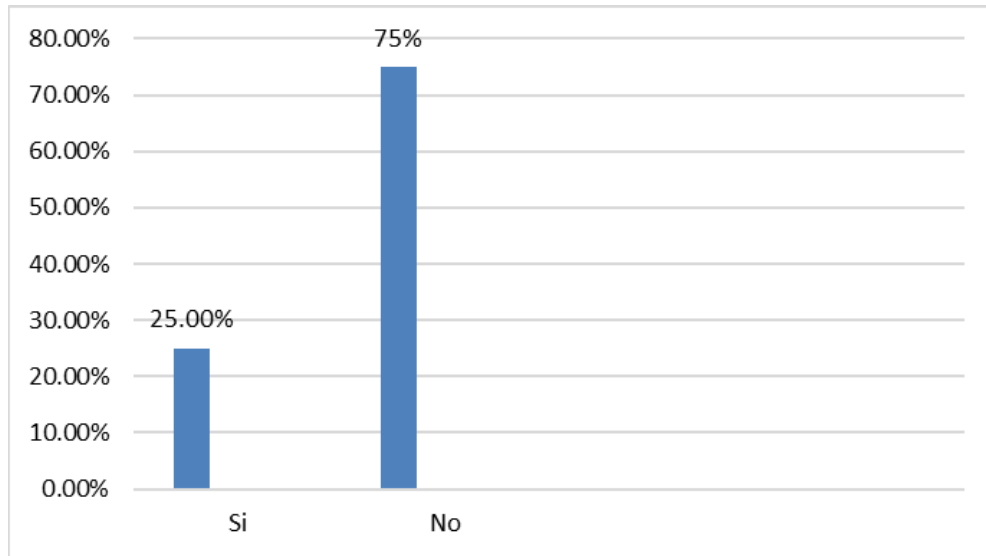

Fuente: Elaboración propia, con resultados de la investigación.

Lamentablemente el 75% no ha visitado un museo comunitario, además de que en Tabasco no hay museos comunitarios.

Tabla 6 Interés en la creación de un museo comunitario en Tucta, Nacajuca.

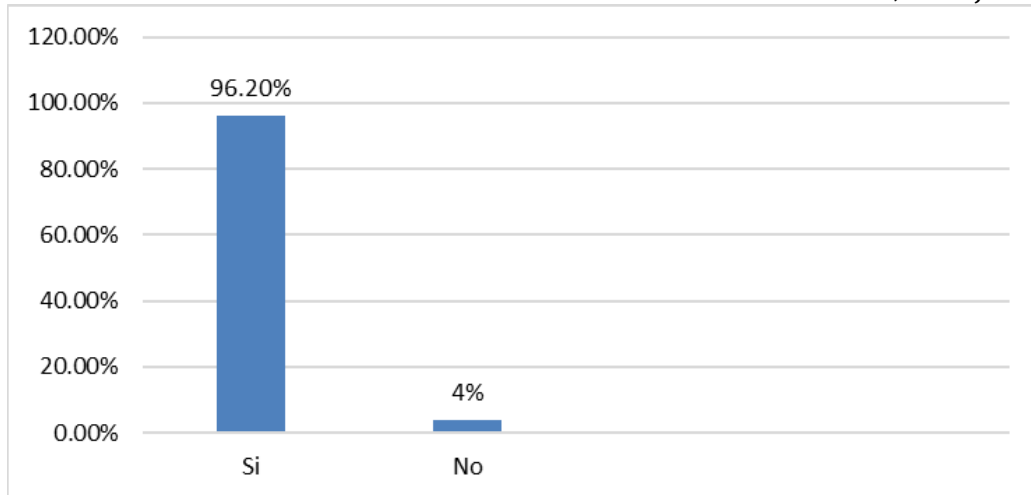

Fuente: Elaboración propia, con resultados de la investigación.

El 96.2% está interesado en que se concrete la creación de un museo comunitario en Tucta, Nacajuca

PROPUESTA DE MUSEO COMUNITARIO EN TUCTA, NACAJUCA, COMO ESTRATEGIA PARA EL IMPULSO DEL TURISMO EN EL ESTADO DE TABASCO, MÉXICO

Tabla 7 Actividades a realizar en el museo comunitario

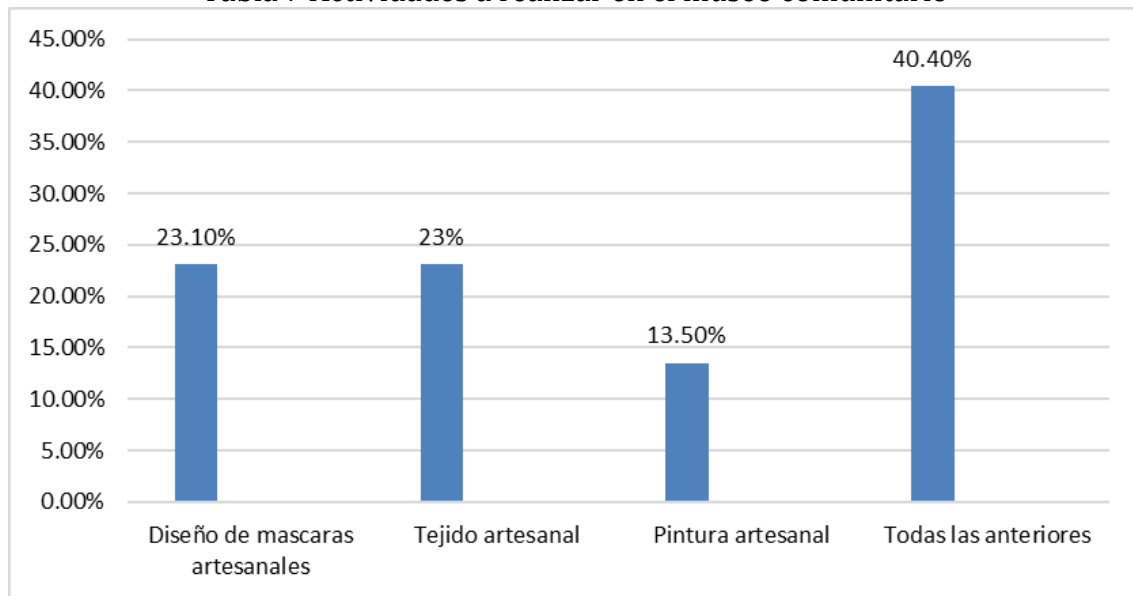

Fuente: Elaboración propia con resultados de la investigación.

El 40.4% está interesado en que se incluyan talleres de “diseño de máscaras artesanales, tejido y pintura artesanales”.

Tabla 8 Servicios complementarios en el museo comunitario

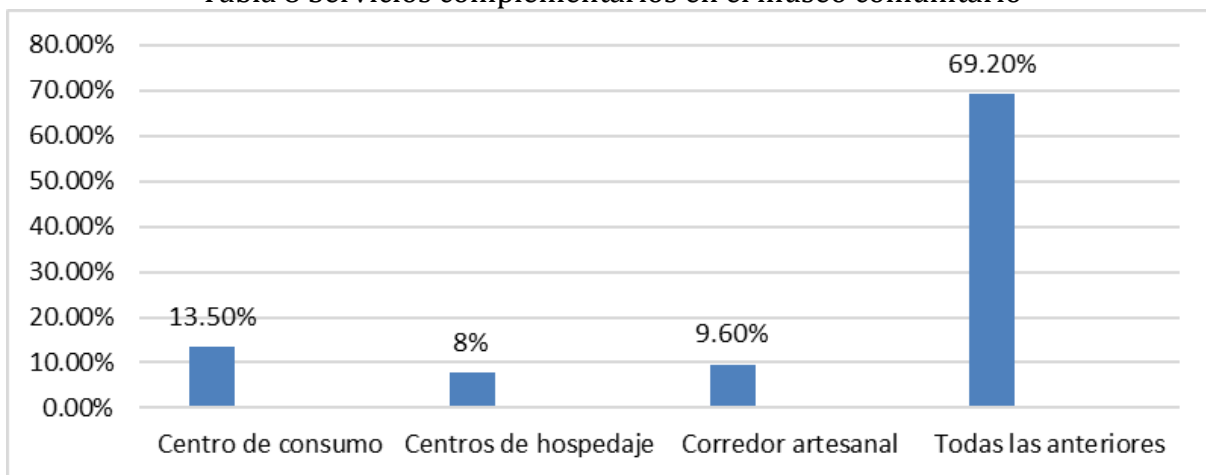

Fuente: Elaboración propia con resultados de la investigación.

El 69.2% opina que sería adecuado encontrar cerca de un museo comunitario, centros de hospedaje, centros y consumo y corredor artesanal, de ese modo hará que sea más atractivo y accesible asistir al museo comunitario.

Tabla 9 Precio a pagar por el acceso al museo comunitario

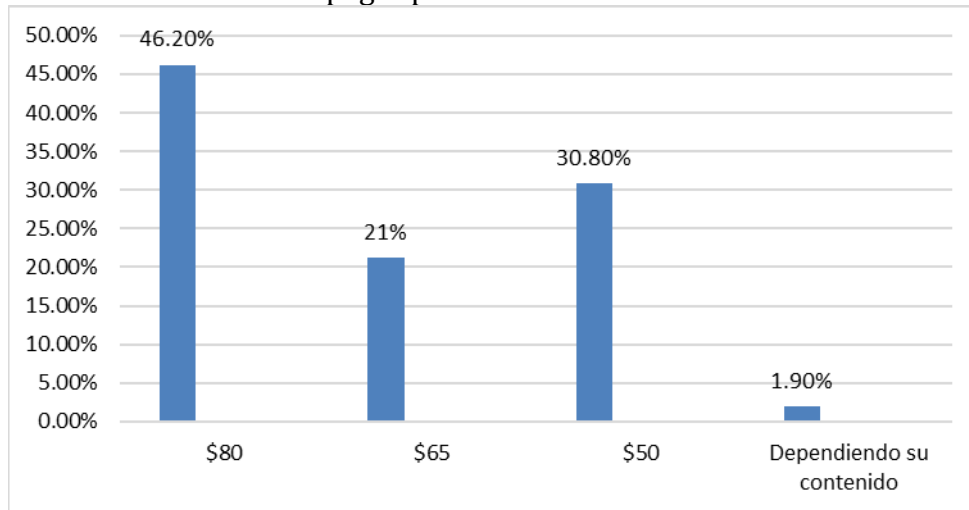

Fuente: Elaboración propia con resultados de la investigación.

La mayoría de los encuestados consideran que el costo de acceso al museo comunitario debe ser \$80.00

Tabla 10 Importancia de conservar la cultura Yokot'an en el estado de Tabasco.

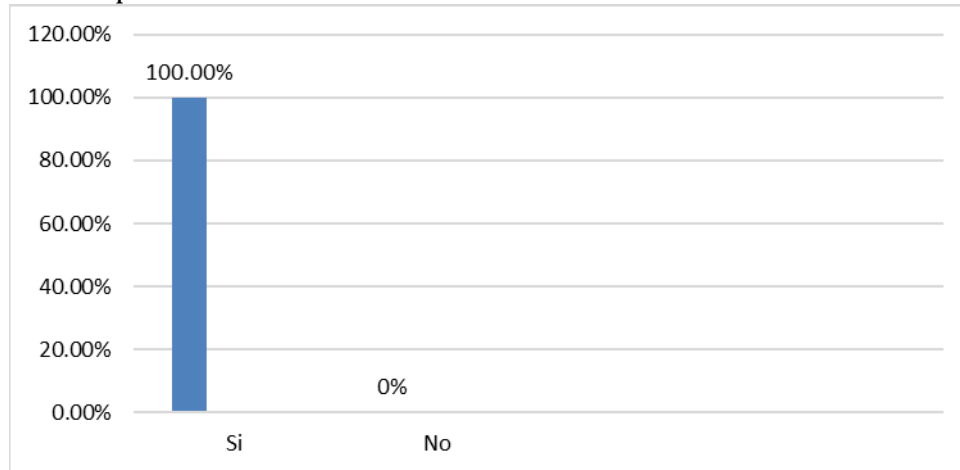

Fuente: Elaboración propia, con resultados de la investigación.

El 100% de los encuestados confirman que es sumamente conservar la cultura del estado de Tabasco.

Discusión

De acuerdo a los resultados de la investigación, coincidimos con las propuestas de Camarena (2009), sobre las características del museo comunitario y son las siguientes:

1. La iniciativa nace de la comunidad.
2. Se desarrolla a través de la consulta comunitaria.

PROPUESTA DE MUSEO COMUNITARIO EN TUCTA, NACAJUCA, COMO ESTRATEGIA
PARA EL IMPULSO DEL TURISMO EN EL ESTADO DE TABASCO, MÉXICO

3. El museo cuenta historias con la visión propia de la comunidad.
4. Una instancia organizada de la comunidad dirige el museo.
5. El museo responde a necesidades y derechos de la comunidad.
6. El museo fortalece la organización y la acción comunitaria.
7. La comunidad es dueña del museo.

Un museo comunitario pertenece a toda la comunidad. La comunidad es la dueña de su edificio, de sus colecciones y de los beneficios que genera. Cuando existen colecciones de Bienes federales o estatales, éstas se encuentran en custodia de la comunidad. Existen mecanismos para que los diversos sectores de la comunidad participen en la creación y desarrollo del museo y para que decidan sobre su contenido y prioridades.

ICOM propone que para que un museo comunitario tenga éxito, deben desarrollarse actividades que propicien la interacción de la comunidad, nosotros estamos de acuerdo, y lo demostramos con los resultados de la encuesta. Así que proponemos una alternativa de actividades para el museo comunitario.

1. Exposición de pinturas elaboradas por artistas Tabasqueñas.
2. Historia sobre la cultura Yokot'an.
3. Talleres artesanales y gastronómicos.
4. Demostración de danzas y rituales de la cultura Yokot'an.
5. Recorridos ecoturísticos.

Imagen 3 Recorrido en Cayuco



Fotografía 1.-Laguna en Nacajuca

Imagen 4 Campamento



Fotografía 2.-Comunidad chontal

De acuerdo con Toby y Brown, concluimos que es muy importante la distribución del museo comunitario. En este sentido, se retoma el espacio disponible para las exposiciones. Se hizo un levantamiento a escala del espacio y cómo podemos repartir las diferentes unidades de acuerdo con los subtemas que hemos trabajado. En una aproximación elaboramos una propuesta de distribución general, señalando las áreas donde se ubicarán las distintas unidades.

Imagen 5 Plano esquemático del museo comunitario

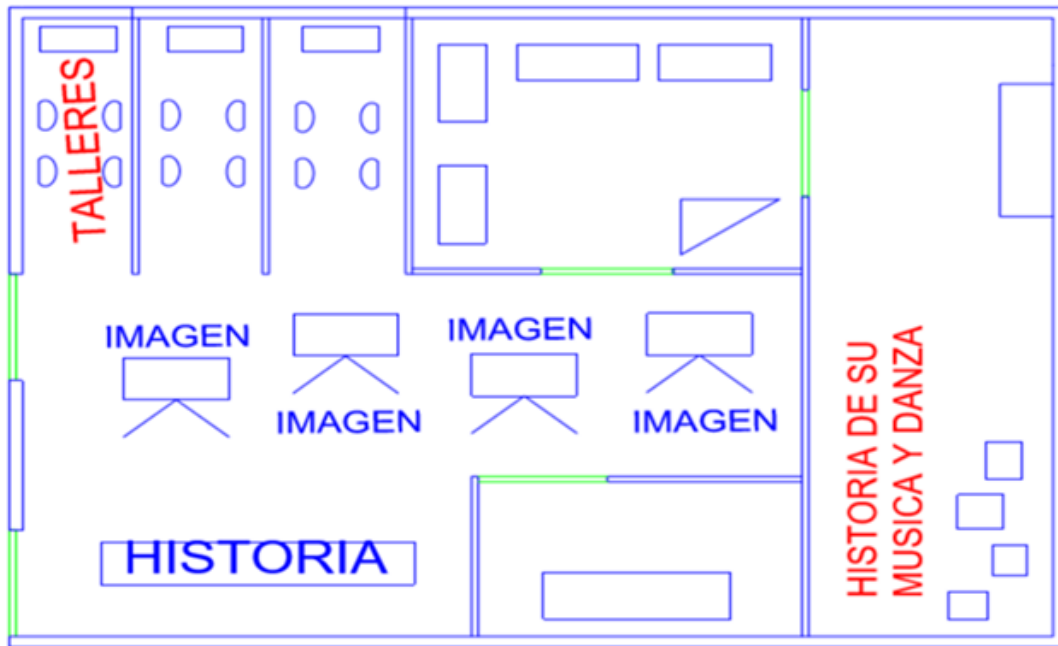

Fuente: Elaboración propia

Imagen 6 Fachada del museo comunitario

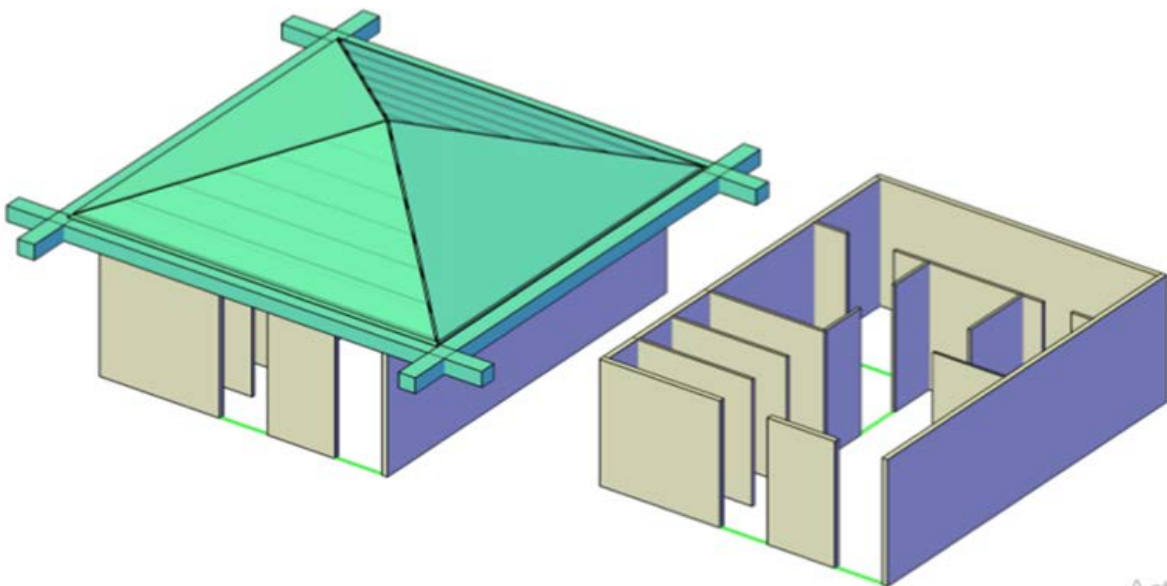

Activ

Fuente: Elaboración Propia

Conclusiones

Los museos son esenciales para preservar el conocimiento del ser humano a todos los niveles. Sin ello sería imposible entender cómo hemos llegado al nivel tecnológico, artístico y cultural actual. Con la presente investigación se concluye que será muy importante, como propuesta de turismo alternativo, la implementación del museo comunitario en Tucta, Nacajuca, Tabasco, con el objetivo de preservar y dar a conocer la cultura Yokot'an, convirtiéndose en un nuevo punto de atracción turística para el municipio. Los resultados de la encuesta, nos permiten demostrar de manera contundente que se requiere: 1) Fortalecer la apropiación comunitaria del patrimonio cultural, tanto de sus bienes culturales materiales como de sus tradiciones y su memoria. 2) Fortalecer la identidad, al brindar nuevas maneras en las que sectores de la comunidad conozcan, interpreten, valoren y disfruten su propia cultura. 3) Mejorar la calidad de vida, ofreciendo diversos tipos de capacitación y generando ingresos a través de la promoción del arte popular y el turismo comunitario. 4) Tender puentes hacia otras comunidades a través del intercambio cultural y la creación de redes, propiciando la solidaridad y la creación de proyectos colectivos.

Referencias

- Beni, M.** (1983). Estudio del turismo frente a la moderna teoría de sistemas. Revista de estudios y perspectivas del turismo.
- Boullon.** (1995). Las actividades turísticas y recreaciones; el hombre como protagonista. México: Trillas.
- Brow, D. R.** (2019). Sobre Museos Comunitarios y Sostenibles. Costa Rica.
- Camarena, T. M.** (2009). Manual para la Creación y Desarrollo de Museos Comunitarios. La Paz, Bolivia.
- ICOM.** (2013). Revista Digital Nueva Museología. Obtenido de Revista Digital Nueva Museología: <https://nuevamuseologia.net/principios-basicos-de-los-museos-comunitarios/>
- ICOM.** (22 de Julio de 2019). Consejo Internacional de Museos. Obtenido de <https://icom.museum/es/recursos/normas-y-directrices/definicion-del-museo/>
- Morales, C. T.** (Octubre de 2009). Fortaleciendo lo propio. Obtenido de www.museoscomunitarios.org
- Nagor, O.** (2020). Memoria Histórica contra Naturaleza. Obtenido de Memoria Histórica contra Naturaleza: <http://nagore.otsoa.net/memhn/patrimonio.htm#:~:text=El%20Patrimonio%20Cultural%20se%20divide,clasificar%20en%20Mueble%20e%20Inmueble.>
- OMT, O. M.** (1995). Collection of Tourism Expenditure Statistics (N.2). Rdo. Obtenido de <https://web.archive.org/web/20100922120940/http://pub.unwto.org/WebRoot/Store/Shops/Infoshop/Products/1034/1034-1.pdf>
- ONU.** (Junio de 2014). Centro de Información de las Naciones Unidas. Obtenido de <http://www.cinu.mx/temas/medio-ambiente/medio-ambiente-y-desarrollo-so/>

- ONU.** (Enero de 2015). Gobierno de México. Recuperado el 23 de Febrero de 2020, de <https://www.gob.mx/agenda2030>
- ONU.** (25 de Septiembre de 2015). Objetivos de Desarrollo Sostenible. Obtenido de Objetivos de Desarrollo Sostenible: <https://www.un.org/sustainabledevelopment/es/2015/09/la-asamblea-general-adopta-la-agenda-2030-para-el-desarrollo-sostenible/>
- ONU, C. d.** (Junio de 2014). Centro de Información de las Naciones Unidas. Recuperado el 23 de Febrero de 2020, de <http://www.cinu.mx/temas/medio-ambiente/medio-ambiente-y-desarrollo-so/>
- Rodríguez, E. A.** (2011). Evolución histórica del turismo. Obtenido de Evolución histórica del turismo.: http://vinculando.org/vacaciones_viajes/turismo_sostenible/3_evolucion_historica_del_turismo.html
- Sánchez, J. M.** (2007). Desarrollo local en el trópico mexicano. Obtenido de http://www.bib.uia.mx/tesis/pdf/014848/014848_03.pdf
- Sancho, A.** (2000). Introducción al Turismo. Madrid.
- SECTUR.** (17 de Abril de 2015). Secretaría de Turismo. Recuperado el 10 de Julio de 2020, de <http://www.sectur.gob.mx/hashtag/2015/04/17/ecoturismo/>
- SEMARNAT.** (2005). Guía de Normatividad Ambiental Aplicable al Ecoturismo Comunitario. México.
- Tabasco, G. d.** (2009). Tabasco-Nacajuca. Obtenido de Tabasco-Nacajuca: <http://www.inafed.gob.mx/work/enciclopedia/EMM27tabasco/municipios/27013a.html>
- Tabasco, g. d.** (2018). Nacajuca | Portal Tabasco. Obtenido de Nacajuca | Portal Tabasco: <https://tabasco.gob.mx/nacajuca>
- Toby, J. R.** (2009). Guía de preservación de colecciones: Una introducción para el cuidado de colecciones de museos comunitarios.
- UNESCO, O. d.** (2019). UNESCO, Organización de las Naciones Unidas para Educación, la Ciencia y la Cultura. Recuperado el 20 de Junio de 2020, de <https://es.unesco.org/themes/patrimonio-natural>