

**DESARROLLO DE APLICACIÓN JUNTA DIRECTIVA PREVISORA SEGUROS**

**APLICACIÓN JUNTA DIRECTIVA PREVISORA SEGUROS**

**EDWIN JAVIER DIAZ OVALLE  
HERNANDO CORREA LAZO**

**CORPORACIÓN UNIVERSITARIA MINUTO DE DIOS  
FACULTAD DE INGENIERÍA  
DEPARTAMENTO DE INFORMÁTICA, REDES Y ELECTRONICA  
PROGRAMA DE TECNOLOGÍA EN INFORMÁTICA  
BOGOTÁ, NOVIEMBRE 2011**

**DESARROLLO DE APLICACIÓN JUNTA DIRECTIVA PREVISORA SEGUROS**

**APLICACIÓN JUNTA DIRECTIVA PREVISORA SEGUROS**

**EDWIN JAVIER DIAZ OVALLE  
HERNANDO CORREA LAZO**

Trabajo de grado para optar  
el título de Tecnólogo en  
informática.

**Asesor:** Ing. Luis Eduardo  
Pérez Peregrino

**CORPORACIÓN UNIVERSITARIA MINUTO DE DIOS  
FACULTAD DE INGENIERÍA  
DEPARTAMENTO DE TECNOLOGÍA EN INFORMÁTICA  
BOGOTÁ, NOVIEMBRE 2011**

**Nota de aceptación**

---

---

---

---

---

---

---

**Firma del presidente del jurado**

---

**Firma del jurado**

---

**Firma del jurado**

**Bogotá D.C. Noviembre de 2011**

## **DEDICATORIA**

Dedicado a Dios ante mano, y a nuestros padres por apoyarnos incondicionalmente a lo largo del desempeño académico que hemos logrado, haciendo de nosotros personas con grandes valores humanos para servir a la sociedad y al mundo en general.

## TABLA DE CONTENIDO

INTRODUCCIÓN .....	08
<b>1.1. Título.....</b>	<b>09</b>
<b>1.2. Planteamiento del Problema.....</b>	<b>09</b>
<b>1.3 Alcances y Justificación.....</b>	<b>11</b>
<b>1.4. Objetivos.....</b>	<b>12</b>
1.4.1. Objetivo general.....	12
1.4.2. Objetivos específicos: .....	13
2. INGENIERÍA DEL PROYECTO .....	14
<b>2.1. Metodología y Modelo de Desarrollo.....</b>	<b>14</b>
3. ANÁLISIS Y DISEÑO.....	20
<b>3.1. Definición de Requerimientos .....</b>	<b>20</b>
3.1.1. Requerimientos Funcionales .....	21
3.1.2. Requerimientos No Funcionales: .....	23
<b>3.2. Descripción del sistema propuesto .....</b>	<b>24</b>
<b>3.3 Diseño del sistema propuesto .....</b>	<b>25</b>
3.3.1 Diagramas Estáticos: .....	42
3.3.2 Diagramas Dinamicos: .....	86
4. DSARROLLO.....	115
<b>4.1 Especificaciones Técnicas.....</b>	<b>115</b>
4.1.2. Software .....	115
4.1.2. Hardware.....	116
5. GLOSARIO .....	117
6. CONCLUSIONES.....	120
7. BIBLIOGRAFÍA.....	122
8. MANUALES.....	124
8.1.1 Manual Administrador.....	124
8.1.2 Manual Usuario Manejo Aplicación Web.....	132
8.1.3 Manual Usuario Manejo Aplicación Web Movil.....	136

## INTRODUCCIÓN

Aplicación Web y Versión Web Móvil para Junta Directiva Previsora Seguros, es un proyecto innovador que busca diseñar una aplicación orientada a dispositivos móviles y a la web en general, esquematizado para realizar la interacción directa de los miembros de la Junta Directiva de Previsora Seguros con un administrador de servicios web. Se desarrolló el aplicativo web en el lenguaje de programación PHP, lenguaje de presentación HTML5 y gestor de base de datos MySQL. Se empleó el CMS Joomla para la gestión de contenidos permitiendo así una mejor administración de los eventos.

El proyecto busca que los miembros de la Junta Directiva de Previsora de Seguros estén en constante comunicación, es decir cuando el administrador del grupo crea un evento los demás miembros reciben una notificación del evento que ha sido creado, con la información de este evento. Las personas que reciben dicha confirmación tienen la posibilidad de confirmar y/o ver el evento al cual han sido invitados. Al igual que los eventos, en el momento que se cree un documento se notificará a los miembros, estos Usuarios podrán revisar los documentos con cada uno de sus datos, además de comentar el documento general y cada uno de las versiones de los archivos.

En cada evento existe la posibilidad de asignar tareas a personas que no se encuentren dentro de la junta directiva, con el fin de permitir una organización eficiente de las actividades propuestas en el orden del día designado.

El usuario puede acceder a la información desde cualquier lugar, eligiendo el tipo de dispositivo que utilice para ello, actualmente existe una gran demanda de la

disponibilidad de la web en 100%, con la implementación de la versión móvil Junta Directiva Previsora de Seguros se espera gran interacción con el aplicativo como con sus funcionalidades.

Cabe indicar que se tendrán en cuenta las grandes diferencias que existen entre los usuarios que utilizan el aplicativo web y los usuarios que utilizarán el aplicativo móvil, como son los tipos de contenido que se van a manejar, capacidad de acceso a la información desde cualquier lugar en cualquier momento cuando el usuario lo necesite.

### **1.1. Título del proyecto**

Aplicación Previsora Seguros surge la idea de la creación de los ambientes Web, Web Móvil, de acuerdo a los requerimientos y alcances del proyecto que se fijaron directamente con Previsora de Seguros en la implementación Aplicación Web Junta Directiva Previsora De Seguros, Aplicación Web Versión Móvil Junta Directiva.

### **1.2. Planteamiento del Problema**

Según las reuniones que se llevaron a cabo con los clientes, donde se expuso la problemática general se identifica que los miembros de la junta directiva de Previsora Seguros tienen la necesidad de contar con una plataforma que sistematice la administración de los diferentes eventos que se llevan a cabo.

En primer lugar, se complicaba enviar la información acerca de los eventos de manera pertinente y eficaz, y recolectar los datos y opiniones, ya que cada uno de los miembros tiene la posibilidad de realizar sugerencias ha cerca de los eventos.

Además, el manejo de documentos era complicado, ya que en un correo se tiene una limitación de tamaño de los archivos adjuntos, y se debe mantener uniformidad sobre el versionamiento de los documentos del evento.

La aplicación, permite crear eventos con la información pertinente, y con la posibilidad de notificar en tiempo real por medio de correos, cuando se ha invitado a un evento, o cuando este se ha modificado, por ejemplo, la fecha u hora.

El versionamiento se genera automáticamente, es decir que cada documento principal, puede tener varias versiones, las cuales se pueden descargar desde la página, con previa autenticación del usuario, de esta manera no se tiene límite de documentos, ni de tamaño de los mismos.

Los documentos no deberían ser alojados en carpetas públicas del servidor, por lo que se decidió guardar los documentos en la misma base de datos, ya que se pueden preservar los documentos fácilmente realizando un respaldo de la misma, junto con la demás información de la plataforma.

Tanto los eventos, como los documentos principales, permiten que los usuarios de la junta, revisen y comenten, con la finalidad de que los comentarios estén visibles fácilmente para las personas que tienen acceso y para el mismo administrador.



### **1.3 Alcances y Justificación**

La Aplicación Junta Directiva Previsora Seguros, según lo que se ha definido con el cliente, contará principalmente con versión web y una versión web móvil, dentro de las funcionalidades de la aplicación se contará con un módulo de eventos es decir donde el administrador del sistema maneja la creación, edición, eliminación de eventos de los miembros de la Junta Directiva, cuando se crea un evento se le envía una solicitud o invitación a los usuarios que se hacen parte del evento, además de ellos se cuenta con el módulo de cuando el usuario es invitado al evento este si lo acepta podrá ser direccionado directamente a la página principal de Previsora Seguros, donde el usuario podrá iniciar sesión y así mismo podrá visualizar los detalles del evento al que ha sido invitado.

El usuario en este módulo podrá visualizar lista de invitados al evento se muestran los documentos adjuntos correspondientes del evento, ver las tareas pendientes o añadir sus comentarios, con la información del evento que se encuentra y los documentos adjuntos disponibles para descargar, cuando este decide descargar el documento se tiene en cuenta el nivel de seguridad que se exige con las reuniones con los clientes es decir, el usuario que cuente con los suficientes privilegios podrá descargar el documento, todo esto se controla con la contraseña de perfil con la que se inició sesión, entre los requerimientos que se definieron con el cliente existe el poder visualizar los documentos con su versionalidad es decir administrador puede crear un documento con un archivo adjunto. La Junta Directiva podrá hacer comentarios lo cual va a generar cambios en el archivo, el administrador lo hace y sube el nuevo archivo, el anterior documento no se borrará, por el contrario estará siempre disponible.

En el modulo de eventos como se mencionó anteriormente, en el momento que se crea o se edita un evento, se enviará un correo notificándolo. El administrador podrá entrar al evento revisar toda la información adjunta al evento, hacer comentarios y finalmente, confirmar la asistencia al mismo.

Entre el ultimo alcance tanto como para el aplicativo web y su version web movil es contar con un modulo Directorio donde encuentra la lista de personas de interés para la Junta Directiva con la información de contacto (email, teléfonos y direcciones) agregados por él administradora la aplicación, junto con su información personal.

#### **1.4. Objetivos**

Los siguientes son los objetivos planteados para el aplicativo de software junta directiva previsor seguros, estableciendo soluciones notorias a la problemática que este proyecto desea resolver.

##### **1.4.1. Objetivo general**

Desarrollar aplicación web y version movil colaborativa en dispositivos móviles celulares, que integre los componentes necesarios para especificar e implementar el diseño estructural a nivel de software.

### 1.4.2. Objetivos específicos

Los objetivos específicos del aplicativo son los siguientes:

- Desarrollar aplicativo que pueda ser distribuido en muchos teléfonos, no solo en teléfonos inteligentes (Smartphone), sino en teléfonos de baja gama, los cuales tienen características simples. La gran mayoría de teléfonos, de manera que esta aplicación básica sería desarrollada en esta plataforma.
- El aplicativo permite al usuario seleccionar los componentes o módulos que desea trabajar.
- Ofrecer un entorno fácil de usar, confiable y que permita consultar de forma rápida y veraz, la información que la aplicación tiene disponible.
- Permitir al usuario que por medio de la aplicación, tenga independencia y control sobre la información de usuarios de la Junta directiva previsor de seguros.
- Desarrollo de aplicación Web que permitan ofrecer un servicio a cada uno de los usuarios que interactúan directamente con el aplicativo a través de un servidor Web.

## **2. INGENIERÍA DEL PROYECTO**

Esta sección provee una completa descripción del diseño del aplicativo de software. Aquí se describen todos los datos, arquitecturas e interfaces y sus componentes a nivel de diseño.

### **2.1. Metodología y Modelo de Desarrollo**

Para el proyecto Junta Directiva Previsora Seguros, se aplicara el modelo RUP (Proceso Unificado Rational) este describe el desarrollo de software que se caracteriza por estar centrado en la arquitectura y por ser iterativo e incremental, su desarrollo y funcionalidad completa del sistema, además es la base en la etapa de análisis, construcción y pruebas.

En el modelo RUP se presentan dos etapas y cuatro fases para modelar el sistema, en la primera etapa denominada Ingeniería consta de dos fases Inicio concepción, elaboración, en la segunda etapa conocida como producción o desarrollo la cual consta de dos fases denominadas construcción y transición. Cada una de estas fases se divide en un número de iteraciones del sistema que proporcionan un control de cambios además de un incremento del sistema obteniendo mejoras a la funcionalidad del sistema.

En la fase inicial del proyecto, se procedio a establecer las necesidades identificadas de los usuarios que interactúan con la aplicación este proceso se

desarrolló con una investigación previamente realizada, con se obtiene como resultado la generación de los requerimientos del sistema, además se procederá a plantear y acordar el alcance del sistema, identificar y definir los riesgos directamente asociados al proyecto.

En la fase de elaboración, se procedio a llevar a cabo lo siguiente:

Ejecución y elaboración de esquemas que se utilizaron para ver el comportamiento general del sistema, además se seccionan los casos de uso ya generados anteriormente que nos permitieron definir la arquitectura base del sistema, en esta fase es muy importante la especificación de los casos de uso seleccionados.

Se diseño la solución preliminar del software llevando a cabo la elaboración de diagramas UML (Lenguaje Unificado de Modelamiento), para poder identificar y definir las clases, atributos, métodos, las relaciones existentes, funcionalidad que tiene actualmente el sistema, se elaboraron los esquemas generales para mostrar el comportamiento del software.

En la fase de construcción se realizo un proceso de refinamiento de ajustes en los tiempos, recursos y fases de iteración del sistema, además se define el plan de mantenimiento de los productos que se le hayan entregado al cliente en esta fase, se llevo a cabo lo siguiente:

Clarificar e implementar los casos de uso pendientes, se administraron los cambios pertinente de acuerdo a las evaluaciones y estudios realizados por los usuarios y se realizaron las mejoras para al sistema.

En el siguiente gráfico (ver gráfica No: 1 Etapas de desarrollo del aplicativo) se observa como el modelo RUP plantea las etapas de evolución en la implementación del proyecto:

### Etapas de desarrollo del proyecto.

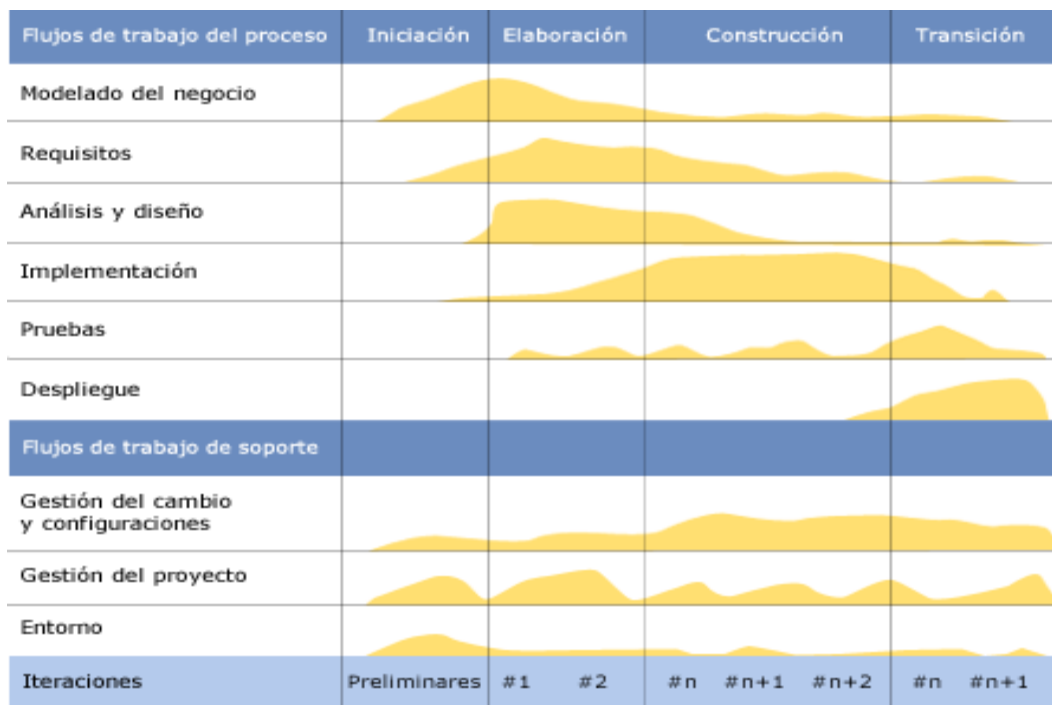

Gráfica No 1: Etapas de desarrollo del aplicativo, fuente: [http://es.wikipedia.org/wiki/Proceso\\_Unificado\\_de\\_Rational](http://es.wikipedia.org/wiki/Proceso_Unificado_de_Rational)

## Patrón de diseño arquitectura de software

El patrón de modelo que se aplicó en el desarrollo de aplicativo previsor seguros, será Modelo Vista Controlador (MVC), el cual está dividido en tres componentes distintos como lo son la interfaz de usuario conocida como vista, la lógica de control y los datos de la aplicación llamado el modelo.

El modelo es el Sistema de Gestión de Base de Datos, la Lógica de negocio, y el controlador es el responsable de recibir los eventos de entrada desde la vista, en el siguiente gráfico observamos cómo funciona el MVC (ver grafica No: 2).

### Modelo Vista Controlador

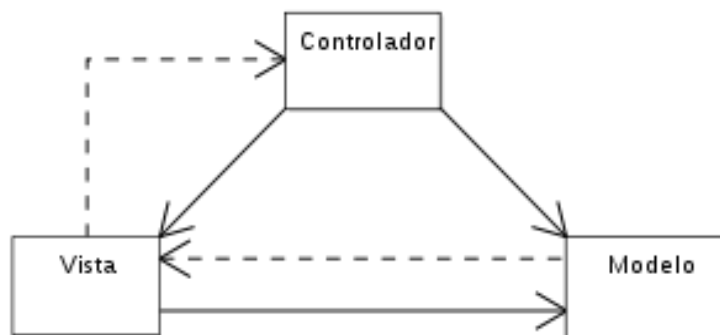

Gráfica No 2: Modelo Vista Controlador, fuente:  
[http://es.wikipedia.org/wiki/Modelo\\_Vista\\_Controlador](http://es.wikipedia.org/wiki/Modelo_Vista_Controlador)

En la grafica anterior se observa el diagrama del patrón MVC donde se muestra la relación entre el modelo la vista y el controlador; las líneas sólidas indican una asociación directa, y las punteadas una indirecta.

### Patrón de diseño arquitectura de software aplicando MVC



**Gráfica No 2 Plataforma Tecnologica**

Dentro de la arquitectura web de Previsora Seguros, que como característica es la flexibilidad se propone mantener está como el centro y desarrollar unos módulos que se adhieran a la misma, y se propone cuatro adhesiones (1) Aplicación Web Administración, (2) Aplicación Web Junta Directiva, (3) Aplicación Web Versión Móvil Junta Directiva .



El control de las interacciones entre cada uno de los objetos dispuesto en el sistema, lo realiza una clase llamada controlador. Esta se encargara de comunicar los objetos y permitirá que se separe el modelo en si del sistema, del desempeño y funcionamiento como tal.

Para la visualización del sistema, cada uno de los objetos incorporara un método, que lo represente gráficamente, el cual será utilizado para pintarlo en la clase "canvas", que proporciona el entorno gráfico para que el usuario pueda visualizar el mapa del sistema de una manera legible para los usuarios.

### **Carga y consulta**

La manipulación de los datos a cargar desde la base de datos hasta la aplicación se hace por medio de objetos DAO, con la finalidad de realizar una construcción eficiente y confiable, y que permita las actualizaciones y consultas encapsuladas en estos objetos.

Proceder a la siguiente etapa Modelo de diseño: se refina el modelo de análisis y lo adapta a un ambiente de implementación. Consiste en la implementación de diagramas de interacción y diagramas de transición de estados. Modelo de implementación: consiste en el código fuente de los objetos especificados en el modelo de diseño.

En la etapa final Modelo de prueba: es llevado a cabo mediante la realización de pruebas al modelo de implementación.

### **3. ANÁLISIS Y DISEÑO**

El análisis y diseño de un software es el proceso por el cual se define la estructura del aplicativo y la forma de desarrollo, la fase de análisis Junta Directiva Previsora Seguros está compuesto por las siguientes especificaciones:

#### **3.1. Definición de Requerimientos**

Una vez realizado el proceso de recaudación de información y habiendo analizado los requerimientos identificados con el cliente, a continuación se describen los requerimientos funcionales y no funcionales para el desarrollo de aplicativo Junta Directiva Previsora Seguros.

Usuarios:

- Junta Directiva :

Son todos los miembros de la Junta Directiva de Previsora Seguros caracterizados digitalmente por un nombre, apellido, correo electrónico, teléfono y otros datos personales que van a revisar todas las notificaciones que se generen a través de la administración del sistema

- Administrador del Sistema:

Es la persona encargada de crear, editar y eliminar los diferentes elementos que se van a crear en la aplicación

### **3.1.1. Requerimientos Funcionales**

Son aquellos que permiten determinar la funcionalidad del sistema. Para el presente proyecto se fijaron los siguientes:

#### **Administrador del Sistema**

El administrador del sistema podrá:

##### **1. Crear, Editar y Eliminar Junta Directiva**

Podrá insertar, activar y desactivar usuarios que tengan acceso a la Junta Directiva. Además de poder cambiar y actualizar la información a cada uno de los miembros de este grupo.

##### **2. Crear, Editar, Confirmar y Eliminar Evento**

El administrador podrá insertar, activar y desactivar eventos, estas citas estarán caracterizados por un nombre, una fecha, una agenda y una descripción, además de una acta que el administrador insertará en el momento que el lo vea necesario y tendrá el mismo manejo que se describirá en el punto siguiente.

Es importante aclarar que en el momento de crear o modificar un evento, se le enviará un correo notificando a cada uno de los miembros de la Junta Directiva.

##### **3. Crear, Editar y Eliminar Documento Privado**

Los documentos son archivos que se van a subir al sitio y que se va manejar con las siguientes características:

## **Seguridad**

- (1) Con el fin que no haya posibilidad que ni por coincidencia, los archivos se guardaran en carpetas privadas en el servidor. En el momento que se pida la descarga del documento, la aplicación web va pedir la confirmación de la clave, lee el documento y lo reescribe en el "Request" para que sea descargado.
- (2) Como se mencionó anteriormente, en el momento que se requiera bajar el documento se va pedir una clave.

## **Versionamiento**

- (1) El administrador puede crear un documento con un archivo adjunto. La Junta directiva podrá hacer comentarios lo cual va generar cambios en el archivo, el Administrador lo hace y sube el nuevo archivo, el anterior documento no se borrará, por el contrario estará siempre disponible.

Los Usuarios de la Junta Directiva al abrir un documento van a ver el título, el nombre, la fecha de creación, una lista de versiones de los archivos ordenados desde la última que se subió hasta el primero que se subió y finalmente los comentarios de cada uno de los Miembros de la Junta.

## **Miembros de la Junta Directiva**

Los Miembros de la Junta Directiva podrán:

4. Revisión, Confirmación y Comentarios sobre los eventos

Como se mencionó anteriormente, en el momento que se crea o se edita un evento, se enviará un correo notificándolo. El administrador podrá entrar al evento revisar toda la información adjunta al evento, hacer comentarios y finalmente, confirmar la asistencia al mismo.

## 5. Revisión, Confirmación y Comentarios sobre los documentos

Al igual que los eventos, en el momento que se cree un documento se notificará a los miembros, estos Usuarios podrán revisar los documentos con cada uno de sus datos, además de comentar el documento general y cada uno de las versiones de los archivos.

### **3.1.2. Requerimientos no funcionales:**

Para que el sistema funcione adecuadamente, se deben cumplir con unas condiciones mínimas, establecidas a continuación:

- Para que la version web del aplicativo funcione correctamente se debe de preferencia visullizar el naegador firefox, gromo o Internet explorer 8 en adelante.
- El dispositivo debe contar con la posibilidad de transferencia de datos, en primer lugar, para la instalación del software, bien sea vía bluetooth, WIFI o conexión con un computador de escritorio. En segundo lugar, para permitir las posibles actualizaciones que se lleven a cabo en el transcurso de la vida del programa y las notificaciones que se generan para el usuario.

- La pantalla del móvil, debe ser de preferencia policromática, para que se puedan diferenciar los identificadores en las convenciones de los mapas, ya que se estableció diferentes tonalidades para que el usuario los interactúe con el programa con mayor facilidad y fluidez.
- La aplicación debe tener tiempos de respuesta menores a 5 segundos

### **3.2. Descripción del sistema propuesto**

El desarrollo del aplicativo de Previsora de Seguros es orientado a la web y a la creación de su versión web móvil, permite la integración del CMS Joomla para la gestión de contenidos, siguiendo el patrón Modelo Vista Controlador (MVC), su desarrollo hace uso del paradigma de programación, lenguajes de desarrollo como PHP, lenguaje de presentación HTML5 en integración base de datos con el motor gestor de datos MySQL.

A continuación se describirá las funciones principales que se desarrollaron para el proyecto:

### 3.2.1 Aplicación Previsora Seguros Version Web

#### Proceso operativo del software

#### Notificación via email

El usuario recibirá un correo electrónico de notificación, con la invitación a un evento o reunion. (Ver Grafica No 1)

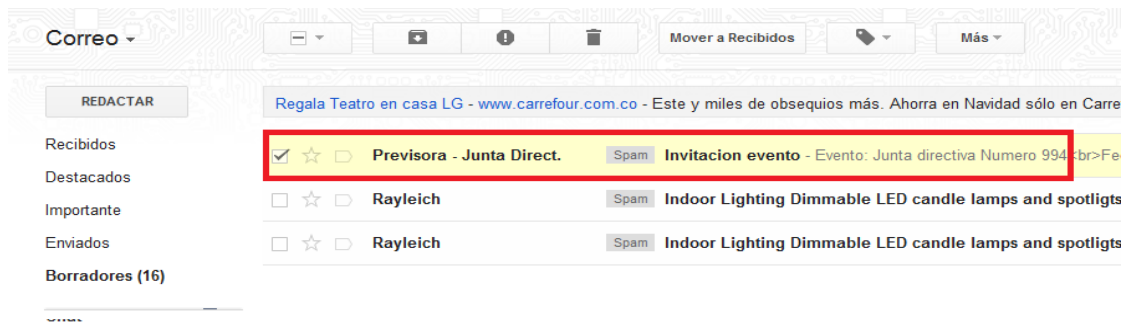

Gráfica No 1 Notificación Correo

Dentro de las opciones podrá confirmar su asistencia al evento desde su correo o incluso desde su dispositivo movil

Con la opción VER EVENTO que está disponible dentro del correo de notificación le dará acceso directo a la página de la Aplicación. (Ver Grafica No 2)

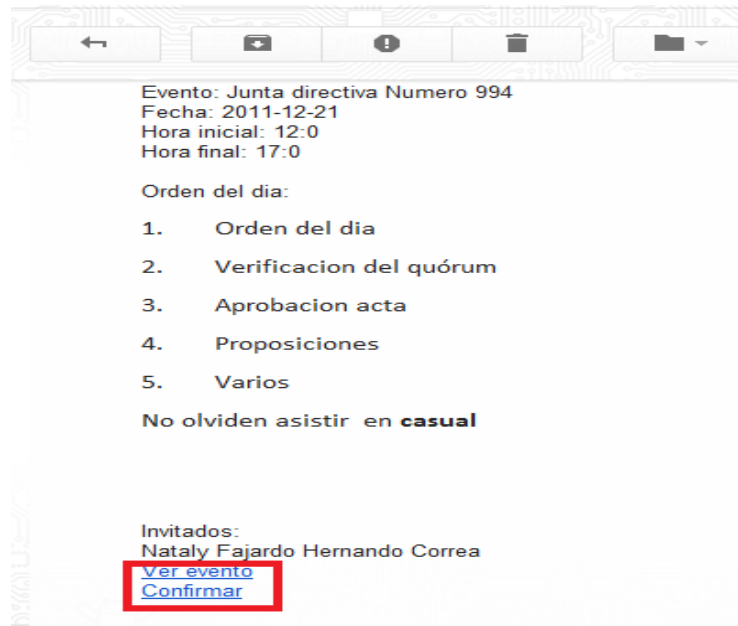

Gráfica No 2 Ver Evento o Reunion

Al dar click en VER EVENTO de inmediato será direccionado a la página de inicio de la Aplicación de Previsora. Allí deberá ingresar su usuario y contraseña. (Ver Grafica No 3)

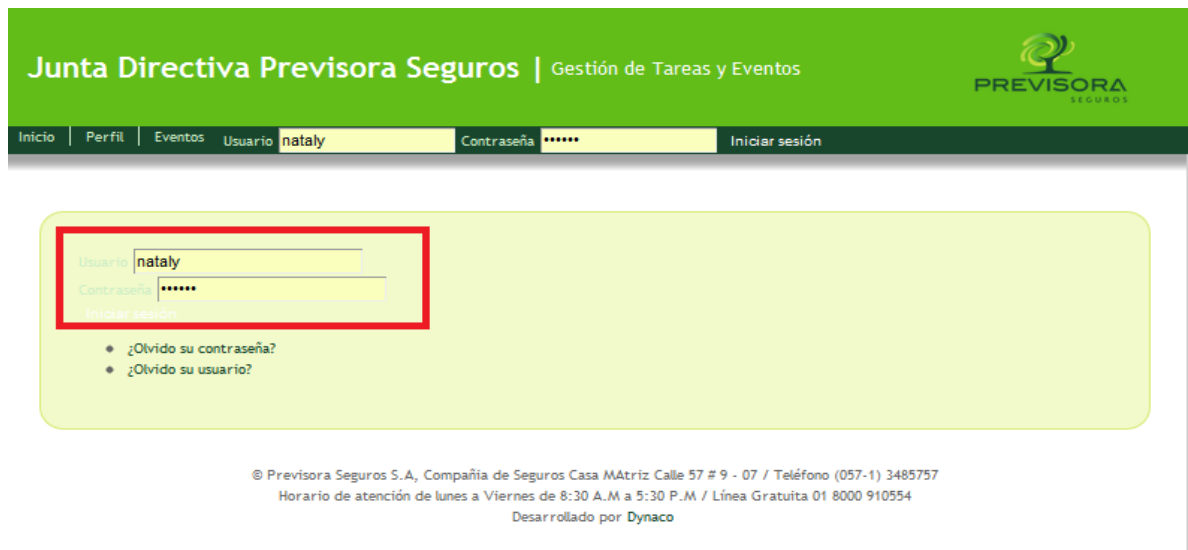

Gráfica No 3 Inicio Sesión



## Eventos

### Confirmar un evento

Luego de ingresar los datos será direccionado al evento a confirmar. (Ver Grafica No 4)



Gráfica No 4 Confirmar Evento o Reunion

Una vez de click en CONFIRMAR tendrá acceso a toda la información que contiene el evento, por medio del link VER MAS. (Ver Grafica No 5)



Gráfica No 5 Confirmar Evento o Reunion

En la parte inferior de la lista de invitados al evento se muestran los documentos adjuntos correspondientes del evento, ver las tareas pendientes o añadir sus comentarios.

Observaremos el funcionamiento de cada uno a continuación.

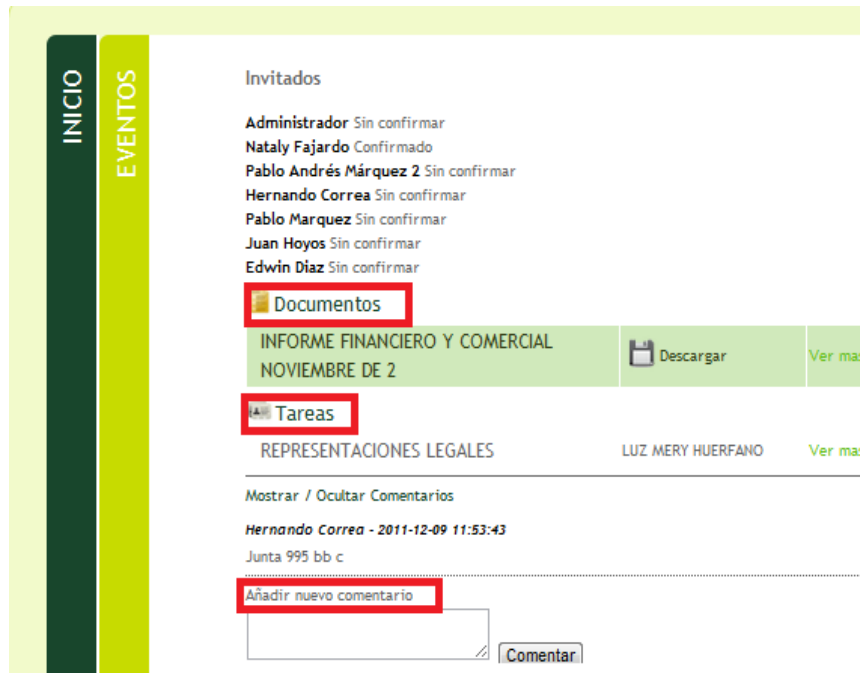

Gráfica No 6

## Documentos

### Descargar Documentos

Con la información del evento encuentra los documentos adjuntos disponibles para descargar. (Ver Grafica No 7)

- Primero de click en descargar.

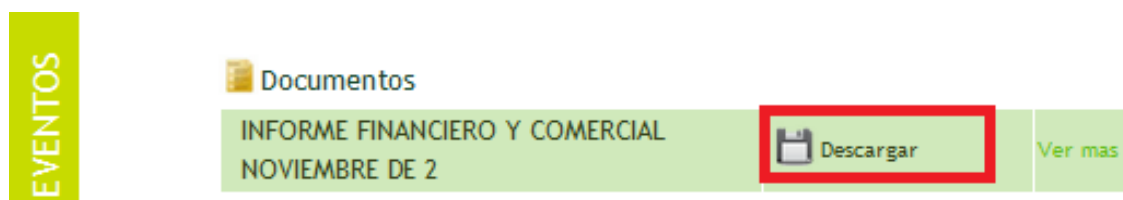

Gráfica No 6 Descargar Documentos

- Posteriormente aparece una ventana solicitando una contraseña que le permitirá realizar la descarga del documento. Esta es la misma contraseña de su perfil y garantiza la seguridad de la descarga. Ingrésele en el espacio en blanco y de click en descargar. (Ver Grafica No 8)

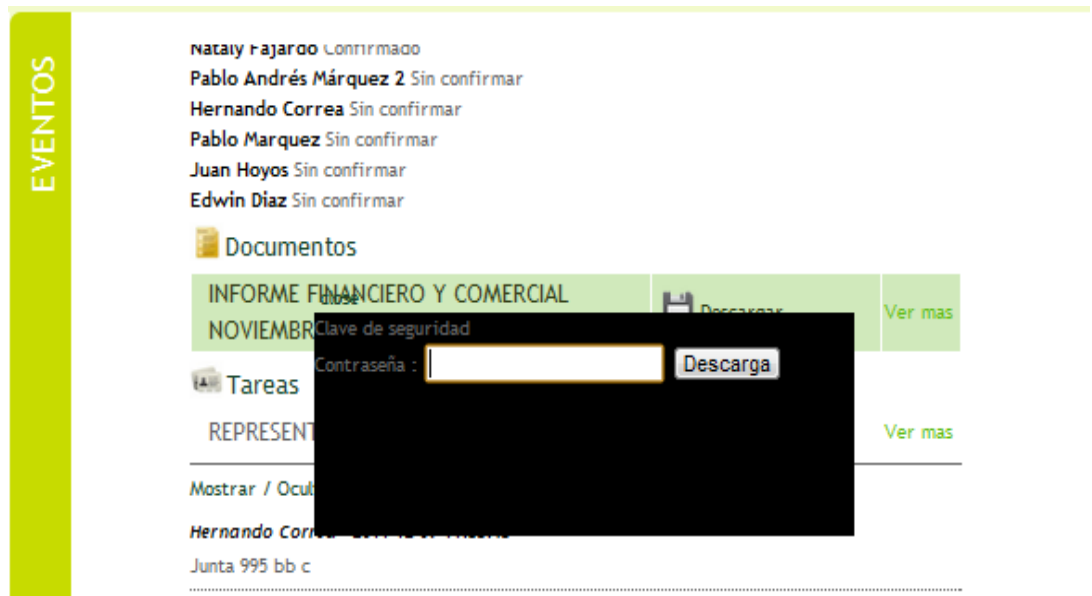

Gráfica No 8 Descargar Documentos Seguridad

**Al finalizar la descarga, el documento estará disponible para su lectura. Como lo podemos observar en la siguiente imagen. (Ver Grafica No 9)**

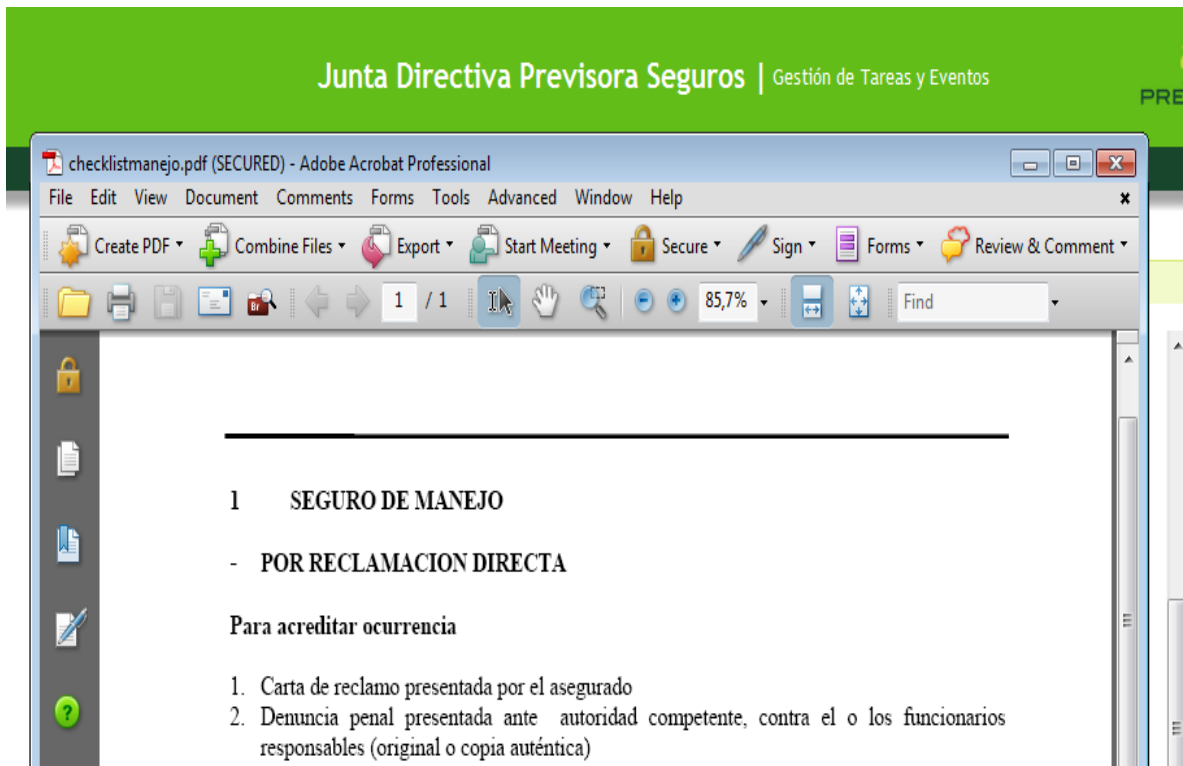

Gráfica No 9 Visualización Documento Descargado

## Tareas

Éstas se les asignan a personas NO invitadas a un evento. Para ver los detalles de una tarea haga click en VER MÁS. (Ver Grafica No 10)

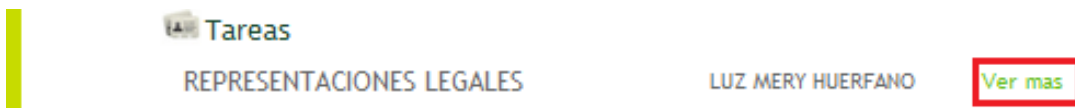

Gráfica No 10 Tareas Junta Directiva

Enseguida emergerá una ventana con la descripción completa de la tarea creada.

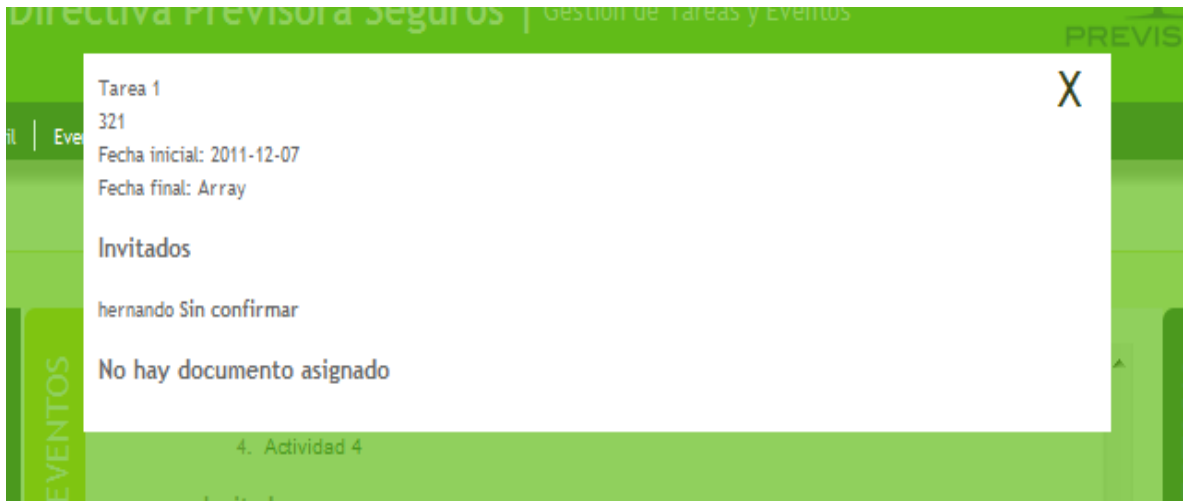

Gráfica No 10 Tareas Junta Directiva

### Añadir comentarios

Debajo de la lista de tareas encontrará la opción **MOSTRAR/OCULTAR COMENTARIOS**, que permite acceder al donde usted podrá añadir sus comentarios. (Ver Grafica No 11)

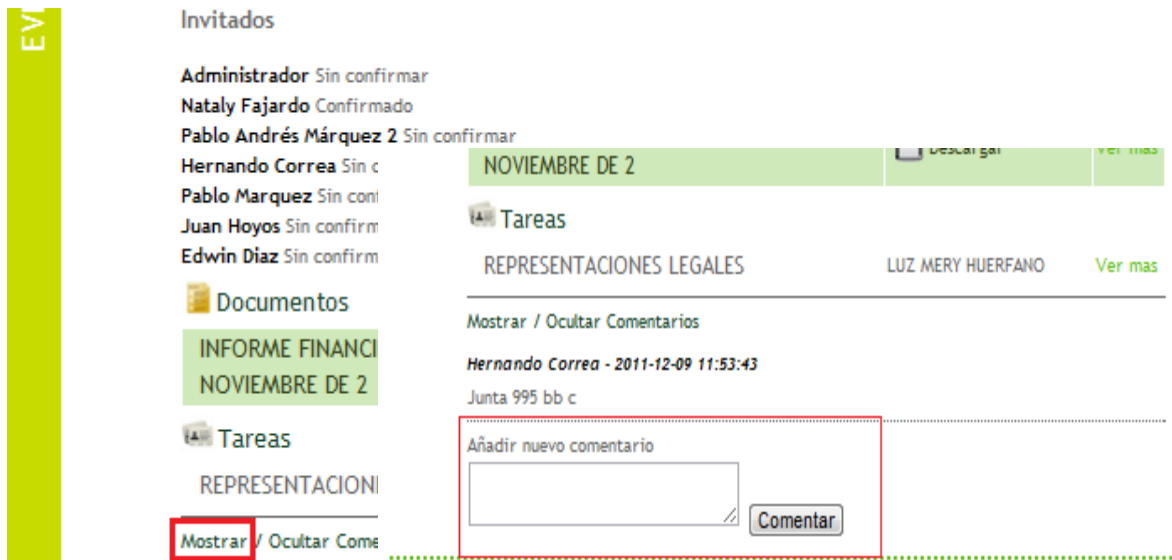

Gráfica No 11 Añadir Comentarios

## Directorio

En el costado derecho encuentra la barra DIRECTORIO. De click para abrir la sección.

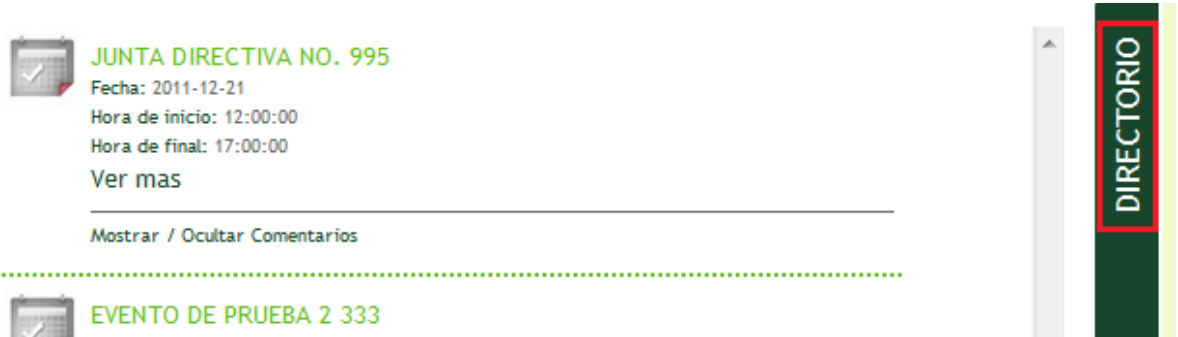

The screenshot shows a sidebar menu on the right with a red box around the 'DIRECTORIO' option. The main content area displays two event cards. The first card is for 'JUNTA DIRECTIVA NO. 995' with details: Fecha: 2011-12-21, Hora de inicio: 12:00:00, Hora de final: 17:00:00, and a 'Ver mas' link. Below it is a link 'Mostrar / Ocultar Comentarios'. The second card is for 'EVENTO DE PRUEBA 2 333'.

En esta sección encuentra la lista de personas de interés para la Junta Directiva con la información de contacto (email, teléfonos y direcciones) agregados por él administradora la aplicación, junto con su información personal. (Ver Grafica No 12)



The screenshot shows the 'DIRECTORIO' section of the application. On the left, there is a vertical menu with three options: 'INICIO', 'EVENTOS', and 'DIRECTORIO', with 'DIRECTORIO' highlighted in yellow. The main content area lists four people with their contact information:

- ADMIN**  
Nombre: Administrador  
Correo: disenador@dynaco.co
- GUSTAVO**  
Nombre: Gustavo del Castillo  
Correo: gustavo@delcastillo.com.co  
Direccion: carrera 9 No 52-26  
Ciudad: Bogota  
Telefono: 3108602298
- NATALY**  
Nombre: Nataly Fajardo  
Correo: disenador1@dynaco.co  
Direccion: Calle 68 c # 68 - 61  
Ciudad: Bogota  
Telefono: 5718050113
- PABLO.MARQUEZ2**

The 'NATALY' entry is highlighted with a red box.

Gráfica No 12 Directorios

## Aplicación Previsora Seguros Version Web Movil

Proceso operativo del software

### Notificación Vía mail

Recibirá un correo electrónico de notificación, con la invitación a un evento. (Ver Grafica No: 13).



Gráfica No 13 Notificación Correo



Dentro de las opciones podrá confirmar su asistencia al evento desde su dispositivo móvil.

Con la opción *ver evento* que está disponible dentro del correo de notificación le dará acceso directo a la página de la Aplicación Previsora Seguros. (Ver Grafica No: 14)

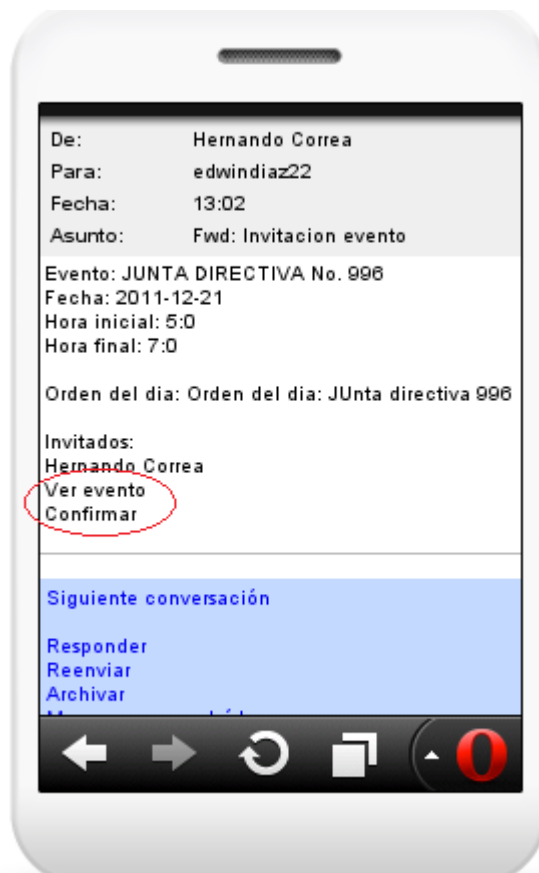

Gráfica No 14 Ver Evento

Al dar click en *VER EVENTO* de inmediato será direccionado a la página de inicio de la Aplicación de Previsora. Allí deberá ingresar su usuario y contraseña. (Ver Grafica No: 15).



Gráfica No 15 Inicio Sesión Previsora Seguros

Cuando el usuario da click INICAR SESIÓN, inmediatamente es direccionado a la página principal Previsora Seguros Junta Directiva, al dar click en EVENTOS sera redirrigionado al modulo eventos. (Ver Grafica No: 16).



Gráfica No 17 Página Junta Directiva Principal Previsora Seguros

## Eventos

### Confirmar un evento

Luego de ingresar los datos será direccionado al evento a confirmar. (Ver Grafica No: 18).

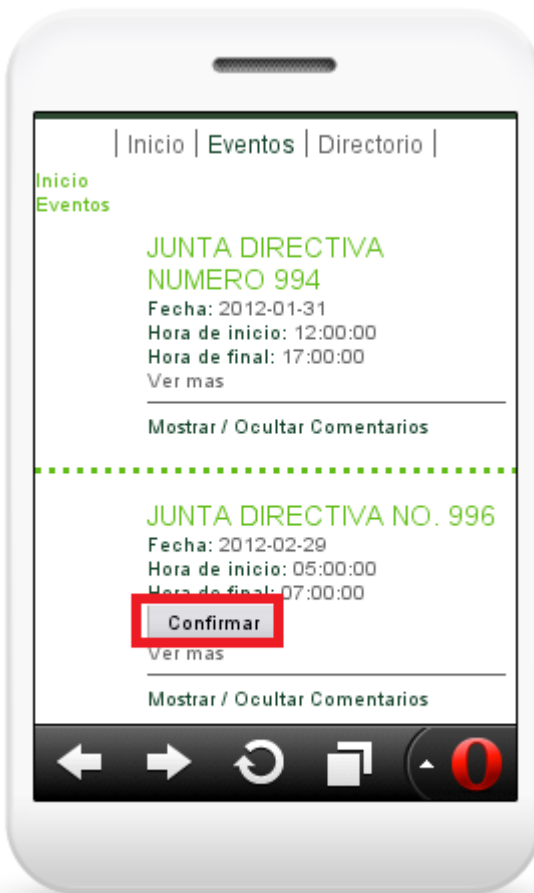

Gráfica No 18 Eventos Junta Directiva

Una vez el usuario de click en CONFIRMAR tendrá acceso a toda la información que contiene el evento, por medio del link VER MAS. (Ver Grafica No: 19).



Gráfica No 19 Eventos Junta Directiva Confirmados

Debajo de la lista de invitados al evento se encuentran los documentos adjuntos correspondientes del evento, ver las tareas pendientes o añadir sus comentarios. (Ver Grafica No: 20).



Gráfica No 20 Visualización Documentos y Tareas Junta Directiva Previsora Seguros

### Directorio

En la parte superior encuentra la barra DIRECTORIO. De click para abrir esta sección.

En esta sección encuentra la lista de personas de interés para la Junta Directiva con la información de contacto (email, teléfonos y direcciones) agregados por él administradora la aplicación, junto con su información personal.. (Ver Grafica No: 21).



Gráfica No 21 Directorios

También el usuario tendrá la opción de visualizar a todos los miembros que hacen parte de la Junta Directiva Previsora Seguros, y tener la disponibilidad de datos personales para su rápida ubicación

### **3.3 Diseño del sistema propuesto**

El diseño del sistema se refiere básicamente a la definición y estructura de los requerimientos previamente establecidos y analizados correctamente, en este proceso se utilizara UML (Lenguaje Unificado De Modelado) es lenguaje de modelado de sistemas de software más conocido y utilizado en la actualidad, además este ofrece un estándar para describirlo, incluyendo los aspectos conceptuales como las funciones del sistema, la lógica de negocio y aspectos concretos como expresiones de lenguajes de programación, esquemas de bases de datos, basándose en esta estructura Trasmimovil se implementaran los tipos de diagramas estáticos y dinámicos que se mencionaran y explicaran a continuación:

#### **3.3.1 Diagramas Estáticos:**

Se encargan de presentar qué componentes (entidades, objetos, áreas, clases, etc.) Se van implementar en cada uno de los módulos del sistema a implementar o modelar. También se encargan de estructurar como deben estar diseñados estos elementos, para el desarrollo de Trasmimovil se implementaran los siguientes diagramas:

#### **Diagrama de clases**

En el siguiente diagrama se describirá la estructura de las distribuciones de las clases de la Aplicación Previsora Seguros, se observara la estructura del sistema presentando sus atributos, relaciones y el funcionamiento del sistema.



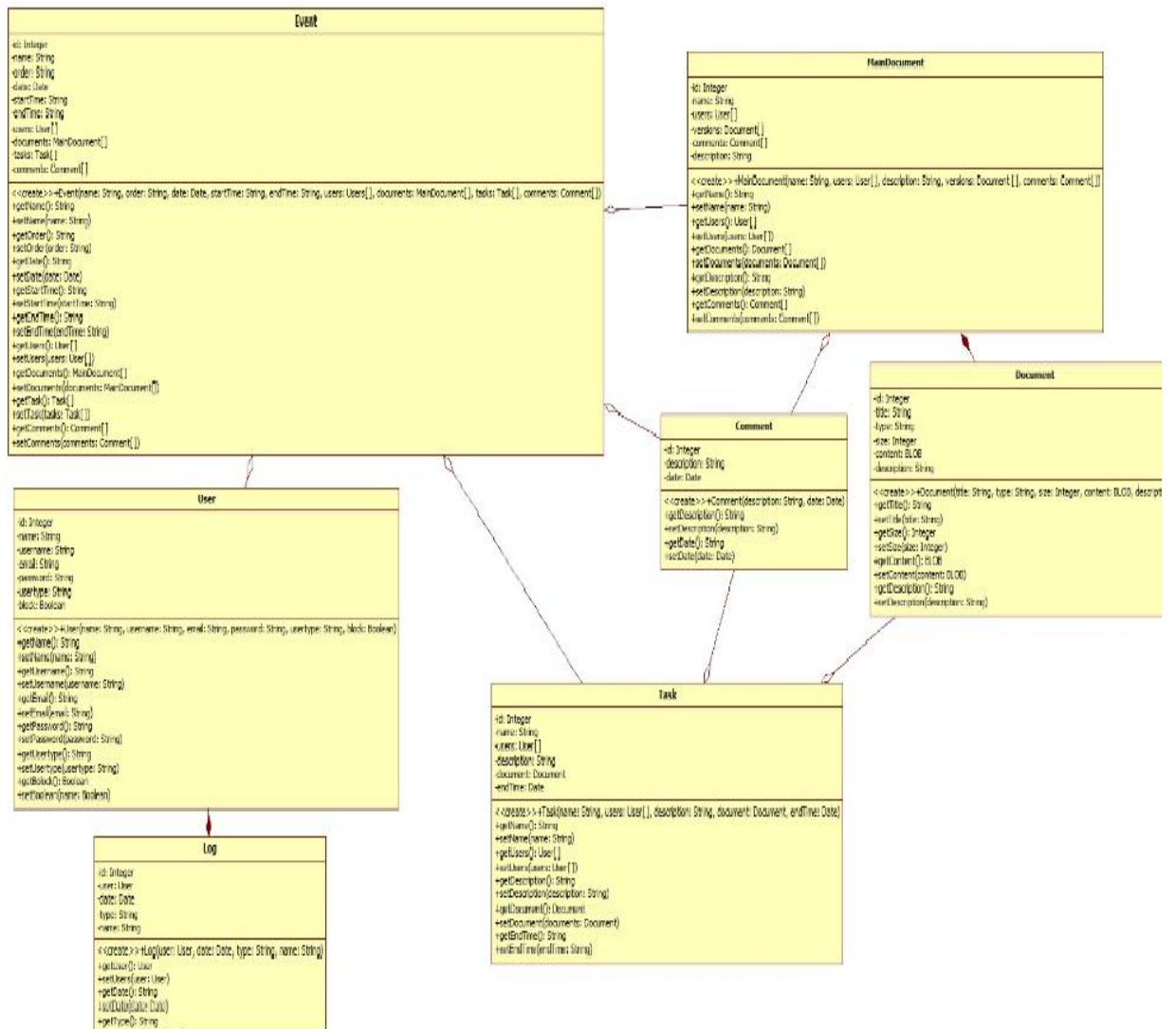

Gráfica No 9: Diagrama de clases Previsora Seguros

En este diagrama se describirá la estructura de la distribución de las clases de Previsora Seguros, a través de DAO (Data access object):

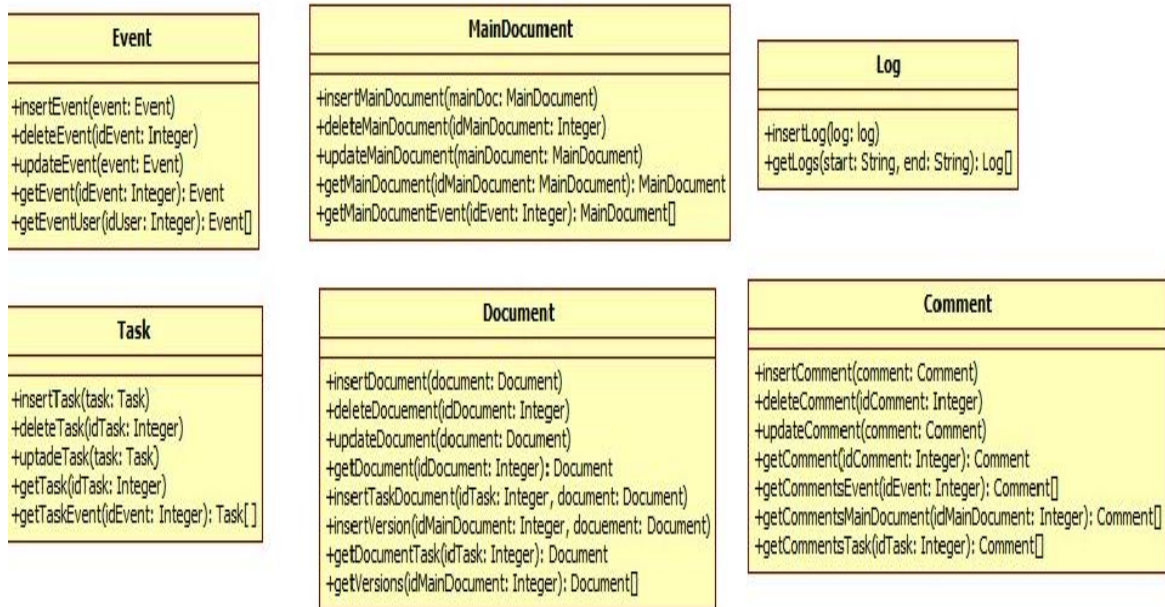

Gráfica No 9: Diagrama de clases DAO Previsora Seguros

**Diagramas de casos de uso:**

Son diagramas que presentan el comportamiento e interacción entre los actores del sistema. A continuación se evidencias los casos del uso para el usuario final.

## Caso de uso 1: Comentar Documento

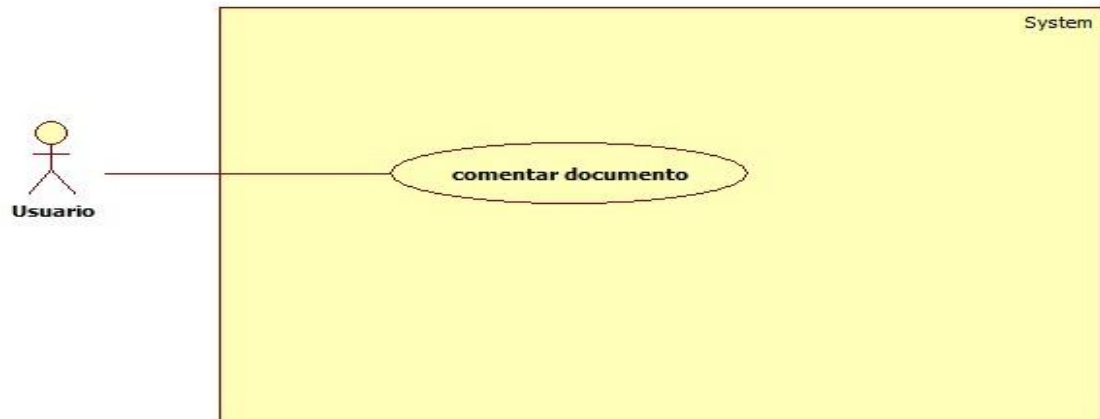

Nombre : Comentar Documento
Descripción: Usuario podra comentar los documentos que se hayan creados en el sistema.
Flujo de eventos: Flujo Basico Usuario Ingresa al sistema -> Eventos → Mostrar → Documentos→ Comentarios Flujo Alternativo: Error→ El comentario no se genero correctamente.
Precondiciones: Usuario debe estar logeado en el sistema, debe tener al menos un evento confirmado.
Post Condiciones: Se añidio comentario.

## Caso de uso 2: Comentar evento

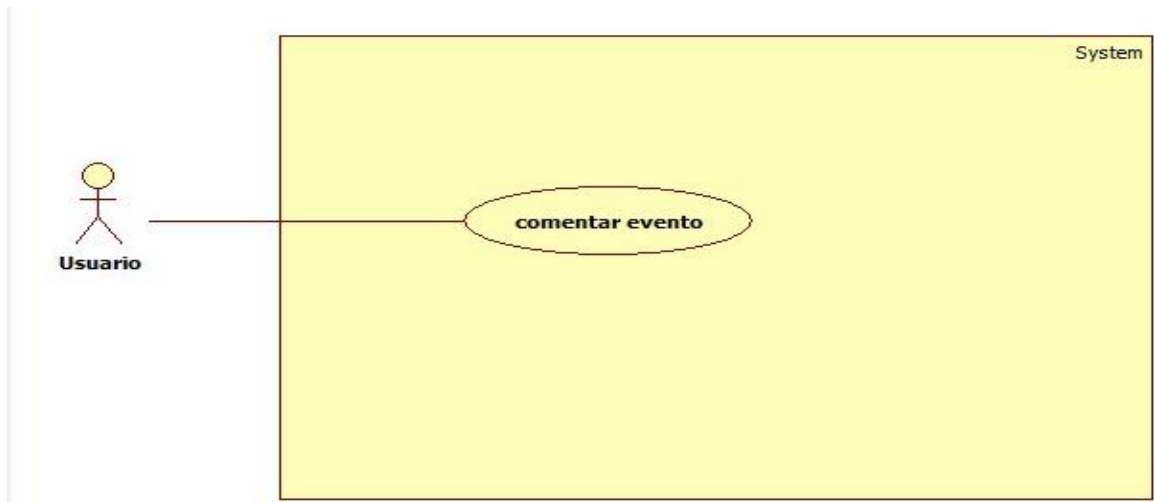

Nombre: Comentar evento
Descripcion: Usuario podra comentar los eventos que se hayan creados en el sistema.
Flujo de eventos: Flujo Basico Usuario Ingresa al sistema -> Eventos → Comentarios Flujo Alternativo: Error→ El comentario no se genero correctamente.
Precondiciones: Usuario debe estar logeado en el sistema, debe tener al menos un evento confirmado.
Post Condiciones: Se añadio comentario en el evento.

### Caso de uso 3: Comentar tarea

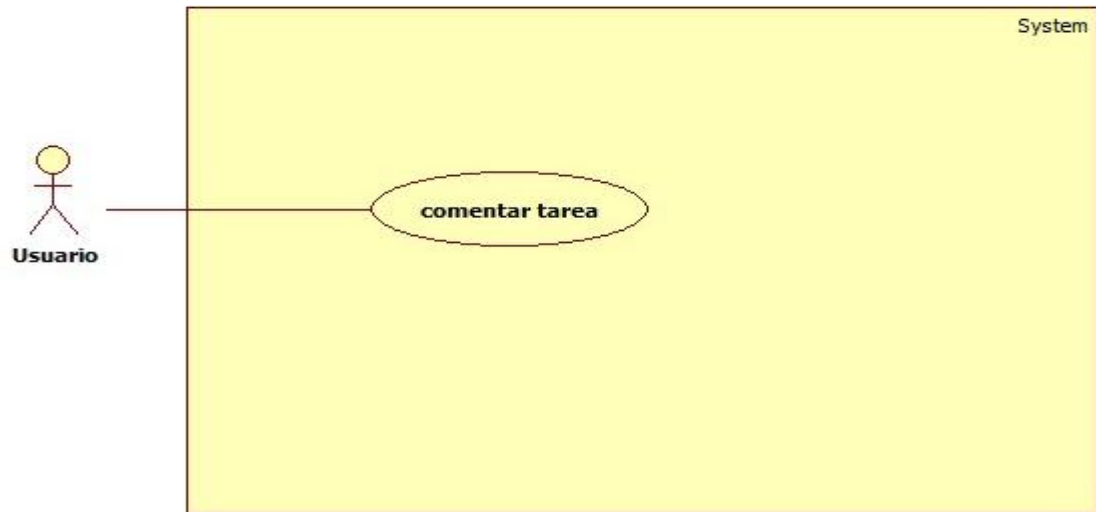

Nombre : Comentar tarea
Descripcion: Usuario podra comentar las tareas que se hayan creados en el sistema.
Flujo de eventos: Flujo Basico Usuario Ingresa al sistema -> Eventos → Tareas → Ver Mas Flujo Alternativo: Error→ Hacer algo → No hay tareas asignadas.
Precondiciones: Usuario debe estar logeado en el sistema, debe tener al menos una tarea asignada en el sistema.
Post Condiciones: Se añadio comentario en la tarea.

#### Caso de uso 4: Confirmar evento seleccionado

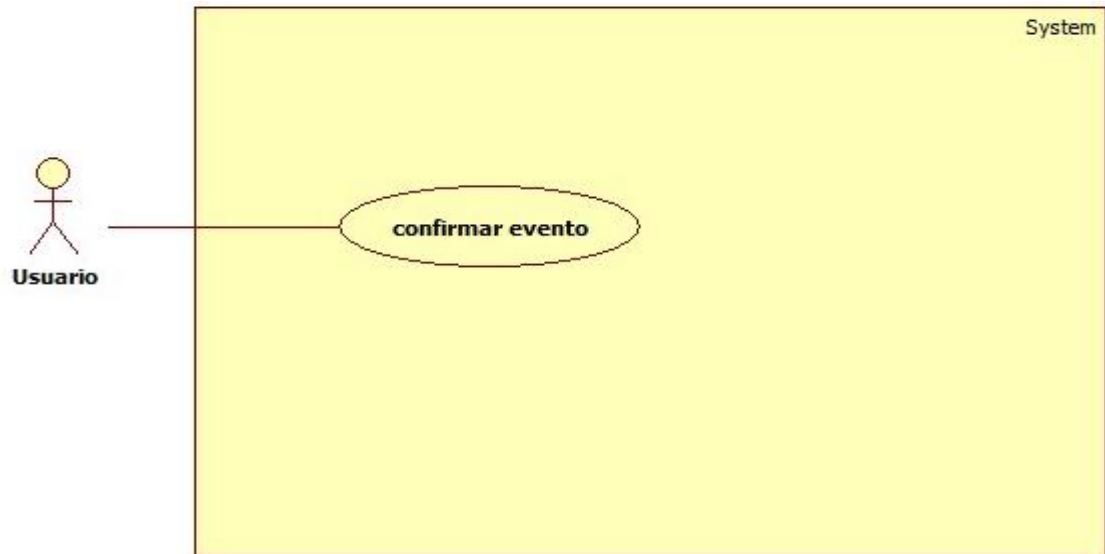

Nombre : Confirmar evento
Descripcion: El usuario podra confirmar los eventos a cuales asistira.
Flujo de eventos: Flujo Basico Usuario Ingresa al sistema -> Eventos → Confirmar Error→ Eventos → No existen eventos asignados.
Precondiciones: Usuario debe estar logeado en el sistema, debe tener al menos un evento asignado en el sistema.
Post Condiciones: Confirmar.

## Caso de uso 5: Descargar documento



Nombre : Descargar documento
Descripcion: El usuario podra descargar los documentos deacuerdo a los privilegios asignados.
Flujo de eventos: Flujo Basico Usuario Ingresa al sistema -> Eventos → Documentos → Descargar Flujo Alternativo: Error→ Descargar → Clave de descarga Incorrecta
Precondiciones: Usuario debe estar logeado en el sistema, debe tener los permisos de seguridad de descargar correspondientes.
Post Condiciones: Descarga Correcta.

## Caso de uso 6: Ingresar al aplicativo

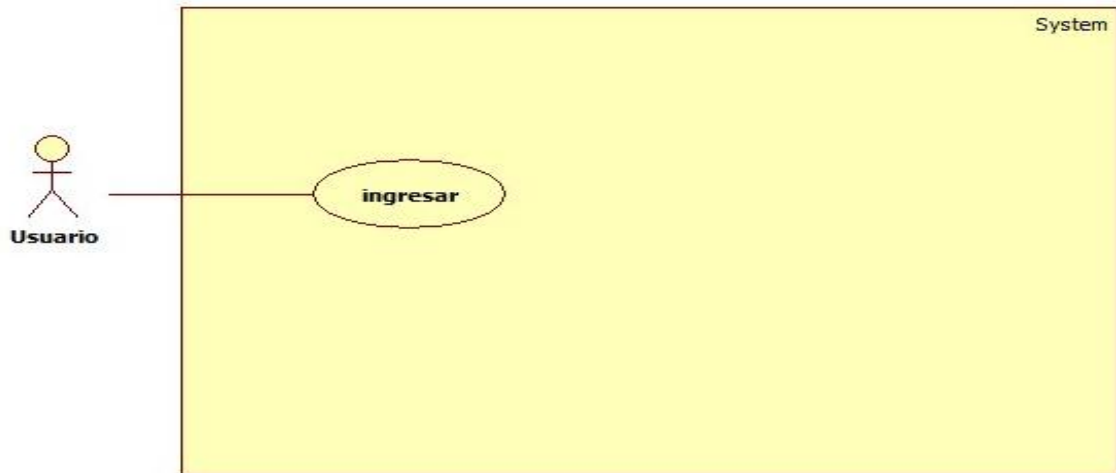

Nombre : Ingresar al aplicativo
Descripcion: El usuario tendra acceso al aplicativo, de acuerdo a usuario y contraseña asignados.
Flujo de eventos: Flujo Basico Inicio → Digita datos → Validacion → Ingreso a la pagina principal. Flujo Alternativo: Datos incorrectos → Error de autenticación.
Precondiciones: El actor debe tener un usuario y password asignados, contar con los privilegios asignados por el administrador.
Post Condiciones: Ingreso correcto.



## Caso de uso 7: Salir Aplicativo

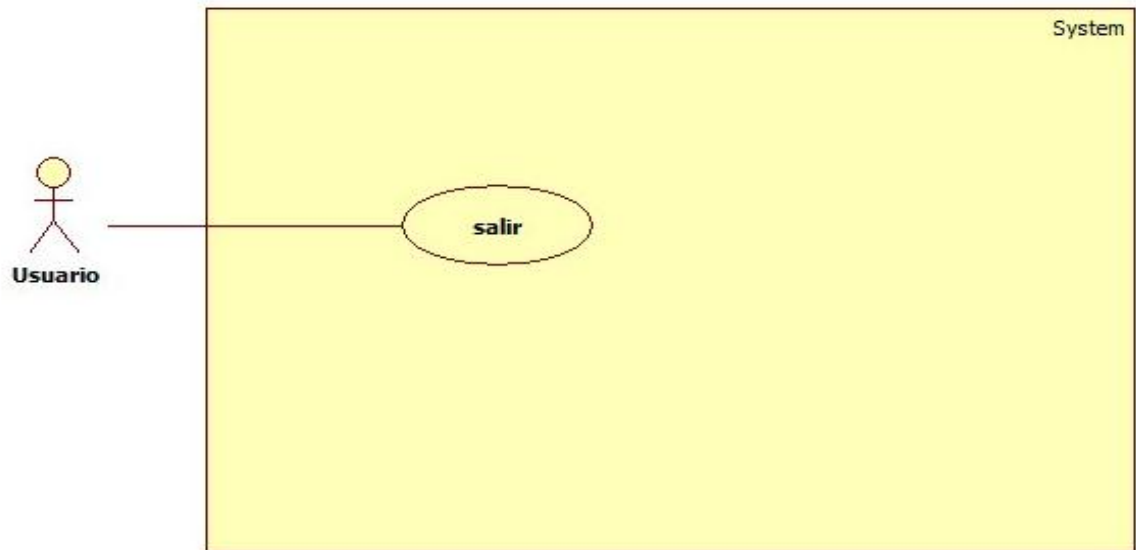

Nombre : Salir Aplicativo
Descripcion: El usuario finalizara la sesión cuando el lo requiera.
Flujo de eventos: Flujo Basico Usuario Ingresa al sistema -> Eventos → Finalizar sesión. Flujo Alternativo: El sistema comprueba la validez del cierre de sesión, si esto no se cumple se avisa al administrador de ello permitiéndole que los corrija.
Precondiciones: Usuario debe estar logeado en el sistema.
Post Condiciones: Se ha finalizado la sesión correctamente.

## Caso de uso 8: Ver Documento



Nombre : Ver Documento
Descripcion: Usuario podra ver los documentos creados en el sistema.
Flujo de eventos: Flujo Basico Usuario Ingresa al sistema -> Eventos → Mostrar → Documentos Flujo Alternativo: Error→ No hay documentos en el evento.
Precondiciones: Usuario debe estar logeado en el sistema, debe tener al menos un evento confirmado
Post Condiciones: Vista Documento.

## Caso de uso 9: Ver Evento



Nombre : Ver Evento
Descripcion: Usuario podra ver los eventos creados en el sistema.
Flujo de eventos: Flujo Basico Usuario Ingresa al sistema -> Eventos → Mostrar Flujo Alternativo: Error→ No hay eventos creados para el usuario.
Precondiciones: Usuario debe estar logeado en el sistema, debe tener al menos un evento creado.
Post Condiciones: Mostrar Evento.

## Caso de uso 10: Ver Tarea

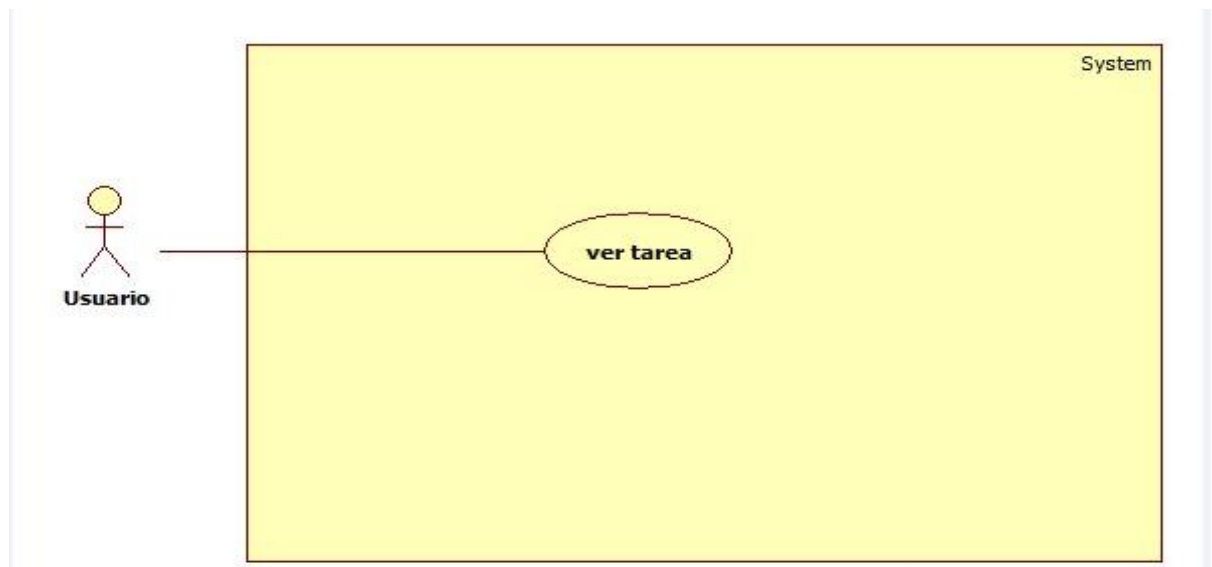

Nombre : Ver Tarea
Descripcion: Usuario podra verlas tareas asignadas por parte del administrador.
Flujo de eventos: Flujo Basico Usuario Ingresa al sistema -> Eventos → Tareas → Ver Mas Flujo Alternativo: Error→ Hacer algo → No hay tareas asignadas.
Precondiciones: Usuario debe estar logeado en el sistema, debe tener al menos una tarea asignada.
Post Condiciones: Visualizacion de Tarea.

## Caso de uso 11: Ver Usuario

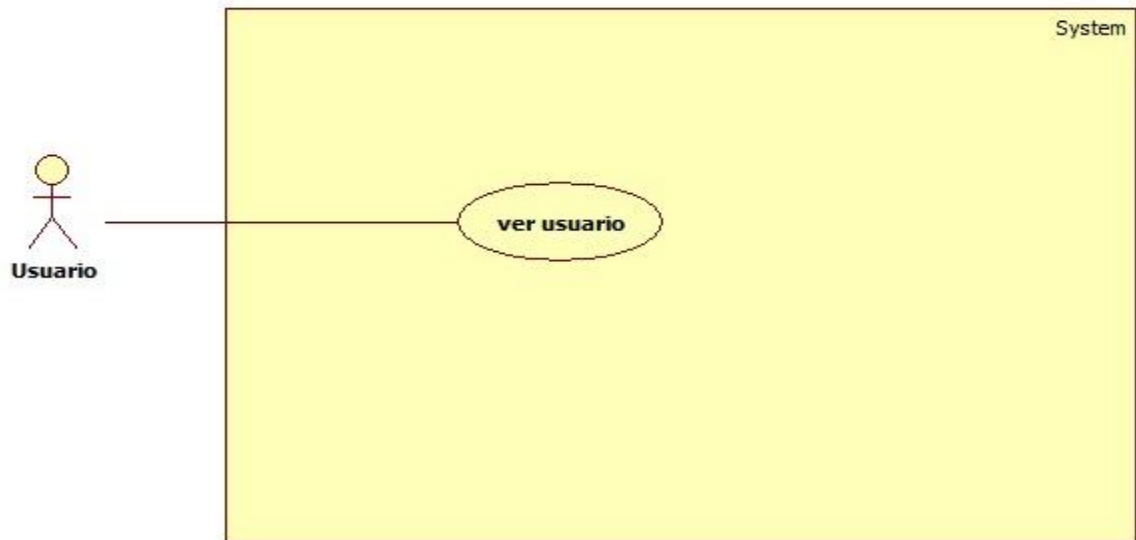

Nombre : Ver usuarios
Descripcion: El usuario podra ver su perfil en el sistema con sus datos personales.
Flujo de eventos: Flujo Basico Usuario Ingresa al sistema -> Inicio → Perfil
Precondiciones: El usuario debe existir en el sistema, y estar logeado.
Post Condiciones: Ver Perfil.

## Caso de uso 12: Ver Versión Documento

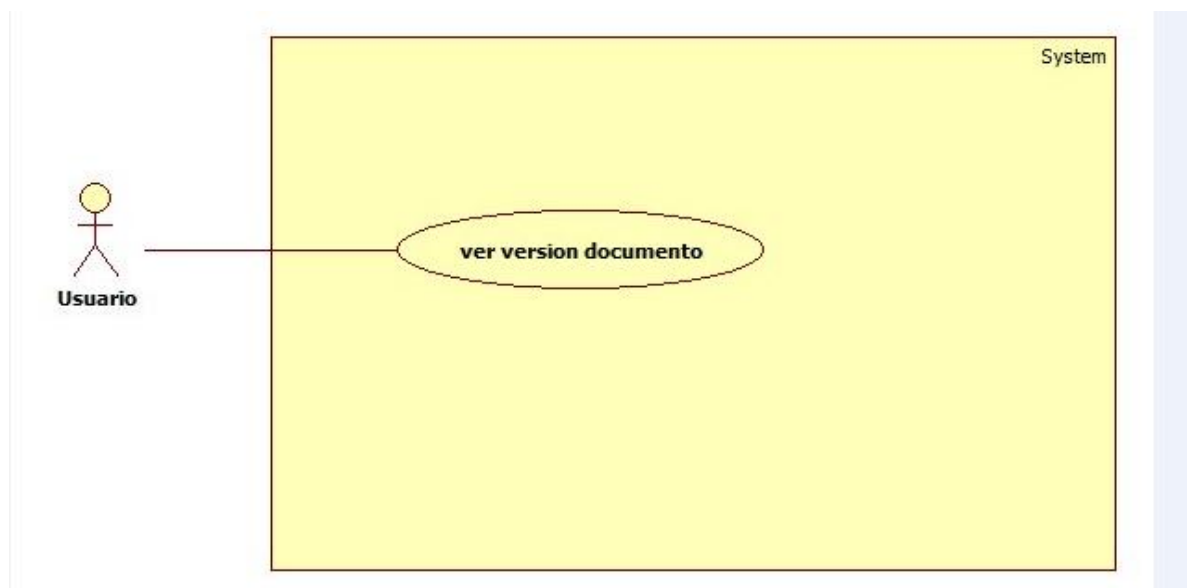

Nombre : Ver Versión Documento
Descripcion: Usuario podra ver versión de los documentos creados en el sistema.
Flujo de eventos: Flujo Basico Usuario Ingresa al sistema -> Eventos → Mostrar → Documentos Flujo Alternativo: Error→ No hay nueva versiones en el documento.
Precondiciones: Usuario debe estar logeado en el sistema, debe tener al menos un evento confirmado
Post Condiciones: Ver Documenta Actualizado.

### Diagrama de caso de uso del usuario:

En el siguiente diagrama se observa los pasos o actividades que realiza el usuario para llevar a cabo determinado proceso en el aplicativo, es decir la secuencia de iteraciones que ejecuta en el sistema.

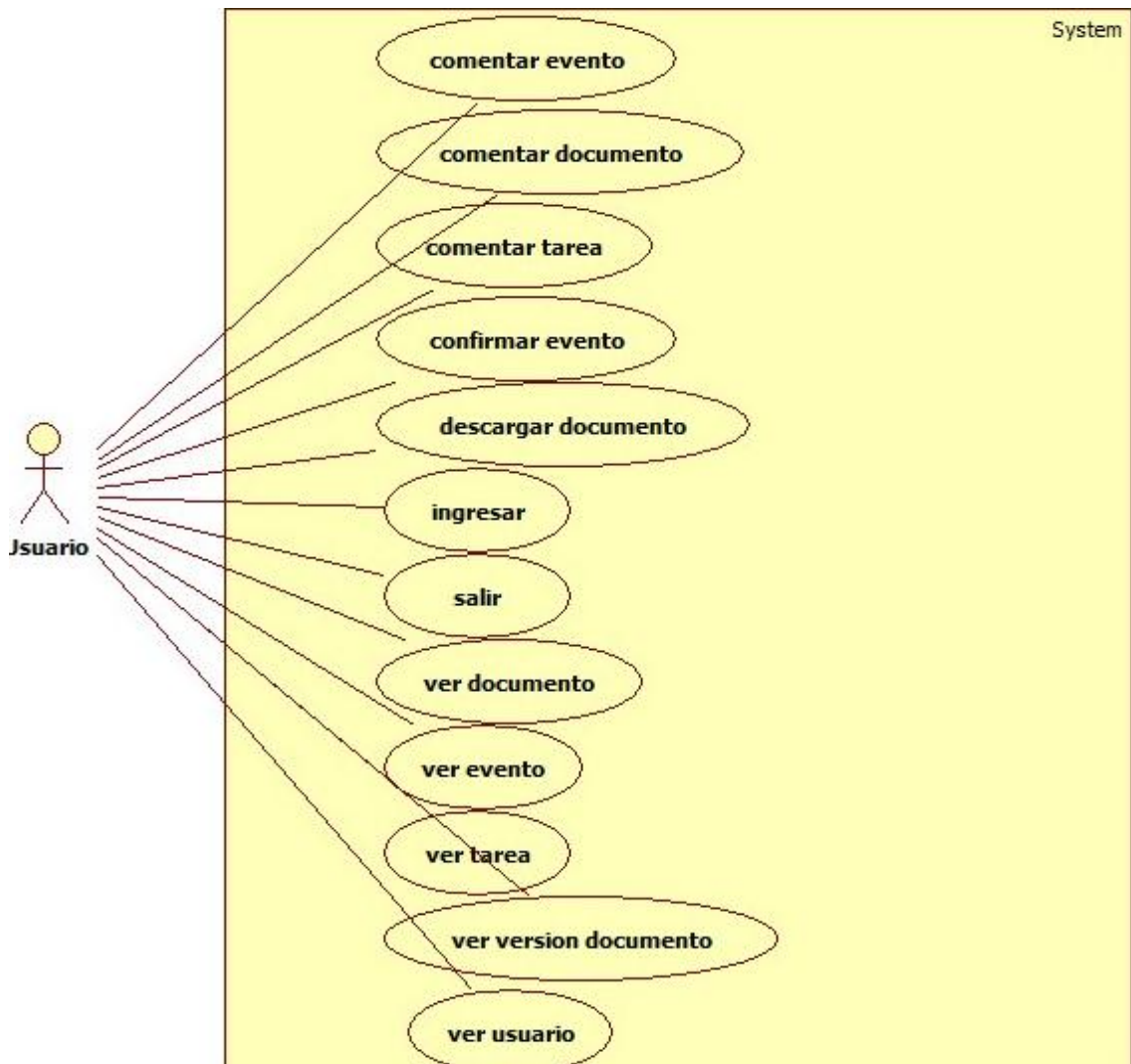

Gráfica No 10: Diagrama de caso de uso Usuario

Basado en los requerimientos y habiendo asignado los roles correspondientes los casos de uso del administrador son los siguientes:

Caso de uso 01 Comentar Documento

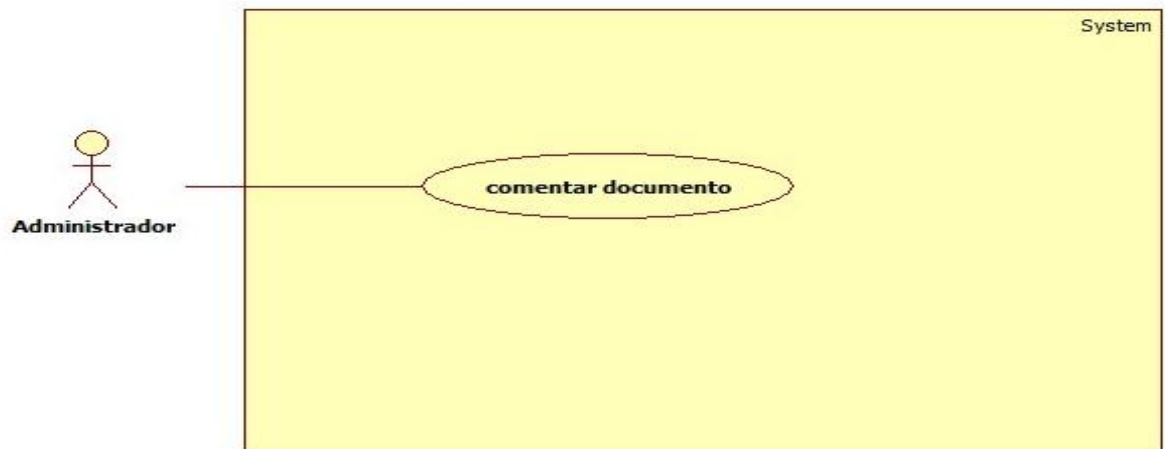

Nombre : Comentar Documento
Descripcion: El administrador ingresa al aplicativo y tiene la posibilidad de crear comentarios en el documento.
Flujo Basico Ingresa al sistema ->Componentes → Junta Directiva→ Eventos → Documentos Flujo Alternativo Error → No se agregaron comentarios al documento El sistema comprobara la edición del documento.
Precondiciones: Los documentos deben estar creados en el sistema, y los actores deben haber generado sus correspondientes comentarios.
Post Condiciones: Se ha agregado comentario al documento



## Caso de uso 02 Comentar tarea

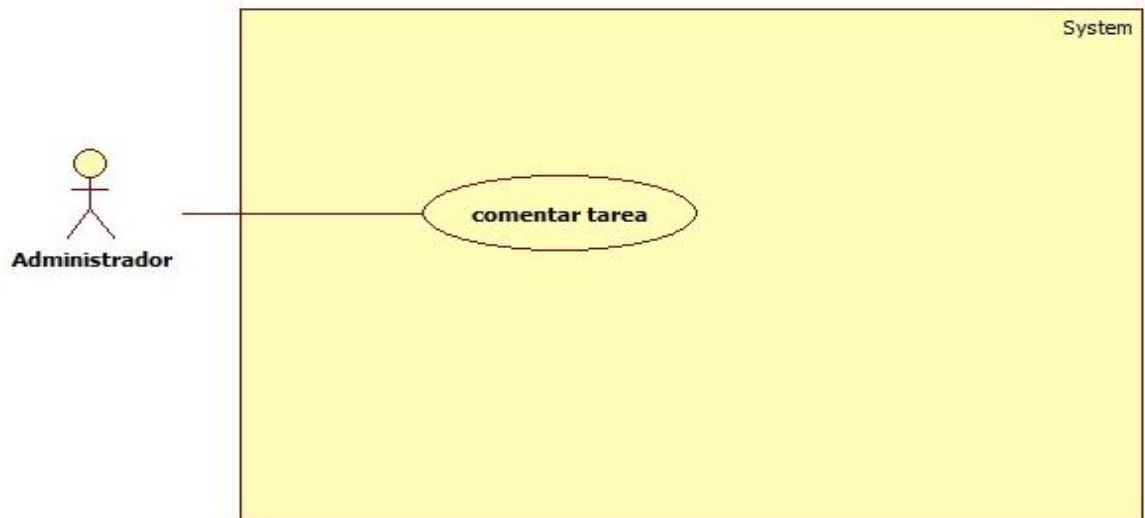

Nombre :Comentar Tarea
Descripcion: El administrador podra hacer comentarios a las tareas creadas en el sistema.
Flujo Basico Ingresar al sistema ->Componentes → Junta Directiva→ Eventos → Tareas Flujo Alternativo Error → Tarea no encontrada El sistema comprobara la edición de la tarea.
Precondiciones: La tareas debe existir, los actores debe haber agregados comentarios.
Post Condiciones: El comentario se ha agregado.

Caso de uso 03    Confirmar Evento

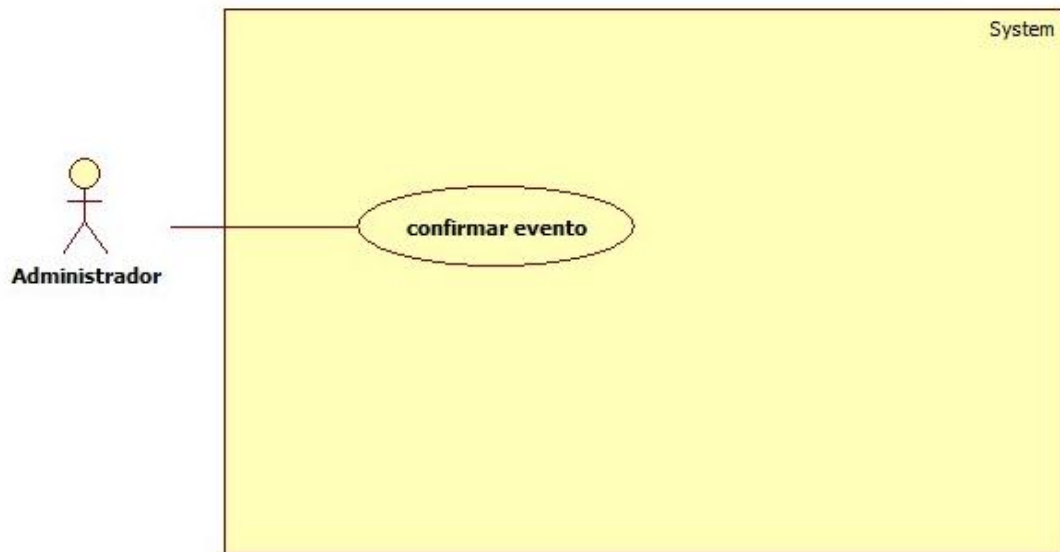

Nombre: Confirmar Evento.
Descripcion: El administrador podra ver los eventos confirmados en el sistema.
Flujo Basico Ingresa al sistema ->Componentes → Junta Directiva→ Eventos Flujo Alternativo Error → Evento sin confirmar El sistema comprobara con el envio de notificaciones la confirmación del evento.
Precondiciones: El evento debe existir en el sistema, debe ser invitado uno o más usuarios.
Post Condiciones: Evento Confirmado.

## Caso de uso 04 Crea Documento

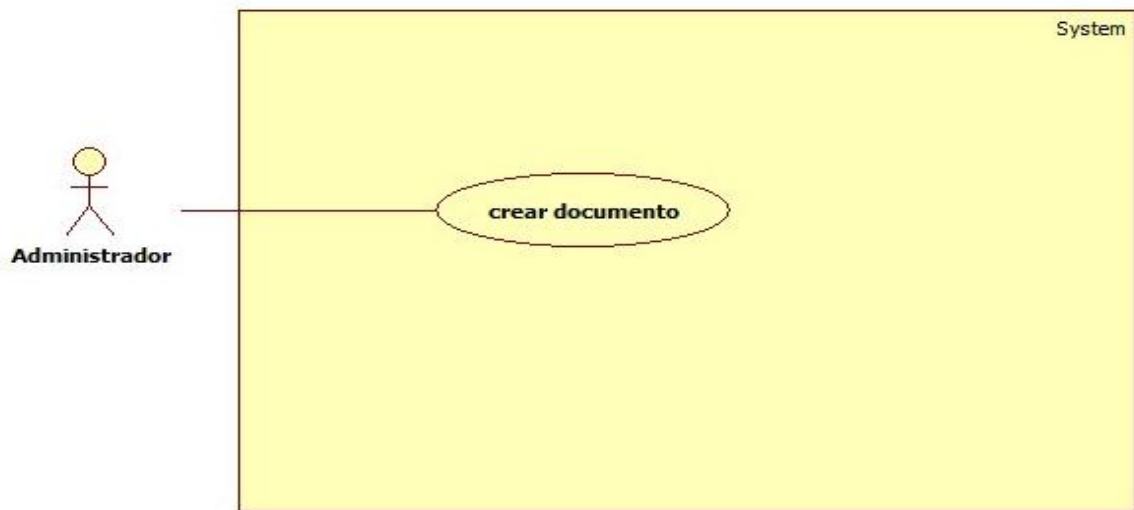

Nombre : Crear Documento
Descripcion: El administrador podra crear documento privados en el sistema.
Flujo Basico Ingresa al sistema ->Componentes → Junta Directiva→ Eventos → Documentos→ Crear Documento Flujo Alternativo Error → No se ha creado el documento. El sistema comprobara la creaci3n del documento.
Precondiciones: Usuario debe estar logeado en el sistema, tener los suficientes privilegios.
Post Condiciones: Documento Creado.

## Caso de uso 05 Crea Tarea

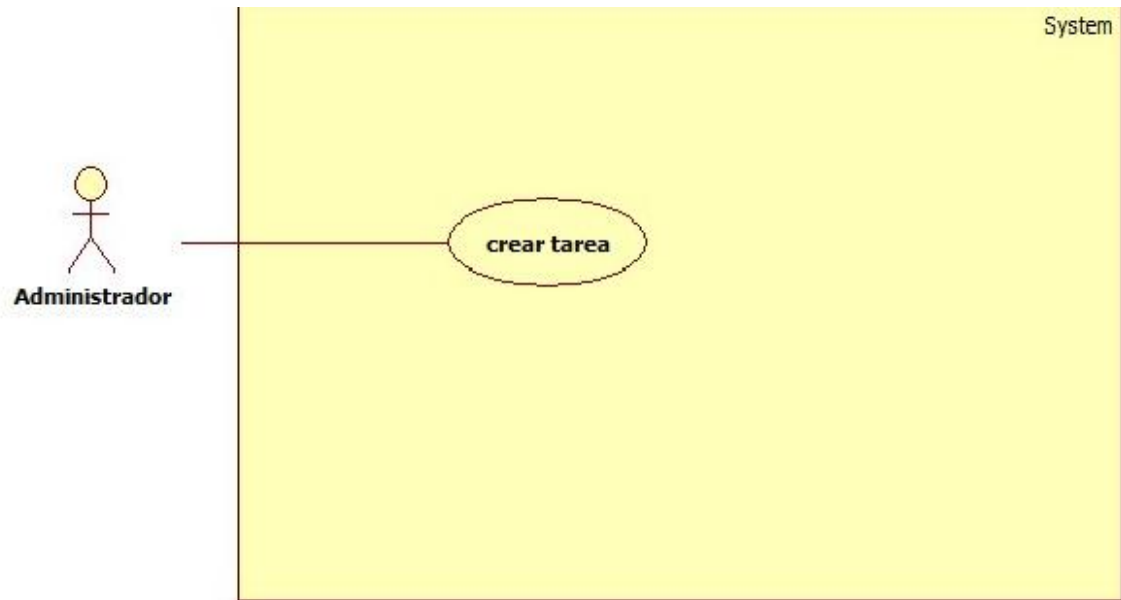

Nombre : Crear Tarea
Descripcion: El administrador podra crear nuevas tareas en el sistema.
Flujo Basico Ingresar al sistema ->Componentes -> Junta Directiva-> Eventos -> Tareas -> Crear Tarea Flujo Alternativo Error -> No se ha creado la tarea. El sistema comprobara la creaci3n de la tarea.
Precondiciones: Usuario debe estar logeado en el sistema, tener los suficientes privilegios.
Post Condiciones: Tarea Creada.

## Caso de uso 06 Crear usuario

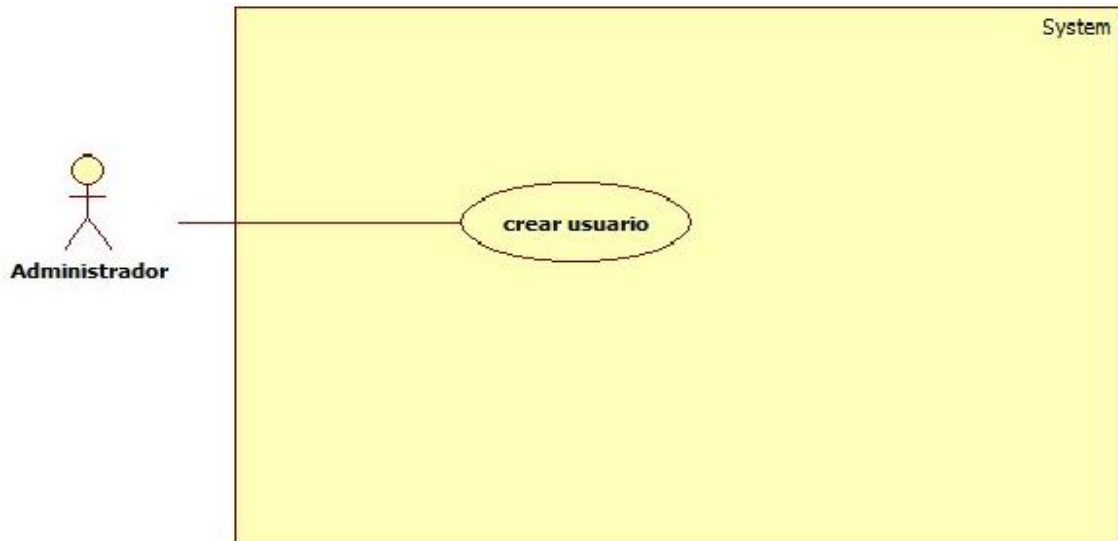

Nombre: Crear usuario.
Descripcion: El administrador podra crear nuevos usuarios en el sistema.
Flujo de eventos: Flujo Basico Administrador Ingresa al sistema ->Gestión Usuarios → Añadir Nuevo Usuario
Precondiciones: Usuario debe estar logeado en el sistema, tener los suficientes privilegios.
Post Condiciones: Usuario Creado

## Caso de uso 07 Crear Versión Documento

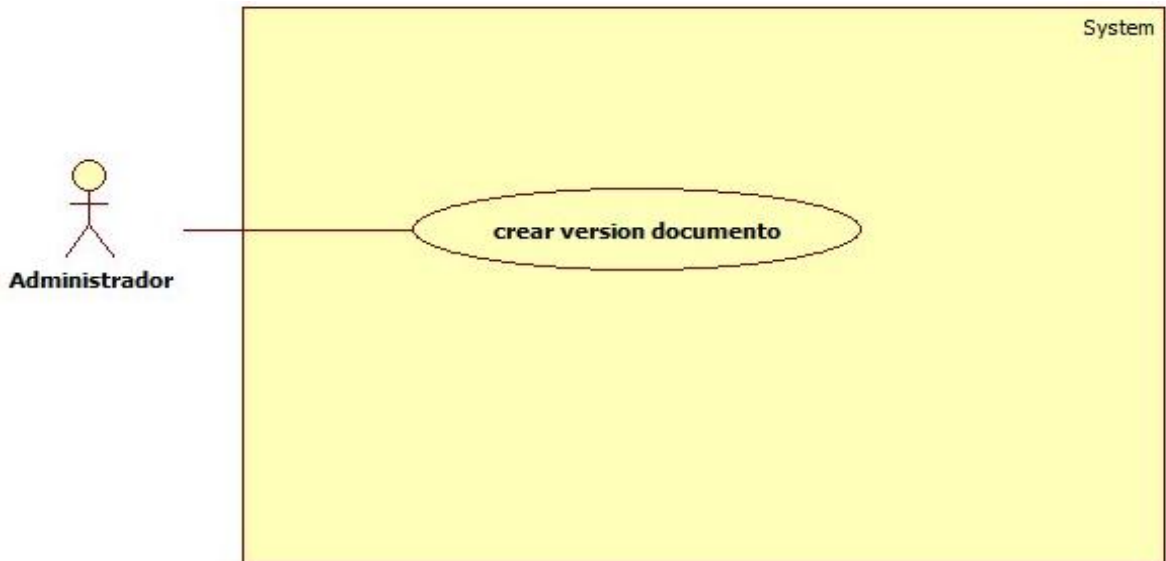

Nombre : Crear Versión Documento
Descripcion: El administrador podra crear las versiones de los documentos.
Flujo Basico Ingresa al sistema ->Componentes → Junta Directiva→ Eventos → Documentos → Editar Versión Flujo Alternativo Error → No se ha creado la version del documento. El sistema comprobara la creación de la versión del documento.
Precondiciones: Usuario debe estar logeado en el sistema, tener los suficientes privilegios.
Post Condiciones: Se ha creado nueva versión del documento.

## Caso de uso 08 Descargar documento

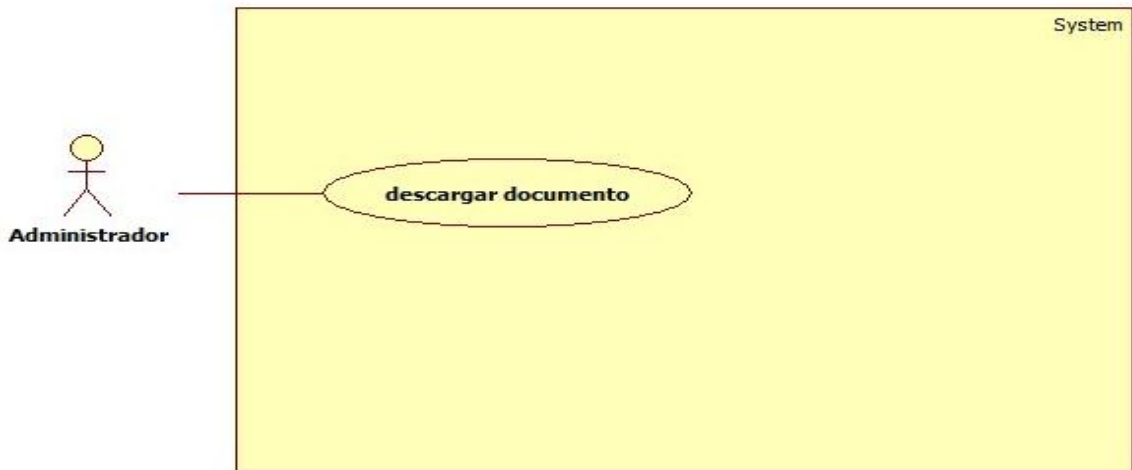

Nombre : Descargar Documentos
Descripcion: El administrador podra descargar los documentos privados existentes en el sistema.
Flujo Basico Ingresar al sistema ->Componentes → Junta Directiva→ Eventos → Documentos → Descargar Flujo Alternativo Descargar → Clave de descarga incorrecta. El sistema comprobara la descarga del documento
Precondiciones: El actor debe tener los privilegios necesarios, el documento debe existir en el sistema.
Post Condiciones: Descarga Correcta.

Caso de uso 09 Editar documento

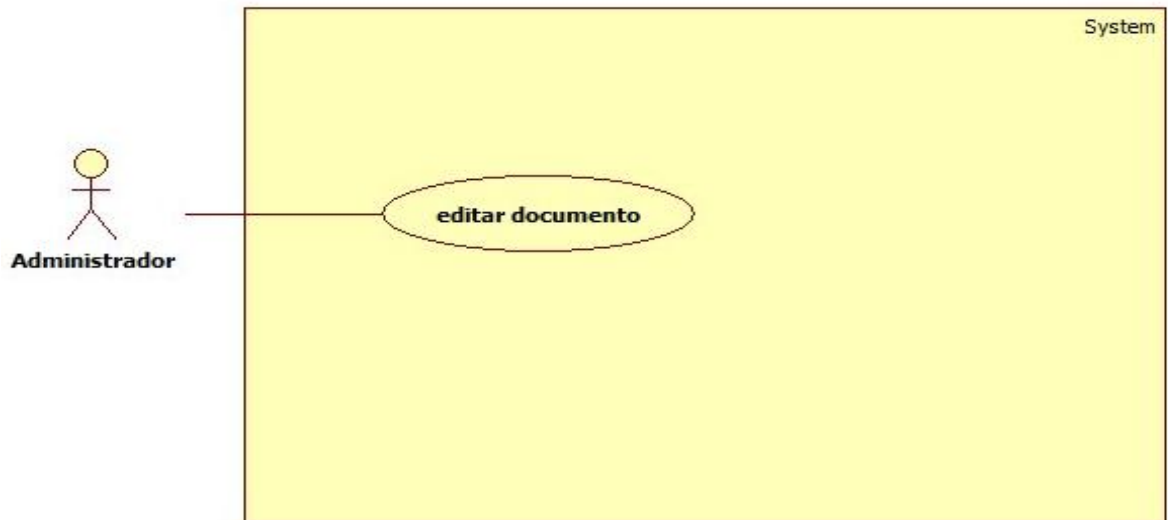

Nombre : Editar Documento
Descripcion: El administrador podra editar los documentos privados existentes en el sistema.
Flujo Basico Ingresar al sistema ->Componentes → Junta Directiva→ Eventos → Documentos → Editar Flujo Alternativo Error → Documento no ha sido editado. El sistema comprobara la edición del documento.
Precondiciones: Debe existir el documento en el sistema.
Post Condiciones: El documento se ha editado.



## Caso de uso 10 Editar evento



Nombre : Editar Evento
Descripcion: El administrador podra editar los eventos que esten en el sistema.
Flujo de eventos: Flujo Basico Ingresar al sistema ->Componentes → Junta Directiva→ Eventos → Editar Flujo Alternativo Error → Evento no modificado. El sistema comprobara la edición del evento, en caso contrario envia mensaje de alerta.
Precondiciones: Debe existir eventos creados en el sistema.
Post Condiciones: El evento ha sido modificado.

## Caso de uso 11 Editar Versión Documento

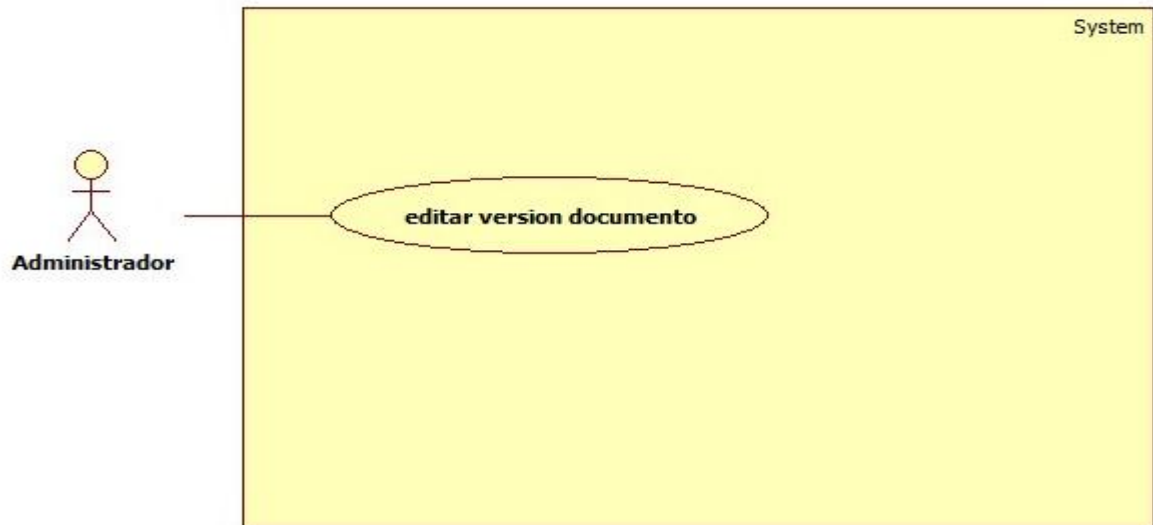

Nombre : Editar Versión Documento
Descripcion: El administrador podra editar el versionamiento de los documentos privados exsistente en el sistema
Flujo Basico Ingres a al sistema ->Componentes → Junta Directiva→ Eventos → Documentos → Editar Flujo Alternativo Error → Documento no existe. El sistema comprobara la eliminacion del documento.
Precondiciones: Debe existir el documento con versiones ya modificadas.
Post Condiciones: La versión del documento ha sido modificada.

## Caso de uso 12 Eliminar documento

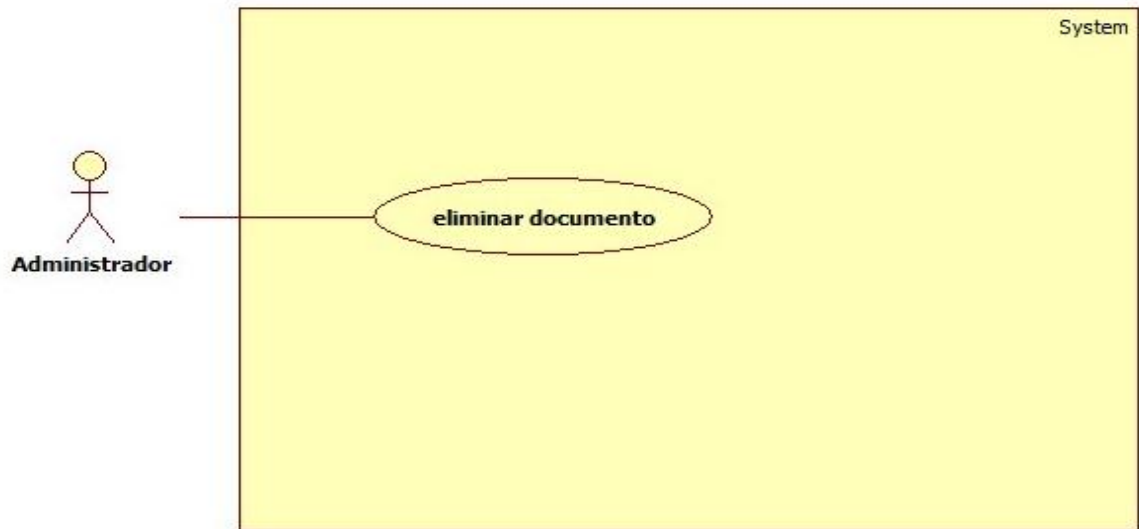

Nombre : Eliminar Documento
Descripcion: El administrador podra eliminar los documentos privados del sistema.
Flujo Basico Ingresar al sistema ->Componentes → Junta Directiva→ Eventos → Documentos → Borrar Flujo Alternativo Error → Documento no eliminado. El sistema comprobara la eliminacion del documento.
Precondiciones: Debe existir el documento ya creado en el sistema.
Post Condiciones: El documento se ha eliminado del sistema.

Caso de uso 13 Eliminar Evento



Nombre : Eliminar Evento
Descripcion: El administrador podra eliminar los eventos que esten en el sistema.
Flujo de eventos: Flujo Basico Ingresar al sistema ->Componentes → Junta Directiva→ Eventos → Borrar Flujo Alternativo Error → Evento no eliminado El sistema comprobara la eliminacion del evento, en caso contrario envia mensaje de alerta.
Precondiciones: Debe existir el evento ya creado en el sistema.
Post Condiciones: El evento se ha eliminado del sistema.

## Caso de uso 14 Eliminar tarea

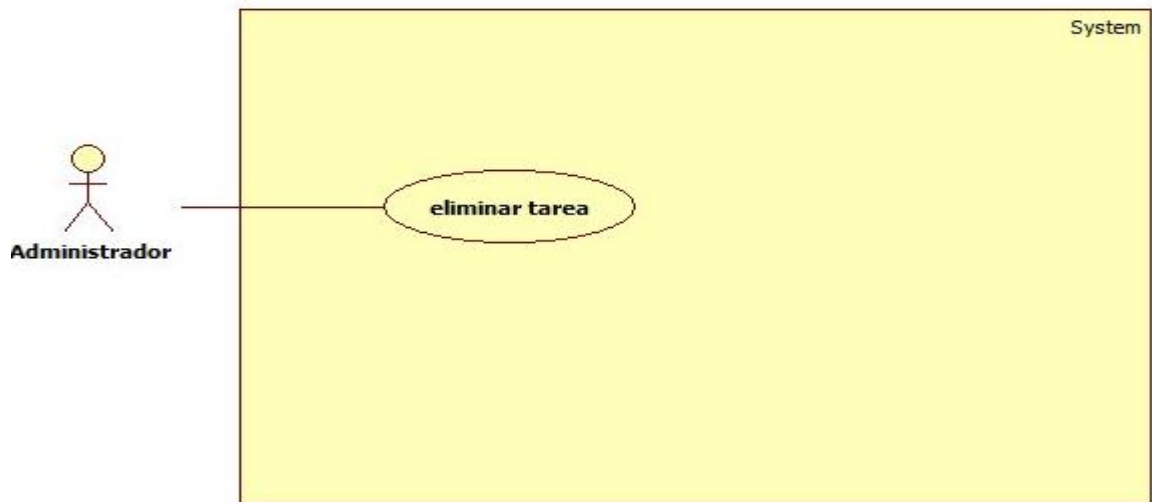

Nombre : Eliminar Tarea
Descripcion: El administrador podra eliminar las tareas que esten en el sistema ya creadas.
Flujo de eventos: Flujo Basico Administrador Ingresa al sistema ->Componentes → Junta Directiva→ Tareas → Eliminar Flujo Alternativo Error → La tarea no ha sido eliminada. El sistema comprueba la eliminacion de la tares, en caso contrario envia mensaje de alerta.
Precondiciones: Debe existir la tarea ya creada en el sistema.
Post Condiciones: La tarea se ha eliminado del sistema.

## Caso de uso 15 Eliminar usuario



Nombre : Eliminar Usuario
Descripcion: El a administrador podra eliminar los usuarios del sistema.
Flujo de eventos: Flujo Basico: Administrador Ingresa al sistema ->Gestion Usuarios → Bloquear Usuario → Usuario bloqueado Flujo Alternativo Error → EL usuario no ha sido bloqueado. Se informa para que el administrador lo corrija.
Precondiciones: Debe existir el usuario ya creado en el sistema.
Post Condiciones: El administador elimina o bloquea al usuario en el sistema.

## Caso de uso 16 Eliminar versión documento

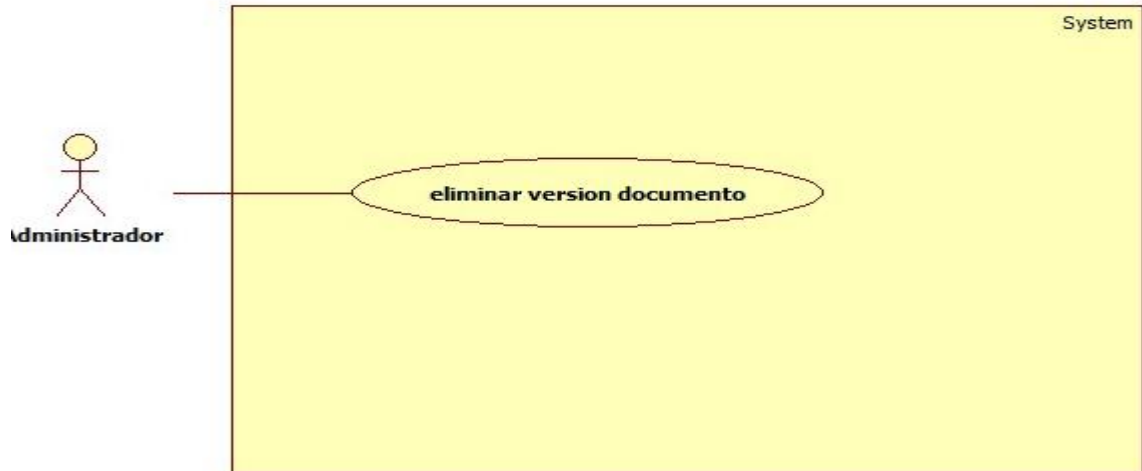

Nombre : Eliminar versión documento
Descripcion: El administrador podra eliminar las versiones de los documentos que hayan sido creados, modificados anteriormente, y asi hacer el versionamiento de los documentos
Flujo de eventos: Administrador Ingresa al sistema ->Componentes → Junta Directiva→ Documentos Flujo Alternativo: Error → El documento no ha sido eliminado
Precondiciones: Debe existir un documento ya creado, el admistrador elimina el documento.
Post Condiciones: La versión del documento se ha completado con éxito.

## Caso de uso 17 Ingresar al aplicación

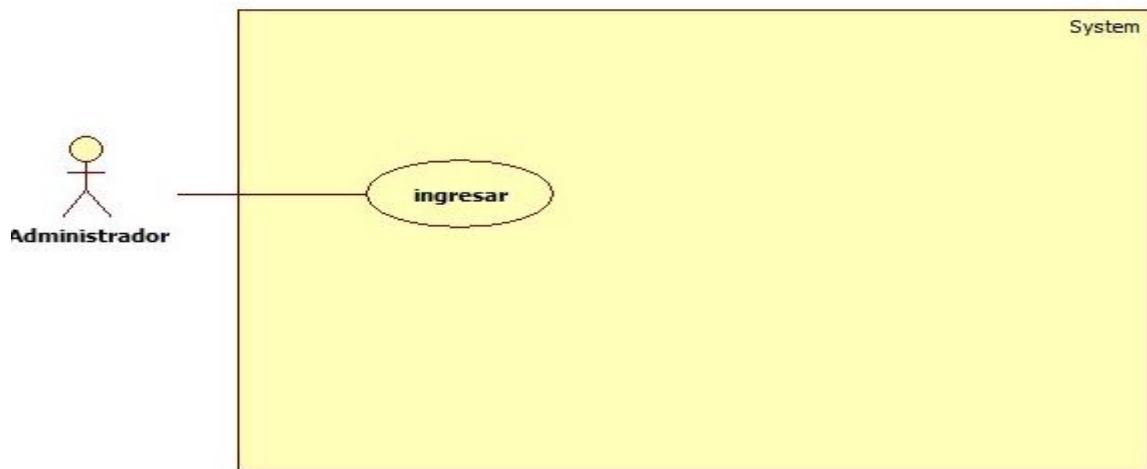

Nombre : Ingresar al aplicativo
Descripcion: El administrador digita los datos de autentificacion, como lo son usuario y contraseña e ingresa al sistema.
Flujo de eventos: Flujo Basico Administrador Ingresa al sistema -> Digita datos → Validacion → Ingreso a la pagina principal. Flujo Alternativo: Datos incorrectos → Error de autentificación.
Precondiciones: Ser usuario Administador, tener privilegios.
Post Condiciones: EL usuario ha ingresado al sistema.



Caso de uso 18 Modificar evento

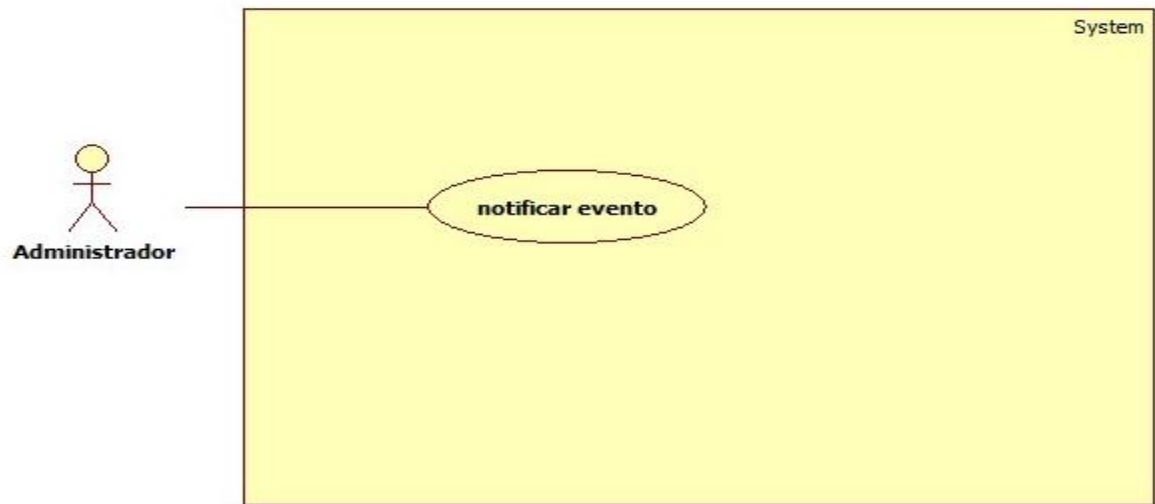

Nombre: Modificar evento.
Descripcion:EL administrador puede editar los eventos o reuniones que esten en el sistema.
Flujo de eventos: Flujo Basico Administrador Ingresa al sistema -> Componentes → Junta Directiva → Eventos → Editar Flujo Alternativo El sistema verificara que el evento se modifique, si no sucede esto se enviara un mensaje al actor correspondiente.
Precondiciones: Ya debe haber un evento creado.
Post Condiciones: El evento ha sido modificado en el sistema.

## Caso de uso 19 Salir del aplicativo

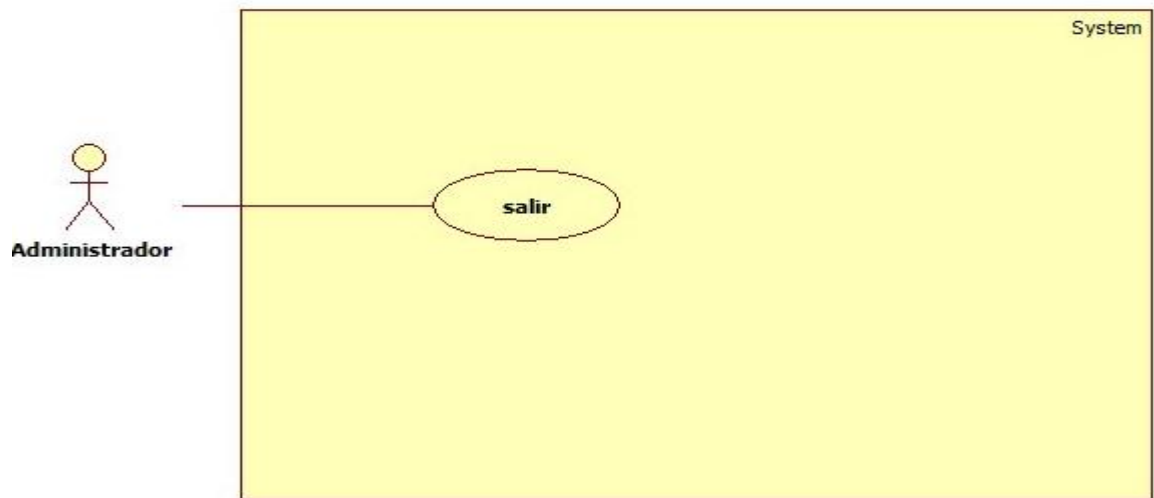

Nombre : Salir del Aplicativo

Descripcion: Usuario administrador cierra sesión en el sistema, por seguridad.

Flujo de eventos:

Flujo Basico Administrador Ingresa al sistema -> Gestión usuarios → Cerrar sesión.

Flujo Alternativo: El sistema comprueba la validez del cierre de sesión, si esto no se cumple se avisa al administrador de ello permitiéndole que los corrija.

Precondiciones: Usuario administrador debe estar logeado en el sistema.

Post Condiciones: El actor cierra sesión en el aplicativo correctamente.

## Caso de uso 20 Ver Documento



Nombre : Ver Documento
Descripcion: El administrador podra ver los documentos privados para sus posteriores modificaciones.
Flujo de eventos: Flujo Basico Administrador Ingresa al sistema ->Componentes → Junta Directiva→ Documentos Flujo Alternativo: El sistema comprueba documentos, si las modificaciones no son correctas, se informa para que el administrador lo corrija.
Precondiciones: Debe existir el documento ya creado.
Post Condiciones: El administrador observa documentos ya creados o modificados en el sistema.

## Caso de uso 21 Ver evento



Nombre : Ver Evento
Descripcion: El administrador tendra acceso a los eventos que han sido creado en la aplicación.
Flujo de eventos: Flujo Basico Administrador Ingresa al sistema ->Componentes → Junta Directiva→ Eventos Flujo Alternativo El sistema comprueba la creación de los eventos, en caso contrario envia mensaje de alerta.
Precondiciones: Debe existir el evento ya creado.
Post Condiciones: El administrador observa el evento y la descripción, tareas y documentos que este tenga.

## Caso de uso 22 Ver logs

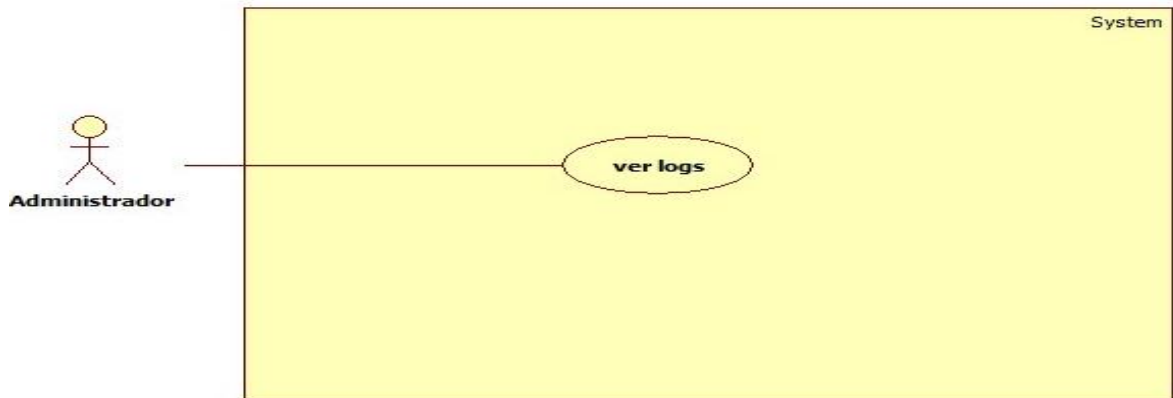

Nombre : Ver Logs
Descripcion: El administrador podra ver los logs que se han creado en el sistema despues que se genere un interación con el sistema.
Flujo de eventos: Flujo Basico Administrador Ingresa al sistema ->Componentes → Junta Directiva→ Logs Flujo Alternativo El sistema comprueba los Logs creados en el sistema, si algun de estos no coincide envia mensaje de error al administrador.
Precondiciones: El usuario ya debe estar logeado en el sistema, y hacer una iteración directa.
Post Condiciones: El administrador observara los logs existententes en el sistema.

### Caso de uso 23 Ver tarea

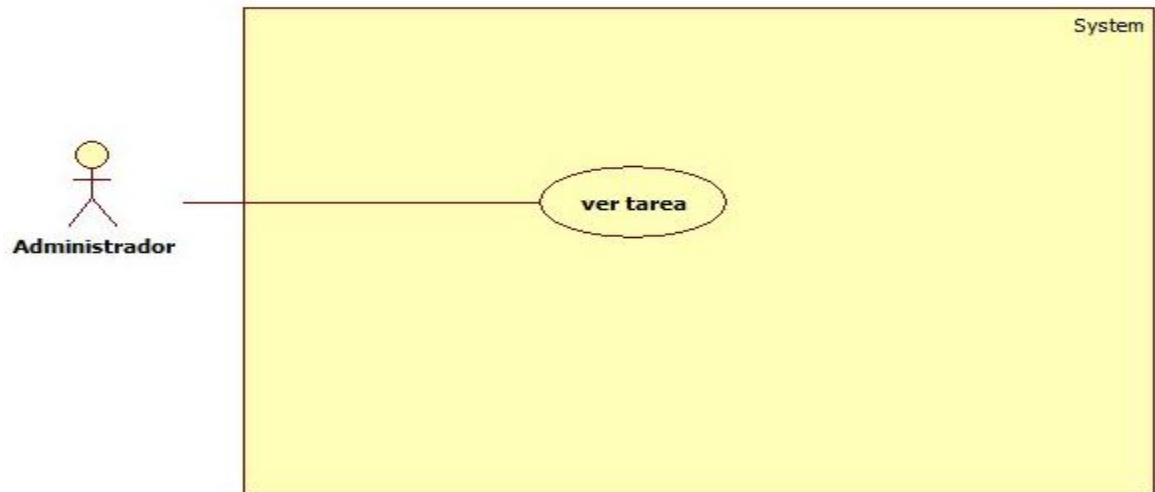

Nombre : Ver Tarea
Descripcion: El administrador podra ver y asignar tareas a los miembros de la junta directiva.
Flujo de eventos: Flujo Basico Administrador Ingresa al sistema ->Componentes → Junta Directiva→ Tareas Flujo Alternativo El sistema verifica las tareas que esten creadas en el sistema corresponda al usuario correspondiente, de lo contrario envia notificacion.
Precondiciones: El usuario ya debe tener una tarea asignada para poder verla.
Post Condiciones: El administrador puede ver las tareas asignadas a cada usuario.

## Caso de uso 24 Ver usuario

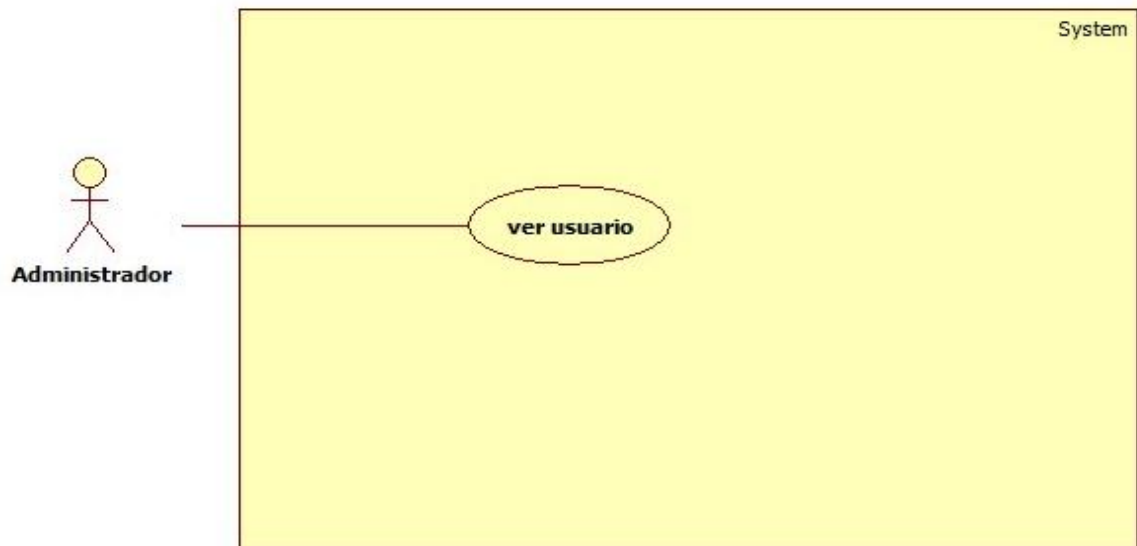

Nombre : Ver usuario
Descripcion: Administrador ingresa al sistema, y como tiene la informacion de los perfiles de los usuarios, le permite ver los usuarios ya creados en el aplicativo.
Flujo de eventos: Flujo Basico Administrador Ingresa al sistema -> Gestor de usuarios → Ver usuario. Flujo Alterno El sistema comprueba la validacion de los datos.
Precondiciones: El usuario ya debe estar registrado, administrador contar con privilegios.
Post Condiciones: El administrador puede observar los usuarios que estan activos, no activos o bloqueados en el sistema.

## Caso de uso 25 Ver version documento

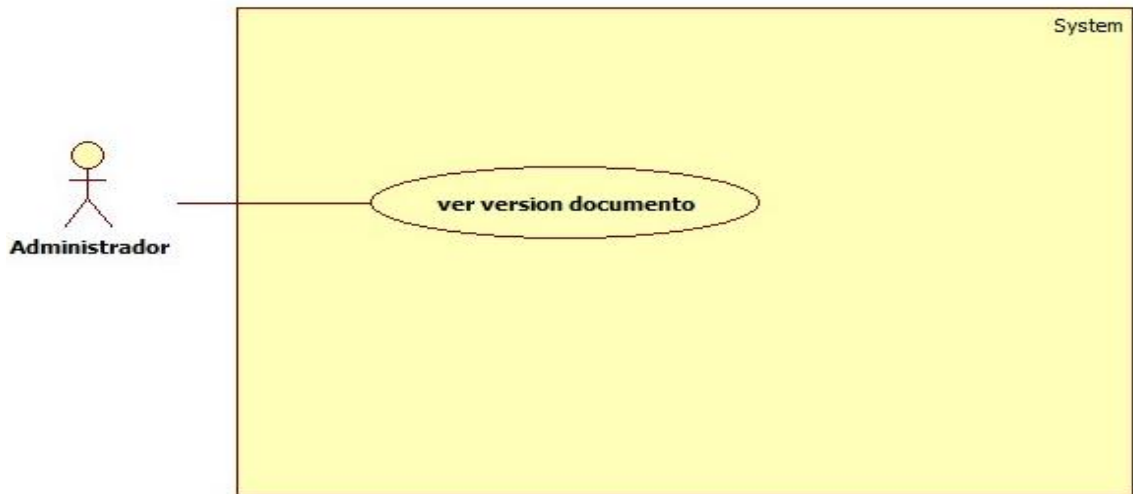

Nombre : Ver Version Documento

Descripcion: El administrador podra ver las versiones de los documentos que hayan sido modificados anteriormente, y asi hacer el versionamiento de los documentos.

Flujo de eventos:

Flujo Basico: Administrador Ingresa al sistema ->Componentes → Junta Directiva→ Documentos

Flujo Alternativo: El sistema comprueba el versionamiento de los documentos, si las modificaciones no son correctas, se informa para que el administrador lo corrija.

Precondiciones: Debe existir un documento ya creado, el administrador edita el documento, se genera el versionamiento.

Post Condiciones: El administrador ver el versionamiento que tenga los documentos.



### Diagrama de caso de uso del Administrador:

En el siguiente diagrama se observa los pasos o actividades que realiza el administrador para llevar a cabo determinado proceso en el aplicativo, es decir la secuencia de iteraciones que se ejecutan y se evidencia el comportamiento del sistema.

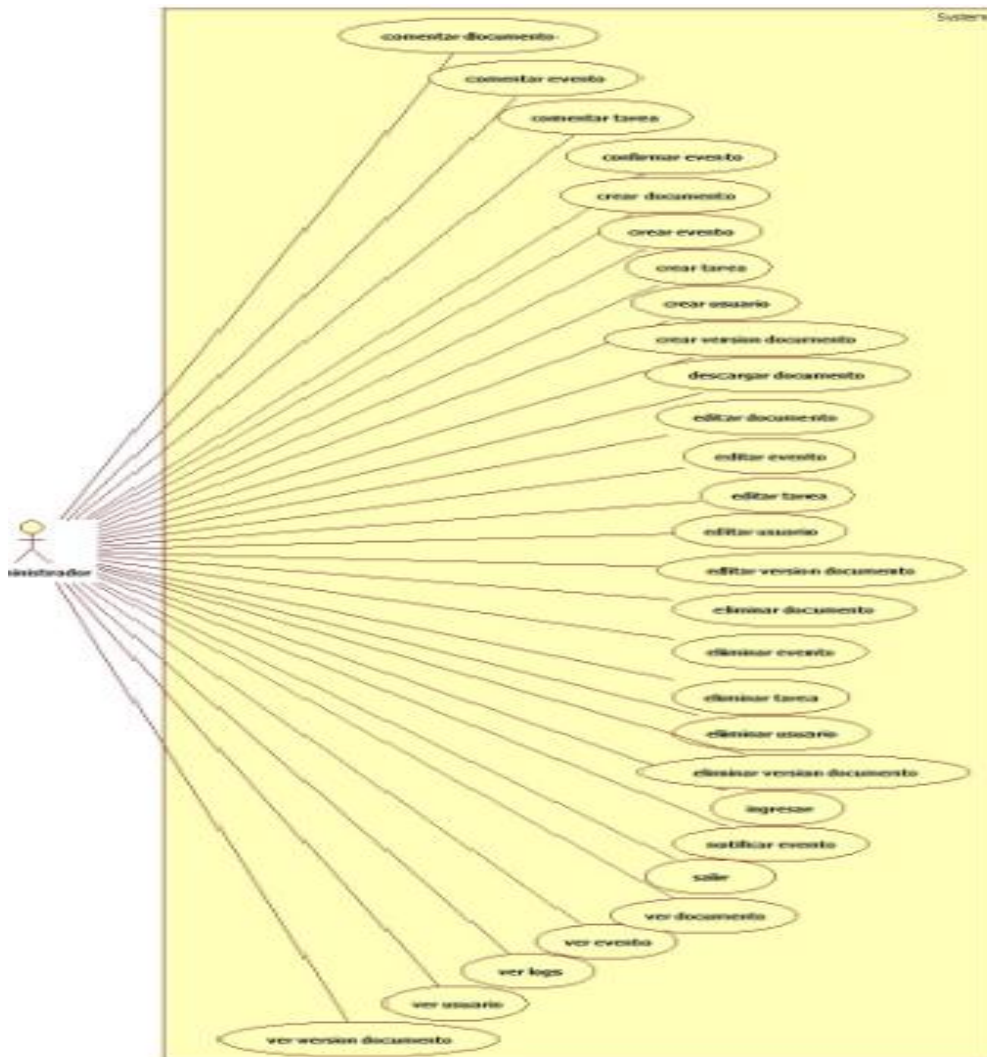

Gráfica No 11: Diagrama casos de uso Administrador

### Diagrama de caso de uso general del sistema:

En el siguiente diagrama se evidencia entre los actores y los casos de uso general del sistema Trasmimovil.

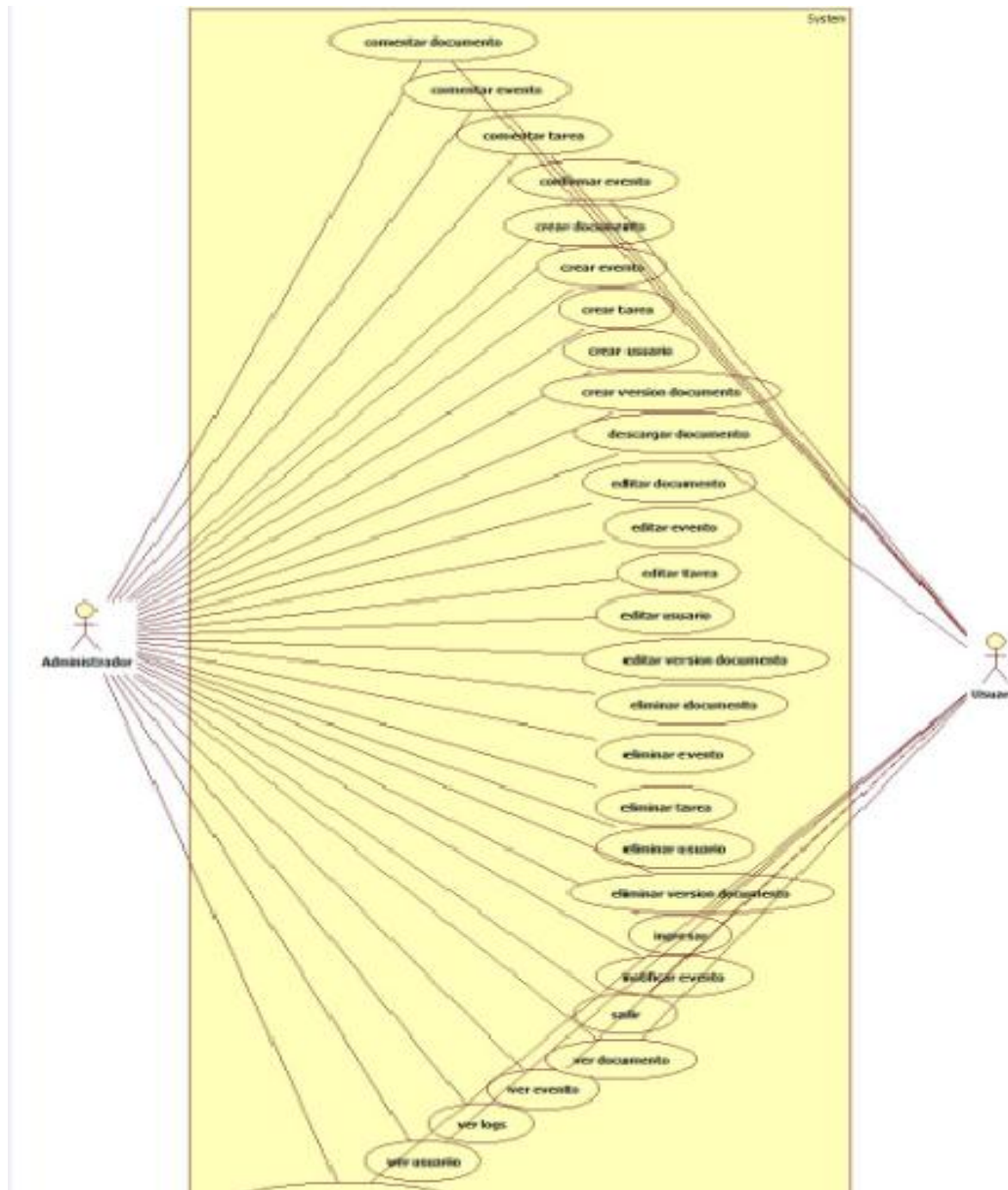

Gráfica No 12: Diagrama de caso de uso general del sistema

## Diagrama de objetos

En el siguiente diagrama se visualizará las instancias de los objetos de las clases que hacen parte del proyecto, sus medios de comunicación por medio de interfaces y como es la distribución general de el aplicativo previsor seguros Junta Directa.

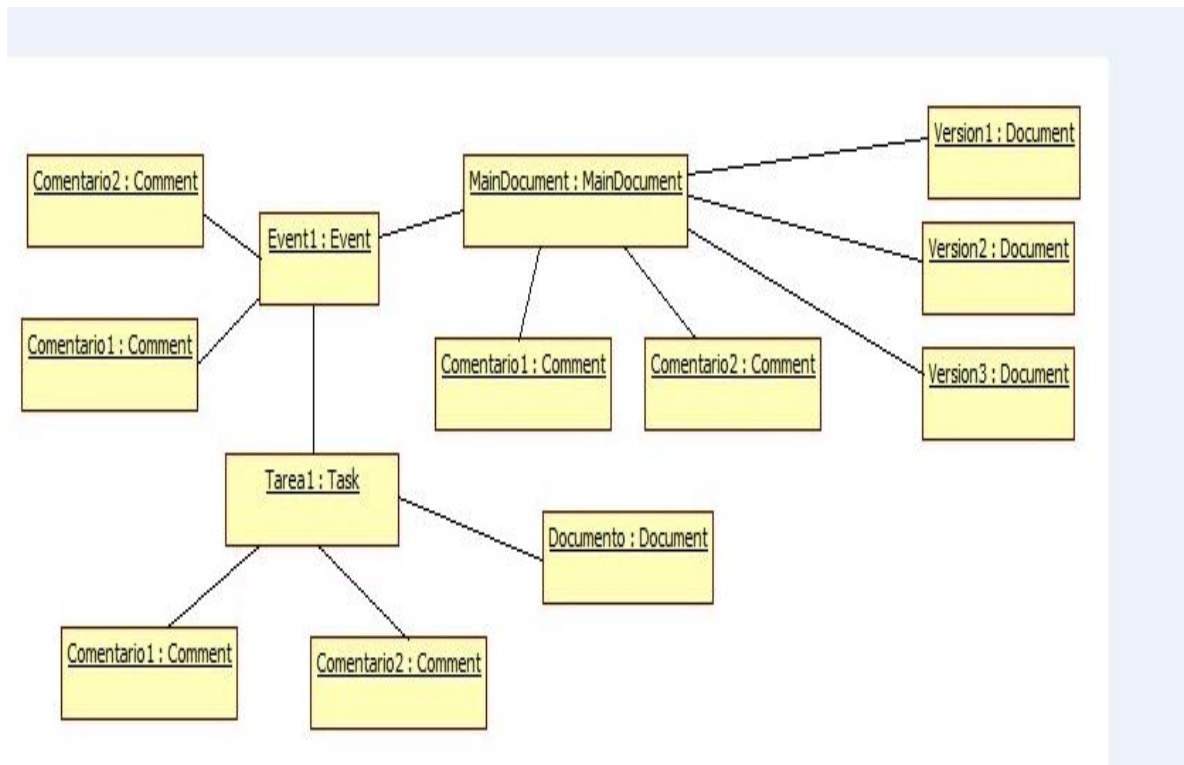

Gráfica No 3: Diagrama de objetos Previsora Seguros

### **3.3.2 Diagramas Dinámicos**

Se usan para expresar y modelar el comportamiento del sistema a lo largo del tiempo, con el que describe las relaciones temporales entre objetos. Muestran las interacciones entre objetos ocurridas en un escenario del sistema, en esta aplicación se determinaron los siguientes:

#### **Diagrama de máquina de estado.**

En el siguiente diagrama se hará una apreciación de los flujos que componen el sistema, ya que se evidencia la secuencia de estados por lo que pasa los casos de uso del aplicativo, en el se indican que eventos hacen que se pase de un estado a otro y cuáles son las respuestas o acciones que son generadas.

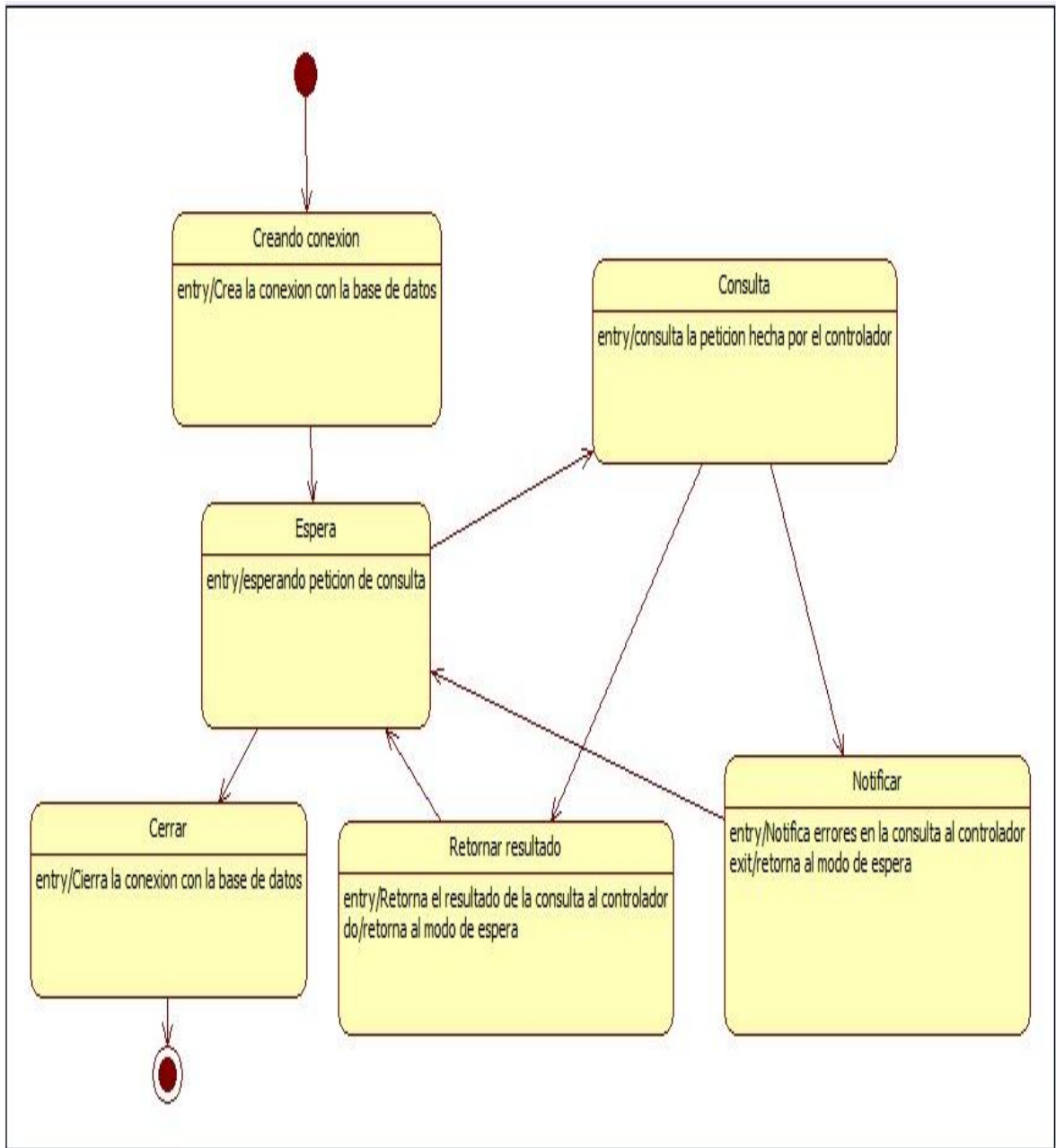

Gráfica No 14: Diagrama de Estados Controlador DB

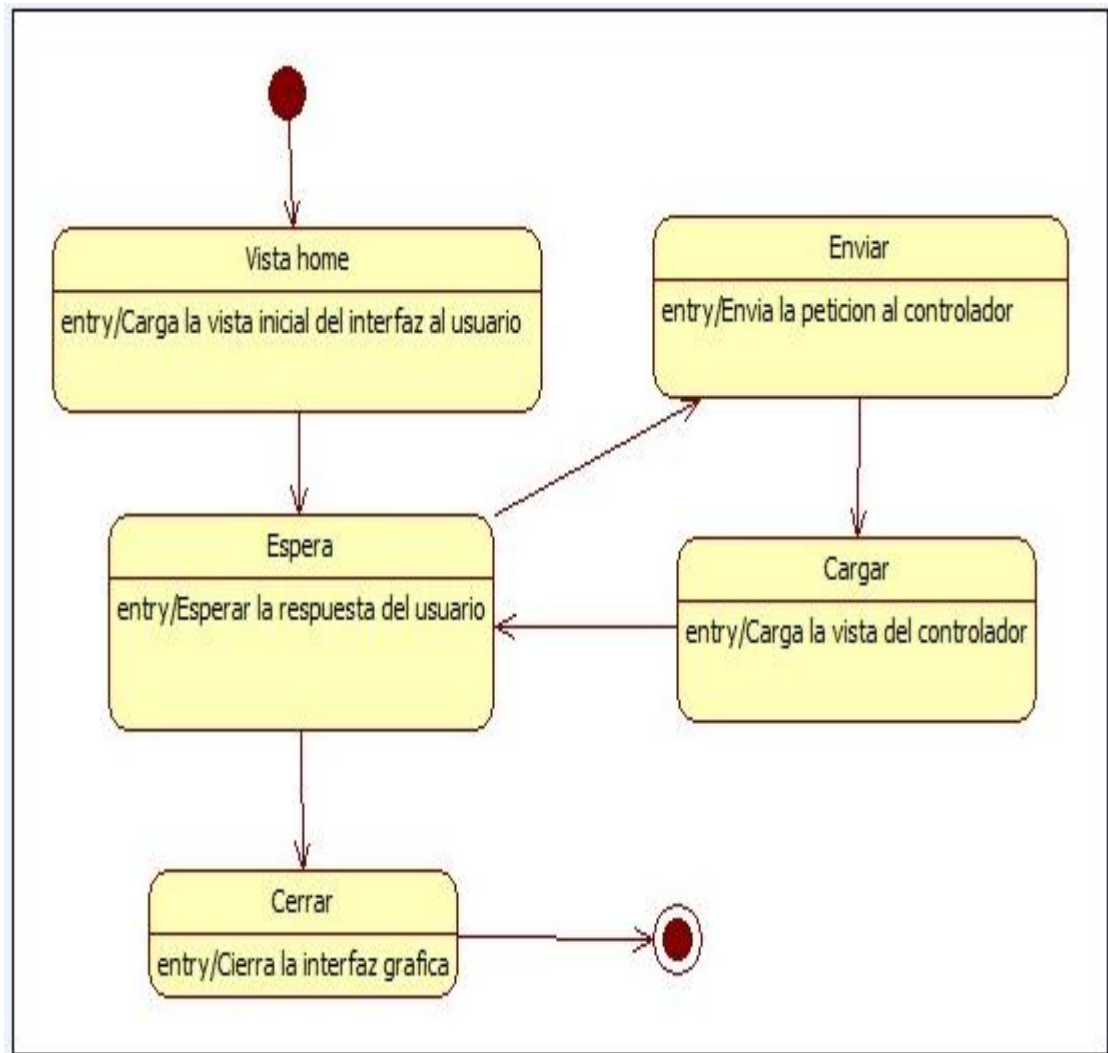

Gráfica No 15: Diagrama de Estados Interfaz Grafica

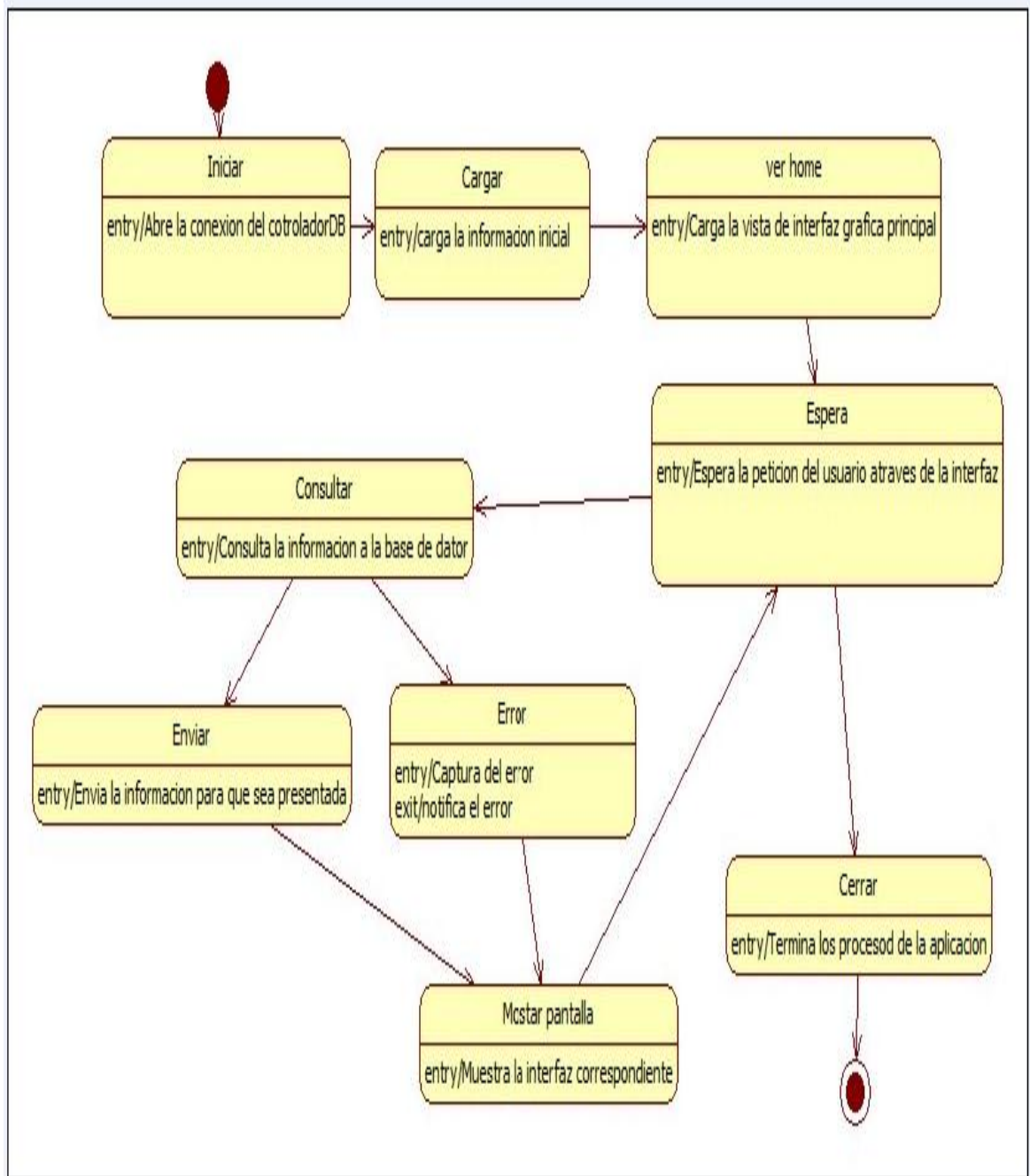

Gráfica No 16: Diagrama de Estados Controlador

## **Diagrama de secuencia**

El diagrama de secuencia muestra la interacción de un conjunto de objetos en una aplicación a través del tiempo y se modela para cada caso de uso, el diagrama de secuencia contiene detalles de implementación del escenario, incluyendo los objetos y clases que se usan para implementar el escenario, y mensajes intercambiados entre los objetos.

Además se indican los módulos o clases que hacen parte del sistema y la llamada que se hacen en cada uno de ellos para realizar una tarea determinada.

El diagrama de secuencias es el núcleo de nuestro modelo dinámico, y muestra todos los cursos alternos que pueden tomar todos nuestros casos de uso. Los diagramas de secuencias se componen de 4 elementos que son: el curso de acción, los objetos, los mensajes y los métodos (operaciones). Estos 4 elementos son los que ya han sido analizados en clase con anterioridad dentro del desarrollo del proyecto.

En las siguientes gráficas se observan las diferentes relaciones de los usuarios y objetos que interactúan con el sistema, desde la fase inicial hasta las peticiones que realizan dependiendo de las instrucciones que se hayan ingresado al sistema.



Diagramas de secuencia para el usuario:

- Diagrama crear tarea:

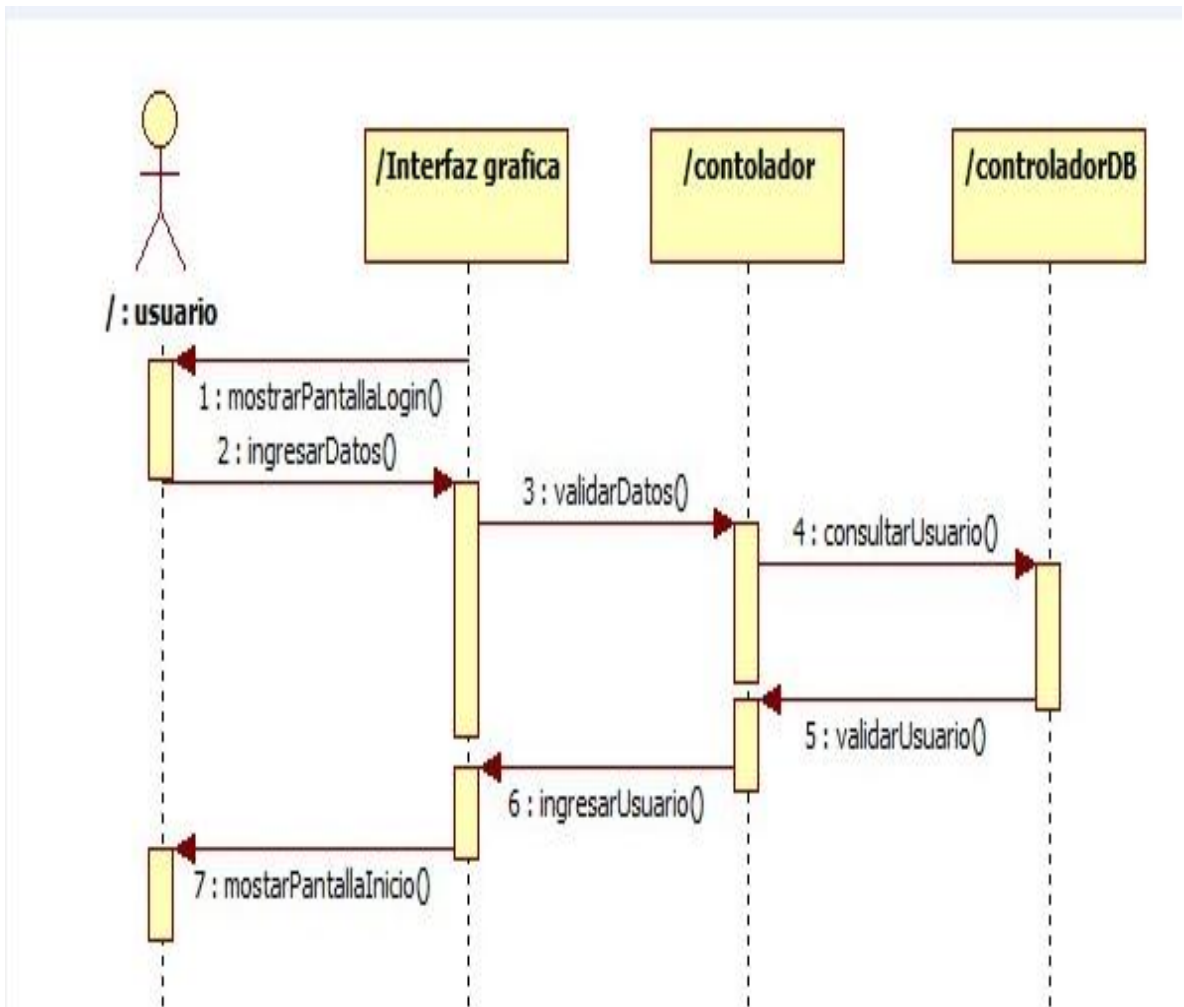

Gráfica No 17: Diagrama secuencia crear tarea

- Diagrama de secuencia ver documento privado:

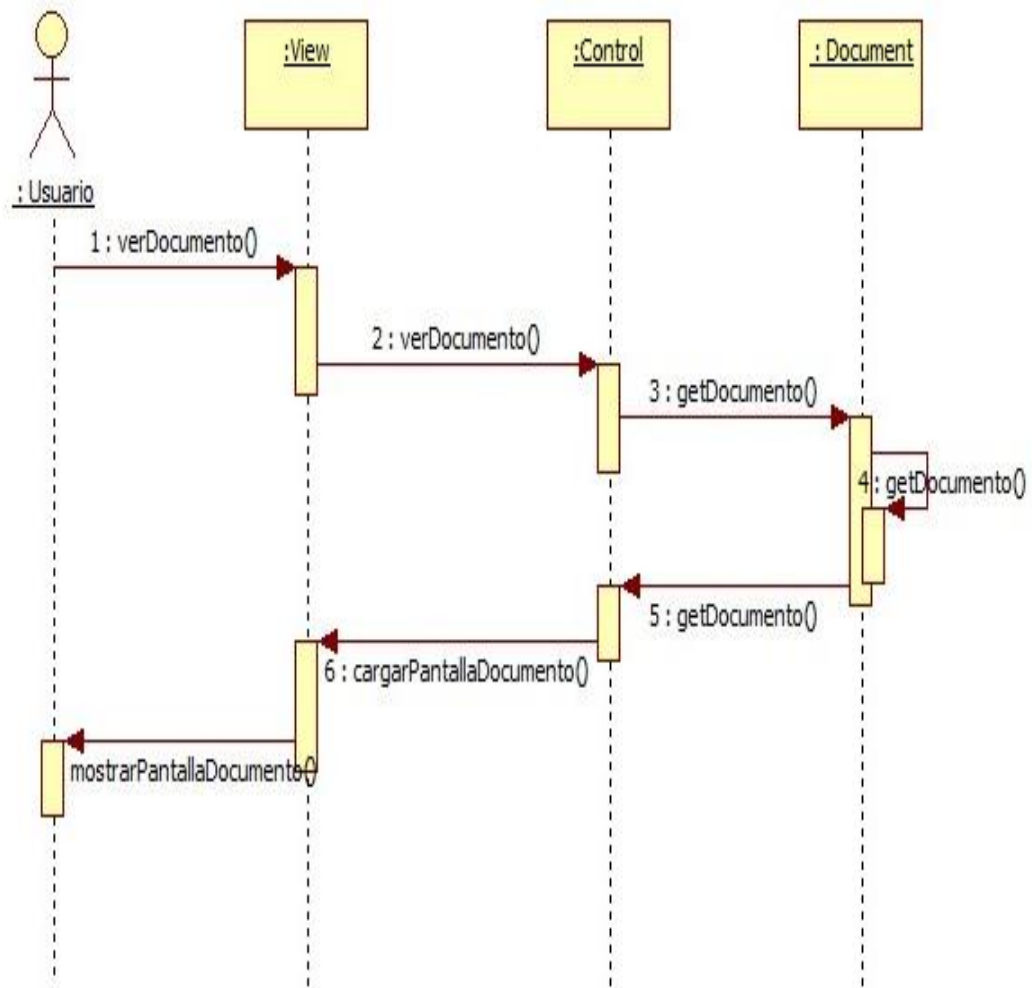

Gráfica No 18: Diagrama de secuencia ver documento privado

- Diagrama de secuencia Ver eventos creados

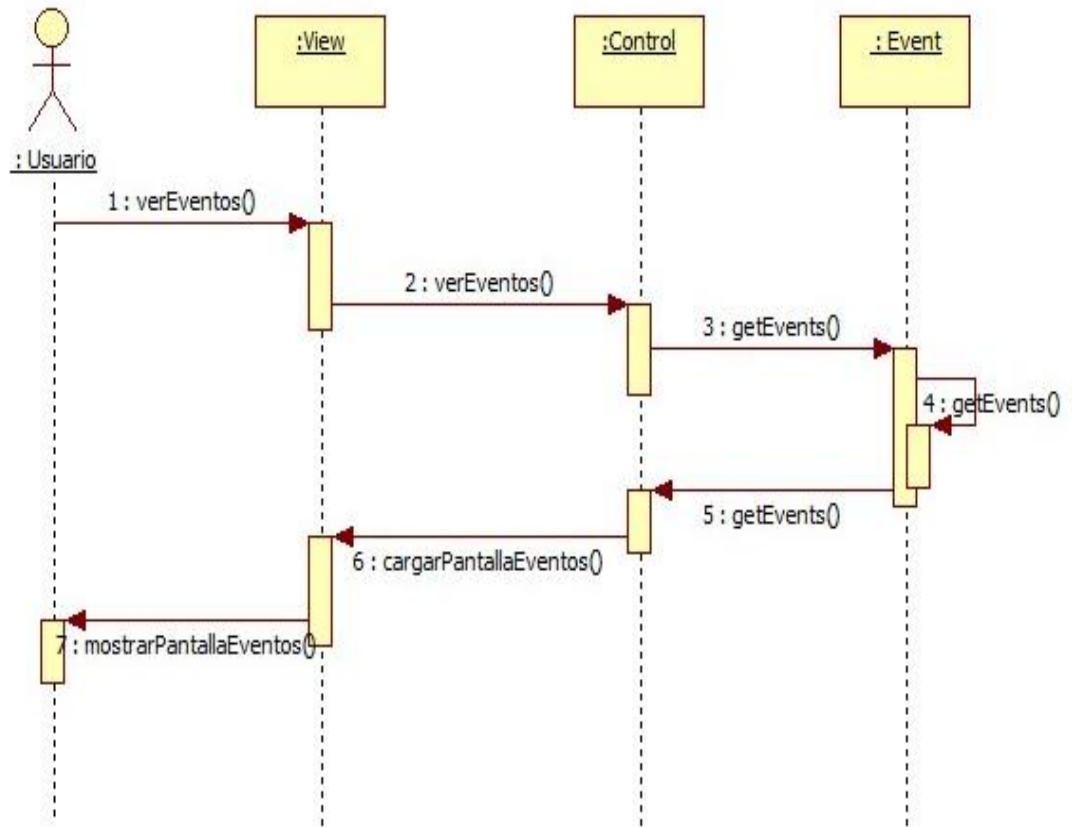

Gráfica No 19: Diagrama de secuencia Ver eventos creados

Diagrama de secuencia Ver tareas:

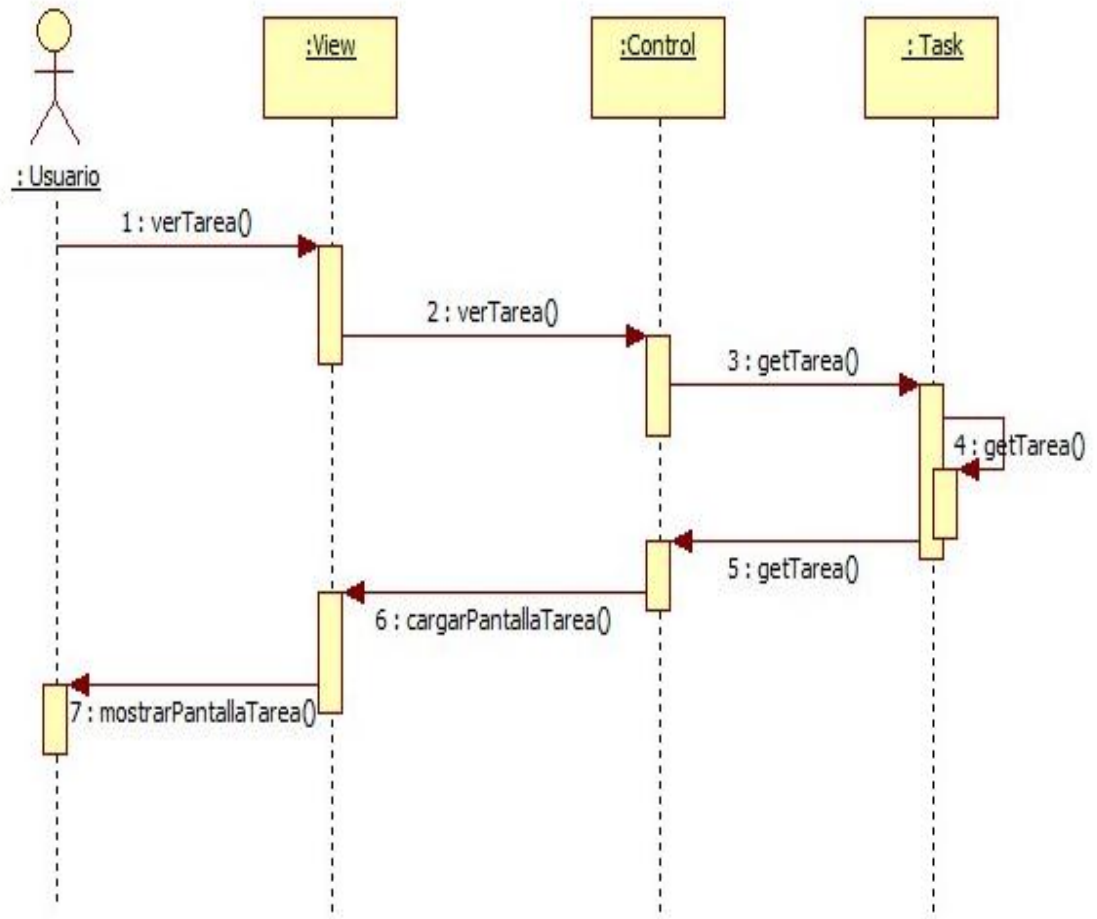

Gráfica No 20: Diagrama de secuencia Ver tareas

A continuación se observan los diagramas de secuencia incluyendo los objetos y clases que se usan para implementar el escenario, y mensajes intercambiados entre los objetos para el administrador.

### Diagrama de secuencia administrador: Editar documentos privados

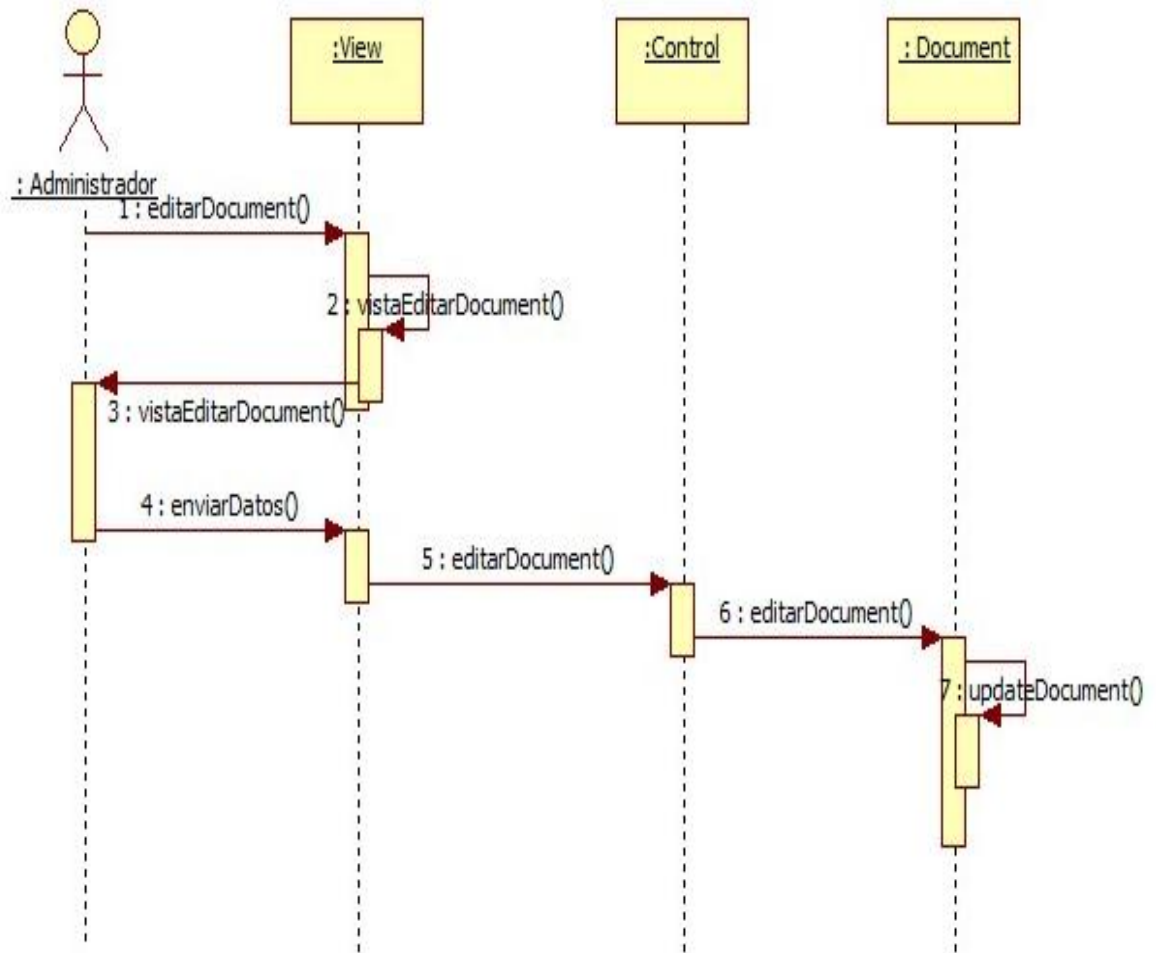

Gráfica No 21: Diagrama de secuencia Editar documentos privados

- Diagrama de secuencia administrador editar eventos:

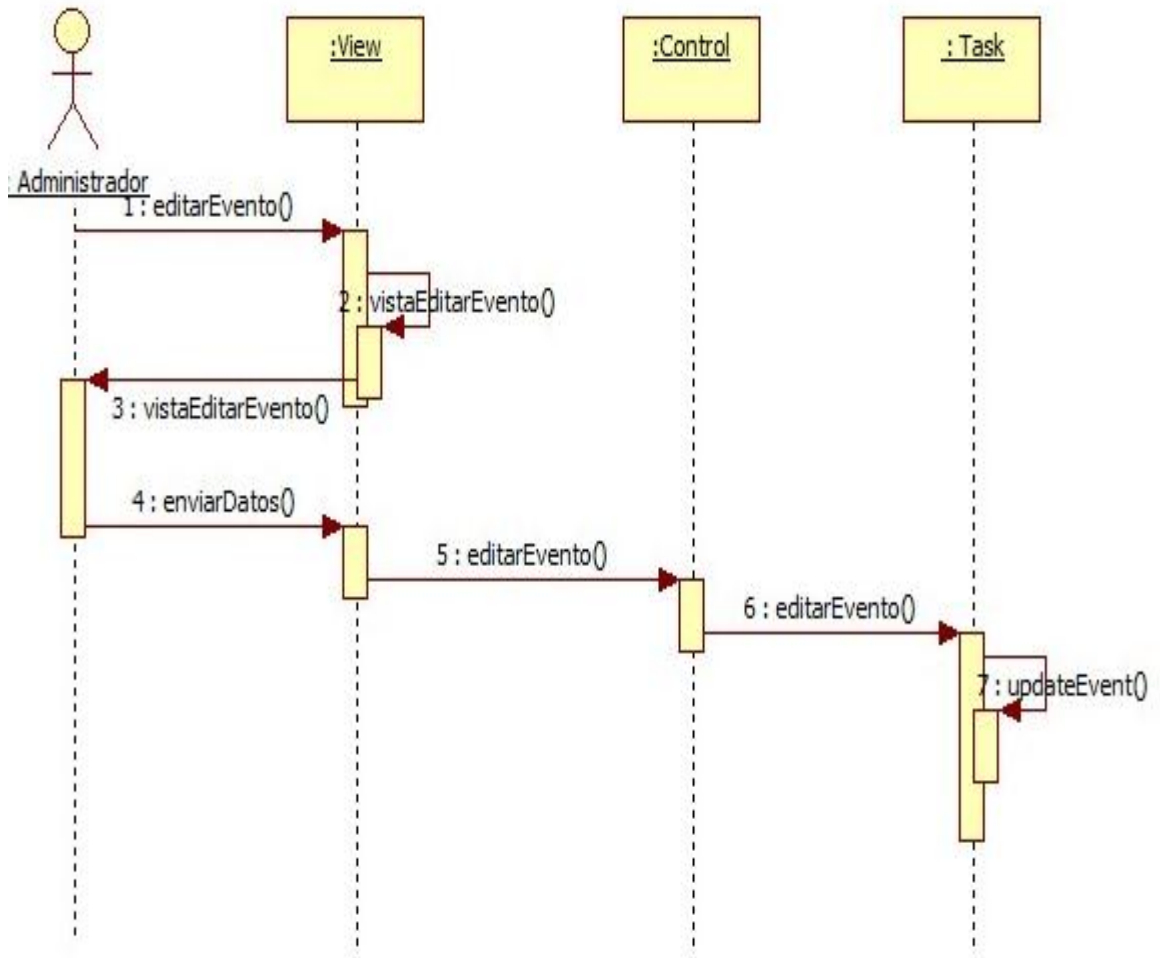

Gráfica No 22: Diagrama Secuencia Administrador editar eventos

- Diagrama de secuencia administrador editar tareas:

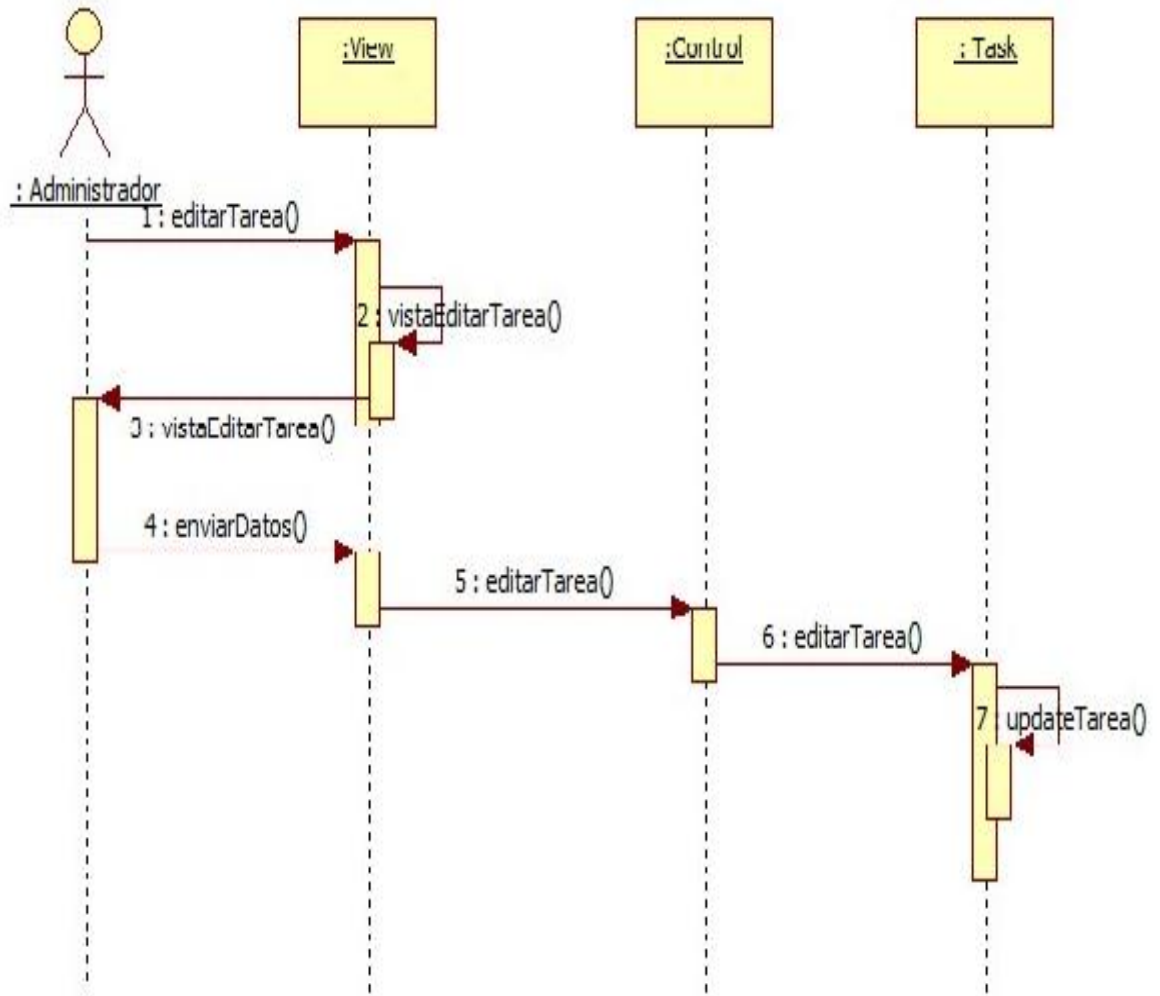

Gráfica No 23: Diagrama Secuencia Administrador editar tareas

- Diagrama de secuencia administrador eliminar documentos

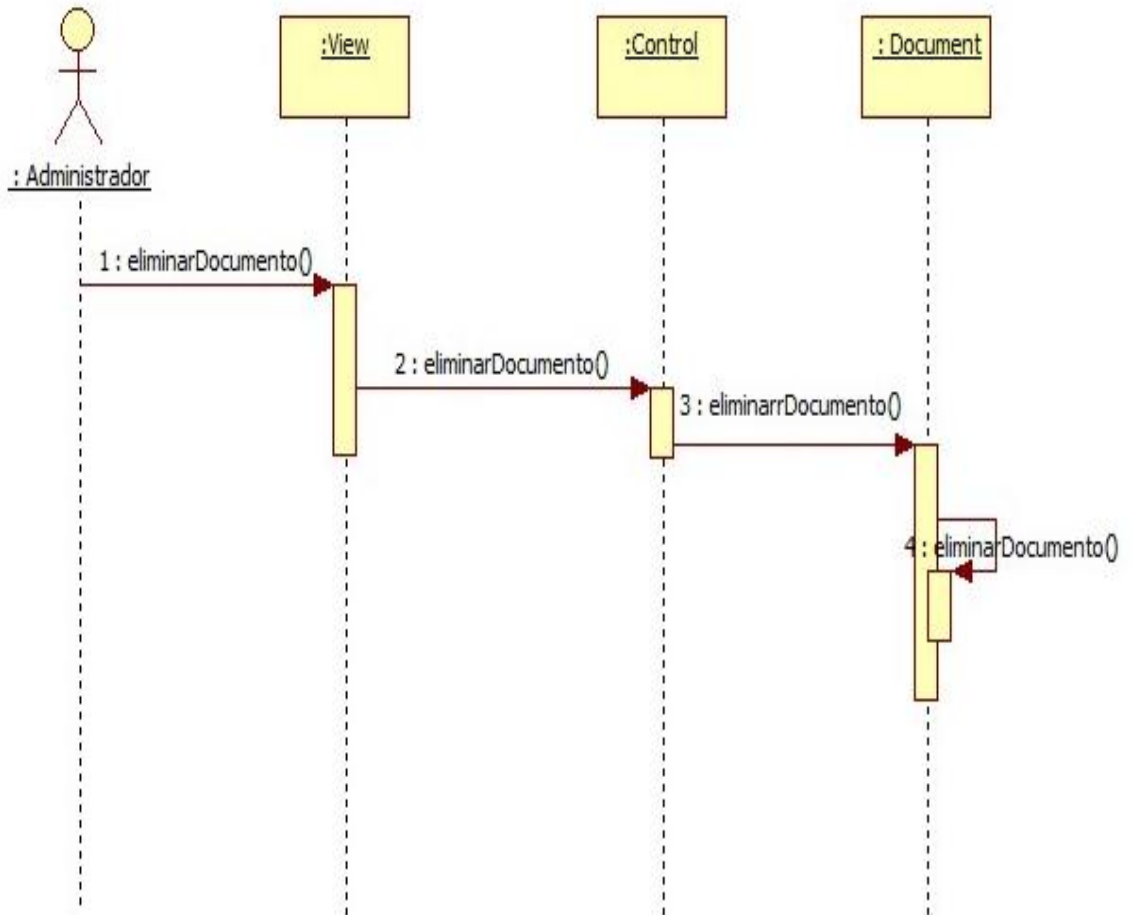

Gráfica No 24: Diagrama Secuencia Administrador eliminar documentos



- Diagrama de secuencia administrador eliminar evento

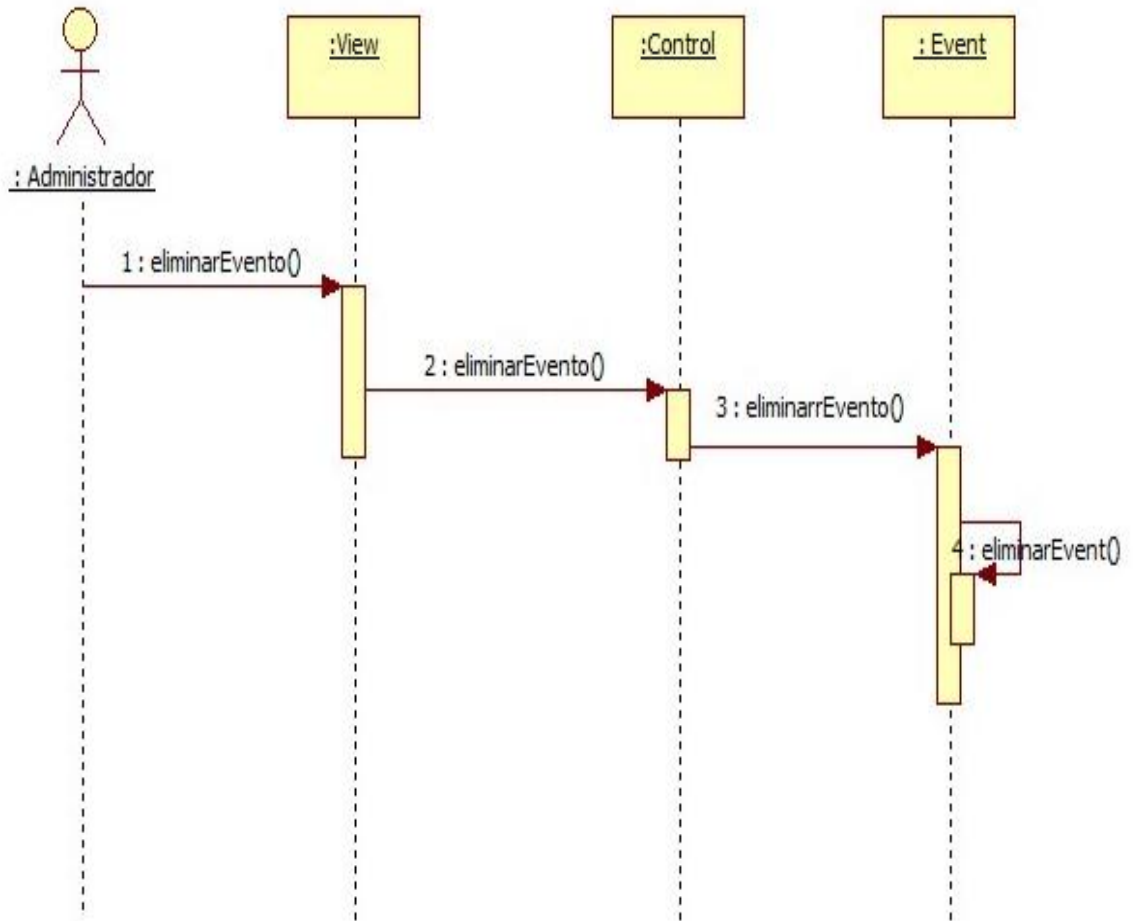

Gráfica No 25: Diagrama Secuencia Administrador eliminar evento

- Diagrama de secuencia administrador creación de horarios:

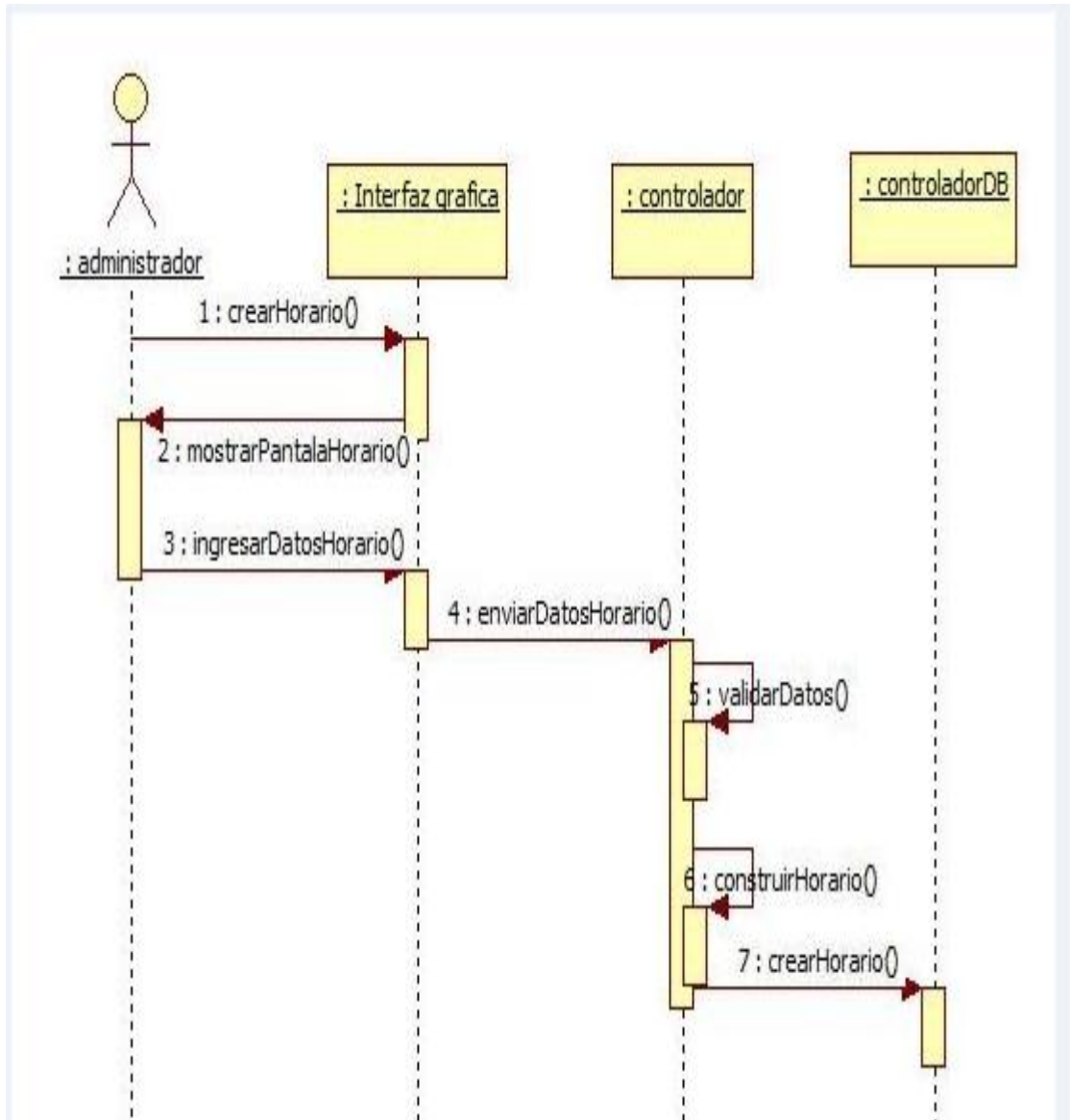

Gráfica No 26: Diagrama Secuencia Administrador Crea Horario

- Diagrama de secuencia administrador eliminar tareas:

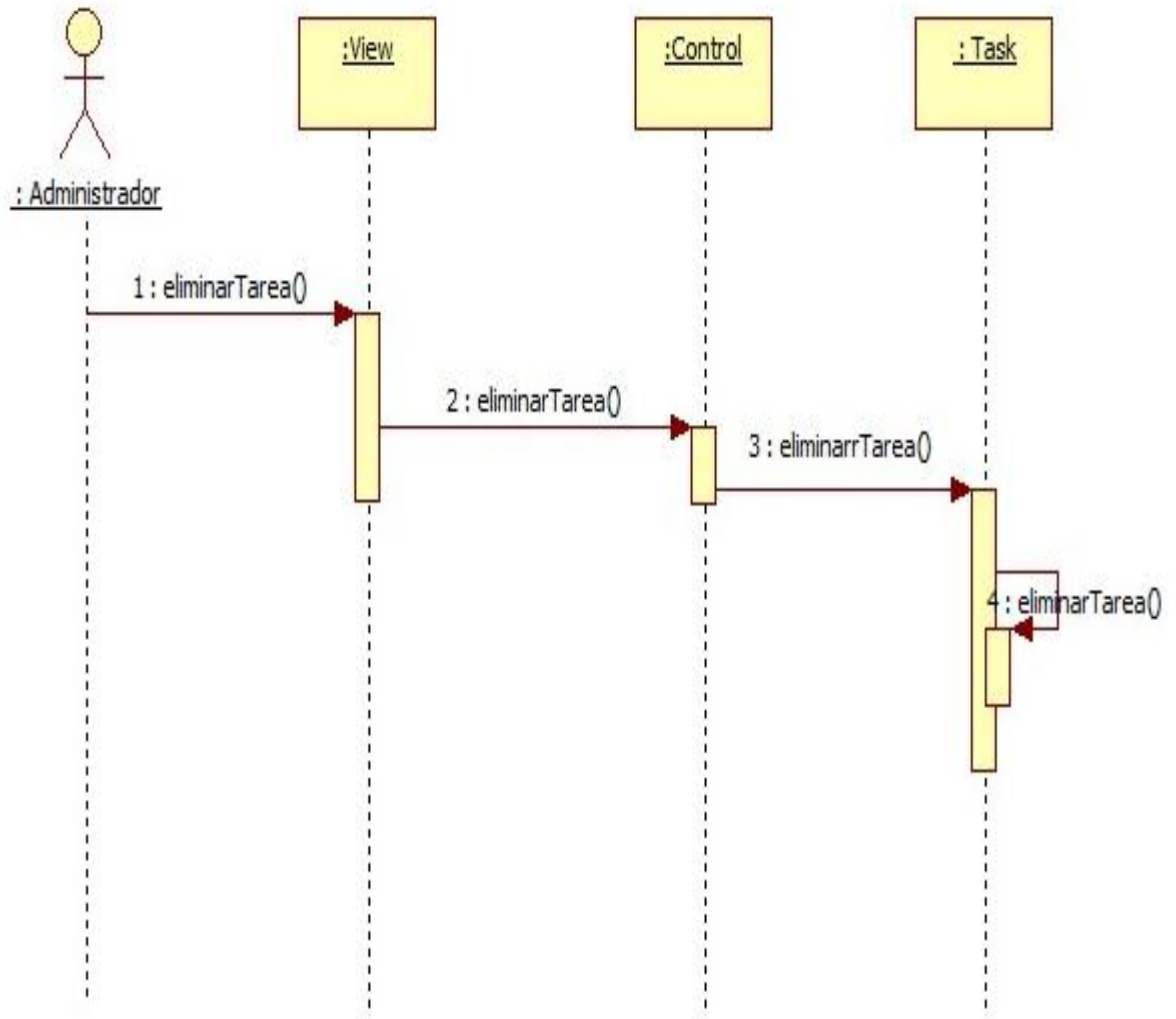

Gráfica No 27: Diagrama Secuencia Administrador eliminar tareas

- Diagrama de secuencia administrador creación de documentos:

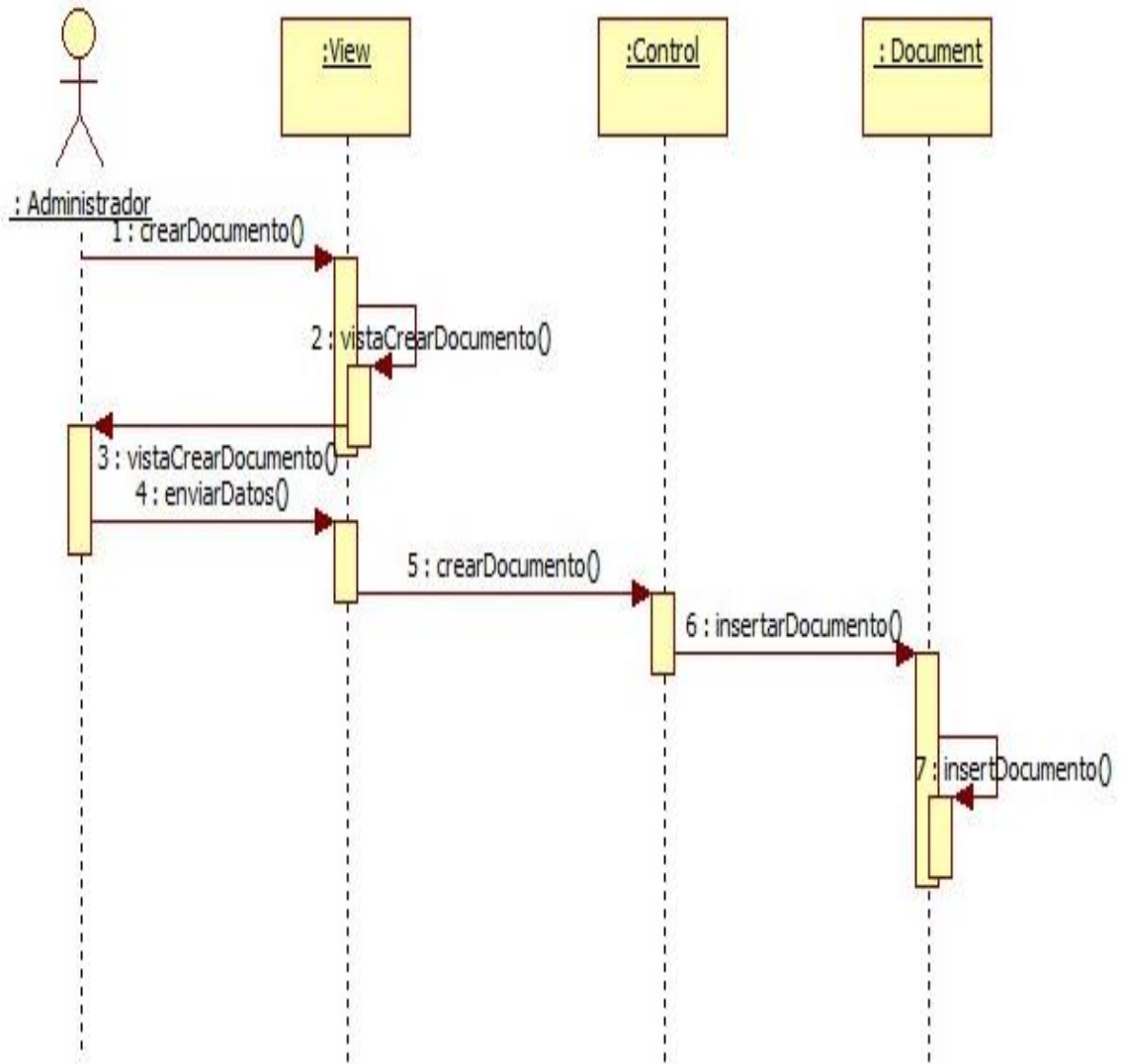

Gráfica No 28: Diagrama Secuencia Administrador Crear documentos

- Diagrama de secuencia administrador ver documento:

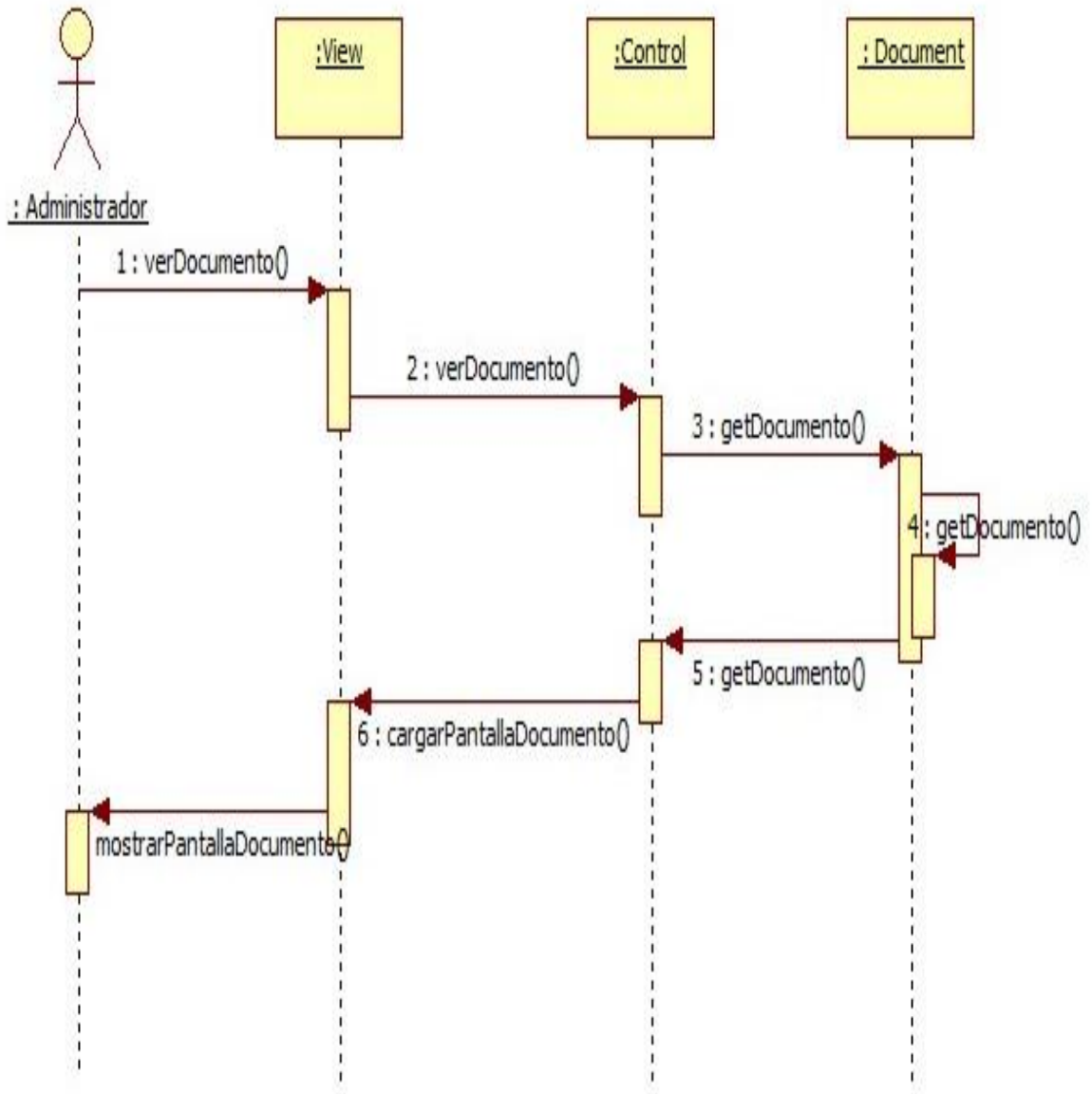

Gráfica No 29: Diagrama Secuencia Administrador ver documento

- Diagrama Secuencia administrador ver eventos:

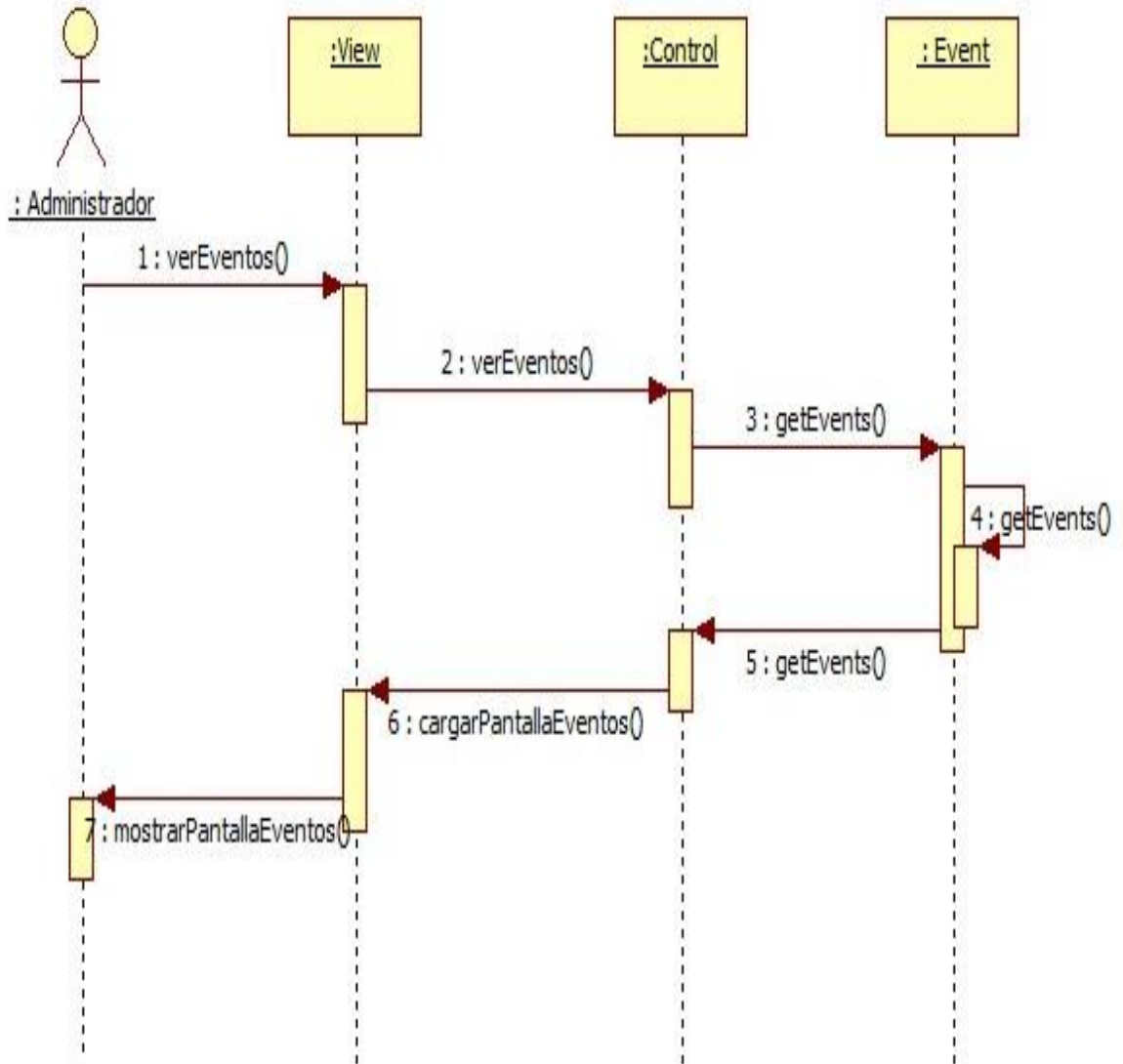

Gráfica No 30: Diagrama Secuencia Administrador Eliminar Horario

- Diagrama Secuencia administrador eliminar mapas:

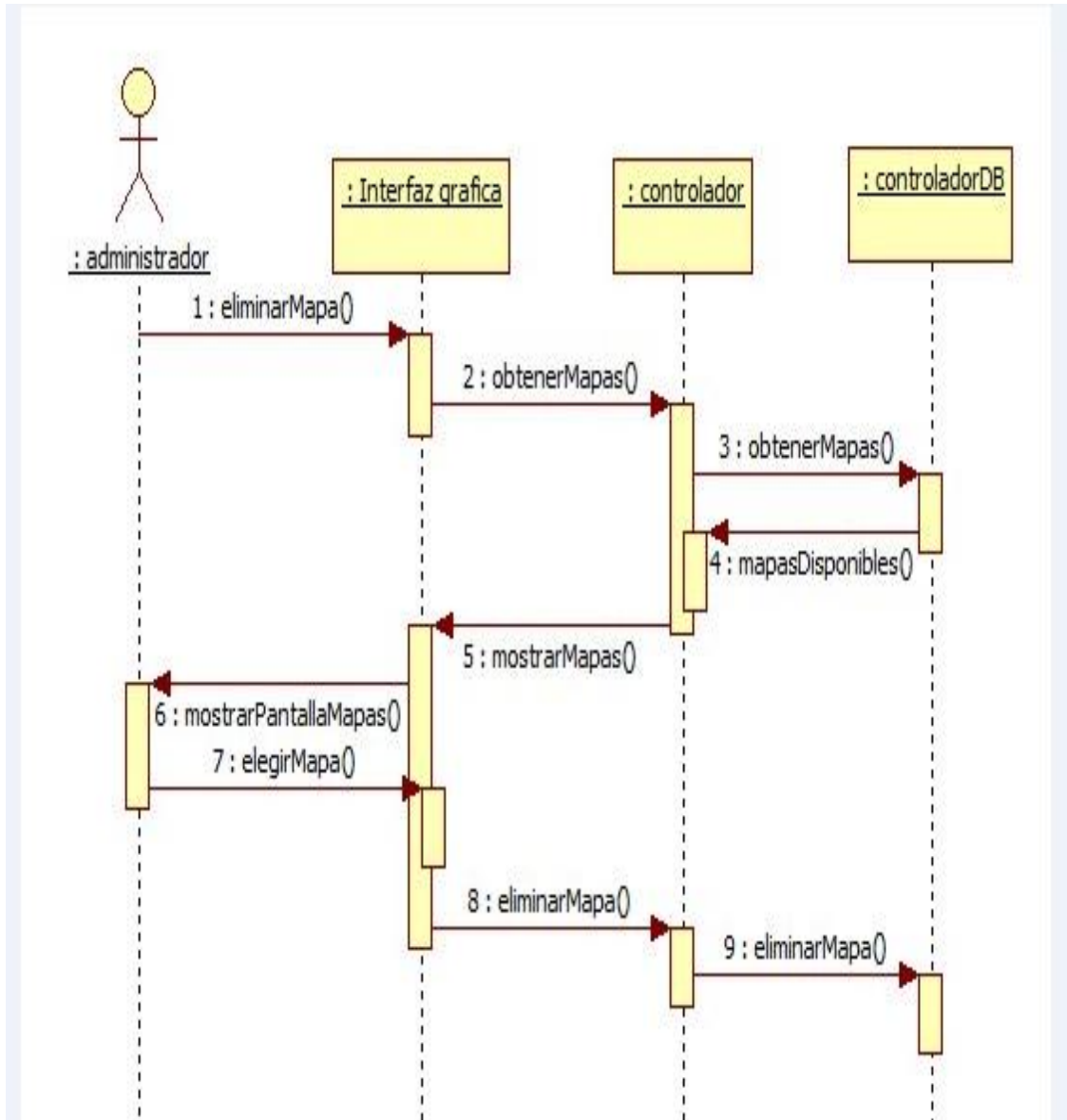

Gráfica No 31: Diagrama Secuencia Administrador ver eventos

- Diagrama Secuencia administrador ver tareas:

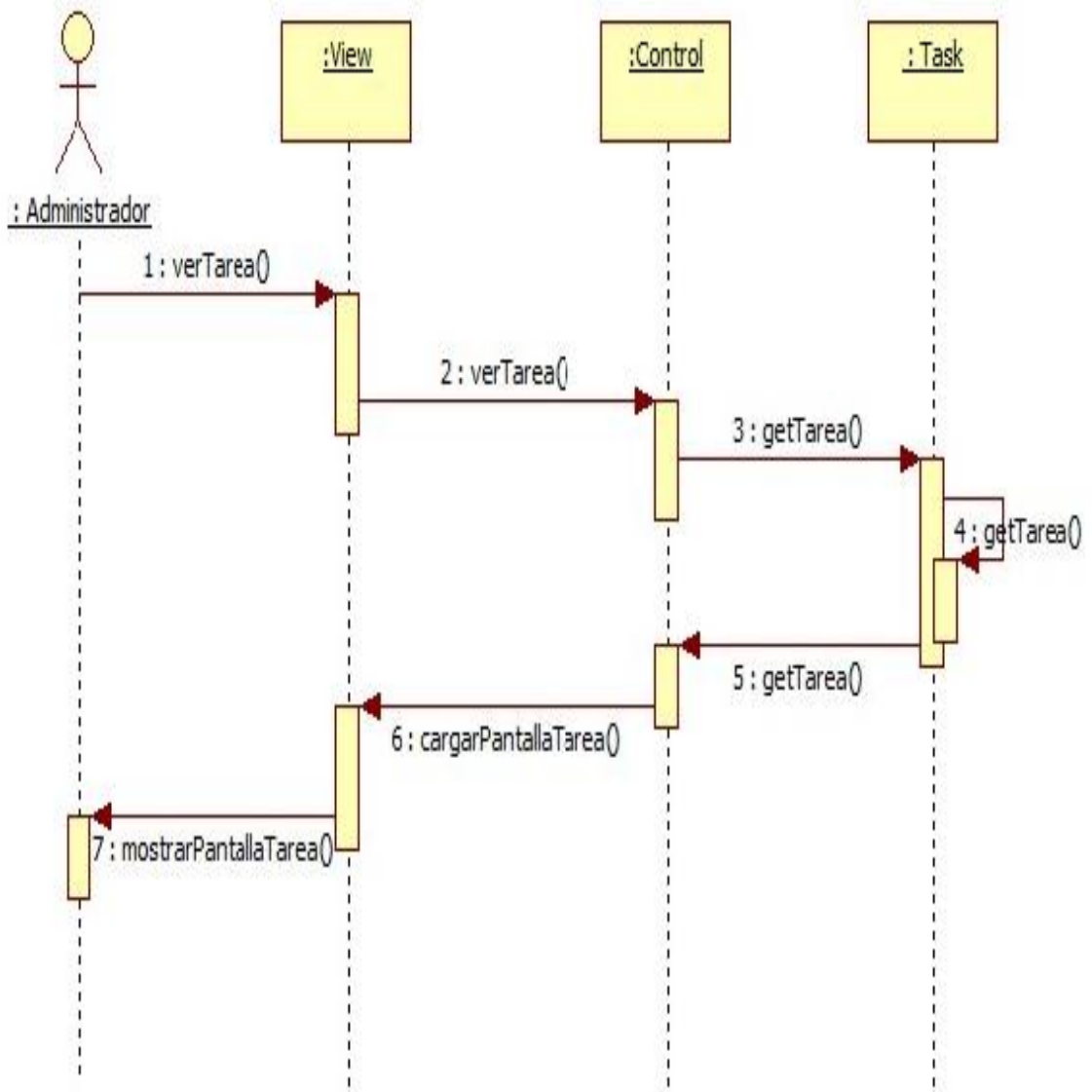

Gráfica No 32: Diagrama Secuencia Administrador ver tareas



## **Diseño Bases De Datos**

### Diagrama Modelo Relacional

En el siguiente diagrama relacional se encarga de realizar un esquema gráfico empleando la terminología de entidades que son que existen y son los elementos principales que se identifican en el problema a resolver con el diagramado y se distinguen de otros por sus características particulares denominadas atributos, el enlace que rige la unión de las entidades esta representada por la relación del modelo.

En el siguiente diagrama representa las entidades, atributos y relaciones existentes para el modelado de cada uno de los módulos del sistema.

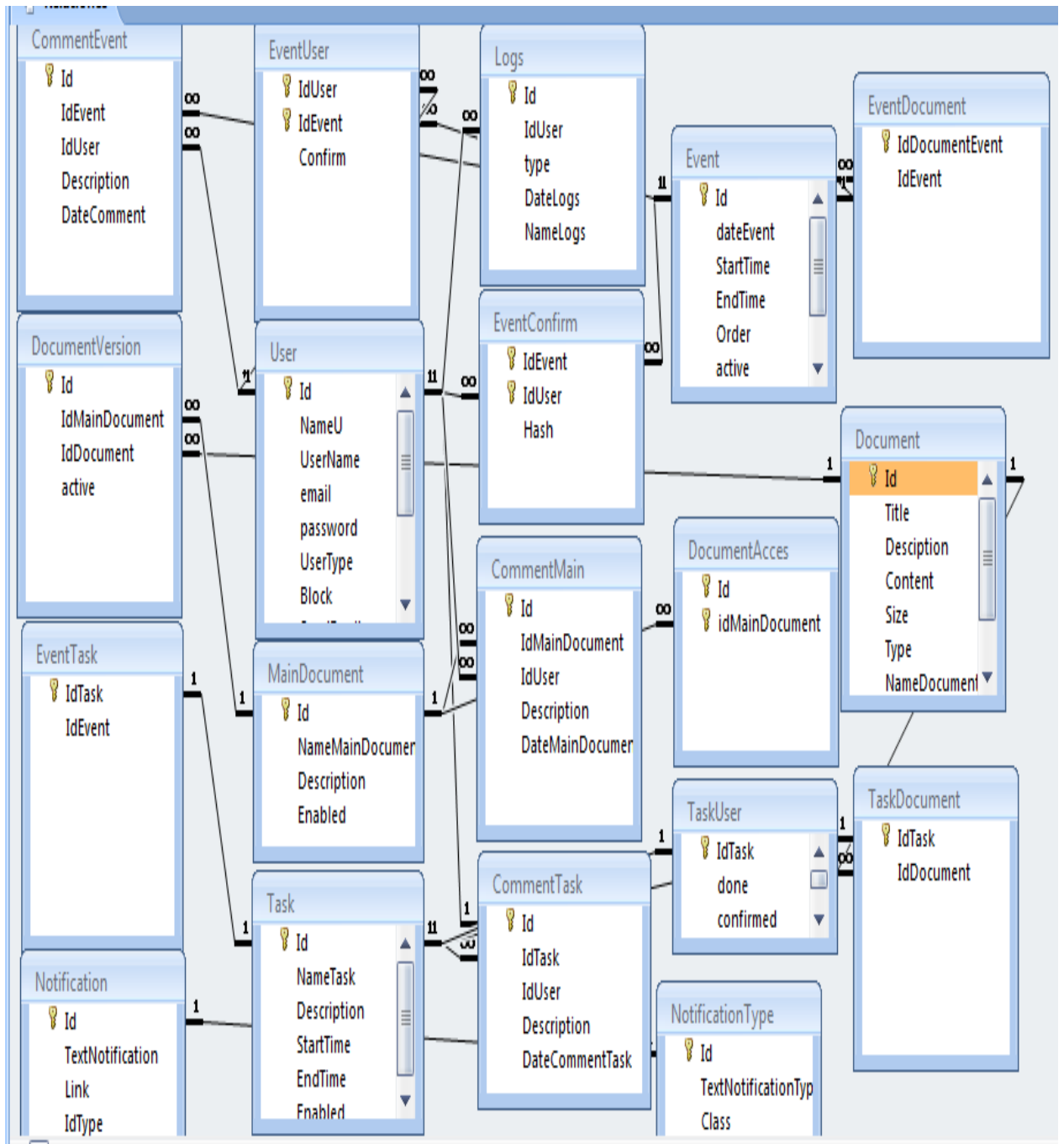

Gráfica No 36: Diagrama Relacional Previsora Seguros

## Diccionario De Datos Previsora Seguros

Un diccionario de datos es un conjunto de datos que contiene las características lógicas y puntuales de los datos que se van a utilizar en el sistema que se programa, incluyendo nombre, descripción, alias, contenido y organización.

En la siguiente tabla se observa el diccionario de datos para el desarrollo de la bases de datos del aplicativo Previsora Seguros.

Tabla	Campo	Tamaño	Tipo De Dato	Descripción
CommentEvent	Id	10	Númerico	Clave primarea de registro.
	IdEvent	10	Númerico	Clave Ajena Evento.
	IdUser	10	Númerico	Clave Ajena Usuario.
	Description	4000	Text	Descripcion comentario evento.
	DateComment		Date	Dia comentario evento.
CommentMain	Id	10	Númerico	Clave primarea de registro.
	IdMainDocument	10	Númerico	Clave Ajena del Documento.
	IdUser	10	Númerico	Clave Ajena del Usuario.
	Description	4000	Text	Descripcion del

				comentario.
	DateMainDocument		Date	Fecha del comentario.
CommentTask				
	Id	10	Númerico	Clave primarea para el registro.
	IdTask	10	Númerico	Clave Ajena de la tarea.
	IdUser	10	Númerico	Clave Ajena del usuario.
	Description	4000	Text	Descripcion de la tarea.
	DateCommentTask		Date	Fecha de la tarea.
DocumentAcces				
	Id	10	Númerico	Clave primarea.
	idMainDocument	10	Númerico	Clave Ajena del documento.
DocumentVersion	Id	10	Númerico	Clave primarea.
	IdMainDocument	10	Númerico	Clave Ajena del documento
	IdDocument	10	Númerico	Clave Ajena del documento
	active	40	Int (1)	estado
Event	Id	10	Númerico	Clave primarea.
	dateEvent		Date	Fecha

				evento.
	StartTime		Time	Hora inicial evento,
	EndTime		Time	Hora Final evento.
	Order	40	Varchar	Orden evento.
	active	10	Int (1)	Estado evento.
	nameEvent	45	Varchar	Nombre evento.
EventConfirm	IdEvent	10	Númerico	Clave ajena del evento.
	IdUser	10	Númerico	Clave ajena del Usuario.
EventTask	IdTask	10	Númerico	Clave primaria.
	IdEvent	10	Logs	Clave ajena del evento
EventUser	IdUser	10	Númerico	Clave ajena del usuario.
	IdEvent	10	Númerico	Clave ajena del evento
	Confirm	10	Int (1)	Confirmacion evento.
Logs	Id	10	Logs	Clave primarea.
	IdUser	10	Númerico	Clave ajena del usuario
	type	45	Varchar	Tipo de log.
	DateLogs		Date	Fecha logs.
	NameLogs	45	Varchar	Nombre del log.

MainDocument	Id	10	Númeroico	Clave primarea.
	NameMainDocument	45	Varchar	Nombre del Document.
	Description	4000	Text	Descripcion
	Enabled	10	Int (1)	Estado
Notification	Id	10	Númeroico	Clave primarea.
	TextNotification	45	Varchar	Texto de notificacion.
	Link	255	Varchar	Link notificacion.
	IdType	10	IdType	Clave ajena del tipo evento.
	DateNotification		Date	Fecha notificacion.
NotificationType	Id	10	Númeroico	Clave primarea.
	TextNotificationType	45	Varchar	Texto notificacion.
	Class	45	Varchar	Clase de notificacion.
	Text2	45	Varchar	Texto2
Task	Id	10	Númeroico	Clave primarea.
	NameTask	45	Varchar	Nombre Tarea
	Description	4000	Text	Descripcion.
	StartTime		Time	Hora inicio
	EndTime		Time	Fin Tarea

	Enabled		Int (1)	Estado tarea
TaskDocument	Id	10	Númeroico	Clave primarea.
	IdDocument	10	Númeroico	Clave ajena documento.
TaskUser	Id	10	Númeroico	Clave primarea.
	done		Int (1)	Estado hecho
	confirmed		Int (1)	Estado confirmado
	email	95	Varchar	Correo electronico
	nameTaskUser	90	Varchar	Nombre de la tarea.
User	Id	10	Númeroico	Clave primarea.
	NameU	255	Varchar	Nombre
	UserName	150	Varchar	Nombre usuario.
	email	100	Varchar	Correo electronico.
	password	100	Password	Contraseña
	UserType	45	Varchar	Tipo usuario
	Block		Int (4)	Block
	SendEmail		Int (4)	Mensaje enviado.
	RegisterDate		Date	Fecha registro.
	LastVisitDate		Date	Ultima visita diaria.

	Activation	100	Varchar	Activado
	Params	4000	Text	Parametros
Document	Id	10	Númeroico	Clave primarea.
	Title	100	Varchar	Titulo
	Description	255	Varchar	Descripcion
	Content		LongBlob	Contenido
	Size	10	Númeroico	Tamaño
	Type	50	Varchar	Tipo de documento.
	NameDocument	55	Varchar	Nombre Documento.
	UndSize	50	Varchar	Tamaño fin.
	DateDocument		Date	Fecha Documento.

Tabla No 2: Diccionario De Datos Previsora Seguros



## **4. DESARROLLO**

En el desarrollo de la aplicación se tienen en cuenta dos aspectos fundamentales del proyecto, las especificaciones técnicas de software y de hardware ya que con estas se puede medir la capacidad de procesamiento y el impacto que el software tendrá en las diferentes ramas donde se utilizará.

### **4.1 Especificaciones Técnicas**

En esta etapa se definen las diversas características con las que el software interactuará además las normas, exigencias y procedimientos a ser empleados en el uso del aplicativo definiendo su capacidad y rendimiento en los diferentes ambientes web y web móviles actuales.

#### **4.1.1. Software**

Para tener un correcto uso de la aplicación es necesario contar con:

- Una a Conexión a Internet (Banda Ancha superior a 1 mega).
- Navegador web: Mozilla Firefox desde su versión 4.0 o Google Chrome, Internet Explorer desde su version 8.0
- Sistemas operativos: Windows, Linux.
- Inicialmente se utilizara la arquitectura JDBC API Data Base Drivers Access SQL Server DB2 Informix MySQL para la conexión de bases de datos, se requiere la compatibilidad en celulares con java MIDP-2.0

#### **4.1.2. Hardware**

Las especificaciones técnicas del equipo deben contar con lo siguiente:

- **Transferencia de datos**

El dispositivo debe contar con la posibilidad de transferencia de datos, en primer lugar, para la instalación del software, bien sea vía bluetooth, WIFI o conexión con un computador de escritorio. En segundo lugar, para permitir las posibles actualizaciones que se lleven a cabo en el transcurso de la vida del programa y las notificaciones que se generan para el usuario.

- **Pantalla a color**

La pantalla del móvil, debe ser de preferencia policromática, para que se puedan diferenciar los identificadores en las convenciones de los mapas, ya que se estableció diferentes tonalidades para que el usuario los interactuara con el programa con mayor facilidad y fluidez.

- **Resolución de pantalla**

La presentación de los mapas para el sistema, se realiza mediante descripciones visuales, empleando infogramas, por lo que es necesario que la resolución de la pantalla tenga unas medidas mínimas, para que sea bastante clara la presentación de la aplicación.

- **Requerimientos Mínimos:**

- Procesador: Intel Pentium 4 3200 MHz (o equivalente)
- RAM: 2048 MB
- Tarjeta Gráfica: NVIDIA GeForce 8600 256 MB o ATI Radeon X1950 256 MB.
- Teclado, Mouse.

**5. Requerimientos Recomendados:**

- Procesador: Intel Core 2 Duo 2400 MHz (o equivalente).
- RAM: 4096 MB.
- Tarjeta Gráfica: NVIDIA GeForce GTS 250 512 MB o ATI Radeon 4850 512 MB.
- Teclado, Mouse.

## 5. GLOSARIO

**UML:** Lenguaje Unificado de Modelado (UML, por sus siglas en inglés, Unified Modeling Language) es el lenguaje de modelado de sistemas de software más conocido y utilizado en la actualidad.

**RUP:** Proceso Unificado Rational; es un proceso de desarrollo de software y junto con el Lenguaje Unificado de Modelado UML, constituye la metodología estándar más utilizada para el análisis, implementación y documentación de sistemas orientados a objetos.

**JDBC** (Java DataBase Connectivity) tecnología Java que permite a las aplicaciones interactuar directamente con motores de base de datos relacionales.

**MVC:** Modelo vista controlador patrón de arquitectura de software para separar datos de una aplicación, la interfaz de usuario, y la lógica de negocio en tres componentes distintos.

**DAO:** Data Acces Object (Objeto de Acceso a Datos) es un componente de software que suministra una interfaz de usuario común entre la aplicación y uno o más dispositivos de almacenamiento de datos, tales como bases de datos.

**Bases De Datos:** Es un conjunto de datos pertenecientes a un mismo contexto y almacenados sistemáticamente para su posterior uso.

**Modelo entidad-relación:** Herramienta para el modelado de datos, para expresar entidades relevantes en un sistema de información, estos modelos generalmente expresan interrelaciones y propiedades de las entidades.

**Joomla:** Es un gestor de contenidos para aplicaciones Web, es una aplicación de código abierto programada mayoritariamente en PHP bajo licencia GPL.

**PHP:** Lenguaje de programación interpretado, que es diseñado principalmente para la creación de páginas web dinámicas.

**MYSQL:** Sistema de gestión de bases de datos relacionales, multihilo y multiusuario. Es muy utilizado en aplicaciones web.

## 6. CONCLUSIONES

Se alcanzaron los objetivos propuestos por lo tanto se concluye:

Al tener un diálogo directo con el cliente, este expone sus necesidades y expectativas que se esperan con la implementación y desarrollo del proyecto, cuando se tienen reuniones con el cliente, se tiene claro el diseño y desarrollo que este tendrá como también la estimación del tiempo de codificación que se le asignara al proyecto, se fijan y estima e tiempo de desarrollo.

Se cumple con el objetivo de brindar a los miembros de la junta directiva una plataforma dinámica sistematizada para los eventos, tareas o reuniones en Previsora Seguros, al momento de la implementación del componente de eventos, se le permitió dar solución al envió de la información acerca de los eventos de manera eficaz y guardar los datos y opiniones, ya que cada uno de los miembros de la junta directiva tiene la posibilidad de realizar sugerencias a cerca de los eventos ya creados.

Al momento del desarrollo del proyecto web y versión web móvil es importante fijar el alcance que este tendrá como también sus costos y el tiempo que se le estimaron para el desarrollo de este.

Dentro del proceso de modelamiento del sistema se concluye que a nivel de requerimientos se cumplieron con los objetivos propuestos, como por ejemplo que

a nivel del administrador tendría la posibilidad de crear, editar y eliminar el documento privado, se implemento el manejo de seguridad. Con el fin que no haya posibilidad que los archivos se guardaran en carpetas privadas en el servidor. En el momento que se pida la descarga del documento, la aplicación web va pedir la confirmación de la clave, lee el documento y lo reescribe para que sea descargado normalmente, además se implemento el versionamiento de los documentos.

Se desarrollo la aplicación Previsora Seguros junto con su versión web y su versión web móvil en los tiempos indicados de entrega al cliente, con sus respectivas pruebas de funcionamiento.

## 7. BIBLIOGRAFÍA

- MVC (2005), Información general del modelo vista controlador. Disponible en URL: <http://heim.ifi.uio.no/~trygver/themes/mvc/mvc-index.html>
- JAVA (2007), Información general J2ME. Disponible en URL: [http://www.java.com/es/download/faq/whatis\\_j2me.xml](http://www.java.com/es/download/faq/whatis_j2me.xml)
- Gráficos e información MVC (2010), Descripción por medio de gráficos. Disponible en URL : <http://blog.micayael.com/2010/08/06/framework-mvc/>
- Ejemplo de MVC (2004), Variedad de ejemplos sobre el modelo vista controlador. Disponible en URL: <http://ciclope.fi.upm.es/doc/mvc/>
- Información general Diagrama de clases (2008) Disponible en URL: <http://www.dcc.uchile.cl/~psalinas/uml/modelo.html>
- Tutorial y ejemplos UML (2008), referenciación sobre Diagrama de componentes. Disponible en URL: [http://www.programacion.com/articulo/introduccion\\_a\\_uml\\_181/6](http://www.programacion.com/articulo/introduccion_a_uml_181/6)
- Presentación y documentación (2010), Diagramas de despliegue. Disponible en URL: <http://www.slideshare.net/arcangelsombra/diagramas-de-desplique-uml-1475353>
- Ejemplos maquinas de estado (2008), documentación general sobres los diagramas de maquinas de estado. Disponible en URL: [http://www.sparxsystems.com.ar/resources/tutorial/uml2\\_statediagram.html](http://www.sparxsystems.com.ar/resources/tutorial/uml2_statediagram.html)
- Información general Diagrama de Casos de uso (2009), Disponible en URL: <http://www2.uah.es/jcaceres/uploaded/capsulas/DiagramaCasosDeUso.pdf> y <http://www.clikear.com/manuales/uml/diagramascasouso.aspx>
- Presentación diagramas de secuencia (2007), Disponible en URL: [http://www.chuidiang.com/ood/metodologia/diagrama\\_secuencia.php](http://www.chuidiang.com/ood/metodologia/diagrama_secuencia.php)



- Tutorial UML (2005) , Extenso tutorial UML (lenguaje unificado de modelado). Disponible en URL : <http://www.clikear.com/manuales/uml/index.aspx>
- Sitio oficial UML (2011), Disponible en URL: <http://www.uml.org/>
- Curso online UML (2010), Descripción general de UML. Disponible en URL: <http://www.lawebdelprogramador.com/cursos/UML/index1.html>
- Modelo UP. (2008). Disponible en URL: <http://es.wordpress.com/tag/rup/>
- Joomla Developers Disponible en URL: <http://docs.joomla.org/Developers>

## 8. MANUALES

### 8.1.1 Manual Administradro Aplicación Previsora

#### Administración del software

El administrador solo usara las secciones Gestor de usuarios y dentro de los Componentes la categoría de Junta Directiva para crear eventos. Explicaremos la función de cada uno.

El primer paso es ingresar los datos del administrador, usuario y contraseña.

#### Acceso a la Administración de Joomla!

Usar un nombre de usuario y contraseña válido para poder tener acceso a la Administración..

[Ir a la página principal del sitio.](#)



Nombre Usuario

Contraseña

Idioma

#### Gestor de Usuarios

Esta sección le permitirá crear los usuarios correspondientes a las personas que usted desee agregar a la aplicación.

### Administración

Sitio	Usuarios	Menús	Contenido	Componentes	Extensiones	Ayuda
-------	----------	-------	-----------	-------------	-------------	-------



Añadir un nuevo Artículo



Gestor de Artículos



Gestor de Categorías



Gestor Multimedia



Gestor de Menús



Gestor de Usuarios



Gestor de Módulos



Gestor de extensiones



Gestor de Idiomas



Configuración Global



Gestor de plantillas



Editar perfil

Joomla!® es software libre distribuido b  
Pack creado por Joomla!Spanish - 2011 - Hosting Joomla!

## Nuevo Usuario

De click sobre GESTOR DE USUARIOS, esta opción le permite visualizar enlistados los perfiles ya creados y da la opción de crear nuevos, de click en

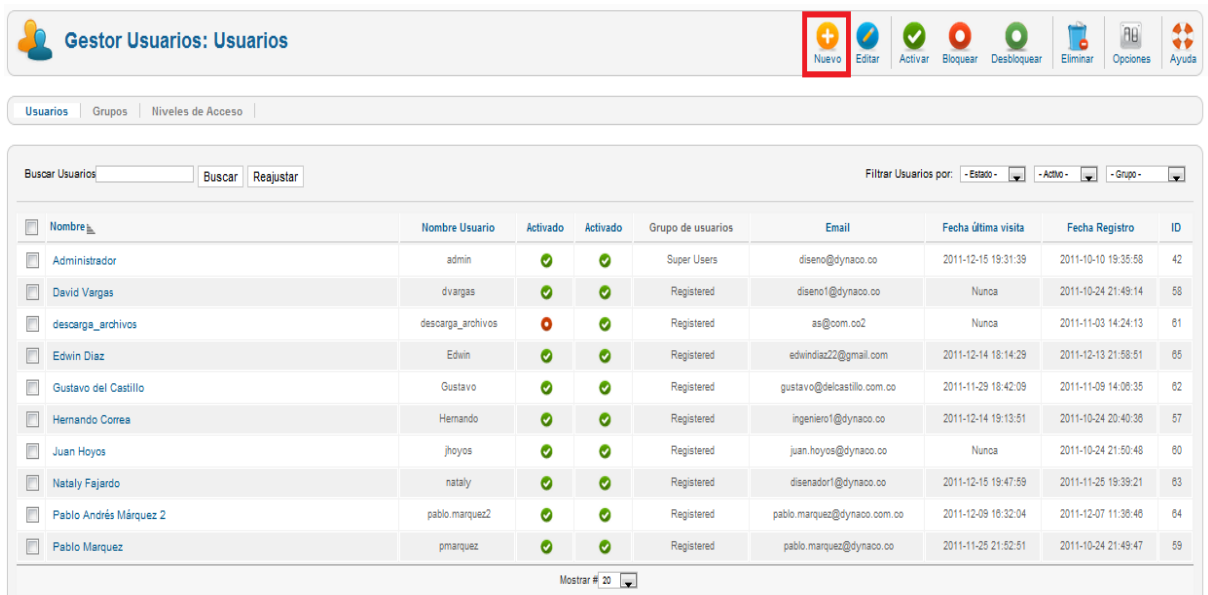

Buscar Usuarios    Filtrar Usuarios por: -Estado- -Activo- -Grupo-

<input type="checkbox"/>	Nombre	Nombre Usuario	Activado	Activado	Grupo de usuarios	Email	Fecha última visita	Fecha Registro	ID
<input type="checkbox"/>	Administrador	admin			Super Users	diseño@dynaco.co	2011-12-15 19:31:39	2011-10-10 19:35:58	42
<input type="checkbox"/>	David Vargas	dvargas			Registered	diseño1@dynaco.co	Nunca	2011-10-24 21:49:14	58
<input type="checkbox"/>	descarga_archivos	descarga_archivos			Registered	as@com.co2	Nunca	2011-11-03 14:24:13	61
<input type="checkbox"/>	Edwin Diaz	Edwin			Registered	edwindiaz22@gmail.com	2011-12-14 18:14:29	2011-12-13 21:58:51	65
<input type="checkbox"/>	Gustavo del Castillo	Gustavo			Registered	gustavo@delcastillo.com.co	2011-11-29 18:42:09	2011-11-09 14:08:35	62
<input type="checkbox"/>	Hernando Correa	Hernando			Registered	ingeniero1@dynaco.co	2011-12-14 19:13:51	2011-10-24 20:40:38	57
<input type="checkbox"/>	Juan Hoyos	jhoyos			Registered	juan.hoyos@dynaco.co	Nunca	2011-10-24 21:50:48	60
<input type="checkbox"/>	Nataly Fajardo	nataly			Registered	disenador1@dynaco.co	2011-12-15 19:47:59	2011-11-25 19:39:21	63
<input type="checkbox"/>	Pablo Andrés Márquez 2	pablo.marquez2			Registered	pablo.marquez@dynaco.com.co	2011-12-09 18:32:04	2011-12-07 11:38:48	64
<input type="checkbox"/>	Pablo Marquez	pmarquez			Registered	pablo.marquez@dynaco.co	2011-11-25 21:52:51	2011-10-24 21:49:47	59

Mostrar # 20

## NUEVO

Posteriormente se ubicara en la venta donde empezara a diligenciar los detalles de la cuenta

 **Gestor Usuarios: Añadir Nuevo Usuario**

**Detalles Cuenta**

Nombre \*

Nombre Acceso \*

Contraseña

Confirmar Contraseña

Email \*

Fecha Registro

Fecha última Visita

Enviar E-mail a este Usuario  No  Si

Bloquear Usuario  No  Si

ID 0

**Grupos Asignados**

- Public
- Manager
- Administrator

Una vez diligenciados los espacios de click en **GUARDAR Y CERRAR**

 **Gestor Usuarios: Editar Usuario** 
 Aplicar
  **Guardar & Cerrar**
 Guardar & Nuevo

**Detalles Cuenta**

Nombre \* David Vargas

Nombre Acceso \* dvargas

Contraseña

Confirmar Contraseña

Email \* david1@dynaco.co

Fecha Registro 2011-10-24 21:49:14

Fecha última Visita 0000-00-00 00:00:00

Enviar E-mail a este Usuario  No  Si

Bloquear Usuario  No  Si

ID 58

**Opciones Básicas**

Estilo de Plantilla en la Administración - Usar por defecto -

Idioma Administración - Usar por defecto -

Idioma Frontal - Usar por defecto -

Editor - Usar por defecto -

Sitio de Ayuda - Usar por defecto -

Zona Horaria - Usar por defecto -

**Perfil Usuario**

Regresara nuevamente a la página anterior y encontrara dentro de la lista de usuarios el que usted creo. (Para mi ejemplo David Vargas)



## Gestor Usuarios: Usuarios

Usuarios

Grupos





Niveles de Acceso

Buscar Usuarios

<input type="checkbox"/>	Nombre	Nombre Usuario
<input type="checkbox"/>	Administrador	admin
<input type="checkbox"/>	David Vargas	dvargas
<input type="checkbox"/>	descarga_archivos	descarga_archivos
<input type="checkbox"/>	Edwin Diaz	Edwin
<input type="checkbox"/>	Gustavo del Castillo	Gustavo
<input type="checkbox"/>	Hernando Correa	Hernando
<input type="checkbox"/>	Juan Hoyos	jhoyos
<input type="checkbox"/>	Nataly Fajardo	nataly

### Editar Usuarios

El administrador también le permite EDITAR la información de los perfiles ya creados. Para esto seleccione primero el perfil dando click en el recuadro al lado del nombre de usuario (Check-Box) y luego de click en EDITAR

 **Gestor Usuarios: Usuarios**  Nuevo  Editar  Activar  Bloquear  Desbloquear

[Usuarios](#) | [Grupos](#) | [Niveles de Acceso](#)



Buscar Usuarios    Filtrar Usuarios por: - Estado -

<input type="checkbox"/>	Nombre	Email	Fecha última visita
<input type="checkbox"/>	Administrador	diseño@dynaco.co	2011-12-15 19:31:39
<input checked="" type="checkbox"/>	David Vargas	diseño1@dynaco.co	Nunca
<input type="checkbox"/>	descarga_archivos	as@com.co2	Nunca
<input type="checkbox"/>	Edwin Diaz	edwindiaz22@gmail.com	2011-12-14 18:14:29
<input type="checkbox"/>	Gustavo del Castillo	gustavo@delcastillo.com.co	2011-11-29 18:42:09
<input type="checkbox"/>	Hernando Correa	ingeniero1@dynaco.co	2011-12-14 19:13:51
<input type="checkbox"/>	Juan Hoyos	juan.hoyos@dynaco.co	Nunca
<input type="checkbox"/>	Nataly Fajardo	disenador1@dynaco.co	2011-12-15 19:47:59
<input type="checkbox"/>	Pablo Andrés Márquez 2	pablo.marquez@dynaco.com.co	2011-12-09 16:32:04
<input type="checkbox"/>	Pablo Marquez	pablo.marquez@dynaco.co	2011-11-25 21:52:51

Vera la información ya ingresada del perfil a editar, de igual forma podrá ingresar los nuevos datos (para este ejemplo cambiaremos la contraseña, entonces, escribirá la contraseña nueva en el espacio en blanco y luego la confirma en el espacio siguiente.) No olvide que puede modificar cualquier dato que se encuentre ya diligenciado.

Por ultimo y una vez realizados los cambios de click en **GUARDAR Y CERRAR**

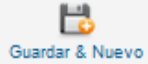
**Gestor Usuarios: Editar Usuario**

**Detalles Cuenta**

Nombre \*   
 Nombre Acceso \*   
 Contraseña   
 Confirmar Contraseña   
 Email \*   
 Fecha Registro 2011-10-24 21:49:14  
 Fecha última Visita 0000-00-00 00:00:00  
 Enviar E-mail a este Usuario  No  Si  
 Bloquear Usuario  No  Si  
 ID 58

### Desbloquear o Bloquear Usuarios

Al lado derecho del listado de usuarios existentes encontrara dos iconos circulares, cuando el perfil tiene los dos iconos de color verde el perfil está activo.

Buscar Usuarios

<input type="checkbox"/>	Nombre	Nombre Usuario	Activado	Activado
<input type="checkbox"/>	Administrador	admin		
<input type="checkbox"/>	David Vargas	dvargas		

Por el contrario si el primer icono esta en rojo el perfil se encuentra bloqueado

Buscar Usuarios

<input type="checkbox"/>	Nombre	Nombre Usuario	Activado	Activado	Grupo d
<input type="checkbox"/>	Administrador	admin			Sup
<input type="checkbox"/>	David Vargas	dvargas			Req
<input type="checkbox"/>	descarga_archivos	descarga_archivos			Req
<input type="checkbox"/>	Edwin Diaz	Edwin			Req

Si usted quiere bloquear un usuario solo debe dar click en el primer icono verde y este pasara a color rojo. La aplicación se encargara de indicarle en la parte superior izquierda de la pantalla el cambio efectuado.

**Gestor Usuarios: Usuarios**

Usuarios | Grupos | Niveles de Acceso

**Usuario bloqueado**

Buscar Usuarios

<input type="checkbox"/>	Nombre	Nombre Usuario	Activado	Activado
<input type="checkbox"/>	Administrador	admin	✓	✓
<input type="checkbox"/>	David Vargas	dvargas	⊘	✓
<input type="checkbox"/>	descarga_archivos	descarga_archivos	⊘	✓
<input type="checkbox"/>	Edwin Diaz	Edwin	✓	✓
<input type="checkbox"/>	Gustavo del Castillo	Gustavo	✓	✓

Ahora si lo que desea es habilitar al usuario debe hacer lo mismo para que el icono pase de rojo a verde y que activo.

**Gestor Usuarios: Usuarios**

Usuarios | Grupos | Niveles de Acceso

**Usuario permitido**

Buscar Usuarios

<input type="checkbox"/>	Nombre	Nombre Usuario	Activado	Activado
<input type="checkbox"/>	Administrador	admin	✓	✓
<input type="checkbox"/>	David Vargas	dvargas	✓	✓
<input type="checkbox"/>	descarga_archivos	descarga_archivos	⊘	✓
<input type="checkbox"/>	Edwin Diaz	Edwin	✓	✓
<input type="checkbox"/>	Gustavo del Castillo	Gustavo	✓	✓



## Eventos

Para llegar a esta opción debe dar click en 1. COMPONENTES posteriormente en el menú que se despliega debe dar clik en 2. JUNTA DIRECTIVA y por ultimo click en 3. EVENTOS

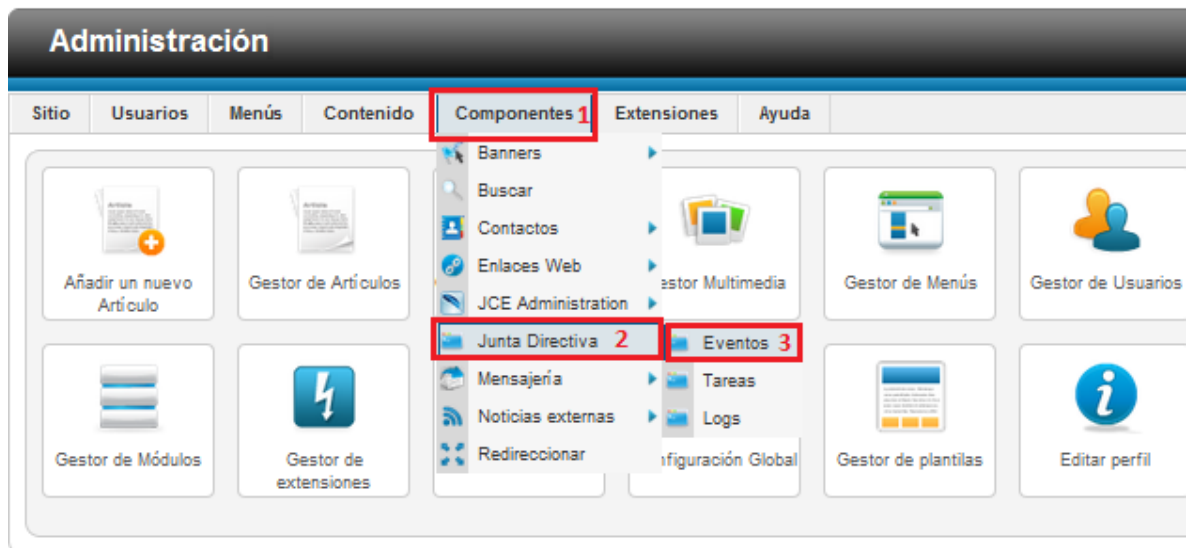

Joomla!® es software libre distribuido  
Pack creado por Joomla!Spanish - 2011 - Hosting

Este será el resultado

## 8.1.2 Manual Aplicativo Web Previsora Seguros Junta Directiva



Joomla!® es software libre distribuido l  
Pack creado por Joomla!Spanish - 2011 - Hosting Joor

En esta sección podemos crear Eventos, editarlos o inclusive eliminarlos, exploraremos cada uno de estas posibilidades.

### Crear Evento

En la esquina superior derecha encontrará un icono que dice CREAR EVENTO de click sobre el

**Administración**

Sitio Usuarios Menús Contenido Componentes Extensiones Ayuda

 **Junta Directiva: Previsora Seguros** 

Inicio **Eventos** Log

	Editar	Borrar
Primer Evento Prueba	 Editar	 Eliminar
Junta directiva Numero 994	 Editar	 Eliminar
JUNTA DIRECTIVA No. 995	 Editar	 Eliminar
Evento de Prueba 2 333	 Editar	 Eliminar

Joomla!® es software libre distribuido  
Pack creado por Joomla!Spanish - 2011 - Hosting Joc

Posteriormente se ubicara en la venta donde empezara a diligenciar la información del evento. Nombre del evento, “programación”, fecha, y no olvide dar click sobre el recuadro al lado de cada usuario (Check-Box) esto permitirá que el evento se publique en el perfil de cada persona seleccionada.

Una vez diligenciado de click en NEW.

**Nuevo Evento**

Nombre •

Orden del día •

Fecha •

Hora Inicial •











Hora Final •

Usuarios a Invitar •

Seleccionar	Usuario	Estado
<input checked="" type="checkbox"/>	Administrador -	Sin confirmar
<input checked="" type="checkbox"/>	Gustavo del Castillo -	Sin confirmar
<input checked="" type="checkbox"/>	Nataly Fajardo -	Sin confirmar
<input checked="" type="checkbox"/>	Pablo Andrés Márquez 2 -	Sin confirmar
<input checked="" type="checkbox"/>	Hernando Correa -	Sin confirmar
<input checked="" type="checkbox"/>	David Vargas -	Sin confirmar
<input checked="" type="checkbox"/>	Pablo Marquez -	Sin confirmar
<input checked="" type="checkbox"/>	Juan Hoyos -	Sin confirmar
<input checked="" type="checkbox"/>	Edwin Diaz -	Sin confirmar









Automáticamente regresara a la página de inicio y vera dentro de la lista de Eventos el que usted creo.

Inicio   <b>Eventos</b>   Log		
No se puede inicializar la función de correo. No se puede inicializar la función de correo. No se puede inicializar la función de correo. No se puede inicializar la función de correo.		
	Editar	Borrar
Primer Evento Prueba	 Editar	 Eliminar
asfavfava	 Editar	 Eliminar
Junta directiva Numero 994	 Editar	 Eliminar
JUNTA DIRECTIVA No. 995	 Editar	 Eliminar
Evento de Prueba 2 333	 Editar	 Eliminar

## Editar evento

Dentro de esta opción encontraremos la posibilidad de edición del evento, incluso cargar documentos y asignar tareas.

Para esto de click el icono EDITAR (en el ejemplo tomare el evento creado con anterioridad)

Junta Directiva: Previsora Seguros		 Crear Evento
Inicio   <b>Eventos</b>   Log		
No se puede inicializar la función de correo. No se puede inicializar la función de correo. No se puede inicializar la función de correo. No se puede inicializar la función de correo.		
	Editar	Borrar
Primer Evento Prueba	 Editar	 Eliminar
asfavfava	 Editar	 Eliminar
Junta directiva Numero 994	 Editar	 Eliminar

Este será el resultado

### 8.1.3 Manual Previsora Seguros Junta Directiva Version Web Movil

Contenido	
Instructivo de manejo Aplicación de Previsora .....	136
Proceso operativo del software.....	25
<b>Notificación.....</b>	
<b>25</b>	
Vía mail .....	27
Eventos.....	27
Confirmar un evento.....	27
<b>Documentos      29</b>	
Descargar Documentos.....	29
<b>Tareas      31</b>	
<b>Añadir comentarios      32</b>	
Directorio .....	33

## Instructivo de manejo Aplicación de Previsora Version Web Movil

### Proceso operativo del software

#### Notificación

##### Vía mail

Recibirá un correo electrónico de notificación, con la invitación a un evento. (Ver Grafica No: 1).

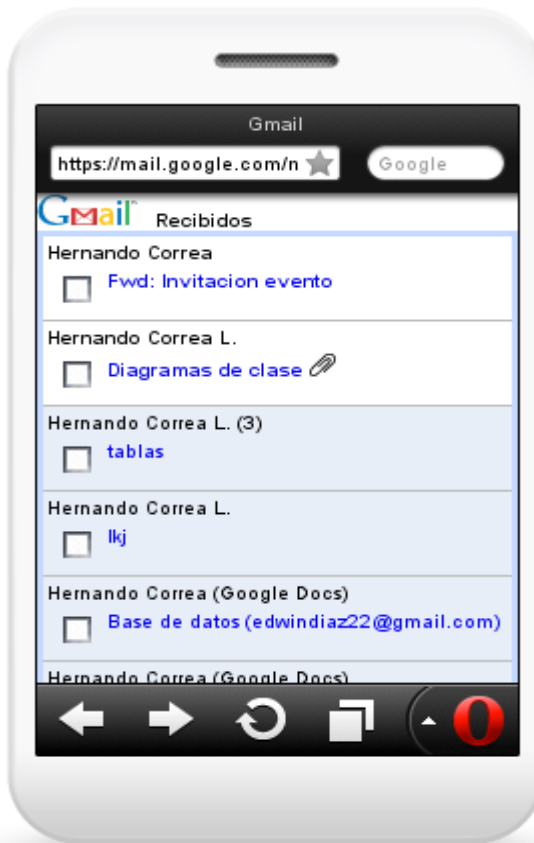

Gráfica No 1 Notificacion Correo

Dentro de las opciones podrá confirmar su asistencia al evento desde su dispositivo móvil.

Con la opción *ver evento* que está disponible dentro del correo de notificación le dará acceso directo a la página de la Aplicación Previsora Seguros. (Ver Grafica No: 2).

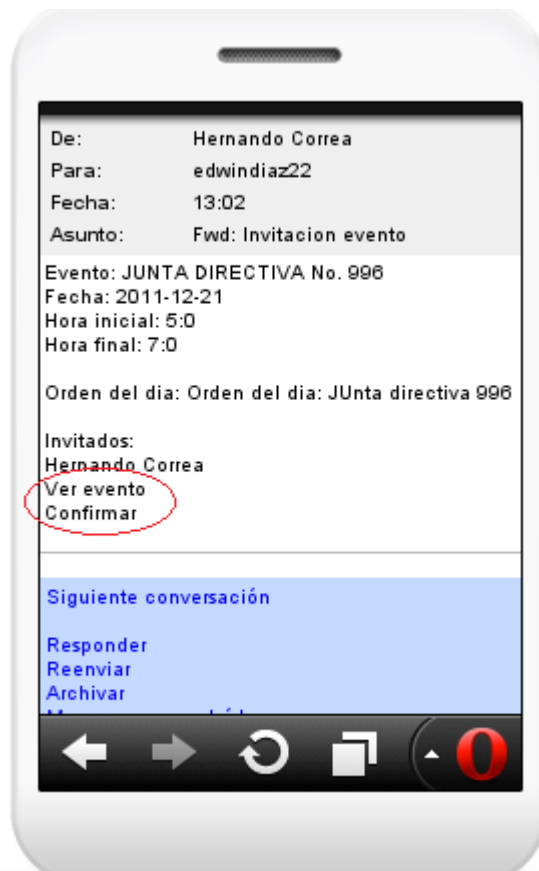

Gráfica No 2 Ver Evento



Al dar click en *VER EVENTO* de inmediato será direccionado a la página de inicio de la Aplicación de Previsora. Allí deberá ingresar su usuario y contraseña. (Ver Grafica No: 3).



Gráfica No 3 Inicio Sesión Previsora Seguros

Cuando el usuario da click INICAR SESIÓN, inmediatamente es direccionado a la página principal Previsora Seguros Junta Directiva, al dar click en EVENTOS sera redirrigionado al modulo eventos. (Ver Grafica No: 4).

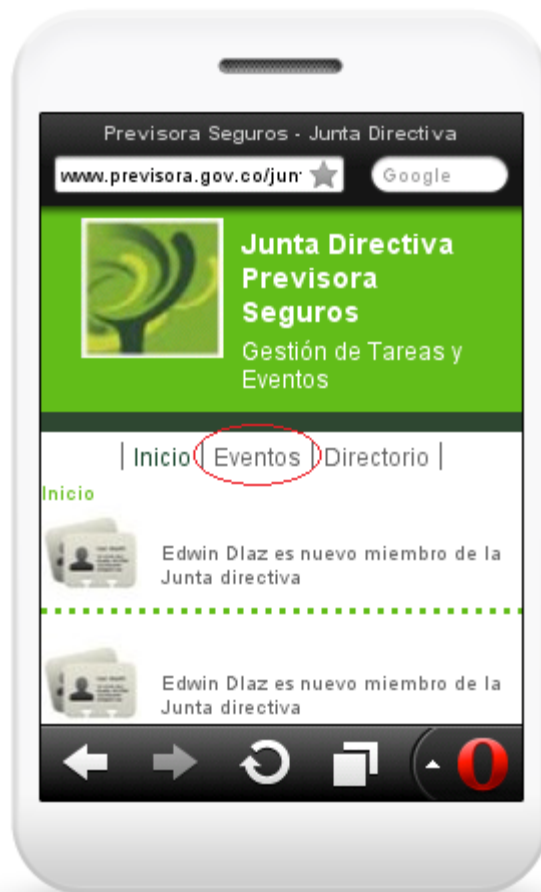

Gráfica No 4 Página Junta Directiva Principal Previsora Seguros

## Eventos

### Confirmar un evento

Luego de ingresar los datos será direccionado al evento a confirmar. (Ver Grafica No: 5).

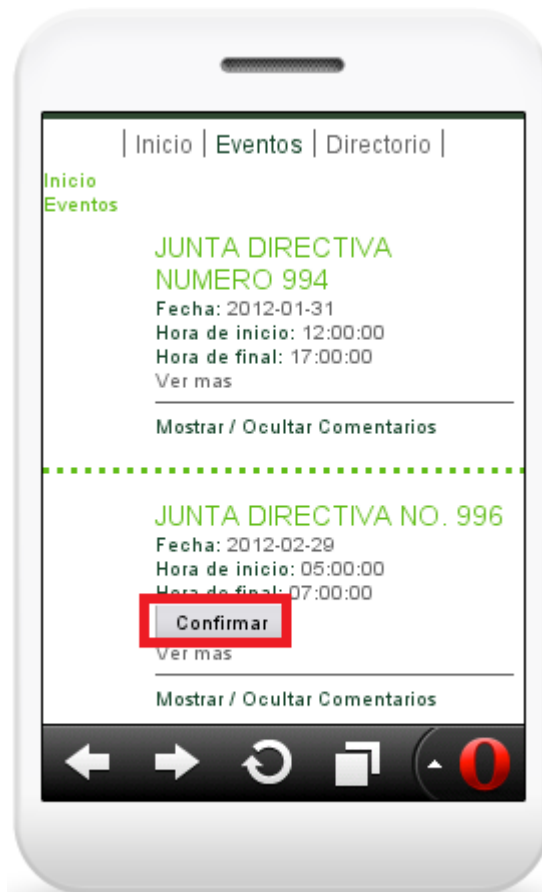

Gráfica No 5 Eventos Junta Directiva

Una vez el usuario de click en CONFIRMAR tendrá acceso a toda la información que contiene el evento, por medio del link VER MAS. (Ver Grafica No: 6).



Gráfica No 6 Eventos Junta Directiva Confirmados

Debajo de la lista de invitados al evento se encuentran los documentos adjuntos correspondientes del evento, ver las tareas pendientes o añadir sus comentarios. (Ver Grafica No: 7).



Gráfica No 7 Visualización Documentos y Tareas Junta Directiva Previsora Seguros

### Directorio

En la parte superior encuentra la barra DIRECTORIO. De click para abrir esta sección.

En esta sección encuentra la lista de personas de interés para la Junta Directiva con la información de contacto (email, teléfonos y direcciones) agregados por él administradora la aplicación, junto con su información personal.. (Ver Grafica No: 8).



Gráfica No 8 Directorio

## Instructivo de manejo Aplicación de Previsora

Contenido	
Instructivo de manejo Aplicación de Previsora.....	136
Proceso operativo del software .....	25
<b>Notificación 25</b>	
Vía mail.....	34
Eventos .....	27
Confirmar un evento .....	27
<b>Documentos      29</b>	
Descargar Documentos .....	29
<b>Tareas      31</b>	
<b>Añadir comentarios      32</b>	
Directorio .....	33

## Proceso operativo del software

### Notificación

#### Vía mail

Recibirá un correo electrónico de notificación, con la invitación a un evento.

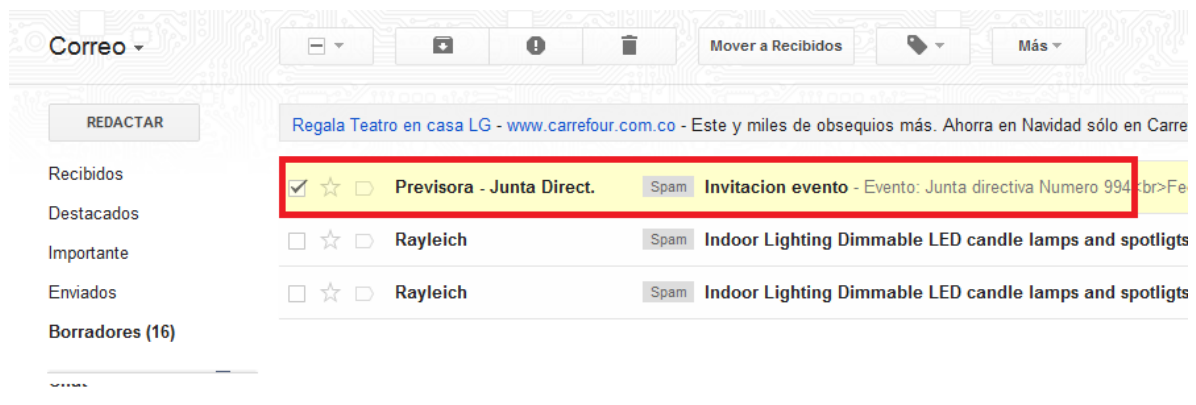

Dentro de las opciones podrá confirmar su asistencia al evento desde su correo o incluso desde su DISPOSITIVO MOVIL.

Con la opción [VER EVENTO](#) que está disponible dentro del correo de notificación le dará acceso directo a la página de la Aplicación

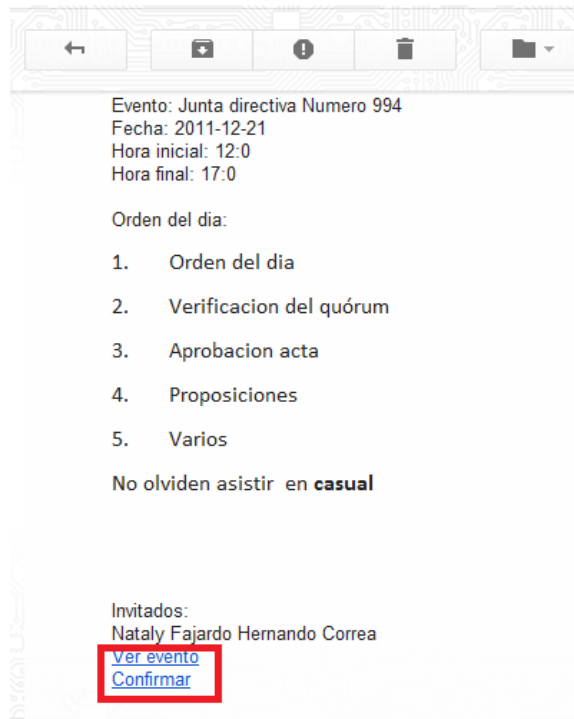



Al dar click en VER EVENTO de inmediato será direccionado a la página de inicio de la Aplicación de Previsora. Allí deberá ingresar su usuario y contraseña.

Junta Directiva Previsora Seguros | Gestión de Tareas y Eventos

PREVISORA SEGUROS

Inicio Perfil Eventos Usuario nataly Contraseña \*\*\*\*\* Iniciar sesión

Usuario nataly  
Contraseña \*\*\*\*\*  
Iniciar sesión

- ¿Olvido su contraseña?
- ¿Olvido su usuario?

© Previsora Seguros S.A, Compañía de Seguros Casa MAtriz Calle 57 # 9 - 07 / Teléfono (057-1) 3485757  
Horario de atención de lunes a Viernes de 8:30 A.M a 5:30 P.M / Línea Gratuita 01 8000 910554  
Desarrollado por Dynaco

## Eventos

### Confirmar un evento

Luego de ingresar los datos será direccionado al evento a confirmar.

EVENTOS



**JUNTA 10**  
lkjklj  
Fecha: 2011-11-30 00:00:00  
Hora de inicio: 00:00:00  
Hora de final: 00:00:00

**Confirmar**

**Invitados**  
Nataly Fajardo Sin confirmar

**Documentos**  
logo.png

---

Mostrar / Ocultar Comentarios

---



**JUNTA DIRECTIVA 13**  
dustry. Lorem Ipsum has been the industry's standard dummy text ever since the 150 when an unknown printer took a galley of type and scrambled it to make a type specir book. It has survived not only five centuries, but also the leap into electronic typesett remaining essentially unchanged. It was popularised in the 1960s with the release of Le sheets containing Lore  
Fecha: 2011-11-30 00:00:00

Una vez de click en CONFIRMAR tendrá acceso a toda la información que contiene el evento, por medio del link VER MAS

INICIO

EVENTOS



**JUNTA DIRECTIVA**  
Fecha: 2011-12-21  
Hora de inicio: 12:00:01  
Hora de final: 17:00:00

**Ver mas**

---

Mostrar / Ocultar Com

---



**EVENTO DE PRUEE**  
Fecha: 2011-12-22  
Hora de inicio: 00:00:01  
Hora de final: 00:00:00

**Ver mas**

---

Mostrar / Ocultar Com

INICIO

EVENTOS



**JUNTA DIRECTIVA NO. 995**  
Fecha: 2011-12-21  
Hora de inicio: 12:00:00  
Hora de final: 17:00:00

**Ver mas**

 **Orden del día**

1. VERIFICACION QUORUM
2. APROBACION ACTA DE JUNTA DIRECTIVA No. 994
3. APROBACION ESTADOS FINANCIEROS MES NOVIEMBRE DE 2011
4. APROBACIONES
5. PROPOSICIONES Y VARIOS

**Invitados**

**Administrador** Sin confirmar  
**Nataly Fajardo** Confirmado  
**Pablo Andrés Márquez 2** Sin confirmar  
**Marcela Gomez** Sin confirmar

Debajo de la lista de invitados al evento se muestran los documentos adjuntos correspondientes del evento, ver las tareas pendientes o añadir sus comentarios. Observaremos el funcionamiento de cada uno a continuación

The screenshot shows a web interface with a vertical navigation bar on the left containing 'INICIO' and 'EVENTOS'. The main content area is titled 'Invitados' and lists several names with their status (e.g., 'Sin confirmar', 'Confirmado'). Below this is a 'Documentos' section with a red box around the title. It contains a document entry: 'INFORME FINANCIERO Y COMERCIAL NOVIEMBRE DE 2' with a 'Descargar' button and a 'Ver mas' link. Below that is a 'Tareas' section with a red box around the title, showing 'REPRESENTACIONES LEGALES' by 'LUZ MERY HUERFANO' with a 'Ver mas' link. At the bottom, there is a 'Mostrar / Ocultar Comentarios' section with a comment from 'Hernando Correa' and a text input field with a 'Comentar' button. A large 'Documentos' watermark is overlaid on the bottom right of the screenshot.

## Descargar Documentos

Con la información del evento encuentra los documentos adjuntos disponibles para descargar.

Primero de click en descargar.

This is a close-up of the 'Documentos' section from the previous screenshot. It shows the document title 'INFORME FINANCIERO Y COMERCIAL NOVIEMBRE DE 2' and the 'Descargar' button, which is highlighted with a red box. The 'Ver mas' link is also visible to the right.

Posteriormente aparece una ventana solicitando una contraseña que le permitirá realizar la descarga del documento. Esta es la misma contraseña de su perfil

y garantiza la seguridad de la descarga. Ingrésele en el espacio en blanco y de click en descargar.

The screenshot shows a web interface with a vertical green sidebar on the left containing the word "EVENTOS". The main content area lists several items:

- nataly rajaroo** Confirmado
- Pablo Andrés Márquez 2** Sin confirmar
- Hernando Correa** Sin confirmar
- Pablo Marquez** Sin confirmar
- Juan Hoyos** Sin confirmar
- Edwin Diaz** Sin confirmar

Below the list is a section titled "Documentos" with a folder icon. It contains a document entry for "INFORME FINANCIERO Y COMERCIAL NOVIEMBRE" with a "Clave de seguridad" field and a "Contraseña:" field. A "Descarga" button is visible next to the password field. To the right of the document entry is a "Ver mas" link. Below this is a "Tareas" section with a calendar icon and another "Ver mas" link. At the bottom, there is a "Mostrar / Ocultar" link and a list item for "Hernando Correa" with the text "Junta 995 bb c".

**Al finalizar la descarga, el documento estará disponible para su lectura.**

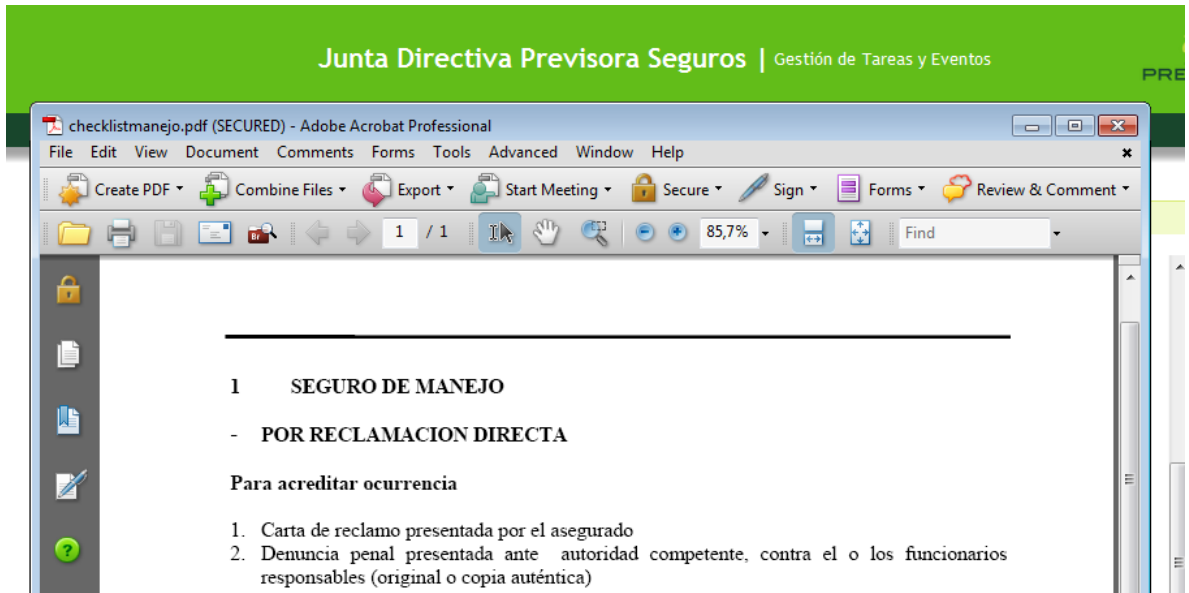

## Tareas

Éstas se les asignan a personas NO invitadas a un evento. Para ver los detalles de una tarea haga click en [VER MAS.](#)

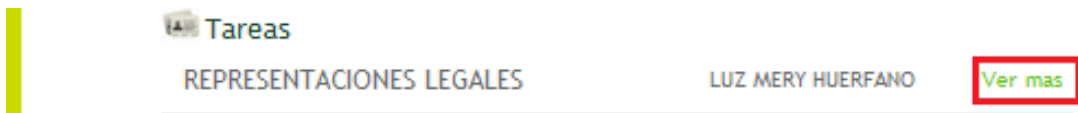

Enseguida emergerá una ventana con la descripción completa.

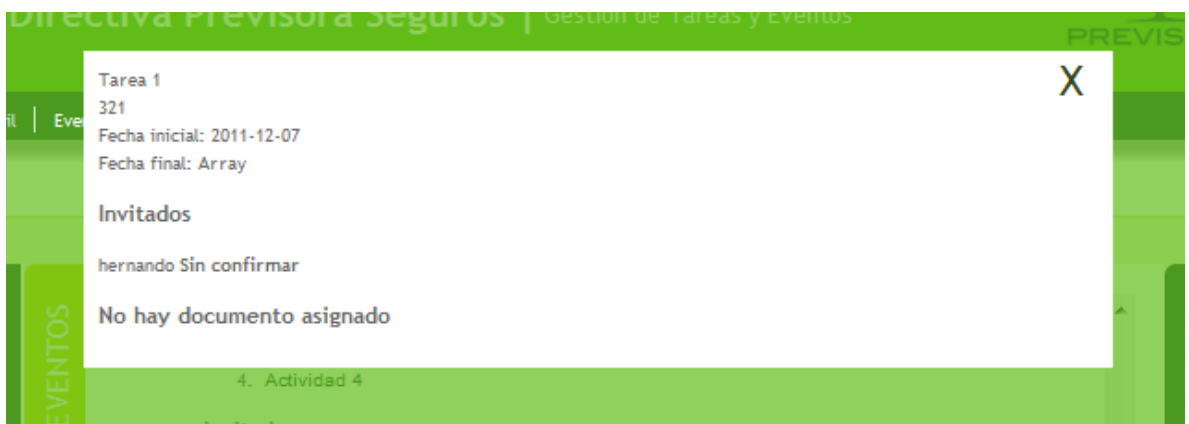

## Añadir comentarios

Debajo de la lista de tareas encontrará la opción **MOSTRAR/OCULTAR COMENTARIOS**, que permite acceder al donde usted podrá añadir sus comentarios.

The screenshot shows a sidebar on the left with a green vertical bar containing the letters 'EV'. The main content area is divided into sections: 'Invitados' with a list of names and their confirmation status; 'Documentos' with a green box for 'INFORME FINANCIER NOVIEMBRE DE 2'; 'Tareas' with a green box for 'REPRESENTACIONES LEGALES' by 'LUZ MERY HUERFANO' and a 'Ver mas' link. Below the task list, there is a 'Mostrar / Ocultar Comentarios' link, with 'Mostrar' highlighted by a red box. To the right, a comment box is visible with the text 'Añadir nuevo comentario', a text input field, and a 'Comentar' button. A red box highlights the entire comment box area.

## Directorio

En el costado derecho encuentra la barra **DIRECTORIO**. De click para abrir la sección.

The screenshot shows a sidebar on the right with a dark green vertical bar containing the word 'DIRECTORIO' in white, highlighted by a red box. The main content area shows a list of events. The first event is 'JUNTA DIRECTIVA NO. 995' with a calendar icon, date 'Fecha: 2011-12-21', start time 'Hora de inicio: 12:00:00', and end time 'Hora de final: 17:00:00'. Below it is a 'Ver mas' link and a 'Mostrar / Ocultar Comentarios' link. The second event is 'EVENTO DE PRUEBA 2 333' with a calendar icon.

En esta sección encuentra la lista de personas de interés para la Junta Directiva con la información de contacto (email, teléfonos y direcciones) agregados por él administradora la aplicación, junto con su información personal.

The screenshot shows a web application interface with a sidebar on the left containing three vertical menu items: 'INICIO', 'EVENTOS', and 'DIRECTORIO'. The 'DIRECTORIO' menu item is highlighted in a light green color. The main content area displays a list of people, each with a small profile picture icon and their contact details. The entries are separated by horizontal dotted lines. The entry for 'NATALY' is highlighted with a red rectangular border. The entry for 'PABLO.MARQUEZ2' is partially visible at the bottom.

Nombre	Correo	Dirección	Ciudad	Teléfono
ADMIN	Administrador			
GUSTAVO	Gustavo del Castillo	carrera 9 No 52-26	Bogota	3108602298
NATALY	Nataly Fajardo	Calle 68 c # 68 - 61	Bogota	5718050113
PABLO.MARQUEZ2				