

Alcance del valor expresivo del diseño

El uso excesivo de la forma en el diseño industrial

UAM Azcapotzalco. Evaluación del Diseño en el Tiempo.
Septiembre 2022

14

Diaporama para la licenciatura
de diseño industrial.
Autor: MDI. Francisco Javier
Gutiérrez Ruiz





Autor

**MDI. Francisco Javier Gutiérrez
Ruiz**

Profesor investigador. UAM Azcapotzalco.
Evaluación del Diseño en el Tiempo.
Septiembre 2022



- A. Introducción 1 y 2**
- B. Objetivos didácticos generales**
- C. Objetivos didácticos específicos**
- D. Técnica didáctica**
- E. Contenido**

Capítulo I

La excelencia del diseño en la naturaleza

- 1.1. Preguntas detonadoras
- 1.2. Un acto de supervivencia en la evolución biológica
- 1.3. Alta ingeniería en los sistemas biológicos
- 1.4. De nada importa si estos procesos son conscientes o no

- 1.5. Selección natural: el proceso de mejora continua en la naturaleza
- 1.6. El diseño consciente: sistematizar el proceso de diseño
- 1.7. Imaginación+Planificación
- 1.8. El diseñador es un hacedor de formas
- 1.9. Definición de forma
- 1.10. Tradición arquitectónica
- 1.11. Capacidades del diseñador hoy

Capítulo 2

El valor instrumental del diseño

- 2.1. Preguntas detonadoras
- 2.2. El diseño nació orientado al usuario
- 2.3. Herramienta con sutiles simbolismos
- 2.4. Ejemplo de función instrumental: divertir
- 2.5. Segmentar los mercados
- 2.6. Sólo si existe algo en común...



Índice 2

Capítulo 3. Valor simbólico del diseño

- 3.1. Preguntas detonadoras
- 3.2. La proporción de lo "exacto" es insignificante
- 3.3. Se entiende por valor simbólico...
- 3.4. Teoría del lenguaje del producto
- 3.5. Qué significa un símbolo
- 3.6. Qué es el valor simbólico
- 3.7. Modos de ver el mundo
- 3.8. Una constelación de valores y creencias

Capítulo 4. Concepto antropológico de usuario

- 4.1. Preguntas detonadoras
- 4.2. Desde un enfoque operativo
- 4.3. Ejemplar arquetípico
- 4.4. El usuario

Capítulo 5. Interpretación y significación de lo diseñado

- 5.1. Preguntas detonadoras
- 5.2. Naturaleza del diseño
- 5.3. Para comprender el objeto
- 5.4. Comunicación + Mensaje
- 5.5. Funciones: instrumental y expresiva
- 5.6. Subjetividad
- 5.7. Los atributos del producto son una mera intención
- 5.8. Nivel de atención en el objeto
- 5.9. Distracción en el uso del objeto
- 5.10. Otros factores
- 5.11. Modelo para significar el objeto
- 5.12. Vivimos en medio de fenómenos vagos



Índice 3

Capítulo 6. Texto-Contexto

- 6.1. Preguntas detonadoras
- 6.2. Ejemplo: Texto-Contexto
- 6.3. Jugar con el texto
- 6.4. Diseño: profesión que procura...

Capítulo 7. Sofisticación actual de lo diseñado

- 7.1. Preguntas detonadoras
- 7.2. Sofisticación creciente del diseño
- 7.3. Sí existe algo en común en tal diversidad podemos hablar de diseño
- 7.4. Nuevo producto: una mezcla de saberes difíciles de desentrañar

- 7.5. Un mundo ideal
- 7.6. Hoy las TIC irrumpen..
- 7.7. Más ricos, más inteligentes, más bellos...

CONCLUSIONES 1 y 2

BIBLIOGRAFÍA 1, 2 y 3



Introducción

Desencanto (RAE):
Decepción, desilusión

Desde el enfoque sustentable del desarrollo, en este trabajo se aborda un fenómeno significativo del consumo en el mundo contemporáneo: **el uso excesivo que algunos sectores hacen del factor expresivo en el diseño de productos, con el fin de diferenciarlos con ventaja en el mercado.** Este antiguo problema hoy adquiere relevancia, por el efecto nocivo en la actual crisis medio ambiental.

Un aspecto comercial característico de nuestra época, **es el uso desmedido del estímulo emocional como medio para tocar las fibras del consumidor,** lo cual, aunque ha resultado una estrategia comercial eficaz, induce hábitos de consumo que generan un alto deterioro medio-ambiental y, con mucha frecuencia, cierto nivel de desencanto en el consumidor promedio



Introducción 2

El sociólogo vasco Vicente Verdú (2005), menciona al respecto: “El mundo se ha colmado de tantos objetos superfluos, de perfumerías, karaokes y tiendas para ropa, de chats mal escritos ... centros comerciales y oscars al efecto especial, que si se considera en conjunto, hace pensar en un paso de lo importante a lo distraído, de lo trascendente a un presente sin más horizonte que su propio bazar

(Verdú, 2005: 14)

Alcance del valor expresivo del diseño industrial.
MDI. Francisco Javier Gutiérrez Ruiz 2022



Introducción 3

Advertencia al estudiante

Para abordar con objetividad el tema, resulta necesario manejar ideas complejas surgidas desde distintas áreas del conocimiento, que se expresan aquí de forma asequible al estudiante de diseño.

Significar la expresividad del producto diseñado es un acto representacional estudiado desde las teorías de la cognición, psicología, mercadotecnia, filosofía y comunicación, que importa considerar en diseño.

Para profundizar sobre los temas tratados se pueden consultar los artículos: 1. “Gradientes de significación del diseño. Extensión, estadio y polaridad” (Gutiérrez, 2013) y, 2. “Funciones del producto y perfil cultural del grupo para quien se diseña” (Gutiérrez, 2014), que se citan en la bibliografía

Alcance del valor expresivo del diseño industrial.
MDI. Francisco Javier Gutiérrez Ruiz 2022



Objetivos didácticos generales

El objetivo primordial de este diaporama, es el de **conducir una reflexión sustentada que le permita al estudiante comprender, por sí mismo, el verdadero alcance del valor expresivo del diseño.**

La relevancia de este trabajo radica en que, bajo los principios del conocimiento, el análisis crítico de tal alcance permite **esclarecer aquella promesa desmesurada** que los discursos *light* han puesto de moda, **sobre el efecto seductor que tiene el diseño en la mente y las emociones del usuario y del consumidor**

Alcance del valor expresivo del diseño industrial.
MDI. Francisco Javier Gutiérrez Ruiz 2022



Objetivos didácticos específicos

Con ayuda de este diaporama **el alumno aprenderá:**

1. Los principios fundamentales sobre la expresividad del diseño, que tienen sus raíces en la evolución biológica del mundo natural
2. El proceso de significación del producto diseñado y cómo influyen que en él, los sistemas de creencias, el discurso publicitario y las emociones
3. El manejo de los conceptos de “valor instrumental” y “valor expresivo”, del producto diseñado
4. Un enfoque conceptual alternativo, acerca de la expresividad del producto diseñado, acorde a la postura sustentable a nivel biológico y social

Alcance del valor expresivo del diseño industrial.
MDI. Francisco Javier Gutiérrez Ruiz 2022

-
- 1. Exposición del tema en clase. Se involucra a los alumnos en la reflexión con preguntas generadoras.** Se promueve la reflexión y participación del alumno ubicando en un mapa las opiniones expresadas y posturas

 - 2. El alumno genera un esquema de investigación con preguntas significativas sobre el tema que se aborda.** Se discute con el grupo la pertinencia de las preguntas y se responden accediendo a información especializada

 - 3. Se analizan las respuestas de investigación, involucrando al grupo en la reflexión.** Se detectan los puntos clave de las respuestas y sus relaciones con otras respuestas

 - 4. Se generan inferencias de las respuestas.** Se trabaja de forma grupal en la generación de inferencias al tema. Se toma un caso como ejemplo para el grupo. Posteriormente, cada alumno realiza sus propias inferencias a los temas tratados.

1

**La excelencia
del diseño en la
naturaleza**



Preguntas detonadoras

¿Por qué existe tal diversidad de sistemas biológicos en el planeta?

¿Por qué es tan perfecto su funcionamiento?

¿Qué relación guardan estos sistemas con el diseño?





Un acto de supervivencia en la evolución

Gutiérrez, F. (2022)

De cierta forma, el acto consciente del diseño que hoy conocemos, deriva de una práctica propia de la evolución de los seres vivos durante millones de años sobre nuestro planeta...

que se muestra en el particular “diseño” que la naturaleza otorgó a cada especie biológica, en función de su entorno...

y en aquellos objetos y herramientas que algunas especies instintivamente generan para sobrevivir

Alcance del valor expresivo del diseño industrial.
MDI. Francisco Javier Gutiérrez Ruiz 2022



Instinto (RAE)

Conjunto de pautas de reacción que, en los animales, contribuyen a la conservación de la vida del individuo y de la especie

Alta ingeniería en los sistemas biológicos

Termiteros, colmenares, represas de castores, nidos de aves, radar del murciélago, son sólo algunas muestra de sistemas funcionales complejos altamente eficientes “diseñados” por la naturaleza, para adaptarse al entorno. (Gutiérrez, F., 2022)

De nada importa si estos procesos son conscientes o no...

la conciencia tiene apenas unos 40,000 años, o sea “nada”, en comparación con los 4 millones de años de vida sobre la tierra. (Cereijido, 2012: 13)

1. m. Conjunto de pautas de reacción que, en los animales, contribuyen a la conservación de la vida del individuo y de la especie.
2. m. Móvil atribuido a un acto, sentimiento, etc., que obedece a una razón profunda, sin que se percate de ello quien lo realiza o siente



La selección natural: el proceso de mejora continua en la naturaleza (Gutiérrez, F., 2022)

El proceso de mutación genética aunado a la capacidad de adaptación al medio de las variantes biológicas generadas, repetido a lo largo de cientos de millones de años, permitió perfeccionar la fisiología de la diversidad de especies biológicas que habitan nuestro planeta, a partir de diminutos cambios incrementales

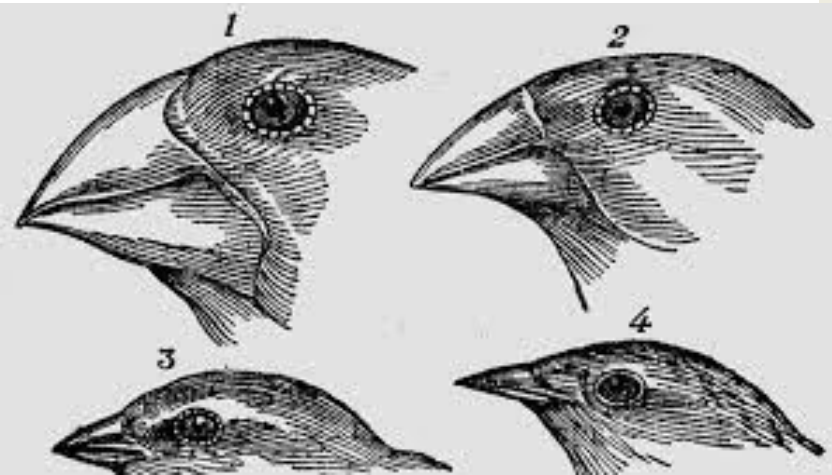

Alcance del valor expresivo del diseño industrial.
MDI. Francisco Javier Gutiérrez Ruiz 2022

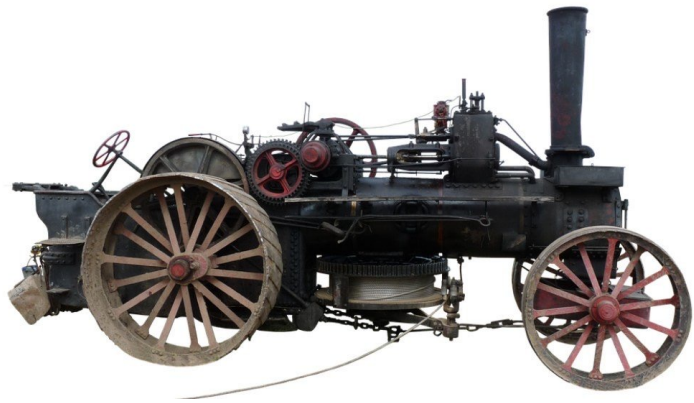

El diseño consciente: sistematizar el proceso de diseño (Gutiérrez, F., 2022)

La inteligencia para anticipar situaciones, explorar opciones y mejorar su desempeño al llevarlas a la práctica por ensayo y error, es un proceso natural ancestral que se transmitió y mejoró a lo largo de la historia, y de forma empírica entre generaciones

“Curiosamente, los científicos no supieron gran cosa del acero hasta el siglo XX: durante milenios, la fabricación de este material se transmitió como simple oficio de una generación a otra” (Miodownik, 2017: 25)

Alcance del valor expresivo del diseño industrial.
MDI. Francisco Javier Gutiérrez Ruiz 2022



Imaginación+Planificación (Gutiérrez, F., 2022)

El diseño tiene que ver con la capacidad humana de imaginar, cómo podrían ser las cosas... de imaginar cómo transformar la realidad para generar una realidad deseable afín a los propósitos del Homo

El reto inicial de esta intención transformadora radica en concebir estrategias que hagan posible concretar los fines a través de un proyecto

Gestionar recursos para el proyecto, mediar intereses entre los actores sociales, evaluar la viabilidad técnica, económica y comercial de la idea, son actos determinantes esenciales en todo proyecto

Alcance del valor expresivo del diseño industrial.
MDI. Francisco Javier Gutiérrez Ruiz 2022

El diseñador es un **hacedor** de formas

Christopher Alexander: (1976: 21)

Cuando hablamos de diseño, el objeto real de la discusión no es solo la forma sino el conjunto que comprende **la unidad forma-contexto**.

Herbert Simon (1968: 18)

¿Cómo deberían ser las cosas **en cierto medio** para facilitar los propósitos del hombre y la satisfacción de sus deseos?

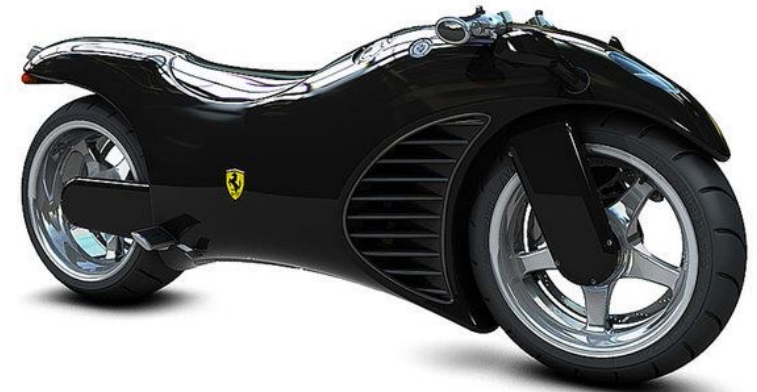

© Glink - 2008

Alcance del valor expresivo del diseño industrial.
MDI. Francisco Javier Gutiérrez Ruiz 2022

DEFINICIÓN DE FORMA

Forma-Figura

Contorno, figura, silueta

Forma-Estructura

la relación y organización que tienen las partes respecto del todo: el nuevo producto

Alcance del valor expresivo del diseño industrial.
MDI. Francisco Javier Gutiérrez Ruiz 2022



¿CÓMO FUNCIONA?

El motor eléctrico mueve el tambor de la lavadora y con ello produce la mezcla de agua y detergente con la ropa sucia.

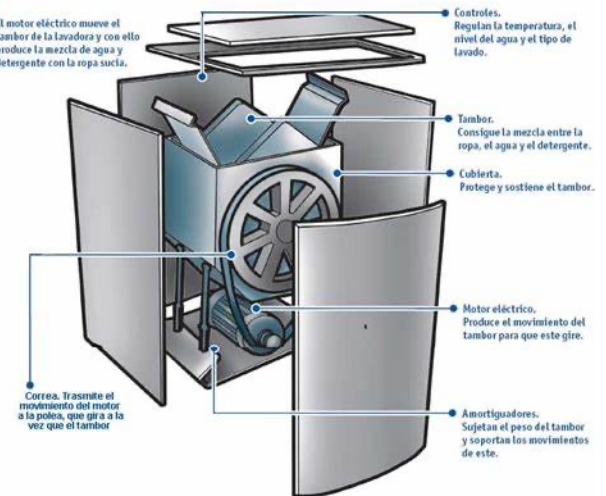



Tradición arquitectónica

Este proceder sistematizado derivó, desde tiempos remotos, en una fuerte tradición arquitectónica, que atendía dos factores principales:

- 1. El saber técnico para construir con solidez**
- 2. La utilidad y belleza de la obra, que en sus inicios sólo aludía al factor religioso.**

Alcance del valor expresivo del diseño industrial.
MDI. Francisco Javier Gutiérrez Ruiz 2022

Capacidades esenciales del diseñador hoy

Gutiérrez, F. (2020)



Alcance del valor expresivo del
diseño industrial.
MDI. Francisco Javier Gutiérrez

Hoy, el diseñador se caracteriza por su capacidad*:

1. Análisis

Comprender el problema en su contexto. Bürdek (1994)

2. Creativa

Imagina posibilidades. Da estructura, orden y armonía a los elementos. Bürdek (1994)

3. Artista de la forma

Sintetizar una estructura funcional coherente y bella

4. Experimental

Juega con ideas, materiales y posibilidades, por medio de modelos de estudio

5. Mediadora

entre las partes interesadas
Flaviano Celaschi (2018)

6. Estratégica

Capacidad para pensar acerca de cómo podrían ser las cosas bajo nuevos enfoques

* Domina el conocimiento para actuar de manera sistematizada.

2

El valor instrumental del diseño



Preguntas detonadoras

¿Cuál es la naturaleza de las herramientas?

¿Qué define la eficiencia instrumental del nuevo producto?

¿Es la eficacia instrumental razón del diseño o de la ingeniería?



Teoría del **Funciones** del producto (Gros, 1983)

“El trabajo de Gros (1983) permitió diferenciar mejor las funciones específicas del diseño, lo que condujo a un esquema conceptual que constituye actualmente el núcleo de la teoría del lenguaje comunicativo del producto”

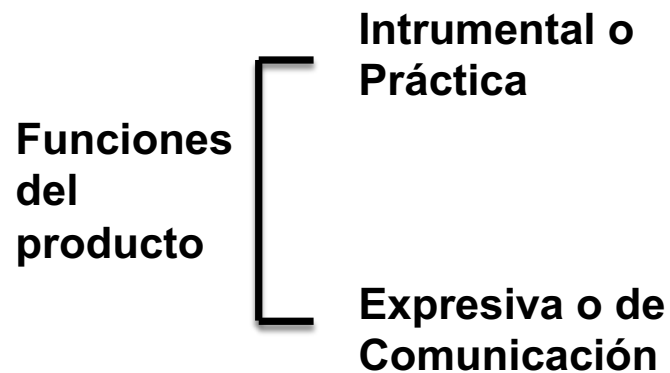

* Gros, 1983

Bernhard E. Bürdek, "Historia, teoría y práctica del diseño Industrial" (1994: 178)



Objeto - Sujeto - Habitat

Alcance del valor expresivo del diseño industrial.
MDI. Francisco Javier Gutiérrez Ruiz 2022



El diseño nació orientado al usuario

arte + técnica

(Flusser, 1999: 25)

Históricamente, el dominio de la **ingeniería ha sido el aspecto instrumental y constructivo del producto, y del artista, el simbolismo y la belleza del objeto...**

En el siglo XX, **el diseño tendió un puente al generar una conexión interna entre ciencia y arte, guiada por el ingenio.** Por lo que hoy, diseño significa:

“aquel lugar en el cual el arte y la técnica (y por ello el pensamiento valorativo y el científico) se solapan mutuamente, con el fin de allanarle el camino a una nueva cultura”

Alcance del valor expresivo del diseño industrial.
MDI. Francisco Javier Gutiérrez Ruiz 2022

Producto diseñado

(Gutiérrez, F., 2022)

**Instrumento eficaz portador de sutiles simbolismos...
pensado para facilitar su producción y para adecuarse a los entornos social, cultural y medio ambiental del grupo social en un contexto determinado**



Alcance del valor expresivo del diseño industrial.
MDI. Francisco Javier Gutiérrez Ruiz 2022



Función instrumental: divertir

(Gutiérrez, F., 2022)

El valor instrumental del diseño, alude a la **finalidad más esencial del propio objeto**. Todo objeto tiene la cualidad de herramienta para determinada actividad humana

La función instrumental de un juguete **es divertir**, y para ello, un triciclo permite: libertad de conducción, guardar el equilibrio, pedalear a velocidades y sentirse buen conductor en un mundo imaginario.

Alcance del valor expresivo del diseño industrial.
MDI. Francisco Javier Gutiérrez Ruiz 2022



Dimensiones tecnológicas

Phil, Bartle (2022)

- **Eficiencia técnica (litros de aire x minuto)**
- **Gasto de energía por minuto (volts)**
- **Ruido por funcionamiento (decibels)**
- **Peso del product (kg)**

En general, la tecnología es quizá la más sencilla de las seis dimensiones a la hora de introducir cambios sociales y culturales. Es más fácil introducir una radio que una nueva creencia religiosa, un nuevo conjunto de valores o una nueva forma de familia. Pero paradójicamente, la introducción de nueva tecnología (por invención o copia) producirá cambios en todas las demás dimensiones de la cultura

Alcance del valor expresivo del diseño industrial.
MDI. Francisco Javier Gutiérrez Ruiz 2022

Entornos organizados para la vida

Gutiérrez, F. (2017)

Lugar	Situación	Ánimo
1. Banco	Seguridad, orden, procedimental	Tedio, prisa
2. Cocina	Relajamiento, amor	Disfrute
3. Restaurante	Disfrute	Alegría
4. Bar	Relajamiento, disfrute	Aburrimiento
5. Aula	Atención, aprendizaje	Tedio
6. Antro	Disfrute, aturdimiento, broma	Alegría
7. Hospital	Preocupación, Respeto	Emergencia
8. Oficina	Stress, eficiencia	Distracción
9. Iglesia	Solemnidad, esperanza	Creación
10. Biblioteca	Solemnidad, aprendizaje	Tedio
11. Estadio futbol	Catarsis colectiva de fanáticos	Euforia, tristeza

Figura 3. Gutiérrez, Francisco. (2017)

Alcance del valor expresivo del
diseño industrial.

MDI. Francisco Javier Gutiérrez Ruiz



“la diversidad de objetos diseñados y el conocimiento requerido para ello es tan diverso, que abarca todas las facetas del conocimiento humano. Solo si existe algo en común entre todas estos objetos, podemos hablar del diseño en general”

Horst W. Rittel, 1979

3

**Valor expresivo
del diseño**

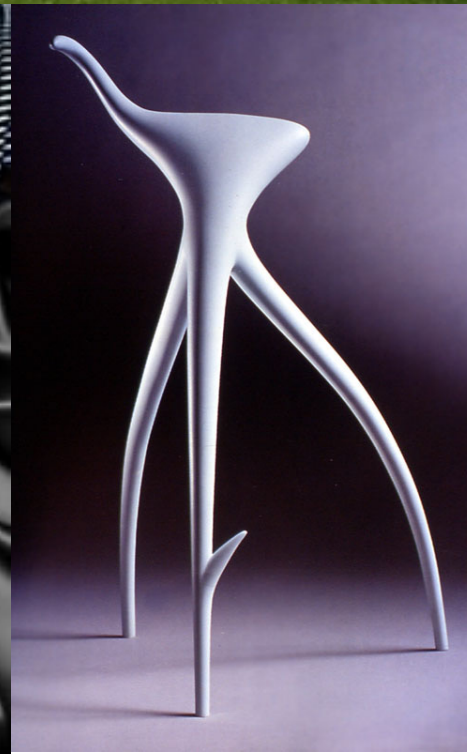

Preguntas detonadoras

¿Cuál es la naturaleza de los simbolismos en cierta cultura?

¿Qué relación tiene los símbolos y el lenguaje del producto?

¿Cuál es hoy el fin del valor expresivo en a la cultura occidental moderna?





Imagen compartida del mundo

Beard (2019)

“Toda civilización se configura en torno a unas imágenes compartidas colectivamente. Sus miembros se caracterizan por un modo peculiar de ver el mundo en el que viven, de modo que la diferencia de las percepciones marca la diversidad de cada civilización”

Alcance del valor expresivo del diseño industrial.
MDI. Francisco Javier Gutiérrez Ruiz 2022

Lewensbelt: una constelación de valores y creencias

Gutiérrez, F. (2017)

El diseñador toma en cuenta la cultura, los valores y creencias del **grupo social para quién se diseña**, que se manifiestan en sus sistemas organizados para la vida (entornos sociales)...

Sobre ello, se definen las funciones del lenguaje del producto: **indicativas-simbólicas y estético-formales**



Qué significa un símbolo

John Beattie (1974: 98)



Decirle a alguien lo que significa un símbolo es como decirle cómo debe hacerle sentir una canción: es algo distinto para cada uno.

Los símbolos significan cosas distintas en distintos sitios. El capirote blanco usado por el Ku Klux Klan evoca imágenes de odio y racismo en los Estados Unidos, sin embargo, esta lleno de significados religiosos en España.

Alcance del valor expresivo del diseño industrial.

MDI. Francisco Javier Gutiérrez Ruiz 2022

Símbolos antiguos

John Beattie (1974: 98)

instrumentos de pensamiento que remiten a algo más y responden de algo más que del objeto en sí mismo (...) nacen de convenciones, es decir, por medio de acuerdos y tradiciones

Lo que se simboliza de varias maneras en diferentes culturas es siempre un objeto de valor, como el poder, la solidaridad de grupo, la autoridad familiar o política.

Las actitudes de la gente hacia sus símbolos, rara vez son neutrales; siempre tienen una mayor o menor carga afectiva.

La gente tiende a experimentar sentimientos muy fuertes, que a veces llegan a ser extremados por sus símbolos



Qué es el **valor simbólico**

John Beattie (1974: 98)

Lo que se simboliza de varias maneras en diferentes culturas, son las nociones más o menos abstractas, como el poder, la solidaridad de grupo, la autoridad familiar o política y esto, es universal

El símbolo es esencialmente expresivo; es una manera de decir algo importante, algo que es imposible o poco práctico de decir directamente (...)

Alcance del valor expresivo del diseño industrial.
MDI. Francisco Javier Gutiérrez Ruiz 2022

Símbolos contemporáneos

Hoy las marcas utilizan estos instrumentos de pensamiento, cuyos *slogans* tratan de remitir a algo más: **la chispa de la vida, tecnología para la vida, solo hazlo, etc**

Ya no nacen por acuerdos y tradiciones, sino se imponen a nivel global y se refuerzan con el constante aluvión de imágenes en las TIC

Lo que simbolizan hoy las marcas, **son promesas de acceso a un mundo ideal**, que se cumplirán si el consumidor adquiere tal o cual marca

El apego del consumidor hacia estos nuevos **símbolos**, **no es neutral, sino que tienen carga afectiva importante.**



Valor simbólico del producto de uso

Lujo, vanguardia, estatus
Signos indirectos o mediatos... Son instrumentos de pensamiento que re (...) nacen de convenciones, es decir, por medio de acuerdos, tradiciones, etc..

**El trabajo de Gros (1983) permitió diferenciar
diferenciar mejor las funciones específicas
del diseño, lo que**

Bernhard E. Bürdek, "Historia, teoría y práctica del diseño Industrial" (1994: 178)

El valor expresivo del diseño industrial.
MDI. Francisco Javier Gutiérrez Ruiz
2022



4

El concepto antropológico de usuario



El valor expresivo del diseño industrial.
MDI. Francisco Javier Gutiérrez Ruiz
2022

Preguntas detonadoras

**¿Por qué hablar de un
usuario arquetípico?**

**¿Cómo saber cómo piensa
el usuario del producto?**

**¿Hasta donde se puede
garantizar con diseño el
correcto uso del producto?**

Alcance del valor expresivo del diseño industrial.
MDI. Francisco Javier Gutiérrez Ruiz 2022



“Las experiencias de la vida diaria parecen confirmarnos que la proporción de lo que llamamos “exacto” es insignificante.

De hecho, para resolver nuestros pequeños (o grandes) problemas cotidianos no apelamos a las ciencias “exactas” porque, abrumadoramente, lo vago, lo incierto, lo blando, lo confuso, supera a lo preciso; además, medir toma su tiempo y tiempo es lo que no tenemos.

Abraham Moles (1995: 9)



Desde un enfoque meramente operativo...

Gutiérrez, F (2020)

El concepto de **usuario** que alude el estudiante en el aula, con frecuencia se entiende de forma vaga y abstracta

algo así, como un ente imaginario **cuasi robótico y vacío de cultura**, que hace uso del producto diseñado, como autómata

donde con frecuencia, la única preocupación que se atiende es el aspecto **ergonómico**



usuario

Alcance del valor expresivo del diseño industrial.
MDI. Francisco Javier Gutiérrez Ruiz 2022

El concepto de “usuario” en diseño, es más, que cualquier categorización reduccionista del Homo

Tiene una cultura propia, un determinado estilo de vida, prácticas propias como usuario de productos utilitarios y un temperamento particular

En todo proyecto, el usuario debe entenderse como un arquetipo del grupo social para el cual se diseña

Ejemplar arquetípico

Gutiérrez, F (2020)





**La significación
del producto por el
usuario, es
subjetiva**
Gutiérrez, F (2020)

El significado que el usuario hace del producto es una clara subjetividad subconsciente...

que resulta de una mezcla compleja de factores: cultura, valores, necesidades, creencias, costumbres, expectativas, estado de ánimo y temperamento, en función de:

K n8

- **Atención e interés puesta en el producto**
- **Particular estilo de vida**
- **Entorno social (familia, escuela, oficina)**
- **Estado anímico y emocional según las circunstancias que imperan al usar el producto**

Alcance del valor expresivo del diseño industrial.
MDI. Francisco Javier Gutiérrez Ruiz 2022



Instrumentos **técnicos-artísticos**

(Ortega y Gasset, 1974: 13)

“El hombre es técnico (...) porque transforma y metamorfosea los objetos de este mundo (...) cuyos movimientos se separan en dos direcciones diferentes: frente a la construcción de máquinas, el cultivo del campo, se halla la creación de cuadros, instrumentos musicales, bellos atavíos, es decir, utensilios técnicos y utensilios artísticos.

La notable diferencia entre ellos es que, el hombre gasta y desgasta los instrumentos técnicos, es decir, que cuando ya los ha fabricado los tiene en funcionamiento.. Pero frente a los instrumentos artísticos el hombre no aparece tan simple. No los gasta, mucho menos los desgasta. Se queda ante ellos”

Alcance del valor expresivo del diseño industrial.
MDI. Francisco Javier Gutiérrez Ruiz 2022

Expresividad vs Viabilidad del proyecto

La industria orienta sus productos hacia mercados que garanticen la rentabilidad esperada, conformados por grupos sociales que comparten un estilo de vida

Segmentar el mercado mejora la **viabilidad del proyecto**

- a. **Mercados masivos** altos volúmenes de producción a bajo costo
- b. **Mercados medios**
- c. **Mercados exclusivos** producciones pequeñas de altísimo costo



Alcance del valor expresivo del diseño industrial.
MDI. Francisco Javier Gutiérrez Ruiz 2022

5

Interpretación y significación de lo diseñado

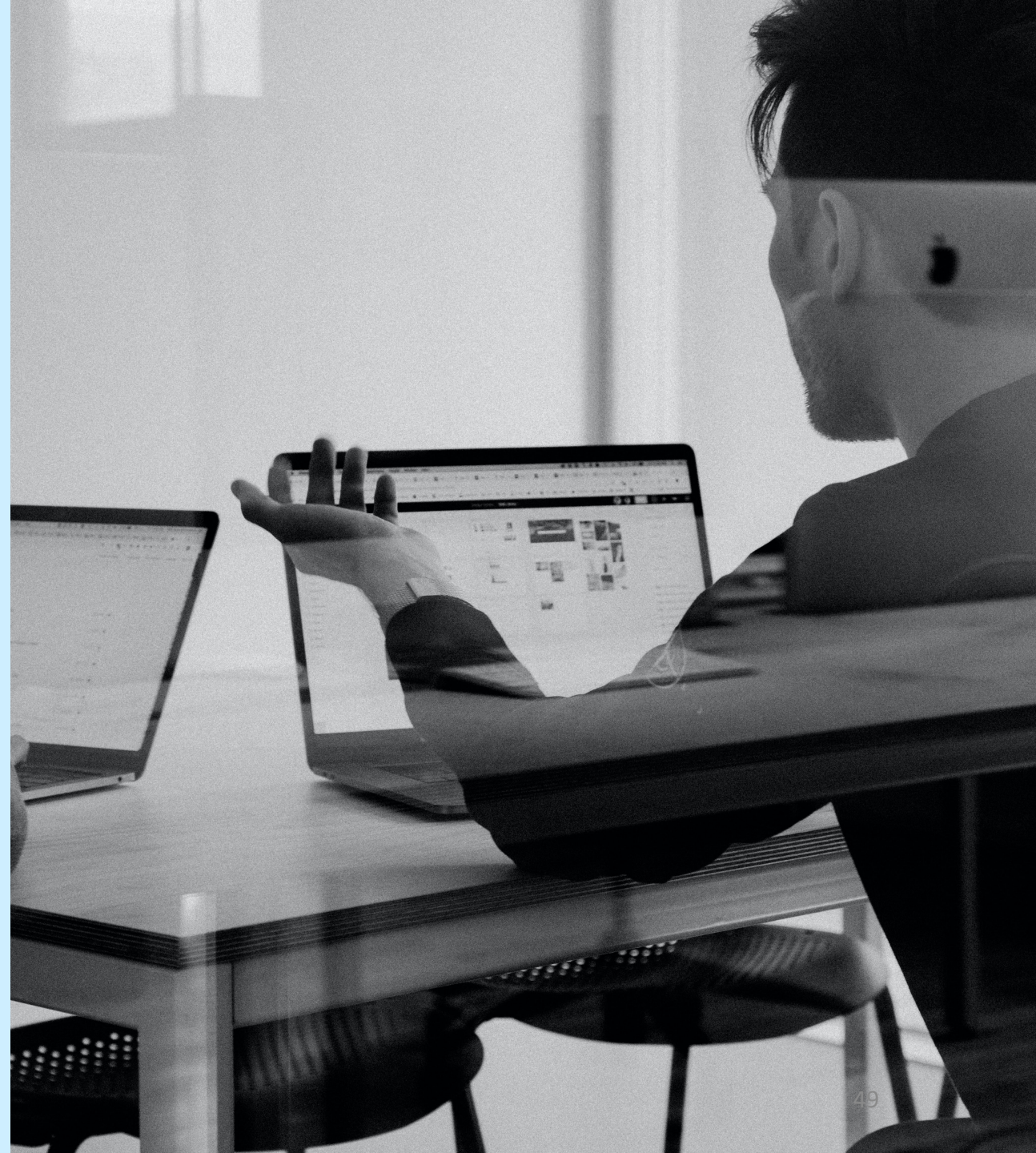

Preguntas detonadoras

**¿Cómo se modela la
comunicación?**

**¿Cómo interpreta el usuario
los atributos del producto
diseñado?**

**¿Hasta donde puede el
diseñador conducir la correcta
interpretación de la forma?**

Alcance del valor expresivo del diseño industrial.
MDI. Francisco Javier Gutiérrez Ruiz 2022

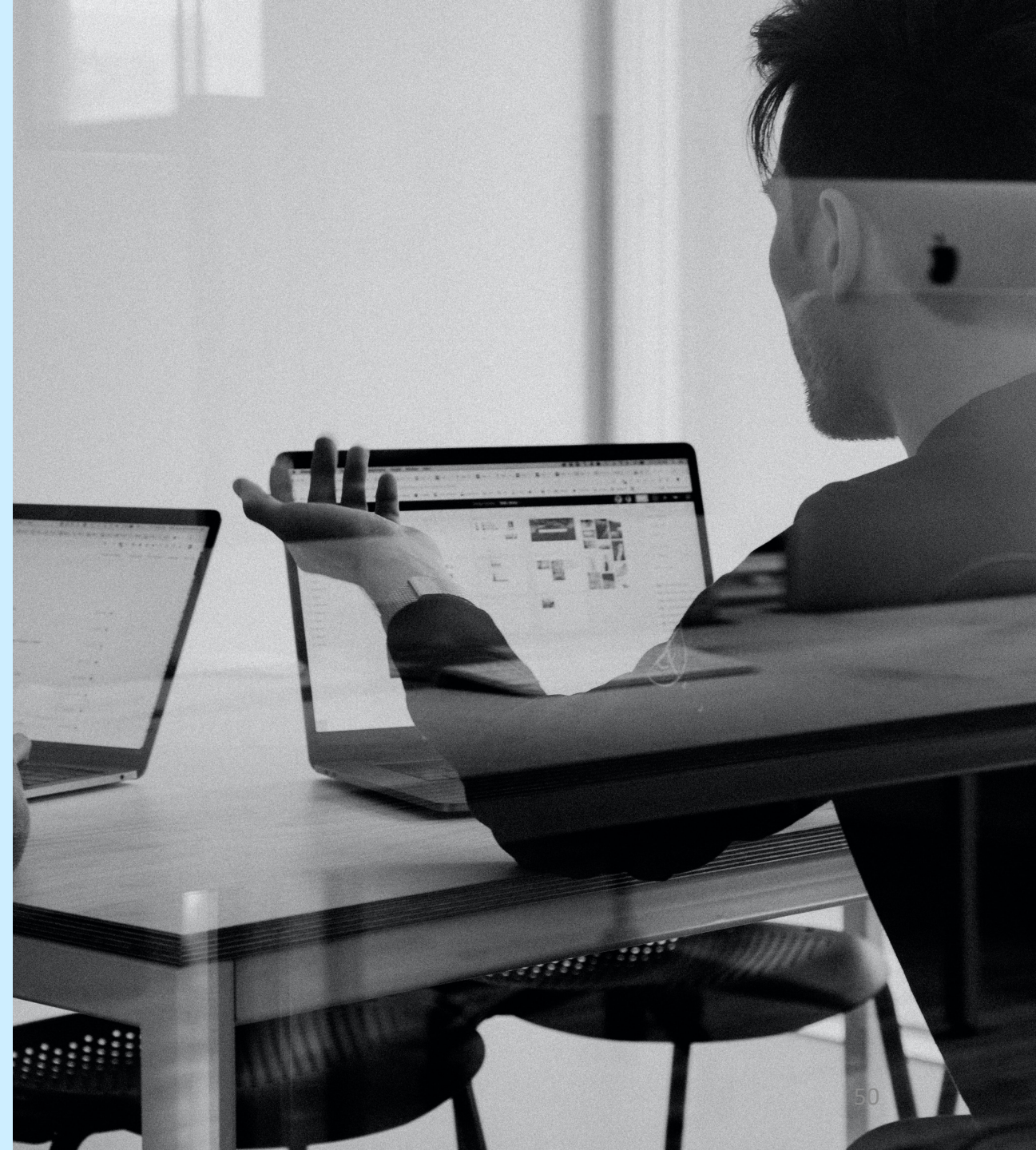

c. Contexto

b. Sujeto
Usuario



a. Objeto
Nuevo
producto

Naturaleza del diseño

Gutiérrez, F (2020)

La reflexión más elemental posible sobre la naturaleza del diseño, inicia con las relaciones entre tres elementos fundamentales: el **sujeto**, el **objeto** y el **contexto** en que sucede la intervención del diseño

Para comprender el objeto

(Gutiérrez, F., 2022)



El objeto inerte está ahí (el producto), y por sí solo no habla ni genera discursos; **quien imagina cosas sobre él es el sujeto**, siendo la total indiferencia resultado de la costumbre, una posibilidad.

Es a partir de la forma y la función del producto, y del sesgo producido por **las maneras de interpretar la realidad, que el usuario valora y significa las cosas**

La Hermenéutica (interpretación) y la Semiótica (significación), explican el entendimiento común generado por la psique individual y el imaginario social

06

Alcance del valor expresivo del diseño industrial.
MDI. Francisco Javier Gutiérrez Ruiz 2022

Comunicación + mensaje

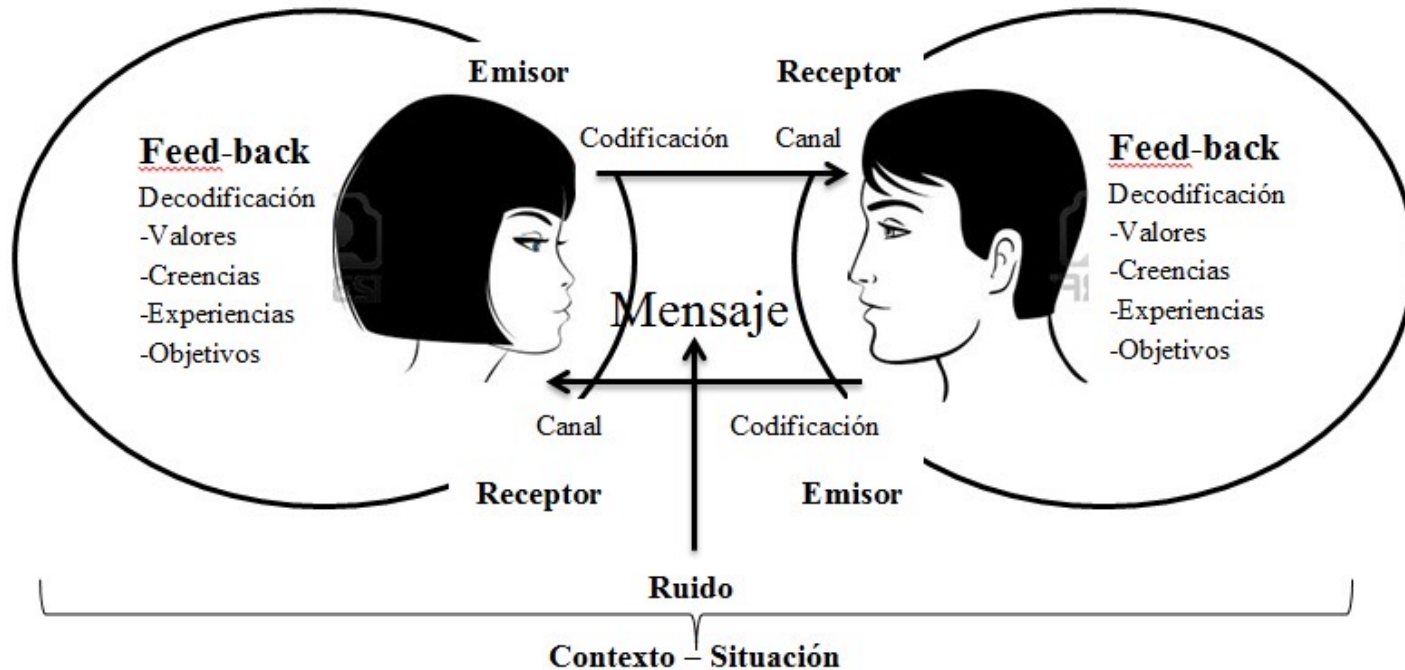

Todo mensaje conlleva cierto nivel de **interpretación**, incluso con el lenguaje hablado y escrito...

Con mayor razón, el usuario **interpreta subjetivamente** el mensaje del producto

Gutiérrez, F (2020)

Alcance del valor expresivo del diseño Industrial - MDI. Francisco Javier Gutiérrez Ruiz 2022

INTERPRETAR (RAE). Concebir, ordenar o expresar de un modo persona la realidad.

Instrumental



Instrumental

Atributos sobre la finalidad más esencial. Taza: contiene 1 porción de alimento caliente

Expresivo



Estético

Atributos sobre la coherencia formal que se manifiestan como belleza.



Simbólico

Atributos que evocan simbolismos
Conceptos abstractos seductores:
como: poder, libertad, prestigio-
La hazaña detrás del luchador en la
pelea de su vida



Alcance del valor expresivo del diseño industrial.
MDI. Francisco Javier Gutiérrez Ruiz 2022

Jugar con el Texto

Alcance del valor expresivo del diseño industrial.
MDI. Francisco Javier Gutiérrez Ruiz 2022



Atención e interés en el objeto

Gutiérrez, F (2020)



Rara vez se menciona en la literatura del diseño que...

en la vida cotidiana, el nivel de atención que pone el usuario en los productos **no es, para nada, de la misma magnitud e interés que el que pone el diseñador**

Es frecuente el error de pensar que el usuario pondrá su total atención en el objeto al usarlo, y por ende, podrá interpretar y significar correctamente su expresividad



Distracción en el uso de los objetos Gutiérrez, F (2020)

Para significar correctamente el producto se requiere, necesariamente, **poner una total atención en él mientras se usa, lo cual conlleva innumerables operaciones mentales**

La distracción mental ante el uso de los objetos puede tener múltiples causas, como son: estado de ánimo, preocupación, temperamento, enojo, aburrimiento, somnolencia, etc

“La ciencia de la atención nos dice, que la capacidad de atención determina nuestro desempeño” (Goleman, 2016; 11)

Alcance del valor expresivo del diseño industrial.
MDI. Francisco Javier Gutiérrez Ruiz 2022

Además...

Gutiérrez, F (2020)

**Intervienen otros factores
adicionales que determinan
la correcta interpretación
del mensaje**

**Embate publicitario
Presión social**

Alcance del valor expresivo del diseño industrial.
MDI. Francisco Javier Gutiérrez Ruiz 2022

Usuario:

- **Autenticidad**
- **Influenciabilidad**
- **Seguridad en sí mismo**



**Capacidad de
pensar por sí
mismo**

Influencia de la publicidad

Gutiérrez, F (2020)

La estadística muestra que la **influencia de la publicidad en el consumidor es alta**

Pero aun así, nunca se sabe nada de un modo preciso, **porque no hay forma de mirar dentro de la cabeza de las personas**

Alcance del valor expresivo del diseño industrial.
MDI. Francisco Javier Gutiérrez Ruiz 2022

NO LOGO

PAIDOS CONTEXTOS

EL PODER DE LAS MARCAS NAOMI KLEIN





**Subjetividad
del usuario**

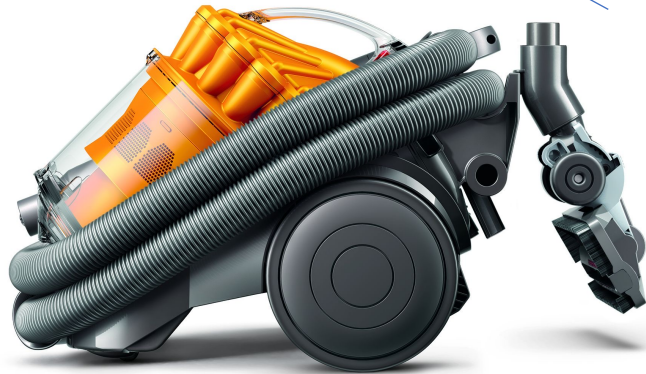

**Intensión formal
del diseñador**

Conclusión

Gutiérrez, F (2020)

Erróneamente, se piensa que los atributos formales que el diseñador plasma en el producto, **serán comprendidos con total precisión por los usuarios** y, por tanto, tendrán exactamente el efecto práctico, funcional y simbólico planeados. Por lo que, la expresividad del producto es una mera intención

Alcance del valor expresivo del diseño industrial.
MDI. Francisco Javier Gutiérrez Ruiz 2022

Los atributos del producto son una mera intención

Gutiérrez, F (2020)

El mensaje del diseño –implícito en la expresividad del producto-, si bien guía su interpretación, es en realidad **una mera intención formal...**

aun dentro de un mismo grupo social, **cada individuo interpretará los atributos formales del nuevo producto bajo su propia subjetividad**

Alcance del valor expresivo del diseño industrial.
MDI. Francisco Javier Gutiérrez Ruiz 2022

Escuto mas tenho dificuldade para entender

Novo texto no blog, Link na Bio!

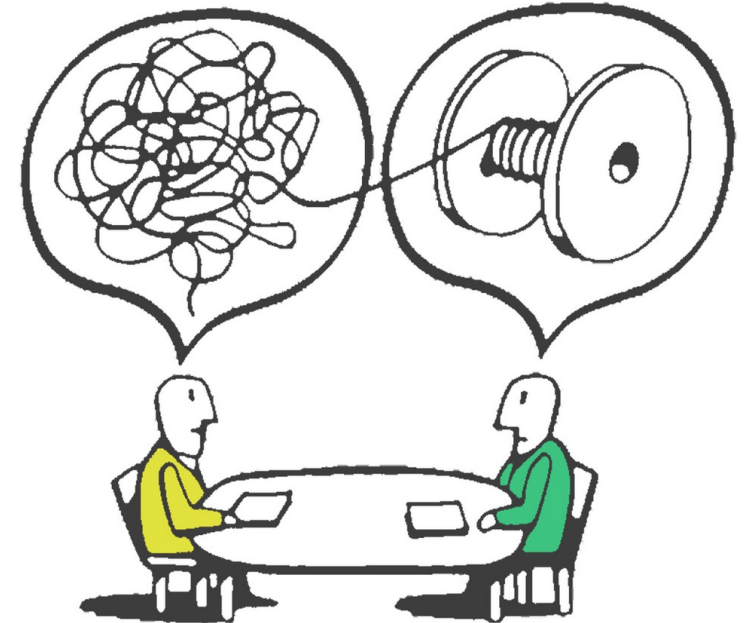

INTERPRETAR (RAE)
Concebir, ordenar o expresar de un modo personal la realidad.

Modelo para significar el producto diseñado

Gutiérrez, F (2022)



Figura 1. Cómo significamos el objeto (Gutiérrez, Francisco, 2022)



“Vivimos en medio de fenómenos vagos, de cosas imprecisas, de situaciones perpetuamente variables respecto de las cuales tenemos que decidir, reaccionar o actuar; adoptar una posición. No obstante, por vagas que sean, todas esas cosas se manifiestan en nuestra conciencia como objetos conceptuales, y por nuestra cuenta y riesgo les damos nombres y hacemos con ellas operaciones, mentales primero y prácticas después. Vivir es enfrentarse a cosas vagas.

Abraham Moles (2002: 23)

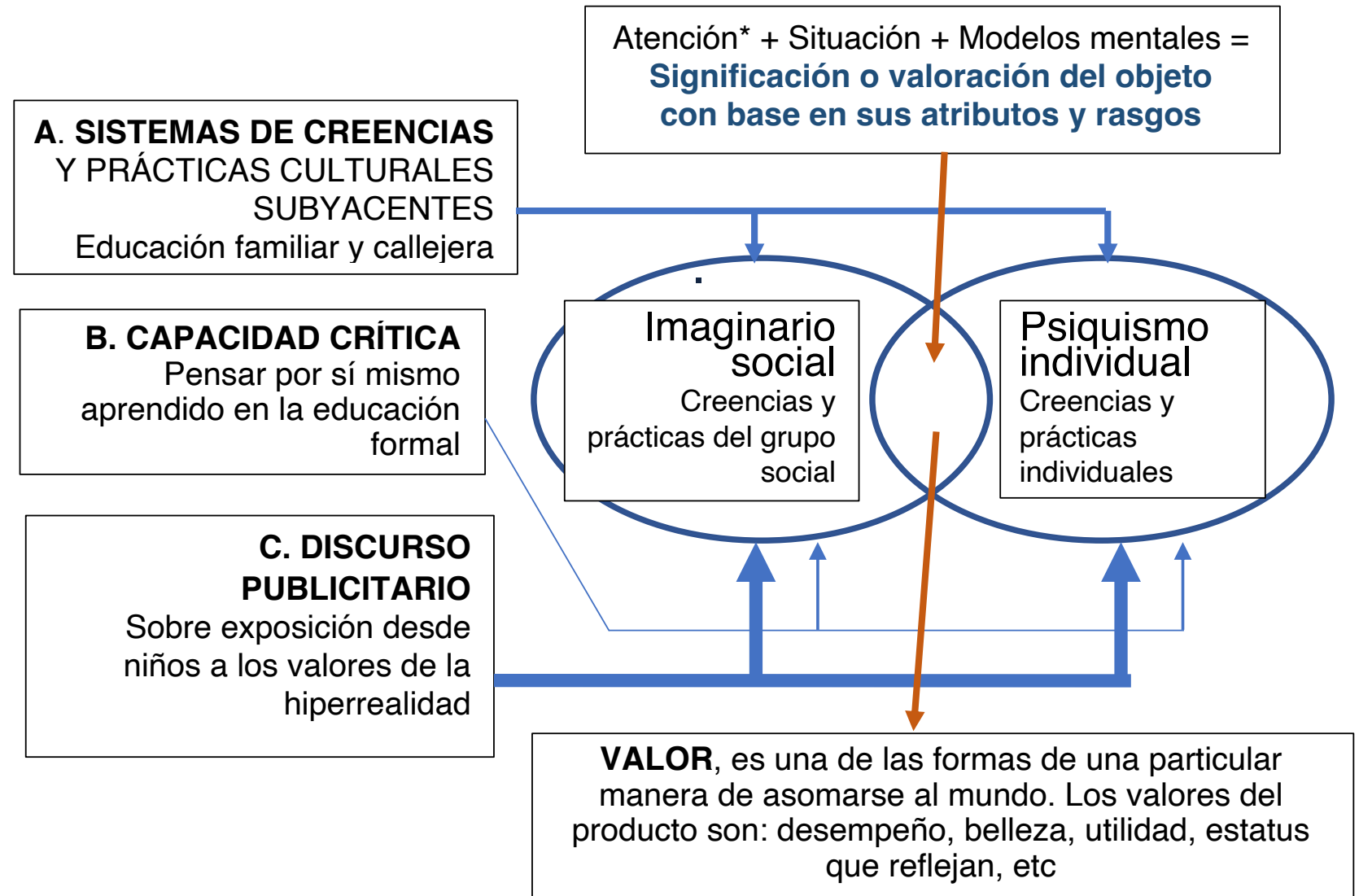
diseño

Profesión que procura plasmar en el nuevo producto atributos idóneos de tipo técnico, de usabilidad, simbólico y estético

Procura plasmar porque:

1. En la decisión final, interfieren otras disciplinas, fines e intereses que definen el producto final
2. La intensidad de la forma queda a la interpretación del usuario y consumidor

7

**Sofisticación
actual de lo
diseñado**

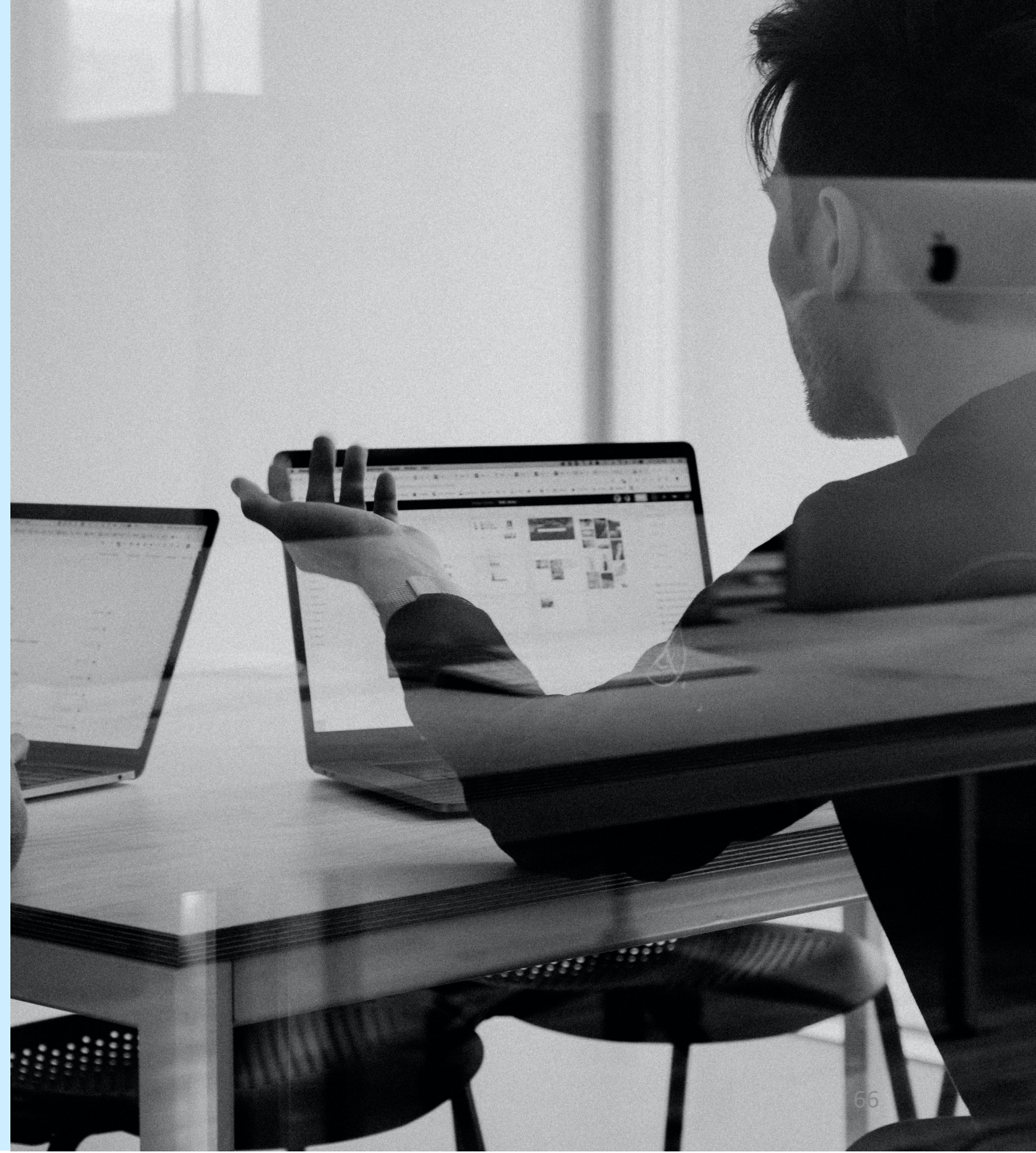

Preguntas detonadoras

¿Cómo afecta la desmesurada estimulación de la publicidad a la sociedad?

¿Qué rol tiene hoy el diseño en productos de alto contenido tecnológico?

¿Qué rol debiera jugar la expresividad del producto diseñado en la hiperrealidad

Alcance del valor expresivo del diseño industrial.
MDI. Francisco Javier Gutiérrez Ruiz 2022

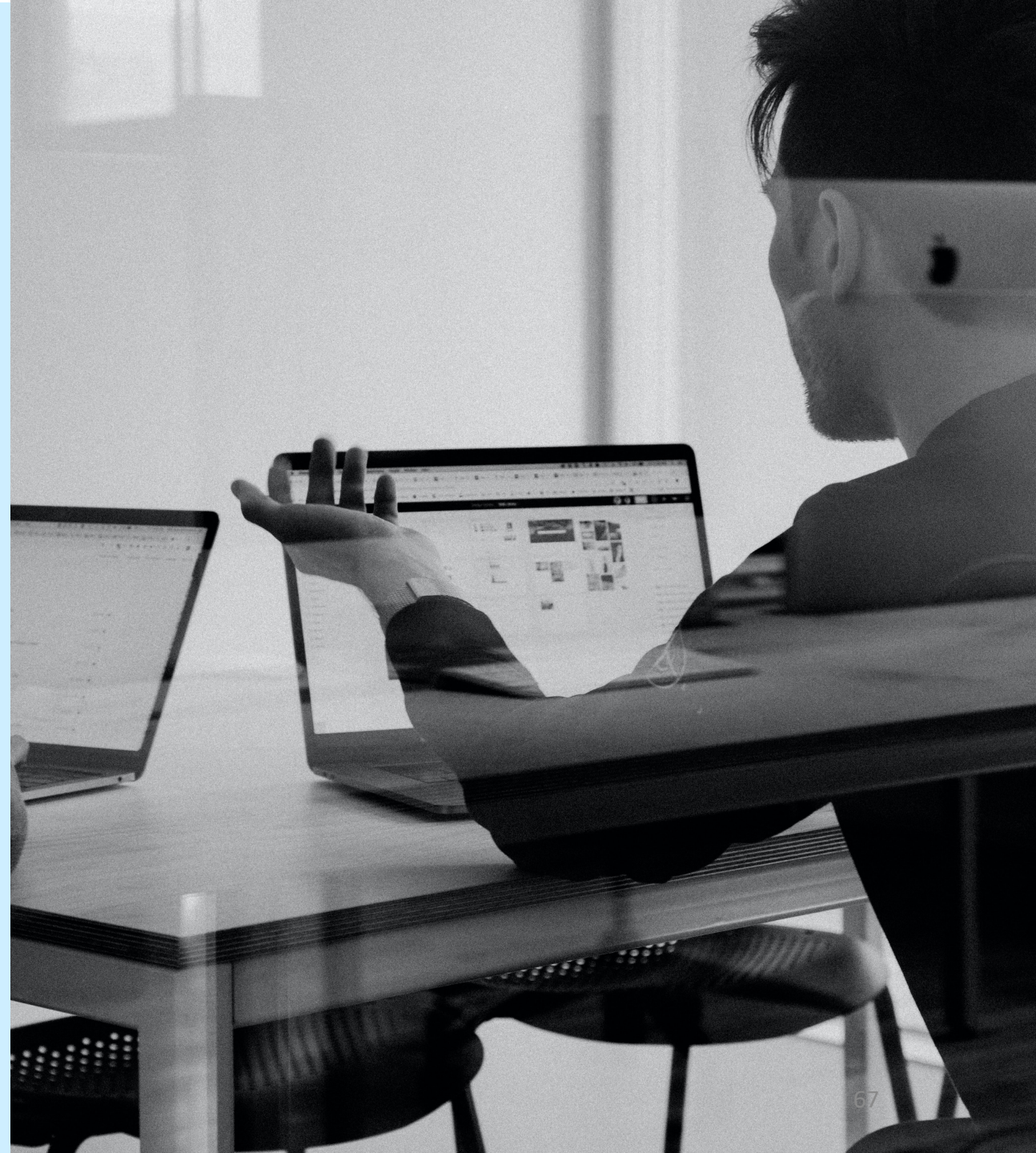



Bajo el paradigma emergente del mundo actual la sofisticación creciente en los estilos de vida genera nuevas necesidades de productos hiper-especializados

Hoy, la complejidad y diversidad de lo diseñado puede ser extremadamente alta y cambia a una velocidad vertiginosa, especialmente en los productos de alto contenido tecnológico

Tales cambios están alterando fuertemente la dinámica de los entornos organizados para la vida (entornos sociales), afectando la capacidad de respuesta productiva del Homo.

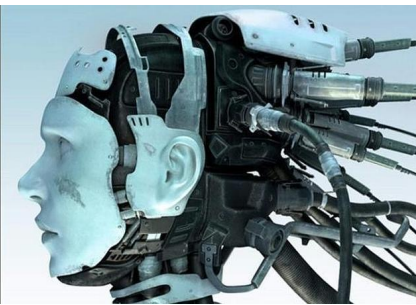

Alcance del valor expresivo del diseño industrial.
MDI. Francisco Javier Gutiérrez Ruiz 2022

Hoy, en el producto diseñado, hay **una mezcla de saberes** difíciles de desmenuzar. Gutiérrez, F (2020)

La integración de saberes y esfuerzos disciplinarios a lo largo del proyecto, genera productos en los que se torna cada vez más difícil reconocer aquello que ha sido aportado estrictamente por el diseñador



Material of metal back clip
Can be used for vehicle
magnetic support



Alcance del valor expresivo del diseño industrial.
MDI. Francisco Javier Gutiérrez Ruiz 2022



Un mundo ideal Hiperrealidad



En el mundo que hoy se vive, significar la expresividad del producto se está convertido en un proceso cognitivo de tipo subconsciente

Su complejidad radica en la dificultad para desmenuzar una mezcla compleja de factores psicológicos, emocionales, culturales y aspiracionales, que se ven reforzados por el permanente embate publicitario que ocurre en las TIC

(Gutiérrez, F., 2022)

Alcance del valor expresivo del diseño industrial.
MDI. Francisco Javier Gutiérrez Ruiz 2022



**Más ricos, más inteligentes más bellos,
más felices...**



La insesante avalancha de mensajes publicitarios, altamente seductores, nos venden la ilusión de que podemos vivir un mundo donde todos podemos ser: más ricos, más bellos, más felices, más inteligentes... **siempre y cuando compremos** tal auto, tomemos tal refresco, vistamos tal ropa, fumemos tal cigarro,



Alcance del valor expresivo del diseño industrial.
MDI. Francisco Javier Gutiérrez Ruiz 2022



El valor expresivo del diseño

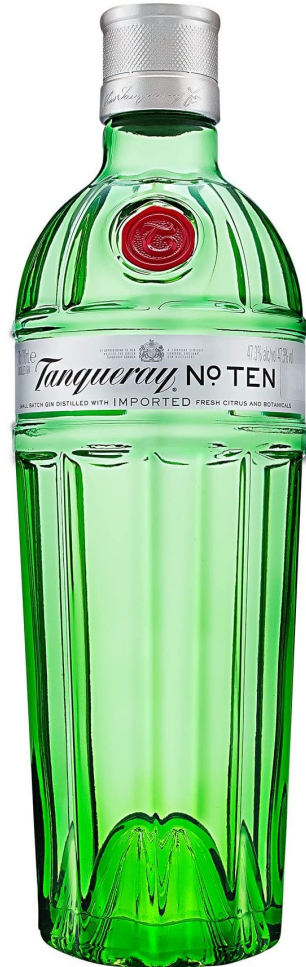

El bombardeo de imágenes que seducen y estimulan a través de las TIC, en el que se ha vuelto imposible distinguir lo real de lo imaginario, el estilo de la sustancia, crece desmesuradamente, porque el efecto del estímulo es efímero...

Rapidamente sentimos la necesidad de nuevos estímulos...

por ello, la innovación, que se entiende hoy cada vez más como el motor de la economía y de las empresas, ve en el diseño una buena herramienta de cambio y seducción

06

Alcance del valor expresivo del diseño industrial.
MDI. Francisco Javier Gutiérrez Ruiz 2022



Efectos sociales

(Byung-Chul Han, 2012: 11)

Toda época tiene sus enfermedades emblemáticas. Así, existe una época bacterial que, sin embargo, toca a su fin con el descubrimiento de los antibióticos (...) El comienzo del siglo XXI, desde un punto de vista patológico, no sería ni bacterial ni viral, sino neuronal.

Las enfermedades neuronales como la depresión, el trastorno por déficit de atención con hiperactividad (TDAH), el trastorno límite de la personalidad (TLP) o el síndrome de desgaste ocupacional (SDO) definen el panorama patológico de comienzos de este siglo.

Alcance del valor expresivo del diseño industrial.
MDI. Francisco Javier Gutiérrez Ruiz 2022

06



“Vivimos en medio de fenómenos vagos, de cosas imprecisas, de situaciones perpetuamente variables respecto de las cuales tenemos que decidir, reaccionar o actuar; adoptar una posición.

No obstante, por vagas que sean, todas esas cosas se manifiestan en nuestra conciencia como objetos conceptuales, y por nuestra cuenta y riesgo les damos nombres y hacemos con ellas operaciones, mentales primero y prácticas después. Vivir es enfrentarse a cosas vagas.

Abraham Moles (2002: 23)

Alcance del valor expresivo del diseño industrial.
MDI. Francisco Javier Gutiérrez Ruiz 2022

CONCLUSIONES

1

Significar correctamente el valor expresivo del producto diseñado es, sin duda, una prioridad para el interés del sector económico-comercial. **En la academia, sin embargo, se busca comprender el fenómeno desde una visión crítica** que contrarreste la explotación desmedida que hace hoy la empresa de este recurso

En el actual contexto de la hiperrealidad, la empresa **usa al diseño como una estrategia para estimular emocionalmente al consumidor, apoyada en discursos débiles** que plantean promesas desmesuradas sobre los efectos que tiene el diseño en la mente y las emociones.

Hoy, las investigaciones de avanzada muestran que ello está afectando **las capacidades cognitivas, especialmente, en los jóvenes,** **al** generar procesos de adicción y frustración derivados de no poder acceder siempre a la avalancha de sofisticados productos que ofrece el catálogo publicitario.

AVIDEZ (RAE):
Ansia, codicia

Alcance del valor expresivo del diseño industrial.
MDI. Francisco Javier Gutiérrez Ruiz 2022

José Marina (2009) menciona: vivimos una cultura de la avidez y la insatisfacción, que está creando **“ejercitos de sujetos deseantes”**

Los conceptos que se abordan a lo largo de este diaporama, proporcionan elementos clave para esclarecer y fomentar, al diseñador interesado en reflexionar sobre su disciplina, la toma de posturas críticas sobre la expresividad del producto, que apunten a reducir el actual consumismo de la sociedad

En el futuro, el reto primordial apunta a lograr modelar este acto representacional, realizado de forma inconsciente, simplificando su complejidad sin falsear la realidad (ver el modelo propuesto)

Por mientras, la complejidad de los problemas emergentes que enfrenta hoy el diseño en lo profesional, exige formar a los futuros diseñadores con herramientas teóricas sólidas, pero a la vez, efectivas para actuar de forma ágil, que aun están por desarrollarse.

¿Preguntas?

Bibliografía 1

1. **Beattie**, John (1974), *Otras culturas. Objetivos, métodos y realizaciones de la antropología social*. México: Fondo de Cultura Económica)
2. **Bartle, Phill** (2012), *La dimensión tecnológica. Interfaz entre la cultura y la naturaleza*. México: Colectivo de potenciación comunitaria.
3. **Beard**, Mary (2019), *La civilización en la mirada*. México: Paidós
4. **Bürdek, Bernhard** (2002), *Diseño. Historia, teoría y práctica del diseño industrial*. México: Gustavo Gili
5. **Ceraijido**, Marcelino (2011). *Hacia una teoría general de los hijos de puta*. México: Tusquets
6. **Chul**, Byung (2012). *La sociedad del cansancio*. Barcelona: Herder
7. **Chul**, Byung (2021). *No-Cosas*. México: Penguin Random House
8. **Flusser, Vilém** (1999), *Filosofía del diseño*. Madrid: Síntesis
9. **Franky**, Jaime (2012), *El acto de diseñar*. México: UIA Puebla
10. **Goleman**, Daniel (2016), *Focus, el motor oculto de la excelencia*. Buenos Aires: Argentina
11. **Gutiérrez, F & Rodríguez, J.** (2017). *El discurso light del diseño derivado del nuevo paradigma de desarrollo económico*. 6°. Foro de Docencia departamental. México: UAMa
12. **Gutiérrez, F & Rodríguez, J.** (2020). *Revalorar las ciencias sociales y las humanidades en diseño: antídoto al paradigma de desarrollo neoliberal*. México: Revista MM1, UAM-A

Bibliografía 2

13. **Gutiérrez, F & Rodríguez, J.** (2016). *Modelos clave para el diseñador ante los escenarios de cambio*. México: UAM-A
14. **Gutiérrez,** Francisco. “Conceptos clave para la formación del diseñador industrial”. UAMa, Evaluación del Diseño. México, 2012
15. **Gutiérrez,** Francisco (2013), “*Gradientes de significación del diseño. Extensión, estadio y polaridad*”. En: *Geosignificación del diseño. Una aproximación a la estructura de la complejidad del diseño*. UAM Azc México
16. **Gutiérrez,** Francisco (2014), “Funciones del producto y perfil cultural del grupo para quien se diseña”. En: *Universidad, punto de encuentro de identidades*. México: UAM Azcapotzalco
17. **Ibarra, A y Txapartegi, E** (2016), *Hacer mundos con representaciones*. País Vasco: CIP, Bblioteca universitaria
18. **López Alfredo** (Coord) (2005), *El modelo en la ciencia y la cultura*. México: UNAM-Siglo XXI editores
20. **Margolin** Víctor (et al) (2005), *Las políticas de lo artificial. Ensayos y estudios sobre el diseño*. México: Designio
21. **Marina,** José (2009), *Las arquitecturas del deseo. Una investigación sobre los placeres del espíritu*. Barcelona: Anagrama
22. **Miodownik,** Mark (2017), *Cosas y materiales. La magia de los objetos que nos rodean*. Madrid: Turner

Bibliografía 3

23. **Moles**, Abraham (1995), *Las ciencias de lo impreciso*. México: UAM-Porrúa
24. **Nuccio**, Ordine (2013) *La utilidad de lo inútil. Manifiesto*. Barcelona: Acantilado
25. **Rapaille**, Clotaire (2007), *El código cultural*. México: Grupo Editorial Diana
26. **Richard A. Peterson** (1996), “Changing highbrow Taste: From snob to omnivore”
American Sociological Review 61(5): 900-909.
27. **Roszak**, Theodore (2005), *El culto a la información. Tratado sobre alta tecnología, información y el verdadero acto de pensar*. Barcelona: Gedisa
28. **Schirmacher**, Frank (2015). *Ego. Las trampas del juego capitalista*. México: Paidós
29. **Verdú**, Vicente (2005). *Yo y tú, objetos de lujo*. Pp. 14. Barcelona: Random House)

Alcance del valor expresivo del diseño industrial.
MDI. Francisco Javier Gutiérrez Ruiz 2022