

PENGARUH UPAH, DISIPLIN KERJA DAN LINGKUNGAN KERJA TERHADAP KINERJA KARYAWAN PADA PT. PANCA INDRA ABADI SENTOSA DI GELURAN TAMAN, SIDOARJO

Henny Purwati¹, Martha Suhardiyah²
Universitas PGRI Adi Buana Surabaya^{1,2}
Hennynice615@gmail.com

ABSTRAK : Penelitian ini bertujuan untuk menganalisis pengaruh upah, disiplin kerja dan lingkungan kerja terhadap kinerja karyawan pada PT. Panca Indra Abadi Sentosa. Populasi dan sampel dalam penelitian ini adalah seluruh karyawan PT. Panca Indra Abadi Sentosa berjumlah 62 karyawan, penelitian ini menggunakan simple random sampling. Berdasarkan uji t sesuai dengan hasil pengujian terhadap hipotesis, terdapat Pengaruh Upah, disiplin dan lingkungan. Berdasarkan hasil penelitian ditemukan bahwa pengujian hipotesis variabel terhadap Kinerja karyawan PT. Panca Indra Abadi Sentosa. Hasil analisis regresi linier berganda bahwa variabel upah, disiplin dan lingkungan berpengaruh signifikan terhadap Kinerja (Y).

Kata kunci: Upah, Disiplin, Lingkungan, Kinerja

ABSTRACT : This study to analyze the effect of wages, work and work on employee performance at PT. five eternal senses sentosa. The variables used in this study are wages (X_1), The population and sample In this study were all employees totaling 62 employees, using probability sampling techniques, namely. Hypothesis testing using the. All in all, the research result has shown that the wages, discipline work and working environment can impact significantly the spirit of workers at PT. five eternal senses sentosa. The results of simple linear regression analysis that the independent variable wages, (X) has a significant effect on employee (Y).

Keywords: Wages, Disciplin, Working, Employee

PENDAHULUAN

Kinerja merupakan faktor yang sangat penting dalam kehidupan manusia didalam suatu perusahaan. Perusahaan harus memiliki suatu yang dapat membuat perusahaan jadi semakin berkembang lagi untuk meningkatkan kinerja yang baik guna mengelola perusahaan seoptimal mungkin sehingga para karyawan betah dan nyaman dalam bekerja. Kinerja yang baik dan sumber daya manusia yang terjaga dapat memberikan kenyamanan bagi para pegawai untuk melakukan aktifitas dimiliki individu secara efisien dan relatif (Bintoro dkk, 2017 : 15).

Pentingnya sumber daya manusia didalam organisasi dapat memberikan kontribusi yang baik dan tidak terukur yang mana para pegawai dapat melakukan kinerja dalam sebuah pencapaian tujuan organisasi. Pentingnya adanya sumber daya manusia yaitu adanya kenyamanan perusahaan bisa dapat dilihat dari produksinya. Perusahaan yang baik sudah memiliki financial dan pengalaman yang berpengalaman baik teknologi maupun alat-alat modern yang dimiliki dalam

suatu perusahaan. Menurut Hartatik (2015 : 12) menyatakan bahwa suatu pelatihan kerja dan pengembangan bagaimana cara mempertahankan kinerja dapat dilakukan oleh para tenaga kerja yang baru maupun yang sudah lama sebagai upaya adanya peningkatan kinerja karyawan dalam suatu perusahaan itu. Tercapainya kinerja dalam suatu perusahaan dapat kita lihat dengan adanya kemampuan dan potensial yang dilakukan seseorang. Tingkat keberhasilan suatu perusahaan terhadap pekerjaan yang dilakukan dapat dilihat bagaimana para kinerja dalam melakukan suatu kegiatan atau pekerjaan perusahaan dalam mengelola berbagai sumber daya yang ada dan dimiliki.

Lingkungan dalam suatu perusahaan yang mana perusahaan tersebut memiliki tingkat kinerja dan pengalaman yang baik yang bisa mempengaruhi suatu kinerja dapat mempengaruhi menjalankan tugas-tugas dan kewajiban. Kondisi kerja yaitu merupakan keadaan dimana para pekerja dapat menghasilkan kinerja yang baik dan tempat kerja untuk melakukan keadaan dalam ruang tertentu yang memberikan kesan dan pesan menyenangkan. Kondisi kerja yang baik dapat memacu

kinerja para karyawan dalam menghasilkan suatu jasa atau pengalaman yang baik sedangkan kondisi kerja yang uruk dapat memicu adanya kemalasan dalam bekerja dan timbulnya rasa malas dari pegawai itu sendiri. Menurut Diana Khairani Sofyan (2015: 20), “lingkungan yang baik adalah yang mempunyai lingkungan kondusif dalam pelaksanaan pekerjaan yang mempunyai semangat kinerja yang efisien dalam menunjang para karyawan dalam menghadapi sebuah tantangan dalam dirinya untuk memacu tugas dan cara kinerja karyawan itu sendiri.” Kondisi lingkungan kerja yang kurang kondusif di PT. Panca Indra Abadi Sentosa akan mempengaruhi kinerja pegawai yang menimbulkan kurang giatnya dalam bekerja dan tanggungjawab yang ada dalam menyelesaikan tugasnya sesuai yang ada pada jadwal. Hal ini yang membuat penulis ingin membuat judul penelitian bervariasi lingkungan kerja terhadap peningkatan kinerja yang mempengaruhi kinerja dan sasaran dalam perusahaan tersebut.

Disiplin kerja yang mana adanya perilaku yang baik dan tanggungjawab dalam bekerja dapat mempengaruhi kondisi kinerja itu sendiri yang bagaimana dalam melaksanakan kewajiban yang diberikan oleh atasan berkaitan dengan cara

berperilaku yang baik tanggung jawab yang professional. Cara menyelesaikan suatu tugas dapat dilihat dari kemampuan individu yang mana mempengaruhi kesediaan dan kemampuan suatu pemahaman tingkat keberhasilan adanya suatu cara yang dilakukan pekerja tersebut. Tingkat suatu keberhasilan dalam perusahaan dapat dilihat dan diukur dari cara perusahaan dalam menyikapi suatu kinerja yang ada dalam proses tercapainya kinerja itu sendiri secara aman dan kondusif. PT. Panca Indra Abadi Sentosa mempunyai efektivitas disiplin kerja kurang baik, para karyawan sering kali telat tidak menaati peraturan yang sudah diberlakukan. Hal ini yang membuat penulis ingin membuat judul penelitian bervariasi disiplin kerja terhadap kinerja karyawan yang akan dicapai dalam melakukan tugas secara individu maupun berkelompok dalam berorganisasi. Manusia dalam bekerja mempunyai tujuan dan target hidup dalam melaksanakan tugas dan tanggungjawab yang ada. Pekerjaan yang utama yang membuat kinerja jadi lebih baik yang memicu timbulnya semangat kerja yang ada. Hal ini yang membuathasil kinerja dapat dilakukan secara tanggungjawab dan tanggungjawab dari seorang pekerja tersebut. kebutuhan hidup yang harus dicukupi membuat tantangan yang baru yang akan dilakukan dalam memenuhi kebutuhan. Upah, disiplin dan lingkungan merupakan faktor yang dapat menunjang keberhasilan suatu karyawan dalam bekerja mencukupi kebutuhan. Untuk itu penulis ingin membuat judul penelitian bervariasi upah karena PT.

Panca Indra Abadi Sentosa merupakan tempat travel yang seringkali memberikan bonus lebih kepada para karyawannya yang lebih berkreasi dalam bekerja.

Upah, disiplin dan lingkungan faktor dalam bekerja yang mana mempunyai tugas dan tanggungjawab sendiri yang harus dilakukan oleh pekerja yang dapat mempengaruhi suatu kinerja itu sendiri. Dapat dikatakan bahwa upah, disiplin kerja dan lingkungan dapat berkaitan langsung dengan proses produksi suatu lingkungan kerja dalam berorganisasi yang merupakan faktor dalam menunjang suatu pekerjaan seseorang dapat mempengaruhi kondisi dan lingkungan kerja tersebut. Untuk itu penulis ingin membuat judul penelitian bervariasi upah, disiplin kerja dan lingkungan karena PT. Panca Indra Abadi Sentosa merupakan tempat travel yang seringkali memberikan tugas dan tanggungjawab kepada para karyawannya yang lebih berkreasi dalam bekerja.

Rumusan Masalah

Uraian di atas dirumuskan sebagai berikut :

1. Apakah upah berpengaruh kinerja Panca Indra Abadi Sentosa Di Geluran Taman Sidoarjo?
2. Apakah disiplin berpengaruh kinerja Panca Indra Abadi Sentosa Di Geluran Taman Sidoarjo?
3. Apakah lingkungan berpengaruh kinerja Panca Indra Abadi Sentosa Di Geluran Taman Sidoarjo?
4. Apakah upah, disiplin kerja dan lingkungan kerja berpengaruh terhadap kinerja Panca Indra Abadi Sentosa Di Geluran Taman Sidoarjo?

TINJAUAN PUSTAKA DAN HIPOTESIS

Upah

Menurut Kadarisman (2015:316) Upah merupakan suatu yang diterima dari pekerjaan yang dilakukan dalam bentuk uang yang dapat mempengaruhi kinerja suatu proses kerjanya itu sendiri. Jasa yang didapati dari hasil krja kinerja yang mempengaruhi kinerja karyawan dalam melakukan suatu kegiatan yang membuat seseorang bekerja menjadi rajin dan kondusif. Indikator upah menurut Kurniawati (2016:9) sebagai berikut :

1. Kelayakan
2. Motivasi
3. Kepuasan

Disiplin Kerja

Menurut Sedarmayanti (2015:381), disiplin kerja merupakan suatu kondisi dimana para pekerja dituntut untuk menjadi lebih baik dalam suatu pekerjaan dan menghasilkan kinerja yang aman dan baik dalam proses melaksanakan suatu pekerjaan yang telah ditetapkan oleh suatu lembaga perusahaan atau organisasi yang ada. Indikator disiplin kerja menurut Hartatik (2015:31) sebagai berikut :

1. Tujuan
2. Keteladanan
3. Keadlian

Lingkungan Kerja

Menurut Diana Khairani Sofyan (2015: 20), “lingkungan adalah lingkungan yang mana akan menunjang aktivitas karyawan yang mempengaruhi dalam menjalankan tugas dan tanggungjawab dalam melakukan kondisi kinerja karyawan itu sendiri yang

berada dalam suatu wilayah lingkungan yang ada dan kewajibannya. Indikator lingkungan menurut Kurniawati (2015:9) sebagai berikut :

1. Penerangan cukup
2. Udara
3. Kebersihan

Kerangka konseptual

Kerangka konseptual dibuat dengan bertujuan agar memperjelas tentang variabel yang akan diteliti sebagai berikut :

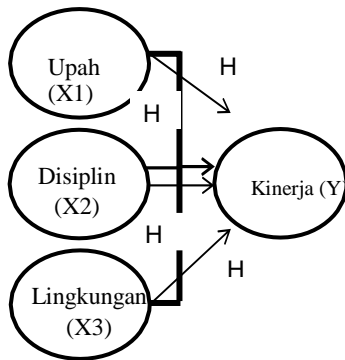

Gambar 1 Kerangka Konseptual

Hipotesis

Hipotesis penelitian sebagai berikut :

- H1: Upah berpengaruh kinerja pada PT. Panca Indra Abadi Sentosa Di Geluran Taman Sidoarjo.
- H2: Disiplin pengaruh kinerja pada PT. Panca Indra Abadi Sentosa Di Geluran Taman Sidoarjo.
- H3: Lingkungan berpengaruh kinerja PT. Panca Indra Abadi Sentosa Di Geluran Taman Sidoarjo.
- H4: Upah, disiplin dan lingkungan berpengaruh terhadap kinerja PT. Panca Indra Abadi Sentosa Di Geluran Taman Sidoarjo.

Populasi dan Sampel

Populasi dan sampel seluruh karyawan PT. Panca Indra Abadi Sentosa sebanyak 62 orang.

Analisis Regresi Linier Berganda

PT. Panca Indra Abadi Sentosa ini menguji kebenaran hipotesis yang diajukan dalam analisis regresi.

$$Y = a + b1X1 + b2X2 + B3X3$$

Ket :

Y = Variabel dependen a = Constanta

b1 , b2, b3 = Koefisien regresi

X1 = Upah

X2 = Disiplin Kerja

X3 = Llingkungan Kerja

HASIL DAN PEMBAHASAN

1.HASIL

Setelah data dilakukan menggunakan regresi linier sederhana program SPSS 24, didapatkan hasil :

Hasil Linier

Model	Unstandardized Coefficients		t	Sig.	Keterangan
	B	Std. Error			
(Constant)	31,821	5,324		,001	Signifikan
Upah	,368	,127	2,891	,005	Signifikan
Disiplin Kerja	-3,19	,158	2,891	,005	Signifikan
Lingkungan Kerja	,282	,162	-2,013	,000	Signifikan
R				,420 ^a	
R Square				,17662	

Regresi Berganda

Berdasarkan hasil analisis diatas, didapatkan model sebagai berikut :

$$Y = a + b1X1 + b2X2 = b3X3$$

Dapat dijelaskan sebagai berikut:

- 1) Nilai konstanta (a) sebesar 31.821
- 2) Nilai koefisien upah (X₁) sebesar 0,368
- 3) Nilai koefisien disiplin kerja (X₂) sebesar - 0,319
- 4) Nilai koefisien lingkungan kerja (X₃) sebesar 0,282

Pengujian Uji t

Hasil pengujian sebagai berikut :

Hasil Uji t (parsial)		
Model	T	Sig.
Upah	2,891	0,005
Disiplin	-2,013	0,000
Lingkungan Kerja	1,740	0,010

Sumber : Output SPSS 2020

Dapat disimpulkan bahwa nilai t-hitung pada variabel upah (X1) sebesar 2.891 signifikan 0.005 yang berarti $< 0,05$ sehingga H_a diterima dan H_0 ditolak, nilai t-hitung pada variabel disiplin (X2) sebesar -2.013 signifikan 0.000 yang berarti $< 0,05$ sehingga H_a diterima dan H_0 ditolak, nilai t-hitung variabel lingkungan (X3) sebesar 1740 signifikan 0.010 yang berarti $< 0,05$ sehingga H_a dapat diterima dan H_0 ditolak.

Pengujian Uji F

Uji F bertujuan menguji model yang digunakan di penelitian ini apakah signifikan atau sebaliknya, supaya dapat mengetahui besar tidaknya pengaruh variabel antara independen terhadap variabel dependen. Hasil pengujian sebagai berikut :

Hasil Uji F

Model	F	Sig.
Regression	14.681	0.000 ^b

Sumber : Output SPSS 2020

Dari tabel 3 diatas, disimpulkan F-hitung 14.681 dengan nilai signifikan sebesar 0.000 yang berarti $< 0,05$ dinyatakan H_a diterima dan H_0 ditolak.

PEMBAHASAN

Analisis regresi linier berganda dan pengujian hipotesis maka pembahasan di PT. Panca Indra Abadi Sentosa Di Geluran Taman, Sidoarjo". yang mengaju pada tujuan penelitian sebagai berikut :

Pengujian menggunakan hipotesis, Berdasarkan uji t sesuai dengan hasil pengujian terhadap hipotesis adalah terdapat pengaruh Upah Pada PT. Panca Indra Abadi Sentosa Di Geluran Taman, Sidoarjo. Hasil nilai t hitung variabel

upah (X1) sebesar 0,000 sehingga $(0,000 < 0,05)$. Hasil nilai t hitung disiplin (X2) sebesar 0,000 sehingga $(0,000 < 0,05)$. Hasil nilai t hitung lingkungan (X3) sebesar 0,010 sehingga $(0,010 < 0,05)$. Demikian, hipotesis tentang pengaruh Upah, Disiplin dan Lingkungan terbukti kebenarannya.

Muhammad Riskiansyah (2017). Bahwa upah berpengaruh terhadap kinerja.

Dari segi teori, pendapat penelitian terdahulu bahwa pengembangan sering dilaksanakan para rekrutnen atau tenaga kerja.

SIMPULAN

Pembahasan di PT. Panca Indra Abadi Sentosa Di Geluran Taman, Sidoarjo, sebagai berikut :

Upah terhadap kinerja sebesar 0,000 sehingga $(0,000 < 0,05)$. Disiplin terhadap kinerja dapat diketahui sebesar 0,000 sehingga $(0,000 < 0,05)$. Lingkungan terhadap kinerja sebesar 0,010 sehingga $(0,010 < 0,05)$, maka H_0 ditolak dan H_a diterima. Sehingga Upah (X1), Disiplin (X2) dan Lingkungan (X3) terhadap Kinerja (Y) terbukti kebenarannya.

Peneliti mengambil suatu kesimpulan bahwa Hasil kinerja yang optimal akan menghasilkan kinerja.

DAFTAR PUSTAKA

- Diana Khairani Sofyan, 2015. *Pengaruh Lingkungan Kerja terhadap Kinerja Karyawan pada PT. United Tractor, Pekanbaru*, FISIP Vol. 3 No.1, Universitas Riau
- Hartatik, Noor Rika, 2015. *Pelatihan dan Pengembangan Rekrutmen Tenaga Kerja Melalui Semangat Kerja Dinas Peternakan dan Perikanan Kabupaten Situbondo*.
- Kadarisman, 2015. *Manajemen Sumber Daya Manusia, Manajemen Prgawai Negeri Sipil (Cetakan kelima)*. Bandung : PT. Refika Aditama.
- M. Rifkiansyah, 2017. *Pengaruh Upah Karyawan Terhadap Kinerja Karyawan Bagian Lapangan Pada Toko Classic Dalam Perspektif Islam*.
- Rivai, M Cholilur 2017. *Pengaruh Disiplin Kerja dan Lingkungan Kerja terhadap Kinerja Melalui Semangat Kerja Dinas Peternakan Dan Perikanan Kabupaten Bojonegoro*.
- Sedarmayanti, 2015, *Sumber Daya Manusia, Kedisiplinan Pegawai dan Manajemen*

Sumber Daya Manusia. Jakarta : PT Aji
Bali Jayawijaya.

Universitas PGRI Adibuana Surabaya, 2019,
Pedoman Penulisan Skripsi Fakultas
Ekonomi. Surabaya : Universitas PGRI
Adibuana.