

SAIL 16

e-ISSN 2610-9557
ISSN 2610-9549

Travessias em língua portuguesa

Pesquisa linguística,
ensino e tradução

organizado por
Vanessa Castagna e Sandra Quarezemin



Edizioni
Ca' Foscari



Travessias em língua portuguesa

SAIL

Studi sull'apprendimento
e l'insegnamento linguistico

Serie diretta da | A series edited by
Paolo E. Balboni

16



Edizioni
Ca' Foscari

SAIL

Studi sull'apprendimento e l'insegnamento linguistico

Comitato scientifico Simona Bartoli Kucher (Universität Graz, Österreich) Antonella Benucci (Università per Stranieri di Siena, Italia) Marilisa Birello (Universitat Autònoma de Barcelona, España) Fabio Caon (Università Ca' Foscari Venezia, Italia) Enrico Cecconi (University of Bath, UK) Carmel M. Coonan (Università Ca' Foscari Venezia, Italia) Diego Cortes (California State University, Long Beach, USA) Bruna Di Sabato (Università degli Studi Suor Orsola Benincasa, Napoli, Italia) Radica Nikodinovska (Methodius University, Skopje, Makedonija) Matteo Santipolo (Università degli Studi di Padova, Italia) Graziano Serragiotto (Università Ca' Foscari Venezia, Italia) Maria Yashina (Moscow Business University, Russia) Nives Zudič (Univerza na Primorskem, Koper, Slovenija)

Comitato di redazione Paolo Balboni (Università Ca' Foscari Venezia, Italia) Carlos Alberto Melero Rodríguez (Università Ca' Foscari Venezia, Italia) Marco Mezzadri (Università di Parma, Italia) Anna Lia Proietto Basar (Yıldız Teknik Üniversitesi, İstanbul, Türkiye) Rita Scotti (Juraj Dobrila University of Pula, Croatia) Enrico Serena (Ruhr-Universität Bochum, Deutschland) Antonio Ventouris (Aristotle University of Thessaloniki, Greece)

Revisori Dalia Abdullah (Ain Shams University, Cairo, Egypt) Andrea Balbo (Università degli Studi di Torino, Italia) Elena Ballarin (Università Ca' Foscari Venezia, Italia) Mirela Boncea (West University of Timisoara, Romania) Elisabetta Bonvino (Università degli Studi Roma Tre, Italia) Giovanna Carloni (Università degli Studi di Urbino «Carlo Bo», Italia) Vanessa Castagna (Università Ca' Foscari Venezia, Italia) Veronique Castellotti (Université «François-Rabelais», Tours, France) Stefania Cavagnoli (Università degli Studi Roma «Tor Vergata», Italia) Paola Celen-tin (Università degli Studi di Verona, Italia) Cristiana Cervini (Alma Mater Studiorum Università di Bologna, Italia) Edith Cognigni (Università di Macerata, Italia) Daria Coppola (Università per Stranieri di Perugia, Italia) Elisa Corino (Università degli Studi di Torino, Italia) Michele Daloso (Università degli Studi di Parma, Italia) Mariapia D'Angelo (Università «G. d'Annunzio» Chieti-Pescara, Italia) Maddalena de Carlo (Università di Cassino, Italia) Paolo Della Putta (Università del Piemonte Orientale, Italia) Anna de Marco (Università della Calabria, Italia) Paola Desideri (Università degli Studi «G. d'Annunzio» Chieti Pescara, Italia) Vesna Deželjin (University of Zagreb, Croatia) Pierangela Diadori (Università per Stranieri di Siena, Italia) Emilia Di Martino (Università degli Studi Suor Orsola Benincasa, Napoli, Italia) Giuliana Fiorentino (Università degli Studi del Molise, Italia) Francesca Gallina (Università di Pisa, Italia) Roberta Grassi (Università degli Studi di Bergamo, Italia) Giulia Grosso (Università per Stranieri di Siena, Italia) Amina Hachouf (Badji Mokhtar University, Annaba, Algeria) Elisabetta Jafrancesco (Università degli Studi di Firenze, Italia) Marie Christine Jamet (Università Ca' Foscari Venezia, Italia) Zorana Kovacevic (University of Banja Luka, Bosnia and Herzegovina) Matteo La Grassa (Università per Stranieri di Siena, Italia) Terry Lamb (University of Westminster, London, UK) Liliana Landolfi (Università degli Studi di Napoli «L'Orientale», Italia) Maslina Ljubicic (University of Zagreb, Croatia) Ivan Lombardi (University of Fukui, Japan) Geraldine Ludbrook (Università Ca' Foscari Venezia, Italia) Maria Cecilia Luise (Università degli Studi di Udine, Italia) Sabrina Machetti (Università per Stranieri di Siena, Italia) Sandra Mardesić (University of Zagreb, Croatia) Carla Marello (Università degli Studi di Torino, Italia) Marcella Maria Mariotti (Università Ca' Foscari Venezia, Italia) Giuseppe Maugeri (Università Ca' Foscari Venezia, Italia) Patrizia Mazzotta (Università degli Studi di Bari «Aldo Moro», Italia) Marcella Menegale (Università Ca' Foscari Venezia, Italia) Darja Mertelj (University of Ljubljana, Slovenia) Nikita Mihaljevic (University of Split, Croatia) Eliana Moscarda Mirković (Juraj Dobrila University of Pula, Croatia) Anthony Mollica (Brock University, St. Catharines, Ontario, Canada) Johanna Monti (Università degli Studi di Napoli «L'Orientale», Italia) David Newbold (Università Ca' Foscari Venezia, Italia) Paolo Nitti (Università degli Studi dell'Insubria, Italia) Alberta Novello (Università degli Studi di Padova, Italia) Cristina Onesti (Università degli Studi di Torino, Italia) Gabriele Pallotti (Università degli Studi di Modena e Reggio Emilia, Italia) Elisabetta Pavan (Università degli Studi di Padova, Italia) Ruggiero Pergola (Università degli Studi di Bari «Aldo Moro», Italia) Gianfranco Porcelli (Università Cattolica del Sacro Cuore, Milano, Italia) Rosa Pugliese (Alma Mater Studiorum Università di Bologna, Italia) Simonetta Puleio (Universität Stuttgart, Deutschland) Federica Ricci Garotti (Università degli Studi di Trento, Italia) Fabio Ripamonti (University of South Bohemia in České Budějovice, Czech Republic) Flora Sisti (Università degli Studi di Urbino «Carlo Bo», Italia) Camilla Spaliviero (Università Ca' Foscari Venezia, Italia) Antonio Tagliatalata (Università degli Studi della Tuscia, Viterbo, Italia) Giulia Tardi (Università degli Studi di Firenze, Italia) Simone Torsani (Università degli Studi di Genova, Italia) Victoriya Trubnikova (Università degli Studi di Padova, Italia) Ada Valentini (Università degli Studi di Bergamo, Italia)

e-ISSN 2610-9557

ISSN 2610-9549

URL <http://edizionicafoscari.unive.it/it/edizioni/collane/sail/>



Travessias em língua portuguesa

Pesquisa linguística,
ensino e tradução

organizado por
Vanessa Castagna e Sandra Quarezemin

Venezia
Edizioni Ca' Foscari - Digital Publishing
2020

Travessias em língua portuguesa. Pesquisa linguística, ensino e tradução
organizado por Vanessa Castagna e Sandra Quarezemin

© 2020 Vanessa Castagna, Sandra Quarezemin per il testo

© 2020 Edizioni Ca' Foscari - Digital Publishing per la presente edizione



Quest'opera è distribuita con Licenza Creative Commons Attribuzione 4.0 Internazionale
This work is licensed under a Creative Commons Attribution 4.0 International License



Qualunque parte di questa pubblicazione può essere riprodotta, memorizzata in un sistema di recupero dati o trasmessa in qualsiasi forma o con qualsiasi mezzo, elettronico o meccanico, senza autorizzazione, a condizione che se ne citi la fonte.

Any part of this publication may be reproduced, stored in a retrieval system, or transmitted in any form or by any means without permission provided that the source is fully credited.



Certificazione scientifica delle Opere pubblicate da Edizioni Ca' Foscari - Digital Publishing: tutti i saggi pubblicati hanno ottenuto il parere favorevole da parte di valutatori esperti della materia, attraverso un processo di revisione doppia anonima, sotto la responsabilità del Comitato scientifico della collana. La valutazione è stata condotta in aderenza ai criteri scientifici ed editoriali di Edizioni Ca' Foscari, ricorrendo all'utilizzo di apposita piattaforma.

Scientific certification of the works published by Edizioni Ca' Foscari - Digital Publishing: all essays published in this volume have received a favourable evaluation by subject-matter experts, through a double blind peer review process under the responsibility of the Scientific Committee of the series. The evaluations were conducted in adherence to the scientific and editorial criteria established by Edizioni Ca' Foscari, using a dedicated platform.

Edizioni Ca' Foscari - Digital Publishing

Fondazione Università Ca' Foscari Venezia | Dorsoduro 3246 | 30123 Venezia

<http://edizionicafoscari.unive.it> | ecf@unive.it

1a edizione dicembre 2020

ISBN 978-88-6969-461-5 [ebook]

ISBN 978-88-6969-486-8 [print]

Travessias em língua portuguesa. Pesquisa linguística, ensino e tradução / Vanessa Castagna, Sandra Quarezemin (org.) — 1. ed. — Venezia: Edizioni Ca' Foscari - Digital Publishing, 2020. — 222 pp.; 23 cm. — (SAIL; 16). — ISBN 978-88-6969-486-8

URL <https://edizionicafoscari.unive.it/en/edizioni/libri/978-88-6969-461-5/>

DOI <http://doi.org/10.30687/978-88-6969-461-5>

Travessias em língua portuguesa
Pesquisa linguística, ensino e tradução
organizado por Vanessa Castagna e Sandra Quarezemin

Índice

Travessias em língua portuguesa Vanessa Castagna, Sandra Quarezemin	7
Revisitando a tipologia da ordem de palavras Microparâmetros no léxico Guglielmo Cinque	11
Movimento do verbo finito e advérbios (bem) baixos em português brasileiro Uma aproximação à ordem ‘ideal’ de línguas de núcleo inicial? Aquiles Tesconi Neto	29
A estreita relação entre quantidade e intensidade Evidências translinguísticas Helena Guerra Vicente, Marcus Vinicius Lunguinho	53
As controvérsias sobre o sujeito nulo no português brasileiro Mary A. Kato	75
Indeterminação do sujeito no português brasileiro: o pessoal tá inventando moda Sandra Quarezemin, Gabriel Fuchsberger	93
O sujeito na fala fílmica brasileira Gian Luigi De Rosa	107
Travessias em português Reflexões naturalistas sobre línguas em sala de aula Roberta Pires de Oliveira	129
Ensino da língua portuguesa numa perspectiva intercultural Uma proposta de atividades didáticas com base em materiais publicitários Angela Zanetti	143

Nos dois lados do Atlântico

Uma análise contrastiva entre PE e PB na tradução
audiovisual de *Madagascar*

Giovanna Lucente

169

A tradução de autores portugueses em Itália (1999-2018)

Vanessa Castagna

195

Travessias em língua portuguesa

Pesquisa linguística, ensino e tradução

organizado por Vanessa Castagna e Sandra Quarezemin

Travessias em língua portuguesa

Vanessa Castagna

Università Ca' Foscari Venezia

Sandra Quarezemin

Universidade Federal de Santa Catarina/CNPq, Brasil

[...] digo: o real não está na saída nem na chegada:
ele se dispõe para a gente é no meio da travessia.
(João Guimarães Rosa, *Grande sertão: veredas*)

Surge este volume na esteira de um encontro internacional realizado na Universidade Ca' Foscari de Veneza em fevereiro de 2017, idealizado com o intuito de reunir âmbitos disciplinares e estudiosos de diferentes origens para refletir sobre a identidade, a circulação e o ensino da língua portuguesa de uma forma mais abrangente e interdisciplinar.

A riqueza do encontro e do intercâmbio possibilitado pela agregação de competências e especialidades diferenciadas em torno da língua portuguesa motivou, de facto, a realização deste volume, que se compõe de dez contribuições organizadas por áreas disciplinares, que são tão variadas, como a linguística formal, os estudos de tradução, a comunicação intercultural e a didática das línguas.

Partindo de uma perspetiva formal, o volume abre-se com «Revisitando a tipologia da ordem de palavras: microparâmetro no léxico», em que Guglielmo Cinque explora o parâmetro que rege a ordem dos núcleos e dos seus complementos, fundamentado na tipologia da ordem de palavras. O autor defende que parâmetros aparentemente gerais, como o da ordem de palavras, podem ser formulados em ter-

mos lexicais. Nessa linha, Cinque apresenta argumentos para uma análise microparamétrica da ordem de palavras.

Aquiles Tescari Neto apresenta uma análise sobre o movimento do verbo no português brasileiro (PB). No texto denominado «Movimento do verbo finito e advérbios (bem) baixos em português brasileiro: uma aproximação à ordem ‘ideal’ de línguas de núcleo inicial?», o autor se apoia na cartografia sintática para concentrar-se no movimento verbal em presença de três sintagmas adverbiais que ocupam a posição mais baixa, segundo a hierarquia proposta por Cinque.

Helena Guerra Vicente e Marcus Vinicius Lunguinho apresentam um estudo intitulado «A estreita relação entre quantidade e intensidade: evidências translinguísticas», em que são fornecidas evidências procedentes de várias línguas (português do Brasil, inglês, espanhol do Cone Sul, francês europeu e do Quebeque) para uma análise unificada de *todo-tudo* como um intensificador e quantificador, que, enquanto único item lexical, deveria ser chamado de ‘modificador de grau’.

Ainda numa perspectiva formal, Mary Kato reflete sobre «As controvérsias sobre o sujeito nulo no português brasileiro», através de uma análise ao mesmo tempo empírica e teórica. A autora aborda uma comparação do estado sincrónico do português brasileiro com o japonês, o finlandês, o inglês, e, finalmente, o islandês, idioma com que o PB teria evidentes afinidades tipológicas pelo menos na sua gramática central.

Sandra Quarezemin e Gabriel Fuchsberger também expõem um estudo sobre o sujeito no PB em «Indeterminação do sujeito no português brasileiro: *o pessoal tá inventando moda*», no qual os autores descrevem uma nova estratégia de indeterminação do sujeito em PB, que apresenta um genérico na posição de sujeito sem um referente explícito e que parece estar relacionado com a queda do clítico e com a necessidade de preencher a posição pré-verbal.

A questão do sujeito no PB também é abordado por Gian Luigi De Rosa, que em «O sujeito na fala fílmica brasileira» recorre a um *corpus* de diálogos contemporâneos do cinema brasileiro (*Sub-Corpus Carioca Urbano, Corpus I-Fala, Diálogos Luso-Brasileiros de Cinema*) em função da aprendizagem e pesquisa linguística L1 e L2. O autor revela como o PB passou por um processo de mudança na representação de sujeitos referenciais, com preferência por sujeitos pronominais realizados, passando de um idioma de sujeito nulo para um idioma de sujeito nulo parcial. O estudo, de teor quantitativo e qualitativo, compara inclusivamente os dados do filme a com fala espontânea e mostra uma natureza basicamente conservadora da fala fílmica.

A relação entre estudos teóricos e descritivos e a prática do ensino patenteia-se no ensaio de Roberta Pires de Oliveira, intitulado «Travessias em português: reflexões naturalistas sobre línguas em sala de aula», no qual se evidencia que uma observação das línguas como

objeto natural pode produzir evidentes benefícios na aquisição e/ou aprendizagem de uma língua não materna, em que se assiste à construção progressiva e constantemente renegociada de uma gramática.

Numa perspetiva ligada à prática do ensino surge a exploração das potencialidades didáticas dos materiais publicitários e das suas implicações interculturais, apresentada por Angela Zanetti em «Ensino da língua portuguesa numa perspetiva intercultural: uma proposta de atividades didáticas com base em materiais publicitários». Neste trabalho, o enfoque é no ensino de português língua estrangeira (PLE), que pode ser exemplificado no contexto académico italiano em que esta publicação vem inserir-se, com base na comparação entre anúncios publicitários portugueses, brasileiros e angolanos sobre a mesma categoria de produtos. Como salienta a autora, o português é caracterizado por uma grande diversidade linguística interna e é expressão de múltiplos contextos culturais, para os quais as atividades sugeridas se propõem sensibilizar os alunos estrangeiros.

Já Giovanna Lucente apresenta um caso de estudo pontual para uma descrição comparativa entre português europeu (PE) e brasileiro (PB), através da análise da dobragem de um filme de animação para um público infantil, levada a cabo em «Nos dois lados do Atlântico: uma análise contrastiva entre PE e PB na tradução audiovisual de *Madagascar*». O ensaio parte de uma base teórica que envolve a tradução da literatura infantil e a tradução audiovisual para depois avançar num levantamento crítico das diferenças diatópicas da língua portuguesa em Portugal e no Brasil, tal como elas são reproduzidas no processo de adaptação e dobragem do material audiovisual para o público infantil nestes países.

O volume encerra-se com um catálogo comentado dos autores portugueses traduzidos para italiano e publicados entre 1999 e 2018, no sentido de patentear as relações entre Portugal e Itália nas últimas décadas, contribuindo para a reconstrução das redes culturais que ligam Itália aos países de língua portuguesa e que veiculam ou potenciam o interesse pelo português e a procura desta língua na Itália. O ensaio confirma que a literatura portuguesa ocupa tradicionalmente uma posição marginal no sistema de literatura traduzida na Itália, apesar de seculares relações histórico-culturais entre os dois países; no entanto, nos últimos vinte anos, regista-se um aumento notável nas obras literárias portuguesas traduzidas e publicadas na Itália, que é análogo ao crescimento da procura do português como língua estrangeira, pelo menos a nível superior.

Os estudos de linguística formal, a observação dos fenómenos de variação e das diferenças diatópicas e diastráticas da língua portuguesa, a caracterização do português europeu (PE) e do português brasileiro (PB), incluindo a análise pontual de práticas culturais como a publicidade a dobragem ou a tradução, podem dar uma contribuição importante para o desenvolvimento de um ensino mais articu-

lado do português, quer como língua materna (LM) quer como língua estrangeira (LE) e propiciar uma difusão mais consciente das culturas a que esta língua dá voz.

A variedade de abordagens, a riqueza de materiais utilizados, incluindo o fílmico, audiovisual, publicitário e as traduções, a inserção da língua portuguesa em enquadramentos que a põem em comparação e diálogo com outros sistemas linguísticos e/ou que estimulam a indagação das suas diferentes variedades nacionais são elementos estruturais e caracterizadores dos ensaios que compõem este volume e contribuem consideravelmente para um constante repensamento do que exige, hoje, o ensino do português, língua de ricas travessias.

Revisitando a tipologia da ordem de palavras

Microparâmetros no léxico

Guglielmo Cinque
Università Ca' Foscari Venezia, Italia

Abstract This contribution explores the parameter governing the order of heads and their complements within the general principle that the head and its complements form a phrase. This parameter seems to be the basis of many lexical differences between languages. In this text, it will still be maintained that even cases of seemingly general parameters, such as word order, can be formulated in lexical terms.

Keywords Lexicon. Syntax. Word order. Principles and parameters.

Resumo 1 Introdução. – 2 Variação lexical. – 3 Línguas ‘núcleo inicial’ e línguas ‘núcleo final’. – 4 Derivação das duas ordens (ideais). – 5 Argumentos para uma análise microparamétrica da ordem das palavras (com generalizações progressivas). – 5.1 As ordens ideais e as ordens efetivamente atestadas (cf. Cinque 2016, § 4.1). – 5.2 Ordem determinada pelos modificadores ou complementos. – 5.3 Ordem determinada pelo núcleo. – 6 Análise lexical microparamétrica e o problema da aquisição.

1 Introdução

Um avanço importante na teoria sintática do final dos anos 70 foi a introdução da noção de parâmetro de variação (dentro dos princípios gerais invariantes). Um exemplo clássico é o parâmetro que rege a ordem dos núcleos e dos seus complementos: dentro do princípio geral que estabelece que o núcleo e os seus complementos formam uma unidade/constituente, que juntamente com os modificadores, forma um constituinte de grau mais alto, como representado em (1):

(1)

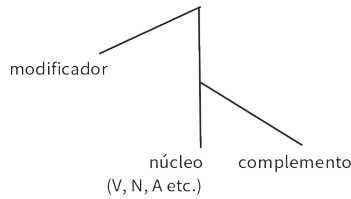

O parâmetro associado a esse princípio propõe que os complementos seguem ou precedem o núcleo (2a-b). Verifique o caso do italiano em (3a), do português em (3b) e o do japonês em (3c)

- (2) a. [núcleo - complemento]
 b. [complemento - núcleo]
- (3) a. (Io) *dissi [che[può [far questo bene]]]* (italiano)
 b. (Eu) disse [*que[posso [fazer isso bem]]]* (português)
 c. (Watasi-wa) [[*sore-o zyoozuni okona*]-eru] to] itta (japonês)
 (Eu-Top) isto-Acc. bem fazer-pode que disse
 Eu disse que (ele/ela) pode fazer isto bem.

Chomsky (1995, 6) defende que os princípios não podem ser parametrizados e que os parâmetros devem ser «limitados a propriedades das entradas lexicais». Isso é evidentemente verdadeiro para muitos casos. Neste artigo, será examinado um em particular, que geralmente não é discutido, mas que parece estar na base de inúmeras diferenças lexicais entre as línguas. Limitar os parâmetros de variação a propriedades lexicais parece à primeira vista incompatível com diferenças de caráter mais geral, como o parâmetro 'núcleo inicial/núcleo final'. Neste texto, ainda será sustentado que até mesmo casos de parâmetros aparentemente gerais, como o da ordem das palavras, podem (talvez, devam) ser formulados em termos lexicais.

2 Variação lexical

Um tipo de variação claramente lexical entre as línguas pode ser caracterizado deste modo: a língua A tem duas (ou mais) entradas lexicais que correspondem a uma única entrada lexical na língua B.

Artigo traduzido por Sandra Quarezemin (UFSC/CNPq) e Luciano de Oliveira (UFSC). Os dados e informações do português brasileiro foram acrescentados pelos tradutores. A versão em italiano «Revisitando la tipologia dell'ordine delle parole: microparâmetri nel lessico» foi publicada nos Anais do 50º Congresso della Società di Linguistica Italiana, realizado em Milão, em setembro de 2016. O texto em italiano está disponível na revista *Società di Linguistica Italiana*, 63, 2018.

Exemplo 1 de léxico não gramatical

Enquanto o italiano e o português têm duas entradas lexicais para os membros superiores, *braccio* (braço) e *mano* (mão), e para os membros inferiores, *gamba* (perna) e *piede* (pé), o búlgaro (assim como muitas outras línguas) tem uma única entrada lexical para ‘braccio’ e ‘mano’, *raka*, e uma para ‘gamba’ e ‘piede’, *krak*.¹ A especificação do italiano/do português e do búlgaro segue abaixo:

- (4) a. **italiano** *braccio* - braço (+ membro superior, - extremidade)
português *mano* - mão (+ membro superior, + extremidade)
gamba - perna (+ membro inferior, - extremidade)
piede - pé (+ membro inferior, + extremidade)
- b. **búlgaro** *raka* ‘braccio’ ou ‘mano’
 (+ membro superior, +/- extremidade)
krak ‘gamba’ ou ‘piede’
 (+ membro inferior, +/- extremidade)²

Exemplo 2 de léxico não gramatical

Enquanto o inglês e o português têm entradas distintas para *grandson/granddaughter* (neto/neta) e *nephew/niece* (sobrinho/sobrinha), o italiano tem uma só entrada lexical, *nipote*.

Inglês e português:

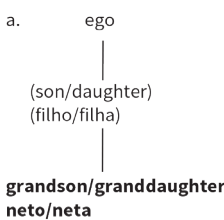
- (5) a. 

```

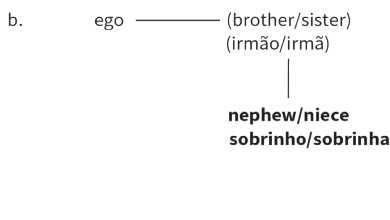
      ego
      |
      | (son/daughter)
      | (filho/filha)
      |
      | grandson/granddaughter
      | neto/neta
    
```
- b. 

```

      ego ——— (brother/sister)
                (irmão/irmã)
                |
                | nephew/niece
                | sobrinho/sobrinha
    
```

O contraste entre o inglês (*grandson/granddaughter* e *nephew/niece*) e o português (neto/neta e sobrinho/sobrinha) versus o italiano *nipote* encontra o seu fundamento na mesma lógica de especificação e

¹ O World Atlas of Language Structures (<http://wals.info/chapter/129>) menciona que 228 línguas têm uma palavra idêntica para ‘mano’ e ‘braccio’, enquanto 389 línguas têm duas palavras distintas.

² É interessante notar que outras línguas, que como o búlgaro deixam indeterminado o traço ‘extremidade’, por exemplo o húngaro, com *láb* ‘perna’ ou ‘pé’, podem também realizar tal traço em um composto mais preciso, *láb-fej* ‘ponta da perna’ (lit. perna-ponta) = ‘pé’ (Julia Horvath, comunicação pessoal).

subespecificação. O inglês e o português, que podem ser caracterizados como em (5) e (6), investem nos traços diferenciais [+descendente -ascendente] e [-descendente, -ascendente] da primeira linha:

- | | |
|---|--|
| <p>(6) a. 2 graus de distância
1° + descendente, – ascendente

2° + descendente, – ascendente</p> | <p>b. 2 graus de distância
1° – descendente, – ascendente
(=horizontal)
2° + descendente, – ascendente
[traço comum]</p> |
|---|--|

O italiano *nipote* investe, entretanto, no traço comum da segunda linha [+descendente -ascendente] e subespecifica o traço descendente (+/-) da primeira linha:

- | | |
|--|--|
| <p>(7) a. ego

(figlio/a)

nipote</p> | <p>b. ego ——— (fratello/sorella)

nipote</p> |
|--|--|

- (8) 2 graus de distância
1° +/- descendente, – ascendente [traço subespecificado]
2° + descendente, – ascendente [traço comum]

Não é um problema, então, que *nipote* englobe ‘filho/a do/a filho/a’ e ‘filho/a do irmão ou da irmã’ (dois graus de distância) ao invés de ‘filho/a do/a filho/a’ e ‘primo/a’ (que são 3 graus de distância).

A mesma lógica vale para o léxico gramatical.

Exemplo de léxico gramatical (Zanuttini 1997, §§ 3.3.1 e 3.3.2)

Enquanto o piemontês de Turim tem duas partículas de negação, **nen** (neutra, que nega uma certa proposição P), e **pa** (pressuposicional, que nega uma proposição P que o falante considera como pressuposta no contexto) (cf. italiano *mica* – Cinque 1976), o valdostano de Cogne tem uma única, **pa** (que pode ser usada tanto como negação neutra quanto como negação pressuposicional) (cf. *pas* francês).

Parece que este esquema de variação não é acidental e deriva do fato de que os referentes lexicais ou gramaticais das duas palavras da língua A, que correspondem à única palavra da língua B, compartilham um componente/traço (diferenciando-se com relação a outros traços). A única palavra da língua B é especificada para o traço comum e subespecificada para os traços diferenciais. A língua A, no entanto, especifica também os traços diferenciais através de duas palavras distintas.

As duas partículas de negação do piemontês de Turim, a pressuposicional (*pa*) e a neutra (*nen*), além das diversas condições pragmáticas que as governam, diferenciam-se também pela posição que ocupam na frase. A partícula negativa pressuposicional *pa* precede necessariamente um advérbio como *gia* 'já', enquanto a partícula negativa neutra *nen* segue-o obrigatoriamente:

- (9) a. A l' è **pa**/***nen** **gia** parti
Cl Cl é não já partido
'(Ele) já não partiu.'
- b. A l'avia **gia** **nen**/***pa** salutami cul di la
Cl Cl tinha já não cumprimentado-me aquele dia ali
'Aquele dia ali (ele/ela) já não tinha me cumprimentado.'

A ordem completa dada em Zanuttini (1997, 72) é então **pa** > *gia* > **nen** (> sempre). De fato, as duas partículas negativas podem coocorrer, na ordem esperada *pa nen*, como se vê em (10):

- (10) Fa **pa nen** (***nen pa**) suli
Faz não não isso
'Não faz isso!' (em uma situação na qual o interlocutor esteja prestes a fazê-lo)

O dialeto valdostano de Cogne tem, entretanto, uma só partícula negativa que pode ser usada tanto como negação pressuposicional quanto como negação neutra: *pa*. No entanto, essa não é uma particularidade puramente lexical. Quando *pa* é usada com valor pressuposicional, precede *dza* 'já' (como o *pa* turinês); quando é usada com valor neutro, segue *dza* (como o *nen* turinês), como mostra (11):

Cogne (Zanuttini 1997, 82):

- (11) a. L' è **pa dza** parti?
Cl é não já partido?
'(Ele/Ela) já não foi embora, certo?'
- b. I m'a **dza pa** saluià ce dzor lai
Cl me tem já não cumprimentado aquele dia ali
'Aquele dia já não me cumprimentou.'

A ordem completa dada em Zanuttini (1997, 82) é:

- (12) **pa** > *dza* > **pa** (> toujou)³

³ O francês parece ser como o valdostano, por ter um só advérbio negativo, *pas*, que pode ocupar duas posições (antes ou depois do advérbio *déjà*). V.: *Pourquoi tout n'a-t-il*

- (14) a. **C° T°/Mod° Asp° V(P) AdvP₁ AdvP₂ DP⁴**
 b. **malgaxe** (malaio-polinésio, VOS – Rackowski, Travis 2000, § 1)
Tsy manasa tsara foana intsony mihitsy Rakoto
Neg Pres.AT.lavar bem sempre não mais de fato Rakoto
 ‘Rakoto realmente não lava mais sempre bem’
 c. **anejom** (malaio-polinésio, VOS – Lynch 1982, 119ff)
 Is ika aen **is pu** apam imrañ
PASS dizer ele **PASS FUT** vir amanhã
 ‘Ele disse (que) viria amanhã’

Na ordem núcleo-final ‘ideal’, entretanto, todos os núcleos funcionais (os auxiliares aspectuais e temporais, os modais, os complementadores etc.) seguem o V lexical em uma ordem que é linearmente a oposta da ordem de geração básica (os mais altos, como os complementadores, seguem os mais baixos). Já os sintagmas (argumentos, circunstanciais e modificadores) precedem linearmente o V lexical na ordem de geração básica (os mais altos precedem os mais baixos), como em (3c) e (15):

- (15) a. **DP AdvP₂ AdvP₁ V(P) Asp° T°/Mod° C°**
 b. **malaiala** (dravídiano do sul, SOV – Babu 1996, 4ff)
 ñaan innale aviDe pook-um-aayir-unnu
 eu-NOM ontem ali ir-FUT-ser.PASS-PRES
 ‘Eu teria ido ali ontem’
 c. **maranungku** (australiano, Daly, SOV – Tryon 1970, 46)
 yer ngeti tyapat me tu
 amanhã eu nadar PROG FUT
 ‘Amanhã eu nadarei’

A generalização mais ampla que as duas ordens compartilham é que tudo o que precede o V lexical reflete a ordem de geração básica (isto é, de escopo) e tudo o que segue está na ordem oposta à de geração básica.

O que impressiona é a separação entre os núcleos que se colocam de um lado do V (ou N etc.) e os sintagmas que se colocam no lado oposto, mesmo que haja razão para acreditar que núcleos e modificadores estejam alternados, por motivos de escopo relativo, como indicado em (16):

⁴ Para exemplificação adicional e para referências a trabalhos que tratam da ordem canônica das línguas ‘núcleo inicial’ e ‘núcleo final’, remeto a Cinque 2016.

(16)

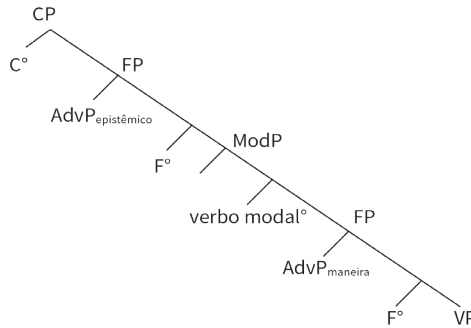

4 Derivação das duas ordens (ideais)

A linearização simétrica à esquerda dos núcleos e à direita dos modificadores, como em (17a) (ou vice-versa, como em (17b)), parece poder representar as ordens ideais das línguas ‘núcleo inicial’ e ‘núcleo final’:

(17)

a. núcleo-inicial

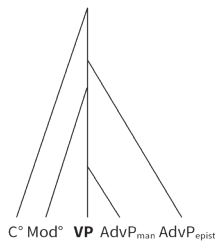

b. núcleo-final

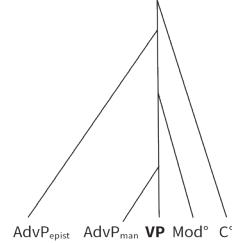

Entretanto, a extraordinária variação existente entre as línguas do mundo registra a existência de numerosos desvios das ordens ideais (e do princípio de linearização). Casos como (18) mostram que somente a linearização simétrica (que reflete o escopo relativo dos elementos) não basta e que a derivação das ordens deve envolver movimentos do verbo, ou do VP (veja Cinque 2016, para uma análise baseada no movimento do verbo e das suas projeções).⁵

⁵ Estruturas como a de (18a) (nas quais os ramos se cruzam) não são admitidas na axiomática de Chomsky (1975). Ver Barss, Lasnik 1986, 351.

(18) a.

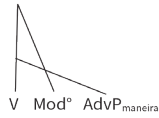

b. khun doong phoo phaasa thai dai nit-nooi

(Thai – Duffield 1999, 118)

tu debes suficientemente **falar** tai **poder um pouco**

‘Tu debes poder falar um pouco thai’

Em particular, várias considerações indicam a aceitabilidade de uma análise microparamétrica mais detalhada que o macroparâmetro núcleo inicial/núcleo final.

5 Argumentos para uma análise microparamétrica da ordem das palavras (com generalizações progressivas)

5.1 As ordens ideais e as ordens efetivamente atestadas (cf. Cinque 2016, § 4.1)

Todas as línguas, mesmo as ‘núcleo final’ mais rígidas (japonês, coreano, tâmil...) e as ‘núcleo inicial’ mais rígidas (malgaxe, anejom, tonganês...), apresentam algumas incoerências (Cinque 2016, § 4.1 e referências ali apresentadas); grande parte das línguas apresenta muitas incoerências; algumas apresentam incoerências particularmente vistosas. Observem os casos das línguas tzutujil e bargam:

(19) a. tzutujil (maia (Qichean), VOS – Dayley 1985)

b. V Obj Subj AdvP PP (núcleo inicial)

c. DemP NumP AP N (núcleo final)

(20) a. bargam (papua (Trans-Nova Guiné), SOV – Hepner 2006)

b. AdvP Subj PP Obj V T AGR Q (núcleo final)

c. N AP NumP DemP (núcleo inicial)

Há um segundo e mais significativo fato (que na verdade também é um paradoxo): as línguas que mais se aproximam dos tipos ideais ‘núcleo final’ e ‘núcleo inicial’ (as chamadas línguas SOV ‘rígidas’ e as línguas VOS) são uma minoria dentre as línguas do mundo (Dryer 1992, 109 fn. 17). As línguas VOS superam por pouco 3% da totalidade das línguas na amostra de 5.230 línguas de Hammarström (2015).⁶

⁶ Somando as línguas VSO a essas, que na mesma amostra atingem 9,5%, chega-se ao máximo de 13%.

Há razão para acreditar que as línguas SOV ‘rígidas’ não superem muito essa mesma percentagem (Cinque 2016).

Isso torna aceitável uma análise microparamétrica (lexical) da derivação da ordem das palavras; uma análise que possa conciliar as idiossincrasias lexicais, as sub-regularidades e algumas tendências gerais.

O que se observa é que se verificam casos nos quais a ordem entre o núcleo e o modificador ou complemento é determinada lexicalmente pelo modificador ou complemento, ou casos nos quais é o núcleo que determina lexicalmente se o complemento ou modificador deve estar à sua direita ou à sua esquerda (com graus diversos de generalidade).

5.2 Ordem determinada pelos modificadores ou complementos

Vejamos os casos de entradas lexicais únicas e do modificador adjectival único. Em inglês *enough* coloca aquilo que modifica à esquerda; todos os outros modificadores adjectivais colocam o que modificam à direita:

- | | | | |
|------|----|-------------------------|-----------------------------|
| (21) | a. | expensive enough | (* enough expensive) |
| | | ‘caro o suficiente’ | |
| | b. | very expensive | (*expensive very) |
| | | ‘muito caro’ | |
| | c. | quite expensive | (*expensive quite) |
| | | ‘muito caro’ | |
| | d. | too expensive | (*expensive too) |
| | | ‘muito caro’ | |
| | e. | more expensive | (*expensive more) |
| | | ‘mais caro’ | |

Em italiano, assim como em português, adjectivo com modificação directa (Cinque 2010), como **vecchio** ‘de longa data’, é somente pré-nominal:

- | | | | |
|------|----|--------------------------|--------------------------|
| (22) | a. | un vecchio amico | ‘um amigo de longa data’ |
| | b. | *un amico vecchio | [somente ‘ancião’] |

A mesma situação ocorre em português brasileiro, quando o falante quer se referir a ‘um amigo de longa data’, o adjectivo ‘velho’ sempre deve aparecer antes do nome, ‘um velho amigo’. Se o adjectivo velho for posposto ao nome, o sentido muda para ‘amigo com muita idade’.

Também há uma subclasse única de uma classe mais ampla. Observem que alguns adjectivos de nacionalidade istro-romenos que são de origem eslava precedem o nome; os de origem românica seguem-no (Zegrean 2012, 93):

- (23) a. ur **taljanski** fečor (*fečor **taljanski**)
 ur fečor **taljan** (*ur **taljan** fečor)
 ‘um garoto italiano’

Alguns adjetivos de cor no árabe maronita de Chipre que são de origem grega precedem ou seguem o nome; enquanto os de origem árabe obrigatoriamente seguem-no (Panayidou 2013, 179):

- (24) a. (tin-i) **li-prasini** varka (também varka **li-prasini**)
 (dê-me) a-verde.f papel.def.f
 ‘(Me dê) o papel verde’
 b. (tin-i) varka **ħabra** (*tin-i **ħabra** varka)
 (dê-me) papel.def.f vermelha.def.f
 ‘(Me dê) o papel vermelho’

Em chinês, os objetos diretos preposicionados são pré-nominais, enquanto os objetos diretos sem preposição são pós-nominais:

- (25) a. ta **ba shu** fang zai chuang-shang (Sybesma 1999, 144)
 ele P livro coloca a cama-parte superior
 b. ta fang-le **shu** zai chuang-shang
 ele colocar-perf livro a cama-parte superior
 ‘Ele colocou um livro sobre a cama’

Observem agora o comportamento dos adjetivos de nacionalidade *versus* os adjetivos de medida em italiano e português, que compõem uma classe adjetival única.

- (26) a. l’invasione **romana** della Tracia – *la **romana** invasione della Tracia
 b. l’**enorme** cupola di S.Pietro/la cupola **enorme** di S.Pietro
 (27) a. a invasão **romana** da Trácia – *a **romana** invasão da Trácia
 b. a **enorme** cúpula de São Pedro/a cúpula **enorme** de São Pedro

Nas duas línguas, os adjetivos de nacionalidade devem aparecer postostos ao nome, enquanto os adjetivos de medida podem aparecer antes ou depois do nome, sem alterar o sentido do sintagma.

Cinque (2016) aponta que os adjetivos do persa formam uma categoria individual (AP) em posição pós-nominal dentro da projeção NP; em búlgaro, todas as classes de modificadores (adjetivos, numerais, demonstrativos, quantificadores etc.) aparecem em posição pré-nominal dentro da projeção estendida do nome; no japonês, com pouquíssimas exceções, há uma harmonia ‘intercategorial’ (quase perfeita), estando as classes de modificadores dentro de todas as projeções estendidas (nominais, verbais, adjetivais).

5.3 Ordem determinada pelo núcleo

Em sueco (Platzack 2014, § 4), alguns adjetivos colocam o seu complemento à esquerda. Cf. (28):

- (28) a. Hon var honom likgiltig.
Ela era ele indiferente
b. Hon var likgiltig *(för) honom.
Ela era indiferente a ele
'Ela era indiferente a ele'

Outros colocam o seu complemento à direita. Cf. (29):

- (29) a. Han är kvitt sina plågor.
Ele é livre.de os.seus.RIFL dores
b. *Han är sina plågor kvitt.
Ele é os.seus.RIFL dores livre.de
'Ele se livrou das suas dores'

Já outros colocam-no tanto à esquerda quanto à direita. Cf. (30):

- (30) a. Hunden är sin husse trogen
cão.o é seu dono fiel
b. Hunden är trogen sin husse
cão.o é fiel seu dono
'O cão é fiel ao seu dono'

Em michif (língua mista - francês e cree - Bakker 1997, 112), alguns apostos colocam o seu complemento à direita (são preposições), como em (30a), e outros à esquerda (são posposições), como em (30b):

- (30) a. **d** sa:b
de areia
b. bi:bi: **pour**
criança para
'para a criança'

Em outras línguas, o complemento nominal pode indiferentemente preceder ou seguir o mesmo aposto. Como o caso do alemão em (31):

- (31) a. **nach** meiner Meinung
segundo minha opinião
b. meiner Meinung **nach**
minha opinião segundo
'segundo a minha opinião'

Em persa, alguns auxiliares de tempo colocam o verbo lexical à sua esquerda, enquanto outros o colocam à sua direita:

farsi⁷ (Goldberg unpubl., § 6.1)

- (32) a. (man) rafte **budam**
 (eu) ir.PART ser-PASS.PERF.1.sg
 ‘Eu tinha ido’
 b. (man) **xâham** raft
 (eu) FUT-1.sg ir
 ‘Eu irei’

Em bengali, diferentes complementizadores modificam a posição da sentença encaixada. O complementizador, *je*, coloca a frase encaixada à sua direita, enquanto o *bole* coloca-a à sua esquerda:

bangla⁸ (Bayer 1996, 255)

- (33) a. Chele-Ta Sune-che [**je** [or baba aS-be]]
 garoto-Cl ouvir-PASS [COMP [seu pai vir-FUT]]
 ‘O garoto ouviu que o seu pai virá’
 b. Chele-Ta [[or baba aS-be] **bole**] Sune-che
 garoto-Cl [[seu pai vir-FUT] COMP] ouvir-PASS
 ‘O garoto ouviu que o seu pai virá’

Os dois casos vistos, (i) modificador ou complemento que determinam a ordem e (ii) núcleo que determina, sugerem que a ordem entre os núcleos e os seus complementos e modificadores deve ser fixada no léxico. Em alguns casos, nos modificadores ou complementos de um núcleo; em outros casos, nos núcleos, através de generalizações progressivamente mais amplas: de uma entrada lexical simples às entradas lexicais pertencentes a subclasses de uma certa classe (por exemplo, os adjetivos de nacionalidade), a classes inteiras (por exemplo, todos os adjetivos), a todas as classes de um certo tipo (por exemplo, todos os modificadores nominais, ou todos os modificadores de todas as categorias), sempre com algumas exceções.

⁷ Farsi é uma língua ocidental iraniana dentro do ramo indo-iraniano da família das línguas indo-europeias.

⁸ Bangla é a língua indo-ariana falada pelas populações de Bangladesh e pelo estado indiano vizinho de Bengala Ocidental.

Qualquer análise lexical dos parâmetros de variação das ordens das palavras deverá assegurar certos tipos de harmonia intra e intercategoriais; do contrário, como observado em Baker (2008, 360), se cada entrada lexical pudesse diferir de outra aleatoriamente, as línguas deveriam distribuir-se em um continuum de cada combinação de propriedades possível. Entretanto, existem tendências claras: em particular há uma harmonia intracategoriais na projeção estendida do verbo em relação aos núcleos **(V/Modal/Aux)**. Veja-se Dryer (1992, 94 e 100).

- | | | | |
|------|-------------------------------------|------|---------------------------|
| (37) | a. OV e V modal (quer): 29 gerações | (38) | a. OV e VAux: 36 gerações |
| | b. VO e modal (quer) V: 42 gerações | | b. VO e AuxV: 28 gerações |
| | c. OV e modal (quer) V: 10 gerações | | c. OV e AuxV: 3 gerações |
| | d. VO e V modal (quer): 4 gerações | | d. VO e VAux: 4 gerações |

E uma harmonia intercategoriais quando estão envolvidos os núcleos e os seus complementos **(V/O, P/O, N/Gen)** (cf. o Interactive Tool do WALS Online):

- | | | | |
|------|-------------------------|------|----------------------------|
| (39) | a. OV e OP: 427 línguas | (40) | a. OV e Gen N: 434 línguas |
| | b. VO e PO: 417 línguas | | b. VO e N Gen: 352 línguas |
| | c. VO e OP: 38 línguas | | c. VO e Gen N: 113 línguas |
| | d. OV e PO: 10 línguas | | d. OV e N Gen: 30 línguas |

Essas harmonias parciais talvez também possam ser atingidas em uma análise microparamétrica se as especificações lexicais puderem ser o resultado de certas generalizações codificadas em última análise no léxico. O comportamento especial de uma entrada lexical simples (por exemplo, *enough*, em inglês) representa um caso limite (e um certo custo). Mais comuns são generalizações mais amplas: todos os adjetivos que pertencem a uma subclasse morfológica específica, por exemplo, os adjetivos em *a-* do inglês (*afraid*, *astray*, *alive*, etc) são marcados como linearizados à direita do nome, ou os adjetivos de nacionalidade em italiano e em português obrigatoriamente linearizados à direita do nome ou a todas as subclasses de adjetivos, como no persa.

Se isso for verdade, até mesmo um parâmetro geral aparente, como o da ordem dos núcleos e dos seus complementos e modificadores, encontra a sua expressão natural em codificações lexicais (de progressiva generalidade).

Referências bibliográficas

- Babu, H. (1996). «The Binariness of the Malayalam Tense System: Some Preliminary Remarks». *CIEFL Occasional Papers in Linguistics*, 6, 1-23.
- Baker, M.C. (2008). «The Macroparameter in a Microparametric World». Biberauer, T. (ed.), *The Limits of Syntactic Variation*. Amsterdam: Benjamins, 351-73.
- Bakker, P. (1997). *A Language of Our Own. The Genesis of Michif. The Mixed Cree-French Language of the Canadian Métis*. New York: Oxford University Press.
- Barss, A.; Lasnik, H. (1986). «A Note on Anaphora and Double Objects». *Linguistic Inquiry*, 17, 347-54.
- Bayer, J. (1996). *Directionality and Logical Form*. Dordrecht: Kluwer.
- Chomsky, N. (1975). *The Logical Structure of Linguistic Theory*. Springer US.
- Chomsky, N. (1995). *The Minimalist Program*. Cambridge (MA): MIT Press.
- Cinque, G. (1976). «Mica». *Annali della Facoltà di Lettere e Filosofia dell'Università di Padova*, 1, 101-12. Poi in: *Teoria linguistica e sintassi italiana*. Bologna: il Mulino, 1991.
- Cinque, G. (2010). *The Syntax of Adjectives. A Comparative Study*. Cambridge (MA): MIT Press.
- Cinque, G. (2016). «A Microparametric Approach to the Head-Initial/Head-Final Parameter». Karimi, S.; Piattelli Palmarini, M. (orgs), *Linguistic Analysis*, 41, 309-66.
- Dayley, J.P. (1985). *Tzutujil Grammar*. Berkeley: University of California Press.
- Dryer, M.S. (1992). «The Greenbergian Word Order Correlations». *Language*, 68, 81-138.
- Duffield, N. (1999). «Final Modals, Adverbs and Antisymmetry in Vietnamese». *Revue québécoise de linguistique*, 27, 92-129.
- Goldberg, A. (unpublished). *Persian Auxiliaries*. Ms., Princeton University.
- Greenberg, J. (1963). «Some Universals of Grammar with Particular Reference to the Order of Meaningful Elements». Greenberg, J. (ed.), *Universals of language*. Cambridge (MA): MIT Press, 73-113.
- Hammarström, H. (2015). «The Basic Word Order Typology. An Exhaustive Study». Paper presented at the closing conference of the Department of Linguistics at the Max Planck Institute for Evolutionary Anthropology, Leipzig, 3rd March 2015. http://www.eva.mpg.de/fileadmin/content_files/linguistics/conferences/2015-diversity-linguistics/Hammarstroem_slides.pdf.
- Hawkins, J.A. (1983). *Word Order Universals*. New York: Academic Press.
- Hepner, M. (2006). *Bargam Grammar Sketch*. Ukarumpa (Papua New Guinea): Summer Institute of Linguistics.
- Lehmann, W. (1973). «A Structural Principle of Language and Its Implications». *Language*, 49, 47-66.
- Lynch, J. (1982). «Anejom Grammar Sketch». *Papers in Linguistics of Melanesia*, 4, 93-154.
- Panayidou, F. (2013). *(In)flexibility in Adjective Ordering* [PhD Dissertation]. London: Queen Mary College, University of London.
- Platzack, C. (2014). «Predicative Adjectives with NP Complement(s). A Case of Optional Head Movement». Helgesson, K. et al. (eds), *Fint språk/ Good Language, Festskrift till Lars-Gunnar Andersson*. Göteborg: Meijerbergs institut för svensk etymologisk forskning, 129-42.

- Rackowski, A.; Travis, L. (2000). «V-initial Languages. X or XP Movement and Adverbial Placement». Carnie, A.; Guilfoyle, E. (eds), *The Syntax of Verb Initial Languages*. New York: Oxford University Press, 117-41.
- Sybesma, R. (1999). *The Mandarin VP*. Dordrecht: Kluwer.
- Tryon, D.T. (1970). *An introduction to Maranungku (Northern Australia)*. Canberra: The Australian National University.
- Vennemann, T. (1973). «Explanation in Syntax». Kimball, J. (ed.), *Syntax and Semantics*, vol. 2. New York: Seminar Press, 1-50.
- Zanuttini, R. (1997). *Negation and Clausal Structure. A Comparative Study of Romance Languages*. New York: Oxford University Press.
- Zegrean, I. (2012). *Balkan Romance. Aspects on the Syntax of Istro-Romanian* [PhD Dissertation]. Venezia: Università Ca' Foscari Venezia.

Movimento do verbo finito e advérbios (bem) baixos em português brasileiro

Uma aproximação à ordem ‘ideal’ de línguas de núcleo inicial?

Aquiles Tescari Neto

Universidade Estadual de Campinas, Brasil

Abstract Adverbial Phrases (AdvPs) tend to appear to the right of the VP in head initial languages. This is only a trend, as head initial languages generally depart from this ideal standard to some extent. This paper discusses the position of the finite (V)erb in Brazilian Portuguese, by taking the lowest AdvPs of Cinque’s Hierarchy as diagnostics for V raising. The three lowest AdvPs, namely *do nada* ‘out of nowhere’, *de novo* ‘again’ and *com frequência* ‘often’ are preferentially pied-piped by the lexical V in the whose-picture mode of pied-piping. Thus, they are linearised to the right of the V. That would make Brazilian Portuguese closer to the ideal derivations for head initial languages at least if one takes these three AdvPs.

Keywords Verb movement. Low adverbs. Head initial languages. Cinque hierarchy. Brazilian Portuguese.

Resumo 1 Introdução. – 2 A hierarquia universal de advérbios: diagnóstico à subida de V à flexão? – 3 Advérbios bem baixos e movimento de V à flexão. – 4 Eclipse de VP, subida do V e advérbios (bem) baixos. – 5 Considerações finais.

1 Introdução

Os sintagmas adverbiais (AdvPs) têm sido bastante utilizados pelos sintaticistas como diagnósticos para movimentos de constituintes, sobretudo como diagnósticos para a subida do verbo (V) temático, pelo menos desde o traba-

lho seminal de Pollock (1989) sobre a explosão da projeção de IP (o sintagma da flexão). Os AdvPs que Pollock considerou como «adjuntos de VP» (os advérbios «baixos» como, por exemplo, os advérbios de modo *bem*, *cuidadosamente*, etc.) têm, desde então, sido considerados diagnósticos bem precisos para a subida do verbo à flexão, uma vez que ocupam uma posição adjacente àquela onde o V é ‘gerado’ (i.e., sua posição de ‘Merge’), podendo, assim, indicar se V teria ou não deixado o domínio temático e se movido à flexão (cf., dentre tantos outros, Pollock 1989; Belletti 1990; Galves 1993, 1994; Figueiredo Silva 1996; Costa 1996, 1998; Cinque 1999, 2004; Modesto 2000; Brito 1999, 2001; Silva 2001; Laenzlinger 2011, 2012; Laenzlinger & Soare 2005; Silva 2009; Cyrino 2013). Entende-se, então, por que, em sintaxe gerativa, deu-se uma importância capital aos constituintes adverbais.

Pollock (1989) teve grande importância no conjunto de trabalhos dos finais dos anos 80 sobre a natureza da flexão, seus constituintes e a variação encontrada, nesse domínio, entre as línguas. Seguidamente a Pollock, outros trabalhos se voltaram à identificação de outras categorias (para além de *Agreement* e *Tense*, identificadas em Pollock como sendo as categorias da flexão). Assim, Belletti (1990), por exemplo, para explicar as diferentes posições de pouso de diferentes formas verbais do italiano, recorre a uma projeção de Aspecto, abaixo de Tempo, reordenando, inclusive, à luz do *Mirror Principle* (Baker 1985), as projeções de T e Agr. Cinque (1999), com base na posição de núcleos funcionais de diferentes classes – tendo em vista dados de um conjunto bastante considerável de línguas das mais diferentes famílias –, identifica cerca de 30 categorias de modo, tempo e aspecto das mais variadas classes semânticas, reconhecendo, então, que a flexão, já cindida por Pollock e Belletti, deveria, na verdade, ser explodida ainda mais. O tratamento dado por Cinque, que está na base do Programa Cartográfico, abriu caminho para um resgate das discussões sobre os universais linguísticos de Greenberg, desta vez em perspectiva paramétrica (ver, a esse propósito, Cinque 1996, 2005, 2013a, 2010).

Cinque (1999) não só se empreendeu em ordenar as categorias de Tempo, Aspecto e Modo (TAM) relacionadas à morfologia verbal, geralmente tratadas como núcleo (X⁰) em termos de teoria X-barra tradicional (Kayne 1994) e associadas ao V temático (quais: auxiliares, morfemas livres de línguas como o haitiano, o guianês, morfemas presos aglutinantes ou flexionais, etc.), reunindo, então – com uma metodologia ‘cartográfica’ –, dados do sistema flexional de línguas de diversas famílias, como também propôs uma ordenação das classes de advérbios correspondentes às dos núcleos funcionais, o que, nos termos de teoria X-barra, receberia uma explicação interessante: para cada núcleo haveria um único especificador, sendo que o AdvP alocado no especificador corresponderia semanticamente ao núcleo à direita.

A explosão do *Middlefield* nas cerca de 30 categorias (Cinque 1999) - posteriormente, Cinque (2006) explodiu este espaço ainda mais¹ e o reconhecimento de que os AdvPs, em Spec, se ordenariam rigidamente - trouxe alguns questionamentos interessantes sobre a estrutura da oração e os processos envolvidos na geração dessas estruturas. Um dos questionamentos, de suma importância à teoria da subida do verbo, deriva naturalmente da arquitetura oracional assumida pelo Programa Cartográfico: tendo em vista a hierarquia dos advérbios, quais desses advérbios seriam diagnósticos fidedignos à subida do verbo?

Para além desse importante questionamento, um outro se coloca no que diz respeito à posição dos advérbios relativamente ao núcleo de sua projeção estendida, o V, em vista de uma generalização apontada por Cinque (2013b) como sendo a tendência da ordem de AdvPs e núcleos funcionais em línguas de núcleo inicial. Por essa generalização, o padrão «ideal» para línguas de núcleo inicial seria: núcleos funcionais (auxiliares, partículas, modais, etc.) precederem o VP e os modificadores sintagmáticos (AdvPs, p.ex.) o seguiriam numa ordem que é a imagem especular da ordem de Merge desses constituintes sintagmáticos. Conforme Cinque, essa seria apenas uma «tendência», um padrão «ideal», de modo que as línguas se afastariam mais ou menos desse padrão. Sendo o português brasileiro (PB) uma língua de núcleo inicial, é interessante trazer à luz a questão: em que medida o PB se distanciaria ou se aproximaria dessa tendência ideal das línguas de núcleo inicial?

Pelo menos no que diz respeito aos três advérbios mais baixos da hierarquia, essa tendência é observada, em termos de «preferência», no tocante à segregação dos AdvPs à esquerda do núcleo verbal, numa ordem que é a imagem especular da ordem em que foram inseridos, conforme vemos no exemplo em (1), que ilustra a subida do particípio passado ativo em PB.

- (1)
- a. O Mané tem vomitado sangue com frequência de novo do nada.
 - b. *O Mané tem vomitado sangue com frequência do nada de novo.
 - c. *O Mané tem vomitado sangue de novo com frequência do nada.
 - d. *^{??}O Mané tem vomitado sangue de novo do nada com frequência.

1 Já em várias passagens do trabalho de 1999, Cinque reconhece que algumas das categorias por ele consideradas sincréticas deveriam ser revisitadas em investigação posterior. No capítulo 7, chega mesmo a dizer que a hierarquia universal proposta deveria ser expandida, sendo uma primeira aproximação ao que, em Cartografia sintática, se acredita seja a estrutura funcional da oração, disponível a todas as línguas, como «construto» da Gramática Universal (Cinque 2013a). Ao tratar da modalidade avaliativa, deixa claro que, embora reconhecesse que morfemas e advérbios que expressam 'admiração' pudessem, num primeiro momento, ser colocados junto com morfemas e advérbios que expressam 'avaliação', uma investigação ulterior deveria verificar a pertinência de explodir o núcleo da modalidade avaliativa (Cinque 1999, 201, n. 21). Ver Tescari Neto (2013, cap. 6) sobre a pertinência de assumir que o *modo admirativo* se colocaria, no *Middlefield*, entre a modalidade de ato de fala e a avaliativa.

- e. ^{??}O Mané tem vomitado sangue do nada com frequência de novo.
 f. ^{*??}O Mané tem vomitado sangue do nada de novo com frequência.

Ao subir ao *Middlefield*, o V temático – no caso de (1), o particípio passado ativo – vai carregando consigo os três advérbios mais baixos da hierarquia, invertendo a ordem de Merge desses elementos, por força de um movimento *roll-up*. Esse é o movimento preferencial quando os três advérbios mais baixos da hierarquia e o objeto direto estão envolvidos em PB – cf. (1a). Embora o trabalho investigará o movimento do verbo finito em PB, com especial atenção a esses três advérbios mais baixos da hierarquia (ver seção seguinte), o movimento do particípio passado ativo ilustra muito bem o contraste que se tem relativamente aos movimentos realizados pelo V. Em (1e), temos os três advérbios rigidamente ordenados à *la Cinque* (1999). Contudo, é (1a) que apresenta a ordem preferencial relativamente à subida do particípio passado ativo, uma vez que, para esses advérbios mais baixos, a preferência é pelo movimento com *pied-piping* dos advérbios (no modo *whose picture*), conforme veremos na seção 3.

O trabalho tem por objetivo apresentar e discutir, à luz da Cartografia Sintática (Cinque 1999, 2005, 2013a, 2013b), dados envolvendo advérbios «muito baixos» no que diz respeito à subida do verbo finito (por sobre eles). Tentarei mostrar que há advérbios que induzem preferencialmente a um movimento do VP com *pied-piping* (i.e., com carregamento) desses advérbios, num modo específico de *pied-piping*, que Cinque (2005) chama de «modo *whose picture*», i.e., com inversão da ordem de Merge dos adjuntos; o que aproxima o PB – pelo menos se levarmos em conta os três advérbios «mais baixos» da hierarquia universal (*do nada, de novo e com frequência* (cf. (2), na próxima seção) – de uma «tendência ideal» de derivação para línguas de núcleo inicial (no espírito de Cinque 2013b). Fenômenos de elipse de VP, em PB, ajudam a discriminar entre as classes que, nessa língua, devem ser obrigatoriamente carregadas junto com o verbo, com inversão da ordem de Merge, daquelas classes que necessariamente não induzem a nenhuma preferência por movimento com ou sem *pied-piping*. Naturalmente, as questões que serão aqui tratadas podem ser tomadas como evidência ulterior para o reconhecimento de que os átomos da estrutura – as categorias que formam a projeção estendida do V ou oração – são rigidamente ordenados, o que está na base das investigações do Programa Cartográfico.

O texto se organiza da seguinte forma. Na seção 2, apresento as ideias gerais da proposta de Cinque (1999), que constitui o nicho teórico que norteará as discussões do trabalho. Na seção 3, mostro não só por que advérbios baixos são diagnósticos fidedignos à subida do V temático finito, como também apresento dados que sugerem uma preferência, dos advérbios mais baixos, por um movimento de VP com carregamento/*pied-piping* desses AdvPs. Na seção 4, apresen-

to dados do fenômeno de «elipse de VP» que vão ao encontro da «cisão» apresentada na seção 3 no que diz respeito ao comportamento dos advérbios baixos face o movimento de VP: advérbios «muito baixos», em estruturas coordenadas, são preferencialmente recuperados pelo «vazio», o que induz a uma leitura de elipse de VP para o vazio. Advérbios menos baixos, mas ainda assim «baixos», não induzem a nenhuma preferência na recuperação pelo vazio: tanto uma leitura de objeto nulo quanto uma de elipse de VP (com retomada do advérbio) estarão em situação de paridade no que diz respeito à interpretação do vazio. Na seção 5, apresento as considerações finais.

2 A hierarquia universal de advérbios: diagnóstico à subida de V à flexão?

De posse da distribuição relativa de advérbios de classes semânticas distintas, valendo-se de dados de línguas das mais diferentes famílias, Cinque (1999) propôs que a «flexão» (o «IP» ou «TP» – também conhecido como *Middlefield*) – seria constituída pelas seguintes categorias funcionais, realizadas ou não morfofonologicamente via Ad-VPs, em Spec, ou núcleos funcionais:

(2) A Hierarquia Universal das Projeções Funcionais do *Middlefield*:

[*francamente* Modo_{Ato de fala} > [*surpreendentemente* Modo_{Mirativo} >
 [*felizmente* Modo_{Avaliativo} > [*evidentemente* Modo_{Evidencial} > [*provavelmente*
 Modalidade_{Epistêmica} > [*uma vez* T_{Passado} > [*então* T_{Futuro} > [*talvez* Modo_{Irrealis} >
 [*necessariamente* Modalidade_{Necessidade} > [*possivelmente* Modalidade_{Possibilidade}
 > [*normalmente* Asp_{Habitual} > [*finalmente* Asp_{Tardivo} > [*tendencialmente*
 Asp_{Predisposicional} > [*novamente* Asp_{Repetitivo(I)} > [*frequentemente* Asp_{Frequentativo(II)}
 > [*de/com gosto* Modalidade_{Volitiva} > [*rapidamente* Asp_{Acelerativo(I)} > [*já* T_{Anterior} >
 [*não ... mais* Asp_{Terminativo} > [*ainda* Asp_{Continuativo} > [*sempre* Asp_{Contínuo} > [*apenas*
 Asp_{Retrospectivo} > [*(dentro) em breve* Asp_{Aproximativo} > [*brevemente* Asp_{Durativo}
 > [(?) Asp_{Genérico/Progressivo} > [*quase* Asp_{Prospectivo} > [*repentinamente* Asp_{Incoativo(II)}
 > [*obrigatoriamente* Modo_{Obrigação} > [*á toa* Asp_{Frustrativo} > [(?) Asp_{Conativo} >
 [*completamente* Asp_{SingCompletivo(I)} > [*tudo* Asp_{PlurCompletivo} > [*bem* Voz > [*cedo*
 Asp_{Acelerativo(II)} > [*do nada* Asp_{Incoativo(I)} > [*de novo* Asp_{Repetitivo(II)} > [*frequentemente*
 Asp_{Frequentativo(II)} > ... (Cinque 1999, 106, modificada em Cinque 2006)*

* A versão em PB dessa hierarquia se baseia em Tosqui, Longo 2004; Sant'Ana 2005, 2007; Tescari Neto 2015.

Cinque assume, com Pollock (1989), que os advérbios de (2) – que ocupam, cada um, uma posição distinta e única de especificador – ocupam posições fixas, a não ser que algum traço da estrutura informacional (Tópico, Foco, etc.) tenha de ser valorado/checado, motivo pelo qual os advérbios têm sido tradicionalmente utilizados como diagnósticos de movimentos.

Para chegar à hierarquia em (2), o autor vale-se de testes de transitividade envolvendo advérbios de classes semânticas distintas. Assim, se um dado AdvP_A precede (« > ») um dado AdvP_{B'}, que precede, por sua vez, um AdvP_C, por transitividade infere-se que o AdvP_A precede o AdvP_C:

- (3) a. AdvPA > AdvPB
b. *AdvPB > AdvPA
- (4) a. AdvPB > AdvPC
b. *AdvP_C > AdvP_B (Portanto: AdvP_A > AdvP_B > AdvP_C)

Os dados abaixo, em (5-6), ilustram essa metodologia cartográfica comumente utilizada na determinação de hierarquias: os testes de transitividade. Nessas sentenças, esse expediente se aplica a AdvPs do italiano. Assim, em (5), o AdvP de ato de fala *francamente* 'francamente' precede o AdvPs avaliativo *purtroppo* 'infelizmente'. Já em (6), o avaliativo *purtroppo* precede o epistêmico *probabilmente* 'provavelmente'. Por transitividade, conclui-se que *francamente* precede *probabilmente*, conforme a hierarquia em (2). Os dados em (5-6) são de Cinque (1999, 12).

- (5) *AdvP ato de fala > AdvP avaliativo*
- a. Francamente ho purtroppo una pessima opinione di voi
Francamente eu-tenho infelizmente uma péssima opinião de vocês
'Francamente eu infelizmente tenho uma péssima opinião sobre vocês'
- b. *Purtroppo ho francamente una pessima opinione di voi
Infelizmente eu-tenho francamente uma péssima opinião sobre vocês
- (6) *AdvP avaliativo > AdvP epistêmico*
- a. Gianni ha per fortuna probabilmente accettato
Gianni tem felizmente provavelmente aceitado
'Gianni felizmente provavelmente aceitou'
- b. *Gianni ha probabilmente per fortuna accettato
Gianni tem provavelmente felizmente aceitado

O expediente aplicado a (5-6) – e aos demais AdvPs de (2) para determinar-lhes a ordem – é também estendido aos núcleos funcionais (de diversas línguas). (7), por exemplo, apresenta verbos «auxiliares» em inglês (7a) e espanhol (7b); os auxiliares têm sido considerados categorias nucleares da Flexão:

- (7) a. These books have been being read all year (Cinque 1999, 57)
Esses livros têm estado sendo lidos todo ano
'Esses livros têm sido lidos todo o ano'
- b. Esos libros han estado siendo leídos todo el año
Esses livros têm estado sendo lidos todo o ano
'Esses livros têm sido lidos todo o ano'

Em (7), *have* ‘ter’ (a) e *han* (b) lexicalizam o núcleo de tempo; *been* (7a) e *estado* (7b), o aspecto perfeito; *being* (7a) e *siendo* (7b), o progressivo; o verbo lexicaliza (derivacionalmente) a Voz (*read*, in (a) e *leídos*, em (b)). De (7), infere-se o seguinte estrato parcial da hierarquia em (2) (cf. (8)):

(8) Tempo > AspPerfeito > AspProgressivo > Voz ... (> V) (Cinque 1999, 57)

Cinque oferece mais argumentos para a ordenação dos núcleos funcionais (ver o capítulo 3) para, ao final, mostrar que os advérbios se assemelham aos núcleos funcionais em termos de número, ordem relativa e classes semânticas. Conclusivamente, o autor sugere que os advérbios ocupam uma posição de especificadores únicos de núcleos funcionais distintos. Assim, no caso da modalidade epistêmica, tomando como exemplo o inglês, o advérbio *probably* ‘provavelmente’, se presente na numeração, ocuparia a posição de Spec do modal *must* ‘poder’, em seu uso epistêmico.

A assunção da proposta cartográfica de Cinque – para a qual, como vimos, coloca cerca de 30 advérbios no *Middlefield* – nos leva a repetir a pergunta feita na seção anterior: «Quais AdvPs podem ser utilizados como ‘diagnósticos’ para a subida do V à flexão? Qualquer AdvP? AdvPs ‘baixos’? AdvPs ‘altos’?» Para além dessa pergunta, temos de nos indagar também sobre a natureza do movimento do V: como se eleva o V à flexão, i.e., que tipo de movimentos são executados? Tais questões são discutidas na próxima seção.

3 Advérbios bem baixos e movimento de V à flexão

Conforme já se disse, a tradição gerativista assume que advérbios baixos são diagnósticos confiáveis para o movimento de V (ver, para isso, Ambar 1989; Pollock 1989; Belletti 1990; Galves 1993, 1994; Figueiredo Silva 1996; Costa 1996, 1998; Modesto 2000; Silva 2001; Brito 1999, 2001; Matos, Cyrino 2001; Cyrino, Matos 2002; Ambar et al. 2009; Costa & Galves 2000; Costa, Figueiredo Silva 2006; Silva 2009; Cyrino 2013). Se pensarmos na hierarquia de AdvPs tal qual definida por Cinque (1999) – cf. (2) –, esperamos que, uma vez que, em PB, a forma finita do V temático necessariamente tenha de aparecer à esquerda de *completamente* (Asp_{SingCompletivo(I)}) (cf. (9)), deverá aparecer à esquerda de todos os advérbios que seguem *completamente* na hierarquia, ou seja, o V temático deverá obrigatoriamente se mover à esquerda do AdvP plural completivo (*tudo*), do AdvP de modo (*fluentemente*) e do AdvP acelerativo_(II) (*cedo*). Os dados em (10a,b,c) sugerem o movimento obrigatório de V por sobre esses últimos AdvPs, o que corrobora as previsões da hierarquia:

- (9) a. *O João completamente acabou seu trabalho. ($Asp_{SingCompleto}$)
 a'. *O J. completamente seu trabalho acabou.
 b. O João acabou completamente o seu trabalho. (Galves 2001, 109)
 c. O João acabou o seu trabalho completamente.
- (10) a. O João (*tudo) fez (tudo) com paciência ($Asp_{PlCompleto}$)
 b. O João (*fluentemente) fala (fluentemente) francês (fluentemente) (Voz)
 c. O João (*cedo) acordou (cedo) ($Asp_{Acelerativo(III)}$)

Por (9-10), conclui-se também que há movimento obrigatório do V finito em PB. Do ponto de vista da Cartografia, (9-10) mostram que AdvPs (muito) «baixos» são diagnósticos confiáveis para detectar a subida do V, o que confirma a posição da tradição gerativista acerca do papel dos advérbios baixos ou advérbios de VP na teoria do movimento do V: «Para que se possam encontrar provas a favor ou contra o movimento do verbo, deve-se observar o comportamento dos advérbios de modo, gerados em adjunção a uma projeção de V» (Galves 2001, 109).

Se voltarmos à hierarquia em (2), observaremos que a projeção que domina imediatamente $Asp_{SingCompleto}P$, em cujo especificador temos *completamente*, é a projeção « $Asp_{Conativo}$ ». Cinque (1999) não identificou um adverbial que, nas línguas românicas, pudesse lexicalizar o conteúdo semântico de tal projeção, apenas o núcleo funcional correspondente. A projeção que domina imediatamente a do aspecto conativo é $Asp_{Frustrativo}P$, cujo adverbial correspondente seria à *toa/em vão*, em PB. Conforme mostra (11a), à *toa* não pode preceder a forma finita do V, o que significa que o movimento do V cruzando esse adverbial também é obrigatório (11b):

- (11) a. *O José à toa fez seu trabalho
 b. ^(?)O José fez à toa seu trabalho
 c. O José fez seu trabalho à toa

C-comandando o AdvP frustrativo à *toa*, temos o de modalidade de raiz *obrigatoriamente*, que ocupa a posição de [Spec, $Mod_{Obrigação}$]. (12) mostra que o movimento do V finito por sobre esse AdvP não é obrigatório:

- (12) a. O João obrigatoriamente fará o seu trabalho
 b. O João fará obrigatoriamente o seu trabalho

Conclui-se, portanto, que em PB o movimento do V finito é obrigatório à esquerda da projeção de aspecto *frustrativo* (à *toa*) e de todas as projeções funcionais c-comandadas por ela. À esquerda de *obrigatoriamente*, a julgar por (12a), tal movimento já não é mandatário.

(9-12) são sentenças que envolvem a forma finita do V. A figura a seguir representa o movimento da forma finita do V, que deixa o do-

mínio temático em direção ao *Middlefield*. Repare que o movimento é obrigatório até que o V ultrapasse $\text{Asp}_{\text{Frustrativo}}^{\text{P}}$, em cujo especificador se encontra o advérbio à *toa/em vão*.²

Figura 1 o movimento do V finito

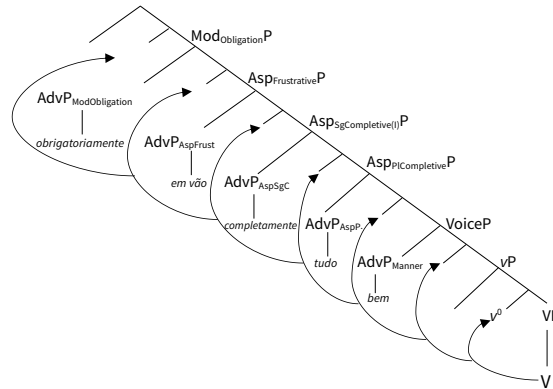

Há, contudo, advérbios ainda mais baixos do que *cedo* ([Spec, $\text{Asp}_{\text{Acelerativo(II)}}$]), a saber, *do nada*, *de novo* e *com frequência*, hierarquicamente ordenados segundo a ordem *cedo* > *do nada* > *de novo* > *com frequência* (cf. (2)). A combinação matematicamente possível desses três advérbios – c-comandados por *cedo* – com o verbo temático é da ordem de $4!$ ($4 \times 3 \times 2 \times 1 = 24$), se temos, p.ex., um verbo inergativo (p.ex., *telefonar*), como em (13a-z):³

2 Até o momento, não se tomou uma posição relativamente à natureza do movimento de V a T: embora, a julgar pela representação da fig. 1, pareça se tratar de um movimento nuclear, veremos, na sequência, que é plausível assumir tão somente movimentos sintagmáticos para derivar a subida de V(P) ao *Middlefield*.

3 Escolhi um V inergativo porque, com um V transitivo, o quadro se torna ainda mais complexo, uma vez que o objeto direto também deverá ser carregado pelo verbo – cf. a análise de (1), na seção 1; ver também Tescari Neto (2013, 123) –, de modo tal que o número de combinações matematicamente possíveis desses elementos passa a ser da ordem de $5!$ (= 120).

- (13) Desde o ano passado que, à noite, ...
- a. O José telefona do nada de novo com frequência
 - b. *O José telefona do nada com frequência de novo
 - c. O José telefona com frequência de novo do nada
 - d. O José telefona com frequência do nada de novo
 - e. O José telefona de novo com frequência do nada
 - f. *O José telefona de novo do nada com frequência
 - g. *O José do nada de novo com frequência telefona
 - h. *O José do nada de novo telefona com frequência
 - i. *O José do nada com frequência de novo telefona
 - j. *O José do nada com frequência telefona de novo
 - k. ^O José do nada telefona de novo com frequência⁴
 - l. ^O José do nada telefona com frequência de novo
 - m. *O José de novo do nada com frequência telefona
 - n. ^^O José de novo do nada telefona com frequência
 - o. ^^O José de novo com frequência do nada telefona
 - p. ^^O José de novo com frequência telefona do nada
 - q. ^O José de novo telefona do nada com frequência
 - r. ^O José de novo telefona com frequência do nada
 - s. ^O José com frequência telefona do nada de novo
 - t. ^O José com frequência telefona de novo do nada
 - u. ^^O José com frequência do nada telefona de novo
 - v. *O José com frequência do nada de novo telefona
 - x. *O José com frequência de novo do nada telefona
 - z. *O José com frequência de novo telefona do nada

Antes de procedermos à explicação do que estaria por trás da gramaticalidade e da agramaticalidade das ocorrências em (13), faz-se necessário um excursão relativamente a uma linha de pesquisa empreendida em trabalhos de Guglielmo Cinque sobre a «assimetria direita-esquerda das línguas naturais» (Cinque 1996, 2005, 2013a), assimetria essa que, a meu ver, está por trás da gramaticalidade das ocorrências em (13), e explica parte das sentenças agramaticais desse conjunto de dados. Nesses trabalhos citados, Cinque tenta explicar – recorrendo a princípios da Gramática Universal ((i) *Merge/Movement* e (ii) ordem de base dos elementos na projeção estendida de uma categoria lexical (i.e., hierarquia de categorias funcionais) – os achados de trabalhos dos tipologistas relativamente às ordens encontradas na projeção estendida de determinada categoria lexical (na projeção estendida de N, na projeção estendida de V, na projeção estendida de A, na projeção estendida de P, etc.). Conforme

⁴ Mais adiante, farei comentários acerca das sentenças (13k, l, n, o, p, q, r, s, t, u), precedidas por «^». Conforme veremos, essas sentenças serão divididas em dois grupos: o das que já são descartadas pelo algoritmo de Cinque (2005, 2013a) para a derivação de ordens atestadas (cf. 13n, o, q, u) e o das sentenças que o algoritmo de Cinque não descartaria (13p,r,s,t). Explicarei por que alguns falantes aceitam essas sentenças precedidas por «^».

Cinque (2005, 2013a), p.ex., sempre que três categorias funcionais (três categorias sintagmáticas de mesma natureza - p.ex., três advérbios na projeção estendida de V - ou três núcleos funcionais - p.ex. categorias de Tempo, Modo e Aspecto na projeção estendida de V) precedem o núcleo de uma projeção lexical, apenas uma ordem é atestada (o que vai ao encontro das descrições dos tipologistas). Assim, quando, na projeção estendida de N, se combinam as categorias Dem, Num e A (todas precedendo o N), apenas uma ordem tem sido atestada: Dem > Num > A > N (o universal 20 de Greenberg) (Cinque 2005). O mesmo se observa relativamente à ordem das categorias TAM em relação ao V, em sua projeção estendida: se os elementos C, T, e Asp precedem o V, apenas uma única ordem, segundo Cinque (2013a), tem sido atestada: C > T > Asp > V. Cinque toma essas ordens (Dem > Num > A > N; C > T > Asp > V) como sendo ordens de base, i.e., ordem de «Merge» dos elementos.

Cinque (2005) propõe um algoritmo que dá conta de derivar, das 24 combinações matematicamente possíveis dos elementos Dem, Num, A e N - cuja *rationalité* pode ser estendida ao domínio de outras projeções estendidas (Cinque 2013a) -, tão somente as 14 combinações atestadas na literatura, descartando, ao mesmo tempo, as outras dez combinações logicamente possíveis, mas não atestadas. Recorre, para isso, tão somente a movimentos sintagmáticos, de dois tipos: O NP se moveria total ou parcialmente por sobre os modificadores (Dem, Num, A) de sua projeção estendida - para especificadores à esquerda de cada projeção [fig. 1] -, sem carregar nada consigo, ou se moveria carregando o material que encontraria (i.e., movimento com pied-piping), no modo *picture of whom* (i.e. sem inversão de ordem), ou no modo *whose picture* (com inversão da ordem de Merge dos elementos). Este movimento com pied-piping pode ser total ou parcial.

Assim, para derivar, p.ex., a ordem *N Dem Num A* (que, segundo o autor, é atestada em poucas línguas), assume-se o movimento total do NP, de Spec em Spec, à esquerda de cada um dos modificadores de sua projeção estendida, conforme a figura 2, abaixo, adaptada de Cinque (2005, 317).

Figura 2 Derivando a ordem N Dem Num A (adaptado de Cinque 2005, 317)

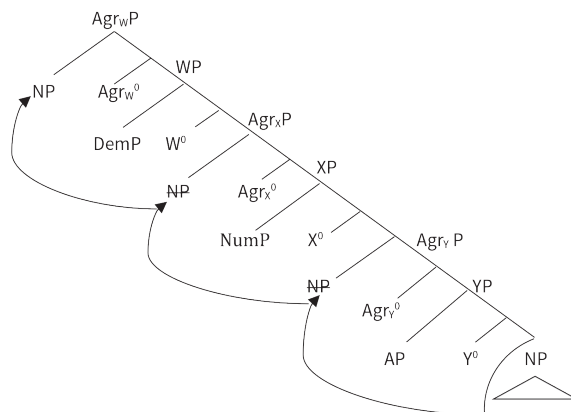

Para derivar, p.ex., a ordem N A Num Dem, que, segundo Cinque, é muitíssimo atestada, recorre-se ao movimento do NP por sobre AP, e do movimento do bloco NP-AP a um especificador acima de NumP. O bloco NP-AP-NumP é alçado posteriormente a um Spec que c-comanda DemP, derivando a ordem N A Num Dem (ver esquema derivacional na fig. 3), que é a imagem especular da ordem Dem, Num, A, N, tomada como sendo a ordem desses elementos na hierarquia da projeção estendida do N.

Figura 3 Derivando a ordem N A Num Dem (adaptado de Cinque 2005, 317)

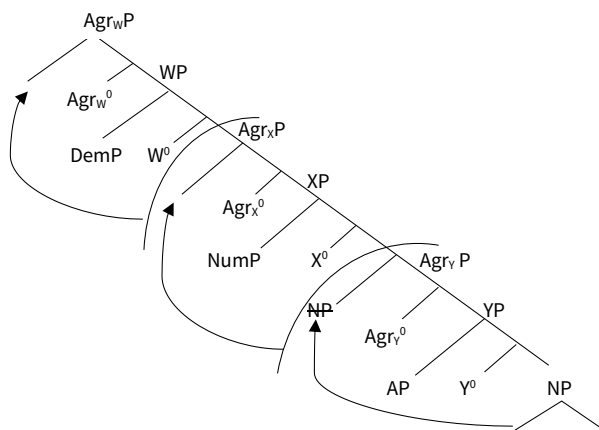

O movimento acontecerá, segundo Cinque, tão somente se envolver necessariamente a porção lexical da projeção estendida, i.e., se o N for movido sozinho ou carregado junto com uma porção maior da estrutura (no caso da projeção estendida de N). Movimento de um modificador só será possível se um traço de Tópico ou Foco tiver de ser valorado, o que se percebe, p.ex., na projeção estendida de VP, para os casos (restritos) de movimento de AdvPs (baixos) para posições da periferia esquerda (Rizzi 2004).

Feito esse excuro, podemos agora voltar aos dados de (13). Os três adverbiais - *do nada*, *de novo* e *com frequência* -, presentes naquelas sentenças, lexicalizam, em PB, (preferencialmente) posições aspectuais baixas, as mais próximas de VP, assinaladas, em Cinque, com o índice (II): *do nada* (Asp_{Incoativo(II)}) > *de novo* (Asp_{Repetitivo(II)}) > *com frequência* (Asp_{Frequentativo(II)}). Essas projeções assinaladas pelo índice (II) são aquelas cujo advérbio, em Spec, tem escopo sobre o processo. Os traços dos advérbios que lexicalizam cada uma dessas três projeções são também compartilhados por outras projeções mediais, com uma diferença, entretanto (o que justifica a assunção dessas projeções mediais): nos especificadores das projeções mediais são alocados advérbios com escopo sobre o evento (índice (I), em Cinque); deste modo, ambas as projeções podem ser realizadas na mesma sentença (cf. (14), uma adaptação, para o PB, de um exemplo de Cinque (1999, 92 - his (43b)):

(14) Raramente o João sai com as mesmas pessoas com frequência

Em (14), *raramente* (Asp_{Frequentativo(I)}) tem escopo sobre o evento «João sair com as mesmas pessoas com frequência»: são raros os eventos em que o João sai com as mesmas pessoas com frequência; ao passo que o PP *com frequência* (Asp_{Frequentativo(II)}) tem escopo sobre o processo. Em meu PB, o advérbio aspectual mais baixo ('índice (II)') tende a ser lexicalizado pelo PP correspondente - caso de *com frequência*, em (14), e dos advérbios em (13). A forma correspondente com o sufixo em *-mente* tende a lexicalizar tanto a projeção mais alta (índice (I)) quanto a mais baixa (índice (II)).⁵

Parece ser este o caso nas sentenças em (13). Pelo menos em meu PB - que tende a preferir que o PP lexicalize a projeção baixa (índice (II)), podendo aparecer em posições altas tão somente se ocupando uma posição de Tópico ou de Modificador na periferia esquerda (ver

⁵ Há, contudo, variação. Para Rosana Rogeri (comunicação pessoal), o adverbial na forma de PP lexicaliza a projeção mais alta (de índice (I)). A forma em *-mente* realiza preferencialmente a posição mais baixa (de índice (II)), como sugerido por Cinque (2004, 692, nota 21) para o francês e o italiano. Para falantes como Rosana, fica explicada a gramaticalidade das sentenças em (13), precedidas por «^», sobre as quais retornarei logo em seguida.

Rizzi 2004) –, os PPs *do nada*, *de novo* e *com frequência* muito preferencialmente lexicalizam as projeções aspectuais de índice (II), necessariamente na ordem *do nada* ($Asp_{Incoativo(II)}$) > *de novo* ($Asp_{Repetitivo(II)}$) > *com frequência* ($Asp_{Frequentativo(II)}$). Deste modo, é possível entender por que (13a, c, d, e) são possíveis: essas ocorrências envolvem indubitavelmente o advérbio baixo. Há movimento do verbo em PB (Galves 1994, 1996; Costa, Galves 2000; Tescari Neto 2013) – ver também os dados em (9-10), um fato que necessariamente deve ser levado em conta na análise de (13). As ocorrências, em (13), que não envolvem o movimento de V em PB são descartadas, o que reduz o número de 14 possibilidades de ordenação desses três modificadores relativamente ao V. Tendo em vista que o movimento de V à esquerda de *à toa* – e de todos os advérbios c-comandados por esse AdvP (cf. (11)) – é obrigatório, as sentenças que não envolverem movimento de V por sobre *do nada*, *de novo* e *com frequência*, indubitavelmente a lexicalização das projeções baixas do aspecto incoativo, repetitivo e frequentativo, serão independentemente descartadas em PB, não pelos parâmetros de movimento (no espírito de Cinque 2005, 2013a), mas por razões independentes, i.e., pela obrigatoriedade de o V finito se elevar pelo menos à esquerda de *à toa*, e de todos os advérbios c-comandados por ele, em PB. São, então, descartadas as ocorrências (13g,h).

A derivação das sentenças gramaticais segue a *rationale* dos «parâmetros de movimento» (Cinque 2005, 321; 2013a, 82): assim, em (13a), o VP se moveu sozinho a um especificador à esquerda de *com frequência*, depois a um especificador à esquerda de *de novo* e fez o mesmo à esquerda de *do nada*, conforme fig. 4, a seguir.

Figura 4 Da derivação de (13a)

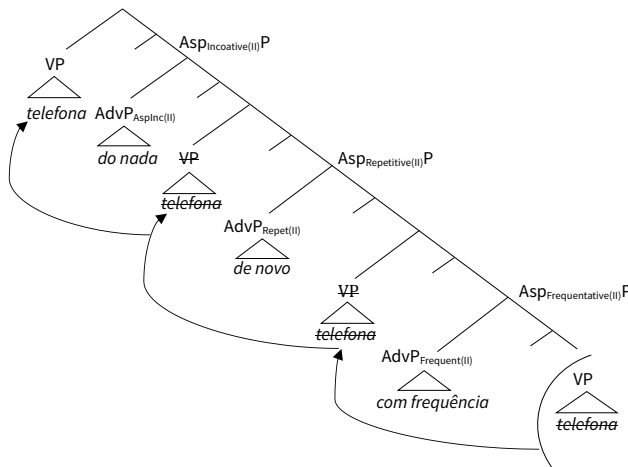

(13c), preferencial em meu PB - considerando as outras sentenças gramaticais de (13) -, envolve uma derivação em que o VP se move por sobre *com frequência*, *de novo* e *do nada* fazendo pied-piping desses advérbios no modo *whose picture*, invertendo, então, a ordem de merge desses advérbios, dando como produto uma ordem em que se tem a imagem especular da ordem de Merge desses elementos [fig. 5]:

Figura 5 Da derivação de (13a)

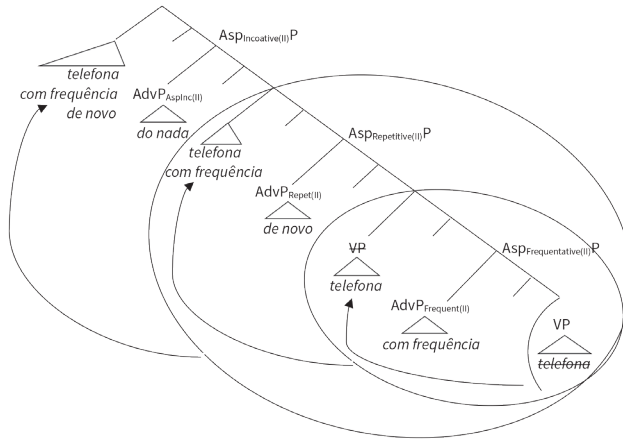

(13d), marcada, mas mesmo assim ainda gramatical, envolve movimento do VP por sobre *com frequência* com pied-piping desse AdvP no modo *whose picture* por sobre *de novo* e *do nada*.

de base (13a), ou invertê-la, numa ordem que é a imagem especular da ordem de base (13c), ou ainda inverter a ordem do AdvP mais baixo (*com frequência*) em relação aos outros dois (esses dois sim mantendo a ordem de base) (cf. (13d)), ou mesmo manter a ordem de base dos dois mais baixos (*de novo* > *com frequência*), invertendo, contudo, a ordem desses dois relativamente ao mais alto, *do nada*, conforme vimos para a derivação de (13e).

Não são deriváveis pelo algoritmo de Cinque (2005, 2013a) as seguintes sentenças: (13b, f, i, m, n, o, q, u-z). Tais ocorrências ou apresentam os advérbios numa ordem distinta da de Merge ou os movimentos utilizados para derivá-las são diferentes dos movimentos apresentados anteriormente. Contudo, (13k, l; 13n-u) aparecem precedidas por um «[^]». (13k, l) são potenciais, segundo o espírito de Cinque (2005, 2013a). Em PB, não são possíveis, pois, como vimos, não envolvem movimento de VP por sobre todos os advérbios. O «[^]» colocado antes dessas sentenças indica que alguns falantes poderão aceitá-las se, para eles, o advérbio que aparece à esquerda do verbo, *do nada*, tiver sido inserido ('Merged') no especificador da projeção de aspecto incoativo de índice «I», i.e., a projeção de aspecto incoativo mais alta, o que justificaria a aparente ausência de movimento do verbo por sobre *do nada*.

Algo similar pode ser dito de (13n, o, p, q, r, s, t, u), também precedidas por «[^]». Vou dividi-las em dois grupos: o grupo das sentenças que deveriam ser mesmo descartadas pelo algoritmo de Cinque (13n, o, q, u) e o grupo das sentenças que não seriam descartadas pelo algoritmo de Cinque (13p, r, s, t). As do primeiro grupo (13n, o, q, u) seriam descartadas automaticamente pelos parâmetros derivacionais, por envolverem os advérbios numa ordem que não corresponde à de Merge – se posicionados antes do V (13n, o) ou depois do V (não há uma derivação que gere (13q) nem (13u)). Essas sentenças, contudo, podem ser possíveis para alguns falantes de PB, uma vez que o(s) advérbio(s) linearizados antes de V podem, na verdade, corresponder à projeção de índice «I», muito embora apareçam na forma de um PP. Assim, (13n) apresenta dois advérbios (*de novo* e *do nada*) ordenados pré-verbalmente, se levarmos em conta seus «homônimos» inseridos nas projeções de índice I; (13o) apresenta os três advérbios pré-verbalmente (de onde os três diacríticos «[^]»), numa ordem que reproduz a ordem da hierarquia para esses itens com o índice I: *de novo* > *com frequência* > *do nada*. O mesmo se diz de (13q, u): em (q), o advérbio precedendo o V poderia ser o de aspecto repetitivo I; em (u), os dois advérbios precedendo o V poderiam, respectivamente, ser os advérbios de índice I frequentativo e incoativo.

As sentenças do segundo grupo (13p, r, s, t), além de serem possíveis segundo o espírito derivacional de Cinque (2005, 2013a), apresentam, antes do VP um (ou dois) advérbio(s) «homônimo(s)» aos advérbios de índice II em questão, de modo que os falantes que even-

tualmente as aceitarem estarão certamente inserindo o advérbio (ou advérbios (caso de (13p)) no Spec da projeção de índice I. O movimento do VP, como vimos, já não é mais obrigatório para além de [Spec, Mod_{Obrigação}] (cf. (12)).

Diante dos dados apresentados nesta seção, em (9-13), a envolvem advérbios ‘muito baixos’, é possível, então, tirar algumas conclusões parciais:

- (i) há, de fato, movimento do verbo temático em PB (o que já tinha sido apontado pela literatura dos anos 90/início do milênio: Galves 1994, 1996; Figueiredo Silva 1996; Silva 2001; e, mais recentemente, em Silva 2009; Cyrino 2013; Tescari Neto 2013);
- (ii) o movimento de VP com pied-piping dos advérbios (bem) baixos no modo *whose picture*, i.e., com inversão da ordem de Merge (cf. 13c), é o tipo de derivação preferencial quando os três advérbios estão envolvidos numa sentença com V inergativo finito;
- (iii) pelo exposto em (b), o PB se aproximaria, pelo menos para os casos em que teríamos os três advérbios mais baixos envolvidos, do «ideal» de derivação, no espírito de Cinque (2013b), para «línguas de núcleo inicial»: teríamos uma segregação dos sintagmas (pelo menos dos advérbios) à direita do núcleo lexical, o V, numa ordem que corresponderia à imagem especular da ordem de merge desses elementos. (Outras ordens, contudo, conforme vimos, são possíveis (cf. (13a, d, e));
- (iv) os advérbios inseridos (‘Merged’) acima de *do nada*, i.e., *à toa > completamente > tudo > bem > cedo*, e c-comandados por *obrigatoriamente*, necessariamente devem seguir o V finito em PB, o que significa que o V finito em PB se move obrigatoriamente mais do que o V finito em italiano. Segundo Cinque (1999, 214, nota 7), o V finito se eleva, em italiano, obrigatoriamente à esquerda de *bene* ‘bem’, ao passo que, em PB, o V deve subir obrigatoriamente pelo menos por sobre outros três AdvPs assim ordenados: *à toa > completamente > tudo*.

Na próxima seção, trataremos de um tópico interessante que traz, a meu ver, evidência independente para a assunção das hierarquias cartográficas: a elipse de VP em PB. Conforme mostrarei, há uma relação clara entre fenômenos de elipse de VP em PB e movimento de VP no modo *whose picture* se pensarmos nos três advérbios mais baixos da hierarquia, a saber *do nada*, *de novo* e *com frequência*.

4 Elipse de VP, subida do V e advérbios (bem) baixos

A elipse de VP é uma categoria silente selecionada e licenciada por um elemento verbal no *Middlefield*. Como em inglês, o VP elíptico pode ser licenciado, em português, por um verbo auxiliar ou mesmo pela cópula *ser*, uma vez que esses elementos ocupam posições do *Middlefield*. Uma vez que o PB conta com movimento do V para a flexão (cf. seção anterior), o V temático pode, então, licenciar a elipse de VP (Matos, Cyrino 2001; Cyrino, Matos 2002).

Após a subida de V(P) a uma posição do *Middlefield*, sua cópia é deixada dentro do domínio temático e posteriormente o 'VP' é elidido. A construção elíptica se evidencia nos casos em que adjuntos e complementos de V também permanecem não pronunciados. Um exemplo de elipse de VP em português é dado em (15), retirado de Cyrino e Matos (2002, 180), cuja derivação, também proposta em Cyrino e Matos (2002, 181), é apresentada em (16):

- (15) A Ana não leva o computador para as aulas, porque os amigos também não levam [-]
- (16) porque os amigos também não levam_i [_{VP} [_V levam_i] o computador para as aulas]

Na representação da elipse em (16), o verbo deixa o VP e se eleva a uma posição do *Middlefield* (T_2 /Asp em Cyrino 2013; T_{Anterior} em Tescari Neto 2013), conforme indicado pelo índice 'i'. Em PF, a porção elidida da estrutura é não só a cópia do verbo como também seu complemento, o *computador*, e o PP *para as aulas*. Há um 'requisito de paralelismo' (Cyrino, Matos 2002) que se aplica em LF para garantir que o sintagma a ser elidido receba uma interpretação semelhante à de seu antecedente.

Os AdvPs baixos apresentam um comportamento bastante interessante em relação ao fenômeno da elipse de VP em PB que favorece, a meu ver, uma interpretação cartográfica dos fatos da sintaxe do movimento do verbo e da hierarquia dos AdvPs. Na seção anterior, ao apresentarmos os dados em (13), comentamos que, das 4 sentenças gramaticais - do conjunto de 24 combinações possíveis dos três AdvPs mais baixos da hierarquia de Cinque (a saber: *do nada*, *de novo* e *com frequência*) em PB -, (13c) corresponderia à ordem preferencial desses advérbios relativamente ao V em PB, derivada, à la Cinque (2005, 2013a), por movimento do VP por sobre os advérbios, com pied-piping no modo *whose picture*, i.e., com inversão da ordem desses elementos.

Esses mesmos três advérbios apresentam um comportamento interessante no que diz respeito à elipse de VP: a leitura preferencial para o «vazio» (indicado por «[-]» nas sentenças abaixo) no segundo

membro da coordenação, em estruturas como (17), é a leitura de elipse de VP, com retomada do advérbio baixo no segundo membro coordenado; para além dessa leitura, uma vez que o PB é uma língua de objeto nulo, o vazio pode também estar associado a um objeto nulo:

- (17) O Mané come banana com frequência e a Mara também come [-]
 i. [-]: *banana com frequência* (elipse de VP: leitura preferencial)
 ii. [-]: *banana* (objeto nulo; possível, mas não preferencial)

O mesmo padrão vale para os outros dois advérbios de (13), que c-comandam *com frequência* na hierarquia, a saber, *de novo* (18) e *do nada* (19):

- (18) O Mané limpou a casa de novo e a Mara também limpou [-]
 i. [-]: *limpou a casa de novo* (elipse de VP: leitura preferencial)
 ii. [-]: *a casa* (objeto nulo; possível, mas não preferencial)
- (19) O Mané abandonou o curso do nada e a Mara também abandonou [-]
 i. [-]: *abandonou o curso do nada* (elipse de VP: leitura preferencial)
 ii. [-]: *o curso* (objeto nulo; possível, mas não preferencial)

Repare que, subindo na hierarquia em (2), os outros advérbios, embora possam ser recuperados e entrarem, portanto, em construções de «elipse de VP», não induzem a uma leitura preferencial de elipse como os três advérbios de (13) dos exemplos em (17-19). Antes, não há preferência, relativamente à interpretação do «vazio», nem pela leitura de elipse nem pela de objeto nulo:

- (20) O Mané limpou o banheiro cuidadosamente e a Mara também limpou [-]
 i. [-]: *limpou o banheiro cuidadosamente*. (elipse de VP)
 ii. [-]: *o banheiro*. (objeto nulo)
- (21) O Mané limpou o banheiro à toa e a Mara também limpou [-]
 i. [-]: *limpou o banheiro à toa* (elipse de VP)
 ii. [-]: *o banheiro* (objeto nulo)

A possibilidade de advérbios serem recuperados pelo «VP elíptico» em PB se limita aos advérbios que podem ser superados pelo VP em seu movimento pelo *Middlefield*. Remete-se o leitor a Tescari Neto (2013, cap. 5; 2015) para um aprofundamento à questão.

Os dados em (17-20) vão ao encontro dos dados em (9-13), da seção anterior, no sentido de que os advérbios em relação aos quais o movimento do VP por sobre eles preferencialmente os carrega junto (i.e., os advérbios que preferencialmente são arrastados, no modo *whose picture* de pied-piping pelo VP, com inversão da ordem de Merge) são justamente aqueles preferencialmente recuperados pelo vazio em

estruturas do tipo (17-20). Essa «preferência» pelo movimento com pied-piping e leitura de elipse (para o vazio) não é alheia à estrutura. Nesse sentido, temos aí ao menos duas propriedades sintáticas, que vêm juntas, para os advérbios mais baixos da hierarquia de Cinque.

5 Considerações finais

Nosso percurso neste trabalho foi revisitar, ainda que brevemente, a literatura do fim dos anos 80 e início dos anos 90 sobre a subida do verbo à flexão, que tem utilizado sintagmas adverbiais como recursos diagnósticos para esse movimento.

Tendo em vista os trabalhos em Cartografia sintática – sobretudo os trabalhos sobre a explosão do *Middlefield* (Cinque 1999 e trabalhos seguintes) –, um questionamento importante à teoria do movimento do verbo acerta justamente as classes que servirão de fato como diagnósticos para a subida de V. Conforme vimos na seção 3, Galves (1994) argumenta em favor do movimento de V à flexão em PB: o verbo se move por sobre *completamente*, um advérbio de VP (cf. (9)). No espírito da Cartografia sintática, esse AdvP ocupa uma posição bem baixa na estrutura, c-comandando, contudo, outras seis classes de AdvPs, assim rigidamente ordenadas: *tudo* > *bem* > *cedo* > *do nada* > *de novo* > *com frequência*. Mostramos que, uma vez movendo-se por sobre *completamente* obrigatoriamente, V deve mover-se também por sobre todos os outros advérbios por ele c-comandados, naturalmente o que se espera tendo em vista a estrutura.

O trabalho se voltou à descrição dos três advérbios mais baixos da hierarquia (*do nada*, *de novo* e *com frequência*), especificamente para investigar a posição desses modificadores relativamente ao V finito em PB. No espírito de Cinque (2005, 2013a), vimos que, quando três modificadores se ordenam relativamente ao núcleo de uma projeção estendida, apenas uma única ordem é possível, ordem essa assumida por Cinque como sendo a ‘ordem de Merge’ dos elementos. Mostramos, com amparo em Cinque (2005, 2013a), que haveria um modo de derivar, das 24 combinações matematicamente possíveis de Dem, Num, A e N, tão somente as 14 combinações atestáveis, descartando as outras 10 não atestadas por tipologistas. Conforme explicamos, essa mesma *rationale* é estendida pelo autor na derivação da ordem C-T-Asp relativamente ao V temático (Cinque 2013a).

Tendo em vista, então, o «padrão ideal» (Cinque 2013a) de ordenação de AdvPs relativamente ao V em línguas de núcleo inicial que, segundo Cinque, envolveria o posicionamento dos AdvPs à direita de V numa ordem que seria a imagem especular da ordem de merge desses adjuntos, propusemos-nos a investigar em que medida o PB se aproximaria – ao menos para a porção mais baixa do *Middlefield*, i.e., ao menos se levarmos em conta os três advérbios mais baixos da

hierarquia - desse ideal de derivação. Mostramos que a ordem *preferencial* desses três advérbios relativamente ao V finito corresponde justamente à ordenação ideal para línguas de núcleo inicial, muito embora outras combinações sejam igualmente possíveis, combinações essas que vão ao encontro do algoritmo de derivação de ordens atestadas em Cinque (2005, 2013a). Conforme mostramos, aparentemente há ordenações que poderiam violar os algoritmos citados. Contudo, tais possibilidades envolvem necessariamente o Merge de AdvPs homônimos aos três advérbios mais baixos, o que criaria a ilusão de que outras ordens poderiam ser atestadas para além das 14 deriváveis à la Cinque.

Na seção 4, mostramos que os três advérbios mais baixos e que induzem a um movimento do VP com pied-piping deles no modo *whose picture* curiosamente são os que, envolvidos em estruturas de coordenação como as que vimos em (17-19), induzem preferencialmente a uma interpretação de elipse de VP para o vazio naquelas estruturas. Para os advérbios que c-comandam *do nada*, *de novo* e *com frequência* não há preferência nem pelo movimento executado pelo V por sobre eles nem por uma leitura associada ao «vazio». Naturalmente, esses fatos podem ser tomados como argumentos favoráveis ao reconhecimento de que os átomos da estrutura - as categorias que formam a projeção estendida do V ou oração - são rigidamente ordenados, o que está na base das investigações do Programa Cartográfico.

Trabalhos futuros poderão ampliar a investigação no sentido não só de observarem o comportamento de advérbios menos baixos relativamente ao movimento do V como também verificarem se há variação, para uma mesma língua, no que diz respeito aos movimentos performatos pelo V: até qual altura (na hierarquia) a preferência é ou não por movimento com pied-piping e inversão da ordem relativa dos advérbios?

Referências bibliográficas

- Ambar, M. (1989). «Sobre a posição do sujeito, movimento do verbo e estrutura da frase». *Actas do 5º encontro da Associação Portuguesa de Linguística*. Lisboa: Associação Portuguesa de Linguística, 369-99.
- Ambar, M. et al. (2009). «Tense Domains in BP and EP – vP, CP and Phases». Aboh, E.O. et al. (eds), *Romance Languages and Linguistic Theory*. Amsterdam: John Benjamins, 1-24.
- Baker, M. (1985). «The Mirror Principle and Morphosyntactic Explanation». *Linguistic Inquiry*, 16, 373-417.
- Belletti, A. (1990). *Generalized Verb Movement*. Torino: Rosenberg & Sellier.
- Brito, A.M. (1999). «Concordância, estrutura de frase e movimento do verbo no português europeu, no português brasileiro e no português de Moçambique». Faria, I.H. (ed.), *Lindley Cintra. Homenagem ao homem, ao mestre e ao cidadão*. Lisboa: Cosmos, 332-65.
- Brito, A.M. (2001). «Clause Structure, Subject Positions and Verb Movement. About the Position of *sempre* in European Portuguese and Brazilian Portuguese». D'hulst, Y. et al. (eds), *Romance Languages and Linguistic Theory 1999. Selected papers from 'Going Romance 1999'*. Amsterdam: John Benjamins, 63-86.
- Cinque, G. (1996). «The 'Antisymmetric' Programme: Theoretical and Typological Implications». *Journal of Linguistics*, 32(2), 447-64.
- Cinque, G. (1999). *Adverbs and Functional Heads. A Cross-Linguistic Perspective*. New York: Oxford University Press.
- Cinque, G. (2004). «Issues in Adverbial Syntax». *Lingua*, 114, 683-710.
- Cinque, G. (2005). «Deriving Greenberg's Universal 20 and Its Exceptions». *Linguistic Inquiry*, 36, 315-32.
- Cinque, G. (2006). *Restructuring and Functional Heads. The Cartography of Syntactic Structures*, vol. 4. New York: Oxford University Press.
- Cinque, G. (2010). *The Syntax of Adjectives*. Massachusetts: MIT Press.
- Cinque, G. (2013a). «Again on Tense, Aspect, Mood Morpheme Order and the 'Mirror Principle'». Cinque, G. (ed.), *Typological Studies. Word Order and Relative Clauses*. New York: Routledge, 68-85.
- Cinque, G. (2013b). «Word Order Typology. A Change of Perspective». Biberauer, T.; Sheehan, M. (eds), *Theoretical Approaches to Disharmonic Word Orders*. Oxford: Oxford University Press, 47-73.
- Costa, J. (1996). «Adverb Positioning and V-Movement in English». *Studia Linguistica*, 50(1), 22-34.
- Costa, J. (1998). *Word Order Variation. A Constraint-Based Approach* [PhD Dissertation]. Leiden: Universiteit Leiden.
- Costa, J.; Galves, C. (2000). «External Subjects in Two Varieties of Portuguese. Evidence for a Non-Unified Analysis». Beyssade, C. et al. (eds), *Proceedings of Going Romance 2000*. Amsterdam; Philadelphia: John Benjamins, 109-25.
- Costa, J.; Figueiredo Silva, M.C. (2006). «Notas sobre a concordância verbal e nominal em português». *Estudos Linguísticos*, 35, 95-109.
- Cyrino, S.M. Lazzarino (2013). «On Richness of Tense and Verb Movement in Brazilian Portuguese». Camacho-Taboada, V. et al. (eds), *Information Structure and Agreement*. Amsterdam: John Benjamins, 297-318.
- Cyrino, S.M. Lazzarino; Matos, G. (2002). «VP Ellipsis in European and Brazilian Portuguese. A Comparative Analysis». *Journal of Portuguese Linguistics*, 1(2), 177-95.

- Figueiredo Silva, M.C. (1996). *A posição sujeito no português brasileiro. Frases finitas e infinitivas*. Campinas: Editora da UNICAMP.
- Galves, C. (1994). «V-Movement, Levels of Representation and the Structure of S». *Letras de Hoje*, 96(2), 35-58.
- Galves, C. (1996). «O Enfraquecimento da Concordância no Português Brasileiro». Roberts, I.; Kato, M. (eds), *Português brasileiro. Uma viagem diacrônica*. Campinas: Editora da UNICAMP, 387-408.
- Galves, C. (2001). *Ensaio sobre as gramáticas do português*. Campinas: Editora da Unicamp.
- Galves, C. (1993). «O Enfraquecimento da Concordância no Português Brasileiro». Roberts, I.; Kato, I. (orgs), *Português Brasileiro: Uma Viagem Diacrônica*. Campinas: Editora da UNICAMP, 387-408.
- Kayne, R. (1994). *The Antisymmetry of Syntax*. Cambridge (MA): MIT Press.
- Laenzlinger, C. (2011). *Elements of Comparative Generative Grammar. A Cartographic Approach*. Padova: Unipress.
- Laenzlinger, C. (2012). «A Feature-Based Theory of Adverb Syntax». *GG@G (Generative Grammar in Geneva)*, 3, 67-105.
- Laenzlinger, C.; Soare, F. (2005). «A Cartographic Approach to the Romance Mittelefeld». *Rivista di grammatica generativa*, 30, 17-69.
- Matos, G.; Cyrino, S.M. Lazzarino (2001). «Elipse de VP no português europeu e no português brasileiro». *Boletim da ABRALIN*, 26, 386-90.
- Modesto, M. (2000). *On the Identification of Null Arguments* [PhD Dissertation]. São Paulo: Universidade de São Paulo.
- Pollock, J.-Y. (1989). «Verb Movement, Universal Grammar, and the Structure of IP». *Linguistic Inquiry*, 20(3), 365-474.
- Rizzi, L. (2004). «Locality and Left Periphery». Belletti, A. (ed.), *Structures and Beyond. The Cartography of Syntactic Structures*. New York: Oxford University Press, 223-51.
- Sant'Ana, M. Simões de (2005). *A sintaxe do advérbio* [tese de doutorado]. Rio de Janeiro: Universidade federal do Rio de Janeiro.
- Sant'Ana, M. Simões de (2007). «Sintagmas adverbiais como especificadores de projeções funcionais». *Linguística* (Rio de Janeiro), 3(2), 189-202.
- Silva, G.V. (2001). *Word order in Brazilian Portuguese*. Berlin: Mouton de Gruyter.
- Silva, C.R. Tavares (2009). «Morfologia flexional e movimento do verbo em português. Por uma análise unificada a partir da proposta vickneriana». *Revista do GELNE*, 11, 1-18.
- Tescari Neto, A. (2013). «On Verb Movement in Brazilian Portuguese. A Cartographic Study» [PhD Dissertation]. Venezia: Università Ca' Foscari Venezia.
- Tescari Neto, A. (2015). «Por que advérbios altos não são diagnósticos para o movimento do verbo?». *Linguística*, 31(2), 27-46. http://www.scielo.edu.uy/scielo.php?script=sci_arttext&pid=S2079-312X2015000200003&lng=pt&tlng=pt.
- Tosqui, P.; Longo, B.N. de Oliveira (2004). «A distribuição dos advérbios modalizadores na sentença. Uma análise de base gerativa». *Alfa*, 47(1), 85-97.

A estreita relação entre quantidade e intensidade

Evidências translinguísticas

Helena Guerra Vicente
Universidade de Brasília, Brasil

Marcus Vinicius Lunguinho
Universidade de Brasília, Brasil

Abstract The aim of this paper is to provide further evidence for a unified analysis of *todo*-all as an intensifier and quantifier, which, we claim, is a sole lexical item and should be called a ‘degree modifier’. The evidence comes from Brazilian Portuguese, English, Southern Cone Spanish, French and Quebec French. The main advantage of our proposal is that the distinct readings are yielded depending on whether the degree modifier has scope over (i) a scale associated with a nominal extension and its degree of participation in an event (quantificational reading) or (ii) a scale associated with a degree adjective and a nominal extension holding an adjectival property (intensificational reading).

Keywords Quantifier. Intensifier. Degree modifier. Todo. All.

Resumo 1 Introdução. – 2 Evidências de outras línguas. – 2.1 Inglês. – 2.2 Francês e francês quebequense. – 2.3 Espanhol do Cone Sul. – 3 Proposta de unificação na sintaxe: o sintagma de Grau. – 4 Gerando as diferentes leituras: quantidade ou intensidade? – 4.1 Derivando as sentenças, passo a passo. – 5 Considerações finais.

1 Introdução

Observa-se, em português brasileiro e em outras línguas, uma ambiguidade em orações do tipo de (1), com a presença do elemento tradicionalmente denominado ‘quantificador’, *todo-all*, em que tanto podemos ter uma leitura de intensidade / intensificacional (1a) quanto uma leitura de quantidade / quantificacional (1b):

- (1) Os meninos chegaram todos animados.
- a. ‘Os meninos chegaram completamente animados’ (leitura de intensidade)
 - b. ‘Todos os meninos chegaram animados’ (leitura de quantidade)

O objetivo deste trabalho é fornecer evidência adicional para a proposta de Guerra Vicente e Quadros Gomes (2013) de que construções com *todo-all* (ambíguas e não ambíguas) sejam analisadas de maneira unificada, em termos da noção semântica de grau.¹ Para as autoras, *todo-all* sempre marca uma relação entre um argumento e seu predicador como uma saturação em grau máximo. A proposta defendida é a de não haver dois itens lexicais *todo-all* (um quantificador e um intensificador). O que há é um único item lexical *todo-all*, que sempre faz a mesma operação: conferir grau máximo a uma relação predicativa. Com base nessa proposta, seria inadequado, portanto, rotular *todo-all* como um quantificador. Como um item lexical único, *todo-all* pode gerar tanto uma leitura de intensidade como de quantificação, sendo cada uma dessas leituras o resultado do local em que um sintagma de Grau (DegP) associado com *todo-all* é inserido na derivação. Por essa razão, as autoras defendem que *todo-all* é um ‘modificador de grau’, que ajusta a relação entre uma expressão de grau e os complexos [argumento + propriedade a ele atribuída] ou [argumento + evento do qual participa], alterando, assim, as condições de verdade das sentenças em que esse modificador ocorre.

Na seção 2, apresentamos dados de línguas como o inglês, o francês, o francês quebequense e o espanhol do Cone Sul, nas quais um mesmo item lexical (muitas vezes tratado como itens diferentes, porém homófonos) se desdobra em usos como intensificador e como quantificador. Na seção 3, com base em Guerra Vicente, Quadros Gomes e Lunguinho (2016), fornecemos uma sintaxe capaz de captar a hipótese semântica descrita acima. Na seção 4, descrevemos em detalhes as derivações sintáticas propostas. Por fim, apresentamos algumas considerações finais.

¹ Acerca de uma semântica de Graus, ver Kennedy 1999 e Kennedy, McNally 2005.

2 Evidências de outras línguas

Do ponto de vista translinguístico, é notável que um mesmo item lexical desempenhe as funções de intensificador e de quantificador. Não é privilégio do português brasileiro essa aparente flutuação categorial de um item que combina os papéis de intensificador e de quantificador (cf. Guerra Vicente, Quadros Gomes 2013). Nesta seção, ilustraremos essa estreita relação entre as noções de intensidade e de quantidade a partir de dados do inglês, do francês quebequense e do espanhol do Cone Sul. Nosso objetivo, ao final, é mostrar que, em situações nas quais um mesmo item lexical funciona como intensificador e como quantificador, não estamos diante de dois itens fonologicamente idênticos e sintaticamente diferentes. Pelo contrário, nesses casos, propomos que existe um único item lexical, que, a depender de sua posição na derivação sintática, produz ou uma leitura de intensidade ou uma leitura de quantidade. Trata-se, portanto, de uma análise unificada de grau. Seguindo essa proposta, preferiremos usar o rótulo ‘modificador (de grau)’ a usar rótulos como ‘quantificador’, ‘determinante’, ‘intensificador’, ‘advérbio’ ou quaisquer outros rótulos que nos levem a assumir uma análise não unificada.

2.1 Inglês

No inglês, temos conhecimento de pelo menos um trabalho (Rickford et al. 2007) que aborda o duplo caráter de *all*, mas, infelizmente, essa questão é pouco explorada. As construções que mais nos interessam, quais sejam, as ambíguas, envolvendo constituintes nominais plurais modificados por *all*, foram deixadas de lado, justamente por conta de sua ambiguidade. Segundo os autores,

Isso aconteceu porque a maioria das orações nas quais há sujeitos plurais combinados com *all* são ambíguas entre uma construção com quantificador enalhado e uma construção com advérbio. [...] Para evitar essa ambiguidade, nós restringimos nossa investigação a construções nas quais intensificadores se combinam com sujeitos singulares. (Rickford et al. 2007, 8; tradução dos Autores)²

O artigo de Rickford et al. (2007) traz um bom exemplo para ilustrar o fenômeno aqui analisado, e nos dá a certeza de que não é apenas

² De acordo com o original: «This is because most clauses with plural subjects + *all* are ambiguous between floated quantifier and adverbial constructions. [...] To avoid this ambiguity, we restricted our investigation to intensifiers with singular subjects».

no português brasileiro que *todo-all* se dobra aos usos como intensificador e como quantificador:

- (2) The players were all sexy
a. 'The players were totally sexy'
[Advérbio *all* = 'completamente'; modifica o núcleo adjectival *sexy*]³
b. 'All the players were sexy'
Quantificador flutuante: adjetivo *all* = 'every'; modifica o sujeito *the players*]

No português brasileiro, a sentença *Os jogadores eram todos sexy* está associada ao mesmo tipo de ambiguidade, uma vez que essa sentença pode ser interpretada como uma afirmação de que todos os jogadores eram *sexy* ou de que todos os jogadores eram completamente, totalmente *sexy*.

2.2 Francês e francês quebequense

No francês também podemos observar que as formas análogas a *todo-all* e suas flexões podem ser usadas em contextos de intensificação e de quantificação. Aos exemplos, acrescentamos o caso de *tut*, forma não-padrão do francês quebequense, assim grafada para não ser confundida com a forma padrão, homógrafa e homófona, *tout* (cf. Bélanger 2003).

Vejamos os seguintes dados, com leitura intensificacional e leitura quantificacional. Nas glosas, já adiantamos a informação de que o modificador, na leitura quantificacional, tem certa mobilidade no francês e uma alta mobilidade no português brasileiro.

- (3) (Toutes / Tut) les filles ont (toutes / tut) nagé.
Todas as meninas Aux todas nadado
'(Todas) as meninas (todas) nadaram (todas)'
(4) Pierre a mangé (tout / tut) le gateau.
Pedro Aux comido todo o bolo
'Pedro comeu (todo) o bolo (todo)'

Os dados acima apresentam *todo-all* na configuração de leitura quantificacional, com modificação tanto do sujeito (3) quanto do objeto (4).

3 Nesses exemplos, mantivemos a descrição dos dados apresentada pelos autores do texto original. Como se verá mais adiante, essa descrição não é idêntica ao que vamos propor como estrutura sintática, mas as diferentes leituras associadas aos dados correspondem exatamente às do português brasileiro, com quantificação e intensificação, respectivamente.

Abaixo, ilustramos *todo-all* na configuração que produz a ambiguidade, análoga à do inglês e à do português brasileiro, envolvendo a combinação [sujeito no plural + modificador + adjetivo]:

- (5) Les feuilles sont (toutes / tut) rouges.
as folhas são/estão todas vermelhas
'As folhas são/estão todas vermelhas.'

As interpretações possíveis para (5) são as seguintes: (i) as folhas estão completamente vermelhas (leitura intensificacional), ou (ii) todas as folhas, ou seja, 100% delas, estão vermelhas (leitura quantificacional).

A construção abaixo, agramatical no francês padrão, porém gramatical no francês quebequense, exibe uma peculiaridade no que diz respeito à distribuição dos modificadores de grau em relação ao objeto:

- (6) Nathalie a (*tous / tut) lu les articles.
Nathalie AUX todos lido os artigos
'Nathalie leu todos os artigos.'

No francês padrão, o deslocamento de um modificador de grau associado ao objeto para uma posição acima do complexo [argumento (em posição de objeto) + evento do qual participa] é agramatical; já, no francês quebequense, esse mesmo movimento é gramatical.⁴

2.3 Espanhol do Cone Sul

O tratamento tradicional de intensificadores trata 'muito' como uma palavra prototípica. Em português, essa palavra pode ser analisada como (três) itens lexicais homófonos (Guerra Vicente, Quadros Gomes 2013):

- (7) a. *muito*_{INTENSIFICADOR}: quando se associa a adjetivos
A Maria é [muito bonita].
b. *muito*_{ADVÉRBIO}: quando se associa a verbos
Eles [beberam muito].
c. *muito*_{DETERMINANTE}: quando se associa a substantivos
[Muitos alunos] faltaram hoje.

⁴ Esse movimento 'inesperado' do modificador *tut* para uma posição acima do complexo [argumento (em posição de objeto) + evento do qual participa] é particularmente importante para a proposta de Guerra Vicente e Quadros Gomes (2013), uma vez que, em sua análise, esse movimento havia sido previsto como teoricamente possível, mas ainda não havia sido empiricamente constatado nas línguas estudadas pelas autoras.

Como se vê, as diferentes análises de ‘muito’ têm relação direta com a categoria morfossintática dos constituintes com os quais esse modificador se associa.

As palavras *re* (no espanhol rio-platense) e *ité* (no espanhol da zona de contato com o guarani) possuem significado afetivo de ponderação, basicamente aumentativo, com interpretações equivalentes a: (i) *muy*, quando combinados com adjetivos, como em (8); (ii) *mucho*, quando combinados com verbos, como em (9); ou (iii) *gran / verdadero* (10), quando combinados com substantivos, como em (10). Da mesma que acontece com ‘muito’ em português, as diferentes interpretações de *re* e *ité* dependem da categoria morfossintática do constituinte com o qual se combinam (Kornfeld 2012):

- (8) a. re grande, re inteligente
b. loco ité, lindo ité
- (9) a. se re esfuerza, re trabaja
b. se desvía ité, me dormí ité
- (10) a. un re auto, un re vino
b. un colorado ité, un profesional ité

Como nosso trabalho está centrado no modificador *todo-all*, não nos deteremos na análise de modificadores do tipo de ‘muito’. No entanto, esses exemplos do espanhol do Cone Sul servem para trazer evidência adicional para a nossa proposta de: a) haver uma estreita relação semântica entre as noções de quantidade e de intensidade, e b) ser possível representar essas noções na sintaxe.

3 Proposta de unificação na sintaxe: o sintagma de Grau

Considerando a dupla possibilidade de leituras, que, como vimos, não é exclusividade do português brasileiro, proporemos uma abordagem das construções com *todo-all* na interface sintaxe - semântica, fornecendo uma sintaxe capaz de captar a hipótese semântica de que *todo-all* é um modificador de grau que pode tanto indicar o grau máximo de aplicação de uma propriedade a um argumento - gerando a leitura de intensidade - como o grau máximo de participação de um argumento em um evento - gerando a leitura de quantidade (cf. Quadros Gomes 2009; Guerra Vicente, Quadros Gomes 2013; Guerra Vicente, Quadros Gomes, Linguinho 2016).

Em termos semânticos, isso equivale a dizer que o modificador de grau pode ter escopo sobre uma relação de [argumento + propriedade] (exemplo (1a)) ou sobre uma relação de [argumento + evento] (exemplo (1b)). Em termos sintáticos, equivale a dizer que um sintagma de Grau (DegP) associado ao modificador de grau precisa c-comandar a

projeção sintática que corresponde ao complexo [extensão nominal em posição de argumento + propriedade/predicação adjetival] ou ao complexo [extensão nominal em posição de argumento + evento/predicação verbal]. Assim, DegP precisa estar em uma posição de c-comando em relação a esses complexos predicativos, como se vê abaixo:

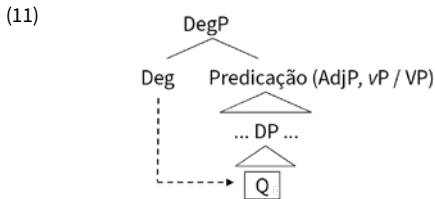

Argumentamos que *todo-all* (representado pelo rótulo sintático Q) sempre mantém uma relação de *Agree* com um núcleo Deg que projeta um sintagma de Grau, já que esse modificador sempre opera sobre escalas: (i) uma escala associada a um adjetivo de grau e a uma extensão nominal que carrega uma propriedade adjetival ou (ii) uma escala associada a uma extensão nominal e seu grau de participação em um evento. Sendo assim, não há dois *todo-all* homófonos (Guerra Vicente, Quadros Gomes 2013; Guerra Vicente, Quadros Gomes, Lunguinho 2016), mas um único item lexical que ajusta relações de predicação (Partee et al. 1987). A leitura intensificacional e a leitura quantificacional são, portanto, geradas por diferentes configurações sintáticas, que apresentaremos adiante.

4 Gerando as diferentes leituras: quantidade ou intensidade?

Antes de passarmos às representações sintáticas das diferentes leituras, é necessário dizer que, para o português brasileiro, adotamos o raciocínio de que *todo-all* é um núcleo (cf. Shlonsky 1991; Guerra Vicente 2006, 2016; Lacerda 2012, 2013, 2016) que seleciona o DP associado a ele como complemento e que pode ‘flutuar’ (cf. Sportiche 1988). Adotamos ainda o pressuposto presente em Valmala-Elguea (2008), para o espanhol, e em Lacerda (2012, 2013, 2016), para o português brasileiro, de que *todo-all* não é um elemento inerte. As derivações que apresentaremos são de construções do português brasileiro, sendo possível que construções de outras línguas tenham de sofrer pequenas alterações,⁵ desde que mantida a hipótese origi-

⁵ Guerra Vicente (2006), com base em testes, sugere que, devido a uma assimetria entre a estrutura dos DPs no inglês e no português brasileiro, seria possível termos uma

nal de que o modificador tem escopo sobre um complexo predicativo, e não sobre elementos individuais.

4.1 Derivando as sentenças, passo a passo

Uma sentença como *Os meninos chegaram todos cansados* é ambígua. Uma de suas interpretações corresponde à leitura de intensidade: os meninos chegaram e estavam completamente / muito cansados. A outra interpretação corresponde à leitura de quantidade: a totalidade dos meninos considerados (isto é 100% dos meninos) chegou e esses meninos estavam cansados. Seguindo nossa proposta, cada uma dessas interpretações é produto de uma sintaxe distinta, cuja diferença tem a ver com o momento em que DegP é introduzido na derivação. Começemos com a leitura intensificacional. A derivação se inicia com a construção do domínio do predicado secundário que tem o adjetivo *cansados* como seu núcleo:

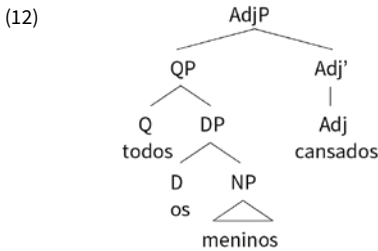

O adjetivo seleciona o DP [*todos os meninos*] como seu argumento externo e lhe atribui papel temático.⁶ Conforme argumentamos, sempre que há um modificador de grau na derivação, esse modificador ativa uma projeção funcional de Grau (DegP), que se localiza na periferia sintática do constituinte que contém o modificador de grau.⁷ Na sentença em estudo, há um modificador de grau: o núcleo *todos*. Esse núcleo ativa um sintagma de Grau que é inserido (*externally merged*)

relação de adjunção entre Q e o DP no inglês, ao contrário do português, em que essa relação seria de complementação.

⁶ Por questões de espaço, não entraremos na discussão do mecanismo que produz a concordância nominal que se verifica nas sentenças em estudo. Assim, não descreveremos como o adjetivo *cansados* concorda com o DP [*os meninos*] nem o mecanismo de concordância interna ao domínio nominal como a que se verifica entre determinantes e nomes (*os meninos, a pizza*) ou entre modificadores de grau e nomes (*todos os meninos, toda a pizza*).

⁷ Consequentemente, a projeção DegP é considerada uma categoria do domínio A' da sentença.

na periferia do AdjP. A derivação prossegue até o momento da inserção de Deg e a formação do sintagma de Grau DegP:

(13)

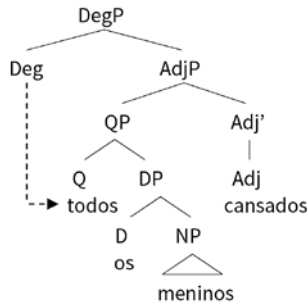

Nessa derivação, Deg é um núcleo sintático que apresenta dois traços. Um deles é o seu traço de grau, que, por não estar valorado, torna Deg uma Sonda que busca um Alvo com traços compatíveis com os seus. Na derivação acima, o núcleo *todos* tem traço de grau valorado como máximo e, por essa razão, pode ser um Alvo para Deg. Assim, estabelece-se uma relação de *Agree* entre Deg e *todos*, resultando na valoração do traço de Deg como [GRAU MÁXIMO]. Além do traço de grau, Deg possui um outro traço, que é responsável por atrair *todos* para Deg, deixando uma cópia em sua posição original (representada como t_Q) como ilustrado abaixo:

(14)

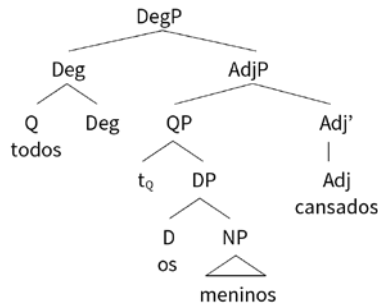

Devido ao fato de Deg estar associado a AdjP, camada predicativa que tem o adjetivo *cansados* como núcleo, a representação acima gera a leitura de intensidade: a aplicação da propriedade de estar cansado se aplica aos meninos em um grau máximo, muito acima do que é considerado normal. Dizendo de outro modo, os meninos estão completamente / muito cansados.

No momento em que se deriva o constituinte DegP, o Sistema Computacional também deriva a oração *Os meninos chegaram*, começando a partir da derivação do VP inacusativo:

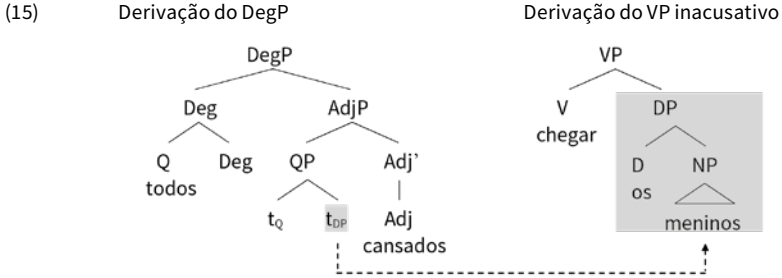

O Sistema Computacional está lidando com duas subestruturas separadas. Uma delas é o DegP e a outra é o VP cujo núcleo é o verbo inacusativo *chegar*. Esse verbo seleciona um argumento interno, que, nesse caso, é o DP [*os meninos*], o qual se move de dentro do DegP diretamente para o VP em uma instância de movimento lateral (Nunes 2001, 2004). No VP, esse DP recebe um segundo papel temático, mas não tem seu traço de Caso valorado por ser *chegar* um verbo inacusativo.⁸ A derivação prossegue até o momento da inserção do núcleo T na derivação:

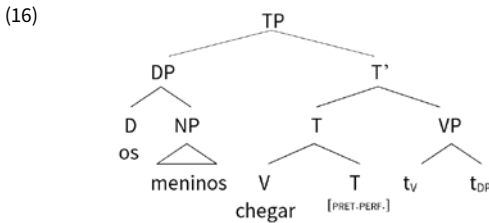

Esse núcleo funcional apresenta um conjunto completo de traços- ϕ não-valorados, o que o torna uma Sonda a procura de um Alvo ativo e compatível. No VP, o DP [*os meninos*] é um alvo ativo, pois seu traço de Caso não foi valorado, e é compatível com T, pois tem um con-

⁸ Em nossa análise, estamos adotando os seguintes pressupostos: a) papéis temáticos são traços que ativam movimento e b) não há limite para o número de papéis temáticos que um DP possa receber. A esse respeito, ver: Bošković 1994; Hornstein 1999, 2001, 2003; Nunes 2004; Rodrigues 2004.

junto de traços- ϕ (gênero, número e pessoa) valorados e compatíveis com os traços- ϕ de T (número e pessoa). Estabelece-se *Agree* entre T e o DP [os *meninos*] e, em consequência dessa operação, os traços- ϕ de T são valorados como [3ª pessoa, plural] e o traço de Caso do DP é valorado como [NOMINATIVO]. Além dos traços- ϕ , T apresenta dois outros traços que forçam movimentos: um deles faz o verbo mover-se de V para T, e o outro (um traço EPP) ativa o movimento do DP [os *meninos*] para a posição de especificador de T. Formado o TP, o objeto sintático DegP se adjunge a TP. Em seguida, o núcleo funcional complementador é introduzido na derivação, trazendo a informação relativa à força ilocucionária da sentença e produzindo a estrutura abaixo:

(17)

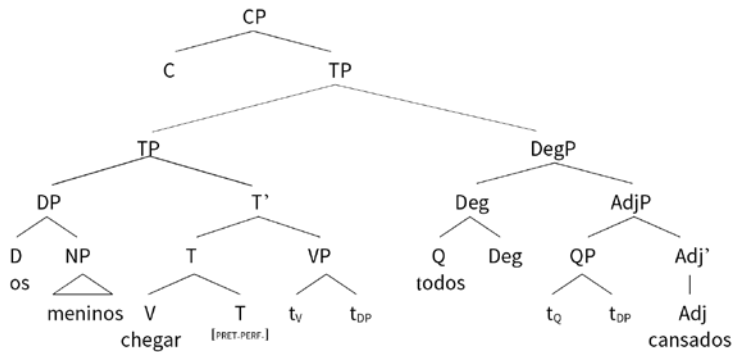

Na representação acima, adotamos a proposta de Foltran (1999) e de Carreira (2015), segundo a qual as predicções secundárias voltadas para o sujeito são adjuntos a TP. Na configuração acima, após sua combinação a TP, DegP torna-se um adjunto e, nessa condição, não permitiria a extração do DP [os *meninos*]. Para que o movimento desse DP para fora de DegP seja lícito, esse movimento deve acontecer antes de DegP se adjungir a TP (ou seja, antes de DegP se tornar uma ilha). Por conta disso e pelo fato de não haver, na Numeração, um elemento que possa ser usado para combinar-se com o verbo 'chegar' e satisfazer sua seleção, o movimento lateral do DP [os *meninos*] é acionado antes da adjunção de DegP a TP. Dessa forma, essa operação não viola nenhuma restrição sintática e permite que esse DP se combine com o verbo 'chegar' e forme o VP inacusativo.

A derivação da leitura quantificacional da sentença *Os meninos chegaram todos cansados* se inicia da mesma forma que a derivação da leitura intensificacional, isto é, primeiramente forma-se o domínio do predicado secundário que tem o adjetivo *cansados* como seu núcleo e que seleciona o QP [*todos os alunos*] como seu argumento externo e atribui papel temático. No mesmo momento em que o Sis-

tema Computacional está derivando a estrutura do AdjP, ele está derivando a estrutura do VP inacusativo que tem o verbo *chegar* como núcleo. Diferentemente da derivação da leitura intensificacional, na leitura quantificacional, DegP não é inserido acima de AdjP. Assim que o sintagma adjetival é formado, o QP [*todos os alunos*] move-se de dentro desse constituinte, por movimento lateral, e combina-se com o verbo *chegar* como seu argumento interno, recebendo um segundo papel temático:

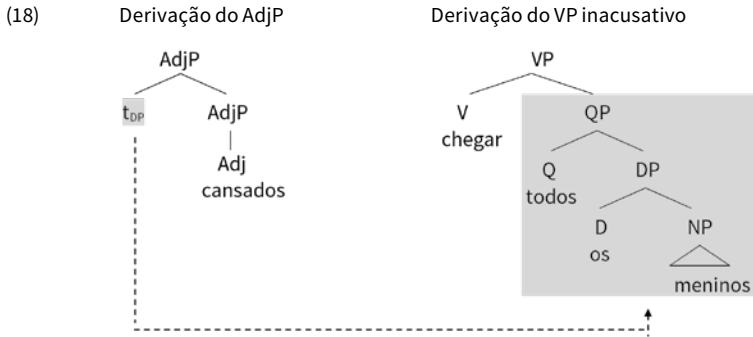

Em seguida, DegP é inserido acima do VP inacusativo. Na derivação da leitura quantificacional, a composição de traços do núcleo Deg é a mesma da derivação da leitura intensificacional: esse núcleo funcional tem um traço de grau não-valorado que o torna uma Sonda em busca de um Alvo compatível para estabelecer *Agree* e valorar o seu traço de grau. Dento do VP, o núcleo ‘*todos*’ qualifica-se como Alvo, uma vez que tem um traço de grau valorado como máximo. Deg entra, então, em relação de *Agree* com ‘*todos*’ e seu traço de grau recebe o valor [GRAU MÁXIMO]. Além do traço de grau, Deg possui um outro traço, que faz com que ‘*todos*’ se mova para Deg, deixando uma cópia em sua posição original:

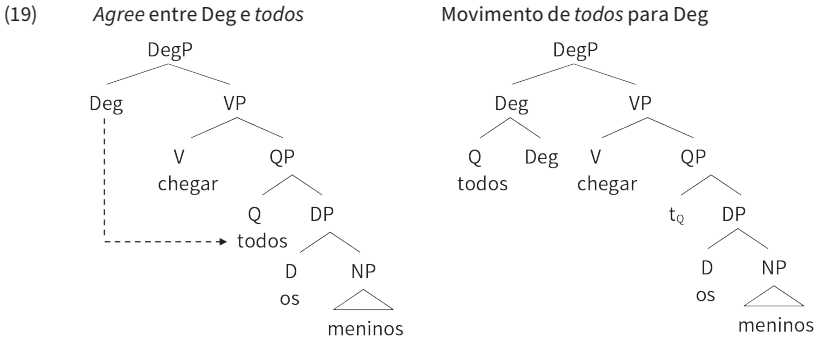

Porque Deg encontra-se associado a VP, uma camada predicativa que tem o verbo *chegar* como núcleo, a representação acima produz a leitura de quantificação: toda a extensão dos meninos considerados participou do evento de chegar (em outras palavras, 100% dos meninos considerados chegou).

A derivação prossegue com a inserção do núcleo T na derivação:

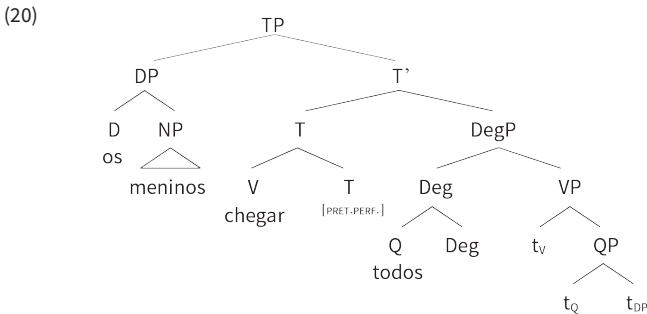

Da mesma forma que aconteceu na derivação da leitura intensificacional, T apresenta um conjunto completo de traços- ϕ não-valorados que estabelecem *Agree* com o Alvo, o DP [os meninos], e são valorados como [3ª pessoa, plural]. Nessa operação, o traço de Caso do DP é valorado como [NOMINATIVO]. O núcleo funcional T tem ainda dois traços: um que força o movimento do verbo para T e um traço EPP, que força o deslocamento do DP [os meninos] para a posição de especificador de T. Formado o TP, o objeto sintático AdjP se adjuge a ele. Em seguida, o núcleo funcional complementador é introduzido na derivação, trazendo a informação relativa à força ilocucionária da sentença e resultando na estrutura abaixo:

(21)

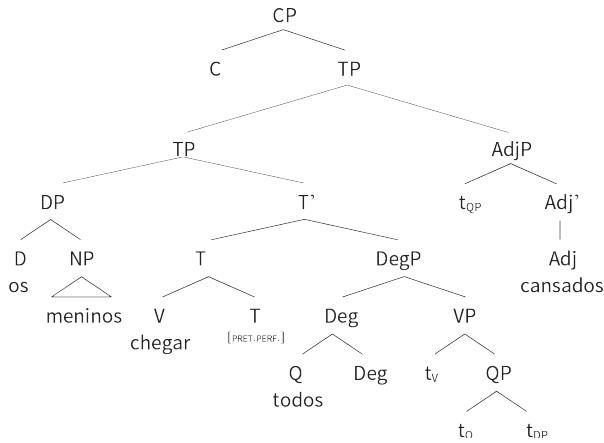

Em uma sentença como *Os meninos comeram toda a pizza*, o modificador de grau *toda* faz parte do objeto. Sua derivação tem início com a formação do grau *toda* (o verbo *comer*) seleciona o QP [*toda a pizza*] como argumento interno e lhe atribui um papel temático. Como há no VP uma relação predicativa entre o verbo e o QP [*toda a pizza*], o sintagma de Grau DegP é inserido na periferia do VP, de acordo com nossa argumentação de que, sempre que existe um modificador de grau na derivação, esse modificador ativa uma projeção DegP.

(22)

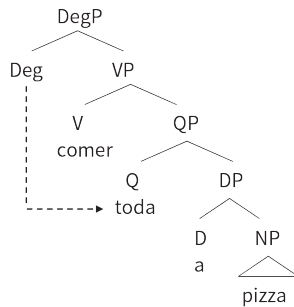

Da mesma forma que aconteceu no caso da oração *Os meninos chegaram todos cansados*, Deg é um núcleo sintático que apresenta um traço de grau, que, por não estar valorado, qualifica-o como uma Sonda que busca um Alvo com traços compatíveis com os seus. Na derivação acima, o núcleo *toda* tem traço de grau valorado como máximo e, por essa razão, pode ser um Alvo para Deg. Estabelece-se uma relação de *Agree* entre Deg e *toda*, resultando na valoração do traço de Deg co-

mo [GRAU MÁXIMO]. Diferentemente da derivação da oração *Os meninos chegaram todos cansados*, Deg não possui o traço responsável por atrair o modificador de grau *toda* para Deg. Por essa razão, esse modificador de grau continua formando constituinte com o DP [*a pizza*].⁹ A interpretação dessa configuração é a de que a afetação do DP [*a pizza*] pelo ato de comer foi máxima, isto é, todas as partes da pizza foram afetadas pelo evento de comer. Essa é a leitura quantificacional.

A seguir, insere-se o verbo leve *v*, que introduz o DP [*os meninos*] como argumento externo e lhe atribui papel temático. Essa categoria funcional tem um traço que atrai o verbo *comer* (o qual se move e se adjunge a *v*) e um conjunto de traços- φ não-valorados. A presença desses traços- φ não-valorados faz de *v* uma Sonda, que busca um Alvo ativo para estabelecer *Agree* e, assim, valorar seus traços- φ . O DP [*a pizza*] se qualifica como Alvo ativo, pois apresenta um traço de Ca-

⁹ Interessante notar que, observando-se apenas a sentença *Os meninos comeram toda a pizza*, alguém poderia sugerir que essa sentença resulta de dois arranjos diferentes de traços de Deg. Um desses arranjos é aquele descrito no texto: Deg traz para a derivação apenas um traço de grau. Por conta disso, não há deslocamento do modificador de grau *toda* para Deg e esse modificador continua formando constituinte com o DP [*a pizza*]. O outro arranjo possível é aquele em que Deg traz dois traços, o seu traço de grau e o traço que atrai o modificador de grau para Deg, desfazendo assim a constituinte entre ‘*toda*’ e o DP [*a pizza*]:

(i) [_{vp} [_{DP} os meninos] [_v comer-v [_{DegP} toda-Deg [_{vp} t_{comer} [_{QP} t_Q [_{DP} a pizza]]]]]]]

Como se vê, essa segunda combinação de traços de Deg produz o mesmo resultado da primeira composição de traços desse núcleo. Com a segunda combinação de traços, o movimento de ‘*toda*’ para Deg seria vácuo, pois, na Forma Fonética, esse modificador de grau seria realizado antes do DP [*a pizza*], criando a ilusão de que eles formam um único constituinte. Embora essa proposta de dois arranjos de traços de Deg seja plausível no domínio da modificação de grau do sujeito, tendo, inclusive efeitos na Forma Fonética, ela precisa ser analisada com cuidado em relação ao domínio da modificação de grau do objeto. Por falta de espaço, limitamo-nos apenas a apresentar tal proposta e deixar, para trabalhos futuros, a tarefa de avaliá-la criteriosamente em termos de suas previsões e suas consequências para o domínio da modificação de grau do objeto no português brasileiro.

Para encerrar, é importante destacar que, embora, no português brasileiro, os dados não pareçam ser muito claros, no francês quebequense, os dados mostram que há, sim, duas possibilidades de composição de traços para Deg quando há um modificador de grau associado ao objeto:

(ii) a. Nathalie a lu tut les articles.
Deg: [traço de grau]
b. Nathalie a tut lu les articles.
Deg: [traço de grau] e [traço que ativa movimento de *tut* para Deg]
‘Nathalie leu todos os artigos.’

Os dados acima sugerem dois caminhos para a investigação. Em um deles, não há nenhuma restrição quanto à composição de traços de Deg, podendo esse núcleo entrar na derivação com ou sem o traço que ativa o movimento do modificador de grau para Deg. No outro, há restrições quanto à composição de traços de Deg: quando o modificador de grau está associado ao sujeito, Deg entra na derivação com ou sem o traço que ativa o movimento do modificador de grau para Deg; quando o modificador de grau está associado ao objeto, Deg não traz para a derivação esse traço. No caso de haver restrição, essa restrição não seria universal, pois ela é atuante em algumas línguas (francês padrão), mas não em outras (francês quebequense).

so não-valorado e tem traços- ϕ valorados e compatíveis com os traços- ϕ de *v*. Encontrado esse Alvo, estabelece-se *Agree* e, nessa operação, os traços- ϕ de *v* são valorados como [3ª pessoa, singular] e o traço de Caso do Alvo é valorado como [ACUSATIVO]. A derivação continua com a introdução da categoria funcional T. Por possuir um conjunto completo de traços- ϕ não-valorados, T atua como uma Sonda, rastreia seu domínio de complemento e encontra o argumento externo [*os meninos*] como um Alvo ativo e compatível, uma vez que apresenta traço de Caso não-valorado e um conjunto completo de traços- ϕ valorados e compatíveis com os traços- ϕ de T. Estabelece-se *Agree* entre T e esse DP e, como consequência dessa operação, os traços- ϕ de T são valorados como [3ª pessoa, plural] e o traço de Caso do DP é valorado como [NOMINATIVO]. Além dos traços- ϕ , T apresenta dois outros traços que forçam movimentos: um deles faz o verbo mover-se para T e o outro, um traço EPP, ativa o movimento do DP [*os meninos*] para a posição de especificador de T. Formado o TP, C é inserido e traz a informação acerca da força ilocucionária da oração:

(23)

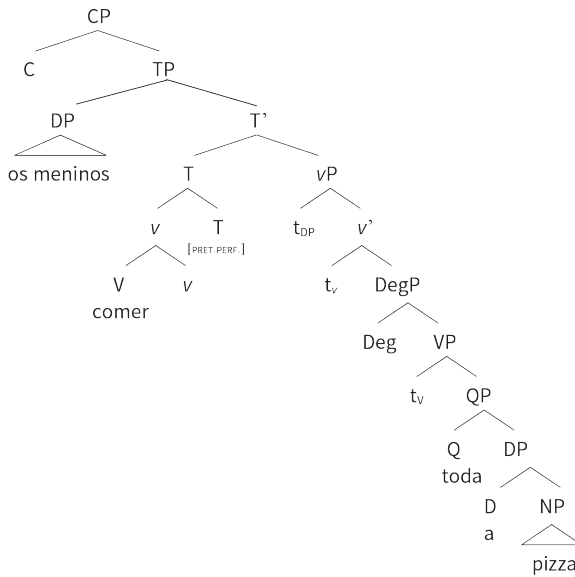

Para derivar a sentença *Todos os meninos comeram a pizza*, o passo inicial é, como na derivação anterior, a constituição do VP cujo núcleo é o verbo *comer*. Esse verbo seleciona o DP [*a pizza*] como argumento interno, atribuindo-lhe papel temático. A derivação prossegue com a inserção do verbo leve *v*, que introduz o QP [*todos os meninos*] como argumento externo e lhe atribui papel temático. Essa categoria fun-

cional tem um traço que atrai o verbo *comer* (o qual se move e se adjunge a *v*) e um conjunto de traços- φ não-valorados. A presença desses traços- φ não-valorados faz de *v* uma Sonda, que busca um Alvo ativo para estabelecer *Agree* e, assim, valorar seus traços- φ . O DP [*a pizza*] se qualifica como Alvo ativo, pois apresenta um traço de Caso não-valorado e tem traços- φ valorados e compatíveis com os traços- φ de *v*. Encontrado o Alvo, estabelece-se *Agree* e, nessa operação, os traços- φ de *v* são valorados, assim como o traço de Caso do Alvo é valorado:

(24)

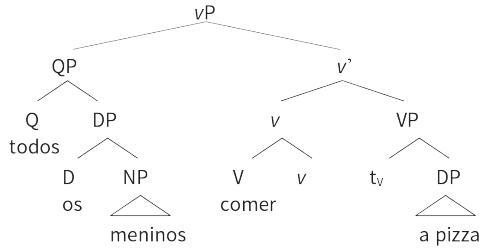

O argumento externo [*todos os meninos*] tem, em sua estrutura, um modificador de grau que, de acordo com nossa proposta, ativa a projeção DegP. Nesse caso, o sintagma de Grau é inserido diretamente na periferia do vP:¹⁰

(25)

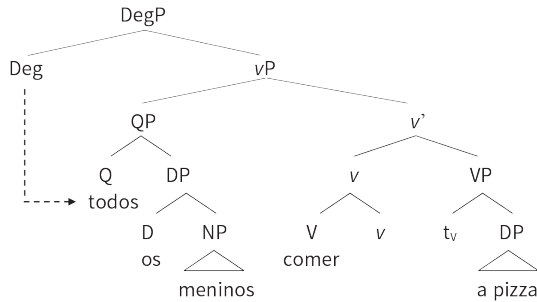

Como nas derivações descritas anteriormente, Deg é um núcleo sintático que apresenta um traço de grau, que, por não estar valorado, qualifica-o como uma Sonda que busca um Alvo com traços compatíveis com os seus. Na derivação acima, o núcleo *todos* tem traço de grau valorado como máximo e, por essa razão, pode ser um Alvo pa-

¹⁰ Acerca da periferia do vP ou periferia esquerda baixa, ver Belletti 2004 e Su 2012.

ra Deg. Assim, estabelece-se uma relação de *Agree* entre Deg e *todos*, resultando na valoração do traço de Deg como [GRAU MÁXIMO]. Como na oração *Os meninos comeram toda a pizza*, Deg não possui o traço responsável por atrair o modificador de grau *todos* para Deg. Esse modificador continua, portanto, formando um constituinte com o DP [*os meninos*]. A interpretação dessa configuração é a de que a ação de comer a pizza é realizada pelo conjunto máximo de meninos considerado, ou seja, todos os membros do conjunto denotado por *os meninos* participaram do evento de comer a pizza. Essa é, também, uma leitura quantificacional.

A derivação prossegue com a introdução da categoria funcional T, que estabelece *Agree* com o QP [*todos os meninos*], tem seus traços- ϕ valorados como [3ª pessoa, plural] e valora o traço de Caso desse QP como [NOMINATIVO]. Como nas derivações anteriores, T também tem um traço que ativa o deslocamento do verbo para T e outro traço responsável por ativar o movimento do QP [*todos os meninos*] para a posição de especificador de T. Formado o TP, C é inserido e traz a informação acerca da força ilocucionária da sentença:

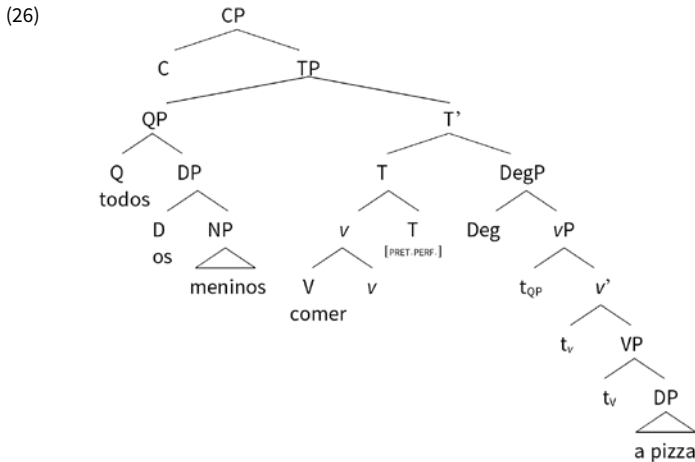

Para derivar a sentença *Os meninos comeram todos a pizza*, o mecanismo é o mesmo que deriva a sentença *Todos os meninos comeram a pizza*, exceto em um aspecto relativo aos traços de Deg. Na derivação da sentença *Todos os meninos comeram a pizza*, Deg não apresenta o traço que atrai o modificador de grau *todos* e, por isso, esse modificador forma um constituinte com o DP [*os meninos*]. Na derivação da sentença em estudo, Deg possui esse traço. Devido à presença desse traço em Deg, o modificador de grau *todos* se desloca e se adjunge a Deg, criando o efeito denominado por Sportiche (1988)

de flutuação de quantificador. A representação abaixo ilustra o momento em que *todos* se desloca para Deg:

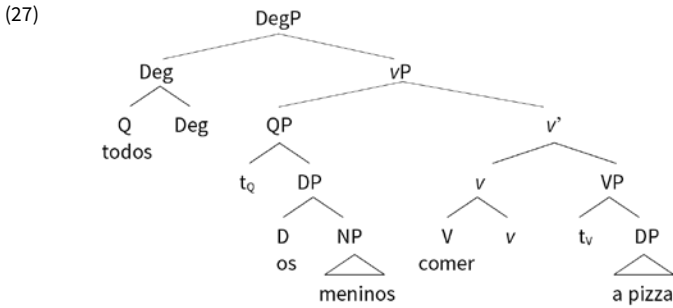

Na nossa proposta a flutuação do quantificador / modificador de grau se reduz à presença, na estrutura abstrata de traços de Deg, de um traço que força o movimento do modificador de grau para esse núcleo funcional. Como dissemos, a derivação da sentença *Os meninos comeram todos a pizza* segue os mesmos passos da derivação de *Todos os alunos comeram a pizza*, com exceção do traço que ativa o movimento de *todos* para Deg.

5 Considerações finais

Neste trabalho, apresentamos dados do português brasileiro e de outras línguas para ilustrar a estreita relação entre intensidade e quantidade. O objetivo foi o de trazer evidência adicional para uma proposta de unificação de *todo-all* intensificador e quantificador, que, conforme defendemos, é um item lexical só, a que denominamos ‘modificador de grau’. Esse modificador de grau (um item da categoria Q) seleciona um DP como complemento e, juntos, projetam um QP. De acordo com nossa análise, sempre que *todo-all* é inserido na derivação, um núcleo funcional de grau (Deg) também é inserido.

O núcleo funcional Deg é um constituinte importante para nossa análise, pois sua posição na derivação determina as leituras possíveis e sua composição de traços define características superficiais das estruturas com o modificador de grau *todo-all*. No que se refere à posição de Deg na derivação, esse núcleo é introduzido (*externally merged*) imediatamente na periferia do sintagma que domina uma relação predicativa, isto é, o sintagma cujo núcleo toma o QP como argumento. Assim, a leitura de intensidade e a leitura de quantidade são tratadas como um produto direto da sintaxe: quando Deg é inserido na periferia de um AdjP, a estrutura resultante é associada a uma

leitura de intensidade; quando Deg é inserido na periferia de uma projeção verbal (vP ou VP), a estrutura resultante é associada a uma leitura de quantificação. Em relação aos traços de Deg e seus efeitos nas estruturas com o modificador de grau *todo-all*, além do traço de grau não-valorado (que é obrigatório), Deg pode trazer para a derivação um traço que ativa movimento do modificador de grau para Deg: quando esse traço está presente na composição de traços de Deg, o modificador de grau *todo-all* deixa o interior do QP, desfazendo, assim, a relação de constituição com o DP, e se adjuge a Deg; quando esse traço não está presente, não há movimento do modificador de grau para Deg e *todo-all* continua fazendo parte do mesmo constituinte que o DP (qual seja, QP). Como se vê, a presença do traço que ativa movimento do modificador de grau para Deg produz o fenômeno analisado por Sportiche (1988) como flutuação do quantificador.

As vantagens dessa proposta dizem respeito à natureza de *todo-all*, elemento para o qual argumentamos ser inadequado o rótulo ‘quantificador’, e às configurações sintáticas propostas, que dão conta das duas interpretações possíveis, de intensidade e de quantidade.

Referências bibliográficas

- Bélanger, G. (2003). *Propriétés adverbiales du quantifieur TUT en français québécois à Montréal: critique syntaxique et sémantique* [mémoire de maîtrise]. Montréal: Université du Québec.
- Belletti, A. (2004). «Aspects of the Low IP Area». Rizzi, L. (org.), *The Structure of CP and IP*. Oxford: Oxford University Press, 16-51.
- Bošković, Ž. (1994). «D-Structure, Theta Criterion, and Movement into Theta Positions». *Linguistic Analysis*, 24(3-4), 247-86.
- Carreira, M. Barbosa (2015). *Predicação e ambiguidade de projeção: uma teoria unificada* [tese de doutorado]. Curitiba: Universidade Federal do Paraná.
- Foltran, M.J. (1999). *As construções de predicação secundária no português do Brasil: aspectos sintáticos e semânticos* [tese de doutorado]. São Paulo: Universidade de São Paulo.
- Guerra Vicente, H. (2006). *O quantificador flutuante “todos” no português brasileiro e no inglês: uma abordagem gerativa* [tese de doutorado]. Brasília: Universidade de Brasília.
- Guerra Vicente, H. (2016). «O quantificador *todo-all* é um núcleo no português brasileiro». Guesser, S. (org.), *Linguística: pesquisa e ensino*. Boa Vista: Editora UFRR, 33-54.
- Guerra Vicente, H.; Quadros Gomes, A.P. (2013). «Um tratamento unificado de grau para o quantificador flutuante e o intensificador *todo*». *Revista Linguística*, 9(1), 112-32.
- Guerra Vicente, H.; Quadros Gomes, A.; Lunguinho, M.V. (2016). «*Todo*, (bare) Nominals and the Syntax of Degree Modification». Trabalho apresentado no *Nominals - II GETEGRA International Workshop*. Recife: Universidade Federal de Pernambuco.
- Hornstein, N. (1999). «Movement and Control». *Linguistic Inquiry*, 30(1), 69-96.

- Hornstein, N. (2001). *Move! A Minimalist Theory of Construal*. Oxford: Blackwell.
- Hornstein, N. (2003). «On Control». Hendrick, R. (ed.), *Minimalist Syntax*. Oxford: Blackwell, 6-81.
- Kennedy, C. (1999). *Projecting the Adjective: The Syntax and Semantics of Gradability and Comparison*. New York: Garland.
- Kennedy, C.; McNally, L. (2005). «Scale Structure, Degree Modification, and the Semantics of Gradable Predicates». *Language*, 81(2), 345-81.
- Kornfeld, L. (2012). «Cuantificación e intensificación: algunas notas sobre re e ité en el español del Cono Sur». *Studies in Hispanic & Lusophone Linguistics*, 5(1), 71-101.
- Lacerda, R. (2012). *Quantificadores flutuantes no português brasileiro* [dissertação de mestrado]. São Paulo: Universidade de São Paulo.
- Lacerda, R. (2013). «Structure-Dependent Quantifier Floating in Brazilian Portuguese». Trabalho apresentado no *Going Romance 2012*. Bélgica: Katholieke Universiteit Leuven.
- Lacerda, R. (2016). «Rebel without a Case: Quantifier Floating in Brazilian Portuguese and Spanish». Kato, M.A.; Ordóñez, F. (eds), *Morphosyntax of Portuguese and Spanish in Latin America*. New York: Oxford University Press, 78-106.
- Nunes, J. (2001). «Sideward Movement». *Linguistic Inquiry*, 31(2), 303-44.
- Nunes, J. (2004). *Linearization of Chains and Sideward Movement*. Cambridge (MA): MIT Press.
- Partee, B. et al. (1987). *Quantification: A Cross-Linguistic Perspective* [NSF proposal]. Amherst: University of Massachusetts.
- Quadros Gomes, A.P. (2009). *O efeito grau máximo sobre os domínios: como 'todo' modifica a relação argumento-predicado* [tese de doutorado]. São Paulo: Universidade de São Paulo.
- Rickford, J.R. et al. (2007). «Intensive and Quotative *all*: Something Old, Something New». *American Speech*, 82(1), 3-31.
- Rodrigues, C. (2004). «Thematic Chains». *DELTA*, 20(1), 123-47.
- Shlonsky, U. (1991). «Quantifiers as Functional Heads: a Study of Quantifier Float in Hebrew». *Lingua*, 84(2), 159-80.
- Sportiche, D. (1988). «A Theory of Floating Quantifiers and Its Corollaries for Constituent Structure». *Linguistic Inquiry*, 19(3), 425-49.
- Su, J. (2012). *The Syntax of Functional Projections in the vP Periphery* [PhD Dissertation]. Toronto: University of Toronto.
- Valmala-Elguea, V. (2008). «Topic, Focus and Quantifier Float». Artiagoitia, X.; Lakarra, J. (eds), *Gramatika Jaietan: Papers in Honour of Professor Patxi Goe-naga*. Donostia: Supplements of ASJU, 837-57.

As controvérsias sobre o sujeito nulo no português brasileiro

Mary A. Kato

Universidade Estadual de Campinas, Brasil

Abstract Brazilian Portuguese (BP) has been analyzed as a language that is losing its referential null subjects, but though its typology is clear in the beginning of the change, the direction and target of the change is controversial. This paper brings an empirical and theoretical analysis comparing its synchronic state a) with Japanese, a radical [Null Subj] language, b) with Finnish, a partial [Null Subj] language, c) with English, a [-Null Subj] language, and finally d) with Icelandic, a ‘semi’[-Null Subj] language. It concludes that in its core grammar BP is of the latter type, though in the periphery of the I-language of literate Brazilians the lost [Null Subj] may appear due to instruction.

Keywords Null Subject Parameter. Brazilian Portuguese. Japanese. Finnish. Icelandic.

Resumo 1 Introdução. – 2 O histórico do parâmetro do sujeito nulo e as hipóteses de mudança no PB. – 3 O sujeito nulo na diacronia e na aquisição do PB. – 4 O ponto de partida e o ponto de chegada do PB. – 4.1 O PB, uma língua prototípica de SN no ponto de partida e a perda dos seus sujeitos nulos referenciais. – 4.2 O PB atual, uma língua de sujeito nulo com sujeitos indefinidos ou genéricos. – 4.3 Construções de expletivo nulo e de tópico-sujeito no PB atual. – 4.4 O português brasileiro, uma língua de SN parcial? – 4.5 O português brasileiro, uma língua [-SN] como o inglês? – 5 Considerações finais. – 5.1 Generalizações empíricas. – 5.2 Conclusões.

1 Introdução

Já é um fato bem conhecido que o português brasileiro (PB) vem perdendo as características de uma língua de sujeito nulo consistente, do tipo italiano ou português europeu, cujos ricos paradigmas flexionais vêm sendo chamados de sistemas de concordância pronominal. Podemos afirmar que há um con-

senso em relação ao tipo de língua de onde partiu o PB¹ e aos motivos que vêm desencadeando a mudança – o empobrecimento do seu sistema flexional – mas parece ser cedo ainda para definirmos o tipo de gramática que vem emergindo.

Este capítulo discute as controvérsias em relação ao resultado da mudança do PB em vista principalmente de trabalhos recentes que vêm propondo a existência de línguas de sujeito nulo parciais.²

O trabalho está organizado da seguinte forma: a) a seção 2 apresenta as propostas relativas ao parâmetro do sujeito nulo (PSN) e as perguntas a serem respondidas; b) a seção 3 descreve as mudanças que operaram no PB em relação ao PSN e o que ocorre no assentamento do PSN na criança brasileira; d) a seção 4 analisa a direção da mudança do PB e nas conclusões tecemos as considerações finais sobre a nossa pesquisa até o presente momento.

2 O histórico do parâmetro do sujeito nulo e as hipóteses de mudança no PB

Desde o advento do modelo de ‘princípios e parâmetros’, aquele que trata da possibilidade de línguas com e sem sujeitos nulos é o que tem recebido maiores discussões e refinamentos. Inicialmente o conceito binário era baseado na comparação de línguas com e sem um paradigma rico de concordância, como, por exemplo, o italiano vs. o inglês (Taraldsen 1978; Chomsky 1981).

Entretanto, Rizzi (1982,144) logo apontou para o fato de que o que parecia um parâmetro simples deveria ser decomposto em dois sub-parâmetros, para diferenciar línguas que autorizavam tanto sujeitos nulos referenciais e expletivos daquelas que só licenciavam sujeitos nulos expletivos (ex. italiano vs islandês). Rizzi denomina línguas como o islandês de línguas ‘semi-pro-drop’, mas poderíamos chamar de línguas ‘semi-não-prodrop’ ou ‘semi-[-SN]’, pois esse tipo de língua é mais próxima do inglês do que de línguas como o italiano.

Mas Huang (1984) mostra em seu artigo clássico que sujeitos nulos são também licenciados em sistemas como o chinês e o japonês, línguas sem nenhuma flexão de concordância, mas que podem identificar o SN através de um antecedente discursivo.

Finalmente, no início deste século, Holmberg (2005) e Holmberg, Nayudu e Sheehan (2009) propuseram a existência de línguas de sujeito nulo ‘parcial’, como o finlandês, que admite sujeitos nulos referenciais opcionais e sujeitos nulos expletivos ou lexicais, além de ad-

1 Até o século XVIII há farta evidência de que o PB compartilhava a gramática do português europeu (PE) no que diz respeito ao sujeito nulo (Tarallo 1996; Duarte 1993, 1995).

2 Uma versão com ênfase no tratamento empírico pode ser lida em Kato, Duarte 2017.

mitirem sujeitos nulos genéricos.

Relativamente ao tipo de gramática que está emergindo no PB, temos portanto as seguintes hipóteses: o PB está mudando de uma língua de SN consistente, do tipo italiano ou português europeu (PE):

- a. para uma língua [-SN], do tipo do inglês ou do francês;
- b. para uma língua de SN radical, como o chinês ou japonês;
- c. para uma língua de SN parcial, como o finlandês ou hebraico;
- d. para uma língua ‘semi’ [-SN], do tipo do islandês.

Nosso trabalho aponta para pistas que defendem a última hipótese, com o nulo não-referencial similar ao japonês.

3 O sujeito nulo na diacronia e na aquisição do PB

Tanto Tarallo (1996), quanto Duarte (1993) descobrem que o início da mudança no PSN no português se deu na segunda metade do século XIX. Os dados abaixo, de Duarte (1995), mostram claramente que o PB no século XX já respeitava claramente o princípio ‘evite pronome’ de Chomsky (1981).

Século XIX

- (1)
- a. Quando \emptyset_{1ps} te vi pela primeira vez, \emptyset_{1ps} não sabia que \emptyset_{2ps} eras viúva e rica. \emptyset_{1ps} amei-te por simpatia. (*O noviço*, Martins Pena, 1845)
 - b. \emptyset_{2ps} terá o cavalo que \emptyset_{2ps} deseja. (*O simpático Jeremias*, G. Tojeiro, 1918)
 - c. \emptyset_{1ps} já ontem comprei-lhe_i o hábito com que \emptyset_i andar_iá vestido. Assim \emptyset_i não estranhará. \emptyset_i Será frade feliz. (*O noviço*, Martins Pena, 1845)

Século XX

- (2)
- a. Se **eu** ficasse aqui **eu** ia querer ser a madrinha.
 - b. **Você** não entende meu coração porque **você** ‘tá sempre olhando pro céu e procurando chuva.
 - c. Agora **ele** não vai mais poder dizer as coisas que **ele** queria dizer. (*No coração do Brasil*, M. Falabella, 1992)

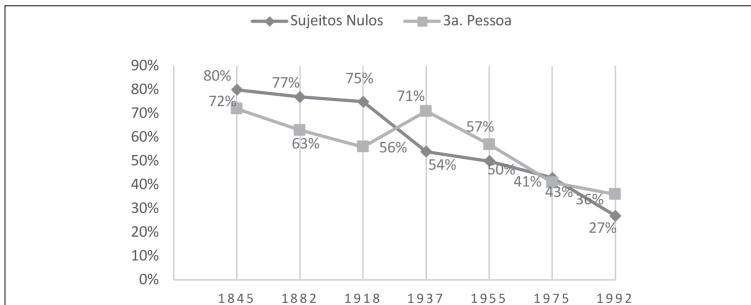
Gráfico 1 A perda do sujeito nulo referencial (Duarte 1993)

No gráfico 1, Duarte mostra que a terceira pessoa é a mais resistente à mudança.

Para explicar a terceira pessoa residual, os linguistas formais apresentam várias teorias, mas não conseguem explicar a possibilidade de ocorrência do pronome nos mesmos contextos, isto é, o problema da opcionalidade.

Dentre as explicações do nulo residual do PB, temos as seguintes análises:

- a. o sujeito nulo do PB é uma variável presa a um constituinte quantificado (Negrão, Müller 1996). Contudo, um quantificador com um elemento nominal pode ter um pronome a ele ligado:
 - (3) a. **Ninguém** acha que \emptyset_{i_j} ***ele** é burro.
 - b. **Nenhuma criança** acha que **ela** / \emptyset_i é burra.
- b. O sujeito nulo do PB é uma variável ligada a um tópico em posição A', o sujeito no PB estando em posição A'. (Modesto 2000). Mas um modal na subordinada no mesmo contexto torna plausível a leitura com um antecedente distinto do sujeito-tópico.
 - (4) a. **Paulo**₁ convenceu o Pedro₂ que $\emptyset_{1/2/3}$ tinha que ir embora.
 - b. **Paulo**₁ convenceu o Pedro₂ que $\emptyset_{1/2/3}$ devia estudar mais.
- c. O sujeito nulo no PB é um vestígio de alçamento (Ferreira 2004; Martins, Nunes 2009). Aqui também o vestígio nulo pode ter uma alternativa pronominal.
 - (5) a. **Os vizinhos**₁ **parecem** que \emptyset_i compraram um carro.
 - b. **Os vizinhos**₁ **parecem** que **eles**_i compraram um carro.

- d. O sujeito nulo no PB é um elemento logofórico (pronomes dêiticos) (Kato 2009).³ Mas aqui também temos opcionalidade entre o nulo e o pronome.
- (6) a. O Pedro_i disse que \emptyset estava com fome.
b. **O Pedro_i** disse que **ele_i** estava com fome.

Uma teoria que assume que a forma possível em uma língua se dá via assentamento do valor de um parâmetro não devia admitir, em uma mesma gramática, a existência de *doublets* morfológicos, ou opcionalidade (Kroch 1994), que é o que temos acima.

Neste trabalho, assumiremos, com Kato (2001, 2015), que gramáticas nucleares não admitem *doublets* e que a criança só apresenta no início a variante inovadora. Mostraremos, a seguir, via trabalho de Magalhães (2003), que a criança pré-escolar não apresenta pronomes em competição com sujeitos nulos em contextos como os de (3) a (6) acima. Magalhães conclui que o sujeito nulo é aprendido pela criança brasileira na escola, através de instrução e não de seleção.

Tabela 1 Sujeitos nulos e pronominais em orações complemento (apud Magalhães 2003)

Orações complemento	Pre-escola	3º/4º ano	7º/8º ano
Sujeito pronominal	97,89%	78,0%	50,38%
Sujeito nulo	2,1%	22,0%	49,62%

Essa pesquisa de Magalhães nos mostra que, embora o brasileiro letrado possa apresentar em sua língua-E casos de variação entre sujeito pronominal e nulo, em sua língua-I terá, no centro, em sua gramática nuclear, apenas o sujeito pronominal referencial e uma periferia marcada, onde terá o sujeito nulo adquirido via instrução.

3 Para Kuno (1972), o sujeito é logofórico se, a sentença convertida ao discurso direto, seu sujeito aparece na primeira pessoa (falante), ou segunda pessoa (ouvinte):

- (i) O Pedro disse: 'Eu estou com fome'.
(ii) O Pedro disse: 'Você está com fome'.

Convertido ao discurso indireto, podemos ter o nulo ou o pronome. Mas se no discurso direto temos a 3ª pessoa, na conversão para o discurso indireto, só podemos ter o pronome.

- (iii) O Pedro disse: 'Ela está com fome'. ⇨ O Pedro disse que ela / * \emptyset _i estava com fome.

Figura 1 (apud Kato 2011)

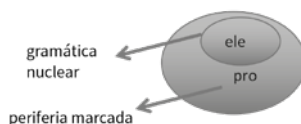

Todavia, embora o sujeito referencial na gramática nuclear do brasileiro se manifeste apenas em sua forma pronominal, sujeitos nulos não-referenciais são atestados durante a aquisição (Simões 2000).

- (7) a. \emptyset_{expl} Tem dois aviões.
b. \emptyset_{gen} Tem que arrumar esse.
André 2;10

Veja construções correspondentes no adulto brasileiro:

- (8) a. \emptyset_{expl} Tem manifesto hoje.
b. \emptyset_{gen} Tem que chegar cedo na Paulista.

Concluindo esta seção, podemos afirmar que a gramática nuclear do brasileiro tem os sujeitos referenciais obrigatoriamente pronominais e os não-referenciais nulos.

Já a língua-I do adulto letrado terá uma periferia com o sujeito nulo referencial, podendo sua língua-E exibir o fenômeno de mixagem de códigos (*code-switching*).

- (9) **Você** abandona tudo, tudo! \emptyset_i não pode voltar lá nem pra apanhar a roupa!

4 O ponto de partida e o ponto de chegada do PB

4.1 O PB, uma língua prototípica de SN no ponto de partida e a perda dos seus sujeitos nulos referenciais

Para definir uma língua de SN prototípica, vamos nos valer da definição de pronomes fortes e deficientes em Cardinaletti e Starke (1994), mas na visão de Kato (1999). Segundo os primeiros, a primeira divisão é entre fortes e deficientes, sendo o segundo tipo constituído de fracos e clíticos. Para Kato, a divisão é entre fortes e fracos e estes podem ser de três tipos: livre, clíticos e afixos de concordância.

Figura 2 (apud Kato 2000)

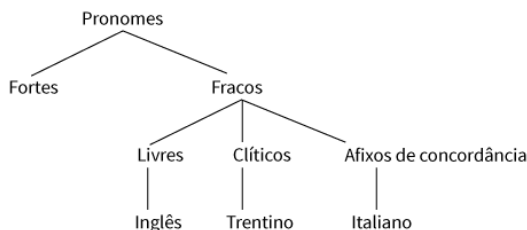

O PB dispunha de um paradigma rico de concordância até o começo do século XIX, mas, com o enfraquecimento desse sistema flexional, criou um paradigma de pronomes fracos livres do tipo do inglês e do francês (Nunes 1993), quasi-homófono com o sistema de pronomes fortes.

Tabela 2 (apud Kato 1999)

Pronomes fortes	Pronome fraco afixal	Pronome fraco livre
EU	Séc. XVIII am- o	Séc. XX [ô]
VOCÊ	ama- \emptyset	[cê]
ELE	ama- \emptyset	[ei]
ELA	ama- \emptyset	[ela]
VOCÊS	ama- m	[cêis]
ELES	ama- \emptyset	[eis]

- (9)
- a. EU, [ô] vô.
 - b. VOCÊ, [cê] me paga.
 - c. ESSE CARA, [ei] não presta.

Antes da mudança, quando o PB era uma língua de SN, não se ouvia redobro, porque o pronome fraco era um sufixo pronominal:

- (10)
- a. EU lei-**o** o Estadão.
 - b. TU lê-**s** a Folha.
 - c. ELE lê- \emptyset o Público.

Tanto o pronome fraco livre, quanto a concordância pronominal, estão na numeração e nascem em Spec de vP. Enquanto no PB o pronome fraco sobe para Spec,T para satisfazer o EPP sintaticamente, antes da mudança o português afixava a concordância pronominal a T, sendo o EPP satisfeito morfologicamente.

Figura 3 (apud Kato 2000)

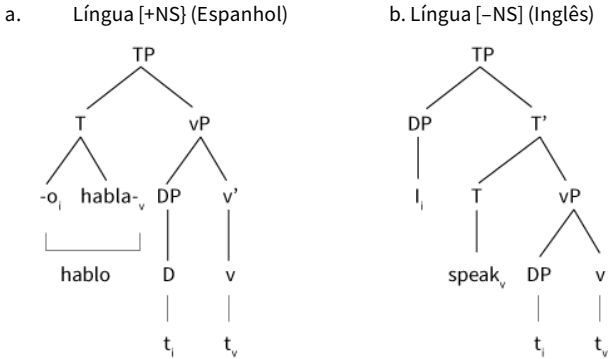

Pronomes fortes se encontram em uma posição mais alta do que TP. Esta posição mais alta pode ser ΣP , como em Martins (1994), ou SubjP, como em Cardinaletti (2004). Essa configuração explica por que o PB perdeu também a inversão livre. Enquanto no espanhol, língua [+SN], o que se move na inversão livre é um TP, no PB seria um T', o que é barrado no modelo de *Barreiras* (Chomsky 1986).

Figure 4 (apud Kato 2000)

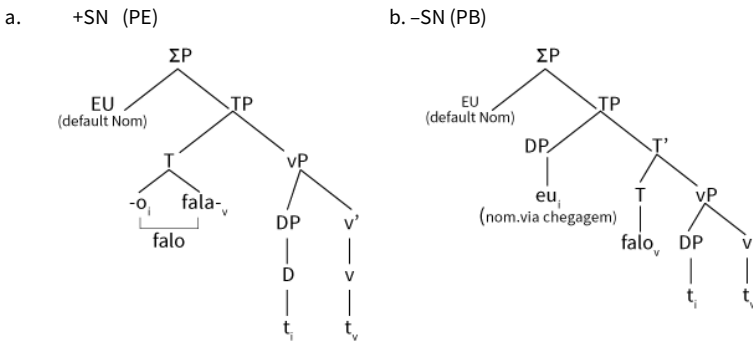

Assim, enquanto, antes da mudança, o PB era uma língua [+SN], no século XX, no que diz respeito a sujeitos referenciais, passa a se comportar como uma língua [-SN], com pronomes fracos subindo para Spec,T e perdendo como resultado a possibilidade de inversão livre (Kato 2000), cuja função é codificar sentenças apresentativas, ou té-

ticas.⁴ Estas passam a ser codificadas com a ordem SV anterior. Mas enquanto o PE tem a ordem SV, com o sujeito acima de TP, em ΣP , para sentenças categóricas, ou predicativas, o PB tem essa função exercida por sentenças com redobro (Britto 2000).

- | | | | | |
|------|----|----------------------|------------------------------------|----|
| (11) | a. | Chegou o Pedro. | (sentença tética) | PE |
| | b. | O Pedro chegou. | (sentença categórica) ⁵ | PE |
| (12) | a. | O Pedro chegou. | (sentença tética) | PB |
| | b. | O Pedro, ele chegou. | (sentença categórica) | PB |

4.2 O PB atual, uma língua de sujeito nulo com sujeitos indefinidos ou genéricos

Com a perda dos pronomes fracos clíticos, um deles o *se* (Cyrino 1993; Pagotto 1993), o PB passa a codificar sentenças indefinidas e genéricas sem esse clítico, em sentenças de sujeito nulo, mas antes sofre a mudança de ênclise para próclise.⁶

- (13)
- | | | |
|----|-------------------|----------------------|
| a. | \emptyset_{gen} | conserta-se Iphone. |
| b. | \emptyset_{gen} | se- conserta Iphone. |
| c. | \emptyset_{gen} | conserta IPHONE. |

Kato (2000), adaptando a teoria do controle generalizado de Huang (1984) para o PB, faz uso de PRO em sentenças finitas para dar conta desse tipo de sujeito. Assumimos, com Kato (2000), que PRO é o pronome forte nulo no PB e no japonês e que o pronome fraco em (13) e (14) é um NP nulo.⁷

- (13) c.' [PRO_i [[NP \emptyset]_i conserta iPhone]
- (14) [PRO_i [[NP \emptyset]_i I-Phone-o naoshimassu] (japonês)
 \emptyset I-Phone conserta

Todavia, as sentenças genéricas têm, conforme contexto, variantes pessoais como *a gente* ou *você*, um sinal de que também aí a tendência é preencher o sujeito, substituindo um nome nulo por um pronome fraco livre.

⁴ Aqui seguimos a nomenclatura de Kuroda (1972).

⁵ Note que, na representação proposta na fig. 3, o sujeito fica acima de TP, posição que pode ser interpretada como tópico.

⁶ Essa mudança resultou da perda do movimento longo do clítico (Pagotto 1993) e da mudança na direção de cliticização (Nunes 1993).

⁷ Na verdade o objeto nessas sentenças é também um NP nulo. Em sentenças genéricas o sujeito e o objeto podem ser nús.

(i) Homem quer mulher dentro de casa.

- (15) a. (**A**gente) conserta sapato... (≠ japonês)
 b. (**C**ê) não usa mais saia. (≠ japonês) (= inglês)

4.3 Construções de expletivo nulo e de tópico-sujeito no PB atual

Apesar de estar perdendo o SN referencial, o PB continua a exibir um padrão de sentenças com o expletivo nulo, com verbos existenciais, verbos inacusativos⁸ e verbos de alçamento:

- (16) a. \emptyset_{expl} Chove muito nessas cidades.
 b. \emptyset_{expl} Estourou o pneu do Hamilton.
 c. \emptyset_{expl} Faltou sorte aos meus times.
 d. \emptyset_{expl} Parece que eles são boas pessoas.

Todavia, a partir do século XX, o PB vem desenvolvendo construções pessoais com alçamento.⁹

- (17) a. Essas cidades chovem muito[t_i]. (alçamento de locativo)
 b. O Hamilton_i estourou [o pneu t_i]. (alçamento de possessivo)
 c. Os meus times_i faltaram sorte [t_i]. (alçamento de benefactivo)
 d. Eles parecem que [t_i] são boas pessoas. (alçamento do sujeito)

Desde o trabalho clássico de Pontes (1987), os linguistas brasileiros vêm propondo ser o PB uma língua de ‘proeminência discursiva’ (Negrao 1999; Modesto 2008), ou de ‘prominência de tópico’ na nomenclatura funcionalista (Li, Thompson 1976).

Supondo que, diferentemente do francês, o PB não irá criar um expletivo lexical, podemos nos perguntar qual a razão disso. A resposta estaria em Li e Thompson, para quem línguas de proeminência de tópico não contam com expletivos.

Em Duarte e Kato (2008), temos uma análise formal do motivo dessa diferença. Para elas, enquanto nas línguas de ‘proeminência de sujeito’ o EPP é satisfeito através de ‘merge externo’ de um expletivo, as línguas de proeminência discursiva, ou de proeminência de tópico, preferem o ‘merge interno’ de um constituinte mais baixo.

Mas Kato e Ordoñez (no prelo) percebe que as construções com expletivo e as construções com alçamento não são equivalentes em contexto de uso, sendo as primeiras sentenças téticas e as últimas

⁸ A inversão inacusativa passa a não exibir mais a concordância do verbo com o argumento posposto: Kato (2002) considera que houve uma reanálise de verbos inacusativos para existenciais.

⁹ Note-se que alçamento do objeto é um caso comum nas línguas, como já apontava Fillmore (1968).

sentenças categóricas. Assim, em um contexto que exige sentenças téticas como respostas, o que temos são sentenças com expletivo. Se a pergunta exige uma resposta categórica, isto é, com um tópico, o que temos é uma construção com alçamento. No japonês o sujeito aparece com um sufixo *-ga* quando a sentença é tética e com *-wa* quando ela é categórica.

Comparando o PB com o japonês, a resposta com *-ga* corresponde à sentença com expletivo, enquanto a resposta com *-wa* corresponde à sentença com alçamento:

- (20) O que aconteceu?
- (21) a. *Kuruma-no taya -ga panku-shita.* (sentença tética)
Carro-gen. pneu-*ga* estourou
b. Estourou o pneu do carro. (sentença tética)
- (22) O que aconteceu com o Hamilton?
- (23) a. *Hamilton-wa taya-ga pankushita.* (sentença categórica)
o Hamilton pneu-*ga* estourou
b. O Hamilton estourou o pneu. (sentença categórica)

Um estudo interessante, de Miyagawa (2010), pode dar conta desses tipos de construção e a tipologia linguística resultante. Embora o japonês tenha a capacidade de distinguir sentenças téticas de categóricas, ele é uma língua que apela para a morfologia, enquanto o PB apela estritamente para a sintaxe.

Vejamos como Miyagawa analisaria a diferença entre o japonês e o PB. Usando o modelo chomskiano (Chomsky 2007) de não inserir traços- ϕ em T, mas em C, o autor propõe que traços discursivos- δ também podem ser inseridos em C. Esses traços- ϕ ou δ inseridos em C percolam para T de onde desencadeiam movimento: a) se a língua é de 'proeminência discursiva' é um constituinte tópico que se move; b) se é uma língua de 'proeminência de concordância' é o sujeito. Miyagawa considera que há tipos mistos, como o turco, que pode percolar os dois tipos de constituinte.

- (24) a. $C_{\delta} \rightarrow T_{\delta} \dots$ (língua de proeminência discursiva, ex. japonês)
b. $C_{\phi} \rightarrow T_{\phi} \dots$ (língua de proeminência de concordância, ex. inglês)
c. $C_{\phi, \delta} \rightarrow T_{\phi, \delta}$ (língua mista, ex. turco, PB)
- (25) a. *Kono matchi-waō yoku ame-ga furu.* (proeminência discursiva)
essa cidade -*wa* muita chuva-*ga* cai
b. *It rains- ϕ a lot in these cities.* (proeminência de concordância)
c. *Essas cidades- δ chovem- ϕ muito.* (proeminência discursiva e de concordância)

O PB difere, pois, do japonês, que não dispõe de concordância, e do inglês, que não dispõe de alçamento. Mas dispõe da construção com expletivo com concordância, como em (26):

(26) Estourou o pneu do Hamilton.

Embora possamos dizer que o PB se parece com uma língua de proeminência discursiva, ela ainda conserva a concordância nas construções que percolam um traço discursivo como em (25c). Além disso o PB ainda mantém construções com expletivo, inexistentes no japonês.

Até aqui vimos ligando o fenômeno das construções de tópico-sujeito à perda do sujeito nulo e da não aquisição do expletivo lexical pelo PB.

Para finalizar esta subseção, iremos propor que essas construções resultaram não da perda do sujeito nulo, mas da mudança no paradigma de clíticos de terceira pessoa, em particular do dativo, que passaram de clíticos fonológicos para clíticos nulos (Kato 1993). Já no português clássico (PCL) o clítico locativo *hi* do português antigo (PA) também já havia passado a nulo. Além disso o PB também perdeu o possessivo de terceira pessoa. O PE, por outro lado, mantém todos esses pronomes clíticos e o possessivo, tendo perdido apenas o clítico locativo.

(27) Tabela 3: A diacronia dos pronomes no PB (Kato 2015)

PA		PCI		PE		PB	
Acus.	Dat.	Poss.	Loc.	Acus.	Dat.	Poss.	Loc.
me	me	meu		me	me	meu	
te	te	teu		te	te	teu	
o/lo	lhe	seu	hi/ø	ø/ele	ø/pra ele	ø/dele	ø

- (28) a. Aos meus times faltou **lhes** sorte. (CLLD)
 b. Os meus times faltaram sorte. (tópico-sujeito)

As derivações dessas estruturas podem ser vistas abaixo:¹⁰

- (28)' a. [_{TopP}[(Aos) meus times] [_{TP} ø_{expl} faltou ø-lhes sorte [lhes_{dat} os meus times]] PE CLLD
 b. [_{TP}[Os meus times]_ø ø_{clítico}-faltaram_ø sorte [ø_{clítico} os meus times]] tópico-sujeito

¹⁰ Estamos usando Kayne (2001) para quem em estruturas de redobro, como o CLLD, o clítico nasce junto com seu antecedente numa estrutura de min-oração.

4.4 O português brasileiro, uma língua de SN parcial?

Holmberg and Sheehan (2010) listam o PB como uma língua de SN parcial. Todavia, se considerarmos:

- a. que os SNs referenciais no PB são só aprendidos via instrução, enquanto no finlandês é presumivelmente parte da gramática nuclear;
- b. que, enquanto o finlandês tem o sujeito lexical genérico *sitä*, o PB dispõe de um nome nulo;
- c. que, enquanto o finlandês tem expletivos nulos obrigatórios com verbos existenciais, mas optativos com verbos de tempo, em sentenças téticas do PB, o nulo ocorre com os dois tipos de verbo, embora a ordem SV possa ocorrer também com verbos que não admitem inversão;

Podemos concluir que o PB não é uma língua de SN parcial como o finlandês.

4.5 O português brasileiro, uma língua [-SN] como o inglês?

Na seção 3, exemplos de (3) a (6), vimos que o que caracteriza o PB é a opcionalidade da ocorrência do SN com pronomes, que explicamos via competição de gramáticas, com uma delas adquirida via escolarização.

Mas testando a interpretação do pronome vs SN, fica evidente que, em contextos onde há opcionalidade, o PB se comporta exatamente como o inglês quando o sujeito da oração complemento é um pronome, enquanto a interpretação do SN é diferente do PE.

- (29) a. [*John's*_i *father*]_j said that he_{i/j/k} was stupid.
b. [O pai_i do João]_j disse que ele_{i/j/k} era estúpido. PB = inglês
- (30) [O pai_i do João]_j disse que \emptyset _{i'/j/k} era estúpido. PB ≠ PE

Além disso, línguas [-SN] se caracterizam por exibir redobro do sujeito. Roberts (1993) mostra que, quando o francês perdeu o SN, começou a ter redobro do sujeito. No início o pronome forte era nominativo e depois passa a ser dativo.

- (31) a. *Renars* respond: **Jou, je** n'irai.
b. *Et* **jou je** cuit.
c. **Moi, je** le cuit.

No PB é interessante observar que, mesmo quando o antecedente é indefinido ou quantificado, o redobro aparece:

- (32) a. Eu acho que **um trabalho**, **ele**, teria que começar por aí.
 b. Eu acho que **qualquer professor**, **ele**, deve falar claro e objetivamente.

O que fica claro nesses fatos é que, quando manifesta o pronome como sujeito, o PB é uma língua idêntica ao inglês ou ao francês, línguas [-SN]. Todavia o inglês e o francês não dispõem de SNs não-referenciais, o que nos leva a crer que eventualmente poderíamos considerá-lo como do tipo ‘semi-prodrop’, como o islandês, analisado em Sigurdsson (1993).

- (33) a. *Sinne ei muut vapehtoisesti*
 expl não.3SG move voluntariamente
 Você não se move pra lá voluntariamente.
 b. *Í þessari fjölskyldu drekkuv þú bara ekki áfengi*
 nessa família pode.3SG você não alcool
 Nesta família, (você) simplesmente não bebe alcool.
 c. *Þeir segja að það rigni á morgun.*
 Eles, masc. dizem que expl chove de manhã
 Eles dizem que vai chover amanhã.

Embora consideremos que o PB possa ser como o islandês, é preciso conhecer melhor esse tipo de língua para podermos considerar ser o PB uma língua semi pro-drop.

5 Considerações finais

5.1 Generalizações empíricas

Os dados de língua-E do brasileiro adulto letrado apresenta uma competição de gramáticas, no sentido de Kroch (1994), entre o que se encontra na gramática nuclear aprendida por seleção e o que se encontra na periferia, as regras apreendidas via escolarização. Note-se que os fenômenos vistos encontram paralelo na variação entre clíticos acusativos de 3ª pessoa com pronomes retos, e também na variação entre o clítico ‘se’ e o clítico nulo.

- (34) Os adolescentes não entendem os adultos e acham que ninguém **os** entende. Nós, envelhecetes, também não entendemos **eles**.
 ‘Ninguém me entende’ é uma frase típica de envelhecete.
 (Mario Prata, *Diário de um magro*)

- (35) Parte-**se** um ovo; \emptyset_{gen} - põe a gema; espah ah ah \emptyset_{gen} - derrama em cima e \emptyset_{gen} - põe bastante pão torrado; então \emptyset_{gen} -vai junto com o camarão, com queijo ao forno...ai \emptyset_{gen} - retira os dois e serve-**se**. (*corpus* NURC)

Aqui também a variação depende da competição de gramáticas, a inovadora, adquirida como gramática nuclear, e a conservadora, aprendida via instrução.

5.2 Conclusões

Nossa análise neste trabalho nos leva às seguintes conclusões teóricas:

- a. na sua gramática nuclear, o PB pode ser considerado do tipo do islandês, uma língua semi pro-drop, com sujeitos referenciais que consistem em um paradigma de pronomes fracos livres como o inglês e o francês, mas com elementos nulos no lugar de sujeitos não referenciais;
- b. o SN genérico resultou da perda do clítico *se*. O SN resultante é um nulo semelhante ao do japonês, um nome nulo;
- c. o SN expletivo é o mesmo da gramática do PCL e do PE, isto é um pronome afixal;
- d. os tópico-sujeitos resultaram da estrutura de CLLD, com o esvaziamento dos clíticos, dos pronomes possessivos e dos locativos, estes já no PCL.

Referências bibliográficas

- Britto, H. (2000). «Syntactic Codification of Categorical and Thetic Judgments in Brazilian Portuguese». Kato, M.A.; Negrão, E. Vailati (eds), *Brazilian Portuguese and the Null Subject Parameter*. Frankfurt: Vervuert-LatinoAmericana, 195-222.
- Cardinaletti, A. (2004). «Toward a Cartography of Subject Positions». Rizzi, L. (ed.), *The Structure of CP and IP: The Cartography of Syntactic Structures*, vol. 2. New York: Oxford University Press, 115-65.
- Cardinaletti, A.; Starke, M. (1999). «The Typology of Structural Deficiency: On the Three Grammatical Classes». Riemsdijk, H. van (ed.), *Clitics in the Languages of Europe*. Berlin; New York: Walter de Gruyter, 145-233.
- Chomsky, N. (1981). *Lectures on Government and Binding Theory*. Dordrecht: Foris.
- Chomsky, N. (1986). *Barriers*. Cambridge (MA): MIT Press.
- Chomsky, N. (2007). «Approaching UG from Below». Sauerland, U.; Gärtner, H.-M. (eds), *Interfaces + Recursion = Language? Chomsky's Minimalism and the View from Syntax-Semantics*. Berlin: Mouton de Gruyter, 1-29.
- Cyrino, S.M. Lazzarini (1993). «Observações sobre a mudança diacrônica no português do Brasil: objeto nulo e clíticos». Roberts, Kato 1993, 163-84.
- Duarte, M.A. Lamoglia (1993). «Do pronomo nulo ao pronomo pleno: a trajetória do sujeito no português do Brasil». Roberts, Kato 1993, 107-28.
- Duarte, M.A. Lamoglia (1995). *A perda do princípio 'evite pronomo' no português brasileiro* [tese de doutorado]. Campinas: UNICAMP.
- Duarte, M.A. Lamoglia; Kato, M.A. (2008). «A mudança paramétrica e a orientação para o discurso». Comunicação apresentada no XXIV Encontro Nacional da Associação Nacional de Linguística. Braga, Portugal.
- Ferreira, M. (2004). «Hyperraising and Null Subjects in Brazilian Portuguese». *MIT Working Papers in Linguistics 47: Collected Papers on Romance Syntax*, 57-85.
- Fillmore, C.J. (1968). «The Case for Case». Bach, E.; Harms, R.T. (eds), *Universals in Linguistic Theory*. London: Holt, Rinehart and Winston, 1-88.
- Holmberg, A. (2005). «Is there a little *pro*». *Linguistic Inquiry*, 36(4), 533-64.
- Holmberg, A.; Sheehan, M. (2010). «Control into Finite Clauses in Partial Null Subject Languages». Biberauer, T. et al. (eds), *Parametric Variation: Null Subjects in Minimalist Theory*. Cambridge; New York: Cambridge University Press, 125-52.
- Holmberg, A.; Nayudu, A.; Sheehan, M. (2009). «Three Partial Null-Subject Languages: A Comparison of Brazilian Portuguese, Finnish and Marathi». *Studia Linguistica*, 63, 59-97. <https://doi.org/10.1111/j.1467-9582.2008.01154.x>.
- Huang, C.-T.J. (1984). «On the Distribution and Reference of Empty Pronouns». *Linguistic Inquiry*, 15(4), 531-74.
- Huang, C.-T.J. (1989). «Pro-Drop in Chinese: A Generalized Control Theory». Jaeggli, O.; Safir, K. (eds), *The Null Subject Parameter*. Dordrecht: Kluwer, 185-214.
- Kato, M.A. (1993). «The Distribution of Null and Pronominal Objects in Brazilian Portuguese». Mithun, M. et al. (eds), *Linguistic Perspectives on the Romance Languages. Selected Papers from the XXI Linguistic Symposium on Romance Languages*. Amsterdam: John Benjamins, 225-35.
- Kato, M.A. (1999). «Strong Pronouns, Weak Pronouns and the Null Subject Parameter». *Probus*, 11(1), 1-37.

- Kato, M.A. (2000). «The Partial Prodrop Nature and the Restricted VS Order in Brazilian Portuguese». Kato, M.A.; Negrão, E. Vailati (eds), *Brazilian Portuguese and the Null Subject Parameter*. Frankfurt: Vervuert-LatinoAmericana, 223-58.
- Kato, M.A. (2001). «Acquisition in the Context of Language Change: The Case of the Null Subject in Brazilian Portuguese». Rinke, E.; Kupisch, T. (eds), *The Development of Grammar: Language Acquisition and Diachronic Change (in honour of Jürgen M. Meisel)*. Amsterdam; Philadelphia: John Benjamins, 309-30.
- Kato, M.A. (2002). «The Reanalysis of Unaccusative Constructions as Existentials in Brazilian Portuguese». *Revista do GEL (número especial)*, 157-86.
- Kato, M.A. (2009). «O sujeito nulo revisitado no português brasileiro». Morais, M.A. Torres; Andrade, M.L. de Oliveira (eds), *História do Português Paulista*, vol. 2. Campinas: Editora da UNICAMP, 61-82.
- Kato, M.A. (2011). «Acquisition in the Context of Language Change: The Case of the Null Subject in Brazilian Portuguese». Rinke, E.; Kupisch, T. (eds), *The Development of Grammar: Language Acquisition and Diachronic Change (in Honour of Jürgen M. Meisel)*. Amsterdam; Philadelphia: John Benjamins, 309-30. Hamburg Series on Multilingualism (HSM 11).
- Kato, M.A. (2015). «Variation in Syntax: Two Case Studies on BP». Adli, A. et al. (eds), *Variation in Languages: System-and Usage-Based Approaches*. Berlin: De Gruyter, 91-110.
- Kato, M.A.; Duarte, M.A. Lamoglia (2017). «O sujeito no PB e sua tipologia». Pilati, E. et al. (eds), *Novos olhares para a gramática do PB*. Campinas: Pontes, 13-42.
- Kato, M.A.; Negrão, E. Vailati (eds) (2000). *Brazilian Portuguese and the Null Subject Parameter*. Frankfurt: Vervuert-LatinoAmericana.
- Kato, M.; Ordóñez, F. (no prelo). «Diachronic Changes in Romania Nova: Loss of Clitics, Loss of Free Inversion and Emergence of Topic Subject Constructions». *Cadernos de Estudos Linguísticos da UNICAMP*.
- Kayne, R.S. (2001). «Pronouns and their Antecedents». Epstein, S.; Seely, T.D. (eds), *Derivation and Explanation in the Minimalist Program*. Malden (MA): Blackwell 133-166.
- Kroch, A. (1994). «Morphosyntactic Variation». Beals, K. et al. (eds), *Papers from the 30th Regional Meeting of the Chicago Linguistics Society = Parasession on Variation and Linguistic Theory. Foundations of Language*, 9, 153-85.
- Kuno, S. (1972). «Pronominalization, Reflexivization, and Direct Discourse». *Linguistic Inquiry*, 3(2), 161-95.
- Kuroda, S.-Y. (1972). «The Categorical and the Thetic Judgement». *Foundations of Language*, 9, 153-185.
- Li, C.N.; Thompson, S.A. (1976). «Subject and Topic: A New Typology of Language». Li, C.N. (ed.), *Subject and Topic*. New York: Academic Press, 457-89.
- Magalhães, T.M. Vianna (2003). «Aprendendo o sujeito nulo na escola». *Letras de Hoje*, 36(1), 189-202.
- Martins, A.M. (1994). *Clíticos na História do Português* [tese de doutorado]. Lisboa: Universidade de Lisboa.
- Martins, A.M.; Nunes, J. (2009). «Syntactic Change as Chain Reaction: The Emergence of Hyper-Raising». Crisma, P.; Longobardi, G. (eds), *Historical Syntax and Linguistic Theory*. Oxford: Oxford University Press, 144-57.
- Modesto, M. (2000). «Null Subjects without 'Rich' Agreement». Kato, M.A.; Negrão, E. Vailati (eds), *Brazilian Portuguese and the Null Subject Parameter*. Frankfurt: Vervuert-LatinoAmericana, 147-74.

- Modesto, M. (2008). «Topic Prominence and Null Subjects». Biberauer, T. (ed.), *The Limits of Syntactic Variation*. Amsterdam: John Benjamins, 75-406.
- Miyagawa, S. (2010). *Why Agree? Why Move? Unifying Agreement-Based and Discourse Configurational Languages*. Cambridge (MA): MIT Press.
- Negrão, E. Vailati (1999). *O português brasileiro: uma língua voltada para o discurso* [tese de licenciatura]. São Paulo: USP.
- Negrão, E. Vailati; Müller, A. (1996). «As mudanças no sistema pronominal brasileiro, substituição ou especialização de formas». *DELTA*, 12(1), 125-52.
- Nunes, J. (1993). «Direção de cliticização, objeto nulo e pronome tônico na posição de objeto em português brasileiro». Roberts, Kato 1993, 207-22.
- Pagotto, E. (1993). «Clíticos, mudança e seleção natural». Roberts, Kato 1993, 185-206.
- Pontes, E. (1987). *O tópico no português do Brasil*. Campinas: Editora Pontes.
- Rizzi, L. (1982). *Issues in Italian Syntax*. Dordrecht: Foris.
- Roberts, I. (1993). *Verbs and Diachronic Syntax*. Dordrecht: Kluwer.
- Roberts, I.; Kato, M.A. (eds) (1993), *Português Brasileiro: uma viagem diacrônica*. Campinas: Editora da UNICAMP.
- Simões, L.J. (2000). «Null Subjects in Brazilian Portuguese: Developmental Data from a Case Study». Kato, M.A.; Negrão, E. Vailati (eds), *Brazilian Portuguese and the Null Subject Parameter*. Frankfurt: Vervuert-LatinoAmericana, 75-104.
- Sigurdsson, H.A. (1993). «Argument-Drop in Old Icelandic». *Lingua*, 89, 247-80.
- Taraldsen, K.T. (unpublished). «On the NIC, vacuous application, and the *that-t* filter» (1978).
- Tarallo, F. (1996). «Diagnosticando uma gramática brasileira: o português d'aquém e d'além-mar ao final do século XIX». Roberts, Kato 1993, 69-106.

Indeterminação do sujeito no português brasileiro: *o pessoal tá inventando moda*

Sandra Quarezemin

Universidade Federal de Santa Catarina/CNPq, Brasil

Gabriel Fuchsberger

Universidade Federal de Santa Catarina/PIBIC, Brasil

Abstract This paper describes and analyses a new strategy of subject indetermination in Brazilian Portuguese (BP). The new strategy presents generic noun phrases, such as *tu/você* ('you'), *a gente* ('we'), *o cara* ('the guy'), *a pessoa* ('the person'), etc., in the subject position without an explicit referent. We argue that the type of sentence addressed in this study is devoid of referentiality. Its emergence seems to have to do with the fall of the clitic *se*, on the one hand, and with the need to fill the pre-verbal position, on the other.

Keywords Indetermination. Subject syntax. Generic noun phrases. Brazilian Portuguese.

Resumo 1 Introdução. – 2 As projeções funcionais e o sujeito. – 3 A indeterminação do sujeito no português brasileiro. – 3.1 Impessoalização no português brasileiro. – 3.2 Formas clássicas de indeterminação do sujeito no português brasileiro e europeu. – 3.3 Novas maneiras de se indeterminar o sujeito no português brasileiro. – 4 Análise. – 5 Considerações finais.

1 Introdução

A sintaxe do sujeito, ainda que exaustivamente estudada, é um tópico de pesquisa que sempre suscita novas discussões. Neste artigo, descrevemos uma série de construções que apresentam novas formas de se indeterminar o sujeito no português brasileiro (PB).

O objetivo deste texto é o levantamento, a análise e a comparação de novas estratégias de indeterminação do sujeito. Tentaremos sugerir motivos pelos quais estão sendo postas de lado maneiras clássicas de se indeterminar o sujeito e a emergência de novas formas. Mais especificamente, investiga-se o uso de sintagmas nominais genéricos, como 'tu/você', 'a gente', 'o cara', 'a pessoa', etc., que são usados sem um referente explícito, justamente com o fim de se indeterminar a referência do sujeito da sentença. Comparamos maneiras tradicionais de se indeterminá-lo, por meio da consulta a gramáticas tradicionais, a novas maneiras para tal, com uma revisão da literatura sobre o tema, aliada a intuições linguísticas dos autores com a de outros falantes nativos do PB. Observando o aparecimento crescente de novas maneiras de se indeterminar o sujeito em detrimento das maneiras tradicionais, buscamos investigar o porquê da emergência dessas novas maneiras de indeterminar o sujeito e relacioná-las com o comportamento do PB em relação ao parâmetro pro-drop.

Trazemos uma proposta de análise formal cartográfica que postula mais de uma projeção sintática para o sujeito, dissociando traços que se sincretizam numa análise mais enxuta e minimalista (cf. Cardinaletti 2004). Quarezemin (2017) e Quarezemin e Cardinaletti (2017) mostram que há evidências para a postulação de mais de uma projeção para o sujeito no português brasileiro, o que será discutido logo mais.

2 As projeções funcionais e o sujeito

De acordo com Chomsky (1970, 1980), na formação das sentenças das línguas naturais, existe uma hierarquia de constituintes complexos de natureza funcional (CP e IP) e lexical (VP). Alguns trabalhos mostraram que a sintaxe é responsável por uma gama muito maior de fenômenos na faculdade da linguagem, e que há diversas projeções passíveis de serem expandidas dentro do CP e do IP. Discutiremos, brevemente, essa proposta a seguir.

O domínio CP, de modo geral, é a projeção responsável pelas informações discursivas e de escopo da sentença. Rizzi (1997), com a proposta cartográfica, mostra que trabalhar somente com uma projeção CP seria de um sincretismo enorme e que se perde uma possibilidade de análise mais minuciosa da estrutura da sentença. Neste trabalho de 1997, Rizzi mostra que o CP teria a seguinte configuração, que se desdobra em trabalhos posteriores dos pesquisadores que seguem a cartografia:

ForceP > TopP > FocP > TopP > FinP > IP

Sendo o domínio IP responsável pela flexão, o que mais nos interessa nele são as informações argumentais que envolvem o tempo da sen-

tença, a atribuição e checagem de Caso e concordância. Avançou-se na investigação do domínio IP, de maneira crucial, com os estudos de Pollock (1989), ao trabalhar com a posição do advérbio de negação e do verbo lexical nas línguas inglesa e francesa. O autor desmembrou o IP em dois núcleos funcionais: AgrP e TP, ligados à morfologia verbal e responsáveis pela concordância e pelo tempo, respectivamente, e NegP, ligado à posição do advérbio de negação.

Em consonância com a proposta cartográfica, há pelo menos duas posições funcionais no domínio flexional para o sujeito, segundo traços distintos, como o traço de Caso nominativo e o traço EPP, por exemplo. O *middlefield* passa a ser preenchido por posições encarregadas de abrigar diferentes tipos de constituinte, como o que segue:

[COMP ForceP TopP* FocusP FinP [_{INFL} **SubjP AgrSP TP ...** [VERB VP]]]

Tem-se AgrSP, uma posição mais baixa, relacionada à questão estrutural, para a atribuição de Caso e checagem de concordância. Por ser uma posição formal, poderia ser preenchida por um pronome expletivo, apenas para a satisfação de traços. Às vezes, essa projeção aparece fundida com TP. Mais acima, tem-se a posição SubjP, mais ligada a questões semânticas, expressando a propriedade de *sujeito da predicação* (Cardinaletti 2004). Por sua natureza semântica, em tese, deve ser preenchida por um sujeito referencial, não podendo abrigar *pro* e pronomes fracos, pois estes não satisfariam o traço de sujeito da predicação. O benefício em se adotar essa posição é o de permitir o alojamento de sujeitos sem concordância (*'non-agreeing'*), como, por exemplo, XPs dativos e locativos, ou que não se movem por uma questão de Caso.

Reis (2017), ao discutir a questão dos sujeitos locativos no português brasileiro, assume SubjP como uma posição que abriga PPs locativos fronteados e afirma que tais estruturas fazem parte de uma estratégia de indeterminação do sujeito, visto que também se tem uma referência arbitrária do sujeito lógico em sentenças como 'Na padaria vende pão' e 'Na escola aceita cartão de crédito'. Em casos como esse, assume-se um *pro* checando Caso e concordância em AgrP ou TP.

Quando falamos sobre a sintaxe do sujeito, dentro da teoria gerativa, vem à mente, de imediato, o princípio EPP (Chomsky 1981), ou Princípio da Projeção Estendida. Segundo esse princípio, toda sentença tem sujeito, ainda que ele não seja realizado foneticamente. Junto ao princípio, está aliado o parâmetro do sujeito nulo, que parametriza a obrigatoriedade do sujeito nas sentenças das línguas naturais: há línguas que não precisam preencher morfofonologicamente a posição de sujeito, enquanto outras sim.

A abordagem cartográfica, conforme exposto, ao propor a dissociação de traços formais e traços semânticos, busca eliminar o sincretismo contido em apenas uma posição destinada ao sujeito. De

acordo com Rizzi (2004), o EPP é a manifestação da posição criterial *Subject Phrase* (SubjP), cujo núcleo atrai uma expressão nominal e determina a articulação sujeito-predicado. Para Rizzi (2004b), retomando a proposta de Cardinaletti (1997, 2004), há mais de uma posição para o sujeito no domínio IP/TP. Existe uma posição responsável pela checagem dos traços de concordância (AgrP) e uma posição mais alta na estrutura sintática, onde o critério sujeito é satisfeito (SubjP). Essa posição destinada ao sujeito está no limiar entre uma projeção argumental e uma projeção não argumental, por conter traços tanto formais quanto discursivos. Assim, a projeção destinada ao sujeito na estrutura de Princípios e Parâmetros, TP, é desmembrada e tem seus critérios satisfeitos em posições diferentes.

Quarezemin (2009) mostra que o português brasileiro exibe um comportamento misto em relação às propriedades de uma língua prototipicamente pro-drop. A autora situa o PB em relação às propriedades apresentadas em Chomsky (1981).

No que tange ao *sujeito nulo*, o PB permite o sujeito nulo quando este é possível de se recuperar morfológicamente, mas não quando a recuperação morfológica não é possível, como é o caso da desinência de terceira pessoa do singular (note-se que essa desinência (marca zero) é utilizada para marcar tanto terceira pessoa do singular quanto a segunda pessoa do singular que alterna com o *tu* (você) e a primeira pessoa do plural que alterna com o *nós* (a gente)):

- (1) a. (Nós) encontramos a saída.
b. *Encontrou a saída.

Quanto à *inversão livre do sujeito*, geralmente, o PB não se mostra uma língua flexível. O sujeito é, canonicamente, esperado na posição pré-verbal da sentença. As construções que não geram estranhamento com a posposição do sujeito são aquelas com verbos inacusativos e verbos intransitivos, segundo Kato e Tarallo (2003).

- (2) a. Chegou uma carta para João
b. Telefonou hoje a Joana.

Além dessas construções, Pilati (2002, 2006) também apresenta dados de ocorrência com verbos transitivos. A ordem VS, nestes casos, é mais restrita com os verbos inergativos e transitivos, sendo classificados pela autora como resquícios de inversão. Para a autora, há contextos que favorecem a posposição do sujeito, não sendo natural a inversão em qualquer situação.

Em relação ao movimento longo do sujeito a partir de ilha QU-, tal movimento é possível na língua, conforme mostram os exemplos abaixo:

- (3) a. A moça_i que eu sei que prato_j t_i comeu t_j chegou.
b. O menino_i que Jonas sabe que escola_j t_i frequenta t_j chegou.

Ao se observar a gramaticalidade das sentenças abaixo, percebemos que é possível que haja um pronome resumptivo vazio em orações encaixadas, retomando o sujeito da oração principal.

- (4) a. Eu_i disse que t_i viria.
b. Marcelo_i contou que t_i perdeu o emprego.

No que tange à aparente violação do filtro *that-trace*, pela gramaticalidade das sentenças abaixo, percebemos que o PB dispõe dessa possibilidade.

- (5) a. Quem_i Mariana acha que t_i comprou a casa?
b. Quem_i vocês viram que t_i vendeu o apartamento?

Chamamos a atenção para a característica do sujeito nulo, possível em algumas situações e não em outras, a depender do número e da pessoa que o sujeito assumir. Tal impossibilidade pode estar relacionada à perda de morfologia verbal no paradigma flexional atual do PB, conforme mostra o quadro abaixo. Essa perda das desinências distintivas de número e pessoa no paradigma flexional do PB é uma das tendências que influenciam o PB a se caracterizar não como uma língua pro-drop total, mas como uma língua pro-drop parcial, haja vista que, com a perda de material desse paradigma, se torna mais difícil recuperar o sujeito pela terminação do verbo, maneira pela qual ele é facilmente recuperado em línguas com um paradigma de conjugação flexional com mais elementos. Assim, não sendo mais possível recuperar o sujeito por marcas de concordância verbal, gera-se uma tendência à realização do preenchimento de sua posição. O quadro abaixo mostra a evolução do paradigma flexional do PB e evidencia a perda morfológica de marcação de pessoa.

Quadro 1 Paradigma flexional do PB

	Século XIX	Século XXI
1ª pessoa do singular	Eu am-o	Eu am-o
2ª pessoa do singular	Tu am-as	Tu am-a(s) Você am-a
3ª pessoa do singular	Ele(a) am-a	Ele(a) am-a
1ª pessoa do plural	Nós am-amos	Nós am-a(mos) A gente am-a
2ª pessoa do plural	Vós am-ais	Vocês am-am
3ª pessoa do plural	Eles(as) am-am	Eles(as) am-am

Fonte: Adaptado de Duarte 1993

3 A indeterminação do sujeito no português brasileiro

Nesta seção, apresentamos o fenômeno da indeterminação do sujeito no português brasileiro. Iniciamos discutindo a proposta de Negrão e Viotti (2008) sobre a impessoalização do PB, a qual acreditamos corroborar com nossa análise do fenômeno das novas maneiras de se indeterminar o sujeito no PB. Em seguida, mostraremos formas clássicas de indeterminação do sujeito em português, pautando-nos em gramáticas tradicionais, com fins de comparação às inovadoras. Apresentaremos, então, nossos dados e os de outros autores relacionados aos novos tipos de sujeito, levantando algumas questões e possíveis respostas.

3.1 Impessoalização no português brasileiro

De acordo com Negrão e Viotti (2008), construções impessoais são aquelas destituídas de um sujeito com conteúdo semântico. As autoras propõem um contínuo que varia de sentenças classicamente impessoais, como sentenças com verbos meteorológicos, até sentenças em que se percebe claramente um argumento agentivo, como sentenças com verbos inergativos ou transitivos. Interessamos, nesse contínuo, sentenças em que há uma indeterminação do sujeito de maneira não canônica, como nos exemplos (6) e (7), apesar de não ser exatamente este o tipo de fenômeno sobre o qual iremos nos debruçar.

- (6) Tem que comprar um PC novo para a sala de projeção.
- (7) Com a mudança no Lattes, precisa verificar tudo, item por item.

Segundo as autoras, as sentenças acima não podem ser consideradas *mais* impessoais no contínuo da impessoalização, pois elas possuem um sujeito semântico indeterminado, que não é realizado foneticamente. Entretanto, logicamente, também não são sentenças *mais* pessoais, haja vista a impossibilidade de se determinar o sujeito lógico. As autoras associam a não realização fonética desse sujeito à queda da partícula ‘se’ no PB.

As autoras afirmam que a impessoalização é um processo crescente em nossa língua e estaria relacionada à mudança da diátese de alguns verbos. Elas ainda relacionam diversas novas possibilidades de impessoalização no PB ao seu contato com línguas africanas. O que nos interessa, para esse artigo, são sentenças como (6) e (7), em que há uma interpretação genérica do agente do evento denotado pelo verbo.

3.2 Formas clássicas de indeterminação do sujeito no português brasileiro e europeu

As gramáticas tradicionais, com sua visão prescritiva e normatizadora de língua, minimizam ao máximo as diferenças entre o português brasileiro e o europeu e não diferenciam as maneiras de indeterminação do sujeito nessas duas variações. Assim, entendemos as formas clássicas de indeterminação do sujeito postuladas pelos autores como comuns a ambas. (Bechara 2015; Cunha e Cintra 2016; Rocha Lima 2010).

De acordo com os autores, há duas formas canônicas de indeterminação do sujeito em português:

- (i) A flexão do verbo na terceira pessoa do singular + a partícula 'se':
(8) Vendeu-se bastante peixe neste fim de semana na feira.

- (ii) A flexão do verbo na terceira pessoa do plural sem antecedente explícito:
(9) Venderam bastante peixe neste fim de semana na feira.

A segunda maneira se mostra ainda produtiva no português brasileiro. Entretanto, atentemo-nos ao fato de que expressa *passado*, seja ele distante ou próximo, não sendo possível seu uso com a interpretação de um aspecto habitual ou futuro. A primeira maneira, ao contrário da segunda, apesar de abrir um leque maior de interpretações em relação ao tempo e ao aspecto da informação veiculada, não se mostra mais produtiva no PB com o uso da partícula '-se'. Muitos autores justificam tal perda de produtividade pela queda do 'se' (cf. Cyrino 1996). Resquícios do seu uso são encontrados na língua-padrão, tradicionalmente mais conservadora, e em contextos em que o uso do 'se' parece ter se cristalizado, como em placas em que lemos 'Vende-se esta casa'/'Aluga-se *kitnet*'.

Interessante também é notar que o uso do 'se' com verbos transitivos diretos, postulado pela gramática tradicional (GT) como partícula apassivadora do sujeito, não recebe mais tal interpretação. O 'se', mesmo com verbos transitivos diretos, quando ainda é usado, veicula a mesma informação de indeterminação do sujeito, contrariamente ao seu uso com verbos intransitivos e transitivos indiretos, ainda que as GTs mantenham tal distinção.

- (10) Vende-se casas.

- (11) Aluga-se apartamentos.

Os exemplos em (10) e (11) nos dão evidência para esse tipo de análise, observada a falta de concordância entre o verbo e o que seria o seu sujeito, de acordo com as GTs. O que para as GTs seria o sujeito, é na verdade interpretado como objeto do verbo, e o 'se' como um índice de indeterminação do sujeito, em vez de partícula apassivadora.

3.3 Novas maneiras de se indeterminar o sujeito no português brasileiro

A seguir, trazemos dois tipos de indeterminação do sujeito (agentivo) que consideramos inovadores no português brasileiro.

3.3.1 Os sintagmas nominais de referência indeterminada

Apesar de a GT fornecer maneiras tradicionais de se indeterminar o sujeito no português brasileiro, percebemos o uso crescente de novas estratégias para esse fim. Uma delas é o preenchimento da posição do sujeito por um sintagma nominal cuja referência é genérica, como 'tu/você', 'a gente', 'o cara', 'a pessoa', etc. Abaixo, há exemplos extraídos de Lunguinho e Medeiros Júnior (2009) e de anotações do que os autores desta pesquisa ouviram e leram em seus cotidianos. Os autores supracitados também trabalham com uma nova estratégia de indeterminação do sujeito. Entretanto, o foco dos autores é em uma maneira de se indeterminar o sujeito que consiste na flexão de um verbo transitivo na terceira pessoa do singular sem o tradicional *se*, deixando uma categoria vazia na posição de sujeito, e não em construções com sintagmas de referência arbitrária, como é o tema desta pesquisa (cf. Lunguinho, Medeiros Júnior 2009). Como adendo, os autores também trazem exemplos de construções com o fenômeno do sintagma nominal genérico como maneira de se indeterminar o sujeito, conforme exposto abaixo:

- (12) *Aí você se descuida e vem todo mundo em cima de você.*
- (13) *A gente vem aqui para se consultar e o médico nunca está.*
- (14) *Quando a pessoa vai lá não tem ninguém para atender.*
(Lunguinho, Medeiros Junior 2009, 4).

Além disso, trazemos como exemplos também os dados abaixo.

- (15) *Aí tu vai na verdureira, compra um monte de coisa, chega em casa e vê que metade tá podre.*
- (16) *[Em relação à cobrança de mensalidade em universidade pública], é natural que a pessoa pague até para ajudar a universidade [...]. A não ser que a pessoa precise, aí você dá uma bolsa.*
- (17) *Hoje em dia se você não bater palma pra maluco dançar, vem o maluco e reclama.*
- (18) *Cê casou e tua vida acabou, cara.*

Observa-se que, nos dados acima, o sintagma nominal de referência genérica ocupa a posição de sujeito. Em (18), além do pronome pes-

soal de caso reto 'cê' genérico em posição de sujeito, tem-se também o pronome possessivo *tua* atuando como sujeito da segunda sentença. Até então, trabalhamos com esses sintagmas nominais indicando segunda e terceira pessoas do discurso, acreditando que eram as únicas possibilidades para o seu aparecimento. Contudo, os dados abaixo mostram indeterminação da referência do sujeito com primeira pessoa também, obtidos em sala de aula.

- (19) [...] Então, se formos olhar sob essa ótica, *eu* tenho uma dualidade muito grande da obra do poeta Cruz e Souza.
- (20) Para que este tipo de operação seja realizada, *eu me* combino com outro item com quem *eu* também compartilhe informações.
- (21) É diferente de quando *eu* tenho um sujeito lógico, que é semântico e não gramatical.

Além disso, podemos perceber que o fenômeno pode ocorrer também em outras posições sintáticas que não as de sujeito, como nos exemplos abaixo extraídos de dados reais de fala:

- (22) Quando o outro vem até mim e me diz o que eu já sei, eu não preciso dar tanta atenção a isso.
- (23) Chega o ponto de o aluno bater em você e você não tem mais nada pra fazer.

Perguntamo-nos, também, se haveria diferença de interpretação para a sentença abaixo, que contrasta um sintagma nominal de terceira pessoa (24) com um de primeira pessoa (25).

- (24) O cara se empolga quando consegue dinheiro para viajar em família, né?
- (25) A gente se empolga quando consegue dinheiro para viajar em família, né?

O que temos visto, no que tange ao uso de sintagmas nominais genéricos para se indeterminar o sujeito, é que eles podem aparecer em diferentes posições sintáticas e podem ser usados na primeira, na segunda e na terceira pessoa. Em todas essas possibilidades de ocorrência, entendemos que sua função é a mesma.

3.3.2 Os sintagmas preposicionados em posição de sujeito

Além do uso de sintagmas nominais de referência genérica, também encontramos ocorrência de sintagmas preposicionados (PPs, do in-

glês) em posição canônica de sujeito com fins, aparentemente, da indeterminação da referência do sujeito. Tal hipótese está presente nos trabalhos de Quarezemin (2017), Quarezemin e Cardinaletti (2017) e Reis (2017).

- (26) a. Naquela loja do shopping vende/vendem roupas baratas.
b. No curso ensina/ensinam bordado à mão.
c. Nessa fazenda planta/plantam soja.

Nos dados acima, percebemos um PP locativo ocupando a posição pré-verbal da sentença, onde comumente se espera o sujeito no português brasileiro. De acordo com Quarezemin (2017), o PB licencia que esta posição seja preenchida por sintagmas não argumentais. A questão que se coloca é se esse PP locativo seria ou não um sujeito. Sob a ótica do programa cartográfico, a autora traz a proposta de duas posições distintas destinadas ao sujeito, a fim de propor uma análise para o tipo de sentença em (26). A primeira é a posição de *sujeito da predicação*, SubjP, posição que é responsável pela checagem de um sujeito semântico da sentença. Para Rizzi (2004), esta posição seria a realização do princípio EPP. A outra posição é a posição clássica de sujeito formal, na qual o sujeito checa Caso nominativo e concordância.

Para Avelar e Galves (2009), que assumem apenas uma posição para o sujeito, os dados em (26) apresentam sujeitos que checam Caso e concordância, postulando que no português brasileiros podemos ter sujeitos preposicionados em TP. Já Quarezemin (2017) e Quarezemin e Cardinaletti (2017) mostram evidências e defendem que o verbo concorda com um *pro* genérico de terceira pessoa do singular ou do plural nos casos de um PPloc pré-verbal. As autoras assumem que o PPloc pré-verbal ocupa a posição Spec,SubjP, checando o traço de sujeito da predicação; o *pro* genérico, responsável pela checagem de Caso e concordância, ocupa Spec,TP. Reis (2017) adota essa proposta para a análise das sentenças que contêm um PPloc na posição pré-verbal, afirmando que um sintagma que não seja do tipo DP não poderia checar Caso nem concordância.

Do fenômeno acima, amplamente discutido pelas autoras supramencionadas, destaca-se, para nós, a proposta de interpretação genérica possível nos casos em que se tem um PP locativo na posição de SubjP, e o *pro* aparece em TP para a satisfação de traços formais. Para Reis (2017), tal análise faz com que a referência do sujeito lógico das sentenças em (26) seja indeterminada, ainda que sua interpretação seja condicionada ao sintagma locativo que checará o traço de sujeito da predicação em SubjP. Assim, também entendemos que tais sentenças possuem seu sujeito lógico de referencialidade genérica, tendo-se nas sentenças de (26) um sujeito x qualquer que satisfaça a condição de vendedor, de instrutor/professor e agricultor/plantador, respectivamente.

4 Análise

Defendemos que os novos tipos de sujeito abordados neste estudo são desprovidos de referencialidade. Supostamente, eles atuam como as maneiras já tradicionais de indeterminação da referência do sujeito em português. Entretanto, sua emergência parece ter a ver com a queda do 'se', de um lado, e com a necessidade de preenchimento da posição pré-verbal, de outro. Kato e Duarte (2014), ao trabalharem com a questão do sujeito nulo no PB, relacionam a crescente necessidade de preenchimento da posição do sujeito a uma alteração desta língua em relação ao parâmetro pro-drop. Para elas, o PB se enquadra como uma língua de sujeito nulo *parcial*. O preenchimento da posição do sujeito também tem como influência o empobrecimento do paradigma verbal do PB, porque não seria mais possível recuperar o sujeito pela concordância verbal, conforme visto na seção 2. Entretanto, este deixou de ser um fator decisivo com o estudo de Huang (cf. Huang 1984 *apud* Quarezemin 2009), que mostrou que o chinês, apesar de ter um paradigma verbal muito simplificado, se constitui como uma língua de sujeito nulo. Dessa maneira, uma associação unívoca a este fator não é possível.

Kato e Duarte lançam mão da 'Hierarquia de Referencialidade', proposta por Cyrino, Kato e Duarte (2000), para dar conta dos dados que sugerem que a necessidade de preenchimento da posição do sujeito tem suas peculiaridades semânticas e não ocorre de maneira aleatória. Esta hierarquia estabelece que, ao variar-se o sujeito preenchido com o sujeito nulo, o traço [+humano] desempenha um papel decisivo. Para as autoras, a primeira e a segunda pessoas, que possuem inerentemente o traço [+hum], ocupam as posições mais altas, e a terceira pessoa, sem traços de pessoa (sendo tratada como um expletivo), ocupa a posição mais baixa. Assim, espera-se sujeito nulo quando o sujeito for [-hum], e sua realização quando marcar valor positivo ([+]) para este traço. Interessa-nos a Hipótese do Mapeamento Implicacional, proposta por Cyrino, Kato e Duarte (2000), segundo a qual quanto mais referencial for o sujeito, maior a possibilidade de um pronome não nulo. Ao revisitar o princípio 'Evite Pronome' (Chomsky 1981) e estabelecer o PB como uma língua de sujeito nulo parcial, as autoras reformulam tal princípio para o PB como 'Evite pronomes referencialmente deficientes', ou 'Evite pronomes não referenciais', princípio este que parte da forma lógica.

A proposta da reformulação do princípio 'Evite pronome' para 'Evite pronomes referencialmente deficientes' parece ir de encontro ao fenômeno do preenchimento da posição do sujeito por sintagmas nominais genéricos, como se tem atestado no português brasileiro, haja vista que o que se vê aqui é justamente o contrário: pronomes destituídos de qualquer referencialidade estão emergindo na posição pré-verbal. Para Holmberg, Nayudu e Sheehan (2009), construções genéricas como as vistas em 3.3 são próprias das línguas de sujeito

nulo parciais, mas não de línguas de sujeito nulo consistentes, com o italiano e o espanhol, que exigem o clítico *se*. Para explicar essa diferença, os autores recorrem ao traço [+Definido] exigido nos traços-phi das línguas de sujeito nulo consistentes, traço esse não necessário nas línguas de sujeito nulo parciais.

Kato e Duarte (2014) perguntam-se qual seria o traço que distingue um T com *você* segunda pessoa definida e outro com *você* genérico. Segundo as autoras, seria possível pensar que podemos ter a presença/ausência do traço definido em T, que poderia coocorrer ou não com o traço de pessoa.

Questões como as trazidas acima são muito interessantes ao suscitarem a discussão de uma possível dissociação entre traços formais e traços semânticos para o sujeito. A Cartografia, ao postular o princípio *one feature, one head* (um traço, um núcleo), fornece uma análise possível para as sentenças que apresentam esta nova maneira de indeterminação do sujeito.

5 Considerações finais

Este estudo evidencia que, mesmo as formas tradicionalmente de se indeterminar o sujeito estando disponíveis, novas formas estão fazendo parte do português brasileiro, e aqui nós tentamos discutir o porquê de sua emergência. A discussão desse fenômeno, somada à discussão de outros fenômenos envolvendo o sujeito, e a posição sintática que esses sujeitos devem ocupar, contribui também para uma discussão maior envolvendo a tipologia do português brasileiro (língua de proeminência de tópico ou língua de proeminência de sujeito), a qual não é consenso entre os pesquisadores (Pontes 1987; Avelar e Galves 2009; Costa 2010; Kennedy 2014; Quarezemin, Cardinaletti 2017). Pretendemos, futuramente, analisar mais minuciosamente os fenômenos de indeterminação do sujeito em outras línguas, num viés translinguístico. Além disso, entendemos a importância de se fazer análise de grandes *corpora* e pretendemos fazê-la para se verificar a frequência da ocorrência desses considerados novos sujeitos indeterminados. Consideramos interessante também a experimentação psicolinguística, a fim de aferir o processamento desses fenômenos sintáticos na mente de falantes nativos do português brasileiro.

Referências bibliográficas

- Avelar, J.; Galves, C. (2009). «Tópico e concordância em português brasileiro e português europeu». Costa, A.; Falé, I.; Barbosa, P. (eds), *Textos Selecionados do XXVI Encontro Nacional da Associação Portuguesa de Linguística*. Lisboa: Associação Portuguesa de Linguística, 49-65
- Bechara, E. (2015). *Moderna Gramática Portuguesa*. Rio de Janeiro: Nova Fronteira.
- Cardinaletti, A. (1997). «Subjects and Clause Structure». Haegeman, L. (ed.), *The New Comparative Syntax*. London: Longman, 33-63.
- Cardinaletti, A. (2004). «Toward a Cartography of Subject Positions». Rizzi, L. (org.), *The Structure of CP and IP*. Oxford: Oxford University Press, 115-65.
- Chomsky, N. (1970). «Remarks on Nominalization». *Studies on Semantics in Generative Grammar*. Mouton: The Hague, 184-221.
- Chomsky, N. (1980). «On Binding». *Linguistic Inquiry*, 11(1), 1-46.
- Chomsky, N. (1981). *Lectures on Government and Binding*. Dordrecht: Foris Publications.
- Costa, J. (2010). «PB e PE: orientação para o discurso importa?», Namiuti, C.; Galves, C. (orgs), *Estudos da Língua(gem) – Estados diacrônicos e sincrônicos da Língua Portuguesa*, 8(1), 123-43. <https://doi.org/10.22481/el.v8i1.1117>.
- Cunha, C.; Cintra, L. (2016). *Nova Gramática do Português Contemporâneo*. Rio de Janeiro: Lexikon.
- Cyrino, S. (1996). «Observações sobre a mudança diacrônica no português do Brasil: objeto nulo e clíticos». Roberts, I.; Kato, M. (orgs), *Português brasileiro: uma viagem diacrônica*. Campinas: Unicamp, 163-84.
- Cyrino, S.; Duarte, M.E.; Kato, M. (2000). «Visible Subjects and Invisible Clitics in Brazilian Portuguese». Kato, M.; Negrão, E. (eds), *Brazilian Portuguese and the Null Subject Parameter*. Frankfurt: Vervuert-Iberoamericana, 55-104.
- Duarte, M.A. Lamoglia (1993). «Do pronome nulo ao pronome pleno: a trajetória do sujeito no português do Brasil». Kato, M.; Roberts, I. (eds), *Português Brasileiro: uma viagem diacrônica*. Campina: Editora da Unicamp, 107-28.
- Holmberg, A.; Nayudu, A.; Sheehan, M. (2009). «Three Partial Null Subject Languages: A Comparison of Brazilian Portuguese, Finnish and Marathi». *Studia Linguistica*, 63(1), 59-97.
- Huang, J. (1984). «On the Distribution and Reference of Empty Pronouns». *Linguistic Inquiry*, 15(4), 531-74.
- Kato, M.; Duarte, M.E. (2014). «Restrições na distribuição de sujeitos nulos no Português Brasileiro». *Veredas: Sintaxe das Línguas Brasileiras*, 18(1), 1-22.
- Kato, M.; Tarallo, F. (2003). «The loss of VS syntax in Brazilian Portuguese». Koch, I.; Schliebe-Lange, B. (eds), *Dialogue between Schools: Sociolinguistics, Conversational Analysis and Generative Theory in Brazil*. Münster: Nodus Publicationen, 101-29.
- Kennedy, E. (2014). «O status tipológico das construções com tópico no português Brasileiro: uma abordagem experimental». *Revista da ABRALIN*, 13(2), 151-83.
- Lunguinho, M. Vinicius; Medeiros Junior, P. (2009). «Inventou um novo tipo de sujeito: características sintáticas e semânticas de uma estratégia de indeterminação do sujeito no português brasileiro». *Revista de Estudos em Língua e Literatura*, 23, 147-91.

- Negrão, E.; Viotti, E. (2008). «Estratégias de impessoalização no português brasileiro». Fiorin, J.L.; Petter, M. (orgs), *África no Brasil: a formação da língua portuguesa*. São Paulo: Contexto, 179-203.
- Pilati, E. (2002). *Sobre a ordem verbo-sujeito no português do Brasil* [dissertação de mestrado]. Brasília: Universidade de Brasília.
- Pilati, E. (2006). *Aspectos sintáticos e semânticos das orações com ordem verbo-sujeito no português do Brasil* [tese de doutorado]. Brasília: Universidade de Brasília.
- Pontes, E. (1987). *O tópico no português brasileiro*. Campinas: Pontes.
- Pollock, J.-Y. (1989). «Verb Movement, Universal Grammar, and the Structure of IP». *Linguistic Inquiry*, (20), 365-424.
- Quarezemin, S. (2009). *Estratégias de Focalização em Português Brasileiro – Uma Abordagem Cartográfica* [tese de doutorado]. Florianópolis: Universidade Federal de Santa Catarina.
- Quarezemin, S. (2017). «A arquitetura da sentença no Português Brasileiro: considerações sobre Sujeito e Tópico». *Revista Letras*, 96, 196-218.
- Quarezemin, S.; Cardinaletti, A. (2017). «Non-Topicalized Preverbal Subjects in Brazilian Portuguese, Compared to Italian». *Annali di Ca' Foscari. Serie occidentale*, 51, 383-409. <http://doi.org/10.14277/2499-1562/Ann0c-51-17-19>.
- Reis, L. de Mello (2017). *A sintaxe dos sujeitos locativos no português brasileiro* [dissertação de mestrado]. Florianópolis: Universidade Federal de Santa Catarina
- Rizzi, L. (1997). «The Fine Structures of Left Periphery». Haegeman, L. (org.), *Elements of Grammar*. Dordrecht: Kluwer Academic Publishers, 281-337.
- Rizzi, L. (2004). *The Structure of CP and IP: The Cartography of Syntactic Structures*, vol. 2. New York: Oxford University Press.
- Rocha Lima, C.H. da (2010). *Gramática Normativa da Língua Portuguesa*. Rio de Janeiro: José Olympio.

O sujeito na fala fílmica brasileira

Gian Luigi De Rosa

Università degli Studi Roma Tre, Italia

Abstract The present study, based on a corpus of contemporary Brazilian film dialogues (*Sub-Corpus Carioca Urbano, Corpus I-Fala, Luso-Brazilian Film Dialogues as a resource for L1 & L2 Learning and Linguistic Research*), illustrates how Brazilian Portuguese (BP) has undergone a process of change in the representation of referential subjects, with preference for overt pronominal subjects, passing from being a null subject language to being a partial null subject language. Thus, the current work revisits De Rosa (2017) by including 3rd person subjects and using film dialogue transcriptions (not scripts) and discusses the presence of null and overt subjects in the corpus, both quantitatively and qualitatively. The study also compares the filmic data to spontaneous speech and shows a basically conservative nature of the former.

Keywords Brazilian Portuguese. Null subject languages. Referential (null) subject pronouns. Movie dialogues. European Portuguese.

Resumo 1 Introdução. – 2 A evolução do sujeito pronominal no PB neostandard. – 3 O sujeito pleno na fala fílmica brasileira contemporânea. – 3.1 Resultados. – 4 Conclusões.

1 Introdução

O português brasileiro (daqui em diante PB), na sua variedade neostandard,¹ conforme atestam muitos estudos que analisam dados da língua falada (Lira 1982, 1988, 1996; Duarte 1995, 1998, 2000; Berlinck et al. 2015), da língua escrita (Paredes Silva 1988, 1991, 2003), da fala teatral (Duarte 1993, 2012) e da fala fílmica (De Rosa 2017), está perdendo, à luz de toda uma série de mudanças linguísticas, as características de uma língua de sujeito nulo, como o italiano ou o português europeu (daqui em diante PE), passando de língua pro-drop à língua pro-drop parcial. De fato, o emprego crescente dos pronomes pessoais sujeito, observado na história do PB (Kaiser 2006), acompanha-se, de um lado, do enfraquecimento da morfologia verbal com consequente redução do paradigma verbal (a flexão verbal de número e pessoa reduziu-se a três ou quatro formas) e, do outro, da estruturação do sistema pronominal.

Segundo os trabalhos supracitados, o PB neostandard permite – além de um maior preenchimento do sujeito referencial – também um maior preenchimento da posição de sujeito nas variedades standard do PE e do PB em relação a:

- a Sujeitos pronominais de referência arbitrária:
«Eles deveriam ensinar amor às crianças» (Cyrino et al. 2000, 62);
- b Sujeitos pronominais com correferente não animado:
«A casa virou um filme quando ela teve de ir abaixo» (Duarte 2000, 22);
- c Deslocamento à esquerda de sujeito:
«O Paulo ele gosta de cinema brasileiro».

Todavia, além de existirem contextos de resistência onde é possível a omissão do sujeito referencial na 3PS, a omissão do sujeito não referencial ainda se registra nas sentenças com verbos meteorológicos («∅ chove»), nas construções impessoais («∅ parece que ele vem amanhã») e nas construções existenciais com ter e haver («∅ Tem muita praia nessa cidade»), em que temos sujeitos nulos expletivos.² Há

1 Por PB neostandard entendemos a variedade de PB de uso comum, empregada por locutores cultos urbanos brasileiros e que pode se considerar como um novo standard em formação, cujas construções, formas e realizações mais salientes se registram também nos gêneros textuais escritos mais monitorados. Trata-se de uma variedade sensível à diferenciação diatópica e, portanto, corresponde fundamentalmente – no emprego concreto dos locutores – às variedades cultas urbanas (não utilizamos a definição ‘fala culta urbana’, porque o emprego do PB se registra, como dissemos, também nos gêneros textuais escritos).

2 No PB neostandard, ao lado dessas sentenças com o expletivo nulo, registram-se casos em que algum argumento sobe para a posição de sujeito, como em: sentenças com verbos meteorológicos (ex: «São Paulo chove muito no inverno», «Essas florestas cho-

Segundo esta hipótese, os pronomes argumentais com os traços [+N, +humano] se colocam na extremidade mais alta da hierarquia referencial, enquanto os pronomes não-argumentais se colocam na extremidade oposta.

No cômputo dos dados, excluímos as frases com verbo no imperativo e as coordenadas com sujeito correferencial, além de todos os casos em que o pronome sujeito não pode ser omitido por estar acompanhado de um elemento focalizador («só você», «até a gente»), de elementos usados para enfatizar («ele mesmo»), numerais («nós quatro») e formas verbais equivalentes a respostas afirmativas e enfáticas.

2 A evolução do sujeito pronominal no PB neostandard

Maria Eugenia Lamoglia Duarte (1993, 1995, 1998, 2000, 2004, 2008, 2012), nos seus estudos sobre o sujeito no PB, imprescindíveis para todos aqueles que queiram analisar esse fenómeno, estudou a mudança em ação no PB, a partir da segunda metade do século XIX, no que diz respeito ao uso dos pronomes sujeito. A autora analisou esse fenómeno tanto na fala espontânea situacional quanto na fala teatral de peças brasileiras populares, observando a tendência progressiva de uso de pronomes em posição de sujeito em sentenças finitas (aquelas que exibem o verbo flexionado em tempo, modo, número e pessoa), em que o PE admite a não expressão do sujeito de uma frase finita, uma vez que possui um rico sistema de acordo sujeito-verbo.

Os resultados, repropostos no gráfico que segue, indicam uma passagem gradual que levaria o PB, na sua variedade neostandard, de língua a sujeito não-expresso à língua a sujeito expresso.

O gráfico recupera os resultados de Duarte (2000, 19), que readapta os dados sobre o sujeito nulo do corpus teatral de Duarte (1993, 112), desviando a atenção sobre a percentagem de sujeitos plenos.

Gráfico 1 Dados extraídos de Duarte 2000, 19

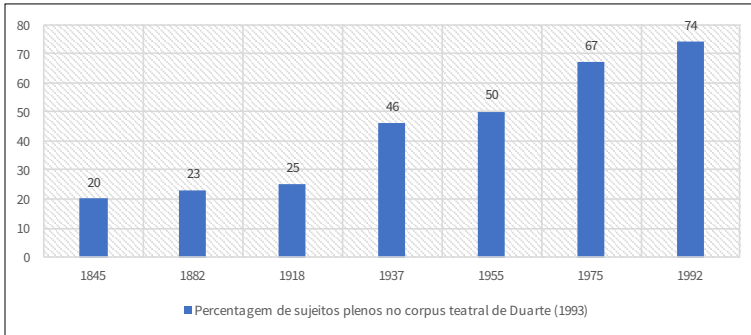

Essa mudança pode-se colocar dentro do processo de neostandardização do PB, com que se registra a aceitação cada dia mais difusa, no novo standard em formação, de construções na origem marcadas e específicas das variedades de fala não standard (monitoradas e não). Nesse processo, tem uma certa relevância a ordem dos constituintes da frase. De fato, a tal propósito, é necessário reafirmar que, se no PB standard a ordem 'não marcada' dos constituintes da frase é ainda considerada (S)VO (Sujeito-Verbo-Objecto), e o sujeito pode ser omitido porque o PB standard apresenta um paradigma flexional rico. No PB neostandard a ordem 'não marcada' dos constituintes é SV(O), devido efetivamente às mudanças linguísticas de que estamos falando: maior preenchimento do sujeito e omissão do clítico objeto, sobretudo o acusativo da 3P (Tarallo 1993).

Portanto, a mudança paramétrica interessa e afeta o PB neostandard (ou variedades cultas urbanas) e não o PB *standard*. Essas duas definições (neostandard e variedades cultas urbanas) podem se considerar relativamente intercambiáveis, porque a primeira definição, neostandard, é uma etiqueta que evidencia principalmente os traços unitários do diassistema, relativos ao plano morfossintático, que constituem a base comum dos usos da língua entre locutores cultos urbanos; enquanto a segunda, variedades cultas urbanas, se refere aos aspectos diferenciadores associados à variação diatópica, perceptível, principalmente, no plano fonético-prosódico e lexical.

O parâmetro pro-drop distingue línguas de sujeito pronominal obrigatório (que apresentam uma fraca morfologia verbal) e línguas de sujeito pronominal facultativo (o sujeito é recuperável da morfologia verbal). Kato, na linha de Chomsky (1981) e Rizzi (1982), afirma que:

The null subject (NS) parameter has been proposed to be a cluster of properties, including: [a] the possibility of null subjects; [b] free inversion/potposed subjects. (Kato 2000, 207)

Na prática, uma língua pode se definir pro-drop se permite a elipse do sujeito, a inversão livre com o sujeito posposto, e tem um uso do sujeito pronominal limitado em contextos restritos, assim como é atestado pela gramática da Real Academia Española para o espanhol (standard), língua pro-drop.⁶ Isso vale também para o italiano, língua pro-drop, na qual, por exemplo, o sujeito de um verbo meteorológico pode ser realizado por um pronome implícito (sem realização fonética): «nevica», enquanto que em inglês, língua não pro-drop, a posição do sujeito deve ser ocupada por um pronome expletivo (com realização fonética) que, desprovido de significado/referência, é definido pleonástico: «it snows».

Quanto ao PB, Duarte (1993) sublinha que a simplificação dos paradigmas pronominais e verbais teve um papel fundamental na mudança da tipologia da língua (de pro-drop a pro-drop parcial).

Isso resulta ainda mais claro no esquema que se segue, no qual se confrontam o paradigma verbal do PB standard com o paradigma verbal do PB neostandard, variedade de língua que registra a concomitância de NÓS e A GENTE como 1PP. Os dois pronomes apresentam-se como formas concorrentes e coocorrentes, ainda que com uma diferença de emprego associado aos eixos diamétrico e diafásico, visto que o pronome NÓS ainda resiste nos registros formais e monitorados da modalidade escrita do PB, enquanto que A GENTE, para além de ter se tornado a forma pronominal mais empregada entre os jovens, está conquistando também outras faixas etárias, substituindo a primeira pessoa plural NÓS em quase todos os contextos orais e informais.

6 «[El] morfema de persona incluido en el verbo distingue ya cuál de las tres funciona como sujeto gramatical, y así no resulta muy necesaria la presencia de un sustantivo personal para señalar un sujeto explícito: en *canto, cantas, canta*, están ya expresas como sujeto las personas primera, segunda y tercera, respectivamente. No obstante, es frecuente la aparición de un personal en esa función de sujeto explícito, y no solo en los casos de coincidencia fónica de las formas verbales (como *cantaba, cantaría, cante*, en que no se distingue la primera de la tercera persona), ni en el caso de la tercera persona (donde la distinción de géneros del personal puede aportar mayor precisión acerca de la referencia concreta al sujeto). También pueden aparecer *yo* y *tú*, aunque su referencia personal es evidente e inequívoca en cada acto de habla. Por tanto, la aparición de los sustantivos personales en estos casos de redundancia tiene marcado carácter enfático y expresivo, y trata de contraponer la persona aludida a las otras» (Alarcos Llorach 1999, 73).

A seguir o paradigma do PB standard e do PB neostandard [tab. 1] e o modelo de arquitetura do PB [fig. 2]:

Tabela 1 Paradigma do PB standard e do PB neostandard

PESSOA	NÚM	PB STANDARD	PB NEOSTANDARD
1ª	SING.	CANTO-O	CANT-O
2ª DIRETA	SING.	CANTA-S	-----
2ª INDIRETA	SING.	CANTA-Ø	CANTA-Ø
3ª	SING.	CANTA-Ø	CANTA-Ø
1ª	PLUR.	CANTA-MOS	CANTA-MOS/ CANTA-Ø
2ª DIRETA	PLUR.	CANTA-IS	-----
2ª INDIRETA	PLUR.	CANTA-M	CANTA-M
3ª	PLUR.	CANTA-M	CANTA-M

Figura 2 Modelo de arquitetura do PB (De Rosa 2012)

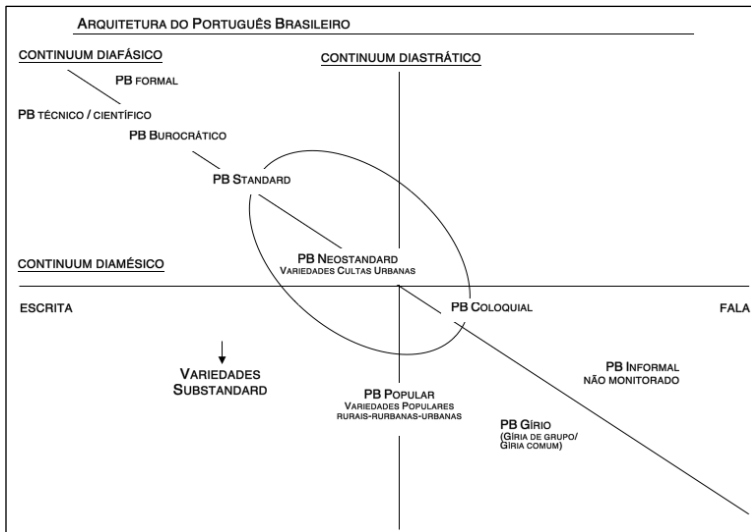

A tipologia dessa mudança se insere no primeiro dos quatro casos de diferenciação e distanciamento entre o PE e o PB, identificados por Tarallo no seu estudo pioneiro sobre a emergência de uma gramática brasileira no século XIX, quando falava de «reorganização do sistema pronominal», evidenciando

como consequências mais importantes a implementação de objetos nulos no sistema brasileiro de um lado, e sujeitos lexicais mais frequentes de outro. (Tarallo 1993, 70)

Este estado de coisas faz do PB neostandard uma (variedade de) língua com um sistema flexional verbal reduzido, cuja consequência principal seria uma frequência maior de sujeitos pronominais expressos, devido à

relação direta entre a riqueza flexional dos paradigmas verbais de uma língua e a possibilidade de omissão do sujeito em sentenças finitas. (Duarte 1993, 107)

3 O sujeito pleno na fala fílmica brasileira contemporânea

Os dados recolhidos para este contributo, em total 6.494, tomaram em consideração os sujeitos pronominais (plenos ou nulos) referenciais de frases de tempo finito no interno de uma amostra de dez filmes brasileiros presentes no *Sub-Corpus Carioca Urbano, Corpus I-Fala* (De Rosa et al. 2017-).

Na tabela 2 estão elencados os dez filmes, o ano de produção e os dados relevantes coletados em cada um desses filmes.

Tabela 2

Ano	Filmes	Total de dados recolhidos
1996	Pequeno Dicionário Amoroso	592
1998	Central do Brasil	619
2004	O Redentor	507
2006	Se eu fosse você	877
2006	Muito gelo e dois dedos d'água	639
2006	Trair e coçar é só começar	816
2007	Meu nome não é Johnny	768
2007	Cidade dos Homens	619
2008	Verônica	463
2013	Alemão	593

A variável – ocorrência do sujeito pleno ou nulo – foi cruzada com os seguintes fatores morfossintáticos:

- traço sintático de número e pessoa em relação ao traço semântico designado (pessoa do discurso);
- tempo e forma verbal (simples ou composta);
- tipo de frase;
- presença de elementos antes do sujeito ou entre o sujeito e o verbo;

e com os fatores extralinguísticos relativos ao ano de produção e ao gênero fílmico.

3.1 Resultados

3.1.1 Número e pessoa gramaticais

Na fala fílmica da nossa amostra, perpetua-se a consagração do predomínio do sujeito pleno sobre o sujeito nulo. Todavia, mesmo que tenhamos registrado 71% de preenchimento do sujeito para a 1P e 71,68% de preenchimento para a 2P, estamos ainda longe dos dados sobre a fala teatral (Duarte 1993), que para a década de 1990 registram, para a 1P, o sujeito pleno a 82% e, para a 2P, o sujeito pleno a 78%, e dos dados sobre a fala espontânea (Duarte 2004; Barbosa et al. 2005), que registram para a 1P o sujeito pleno a 74% e para a 2P a 90%. Em relação à 3P, registramos uma leve inversão de tendência, dado que se passa de 45% da fala teatral (Duarte 1993) e 58% da fala espontânea (Duarte 1995, 2004; Barbosa et al. 2005) a uma média de 60,89% (3PS 63,09%; 3PP 47,42%) da fala fílmica (503 dados em 826). Todavia, esse último dado, relativo à 3P na fala fílmica, resulta ainda distante dos dados presentes em Berlinck et al. (2015), em que se registra uma média de 75,80% de preenchimento do sujeito de 3P (3PS 78%; 3PP 71%).⁷

Da análise do nosso *Sub-Corpus Carioca Urbano* sobressai um constante preenchimento do sujeito a partir de *Pequeno Dicionário Amoroso* (69,25%), de 1997, e *Central do Brasil* (68,65%), de 1998, que, ao lado de *Trair e coçar é só começar* (69%), de 2006, de *Meu nome não é Johnny* (63,80%) e de *Cidade dos Homens* (66,88%), ambos de 2007, se colocam entre os mais conservadores. Se trata de uma comédia e de quatro filmes dramáticos em que a frequência dos sujeitos plenos se manteve aquém de 70%. No primeiro filme, a narração feita pelos próprios protagonistas em cena, em primeiro plano ou em plano médio, ao lado da tipologia de falantes, mantém a fala fílmica bem monitorada, mas apesar disso, a quantidade de sujeitos nulos não se eleva excessivamente; no segundo filme, a fala da personagem principal, Dora, sendo uma ex-professora, eleva bastante a percentagem de sujeitos nulos, principalmente na 3PS e na 1PP standard. Também a comédia *Trair e coçar é só começar*, centrada nos mal-entendidos de uma empregada na rotina quotidiana de uma família da alta burguesia carioca, não consegue ir além de 69%. Todavia, os casos mais singulares se referem a *Meu nome não é Johnny* e *Cidade dos Homens* que apresentam um índice de preenchimento do sujeito de 63,80% e de 66,88%, revelando um maior controle sobre a variedade diamésica ficcional – em termos de mimese da fala espontânea – pouco verossímil, uma vez que os dois filmes tratam do tráfico de droga na Zona Sul do Rio de Janeiro.

⁷ Quanto à 1P (81%) e à 2P pessoa (86%) do discurso, os dados registrados em Berlinck et al. 2015 se aproximam bastante dos dados relativos à fala teatral (Duarte 1993) e à fala espontânea (Duarte 1995, 2004; Barbosa et al. 2005).

No gráfico que segue, podemos ler os dados, em percentual, dos sujeitos pronominais expressos (plenos) e não expressos (nulos) no nosso corpus fílmico.

Gráfico 2 Percentagem de sujeitos plenos e nulos no *Sub-Corpus Carioca Urbano (I-FALA)*

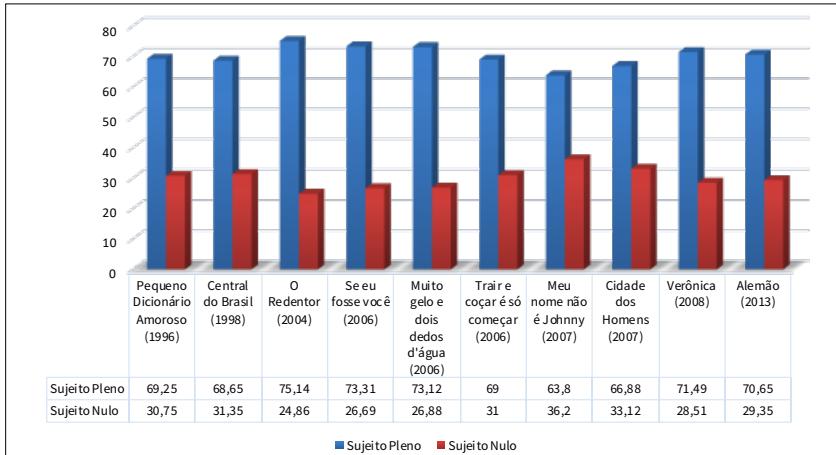

Como dissemos, aquilo que se registra é uma tendência constante à expressão do sujeito, com uma média de percentagem de preenchimento acima de 63,8% (*Meu nome não é Johnny*).

A seguir [tab. 3], transcrevemos os dados relativos às ocorrências de cada uma das formas pronominais, referidas à 1P, a 2P e à 3P do singular e do plural, de modo a se ter uma ideia precisa sobre o processo de mudança registrado no âmbito da fala fílmica.

Tabela 3

Forma Pronominal	Pronome Pleno/Total	%
EU	2.163/3.118	69,37%
TU/VOCÊ	1.382/1.943	71,12%
ELE/ELA	452/710	63,09%
A GENTE	300/311	96,46%
NÓS	102/180	56,66%
VOCÊS	94/116	81%
ELES/ELAS	55/117	47,42%

Decidiu-se reunir TU e VOCÊ numa única voz, porque, ainda que o uso de TU - com o verbo na forma zero - resulta na realidade socio-linguística carioca ainda marcado em diastratia e em diafasia, nos

filmes em que as ocorrências foram maiores, registrou-se uma mistura de tratamento e uma alternância contínua TU/VOCÊ.

Para compreender mais a fundo a situação, nosso objetivo era o de poder examinar a representação do sujeito pleno segundo a pessoa do discurso, sobretudo pelo número reduzido de dados relativos ao plural. No entanto, algumas das particularidades de emprego, como por exemplo, o fato de que a coocorrência e a concorrência entre NÓS e A GENTE deixe ainda possibilidades de uso da 1PP standard para atuar com estratégias de omissão do sujeito, fizeram-nos inclinar para uma análise no que diz respeito apenas aos pronomes no interno da pessoa do discurso, mas distintos pelo número.

Em seguida, apresentamos o gráfico com as percentagens das ocorrências do sujeito pleno para a 1PS (EU) e a 1PP (NÓS/A GENTE) no interno da nossa amostra:

Gráfico 3 Percentagem das ocorrências de sujeito pleno – dados relativos à 1PS e à 1PP

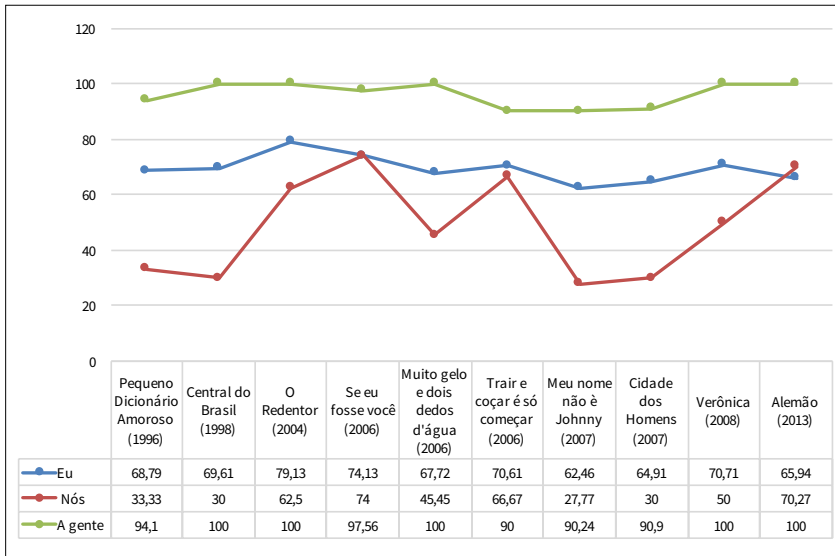

No que diz respeito a 1PP, os dados evidenciam que na fala fílmica, o emprego da forma pronominal A GENTE está se expandindo. De fato, A GENTE, como sujeito expreso referencial, chega a uma percentagem de preenchimento de 96,46% (300 em 311 ocorrências), ao passo que as percentagens de omissão do sujeito para a 1PP standard, NÓS, mesmo permanecendo altas, devido à desinência morfológica ‘-mos’, não vão além de uma percentagem de 43,34% (78 em 180 ocorrências).

- (1) De qualquer forma, nós demos o primeiro passo. *ø* Entramos dentro do Complexo do Alemão.
(*Alemão*)
- (2) Ninguém quer morrer aqui. *ø* Só queremos ir embora.
(*Alemão*)
- (3) ...como se *ø* fôssemos uma família.
(*Central do Brasil*)
- (4) Já reparou que *ø* nos encontramos só em função dos eventos dos nossos maridos?
(*Se eu fosse você*)

Em síntese, os dados não fazem mais do que confirmar o estado avançado do processo de pronominalização de A GENTE, que já substituiu NÓS em quase todos os contextos.

- (5) Quando é que *a gente* vai sair daqui? Eu preciso sair daqui.
(*Alemão*)
- (6) - Então quem cuida de vocês?
- *A gente* mesmo cuida da gente.
(*Central do Brasil*)
- (7) - Qual é, Tina, vai lá no barraco, pega os rádio *ø* e umas pistola, tá ligado? Qual é, Bete! Vai lá, olha nos cana e fala que *a gente* vai passar.
- Demorou.
(*Cidade dos Homens*)
- (8) Pois é. Mas nem sempre *a gente* pode fazer o que *a gente* quer. Eu, por exemplo, quero corrigir essa montanha de cadernos e você não deixa.
(*Verônica*)
- (9) Esse é o momento em que ela, toda atrapalhada, não acha as chaves, a bolsa, os óculos... Então *a gente* aplica um toque de delicadeza, uma pitada de gentileza, um bombonzinho e pede o aumento!
(*Trair e coçar é só começar*)
- (10) - Quando você e meu pai seguraram essa agência aqui o mundo era outro, a tecnologia era outra, a economia era outra.
- *A gente* vai levando! Uma conta aqui, outra ali, e as coisas melhoram.
(*Se eu fosse você*)

Em relação a 1PS, registra-se um andamento bastante regular do sujeito expresso com picos para além de 70%, aproximando-se dos 74% da oralidade em *Verônica* (70,71%) e *Trair e coçar é só começar* (70,61%), superando-se essa percentagem em *Se eu fosse você* (74,13%) e *O Redentor* (79,13%).

- (11) É como se *eu* não existisse. É como se *eu* não tivesse vontade própria. Como se *eu* só servisse pra ficar equilibrando as tensões... entre o Cláudio e a Bia, entre minha mãe e o Cláudio, entre o coral e a minha casa... A sensação que *eu* tenho é que se *eu* não estiver ali sempre...
(*Se eu fosse você*)
- (12) Mas *eu* não sei de nada. Quando cheguei na favela... a polícia já tava lá. *Eu* cheguei com esse menino, \emptyset já tavam lá. Eles sabem muito mais do que eu!
(*Verônica*)
- (13) A dança do ventre foi a maneira que *eu* descobri para me sustentar e pagar meus estudos de balé clássico.
(*Trair e coçar é só começar*)
- (14) - Tá bem, agora chega.
- *Eu* ainda não terminei.
(*O Redentor*)
- (15) Otávio, o problema é que *eu* estive pensando... e *eu* acho que Deus quer que *eu* te denuncie.
(*O Redentor*)

Quanto a 2P, como foi dito, inserimos no mesmo cálculo de ocorrências TU/VOCÊ, ainda que seja necessário dizer antes que encontramos 251 ocorrências do pronome TU, como pronome alocutivo indireto, 2PS forma zero (\emptyset),⁸ isto é, com formas verbais de 3PS, em 8 dos 10 filmes da nossa amostra: *Alemão* (55 ocorrências), *Cidade dos Homens* (110 ocorrências), *Meu nome não é Johnny* (65 ocorrências), *Se eu fosse você* (2 ocorrências), *Verônica* (2 ocorrências), *Trair e coçar é só começar* (5 ocorrências), *Central do Brasil* (11 ocorrências), *Muito gelo e dois dedos d'água* (1 ocorrência).

- (16) Quero que *tu* seja papo reto com a rapaziada.
Tu fecha com nós nessa porra?
(*Alemão*)
- (17) - *Tu* guardou? Pô, maneiro.
- Ó, mas não vai levar essa porra pro colégio, hein, moleque?
(*Meu Nome Não é Johnny*)
- (18) - Porra, irmão! Também, *tu* quer tudo, hein?
- Então, eu fico com a japonesa e *tu* fica com a morena.
(*Cidade dos Homens*)

8 No nosso *Sub-Corpus Carioca Urbano*, encontramos também 6 ocorrências do pronome TU, como alocutivo direto (2PS do PB standard), acionado com a sua desinência número-pessoal específica de P2. Todavia, registramos seu uso limitado exclusivamente ao discurso religioso e, portanto, decidimos não computar essas ocorrências.

A seguir apresentamos o gráfico com as porcentagens das ocorrências do sujeito expresso para a 2PS (TU/VOCÊ) e para a 2PP (VOCÊS) no interno da nossa amostra:

Gráfico 4 Percentagem das ocorrências de sujeito pleno – dados relativos à 2PS e à 2PP

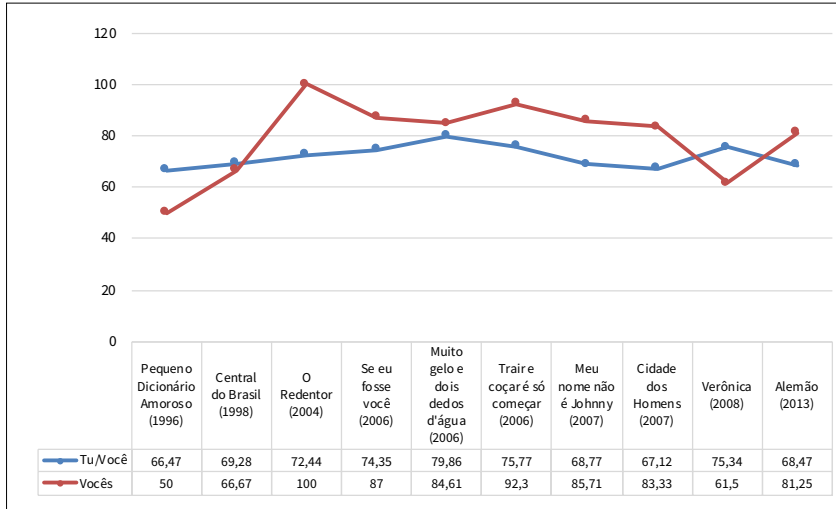

Os dados emersos, como dissemos, registram um andamento bastante regular para o preenchimento da 2PS, oscilando entre os 66,47% de *Pequeno Dicionário Amoroso* e os 79,86% de *Muito gelo e dois dedos d'água*, enquanto que a expressão da 2PP (ainda que os dados registrados sejam muito limitados) evidencia uma discrepância entre 50% (*Pequeno Dicionário Amoroso*) e 100% (*O Redentor*). Esses dados – abaixo dos dados de Duarte (1995) sobre a fala espontânea, que registram para a 2P o sujeito pleno a 90% – revelam um traço ligeiramente conservador presente na fala fílmica.

A seguir, apresentamos alguns excertos de diálogo sobre o sujeito pleno para a 2PS que evidenciam também uma mistura de tratamento entre os pronomes TU e VOCÊ:

- (19) Mas se *you* conseguir, quanto é que vai custar? 50 pau?
Tu tá metendo a faca, Shiro. Tá bom, fazer o quê? Manda. Tá bom, manda!
(Trair e coçar é só começar)
- (20) *Cê* tava aqui trabalhando, todo mundo fugindo.
 Como é que *cê* tem certeza que o pessoal todo não tá vindo pra cá?
(Alemão)

- (21) - *Você* já morreu, sua filha da puta!
- Piranha! Vagabunda! *Tu* tá morta, desgraçada! *Tu* tá morta! Sua filha da puta! Desgraçada!
(*Central do Brasil*)
- (22) - *Você* está expulso dessa casa.
- *Você* está me expulsando de uma casa que nem é sua.
(*O Redentor*)
- (23) - Cês estão engraçados hoje. Mamãe tá lendo jornal, pai.
- Ah o meu jornal. Por favor, *cê* quer me passar o jornal?
- Pai, *cê* ganhou o meu prêmio?
- Não!
(*Se eu fosse você*)
- (24) A casa caiu pra *você*, rapaz. A casa caiu pra *você*.
O Juiz viajou, tá? Volta só na segunda-feira. *Tu* vai amargar uma cadeia, no mínimo, até terça-feira.
(*Muito gelo e dois dedos d'água*)
- (25) - Eu manjo a tua praia, viu, garoto? A Bia ainda não tem 15 anos, então *você* pensa direitinho onde *tu* quer enfiar esse teu pauzinho, porque senão um dia *tu* perde ele! Sacou?
- Saquei! Saquei!
(*Se eu fosse você*)

Nos exemplos acima indicados emerge, para além da alternância TU/VOCÊ, um forte resíduo de marcação de tipo diastrático no uso ficcional de TU. De fato, tanto em *Alemão*, *Cidade dos Homens* e *Meu nome não é Johnny* quanto em *Central do Brasil* e *Verônica*, seu emprego pode ser ainda considerado no interno da 'gíria de grupo' de diversos grupos sociais, desde os traficantes de droga aos traficantes de órgãos, e de grupos a eles adjacentes como os policiais. Em *Se eu fosse você*, encontramos um discurso muito semelhante no que diz respeito ao uso do TU. De fato, há uma cena em que Cláudio, personagem principal, adequa-se à linguagem juvenil do namorado da filha, ameaçando-o com o uso de um léxico gírio («Sacou?») e usando o TU como estratégia de interação simétrica, sobrepondo os eixos diastrático e diafásico: «Eu manjo a tua praia, viu, garoto?» / «você pensa direitinho onde *tu* quer enfiar esse teu pauzinho, porque senão um dia *tu* perde ele!». No entanto, apesar de não emergir claramente nos exemplos analisados, a não ser no último, temos que dizer que, atualmente, no PB carioca, o emprego do TU em situações comunicativas simétricas e informais registra um deslocamento gradual do eixo de variação diastrático na direção do eixo diafásico.

Quanto aos sujeitos de 3P, como dissemos, encontramos 826 ocorrências e registramos um índice de preenchimento de 60,89% (3PS 63,09%; 3PP 47,42%), que está em sintonia com o índice de 58% da

fala espontânea (Duarte 1995, 2004; Barbosa et al. 2005), mas bem longe de 75,80% de preenchimento do sujeito registrado nos dados sobre a fala culta urbana (Berlinck et al. 2015).

Contudo, como se vê claramente do gráfico que apresentamos a seguir, registramos oscilações significativas entre os resultados relativos às percentagens das ocorrências do sujeito expresso que, para o singular, nunca descem abaixo de 39,53%, enquanto, para o plural, a discrepância é maior, oscilando entre 11,2% de *O Redentor* e 70% de *Se eu fosse você*. O filme que apresenta as percentagens mais baixas para 3PS, não superando 40% de preenchimento do sujeito, é *Meu nome não é Johnny*, em que se registra um índice de preenchimento de 39,53%, enquanto que no filme *O Redentor*, registramos a percentagem mais baixa para a 3PP (11,2%).

Gráfico 5 Percentagem das ocorrências de sujeito pleno – dados relativos à 3PS e à 3PP

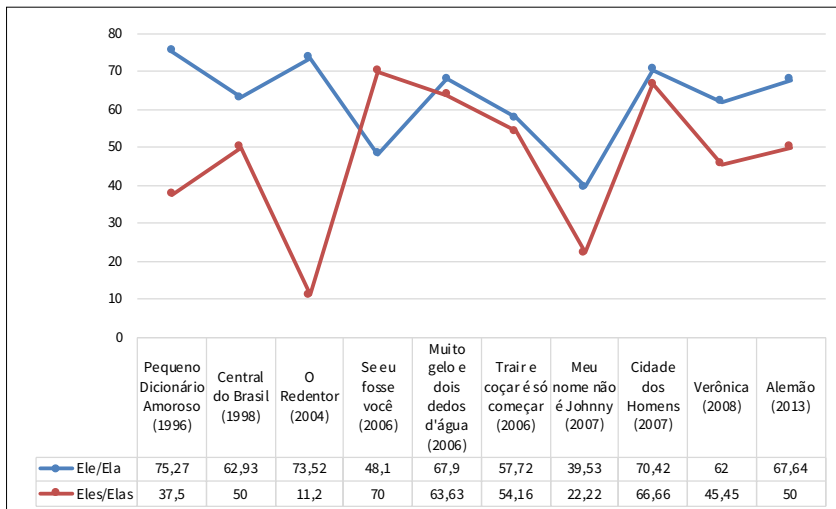

Apesar disso, no que diz respeito ao singular, registra-se, de maneira mais marcada, a tendência para o preenchimento do sujeito, com índices de preenchimento quase sempre superiores a 50% (8 em 10 filmes), chegando a superar 70% de preenchimento em 3 filmes: *Pequeno Dicionário Amoroso* (1996), *O Redentor* (2004) e *Cidade dos homens* (2007).

Pelo que se refere a 3PP, a situação resulta ser diferente. De fato, registramos índices de preenchimento inferiores a 50% em 4 filmes, chegando a 70% de preenchimento de sujeito só num caso (*Se eu fosse você*).

Todavia, é preciso evidenciar que registramos preenchimento de sujeito tanto nos casos em que o traço semântico do referente resul-

ta ser [+humano], [+animado] e [±específico], quanto nos casos em que se trata de traço [-humano], [-animado] e [±específico], assim como evidenciam os exemplos a seguir:

- (26) - Até que o tédio nos atinja, congelando nossos corações e destruindo esse amor que a gente construiu.
- Mas que *ele* não venha nunca, tá?
(*Pequeno Dicionário Amoroso*)
- (27) - Onde é que era essa churrascaria?
- Pô, lá em São Conrado. \emptyset Já fechou já o maior tempão atrás. \emptyset Nem existe mais.
- Como é que \emptyset se chamava?
- Porra, agora tu me pegou, mano.
(*Cidade dos homens*)

3.1.2 Fatores linguísticos e extralinguísticos que favorecem a omissão do sujeito

Antes de entrar em detalhe nos fatores linguísticos que se podem considerar contextos de resistência do sujeito nulo, é necessário reafirmar a particularidade da fala fílmica que, - reproduzindo situações comunicativas e interacionais de diversas tipologias -, simula a fala em situação, com o objetivo de tornar a variedade diamésica fílmica mais atual e reconhecível como reprodução verossímil da fala espontânea.

Através desta perspectiva, a de considerar a fala fílmica como uma representação de uma fala conotada como verossímil, mas, ao mesmo tempo, submetida a toda uma série de filtros socioculturais, pode-se evidenciar os vínculos que o diálogo fílmico constrói com os esquemas de conhecimento compartilhados e com as estruturas ligadas às expectativas do destinatário.

Os fatores linguísticos examinados pela nossa análise, para além da pessoa do discurso, dizem respeito ao tempo e à forma verbal (simples ou composta), ao tipo de frase e à presença de elementos antes do sujeito ou entre sujeito e verbo. Num primeiro momento, analisaremos os dois filmes cronologicamente mais datados: *Pequeno Dicionário Amoroso* e *Central do Brasil*, só para evidenciar uma certa continuidade no andamento do preenchimento do sujeito.

Os sujeitos nulos encontrados nestes dois filmes correspondem a frases independentes, interrogativas, proposições principais com o verbo no presente ou no passado, frequentemente precedidas de negação ou de locuções adverbiais, ou de frases com uma perífrase verbal, assim como se pode ver claramente nos exemplos:

- (28) \emptyset Não preciso nem de dicionário pra vencer você.
(*Pequeno Dicionário Amoroso*)

- (29) - ø Posso te fazer uma pergunta?
- ø Vai fazer de qualquer jeito.
(*Pequeno Dicionário Amoroso*)
- (30) - Tudo bem?
- Tudo bem. Ehm, eu tô com a foto do besouro.
- ø Ficou boa?
(*Pequeno Dicionário Amoroso*)
- (31) - ø Nunca te falei que era farmácia.
- Ontem tu me fez dormir de madrugada.
(*Central do Brasil*)
- (32) - O que é que houve?
- Um ônibus passou em cima de uma mulher.
- ø Morreu?
- Ah, sim. ø Já tá acertando as contas lá em cima.
(*Central do Brasil*)

No que diz respeito à 2P, é nas frases interrogativas que encontramos um dos principais contextos de resistência do sujeito nulo:

- (33) ø Já esqueceu que dia é hoje?
(*Cidade dos Homens*)
- (34) ø Tá pensando que ø vai ficar na varanda, meu amor?
(*O Redentor*)
- (35) - ø Lembrou de pegar a chave de casa?
- Hum, hum. ø Peguei todas que eu encontrei, umas duzentas. Alguma tem que ser de lá.
(*Muito gelo e dois dedos d'água*)
- (36) Por que, cara? ø Tem medo de quê?
(*Meu nome não é Johnny*)
- (37) - Oh, oh, oh, Sushi! Porra, ø tá fumando crack? ø Vai atirar no meu carro, ø tá maluco?
- Porra, ø vai deixar o cara fugir, Senê?
(*Alemão*)
- (38) - Por onde que eu vou mesmo, hein?
- ø Esqueceu o caminho?
(*Se eu fosse você*)
- (39) - Gente!
- ø Não conseguiu? Pelo amor de Deus, Shiroco, não faz isso comigo!
(*Trair e coçar é só começar*)
- (40) - E aí? ø Tá com fome?
- Quero ir pra a minha casa. Eu quero a minha mãe.
(*Verônica*)

As ocorrências referidas não fazem mais do que confirmar o quanto Duarte (1993, 1995) tinha já identificado como contextos de resistência à expressão do sujeito, isto é, as frases negativas e interrogativas. Nestas últimas, no caso da 2P, as ocorrências de omissão do sujeito se devem ao fato de que na maior parte dos casos, na interação ficcional, a pergunta é dirigida do locutor ao interlocutor, numa situação comunicativa face a face que deixa reduzidas margens de ambiguidade.

Pelo que se refere a 3P, favorecem o preenchimento do sujeito as sentenças que apresentam um tópico marcado (discursivo ou sintático) e aquelas em que o referente do sujeito tem outra função sintática ou se encontra distante dele.

- (41) Pra mim, essa coisa de caça é bem simples. Existe um caçador e uma caça.
No caso do gato, por exemplo, *ele* é o caçador, e o rato, a sua presa.
(*Pequeno Dicionário Amoroso*)
- (42) - Inclusive, eu não sei se você percebeu, mas eu tava almoçando com o pessoal de... São Paulo, daquela agência...
- Eu sei quem *eles* são.
(*Se eu fosse você*)

Quanto aos fatores extralinguísticos, cruzando os dados ligados ao ano de produção com as características de gênero e tipo textual, emerge que os últimos três filmes da amostra: *Cidade dos Homens* (2007), *Verônica* (2008) e *Alemão* (2013), não apresentam percentagem de ocorrência de sujeitos plenos entre as três mais altas do *Sub-Corpus Carioca Urbano*, como se poderia imaginar, sendo mais recentes e pertencendo ao subgênero 'favela movie'. Pelo contrário, os filmes em que se registram os índices mais altos (73,31%, 73,12% e 75,14%), - revelando a tentativa de reproduzir uma fala mais aceitável como reelaboração do PB neostandard -, são do gênero *comedy*, duas comédias de 2006 (*Se eu fosse você* e *Muito gelo e dois dedos d'água*), e dramático: *O Redentor*, de 2004.

Portanto, os fatores gênero textual, pela tipologia de reprodução das características sociolinguísticas dos personagens, e o ano de produção não evidenciaram um maior ou um menor nível de conservadorismo linguístico, podendo-se, de fato, notar uma redução significativa da atividade dos chamados filtros socioculturais ligados à produção textual audiovisual, que se reflete numa fala fílmica mais verossímil e próxima do PB neostandard (no nosso caso tal proximidade emerge do preenchimento constante de sujeito em todos os filmes analisados).

4 Conclusões

Da análise de todos os dados emerge que, na fala fílmica, os pronomes não standard, TU/VOCÊ, A GENTE e VOCÊS, registraram os maiores índices de preenchimento, respectivamente 71,12%, 96,46% e 81%, como consequência do fato de que as desinências verbais resultam ser ainda fortes fatores inibidores da expressão do sujeito. Tal situação corrobora também as observações de Duarte (1993) sobre o fato de que os contextos ligados a 2P são aqueles que revelam, maiormente, a mudança em curso, dado que a redução e reorganização do paradigma flexional partiu dali.

Quanto aos pronomes da 3P, registramos uma média de preenchimento de 60,89%, mas com índices de preenchimento de diferente valor conforme o número. De fato, na 3PS (710 ocorrências), chega-se a 63,09%, enquanto que, na 3PP (116 ocorrências), não se passa de 47,42% de preenchimento, evidenciando também na fala fílmica o fato de a 3P - pelo seu caráter anafórico - ser ainda «o elemento a retardar o processo» (Duarte 2012, 26), permitindo ainda uma alta percentagem de omissão do sujeito referencial.

No que diz respeito aos tipos de frase, as frases interrogativas e negativas favorecem a não expressão do sujeito, estas últimas facilitam a omissão, principalmente, quando se trata dos pronomes EU, NÓS, VOCÊ e VOCÊS. Por fim, como vimos no parágrafo precedente, no que diz respeito aos fatores extralinguísticos, salientamos que não registramos uma diversificação de percentuais de uso conforme o gênero ficcional ou o ano de produção.

Em síntese, os resultados obtidos a partir de dados que tiveram em consideração somente sujeitos pronominais (plenos ou nulos) referenciais de frases de tempo finito confirmam que o PB neostandard (enquanto que o PB standard continua uma variedade de língua pro-drop) pode ser considerado uma (variedade de) língua pro-drop parcial, uma vez que, como dissemos, e como registramos também na fala fílmica, existem ainda diversos contextos de resistência nos quais é possível a omissão do sujeito referencial.

Referências bibliográficas

- Alarcos Llorach, E. (1999). *Gramática de la lengua española*. Madrid: Espasa Calpe, Real Academia Española.
- Barbosa, P. et al. (2005). «Null Subjects in European and Brazilian Portuguese». *Journal of Portuguese Linguistics*, 4, 11-52.
- Berlinck, R. de Andrade et al. (2015). «Predicação». Kato, M.A.; Nascimento, M. do (orgs), *A construção da sentença. Gramática do português culto falado no Brasil*, vol. 2. São Paulo: Editora Contexto, 81-149.
- Chomsky, N. (1981). *Lectures on Government and Binding*. Dordrecht: Foris.
- Cyrino, S. et al. (2000). «Visible Subjects and Invisible Clitics in Brazilian Portuguese». Kato, M.A.; Negrão, E.V. (orgs), *Brazilian Portuguese and the Null Subject Parameter*. Frankfurt am Main; Madrid: Vervuert; Iberoamericana, 55-105.
- De Rosa, G.L. (2012). *Mondi Doppjati. Tradurre l'audiovisivo dal portoghese tra variazione linguistica e problematiche traduttive*. Milano: Franco Angeli.
- De Rosa, G.L. (2017). «Il soggetto nel parlato fílmico brasiliano contemporaneo». *Rivista di Studi Portoghesi e Brasiliani*, 17, 67-81.
- De Rosa, G.L. et al. (2017-). *Corpus I-Fala, Luso-Brazilian Film Dialogues as a resource for L1 & L2 Learning and Linguistic Research*.
- Duarte, M.E. (1993). «Do pronome nulo ao pronome pleno. A trajetória do sujeito no português do Brasil». Roberts, I.; Kato, M.A. (orgs), *Português brasileiro. Uma viagem diacrônica. Homenagem a Fernando Tarallo*. Campinas: Editora da Unicamp, 107-28.
- Duarte, M.E. (1995). *A perda do princípio Evite Pronome no português brasileiro [tese de doutorado]*. Campinas: IEL/UNICAMP.
- Duarte, M.E. (1998). «O sujeito nulo no português do Brasil. De regra obrigatória a regra variável». Grosse, S.; Zimmermann, K. (eds), *Substandard e mudança no português do Brasil*. Frankfurt: Teo Ferrer de Mesquita (TFM), 189-202.
- Duarte, M.E. (2000). «The Loss of the 'Avoid Pronoun' Principle in Brazilian Portuguese». Kato, M.A.; Negrão, E.V. (eds), *Brazilian Portuguese and the Null Subject Parameter*. Frankfurt am Main; Madrid: Vervuert; Iberoamericana, 17-36.
- Duarte, M.E. (2004). «On the 'Embedding' of a Syntactic Change. In Language Variation in Europe». *Papers from ICLA VE2 = Second International Conference on Language Variation in English*. Uppsala: Universitetsstryckeriet, 145-55.
- Duarte, M.E. (2008). «Sujeito Nulo/Pleno e marcas de concordância». Votre, S.; Roncarati, C. (eds), *Anthony Julius Naro e a linguística no Brasil. Uma homenagem acadêmica*. Rio de Janeiro: 7Letras, 265-77.
- Duarte, M.E. (ed.) (2012). *O sujeito em peças de teatro (1833-1922). Estudos diacrônicos*. São Paulo: Parábola.
- Kaiser, G.A. (2006). «Sobre a (alegada) perda do sujeito nulo no português brasileiro». Lobo, T. et al. (eds), *Para a história do português brasileiro*. Vol. 6, *Novos dados, novas análises. Tomo 1*. Salvador: Editora da Universidade Federal da Bahia, 11-42.
- Kato, M.A. (2000). «The Partial Pro-Drop Nature and the Restricted Vs Order in Brazilian Portuguese». Kato, M.A.; Negrão, E.V. (eds), *The Null Subject Parameter in Brazilian Portuguese*. Frankfurt am Main: Vervuert; Madrid: Iberoamericana, 223-38.
- Kato, M.A.; Duarte, M.E. Lamoglia (2014). «Restrições na distribuição de sujeitos nulos no português brasileiro». *VEREDAS – Sintaxe das Línguas Brasileiras*, 18(1), 1-22.

- Kato, M.A.; Negrão, E.V. (eds) (2000). *The Null Subject Parameter in Brazilian Portuguese*. Frankfurt am Main; Madrid: Vervuert; Iberoamericana.
- Lira, S. de Azambuja (1982). *Nominal, Pronominal and Zero Subject in Brazilian Portuguese* [PhD Dissertation]. Philadelphia: University of Pennsylvania.
- Lira, S. de Azambuja (1988). «O sujeito pronominal no português falado e escrito». *Ilha do Desterro*, 20, 31-43.
- Lira, S. de Azambuja (1996). *The Subject in Brazilian Portuguese*. New York: P. Lang.
- Lobo, M. (2013). «Sujeito Nulo. Sintaxe e interpretação». Raposo, E. Paiva et al., *Gramática do português*, vol. 2. Lisboa: Fundação Calouste Gulbenkian, 2309-35.
- Paredes Silva, V.L. (1988). *Cartas Cariocas. A variação do sujeito na escrita informal* [tese de doutorado]. Rio de Janeiro: Universidade federal do Rio de Janeiro.
- Paredes Silva, V.L. (1991). «Cartas Cariocas. A variação do sujeito na escrita informal». *Boletim da Abralin*, 11(8), 3-96.
- Paredes Silva, V.L. (2003). «Motivações funcionais no uso do sujeito pronominal: uma análise em tempo real». Duarte, M.E. Lamoglia; Paiva, M. da Conceição (orgs), *Mudança lingüística em tempo real*. Rio de Janeiro: Contra Capa Livraria, 97-114.
- Rizzi, L. (1982). *Issues in Italian Syntax*. Dordrecht: Foris.
- Tarallo, F. (1993). «Diagnosticando uma gramática brasileira: o português d'aquém e d'além-mar ao final do século XIX». Roberts, I.; Kato, M.A. (eds), *Português brasileiro. Uma viagem diacrônica. Homenagem a Fernando Tarallo*. Campinas: Editora Unicamp, 69-105.

Travessias em português

Reflexões naturalistas sobre línguas em sala de aula

Roberta Pires de Oliveira

Universidade Federal de Santa Catarina, CNPq/UFPR, Brasil

Abstract The naturalistic reflection on languages directs, in the acquisition of another language, for the hypothesis that there are grammars in construction, there are no errors. These grammars may reveal moments of bottlenecks, in which the target language parameters do not correspond to those of the learner's language. The grammaticality (or not) of the bare singular, productive only in Brazilian Portuguese, describes different grammars. This essay argues that this may be a bottleneck and suggests that talking about the grammars involved in the acquisition process may support in acquisition.

Keywords Linguistic naturalism. Grammar. Language acquisition. Portuguese. Psycholinguistics.

Resumo 1 Introdução. – 2 Indagações sobre línguas em sala de aula: a perspectiva naturalista. – 3 A gramática através das línguas: o singular nu. – 4 O professor de língua.

Não há uma língua portuguesa. Há línguas em português.
(José Saramago)

1 Introdução

Este ensaio propõe que conversar sobre gramáticas na sala de aula de língua pode ser uma atividade frutífera no processo de aquisição de uma língua. Essa proposta depende crucialmente de adotar a perspectiva em que a língua, incluindo aquela que o aprendiz produz em sala de aula, é obser-

vada naturalisticamente. Pires de Oliveira e Quarezemin (2016) argumentam que, na visão naturalista sobre as línguas naturais, não há lugar para a noção de erro. Não há erro se o objetivo é observar e compreender as línguas como um objeto natural. Essa afirmação não é trivial quando estamos discutindo aquisição (ou seria aprendizagem? ou seria maturação?) de uma outra língua (uma segunda língua, uma língua adicional, uma língua estrangeira...), porque, por um lado, ainda não há pesquisas suficientes com métodos confiáveis que permitam responder, embora muito já tenha sido conquistado com a psicolinguística. Por outro lado, é ainda bastante comum encontrar, na pesquisa sobre aquisição de uma outra língua, a ideia de erro, muitas vezes discutida como uma diferença entre *mistake* e *error*, reduplicando o equívoco. A posição naturalista rejeita inteiramente qualquer descrição que entenda haver erro na língua. Na primeira seção, buscamos esclarecer essa visão que distingue entre o conhecimento que o aluno tem de uma disciplina como a química, por exemplo, em que faz sentido falar em erro, do conhecimento implícito que temos e que é parte da nossa natureza, em que a noção de erro não se aplica. As línguas são modos de ser do humano, da nossa espécie. Não se situam, portanto, no mesmo plano do conhecimento científico. Temos conhecimento científico sobre essa capacidade que nos torna naturalmente falantes. Esse sim é passível de verificação como tem sido realizado na psicolinguística e na linguística experimental. Não é nossa intenção discutir as questões de fundamento, mas antes apresentar claramente como essa postura implica em um modo de ser em sala de aula de língua.

Nessa perspectiva, a produção do aprendiz revela seu estágio na língua alvo. Não um erro, mas uma gramática própria àquele momento de aprendizagem. Slabakova (2016) entende que há gargalos nesse processo de adquirir uma nova língua que ocorrem quando as línguas envolvidas não apresentam a mesma parametrização sintática ou semântica. Vamos assumir que esse é o caso sem discutir as inúmeras questões que essa postura coloca, entre elas se essa é mesmo uma leitura possível dentro do gerativismo clássico. Parece, no entanto, razoável supor que lugares de não correspondências entre as gramáticas das línguas envolvidas são lugares em que há uma maior probabilidade do aluno se engasgar, por assim dizer. Embora razoável, essa assunção precisa de verificação. Nessa perspectiva, o singular *nu* é um lugar a ser observado, porque ele é um indicador de parâmetro, se adotamos Chierchia (1998, 2010). O singular *nu* só é produtivo no português brasileiro coloquial (PB). Nessa tipologia, o italiano e o português europeu (PE) têm a mesma gramática do sistema nominal. O PB, não. Assim, esperamos que esse seja um lugar em que o comportamento do aprendiz, quer na produção quer na recepção, pode indicar o seu grau de proximidade de um falante nativo. A segunda seção apresenta essas gramáticas e levanta hipóteses

sobre a gramática de aprendizes. Nosso entendimento é que discutir as diferentes gramáticas em sala de aula, sem a noção de erro, tem um efeito positivo na aprendizagem. É preciso, no entanto, testar essa hipótese. Sugerimos maneiras de realizar essa discussão em sala de aula sem usar metalinguagem formal. Essa prática pode, no nosso entendimento, tornar o aprendiz mais consciente do efeito de sentido, por assim dizer, que a sua produção provoca em falantes nativos. Esse é o tema da conclusão.

2 Indagações sobre línguas em sala de aula: a perspectiva naturalista

A conferência *Travessias em português*, realizada em Veneza em fevereiro de 2017, organizada por Vanessa Castagna e Sandra Quarezemin, teve como tema a interrelação entre o ensino de uma língua e a pesquisa teórica sobre essa língua. Mais especificamente, o ensino de português como uma outra língua,¹ para alunos italianos na sua maioria. O português é a sexta língua mais falada no mundo e 80% desses falantes estão no Brasil. Pode-se afirmar que ele é falado em todos os continentes: na Europa, na América, na Ásia, na África e na Oceania. Um fato que tem desdobramentos políticos, como direito a representações em conselhos da ONU, por exemplo. As razões para se aprender essa língua são de várias ordens, desde aquelas atreladas à economia e à política até aquelas que são da ordem subjetivo-emocional (o fado e o samba). Nessas afirmações, o português é tratado como uma entidade sócio-política monolítica, embora a linguística contemporânea tenha evidências para, por exemplo, afirmar que o português do Brasil (PB) e o português europeu (PE) são bastante distintos gramaticalmente, a ponto de podermos afirmar que são duas gramáticas (Galves 1998, entre outros), embora a compreensão mútua seja possível, compartilhem uma escrita e sejam historicamente ligados. A abordagem naturalista, herdeira de Chomsky, pode dizer muito pouco sobre essa entidade política,² talvez o máximo seja repetir de forma ainda mais radical que uma língua é um exército!

A língua, enquanto um objeto natural, é uma entidade mental, interna, um sistema de computação que interpreta, e cada um, no limite, tem o seu dentro das possibilidades dadas. Sabemos que nem

1 Nossa intenção ao usar 'outra língua' é evitar restringir a discussões de aquisição de segunda língua, ou de língua estrangeira, ou de língua adicional...

2 Este artigo não busca discutir as ideias de Chomsky, mas assume que elas constituem o pano de fundo da abordagem naturalista das línguas naturais. O leitor pode encontrá-las em diferentes escritos desse autor. Por exemplo, no recente Berwick, Chomsky 2016. Também em Guimarães 2017.

todas as ordens de constituintes são possíveis, por exemplo. A potencialidade de uma gramática é biologicamente dada, talvez por um acidente genético, como propõe Chomsky, e compreende uma série de princípios, a gramática universal, que se parametrizam. Em todas línguas ter sujeito gramatical é um princípio, mas há línguas em que ele é realizado obrigatoriamente, como é o caso do inglês, e línguas em que não é obrigatório, como parece ser o caso do português europeu. Parâmetros têm consequências em diferentes lugares da língua. Assim, não é apenas a obrigatoriedade do sujeito em sentenças simples, mas evidências que ocorrem em outras construções, como o comportamento em sentenças encaixadas. Nessa tradição, o sistema linguístico tem certas propriedades bem particulares que não se confundem com aquelas de outros processos cognitivos. Em especial, esse é um sistema recursivo e hierárquico, fundamentalmente inconsciente. As inferências pragmáticas ou associações que mobilizam o discurso, por assim dizer, não são linguagem nesse sentido estrito de sistema; são linguagem em sentido amplo. As inferências de ordem ideológica e de assujeitamento do sujeito pelo desejo estão fora do escopo de investigação naturalista, que utiliza métodos das chamadas ciências naturais, para tratar apenas de como a 'máquina', por assim dizer, funciona. O fado chora a dor do amor. No Brasil, ele vira samba e gingado. Esses aspectos são talvez muito mais relevantes quando aprendemos uma língua em sala de aula do que aqueles que dizem respeito ao sistema. A perspectiva naturalista simplesmente não ilumina essas questões de caráter semiótico-discursivo, mas ela permite colocar outras que, no nosso entendimento, são fundamentais para o professor de língua e talvez também para a sala de aula.

Suponha que, de fato, temos uma faculdade da linguagem, que é responsável pela 'maturação' do sistema na criança, pela parametrização dos princípios ou a lexicalização de traços. Em italiano não há singular nu, embora haja um plural nu que, no entanto, não é produtivo como no inglês, como veremos na próxima seção. A criança italiana, ao final da fase de aquisição (ou maturação), digamos por volta dos 5 anos, 'sabe' que não há singular nu em italiano. No português brasileiro temos o singular nu, no português europeu não. Se levamos em conta a variação nominal através das línguas, um falante de italiano tem um sistema mais próximo daquele do PE do que daquele do PB, que, por sua vez, parece estar mais próximo de alguns crioulos do português.³ Essa descrição, tão pouco sofisticada, introduz muitas questões, várias extremamente difíceis de avaliarmos e que se desdobram quando o objeto de estudos é a aquisição de uma outra lín-

3 Crioulos colocam uma série de discussões. Para começar, do ponto de vista naturalista, não parece fazer sentido tratar como uma classe particular de língua. Esse tema não é tratado neste ensaio.

gua.⁴ O que ocorre se uma criança cresce num ambiente que fala PB e italiano? Ela é um bilingue jovem. Na definição clássica (Grosjean 1994), bilingue é o indivíduo que usa duas ou mais línguas ou dialetos em seu dia a dia, independente do contexto de uso. Nesse sentido amplo, todos somos em alguma medida bilingues, porque dominamos mais de um 'dialeto'. É possível distinguir bilingues jovens de bilingues tardios? Há uma idade crítica? Na aquisição de uma língua em fase mais tardia, digamos quando estamos na universidade, mobilizamos a faculdade da linguagem? É possível re-parametrizarmos? Ou a faculdade da linguagem não está mais disponível e estamos efetivamente em uma situação de 'aprender' uma língua como se aprende física ou matemática, mobilizando componentes cognitivos mais gerais? Um falante bilingue jovem mobiliza duas gramáticas? O léxico, são dois? O sistema sintático é partilhado? É possível falarmos uma segunda língua como um falante nativo? Qual o papel, se é que há algum, para a gramática quando estamos no contexto de sala de aula de língua estrangeira? Há um esforço na psicolinguística de buscar responder a essas perguntas e não é intenção desse artigo nem mesmo revisá-las.⁵ Essas são questões difíceis e um olhar ingênuo pode entender que são teóricas demais e, portanto, pouco relevantes quando nosso ofício é ensinar uma outra língua em sala de aula. Este artigo defende que não é esse o caso. Sua principal contribuição é mostrar que há um lugar para a gramática, no sentido estrito da abordagem naturalista, no ensino de língua. Entender melhor a gramática que o aprendiz está mobilizando em dado momento de sua aquisição pode não apenas ajudar a responder às questões mais fundamentais, absolutamente relevantes, mas também a construir estratégias que talvez ajudem os alunos nesse processo.

Assume em linhas gerais a perspectiva de Slabakova (2016). Um dos objetivos a longo prazo é precisamente verificar se sua proposta prediz corretamente a aquisição de uma língua em situação formal. Propostas teóricas devem ser avaliadas empiricamente, como ocorre em qualquer disciplina científica. Segundo sua visão, quando estamos diante de línguas em que os parâmetros são diferentes, estamos diante de 'gargalos', momentos em que os aprendizes se engasgam, porque 'transpõem' o mapeamento da gramática da sua língua de 'substrato' na língua alvo. Usamos língua de 'substrato' porque na aquisição de uma terceira língua não é claro, do ponto de vista psicolinguístico, que seja a língua materna que irá ancorar a aprendi-

4 O bilinguismo é ainda pouco estudado, mas em 2008 já há artigos sobre afasias em bilingues, ver Ansaldo et al. 2008.

5 O leitor encontra essa discussão em manuais de aquisição de segunda língua. Veja, por exemplo, o clássico Doughty, Long 2003.

zagem.⁶ Entre suas investigações está a diferença entre línguas que têm morfologia aspectual rica, como é o caso do espanhol, e línguas de morfologia pobre, como o inglês. Aprendizes de espanhol que são falantes de inglês, em especial os iniciantes, têm dificuldade em distinguir o imperfeito e o perfeito no espanhol, que correspondem, no inglês, a um único morfema, que pode ser representado por /-ed/.⁷ Em linhas gerais, os traços semânticos estão mapeados diferentemente nessas línguas, o morfema de passado em inglês é indiferente ao traço aspectual pontual versus continuativo presente no espanhol. Esses gargalos, na visão da autora, são superados conforme o aprendiz se familiariza com a língua alvo; tendem, portanto, a caracterizar as fases iniciais. Para a autora, em muitos aspectos é possível aprender uma outra língua como falante nativo, chegando mesmo a ter intuição na língua alvo. Suponha que seja assim. Inúmeras perguntas estão ainda em aberto. Por exemplo, se o léxico funcional nessas duas línguas parece não ser o mesmo, o que podemos dizer sobre o processador sintático? Do ponto de vista pedagógico, seria importante sabermos explicar explicitamente para os alunos o que significa o perfeito e o imperfeito na língua alvo e comparar com a gramática da língua substrato, no caso o inglês, é benéfico, nesse processo, de adquirir uma outra gramática. Há relatos de experiências positivas.⁸

Suponha, portanto, que há parâmetros e que mapeamentos distintos são pontos em que vemos emergir gramáticas ‘transitórias’, de travessia. Pontos em que não há coincidência entre as línguas são, na descrição tradicional, momento em que o aprendiz ‘erra’. Da perspectiva naturalista, não é possível falar em erro. Não há erro na natureza. Há fenômenos a serem explicados.⁹ Se a aquisição de uma outra língua é um processo natural, como advoga Slabakova (2016) e como parece razoável supor tendo em vista que bilíngues, na acepção mais restrita, são pelo menos a metade da população mundial,¹⁰ então o que, a princípio, é descrito como um ‘erro’, é simplesmente um momento de gargalo em que o aluno está deixando entrever gramáticas em construção. A familiaridade com a língua alvo permite gramáticas mais próximas da fala nativa. Supõe, portanto, que o aprendiz passe por fases de aquisição. Mais uma vez, são várias questões

6 Veja Martins (forthcoming) sobre a aquisição do inglês por falantes nativos do cabo verdeano e fluentes em português europeu.

7 O mesmo ocorre no português e esperamos resultados parecidos. Pires de Oliveira et al. (2015) propuseram um experimento para verificar se esse é o caso, mas os resultados não foram conclusivos.

8 Ver, por exemplo, Monawar et al. no prelo.

9 Ver Pires de Oliveira, Quarezemin 2016.

10 Não há dados claros sobre o número de bilíngues no mundo. Ansaldo et al. (2008) falam sobre o crescente número de bilíngues no mundo.

psicolinguísticas que se colocam a partir dessa descrição. Por exemplo, há correlatos neuronais que sustentam essas afirmações? Como podemos descrever o que acontece de modo mais preciso?

O ponto crucial, neste ensaio, é que realizações como exemplificadas em (1) não estão erradas, não são erros em nenhum sentido da palavra erro, embora elas não façam parte da gramática do português. A noção de erro pertence ao domínio daquilo que é o saber estabilizado em uma comunidade. Por exemplo, é errado, dadas as leis que regem o trânsito, passar pelo sinal vermelho. Também é errado afirmar que a Terra é plana. Sabemos que a Terra não é plana. É errado afirmar que $225 - 4$ é 220. É possível afirmar que é errado agredir as pessoas verbalmente. Em todos esses casos estamos falando sobre regras socialmente estabelecidas ou sobre conhecimento adquirido cientificamente. Esses discursos têm seu lugar e papel. A ética procura entender o que rege a vida em sociedade. A ciência o que é a natureza. É errado, tendo em vista o conhecimento que a investigação na linguística proporcionou, afirmar que há línguas melhores ou piores, línguas mais complexas ou menos complexas. Essas são avaliações sociais sobre as línguas. Do ponto de vista da natureza, línguas são sistemas hierárquicos que a partir de um léxico e regras de composição geram infinitas interpretações.

Um linguista vê em sentenças como em (1), que foram retiradas do relato da experiência de dois professores de português em universidades americanas, uma gramática:

- (1) a. Eu gostar estudar português.
b. Eu intenté de aprender violão.

Em (1a) a regência de «gostar» é a mesma de *like* que é a língua de substrato. O falante está transpondo a regência de *like* ou está construindo o seu português provisório, de travessia, em que *gostar* é um transitivo direto. Esse é um caso que pode ser explicado como de aquisição de léxico. O falante de (1b) cria *intenté*, que ele certamente nunca escutou, mas que é muito próximo tanto semântica quanto foneticamente ao item *intend to* que veicula a intenção do falante. Com (1b) o falante quer veicular que ele já tentou aprender violão. Note que *intenté de* está conjugado, parece indicar morfologia de pretérito perfeito, próximo de «tentei», que é também foneticamente próximo de *intenté*. Mas a regência é do verbo da língua de substrato, já que «tentei» não é preposicionado. Apresentar explicitamente essas gramáticas provisórias pode ajudar a tornar esse aluno mais proficiente?

É claro que numa sala de aula com falantes de diferentes línguas, esses momentos podem ser muito mais divertidos, porque certamente os gargalos não são os mesmos. Quem já não brincou de onomatopéias em diferentes línguas? É curioso pensar como o outro fala sobre o mundo. As línguas permitem que façamos essa reflexão. Mas

essa reflexão dificilmente se dá na sala de aula de língua... Esse respeito à fala do aluno é um passo importante para entender o que está ocorrendo. Ao prestar atenção à fala do seu aluno como um processo natural, o professor de língua pode não apenas avaliar o nível de proficiência de seu aprendiz – por exemplo, o proferimento em (1b) indica mais familiaridade com a gramática do português do que em (1a) –, mas também criar estratégias que possam auxiliar no seu crescimento na língua. Talvez discutir gramática em sala de aula, olhando para a gramática da fala do aprendiz, seja uma estratégia. A próxima seção ilustra como é possível avaliarmos essa posição com uma discussão sobre o singular *nu*.

3 A gramática através das línguas: o singular *nu*

A gramática dos nominais parece não ser a mesma no português brasileiro e no português europeu. O PE é certamente uma língua com marcação de número no nome, como é o caso do inglês, e determinante obrigatório, embora haja casos de plural *nu*. Mas não é claro que o PB seja desse mesmo tipo, em particular porque só no PB há um singular *nu* produtivo (Müller, Oliveira 2004). Os sintagmas nominais são certamente um lugar de grande variabilidade linguística. Há línguas em que não há nem determinantes nem morfologia de número no sintagma nominal, mas um rico sistema de classificadores, como é o caso do mandarim. O *yudja* (juruna, tupi) é uma língua sem determinantes, sem morfologia de número e sem classificadores (Lima 2015). Há línguas em que o determinante é absolutamente mandatório como é o caso do francês. E línguas que aceitam o plural *nu* e o massa *nu* mas não aceitam o singular *nu*, como o inglês. E línguas como o PB que aceita todo tipo de nominal *nu*: o massa *nu*, o singular *nu* e o plural *nu* (Schmidt, Munn 1999).

Na pesquisa sobre a sintaxe e a semântica dos sintagmas nominais através das línguas há várias propostas para explicar essa variabilidade. Chierchia (1998) é um pioneiro na proposição de parâmetros semânticos regendo a diversidade desses sistemas. Na primeira tipologia, de 1998, as línguas se distinguem em três tipos: (i) línguas sem determinantes e sem morfologia de número como o mandarim, em que o nome é argumental; (ii) línguas com determinantes, com morfologia de número e sintagmas *nus*, como o inglês; (iii) línguas com determinantes, com morfologia de número e sem sintagmas *nus* como o francês. As línguas românicas, entre elas o italiano, são línguas de determinante obrigatório, enquanto o inglês é uma língua em que o plural *nu* e o nome de massa *nu* são livres. Assim, não é simplesmente haver sintagmas *nus* na língua, mas que esse sintagma seja livre. Essa é uma propriedade fundamental para distinguir os tipos (ii) e (iii), o inglês e o italiano, respectivamente. Em italiano não há, a rigor, o plural *nu*, co-

mo atesta a agramaticalidade de (2a), nem mesmo se o sintagma denotar um subtipo como é o caso de garota de minissaia em (2b). (2c) é o único contexto que licencia o uso do plural nu. Essa é uma evidência, segundo Chierchia (1998), para mantermos a hipótese de que no italiano há um determinante nulo, que permite a construção em (2c):

- (2) a. * *Ellefanti sono estinte.*
 elefantes são extintos
 b. * *Ragazze in minigonna sono estinte.*
 garotas em minissaia são extintas.
 c. *Qui, ragazze in minigonna sono rare.*
 Aqui, garotas em minissaia são raras.

Esse não é o caso do plural nu em inglês que é usado irrestritamente. Nesse caso, para Chierchia, não há um determinante nulo, não há determinante; há uma operação semântica, que modifica o tipo (o famoso *type shifting*), performada pelo operador *down*. Assim, o italiano e o inglês são, na tipologia de 1998, línguas distintas, porque apenas o inglês tem um plural nu produtivo. No italiano, essa construção ocorre apenas em condições muito restritas e a hipótese é que há, portanto, um artigo encoberto. Já é possível levantarmos hipóteses sobre aquisição do inglês por falantes de italiano e vice-versa. Nos mesmos contextos, falantes italianos produzem menos plural nu no inglês do que falantes nativos. Falantes do inglês produzem mais plural nu no italiano do que os italianos. Certamente essas são questões teóricas importantes, mas talvez para o senso comum possa parecer algo como o sexo dos anjos. Mas se o que dissemos estiver correto, então, no mínimo, o falante nativo percebe que o outro não é um falante nativo. Em alguns casos, pode gerar má compreensão e o posicionamento do falante pode ser avaliado de uma maneira não intencionada. O caso é exemplificado a seguir para o PB.

O PB é ‘uma pedra no sapato’ daqueles que tentam entender o intrincado quebra cabeça da variação do sintagma nominal entre as línguas. Sem alguma manobra, ele não se encaixa na tipologia de 1998 de Chierchia. Muita pesquisa tem sido dedicada ao singular nu no PB¹¹ e o objetivo não é discutir teoricamente, mas indicar um lugar de variação na aquisição do português. O PE, assim como o italiano, não aceita singulares nus, que são comuns no PB coloquial. Em cada uma das sentenças em (3), há pelo menos um singular nu, marcado em itálico:

- (3) a. *Comprei laranja / livro* na feira.
 b. *Rato* comeu a comida do cachorro.
 c. Apareceu *rato* na cozinha.

11 Para uma revisão ver Ferreira 2017.

- d. *Gato come rato.*
- e. *Professor ganha mal.*
- f. *Limpei privada / Atendi aluno a tarde inteira ontem.*

O singular nu ocorre quando temos apenas um nome como constituinte de um sintagma que é argumento de um predicado. Em (3a) «laranja» ou «livro» é o argumento interno de «comprei»; em (3d) «gato» é o argumento externo de «come». Esses argumentos são nus porque não há artigo encabeçando o sintagma e são singulares porque não têm morfologia de número (aparente). A variedade de usos, exemplificada em (3), mostra a produtividade da construção no PB: sentenças genéricas de diferentes tipos - (3d) e (3e) -, sentenças episódicas, tanto na posição de argumento interno (3c), quanto de argumento externo (3d), sentenças interativas como (3f). Esse é um argumento contra qualquer análise que proponha que há um artigo encoberto.

O PB é muito particular porque há a convivência do singular nu num sistema robusto de determinantes com morfema de plural significativo: «o livro» ou «a laranja» só podem ser sobre um indivíduo singular, quer um indivíduo espécime, quer um indivíduo espécie. «Comprei a laranja» é verdadeira se a conversa é sobre uma laranja em particular (um contexto pragmaticamente esdrúxulo) ou sobre a coisa laranja, por assim dizer. Por exemplo, sabemos que vai laranja no bolo. Nessa situação, «Comprei a laranja» é sobre um item da lista de ingredientes do bolo. O PB tem determinantes - artigos definido e indefinido -, morfologia de plural e nominais nus de todo tipo. O plural nu, em (4a) e (4b), e o massa nu, em (4c), são previstos na tipologia de línguas de 1998c. O inesperado nessa tipologia é o singular nu em (3) convivendo com as sentenças em (4). Chierchia (1998) bloqueia uma língua com morfologia de plural e singular nu. Há várias tentativas de explicar como é possível gerar esse sistema e não é nosso objetivo revisá-las aqui. No PB, o plural nu convive com o singular nu:

- (4) a. *Comprei laranjas na feira.*
- b. *Apareceu ratos na cozinha.*
- c. *Comprei barro na feira.*

Faz diferença usar o singular nu ou o plural nu no PB: (3a) «Comprei laranja» diz o mesmo que (4a) «Comprei laranjas»? (3c) «Apareceu rato na cozinha» diz o mesmo que (4b)? O plural parece desnecessário, porque parece não haver diferença de significado entre esses pares de sentença. Certamente há uma diferença de avaliação sociolinguística. No meu dialeto, (3a) e (3c) são naturais. Para os meus ouvidos, proferir «Comprei laranjas na feira» ao invés de «Comprei laranja na feira», veicula uma preocupação com enfatizar que há pluralidades envolvidas. Esse movimento do falante engendra implicaturas, dispara mecanismos pragmáticos porque o falante está dando

mais informação do que é necessário, já que a informação de pluralidade é veiculada pela alternativa sem o morfema de plural, que é também a menos marcada.

A contar pela literatura, no PE e no italiano, as sentenças em (3) são simplesmente agramaticais. Não é nossa intenção discutir teoricamente essas gramáticas, mas exemplificar uma metodologia para sala de aula. Suponha, então, que esta seja uma análise razoável de uma diferença entre o PB e o PE: as sentenças em (3) só são gramaticais no PB. Se, por exemplo, o objetivo é traduzir do italiano coloquial para o português brasileiro a melhor alternativa é utilizar o singular nu. Por outro lado, se a construção mais coloquial é o plural nu ou o indefinido, como parece ser o caso do PE, então a melhor tradução é com o plural nu. Verificar como são traduzidas sentenças tão triviais quanto (3a) nessas línguas pode ser uma maneira de mostrar uma diferença entre essas gramáticas, de avaliar a qualidade da tradução de um romance, por exemplo. Há também outras alternativas a serem exploradas. Por exemplo, como os aprendizes de italiano avaliam as sentenças em (3)? Como eles traduziriam as sentenças em italiano para o português? O que essa tradução nos diria? São questões intrigantes que podem estar na sala de aula de língua.

Mas talvez a diferença entre o singular nu e o plural nu no PB não seja apenas sociolinguística. Müller (2002) afirma que há uma diferença de interpretação na pluralidade: o singular nu é um plural que inclui os átomos e por isso pode ser usado numa situação em que há apenas um indivíduo; já o plural nu é um plural exclusivo, usado em situações em que há mais de um indivíduo. Assim, para a autora, há diferença entre «João comprou livro» e «João comprou livros»: «João comprou livros» é falsa em contextos em que ele comprou apenas um livro. Essa não é uma questão trivial e merece ser investigada. Pires de Oliveira e Rothstein (2011) defendem que há uma sutil diferença de significado entre o singular nu e o plural nu, mas que não é de pluralidade. Essa diferença transparece melhor em contexto de comparação:

- (5) a. João comprou mais livros do que a Maria.
b. João comprou mais livro do que a Maria.

As autoras afirmam que (5a) só pode ter leitura de cardinalidade (um ou mais de um indivíduo); assim (5a) afirma que o número de livros que o João comprou é maior do que o número de livros que a Maria comprou. Já (5b) pode ter leitura massiva; suponha que os livros estão sendo vendidos por peso, Maria comprou 5 livros bem pequenos e o Pedro comprou 2 bem grossos. (5b) pode ser verdadeira nessa situação, (5a) não. Essa diferença de interpretação foi verificada experimentalmente (Beviláqua 2019, entre outros). A dificuldade teórica é que (5b) admite tanto a leitura cardinal quanto a leitura massiva.

Ou seja, ela é verdadeira se o João comprou maior número de livros ou maior quantidade de peso ou de volume do que Maria. A expectativa é que falantes de línguas que não têm o singular nu, como o inglês e o italiano, avaliem (5b) como pouco aceitável ou agramatical. Além disso, sua interpretação vai ser diferente daquela do falante do PB: para o falante do PB (5b) é preferencialmente interpretada como número de livros, ao passo que por hipótese, o falante de inglês ou do PE vai acionar a interpretação massiva preferencialmente, já que a leitura cardinal do singular nu não está disponível nessas línguas. Essas são suposições que podem ser verificadas.

Talvez ajude o aprendiz entender o uso do singular nu no PB, se compreender que a marcação de plural no PB é muito significativa. Assim ao escolher usar o plural, quando o singular nu pode veicular a mesma informação, o falante chama muita atenção para o número de indivíduos. Se o objetivo é ser neutro no PB, o melhor é usar o singular nu, como aparece exemplificado em «Catei muita latinha», retirado de *Aventuras de Zé Doidinho* de um autor brasileiro. Se o objetivo é ser natural no PE, então a melhor opção é o plural: «E olha que ele já havia juntado **muitas latinhas** de cervejas, todas vazias» é um fragmento retirado de *Memórias do Quintal* de um autor português. Essas são sutilezas das línguas que o aprendiz acaba por aprender se construir uma história de falante daquela língua, mas talvez sua apresentação explícita possa contribuir para que essa familiaridade seja alcançada mais facilmente. Apresentação explícita não significa descrever utilizando a metalinguagem da linguística, mas comparar dados em romances, de blogs, de conversas.

4 O professor de língua

Este é um ensaio que levanta conjecturas sobre a sala de aula de língua a partir do aparato teórico que a linguística naturalista oferece. Seu principal objetivo é mostrar que a abordagem naturalista rejeita definitivamente a noção de erro. Esse movimento permite tratar as produções dos alunos como gramáticas em transição, em travessia. Se de fato há lugares em que não há correspondência entre as gramáticas da língua de substrato e da língua alvo, esses são momentos de ‘gargalos’ para Slabakova (2017), esses são pontos em que o aprendiz vai criar gramáticas. Gramáticas transitórias que são modificadas conforme cresce sua familiaridade com a língua. Mostramos que os sistemas nominais são muito variados através das línguas e que é possível afirmar que o PB e o PE são tipos de línguas, segundo os parâmetros semânticos de Chierchia (1998, 2010). Sendo assim esse é um lugar em que podemos perceber diferenças entre os falantes aprendizes e os falantes nativos mesmo em línguas tão próximas quanto o PB e o PE. Apenas com base na gramaticalidade (ou

não) do singular nu, mostramos que, por hipótese, falantes de italiano não vão produzir, nos primeiros estágios, sentenças com o singular nu porque essa estrutura não existe na sua língua. Sua gramática se aproxima inicialmente daquela presente no PE. Assim sua produção produz efeitos de sentido distintos no falante do PB e do PE. O plural nu é mais natural no PE. O uso do plural nu no PB, por exemplo, pode criar a impressão de uma fala mais monitorada, mais formal, que destoa se o contexto é aquele do ambiente familiar (morando numa república no Brasil, por exemplo). Notamos ainda que essas construções podem veicular significados que não estão disponíveis na língua de substrato e, portanto, podem passar despercebidos pelo aprendiz. O singular nu por exemplo gera leitura cardinal e massiva no PB. Essas diferenças e sutilezas podem ser tratadas na sala de aula a partir da leitura de romances, de blogs, de investigação em *corpora*. E podem ajudar a entendermos melhor a aquisição de uma outra língua, elaborando, quiçá, experimentos que procurem evidenciar a produção dos aprendizes, em especial, em momentos de não correspondência entre as gramáticas, e experimentos que permitam verificar se atividades de reflexão sobre as gramáticas envolvidas nas aulas de língua têm algum efeito positivo na aquisição da língua alvo. Fica o convite!

Referências bibliográficas

- Ansaldo, A.I. et al. (2008). «Language Therapy and Bilingual Aphasia: Clinical Implications of Psycholinguistic and Neuroimaging Research». *Journal of Neurology*, 21, 539-57.
- Berwick, R.; Chomsky, N. (2016). *Why Only Us. Language and Evolution*. Cambridge (MA): MIT Press.
- Bevilaqua, K. (2019). *A semântica dos sintagmas nominais através das línguas: estudos experimentais sobre a distinção contável-massivo* [tese de Doutorado em Letras]. Curitiba: Universidade Federal do Paraná. <https://acervodigital.ufpr.br/handle/1884/66270>.
- Chierchia, G. (1998). «Reference to Kinds Across Languages». *Natural Language Semantics*, 6(4), 339-405.
- Chierchia, G. (2010). «Mass Nouns, Vagueness, and Semantic Variation». *Synthese*, 174, 99-149.
- Doughty, C.; Long, M. (2003). *The Handbook of Second Language Acquisition*. Oxford: Blackwell.
- Ferreira, M. (2017). «Bare Nominals in Brazilian Portuguese». Cabredo Hofherr, P.; Doetjes, J. (eds), *Oxford Handbook of Grammatical Number*. Oxford: Oxford University Press, 471-521.
- Galves, C. (1998). «A gramática do português brasileiro». *Línguas, Instrumentos Linguísticos*. Campinas: Pontes, 79-96.
- Grojsean, F. (1994). «Individual Bilingualism». *The Encyclopedia of Language and Linguistics*. Oxford: Pergamon Press, 1656-60.

- Guimarães, M. (2017). *Os fundamentos da teoria linguística de Chomsky*. Rio de Janeiro: Vozes.
- Lima, S. (2015). «Quantity Judgments in Bilingual Speakers (Yudja/Brazilian Portuguese)». *Letras de Hoje*, 59(1,) 84-60.
- Martins, J. (forthcoming). *Crosslinguistic Influence in the EFL Classroom: The Acquisition of English Dative Structures by Cape Verdean-portuguese Bilinguals* [PhD Dissertation]. Florianópolis (SC): Pós-Graduação em Inglês-Universidade Federal de Santa Catarina.
- Monawar, M. et al. (no prelo). «Gramáticas e ensino de línguas». Butturi, A. et al. (eds), *Estudos interdisciplinares de língua, literatura e tradução*. CRV Editora.
- Müller, A.L. (2002). «Genericity and the denotation of common nouns in Brazilian Portuguese». *Probus*, 1(14), 279-98.
- Müller, A.L.; Oliveira, F. (2004). «Bare Nominals and Number in Brazilian and European Portuguese». *Journal of Portuguese Linguistics*, 1, 9-36.
- Pires de Oliveira, R. et al. (2015). «O Simple Past não era tão simples! Uma surpresa teórica». Silveira, R.; Emmel, I. (eds), *Um retrato do português como segunda língua. Ensino, aprendizagem e avaliação*. Campinas: Pontes, 145-66.
- Pires de Oliveira, R.; Quarezemin, S. (2016). *Gramáticas na escola*. Rio de Janeiro: Vozes.
- Pires de Oliveira, R.; Rothstein, S. (2011). «Bare Singular Noun Phrases are Mass in Brazilian Portuguese». *Lingua*, 121, 1-33.
- Schmidt, C.; Munn, A. (1999). «Against the Nominal Mapping Parameter. Bare Nouns in Brazilian Portuguese». *Proceedings NELS*, 29, 229-353.
- Slabakova, R. (2016). *Second Language Acquisition*. Oxford: Oxford University Press.

Ensino da língua portuguesa numa perspetiva intercultural

Uma proposta de atividades didáticas com base em materiais publicitários

Angela Zanetti
Independent researcher

Abstract This research aims at presenting a proposal of linguistic and intercultural education in Portuguese language, based on the comparison among Portuguese, Brazilian and Angolan advertisements. The Portuguese language is characterised by a great linguistic and cultural diversity: through this analysis we would like to develop activities directed at making the students conscious of the linguistic and cultural differences around the Portuguese-speaking world. By focusing on the relationship between advertising, language and culture, we aim at showing the didactic potentialities that a research like this could offer and a concrete proposal of activities that consider the results of this analysis.

Keywords Language education. Intercultural competence. Advertising. Portuguese language. Language learning.

Resumo 1 Introdução. – 2 Ensino do português: que diferenças sublinhar? – 3 A publicidade, um material multifacetado e produtivo. – 4 Publicidade para o ensino de português língua estrangeira (PLE): algumas propostas. – 5 Conclusões.

1 Introdução

A reflexão sobre a dimensão cultural de uma língua está a assumir, nos últimos tempos, um papel cada vez mais relevante no ensino das línguas, especialmente no que diz respeito às questões comunicativas e aos modelos cul-

turais que se referem à língua em questão: por isso, a introdução de novas tipologias de materiais didáticos que possam facilitar as reflexões sobre o tema cultural, tais como materiais audiovisuais e multimídia, se tornou extremamente profícua e eficaz.

A esse respeito, um material particularmente estimulante pode ser a publicidade, um instrumento com certeza muito interessante que permite amplas discussões não só sobre a língua em si, mas também sobre outras características do texto publicitário. A publicidade pode ser definida um verdadeiro ‘produto da sociedade’ em que se reúnem valores e práticas específicas do grupo social que nela se identifica: aparentemente um texto que se limita à mera transmissão de informações comerciais entre uma empresa e o seu possível cliente, a publicidade atua como um espelho da cultura do país em que é divulgada, acompanhando as transformações e as evoluções da sociedade.

Por estas razões, a publicidade pode representar um recurso importante na didática das línguas, especialmente no ensino de uma língua como L2 ou língua estrangeira. Além do mais, os anúncios publicitários fazem parte dos materiais autênticos que podem ser utilizados no ensino de um idioma, fornecendo também modelos de língua e de situações comunicativas típicas da língua em questão.

Trata-se de um recurso ainda mais importante se for utilizado no ensino de um idioma como a língua portuguesa que, falado por aproximadamente 260 milhões de pessoas no mundo, entrou em contacto ao longo dos anos com várias línguas e culturas e se desenvolveu de maneira diferente em cada lugar em que é falada, com divergências que abrangem não somente a pronúncia e o léxico, mas também a morfossintaxe e, principalmente, as abordagens comunicativas. Estamos, portanto, perante uma língua que traz em si muitas línguas e veicula muitas culturas: decerto um fator que não pode ser deixado de lado no ensino desta língua.

Todas as razões que expusemos acima foram inspiração para esta nossa pesquisa em que, através da comparação e da análise linguística e cultural de anúncios publicitários tirados de revistas portuguesas, brasileiras e angolanas, resolvemos propor uma série de atividades didáticas baseadas nestes materiais que visam sensibilizar o estudante de português língua estrangeira (PLE) para a observação da diversidade cultural e da sua variação para a aquisição de uma mais ampla competência comunicativa e cultural.

A nossa pesquisa será portanto organizada como se segue: após uma parte introdutória sobre as diferenças linguísticas e culturais a serem sublinhadas no ensino da língua portuguesa, examinaremos brevemente os motivos que nos induziram a utilizar o texto publicitário numa pesquisa deste tipo; forneceremos em seguida alguns exemplos significativos de comparação dos anúncios para concluir com a proposta didática e a criação de uma metodologia para o uso da publicidade no ensino das línguas.

2 Ensino do português: que diferenças sublinhar?

Entre as línguas neolatinas o português é, talvez, a que mais se distingue por vivacidade e dinamismo: língua oficial, além de Portugal e do Brasil, de seis países africanos (Angola, Cabo Verde, Guiné Bissau, Moçambique, São Tomé e Príncipe e, de adesão mais recente, a Guiné Equatorial) e da parte oriental da ilha de Timor na Ásia, o português hoje é falado por cerca de 260 milhões de pessoas espalhadas pelo mundo.

O facto de o português ser falado, usando as palavras de Celso Cunha e Lindley Cintra, numa «área vastíssima e descontínua» (1984, 9), fez com que a língua de Camões se desenvolvesse, ao longo do tempo, de maneira mais ou menos diferenciada em cada lugar onde é falada, gerando múltiplas variedades do mesmo idioma. As duas variedades mais salientes e conhecidas são a de Portugal, a chamada variedade europeia, e a do Brasil, pelos seus respetivos prestígio e número de falantes. Por outro lado, nos países africanos onde o português é língua oficial, a situação ainda não se definiu claramente e, tendo em consideração que esses países se tornaram independentes há relativamente pouco tempo, ainda não podemos distinguir com exatidão as variedades que se vêm desenvolvendo.

Evidentemente o português falado hoje no Brasil é o resultado de uma história feita da miscigenação e cruzamento de povos, e dos seus respetivos idiomas, combinado com a evolução fisiológica que as línguas sofrem. Encontramos, portanto, especialmente, no que diz respeito ao léxico, vestígios das línguas com que o português brasileiro entrou em contacto, como as línguas dos povos indígenas e as línguas africanas dos escravos trazidos para o continente americano durante o período colonial; além disso, podem-se identificar também outras divergências que sublinham um diferente desenvolvimento da língua nas duas margens do Atlântico, principalmente na formação de linguagens específicas, na incorporação de estrangeirismos e na criação de neologismos.

Embora seja um dos mais evidentes, o nível lexical não é o único nível linguístico assumido por esta divergência: além dos níveis ortográfico e fonético-fonológico que nessa pesquisa serão deixados de lado, encontramos diferenças consideráveis também a nível morfológico, sintático e, principalmente, pragmático e de abordagem comunicativa, nível este muito significativo tendo em conta a forte carga cultural que governa o uso da linguagem nos diversos contextos sociais.

Por outro lado, no que diz respeito ao português falado em África, podem-se reconhecer características mais próximas do português europeu do que do português brasileiro, facto que nos leva a falar de uma variedade luso-africana, considerando também que a independência destas terras foi bastante recente e o contacto com o português europeu se mantém ainda particularmente ativo; de qualquer forma, tendo-se tornado o português uma língua veicular e, nalguns

países caracterizados por um forte plurilinguismo, até um elemento de unificação na ausência de uma língua materna comum entre os vários grupos étnicos, podemos com certeza esperar que, com o surgimento de novas gerações de falantes nativos, apareçam também variedades da língua próprias distintivas dos países africanos de língua portuguesa.¹

Claramente, no ensino do PLE não se pode deixar de lado esta variedade que caracteriza a língua portuguesa, pois este é, com certeza, um aspeto imprescindível para um uso da língua em situações reais, um elemento básico, especialmente pelo que diz respeito às diferenças de abordagem comunicativa.

A esse respeito é sem dúvida necessário também ter em consideração a profunda relação que existe entre língua e cultura, uma ligação recíproca que é particularmente evidente numa língua como a portuguesa, falada em países tão diferentes: de facto, podemos afirmar que a língua portuguesa é uma língua que traduz cultura, uma língua que é capaz de se abrir à introdução de variações que a enriquecem. Será, portanto, necessário considerar também as componentes extralinguísticas e sociolingüísticas, deter-se em aspetos importantes que têm a ver com questões culturais como os vários níveis de formalidade e as fórmulas de cortesia, além das também relevantes questões lexicais e expressões idiomáticas.

Não nos deteremos aqui na análise das especificidades de cada variedade: alguns aspetos significativos serão abordados ao longo da comparação dos anúncios publicitários e das propostas didáticas.

3 A publicidade, um material multifacetado e produtivo

Como já mencionámos acima, a publicidade é, sem dúvida, um instrumento muito interessante que fornece ocasiões de reflexão não só sobre a língua em si, mas também sobre as características do texto publicitário. Com efeito, a publicidade, que foi definida também como uma «indústria cultural secundária» em oposição à «indústria cultural primária» formada por escolas, editoras, centros de produção cultural (Lombardi 2014, 99), para alcançar os seus objetivos, vale-se de muitas linguagens, verbais e não, que envolvem também aspetos culturais, socioculturais e interculturais ligados aos povos a quem a mensagem publicitária está destinada. Além desta grande riqueza de linguagens, a parte linguística, em particular, revela uma composição bastante complexa, feita de expressões populares próximas da

1 Para uma análise mais aprofundada das diferentes variedades da língua portuguesa vejam-se, entre outros, Bagno 2012; Buzaglo Paiva Raposo et al. 2013; Mão-De-Ferro Martinho 1995; Perini 2005.

língua falada e, ao mesmo tempo, rica de recursos estilísticos e caracterizada por uma forte componente inovadora.

A esse respeito, podemos afirmar que a capacidade de se renovar constantemente e de se tornar sempre surpreendente é uma das principais qualidades da publicidade, uma condição indispensável para não provocar tédio nos possíveis consumidores; claramente, esta necessidade de constante renovação aplica-se de modo especial à linguagem adotada nas mensagens publicitárias que, através de vários recursos, se recria com uma grande rapidez, facto este que levou alguns estudiosos a falar de uma verdadeira «inflação linguística» (Vulli 2005, 47). Além desta grande energia inovadora, não podemos esquecer que a linguagem publicitária é caracterizada por uma forte heterogeneidade que se manifesta através da utilização de vários tipos de signos e de múltiplos registos linguísticos, assim como da introdução de estrangeirismos e de empréstimos, como veremos mais adiante.

Desta variedade de meios expressivos típica da publicidade surgiu o nosso interesse pela análise das mensagens publicitárias e, em seguida, a ideia de as utilizar como material didático no ensino do PLE: a publicidade, além de se distinguir entre as demais tipologias textuais por amalgamar vários tipos de linguagem, constituiu um texto autêntico que reproduz referências a valores culturais, estilos de vida, eventos comunicativos, estereótipos e pode fornecer-nos ocasiões de reflexão sobre muitos aspetos da língua portuguesa e das culturas a ela ligadas, aspetos nos quais nos concentraremos nos parágrafos a seguir.

Ao longo da nossa pesquisa, pudemos observar como num texto como o publicitário, constituído por «segmentos linguísticos de pouca extensão» (Teletin, Simões Marques 2008, 451) e cujo êxito reside precisamente nos traços característicos de concisão e laconismo, as divergências entre as variedades da língua se manifestem de maneira clara e evidente. Além das diferenças tipicamente linguísticas, que se exprimem sobretudo a nível lexical, concentradas principalmente nas linguagens específicas, e a nível morfossintático, observam-se consideráveis divergências de abordagem comunicativa que nos testemunham uma diversa perceção do uso da língua e dos registos linguísticos.

No que diz respeito ao aspeto cultural, mediante a comparação das mensagens publicitárias, pudemos formular algumas considerações sobre as diferentes maneiras de interpretar a realidade e também sobre aspetos socioculturais. De facto, dentro de um anúncio publicitário são veiculados valores sociais, costumes, estilos de vida e modelos culturais que, valorizados como possíveis recursos para solucionar os problemas de cada um, marcam o quotidiano da sociedade. A cultura situa-se, portanto, como um elemento fundamental dentro do ato comunicativo da publicidade, pois aproxima duas enti-

dades afastadas, o emissor e o destinatário da mensagem, e torna-se o canal que possibilita o diálogo entre elas. Como afirma González Martín (1996, 8), a publicidade, tendo assumido um papel de porta-voz da sociedade e de espelho da cultura, deixou de ser somente um instrumento comercial e tornou-se uma forma de comunicação que se dirige e se propõe a toda a coletividade como orientadora de condutas e de modos de vida; por isso, muitas vezes a publicidade precisa de simplificar o sistema cultural para obter um denominador comum que abranja o maior número possível de valores do público-alvo e recorre ao uso do estereótipo, uma maneira de representar a realidade de forma simplificada e amplamente aceite pelo público-alvo, alimentando clichés e lugares comuns que respondem à necessidade psicológica que o ser humano tem de uniformizar a realidade e categorizá-la (Balboni, Caon 2015, 141-3).

Apesar da forte carga simbólica que permeia a publicidade, podemos afirmar que as campanhas publicitárias acompanham também as grandes mudanças da vida social, como por exemplo o papel das mulheres na sociedade, as transformações no mundo do trabalho, a evolução do modelo de família (Volli 2005, viii-ix). Este é, por exemplo, o caso das mensagens publicitárias que retratam o modelo da família, onde assistimos a uma gradual substituição do modelo familiar tradicional, geralmente um núcleo familiar composto pelo casal de pais (rigorosamente formado por homem e mulher) e um casal de filhos (geralmente um menino e uma menina), com modelos familiares variegados que incluem também os primeiros casais homoafetivos; um exemplo parecido, relativo ao Brasil, é a presença nos anúncios publicitários de pessoas negras, que veio a ser mais frequente devido, provavelmente, às numerosas políticas de inclusão social desenvolvidas pelos governos Lula e Dilma, em oposição aos tradicionais anúncios protagonizados por indivíduos pertencentes à chamada elite branca. Os anúncios publicitários podem, portanto, tornar-se válidos instrumentos não somente para o estudo das evoluções da sociedade como também para a afirmação da igualdade e o fim das discriminações entre os grupos sociais.

Para delimitar a área desta pesquisa, resolvemos concentrar a nossa análise na comparação de anúncios relativos a produtos cosméticos e serviços estéticos, com uma atenção especial para produtos para o cuidado e o tratamento dos cabelos. A escolha foi para esta tipologia de produtos, entre outras razões, por ser um setor da economia mundial em contínua expansão, com um aumento constante do volume de vendas e frequentes lançamentos de novos produtos. De facto, podemos observar que, nos últimos anos, a sociedade tem valorizado cada vez mais a aparência e o aspeto físico em detrimento dos valores morais, frequentemente deixados de lado. Uma tendência global que interessa também os países lusófonos e que se manifesta inclusivamente na imprensa e nos anúncios publicitários.

Contudo, para além da importância que a cosmética reveste na economia, o nosso interesse foi despertado, principalmente, pela grande riqueza cultural ligada ao conceito de beleza: com efeito, a ideia de beleza não é algo de universal mas corresponde a fatores culturais precisos que definem os padrões de referência para cada grupo cultural. Estamos perante um conceito variável, em evolução com o passar dos anos e, fortemente, ligado à cultura de cada país. É suficiente lembrar como mudou no imaginário comum o ideal de beleza feminina desde os tempos do Renascimento, por exemplo, quando o pintor Ticiano representava nas suas obras a deusa Vénus de formas generosas e abundantes, até aos dias de hoje em que a sociedade ocidental estabeleceu padrões de beleza ligados à magreza e à ausência de formas. Por isso, podemos considerar a conceção da beleza como um elemento intimamente relacionado com o aspeto cultural.

Ao longo da nossa análise, para ter um panorama mais claro da composição da cultura e entender como esta se transforma e quais são os aspetos mais expostos às mudanças, tomámos como referência o esquema apresentado por Geert Hofstede (2001, 9): por meio deste modelo pudemos entender como o valor cultural da beleza se diferencia de uma cultura para outra, principalmente nas suas manifestações na sociedade e nos modelos que esta nos impõe.

O *corpus* de mensagens publicitárias objeto desta pesquisa foi reunido durante um ano, entre os meses de setembro de 2013 e setembro de 2014, um período caracterizado por alguns importantes acontecimentos nos países que interessam a nossa análise que sem dúvida influenciaram as campanhas publicitárias e a sua relativa difusão. Relativamente ao Brasil, não podemos deixar de lembrar a realização do Campeonato Mundial de futebol, ocorrido entre os meses de junho e julho de 2014. Um dos grandes eventos internacionais que, juntamente com a Jornada Mundial da Juventude de 2013 e os Jogos Olímpicos e Paralímpicos de 2016, o Brasil recebeu nos últimos anos e que são sintoma do momento de expansão económica que o país viveu nessa fase e que se reflete também na produção publicitária. Em relação à situação de Portugal, entre 2013 e 2014, registou-se um período de queda demográfica bastante considerável caracterizado por uma forte crise económica que atingiu também outros estados europeus e gerou uma fase de grande austeridade imposta pela chamada *troika* e determinada por um aumento da tributação e cortes nos serviços públicos, que produziram uma forte desigualdade social.

Os materiais publicitários foram selecionados e reunidos a partir de publicações semanais e mensais de alta tiragem: a escolha das revistas não foi casual, mas respondeu à necessidade de colher as várias nuances que se manifestam na comunicação publicitária. Resolvemos, portanto, selecionar diversas tipologias de revistas que se destinassem a públicos diferentes, tendo em particular consideração as revistas dirigidas a um público, exclusivamente, feminino, em razão da grande

quantidade de publicidade de produtos de beleza que ocupa este tipo de publicação. Além disso, julgámos importante escolher revistas com públicos-alvo diferentes para observar se os anúncios de produtos parecidos são produzidos da mesma maneira ou se existem diferenças linguísticas e comunicativas, dependendo da tipologia de público.

Na comparação das mensagens publicitárias, concentrar-nos-emos, principalmente, em aspetos linguísticos e comunicativos, frisando, além das diferenças tipicamente lexicais e sintáticas, as variadas abordagens comunicativas, um aspeto significativo nas divergências entre as variedades do português, assim como aprofundaremos questões culturais e relativas à relação entre língua e cultura.

Na nossa análise, vamos começar por sublinhar algumas diferenças linguísticas, nomeadamente lexicais, que caracterizam as variedades europeia e brasileira da língua portuguesa: como já referimos acima, as divergências lexicais manifestam-se maioritariamente em campos técnicos específicos devido a uma diferente evolução da língua e da formação de palavras novas. A este respeito propomos aqui, em seguida, dois anúncios publicitários tirados, respetivamente, da revista portuguesa *Happy Woman* [fig. 1] e da revista brasileira *Veja* [fig. 2].



Figura 1 «Rexona faz mais», 2013 (*Happy Woman* 2013)



Figura 2 «Acabou o ano», 2013 (*Veja* 2013)

Os dois anúncios publicitam os produtos de duas marcas conhecidas de desodorizantes. Como podemos observar, enquanto no anúncio português encontramos o termo ‘desodorizante’, no anúncio brasileiro podemos ler no *packshot* o termo ‘desodorante’. Além disso, frisamos na segunda publicidade a particular grafia da palavra *estresse*: de facto, muitas vezes o aportuguesamento das palavras estrangeiras acontece de maneira diferente nas duas variedades do português, e isto leva a uma diferença não somente ortográfica como também fonética, como é o caso da palavra ‘estresse’ (PE ‘stress’). Um terceiro anúncio desta tipologia de produto tirado da revista brasileira *Claudia* [fig. 3] pode sugerir outras observações pertinentes:



Figura 3 «Proteção muito melhor», 2014 (Claudia 2014a)

Esta publicidade é interessante por referir-se a um produto da mesma marca do anúncio anterior: como podemos observar, o *slogan* da campanha publicitária, *Faz mais*, que convida o consumidor a fazer mais sem se preocupar com a transpiração para experimentar a proteção duradoura do desodorizante Rexona, muda no anúncio brasileiro, onde encontramos *Faça mais*, com o verbo conjugado na terceira pessoa singular do imperativo em vez da segunda pessoa utilizada na variedade europeia; de facto, no português brasileiro o uso da segunda pessoa singular ‘tu’ como forma de tratamento é raríssimo, se não limitado a alguns falares regionais e com flexões verbais que

na maioria dos casos não correspondem às descritas na gramática normativa. Também vale a pena frisar, relativamente a este último anúncio, a particular combinação dos pronomes no *bodycopy*, «Quanto mais você se move, mais ele te protege», com o pronome oblíquo ‘te’ (que, aliás, encontramos também na *baseline*, «Rexona não te abandona») associado à forma da terceira pessoa ‘você’, combinação típica do português brasileiro que não encontraríamos em textos europeus, onde seria considerada agramatical. A presença desta frase peculiar demonstra como, mesmo num texto escrito como este, podemos encontrar estas especificidades que, apesar de pertencerem a uma linguagem mais informal e coloquial, estão cada vez mais presentes também em textos impressos: a linguagem publicitária mostra-se versátil em relação às transformações da língua e, para se aproximar do público-alvo, adapta-se a uma linguagem mais coloquial como no caso que acabámos de descrever.

As mensagens publicitárias que propomos a seguir são tiradas, respetivamente, da revista portuguesa *Happy Woman* [fig. 4] e da revista brasileira *Boa Forma* [fig. 5] e anunciam produtos para o cuidado e para a coloração dos cabelos da empresa multinacional Garnier.



Figura 4 «Óleo Maravilhoso Ultra Suave Garnier», 2013 (*Happy Woman* 2013)



Figura 5 «Garnier Olia», 2014 (*Boa Forma* 2014)

Os dois anúncios pertencem à mesma marca e revelam-se especialmente interessantes, sobretudo do ponto de vista da abordagem comunicativa: como podemos observar no *trademark*, a *baseline* dá-nos importantes indicações acerca das estratégias de comunicação aplicadas pela firma nos diferentes países; em detalhe, enquanto na publicidade portuguesa se utiliza a segunda pessoa singular na frase «Cuida bem de ti», na mensagem brasileira encontramos «Cuide-se»,² com o típico tratamento na terceira pessoa do singular. A respeito da mensagem publicitária portuguesa sublinhamos, apesar do uso da segunda pessoa singular na *baseline* que acabámos de referir, uma aparente abordagem comunicativa diferente no *subheadline* com o uso da terceira pessoa, «1 gota, 7 maravilhas para o seu cabelo» que provavelmente representa um lapso na adaptação do anúncio; como se pode observar na *baseline*, frase que acompanha há muitos anos as operações comerciais da firma e a torna reconhecível para o público, tenta-se estabelecer uma relação de fidelidade com o público-alvo, ganhar uma certa afeição da parte dos consumidores, e, portanto, não julgá-riamos próprio um uso da terceira pessoa neste anúncio. Contudo, a presença na publicidade das duas formas de tratamento é igualmente interessante pois testemunha a variedade de abordagens comunicativas possíveis no português europeu.

A este respeito podemos fazer uma comparação com uma publicidade tirada da revista portuguesa *Flash!* [fig. 6] onde se anuncia um champô da marca Clairol Herbal Essences, uma linha de produtos que parece destinar-se a um público mais jovem e privilegia uma estratégia comunicativa mais informal.

Além de uma apresentação gráfica mais moderna e colorida, podemos observar no *headline*, «Diz sim sim siim a um cabelo naturalmente irresistível», o interessante uso do modo imperativo na segunda pessoa do singular, facto que nos testemunha a intenção de promover o produto de uma maneira mais informal junto de um público mais jovem em comparação com outros produtos da mesma categoria que pretendem atingir um público mais abrangente, pertencente a várias camadas sociais e diferentes faixas etárias.

Relativamente a formas de tratamento e emprego de verbos no modo imperativo, a mensagem acima, que foi tirada da revista brasileira *Claudia* [fig. 7] e publicita os serviços da rede de lojas Depyl Action, é particularmente reveladora. A frase principal, «Brasil, mostra tua pele!», apresenta o pouco habitual imperativo na segunda pessoa, que,

² A comparação permite-nos esclarecer o verdadeiro significado do *trademark* do anúncio português «Garnier. Cuida bem de ti» que inicialmente podia aparentar uma certa ambiguidade, pois o modo verbal podia não ser claro: de facto, a frase podia ser interpretada como se fosse a própria Garnier a cuidar do consumidor através dos seus produtos e não, como é realmente, como um convite ao consumidor para que cuide de si mesmo com os produtos adquiridos, como aliás se pode confirmar pelo *trademark* brasileiro.



Figura 6 «Herbal Essences de sempre voltou», 2013 (Flash! 2013)



Figura 7 «Brasil, mostra tua pele!», 2014 (Claudia 2014a)

contudo, se justifica por ser uma provável referência à canção *Brasil* do Cazuza lançada, nos anos 80, como protesto contra os escândalos políticos da transição da ditadura para o regime democrático e cujo refrão era «Brasil, mostra tua cara». Mais uma vez podemos destacar que a publicidade faz amplo uso (neste caso através de um processo de cripto-citação) de elementos culturais fortemente identificadores para o público-alvo. Ao mesmo tempo, no *bodycopy*, encontramos um convite ao consumidor: «Mostre ao mundo a beleza natural da sua pele», expressado pelo verbo conjugado na terceira pessoa do singular do imperativo, facto que confirma a preferência do português brasileiro pelo uso da terceira pessoa nas formas de tratamento. Outras especificidades do português brasileiro que encontramos neste anúncio são o uso do adjetivo possessivo empregado quer sem artigo («mostra tua pele») quer precedido pelo artigo definido («a beleza natural da sua pele») e o emprego, num texto escrito como o publicitário, da forma 'a gente' (expressão utilizada também no português europeu, mas limitadamente a um registo familiar e coloquial).

Propomos, em seguida, um caso que apresenta especificidades que nos interessam quer do ponto de vista linguístico quer do ponto de vista cultural. O anúncio é tirado da revista brasileira *Caras* e publicita uma coleção especial de 'esmaltes', termo utilizado no Brasil por 'verniz de unhas', da marca Risqué [fig. 8].



Figura 8 «Brasil por Risqué é campeão!», 2014 (*Caras Brasil* 2014)

Como se pode facilmente intuir pelas cores e pelo conteúdo, a publicidade foi divulgada no período imediatamente anterior ao Campeonato do Mundo de futebol que teve lugar no Brasil em 2014. O evento foi sem dúvida decisivo para a nação brasileira, e isso se tornou patente também em âmbitos não estritamente ligados ao meio futebolístico, como é o caso do setor objeto desta análise. Na ocasião do Mundial, a marca Risqué promoveu uma linha de vernizes celebrativa chamada 'Coleção Brasil por Risqué. É campeão!' com cores criadas especialmente para o tema; a coleção foi inteiramente dedicada ao futebol e os nomes das cores foram escolhidos com base em expressões que poderiam ser pronunciadas pelas mulheres (que, com base num estereótipo ainda atual, não teriam muita prática do tema do futebol) durante um jogo de futebol, entre estas «Aguenta coração», «O de preto é o juiz»,³ «Pintou o campeão», «Caiu! É pênalti?», «Pra frente Brasil» e «Show de bola». Do ponto de vista linguístico é de salientar a importante diferença lexical que intercorre entre as duas variedades da língua relativamente ao léxico técnico desportivo e, mais especifi-

³ Relativamente à palavra 'juiz' assinalamos uma imprecisão presente no anúncio, ou seja, a presença do acento na letra 'i', um erro que deverá ser considerado se utilizarmos esta mensagem para fins didáticos como veremos mais adiante.

cadamente, futebolístico; neste anúncio encontramos por exemplo os termos ‘torcida’ e ‘torcedoras’ que correspondem em português europeu a ‘claque’ e ‘adeptas’, o termo ‘juiz’ que indica o ‘árbitro’, a palavra ‘pênalti’, aportuguesamento do inglês *penalty*, que na variedade europeia seria paroxítona (‘penálti’) e, por fim, o uso do termo ‘lance’ com sentido de ‘jogada’, mais frequente na variedade brasileira; o próprio nome da competição, ‘Campeonato do Mundo’, é um exemplo de divergência, sendo o evento conhecido no Brasil como ‘Copa do Mundo’.

Do ponto de vista cultural, é original a associação entre dois mundos, o da cosmética feminina e o do futebol, aparentemente tão distantes um do outro. Sem dúvida, o impacto na situação económica e social do país de um evento tão prestigiado quanto o Mundial foi muito forte, a ponto de influenciar atividades relativas a âmbitos não diretamente relacionados; além disso, não podemos esquecer que o futebol, o desporto mais popular e mais seguido no Brasil, é um elemento caracterizador da cultura brasileira e é considerado no imaginário coletivo uma componente identificadora desta cultura no mundo. Neste caso, a percepção que existe, a nível internacional, relativamente à importância do futebol no Brasil, refletiu-se na criação da publicidade e tornou-se um instrumento de conexão entre os indivíduos a quem a mensagem publicitária se destinava. Salienta-se, sobretudo, o facto de encontrarmos numa publicidade de produtos destinados a um público feminino (cujos panos de fundo geralmente são outros), um cenário tipicamente masculino que noutras culturas não seria considerado oportuno para um anúncio desta tipologia.

Continuando na nossa análise, apresentamos dois anúncios, ambos reclamantes produtos da marca Make B., marca exclusiva da rede brasileira de franquias O Boticário, especializada em cosméticos e perfumes.

As duas mensagens, que fazem parte da mesma campanha publicitária, foram tiradas, respetivamente, das revistas brasileiras *Claudia* [fig. 9] e *Contigo* [fig. 10]. Além do apelo ao ambiente tropical característico de algumas regiões do Brasil, merece consideração, a nosso ver, o facto de os dois anúncios serem representativos de mulheres de vários grupos étnicos, sobretudo no que diz respeito à representação da mulher negra que começou a ganhar espaço nos media só em tempos relativamente recentes. Para entender os motivos do aumento de representações da mulher negra na imprensa é preciso considerar que, devido ao desenvolvimento económico do país e às políticas de inclusão social concretizadas nos governos Lula e Dilma, houve um processo de mudança na composição das classes sociais: as melhoradas condições socioeconómicas das camadas mais pobres da população levaram à formação da chamada ‘nova classe média’ que começou a incorporar também parte da população negra e indígena. Foi a olhar para estes grupos emergentes que as empresas perceberam a necessidade de mudar de estratégia comunicativa e dirigir-se a um



Figura 9 «Boticário - Tropical colors», 2014 (Claudia 2014b)



Figura 10 «Boticário - Tropical colors», 2014 (Contigo 2014)

novo nicho do mercado cujo desejo de afirmação social era muito forte e, portanto, poderia ter um considerável potencial de consumo: foi assim que as mulheres negras ganharam nos media um espaço que antigamente era reservado só a mulheres pertencentes à elite branca. Estas duas publicidades são um exemplo indicativo da realidade que acabámos de expor, um caso ainda mais significativo num setor como o dos produtos de beleza que durante muitos anos foi voltado exclusivamente para um mercado de elite composto apenas por mulheres brancas; um dado que nos permite entender como, a seguir a uma mudança na estrutura da sociedade, os padrões de beleza também evoluem e isso incide na afirmação social de um grupo, como é o caso da mulher negra que durante muitos anos foi excluída da imprensa por não responder ao chamado modelo europeu de beleza (cabelos loiros e lisos, olhos claros, nariz afilado).

Relativamente à presença de mulheres negras nos anúncios brasileiros, propomos mais uma publicidade que, embora tenha estreado no Brasil um pouco antes do período que levamos em consideração aqui, é muito significativa para os fins desta pesquisa. O anúncio em questão faz parte de uma campanha, publicada entre 2010 e 2011, que foi protagonizada pela atriz Taís Araújo, uma atriz que se tornou um dos maiores ícones da luta contra o preconceito racial [fig. 11].



Figura 11 O poder do colágeno, 2011
(<http://belezanaturalju.blogspot.it/2013/03/2017-10-12>)

O anúncio, tirado de uma página internet, publicita uma nova linha de produtos da multinacional francesa L'Oréal, um produto destinado quase exclusivamente a mulheres negras que queiram manter o característico cabelo frisado típico dos afro-brasileiros. A escolha de conferir a Taís Araújo o papel de protagonista da campanha deve-

-se à grande popularidade da atriz, precursora em muitos trabalhos, primeira atriz negra a protagonizar novelas na história da televisão brasileira. Nesse sentido é significativa a frase em baixo à esquerda, «Agora com o poder do colágeno eu posso assumir meus cachos»: em particular chamou a nossa atenção o uso do verbo ‘assumir’ que tem vários significados, ‘atribuir-se’, ‘ostentar’, ‘admitir’, e o de ‘aceitar’, ‘declarar-se publicamente’, ‘reconhecer-se’. Nessa frase, no fundo, explora-se o duplo sentido do verbo: de um lado, um significado mais concreto e objetivo, ou seja, o facto de poder mostrar os cabelos encaracolados graças aos benefícios derivados do uso quotidiano do produto; por outro lado, um sentido alusivo em que se deixa entender que finalmente não é mais necessário recorrer ao alisamento para esconder o aspeto natural do cabelo cacheado, agora aceite dentro dos modelos de beleza da sociedade brasileira. Neste sentido, esta publicidade é muito importante, pois coloca-se como um auxílio na luta para o fim da discriminação entre grupos sociais: Tais Araújo, além de representante do produto, situa-se no anúncio como um modelo de comportamento para as mulheres.

Ainda que tenha havido uma melhoria na representação das mulheres brasileiras nos media, sobretudo pelo que diz respeito às mulheres negras e de origem indígena, na recolha dos materiais, não encontramos nos anúncios nenhuma imagem de mulher com traços orientais, como as que fazem parte da comunidade japonesa por exemplo, outro grupo que participa na excecional miscigenação que caracteriza o Brasil.

Para terminar a série, apresentamos a seguir uma publicidade que foi divulgada em Angola e que proporciona novos estímulos de reflexão [fig. 12].

O anúncio, tirado da revista *Caras*, publicita os serviços de um salão de beleza que tem filiais em Luanda e em Lisboa: como se pode ver na publicidade, o salão é definido como salão multiétnico, facto adequadamente representado nas imagens que compõem o anúncio, onde se veem mulheres quer negras quer brancas. Não deixa de despertar interesse a frase «Respeitamos as suas raízes» que sugere a especial importância dada à preservação da identidade cultural de cada um: contrariamente ao que observámos anteriormente ao analisar o anúncio brasileiro, ou seja, que durante muito tempo as mulheres negras tentaram de alguma forma disfarçar a sua própria identidade modificando o aspeto natural do cabelo. Aqui, estamos perante uma valorização do aspeto físico e uma tentativa de afirmação dos grupos étnicos através da afirmação de características físicas peculiares destes grupos. A valorização do aspeto físico natural é ainda mais significativa se considerarmos o significado do nome do salão, *Carapinha*, substantivo feminino que em português indica o cabelo crespo e muito frisado típico das pessoas negras. Enquanto no Brasil, por exemplo, este termo teria uma aceção negativa, podemos obser-



Figura 12 «Carapinha Chic», 2013 (Caras 2013)

var que em Angola e em outras áreas lusófonas, o termo é percebido como neutro, provavelmente devido também a uma menor variedade étnica que não afeta tanto os modelos estéticos.

Em síntese, a análise dos anúncios publicitários, em que também se manifesta uma diferente percepção de alguns valores culturais, proporciona interessantes reflexões sobre aspetos quer linguísticos quer culturais que podem tornar-se ótimos pontos de partida para a realização de atividades didáticas.

4 Publicidade para o ensino de português língua estrangeira (PLE): algumas propostas

O papel da publicidade no ensino das línguas pode ser muito importante, porque é um material dinâmico que favorece o interesse e a curiosidade do aluno: de facto, graças à proximidade com a realidade cultural e ao seu forte caráter inovador, a publicidade estimula o aluno a trabalhar com gosto e motivação.

Nessa perspetiva, vamos apresentar algumas propostas de atividades que tenham como ponto de partida os anúncios analisados e comparados acima. Pensámos principalmente em atividades destinadas a estudantes de português língua estrangeira com um nível linguístico intermédio e avançado (níveis B2 - C1 do Quadro Europeu Comum de Referência para as línguas), para entenderem plenamente as questões linguísticas e culturais em discussão.

Claramente, além das atividades que proporemos, consideramos muito importante também a clássica metodologia de análise de uma men-

sagem publicitária que é utilizada na maioria das aulas de língua, ou seja, a análise do anúncio na sua totalidade (quais as imagens utilizadas e qual o espaço que ocupam, qual o sentido do texto, quais as sensações que a publicidade transmite): este tipo de análise pode ser funcional também como atividade preliminar para as aqui referidas, pois oferece motivos de reflexão e ocasiões de produção de textos orais durante as aulas.

É claro que, para que o emprego desta tipologia de material se torne profícuo, ao longo da análise, é preciso respeitar as fases da sequência gestaltista globalidade → análise → síntese:⁴ será portanto necessário começar por uma análise global (fase de *skimming*) focada no sentido geral do anúncio publicitário e nos conceitos chave, para depois continuar com um exame das especificidades do texto (fase de *scanning*) e concluir com uma operação de síntese determinante para a aquisição das competências.

É importante considerar também que, em previsão de um ensino da língua numa perspectiva intercultural, a utilização de materiais publicitários favorece o atingimento dos seguintes objetivos educativos:

- aculturação: o facto de reconhecer a existência de sistemas culturais diferentes dos seus facilita o aluno na aprendizagem e é o primeiro passo para o atingimento do segundo objetivo, a socialização;
- socialização: através da análise de materiais publicitários, o aluno pode ampliar o conhecimento relativo às situações comunicativas e aprender a agir em determinados contextos;
- autopromoção: com a aquisição da competência cultural, o aluno consegue comunicar adequadamente no novo contexto e resolver as situações em que se encontra sem se deixar influenciar por estereótipos;
- consciência do relativismo cultural e linguístico: este último objetivo, síntese e consequência dos precedentes, realiza-se no momento em que o aluno reconhece na diversidade cultural um recurso para se tornar mais recetivo para com as diferentes maneiras de ver a realidade e, por conseguinte, de as exprimir através da língua.

Relativamente à dimensão mais estritamente linguística da aprendizagem, os materiais publicitários revelam-se, especialmente, eficazes para o atingimento dos objetivos glotodidáticos:

- saber fazer língua: é importante frisar que o uso da publicidade nas aulas de língua não se limita à simples análise de um anúncio, mas pode ser útil também para estimular os alunos para a produção linguística, como por exemplo convidar à criação de diálogos a partir das informações fornecidas pelo texto publicitário;

⁴ Para uma explicação do modelo veja-se Balboni 2012, 161-3.

- saber fazer com a língua: por meio do uso de mensagens publicitárias o aluno adquire os instrumentos que lhe permitem atuar com a língua em situações práticas, relacionar-se com os outros, encontrar soluções para as suas necessidades, resolver situações de dificuldade; isto deve-se na maioria das vezes à presença, dentro dos anúncios, de frases de pouca extensão facilmente memorizáveis que os alunos podem reutilizar ou reformular na hora de comunicar;
- saber a língua: este objetivo na verdade não tem a ver somente com a dimensão linguística, aspetos fonológicos, morfossintáticos e lexicais, mas envolve também a dimensão extralinguística, feita por exemplo de gestos, expressões faciais, modo de vestir; é portanto muito importante utilizar no ensino de uma língua materiais como o publicitário que exponham ao aluno facetas que muitas vezes os materiais tradicionais não apresentam.

Relativamente à dimensão cultural, é importante frisar que a cultura e a comunicação intercultural não podem ser ensinadas, mas é muito mais funcional e proveitoso fazer o aluno tomar consciência da variabilidade das culturas e educá-lo à observação através da criação de um modelo que o oriente para tal: portanto é fundamental que o professor ofereça aos alunos instrumentos conceptuais para observar a diversidade cultural e, principalmente, observar a contínua variação à qual as culturas estão sujeitas. Em suma, é preciso ter em conta que a aquisição de uma competência comunicativa e cultural não se funda na transmissão de noções e conteúdos, mas se traduz na aprendizagem de um método de observação e, a seguir, de catalogação e criação de uma base de dados sobre o tema, como mostraremos nas atividades propostas a seguir.

ATIVIDADE 1 Levantamento de um glossário de diferenças lexicais entre as variedades do português

A primeira atividade baseia-se na comparação dos anúncios publicitários relativos aos desodorizantes Rexona e Nivea [figs 1, 2, 3].

Objetivos detetar as diferenças lexicais entre as variedades do português no que diz respeito às linguagens específicas (neste caso o âmbito da cosmética).

Materiais e desenvolvimento por meio da comparação de anúncios publicitários portugueses e brasileiros de produtos da mesma categoria, os alunos têm de identificar as diferenças lexicais entre as duas variedades e, a seguir, podem criar uma base de dados, um glossário que resume os resultados da comparação.

Esta atividade pode ser, particularmente, vantajosa, especialmente, se realizada de maneira coletiva, pois a discussão que vai surgir durante a aula pode ser um importante auxílio para a memorização dos conteúdos; além disso, a realização por parte de cada aluno de um glossário individual pode tornar mais pessoal e motivador um campo aparentemente árido como o lexical.

ATIVIDADE 2 Levantamento de um glossário relativo ao futebol

Outra atividade com foco no léxico pode ter como base o anúncio [fig. 8] que publicita os vernizes de unhas Risqué.

Objetivos criação de um glossário relativo ao futebol com relativa reflexão sobre as diferenças que caracterizam as variedades da língua portuguesa neste âmbito.

Materiais e desenvolvimento por meio deste anúncio, propõe-se aos alunos uma reflexão sobre o léxico futebolístico nas duas variedades do português; na atividade, pode ser útil também utilizar vídeos de jogos brasileiros e portugueses para aprofundar as diferenças; por fim, para ajudar na memorização dos termos, podem realizar-se diagramas para cada domínio semântico do léxico futebolístico (ex. posições dos jogadores no campo, fundamentos de futebol, nomes das competições, etc.).

Esta atividade, como a atividade 1, permite trabalhar o léxico de maneira mais motivadora, ainda mais num tema como o desportivo que é facilmente apreciado pelos aprendentes.

ATIVIDADE 3 Criação de diálogos a partir de situações apresentadas nos anúncios – Role making

Esta atividade procede da atividade 2, pois os resultados da pesquisa sobre o léxico futebolístico serão utilizados na formação de um diálogo.

Objetivos treinar a habilidade de dialogar e estimular a criatividade do estudante de língua.

Materiais e desenvolvimento os alunos são convidados, em grupos de dois ou três no máximo, a criar diálogos que tenham como cenário um jogo de futebol (o diálogo pode envolver não somente personagens que falem a mesma variedade da língua, mas também misturar personagens portuguesas e brasileiras).

Esta atividade, tendo em conta o caráter, particularmente, jovial e divertido que a distingue, pode ser muito vantajosa por favorecer, também em alunos mais tímidos que não gostam de se exhibir, a ha-

bilidade de produção de textos orais sem a frustração que poderia ser causada por outros tipos de atividades explicitamente relacionadas à avaliação.

ATIVIDADE 4 Comparação de anúncios publicitários com respectiva identificação do país de origem dos anúncios

Esta atividade baseia-se na comparação de aspetos linguísticos comunicativos (uso dos verbos, dos pronomes, das formas de tratamento) presentes nos anúncios analisados [figs 4-7].

Objetivos tornar os alunos conscientes do facto que as diferenças linguísticas entre as variedades da língua portuguesa se manifestam também em textos de pouca extensão como os que formam o texto publicitário.

Materiais e desenvolvimento os alunos são convidados, em pequenos grupos, a comparar vários anúncios publicitários portugueses e brasileiros e a identificar, através das diferenças detetadas, o país em que a publicidade foi divulgada. A seguir, com o resto da turma, podem-se discutir os aspetos que foram considerados determinantes para a identificação da proveniência do anúncio.

Esta tipologia de atividade é útil para acostumar os alunos a trabalhar com materiais autênticos e, principalmente, a treinar a capacidade de reconhecer as diferentes variedades da língua portuguesa.

ATIVIDADE 5 Discussão sobre questões sociais relativas aos países lusófonos

Esta atividade baseia-se nos anúncios que analisámos relativos à apresentação da mulher na publicidade [figs 9-12].

Objetivos estimular os alunos a observar fenómenos socioculturais que são representados na publicidade.

Materiais e desenvolvimento o aprendiz é convidado a procurar vários anúncios publicitários protagonizados por mulheres focando a atenção no perfil das mulheres representadas (idade, cor da pele, aspeto físico) para analisar depois com a turma o papel das mulheres e o valor cultural atribuído à beleza nas sociedades dos países de língua portuguesa.

Esta atividade de observação é importante porque permite acompanhar através da publicidade grandes mudanças que ocorrem nas sociedades e sensibiliza o aluno para a observação dos aspetos socioculturais e interculturais; além do mais, o facto de discutir em grupo

sem uma avaliação por parte do professor pode ser muito útil para não criar nenhum tipo de frustração no aluno.

ATIVIDADE 6 Criação de um mapa intercultural da lusofonia

Esta atividade prevê a criação de um mapa intercultural em que os anúncios publicitários sejam recolhidos e repertoriados por país de publicação e valores culturais expressados.

Objetivos criar um mapa que sirva de catálogo dos valores culturais que se expressam de maneira diferente nos vários países de língua portuguesa.

Materiais e desenvolvimento com base no Mapa da comunicação intercultural⁵ (desenvolvido pelo Laboratório de comunicação intercultural e didática da Universidade de Veneza), propõe-se aos alunos a recolha de anúncios publicitários que serão catalogados no mapa em correspondência do país de publicação e do valor cultural que expressam. Para implementar a atividade, podem-se utilizar também publicidades em formato vídeo que podem fornecer maiores informações sobre eventos comunicativos.

Um projeto desta tipologia pode ser, especialmente, motivador já que, além das competências linguísticas e culturais, envolve também o uso de novas tecnologias, facto que sem dúvida torna a atividade mais agradável para os alunos; ademais, o mapa pode ser alargado também a países que não fazem parte do âmbito lusófono.

As atividades que acabámos de expor são apenas uma pequena proposta que poderá ser ampliada em pesquisas futuras, estendendo o campo de pesquisa e adaptando as atividades também a outros setores, por exemplo, o setor alimentar, que pode fornecer reflexões muito interessantes não só sobre os hábitos de alimentação mas também sobre práticas e rituais observados numa determinada sociedade. A exploração destes materiais no âmbito do ensino do PLE revela-se, portanto, extremamente ampla, variada e produtiva.

5 Conclusões

Ao longo desta pesquisa, procurámos apresentar uma análise das divergências linguísticas e culturais que caracterizam o mundo lusófono. Por meio da comparação entre anúncios publicitários de produtos de beleza divulgados em revistas semanais e mensais de vária proveniência, buscámos descrever as manifestações desta divergência

⁵ Disponível em <http://www.mappaintercenturale.it/>.

que, como pudemos observar, quanto mais nos aproximarmos de uma linguagem informal e coloquial, mais se torna evidente.

Considerando a versatilidade do material publicitário e os resultados da nossa análise, apresentámos, portanto, uma proposta de atividades didáticas, destinadas ao ensino do português como língua estrangeira (PLE), baseadas na comparação dos anúncios publicitários e nas reflexões que surgiram ao longo da análise. O emprego de materiais publicitários para fins didáticos e a conseguinte reflexão sobre as divergências linguísticas e culturais do mundo lusófono pode tornar-se, especialmente, produtiva, não só do ponto de vista dos conteúdos, amplos e variados, mas também sob a perspectiva da motivação do aprendente que encontra na publicidade um material particularmente estimulante.

De facto, o uso da publicidade no ensino das línguas pode ser extremamente eficaz para o atingimento não apenas dos objetivos glotodidáticos mas também dos objetivos educativos: é o que se pode observar, por exemplo, no ensino de uma língua como a portuguesa que, como se viu, é expressão de um mundo cultural especialmente multifacetado. Por isso, na proposta didática, procurámos apresentar atividades que considerem quer aspetos, meramente, linguísticos, quer aspetos culturais que sensibilizem os alunos à observação dos fenómenos culturais e socioculturais.

Sem a pretensão de apresentar conclusões definitivas, o presente trabalho poderá servir de base para pesquisas futuras mais detalhadas sobre um tema que ainda não foi investigado de maneira, suficientemente, aprofundada e cuja exploração poderá revelar-se particularmente produtiva.

Referências bibliográficas

- Bagno, M. (2012). *Gramática pedagógica do português brasileiro*. São Paulo: Parábola Editorial.
- Balboni, P.E. (2012). *Le sfide di Babele. Insegnare le lingue nelle società complesse*. Torino: UTET Università.
- Balboni, P.E.; Caon, F. (2015). *La comunicazione interculturale*. Venezia: Marsilio.
- Buzaglo Paiva Raposo, E. et al. (2013). *Gramática do Português*, vol. 1. Lisboa: Fundação Calouste Gulbenkian.
- Cunha, C.; Lindley Cintra, L.F. Lindley (1984). *Nova gramática do português contemporâneo*. Lisboa: Edições João Sá da Costa.
- González Martín, J.A. (1996). *Teoría general de la publicidad*. Madrid: Fondo de Cultura Económica de España.
- Hofstede, G. (2001). *Culture's Consequences. Comparing Values, Behaviors, Institutions and Organizations Across Nations*. Thousand Oaks (CA): Sage Publications.
- Lombardi, M. (2014). *La strategia in pubblicità. Manuale di tecnica multimediale: dai media classici al digitale*. Milano: FrancoAngeli.

- Mão-de-Ferro Martinho, A.M. (1995). *A língua portuguesa em África. Educação, ensino, formação*. Évora: Pendor Editorial.
- Perini, M. (2005). *Gramática descritiva do português*. São Paulo: Editora Ática.
- Teletin, A.; Marques, I.S. (2008). «Multilinguismo em anúncios publicitários portugueses: recursos linguísticos, funções e valores». Frota, S.; Santos, A.L. (orgs), *Textos seleccionados. XXIII Encontro nacional da Associação Portuguesa de Linguística* (Évora, 1-3 de Outubro de 2007). Lisboa: APL, 451-61.
- Volli, U. (2005). *Semiotica della pubblicità*. Roma-Bari: Editori Laterza.

Revistas portuguesas

- Flash!* 2013 = *Flash!*, Editora Cofina Media, nr. 552, de 21 a 27 de dezembro de 2013.
- Happy Woman* 2013 = *Happy Woman*, Editora Baleska Press, edição 91, setembro de 2013.

Revistas brasileiras

- Boa Forma* 2014 = *Boa Forma*, Editora Abril, edição 331, ano 29, nr. 05, maio de 2014.
- Caras Brasil* 2014 = *Caras Brasil*, Editora Caras, edição 1076, ano 21, nr. 25, 20 de junho de 2014.
- Claudia* 2014a = *Claudia*, Editora Abril, edição 632, ano 53, nr. 6, junho de 2014.
- Claudia* 2014b = *Claudia*, Editora Abril, edição 636, ano 53, nr. 9, setembro de 2014.
- Contigo* 2014 = *Contigo*, Editora Abril, edição 2033, 4 de setembro de 2014.
- Veja* 2013 = *Veja*, Editora Abril, edição 2353, ano 46, nr. 52, 25 de dezembro de 2013.

Revistas angolanas

- Caras* 2013 = *Caras - Edição Angola*, Editora Ler em África, edição nr. 470, 14 de dezembro de 2013.

Nos dois lados do Atlântico

Uma análise contrastiva entre PE e PB na tradução audiovisual de *Madagascar*

Giovanna Lucente

Independent researcher

Abstract This essay is a comparative study of European (EU) Portuguese and Brazilian (BR) Portuguese in the context of oral, low-monitored language level where the two variants differ the most. The analysis is performed on audiovisual material, specifically the dubbed versions of *Madagascar*, that provide examples of authentic language used by contemporary native speakers. The first section of the article focuses on building a theoretical framework based on the existing studies on children's literature and audiovisual translation with a focus on dubbing. The theoretical introduction and the different strategies used for the localization of the dialogues, allow us to draw hypotheses on diatopical differences of the Portuguese language in Portugal and Brazil. The last section of the article compares EU and BR Portuguese on morphosyntax, lexicon and cultural level, using specific examples taken from the movie *Madagascar*.

Keywords Audiovisual translation. Portuguese. Sociolinguistics. Comparative analysis. Children's literature.

Resumo 1 Introdução. – 2 Traduzir para crianças. – 3 A tradução para a dublagem. – 4 *Madagascar*, entre realidade e ficção linguística. – 4.1 Diferenças morfossintáticas. – 4.2 Diferenças no plano lexical. – 4.3 Diferenças no plano fonológico. – 4.4 Localização: entre a escolha do tradutor e as diferenças culturais. – 5 Conclusões.

1 Introdução

O objetivo deste trabalho é voltado a descobrir e analisar as diferenças entre a língua portuguesa falada no Brasil e a língua portuguesa falada em Portugal. Para conseguir desenvolver essa análise, tentamos associar os estudos relativos à tradução de materiais para crianças com as diferenças diatópicas internas à língua portuguesa, mais especificamente, nas suas variantes portuguesa e brasileira.

Encontrar exemplos de língua autêntica e, possivelmente, oral foi o primeiro passo para conseguir comparar o português europeu e o português brasileiro, esta necessidade nos levou a querer comparar as duas variantes por meio dos produtos audiovisuais.

A escolha do filme *Madagascar* permite uma análise reativa a um tipo de linguagem típica de um registro coloquial não monitorado, e é, exatamente, nesse nível linguístico que se dão as maiores diferenças entre as duas variantes nacionais do português.

2 Traduzir para crianças

A literatura para crianças possui características específicas que determinam algumas diferenças com o processo tradutório que é, geralmente, utilizado na tradução de material para adultos.

Primeiramente, a maior diferença que literatura para crianças estabelece com a literatura para adultos é o seu público. Ela é destinada simultaneamente a dois públicos: o adulto e a criança. A peculiaridade da literatura infantil, que determina algumas das características estruturais da mesma, reside exatamente neste dualismo.

A literatura infantil apresenta, portanto, algumas problemáticas relativas à assimetria da sua estrutura comunicativa: é declaradamente destinada às crianças, mas implicitamente destinada também aos adultos.

Outra peculiaridade da literatura infantil é relativa ao sistema a que ela pertence e à finalidade que ela tem. A emotividade é uma componente essencial na literatura infantil, muito mais importante do que o enredo em si. Descobrir as emoções que a história suscita, as crianças aprendem a reconhecer e lidar com elas. A literatura infantil pertence, portanto, ao mesmo tempo, ao sistema literário e ao sistema educacional e tem como finalidade, para além de entreter e divertir, também de educar (Oittinen 2000).

Traduzir para crianças é um desafio técnico e criativo, que comporta um sentido de responsabilidade para com elas. A literatura é responsável por ensinar às crianças uma porcentagem de palavras que elas não aprendem no meio familiar, o laço que a criança tem com esse grupo de palavras é responsabilidade do autor e do tradutor (Oittinen 2000).

Do ponto de vista técnico, o tradutor de literatura para crianças utiliza, geralmente, uma estratégia *target-text oriented*, que se configura como um método de tradução que tende a facilitar a leitura para o leitor da língua-alvo, adaptando o texto à sua cultura e, de certa forma, guiando o texto até ao leitor com uma tendência à localização do texto (Venuti 1995). É de qualquer forma importante incorporar alguns elementos desconhecidos já que a literatura tem, entre os seus objetivos principais, a necessidade de iniciar as crianças às diferenças, na medida em que esses elementos despertam curiosidade nela, e não representam um obstáculo do ponto de vista cognitivo.

Neste sentido, portanto, ao considerar a tradução como uma recriação do texto, admitimos que os conceitos de traduzir e adaptar são duas faces da mesma moeda. O conceito de fidelidade com os leitores se traduz no ato de adaptar o texto às necessidades do público, especialmente, quando o público é formado por crianças.

3 A tradução para a dublagem

A tradução audiovisual apresenta uma grande diferença face ao processo de tradução para o meio impresso: a sincronia palavra-imagem. O pacto com o público baseia-se exatamente nessa sincronia, elemento primário que confere credibilidade à obra traduzida (Matkivsta 2014).

O processo tradutório do audiovisual, a dublagem especificamente, se distancia do processo de tradução para o meio impresso na medida em que este último é um trabalho de tradução em equipe; o diretor, os atores, o adaptador, e outros profissionais intervêm no texto tendo como foco a sincronia palavra-imagem.

O tradutor dialogista (ou o tradutor e o dialogista, caso sejam duas figuras separadas), com a sua sensibilidade e o seu conhecimento da cultura original e da cultura de chegada, têm a importante responsabilidade de ser o nexo entre a obra original e o espectador final da obra traduzida. O processo de tradução para o audiovisual requer do tradutor uma análise que vai além das palavras dos atores.

Innanzitutto, dovrà analizzare e comprendere il senso dell'intera sceneggiatura, poi chi è il personaggio che parla e perché tra le parole disponibili nella sua lingua ha scelto quelle e non altre, e dovrà farlo tenendo conto che quel personaggio ha una connotazione molto più forte che se fosse descritto in un libro: ha una faccia, un corpo, un abbigliamento, un atteggiamento che possiamo vedere; poco o nulla di lui è lasciato all'immaginazione. (Paolinelli, Di Fortunato 2016, 2)

Em primeiro lugar, ele terá que analisar e compreender o sentido do roteiro no seu conjunto. Depois terá que entender quem é a personagem que fala e por quê entre as palavras disponíveis na sua língua escolheu aquelas e não outras, e terá que considerar isso tendo em conta que aquela personagem tem uma conotação mais forte que aquela que teria se fosse descrito em um livro: tem cara, tem corpo, tem um jeito de vestir e um jeito de ser que nós podemos ver; pouco ou nada dele é deixado à imaginação. (trad. do Autor)

O tradutor dialogista, portanto, tem a missão de recriar uma personagem equivalente na sua língua e para o público da sua cultura fazendo com que ela pense e fale, na língua de tradução, como ele pensa e fala na sua própria língua (Galassi 2000).

O tradutor tem que fazer aderir o seu texto a elementos preexistentes, já que o diálogo que o tradutor cria já possui um rosto, uma expressão, uns gestos, que não são consequência das palavras, mas que já existem no texto visual. A língua da dublagem, portanto, não é espontânea, mas é continuamente monitorada em todas as fases da produção da obra: da tradução, à montagem, até ao ensaio.

Esta língua que não é real, mas que ambiciona a ser verossímil, é chamada de 'dublagês', uma língua artificial, que, muitas vezes, utiliza palavras e expressões que não são comuns na verdadeira língua falada, mas que o espectador reconhece e aceita como língua e expressões próprias do cinema.

Por este motivo, na tradução do audiovisual, perde-se a tradicional dicotomia entre texto original e texto de chegada. Os conceitos de equivalência, fidelidade, aderência ao texto, devem ser reconsiderados e tornar-se conceitos mais dinâmicos e elásticos (Perego 2005).

A dublagem para o público infantil respeita todas as características da dublagem apresentadas até aqui, com uma simplificação. Do ponto de vista técnico, em linha geral, nos desenhos animados, as personagens não articulam bem os movimentos, isso resulta em uma série de aberturas e fechos da boca aproximativos que não requerem um sincronismo específico. Por outras palavras, a adaptação dos desenhos não requer do tradutor uma perfeita correspondência da articulação e do discurso, que representa o elemento principal da tradução para a dublagem.

4 *Madagascar*, entre realidade e ficção linguística

Madagascar é um filme de animação para crianças dirigido por Eric Darnell e Tom McGrath, produzido e distribuído pela estado-unidense Dreamworks Animation.

O filme foi lançado nos Estados Unidos em 27 de maio de 2005 e teve logo um grande sucesso.¹

Foi traduzido para português em duas versões, a versão brasileira com o título de *Madagascar* que foi lançada em 24 de junho de 2005 e a versão portuguesa, *Madagáscar*, lançada em 30 de junho do mesmo ano. Apresentamos na tabela abaixo a ficha técnica relativa às três versões.

Tabela 1 *Madagascar*, ficha técnica

Caraterísticas gerais	86 minutos	Colorido	Animação
	EUA	BR	PT
Estúdio de dublagem		Audio Corp	On Air
Diretor de dublagem		Angela Bonatti	Cláudia Cadima
Tradução		Antônio Palvos	Susana Ramalho
Adaptação		Heloísa Périsséé	Cláudia Cadima
Personagem	Dublado EUA	Dublador BR	Dublador PT
Alex	Ben Stiller	Alexandre Moreno	Pedro Laginha
Marty	Chris Rock	Felipe Grinnan	Rui Oliveira
Melman	David Schwimmer	Ricardo Juarez	Bruno Nogueira
Gloria	Jada Smith	Heloísa Périsséé	Leonor Alcácer
King Julien	Sacha Baron Cohen	(Rei Julien) Guilherme Briggs	(Rei Juliano) Marco d'Almeida
Maurice	Cedric the Entertainer	Marcelo Torreão	(Maurício) Ricardo Araújo Pereira
Mort	Andy Ritcher	Christiano Torreão	(Bart) Peter Michael
Skipper	Tom McGrath	(Capitão) Paulo Vignolo	(Capitão) Tiago Dores
Private	Christopher Knights	(Recruta) Gustavo Veiga	(Soldado) Miguel Góis
Kowalski	Chris Miller	Eduardo Dascar	Zé Diogo Quintela

¹ Este trabalho analisa as seguintes versões: *Madagascar*, dirigido por E. Darnell e T. McGrath, Manaus/Santa Maria da Feira, versão brasileira produzida e distribuída por Sony DADC Brasil, versão portuguesa produzida e distribuída por Pris Audio-visuais, 2005, DVD.

A tabela 1 faz uma primeira amostra de algumas escolhas tradutológicas e de localização do texto.

Notamos que os nomes das personagens foram adaptados de maneira mais sistemática na versão portuguesa do que na versão brasileira. A versão brasileira traduz exclusivamente aqueles nomes que representam um obstáculo à compreensão para o espectador de língua portuguesa: Capitão e Recruta. A versão portuguesa adota uma estratégia de localização mais evidente, adaptando todos os nomes, exceto aqueles das quatro personagens principais e Kowalski, que mantém o nome supostamente pelo fato de a sua proveniência geográfica ser uma característica da personagem.

A versão brasileira foi adaptada pelo estúdio de dublagem Audio Corp que tem a sede no Rio de Janeiro. A maioria dos dubladores são oriundos do Rio: a variedade linguística é a carioca. O estúdio que se ocupou da versão portuguesa foi o On Air, com sede em Lisboa e os dubladores são todos lisboetas. As variantes que serão comparadas contrastivamente no nosso trabalho são mais especificamente o português brasileiro carioca e o português europeu lisboeta.

Na tradução de material audiovisual, especialmente no caso do material infantil, que, por motivos relativos ao desenvolvimento cognitivo da criança, precisa sempre ser dublado, utiliza-se uma estratégia de tradução que é aquela da localização do texto audiovisual (Tveit 2009), que consiste em produzir uma tradução autônoma em cada variante linguística nacional de uma mesma língua, adaptando uma grande parte dos elementos à língua-alvo.

Imaginemos, por exemplo, uma criança brasileira vendo *Madagascar* na versão portuguesa: além da dificuldade que ela pode ter em um primeiro momento de descodificação linguística, derivada de uma falta de familiaridade com a variante empregada, ela não reconhecerá as expressões idiomáticas, terá dificuldade em entender a ironia e os trocadilhos linguísticos e eventuais expressões ligadas especificamente à cultura portuguesa. O mesmo pode se dizer para o caso oposto.

A única solução para criar um produto que responda às necessidades linguísticas e culturais das crianças portuguesas e das crianças brasileiras é, portanto, a criação de dois produtos independentes estudados e planejados, especificamente, para satisfazer as expectativas de dois públicos linguística e culturalmente diferentes.

Antes de começarmos a descrever a metodologia adotada para a análise contrastiva da língua utilizada na tradução para a dublagem de *Madagascar* nas duas versões, reputamos importante esclarecer que não tivemos a possibilidade de trabalhar com os roteiros originais já que os estúdios de dublagem não podem transmitir nenhum tipo de material para pessoas terceiras.

A solução que adotamos, portanto, foi aquela de transcrever os diálogos a partir do mesmo filme. Trabalhamos, por consequência, com

os diálogos dos filmes em inglês, em PE e em PB, ou seja, diretamente com os produtos finais. O fato de não termos tido acesso aos roteiros nos permitiu ter acesso a uma língua mais espontânea e mais reveladora da língua realmente utilizada pelos falantes, abandonando parcialmente os limites que o roteiro, enquanto texto escrito, impõe.

Os produtos de referência foram traduzidos do inglês de maneira independente, tendo sido encomendados a estúdios que não estão ligados um ao outro, e por isso serão analisados como produtos autônomos. De qualquer forma, porém, a proveniência de um mesmo texto fonte e os limites espaço-temporais que a tradução do audiovisual impõe ao tradutor nos permitem fazer uma comparação proveitosa.

4.1 Diferenças morfossintáticas

A tradução brasileira e a tradução portuguesa apresentam diferenças que ocorrem de maneira sistemática no plano morfossintático.

Uma das diferenças mais evidentes é a maneira distinta em que o PB e o PE conjugam os verbos. Notamos um distanciamento entre o paradigma verbal que se encontra nas gramáticas tradicionais normativas e o paradigma verbal utilizado nos filmes, apesar disso, sobretudo relativamente ao PB, *Madagascar* incorpora só parcialmente a variação que é própria da fala carioca não monitorada contemporânea.

A reformulação do paradigma verbal, que trataremos aqui, é, indissoluvelmente, ligada a outro fenômeno próprio da variação linguística interna à língua portuguesa, isto é, a reorganização do quadro pronominal dos índices de pessoa com função de sujeito.

Tabela 2 A reconfiguração do paradigma verbal no PE

eu	falo
tu	falas
ele/ela/você/o senhor/a senhora	fala
nós	falamos
vocês/eles/elas	falam

Notamos a eliminação do ‘vós’ da configuração verbal clássica do português, que foi substituído pelo ‘vocês’, mas que conjuga o verbo na terceira pessoa plural e, portanto, deixa de ter morfologia própria e se alinha à morfologia verbal do pronome ‘eles/elas’.

O ‘vós’, de qualquer forma, ainda sobrevive no PE na forma átona de alocutivo com função de complemento indireto, ‘vós’, de complemento oblíquo ‘convosco’, e na forma de adjetivo e pronome possessivo ‘vosso’.

O PE acrescentou também o ‘você’ à terceira pessoa do singular que se configurou como um indicador de formalidade. ‘O senhor’ e ‘a senhora’ são formas de tratamento muito usadas que denotam um nível de formalidade maior do que o ‘você’.

Todos os verbos da tabela 2 apresentam uma desinência morfológica que permite ao falante distinguir uma pessoa verbal de outra, mesmo sem necessidade de especificar o pronome pessoal. Podemos incluir o PE, portanto, na categoria chomskiana de língua pro-drop, ou seja, naquele grupo de línguas que não têm obrigatoriedade de pronome sujeito expresso sendo que ele é facilmente deduzível da morfologia do verbo.

A conjugação verbal do português brasileiro se configura de maneiras diferentes, como demonstra, entre outros, o linguista Marcos Bagno na tabela que segue (Bagno 2012).

Tabela 3 A reconfiguração do paradigma verbal no PB

A		B		C		D	
eu	FALO	eu	FALO	eu	FALO	eu	FALO
tu	FALA	tu/você	FALA	tu/você	FALA	tu	FALAS
você		ele/ela		ele/ela		você	FALA
ele/ela		a gente	a gente	a gente	ele/ela		
a gente		nós	nós	nós	a gente		
nós		vocês	FALA(M)	vocês	FALAMO(S)	nós	FALAMOS
vocês		eles/elas		vocês	FALA(M)	vocês	FALAMOS
eles/elas				eles/elas		eles/elas	FALAMOS

Podemos ver na tabela 3 que o PB também abandonou o ‘vós’ como pronome reto e introduziu o ‘vocês’ como indicador de segunda pessoa plural e o ‘você’. O PB não mantém as formas relacionadas com o ‘vós’ como pronome átono, possessivo ou pronome oblíquo, mas ganha uma nova configuração que utiliza sempre o pronome tônico: ‘para vocês’, ‘de vocês’ e ‘com vocês’.

O PB, tal como o PE, introduziu a forma ‘você’, mas o ‘você’ brasileiro é o indicador de segunda pessoa singular maiormente usado, mesmo mantendo a concordância com a terceira pessoa do verbo no singular, e não é indicador de formalidade.

‘O senhor’ e ‘a senhora’ são utilizadas só em raros casos que requerem formalidade, mas não fazem parte da língua do falante médio do dia a dia.

O ‘tu’, no PB, também é indicador de segunda pessoa, mas na maior parte do Brasil ele é utilizado em concomitância com o ‘você’ e concorda com o verbo na terceira pessoa singular (colunas A, B e C). Em algumas regiões do Norte e do extremo Sul do Brasil, o ‘tu’ concorda com a segunda pessoa do verbo, esta concordância é indicador de

um regionalismo linguístico e não é sintoma de uma fala mais correta ou formal. O 'tu' concordado com a segunda pessoa do verbo existe em todo o Brasil num registro linguístico fortemente monitorado, mas muito raramente na língua oral.

O PB introduziu também o indicador de primeira pessoa plural 'a gente', que sofreu um verdadeiro processo de pronominalização e pode ser considerado, para todos os efeitos, um pronome sujeito, usado até com mais frequência do que 'nós'. 'A gente' sempre concorda com a terceira pessoa singular do verbo, enquanto o 'nós', nos registros linguísticos mais monitorados, requer a concordância com o verbo conjugado na primeira pessoa plural; nas falas rurais e mais estigmatizadas o 'nós' também concorda com o verbo na terceira pessoa do singular.

Na tabela 3, as variedades linguísticas de menor prestígio social são assinaladas na coluna A, chegando ao lado direito até a coluna D, encontramos as variedades urbanas de maior prestígio social. Do ponto de vista morfossintático, *Madagascar* poderia se colocar na coluna C, pois a variedade empregada é muito mais próxima da variedade urbana de prestígio do que da variedade rural desprestigiada.

O traço característico desse registro linguístico é a concordância do 'tu' com a terceira pessoa do verbo, extremamente comum na fala carioca, que caracteriza os dubladores. Mesmo assim, em *Madagascar*, a concordância do 'tu' com a terceira pessoa do verbo não chega a cobrir 30% dos casos, registrando uma utilização massiva da estrutura 'você' + terceira pessoa, no restante 70% dos casos.

Na tabela 3, podemos ver ainda como o PB tem uma tendência a fazer «economia linguística» (Bagno, não publicado), retirando dos verbos todas as marcas morfológicas redundantes. O apagamento das marcas morfológicas, que comunicam importantes informações como número e pessoa, faz com que se torne obrigatória a explicitação do sujeito ou do pronome-sujeito. O português brasileiro está deixando de ser uma língua pro-drop prototípica, como o PE, e, atualmente, é classificado como uma língua pro-drop parcial, já que ainda tem registros da ocorrência do sujeito nulo. O preenchimento com o pronome sujeito, porém, se dá com maior frequência com a primeira e a segunda pessoa singular do verbo, e não tão sistematicamente com as pessoas verbais que poderiam gerar mais confusão por eliminarem a morfologia verbal.

A reorganização do paradigma verbal e a progressiva transformação do português brasileiro de língua pro-drop a pro-drop parcial afasta o PB do PE.

A seguir comentaremos alguns exemplos, retirados das duas versões de *Madagascar*, que exemplificam alguns dos conceitos relativos ao paradigma verbal e à reorganização do quadro pronominal tratados até este momento.

Exemplo 1

PB – Você + terceira pessoa do verbo	PE – Tu + segunda pessoa do verbo
Marty: <u>Você</u> veio ao lugar certo, amigão. Doutor Marty, dentista, tá na área. Pode ir chegando aqui na minha mesa de exame esterilizada, por favor.	Marty: <u>Vieste</u> ao sítio certo, meu amigo. O doutor Marty, dentista, está com a malta. Balança os calcantes e salta para a minha mesa, se fazes favor.

No exemplo 1, o Marty se dirige ao amigo Alex em PE com o ‘tu’ e, em PB, com o ‘você’, ambos indicadores de segunda pessoa. Podemos notar também que o PB explicita o pronome, especificando quem é o destinatário da mensagem; enquanto todas as informações relativas ao destinatário da mensagem do Marty estão incluídas, no PE, nas desinências dos verbos conjugados na segunda pessoa.

Exemplo 2

PB – Tu + terceira pessoa do verbo	PE – Tu + segunda pessoa do verbo
Alex: Puxa... Ai, não faça isso, <u>tu me</u> deixou preocupado!	Alex: Oh, não repitas, <u>tu preocupaste-me</u> a sério!

O exemplo 2 é uma amostra de como a dublagem no PB começa a incluir a variação linguística verbal. O ‘tu’ concorda com o verbo na terceira pessoa, escolha muito comum na fala descontraída dos cariocas. Em *Madagascar* o ‘tu’ + terceira pessoa do verbo recorre em número muito menor do que ‘você’ + terceira pessoa. Esta escolha não reflete de maneira muito fiel a realidade da língua coloquial falada no Rio de Janeiro, que prefere utilizar o ‘tu’ + terceira pessoa na língua coloquial do dia a dia e o ‘você’ + terceira pessoa na fala mais monitorada.

Podemos concluir, portanto, que *Madagascar*, mesmo utilizando um registro linguístico muito coloquial que inclui muita gíria, incorpora só parcialmente, no PB, a variação linguística, deixando de incluir elementos que são, ainda hoje, estigmatizados ou indicadores de um baixo nível de escolarização.

Notamos a propensão oposta no texto em PE, que tende a incorporar mais sistematicamente a variação linguística, realizando escolhas mais inovadoras. Mais especificamente, registramos um uso bastante sistemático do coletivo ‘malta’ como alocação de primeira pessoa plural. Se ‘a gente’, em PB é considerado pronome reto até nos registros linguísticos mais cuidados, ‘malta’ só se encontra no registro linguístico coloquial do PE.

Exemplo 3

PB – Gente + imperativo singular	PE – Malta + imperativo plural
Glória: <u>Gente</u> , <u>para</u> com isso!	Glória: Malta, <u>ouçam</u> , vamos ser civilizados!

No exemplo 3, podemos ver como o PE concorda o substantivo ‘malta’ com o verbo na segunda pessoa plural configurando uma construção típica da oralidade.

Os textos português e brasileiro diferem relativamente a escolhas morfossintáticas também sob o ponto de vista da regência verbal em alguns casos, pois, um verbo utilizado em um contexto linguístico brasileiro vem acompanhado de uma preposição diferente do mesmo verbo inserido no contexto linguístico português.

Uma regência verbal que podemos considerar cristalizada é aquela do ‘temos que’ (PB) e ‘temos de’ (PE). Em 100% dos casos esta estrutura aparece acompanhada do elemento que cada uma das variantes prefere. Mesmo que a expressão ‘temos de’ exista em PB e ‘temos que’ em PE, não registramos, em *Madagascar*, casos em que esta alternância aconteça. Esta diferença de regência verbal, portanto, não constitui uma diferença linguística entre as duas variantes, mas sim constitui uma diferença na frequência de uso do verbo ‘ter’ acompanhado de preposição. Outra regência verbal cristalizada é aquela que permite expressar uma ação simultânea. Se no PB a simultaneidade é expressa pelo gerúndio do verbo, o PE utiliza sistematicamente a perífrase verbal ‘estar a’ + infinitivo.

Outra dupla de preposições que podemos considerar um caso de preferência de regência verbal é o grupo ‘a/para’, acompanhando verbos como ‘pedir’, ‘dizer’, ‘falar’, ‘ir’.

Registramos uma predileção, no PE pela preposição ‘a’, enquanto o PB prefere a preposição ‘para’.

Exemplo 4

PB – Para	PE – A
Melman: Você abusou do poder do pedido de aniversário e trouxe azar <u>para</u> todos nós.	Melman: Tu abusaste do poder do desejo de aniversário e trouxeste azar <u>a</u> todos.
Rei Julien: Os pés! Quê falei? Falei <u>pra</u> todo mundo! Eu não falei dos meus pés!	Rei Juliano: Os pés! Já te disse, já vos disse, já disse <u>a</u> todos! Não lhe falei já dos pés?
Alex: Vamos perguntar <u>para</u> esses tapados onde é que estão os homi.	Alex: E se perguntássemos <u>a</u> estes palhaços onde estão as pessoas?

Encontramos outras diferenças na regência verbal, que não são sistêmicas, diferentemente daquelas analisadas até este momento, sendo registradas só uma vez ao longo de todo o texto:

Exemplo 5

PB	PE
FAZER ALGO COM ALGUÉM	FAZER ALGO A ALGUÉM
Alex: Porque eu tava pensando aqui comigo: como você pode <u>fazer isso com a gente</u> , Marty?	Alex: Porque estava aqui a pensar: como é que foste capaz de <u>fazer-nos isto</u> , Marty?
CAUSAR BOA IMPRESSÃO EM ALGUÉM	CAUSAR BOA IMPRESSÃO A ALGUÉM
Glória: Ok, vamos <u>causar boa impressão nos homem</u> .	Glória: Ok, vamos <u>causar boa impressão às pessoas</u> .
PROCURAR PORALGUÉM	PROCURAR ALGUÉM
Glória: Assim que perceberem o que aconteceu vão voltar <u>procurando por nós</u> .	Glória: Assim que perceberem o que acontece, vêm <u>procurar-nos</u> , não é?
ACONTECER ALGO COM ALGUÉM	ACONTECER ALGO A ALGUÉM
Alex: Não é a melhor coisa que <u>aconteceu com a gente</u> .	Alex: Isto não é a melhor coisa que <u>nos podia acontecer</u> .

Relativamente à reorganização do quadro pronominal nos focalizaremos na análise das funções de objeto direto e indireto.

Em relação ao complemento indireto, identificamos cinco configurações possíveis: a ênclise, a próclise, a interposição do clítico, em alguns casos a interposição com pronome solto e a explicitação do complemento indireto por meio do pronome tônico. Verificamos que na tradução de *Madagascar* o PE prefere a ênclise e utiliza a próclise só nos casos obrigatórios. No caso do PB, além da propensão à próclise, existe uma forte tendência para substituir o pronome átomo pelo pronome tônico; registramos também casos de pronome solto ou de pronome nulo.

Exemplo 6

PB - Próclise	PE - Ênclise
Marty: Natureza? E será que dá pra ir lá? Parece o máximo! Aí, pera aí. Onde é que fica? <u>Me diz onde fica!</u>	Marty: A selva? Pode-se ir para a selva? Parece-me curte! Ei, esperem. Onde é que isso fica? <u>Digam-me onde é!</u>

Uma solução que as duas variantes utilizam bastante é aquela da interposição do clítico quando existem dois verbos, em linha geral, um auxiliar e um verbo principal.

Exemplo 7

PB – Clítico solto	PE – Ênclise
Melman: Eu <u>queria te dar</u> algo profundo.	Melman: <u>Quer</u> ia dar-te uma coisa pessoal.

No PB a interposição do clítico aparece na forma de pronome solto. Isto acontece porque no PB existe uma pausa entre o verbo principal e o verbo auxiliar. A frase do exemplo assinalado acima no PB falado se configuraria como ‘queria | te | dar’, neste sentido, a forma escrita se alinha com as pausas da língua falada e o clítico se apoia idealmente no verbo principal ‘dar’. Sendo assim, o clítico não é percebido como interposto entre o auxiliar e o verbo, mas como anteposto ao verbo principal, por este motivo a forma escrita não recorre ao hífen.

No caso do exemplo 8, no PE é possível perceber fonologicamente que o clítico está ligado ao verbo auxiliar.

Exemplo 8

PB – Pronome nulo	PE – Interposição do clítico
Alex: Você odiou! Eu <u>devia ter dado</u> o despertador do Alex. Esse é legal, vende como banana.	Alex: Detestaste! <u>Devia ter-te dado</u> o despertador Alex. Esse sim, é o que vende mais.

Uma solução que o PB utiliza bastante, tanto para referir o complemento indireto quanto o complemento direto, é aquela do clítico zero, quer dizer, da omissão do clítico. No exemplo 8, podemos notar como o verbo ‘dar’ não é seguido do clítico para indicar as pessoas a quem se destina a ação. Enquanto o PE especifica o destinatário, explicitando-o («devia ter-te dado»), o PB adota uma solução que não identifica o destinatário da ação deixando-o implícito.

No exemplo 9, a frase sofre uma reformulação que permite ao falante da variedade brasileira não utilizar o pronome átono e conseguir desempenhar a mesma função na frase por meio do pronome tônico, muito mais frequentemente utilizado no PB.

Exemplo 9

PB – Explicitação com pronome tônico	PE – Próclise obrigatória
Marty: Relaxa! Isso não é o fim. É um novo começo, Alex! Pode ser a melhor coisa que aconteceu <u>com a gente</u> !	Marty: Oh, vá lá. Isto não é o fim. Isto é um novo começo! Pode ser a melhor coisa que <u>nos</u> podia acontecer.
Alex: Não, não, não... <u>não</u> é a melhor coisa que aconteceu <u>com a gente</u> .	A: Não, não, não, não...! Isto não é a melhor coisa que <u>nos</u> podia acontecer.

Em relação ao complemento direto, identificamos cinco possíveis configurações no PB (próclise ou ênclise do pronome átono, pronome nulo, substituição do pronome átono pelo pronome tônico e interposição com pronome átono solto) e três no PE (próclise, ênclise exclusivamente do pronome átono e um caso de pronome nulo).

Exemplo 10

PB – Pronome tônico + pronome nulo	PE – Ênclise
Alex: Peguei <u>ele</u> ! Peguei <u>ele</u> !	Alex: Apanhei- <u>o</u> , apanhei- <u>o</u> !
Glória: Ele pegou!	Glória: Ele apanhou- <u>o</u> !
Melman: Ele pegou <u>ele</u> , ele pegou <u>ele</u> !	Melman: Ele apanhou- <u>o</u> , ele apanhou- <u>o</u> !

O exemplo 10, é explicativo das preferências de uso das duas variantes do português. Ambas as variantes referem o complemento direto com a correspondente modalidade mais utilizada no registro familiar.

Com os casos de objeto nulo, encontramos, no PB, muitos casos de substituição do clítico pelo pronome reto.

Exemplo 12

PB – Pronome tônico + pronome zero + próclise	PE – Ênclise
Glória: Ah, tadinho. Esse leão malvado assustou <u>você</u> ? Assustou? Ele é um gatinho muito malvado, não é? Vem cá, mamãe <u>te</u> protege, olha só, você é um docinho! Dá vontade de mergulhar <u>ele</u> no meu café!	Glória: Meu bebezinho lindo, aquele leão enorme assustou- <u>te</u> ? É? Foi? Ele é um grande gatinho mau, não é? Vá lá, mamã dá colo. Oh, olha para isto, tu és a coisinha mais querida. Oh, apetece-me molhá- <u>lo</u> no café.

A última configuração que analisaremos é a forma enclítica do objeto direto no PB. O exemplo 13 revela o que antecipamos no começo desta análise: o texto de Madagascar em PB não incorporou totalmente a variação linguística, pois, a construção apresentada não é verossímil num registro coloquial oral do PB.

Exemplo 13

PB – Ênclise	PE – Ênclise
Marty: Pois não, posso ajudá- <u>lo</u> ?	Marty: Sim? Posso ajudá- <u>lo</u> ?

4.2 Diferenças no plano lexical

Madagascar é, prevalentemente, caracterizado por um registro linguístico familiar e apresenta um uso massivo da gíria. No plano lexical as duas traduções são radicalmente diferentes. Como antecipamos na apresentação da metodologia de trabalho, as diferenças entre as duas variantes nacionais do português se polarizam quando o registro linguístico é coloquial.

A distância espacial, temporal, cultural e da história recente entre os dois países faz com que a língua falada coloquialmente em Portugal e no Brasil seja surpreendentemente diferente.

Neste parágrafo mostraremos primeiramente alguns exemplos de diferenças no léxico, analisando também as locuções e as expressões idiomáticas.

Na tabela 4, referimos o léxico utilizado sistematicamente nas duas versões de *Madagascar*. Algumas diferenças procedem da ausência da palavra correspondente na outra variante, outras diferenças derivam de uma preferência de uso, outras ainda dependem de uma diferença semântica de palavras que aparentemente são sinônimas, mas que resulta num uso diferente das mesmas.

Tabela 4 Diferenças lexicais

cara, garoto	man, meu
valeu	obrigado
sacar	checar
gente, galera, pessoal	malta, pessoal
botar	pôr
guria	menina
ganhar	receber
papo	conversa
falar	dizer
escutar	ouvir
pegar	apanhar
brincar	gozar
alô?	estou?
jogar	atirar
entender	perceber
policial	agente
caraca, droga, puxa, pô, nossa	poça
quebrar	partir
achar	encontrar
bobo	tolo
bobagem	disparate
caramba	epá

beleza	ok
jeito	maneira

Entre as diferenças mais interessantes podemos listar os verbos ‘sacar’ e ‘checar’, termos próprios da gíria dos jovens para indicar a ação de olhar, ou reparar. O PB utiliza o verbo ‘sacar’, enquanto o PE utiliza o verbo ‘checar’, do inglês *check*, apesar de ser habitualmente considerado um brasileirismo.

Uma diferença interessante é aquela de ‘xixi’ e ‘chichi’, diferença que só existe no nível gráfico. Os dois itens lexicais são iguais do ponto de vista semântico e fonológico, mas apresentam grafias diferentes em Portugal e no Brasil. O PB aceita só a grafia ‘xixi’ enquanto o PE aceita ambas, com uma preferência pela grafia ‘chichi’.²

Outra diferença linguística que aparece nos dois textos de referência é a expressão usada para atender a uma chamada. O PB utiliza a expressão ‘Alô?’, utilizada também para chamar a atenção de alguém (ex. Melman: «Me tira desse troço! Alôô? Me tira logo desse troço! Alôô?»). O PE utiliza, para atender ao telefone, a expressão ‘Estou?’.

A última expressão que nos parece interessante comentar é a portuguesa ‘epá’. Na fala lisboeta é muito comum ouvir a expressão ‘pá’, com uso de interjeição, por vezes precedidas das vogais ‘e’ ou ‘o’, formando as expressões ‘epá’ e ‘opá’. A expressão ‘pá’ tem habitualmente uma função fática, a mesma função que na fala carioca desempenha a expressão ‘pô’. As expressões ‘epá’ e ‘opá’ têm geralmente a função de interjeição de surpresa, sendo, muitas vezes, uma reação a um acontecimento inesperado.

Locuções e expressões idiomáticas se encontram em número elevado no filme *Madagascar*.

Nos exemplos a seguir, apresentaremos algumas locuções e expressões idiomáticas que, mesmo tendo formas diferentes, apresentam um conteúdo semântico parecido em PB e PE.

Exemplo 14

PB; Coé	PE – Vá lá
Marty: Não, não posso contar.	Marty: Nope, não posso contar.
Alex: Tá, <u>coé</u> , conta!	Alex: <u>Vá lá</u> , conta!

No exemplo 14, a expressão ‘coé’ (contração de ‘qual é’ na gíria carioca) e ‘vá lá’, desempenham a mesma função exortativa.

² «Chichi/xixi», *Dúvida Linguística*, <https://www.flip.pt/Duvidas-Linguisticas/Duvida-Linguistica/DID/5172#.Ug0rJdJwqSr>.

Exemplo 15

PB – Sério/ é sério/ fala sério	PE - A sério
Alex: Há, que dia... rapaz, <u>sério</u> mesmo, eu tô te dizendo, não dá para ficar melhor do que isso. Sabia?	Alex: Ah mas que dia! Quer dizer, é mesmo, a <u>sério</u> , isto é que é qualidade de vida. Melhor não há.
Alex: Não, não, <u>é sério</u> , eu só...	Rei Juliano: Esperem, tenho um plano. Bart: <u>A sério?</u>
Glória: isto não faz sentido. Para onde ele foi?	Alex: Sê espontâneo no que faz. Improvisa, sê bacano... bum bum bum!
Alex: Connecticut.	Marty: <u>A sério?</u>
Glória: <u>Fala sério!</u>	

Outra expressão que PE e PB de alguma forma compartilham é ‘sério’ e todas as múltiplas declinações derivadas (exemplo 15). O PE utiliza a locução ‘a sério’ para expressar surpresa, incredulidade. O PB utiliza as expressões ‘sério’ e ‘é sério’ com a mesma acepção do PE. A locução ‘fala sério’ é utilizada somente em frases afirmativas é usada para negar o que o interlocutor acabou de dizer.

As locuções analisadas nos exemplos 14 e 15 são, de alguma maneira, compartilhadas entre as duas variantes, pelo menos no plano semântico, registrando, todavia, uma divergência no plano formal. Entretanto, a grande maioria das locuções utilizadas em *Madagascar* são diferentes em PE e em PB e não têm uma expressão diretamente correspondente na outra variante, seja no plano semântico ou formal, como na amostra abaixo.³

Tabela 5 Locuções no PB

LOCUÇÃO	SIGNIFICADO	EXEMPLO
Manda ver	Incentivar alguém a fazer algo	Alex: Muda o disco, meu querido, tira esse pijama, não pensa no que pode acontecer não, vai vivendo o momento. Improvisa, manda ver rapaz!
Dar um fora	Recusar algo ou alguém, sair	Capitão: Hoje vamos dar um fora daqui!

³ Para a elaboração das definições foram consultados o dicionário *Priberam*, disponível em <https://www.priberam.pt/dlpo/> e o *Ciberdúvidas da Língua Portuguesa*, disponível em <https://ciberduvidas.iscte-iul.pt/>.

LOCUÇÃO	SIGNIFICADO	EXEMPLO
Aí	‘Então’, usado como interjeição num discurso ou para pedir a atenção do interlocutor	Alex: E aí, que é que cê pediu?
Pegar leve	Controlar, ficar calmo	Alex: Ô dona, o que é que deu na senhora? Pega leve aí, madame!
Rolar	Acontecer	Marty: Que é que tá rolando? Cê tá legal?
Se liga	Equivalente à expressão ‘presta atenção’	Glória: Para! Se liga! Vamo procurar os homi, fazer um check in no zoo e dar um jeito nessa bagunça!
Rebentar	pode ser sinônimo de ‘bombar’	Marty: Na boa! Esse lugar tá rebentando! Aí, eu podia ficar aqui, eu podia ficar aqui!
Bombar	Fazer sucesso	Rei Julien: Às garotas do mundo todo o Rei Julien original tá na área e tá bombando.
Pisar na bola	Errar, decepcionar alguém, não respeitar o que foi combinado	Alex: Eu não sei como é o sistema aqui, eu não sei como as coisas funcionam aqui, mas obviamente alguém pisou feio na bola o que não tá legal.
Pode crê	Usada em lugar de sim, para reforçar a afirmação, equivalente à expressão ‘com certeza’	Melman: Acho que ele é um esquilo. Rei Julien: Bem-vindos, gigantes bocós! Desfrutem de todo meu esplendor. Alex: Esquilo, pode crê.

Tabela 6 Locuções no PE

LOCUÇÃO	SIGNIFICADO	EXEMPLO
Uma beca	Um pouco	Marty: Ei, tu, de fraque! Espera uma beca. O que é que vocês estão a fazer?
Toca a (+ infinitivo)	Exortar alguém a fazer algo, o mesmo que ‘bora’	Rei Juliano: Acorda, senhor Alex. Acorda, senhor Alex! Bela adormecida... toca a levantar! Senhor Alex!

LOCUÇÃO	SIGNIFICADO	EXEMPLO
Raios partam	Expressão utilizada para desejar mal a alguém ou para maldizer	Alex: Tarado! Esturricaste-a! Fogo! Raios partam vocês todos!
Vai-te catar	Equivalente às expressões ‘para com isso, vai embora’	Marty: iá, a gozar. Claro que estou a gozar, vai-te catar. Como se fôssemos apanhar o comboio!
Borrifar-se	Não ligar nenhuma, não se interessar por algo	Marty: Não me interessa onde estamos. Desde que estejamos juntos eu estou-me a borrfifar!
Tás a ver	Marcador conversacional que visa a solicitar o assentimento com função de intensificar o que foi dito	Alex: Sê espontâneo no que faz. Improvisa, sê bacano. Bum bum bum. Marty: A sério? Alex: Tás a ver, sê yo!
Tá-se bem	Pode significar ‘não há problema’ ou mesmo ‘está ótimo’	Marty: Não te preocupes, tá-se bem. Numa boa, vai já.
lá	Expressão afirmativa, equivalente a ‘sim’	Marty: Ah, bem acho que vou ferrar o olho. Alex: lá, também eu. Preciso de descansar a voz para amanhã.

4.3 Diferenças no plano fonológico

O PE e o PB apresentam diferenças na entonação, no ritmo e na prosódia. Este conjunto de diferenças resulta em uma configuração do plano fonológico muito distante entre as duas variantes. O PE é uma língua com uma tendência a uma redução vocálica muito forte, pelo contrário, o PB tende a não reduzir os sons vocálicos.

As diferenças principais que encontramos em *Madagascar* no plano fonológico são geralmente aquelas que se encontram na língua falada do dia a dia.

As vogais átonas são muito reduzidas em PE como em [nomə], e pouco reduzidas em PB [nomi]. Constatamos a realização diferente das consoantes ‘t’ e ‘d’ antes de ‘i’ ou ‘e’ átona final, que em PE se dá como [t] e [d], enquanto o PB pronuncia [tʃ] e [dʒ]. Uma diferença também muito evidente é a diferente realização da consoante ‘l’ em final de sílaba, no PE permanece o som [l], enquanto no PB é realizado com som semivocálico [w], como, por exemplo, na palavra Brasil.

Além desses fenômenos mais evidentes e de compreensão imediata, existem outros fenômenos fonológicos menos explorados que também estão presentes em *Madagascar*.

O PB, em linha geral, tem a tendência a adaptar as palavras estrangeiras ao som do português, introduzindo uma vogal eprotética, epentética ou epitética, enquanto o PE tende a manter a pronúncia da língua original, como no exemplo 17.

Exemplo 16

PB	PE
Capitão: Quadruped[dʒi], [e]sprechen sie Portugese?	Capitão: Quadruped[ə], sprechen sie Portuguesisch?

Um fenômeno fonológico extremamente frequente em *Madagascar* PB é a aférese, que consiste em não pronunciar as primeiras letras da palavra. A aférese é fenômeno fonológico muito típico não só da fala não monitorada do PB, mas também das falas urbanas de prestígio em contextos menos monitorados.

Registramos também um fenômeno exclusivo do PE, típico da fala espontânea dos jovens lisboetas, isto é, a substituição da vogal ‘e’ com o ‘a’ no adjetivo ‘grande’, como intensificador de significado e elemento de inclusão num determinado grupo social. Encontramos este fenômeno no texto de referência na fala do Marty, provavelmente a personagem com a atitude mais descontraída entre aquelas da versão lusitana, que diz: «Isto parece uma grand[a] rave!».

O último fenômeno fonológico que queremos assinalar é um fenômeno de desnasalização que se dá na fala espontânea do português brasileiro. No texto analisado aparece muitas vezes a palavra ‘homem’. De fato, nenhuma personagem pronuncia o som nasal da palavra, mas todas elas pronunciam simplesmente ‘homi’, seja para o plural, seja para o singular.

4.4 Localização: entre a escolha do tradutor e as diferenças culturais

O que nos interessa nesta análise são os elementos culturais inseridos em *Madagascar* que se refletiram em escolhas linguísticas diferentes feitas pelos tradutores. Todos os elementos inseridos nos textos que pertencem às culturas de chegada, a brasileira e a portuguesa, respondem a diferentes estratégias de localização do texto.

Os dois tradutores adotaram métodos ligeiramente diferentes de localização do texto: o primeiro escolheu adotar um tipo de localização prevalentemente linguística, adaptando os nomes das personagens à língua portuguesa e fazendo uma referência explícita a Portugal; o tradutor brasileiro aplicou uma estratégia de localização mais cultural, deixando inalterados os nomes das personagens na língua

original, mas incluindo elementos da cultura brasileira no discurso das personagens. Em relação aos topônimos, em ambas as versões são utilizadas estratégias de localização, que permitem tornar o texto mais familiar para a cultura de chegada do texto. De qualquer forma, as escolhas do tradutor brasileiro parecem ficar mais aderentes ao texto de partida, enquanto no texto português a localização dos topônimos é mais massiva.

Exemplo 17

EUA	PT	BR
Gloria: Well I hear they have wide open spaces in Connecticut.	Miami	Connecticut
Melman: You have to take the Metro-North train... North?	Comboio para o sul	Trem do norte
Melman: Here we are. Where exactly is 'here'?... San Diego.	San Diego	Califórnia
Melman: Canada, can we? Cheap meds.	Portugal	Cuba

Existem outros elementos que passaram pelo processo de localização que estão mais ligados à cultura dos dois países-alvo do que à pessoal escolha do profissional. Um deles é a referência, no texto brasileiro, à árvore e ao fruto da banana.

Exemplo 18

PB	PE
Alex: Eu devia ter dado o despertador do Alex. Esse é legal, <u>vende como banana</u> .	Alex: devia ter-te dado o despertador Alex. Esse sim, é o que vende mais.
Alex: Natureza tipo morando numa cabana de palha e limpando o traseiro com <u>folha de bananeira</u> ?	Alex: Quer dizer a selva tipo tás te a marimbar limpas-te a primeira folha que calhar tás a apanhar?

A localização cultural na versão brasileira evidencia-se com o uso de outra expressão que está intimamente ligada à cultura brasileira, neste caso, no âmbito musical. O Rei Julien cita a célebre música *Garota de Ipanema* quando descreve a paisagem de Madagascar como «coisa linda cheia de graça».

Uma pequena diferença nos dois textos que revela uma diferença cultural muito grande é a relativa ao sistema de saúde.

Exemplo 19

EUA	PB	PE
Melman: No other zoo could afford my medical care and I am not going HMO.	Nenhum outro zoológico pode pagar meu plano de saúde. Eu não vou para um <u>hospital público</u> , tá bom?	Os outros jardins zoológicos não podem suportar as minhas despesas médicas e eu não me submeto à <u>homeopatia</u> .

Na versão americana, o Melman, uma personagem cuja característica principal é o fato de ser hipocondríaco, afirma que não pode ser transferido para outro zoológico porque não poderia manter o padrão de vida que ele tem.

Na tradução era suposto o profissional conseguir estabelecer uma equivalência entre o padrão de vida que o zoo de Nova York pode oferecer, em matéria de dinheiro investido na saúde, e a impossibilidade de uma nova estrutura conseguir alcançar este padrão. O tradutor português, possivelmente, encontrou um obstáculo na tradução deste trecho, e teve que substituir a estrutura original com outra estrutura que pudesse de alguma forma sugerir passar de um sistema de cura de um certo tipo para outro. Na versão portuguesa o tradutor conseguiu alcançar o efeito nos leitores, pois o Melman diz que ele se recusa a se submeter à homeopatia, que alguns consideram um método de cura menos eficaz do que a medicina tradicional.

O tradutor brasileiro não encontrou o mesmo obstáculo, pois o sistema de saúde brasileiro é mais parecido com o sistema de saúde estado-unidense. A saúde pública, no Brasil, é considerada de nível muito baixo. Qualquer cidadão de classe média, a que hipoteticamente pertence também o Melman, tem um seguro de saúde que lhe permite o acesso aos serviços oferecidos pelo sistema de saúde particular. O tradutor brasileiro conseguiu manter o paralelo feito no texto original, porque os seus espectadores entendem, perfeitamente, a diferença entre saúde pública e particular.

5 Conclusões

O nosso estudo foi feito tendo sempre presente que o tipo de língua com que trabalhamos é a fala filmica, que, portanto, reproduzindo situações comunicativas e interacionais de diversos tipos, simula a fala espontânea de maneira verossímil.

Aproximamo-nos do texto, portanto, tendo consciência do fato que toda escolha linguística e tradutória foi avaliada racionalmente pelo profissional da tradução, que, por um lado, teve que lidar com o tex-

to de partida, por outro, com a língua real falada espontaneamente na variedade diamésica correspondente e, por fim, também com a expectativa linguística do destinatário que é, em primeiro lugar, o adulto, que julga se o conteúdo linguístico e cultural do filme é adequado ou não à educação da criança. Ao mesmo tempo, sabemos que, durante a gravação dos diálogos, os atores intervêm fazendo algumas mudanças no texto escrito e que, portanto, nem tudo o que foi analisado aqui foi somente reprodução de um texto escrito planejado, mas admitimos uma porcentagem incalculável de improvisação.

Da análise morfossintática, entendemos que ambas as variantes do português apresentam algumas alterações no uso, em comparação com o paradigma estabelecido na gramática normativa. O PB também introduziu bastantes inovações do ponto de vista da reconfiguração do paradigma verbal, mas nem todas aquelas registradas pela gramática descritiva estão presentes em *Madagascar*.

As personagens do filme utilizam, a nível lexical, uma variedade linguística coloquial pouco monitorada, típica da gíria juvenil. As escolhas lexicais nem sempre se revelam coerentes com as escolhas morfossintáticas, que, no caso do PB, revela traços conservadores e, em alguns casos, utiliza estruturas típicas de uma fala muito monitorada.

Ainda no âmbito das diferenças morfossintáticas, registramos muitos casos de diferenças na regência verbal e no uso dos indicadores de pessoa que revelam hábitos linguísticos diferentes.

No plano lexical, englobando também diferenças nas locuções e nas expressões idiomáticas, observamos as diferenças linguísticas maiores, pois cada variante desenvolveu métodos e estratégias comunicativas diferentes.

Do ponto de vista fonológico, o PB e o PE têm uma entonação, um ritmo e uma prosódia muito diferentes. A fonologia das duas variantes é um âmbito de estudo muito articulado, portanto, nos limitamos a evidenciar alguns fenômenos interessantes que estão presentes em *Madagascar* e que contribuem para a atribuição de uma musicalidade diferente à versão europeia e à versão brasileira.

Na última seção, abordamos as diferenças culturais que se revelaram em diferentes escolhas de localização do texto por parte dos tradutores e concluímos que, muitas vezes, a alteração de um detalhe do ponto de vista linguístico é ditada por profundas diferenças no plano cultural.

Existe uma grande diferença na coerência relativa às escolhas linguísticas nas duas traduções analisadas. Podemos dizer que o PE faz uma amostra mais verossímil da língua falada na área de Lisboa. O registro linguístico utilizado é informal, e registra um abundante uso da gíria características dos jovens lisboetas. Do ponto de vista morfossintático, existem algumas escolhas que mostram a incorporação da variação linguística mais inovadora.

A tradução para o PB é, em muitos casos, contraditória. Do ponto de vista lexical, a língua é coerente com a variante coloquial carioca e, em alguns casos, incorpora elementos muito inovadores típicos da fala juvenil.

Existe uma ambiguidade no plano morfossintático já que, por um lado, algumas escolhas são coerentes com o registro coloquial utilizado e conservam a espontaneidade que caracteriza as personagens. Por outro lado, outras escolhas morfossintáticas excluem a variação linguística e, por consequência, revelam-se muito conservadoras.

Em conclusão, as diferenças que encontramos em *Madagascar* entre a variedade brasileira e a variedade portuguesa foram muitas e interessaram todos os planos. As diferenças do ponto de vista comunicativo são radicais, mas também é verdade que o registro linguístico que investigamos, o registro oral não monitorado, é aquele em que o leque de possibilidades linguísticas de realização de um ato comunicativo é maior.

Referências bibliográficas

- Bagno, M. (2009). «Lusofonia ou ilusofonia?». *Caros Amigos*. <https://brasiliano.wordpress.com/2009/12/26/lusofonia-ou-ilusofonia/>.
- Bagno, M. (2012). *Gramática pedagógica do português brasileiro*. São Paulo: Parábola.
- Bagno, M. (não publicado). «Português Brasileiro: que língua é essa?». Palestra na Pontifícia Universidade Católica do Rio de Janeiro em 13 de Abril de 2016.
- Faraco, C.A. (2016). *História sociopolítica da língua portuguesa*. São Paulo: Parábola Editorial.
- Galassi, G. (2000). «Fottiti amico». Taylor, C. (a cura di), *Tradurre il cinema = Atti del Convegno organizzato da G. Soria e C. Taylor* (Trieste, 29-30 novembre 1996). Trieste: Dipartimento di scienze del linguaggio, dell'interpretazione e della traduzione, 3-8. <http://hdl.handle.net/10077/9209>.
- Matkivsta, N. (2014). «Audiovisual Translation: Conception, Types, Characters' Speech and Translation Strategies Applied». *Kalbu Studijos. Studies about Languages*, 25, 38-44.
- Oittinen, R. (2000). *Translating for Children*. New York: Garland Publishing.
- Paolinelli, M.; Di Fortunato, E. (2016). *Tradurre per il doppiaggio. La trasposizione linguistica dell'audiovisivo: teoria e pratica di un'arte imperfetta*. Milano: Hoepli.
- Perego, E. (2005). *La traduzione audiovisiva*. Roma: Carocci.
- Tveit, J.-E. (2009). «Dubbing versus Subtitling. Old Battleground Revisited». Diaz-Cintas, Jorge; Anderman, Gunilla M. (eds), *Audiovisual Translation: Language Transfer on Screen*. Basingstoke: Palgrave Macmillan, 85-96.
- Venuti, L. (1995). *The Translator's Invisibility. A History of Translation*. London: Routledge.

Materiais audiovisuais

Madagascar, dirigido por E. Darnell e T. McGrath, Dreamworks Animaion LLC;
versão brasileira por: Sony DADC Brasil, Manaus, 2005, DVD.

Madagáscar, dirigido por E. Darnell e T. McGrath, Dreamworks Animaion LLC;
versão portuguesa por: Pris Audiovisuais, Santa Maria da Feira, 2005, DVD.

A tradução de autores portugueses em Itália (1999-2018)

Vanessa Castagna
Università Ca' Foscari Venezia, Italia

Abstract Portuguese literature traditionally occupies a marginal position in the system of translated literature in Italy, nevertheless in the last twenty years there has been a considerable increase in Portuguese literary works translated and published in Italy. Following the work of Raposo Costa on Portuguese authors published in Italy between 1898 and 1998, the authors and literary works published in Italy in the last two decades are catalogued here, with the aim of tracing the panorama and identifying the main features and trends in the selection of Portuguese authors for the Italian market.

Keywords Portuguese literature. Italian publishing sector. Translated works. Publishing market. Portuguese authors.

Resumo 1 Introdução. – 2 A evolução da literatura portuguesa traduzida em Itália. – 3 Considerações finais.

1 Introdução

De acordo com os dados do último *Rapporto sullo stato dell'editoria in Italia*, o recente panorama editorial italiano, no seu conjunto, caracteriza-se por uma fase de recessão, entre 2012 e 2014, seguida de uma retoma, em correspondência com o crescimento da produção de livros da categoria 'vária', com um incremento especialmente expressivo em 2017 da ficção (+19,6%) e da editoria infantojuvenil (+13,7%) (Peresson, Lolli 2018, 6). Os títulos traduzidos e publicados em Itália em 2017 constituem cerca de 12,5% do total, ou seja, aproximadamente 8.500, face aos 9.000 de 2010. Uma parte consistente desses títulos foi publicada por editoras pequenas e médias, por vezes com projetos editoriais especializados, que no seu conjunto representam uma componente estruturante da editoria italiana.

As obras traduzidas a partir do inglês mantêm uma posição indistintivamente central, com cerca de 61% dos títulos e 73% dos exemplares distribuídos. Comparando os dados de 2005 com os de 2017, pode-se observar, pelo contrário, que o francês e o alemão, respetivamente com 14,4% e 8,6% dos títulos traduzidos e 9,8% e 5,2% dos exemplares vendidos, registam uma pequena descida, enquanto o espanhol, com 3,4% de títulos publicados e 4% de exemplares, permanece tendencialmente estável. A Associação Italiana dos Editores não fornece os dados relativos ao português, língua que faz parte das ‘chamadas línguas menores’, a partir das quais em 2005 foram traduzidos 7,4% dos títulos e 6,1% dos exemplares, ao passo que em 2017, esses valores atingem, respetivamente, os 9,1% e os 7,1% (Péresson, Lolli 2018, 20). A inclusão do português, língua que veicula diversas literaturas nacionais, no conjunto de línguas menos relevantes no sistema da literatura traduzida em Itália confirma desde já, de um modo inequívoco, que a literatura portuguesa ocupa uma posição periférica dentro desse sistema, como seria previsível por tratar-se da literatura de uma pequena nação (Even-Zohar 1990, 66).¹

2 A evolução da literatura portuguesa traduzida em Itália

O *Index Translationum* organizado pela UNESCO² não preenche de forma satisfatória a falta de informações sobre a tradução para italiano de obras escritas em português no que concerne aos anos mais recentes, porquanto a base de dados consta estar em fase de atualização no caso das obras em português traduzidas e publicadas em Itália no período que aqui se pretende considerar. Para reconstruir a presença de autores portugueses no mercado editorial italiano nos últimos vinte anos, pelo contrário, revelou-se fundamental a base de dados da Direção-Geral dos Livros, dos Arquivos e das Bibliotecas que permitiu obter um bom número de informações sobre livros de autores portugueses publicados em Itália; esses dados foram posteriormente integrados com os resultados de pesquisas específicas no Catálogo do Serviço Bibliotecário Nacional italiano.³ A partir preci-

1 Em particular, Itamar Even-Zohar inclui, entre os princípios gerais de interferência entre sistemas literários, a constatação de que uma literatura é selecionada como fonte para as traduções de acordo com o seu prestígio, normalmente por ser considerada um modelo a emular. A literatura portuguesa é uma literatura periférica, como costuma acontecer com as literaturas de pequenas nações no hemisfério ocidental (Even-Zohar 1990, 48), que, tradicionalmente, não pode competir com literaturas prestigiadas como foram durante muito tempo na Europa a francesa, inglesa e alemã.

2 <http://www.unesco.org/xtrans/>.

3 A base de dados (*Translations Database*) da Direção-Geral dos Livros, dos Arquivos e das Bibliotecas, acessível através da hiperligação <http://livro.dglab.gov.pt/si->

samente dos resultados dessas pesquisas, tentar-se-á delinear o panorama da literatura portuguesa traduzida em Itália nas duas últimas décadas, dando seguimento ao imprescindível trabalho de catalogação realizado por Jaime Raposo Costa (1999),⁴ em parte interpretado criticamente por Maria Grazia Russo (2007).

No século que antecede o período em análise, como evidenciado exatamente por Mariagrazia Russo com base no catálogo elaborado por Jaime Raposo Costa, podem-se distinguir algumas fases e tendências. Em particular, entre o fim do século XIX e a primeira metade do século XX as traduções de autores portugueses em Itália não ultrapassam a dezena por década, enquanto nos anos 50 e 70 do século passado se nota um ligeiro aumento, com cerca de uma dúzia de traduções por década. A Revolução dos Cravos de 1974 parece aproximar o público italiano da literatura portuguesa, permitindo-lhe descobrir autores novos como Alexandre O'Neill, Eugénio de Andrade, José Cardoso Pires, ou poetas ligados à própria revolução, como Manuel Alegre, José Ary dos Santos, Papiniano Carlos, Reinaldo Ferreira, Daniel Filipe e José Letria (Russo 2007, 130).

Os últimos vinte anos do século passado são caracterizados por um aumento muito significativo do número de autores e obras portuguesas que passam a estar disponíveis para o público de leitores

tes/DGLB/Portugues/Paginas/PesquisaTraducoes.aspx, permite procurar as traduções por autor, obra, título traduzido, editor e tradutor, ilustrador, língua, país, ano e eventual financiamento recebido. A base de dados não fornece informações sobre textos individuais incluídos em antologias ou revistas. Além disso, o resultado da pesquisa apresenta simultaneamente as obras de autores portugueses, timorenses e africanos de expressão portuguesa, pelo que se torna necessária uma extração 'manual' dos dados para separar uns e outros. Para o período examinado, os dados obtidos revelaram-se um ponto de partida satisfatório para a reconstrução do catálogo que se disponibiliza no Apêndice, que refere também muitos títulos não registados pela *Translations Database*, mas presentes no Catálogo do Serviço Bibliotecário Nacional italiano (<https://opac.sbn.it/opac/sbn/opac/iccu/free.jsp>). Apesar da impossibilidade evidente de verificar que nenhuma ficou excluída, os dados recolhidos podem ser considerados relevantes para os fins da presente análise.

4 Ao trabalho de Raposo é de acrescentar a adenda datilografada de 'Autori portoghesi tradotti ed editi in Italia' em relação ao período 1999-2006, organizada por Vincenzo Barca, que catalogou tanto obras literárias como obras de crítica, história e história literária portuguesa. Diferentemente dos dados aí recolhidos para 1999-2006, frisa-se que, no presente estudo, se faz referência ao ano de publicação oficial, pelo que algumas obras datadas de 1999 por Vincenzo Barca não se encontram aqui incluídas, uma vez que foram oficialmente publicadas em 1998. Além disso, não se tomam em consideração os volumes que contêm traduções anteriores publicadas até 1998, como no caso de *Romanzi e racconti* de José Saramago, publicado pela Mondadori em 1999. Por fim, excluem-se do presente trabalho as obras portuguesas traduzidas e publicadas em Itália em formato e-book, mesmo reconhecendo que o formato digital representa um mercado em expansão, com situações que merecem ser estudadas, como revela, por exemplo, o caso de *reframing* registado por Vincenzo Russo relativamente a *Amore di salvezza* de Camilo Castelo Branco na edição em formato e-book de Faligi Editore (*Amore di redenzione*, 2009), com tradução de Debora Vaona (Russo 2015).

italiano, com uma presença importante, em particular, de publicações e reedições de obras de Fernando Pessoa e José Saramago. No mesmo período, a curiosidade pela literatura portuguesa estende-se a vozes femininas como Sophia de Mello Breyner Andresen, Fíama Hasse Pais Brandão, Yvette Centeno, Natália Correia, Ana Hatherley, Maria Teresa Horta, Maria Velho da Costa, entre outras, e inclui escritores modernos e contemporâneos (Cesário Verde, Camilo Pessanha, Mário de Sá Carneiro; Helberto Helder, Alberto Pimenta, Jorge de Sena) e alguns clássicos (António José da Silva, Padre António Vieira). Os anos 80 e 90, de facto, registam respetivamente mais de 40 e 100 traduções.

Excluindo da análise o número de reimpressões e reedições, que, contudo, proporcionariam outros elementos de reflexão, podemos contrapor ao número total de 143 traduções do período 1980-98 um total de 382 traduções entre 1999 e 2018.

De acordo com os dados que foi possível levantar e sem considerar, portanto, reimpressões e novas edições de traduções anteriores como consequência da cessão/aquisição de direitos entre editoras, as obras literárias⁵ portuguesas recentemente traduzidas e publicadas em Itália podem-se resumir na tabela seguinte:

Tabela 1 Quadro síntese das traduções de obras literárias portuguesas em Itália 1999-2018

Número de publicações	382
Número de autores*	119
Autor com mais publicações	Fernando Pessoa

*Exceto volumes de autores vários

As publicações nos vinte anos considerados são 382, das quais 20 são coletâneas; excluindo os que são representados apenas em obras antológicas, os autores traduzidos são 119. O autor mais traduzido confirma-se Fernando Pessoa, cuja obra passou a ser de domínio público no fim de 2005, favorecendo ainda mais a proliferação de edições antológicas. Pode-se ainda observar que, mesmo não havendo publicações diferentes da mesma coletânea, os poemas de Fernando Pessoa, independentemente dos critérios de seleção e publicação, ocu-

⁵ Para circunscrever o campo de pesquisa a um *corpus* coerente, decidiu-se não incluir no objeto da análise a lista de obras ensaísticas, que, mesmo assim, tiveram acesso ao mercado italiano graças à tradução. Como meros exemplos, pode-se remeter para a coleção I Muri Bianchi de Edizioni Diabasis ou os volumes dedicados a Amália Rodrigues e ao fado publicados por Cavallo di Ferro, Besa e Donzelli. Pela forte competência entre personalidade poética e escrita ensaística, foram, contudo, considerados todos os títulos de Fernando Pessoa e de José Tolentino de Mendonça.

pam uma posição de destaque, com mais de uma dezena de títulos. Entre os poemas traduzidos, incluem-se aqui os poemas traduzidos do inglês, por se considerarem relevantes em relação ao panorama geral que se pretende esboçar, nomeadamente *35 Sonnets* e *Epithalamium*.

Segundo os critérios acima expostos, os autores portugueses mais traduzidos nos últimos vinte anos constam ser os seguintes:

Tabela 2 Autores portugueses mais traduzidos em volume

Autor	N.º de publicações	N.º de títulos
1. Fernando Pessoa	54	50
2. José Saramago	26	26
3. António Lobo Antunes	12	12
4. Isabel Minhós Martins	11	11
5. Gonçalo M. Tavares	10	10
6. José Tolentino de Mendonça	9	9
7. José Rodrigues dos Santos	9	8
8. Manuel Alegre	8	8
9. Eça de Queirós; João Aguiar	7	7
10. José Luís Peixoto; Dulce Maria Cardoso; José Almada Negreiros	6	6

Observa-se, portanto, que a situação já registada nos anos 80 e 90 do século passado se confirma nas duas décadas seguintes, com Fernando Pessoa e José Saramago no topo da lista dos autores portugueses mais traduzidos e lidos em Itália. A seguir, encontra-se outro autor fundamental da literatura portuguesa contemporânea, António Lobo Antunes, com 12 títulos publicados.

No conjunto, no intervalo de tempo considerado, só isoladamente se regista mais de uma tradução da mesma obra de um autor. Isso acontece evidentemente com Fernando Pessoa, pelo qual, em especial, se chega a quatro diferentes edições italianas do *Livro do Desassossego* em anos recentes.⁶ O caso pessoano apresenta a peculiaridade de contar com edições em língua portuguesa que se foram sucedendo e enriquecendo ao longo do tempo, determinando produtos editoriais muito diferentes entre si, como é patente em relação ao chamado *Livro do desassossego*. Essa abundância de edições reflete-se, inevitavelmente, na multiplicidade de edições italianas; porém nem sempre a proliferação de edições italianas corresponde a uma preocupação hermenêutica com a obra pessoana, mas antes a

⁶ Outro autor retraduzido é José Rodrigues dos Santos, cujo romance *A fórmula de Deus* teve duas edições diferentes com duas traduções distintas.

um mais genérico interesse de mercado. O número de títulos referidos para Fernando Pessoa na Tabela 2 revela, pois, a existência de diversas edições (com traduções diferentes) do *Livro do desassossego*; pelo contrário, não se tomam em consideração outros produtos editoriais onde se explicita que o *corpus* de textos abrangidos foi apenas alargado, como se dá com os escritos económicos de Fernando Pessoa. Por outro lado, dado o carácter intrinsecamente seletivo e compositivo das antologias poéticas e de contos, como também da edição dos escritos de António Mora, estas foram tratadas como títulos não assimiláveis entre si.

Com onze títulos publicados, encontra-se entre dois grandes nomes Isabel Minhós Martins, que constitui um caso peculiar, uma vez que as obras de que é autora pertencem à literatura infantil. Não se trata, de resto, de um caso isolado, porque nos últimos vinte anos são vários os autores portugueses de livros para crianças que conseguiram entrar no mercado editorial italiano, com pelo menos cerca de trinta títulos traduzidos. Entre esses autores, podemos distinguir o caso de nomes de autores consagrados que escreveram com regularidade, mas de forma não exclusiva, para o público infantil, como José Jorge Letria (*Animais fantásticos*, *Estrambólicos*, *Se eu fosse um livro*), ou que para esse público de leitores escreveu apenas marginalmente, como José Saramago (*A maior flor do mundo*) ou João Aguiar (a série *O bando dos quatro*); por fim, autores consagrados em Portugal precisamente no âmbito da literatura infantojuvenil, como acontece com Alice Vieira (*Os olhos de Ana Marta*); autores e ilustradores que hoje escrevem sobretudo para um público de crianças ou de adolescentes, como no caso de Inês Castel-Branco, Maria Ana Peixe Dias e Inês Teixeira do Rosário, António Jorge Gonçalves, Maria Teresa Maia Gonzalez, Ricardo Henriques, João Manuel Ribeiro, Catarina Sobral. Entre os títulos que entram nessa lista, surge também a coletânea de histórias breves e banda desenhada de Pedro Burgos, *Airbag e outras histórias*, que conflui de facto num género específico como o da banda desenhada, de que também é de assinalar a tradução de *Baile* de Nuno Duarte e *Antologia de banda desenhada portuguesa 'Quadrinhos'*.

Os autores contemporâneos são os mais traduzidos, ao lado do atemporal Fernando Pessoa e do futurista Almada Negreiros, que, supostamente, beneficiou com a celebração do centenário da revista *Orpheu*: as traduções das suas obras situam-se quase todas à volta de 2015 (mais precisamente entre 2014 e 2017). Entre os autores mais traduzidos, o mais distante cronologicamente é Eça de Queirós.

A exceção da já referida Isabel Minhós Martins, os nomes menos canónicos são os do jornalista José Rodrigues dos Santos, de que se encontram traduzidos e publicados em Itália *A filha do capitão* e sete dos nove romances da série Tomás Noronha, e o de Dulce Maria Cardoso, que, no entanto, marca uma sólida presença editorial em Itália.

O andamento das traduções literárias por ano, no período de referência, é ilustrado pelo gráfico 1, em que deverá ser considerado, com cautela, o dado de 2018 (para o qual se indicam apenas 8 publicações), uma vez que alguns registos poderão ter sido introduzidos em meses sucessivos à data de recolha dos dados aqui apresentados.

Gráfico 1 Andamento das traduções por ano

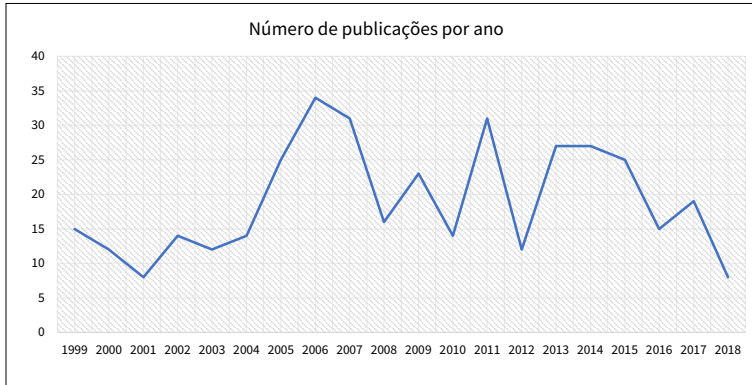

Como se pode observar, destaca-se o ano de 2006, com um total de 34 traduções literárias, reflexo decerto da participação de Portugal como país convidado à feira do livro de Turim e do forte investimento por parte do então Instituto Português do Livro e das Bibliotecas (IPLB) para apoiar a tradução de obras portuguesas em Itália nesse ano. O ano seguinte, 2007, mantém um valor entre os mais altos, com a publicação de 31 traduções literárias; o mesmo dado se repete em 2011. Outros anos especialmente positivos são 2013 e 2014, com 27 traduções em ambos os casos.

As editoras italianas envolvidas na publicação desses autores revelam um panorama muito variegado, em que, ao lado de grandes grupos editoriais e editoras com uma longa tradição (Einaudi, Mondadori, Feltrinelli, Bompiani, Sellerio...) se observa um complexo de pequenas e médias editoras que se demonstram fundamentais na promoção de autores não obrigatoriamente canónicos. Algumas delas se dedicam programaticamente – ainda que não necessariamente de forma exclusiva – às literaturas lusófonas, enquanto outras contêm no seu catálogo propostas esporádicas, mas amiúde com qualidade. Nos dois casos, um papel propulsor determinante é desempenhado pelos lusitanistas ativos em Itália (académicos, jovens estudiosos, tradutores) que na quase totalidade dos casos – pelo menos para as pequenas e médias editoras – seleciona e propõe nomes de autores e títulos de obras potencialmente interessantes para os leitores italianos. No período em análise, um caso exemplar é representado pela experiência da Cavallo di Ferro, que inicialmente se dedicou de ma-

neira exclusiva à publicação de autores lusófonos, publicando entre 2005 e 2013 dezenas de títulos, com uma aposta sobretudo na literatura de grande consumo e em autores com grande êxito de vendas em Portugal. Por essas vias, as tendências das duas últimas décadas possibilitaram a circulação de dezenas de autores portugueses antes inéditos em Itália, tanto canónicos como de nicho, não exclusivamente *mainstream*. Apesar disso, devido às características das várias editorias envolvidas, nem sempre essa circulação coincidiu com uma distribuição ampla, determinando por isso um impacto duplamente marginal no sistema da literatura traduzida em Itália.

3 Considerações finais

Em virtude de tudo o que se acaba de expor, pode-se supor que a literatura portuguesa, tal como se encontra hoje representada em Itália, seja pelo menos parcialmente desvinculada da cultura-alvo, dos seus estereótipos e da sua cultura e ideologia dominantes,⁷ exatamente pelo facto que uma parte consistente das publicações não ocorre segundo as lógicas de *scouting* e de mercado que dominam, pelo contrário, a tradução a partir de línguas e literaturas que ocupam posições mais centrais e fatias mais significativas de mercado.

Esta peculiar geografia editorial da literatura portuguesa traduzida em Itália é permitida e de algum modo fomentada por um fator de publicação essencial, ou seja, o financiamento por parte de instituições portuguesas, nomeadamente o ex-Instituto Nacional do Livro (agora DGLAB) e o ex-Instituto Camões (agora Camões I.P.). Ex-cetuando as editoras com maior peso no mercado italiano, são raras as traduções italianas de obras portuguesas que não tenham recebido o apoio financeiro de uma destas entidades. Como amplamente evidenciou André Lefevere, o patrocínio desempenha um papel notável dentro do sistema da literatura traduzida: se, por um lado, os profissionais do setor (editores, tradutores, revisores, mas também críticos e académicos) exercem um controlo interno, o mecenatismo atua um controlo externo, condicionando os parâmetros de ação dos próprios profissionais (Lefevere 1992, 14). Com efeito, o apoio à tradução de uma obra é fundamental para muitos títulos publicados nos vinte anos em causa, porque as editoras mais estruturadas publicam autores que habitualmente já são canónicos e têm uma melhor projeção de mercado, investindo raramente em nomes novos ou títulos arriscados. Por outras palavras, o conúbio entre a atividade dos pro-

⁷ Retomam-se aqui, adaptando-as ao contexto em análise, algumas reflexões de Mulinacci (2015, 14).

fissionais do setor, num sentido amplo, e as ações de patrocínio favoreceu a publicação em Itália de autores não *mainstream*, com um alargamento decisivo do repertório da literatura portuguesa traduzida em Itália, sobretudo contemporânea, quer de um ponto de vista quantitativo, quer de um ponto de vista qualitativo.

Podemos certamente partilhar a ideia de que a imagem de uma cultura e de uma literatura

não é apenas o resultado de uma manipulação simbólica ou de um processo de textualização ligados à prática tradutória, mas assenta também nas assimetrias do relacionamento intercultural, que são justamente um efeito das diversas posições ocupadas pelas várias culturas no cenário internacional. (Mulinacci 2015, 17)

Nesta perspetiva, o alargamento do repertório literário português disponibilizado nas duas últimas décadas em Itália parece apontar para uma imagem mais multifacetada, que agora é capaz de incorporar géneros e subgéneros que permaneciam tradicionalmente excluídos.

Referências bibliográficas

- Even-Zohar, I. (1990). «Polysystem Theory». *Poetics Today. International Journal for Theory and Analysis of Literature and Communication*, 11(1), 9-26.
- Lefevere, A. (1992). *Translation, Rewriting and the Manipulation of Literary Fame*. London; New York. Routledge.
- Mulinacci, R. (2015). «Apontamentos para uma geopolítica da tradução no século XXI». *Cadernos de Tradução*, 35(1), 10-35. <https://doi.org/10.5007/2175-7968.2015v35n1p10>.
- Peresson, G.; Lolli, A. (2018). *Rapporto sullo stato dell'editoria in Italia*. Roma, AIE (Associazione Italiana Editori); Ediser.
- Raposo Costa, J. (1999). *Autori tradotti e editi in Italia: narrativa, poesia, saggistica, 1898-1998*. Roma. Ambasciata del Portogallo.
- Russo, M. (2007). «Note traduttologiche queirosiane». Russo, M. (a cura di), *Tra centro e periferia. "In-torno" alla lingua portoghese: problemi di diffusione e traduzione*. Viterbo: Sette Città, 127-145.
- Russo, V. (2015). «Por amor de tradução: considerações sobre a recepção italiana da obra de Camilo Castelo Branco». Motta Oliveira, P.; Pavanelo, L.M. (orgs), *Diálogos Possíveis. Camilo Castelo Branco, Machado de Assis e a literatura do século XIX*. Rio de Janeiro: 7Letras, 150-9.

Apêndice. Tradução de obras literárias portuguesas (1999-2018)

Autor	Título/obra original	Editor	Ano	Título da tradução	Tradutor
Abreu, J.L. Pio de	Como tornar-se doente mental	Voland	2005	Come diventare un malato di mente	Daniele Petruccioli
Aguiar, João	A estrela de doze pontas	Le onde	2002	La stella a dodici punte	n.d.
Aguiar, João	A hora do Sertório	Cavallo di ferro	2008	L'ora di Sertorio, Roma contro Roma	Luca Quadrio
Aguiar, João	A voz dos Deuses	Cavallo di ferro	2007	Viriato, nemico di Roma	Cinzia Buffa
Aguiar, João	Inês de Portugal	Tuga	2014	Inês de Portugal	Gianluca Galletti
Aguiar, João	O trono do altíssimo	Cavallo di ferro	2011	Il trono dell'altissimo	Luca Quadrio
Aguiar, João	Os comedores de pérolas	fbe	2007	I mangiatori di perle	Orietta Mori
Aguiar, João	Uma Páscoa de aventuras	Le onde	2002	Una Pasqua avventurosa	n.d.
Al Berto	Lunário	Azimet	2006	Lunario	Valeria Di Meglio
Al Berto	Horto de incêndio	Passigli	2017	Orto di incendio	Federico Bertolazzi; Claudio Trognoni
Al Berto	O anjo mudo	Edizioni dell'Orso	2011	L'angelo muto	Giulia Lamoni
Alegre, Manuel	[antologia]	Edizioni del Bradipo	2011	Ci sarà un altro mare	Giulia Lanciani
Alegre, Manuel	Cão como nós	Gruppo Albatros Il Filo	2008	Cane come noi	Maria Luisa Cusati
Alegre, Manuel	Jornada de África	Gruppo Albatros Il Filo	2010	Jornada de África. Romanzo d'amore e morte del sottotenente Sebastião	Iaia de Marco
Alegre, Manuel	Nada está escrito	Kolibris	2016	Nulla è scritto	Chiara De Luca
Alegre, Manuel	O homem do país azul	Liguori	1999	L'uomo del paese azzurro	Maria Luisa Cusati
Alegre, Manuel	O quadrado e outros contos	Il filo	2009	Il quadrato e altri racconti	Silvana Urzini; Carlos Martins
Alegre, Manuel	Praça da canção	Kolibris	2017	Piazza della canzone	Chiara De Luca
Alegre, Manuel	Uma estrela	Sinnos	2010	Una stella	Maria Luisa Cusati
Almeida, Fialho de	A ruiva	Vittoria Iguazu	2015	La rossa	Riccardo Greco, Martina Matozzi
Alvim, Fernando	No dia em que fugimos tu não estavas em casa	Scritturapura	2005	Il giorno in cui siamo fuggiti tu non eri in casa...	Federica Barbi
Amaral, Ana Luísa	Antologia	Manni	2009	La scala di Giacobbe	Livia Apa
Amaral, Ana Luísa	Vozes	Kolibris	2018	Voci	Chiara De Luca

Vanessa Castagna
A tradução de autores portugueses em Itália (1999-2018)

Autor	Título/obra original	Editor	Ano	Título da tradução	Tradutor
Amaral, Domingos Freitas do	Enquanto Salazar dormia	Cavallo di ferro	2013	Mentre Salazar dormiva	Rosaria De Marco
Andrade, Eugénio de	[antologia]	Bulzoni	2006	Dal mare o da altra stella	Federico Bertolazzi
Andresen, Sophia de Mello Breyner	[antologia poética]	Crocetti	2013	Come un grido puro	Federico Bertolazzi
Andresen, Sophia de Mello Breyner	[antologia]	Petite plaisance	2011	Corpo a corpo e altre poesie	Simonetta Masin
Andresen, Sophia de Mello Breyner	Navegações	Ellis	2011	Navigazioni	Daniele Corrotti; Sara Quarantani; Elisa Scaraggi
Antunes, António Lobo	A morte de Carlos Gardel	Feltrinelli	2002	La morte di Carlos Gardel	Vittoria Martinetto
Antunes, António Lobo	A ordem natural das coisas	Feltrinelli	2001	L'ordine naturale delle cose	Rita Desti
Antunes, António Lobo	Boa tarde às coisas aqui em baixo	Feltrinelli	2007	Buonasera alle cose di quaggiù	Vittoria Martinetto
Antunes, António Lobo	D'este viver aqui neste papel escripto – cartas da guerra	Feltrinelli	2009	Lettere dalla guerra	Vittoria Martinetto
Antunes, António Lobo	Exortação aos crocodilos	Einaudi	2005	Esortazione ai cocodrilli	Rita Desti
Antunes, António Lobo	Explicação dos pássaros	Feltrinelli	2010	Spiegazione degli uccelli	Vittoria Martinetto
Antunes, António Lobo	Não é meia-noite quem quer	Feltrinelli	2018	Non è mezzanotte chi vuole	Vittoria Martinetto
Antunes, António Lobo	O arquipélago da insónia	Feltrinelli	2013	Arcipelago dell'insonnia	Vittoria Martinetto
Antunes, António Lobo	O esplendor de Portugal	Einaudi	2002	Lo splendore del Portogallo	Rita Desti
Antunes, António Lobo	O manual dos inquisidores	Einaudi	1999	Il manuale degli inquisitori	Rita Desti
Antunes, António Lobo	Os cus de Judas	Feltrinelli	2014	In culo al mondo	Maria José de Lencastre
Antunes, António Lobo	Que farei quando tudo arde?	Feltrinelli	2004	Che farò quando tutto brucia?	Vittoria Martinetto
Baptista, Augusto; Mangas, Francisco Duarte	O medo não podia ter tudo	NonSoloParole	2006	La paura non poteva vincere	Luciano Mallozzi
Barbosa, Miguel	Lisboa na janela dos meus olhos	Le lettere	2006	Lisbona dalla finestra dei miei occhi	Piero Ceccucci
Barbosa, Miguel	O jardim do espírito	ETS / alleo	1999	Il giardino dello spirito	Sebastiana Fadda
Barroqueiro, Deana	Contos eróticos do Velho Testamento	Mundo Brasil	2006	Racconti erotici del Vecchio Testamento	Francesco Liardi
Belo, Ruy	[antologia poética]	Polistampa	2003	Poesie scelte (1961-1977)	Francesco Luti

Vanessa Castagna
A tradução de autores portugueses em Itália (1999-2018)

Autor	Título/obra original	Editor	Ano	Título da tradução	Tradutor
Bessa-Luís, Agustina	Fanny Owen	Besa	2006	Fanny Owen	Marcello Sacco
Bocage	Antologia – edição e apresentação de Daniel Pires	Lemma	2017	Importuna ragione	Vincenzo Russo
Branco, Camilo Castelo	Amor de salvação	Marlin	2008	Ballata lusitana	Regina Célia Pereira da Silva
Branco, Camilo Castelo	O que fazem mulheres. Romance filosófico	Voland	2000	Cosa fanno le donne	Ugo Serani
Brandão, Raul	A morte do palhaço e o mistério da árvore	Arcoiris	2014	Storia di un pagliaccio	Jessica Falconi
Brandão, Raul	Húmus	Besa	2007	Humus. Romanzo	Marcello Sacco
Brandão, Raul	Os pescadores	Tuga	2017	Pescatori	Gianluca Galletti
Brandão, Raul	Os pobres	Arcoiris	2014	I poveri	Jessica Falconi
Brito, Casimiro de	Amo agora	Sigismundus	2013	Amo ora	Manuele Masini; Paola Martini
Brito, Casimiro de	Livro das quedas (excerto de mais de 400 fragmentos)	Casta diva	2004	Libro delle cadute	Manuel Simões
Brito, Casimiro de	Na via do mestre. Uma viagem com Laozi	ETS / alleo	2011	Sulla via del maestro. Un viaggio con Lao-Tzu	Manuele Masini
Brito, Casimiro de	Opus afectuoso	Emilio Coco	2003	Opus affettuoso	n.d.
Brito, Pedro	Tu és a mulher da minha vida, ela é a mulher dos meus sonhos	MalEdizioni	2014	Tu sei la donna della mia vita, lei la donna dei miei sogni	Agnese Soffritti
Burgos, Pedro	Airbag e outras histórias	MalEdizioni	2013	Airbag e altre storie	Agnese Soffritti
Cabral, A.M. Pires	Antologia poética	Bibliopolis	2011	Le illeggibili pagine dell'acqua	Giorgio di Marchis
Cabral, A.M. Pires	O cónego	La nuova frontiera	2009	Il canonico	Daniele Petruccioli
Cachapa, Possidónio	Materna doçura	Scritturapura	2009	Materna dolcezza	Alberto Taddei
Camões, Luís Vaz de	Os Lusíadas	Rizzoli	2001	I Lusíadi	Riccardo Averini
Cardoso, Dulce Maria	Campo de sangue	Voland	2007	Campo di sangue	Daniele Petruccioli
Cardoso, Dulce Maria	A Bíblia de Lôa	Mesogea ragazzi	2016	Lôa: la bambina-dio	Daniele Petruccioli
Cardoso, Dulce Maria	O chão dos pardais	Voland	2011	Il compleanno	Daniele Petruccioli
Cardoso, Dulce Maria	O retorno	Feltrinelli	2013	Il ritorno	Daniele Petruccioli

Vanessa Castagna
A tradução de autores portugueses em Itália (1999-2018)

Autor	Título/obra original	Editor	Ano	Título da tradução	Tradutor
Cardoso, Dulce Maria	Os meus sentimentos	Voland	2007	Le mie condoglianze	Daniele Petruccioli
Cardoso, Dulce Maria	Tudo são histórias de amor	Voland	2017	Sono tutte storie d'amore	Daniele Petruccioli
Carvalho, Álvaro do	Contos	Vittoria Iguazu	2012	Racconti. Mistero, assenzio e passioni	Clelia Bettini
Carvalho, Mário de	Os alferes	Instar libri /Blu	2006	I sottotenenti	Valentina Socco
Carvalho, Mário de	Um deus passeando pela brisa da tarde	Instar libri /Blu	2005	Passeggia un dio nella brezza della sera	Antonietta Tessaro Pinamonti
Carvalho, Rodrigo Guedes de	A casa quieta	WIP	2009	La casa quieta	Giuseppe Cantalice
Carvalho, Rodrigo Guedes de	Mulher em branco	WIP	2011	Il passato è ora lontano	Giuseppe Cantalice
Castel-Branco, Inês	Respira	Il castello	2016	Respira	n.d.
Castro, Eugénio de	Belkiss, Rainha de Sabá, d'Axum e do Hymiar	Edizioni dell'Orso	2016	Belkiss, Rainha de Sabá, de Axum e do Himiar	Matteo Rei
Cerqueira, João	A tragédia de Fidel Castro	Leone	2015	La tragedia di Fidel	Eleonora Cadelli
Cláudio, Mário	A fuga para o Egipto	Sellerio	2001	La fuga in Egitto	Cecilia Pero
Cláudio, Mário	Boa noite, Senhor Soares	Morlacchi	2009	Buona notte, signor Pessoa	Brunello Natale De Cusatis
Cláudio, Mário	Oríon	Pericle tangerine	2004	Oríon	Vincenzo Barca
Coelho, António Borges	Youkali	Sette città	2010	Youkali	Angela Fedele
Correia, Hélia	Bastardia	Caravan	2011	Bastardia	Vincenzo Barca; Serena Magi
Correia, Hélia	Lillias Fraser	Cavallo di ferro	2010	Lillias Fraser	Guia Boni
Correia, Natália	Comunicação	Carocci	2015	Comunicazione	Maria da Graça Gomes de Pina
Cruz, Afonso	A boneca de Kokoschka	La nuova frontiera	2016	La bambola di Kokoschka	Marta Silveti
Cruz, Afonso	Jesus Cristo bebia cerveja	La nuova frontiera	2014	Gesù beveva birra	Marta Silveti
Cruz, Afonso	Os livros que devoraram o meu pai	LO	2017	I libri che divorarono mio padre: la strana e magica storia di Vivaldo Bonfim	Nunzia De Palma
Cruz, Gastão	Antologia	Lietocolle	2016	Musica del tempo	Giancarlo Depretis
Dias, Maria Ana Peixe; Rosário, Inês Teixeira do	Lá fora. Guia para descobrir a natureza	Mondadori	2016	Là fuori. Guida alla scoperta della natura	Daniele Petruccioli
Direitinho, José Riço	Breviário das más inclinações	Einaudi	2005	Breviario degli istinti malvagi	Guia Boni; Rita Desti

Vanessa Castagna
A tradução de autores portugueses em Itália (1999-2018)

Autor	Título/obra original	Editor	Ano	Título da tradução	Tradutor
Direitinho, José Riço	O relógio do cárcere	Cavallo di ferro	2007	L'orologio degli angeli	Vincenzo Barca
Duarte, Nuno	O baile	Tunué	2015	Il ballo	Ilaria Caudiello
Faria, Almeida	Cortes	Passigli	2005	Tagli	Marcello Sacco
Faria, Almeida	Lusitânia	Passigli	2006	Lusitania	Marcello Sacco
Faria, Almeida	O conquistador	Besa	2004	Il conquistatore	Marcello Sacco
Faria, Almeida	Os passeios do sonhador solitário	Besa	2005	Le passeggiate del sognatore solitario	Marcello Sacco
Ferreira, António Mega	Roma. Exercícios de reconhecimento	Urogallo	2011	Roma. Esercizi di riconoscimento	Marco Bucaioni; Brunello Natale De Cusatis
Ferreira, Manuel	Hora di Bai	Vittoria Iguazu	2012	Hora di Bai	Elisa Scaraggi
Ferreira, Vergílio	Aparição	Besa	2001	Apparizione	Agnese Purgatorio
Ferreira, Vergílio	Carta ao futuro	Mimesis	2015	Lettera al futuro	Marianna Scaramucci; Vincenzo Russo
Ferreira, Vergílio	[antologia di racconti]	Besa	2000	Fado corrido a altri racconti	Agnese Purgatorio
Fragoso, Jorge	Dez horas de memória	NonSoloParole	2006	Dieci ore	Luciano Mallozzi
Garrett, Almeida	Viagens na minha terra	Tuga	2015	Viaggi nella mia terra	Federico Giannattasio
Gersão, Teolinda	A cidade de Ulisses	Urogallo	2013	La città di Ulisse	Alessandra Della Penna
Gersão, Teolinda	Histórias de ver e andar	Urogallo	2013	Big brother isn't watching you e altre storie	Alessandra Della Penna
Gomes, Luísa Costa	A pirata	Controluce	2009	La piratessa. L'avventurosa storia de Mary Read, piratessa dei Caraibi	Marcello Sacco
Gonçalves, António Jorge	Barriga da baleia	Equilibri	2017	Pancia di balena	Michela Ghislieri
Gonçalves, António Jorge	Eu quero a minha cabeça	Equilibri	2017	Voglio la mia testa!	Michela Ghislieri
Gonçalves, Hugo	O coração dos homens	Cavallo di ferro	2007	Il cuore degli uomini	Luca Quadrio
Gonzalez, Maria Teresa Maia	A avó e eu	Messaggero	2011	La nonna e io	Elen Leal Staccione
Gusmão, Ana Nobre	Aves do paraíso	Neri Pozza	2014	Con rispetto parlando	Romana Petri
Gusmão, Ana Nobre	Delito sem corpo	Cavallo di ferro	2006	Delitto senza corpo	Romana Petri
Hélder, Herberto	Ou o poema contínuo	Donzelli	2006	O la poesia continua	Vincenzo Arsillo
Hélder, Herberto	Photomaton & vox	Miraggi	2018	Photomaton & vox	Gaia Bertoneri
Hélder, Herberto	[antologia poética]	Edizioni del Leone	2006	La macchina lirica	Luísa Marinho Antunes

Vanessa Castagna
A tradução de autores portugueses em Itália (1999-2018)

Autor	Título/obra original	Editor	Ano	Título da tradução	Tradutor
Henriques, Ricardo	Mar	La nuova frontiera	2014	Mare	Marta Silveti
Jorge, Lídia	A instrumentalina	Urogallo	2010	La strumentalina	Martina Diani
Jorge, Lídia	O vale da paixão	Bompiani	2003	L'eredità dell'assente	Rita Desti
Jorge, Lídia	Praça de Londres	L' arcolαιο	2016	Piazza Londra	Anabela Ferreira; Enza Valpiani
Júdice, Nuno	A matéria do poema	Kolibris	2015	La materia della poesia	Chiara De Luca
Júdice, Nuno	Fórmulas de uma luz inexplicável	Kolibris	2016	Formule di una luce inesplicabile	Chiara De Luca
Júdice, Nuno	Tu, a quem chamo amor	Kolibris	2011	A te che chiamo amore	Chiara De Luca
Letria, José Jorge	Amados cães	Cavallo di ferro	2007	Amati cani: brevi storie di cani con una storia	Lisa Ginzburg
Letria, José Jorge	Amados gatos	Cavallo di ferro	2008	Amati gatti	Cinzia Buffa
Letria, José Jorge	Estrambólicos	La fragatina	2015	Estrambolici	Gian Luigi Celentani
Letria, José Jorge	Os animais fantásticos	Kalandraka	2011	Animali fantastici	n.d.
Letria, José Jorge	Se eu fosse um livro	Salani	2017	Se io fossi un libro	Sara Cavarero Mira
Lima, Ângelo de	Poesia	Urogallo	2015	Poesie	Barbara Gori
Lisboa, Irene	Começa uma vida	Arcoiris	2015	Comincia una vita	Jessica Falconi
Lisboa, Irene	Voltar atrás para quê?	Arcoiris	2016	Perché tornare indietro?	Jessica Falconi
Lopes, Teresa Rita	Antologia poética	Japadre	2000	A fior di parola	Giulia Lanciani
Macedo, Helder	Partes de África	Diabasis	2010	Da qualche parte in Africa	Chiara Magnante; Agnese Soffritti
Macedo, Helder	Pedro e Paula	Einaudi	2003	Pedro e Paula	Luciana Stegagno Picchio
Macedo, Helder	Sem nome	Comma 22	2011	Senza nome	Patrizia Di Malta
Machado, David	Deixem falar as pedras	Cavallo di ferro	2013	Che parlino le pietre	Federico Bertolazzi
Machado, David	Índice médio de felicidade	Neri Pozza	2015	Indice medio di felicità	Romana Petri
Machado, David	O fabuloso teatro do gigante	Cavallo di ferro	2009	Il favoloso teatro del gigante	Luca Quadrio
Mãe, Valter Hugo	A máquina de fazer espanhóis	Neri Pozza	2013	La macchina per fabbricare spagnoli	Barbara Bertoni
Mãe, Valter Hugo	Apocalipse dos trabalhadores	Cavallo di ferro	2010	L'apocalisse dei lavoratori	Antonietta Tessaro Pinamonti
Marmelo, Manuel Jorge	As mulheres deviam vir com livro de instruções	Vertigo	2008	Le donne dovrebbero nascere con il libretto delle istruzioni	Letizia Grandi
Marques, Helena	O último cais	Cavallo di ferro	2006	L'ultimo molo	Romana Petri

Vanessa Castagna
A tradução de autores portugueses em Itália (1999-2018)

Autor	Título/obra original	Editor	Ano	Título da tradução	Tradutor
Martins, Albano	Antologia	Edizioni dell'Orso	2010	Scritto in rosso	Francesco Guazzelli; António Fournier
Martins, Isabel Minhós	Cá dentro	Mondadori	2018	Qui dentro – Guida alla scoperta delle mente	Daniele Petruccioli
Martins, Isabel Minhós	Cá em casa somos...	Topipittori	2011	Quanti siamo in casa	n.d.
Martins, Isabel Minhós	Coração de mãe	La nuova frontiera	2011	Cuore di mamma	n.d.
Martins, Isabel Minhós	Daqui ninguém passa!	Topipittori	2015	Di qui non si passa	n.d.
Martins, Isabel Minhós	Ir e Vir	La nuova frontiera	2013	Andirivieni	Francesca Di Giuseppe
Martins, Isabel Minhós	Nunca vi uma bicicleta e os patos não me largam	La nuova frontiera	2013	Pedali e papere	Francesca Di Giuseppe
Martins, Isabel Minhós	O meu vizinho é um cão	La nuova frontiera	2012	Il mio vicino è un cane	Francesca Di Giuseppe
Martins, Isabel Minhós	Ovelhinha dá-me lâ	Kalandraka	2011	Pecorella dammi lana	Martina Ricci
Martins, Isabel Minhós	Pê de pai	Topipittori	2011	P di papà	n.d.
Martins, Isabel Minhós	Quando eu nasci	Topipittori	2009	Quando sono nato	n.d.
Martins, Isabel Minhós	Siga a seta	Terre di Mezzo	2014	Segui la freccia!	n.d.
McShade, Dennis	Mão direita do diabo	Voland	2012	La mano destra del diavolo	Guia Boni
McShade, Dennis	Requiem para D. Quixote	Voland	2013	Requiem per D. Chisciotte	Guia Boni
Melo, Filipa	Este é o meu corpo	Ponte alle grazie	2003	Questo è il mio corpo	Orietta Mori
Melo, João de	Autópsia de um mar de ruínas	Cavallo di ferro	2005	Autopsia di un mare di rovine	Agnese Purgatorio
Melo, João de	Gente feliz com lágrimas	Cavallo di ferro	2007	Gente felice con lacrime	Clelia Bettini
Mendes, José Maria Vieira	A minha mulher	Spettacolo	2008	Tre metri sotto	Federico Bortolazzi
Mendes, Pedro Rosa	Baía dos tigres	Einaudi	2001	Baía dos tigres	Giovanni Bonavia
Mendonça, José Tolentino	A construção de Jesus. A surpresa de um retrato	San Paolo	2016	Gesù: la sorpresa di un ritratto	Marianna Scaramucci
Mendonça, José Tolentino	A leitura infinita	San Paolo	2017	La lettura infinita: la Bibbia e la sua interpretazione	n.d.

Vanessa Castagna
A tradução de autores portugueses em Itália (1999-2018)

Autor	Título/obra original	Editor	Ano	Título da tradução	Tradutor
Mendonça, José Tolentino	A mística do instante – o tempo e a promessa	Vita e pensiero	2015	La mística dell'istante: tempo e promessa	Marianna Scaramucci
Mendonça, José Tolentino	A noite abre os meus olhos	ETS / alleo	2006	La notte apre i miei occhi	Manuele Masini
Mendonça, José Tolentino	Corrigir os que erram. Deus não desiste de ninguém	EMI	2016	Ammonire i peccatori. Dio non desiste da nessuno	Pier Maria Mazzola
Mendonça, José Tolentino	Nenhum caminho será longo	Figlie di San Paolo	2013	Nessun cammino sarà lungo: per una teologia dell'amicizia	Manuele Masini
Mendonça, José Tolentino	O elogio da sede	Vita e pensiero	2018	Elogio della sete	Pier Maria Mazzola
Mendonça, José Tolentino	O tesouro escondido	Paoline	2011	Il tesoro nascosto: per un'arte della ricerca interiore	Manuele Masini
Mendonça, José Tolentino	Pai-Nosso que estais na terra	Qiqajon	2013	Padre Nostro che sei in terra	Manuele Masini
Miranda, Miguel	Dois urubus pregados no céu	NonSoloParole	2007	Due avvoltoi crocifissi nel cielo	Luciano Mallozzi
Moraes, Wenceslau de	O culto do chá	Urogallo	2017	Il culto del tè	Andrea Ragusa
Moura, Leonel	Fogo em Lisboa	NonSoloParole	2007	Incendio a Lisbona	Luciano Mallozzi
Moura, Vasco Graça	A morte de ninguém	Empirìa	2000	La morte di nessuno	Daniela Stegagno
Moura, Vasco Graça	[antologia poética]	Japadre	2002	Tra conoscenza e complice armonia	Giulia Lanciani
Moura, Vasco Graça	Partida de Sofonisba às seis e doze da manhã	Empirìa	1999	Partenza di Sofonisba alle sei e dodici della mattina	Daniela Stegagno
Navarro, António Rebordão	Amêndoas, doces venenos	NonSoloParole	2007	Mandorle, dolci e veleni	Luciano Mallozzi
Negreiros, José Almada	[antologia]	Urogallo	2014	Prosa d'avanguardia	Valeria Tocco
Negreiros, José Almada	A invenção do dia claro	ETS	2000	L'invenzione del giorno chiaro	Domenico Corradini Broussard; Franco Villani
Negreiros, José Almada	Nome de guerra	Urogallo	2014	Nome di battaglia	Andrea Ragusa
Negreiros, José Almada	O cágado	Vittoria Iguazu	2015	La tartaruga	Andrea Ragusa
Negreiros, José Almada	Orpheu 1915-1965	Vittoria Iguazu	2017	Orpheu 1915-1965	Giorgia Casara
Negreiros, José Almada	Poesia completa	Urogallo	2014	Poesia	TTVV
Osório, António	A ignorância da morte	Campanotto	2008	L'ignoranza della morte	Marco Bruno

Vanessa Castagna
A tradução de autores portugueses em Itália (1999-2018)

Autor	Título/obra original	Editor	Ano	Título da tradução	Tradutor
Osório, António	[antologia]	Empiria	2009	Torno con te a Ulisse	Guia Boni
Osório, António	Bestiário	Empiria	2004	Bestiario	Guia Boni
Paixão, Pedro	Ladrão de fogo	Azimut	2006	Ladro di fuoco	Silvia Marianecci
Paixão, Pedro	Os corações também se gastam	Azimut	2008	Anche i cuori si consumano	Silvia Marianecci
Pascoaes, Teixeira de	Aforismos – selecção de Mário Cesariny	ETS / alleo	2011	Aforismi – Scelti da Mário Cesariny	Manuele Masini
Pascoaes, Teixeira de	Jesus e Pã	ETS	1998 / impr. 1999	Gesù e Pan	Domenico Corradini Broussard; Sebastiana Fadda
Pedro, João Ricardo	O teu rosto será o último	Nutrimenti	2015	Il tuo volto sarà l'ultimo	Giorgio de Marchis
Pedro, João Ricardo	Um postal de Detroit	Nutrimenti	2018	Una cartolina da Detroit	Giorgio de Marchis
Pedrosa, Inês	A instrução dos amantes	Cavallo di ferro	2007	L'istruzione degli amanti	Romana Petri
Pedrosa, Inês	Fazes-me falta	Elliot	2009	Senza di te	Silvia Cavalieri
Peixoto, José Luís	Antídoto	Scritturapura	2007	L'antidoto	Chiara Zucconi
Peixoto, José Luís	Cemitério de pianos	Einaudi	2010	Il cimitero dei pianoforti	Guia Boni
Peixoto, José Luís	Livro	Einaudi	2013	Libro	Sandra Biondo
Peixoto, José Luís	Morreste-me	La nuova frontiera	2005	Questa terra ora crudele	Giulia Lanciani
Peixoto, José Luís	Nenhum olhar	La nuova frontiera	2002	Nessuno sguardo	Silvia Cavalieri
Peixoto, José Luís	Uma casa na escuridão	La nuova frontiera	2004	Una casa nel buio	Vincenzo Russo
Pereira, Ana Teresa	O verão selvagem dos teus olhos	Scritturapura	2015	L'estate selvaggia dei tuoi occhi	Gaia Bertoneri
Pereira, Ana Teresa	[antologia de contos]	NonSoloParole	2006	Se morissi prima di svegliarmi	Luciano Mallozzi
Pessanha, Camilo	Clepsidra	Via del vento	2003	Finale e altre poesie	Alessandro Ghignoli
Pessoa, Fernando	[antologia]	Il filo	2006	Saggi sulla lingua	Simone Celani
Pessoa, Fernando	[antologia]	Passigli	2007	Il custode di greggi (a cura di Paolo Collo)	Pierluigi Raule; Luigi Panarese
Pessoa, Fernando	[antologia de fragmentos e textos dispersos]	Passigli	2007	Vite di Fernando Pessoa scritte da se medesimo	Paolo Collo
Pessoa, Fernando	[antologia de contos]	Passigli	2005	I racconti	Roberto Mulinacci; Amina di Munno; Ugo Serani
Pessoa, Fernando	[antologia de contos]	Rizzoli	2007	Racconti dell'inquietudine	Piero Ceccucci

Vanessa Castagna
A tradução de autores portugueses em Itália (1999-2018)

Autor	Título/obra original	Editor	Ano	Título da tradução	Tradutor
Pessoa, Fernando	[antologia]	Vertigo	2009	La vita non basta. Racconti, favole e altre prose fantastiche	Virginiaclara Caporali
Pessoa, Fernando	[antologia]	Passigli	2008	Cronache della vita che passa, seguito da Il caso Aleister Crowley	Paolo Collo
Pessoa, Fernando	[antologia]	Ideazioni	2000	Economia & Commercio	Brunello Natale De Cusatis
Pessoa, Fernando	[antologia]	Vertigo	2012	Le parole sono corpi tattili: Saggi sulla lingua, il caso Vargas, Il banchiere anarchico, Il marinaio, Favole per le nazioni giovani, Le strade che prendiamo	Virginiaclara Caporali
Pessoa, Fernando	[antologia]	Diabasis	2014	Sul Portogallo	Vincenzo Russo
Pessoa, Fernando	[antologia poética]	BUR – RCS Libri	2009	Il mondo che non vedo. Poesie ortonime a cura di Piero Ceccucci	Piero Ceccucci; Orietta Abbati
Pessoa, Fernando	[antologia poética]	Passigli	2004	Il violinista pazzo	Amina di Munno
Pessoa, Fernando	[antologia poética]	Acquaviva	2009	L'esistenza spirituale: tutte le poesie ortonime	n.d.
Pessoa, Fernando	[antologia poética]	Passigli	2007	Poesie d'amore di Ricardo Reis	Paolo Collo
Pessoa, Fernando	[antologia poética]	Corriere della Sera	2004	Poesie. Antologia	n.d.
Pessoa, Fernando	[antologia poética]	Via del vento	2005	Sono fluito e altre poesie	Ivana Adeleke Araujo Belnuovo
Pessoa, Fernando	[antologia poética]	BUR – RCS Libri	2012	Un'affollata solitudine – poesie eteronime a cura di Piero Ceccucci	Piero Ceccucci; Orietta Abbati
Pessoa, Fernando	[correspondência]	Passigli	2009	Finzioni d'amore: lettere con Ofélia Queiroz	Paolo Collo
Pessoa, Fernando	35 sonnets	Passigli	1999	Trentacinque sonetti	Ugo Serani
Pessoa, Fernando	A educação do estóico (org. de Richard Zenith)	Einaudi	2005	L'educazione dello stoico	Luciana Stegagno Picchio
Pessoa, Fernando	A hora do diabo	Albatros	2006	L'ora del diavolo	Maria Chiara Passa
Pessoa, Fernando	Aforismos e afins (org. de Richard Zenith)	Passigli	2004	La divina irrealtà delle cose. Aforismi e dintorni	Guia Boni

Vanessa Castagna
A tradução de autores portugueses em Itália (1999-2018)

Autor	Título/obra original	Editor	Ano	Título da tradução	Tradutor
Pessoa, Fernando	Alberto Caeiro, poesia (org. de Fernando Cabral Martins e Richard Zenith)	Passigli	2002	Poesie di Alberto Caeiro	n.d.
Pessoa, Fernando	Álvaro de Campos – antologia	Passigli	2015	Oppiario – a cura di Paolo Collo	n.d.
Pessoa, Fernando	Antologia – edição de José Tolentino Mendonça	Qiqajon	2015	Sono un sogno di Dio	Manuele Masini
Pessoa, Fernando	Cartas, críticas e outros textos	ETS / alleo	2015	Pagine di critica e estetica	Manuele Masini
Pessoa, Fernando	Cinco diálogos sobre a tirania	Guanda	2009	Sulla tirannia	Roberto Mulinacci
Pessoa, Fernando	Epithalamium	Passigli	2007	Poemetti erotici	Marcello Cavallini
Pessoa, Fernando	Escritos sobre génio e loucura	Mondadori	2012	Il libro del genio e della follia	n.d.
Pessoa, Fernando	Ficções de interlúdio (org. de Fernando Cabral Martins)	Passigli	2002	Fantasie di interludio. Antologia personale	n.d.
Pessoa, Fernando	Heróstrato e a busca da imortalidade	Passigli	2006	Erostrato	n.d.
Pessoa, Fernando	Livro do desassossego	Feltrinelli	2013	Il secondo libro dell'inquietudine	Roberto Francavilla
Pessoa, Fernando	Livro do desassossego	Mondadori	2011	Il libro dell'inquietudine	Valeria Tocco
Pessoa, Fernando	Livro do desassossego	Newton Compton	2006	Il libro dell'inquietudine	Piero Ceccucci; Orietta Abbati
Pessoa, Fernando	Livro do desassossego	Einaudi	2012	Libro dell'inquietudine	Paolo Collo
Pessoa, Fernando	Mensagem	Passigli	2003	Messaggio	Paolo Collo
Pessoa, Fernando	Novelas policiárias	Passigli	1999	Novelle poliziesche	Roberto Mulinacci; Amina Di Munno
Pessoa, Fernando	O banqueiro anarquista	Passigli	2001	Il banchiere anarchico	Ugo Serani
Pessoa, Fernando	O caso Vargas	Il filo	2006	Il caso Vargas	Simone Celani
Pessoa, Fernando	Odes de Ricardo Reis (org. de Manuela Parreira da Silva)	Passigli	2005	Le poesie di Ricardo Reis	Laura Naldini; Virginia Caporali; Luigi Panarese
Pessoa, Fernando	O poeta é um fingidor	Feltrinelli	2013	Il poeta è un fingitore	Antonio Tabucchi
Pessoa, Fernando	O regresso dos Deuses. Obras de António Mora	Quodlibet	2005	Il ritorno degli dei: opere di Antonio Mora	Vincenzo Russo
Pessoa, Fernando	O regresso dos Deuses e outros escritos de António Mora	Passigli	2011	Il ritorno degli dèi	Paolo Collo
Pessoa, Fernando	Ode marítima	Passigli	2013	Ode marittima	n.d.
Pessoa, Fernando	Poemas completos de Alberto Caeiro	La vita felice	1999	Poemi di Alberto Caeiro	Pierluigi Raule
Pessoa, Fernando	Poesias esotéricas	Ugo Guanda	2000	Poesie esoteriche	Francesco Zambon; Ivette Marli Boso

Vanessa Castagna
A tradução de autores portugueses em Itália (1999-2018)

Autor	Título/obra original	Editor	Ano	Título da tradução	Tradutor
Pessoa, Fernando	Prosa de Ricardo Reis (org. de Manuela Parreira da Silva)	Passigli	2005	Prose di Ricardo Reis	Laura Naldini; Virginia Clara Caporali
Pessoa, Fernando	Quadras (org. de Luísa Freire)	Passigli	2005	Quartine	Luciana Stegagno Picchio
Pessoa, Fernando	Quaresma, decifrador. As novelas policiárias	Cavallo di Ferro	2009	I casi del dottor Abilio Quaresma: romanzi e racconti polizieschi	Guia Boni; Paolo Collo
Pessoa, Fernando	Sobre Portugal. Introdução ao problema nacional	Diabasis	2014	Sul Portogallo	Vincenzo Russo
Pessoa, Fernando	Textos e notas de Revista de Comércio e Contabilidade	Urogallo	2011	Economia & commercio, impresa, monopolio, libertà	Brunello Natale De Cusatis
Pessoa, Fernando	Um jantar muito original	Passigli	2004	Una cena molto originale	Amina Di Munno; Roberto Mulinacci
Pessoa, Fernando	What a Tourist Should See	Passigli	2003	Lisbona. Quello che il turista deve vedere	Luca Merlini
Pessoa, Fernando	What a Tourist Should See	Einaudi	2007	Lisbona. Quello che il turista deve vedere	Maria Teresa Bonafede
Pinto, Margarida Rebelo	Diário da tua ausência	Vertigo	2010	Diario della tua assenza	Valentina Nardi
Pinto, Margarida Rebelo	Sei lá	Vertigo	2008	Chi lo sa?	Daniele Petruccioli
Pires, José Cardoso	As baratas (de A república dos corvos)	Le nubi	2006	Gli scarafaggi	Federico Bertolazzi
Pires, José Cardoso	De profundis: valsa lenta	Feltrinelli	2002	De profundis: valzer lento	Roberto Francavilla
Pires, José Cardoso	Dinossauro Excelentíssimo	Vertigo	2007	Dinosauro eccellentissimo	Delia Occelli
Pires, José Cardoso	O anjo ancorado	Fahrenheit 451	1999	L'angelo ancorato	Mauro Raggini
Queirós, Eça de	[contos]	Liguori	2000	Racconti esemplari	Maria Luisa Cusati; Rita Desti; Ugo Serani; Luciana Stegagno Picchio
Queirós, Eça de	[contos]	Rizzoli	2000	Racconti	Davide Conrieri; Maria Abreu Pinto
Queirós, Eça de	A cidade e as serras	Tararà	1999	La città e le montagne	Nicoletta Vincenti
Queirós, Eça de	Alves & C.	Sellerio	2000	Alves & C.	Maria Carmela Mitidieri; Lucio Sessa
Queirós, Eça de	Correspondência de Fradique Mendes	Diabasis	2009	La corrispondenza di Fradique Mendes	Roberto Vecchi; Vincenzo Russo
Queirós, Eça de	O conde de Abranhos	Avagliano	2004	Il Conte di Abranhos	Lucio Sessa

Vanessa Castagna
A tradução de autores portugueses em Itália (1999-2018)

Autor	Título/obra original	Editor	Ano	Título da tradução	Tradutor
Queirós, Eça de	Um génio que era um santo	Vittoria Iguazu	2016	Antero de Quental: un genio che era un santo	Mauro La Mancusa
Quental, Antero de	[antologia poética]	Felici	2011	Amore lotte pessimismo morte: dodici sonetti	Fabrizio Franceschini
Quental, Antero de	Causas da decadência dos povos peninsulares nos últimos três séculos	Urogallo	2014	Cause della decadenza dei popoli peninsulari	Andrea Ragusa
Real, Miguel	O último europeu – 2284	Mimesis	2017	L'ultimo europeo: 2284	Francesco Ambrosini; Marisa da Silva Valente
Rebello, Tiago	O tempo dos amores perfeitos	Cavallo di ferro	2007	Il tempo degli amori perfetti	Cizia Buffa; Luca Quadrio
Reis-Sá, Jorge	Biologia do homem	NonSoloParole	2006	Biologia dell'uomo	Luciano Mallozzi
Reis-Sá, Jorge	Instituto de antropologia	Kolibris	2017	Istituto di antropologia	Chiara De Luca
Ribeiro, Bernardim	Menina e moça	Vittoria Iguazu	2014	Storia di una giovane fanciulla	Alfonso Bruno Parisini
Ribeiro, João Manuel	Meu avô, rei de coisa pouca	Tuga	2017	Mio nonno, re di poca cosa	Laura Fasolino
Rocha, Luís Miguel	A filha do papa	Newton Compton	2014	La figlia del papa	Paola Vallergera
Rocha, Luís Miguel	A mentira sagrada	Cavallo di Ferro	2010	La santa verità	Luca Quadrio
Rocha, Luís Miguel	Bala santa	Cavallo di ferro	2007	Pallottola santa	Daniela Di Pasquale
Rocha, Luís Miguel	O último Papa	Cavallo di ferro	2006	La morte del Papa	Daniela Di Pasquale
Rosa, António Ramos	Antologia poética	Manni	2006	Non posso rimandare l'amore	Vincenzo Russo
Saavedra, Teresa	Inventário frente ao espelho	NonSoloParole	2007	Inventario allo specchio	Luciano Mallozzi
Sá-Carneiro, Mário de	[antologia de contos de Príncipe]	Internòs	2012	L'ultimo scritto	Goffredo Ferretti
Sá-Carneiro, Mário de	[antologia poética]	Via del vento	2003	Quasi e altre poesie	Alessandro Ghignoli
Sá-Carneiro, Mário de	[obra teatral completa]	Albatros Il filo	2009	La prima maschera: tutto il teatro	Anna Fodale
Sá-Carneiro, Mário de	[prosa completa]	CLEUP	2013	Tutta la prosa	Barbara Gori
Sá-Carneiro, Mário de	Céu em fogo	Ulisse	2006	Cielo in fuoco	Marco Balducci
Santos, José Rodrigues dos	A filha do capitão	Albatros	2005	La figlia del capitano	Simona Simone
Santos, José Rodrigues dos	A fórmula de Deus	Cavallo di ferro	2008	Einstein e la formula di Dio	Luca Quadrio

Vanessa Castagna
A tradução de autores portugueses em Itália (1999-2018)

Autor	Título/obra original	Editor	Ano	Título da tradução	Tradutor
Santos, José Rodrigues dos	A fórmula de Deus	Newton Compton	2017	L'enigma di Eistein	Marta Lanfranco
Santos, José Rodrigues dos	A mão do diabo	Newton Compton	2013	Il tribunale degli eretici	n.d.
Santos, José Rodrigues dos	Fúria divina	Cavallo di ferro	2009	Furia divina	Luca Quadrio; Sara Quarantani
Santos, José Rodrigues dos	O códex 632	Vertigo	2007	Il codice 632	Valentina Nardi
Santos, José Rodrigues dos	O sétimo selo	Cavallo di ferro	2009	Il settimo sigillo: la fine del petrolio	Luca Quadrio
Santos, José Rodrigues dos	O último segredo	Newton Compton	2013	Vaticanum: il manoscritto esoterico	Paola Vallegra
Santos, José Rodrigues dos	Vaticanum	Newton Compton	2013	Profezia vaticana	n.d.
Saraiva, José Manuel	Rosa brava	Cavallo di ferro	2007	Rosa selvaggia	Daniela Di Pasquale
Saramago, José	A caverna	Einaudi	2004	La caverna	Rita Desti
Saramago, José	A estátua e a pedra	Edizioni dell'Orso	1999	La statua e la pietra	Giancarlo Depretis
Saramago, José	A maior flor do mundo	Feltrinelli	2012	Il più grande fiore del mondo	Rita Desti
Saramago, José	A segunda vida de Francisco de Assis	Feltrinelli	2011	La seconda vita di Francisco d'Assisi	Rita Desti
Saramago, José	A viagem do elefante	Feltrinelli	2015	Il viaggio dell'elefante	Rita Desti
Saramago, José	Alabardas, Alabardas	Feltrinelli	2014	Alabarde alabarde	Rita Desti
Saramago, José	As intermitências da morte	Einaudi	2005	Le intermittenze della morte	Rita Desti
Saramago, José	As pequenas memórias	Feltrinelli	2015	Le piccole memorie	Rita Desti
Saramago, José	Caim	Feltrinelli	2015	Caino	Rita Desti
Saramago, José	Claraboia	Feltrinelli	2013	Lucernario	Rita Desti
Saramago, José	Deste mundo e do outro	Feltrinelli	2013	Di questo mondo e degli altri	Giulia Lanciani
Saramago, José	Don Giovanni ou O dissoluto absolvido	Einaudi	2005	Don Giovanni o il dissoluto assolto	Rita Desti
Saramago, José	Ensaio sobre a cegueira	Einaudi	2005	Cecità	Rita Desti
Saramago, José	Ensaio sobre a lucidez	Einaudi	2004	Saggio sulla lucidità	Rita Desti
Saramago, José	História do cerco de Lisboa	Einaudi	2000	Storia dell'assedio di Lisboa	Rita Desti
Saramago, José	Levantado do chão	Feltrinelli	2010	Una terra chiamata Alentejo	Rita Desti
Saramago, José	Manual de pintura e caligrafia	Einaudi	2003	Manuale di pittura e calligrafia	Rita Desti
Saramago, José	O ano 1993	Einaudi	2001	L'anno mille993	Domenico Corradini Broussard

Vanessa Castagna
A tradução de autores portugueses em Itália (1999-2018)

Autor	Título/obra original	Editor	Ano	Título da tradução	Tradutor
Saramago, José	O conto da ilha desconhecida	Einaudi	2003	Il racconto dell'isola sconosciuta	Rita Desti; Paolo Collo
Saramago, José	O evangelho segundo Jesus Cristo	Einaudi	2005	Il vangelo secondo Gesù Cristo	Rita Desti
Saramago, José	O homem duplicado	Einaudi	2003	L'uomo duplicato	Rita Desti
Saramago, José	Objecto quase	Feltrinelli	2014	Oggetto quasi	Rita Desti
Saramago, José	Os poemas possíveis; Provavelmente alegria	Feltrinelli	2017	Le poesie	Fernanda Toriello
Saramago, José	Poesias	Einaudi	2002	Poesie	Fernanda Toriello
Saramago, José	Todos os nomes	Feltrinelli	2014	Tutti i nomi	Rita Desti
Saramago, José	Viagem a Portugal	Feltrinelli	2011	Viaggio in Portogallo	Rita Desti
Sasportes, José	A vingança de Marcolina ou o último duelo de Casanova	StudioLT2	2012	La vendetta di Marcolina ovvero l'ultimo duello di Casanova: romanzo di cappa e spada	n.d.
Sasportes, José	Os dias contados	Voland	2011	Giorni contati	Daniele Petruccioli
Sena, Jorge de	Antologia de contos	Empíria	2006	Scorribande del demonio	Carlo Vittorio Cattaneo; Vincenzo Barca
Sena, Jorge de	Sinais de fogo	Empíria	2004	Segni di fuoco	Vincenzo Barca
Sobral, Catarina	Achimpa	La nuova frontiera	2013	Cimpa	Marta Silveti
Sobral, Catarina	O meu avô	La nuova frontiera	2015	Mio nonno	Marta Silveti
Sobral, Catarina	Tão tão grande	La nuova frontiera	2017	Tanto tanto grande	Marta Silveti
Tavares, Gonçalo M.	[textos selectos]	Franco Puzzo	2008	Autobiografia	Paolo Collo
Tavares, Gonçalo M.	1	Franco Puzzo	2008	1	n.d.
Tavares, Gonçalo M.	Água, cão, cabeça, cavalo	Il filo	2009	Acqua, cane, cavallo, testa	Silvana Urzini
Tavares, Gonçalo M.	Aprender a rezar na era da técnica	Feltrinelli	2011	Imparare a pregare nell'era della tecnica	Roberto Francavilla
Tavares, Gonçalo M.	Jerusalém	Ugo Guanda	2006	Gerusalemme	Roberto Mulinacci
Tavares, Gonçalo M.	Matteo perdeu o emprego	Nottetempo	2016	Matteo ha perso il lavoro	Marika Marianello
Tavares, Gonçalo M.	O bairro: Senhores Valery, Calvino, Kraus, Walser	Nottetempo	2014	Lor Signori	Marika Marianello
Tavares, Gonçalo M.	O Senhor Calvino	Ugo Guanda	2007	Il Signor Calvino	Roberto Mulinacci
Tavares, Gonçalo M.	O Senhor Henri	Ugo Guanda	2007	Il Signor Henri	Roberto Mulinacci
Tavares, Gonçalo M.	O Senhor Valéry	Ugo Guanda	2005	Il Signor Valéry	Roberto Mulinacci
Tavares, Miguel Sousa	Madrugada suja	Neri Pozza	2014	Alba sporca	Romana Petri

Vanessa Castagna
A tradução de autores portugueses em Itália (1999-2018)

Autor	Título/obra original	Editor	Ano	Título da tradução	Tradutor
Tavares, Miguel Sousa	Equador	Cavallo di ferro	2005	Equatore	Clelia Bettini
Tavares, Miguel Sousa	No teu deserto	Cavallo di ferro	2011	Nel tuo deserto	Luca Quadrio
Tavares, Miguel Sousa	Rio das flores	Cavallo di ferro	2008	Fiume dei fiori	Cinzia Buffa; Luca Quadrio
Tordo, João	O bom inverno	Cavallo di ferro	2011	Il buon Inverno	Luca Quadrio
Tordo, João	Biografia involuntária dos amantes	Neri Pozza	2018	Biografia involontaria degli amanti	Romana Petri
Torga, Miguel	Bichos	ETS	1999 (comerc. 2001)	L'arca di Noé	Domenico Corradini Broussard; Sebastiana Fadda
Torrado, António	Cinco sentidos e outros contos	Edizioni dell'Orso	2012	Cinque sensi e altri racconti	Sara Favilla; Monica Lupetti; Jessica Maghelli
Vicente, Gil	Auto da barca do inferno	Vittoria Iguazu	2014	La barca dell'inferno	Benedetta Campenni; Alice Catalano; Francesca Giannelli; Chiara Morleo; Rebecca Martignoni
Vicente, Gil	Juiz da Beira	Carocci	2006	Il giudice della Beira	Vittorio Caratozzolo
Vicente, Gil	Quem tem farelos?	ETS	2016	Non avete del cruschetto?	Mario Barbieri
Vicente, Gil	Pranto de Maria Parda	Protagon	2002	Pranto de Maria Parda	Luciano Dallapè
Viegas, Francisco José	Longe de Manaus	La nuova frontiera	2007	Lontano da Manaus	Roberta Fregonese
Viegas, Francisco José	O mar em Casablanca	La nuova frontiera	2010	Il mare di Casablanca	Serena Magi
Viegas, Francisco José	Um céu demasiado azul	La nuova frontiera	2008	Un cielo troppo blu	Serena Magi
Vieira, Alice	Os olhos de Ana Marta	Salani	2000	Gli occhi di Anna Marta	Orietta Mori
Vieira, Padre António	Livro antepimeiro da história do futuro	L'eubage	2002	Per la storia del futuro	Davide Bigalli
Vieira, Padre António	Sermão de Santo António aos peixes	Marietti	1999	Sermone di S. Antonio ai pesci	Vincenzo Barca
Vieira, Pedro	Última paragem, Massamá	Tuga	2015	Ultima fermata, Massamá	Laura Fasolino
VVAA	12 meses no Funchal	Scritturapura	2008	12 mesi a Funchal	TTVV
VVAA	[antologia]	Universitalia di Onorati	2014	Il settecento e l'ottocento in Portogallo (a cura di Giulia Lanciani)	Giulia Lanciani

Autor	Título/obra original	Editor	Ano	Título da tradução	Tradutor
VVAA	[antologia]	Universitalia di Onorati	2014	Il novecento in Portogallo (a cura di Giulia Lanciani)	Giulia Lanciani
VVAA	[antologia]	La nuova frontiera	2006	Lusofônica. La nuova narrativa in lingua portoghese	Giorgio De Marchis
VVAA	[antologia]	Centro internazionale della grafica di Venezia	2001	Poeti contemporanei dell'Isola di Madeira	Giampaolo Tonini
VVAA	[antologia]	Centro internazionale della grafica di Venezia	1999	Poeti portoghesi contemporanei	Giampaolo Tonini
VVAA	[antologia]	Mondadori	2002	Antologia di poesia portoghese contemporanea	Giulia Lanciani
VVAA	[antologia]	Bulzoni	1999	Profilo di storia linguistica e letteraria del Portogallo. Dalle origini al Seicento.	Giulia Lanciani
VVAA	[antologia]	Mimisol	2014	Sguardi sul fumetto portoghese. Looks on Portuguese Comics	n.d.
VVAA	[antologia]	Mondadori	2002	Inchiostro nero che danza sulla carta: antologia di poesia portoghese contemporanea	Giulia Lanciani
VVAA	[antologia]	L'ancora del mediterraneo	2006	Quando il diavolo ci mette la coda. Racconti fantastici portoghesi	Maria Luisa Cusati
VVAA	[antologia – org. de António Fournier]	Scritturapura	2006	Lusitania Express – 20 storie per un film portoghese	Cristiana Aliboni; Elisa Ciardi; Selena Simonatti; Alberto Taddei
VVAA	[antologia de contos]	Besa	2006	Crocevia. Scritture straniere, migranti e di viaggio	Marcello Sacco; Gianluca Miraglia
VVAA	[antologia de contos – org. de António Fournier]	Scritturapura	2014	Bestiario lusitano	TTVV
VVAA	[antologia de escritores da Madeira – org. de António Fournier]	Scritturapura	2005	Nostalgia dei giorni atlantici	Cristiana Aliboni; Elisa Ciardi; Selena Simonatti; Alberto Taddei

Vanessa Castagna
A tradução de autores portugueses em Itália (1999-2018)

Autor	Título/obra original	Editor	Ano	Título da tradução	Tradutor
VVAA	Antologia do conto português (org. de João de Melo)	Cavallo di ferro	2006	Antologia del racconto portoghese	Vincenzo Barca
VVAA	Chocolate. Seis histórias de Alice Vieira; Catarina Fonseca; Isabel Zambujal; Leonor Xavier; M. Rosário Pedreira; Rita Ferro	Urogallo	2013	Ciocolato. Sei storie da leccarsi le dita	n.d.
VVAA	Contos imperfeitos – antologia de contos sobre o Mosteiro da Batalha – edição de Joaquim Ruivo, João Paulo Silva e Paulo Kellerman	Urogallo	2017	Racconti imperfetti	TTVV
VVAA	Hábitos negros – antologia de escritoras portuguesas dos sécs. XVII e XVIII (org. Anabela Galhardo Couto)	Il filo	2007	Gli abiti neri – Lettura femminile del Barocco portoghese	Fabiana Pavel
VVAA	Pelas palavras que insistem em ficar – antologia de poesia contemporânea (org. de Nuno Júdice)	Kolibris	2015	Per le parole che ostinano a restare	Chiara De Luca
Zambujal, Mário	Já não se escrevem cartas de amor	Urogallo	2013	Non si scrivono più lettere d'amore	Angela Fedele

Fontes integradas: Database DGLAB, catálogo italiano SBN.

Confluem neste volume âmbitos disciplinares e estudiosos de diferentes origens, permitindo refletir sobre a identidade, a circulação e o ensino da língua portuguesa sob vários prismas. A variedade de abordagens, a riqueza de materiais utilizados, incluindo o fílmico, audiovisual, publicitário e as traduções, a inserção da língua portuguesa em enquadramentos que a põem em comparação e diálogo com outros sistemas linguísticos e/ou que estimulam a indagação das suas diferentes variedades nacionais são elementos estruturais e caracterizadores dos ensaios que compõem este volume e contribuem consideravelmente para um constante repensamento do que exige, hoje, o ensino do português, língua de ricas travessias.



Università
Ca'Foscari
Venezia