The seal of the University of San Carlos of Guatemala is a large, circular emblem in the background. It features a central figure of a woman in prayer, surrounded by various symbols including a castle, a lion, and a knight on horseback. The text around the seal reads "UNIVERSITAS CAROLINA ACCADEMIA COACTEMALENSIS INTER CETERAS ORBIS CONSPICUA".

**UNIVERSIDAD DE SAN CARLOS DE GUATEMALA**  
**ESCUELA DE CIENCIAS PSICOLÓGICAS**  
**CENTRO DE INVESTIGACIONES EN PSICOLOGÍA –CIEPs-**  
**“MAYRA GUTIÉRREZ”**

**“GUÍA DE ESTIMULACIÓN DEL LENGUAJE PARA PADRES DE FAMILIA  
DE NIÑOS Y NIÑAS DE 0-3 AÑOS”**

**RITA JEANNETH MOLINEROS SANTOS**  
**MARÍA SIGUANTAY GÓMEZ**

**GUATEMALA, JUNIO DE 2012**

The seal of the University of San Carlos of Guatemala is a large, circular emblem in the background. It features a central shield with a figure on horseback, surrounded by various symbols including a castle, a lion, and a cross. The Latin motto "LETTERAS ORBIS CONSPICUA CAROLINA ACCADEMIA COACTEMALENSIS INTER" is inscribed around the perimeter of the seal.

**UNIVERSIDAD DE SAN CARLOS DE GUATEMALA**  
**ESCUELA DE CIENCIAS PSICOLÓGICAS**  
**CENTRO DE INVESTIGACIONES EN PSICOLOGÍA –CIEPs-**  
**“MAYRA GUTIÉRREZ”**

**“GUÍA DE ESTIMULACIÓN DEL LENGUAJE PARA PADRES DE FAMILIA  
DE NIÑOS Y NIÑAS DE 0-3 AÑOS”**

**INFORME FINAL DE INVESTIGACIÓN PRESENTADO AL HONORABLE  
CONSEJO DIRECTIVO DE LA ESUELA DE CIENCIAS PSICOLÓGICAS**

**POR**

**RITA JEANNETH MOLINEROS SANTOS**  
**MARÍA SIGUANTAY GÓMEZ**

**PREVIO A OPTAR EL TÍTULO DE  
TERAPISTAS DEL LENGUAJE**

**EN EL GRADO ACADÉMICO DE**

**TÉCNICAS UNIVERSITARIAS**

**GUATEMALA, JUNIO DE 2012**

The seal of the University of Coahuila de Zaragoza is a large, circular emblem in the background. It features a central shield with a figure on horseback, surrounded by various heraldic symbols like castles, lions, and columns. The Latin motto "LETTERAS ORBIS CONSPICUA CAROLINA ACCADEMIA COACTEMALENSIS INTER" is inscribed around the perimeter of the seal.

**MIEMBROS CONSEJO DIRECTIVO**

**Doctor César Augusto Lambour Lizama**  
DIRECTOR INTERINO

**Licenciado Héctor Hugo Lima Conde**  
SECRETARIO INTERINO

**Jairo Josué Vallecios Palma**  
REPRESENTANTE ESTUDIANTIL  
ANTE CONSEJO DIRECTIVO



CC. Control Académico  
CIEPs.  
Archivo  
Reg. 230-2010  
DIR. 1,406-2012

ESCUELA DE CIENCIAS PSICOLOGICAS

CENTRO UNIVERSITARIO METROPOLITANO -CUM-

9ª. Avenida 9-45, zona 11 Edificio "A"

Tel. 24187530 Telefax 24187543

e-mail: usacpsic@usac.edu.gt

De Orden de Impresión Informe Final de Investigación

26 de junio de 2012

Estudiantes

**Rita Jeanneth Molineros Santos**

**María Siguantay Gómez**

Escuela de Ciencias Psicológicas

Edificio

Estudiantes:

Transcribo a ustedes el **ACUERDO DE DIRECCIÓN UN MIL TRESCIENTOS NOVENTA Y OCHO GUIÓN DOS MIL DOCE (1,398-2012)**, que literalmente dice:

**"UN MIL TRESCIENTOS NOVENTA Y OCHO:** Se conoció el expediente que contiene el Informe Final de Investigación, titulado: **"GUÍA DE ESTIMULACIÓN DEL LENGUAJE PARA PADRES DE FAMILIA DE NIÑOS Y NIÑAS DE 0-3 AÑOS"**, de la carrera de: Terapia del Lenguaje, realizado por:

**Rita Jeanneth Molineros Santos**

**María Siguantay Gómez**

**CARNÉ No. 92-11741**

**CARNÉ No. 2004-16523**

El presente trabajo fue asesorado durante su desarrollo por Licenciada Irma Vargas Melgar y revisado por Licenciada Elena María Soto Solares. Con base en lo anterior, se **AUTORIZA LA IMPRESIÓN** del Informe Final para los trámites correspondientes de graduación, los que deberán estar de acuerdo con el Instructivo para Elaboración de Investigación de Tesis, con fines de graduación profesional."

Atentamente,

"ID Y ENSEÑAD A TODOS"



Doctor César Augusto Lambour Lizama  
DIRECTOR INTERINO



ESCUELA DE CIENCIAS PSICOLÓGICAS  
CENTRO UNIVERSITARIO METROPOLITANO -CUM-  
9ª. Avenida 9-45, zona 11 Edificio "A"  
Tel. 24187530 Telefax 24187543  
e-mail: usacpsic@usac.edu.gt

Escuela de Ciencias Psicológicas  
Recepción e Información  
CUM/USAC

RECIBIDO  
JUN 20 2012  
INFORME FINAL  
FIRMA: [Signature] HORA: 14:00

CIEPs 844-2012  
REG: 230-2010  
REG: 230-2010

Guatemala, 20 de junio 2012

SEÑORES  
CONSEJO DIRECTIVO  
ESCUELA DE CIENCIAS PSICOLÓGICAS  
CENTRO UNIVERSITARIO METROPOLITANO

Me dirijo a ustedes para informarles que la Licenciada Elena María Soto Solares ha procedido a la revisión y aprobación del INFORME FINAL DE INVESTIGACIÓN titulado:

**“GUÍA DE ESTIMULACIÓN DEL LENGUAJE PARA PADRES DE FAMILIA DE NIÑOS Y NIÑAS DE 0-3 AÑOS”**

ESTUDIANTE: **Rita Jeanneth Molineros Santos**  
**María Siguantay Gómez**  
CARNE NO. 92-11741  
2004-16523

CARRERA: Terapia del Lenguaje

El cual fue aprobado por la Coordinación de este Centro el día 14 de junio 2012 y se recibieron documentos originales completos el día 19 de junio 2012, por lo que se solicita continuar con los trámites correspondientes para obtener ORDEN DE IMPRESIÓN

**“ID Y ENSEÑAD A TODOS”**

[Signature]  
Licenciado Marco Antonio García Enriquez  
COORDINADOR



Centro de Investigaciones en Psicología-CIEPs. “Mayra Gutiérrez”

c.c archivo  
Arelis



CIEPs: 845-2012  
REG: 230-2010  
REG: 230-2010

**ESCUELA DE CIENCIAS PSICOLOGICAS**

CENTRO UNIVERSITARIO METROPOLITANO -CUM-

9ª. Avenida 9-45, zona 11 Edificio "A"

Tel. 24187530 Telefax 24187543

e-mail: usacpsic@usac.edu.gt

Guatemala, 20 de junio 2012

**Licenciado Marco Antonio García Enríquez,  
Centro de Investigaciones en Psicología  
-CIEPs.-"Mayra Gutiérrez"  
Escuela de Ciencias Psicológicas**

**Licenciado García:**

De manera atenta me dirijo a usted para informarle que he procedido a la revisión del INFORME FINAL DE INVESTIGACIÓN, titulado:

**“GUÍA DE ESTIMULACIÓN DEL LENGUAJE PARA PADRES DE  
FAMILIA DE NIÑOS Y NIÑAS DE 0-3 AÑOS.”**

**ESTUDIANTE:**

**Rita Jeanneth Molineros Santos**

**María Siguantay Gómez**

**CARNE NO.**

**92-11741**

**2004-16523**

**CARRERA: Terapia del Lenguaje**

Por considerar que el trabajo cumple con los requisitos establecidos por el Centro de Investigaciones en Psicología, emito **DICTAMEN FAVORABLE** el día 07 de junio 2012 por lo que solicito continuar con los trámites respectivos.

Atentamente,

**“ID Y ENSEÑAD A TODOS”**

**Licenciada Ejeña María Soto Solares  
DOCENTE REVISOR**



Arelis./archivo



# CENTRO DE DESARROLLO INFANTIL Y DE PROMOCION DE LA MUJER VID Y SARMIENTOS

Guatemala, 28 de Junio del 2011

Licenciada  
Mayra Luna de Álvarez  
Coordinadora  
Centro de Investigaciones en  
Psicología "CIEPS"  
"Mayra Gutiérrez"

Le saludo atentamente deseándole éxitos en sus labores diarias.  
Estimada Licenciada, por este medio hago constar que las estudiantes:

RITA JEANNETH MOLINEROS SANTOS con número de carne 9211741  
MARIA SIGUANTAY GOMEZ con número de carne 200416523

Se presentaron a este establecimiento para realizar su trabajo sobre su investigación titulada  
"GUIA DE ESTIMULACION DEL LENGUAJE PARA PADRES DE FAMILIA DE NIÑOS Y  
NIÑAS DE 0 A 3 AÑOS", en las siguientes fechas:

FECHA DE LA ACTIVIDAD	ACTIVIDAD REALIZADA
21 Y 28 de enero 2011	Observación a en las diferentes aulas de los niños para verificar si existen dificultades del lenguaje en los niños.
5 de febrero de 2011	Aplicación de la encuesta a padres de familia para recabar información del lenguaje.
4 de junio de 2011	Taller No 1 primera parte de la Guía
11 de junio de 2011	Taller No 2 segunda parte de la Guía
18 de junio de 2011	Taller No 3 Retroalimentación de la guía, conclusiones, recomendaciones, aclaración de dudas.

Sin otro particular me despido de usted.

Atentamente,



CENTRO DE DESARROLLO INFANTIL

Ana Elizabeth Santiago de Díaz  
"VID Y SARMIENTOS"

29 Calle 35-84, Zona 5,  
Colonia Santa Ana, Guatemala.  
Tel: 2336-5259

Ana Elizabeth Santiago de Díaz  
DIRECTORA

Guatemala 30 de agosto de 2011.

Licenciada  
Mayra Luna Álvarez  
Coordinadora de CIEP's  
Centro de Investigaciones de Psicología  
PRESENTE

Respetable Licenciada Luna:

De manera atenta me dirijo a usted para informar que he procedido a la asesoría y revisión del informe final de la "GUIA DE ESTIMULACION DEL LENGUAJE PARA PADRES DE FAMILIA DE NIÑOS Y NIÑAS DE 0-3 AÑOS" correspondiente a la CARRERA DE TERAPIA DE LENGUAJE, presentado por las estudiantes:

NOMBRE	CARNE
Rita Jeanneth Molineros Santos	9211741
María Siguantay Gómez	200416523

Por considerar que el trabajo cumple con los requisitos establecidos por la Escuela de Ciencias Psicológicas y el departamento de investigaciones, solicito continuar con los tramites correspondientes.

Atentamente:

  
Licenciada Irana Vargas  
Colegiado No. 4244  
ASESORA



**MADRINA**

**IRMA VARGAS MELGAR**

Licenciada en Psicología  
Colegiado 4244

## DEDICATORIA

### DEDICO ESTE ACTO

A Dios ser supremo que me dio la vida y me ha conducido por ella, le agradezco a mi madre Laura Marina Santos y mi padre Juan Molineros Ramos aunque físicamente no los tenga conmigo ellos sabían que este título es para ellos quienes estuvieran orgullosos de mí, los amo, a mis hermanos Jefry y Pamela como ejemplo a seguir y superar, a mis hijas Melany y Fernanda dos ángeles que Dios me envió para cuidar y enseñarles que la vida es hermosa. A nuestros nuevos miembros de la familia Daylin Alexandra y Ana Laura que son una luz que empiezan a brillar y traerá muchos logros durante su vida. También a mis amigos y amigas que de alguna manera siempre me brindaron su apoyo incondicional a quienes aprecio mucho.

**Rita Jeanneth Molineros Santos**

## ACTO QUE DEDICO

A DIOS	Por el triunfo que me ha permitido alcanzar, por guiarme en los momentos más difíciles de mi vida y darme la fortaleza para seguir adelante.
A mis padres	Por su amor, dedicación y esfuerzo al brindarme educación que es la mejor herencia y la motivación para cumplir mis metas.
A mis hermanos	Por su apoyo incondicional y por darme aliento cuando lo necesité.
A mi esposo	Por su amor, paciencia y apoyo en todo momento, por las palabras de aliento que me brindó cuando desfallecía.
A mi bebé	Por ser el motor de mi vida que siempre me daba la fuerza para continuar a pesar de los peldaños encontrados en el camino
Licda. Irma Vargas	Por su apoyo, amor y motivación que me brindó durante los años de estudio. Gracias por estar siempre pendiente de mí.
A mis amigos	Por su apoyo, motivación y compañía.
Universidad de san Carlos De Guatemala, Escuela de Ciencias Psicológicas.	Por todos los conocimientos adquiridos en sus aulas.

**María Siguantay Gómez**

## AGRADECIMIENTO

A la Universidad de San Carlos de Guatemala y a la Escuela de Ciencias Psicológicas porque en sus aulas me forme como profesional.

A la Licda. Irma Vargas, por su amistad, paciencia y apoyo .

**Rita Jeanneth Molineros Santos**

## ÍNDICE

Resumen

### I. INTRODUCCIÓN

#### 1.1 Planteamiento del Problema y Marco Teórico

1.1.1 Planteamiento del Problema.....	2
1.1.1 Marco teórico.....	3
1.1.2 Pre lenguaje.....	3
1.1.3 Lenguaje.....	3
1.1.4 Lengua.....	3
1.1.5 Habla.....	4
1.1.6 Área Cognitiva.....	5
1.1.7 Área Motriz.....	5
1.1.8 Área del Lenguaje.....	6
1.1.9 Área Socioemocional.....	6
1.1.10 Etapa Pre-Lingüística.....	7
1.1.11 Del nacimiento a los dos meses.....	8
1.1.12 De tres a cuatro meses de edad.....	9
1.1.13 De cinco a seis meses de edad.....	10
1.1.14 De siete a ocho meses de edad.....	12
1.1.15 De nueve a diez meses de edad.....	13
1.1.16 De once a doce meses de edad.....	14
1.1.17 Etapa Lingüística.....	15
1.1.18 De doce a catorce meses de edad.....	16
1.1.19 De quince a dieciocho meses de edad.....	18
1.1.20 De dieciocho a veinticuatro meses de edad.....	19
1.1.21 De dos a tres años de edad.....	21
1.1.22 De cuatro a cinco años de edad.....	21

1.1.23 Edades de Adquisición de los fonemas.....	23
1.1.24 Delimitación.....	25
II. TÉCNICAS E INSTRUMENTOS	
2.1 Técnicas.....	27
2.2 Instrumentos.....	28
III. PRESENTACIÓN, ANÁLISIS E INTERPRETACIÓN DE LOS RESULTADOS	
3.1 Presentación de los resultados.....	30
3.2 Análisis global.....	36
IV. CONCLUSIONES Y RECOMENDACIONES	
4.1 Conclusiones.....	39
4.2 Recomendaciones.....	40
Bibliografía.....	41
ANEXOS	
Encuesta a Padres de Familia de la Guardería Vid y Sarmientos.....	42
Guía de Estimulación del lenguaje para padres de Familia de niños y niñas de 0-3 años .....	45

## RESUMEN

### “GUÍA DE ESTIMULACIÓN DEL LENGUAJE PARA PADRES DE FAMILIA DE NIÑOS Y NIÑAS DE 0-3 AÑOS”

#### AUTORAS:

RITA JEANNETH MOLINEROS SANTOS      CARNÉ      9211741

MARÍA SIGUANTAY GÓMEZ      CARNÉ      200416523

El lenguaje es el principal medio de comunicación de los seres humanos, a través de él podemos intercambiar información, mensajes, ideas y sentimientos. Es una destreza que se aprende de manera natural en los primeros años de vida, pues el niño empieza a hablar en interacción con su madre y con los adultos. Para el desarrollo del lenguaje existen dos factores necesarios e importantes:

La maduración biológica y las influencias ambientales, el primero está referido a los órganos que intervienen en el habla, que nos hacen capaces de emitir sonidos, palabras, frases y comunicarnos oralmente; el segundo se refiere a que los niños necesitan de oportunidades que brinda el entorno y de una estimulación adecuada, al utilizar el lenguaje oral, el niño recibirá el afecto y la atención de los padres y se dará cuenta que hablar es necesario para comunicar sus necesidades y deseos. La relación que mantenga con los padres así como los estímulos que estos reciban, son fundamentales. Ya que los niños son selectivos con las rutinas de interacción entre padres-hijos. Así aprenderá los turnos de intervención.

Se comenta en la vida cotidiana que los hijos son el fiel reflejo de los padres, así suele ser ya que los pequeños aprenden por imitación. Por esto es necesario que los padres adopten algunas pautas para ayudar a estimular y facilitar el desarrollo óptimo del lenguaje verbal de su niño, asegurando así un proceso de adaptación y ajuste al medio. Los padres deben tener presente que los niños adquieren los fonemas de acuerdo a su edad. Por ejemplo un niño que dice “lete” cuando se refiera a “leche” o “calo” en lugar de “carro”, probablemente no ha desarrollado habilidades articulatorias que le permiten pronunciar adecuadamente los fonemas de las consonantes “ch” y “r”.

## INTRODUCCIÓN

### 1.1 PLANTEAMIENTO DEL PROBLEMA Y MARCO TEORICO

#### 1.1.1 PLANTEAMIENTO DEL PROBLEMA

En los últimos años, aumento el nivel de conciencia de los diversos problemas relacionados con las dificultades en el lenguaje de los cuales muchos niños padecen trastornos del lenguaje que les impide desenvolverse con soltura en el colegio o relacionarse bien con sus amigos y eso puede marcarles de por vida. La solución está en conceder al problema la importancia que merece y saber prevenir esas alteraciones del habla antes que sea demasiado tarde.

La mayoría de las veces, cuando el habla de un pequeño no es todo lo fluida que debiera, los padres se defienden respondiendo que es más avisado para otras actividades, restándole importancia al hecho. Pero en la mayor parte de los casos - salvo que exista alguna alteración física que lo impida - los trastornos del lenguaje son problemas que pueden y deben resolverse y, por supuesto, prevenirse.

La influencia del medio en el desarrollo lingüístico del niño es un factor determinante, favoreciéndolo o entorpeciendo, según las circunstancias. En opinión de la fonoaudióloga Janeth Yepes Medina, la afectividad es el punto de partida del desarrollo infantil. Un niño carente de afecto no sólo no puede aprender a hablar, sino que puede detener el desarrollo integral de su ser físico y mental. De igual manera, un infante sobreprotegido puede tardar mucho en hablar porque quienes lo rodean no le exigen e interpretan todos sus gemidos.

También se considera la influencia lingüística intelectual y la auditiva, que dan al pequeño la posibilidad de conquistar el lenguaje en términos expresivos y comprensivos. Por ser más evidente su desarrollo, el lenguaje hablado ocupa más la atención de los padres, sin embargo, el niño puede presentar dificultades para



entender lo que se le dice. En estos casos se descarta en primera instancia la posibilidad de que existan inconvenientes neurológicos o de audición.

Aunque el camino por recorrer es aún largo, el lenguaje es un signo del adecuado desarrollo infantil, muchos de los padres guatemaltecos desconocen que al poder estimular el lenguaje desde edad temprana pueden ayudar a sus hijos a no presentar algún problema en el habla, y no repercuta en su vida adulta. Los factores negativos como una pobre estimulación en el lenguaje provocan problemas de diversa índole en el área del lenguaje, se presentan en la Guardería “Vid y Sarmientos” según las observaciones durante la visita de reconocimiento (observación con los niños, conversación con los padres de familia y madres cuidadoras de la institución) evidencian una serie de características: No son entendidos con facilidad por los demás como:

- Las oraciones en su estructura son deficientes
- En la pronunciación muestran dificultad para pronunciar algunos fonemas

Por ello se ha decidido que es necesario brindarle a los padres herramientas y estrategias del Lenguaje a través de una Guía el cual busca el mejoramiento de los niños en el aspecto del lenguaje, utilizando el área de Terapia del Lenguaje siendo este el tratamiento para la mayoría de los niños con discapacidades del habla y aprendizaje del lenguaje. Las discapacidades en el habla se refieren a problemas con la producción de sonidos, mientras que los problemas con el aprendizaje del lenguaje son las dificultades al combinar las palabras para expresar ideas. El centro no cuenta con personal de este servicio para ayudar a los padres en este proceso, se quiere apoyar este problema con la guía en la cual podrán los padres de familia de 20 niños comprendidos entre 0- 3 años de la “Guardería Vid y Sarmientos” puedan estimular en casa con actividades fáciles y útiles para que sus hijos puedan avanzar sin dificultad el proceso de lenguaje durante su infancia.

### 1.1.2 MARCO TEÓRICO

La edad preescolar es un periodo importante en la vida de los niños, ya que les permite adquirir la socialización y adquirir su personalidad, el niño para ir adquiriendo esto el lenguaje es una herramienta esencial ya que le permitirá interactuar con las demás personas, y decir que lo que piensa y necesita.

Dicha herramienta está relacionado con su desarrollo y crecimiento es muy indispensable para su desenvolvimiento.

#### EL PRELENGUAJE

Es un sistema de comunicación rudimentario que se aprecia en el lenguaje de los bebés, y que constituye la base de la adquisición de éste. Se da a través y mediante un conjunto de cualidades necesarias para que el bebé pueda adquirir el lenguaje, y constituyen capacidades neurofisiológicas y psicológicas entre las que destacan percepción, motricidad, imitación y memoria.

#### EL LENGUAJE

es una capacidad o facultad extremadamente desarrollada en el ser humano; es un sistema de comunicación más especializado que los de otras especies animales, a la vez fisiológico y psíquico, que pertenece tanto al dominio individual como al social, y que nos capacita para abstraer, conceptualizar, y comunicar. Según Ferdinand Saussure, en el lenguaje humano estructurado debe diferenciarse entre lengua y habla: <sup>1</sup>

**Lengua:** llamada también idioma, especialmente para usos extralingüísticos. Es un modelo general y constante para todos los miembros de una colectividad lingüística. Los humanos crean un número infinito de comunicaciones a partir de un número finito de elementos, por ejemplo a través de esquemas o mapas conceptuales. La representación de dicha capacidad es lo que se conoce como lengua, es decir el código.

---

<sup>1</sup> Echeverría Rafael, Actos del Lenguaje, Buenos Aires, 2005.

Una definición convencional de lengua es la de "signos lingüísticos que sirve a los miembros de una comunidad de hablantes para comunicarse".

**Habla:** materialización o recreación momentánea de ese modelo en cada miembro de la colectividad lingüística. Es un acto individual y voluntario en el que a través de actos de fonación y escritura, el hablante utiliza la lengua para comunicarse. Son las diversas manifestaciones de habla las que hacen evolucionar.

La estimulación temprana es el conjunto de medios, técnicas, y actividades con base científica y aplicada en forma sistémica y secuencial que se emplea en niños desde su nacimiento hasta los seis años, con el objetivo de desarrollar al máximo sus capacidades cognitivas, físicas y psíquicas, permite también, evitar estados no deseados en el desarrollo y ayudar a los padres, con eficacia y autonomía, en el cuidado y desarrollo del infante.<sup>2</sup>

Durante esta etapa se perfecciona la actividad de todos los órganos de los sentidos, en especial, los relacionados con la percepción visual y auditiva del niño, esto le permitirá reconocer y diferenciar colores, formas y sonidos. Por otro lado, lo procesos psíquicos y las actividades que se forman en el niño durante esta etapa constituyen habilidades que resultarán imprescindibles en su vida posterior.

La etapa de 0-3 años de vida del niño establece particularidades en el desarrollo:

- Se caracteriza por su ritmo acelerado del desarrollo del organismo.
- Interrelación entre el estado de salud, el desarrollo físico y psiconervioso del niño.
- Alto grado de orientación con el medio.
- Desarrollo de estados emocionales.
- Papel rector del adulto en el proceso del desarrollo.<sup>3</sup>

---

<sup>2</sup> Orlando Terre, Lenguaje, 2002

<sup>3</sup> Woolfolk Anita, Psicología Educativa, México,1999

La estimulación temprana busca estimular al niño de manera oportuna, el objetivo no es desarrollar niños precoces, ni adelantarlos en su desarrollo natural, sino ofrecerle una gama de experiencias que le permitirán formar las bases para la adquisición de futuros aprendizajes.

Para favorecer el óptimo desarrollo del niño, las actividades de estimulación se enfocan en cuatro áreas: área cognitiva, motriz, lenguaje y socio emocional.

### **EL ÁREA COGNITIVA**

Le permitirá al niño comprender, relacionar, adaptarse a nuevas situaciones, haciendo uso del pensamiento y la interacción directa con los objetos y el mundo que lo rodea. Para desarrollar esta área el niño necesita de experiencias, así el niño podrá desarrollar sus niveles de pensamiento, su capacidad de razonar, poner atención, seguir instrucciones y reaccionar de forma rápida ante diversas situaciones.

### **EL ÁREA MOTRIZ**

Esta área está relacionada con la habilidad para moverse y desplazarse, permitiendo al niño tomar contacto con el mundo. También comprende la coordinación entre lo que se ve y lo que se toca, lo que lo hace capaz de tomar los objetos con los dedos, pintar, dibujar, hacer nudos, etc. Para desarrollar esta área es necesario dejar al niño tocar, manipular e incluso llevarse a la boca lo que ve, permitir que explore pero sin dejar de establecer límites frente a posibles riesgos.

### **ÁREA DE LENGUAJE**

Está referida a las habilidades que le permitirán al niño comunicarse con su entorno y abarca tres aspectos: La capacidad comprensiva, expresiva y gestual. La capacidad comprensiva se desarrolla desde el nacimiento ya que el niño podrá entender ciertas palabras mucho antes de que puede pronunciar un

vocablo con sentido; por esta razón es importante hablarle constantemente, de manera articulada relacionándolo con cada actividad que realice o para designar un objeto que manipule, de esta manera el niño reconocerá los sonidos o palabras que escuche asociándolos y dándoles un significado para luego imitarlos.

## **ÁREA SOCIO-EMOCIONAL**

Esta área incluye las experiencias afectivas y la socialización del niño, que le permitirá sentirse querido y seguro, capaz de relacionarse con otros de acuerdo a normas comunes. Para el adecuado desarrollo de esta área es primordial la participación de los padres o cuidadores como primeros generadores de vínculos afectivos, es importante brindarles seguridad, cuidado, atención y amor, además de servir de referencia o ejemplo pues aprenderán cómo comportarse frente a otros, cómo relacionarse, en conclusión, cómo ser persona en una sociedad determinada. Los valores de la familia, el afecto y las reglas de la sociedad le permitirán al niño, poco a poco, dominar su propia conducta, expresar sus sentimientos y ser una persona independiente y autónoma.

La estimulación del lenguaje comienza con la estimulación de los órganos que participan en la actividad articularia y las funciones pre-articularias como la Respiración, soplo, succión, masticación y deglución.

Es pedagógico, el cual puede ser apoyado por un o una terapeuta del lenguaje y no un tratamiento para un determinado trastorno del lenguaje, por lo tanto las tareas y actividades diseñadas pueden ser trabajadas tanto para niños o niñas

Se deben ejercitar las funciones pre-articularias a través de diversas actividades lúdicas y entretenidas para los niños. Estos ejercicios son simples y deben realizarse también en casa para complementar la estimulación. Junto con estimular los órganos que nos sirven para articular las palabras y las funciones que nos ayudan a adquirir el lenguaje, existen también algunas capacidades que nos permiten adquirir conceptos de nuestro mundo, estas son:

La imitación, la discriminación auditiva, la memoria auditiva y el reconocimiento de objeto

En conjunto con la estimulación cognitiva y sensorial, la estimulación del lenguaje se realizará en casa.

De acuerdo con las referencias anteriores y tomando en cuenta los aportes de diferentes investigadores como Lenneberg, 1967; Brown y Frazer, 1964; Bateson, 1975; Stampe e Ingram, 1976; Einsenson, 1979; Bruner, 1976 y muchos otros, aquí dividimos el desarrollo del lenguaje en dos etapas principales:

- Etapa Pre lingüística
- Etapa Lingüística<sup>4</sup>

Cada una de estas etapas va marcando el surgimiento de nuevas propiedades y cualidades fonéticas, sintácticas y semánticas a medida que el niño crece, tal como describiremos a continuación.

## **1. ETAPA PRE-LINGÜÍSTICA**

Denominada también como la etapa pre verbal, comprende los primeros 10 a 12 meses de edad. Se caracteriza por la expresión buco-fonatoria que de por sí apenas tiene un valor comunicativo. Otros la consideran como la etapa del nivel fónico puro, debido a que el infante emite sólo sonidos onomatopéyicos.

Durante esta etapa, que abarca el primer año de vida, la comunicación que establece el niño con su medio (familia), especial y particularmente con su madre, es de tipo afectivo y gestual. De allí que para estimularlo lingüísticamente la madre deba utilizar, junto con el lenguaje afectivo y gestual, el lenguaje verbal. La palabra debe acompañar siempre al gesto y a las actividades de la madre con su hijo.

---

<sup>4</sup> Miller, George A. , Lenguaje y Habla, México

Esta etapa pre verbal hasta hace poco despertaba escaso interés de los especialistas, pero gracias a las investigaciones actuales, hoy sabemos que tiene un valor relevante y trascendental en la configuración de las bases del desarrollo lingüístico, puesto que tanto las expresiones vocales (sonidos o grupo de sonidos de simple significación) como las expresiones verbales (sonidos, grupo de sonidos, palabras aisladas, etc.) influyen de modo determinante en el desarrollo posterior de la comunicación lingüística del niño.

Esta etapa comprende, a su vez, sub etapas o estadios con características particulares que van de acuerdo con la secuencia cronológica del desarrollo integral del niño, las que pasamos describir:

#### **a) Del nacimiento al mes y dos meses de edad**

Desde que nace hasta más o menos, el final, del primer mes, la única expresión que se oye del bebé es el llanto, que es la primera manifestación sonora puramente mecánica o refleja y, como tal, indiferenciada en cuanto al tono, sea cual fuere la razón de su estado.

Con el llanto, el bebé pone en funcionamiento el aparato fonador, permitiéndole también la necesaria oxigenación de la sangre y el establecimiento de la respiración normal.

Pasando este período, por lo general al inicio del segundo mes, el llanto ya no es un fenómeno o manifestación mecánica e indiferenciada, sino que el tono del sonido cambia con el contenido afectivo del dolor, el hambre u otra molestia; es decir, la variación de la tonalidad está relacionada con el estado de bienestar o malestar del bebé. Con, el llanto el bebé logra comunicar sus necesidades al mundo que le rodea y, como se da cuenta de que gracias al llanto sus necesidades son satisfechas, lo usará voluntariamente, ya no siendo entonces un mero reflejo o sonido indiferenciado.

De esa manera el bebé va comunicándose con su entorno próximo, especialmente con su madre, comprendiendo cada vez mejor lo que ésta le comunica, aunque sea incapaz de expresarlo.

### **b) De tres a cuatro meses de edad**

Al inicio del tercer mes el bebé produce vagidos, sonidos guturales y vocálicos que duran de 15 a 20 segundos. Responde a sonidos humanos mediante la sonrisa y, a veces, con arrullo o murmullo. Aquí la forma característica del grito del bebé puede ser una llamada expresiva relacionada con alguna necesidad, tal como el grito de incomodidad.

A esta edad ya distingue entre los sonidos: /pa/, /ma/, /ba/, /ga/. Sus vocalizaciones ya pueden mostrar alegría; sus manifestaciones de placer las expresa mediante consonantes guturales "ga.ga", "gu.gu", "ja.ja", mientras que su displacer mediante consonantes nasalizadas como "nga", "nga".

El bebé sabe distinguir, también, las entonaciones afectivas, reaccionando con alegría, sorpresa o temor ante el tono de voz, especialmente de sus padres.

A los tres meses aparece el balbuceo o lalación, que consiste en la emisión de sonidos mediante redoblamiento de sílabas como "ma...ma", "ta...ta" y otras.

El interés del niño por las personas, así como su comunicación, que estaba limitada únicamente a lo afectivo durante el 2do. y 3er. mes de vida, comienza a ampliarse hacia los objetos entre el 3er. y 4to. mes.

Piaget considera que al iniciar el 4to. mes, el niño supera la etapa denominada de las *reacciones circulares primarias*, que son características de los tres primeros meses de vida, en las que el objeto de sus actividades estaba centrado y dirigido hacia su propio cuerpo, pasando a la siguiente etapa de las *reacciones circulares secundarias*, en las que el objeto de sus actividades ya no es su propio cuerpo sino algo externo a él (sonajero o cualquier otro juguete). Paralelamente con esto



el niño va tomando conciencia de que sus fonaciones, gorgogeos, manoteos y ruidos guturales diversos producen efectos en su rededor y aprende a comunicar algo a alguien.<sup>5</sup>

De esa forma el niño va progresando y aumentando sus vocalizaciones, las mismas que ya son cercanas a la palabra y, como tal, van cargadas de intención comunicativa con la madre. Estos variados sonidos vocales y fonaciones próximas a la palabra que el niño dirige a la madre, deben ser atendidos, entendidos, interpretados y contestados por ella de manera reiterativa, estimulando y propiciando así su desarrollo lingüístico.

Esto implica que la madre tiene en sus manos la posibilidad de incrementar a su "gusto" el nivel de comunicación verbal y afectiva con su niño, favoreciendo el desarrollo de su inteligencia, de su lenguaje, de sus posibilidades de interacción social y la capacidad de expresión de sus deseos y sentimientos propios. En esto el "*toma y daca*" en la comunicación gestual, afectiva y verbal de la madre con su niño reviste una importancia absolutamente decisiva en el desarrollo de todas sus potencialidades.

### **c) De cinco a seis meses de edad**

El balbuceo o primer intento de comunicación que apareció alrededor de los tres meses de edad, se extiende hasta el octavo o noveno mes, progresando en el quinto y sexto mes hacia aquello que se denomina "imitación de sonidos". Esto comienza en forma de auto imitaciones de los sonidos que el mismo niño produce (reacción circular). Más tarde empieza a repetir sonidos que el adulto u otro niño produce.

En Esta edad se dan estructuras de entonación claramente discernibles en ciertas vocalizaciones en las que pone énfasis y emoción. Las primeras emisiones vocálicas son realizaciones fonéticas que aparecen en el siguiente orden:

---

<sup>5</sup> Piaget, Desarrollo del Lenguaje ,Argentina pág. 45,46

- /a/ y variantes próximas al fonema /e/, aunque antes suelen emitir sonidos similares a /oe/
- Posteriormente aparece la /o/ y
- Finalmente la /i/, /u/.

Los sonidos de las consonantes aparecen posteriormente en el orden siguiente:

- Labiales :        p    (pa-pa)  
                          m    (ma-ma)  
                          b    (ba-ba)
- Dentales :        d    (da-da)  
  t    (ta-ta)
- Velopalatales : g    (ga-ga)  
  j    (ja-ja)<sup>6</sup>

Al respecto Jakobson (1974) sostiene que la adquisición de los fonemas van desde los más contrastados, que son los que se encuentran en todas las lenguas (universales fonológicos –oposición consonante-vocal–), a fonemas menos contrastados, propios de cada lengua en particular. Así, la /a/ es la primera vocal que se adquiere y la /i/, /u/ son las últimas. Las primeras consonantes que aparecen son la /p/, la /m/ y la /b/, y las últimas que se adquieren suelen ser las laterales /l/ y las vibrantes /r/.

De esta manera el niño al sexto mes suele emitir los primeros elementos vocálicos y consonánticos, siendo un progreso importante con respecto a los gritos y

---

<sup>6</sup> Sánchez, Tobías Corredera, Defectos en Dicción Infantil, Buenos Aires pág, 16-21

distintos sonidos laríngeos de los primeros meses de vida. Posteriormente, a medida que el niño progresa, poco a poco irá sustituyendo la comunicación gestual por el lenguaje verbal.

Aquí conviene enfatizar la máxima importancia que tiene el lenguaje materno dirigido al niño durante la mitad del primer año de vida, en el que no solamente conviene aumentar las vocalizaciones, gestos, sonrisas y demás expresiones en el seno del hogar, sino que además la comunicación verbal debe ser algo habitual entre los adultos y el niño.

#### **d) De los siete a los ocho meses de edad**

Hasta los 6 ó 7 meses el niño se encuentra como "polarizado", vigilante y pendiente del adulto. Pero, el mismo niño que inició el contacto con el adulto mediante señales de llamada (gestos), cambia notablemente a partir de los 7 u 8 meses debido al desarrollo de sus habilidades motoras y posturales, "abandonando" un poco al adulto, iniciando su autoafirmación, basado en los logros que obtiene con su nueva capacidad exploratoria, tanto en su propio cuerpo como en los elementos próximos a su entorno.

En estos meses, según Bateson (1975), los intercambios vocales que se dan entre la madre y el niño tienen un carácter de "protoconversación". Esto es de gran importancia, dado que permite afirmar y mantener el contacto social entre dichos interlocutores y que, aunque no son intercambios con contenidos significativos, la estructura del tiempo de los intercambios vocales y su función, basada en los principios de sucesión y reciprocidad, parecen ser ya los de una "verdadera conversación".<sup>7</sup>

Bruner (1979) señala que entre los 7 y 10 meses el niño va pasando progresivamente de la "modalidad de demanda" a la modalidad de intercambio y

---

<sup>7</sup> Philip S. Pale, Desarrollo del Lenguaje un enfoque psicolingüístico, Argentina pág.56-68

reciprocidad en las interacciones madre-niño. El dar y el recibir objetos pronunciando el nombre de cada uno, mientras se miran a la cara madre e hijo y miran conjuntamente el objeto, logra multiplicar y enriquecer la aptitud lingüística y comunicativa del niño, constituyendo esta "conversación" un buen ejercicio de entrenamiento para el habla, así como para su socialización naciente.

En esta edad el niño realiza múltiples vocalizaciones espontáneas, tanto vocálicas como consonánticas y hasta sílabas y diptongos. Estas vocalizaciones próximas a la palabra, son las que conducirán pronto al niño a emitir sus primeras palabras. Aquí las vocalizaciones alternantes entre la madre y niño, permitirán el acceso temprano al lenguaje.

#### **e) De los nueve a los diez meses de edad**

En esta sub-etapa puede que el niño empiece realmente a decir palabras cortas, pero normalmente esto no es más que la repetición de lo que dicen los demás, pues es todavía imitación. Aquí las respuestas del niño son ajustes diferenciales entre la muestra y la expresión de los interlocutores que entran en relación con él, mostrando de una manera patente la comprensión de algunas palabras y/o expresiones aisladas.

En esta edad el niño manifiesta comportamientos claramente intencionados y, por tanto, inteligentes. La incorporación de los músculos accesorios del habla y de la masticación aumenta la destreza de la lengua y de los labios, favoreciendo la vocalización articulada.

El niño muestra especial interés por imitar gestos y sonidos y por comunicarse, lo cual le induce a aprender rápidamente el lenguaje. Esto hace que se entregue a repeticiones espontáneas que suelen ser reforzadas por los padres, quienes también imitan y repiten varias veces con él.

Estos hechos hacen que sus vocalizaciones sean mucho más variadas, contando en su repertorio con tres a cinco palabras articuladas. Pero, dado que el pequeño no dispone todavía de la aptitud necesaria para la expresión oral, se ve obligado a simplificar el lenguaje adulto. Así por ejemplo, la expresión "pa...a" del niño, señalando con su mano la panera, corresponde a la frase: "Dame pan, mamá", la misma que irá superando progresivamente.

Por otro lado, cabe señalar que la simbiosis afectiva madre-niño que se daba en forma dominante durante los primeros ocho meses de vida, va disminuyendo gradualmente a partir de los nueve meses, permitiendo al niño "ser" y conocerse como "uno entre otros". En esta edad es cuando comienza entonces la conquista de sí mismo, de su "Yo", viéndose el niño en la necesidad de aprender más rápidamente el lenguaje.

#### **f) De los once a doce meses de edad**

El niño de 11 meses cuenta en su repertorio lingüístico con más de cinco palabras. En esta edad el niño emplea idénticas palabras que el adulto, pero no les atribuye el mismo significado. Sin embargo, a medida que va progresando en este proceso, los significados que va atribuyendo a las palabras se van aproximando a los significados atribuidos por el adulto.

Estas simplificaciones del lenguaje adulto que se observan en esta edad, según Stampe e Ingram (1976), se deben atribuir al intento de reproducir las palabras del adulto y no a la imperfección de las percepciones auditivas del niño. Tales simplificaciones pueden consistir en:

- Síntesis de un segmento o trozo del habla adulta: "caca" para decir: "mamá, dame bacín".
- Sustitución: dice "topa" en vez de decir "sopa".

Sustituye la fricativa /s/ por la oclusiva /t/, que es más fácil de articular.

- Supresión: dice ".opa" en vez de "sopa".

De esta forma el niño se ve obligado a simplificar el lenguaje adulto, sin que esto signifique que no comprenda, sino que su capacidad expresiva es todavía bien limitada. Empero, según algunos especialistas, a los 11 ó 12 meses el niño suele articular ya sus primeras "palabras" de dos sílabas directas: "mamá", "papá", "caca", "tata", dando inicio a la siguiente etapa denominada lingüística o verbal, sustituyendo progresivamente el lenguaje gestual y "superando" la simplificación del lenguaje adulto a medida que va incrementando su léxico.

Con respecto a la aparición de la "primera palabra", cabe aclarar que esto depende del momento en que los padres lo identifiquen como tal y de lo que entienden por "palabra", ya que las unidades de significación que el niño emplea se corresponden con segmentos del habla adulta.

El niño de esta edad (un año) suele ocupar el centro de la atención de la familia, cuyas acciones, gracias y ocurrencias suelen ser festejadas y aplaudidas, reforzando la conducta, que tenderá a repetir una y otra vez. Esto es bueno porque ayuda al niño a sentir y vivir su propia identidad. Además, el intercambio gestual mímico y verbal de sus comunicaciones con el adulto, acompañado de la conducta de "dar y tomar", permite el desarrollo mayor del lenguaje.

## **2. ETAPA LINGÜÍSTICA**

Este período se inicia con la expresión de la primera palabra, a la que se le otorga una legítima importancia como el primer anuncio del lenguaje cargado de un propósito de comunicación.

Sin embargo, no se puede decir con precisión cuándo comienza, cuándo este anuncio del lenguaje se precisa y confirma, cuándo se puede hablar de la "primera palabra". Por eso la fecha de su aparición está diversamente fijada, ya que los

estudios al respecto se basan mayormente en las informaciones que dan las madres.

Hay que señalar, además, que las niñas son las que empiezan a hablar un poco antes que los niños. Por otro lado, aparte del sexo, tomando como referencia las peculiaridades individuales, un niño puede demorarse más que otros en una etapa y pasar rápidamente por otra, condicionando la aparición de la primera palabra en los niños en cronologías distintas.

No obstante, los diferentes especialistas estiman que la mayoría de los niños que van a hablar, tal vez el 90 por ciento de ellos, dicen sus primeras palabras para cuando tienen 15 a 18 meses, aunque esta afirmación no es exacta o concluyente por las razones antes expuestas.

De allí que la etapa lingüística se considera en forma un tanto amplia, desde aproximadamente el 12do. mes (un año de edad), pasando el niño de las variadísimas emisiones fónicas del período prelingüístico a la adquisición de fonemas propiamente dichos en el plano fonológico (articulaciones fonemáticas), perfeccionándose también el aspecto semántico y sintáctico de las palabras a medida que el niño crece.

Dentro del período lingüístico se consideran las siguientes subetapas:

#### **a) De los doce a los catorce meses de edad**

Durante el primer año de vida el niño ha ido estableciendo toda una red de comunicación gestual, vocal y verbal con la familia. Las primeras expresiones vocales eran simples sonidos con una significación únicamente expresiva. Las expresiones verbales, sin embargo, son sonidos o grupos de sonidos que ya hacen referencia a algunas entidades del medio (objetos, personas, situaciones, acontecimientos, etc.). Empero, esta secuencia de sonidos no forman todavía

parte de la lengua; pues, tanto las expresiones vocales como las verbales son formas de expresión pre lingüística.

A partir de los 12 meses (un año), incluso desde los 11 meses, el niño comienza a producir secuencias de sonidos bastante próximos a los elementos lexicales de la lengua adulta, o sea las palabras. Estas formas verbales próximas a la palabra, van precedidas de producciones fónicas estables que contienen elementos de significación, constituyendo estas emisiones un anticipo de la capacidad del niño para utilizar un significante que comunique un significado.

De esta forma el niño comienza con el desarrollo lexical, contando en su repertorio lingüístico 3 a 5 palabras (mamá, papá, tata, caca, etc.). Empieza también a utilizar las formas fonéticamente convencionales de la comunidad lingüística; sin embargo, aunque el niño de un año emplea idénticas palabras que el adulto, todavía no le atribuye el mismo significado a las cosas, debido precisamente a su escaso repertorio lexical.

Entre los 13 y 14 meses, el niño inicia la conocida etapa "holofrástica" (palabra-frase), en la que emite frases de una sola palabra o elementos con varios significados. Por ejemplo, la palabra "abe" (abrir) lo utiliza para expresar diferentes acciones:

Abre : Abre la puerta

Abre : Pela la naranja

Abre : Pon a un lado las cosas para ...

Por esta época, los primeros pasos de comunicación verbal del niño se caracterizan por un incremento en la "denominación", pues, ya sabe utilizar el nombre de las personas de la familia y otros próximos a él, y cuando comienza su "conversación" emplea palabras que sirven de reclamo o llamada: "¡mía, mía!" (mira, mira), etc.



A esta edad, la indicación o señalización que apareció a los 10 meses ya va acompañada de la palabra que se refiere al objeto. El niño dice palabras que designan bien el objeto de la acción, la acción misma o la persona que ha de realizarla, aunque todo esto lo hace apoyándose todavía en los gestos.

El niño comienza a comprender también los calificativos que emplea el adulto (bueno, malo, agradable o desagradable). Igualmente comprende la negación y la oposición del adulto, e incluso la interrogación como actitud.

De este modo el niño desde los 12 meses de edad inicia un largo y complejo proceso de desarrollo y, poco a poco, los significados que atribuye a las palabras se van aproximando a los significados atribuidos por el adulto. Pero, para que esto ocurra de una manera óptima, es importante que los padres estimulen léxicamente al niño, tratando de asociar siempre en las "conversaciones" el significado fónico (palabra hablada) con el significado (objeto al que hace referencia la palabra), para que el niño asocie y fije la relación en su cerebro.

En este proceso, es conveniente que los adultos utilicen sustantivos, adjetivos y acciones que forman parte de la vida diaria del niño. Esto, sin duda, contribuye de manera directa y eficaz al desarrollo del lenguaje, de la inteligencia y demás áreas con las que este aprendizaje se relaciona.

#### **b) De los quince a los dieciocho meses de edad**

A los 15 ó 16 meses el niño se encuentra en plena etapa holofrástica (palabra-frase). Dentro de su repertorio léxico cuenta con 5 a 15 ó 20 palabras, y cada vez demostrará mayor incremento en su vocabulario por medio de las inflexiones de su voz al querer identificar algo.

Einsenson sostiene que en esta etapa surge el habla verdadera y señala que el niño utiliza palabras para producir acontecimientos o llamar la atención de los demás.

En algunos niños bastante adelantados, suele observarse el empleo de algunas frases con dos palabras, principalmente de objetos o acciones, sin descartarse en ciertos casos, también, el uso de adjetivos (calificadores). Sin embargo, antes de ser capaz de hacer combinaciones de dos palabras, frecuentemente seguirá empleando una sola palabra para referirse a muchos objetos.

Esta extensión semántica en las vocalizaciones infantiles le seguirá acompañando por largo tiempo. Pero a medida que vaya incrementando su léxico y evolucionando su habla, irá reduciendo progresivamente tal extensión semántica.

Desde los 16 ó 17 meses hasta los dos años de edad, hará cada vez más frecuentemente el uso de combinaciones espontáneas de varias palabras y frases, incrementando el caudal de palabras en su expresión.

A los 17 meses el niño extiende cada vez más su repertorio lingüístico y comienza a hacer combinaciones de dos palabras. En esta edad, la identificación y denominación de objetos, figuras y diferentes partes del propio cuerpo, son ejercicios muy recomendables para el desarrollo del lenguaje verbal del niño.

### **c) De los dieciocho a veinticuatro meses de edad**

Entre los 18 y 24 meses, la mayoría de los niños cuentan con un vocabulario mayor a 50 palabras, pasando a combinar 2 a 3 palabras en una frase, dándose inicio al habla "sintáctica"; es decir, el niño comienza a articular palabras en frases y oraciones simples.

En sus expresiones verbales utilizan sustantivos (nombres), verbos (acciones) y calificadores (adjetivos y adverbios).

Entre estas clases gramaticales suelen establecer las siguientes relaciones:

- Entre dos nombres (o sustantivos):

"Zapato papá" (poseedor y objeto poseído)

"Sopa silla" (relación fortuita)

- Entre nombre y verbo:

"Abre puerta" (verbo y objeto)

"Papá come" (sujeto y verbo)

- Entre calificadores y adjetivos:

"Bonita pelota" (calificador más nombre)

"Más juego" (calificador más verbo)

"Más bonita" (calificador más calificador)

Hacia los dos años el niño posee un vocabulario aproximado de 300 palabras. En sus expresiones suele observarse, también, el inicio de la utilización de los pronombres personales "Yo" y "Tú" y el posesivo "Mi" y "Mío". Sus frases expresan intención y acción: "hace lo que dice y dice lo que hace".

En esta edad surge la función simbólica en el niño y termina el predominio de la inteligencia sensorio motriz dando lugar a la inteligencia representacional. Con la función simbólica el niño tiene la capacidad de representar mentalmente las cosas y evocarlas sin necesidad de que éstas estén presentes.

Con la capacidad simbólica, los gestos y las expresiones verbales del niño comienzan a referirse cada vez con mayor frecuencia a realidades más abstractas, haciéndose más dominante en el lenguaje.

Los símbolos (significantes) vienen a desempeñar un papel singular en el desarrollo posterior del niño, ya que éstos son los que van a permitir construir los

códigos sobre los cuales se configuran las bases de las funciones superiores. Mediante estos códigos es que accedemos a las emociones, a las realidades abstractas, al lenguaje y a convertir lo implícito en explícito.

Esta capacidad simbólica permite al niño explorar e incrementar su lenguaje verbal, manifestando interés por escuchar cuentos sobre sí mismo o sobre su familia, en los cuales va captando el sentido de las palabras y oraciones de las narraciones que los padres le brindan.

#### **d) De los dos a los tres años de edad**

A los tres años se produce un incremento rápido del vocabulario, incremento que es mucho mayor que lo que ocurrirá posteriormente, llegando a tener un promedio de 896 palabras y a los tres años y medio 1222 palabras (Smith, 1980). El niño en sus expresiones verbales ya emplea verbos auxiliares "haber" y "ser" y da cierta prevalencia al artículo determinado. En el curso de esta edad comienza a utilizar las proposiciones y el niño ya tiene un lenguaje comprensible, incluso para personas ajenas a la familia, manifestando un dominio de la mayor parte de la gramática de su lengua materna (sintaxis), por lo que los especialistas suelen denominarlo como el período de la "competencia sintáctica".

#### **e) De cuatro a los cinco años de edad**

A los cuatro años de edad el niño domina virtualmente la gramática, pero comienza a expresarse de acuerdo a un estilo "retórico propio", tal como Einsenson señala.

El niño empieza a utilizar los pronombres en el siguiente orden: Yo, Tú, Él, Ella, Nosotros-as, Ustedes; contando con un vocabulario de 1,500 palabras y a los cinco años, 2,300 palabras aproximadamente.

Entre los 4 ó 5 años, el niño suele estar ya capacitado para responder a preguntas de comprensión referentes al comportamiento social aprendido, dado que su

lenguaje ya se extiende más allá de lo inmediato. Esto se debe a la capacidad simbólica del niño y, como tal, puede evocar y representarse mentalmente las cosas, acciones y situaciones, trascendiendo la realidad y el presente.<sup>8</sup>

Esa capacidad y la necesidad de comunicarse, hacen posible un mayor y rápido desarrollo del lenguaje infantil, facilitando también el desarrollo de la inteligencia.

Toda conducta es procesada por el cerebro, en definitiva por neuronas. Es decir, el pensamiento es generado por neuronas que integran toda la información necesaria para realizar el análisis de una determinada circunstancia.

En tal sentido siendo el lenguaje una acción única de los seres humanos, también es controlada por el cerebro, es decir, el cerebro es el banco lingüístico por excelencia, allí radican los pensamientos y la organización del todo somático de los individuos.

En el desarrollo y adquisición del lenguaje intervienen múltiples factores que determinan el grado de madurez de las competencias lingüísticas y comunicativas de los individuos, donde es importante determinar que los factores individuales como la edad, la motivación, la inteligencia, la atención y la memoria son factores básicos para desarrollar el lenguaje pero al mismo tiempo los factores sico-sociales deben ser integrados, es decir, los adultos responsables deben ayudar al niño en su proceso de desarrollo lingüístico porque dicho proceso se retardara si ellos no lo estimulan. Sabiendo claro, que el lenguaje como proceso de aprendizaje, es perpetuo y perenne, en el individuo donde se modificara en interacción con el medio en el cual se desenvuelva.<sup>9</sup>

Por tanto podemos concluir, que la adquisición del lenguaje es innato en el ser humano, pero que para ser desarrollado deben intervenir múltiples factores de

---

<sup>8</sup> Anita Woolfolk, Psicología Educativa, México, 1999

<sup>9</sup> Papalia, Psicología del Desarrollo, México pág.22-54

manera tal que permitan una construcción gradual y sistemática de las competencias lingüísticas necesarias para la realización plena.

Ante estas diferencias mencionadas, podemos concluir que, si se aplican los conceptos sobre la adquisición de la lengua, se cae en el error de generalizar el proceso como común a todos los individuos, sin tener en cuenta diferencias de estilos y necesidades de aprendizaje.

Los padres deben tener presente que los niños adquieren los fonemas de acuerdo a su edad. Por ejemplo un niño que dice “lete” cuando se refiere a “leche” o “calo” en lugar de “carro”, probablemente no ha desarrollado habilidades articulatorias que le permiten pronunciar adecuadamente los fonemas de las consonantes “ch” y “r”. Por otro lado no se descarta que existan otros factores como problemas orgánicos o la sobreprotección familiar e inadecuados modelos de pronunciación, factores que influyen en los problemas de lenguaje.

A nivel de articulación, generalmente se considera que en los seis primeros años el niño adquiere progresivamente el sistema fonológico del idioma español.

### EDADES DE ADQUISICIÓN DE FONEMAS

FONEMAS	EDADES DE ADQUISICION
/m/, /n/, /ñ/, /p/, /k/, /f/, /y/, /l/, /t/, /c/, /ua/, /ue/.	3 años
/b/, /g/, /r/, /bl/, /pl/, /ie/	4 años
/fl/, /kl/, /br/, /gr/, /gr/, /au/, /ei/	5 años
/rr/, /s/, /x/, /d/, /g/, /fr/, /pr/, /tr/, /dr/, /eo/	6 años

La teoría cognitiva afirma que el lenguaje es un componente más del desarrollo cognitivo. Esto implica que primero se desarrollan las habilidades de pensamiento y luego se proyectan a través del lenguaje <sup>10</sup>(Piaget, 1954).

Hasta el día de hoy, no está del todo claro esta subordinación del lenguaje a la cognición en general. Si bien existen numerosos casos que confirman lo expuesto por la teoría cognitiva, también se han presentado casos de desarrollo paralelo de funciones e incluso de disociaciones entre cognición y lenguaje. Lo que obviamente no se discute, es que lenguaje y cognición son interdependientes, con límites y alcances entre ellos aún difusos.

---

<sup>10</sup> Piaget, Desarrollo del Lenguaje, México, 1954 pág. 89-112

### 1.3 DELIMITACIÓN: TIEMPO Y ESPACIO

A nivel general, las fases en las que se llevó a cabo la presente investigación son cinco:

La primera fase se realizó la investigación documental. Durante esta fase se recopiló información en diversas fuentes para especificar el tema del cual se abordaría la investigación y se inició la recopilación de información teórica.

La segunda fase consistió en la selección de la población que participó en la investigación, siendo los padres de familia de la Guardería “Vid y Sarmientos” 29 calle 35-84 zona 5 Col. Santa Ana.

La tercera fase consistió en la elaboración y aplicación de las encuestas conteniendo diez preguntas cerradas (*ver anexos*) a dicha población para conocer la necesidad de la creación de la Guía de Estimulación del Lenguaje para los niños de la Guardería.

La cuarta fase fue el análisis de información obtenida en las encuestas y la elaboración de la Guía de Estimulación tomando en cuenta los datos recabados.

La quinta fase se realizó por medio de dos talleres donde se dio a conocer a los padres de familia la utilización de la guía y el objetivo de la misma. Los padres participaron activamente porque con ellos se ejemplificaron diferentes ejercicios de las diferentes áreas que presenta la misma.

La sexta fase es la presentación del informe final para su aprobación.



## II TÉCNICAS E INSTRUMENTOS

### 2.1 TÉCNICAS

#### OBSERVACION:

Se realizó la observación a los niños de la guardería Vid y Sarmientos llevándose a cabo el día 21 y 28 de Enero 2,011, observándolos en las dos aulas donde se encuentran los niños recibiendo clases, la duración de las observaciones fue de una hora donde los niños interactuaron con la maestra, madres cuidadoras y compañeros.

#### ENCUESTA:

La encuesta que se realizó a los padres de familia de la institución para recabar información del conocimiento que tenían del Lenguaje, llevándose a cabo el día 5 de febrero de 2,011 en el salón de atención a padres, con una duración de 45 minutos .

#### TALLERES:

Se realizaron tres talleres en el salón de atención a padres de familia de la institución el día sábado 04 realizando la primera parte de la Guía donde los padres y las interlocutoras ejemplificaron, dramatizaron ejercicios de estimulación del lenguaje que pueden realizarlo en casa utilizando actividades cotidianas, la duración del taller fue de 1 hora 30 minutos donde los padres con mucho entusiasmo participaron y realizaron las diferentes actividades.

El sábado 11: se llevo a cabo el segundo taller trabajando la segunda parte de la Guía realizando una evaluación de la primera parte de la Guía donde se observó que los padres si realizaron las actividades sugeridas y llegaron con muchas inquietudes, se realizó ejercicios de la segunda parte de la Guía mostrando mucho interés y participación aún más que la primera parte la duración fue de 2 horas y el último taller se llevo a cabo el 18 de junio de 2011, terminando las actividades de la Guía de estimulación, donde los padres expresaron lo fácil que es ayudar a sus hijos en casa para estimular su lenguaje con objetos o actividades cotidianas.

## **2.2 INSTRUMENTOS**

Para la presente investigación se encuestó de forma colectiva a las padres de familia de la Guardería “Vid y Sarmientos” 29 calle 35-84 zona 5 Col. Santa Ana Guatemala-Ciudad, sobre la estimulación del lenguaje.

En la presente investigación se utilizó como base la investigación de Diseño en la cual se sintetizó la experiencia empírica y la teoría respecto a la organización de un modelo para nuestra Guía de estimulación del Lenguaje.

El objetivo de esta investigación de instrucción es la normalización de los procedimientos para construir y evaluar un diseño de investigación; por lo mismo, acordar qué decimos cuando nos referimos al diseño, nos ayuda a reflexionar sobre el proceso de investigación, al clarificar en etapas prescritas el modo en que pretendemos abordar un tema, obtener información y finalmente a través de la recolección de los datos en relación a un área temática.

El propósito de esta óptica metodológica es asegurar que los proyectos de investigación alcancen altos niveles de coherencia interna e integridad. En este sentido, en los diseños representan una combinatoria de componentes tácticos y estratégicos. Etimológicamente, Diseño significa plan, programa o hace referencia a algún tipo de anticipación de aquello que se pretende "conseguir", es decir, la construcción de un objeto de estudio. El diseño de investigación se define como el plan global de investigación que (...) intenta dar de una manera clara y no ambigua respuestas a las preguntas planteadas en la misma". De modo que se acentúa el énfasis en la dimensión estratégica del proceso de investigación. Estrategia “es un patrón de decisiones coherente, unificador e integrativo que determina y revela el propósito en términos de objetivos a largo plazo, programas de acción, y prioridades en la asignación de recursos...respondiendo adecuadamente a las oportunidades y amenazas en el medio ambiente.

### **Observación directa:**

Consiste en el registro ordenado y sistemático de la conducta manifiesta de una persona o de un grupo de personas.

La observación directa es una de las técnicas de recolección de datos que cada día cobra mayor credibilidad y su uso tiende a generalizarse, debido a que permite obtener información directa y confiable, siempre y cuando se haga mediante un proceso sistemático y muy controlado, para lo cual están utilizando medios audiovisuales muy completos, especialmente en estudios del comportamiento de las personas en sus sitios de trabajo y en sus propios ambientes y contextos. La observación permite obtener información sobre un fenómeno o acontecimiento tal como este se produce

El análisis de los problemas de socialización en los niños acogidos en jardines de infancia o en centros de educación infantil, resulta complicado sin la información que proporcionan los medios de observación. Dada la relación que este tipo de problemas tienen con la adquisición del lenguaje, la observación como técnica resulta un instrumento primordial para acceder a aquellos sujetos que tienen dificultades para articular verbalmente sus expresiones, sentimientos o creencias.

**Encuesta:**

Es un estudio observacional en el cual el investigador busca recaudar datos por medio de un cuestionario prediseñado, y no modifica el entorno ni controla el proceso que esta en observación. Los datos se obtienen a partir de realizar un conjunto de preguntas normalizadas dirigidas a una muestra representativa o al conjunto total de la población estadística en estudio, formada a menudo por personas empresas o entes institucionales, con el fin de conocer estados de opinión, características o hechos específicos. El investigador debe seleccionar las preguntas más convenientes, de acuerdo con la naturaleza de la investigación.

### **III PRESENTACIÓN, ANÁLISIS E INTERPRETACIÓN DE LOS RESULTADOS**

En la presente investigación no se planteó hipótesis estadística que comprobar, tomando en cuenta que es una investigación de diseño en la que se realizó una síntesis de la experiencia empírica y de la teoría respecto a un fenómeno de análisis cualitativo, de la información obtenida. Con el análisis realizado, se elaboró una Guía de Estimulación para niños de la Guardería Vid y Sarmientos.

Esta guía fue entregada en original y diez copias a la dirección de la guardería para que pueda ser reproducida y entregada a los padres de familia que participaron en dicho taller, para que los puedan aplicar con sus niños en casa.

Durante los dos talleres impartidos con los padres se realizaron diferentes ejercicios de la guía, tomando como modelos a los diferentes padres que participaron ejemplificando los ejercicios. La dirección de la guardería dará seguimiento al trabajo de los padres en casa, después de que ellos tuvieron la información y capacitación en las diferentes áreas del lenguaje expresivo y comprensivo, para poder aprender a utilizar la guía.

En esta sección se presentan las encuestas que fueron dirigidas específicamente a los padres de familia de la Guardería Vi y Sarmientos ubicada en la 29 calle 35-84 zona 5 Col. Santa Ana.

Por medio de la encuesta realizada a las veinte madres, se busco conocer que información poseen sobre la estimulación del lenguaje.

Los resultados que se presentan a continuación son producto de la encuesta que se realizó a los padres de familia de la Guardería Vid y Sarmientos.

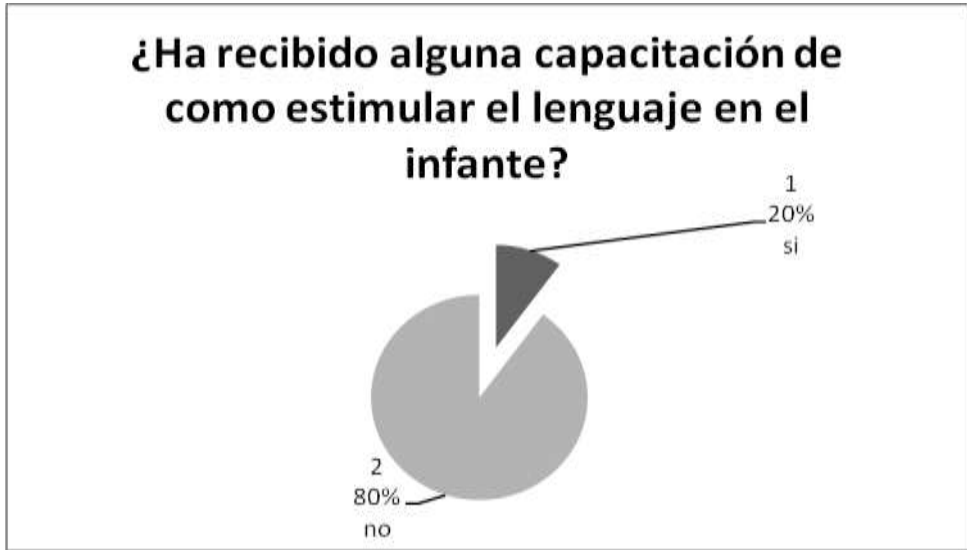

En los resultados obtenidos en la pregunta número uno del instrumento aplicado, se puede observar que un 80% no ha recibido ninguna capacitación para estimular el lenguaje en su niño, esto se debe a que los padres no han tenido el tiempo ni la escolaridad para preguntar o conocer sobre este tema y el 20% si había tenido capacitación para estimular el lenguaje en sus hijos.

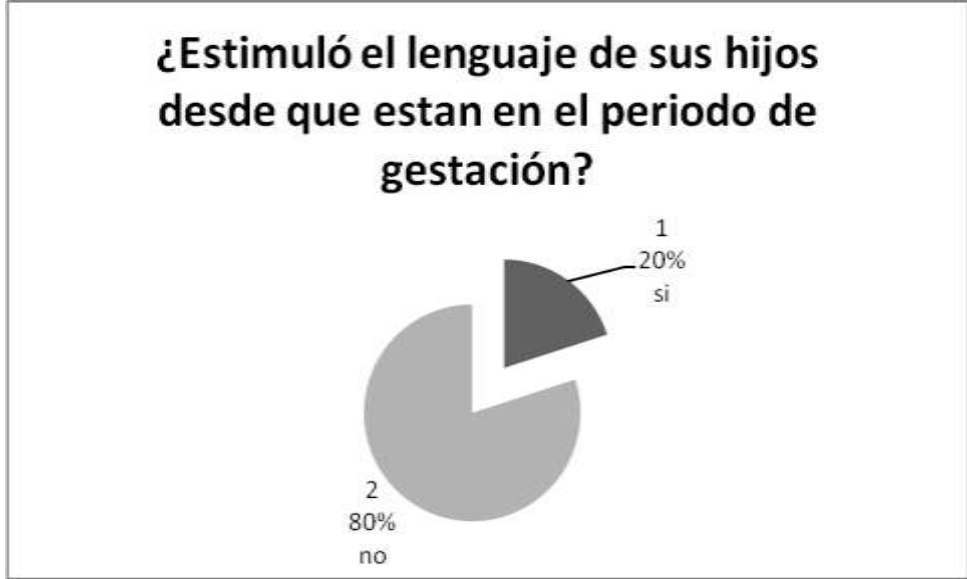

En los resultados obtenidos en la pregunta número dos del instrumento aplicado, se puede observar que un 80% no ha estimulado el lenguaje en sus hijos por diferentes razones, tiempo , no tiene interés y otros según comentaron mientras que el 20% si lo ha hecho por diferentes razones.

### ¿Ha llevado alguna vez a su niño a recibir estimulación del lenguaje ?

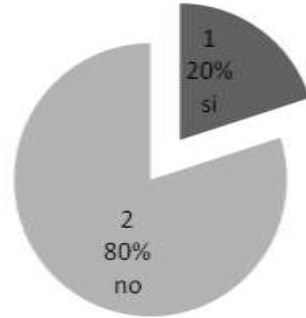

En los resultados obtenidos en la pregunta número tres del instrumento aplicado, se puede observar que un 80% de los encuestados niegan haber llevado a sus hijos algún centro o lugar específico para estimular el lenguaje, mientras que el 20% si lo ha hecho por diferentes situaciones.

### Cree que es necesario incorporar programas para padres de familia para estimular el lenguaje en sus niños

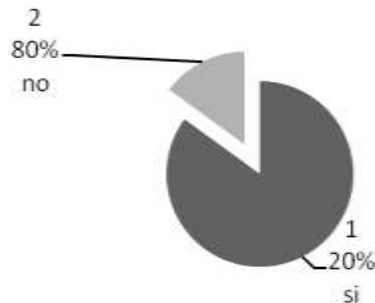

En los resultados obtenidos en la pregunta número cuatro del instrumento aplicado, se puede observar que un 80% si cree que es necesario tener algún programa para los padres para estimular el lenguaje que sean breves y poderlas utilizar en la vida cotidiana y poder apoyar a sus hijos, mientras que el 20% si ha leído programas de apoyo al lenguaje y los ha puesto en práctica.

### Ha llevado a su hijo alguna vez a recibir estimulación temprana del lenguaje

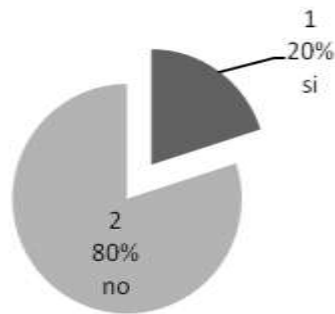

En los resultados obtenidos en la pregunta número cinco del instrumento aplicado, se puede observar que un 80% no ha llevado a su hijos a recibir algún tipo de estimulación del lenguaje, mientras que el 20% si ha asistido algún lugar a estimular el lenguaje por diferentes razones.

### Tiene algún hijo con dificultades del lenguaje

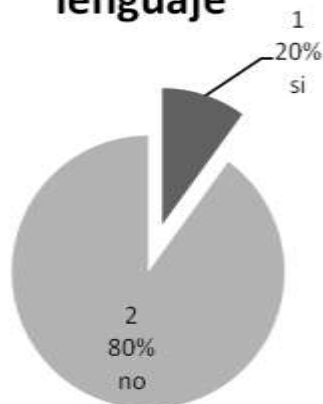

En los resultados obtenidos en la pregunta número seis del instrumento aplicado, se puede observar que un 80% no posee alguna dificultad del lenguaje y el 20% si presenta alguna dificultad de pronunciación, o repetición en el lenguaje.

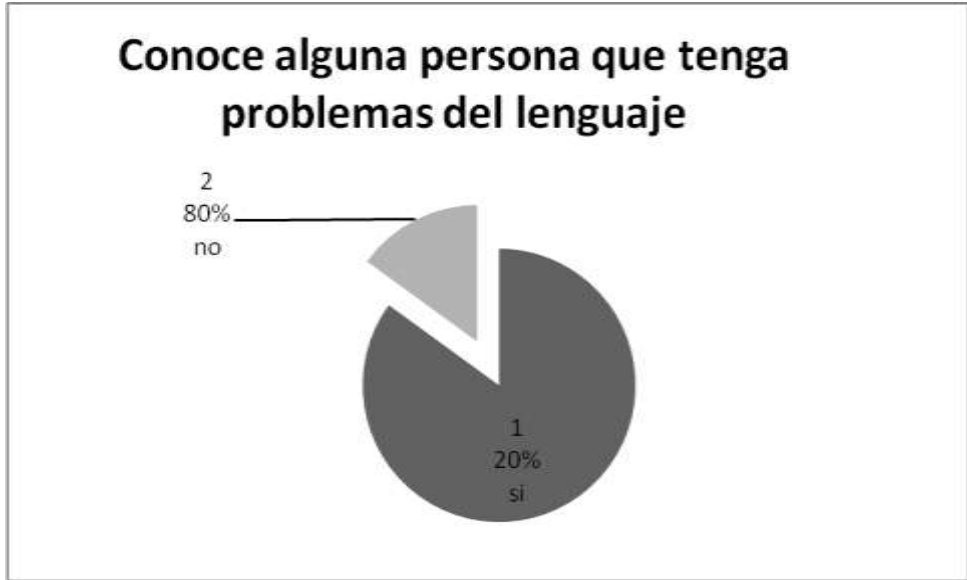

En los resultados obtenidos en la pregunta número siete del instrumento aplicado, se puede observar que un 80% no conoce alguna persona que presente algún problema del lenguaje, mientras el 20% si conoce o pertenece a su familia algún niño o niña con dificultad del lenguaje.

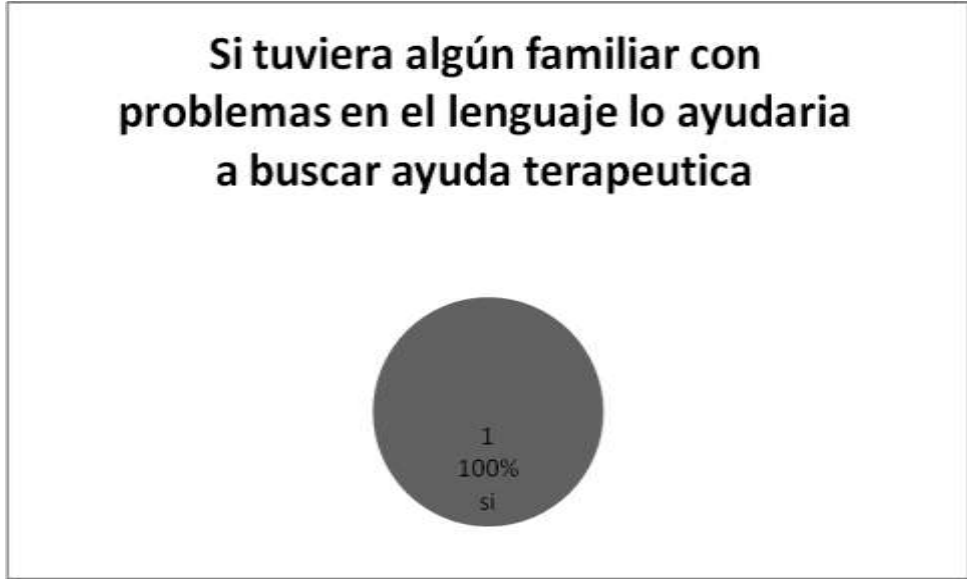

En los resultados obtenidos en la pregunta número ocho del instrumento aplicado, se puede observar que un 100% si buscaría ayuda terapéutica si algún familiar presentará problema del lenguaje.



**Cree usted que el niño con problemas del lenguaje tendra problemas en proceso de enseñanza-aprendizaje**

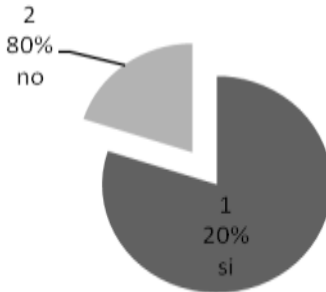

En los resultados obtenidos en la pregunta número nueve del instrumento aplicado, se puede observar que un 80% si cree que algún niño con problemas del lenguaje presentará problemas en el proceso de la lectura y escritura en cualquier momento de su vida, mientras que el 20% cree que no tiene nada que ver con este proceso por eso no afectará el proceso de enseñanza-aprendizaje.

**Según usted el niño con problemas del lenguaje tiene dificultad para relacionarse socialmente**

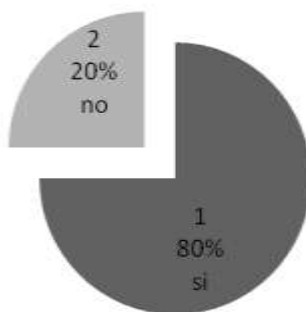

En los resultados obtenidos en la pregunta número diez del instrumento aplicado, se puede observar que un 20% no cree que tenga alguna dificultad para relacionarse socialmente ya que no tiene nada que ver, mientras que el 80% si cree que poseerá dificultades para relacionarse socialmente.

## ANÁLISIS GLOBAL

Los padres de familia de la Guardería Vid y Sarmientos quienes participaron activamente, y con mucho interés en los talleres impartidos para que puedan utilizar la Guía de Estimulación del Lenguaje la cual se les dio a conocer y fue explicada para que la realicen en casa. Es además una de las experiencias más gratificadoras que los padres pueden compartir con sus hijos. Los niños aprenden a hablar y a comprender palabras estando con adultos que se comunican con ellos y estimulan sus esfuerzos por hablar. Si bien todos los niños pasan por las mismas etapas de desarrollo del lenguaje, cada uno avanza a su propio ritmo. En cada etapa, son varias las cosas que ellos puede hacer para estimular a su hijo y compartir juntos la experiencia.

En el primer taller trabajamos la edad de uno y dos años, sus hijos puede comprender mejor lo que ellos dice y pedir las cosas que quieren. Posiblemente emplee fragmentos de palabras y gestos, pero el progreso se producirá rápidamente. Entre la edad de dos y tres años, los niños pasan por una verdadera explosión de su vocabulario. Comienzan a combinar palabras en frases cortas, a seguir instrucciones sencillas y a sostener conversaciones más largas.

Se realizaron dramatizaciones para su mejor comprensión, los padres comprendieron muy bien y todos participaron para su mejor entendimiento. Se les sugirió que aprovecharan los eventos en su entorno para exponer a su hijo a nuevas oportunidades para aumentar su vocabulario. Salga a pasear e identifique los objetos cotidianos en la zona donde vive, hable sobre el camión de la basura que va pasando, identifique los vegetales en el supermercado. Invite a su hijo a que imite las palabras y frases que usted pronuncia. Continué formando oraciones utilizando el creciente vocabulario de su hijo para que aprenda a juntar palabras. Exploren juntos la biblioteca de su localidad para encontrar más libros para su lectura diaria como libros de cuentos, periódico o revistas.

En el segundo taller los padres tuvieron más preguntas al respecto y contaron las experiencias que tuvieron al trabajar con sus hijos algunos ejercicios que se realizaron en el taller anterior.

En la segunda parte hay actividades fáciles que puede hacer en el hogar con su hijo para estimular el desarrollo del lenguaje y aumentar su vocabulario. · Coloque objetos comunes en una caja y pedirle al niño que identifique cada uno por su nombre mientras lo saca de la caja.· Hojeen juntos álbumes de fotos e identifiquen por su nombre a las personas que ven.· Confeccionar libros básicos, cortando y pegando ilustraciones favoritas de revistas ó periódicos.· Cante canciones sencillas, tales como "Los Pollitos", dejando fuera algunas palabras para que su hijo las supla.· Jueguen juegos fáciles, por ejemplo, nombrar las partes del cuerpo, diferentes alimentos o artículos de ropa. · Ponga libros sencillos de cuentos en una canasta de donde ellos y su hijos podrán seleccionar varios todos los días, participaron muy activamente y lo realizaron dramatizando ya que ellos afirmaron que se comprendía mejor.

En la ultima charla se dio recomendaciones como la importancia de que los padres asuman una actitud comprensiva y tolerante en la estimulación del habla del niño, procurando, además, no poner ante él metas imposibles de lograr. En algunos casos, cuando los niños pronuncian incorrectamente ciertos sonidos y palabras, los padres suelen impacientarse o irritarse con él, actitudes que de hecho suelen ser perjudiciales, ya que algunos defectos que pueden deberse a factores hereditarios o a una mala disposición biológica, tienden a ser empeorados por esa presión.

En otros casos los padres suelen considerar "terrible" lo que puede ser sólo una fase pasajera, como que el niño se "congela" o queda "atrapado" en el patrón malo. Por ejemplo, el niño de "término medio" carece de fluidez en su modo de hablar, pues, vacila, tartamudea o balbucea especialmente entre los 2 y 4 años, no conviene exigir y presionar al niño para que logre la fluidez del lenguaje.

Cuando los padres frente a esos errores no se muestran severos y "horrorizados" y, por el contrario, le "tocan" al niño amorosamente, aceptándolo con una sonrisa, la tensión disminuye y hace que el impedimento también disminuya. Esta atención comprensiva y amorosa aligera la congoja tanto en el niño como en los padres.

Todo esto da una idea sobre la importancia de saber estimular y apoyar al niño en la adquisición y desarrollo de su lenguaje y no dejarlo a su suerte, sobre todo cuando se percibe que tiene dificultades.

La falta de atención y apoyo en este proceso generan problemas de lenguaje, con los consiguientes efectos posteriores en su integración y adaptación al medio social, en el que el hablar bien es una cualidad importante y decisiva.

Con ello los padres se sintieron satisfechos y agradecidos por la formación que se les dio y la guía que podrán trabajar en casa sin mayor dificultad pudiéndoles apoyar en otra ocasión si fuera necesario.

## CAPÍTULO IV

### CONCLUSIONES Y RECOMENDACIONES

#### 4.1 CONCLUSIONES

- El lenguaje es una herramienta esencial para el ser humano porque nos permite interactuar con los demás y comunicarnos unos con otros.
- Hay diferentes tipos de lenguaje como el gestual, mímico, oral, escrito y corporal con lo cual el ser humano puede intercambiar ideas y pensamientos.
- Es importante conocer las diferentes etapas del lenguaje según las edades del niño para su evolución.
- La estimulación del lenguaje comienza con la estimulación de los órganos que participan en la actividad articularia y las funciones pre-articularias como la respiración, soplo, succión, masticación y deglución.
- Los padres de familia fueron informados y capacitados par el uso de la guía de estimulación del lenguaje en casa.
- Los padres se observaron interesados y motivados a realizar ejercicios de estimulación del lenguaje en casa.
- Como un aporte a la guardería se hizo entrega de una guía original y 10 copias para su reproducción y seguimiento de los padres de familia.

## 4.2 RECOMENDACIONES

- Se recomienda estimular el lenguaje en las primeras edades del ser humano para evitar dificultades en la comunicación en etapas posteriores de la vida.
- Es importante estimular desde sus primeros meses de vida para evitar trastornos del lenguaje. Las diferentes etapas del lenguaje, expresivo y comprensivo a través de las diferentes clases del lenguaje, gestual, mímico, oral y escrito.
- Cuando un niño tiene problemas de lenguaje es importante brindarle la estimulación adecuada porque a más temprano diagnóstico mejor pronóstico.
- Las instituciones donde se albergan infantes debe informar a los padres de familia sobre el desarrollo del lenguaje y su estimulación en casa.
- Se recomienda a los padres dedicar un tiempo para la utilización de la guía realizada los ejercicios de estimulación del lenguaje en casa.
- Se recomienda a la dirección de la guardería reproducir la guía de estimulación de lenguaje para los padres de familia que participaron en dicha investigación y dar seguimiento a los padres en casa.

## BIBLIOGRAFÍA

1. Echeverría Rafael, El Lenguaje, Editorial Desconocida 1era Edición, Buenos Aires, 2005.
2. Gómez, José, Montilla , Átala Torrealta, “Desarrollo y Adquisición del Lenguaje”, Francisco Colegio Universitario Fermin Toro Venezuela 2005.
3. Licdas. Slivya Arce de Wantinda/Beatriz García de Zelaya (1997); “Problemas de la comunicación oral”, segunda edición. INOPRODE
4. Miller, George A., “Lenguaje y Habla”, Editorial: Alianza, México
5. Papalia, D,; 1998, “Psicología del desarrollo” : Séptima edición, Interamericana México.
6. Philip S. Pale; “Desarrollo del lenguaje un enfoque psicolingüística” II Edición Editorial Trillas, Argentina.
7. Piaget, “Desarrollo del Lenguaje”, México,1996
8. Sapir, Edward, “El Lenguaje”, Editorial Fondo de Cultura Económica. Mexico, 1982.
9. Tobías Corredera Sánchez (1949), “Defectos en dicción infantil” segunda edición, editorial Kapelusz, Buenos Aires
10. Wendell Jonson (1959), “Problemas de habla infantil”; segunda edición, Buenos Aire-Argentina, Editoriales Kapelusz, S.A.
11. Woolfolk Anita “Psicología Educativa”, México 1999, páginas 688.

## ANEXOS

UNIVERSIDAD DE SAN CARLOS DE GUATEMALA  
ESCUELA DE CIENCIAS PSICOLOGICAS  
TEMA: GUIA DE ESTIMULACION DEL LENGUAJE

### **ENCUESTA A PADRES DE FAMILIA DE LA GUARDERIA VID Y SARMIENTOS**

INSTRUCCIONES: Escribe una X en la respuesta que a tu criterio sea la correcta.

1. Ha recibido alguna capacitación de cómo estimular el lenguaje en el infante.

SI \_\_\_\_\_ NO \_\_\_\_\_

2. Estimuló el lenguaje de sus hijos desde que están en el periodo gestación.

SI \_\_\_\_\_ NO \_\_\_\_\_

3. Ha llevado alguna vez a su hijo a recibir estimulación temprana del lenguaje.

SI \_\_\_\_\_ NO \_\_\_\_\_

4. Cree que es necesario incorporar programas para padres de familia para estimular el lenguaje en sus hijos.

SI \_\_\_\_\_ NO \_\_\_\_\_

5. Tiene algún hijo con dificultades en el lenguaje.

SI \_\_\_\_\_ NO \_\_\_\_\_

6. Conoce a una persona que tenga dificultades del lenguaje.

SI \_\_\_\_\_ NO \_\_\_\_\_

7. Si tuviera algún familiar con problemas de lenguaje lo ayudaría a buscar ayuda terapéutica.

SI \_\_\_\_\_ NO \_\_\_\_\_



8. Cree usted que el niño con problemas del lenguaje tendrá problemas en el proceso de enseñanza-aprendizaje.

SI\_\_\_\_\_ NO\_\_\_\_\_

9. Según usted el niño con problemas de lenguaje tiene dificultad para relacionarse socialmente.

SI\_\_\_\_\_ NO\_\_\_\_\_

10. El niño con problemas de lenguaje tendrá problemas en la lectura.

SI\_\_\_\_\_ NO\_\_\_\_\_

# *GUIA DE ESTIMULACIÓN DEL LENGUAJE PARA PADRES DE FAMILIA DE NIÑOS Y NIÑAS DE 0-3 AÑOS.*



**ELABORADO POR:  
RITA JEANNETH MOLINEROS SANTOS  
MARIA SIGUANTAY GOMEZ**

# PRESENTACIÓN

La presente guía es un apoyo a los padres de familia de los niños de la Guardería “Vid y Sarmientos” para que puedan estimular el lenguaje en sus hijos desde temprana edad.

La cual contiene ejercicios para estimular las diferentes áreas del lenguaje donde los padres podrán obtener resultados en sus hijos satisfactorios en casa.

La guía esta dividida en las etapas del lenguaje las cuales son: el lenguaje comprensivo y expresivo, cada una contiene 5 unidades con 10 ejercicios cada unidad.

# UBICACIÓN TEMÁTICA

Todos los temas que se presentarán a continuación a continuación le permitirán despertar su curiosidad para continuar investigando y aportando a la estimulación del lenguaje.

En las diferentes unidades encontrará diversos ejercicios donde puede elegir según las necesidades que observe en su niño.

## LENGUAJE EXPRESIVO

### **UNIDAD I**

#### **GIMNASIA ARTICULATORIA**

Ejercicios labiales

Ejercicios linguales

Ejercicios palatales

### **UNIDAD II**

Ejercicios de respiración y soplo

### **UNIDAD III**

Estimulación de monosílabos

## UNIDAD IV

Estimulación oral de la palabra articulada

## UNIDAD V

Juegos de expresión verbal



# UNIDAD I: GIMNASIA ARTICULATORIA

## OBJETIVO

Obtener una buena movilidad de la lengua, de los labios y del paladar del niño para una mejor pronunciación de los sonidos del habla.

### EJERCICIOS DE GIMNASIA ARTICULATORIA

- Labios
- Lengua
- Paladar

# EJERCICIOS LABIALES (LABIOS)

Fruncir los labios para tirar besitos



Meter los labios hasta que no se vea ninguno de los bordes imitando la cara de un anciano.



Vibrar los labios como hace la moto

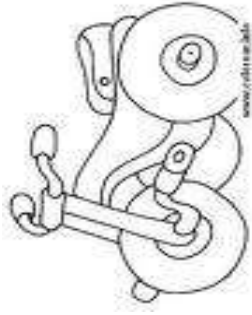

Colocar brillo en los labios del niño (a) para que luego de besitos en una hoja.



Abrir los labios enseñando los dientes como para morder.

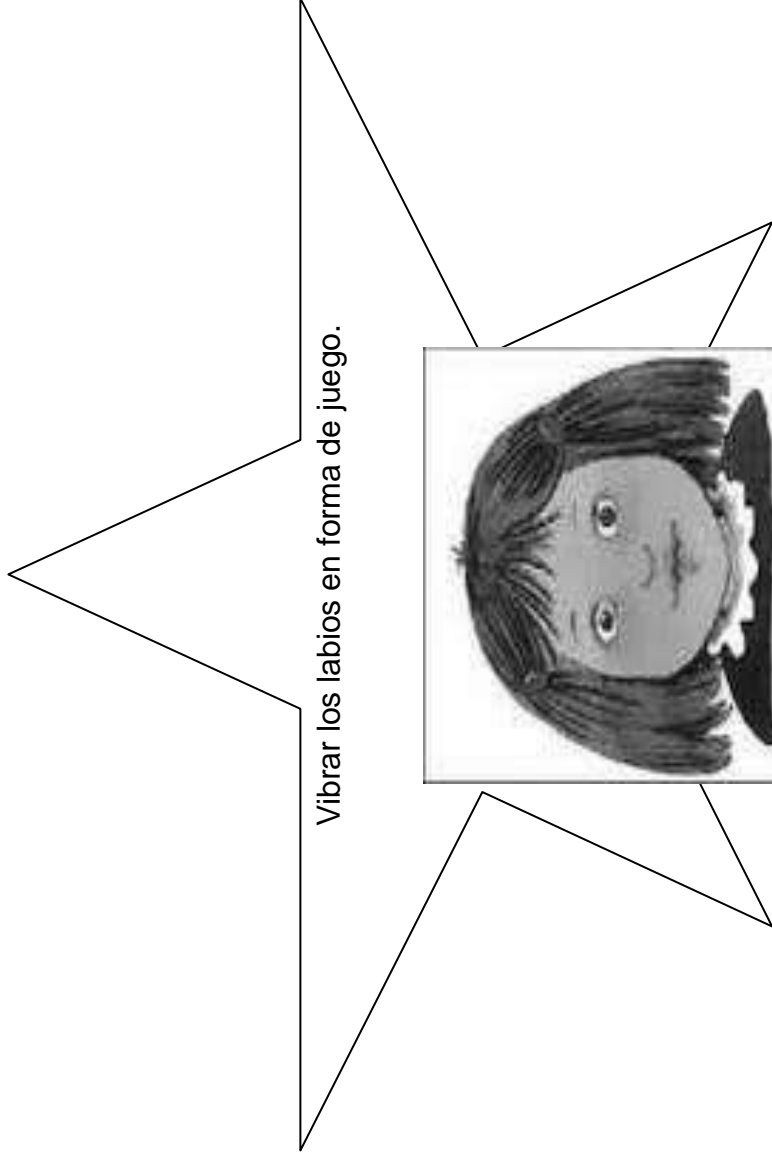

Repetir frente al espejo

Frunzo la boquilla  
como un repollito  
y la voy moviendo  
como un conejito.



**Repetir frente al espejo**

Hago pucherito  
igual que el bebé  
y doy un besito  
al aire después.

Abrir y cerrar la boca como si se bostezara varias veces



# EJERCICIOS LINGUALES (LENGUA)

Saque la lengua tan lejos como sea posible y rápidamente la meta dentro de la boca imitando una serpiente



Saque la lengua y la mueva de izquierda a derecha tratando de alcanzar lamer la paleta con miel.



Colocare la niño miel en las esquinas de cada labio para que el saque la lengua y la mueva de izquierda a derecha tratando de lamer la miel.



Mover la lengua en círculos limpiando la azúcar que se le colocó en los labios.



Sacar y meter la lengua rápidamente tomando agua como lo hace un perro en un plato hondo.



En un plato colocar dulcitos y con la lengua recoja los diferentes dulces ya sea por sabor o color.

Dibujar una máscara de un oso para abrir un orificio y

Colocar la lengua moverla en varias posiciones.



PRAXIAS



### Repetir frente al espejo

La lengua mía  
se asoma y se esconde  
lo hace muchas veces  
ninguno se asombre.



### Repetir frente al espejo

La lengüita mía  
aprendió una cosa  
saber dar vueltitas  
redondas, redondas.



Intentar tocar la nariz con la lengua viéndose frente al espejo.

# EJERCICIOS DEL PALADAR

Soplar y apagar velas



Colocar bolas de papel de china o algodón para que el niño los sopla y los mueva de un lugar a otro.



Empleando una pajilla y vaso con agua y jabón, soplar fuerte para hacer burbujas



Enseñarle al niño a silbar mostrándole una figura de un pajarito. Cada vez que se la muestre de debe de silbar.



Decir áng., áng. varias veces. Cuando la niña vaya diciendo ang ang tiene que ir saltando como una ranita.

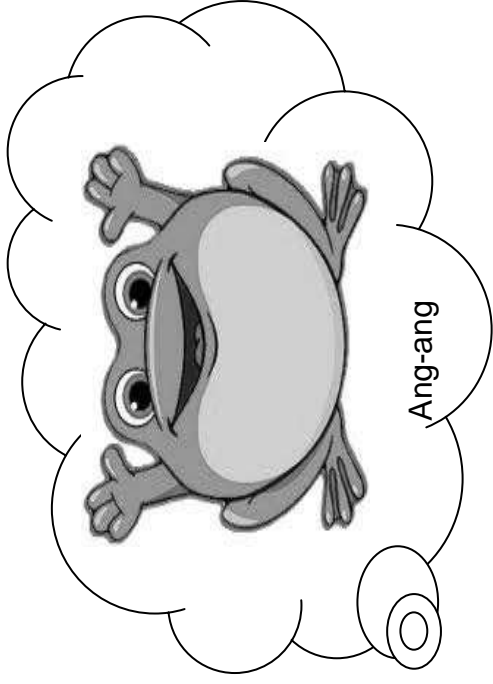

Imitar el rugido del león.



Repetir el sonido de /k/ durante un tiempo y dándole fuerza

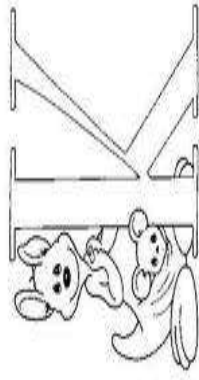

Imitar las carcajadas.



Bostezar en forma de juego.



Toser como un juego.



Materiales:

- veladora
- algodón
- papel de china
- pajillas
- palangana
- agua
- botellas
- globos

# UNIDAD II

# RESPIRACIÓN Y SOPLO:

## OBJETIVO

---

Estimular la respiración de su hijo (a) para aumentar su nivel de capacidad oral y la correcta pronunciación de los sonidos en el habla.





Que respire profundamente por la nariz luego que saque el aire por la boca tratando de apagar lentamente una vela.



Que respire profundamente por la nariz, luego que saque el aire por la boca soplando bolitas de papel de china.



Que respire profundamente por la nariz, luego que saque el aire por la boca haciendo el ruido de la abeja Sssssssssssssssssss.

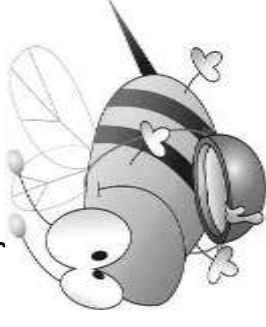

Que respire profundamente por la nariz, luego que saque el aire por la boca soplando bolitas de algodón para que se dispersen.



Que respire por la nariz lentamente luego que saque el aire por la boca soplando Instrumentos musicales como: pito, trompeta, flauta.



Se le colocara al niño una almohada en el abdomen para que cuando respire profundamente levante la almohada y cuando saque el aire por la boca baje la almohada.



Que respire profundamente por la nariz tratando de retener el aire el cual lo sacará lentamente soplando burbujas.



Que respire profundamente tratando de mantener el aire y que lo saque lentamente pronunciando la vocal a.



Que respire profundamente por la nariz luego que saque el aire lentamente soplando una palangana de agua con jabón.

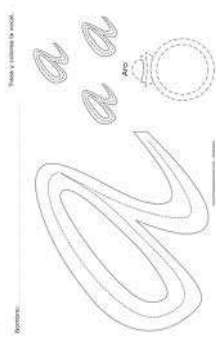

El padre le detiene una hoja enfrente del niño el cual tiene que respirar profundamente y sacar el aire lentamente por la boca soplando la hoja para moverla.



**NOTA:** De los ejercicios anteriores elija tres para trabajarlos diariamente con su hijo variando cada día los ejercicios.

# UNIDAD III: ESTIMULACIÓN DE MONOSÍLABAS

## OBJETIVO

Practicar con su hijo (a) actividades que incrementan su fluidez verbal en conversaciones cotidianas y que pueda mejorar su nivel de pronunciación.

Dame. Se le dará un juguete al niño el cual se le quitará suavemente diciéndole dame, dame por favor.



Mío: El padre tendrá en sus manos varios objetos, juguetes entre otros. Cada vez que el niño (a) quiera tomar algo de las manos del padre o de la madre, no se le dará y se le dirá mío, mío.



Vamos: Se le tomará al niño (a) de la mano y se le llevará a caminar diciéndole vamos, caminemos.



Aquí: Cuando el niño coma se le sentara en su silla y cuando el quiera levantarse si aun no ha terminado de comer no se le permitirá levantarse, hasta que coma y se le dira aquí tienes que comer.



Muy bien: Cada vez que el niño realice una conducta deseada se le dirá muy bien.



Mamá: Se le repetirá la palabra mamá cada vez que el niño observe la foto de su madre.

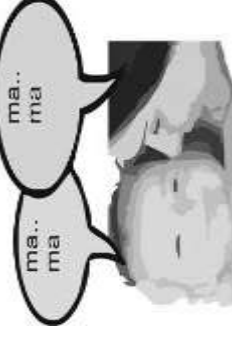

No: Cada vez que el niño realice una conducta indeseada se le dirá "no" repetidas veces y no se le dejará hacerlo.



Colocarse frente al espejo repitiendo yo y señalándose



Palabras que represente algún objeto deseado como pacha, chocolate, mostrar el objeto y repetir mió pacha, tuya pacha.





# UNIDAD IV: ESTIMULACIÓN ORAL DE LA PALABRA ARTICULADA

## OBJETIVO

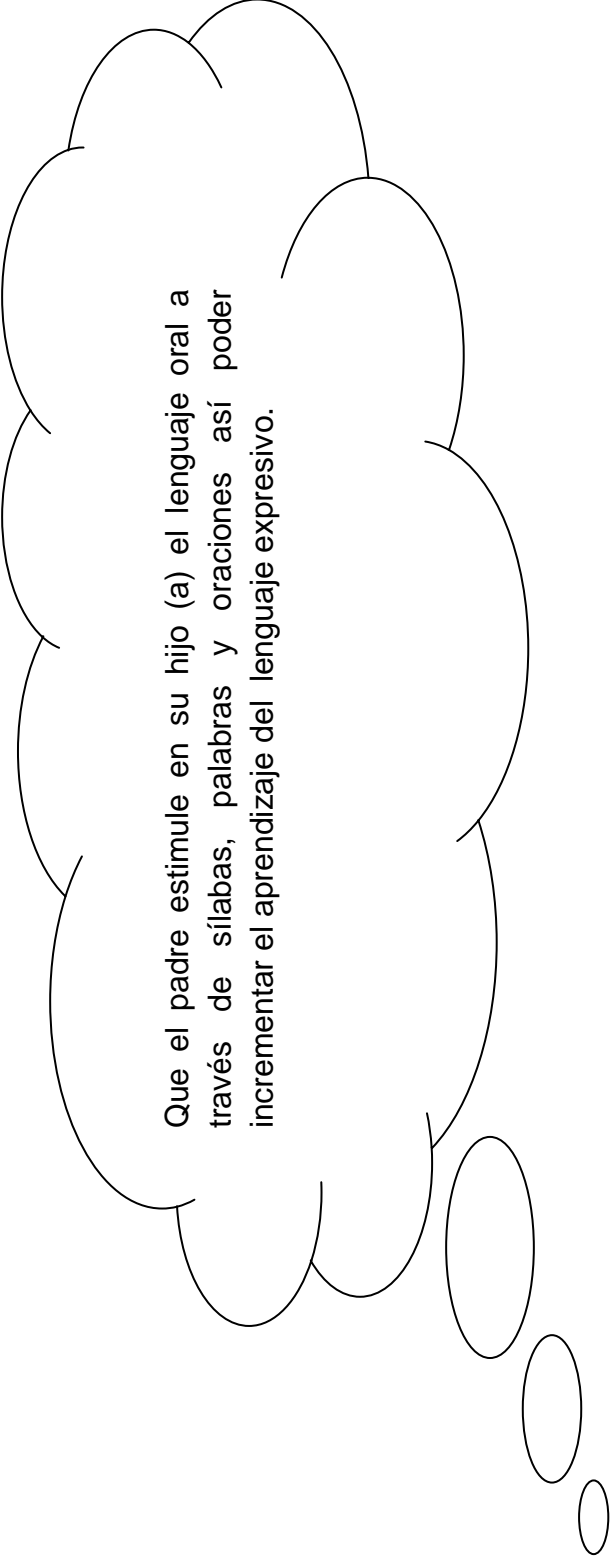

Que el padre estimule en su hijo (a) el lenguaje oral a través de sílabas, palabras y oraciones así poder incrementar el aprendizaje del lenguaje expresivo.





Se le repetirán combinaciones sencillas como:  
 Ca- ce- ci- co- cu hasta que intente hacerlo. Lo mismo se realizará con los siguientes.

- Ca ce ci co cu
- Cacacacacacacacacacaca
- Cecececececececececece
- Ciciiciciiciciiciciicici
- Cocococococococococococo
- Cucucucucucucucucucucucu
- Casa- ceci-coco-cabo- cebo

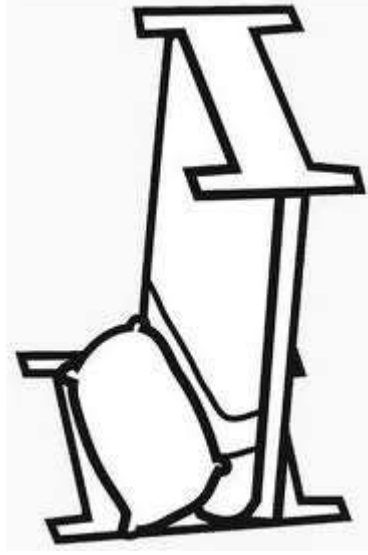

Se le repetirán combinaciones sencillas como:  
Da - de - di - do - du hasta que intente hacerlo. Lo mismo se realizará con los siguientes.

- Da de di do du
- Dadadadadadadadada
- Dededededededede
- Dididididididididi
- Dodododododododo
- Dududududududu
- Dado- dedo- duda – debo

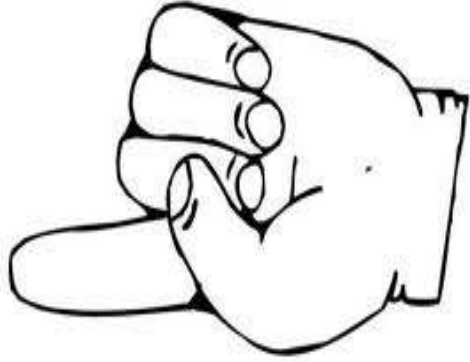

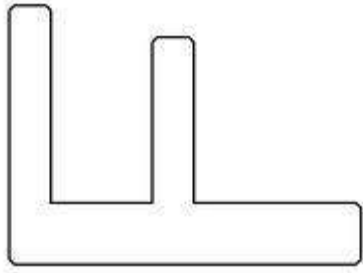

Se le repetirán combinaciones sencillas como:  
Fa fe fi fo fu hasta que intente hacerlo. Lo mismo se realizará con los siguientes.

- Fa fe fi fo fu
- Fafafafafafafafafafafafa
- Fefefefefefefefefefefefe
- Fififififififififififififififififi
- Fofofofofofofofofofofofof
- Fufufufufufufufufufufufufu
- Foca - fido - feo - foco - foto - flor

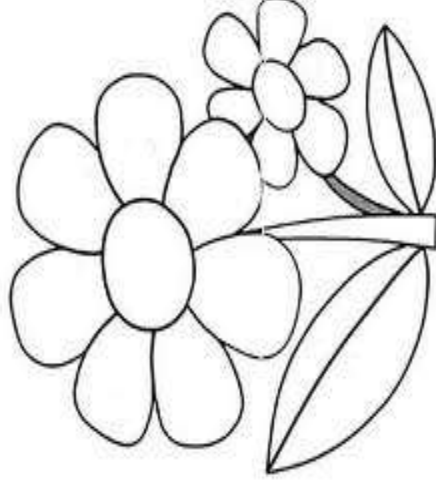
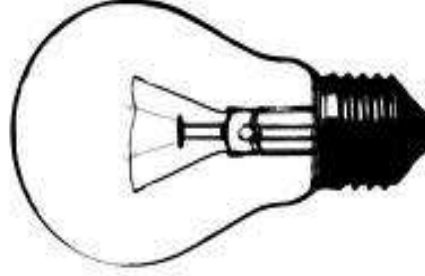
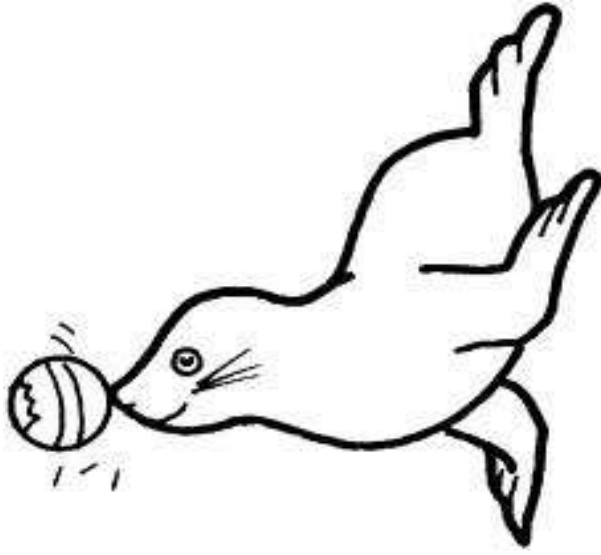

Se le repetirán combinaciones sencillas como:  
Ga - go - gu hasta que intente hacerlo. Lo mismo se realizará con los siguientes



- ga go gu
- gagagagagagagagagagagaga
- gogogogogogogogogogogo
- gugugugugugugugugugugu
- gato - goma - gota - gallo - gusano
- El gato come pan
- El gallo canta.

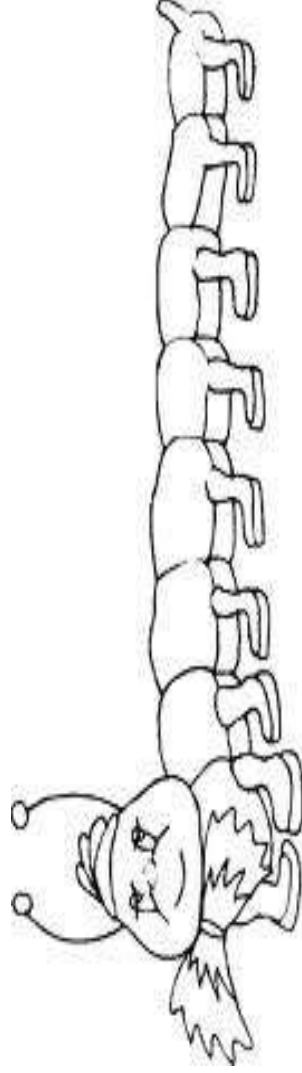



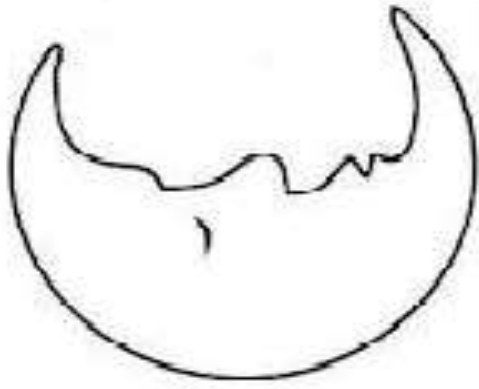

Se le repetirán combinaciones sencillas como:  
 La le li lo lu hasta que intente hacerlo. Lo mismo se realizará con los siguientes

- La le li lo lu
- Lalalalalalalalalalalala
- Lelelelelelelelelelelele
- Lllllllllllllllllllllllllllllll
- Lolo lololo lololo lololo
- Lulu lulu lulu lulu lulu lulu
- Luna - lola - lima - león - lila - loro - lana - lápiz
- La luna alumbra de noche.
- La lima esta dulce.

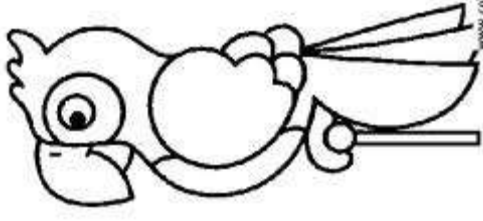
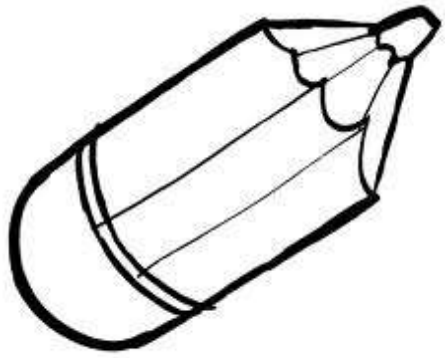

[www.colorear.info](http://www.colorear.info)

[www.colorear.info](http://www.colorear.info)





# M

Se le repetirán combinaciones sencillas como:

Ma me mi mo mu hasta que intente hacerlo. Lo mismo se realizará con los siguientes

- Ma me mi mo mu
- Mamamamamamamamama
- Mememememememememe
- Mimimimimimimimimimimi
- Momomomomomomomomo
- Mumumumumumumumumu
- Mamá - meme - mima - mono - mano - manzana
- Mimo - mula - moña - manta - mesa
- Mi mamá me mima
- Meme come manzana

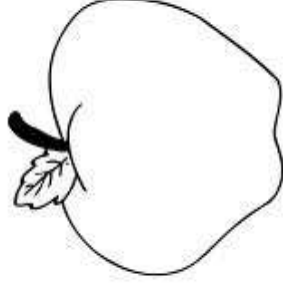
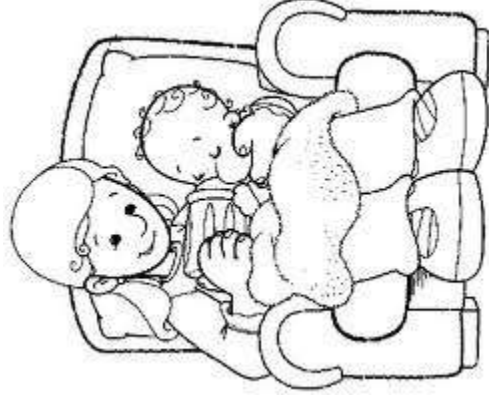
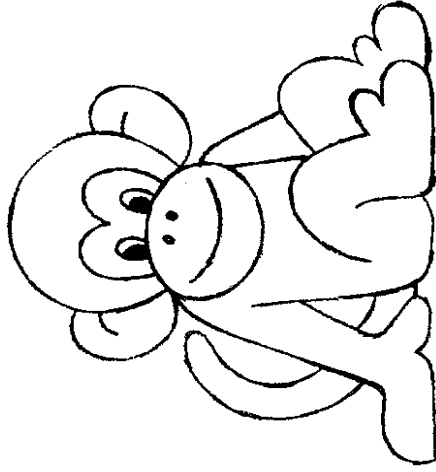
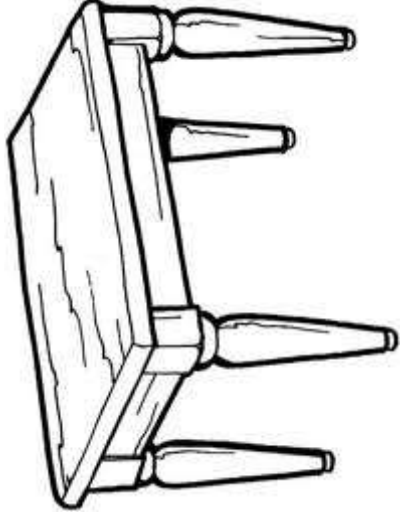

# N

Se le repetirán combinaciones sencillas como:  
Na ne ni no nu hasta que intente hacerlo. Lo mismo se realizará con los siguientes

- Na ne ni no nu
- Nanananananananananana
- Nenenenenenenenene
- Ninininininininininininini
- Nonononononononono
- Nununununununununu
- Nene - nana - niño - nudo - no
- Nube - nariz - naranja

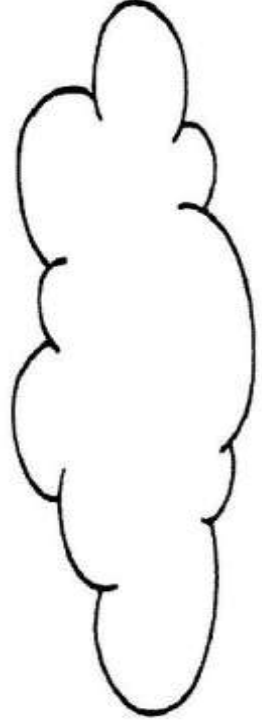
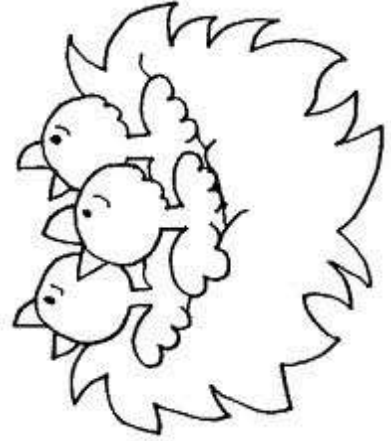
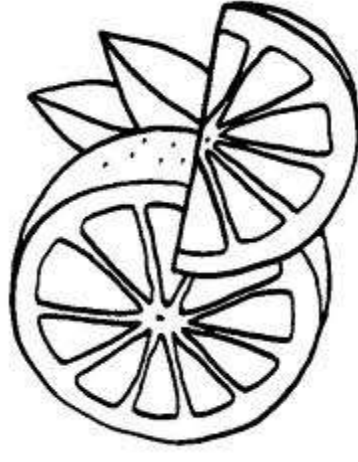
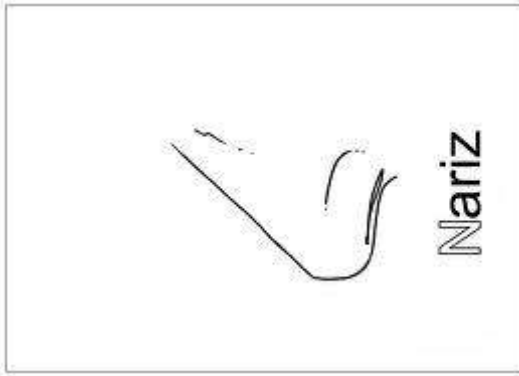
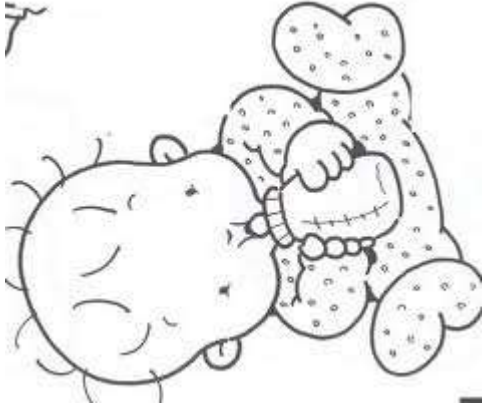

# P

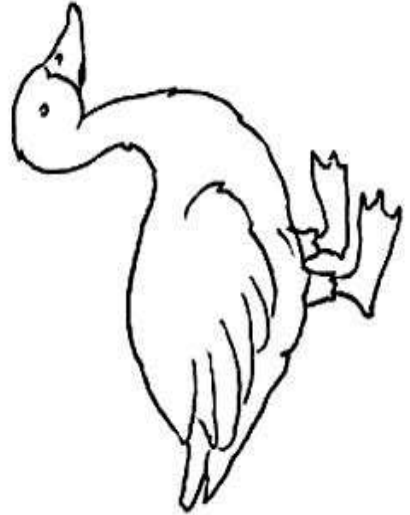
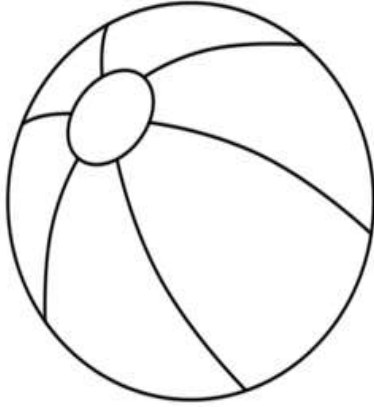

Se le repetirán combinaciones sencillas como:  
Pa pe pi po pu hasta que intente hacerlo. Lo mismo se realizará con los siguientes

- Pa pe pi po pu
- Papapapapapapapapapapapapa
- Pepepepepepepepepepepepepe
- Pipipipipipipipipipipipipipipipi
- Popopopopopopopopopopopopo
- Pupupupupupupupupupupupupu
- Papá - pepe - pipa - pato - pupo - pera - pelota
- Palo - pez - pelo - pito - pan - perro
- Mi papá come pan.
- El pato nada. para

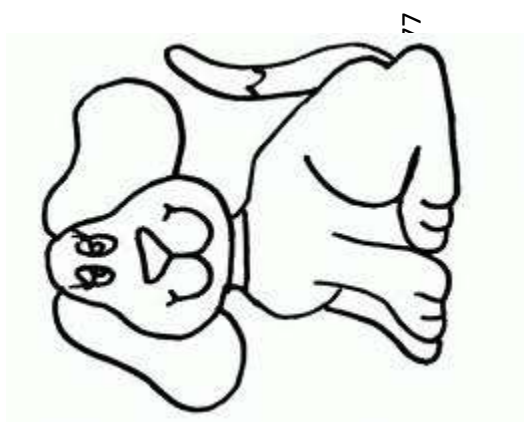
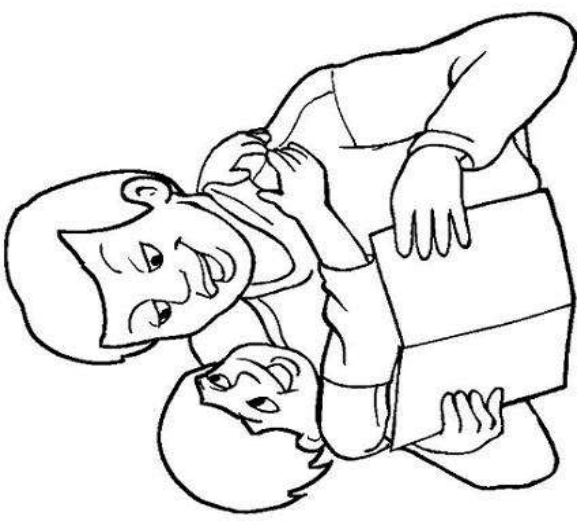

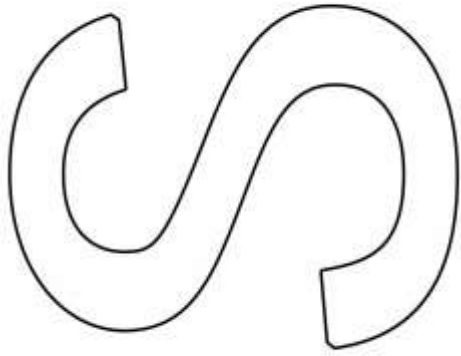

Se le repetirán combinaciones sencillas como:  
 Sa se si so su hasta que intente hacerlo. Lo mismo se realizará con los siguientes

- Sa se si so su
- Sasasasasasasasasasasasa
- Sesesesesesesesesese
- Sisisisisisisisisisisisisi
- Sosososososososososo
- Susususususususususu
- Sapo - sisi - silla - suma - sopa
- Sobre - sombrilla - sol - Susi
- La sopa esta caliente.
- El sol alumbre de día.

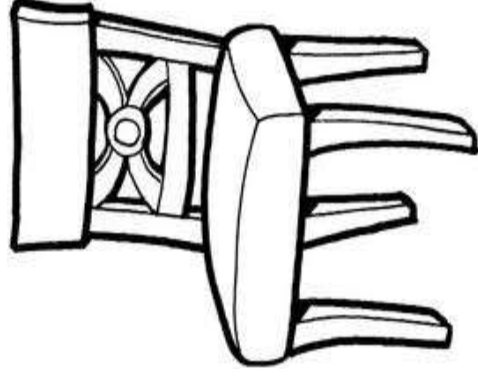
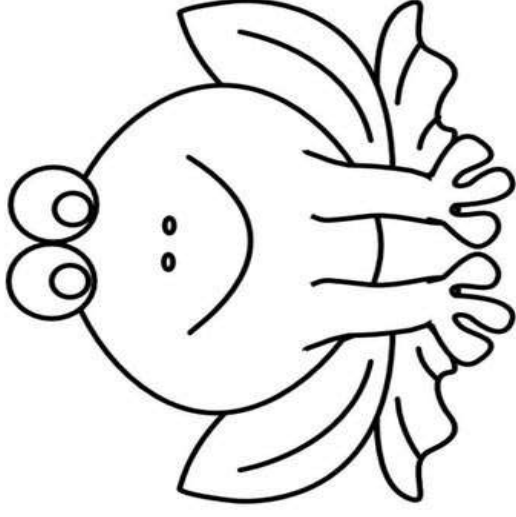
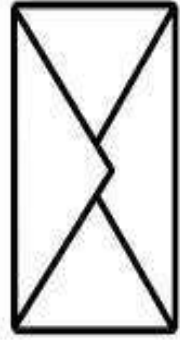
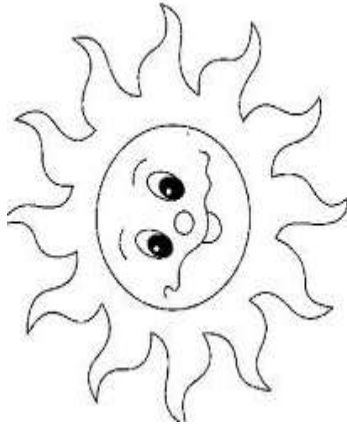

# T

Se le repetirán combinaciones sencillas como:  
Ta te ti to tu hasta que intente hacerlo. Lo mismo se realizará con los siguientes

- Ta te ti to tu
- Tatatatatatatatatatatatata
- Tetetetetetetetetetetetete
- Tiritiritiritiritiritiritirititi
- Tototototototototototototo
- Tututututututututututututu
- Taza - tete - titi - tomate - tuna - teléfono
- Televisor - té - tía - túnel - toro
- Tomás come tomate.
- La Taza tiene café.

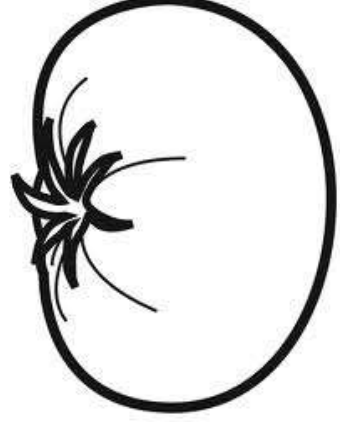
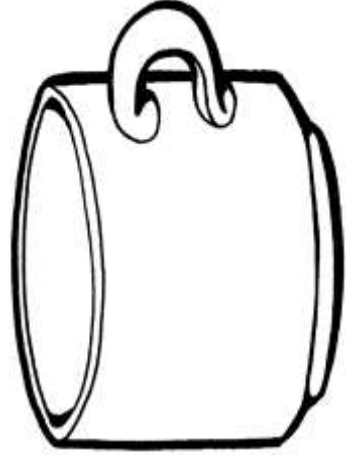
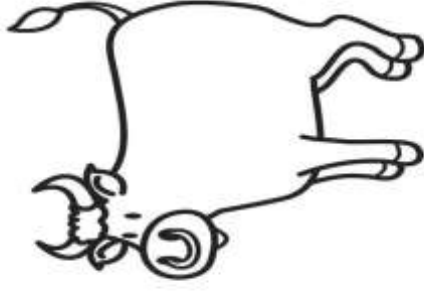
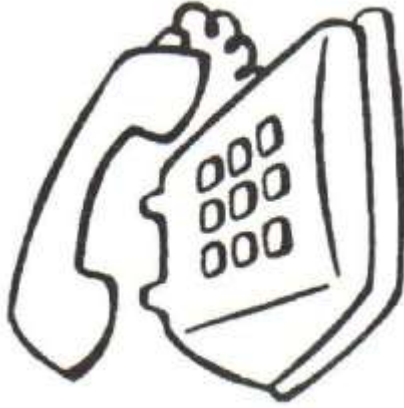

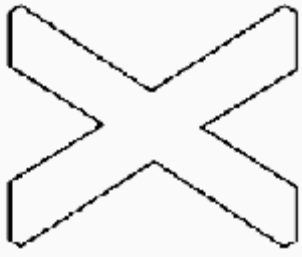

Se le repetirán combinaciones sencillas como:  
Xa xe xi xo xu hasta que intente hacerlo. Lo mismo se realizará con los siguientes

- Xa xe xi xo xu
- Xaxaxaxaxaxaxaxaxaxaxaxa
- Xexexexexexexexexexexexe
- 
- Xixixixixixixixixixixixixixixi
- Xoxoxoxoxoxoxoxoxoxoxoxo
- Xuxuxuxuxuxuxuxuxuxuxuxu
- Xilófono - Xiomara - Xelajú - Xetulul
- Xiomara viaja a Xetulul

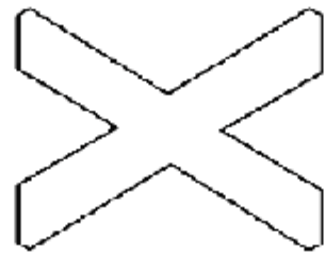

# XILÓFONO

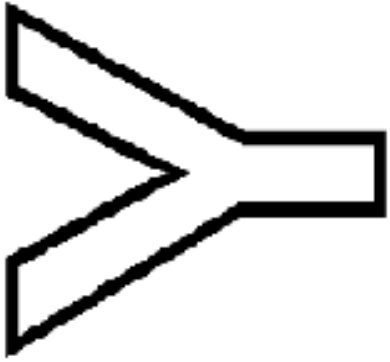

Se le repetirán combinaciones sencillas como:  
Ya ye yi yo yu hasta que intente hacerlo. Lo mismo se realizará con los siguientes

- Ya ye yi yo yu
- Yayayayayayayayayayayaya
- Yeyeyeyeyeyeyeyeyeyeye
- Yiyiyiyiyiyiyiyiyiyiyiyiyi
- Yoyoyoyoyoyoyoyoyoyoyo
- Yuyuyuyuyuyuyuyuyuyuyuyu
- Yoyo - yema - yate - yo
- Juan juega Yoyo

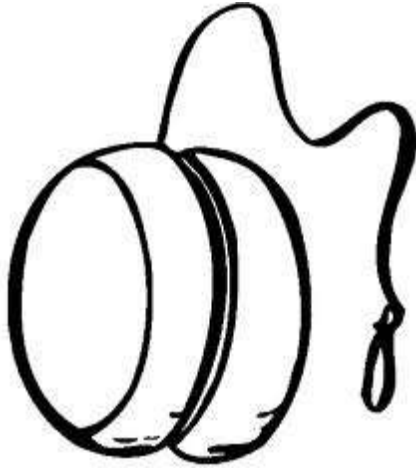

# Yate

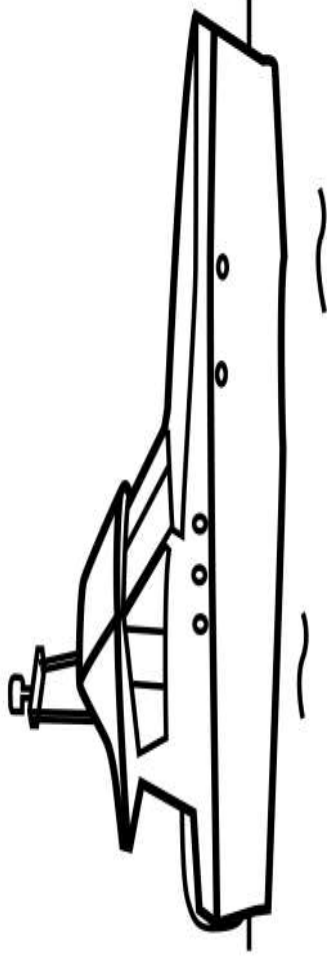



Se le repetirán combinaciones sencillas como:  
Za ze zi zo zu hasta que intente hacerlo. Lo mismo se realizará con los siguientes

# Z

- Za ze zi zo zu
- Zazazazazazazazazazazazazaza
- Zezezezezezezezezezezezezeze
- Zizizizizizizizizizizizizizizizi
- Zozozozozozozozozozozozozozozo
- Zuzuzuzuzuzuzuzuzuzuzuzuzuzuzu
- Zapato - zorro - zumo - zoila - zanahoria
- El zapato esta mojado.
- Zoila juega con su muñeca.

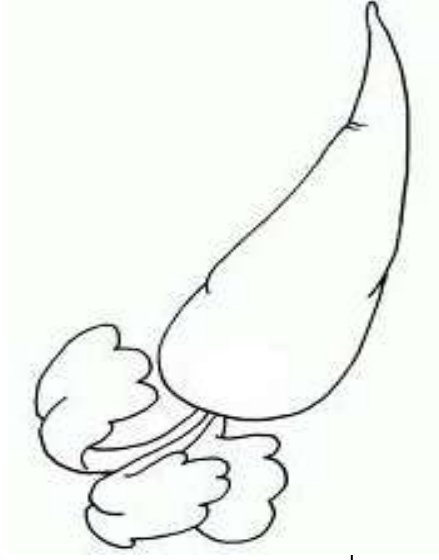



# UNIDAD V: JUEGOS DE EXPRESIÓN VERBAL

## OBJETIVO

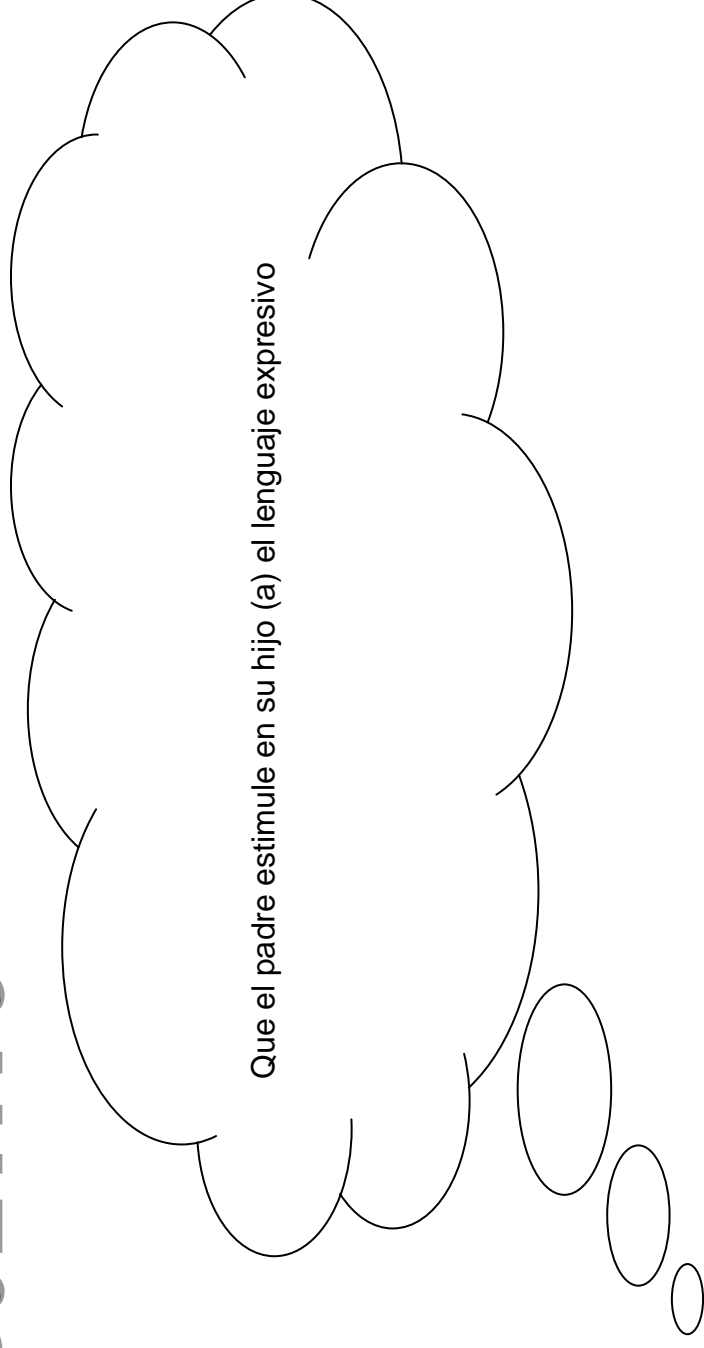

Que el padre estimule en su hijo (a) el lenguaje expresivo

Se le mostrara al niño diferentes dibujos o juguetes preguntándole “¿Qué es ?” “¿Cómo hace?” “¿Cómo es?” .

Dejando que el niño se exprese.



Se le mostrará al niño un paisaje el cual el debe de describir cada cosa u objeto que este en el paisaje.

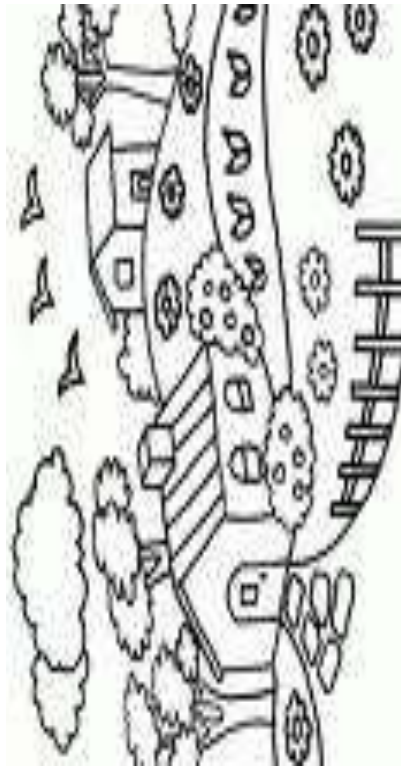

Cantar canciones cortas con el niño.

### Cinco lobitos

Cinco lobitos tiene la loba  
biancos y negros detrás de una escoba.  
Cinco tenía y cinco criaba  
y a todos los cinco tetita les daba.



## **Cu cu**

Cu cú, cu cú  
Cu cú, cu cú

Cu cú cantaba la rana  
Cu cú debajo del agua.

Cu cú pasó un caballero  
Cu cú con capa y sombrero.

Cu cú pasó una señora  
Cu cú con traje de cola.

Cu cú pasó un marinero  
Cu cú vendiendo romero.

Cu cú le pidió un ramito.  
Cu cú no le quiso dar.  
Cu cú y se echó a llorar.

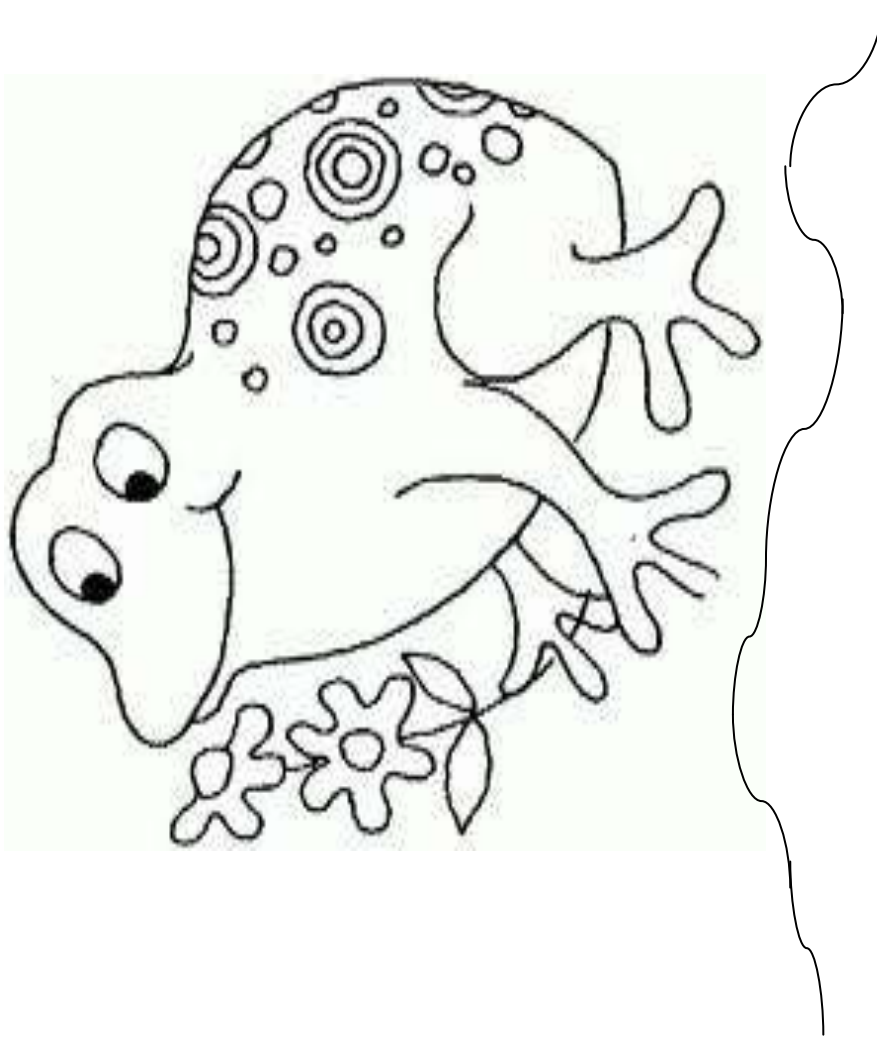

## Los pollitos

Los pollitos dicen,  
pío, pío, pío,  
cuando tienen hambre,  
cuando tienen frío.

La gallina busca  
el maíz y el trigo,  
les da la comida  
y les da abrigo.

Bajo sus dos alas  
se están quitecitos,  
y hasta el otro día  
duermen calentitos

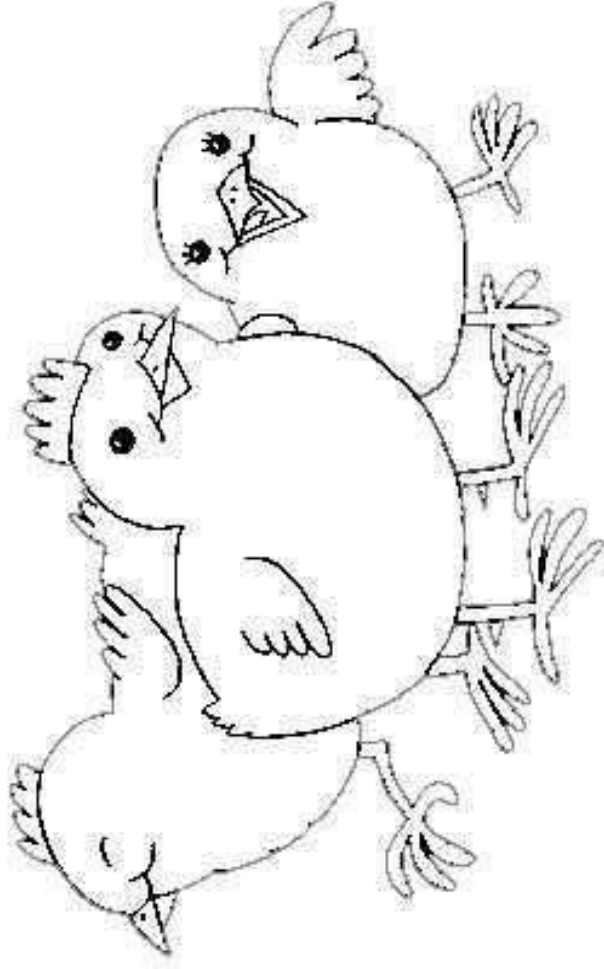

Jugando lotería: el padre debe de cantar la lotería para que el niño coloque bolitas de papel de china en el animal que nombre el padre y repita su nombre.

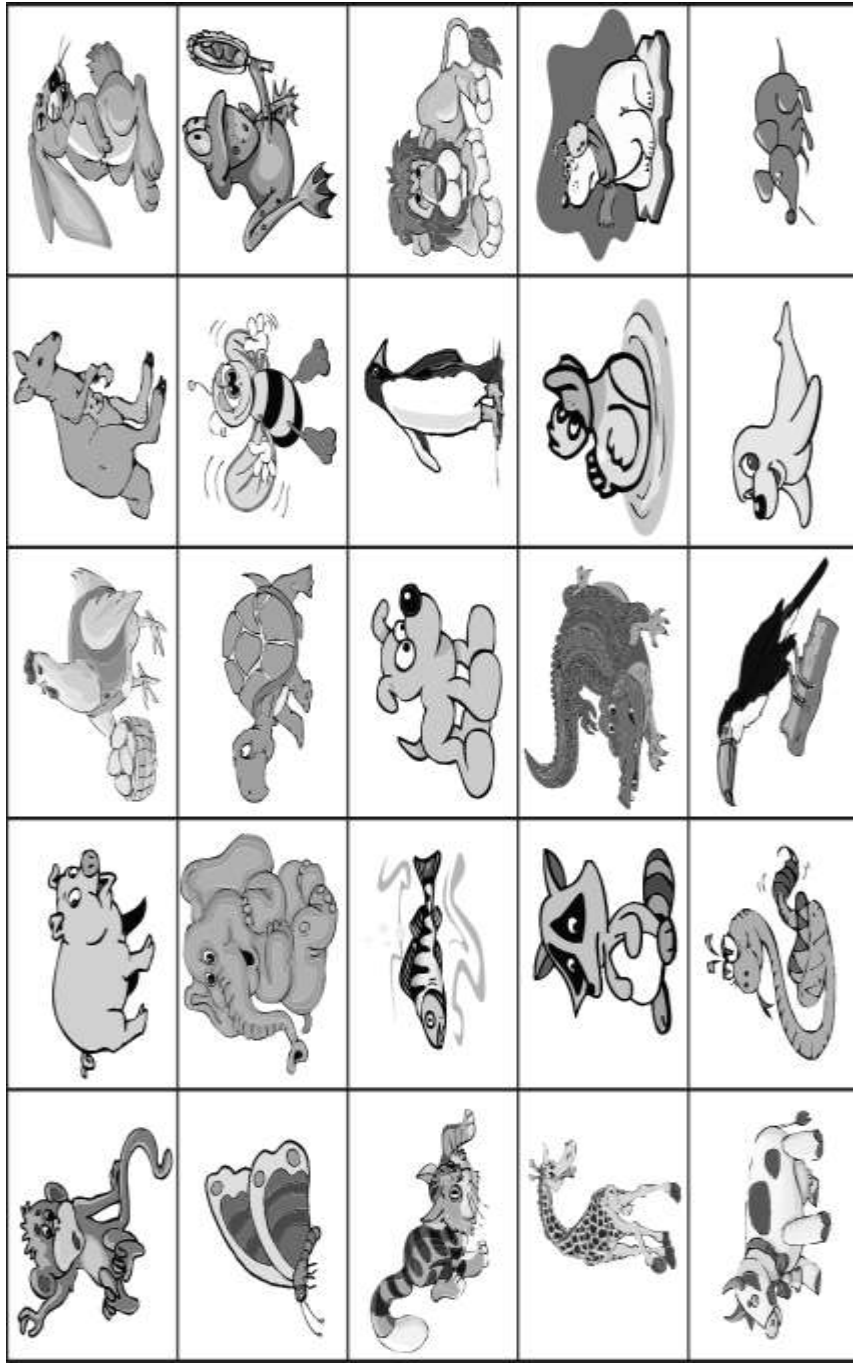

El padre debe de señalar alguna parte del cuerpo del dibujo ayudándole al niño a nombrar la parte señalada, luego la señalará en su propio cuerpo y el debe de nombrar la parte del mismo.



El Niño debe de repetir las rimas junto con el padre.

### **Pinocho**

A la vuelta de la esquina  
Me encontré con Don Pinocho  
Y me dijo que contara hasta ocho  
Pin una, pin dos, pin tres, pin cuatro  
Pin cinco, pin seis, pin siete y pin ocho.



### Un Marinerito

Un marinerito  
Me mandó un papel  
En el que decía  
Que me case con él  
Yo le respondí que me casaría  
Pero no con él.

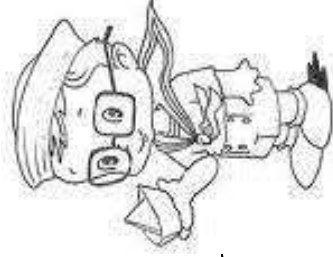

### Los meses

Treinta días trae septiembre  
Con abril junio y noviembre  
De veintiocho sólo hay uno  
Y los demás treinta y uno



### El gato

El gato sin botas  
De puro goloso  
Amaneció enfermo  
De un mal doloroso

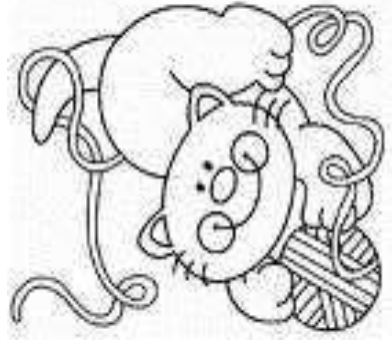



Nombrando los números: El niño debe tocar el número con su dedo y repetir el nombre con la ayuda del padre.

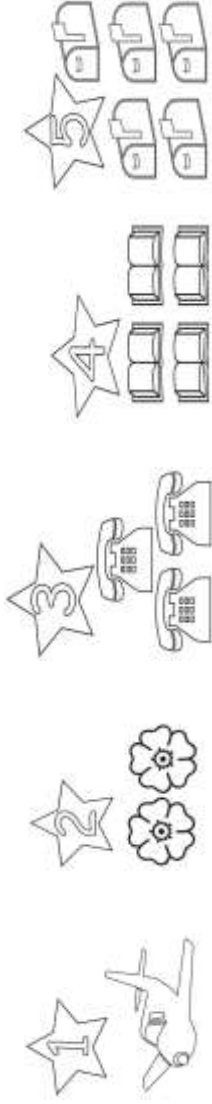

Memoria: se colocarán las fichas dejando los dibujos debajo de cada una. El niño y el padre deben de levantar dos fichas al mismo tiempo si el dibujo es el mismo continúa levantando tarjetas y si no le toca al otro respetando turnos y nombrando cada dibujo que levante.

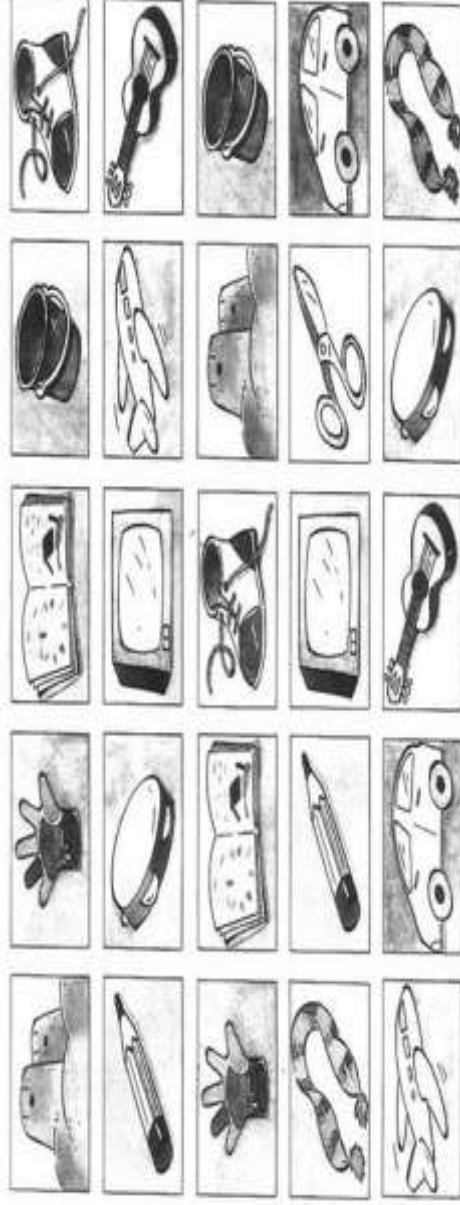

## MATERIALES

- ✚ Láminas
- ✚ Varios juguetes.
- ✚ Canciones infantiles
- ✚ Rimas
- ✚ Lotería
- ✚ Memoria

# LENGUAJE COMPRENSIVO

## UNIDAD I

Memoria y atención

## UNIDAD II

Esquema corporal y propioceptividad

## UNIDAD III

Estimulación de los sentidos:

- Vista
- oído
- tacto
- Gusto
- olfato

#### **UNIDAD IV**

Vocabulario y campo semántico

#### **UNIDAD V**

Espacio y temporalidad.



# UNIDAD 1: MEMORIA Y ATENCIÓN

## OBJETIVO

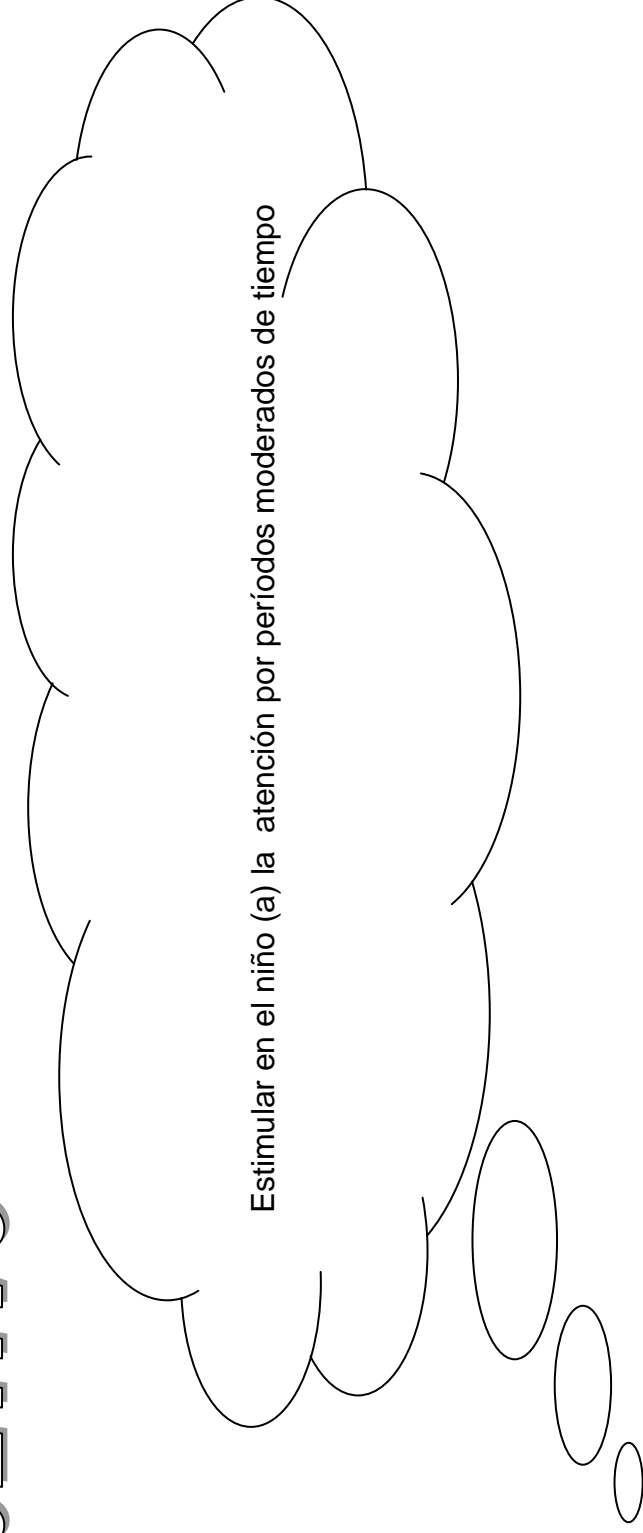

Estimular en el niño (a) la atención por períodos moderados de tiempo

Instrumentos: Se tratará de llamar la atención del niño tocando instrumentos de que hagan sonido con un simple movimiento como chinchín, campana.



Reconociendo el sonido que cada animal emite:  
con un juego que tiene animales que al presionarlos  
hace su sonido que emite el niño debe repetir el mismo.



Encajes: Se le dará al niño un juego de encajes en el cual se regarán todas las piezas en la alfombra, las cuales el tiene que ir ensartando según el color que se le indique.



Adentro: Se le entregará una caja o canasta vacía y el padre de familia tendrá los juguetes, ropa u objetos donde el le irá dando uno por uno e indicándole que los debe de colocar adentro. Según los vaya introduciendo debe de nombrar el objeto o cosa que vaya colocando.



Afuera: el niño con el ejercicio anterior debe de sacar todos los objetos, el padre le nombrará algún objeto o cosa que este dentro de la caja y le dirá el zapato afuera, la pelota afuera entre otros, y el niño debe de color el objeto nombrado afuera.



Palabras: cada vez que el niño logre mantener la mirada hacia el padre o madre, esta le dirá que repita y realice las órdenes simples que se le indique: por ejemplo:



GATEA



HAZ CARITAS



TIRAME LA PELOTA



APLAUDE



TOCATE LA NARIZ



Por su nombre: Se le repetirá al niño (a) varias veces su nombre el cual el debe de repetirlo después de su padre así mismo se trabajará con el nombre de sus padres.



Insertar objetos en alguna cinta de zapato pueden ser botones grandes, Figuras recortadas de periódicos nombrando los objetos



Atornillar y desatornillar pueden utilizarse tornillos grandes y roscas grandes o bien hay juguetes los cuales pueden usarse para ello.



Usando el concepto alto-bajo mostrar quien es alto y quien bajo puede ser ustedes mismos diciéndole al niño tu eres bajo y yo alto



**MATERIALES:**

- ✚ Chinchín
- ✚ Campana
- ✚ Juguetes varios
- ✚ Caja
- ✚ Espejo

# UNIDAD II: ESQUEMA CORPORAL Y PROPIOCEPTIVIDAD

## OBJETIVO

Ayudar al niño para que conozca y sienta las partes gruesas y finas de su cuerpo y pueda controlar su movimiento de cuerpo en el espacio.

Manos: Se dará al niño una hoja y temperas en la cual debe de dibujar su manos, luego las tiene que colorear con huellas táctiles de temperas, cada vez que coloque una huella debe de pronunciar la palabra mano.



Cabeza: Se le dirá repetidas veces la palabra cabeza para que él se toque la cabeza cada vez que se nombre.



Pies: se le dará al niño (a) una pelota la cual la tendrán que patear. Cada vez que la patee el padre le preguntará con que pateaste la pelota y el tiene que responder con el pie.



Hombros: se le indicará al niño que realice movimientos circulares con los hombros en lo que lo realizan debe de decir hombros.



Tócate la nariz: se le indicará al niño que se toque la nariz cada vez que el padre lo requiera. Primero lo hará con los ojos abiertos y luego con los ojos cerrados. Cada vez que coloque el dedo en su nariz debe de pronunciar él nombre (nariz)



Nombrando y tocando las partes de mi cuerpo: El padre le indicará al niño que se toque una parte de su cuerpo para que él se toque la misma parte de su cuerpo y la nombre al mismo tiempo: Ojos, cejas, nariz, boca, dientes, cara, orejas, labios.

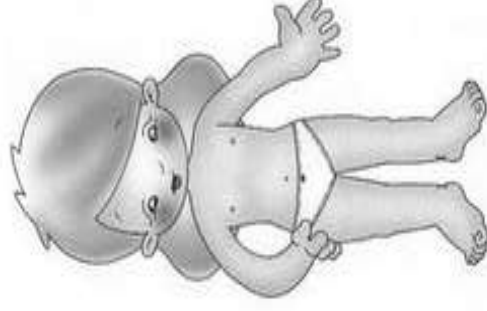

Nombrando: El padre le tocará al niño (a) diferentes partes de su cuerpo las cuales el debe de ir las nombrando.

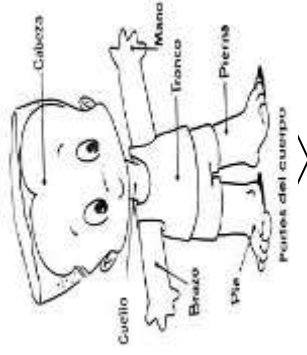

Se le cantará una canción que dice cabeza, hombros rodillas y pies, según las partes que se vayan nombrando el debe de tocársela correctamente, si el se equivoca el padre le tomará la mano y se la colorá en la parte indicada repitiendo el nombre de la parte.

Canción: Cabeza, hombro, rodillas y pies manos que alaban al Señor. (repetirla varias veces)



Amar rompecabezas de pocas piezas y explicar cuales son las partes del cuerpo tocándose cada una, ejemplo si formaron un brazo tocarse el brazo.



Pintarse las piernas o brazos usando crema con pintura y repitiendo las partes del cuerpo pintado.



Materiales:

- Crema humectante
- Hoja en blanco y temperas.
- Pelota
- Hoja de trabajo, papel de china. Tape.
- Rompecabezas

# UNIDAD III: ESTIMULACIÓN DE LOS SENTIDOS

## OBJETIVO

Ayudar al niño a identificar los estímulos externos a través de sus diferentes sentidos los diferencie uno del otro y aprenda a través de ellos (vista, olfato, gusto, tacto)



# VISTA

Se le colocarán al niño (a) varios objetos sobre la mesa, luego se le quitarán para después darle una revista que tenga los 5 dibujos que se le mostraron anteriormente. El debe de mostrar e indicar que objetos vio.



Se le dará al niño una camisa de papel donde él tiene que pegar los botones que le dio el papá.



Escondite: el padre le mostrará al niño 5 objetos, luego se le tapan los ojos para esconder los objetos los cuales el los tiene que buscar hasta encontrarlos todos.



Se le mostrará al niño (a) una lámina con 6 figuras diferentes la cual él tiene que observarla bien por dos minutos, luego se le quitará de la vista para mostrarle otra lámina que tenga 8 figuras y él tiene que decir que figuras están demás que no estaban en la otra lámina.

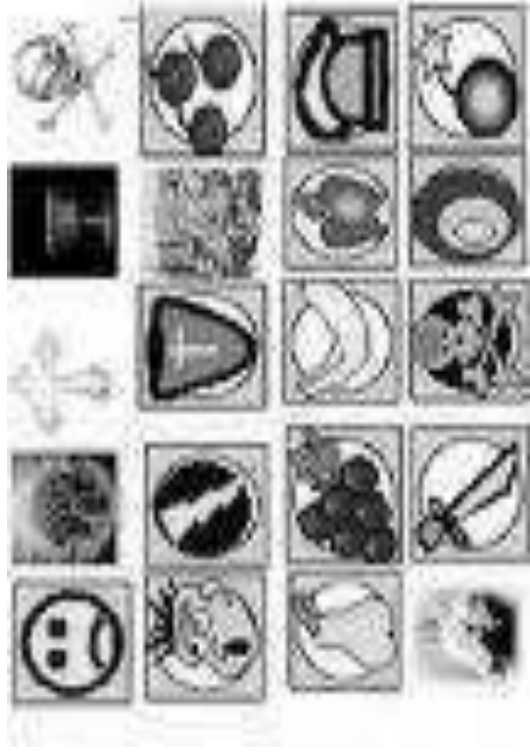

Adivina que soy: se le mostrarán al niño varios objetos los cuales él puede palpar y observar por 3 minutos. Luego se le vendarán los ojos, la terapeuta revolverá los objetos y le indicará al niño que agarre los objetos uno por uno y que los vaya nombrando.

Materiales:

- ✚ Varios objetos de diferente tamaño, forma y color,
- ✚ Tijera, goma, crayones
- ✚ Juego de clavijas
- ✚ Hoja de trabajo
- ✚ Juegos de mesa: cromos, domino, memoria, laminas.



# OÍDO

Que escuchamos: se le colocará en la grabadora un CD de ruidos y sonidos el cual el niño tiene que escuchar con atención. Cada vez que escuche un ruido se hará una breve pausa y se le mostrará una tarjeta donde este el dibujo que hace ese sonido para que el los vaya reconociendo visualmente también.



Conociendo instrumentos: El padre le mostrará al niño dibujos de varios instrumentos y se le enseñará el sonido que emite y él nombre de cada uno.



Reconociendo sonidos: se le darán al niño 5 fichas diferentes donde estén instrumentos musicales. cada vez que el niño escuche el sonido de un instrumento debe de pegar en el dibujo una bolita de papel de china.



órdenes sencillas: Escucha con atención lo que tienes que hacer, luego realiza lo que te digo. Ejemplo:

- siéntate en la silla,
- levanta la mano derecha
- agarra la pelota.
- Párate en un pie, luego toca la mesa.
- Tira la pelota, luego siéntate en el globo.
- Me das el dulce que está sobre la mesa,
- infla el globo, luego me lo das.

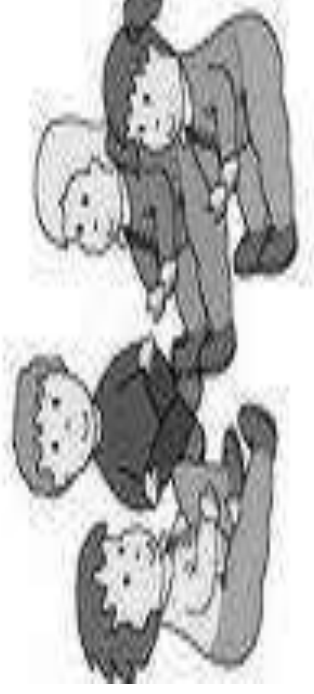

Escucha con atención que sonido emite cada animal: él padre le mostrará al niño varios animales uno por uno y le ira enseñando el sonido onomatopéyico que emite cada uno, luego colocará sobre la mesa diferentes tarjetas volteadas para que ella las vaya levantando y en vez de decir el nombre del animal tendrá que emitir sonido que hace el animal que le indica la tarjeta.

- perro: gua gua gua
- gallo: kikiriki
- gato: miau miau
- pato: cua cua cua
- vaca: muuu muuu
- oveja: meeee meeee
- cerdo: oy oy oy
- pollo: pió pió pió
- rana: croac croac



Repitiendo: escucha con mucha atención la palabra que te voy a decir y después de que yo termine de decirla tu tienes que repetirla rápidamente

- La Mesa
- La Pelota
- El camión
- La niña
- La piña
- La casa
- La rosa



Ritmo: El padre se colocará en frente del niño y realizará algunos ritmos el cual el niño debe de repetir cuando el termine. Como

1. Aplauso, salto y media vuelta.
2. Salto, tocarse la cabeza, sentarse
3. pararse en un pie, aplaudir, saltar.
4. una vuelta, chasquido, sentarse, saltar
5. chasquido, aplauso, media vuelta, saltar, acostarse (así sucesivamente se pueden ir formando más ritmos)

Cantando: El padre debe de cantar canciones cortas tratando que el niño repita junto con él. (puede colocar un Cd de rondas infantiles y cantar junto a su hijo.

Que tienes en la mano un gusanito  
Con que lo alimentas con pan y quesito  
Lo matamos, lo matamos no pobrecito  
Porque es mi amiguito que se llama Miguelito.

### EL GUSANITO

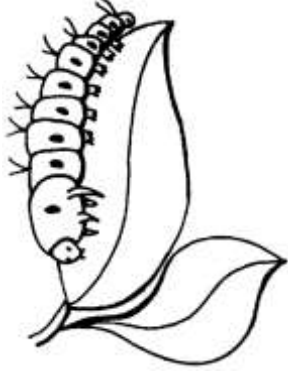

### La vaca lechera

Tengo una vaca lechera,  
no es una vaca cualquiera,  
me da leche merengada,  
ay! que vaca tan salada,  
tolón , tolón, tolón , tolón.

Un cencerro le he comprado  
Y a mi vaca le ha gustado  
Se pasea por el prado  
Mata moscas con el rabo  
Tolón, tolón  
Tolón, tolón

Qué felices viviremos  
Cuando vuelvas a mi lado  
Con sus quesos, con tus besos  
Los tres juntos ¡qué ilusión!

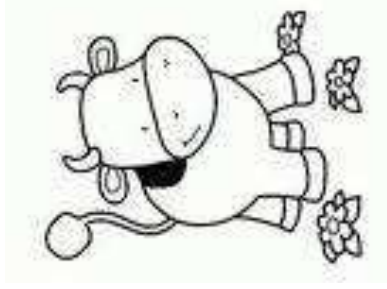

### Materiales:

- Grabadora
- Instrumentos musicales
- CD
- Canciones

# GLUSTO

Se le mostrará al niño un dibujo sencillo del sentido del gusto. El cual él debe de colorear . Mientras el colorea el dibujo el padre le explicará que el sentido del gusto es el encargado de percibir los sabores, dulce, ácido, amargo y salado.



Se le dará a probar un dulce, un pedazo de piña y una cucharada de miel esperando que el perciba el sabor dulce luego que termine de degustar se le preguntará qué sabor Percibió



El padre comprará un bombón o dulce de los que traen polvo ácido y un limón. Luego se le dará a degustar al niño (a) esperando que él perciba el sabor amargo.



Se le dará a degustar un sabor dulce y uno ácido. Se le dará a degustar un dulce y luego un pedazo de limón. Después de que termine de degustar ambas cosas. Se le preguntará que cosas de las que degustó tiene sabor dulce (dulce) y ácido (limón)



Se le dará de probar unos granitos de sal, y se le explicará que el sabor que percibió en ese momento es salado.





**Materiales:**

- ✚ Lámina del sentido del gusto.
- ✚ Dulces, fruta, miel, sal, galletas
- ✚ Agua pura, pasta de dientes, limón
- ✚ Venda

**NOTA:** Aproveche la oportunidad de enseñar a su hijo en todos los tiempos de comida, desayuno, almuerzo y cena indicándole qué es salado, dulce, amargo, ácido , también caliente, frío, suave y duro entre otros.

# TACTO

## OJOS ABIERTOS

El padre llevará diferentes texturas y las colocará sobre la mesa para que él niño (a) las toque y diga que siente al tocarlas si son ásperas, suaves, rústicas. Entre ellas: algodón, lana, papel toilet, lija, etc.



En la sala el niño (a) se quitará los zapatos y caminará sobre el piso y seguidamente en un sillón. Luego él tiene que decir cuál de las dos superficies donde camino es más suave y porqué.



Con una veladora y con una gaseosa el niño tiene que decir cuál es frío y cuál es caliente. Se encenderá la veladora para lo cuál él niño pasará su dedo encima de la llama a cierta distancia, luego el niño tocará la gaseosa. Seguidamente el padre le preguntará que sintió al pasar su dedo sobre la llama de la veladora luego que el responda le preguntará lo mismo con la gaseosa.



Se le dará al niño dos hojas de trabajo una de una piña y la otra de una oveja. La piña la tiene que rellenar de viruta de lápiz y la oveja de algodón, luego tocará que textura tiene cada dibujo y le dirá a su padre si es suave, liso, rústico o áspera.

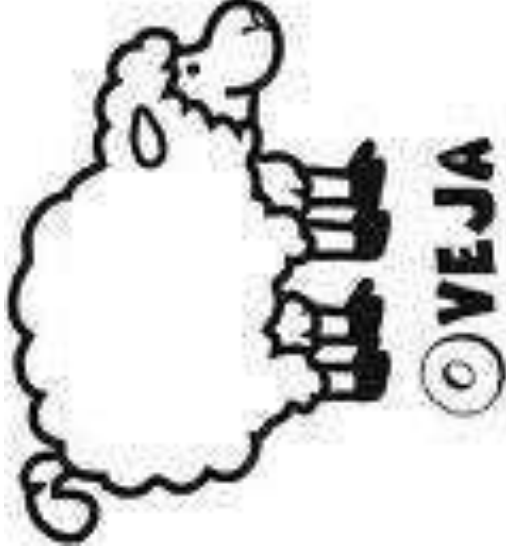

Materiales:

- ✚ Algodón, lija
- ✚ papel toilet
- ✚ colchoneta o sillón
- ✚ veladora
- ✚ gaseosa
- ✚ fósforo
- ✚ sacapuntas

## OJOS CERRADOS

Se le enseñará un dibujo y luego se le dará al niño un Rompecabezas de 4 piezas el cual debe de armarlo según la figura y la forma de cada pieza del rompecabezas hasta lograr formar la figura que es.



En una canasta el padre colocará diferentes objetos los cuales el niño tiene que observar y luego se le venden los ojos para que el los vaya agarrando uno por uno y los tiene que explorar y así adivinar que objeto es el que está tocando.



Con la 2 hojas de trabajo anteriores (piña y oveja), se colocarán sobre la mesa y el niño tiene que tocarlas con los ojos vendados para decir que dibujo el que está tocando.

Se colocarán en el piso  
varios objetos de diferentes tamaños:  
pequeños, medianos, grandes, él niño tiene  
que agruparlos según su tamaño.



#### Materiales:

- ✚ Objetos de diferentes tamaños y forma ( pelota, sombrilla, crayones, cuaderno, flauta, campana)
- ✚ Canasta
- ✚ Hojas de trabajo
- ✚ Rompecabezas

# UNIDAD IV: VOCABULARIO Y CAMPO SEMÁNTICO

## OBJETIVO

Mejorar e incrementar el vocabulario que el niño (a) posee a través de actividades que lo expongan al uso de nuevos conceptos mentales y aplicarlos en su comunicación cotidiana.

## EL VESTUARIO

Se le enseñará al niño (a) cuales son los accesorios que utiliza un (a) a vestirse, sus juguetes, los zapatos, que actividades puede realizar.



Se le dará al niño una revista y una hoja de papel bond donde él debe de pegar todos los niños (as) que encuentre en la revista según su género.



Se le mostrarán al niño (a) las diferentes prendas que utiliza el para vestirse como: pantaloneta, pantalón, playeras, camisas, camisetas, calcetines, calzoncillo dependiendo el caso. Luego se le dará un muñeco o muñeca para que el vista con su misma ropa y nombre cada prenda de vestir.



Se le mostrarán al niño (a) recortes de diferentes juguetes que un niño (a) utiliza para divertirse como: patinetas, pelotas, muñecos, aviones, carros, motos. Según sea el caso. Seguidamente se le dará plasticina para que el elabore 2 juguetes que utiliza el o ella para jugar.

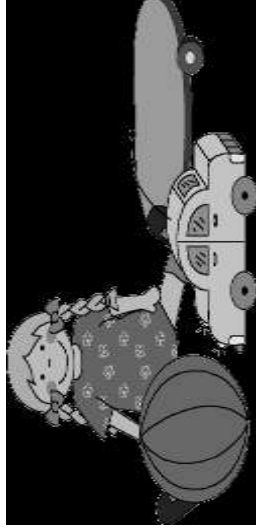



Se le enseñará al niño (a) cuales son los accesorios que utiliza su sexo opuesto al vestirse, sus juguetes y actividades que puede realizar. Luego se le harán preguntas las cuales él debe de responder

- Quién utiliza falda?
- Quién utiliza playera?
- Quién utiliza blusa?
- Quién utiliza aretes?
- Quién juega muñecas?
- Quién juega carritos entre otras...?

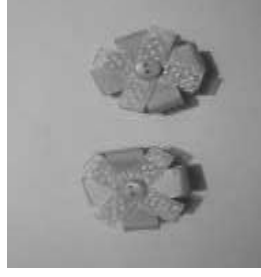

Se le nombrará al niño (a) las piezas de ropa que el carga puesta y luego se le dará una revista para que el recorte cada pieza o accesorio que el carga puesto ese día y que pronuncie el nombre de cada prenda. Si se le dificultará demasiado el padre le ayudará a recortar.



Se llevarán diferentes accesorios como: ropa, juguetes, zapatos que el niño(a) utilice para que él se vista y cada vez que se coloque una prenda el debe de decir el nombre de la misma si es correcta la colocación y él nombre, el padre le dará una aplauso.



Se le dará al niño una hoja de trabajo dónde debe de colorear que ropa es la que él tiene puesta.

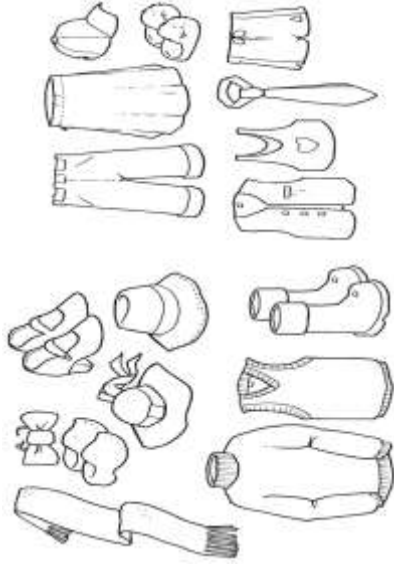

Se le dará una hora de trabajo dónde él debe de pegar papel de china azul a la prenda de niño y color rosado a la prenda de niña.

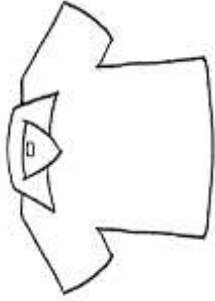
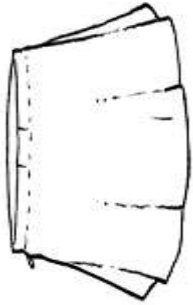

## LAS FRUTAS

Se le mostrarán al niño varias frutas que hayan en casa nombrando cada una para que el niño repita y las conozca.



Se comerá una fruta la que desee explicándole al niño el sabor que tiene, su textura, si se come con cáscara o se pela y que debe lavarse las manos y la fruta antes de Consumirla.



Rompecabezas: se le dará al niño un rompecabezas que contenga varias frutas el cual el debe armarlo y nombrar cada fruta que contenga.

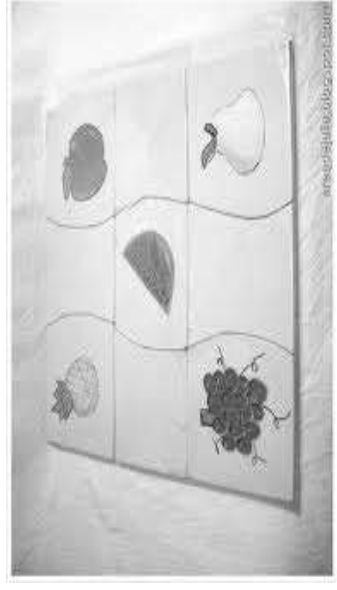

Memoria: se colocarán las fichas dejando los dibujos debajo de cada una. El niño y el padre deben de levantar dos fichas al mismo tiempo si el dibujo es el mismo continúo levantando tarjetas y si no le toca al otro respetando turnos y nombrando cada dibujo que levante.

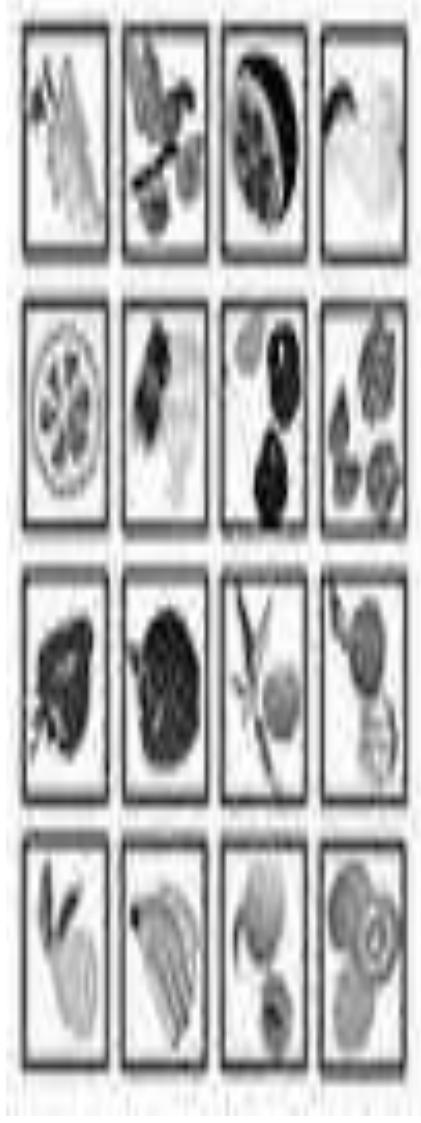

Creando frutas: se le dará al niño plastilina para que elabore una fruta la que a él más le guste luego la debe describir que color es, sabor, si se come con cáscara o no.



Coloreando frutas: se le dará al niño (a) una hoja para que pinte con huellas táctiles con la ayuda del padre y que nombre el color que es cada fruta. (puede sustituir por toki con un poco de agua y colorear no es tóxico y los pueden probar dependiendo de la fruta que vayan coloreando)

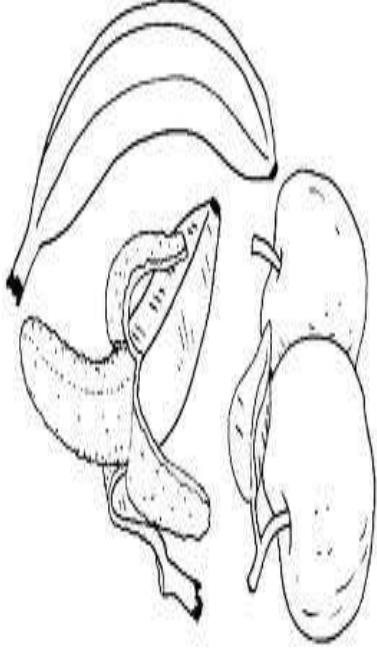

Nombrando frutas: se le mostrarán al niño diferentes clases de frutas para que el las nombre.



Repitiendo : el padre repetira las siguientes rimas junto con el niño (a)

*Qué Ricas las Frutas*

Qué ricas las frutas  
que voy a comer  
si tu me acompañas  
contento estaré.

Qué rica naranja  
que calma mi sed  
la piña, manzana  
y mango también.

Comamos las frutas  
que nos hacen bien  
el plátano crudo  
o frito tal vez.

La pera, el durazno  
las uvas también  
el higo y papaya  
qué ricas se ven.

Qué ricas las frutas  
que voy a comer.

Pegando frutas: el padre le colocará en la mesa al niño varios dibujos el cual el solamente debe de pegar en una hoja en blanco las frutas que encuentre en todos los dibujos y nombrar cada una.

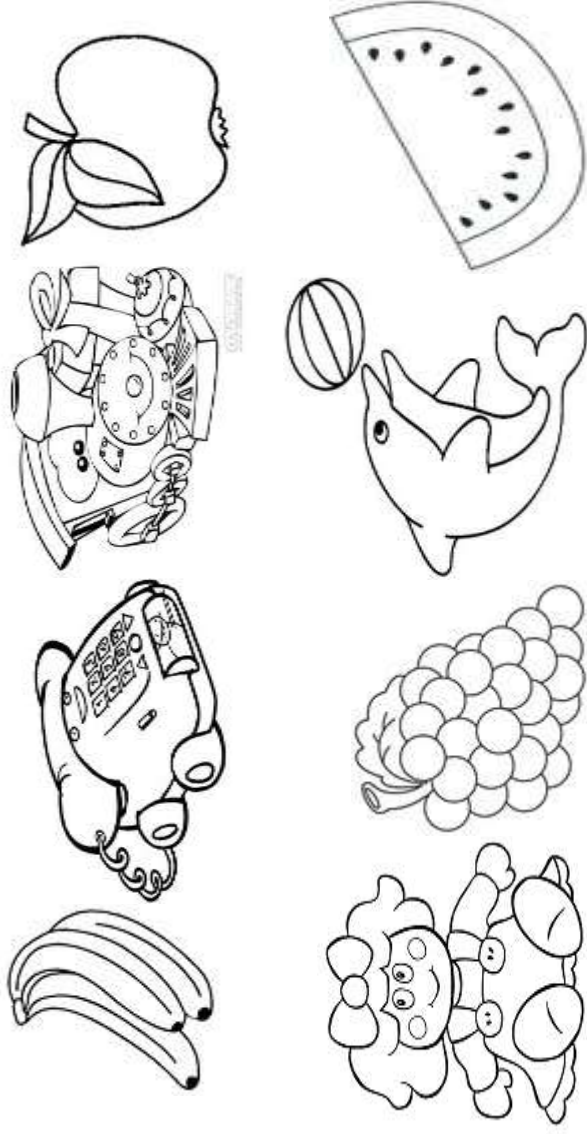

- NOTA: Con las actividades anteriores se pueden reforzar varios campos semánticos, miembros de la familia, transportes, animales, entre otros.

**MATERIALES:**

- ✚ Frutas, prendas de vestir
- ✚ revistas
- ✚ hojas bond
- ✚ tijera
- ✚ tarjetas de juguetes de niños y niñas



- ✚ plasticina
- ✚ lápiz
- ✚ papel de china
- ✚ crayones
- ✚ goma
- ✚ memoria
- ✚ pintura táctil o temperas
- ✚ puede sustituir por toki con un poco de agua y colorear no es tóxico y los pueden probar

# UNIDAD V: ESPACIO-TEMPORALIDAD

## OBJETIVO

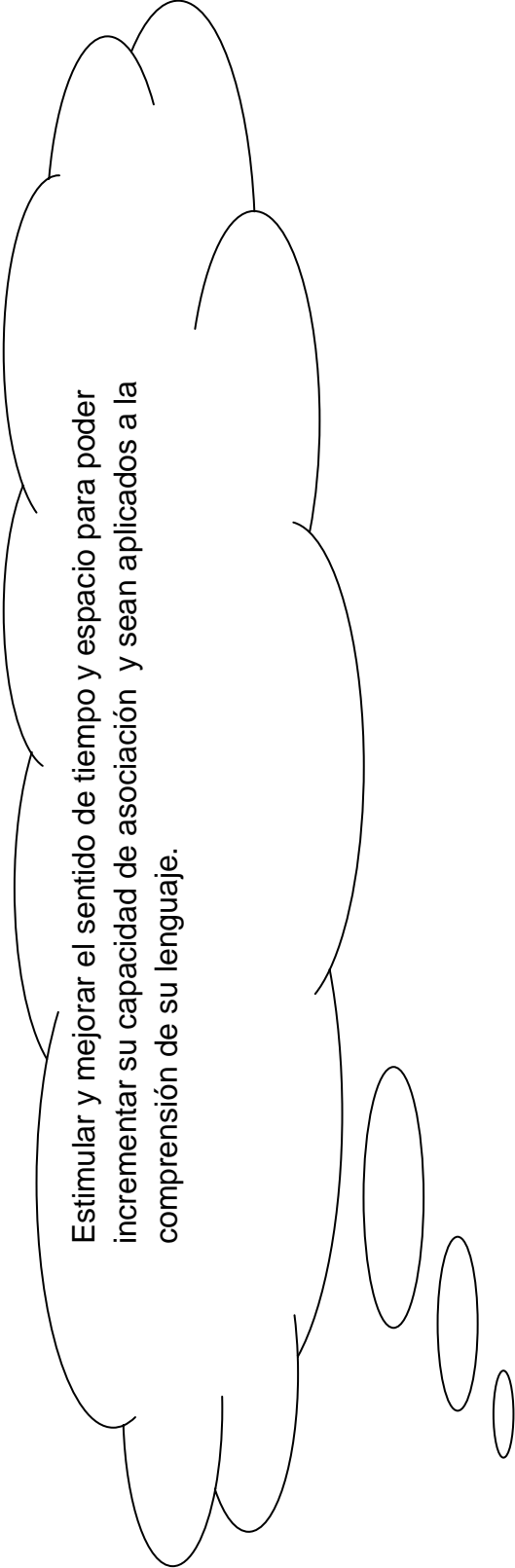

Estimular y mejorar el sentido de tiempo y espacio para poder incrementar su capacidad de asociación y sean aplicados a la comprensión de su lenguaje.

Día y noche: se le mostrarán dos tarjetas con el dibujo del día y otra con el dibujo de noche y se le explicará que es lo que acontece en cada uno. Luego el niño podrá observar una serie de tarjetas en donde hay diferentes actividades como jugar, comer, dormir, cenar entre otros. y deberá identificar que actividades se hacen durante el día y cuáles se hacen durante la noche. Al final el niño deberá describir día y noche, elaborará una hoja de trabajo con un sol y una luna, pegando papel de china.

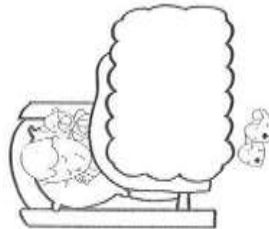
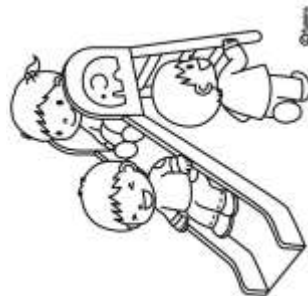
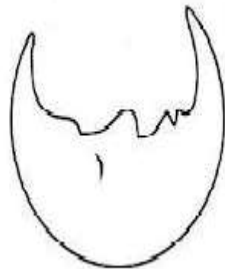
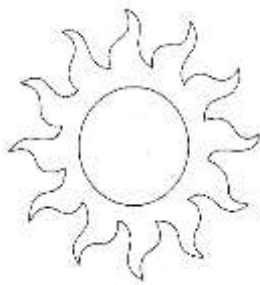

Derecha – izquierda: se reforzará el concepto derecha – izquierda realizando diferentes actividades como: jugar mar y tierra, el rey pide, jugar con aros de plástico dando salto de derecha a izquierda según sea indicado, identificar sonido por derecha e izquierda, clasificar objetos reconociendo derecha e izquierda en si mismo.

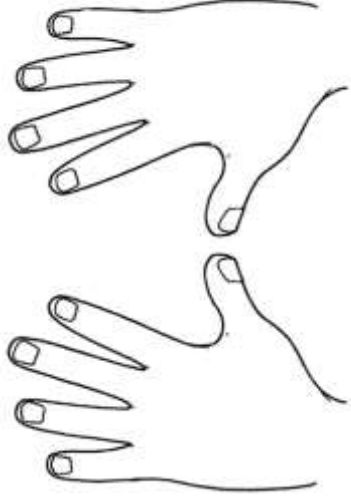
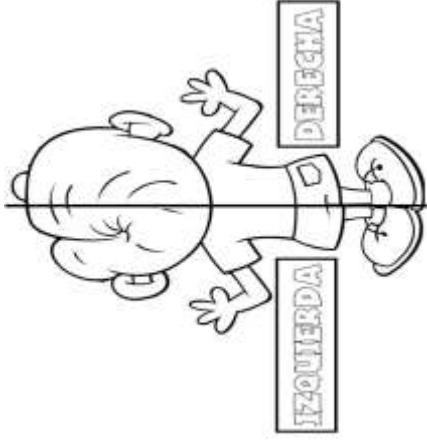
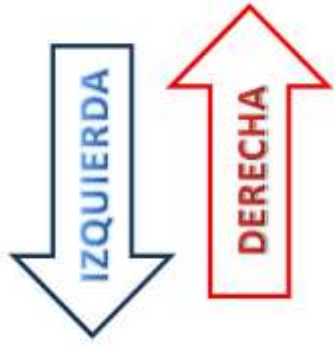

Arriba – abajo: se le explicará al niño (a) que es arriba y que es abajo. Luego el niño (a) deberá identificar en sí mismo, qué partes de su cuerpo están arriba y qué partes están abajo, frente al espejo. Finalmente se le dirá que señale que animales están arriba de la mesa y luego cuales están debajo de la mesa, también se le dirá que señale las manzanas que están arriba y las que están abajo del árbol. Luego se realizará una hoja de trabajo. (VER ANEXO)

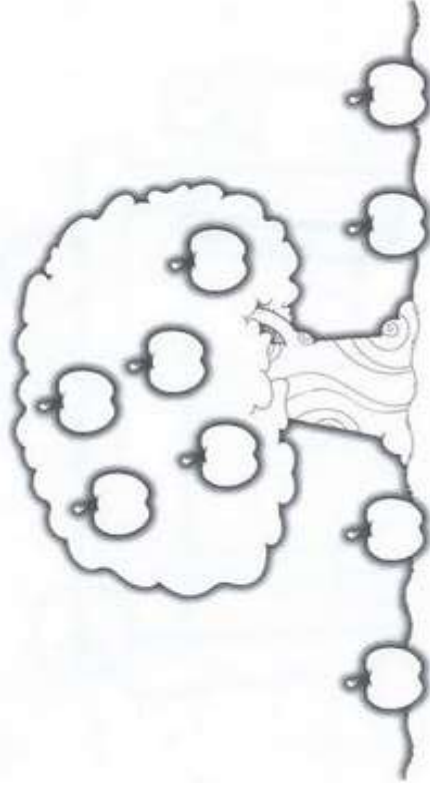
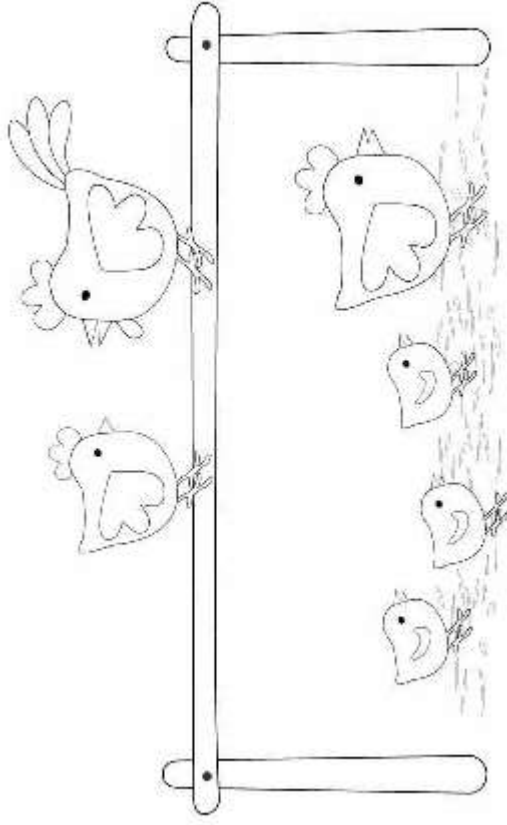

Antes y después: se le explicará al niño (a) los conceptos antes y después. Luego se le darán órdenes utilizando las palabras antes y después como por ejemplo: primero vas a la puerta levantas tu mano, vas a traerme ese lápiz. Pero antes das un aplauso. Luego puede reforzarse estos conceptos a través de cuentos, haciendo preguntas como: ¿qué paso antes? Y ¿qué pasará después? Entre otros. También se le preguntará que es primero y que es después el huevo o el pollito. Luego se realizará una hoja de trabajo ( VER ANEXOS)

ANTES

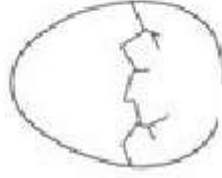

DESPUES



ANTES

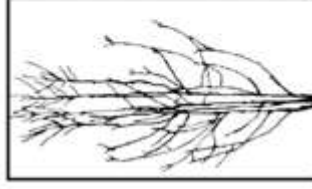

DESPUES

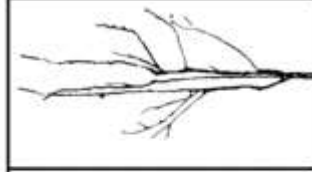

Primero y último: se formará con el niño una fila de cubos de madera de diferentes colores. Luego se le explicará que el cubo que está hasta adelante es el primero de la fila y que el cubo que está en el final es el último. Luego el niño revolverá todos los cubos y los formará en un nuevo orden. Se le harán preguntas como: ¿ de qué color es el que está primero?, ¿de qué color es el que está de último? Entre otros. También se le preguntará que señale en la ilustración que músico es el primero y cuál es el último.

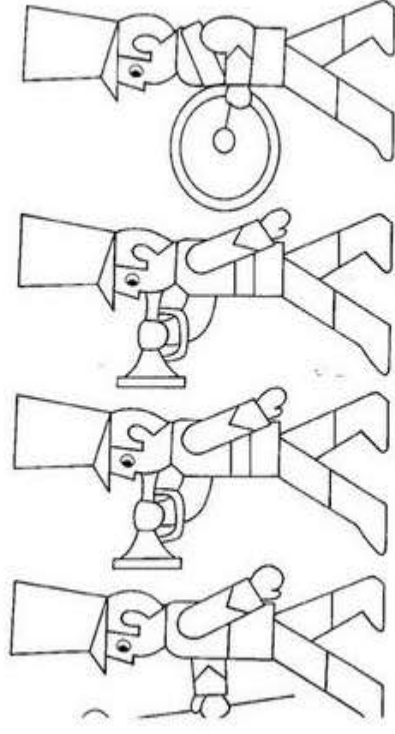

Verano - invierno. Se le mostrará al niño (a) los dibujos y se le explicará que actividades se realizan en determinada época del año, que ropa se utiliza, entre otros. Se le explicará que el cielo y las nubes pueden cambiar dependiendo del tiempo y que a veces hay calor, frío, mucho aire o hay lluvia. Luego se jugará el juego de Simón dice y se le pedirá que señale las tarjetas según se le vaya indicando. Luego se le llevará a la ventana para que pueda decir como está el clima de ese día.

### VERANO

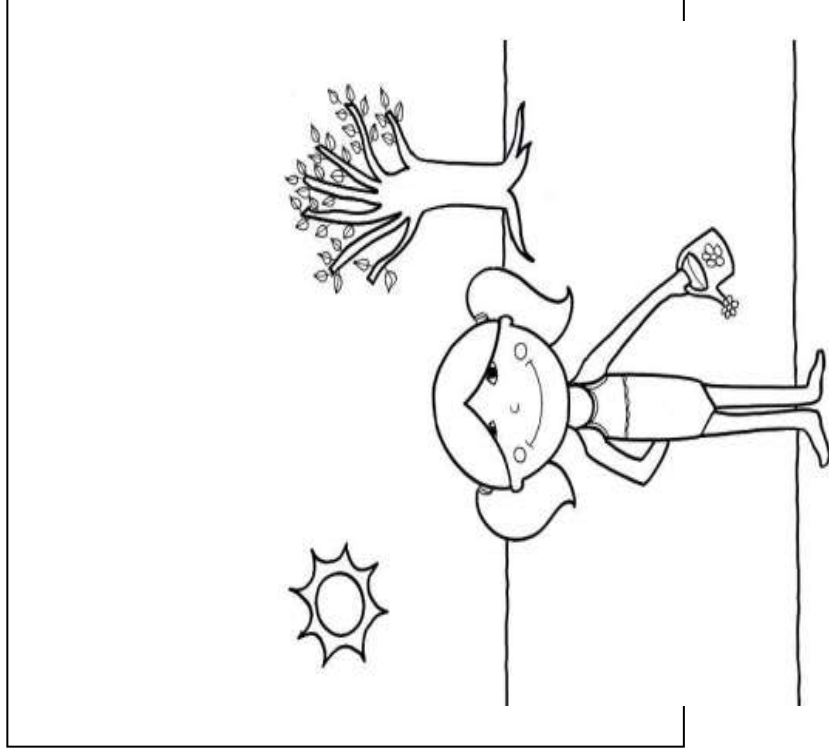

### INVIERNO

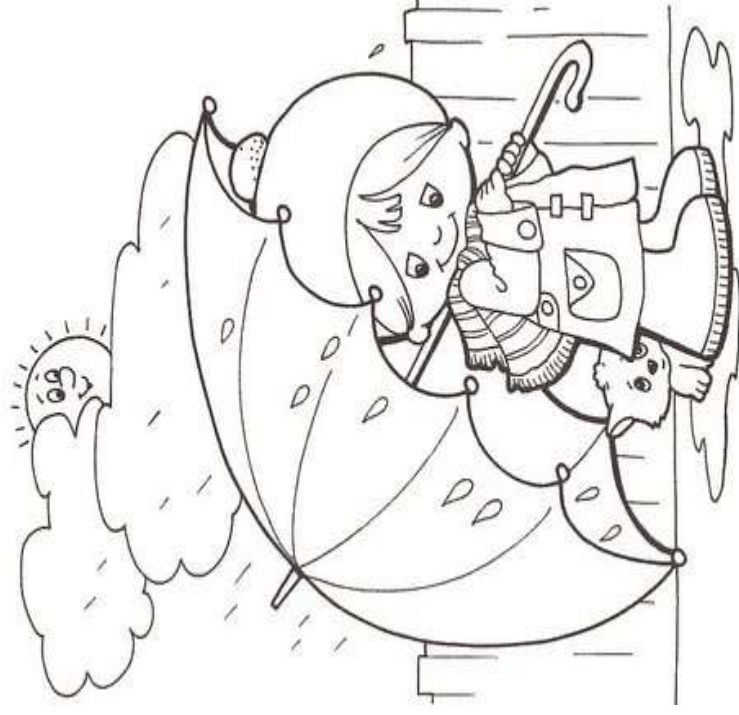



Adelante y atrás: se jugará con el niño (a) el juego: Pista de carros se le darán al niño tres carritos de juguete y se le darán instrucciones: en la pista de carritos deberán colocarse el carro rojo atrás del amarillo, o el carro verde adelante del rojo entre otros. El niño podrá formar los carros en la pista diciendo verbalmente la formación y utilizando los conceptos adelante y atrás. Seguidamente se le dirá que observe el dibujo y que nombre que animal esta adelante y quien esta atrás.

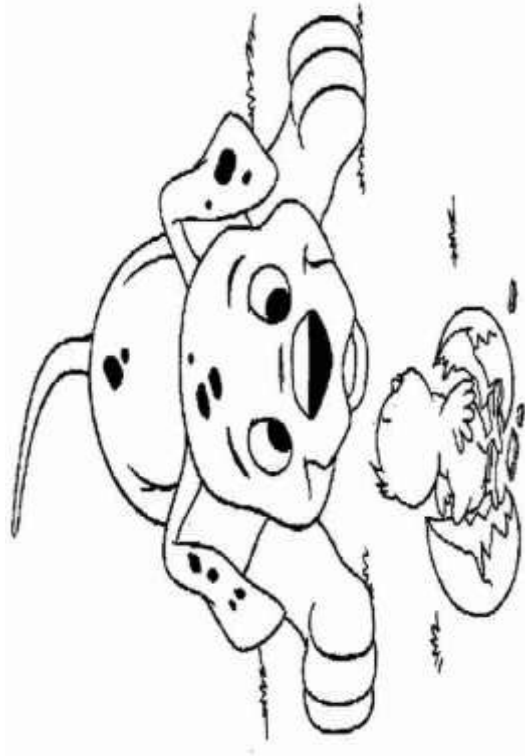

Canción: Se enseñará al niño la siguiente canción para que la repita.

Sol Solecito

Sol solecito, caliéntame un poquito

Hoy y mañana y toda la semana:

Lunes, martes, miércoles, jueves, viernes

Sábado y domingo también.

(Repetir varias veces)



Mañana, tarde y noche: se le mostrará al niño tarjetas que representen la mañana, tarde y noche. Se le preguntará: ¿qué haces por las mañanas, por las tardes o por las noches? Deberá identificar las actividades que el mismo hace todos los días. Luego se le explicará que durante el día, primero está la mañana, luego la tarde y de último la noche.

DIA



TARDE

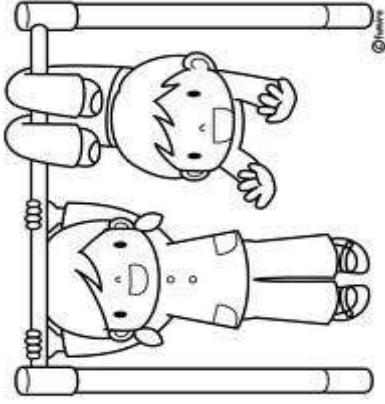

NOCHE



# ARRIBA - ABAJO

Nombre \_\_\_\_\_ Fecha \_\_\_\_\_

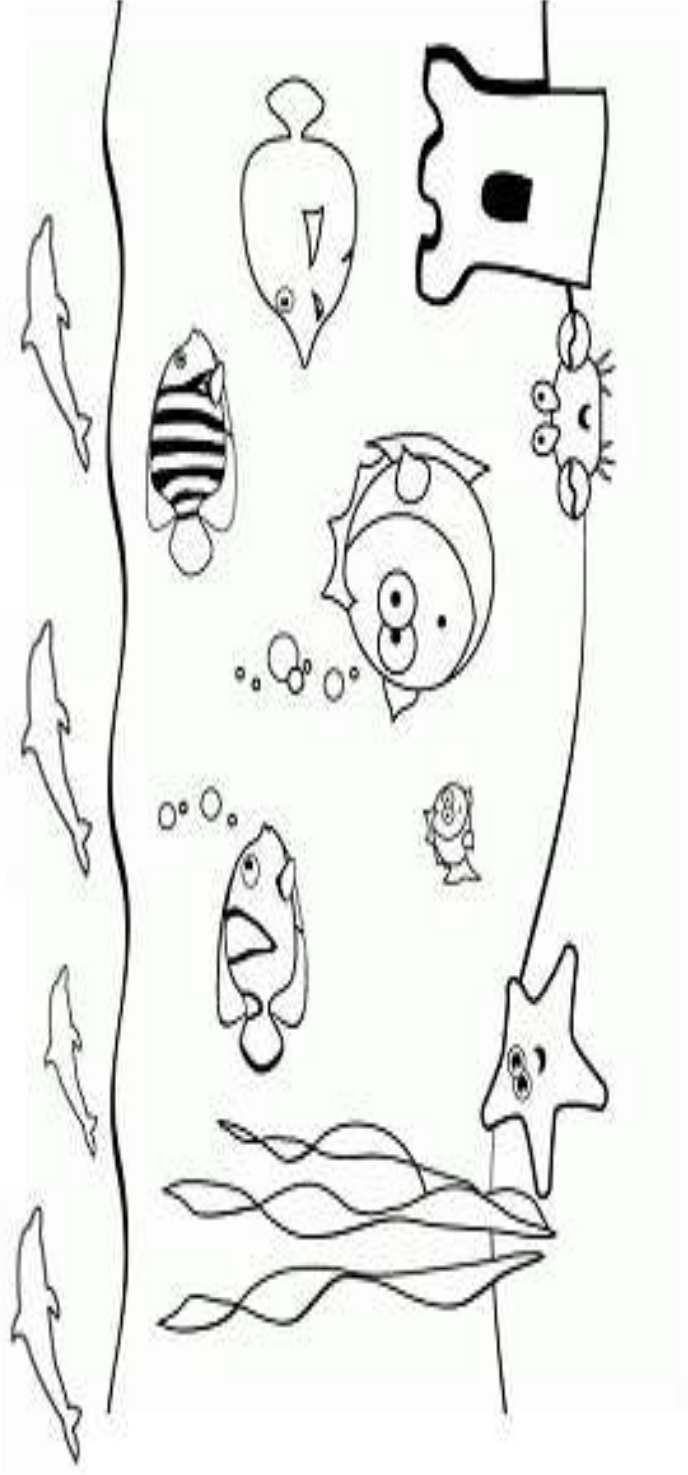

Colorea los peces que están debajo del agua

**ANTES – DESPUES**

**INSTRUCCIONES:** Pega papel de china al dibujo que representa antes y colorea el dibujo que representa después.

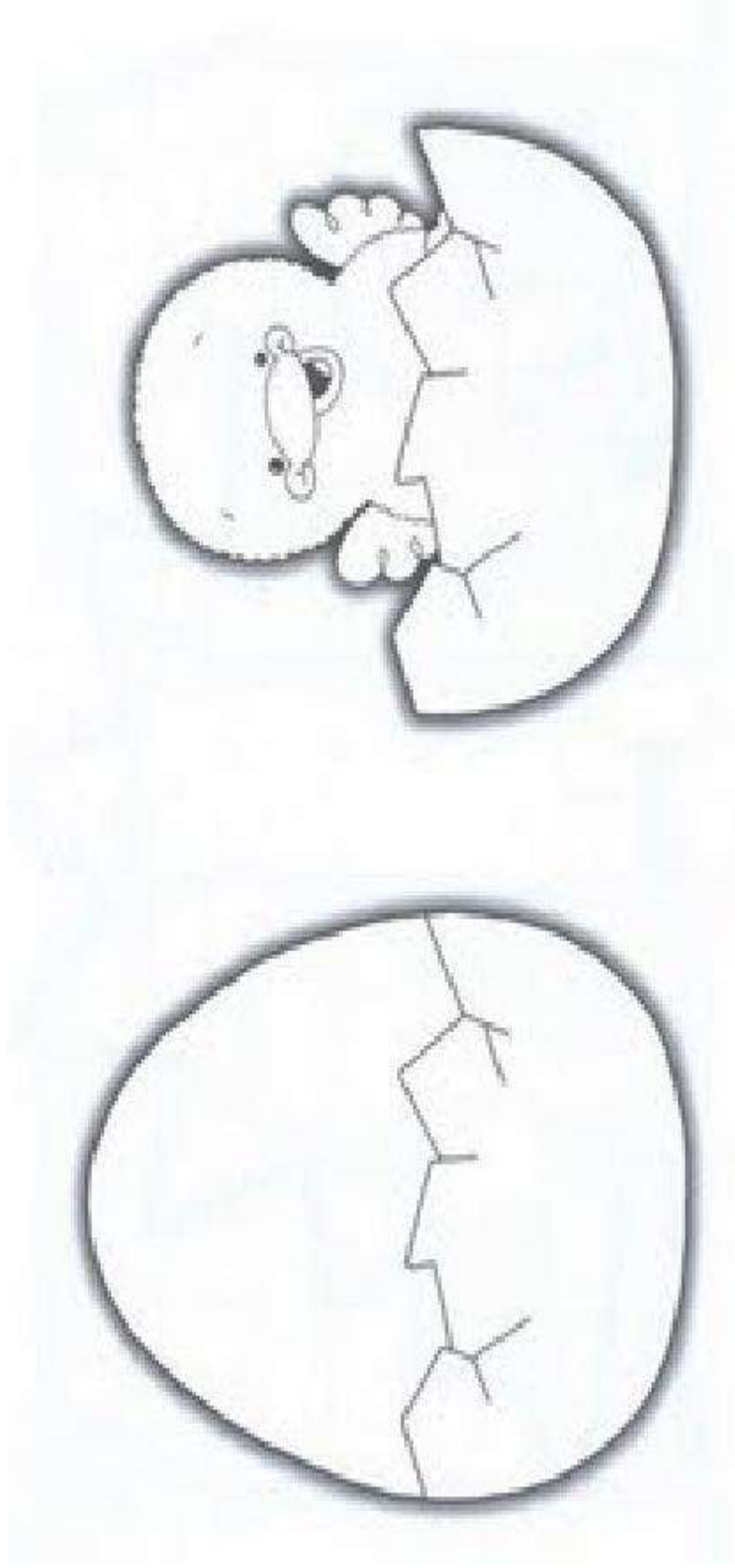

PRIMERO – ULTIMO

INSTRUCCIONES: pinta el primer dibujo y al último pega lana.

