



UNIVERSIDAD CÉSAR VALLEJO

ESCUELA DE POSGRADO

**PROGRAMA ACADÉMICO DE MAESTRÍA EN
PSICOLOGÍA EDUCATIVA**

**Convivencia escolar y habilidades sociales en estudiantes del
nivel Secundario de una Institución Educativa Virú - 2021**

TESIS PARA OPTAR EL GRADO ACADÉMICO DE:

Maestra en Psicología Educativa

AUTORA:

Sánchez Pérez, Dina Arellí (ORCID: 0000-0002-7146-7287)

ASESORA:

Mg. Silva Aguilar, Agueda (ORCID: 0000-0002-9793-0516)

LÍNEA DE INVESTIGACIÓN:

Atención integral del infante, niño y adolescente

TRUJILLO – PERÚ

2022

Dedicatoria

A mis padres, por ser el pilar fundamental desde que decidieron darme la vida hasta mi formación académica, de manera incondicional y aportar por cada meta que me fijaba.

A mi esposo Santos y mi hijo Thiago quienes día a día me brindaron su paciencia, amor, fortalece siendo así mi motor y motivo de seguir luchando y cumpliendo esta gran meta, son mi inspiración.

A mis hermanos Hipólito y Analí quienes estuvieron allí alentándome a seguir y no desmayar en el logro de mis objetivos, a ellos mis triunfos y mis derrotas.

Dina Arell Sánchez Pérez

Agradecimiento

A Dios y mis Ángeles cordilleranos, por darme mucha paciencia, perseverancia, valor, ternura, iluminar y fortalecer cada paso en este gran juego de la vida y permitirme cumplir este gran reto.

A mi familia, padres, esposo, hijo y hermanos por infinita paciencia, su amor sin condiciones en cada momento difícil, que se fue presentando a lo largo de esta investigación.

A mis maestros de la Universidad Cesar Vallejo, por sus aportes a mi formación profesional, personal y por todas sus sugerencias, enseñanzas brindadas.

Dina Arellano Sánchez Pérez

Índice de contenidos

Carátula	i
Dedicatoria	ii
Agradecimiento	iii
Índice de contenidos	iv
Índice de gráficos	v
Índice de figuras	vi
Resumen	viii
Abstract	ix
I. INTRODUCCIÓN	1
II. MARCO TEÓRICO	7
III. METODOLOGÍA	31
3.1 Tipo y diseño de investigación.....	31
3.2 Variables y Operacionalización	31
3.3 Población y muestra	33
3.4 Técnicas e instrumentos de recolección de datos	33
3.5 Procedimientos	35
3.6 Método de análisis de datos	35
3.7 Aspectos éticos	36
IV. RESULTADOS.....	37
V. DISCUSIÓN	52
VI. CONCLUSIONES	59
VII. RECOMENDACIONES	61
REFERENCIAS	62
ANEXOS	65

- Anexo 1: Matriz de consistencia
- Anexo 2: Operacionalización de variables
- Anexo 3: Ficha técnica de los instrumentos
- Anexo 4: Instrumento de convivencia escolar
- Anexo 5: Instrumentos de habilidades sociales
- Anexo 6: Validez y confiabilidad de los instrumentos
- Anexo 7: Base de datos de convivencia escolar
- Anexo 8: Base de datos de habilidades sociales
- Anexo 9: Prueba piloto
- Anexo 10: Consentimiento informado (ppff)
- Anexo 11: Determinación de la muestra
- Anexo12: Constancia de aplicación de instrumentos
- Anexo 13: Solicitud de autorización para la aplicación de los instrumentos.
- Anexo 14: Oficio de autorización para la aplicación de los instrumentos.

Índice de tablas

- Tabla 1:** *Distribución para las variables convivencia escolar y habilidades sociales en estudiantes del nivel Secundario de una Institución Educativa Virú – 2021.*
- Tabla 2:** *Distribución para la Gestión de la red interpersonal y habilidades sociales en estudiantes del nivel Secundario de una Institución Educativa Virú – 2021.*
- Tabla 3:** *Distribución para Ajuste a la disciplina escolar y habilidades sociales en estudiantes del nivel Secundario de una Institución Educativa Virú – 2021.*
- Tabla 4:** *Distribución para Ajustes sociales de iguales y habilidades sociales en estudiantes del nivel Secundario de una Institución Educativa Virú – 2021.*
- Tabla 5:** *Distribución para Victimización de iguales y habilidades sociales en estudiantes del nivel Secundario de una Institución Educativa Virú – 2021.*
- Tabla 6:** *Distribución para Comportamiento violento y habilidades sociales en estudiantes del nivel Secundario de una Institución Educativa Virú – 2021.*
- Tabla 7:** *Distribución para Victimización por el profesorado y habilidades sociales en estudiantes del nivel Secundario de una Institución Educativa Virú – 2021.*
- Tabla 8:** *Prueba de Normalidad Shapiro-Wilk para las variables de convivencia escolar y habilidades sociales.*
- Tabla 9:** *Análisis de correlación entre las variables de convivencia escolar y habilidades sociales.*
- Tabla 10:** *Análisis de correlación entre la dimensión gestión de la red interpersonal y la variable habilidades sociales.*
- Tabla 11:** *Análisis de correlación entre la dimensión ajuste a la disciplina escolar y la variable habilidades sociales.*
- Tabla 12:** *Análisis de correlación entre la dimensión ajustes sociales de iguales y la variable habilidades sociales.*

Tabla 13: *Análisis de correlación entre la dimensión victimización de iguales y la variable habilidades sociales.*

Tabla 14: *Análisis de correlación entre la dimensión comportamiento violento y la variable habilidades sociales.*

Tabla 15: Escala de calificación: rango de puntuaciones y valoración para la variable convivencia escolar.

Tabla 16: Escala de calificación: rango de puntuaciones y valoración para la variable habilidades sociales.

Tabla 17: Confiabilidad de instrumentos.

Resumen

La presente investigación tuvo por determinar la relación que existe entre convivencia escolar y habilidades sociales en estudiantes del nivel Secundario de una Institución Educativa Virú – 2021. Metodología empleada es de tipo no experimental, y de trascendencia correlacional, para la selección de los escolares se realizó el Muestreo no probabilístico por conveniencia conformada por 44 escolares del nivel secundaria que oscilan entre las edades de 12 a 17 años de ambos sexos, se aplicó 2 variables: Escala para la Evaluación de la Convivencia Escolar Directa por los autores Ortega, Del Rey y Sánchez; adaptada en (2019) por Quiroga y el cuestionario Lista de chequeo y evaluación de habilidades sociales, de los autores Goldtein, Sprafkin, Gershaw y Klein. (1989). Adaptado por Tomás A, (1994-95), siendo válidos y confiables, la contrastación de la hipótesis presenta correlación moderada y directa, dado que se encontró el valor de 0,674 para el coeficiente de correlación de Spearman que indica que cuanto mejor se da la convivencia escolar mejores también son las habilidades sociales. Los resultados para la variable convivencia escolar y habilidades sociales muestran que el 34,1% nivel medio en cuanto a la convivencia escolar al mismo tiempo se encuentran en un nivel promedio para las habilidades sociales, asimismo el 9.1% se ubican en la categoría media para convivencia escolar y en la categoría alta para habilidades sociales, el 6.8% de los escolares se ubican en nivel alto para la convivencia escolar, así como nivel promedio para habilidades sociales, finalmente el 50.0% de los escolares se ubican en nivel alto tanto para convivencia escolar y habilidades sociales.

Palabras Clave: Convivencia Escolar, Habilidades Sociales.

Abstract

The present investigation had to determine the relationship that exists between school coexistence and social skills in students of the Secondary level of an Educational Institution Virú - 2021. The methodology used is of a non-experimental type, and of correlational significance, for the selection of schoolchildren it was carried out The non-probabilistic Convenience Sampling made up of 44 high school students ranging between the ages of 12 to 17 years of both sexes, 2 variables were applied: Scale for the Evaluation of Direct School Coexistence by the authors Ortega, Del Rey and Sánchez ; adapted in (2019) by Quiroga and the questionnaire Checklist and evaluation of social skills, by the authors Goldtein, Sprafkin, Gershaw and Klein. (1989). Adapted by Tomás A, (1994-95), being valid and reliable, the testing of the hypothesis presents a moderate and direct correlation, given that the value of 0.674 was found for the Spearman correlation coefficient, which indicates that the better the school coexistence are also social skills. The results for the variable school coexistence and social skills show that 34.1% average level in terms of school coexistence at the same time are at an average level for social skills, also 9.1% are located in the medium category for school coexistence and in the high category for social skills, 6.8% of schoolchildren are located at a high level for school coexistence, as well as an average level for social skills, finally 50.0% of schoolchildren are located at a high level for both coexistence school and social skills.

Keywords: School Coexistence, Social Skills.

I. INTRODUCCIÓN

Actualmente diversos países vienen trabajando por una sana convivencia tales como, vemos en Chile, donde el MINEDUC plantea que, si hablamos de convivencia, refiere haciendo realce del potencial a toda persona posee para con otras vivir dentro de un respeto mutuo, solidaridad y reciproca. Dentro de todo esto hablar de convivencia escolar e interrelación con los otros integrantes de una misma I.E, donde se presentan incidencias significativas en cuanto a su ético desarrollo, socio-afectivo, cognitivo de los estudiantes” (MINEDUC; 2009 (b):14), por ende se orienta a los estudiantes a favorecer, la autonomía personal, con el buen ejercicio responsable, basado en el respeto hacia las ideas de otros, valorando hábitos de trabajo cooperativo, que permiten generar espacios, los cuales cada uno de las reglas educativas tenga que crear la interacción social y que se promueva la sana competencia individual y grupal dirigidas a la “construcción de contextos para vivir juntos” con esta forma fomentar la convivencia democrática en el conjunto de la sociedad (RUZ; op.cit).

Tener presente que el Perú tiene la responsabilidad en educación, contribuir formar una sociedad pacífica, inclusiva y democrática, donde los derechos humanos se promuevan con respeto con el ejercicio pleno de la ciudadanía rechazando las diferentes maneras de violencia o discriminación. En esta transformación educativa buscamos aspirar a una enseñanza integral de estudiantes comprendidos en ambos sexos que se les permita gestionar sus relaciones interpersonales dentro de su entorno de forma armónicas, seguras, satisfactorias en donde se realce su fisonomía motivacional, actitudinal y emocional. Por este motivo buscamos, en la convivencia escolar gestionar sus propias relaciones entre sus pares que integran una Institución Educativa convirtiéndonos en piezas fundamentales donde permita el logro y la formación de nuevos aprendizajes manteniendo el ejercicio responsable de derechos ciudadanos. Por consiguiente, de esta manera alcanzamos el fin de eliminar la violencia contra las NNA de vuestras Instituciones Educativas, siendo necesaria implementar estrategias integrales y no solo centrarnos solamente en el cuidado de la urgencia ya sucedida, debemos sumar esfuerzos para promocionar un trato democrático y previniendo todo tipo de expresiones de violencia en sus distintas

maneras, teniendo necesidad diferentes respuestas, se fortaleció, lineamientos de una gestión del buen trato escolar, en prevenir, atender de la intimidación hacia Niños, Niñas y Adolescente, a través de un Decreto Supremo N.º004-2018-MINEDU. estos lineamientos tienen por finalidad, formar orientar en la promoción, prevención y atención del trato igualitario escolar, ante hechos de violencia contra NNA, llegando así a cooperar en su progreso integral con espacios escolares seguros, independientes de violencia, así fortalecer una comunidad educativa donde se practique derechos y compromisos en conjunto. Facilitando el uso, e ejecución de los lineamientos en cada una de estas instituciones educativas, en ese sentido ponemos a disposición la guía se sitúa al alcance de los contenidos principales de una manera asequible. Demos saber que en esta guía encontraremos contenido tales como: mejora conceptual en la convivencia escolar, asimismo las tipologías, sus acciones principales de cada línea de labor.

En la actualidad hablar de acuerdo u convivencia escolar se entiende por una colección de relaciones humanas donde establecemos entre todos los involucrados e integran parte de una misma institución educativa tales como: (alumnado, maestros, directivos, progenitores, etc.) si hablamos de paridad, respeto a sus derechos y discrepancias. Asimismo, Cedeño (2005), enfatizó en que la colectividad educativa es sensata de la eficacia en la convivencia escolar.

Tener una trato escolar aceptable, necesitamos muchos componentes, que estén conexos con la infraestructura y servicios ofrecidos en una institución educativa, se requiere de disposición y compromiso de cada uno de sus integrantes (alumnado, progenitores, familiares, maestros, directivos, etc.) una vez examinada las experiencias de distintas instituciones educativas, la elaboración por una convivencia escolar sana, se evidencian las “reglas internas por un trato escolar donde forman un lugar de inicio e ir perfeccionando relaciones de trato con integrantes, estableciendo modelos, mecanismos para la resolución de problemas de forma efectiva.

Nuestra provincia de Virú no se encuentra extraña a esta problemática a los debido al peligros que van en aumento en violencia social, pandillaje, delincuencia e inseguridad ciudadana que vienen siendo de interés de en los padres de familia, docentes y generalmente en la sociedad, si bien es cierto se origina tempranamente basada en las interacciones interpersonales en donde se dan en etapa colegial, pues teniendo como referencia dichos saberes preocupa el trato en las instituciones educativas de la zona ya que saber convivir integra los cimientos en la elaboración de una colectividad justa en entornos de paz cultural. Con esa finalidad podemos decir que la coexistencia es un ejercicio clave para deleitarse de la vida con otros. En tal efecto vivir involucra conocerse a uno mismo y a las personas que nos rodean. En efecto, convivir unidos es un adiestramiento continuo de utilidad y generosidad, pues si partimos de ámbito socio- constructivista del conocimiento, podemos decir que cohabitar en la escuela es ontológicamente justo, concluyente en el aprendizaje, en esta situación no necesariamente todas las compatibilidades escolares acceden crear, cooperar conocimientos. Aun cuando se afronte estos indicadores de aprendizaje hace que nos enfrentemos elementalmente a necesidades de plantear un aforo de acuerdo en la institución educativa.

Muchas veces nos confundimos al escuchar el vocablo acuerdo escolar, rápidamente se asocia con Bullying y/o intimidación en los colegios. Al respecto la Administración educativa del gobierno central precisa que la Convivencia Escolar es “la interrelación de armonía en los involucrados en los colegios, representa una relación efectiva entre los miembros, permitiendo un acatamiento de adecuado con objetivos educativos en un ambiente lleno de beneficios para su desarrollo completo del alumnado”.

Para la Organización Mundial hacia la Salud (OMS), nos dice: las habilidades sociales, vienen a ser importantes e insustituible para vivir, con la habilidad de analizar de forma censurada, facilitando revisar los materiales, objetivos, de la mano, de aprendizajes donde permita anotar agentes que median el comportamiento del ser humano. Cuando conoces lo que necesitan y te pones en el lugar de la otra persona buscando técnicas que permitan integrar una

sociedad, en ocasiones suponemos el actuar de la otra persona tratando de ver distintos entornos, tener en cuenta que debemos afrontar, comprender la pluralidad del ser humano, ayudando a aumentar las relaciones en las personas. Tales como el desplazar y controlar sus emociones admitiendo explorar sus sensaciones, con el objeto de participar, permitirse cada sensación que van experimentando, en esta situación se pueden volver confusas u explosivas.

Podemos encontrar a diferentes autores que nos hablan de habilidades sociales y entre ellos tenemos a Goldstein, Sprafkin, Gershaw y Klein (1989) donde manifestaron diciendo, las destrezas sociales vienen a ser un grupo de capacidades, destrezas, (transformadas y concretas) que permite un trato interpersonal en la búsqueda de recursos, inconvenientes, su cualidad interpersonal o socioemocional. Pues las destrezas y aportes se emplean con acciones elementales incluso en desarrolladas e instrumentales.

Volviendo la mirada hacia los distintos adelantos científicos, tecnológicos, a nivel mundial el progreso social de niñas, niños y adolescentes, se está afectando ya que van creciendo en un ambiente con poco contacto con sus pares, mostrando desinterés, para la realización de actividades que implican socializar entre ellos, esto también hace que se reduzcan sus oportunidades de desarrollar una comunicación expresiva, asertiva, empática, respetuosa. Por lo tanto, nos encontramos con adolescentes, niños y niñas que, son poco afectivos o no tienen idea de cómo expresar sus sentimientos, en su misma red de amigos, convirtiéndolos en seres humanos, fríos, distantes que no saben interpretar y/o entender emociones básicas; esto va generando un gran desinterés, apatía, incomodidad y lo peor es que son poco tolerantes, se frustran con facilidad.

Se debe tener muy en cuenta que las HH. SS permitirán en los niños, niñas y púberes, poseer mejores relaciones con su centro de estudios, así como en cada uno de los espacios donde se encuentre o desarrolle: buenas relaciones con su red de amigos, manifestando sus deseos, preocupaciones en el momento y/o instante que lo requiera. Demos ser conscientes que cuando tenemos trato o contacto directo con otra persona vamos a encontrar ventajas y desventajas una

de las más comunes será la percepción que me tengo, los pensamientos, sentimientos, comportamientos a sí mismo, elaboración de su propio concepto. Por ende, esta adquisición de conocimientos se va ver interrumpido a la larga, trayendo secuelas en sus emociones, si es que no logramos atender esta problemática que vamos encontrando en nuestro alumnado y que limita la interacción normal con su red de amigos, tal podría ser el caso de las consecuencias sufridas en este caso tenemos, encerrarse en sí mismo, presentar problemas en la etapa de la adolescencia, relacionarse con amigos y/o personas que se encuentren inmersos en problemas sociales (drogas, Alcohol, pandillaje, ludopatía, etc.), problemas que perjudican su salud mental (ansiedad, depresión).

Esta situación nos hace que estemos pendiente de cada una de nuestras interacciones con el resto, deben ser frecuentes en la vida diaria de todos, sin duda deben ser escenarios de intercambio donde los seres humanos deben desplegar y forjar el uso de sus prácticas mutuas, que hacen conservar un diálogo o escenario social factible y de fácil acceso.

A todo ello hablar de habilidades sociales (HHSS), en psicología forma un vinculado de comportamientos, prácticas visibles a los diferentes estilos en sus emociones que provocan un dialogo eficaz, las interacciones se tornan gratas con los individuos, mostrando respeto a las personas que nos rodean, logran un mejor bienestar por quien lo práctica y a sentirse satisfecho. En efecto, se busca que cada ser humano vaya desarrollando estrategias, alternativas de interrelaciones que les permita compartir basado en el respeto a los demás y a ellos mismos.

En consideración con lo recabado en esta investigación tiene por inconveniente general: ¿Existe relación Convivencia Escolar y habilidades sociales en estudiantes del nivel secundario de una Institución Educativa Virú – 2021?, Asimismo en cuanto al objetivo general establecer la relación entre Convivencia Escolar y habilidades sociales en estudiantes del nivel secundario de una Institución Educativa Virú – 2021, en cuanto a lo que respecta a los objetivos

específicos se han planteados; como primer lugar comprobar la relación que existe entre gestión de la red interpersonal y habilidades sociales; como segundo lugar comprobar la relación que existe entre el ajuste a la disciplina democrática y habilidades sociales, como tercer lugar comprobar la relación que existe entre el ajuste social entre iguales y habilidades sociales; como cuarto lugar comprobar la relación que existe entre la victimización de iguales y habilidades sociales; como quinto comprobar la relación que existe el comportamiento violento y habilidades sociales; y por ultimo comprobar la relación que existe la victimización por el profesorado y habilidades sociales. Por su parte de hipótesis general se planteó; existe relación significativa entre convivencia escolar y las habilidades sociales en estudiantes del nivel secundario de una Institución Educativa Virú – 2021.

II. MARCO TEÓRICO

Para esta investigación se revisó bibliografía conveniente con las variables de investigación, de este modo se alcanzó consignar investigaciones mundiales, por ende, nacional y regional que detallaremos a continuación de manera ordenada según su importancia:

Ramírez (2016) en relación a su exploración referente a cohabitación escolar en instituciones educativas de nivel secundaria, por cuanto al análisis intercultural en una posición de estudiantado, al buscar obtener su grado de doctorado en la Universidad de Madrid, con el objeto de comprender, características, semejanzas y precisar perfiles; la exploración es de tipo transversal descriptivo no experimental en cuanto a su muestra 22,571 alumnos procedentes de los Países España, Argentina, México, Puerto Rico, compuestos por uno y otro sexo en edades etareas entre 11 y 18 años, la técnica y test aplicados para la compilación de datos que utilizo, corresponde al cuestionario y/o interviú **“CRESWELL 2012”**, los resultados obtenidos fueron que valoran verdaderamente la convivencia en los colegios educativas, recalcar que México comprendido la más alta puntuación referente a agresiones físicas. Tal es el caso con los puertorriqueños sufrieron de agresiones verbales psicológicas, a diferencia de los españoles que se proclamaron agresores verbales con referencia a estos resultados se recomienda reestructurar las preguntas del cuestionario para los estudiantes.

Castillo, Castro, Marín & Rodríguez (2012) según su estudio Asertividad y convivencia escolar, con efebos de la ciudad de Bogotá, asocia la base social, amor propio, ponerse en el lugar del otro, comprendiendo que en esa variable tenemos relativamente puntuaciones altas en concordancia a criterios fijados, con calificaciones mínimas y máximas factibles a escalas, de igual manera las fluctuaciones de frecuencia se dieron alto acorde a media y mediana. Por ello se hace necesario delimitar la repartición de información mediante el análisis no paramétrica Kolmogov -Sminov con un final permitido, determinando que fue normal la distribución ya que ninguna variable expone diferencias que sean de

gran significancia referente a la normalidad de las hipótesis de la prueba; en este sentido la correlación del coeficiente que se usó para este efecto paramétrico, es de adaptación de Pearson en consecuencia con el indicador arrojo presencia significativa en la correlación positiva en autoestima, base social y asertividad, negativas en empatía y asertividad agresiva.

Córdova, del Rey, Casas & Ortega (2013) según su estudio realizado sobre convivencia escolar hace hincapié a su calidad y dinamismo, donde se presentó que la Universidad de Córdoba Andalucía España, con el fin a analizar la exploración referente a calidad en cohabitación escolar de centros educativos del nivel primaria en Andalucía. Tesis de tipo descriptivo, donde la muestra oscila de 1625 alumnos en ambos sexos entre 5° y 6° del nivel primaria de establecimientos públicos y privados; se utilizó el cuestionario de convivencia escolar; llegó a la conclusión donde se considera la hipótesis de partida en Andalucía, en el tercer ciclo del nivel primaria, vemos buenos niveles con calidad en su interacción interpersonal y con niveles bajos en dificultades afectando a ellos mismos.

Velásquez (2020) en virtud a su exploración llamada “Nivel de convivencia escolar en escolares de 3° grado del nivel secundario”, en relación de las variables se consiguió una puntuación total 78.6%, por lo cual se sitúa en un regular nivel, en sus dimensiones se hace referencia a una trato inclusiva obteniendo una puntuación de 57.1%, que lo sitúa en el nivel bueno, se alcanzó un 64.3% de porcentaje con respecto a convivencia democrática ubicándolo en el nivel regular finalmente se obtiene un 50% de porcentaje en convivencia pacífica que lo sitúa en un nivel deficiente.

Uribe (2015) con su estudio en convivencia escolar limita su punto de vista de capacidad adaptativa llevo a cabo su investigación para optar la especialización en gestión formativa y gestión social de la universidad libre de Colombia facultad de ciencias en la educación. Concierno el estudio de trabajo tipo descriptivo, con la finalidad de asemejar los conocimientos agrupados de gestión escolar y la capacidad para afrontar situaciones difíciles en las Instituciones Educativas, esta investigación cualitativa – descriptiva, teniendo una muestra de 5290 alumnos

que oscilan entre 7 y 12 años, comprendidos en varones y mujeres, su mecanismo empleado fue observación no participante con la interviú de los directores, como resultados se tiene que directores, docentes, orientadores admiten la convivencia escolar como uno de los medios de relación con sus pares, en efecto admiten sus desacuerdos con el resto con relaciones interpersonales; a todo ello se concluye en la escuela explora tener acuerdos entre integrantes de las I,E, mediante convenios que mida una sana convivencia y alcancen comprender y buscar soluciones.

Proaño (2016) referente al análisis en la universidad central en ecuador, en el objeto de conseguir su grado académico de Magister en el Tratamiento a las dificultades en la enseñanza con el título Habilidades sociales y ansiedad con alumnos, decimo, noveno, octavo grado de unidad educativa Dr. Cornejo Rosales Ricardo, las finalidad principal establecer conexión existente en habilidades sociales y ansiedad con alumnos del décimo, noveno, octavo grado de unidad educativa Dr. Cornejo Rosales Ricardo, localizado en San José de Guamaní Barrio ubicado en el Sur de Quito 2015. La perspectiva utilizada es cualitativa descriptivo – correlacional, con 200 alumnos, se empleó la técnica psicométrica, empleando el test BAS, se midió habilidades sociales en nivel, con el test CR-MAS, establecer valores en la ansiedad. Finalmente se encontró valores de 0,58 de negativa moderada en consecuencia repercute las habilidades sociales con la intranquilidad se da mediante significativa siendo explicito que cuanta más superioridad en desarrollo de habilidades sociales menos ansiedad.

Torres (2016) nos muestra los resultados de su revisión correspondiente a habilidades sociales y procrastinación en efectos estudiantiles, su finalidad conocer el grado de ambas variables, para así establecer sus interacciones, logrando resultados, niveles bajos en 66% de los efebos estudiantiles en efectuar habilidades sociales y respeto procrastinación 43% y el 26% claramente no establecer sus objetivos, mostraron conductas a aplazar, no encontrando vínculo significativo en la calificación general de la escala de habilidades sociales y los sub niveles de procrastinación de los acuerdos académicos de los

estudiantes perjudican su aprendizaje y rendimiento.

Bravo, MontesdeOca, & Villamarin (2017) respecto en su exploración determinada Autoestima y habilidades sociales con alumnos que asistan al 2do de bachillerato en la Unidad Formativa Vicente anda Aguirre de Riobamba – 2016, llegando al 100% y el margen de habilidades sociales, en consecuencia el 72% tiene similitud cuan números y porcentajes; por otro lado la Autoestima baja equivale a un rango de 17% y habilidad social bajo igual a un rango de 18% en consecuencia autoestima alta semejante a 9%, el 10% equivale a habilidades sociales altas, para finalizar tiene relación directa en la variable autoestima en el progreso de habilidades sociales.

En lo que respecta a los antecedentes a nivel nacional Morles (2012), con su investigación habilidades sociales y comportamientos de peligro de efebos del Centro Educativo Fortunato Zora Carbajal, enunció la finalidad de establecer conexión positiva en habilidades sociales y comportamientos de peligro con efebos, investigación de corte perpendicular y tipo descriptivo correlacional, en efecto el 54,3% fueron efebos, presentan nivel promedio de habilidades sociales, los adolescentes son ocasionalmente bebedores alcohólicos mayormente en un 58.1%, un 17,8% efebos mínimos ocasionalmente fuman, para finalizar un 33.3% de efebos ya presentan una vida sexual activa.

En la investigación encontrada podemos decir que se halla conexión altamente unidas con variables de estudio, conductas de riesgo y habilidades sociales como consumir bebidas alcohólicas, asimismo se encuentra que iniciaron su vida sexual hay conexión en habilidades sociales significativa y consumo de sustancias adictivas tabaco.

Aguilar (2017) en efecto a su exploración titulado funcionalidad familiar y habilidades sociales con alumnos del nivel secundario del Distrito Nuevo Chimbote en Instituciones Educativas publicas el 46%, presenta bajos niveles de habilidades sociales, concluyendo la relación bajos niveles en habilidades sociales, pues se debe que aprendieron comportamientos inadecuados en

compañeros o familiares.

Muñoz & Santos (2012) referente con su investigación Clima Social Familiar y Habilidades sociales en escolares de centros educativas del Callao, la relación de dimensiones y variables se empleó la prueba T Spearman, dando efectos de verificación si existe conexión positiva en una y otra variable, en resumen los escolares muestran adecuados niveles de Clima Familiar, se puede decir la relación con Clima Social Familiar y habilidades sociales existe entre escolares en dicha comunidad Educativa Estudiada.

Orbegón (2018) propone en su exploración buscar en examinar al detalle y argumentar la relación, que hay con sus veleidados de estudio, para este estudio se ha creído conveniente trabajar con 104 escolares de 3° año del nivel secundaria. Pues los materiales empleados en esta oportunidad son: la prueba de habilidades sociales de la Dirección de salud, así también referente a la test de convivencia escolar realizado y aplicado por el investigador, en donde sus resultados con mayor significancia muestran una conexión efectiva con los instrumentos habilidades sociales y cohabitación escolar, donde se tuvieron a través del factor correlacional de Rho de Spearman, relata la intensidad que hay al unir ambos instrumentos, siendo su importancia en la correlación fuertemente efectiva, se puede concluir que a superior habilidades sociales, mejor convivencia escolar o recíprocamente $0,692$ xy r , por consiguiente en la revisión bibliográfica se ha encontrado que es de tipo descriptivo correlacional, de esta manera viene buscando evaluar y replicar detalle a detalle la interacción con ambas variables, pues se trabajó con 104 escolares, debemos hacer hincapié que el instrumentos utilizado y aplicado de convivencia escolar la elaboró el investigador, encontrando respuestas con mayor significancia donde se muestran conexiones positivas con las habilidades sociales y cohesión escolar, describiendo el grado de cada instrumentos, de esta manera se ha encontrado valores positivos, a mejores habilidades sociales mejor convivencia escolar.

Laureano (2018) al respecto con la hipótesis general en este análisis es establecer relación que hay en cohabitación escolar y habilidades sociales con

escolares del nivel secundaria de 2^{do} grado de comunidades formativas del distrito de San Martín de Porras del 2018, en donde los resultados se descuiden de la siguiente manera en hipótesis general presenta relación natural y elocuente con convivencia escolar, habilidades sociales en efecto reafirman aportes en el análisis. Finalmente se concluyó a excelente habilidad social mejor estándares de convivencia escolar se da un mayor provecho en la comunidad educativa.

Castillo (2021) respecto su exploración inteligencia emocional y cohesión escolar en estudiantes de secundaria del VII ciclo de un colegio educativo de la jurisdicción de Contumazá 2021, lograr el nivel de magister en psicología educativa, con su finalidad que hace mención de establecer la conexión que hay entre inteligencia emocional y la cohesión escolar con estudiantes de secundaria del VII ciclo de un colegio educativo del distrito de Contumazá, encontrando el nivel promedio 59.6% en estudiantes referente al nivel de inteligencia emocional, continua un 24.8% de nivel bajo referente a nivel de convivencia escolar. Se halla un nivel regular (81.7%) referente a convivencia escolar en los escolares; continuado lejana distancia (18.3%) nivel malo. Respecto a la correlación de los instrumentos inteligencia emocional y la cohesión escolar, es significativa directa, siendo moderado ($r_s = .42$; $p < .01$). por su parte en la correlación del componente intrapersonal y dimensiones de convivencia escolar, finalizamos con interacción de forma natural, significativa y obteniendo tamaño de resultado moderado. Respecto pues a su correlación interpersonal y extensiones de cohesión escolar, podemos finalizar se relaciona de manera natural, significativa y obteniendo como magnitud de resultado moderado. Respecto a su interacción del componente adaptabilidad y dimensiones de convivencia escolar, finaliza la relación de forma natural, significativa y obteniendo tamaño de resultado moderado. Por consiguiente, a su correlación del componente manejo del estrés y dimensiones de cohesión escolar, finaliza diciendo que 3 dimensiones se relacionan de manera precisa, y significativa, logrando resultados moderado. Respecto a correlación con el componente de estado general de ímpetu y las escalas de cohesión escolar, se finaliza relación de forma directa, significativa y alcanzando resultado de efecto moderado.

Sullca (2018) propone en su revisión bibliográfica Habilidades sociales y cohesión escolar con alumnos del CEBA N° 0086 José María Arguedas del ciclo inicial e intermedio, en la jurisdicción de San Juan de Lurigancho, 2017, Se estableció haciendo mención con una relación natural y elocuente en habilidades sociales y cohabitación escolar, en los escolares; habiendo un factor de interrelación de Spearman de 0,288**, que muestra una adecuación elocuente al nivel de 0,000 (bilateral), de pudiendo inferir que “a excelente habilidades sociales y cohabitación escolar excelente”. Se fijó que hay un trato natural y elocuente en las habilidades sociales y sus relaciones interpersonales, con los alumnos; habiendo un factor de correlación de Spearman de 0,436**, que muestra una correlación significativa al nivel de 0,000 (bilateral), se logra inferir que “a altas habilidades sociales excelente cohesión escolar”. Se estableció que hay un trato natural y elocuente en sus habilidades sociales y relaciones interpersonales, con alumnos; habiendo un factor de conexión de Spearman de 0,276**, muestra una adecuación significativa al nivel de 0,000 (bilateral), lo que podemos inferir que “cuan excelente habilidades sociales excelente cumplimiento de normas”. Se estableció que se halló relación natural y elocuente entre las habilidades sociales y los valores, con alumnos; habiendo un coeficiente de correlación de Spearman de 0,709**, que indica una adecuación significativa al nivel de 0,000 (bilateral), podemos inferir que “a mejores habilidades sociales excelentes valores”. Se estableció que se halló una interacción natural y elocuente en habilidades sociales y la participación, con alumnos; habiendo un factor de correlación de Spearman de 0,541**, que hace referencia en un factor significativo a un nivel de 0,000 (bilateral), donde podemos deducir que “mejores habilidades sociales, excelente cooperación”.

Concerniente a los antecedentes Locales, En nuestra jurisdicción local de la provincia de Virú, las Instituciones Educativas, las conductas negativas de los escolares afectan la cohabitación escolar, tal como se evidencia en los reportes por el SISEVE, actas que elaboran los encargados de convivencia escolar tales como auxiliares, maestros, psicólogo, coordinadores pedagógicos y coordinación de TOE. Dentro y fuera de las aulas en donde los escolares denotan conductas disruptivas, al mostrarse ante sus maestros desafiantes, incitar a conflictos,

molestar repetitivamente a sus pares sin motivo alguno, trasgredir con las normas, el nunca saber esperar su momento, el limitarse querer obedecer órdenes, interrumpir a la exposición, el que se levante continuamente de su lugar, las tardanzas a clases son repetidamente, el no tener sus útiles, manifestando su comportamiento con mayor frecuencia en la interacción desadaptativa de forma particular con los escolares con edades etareas de 9 a 16 años, obstaculizando en transcurso del aprendizaje enseñanza. No es ajeno el momento del recreo, ya que también se logra vigilar fa forma en que los escolares se golpean entre sus pares, desde una simple actividad recreativa hasta alcanzar a agresiones físicas, verbales, eventos que se producen por que denotan déficit en sus habilidades sociales, ya que su comunicación carecen como, tolerancia, empatía, asertividad y relación, lo que provoca que ejerzan la violencia de manera directa e indirecta, sus conflictos y según como se conozcan para solucionar estas habilidades para la convivencia con las instituciones educativas se han visto afectadas por la problemática, cada miembro de la institución educativa le concierne5.

Santos (2021) referente a su análisis investigativa cohabitación escolar y gestión emocional en escolares secundaria del 3^{er} año de un colegio educativo de Virú, 2021, con el que busca su grado de Magister en psicología educativa, en donde se busca precisar la conexión que hay en convivencia escolar con gestión emocional escolar, como resultados encontrados de la investigación se finaliza con los instrumentos de cohabitación escolar y dirección emocional están interrelaciones en sí de forma natural y elocuente, señalando la importancia de 0.794 del factor de Spearman. Pues se estableció su conexión de la categoría 1^{era} gestión de la red interpersonal y la gestión emocional se encuentran vinculadas de forma natural y significativamente, superior con un valor de 0.847 según Spearman. Se hallo la conexión de la categoría 2^{da} Ajuste con la disciplina democrática y la gestión emocional se encuentran vinculadas de forma moderada y significativa, con un valor de 0.687 según Spearman. Se hallo la conexión de la categoría 3^{era} Ajuste social de iguales y la gestión emocional se encuentran vinculadas de forma superior y natural, con un valor de 0.794 según la correlación de Spearman. Se hallo la relación de la categoría 4^{ta} Victimización

de iguales y variable gestión emocional se encuentran vinculadas de forma alta y directa, con un valor de 0.743 según Spearman. Se halló la conexión de la categoría 5^{ta} Comportamiento violento y la gestión emocional se encuentran vinculadas de forma alta y directa, con un valor de 0.710 según Spearman. Se estableció la conexión con la categoría 6^{ta} victimización por el profesorado y la gestión emocional se encuentran vinculadas de forma alta y directa, con un valor de 0.786 según el factor Spearman.

Consiguientemente, es importante comprobar en la comunidad educativa la convivencia escolar, se considera como muestra de estudio; asimismo, comprobar si existe los grados de relación que sirva como inicio, mediante programas a través de un trabajo coordinado que desarrollen mecanismos que puedan disminuir situaciones adversas que dificultan el buen desarrollo y una sana convivencia escolar.

Podemos encontrar en estas teorías relacionadas al tema con las siguientes definiciones de convivencia escolar que proviene del latín, donde se da relación de ofrecer y de incluir, en función de su principio y significado del verbo convivir que este situado en la formación por la parte común; que simboliza “con” por consiguiente del verbo “viviré” que manifiesta “vivir” se puede decir que se aplica para anunciar la dirección de convivir compartir alimentos reunidos en la mesa.

Sus orígenes de convivencia escolar, nace de Lewin en 1935 como principio, es por eso que se le designó Clima escolar social, dando sus inicios en el ámbito educativo dado el ambiente organizacional de las compañías.

Por los años 90, se inicia a buscar reflexiones sobre el concepto de convivencia escolar, donde la UNESCO, junto a Jackes Delors señalan en esos entonces que la enseñanza se mantiene en pilares educativos, donde el adquirir conocimientos, a coexistir, instruirse según lo mencionado antes, haciendo esto interesante para el desenvolvimiento de una convivencia en las instituciones educativas.

Tirado (2013) sustentó que la coexistencia de vivir juntos es el arte de sociedad, mediante acuerdos, reglas claras o no que logren sacar lo bueno de cada ser humano en beneficio del progreso de las tareas comunes en funcionalidad y las relaciones sociales.

Ortega (2007) hace referencia a convivencia escolar que se ciñe a un modelo de comportamiento donde le permitan la libertad de cada ser humano al tiempo de salvaguardar, respeto, aceptación de sus pares, adecuando así la esencia necesaria que desarrolla la acción educativa. Por consiguiente, se concisa que la coexistencia es el vínculo grupal e interpersonal en cual internamente es buscar una ayuda a la obtención de un clima seguro, de mutuo respeto en los centros educativos. Asimismo, potenciando el desarrollo democrático de la escuela como resultado; se buscará la efectividad de vínculos positivos con los integrantes de la Institución Educativa.

¿Qué es cohabitación escolar? Podemos entender como la culminación de la afinidad de los segmentos de una Institución Educativa, en base a la función que cumple no siendo inalterable, más bien restaurable constituida e activa, basada a variaciones conforme van reviven en el tiempo las interrelaciones, teniendo una esencial implicancia no quiere decir que uno o más sino el compromiso de todos los que conforman parte de los centros educativos.

Referente a convivencia familiar; es la conexión interpersonal donde se produce a cada momento con los elementos del entorno familiar exterior e interior del hogar.

Referente a coexistencia humana; se hace evidente en el hombre evitando tener vínculo, de algún tipo, el hombre no es un ente introvertido más bien todo lo contrario, vivimos rodeados de amigos, familia, necesitamos del resto para vivir y lograr desenvolvernos plácidamente, analizando que somos vulnerables esta desigualdad alimenta y aviva el conflicto y hacemos progresar como ser humanos.

Referente a coexistencia ciudadana; conector de índole de buena conexión en las relaciones diarias la cual brindan en si los segmentos de una entidad cuando los beneficios personales se unen como un bien común y vencer las dificultades constructivamente.

Referente a coexistencia democrática; hace referencia a la diferencia de idioma, religión, cultura, raza en hermandad, una forma de razonar e invadiendo los códigos donde al haber un compromiso relativo y honesto, estable en ofrecer un convenio equitativo sin perjudicar variaciones de origen.

En los principios axiológicos de coexistencia escolar; el coadyuvar en la enseñanza integral del alumno, generando conocimientos sobre moralidad ética, adentro de la institución educativa, forma en que se cohabita en ella, el mayor estrato de la educación, que proviene incluso sopesando la convivencia como centro predilecto que se moldee en valores, ejecutando patrones, no será excepcional que piensen en diferentes precisiones en novedad a la generaciones, donde se precisa el orden a enrollarse, con todo lo diferente a sus resultados sin dejar una sociedad democrática cimentada.

Un bosquejo igualitario, asegura vínculos amables en sus pares, maestros, directivos, denota aprendizaje de habitar en ambientes de conducta positivos, sancionando y reconociendo los errores realizados por importancia. Igualmente se entiende como acto de una vida social autócrata con una disciplina educativa, en valores se hagan cargo y residen los seres humanos siendo conscientes de los valores, responsables.

Hablar de vida social absolutista, única; encontramos los pactos sociales se van adaptando al aprendizaje del resultado de valores, sus tratos sociales, sus pactos, la estrategia adecuada con el modelo, se basa en tener claro sus metas no constantes, los maestros deberían indagar que los escolares reflexionen sobre su comportamiento y expresen conjetura en sus intervenciones.

Los escolares facilitan la concertación de sus acuerdos, admitiendo respeto en sus pautas de conducta, al no visualizar efectos positivos y no respetar sus pactos se asume una desventaja en los integrantes del grupo de trabajo, incluso con sus pares de aula, de esta forma reafirma las relaciones sociales exitosas cumpliendo las reglas.

En esta teoría pedagógica nos habla respecto a la dirección táctica educativa, procura un entorno formativo agradable, innovador, eficaz, recto y moralizador en el que te permite meditar en ella. Fomenta reconocimiento y comunicación de derechos necesarios con los escolares, maestros y equipo directivos, aceptando y propiciando eventos que nos permite interactuar de forma precisa llegando a consensuar y dar resultados calmados en ámbito escolar, el espacio retraído, introvertido y entrevista se está dando, actividades de convivencia, tutoría, la que favorece actividades de tutoría y orientación educativa, lo que permitiendo cumplir el desarrollo cognitivo, social del estudiante.

Por consiguiente, en la teoría relacionada en valores, al hablar de enseñanza en valores, propicia en los escolares que respeten los tratados en convivencia, genera importancia en los valores, teniendo un acuerdo honesto y referente equilibrando, un trato igual sin perjudicar los residuos de origen.

Asimismo en la teoría de derechos humanos hace mención acuerdos universales tomados en cuenta en el País con el código actual donde claramente señalan que los niños, niñas y púber, son personas con derechos, igual que a su vez presentan independencia, con resguardo específico, debiendo realizar obligaciones consagradas en el código de la niña, niño y púber descritos por el estado peruano, garantizando los deberes y derechos, de los escolares, cumpliendo y propiciando una sana convivencia escolar en las instituciones educativas.

Por otra parte en la teoría centrada con la orientación educativa y tutoría son fragmentos de los lineamientos, escolares presentados en esquemas educativas nacionales, implementándose como programa dentro del currículo nacional con

el fin de tener vínculo en los servicios de acompañamiento socio afectivo del escolar, brindando en sus aprendizajes etapas del crecimiento humano sus necesidades y demandas se percatan de riesgos sociales frente a hechos internos y/o disposiciones externos que perjudican el paso perfecto de la enseñanza.

Los vínculos personales beneficiosos de escolares, con profesores, compañeros, denotando, seguridad, accediendo horizontalmente a un dialogo y respeto, reciproco son componentes importantes que consolidan su personalidad en un favorable clima escolar, disfrutando así lo que los atienden comprendidos por los maestros, protectores, abarcando las circunstancias en expresar con independencia de lo que piensa y siente con los riesgos sociales.

A raíz con los diferentes componentes preventivos, registra, apoyar con un apropiado clima de convivencia escolar, cambiar dispositivos de resguardo con suma, importancia, a partir de la teoría psicológica humanista cuya atribución hace prolongar un porvenir del escolar, en que hace importante la cautela en la salud mental.

Finalmente tenemos la teoría de la integración, como un elemento fundamental de educación integral en escolares, fomenta el ejercicio dominante en derechos y deberes humanos, reinsertando a los infantes, efebos, adultos, en su ejecución del espacio escolar, social. El currículo nacional propone articular las propuestas escolares encuadradas en las acciones, fortaleciendo las relaciones sociales para una excelente convivencia en la escuela.

Al hablar de convivencia escolar nos encontramos con algunas funciones de convivencia escolar función formativa; con ella lograremos un estudio global de niños, niñas y efebos, mediante el ejercicio de valores, promoviendo el conocimiento, ejercicio de valores igualitarios, sus modelos de convivencia escolar, ligados a competencias sociales, desde los inicios de su vida académica hasta la culminación de sus estudios secundarios, actualmente se viene dando énfasis a la educación en contenidos teóricos y fortalecimiento en normas,

acuerdos que se van elaborando con la ayuda de los docentes, sin dejar de lado lo trabajado durante el año anterior, así aseguraremos que nuestros escolares vayan asumiendo responsabilidades, aprendiendo que existe normas, pautas acuerdos de importancia y de hecho van dándose cuenta en que momentos se tienen que cumplir, sin perjudicar a nadie, asimismo se deben seguir teniendo en cuenta con las normas, pautas reglas que ya están especificados dentro del estatuto interno de la institución.

Por su parte en la función preventiva, nos dice que se basa en un frecuente desenvolvimiento, en cada integrante de la institución educativa tales como escolares, maestros tutores y no tutores, progenitores al establecerse un clima fiable, agradable, firme, se va activar una conexión referente a riesgos sociales, que están en el ambiente interior o circunstancial, de esta forma los escolares van formándose en adultos seguros, tranquilos.

Si bien es cierto en la función reguladora, muchas veces las conductas de una institución, pueden ser tan significativos, como medida de estímulo se debe crear incentivos, refuerzos, para todos aquellos los escolares que son participes en lograr una sana convivencia. Por otro lado, se debe seguir trabajando en lecciones de carácter pedagógico, formativo, oportuna y justo, con el único propósito concientizar la responsabilidad que hay en las interacciones interpersonales, finalmente se debe dar a conocer cuáles serán las sanciones a tener si incumplieran con las normas, pautas, reglas teniendo en cuenta la falta cometida para dar la acción reparadora y que se mantengan en el tiempo.

Dentro de la investigación se han encontrado guías de convivencia escolar siendo necesario mencionarlas algunas y en dentro de las encontradas tenemos al tipo autoritario; es básico que las personas con esta característica, explore ciertas conductas en relación con el medio que lo rodea en conformidad a su día a día, aunque la realidad este lejos, el poderío de autoridad se sostiene con castigos a los escolares sembrando en ellos temor, y minimizando sus pequeños y grandes logros. Se ha venido implantando normas, reglas, pautas, donde muchas veces los escolares no entienden su finalidad, fundamental transmitir

cada una de ellas, latente a un pensamiento esencial del comportamiento implantado por obligación, sin importar que la población se niegue a creer en ello, en el moldeamiento del temperamento del escolar.

En este modelo permisivo; se da inicio a una gran sobreestimación, restando calidad y compromiso de los progenitores, docentes en educar a los escolares, cabe mencionar que siglos anteriores para corregir se utilizaba el castigo físico con los escolares, hoy en día realizar este tipo de sanciones se ve con algo perjudicial e injusto, se está tomando modelos para corregir a vuestros hijos y entre ellos destacan el conversar, hacerlos razonar, entender de sus diferentes comportamientos y estados de ánimo, de esta forma se viene empleando la disminución del castigo físico y protegiendo su autoestima.

Y finalmente tenemos al modelo democrático; como acto de autoridad que utiliza métodos donde se cerciora y no se contrapone, a una sana convivencia escolar, que, al exigir alguna forma de mando, respeto, considerando sus derechos, se está inculcando conocimiento y cumplimiento de las normas, ya que la autoridad democrática busca siempre ser preventiva. Los docentes día a día van evaluando, buscando espacios donde se fomente el trato seguro, saludable amable, transformando en acciones reguladoras, con disposición, disciplina y respeto, entre educandos, mentores, tienen el compromiso de respetar, aprender conocer las normas, para lograr una autodisciplina, recordemos que responde a una representación pre determinada, con principios que le permiten instruirse demostrando solidaridad y respetando con sus pares.

A continuación, presentamos en el presente estudio las dimensiones de convivencia escolar; teniendo en consideración a las propuestas por Rosario Ortega (2012) y tenemos los siguientes:

1^{era} dimensión: **gestión de la red interpersonal**. – para Ortega (2010), nos dice que para lograr una sana convivencia escolar se irán dando al desarrollar actividades educativas diversas. se va ir estableciendo con cada integrante de las comunidades educativas comprometiéndose a valorar y considerar de cada

esfuerzo que van teniendo ellos.

2^{da} dimensión: **El ajuste a la disciplina democrática.** – para Ortega (1997), hace mención de quienes deben elaborar y aplicar las dichas pautas, reglas y normas de convivencia escolar en forma precisa y clara deben ser los escolares; la convivencia se irá dando según como sea la relación de sus pares iguales o desiguales con quienes conviven en los centros educativos, fundamentalmente los maestros son quienes van a ir dando respuesta a las diferentes dificultades que se muestran en los escolares día a día tales como; conducta. Siendo los maestros quienes aborden cada uno de las situaciones problemáticas conflictivas que se van presentando en la comunidad educativa, se debe tener medidas correctivas a la mano ya que muchos de los escolares les será difícil poder cumplir con las normas, reglas, pautas.

Debemos recordar que como seres humanos somos únicos, que tenemos diferentes formas de relacionarnos, comunicarnos, y de convivir, pero no debemos dejar de lado los valores que nos caracteriza a cada uno, para eso los centros educativos deberán tener un abanico de posibles soluciones a los distintos tipos de aprietos. Por tanto, podemos decir que disciplina democrática nos va a permitir regular, mostrar una sana convivencia en el día a día estando dentro y fuera de las aulas; siempre y cuando los escolares desempeñen muy bien las normas de convivencia señalados por ellos, de esta manera mejorará la convivencia con un el clima óptimo.

3^{era} dimensión: **Ajustes sociales de iguales.** – para Ortega (1997), el prestar atención a cada conducta, cualidad y actitud de los escolares estando frente a sus interacciones amicales, respeto, solidaridad, aceptación y cooperación, que van presentando con sus pares. La conexión entre escolares se da de manera directa, donde se visualiza el apoyo que se brindan, por qué no decir en muchos el respeto en ellos, se conocen sus sentimientos, emociones y buscan el contrapeso de los deseos de su propio beneficio y satisfacción.

Entonces, concluimos en que los ajustes entre iguales se van generando una singular identidad social con ellos mismos dentro de los centros educativos, ya que presentan los mismos deberes y derechos, debemos también mencionar que en su afán de convivir se van formando problemas y que deben solucionarse; los centros educativos deben ser espacios para una sana convivencia.

4^{ta} dimensión: **Victimización de iguales:** - para Ortega (1997), en muchas oportunidades los escolares de una u otra forma se han sentido intimidados por ellos mismos, por sus amigos de aula, en esta oportunidad nos centraremos en las situaciones que se dan dentro de las instituciones educativas, e iremos analizando cada acción inadecuada que presentan los escolares en sus relaciones, los juegos bruscos, la falta de respeto entre sus pares donde van interactuando día a día y de ello emergen emociones, sentimientos de incertidumbre dentro de los salones de clase. Ausencia de respeto, los constantes ataques de agresividad, malos tratos, de parte del supuesto agresor a la supuesta víctima debilitándolo, por consiguiente todo esto se va transformando en causal de victimización en la parte afectada, por lo que pasa en el proceso psicológico y social, debemos estar conscientes que se despliega dentro de relaciones psicológicas y humanas un clima que afecta por sí mismo a los escolares y que cada vez se encuentran rodeados de estos problemas.

Por tanto, podemos decir que en esta dimensión los escolares van encontrándose con diferentes escenarios y de esta forma se exponen a ser víctimas, pues las instituciones educativas deben contar con medidas, espacios que brinden y generen estrategias donde les permitan dar solución y afrontar las diferentes conductas.

5^{ta}: dimensión **Comportamiento violento:** - para Ortega (2011), nos dice que sería justificar a las personas que evitan interactuar con valores y respeto hacia los demás, este comportamiento que tienen ya sea de forma grupal, individual no debe darse en la vía violenta física, psicológica y verbal, pues intimidación, la amenaza o la excepción social son situaciones que ejecutan a hacia otra

persona o escolar.

Así también damos por entendido que cualquier acto de violencia siempre será o estará ligado a actos negativos que altera la sana convivencia pues los agresores buscan sentirse identificados, reconocidos con quebrantar las normas, reglas, pautas fijadas.

Finalmente, en la 6^{ta}: dimensión **Victimización por el profesorado**: - par Ortega (1997), nos hace referencia que las interacciones entre estudiantes y docentes cooperan a sanas convivencias escolares dándose de modo apropiado, y así ir fomentando una correcta convivencia escolar, cabe precisar que es sustancial iniciar el análisis de todas las dimensiones e ir examinando aquellas que permitan la interacción y las que limitan y/o alteran, De modo que una sana convivencia escolar, se percibirá rectificada al romper las normas, pautas, reglas las personas que están involucradas, en cada colegio, pues las comunidades educativas están en la obligación de contar con un programa y/o proyecto que permita incentivar las conexiones con las personas.

Para buscar el fomento de una sana convivencia democrática es importante reconocer las distintas estrategias que se muestran en la violencia, la intención es ejecutar ejercicios de intervención, promoción, sobre la parte preventiva brindando oportunidades y así aprender a resolver los diferentes conflictos, siempre buscando innovar con soluciones duraderas y placenteras a cada integrante.

En la variable de habilidades sociales encontramos diversas definiciones tales como, Sarafino (2007), menciona que el término habilidad “emana de un modelo psicológico que se encuentra relacionado con la transformación de comportamientos y empleándose con manifestar en la sociedad competitiva no siendo un simple atributo de la personalidad, más bien, un continuo camino de aprendizajes y que se van adquiriendo”.

Wolpe (1958), en nuestra revisión de contenidos encontramos que el término de conducta asertiva fue el primero en utilizarlo y posteriormente se le conocería como semejante de habilidades sociales. Dicho investigador lo precisó al comportamiento asertivo, a modo de expresión en sentimientos enfocada a los demás en una respuesta ansiosa por la ausencia. Por los años 70 hablar de Habilidades Sociales se convirtió en su mayor bum, expansión ya hablar del constructo “habilidades sociales” fue adquiriendo mayor importancia. Cabe recalcar que Alberti y Emmons (1978), son los pioneros investigadores donde consagraron una obra concerniente al asertividad, definiéndola como comportamiento asertivo y a modo en que ella da permiso a que una persona pueda comportarse, defenderse, según sus intereses, así también denotar emociones honestas y resguardar evitando tener ansiedad, ejercitando sus derechos propios, limitándose a perjudicar los derechos en los otros.

Papalia (2004), precisa al hablar de conducta asertiva hace referencia a las, “habilidades que se presentan en la conducta de los efebos, y permanecen reflejadas en la capacidad de responder a estímulos sociales y actitudes en beneficio de otros y propio”, decir que las habilidades sociales nos permiten comportamientos de diferentes tipos entre ellos están pues socialmente corresponder, de modo que la persona al manifestar se ve más y más aceptado y valorado.

Con esta definición, podemos decir que entendemos al ser humano y que necesita muchas de estas habilidades sociales, y poder comunicarse, vincularse con los demás, según su contexto y/o realidad social, específica y determinada que sea aceptable socialmente. Asimismo, el perfeccionamiento de ideas y respuestas apropiadas van acrecentando, el fortalecer social en respuestas positivas dado a que las habilidades sociales son mutuas.

Libet y Lewinsohn (1973), para ellos es una competencia y expresar comportamientos que son fortalecidas de forma negativa o positiva dejando de emitir conductas a ser extinguidas o castigadas por los otros.

Combs y Slaby (1977) “virtud para relacionarse con sus pares dentro de un ambiente social, ofrecido de una forma fija que es valorado y aceptado por la sociedad al mismo tiempo, mutuamente beneficioso a manera personal, y principalmente con los demás”.

Kelly (1982) “son una mezcla de comportamientos determinables, estudiadas, se emplean con personas en contextos interpersonales para lograr o conservar su ambiente reforzado”.

En esta revisión bibliográfica de habilidades sociales, se halla en el contexto de la psicología social, por lo estudia sus procesos de dialogo social del hombre interesándose por los sentimientos de los conjuntos y productos de conducta individual sobre la cultura.

Cohen & coronel (2009) sitúan que las capacidades son un conjunto inevitable innato, que se aprenden a mediante el aprendizaje social que sería de individuo propio, permitiendo el progreso de relaciones sociales satisfactorias y efectivas.

Posiblemente las habilidades sociales se encuentren supeditadas a un tipo de inteligencia, que con el pasar de los años ha sido identificada como la inteligencia emocional, pues terminó siendo olvidada por el excesivo valor que se implantó al coeficiente intelectual. Debemos saber que las habilidades sociales, deben estar estrechamente sujetas a la inteligencia emocional, pues deben estar relacionadas entre ellas; al hablar de inteligencia emocional nos referimos a que está determinada con la destreza de expresar, observar y valorar con exactitud las emociones.

Caballo (2003) define y reformula a las habilidades sociales como, dichos comportamientos emitidos por un conjunto de personas dentro de contextos interpersonales que muestran sus deseos, sentimientos, opiniones, actitudes o derechos forma adecuada a las diversas situaciones, considerando los comportamientos del resto y generalmente se resuelven las dificultades de las

situaciones inmediatas, la probabilidad de futuros problemas se minimizando mientras tanto.

Monjas (2006) “hablar de las habilidades sociales es hablar de las capacidades concretas para hacer competentes una tarea social. estos comportamientos insustituibles para relacionarse e interactuar con adultos y sus pares de manera satisfactoria compartida y efectiva.

Por lo tanto, al hablar de habilidades sociales, estamos refiriéndonos a situaciones desarrolladas por los niños, niñas y efebos, que se necesitan para interactuar de manera satisfactoria, eficaz en sus iguales y adultos, recíprocamente, mantienen comunicación flexible, positivas dando énfasis a afrontar las diferentes demandas de su ambiente social. Cada vez que se habla de habilidades sociales estamos haciendo mención a comportamientos aprendidos. Muchos de ellos: denotan cumplidos, expresar sentimientos, decir que no, solucionar problemas con los demás y mostrar desacuerdo. Un comportamiento socialmente hábil implica nos da a conocer 3 tipos de elementos cognitivo (pensamiento/ juicios personales) contextual (el tipo de habilidad), comportamentales (para una determinada situación, se requiere de una conducta diferente).

Se encontró las bases científicas del modelo estructural de Goldstein; y este patrón despliega distintos diseños de las bases científicas de Bandura y modelo de Kohlberg. Siendo estos modelos el más manipulado en el progreso de las habilidades sociales en efebos, fue desarrollado por su garantía en la enseñanza aprendizaje en las habilidades sociales, teniendo en consideración el control de la ira y el raciocinio moral de Goldstein, et al, (1989).

Podemos decir que, en su progreso moral, colectivo y emocional, están unidas de la mano conectados a su evolución, pues se despliegan en relación al tipo de personalidad y a vez con relación a su personalidad, dado por la mejora de las etapas en las personas. Los investigadores implementaron 50 habilidades que se encuentran comprendidas en seis áreas, pues estuvieron determinadas en

estudios educativos y psicológicos, de los cuales han ido brindando información sobre sus comportamientos correctos, de esta manera nos permiten un adecuado desempeño en los efebos dentro de sus ambientes, que se manejen.

A todo ello en la teoría humanista, para Rogers (2000) nos manifiesta, que las personas van mejorando su calidad referente a la personalidad guiados por su propio desarrollo, dando oportunidad a que aumenten sus capacidades, conocimientos, competencias, haciendo que se incremente su yo interior. Hace referencia a que el humanismo, es la alineación y concurrencia del ser humano con su esencia; se sabe que cada persona presenta diferentes personalidades y que se pueden analizar según las cualidades considerando que puede alejarse o acercarse y dando a conocer así el modo de vida al que se está acostumbrado.

Hablar de humanismo, simboliza la comprensión en el ser humano, correcto en valores, en emociones, sentimientos, sus proposiciones educativas conforme con las exigencias de su insuficiencia social, física, humana, sociabilidad y espiritual. Rogers revela que el individuo mejora su eficacia en la basándose en su desenvolvimiento propio, admitiendo desarrollar sus capacidades, ilustraciones dando pie al incremento de su yo; por concerniente el estudio de la presente indagación se consideró como soporte teórico el aporte de Goldstein.

Al hablar de las habilidades emocionales, nos estamos refiriendo a intrapersonales, pues son aquellas habilidades o calificativos internos y propios de una persona tales como: el optimismo, la responsabilidad, etc. Interpersonales: son aquellas habilidades que se interrelación con sus pares de la única forma: a través del trabajo colaborativo, la comunicación y el liderato.

Rosales (2013), hace mención que se puede clasificar habilidades sociales: en cuatro dimensiones tales como; **Cognitivas:** nos dicen que todas aquellas en las que se interceden aspectos psicológicos; pensamientos, se caracteriza de sus preferencias, necesidades y estados de ánimos, gustos, deseos. Asimismo, **Emocionales:** todas aquellas que se encuentra implicadas con la expresión logrando manifestar diversas emociones de lo que siente, el enojo, el júbilo, la

rabia, la desconsuelo. Por consiguiente, **Instrumentales**: son a aquellas que poseen una utilidad tales, al mantener conversaciones e iniciar, realizar preguntas.

En referencia a lo expuesto podemos decir que se han planteado diferentes características basándose en el esmero de sus capacidades y conocimientos para solucionar contextos, asimismo teniendo en cuenta que la evolución de la personalidad se va reflejar en la relación con los otros. En nuestra investigación hemos considerado la clasificación de Goldstein con sus 6 grupos.

Según Goldstein (2002), instauró dos formas de habilidades sociales básicas y otras complejas, mencionado que se debe conocer la primera para luego el aprendizaje de las de más será consecutivo.

1^{ra} dimensión: **Habilidades básicas para la interacción social**; - para Goldstein (1989) nos dice que esta dimensión radica en aquellas habilidades básicas, y son al poder dar inicio y lograr mantener una conversación con los demás, escuchar, tales como agradecer, preguntar, hacer cumplidos a los demás y presentarse en una situación social.

2^{da} dimensión: **Habilidades sociales avanzadas**; - para Goldstein, et al. 1989) están referidas a aquellas destrezas que el ser humano cuenta para interactuar de forma agradable en sus grupos de pares sociales; participar, influir en los demás, mediante la realización de actividades, como solicitar ayuda, dar sugerencias, entre otras

3^{ra} dimensión: **Habilidades relacionadas con los sentimientos**; - para Goldstein, et al. (1989) nos hace referencia que es importante la expresión de sentimientos de manera adecuada, comprensión y emociones; considerando el reconocer los propios sentimientos y expresarlos de forma apropiada, también de saber entender lo que sienten los otros, denotar afecto, y direccionar momentos incómodos de otros.

4^{ta} dimensión: **Habilidades alternativas a la agresión;** - para Goldstein, et al. (1989) refiere que son aquellas que acceden al progreso de la empatía y del autocontrol en situaciones dificultosas las cuales quedan representadas por la ira.

5^{ta} dimensión: **Habilidades para hacer frente al estrés;** - para Goldstein, et al. (1989) refiere como aquellas que se salen en instantes de crisis o tensión, donde el ser humano orienta sus recursos apropiados para el manejo oportuno.

6^{ta} dimensión: **Habilidades de planificación;** - para Goldstein, et al. (1989) refiere a manera que aquellas que están asociadas a la fijación de objetivos, metas, capacidad para resolver conflictos, toma de decisiones, conservando el control y respeto de sus propios derechos.

Todo lo revisado podemos decir que la cohesión escolar y habilidades sociales algunos autores como Benites (2011), instaura que al tener estas variables se puede decir que, se da énfasis incorporando a los aprendizajes de las instituciones educativas, esto se debe a la verificación esencial donde prima el interés y la consideración de este tipo de comportamientos con el progreso infantil y su funcionamiento a futuro, académico, psicológico y social. Se tiene a los distintos investigadores donde señalan la interacción que hay en la competencia social y beneficios sociales, escolares, ajuste persona, asimismo, todos los datos alertan de los resultados negativos de la incapacidad interpersonal tiene cada persona, niño, niña y efebo a largo y corto plazo, y por qué no decir en la vida adulta. para tal sentido, la incapacidad social viene relacionada con un transformado índice en trastornos y problemas tales son poca aceptación, ignorancia, rechazo, problemas emocionales, asilamiento, desajustes psicológicos, escolares, delincuencia juvenil, psicopatología infantil, y diversas dificultades de salud mental en la vida adulta.

III.METODOLOGÍA

3.1. Tipo y diseño de investigación

El diseño para esta revisión que se manejó es de corte aplicada de acuerdo al propósito, orientada a determinación el grado de conexión que existente entre más o dos variables de utilidad de una misma población de sujetos o el grado de grado existente entre dos fenómenos o eventos observados (Hernández 2012).

Su representación es:



Figura 1: Diseño de la Investigación

En efecto:

M =Estudiantes del 2° al 5° grado

O1= Análisis de la variable Convivencia Escolar.

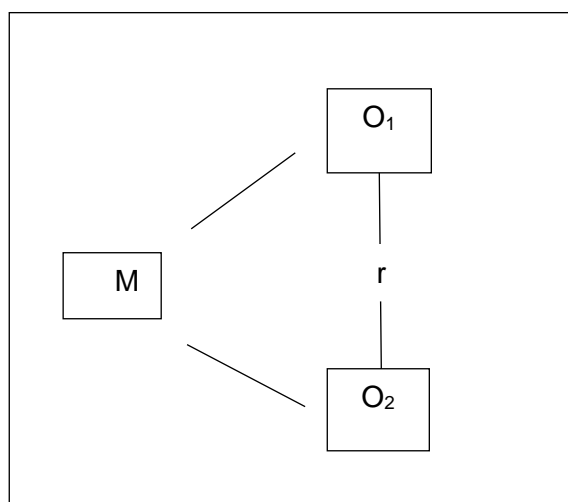
O2 = Análisis de la variable Habilidades Sociales.

R = Relación de variables estudiadas.

3.2. Variables y Operacionalización

Variable 1: Convivencia escolar, en la Definición Conceptual: para Ortega (2012), son las interacciones interpersonales que se establecen en las instituciones educativas referente al resultado en la gestión de la red interpersonal en las aulas; el ajuste a la disciplina y a la red de iguales. se pueden alterar por victimización entre compañeros e incluso por profesores, así como por el comportamiento violento de los estudiantes. En cuanto a la definición Operacional, Podemos decir que la coexistencia es un ejercicio clave para deleitarse de la vida con otros. En

tal efecto vivir involucra conocerse a uno mismo y a las personas que nos rodean. En efecto, convivir unidos es un adiestramiento continuo de utilidad y generosidad, pues si partimos de ámbito socio-constructivista del conocimiento, podemos decir que cohabitar en la escuela es ontológicamente justo, concluyente en el aprendizaje, en esta situación no necesariamente todas las compatibilidades escolares acceden crear, cooperar conocimientos. De acuerdo a sus dimensiones Conformada por 6 tales como: Gestión de la red interpersonal, El ajuste a la disciplina democrática, Ajustes sociales de iguales, Victimización de iguales, Comportamiento violento, Victimización por el profesorado, su medición de la variable fue ordinal.

Variable 2: Habilidades Sociales, definición conceptual: este instrumento nos permiten aplicar acciones nuestras capacidades en momentos determinados de nuestro círculo social, por ende, debemos describir, percibir, reconocer las distintas provocaciones que surgen en los diferentes contextos donde nos relacionamos con nuestros pares, por tanto, las habilidades sociales vendrían a formar comportamientos sociales, menciona Tomás Ambrosio (2006), en la definición operacional: en donde se aplicará a través de la lista de chequeo y apreciación de habilidades sociales de Goldstein, et al. (1989), que está compuesta por 50 preguntas y con 5 maneras de respuestas, los cuales van a permitir relatar las habilidades sociales que tiene una persona. En esta variable se describe en base a sus 6 dimensiones: habilidades sociales básicas, habilidades sociales avanzadas, habilidades sociales relacionadas a los sentimientos, habilidades sociales para hacer frente al estrés y las habilidades de planificación. En cuanto a la escala de medición: Su medición de la variable fue ordinal.

3.3. Población y Muestra

Población

Estará constituida por 100 escolares de 2° y 5° año de secundaria, de un colegio educativo religiosa de la provincia de Virú, en el que cuyas edades etareas oscilan en 12 a 17 años y que responderán a los instrumentos en forma correcta.

Criterios de selección:

- **Criterios de Inclusión:**

Escolares de 2°do al 5°to año de secundaria de 12 a 17 años.

Escolares con disposición a los medios virtuales (internet).

Escolares que concluyan con el llenado de los test.

- **Criterios de Exclusión:**

Escolares que no disposición a medios virtuales (internet).

Escolares con deserción en las aulas.

3.3.2 Muestra.

Muestreo no probabilístico por adecuación por que los estudiantes decidieron responder 44 escolares (Hernández y Mendoza, 2018).

3.4. Técnicas e instrumentos de recolección de datos

En la técnica en la reciente exploración se empleó el método de la recolección de datos de las variables a través de encuesta, en efecto el instrumento del cuestionario de convivencia escolar y habilidades sociales. Al utilizar dicho método se ha logrado recoger información de las variables estudiadas y realizar su explicación del problema del estudio. Referente con en la medición de los instrumentos de revisión se ha empleado la estrategia de la encuesta, en donde corresponde al cuestionario y/o escala; por este sentido los test utilizados fueron: la primera variable de cohabitación escolar fue adaptada por Quiroga (2019) conforme con la validación en el 2012 por revisiones bibliograficas de Ortega, Del Rey y Sánchez sobre la escala para la Evaluación de la Convivencia Escolar Directa EsCoDiR. Por consiguiente, con la 2^{da} variable lista de Chequeo Conductual de las Habilidades Sociales, 1979 adaptada por Ambrosio Tomás

Rojas (1994-95).

la primera variable cohesión escolar lo validaron en el 2012, por los investigadores Ortega, Del Rey y Sánchez; y adaptada en el año 2019 por Quiroga, desarrollándose con el objeto de valorar la cohesión escolar natural y los diferentes peligros, teniendo como a 37 ítems, desarrollados de seis categorías y de los cuales se hacen mención; con el ajuste a la disciplina democrática, así también sociales entre iguales, por consiguiente gestión de la red interpersonal, además victimización de iguales y por último el profesorado, y el comportamiento violento. Se torna importante sus respuestas en los indicadores es de 1 a 5 según tipo liket son: "nunca", "casi nunca", "a veces", "casi siempre" y "siempre" y por último en niveles y rango: Alto (137-185), medio (87-136) y bajo (37-86). Referente a la Validez de los test, se observa que, en cohabitación escolar, para Quiroga (2020), en su revisión bibliográfica se realizó la validación con juicios de expertos que fueron 3, teniendo como resultado de aplicación: positiva y una valoración de 100% en promedio.

Con la segunda variable habilidades sociales Tomás (1995), cuando se realizó el estudio de las preguntas de la Lista de Chequeo de Habilidades Sociales, se hallaron conexiones significativas ($p < 05, 01$ y 001), perseverando el test intacto, podemos decir, que cuenta con sus ítems completos, pues sin tener necesidad de eliminar. Por consiguiente, en estas escalas (una a una) correspondientes se tuvieron una conexión real y sumamente significativa a un nivel de $p < 0.001$ del total de escalas de habilidades sociales, se puede inferir, que las 6 ayudan de una u otra forma a que se conecten valorativamente a la medida de las habilidades sociales. Así también la prueba test-retest se calculó a través del factor de correlación Producto-Momento de Pearson, obteniéndose una " r " = 0.6137 y una " t " = 3.011, siendo muy significativa al $p < .01$. finalmente viendo el tiempo de una a otra del test y el re-test se dio de 4 meses. Con la finalidad de incrementar con exactitud, la confiabilidad se computó el factor Alpha de Cronbach, de seguridad interna, teniendo Alpha Total " rtt " = 0.9244. cada uno de estos valores han demostrado la precisión y estabilidad de la lista de chequeo de habilidades sociales de Goldstein. El test fue validado en Lima - La Molina en 1995, con una

muestra de 209 escolares de secundaria de 1º a 5º año de un colegio nacional, de clase social promedio y baja, cuyas edades estaban comprendidas entre 12 a 17 años. También se contó con la muestra de 228 estudiantes de psicología de 1º a 5º año, de la universidad nacional San Marcos, cuyas edades estaban comprendidas entre 18 a 25 años.

Mientras tanto en nuestra investigación se efectuó una prueba piloto con 15 escolares que oscilan entre 12 a 17 años, que se obtuvo como resultado en la escala de EsCoDiR teniendo coeficientes entre 0.897 y 0.912. Lo que nos indica ser apta a sus intereses superiores al punto de aceptación sugerido ($r_{itc} > .20$, aceptable).

3.5. Procedimientos

Referente a los resultados conseguidos en esta investigación obtenidos de los escolares de 2do a 5to grado de secundaria, se realizó un diagnóstico FODA para conocer su realidad problemática en la Institución Educativa, con el único propósito de establecer las variables de estudio correspondientemente.

Al mismo tiempo, se fue revisando información en libros, tesis, revistas, artículos científicos a nivel local, regional, nacional e internacional; en esta manera se fue realizando la parte teórica, y se comenzó las coordinaciones con el equipo directivo del centro educativo haciéndole llegar la documentación necesaria tales como permiso para los padres de familia y poder aplicar las dos variables y seguir con el desarrollo de la investigación, en primer lugar se realizó la prueba piloto de 15 escolares, para la confiabilidad de test y luego la aplicación de los test de convivencia escolar y habilidades sociales con 44 escolares de 2º a 5º grado de secundaria de una institución educativa de la provincia de VIRÚ, los datos se recolectaron mediante el cuestionario de tipo escala Likert.

3.6. Método de análisis de datos

En cuanto a su método empleado para los resultados descriptivos; de acuerdo a los objetivos presentados se realizó con ayuda de Google form, continuando con el vaciado a una hoja de cálculo de Excel 2019, en donde se calificó cada

instrumento resuelto por los estudiantes de la muestra tablas cruzadas.

De igual manera los resultados fueron llevados a un software SPSS 26, para realizar el análisis y procedimiento respectivo. Realizando la inferencia estadística de la prueba de hipótesis en la correlación no paramétrica, permitiéndonos determinar el grado de ímpetu en la unión de las variables estudiadas y prueba de Normalidad Shapiro-Wilk para las variables, finalmente en la descriptiva con las figuras estadísticas y las tablas de distribución de frecuencia.

3.7. Aspectos éticos

La investigadora llevó a la comunidad educativa los documentos donde se solicitaban permiso del recojo de los datos para la ejecución de la investigación, lo cual se plasma el objetivo de la investigación; posteriormente se organizó con el equipo directivo para la comunicación a los maestros y progenitores con la finalidad de lograr aplicar los instrumentos y que la participación sea voluntaria en beneficio de los escolares, respetando la confiabilidad de los resultados tenidos.

IV. RESULTADOS

4.1. Descripción de los resultados

Tabla 15

Distribución para las variables convivencia escolar y habilidades sociales en estudiantes del nivel Secundario de una Institución Educativa Virú - 2021

			Habilidades sociales		Total
			Promedio	Alto	
Convivencia escolar	Media	Recuento	15	4	19
		% del total	34,1%	9,1%	43,2%
	Alta	Recuento	3	22	25
		% del total	6,8%	50,0%	56,8%
Total	Recuento	18	26	44	
	% del total	40,9%	59,1%	100,0%	

Nota: Elaboración propia a partir de la base de datos de la encuesta realizada a los estudiantes del nivel Secundario de una Institución Educativa Virú - 2021

Los resultados para la variable convivencia escolar y habilidades sociales muestran que el 34,1% de los estudiantes presentan un nivel medio en cuanto a la convivencia escolar y al mismo tiempo se encuentran en un nivel promedio para las habilidades sociales, asimismo el 9.1% de los estudiantes se ubican en la categoría media para convivencia escolar y en la categoría alta para habilidades sociales, se tiene también el 6.8% de los estudiantes se ubican en el nivel alto para la convivencia escolar y al mismo tiempo en el nivel promedio para habilidades sociales, finalmente el 50.0% de los estudiantes se ubican en el nivel alto tanto para convivencia escolar y habilidades sociales.

Tabla 16

Distribución para la Gestión de la red interpersonal y habilidades sociales en estudiantes del nivel Secundario de una Institución Educativa Virú - 2021

		Habilidades sociales		Total	
		Promedio	Alto		
Gestión de la red interpersonal	Media	Recuento	13	4	17
		% del total	29,5%	9,1%	38,6%
	Alta	Recuento	5	22	27
		% del total	11,4%	50,0%	61,4%
Total		Recuento	18	26	44
		% del total	40,9%	59,1%	100,0%

Nota: Elaboración propia a partir de la base de datos de la encuesta realizada a los estudiantes del nivel Secundario de una Institución Educativa Virú - 2021

En la tabla 2 se muestran los resultados para la distribución de frecuencias en lo que se refiere a la gestión de la red interpersonal y las habilidades sociales en los estudiantes de nivel secundario de una institución educativa de Virú, en ella se puede apreciar que el 29.5% de los estudiantes perciben que la gestión de las internacionales media y que las habilidades sociales se ubica un nivel promedio, asimismo tenemos que el 9.1% de los estudiantes se ubican en la categoría media para la gestión de la red interpersonal y al mismo tiempo en el nivel alto para las habilidades sociales, el 11.4% de los estudiantes ubican la gestión de la red interpersonal en el nivel de alto y al mismo tiempo sus habilidades sociales se ubican en el nivel de promedio, un 50.0% por su parte percibe que la gestión de lares interpersonales alta y también son altas sus habilidades sociales.

Tabla 17

Distribución para Ajuste a la disciplina escolar y habilidades sociales en estudiantes del nivel Secundario de una Institución Educativa Virú - 2021

		Habilidades sociales		Total	
		Promedio	Alto		
Ajuste a la disciplina escolar	Media	Recuento	8	1	9
		% del total	18,2%	2,3%	20,5%
	Alta	Recuento	10	25	35
		% del total	22,7%	56,8%	79,5%
Total		Recuento	18	26	44
		% del total	40,9%	59,1%	100,0%

Nota: Elaboración propia a partir de la base de datos de la encuesta realizada a los estudiantes del nivel Secundario de una Institución Educativa Virú - 2021

En la tabla 3 se tienen que el 18.2% de los estudiantes ubican en el nivel medio para el ajuste de la disciplina escolar y promedio para las habilidades sociales, el 2.3% se ubican en el nivel medio para el ajuste la disciplina escolar y en el nivel alto para las habilidades sociales, asimismo se tiene que el 22.7% se ubica en la categoría alta para ajuste a la disciplina escolar y promedio para habilidades sociales, finalmente un 56.8% se ubica en la categoría alta para el ajuste la disciplina escolar y para las habilidades sociales.

Tabla 18

Distribución para Ajustes sociales de iguales y habilidades sociales en estudiantes del nivel Secundario de una Institución Educativa Virú - 2021

			Habilidades sociales		Total
			Promedio	Alto	
Ajustes sociales de iguales	Baja	Recuento	2	0	2
		% del total	4,5%	0,0%	4,5%
	Media	Recuento	12	6	18
		% del total	27,3%	13,6%	40,9%
	Alta	Recuento	4	20	24
		% del total	9,1%	45,5%	54,5%
Total	Recuento	18	26	44	
	% del total	40,9%	59,1%	100,0%	

Nota: Elaboración propia a partir de la base de datos de la encuesta realizada a los estudiantes del nivel Secundario de una Institución Educativa Virú - 2021

Se aprecia en la tabla anterior que un 27.3% de los estudiantes que ubican la categoría media los ajustes sociales de iguales también presentan habilidades sociales en la categoría de promedio, es también importante destacar que el 45.5% de los estudiantes que presentan una categoría alta para los ajustes sociales de iguales se ubican en la categoría de alto para habilidades sociales.

Tabla 19

Distribución para Victimización de iguales y habilidades sociales en estudiantes del nivel Secundario de una Institución Educativa Virú - 2021

			Habilidades sociales		Total
			Promedio	Alto	
Victimización de iguales	Baja	Recuento	9	25	34
		% del total	20,5%	56,8%	77,3%
	Media	Recuento	9	1	10
		% del total	20,5%	2,3%	22,7%
Total		Recuento	18	26	44
		% del total	40,9%	59,1%	100,0%

Nota: Elaboración propia a partir de la base de datos de la encuesta realizada a los estudiantes del nivel Secundario de una Institución Educativa Virú - 2021

Se aprecia en la tabla y figura anteriores que el 20.5% de los estudiantes se ubican la categoría media para la dimensión victimización de iguales y al mismo tiempo en la categoría promedio para habilidades sociales, se puede destacar también que el 56.8% de los estudiantes se ubican la categoría baja para la victimización de iguales y en la categoría alta para habilidades sociales.

Tabla 20

Distribución para Comportamiento violento y habilidades sociales en estudiantes del nivel Secundario de una Institución Educativa Virú - 2021

			Habilidades sociales		Total
			Promedio	Alto	
Comportamiento violento	Baja	Recuento	11	26	37
		% del total	25,0%	59,1%	84,1%
	Media	Recuento	7	0	7
		% del total	15,9%	0,0%	15,9%
Total		Recuento	18	26	44
		% del total	40,9%	59,1%	100,0%

Nota: Elaboración propia a partir de la base de datos de la encuesta realizada a los estudiantes del nivel Secundario de una Institución Educativa Virú - 2021

En la tabla 6 y su correspondiente figura se aprecia que un 59.1% de los estudiantes se ubican en la categoría de baja para comportamiento violento y en la categoría de alta para habilidades sociales, asimismo se puede apreciar que el 15,9% se ubica en la categoría de media para comportamiento violento y promedio para habilidades sociales.

Tabla 21

Distribución para Victimización por el profesorado y habilidades sociales en estudiantes del nivel Secundario de una Institución Educativa Virú - 2021

			Habilidades sociales		Total
			Promedio	Alto	
Victimización por el profesorado	Baja	Recuento	10	25	35
		% del total	22,7%	56,8%	79,5%
	Media	Recuento	8	1	9
		% del total	18,2%	2,3%	20,5%
Total		Recuento	18	26	44
		% del total	40,9%	59,1%	100,0%

Nota: Elaboración propia a partir de la base de datos de la encuesta realizada a los estudiantes del nivel Secundario de una Institución Educativa Virú - 2021

En la tabla 7 se puede apreciar que el 56,8% de los estudiantes se ubican en el nivel de bajo para victimización por el profesorado y alto para habilidades sociales, asimismo el 18,2% se ubica en el nivel medio para victimización por el profesorado y promedio para habilidades sociales.

4.2. Prueba de hipótesis

Prueba de Normalidad

Ho: Los datos para las variables convivencia escolar y habilidades sociales provienen de distribuciones normales

Ha: Los datos para las variables convivencia escolar y habilidades sociales provienen de distribuciones diferentes a la normal

Nivel de significancia: $\alpha = 0.05$

Tabla 22

Prueba de Normalidad Shapiro-Wilk para las variables de convivencia escolar y habilidades sociales

	Shapiro-Wilk		
	Estadístico	gl	Sig.
Convivencia escolar	,962	44	,008
Habilidades sociales	,957	44	,002

Decisión

Dado que p-valor calculado es menor a 0,050 (5%) en para ambas variables se asume la hipótesis alterna.

Conclusión

Se concluye que los datos de las variables provienen de distribuciones diferentes a la normal

Hipótesis general

Ho: Las variables de convivencia escolar y habilidades sociales no presentan correlación

Ha: Las variables *de convivencia escolar y habilidades sociales* presentan correlación

Nivel de significancia: $\alpha = 0.05$

Tabla 23

Análisis de correlación entre las variables de convivencia escolar y habilidades sociales

			Convivencia escolar	Habilidades sociales
Rho de Spearman	Convivencia escolar	Coefficiente de correlación	1,000	,674**
		Sig. (bilateral)	.	,000
		N	44	44
	Habilidades sociales	Coefficiente de correlación	,674**	1,000
		Sig. (bilateral)	,000	.
		N	44	44

** . La correlación es significativa en el nivel 0,01 (bilateral).

Decisión

Dado que p-valor calculado es menor a 0,050 (5%) se asume la hipótesis alterna.

Conclusión

Se concluye que las variables convivencia escolar y habilidades sociales presentan correlación moderada y directa, pues se obtuvo el valor de 0,674 para el coeficiente de correlación de Spearman, es decir que cuanto mejor se da la convivencia escolar mejores también son las habilidades sociales.

Hipótesis específica 1

Ho: La dimensión gestión de la red interpersonal y la variable habilidades sociales no presentan correlación

Ha: La dimensión gestión de la red interpersonal y la variable habilidades sociales presentan correlación

Nivel de significancia: $\alpha = 0.05$

Tabla 24

Análisis de correlación entre la dimensión gestión de la red interpersonal y la variable habilidades sociales

			Gestión de la red interpersonal	Habilidades sociales
Rho de Spearman	Gestión de la red interpersonal	Coefficiente de correlación	1,000	,574**
		Sig. (bilateral)	.	,000
		N	44	44
	Habilidades sociales	Coefficiente de correlación	,574**	1,000
		Sig. (bilateral)	,000	.
		N	44	44

** . La correlación es significativa en el nivel 0,01 (bilateral).

Decisión

Dado que p-valor calculado es menor a 0,050 (5%) se asume la hipótesis alterna.

Conclusión

Se concluye que la dimensión gestión de la red interpersonal y habilidades sociales presentan correlación moderada y directa, asumiendo el valor de 0,574 para el coeficiente de correlación de Spearman, es decir que cuanto mejor se da la gestión de la red interpersonal mejores también son las habilidades sociales.

Hipótesis específica 2

Ho: La dimensión ajuste a la disciplina escolar y la variable habilidades sociales no presentan correlación

Ha: La dimensión ajuste a la disciplina escolar y la variable habilidades sociales presentan correlación

Nivel de significancia: $\alpha = 0.05$

Tabla 25

Análisis de correlación entre la dimensión ajuste a la disciplina escolar y la variable habilidades sociales

			Ajuste a la disciplina escolar	Habilidades sociales
Rho de Spearman	Ajuste a la disciplina escolar	Coefficiente de correlación	1,000	,495**
		Sig. (bilateral)	.	,001
		N	44	44
	Habilidades sociales	Coefficiente de correlación	,495**	1,000
		Sig. (bilateral)	,001	.
		N	44	44

** . La correlación es significativa en el nivel 0,01 (bilateral).

Decisión

Dado que p-valor calculado es menor a 0,050 (5%) se asume la hipótesis alterna.

Conclusión

Se concluye que la dimensión ajuste a la disciplina escolar y habilidades sociales presentan correlación moderada y directa, asumiendo el valor de 0,495 para el coeficiente de correlación de Spearman, es decir que cuanto mejor se da la ajuste a la disciplina escolar mejores también son las habilidades sociales.

Hipótesis específica 3

Ho: La dimensión ajustes sociales de iguales y la variable habilidades sociales no presentan correlación

Ha: La dimensión ajustes sociales de iguales y la variable habilidades sociales presentan correlación

Nivel de significancia: $\alpha = 0.05$

Tabla 26

Análisis de correlación entre la dimensión ajustes sociales de iguales y la variable habilidades sociales

		Ajustes sociales de iguales	Habilidades sociales
Rho de Spearman		Coefficiente de correlación	,556**
	Ajustes sociales de iguales	Sig. (bilateral)	,000
		N	44
	Habilidades sociales	Coefficiente de correlación	1,000
		Sig. (bilateral)	,000
		N	44

** . La correlación es significativa en el nivel 0,01 (bilateral).

Decisión

Dado que p-valor calculado es menor a 0,050 (5%) se asume la hipótesis alterna.

Conclusión

Se concluye que la dimensión ajustes sociales de iguales y habilidades sociales presentan correlación moderada y directa, asumiendo el valor de 0,556 para el coeficiente de correlación de Spearman, es decir que cuanto mejor se dan los ajustes sociales de iguales mejores también son las habilidades sociales.

Hipótesis específica 4

Ho: La dimensión victimización de iguales y la variable habilidades sociales no presentan correlación

Ha: La dimensión victimización de iguales y la variable habilidades sociales presentan correlación

Nivel de significancia: $\alpha = 0.05$

Tabla 27

Análisis de correlación entre la dimensión victimización de iguales y la variable habilidades sociales

			Victimización de iguales	Habilidades sociales
Rho de Spearman	Victimización de iguales	Coeficiente de correlación	1,000	-,541**
		Sig. (bilateral)	.	,000
		N	44	44
	Habilidades sociales	Coeficiente de correlación	-,541**	1,000
		Sig. (bilateral)	,000	.
		N	44	44

** . La correlación es significativa en el nivel 0,01 (bilateral).

Decisión

Dado que p-valor calculado es menor a 0,050 (5%) se asume la hipótesis alterna.

Conclusión

Se concluye que la dimensión victimización de iguales y habilidades sociales presentan correlación moderada e inversa, asumiendo el valor de -0,541 para el coeficiente de correlación de Spearman, es decir que cuanto mayores valores presenta la victimización de iguales menos desarrolladas están las habilidades sociales.

Hipótesis específica 5

Ho: La dimensión comportamiento violento y la variable habilidades sociales no presentan correlación

Ha: La dimensión comportamiento violento y la variable habilidades sociales presentan correlación

Nivel de significancia: $\alpha = 0.05$

Tabla 28

Análisis de correlación entre la dimensión comportamiento violento y la variable habilidades sociales

			Comportamiento o violento	Habilidades sociales
Rho de Spearman	Comportamiento violento	Coeficiente de correlación	1,000	-,523**
		Sig. (bilateral)	.	,000
		N	44	44
	Habilidades sociales	Coeficiente de correlación	-,523**	1,000
		Sig. (bilateral)	,000	.
		N	44	44

** . La correlación es significativa en el nivel 0,01 (bilateral).

Decisión

Dado que p-valor calculado es menor a 0,050 (5%) se asume la hipótesis alterna.

Conclusión

Se concluye que la dimensión comportamiento violento y habilidades sociales presentan correlación moderada e inversa, asumiendo el valor de -0,523 para el coeficiente de correlación de Spearman, es decir que mayor es el comportamiento violento menos desarrolladas están las habilidades sociales.

Hipótesis específica 6

Ho: La dimensión victimización por el profesorado y la variable habilidades sociales no presentan correlación

Ha: La dimensión victimización por el profesorado y la variable habilidades sociales presentan correlación

Nivel de significancia: $\alpha = 0.05$

Tabla 29

Análisis de correlación entre la dimensión victimización por el profesorado y la variable habilidades sociales

		Victimización por el profesorado	Habilidades sociales	
Rho de Spearman	Victimización por el profesorado	Coeficiente de correlación	1,000	-,495**
		Sig. (bilateral)	.	,001
		N	44	44
	Habilidades sociales	Coeficiente de correlación	-,495**	1,000
		Sig. (bilateral)	,001	.
		N	44	44

** . La correlación es significativa en el nivel 0,01 (bilateral).

Decisión

Dado que p-valor calculado es menor a 0,050 (5%) se asume la hipótesis alterna.

Conclusión

Se concluye que la dimensión victimización por el profesorado y habilidades sociales presentan correlación moderada e inversa, asumiendo el valor de -0,495 para el coeficiente de correlación de Spearman, es decir que cuanto menor es la victimización por el profesorado más desarrolladas están las habilidades sociales.

V. DISCUSIÓN

Teniendo conocimiento que los diversos países vienen trabajando por una sana convivencia tales como, vemos en Chile, donde el MINEDUC plantea que, si hablamos de convivencia, refiere haciendo realce del potencial a toda persona posee para con otras vivir dentro de un respeto mutuo, solidaridad y reciproca.; en nuestra exploración se planteó obtener resultados a la interrogante propuesta llevar acabó una investigación en escolares del nivel secundaria. De igual manera luego de procesar los resultados obtenidos por los escolares se ha llegado a las siguientes discusiones.

Iniciamos dando respuesta al objetivo general del estudio, determinar la relación entre Convivencia Escolar y habilidades sociales en estudiantes del nivel secundario de una Institución Educativa Virú – 2021, al respecto los resultados de la investigación para la prueba de hipótesis de la correlación entre las variables muestran que existe una relación directa y moderada entre las mismas, dado que se obtuvo el valor de 0,674 para el coeficiente de correlación de Spearman, con una significatividad estadística del 5%, lo cual quiere decir que mejores niveles de convivencia escolar se asocian a habilidades sociales más desarrolladas, con un nivel de significancia de 0.05, en cuanto a la correlación dimensión gestión de la red interpersonal y habilidades sociales presentan correlación moderada y directa, asumiendo el valor de 0,574 para el coeficiente de correlación de Spearman. Con una significatividad estadística de 5% es decir que cuanto mejor se da la gestión de la red interpersonal mejores también son las habilidades sociales, con un nivel de significancia 0.05, referente a la dimensión ajuste a la disciplina escolar y habilidades sociales presentan correlación moderada y directa, asumiendo el valor de 0,495 para el coeficiente de correlación de Spearman, con una significatividad estadística de 5%, es decir que cuanto mejor se da la ajuste a la disciplina escolar mejores también son las habilidades sociales, con un nivel de significancia 0.05, por consiguiente en la dimensión ajustes sociales de iguales y habilidades sociales presentan correlación moderada y directa, asumiendo el valor de 0,556 para el coeficiente de correlación de Spearman, Con una significatividad estadística de 5%, pues cuanto mejor se dan los ajustes sociales

de iguales mejores también son las habilidades sociales, con un nivel de significancia 0.05, con respecto a la dimensión victimización de iguales y habilidades sociales presentan correlación moderada e inversa, asumiendo el valor de -0,541 para el coeficiente de correlación de Spearman, con una significatividad estadística de 5%, cuanto mayores valores presenta la victimización de iguales menos desarrolladas están las habilidades sociales, con un nivel de significancia 0.05, asimismo concerniente la dimensión comportamiento violento y habilidades sociales presentan correlación moderada e inversa, asumiendo el valor de -0,523 para el coeficiente de correlación de Spearman, significatividad estadística de 5%, cuanto mayor es el comportamiento violento menos desarrolladas están las habilidades sociales, con un nivel de significancia 0.05, finalmente en la dimensión victimización por el profesorado y habilidades sociales presentan correlación moderada e inversa, asumiendo el valor de -0,495 para el coeficiente de correlación de Spearman, significatividad estadística de 5%, cuanto menor es la victimización por el profesorado más desarrolladas están las habilidades sociales, con un nivel de significancia 0.05.

Dichos resultados podemos contrastarlos con los encontrados por Orbegón (2018) quien encontró el valor de 0,692 para el coeficiente de correlación de Spearman para la relación entre las habilidades sociales y la convivencia escolar en alumnos de tercer grado de secundaria. Por su parte Caballo (2003) nos indica que las habilidades sociales, entendidas como un conjunto de conductas emitidas por el individuo en un contexto interpersonal, son muy importantes al momento de relacionarse con los demás, pues le permiten ejecutar, si éstas están adecuadamente desarrolladas una tarea social con competencia, que le permitan una relación positiva y satisfactoria, en donde la convivencia permita un desarrollo completo del ser humano. La necesidad de una adecuada convivencia escolar se sustenta por su parte en la teoría de la coexistencia de vivir juntos en la que de acuerdo con Tirado (2013) el establecimiento de acuerdos y reglas claras permiten una convivencia saludable en beneficio de las relaciones sociales. Es importante destacar que en la presente investigación un 50.0% de los estudiantes se ubicaron en un nivel alto para convivencia escolar y habilidades sociales, mientras que el 34.1% se ubicó en un nivel promedio para las mismas, lo

cual muestra la necesidad de seguir impulsando el desarrollo de las habilidades sociales en un entorno escolar adecuado.

El primer objetivo específico plantea el determinar la relación entre la dimensión gestión de la red interpersonal y las habilidades sociales en los estudiantes de nivel secundario de una institución educativa de Virú en el 2021, el mismo que fue cumplido y confirmó la hipótesis específica planteada, es decir existe correlación directa y significativa entre dicha dimensión y variable, pues a partir de la prueba de hipótesis para la correlación de Spearman, se encontró el valor de 0.574, la misma que muestra una correlación moderada y directa, ello quiere decir que mayores valores para la gestión de la red interpersonal se asocian con un mejor desarrollo de las habilidades sociales y viceversa, con una significancia estadística del 5%, los resultados también muestran que un 29.5% de los estudiantes que presentan un nivel promedio para las habilidades sociales, también presentan un nivel medio para la gestión de la red interpersonal, en tanto que el 50.0% de estudiantes se ubican en nivel de alto para habilidades sociales al mismo tiempo que se encuentran en dicho nivel para la gestión de la red interpersonal. Al respecto Sullca (2018) es investigación sobre habilidades sociales y convivencia escolar en estudiantes del ciclo inicial intermedio del CEBA N° 0086 en San Juan de Lurigancho, destaca el vínculo que existe entre las relaciones interpersonales y la convivencia escolar para el cual obtuvo el valor de 0.436 para el coeficiente de correlación de Spearman, resultados que son similares en contra de la presente investigación y que muestra que las relaciones interpersonales que se dan entre los estudiantes son parte de una red de relaciones interpersonales y de cómo se dé la gestión de la misma depende grandemente si se logra un adecuado nivel de convivencia entre las personas, si Ortega (2007) pone relevancia el modelo teórico del comportamiento donde se promueve la libertad de los seres humanos y de manera simultánea se busca la aceptación entre pares como parte de la red interpersonal, indicando que el logro de la convivencia escolar involucra también a todos los miembros de la comunidad educativa, el que se debe asumir y valorar la importancia de cada uno de ellos.

En cuanto se refiere al segundo objetivo específico, se plantea el determinar la relación entre el ajuste a la disciplina escolar y las habilidades sociales en

estudiantes del nivel secundario de una institución educativa de Virú en el 2021, objetivo que fue satisfactoriamente cumplido, pues de acuerdo a la prueba de hipótesis para la correlación de Spearman, se obtuvo el valor de 0.495, el mismo que muestra que existe una relación directa y moderada entre dicha dimensión y variable, con una significancia estadística del 5%. Al respecto Santos (2021) es investigación referida a la convivencia escolar y la gestión emocional en estudiantes del tercer grado de secundaria en una institución educativa de Virú, encontró el valor de 0.687 para el coeficiente de correlación entre el ajuste a la disciplina democrática y la gestión emocional, resultado que es similar al encontrado en la presente investigación, asimismo se tiene que la teoría pedagógica no habla de los lineamientos de política educativa que promueven un ambiente agradable en el marco de una disciplina democrática y el ajuste hacia ella como una forma de regular la convivencia cotidiana en el interior de las aulas, en tanto los estudiantes cumplan con las normas de convivencia establecidas Ortega (1997).

El tercer objetivo específico plantea determinar la relación entre la dimensión ajuste social de iguales y la variable habilidades sociales en estudiantes del nivel secundario en una institución educativa de Virú 2021, al respecto los resultados de la investigación permiten afirmar que dicho objetivo pudo cumplirse a partir del obtenidos en la prueba de correlación de Spearman, donde se obtuvo el valor de 0.556 para el coeficiente de correlación, con una significancia estadística del 5%, encontró también que el 27.3% de los estudiantes en cuenta el promedio de manera simultánea para la dimensión ajuste social iguales y la variable habilidades sociales, en tanto que un 45.5% se ubican en nivel alto para dicha dimensión y variable respectivamente. Al respecto Uribe (2015) desarrollan la investigación respecto a la convivencia escolar este punto de vista de la capacidad adaptativa, y muestra la importancia que tiene la relación entre pares para una adecuada convivencia escolar, donde el contexto social juega un papel importante en el aprendizaje del comportamiento social que debe desarrollar el estudiante para lograr una convivencia armoniosa, lo cual está inmerso dentro de lo que plantea la teoría de la integración respecto a la necesidad de articular propuesta educativas que fortalezcan la convivencia en la escuela las cuales según Godlstein et al. (1989), han de contribuir el desarrollar habilidades sociales

que le permitan a los adolescentes una adecuada inserción social al tiempo que puedan relacionarse de forma eficaz y mutuamente satisfactoria.

En cuanto al cuarto objetivo específico que plantea determinar la relación entre la victimización de iguales y las habilidades sociales en estudiantes del nivel secundario de atención educativa de Virú, 2021, tenemos que de conformidad con los resultados encontrados, se cumple el objetivo, encontrándose que existe una relación inversa entre la victimización de iguales y las habilidades sociales, obteniéndose el valor de -0.541 para el coeficiente de correlación de Spearman, con una significancia del 5%, lo cual quiere decir que cuanto menor sea el nivel de victimización de iguales, las habilidades sociales se presentan mejor desarrolladas, se puede contratar y que el 40.9% de los estudiantes que presentan un nivel medio de victimización entre iguales, presenta un nivel promedio para habilidades sociales, asimismo un 56.8% de los estudiantes que tienen un nivel bajo de victimización presenta un nivel alto para las habilidades sociales. Contrastando con lo encontrado por Santos (2021) quien respecto a la victimización de iguales y la variable gestión emocional encontró coeficiente de correlación de 0.743 , podemos indicar que existe similitud en cuanto a los valores para el coeficiente de correlación, más no en cuanto a su dirección, pues en la presente investigación se puede observar una relación inversa, en tanto que en la encontrada por Santos (2021) la relaciones es directa. La victimización entre iguales se interpreta en el marco de la teoría centrada en la tutoría y orientación educativa que busca dar un acompañamiento socioafectivo a los estudiantes y promoviendo la disminución de los riesgos sociales inmersos en la interacción de las personas. Ortega (1997) al referirse a la victimización iguales indica que es una condición a la que el ser humano se encuentra expuesto en diferentes escenarios el contexto social, motivo por el cual en la escuela no será la excepción, y es importante generar espacios que permitan que los estudiantes cuenten con herramientas para afrontar las conductas agresivas desarrolladas por otros estudiantes.

El quinto objetivo específico plantea determinar la relación entre el comportamiento violento y las habilidades sociales en estudiantes del nivel secundario de una institución educativa de Virú, 2021, este objetivo fue cumplido

y corroborado la hipótesis específica planteada respecto, en virtud a los resultados encontrados para la prueba de hipótesis de correlación de Spearman entre dicha dimensión y variable, para el que se encontró el valor de -0.523 , con una significancia estadística del 5%, y que indica que cuanto mayores son los puntajes obtenidos para el comportamiento violento, menores son los resultados encontrados para las habilidades sociales, de ahí la necesidad de controlar y reducir el comportamiento violento. Asimismo, los resultados muestran que el 59.1% de los estudiantes que presentan un bajo comportamiento violento tienen al mismo tiempo un alto nivel para las habilidades sociales. Ramírez (2016), al respecto es investigación relacionada la convivencia escolar en instituciones educativas del nivel secundario, muestra la intensidad con la que las agresiones verbales y también las agresiones físicas se presentan en estudiantes españoles y mexicanos con bastante frecuencia, agresiones que inciden de manera importante en la convivencia escolar que se presenta en las instituciones educativas, de esta manera porque la investigación es cuantitativa, presenta similitudes con lo encontrado en la presente investigación, lo cual está evidenciado en función a la dirección de la relación, es decir una relación inversa. Lo anterior visto desde el punto de vista de la teoría humanista muestra la oportunidad de buscar un reencuentro del hombre con su esencia Rogers (2000) a través de la educación en valores que ha de posibilitar que las relaciones interpersonales y grupales se den en un contexto alejado de la violencia escolar.

Finalmente en lo que concierne al sexto objetivo específico el cual plantea determinar la relación entre la dimensión victimización por el profesorado y las habilidades sociales en estudiantes del nivel secundario de una institución educativa de Virú, 2021, se tiene que en función a los resultados obtenidos para la prueba de correlación de Spearman, podemos afirmar que se cumplió tal objetivo confirmándose la hipótesis propuesta, es así que de acuerdo al valor obtenido para el coeficiente de correlación que es de $-0,495$, se tiene que el grado de relación es moderado y la dirección inversa, ello quiere decir que niveles bajos de victimización por parte del profesorado se asocian a un mejor desarrollo de las habilidades sociales en los estudiantes. Asimismo, se puede evidenciar para la presente investigación que el 56.8% de los estudiantes que presentan un nivel

bajo de victimización por parte del profesorado, se encuentran en un nivel alto para el desarrollo de sus habilidades sociales. Resultados que al ser contrastados con los obtenidos por Santos (2021) muestran un nivel de similitud en cuanto al valor obtenido, que en el caso de este autor fue de 0.786, más no en la dirección de la relación. Dentro de la teoría pedagógica se promueve no solo el respeto entre pares sino también de todos los integrantes de la comunidad educativa entre los que figuran los maestros, al respecto Ortega (1997) hace mención al papel que el docente juega en la convivencia escolar, pues es un integrante del entorno escolar, que juega un rol bastante importante en el fomento de la convivencia democrática, que permite prevenir las relaciones negativas, haciendo uso de las oportunidades para la comunicación y el desarrollo de habilidades en la resolución de conflictos, de manera innovadora y buscando soluciones que sean duraderas y satisfactorias para todos miembros del grupo.

VI. CONCLUSIONES

1. Se concluye que las variables convivencia escolar y habilidades sociales en estudiantes del nivel Secundario de una Institución Educativa Virú – 2021 presentan correlación moderada y directa, dado que se encontró el valor de 0,674 para el factor de correlación de Spearman que denota cuanto mejor se da la convivencia escolar mejores también son las habilidades sociales.
2. Se concluye que la dimensión gestión de la red interpersonal y habilidades sociales en estudiantes del nivel Secundario de una Institución Educativa Virú – 2021 presentan correlación moderada y directa, dado que se encontró el valor de 0,574 para el factor de correlación de Spearman que denota cuanto mejor se da la gestión de la red interpersonal mejores también son las habilidades sociales.
3. Se concluye que la dimensión ajuste a la disciplina escolar y habilidades sociales en estudiantes del nivel Secundario de una Institución Educativa Virú – 2021 presentan correlación moderada y directa, dado que se encontró el valor de 0,495 para el factor de correlación de Spearman que denota cuanto mejor se da la ajuste a la disciplina escolar mejores también son las habilidades sociales.
4. Se concluye que en la dimensión ajustes sociales de iguales y habilidades sociales en estudiantes del nivel Secundario de una Institución Educativa Virú – 2021 presentan correlación moderada y directa, dado que se encontró el valor de 0,556 para el factor de correlación de Spearman que denota cuanto mejor se dan los ajustes sociales de iguales mejores también son las habilidades sociales.
5. Se concluye que en la dimensión victimización de iguales y habilidades sociales en estudiantes del nivel Secundario de una Institución Educativa Virú – 2021 presentan correlación moderada e inversa, dado que se encontró el valor de -0,541 para el factor de correlación de Spearman que denota cuanto

mayores valores presenta la victimización de iguales menos desarrolladas están las habilidades sociales.

6. Se concluye que la dimensión comportamiento violento y habilidades sociales en estudiantes del nivel Secundario de una Institución Educativa Virú – 2021 presentan correlación moderada e inversa, dado que se encontró el valor de -0,523 para el factor de correlación de Spearman que denota cuanto mayor es el comportamiento violento menos desarrolladas están las habilidades sociales.

7. Se concluye que la dimensión Victimización por el profesorado y habilidades sociales en estudiantes del nivel Secundario de una Institución Educativa Virú – 2021 presentan correlación moderada e inversa, dado que se encontró el valor de -0,495 para el factor de correlación de Spearman que denota cuanto menor es la victimización por el profesorado más desarrolladas están las habilidades sociales.

VII. RECOMENDACIONES

- ❖ A la gerencia regional de La Libertad y la Unidad de gestión educativa de Virú, realizar pasacalles involucrando a los padres de familia para la sensibilización entre sus padres, logrando empoderarlos en conocimiento de una sana convivencia.
- ❖ Al equipo directivo de la I.E. Acción Conjunta “Jesús de Nazareth” en la realización de planes de trabajo articulados en el reforzamiento de una sana convivencia escolar y habilidades sociales en la institución educativa.
- ❖ En próximas exploraciones investigar relación de convivencia escolar con diferentes variables, con similitud niveles.
- ❖ A los responsables de la comunidad educativa realizar sesiones y/o actividades juntamente con coordinación de TOE y las instituciones aliadas, tanto para escolares y progenitores desarrollar actividades enfocadas a fortalecer y optimizar una sana convivencia escolar y habilidades sociales.
- ❖ Al municipio escolar del colegio plantear un plan de trabajo para las actividades de año escolar 2022.
- ❖ Llevar a cabo escuelas de familias o jornadas virtuales con padres de tal manera que puedan contribuir en el desarrollo integral de los escolares.
- ❖ A realizar actividades de una sana convivencia y habilidades sociales con los aliados estratégicos.

REFERENCIAS

- Aguilar P, (2017). "Funcionalidad Familiar y Habilidades Sociales en Estudiantes de Secundaria de Instituciones Educativas Públicas del Distrito de Nuevo Chimbote". (Tesis de Pregrado). Universidad César Vallejo. Chimbote, Perú.
- Bernal, C. (2016). Metodología de la Investigación. Administración, economía, humanidades y ciencias sociales. Bogotá: Pearson.
- Bologna, E. (2018). Métodos Estadísticos de Investigación. Córdoba: Editorial Brujas.
- Bonamente, M. (2017). Statistics and analysis of Scientific Data. New York: Springer.
- Bravo P., Montesdeoca Y., & Villamarin J, (2017). "Autoestima y Habilidades Sociales en los estudiantes de segundo de bachillerato de la Unidad Educativa "Vicente Anda Aguirre", Riobamba, 2015-2016" (Tesis de Pregrado). Universidad Nacional de Chimborazo, Riobamba, Ecuador. Recuperado de: <http://dspace.unach.edu.ec/handle/51000/3409>
- Cáceres Rosa (2017) "Habilidades sociales y convivencia escolar en estudiantes del tercer año de secundaria, instituciones educativas de la Red 12, Chorrillos 2017". Tesis para optar el Grado Académico de Maestro en Psicología Educativa. Recuperado de: http://repositorio.ucv.edu.pe/bitstream/handle/20.500.12692/5855/C%c3%a1ceres_JRB.pdf?sequence=1&isAllowed=y
- Córdova F., Del Rey R., Casas J., & Ortega R, (2013). "Valoración del alumnado de primaria sobre convivencia escolar: El valor de la red de iguales" Revista Psicoperspectivas. Recuperado de: <https://www.psicoperspectivas.cl/index.php/psicoperspectivas/article/view/File/760/501>
- Castillo K, (2021). "Inteligencia Emocional y Convivencia Escolar en alumnos de VII ciclo de secundaria de una Institución Educativa del distrito de Contumazá, 2021". (Tesis de Maestría). Universidad César Vallejo, Trujillo, Perú.
- Castillo L., Castro D., Marín A., & Rodríguez D, (2012). "Asertividad Y Convivencia Escolar En Adolescentes De Bogotá: Su Relación Con El Apoyo Social, La Autoestima, Y La Empatía" (Proyecto de pregrado). Universidad Piloto de Colombia de Colombia, Bogotá – Colombia.
- Creswell, J. (2017). Research design. Qualitative, quantitative and mixed methods approaches. Los Ángeles: SAGE.

- Decreto Supremo N° 004-2018-MINEDU. Aprueban los “Lineamientos para la Gestión de la Convivencia Escolar, la Prevención y la Atención de la Violencia Contra Niñas, Niños y Adolescentes”.
- Del Rey, R, Ortega R, & Feria I. (2004). “Convivencia escolar: fortaleza de la comunidad educativa y protección ante la conflictividad escolar” departamento de psicología universidad de Córdoba. Recuperado de: <file:///C:/Users/bbrat/Downloads/Dialnet-ConvivenciaEscolar-3098226.pdf>
- Fuentes K. (2011). Habilidades sociales y convivencia escolar “Experiencia de la escuela rural Teresa García Huidobro, comuna de San Bernardo Región Metropolitana. (Tesis Pregrado). Universidad Academia de humanismo cristiano.
- Hernández, R. & Fernández, C. (2011). “Metodología de la Investigación”. Editorial Mc Graw Hill. (4ª Edición, D.F). México.
- Hernández, R., & Mendoza, C. (2018). Metodología de la investigación. Las rutas cuantitativa, cualitativa y mixta. México: McGrawHill Education.
- Laureano C, (2018). “Convivencia escolar y habilidades sociales en estudiantes de 2º grado de secundaria en Instituciones educativas del distrito de San Martín de Porres – 2018” (Tesis de Maestría). Universidad Cesar Vallejo, Lima, Perú.
- Muñoz J., & Santos L, (2012). “El clima social familiar y las habilidades sociales de los alumnos de una institución educativa del Callao” (Tesis de Maestría), Universidad San Ignacio de Loyola, Lima, Perú. Recuperado de: <http://repositorio.usil.edu.pe/handle/123456789/1323>
- Obregón A, (2018). Habilidades Sociales y Convivencia Escolar en estudiantes de la Institución Educativa Fe y Alegría N° 19 – Huaraz, 2017. Tesis para optar el Título Profesional de Licenciado en Psicología. Universidad Inca Garcilaso de la Vega. Recuperado de: http://repositorio.uigv.edu.pe/bitstream/handle/20.500.11818/3306/TESIS_Andr%C3%A9s%20Rafael%20Obreg%C3%B3n%20Mendoza.pdf?sequence=2&isAllowed=y
- Ortega R., y Del Rey R., & Casas J, (2007). “Adaptación del Cuestionario sobre el Estado Inicial de la Convivencia Escolar-2002”. En R. Ortega y R. Del Rey (2003), La violencia escolar. Barcelona: Graó.
- Proaño, A. (2016). Habilidades sociales y ansiedad en estudiantes de octavo, noveno y décimo grado de la Unidad Educativa Dr. Ricardo Cornejo Rosales. (Tesis de Maestría) Universidad Central del Ecuador. Quito, Ecuador.

- Ramírez J, (2016). “Convivencia escolar en instituciones de educación secundaria: un estudio transcultural desde la perspectiva estudiantil” (Tesis Doctoral). Universidad Complutense de Madrid, Madrid. Recuperado de: <https://eprints.ucm.es/id/eprint/40428/1/T38108.pdf>
- Sánchez, H., & Reyes, C. (2015). Metodología y diseños de la investigación científica. Lima: Business Support Aneth.
- Sánchez, J. (2018). Errores de muestreo. Precisión de los estimadores en encuestas probabilísticas. Madrid: Dextra.
- Sandoval M, (2014). “Convivencia y Clima Escolar: Claves de la Gestión del Conocimiento”. Red de revistas científicas de América Latina, el caribe, España y Portugal.
- Santos C, (2021). “Convivencia escolar y gestión emocional en estudiantes del tercer grado de secundaria de una institución educativa de Virú, 2021”. (Tesis de Maestría). Universidad Cesar Vallejo, Trujillo, Perú.
- Sullca P, (2018). “Habilidades sociales y convivencia escolar en los estudiantes del ciclo inicial e intermedio del CEBA N.º 0086 José María Arguedas en el distrito de San Juan de Lurigancho, 2017”. (Tesis de Maestría). Universidad César Vallejo, Lima, Perú.
- Torres S, (2018). “Estilos de crianza y su relación con las habilidades sociales en adolescentes”. (Tesis de Pregrado). Universidad Técnica de Ambato Ecuador. Recuperado de: <https://repositorio.uta.edu.ec/bitstream/123456789/27698/2/TESIS%20-%20SERGIO%20JONATAN%20TORRES%20ORTIZ.pdf>
- UNESCO (2019). Behind the numbers: Ending school violence and bullying. Recuperado de: <https://en.unesco.org/news/school-violence-and-bullying-major-global-issue-new-unesco-publication-finds>.
- Vásquez M, (2019). “Taller de valoración personal para fortalecer habilidades sociales, en 2º de secundaria I.E. Ramón Espinoza sierra - Chiclayo”. (tesis de pregrado). Universidad Pedro Ruiz Gallo, Chiclayo, Perú. Recuperado de: <https://repositorio.unprg.edu.pe/bitstream/handle/20.500.12893/5053/BC-3855%20VASQUEZ%20FLORES.pdf?sequence=3&isAllowed=y>
- Vaello, J. (2005). Las habilidades sociales en el aula. Madrid, España: Santillana

ANEXOS

ANEXO 01:

Matriz de Consistencia

TÍTULO: Convivencia Escolar y habilidades sociales en estudiantes del nivel Secundario de una Institución Educativa Virú - 2021

PROBLEMA	OBJETIVOS	HIPÓTESIS	OPERACIONALIZACIÓN		
			VARIABLES	INDICADORES	METODOLOGÍA, TÉCNICAS E INSTRUMENTOS
¿Convivencia Escolar y habilidades sociales en estudiantes del nivel Secundario de una Institución Educativa Virú - 2021?	<p>Objetivos:</p> <p>Objetivo General:</p> <p>Determinar la relación entre Convivencia Escolar y habilidades sociales en estudiantes del nivel secundario de una Institución Educativa Virú - 2021</p> <p>Objetivos Específicos:</p> <p>OE1: Determinar la relación que existe entre gestión de la red interpersonal y habilidades sociales,</p>	<p>H1: Existe relación significativa existe entre Convivencia Escolar y las habilidades sociales para la interacción, en estudiantes del nivel secundario de una Institución Educativa Virú - 2021</p> <p>H0: No Existe relación significativa existe entre Convivencia Escolar y las habilidades sociales para la interacción, en estudiantes del nivel secundario de una Institución Educativa</p>	<p>Variables de la Investigación.</p> <p>Variable 1: Convivencia Escolar</p> <p>Variable 2: Habilidades Sociales</p>	<p>Para la variable 1: Gestión de la red interpersonal: Iniciativas, actitudes del comportamiento del profesorado. Participación de las familias.</p> <p>Ítems: 13,1,9,29,5,12,7,8,30</p> <p>El juste a la disciplina democrática: Comportamiento y conocimiento del estudiante respecto a las normas básicas de convivencia.</p> <p>Ítems: 18,11,6,2, 22,20,16</p> <p>Ajustes sociales de iguales:</p>	<p>Diseño y tipo de investigación:</p> <p>Diseño: El presente trabajo de investigación fue de diseño no experimental correlacional y de corte transversal.</p> <p>Tipo: Aplicada ya que su objetivo fue relacionar los conocimientos y bases científicas de las variables en estudio con la práctica para poderlas aplicar y que sirvan como información para otras investigaciones.</p> <p>Población y Muestra</p> <p>44 estudiantes de segundo, tercer, cuarto y quinto grado de la</p>

	<p>en estudiantes del nivel secundario de una Institución Educativa Virú - 2021</p> <p>OE2: Determinar la relación que existe entre el ajuste a la disciplina democrática y habilidades sociales, en estudiantes del nivel secundario de una Institución Educativa Virú - 2021</p> <p>OE3: Determinar la relación que existe entre el ajuste social entre iguales y habilidades sociales, en estudiantes del nivel secundario de una Institución Educativa Virú - 2021</p> <p>OE4: Determinar la relación que existe</p>	Virú - 2021		<p>Amistad Cooperación Asertividad Aceptación. Ítems: 17,10,19, 24,34,14,23,33 Victimización de iguales: Experiencia de sufrir agresiones verbales, física, psicológicas. Experiencia de sufrir exclusión social y sentimiento de inseguridad. Ítems: 25,31,37, 28,4,35 Comportamiento violento: Realizar agresiones verbales, físicas, psicológicas y de exclusión social. Ítems: 26,32,15, 21 La victimización por el profesorado: Percepción de sufrir agresiones físicas, psicológicas y verbales. Ítems: 3,36,27</p> <p>Para la variable 2: Habilidades</p>	Institución Educativa AC. Jesús de Nazareth
--	---	-------------	--	---	---

	<p>entre la victimización de iguales y habilidades sociales, en estudiantes del nivel secundario de una Institución Educativa Virú – 2021</p> <p>OE5: Determinar la relación que existe el comportamiento violento y habilidades sociales, en estudiantes del nivel secundario de una Institución Educativa Virú - 2021</p> <p>OE6: Determinar la relación que existe la victimización por el profesorado y habilidades sociales, en estudiantes del nivel secundario de una Institución Educativa Virú -</p>			<p>sociales básicas Escuchar Iniciar y mantener una conversación Presentarse Hacer cumplidos. Ítems: 1, 2, 3, 4, 5, 6, 7, 8.</p> <p>Habilidades sociales Avanzadas: Participar Seguir instrucciones Disculparse Convencer a los demás. Ítems: 9, 10, 11, 12, 13, 14. Habilidades relacionadas con los sentimientos: Comprensión y expresión de sentimientos Manejar y controlar la ira Automotivarse. Ítems: 15, 16, 17, 18, 19, 20, 20, 21 Habilidades alternativas a la agresión: Compartir y ayudar Defenderse Negociar y responder. Ítems: 24, 25, 26, 27, 28, 29, 30.</p>	
--	---	--	--	--	--

	2021			<p>Habilidades para hacer frente al estrés: Evitar conflictos. Responder y formular una queja Tolerancia a la frustración Responder a presiones y exigencias. Ítems: 31, 32, 33, 34, 35, 36, 37, 38, 39, 40, 41, 42.</p> <p>Habilidades de planificación: Establecer objetivos Establecer prioridades Determinar las habilidades Recoger información. Ítems: 43, 44, 45, 46, 47, 48, 49, 50.</p>	
--	------	--	--	---	--

ANEXO 02:
MATRIZ DE OPERACIONALIZACIÓN DE LA VARIABLE CONVIVENCIA
ESCOLAR

Dimensiones	Indicadores	Ítems	Escala	Niveles y rango
Gestión de la red interpersonal	Iniciativas, actitudes del comportamiento del profesorado. Participación de las familias.	13,1,9 ,29,5. 12,7,8 ,30	Nunca =1 Casi nunca=2 A veces= 3	Baja= 9-20 Media= 21-33 Alta= 34-45
El justo a la disciplina democrática	Comportamiento y conocimiento del estudiante respecto a las normas básicas de convivencia.	18,11,6 ,2, 22,20, 16	Casi siempre=4 Siempre=5	Baja= 7-16 Media= 17-26 Alta= 27-36
Ajustes sociales de iguales	Amistad Cooperación Asertividad Aceptación	17,10, 19, 24,34, 14,23, 33		Baja= 8-18 Media= 19-29 Alta= 30-40
Victimización de iguales	Experiencia de sufrir agresiones verbales, física, psicológicas. Experiencia de sufrir exclusión social y sentimiento de inseguridad	25,31, 37, 28,4,3 5		Baja= 6-13 Media =14- 21 Alta=2 2-29
Comportamiento violento	Realizar agresiones verbales, físicas, psicológicas y de exclusión social.	26,32, 15, 21		Baja= 4-9 Media= 10 -15 Alta= 16-21
La victimización por el profesorado	Percepción de sufrir agresiones físicas, psicológicas y verbales.	3,36,2 7		Baja= 3-6 Media= 7 -10 Alta= 11-14

Fuente: Instrumento escala para la evaluación de la Convivencia Escolar Directa EsCaCor validado por Ortega, Del Rey y Sánchez (2012)

MATRIZ DE OPERACIONALIZACIÓN DE LA VARIABLE HABILIDADES
SOCIALES

Dimensiones	Indicadores	Ítems	Escala y valores	Niveles y rangos
Habilidades sociales básicas	Escuchar Iniciar y mantener una conversación Presentarse Hacer cumplidos.	1, 2, 3, 4, 5, 6, 7, 8.	Nunca (1) Muy pocas veces (2) Algunas veces (3) A menudo(4)	De habilidade sociales: Bajo 50-116 Promedio 117-183 Alto 184-250.
Habilidades sociales avanzadas	Participar Seguir instrucciones Disculparse Convencer a los demás.	9,10, 11,12, 13, 14. 15,16, 17,18,	Siempre (5).	De habilidade sociales básicas: Bajo 8-18 Promedio 19-29 Alto 30-40.
Habilidades relacionadas con los sentimientos.	Comprensión y Expresión de sentimientos Manejar y controlar la iraAutomotivarse. Pedir permiso	19,20, 20, 21.		De habilidade sociales avanzadas: Bajo 6-14 Promedio 15-22 Alto 23-30.
Habilidades alternativas a la agresión.	Compartir y ayudar Defenderse Negociar y responder.	22,23, 24, 25, 26, 27, 28, 29, 30.		De habilidade srelacionadas con los sentimientos :Bajo 8-18 Promedio 19-29 Alto 30-40.
Habilidades		31, 32,		De habilidade

para hacer frente al estrés.	Evitar conflictos. Responder y formular una queja.	33, 34, 35, 36, 37, 38, 39, 40, 41, 42.		alternativas: Bajo 9-20 Promedio 21-32 Alto 33-45. De habilidades para hacer frente al estrés:
Habilidades de planificación	Tolerancia a la frustración Responder a presiones y exigencias. Tomar decisiones. Establecer objetivos Establecer prioridades Determinar Recoger información	43, 44, 45, 46, 47, 48, 49, 50.		Bajo 12-28 Promedio 29-44 Alto 45-60. De habilidades de planificación: Bajo 8-18 Promedio 19-29 Alto 30-40.

ANEXO 03

ESCALA PARA LA EVALUACIÓN DE LA CONVIVENCIA ESCOLARA DIRECTA ESCODIR

- Ficha técnica
- Nombre: Escala para la evaluación de la convivencia escolar directa EsCoDiR
- Autor: Rosario del Rey, Rosario Ortega y Sánchez Virginia (2011)
- Procedencia: España
- Administración: Individual y colectiva
- Duración: Sin límite de tiempo
- Aplicación: Adolescentes escolares hombres y mujeres Significación: Convivencia escolar directa y sus riesgos, Donde se define operacionalmente la convivencia escolar desde dimensiones que favorecen la convivencia escolar (gestión de la red interpersonal, ajuste a la disciplina y ajuste social entre iguales) y dimensiones que la dificultan (victimización entre iguales, comportamiento violento y victimización por profesorado). Los ítems presentan alternativas de opinión con las opciones “nunca”, “casi nunca”, “a veces”, “casi siempre”. Y “siempre” (Ortega, et al. 2012, p. 71)
- Confiabilidad: En cuanto al cuestionario de convivencia escolar, presenta una consistencia interna, según alfa de Cronbach de 0.748

FICHA TÉCNICA

- **Nombre original:** Lista de Chequeo Conductual de las Habilidades Sociales, 1979.
- **Nombre de la prueba adaptada:** Escala de Habilidades Sociales de Arnold Goldstein, 1979.
- **Autor:** Arnold P. Goldstein Procedencia Nueva York, Estados Unidos
- **Adaptación, validación y estandarización peruana:** Ambrosio Tomás Rojas (1994-95).
- **Administración:** Individual y colectivo.
- **Duración:** 15 minutos aproximadamente.
- **Aplicación:** 12 años en adelante
- **Puntuación:** Calificación manual o computarizada
- **Significación:** Evalúa y describe una lista conductual de habilidades sociales con relación a primeras habilidades sociales, habilidades sociales avanzadas, habilidades relacionadas con los sentimientos, habilidades alternativas a la agresión, habilidades sociales frente al estrés y habilidades sociales de planificación Estructura factorial: 1 Escala de Habilidades Sociales, 6 dimensiones, 50 indicadores.
- **Tipificación:** Baremos Eneatipos peruanos
- **Validez y Confiabilidad:** Tomás (1995), halló correlaciones significativas ($p < 05, 01$ y 001), quedando el instrumento
- **Usos:** En el ámbito educacional, familiar, clínico y en la investigación. Son potenciales usuarios aquellos profesionales que se desempeñan como consultores de desarrollo organizacional, psicólogos, psiquiatras, médicos, trabajadores sociales, consejeros y orientadores vocacionales.

ANEXO 04

ESCALA PARA LA EVALUACIÓN DE LA CONVIVENCIA ESCOLAR

Grado y sección: Edad: Sexo: Fecha: //
 Señala la frecuencia con la que suceden las siguientes situaciones en la escuela. Elije solo una respuesta para cada oración y **marca con un aspa sobre el número que corresponda a tu respuesta.**

Es un cuestionario anónimo. No es un examen por tanto no hay respuestas buenas o malas N		Nunca	Casi nunca	A veces	Casi siempre	Siempre
1	Los profesores nos ponen a trabajar en equipo	1	2	3	4	5
2	Respeto la opinión de los demás, aunque no la comparto	1	2	3	4	5
3	Algún maestro me ha golpeado.	1	2	3	4	5
4	Me han robado.	1	2	3	4	5
5	Valoran mi trabajo y me animan a mejorar	1	2	3	4	5
6	Aprendo	1	2	3	4	5
7	Mis profesores me ayudan cuando lo necesito	1	2	3	4	5
8	Mis padres se llevan bien con mis profesores	1	2	3	4	5
9	Trabajamos en equipo	1	2	3	4	5
10	Mis compañeros se interesan por mí	1	2	3	4	5
11	Cumplo las normas	1	2	3	4	5
12	Los alumnos participamos en decidir las normas	1	2	3	4	5
13	Se realizan actividades extraescolares	1	2	3	4	5
14	Expreso y defiendo mis opiniones sin dañar a los demás	1	2	3	4	5
15	He golpeado a algún compañero	1	2	3	4	5
16	Sé las cosas que están permitidos	1	2	3	4	5
17	Los alumnos nos llevamos bien.	1	2	3	4	5
18	Tengo claro lo que pasará si no cumplo una norma	1	2	3	4	5
19	Me gusta trabajar en equipo	1	2	3	4	5
20	Dejo trabajar a los demás sin molestarlos	1	2	3	4	5
21	He excluido a algún compañero	1	2	3	4	5
22	Pido la palabra y espero turno para hablar	1	2	3	4	5
23	Me uno a las actividades que realizan los demás	1	2	3	4	5
24	Mis compañeros me ayudan cuando lo necesito	1	2	3	4	5
25	He tenido miedo de venir al colegio	1	2	3	4	5
26	He amenazado o metido	1	2	3	4	5

	miedo a otra persona					
27	Algún maestro me ha insultado	1	2	3	4	5
28	Me he sentido amenazado	1	2	3	4	5
29	Los profesores nos ayudan a resolver nuestros problemas	1	2	3	4	5
30	Mi familia participa en actividades del colegio	1	2	3	4	5
31	Algún compañero me ha golpeado	1	2	3	4	5
32	He insultado a algún compañero	1	2	3	4	5
33	Ayudo a mis compañeros en lo que necesitan	1	2	3	4	5
34	Siento que tengo amigos	1	2	3	4	5
35	Me he sentido excluido	1	2	3	4	5
36	Algún maestro me ha amenazado o me ha metido miedo	1	2	3	4	5
37	Algún compañero me ha insultado	1	2	3	4	5

¡MUCHAS GRACIAS!

Lista de Chequeo de Habilidades Sociales de Goldstein (Goldstein et. Al. 1980)

Fecha _____ Edad _____

Instrucciones

A continuación, encontrarás una lista de habilidades sociales que los niños y niñas como tú pueden poseer en mayor o menor grado y hace que ustedes sean más o menos capaces.

Deberás calificar tus habilidades marcando cada una de las habilidades que se describen a continuación, de acuerdo a los siguientes puntajes.

Marca 1 si nunca utilizas bien la habilidad

Marca 2 si utilizas muy pocas veces la habilidad

Marca 3 si utilizas alguna vez bien la habilidad

Marca 4 si utilizas a menudo bien la habilidad

Marca 5 si utilizas siempre bien la habilidad.

Calificación

El valor mínimo a obtener en un ítem es 1 y el máximo es 5. El puntaje total, que varía en función al número de ítems que responde el estudiante en cada valor de 1 al 5, este puntaje como mínimo es 50 y como máximo 250.

Nº	PREGUNTAS	1	2	3	4	5
Grupo I Primeras Habilidades sociales						
1	<i>Presta atención a la persona que está hablando y hace un esfuerzo para comprender lo que está diciendo</i>					
2	<i>Habla con los demás de temas poco importantes para pasar luego a los más importantes</i>					
3	<i>Habla con otras personas sobre cosas que interesan ambos</i>					
4	<i>Determina la información que necesita y se le pide a la persona adecuada.</i>					
5	<i>Permite que los demás sepan que agradece favores.</i>					
6	<i>Se da a conocer a los demás por propia iniciativa.</i>					
7	<i>Ayuda a los demás que se conozcan entre sí.</i>					
8	<i>Dice que le gusta algún aspecto de la otra persona o alguna de las actividades que realiza.</i>					
Grupo II: Habilidades sociales avanzadas						
9	<i>¿Pide que le ayuden cuando tiene alguna dificultad</i>					
10	<i>Elegir la mejor forma para integrarse en un grupo o participar en una determinada actividad.</i>					
11	<i>Explica con claridad a los demás como hacer una tarea.</i>					
12	<i>Presta atención a las instrucciones, pide explicaciones y pone en práctica las instrucciones.</i>					
13	<i>Pide disculpas a los demás por haber hecho algo mal.</i>					

14	Intenta persuadir a los demás que sus ideas son mejores y serán de mayor utilidad que de las de otra persona.					
Grupo III: Habilidades relacionadas con los sentimientos						
15	Intenta reconocer las emociones que experimenta.					
16	Permite que los demás conozcan lo que siente.					
17	Intenta comprender lo que sienten los demás.					
18	Intentas comprender el enfado de las otras personas.					
19	Permite que los demás sepan que se preocupa o se interesa por ellos.					
20	Piensa porque está asustado y hace algo para disminuir su miedo.					
21	Se dice a sí mismo o hace cosas agradables cuando se merece su recompensa					
Grupo IV: Habilidades alternativas						
22	Reconoce cuando es necesario pedir permiso para hacer algo y lo pide a la persona indicada					
23	Se ofrece para compartir algo que es apreciado por los demás					
24	¿Ayuda a quién necesita					
25	Llegó a establecer un acuerdo que satisfaga tanto a sí mismo como a quienes tienen posturas diferentes					
26	Controla su carácter de modo que no se le escapen las cosas de la mano.					
27	Defender los propios derechos ¿Defiendes tus derechos dando a conocer a los demás cuál es tu punto de vista?					
28	Se las arregla sin perder el control cuando los demás te hacen bromas.					
29	Se mantiene al margen de las situaciones que le pueden ocasionar problemas.					
30	Encuentra otras formas para resolver situaciones difíciles sin tener que pelearse.					
Grupo V: Habilidades para hacer frente al estrés						
31	Les dice a los demás cuando han sido ellos los responsables de originar un determinado problema e intenta encontrar una					
32	Intenta llegar a una solución justa ante la queja justificada de alguien.					
33	Expresa un cumplido sincero a los demás por la forma en que han jugado.					
34	Hace algo que le ayude a sentir menos vergüenza o a estar cohibido.					
35	Determina si lo han dejado de lado en alguna actividad y luego hace algo para sentirse mejor en esa situación.					
36	dice a los demás que han tratado injustamente a un amigo.					
37	Considera con cuidado la posición de la otra persona, comparándola con la propia, antes de decidir lo que hará.					

		1	2	3	4	5
38	<i>Comprende la razón por la cual ha fracasado en una determinada situación y que puede hacer para tener más éxito.</i>					
39	<i>Reconoce y resuelve la confusión que se produce cuando los demás le explican una cosa y hacen otra.</i>					
40	<i>Comprende lo que significa la acusación y por qué se la han hecho y luego piensa en la mejor forma de relacionarse con la persona que ha hecho la acusación.</i>					
41	<i>Planifica forma de exponer su punto de vista antes de una conversación problemática.</i>					
42	<i>Decida lo que quiere hacer cuando los demás quieren que haga una cosa distinta.</i>					
Grupo VI: Habilidades de planificación						
43	<i>Resuelve la sensación de aburrimiento iniciando una nueva actitud interesante.</i>					
44	<i>Reconoce si la causa de algún hecho es consecuencia de alguna situación que está bajo su control.</i>					
45	<i>Toma de decisiones realistas sobre lo que es capaz de realizar antes de comenzar una tarea.</i>					
46	<i>Es realista cuando debe explicar cómo puede desenvolverse en una determinada tarea.</i>					
47	<i>Decide lo que necesita saber y cómo conseguir la información.</i>					
48	<i>Determina de forma realista cuál de los problemas es el más importante y solucionarlo primero.</i>					
49	<i>Considera las posibilidades y elige la que le hará sentirse mejor.</i>					
50	<i>Se organiza y se prepara para facilitar la ejecución de su trabajo.</i>					

MUCHAS GRACIAS!

ANEXO 05

CONFIABILIDAD DE INSTRUMENTOS

Tabla 30

Análisis de confiabilidad de instrumentos para medir la convivencia escolar y las habilidades sociales

Variable	Alfa de Cronbach	N° de elementos
Convivencia escolar	0,897	37
Habilidades sociales	0,912	50

Fuente: Elaboración propia

ANEXO 06

Prueba de investigación

Formulario sin título

Preguntas Respuestas Configuración



Sección 1 de 3

Relación entre Convivencia Escolar y habilidades sociales en estudiantes del nivel secundario de una Institución Educativa de la Provincia Virú.

Estimado(a) estudiante, deseando se encuentre bien de salud y del mismo modo sus seres queridos, mi nombre es Dina Areli Sánchez Pérez en la actualidad me encuentro realizando una investigación para obtener el grado de magister de psicología educativa con el tema "Relación entre Convivencia Escolar y habilidades sociales en estudiantes del nivel secundario de una Institución Educativa de la Provincia Virú", tiene por objetivo contar con valiosa información sobre convivencia escolar y habilidades sociales. Esperamos su colaboración respondiendo con sinceridad los presentes cuestionarios. Agradezco su atención.

Nombres y Apellidos

Texto de respuesta corta

Sexo

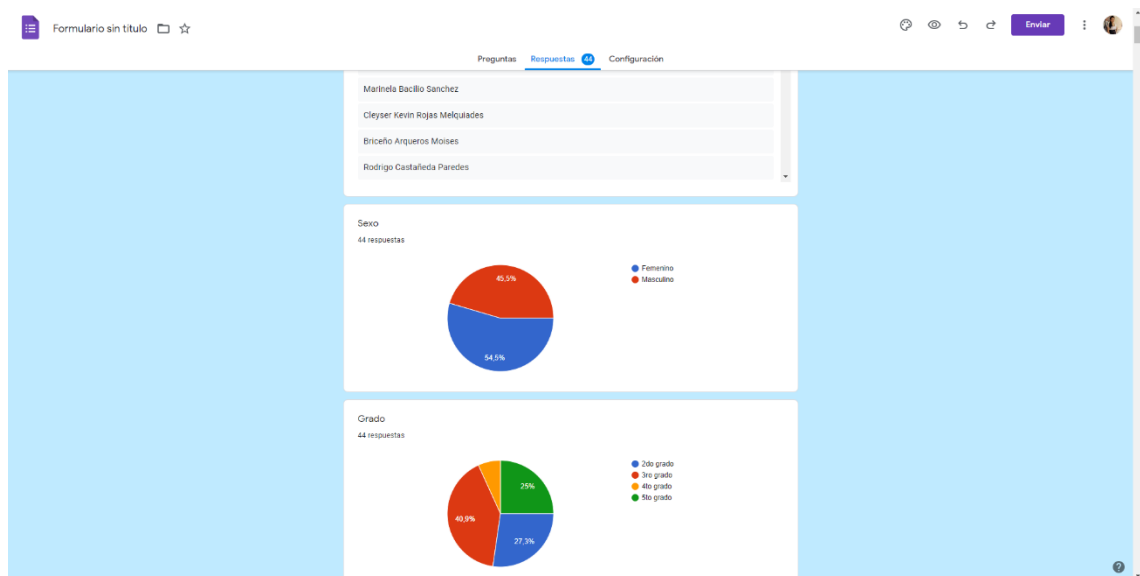

ANEXO 07

Resultados para estadísticas de total de elemento para la confiabilidad estadística correspondiente a la variable Convivencia escolar

	Media de escala si el elemento se ha suprimido	Varianza de escala si el elemento se ha suprimido	Correlación total de elementos corregida	Alfa de Cronbach si el elemento se ha suprimido
I13	123,0667	367,781	,578	,893
I1	122,6000	364,829	,575	,892
I9	122,4667	384,410	,164	,897
I29	123,7333	356,495	,616	,891
I5	122,4667	394,838	-,167	,903
I12	122,8000	366,171	,625	,892
I7	122,4000	391,686	-,105	,901
I8	122,2667	390,495	-,080	,899
I30	122,7333	354,067	,638	,890
I18	123,7333	332,924	,857	,885
I11	123,8667	335,981	,845	,885
I6	122,7333	382,781	,129	,899
I2	124,2667	361,495	,583	,892
I22	123,9333	346,210	,695	,889
I20	125,2000	365,029	,479	,894
I16	123,0667	367,781	,578	,893
I17	122,6000	364,829	,575	,892
I10	122,4667	384,410	,164	,897
I19	123,7333	356,495	,616	,891
I24	122,4667	394,838	-,167	,903
I34	122,8000	366,171	,625	,892
I14	122,4000	391,686	-,105	,901
I23	122,2667	390,495	-,080	,899
I33	122,7333	354,067	,638	,890
I25	123,7333	332,924	,857	,885
I31	123,8667	335,981	,845	,885
I37	122,7333	382,781	,129	,899
I28	124,2667	361,495	,583	,892
I4	123,9333	346,210	,695	,889
I35	125,2000	365,029	,479	,894
I26	124,8667	379,552	,249	,897
I32	124,5333	399,552	-,315	,903
I15	124,6000	387,543	,030	,899
I21	125,0000	395,286	-,203	,902
I3	124,9333	398,210	-,275	,903
I36	123,9333	346,210	,695	,889
I27	125,2000	365,029	,479	,894

ANEXO 08

Resultados para estadísticas de total de elemento para la confiabilidad estadística correspondiente a la variable Habilidades sociales

	Media de escala si el elemento se ha suprimido	Varianza de escala si el elemento se ha suprimido	Correlación total de elementos corregida	Alfa de Cronbach si el elemento se ha suprimido
I1	178,0000	912,571	,462	,914
I2	178,5333	892,217	,711	,913
I3	178,2117	908,924	,527	,914
I4	178,4000	891,181	,110	,913
I5	178,2000	891,314	,194	,913
I1	178,4000	881,400	,737	,913
I7	178,1117	883,095	,811	,912
I8	178,1000	894,971	,713	,913
I9	178,2117	891,924	,709	,913
I10	179,0000	921,714	,341	,914
I11	178,4000	905,181	,702	,913
I12	178,0117	902,138	,810	,913
I13	177,8000	915,314	,395	,914
I14	179,0117	909,210	,375	,915
I15	178,1117	921,810	,395	,914
I11	180,3333	937,810	,231	,914
I17	178,5333	910,410	,515	,914
I18	178,1117	909,381	,448	,914
I19	178,1117	881,524	,728	,913
I20	178,3333	918,952	,391	,914
I21	178,5333	880,124	,811	,912
I22	178,1333	912,217	,539	,913
I23	178,4117	911,195	,142	,913
I24	177,9333	911,495	,142	,913
I25	178,1000	901,114	,774	,913
I21	178,2000	904,171	,111	,913
I27	177,8117	912,217	,171	,913
I28	178,4117	898,195	,759	,913
I29	178,0117	901,210	,119	,913
I30	180,2117	942,495	,049	,915
I31	178,1333	899,195	,711	,913
I32	178,0117	908,352	,132	,913
I33	178,2117	907,495	,137	,913
I34	178,0117	911,495	,530	,914
I35	178,0117	920,781	,448	,914
I31	178,2117	904,495	,511	,913
I37	178,0117	914,138	,518	,914
I38	177,9333	905,495	,713	,913
I39	178,2000	891,457	,739	,913
I40	180,0000	938,857	,145	,914
I41	178,0000	908,143	,112	,913
I42	178,8117	907,410	,590	,913
I43	178,1117	880,117	,801	,912
I44	178,1333	919,838	,491	,914
I45	178,0000	917,429	,491	,914
I41	178,4117	920,195	,411	,914
I47	178,2000	914,457	,582	,913
I48	178,1333	927,552	,300	,914
I49	178,1333	905,981	,150	,913
I50	178,2000	904,881	,103	,913

ANEXO 09

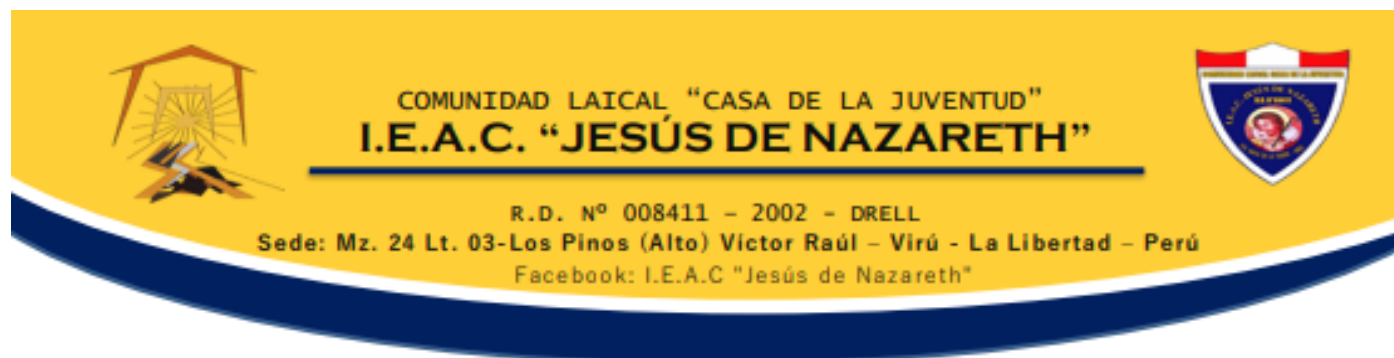

CONSTANCIA

La directora de la INSTITUCIÓN EDUCATIVA DE ACCIÓN CONJUNTA "JESÚS DE NAZARETH", DEL DISTRITO: VIRÚ, PROVINCIA: VIRÚ, REGIÓN: LA LIBERTAD.

QUIEN SUSCRIBE

HACE CONSTAR

Que, la psicóloga **SÁNCHEZ PÉREZ DINA ARELÍ**, identificada con DNI N° 43677990, y/o estudiante de la Escuela de Posgrado de la Universidad César Vallejo, en el Programa Académico de Maestría en Psicología Educativa, ha realizado su estudio de investigación denominado: **CONVIVENCIA ESCOLAR Y HABILIDADES SOCIALES EN ESTUDIANTES DEL NIVEL SECUNDARIO DE UNA INSTITUCIÓN EDUCATIVA VIRÚ – 2021**, en el presente año ha aplicado dos instrumentos de recolección de datos, concernientes en un cuestionario Convivencia Escolar y un cuestionario de habilidades sociales, dirigido a estudiantes de segundo a quinto año de secundaria.

Se expide la presente constancia, a la parte interesada, para los fines que estime conveniente.

Virú 03 de diciembre del 2021



Calderón Cabanillas Flor de María
DIRECTORA
CALDERÓN CABANILLAS, Flor de María
DIRECTORA I.E.A.C "JN"
DNI: 18224708

ANEXO 10

SOLICITO: AUTORIZACIÓN PARA REALIZAR TRABAJO DE INVESTIGACIÓN.



UNIVERSIDAD CÉSAR VALLEJO

“Año del Bicentenario del Perú: 200 años de Independencia”

Virú, 04 de octubre del 2021

Señora: Flor de María, CALDERÓN CABANILLAS
DIRECTORA DE LA INSTITUCION EDUCATIVA ACCIÓN CONJUNTA "Jesús de Nazareth"

Yo, Dina Areli Sánchez Pérez, identificada con DNI: 43677990 con domicilio en Mz: R Lt: 17 Techo Propio San Agustín - Virú. Ante Ud. Respetuosamente me presento y expongo.

Que habiendo terminado los estudios de maestría y con la necesidad de optar el grado de Maestro en la Universidad Cesar Vallejo Trujillo. Solicito a Ud. Permiso para realizar trabajo de investigación en su Institución sobre **“CONVIVENCIA ESCOLAR Y HABILIDADES SOCIALES EN ESTUDIANTES DEL NIVEL SECUNDARIO DE UNA INSTITUCIÓN EDUCATIVA VIRÚ – 2021”**.

CONOCEDOR

Por lo expuesto ruego a Ud. Acceda a mi solicitud.

Lic. Sánchez Pérez Dina Areli
DNI: 43677990

CALDERÓN CABANILLAS, Flor de María
DIRECTORA I.E.A.C "JN"
DNI: 18224708