

## Analiza izrade replike bluze ženske moslavačke nošnje

Albulena Čollakaj Gallapeni, mag. ing. techn. text.  
Izv. prof. dr. sc. Snježana Firšt Rogale  
Doc. dr. sc. Željko Knezić, predavač  
Doc. dr. sc. Slavica Bogović  
Sveučilište u Zagrebu  
Tekstilno-tehnološki fakultet  
e-mail: sfrogale@ttf.hr  
Prispjelo 3.1.2017.

UDK 687.02:677.024.1:391  
Stručni rad

*Moslavina ima bogatu i dugu tradiciju izrade tekstilnih rukotvorina od prerade sirovina do gotovih tekstilnih proizvoda. U radu je prikazana ženska narodna nošnja jugozapadne Moslavine kao i proces izrade moslavačke nošnje. Analiziran je uzorak veza, kako bi se dobili podaci potrebni za izradu vjerne replike uzornice replike bluze ženske moslavačke nošnje s područja Ilove. Opisan je model bluze ženske moslavačke nošnje te je načinjena konstrukcija kroja koja je modelirana prema originalnoj moslavačkoj nošnji. Na temelju karakterističnih tehnoloških operacija šivanja dijelova bluze ženske moslavačke narodne nošnje provedena je analiza karakterističnih tehnoloških operacija šivanja nošnje.*

**Ključne riječi:** narodna nošnja Moslavine, tradicijsko ručno tkanje, konstrukcija kroja, analiza karakterističnih operacija šivanja

### 1. Uvod

Izrada tekstilnih proizvoda svrstava se u najstarije aktivnosti ljudske vrste, a proizašla je iz potrebe za zaštitom ljudskog tijela u različitim klimatskim uvjetima. Odijevanje je proces u kojemu se na tijelo stavljaju različiti materijali ili slojevi odjeće i ukrasi da bi se tijelo zaštitilo. Tim postupkom čovjek često iskazuje svoju moć, imovno stanje, pripadnost određenoj sociološkoj skupini. Narodne nošnje su kulturno blago jednog naroda te iskazuju društvene i kulturne posebnosti područja na kojem su nastale. Iz njih se mogu otkriti razni povijesni čimbenici koji su utjecali na njihovo stvaranje, razvoj i promjene. Bogatstvo nošnji na našem geografskom podneblju se ogleda u raznovrsnim materijalima, koloritu,

vrsti vezova, ali i načinima izrade. Danas se ručnim tkanjem bave samo istinski znalci i zaljubljenici, a vrlo često se koriste moderne tkanine i suvremeni strojevi za izradu nošnji namijenjeni u prvom redu folklornim skupinama koje njeguju folklornu tradiciju. Korištenje suvremenih načina izrade narodnih nošnji zahtijevaju i stručna znanja iz područja tekstilne i odjevne tehnologije.

U ovom radu analizira se ženska narodna nošnja iz moslavačkog kraja. Starijem tipu ženske narodne nošnje jugozapadne Moslavine pripada sukinja s poramenicama (*rubaca s pandelom*) i pregača (*zaslon* ili *zastor*), a za gornji dio tijela bluza (*opleće*) širokih rukava. Tijekom prošlog stoljeća uvriježilo se ruho sastavljeno od košulje sa širokim, bogato ukrašenim

rukavima, te sukinja (*rubaca*) ukrašena straga okomitim naborima koja se mogla zadizati kako bi se vidjeli ukrašeni dijelovi podsuknje, te neri-



Sl.1 Ženska narodna nošnja jugoistočne Moslavine [2]

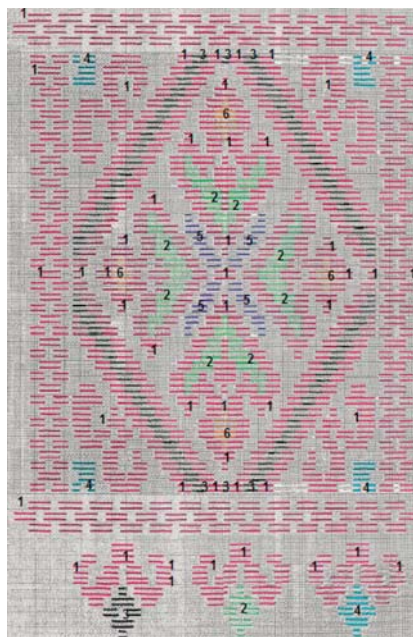

Sl.2 Uzornica s brojevima koji označavaju boje uzorkujućih potki:  
1 crvena, 2 zelena, 3 crna, 4 plava,  
5 ljubičasta, 6 narančasta.

jetko, prema modnim izričajima određenih razdoblja, kombinacija više raznih podsuknji. Također je nošen i umetak u obliku kratke, gusto nabrane suknjice koja se opasivala oko struka, sl.1 [1].

Sredinom 19. st. u ruralnim područjima počela se nositi bluza uskih rukava, krojena po građanskim uzorima, odnosno poput uobičajene građanske odjeće (*švabica*) koja je bila prikladnija za nošenje i obavljanje svakodnevnih poslova. U hladnijim

razdobljima godine, na gornji dio tijela oblačili su se *zobuni* bez rukava te kaputići raznih dužina. Uz svečaniju i bogatije ukrašenu odjeću nosili su se dodatni detalji, kao različite brokatne vrpce složene u obliku ruže ili leptira, niske različitih perli, u crvenoj ili bijeloj boji, te čipka [2].

## 2. Proces izrade moslavačke nošnje

Jedna od najznačajnijih djelatnosti za žene na području Moslavine u prošlosti bile su tekstilne rukotvorine. Sirovine koje su korištene za izradu odjeće i ostalog tradicijskog ruha su vlakna biljnog (lan, konoplja, i pamuk) i životinjskog porijekla (vuna). Stoga su u većini domaćinstava napravile i alati za obradu lana i konoplje te tkalački stan bili dijelovi namještaja. Sami su uzgajali i prerađivali lan i konoplju u pređe s kojima bi tijekom zimskih mjeseci žene za tkalačkim stanovima marljivo tkale.

Za izradu radne odjeće i kućnog tekstila koristila su se platna od grubljih (debljih) lanenih i konopljinih pređa, dok su se za izradu svečane odjeće, koja se nosila samo za blagdane ili posebne prigode, koristile finije lanene, a kasnije i pamučne pređa.

Na tkalačkom stanu izrađivale su se razne vrste tkanina (s ukrasom i bez ukrasa), jednoboje ili višebojne, ovisno o materijalu koji se tkao. Ri-

jetko platno *redina* tkano je tankom, finom lanenom predom i služilo je za izradu dijelova vrlo cijenjenih nošnji. Za postizanje efekta karirane tkanine (*križanec*) u tkanju su određenim redoslijedom ubacivane deblje lanene pređe ili bijele pamučne pređe umjesto tanke osnove i potke. Od te tkanine izrađivale su se *rubace* (košulje za muškarce, suknje za žene) i *zastori* ili *zasloni* (pregače za žene). Osim tehnikama ručnog tkanja, žene u Moslavini bile su vješte u tehnikama vezenja: (tzv. *pečki vez*, za *pol zabadanja* – *polukružići*, *vez brojem*, *vez na dva lica*, *vuzlički* – *križići*, *ovijenac*, *lozanje*, *šuplji* i *plosni vez*). Znale su i tehnike izrade čipke, a neke od tehnika su: *na iglu* – *šivana čipka*, *na batiče* – *kačkana na batiče*, *beklana* – (b) *ekljana ekljačom*, *necana* (*mrežasta*), *gažvana* (*tkana*), *šupljana* (*dupljana*), *štikana* [2]. Važno je napomenuti da zbog složenih i zahtjevnih spomenutih tehnika, rijetko je koja žena poznavala više tehnika, nego su se do savršenstva posvetile onima koje su im *išle od ruke* [1].

### 2.1. Izrada replike veza - tkanine uzorka

Za potrebe ovog rada izrađena je replika uzornice ženske moslavačke nošnje s područja Ilove, sl.2. Moslavačka nošnja je odabrana zbog karakterističnih postupaka ukrašavanja tkanina različitim tehnikama tkanja, specifične konstrukcije od više dijelova, te procesa šivanja s karakterističnim tehnološkim operacijama. Analiziran je uzorak originalne tkanine, odnosno uzorak na *zaslonu* (pregači), kako bi se dobili podaci potrebni za izradu vjerodostojne replike. Na odabranom uzorku, pomoću tekstilne

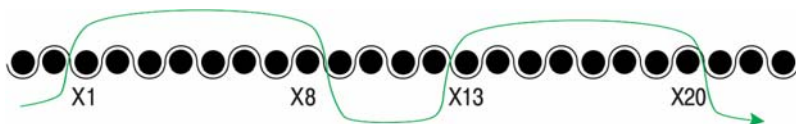

Sl.3 Poprečni presjek osnovinih niti (uz 12. temeljnu nit potke):  
gdje je: X1 - nit osnove iznad koje počinje uzorkovati zelena nit na potkinoj veznoj točki, X8 - nit osnove nakon koje uzorkujuća nit odlazi na naličje, X13 - isto što i X1 i X20 - isto što i X8

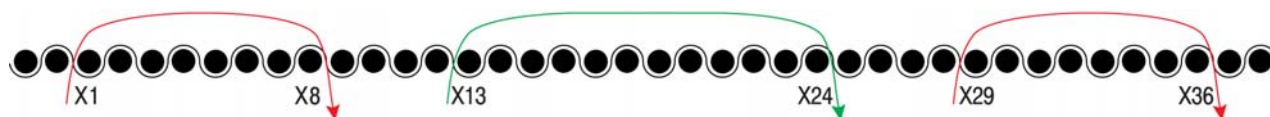

Sl.4 Poprečni presjek osnovinih niti (uz 16. temeljnu nit potke):  
gdje je: X1 - nit osnove iznad koje počinje uzorkovati crvena nit na potkinoj veznoj točki, X8 - nit osnove nakon koje uzorkujuća nit odlazi na naličje, X13 - nit osnove iznad koje počinje uzorkovati crvena nit na potkinoj veznoj točki, X24 - nit osnove nakon koje uzorkujuća nit odlazi na naličje, X29 - isto što i X1 (nit osnove iznad koje počinje uzorkovati crvena nit na potkinoj veznoj točki), X36 - isto što i X8, (nit osnove nakon koje uzorkujuća nit odlazi na naličje)





Sl.5 Ručni horizontalni tkalački stan

lupe brojenjem niti osnovne i potke utvrđena je gustoća tkanine od 12 niti na jednom centimetru. Ručnim crtanjem na tkalačkom papiru izrađena je uzornica prema uzorku iz *zaslona* (pregače).

Na temelju uzornice može se otkati uzorak tehnikom *naopačnog prebora*, odnosno tehnikom tkanja kod koje je lice uzorka okrenuto prema dolje, i to na način kako je otkan originalni uzorak. Vez je definiran preplitanjem osnovne i potke odnosno veznim točkama osnovne i potke. Poprečnim presjecima uz niti osnovne, odnosno potke, vidljivi su sustavi preplitanja osnovne i potke. Uzorkujuće niti postavljaju se u smjeru potke na određenim pozicijama i to tako da počinje i završava na potkinim veznim točkama temeljne potke koja provezuje u platnom vezu po cijeloj širini tkanine.

Na temelju uzornice izrađena su dva primjera poprečnog presjeka osnovnih niti iz jednog odabranog dijela, sl.3 i 4.

Proces tkanja se odvija na horizontalnom tkalačkom stanu, sl.5 tehnikom *naopačnog prebora*. Pri tkanju za uzorkujuću potku upotrijebljen je mercerizirani pamučni konac za ručno vezenje finoće 64 tex x 2, končan 375 u/m u Z smjeru sljedećih numeričkih oznaka boja: 308 crvena boja, 407 zelena boja, 303 žuta boja, 336 crna boja, 500 tamno ljubičasta boja i 325 plava boja [3].

Temeljna potka ručno se namota na čunak te se započinje tkati u platnom vezu kako bi se dobio glatki dio uzorka. Glatko tkanje, tj. tkanina platnog veza je podloga za uzorkova-

nje prema pripremljenoj uzornici, pritom treba paziti da tijekom tkanja pritkaj svake potke bude jednoličan kako bi se dobila ravnomjerna gustoća tkanine.

Nakon toga se utvrđuje sredina tkanine u smjeru osnovne (izbroje se niti osnovne) zbog simetričnog pozicioniranja uzorka. Uzorkovanje u boji provodi se prema predmetnom uzorku. Ova tehnika tkanja naziva se *naopačni prebor*, jer je lice uzorka za vrijeme tkanja okrenuto prema dolje. Prilikom ukrašavanja motiv se prebire s naopačke strane, tj. broje se osnovne niti, te se na određenom mjestu prstima podižu osnovne niti u gornji zijev i unesu uzorkujuće niti potke.

Tijekom tkanja replike u ovom radu lice je bilo okrenuto prema dolje, a naličje prema gore pri čemu se trebalo voditi računa da se uzorkujuće potke ne zapetljaju, odnosno da budu što urednije. Nakon svakog postavljanja uzorkujuće potke na predviđenom dijelu, unašane su dvije temeljne lanene potke po cijeloj širini tkanog uzorka u platnom vezu.

Nakon završetka tkanja uzorkovanjem (uzorka tkanine) nastavlja se tkati još jedan dio glatkog tkanja u platnom vezu kako bi se zadovoljio estetski element same tkanine, sl.6. Proces tkanja se završava tako da se otkani uzorak skine s tkalačkog stana, po nekoliko niti osnovne se učvrsti tj. zavežu u čvor kako se potka ne bi izvlačila te se uzorak ili porubi, ili mu se resice ujednače [4].



a)



b)

Sl.6 Tkani uzorak nakon skidanja s tkalačkog stana: a) lice, b) naličje

## 2.2. Konstrukcija (kroja) ženske nošnje

Djelokrug konstrukcijske pripreme u proizvodnji odjeće obuhvaća niz poslova, najčešće visoke složenosti i odgovornosti, koje je nužno obaviti na vrijeme, što točnije i preciznije [5].

Svaki loše izveden segment rada u okviru konstrukcijske pripreme negativno se odražava na rad svih dijelova procesa pripreme i proizvodnje odjeće. Rad konstrukcijske pripreme započinje već od idejnog početka odjevnog predmeta, njegove razrade, pripreme za serijsku proizvodnju, a završava davanjem potrebnih uputa i njegovim praćenjem u svim fazama tehnološkog procesa proizvodnje odjeće [6].

U povijesti je konstrukcija odjeće bila vrlo jednostavna, naročito kod narodnih nošnji gdje su se otkani komadi platna nabirali i šivali tako da su pratili anatomske građu tijela. U pravilu su to bili pravokutni komadi platna te ovisno o kojem odjevnom predmetu se radilo slagali su se veći ili manji nabori te su se ubacivali umetci. Umetci imaju različitu funkciju (npr. kod muških gaća funkcija umetka je spajanje lijeve i desne nogavice, tj. služila kao komocija u području sjedalnog šava, a kod ženske bluže umetak ispod pazuha spaja rukav s prednjim i stražnjim dijelom i na taj način ostvaruje komociju u području rukavne okrugline.

### 2.2.1. Modeliranje bluze ženske moslavačke nošnje

Osnova za modeliranje replike bluze ženske moslavačke nošnje je skica modela, sl.7 i opis modela [7]. Bluza ženske moslavačke nošnje s područja Ilove ima jednoređno kopčanje, sa 5 rupica i isto toliko dugmadi. Prednji dio bluze se sastoji od dva dijela;

prednjeg i srednjeg bočnog dijela. Stražnji dio je iz jednog dijela i bez središnjeg šava. Raglan rukav je iz jednog dijela, a na donjem dijelu rukava je rasporak. Prednji, stražnji dio i raglan rukav su nabrani u vratnom izrezu, a dubina nabora je 0,5 cm. Duljina ženske bluze je 50 cm, a duljina raglan rukava je 88 cm. Za kon-

strukciju temeljnog kroja ženske bluze, sl.8 potrebne su glavne tjelesne mjere i izračunate konstrukcijske mjere, tab.1. U tab.2 opisani su koraci konstrukcije [5].

Za modeliranje bluze ženske moslavačke narodne nošnje koriste se temeljni krojni dijelovi ženske bluze i pripadajući temeljni kroj rukava, sl.8. Za početak u vratnom izrezu prednjeg dijela se mjeri 6 cm te se spaja sa točkom sastava rukava na prednjem dijelu i oblikuje se blaga krivulja, sl.9. Na stražnjem dijelu u vratnom izrezu se mjeri 5 cm te se također spaja s točkom sastava rukava na stražnjem dijelu i oblikuje se blaga krivulja, sl.9. Na prednjem i stražnjem dijelu označava se duljina kroja. Na prednjem dijelu i stražnjem dijelu u vratnom izrezu treba označiti 0,5 cm cijelom dužinom, te razrezat na više dijelova i razmaknuti međusobno dvostruki iznos (dvostruku vrijednost) za stvaranje nabora sl.10. Za dobivanje raglan rukava premješta se dio iz prednjeg dijela i dio iz stražnjeg dijela. Također se i na raglan rukavu označi 0,5 cm za nabore koji se razrezuju na više dijelova, te razmaknuti međusobno za dvostruki iznos radi stvaranja nabora sl.11, a rasporak na rukavu je 17 cm.

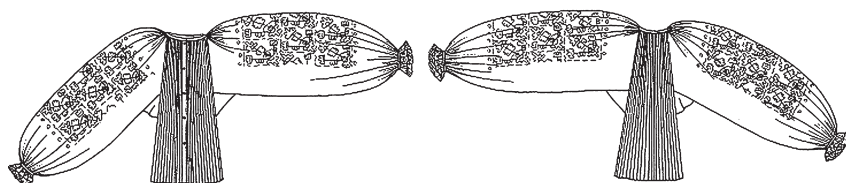

Sl.7 Skica modela bluze ženske moslavačke nošnje [7]

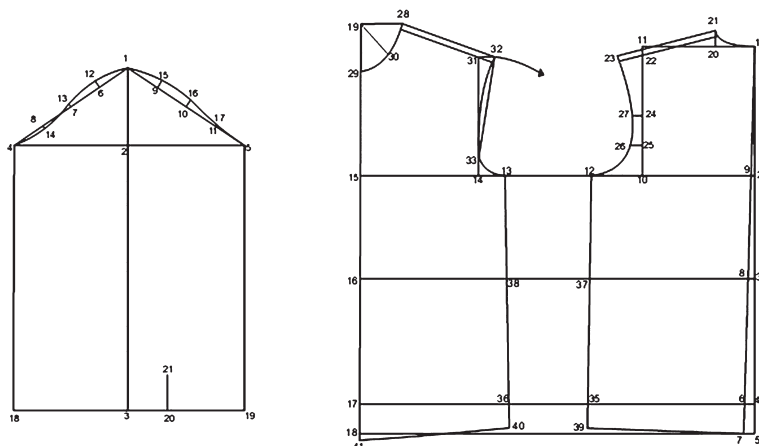

Sl.8 Konstrukcija temeljnog kroja ženske bluze bez prsnog ušitka [4]

Tab.1 Glavne tjelesne mjere i izračunate konstrukcijske mjere za izradu temeljnog kroja bluze ženske

Vrsta mjere	Naziv mjere	Vrijednost
Glavne tjelesne mjere	Tjelesna visina	Tv= 168 cm
	Opseg grudi	Og= 92 cm
	Opseg struka	Os= 74 cm
	Opseg bokova	Ob= 98 cm
Konstrukcijske mjere	Dubina orukavlja	Do = (1/10 Og+ 10,5) + 2 do 3 cm=22,7cm
	Duljina leđa	DI= (1/4 Tv - 1 cm)= 41 cm
	Dubina bokova	Db= (3/8 Tv + 5 cm) = 63 cm
	Duljina kroja	Dk= (Db + 5 cm) = 68 cm
	Širina vratnog izreza	Švi= (1/20 Og + 2 cm) = 6,6 cm
	Visina prednjeg dijela	Vp= (DI + 1/20 Og - 0,5 cm)= 45,1cm
	Širina leđa	Šl= (1/8 Og + 5,5 cm) +1,5 do 2 cm= 19 cm
	Širina orukavlja	Šo= (1/8 Og - 1,5 cm) +5,5 do 3,5cm = 13,5 cm
	Širina grudi	Šg = (1/4Og - 4cm) +1,5 do 2 cm= 21cm
	Visina rukavnog izreza	Vri= Izmjereno na kroju = 41,5 cm
Opseg orukavlja	Oor= Izmjereno na kroju= 48,5 cm	
Duljina rukava	Dr= 3/8Tv - 3cm= 60 cm	
Visina rukavne okrugline	Vro=1/3 Vri= 13,83 cm	
Kosa širina rukava	Kšr=1/2Oor= 24,25cm	

Tab.2 Koraci konstrukcije temeljnog kroja ženske bluze

Oznaka točke na kroju	Opis koraka konstrukcije temeljnog kroja ženske bluze
1	početna točka, povući okomitu liniju.
1-2	mjeriti dubinu orukavlja.
1-3	mjeriti duljinu leđa.
1-4	mjeriti dubinu bokova.
1-5	mjeriti duljinu kroja.
4-6	Iz točke 1 povući kraću vodoravnu liniju, a iz točke 2,3,4 i 5 dulje vodoravne linije ulijevo.
9-10	mjeriti 2 cm. Točke 1 i 6 međusobno spojiti i produljiti liniju do duljine kroja, da se dobije stražnja sredina.
10-12	Označiti točke 7,8 i 9. Iz točke 7 pod pravim kutom na liniji stražnje sredine nacrtati duljinu stražnjeg dijela.
12-13	mjeriti širinu leđa. Iz točke 10 povući okomitu liniju gore do vodoravne linije iz točke 1 i označiti točku 11.
13-14	mjeriti 2/3Šo = 9 cm. Povući okomitu liniju do visine bokova.
14-15	mjeriti 10 cm razmaka
14-15	mjeriti 1/3 Šo = 4,5 cm. Povući okomitu liniju prema gore.
16-19	mjeriti Šg. Povući okomitu liniju prednje sredine i označiti točke 16, 17 i 18.
1-20	mjeriti Vp. Povući kratku vodoravnu liniju desno.
20-21	mjeriti Švi. Povući kratku okomitu liniju prema gore.
11-22	mjeriti 2 cm. Nacrtati okruglinu vratnog izreza od točke 1 do 21.
22-23	mjeriti 1,5 cm. spojiti točke 21 i 22 i produljiti liniju lijevo.
24	mjeriti 4 cm za širinu ramena.
25	1/2 od 10-22 = 10,5 cm. Povući kratku vodoravnu liniju lijevo.
25-26	1/2 od 10-24 = 5,25 cm. Povući kratku vodoravnu liniju lijevo.
24-27	mjeriti 2 cm
19-28	mjeriti 1,5 cm. Oblikovati orukavlje stražnjeg dijela.
19-29	mjeriti Švi + 0,5 cm. Točku 19 spojiti s točkom 14.
19-30	mjeriti Švi + 1,5 do 2 cm
14-31	mjeriti Švi + 0,7 do 1 cm. Oblikovati okruglinu vratnog izreza prednjeg dijela.
28-32	mjeriti dužinu od 10-22. Iz točke 31 izvući šestarom kratak luk desno sa središtem u točki 14.
14-33	mjeriti 21-31- 0,5 cm (širina ramena stražnjeg dijela). Spojiti točke 28 i 32.
17-34	mjeriti 1/4 Šo. Spojiti točke 32 i 33, te oblikovati orukavlje prednjeg dijela.
	mjeriti 1/2 Ob + 3 do 4cm. Dužina od 6-34 predstavlja manjak širine u području bokova.
	U visini bokova označiti točke 35 i 36 te kod svake proširiti kroj za 1/2 iznosa od 6-34.
	U struku stražnjeg i prednjeg dijela označiti točke 37 i 38.
	Spojiti točke 12 i 37 do duljine kroja i označiti točku 39.
38-40	mjeriti isto što i od 37-39
18-41	mjeriti 0,5 do 1 cm. Oblikovati duljinu prednjeg dijela.

Na sl.12 je prikazano otvaranje nabora na prednjem dijelu, te je konstruiran dodatak za kopčanje te označene rupice za dugmad. Otvaranje nabora na stražnjem dijelu i na raglan rukavu prikazano je na sl.13.

Dodavanje šavnih dodataka na krojnim dijelovima modela bluze ženske moslavačke nošnje prikazano je na sl.14 (šavni dodaci iznose 1 cm, dok porub iznosi 2 cm).

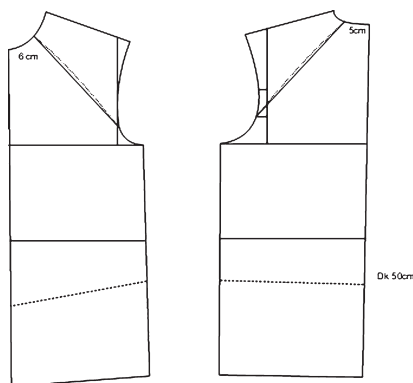

Sl.9 Prekonstrukcija temeljnog kroja bluze ženske moslavačke nošnje

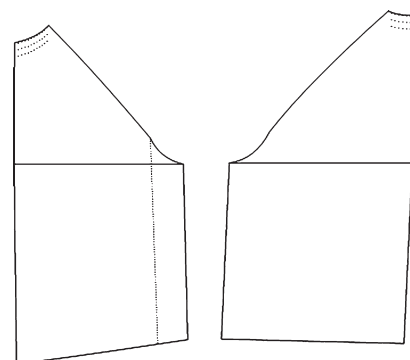

Sl.10 Prikaz označavanja 0,5 cm za nabore na prednjem i stražnjem dijelu

### 3. Tehnološka analiza karaktrističnih tehnoloških operacija šivanja bluze ženske moslavačke narodne nošnje

Industrijski način proizvodnje odjeće razumijeva podjelu posla na više teh-

noloških operacija. Za industrijsku proizvodnju jednostavnijih odjevnih predmeta dovoljno je desetak tehnoloških operacija rada, dok se za proizvodnju složenijih odjevnih predmeta koristi i nekoliko stotina tehno-

loških operacija. Podjela cjelokupnog posla na više tehnoloških operacija primjereno je industrijskom načinu proizvodnje, jer omogućava primjenu složenijih strojeva za proizvodnju odjeće i njihovu dobru iskoristivost, specijalizaciju radnika za izvođenje



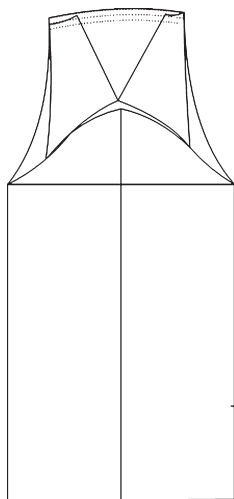

Sl.11 Modeliranje raglan rukava

određenih vrsta tehnoloških operacija, kratko vrijeme izvođenja operacija te visoku kvalitetu i učinkovitost proizvodnje. Rezultat tehnološke analize je popis potrebnih tehnoloških operacija za izradu odjevnog predmeta. Operacije, kao i njihov broj, mora biti racionalan i prilagođen stupnju tehničke opremljenosti dostupnih sredstava rada. Tehnološkom analizom utvrđuju se i odabiru najpovoljnije metode rada i primjereni strojevi na kojima će se te metode koristiti. Budući da se u odjevnoj tehnologiji mnoge tehnološke operacije mogu izvesti primjenom različ-

tih metoda i različitih strojeva, tehnološkom analizom izrade treba odabrati optimalnu metodu koja će pružiti visoku učinkovitost uz minimalno vrijeme izrade i utrošak energenata. Uspješnost odabira racionalne metode i sredstva rada može se utvrditi i ekonomskom usporedbom, temeljem koje se uspoređuju troškovi između dviju metoda rada [6].

Na temelju karakterističnih tehnoloških operacija šivanja odabranog modela bluze ženske moslavačke nošnje izvodi se analiza tehnoloških operacija i odabir tipa šivaćeg uboda i šivaćeg šava.

Šivaći ubod je osnovna jedinica ulančavanja konca oblikovana od jednog ili više konaca ili petlji konaca, koji su sami sa sobom, odnosno međusobno ulančani ili isprepleteni, a može se formirati bez materijala, unutar materijala, kroz materijal i na materijalu za šivanje. Tip šivaćeg uboda je karakteristični stvoreni šivaći bod koji se može neprekidno pravilno ponavljati. Tipovi šivaćih uboda, prema međunarodnoj normi ISO 4915 [8] svrstani su u šest skupina s oznakama od 100 do 600. Tip određenog šivaćeg uboda označava se troznamenastim brojem od kojega prva znamenka označava skupinu, a druge dvije redni broj u skupini. Kombinacije šivaćih uboda se označavaju brojevima svakog od tipova koji sudjeluju u kombinaciji šivaćih uboda, a međusobno se odvajaju točkom, npr. 401.502. Ako se kombinacija više tipova šivaćeg boda stvara tijekom jedne istodobne operacije šivanja, tada se oznaka kombinacije stavlja u zagradu, npr. (401.502).

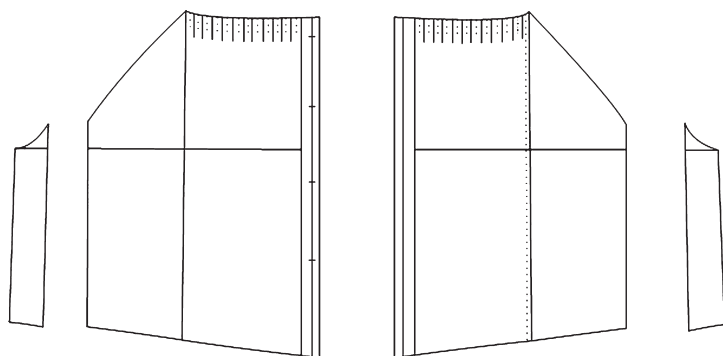

Sl.12 Oblikovanje prednjeg dijela modela bluze ženske moslavačke nošnje

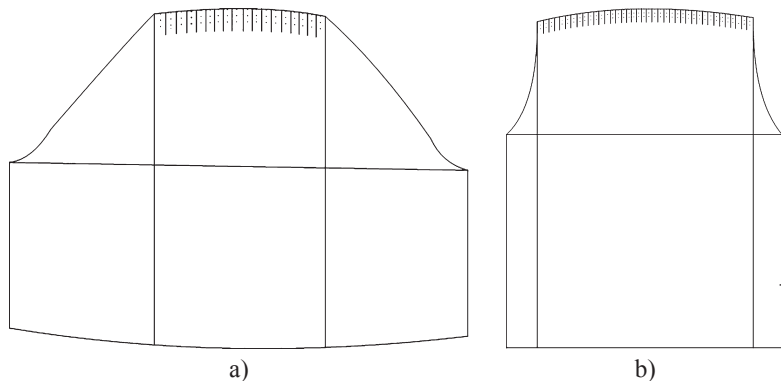



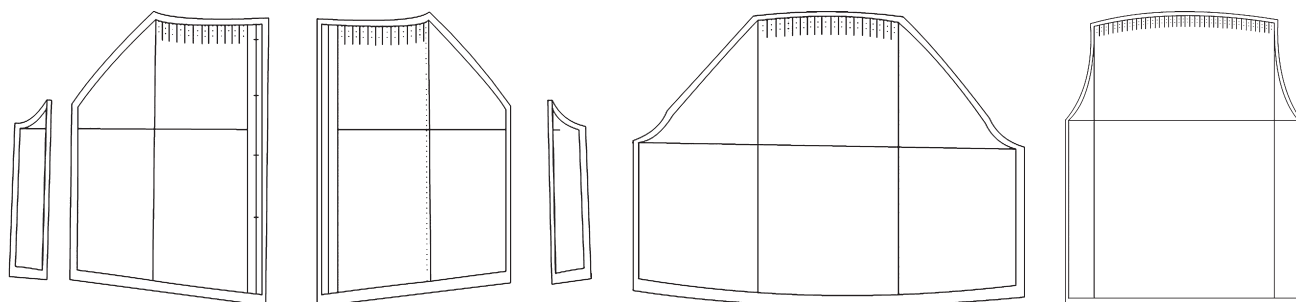





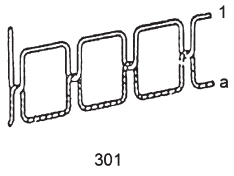



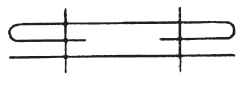



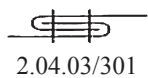

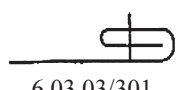
Sl.13 Oblikovanje: a) stražnjeg dijela modela ženske moslavačke bluze, b) oblikovanje raglan rukava

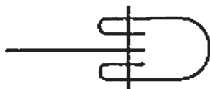
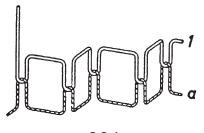

Sl.14 Dodavanje šavnih dodataka na krojne dijelove modela bluze ženske moslavačke nošnje

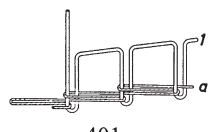
Tab.3 Analiza karakterističnih tehnoloških operacija bluze ženske moslavačke narodne nošnje

Naziv operacije rada	Skica vrste šivaćeg uboda	Slikovni prikaz rasporeda slojeva materijala po ISO 4916	Mjesto uboda ili probadanja igle i tip uboda te oznaka šivanog šava/tip uboda	
Prošivanje ruba prednjeg lijevog dijela. Prošivanje ruba prednjeg desnog dijela	 301		 6.03.01/301	
Našivanje trake uz rub proreza na lijevom i desnom prednjem dijelu.			 8.15.01/301	
Nabiranje prednjeg i stražnjeg dijela u vratnom izrezu. Nabiranje kugle rukava i duljine rukava.			 5.02.01/301	
Spajanje bočnih šavova bluze			 2.04.03/301	
Izrada poruba na duljini rukava Izrada poruba na duljini bluze			 6.03.03/301	
Našivanje ukrasne čipke na duljini rukava			 7.22.01/301	
Našivanje kose trake na vratnom izrezu bluze			 03.05.018/301	
Izrada rupica za dugmad na prednjem lijevom dijelu		 304		 6.03.04/304
Našivanje dugmadi na desnom prednjem dijelu		 401 401		 6.03.04/401

Za prikazivanje tipova uboda pomoću crteža postoje pravila koja su također određena normom. Svi crteži su crtani u perspektivi (zbog jasnoće prikaza) i pod povoljnim kutom koji najjasnije prikazuje sve konce. Smjer oblikovanja uboda je od desno na lijevo, a prikaz svakog tipa šivaćeg uboda započinje i završava sa samo jednim krajem od svakog prikazanog konca, a igleni konci okomito napu-

štaju materijal. Svi igleni konci se prikazuju bez uzoraka, a ostali konci se prikazuju šrafirano, igleni konci se označavaju brojevima 1, 2, 3..., donji konci označavaju se malim slovima a, b, c..., a prekrivni konci se označavaju velikim tiskanim slovima Z, Y, X... Materijal za šivanje se u pravilu ne prikazuje, osim u slučaju kada je potreban njegov crtež radi bolje jasnoće prikaza [6].

Tipovi šivanih šavova su normirani prema ISO 4916 [9]. U toj normi je obuhvaćena podjela, slikovni prikaz i označavanje različitih skupina te tipova šivaćih šavova, a primjenjuje se kod šavova koji se najviše koriste u odjevnoj industriji. Prikazuje se samo poprečni presjek slojeva materijala za šivanje. Normom ISO 4916 šivani šav je definiran kao niz šivaćih uboda ili niz tipova šivaćih uboda na jed-

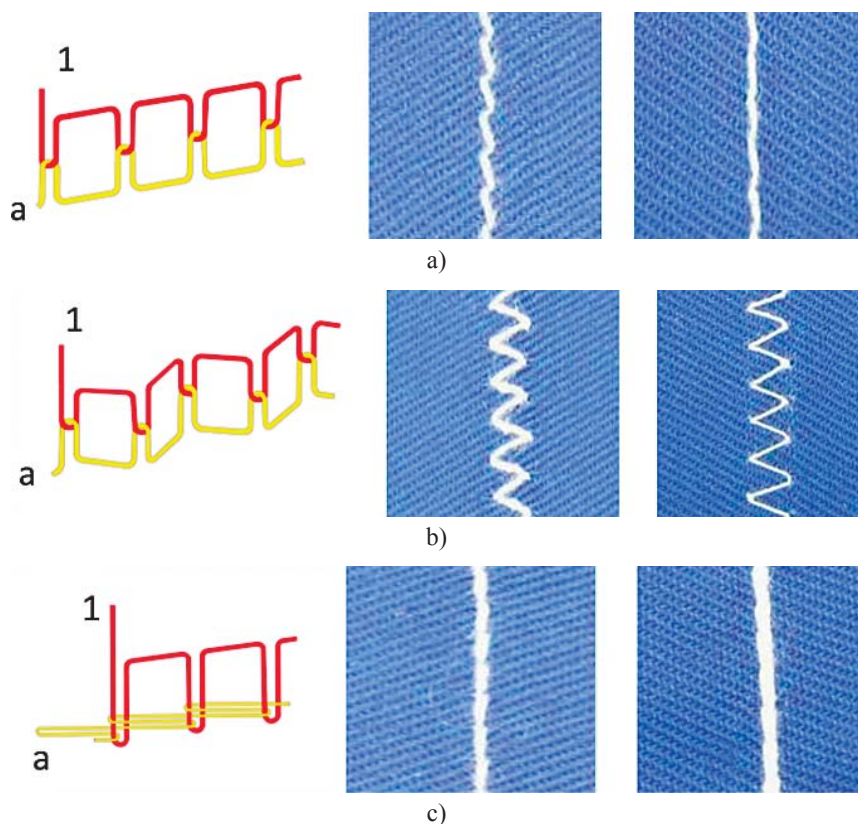

Sl.15 Prikaz korištenih tipova šivaćih uboda: a) tip 301; b) tip 304; c) tip 401

nom ili više slojeva materijala za šivanje. Svaka vrsta šivanog šava označena je jednoznačnom broječanom oznakom od pet znamenki: prva znamenka označava skupinu šivanog šava (1 do 8), druga i treća raspored slojeva materijala za šivanje (od 01 do 99) a četvrta i peta znamenka označavaju položaj boda ili proboja igle (od 01 do 99) [6]. Slikovno prikazivanje tipova šivaćih šavova je također određeno normom. Crteži prikazuju minimalan broj slojeva materijala za šivanje koji je potreban za tvorbu šivanog šava. Slojevi materijala za šivanje se prikazuju punom, neprekinutom crtom, rub sloja materijala za šivanje bez ograničenja se prikazuje kao valovita crta, a rub sloja materijala za šivanje s ograničenjem se crta kao ravna crta. Mjesta uboda ili probadanja igle se crtaju kao ravne kratke crte. Pri tome je najčešći slučaj da igla potpuno prodire kroz materijal pa i crta prikazuje proboj kroz sve slojeve materijala za šivanje, a rjeđi su slučajevi da igla ne prodire skroz kroz materijal za šiva-

nje pa se crta izvlači do materijala ili ga samo dodiruje. Slojevi za šivanje koji su kružnog okomitog presjeka se prikazuju kao crni ispunjeni kružić. Svi šivani šavovi se prikazuju kao da se šivaju strojem, a u slučaju da se izvodi više uzastopnih postupaka šivanja, šavovi se prikazuju kako izgledaju nakon posljednjeg postupka šivanja [6].

U tab.3 je prikazana analiza šivanih uboda i šavova za karakteristične tehnološke operacije šivanja bluza ženske moslavačke narodne nošnje.

Na sl.15 prikazani su tipovi šivaćih uboda korištenih za izradu karakterističnih tehnoloških operacija šivanja moslavačke nošnje. Na sl.15a prikazan je šivaći ubod tipa 301 s označenim iglenim (1) i donjim koncem (a) te izgled šava na licu i naličju. Na isti način su prikazani tipovi uboda 304, sl.15b, i 401, sl.15c [10].

Iz tab.3 je vidljivo da se većina karakterističnih tehnoloških operacija izvodi na univerzalnom šivaćem stroju koristeći dvostruki zrnčani ubod tipa 301. Šivaći automati se

koriste za izradu rupica za dugmad (dvostruki zrnčani ubod tipa 304) i našivanje dugmadi (dvostruki lančani ubod tipa 401).

#### 4. Zaključak

Moslavina se rasprostire na području triju županija: Sisačko-moslavačka, Zagrebačka i Bjelovarsko-bilogorska te je bogata tradicijom koja se ogleda u folkloru, a time i u narodnim nošnjama, a svaki dio Moslavine ima jedinstvene ornamente - ukrase na ženskom tradicijskom ruhu.

U ovom je radu prikazan je proces izrade replike bluza ženske moslavačke nošnje s područja Ilove, koji se sastoji od niza dugotrajnih i zahtjevnih poslova. Tradicionalni proces započinjao je sijanjem lana i konoplje te zatim obradom tih lanenih ili konopljinih stabljika da bi se dobila fina vlakna. Nakon dobivanja finih vlakna slijedilo je pređenje, zatim snovanje, pripremanje tkalačkog stana, a potom tkanje. Danas se, uglavnom za potrebe kulturno-umjetničkih društava, koriste tkanine izrađene suvremenim načinom. Nakon izrade skice i opisa replike modela, pristupa se dekompoziciji originalne nošnje u svrhu izrade temeljne konstrukcije odbranog odjevnog predmeta, slijedi modeliranje krojnih dijelova, kojima se dodaju šavni dodaci i porubi. Izvodi se i tehnološka analiza šivanih uboda i šavova prema međunarodnim normama, a zatim izrada same replike nošnje na suvremenim šivaćim strojevima.

Iz prikazanog se može zaključiti da je potrebno sustavno pristupiti izradi replike narodne nošnje, detaljno analizirajući i usklađujući sve tehničke, tehnološke i konstrukcijske elemente koji su nužni za izradu kvalitetne replike nošnje, kako bi se osigurao izvorni izgled narodne nošnje korištenjem suvremenih tehnika konstruiranja i suvremenog načina proizvodnje odjeće.

#### Literatura:

- [1] Čollakaj Gallapeni A.: Tehnološka analiza i konstrukcijski parametri



- izrada ženske moslavačke nošnje, diplomski rad, Sveučilište u Zagrebu Tekstilno-tehnološki fakultet, Zagreb, 2015.,
- [2] Moslavac S.: Crvena i bijela Moslavina, Muzej Moslavine Kutina, 2010.
- [3] ....: <http://www.unitas.hr/> (Pristupljeno u listopadu, 2015.)
- [4] Knezić Ž., S. Kovačević, Ž. Penava: Ručno tkanje – Nit održanja tradicije u Hrvatskoj, 4. međunarodno znanstveno-stručno savjetovanje Tekstilna znanost i gospodarstvo, Zagreb, 2011. 97-100 str.
- [5] Ujević D., D. Rogale, M. Hrastinski: Tehnike konstruiranja i modeliranja odjeće, Tekstilno-tehnološki fakultet, Zagreb, 2000.
- [6] Rogale D., D. Ujević, S. Frišt Rogale, M. Hrastinski: Procesi proizvodnje odjeće, Zagreb, Tekstilno-tehnološki fakultet, 2011.
- [7] Moslavac S.: Narodna nošnja jugozapadne Moslavine: Osekovo, priručnik za rekonstrukciju nošnje, Zagreb, Hrvatski sabor kulture, 1999.
- [8] ...: ISO 4915:1991 Textiles — Stitch types — Classification and terminology
- [9] ...: ISO 4916:1991 Textiles -- Seam types -- Classification and terminology
- [10] ...: Coats - Standard stitch type classification guide, <http://kalyaev.com/2011/20110216/stitch-typeclassification.pdf> (pristupljeno u listopadu 2015.)

## SUMMARY

### The analysis of making a replica of the blouse of the Moslavina women's folk costume

*A. Čollakaj Gallapeni, S. Firšt Rogale, Ž. Knezić, S. Bogović*

Moslavina has a rich and long tradition of making textile handicrafts from raw material processing to finished textile products. The paper presents women's folk costumes of Southwest Moslavina as well as the process of making Moslavina costumes. The weave pattern was analyzed in order to obtain the data necessary for creating an authentic replica of the weave pattern of the blouse of the women's folk costume from the Ilova area. A model of the blouse of the Moslavina women's folk costume is described. A pattern construction was made and modelled according to the original Moslavina folk costume. On the basis of characteristic technological operations of sewing parts of the blouse of the Moslavina women's folk costume an analysis of characteristic technological operations of sewing the folk costume was carried out.

**Key words:** Moslavina women's folk costume, traditional hand weaving, pattern construction, analysis of characteristic sewing operations

*University of Zagreb, Faculty of Textile Technology*

*Zagreb, Croatia*

*e-mail: sfrogale@ttf.hr*

*Received January 3, 2017*

### Die Analyse der Anfertigung der Replik des Frauenhemdes der Frauentracht aus dem Gebiet von Moslavina

Moslavina hat eine reiche und lange Tradition in der Fertigung von in Handarbeit hergestellten Gegensänden von der Rohstoffverarbeitung bis zu fertigen Textilien. Der Artikel beschreibt Frauentrachten aus dem Gebiet von Südwest-Moslavina sowie den Prozess der Herstellung von Volkstrachten aus Moslavina. Das Webmuster wurde analysiert, um die Daten zu erhalten, die notwendig sind, um eine authentische Replik des Webmusters der Replik des Frauenhemdes der Frauentracht aus dem Ilova-Gebiet zu erstellen. Ein Modell des Frauenhemdes der Frauentracht aus Moslavina wird beschrieben. Eine Schnittkonstruktion wurde gemäss der originellen Volkstracht aus Moslavina gefertigt und modelliert. Aufgrund der charakteristischen technologischen Näharbeitsgänge beim Nähen einzelner Teile des Frauenhemdes der Frauentracht aus Moslavina wurde eine Analyse der charakteristischen technologischen Näharbeitsgänge beim Nähen der Frauentracht durchgeführt.