

## SV. JURIJ IN SV. MARTIN NA SVETIH GORAH NA BIZELJSKEM V PREDROMANSKI DOBI

JOSIP KOROŠEC, IUN.

*Ljubljana*

Posavski muzej v Brežicah je v letih 1967 in 1968 raziskoval na Svetih Gorah na Bizeljskem. Dobrim delom so bile predmet raziskovanja cerkve tega hriba, ki s svojimi raznovrstnimi elementi nudijo bogato snov za proučevanje vrste umetnostnih dejavnosti. Posebno pozornost priteguje arhitektura, ki je skozi stoletja preoblikovala bolj ali manj videz vseh petih stavb. Po mnenju znanstvenikov segajo njeni prvi začetki daleč nazaj v preteklost. Zaradi obdelave posameznih objektov oziroma njihovih delov vemo, da so ti začetki že iz predromanske periode.<sup>1</sup>

Te in druge okoliščine so bile osnova, da so se poleg zunanjih sondažnih del začele raziskave kapelice sv. Jurija in sv. Martina. Želja je bila, da se poleg že obdelanih vidnih elementov dobijo tudi drugi podatki, ki bi še bolj razjasnili ne samo začetek gradnje teh dveh cerkva, temveč tudi problematiko nastanka zgodnjeresrednjeveških kulturnih stavb na Slovenskem v splošnem. Ker bodo dela pri raziskavah drugih objektov na tem hribu trajala dalj časa ter zaradi razsežnosti same obdelave gradiva bodo pridobljeni rezultati posameznih raziskanih objektov podani v obliki poročil.

V tej razpravi sta zajeti le dve kapelici. Stojita na delu planote pred vhomom v Marijino baziliko (sl. 1). Nedaleč od zvonika cerkve se tla s padcem proti jugu s skalami preoblikujejo v dve jezičasti terasi, druga nad drugo. Na gornji, na severu se z ozkim pasom drži dela, na katerem stoji omenjena cerkev, je Jurijeva kapela, usmerjena skoraj tako kot bazilika. Na terasi, nekaj nižji od te pa je Martinova kapelica.<sup>2</sup> Ker je bil prostor na tem mestu majhen, je skala na severni strani odsekana in tako razširjena v dokaj majhno ravnino, ki je omogočila postavitve stavbe v smeri V—Z. Zato so tla, ki se dotikajo severne stene stavbe daleč višja od južne, ki je kot vzhodna strma.

<sup>1</sup> F. Stelè, *Vorromanisches aus Slowenien. Beiträge zur älteren europäischen Kulturgeschichte I*, Festschrift für R. Egger (1952) 367 ss (dalje F. Stelè [1952]).

<sup>2</sup> A. Stegenšek, *Sv. Gore na Štajerskem. Voditelj po bogoslovnih vedah 14, 1911, plan hriba*.

Kapela sv. Martina      Kapela sv. Jurija

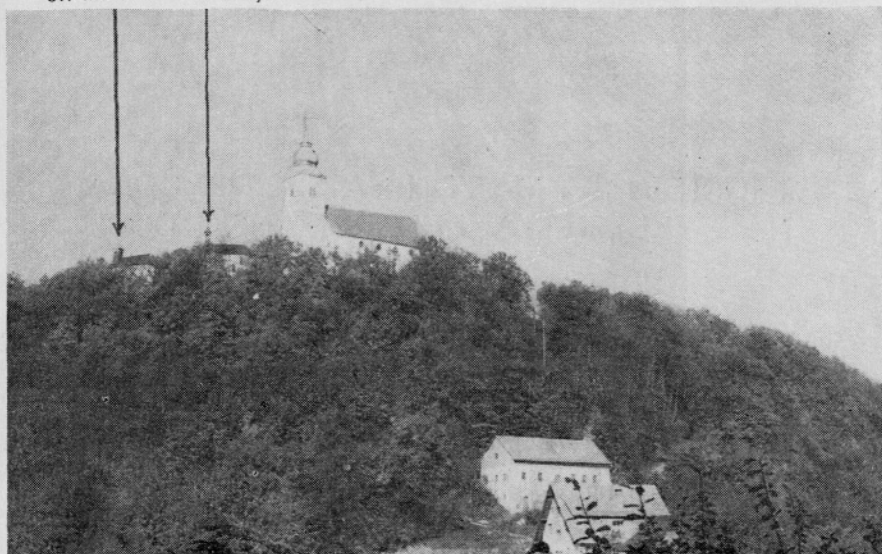

Sl. 1. Pogled na Svete gore na Bizeljskem

Fig. 1. Vue des Svete gore au-dessus de Bizeljsko

Čeprav sta obe kapelici bili večkrat predmet obdelave v znanstveni literaturi, domnevamo, da je za nadaljnjo razlago posameznih dognanj in ugotovitev predvsem treba podati njun opis.<sup>3</sup>

*Kapelica sv. Jurija* (priloga: sl. 1). — Objekt spada v skupino longitudinalnih stavb. Usmerjen je v osi SSV—JJZ. Dolg je 10,30 m in širok 4,50—4,85 m. Zunanja višina zidov je zelo različna zaradi odplavljanja okolne zemlje in krušenja žive skale, na kateri stoji. Glede na to znaša višina desnega roba čelne fasade 4,70, levega pa približno 5,10 m, sredina pa je od zgornje stopnice višja 4,80 m. Skalasta dvokapna streha se na zadnjem delu pahljačasto širi. Trikotno čelo fasade je v zgornjem delu odrezano in je po njem tudi oblikovana streha. Na tem delu skoraj nad vhodom je majhen lesen štirioglat stolpič. Zunanji videz stavbe ni enovit. Poleg nekaterih drugih detajlov deli že sama disharmonija razmerja, ki so mu posamezni deli teh vrst stavb podrejeni in ki je na našem objektu še podčrtana z asimetrijo, tj. zadnji del je odmaknjen od longitudinalne osi sprednjega, objekt v dve skoraj samostojni celoti. Tako je sprednji del pravokotnik, zadnji pa nepravilen petero- oziroma šesterkotnik. Za razliko od prvega ima podzidek in okrasni podstrešni venec. Sonde narejene ob severozahodni steni in ob apsidi na SSV strani, so pokazale, da stavba nima temeljev. Zaradi erozije je večkrat podzidana.

<sup>3</sup> M. Zadnikar, *Romanska arhitektura na Slovenskem* (1959) 43 ss (dalje M. Zadnikar [1959]).

Ta podzidek je na nekaterih mestih visok celo od 112—150 cm. Notranjost ladje je skoraj pravilen štirioglat prostor in meri  $3,65 \times 2,89$  m. Višina zidov od današnjih tal je 3,40 m. Danes ima odprto ostrešje. Nepravilnost prezbiterija je z notranje strani bolj občutna. Njegova širina je 3,45 m, dolžina stranskih zidov 3,26—3,45 m, dveh stranskih sten pa, ki zapirata ta prostor na SSZ delu, 1,40 m. Čelna stran je 1,20 m dolga. Zidovi so široki 0,75 m. Tla so ravna in na istem nivoju kot ladijska. Strop je rebrasto obokan s sklepnikom. Rebra imajo enojen obojestranski žleb brez konzolastih podnožij. Nad stropom je podstrešje. Vhod v ladjo kapelice je na JJZ strani (T. 8: 2). To je pravokotna odprtina, ki se stopničasto širi v notranjost. Ima okvir iz kamenih kvadrov, debelih 0,20 m. Na zgornjem delu je večji monolit in daje vhodu polkrožno obliko. Ta okvir zmanjšuje vhod na zunanji strani na  $1,90 \times 0,60$  m (T. 2).

Ladja cerkve je osvetljena s tremi okni, ki so na JV steni. Srednje je štirioglato in je mlajšega datuma, stranski sta vertikalno podolgovati in se od sredine zidu na notranjo in zunanjo stran lijakasto širita. Na zgornji strani sta zaokroženi. Okni imata spodaj na notranji strani majhno stopnico (polic), za njo je vstavljen v svetlobno odprtino okvir, narejen iz enega kosa lesa. Danes je prekrit z recentnim malterjem. Zunanja vel. oken je  $82 \times 45$  cm, svetlobnih odprtih brez okvira  $48 \times 15$ , z okvirom pa  $45 \times 10$  cm (T. 1: 1a-d). V prezbiterialnem delu so na isti strani vrata in eno okno, drugo pa v naslednji steni. Vrata so štirioglato vsekana v steno, obdana so z oklesanimi kamenimi kvadri, zgoraj je oblikovan arhitrav vel.  $1,90 \times 0,60$  m. Tudi ti okni se širita od sredine zidu bolj lijakasto na zunanjo in notranjo stran. Obdani sta s kamenim okvirom, zaokroženim na zgornji strani.<sup>4</sup>

Na prehodu med ladjo in prezbiterijem je slavolok v SSV steni ladje pomaknjen nekoliko v desno. Na zgornjem delu je polkrožen. Vel.  $1,68 \times 2,80$  m, deb. pa 0,76 m. Stranski (bočni) strani sta obloženi z velikimi kosi klesanega kamna. Z zunanje strani peljejo v ladjo tri stopnice. Znotraj se tla znižujejo za eno. Za zunanje so sekundarno uporabljene razni kosi obdelanega kamna. Tudi do prezbiterialnih vrat so nekaj vodile stopnice, njih sled je vidna na zunanji ploskvi zidu. Na tem mestu tudi ni podzidka.

Pri raziskavah so bila vzdignjena v ladji in v prezbiteriju recentna cementna tla. Pod tenko plastjo 3 cm cementne prevleke se je takoj pokazala 2 cm deb. plast črne zemlje pod njo sta bili dve vrsti 17 cm deb. manjšega kamna, v večini rečnega proda. Pod to plastjo zemlje in kamna je bil čisto bel 1 cm debel premaz (priloga: sl. 4). S tem premazom so bila prekrita tla prezbiterija in severovzhodni del ladje brez pretrganja na prehodu iz enega v drugi prostor (priloga: sl. 3) Na razdalji kakih 60 cm od notranjega roba zidu slavoloka v sredi ladje se je na prostoru  $0,75 \text{ m}^2$  odprla luknja okoli 0,60 m globoka, izpolnjena je bila s čisto črno zemljo ter zaprta z dolgimi kamni, ki so bili vanjo navpično zabiti, tako da je njihova zgornja stran bila v isti ravni s kamni omejenjane plasti. Na tem mestu ni bilo belega premaza. V ladijskem prostoru je plast zemlje in kamnov nepretrgano ohranjena samo na dveh petinah

<sup>4</sup> F. Stelè (1952) 375 ss.

tal, sicer pa je proti vhodu bila v ladji samo na nekaterih mestih in situ. Sediment, ki je izpolnjeval tla, je bil v glavnem iz rjave zemlje in večjih kosov kamenja, s katerimi so skušali izravnati neravno skalnato podlago tal. Desno od omenjene luknje do zidu z okni se je pri čiščenju prostora pokazalo, da je vsa plast bila iztrgana in da je pod njo (katero smo označili kot plast I) še ena. Sestavljena je bila iz zemlje in vrste kamnov pod njo. Plast, ki jo označujemo kot plast II, je dokaj tanjša od predhodne in znaša okoli 12 cm (T. 7: 2; priloga: sl. 5).

V prezbiterialnem prostoru so se, ko je bila odstranjena plast kamnja in zemlje na levi strani, pokazali temelji zidu, ki je bil pravokotno prislonjen na ladijski zid s slavolokom. Na dolžini 2,65 m je šel ponovno pravokotno proti severovzhodu in segal pod današnji oltar, kar je jasno kazalo, da so to temelji štirioglate apside. Tudi na nasprotni strani so bile ohranjene sledi paralelnega zidu, toda v manjši meri, ker so bile uničene z zidavo sedanje apside in z niveliranjem prostora za prezbiterialna vrata. Po ohranjenih delih je bil zid debel 0,50 m. S čistimi obrisi je bil ohranjen okoli 1 m dolžine na levi strani apside, medtem ko je na mestu, kjer se začne katedra z oltarjem, do čelne strani zelo uničen. Beli omet starega prezbiteriala sega do strešne konstrukcije. Prostor med temelji in levo steno današnje apside je bil izpolnjen z rjavo zemljo, pomešano s kamenim drobižem in ometom. V prostoru med čelnim zidom štirioglate apside in sedanje je bil sediment nasipine, sestavljena iz koščkov kamnov ter podobno. Med sedimentom desnega dela prezbiteriala so bili v kotu med vrati in steno slavoloka najdeni fragmenti ometa, od katerih so posamezni bili čisto bele barve, drugi pa bolj sivkaste. Nivo pod omenjenim belim premazom ni bil na vsem prostoru prezbiteriala enak. Tako so se na posameznih mestih pokazale manjše kotanje, ki so bile izpolnjene z rjavo zemljo, čez katero je bil beli premaz. Na drugih mestih pa je bil prevlečen čez skalo, kot npr. pri vratih prezbiteriala. V eni kotanji so bili drobcji opeke, v prostoru med apsidami pa fragmenti keramike. Takih najdb pa nismo našli v ladijskih tleh.

Omenjeni elementi in način gradnje zidov govorijo, da objekt ni enoten. Zidovi ladje so iz neenako velikih kosov lomljenca, vezanih med seboj z malto v neurejeno strukturo. Za razliko od teh so vogali »šivani« s tesanimi kvadri. Čeprav so površine zidov ometane, kažejo celo vrsto neravnin in razpok. Taka vodoravna neravnina, ki je kot prelomnica strukturalnega pomena, deli jugozahodno in fasadno steno na dva dela (T. 8: 2). Na fasadni strani dosega, merjeno od zadnje stopnice višino do 2,30 m, tj. gre nad kamnom, ki oblikuje portal. Desno teče pod kamnom z vklesano figuro. Na obeh koncih stene se natanko ujema s kamenimi kvadri robov. Tudi v notranjosti ladje je prelomnica vidna na istih stenah. Slediti se da, toda samo fragmentarično, tudi na okenski steni. Merjena od nekdanjih tal znaša 2,24 m, tj. sega nekako do višine manjših oken.

Nadaljnja podobna neravnina je opazna na levi steni in steni slavoloka v ladji. Tu so na višini 3,10 m vidni v zidu ostanki debelejše deske — ploha, ki je danes ometana. Nad tem se zid nadaljuje v višino še za 30 cm. Zanimivo je, da višina te zadnje nadzidave zidu ustreza višini okenskega podstrešnega venca na prezbiterialu.

Faktura prezbiterialnega prostora je bolj dovršena. Stene so gladke in šivi na robovih so iz pravilno tesanega kamna ter skrbno fugirani. Na čelni steni apsida z zunanje strani stavbe sta videti dve polkrožni sledi.

*Kapelica sv. Martina* (priloga: sl. 2). Kapelica sv. Martina ima za razliko od Jurijeve tudi odprto lopo. Sama kapelica spada v tip longitudinalnih kulturnih stavb. Usmerjena je v osi V—Z in njena dolžina znaša 13,10 m. Ker je zelo nepravilno grajena, je različno široka. Čeprav je zidana na živi skali, so bili njeni temelji pod atmosferskim vplivom s časom odkriti, tako da je z južne in apsidialne strani podzidana. Stavba je brez podzidka in brez okrasnega podstrešnega venca. Prekrita je z dvokapno opečno streho, ki ima v zadnjem delu pahljačasto obliko. Fasada se končuje s trikotnim čelom.

Stavba ni enoten objekt. Da so prezbitერიj in lopa dejansko prizidki, prepričljivo govorijo vertikalne razpoke na zunanji strani stavbe. Tako je prednji del štirioglat, zadnji pa petero- oziroma šesterostran prostor. Nepravilnost se kaže tudi v notranjosti. Ladijski del, nepravilen štirikotnik meri 3,24—2,90—3,94 m. Prostor je rebrasto obokan. Tudi stene prezbiterialnega dela niso enako dolge in znašajo z desne na levo 1,70—1,22—1,15—1,30—1,66 m, medtem ko je širina pri steni slavoloka 3,0 m. Debelina zidov v ladji in prezbitერიju je 0,85 m. Tudi ta prostor je obokan z enojnimi obojestransko ožlebljenimi rebri, ki se na sredini stikajo s sklepnikom. Na konceh reber so konzolasta podnožja. Tla v ladji so nekoliko nagnjena proti vhodu. Prevlečena so s tenko cementno prevleko, pod katero je plast črne zemlje, ki je bila z njo nivelirana skalnata podlaga. Je videti, da tudi temelji ne segajo globlje od tal ladje. Tla v prezbiterialnem prostoru so za stopnico višja od ladijskih.

Vhod v ladjo je prvotna odprtina, obdana s kamenimi bloki, polkrožni blok odprtine je komaj opazno šiljasto oblikovan. Velikost vhoda je  $1,77 \times 0,75$  in se stopničasto širi po 10 cm na vsako stran proti notranjosti. V primeri z vhodnim pragom so tla nižja za stopnico (T. 3: B). Okna so odprta na južni in vzhodni strani. Tako je štirioglato večje okno v ladji in dve manjši gotski pa v prezbitერიju.

Prezbitერიj loči od ladje polkrožno poudarjen, proti jugu neznatno pomaknjen slavolok, širok 2,34 m. Ob straneh je obdan z večjimi kamenimi bloki. Na podstrešje pelje majhno okno, ki je na čelnem trikotu nad vhodom v ladjo (T. 8: 1). Na zidovih leži ogrodje strehe, opazna pa so še ležišča tramov nekdanjega ravnega lesenega stropa.

Na podstrešju prezbiterialnega dela se razlikujeta na neometanem delu zidov dve fakturi stranskih sten.

Vhodno okno ima v steno vstavljene tri monolitne ploščate okvire, ki so ob robovih nekoliko zaobljeni. Od kamenega okvira se okenska odprtina lijakasto širi v vertikalni in horizontalni smeri na notranjo in zunanjo stran. Njihova zunanja velikost je  $34 \times 23$  cm, svetlobne odprtine pa  $22 \times 13$  cm. Na zgornji strani je okvir nekoliko lokasto zaključen (T. 2: 2 a-c; T. 7: 1).<sup>5</sup>

<sup>5</sup> Ibidem 369 ss.

Posamezne dele stavbe loči tudi faktura zidov. Tako so zidovi ladje izdelani iz neoblikovanega lomljenca, povezanega z obilo malte brez urejene strukture. Na vogalih so šivani z obdelanimi kamenimi ploščami, velikimi  $51 \times 33 \times 12,5$  cm. Zidovi apside so iz obdelanega kamna, šivi na vogalih pa iz klesanih kamenih kvadrov. Površine zidov ladje so neravne, v apsidi pa so gladke.

Poleg teh detajlov, ki dajo značilnost same strukture zidov, so na severnem zidu ladje z notranje strani na višini 2,25—2,35 m, čeprav ometani, vidni ostanki odžaganih lesenih tramov, štirioglatega preseka  $35 \times 35$  cm. Razdalja med njimi znaša 0,95 m. Težko je soditi ali so na nasprotni strani iste sledi zaradi debelega ometa in freske, ki pokriva ta mesta.

Pri sondiranju tal v prezbtierialnem prostoru se je v levem vogalu apside za oltarjem pod današnjo cementno prevleko pokazala tenka plast nekega uničenega zidu. Ker se je takoj pod njo pokazala živa skala, je soditi, da sediment pripada temeljem. Zid je tu nekdej povezoval obe bočni strani današnjega prezbtierija v zaprt štirioglat prostor.

Vsi dognani in ugotovljeni elementi nam prepričljivo govorijo poleg že omenjenih vidnih detajlov, da sta obe stavbi bili večkrat prezidani. Da bi lahko spremljali posamezne spremembe v ciklusu njihovega preoblikovanja, bomo skušali povezati določeno število elementov, ki spadajo v eno gradbeno fazo posameznega kulturnega objekta.

#### *Sv. Jurij*

Prva in najstarejša gradbena faza pripada, kot je že ugotovljeno, ladijskemu delu kapele. Pomanjkanje kakršnekoli sledi apside dovoljuje domnevo, da je prvotna stavba bila navaden štirioglat objekt, katerega stranske stene so bile visoke 2,30 m. Čeprav v prostoru pod slavolokom niso ugotovljeni obrisi nepretrganih temeljev severovzhodnega ladijskega zidu, nam za njegovo naknadno odpiranje prepričljivo govori način, kako je bil vsekan v steno, izdelava njegovih strani in posebno njegova asimetričnost, ki se ne sklada z osjo ladje. Tej fazi bi pripadala tudi najnižja, tj. št. II tal. Streha je bila dvokapna. Na fasadi je imela trikotno čelo, njegova osnova je šla po črti, ki danes kaže svojo sled nad kamenim lokom portala. Ali je ta stavba imela v tej fazi kako okno na fasadnem trikotniku, je danes nemogoče soditi.

Druga gradbena faza je zaznamovana na naši stavbi z dvigom stranskih sten do višine 3,10 m. Verjetno, da je to preoblikovanje terjalo rušenje čelnega trikotnika na fasadi in zidanje novega. Ob tej priliki je prišel v zid fasade tudi kvader s človeško figuro. Tedaj sta odprti tudi opisani okni z lesenima svetlobnima okviroma. V tej fazi je prizidan štirioglat prezbtierij, ki je bil nekoliko ožji od širine ladje. Za to domnevo govori njegova sled na severovzhodni steni ladje s prezbtierialne strani na podstrešju in v prezbtieriju pod ometom (T. 4). Z dozidavo tega elementa je povezano tudi odpiranje slavoloka. Od roba slavolokovega zidu z apsidialne strani so ladijska tla bila dvignjena — druga plast št. I. V prezbtieriju so ostala nekoliko višja. Tako oblikovana stavba je imela raven lesen strop, katerega sledi so ostale vidne še danes na levi in steni slavoloka v ladji na 3,10 m višine.

RIFNIK

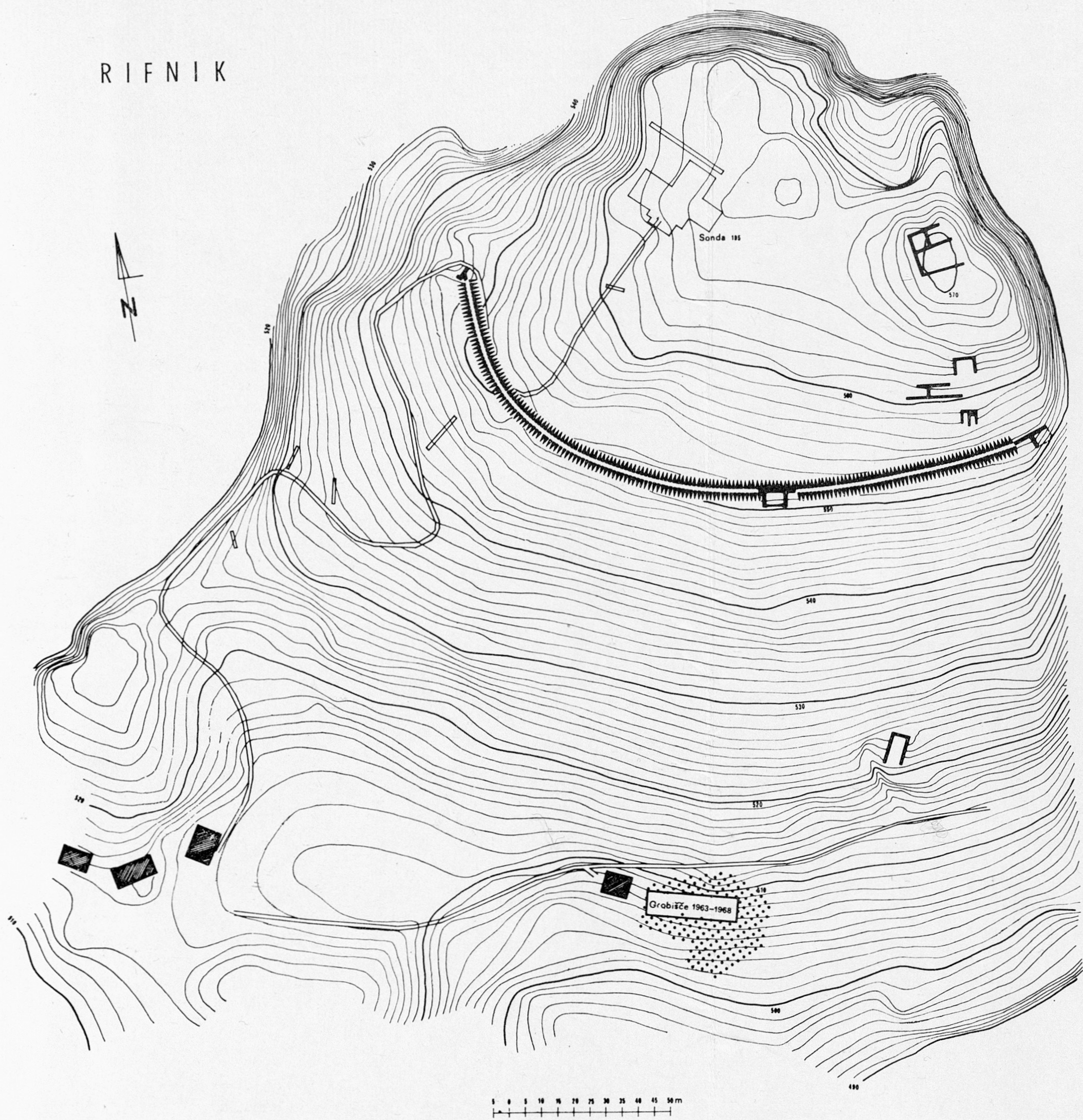

Sl. 1. Načrt najdišča in poznoantičnega grobišča na Rifniku  
Abb. 1. Plan des Fundortes und spätantiken Gräberfeldes am Rifnik

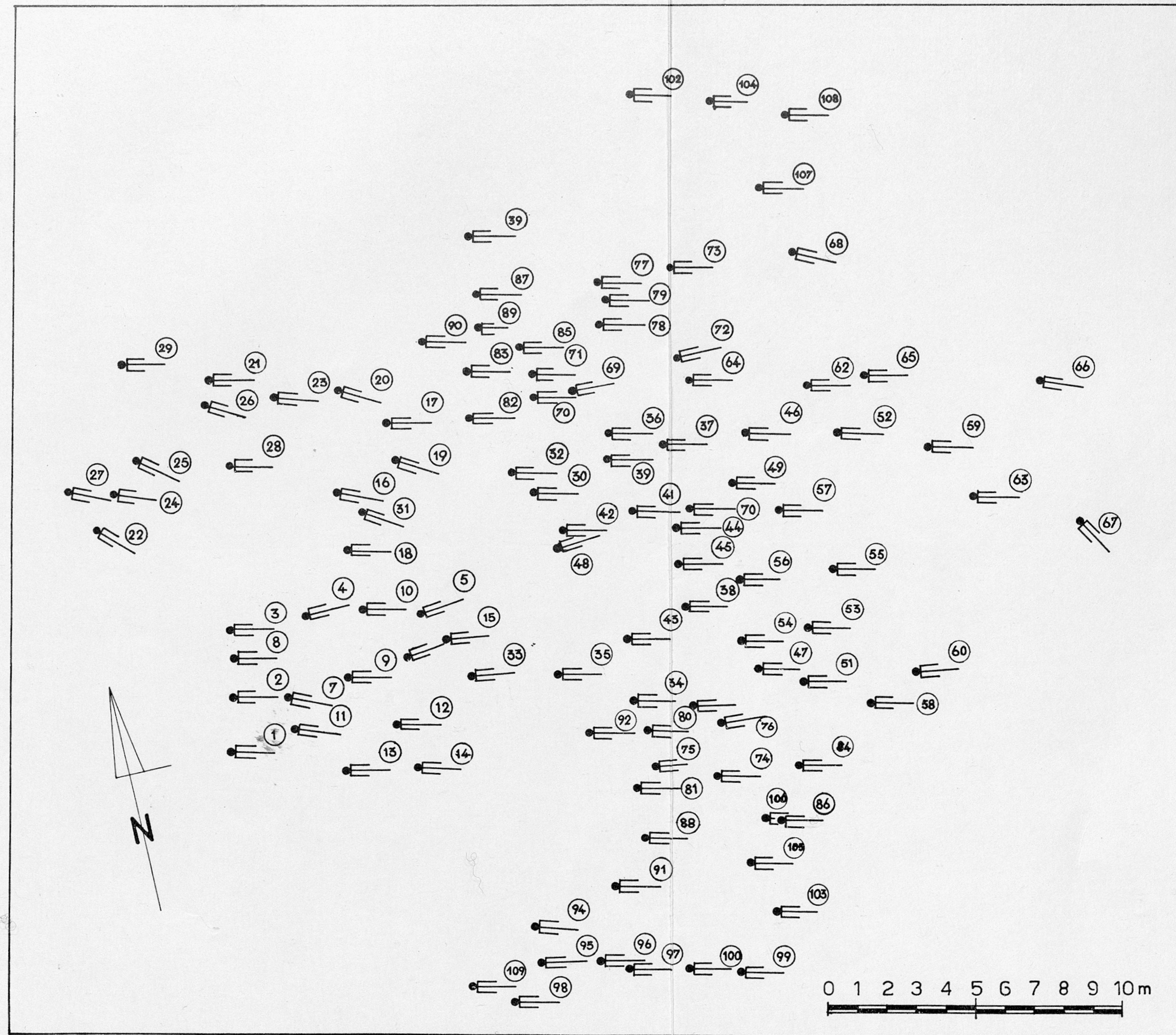

Sl. 2. Rifnik. Načrt poznoantičnega grobišča, izkopanega v letih 1963—1968  
Abb. 2. Rifnik. Plan des spätantiken, in den Jahren 1963—1968 ausgegrabenen Gräberfeldes

Tretja gradbena faza je terjala, da se preoblikuje prezbiterij oziroma podre štirioglati zgrajeni v II. fazi in na njegovem mestu postavi širši in večji. Ne ozirajoč se na pomanjkanje prostora, ki bi dovoljeval simetrično usklajevanje novega elementa s starim, je graditelj novi prezbiterij pomaknil za 35 cm levo in s tem nehote še bolj poudaril nesimetričnost celotne kompozicije. Ali je ta prostor že tedaj dobil trostranski apsidualni zaključek, je brez zidnih sond težko dognati. Ne smemo prezreti, da je lahko bil prvotno tudi ta prezbiterij štirioglat in je šele v naslednji fazi dobil obliko, kot ga poznamo danes. Neglede na možnost obstoja dveh gradbenih faz današnjega prezbiterija, je dejstvo, da so pri oblikovanju poligonalne apside tudi zidovi ladje zvišani še za 30 cm, v prezbiterialnem delu pa z okrasnim podstrešnim vencem. Pri tej gradnji je ladja izgubila svoj leseni strop, čeprav je stari bil še nekaj časa lahko v rabi.

### *Sv. Martin*

Ravno tako kot pri Jurijevi kapeli razlikujemo tudi na tem objektu več gradbenih faz.

Prva gradbena faza na tej stavbi se omejuje na štirioglati element, visok 2,25 m, z ravnim lesenim stropom. Ali je ta prostor imel kako okno na čelni steni fasade, se danes verjetno ne more več dognati.

Drugo gradbeno fazo označuje zvišanje stavbe. Ali je v tej fazi bila dograjena štiriogлата apsida, podobna apsidi, odkriti v prezbiteriju Jurijeve kapele, za sedaj ni bilo mogoče ugotoviti. Ker ni bilo nikjer nobene sledi, lahko domnevamo, da so se njeni temelji morali ujemati s temelji današnjega prezbiterija. Najbolj verjetno je, da je današnji prezbiterij imel, kot smo omenili, prvotno štirioglato obliko, tj., da je na vzhodni strani namesto trostranskega apsidualnega zaključka bil prav zid, ki je zapiral prostor med severnim in južnim zidom prezbiterija. S to dograditvijo je tudi povezano odpiranje slavoloka. Verjetno, da je ladja poleg okna nad vhodom imela še eno na mestu današnjega štirioglatega. Bila je prekrita z ravnim stropom.

Tretji gradbeni fazi moramo nedvomno prišteti rebrasti obok obeh prostorov in izgradnjo lope. Zanimivo je, da zadnja rebra prezbiterialnega oboka niso popolnoma v vogalu, kar dovoljuje domnevo, da niso bila izdelana hkrati z izgradnjo zidov. Tudi okni kljub svoji stilski enovitosti nista iste velikosti in se razlikujeta tudi v posameznih drugih detajlih.

S to delitvijo ne trdimo, da so vsa gradbena dela bila narejena ob istem času, še manj da so bila izpeljana istočasno na obeh kapelah, temveč jih le želimo omejiti v stilne celote. Obstajajo posamezni momenti, ki puščajo odprto vprašanje. Tako npr. ni rečeno, da je bil s prvo nadzidavo v Jurijevi in Martinovi kapeli takoj dozidan prezbiterij. Posebno ne domnevamo, da so rebrasti svodi ne samo nastali ob istem času v prezbiterijih obeh kapel, še manj pa da so naenkrat bili postavljeni v vseh treh prostorih v Martinovi kapeli. Kot je rečeno, z gradbenimi fazami skušamo izvršiti približno rekonstrukcijo objekta v določenem obdobju stilskega pomena. Dosedanje ugotovitve naj bi bile kratek splošni



povzetek do sedaj opravljenih raziskovalnih del na tem najdišču. Ker se nekatere od gradbenih faz naših dveh kapelic, predvsem pa mlajše povezujejo bolj ali manj s splošno gradbeno dejavnostjo, ki je oblikovala tudi druge cerkve na tem hribu, jih bomo ob drugi priliki zajeli. Zato v tem poročilu želimo vso pozornost usmeriti samo najstarejšim gradbenim fazam teh dveh kapel, ki spadajo, kot je že omenjeno, v predromansko periodo.

Posebno pozornost vzbujata večja ali manjša podobnost posameznih elementov, ki se pojavljajo pri obeh kapelah. Tako je opazna približno enaka velikost stavb, način izgradnje portala, način izdelave oken in splošna struktura zidov. So tudi taki elementi, ki pri eni stavbi pridejo bolj do izraza ali so bolj ohranjeni ali vidni kot pri drugi. Še bolj presenetljivo je, da se vsi analogni elementi delno ali popolnoma ujemajo z določenimi fazami izgradnje obeh stavb. Tako so npr. že v I. gradbeni fazi, čeprav sta talni ploskvi nekoliko različni, njune dimenzije le v istem razmerju, ki znaša okoli 1 : 1,22 s približno isto višino. V Jurijevi kapelici jo moramo iskati v komaj vidni neravnini zidov. V Martinovi je izpričana s sledovi hlodov v zidu.<sup>6</sup> In končno v tej gradbeni fazi se obe pojavljata v dokaj nenavadni obliki, tj. kot štirioglate stavbe brez prezbiterialnega zaključka. Če sledimo dalje tem elementom, vidimo, da kažeta obe stavbi pri prvi dograditvi v vertikalno smer iste mere, ki so bolj opazne v Jurijevi kapeli kot v Martinovi, kjer jih otipamo samo v nekoliko spremenjeni fakturi dozidane druge nadzidave. Če upoštevamo, da je Martinova kapela imela štirioglat prezbitერიj, bi bila prizidava apsidialnega dela na obeh stavbah iste oblike. Čeprav bi se pri Jurijevi kapeli pozneje lahko domnevali dve zidavi, je ta element v obeh primerih preživel ista oblikovanja. Če vsemu temu prištejemo še enako izvedbo okvirov pri portalih, njuni dimenziji, dalje enako izdelavo oken-skih okvirov, čeprav gre v enem primeru za izvedbo v lesu, pri drugem v kamnu, je opazno, da se pojavi takih elementov skladajo tudi s postavljenimi gradbenimi fazami obeh stavb.

Toda poleg teh elementov, ki nedvomno kažejo medsebojne analognosti, so tudi posamezni momenti in detajli, po katerih se kapelici med seboj ločita. Med take bi lahko šteli nepravilnost talne ploskve pri Martinovi kapeli za razliko od one v Jurijevi ter različno usmeritev stavb in podobno. Poleg tega so nekateri detajli, ki so dali celo podlago za razlikovanje več gradbenih faz, dovoljevali tudi drugačno razlago. Med te nedvomno spada višina, pripisana I. in II. gradbeni fazi in v zvezi s temi tudi določevanje portalov in ohranjenih oken. Glede vprašanja višine bi tako lahko domnevali, da sta oba objekta bila zgrajena od samega začetka do 3,10 m višine. V prid temu gledišču bi delno govorila enaka faktura izgradnje ter izdelava vogelnih robov v spodnjem in zgornjem delu zidov, ki na videz kaže določeno enovitost. V takem primeru bi ohranjene sledi tramov v zidovih lahko tolmačili kot vodoravno pregrajo, s katero bi stavba bila razdeljena na dve nadstropji. Toda taki do-

<sup>6</sup> S tem dokazom bi bila Zadnikarjeva trditev, da predstavljajo sledovi tramov v zidovih ostanke lesenih odrov, ki naj bi služili pri gradnji višjih delov stavbe, za naše objekte dvomljiva (M. Zadnikar [1959] 40).

mnevi nasprotujeta okni Jurijeve kapele. Tako nam položaj okvirov govori, da sta obe okni morali biti vstavljeni že pri sami izgradnji zidov oziroma dela zida, na katerem sta. Zato je površina zidu okoli njih gladka. Višina, na kateri sta obe okni (pri enem 2,10 pri drugem 2,05 m), oziroma njuna spodnja polica, ki je nekoliko nižja od omenjene prelomnice na zidu, nam jasno govori, da je do izgradnje tega dela zidu lahko prišlo samo tedaj, ko lesene pregraje ni bilo več. Z drugimi besedami, do izgradnje je prišlo v trenutku, ko je lesena pregraja oziroma strop bil že odstranjen. Taki sklepi in obstoj ostankov lesenih tramov v Martinovi kapelici dobijo razlago samo v nadzidavi prostora, kateremu so služili za strop prvotnega prostora. Ker se ujema višina teh z višino omenjene vodoravne sledi v Jurijevi kapelici, jo lahko tolmačimo samo z enako nadzidavo, posebno ker se pri tem ujema tudi nadzidava v obeh kapelah. Ostanki hlodov v zidu Martinove kapelice nam govorijo, da je bil strop odstranjen po prvi nadzidavi. Okno, za katero lahko domnevamo, da je bilo v južni steni, je stalo verjetno nekaj višje od meje nadzidave. Istočasno s to dokazano nadzidavo je potrjeno, kateri gradbeni fazi pripadata portala in okna v obeh kapelah. Glede na to, da tudi v primeru zidov, na katerih so vhodna vrata, ne kažeta sledov predelave oziroma poznejšega vstavljanja kamenih podbojev in loka nad vrati z zunanje strani, moramo njeno izdelavo pripisati gradbeni fazi spodnjega dela stavbe.

Nepravilna talna ploskev Martinove kapele nas spominja na posamezne tlorise zgodnj srednjeveških ohranjenih objektov te vrste (kot so sv. Peter na Krnskem gradu, sv. Peter v Brežah in dr.), toda ravno tako na odkrite poznoantične enoladijske brezapsidalne cerkve, kot so one iz Lorcha, na Grazerkoglu (T. 5: 1) in podobno.<sup>7</sup> Celo velika cerkev, katere ostanki iz tega časa so odkriti v Teurniji, je imela dokaj nepravilen tloris.<sup>8</sup> Že omenjeni primeri nam dovolj pričajo, da so take nepravilnosti zelo pogoste in da se pojavljajo celo pri posameznih detajlih na stavbah, zgrajenih s pravilnim tlorisom. Bolj zanimiv moment kot nepravilnost tlorisov je nedvomno različna usmeritev njihovih longitudinalnih osi. Res je, da je samo zemljišče do določene mere narekovalo pri posameznih objektih usmeritev longitudinalne osi, kot je to primer pri Marijini baziliki, ki že zaradi svoje velikosti ne bi našla prostora v drugačni legi na ozkem jeziku planote. Toda v primeru sv. Jurija to ni bilo nujno. Glede njegove velikosti je lahko bil na istem mestu postavljen tudi v smeri V—Z, ravno tako kot je orientirana nekoliko bolj na sever ležeča kapelica sv. Boštjana. In tudi če bi skalovje na tem mestu bilo v napoto, bi se dala tla nivelirati, kot je to po vsej verjetnosti tudi narejeno pri kapelici sv. Martina. Glede na te momente moramo domnevati, da je kapelica sv. Jurija namenoma tako usmerjena. Problem orientacije krščanske kulturne stavbe je večkrat obravnavan v znanstveni literaturi.<sup>9</sup> Razna odstopanja so tudi različno tolmačena. Nekateri znanstveniki domnevajo, da je usmeritev longitudinalne osi odvisna od sončnega vzhoda

<sup>7</sup> R. Noll, *Frühes Christentum in Österreich von den Anfängen bis um 600 nach Chr.* (1954) sl. 7, 14 (dalje R. Noll, *Fr. Christentum* [1954]).

<sup>8</sup> *Ibidem* 10.

<sup>9</sup> M. Zadnikar (1959) 20 ss in vsa tam omenjena literatura.

na dan patrona, kateremu je posvečena cerkev, drugi pa da je usmeritev odločala sončna pot v raznih letnih časih itd. V posameznih primerih cerkva take domneve ustrezajo. Čeprav bi se tako lahko tolmačile tudi orientacije naših dveh objektov, obstajajo še nekatera tolmačenja, posebno kadar se pojavljata dva enaka objekta drug poleg drugega. Tako v Bosni in Hercegovini poleg najdišč z velikimi dvojnimi bazilikami (kot so Varošluk v Turbetu pri Travniku, Zenica itd.)<sup>10</sup> je določeno število, na katerem sta bili odkriti dve manjši baziliki, oddaljeni največ sto metrov druga od druge.<sup>11</sup> Po številnih elementih, odkritih na najdiščih se je izkazalo, da sta stavbi istočasni. Med taka najdišča spadajo ona iz Založja pri Bihaću,<sup>12</sup> ostanki cerkva v Brezi<sup>13</sup> in iz Skelan na Drini<sup>14</sup> (T. 6). V vseh omenjenih primerih je ena od dveh cerkva po pravilu usmerjena v osi V—Z, druga gravitira k jugu oziroma k osi S—J. Pojav različne usmeritve dveh cerkva, zidanih v neposredni bližini je na ozemlju BiH tolmačen z različnimi cerkvenimi organizacijami. Cerkev usmerjena V—Z je bila ortodoksna in je pripadala romaniziranemu prebivalstvu, druga pa arijanska. O postavljanju dveh cerkva, ortodoksne in arijanske v Saloni, ki naj bi pripadali dvema diecezijama, govori tudi E. Dyggve.<sup>15</sup> Poleg tega je treba poudariti, da se s tako usmerjeno baziliko na desnem bregu Stave v Brezi veže tudi napis, dasiravno z runskimi (?) znamenji.<sup>15a</sup> Seznam dveh bazilik, postavljenih druga do druge se ne omejuje samo na omenjeno območje, temveč so znane na zelo širokem področju. Pri nas jih lahko spremljamo od Mogorjela<sup>16</sup> vse do globoko v planinske predele Alp, kot so npr. cerkve na Grazerkoglu, na Sv. Hemi (Hemmaberg)<sup>17</sup> (T. 5: 2) in dr. Za razliko od vzhodnih primerov ni prišla pri omenjenih koroških do veljave dvojna usmeritev. Da je treba verjetno pripisati ta moment tudi drugim faktorjem, nam govori pojav S—J usmeritve na ozemlju srednjega Podonavja (cerkev sv. Petra na Dunaju)<sup>18</sup> in primer nekih cerkva na Koroškem (Dole [Duel]).<sup>19</sup>

<sup>10</sup> Č. Truhelka, Osvrt na sredovječne kulturne spomenike Bosne. Glasnik Zem. muz. 26, 1914, 222 ss. Te bazilike, čeprav so dvojne v primerjavi s kulturnimi stavbami Sredozemlja in Zahoda, niso v toliki meri monumentalne (nekatero so bile dolge do 120 m), ker so manjših dimenzij.

<sup>11</sup> Kulturna istorija Bosne i Hercegovine (1966) 338 ss.

<sup>12</sup> Povijest hrvatskih zemalja, Bosne i Hercegovine 1 (1942) 156 ss, slika na str. 157.

<sup>13</sup> Kulturna istorija Bosne i Hercegovine (1966), slika na str. 317.

<sup>14</sup> Obe cerkvi v Skelanih sta oddaljeni 150 korakov, Cerkev I leži na strmi obali Drine in je usmerjena v osi V—Z z določenim odklonom. Cerkev II leži SV od tod na majhni polici pobočja hriba (C. Patsch, Archäol. — epigraph. Untersuchungen zur Geschichte der röm. Provinz Dalmatien. Wiss. Mitt. a. Bosnien u. d. Herzegovina 11, 1909, sl. 38, str. 173 ss). Zidovi so narejeni iz lomljenca, rečnega proda in antičnih spolij (ibidem 174 ss, sl. 121, 123).

<sup>15</sup> E. Dyggve, History of Salonitan Christianity (1951) 49. Isti, Die altchristlichen Kultbauten an der Westküste der Balkanhalbinsel. Atti del IV Congresso Internazionale di Archeologia Christiana.

<sup>15a</sup> Povijesti hrvatskih zemalja Bosne i Hercegovine (1942), slika na str. 157.

<sup>16</sup> Kulturna istorija Bosne i Hercegovine (1966), slika na str. 317.

<sup>17</sup> R. Noll (1954), sl. 14, 16.

<sup>18</sup> Ibidem, sl. 4, str. 79.

<sup>19</sup> Ibidem, sl. 12.

Na podlagi tega poleg že omenjenega lahko danes sklepamo, da usmeritev Jurijeve kapele ni slučajna in da ima v primerih BiH najboljše razlago. Zanimivo, da lahko v tem krogu zgodnjih objektov iščemo vsaj za danes paralele ali celo izvor za obliko talne ploskve naših dveh kapelic. Čeprav do sedaj dognane ali znane zgodnjerednjeveške cerkve ne kažejo tlorisa v obliki navadnega štirikota brez prezbiterija, to ne izključuje možnosti, da niso na tem ozemlju tudi obstajale, posebno če pri tem upoštevamo lesene cerkve, ki se nam do danes niso ohranile.<sup>20</sup> Sama oblika ladij kapelic, ki vleče bolj na kvadrat, nas spominja na nekatere kultne stavbe iz rimske periode. V večini primerov se pojavljajo tam, kjer so se ohranila avtohtona izročila starejših civilizacij, kot so npr. odkriti objekti v Paniku. Taki objekti, čeprav so datirani v 2. stoletje po posameznih elementih, kot so nemarna gradnja zidov, ter tudi delno oblika spominjajo na podobne objekte iz predrimskega - keltskega obdobja.<sup>21</sup> Od večjih kulturnih stavb moramo omeniti ladijsko baziliko, odkrito na Velem Brionu v zalivu Dobrike v neposredni bližini »bizantinskega kastruma«. Poleg drugega je za njo značilno, da se na vzhodni strani končuje pravokotno brez apside.<sup>22</sup>

V porimski periodi so po mnenju strokovnjakov elementi iz rimskega časa bolj ob strani v tvorbah vaškega kulturnega kroga kot avtohtono kulturno hotenje,<sup>23</sup> ki po propadu imperija pride zopet do veljave. S tako razlago bi lahko razumeli tudi različne elemente, ohranjene v najstarejših delih obravnavanih kapelic.

Kot smo že omenili po nepravilnosti talnih ploskev se naši objekti vežejo poleg primerov iz zgodnjega srednjega veka tudi na kultne stavbe poznoantične periode. Nepravilnost gradnje je v splošnem značilna za vse gradbene dejavnosti poznega 4. stoletja.<sup>24</sup> V večji ali manjši meri je opazna tudi v naslednjih stoletjih ne glede na to, da je kasneje odraz podeželskega stavbarstva povezan s padanjem gradbene obrti.<sup>25</sup> V tej periodi uporabljajo v glavnem, čeprav so nekatere stavbe zelo bogato okrašene z mozaiki, neke celo z bogato plastiko in freskami, za izgrad-

<sup>20</sup> Za vprašanje takih cerkva pri nas vidi M. Zadnikar (1959) 37 ss. Kako so izgledale nam govore primeri na zahodu (K. Böner, Die Altertümer, Werdendes Abendland an Rhein in Ruhr [1956], slika na str. 95).

<sup>21</sup> I. Čremošnik, Prethodna istraživanja na rimskom lokalitetu na Paniku. Glasnik Zem. muz. 15, 1961, 175 ss.

<sup>22</sup> A. Gnirs, Baudenkmaale aus der Zeit des oströmischen Herrschaft auf der Insel Brioni grande. Jahrb. f. Altkd. 5, 1911, 75 ss. Isti, Frühe christliche Kultanlagen im südlichen Istrien. Jahrb. d. Kunsthist. Inst. d. Zentral-Komm. 5, Beibl., 1911, 1 ss.

<sup>23</sup> E. Cevc, Dvoje zgodnjerednjeveških figuralnih upodobitev na slovenskih tleh. Arh. vestnik 3, 1952, 231 ss (dalje E. Cevc [1952]).

<sup>24</sup> Najbolj raziskane tehnike zidave pozno antičnih kulturnih stavb so za danes znane najbolj z območja BiH. Poleg gradnje zidov z lomljenci je znana vrsta drugih načinov, kot npr. s kvadri bolj piramidalne oblike, (kot v Klobuku: D. Sergejevski, Glasnik Zem. muz. NS 9, 1954, 199 ss) in toliki drugi. Ti načini gradnje se smatrajo kot značilnost postantičnega in predslavonskega stavbarstva 5. stoletja (D. Sergejevski, Bazilika u Dabravini. Posebna izdanja 1 [1956] 14 in drugod).

<sup>25</sup> Tlorisi vseh bazilik, ki so odkrite pred II. svetovno vojno so idealizirani, kar se je z revizijo ugotovilo.

njo zidov kamen lomljenec, ki so ga povezovali z izdatno malto.<sup>26</sup> Pri raziskavah v zvezi s tako zidavo je dognano, da je pri večini teh stavb imel veliko vlogo les. Z njim so nadomeščali mnoge elemente, ki so bili nekdanj izdelani iz obdelanega kamna ali marmorja, tako npr. okenski okvirji, podboji vrat in podobno. Les se je uporabljal tudi za prekrivanje stavb, čeprav so bile skoraj vse stavbe prekrive z opeko.<sup>27</sup> Pri nekaterih stavbah, kjer je opazna večja preciznost v zidavi, se v tej periodi stene ne ometavajo, temveč fugirajo. Vogali se vsaj na videz »šivajo« s klesanimi ploščami ali kvadri. Ti momenti govorijo o poizkusu izboljševanja izdelave. Taka tendenca je opazna na vertikalnih robovih stavb in pri spajanju delov podbojev vrat. Ti so sestavljeni iz raznovrstnih kvadrov različne velikosti in so zelo skrbno fugirani. Čeprav so vsi obravnavani elementi lahko obeležje kakega mlajšega obdobja ali celo samo določene pokrajine, so še nekateri, ki nam nasprotno nalagajo, da v svetogorskih kapelicah ne gledamo stavb, ki nosijo v sebi samo starejša izročila nekdanje umetniške dejavnosti, temveč objekte, ki izražajo hotenje tistega časa, ko so omenjeni detajli njegova splošna značilnost. Med take sodi portal Jurijeve kapele s svojim napisom. Sama portala s svojimi detajli nimata ohranjene direktne analogije na našem ozemlju, čeprav je, kot je podčrtal prof. Stelè ta tip na zahodu v zgodnjem srednjem veku vse do v romaniko zelo priljubljen.<sup>28</sup> Posebnost pri obeh portalih je njuna preprosta izvedba. Prav po svoji zgornji štirioglati in spodnji ločni obliki ter po širini, nadvratni monolit spominja na podobne antične arkadne loke, ki so bili zaradi dekorativne funkcije ob robovih večinoma okrašeni z različnimi plastičnimi ornamenti.<sup>29</sup> Končno, poleg te podobnosti sta naša dva portala zelo sorodna portalom antičnih grobnih aedicul (sl. 2).<sup>30</sup> Analognost s takimi kulturnimi stavbami se kaže predvsem v enakih merah. Tako tudi pri teh primerih vrata niso širša več kot 0,60 m in njuna višina notranje odprtine je okoli 2,0 m.<sup>31</sup> Te mere v rimskih stopah se ujemajo z merami naših portalov. Med drugim je za portale teh aedicul značilno, da je monolit na zgornji strani raven, na spodnji pa ločno oblikovan. Na njih so ravno tako tudi podboji narejeni iz več kamenih blokov. Aedicule s takimi portali so bile v rabi v rimski dobi 1. in 2. stoletja. Domneva se, da je ta tip bil značilen za južna območja z Akvilejo kot centrom,<sup>32</sup> toda v rabi ne samo na srednjem Podonavju, temveč tudi v Noriku, kjer so bili odkriti številni primeri.<sup>33</sup>

<sup>26</sup> Najboljši primeri so cerkve iz Dabravine, Zenice, Breze itd. (W. Radym-sky, Die Kirchenruinen von Dabravine in Bezirke Visoko. Wiss. Mitt. a. Bosnien u. d. Herzegovina 2, 1894, 72 ss. C. Truhelka [1914] 222 ss. R. Noll [1954], sl. 16—19, 24—26 itd.).

<sup>27</sup> O takih dognanjih pri revizijskih raziskavah so poročila še neobjavljena.

<sup>28</sup> F. Stelè (1952) 372 in tam omenjena literatura.

<sup>29</sup> J. Klemenc, Rimske izkopanine v Sempetru (1961), sl. 51, 63.

<sup>30</sup> H. Vettors, Zu den Spolien aus den Steinkistengräbern des Ziegelfeldes v A. Kloiber, Die Gräberfelder von Lauriacum. Das Ziegelfeld. Forsch. in Lauriacum 4—5, 1957, 195 ss.

<sup>31</sup> Ibidem, sl. 3.

<sup>32</sup> Ibidem 199.

<sup>33</sup> A. Schober, Die römischen Grabsteine von Noricum und Pannonien. Sonderschr. d. Österr. arch. Inst. 10 (1923) 135 ss.

Glede na antične primere naši loki nedvomno pripadajo času, ko ta element ni imel več dekorativne funkcije, temveč samo arhitektonsko. To spremembo lahko povežemo z zatonom klasičnega graditeljstva, ki ga je poznala antika.

Na podlagi teh momentov lahko sklepamo, da obe kapeli ne spadata kronološko samo v prehodno fazo, ki jo predstavlja predromanika v odnosu do romanike. Sta staro izročilo obdobja, ki je prehod med antiko in

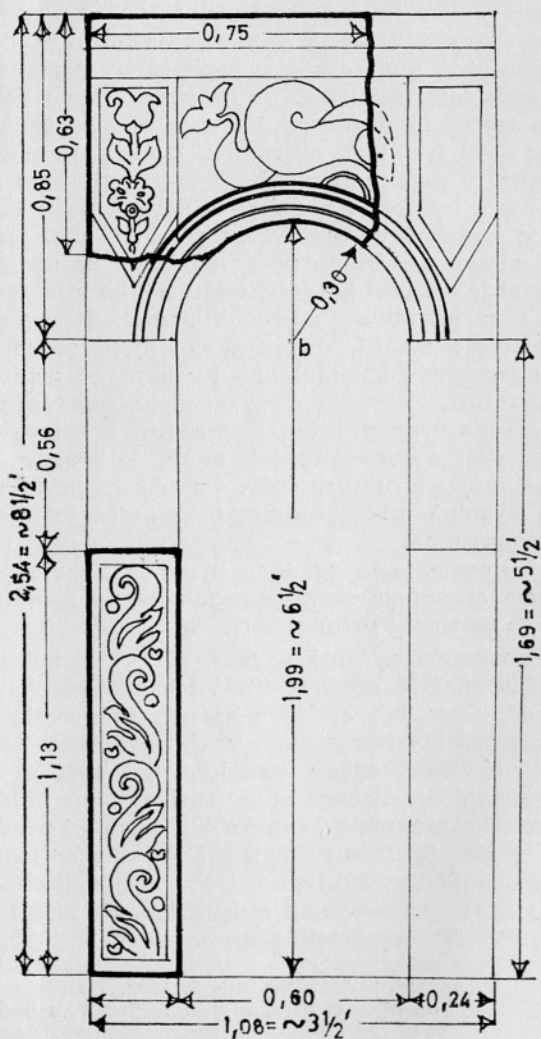

Sl. 2. Lauriacum (Ziegelfeld). Rekonstrukcija dela grobne aedikule (po H. Vetters)

Fig. 2. Lauriacum (Ziegelfeld). Reconstruction d'une partie d'un édifice tumulaire (d'après H. Vetters)

predromansko periodo. To kronološko opredelitev potrjuje deloma tudi napis nad vrati Jurijeve kapele. Sklepa se lahko, da so bila znamenja vklesana verjetno pred postavitvijo kamna nad portal, ne pa potem.

Napis še ni prebran. Podana so bila že nekatera mnenja glede njihove proveniencie.<sup>34</sup> Za sedaj lahko rečemo samo tole: v primerjavi s številnimi sistemi pisav, v splošnem znanimi v Evropi, posebno pa v njenih južnih predelih je očitno, da pripada eni od inčič, ki so bile v rabi v prazgodovinskem času. Čeprav nekaj znamenj kaže precej podobnosti z runskimi, je večina identična z nekaterimi etruščanskimi in iberskimi.

S primerjavo so videti nekatera med njimi obrnjena, kar bi deloma potrdilo domnevo prof. Stelèta, da je napis čitljiv z desne na levo.<sup>35</sup> Da je tako, nam priča napis reliefa, ki je na fasadni steni nekoliko v desno od portala. Po mestu in načinu vzdave je očitno, da je prišel na to mesto v II. gradbeni fazi tega objekta. Podobnost posameznih znamenj na reliefu z onimi v napisu nad portalom in skupni tip sistema pisave obeh govori o njuni istodobnosti. Vzdava portala, ki spada v I. gradbeno fazo, nam je kronološki terminus za približno datiranje reliefa. Čeprav je značaj pisave nedvomno prazgodovinski, pa ne izključuje možnosti, da je nastal lahko tudi kasneje, tem prej, ko k izčrpnemu seznamu primerjav E. Cevca pri obdelavi upodobljene človeške figure na fasadnem kamnu moramo meniti, da nam zanesljive podatke za njegovo datacijo dajo upodobitve, ki jih lahko najdemo na arhitektonskih elementih bazilik v BiH. Res je, da naša podoba nima prefinjenega stilskega občutka. Toda prav v njeni linearnosti, s katero skuša »rahlo« izražati »čut za reliefno oblikovanje«,<sup>36</sup> se sklada s tistim elementom, ki je bistven za neurejeno strukturo zidave, z nepravilno talno ploskvijo in ki je s svojimi šivanimi robovi »odmev neke kulturnejše dejavnosti, neke novega prepobujanja«.

Glede na te momente in paralele se ne izključuje možnost, da je kljub znamenjem starejšega sistema pisava lahko nastala v času, kateremu pripadajo omenjeni primeri s področja BiH.

O oknih ne moremo reči nič novega, kar ne bi pri obravnavi svetogorskih kapel dognal že prof. F. Stelè ter M. Zadnikar pri obdelavi romanskih oken.<sup>37</sup> Obe okni Jurijeve kapele sta s svojo ločno zgornjo zaključitvijo zelo podobni romanskim. Prof. Stelè samo v njunem vmesnem svetlobnem okviru iz enega kosa lesa vidi izrazite oblike predromaničnega in zgodnjeromaničnega stila. Izdelava okna Martinove kapele, gledano s kronološkega aspekta bi lahko bila eden od predlogov, ki spominjajo na delno starejšo fazo nastanka. Dati tako bolj natančno sodbo je za danes nemogoče že zaradi lopne strehe, narejene ob zahodni fasadi kapele. Zato se moramo zadovoljiti z domnevo, da bi bil lahko kameni okvir uporabljen pri tem oknu sekundarno.

<sup>34</sup> F. Stelè (1952). E. Cevc, Arh. vestnik 3, 1952, 224.

<sup>35</sup> An. Kabell meni, da bi 2. 4. in zadnja »allerdings zu bedenken ist, dass die Runen gewöhnlich keine gerundeten Linien enthalten, dass die Runen 1, w und b linksläufig sein müssten...« (Seminar f. nord. Phil. u. germ. Altertumskunde, Universität München).

<sup>36</sup> E. Cevc, Arh. vestnik 3, 1952, 225.

<sup>37</sup> F. Stelè (1952). M. Zadnikar (1959) 24 ss.

Najbližje analogije so v oknu, odkritem na severni steni ladje cerkve sv. Primoža nad Kamnikom.<sup>38</sup> V tej cerkvi imamo analogije tudi za štirioglat prezbiterij. Pri talni ploški te cerkve je zanimivo, da med drugim kaže, da je stena, ki deli ladjo od prezbiterija, delana brez pretrganja na mestu, kjer je nedvomno stal slavalok najstarejše faze cerkve. Po tem bi lahko sklepali, da je kot v naših primerih, naknadno odprt. Glede na to, da so se pri odkritem objektu ohranili samo nizki temelji, ne moremo trditi, da je bil prezbiterij tudi v tem primeru naknadno dozidan. Če bi izvzeli to možnost, je bila lahko tudi v tem primeru primarna oblika cerkve navaden podolžen pravokot.<sup>39</sup> V kronološkem pogledu bi dovoljevalo domnevo, da je bila prva gradbena faza starejša, kot je pozno 12. in zgodnje 13. stoletje. Temu v prid bi govorila pri tej cerkvi kamena klop, izklesana v živo skalo in marmornat steber.<sup>40</sup>

Ker nimamo za datiranje naše I. faze, kot smo to že večkrat podčrtali, za danes direktnih analogij, moramo vzeti vsaj delno v pomoč zgodovinska dogajanja. S stratigrafijo, ki naj bi se v našem primeru nanašala na objekt nad zemljo, je istočasno podana relativna kronologija, po kateri je izpričano, da moramo iskati nastanek naših kapel v razdobju pred II. gradbeno fazo oziroma pred romansko epoho. Glede na te momente se nam odpirata dve možnosti. Ena bi nakazovala na čas pokristjanjevanja tu naseljenih Slovanov, druga pa na čas pred njihovo doselitvijo. V vmesnem času je težko zamišljati gradnjo dveh cerkva v sovražno razpoloženem razdobju, kot sta bili dve stoletji po slovanski naselitvi. Da bi stavba nastala v prvih stoletjih po pokristjanjevanju Slovanov, nasprotuje napis in kamen s človeško podobo na Jurijevi kapeli. Pokristjanjevanje v naših deželah je v obdobju, ko je v umetniški dejavnosti, v katero nedvomno že sodi arhitektura, na zahodu že izrazito zaznamovano če ne še v enotnem stilu, vsaj v skoraj enotni pisavi — latinici. Poleg tega bo težko verjeti, da bi Slovani uporabljali za napis v 9. stoletju pisavo, ki ni bila v splošni rabi. Iz nešteti primerov je razvidno, da so v času antike poleg latinske in grške pisave ter nekaterih drugih sistemov bile v rabi tudi starejše, ki se povezujejo z avtohtonimi civilizacijami posameznih področij.<sup>41</sup> Taki so primeri značilni za kraje, kjer je bil posebno močan starejši kulturni substrat. V našem primeru z ozirom na nekatere druge elemente odkrite pri najnovejših raziskavah lahko domnevamo zaradi neposredne bližine Nevidunuma, da so lahko preživele starejše tradicije ves antični čas prav do začetka zgodnjega srednjega veka. Četudi naš napis ni do danes dognan in naše trditve o prazgodovinskem značaju slonijo zgolj samo na komparacijah, ter povezave, ki so se pokazale pri obdelavi posameznih elementov govori, da imamo opraviti v naših dveh kapelah s stavbami, ki so nastale pred slovansko naselitvijo. To je čas, ko po propadu rimskega imperija pride do veljave cela vrsta avtohtonih in rustificiranih antičnih elementov.<sup>42</sup>

<sup>38</sup> E. Cevc, Sv. Primož nad Kamnikom med romaniko in pozno gotiko. Varstvo spomenikov 9, 1965, 36 ss.

<sup>39</sup> E. Cevc, Varstvo spomenikov 9, 1965, plan na str. 44.

<sup>40</sup> Ibidem 36.

<sup>41</sup> R. Egger, Zum vorlateinischen Alphabet der Noriker. Arh. vestnik 19, 1968, 37 ss.

<sup>42</sup> D. Sergejevski, Bazilika u Dabravini. Posebna izdajanja 1 (1956) 39 ss.



V našem primeru se to kaže ne samo v stavbah in njenih elementih, temveč tudi v figuralni upodobitvi na kamnu, ki je nedvomno prišla sekundarno v II. gradbeno fazo, čeprav je po vsej verjetnosti pripadala tej cerkvi že od samega nastanka.

S tem, da je s I. gradbeno fazo izpričan kronološki moment njunega nastanka, ju lahko uvrščamo v pojave dvojnih kapel, ki se pojavljajo na raznih področjih po razpadu rimskega cesarstva kot odraz novonastale ne samo politične situacije, temveč tudi duhovne in kulturne renesanse, značilne za obdobje 5. in 6. stoletja.

Z odkrito nekropolo je tudi določen njun značaj dveh grobnih kapel. Dasiravno je materialna kultura odkrita v in situ ohranjenih grobovih iz mlajšega obdobja, nam drugi tu odkriti elementi, posebno pa keramični, kažejo določeno odstopanje od običajnih primerov klasične antike. Zato lahko domnevamo, da je nastanek dveh kapel vezan nedvomno za kulturno tradicijo, ki jo je imelo mesto od davnin.<sup>43</sup>

Na vprašanje, kdo so nosilci najstarejše gradbene dejavnosti na tem hribu, pride v poštev samo tu nastanjeno domorodno romanizirano prebivalstvo ter arijanski priseljenci, ki so kot je mogoče soditi z drugimi živeli v mirni koeksistenci.

Po starejših ohranjenih elementih, ki smo jih imenovali kot elemente nosilcev starega izročila, je moč soditi, da sta naši kapelici delo prav domorodnega prebivalstva, ki je v teh bolj odročnih krajih preživelo tudi slovansko doselitev. Za to pričata tudi sami stavbi, na katerih ni odkrita niti najmanjša sled požara ali kakršnekoli druge destrukcije. Zato lahko sodimo, da sta se obe kapeli ohranili nedotaknjeni do časa njihovega preoblikovanja. In to se je lahko zgodilo samo, če je prebivalstvo tega kraja ostalo vsaj delno isto.

Za razliko od I. gradbene faze teh objektov, II. po svojih elementih kaže na arhitekturo, ki je podrejena določeni razvojni smeri te vrste dejavnosti. Ali je treba te domneve šteti za točne, bodo pokazale nadaljnje raziskave.

## RÉSUMÉ

### *St. Georges et St. Martin sur les Svete gore au-dessus de Bizeljsko à l'époque préromane*

Sur la base des recherches effectuées dans les années 1967 et 1968, l'auteur essaie de résoudre le problème de l'origine de deux chapelles consacrées à St. Georges et à St. Martin. Ces deux chapelles se trouvent au sud de la principale église basilicale consacrée à Marie. La chapelle de St. Georges, qui se trouve plus au nord, est orientée dans l'axe NNE — SSW, tandis qu'à cause du nivellement de l'extrémité sud de ce plateau, pour lequel l'auteur présume qu'il a été fait artificiellement, la chapelle de St. Martin a la direction E—W. Comme les deux bâtiments ont été plusieurs fois remaniés, l'a-

<sup>43</sup> P. Korošec, Raziskave na Svetih Gorah na Bizeljskem. Arh. vestnik 20, 1969, 239 ss.

teur essaie de dissocier les activités particulières et, ce faisant, il a réussi à séparer dans la chapelle de St. Georges quatre, et dans la chapelle de St. Martin trois phases de construction principales. Mais il n'exclut pas la possibilité que tous les éléments d'une phase ne se seraient pas déroulés en même temps.

Certaines des phases déterminées présentent dans les deux chapelles les mêmes éléments. Mais ici aussi, l'auteur admet la possibilité que de ce fait la simultanéité et l'oeuvre d'un même maître ne sont pas attestées. Comme les bâtiments avec leurs phases de construction plus récentes se relient à certaines phases des trois autres églises de cette colline et que celles-ci seront traitées dans une publication commune, l'auteur se limite au seul traitement de leurs éléments plus anciens. Parmi ceux-ci se rangent les I<sup>e</sup> et II<sup>e</sup> périodes de construction des chapelles mentionnées.

Les recherches, les sondages et les diverses traces dans les murs et le sol ont montré que la I<sup>e</sup> phase de construction se limite en essence seulement aux nefs des deux chapelles, en tant qu'ouvrage quadrangulaire (grandeur  $3,65 \times 2,87$  et  $4,05 \times 3,18$  m, épaisseur des murs  $0,75 - 0,85$  m) sans aucun presbyterium et avec une petite porte d'entrée, qui se termine en demi-cercle à la partie supérieure. Les deux bâtiments avaient à l'intérieur une hauteur d'environ 2,40 m et un plafond droit en bois. Ses traces sont conservées dans les restes des troncs horizontaux dans le mur septentrional de la chapelle de St. Martin et dans les inégalités des murs de la chapelle de St. Georges.

Plusieurs traces sur les murs montrent que les bâtiments précisément à cette place ont deux superstructures. Dans la première superstructure on a ouvert deux fenêtres dans la chapelle de St. Georges et peut-être une dans la chapelle de St. Martin, qui a cependant dû être détruite lors de l'ouverture de la fenêtre quadrangulaire plus récente. L'auteur attribue ces changements à la II<sup>e</sup> phase de construction de ces bâtiments. Le sondage du presbyterium de la chapelle de St. Georges a découvert les fondements du presbyterium quadrangulaire. Sous le revêtement de ciment d'aujourd'hui on a découvert dans le presbyterium seulement une couche plus ancienne du sol, tandis que celle-ci était double dans la nef. Le sol intact de la nef n'a été découvert que sur un tiers de la surface, tandis que dans le reste de l'emplacement il était dispersé. Au milieu de la nef se trouvait une plus grande excavation, qui était comblée de terre noire.

D'après les éléments conservés dans le mur de la nef, on a découvert que les presbyteriums avaient la même hauteur que le mur avec la première superstructure. Selon l'auteur, dans cette phase on a aussi ouvert les arcs. D'après les morceaux de bois conservés dans le mortier des murs, il estime que cette phase de construction a connu le plafond droit en bois.

D'après ces éléments et quelques autres, l'auteur conclut que dans la I<sup>e</sup> et la II<sup>e</sup> phase de la construction les deux chapelles appartiennent à la même période. Etant donné ce moment, on a aussi analysé ensemble la facture des murs des deux nefs, le mode d'exécution des portails et des fenêtres et l'orientation des chapelles. Selon l'auteur, beaucoup d'éléments convergents de la construction de culte de la période antique avancée servent de comparaison, à savoir les découvertes, où apparaissent deux constructions de culte simultanées, l'une à côté de l'autre, comme par ex. sur le territoire de la Carinthie; ou bien en Bosnie et Herzégovine, où entre autre de telles églises se di-

stinguent par une orientation différente, comme dans les cas des chapelles traitées. Il est significatif qu'ici pour l'église d'orientation E—W, on présume qu'elle est orthodoxe, alors que la seconde, d'orientation vers le nord, est arienne.

Dans ces bâtiments précoces, l'auteur voit aussi les analogies les plus fidèles pour le plan de base irrégulier de la nef, pour la structure de construction disproportionnée des murs et particulièrement pour le mode d'exécution des angles de construction. En ce qui concerne les portails, il présume que leur partie supérieure, qui est en essence un bloc de pierre quadrangulaire, allongé, coupé en demi-cercle à la partie inférieure, a sans doute son origine dans les éléments à arcades antiques similaires ou les portails analogues des aedicules antiques. A la différence de ces éléments, la construction des murs et la forme de la surface au sol sont, selon l'auteur, la tradition des cultures plus anciennes, qui dans le cercle culturel villageois a vécu aussi à l'époque romaine et jusqu'au haut moyen âge.

L'auteur compare les fenêtres de la chapelle de St. Georges avec la fenêtre découverte du mur septentrional de l'église de St. Primož au-dessus de Kamnik, avec laquelle s'accorde aussi le presbyterium quadrangulaire. Ici, l'auteur se demande si, pour cette église aussi, étant donné le plan de base donné, la forme primitive n'est pas limitée seulement à la partie de la nef, ce qui serait attesté par le banc taillé dans la roche vive.

A la fin, l'auteur conclut qu'en raison de la nécropole découverte à cette place, les deux chapelles avaient dès les débuts mêmes le caractère de cimetière et que leur origine est liée à la tradition de culte plus ancienne du lieu même. A cet égard, elles se relient au territoire de la Carinthie, avec une influence sensible aussi du sud et du sud-est. Etant donné tous les moments primitifs traités, selon l'auteur, les deux chapelles sont le reflet de la population autochtone et des immigrants ariens, tandis que la II<sup>e</sup> phase de construction est le reflet de la volonté de style de son temps.

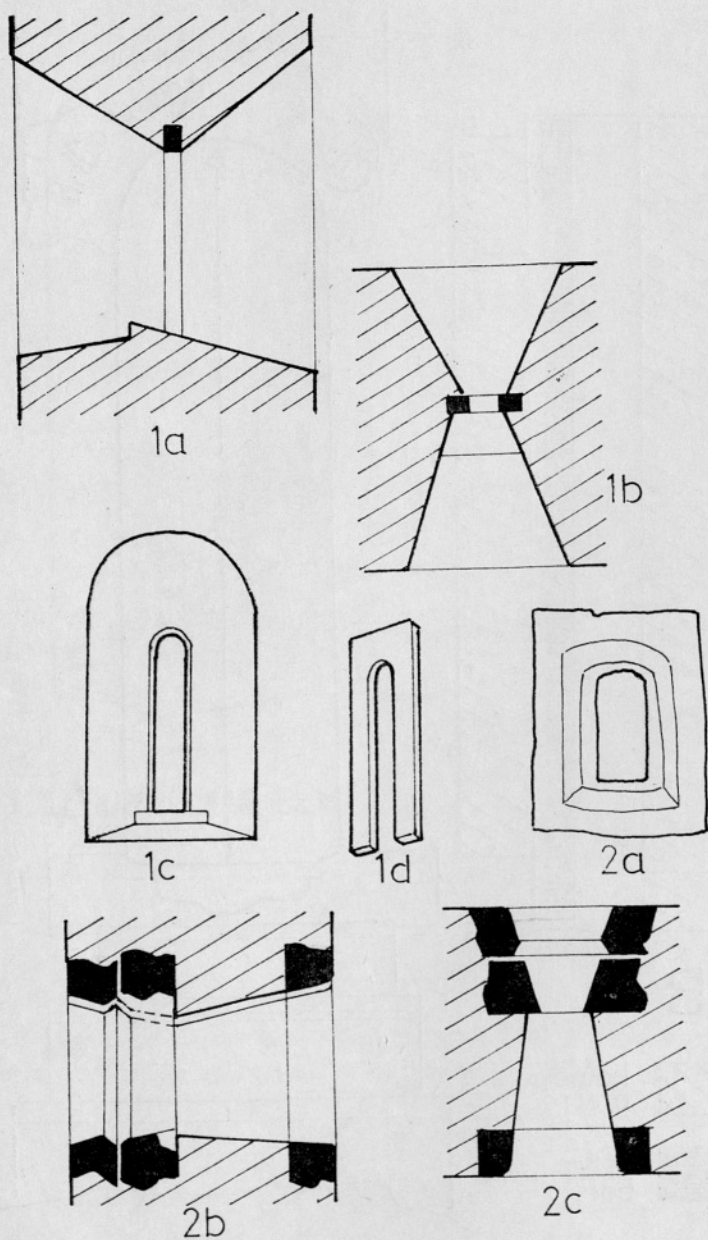

Sl. 1 a—d okna Jurjeve kapele; 2 a—c okna Martinove kapele (po F. Steletu)  
 Fig. 1 a—d fenêtres de la chapelle de St. Georges; 2 a—c fenêtres de la chapelle  
 de St. Martin (d'après F. Stelet)

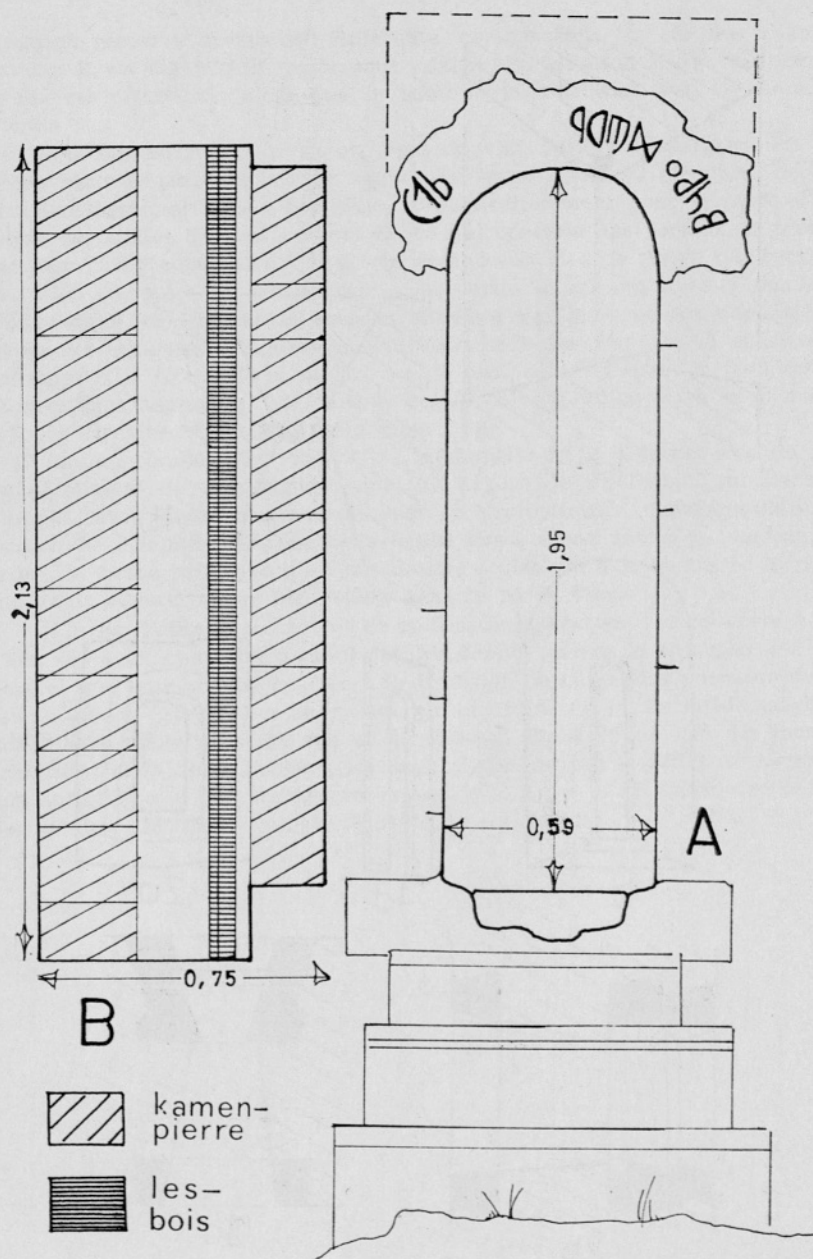

Vrata Jurijeve kapele. A — sprednji izgled, B — desni prerez vrat  
 Porte de la chapelle de St. Georges. A — vue de devant, B — coupe droite  
 de la porte

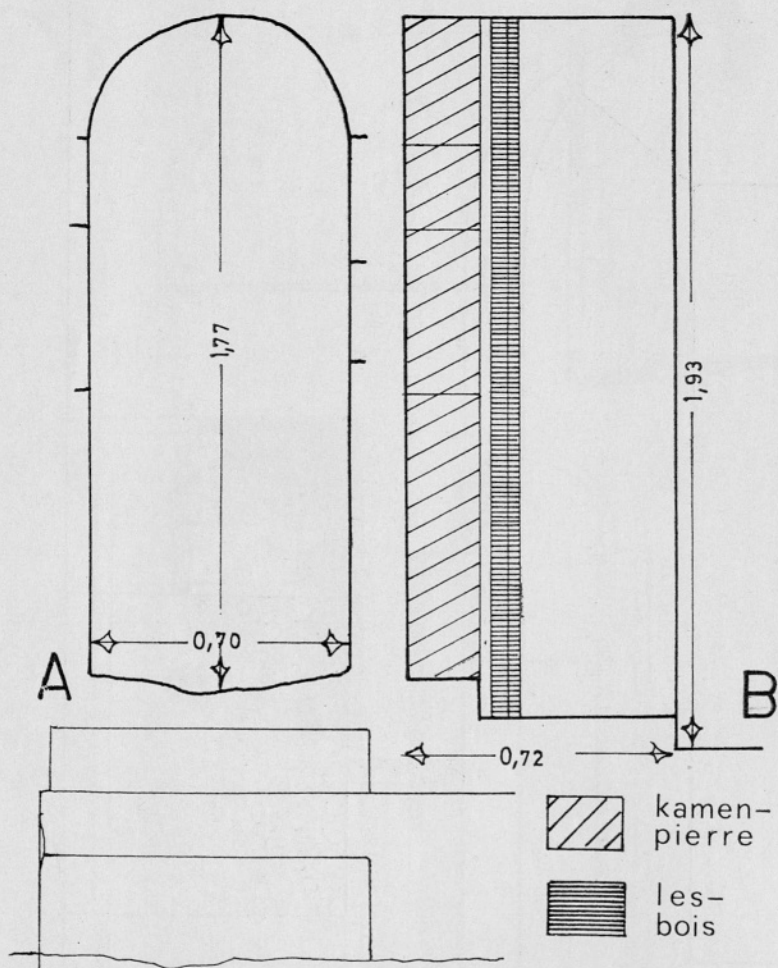

Vrata Martinove kapele. A — sprednji izgled, B — levi prerez vrat  
 Porte de la chapelle de St. Martin. A — vue de devant, B — coupe gauche  
 de la porte

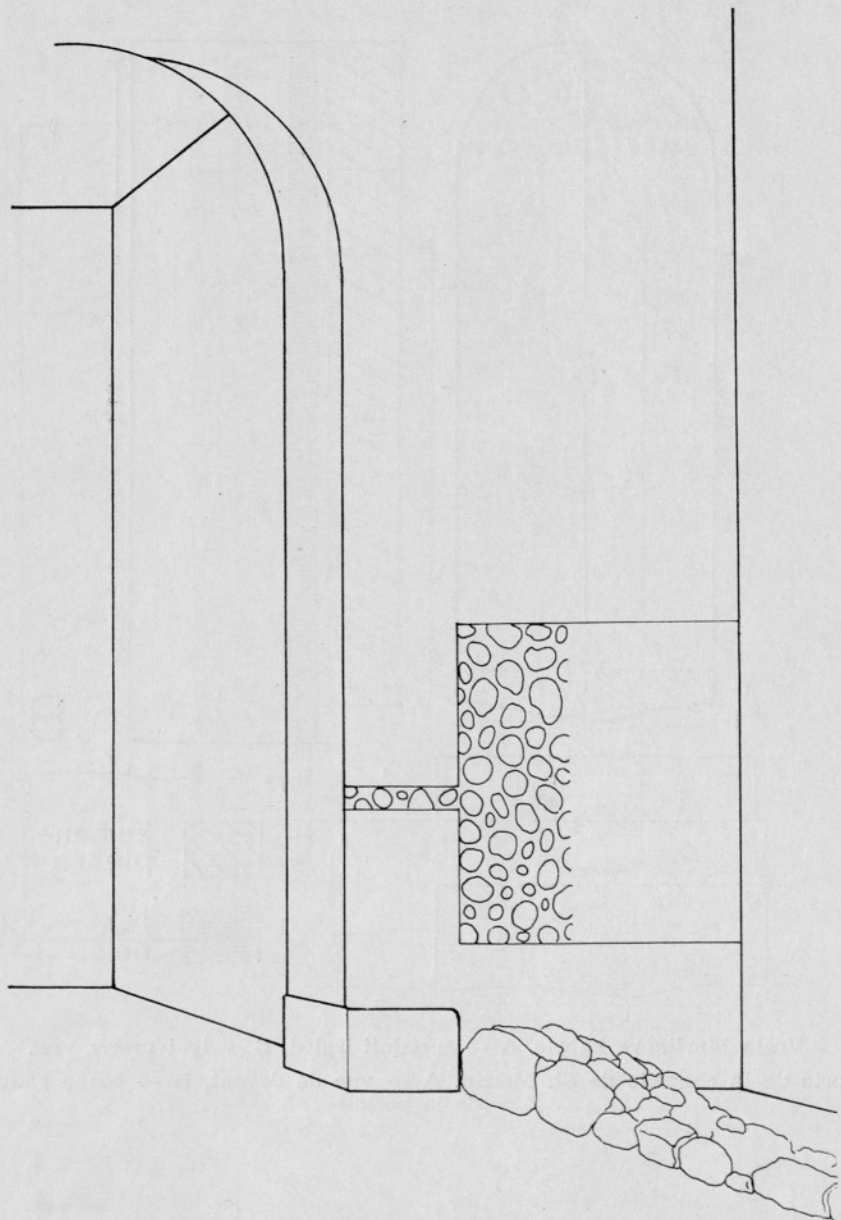

Sonda na zidu med apsido in ladjo v prezbitteriju Jurjeve kapele kaže do kam je segala štirioglata apsida

La sonde au mur entre l'abside et la nef dans le presbyterium de la chapelle de St. Georges montre jusq'ou allait l'abside quadrangulaire

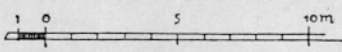
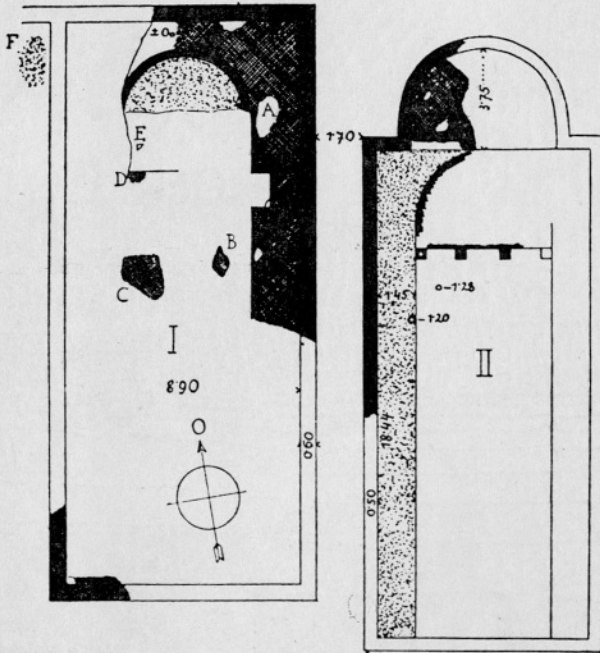
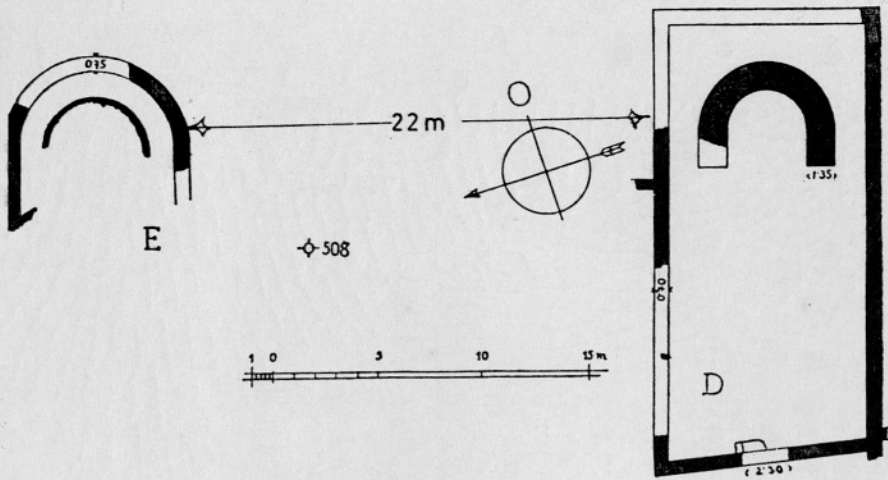

- MAUERN
- ESTRICH
- MOSAIK

Grazerkogel in Sv. Hema (Hemmaberg) na Koroškem (risbe po R. Nollu)  
 Grazerkogel et Sv. Hema (Hemmaberg) en Carinthie (dessins d'après R. Noll)





Gradbena situacija v Skelanih na Drini (po C. Patschu)  
Situation de la construction à Skelani sur la Drina (d'après C. Patsch)

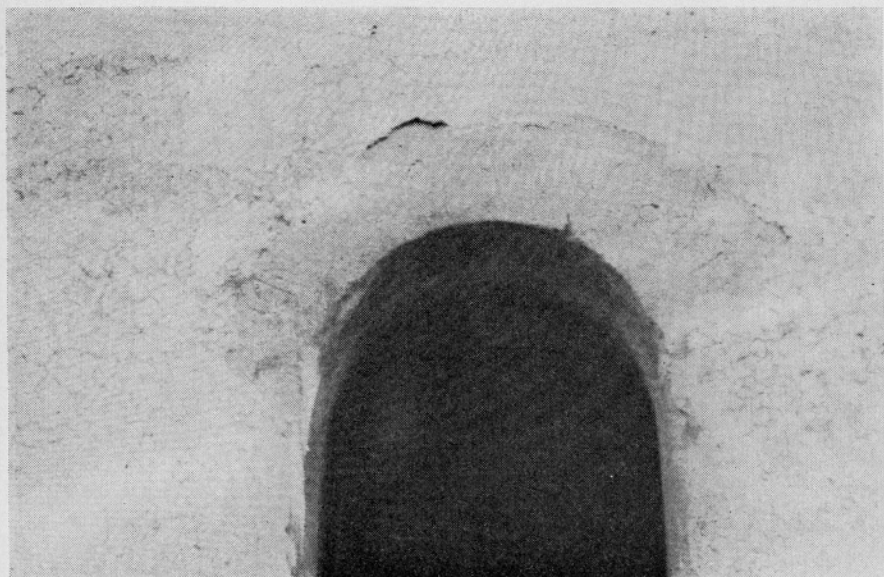

2

Sl. 1. Portal Jurjeve kapele z vidnim orisom ometanega, na zgornji strani štirioglatega monolita

Sl. 2. Profil tlaka v ladji Jurijeve kapele

Fig. 1. Portail de la chapelle de St. Georges avec l'ébauche visible d'un monolithe crépi quadrangulaire au côté supérieur

Fig. 2. Coupe du pavé dans la nef de la chapelle de St. Georges



Sl. 1. Okno nad vhodom  
v Martinovo kapelo

Fig. 1. Fenêtre au-des-  
sus de l'entrée de la  
chapelle de St. Martin

1

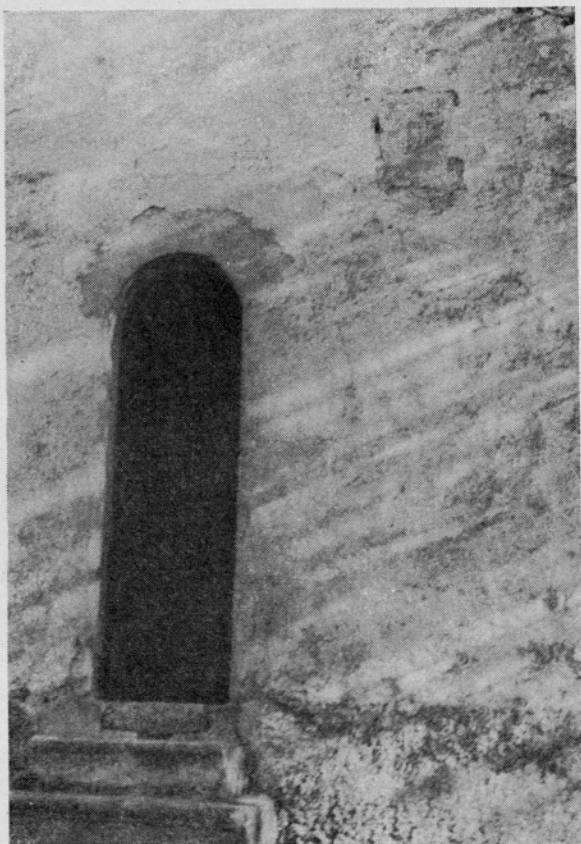
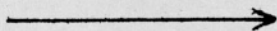

Sl. 2. Kapela sv. Ju-  
rija; na ometu vidna  
vodoravna prelomni-  
ca strukture

Fig. 2. Chapelle de  
St. Georges; sur le  
crépi, rupture hori-  
zontale visible de la  
structure

2