

Jean MALEY, 1975

La Nécropole de la vallée occidentale, MX-TC (2ème Cataracte du Nil, Sudan).  
in "Mirgissa II", les Nécropoles. Jean VERCOUTTER éditeur, Mission Archéologique Française au  
Soudan. p.229-289, 42 fig.  
Publié par la Direction Gén.Rel.Cult., Sc.& Techn., Min.Aff.Etr., & CNRS, Paris.

### CHAPITRE III

## LA NÉCROPOLE DE LA VALLÉE OCCIDENTALE (MX. TC)

par Jean MALEY

N. B. — J. Maley ayant dû abandonner l'archéologie pour se consacrer entièrement à l'étude palynologique et géologique du Tchad et, en raison de son éloignement, n'ayant plus accès à la documentation de base de la fouille l'illustration du présent chapitre a été exécutée par M. Yves ROBERT à partir des documents originaux établis par J. MALEY et conservés à l'Institut de Papyrologie et d'Égyptologie de l'Université de Lille-III.

On notera soigneusement que la *classification (typologie) des poteries* dans ce chapitre est basée sur les formes et les décors (cf. p. 279-285); elle est donc entièrement *différente* de celle adoptée dans le Chapitre II (cf. p. 220-225), fondée sur la pâte et la forme.

J. VERCOUTTER.

#### I. — SITUATION GÉOLOGIQUE DU CIMETIÈRE MX. TC ET DE LA NÉCROPOLE (1)

Après la création d'un pédiment qui s'est stabilisé un moment sur la surface du conglomérat de base des Grès Nubiens, l'abaissement du niveau de base du Nil entraîna une reprise de l'érosion; le réseau hydrographique s'enfonça dans le conglomérat, traversa le grès feldspathique sous-jacent et se stabilisa sur le socle cristallin de diorite, beaucoup plus résistant. L'érosion s'est poursuivie latéralement, ainsi la couverture des Grès Nubiens fut balayée, ne laissant que quelques témoins comme les plateaux entourant l'oued dans lequel furent creusées les tombes de ce cimetière. En particulier le plateau de la Nécropole fut protégé de l'érosion par deux filons de quartz qui le limitent au nord et au sud. Ces filons se sont mis en place à la faveur de fracture du socle cristallin et de sa couverture sédimentaire. Les solutions hydrothermales qui ont apporté la silice sont aussi probablement responsables de la profonde altération de la diorite, la transformant complètement en une roche peu résistante. L'altération pré-Nubienne, observée ailleurs, est beaucoup plus faible et ne donne pas une roche si friable; toutefois elle a certainement favorisé l'altération hydrothermale ultérieure. Les Égyptiens ont mis à profit ce fait pour creuser la Nécropole (2).

Le cimetière MX. TC est entièrement situé dans l'oued qui longe au sud la Nécropole MX. (Cf. MIRGISSA I, Plan hors-texte entre pp. 12 et 13). Les tombes sont creusées uniquement dans les sédiments meubles qui le remplissent. Ces sédiments correspondent à 3 phases de remblayage torrentiel; ce sont des galets, des blocs provenant du démantèlement des Grès Nubiens ou du socle, intercalées avec 3 phases de remblayage éolien (3). Dans les niveaux éoliens se trouvent des éléments grossiers qui sont des éboulis de gravité dus au démantèlement des rebords des plateaux par l'érosion éolienne et thermique.

#### II. — TECHNIQUES DE FOUILLE

La fouille de ce cimetière s'est faite avec une équipe composée de 9 terrassiers et d'un « qoufti », contremaître égyptien venant de la ville de Qouft. C'est lui qui recherchait, avec beaucoup d'habileté,

(1) Cf., J. MALEY, 1970, Introduction à la géologie des environs de la deuxième cataracte du Nil au Soudan, in *Mirgissa I*, p. 122-157, Carte géologique.

(2) Id., *ibid.*, p. 133, fig. 6.

(3) Id., *ibid.*, p. 149, fig. 14.



les tombes. Armé d'une truelle de maçon, il enlevait doucement la pellicule de sable meuble qui recouvre le sable déjà induré par du limon. Cette couche de sable meuble épaisse de 10 à 30 centimètres s'est accumulée depuis la consolidation des couches de sable sous-jacentes, qui s'est faite durant la dernière phase, humide (Néolithique?). Parfois sous sa truelle, une rupture brusque de la couche indurée apparaissait, faisant place à du sable meuble éolien; il cherchait alors à délimiter cette zone qui peut n'être simplement qu'une fissure ou une dépression naturelle, mais parfois une limite plus ou moins géométrique se dessinait, correspondant à une fosse creusée par les Égyptiens, qui l'ont ensuite remplie avec du sable meuble. Une petite équipe de 3 hommes commençait alors la fouille, un raclait le sable avec une « tourie » (sorte de hou) remplissant des couffins que les deux autres allaient vider hors de la zone du cimetière. J'ai très rarement observé des bris d'objets, et dès qu'un vestige quelconque apparaissait le gouffi intervenait avec sa truelle et son pinceau, dégagait la découverte et j'intervenais alors pour l'enregistrement, faire des photos, etc. Ce procédé de fouille est très efficace et évite des pertes de temps car avec trois petites équipes, il y a trois tombes toujours en cours de fouille. Pour des points délicats et en particulier le dégagement des masques de stuc, j'ai pratiqué moi-même la fouille. De cette façon en trois mois environ, ce cimetière, de plus de 120 tombes, a été entièrement fouillé.

### III. — REMARQUES GÉNÉRALES

Le cimetière MX. TC. comporte 119 numéros, mais 2 fosses accolées ou 1 fosse avec 2 squelettes ont le même numéro; en fait 130 squelettes ont été dénombrés. 64 % des tombes étaient intactes et 36 % pillées. Le critère de pillage est basé surtout sur le démantèlement total ou partiel du squelette, des poteries ayant pu être brisées par le poids du sable ou peut-être même rituellement. Les dimensions sont toutes données en centimètres et pour faciliter la lecture, j'indique le chiffre sans le faire suivre de « centimètres ». La dimension des tombes rectangulaires est indiquée par une suite de 3 chiffres; les deux premiers sont les dimensions du rectangle et le troisième, la profondeur de la fosse. J'ai basé l'attribution d'un squelette à un enfant (moins de 12 ans), ou à un « adulte » plus de 12 ans), sur la taille du squelette, les dents, l'état d'ossification des cartilages de conjugaison, mais n'étant pas spécialiste, quelques erreurs d'interprétation peuvent exister. La taille des squelettes est toujours mesurée depuis le sommet du crâne jusqu'au calcaneum et je n'ai pas tenté de les mesurer lorsqu'ils n'étaient pas droits.

### IV. — DESCRIPTION DES TOMBES

**TC 1** : Tombe fouillée par A. Vila lors de la campagne 1963-64.

**TC 2** (Fig. 1, a) : Fosse rectangulaire simple : 215 × 70 × 120; orientation : N. 10° O.; tombe d'adulte, pillée. En surface se trouvent des tessons de jarre rouge à décor cordé (Type IVa).

- 100 : Le squelette est couché sur le dos, toute la partie supérieure jusqu'au bassin est démantelée. La main gauche est posée sur le pubis.

Le cercueil rectangulaire est en bois, large de 43. Les planches formant les parois sont recouvertes d'un placage de stuc blanchâtre.

**TC 3** (Fig. 1, b) : Fosse rectangulaire simple : 195 × 60 × 120; orientation : N. 20° O.; tombe d'adulte, pillée.

- 40 : A l'est et sur le rebord de la fosse, au niveau du thorax, se trouvent 3 bols hémisphériques, nos 3-4-5, les uns à côté des autres.

- 105 : Au-dessus du crâne une « coupe à libation » n° 1 et un « vase à base plate et col allongé » n° 2 (Type VIIIc).

LA NÉCROPOLE DE LA VALLÉE OCCIDENTALE (MX. TC)

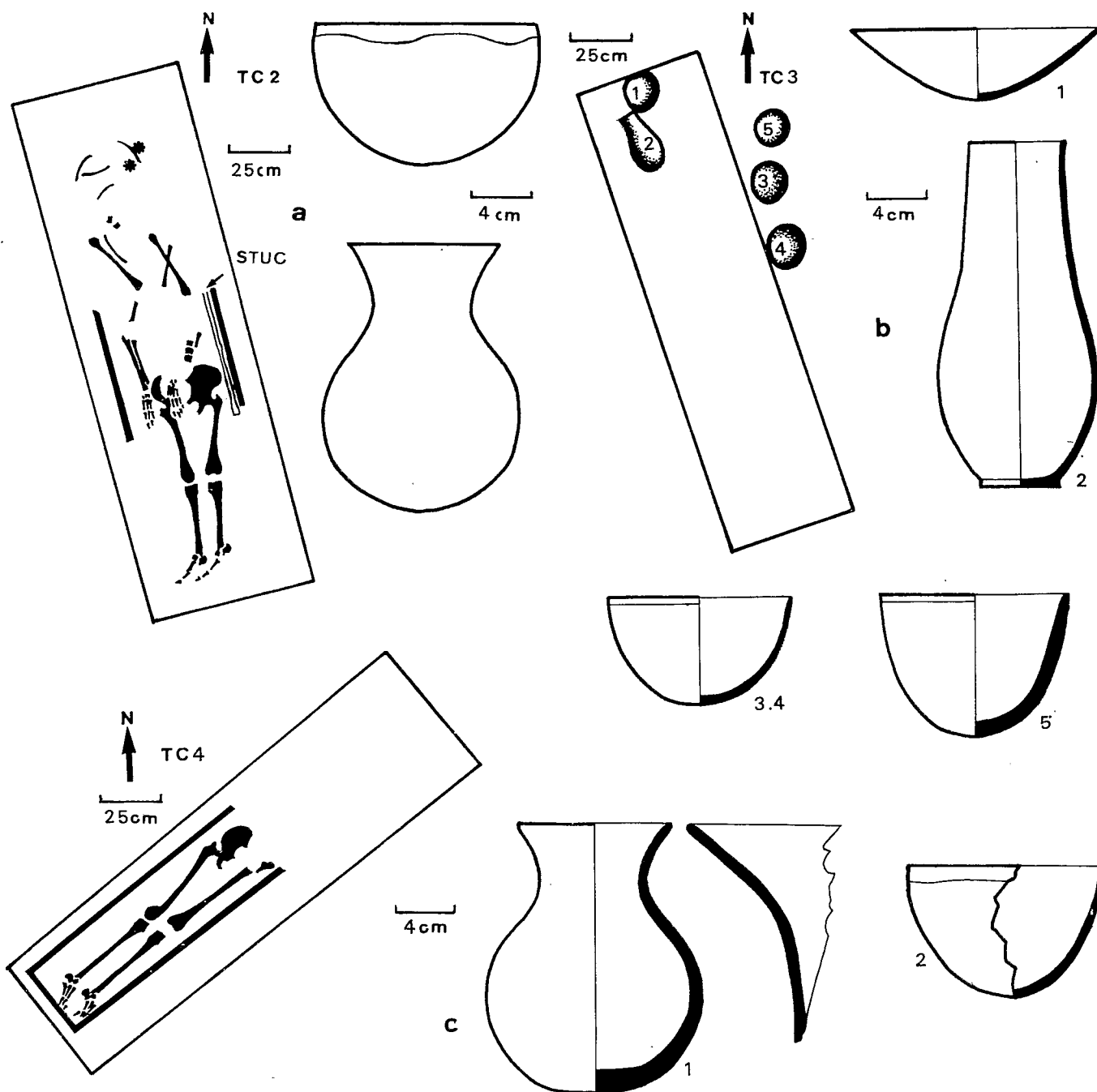

FIG. 1. — Tombe TC 2 (a), 3 (b) et 4 (c), plans et objets.

- 110 : Le squelette, couché sur le dos, est pillé à partir du bassin jusqu'aux pieds. Les dents sont moyennement usées.

TC 4 (Fig. 1, c) : Fosse rectangulaire simple :  $200 \times 30 \times 120$ ; orientation : N.E.-S.O.; tombe d'adulte, pillée.

- 30 : Os épars dont la mandibule avec des dents très usées.

- 70 : Fragments probables de « vase à col évasé et à base arrondie » rouge (Type Ic) n° 1, dont l'intérieur est recouvert d'une couche de 1 millimètre en moyenne rouge brique, craquelée, friable, faite semble-t-il, d'un limon argilo-sableux comme on peut en trouver dans les sols

fossiles du voisinage qui ont cette couleur. Il semble que le vase ait contenu ce limon délayé dans l'eau, qui en s'évaporant a provoqué le dépôt du limon rouge. Fragments d'un bol hémisphérique n° 2.

Le cercueil apparaît depuis - 50. Il est en bois plaqué de stuc blanc. L'épaisseur des parois est de 3,5. Sa largeur intérieure est de 30, et sa hauteur de 35. Le couvercle et les parois sont recouverts sur leurs deux faces d'une mince couche de stuc blanc épais d'environ 2 millimètres. Presque tout le bois a disparu, mangé par les termites. Dans certaines tombes les planches étaient recouvertes d'un produit brunâtre qui a peut-être empêché la destruction par ces insectes. (Cf. TC 64, TC 51.)

**TC 5** : Sépulture double, pillée, adulte et adolescent (?).

Il n'y a pas de vraie fosse bien délimitée, mais seulement à faible profondeur deux squelettes, superposés en croix.

- 30 : Le premier squelette, celui d'un adulte, est orienté N.-S.
- 50 : Le second squelette, probablement celui d'un adolescent, est en travers du premier, au niveau de sa poitrine dont les côtes ont été déplacées. L'orientation est E. 40° N. Au niveau du bassin il y a les petits os d'un fœtus (= femme morte en couche?).

Il manque une jambe à l'adulte et l'adolescent, probablement du sexe féminin, n'a plus son crâne; vue la faible profondeur, le pillage peut être dû à des animaux.

Des fragments de poterie accompagnaient l'inhumation supérieure.

**TC 6** : Cercle de pierres en surface, rien en profondeur.

**TC 7** (Fig. 2, a) : Fosse rectangulaire simple : 179 × 59 × 115; orientation : N. 20° O; tombe d'adulte, pillée.

- 40 : Dans le côté gauche de la fosse, au niveau du thorax se trouve un « bol à base plate et à carène » n° 1 (Type VIIIb). Dans la tombe se trouvent des fragments de « Coupe à libations » n° 2 (Type VIa), de « coupe à pied » n° 3 (dos ondulé), de « grosse jarre noirâtre » n° 4 (Type IVc), et de « coupe à pied » n° 5.
- 80 : Il y a une couche de pierres plates au-dessus du cercueil, du côté de la tête; il est possible qu'avant le pillage, le cercueil ait été recouvert d'un lit de pierres, comme cela se rencontre en TC 36, TC 69 et TC 104.
- 105 : Débris d'os et fragments de bois stuqué en blanc du cercueil.

**TC 8** (Fig. 2, b) : Fosse rectangulaire simple : 160 × 44 × 110; orientation : N.30° O.; tombe d'enfant très jeune, pillée.

- 30 : Trois poteries groupées se trouvent à la tête du cercueil : un « support de vase » peint en rouge sur les bords et l'intérieur, avec des bandes rayonnantes n° 1 (Type IIa), une « coupe à libations » n° 2 (Type VIa) recouvrant un « vase à col évasé et à base arrondie » n° 3, avec une bande rouge peinte sur le col (Type Id).
- 100 : Le squelette est très abîmé avec des tessons d'une « grosse jarre noirâtre » n° 4 (Type IVc).

**TC 9** : Fosse rectangulaire simple : 195 × 64 × 100; orientation : N. 30° O.; tombe d'adulte, pillée.

- 20 : Sur le rebord est se trouvent des briques crues entières ou écrasées (6 × 20 × 12), une « petite coupe à base plate » dont le dos est cannelé, n° 1 (Type VIIa) (Fig. 3, a p. 234) et un « bol hémisphérique » n° 2.
- 80 : Le crâne brisé, des fragments d'os et des restes de cercueil en bois stuqué blanc sont éparés au centre de la tombe. Le cercueil a une largeur de 38.

LA NÉCROPOLE DE LA VALLÉE OCCIDENTALE (MX. TC)

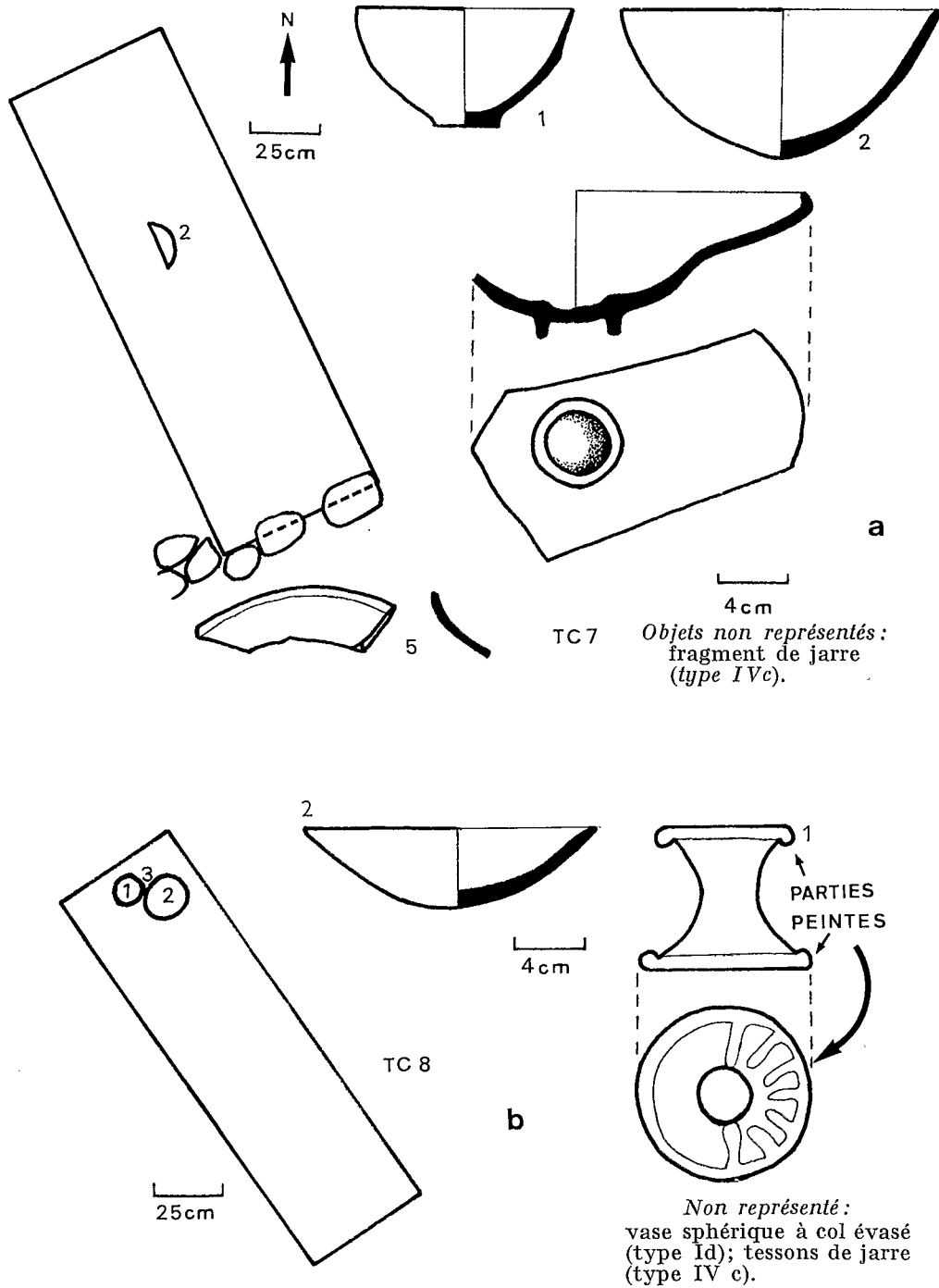

FIG. 2. — Tombes TC 7 (a) et 8 (b), plans et objets.

**TC 10** (Fig. 3, b, p. 234) : Fosse rectangulaire simple. Dimensions au niveau du cercueil :  $189 \times 43 \times 80$ ; orientation : N.  $30^\circ$  O; tombe d'adulte, pillée.

- 50 : Les parois de la fosse se sont effondrées et plaquées contre le cercueil qui est fait de bois stuqué blanc et qui mesure  $189 \times 43$ .
- 65 : Il y a de nombreux débris d'os, fragments de crâne dont l'os nasal qui est à angle droit avec la face; il s'agit d'un « nez en pied de marmite » selon le D<sup>r</sup> Sigal qui pense que cela est produit par une maladie comme la syphilis. Il y a aussi des restes de poterie; un fond de « bol hémisphérique » n° 2, un fragment qui pourrait être celui d'une « coupe à pied » n° 1

dont le haut du pied aurait 4 de diamètre (Type VII) et un tesson de « jarre rouge » n° 3 (Type IV a ou b).

TC 11 : Dépôt d'os affleurant la surface.

TC 12 : Fosse rectangulaire simple :  $97 \times 52 \times 115$ ; orientation : N.  $50^\circ$  O.; tombe d'enfant, pillée.  
- 90 : Débris du squelette; enfant très jeune, 3 à 4 ans?

TC 13 (Fig. 4, p. 235) : Fosse rectangulaire simple :  $236 \times 82 \times 130$ ; orientation : N.  $40^\circ$  E.; tombe d'adulte, pillée.

Il y a des fragments de deux crânes différents, mais un seul cercueil, il est donc probable que le

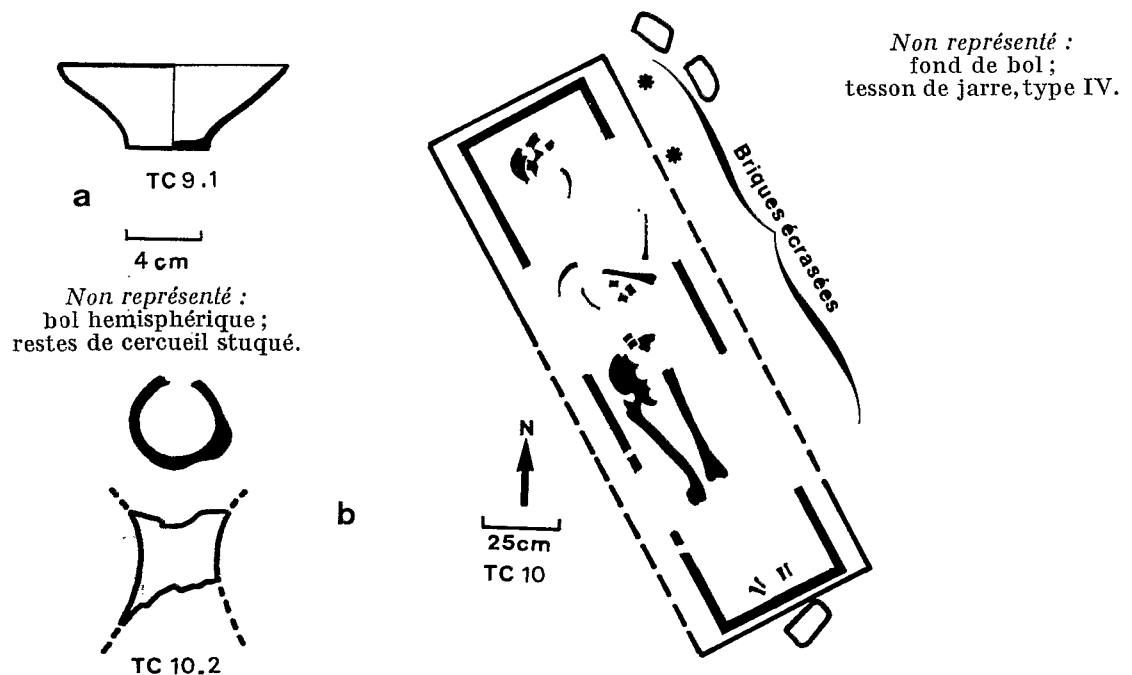

FIG. 3. — Tombes TC 9 et 10.

pillard a jeté ici les débris du pillage d'au moins une autre tombe; la valeur du mobilier est donc diminuée. Cependant le cercueil lui-même a peu souffert du pillage.

On trouve dans cette tombe :

- 20 à — 40 : A la tête, une « jarre rouge à décor cordé » n° 1 (Type IVa) presque entière. Sur le rebord est, un fragment de rebord d'une « coupe à pied » n° 2 (Type VII) et un fond de « bol hémisphérique » n° 3.
- 50 : Au pied, le col d'une « jarre rouge » n° 5 (Type IVa ou b), un fragment de « coupe à libations » n° 6 (Type VI) et un col de vase? n° 7.
- 60 : Au centre, un important fragment de crâne; vers le pied, un fragment d'une « petite coupe à base plate » n° 11 (Type VIIIa) et un « bol hémisphérique » n° 10.
- 70 : Au pied, un « bol hémisphérique » n° 12.
- 80 : Au centre, un « bol caréné à base plate » n° 4, dont le rebord est entièrement peint en rouge (Type VIII f).
- 85 : Vers le centre un fragment d'un « bol hémisphérique » n° 8 dont le bord interne et externe est peint en rouge.
- 90 : Vers le pied, un fragment d'un « bol hémisphérique » n° 9.
- 95 : Le cercueil apparaît,  $187 \times 35 \times 33$ , il n'a pas été bouleversé de même que le squelette

sauf la crâne qui a été déplacé et le bras droit qui manque sauf la main. Le bois du cercueil a 1,5 d'épaisseur, il est recouvert d'un produit brunâtre (cf. TC 4), il y a quelques débris de stuc blanc sur les parois et tout le fond est stuqué. Les deux mains reposent sur le haut des fémurs, près d'un doigt de la main droite se trouve un *scarabée* en pâte émaillée verte-brunâtre par endroits (Fig. 4, 13); c'est le seul scarabée trouvé de tout ce cimetière. Sur le haut de l'omoplate droite se trouve le reste d'un collier formé de deux perles cylindriques l'une verte, l'autre bleue en silice agglomérée (Fig. 4, 14). Cette association de deux perles

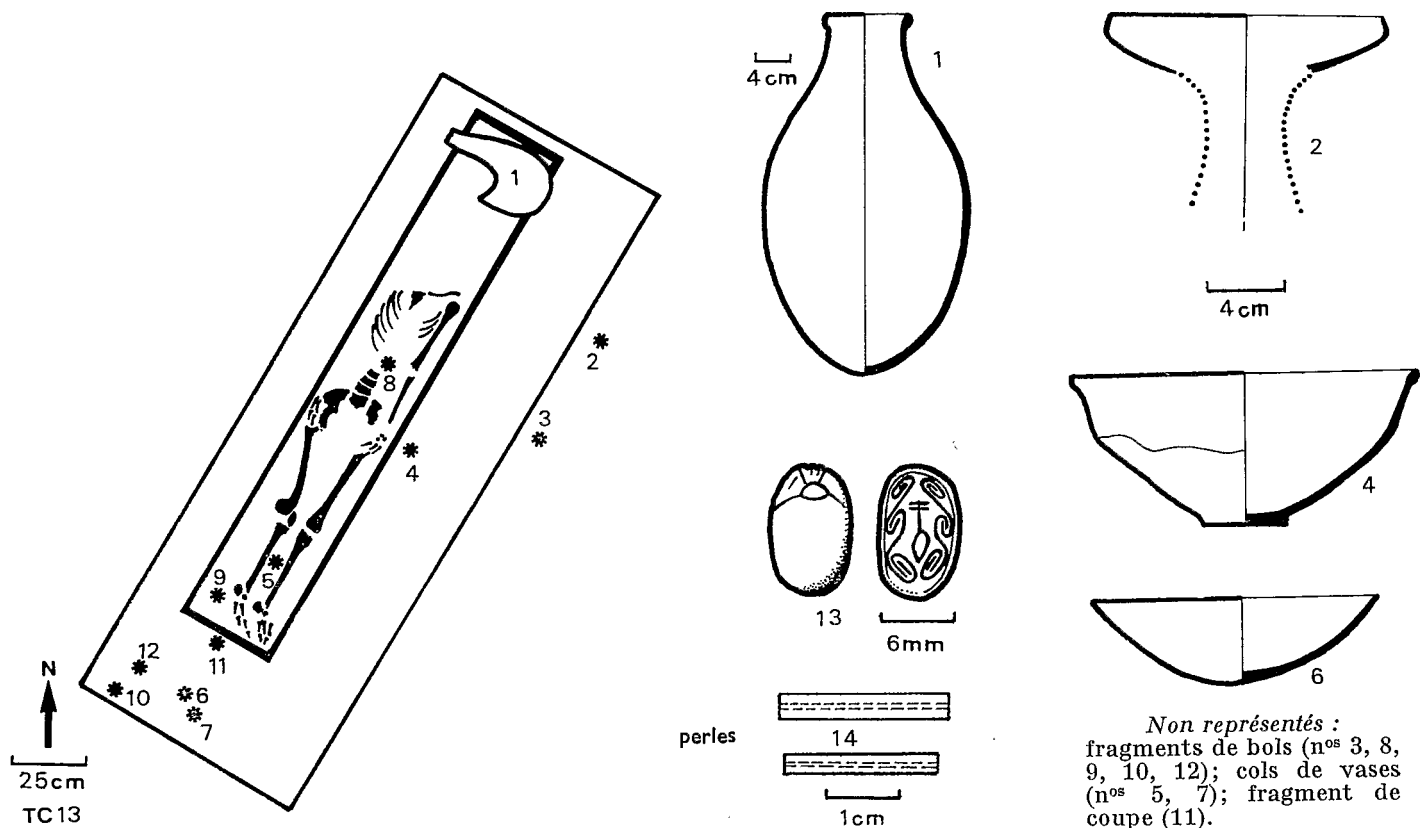

FIG. 4. — Tombe TC 4.

semblables a été retrouvé en TC 54B, TC 92. Les perles et le scarabée sont incontestablement en place. Certains os du squelette sont recouverts de fins débris noirâtres qui sont certainement les restes de tissu et les os de la main droite sont rougis; cela est dû peut-être au colorant rouge du tissu. Sous le crâne qui a été déplacé et moulant son empreinte, se trouve une masse noirâtre qui peut être le reste des cheveux (cf. TC 80).

TC 14 (Fig. 5, a) : Fosse rectangulaire simple : 210 × 49 × 105; orientation : N. 30° O.; tombe d'adulte, pillée.

- 10 : Au pied, se trouvent une brique crue, 28 × 16 × 10, en position inclinée et des débris de quelques autres.
- 15 : On trouve ensuite un crâne brisé, un fragment de « grosse jarre noirâtre » n° 1 (Type IVc) et un fragment d'une « petite coupe à base plate » n° 2 (Type VIIIa).
- 50 : Le reste du crâne et la mandibule.
- 70 : Au pied, des débris du cercueil en bois stuqué blanc.
- 105 : Le fond de la fosse repose sur la diorite altérée.

TC 15 : Fosse rectangulaire simple : 176 × 37 × 60; orientation : N. 20° O.; tombe d'adulte, pillée.

- 30 : Le cercueil apparaît, en bois stuqué blanc; il y a un fragment de stuc couleur jaune-maïs. Le squelette présente des anomalies pathologiques; 3 vertèbres de la région lombaire sont soudées (cf. TC 60A).

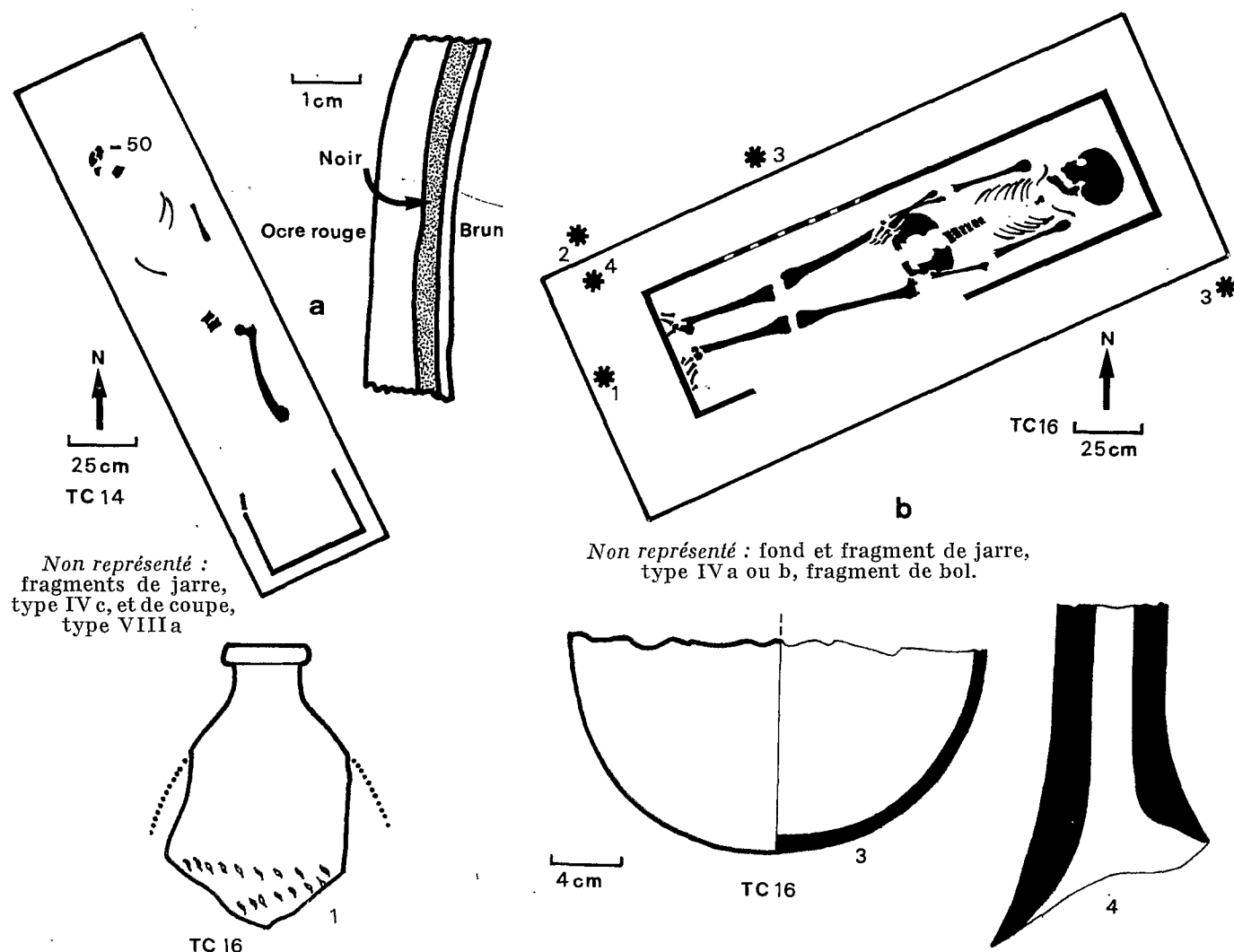

FIG. 5. — Tombes TC 14 et 16.

TC 16 (Fig. 5, b) : Fosse rectangulaire simple : 235 × 95 × 85; orientation : O. 20° S.; tombe d'adulte, intacte.

On trouve :

- 10 : Au centre du rebord nord de la fosse une « coupe à libations » de grande taille n° 3 (Type VIb) (Fig. 5, 3).
- 20 : Sur le rebord nord, près de la tête, un fond de « jarre rouge » n° 2 (Type IVa ou b). Dans la fosse, aux pieds, un fragment de col avec une partie de la panse d'une « jarre rouge à décor cordé » n° 1 (Type IVa) (Fig. 5, 1).
- 30 : Aux pieds, dans la fosse, un col de « jarre rouge » n° 4 (Type IVa ou b) (Fig. 5, 4) correspondant peut-être au n° 2.
- 55 : Cercueil à peine visible, uniquement en bois. Un fragment de « bol hémisphérique » n° 5 et des fragments de « jarre rouge » (Type IVa ou b) ont peut-être été disposés intentionnellement au-dessus du cercueil. Le squelette est intact.



LA NÉCROPOLE DE LA VALLÉE OCCIDENTALE (MX. TC)

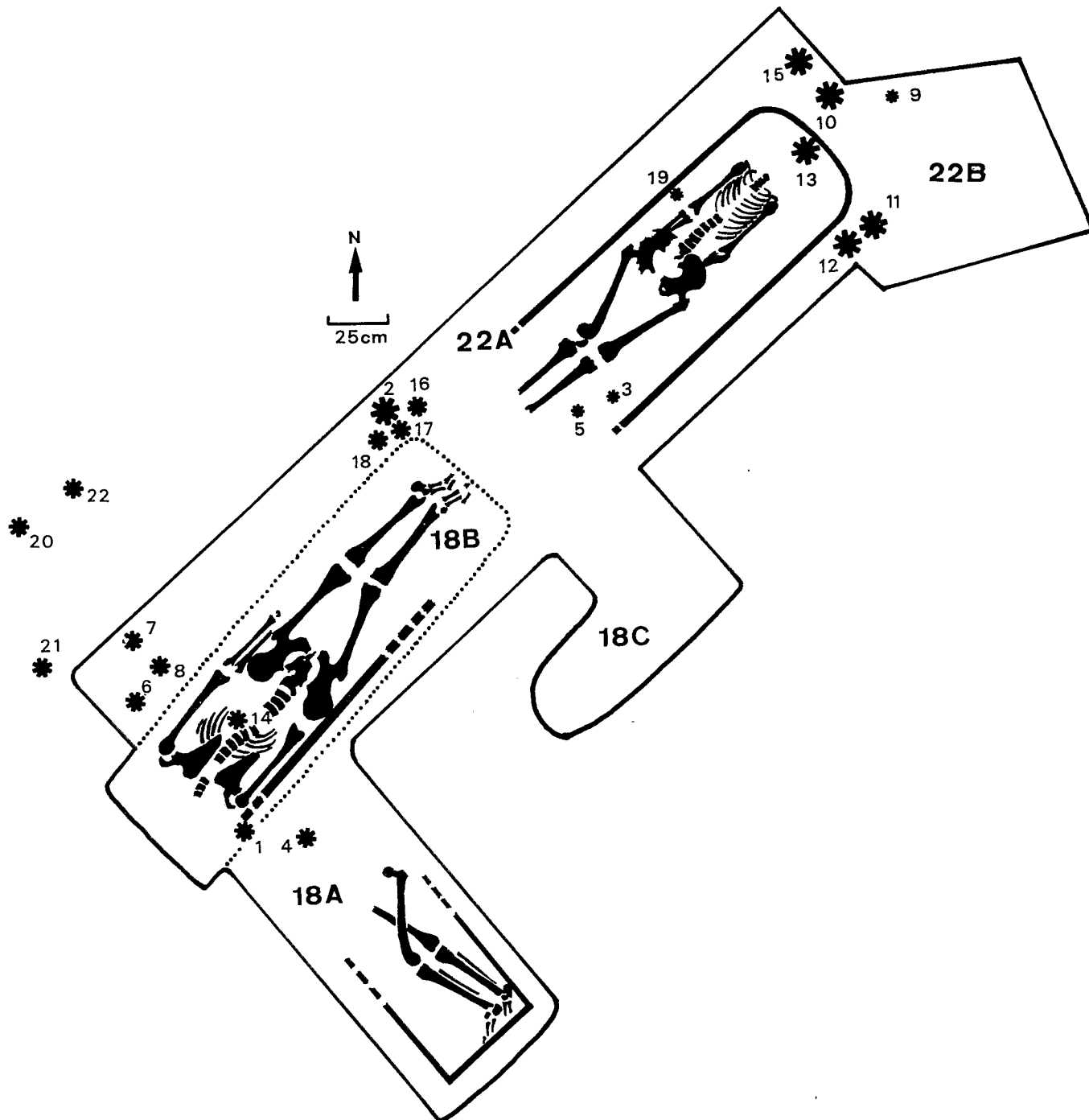

FIG. 6. — Tombes TC 18A, B et C, 22A et B (cf. aussi fig. 7, p. 239).

TC 17 : Fosse rectangulaire simple :  $150 \times 60 \times 155$ ; orientation : E.  $20^{\circ}$  N.; tombe d'adulte, pillée.

On trouve :

- 55 : Des fragments d'une « jarre rouge » (Type IVa ou b), une mâchoire et des os.
- 125 : De nombreux os épars.

TC 18A, 18B, 18C, 22A, 22B (Fig. 6 et 7).

Dans cette partie du cimetière la densité des tombes est grande. Ces 5 tombes communiquent, soit pour des raisons de proximité, soit parce que cela fut voulu. En particulier 18B et 22A sont bout à bout. Ces tombes sont donc décrites ensemble, sans suivre l'ordre numérique.

**18 A** : Orientation : N. 20° O.; tombe d'adulte, pillée. **18 B** : Orientation : O. 30° E.; tombe d'adulte, pillée. **18 C** : Orientation : O. 25° E.; tombe d'enfant, pillée. **22 A** : Orientation : E. 30° O.; tombe d'adulte, pillée.

**22 B** : Fosse plus ou moins trapézoïdale; grande base = 71; petite base = 32 (vers la tête) × 100 × 130; orientation : E. 10° S.; tombe d'enfant, pillée.

Toutes les poteries sont numérotées ensemble. La tombe 18B recoupe la tombe 18A, qui a été presque entièrement détruite sauf vers les pieds où le cercueil et les jambes n'ont pas été déplacés. Les poteries de ce secteur se trouvent dans la zone de la tombe 18B, cependant une partie de ces poteries provient probablement de la tombe 18A. On trouve dans ces deux tombes,

**18 A** : - 90 : Le reste du squelette et du cercueil en bois stuqué blanc. La main droite était encore en place sous le cercueil 18B,

**18 B** : - 30 : Sur le rebord nord de la fosse, une « petite coupe à base plate », mal cuite, n° 20 (Type VIIIa) (Fig. 7), un rebord de « coupe à libations » n° 21 (Type VIb) et un fragment de « bol hémisphérique » n° 22; et dans la tombe, vers 18A, un fragment de brique ou de grosse poterie n° 4.

- 50 : A la tête, un fragment de « grosse jarre noirâtre » n° 1 (Type IVc).

- 70 : Vers les pieds, contre la paroi nord, une « jarre rouge à décor cordé » n° 2 (Type IVa), cette jarre est entière et en place, couchée dans l'axe du cercueil. A la tête un fragment de « bol hémisphérique » n° 6.

- 90 : Vers la tête, un rebord de « coupe à pied » n° 7 (Type VII) (Fig. 7) et des débris d'un masque en stuc peint (cf. TC 64), en particulier un dessin d'œil tracé en noir sur un fond jaune; le stuc est ici épais de 2 à 3 millimètres et supporté par une couche de 4 à 5 millimètres en plâtre plus grossier, couleur jaune safran. Il y a aussi des débris de bois du cercueil, des débris d'os et un fragment de petite tresse de cheveux (cf. TC 80).

- 110 : Sous la jarre n° 2 se trouve un « bol hémisphérique » n° 17, avec des traces de charbon de bois sur le fond externe; il est renversé dans une « coupe à libations » n° 16 (Type VIa) qui est appuyée contre la paroi; il y a des traces de charbon de bois dans le fond, à l'intérieur de cette coupe, et des charbons de bois sont répandus près de la base de cet ensemble. Il s'agit certainement d'un rite d'inhumation; la « coupe à libations » contenait les charbons de bois sur lesquels reposait le « bol hémisphérique » afin d'y « chauffer quelque chose? » Le cercueil apparaît, il est en bois stuqué très épais, environ 7 centimètres. Le squelette est couché sur le ventre, cette position est unique dans ce cimetière, il manque le crâne et au niveau de l'abdomen le sable est très durci, cimenté; cela est peut-être dû à la pratique de l'embaumement? Près de l'épaule droite se trouve un petit fragment de pectoral; le mort devait être revêtu d'un masque complet (cf. TC 64).

**18 C** : - 50 : Tombe d'un enfant de 2 ans environ; les fontanelles sont encore présentes.

**22 A** On trouve :

(Fig. 7) : — 40 : Au pied, vers la tombe 18B, un fragment de « bol hémisphérique » n° 5.

- 50 : Au pied, un fragment de « grosse jarre noirâtre » n° 3 (Type IVc).

- 95 : A la tête il y a un ensemble de 4 poteries, cependant il est possible qu'une partie appartienne à la tombe 22B; une « jarre rouge décor cordé » n° 10 (Type IVa), un « vase à col évasé, sans base » « Golden ware », en deux fragments n°s 11 (Fig. 7) et 15 (Type Ib), un « vase à col évasé et à base arrondie » n° 13 (Type Id) dont tout le col est peint en rouge.

- 140 : Le couvercle du cercueil est en bois.

- 150 : Le squelette est en connection, il manque le crâne et toute cette extrémité de la tombe,

LA NÉCROPOLE DE LA VALLÉE OCCIDENTALE (MX. TC)

détruite lors du creusement de la fosse de 18B. La tombe 18B est donc postérieure, relativement, aux tombes 18A et 22A. Lors du dégagement du squelette, on a trouvé une lame de silex longue de 74 millimètres (silex provenant des couches éocènes de l'Égypte actuelle); l'extrémité de cette lame présente quelques fines retouches. On y observe des taches noirâtres sur le dos, dues peut-être à un colorant de tissu. Le cercueil est en bois stuqué blanc.

**22 B : - 70 :** On trouve un fragment de « bol hémisphérique » n° 9 dont l'appartenance à cette tombe est douteuse. Cette tombe contient un enfant de moins de 12 ans.

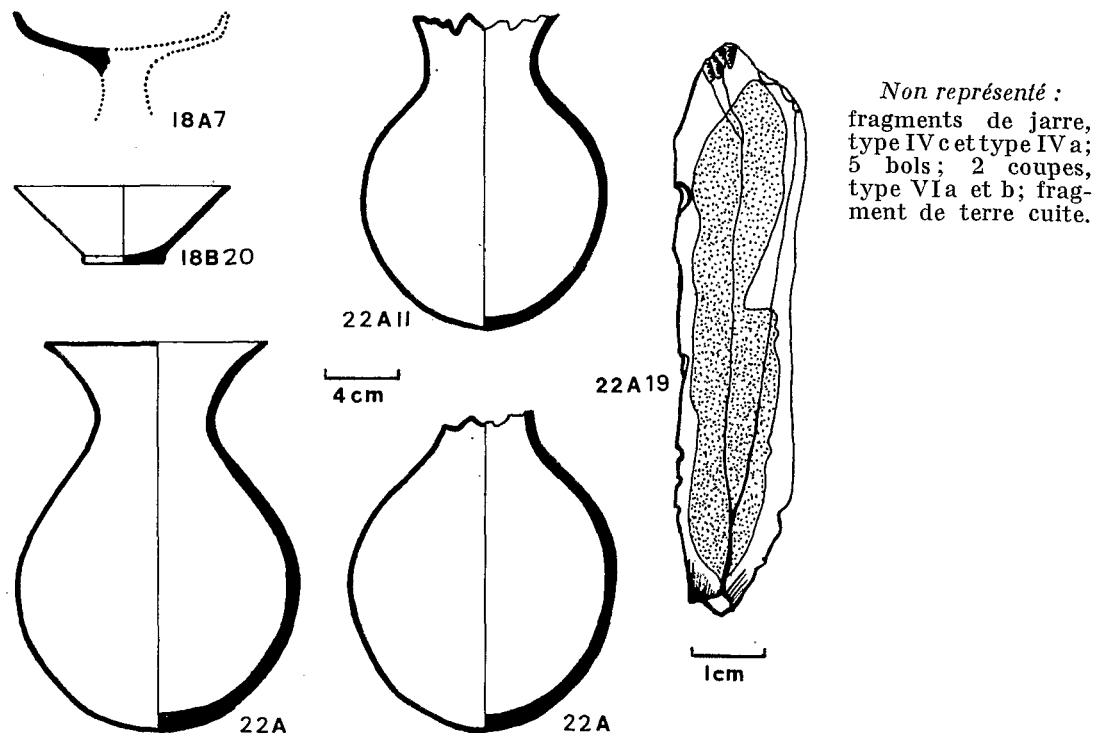

Fig. 7. — Objets des tombes TC 18 A, B et 22 A, B

**TC 19 :** Fosse rectangulaire simple : 190 × 40 × 80; orientation : N. 40° O.; tombe d'adulte, pillée.

Les parois de la fosse se sont effondrées sur le cercueil en bois stuqué blanc car le sédiment est ici plus hétérogène et la tombe située sur la pente du flanc N.-E. du thalweg.

- 80 : De nombreux débris d'os se trouvent à ce niveau.

**TC 20 :** Fosse rectangulaire simple : 220 × 93 × 73; orientation : N. 10° O.; tombe d'adulte, pillée.

- 45 : On trouve des débris du squelette et du cercueil en bois stuqué rouge dont les parois sont épaisses au maximum de 1 centimètre. Il y a un fragment de « bol hémisphérique ».

**TC 21 (Fig. 8) :** Fosse rectangulaire simple : 275 × 100 × 115; orientation : N. 10° O.; tombe d'adulte, pillée.

Presque tout le bord de la fosse sauf le côté est, est recouvert de briques crues; 3 rangées au sud et 1 seule sur les deux autres côtés.

- 15 : Sur le rebord nord, vers la tête se trouvent un important fragment de « coupe à pied » n° 2 (Type VII), quelques charbons de bois et un bouchon de jarre n° 4, en limon du Nil.

- 80 : Vers la tête se trouvent des débris d'os, de mâchoire et de vertèbres.

- 110 : Au niveau de la poitrine on trouve d'importants débris d'un masque avec son pectoral. Le masque a un fond de teint bleu cobalt, on peut distinguer le nez, un œil et les sourcils

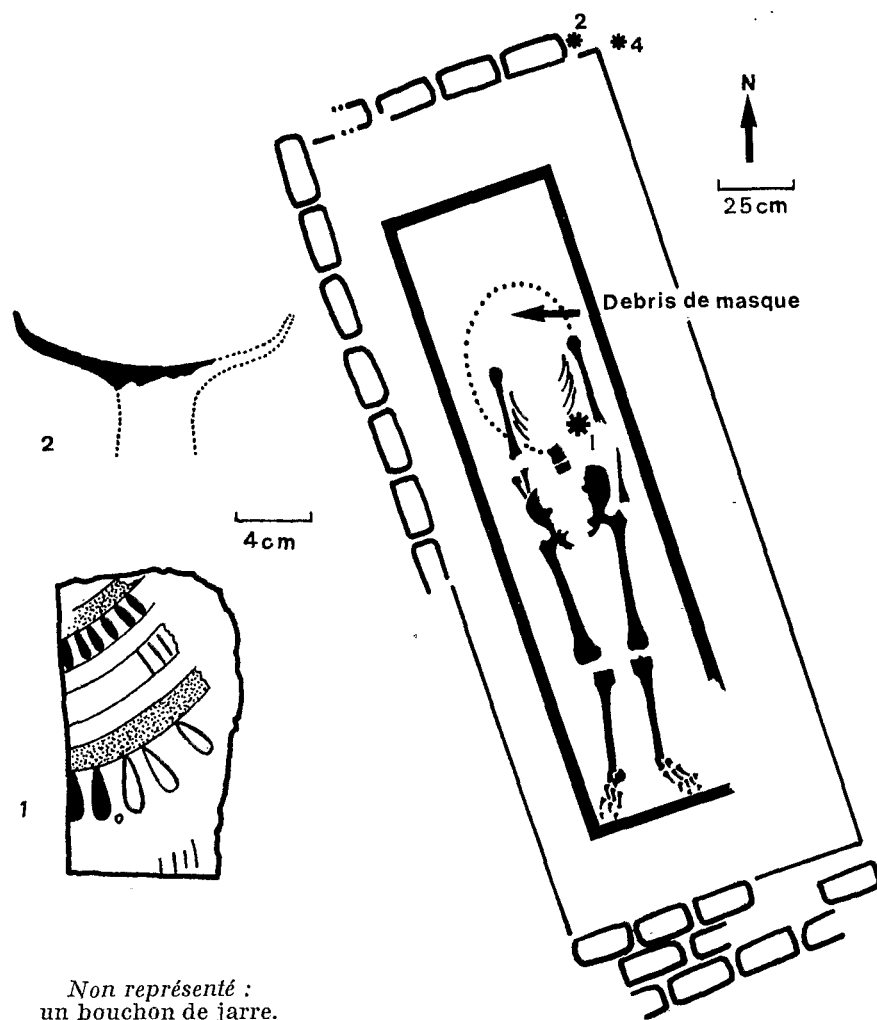

Non représenté :  
un bouchon de jarre.

FIG. 8. — Tombe TC 21.

formés par le placage de feuilles d'or très fines. Il y a un grand fragment de pectoral qui, sur un fond blanc, présente le dessin de 3 colliers, le plus proche de la tête est peint en traits verticaux rouge, le second, une bande verte avec des traits verticaux jaunâtres et le plus extrême est bleu cobalt d'où pendent de nombreuses « gouttes » rouge ou blanche délimitées par un fin trait noir. Il n'y a que le crâne et le haut des côtes qui ont été déplacés. Le cercueil est en bois stuqué blanc et mesure 215 × 60.

TC 22 : Cf. TC 18 ci-dessus, p. 238.

TC 23 (Fig. 9) : Il y a deux tombes qui se rejoignent suivant un angle de 70°.

**23 A** : Fosse rectangulaire simple : 220 × 85 × 65; orientation : N. 30° O.; tombe d'adulte, pillée.

- 40 : La forme du cercueil apparaît, il est en bois stuqué très altéré. Il y a aussi des fragments d'os.

- 45 : Le reste du squelette est épars.

**23 B** : Fosse rectangulaire simple : 110 × 40 × 100; orientation : N. 40° E.; tombe d'enfant, intacte.

On trouve :

- 20 : Un fragment de col de « vase à col évasé et à base arrondie » « Golden ware » (Type Ib).

- 130 : Deux « vases à col évasé et à base arrondie » « Golden ware » (Type Ib) dont le fragment

LA NÉCROPOLE DE LA VALLÉE OCCIDENTALE (MX. TC)

de col complète l'un de ces deux vases : les deux vases sont à peu près complets. Les restes du squelette correspondent à celui d'un très jeune enfant.

**TC 24** : Fosse rectangulaire simple :  $125 \times 50 \times 150$ ; orientation E.  $30^\circ$  N.; tombe d'enfant de quatre à cinq ans.

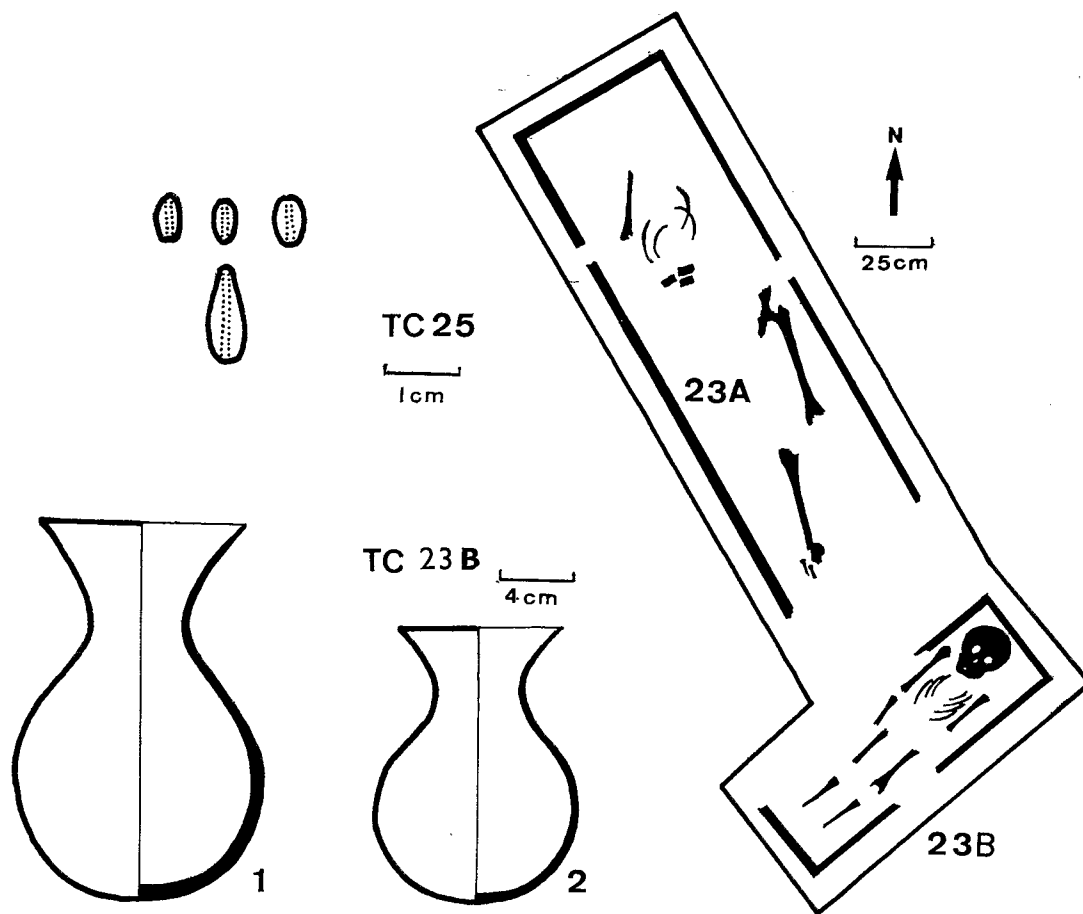

FIG. 9. — Tombes TC 23 A, 23 B et 25.

**TC 25** : Fosse rectangulaire simple :  $210 \times 60 \times 175$ ; orientation : E.  $40^\circ$  N.; tombe d'adulte, pillée.

- 140 : On trouve un fragment de col de « jarre rouge à décor cordé » (Type IVa) et un fragment de col de « vase à col évasé et à base arrondie » « Golden ware » (Type Ib). Seul le haut du corps a été pillé; avec des débris d'os, on trouve 4 perles vertes en silice agglomérée, 3 ovales et 1 en forme de « larme » (Fig. 9), ainsi qu'un débris de feuille d'or venant peut-être d'un masque (cf. TC 21).

**TC 26** (Fig. 10) : Fosse rectangulaire simple :  $140 \times 33 \times 65$ ; orientation : N.  $40^\circ$  O.; tombe d'enfant intacte. On trouve sur les bords de la fosse :

- 20 : Deux bols hémisphériques, l'un dans l'autre, nos 3 et 4.
- 25 : Une « petite coupe à base plate » n° 2 (Type VIIa) et un fragment de bol caréné avec un rebord net n° 6.
- 30 : Dans la fosse, au pied, un fragment de rebord de « jarre rouge » n° 5 (Type IVa-b) et un fragment de « grosse jarre noirâtre » (Type IVc). Vers la tête j'ai trouvé deux tessons rappelant la poterie du « groupe C », n° 1 et 1 bis, dont le n° 1 possède le décor typique en chevrons.

C'est le seul exemple de tout ce cimetière; cette poterie est un peu éolisée et il est probable qu'il s'agit d'une réutilisation plus ou moins intentionnelle, dans la mesure où ces tessons pouvaient se trouver dans le voisinage.

- 35 : Restes de cercueil en bois, qui contiennent le squelette d'un enfant mesurant 118.

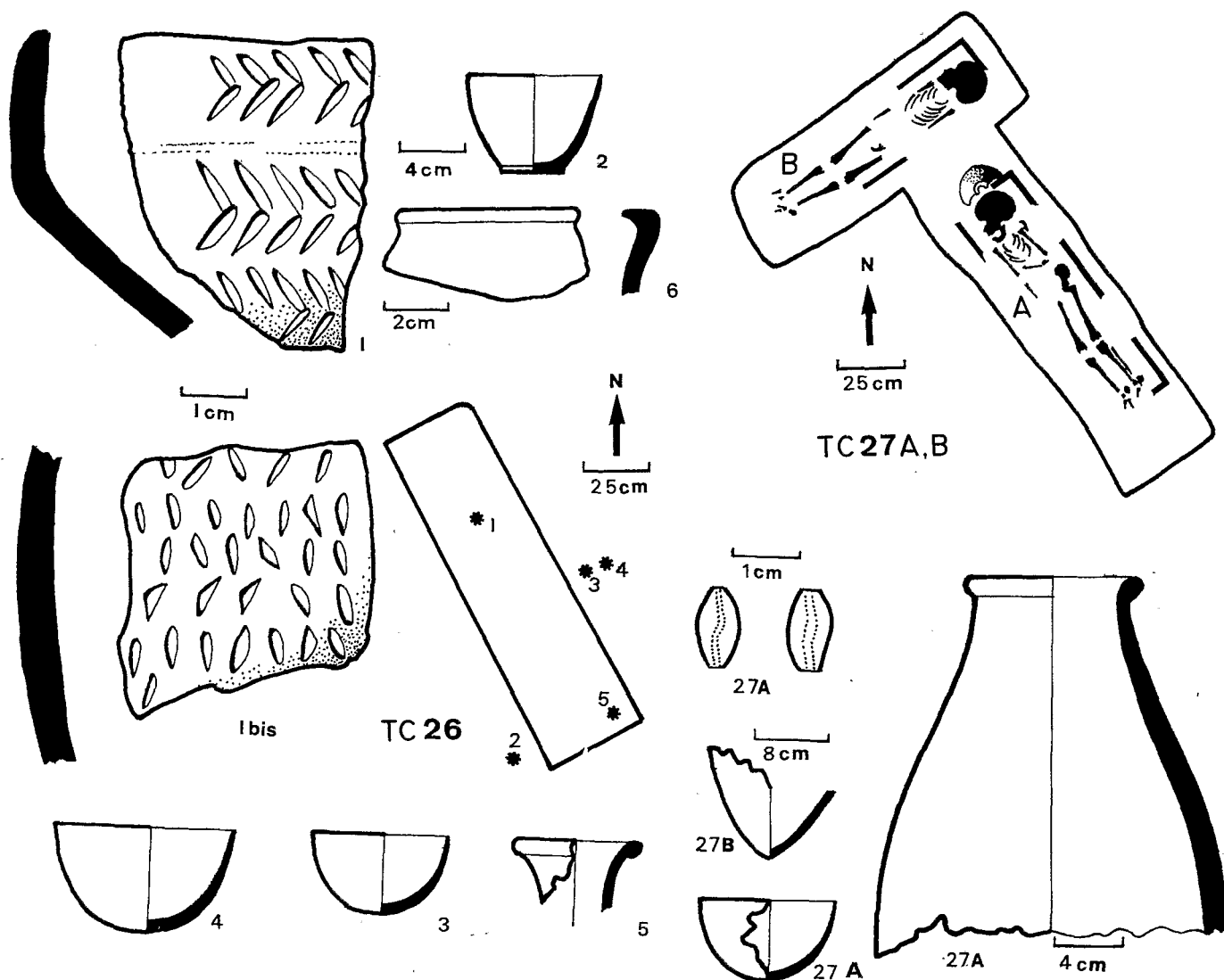

FIG. 10. — Tombes TC 26, et 27A, B.

TC 27 (Fig. 10) : Il y a deux tombes qui se rejoignent en bout à angle droit.

27 A : Fosse rectangulaire simple :  $140 \times 45 \times 90$ ; orientation : N.  $15^\circ$  O.; tombe d'enfant, intacte.

- 35 : On trouve un fragment de « jarre rouge à décor cordé » (Type IVa) comportant la moitié du rebord et un fragment de panse. Ce tesson a été utilisé dans cet état et placé en haut, derrière le cercueil. Il y a aussi un fragment de bol hémisphérique. Le bras gauche semblait brisé au moment de l'enterrement ainsi que le crâne dont le pariétal gauche est déplacé. Il y a deux perles oblonges en cornaline rouge orange autour du cou.

27 B : Fosse rectangulaire simple :  $115 \times 40 \times 90$ ; orientation : E.  $30^\circ$  N.; tombe d'enfant, intacte.

On trouve à 1 mètre au nord de la fosse un fond de vase rouge à base conique (Type IIIb).

- 75 : Restes de cercueil en bois stuqué blanc.

LA NÉCROPOLE DE LA VALLÉE OCCIDENTALE (MX. TC)

**TC 28** : Fosse rectangulaire simple : 140 × 50 × 95; orientation : N. 40° O.; tombe d'enfant, intacte.

On trouve :

- 20 : Un fragment de « grosse jarre noirâtre » (Type IVc) et un fragment de « coupe à libations » de grande taille (Type VIb).
- 80 : Le couvercle est en limon du Nil, couvert de stuc blanc sur ses deux faces.
- 90 : Le squelette d'un enfant de 10 ans environ.

**TC 29** : Fosse rectangulaire simple : 64 × 50 × 100; orientation : N. 40° O.; tombe de bébé, pillée.

- 80 : Il y a une perle en cornaline rouge orange, en forme de « larme » et brisée en deux (fig. 11 a).

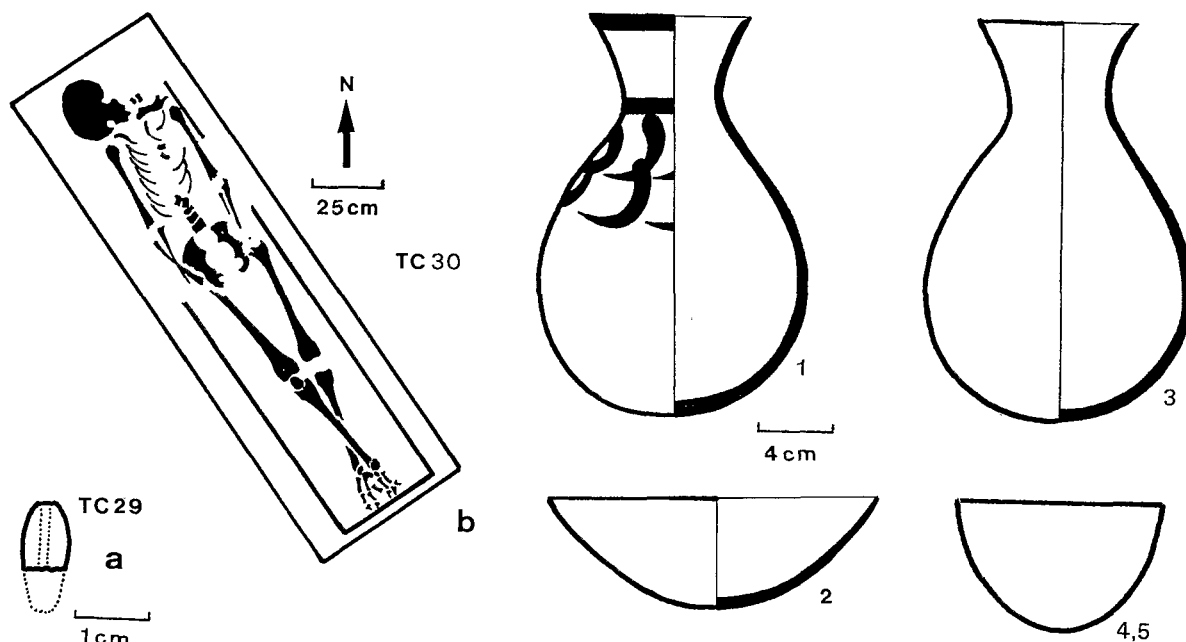

FIG. 11. — Tombes TC 29 et 30.

**TC 30** : Fosse rectangulaire simple : 185 × 55 × 65; orientation : N. 40° O.; tombe d'adulte, pillée.

On trouve :

- 20 : Des fragments d'un « vase à col évasé et à base arrondie » n° 1, avec sur la panse un décor en forme de doubles griffes, peint en rouge (cf. TC 78) (Type Id), une « coupe à libations » n° 2 (Type VIa) des fragments d'un « vase à col évasé et à base arrondie » « Golden ware » n° 3 (Type Ib), 2 bols hémisphériques n° 4 et 5, et des fragments d'un « vase à col évasé et à base arrondie » n° 6 (Type Ic).
- 30 : Le cercueil est en bois stuqué blanc dont les parois sont épaisses de 1,5; la largeur de la caisse est de 38.

**TC 31** : Fosse rectangulaire simple : 220 × 63 × 65; orientation : N. 20° O.; tombe d'adulte, pillée.

On trouve affleurant la surface du sol un fragment de panse de « jarre rouge à décor cordé » (Type IVa).

- 70 : Les restes du cercueil en bois sont couverts d'une mince couche de stuc ocre rouge.

**TC 32** : Fosse rectangulaire simple : 65 × 55 × 65; orientation : E. 40° N.; tombe d'enfant, intacte.

- 60 : Le cercueil est à peine visible, il est presque carré, 65 × 55, et le corps de l'enfant a été courbé pour y pénétrer.

**TC 33** : Fosse rectangulaire simple : 135 × 35 × 85; orientation : S. 40° O.; tombe d'enfant, intacte.

- 80 : Le squelette de l'enfant mesure 120.

- TC 34** : Fosse rectangulaire simple :  $80 \times 50 \times 70$ ; orientation : O.  $40^\circ$  N.; tombe d'enfant, intacte.  
 - 60 : L'enfant est en position embryonnaire.
- TC 35** (Fig. 12) : Fosse rectangulaire simple :  $80 \times 65 \times 70$ ; orientation : N.; tombe d'enfant, pillée.  
 - 15 : On trouve le rebord d'une « jarre à base plate » et décor cordé (Type VIIIc); c'est la plus grosse poterie intacte de ce cimetière. La base est à  $-50$  et située à 25 centimètres à l'est de la fosse proprement dite.  
 - 20 : Au niveau de la fosse, on trouve quelques débris d'os d'enfant et un « mortier » (?) n° 1.  
 - 60 : Dans un cercueil de  $52 \times 37$ , en bois stuqué rose foncé, se trouve les restes d'un squelette d'enfant.

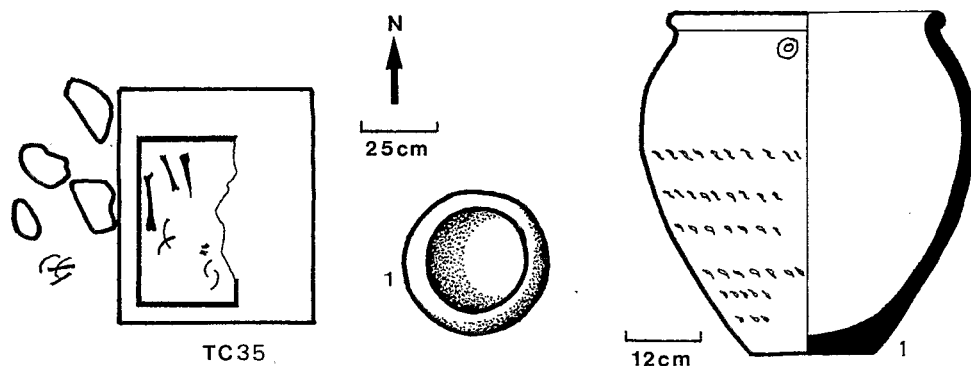

FIG. 12. — Tombe TC 35.

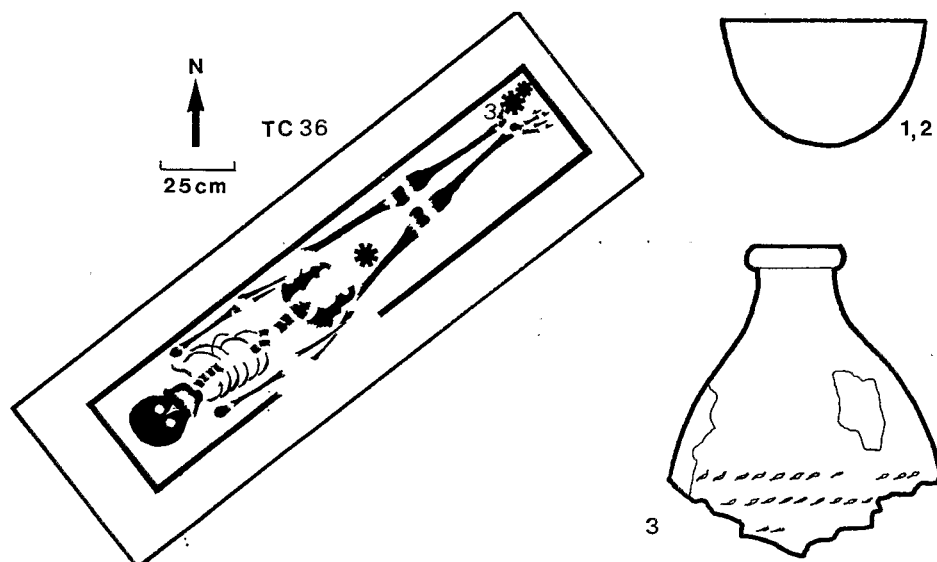

FIG. 13. — Tombe TC 36.

- TC 36** (Fig. 13) : Fosse rectangulaire simple :  $210 \times 70 \times 155$ ; orientation : N.  $60^\circ$  E.; tombe d'adulte, pillée.  
 - 45 : Il se trouve à ce niveau un lit complet de pierres (grès) dont un tesson de « grosse jarre noirâtre » (Type IVc) et juste au centre un bol hémisphérique n° 1, non renversé.  
 - 85 : Au pied du cercueil on trouve un bol hémisphérique n° 2 renversé sur le goulot d'une « jarre rouge à décor cordé » n° 3 (Type IVa), dont la panse est recouverte par endroits d'un placage de limon du Nil.  
 - 110 : Le couvercle du cercueil est en bois stuqué ocre jaune avec un décor peint en noir. Il a été juste possible d'observer avec sûreté deux bandes noires parallèles espacées de



8 centimètres dans le grand axe du couvercle. Il y a eu d'autres couleurs utilisées car on trouve vers la tête quelques fragments de stuc peint en vert, en bleu et en rouge. Le cercueil mesure  $180 \times 38 \times 30$ . Les parois sont épaisses de 3 centimètres environ.

- 120 : Les cartilages des os du squelette n'étaient pas encore ossifiés. Au bout des pieds il y a un amas noirâtre de tissu, qui peut être une partie du linceul, car de nombreux os sont recouverts de fragments noirs de tissu.

**TC 37** (Fig. 14, p. 246) : Fosse rectangulaire à niche annexe :  $200 \times 60 \times 165$ ; orientation : N.  $30^\circ$  E.; tombe d'adulte, intacte.

A angle droit de cette fosse et du côté de la tête, se trouve une petite fosse annexe ou « niche » mesurant  $110 \times 70 \times 60$  (70 est la longueur en contact avec la fosse principale).

- 25 à - 35 : Il y a du côté nord, sur le rebord de la fosse principale et de « l'annexe », 4 « petites coupes à base plate » n<sup>os</sup> 1, 2, 4 et 13 (Type VIIIa). A ce niveau se trouve au nord de « l'annexe » une brique crue et quelques charbons de bois. A moins de 1 mètre au nord de l'annexe se trouvent 8 ou 9 « bols à base plate » mal cuits souvent brisés (Type VIIIb).

On trouve ensuite :

- 40 : Un lit de pierres (grès) recouvrant la moitié ouest de la tombe avec sur le côté sud un bol hémisphérique n<sup>o</sup> 5 et un charbon de bois.
- 50 : Près du bol hémisphérique n<sup>o</sup> 5, 2 autres bols semblables; n<sup>os</sup> 6 et 7.
- 120 : A la tête, appuyée à la paroi, une « jarre rouge à décor cordé » n<sup>o</sup> 3 (Type IVb) avec un bouchon en limon. Au milieu de la fosse un « vase à base arrondie » avec une panse unie n<sup>o</sup> 8 (Type IIIb) entouré par 3 bols hémisphériques n<sup>os</sup> 9, 10, 11.
- 140 : Le couvercle du cercueil mesure  $165 \times 38$  et est en bois stuqué peint de couleurs variées, mais le mauvais état ne permet pas de déceler le décor. La paroi extérieure vers le crâne est peinte en jaune et bleu pâle, la paroi interne en jaune et bleu pâle. Les parois du cercueil, sous le poids du sable, se sont écroulées vers l'intérieur en se moulant plus ou moins sur le squelette. Les dents sont moyennement usées et les dernières molaires sont présentes. Au sud, entre le cercueil et la paroi, placée verticalement, se trouve une « coupe à libations » de grande taille, n<sup>o</sup> 12 (Type VIb).

**TC 38** (Fig. 15, p. 247) : Il y a ici deux tombes presque contigües et vers la surface elles semblent se rejoindre.

- 40 : A ce niveau on distingue deux fosses recouvertes d'un lit peu dense de pierres (grès).

**38 A** : Fosse rectangulaire simple :  $75 \times 45 \times 125$ ; orientation : E.  $30^\circ$  N.; tombe d'enfant, intacte.

Cette tombe est surtout couverte de tessons d'une « grosse jarre noirâtre » (Type IVc), Fig. 15, J; en effet de nombreux tessons se raccordent et la cassure est fraîche : la jarre semble avoir été cassée intentionnellement afin de couvrir la tombe. Un gros bloc de grès de  $40 \times 25 \times 20$  était en couverture, à moitié enfoui dans la fosse 38A.

- 110 : Le squelette est couché sur le côté, en position accroupie, et le crâne est écrasé probablement sous le poids du sable. Le cercueil est en bois stuqué blanc. Il y a, aux chevilles, deux petits bracelets composés chacun d'une centaine de perles en silice agglomérée verte, en forme de disque, n<sup>o</sup> 1, sauf une cylindrique n<sup>o</sup> 2.

**38 B** (Fig. 15) : Fosse rectangulaire simple :  $230 \times 85 \times 90$ ; orientation : N.; tombe d'adulte, pillée.

- 80 : Débris d'os.
- 85 : Le cercueil est en bois et mesure  $190 \times 38$ .

**TC 39** : Fosse rectangulaire simple :  $195 \times 63 \times 100$ ; orientation : N.  $30^\circ$  E.; tombe d'adulte, intacte.

A plus de 1 mètre au nord se trouve des fragments d'un « vase à col évasé et à base arrondie » avec tout le col peint en rouge (Type Id).

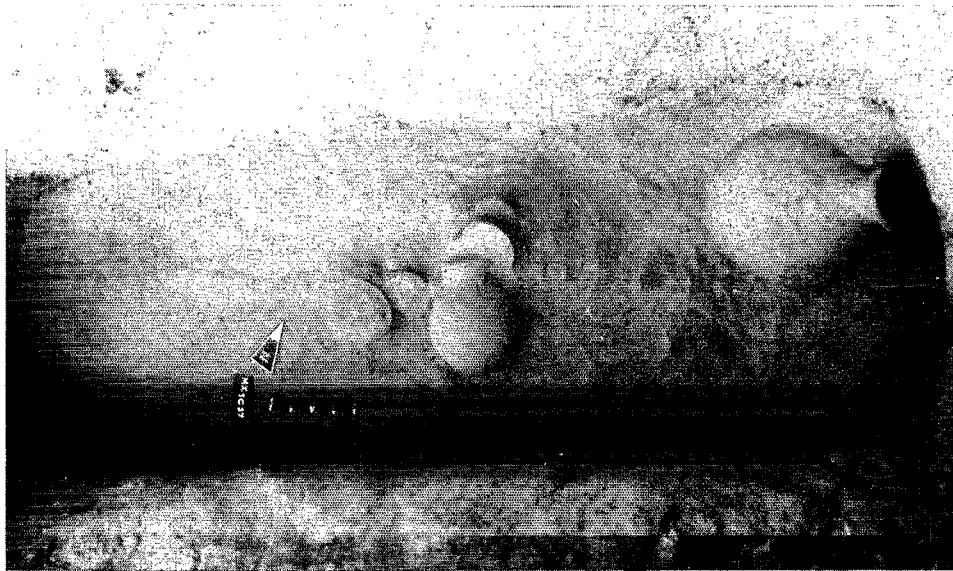
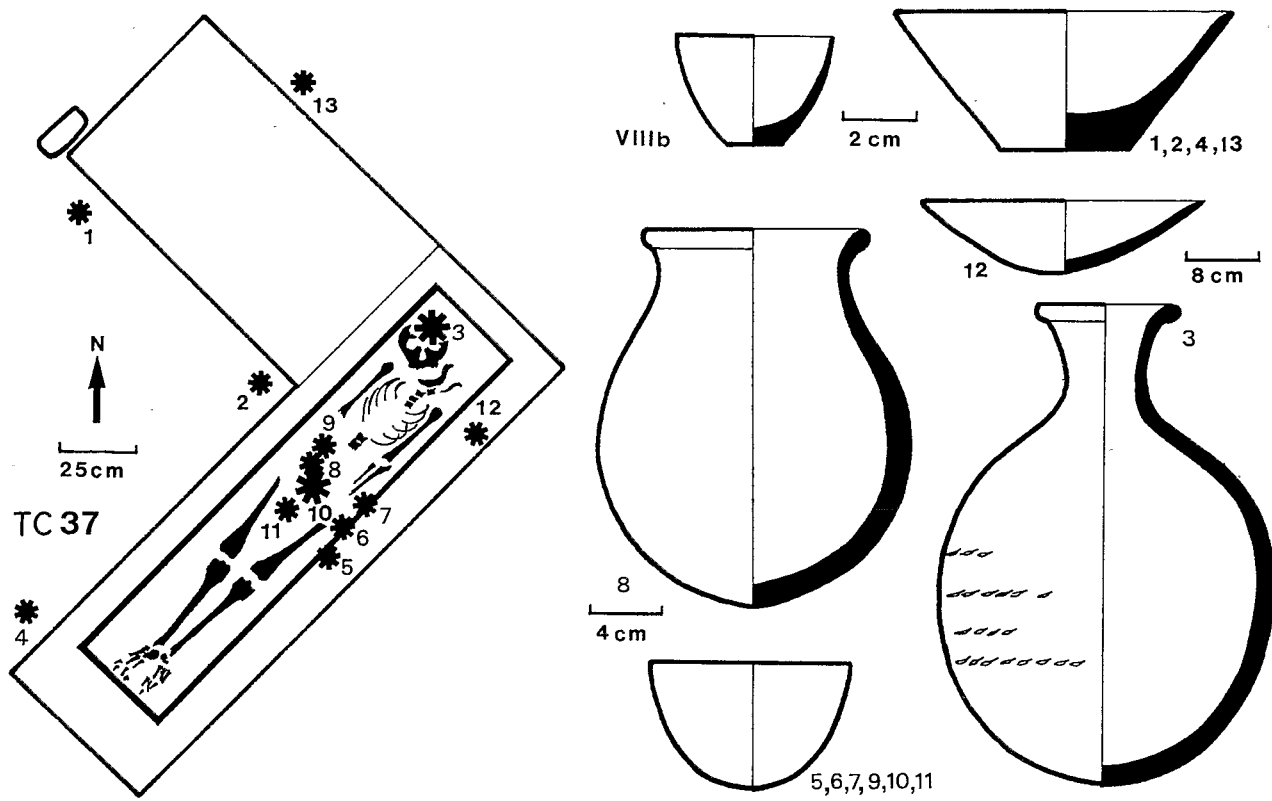

FIG. 14. — Tombe TC 37.

- 105 : Le squelette mesure 1,56 m, et la tête est tournée vers le S.-E. Les dents sont moyennement usées.
- TC 40** : Fosse rectangulaire simple : 180 × 59 × 50; orientation : O. 40° N.; tombe d'adulte, intacte.
- 45 : Le squelette dont la mâchoire a des dents très usées et à l'emplacement des dents manquantes, la cavité pulpaire s'est résorbée.
- TC 41** : Fosse rectangulaire simple : 160 × 56 × 105; orientation : O. 40° S.; tombe d'enfant, intacte.
- 75 : Le cercueil est en bois stuqué blanc et mesure 135 × 37.
- 90 : Le squelette mesure 125; la tête est tournée vers le N.-O.

TC 42 : Ce n'est pas une tombe mais probablement un simple trou dans lequel ont été jetés un bol hémisphérique et une « petite coupe à base plate » (Type VIIIa).

TC 43 (Fig. 16, a, p. 248) : Fosse rectangulaire simple :  $225 \times 65 \times 100$ ; orientation : E.  $30^\circ$  N.; tombe d'adulte pillée.

- 50 : Au pied, dans l'angle N.-E. un bol hémisphérique n° 2 repose sur un « vase à base arrondie » et à décor cordé n° 1 (Type IIIa).

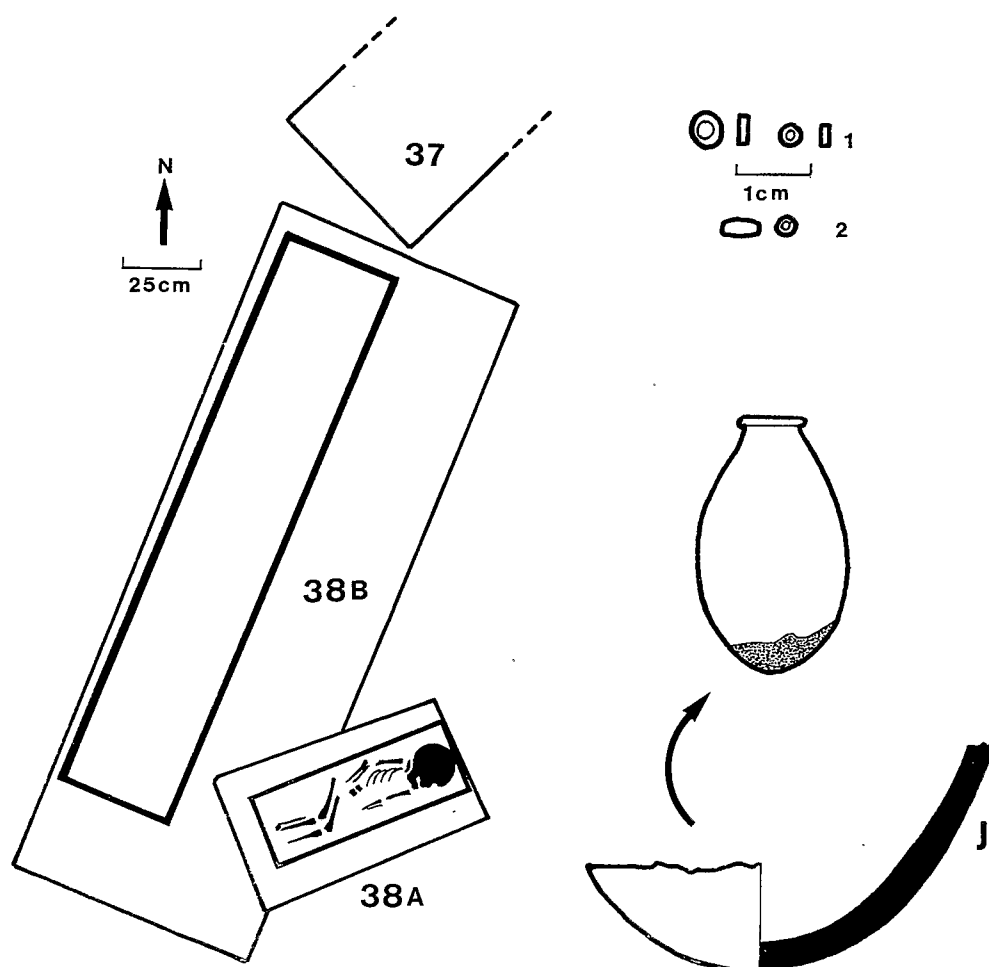

FIG. 15. — Tombes TC 38A et 38B.

- 75 : Le cercueil mesure  $180 \times 35$  et est en bois stuqué ocre jaune. Les parois sont épaisses de 4. Le fond intérieur est en stuc blanc.
- 80 : Les os du squelette sont déplacés et brisés vers la tête. Les dents sont assez usées. Entre les jambes vers les pieds se trouve un « vase à col allongé et base plate » n° 3 (Type VIIIc).

TC 44 (Fig. 16 b, p. 248) : Fosse rectangulaire simple :  $205 \times 65 \times 85$ ; orientation : S.  $10^\circ$  E.; tombe d'adulte intacte.

- 30 : Il y a quelques tessons de « grosse jarre noirâtre » (Type IVc).
- 65 : Le cercueil est en bois stuqué blanc et mesure  $185 \times 44$ . Les parois sont épaisses en moyenne de 2,5.
- 80 : Le squelette mesure entre 145 et 150 et les dents sont moyennement usées. Certains os, comme les bras, les mains et le crâne sont teintés par de l'ocre rouge. Il y a aussi sur les os

des fragments de tissu. Le colorant peut donc provenir du linceul ou d'un saupoudrage d'ocre rouge. Une espèce de bouchon en limon (diamètre = 2,7 et hauteur = 1,7) se trouve près du genou droit.

**TC 45** : Fosse rectangulaire simple :  $230 \times 95 \times 85$ ; orientation : E.  $40^\circ$  N.; tombe contenant deux adultes, intacte.

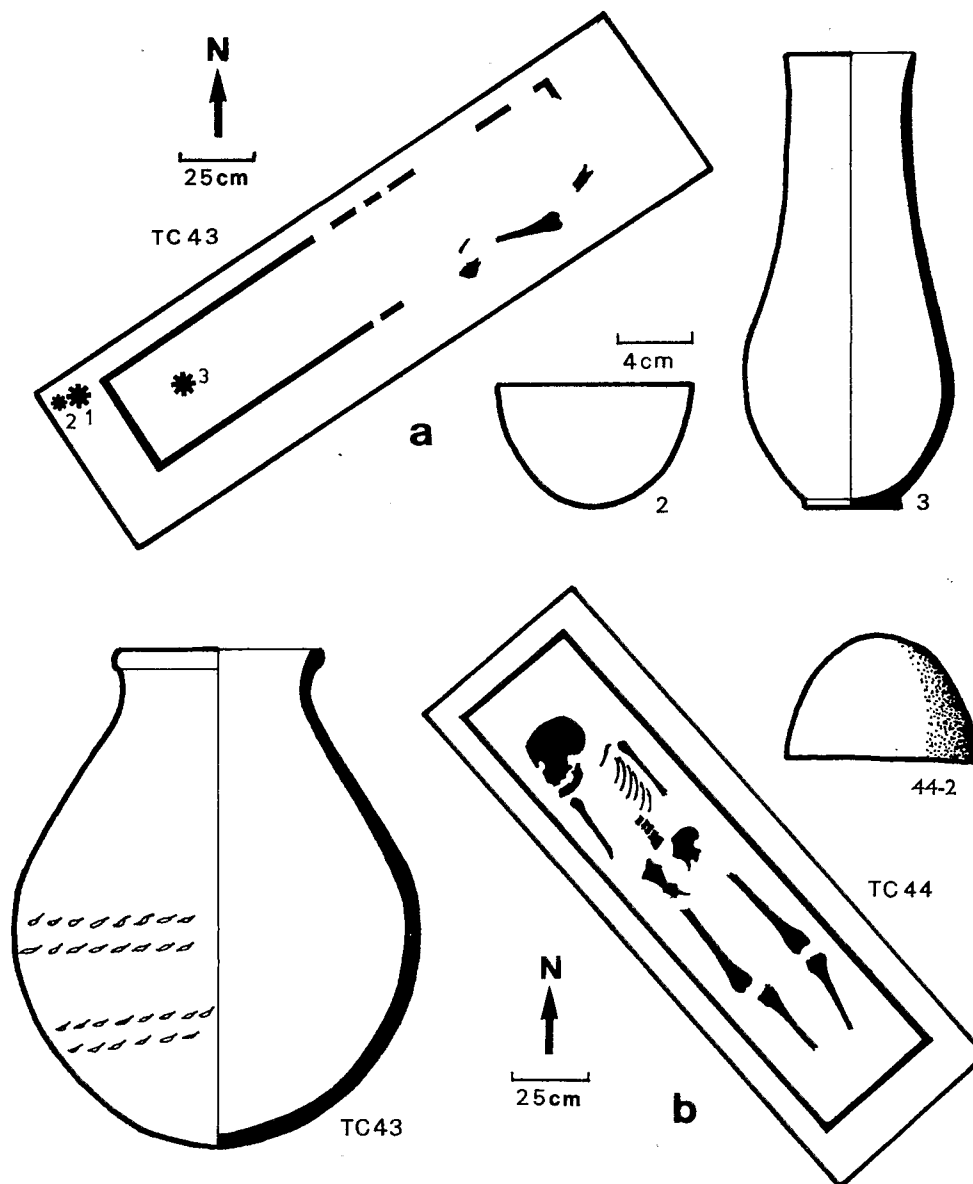

FIG. 16. — Tombes TC 43 et 44.

- 60 : Le cercueil en bois stucé blanc mesure  $180 \times 35$ .
- 70 : Le squelette mesure 158 et la tête est tournée vers l'est. Les dernières molaires sont présentes et non usées. A côté de ce premier cercueil, la fosse a été agrandie pour loger un second corps, sans cercueil. L'enterrement a dû être simultané, car le premier cercueil n'est pas abîmé. Le second squelette mesure 162.

**TC 46** : Fosse rectangulaire simple :  $245 \times 65 \times 110$ ; orientation : N.  $40^\circ$  O.-S.  $40^\circ$  E.; tombe d'adulte, pillée.

Il y a un cercle de pierres (grès) autour de la fosse et quelques os d'adulte. Cette tombe est la seule

LA NÉCROPOLE DE LA VALLÉE OCCIDENTALE (MX. TC)

sur le flanc gauche de l'oued et un peu excentrique par rapport aux autres. Il est possible que cette tombe ne fasse pas partie du cimetière.

- TC 47** : Fosse rectangulaire simple :  $220 \times 70 \times 90$ ; orientation : S.  $20^\circ$  E.; tombe d'enfant, intacte.
- 45 : Le cercueil est en bois stuvé blanc et mesure  $185 \times 40$ .
  - 80 : Le squelette mesure 115, les genoux sont légèrement pliés.

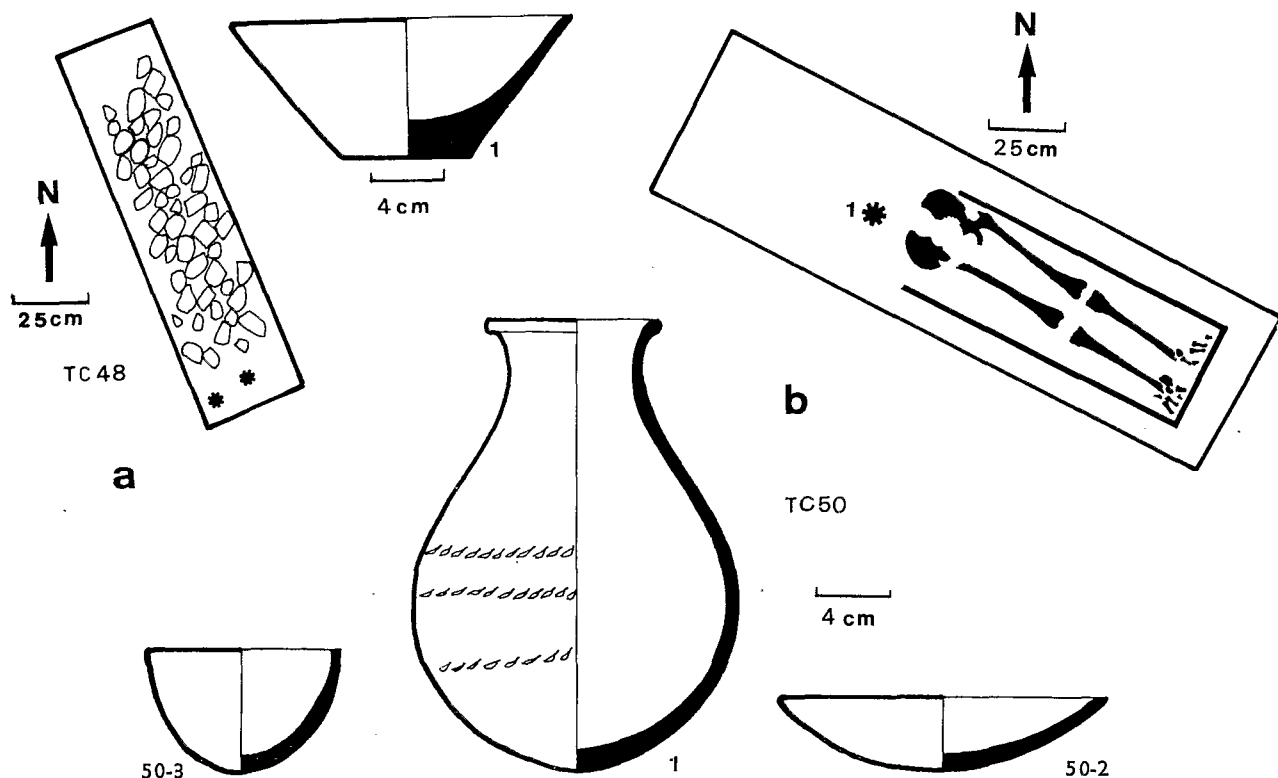

FIG. 17. — Tombes TC 48 et 50.

**TC 48** (Fig. 17) : Fosse rectangulaire simple :  $132 \times 32 \times 85$ ; orientation : N.  $25^\circ$  O.; tombe d'enfant intacte.

- 60 : Au pied se trouvent une « petite coupe à base plate » (Type VIIIa) et un tesson de jarre indéterminée.
- 70 : Un lit de pierres (grès) recouvre à peu près toute la fosse. Dessous un cercueil en bois contient le squelette d'un enfant mesurant 84.

**TC 49** : Fosse rectangulaire simple :  $200 \times 55 \times 125$ ; orientation : N.  $30^\circ$  O.; tombe d'adulte, intacte.

- 90 : Le cercueil est en bois stuvé blanc et ocre jaune par endroits. Le squelette mesure 165 et les dents sont moyennement usées.

**TC 50** (Fig. 17) : Fosse rectangulaire simple :  $210 \times 60 \times 160$ ; orientation : O.  $20^\circ$  N.; tombe d'adulte pillée.

- 50 : On trouve une « coupe à libations », 50-2 (Type VIa) et un fragment de bol hémisphérique, 50-3.
- 80 : Un « vase à base arrondie » brisée, décor cordé (Type IIIa).
- 110 : Le cercueil et le squelette dont la tête seule a été pillée.

**TC 51** (Fig. 18, p. 251) : Fosse rectangulaire simple :  $230 \times 60 \times 95$ ; orientation : N.  $20^\circ$  E.; tombe de femme adulte, pillée.

- 50 : Le cercueil est en bois recouvert d'un produit brunâtre, c'est soit un bois résineux, soit

un bois enduit de résine?; cette « résine » est passée en partie dans le sable, le cimentant légèrement au contact.

- 60 : Le squelette était revêtu d'un masque mortuaire complet, à pectoral, mais le pillard a détruit le masque et il ne subsiste que le pectoral assez mal conservé. Le pectoral présente la particularité d'être féminin; en effet il porte deux petits seins espacés de 9 centimètres. Le reste du pectoral se compose de quatre rangées de colliers peints et ensuite des bandes rayonnantes de couleurs variées limitées par un trait noir, bandes soit entièrement ocre jaune, soit rouge, blanc et bleu. Le haut du pectoral a pu être conservé en utilisant du « polymul » qui a fait prendre en masse le pectoral, le sable et la partie du squelette sous-jacent (cf. TC 64). Sous le squelette il y a des restes du retour dorsal du masque, comme pour la tombe TC 80. Ces masques enveloppaient toute la tête, recouvrant la poitrine jusqu'à l'abdomen et le dos jusqu'à la ceinture. Les dents sont très usées; une est tombée dont la cavité pulpaire s'est résorbée.
- 80 : A la tête de la tombe, contre la paroi externe du cercueil, se trouvent deux « petites coupes à base plate » (Type VIIIa) (fig. 18).

**TC 52** : Fosse rectangulaire simple : 75 × 50 × 90; orientation : N. 50° E.; tombe d'enfant, intacte.

- 60 : Le cercueil est en limon et bois mélangé, recouvert de stuc ocre rouge et mesure 65 × 45; les parois sont épaisses de 2 environ. Le squelette a été tordu pour y pénétrer.

**TC 53** (Fig. 18) : Fosse rectangulaire simple : 125 × 85 × 80; orientation : N. 30° O.; tombe d'enfant intacte.

On trouve :

- 10 : Un « support de vase » à axe libre (Type IIa), un rebord de « coupe à pied » (Type VII) et un fragment de bol hémisphérique.
- 60 : Un squelette d'enfant.

**TC 54** (Fig. 19, p. 252) : Fosse rectangulaire simple : 210 × 65 × 135; orientation : E. 30° N.; tombe double d'adulte et d'enfant, intacte.

Cette tombe a servi à deux inhumations certainement simultanées.

- 20 à - 30 : On trouve plusieurs fragments d'un bol hémisphérique de taille supérieure à la normale.

**54 A** : - 90 : Le squelette d'un enfant dont les jambes sont fléchies dans un petit cercueil en bois mesurant 65 × 24 et un fragment de bol hémisphérique. Au cou de l'enfant un collier fait d'une alternance de perles vertes ovales, en silice agglomérée, avec des perles blanches généralement 3, en coquille d'œuf d'autruche ayant la forme d'un petit disque. Il y a aussi une perle verte cylindrique en silice agglomérée, de plus grande taille.

- 100 : Près du bras droit, un petit coquillage marin dont le fond était percé afin de pouvoir être enfilé.

**54 B** : - 110 : Un grand cercueil en bois stuqué blanc mesurant 175 × 35, dont les parois latérales se sont affaissées sur le squelette, peut-être sous le poids du petit cercueil placé sur son couvercle. Le squelette mesure 168 et les dernières molaires sont présentes. Autour du cou il y a un collier de deux grandes perles cylindriques, l'une verte, l'autre bleue, comme cela se rencontre dans deux autres tombes (cf. tombes TC 13 et TC 92).

**TC 55** (Fig. 19, p. 252) : Fosse rectangulaire simple : 150 × 55 × 85; orientation : N. 10° O.; tombe d'enfant pillée.

Au dégagement on trouve un fragment (le seul de tout le cimetière TC) de col d'un « vase à col évasé

LA NÉCROPOLE DE LA VALLÉE OCCIDENTALE (MX. TC)

et à base arrondie » à pâte blanche dite « Kena ware » (Type Ia), une « petite coupe à base plate » (Type VIIIa) et un rebord de « coupe à pied » (Type VII).

- 60 : Le cercueil est en bois stuqué rose contenant les restes du squelette.

TC 56 (Fig. 19) : Fosse rectangulaire simple : 127 × 35 × 120; orientation : O. 30° N.; tombe d'enfant intacte.

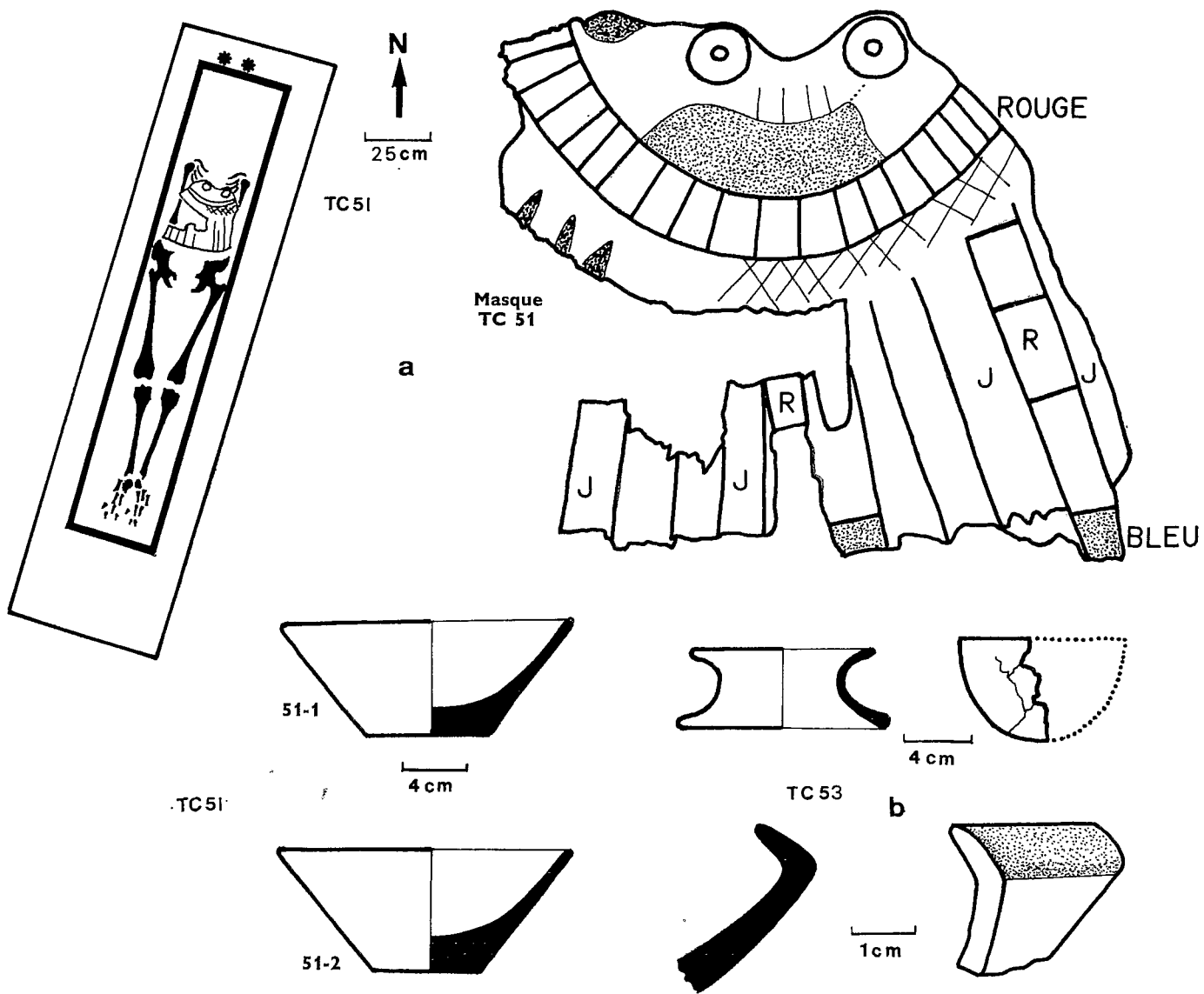

FIG. 18. — Tombes TC 51 et 53 (J = ocre jaune).

- 10 : Sur le bord de la fosse, vers les pieds, on trouve deux « petites coupes à base plate » de chaque côté, nos 1 et 2 (Type VIIIa). Sur la tombe, vers les pieds, le haut d'un « vase à base arrondie » n° 3 (Type IIIb) avec un décor de deux bandes incisées parallèles au niveau du col (la base est probablement un peu conique; cf. TC 27B).
- 40 : Sur le bord de la fosse un fragment de « grosse jarre noirâtre » (Type IVc) n° 4.
- 110 : Le cercueil en bois nu mesure 95 × 30 et contient le squelette d'un enfant mesurant 87 cm et dont la deuxième molaire n'était pas encore sortie. Il porte un collier d'une centaine de petites perles vertes en silice agglomérée, ayant la forme d'un petit disque.

TC 57 : Fosse rectangulaire simple :  $210 \times 70 \times 150$ ; orientation : S.  $40^\circ$  O.; tombe d'adulte, pillée.  
 - 110 : On trouve un fragment de crâne.  
 - 120 : La trace du cercueil et deux fragments de « grosse jarre noirâtre » (Type IVc).

TC 58 (Fig. 20) : Fosse rectangulaire simple :  $260 \times 85 \times 140$ ; orientation : N.  $20^\circ$  O.; tombe d'adulte, pillée.

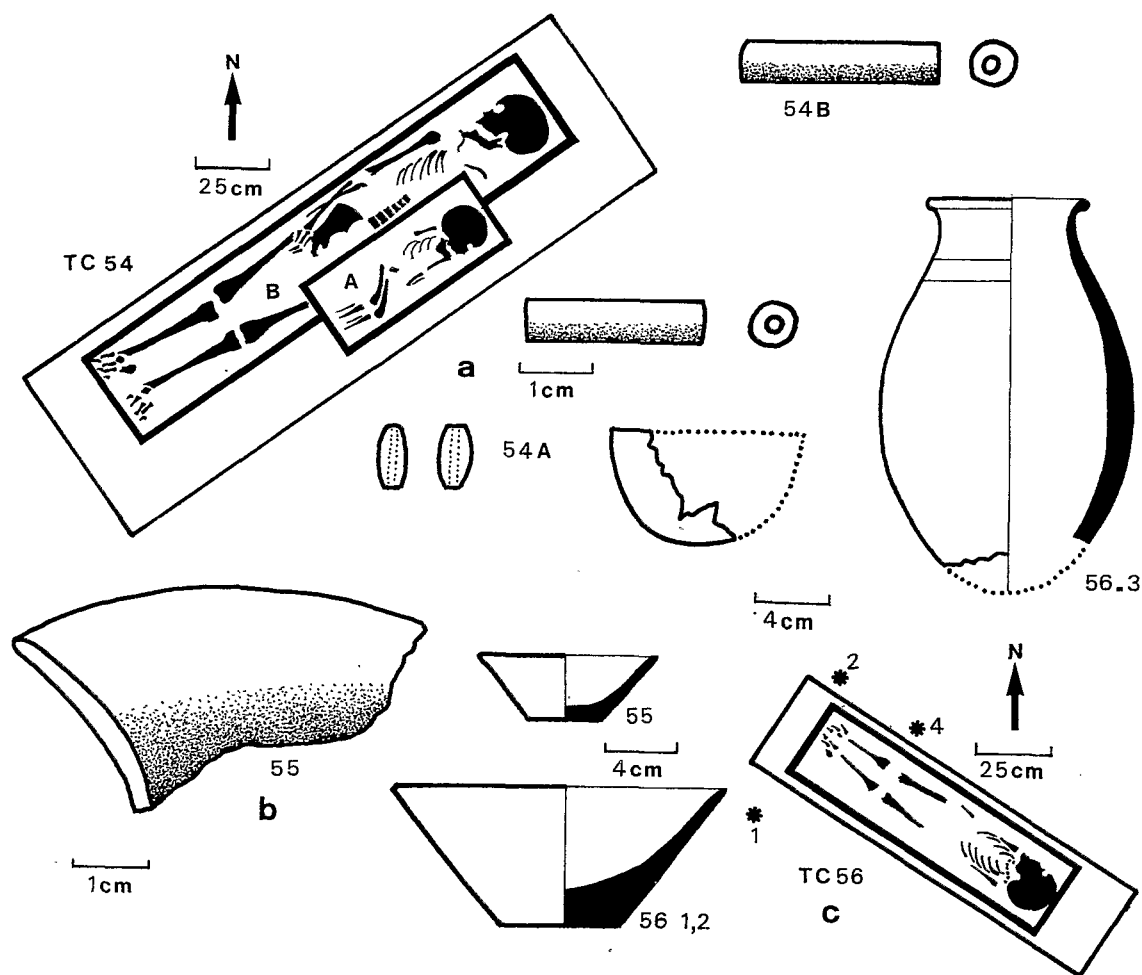

FIG. 19. — Tombes TC 54, 55 et 56

Au dégagement on trouve la moitié d'un bol hémisphérique, plusieurs fragments d'une « jarre rouge à décor cordé » (Type IVa) dont le col est complet, un « bol à base plate » (Type VIIIb), un fond de « petite coupe à base plate » (Type VIIIa) et un rebord de « coupe à pied » (Type VII).  
 - 115 : Le cercueil est en bois stuqué blanc, large de 42 et dont les parois sont épaisses en moyenne de 2,2. Il contient les restes du squelette.

TC 59 (Fig. 20) : Fosse rectangulaire simple :  $130 \times 52 \times 95$ ; orientation : N.  $30^\circ$  E.; tombe d'enfant pillée.

On trouve :

- 40 : Un fragment de bol hémisphérique, des perles blanches en coquille d'œuf d'autruche et quelques-unes en silice agglomérée, en forme de disque (25 à 30 perles) et des perles vertes semblables, en silice agglomérée (25). Il y a aussi un coquillage marin percé pour l'enfilage. Les secondes molaires de cet enfant n'étaient pas encore sorties.



**TC 60** (Fig. 21, p. 254) : Fosse triple rectangulaire communiquant, en particulier deux tombes se recoupent; le cercueil de 60B repose sur celui de 60A.

**60 A** : Fosse rectangulaire : 225 × 80 × 150; orientation : N. 40° O; tombe d'adulte, pillée.

On trouve :

- 40 : Des débris d'os d'un bébé au centre de cette tombe (trou d'un pillard, sépulture supplémentaire clandestine?) avec une perle verte ronde, ornée de cannelures en silice agglomérée et un coquillage marin percé pour l'enfilage.
- 50 : Vers le centre de la fosse un fragment de « jarre rouge » n° 4 (Type a-b).
- 75 : Au pied, un fond de « jarre rouge décor cordé » n° 5 (Type IVa).
- 115 : Le couvercle du cercueil a été déplacé peu de temps après l'inhumation et avant qu'il s'altère. Le cercueil est en bois stuqué blanc et mesure 176 × 35, les parois sont épaisses de 3 centimètres en moyenne. Le pillage n'a affecté que le haut du corps et a détruit entièrement un masque dont la face était peinte en noire comme celle d'un masque de la Nécropole voisine. Le cercueil a été mis dans cette fosse peu de temps après celui de la tombe 60B car il s'y est complètement aplati et n'avait pas encore eu le temps de se remplir de sable. Entre la tête du cercueil et la paroi il y avait un bol hémisphérique non renversé n° 1. Le squelette était celui d'un homme affecté de rhumatisme car les vertèbres ont de fins prolongements osseux.

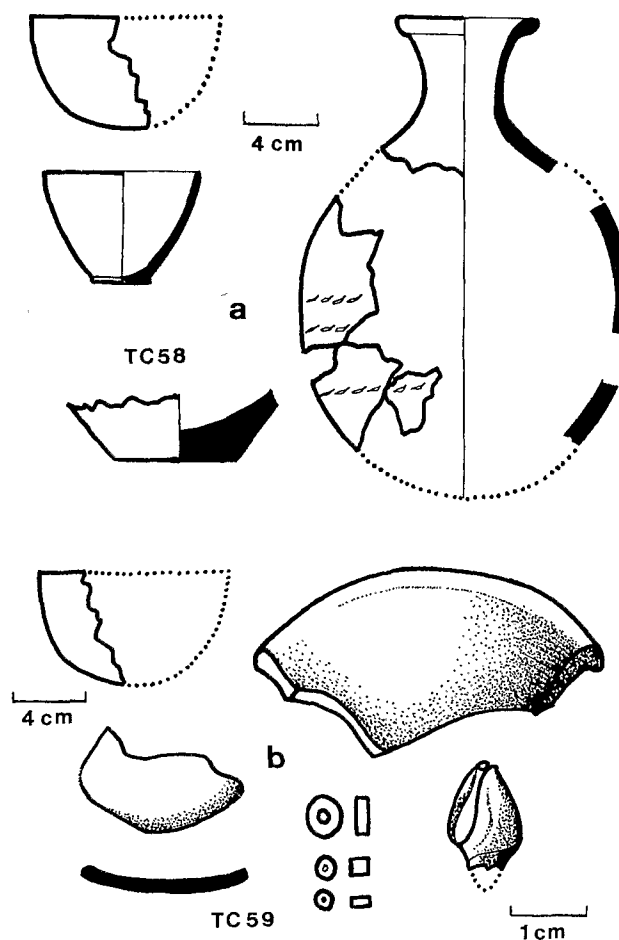

FIG. 20. — Tombes TC 58 et 59.

**60 B** : Fosse rectangulaire simple : 245 × 63 × 150; orientation : N. 20° E.; tombe d'adulte, réemployée.

Le cercueil est écrasé au niveau de la poitrine par celui de 60A. On trouve :

- 55 : A la tête du cercueil et appuyée contre la paroi une « jarre rouge à décor cordé » n° 2, ayant 4 bandes peintes en rouge brun sur le col et 4 tétons sur le rebord du col (Type IVa).
- 75 : A côté de la jarre n° 2, une « jarre rouge à décor cordé » n° 3 (Type IVa) dont le col est brisé sur place.
- 110 : Le cercueil en partie écrasé apparaît; il est en bois stuqué ocre jaune, haut de 35 et large de 50.
- 135 : Le squelette a les cartilages de conjugaison non ossifiés.

**60 C** : Fosse rectangulaire simple : 100 × 35 × 100; orientation : N. 30° O.-S. 30° E.

Il s'agit d'une fosse qui ne semble pas avoir été utilisée.

**TC 61** (Fig. 22, p. 255) : Fosse rectangulaire : 220 × 70 × 170 orientation : N. 50° E. tombe d'enfant intacte. On trouve :

- 45 : Quelques charbons de bois.

MIRGISSA II

- 95 : A la tête et appuyée contre la paroi une « jarre rouge à décor cordé » n° 1 (Type IVa) avec un bouchon en limon posé dessus. Au fond de la jarre est déposé un peu de limon rouge (cf. TC 4).
- 100 : Un fragment de bol hémisphérique mal cuit n° 5.
- 150 : Un fragment de bol hémisphérique n° 3.

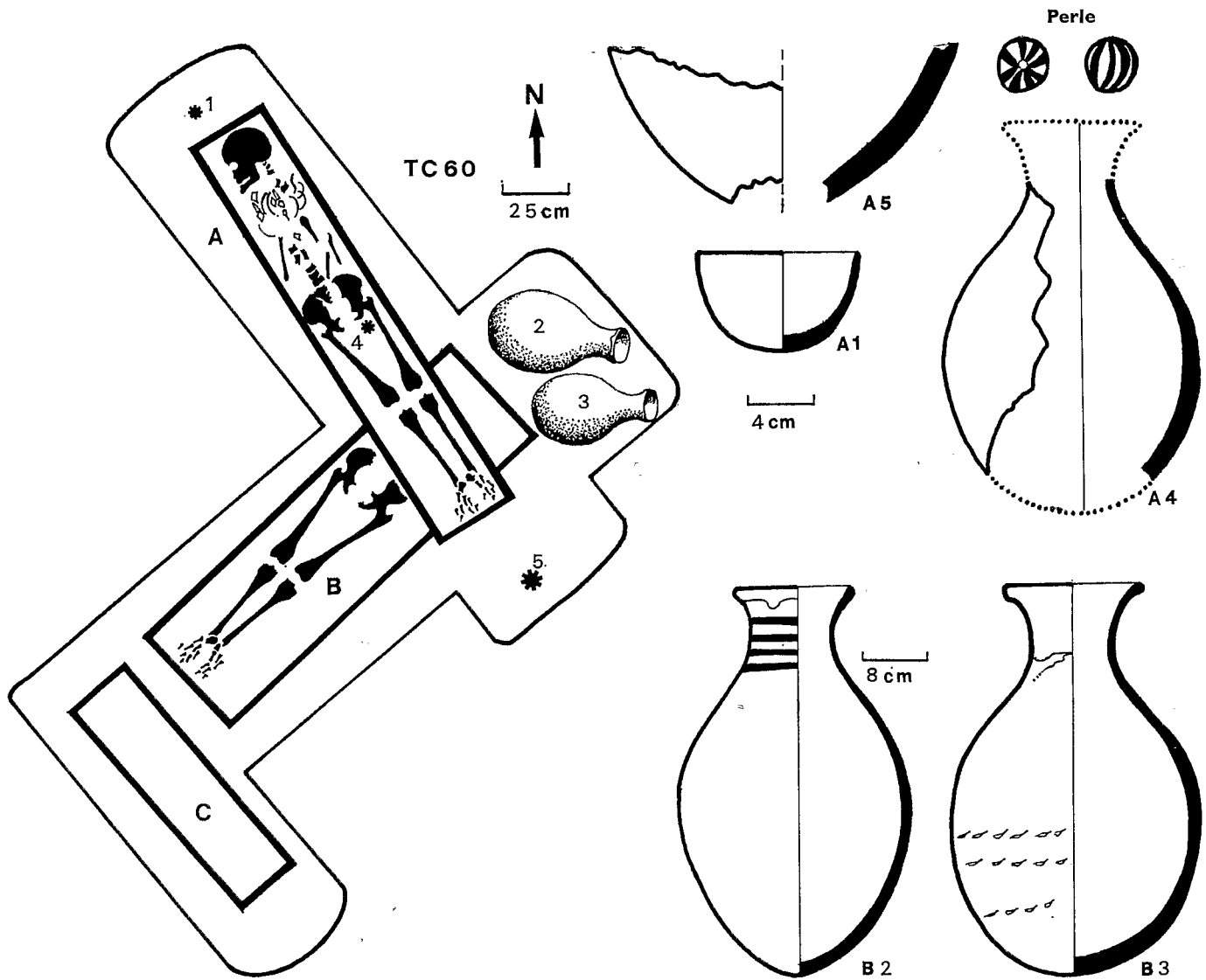

FIG. 21. — Tombe TC 60.

- 155 : Le couvercle du cercueil est en bois et limon (cf. TC 52) avec, de chaque côté, une couche de stuc ocre jaune. Le cercueil est en bois stuqué ocre jaune et mesure 170 × 35.
- 170 : Le squelette est de petite taille, 92 centimètres, pour la longueur du cercueil. Sur le côté gauche du cou il y a une perle verte sphérique en silice agglomérée. Entre la tête du cercueil et la paroi de la fosse se trouve une « coupe à libations » de petite taille n° 4 (Type VIa) dont le bord est légèrement évasé.

**TC 62** : Fosse rectangulaire simple : 210 × 73 × 165; orientation : N. 40° E.; tombe d'adulte, pillée. Au dégagement il y a un fragment de « petite coupe à base plate » (Type VIIIa).

- 60 : Un peu plus de la moitié de la fosse du côté des pieds est couverte d'un lit de pierres (grès); la partie manquante est celle détruite par le pillard.

LA NÉCROPOLE DE LA VALLÉE OCCIDENTALE (MX. TC)

- 130 : Le couvercle du cercueil est en limon stuqué blanc avec un décor (?) peint en bleu, jaune, et de larges traits noirs. Le cercueil est large de 32 et contient une partie du squelette ainsi que des débris du crâne et de la mandibule.

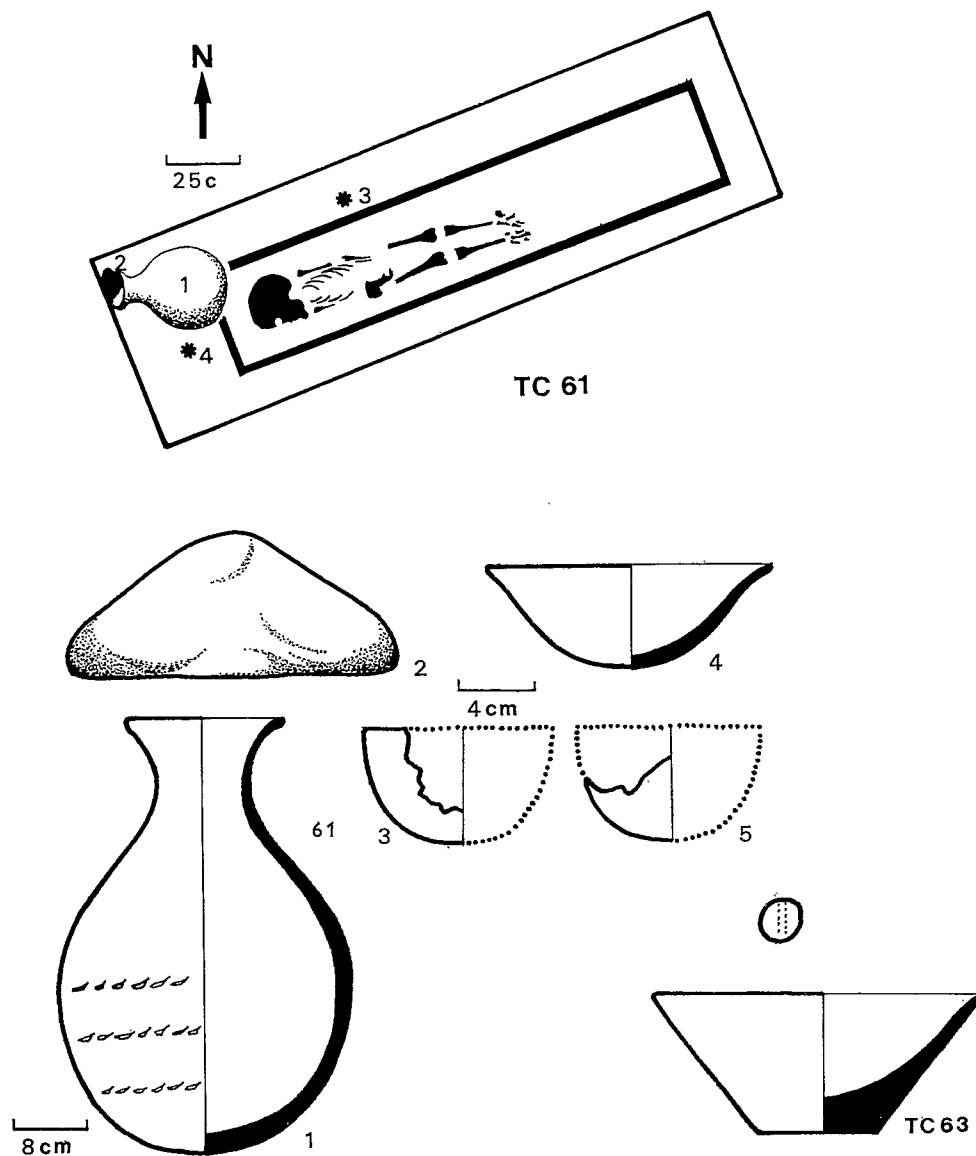

FIG. 22. — Tombes TC 61 et 63.

**TC 63** (Fig. 22) : Fosse rectangulaire simple : 100 × 50 × 70; orientation : E.; tombe d'enfant intacte.

- 15 : Sur le rebord sud on trouve une « petite coupe à base plate » mal cuite (Type VIIa) qui a contenu de l'ocre rouge.
- 70 : Des traces du cercueil en bois stuqué rose vif et le squelette d'un enfant mesurant 75 cm. Sur le côté droit du cou il y a une perle sphérique grise foncée en silice agglomérée.

**TC 64** (Fig. 23) : Fosse rectangulaire simple, dimensions au niveau de la sépulture : 200 × 50 × 110; orientation : E.; tombe d'adulte, intacte.

- 10 : Aux deux angles du rebord de la fosse, vers la tête, se trouvent deux « petites coupes à base plate » n<sup>os</sup> 1 et 2 (Type VIIa) et un peu en arrière, entre les deux, une troisième petite coupe semblable n<sup>o</sup> 3. Dans le déblai, bord d'un vase (cf. fig. 23, n<sup>o</sup> 4).

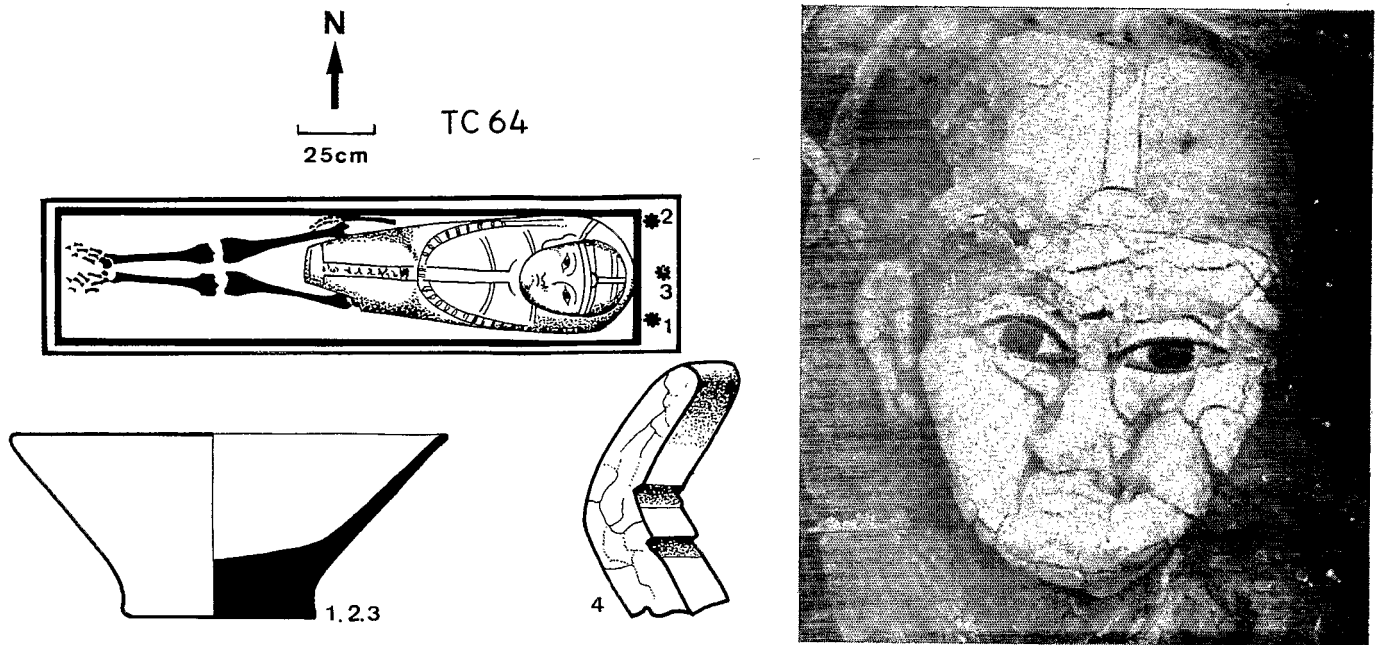

FIG. 23. — Tombe TC 64 et masque.

- 55 : Le cercueil est en bois recouvert d'un enduit brunâtre (cf. TC 51) et mesure 195 × 47.
- 85 : Le haut du squelette est entièrement recouvert par un masque mortuaire assez bien conservé; seuls les bras sont libres (cf. TC 80). Le dégagement a été long; en effet le masque et son pectoral sont brisés sur place en mille morceaux. Je dégageais de petites surfaces que je consolidais en pulvérisant du « polymul » (cf. TC 51). J'ai essayé d'extraire l'ensemble, mais malheureusement le polymul ne peut pénétrer suffisamment, en particulier parce que le stuc et le polymul, en surface, formaient une croûte continue, et lorsque j'essayais de faire pénétrer le polymul dans le sable en-dessous, avec une pipette, celui-ci ressortait au bout de quelques instants en formant un petit cratère en abîmant le masque. L'opération d'extraction a donc été partiellement un échec; seule la face du masque a pu être sauvée. Le masque est fait d'une toile fine dont la trame est assez large comme de la gaze. Cette toile est enduite d'une fine pellicule de stuc blanc (1 à 2 mm en moyenne). La face est beaucoup plus épaisse, jusqu'à 5 millimètres d'épaisseur. Au niveau de la courbure de la coiffe, il y a plusieurs couches de stuc. La pénétration du sable partout a permis au masque de se maintenir et de conserver sa forme générale. Lorsqu'une partie du masque était directement en contact avec les os du squelette, le masque s'est moulé sur eux; ainsi, sur la colonne vertébrale, quelques côtes et le crâne qui repose sur le côté droit. Cette armature qui devait être assez rigide a été peinte ensuite de couleurs variées. La face est blanche, les yeux sont noirs, les sourcils bleu-turquoise.

La partie supérieure du pectoral est délimitée par un grand collier à nombreuses perles, en forme de larme, rouges, bleues et vert pâle, sur fond blanc. A partir du collier et en se rapprochant de la face, on observe 7 bandes larges de 2 à 3 centimètres, alternativement bleu turquoise, rouge brun et une seule, non loin de la face, vert pâle. Transversalement se trouvent 3 bandes blanches du côté droit; il en est sans doute de même du côté gauche, bien que celui-ci soit mal conservé. Ces bandes sont larges d'environ 1 centimètre. Du côté droit, l'une part de l'oreille, l'autre se situe au niveau du cou et une troisième vers le milieu de la poitrine. Une dernière bande part du milieu du front.

La partie inférieure du pectoral qui descend un peu plus bas que le pubis, est de couleur ocre jaune. La base est droite et mesure environ 15 centimètres. Au milieu, dans l'axe du corps, se trouve une bande blanche, large d'environ 5 centimètres, avec des restes d'écriture hiéroglyphique bleu turquoise. La base du pectoral est soulignée par une bande blanche, large de 3 à 4 centimètres, inscrite aussi, semble-t-il.

Le masque enveloppe tout le haut du corps et derrière la tête il forme une ample coiffe arrondie. Le pectoral est échancré de chaque côté à partir des épaules qui sont soulignées par un décrochement vers l'extérieur. Il semble que le grand collier soit accroché de chaque côté de la poitrine, entre 5 à 10 centimètres en-dessous des épaules; ceci semble assez net pour le côté droit. Toute la partie dorsale du masque n'a pas été observée car elle a été détruite dans la tentative infructueuse d'extraction.

- 95 : La coiffe est soutenue par deux petits cubes d'ocre jaune; on a retrouvé quelques gros fragments d'ocre jaune sous le bassin, probablement pour soutenir d'autres parties du masque. Tout le fond du cercueil est tapissé d'ocre jaune.

**TC 65** : Fosse rectangulaire simple : 75 × 37 × 115; orientation : S. 40° E.; tombe de bébé, intacte.

- 55 : Le cercueil est en limon et bois stuqué blanc mesurant 59 × 29.

- 110 : Le squelette repose dans le fond de ce cercueil qui a une caisse haute de 60 environ.

**TC 66** (Fig. 24, p. 268) : Fosse rectangulaire simple : 240 × 95 × 130; orientation : N. 30° O.; tombe d'adulte, intacte.

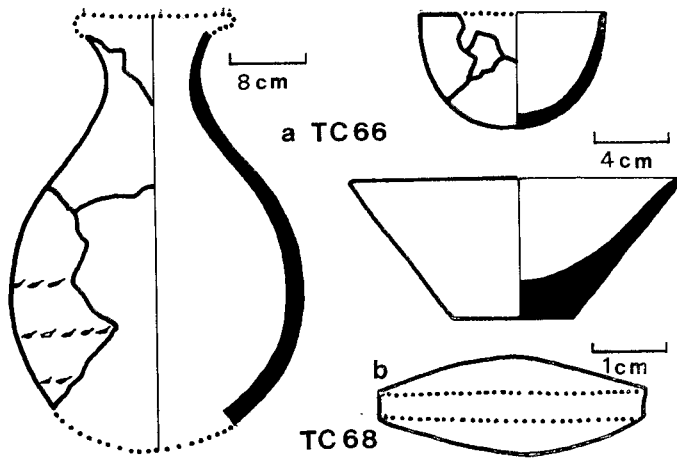
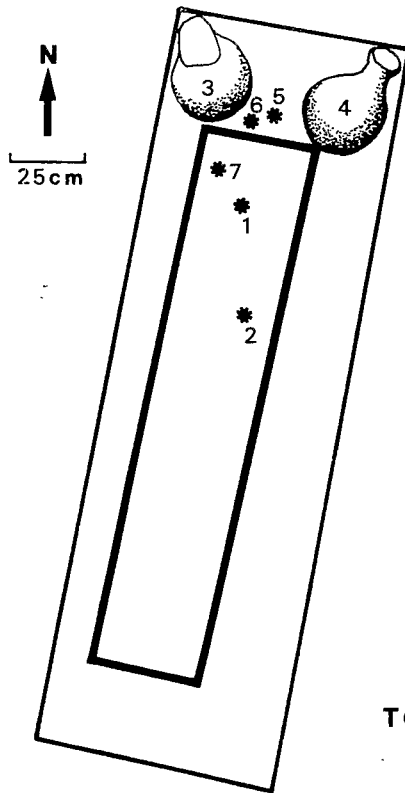

FIG. 24. — Tombes TC 66 et 68.

Au dégagement on trouve deux fonds de deux « petites coupes à base plate » (Type VIIIa), deux fragments d'une « jarre rouge à décor cordé » (Type IVa) et plusieurs fragments de bol hémisphérique.

- 90 : Le cercueil en bois stuqué blanc mesure 185 × 38 et contient un squelette long de 172. Les dents sont moyennement usées et les dernières molaires manquent.

TC 67 : Fosse rectangulaire simple : 205 × 42 × 130; orientation : N. 50° E.; tombe d'adulte, intacte.



TC 69

Non représenté :  
une coupe, type VIa.

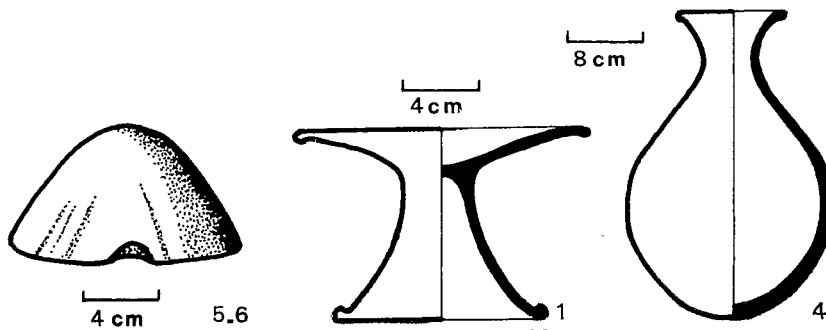
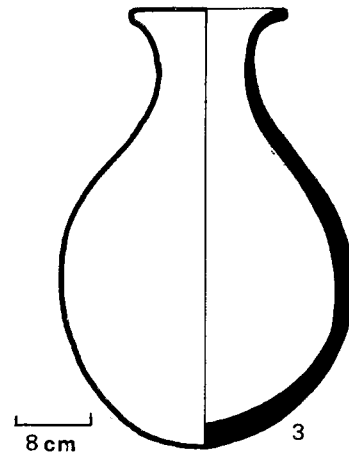

FIG. 25. — Tombe TC 69.

- 120 : Le corps a été enterré sans cercueil. Le squelette mesure 157 et possède ses dernières molaires.

**TC 68** (Fig. 24 b) : Fosse rectangulaire simple : 115 × 40 × 95; orientation : S. 20° E.; tombe d'enfant, intacte.

- 85 : Le cercueil en limon stucqué blanc mesure 105 × 22 et contient un squelette long de 85. Sous le cou il y a une grosse perle brun noir, de forme losangique en silice agglomérée.

**TC 69** (Fig. 25) : Fosse rectangulaire simple : 240 × 80 × 165; orientation : N. 10° E.; tombe d'adulte, intacte.

- 50 : A ce niveau il y a une couverture peu dense de pierres (grès) et deux poteries : un « bodega » n° 2, de petite taille (Type VIII d) et un « support de vase » n° 1 (Type II b).
- 80 : A la tête et appuyées contre la paroi de la fosse se trouvent deux jarres; une « jarre rouge à décor cordé » n° 3 (Type IV a) avec une plaquette de grès en guise de bouchon et la panse couverte de limon, et une « jarre rouge » à col évasé n° 4 (Type IV b) dont l'intérieur contient au fond un plaquage de limon ocre rouge (cf. TC 4 et 61).
- 130 : Le cercueil en bois mesure 185 × 38, il contient un squelette dont les dents sont moyennement usées. Vers la tête se trouve une « coupe à libations » n° 7 (Type VI a). Derrière la tête du cercueil se trouvent deux bouchons en limon, le n° 5 s'adapte exactement sur la jarre n° 4, et le n° 6 s'adapte exactement sur la jarre n° 3 (cf. TC 21); il semble bien que durant l'enterrement, au moment où furent déposées les deux jarres à la tête du cercueil, les bouchons tombèrent et il ne fut peut-être pas possible de les récupérer et alors une simple plaquette de grès fut posée à la place.

**TC 70** (Fig. 27, p. 260,) : Fosse rectangulaire simple : 120 × 50 × 160; orientation : E. 20° N.; tombe d'enfant, intacte.

- 105 : Un bol hémisphérique, n° 2, coiffe un « vase à base arrondie » avec un décor cordé, n° 1, (Type III a).
- 130 : Le cercueil en bois mesure 85 × 25 et contient un petit squelette qui porte un collier autour du cou; ce sont des perles en silice agglomérée, en forme de petit disque, environ 15 vertes et 15 blanches.

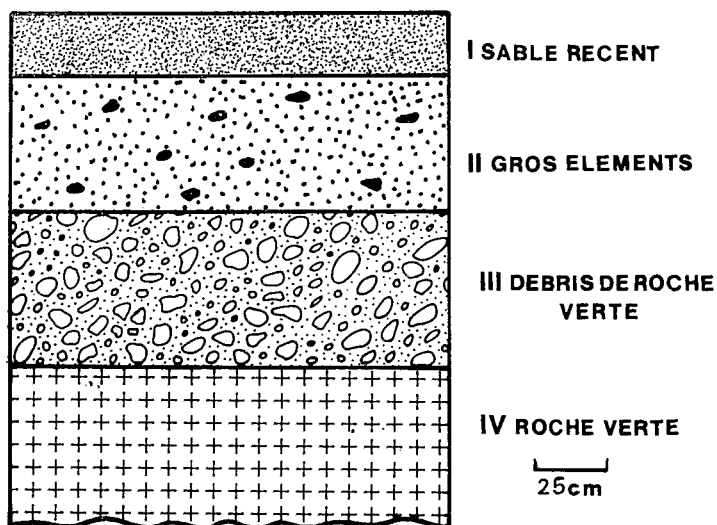

FIG. 26. — Coupe dans le thalweg entre TC 71 et 73.

**TC 71** : Fosse rectangulaire simple : 200 × 50 × 140; orientation : N.-S.; tombe d'adulte, pillée. La tombe est vide à part quelques débris d'os d'adulte.

**TC 72** : Fosse rectangulaire simple : 220 × 80 × 115; orientation : S. 10° E.; tombe d'adulte, intacte. Au dégagement il y a quelques fragments de « grosse jarre noirâtre » (Type IV c).

- 90 : Le cercueil mesure 185 × 48 et contient un squelette mesurant 132 et dont la tête est tournée vers l'est.

**TC 73** (Fig. 27) : Fosse rectangulaire simple : 210 × 70 × 105; orientation : N.; tombe d'adulte, intacte.

- 38 : Au nord, à la tête du cercueil se trouve une « coupe à libations » n° 1 dont le bord est peint en rouge (Type VI a), reposant sur le rebord d'un « vase à col évasé et à base arrondie » n° 2 (Type I c).

MIRGISSA II

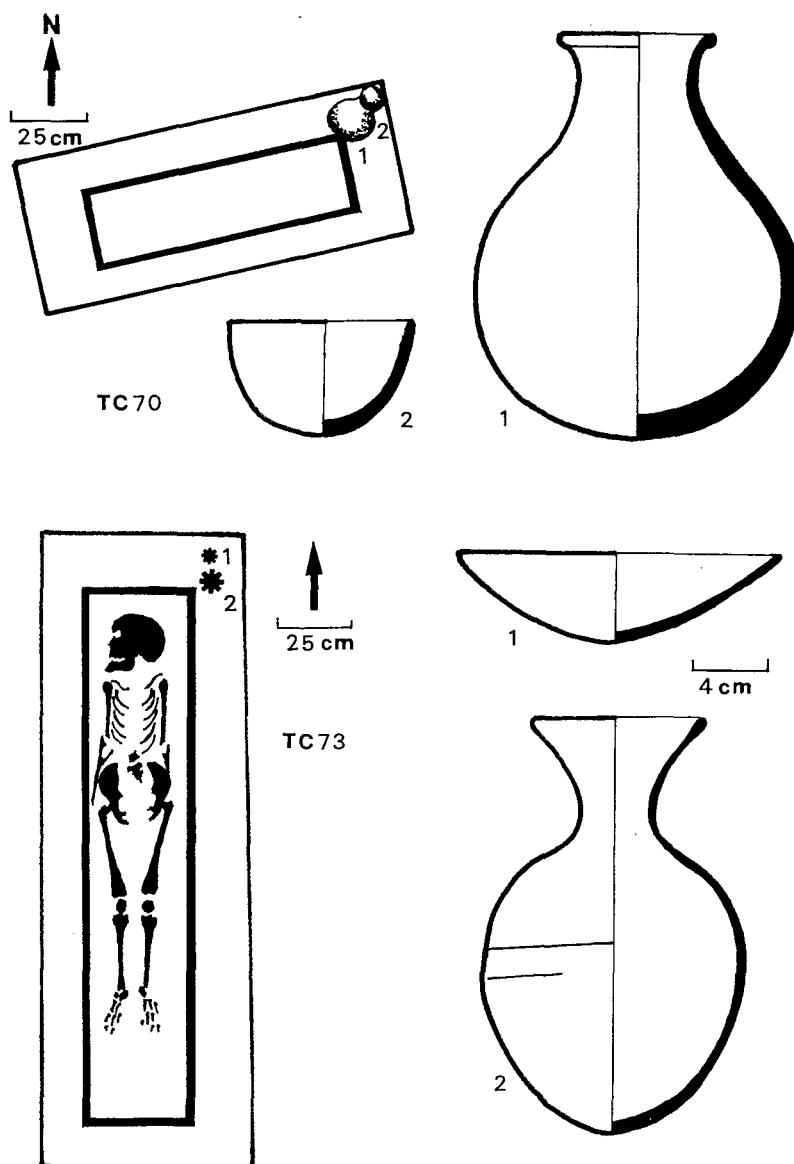

FIG. 27. — Tombes TC 70 et 73.

- 75 : Le cercueil (185 × 35) est en bois stuqué ocre jaune et contient un squelette mesurant 132.
- TC 74 (Fig. 28) : Fosse rectangulaire simple : 210 × 70 × 160; orientation : N. E.; tombe d'adulte, intacte.
- 80 : Au pied et appuyée contre la paroi se trouve une « jarre rouge à décor cordé » (Type IVa), hauteur 45, avec un bouchon en limon posé sur l'ouverture. Il y a un peu de limon ocre rouge dans le fond de la jarre (cf. TC4-61-65).
- 135 : Le cercueil en bois stuqué blanc mesure 175 × 43.
- 140 : Le squelette est légèrement couché sur le côté gauche. Les dents sont moyennement usées.
- TC 75 (Fig. 28) : Une grande fosse dans laquelle on a aménagé à l'est une petite niche pour la tombe d'un enfant.
- 75 A : Niche rectangulaire : 50 × 30 × 90; orientation : N. 20° O.; tombe d'enfant, intacte.  
On trouve au dégagement deux « petites coupes à base plate ».



LA NÉCROPOLE DE LA VALLÉE OCCIDENTALE (MX. TC)

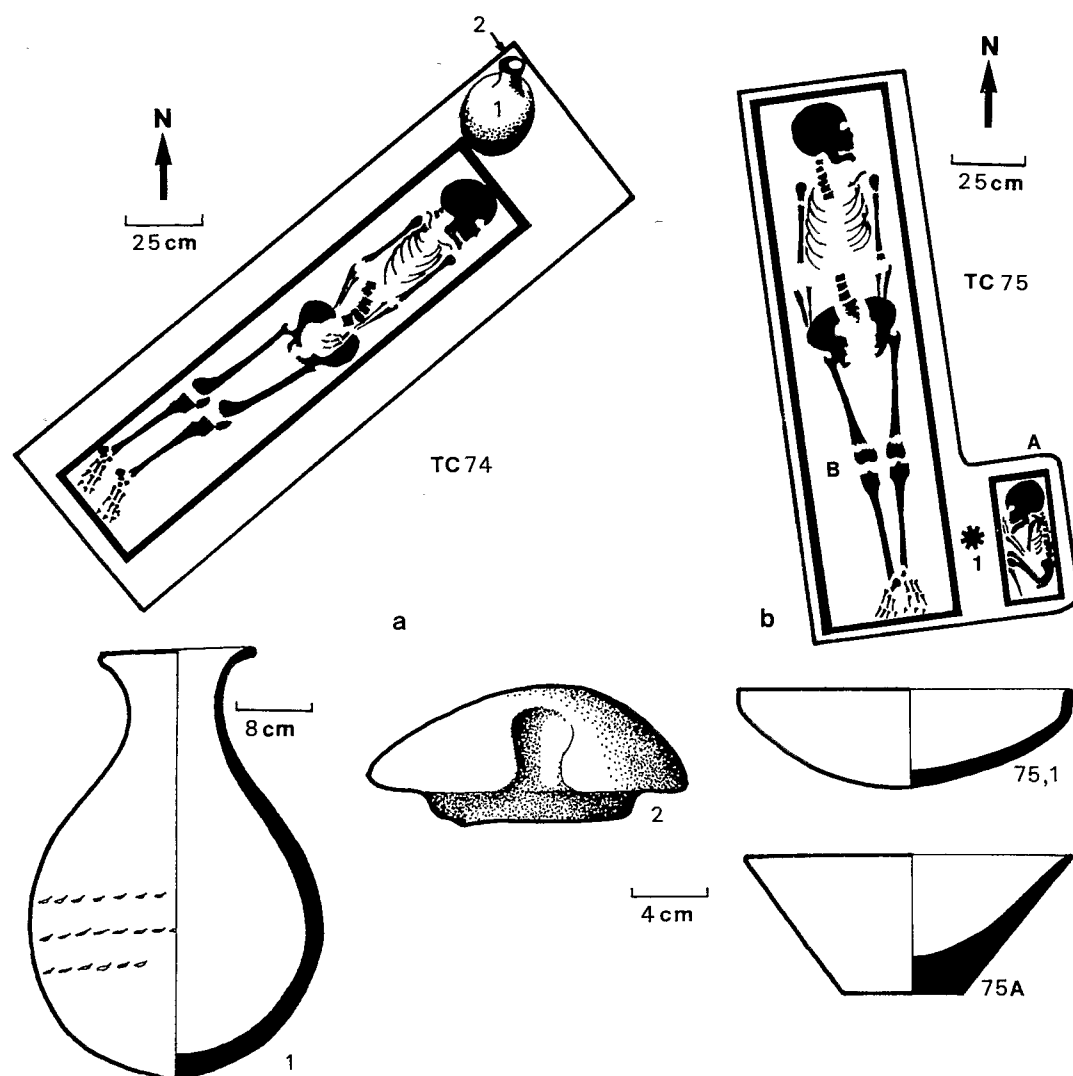

FIG. 28. — Tombes TC 74 (a) et 75 (b).

- 50 : Entre les deux tombes, en position verticale, une « coupe à libations » avec une amorce de carène et le rebord peint en rouge, n° 1 (Type VIa).

- 52 : Le cercueil mesure 42 × 22 et contient un jeune enfant en position embryonnaire.

**75 B** : Grande fosse rectangulaire : 185 × 60 × 90; orientation : N. 20° O.; tombe d'adulte, intacte. Tête au nord.

- 60 : Le cercueil en bois stuqué blanc mesure 180 × 40.

- 80 : Le squelette n'a pas encore les cartilages de conjugaison ossifiés. Les dernières molaires ne sont pas sorties et les dents ne sont pas usées. Le crâne est incliné vers l'ouest.

**TC 76** (Fig. 29, p. 262) : Fosse rectangulaire simple : 105 × 50 × 80; orientation : S. 40° O.; tombe d'enfant, intacte.

- 50 : A la tête un « vase à base arrondie » portant sur le haut de la panse une marque incisée postérieurement à la cuisson, en forme de croix de Lorraine renversée, haute de 4,5 (Type IIIb).

- 70 : Le cercueil en bois mesure 68 × 21.

**TC 77** (Fig. 29) : Il y a deux fosses très proches mais ne communiquant pas.

**77 A** : Fosse rectangulaire simple : 65 × 45 × 60; orientation : E. 10° S; tombe d'enfant, intacte. Cette tombe est au pied de la tombe 77B.

MIRGISSA II

- 45 : Le cercueil en bois stuqué blanc mesure  $50 \times 40$  et contient un enfant en position embryonnaire.
- 77 B : Fosse rectangulaire simple :  $200 \times 60 \times 50$ ; orientation : N.  $20^\circ$  E.; tombe d'adulte, intacte.
  - 20 : Le cercueil en bois stuqué blanc mesure  $178 \times 42$ .
  - 40 : La dentition est complète et les dents moyennement usées. Il y a aussi une perle verte en silice agglomérée ayant la forme d'une « larme ».

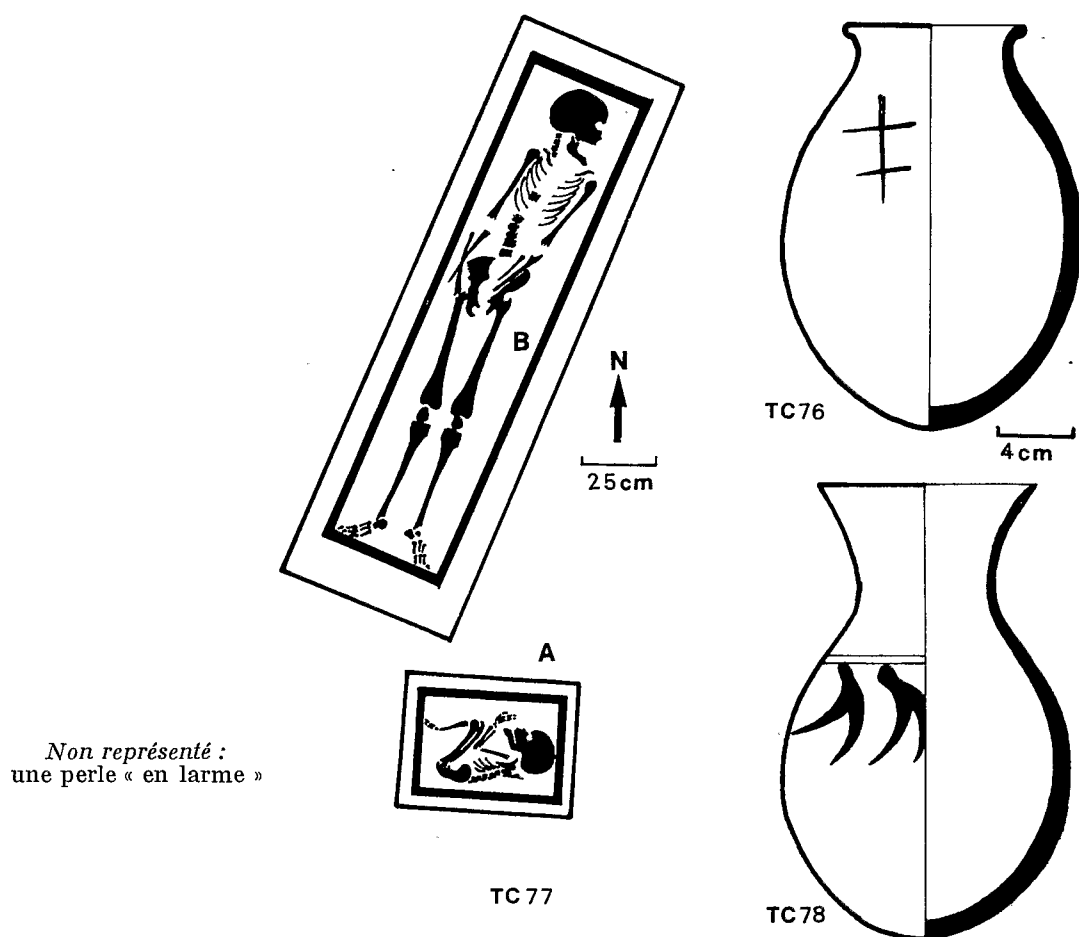
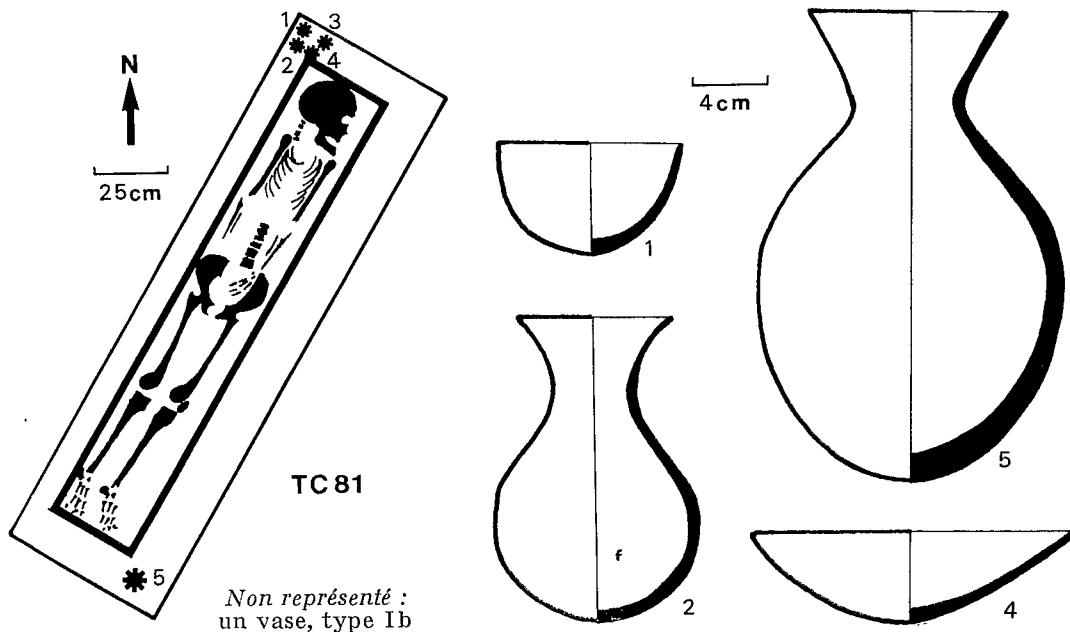

FIG. 29. — Tombes TC 76, 77 et 78.

- TC 78** (Fig. 29) : Fosse rectangulaire simple :  $185 \times 45 \times 110$ ; orientation : N.; tombe d'enfant, intacte.
- 100 : Entre le haut du cercueil et la paroi, il y a un espace de 40 où se trouve, appuyé contre la paroi, un beau « vase à col évasé et à base arrondie » « Golden ware » (Type Ib); le galbe est très élégant et seul le haut de la panse et le col sont recouverts d'un enduit doré « Golden ware », la panse elle-même comporte un décor de griffes doubles. L'enduit doré est usé par une longue utilisation préalable. Un vase presque semblable se trouvait dans la tombe TC 118 n° 1 (cf. aussi TC 30 n° 1 et dans la Nécropole voisine T: 134 n° 8). Le cercueil en bois stuqué blanc mesure  $135 \times 28$  et le squelette mesure 112.
- TC 79** : Fosse rectangulaire simple :  $90 \times 80 \times 100$ ; orientation : N. ; tombe d'enfant, intacte.
- 60 : Le cercueil en bois stuqué blanc mesure  $60 \times 42$ .
  - 75 : Le squelette a les jambes pliées afin d'entrer dans le cercueil.
- TC 80** (Fig. 30) : Fosse rectangulaire simple :  $200 \times 80 \times 125$ ; orientation : S.  $30^\circ$  O.; tombe d'adulte, intacte.



TC 80



Non représenté :  
un vase, type Ib

FIG. 30. — Tombes TC 80 (masque) et 81.

- 100 : Le cercueil en bois stucé blanc mesure  $182 \times 42$ . Le couvercle se compose de trois couches de l'extérieur vers l'intérieur :
  - une couche de bois de 2 cm environ,
  - une fine couche de stuc blanc de 2 mm environ,
  - une couche de stuc ocre jaune épaisse de 1 cm.
- 110 : Le haut du corps est entièrement recouvert d'un masque mortuaire assez mal conservé; le masque lui-même (cf. fig. 30) a glissé sur la face du crâne. Ce masque étant trop brisé n'a pu être conservé.

Le masque en stuc est fabriqué suivant la même technique que celui de TC 64. Il a une forme un peu trapézoïdale, la plus grande largeur, 43 centimètres, se situe au-dessus des épaules, au niveau des deux échancrures qui dégagent les bras. La hauteur maximum est de 67 centimètres. La base du pectoral, perpendiculaire à l'axe du corps, se situe juste sur le haut du bassin, au niveau de la ceinture.

Toute la coiffe est peinte en noir. La face, qui est en grande partie détruite, est de couleur ocre jaune. Les yeux sont peints en noir, comme ceux de TC 64. Il y a aussi un grand collier qui semble commencer une dizaine de centimètres au-dessous de l'épaule droite. Il devait en être de même pour l'autre épaule. Le collier, dessiné sur un fond blanc, est constitué de nombreuses perles en forme de larme, simplement dessinées par des traits noirs. On se rend compte ici que le tracé est moins précis que ceux de TC 64 et 109. Ce détail et la couleur ocre jaune de la face feraient peut-être penser que ce masque vient d'un fabricant différent de celui des deux autres.

Le pectoral comporte un détail intéressant, différent de TC 64 et 109. Deux grands rabats noirs, larges de 7 centimètres environ, descendent de la coiffe, de chaque côté de la face. Entre ces rabats et le grand collier, se trouve une bande vert clair large de 2 à 3 centimètres. Les bases des deux rabats sont réunies par une bande rouge brun large de 2 à 3 centimètres. Sous la face, les deux rabats sont réunis par des bandes colorées, une rouge vers le haut, puis une verte, une ocre jaune et enfin une verte vers le bas. Ces bandes, larges de 2 à 3 centimètres, sont séparées les unes des autres par de petites bandes blanches larges d'un demi-centimètre environ.

La partie inférieure du masque est très abîmée. Elle semble entièrement peinte en ocre jaune. La zone axiale comporte des restes d'une inscription probablement hiéroglyphique, de couleur bleu turquoise. Lors du démontage du squelette, sous le crâne, des restes importants de cheveux noirs ont été découverts. Ils dessinaient une chevelure tombant légèrement sur les épaules, avec de nombreuses petites tresses larges de 1 centimètre environ, comme en portent actuellement les femmes nubiennes.

Y aurait-il un rapport entre cette chevelure et la coiffe avec les deux rabats peints en noir? La question peut être posée. Il n'a pas été possible de savoir quel était le sexe du mort.

La partie se rabattant sur le dos a la même forme que le pectoral. La partie interne qui est située au niveau des cheveux est peinte en noir, le reste est jaune. Ce rabat n'est pas fait de la même façon que le reste du masque; la partie externe est en stuc blanc peint dont je n'ai pas pu distinguer le décor, la partie moyenne en limon du Nil sur une armature de tissu et la partie interne est en stuc ocre jaune, le tout mesure environ 5 mm. Le bas du rabat large de 21 centimètres se situe au niveau de la ceinture, à 4 centimètres au-dessus du bassin; c'est un bourrelet droit formé par le repli du rabat sur une longueur de 1.

**TC 81** (Fig. 30, p. 263) : Fosse rectangulaire simple :  $195 \times 57 \times 140$ ; orientation : N.  $30^\circ$  E.; tombe d'adulte, intacte.

- 75 : Au pied appuyé contre la paroi un « vase à col évasé et à base arrondie » n° 5 (Type Ic).
- 100 : A la tête du cercueil se trouvent un bol hémisphérique n° 1 posé sur un « vase à col évasé et à base arrondie » n° 2 avec une bande rouge peinte sur le rebord (Type Id) à côté un « vase

LA NÉCROPOLE DE LA VALLÉE OCCIDENTALE (MX. TC)

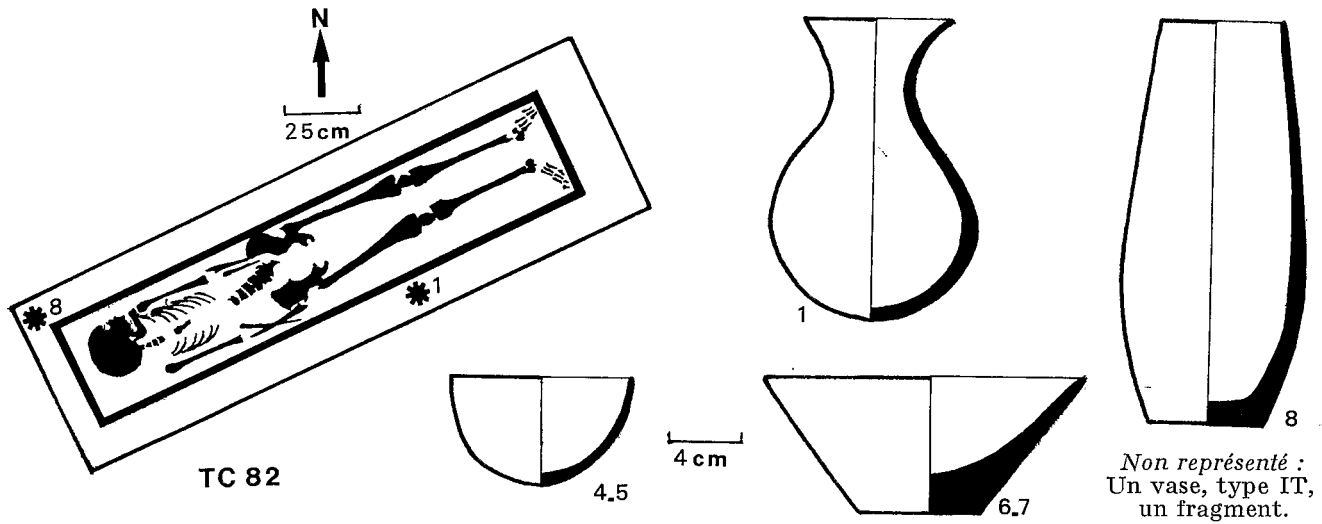

FIG. 31. — Tombe TC 82.

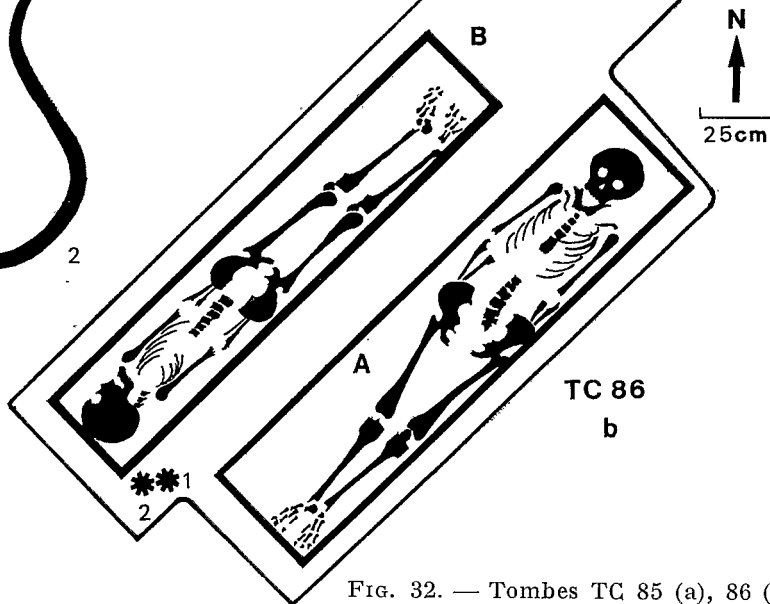
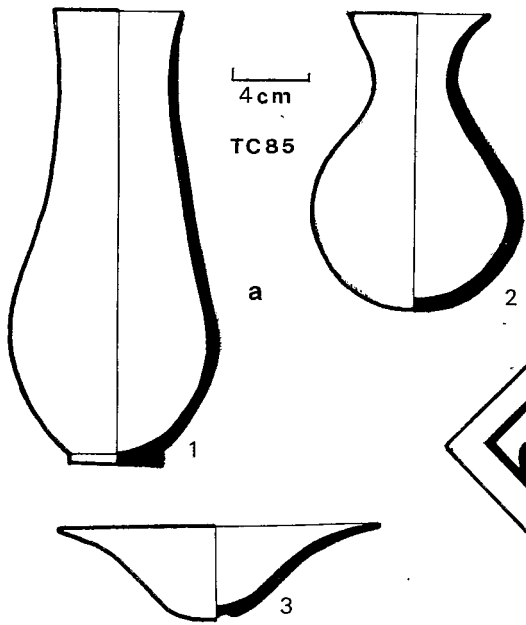
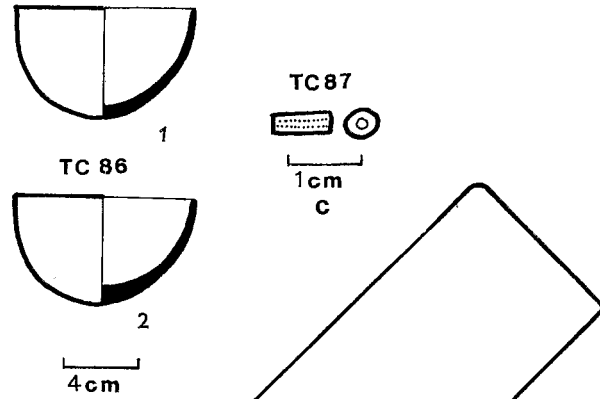

FIG. 32. — Tombes TC 85 (a), 86 (b) et 87 (c).

à col évasé et à base arrondie » « Golden ware » n° 3 (Type Ib) et sous le vase n° 2, une « coupe à libations » de grande taille n° 4 (Type VIb).

- 125 : Le cercueil en bois mesure 170 × 30 et contient un squelette dont les dents sont moyennement usées.

**TC 82** (Fig. 31, p. 265) : Fosse rectangulaire simple : 205 × 63 × 115; orientation : O. 30° S.; tombe d'adulte, intacte.

Lors du dégagement on trouve un rebord de « vase à col évasé et à base arrondie » « Golden ware » n° 2 (Type Ib), un fragment de rebord de col caréné n° 3 à rapprocher peut-être du TC 26 n° 6, deux fragments de deux bols hémisphériques n°s 4 et 5 et deux fragments de deux « petites coupes à base plate » n°s 6 et 7 (Type VIIa).

- 60 : Au centre de la fosse, sur le côté sud se trouve un « vase à col évasé et à base arrondie » n° 1 (Type Ic).
- 70 : Le cercueil en bois mesure 175 × 35.
- 90 : Au pied, contre la paroi de la fosse, un « vase à col allongé et à base plate » le rebord peint en rouge n° 8 (Type VIIIc).
- 100 : Le squelette mesure 162, la tête est tournée vers le N.-O. et il y a encore des restes de cheveux noirs. Les dents sont peu usées.

**TC 83** : Fosse rectangulaire simple : 108 × 45 × 105; orientation : O. 30° S.; tombe d'enfant, intacte.

- 85 : Le cercueil mesure 72 × 25 et est en bois et limon stuvé blanc.
- 95 : Le squelette a les jambes repliées afin de pouvoir tenir dans le cercueil. Il y a au milieu un bol hémisphérique que l'enfant semblait tenir dans les mains. La première molaire était sortie.

**TC 84** : Fosse rectangulaire simple : 210 × 66 × 100; orientation : S. 20° O.; tombe d'adulte, intacte.

- 60 : Le cercueil en bois mesure 181 × 41 et contient un squelette mesurant 150. Les dents sont très usées.

**TC 85** (Fig. 32, p. 265) : Fosse carrée : 60 × 60 × 60; orientation : E.; tombe d'enfant, intacte.

- 10 : On trouve sur le bord sud un fond de « vase à col allongé et à base plate » n° 1 (Type VIIIc). Sur le bord nord un « vase à col évasé et à base arrondie » avec une bande rouge peinte sur le rebord n° 2 (Type Id) et sous ce vase une coupe ayant la forme d'une « coupe à libations » (Type VIa), mais avec au centre de la face convexe la trace soit d'un téton de préhension, soit d'un pied, dans quel cas ce serait une « coupe à pied » (Type VII).
- 55 : Le cercueil en bois et limon stuvé blanc mesure 50 × 33, il contient un squelette dont les jambes sont complètement ramenées sur la poitrine.

**TC 86** (Fig. 32) : Deux fosses rectangulaires simples sont accolées, mais séparées par un muret de 10 cm environ.

La partie nord de la fosse 86B n'a pas été occupée, peut-être parce que la roche apparaît à 80 de profondeur.

**86 A** : Fosse rectangulaire simple : 190 × 53 × 65; orientation : N. 30° O.; tombe d'adulte masculin probable, intacte.

- 25 : Le cercueil en bois stuvé blanc mesure 181 × 46.
- 55 : Le squelette a des dents moyennement usées.

**86 B** : Fosse rectangulaire simple : 355 × 65 × 115; orientation : S. 30° E.; tombe d'adulte féminin probable, intacte.

- 75 : Le cercueil en bois stuvé blanc mesure 181 × 40.
- 105 : Vers la tête, sur le côté droit du cercueil se trouvent deux bols hémisphériques.
- 110 : Le squelette a des dents moyennement usées.

LA NÉCROPOLE DE LA VALLÉE OCCIDENTALE (MX. TC)

**TC 87** (Fig. 32, p. 265) : Fosse rectangulaire simple :  $50 \times 70 \times 85$ ; orientation : N.  $40^\circ$  O.-S.  $40^\circ$  E.; tombe d'enfant; pillée.

Il y a les restes d'un cercueil en bois et une perle verte cylindrique en silice agglomérée. Il n'y a pas de trace d'os, mais la petite taille de la tombe permet de penser que c'est celle d'un enfant.

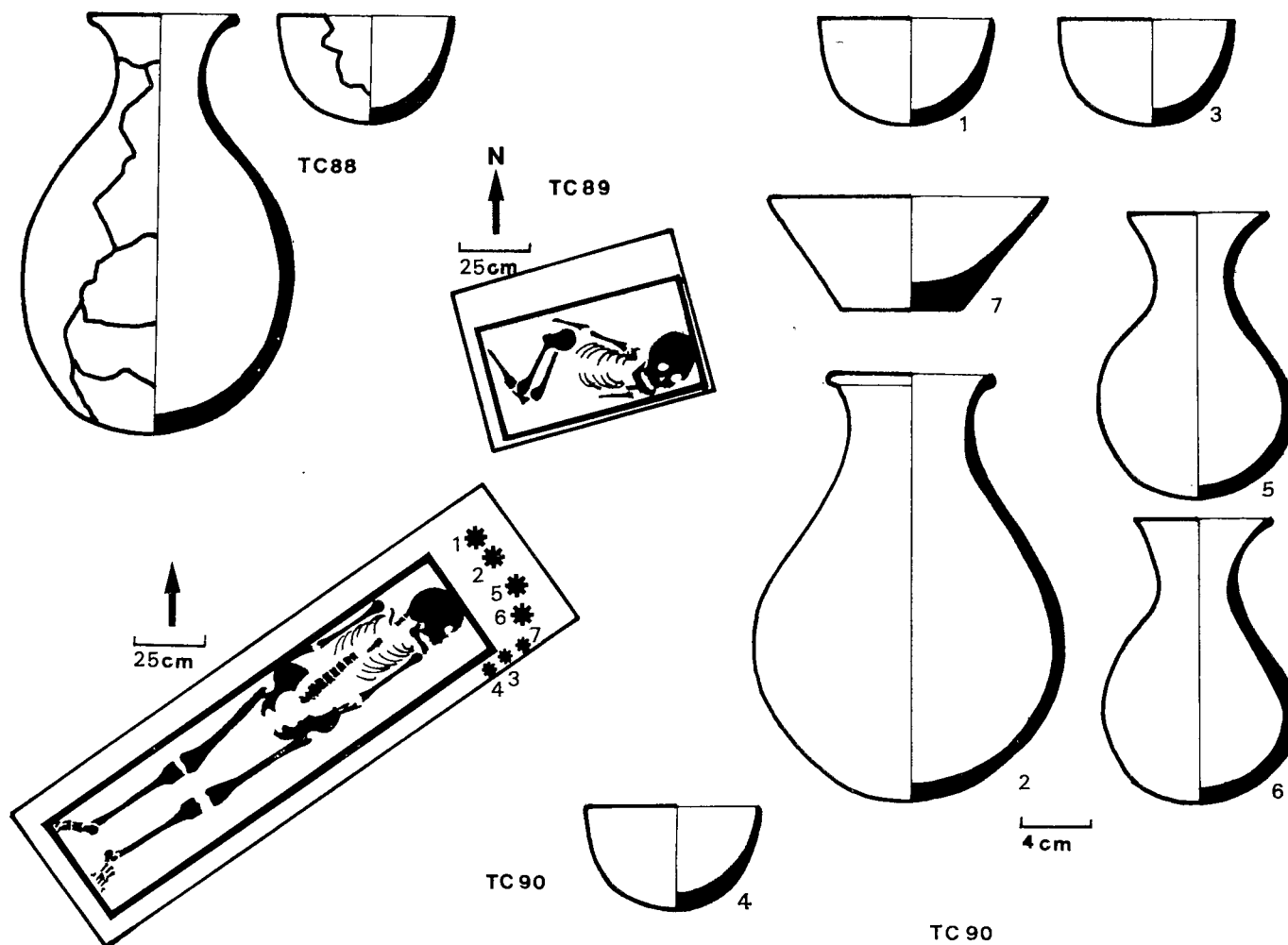

Fig. 33. — Tombes TC 88, 89 et 90.

**TC 88** (Fig. 33) : Fosse rectangulaire simple :  $195 \times 70 \times 70$ ; orientation : N.  $40^\circ$  O.; tombe d'adulte, intacte.

Au dégagement on trouve des fragments d'un bol hémisphérique et d'une jarre rouge (Type IVa-b).

- 25 : Le cercueil est en bois stuqué blanc et rose foncé.

- 55 : Le squelette mesure 145 et sa tête est tournée vers le N.-E. Les dents sont moyennement usées.

**TC 89** (Fig. 33) : Fosse rectangulaire simple :  $80 \times 59 \times 105$ ; orientation : N.  $50^\circ$  E.; tombe d'enfant, intacte.

Au dégagement on trouve un fond plat de poterie indéterminée.

- 58 : Le cercueil en bois et limon stuqué blanc mesure  $54 \times 38$ , l'épaisseur des parois est d'environ 1,5.

- 75 : Le squelette est couché en travers du cercueil, avec les jambes légèrement ployées.

TC 90 (Fig. 33) : Fosse rectangulaire simple :  $200 \times 58 \times 105$ ; orientation : N.  $50^\circ$  E.; tombe d'adulte, intacte.

- 20 : Vers la tête se trouvent trois poteries alignées contre la paroi sud; deux bols hémisphériques n<sup>os</sup> 3 et 4, une « petite coupe à base plate » n<sup>o</sup> 7 (Type VIIIa) contenant au fond un peu d'ocre rouge.

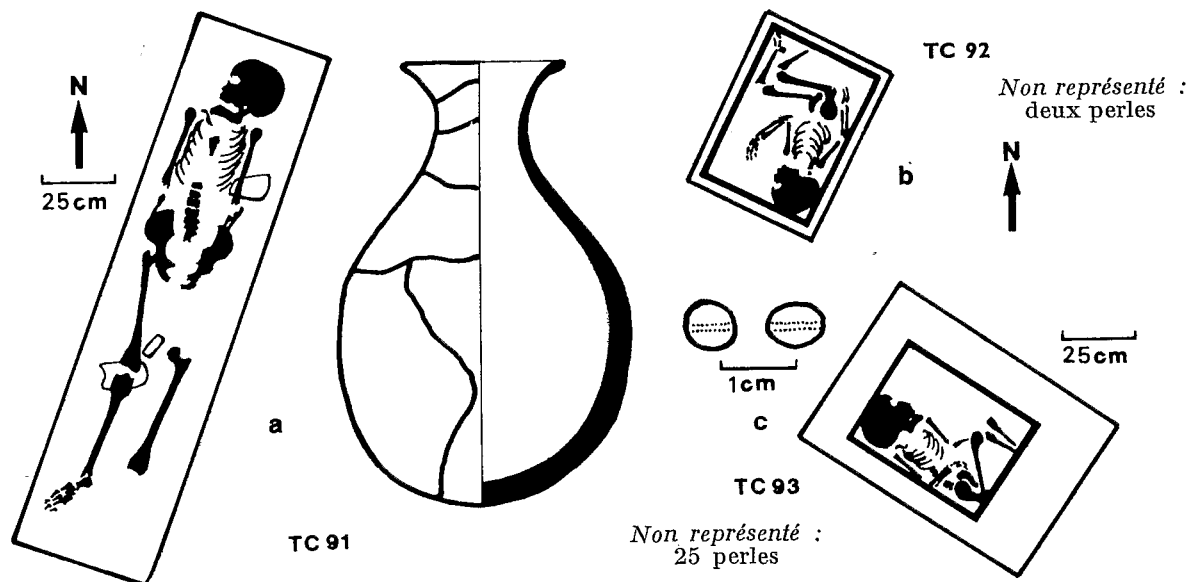

FIG. 34. — Tombes TC 91, 92 et 93.

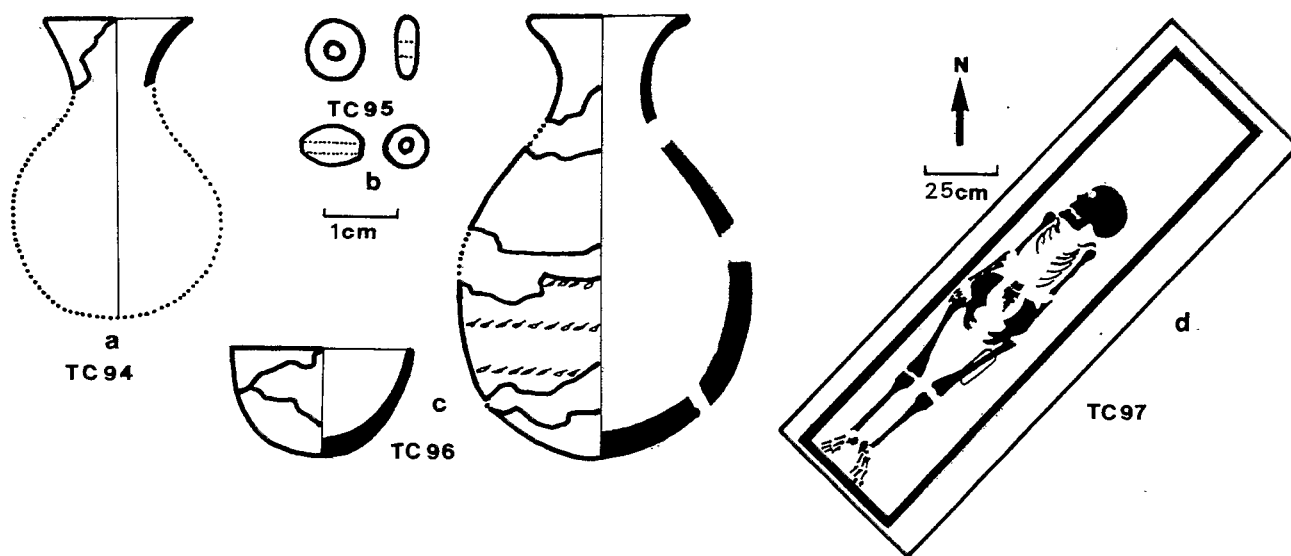
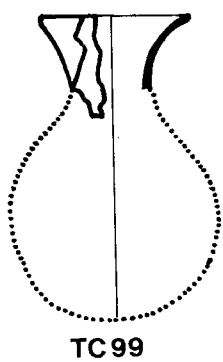

FIG. 35. — Tombes TC 94, 95, 96 et 97.

- 55 : A la tête un bol hémisphérique n<sup>o</sup> 1 est renversé sur un « vase à base arrondie » n<sup>o</sup> 2 (Type IIIb).
- 70 : A la tête, à côté du vase n<sup>o</sup> 2 se trouvent deux « vases à col évasé et à base arrondie » semblables, n<sup>os</sup> 5 et 6 (Type Ic).
- 80 : Le cercueil en bois et limon stucé blanc mesure  $163 \times 40$ .
- 95 : Le squelette mesure 154. Le côté droit est écrasé par une paroi du cercueil. Les dents sont peu usées.



- TC 91** (Fig. 34, p. 268) : Fosse rectangulaire simple : 180 × 45 × 77; orientation : N. 20° E.; tombe d'adulte, pillée.
- 50 : On trouve trois fragments épars de « jarre rouge à décor cordé » (Type IVa).
  - 65 : Le squelette mesure 140 et ne repose pas dans un cercueil, mais directement sur le sable, dans une fosse en forme d'auge. Les os de la jambe ont été déplacés par un pillard ou un animal. Les dents sont très usées, non cariées, à la mâchoire inférieure, certaines sont tombées et la cavité pulpaire s'est refermée.
- TC 92** (Fig. 34) : Fosse rectangulaire simple : 50 × 65 × 55; orientation : S. 20° O.; tombe d'enfant, intacte.
- 35 : Le cercueil en limon et bois stuqué ocre rouge mesure 55 × 40.
  - 45 : Le squelette a les jambes pliées et porte au cou un collier de deux perles cylindriques en silice agglomérée, l'une bleue, l'autre verte (cf. 54B).
- TC 93** : Fosse rectangulaire simple : 85 × 61 × 100; orientation : N. 60° O.; tombe d'enfant, intacte.
- 70 : Le cercueil en bois et limon stuqué blanc mesure 50 × 38.
  - 90 : Le squelette a les jambes repliées sous lui et de nombreux os sont recouverts d'un fin placage d'ocre rouge. En fait le squelette était recouvert d'un linceul dont il subsiste des traces sous ce placage (cf. TC 13); il est difficile de dire si le tissu était préalablement enduit d'ocre rouge ou si celui-ci a été mis après la pose du linceul. Au cou il y a un collier fait de petites perles blanches en coquille d'œuf d'autruche, 25 environ et 3 perles rondes en cornaline.
- TC 94** (Fig. 35, p. 268) : Fosse rectangulaire simple : 210 × 70 × 140; orientation : N. 50° E.; tombe d'adulte, pillée.
- On trouve en surface quelques pierres éparses :
- 45 : Un fragment de col d'un « vase à col évasé et à base arrondie » (Type Ic).
  - 100 : Le cercueil en bois stuqué ocre jaune mesure 174 × 37.
  - 115 : Le squelette dont les dents sont très usées.
- TC 95** : Fosse rectangulaire simple : 90 × 55 × 110; orientation : N. 30° E.; tombe d'enfant, intacte.
- 80 : Le cercueil en bois mesure 59 × 24.
  - 92 : Le squelette a au poignet droit un bracelet fait d'une dizaine de perles blanches en coquille d'œuf d'autruche avec deux perles vertes en silice agglomérée, en forme de disque de grande taille (diamètre = 6 à 7 mm) et au cou un collier de 30 perles blanches (autruche) avec 5 perles vertes comme ci-dessus et une perle ovale en quartz laiteux.
- TC 96** (Fig. 35) : Fosse rectangulaire simple : 205 × 72 × 120; orientation : N. 40° E.; tombe d'adulte, pillée.
- 20 : On trouve des fragments de « jarre rouge à décor cordé » (Type IVa) et de bol hémisphérique, ainsi que des tessons d'une poterie indéterminée dont un tesson allongé de 20 à courbure très faible (pâte dure, bien cuite, noire dans la masse, épaisse de 7 mm en moyenne; vers l'extérieur la pâte devient ocre rouge).
  - 120 : Le cercueil en bois stuqué ocre jaune avec des décors peints en noir, mesure 180 × 45.
- TC 97** (Fig. 35) : Fosse rectangulaire simple : 188 × 65 × 120; orientation : N. 40° E.; tombe d'enfant, intacte.
- 30 : Le cercueil en bois stuqué blanc et ocre jaune mesure 180 × 38.
  - 40 : On trouve un grand fragment d'une poterie indéterminée non éolisée, à aspect frais (cf. TC 96) reposant sur le bassin. Le squelette mesure 115. Les secondes molaires ne sont pas poussées.



TC99

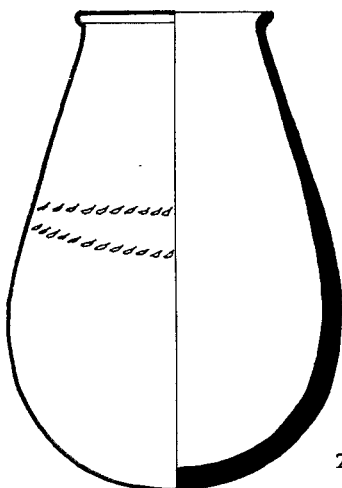

2

TC101

4cm



TC100



1

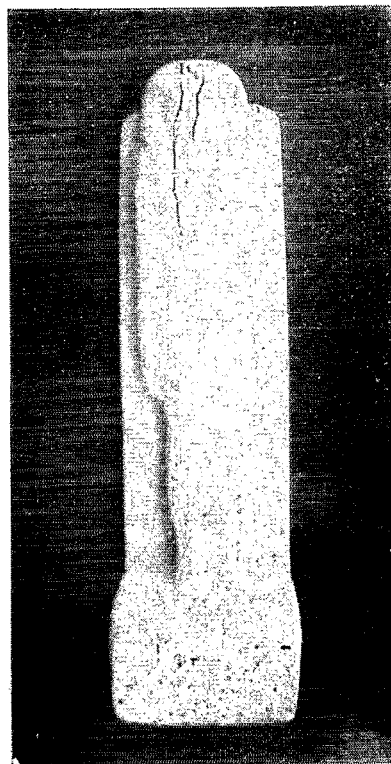

TC 101

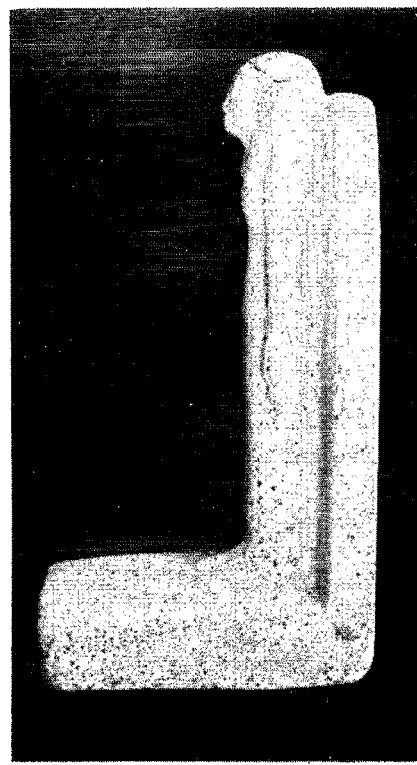

FIG. 36. — Tombes TC 99, 100 et 101.

LA NÉCROPOLE DE LA VALLÉE OCCIDENTALE (MX. TC)

- 100 : Au milieu de la fosse, sous le cercueil, se trouve une brique crue. Le cercueil repose à 20 du fond de la fosse primitive qui était un peu remblayée avant l'inhumation.

TC 98 : Fosse rectangulaire simple :  $140 \times 44 \times 120$ ; orientation : S.  $40^\circ$  O.; tombe d'enfant, intacte. En surface se trouve un vague cercle de pierres (grès) d'un diamètre d'environ 200.

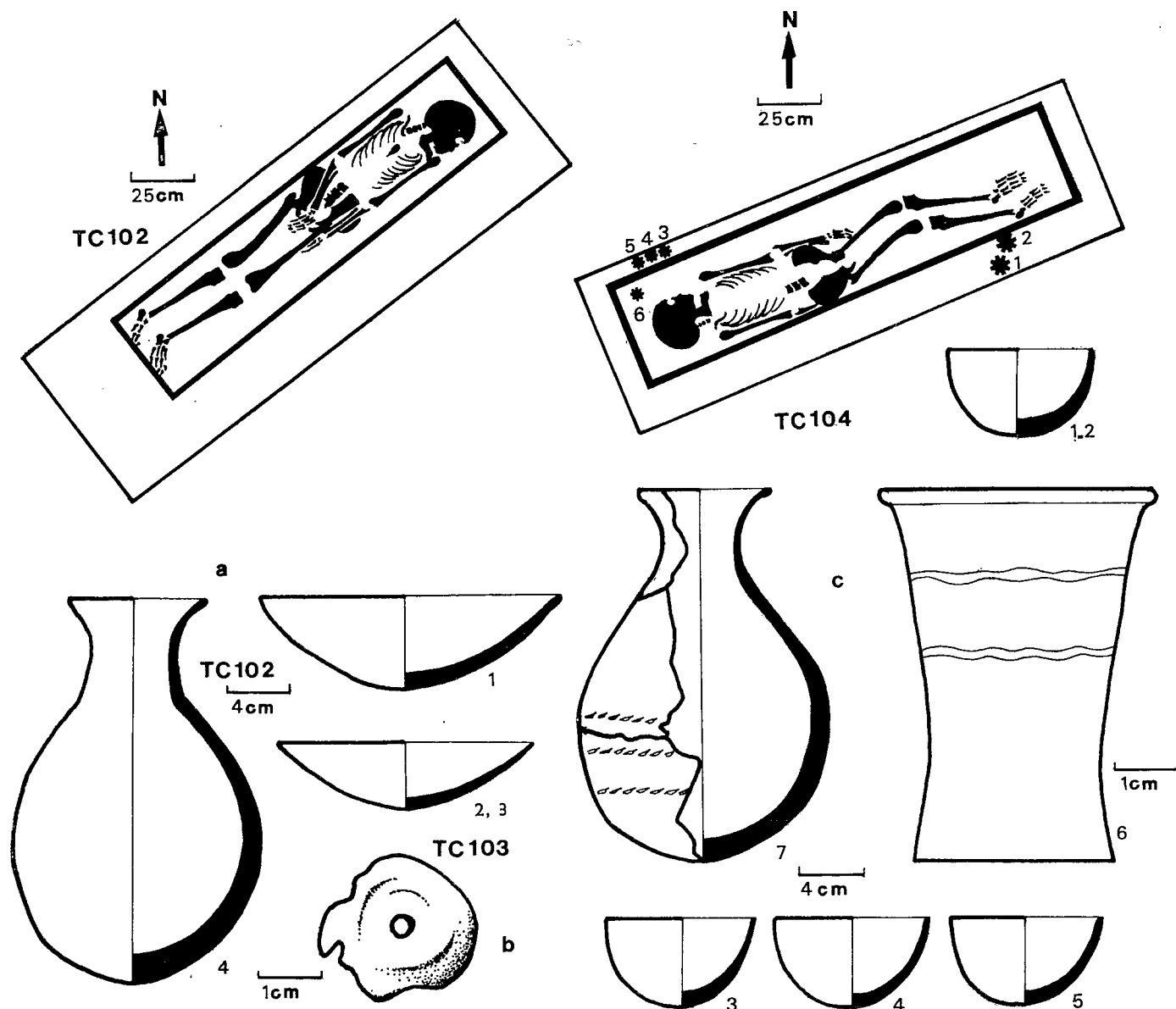

FIG. 37. — Tombes TC 102, 103, et 104.

- 95 : Le cercueil en bois stucé mesure  $112 \times 22$ . Le squelette mesure 98 et est un peu comprimé latéralement dans ce petit cercueil. La première molaire est juste sortie.

TC 99 (Fig. 36, p. 270) : Fosse rectangulaire simple :  $205 \times 75 \times 130$ ; orientation : N.  $30^\circ$  E.; tombe d'adulte, intacte.

- 30 : On trouve deux fragments d'un rebord de « vase à col évasé et à base arrondie » « Golden ware » (Type Ib).

- 85 : Le cercueil en bois stucé ocre jaune mesure  $165 \times 28$ .

- 100 : Le squelette mesure 137. Les secondes molaires sont poussées.

- TC 100** (Fig. 36, p. 270) : Fosse rectangulaire simple : 205 × 70 × 115; orientation : S. 40° O.; tombe d'adulte, intacte.
- 20 : On trouve des fragments d'un bol hémisphérique.
  - 70 : Le cercueil en bois stuqué blanc mesure 165 × 35.
  - 100 : Le squelette mesure 100. Les cartilages de conjugaison ne sont pas encore ossifiés. Les dents sont peu usées et les troisièmes molaires ne sont pas sorties.
- TC 101** (Fig. 36) : Fosse rectangulaire simple : 205 × 65 × 115; orientation : N. 50° E.; tombe d'adulte, intacte.
- 20 : A la tête, dans l'angle est, un bol hémisphérique n° 1 coiffe le sommet d'un « vase à base arrondie » et à décor cordé n° 2 (Type IIIa). Cette forme est proche de la « Jarre rouge à décor cordé » (Type IVa).
  - 70 : Le cercueil en bois stuqué blanc mesure 185 × 41 et l'épaisseur des parois est environ de 3.
  - 75 : Le crâne apparaît; la face en avant. A 9,5 du côté droit du crâne se trouve le haut d'une statuette dont la face est fissurée. Cette statuette est debout sur un socle qui repose sur le fond du cercueil. Au socle fait suite un dossier-support. La statuette est en calcaire fin de couleur ocre jaune. Les fissures sont dues probablement à l'action de sels divers qui ont migré depuis le stuc du cercueil, à la faveur de pluies. Il s'agit d'une statuette féminine qui mesure 17,8 de haut, 20,8 avec le socle; le socle est long de 10,7 (numéro d'inventaire IM. 597).
- TC 102** (Fig. 37, p. 271) : Fosse rectangulaire simple : 215 × 77 × 118; orientation : N. 60° E.; tombe d'adulte, intacte.
- 20 : On trouve de nombreux fragments de deux « coupes à libations » n°s 1 et 2 (Type VIa), le n° 1 a un léger épaissement du rebord.
  - 80 : A la tête une « coupe à libations » n° 3 (Type VIa) est posée à plat.
  - 85 : Le cercueil en bois et limon stuqué blanc mesure 165 × 34. Sous la coupe n° 3 un « vase à col évasé et à base arrondie » n° 4 (Type Ic) est debout.
  - 105 : Le squelette légèrement couché sur le côté gauche mesure 154. La main droite est posée sur le pubis. Le haut du fémur gauche présente des prolongements osseux, restes probables d'une déchirure musculaire. Les dents sont peu usées.
- TC 103** (Fig. 37) : Fosse rectangulaire simple : 95 × 50 × 105; orientation : N. 50° E.; tombe d'enfant, intacte.
- 72 : Le cercueil en bois stuqué blanc mesure 75 × 33.
  - 94 : Le squelette a les jambes complètement retournées en arrière afin de tenir dans le cercueil. Il a autour du cou un collier d'une vingtaine de petites perles blanches en coquille d'œuf d'autruche avec une fine et mince rondelle de nacre percée en son centre et d'un diamètre de 2,5 environ.
- TC 104** (Fig. 37) : Fosse rectangulaire simple : 205 × 65 × 125; orientation : N. 40° E.; tombe d'adulte, intacte.
- 30 : La moitié de la tombe, vers le pied, est couvert d'un lit de pierres (grès) sur lequel reposent deux bols hémisphériques n°s 1 et 2 (cf. TC 36).
  - 45 : Plusieurs gros fragments d'une « jarre rouge à décor cordé » n° 7 (Type IVa).
  - 73 : Le cercueil en bois stuqué ocre jaune mesure 180 × 40. A la tête, sur le côté droit, se trouvent trois bols hémisphériques n°s 3, 4 et 5 emboîtés les uns dans les autres. Le bol n° 3 contient des charbons de bois.
  - 105 : Le squelette long d'environ 160 a les jambes légèrement pliées. La tête est tournée vers le N.-O. Les dents sont moyennement usées.

LA NÉCROPOLE DE LA VALLÉE OCCIDENTALE (MX. TC)

- 110 : Près du crâne, dans l'angle gauche du cercueil un « vase à fard » n° 6 en albâtre est debout sur le fond du cercueil.

TC 105 (Fig. 38) : Fosse rectangulaire simple : 210 × 65 × 145; orientation : N. 60° E.; tombe d'adulte, intacte.

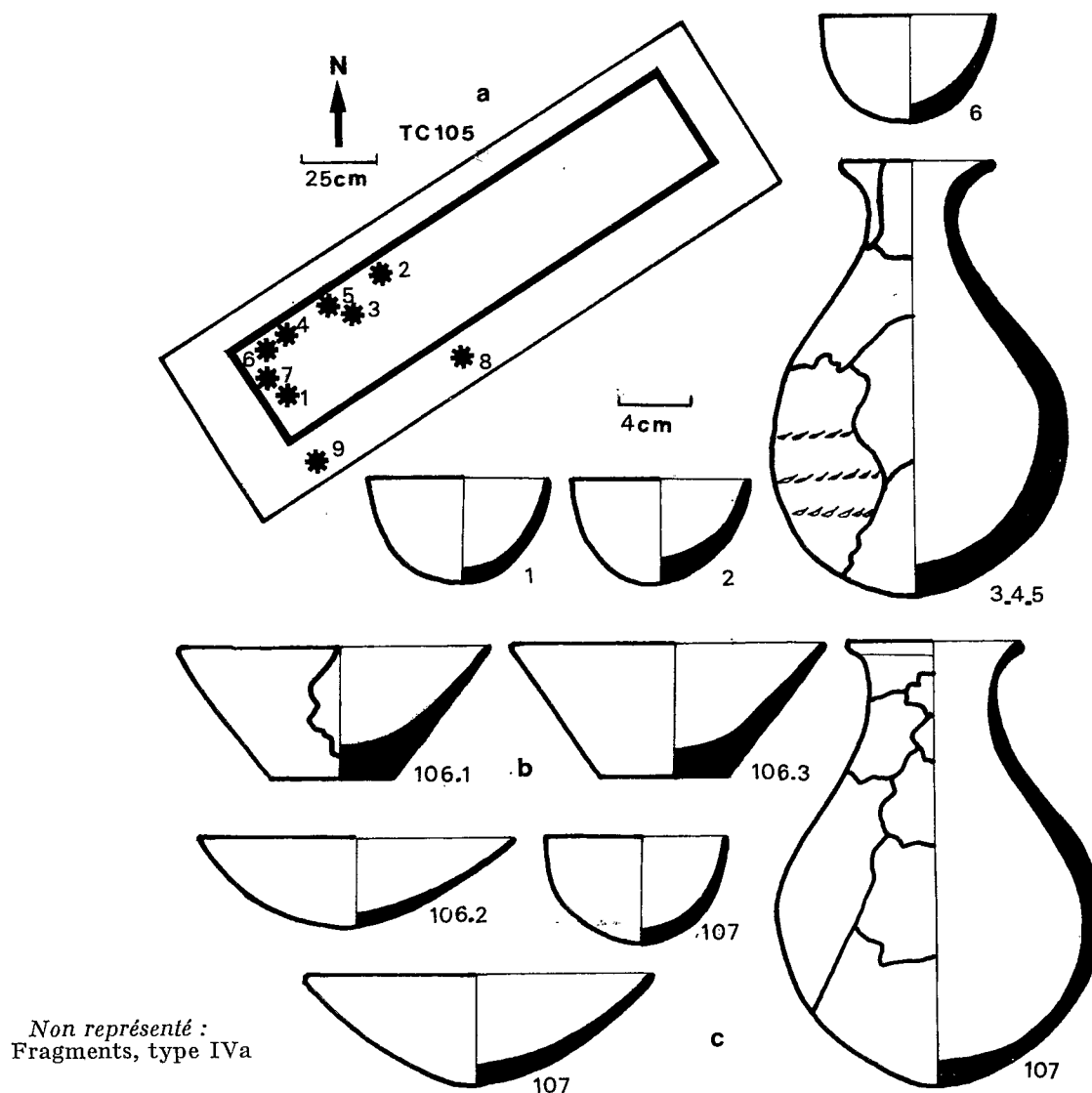

Non représenté :  
Fragments, type IVa

FIG. 38. — Tombes TC 105, 106 et 107.

On trouve au dégagement des fragments de deux bols hémisphériques et d'une « coupe à libations » de grande taille (Type VIb).

- 30 : Deux bols hémisphériques nos 1 et 2 et un fragment de « jarre rouge à décor cordé » n° 3 (Type IVa).
- 70 : Un fragment de « jarre rouge » n° 4 (Type a-b).
- 82 : Un fragment de « jarre rouge à décor cordé » n° 5 (Type IVa).
- 95 à — 105 : Un bol hémisphérique n° 6 et deux fragments nos 7 et 8 de « jarre rouge à décor cordé » (Type IVa). Tous ces fragments viennent d'une même jarre car ils ont un même placage intérieur fait d'une fine croûte noirâtre indurée.
- 105 : Le cercueil en bois stuqué blanc mesure 174 × 37.
- 110 : Un bouchon en limon n° 9 a glissé entre le cercueil et la paroi.

- 125 : Le squelette mesure 145. Les dents sont très usées; les incisives supérieures et la molaire droite de la mandibule sont tombées et leur cavité pulpaire s'est résorbée.

TC 106 (Fig. 38: p. 273) : Fosse rectangulaire simple : 205 × 75 × 120; orientation : S. 10° E.; tombe d'adulte, intacte.

- On trouve au dégagement une « petite coupe à base plate » n° 3, un important fragment d'une seconde, n° 1 (Type VIIIa) et une « coupe à libations » de petite taille n° 2 (Type VIa).

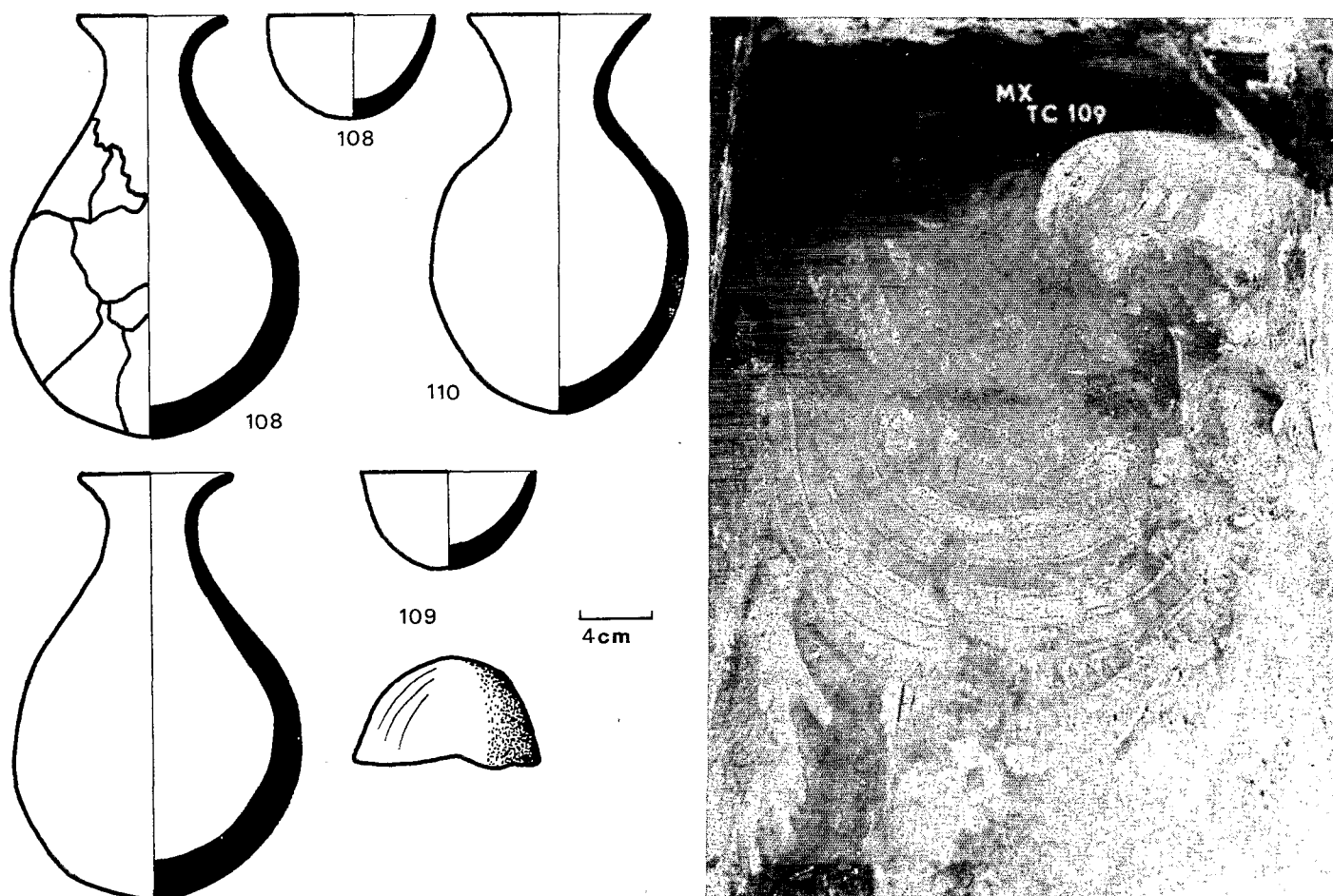

FIG. 39. — Tombes 108, 109 et 110 et masque de la tombe 109.

- 70 : Le cercueil en bois stuqué blanc mesure 178 × 42.
- 100 : Le squelette mesure 160. Les dents de la mâchoire inférieure sont très usées et celles de la supérieure sont toutes tombées, leur cavité pulpaire s'étant résorbée, sauf une molaire usée jusqu'à toucher l'os.

TC 107 : Fosse rectangulaire simple : 230 × 72 × 131; orientation : N. 40° E.; tombe d'adulte, intacte. On trouve, au dégagement vers la surface, des fragments d'un bol hémisphérique et d'une « coupe à libations » de grande taille (Type VIb).

- 65 : Une « jarre rouge à décor cordé » (Type IVa) est brisée sur place. Sa panse est recouverte d'un placage de limon.
- 93 : Le cercueil en bois stuqué ocre jaune mesure 165 × 41.
- 115 : Le squelette mesure 155. Les dents sont moyennement usées.

**TC 108** (Fig. 39) : Fosse rectangulaire simple :  $200 \times 73 \times 113$ ; orientation : N.; tombe d'adulte, intacte.

On trouve au dégagement des fragments d'un bol hémisphérique et d'une « jarre rouge (Type IVa-b).

- 50 : Le cercueil en bois stuqué blanc mesure  $189 \times 41$ .

- 73 : Le squelette mesure 156. Les dents sont moyennement usées. La troisième molaire de la mâchoire supérieure manque. Il s'agit probablement d'un homme, car le squelette a de grosses attaches musculaires. Le front est légèrement fuyant.

**TC 109** (Fig. 39) : Fosse rectangulaire simple :  $230 \times 90 \times 120$ ; orientation : S.  $50^\circ$  E.; tombe d'adulte, intacte.

On trouve, près de la surface, dans l'angle est, un bol hémisphérique.

- 60 : Une « jarre rouge à décor cordé » à la tête du cercueil avec un bouchon en limon posé sur le goulot.

- 65 : Le cercueil en bois stuqué blanc mesure  $180 \times 46$ ; les parois sont épaisses en moyenne de 3 cm.

- 85 : Le squelette est revêtu d'un masque mortuaire très abîmé. Le haut du pectoral a été assez bien conservé par le couvercle du cercueil qui est venu reposer dessus. La tête est tournée vers le S.-O. Le masque lui-même est presque complètement détruit, probablement par des infiltrations d'eau lors de pluies, car cette tombe est dans l'axe de l'oued et non sur un de ses flancs comme pour le masque de TC 64. Les teintes du masque et de la coiffe sont bleu turquoise, rouge brun et blanches. La face était probablement de couleur blanche.

Le pectoral est formé de 9 ou 10 colliers concentriques. Le plus externe, comme sur les deux autres masques, est formé de nombreuses perles en forme de larme, dont le contour est tracé finement en noir; la partie moyenne de chaque perle est peinte en rouge brun. Vers le milieu du corps, deux de ces perles se prolongent vers le bas, comme des tiges subdivisées par quelques lignes transversales sur un fond blanc. A l'extrémité de l'une d'elles, plaquée contre la colonne vertébrale, on observe une fleur de lotus fermée, très finement dessinée par des traits noirs, la partie centrale étant de couleur rouge brun. Tout le reste du bas du masque a été détruit. Les autres colliers sont, de l'extérieur vers l'intérieur, de couleur bleue, blanche, rouge brun, rose (?), blanche, rouge brun, claire (rose ?) et rouge brun. Les colliers, larges de 2 à 3 centimètres, sont séparés les uns des autres par de petites bandes blanches larges de moins d'un centimètre. Chaque collier est subdivisé par de nombreux traits de couleur claire, rayonnants autour du cou et délimitant des petits rectangles larges de moins d'un centimètre.

Le squelette mesure 160, la main droite repose sur le pubis. Les dents sont très usées. Il ne reste que trois dents à la mâchoire supérieure et deux à la mâchoire inférieure : les cavités pulpaire sont résorbées. Les vertèbres ont de fins prolongements osseux dus probablement à un rhumatisme (cf. TC. 60A).

**TC 110** (Fig. 39) : Fosse rectangulaire simple :  $140 \times 62 \times 100$ ; orientation : N.  $60^\circ$  O.; tombe d'enfant, intacte.

On trouve, au dégagement, un fragment de bol hémisphérique et des fragments d'une « jarre rouge à décor cordé » (Type IVa).

- 50 : A la tête, un « vase à col évasé et à base arrondie » (Type Ic).

- 70 : Le cercueil en bois et limon sableux ocre rouge mesure  $110 \times 32$ .

- 90 : Le squelette mesure 87.

**TC 111** : Fosse rectangulaire simple :  $200 \times 95 \times 80$ ; orientation : S.  $50^\circ$  E.; tombe d'homme adulte, intacte.

- 10 à — 20 : On trouve 3 bols hémisphériques.

- 40 : Le cercueil en bois stuqué blanc mesure  $180 \times 40$ .

- 65 : Le squelette mesure 151. Il y a quelques restes d'un masque à dominante bleu cobalt; la

destruction du masque est peut-être due aussi à des infiltrations d'eau (cf. TC 109). J'ai retrouvé quelques fragments des décors qui sont toujours soulignés de noir, en particulier une « larme » rouge sur fond blanc, qui est un élément de collier. Sous le crâne il reste des fragments de la coiffe bleue avec une bande blanche parallèle au front. Les dents sont très usées.

**TC 112** (Fig. 40) : Fosse rectangulaire simple : 200 × 58 × 120; orientation : S. 50° E.; tombe d'adulte, intacte.

- 15 : On trouve un bol hémisphérique n° 1 et de nombreux fragments d'une « jarre brune » à pâte mal cuite, indéterminée, n° 2.

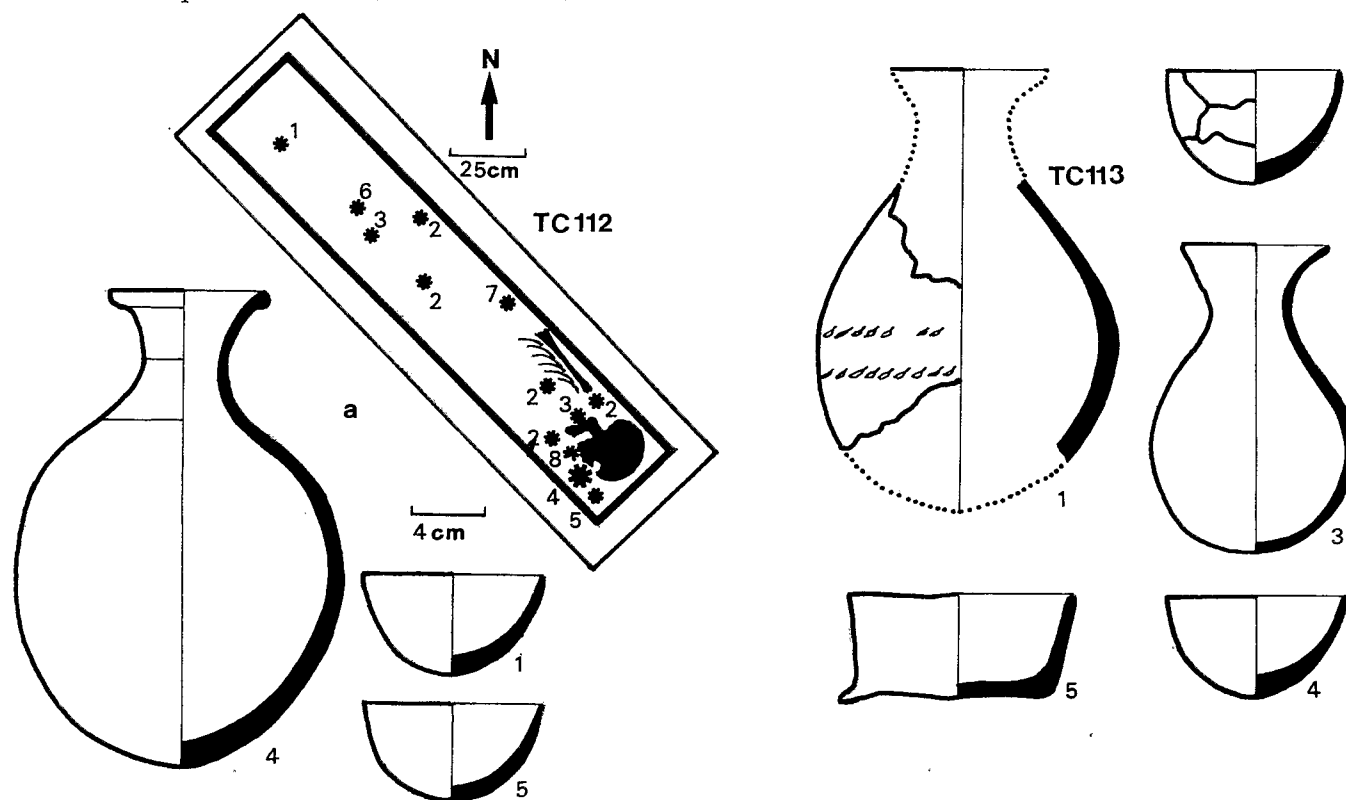

FIG. 40. — Tombes TC 112 et 113.

- 30 : Un grand fragment de col d'un « vase à col allongé » n° 3 (Type VIIIc) dont le rebord est peint d'une large bande rouge.
- 35 : A la tête et dans un angle, un bol hémisphérique n° 5 posé sur une « jarre rouge » sans décor cordé n° 4 (Type IVb) avec le rebord et le col peint en rouge, dont la forme est assez proche de celle d'un « vase à col évasé et à base arrondie » (Type Ic). Le fond de la jarre contient un peu de limon ocre rouge (cf. TC 4, 61, 65, 74).
- 62 : La base du vase n° 3.
- 65 : Un fragment de la jarre n° 2 et des fragments d'un bol hémisphérique.
- 80 : Sous la jarre n° 4 un « vase à col évasé et à base arrondie » n° 8 (Type Ic).
- 85 : Le cercueil en bois stuqué ocre jaune mesure 184 × 36.
- 110 : Le squelette mesure 115 et sous le crâne se trouvent des restes de cheveux noirs. Sur le devant du cou se trouve une perle verte cylindrique en silice agglomérée. Les dents sont très usées. Il ne reste que 8 dents à la mâchoire supérieure.

**TC 113** (Fig. 40) : Fosse rectangulaire simple : 155 × 52 × 90; orientation : S. 10° E.; tombe d'enfant, intacte.



LA NÉCROPOLE DE LA VALLÉE OCCIDENTALE (MX. TC)

Au dégagement, vers la surface, on trouve les débris d'un bol hémisphérique et un fragment de panse d'une « jarre rouge à décor cordé » n° 1 (Type IVa).

- 50 : Il y a un fragment d'un gros « support de vase » très éolisé n° 2 (Type IIb).
- 55 : A la tête, un « vase à col évasé et à base arrondie » n° 3 (Type Ic) et au milieu de la fosse un bol hémisphérique n° 4.
- 60 : Le cercueil en bois et limon stuqué blanc mesure 112 × 26.
- 75 : Le squelette mesure 103 et il y a 24 dents.

**TC 114** (Fig. 41) : Fosse rectangulaire simple : 123 × 43 × 70; orientation : N. 30° E.; tombe d'enfant, intacte.

Au dégagement, on trouve un bol hémisphérique.

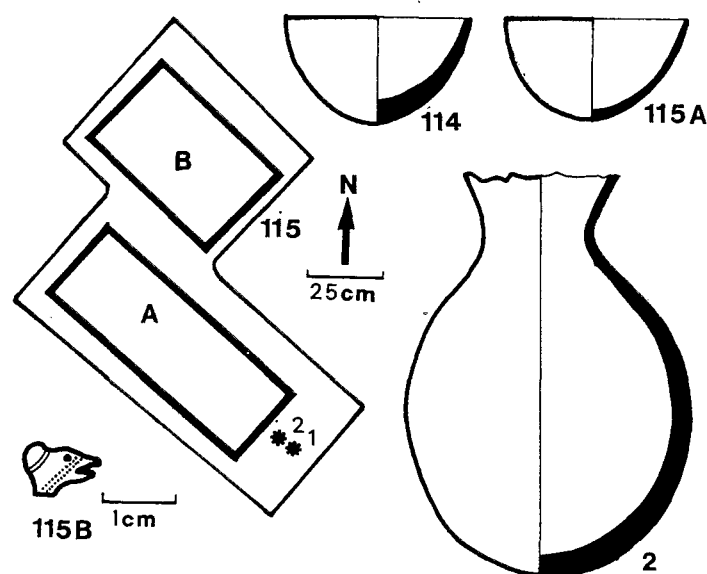

FIG. 41. — Tombes TC 114 et 115.

- 52 : Le cercueil en bois et limon mesure 95 × 25.
- 57 : Le squelette mesure 90 et il y a 24 dents.

**TC 115** (Fig. 41) : Deux fosses rectangulaires simples et parallèles communiquant latéralement.

**115 A** : 110 × 47 × 95; orientation : S. 50° E.; tombe d'enfant, intacte.

Au dégagement on trouve des fragments d'une « jarre rouge à décor cordé ».

- 45 : A la tête, un bol hémisphérique n° 1 coiffe un « vase à col évasé et à base arrondie » « Golden ware » n° 2 (Type Ib).
- 80 : Le cercueil en bois stuqué mesure 82 × 30 et contient un squelette mesurant 76 avec 24 dents.

**115 B** : 65 × 55 × 110; orientation : N. 40° O.; tombe d'enfant, intacte.

- 100 : Le cercueil en bois stuqué blanc mesure 56 × 37 et contient un squelette qui mesure 49. Il y a au cou un collier de 3 perles; une blanche en coquille d'œuf d'autruche, une noire en silice agglomérée et une verte, représentant la tête d'un animal en silice agglomérée et de longueur maximum 0,7.

**TC 116** (Fig. 42, p. 278) : Fosse rectangulaire simple : 108 × 55 × 105; orientation : N. 50° E.; tombe d'enfant, intacte.

MIRGISSA II

- 45 : A la tête, un bol hémisphérique n° 1 est renversé sur le col d'un « vase à col évasé et à base arrondie » n° 2 (Type Ic).
- 70 : Le cercueil en bois stuqué blanc mesure 100 × 39.
- 100 : Le squelette mesure 87 et a 20 dents. Il y a autour du cou un collier de perles; 29 blanches

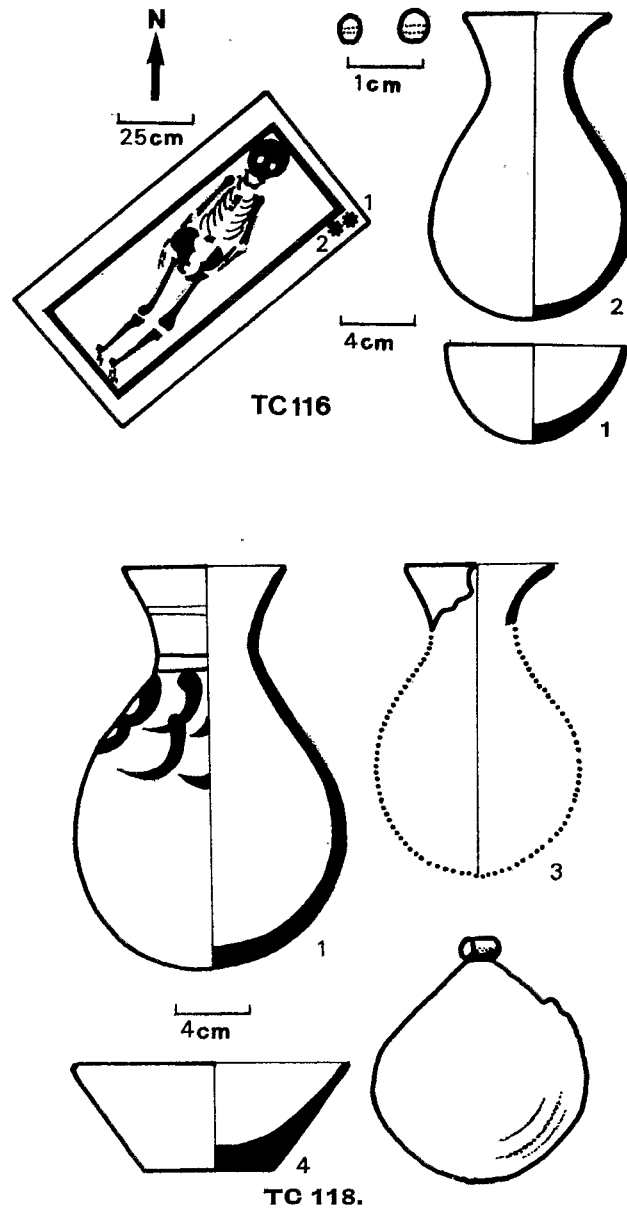

FIG. 42. — Tombes TC 116 et 118.

en coquille d'œuf d'autruche, 62 vertes en silice agglomérée en forme de petit disque et 2 rondes en améthyste.

- TC 117** : Fosse rectangulaire simple : 210 × 85 × 70; orientation : S. 30° E.; tombe d'adulte, pillée.  
 On trouve, au dégagement, de nombreux os brisés.
- 50 : Le cercueil en bois mesurant 195 × 37.
  - 55 : Les restes du squelette.

**TC 118** (Fig. 42) : Fosse rectangulaire simple : 235 × 69 × 120; orientation : N. 10° O.; tombe d'adulte, intacte.

On trouve, vers la tête, affleurant la surface et marqué un peu par l'érosion, un « vase à col évasé et à base arrondie » « Golden ware » n° 1 (Type Ib), l'enduit doré recouvre le haut de la panse et le col qui, en plus, a deux fines incisions parallèles sous le rebord. La panse comporte un décor de « griffes » doubles. Ce vase est très semblable à celui de TC 78.

- 20 : Un fragment de rebord de « vase à col évasé et à base arrondie » n° 3 (Type Ic).
- 45 : A la tête et légèrement couché un « vase à base arrondie » et à décor cordé, n° 2 (Type IIIa).
- 75 : Le cercueil en bois et limon stucé ocre jaune mesure 188 × 41.
- 100 : Le squelette mesure 144 et a un bracelet au tibia gauche, fait de 40 perles blanches en coquille d'œuf d'autruche. Au niveau du cou se trouve un petit pendentif rond métallique (cuivre?) en forme de cuillère sans manche. Le métal porte la trace d'un tissu. Les dents sont peu usées, les troisièmes molaires ne sont pas encore sorties. Les cartilages de conjugaison ne sont pas complètement ossifiés.
- 105 : Sous le cercueil, au centre, se trouve une « petite coupe à base plate » n° 4 (Type VIIIa).

**TC 119** : Fosse rectangulaire simple : 205 × 52 × 80; orientation : N.; tombe d'adulte, intacte.

- 50 : On trouve un bol hémisphérique plaqué contre la paroi au-dessus du crâne.
- 70 : Le cercueil en bois et limon mesure 175 × 39.
- 75 : Le squelette mesure 162 et les dents sont moyennement usées.

#### V. — ESSAI DE CLASSIFICATION DES POTERIES

Cette classification est basée uniquement sur des critères de formes et de décors sans faire de distinction par exemple sur l'origine indigène ou importée de ces poteries. J'ai utilisé le plus possible les noms déjà donnés à ces poteries.

*Type I* : « Vases à col évasé et à base arrondie » : a) « Kena ware ». b) « Golden Ware ». c) Pâte rouge à brun, ou avec un slip rouge total. d) Bandes rouges peintes.

*Type II* : « Supports de vase » : a) Axe libre. b) Axe fermé par un voile.

*Type III* : « Vases à base arrondie » (autres que jarres typiques) : a) Décor cordé. b) Autres variétés.

*Type IV* : « Jarres » (Vases à base arrondie avec un col allongé) : a) Jarres rouges à décor cordé. b) Jarres rouges sans décor cordé. c) « Grosse jarre noirâtre ».

*Type V* : Bols « hémisphériques ».

*Type VI* : « Coupes à libations ». a) « Coupes à libations de petite taille ». b) « Coupes à libations de grande taille ».

*Type VII* : « Coupes à pied ».

*Type VIII* : « Vases à base plate » : a) « Petite coupe à base plate ». b) « Bol à base plate ». c) « Vase à col allongé et à base plate ». d) « Bodega ». e) « Jarre à base plate ». f) « Bol caréné à base plate ».

#### **Type I : Vases à col évasé et à base arrondie :**

a) « Kena ware » :

TC 55. Un rebord de vase, dont le diamètre du rebord = 11,5 (Reconstitué). Poterie typique « Kena ware »; pâte blanche, bien cuite, dure.

## b) « Golden ware » :

Cinq vases typiques; TC 22A n° 11, TC 23 B, nos 1 et 2, TC 81 n° 3, TC 115A n° 3, un tesson de col; TC 82 n° 2, TC 99.

La pâte est rouge brique extérieurement, fine, bien cuite, très bien lissée et noire très foncée intérieurement, parfois bien lissée aussi. Cette qualité de la poterie tranche très nettement sur toutes les autres poteries; ces deux premiers types semblent importés. L'originalité de cette poterie vient de son revêtement extérieur fait d'une fine couche de paillettes de mica blanc (= muscovite) qui donne une couleur dorée, pailletée, du plus bel effet. Les paillettes de mica peuvent venir des limons (= silts) du Nil. La technique de fabrication est mal connue.

Il y a des variétés où le haut de la panse seulement et le col sont recouverts de l'enduit doré, la panse étant recouverte d'un décor peint en rouge orange fait d'une répétition de « griffes doubles »; exemple TC 78. Le vase TC 118 n° 1 est presque semblable; les griffes sont peintes en rouge brun, le haut du col porte plusieurs fines incisions et la panse a, par places, un décor cordé. Le vase TC 30 n° 1 n'est pas « Golden ware » mais la panse porte un décor semblable. Dans la Nécropole voisine un vase (T 134 n° 8) est à rapprocher; on peut penser qu'il correspond à une imitation de ce décor car il est fait de simples indentations verticales.

Le vase TC 22A n° 13, classé dans le type « d », présente un faible revêtement « Golden ware ».

VASES	HAUTEUR	DIAMÈTRE PANSE	DIAMÈTRE COL	DIAMÈTRE REBORD	ÉPAISSEUR MOYENNE
TC 23 B, n° 1 . . . . .	20,0	13,2	6,9	11,6	0,5 à 0,6
TC 23 B, n° 2 . . . . .	15,2	10,5	5,2	9,6	» »
TC 81, n° 3 . . . . .	14,5	10,6	5,6	9,8	» »
TC 22A, n° 11 . . . . .	17,5	13,2	—	—	» »
TC 115A, n° 2 . . . . .	21,3	15,2	6,5	—	» »
TC 118, n° 1 . . . . .	19,2	13,9	5,9	10,0	» »
TC 78 . . . . .	20,4	15,0	6,2	11,2	» »

## c) Pâte rouge à brun, ou avec un slip rouge total :

La pâte est parfois rouge brique, dure, bien cuite, mais souvent la pâte est grossière tendant alors vers le brun. Un certain nombre ont, en plus, un slip total; la couleur va de rouge brique à brun rouge.

VASES SANS SLIP ROUGE	HAUTEUR	DIAMÈTRE PANSE	DIAMÈTRE COL	DIAMÈTRE REBORD	ÉPAISSEUR MOYENNE
TC 73, n° 2 . . . . .	20,3	13,2	5,7	10,0	0,5 à 0,8
TC 81, n° 5 . . . . .	22,5	16,0	7,3	10,3	» »
TC 110, n° 1 . . . . .	22,0	16,2	8,0	13,5	» »
TC 22A, n° 12 . . . . .	15,5	11,3	—	—	» »
VASES AVEC SLIP ROUGE					
TC 4, n° 1 . . . . .	—	13,5	—	—	0,8
TC 30, n° 6 (fragment) . . . . .	—	—	—	—	0,5
TC 82, n° 1 . . . . .	17,8	12,4	5,6	11,0	0,5 à 0,8
TC 90, n° 5 . . . . .	15,8	10,5	8,8	8,0	» »
TC 90, n° 6 . . . . .	15,3	10,6	10,1	—	» »
TC 102, n° 4 . . . . .	24,0	16,6	7,0	13,7	» »
TC 112, n° 8 . . . . .	16,1	11,4	—	—	» »
TC 113, n° 3 . . . . .	15,8	10,5	—	—	» »

## d) Bandes rouges peintes :

TC 81 n° 2. Une bande sur le rebord, 0,3 du côté externe et 1 du côté interne.

TC 85 n° 2. Une fine bande de quelques millimètres sur la partie interne du rebord.

TC 8 n° 3. Une bande large de 1,2 au niveau du col et une sur le rebord comme TC 81 n° 2.

TC 22A n° 13, TC 116 n° 6, TC 39. Le col est peint entièrement à l'intérieur et à l'extérieur. La panse est très légèrement « Golden ware »; il y a par places une fine couche de paillettes de mica blanc.

TC 30 n° 1. La panse a un décor de doubles « griffes » (cf « b »), de plus le col et le rebord portent une bande comme TC 81 n° 2, et sur la face interne du col se trouve une tache allongée large de plus de 1 et descendant presque jusqu'au niveau du col.

LA NÉCROPOLE DE LA VALLÉE OCCIDENTALE (MX. TC)

VASES	HAUTEUR	DIAMÈTRE PANSE	DIAMÈTRE COL	DIAMÈTRE REBORD	ÉPAISSEUR MOYENNE
TC 8, n° 3	19,8	12,0	4,9	9,2	0,5
TC 22a, n° 13	20,1	15,0	6,7	12,0	0,6 à 0,7
TC 39	20,0 (environ)	15,2	—	—	0,5
TC 116	21,8	14,5	—	—	»
TC 30, n° 1	21,3	14,5	6,0	12,0	0,6 à 0,7
TC 81, n° 2	15,7	11,7	6,3	10,3	»
TC 85, n° 2	15,7	12,0	6,0	9,5	0,5

**Type II : Supports de vase :**

Les vases à base arrondie, la grande majorité ici, tiennent facilement debout lorsqu'ils sont légèrement enfoncés dans le sable. C'est peut-être pour cela que les supports de vase sont si peu nombreux, 4. Ces supports ont une forme de bobine dont une des bases est plus large que l'autre. L'axe est soit creux, soit avec un voile.

a) *Axe creux :*

TC 53. Poterie dure, bien lissée, ocre rouge, peinte entièrement en rouge brique sauf la base.

TC 8, n° 2. Poterie semblable à TC 53, mais le décor est complexe; les rebords inférieur et supérieur sont peints en rouge brique, la partie interne qui a le plus petit diamètre, est peinte de 12 rayons rouge brique.

b) *Axe avec un voile :*

La présence d'un voile est due ici au mode de fabrication; alors que les supports à axe libre semblent avoir été faits en une seule fois, ceux-ci ont été faits en deux fois, une coupe renversée à la base, sur laquelle est fixé un élément évasé.

TC 69, n° 1. Poterie rouge brique à dégraissant siliceux, pâte dure.

TC 113, n° 2 (fragment présumé support de vase). La pâte est dure, brune, assez bien cuite, épaisse de 1.

SUPPORTS	DIAMÈTRE BASE INFÉRIEURE	DIAMÈTRE BASE SUPÉRIEURE	HAUTEUR	DIAMÈTRE MINIMUM (COL)
TC 53	10,2	8,1	4,8	5,8
TC 8, n° 2	10,5	9,4	7,5	5,2
TC 69, n° 1	15,1	13,0	8,8	6,0
TC 113, n° 2	—	11,2	—	—

**Type III : Vases à base arrondie (autres que jarres typiques)**

a) *Décor cordé :*

Ce décor est dû à l'impression, sur un ou plusieurs rangs, d'une fine corde tressée dont le diamètre moyen devait être de 0,5. La caractéristique de cette forme est l'absence de col bien marqué comme pour les jarres; la forme typique est le vase TC 50 dont le col est court, la pâte grossière ocre rouge, bien lissée.

VASES	DIAMÈTRE PANSE	HAUTEUR	DIAMÈTRE REBORD
TC 50	17,5	24,0	9,5
TC 43, n° 1	21,0	26,0	11,2
TC 70, n° 2	17,0	21,6	—
TC 90, n° 2	17,0	22,5	—
TC 118, n° 2	17,0	19,7	—
TC 101, n° 2	18,0	25,0	10,0

Le vase TC 101, n° 2 permet de passer aux jarres typiques; le col s'allonge et s'approche ainsi de TC 13, n° 1.

b) *Autres variétés :*

## I. — Sans décor :

TC 37, n° 8. Cette forme est comparable à TC 43, n° 1 avec un décor cordé.

## II. — Avec une marque :

TC 50 porte une « croix de Lorraine » renversée sur la partie supérieure de la panse. La marque a été incisée après la cuisson, sa longueur maximum est de 4,5.

## III. — Base conique :

Il s'agit de deux fragments de deux vases assez semblables. TC 56, n° 3 (il manque une partie de la base) la pâte est fine, dure, assez épaisse au niveau de la panse, 1. Il y a un slip rouge bien lissé avec des débris micacés et un décor fait de deux bandes parallèles incisées au niveau du col. TC 27B; il n'y a que la base seulement, la poterie est dure, lissée, peu épaisse, avec un slip rouge brique extérieurement et intérieurement.

VASES	DIAMÈTRE PANSE	HAUTEUR	DIAMÈTRE REBORD
TC 37, n° 8 . . . . .	16,7	20,0	10,9
TC 50 . . . . .	16,1	21,8	8,0
TC 56, n° 3 . . . . .	12,5	20,0	—
TC 27B . . . . .	7,5	—	—

**Type IV : Jarres (Vases à base arrondie et à col marqué)**

La forme typique a une panse ovale, un col allongé plus ou moins cylindrique et une grande taille, entre 30 et 47. La pâte est dure, bien cuite, légèrement lissée intérieurement et extérieurement, sa couleur est généralement ocre rouge claire et son épaisseur va de 1 à 1,5.

a) *Jarres rouges à décor cordé :*

Les variations de forme sont faibles; parfois il y a continuité de la panse au rebord sans rentrant, comme TC 13, n° 1 qui permet de passer aux « vases à base arrondie ». Il y a parfois aussi une légère carène sur la panse : TC 37, n° 2. Il y a une certaine homogénéité dans les différentes dimensions.

VASES	HAUTEUR	DIAMÈTRE PANSE
TC 13, n° 1 . . . . .	36,5	22,0
TC 18B, n° 2 . . . . .	40,5	25,3
TC 22A, n° 10 . . . . .	32,5	23,2
TC 27A . . . . .	—	21,5
TC 31 . . . . .	—	29,5
TC 36, n° 3 . . . . .	30,2	23,5
TC 37, n° 2 . . . . .	47,5	29,0
TC 60A, n° 3 . . . . .	46,5	28,0
TC 61, n° 1 . . . . .	44,7	30,0
TC 69, n° 3 . . . . .	47,0	25,5
TC 74 . . . . .	45,1	29,5
TC 109 . . . . .	45,0	25,0

Il y a aussi de nombreux fragments : TC 2, TC 17, TC 23B, TC 25, TC 26 n° 5, TC 55 n° 1, TC 58, TC 60B, TC 66, TC 88, TC 91, TC 96, TC 105 n° 3, TC 107, TC 108, TC 110, TC 113 n° 1, TC 115A, TC 16 n° 1, TC 104 n° 7.

b) *Jarres rouges sans décor cordé :*

TC 60B n° 2. La forme est très typique. Le rebord possède quatre petits tétons pour la fixation d'un couvercle (?) et le col est peint de quatre bandes larges de 5 à 10 et de couleur brune.

TC 69 n° 4. La forme s'apparente beaucoup aux « vases à col évasé et à base arrondie », c'est seulement la taille qui me l'a fait ranger parmi les jarres. La pâte est rouge brique avec un slip rouge total bien lissé.

LA NÉCROPOLE DE LA VALLÉE OCCIDENTALE (MX. TC)

TC 112 n° 4. La forme est semblable à la poterie précédente, TC 69 n° 4, la pâte est ocre rouge, bien cuite et lissée. Le décor est fait d'une bande rouge brun sur le col, large de 4 et le rebord est peint de la même couleur.

VASES	HAUTEUR	DIAMÈTRE PANSE	DIAMÈTRE COL	DIAMÈTRE REBORD
TC 60B, n° 2 . . . . .	47,5	28,0	8,7	11,6
TC 69, n° 4 . . . . .	36,5	22,6	7,0	13,0
TC 112, n° 4 . . . . .	37,0	26,0	8,1	13,6

c) *Grosse jarre noirâtre :*

La pâte est très grossière, avec des débris végétaux, mal cuite, très épaisse jusqu'à 3,5. Toute l'épaisseur est noire, sauf une fine couche externe qui est brune, et qui a subi une certaine érosion par son manque de dureté. Je n'ai pas trouvé de jarre entière, cependant de nombreuses tombes ont des tessons : TC 7, TC 14, TC 18A n° 7, TC 22A n° 3, TC 26, TC 28, TC 38A, TC 44, TC 56, TC 57, TC 72.

**Type V : Bols hémisphériques.**

Le bol hémisphérique est une variété de coupe, mais l'homogénéité de forme et son grand nombre, 83, m'ont amené à en faire un type spécial. C'est une demi-sphère plus ou moins parfaite. La pâte est fine, bien lissée, presque toujours bien cuite, la couleur est brun clair à rouge claire; plus la pâte est cuite et dure, plus la pâte est rouge; ceci est en relation avec la température de cuisson et l'oxygénation. L'épaisseur du rebord est d'environ 0,3, celle du fond, environ 0,9. Le rebord est presque toujours peint en rouge sur 0,2 à 0,3. Le diamètre varie généralement entre 11 et 12, cependant de rares formes (TC 37 n° 12, TC 54, TC 90 n° 4) ont un diamètre allant de 13 à 13,9. La hauteur varie de 7 à 9,5.

Tombes et nombre de bols par tombe :

TC 3-3, TC 4-1, TC 9-1, TC 10-1, TC 13-5, TC 16-1, TC 18B-3, TC 22A-1, TC 22B-1, TC 20-1, TC 26-2, TC 27A-1, TC 30-2, TC 36-2, TC 37-7, TC 43-1, TC 50-1, TC 53-1, TC 54-1, TC 58-1, TC 59-1, TC 60A-1, TC 61-2, TC 64-2, TC 66-1, TC 70-1, TC 81-1, TC 82-2, TC 83-1, TC 86B-2, TC 88-1, TC 90-3, TC 96-1, TC 100-1, TC 101-1, TC 104-5, TC 105-3, TC 107-1, TC 108-1, TC 109-1, TC 110-1, TC 111-3, TC 112-2, TC 113-2, TC 114-1, TC 115-1, TC 116-1, TC 119-1.

**Type VI : Coupes à libations.**

Il y a deux variétés de coupes, car le diamètre de la petite taille est compris entre 16 et 20, ensuite il y a un hiatus jusqu'à la grande taille qui a un diamètre supérieur à 31.

a) *Coupes à libations de petite taille :*

Généralement la pâte est mal cuite, brune, cependant rarement (TC 102 n° 3) la pâte est bien cuite, rouge brique, dure. Il y a quelques variantes; le bord est légèrement évasé en TC 61 n° 4, avec une légère carène et le bord peint en rouge en TC 75 n° 1, avec le bord peint en rouge en TC 73 n° 1.

b) *Coupes à libations de grande taille.*

La pâte est grossière, mal cuite, brune, épaisse de 1,5 en moyenne. Leur grande taille les rend très fragiles et je n'en ai trouvé qu'une entièrement reconstituée. Fragments en TC 18B n° 21, TC 28, TC 81 n° 4, TC 107.

## MIRGISSA II

	COUPES (Grande taille)	HAUTEUR	DIAMÈTRE MAXIMUM
TC 16, n° 3 . . . . .		9,0	32,5
TC 37, n° 13 . . . . .		8,0	31,0
	(Petite taille)		
TC 3, n° 1 . . . . .		4,5	16,5
TC 8, n° 2 . . . . .		5,0	17,0
TC 13, n° 6 . . . . .		4,3	16,2
TC 30, n° 2 . . . . .		6,0	17,5
TC 50, n° 2 . . . . .		3,5	17,4
TC 61, n° 4 . . . . .		5,1	14,9
TC 69, n° 7 . . . . .		6,0	17,0 (environ)
TC 73, n° 1 . . . . .		5,0	17,2
TC 75, n° 1 . . . . .		5,1	18,1
TC 81, n° 4 . . . . .		6,4	20,0
TC 102, n° 1 . . . . .		4,6	16,2
TC 102, n° 2 . . . . .		5,5	17,5
TC 102, n° 3 . . . . .		6,1	19,0
TC 106, n° 2 . . . . .		—	17,5

**Type VII : Coupes à pied.**

Je n'ai pas trouvé de coupe à pied entière; c'est en comparant les 8 fragments trouvés dans ce cimetière avec des poteries complètes venant de la Nécropole voisine que j'ai pu les déterminer.

Le pied est très évasé, la hauteur totale oscille autour de 13,5, le diamètre de la coupe varie de 13 à 15 et il possède un rebord plus ou moins marqué, haut de 1 environ : ce rebord est parfois peint en rouge. La pâte est généralement dure, bien cuite, de couleur brune à ocre rouge.

Fragments dans : TC 7 n° 5, TC 10, TC 13 n° 2, TC 21, TC 18 n° 7, TC 26 n° 6, TC 53, TC 58.

**Type VIII : Vases à base plate.**a) *Petite coupe à base plate :*

La pâte est grossière, brune, mal cuite, se brisant facilement. Le lissage existe sur les deux faces. Le diamètre du rebord oscille entre 9,3 et 11, celui de la base, autour de 4,5, la hauteur entre 2,5 et 5. Une coupe est bien cuite, rouge brique : TC 106 n° 1 et une autre a une taille supérieure; le diamètre du rebord est de 15,7 et la hauteur de 4,5 : TC 42. Il y a aussi une variété avec des cannelures sur la partie externe : TC 9 n° 1, hauteur : 4,2, diamètre rebord : 12.

Tombes et nombre d'exemplaires par tombe :

TC 14-1, TC 18B-1, TC 37-8 ou 9 : dépôt?, TC 42-1, TC 48-1, TC 51-2, TC 56, TC 64-3, TC 58-1, TC 62-1, TC 55-1, TC 63-1, TC 66-2, TC 75-2, TC 82-2, TC 90, TC 102-1, TC 106-2, TC 118-1.

b) *Bol à base plate :*

C'est une poterie brune, mal cuite, lissée intérieurement et extérieurement. Le diamètre du rebord est de 7,8, celui de la base de 3,5 et la hauteur de 5,8; dans TC 26, n° 2 et TC 58.

c) *Vase à col allongé et base plate :*

Ce vase a un très joli galbe, la pâte est bien cuite, dure, de couleur ocre rouge, lissée intérieurement et extérieurement, et son épaisseur est de 0,7 en moyenne. TC 3 n° 2 et TC 43 n° 3 répondent à cette définition. Il y a une variété avec un galbe moins achevé, la pâte est plus grossière, rouge brique, plus fragile, avec un slip rouge total et le rebord externe possède une bande rouge brun peinte, large de 26, dans TC 82 n° 2, TC 85 n° 1, TC 112 n° 3.



LA NÉCROPOLE DE LA VALLÉE OCCIDENTALE (MX. TC)

VASES	HAUTEUR	DIAMÈTRE MAXIMUM	DIAMÈTRE REBORD
TC 3, n° 2 . . . . .	23,0	13,0	8,6
TC 43, n° 3 . . . . .	25,5	12,7	—
TC 82, n° 2 . . . . .	21,0	11,5	8,2
TC 85, n° 1 . . . . .	18,0 environ	10,5	—
TC 112, n° 3 . . . . .	21,2	11,0	—

d) *Bodega* (moule à pain conique) :

Ce type de vase très spécial est présent en quantité considérable dans la ville Égyptienne et aussi dans la Forteresse. Le bodéga de ce cimetière, en TC 69 n° 9, semble avoir été coupé vers le haut car les bodégas classiques sont plus longs, mais comme tous les bodégas, il possède un trou au milieu de la base. La pâte est grossière, grise, mal cuite, épaisse de 1,2. Hauteur : 18. Diamètre de la base : 4,2. Diamètre du rebord : 8.

e) *Jarre à base plate*, TC 35 n° 1 :

Cette très belle jarre est la plus grosse poterie de ce cimetière. La pâte est ocre rouge, bien lissée, compacte. Elle possède un décor cordé sur toute la partie inférieure de la panse : 6 bandes à peu près parallèles faites par l'impression plus ou moins marquée d'une cordelette tressée large de 0,5 au maximum. Le rebord est fait d'un bourrelet de 2 environ. Sous le rebord se trouvent, diamétralement opposés, deux tétons pastillés de 2 environ de diamètre. Le rebord mesure 44,5, le diamètre maximum 48, la hauteur 35,5, et la base environ 20.

f) *Bol caréné à base plate* :

Cette forme ressemble à une jatte. La pâte est dure, bien cuite, peu épaisse, lissée extérieurement et intérieurement. L'exemplaire TC 13 n° 4 a un dégraissant (calcaire?) qui lors de la cuisson a fait éclater par endroits la poterie. TC 7 n° 1 a un léger bourrelet sur le rebord et toute la partie au-dessus de la carène est peinte de couleur rouge brique qui a bavé par endroits.

VASES	HAUTEUR	DIAMÈTRE REBORD	DIAMÈTRE BASE
TC 7, n° 1 . . . . .	7,5	12,0	4,2
TC 13, n° 4 . . . . .	7,5	18,5	5,0

*Les bouchons :*

a) *Bouchons en limon (= silt) du Nil :*

Un morceau de limon du Nil est pétri à la main en forme de cône, celui-ci est légèrement enfoncé sur le rebord du vase à clore, ainsi il garde l'empreinte de ce rebord. Trois des quatre bouchons possèdent un versoir sous forme d'une rigole, fait sur le côté par la pression d'un doigt.

Bouchon sans versoir dont la base est ovale : TC 21 n° 4.

Hauteur : 8. Ovale, grand diamètre : 10; petit diamètre : 6.

BOUCHON AVEC VERSOIR ET A BASE RONDE	HAUTEUR	DIAMÈTRE BASE
TC 61, n° 2 . . . . .	5,0	11,5
TC 69, n° 5 . . . . .	7,5	12,0
TC 74, n° 2 . . . . .	5,5	11,0

b) *Plaque taillée dans un tesson*. TC 59 :

Le bord est bien usé, la forme est oblonge et légèrement convexe correspondant à la panse de la poterie utilisée. La pâte est dure, épaisse de 0,7. Le grand diamètre mesure 8,5.

c) Parfois, accidentellement, une plaquette de grès peut faire office de bouchon (cf. TC 69).

## VI. — LES PARURES

- A. — *Les perles*. Elles peuvent être réparties selon leur matière et leurs formes en perles :
- I. — En cornaline : rondes, oblonges.
  - II. — En quartz blanc ou en améthyste.
  - III. — En silice agglomérée : rondes lisses, rondes ornées, cylindriques, disques.
  - IV. — En œuf d'autruche.
- B. — *Scarabée*.
- C. — *Coquillages*.
- D. — *Parures de métal*.
- E. — *Diverses*.

## A. — Les perles :

I. — *En cornaline* :

La cornaline est une roche dure, colorée en rouge orange par de l'hydroxyde de fer diffus, ayant un aspect « gras » comme de la corne. C'est une roche essentiellement siliceuse, faite de *calcédoine* (= variété cristalline de silice qui ne se rencontre que dans les roches sédimentaires et dans les formations hydrothermales de faible profondeur, in J. Jung, *Précis de Pétrographie*), dont le microscope polarisant révèle la structure cristalline faite de cristaux très petits, fibreux, formant des séries d'éventails accolés, ou des sphérolites. Il me semble que la cornaline a une origine filonienne et accompagne d'autres roches siliceuses mieux cristallisées comme le jaspéroïde (= brown chert) où la silice est sous forme de quartz. Ce jaspéroïde est présent en particulier près de la deuxième cataracte, en longs dykes allongés ressortant dans le paysage (8). La cornaline se trouve dans les graviers récents du Nil. Il est à remarquer que parfois on appelle « cornaline » du quartz saccharoïde qui a la même coloration; il est probable que l'artisan égyptien n'avait pas de vraie cornaline et utilisait ce quartz comme produit de remplacement.

*Rondes*. — Diamètre : 0,6; 3 perles en TC 93.

*Oblongues*. — En forme de fuseau dont les angles sont tronqués. Longueur de l'axe : 1,2 à 1,3, le diamètre maximum est de 0,6. Il y a 2 perles en TC 27A; le percement est fait à partir des deux extrémités de façon à se rejoindre au centre, mais l'axe des deux trous n'est pas tout à fait commun et l'artisan a dû forcer le passage. En TC 29 il y a 1 perle en forme de « larme », brisée; le diamètre est de 0,7 et la longueur devait être d'environ 1,5.

II. — *En quartz blanc* :

Une perle oblongue longue de 0,8 et large de 0,6 en TC 95.

*En améthyste*. — L'améthyste est du quartz coloré par du fer. En TC 116, 2 perles rondes de 0,3 à 0,4 de diamètre.

III. — *En silice agglomérée* :

« Les Égyptiens et les Soudanais savaient, les uns et les autres fabriquer des perles de « faïence » (poudre de *silice agglomérée* avec de la gomme pour pouvoir être façonnée à la forme voulue, puis trempée dans un bain d'émail, le plus souvent bleu, mais aussi vert ou bleu-noir) » (in J. Vercoutter, 1964, *Collections Égyptiennes et Soudanaises*. Livret Guide. Université de Lille). La couleur provient de l'utilisation d'oxydes de cuivre. L'émail a parfois disparu par frottements.

(8) Cf. la note 3 de la page 229.

*Oblongues.* — Il y a plusieurs formes : losangique, ovale ou en « larme » comme des décors peints sur des « pectoraux » en stuc.

TC 68 : 1 perle losangique longue de 3,5 et d'un diamètre de 1,3. Le revêtement émaillé verdâtre a presque entièrement disparu, la perle a alors une couleur noirâtre terne.

TC 54A : 20 perles losangiques longue de 1 et d'un diamètre de 0,4.

TC 25 : 3 perles ovales longues de 0,5 à 0,6 et d'un diamètre de 0,4 à 0,5.

TC 25 : 1 perle en « larme » longue de 1,4 et d'un diamètre de 0,5.

TC 77B : 1 perle en « larme » longue de 1,6 et d'un diamètre de 0,5.

*Sphériques.* — Lisses.

TC 61 : le diamètre est de 0,6, il y a une fine couche d'émail.

TC 63 : le diamètre est de 1,0, sans émail.

TC 115B : le diamètre est de 0,5, sans émail.

*Ornées.* — TC 60A : il y a 8 profondes rainures se réunissant aux pôles de perforation, le diamètre est de 0,7 (fig. 21).

*Cylindriques.* — Sur les 10 perles cylindriques, 6 ont été trouvées par paire, l'une à nuance bleue, l'autre à nuance verte.

TC 13 n° 1-bleue; longueur de 2,3 et diamètre de 0,4.

n° 2-verte; longueur de 2,1 et diamètre de 0,3.

TC 54B n° 1-bleue; longueur de 2,3 et diamètre de 0,4.

n° 2-verte; longueur de 2,1 et diamètre de 0,3.

TC 92 n° 1-bleue marbrée finement de jaune; longueur de 2,0 et diamètre de 0,6.

n° 2-vert très pâle; longueur de 1,6 et diamètre de 0,5.

TC 38A n° 2-verte; longueur de 0,5 et diamètre de 0,2. Sur ce collier il y a aussi une centaine de perles vertes en forme de disque.

TC 54A verte marbrée de veines blanchâtres, longue de 2,9 et d'un diamètre de 0,7.

TC 87 vert clair à nuances bleues, longue de 0,7 et d'un diamètre de 0,3.

*Disques.* — Ces perles sont des petits disques plats, percés au centre.

*Vertes.* — Ce sont les plus nombreuses. La taille est assez stable; le diamètre est de 0,3 à 0,4, l'épaisseur est de 0,1.

TC 38A n° 1 : une centaine.

TC 56 : une centaine.

TC 59 : 25 environ.

TC 70 : une quinzaine.

TC 116 : 62.

TC 95 a des perles de taille supérieure; le diamètre est de 0,6 à 0,7, l'épaisseur est de 0,2 à 0,3, le diamètre de la perforation est de 0,2. Cinq forment un collier et 2 un bracelet autour du poignet droit.

*Blanches.* — Le diamètre est de 0,2 à 0,3 et l'épaisseur varie de 0,1 à 0,2. Pour fabriquer ces types de perle l'artisan a commencé à faire un cylindre qu'il a ensuite coupé en petits disques.

TC 59 : 3 ou 4.

TC 70 : une quinzaine.

IV. *Œuf d'autruche.* — Les perles sont faites avec de la coquille d'œuf d'autruche. Cet oiseau vivait dans la région lors du « Subpluvial néolithique » (—5 000 à 2 400 ans), d'après K. W. Butzer. Au Moyen-Empire, il est possible que des autruches vivaient encore dans cette région. De toute façon le commerce de tous ces pendentifs devaient se faire. La coquille est blanche car elle a subi une certaine décalcification. Elle est épaisse de 0,1 à 0,2. Il y a deux tailles, la plus petite étant la plus répandue.

## MIRGISSA II

- Petite taille : diamètre de 0,3 à 0,5.
  - TC 54A : 30 environ.
  - TC 63 : 4.
  - TC 93 : 25 environ.
  - TC 103 : 20 environ.
  - TC 116 : 29 environ.
  - TC 118 : 40 environ.
  - TC 115B : 2.
- Grande taille : diamètre de 0,7 à 0,9.
  - TC 95 : collier de 30 environ, bracelet au poignet droit de 10.

### B. — Scarabée :

Un seul scarabée en TC 13, près d'un doigt de la main droite, en pâte émaillée verte, brunâtre par endroits. Les dimensions sont de  $1,90 \times 0,65 \times 0,6$ .

### C. — Coquillages :

Ce sont tous des coquillages marins dont la partie opposée à l'ouverture a été percée afin de pouvoir être enfilés. Ils ont perdu leur couleur par décalcification.

TC 59 (Genre *Columbella* probable). La longueur restituée est d'environ 1,8.

TC 54A (Genre *Littorina* probable). La longueur est 1,0.

TC 60A n° 1 (Genre *Littorina* probable). La longueur est de 1,8.

En TC 103 il y a une fine plaquette de nacre qui peut provenir du Nil et dont la forme est à peu près ronde, le diamètre est d'environ 2,5 et elle est percée en son centre. L'épaisseur est inférieure à 0,1.

### D. — Métal :

En TC 118, il y a un pendentif de cuivre (?) en forme de cuillère évasée, dont le creux est de 0,3. L'extrémité est légèrement enroulée pour former le suspensoir. Le diamètre est de 2,8 et l'épaisseur du métal est très fine.

### E. — Diverses :

En TC 115B, une amulette en forme de tête d'animal en silice agglomérée et émaillée verte. La plus grande longueur est de 0,7. Le trou d'enfilage est suivant le plan sagittal et ressort par le centre du cou.

Comme autres mobiliers :

— Lame de silex en TC 22A.

— Statuette féminine en calcaire fin ocre jaune en TC 101.

— Pot à fard en albâtre en TC 104.

## VII. — CONCLUSIONS

- Les tombes n'ont pas d'orientation préférentielle.
- Les cercueils ont toujours la forme d'une caisse rectangulaire qui est souvent en bois et dont les parois sont presque toujours stuquées. Le limon du Nil entre parfois dans la composition des parois du cercueil. Les parois ont une épaisseur souvent supérieure à celle originelle car le stuc a gonflé et le rem-

placement du bois, que les termites ont mangé, par le sable, a pu dilater les parois. Le bois est parfois recouvert d'un enduit brunâtre qui semble avoir contribué à sa conservation. Le stuc des cercueils est souvent blanc, parfois ocre jaune, rarement ocre rouge. Très rarement j'ai retrouvé des traces d'un décor peint.

— La couleur rouge semble jouer un grand rôle; le décor peint sur les vases est souvent rouge, plus rarement brun. Le linceul, quand j'ai pu observer sa couleur est toujours teint en rouge ou recouvert d'ocre rouge. Certains vases devaient contenir un liquide avec du limon rouge.

— Les modes et rites d'inhumation :

Parfois la fosse est recouverte d'un dallage plus ou moins dense de pierres (grès), soit en surface, soit dans la fosse. Sur ce dallage sont posées des poteries. Des briques crues renforcent parfois le rebord de la fosse. Il ne semble pas y avoir de règle spéciale pour l'emplacement des poteries; elles sont debout soit à la tête du cercueil, soit au pied, soit vers la surface sur le rebord, etc. On peut remarquer que parfois des « petites coupes à base plate » posées sur le rebord de la fosse encadrent la tête du cercueil (TC 64) ou bien la fosse et une annexe (?) (TC 37). Quelques charbons de bois associés à des poteries semblent être la preuve qu'on a fait brûler ou cuire quelque chose? (TC 18B-TC 37). Il y a 7 masques, en TC 18B, TC 21, TC 51, TC 64, TC 80, TC 109, TC 111. Une statuette est posée près de la tête en TC 101. Un « pot à fard » en albâtre se trouve dans un angle du cercueil à la tête de TC 104.

