

Tokat-Zile Şeyh Nusrettin Türbe Ve Camisi

Emine Saka AKIN*
Aygün KALINBAYRAK ERCAN**
Elif YAPRAK BAŞARAN***

Öz

Tokat İli, Zile İlçesi Şeyh Nusrettin/Tekke Köyü'nde bulunan Şeyh Nusrettin Türbe ve Camii günümüze kadar yöre halkının çabalarıyla gelebilmiştir. Minare, muhdes depo ve avlunun da bulunduğu bir yapı topluluğu içinde yer alan türbe ve cami, her yıl Nisan ayında yapılan dinî törenlerin yanı sıra yıl boyunca da sürekli ziyaret edilmektedir. 14. yüzyıl ortalarına tarihlendirilen kare planlı, kubbeli türbe ile daha geç dönemde inşa edilen dörtgen planlı caminin yapı malzemeleri tamamen farklıdır. Türbede bulunan 1855 yılına ait Zileli Emin tarafından yapılmış kalemîşi süslemeler dikkat çekicidir. Türbe ile ilgili 1980'li yıllarda araştırmacı Halit Çal tarafından çalışmalar yapılmış, mimari ve süsleme özellikleri ortaya konulmuştur. Bu çalışmada yapı topluluğu, literatürde var olan türbe yapısı ile daha önce incelenmemiş olan cami ve diğer kısımlarla bir bütün olarak ele alınmıştır. Literatür ve alan çalışmalarıyla incelenen yapının rölövesi yapılarak dinî yapı topluluğunun mimarî ve süsleme özellikleri incelenmiştir.

Anahtar Kelimeler: Türbe, cami, Şeyh Nusrettin, kalemîşi, ahşap, Tokat.

The Tomb and Mosque of Şeyh Nusrettin in Tokat-Zile

Abstract

The tomb and mosque of Şeyh Nusrettin, located in Tekke / Şeyh Nusrettin village in Zile county, Tokat province, Turkey, have survived to our day by the efforts of locals. The tomb and mosque, which are part of a building complex, including the minaret, later-added depot and courtyard, are visited year round as well as every April when religious ceremonies take place. Construction materials of the domed-square planned tomb which is dated to the 14th century and the rectangular planned mosque of a later period are completely different. The kalemîşi (colourful decoration done with a brush on a plastered surface) on the interior walls of the tomb draws attention, which were made by Zileli Emin in 1855. Halit Çal studied the architectural and ornamental aspects of the tomb in 1980s. In this study, the building complex has been studied as a whole together with the tomb, which already exists in the literature, and the mosque and other structures which were not previously studied. Architectural and ornamental characteristics of the religious complex have been examined with literature and field works.

Key Words: Tomb, mosque, Şeyh Nusrettin, *kalemîşi*, wood, Tokat.

* Yrd.Doç.Dr. Bozok Üniversitesi, Mühendislik Mimarlık Fakültesi, Mimarlık Bölümü, Yozgat/Türkiye; eminesaka.akin@bozok.edu.tr

** Arş.Gör. Gaziosmanpaşa Üniversitesi, Mühendislik ve Doğa Bilimleri Fakültesi, Mimarlık Bölümü, Tokat/Türkiye; aygunkercan@gmail.com

*** Arş.Gör. Gaziosmanpaşa Üniversitesi, Mühendislik ve Doğa Bilimleri Fakültesi, Mimarlık Bölümü, Tokat/Türkiye; elif.yaprakbasaran@gop.edu.tr

Giriş

Orta Asya'dan Anadolu'ya gelen Türkler fethettikleri yerlerde kültür ve sanatlarını devam ettirmeye çalışmışlardır. Türkler, kendi kültürleriyle birlikte Anadolu'da mevcut kültürleri sentezleyerek Anadolu'ya özgü Türk mimarisini oluşturmuşlardır. Anadolu'da ilk Türkleşen bölgelerden biri olan Tokat ve çevresinde Danişmend, Anadolu Selçuklu, İlhanlı ve Osmanlı Dönemlerine ait pek çok eser bulunmaktadır. Bunlarda biri olan Tokat'ın Zile İlçesinin Tekke/Şeyh Nusrettin Köyü'nde bulunan yapı topluluğunda türbe ve cami ana unsur olarak karşımıza çıkmaktadır. İlk önce inşa edildiği düşünülen türbe malzeme, ölçü ve kubbeye geçişi ile Selçuklu kare planlı türbelerinden çok Beylikler Dönemi türbelerine benzemekte, ancak özellikle kasnak biçimlenişi ile onlardan da ayrılmaktadır (Çal, 1987:445). Daha geç dönemde inşa edildiği düşünülen ahşap cami ise Tokat ve çevresindeki Osmanlı Dönemi ahşap camileri ile paralellik göstermektedir.

Yapı topluluğunda, malzeme, kuruluş, mimarî özellikler ve yansıttıkları dönem açısından birbirinden bağımsız şekilde inşa edilen türbe ve cami, bir avlu ile bir araya getirilerek kısmî bir birliktelik sağlanmıştır.

1. Şeyh Nusrettin Türbe ve Camisi

1.1. Yeri ve İnşa Tarihi

Şeyh Nusrettin Türbe ve Camisi'nin bulunduğu Şeyh Nusreddin/Tekke Köyü, Orta Karadeniz Bölgesi'nde bulunan, Tokat İli, Zile İlçesinin bir köyüdür. Zile İlçesinin güney doğusunda yer alan Şeyh Nusrettin (Tekke) Köyü Tokat İline 74 km, Zile İlçesine 7 km uzaklıktadır. Büyük bir bahçe içinde yer alan yapı topluluğunun bahçesinde tarihî ve yeni mezarlık alanları, kurban kesim evi ve bir lojman bulunmaktadır.

Kitabesi bulunmayan yapının inşa tarihi bilinmemektedir (Resim 1). Şeyh Nusrettin Türbesi ile ilgili araştırmacı Halit Çal 1980'li yıllarda

bu köyde yaptığı çalışmada 754 H. / 1353M.; 770H. / 1368 M. ve 792 H. / 1389 M. tarihli vakfiyelere ulaşmıştır (Çal, 1987: 427). Bu vakfiyelerde Şeyh Nusret bin Hamza Zaviyesi'ne vakfedilen yerlerden söz edilmektedir. Ayrıca Evliya Çelebi Seyahatnamesi'nde Tekke Köyü'nde bulunan imaret, mescit ve misafirhaneden bahsetmektedir. Şeyh Nusrettin Türbesi ile ilgili diğer bir bilgi de bu köyün ve türbenin bulunduğu yerde daha önce antik ve Bizans dönemine ait bir ibadet yeri olduğu şeklindedir. Bahçedeki Latince yazılı mimarî parçalardan buranın eski bir geçmişi olduğu bellidir; ancak sözü edilen ibadet yerinden iz yoktur ve türbede de Bizans kurgusu bulunmamaktadır (Çal, 1987: 446). Türbeye bir avluyla bağlanan caminin de yapım tarihi ile ilgili kesin bilgi bulunmamaktadır (Resim 2).

Yapıda bilinen en eski onarım, türbenin batı duvarında bulunan kalemişi kitabeye göre 1855 yılında gerçekleştirilmiştir. Bu onarımın yapı topluluğunda nerelerde gerçekleştiği bilinmemekle birlikte türbenin iç duvarlarında nakkaş Zileli Emin Efendi tarafından kalemişi süslemeler yapıldığı görülmektedir. 1953 yılında da cami duvarlarında onarım yapılmıştır (Koçyiğit, 2015a). 1939 depreminden zarar gören yapının ahşap minaresi 1966 yılında yıkılarak günümüzdeki minare yapılmıştır (Koç, 2015). Türbenin kapısı üzerindeki kitabede de 1978 yılında bir onarım yapıldığı yazılıdır. Bu onarımda avlunun üzerindeki çatı yenilenmiştir. 2013 yılında türbenin kubbesi onarılarak alüminyum kaplanmıştır (Koç, 2015).

1.2. Malzeme Kullanımı

Türbe, cami, minare, muhdes bir depo ve bunları birbirine bağlayan yarı açık avludan oluşan yapı topluluğunda kullanılan malzemeler birbirinden farklıdır.

Türbede karışık dizilimli moloz taş, yer yer tuğla, köşelerde kaba yonu taş, kapı ve pencere

açıklıklarında kesme taş malzeme kullanımı vardır. Pandantiflerle geçilen sekizgen kasnak üzerine oturan kubbe alüminyumla kaplanmıştır. Kaidesi moloz taş, gövde ve petek kısmı tuğla malzemeli olan minarenin külahı da alüminyum kaplıdır.

Taş temeller üzerine oturan caminin duvarları pencerelerinin alt kısmında bulunan ahşap hatıla kadar moloz taş malzemeli olup, çatıya kadar ahşap çatki arası kerpiç dolgu malzemeli duvarlarla inşa edilmiştir. Çatısı ahşap olup kiremit kaplıdır. İç mekânda dikmeler, döşeme ve tavan ahşaptır.

Yarı açık avlunun kuzey ve batı yönü yaklaşık 1.50 m. yüksekliğinde üzeri sıvalı moloz taş duvarla çevrilidir. Avlunun doğu ve güney duvarında türbenin olduğu kısımda moloz taş duvar örülür, minare, muhdes depo ve caminin olduğu kısımlarda ahşap çatki arası kerpiç dolgu duvar tekniği ile yapılmıştır. Bu duvarların hepsi sıvalı ve boyalıdır. Yanları açık, üstü kapalı bu mekânın kiremit çatısını taşımak için kuzey ve batı yönlerde moloz taş duvarların üzerinde ahşap dikmeler bulunmaktadır. Avlunun üstü ahşap ters tavanlı üzeri kiremit kaplı, zemin beton malzemelidir.

1.3. Mimari Tanımı ve Süsleme Özellikleri

Büyük bir bahçe içerisinde, düz bir alana konumlandırılmış yapı topluluğu doğudan batıya doğru türbe, minare, muhdes depo ve cami şeklinde sıralanmıştır. Yarı açık avlu ise bunların kuzeyinde yer alır (Şekil 1, 2, 3).

Avlu:Doğu-batı yönünde konumlanan avlu dikdörtgen planlıdır.Doğu, batı ve kuzey yönleri açık, üzeri kapalı olan avluya doğusunda bulunan muhdes demir kapıyla, dış zemin kotundan yaklaşık 50 cm. düşük kotta, üç basamakla girilir.Bu duvar üzerinde kapının sağında (güney) dikdörtgen çerçeveli sivri kemerli niş yer alır (Resim 3). Bu duvar tamamen sıvanmış ve üzeri beyaz boyalıdır.Güney duvarı üzerinde

türbe kapısı, türbeden açılan bir pencere, minare giriş kapısı, muhdes depo kapısı ve cami giriş kapısı vardır. Avluya açılan minare, depo ve caminin kapıları oldukça sade olup, demir aksamları dışında süsleme unsuru yoktur.Sadece türbe kapısı kesme taş sövelidir. Bu söve dikdörtgen çerçeveli basık kemerli kapının üzerinde bulunan Türkçe kitabeyi de içine alacak şekilde çevrilidir. Özgün ahşap kapı yeşile boyanmış olup demir aksamları mevcuttur. Türbeden avluya bakan sivri kemer alınlıklı, dikdörtgen pencerenin etrafını çevreleyen kesme taşlar yeşil boyalıdır. Lokma demir parmaklıkları olan pencerenin doğramaları ahşaptır (Resim 4, 5).

Avlunun güney duvarında türbe ve depo giriş kapıları arasında kalan alanda +0.47 m. yüksekliğinde bir platform mevcuttur. Avluda yüksek platform üzerine oturtulmuş dört sütunlu bir revak vardır. Bu sütunların iki tanesi orijinal taş sütun, diğer ikisi daha sonra yapılmış orijinal olmayan beton sütundur. Orijinal olan iki sütunun oturduğu platformla diğer orijinal olmayan sütunların oturduğu platformun malzemeleri de farklıdır. Türbe, minare ve deponun önünde bulunan bu platformda malzeme değişikliği türbenin kuzey duvarından sonra başlamaktadır (Resim 6).

Orijinal sütunlar kare kaideler üzerine oturarak gittikçe daralan silindirik gövde ile sade formdaki sütun başlıklarına ulaşır. Sütun başlıkları ile çatı arasında ahşap bloklar vardır. Ahşap blokların her yönünde değişik formlarda oyularak yapılmış geometrik süslemeler vardır (Şekil 4, 5), (Resim 7, 8). Bu ahşap blokların bir benzeri doğu duvarına bitişik ahşap taşıyıcının üzerinde de bulunur ve onun da yüzeyi geometrik süslemelere sahiptir (Şekil 6).

Türbe:Yapı topluluğunun doğusunda yer alan,-kareye yakın (610x603 cm.) dörtgen planlı türbeye kuzeyde düzgün kesme taş ile çevrelenmiş, basık kemerli giriş kapısı ile girilir. Türbenin

güney duvarı üzerinde +0.55 m. yüksekliğinde her iki köşeye yakın birer, doğu duvarının merkezinde de bir niş olmak üzere dörtgen biçimli üç niş görülür. Güney duvardaki nişler batıdaki ahşap dolapla kapatılmıştır. Günümüzde üç pencereye sahip türbenin güney ve doğu duvarlarının simetri eksenleri üzerinde etrafı taş söveli, +3.98m. kotunda içe açılan kısmı alçı şebekeli, dışa açılan kısmı ise ahşap olup aralarında vitray cam bulunan sivri kemerli birer, kuzey duvarı üzerinde (avluya bakan yüzde) etrafı taş söveyle çevrelenmiş +0.55m. kotunda dörtgen bir pencere vardır. Türbenin batı duvarında simetri eksenini üzerinde +3.98m. kotunda, türbenin içe açılan kısmında görünmeyen, dışa açılan ve günümüzde depo olarak kullanılan mekânın içinden görünen etrafı taş söveli bir açıklık mevcuttur. Yapının doğu duvarında üst kotta bulunan pencerenin altından batı duvarına uzanan ahşap gergi geçmektedir (Resim 9, 10). Zemin ahşap döşeme ile kaplıdır. Türbe içinde +0.50 m. kotuna kadar yükseltilmiş platform üzerinde üç sanduka yer alır. Sandukaların başuçlarında mermer malzemeden yapılmış birer mezar taşı yer almaktadır (Resim 11). Mezar taşları üzerindeki Arapça yazılar araştırmacı Halit Çal tarafından okunmuştur (Çal, 1987: 441).

Güneyden kuzeye doğru mezar taşları şu şekildedir:

1 No'lu Mezar Taşı: Şahide sivri kemer şeklinde sonlandırılmış, alınlıklı ve düşey dikdörtgen prizmal bir gövdeye sahiptir. Şahidenin sanduka dışına (batıya) bakan yüzeyinde sülüs hatla yazılmış iki satırlık kitabe bulunmaktadır. Alınlıkta rumi ve palmet motifli süslemeler vardır (Şekil 7).

2 No'lu Mezar Taşı: Şahide ters v biçiminde sonlandırılmış, alınlıklı, düşey dikdörtgen prizmal bir gövdeye sahiptir. Şahidenin sanduka dışına (batıya) bakan yüzeyinde sülüs hatla yazılmış dört satırlık kitabe vardır. Alınlık kısmına ser-

levha yazısı işlenmiştir. Şahidenin diğer yüzeyi boş bırakılmamıştır. Burada iki küçük sütun ile sınırlandırılmış mukarnaskavsaralı küçük niş oluşturulmuştur. Nişin yüzeyinde iki satırlık bir yazı vardır (Şekil 8).

3 No'lu Mezar Taşı: Şahide sivri kemerle sonlandırılmış, alınlıklı ve düşey dikdörtgen prizmal bir gövdeye sahiptir. Şahide sandukanın dışa bakan yüzeyinde sülüs hatla yazılmış iki satırlık kitabe yer alır. Alınlık rumi ve palmet motifleriyle bezenmiştir (Şekil 9).

Türbenin iç duvarlarında pandantiflerin başlangıç noktalarından itibaren içe doğru çıkıntı yapılarak bütün duvar yüzeylerinde sivri kemerler oluşturulmuştur (Çal, 1987: 433). Türbenin bu duvarları ve kubbesi sıvanmış, kalemişi süslemelerle bezenmiştir. Mimari süslemede kalemişi uygulamaları 18. yüzyıl sonlarından itibaren rastlanılmaktadır (Arık, 1976: 119; Çal, 1987: 446). Şeyh Nusrettin Türbesi içinde batı duvarı üzerinde bulunan kalemişi süslemeler arasında yer alan kitabe göre Zileli Emin tarafından 1855 yılında yapılmıştır. 1855 yılında Zileli Emin tarafından Şeyh Nusrettin Türbesi'nde yapılan resimler her iki yönden sağ ve sol bakış açısından görülüyormuş gibi çizilmiştir (Türker, 1991: 22). Duvar resimleri konusunu ilk defa sistemli bir şekilde tanıtan Arık (1976: 119) ve Renda (1977: 195) bunları konularına göre gruplamıştır. Çal (1987: 446) yaptığı çalışmada Arık'ın gruplamasına göre Şeyh Nusrettin Türbesi'ndeki kalemişlerini konularına göre tek câmi ve baldaken türbe, şehir manzarası, manzara, Kâbe ve Mekke, sembolik tasvirler olarak; iç mekânda görülen kalemişi süslemeleri yapıdaki yerine göre kubbe, pandantifler ve duvarlarda olmak üzere gruplamıştır.

Türbenin iç mekânında bulunan dört duvar dikdörtgen çerçeveli ve sivri kemerli düzenlemelerle betimlenir. Motiflerde batı etkili Barok, Rokoko ve Ampir üslubun yansımaları kendini

göstermektedir. S ve C kıvrımları, dalgalanmalar, bitkisel motifler ve eğri büğrü hatlar belirgindir (Şekil 10, 11, 12, 13, 14).

Minare:Yapı topluluğunda minare türbe duvarına bitişik olup camiden bağımsızdır.Minareye giriş avlunun güney duvarına bitişik yüksek platform üzerinden bir basamakla sağlanmaktadır. Minareye sivri kemerli bir açıklıktan Tokat yöresinde yaygın olan iri başlı çiviler (kalpaklı çivi) kullanılmış ahşap kapı ile girilir. Kaidesinin doğu duvarı türbe, kuzey duvarı avlu duvarına bitişik olan minarenin güney ve batı duvarı deponun içinde kalmıştır.

Kare kaideli, silindirik gövdeli, tek şerefeli minare külahla tamamlanmakta, en üst noktasında da alem yer alır. Muhdes deponun içinde kalan minarenin kaidesi dış cepheden görünmemektedir. Yapının çatısı içinden çıkan silindirik gövde, üç sıra kaba yonu taş ve bir sıra kirpi saçak silmeler kullanılarak bölümlere ayrılmış ve tuğlanın değişik dizilimleri ile hareketlendirilmiştir. Gövde boyunca, düşey dikdörtgen dört küçük mazgal pencere bulunur. Şerefe altlığı (bindirmesi) kirpi saçak sistemiyle, şerefe korkulukları tuğladan olup en üst iki sıra şaşırtmalı boşluklar bırakılarak yapılmıştır. Şerefede kesme taş basık kemerli açıklık bulunur. Külaha kadar petek kısmında tuğla malzeme kullanımı devam eder. Alüminyum kaplı külahın alt kısmı bir sıra kirpi saçak ile belirginleşmiştir. Günümüzdeki minarenin bulunduğu yerde 1939 depremi sonrası hasar gören ahşap minare yıkılarak 1966 tarihinde yeniden yapılmıştır (Koç, 2015). Bu minarenin kaidesinde kabaca yazılmış 1966 tarihi vardır.

Depo: Sonradan eklendiği düşünülen deponun doğu duvarını türbenin batı duvarı, batı duvarını caminin doğu duvarı ve kuzey duvarını avlunun güney duvarı oluşturmaktadır. Daha geç dönemde güney duvarının moloz taş ile örülerek bu mekânın elde edilmiş olduğu düşünülmektedir.

Cami:Yapı grubunun batısında bulunan içten içe 1110 x1170 cm.ölçülerinde kareye yakın dörtgen planlı caminin harimine kuzey duvarının doğu ucundan dikdörtgen çerçeveli sade ahşap bir kapıdan girilir. Harimin güney duvarının ortasında yarım daire kesitli mihrap ve mihrabın batısında minber yer alır. Güneydoğu köşede orijinal olmayan vaaz kürsüsü vardır. Bu duvar boyunca +0.30 m. yükseklikte 35 cm. genişliğinde platform vardır. Caminin batı duvarında Latince yazılı bir kitabe 1953 yılı onarımı sırasında köyde yaşayan bir kişinin evinden taşınarak caminin batı duvarına yerleştirilmiştir (Koçyiğit, 2015a). Harimin kuzeyinde ahşap merdivenlerle çıkılan ve ahşap döşeme ile yapılmış kadınlar mahfili bulunur.

Caminin ibadet mekânında ahşap dörtgen kesitli dört dikme vardır. Kareye yakın dikdörtgen planlı caminin içinde kare oluşturacak şekilde konumlanmış bu dikmeler camiyi eşit biçimde böler. Bu dikmelerin ikisi caminin doğu-batı duvarı boyunca kuzeyde bulunan kadınlar mahfilini taşıyarak tavana kadar çıkar. Diğer ikisi caminin zemininden tavanına kadar yükselir. Kadınlar mahfilinin altında bulunan dikmeler doğu-batı doğrultusunda sonradan kapatılmıştır.Kareye yakın dikdörtgen ölçülerdeki harimin üzeri beden duvarlarına ve ahşap dikmelere bindirilen ahşap bir tavanla örtülüdür. Düz tavanlı caminin çatısı alaturka kiremit kaplı, kırma çatılıdır. Mekânda, tavanda daire kesitli ahşap hatıllar vardır. Caminin tavanı doğu ve batı yönünde ahşap dikmeleri bağlayan ahşap kirişlerle yaklaşık üç eşit parçaya bölünmüştür. Ahşap dikmeleri doğu-batı yönünde bağlayan ahşap kirişlerin alt kısımlarındaki köşeler eğrisel olarak tamamlanmıştır. Bu kirişlerin ortalarında ve dikmeler üzerinde ahşap oymalar vardır. Caminin zemini beton olup, giriş kısmında küçük bir alan haricinde kalan yerler 20 cm. yükseltiyle ahşap döşeme yapılmıştır. İç mekânı tamamen ahşap olan caminin ahşap birleşim

yerlerinde ahşap çiviler de kullanılmıştır (Resim 12, 13, 14, 15, 16)

Cami minberinin her iki süpürgeliğinde dört dilimli kemerli boşluklar bulunmaktadır. Süpürgeliğin dilimli kemerleri doğu (sol) yönündeki çitalarla bölünmüşken batı (sağ) yönündekiler bölünmemiştir. Her iki yöndeki yan aynalıklar eşit şekilde çitalarla dörtgenlere bölünmüştür. Minberin geçitleri dilimli kemer şeklinde olup sadedir. Geçit kemerinin üst kısmı köşke kadar eşit şekilde çitalarla dörtgenlere bölünmüştür. İç ve dış bükey eğrisel hatlarla oluşturulmuş ahşap korkuluklar Tokat yöresinde yaygın olarak kullanılmaktadır. Minberin iki kanatlı ahşap kapısı üzerinde her kanatta altta ve üstte iki sıra üçer tane kenarları papatya gibi kıvrılmış, iç kısımlarında da küçük deliklerden oluşmuş metal süslemeler vardır. Her iki kanatta diğer metal süslemelerden daha büyük birer kapı tokmağı bulunur. Metal kapı tokmaklarının kenarları yine papatya gibi kıvrılmış ve içinde delikler vardır. Kapının üzerinde bulunan tacında ahşap boşluklu çerçeve bulunmaktadır. Bu çerçevenin içinde sonradan yapılan Arapça yazı yerleştirilmiştir. Tacın iki kenarından birer ahşap direk çıkmaktadır. İçte doğru kıvrım yaparak yükselen direklerin üstünde de üst üste konulmuş küçük köşeli bloklar vardır. Minber köşkünün tavanı düz olup kenarlara biraz çıkıntı yapmaktadır. Köşkün doğu, batı ve kuzey yüzleri yine dilimli kemer şeklindedir (Şekil 15).

Caminin güneyinde kible yönünde, alçı+kireç karışımı malzemeyle yapılmış mihrap nişi cami duvarına göre 35 cm. içeride, imamın namaz kılacağı yer büyüklüğünde ve nişin içine doğru zeminden 12 cm. yüksektedir. Mihrap nişinin üst kısmı eğrisel hatlı olup tam ortasında altta büyük, üstte daha küçük iki küre ile tamamlanmıştır. Mihrabın çevresinde kabartmalı stilize edilmiş dal ve geometrik motifler dolaşmaktadır. Yeşile boyanmış nişin kabartmaları sarı boyalıdır. Mihrap nişinin her iki yanında yerden 50 cm.

yükseklikte lambalık ya da çiçeklik çıkıntısı bulunur (Şekil 16). Mihrap nişi 1953 yılında duvar onarımı sırasında yapılmıştır (Koçyiğit, 2015b).

Caminin doğu duvarında günümüzde üzeri kapakla kapatılmış sade bir ahşap gömme dolap vardır. Yine caminin içinde orijinal bakır şamdanlar bulunmaktadır (Şekil 17), (Resim 17) .

Yapının Cepheleri:Türbe, cami, avlu, minare ve muhdes deponun bir araya gelmesiyle oluşan yapı topluluğunun *doğu cephesinde*, türbenin duvarı ile girişin bulunduğu avlunun duvarı hem yüzdür. Esasında kübik ve simetrik bir kuruluşu olan türbenin simetri eksenini avlunun doğu duvarı bozmaktadır. Türbenin doğu duvarının tam simetri eksenini üzerinde sivri kemerli bir pencere bulunur. Yekpare blok taşın oyularak açıklık haline sokulduğu görülmekle beraber, açıklığın alt tarafı duvar örgüsü ile meydana getirilmiştir. Pencerenin oyulduğu düzgün yüzeyli taşın çevresindeki duvar örgüsü moloz taş ile örülü olmakla birlikte, köşelerde kaba yonu bloklar da kullanılmıştır. Türbe cephesinde görülen iki sıra tuğla hatlı, derz hizası bozulmaksızın giriş kapısına doğru devam eder. Türbe sekizgen kasnak üzerinde kubbe ile örtülüdür (Şekil 18), (Resim 18).Bu cephede türbe ve avlunun arka planında kalan caminin doğu duvarının bir kısmı görülmektedir.

Yapı topluluğunun *güney cephesinde* doğudan batıya doğru türbe, depo ve cami sıralanır. Türbenin doğu duvarında tam simetri eksenini üzerinde bulunan sivri kemerli pencerenin aynı güney cephede de bulunur. Doğü cephesinde görülen iki sıra tuğla hatlı türbenin güney cephesinde de derz hizası bozulmaksızın devam eder. Muhdes depo türbe duvarı ile aynı hizada, caminin duvarına dik birleşecek şekilde camiye kadar moloz taş duvar örgüsüyle kesintisiz devam eder. Deponun çatısından çıkan minarenin kaidesi deponun içinde yer alır. Sivanimiş ve beyaza boyanmış caminin güney cep-

hesi düz olup eksene simetrik birer dikdörtgen penceresi vardır. Bu cephe yüzeyindedeyatayda üç ahşap hatlı geçer (Şekil 19), (Resim 19).

Yapı topluluğunun *batı cephesinde* önde caminin, geride avlunun duvarı bulunur. Cami duvarı güney cephede olduğu gibi sıvanmış, beyaza boyanmış ve biri yaklaşık eksende, diğeri eksenin doğusunda olmak üzere iki dikdörtgen pencere vardır. Üç ahşap hatlı bu cephede de yatay yönde geçer. Geride kalan avlunun yarı açık duvarı da sıvanmış olup beyaz boyalıdır. Yarı açık duvarın üst kısmında bulunan açıklık ahşap dikmelerle çaprazlama da desteklenmiştir. Bu cephenin arkasından bir şerefeli minare yükselir (Şekil 20), (Resim 20).

Kuzey cephede avlu ve cami görünür. Türbenin kübik gövdesinin üst kısmı ve kubbesi çatlar üzerinden görünür. Önde bulunan yarı açık avlunun kuzey yönü açıklığa kadar moloz taş ile örülmüş, sıvalı ve beyaz boyalıdır. Bu duvar üzerinde çatıyı taşıyacak beş ahşap dikme bulunur. Bu dikmeler çaprazlama ahşap dikmelerle desteklenmiş ve yarı açık mekân muhdes demir korkuluklarla çevrelenmiştir. Arka planda kalan cami diğer cepheleriyle aynı özellikleri göstermektedir. Kuzey cephede üst kotta caminin eksene simetrik birer dörtgen penceresi vardır (Şekil 21), (Resim 21).

2. Değerlendirme

Tokat İli, Zile İlçesinin Tekke/Şeyh Nusrettin Köyü'nde bulunan, inşa tarihi kesin olarak bilinmeyen yapı topluluğunun mimari özellikleri, malzeme ve yapım tekniği bakımından farklılık göstermesi farklı dönemlerde yapıldığına işaret eder. Yapılan incelemelerde, ilk olarak türbenin ve avlunun bir kısmı, daha sonra cami ve avlunun diğer kısımların yapıldığı düşünülmektedir. Ahşap minaresinin ise 1966 yılında yıkılarak yerine yenisinin inşa edildiği tespit edilmiştir.

Zile Şeyh Nusrettin Türbesi moloz taş malzemeyle inşa edilen kübik bir yapıdır. İçten pan-

dantiflerle geçilen kubbe, gövde köşelerinin pahlınlaması ile elde edilmiş sekizgen bir kasnak üzerine oturmaktadır. Türbeler arasında kubbeye geçiş sisteminde pandantif kullanılışı, Anadolu Selçuklular Devri'ne tarihlenen Konya Evhadüdin Kirmanı Türbesi'nde 13. yüzyıl ortalarında ilk olarak karşımıza çıkmaktadır (Önkal, 1996: 270). Anadolu Türbe Mimarisinde 13. yüzyıldan itibaren kare prizmal gövdeli örnekler görülmektedir. Tek kubbeli ve kare plana sahip Şeyh Nusrettin Türbesi gibi Anadolu Türbe Mimarisinde kare planlı gövde üzerine doğrudan veya kasnakla tek kubbe oturtulması 13. yüzyıl sonlarından itibaren yaygınlaşmaktadır. Anadolu'da Selçuklu Dönemi kubbeli kübik türbeleri Konya Hoca Fakih (M. 1221) (Önkal, 1996: 240), Antalya Şeyh Şücaeddin (M. 1238) (Önkal, 1996: 253), Antalya Ahi Yusuf (M. 1249) (Önkal, 1996: 263), Develi Seyyidi Şerif (M. 1296) (Önkal 1996: 286), Konya Şeyh Alaman (13. yy. sonları) (Önkal, 1996: 279) ve Turhal Mehmet Dede (M. 1301) (Önkal, 1996: 297) türbeleridir. Beylikler Dönemi'nden ise Develi Hızır İlyas (14. yy. ilk yarısı) (Dursun, 2014: 514), Kırşehir Âşık Paşa (1322) (Arık, 1967: 78), Birgi Aydınolu Mehmed Bey (M. 1334) (Gençsoylu, 2009:36), Tire Süleyman Şah (M. 1349) (Tuncer, 1991: 234) ve Konya Akşehir Maruf Köyü Şeyh Hasan (M. 1370) (Çal, 1987: 443) türbeleri bilinmektedir. Çal (1987: 445), en erken vakfiyesinin 1353 yılında olması ve mimari özellikleri bakımından Şeyh Nusrettin Türbesi'ni 14. yüzyıl ortalarına tarihlendirmiştir. Türbe içindeki süslemeler batı duvarı üzerinde bulunan kalemî süslemeler arasında yer alan kitabeye göre Zileli Emin tarafından 1855 yılında yapılmıştır. Kendinden önce batı etkisiyle yapılmış, perspektif kurallarını büyük ölçüde uygulayan resimler olmasına karşılık, Zileli Emin adeta bilinçli bir şekilde bu türbede geleneksel resim sanatının kurallarına uymuştur. Bunun diğer örneklerde pek görülmemesine rağmen

Üstadın İslam ikonografisine sıkı sıkıya bağlı kalmasında da görmekteyiz (Çal, 1987: 451).

Süsleme bakımından türbede döneminin üslup özelliklerini yansıtan süsleme öğelerinde bitkisel motifler, tek cami ve baldaken türbe tasviri, şehir manzarası, tabiat manzarası, Kâbe ve Mekke tasvirleri ve sembolik tasvirler tercih edilmiştir. Motiflerde batı etkili Barok, Ampir ve Rokoko üslubun yansımaları kendini göstermektedir. S ve C kıvrımları, dalgalanmalar ve eğri büğrü hatlar belirgindir. Şeyh Nusrettin Türbesi içinde bulunan tek cami tasvirine en yakın Tokat merkezde bulunan Madımağın Celal'in Evi, Yağcıoğlu Konağı ve Latifoğlu Konağı'nda rastlanılmıştır (Akin vd., 2014; 380-381) (Resim 22). Şeyh Nusrettin Türbesi'ndeki cami tasvirine en çok benzeyen R. Arık'ın isabetli bir yaklaşımla Zileli Emin tarafından yapıldığını öne sürdüğü, Amasya Gümüşlü Camisi'ndeki cami tasviridir (Arık, 1976; 126). Her iki resim aynı olmamakla birlikte üslup, renkler ve bahçe düzenlenişleri Zileli Emin elinden çıktığını göstermektedir. Amasya örneği Zileli Emin'in daha geç fakat daha olgun bir eseridir. (Çal, 1987; 449). Bu tek cami ya da yapı tasvirlerinin benzerleri, Yozgat Çapanoğlu Cami (1777) mahfil kubbesi eteğinde, Sandıklı Ulu Cami (1802) kible duvarında, Denizli Acıpayam Yazır Köyü Cami (1802) duvarlarında, Tavşanlı Kurşunlu Cami (1813) mihrap duvarında, Amasya Gümüşlü Cami (19. yy. son çeyreği) kuzey duvarında ve Beyşehir Çavuş Köyü Camisi'nde yer almaktadır. Ayrıca Milas Bahaeddin Ağa Konağı (19. yy. ilk yarısı) sofasında, Karaman'da Hacı Sami Tartan Evi'nin (19. yy. ilk yarısı) ve Safranbolu'da Mustafa Evi'nin üst kat sofasında 1841 tarihli kale ve cami resimleri konakların odalarını süsleyen benzer tasvirleridir (Arık, 1976; 120-121). Bunlar genellikle Süleymaniye, Selimiye ve Sultan Ahmet gibi ünlü camilerin modelleridir. Zileli Emin Efendi'nin açık imzası ile bilinen iki örneği Zile Şeyh Nusrettin Türbesi (1855) ve

Merzifon Kara Mustafa Paşa Cami Şadırvanı'dır (1875) (Çal, 1987; 447). Şeyh Nusrettin Türbesi içinde yer alan şehir manzara tasvirlerine yine en yakın olarak Tokat Madımağın Celal'in Evi, Latifoğlu ve Yağcıoğlu konaklarında da rastlanmıştır (Resim 22, 23, 24). Türbe içinde görülen manzaralı duvar resimlerinin benzerleri Birgi Çakır Ağa Konağı (tahminen 19. yy. ilk yarısı), Birgi Sandıkeminoğulları Evi (19. yy. ilk yarısı), Datça (Reşadiye) Mehmet Ali Konağı (1801), Merzifon Paşa Cami Şadırvanı (1875), Amasya II. Bayezid Camisi Şadırvanı (1875), Yenişehir Şemaki Evi (19. yy. son çeyreği)'nde görülmektedir (Arık, 1976: 27-97; Renda 1977: 124-170). Balkanlarda Arnavutluk'ta Toptaniler Konağı'nın (1177/1764) kadınlar odasının tavanının alt kısımları ve Bekârlar Cami'nin (1243/1827-28) doğu cephesinde yer alan panolarda içerisinde Topkapı Sarayı'nın da yer aldığı İstanbul tasvirleri yer almaktadır (Uçar, 2013: 682). Şeyh Nusrettin Türbesi içinde bulunan kalemişi tabiat manzaralı tasvirler çevresi ile ilgili olmayan tek ya da birkaç tane büyük ağaç ile şematik evlerden ibarettir. Minyatür geleneğini güçlü bir şekilde sürdürmektedir ve bu üslubu ile Anadolu'daki benzer örnekler içinde hemen ayrılmaktadır (Çal, 1987: 450). Kabe, Mekke-Medine tasvirleri minyatür, duvar resimleri ve çini gibi farklı malzemelerde sevilerek kullanılmıştır. Soma Hızır Bey Camisi (1791), Aydın Koçarlı Cihanoğlu (1834), Muğla Kurşunlu Cami (1853) (Çal 1987: 450), Denizli, Pamukkale Akköy Mahallesi, Yukarı Cami'lerinde (18-19. yy.) (URL 2) görülmektedir. Şeyh Nusret Türbesinde görülen örnek geç dönem olmasına rağmen minyatür geleneğine bağlı kalması ile dikkat çekmektedir. Burada Kabe tasvir edilirken çokgen prizmal gövdeli tasvir edilmiştir. Kare biçiminde olan Kabe burada sanatçının hayaline göre çizilmiştir (Çal, 1987: 450-451). Yine aynı sanatçının yapmış olduğu düşünülen Zile Musa Fakih Türbesi'nde de Kabe tasviri bulunmakta-

dır (Resim 25).Şeyh Nusrettin Türbesi'nde bulunan baldaken türbe, kubbe eteğinde bulunan süslemelerAmasya II. Beyazıd Camisi Şadırvanı duvar resimleriyle (1482–1486), benzerlik göstermektedir (Uz Taşkesen 2011: 180), (Resim, 26). Merzifon Kara Mustafa Paşa Cami Şadırvanı'nda da kullanılan baldaken türbe hakkında R. Arık "Merzifon'daki yaşlılar bunun SeyyidAhmed Rufai'yi sembolize ettiğini söylediklerini" ifade etmektedir (Arık,1976: 74).Şeyh Nusrettin Türbesi'nde tasvir edilen cennet cehennem tasvirleri, Zile Musa Fakih Türbesi'nde de tasvir edilmiştir (Resim 27).

Yapı topluluğunun batısında bulunan cami ahşap direkli ve tavanlıdır. Cami, Tokat ve yöresinde bulunan ahşap direkli camilerle benzerlik göstermektedir. Tokat ve yöresinde bulunan ahşap direkli camilerin bazıları; Zile Elbaşoğlu Cami (19. yy. başları) (Aktemur, 2013: 1621), Tokat Genç Mehmet Paşa (Örtme Önü) Camisi (17. yy.) (Aktemur, 2013: 1630),Tokat Mahmut Paşa Cami (17. yy.) (Resim 28), (Uysal, 1987: 320), Tokat Ulu Cami (17. yy.) (Erdemir, 1987: 300), Erbaa Fidi (Akça) Köy Cami'dir (17. yy. sonları) (Erdemir 1987: 306).Bu camilerde iç mekânda bulunan ahşaplar kalemşi ile bezenmiştir. Ancak ahşabın kullanılışı özellikle kadınlar mahfilini taşıyan ahşap direkler ve bunların döşemeyle birleştiği kısımlarda büyük benzerlik göstermektedir. Caminin ahşap minberi de Zile Elbaşoğlu Camisi'nin minberi ile benzerlik göstermektedir (Resim 29). Tokat ve yöresine yakın bölgede yer alan Amasya ve Sivas'ta da özgün ahşap direkli camiler bulunmaktadır. Amasya Kaleköy Camisi (18. yy.sonu - 19. yy.başları) (Koçyiğit Tepe, 2017: 154),Amasya-Özbaraklı Kasabası Aşağı Baraklı Camisi (1886)

(Resim 30), Sivas merkezde Aydoğan Mescitli (Ahşap) Camisi (1868), Uzunhacıoğlu Camisi (18. yy.sonu - 19. yüzyıl başları), Yeşil Cami (19. yüzyıl), Örtmeli Cami (1836), SivasDivriğiZeliha Hatun Camileri de (1764 tarihinden önce) (Boyacıoğlu, 2011: 88) ahşap direkli cami örneklerinden olup Şeyh Nusrettin Camisi ile benzer özellikler taşımaktadırlar.

Tokat ve yöresinde bulunan ahşap camiler Osmanlı Dönemi'ne aittir. Özellikle de 17-18 yüzyıllar arasında bu sayı çoğalmaktadır. Şeyh Nusrettin Camisi'nin ahşap direklerinde ahşap çivilerin kullanıldığı görülmekle beraber ahşabın kullanılışı (minberi hariç) yukarıda sayılan camiler kadar özenli değildir. Yapının ahşap işçiliği göz önünde bulundurulduğunda daha geç dönem 19. yüzyıl sonlarına ait bir cami olduğunu düşündürmektedir. Yine yarı açık avlunun sütunlarında ve yükseltilmiş platformunda iki farklı malzeme kullanımı vardır. Yarı açık avluda bulunan dört sütunun ikisi taş, diğer ikisi beton malzeme ile yapılmıştır. Taş olan sütunlar ve yüksek platform orijinaldir ve hemen türbenin önüne gelecek şekilde konumlandırılmıştır. Malzeme kullanımı ve mimari özellikleri nedeniyle yarı açık avlunun orijinal kısmının türbe ile aynı zamanda diğer kısmın daha sonra farklı bir zamanda inşa edilerek günümüze kadar geldiği düşünülmektedir.

Şeyh Nusrettin Türbe ve Camisi dönem özelliklerini mimarî açıdan yansıtmamasının yanı sıra inanç kültürünün de bir parçası olarak önem kazanmaktadır. Bu nedenle hem soyut hem de somut kültürel miras özellikleri taşıyan bu yapı topluluğunun en kısa zamanda restorasyonu yapılarak gelecek kuşaklara aktarılmalıdır.

Kaynaklar

Akın, Emine Saka ve Canan Hanoğlu (2015).“Tokat'ta Bir Konut: Madımağın Celal'in Evi”.*Tokat Tarihi ve Kültürü Sempozyumu, 25-26 Eylül 2014, Gaziosmanpaşa Üniversitesi, Tokat*.Salamat Basım Yayıncılık Ambalaj San. Ve Tic. Ltd. Şti, Ankara, (C. II): s. 363-383.

Aktemur, Ali Murat (2013). “Zile Elbaşoğlu Camii'nin Sıvalar Altında Kalan Gizemi”.*Turkish Studies - International Periodical For The Languages, Literature and History of Turkish or Turkic*. Ankara. Volume 8/8: s. 1621-1642.

Arık, Mehmet Oluş (1967), “Erken Devir Anadolu-Türk Mimarisinde Türbe Biçimleri”.*Anadolu (Anatolia)*. Ankara. S. 11: s. 57-100.

Arık, Rüçhan (1976). *Batılılaşma Dönemi Anadolu Tasvir Sanatı*.Türkiye İş Bankası Kültür Yayınları, Ankara.

Boyacıoğlu, Didem (2011). “Sivas'ta Bir Kerpiç Camii; Sarızade Mehmet Paşa Camii Restitüsyon Denemesi”.İstanbul Ticaret Üniversitesi Fen Bilimleri Dergisi. Yıl: 11, S. 21: s. 81-97.

Çal, Halit (1987). “Şeyh Nasreddin (Nusret) Türbesi”.*Türk Tarihinde ve Kültüründe Tokat Sempozyumu (2-6 Temmuz 1986)*Bildiriler Kitabı. Gelişim Matbaası, Ankara. s. 427-461.

Dursun, Şükrü (2014). “Süsleme Özellikleriyle Develi'de iki Türbe Seyyid-i Şerif ve Hızır İlyas Türbeleri”.*Uluslararası Sosyal Araştırmalar Dergisi*. Issn: 1307-9581. C.7 (S.33): s. 513-529.

Erdemir, Yaşar (1987). “Tokat Yöresindeki Ahşap Camilerin Kültürümüzdeki Yeri”.*Türk Tarihinde ve Kültüründe Tokat Sempozyumu (2-6 Temmuz 1986)*Bildiriler Kitabı. Gelişim Matbaası, Ankara.s. 295-312.

Gençsoylu, Zehra (2009). XVII. Ve XVIII. Yüzyıllarda Birgi Kazası.Basılmamış Yüksek Lisans Tezi. Adnan Menderes Üniversitesi, Sosyal Bilimler Enstitüsü. Aydın.

Huslack, F.W. (1929). “Christianity And İslam”. *Under The Sultans*. Edited by Margaret Huslack. II. Cilt. Oxford.

Koç, Hamdi (2015). 01.08.2015 Tarihli Görüşme.

Koçyiğit, Mesut (2015a). 11.08.2015 Tarihli Görüşme.

Koçyiğit, Necati (2015b). 10.10.2015 Tarihli Görüşme.

Koçyiğit Tepe, Fazilet (2017). “Zamana Yenik Düşen Bir Esere Görgü Tanığı Olmak: Amasya Kaleköy Camii”.*Karadeniz Araştırmaları*. S. 53: s.153-166.

Önkal, Hakkı (1996). *Anadolu Selçuklu Türbeleri*. Atatürk Kültür, Dil ve Tarih Yüksek Kurumu, Atatürk Kültür Merkezi Yayını. S. 91, Ankara.

Renda, Günsel (1977).*Batılılaşma Döneminde Türk Resim Sanatı*, Hacettepe Yayınları C-17, Türk Tarih Kurumu Basımevi. Ankara.

Tuncer, Orhan Cezmi (1991). *Anadolu Kümbetleri, 2. Cilt Beylikler ve Osmanlı Dönemi*. Sevinç Matbaası. Ankara.

Türker, Kemal (1991). “Bir Anadolu Ressamı Zileli Nakkaş Emin ve Kalemkâri Süslemeleri”. *Tokat Kültür Araştırma Dergisi*, S. 2: s. 21-23.

Uçar, Metin (2013). “Arnavutluk'taki Osmanlı Dönemi Mimarisinde İstanbul Tasvirli Duvar Resimleri”.*Turkish Studies - International Periodical For The Languages, Literature and History of Turkish or Turkic*. Ankara. Volume 8/7 (Summer 2013): s. 671-686.

Uysal, Osman (1987). “Tokat'taki Osmanlı Camileri”.*Türk Tarihinde ve Kültüründe Tokat Sempozyumu (2-6 Temmuz 1986)*Bildiriler Kitabı. Gelişim Matbaası, Ankara. s. 313-364.

Uz Taşkesen, Ayşe Nermin, (2011). Amasya II. Beyazıt Camisi Şadırvanı Duvar Resimlerinin Restorasyonu ve İkonografik Çözümleme, Vakıflar Dergisi, Haziran, Sayı 3, Ankara, s: 177- 189.

Elektronik Kaynaklar:

URL 1. <https://www.google.com/maps/@40.2629758,35.937705,339m/data> 11.11.2015.

URL 2. <http://www.denizlihaber.com/ozel/ramazan-ozel-ozel/denizlinin-tarihi-camileri/bu-camide-kabe-cennet-ve-cehennem-tasvirleri-var/> 11.09.2015

URL 3. <http://tasova.gen.tr/47123-2/> 11.04.2017.

EKLER:

1. Resimler



Resim 1. *Yapı Topluluğu ve Yakın Çevresi*



Resim 2. *1986 Yılında Şeyh Nusrettin Türbesi*



Resim 3. Yapıya Giriş ve Avlu Doğu Duvarı



Resim 4. Avlu Güney Duvarında Bulunan Türbe Kapısı



Resim 5. Avlu Güney Duvarında Bulunan Türbe Penceresi



Resim 6. Avlu Güney Duvarı



Resim 7. Avluda Bulunan Platform



Resim 8. Sütun Başlığı Üzerindeki Ahşap Blok



Resim 9. Türbe İç Mekân



Resim 10. Türbe İç Mekân



Resim 11. Türbe İçindeki Sandukalar



Resim 12. Cami İç Mekân



Resim 13. Cami İç Mekân



Resim 14. Cami Giriş Kapısından İç Mekân



Resim 15. Cami İç Mekân



Resim 16. Cami İç Mekân



Resim 17. Cami İçindeki Özgün Şamdanlar



Resim 18. Doğu Cephe



Resim 19. Güney Cephe



Resim 20. *Batı Cephe*



Resim 21. *Kuzey Cephe*



Resim 22. *Tokat Madımağın Celal'in Evi'nin Baş Odasında Bulunan Tek Cami Tasviri*



Resim 23. Tokat Yağcıoğlu Konağı Baş Odasında Bulunan Duvar Resimleri



Resim 24. Tokat Latifoğlu Konağı Baş Odasında Bulunan Duvar Resimleri



Resim 25. Tokat-Zile Musa Fakih Türbesi Kabe Tasviri



Resim 26. Amasya II. Beyazıt Camisi Şadırvanı Kalemîşi Kubbesi



Resim 27. Zile Musah Fakih Türbesi Cennet-Cehennem Tasviri



Resim 28. Tokat Mahmut Paşa Camisi.



Resim 29. Tokat- Zile Elbaşoğlu Cami Minberi



Resim 30. Amasya/TaşovaÖzbaraklı Kasabası Aşağı Baraklı Camisi (URL 3)

2. Şekiller

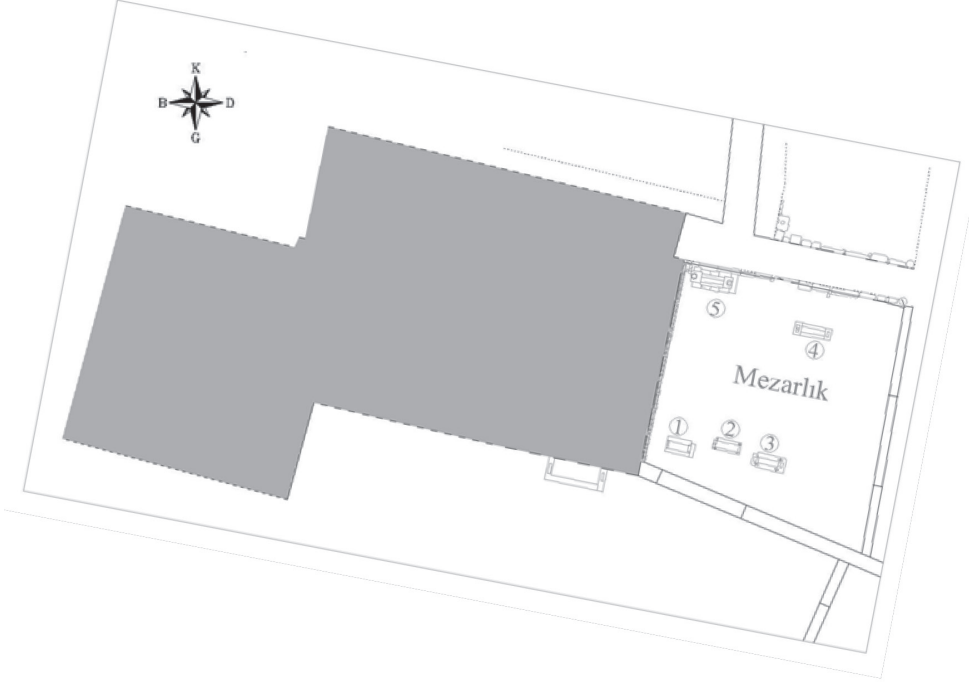

Şekil 1. Şeyh Nusrettin Türbe ve Camisi Vaziyet Planı

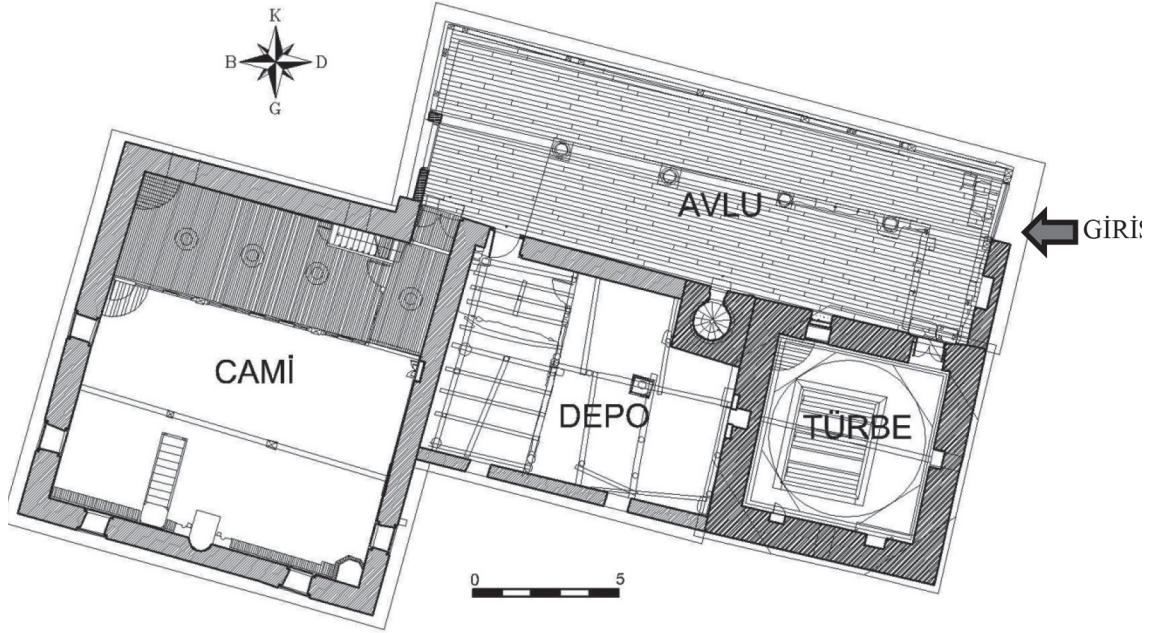

Şekil 2. Şeyh Nusrettin Türbe ve Camisi +1. 50 m. Kot Planı¹

* Şeyh Nusrettin Türbe ve Camisi'nin metin içinde yer alan rölöve-restitüsyon-restorasyon projeleri Emine Saka AKIN, Aygün KALINBAYRAK ERCAN ve Elif YAPRAK BAŞARAN tarafından çizilmiş olup Sivas Kültür ve Tabiat Varlıkları Koruma Kurulu tarafından 11. 12. 2016 gün ve 2588 sayılı kararı ile onaylanmıştır.

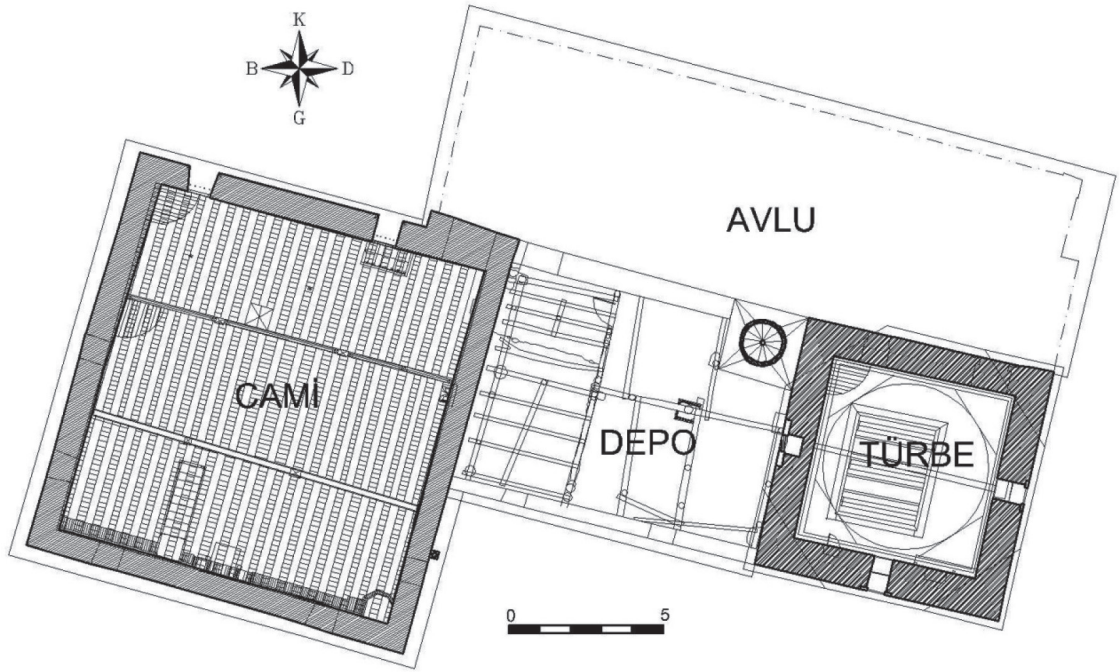

Şekil 3. Şeyh Nusrettin Türbe ve Camisi +4. 50 m. Kot Planı

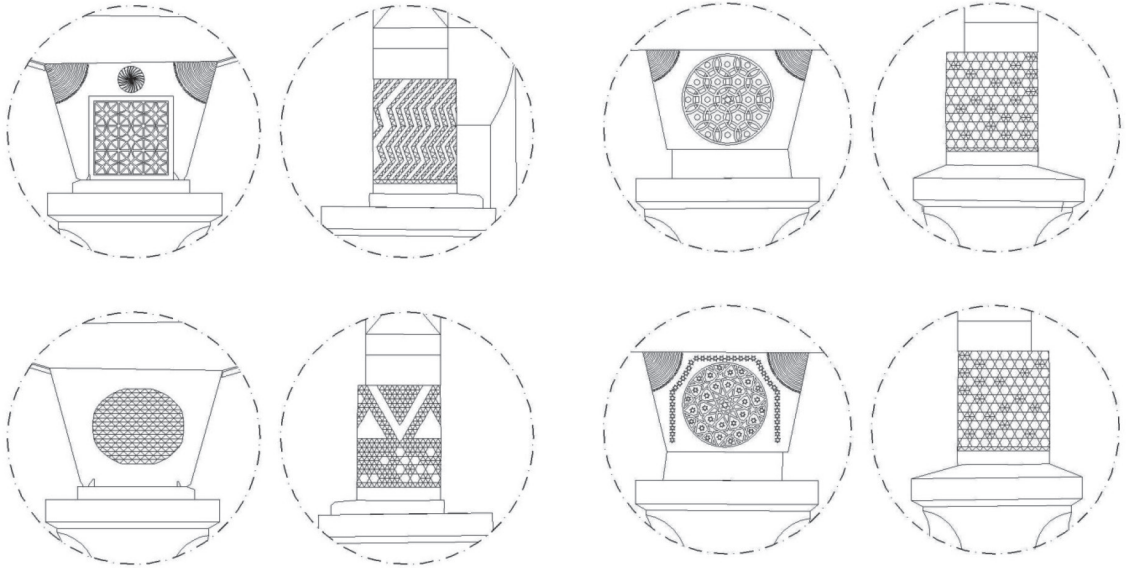

Şekil 4. Doğu Yöndeki Ahşap Blok

Şekil 5. Batı Yöndeki Ahşap Blok

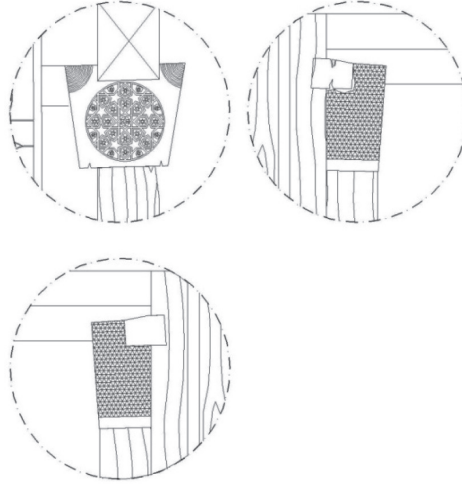

Şekil 6. Doğu Duvarına Bitişik Ahşap Blok



Şekil 7. 1 No'lu Baş Şahide

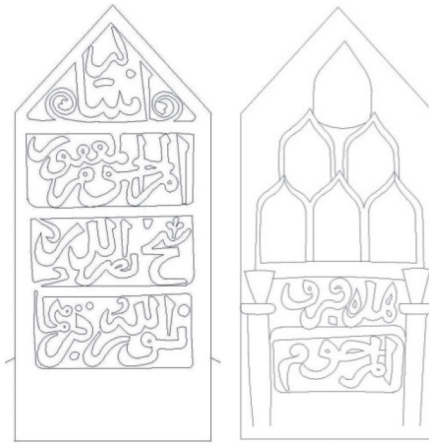

Şekil 8. 2 No'lu Baş Şahide Ön ve Arka Yüz



Şekil 9. 3 No'lu Baş Şahide

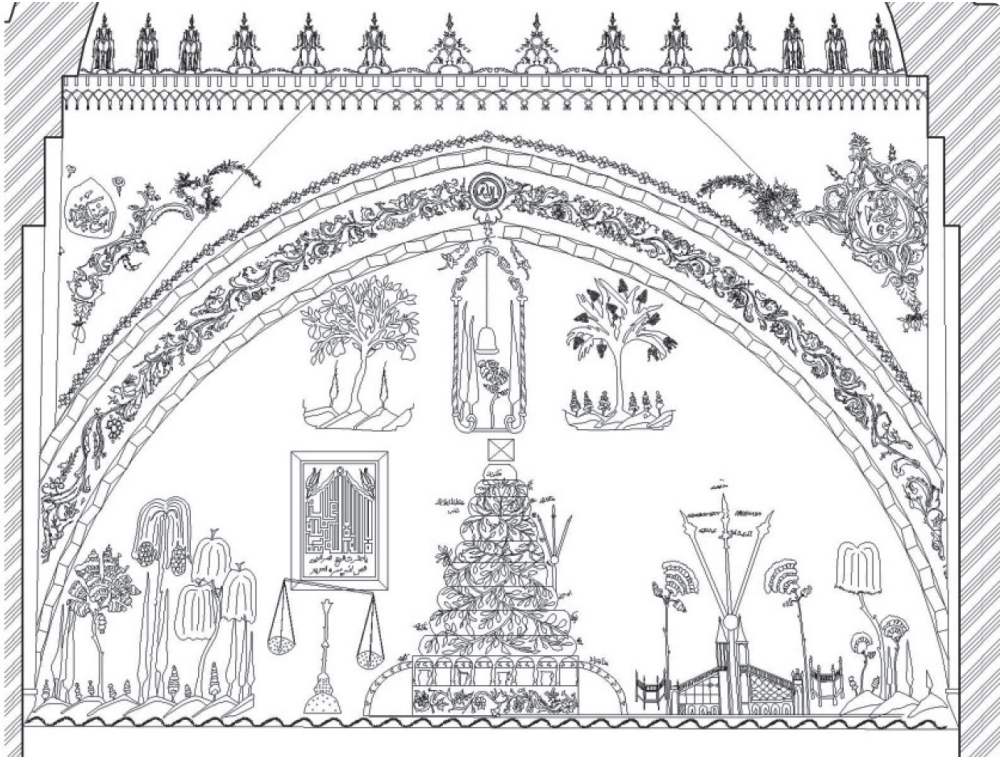

Şekil 10. Batı Duvarı Kalemî Şüslemeler

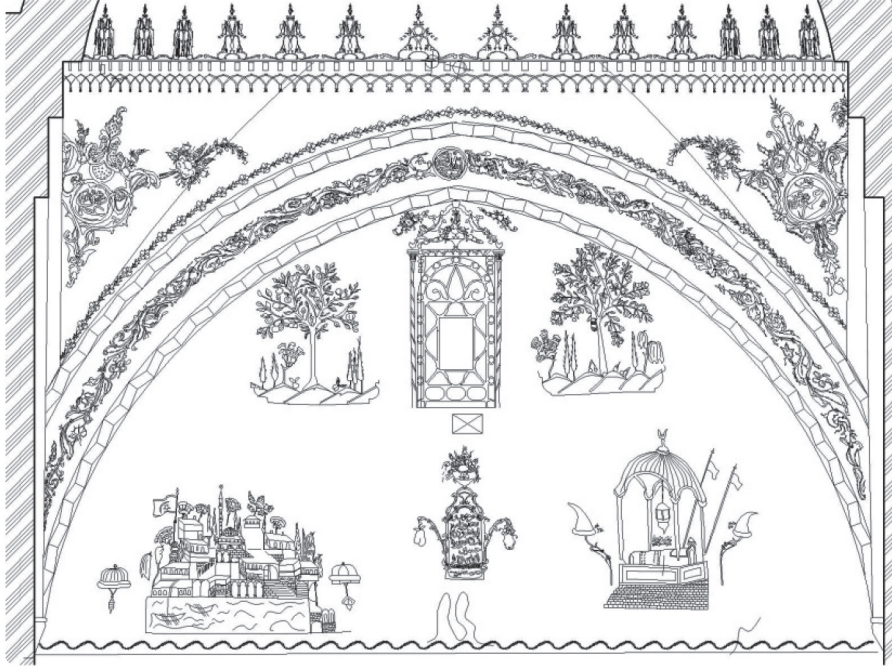

Şekil 11. Doğu Duvarı Kalemîşi Süslemeler

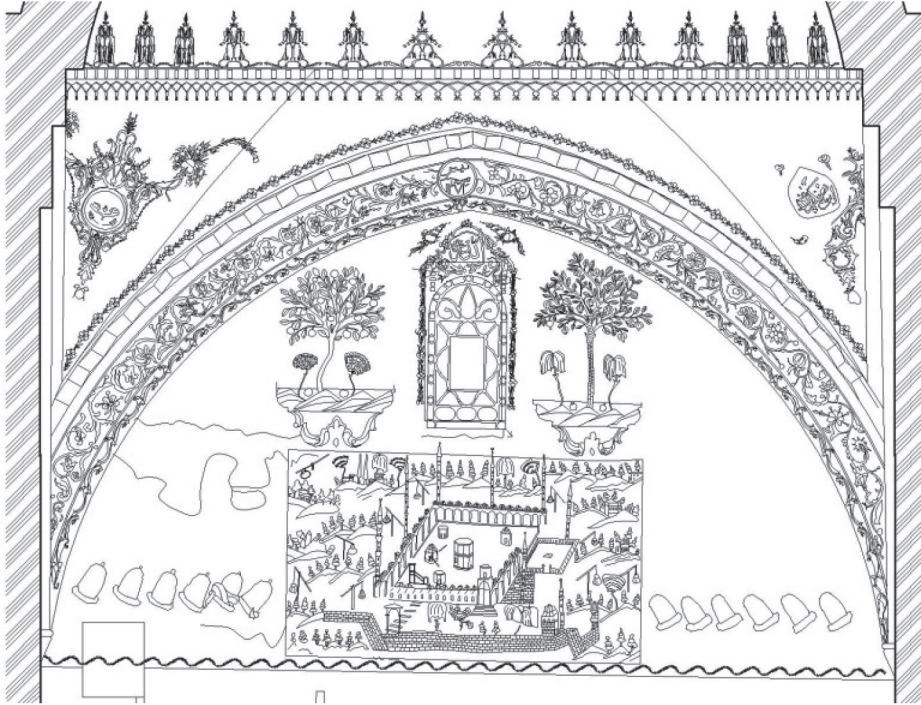

Şekil 12. Güney Duvarı Kalemîşi Süslemeler

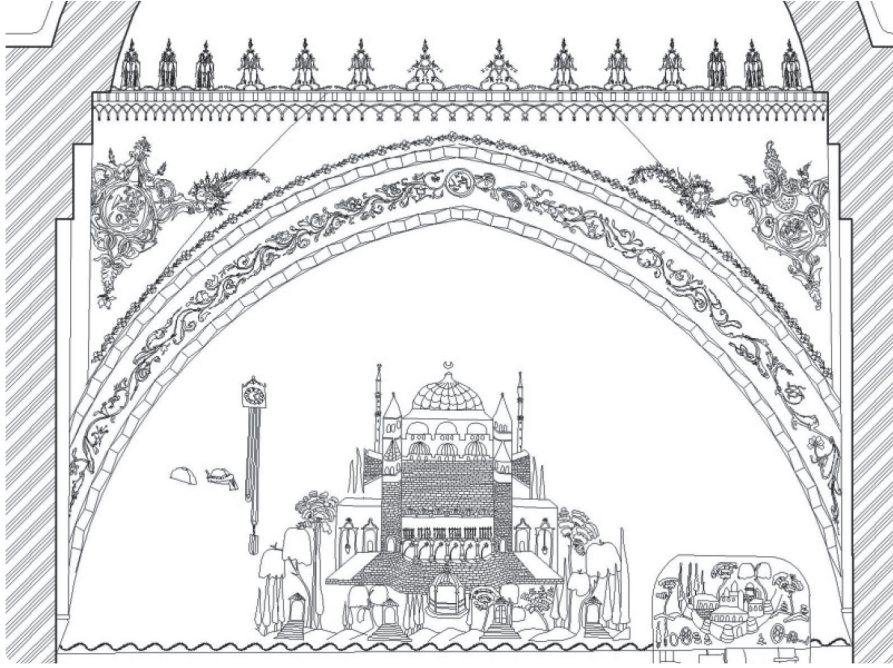

Şekil 13. Kuzey Duvarı Kalemîşi Süslemeler

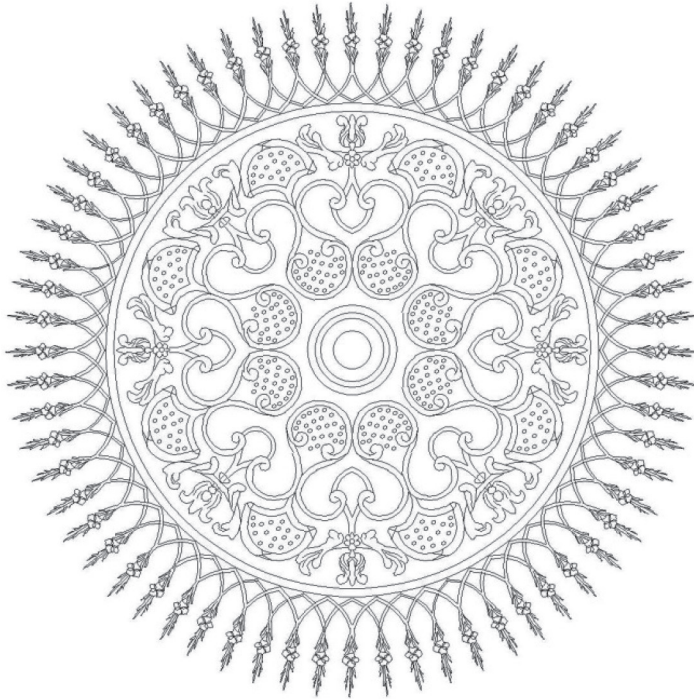

Şekil 14. Kubbede Bulunan Kalemîşi Süslemeler



Şekil 15. Ahşap Minber

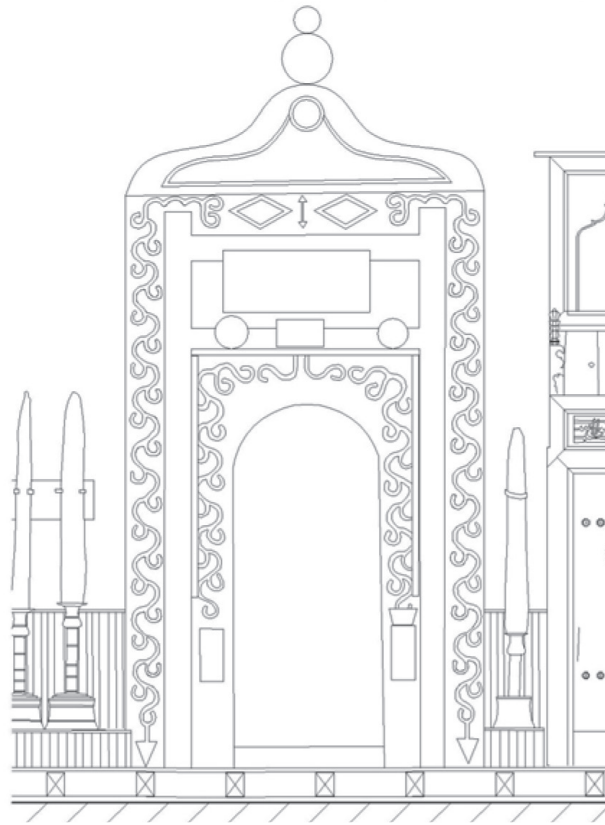

Şekil 16. Mihrap

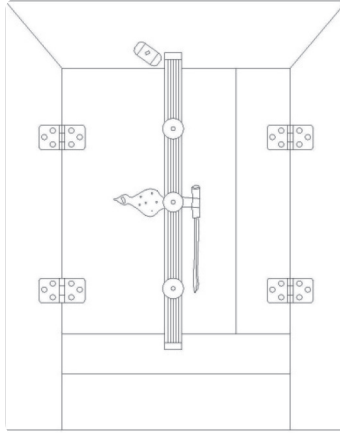

Şekil 17. Özgün Gömme Dolap

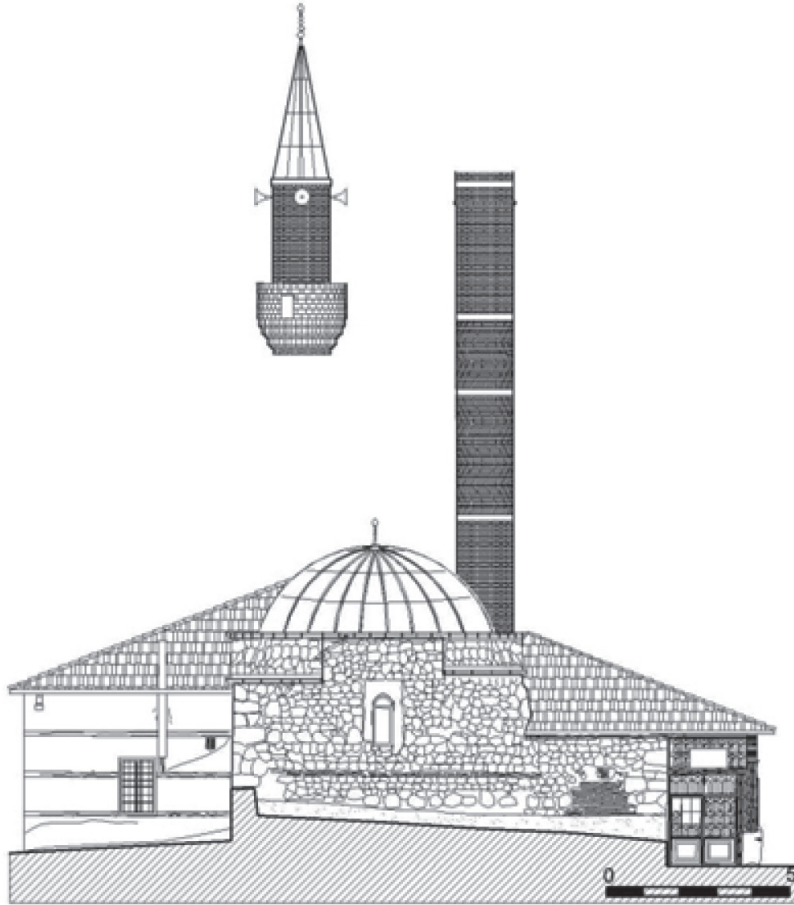

Şekil 18. Doğu Cephesi

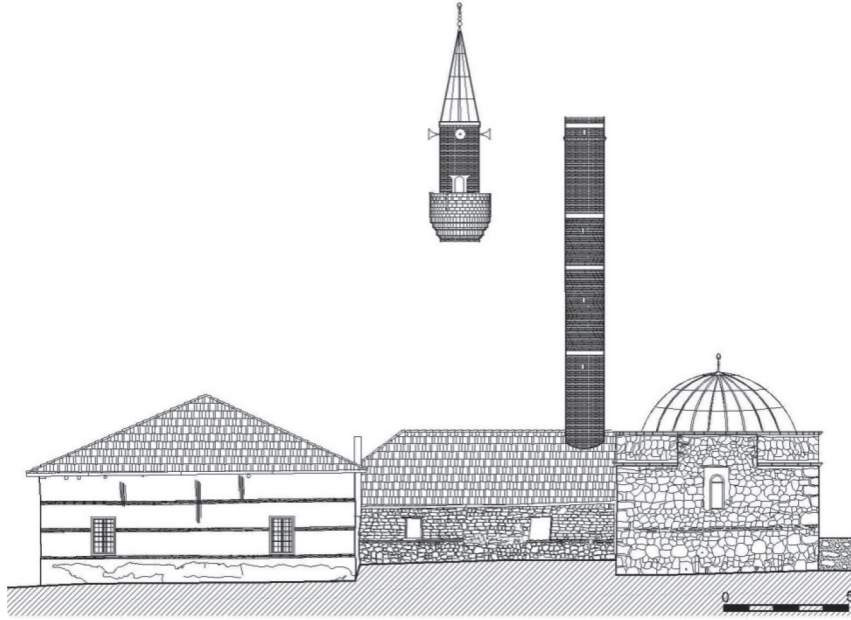

Şekil 19. Güney Cephe

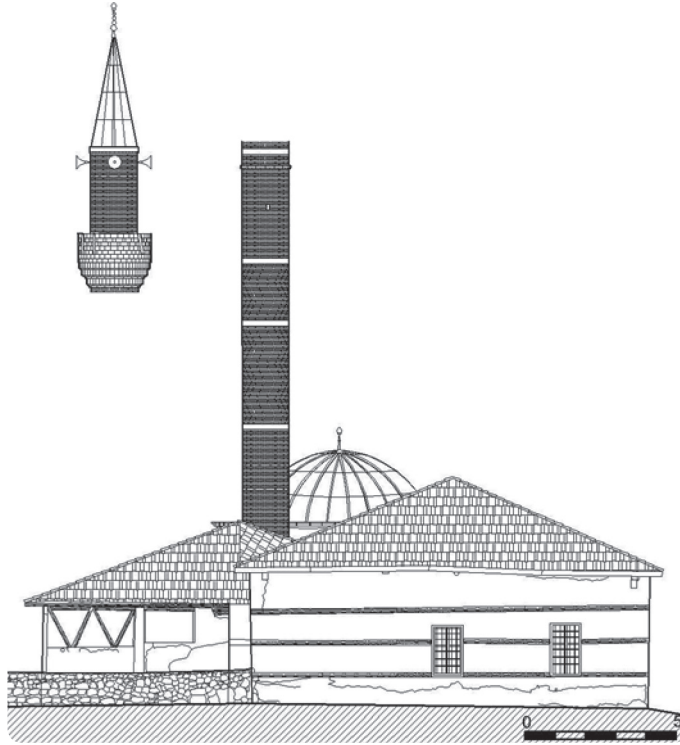

Şekil 20. Batı Cephe

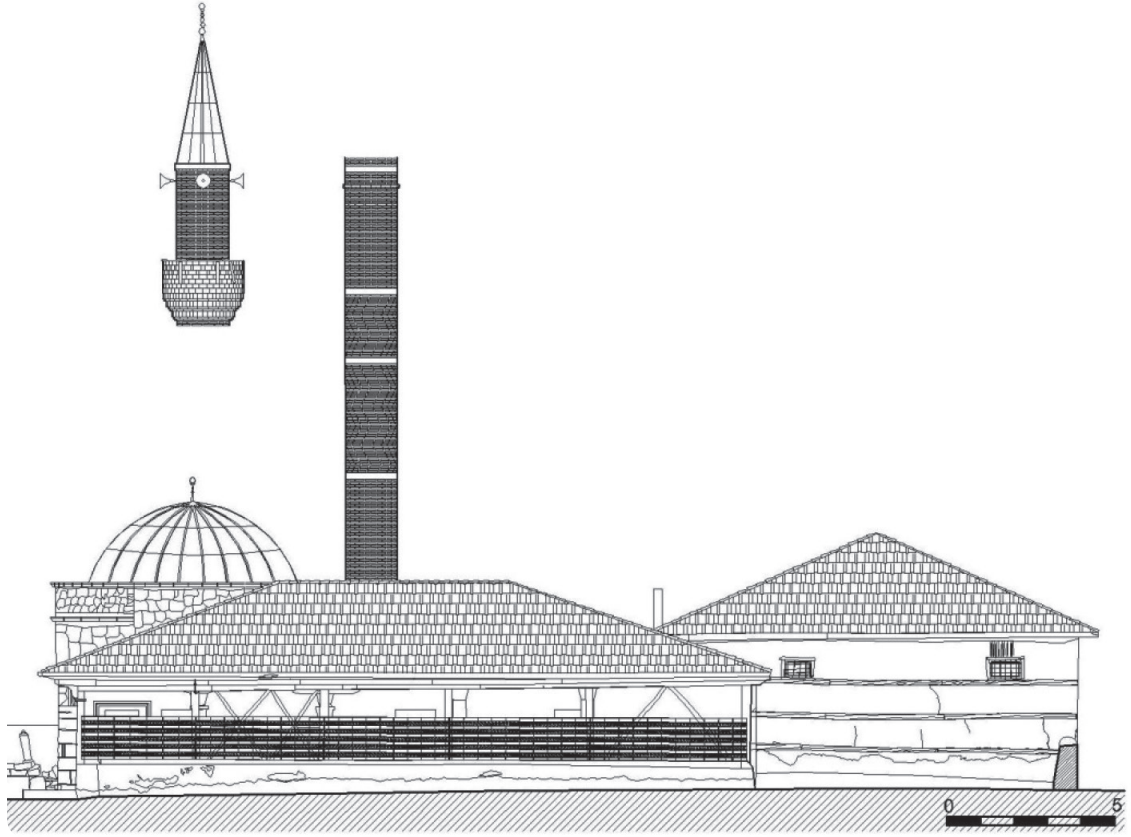

Şekil 21. Kuzey Cephe