

# **LA SALA 3 (O DE LA PREMSA DE VI) DEL CASTELL-PALAU DE LA BISBAL. RECERCA ARQUEOLÒGICA I PROPOSTA D'EVOLUCIÓ HISTÒRICA**

XAVIER ROCAS i GUTIÉRREZ

## **INTRODUCCIÓ**

A mitjans de l'any 1993, l'Ajuntament de la Bisbal d'Empordà inicià un seguit de treballs arqueològics a la planta baixa del castell-palau de la ciutat, previs a la seva restauració. Aquesta recerca no tan sols va comportar canvis notoris en la pròpia aparença interior del monument sinó que, a més, va contribuir de manera significativa a millorar els coneixements respecte de l'evolució històrica del castell (fig. 1). Els resultats d'aquests treballs foren publicats d'una manera preliminar en d'altres treballs anteriors (Rocas 1993; 1994 a; 1994 b).

L'estudi que ara encetem s'ocupa monogràficament dels resultats obtinguts en la recerca arqueològica de la sala coneguda com a sala 3 o sala de la premsa de vi. L'estudi exhaustiu de les diferents troballes, la seva relació estratigràfica, així com la consulta dels fons documentals que d'aquesta estança es conserven, ens ajudarà a aproximar-nos a la seva evolució històrica.

## **DESCRIPCIÓ DE L'ESTANÇA. RESTES VISIBLES**

La sala 3 és aquella que s'ubica a la banda nord-est de l'edifici. De planta rectangular i coberta amb volta apuntada -amb vestigis de l'antic

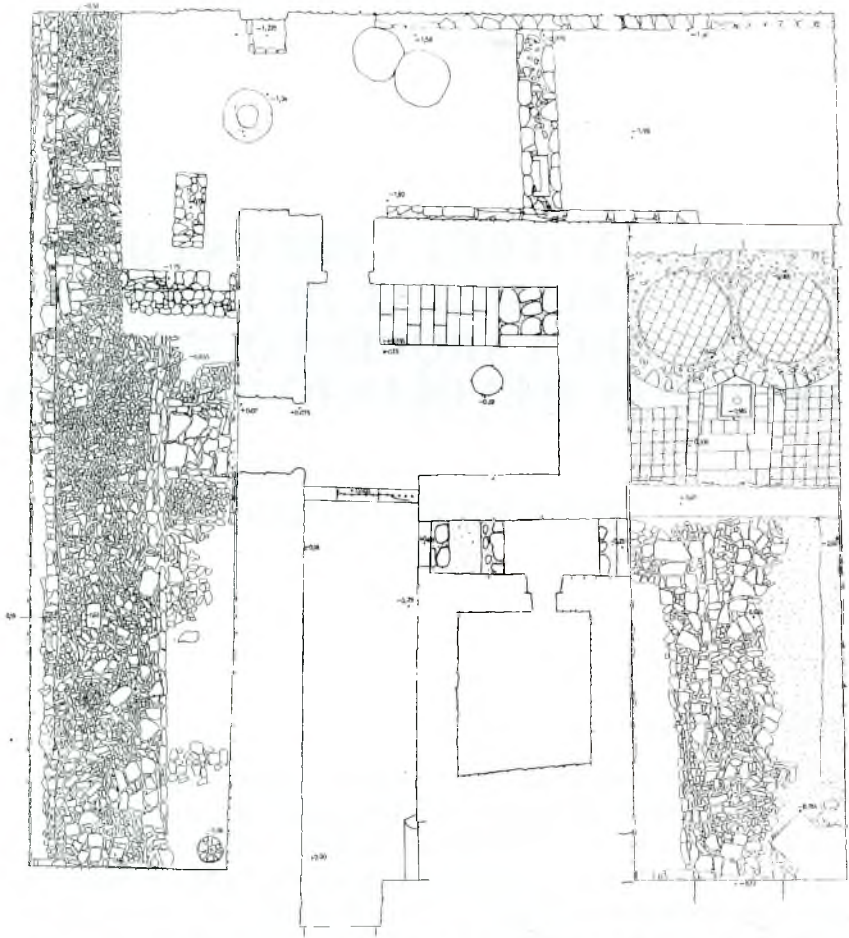

Fig. 1.- Plànol general de la planta baixa del castell, amb indicació de les principals estructures descobertes durant la intervenció.

encanyissat-, ocupa una superfície de 66 m<sup>2</sup>. En el mur oriental hi ha dues finestres romàniques, d'arc de punt rodó i d'una sola esqueixada, actualment tapiades i cobertes per un arrebossat de color blanc. La connexió d'aquesta sala amb la crugia central del recinte es realitza mitjançant una porta d'arc de mig punt centrada a la paret de ponent i que obre a un pas situat sota l'escala d'accés al pis; aquest pas, alhora, mena al passadís que comunica amb el pati central. En aquesta mateixa paret de ponent hi ha una altra porta, de construcció idèntica a l'anterior, però que es localitza enlairada respecte del sòl. Oberta a mitja alçada tallant la volta, demostra l'existència en

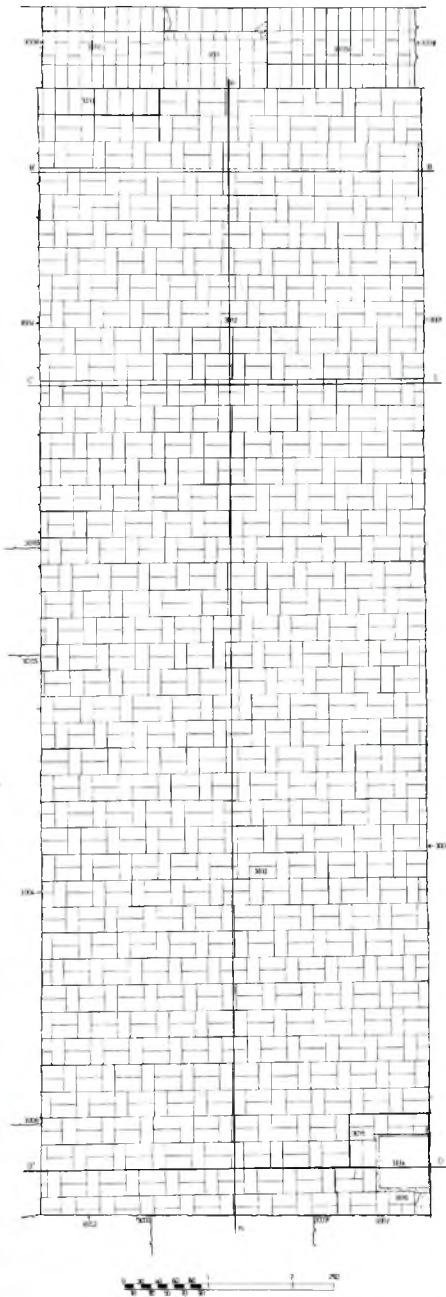

Fig. 2.- Planta general de la sala 3. Paviment superior.

època romànica d'una divisió de sostres mitjançant un terrabastall de fusta. L'accés a la sala de tramuntana es realitza per un arc rebaixat que es localitza a l'extrem de la sala; damunt mateix d'aquest arc, es conserva una altra porta d'arc de mig punt que confirma l'existència d'un altre pis.

D'altres estructures d'època més tardana es distingeixen perfectament perquè trenquen l'antic aparell de carreus ben escairats o la volta. Així, a la paret de ponent, just en el seu extrem sud-oest, es troba una altra porta -o més ben dit un esvoranc en forma de porta-, la qual dóna a l'escala interior d'accés a la planta noble. A la paret de llevant, una finestra rectangular dóna llum a l'estança juntament amb una altra que es troba a la paret de migdia. Sota d'aquesta finestra es troba una porta rectangular que obre a l'exterior del castell.

El sòl que pavimentava la sala abans de començar els treballs arqueològics era un enrajolat modern, sobreenlairat respecte de l'original.

### DESCRIPCIÓ ESTRATIGRÀFICA I ESTRUCTURES

La complexitat dels diferents estrats i elements descoberts en l'excavació d'aquesta sala aconsella fer una descripció exhaustiva d'aquests.

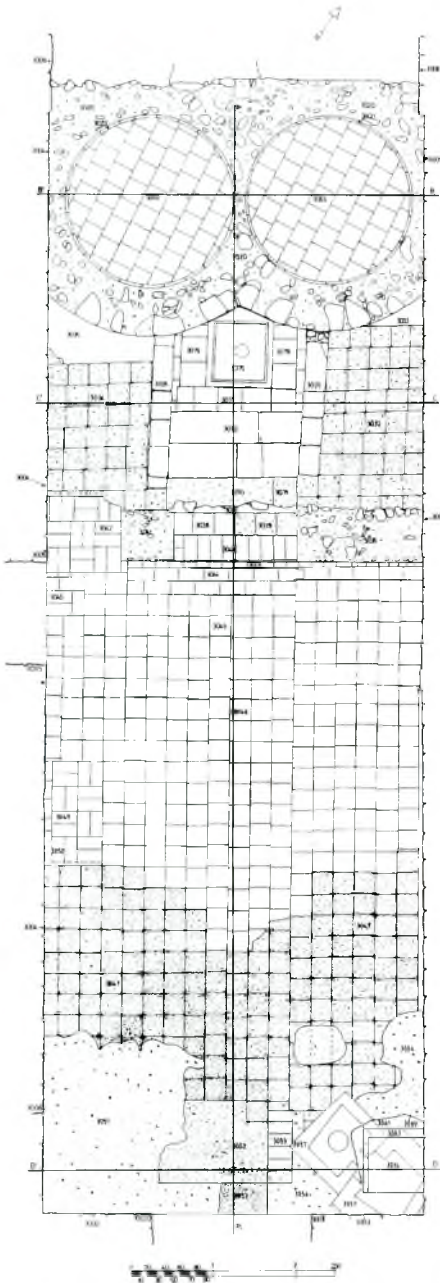

Fig. 3.- Planta general de la sala 3. Premsa de vi.

El paviment superior era fet de rajoles de 30x15x1'5cm disposades per parelles verticals i horitzontals a junta seguida (3012). General a tota la superfície de la sala, no s'hi observaven reparacions evidents, si exceptuem en l'extrem sud-est l'element 3062, una arqueta de llum molt moderna coberta amb una tapa metàl·lica (3014), i voltada per un paviment (3015) relacionat amb la seva construcció (fig. 2).

El sòl superior reposava damunt una preparació d'argamassa (3016). Al nord de la sala (just en aquells punts on la cota més baixa obligava a pujar el nivell) aquesta preparació descobria un estrat d'elevació (3019) compost de grava de format petit barrejada amb fragments de fusta i canyes; era un estrat on no abundava el material arqueològic.

Els estrats 3016 i 3019 colgaven una estructura complexa, descrita en un treball anterior i interpretada a partir de les restes constructives, com a premsa de vi (Rocas, 1994 b, pàg. 647-649, fig. 3).

Per sota de 3019, hom diferenciava el mur 3020, fet amb pedres del país sense treballar, fortament unides amb morter de calç. El mur delimita dues tines per a fer vi (3021 i 3023), dos elements de planta



Fig. 4.- Excavació de la tina 3021

circular revestits cadascun amb 24 rajols circulars a tot vol (“curbets”) i amb un diàmetre de 2 m. L’espai marcat pels elements 3021 i 3023 era reomplert pels respectius estrats **3022** i **3024**, d’idèntiques característiques: formats bàsicament de runa, amb gran quantitat de pedres, argamassa i peces de rajoleria, de color blanc, poc consistents i estèrils arqueològicament. La potència dels dos estrats era també similar, d’uns 0’40 m, que farcién gairebé en la seva totalitat l’interior de les dues tines (fig. 4). Per sota de 3022 s’identificava un nou estrat, el **3064**, compost de terres cendroses i sorra, molt prim (amb una potència màxima de només 0’8 m) i tou, de color grisós, damunt mateix del sòl de la tina. Malgrat aquesta poca potència, el nivell era molt ric en material arqueològic. Aquesta estratigrafia es repetia també a l’altra tina, en el nivell **3067**, de composició i característiques idèntiques al descrit. El sòl de cada tina (anomenat **3066** i **3069** respectivament) era un paviment fet de cairons, col·locats a junta seguida i diagonalment a les parets de la sala (fig. 5). Vist en planta, s’aprecia clarament que es tracta del mateix sòl, dividit en dos per la construcció de les tines. Damunt mateix del paviment, i obert al capdavant de l’enrajolat que folra les parets de cada tina, es localitzen dos petits forats (**3065** i **3068**) que travessen el mur 3020 i actuen com a desguàs de líquids per decantació.

Sota de 3019 també es localitzaren dues parets paral·leles i simètriques



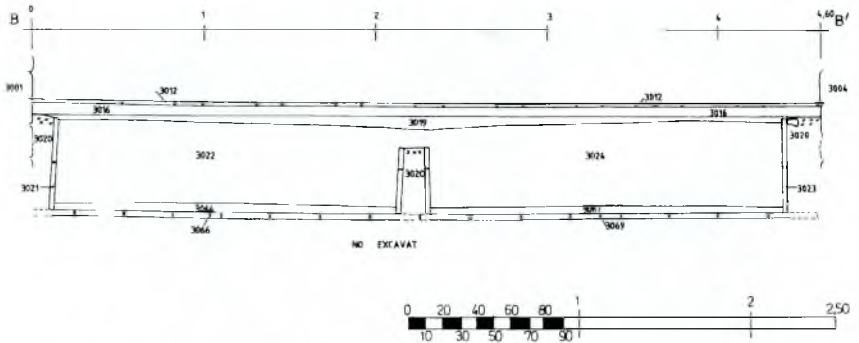

Fig. 5.- Secció estratigràfica B-B'

(3025 i 3026), alineades nord-sud i centrades pel punt de flexió del mur 3020, en el qual es recolzen; ambdues parets presenten a la part superior un acabat de carreus de pedra sorrenca, molt ben treballats i escairats, i fortament units amb argamassa. Entre les dues parets es conforma un espai rectangular d'1'90 m de llargada per l'60 m d'amplada i 0'80 m de fondària, en el fons del qual es troba un bací. L'extrem de migdia d'aquestes parets ve determinat per un altre mur (3036-3041), transversal a les parets laterals de la sala, on, evidentment, s'hi recolza. Molt sòlid, és fet de pedres irregulars, no gaire grans, amb la presència també d'algun fragment de rajol, tot molt ben lligat amb morter de calç. La seva construcció retalla les estructures preexistents, constatable a nivell superficial amb el canvi d'enrajolat (fig. 3).

L'excavació de l'espai delimitat per les parets 3025 i 3026 va permetre trobar una seqüència estratigràfica prou diferenciada de la que colgava les dues tines. Damunt de tot es va localitzar l'estrat 3027. Compost de terres llimoses, molt compactades, correspondria a un veritable sòl de terra trepitjada. De color negre i completament estèril, tenia una potència d'uns 0'06 m de gruix. Aquest estrat desapareixia al llarg d'una estreta franja en forma de L on hi havia, a tocar la paret de llevant, l'estructura formada pels elements 3028, 3029 i 3030, una mena de solera formada per peces de rajoleria (tova i maons). A tocar l'element 3020, on el nivell 3027 no existia, es diferenciava l'estrat 3031 (fig. 6). Aquest estrat, general a tot el bací, es descobrí com una capa homogènia, dura i compacta en alguns moments. Format bàsicament de runa, es diferenciava clarament dels estrats que omplien les dues tines, no tant per la seva composició, sinó pel seu color, molt més groguenc.

L'estrat 3031, un clar nivell de farciment i elevació, colgava la totalitat

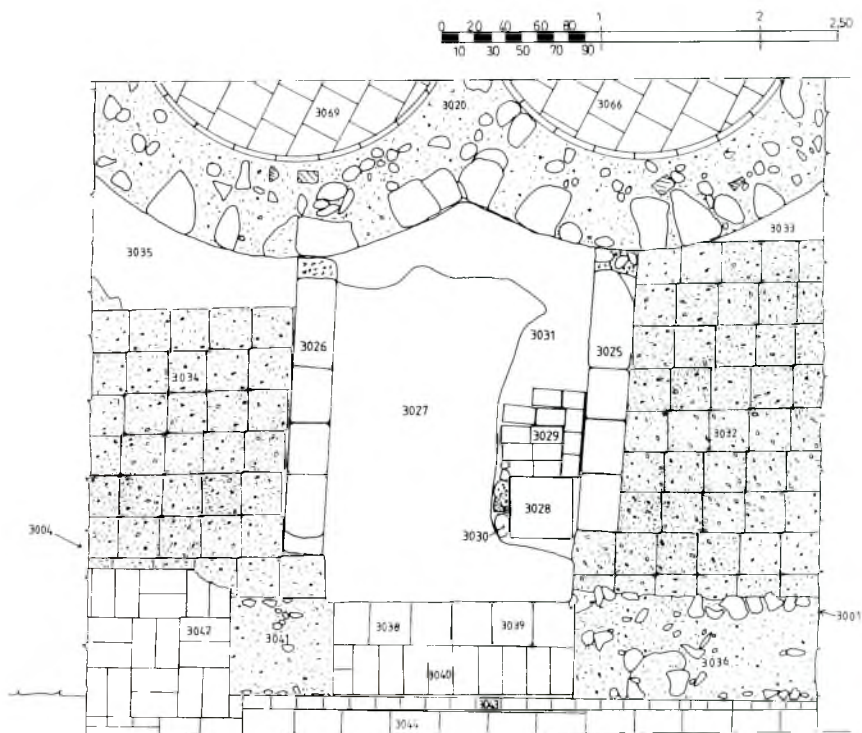

Fig. 6.- Nivell d'abandó que colgava l'estructura que delimita el bací.

dels elements de l'interior del bací. La seva excavació va permetre descobrir que l'aparell dels costats dels murs 3025 i 3026 és fet de pedres irregulars, sense treballar, amb la presència d'algun rajol, tot lligat amb abundant morter de calç per igualar i donar un bon acabat al conjunt de l'estructura. L'alçada des de la seva part superior fins al sòl on hi ha el bací és de 0'65 m aproximadament. Per poder salvar aquest desnivell, hom va construir una escala, composta de dos graons i un replà (**3070**, **3071** i **3072**), feta de grans carreus de pedra sorrenca reaprofitats d'altres construccions, els quals s'anivellen per mitjà de petits rajols disposats a manera de falques entre un i altre graó. El pla on es disposa el bací ve determinat per un seguit de petits carreus, ben escairats, de forma quadrada (**3077**), localitzats sota mateix del darrer graó de l'escala, i per dos enrajolats de toves (**3078** i **3079**) que enmarquen, a banda i banda, el bací. Estrictament, el bací és l'element que hem anomenat **3075**; buidat en un únic bloc de pedra sorrenca, de forma quadrada, amb una mena de

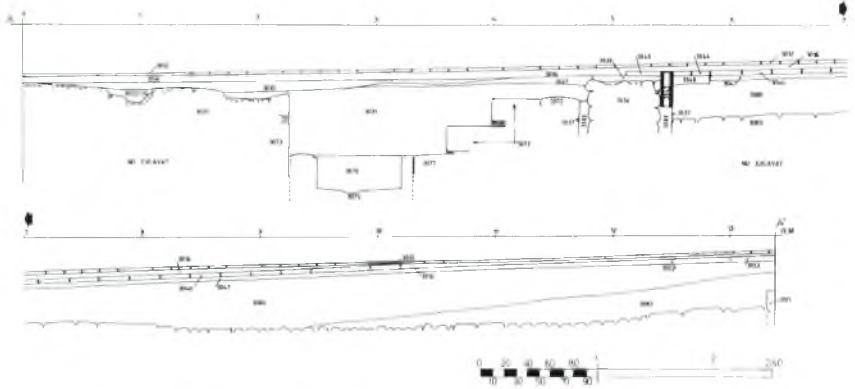

Fig. 7.- Secció estratigràfica A - A'

cassoleta al centre i un encaix horitzontal al capdamunt per a poder acoblar-hi una tapa, es troba encaixat en el punt de flexió del mur 3020. L'interior d'aquest es trobava reomplert per l'estrat **3076**, similar a 3031 però amb una major presència de pedres de format gros. El color d'aquest nivell era més marronós (fig. 7 i fig. 9).



Fig. 8.- El baci un cop acabada la seva excavació.



L'excavació del farcit 3031 va permetre també descobrir dos grans blocs de pedra (elements **3073** i **3074**) encastats en el mur 3020 i que permetien la comunicació entre les dues tines i el bací a través d'un forat de desguàs (fig. 8).

A banda i banda de les parets 3025 i 3026, sota també de l'estrat 3019 i entre el mur 3020 i el 3036, s'identificaren els estrats **3032** i **3034**. Es tracta de dos nivells de preparació, damunt dels quals hi hauria reposat un paviment desaparegut en època incerta. Malgrat aquesta pèrdua, les marques en negatiu deixades pels rajols damunt la pasta fresca evidencien, en els dos casos, un idèntic enrajolat de cairons col·locats a junta seguida. Ambdós nivells presentaven la mateixa composició i color, morter fet d'argamassa blanca. Vistos en planta, tant la preparació 3032 com la 3034 es troben afectades per la construcció del mur 3036-3041, el qual retalla la continuïtat que originalment hauria tingut la pavimentació de la sala (fig. 3). L'excavació dels nivells inferiors va demostrar com la trinxera oberta amb la construcció d'aquest mur talla directament tots els estrats inferiors.

L'estrat 3032 s'havia perdut just a tocar el mur 3020 i hom identificava un nivell inferior, el **3033**. Es tracta d'un altre nivell de farciment i elevació, barreja de terra i grava, de color marró, amb una potència mitja de 0'40 m i amb la presència elevada de pedres de format divers. Força tou en alguns moments, es va mostrar com un estrat pobre en material arqueològic. Per sota de 3032 també hi havia la banquetta de fundació (**3090**) de la paret 3025. La banquetta sobresurt considerablement de l'amplada de la paret -formant una mena de plataforma on es recolza 3032-, i se situa just on acaba la filada exterior de carreus ben escairats. L'estrat 3033 estaria en relació a les necessitats d'haver d'elevat i consolidar la construcció d'aquesta paret (fig 9).

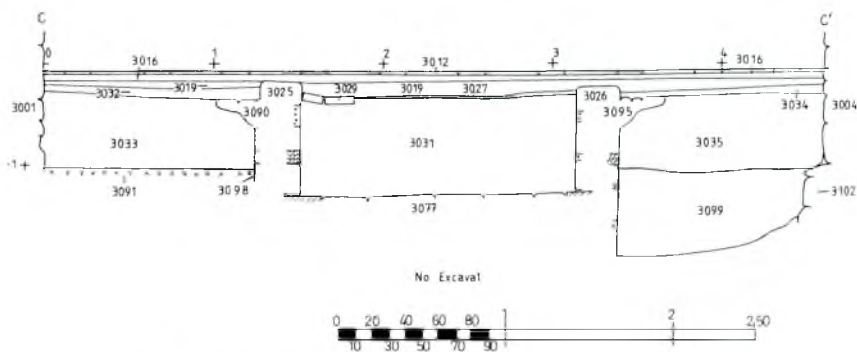

Fig. 9.- Secció estatigràfica C - C'.



Fig. 10.- Planta general de la sala 3. L'empedrat.

L'excavació de 3033 va permetre descobrir els fonaments del mur 3020 per aquella banda (**3092**), que sobresurten considerablement més enllà de la paret que aguanta, i que es correspondrien a la part de mur que té les pedres petites i irregulars. Fets de pedres i argamassa fortament unides, es troben encaixats dins una trinxera tallada de la mateixa amplada dels murs (**3098**). L'estrat 3033 fou abocat directament sobre un paviment sòlid i molt ben conservat (**3091**), fet de grava i morter de calç de color blanc i molt compacte, rebentat per la construcció dels diferents elements comentats més amunt.

A l'altra banda de la paret 3026 es reproduïx la mateixa estratigrafia: el nivell de preparació de paviment 3034 desapareix abans d'arribar al mur 3020 i s'identifica l'estrat **3035**. Aquest nivell és idèntic en composició, potència i color al que trobàvem a l'altra banda, i correspon a un estrat de farciment i elevació per afermar la construcció de 3026. Al dessota de 3034 es descobria també la banquetta de fundació d'aquesta paret, **3095**, de característiques similars a aquella que alçava el mur de l'altra banda. Els fonaments del mur 3020 (**3100**) s'identificaven sota de 3035, encaixats dins la

trinxera **3104**, la qual estava reomplerta per l'estrat **3099**, de grava estèril (fig. 9). L'estrat 3035 cobria un empedrat format per còdols de forma irregular i magnitud molt diversa, units en sec (**3096**). En relació directa amb aquest empedrat, es va localitzar una canalització feta de blocs de pedra sorrenca, rectangulars, amb un canaló tallat en forma d'U al seu interior (**3097**), i que travessa la paret de ponent per aparèixer a la sala 3, l'origen de la qual hauria estat probablement el pati del castell. Aquest canaló, amb un desnivell pronunciat, devia dirigir-se vers l'exterior del castell creuant tota la sala. Just a la mateixa cota on es troba l'empedrat, i també cobert per 3035, la paret de ponent de la sala (**3004**) presenta un ressalt que sobresurt de la seva vertical, **3102**, fet amb els mateixos carreus de forma rectangular allargassada i escairats, que conformen el parament de la paret (fig. 10).

El mur 3036-3041, ja ressenyat més amunt, delimita les estructures que conformen la premsa per la banda de tramuntana. Molt sòlid, és fet de pedres sense treballar, de format mig, amb la presència també d'algun fragment de rajol, tot ben lligat amb argamassa; malgrat això, l'acabat general és irregular. De fet, estrictament, el que es conserva d'aquest mur són els seus fonaments, amb algunes parts vistes, 3036 i 3041, i d'altres coronades per un paviment a la part superior (**3038**, **3040**, **3042**, i **3043**). Vista en planta la disposició que adopten aquests paviments, la paret hauria tingut dues obertures, l'una centrada respecte a l'estructura del bací, amb un buit igual que l'amplada donada pels dos murets, i l'altra, molt més petita, oberta a tocar la paret de ponent. Aquests paviments regularitzaven i planejaven la superfície del mur per deixar-la en el mateix ras que el paviment general de l'estança; una capa molt prima de preparació, **3039**, feia de basament als diferents paviments.

La construcció del mur 3036-3041 es realitza mitjançant l'obertura de la trinxera **3037** que retalla totes les estructures preexistents. L'estrat que colga aquest element, en els espais buits deixats entre el mur i la paret de la trinxera, és el **3089**. Compost de terra argilosa i llimosa força neta de pedres, de color beix-marronós, i poc dur, es va demostrar com un estrat pobre en material arqueològic tot i que, com veurem, molt significatiu (fig. 7).

Amb una marcada tendència a pujar de cota en direcció migdia, es trobà, cobert directament per 3016, el paviment **3046**. Fou, sens dubte, el sòl original de funcionament de la premsa, rebentat en època posterior per la construcció del mur 3036-3041. Enrajolat amb cairons de 25 x 25 x 3'5 cm col·locats a junta seguida i per filades verticals, va aparèixer força malmès -sobretot a prop de la porta que s'obre a façana-, amb molts dels seus cairons esquerdats, trencats i, fins i tot, desapareguts, on es descobria

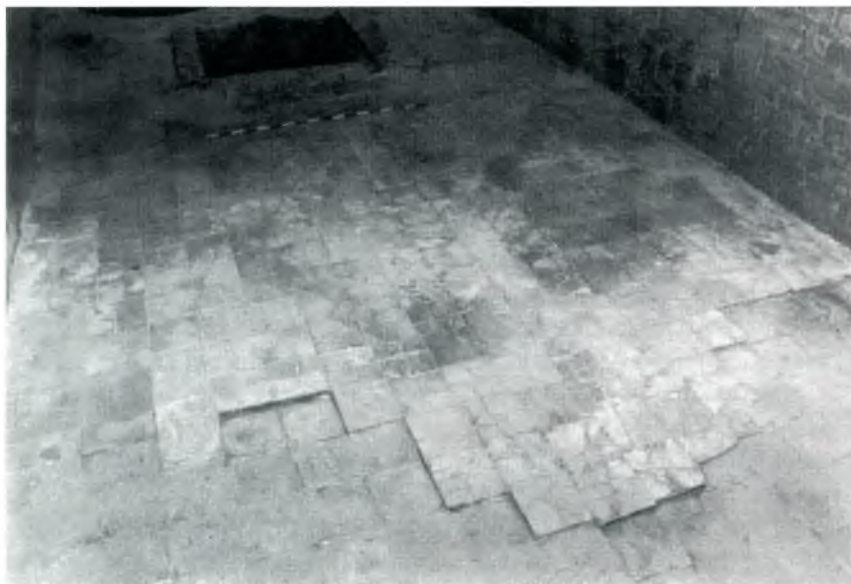

Fig. 11.- Vista del paviment 3046 i de la seva preparació en els llocs on aquest es troba perdut.

la seva preparació (**3047**), feta d'argamassa blanca, idèntica a aquella que trobaven a banda i banda dels murs del bací (fig. 11). El paviment 3046, molt castigat per l'ús, serà reparat diferents vegades -tal com es constata en els diferents enrajolats conservats, com ara **3044**, **3045** i **3049**-, fins i tot en aquells llocs on el paviment ha desaparegut, palesant diferències evidents en les preparacions (**3051**, **3052**, **3053**, **3055**, **3056**) que tallen l'original (fig. 3).

També sota de 3016, i adossada just a l'angle sud-est de la sala, s'identificà l'altra estructura que completa la premsa, l'element **3057**, disposat en dos nivells, un de superior, planer i amb una lleugera pendent cap a l'exterior, i un d'inferior, en forma de bací. Aquest element es troba molt malmès per la construcció, just al seu damunt i tallant-lo, d'una arqueta per a col·locar els tubs que porten llum a la sala (3062), feta de totxanes i ciment i, evidentment, molt moderna. La trinxera oberta en construir l'arqueta (**3060**) trenca part de la premsa, i apareix la part conservada reomplerta per l'estrat **3058**, compost de ciment amb fragments de totxana. Aquest nivell demostra que l'element fou descobert en la seva totalitat i destruït amb coneixement de causa (fig. 3 i fig. 12).

Per sota de 3047, i fent de solera a aquest i a la resta de preparacions de



Fig. 12.- La construcció d'una arqueta de llum va comportar la destrucció parcial de la base de sustentació d'una premsa mecànica.

la sala, es descobrí l'estrat **3080**, uniforme i general a tota la sala, que gairebé colgava tota l'extensió de la sala. Aquest nivell és de terra i grava de color marró, amb gran quantitat de pedres de format divers. Amb una potència mitjana de 0'40 m, era un nivell en general força tou. El material arqueològic hi és escàs (fig. 7).

Davant mateix de la porta que dona a l'escala interior d'accés a la planta noble, just a l'extrem sud-oest de la sala i sota la preparació 3051, es va localitzar un petit estrat diferenciat del general, el **3081**, amb una major presència de pedres de format mitjà i petit. Per sota d'aquest nivell, i també de 3080, s'identificà un nou estrat, **3082**, localitzat

davant de la porta d'entrada i que relliscava fins a la meitat de la sala. Clarament diferenciat dels nivells de sobre, era format de runa, amb gran quantitat de pedres i argamassa; de color blanc, poc consistent i amb molt poques troballes de material arqueològic (fig. 13).

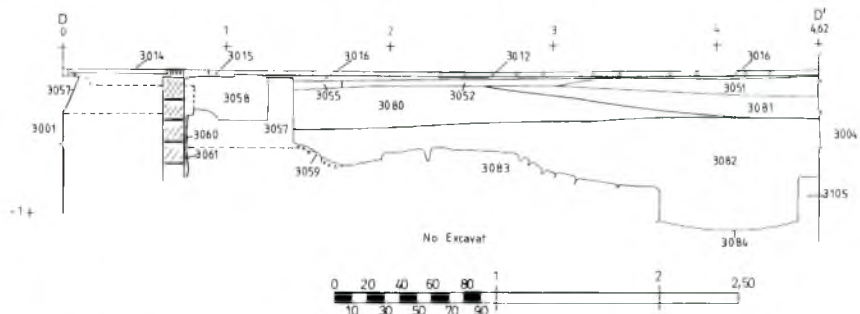

Fig. 13.- Secció estratigràfica D - D'





Fig. 14.- Vista general de l'empedrat.

Per sota de 3080 i 3082 es descobria el basament de l'element 3057, designat com a **3059**, destruït en part per la trinxera moderna de l'arqueta del llum. És fet de pedres no gaire grans i sense treballar, però fortament unides amb morter de calç. La trinxera oberta per a la seva construcció, **3094**, talla els elements preexistents.

Els estrats 3080 i 3082 foren abocats directament sobre un empedrat de còdols (**3083**), de forma irregular i magnitud molt diversa, units en sec. Força ben conservat, es localitza fonamentalment al costat de migdia de la sala, just en aquells llocs on les construccions posteriors no l'han destruït. Està tallat per totes les construccions relacionades amb la premsa i cal igualar-se a 3096 (fig. 10 i fig. 14).

L'empedrat 3083 no és, però, homogeni: amb un fort pendent vers a ponent, presenta una faixa d'aproximadament 1 metre d'amplada buida de pedres, on apareix l'estrat **3084**. Malgrat que no s'ha excavat, s'endevina una capa homogènia, dura i compacta, barreja d'argiles amb sorra, de color marró fosc. Hom ha interpretat aquest espai com la zona destinada a acomplir funcions de filtre per a evacuar suc i d'altres brutícies dels animals estabulats (Rocas, 1994 a, pàg. 645).

A l'altra banda d'empedrat, i recolzat a aquest, es localitza un altre paviment, **3085**, sòlid i compacte, de grava unida amb morter de calç, el qual molt probablement refà l'empedrat malmès en aquesta banda i que cal relacionar amb el paviment designat com 3091.

Per sota de 3080 i 3082 també es localitzà (a la mateixa cota on es troben 3083, 3084 i 3085 i resseguint el llarg de la paret de ponent de la sala) l'element **3105**, un ressalt que sobresurt de la vertical del mur i amb un parament idèntic a aquest, igual a 3102.

El fet que els objectius de l'excavació estiguin condicionats per la restauració global de l'edifici, va aconsellar parar l'excavació en aquest punt. Els elements descoberts i la seva relació estratigràfica, però, ens forneixen de dades suficients com per arribar a conclusions prou segures que oferirem més endavant.

## EL MATERIAL. CONSIDERACIONS CRONOLÒGIQUES

No descobrim res de nou en constatar l'escassa atenció que entre els arqueòlegs de casa nostra ha despertat l'estudi de la ceràmica dels segles XVIII i XIX procedent d'excavacions. L'interès de la majoria de professionals de recollir i estudiar les produccions ceràmiques més antigues en detriment de les més modernes ha comportat l'omissió sistemàtica d'aquestes en la bibliografia especialitzada; com a màxim, una petita ressenya per documentar la freqüentació i/o ocupació d'un jaciment en època recent. Aquesta situació provoca un important desconeixement d'aquests testimonis materials, tant pel que fa a atribuir les diferents produccions a un taller determinat com per fixar-ne la cronologia. Amb les dades obtingudes durant l'excavació de la sala 3 del castell-palau de la Bisbal esperem ajudar a omplir una part d'aquest buit.

El privilegi que suposa poder contrastar les dades arqueològiques amb les informacions addicionals aportades per la documentació, ens ha de permetre fixar de manera força fiable les datacions d'algunes de les produccions ceràmiques d'època més recent.

### ESTRAT 3019

Contenia poc material arqueològic i, en general -llevat d'alguna peça força entera-, molt esmicolat.

Un sol fragment de plat amb ala és tota la representació de terrissa decorada recollida en aquest nivell. Malgrat ser un fragment molt petit, s'hi distingeix que hauria tingut una decoració jaspiada sobre fons palla.

Dins la terrissa sense decorar, hi predominen les peces del parament de la llar, emprades tant en les tasques estrictament culinàries com en d'altres usos domèstics.

Entre les formes recollides en aquest nivell hi ha fragments d'olles, cassoles i pots, però també orinals, gibrells i escorredores. Destaquem la troballa d'una cassola plana, gairebé sencera (fig. 15, núm. 4), de tipologia

molt peculiar, amb un fons esfèric i carena molt marcada, cos troncocònic de parets molt curtes, dues nanses enganxades al cos i llavi engruixit i de forma triangular. Presenta un bany de vernís transparent (plumbífer), per dins i per la vora. Una altra peça significativa és l'olla alta (fig. 15, núm.

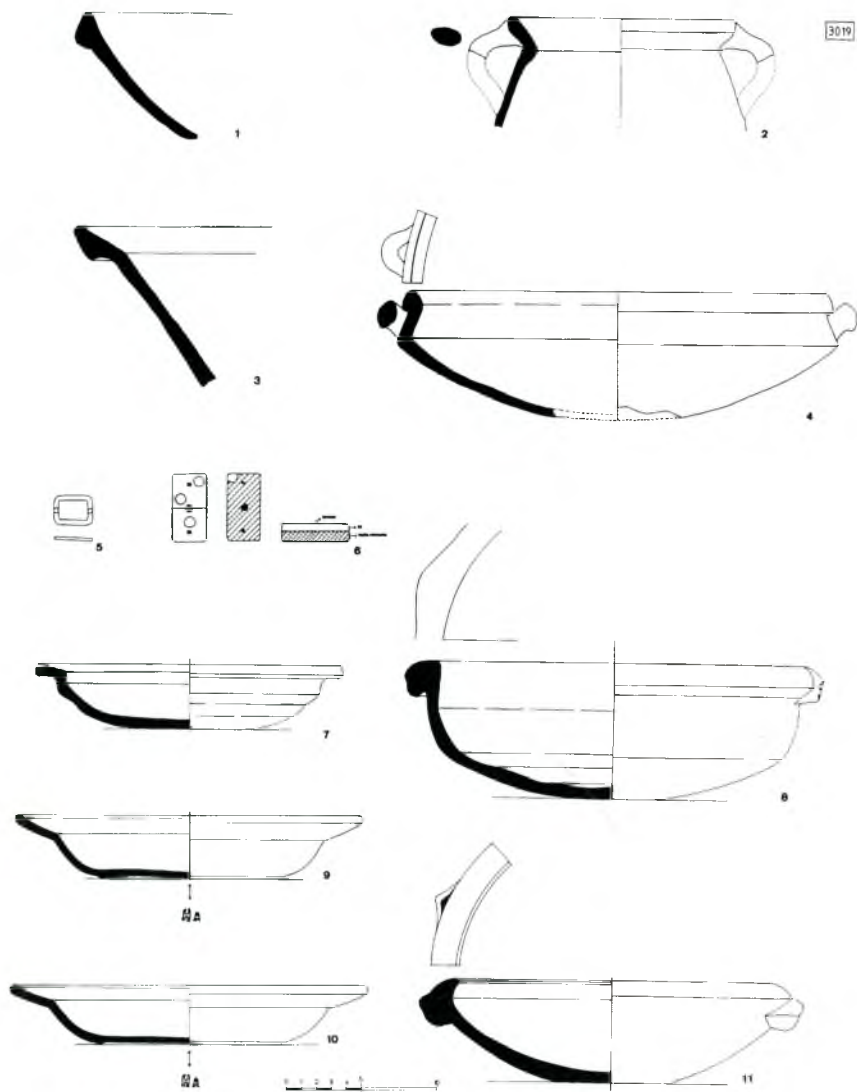

Fig. 15.- Material arqueològic: U.E.3019: 1, escorredora; 2, olla alta; 3, gibrell; 4, cassola plana; 5, sivella de bronze; 6, fitxa de dominó. U.E.3067: 7, 8 i 11, cassoles; 9 i 10, plats fondos

2), amb la seva característica vora inclinada cap a l'exterior, dues nanses i parets obertes marcant una botxa poc pronunciada. Cal mencionar també la troballa d'alguns fragments d'ansat, amb el característic perfil en "S" i cos globular.

La producció d'obra de foc s'introduí a la Bisbal a través d'uns quants ollers vinguts de Quart i de Breda a mitjan segle XIX (Lloberas, 1959, pàg. 236). Aquests terrissers van reproduir les peces tradicionals dels obradors bredencs, especialment les olles i cassoles, amb les terres pròpies de la Bisbal, fins a esdevenir objectes plenament assumits per la indústria terrissera bisbalenca. La producció d'aquests atuells, amb alts i baixos, es mantindria amb força almenys fins a l'any 1944 (Bover & Casademont, 1991, pàg. 12-13) i seria eliminada gradualment durant els anys seixanta (Albertí & Santanach, 1984, pàg. 31).

D'altres fragments de terrissa sense decorar recollits en l'estrat 3019 corresponen a orinals, tant del tipus de paret oberta (orinals de partera), amb bany de vernís vermell per dins i boca amb algun riell exterior, com del tipus de cos globular, amb una nansa, llavi exvasat i engalbat en blanc; gibrells (fig. 15, núm. 3) i escorredores (fig. 15, núm. 1) engalbades en blanc i verd i cobertes de vernís transparent. Cal destacar que no hi ha cap fragment clarament identificable de càntir o poal, almenys pel que fa a guarniments, tot i que hi ha alguna base de peça indeterminada que podria correspondre-hi.

La terrissa negra també hi és present, tot i que a causa de la magnitud dels fragments conservats es fa difícil poder identificar els diferents tipus. Hom hi distingeix un galet cilíndric, probablement de càntir.

La pisa recollida en aquest estrat ens ve representada per dos únics fragments de plats fondos i un minúscul bocí de ceràmica blava sobre fons blanc.

Finalment, destaquem la troballa d'algun fragment de capsa d'enfornar.

Pel que fa al material no ceràmic, cal fer esment de la troballa de gran quantitat de materials orgànics, com ara canyes i fusta, així com també (en menor nombre) taps de suro o ossos. Destacar la troballa d'una fitxa de dòmino feta de fusta cremada i os (fig. 15, núm. 6), una petita sivella de bronze (fig. 15, núm. 5) i una moneda il·legible. També s'hi han localitzat fragments de vidre.

La formació d'aquest estrat està en funció de la construcció del paviment superior de la sala. La conservació de materials peribles com canyes, fusta o suro, indica una datació molt recent que ve corroborada -tal com veurem més endavant- per la documentació en un moment indeterminat de finals de 1901 o principis de 1902.

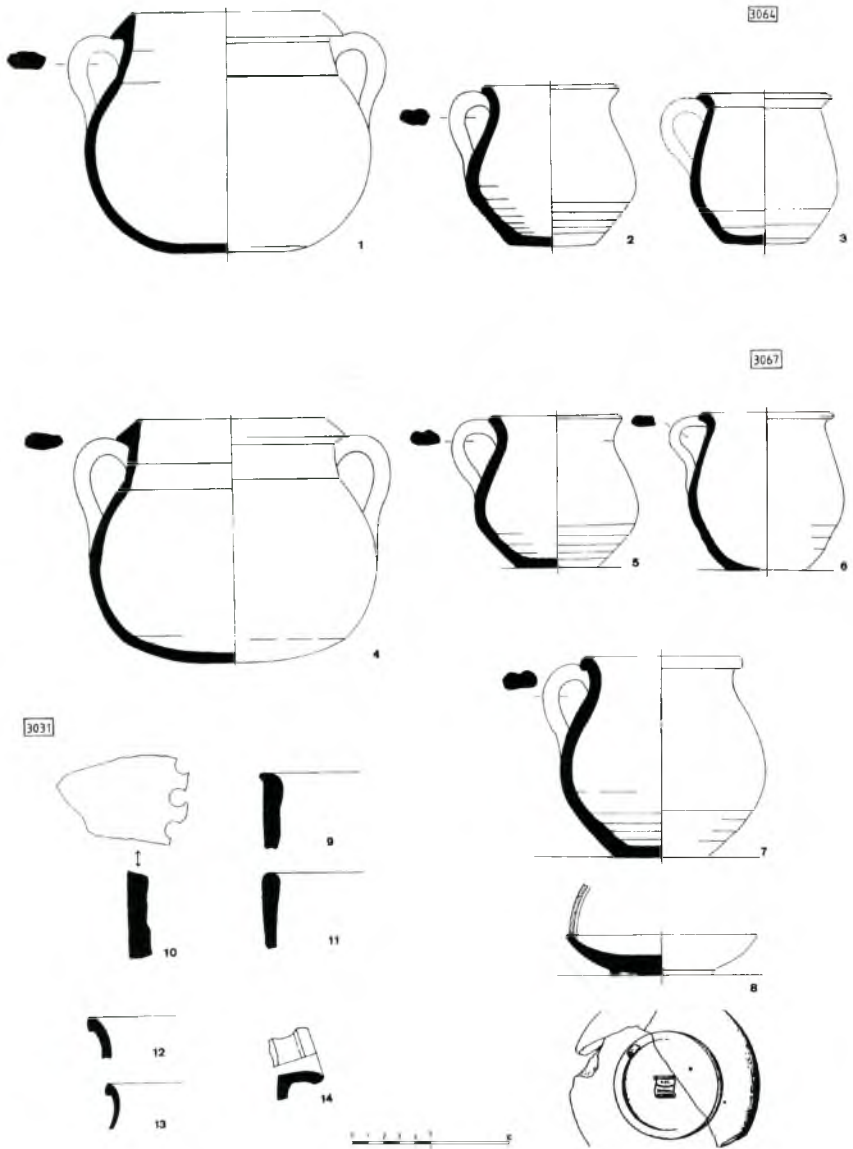

Fig. 16.- Material arqueològic: U.E.3064: 1, olla xata; 2 i 3, tupins. U.E.3067: 4, olla xata; 5 a 7, tupins; 8, platet de Pickman. U.E.3031: 9 a 11, capsas d'enfornar; 12, tupí de terrissa negra; 13, tupí; 14, tarot de càntir.



## ESTRAT 3031

Correspon al nivell que colgava l'interior del bací, format bàsicament de runa, amb fragments de maó i pedra barrejats amb morter. Les troballes de material arqueològic hi són molt escasses i de poca significació; anotem la troballa de diferents fragments de caps de d'entornar (fig. 16, núm. 9 a 11), així com també l'aparició de terrissa sense decorar amb una vora de tupí (fig. 16, núm. 13) i un tarot de càntir (fig. 16, núm. 14). Completa el conjunt una vora indeterminada, probablement un tupí, de terrissa negra (fig. 16, núm. 12).

L'estrat 3031, clarament abocat per farcir i igualar el nivell de l'interior del bací al ras de la part superior de les parets que el delimiten - l'estratigrafia demostra que el reble que omple aquest espai fou llençat en un mateix moment-, ens confirma un canvi important en la funcionalitat de la sala. El sòl de terra trepitjada de damunt seu (3027), així com els elements 3028, 3029 i 3030 -veure descripció estratigràfica- estan en relació amb aquesta reforma. L'obliteració d'un dels espais fonamentals per al funcionament de la premsa de vi demostra com aquesta ja ha deixat de funcionar com a tal, i esdevé aleshores una estructura molesta que cal tapar, almenys en part, per adequar la sala a un nou ús.

La comparació de les característiques físiques de l'estrat 3027 i dels elements 3028, 3029 i 3030 amb la notícia de la utilització d'aquesta sala -des de l'any 1886-, com a magatzem per a la companyia de bombers (altra vegada la documentació esdevé un element imprescindible per poder precisar la cronologia del conjunt), ens suggereix una relació prou evident; una relació que, creiem, es demostra clarament en l'aspecte cendrós de 3027. Atorguem, doncs, una datació per a la formació de 3031 i dels elements que s'hi relacionen, durant l'any 1886; d'altra banda, el material arqueològic descobert dins aquest estrat no contradiu aquesta cronologia.

## ESTRATS 3064 I 3067

L'estudi dels dos estrats es realitzarà conjuntament, puix que corresponen a una mateixa fase d'ocupació. Un i altre són els reompliments inferiors de les tines. Ja hem comentat en la descripció estratigràfica les similituds tant de composició com de textura i color dels dos nivells; l'anàlisi del material arqueològic no fa més que confirmar l'estreta relació entre ells, amb peces d'identica tipologia i fragments de la mateixa peça trobats indistintament en ambdós farcits.

Les dues capes tenen una potència estratigràfica molt limitada, però el material arqueològic recollit hi és en nombre significatiu. Els objectes de ceràmica, malgrat aparèixer força fragmentats, són gairebé reconstruïbles en la seva totalitat. Cal destacar, a més, que la major part de peces

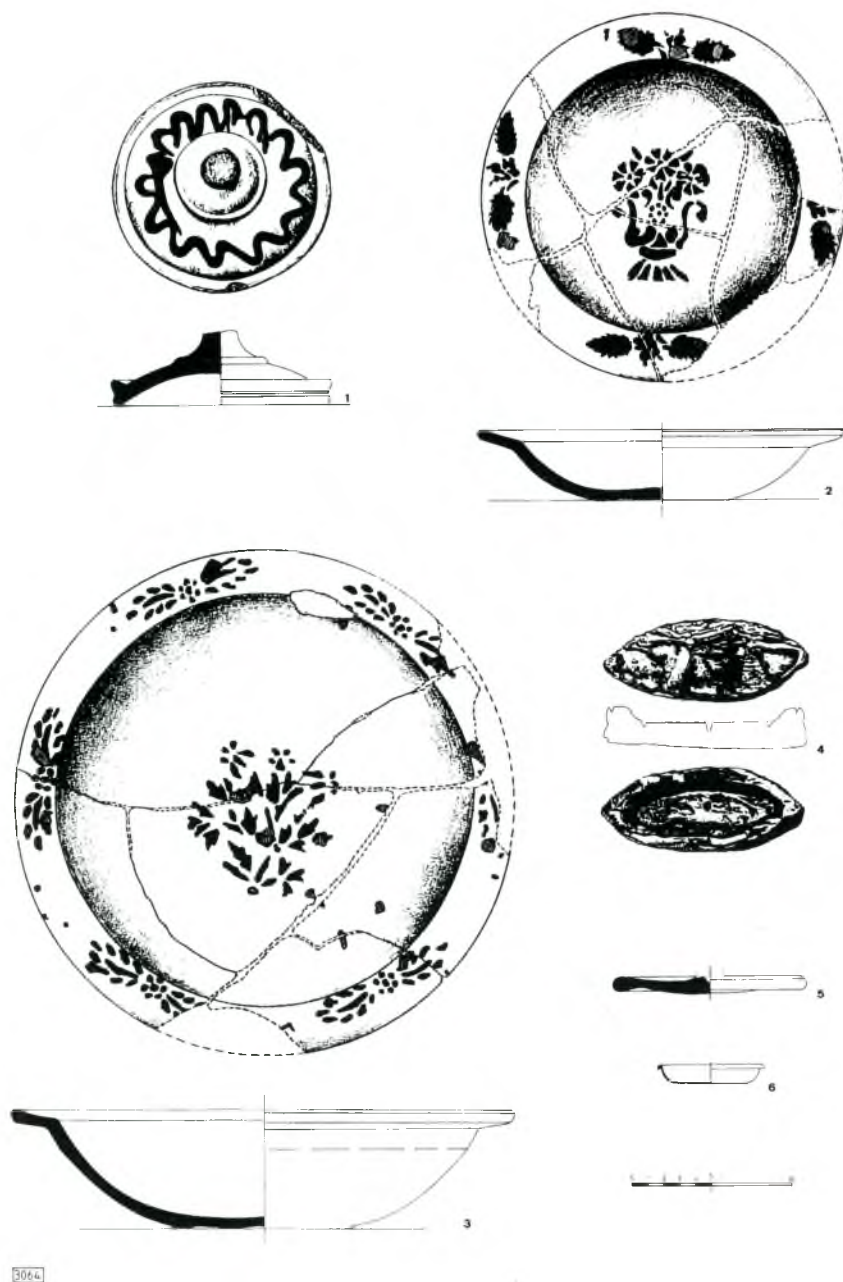

Fig. 17.- Material arqueològic: U.E.3064: 1 i 5, tapadores; 2, plat decorat a trepa; 3, plata decorada a trepa; 4, escorça de pi tallada en forma de vaixell; 6, platet de bronze.

localitzades mostren evidents senyals d'ús: els atuells destinats a coure els aliments presenten la cara exterior coberta de sutge; altres peces presenten el vidrat gastat per l'ús o escarbotat.

La terrissa decorada hi és present amb dues peces senceres: una plata (fig. 17, núm. 3) i un plat (fig. 17, núm. 2), molt ben acabats i de bella factura. De forma similar, amb el llavi en ala i lleugerament inclinat cap a l'interior i cos còncav, només es diferencien perquè la plata té les parets més fondes, de manera semblant a un casquet. La base d'ambdues peces és poc marcada, amb un lleuger reenfonament interior.

El plat té el fons decorat amb un motiu aplicat a trepa, que representa un copa amb flors, pintat amb engalba vermella sobre fons palla i amb algun punt esquitxat de color verd, tot plegat cobert de vernís transparent; l'ala està decorada amb quatre motius florals contraposats, probablement fulles d'alzina.

L'ornamentació de la plata és també de tipus vegetal, amb un ram de fulles i flors pintat amb engalba blanca sobre el fons vermell de la peça i vernís transparent al capdamunt. Sobre l'ala també trobem decoració vegetal aplicada a trepa.

Pel que fa a la terrissa sense decoració recollida en aquests dos estrats, cal dir que correspon exclusivament a l'àmbit domèstic, amb un clar predomini dels atuells per cuinar, com ara olles, cassoles i tupins.

Amb un exemplar a cada estrat i trets idèntics en ambdós casos, s'han recuperat dues olles xates senceres (fig. 16, núm. 1 i 4). Presenten un llavi prominent i de forma triangular, coll diferenciat, però curt, i adopten una forma general globular, sense carena i amb el fons arrodonit; dues nanses contraposades se situen sota mateix del llavi i arriben fins a la part més ampla del cos. Acabat de vernís transparent per dins i per la vora, amb algun riell a l'exterior.

La forma d'aquestes olles recorda la de les olles xates produïdes a Quart (Bover, 1993, pàg. 44), tot i que els nostres exemplars difereixen del prototipus, ja que tenen un perfil general més estilitzat i el coll molt més desenvolupat. Aquestes diferències tipològiques, així com també les característiques de la pasta -les argiles dels exemplars trobats en els estrats que estem estudiant són vermelloses i dures, ben depurades, amb desgreixant de quars i mica i mida de gra petit- suggereixen un origen bisbalenc per a aquesta producció.

Al costat d'una única forma d'olla, es constata una major varietat tipològica en les cassoles: destaquem la troballa d'un exemplar de cassola xop característic, amb el llavi rabassut, parets altes i gruixudes i fons bombat marcat per una suau carena (fig. 15, núm. 8). També ha aparegut un exemplar de cassola plana de dimensions reduïdes, amb el llavi en ala,

ample i lleugerament inclinat cap a l'interior, paret exterior facetada i amb una gran base plana (fig. 15, núm. 7). Destacar també la troballa d'una altra cassola de forma prou singular, amb un llavi ben marcat per una aresta i reentrat cap a l'interior, parets bombades i obertes i base plana (fig. 15, núm. 11).

La producció de terrissa sense decorar predominant a ambdós estrats és el tupí o ansat (fig. 16, núm. 2, 3, 5, 6 i 7), amb el seu característic -i gairebé immutable en el temps- cos globular i perfil en S. La base és sempre plana o amb un petit ressalt, i té una sola nansa que sol sortir directament del llavi i arriba fins a la part més ampla del cos. Presenten un bany de vernís transparent per dins i part superior del llavi. Entre els exemplars localitzats, es constata diversitat pel que fa a la vora, la qual la podem trobar sense diferenciar de la paret i amb un acabat simplement arrodonit, oberta i engruixida o, fins i tot, exvasada.

Cal destacar també la troballa de dues tapadores de petites dimensions: l'una en forma de disc i amb un pom al centre de la cara externa per poder-se agafar, vora sense ressaltar, parets horitzontals i vernís transparent a l'exterior (fig. 17, núm. 5); l'altra té el llavi ample i alt, ben marcat per un solc exterior, i un perfil general més esvelt i vertical que la precedent; gastada per l'ús, té la cara vista coberta amb engalba blanca i està decorada amb un meandre de vernís verd a tot vol i una línia d'engalba vermella resseguint la part superior del llavi, tot cobert per un bany de vernís transparent (fig. 17, núm. 1).

Cal fer esment també de la troballa, en aquest cas només en l'estrat 3067, de tres peces realitzades amb pasta blanca: dos plats fondos idèntics, amb el llavi en ala, estret i inclinat cap a l'interior, parets corbades i gran base plana amb peu poc marcat que té al seu revers la marca estampada HA (fig. 15, núm. 9 i 10), i un platet de parets obertes, vora indiferenciada i peu marcat, decorat a la cara vista per dues línies blaves de diferent amplada i amb una marca pintada al fons de la casa Pickman de Sevilla (fig. 16, núm. 8). Aquestes importacions donen testimoni de la penetració a finals del segle XIX de certes produccions forànies considerades "de luxe" en un moment justament d'esplendor de la producció ceràmica bisbalenca.

El material no ceràmic és també força nombrós. En destaquem la troballa d'un forrellat i diversos objectes de bronze, entre ells un platet baix amb el llavi volat i cargolat sobre ell mateix (fig. 17, núm. 6), i un pom de moble decorat amb motius vegetals. Constatar també l'aparició d'una moneda de difícil identificació -aixafada probablement per a convertir-la en fitxa de joc-, i que per les poques restes legibles podria ser d'uns 2 maravedís ressegellats a 4, de mitjans segle XVII.

Com a materials rars i interessants, cal mencionar la troballa -en l'estrat

3064- de fragments de pell i gran quantitat de borra del que hauria estat un probable collar de tir. També d'aquest mateix estrat és la descoberta d'una escorça de pi tallada en forma de vaixell, amb els forats marcats per poder introduir-hi els palets on anirien les veles (fig. 17, núm. 4); aquesta mena de vaixells de joguina foren realitzats per la mainada fins a èpoques molt recents.

Ja s'ha mencionat l'escassa atenció que entre els arqueòlegs ha despertat l'estudi de la ceràmica del segle XIX i, més especialment, de la terrissa; un oblit que ha comportat un gran desconeixement del material i la seva cronologia. Feta aquesta consideració prèvia, entendrem millor perquè la datació dels estrats que estudiem es realitzarà no tant amb l'estudi de la ceràmica, sinó sobretot mitjançant altres vies, com ara la revisió de les fonts documentals i la seva connexió amb les dades arqueològiques, i l'examen de les relacions estratigràfiques.

Estratigràficament, els estrats 3064 i 3067 es van localitzar sota uns potents nivells de reble (3022 i 3024). Les clares diferències, tant de composició com de contingut entre uns i altres -vegeu descripció estratigràfica-, semblarien indicar una obliteració de les tines en dos moments clarament diferenciats.

Caldria relacionar la formació dels estrats superiors (3022 i 3024) amb els treballs d'anivellament de la sala, quan es va fer la construcció del paviment superior; la documentació, recordem, dóna la notícia que aquests treballs foren realitzats a finals de 1901 o principis de 1902. Aquesta datació serveix als estrats 3064 i 3067 com a *terminus ante quem*.

D'altra banda, la conservació, dins aquests estrats, de materials tan periples com la pell o l'escorça de pi ens suggereixen una datació relativament recent per a la formació d'aquests estrats, la qual ve confirmada amb el material arqueològic recollit. Cal fer notar també que la major part de les peces ceràmiques localitzades tenen senyals d'ús.

El *terminus post quem* ens el proporciona l'estrat 3031. La seva formació, recordem, estava directament relacionada amb la instal·lació a la sala, l'any 1886, del magatzem de la companyia de bombers. La premsa de vi ja no es trobava aleshores en funcionament i esdevingué un element molest que calia tapar per adaptar la sala a les noves necessitats: es colgà el bací, però es mantingueren obertes les dues tines, segurament perquè era un bon espai per poder deixar part dels ormeigs de la nova companyia. 3064 i 3067 es degueren formar d'una manera gradual, mentre la sala era magatzem i caserna de la companyia de bombers (de 1886 a 1901), la presència de restes d'un collar de tir dins el farcit 3064 apunta cap aquesta direcció, així com també els senyals d'ús en la majoria dels objectes recollits.





Fig. 18.- Material arqueològic: U.E.3080: 1, escudella de pisa blava decorada a "roda de carreta" a l'orla i centre amb "esglaons"; 2, plat de l'estil dit de "Poblet"; 3 i 5, plats fondos de terrissa decorada; 4, plat de pagès; 6 i 10, gerres; 7, escudella; 8 i 9, tapadores; 11, cassola; 12, olla; 13 i 14, poals; 15, cobertora de terrissa negra; 16, gibrell; 17, plata; 18, plat amb ala; 19, càntir; 20, rajola polícroma; 21, greixonera.

## ESTRATS 3080, 3033 I 3035

Separats en construir el mur 3036-3041 (vegeu descripció estratigràfica), considerem tots tres nivells com un de sol. L'estudi del material arqueològic no fa més que confirmar aquesta idèntica filiació, amb les mateixes produccions ceràmiques a cada un d'aquests estrats i, fins i tot, amb algunes peces que, malgrat haver-se trobat en nivells diferents, s'adiuen.

Esmement, en primer lloc, el nombre relativament poc nombrós de fragments recuperats si es compara amb el volum total de l'estrat. A més, entre aquest material, hi trobem pràcticament de tot: des de ceràmica de pisa en verd-manganès fins a terrissa del segle XVIII. La major part del material, a més, ha aparegut molt esmicolat, la qual cosa ha dificultat un estudi precís. De tota manera, destriant tot el material més antic, el conjunt apareix força homogeni, i ens podem fer una idea bastant aproximada del moment de la seva formació.

D'entre tot el material arqueològic aparegut en els estrats 3080, 3033 i 3035, el que més interessa destacar és la pisa blava del segle XVIII i la terrissa decorada del tipus dit "de Can Falló", ja que són els materials més moderns del conjunt. Abans d'estudiar-los amb més deteniment, però, ressenyem l'aparició d'altres materials més antics, com ara pisa decorada en verd i manganès del segle XIV, blaus catalans i valencians del XV -amb l'escudella com a forma identificable- i ceràmica de reflex metàl·lic decorada amb pinzell-pinta, de segona meitat del segle XVI -en aquest cas també la forma és una escudella-. Dins el material renaixentista destaquem la troballa de rajoles policromes, decorades amb motius geomètrics (fig. 18, núm. 20; fig. 19, núm. 5) i que es daten entre les darreries del segle XVI i principis del s. XVII (Miquel, 1984, pàg. 54, làm. II), així com també una escudella de pisa blava decorada, amb el tema decoratiu de "roda de carreta" a l'orla, i centre amb "esglaons" (fig. 18, núm. 1), amb una datació del primer terç del segle XVII (Telese, 1991, pàg. 112-113, làm. II, IV).

Pel que fa al conjunt de pisa decorada en blau del segle XVIII, s'han recollit fragments de plats amb decoració de "la ditada" i de l'estil dit de "Poblet" (fig. 18, núm. 2), amb una orla del tipus "arc simple fent cadena" (Telese, 1986, pàg. 42). Aquest material hauria de datar-se dins la primera meitat del segle XVIII (Cerdà, 1993, pàg. 29). D'altres plats tenen decoració blava de l'estil conegut com "d'influència francesa", amb un exemplar que té el fons decorat amb un motiu central floral emmarcat dins d'una doble circumferència envoltada per trèvols i punts (fig. 19, núm. 9) i que s'ha de datar dins la segona meitat del s. XVIII (Cerdà, 1993, pàg. 30).

Quant a la terrissa recollida en aquests estrats, i per facilitar el seu estudi, hem dividit el conjunt en dos grans grups, segons si es tracta de terrissa decorada o sense decorar.

Respecte de la terrissa decorada, cal destacar el grup conegut com de "Can Falló". Aquest nom li ve donat pel lloc on fou distingida i caracteritzada per primera vegada, les voltes de la casa canonical coneguda com a Can Falló, de Girona (Soler, 1984, pàg. 31), amb quatre formes generals: el plat amb ala -conegut a la Bisbal com a plat fondo-, l'escudella amb i sense orelles o plat de pagès, i la plata. En els estrats que estem estudiant, hi predominen els individus del tipus de plat amb ala (fig. 18, núm. 3 i 5; fig. 19, núm. 6) per sobre de les escudelles sense orelles (fig. 18, núm. 4; fig. 19, núm. 1). L'altra forma de terrissa decorada recollida en aquests nivells ha estat la plata fonda, amb la vora exvasada i poc diferenciada de les parets (fig. 19, núm. 7).

L'examen acurat dels diferents plats amb ala recollits en aquests estrats mostra -malgrat el seu estat fragmentari- l'existència de variants a la forma general: així, podem distingir plats amb l'ala curta, que adopten una forma general similar a un casquet (fig. 18, núm. 3 i 5), i d'altres amb la visera molt desplegada i oberta i que tenen un perfil més troncocònic (fig. 19, núm. 6). Ambdós grups comparteixen tenir, cap a la meitat de la paret interior, una marcada carena -de vegades prop del llavi, n'hi trobem una altre-, un fons còncav-convex i el llavi arrodonit o rom. La decoració és sempre a la cara vista i els reversos rústics.

Els motius decoratius trobats corresponen a les típiques circumferències concèntriques d'engalba vermella damunt fons groc, disposades com a motiu central en forma d'espiral (fig. 18, núm. 4), o bé com a motiu secundari prop de la vora i a la carena interior -delimitant una línia verda en meandre- (fig. 19, núm. 7). També aplicats a llanterna, trobem d'altres motius centrals senzills: un ocell vers la dreta (fig. 18, núm. 5) o d'altres de temàtica vegetal (fig. 19, núm. 1). L'altre motiu aparegut en aquests estrats és aquell conegut com a decoració marbrada o jaspada (fig. 18, núm. 3) que sembla reproduir motius florals molt estilitzats, de color vermell, sovint complementats amb pinzellades de color verd -que a vegades semblen punts; a vegades, fulletes-.

Pel que fa a la cronologia de la terrissa decorada, es data grosso modo de mitjans segle XVIII a la primera dècada del XIX, tot i que el moment d'esplendor de la producció se situa dins de la segona meitat del segle XVIII (Cerdà, 1993, pàg. 21). Malgrat que algunes troballes semblen apuntar a un inici de la producció dins la primera meitat d'aquest segle, com ara la descoberta -entre moltes altres peces- de dues escudelles sense orelles a l'interior d'una volta de Sant Feliu de Guíxols (Esteva et al., 1986, pàg. 135, fig. 15), sembla clar que el període de màxima producció del tipus se situa dins la segona meitat avançada del segle XVIII, com ho demostrarien les troballes realitzades dins algunes voltes bisbalenques, com ara les de

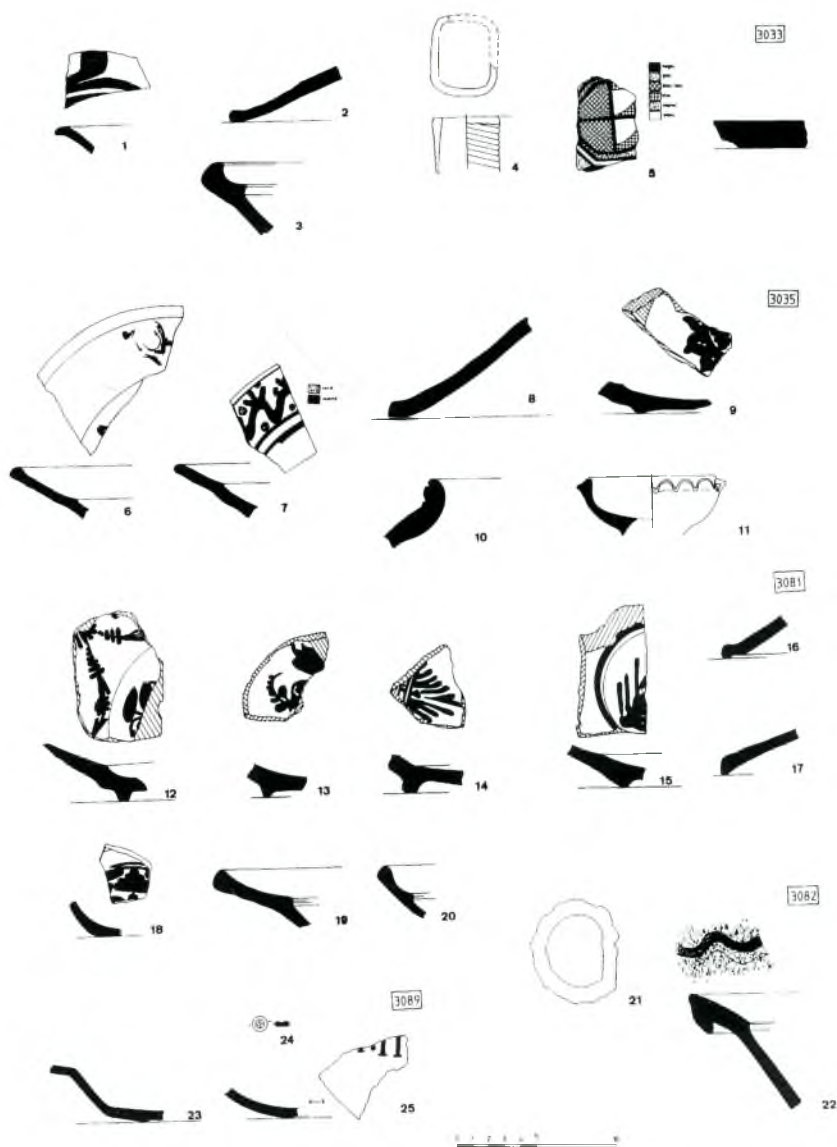

Fig. 19.- Material arqueològic: U.E.3033: 1, plat de pagès; 2, tapadora; 3, cassola; 4, ampolla de vidre; 5, rajola policroma. U.E.3035: 6, plat fondo; 7, plata; 8, tapadora; 9, plat decorat en blau de l'estil dit "d'influència francesa"; 10, poal; 11, bol. U.E.3081: 12, plat decorat en blau de l'estil de "l'arracada"; 13, plat decorat en blau; 14, plata de terrissa decorada; 15, plat de pagès; 16, tapadora; 17, plat/tapadora de terrissa negra; 18, escudella de pisa blava decorada amb "esglaons"; 19, gibrell; 20, cassola de terrissa negra. U.E.3082: 21, sivella de ferro; 22, conca de rajoler. U.E.3089: 23, plat fondo; 24, botó de nacre; 25, plat que victoreja la reina Isabell II.

l'hospital o la de la casa número 17 del carrer del Raval (Bover et al., 1993, pàg. 10).

A tall de puntualització, esmentem que les dues escudelles de Sant Feliu han estat datades erròniament -amb el conjunt- dins la primera meitat del segle XVII (Esteva et al., 1986, pàg. 140). Al nostre entendre, caldrien datar-se en un moment posterior, ja que entre el material recuperat es trobà una gran plata de ceràmica catalana blava decorada de l'estil dit de "la botifarra", amb una cronologia de primer quart del segle XVIII (Cirici & Manent, 1977, pàg. 243).

Hem de referir-nos també a la terrissa sense decoració la qual representa, pel nombre de fragments trobats i varietat de formes, el grup ceràmic més nombrós dels trobats en els estrats que estudiem. El que primer sobta del seu estudi és l'absència -almenys pel que fa a fragments clarament identificables- d'olles i tupins, tan habituals en d'altres nivells. En canvi, sí que trobem ben representades d'altres peces del parament de la llar, com ara cassoles -la major part dels exemplars segurs presenten un característic encaix vertical entorn del llavi i nanses horitzontals- (fig. 18, núm. 11; fig. 19, núm. 3); plates (fig. 18, núm. 17); gibrells (fig. 18, núm. 16); gerres (fig. 18, núm. 6 i 10) i tapadores (fig. 18, núm. 8 i 9; fig. 19, núm. 2 i 8). Hi ha també d'altres peces de la vaixel·la de taula, com ara plats amb ala (fig. 18, núm. 18); escudelles (fig. 18, núm. 7) i petits bols (fig. 19, núm. 11). La tipologia d'aquestes peces és del tot similar a la dels atuellis més representatius de voltes datades entre la darrerria del segle XVIII i la primera meitat del segle XIX (Bover, 1993, pàg. 5-7)

Destacada també és la presència de poals (fig. 18, núm. 13 i 14; fig. 19, núm. 10) amb el coll cilíndric, estriat i de poca alçada, així com també càntrils (fig. 18, núm. 19).

La terrissa negra trobada en aquests estrats està constituïda majoritàriament per fragments de conques de rajoler, de forma general troncocònica i amb un llavi pla molt característic, inclinat cap avall i cap endins -a vegades decorat amb un meandre incís d'ondes al seu damunt- i que sobresurt interiorment; del cantell exterior d'aquesta ala penja una revora plana quasi vertical i que forma una aresta aguda (Rosal, 1990, pàg. 48, fig. 5). També s'han recollit cobertores (fig. 18, núm. 15), en forma de casquet esfèric i amb una nasa vertical just al centre del costat còncau, i una possible greixonera (fig. 18, núm. 21) amb forma bàsica de cassola i bec prominent.

Entre el material no ceràmic, se'n destaquen diversos fragments de vora de vidre (fig. 19, núm. 4), probablement d'ampolla. També s'han recollit diversos objectes d'os i metall.

Aquests tres estrats, recordem, corresponen al gran reompliment abocat



per elevar el sòl de la sala, en el moment de la construcció de la premsa. El seu estudi permet datar el colgament de l'empedrat i, a més, ens dóna el *terminus post quem* per a la datació de la construcció de la premsa. Val a dir que són equivalents als estrats 3081 i 3082, els quals són també farcits d'elevació i preparació, amb un material quasi idèntic. Una vegada revisats els materials arqueològics apareguts, i tenint en compte la cronologia que ens proporcionen, cal situar la formació dels estrats 3080, 3033 i 3035 en una data entorn el darrer quart del segle XVIII.

#### ESTRAT 3081

Malgrat ser una capa d'elevació i preparació força limitada en extensió i de poca potència estratigràfica, hi fou recuperat un conjunt prou significatiu de material arqueològic. La ceràmica recollida té una total similitud amb els estrats anteriors -fins i tot hi ha fragments que enganxen amb d'altres trobats a 3080 (fig. 19, núm. 18)- i demostra que corresponen a una mateixa fase d'ocupació.

D'entre tot el material assenyalem la troballa d'un plat decorat amb blau de l'estil dit de "l'arracada" (fig. 19, núm. 12), amb ramells d'herbei a la vora entre els quals penja, com una garlanda, una mena de collar. La producció d'aquests plats s'inicia vers el 1750 i continua almenys fins a l'any 1805 (Cerdà, 1993, pàg. 30, fig. 25); és una troballa important que confirma la datació de la construcció de la premsa durant la segona meitat avançada del segle XVIII.

De terrissa decorada s'han recollit fragments de plata, de base anular i decorada per un motiu vegetal aplicat a llanterna (fig. 19, núm. 14); una altra forma representada és el plat fondo, amb un motiu central també de temàtica vegetal i una circumferència que ressegueix la carena interior, tot de color vermell sobre fons palla (fig. 19, núm. 15).

Pel que fa a la terrissa sense decoració, destaquem la presència de gibrells (fig. 19, núm. 19) i tapadores (fig. 19, núm. 16). Les produccions de terrissa negra estan representades amb formes com ara el plat/tapadora (fig. 19, núm. 17) i la cassola, de tipologia similar a aquelles vidrades (fig. 19, núm. 20).

#### ESTRAT 3082

Aquest estrat, situat directament damunt mateix de l'empedrat 3083 correspon, igual que els estrats 3080, 3033, 3035 i 3081, al gran farciment d'elevació i preparació. Les mateixes consideracions cal fer en referir-se al material d'aquest nivell, tot i que les troballes hi són escasses: s'han recuperat fragments informes de terrissa decorada i sense decorar, atribuïbles a les formes abans ressenyades. Entre les produccions de terrissa negra

assenyalem la troballa d'una vora de conca de rajoler (fig. 19, núm. 22), així com fragments de bases que podrien correspondre a diferents cànirs.

Entre el material no ceràmic, és important la quantitat de ferros recollits, de formes diverses, entre els quals destaca una mena de sivella o argolla (fig. 19, núm. 21)

#### ESTRAT 3089

Aquest estrat correspon al reompliment que colgava la trinxera feta per a construir el mur 3036-3041. Es descobrí com un nivell quasi buit de troballes, tot i que entre el poc material arqueològic recuperat hi ha alguna peça prou distintiva com per poder-ne treure conclusions cronològiques vàlides.

El fragment ceràmic que ens serveix per datar el nivell correspon a un bocí de la base d'un plat pla, decorat amb engalba vermella, engalba blanca i vernís transparent que presenta una inscripció aplicada a trepa i parcialment conservada, on es llegeix **Y II** (fig. 19, núm. 25). Sense cap mena de dubte, aquest plat correspon a la sèrie d'atuellis dedicats a la reina Isabel II, els quals porten la llegenda *V.Y.II. (Viva Ysabel II)* amb una corona al capdamunt. Aquestes peces foren produïdes en abundància a la Bisbal - població molt vinculada als corrents liberals- durant el període de la segona guerra carlina, tot i que es coneixen produccions similars ja des de l'època de Ferran VII. La datació d'aquestes peces victorejant la reina Isabel II se situa a mitjans segle XIX.

Un altre material ceràmic recuperat en aquest estrat és un plat decorat amb engalba blanca i vernís transparent, de forma troncocònica, amb un reenfonament central a l'interior (plat fondo) i ala curta horitzontal, amb un horitzó cronològic similar al descrit anteriorment (fig. 19, núm. 23), i la troballa d'un botó de nacre (fig. 19, núm. 24).

#### D'ALTRES FONTS PER A CONÈIXER LA HISTÒRIA DE LA SALA

Coincidint amb la recerca arqueològica, es procedí a la revisió de la documentació i s'inicià tot un seguit d'entrevistes a particulars. La intenció d'aquests treballs era ampliar les fonts de coneixement, no només per poder verificar les dades que s'anaven obtenint durant la recerca, sinó per proporcionar nova informació amb què ajudar a entendre millor l'evolució històrica de la sala.

La consulta de les fonts escrites ens ha permès reconstruir a grans trets els canvis principals en l'aparença de la sala (almenys pel que fa a les etapes més recents) i ha facilitat la datació de part de la seqüència estratigràfica descoberta en els treballs arqueològics. Val a dir, que moltes vegades la

documentació és poc concreta a l'hora d'ubicar una determinada funció o un determinat fet en una sala específica; en aquest sentit, i pel que fa a l'estança que ens ocupa, hem procurat recollir les notícies que amb tota seguretat es refereixen a aquest espai, i n'hem obviat d'altres que no tenien una ubicació precisa. La revisió de la documentació cartogràfica i fotogràfica, escassa en quantitat, però amb un interès extraordinari, ens ha permès conèixer la distribució espacial del castell en un instant precís en el temps, així com també poder documentar estructures actualment desaparegudes; a més, per la seva pròpia idiosincràsia, tenen la virtut de l'objectivitat.

Les entrevistes realitzades a persones de la Bisbal ens han proporcionat també dades d'interès; és cert que aquestes notícies orals són sovint poc precises i a vegades contradictòries, però també és cert que ens forneixen de dades de difícil constatació per d'altres mitjans. En aquest sentit, i especialment, voldríem agrair al Sr. Jordi Frigola la paciència d'aguantar els nostres reiterats requeriments, així com l'ajut valuós que ens ha proporcionat la seva conversa.

Les referències que tot seguit enumerem es troben ordenades cronològicament, de més antigues a més modernes.

En la documentació relativa al castell existeixen notícies directes o indirectes sobre la producció de vi i d'elements estructurals relacionats amb aquesta explotació; ja a l'inventari de béns ordenat pel bisbe Gastó de Montcada l'any 1328 es menciona l'existència d'un possible celler: "***Item. V. saumate*** (semals) ***vini primi que fuerunt misse apud Gerundam. Item alie. V. saumate de musto e de reemost que fuerunt misse apud Gerundam***" (Frigola, 1972, pàg. 17). El lloc on s'ubicava aquest celler no ens és especificat, tot i que podria ser que a mitjans del segle XV es trobés a l'exterior del castell, dins el seu recinte jussà (Matas, 1989, pàg. 23).

El castell, recer segur per als ramats de la Mitra, comptarà des de sempre amb espais destinats a estables. Referències directes a aquests, així com també a elements per a la producció de vi, els trobem -de manera reiterada- en els capbreus sobre el terme de la Bisbal. Així, entre les moltes servituds que els diferents masos del terme reconeixien al bisbe, s'esmenten sempre, entre les feines a fer al castell, l'obligació de treure els fems dels estables i la neteja de les tines (AHCLB, capbreu del bisbe Josep Ninot 1666-1668; AHCLB, capbreu del bisbe Tomàs de Lorenzana 1776-1783). També en el capbreu de Joan Anglada de l'any 1778, hi trobem referida l'obligació de "**... escombrar las casas y estables de dit castell, y trauger los fems y la vinassa de las tinas de aquell, y treta que sie la dita vinassa netejar les ditas tinas ab aigua, y aportar esta a las ditas bassas del dit castell, ...**". (AHCLB, capbreu fons patrimonial Anglada).

Joan Anglada escriu el seu capbreu l'any 1778; les dades arqueològiques confirmen la datació de la construcció de la premsa de la sala 3 en la segona meitat del segle XVIII. Tant un com les altres ens porten a pensar en la possibilitat que les esmentades prestacions de treball -malgrat que es vagin repetint de manera mecànica des d'antic- ja es refereixin explícitament a la premsa descoberta en aquesta sala.

El 12 de maig de l'any 1823 entren a la Bisbal les tropes franceses dels Cent mil Fills de Sant Lluís (Lloberas, 1969, pàg. 72). Coincidint amb aquesta ocupació, es dibuixa un plànol detallat del castell. Conservat a l'arxiu del castell de Vincennes a França i reproduït parcialment a la cartografia de ciutats de Girona (Atlas II, 1994, núm. 364), consta d'un plànol de situació del castell amb les places i els edificis dels encontorns més immediats, així com també plantes en detall de cada un dels nivells en què es distribueix l'edifici. Un alçat de la façana completa el dibuix; la llegenda és en francès i signa el plànol Daigremont, capità del segon regiment de Génie (fig. 20 i fig. 21).

L'examen detallat del plànol de la planta baixa, així com també l'alçat

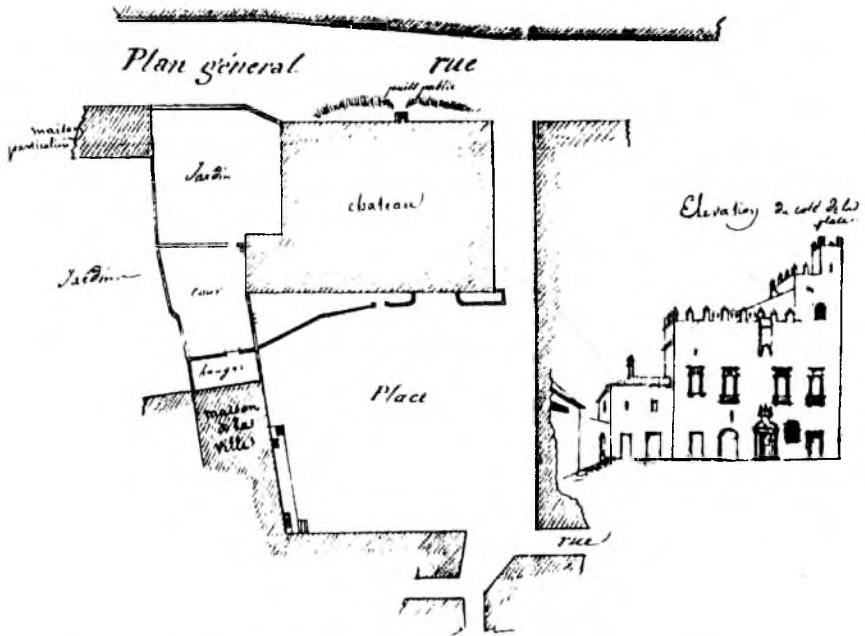

Fig. 20.- Plànol del castell i del seu entorn, i alçat de la façana principal, segons Daigremont. Any 1823.







Fig. 22.- Detall de la paret que dividia la sala en dos àmbits. Correspon a l'entrada central.

les parets, l'arranjament de les obertures i la instal·lació d'una nova pavimentació. La documentació també esmenta que la sala s'usava anteriorment com a magatzem de la Companyia de bombers. (AHCLB, Instàncies presentades a l'Ajunt. 1869-1924)

Revisant les fonts documentals relatives a aquesta Companyia podem conèixer que la formació inicial fou creada l'any 1886, moment en què es compraren, gràcies a donatius i subscripcions populars, tot un seguit d'estris per equipar la nova companyia. Malgrat que no s'esmentí específicament, cal suposar que el lloc on s'instal·là la caserna i magatzem dels bombers era la sala que estem estudiant (AHCLB, Expedient Companyia de bombers 1888).

Com hem vist, des del 1901 hi ha instal·lat a la sala l'Arxiu Notarial. Gràcies a informacions orals sabem quina era la distribució interna d'aquest arxiu: des de la porta d'entrada fins a un mur que hi havia més o menys a la meitat de la sala es trobava el dipòsit de documentació; la sala de consulta quedava reduïda a l'espai entre el mur partidor i l'arc rebaixat (el qual aleshores es trobava tapiat).

Vers l'any 1969 es retira d'aquesta habitació l'Arxiu Notarial (Frigola, 1972, pàg. 39). Segons informacions orals, les parets de la sala es trobaven

aleshores cobertes amb uns gruixuts arrebossats de calç pintats exteriorment de blau (blauet); les úniques obertures visibles eren les dues finestres amb reixats metàl·lics, obertes a les parets de ponent i migdia, així com també la porta que obre a l'exterior del castell i una altra que dóna a l'escala interior d'accés a la planta noble i que es localitza a l'extrem sud-oest de la sala. Aquest mateix any 1969 comencen les obres de condicionament com a sala d'exposicions: es repiquen les parets i s'obren la porta que dóna al pas situat sota l'escala d'accés al pis, l'arc rebaixat del fons de la sala i les espitlleres de la paret de llevant, tots ells tapiats aleshores.

Una fotografia presa el mateix any 1969 amb motiu de l'exposició "Ceràmica catalana actual" ens mostra, transversal als murs laterals i al bell mig de l'estança, un petit fragment de la paret que dividia la sala en dos espais (fig. 22). Obertes en aquesta sala, hi havia una porta centrada i una altra a tocar el mur de ponent. També hi podem observar com la pavimentació de la sala és de rajoles disposades dos per una. El mur partidori hauria estat enderrocat poc temps després.

## CONCLUSIONS

L'excavació d'aquesta sala ha permès descobrir una seqüència estratigràfica prou completa com per permetre, amb l'ajut de les altres fonts, reconstruir les distintes fases d'ocupació i veure el seu desenvolupament històric. La fase d'ocupació amb una datació més reculada correspon al mateix moment d'edificació del castell. Les restes descobertes d'aquest període són aquelles que conformen l'espai en un estable: d'una banda, un reompliment que eleva i prepara el terreny -del qual només apareix una banda aproximadament d'1 metre d'amplada (3084) resseguint el mur que limita l'estança per ponent- i, de l'altra, per damunt seu, un magnífic empedrat fet de còdols (3083=3096). D'aquest moment és, també, una canalització (3097) que travessa la paret de llevant i que apareix a la sala en relació directa amb l'empedrat (fig. 10).

Malgrat que la datació de l'estable esdevé incerta perquè es va preservar de l'actuació arqueològica tant l'empedrat com el mateix reompliment, hi ha un seguit d'elements que ens permeten proposar de manera força fiable la seva cronologia: d'una banda el ressalt que es troba a la paret de llevant sobresortint de la seva vertical (3102=3105) i que apareix just a la mateixa cota on es troben ambdues unitats estratigràfiques i, de l'altra, una canalització que, travessant aquella mateixa paret, també apareix relacionada amb aquest nivell (3097).

Al nostre entendre, l'eixamplament de la paret de llevant cal interpretar-se com la banqueta de fundació del mur 3004; cal pensar -igual que ens hem

trobat en d'altres sales- que dessota aquest ressalt comença la fonamentació de l'edifici. D'altra banda, la canalització que travessa la paret de llevant també es disposa -en aparèixer a la sala- en relació directa amb l'empedrat, tot i que de seguida pren una forta inclinació per guanyar desnivell i dirigir-se vers l'exterior del castell. El fet que una i altra estructura -banqueta i canalització- són construïdes contemporàniament al propi castell, suggereix una datació per a l'empedrat vers el segle XII o, com a màxim, al començament del segle XIII, cronologia amb la qual -des de criteris estilístics exclusivament- s'ha datat tradicionalment el castell (Bolòs, 1989, pàg. 178).

Altres elements ens serveixen per intentar reconstruir encara més bé l'aparença de la sala durant aquesta fase d'ocupació més antiga; d'altra banda, força diferent a l'actual. Cal imaginar l'empedrat cobert de palla i amb el bestiar estabulat al seu damunt; la brutícia es deuria recollir en el lateral buit de rierencs, mentre que a l'altra banda hi hauria la/es menjadora/es per al ramat. Dos únics accessos possibles donaven entrada a aquest estable, la porta centrada a la paret de ponent que comunica amb el pati central i l'arc rebaixat del fons de la sala que dona a la sala de tramuntana; les espitlleres de la paret de llevant, situades a molt poca alçada respecte de l'empedrat, deurien estar obertes. A tall d'hipòtesi, creiem que l'explicació per a aquest poc desnivell s'hauria de buscar en una cota de carrer considerablement més baixa que l'actual. Aquesta hipòtesi vindria corroborada per la canalització que travessa la sala, la qual, recordem, adopta una marcada tendència a baixar de nivell.

Damunt mateix de l'estable, a una certa altura del soler, hi hauria un sostre de bigam que dividiria la sala en dos nivells, tal com ens ho demostren el seguit de forats rectangulars que trobem a banda i banda de les parets laterals, on s'encaixaven les impostes sobre les quals s'assentava l'embigat. La sala, doncs, era distribuïda en dos nivells, amb l'estable a la planta baixa i un terrabastall al damunt. L'accés a aquest pis es deuria fer des de les dues portes que trobem a mitja alçada, una a la paret de ponent i l'altra al damunt de l'arc rebaixat de la paret de tramuntana, i que comunicaven aquest terrabastall amb d'altres també desapareguts.

La segona fase d'ocupació ben documentada correspon a la construcció d'una premsa de vi, la qual modificarà de forma molt significativa l'aparença anterior de la sala. La seva construcció se situa, segons hem vist amb l'estudi del material ceràmic trobat en els estrats que s'hi relacionen, entorn del darrer quart del segle XVIII (fig. 3).

Certament, però, del segle XII al segle XVIII hi ha un lapse de temps massa llarg com perquè no es produeixin modificacions o petits canvis en les estructures de l'estable fruit del propi manteniment d'aquestes. Un

exemple de reforma menor podria ser el paviment 3085, de grava unida amb morter de calç, que es recolza a l'enllosat, el qual, molt probablement, i malgrat no haver-se excavat al seu dessota, cal ser interpretat com una reparació. No es documenten, però, canvis substancials com per fer-nos pensar en una altra fase d'ocupació, sinó més aviat adequacions i millores, conseqüència del propi desgast que patiria l'empedrat amb el pas del temps. Com a dada curiosa, i de resultes de la freqüentació de la sala durant aquest llarg període de temps, es constata a l'interior de les dues espitlleres (les quals conserven encara part d'un arrebossat antic) l'existència de grafits amb la data **1634** i la llegenda ***Bona Venium*** incisa damunt el morter que cobreix la paret, i que pel traç i factura semblarien d'època.

No insistirem ni en la descripció exhaustiva de les diferents estructures que conformen la premsa de vi ni tampoc en l'estudi en detall del seu funcionament, ja estudiats en treballs anteriors (Rocas, 1994 a, pàg. 647-649). El que tractarem de reflectir són els canvis estructurals que la seva construcció comporta en l'organització de la sala: la descripció que fem es basa tant en la suma de les dades recollides durant la recerca arqueològica com en la informació que ens poden aportar les fonts documentals.



Fig. 23.- Vista general del conjunt de la premsa de vi, presa des de l'angle N-O de la sala.

La construcció de la premsa comporta la total desaparició de l'antic estable, destruït en part per les trinxeres obertes per a la construcció de les noves estructures (3094, 3098 i 3104) i en part colgat en abocar-s'hi al damunt un seguit d'estrats (3033, 3035, 3080 i 3082) d'elevació i igualació al nivell marcat per les noves construccions. L'elevació del soler de la sala a una cota molt més alta obligà també a suprimir el terrabastall del damunt i, consegüentment, a tapiar les obertures que permetien accedir-hi. Les espitlleres també es deurién tancar aleshores, sense cap utilitat en quedar gairebé a ras del nou paviment (fig. 23).

Sembla clar que la porta que s'obre a façana (3003) fou construïda també en aquest moment, davant la necessitat de tenir una connexió directa amb l'exterior per a facilitar les operacions de càrrega i descàrrega del gènere -cal recordar que en el plànol de 1823 ja figura aquesta porta-. D'altra banda, les connexions interiors amb la resta d'estances de la planta baixa se seguirien realitzant per la porta centrada a la paret de ponent i l'arc rebaixat del fons de la sala.

A mitjans del segle XIX la sala tornà a sofrir una altra reforma que modificà de manera substancial la seva disposició interior. El canvi fou tan important que suposà l'inici de la tercera fase d'ocupació: és aleshores -vegeu estudi del material trobat en l'estrat 3089- quan es bastí la paret 3036-3041.

La construcció de 3036-3041 marca la divisió de la sala en dos àmbits diferenciats; l'un correspondria a l'espai ocupat per les dues tines i el bací, l'altra s'extendria des de la porta centrada a la paret de ponent fins a aquella que obre a l'exterior. La informació que ens proporcionen les restes arqueològiques i els documents fotogràfics permet reproduir amb seguretat l'aparença d'aquesta paret; dues entrades servien per comunicar els dos àmbits de nova creació, l'una centrada respecte al bací i l'altra, molt més petita, oberta a tocar la paret de ponent. Abans de ser demolida, la paret estava totalment arrebossada i pintada de blanc.

Les raons que expliquen la construcció d'aquesta estructura ens són desconegudes. No sabem si obeeix a un canvi general en la funcionalitat de la sala o si simplement és una modificació puntual del funcionament de la pròpia premsa. A tall d'hipòtesi, creiem més plausible la primera possibilitat, ja que és aleshores -mitjans segle XIX- quan el castell pateix una reforma substancial que n'afectarà tota la planta baixa, aïllant les seves principals estructures, de la resta.

Malgrat que no tenim dades fiables com per poder-ho assegurar amb total certesa, pensem que caldria datar el tapiament de l'arc rebaixat del fons de la sala coincidint amb la construcció d'aquesta partició. La raó seria aïllar aquesta sala de la resta d'estances de la planta baixa, les quals



esdevenen aleshores presó del partit judicial. Tanmateix, caldria relacionar amb aquesta reforma l'obertura dels dos finestrals rectangulars que donen llum a l'estança per assegurar la il·luminació natural als dos nous àmbits creats amb la construcció del mur partidor -l'un a la paret de llevant, l'altra a la paret de migdia-. La porta centrada a la paret de ponent romandria oberta per comunicar aquesta sala amb el passadís que porta al pati central, així com també el portal que dóna a la plaça.

L'any 1886, recordem, s'adequa novament l'estança i esdevé la seu de la nova companyia de bombers. La nova fase que ara s'enceta comporta poques modificacions de l'aspecte general de la sala. Només podem relacionar amb aquest moment petits treballs d'adequació, com ara el colgament del bací i la utilització de les dues tines com a dipòsits on poder guardar part dels ormeigs de la nova companyia.

A principis del segle XX -concretament a finals de 1901 o principis de 1902 segons les fonts documentals- la sala torna a sofrir una nova transformació amb la instal·lació, ara, de l'arxiu de protocols. L'adequació a aquesta nova funció comportà la realització d'un seguit d'obres de condicionament i millora, entre les quals hi ha el colgament definitiu de les dues tines i la instal·lació d'una nova pavimentació. En aquest sentit, la documentació esmenta també les obres d'arrebossat de les parets i arranjament de les obertures. També comportà tapiar la porta lateral oberta a la paret de ponent -informacions orals ens confirmen aquest fet- i l'obertura d'una nova entrada a l'extrem sud-oest de la sala. Aquesta nova entrada permetrà, mitjançant la construcció d'una escala, accedir directament des de l'escalinata interior a l'arxiu, aïllant totalment aquesta sala de les altres destinades a presó.

L'any 1969 es retira l'arxiu notarial i la sala es reconverteix en sala d'exposicions. En un moment indeterminat de la dècada dels setanta s'enderrocaran les dues arcades del mig de la sala, s'igualarà l'enrajolat i es tornarà a obrir tant l'arc del fons com la porta centrada a la paret de ponent, cosa que marca el moment final de reformes a l'estança (fig. 2). D'aleshores ençà, el seu ús ha estat exclusivament com a espai d'exposicions.

L'any 1993, concretament el mes de setembre, va començar l'excavació arqueològica d'aquesta sala. Un cop acabats els treballs, hom procedí a la construcció d'una passarel·la provisional per damunt de totes les estructures descobertes i que en facilita la visita. Ara només cal esperar l'adequació definitiva que convertirà aquest espai -juntament amb la resta d'estances de la planta baixa del castell- en una sala d'exposició permanent que mostrarà la història del propi edifici i, de retruc, la història medieval de la ciutat.

## FONTS DOCUMENTALS

- ARXIU HISTÒRIC COMARCAL DE LA BISBAL D'EMPORDÀ (AHCLB):  
 -Fons Ajuntament de la Bisbal:  
 Expedient Companyia de bombers 1888 (llogall 399)  
 Instàncies presentades a l'Ajunt. 1869-1924 (llogall 389 - sign. antiga 13.25)  
 -Fons patrimonial Anglada:  
 Còpia del capbreu de Joan Anglada 1778.  
 -Còpia del capbreu de la Bisbal i Univ. forana del bisbe Josep Ninot 1666-1668  
 -Còpia del capbreu de la Bisbal 1776 - 1783 del bisbe Tomàs de Lorenzana  
 -Còpia del plànol Chateau de la Bisbal

## BIBLIOGRAFIA

- ALBERTÍS., SANTANACH J.** (1984) La terrissa de la Bisbal durant el segle XVIII, *Butlletí Informatiu de Ceràmica*, 23, Barcelona, pàg. 28-35.
- BOLÓS J.** (1989) Castell Palau de la Bisbal, dins *Catalunya Romànica*, VIII: L'Empordà I, Barcelona, pàg. 176-178.
- BOVER A.** (1993) *La Ceràmica*, Girona. (Quaderns de la Revista de Girona, 42).
- BOVER A. & CASADEMONT D.** (1991) *La Bisbal 1944. Atuell característics de la indústria terrissera*, la Bisbal d'Empordà.
- BOVER A., CASADEMONT D. & ROCAS X.** (1993) *Terrissa de volta*, la Bisbal d'Empordà
- CASTELLANOS P.J.** (1987) Los centros alfareros de Breda. Quart y La Bisbal, *Narria*, 47-48, pàg. 24-39.
- CASTELLS R.** (1994) *Atlas II. Ciutats de Girona. Catàleg de plànols de les ciutats de Girona des del segle XVII al XX*. Girona.
- CERDÀ J.A.** (1993) Un conjunt de pisa i terrissa dels segles XVIII-XIX trobat a Mataró (El Maresme). II part, *Butlletí Informatiu de Ceràmica*, 52, Barcelona, pàg. 29-33.
- CIRICI A. & MANENT R.** (1977) *Ceràmica catalana*, Barcelona
- ESTEVA LL., ESCORTELL J., SANCHIZ J. & SANCHIZ N.** (1986) Troballes del segle XVII en els carcanyols d'una casa guixolena, *Estudis del Baix Empordà*, 5, Sant Feliu de Guixols, pàg. 113-140.
- FRIGOLA J.** (1972) *El Castell de La Bisbal*, La Bisbal d'Empordà.
- LLOBERAS P.** (1959) *La Bisbal en la història i el record*, La Bisbal d'Empordà.
- LLOBERAS P.** (1969) *Un segle de vida bisbalenca*, La Bisbal d'Empordà.
- MATAS J.** (1989) Quan el pati del senyor Bisbe era particular. *El Drac*, 6, la Bisbal d'Empordà, pàg. 22-23.
- MIQUEL S.** (1984) La rajola catalana "de mostra" dibuixada, *Butlletí Informatiu de Ceràmica*, 22, Barcelona, pàg. 50-77.
- ROCAS X.** (1993) El Castell redescobert: primers resultats de les excavacions, *El Drac*, 23, la Bisbal d'Empordà, pàg.4-5.
- ROCAS X.** (1994 a) Excavacions arqueològiques al castell-palau de la Bisbal d'Empordà, *Revista de Girona*, 162, Girona, pàg. 60-65.
- ROCAS X.** (1994 b) Castell-Palau de la Bisbal d'Empordà: primers resultats de l'excavació arqueològica, *Annals de l'Institut d'Estudis Gironins*, XXXIII, Girona, pàg. 633-650.
- ROSAL J.** (1990) L'obra negra de la Bisbal. 2ª part, *Butlletí Informatiu de Ceràmica*, 47, Barcelona, pàg. 43-49.
- SOLER N.** (1984) Terrissa de la ciutat e Girona en el Museu d'Art, *Butlletí Informatiu de Ceràmica*, 22, Barcelona, pàg. 30-33.
- TELESE A.** (1986) Les sèries de Poblet, *Butlletí Informatiu de Ceràmica*, 32, Barcelona, pàg. 40-47.
- TELESE A.** (1991) *La vaixela blava catalana de 1570 a 1670*, Barcelona.