

## LA TERRA SIGILLATA I LES PRIMERES FASES D'OCUPACIÓ DE LA VIL·LA ROMANA DELS MUNTS (ALTAFULLA, TARRAGONÉS)

*Francesc Tarrats Bou\**

Malgrat que les intervencions arqueològiques en el jaciment arqueològic dels Munts s'han desplegat amb intensitat i prou extensió en el decurs dels darrers 40 anys, els resultats d'aquests treballs no s'han explicat en forma de memòries científiques en la mesura que mereix el propi jaciment. Certament, la vil·la dels Munts ha esdevingut un referent obligat en la bibliografia concernent els models d'ocupació dels territoris de *l'ager tarraconensis* i, en un àmbit més ampli, de les antigues províncies hispàniques<sup>(1)</sup>. Però també és indiscutible que les reiterades referències als Munts s'han anat repetint sense, sovint, una argumentació científica sòlida; i això ha estat així no tant per culpa dels diferents investigadors que han hagut de recórrer a aquells referents, sinó dels qui, en un moment o altre, ben segur condicionats per circumstàncies que ens eximeixen –si més no en part– de responsabilitats, no hem sabut trobar la manera de revisar i posar en circulació tot el cúmul d'informació científica que aquelles intervencions han anat posant a l'abast dels qui l'havien generat. Una posada al dia que és essencial, també, per a poder incorporar les conclusions a la planificació raonada de treballs posteriors, disposant d'aquesta manera d'unes hipòtesis de treball ben afermades<sup>(2)</sup>.

\*Fotografies i tractament de les imatges fotogràfiques: Ramon Cornadó. Dibuixos i tractament informàtic dels dibuixos: Francesc Tarrats. Digitalització dels dibuixos: Diego Gil.

1. Gorges 1979, Fernández Castro 1992, López 1993, Chavarria 1996...

2. En aquest sentit, el treball dut a terme per P. Otiña (Otiña 2002) en base a la beca concedida per l'Ajuntament d'Altafulla –en el marc del Conveni de Col·laboració amb el Museu Nacional Arqueològic de Tarragona per a la dinamització de la vil·la romana dels Munts– ha representat un primer pas, important, per a poder començar a revisar científicament els materials de les excavacions dels anys 60 i 70 del segle passat als Munts.

En una exposició sintètica –resumint el que es fa present en la bibliografia especialitzada des dels primers treballs de Berges<sup>(3)</sup>– el procés d'ocupació cronològica dels Munts s'ajustaria prou bé a l'esquema que sembla ser comú en el territori de l'*ager tarraconensis* pel que fa als establiments *ex novo*, sense antecedents ibèrics coneguts<sup>(4)</sup>: sense poder descartar totalment una fase *tardo-republicana* (que, en tot cas, seria de poca entitat), una primera ocupació dels Munts es produiria ja en època altoimperial, més concretament en època Clàudia –en la primera meitat, doncs, del segle I dC–, possiblement associada al moment de consolidació de Tàrraco com a gran centre polític, econòmic i administratiu; una segona fase, que encara no es pot acabar de situar massa bé en el temps (però que, a tall d'hipòtesi i per deducció, sembla que cal datar en època flàvia, en la segona meitat del segle I dC) ni de concretar planimètricament, constituïria la de la consolidació de l'assentament: la vil·la reafirma la seva viabilitat i experimenta un salt qualitatiu important en el seu programa arquitectònic, tant pel que fa a aspectes formals com, també, a la seva funcionalitat. També, per aquesta segona fase, cal suposar una indefugible relació causa-efecte amb la dinàmica que, en el mateix període, es documenta a bastament en la ciutat de Tàrraco. Tot sembla indicar que la vil·la d'aquesta segona fase constitueix, si més no en part, la base de la que havia de ser la configuració dels Munts en el moment de màxim apogeu, el corresponent –aquest sí que prou ben caracteritzat– a les reformes de mitjan segle II dC, coincidint amb el programa, de manera promoguda o coincident, de Caius Valèrius Avitus. Un moment, una fase, que s'estronca violentament un segle més tard –a mitjan segle III dC– en un context històric prou conegut com és el de les commocions derivades de les primeres –i discutides– incursions franco-alamanes i que, per acció directa o per pura coincidència, deriven en la destrucció de la vil·la a causa d'un gran i generalitzat incendi<sup>(5)</sup>.

Ens els darrers treballs publicats, creiem que hem pogut concretar prou dades referides a les fases més avançades de l'assentament, a partir del seu *floruit*, la seva destrucció i la reocupació del Baix Imperi. En canvi, però, res no ha permès d'incidir en la revisió dels primers moments i, per tant, el discurs de sempre es manté i es repeteix. Cal dir, per altra banda, que les reflexions que segueixen en aquest treball no poden ser considerades tot el fonamentades que caldria: són no altra cosa que una primera aproximació a partir d'un seguit de dades que, malgrat que parcials, hem cregut significatives i dignes d'anàlisi per arribar, en la millor de les circumstàncies, a establir i/o consolidar unes hipòtesis de treball que, insistim, caldrà anar afinant i contrastant a partir tant de les dades fornides pels treballs fins ara duts a terme com de les aportacions derivades de futures intervencions arqueològiques.

3. Végeu Berges 1970, 1971, 1977, 1977a.

4. Keay *et al.* 1989, 126.

5. Aquest incendi ha estat reiteradament documentat en diferents àrees dels Munts: vegeu, p.e., Sánchez Real 1951, 130; Berges 1971, 141; Tàrrats *et al.* 1998a

Un dels avantatges de treballar en l'estudi dels jaciments costaners de la façana llewantina peninsular rau en que es tracta d'un territori que respón amb estricta puntualitat als canvis i innovacions de mercat, ja en època romana: la seva favorable situació geogràfica, per una part, i la seva proximitat i relació directa amb una metròpoli com Tàrraco, imprimeixen a aquest territori una velocitat de resposta que, en el capmàs estadístic, confereix una alta fiabilitat als resultats proporcionats per l'anàlisi de la cultura material representativa de cadascuna de les fases d'ocupació. El trànsit entre les distintes produccions característiques de cadascun d'aquests moments successius es demostra, sense fissures, amb una gran fluïdesa i puntualitat, la qual cosa permet extraure conclusions prou ajustades des d'un punt de vista de la cronologia de les distintes ocupacions<sup>(6)</sup>.

Una qüestió que sempre ha cridat l'atenció en relació als materials arqueològics que constitueixen l'*instrumentum domesticum* de la vil·la romana dels Munts és que són –des del punt de vista quantitatiu– relativament escassos, en clar contrast amb aquells altres elements (capitells, fusts de columnes, mosaics, pintures murals...) que informen específicament sobre aspectes relacionats amb els programes decoratius de la vil·la com a realitat arquitectònica, molt nombrosos. A tall d'hipòtesi (la qual intentarem dotar d'argumentació) creiem que es tracta d'un fet relacionat, en les primeres fases d'ocupació, amb la pròpia naturalesa funcional de l'establiment –essencialment agrícola– i, en un moment més avançat –en acabar la fase de Caius Valèrius Avitus– amb les especials circumstàncies a l'entorn de la destrucció de l'assentament, a conseqüència de l'incendi de mitjan s. III dC<sup>(7)</sup>.

Sense ser del tot inexistents, les proves ocupacionals d'una hipotètica fase tardo-republicana són estrictament testimonials o, encara més contundentment, anecdòtiques: les ceràmiques de vernis negre –campanianes– i la resta dels materials adscribibles a aquest període indiquen, més que una presència activa, una residualitat no necessàriament vinculable amb un establiment coetani d'aquestes escadusseres mostres.

En canvi, sí que es pot parlar d'una presència significativa –en diferents sectors de la vil·la– de materials característics d'un segle I dC àmpliament entès: un dels fòssils directors més consolidats, en aquest sentit, la ceràmica de vernis vermell –la terra sigillata–, es documenta a bastament i, per tant, hem considerat oportú assajar una primera aproximació per tal de poder-ne analitzar el seu real potencial de cara a aportar dades sobre les esmentades primeres ocupacions de la vil·la.

El que es constata, a simple vista, és l'aclaparadora preminència de les produccions hispàniques (TSH) sobre les importades, itàliques (TSD) i sudgàliques

6. Evidentment, cal tenir en compte la possibilitat d'intrusions exògenes, alienes –en el sentit estricte– a la dinàmica intrínseca del jaciment.

7. Vegeu Tarrats *et al.* 1998, 217; Tarrats *et al.* 2000, 376: tot sembla indicar que, en el moment en que es va produir l'incendi, la vil·la era en procés de reformes i que, prèviament, havia estat desembarassada de mobiliari i de complements.

(TSS). Quant a aquestes darreres, destaca obertament la presència de les TSS sobre les TSI. I, dintre de les TSS, primen clarament les formes característiques de mitjan i segona meitat del segle I dC, en oberta sintonia –pel que fa al marc cronològic– amb la representació hispànica. Per tant, a la llum de la terra sigillata dels Munts (i no sembla que la resta dels materials pugui aportar arguments de discrepància) tot sembla indicar que és en aquell moment relativament ja avançat del segle I dC quan realment es pot parlar d'una ocupació consolidada del jaciment i, per tant, de l'existència d'una vil·la pròpiament entesa.

Pel que fa específicament a la TSI, la seva presència als Munts és força escassa, quasi circumstancial, entorn del 8%<sup>(8)</sup>. Algunes d'aquestes peces (núms. 1, 2, 7, 8, 10), molt fragmentàries per altra banda, poden ser datades –per les seves característiques tipològiques– en una fase augustiana avançada o, com a molt, en època tiberiana; la resta del conjunt de TSI dels Munts (núms. 3-6, 9) és tipològicament compatible amb una cronologia claudio-neroniana; per tant, del tot compatible amb el marc cronològic general que de la resta de sigillates (TSS i TSH) sembla despendre's.

Millor representades són les produccions sudgàl·liques, però –malgrat tot– circumscrites estadísticament només al 27% del total. No es detecten, entre la TSS dels Munts, individus datables en les primeres fases de producció del taller de La Graufesenque<sup>(9)</sup>: les formes o les variants característiques del període tiberià no apareixen entre les peces recuperades en el decurs de les diferents campanyes d'excavació en el jaciment. En canvi, sí que són prou evidents les que corresponen a la fase neroniana<sup>(10)</sup> i, en similar percentatge, les corresponents a l'època flàvia, a la segona meitat del segle. L'escadussera presència de les *facies* tiberiana i clàudia ha de tenir, sens dubte, alguna significació vinculada al procés de constitució de la vil·la: en els contextos de l'àrea llevantina del *conventus tarraconensis* i en la pròpia ciutat de Tàrraco, el consum de les produccions ceràmiques sudgàl·liques assoleix unes cotes prou feaents ja en època de Tiberi i extremadament generoses en el període claudi. Una situació que –especialment en el primer cas– no s'observa, en canvi, als Munts. I, no havent-hi raons específiques que puguessin portar a pensar en una resposta diferencial dels Munts en relació al seu entorn, cal –com a única pressumpció– pensar que la raó que justifica aquest fet ha de ser –per a les dècades del segon quart del segle I dC– una encara reduïda entitat de l'establiment, si més no pel que fa a la seva vessant residencial, malgrat que no necessàriament en l'agrari, més orientat a la producció que no pas al consum de determinats productes.

8. Els percentatges que donem són, només orientatius: el catàleg que complementa aquest text no és exhaustiu. Hi ha, entre el material procedent de les excavacions dels Munts altres exemplars de terra sigillata i, per tant, ajustar amb tota precisió els percentatges no aportaria dades fiables. Sí que ho són, però, a la vista de la resta de materials conservats, considerats com a orientatius.

9. Tal com succeeix en els jaciments de la costa catalana i, en general de la totalitat del territori del *conventus tarraconensis*, la quasi absoluta totalitat de les importacions de terra sigillata sudgàl·lica procedeix del taller de La Graufesenque.

10. Els estils i els motius de les decoracions de les formes preflàvies s'ajusten perfectament als que es troben en conjunts tancats prou ben datats en aquest moment (vegeu Fiches *et al.* 1978).

La quota de representació de les produccions hispàniques se situïa, en canvi, en un 64% del total. Malgrat els indubtables dèficits que afecten encara el coneixement de la TSH i malgrat els molts problemes que encara afecten el coneixement del procés cronològic de la terra sigillata hispànica<sup>(11)</sup>, sembla que entre els investigadors hi ha un consens prou ampli per a situar la seva irrupció –a mitjan segle I dC– i per a caracteritzar el seu comportament de mercat en el decurs de la segona meitat d'aquesta centúria, en concurrència amb les importacions del sud de les Gàl·lies. Malgrat que el debat encara no està del tot tancat, sembla que el panorama que ofereix la recerca en aquest àmbit concret de la ceramologia porta a pensar que, en aquest moment de la segona meitat del s. I dC, la quota de mercat de la TSH sobre la TSS és més gran quan més cap a les terres interiors i cap el sud del *conventus tarraconensis* es va. En canvi, en la façana costanera (i en especial al nord del massís del Garraf), les produccions de la TSS segueixen penetrant amb molta força, superant –sovint a molta distància– els productes hispànics. Aquesta capacitat de penetració es detecta també en el sector central i sud de la franja litoral del *conventus*, inclosa la ciutat de Tàrraco. Sembla, però, que l'estreta relació d'aquesta ciutat –i, per extensió, del seu ampli territori d'influència jurídica i econòmica– amb la dinàmica àrea ceramista de La Rioja<sup>(12)</sup> (a través de l'important eix viari *Tarraco-Ilerda-Caesaraugusta-Asturica* i/o del curs fluvial de l'Ebre<sup>(13)</sup>) deriven en un cert reequilibri de les tendències de mercat en relació al que es detecta en els territoris més septentrionals. Poden ser aquestes les raons que explicarien la prou important arribada de ceràmiques TSH de La Rioja i una oberta concurrència i competència de mercat amb les TSS en l'àrea de Tàrraco en el decurs de l'època flàvia, l'últim gran moment exportador de La Graufesenque. No és, doncs, gens anòmal el destacat percentatge que presenta la TSH del Munts en relació al total d'aquestes produccions de terra sigillata documentades en l'assentament. La discrepància en relació al que s'observa a la ciutat de Tàrraco és, només, aparent: el fet de que en aquest darrer cas els percentatges entre TSI, TSS i TSH es distribueixin més equitativament, és, amb molta probabilitat, conseqüència de l'avaluació en el comput d'un període de temps més dilatat, que abasta –perquè en el procés històric de Tàrraco és un període perfectament documentat i altament dinàmic– també el període comprès entre August i Neró; un període en el qual les produccions itàliques i sudgàl·liques encara no han de suportar la competència i la concurrència de les hispàniques, més tardanes. Una vegada més, doncs, seria en el “no ser, encara” dels Munts on possiblement caldria cercar la resposta a aquells resultats diferenciats.

11. Vegeu, p.e., Buxeda, Tuset 1996.

12. Malgrat que en els darrers anys s'han reforçat els arguments a favor de l'existència de centres productors de terra sigillata en el Camp de Tarragona (Riudoms, Mont-Roig del Camp: Pallejà 1994), sembla confirmar-se una forta penetració dels productes de La Rioja en tota l'àrea del *conventus tarraconensis*. L'alta freqüentació estadística de marques com, p.e., i especialment, Sempronius, així ho denota (vegeu: Garabito 1978, 583; Terré 1984, 257-260)

13. Vegeu Sáenz 1999, 69 ss; Terré 1984, 282.

Sense perdre de vista tot el que s'ha dit fins ara, cal considerar també, complementàriament, un fet que d'alguna manera pot ajudar a entendre la relativa "pobresa" quantitativa de materials ceràmics d'ús domèstic en el conjunt de la vil·la. És tracta del fet, incontestable, de que la major part d'aquests materials ceràmics s'ha recuperat en un punt molt concret de la vil·la, en l'anomenat "Dipòsit Castel", en les cotes superiors dels Munts i en una situació perifèrica en relació a l'àrea residencial i domèstica de la vil·la.

Tal com ja vàrem exposar en la memòria dels treballs d'excavació dels anys 1996-97, creiem que hi ha prou indicis per a pensar que en el moment de produir-se el gran incendi que va arrasar bona part de la vil·la i va determinar l'abandonament de les estructures del sector residencial i del gran edifici termal, l'establiment estava en un procés de reformes a gran escala i que, precisament per això, els diferents àmbits funcionals de la casa havien estat des- embarassats, donant com a resultat una absència total de traces referides a mobiliari i a *instrumentum domesticum*. No podem descartar que, en una operació de desembaràs programat semblant a la que es documenta per a mitjan del segle III, l'anomenat "Dipòsit Castel" jugués un paper fonamental en una operació de similars característiques que s'hagués produït un segle abans, amb l'arribada de Caius Valèrius Avitus i amb la corresponent aplicació d'un complex programa de reformes, tal com està –en aquest darrer cas– fefaentment constatat. I que, d'aquesta manera, el dipòsit Castel es constituís en l'abocador de totes les "andròmines" de la casa: la diversitat del material que va proporcionar la seva excavació i la seva cronologia (en la segona meitat del segle II dC<sup>(14)</sup>) així ho permeten intuir. Percepció que es veu reforçada per l'evidència que en el farciment dels diferents sectors del dipòsit es detecta –en els diferents estrats que es van poder distingir en el decurs de l'excavació i fins a arribar a la pròpia solera d'*opus testaceum*– una absoluta convivència entre els materials que, tenint en compte l'esquema cronològic –la primera ocupació– de la vil·la, podem qualificar d'"antics" (datables a la primera meitat del segle I dC) i altres més tardans (els que porten a un moment encara no prou precís de segle II dC), sense que –insistim– es pugui establir una relació seqüencial –progressiva– en el procés de farciment del dipòsit<sup>(15)</sup>. Si aquesta percepció s'arriba a confirmar, caldrà cercar una explicació a la decisió de farcir –i, per tant, d'amortitzar i inutilitzar– aquesta magnífica i excepcional instal·lació, renunciant –doncs– a una part de les infraestructures d'emmagatzematge i regulació dels recursos aqüífers que, per altra banda, tant van preocupar al mateix Caius Valèrius Avitus<sup>(16)</sup>.

14. Oriña 2002, 119-122: l'avanç de l'estudi ceramològic dels materials procedents del Dipòsit Castel, ha permès concretar la cronologia dels nivells de farciment d'aquesta instal·lació.

15. Hi ha, però, evidències d'una reutilització del Dipòsit Castel en època medieval (Berges 1977, 32; Oriña 2002, 118).

16. Cal recordar, només, la reconversió d'una de les primitives habitacions de la zona residencial en cisterna i la conseqüent "solemnitat", en forma de document epigràfic, que es va donar a aquesta iniciativa (vegeu Farrats *et al.* 1998, 211-212)

El que sembla incontestable és que la TSH –associada a les importacions de TSS, essencialment d'època neroniana i flàvia– és la que destaca, de bon tros, entre la terra sigillata dels Munts. Una realitat que, combinada amb el que ja s'ha dit per a la TSI i a la TSS, ens situa l'època de consolidació de la vil·la –amb no només la capacitat d'adquirir uns béns de consum de caire “residencial” sinó també, amb la voluntat de fer-ho– a mitjan segle I dC, ratificant, doncs, a grans trets, la cronologia proposada ja en el seu moment per P. M. Berges.

## CATÀLEG<sup>(17)</sup>

### TSI: formes llises

1 (EM-69-4)

Tipologia: Conspectus 31-32 (1 frag.: peu+fons+part inferior paret).

Marca: ATEI (Ateius: Arezzo / Pisa / Lyon) (OC 144:129 / OCK 270:66).

Grafit, fragmentari, no llegit, en la superfície exterior de la paret.

Indicació topogràfica: “Sector Peristilo. Canal, E.-I, superior. 1969”.

2 (EM-00-11)

Tipologia: Conspectus 3.2.2 (5 frags.: vora+paret+arrencada fons).

Indicació topogràfica: “Cubículo al N-E de la piscina. E-VII, cenizas sobre la roca natural”.

3 (EM-00-14)

Tipologia: Conspectus 18.2.2 (1 frag.: vora+paret+arrencada fons).

Indicació topogràfica: “Cubículo al N-E de la piscina. E-VII, cenizas sobre la roca natural”.

4 (EM-70-3)

Tipologia: Conspectus 22.5 ? (1 frag.: Vora+part superior paret).

Aplic en la superfície exterior de la part superior de la paret.

Indicació topogràfica: “Prolongación canal 1, debajo del 2 (N. Termas Inferiores). 1970”.

5 (EM-70-2)

Tipologia: Conspectus 31/32 (4 frags.: peu+fons+part inferior paret).

Indicació topogràfica: “Prolongación canal 1, debajo del 2 (N. Termas Inferiores). 1970”.

6 (EM-68-13)

Tipologia: Conspectus 36.2.1 (2 frags.: perfil quasi complet; manca la part central del fons).

Marca: extrem d'un cartutx. La part conservada no permet precisar les mides ni identificar el taller.

Indicació topogràfica: “Zona Cloacas. Octubre 1968” ?.

17. A la fitxa de cadascuna de les peces hem incorporat el camp “indicació topogràfica”: reproduceix literalment l'enunciat de les etiquetes del lot de procedència, en el moment de l'excavació, dels materials referenciats. En determinats casos, les indicacions –en no disposar de les corresponents dades de registre arqueològic– no aclareixen, ara per ara, pràcticament res. Malgrat tot, hem cregut important explicitar-les de cara a futures recerques sobre el propi material que ara es presenta i, també, pensant en estudis de conjunt de l'*instrumentum domesticum* dels Munts.

7 (EM-74-28)

Tipologia: ? (plàtera; perfil peu: Conspectus B 1.4) (1 frag.: peu+arrencada fons; manca la part central).

Indicació topogràfica: "Depósito Castel, E-IV (21-6-74) / E-VI (2-7-74) / F-IV (27-5-74)".

8 (EM-69-8)

Tipologia: ? (plàtera; perfil peu: Conspectus B 1.4) (1 frag.: peu+fons; manca la part central).

Indicació topogràfica: "Al norte cloacas, límite desnivel ángulo superior, E-II. Marzo 1969".

### **TSI: formes decorades**

9 (EM-00-13)

Tipologia: Conspectus R 9.2.1 (1 frag.: paret).

Decoració: només es conserva l'arrencada, per la part superior, consistent en una línia de perletes superposada a una altra, d'oves.

Indicació topogràfica: "Cubículo al N-E de la piscina. E-VII, cenizas sobre la roca natural".

10 (EM-70-1)

Tipologia: Conspectus R 11.1.1 (1 frag.: vora+part superior paret).

Decoració: Delimitada, per la part superior, per una línia de perletes superposada a un fris d'oves. En el camp principal, personatge barbat, cap a la dreta, portant –en la seva mà esquerra– un bastó, i –en la dreta– una corona.

Indicació topogràfica: "Prolongación canal 1, debajo del 2 (N. Termas Inferiores). 1970".

### **TSS: Formes llises**

11 (EM-69-10)

Tipologia: Drag. 15/17 (1 frag.: vora+paret+arrencada fons).

Indicació topogràfica: "Zona superior. Febrero 1969".

12 (EM-68-17)

Tipologia: Drag. 18 (1 frag.: vora+paret+arrencada fons).

Indicació topogràfica: "Al N. Depósito. Cloacas. Octubre 1968".

13 (EM-00-9)

Tipologia: Drag. 18 (3 frags.: vora+paret+arrencada fons).

Indicació topogràfica: "Ángulo superior. Exterior Norte".

14 (EM-68-12)

Tipologia: ? (plat) (1 frag.: fons).

Marca: [ ]IS (no identificada).

Indicació topogràfica: "Zona Cloacas. Octubre 1968" ?.

15 (EM-69-2)

Tipologia: Drag. 24/25 (1 frag.: peu+fons+arrencada paret).

Marca: OF RVST ? (Rusticus / La Graufesenque: Hofmann núm. 148).

Indicació topogràfica: "Zona superior. Julio 1969".

16 (EM-73-20)

Tipologia: Drag. 24/25 (1 frag.: vora+part superior paret).

Indicació topogràfica: "Depósito Castel A y B. Estrato III y IV. 1973".



17 (EM-74-32)

Tipologia: Drag. 27 (1 frag.: peu+fons+arrencada paret).

Marca: SILVANI ? (Silvanus / La Graufesenque: Hofmann núm. 166).

Indicació topogràfica: "Depósito Castel D, E-III, 1974".

18 (EM-00-3)

Tipologia: Drag. 27 (2 frags.: peu+fons+arrencada paret).

Marca: No identificada (cartutx molt fragmentat).

Indicació topogràfica: -.

19 (EM-00-10)

Tipologia: Drag. 27 (5 frags.: vora+paret).

Indicació topogràfica: "Cubiculo al N-E de la piscina. E-VII, cenizas sobre la roca natural".

20 (EM-69-1)

Tipologia: Drag. 33 (1 frag.: peu+fons+arrencada paret).

Marca: PRIMV[ ] (Primus / La Graufesenque: Hofmann núm. 136).

Indicació topogràfica: "Zona silos superiores. Febrero-marzo 1969".

21 (EM-74-6)

Tipologia: Drag. 33 (1 frag.: peu+fons+part inferior paret).

Marca: OF[ ]? (no identificada).

Indicació topogràfica: "Depósito Castel. C. E-IV. 2-3-1974".

22 (EM-68-11)

Tipologia: Drag. 33 (1 frag.: peu+fons+arrencada paret).

Marca: OF CA (Castus ? / La Graufesenque: Hofmann núm. 31).

Indicació topogràfica: "Zona Cloacas. Octubre 1968" ?.

23 (EM-00-8)

Tipologia: Drag. 33 (1 frag.: vora+paret)

Indicació topogràfica: "Vertedero Playa. Estrato único. Tierra negra".

24 (EM-68-18)

Tipologia: Drag. 33 ? (1 frag.: peu+fons).

Marca: No identificada (cartutx molt fragmentat).

Indicació topogràfica: "Al N. Depósito. Cloacas. Octubre 1968".

25 (EM-68-10)

Tipologia: Drag. 33 ? (1 frag.: peu+fons+part inferior paret).

Marca: lectura difícil (Vitalis ? / La Graufesenque: Hofmann núm. 183).

Presenta indicis d'haver estat sotmesa a l'acció del foc i, fins i tot, sembla que hi ha adherència de cendra.

Indicació topogràfica: "Zona termal superior. Noviembre 1968".

26 (EM-69-3)

Tipologia: Drag. 35/36 (2 frags.: perfil quasi complet; manca la part central fons).

Fulls d'aigua a la barbotina damunt de la visera de la vora.

Indicació topogràfica: "Zona superior. Julio 1969".

27 (EM-68-16)

Tipologia: Drag. 35/36 (1 frag.: vora+paret+peu+arrencada fons).

Fulles d'aigua a la barbotina damunt de la visera de la vora.

Indicació topogràfica: "Al N. Depósito. Cloacas. Octubre 1968".

28 (EM-69-9)

Tipologia: Ritt. 5c (1 frag.: vora+paret).

Indicació topogràfica: "Al N. depósito. Cloaca 1ª, más próxima al depósito. E-III IV. 10-11-69".

29 (EM-74-18)

Tipologia: Ritt. 8 (8 frags.: perfil complet).

Marca: COCI OF (Cocus / La Graufesenque: Hofmann núm. 40).

Indicació topogràfica: "Depósito Castel, E-IV. 1974".

30 (EM-69-5)

Tipologia: Ritt. 9 (1 frag.: perfil quasi complet; manca la part central del fons).

Marca: No identificada (cartutx molt fragmentat).

Indicació topogràfica: "Sector Peristilo. Canal, E. I superior. 1969".

31 (EM-73-10)

Tipologia: Ritt. 12 (1 frag.: vora+arrencada paret).

Indicació topogràfica: "Depósito Castel A y B. Estrato III y IV. 1973".

### **TSS: Formes decorades**

32 (EM-74-5)

Tipologia: Drag. 29b (1 frag.: part superior paret).

Decoració: conill (es conserva, només, la meitat del davant), cap a l'esquerra.

Indicació topogràfica: "Depósito Castel C, E-IV. 2-3-1974".

33 (EM-73-16)

Tipologia: Drag. 29b (1 frag.: vora+arrencada paret).

Decoració: Fris de rosetes de sis pètals connectades axialment per una cordó horitzontal de línia ondulada.

Indicació topogràfica: "Depósito Castel A y B. Estrato III y IV. 1973".

34 (EM-68-22)

Tipologia: Drag. 29b (1 frag.: vora+part superior paret).

Decoració: Garlanda vegetal contínua, volutada; els meandres inferiors, ocupats per imbricacions.

Indicació topogràfica: "Zona Cloacas. Octubre 1968".

35 (EM-74-37)

Tipologia Drag. 29b (1 frag.: part inferior paret)

Decoració: sanefa de fulles bifoliades delimitada, per dalt, per una línia ondulada.

Indicació topogràfica: "Depósito Castel F. E-III. 17-5-74".

36 (EM-68-23)

Tipologia: Drag. 29b (1 frag.: peu+fons+arrencada paret).

Marca: Impressió molt deficient. No llegida.

Decoració: només indicis, en la part superior del fragment conservat.

Indicació topogràfica: "Zona Cloacas. Octubre 1968".

37 (EM-68-3)

Tipologia: Drag. 30 (1 frag.: part superior paret).

Decoració: Dintre d'una garlanda, part superior del cos d'un personatge masculí, mirant a l'esquerra, amb el braç esquerre alçat i sostenent un disc en la mà esquerra. La decoració està delimitada, per dalt, per una sanefa de perletes, oves i bastons.

Indicació topogràfica: "Zanja superior (2 cloacas). Nivel superior (bajo el vegetal). Mayo 1968".

38 (EM-00-12)

Tipologia: Drag. 30 (1 frag.: vora+arrencada paret).

Decoració: només es conserva l'arrencada, per la part superior, consistent en una línia d'oves alternant amb bastonets rematats, a la part baixa, per estrelletes. A sota, extrem d'una sanefa de fulles bifoliàcies.

Indicació topogràfica: "Cubículo al N-E de la piscina. E-VII, cenizas sobre la roca natural".

39 (EM-00-15)

Tipologia: Drag. 30 (2 frags.: vora+arrencada paret).

Decoració: només es conserva l'arrencada, per la part superior, consistent en una línia d'oves, molt esvaïda, amb molt poc relleu.

Indicació topogràfica: "Cubículo al N-E de la piscina. E-VII, cenizas sobre la roca natural".

40 (EM-73-3)

Tipologia: Drag. 37 (1 frag.: vora+part superior paret).

Decoració: Cérvol corrent cap a la dreta, amb el cap girat enrere.

Indicació topogràfica: "Depósito Castel A y B. Estrato III y IV. 1973".

41 (EM-68-20)

Tipologia: Drag. 37 (1 frag.: vora+paret).

Decoració: Delimitant, per la part superior, el camp decoratiu, sanefa d'oves i bastons; a sota, faixa estructurada en plafons, alternant els que s'omplen amb triangles d'imbricacions i línies ondulades amb els que contenen un medalló de cercles –dos– concèntrics inscrivint una roseta de quatre pètals i quatre sèpals. Del camp decoratiu inferior, només es conserva la figura d'un gos, corrent cap a la dreta.

Indicació topogràfica: "Zona Cloacas. Octubre 1968".

42 (EM-68-21)

Tipologia: Drag. 37 (1 frag.: vora+part sup. paret).

Decoració: Conservada només en la zona superior del camp decoratiu, delimitat –per dalt– per una sanefa d'oves i bastons. A sota, camp estructurat en plafons, delimitats per línies ondulades; en l'únic que s'ha conservat, animal quadrúpede (pantera ?), avançant cap a l'esquerra i el cap girat enrere.

Indicació topogràfica: "Zona Cloacas. Octubre 1968".

### **TSS marmorata**

43 (EM-68-15)

Tipologia: Drag. 29b (1 frag.: part superior paret).

Decoració: Es conserva, només, una petita part del fris superior, estructurat en metopes. En la de l'esquerra, meitat anterior del cos d'un quadrúpede (gos ?) corrent cap a la dreta. La de la dreta presenta una composició per juxtaposició i superposició de fulles pinnades. Indicació topogràfica: "Zona Cloacas. Octubre 1968" ?.

### **TSH: formes llises**

44 (EM-74-49)

Tipologia: Hispànica 2 (1 frag.: vora+arrencada paret).

Indicació topogràfica: "Depósito Castel F. E-IV. 18-5-74".

45 (EM-69-11)

Tipologia: Hispànica 3 (1 frag.: paret+galet)

Indicació topogràfica: "Zona superior. Febrero 1969".

46 (EM-74-15)

Tipologia: Hispànica 4 (2 frags.: vora+part superior paret+nansa).

Indicació topogràfica: "Depósito Castel F. E-IV. 18-5-74".

47 (EM-00-7)

Tipologia: Hispànica 7 (1 frag.: perfil complet).

Indicació topogràfica: "Vertedero Playa. Estrato único. Tierra negra".

48 (EM-73-19)

Tipologia: Drag. 15/17 (4 frags.: perfil quasi complet; manca la part central del fons).

Indicació topogràfica: "Depósito Castel A y B. Estrato III y IV. 1973".

49 (EM-74-24)

Tipologia: Drag. 15/17 (1 frag.: vora+paret).

Grafit [ ]V[ ] en la superfície externa de la paret.

Indicació topogràfica: "Depósito Castel F, E-VI, 31-5-74".

50 (EM-74-16)

Tipologia: Drag. 15/17 (1 frag.: perfil complet).

Marca: IIX OF SII[ ] ? (Segius Nomus Vetius? / Arenzana de Arriba, La Rioja).

Indicació topogràfica: "Depósito Castel F. E-IV. 18-5-74".

51 (EM-74-31)

Tipologia: Drag. 15/17 (1 frag.: peu+fons+arrencada paret).

Marca: OF [ ] (?).

Indicació topogràfica: "Depósito Castel C, E-V, 28-8-74".

52 (EM-74-19)

Tipologia: Drag. 15/17 (2 frags.: peu+fons).

Marca: OF ANM-A ? (Annius Maternus Tritiensis / La Rioja).

Indicació topogràfica: "Depósito Castel F, E-IV, 18-5-74".

53 (EM-74-33)

Tipologia: Drag. 15/17 (2 frags.: peu+fons).

Marca: OF.SEM[P]RONI (Sempronius / Tricio, La Rioja).

La peça va estar retallada, reseguint la cara exterior del peu, per a fer-ne una tapadora.

Indicació topogràfica: "Depósito Castel F. E-IV. 30-5-74".

54 (EM-74-46)

Tipologia: Drag. 15/17 ? (1 frag.: peu+fons).

Marca: OF.SE[ ] (Sempronius / Tricio, La Rioja).

Indicació topogràfica: "Depósito Castel F. E-VII. 7/8-6-74".

55 (EM-73-18)

Tipologia: Forma 17 (5 frags.: vora+paret+arrencada fons).

Indicació topogràfica: "Depósito Castel A y B. Estrato III y IV. 1973".

56 (EM-73-7)

Tipologia: Forma 17 (1 frag.: paret+arrencada fons).

Grafit, fragmentari, en la superfície exterior de la paret.

Indicació topogràfica: "Depósito Castel A y B. Estrato III y IV. 1973".

57 (EM-69-6)

Tipologia: Forma 18 (2 frags.: vora+paret+arrencada fons).

Indicació topogràfica: "Peristilo. Canal. E. II. 1969".

58 (EM-73-11)

Tipologia: ? (plat) (1 frag.: peu+fons).

Marca: PATE[ ] (Paternus ?\* / La Rioja).

\* La fragmentació del segell no permet una adscripció segura a aquest taller concret (hi ha altres possibilitats).

Indicació topogràfica: "Depósito Castel A y B. Estrato III y IV. 1973".

59 (EM-74-10)

Tipologia: ? (plat) (1 frag.: peu+fons).

Marca: [ ]MPR\* (Sempronius ? / Tricio, La Rioja).

\*La P, capgirada.

Indicació topogràfica: "Depósito Castel F. E-IV. 18-5-74".

60 (EM-00-20)

Tipologia: Drag. 24/25 (1 frag.: peu+fons+arrencada paret).

Grafit: Motiu arboriforme, en la superfície interna del fons.

Indicació topogràfica: "Vertedero Playa. Estrato único. Tierra negra".

61 (EM-73-5)

Tipologia: Drag. 27 (1 frag.: peu+fons+part inferior paret).

Marca: OF.SEMP\* (Sempronius / Tricio, La Rioja).

\* Mateix punxó que núms. 62 (EM-73-15) i 81 (EM-74-23).

Indicació topogràfica: "Depósito Castel A y B. Estrato III y IV. 1973".

62 (EM-73-15)

Tipologia: Drag. 27 ? (1 frag.: peu+fons+arrencada paret).

Marca: OF·SEMP\* (Sempronius / Tricio, La Rioja).

\* Mateix punxó que núms. 61 (EM-73-5) i 81 (EM-74-23).

Indicació topogràfica: "Depósito Castel A y B. Estrato III y IV. 1973".

63 (EM-73-14)

Tipologia: Drag. 27 ? (1 frag.: peu+fons+arrencada paret).

Marca: OF·SEMP (Sempronius / Tricio, La Rioja).

Indicació topogràfica: "Depósito Castel A y B. Estrato III y IV. 1973".

64 (EM-73-12)

Tipologia: Drag. 27 (1 frag.: peu+fons+arrencada paret).

Marca: O[ ] (Sempronius ?\* / Tricio, La Rioja).

\* El traç de la única lletra conservada i l'aire de la part conservada de la marca, semblen de l'"estil" de Sempronius. A més, el peu és idèntic al del núm. 61 (EM-73-5) amb marca OF·SEMP.

Indicació topogràfica: "Depósito Castel A y B. Estrato III y IV. 1973".

65 (EM-74-25)

Tipologia: Drag. 27 (1 frag.: perfil quasi complet; manca la part central del fons).

Grafit, no llegit, en la superfície externa de la paret.

Indicació topogràfica: "Depósito o Castel C. E-VI (14/15-5-74) / E-VII (15-5-74)".

66 (EM-74-26)

Tipologia: Drag. 27 (2 frags.: vora+paret).

Grafit, no llegit, en la superfície externa de la paret.

Indicació topogràfica: "Depósito Castel C. E-VI (14/15-5-74) / E-VII (15-5-74)".

67 (EM-74-12)

Tipologia: Drag. 27 (1 frag.: perfil complet).

Marca: LM[ ] ? / [ ]NI ? (?).

Indicació topogràfica: "Depósito Castel F. E-IV. 18-5-74".

68 (EM-74-13)

Tipologia: Drag. 27 (1 frag.: perfil complet).

Indicació topogràfica: "Depósito Castel.F. E-IV. 18-5-74".

69 (EM-00-18)

Tipologia: Drag. 27 (1 frag.: peu+fons+arrencada paret).

Marca: No llegida.

Indicació topogràfica: "Vertedero Playa. Estrato único. Tierra negra".

70 (EM-74-8)

Tipologia: Drag. 27 (1 frag.: peu+fons+paret).

Marca: OF( )ALBI ? (Albinus ? / Arenzana de Arriba, La Rioja).

Indicació topogràfica: "Depósito Castel. Estrato IV o VI. Junio-julio 1974".

71 (EM-74-35)

Tipologia: Drag. 27 (2 frags.: perfil complet).

Marca: No llegida (impressió molt feble).

Indicació topogràfica: "Depósito Castel F. E-IV. 30-5-74".

72 (EM-74-47)

Tipologia: Drag. 27 (2 frags.: perfil complet).

Grafit: X en la superfície exterior de la paret.

Indicació topogràfica: "Depósito Castel F. E-IV. 18-5-74".

73 (EM-74-43)

Tipologia: Drag. 27 (3 frags.: perfil complet).

Marca: No llegida.

Indicació topogràfica: "Depósito Castel F. E-VII. 7/8-6-74".

74 (EM-73-13)

Tipologia: Drag. 27 ? (2 frags.: peu+fons+part inferior paret).

Marca: No llegida.

Indicació topogràfica: "Depósito Castel A y B. Estrato III y IV. 1973".

75 (EM-68-9)

Tipologia: Drag. 27 ? (1 frag.: peu+fons+part inferior paret).

Marca: O [ ] (?).

Indicació topogràfica: "Zona termal superior. Noviembre 1968".

76 (EM-74-1)

Tipologia: Drag. 27 ? (1 frag.: peu+fons+arrencada paret).

Marca: MAMILI-P·OF (Mamilius Praesens ? / La Rioja).

Indicació topogràfica: "Depósito Castel. E-V. 28/29/30-5-74".

77 (EM-00-2)

Tipologia: Drag. 27 ? (1 frag.: peu+fons+arrencada paret).

Marca: ACCVNICI (Accunicius / Tricio, La Rioja).

Indicació topogràfica: "Prisión. E-III".

78 (EM-74-2)

Tipologia: Drag. 27 ? (1 frag.: peu+fons+arrencada paret).

Marca: OF·S·QVI (?).

Indicació topogràfica: "Depósito Castel C. Estrato IV o V. Marzo 1974".

79 (EM-00-16)

Tipologia: Drag. 27 ? (1 frag.: peu+fons).

Marca: No llegida.

Indicació topogràfica: "Vertedero Playa. Estrato único. Tierra negra".

80 (EM-00-19)

Tipologia: Drag. 27 ? (1 frag.: peu+fons).

Grafit CAL en la superfície interior del peu.

Indicació topogràfica: "Vertedero Playa. Estrato único. Tierra negra".

81 (EM-74-23)

Tipologia: Drag. 27 ? (1 frag.: peu+fons+arrencada paret).

Marca: OF-SEM[P]\* (Sempronius / Tricio, La Rioja).

\* Mateix punxó que núms. 61 (EM-73-5) i 62 (EM-73-15).

Indicació topogràfica: "Depósito o Castel F. E-VI, 31-5-74".

82 (EM-74-45)

Tipologia: Drag. 27 ? (1 frag.: peu+fons+arrencada paret).

Marca: AVITIM ?

Indicació topogràfica: "Depósito Castel F. E-VII. 7/8-6-74".

83 (EM-74-9)

Tipologia: Drag. 27 ? (1 frag.: peu+fons+arrencada paret).

Marca: OF SEMP ? (Sempronius ? / Tricio, La Rioja).

Indicació topogràfica: "Depósito Castel F. E-IV. 18-5-74".

84 (EM-73-1)

Tipologia: Drag. 33 (2 frags.: perfil complet).

Marca: ATTI BRI (Attius Britto / Tricio, La Rioja).

Indicació topogràfica: "Depósito Castel A y B. Estrato III y IV. 1973".

85 (EM-74-3)

Tipologia: Drag. 33 ? (1 frag.: peu+fons+arrencada paret).

Marca: OF NAE()\*. No identificada.

\* La F, inscrita en l'O.

Indicació topogràfica: "Depósito Castel C. Estrato IV o V. Marzo 1974".

86 (EM-00-17)

Tipologia: Drag. 33 ?(1 frag.: peu+fons).

Marca: No llegida.

Indicació topogràfica: "Vertedero Playa. Estrato único. Tierra negra".

87 (EM-74-48)

Tipologia: Drag. 35/36 (1 frag.: vora+paret).

Fulles d'aigua a la barbotina damunt de la visera de la vora.

Indicació topogràfica: "Depósito Castel F. E-IV. 18-5-74".

88 (EM-00-4)

Tipologia: Drag. 35/36 (1 frag.: vora+part superior paret).

Fulles d'aigua a la barbotina damunt de la visera de la vora.

Indicació topogràfica: -.

89 (EM-73-2)

Tipologia: Forma 44 (2 frags.: vora+part superior paret).

Grafit, fragmentaris, en la superfície exterior del fons (un, a l'interior del peu; l'altre, a l'exterior).

Indicació topogràfica: "Depósito Castel A y B. Estrato III y IV. 1973".



90 (EM-74-14)

Tipologia: Forma 44 (1 frag.: vora+part superior paret).

Indicació topogràfica: "Depósito Castel F. E-IV. 18-5-74".

91 (EM-74-4)

Tipologia: Forma 46 (perfil complet).

Indicació topogràfica: "Depósito Castel C. Estrato IV o V. Marzo 1974".

92 (EM-74-27)

Tipologia: Ritt. 8 (2 frags.: perfil complet).

Indicació topogràfica: "Depósito Castel. E-IV (21-6-74) / E-VI (2-7-74) / F-IV (27-5-74)".

93 (74-42)

Tipologia: Ritt. 8 (1 frag.: vora+part superior paret).

Grafit: Motiu arboriforme, vertical, en la superfície exterior de la paret.

Indicació topogràfica: "Depósito Castel F. E-VII. 7/8-6-74".

94 (EM-74-20)

Tipologia: ? (forma tancada) (1 frag.: paret).

Grafit (NI / VI ?), fragmentari, en la superfície exterior de la paret.

Indicació topogràfica: "Depósito Castel F. E-IV. 18-5-74".

### **TSH: formes decorades**

95 (EM-68-19)

Tipologia: Drag. 29 (2 frags.: vora+arrencada paret).

Decoració: estructurada en metopes. Una línia d'angles delimita, per dalt, el camp decoratiu. Les metopes estan separades per sis línies ondulades, verticals. A l'interior de l'única conservada (molt fragmentàriament), peix nedant cap a l'esquerra, amb una línia d'angles damunt seu.

Indicació topogràfica: "Zona Cloacas. Octubre 1968".

96 (EM-68-2)

Tipologia: Drag. 29 ? (1 frag.: vora+part superior paret).

Decoració: Estructurada en metopes, amb els diferents plafons decoratius separats mitjançant línies ondulades i d'angles. En la metopa conservada, cabra, ajaguda, cap a l'esquerra; sota la cabra, línia corba d'angles.

Indicació topogràfica: "Zanja superior (2 cloacas). Nivel superior (bajo el vegetal). Mayo 1968".

97 (EM-73-8)

Tipologia: Drag. 29/37 (1 frag.: part inferior paret).

Decoració: Només es conserva una petita part de la zona decorativa inferior, metopada. Les metopes, separades per tres línies verticals ondulades. Lleó rampant, cap a l'esquerra, delimitat per una línia corba d'angles.

Indicació topogràfica: "Depósito Castel A y B. Estrato III y IV. 1973".

98 (EM-74-29)

Tipologia: Drag. 29/37 (1 frag.: vora+paret).

Decoració: Frisos superior i inferior estructurats en una juxtaposició de cercles concèntrics –dos– de línia segmentada, sense motius en el seu interior.

Indicació topogràfica: “Depósito Castel. E-IV (21-6-74) / E-VI (2-7-74) / F-IV (27-5-74)”.

99 (EM-68-7)

Tipologia: Drag. 29/37 ? (1 frag.: part intermèdia paret).

Decoració: Ordenada en dues zones, separades mitjançant dos baquetons. A la superior, inscrit en un cercle de línia segmentada, part inferior d'un griu, assegut i una pota alçada, cap a l'esquerra. A la zona inferior, metopada, cèrvol, cap a l'esquerra. Les metopes d'aquesta zona inferior se separen mitjançant quatre línies ondulades verticals.

Indicació topogràfica: “Zona termal superior. Noviembre 1968”.

100 (EM-74-22)

Tipologia: Drag. 29/37 ? (1 frag.: peu+fons+part inferior paret).

Decoració: es conserva, molt fragmentàriament, el registre inferior, estructurat en metopes separades per tres línies ondulades verticals. En una, cigne, cap a l'esquerra. Malgrat no ser possible identificar el contingut de la resta de les metopes parcialment conservades –quatre en total– sembla que els motius no es repeteixen.

Grafit IIVPRON[ ] en la superfície exterior de la paret, a tocar el peu.

Indicació topogràfica: “Depósito Castel F. E-IV. 20-5-74”.

101 (EM-74-30)

Tipologia: Drag. 30 (1 frag.: peu+fons+part inferior paret)

Decoració: Estructurada en metopes separades per tres línies verticals ondulades, alternant les de format estret, vertical, amb altres més amples. A les metopes estretes, cercles concèntrics –dos, l'exterior de línia segmentada– superposats; a les amples, cignes (cap a l'esquerra i a la dreta, alternativament) amb, sota seu, una línia d'angles.

Indicació topogràfica: “Depósito Castel. E-IV (21-6-74) / E-VI (2-7-74) / F-IV (27-5-74)”.

102 (EM-00-1)

Tipologia: Drag. 30 (1 frag.: part inferior paret+arrencada fons).

Decoració: Dintre d'una metopa delimitada per línies ondulades, part inferior del cos d'una persona, caminant cap a la dreta, damunt una línia d'angles.

Indicació topogràfica: “Prisión. E-III”.

103 (EM-68-8)

Tipologia: Drag. 30 ? (1 frag.: paret).

Decoració: Personatge masculí, nu (Hèrcules ?), amb una maça (?) a la mà dreta; el peu dret, alçat. Del peu arrenca una línia d'angles, corba.

Indicació topogràfica: “Zona termal superior. Noviembre 1968”.

104 (EM-68-5)

Tipologia: Drag. 37 (1 frag.: vora+part superior paret).

Decoració: metopada, distribuïda en dues zones separades per dues motilures. A la zona superior, les metopes estan delimitades per tres línies ondulades verticals situades a costat i costat d'una central, d'angles. En una, gos saltant cap a l'esquerra (la resta de

l'escena s'ha perdut); en la segona metopa conservada, crater. A la zona inferior sembla que es produeix l'alternança de metopes amples –apaïssades– amb representacions animals al seu interior (es conserva, només, el cap d'un lleó, saltant cap a l'esquerra), amb altres estretes i verticals, amb motius vegetals.

Observacions: La peça presenta una perforació, molt regular i acurada, en la paret.

Indicació topogràfica: “Al N. Depósito O. Horno cal. Sobre cloacas. E-II. 8-4-68”.

105 (EM-68-6)

Tipologia: Drag. 37 (1 frag.: vora+part superior paret).

Decoració: metopada, distribuïda en dues zones separades per dues motlures. Només es conserva part de dues metopes de la zona superior. En una, gos corrent cap a la dreta; sota el gos, dues oves capgirades. A la metopa de l'esquerra, molt fragmentària, motiu vegetal, no identificat.

Indicació topogràfica: “Al N. Depósito O. Horno cal. Sobre cloacas. E-II. 8-4-68”.

106 (EM-73-9)

Tipologia: Drag. 37 (1 frag.: vora+part superior paret).

Decoració: Home, amb la mà dreta alçada ensinistrant (?) un animal (gos, cavall...?).

Indicació topogràfica: “Depósito Castel A y B. Estrato III y IV. 1973”.

107 (EM-73-4)

Tipologia: Drag. 37 (3 frags.: vora+part superior paret).

Decoració: Delimitada, per dalt, per una línia d'oves. Gos atiat per un personatge (femení ?), atacant un cérvol. En un tercer fragment de la mateixa peça, part inferior del cos d'un home, nu, caminant cap a l'esquerra. Complementant la decoració, semicercles de línies d'angles.

Indicació topogràfica: “Depósito Castel A y B. Estrato III y IV. 1973”.

108 (EM-73-17)

Tipologia: Drag. 37 (7 frags.: perfil quasi complet).

Decoració: A la zona superior, camps decoratius rectangulars –amb motius vegetals (rosetes de vuit pètals combinades amb elements caliciformes)– separats per motius verticals. A la inferior, alternança de cercles de línia segmentada inscrivint una roseta de vuit pètals, amb un motiu arboriforme delimitat, en cadascun dels seus cantons, per un punt.

Indicació topogràfica: “Depósito Castel A y B. Estrato III y IV. 1973”.

109 (EM-00-6)

Tipologia: Drag. 37 (1 frag.: paret).

Decoració: Distribuïda en dues zones separades per dos baquetons. Al fris superior, senyals corrent cap a la dreta. A la inferior, cercles de línia segmentada inscrivint palmetes.

Indicació topogràfica: “Vertedero Playa. Estrato único. Tierra negra”.

110 (EM-74-7)

Tipologia: Drag. 37 (2 frags.: vora+paret).

Decoració: Distribuïda en dos frisos. En el superior, alternança de cabres –saltant cap a l'esquerra– i rosetes de vuit pètals. En l'inferior, juxtaposició de cercles concèntrics –dos– de línia segmentada que inscriuen una fulla trilobulada.

Indicació topogràfica: “Depósito Castel. Estrato IV o VI. Junio-Julio 1974”.

111 (EM-74-38)

Tipologia: Drag. 37 (2 frags.: vora+part superior paret).

Decoració: Distribuïda en dos frisos, separats per dos baquetons. Al fris superior, quadrúpedes (lleons ?) corrent cap a l'esquerra, separats per elements verticals. Al fris inferior, pràcticament perdut en la seva totalitat, sembla que es repetiria el mateix esquema. Indicació topogràfica: "Depósito Castel F. E-III. 17-5-74".

112 (EM-74-39)

Tipologia: Drag. 37 (2 frags.: peu+fons+part inferior paret).

Decoració: Distribuïda en dos frisos, separats per dos baquetons. Al fris superior, juxtaposició de cercles de línia ondulada, amb rosetes de quatre pètals inscrites. A l'inferior, juxtaposició de cercles concèntrics de línia ondulada, segmentada i contínua, amb botó central.

Indicació topogràfica: "Depósito Castel F. E-VII. 7/8-6-74".

113 (EM-74-40)

Tipologia: Drag. 37 (3 frags.: vora+part superior paret).

Decoració: Distribuïda en dos frisos, separats per dos baquetons, molt fins. Al fris superior, juxtaposició de rosetes de vuit pètals. A l'inferior, juxtaposició de cercles concèntrics (dos) de línia segmentada, amb botó central.

Indicació topogràfica: "Depósito Castel F. E-VII. 7/8-6-74".

114 (EM-74-41)

Tipologia: Drag. 37 (4 frags.: perfil pràcticament complet; manca la part central del fons).

Decoració: Distribuïda en dos frisos, separats per dos baquetons. Al fris superior, cercles de línia segmentada inscrivint un ocell posat damunt una palma separats per un element vertical. A l'inferior, juxtaposició de cercles, també de línia segmentada, inscrivint un element caliciforme.

Dos grafits, ambdós en la superfície exterior del vas: Un, fragmentat (PILOGR[ ] ?), en la part superior de la paret, a tocar la vora. L'altre (PILOCALI ?), en la part baixa, a tocar el peu.

Indicació topogràfica: "Depósito Castel F. E-VII. 7/8-6-74".

115 (EM-74-11)

Tipologia: Drag. 37 (1 frag.: peu+fons+part inferior paret).

Decoració: Només es conserva part de la zona inferior, estructurada en metopes separades per una línia ondulada. Delimitant-les per dalt i per baix, línia d'angles. Cigne, cap a l'esquerra, inscrit en medallons de línia segmentada.

Indicació topogràfica: "Depósito Castel F. E-IV. 18-5-74".

116 (EM-00-5)

Tipologia: Drag. 37 ? (1 frag.: part inferior paret).

Decoració: Es conserva, solament, un fragment corresponent al fris inferior, delimitat –per dalt i per baix– per una doble línia de baquetons. A l'esquerra, sis línies verticals ondulades que semblen constituir l'element de separació de metopes. En l'única que s'ha conservat, a la dreta de les línies, un personatge ajupit, amb un genoll a terra, el cap cot; al seu davant, a mitja alçària, un element ovalat o circular. Gladiador vençut ?

Indicació topogràfica:-.

117 (EM-73-6)

Tipologia: Drag. 37 ? (2 frags.: peu+fons; manca la part central).

Decoració: Molt parcialment conservat, el fris inferior presenta l'alternança d'elements verticals amb cercles concèntrics –dos–, l'exterior de línia segmentada, l'interior de línia contínua; inscriuen un element no identificable.

Grafit, fragmentaris, en la superfície exterior del fons (un, a l'interior del peu; l'altre –[ ]NTHIFVS ?–, a l'exterior).

Indicació topogràfica: “Depósito Castel A y B. Estrato III y IV. 1973”.

118 (EM-74-44)

Tipologia: Drag. 37 ? (1 frag.: part inferior paret).

Decoració: Fris inferior (l'únic parcialment conservat) estructurat en metopes delimitades per línies ondulades (quatre). En la metopa de la dreta, es conserva la part inferior del cos de –segurament– una divinitat femenina (Minerva, Fortuna, Aeternitas...) caminant cap a la dreta.

Indicació topogràfica: “Depósito Castel F. E-VII. 7/8-6-74”.

119 (EM-74-34)

Tipologia: Drag. 37b (3 frags.: vora+paret).

Decoració: Distribuïda en dos frisos, separats per dos baquetons, amb juxtaposició de cercles de línia segmentada. En cadascun dels frisos, només s'ha conservat un cercle. En el del fris superior, s'hi inscriu un lleó, cap a l'esquerra. En el de l'inferior, cérvol ajagut cap a l'esquerra, amb el cap girat a la dreta.

Indicació topogràfica: “Depósito Castel F. E-IV. 30-5-74”.

120 (EM-00-21)

Tipologia: Drag. 37b (4 frags.: vora+part superior paret).

Decoració: Delimitada, per dalt, per una línia d'angles. Estructurada en metopes., separades per dues línies ondulades verticals situades a costat i costat d'una central, d'angles. En l'única metopa conservada –fragmentàriament–, creu de Sant Andreu, amb els braços de línia ondulada rematats –els oblics– per una fulla lanceolada, mentre que el vertical ho és per un element vegetal caliciforme.

Indicació topogràfica: -.

121 (EM-68-1)

Tipologia: Drag. 37b ? (1 frag.: part superior paret).

Decoració: Cérvol, mirant a la dreta. La migradesa del fragment conservat no permet establir l'estil decoratiu de la peça.

Indicació topogràfica: “Piscina o cisterna. Estrato superior tierra vegetal. Septiembre 1968”.

## BIBLIOGRAFIA

- BERGES 1970: P. M. Berges, Las ruinas de «Els Munts» (Altafulla, Tarragona), *Información Arqueológica* 3 (septiembre-diciembre de 1970), 81-87.
- BERGES, 1971: P. M. Berges, Informe sobre «Els Munts», *Boletín Arqueológico*, ép. IV, fasc. 105-112 (1969-70), 140-150.
- BERGES, 1977: P. M. Berges, Nuevo informe sobre Els Munts, *Estudis Altafullencs* 1, 27-47.
- BERGES, 1977a: P. M. Berges, Ruinas de “Els Munts”, *Noticiario Arqueológico Hispánico* 5, 39 -42.
- BUXEDA, Tuset 1996: J. Buxeda, F. Tuset, Revisió crítica de les bases cronològiques de la *terra sigillata* hispànica, *Pyrenae* 26, 171-188.
- CONSPECTUS: E. Ettliger, B. Hedinger, B. Hoffmann, Ph. M. Kenrick, G. Pucci, K. Roth-Rubi, G. Schneider, S. Von Schnurbein, C. M. Wells, S. Zabehlky-Scheffenegger, Conspectus formarum terrae sigillatae Italico modo confectae, *Materialien zur Römisch-Germanischen Keramik* 10, 1990.
- CHAVARRÍA 1996: A. Chavarría Arnau, Transformaciones arquitectónicas de los establecimientos rurales en el nordeste de la *Tarraconensis* durante la Antigüedad Tardía, *Butlletí de la Reial Acadèmia Catalana de Belles Arts de Sant Jordi* 10, 165-202.
- FERNÁNDEZ CASTRO 1992: M. C. Fernández Castro, *Villas romanas en España*, Madrid.
- FICHES *et al.* 1978: J-L. Fiches, M. Guy, L. Poncin, Un lot de vases sigillées des premières années du règne de Néron dans l'un des ports de Narbonne, *Archaeonautica* 2, 185-219.
- GARABITO 1978: T. Garabito, Los alfares romanos riojanos. Producción y comercialización, *Bibliotheca Praehistorica Hispana* XVI.
- GORGES 1979: J. G. Gorges, Les villas hispano-romaines. Inventaire et Problématique archéologiques, *Publications du Centre Pierre Paris* 4, 407-408, pl. LVI.
- HOFMANN 1985: B. Hofmann, Catalogue des estampilles sur vaisselle sigillée, *Revue Archéologique Sites*. Hors-série 27.
- KEAY *et al.* 1989: S. Keay, J. M. Carreté, M. Millett, Ciutat i camp en el món romà: les prospeccions a l'*Ager Tarraconensis*, *Tribuna d'Arqueologia* 1988/1989, 121-129.
- LÓPEZ 1993: J. López Vilar, Les termes inferiors de la vil·la romana dels Munts, a: Les termes romanes a Catalunya, *Documents d'Arqueologia Clàssica* 2, Universitat de Tarragona, 57-80.
- OC: A. Oxé, H. Comfort, *Corpus Vasorum Arretinorum*, Bonn 1968.
- OCK: A. Oxé, H. Comfort, P. Kenrick, *Corpus Vasorum Arretinorum*, Bonn 2000.
- OTIÑA 2002: P. Otiña *La vil·la romana dels Munts (Altafulla). Excavacions de Manuel Berges Soriano*, Treball d'investigació de Doctorat (inèdit), Universitat de Lleida.

- PALLEJÀ 1994: Ll. Pallejà, Excavacions al velòdrom. Un centre terrisser d'època romana (Mont-roig del Camp, Baix Camp), *Memòries d'Intervencions Arqueològiques a Catalunya* 12.
- SÁENZ 1999: M. P. Sáenz, C. Sáenz, Estado de la cuestión de los alfares riojanos: la *terra sigillata* hispánica altoimperial, a *Terra Sigillata Hispánica. Centros de fabricación y producciones altoimperiales*, 61-136.
- SÁNCHEZ REAL 1951: J. Sánchez Real, La invasión germánica del 259, *Boletín Arqueológico*, èp. IV, fasc. 35-36, 129-131.
- TARRATS *et al.* 1998: F. Tarrats, E. Ramón, J. M. Macias, Noves intervencions a la vil·la romana dels Munts (Altafulla, Tarragonès), *Tribuna d'Arqueologia* 1996/1997, 35-56.
- TARRATS *et al.* 1998a: F. Tarrats, J. M. Macias, E. Ramón, J. A. Remolà, Excavacions a l'àrea residencial de la vil·la romana dels Munts (Altafulla, Tarragonès), *Empúries* 51, 197-225.
- TERRÉ 1984: E. Terré, *La Terra Sigillata Hispánica de Tarragona*, Tèsi de llicenciatura (inèdita), Universitat de Barcelona.

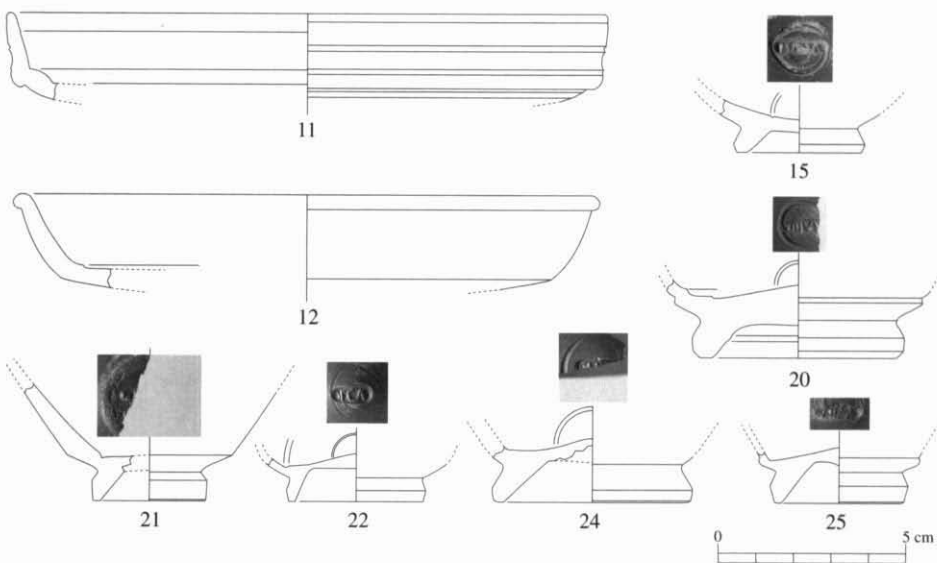
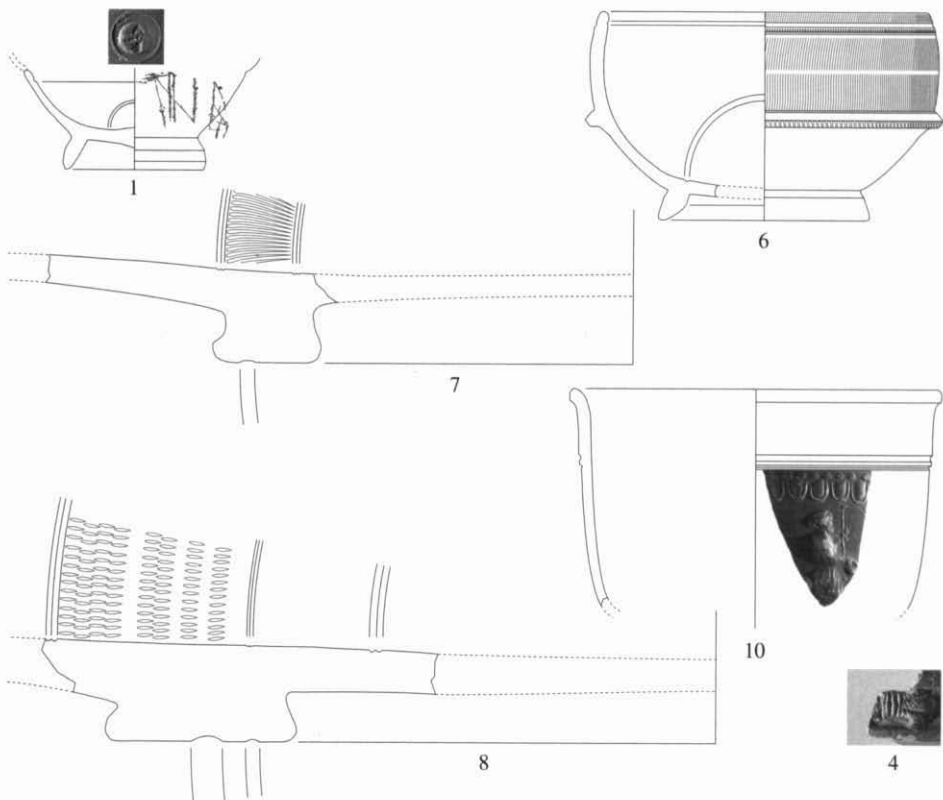



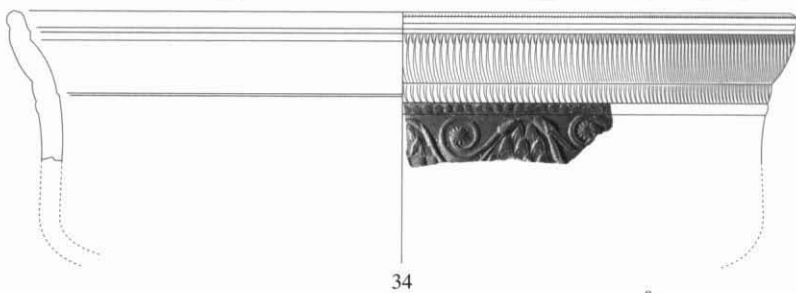
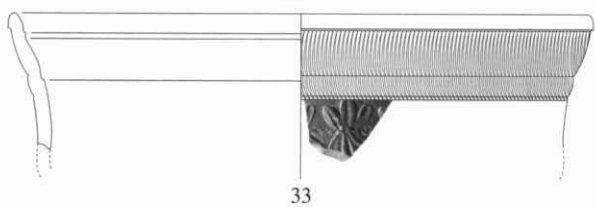
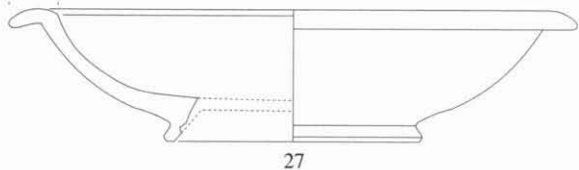
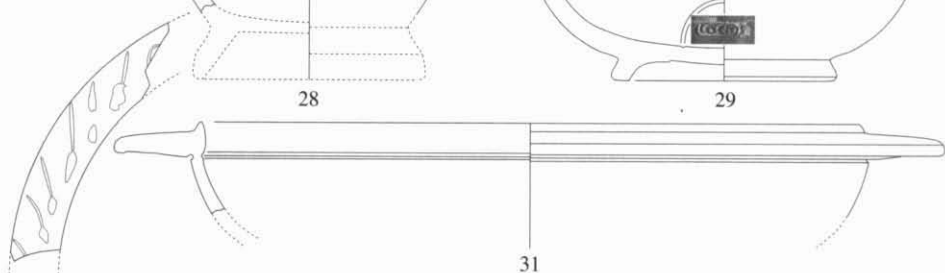
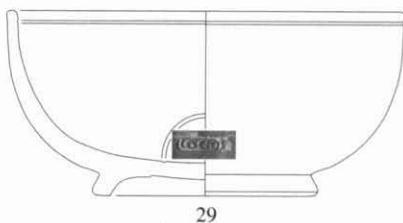
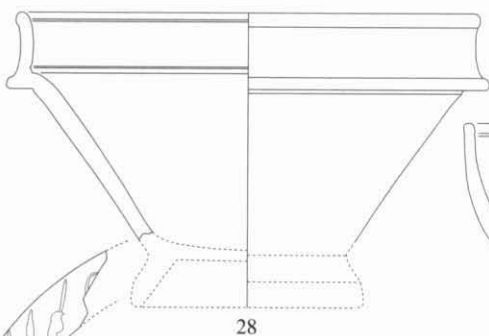
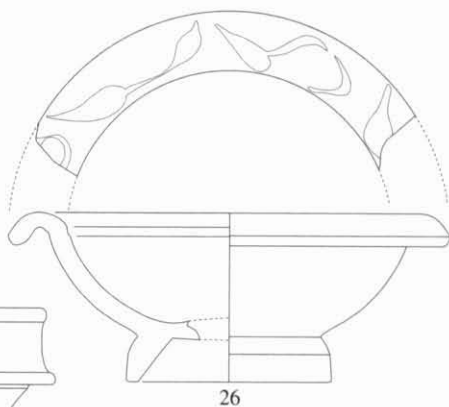
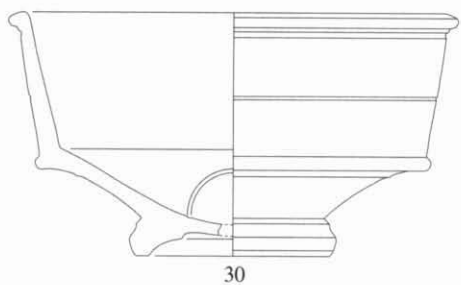

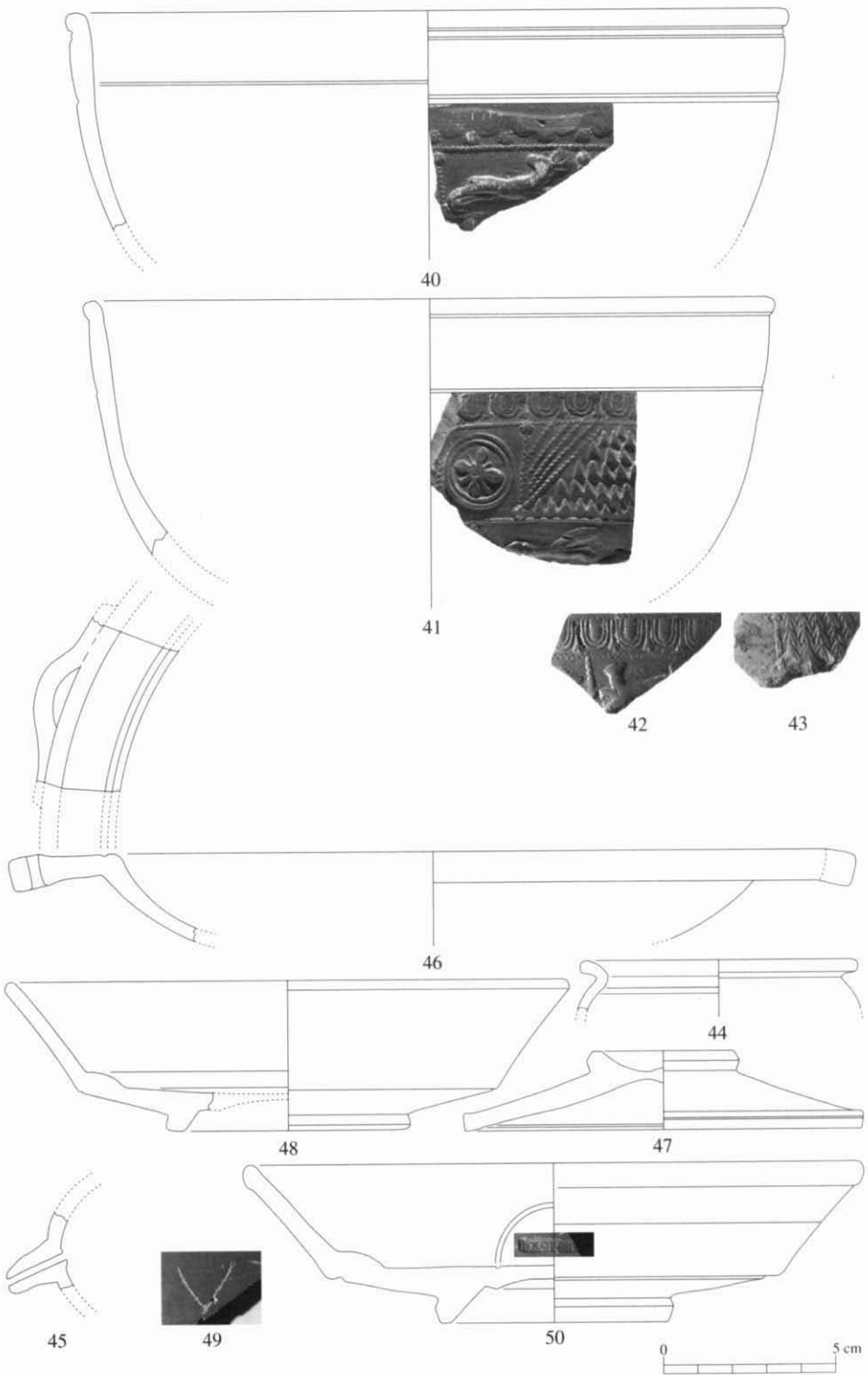

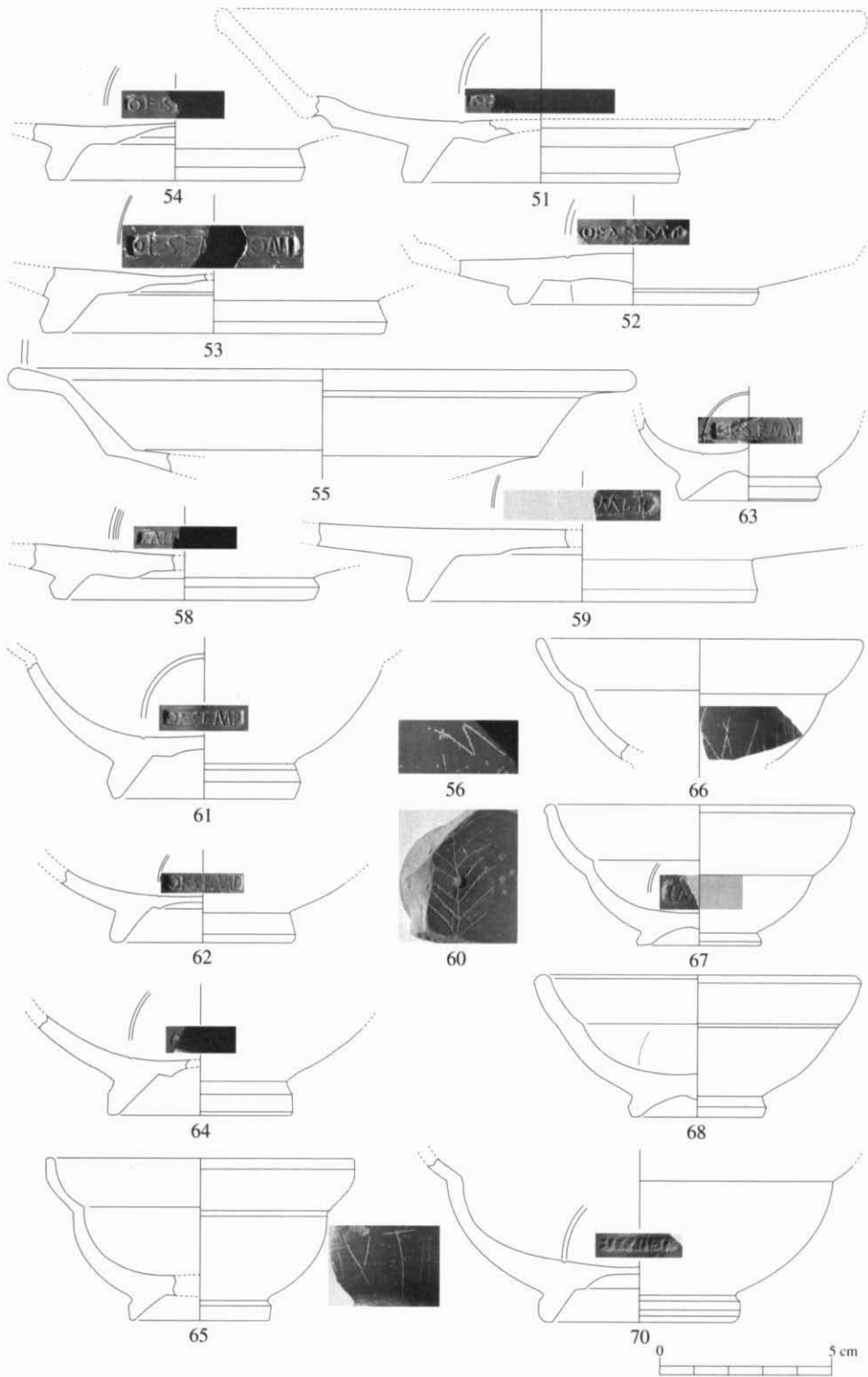

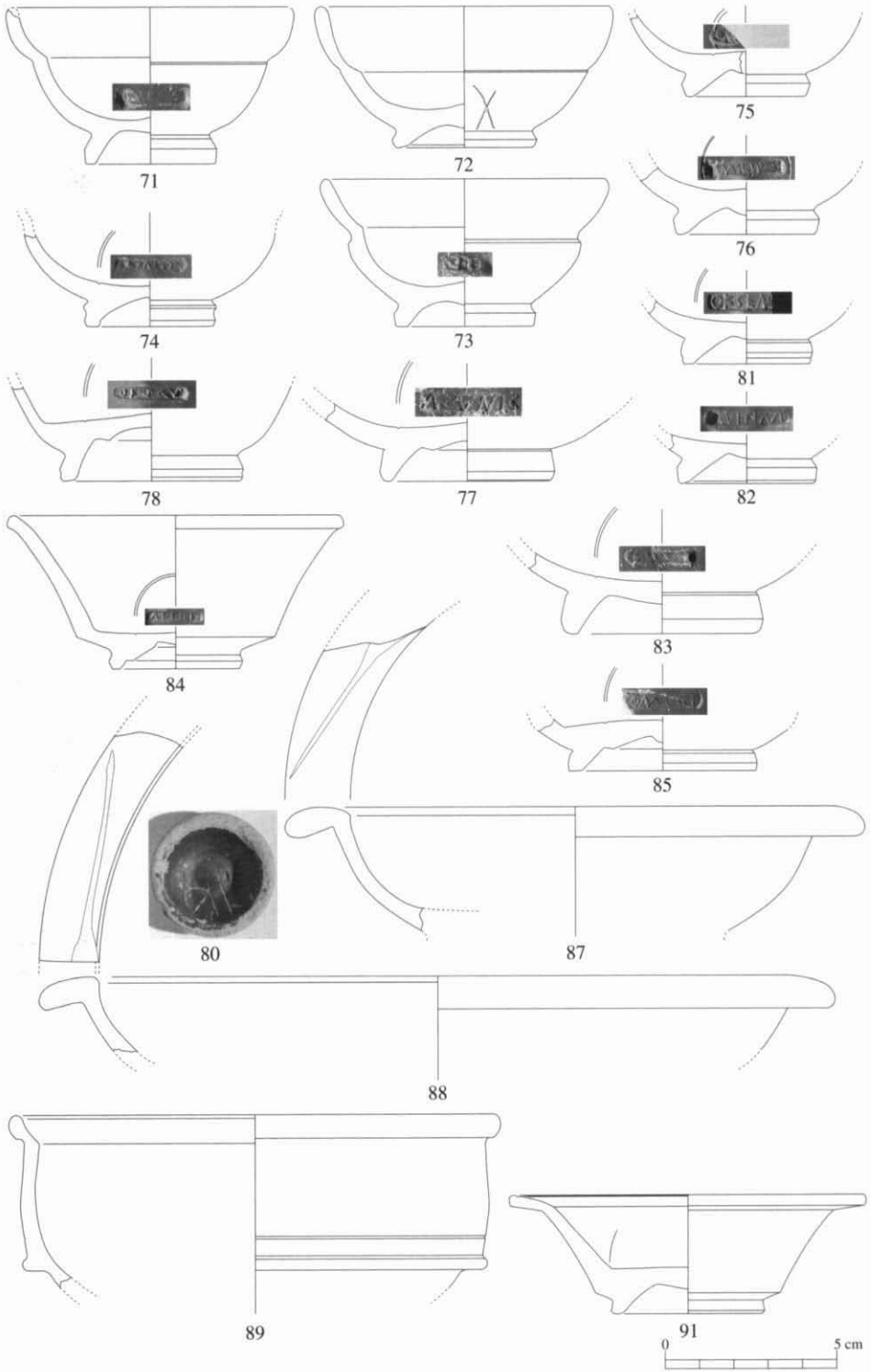

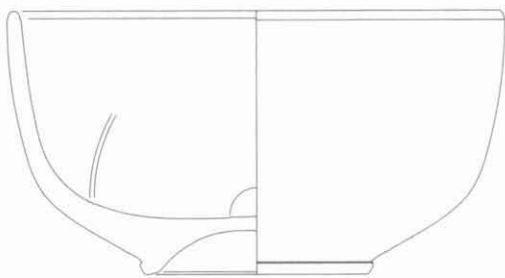

92

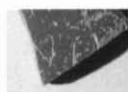

94



96

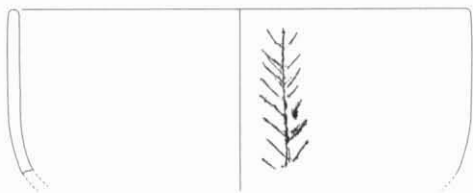

93



97

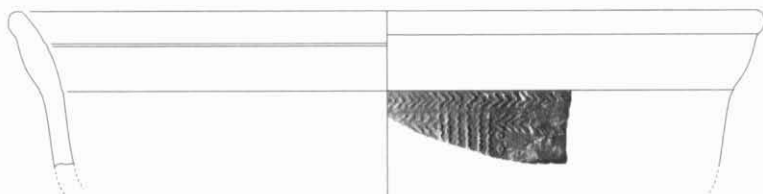

95



99

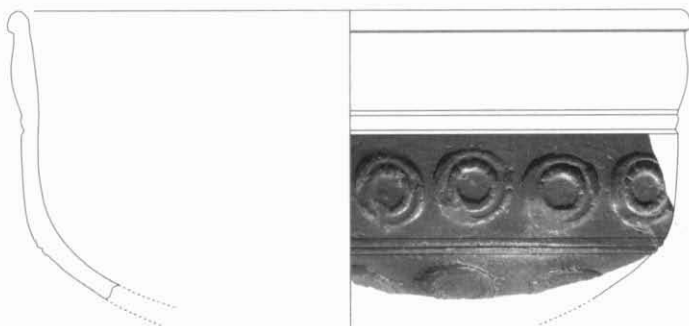

98



102



103

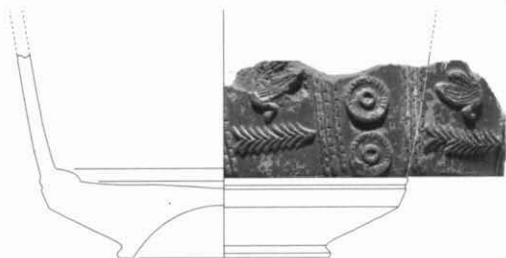

101



100

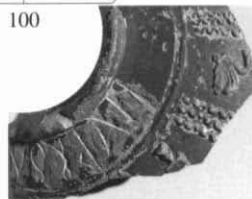

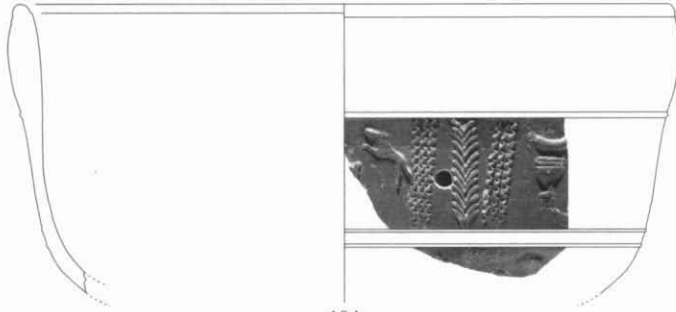

104



105

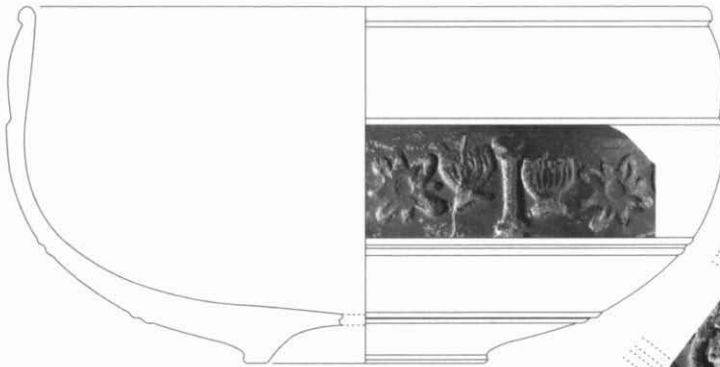

108



107



109



106



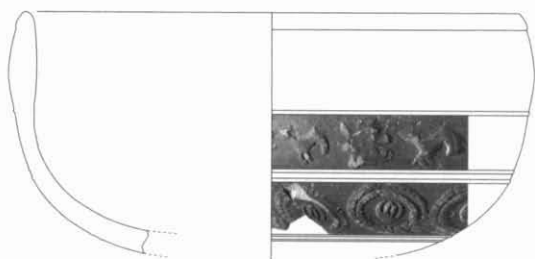

110

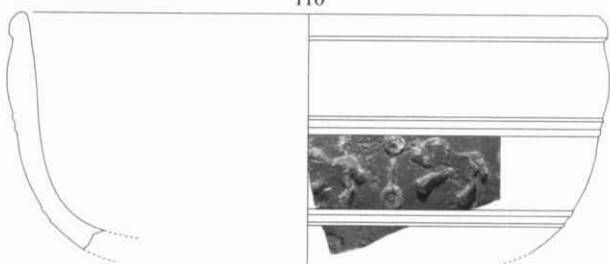

111

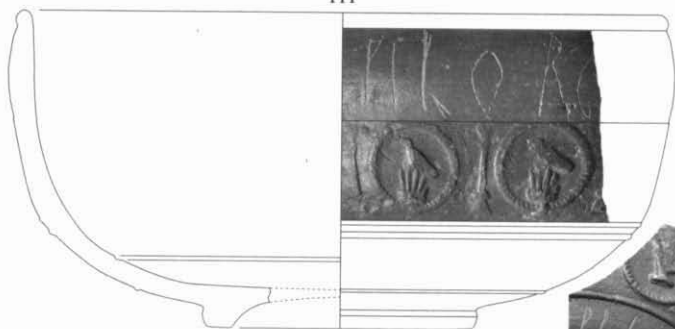

114

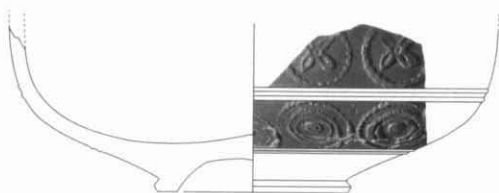

112

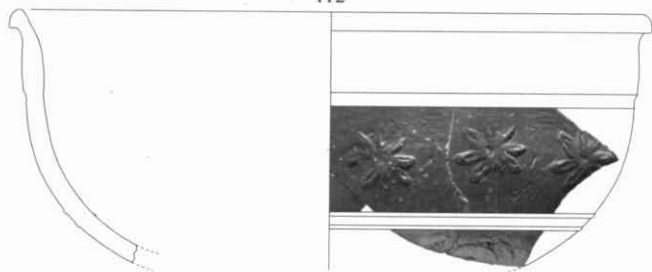

113



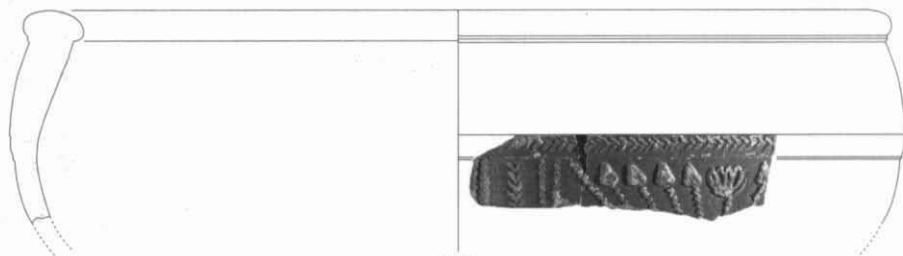
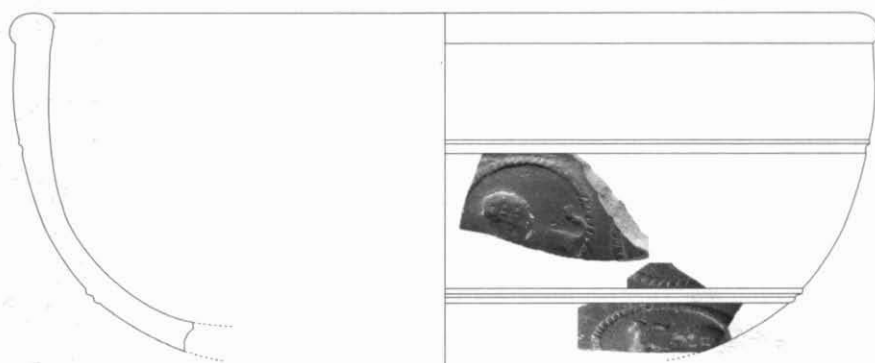
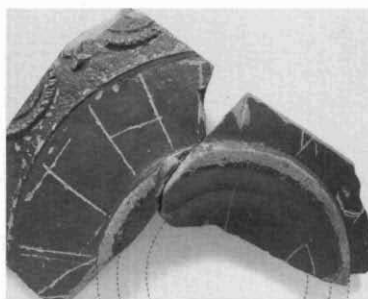
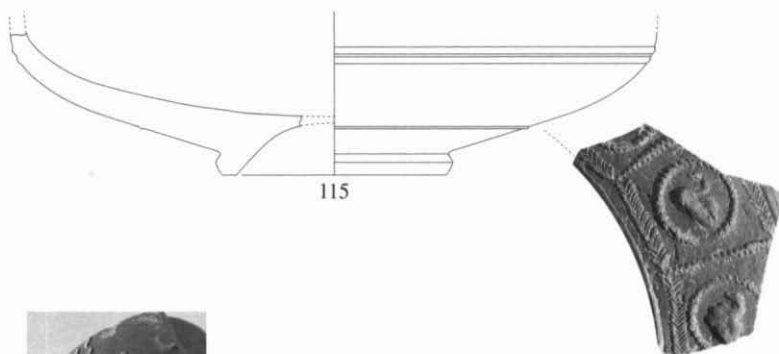





1

14

15

17

18

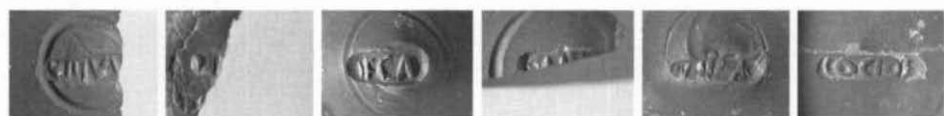

20

21

22

24

25

29

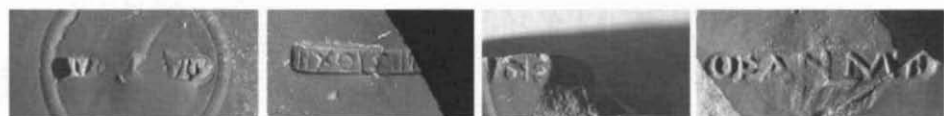

36

50

51

52



53

54

58



59

61

62

63



67

69

70

71

73

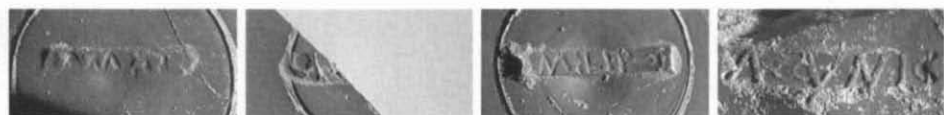

74

75

76

77

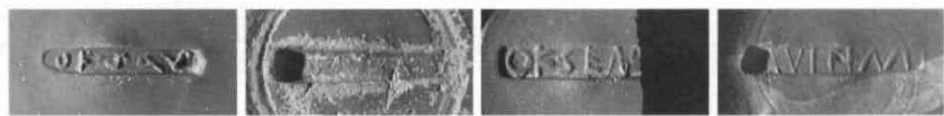

78

79

81

82

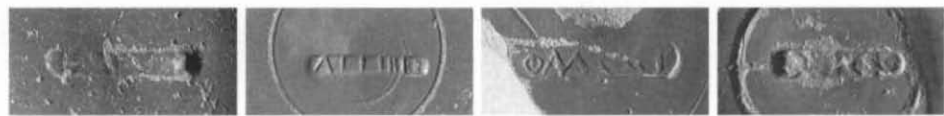

83

84

85

86

