

UN CONTEXT CERÀMIC D'INICIS DEL SEGLE II d.C. A TÀRRACO (*HISPANIA TARRACONENSIS*)

MONTSERRAT GARCÍA NOGUERA
CÉSAR AUGUSTO POCIÑA LÓPEZ
JOSEP ANTON REMOLÀ VALLVERDÚ
CODEX-Arqueologia i Patrimoni

RESUM

Anàlisi integral d'un context ceràmic d'inicis del segle II d.C. localitzat a Tarragona. A partir d'aquest i altres dipòsits excavats recentment s'intenta caracteritzar ceramològicament els primers decennis del segle II d.C. en aquesta ciutat.

PARAULES CLAU

Ceràmica, segle II d.C., Tàrraco, abocador.

ABSTRACT

Full analysis of an archaeological deposit dated in the early second century AD found in Tarragona. Its closed relation with other ceramic assemblages recently excavated has allowed a characterization in ceramic terms for the first decades of the second century in this side.

KEY WORDS

Pottery, 2nd century AD, Tarraco, rubbish dump.

I. INTRODUCCIÓ

L'any 1997 es va excavar una reduïda porció de la seqüència estratigràfica que farcia la meitat inferior d'una galeria subterrània localitzada en el número 32 del carrer del Gasòmetre (Tarragona)¹ (Fig. 1). Tant la galeria com el pou associat, d'època romana, estaven excavats en el subsòl geològic, aprofitant les vetes naturals de roca calcària tova i exfoliable existents en aquesta àrea de la ciutat. Amb les dades obtingudes durant la intervenció, sembla

que ambdós elements formen part de la mateixa estructura constructiva².

La seqüència estratigràfica estava formada per quatre nivells de farciment³, dels quals el més interessant pel volum de material recuperat és el TG-97-303 (Fig. 2). Aquest nivell presentava una coloració

² Actualment en fase d'estudi per part de L. Burés, J.M. Macias i M. García (CODEX).

³ La seqüència estava formada per la UE 301 constituïda, essencialment, per nombrosos fragments de roca provinents del rebaix mecànic del subsòl geològic. Sota es documentà el nivell 302 (amb escasses restes ceràmiques datables entorn els segles II i III d.C.) que cobria la UE 303. Finalment, es localitzà la UE 304 que farcia el petit canal que formava el fons de la galeria. L'escassetat de material no permet precisar la cronologia de formació d'aquest darrer nivell, que en tot cas ha de situar-se en el segle I d.C.

¹ La intervenció en extensió va ser dirigida per J.M. Macias (1995), mentre l'excavació puntual dels nivells de farciment del tram de galeria ho va ser a càrrec de M. Garcia (CODEX).



FIGURA 1: Plànol de situació respecte a la trama urbana.



FIGURA 2: Planta i secció projectada.

molt obscura (possiblement conseqüència dels processos de descomposició de la matèria orgànica) i una notable potència estratigràfica, de la qual només va ser possible excavar 2'9 m³ de sediment.

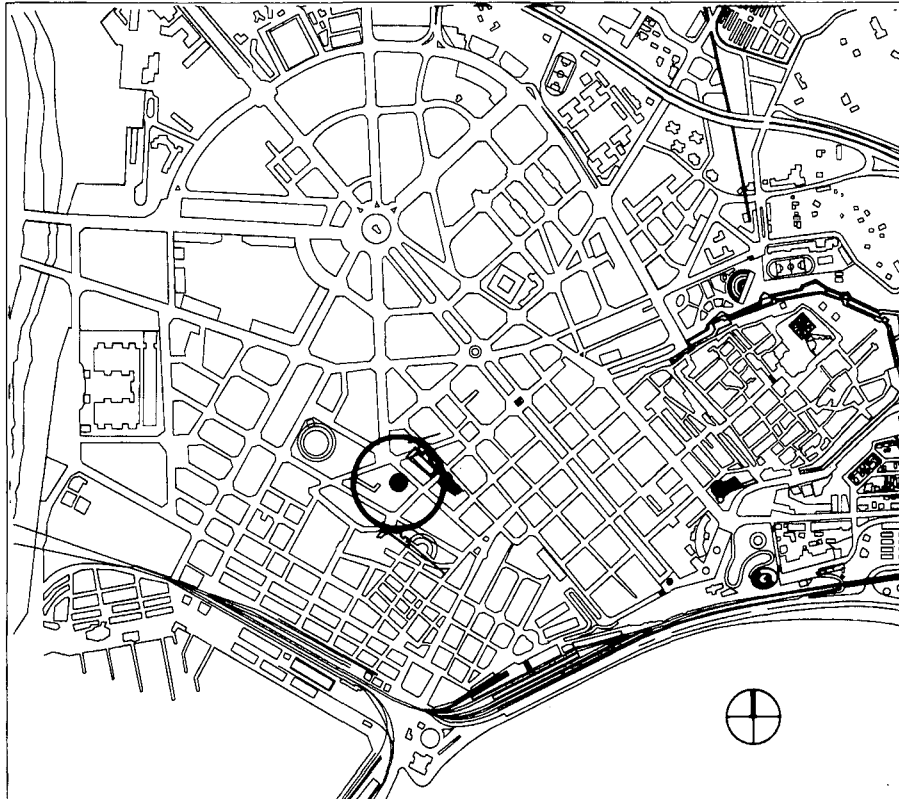
Aquest dipòsit és, malgrat la migradesa i parcialitat de la mostra, interessant per diversos motius. En primer lloc, la manca a Tarragona de contextos d'època alt-imperial publicats íntegrament⁴. En segon lloc, la naturalesa formativa (abocament de deixalles d'origen presumiblement domèstic)⁵ és, de les diverses possibles, la més òptima per tal de determinar el consum i les formes i models d'aprovisionament. Finalment, és de remarcar la coherència cronològica de les classes i categories ceràmiques analitzades, que podríem situar dins del primer quart de segle II d.C.

II. VAIXELLA FINA

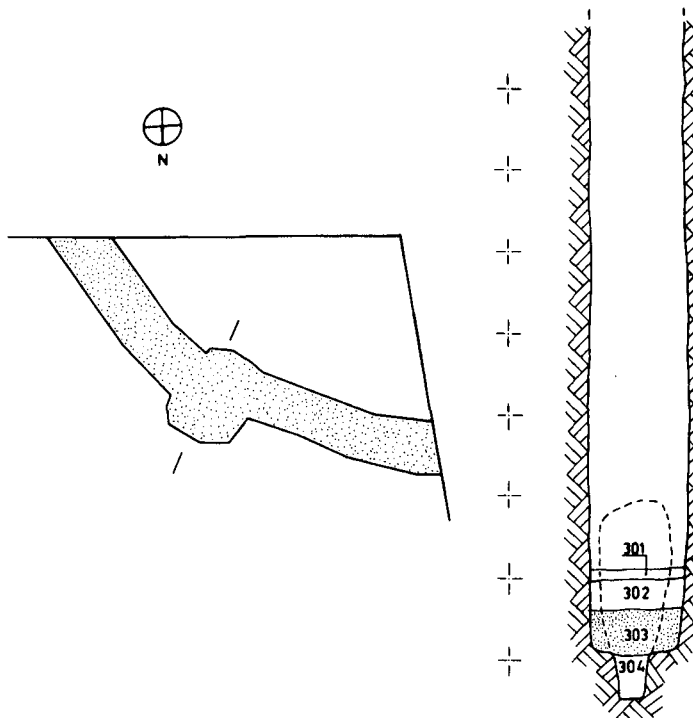
Aquesta categoria, amb 39 exemplars estimats (20,7% del total estimat d'individus ceràmics), està formada per les següents classes ceràmiques: TS Hispànica, TS Africana A, parets fines, vidriada i pintada romanes (Figs. 3-4, 12). Es pot apreciar com la classe més representada és, amb molta diferència, la TS hispànica, que en aquest moment ja ha desplaçat del mercat les produccions gàl·liques, predominants fins a finals d'època juli-clàudia i flàvia inicial. S'aprecia, també, la tímida introducció dels productes africans que, en aquest moment, només tracten d'imitar les produccions clàssiques. Les altres classes presents són vasos (*poculum*) de parets fines i ceràmica vidriada i una forma tancada realitzada en ceràmica pintada.

⁴ Fins ara, els pocs treballs existents es refereixen a classes ceràmiques concretes. Destaquem, pel que fa a aquest àmbit cronològic, la tesi doctoral de X. Aquilué sobre les ceràmiques africanes i la tesis de llicenciatura de E. Terré sobre la TS Hispànica de Tàrraco (Aquilué 1992a, Terré 1984). Ambdós són, malauradament, inèdits (el primer d'ells en format microfita). X. Aquilué analitza, corresponents al segle II d.C., materials dels nivells constructius de l'amfiteatre, dels nivells de colmatació d'una sitja (carrer Fortuny), de la fase final de l'abocador del Passatge Cobos, dels nivells d'enderroc de l'edifici del Parc de la Ciutat (excavació del TED'A) i material descontextualitzat.

⁵ A més del material ceràmic objecte d'estudi, es van recuperar diverses restes de fauna terrestre (ovicàprids, sùids, cànids, ...) i malacologia marina. La presència de material constructiu és irrellevant. Per les característiques del contenidor (galeria subterrània) no són descartables processos secundaris que hagin alterat el sediment.

II.1. TS Hispànica

Sota aquest epígraf considerem les ceràmiques que, a partir de mitjan segle I d.C., es fabriquen, de forma generalitzada, en les províncies hispàniques seguint els models de la vaixel·la fina importada de Gàl·lia i Itàlia. El coneixement que tenim sobre aquesta classe ceràmica ha experimentat un gran avenç en els últims anys malgrat la poca precisió cronològica que donen les formes per si mateixes⁶. Cal, doncs, estudiar la combinació entre formes i la relació amb la resta de material arqueològic per determinar el valor cronològic específic de la TS Hispànica. Així, podem comprovar com en el nostre cas l'estudi detallat de presències/absències i la relació amb altres classes ceràmiques, és fonamental per l'establiment d'una cronologia prou precisa. D'altra banda l'anàlisi dels punxons decoratius (esquemes de cercles i metopes) i dels segells (*Sempronius* i *Valerius Paternus*) permet plantejar la possible procedència dels tallers de *Tritium Magallum* (La Rioja) d'una part del conjunt de TS Hispànica.

Ritterling 8

Dos exemplars identificats. Es tracta d'un vas hemisfèric (copa) amb diàmetre entre els 8 i 22 cm. Es diferencien dues variants: una de producció acurada i mida petita, amb una cronologia de finals del segle I d.C.-inícis del II d.C. (Mayet 1975: 183; Mayet 1984: 70) i una altra, de majors dimensions, amb característiques físiques més pròpies d'època baix-imperial.

Dragendorff 27

Comptem amb tres individus. Copa amb la paret conformada per dos quarts de cercle, també majoritària en la producció hispànica. La seva datació és posterior a mitjan segle I d.C. (Mayet 1984: 72).

Dragendorff 44

Es conserva un individu amb el perfil gairebé complet. Copa o bol hemisfèric amb un característic llistell a la meitat de la paret i llavi arrodonit. Es data en el segle II d.C. (Mayet 1984: 75).

⁶ Per aquesta raó i per tal d'evitar reiteracions estèrils presentem únicament la cronologia de F. Mayet, precisada en alguns casos. Sobre la problemàtica específica de la datació de les hispàniques és molt aclaridora l'aportació feta per Buxeda/Tuset (1995).



FIGURA 3: Vaixella Fina (1-10: TS Hispànica, 11-13: TS Africana A1; 14: Paretz fines).



FIGURA 4: Motius decoratius de la TS Hispànica.

Hispànica 2

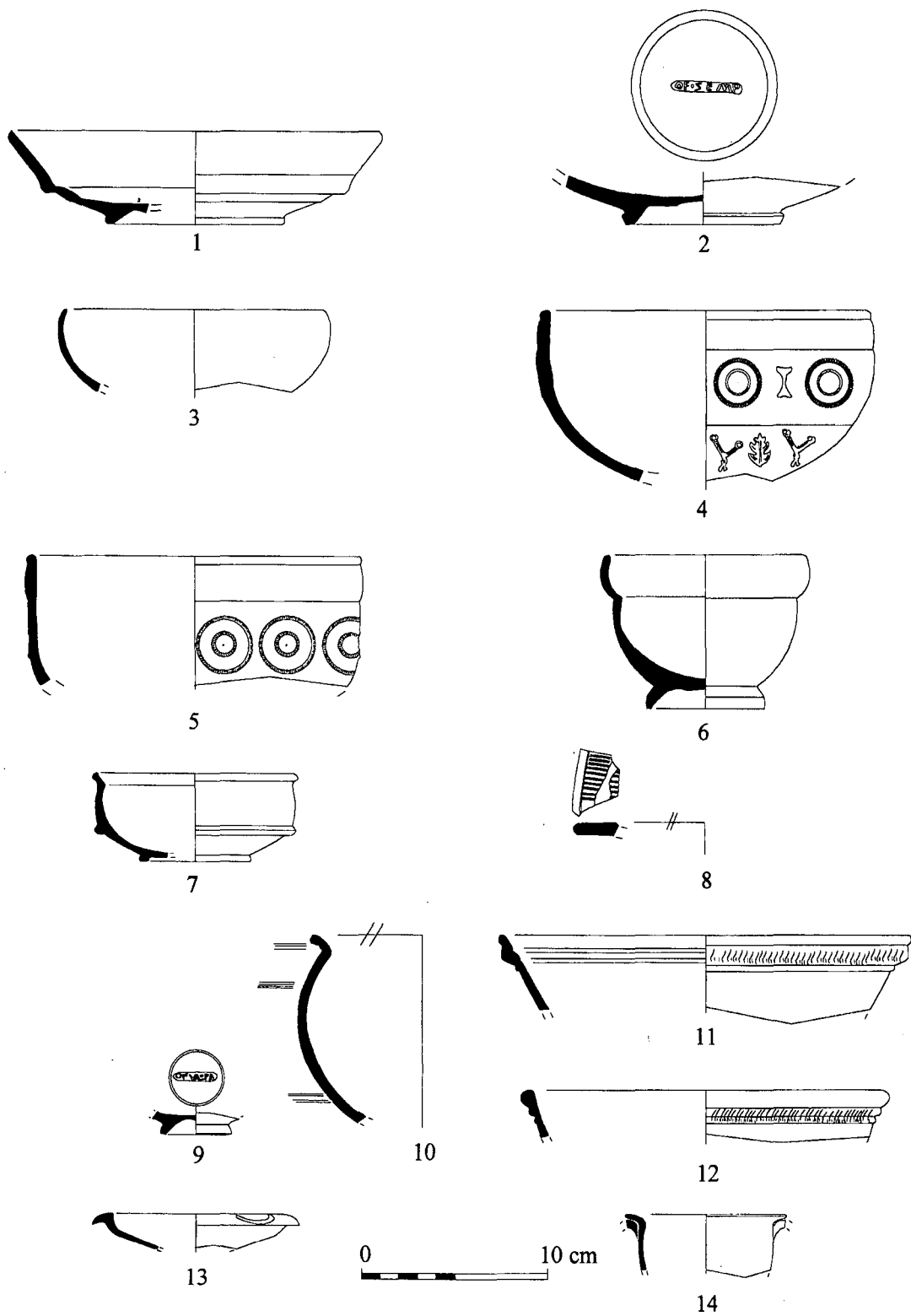
Un únic individu. Sembla correspondre a una imitació de la forma gàl·lica Dechelette 67, cubilet o petit vas tancat. Acostuma a portar decoracions barbotinades. La seva datació se situa entre època flàvia i el segle II d.C. (Mayet 1984: 79; Escrivà 1989: 160).

Dragendorff 29

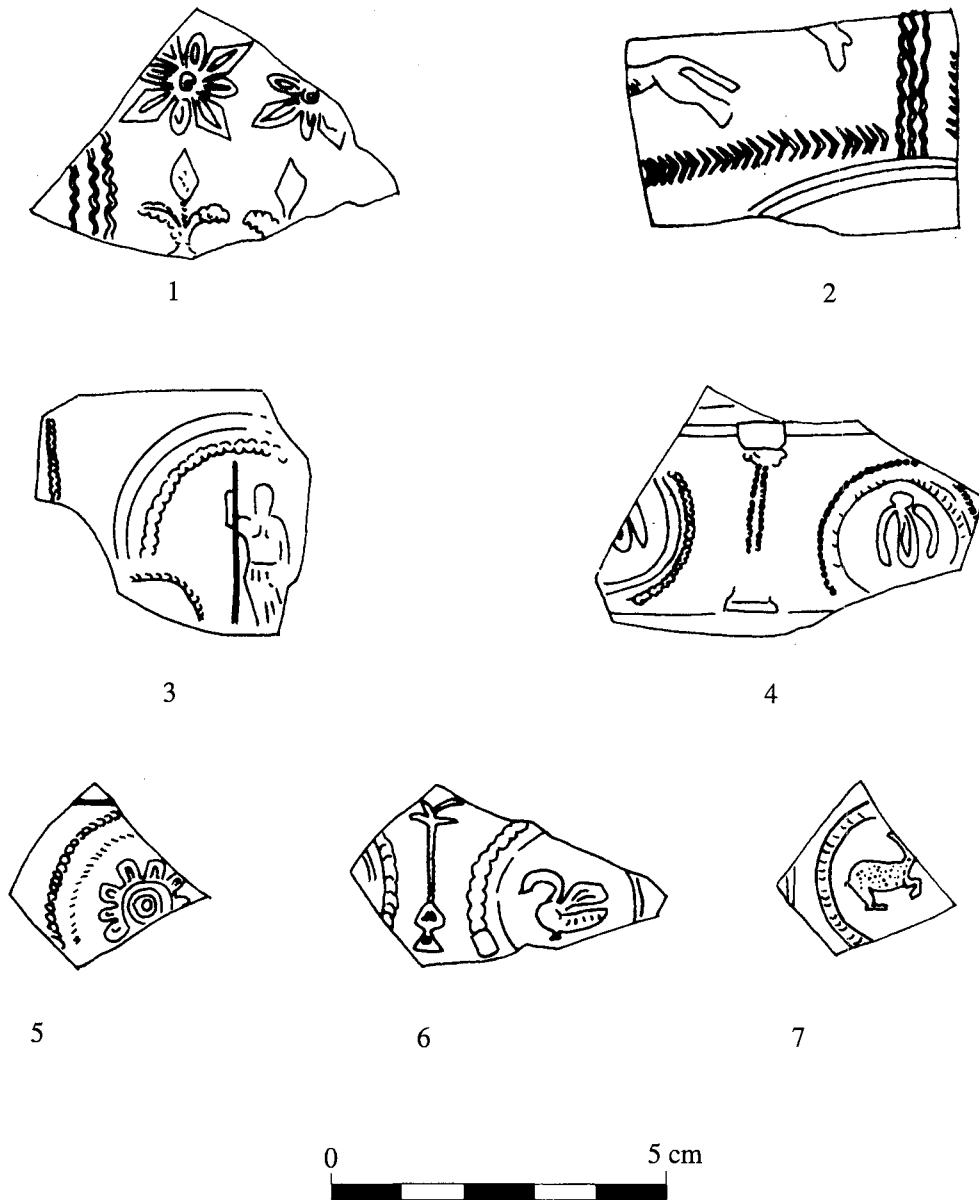
Només es pot adscriure un individu a aquesta forma. Bol de tendència hemisfèrica amb peu i llavi

definit. Es data des del moment inicial de producció de les hispàniques fins a inicis del tercer quart del I d.C. (70/80 d.C.).

Dragendorff 37

És el tipus amb una representació més àmplia (nou individus). Derivació de la forma precedent, amb dues variants definides: (37A) imitació més fidel de la forma gàl·lica i amb una cronologia que abraça des dels darrers anys del segle I d.C. fins a mitjan segle II d.C. (Mayet 1984: 82, Escrivà 1989: 154); (37B) caracteritzada per una vora de secció ametllada, una producció de molt bona qualitat (Ma-

yet 1984: 82) i produïda entre el darrer quart del segle I d.C. i el primer quart del següent.

Dragendorff 35/36

Dos individus, un bol i un plat. Servei de bol/plat amb característic llavi exvasat sovint decorat a la barbotina. Datat entre la segona meitat del segle I i la primera meitat del II d.C. (Mayet 1984: 73).

Dragendorff 15/17

Els exemplars documentats (set individus) corresponen a les variants 1 i 2, de difícil diferenciació i amb una cronologia posterior a mitjan segle I d.C. (Mayet 1984: 70). Plat de mida variable molt representat en tots els tallers de la Península. Del grau de fidelitat respecte a la forma en TS gàl·lica sembla que es pot inferir una evolució cronològica.

Hispànica 4

Dos individus conservats en estat molt fragmentari. Plat amb vora horitzontal, sovint decorat a la barbotina i/o a rodeta. La datació és poc precisa (segles I-II d.C.) (Mayet 1984: 77), si bé a Numància sempre és posterior al darrer terç del segle I d.C. (Romero 1985: 228).

II.2. TS Africana A

Les produccions inicials de TS africana imiten models tipològics de la TS Sud-gàl·lica. La zona de producció d'aquesta vaixela es localitza a l'àrea tunisenca i, malgrat que l'inici de la producció se situa en època flàvia, l'exportació en massa no es farà efectiva fins al segle II d.C. Malgrat això, la seva comercialització a petita escala comença poc després del 80 d.C. En el nostre conjunt, les formes representades fan pensar en una datació de primer quart del segle II d.C.

Lamboglia 1A-Hayes 8A

Bol carenat amb vora engruixida, motllurada i decorada a la rodeta. Es considera una imitació de les copes decorades gàl·liques Drag. 29 (Lamboglia 1958: 263). La seva cronologia per a les variants inicials (més gràcils i en producció A1) se situa entre inicis de la producció i mitjan segle II d.C. A Tarra-

gona es troba documentada en nivells datats entre el 100 i el 150/175 d.C. (Aquilué 1992a: 825).

Lamboglia 2A-Hayes 9A

Bol hemisfèric amb vora motllurada decorada a la rodeta. La cronologia de les variants primerenques és 100-160 d.C. (Atlante I: 27), fet que ens fa plantejar un *terminus postquem* de 100 d.C. per al conjunt. Les dades conegudes per Tàrraco confirmen aquesta datació (Aquilué 1992a: 825).

Lamboglia 4/ 36A-Hayes 2

Copa amb vora exvasada decorada amb fulles d'aigua a la barbotina. Imitació exacta dels prototipus Drag. 35-36 gàl·lics. S'accepta una cronologia de 75-150 d.C. (Atlante I). A Tàrraco és una forma present des d'època flàvia fins a principis del segle II d.C. (Aquilué 1992a: 821).

II.3. Ceràmica de parets fines

La ceràmica de parets fines és present al conjunt del carrer del Gasòmetre amb quatre individus, tots ells vasos ansats per beure. La extrema dificultat que presenta l'estudi d'aquesta classe a nivell físic i cronològic⁷, no aporta dades noves per a l'avaluació global del conjunt. La única forma documentada és la Mayet 2, una tassa ansada i amb una complexa diversitat tipològica.

II.4. Ceràmica vidriada romana

Les produccions de ceràmica vidriada romana són extremadament diverses i tipològicament pateixen els problemes que s'analitzaven en l'apartat anterior⁸. La característica principal que les diferencia és el seu recobriment vidriat a base de plom (Maccabruni 1987: 167) i sílice (Casas/Merino 1990: 139). El repertori tipològic més habitual està format per vasos i gerres. La seva cronologia abarca el període Alt-imperial, mentre que les zones de producció identificades fins al moment són Itàlia, Gàl·lia, Bètica i la regió oriental de la Mediterrània,

⁷ Encara no disposem d'una crono-tipologia prou precisa ordenada per àrees productives.

⁸ Per a un estudi més aprofundit de l'origen i les característiques tipològiques, cf. Maccabruni 1987. Per l'estudi de la difusió en contextos propers comptem amb Casas-Merino 1990.

especialment la zona micro-asiàtica (Maccabruni 1987). Només conservem un fragment d'ansa d'una petita tassa, amb vernís verd pàl·lid homogeni tant a l'interior com a l'exterior.

II.5. Catàleg

Fig. 3.1. : TS Hispànica forma Drag. 15/17. Perfil complet.

Fig. 3.2: TS Hispànica forma Drag. 15/17. Fons. Presenta un segell de l'oficina Semproniana: OF. SEMP: OF(icina). SEMP(roniana). Coincideix amb Mayet 1984: 586-591. Ja documentat amb anterioritat a Tàrraco, on és relativament freqüent (Ventura 1950, Terré 1984).

Fig. 3.3: TS Hispànica forma Ritt. 8. Vora. La pasta i el vernís són molt semblants als productes itàlics, com és característic en aquesta forma.

Fig. 3.4: TS Hispànica forma Drag. 37A. Es conserva el perfil superior. La decoració es disposa en dues bandes decoratives: la primera combina cercles segmentats simples amb un motiu amb forma de copa (Mayet 1984: núm. 140); la segona franja alterna els motius Mayet 1984: núm. 506 amb Mayet 1984: núm. 1061, tots ells presents en els tallers de la Rioja.

Fig. 3.5: TS Hispànica forma Drag. 37A. Part superior del vas. Decoració senzilla de cercles segmentats.

Fig. 3.6: TS Hispànica forma Drag. 27. Perfil complet. S'aprecia una tendència vertical en les proporcions de la peça.

Fig. 3.7: TS Hispànica forma Drag. 44. Perfil complet. Pasta i vernís vermell intens. La mida és lleugerament inferior a l'habitual.

Fig. 3.8: TS Hispànica forma Hisp. 4. Fragment de vora decorada amb rodeta i barbotina.

Fig. 3.9: TS Hispànica forma Drag. 24/25 o 27. Fons amb segell de l'oficina de *Valerius Paternus*: OF. VA. PA: OF(icina). VA(lerius). PA(ternus) (Mayet 1984: 695-704).

Fig. 3.10: TS Hispànica forma Hisp. 2. Fragment de vora. Decoració a la barbotina.

Fig. 4.1: TS Hispànica forma Drag. 29 o 37. Estil de metopes. Combinació de Mayet 1984: 1207 i 571. Motius presents a *Tritium Magallum*.

Fig. 4.2: TS Hispànica forma Drag. 29 o 37. Estil de metopes. Motius animals pròxims als que decoren peces dels tallers de la Rioja.

Fig. 4.3: TS Hispànica forma Drag. 29 o 37. Fragment de paret decorat amb una figura armada. Molt semblant als motius Mayet 1984: 57 (Bronchales) i 2262 (Rioja).

Fig. 4.4: TS Hispànica forma Drag. 29 o 37. Estil de metopes. Motiu Mayet 1984: 1247 emmarcat per cercles soguejats. Metopa amb forma de columna. Motius habituals en tallers de la Rioja.

Fig. 4.5: TS Hispànica forma Drag. 29 o 37. Motiu de roseta Mayet 1984: 721 emmarcat per cercle soguejat.

Fig. 4.6: TS Hispànica forma Drag. 29 o 37. Fragment de paret. Combinació de Mayet 1984: 1684 i 215-219.

Fig. 4.7: TS Hispànica forma Drag. 29 o 37. Motiu de conill emmarcat per cercle soguejat. Producció de força bona qualitat. No trobem cap paral·lel idèntic si bé és un motiu habitual dins de la producció hispànica (Mayet 1984: 2054-2071).

Fig. 3.11: TS Africana A1. Forma Lamb. 1A. Vora amb decoració a rodeta.

Fig. 3.12: TS Africana A1. Forma Lamb. 2A. Vora amb decoració a rodeta.

Fig. 3.13: TS Africana A1. Forma Lamb. 4/36. Vora amb decoració de fulles d'aigua a la barbotina.

III. CERÀMICA COMUNA

Aquesta categoria es troba constituïda per 122 exemplars (65% del total d'individus estimats). La major part del material analitzat correspon a la terrissa de fabricació local o indeterminada (un 56,5% del percentatge global), essent la resta ceràmica d'importació (Figs. 5-6, 13).

Dins el conjunt de les produccions provinents de les àrees geogràfiques més allunyades de Tàrraco i del seu *hinterland*, s'ha constatat la presència significativa de dues classes ceràmiques determinades. En primer lloc, destaca la vaixel·la comuna de

procedència africana (un 42'6% del total) que, a partir d'època d'August (i en especial des del període flaví en endavant), s'introduí massivament en els circuits comercials⁹. D'altra banda, resulta significativa la presència pràcticament marginal en el nostre context de la terrissa romano-eivissenca (essent un 0'8% del global).

III.1. Ceràmica comuna de producció local o indeterminada

Amb aquesta denominació s'han identificat de manera genèrica les produccions ceràmiques fabricades en tallers locals adscrits a un territori determinat i amb una difusió pràcticament circumscrita a l'àrea d'influència de la pròpia *figlina*. D'un temps ençà, el nostre coneixement sobre aquesta categoria s'ha desenvolupat considerablement. Les dades aportades per nombrosos contextos estratigràfics fiables, en els que s'observa la presència sincrònica de determinades produccions de vaixel·la fina i de ceràmica comuna, han permès establir unes línies generals en l'evolució del repertori tipològic d'aquesta classe ceràmica. De tota manera, els criteris de funcionalitat fan que les línies d'evolució tipològica siguin més difícils de determinar en aquestes produccions.

En primer lloc, analitzarem la ceràmica comuna (de taula i de cuina) de cocció oxidant i reductora, i amb un grau de depuració de les pastes molt variable. Aquestes produccions presenten un repertori tipològic molt heterogeni. Les formes documentades corresponen a olles, tapadores, cassoles, bols, gerres, ansats i plats. Les peces han estat realitzades amb la tècnica del torn i no presenten cap tipus de tractament especial (espatulat, engalbat, polit...) de la seva superfície. En la majoria d'ocasions (excepte en algunes poques peces de cocció reductora) es tracta de pastes poc depurades, grolleres i amb abundants partícules de desgreixant de gra fi i mitjà de naturalesa litològica diversa (de tipus micaci, calcari i quarcític).

Olles (aula)

Es tracta d'un dels tipus ceràmics més representatius (en nombre i diversitat tipològica) del con-

⁹ La presència de ceràmica comuna itàlica resulta característica de les facies tardo-republicanes, desapareixent en època d'August/Tiberi. Tanmateix, algunes formes com les tapadores estan documentades en alguns contextos del segle II d.C. (Casas *et alii* 1990: 40).

junt de materials analitzats. Tenen un perfil globular o ovoide, amb o sense anses, fons pla (BATS 1988: 65) i evidències d'exposició al foc. El diàmetre de la vora és menor que el diàmetre màxim del cos amb una gran varietat pel que fa referència a llurs dimensions i a la tipologia dels llavis (Casas *et alii* 1995: 101-102). Els exemplars documentats segueixen rígidament aquest esquema, essent la majoria de perfil en S amb la vora exvasada, engruixida o en forma de visera (Casas *et alii* 1990: 140-141, núm. 304; 140-145, núm. 320; 174-175, núm. 359 i 196-197, núm. 403)¹⁰.

Tapadores (operculum)

Correspon a la segona varietat tipològica quantitativament millor documentada. És un recipient discoïdal amb un pom a l'exterior (agafador) utilitzat com a peça de cobriment d'alguns atuells, generalment exposats a l'acció del foc (olla i cassola) (Casas *et alii* 1995: 100). La majoria dels exemplars analitzats corresponen, a grans trets, a imitacions del tipus Ostia III, 332/Hayes 195.

Cassoles (gabata/patella/scutella)

És un recipient utilitzat per a la cocció dels aliments, ample i poc profund, amb parets rectes o exvasades i de fons convex. El seu diàmetre màxim sempre és major que l'alçada de la peça (Casas *et alii* 1995: 112 i Bats 1988: 67-69). Tots els exemplars documentats són imitacions dels recipients africans Ostia III, 267/Hayes 197 i Lamb. 10B/Hayes 23A.

Bols (acetabulum)

Recipient de parets rectes o bé hemisfèric de petites o mitjanes dimensions, amb un diàmetre de la zona superior que no ultrapassa els 20 cms, amb un peu molt simple en forma d'anell (Casas *et alii* 1995: 119 i 120) destinat a contenir qualsevol tipus de líquid. Tots els exemplars documentats corresponen a recipients amb la vora engruixida vers l'interior, amb llurs parets rectes o lleugerament hemisfèriques o oblíquies.

Gerres (urceus)

Recipient destinat a contenir productes de diversa índole (líquids, fruites, mel, ...) que presenta

¹⁰ Es tracta d'un tipus molt característic a partir d'època d'August (Casas *et alii* 1995: 112).



FIGURA 5: Ceràmica comuna.

un perfil globular o ovoïde. El diàmetre de la vora (exvasada o recta amb una motllura interior per col·locar una tapadora) és superior al del coll (més o menys diferenciat). La unió d'aquest amb el cos és poc accentuada, constituint ambdós elements, en algunes ocasions, una corva contínua que es perllonga des de la part inferior del llavi fins arribar a la base de la peça. Solen portar una o dues anses. La majoria dels exemplars identificats són similars a algunes peces documentades en el nord-est peninsular (Casas *et alii* 1990: 124 i 125, núm. 270 i 126 i 127, núm. 271).

Ansats (fidelia, urceus, urceolus)

La següent forma documentada correspon als ansats o tupins. Es tracta d'un recipient de petites dimensions, molt similar (a nivell morfològic) a les olles. Presenta un perfil globular o ovoïde, amb una sola ansa (que s'origina a partir del llavi) que arriba fins a la part més ampla de la peça, finalitzant en un fons pla (Casas *et alii* 1995: 114/115, fig. 9). L'únic exemplar documentat correspon a una possible imitació del mateix recipient en ceràmica comuna africana (Hayes 131, Atlante 1981, Aquilué, 1992).

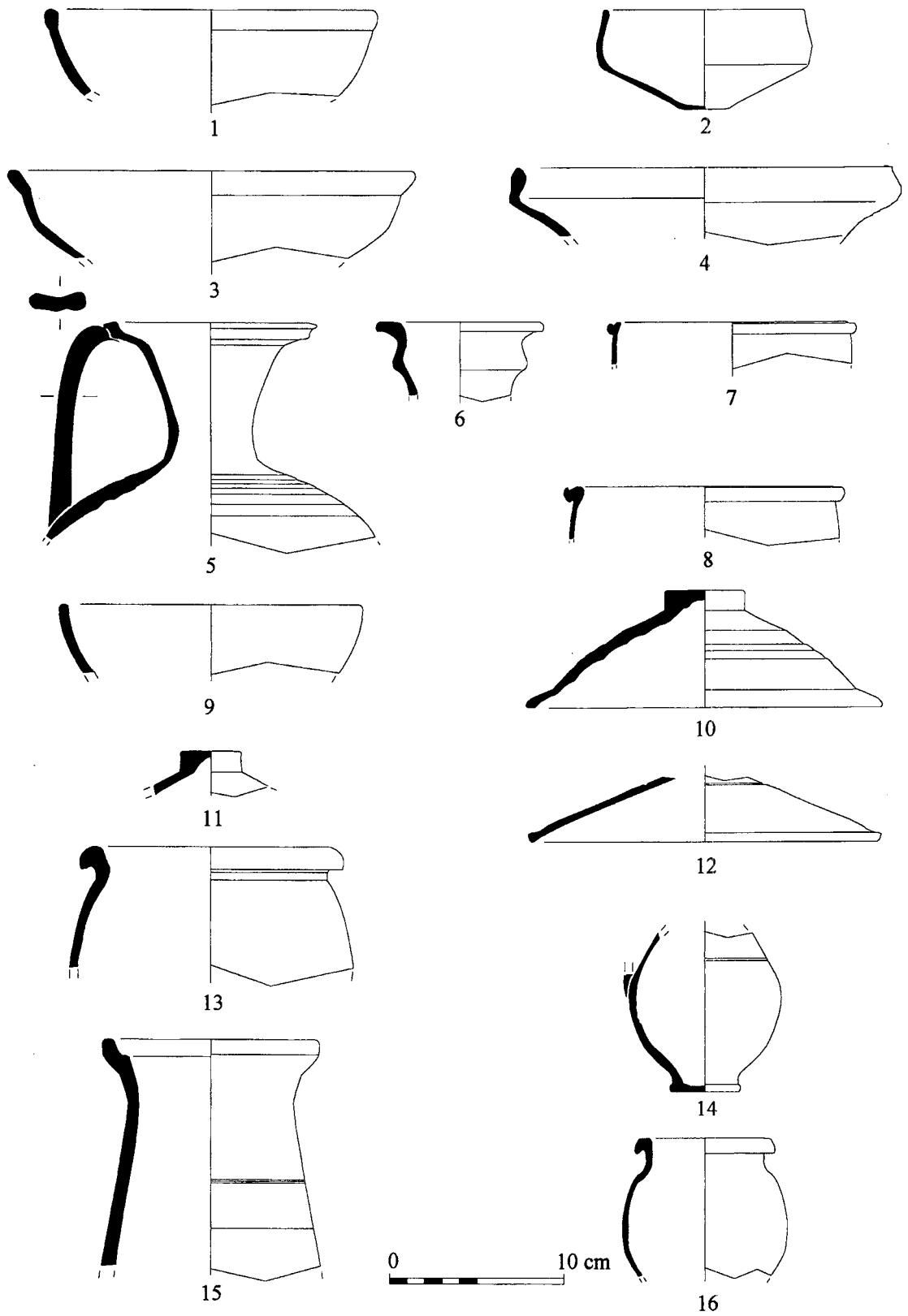
Plat (catillus, patera)

Correspon a la darrera forma documentada en el context analitzat. Es tracta d'un recipient de poca alçada i obert, amb o sense peu, de perfil curvilini amb el fons intern pla o lleugerament còncau (Casas *et alii* 1995: 119, Luezas/Saénz 1989: 171). Pel que fa a la vora existeixen diverses variants (recta, exvasada, engruixida, ...). En el nostre context, tan sols ha aparegut un exemplar d'aquest tipus i correspon a un plat carenat.

III.2. Ceràmica eivissenca romana

Sota aquest epígraf considerem tota una sèrie de produccions de ceràmica comuna d'època romana alt-imperial d'origen possiblement eivissenc¹¹. Cal destacar, però, que del volum total de ceràmica comuna de cocció oxidada que hem analitzat, aquesta classe ceràmica només estaria constituïda per un sol individu.

¹¹ L'aspecte de llurs pastes, idèntiques a les establertes per a les àmfores eivissenques, són de color clar amb abundant presència de mica i desgreixants calcaris i presència d'un acanallat exterior.

Es tracta d'una producció escassament documentada a Tàrraco i a la seva àrea d'influència. Generalment es fabriquen gerres, en el que sembla una certa perduració de la tradició dels tipus més característics de la ceràmica comuna de taula i de cuina d'època púnica mitjana i el període tardo-púnic (Font 1974: 228-229, Gómez/Gurrea 1985: 150-151 i 154).

III.3. Ceràmica comuna africana

Aquesta classe ceràmica fou produïda als tallers de l'*Africa Proconsularis* (actual Tunísia) i és una producció molt homogènia, amb pastes ataronjades i diversos acabats superficials, com la vora fumada ("orlo annerito"), el pulit a bandes ("politura a strische") o la patina cendrosa ("patina ceregnola"). Si bé, inicialment, es va pensar que l'acabat superficial denotava certes tendències locals pròpies d'una àrea concreta de producció (Tortorella 1987: 299), altres autors opinen que aquestes característiques són compartides per diverses zones de producció (Aquilué 1995: 61). Respecte a la seva cronologia, sembla que comença a exportar-se ja des d'època d'August, però la seva producció es pot resseguir amb molta anterioritat, fins a entroncar-se amb les produccions de ceràmica comuna púnica¹².

Cassoles (Lamb. 10A i B, Ostia I, 270 i III, 267)

El repertori tipològic detectat està format per cassoles d'engalba interna (Lamb. 10 A i B) i cassoles de patina cendrosa (Ostia III, 267 i Ostia I, 270). Les primeres es caracteritzen per parets baixes i engalba interna similar al vernís de les produccions fines (Africana A1). S'accepta una cronologia de 69-250 d.C. per la variant Lamb. 10 B i una mica posterior (100-450 d.C.) per la variant Lamb. 10 A (Aquilué 1995: 69)¹³. Quant a les cassoles de patina cendrosa,

¹² Així, com a exemple, és molt significativa l'evolució de formes pròpies dels repertoris púnics, com són les *lopai* i les *caccabai* fins a formes com les cassoles d'engalba interna (Lamb. 10) i les cassoles de patina cendrosa (Ostia III, 267), respectivament.

¹³ Sembla molt poc probable l'aparició de la forma Lamb 10A amb anterioritat al segle II d.C. A Tarragona no és present en els nivells constructius de la plaça de representació de l'anomenat fòrum provincial (69-79 d.C.) i del circ (81-96 d.C.), on si que es documenta la variant 10 B (Aquilué 1992a). No obstant, l'escassetat de la mostra i la seva naturalesa formativa obliguen a una certa prudència en la valoració d'absències i presències.



FIGURA 6: Ceràmica comuna africana.

la seva aparició se situa als voltants del 100 d.C., continuant fins a un moment indeterminat del segle IV d.C. (Aquilué 1992a: 983, Aguarod 1991: 277).

Tapadores (Ostia II, 302 i III,332)

L'evolució tipològica de les tapadores africanes se centra en el desenvolupament de la vora¹⁴. Completament indiferenciada en època d'August, engruixida a partir d'època flàvia i pendent des del segle III d.C. Bàsicament es poden agrupar les di-

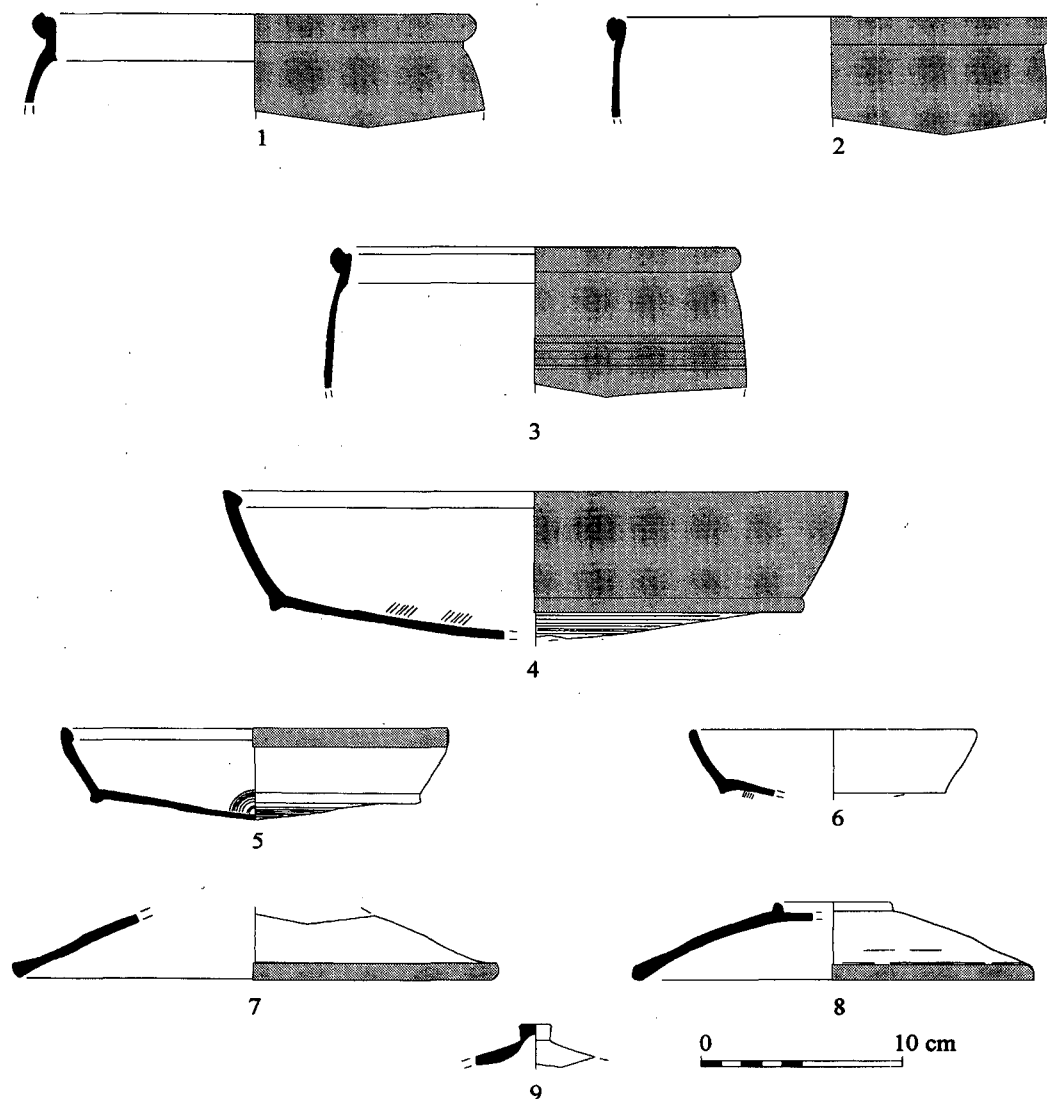
¹⁴ Preferim, per ser més acceptada, la identificació tipològica a través de l'evolució de la vora, enfront d'altres propostes, com la classificació per la solució adoptada en la base (peu o pom) de la peça. La diferència entre les dues formes és, especialment en aquest moment, molt subtil, ocasionant sovint problemes d'identificació.

verses formes i variants en cinc grans famílies (Aquilué 1995: 66-67), de les quals dues són presents en el nostre context: Ostia II, 302 i Ostia III, 332. La diferència entre elles (una major definició de la vora en la segona) és, en alguns casos, molt subtil. La cronologia de la primera abarca des de la dinastia Juli-clàudia fins a mitjan segle II d.C. La segona apareix en època flàvia i perdura fins al segle III d.C. (Aquilué 1995: 67).

Ansats (Hayes 131) ?

Es tracta de tasses globulars, amb un peu estret característic. Respecte a la seva cronologia, a Saragossa sembla aparèixer en contextos de la primera meitat del II d.C. (Aguarod 1991: 297). En altres llocs no s'ha constatat fins a la segona meitat del mateix segle (Aquilué 1995: 70). L'aparició en el

nostre dipòsit sembla corroborar una cronologia anterior a la segona meitat del segle II d.C. . No obstant, la fragmentació de l'exemplar identificat ens obliga a ser prudents en l'assimilació d'un tipus que, de tota manera, és present a Tarragona ja a finals del segle I/inicis del II d.C.¹⁵

III.4. Catàleg

Fig. 5.1: Ceràmica comuna oxidada. Bol. Fragment de vora engruixida vers l'interior, amb paret lleugerament hemisfèrica. Peces similars apareixen a Lugo (Alcorta 1995: 215) i al forn de L'Aumedina (Tivissa, Ribera d'Ebre) (Revilla 1993: 106, fig. 44).

Fig. 5.2: Ceràmica comuna oxidada. Perfil sencer de bol carenat amb vora reentrant i llavi arrodonit i lleugerament engruixit o apuntat. Possibles paral·lels a L'Aumedina (Tivissa, Ribera d'Ebre) (Revilla 1993: 106, fig. 44) i a Varea (Luezas/Saéñz 1989: 262, làm. LXVIII, núm. 72).

Fig. 5.3: Ceràmica comuna oxidada. Plat carenat. Fragment de plat de vora arrodonida exvasada amb la paret obliqua i una carena molt marcada. Un exemplar morfològicament similar és present a Varea (Luezas/Saéñz 1989: 178, làm. XXIII, núm. 87 i núm. 88).

Fig. 5.4: Ceràmica comuna reduïda. Fragment de bol carenat amb vora reentrant i llavi arrodonit i lleugerament engruixit o apuntat. Paral·lels al forn de L'Aumedina (Tivissa, Ribera d'Ebre) (Revilla 1993: 106, fig. 44) i a Varea (Luezas/Saéñz 1989: 262, làm. LXVIII, núm. 72).

Fig. 5.5: Ceràmica eivissenca romana. Gerra. Fragment de la part superior. Vora amb perfil sinuós, el coll és estret i va seguit d'una espatlla molt oberta que marca l'inici del cos de la peça. El cos presenta nombroses acanaladures.

Fig. 5.6: Ceràmica comuna oxidada. Gerra. Fragment de vora horitzontal motllurada amb restes

d'engalba blanca. Paral·lels a Lugo (Alcorta 1995: 222, fig. 17).

Fig. 5.7: Ceràmica comuna reduïda. Cassola. Imitació del tipus africà Ostia III, 267/Hayes 197. Exemplars similars a Llafranc (Casas *et alii* 1995: 105, núm. 25-28), a Els Tolegassos (Casas 1989: 108, fig. 68, núm. 3) i a Varea (Luezas/Saéñz 1989: 196, làm. LXVIII, núm. 205).

Fig. 5.8: Ceràmica comuna oxidada. Cassola. Imitació del tipus africà Ostia III, 267/Hayes 197 (*v. supra*).

Fig. 5.9: Ceràmica comuna oxidada. Cassola. Imitació del tipus africà Lamb. 10B/Hayes 23A. Paral·lel en ceràmica grollera reduïda a Els Tolegassos (Casas 1989: 153, fig. 104, núm. 9).

Fig. 5.10: Ceràmica comuna reduïda. Tres fragments d'un perfil sencer de tapadora. Tipus documentat al forn romà d'Empúries (Casas *et alii* 1990: 228, fig. 4, núm. 460) i a Labitolosa (Magallón *et alii* 1995: 214, fig. 17).

Fig. 5.11: Ceràmica comuna oxidada. Fragment de paret de tapadora amb agafador.

Fig. 5.12: Ceràmica comuna oxidada. Fragment de tapadora amb una vora que es plega lleugerament vers l'exterior i una paret curvilínia amb dues estries en la superfície externa. Tipus documentat a Llafranc (Casas *et alii* 1995: 106, fig. 4 núm. 24) i a Varea (amb algunes diferències en la definició del llavi) (Luezas/Saéñz 1989: 199, làm. LI, núm. 205).

Fig. 5.13: Ceràmica comuna oxidada. Olla exvasada de vora engruixida. Paral·lels a Raïmat (Pérez *et alii* 1988: 136, núms. 1/2), Cartagena (Borredà/Cebrián 1993: 207, fig. 2.2) i Varea (Luezas/Saéñz 1989: 250, làm. VI, núm. 18).

Fig. 5.14: Ceràmica comuna oxidada. Ansat. Fragment de fons i de paret. Possible imitació del tipus africà Hayes 131. Paral·lels a Varea, on és classificada, de manera genèrica com a fons d'olla (Luezas-Saéñz 1989).

Fig. 5.15: Ceràmica comuna oxidada. Gerra. Fragment de vora recta amb una motllura interior. Paral·lels a Farasdués (Saragossa) (Aguarod/Mostalac 1983: 158-159, fig. 1, núm. 2) i a Llúria (Escrivà 1995: 172, fig. 2), tot i que aquesta darrera peça s'exvasa lleugerament.

¹⁵ En el nostre cas, el peu no és alt i ben definit com en les formes característiques del segle III d.C. Es tracta d'un peu similar al que hem considerat com a imitació d'aquesta forma en ceràmica comuna oxidada (Fig. 5.14). Un solució de peu que es dona també en un exemplar sencer del tipus Hayes 131 procedent d'un nivell estratigràfic datat entre finals del segle I i inicis del II d.C. (Rambla Vella, 10 de Tarragona) (*v. infra*).

Fig. 5.16: Ceràmica comuna oxidada. Petita olla de vora troncocònica amb perfil lleugerament còncau i cos globular.

Fig. 6.1: Cassola Ostia III, 267 (variant Ostia I, 270 o Hayes 199). Fragment de vora.

Fig. 6.2: Cassola Ostia III, 267A. Fragment de vora.

Fig. 6.3: Cassola Ostia III, 267 (variant Ostia I, 270 o Hayes 199). Fragment de vora.

Fig. 6.4: Cassola Lamboglia 10A-Hayes 23B. Perfil complet fragmentat. Variant de grans dimensions. Pàtina cendrosa.

Fig. 6.5: Cassola Lamboglia 10A-Hayes 23B. Fragment de vora. Llavi fumat.

Fig. 6.6: Cassola Lamboglia 10B-Hayes 23A. Fragment de vora. Poliment a bandes.

Fig. 6.7: Tapadora Ostia III, 332. Fragment de vora. Llavi fumat.

Fig. 6.8: Tapadora Ostia III, 332. Fragment de vora.

Fig. 6.9: Tapadora. Pom.

IV. ÀMFORES

Aquesta categoria està formada per 27 exemplars estimats (poc més del 14% del total estimat d'individus ceràmics) originaris de quatre zones (Figs. 7-9, 14). De l'àrea occidental (81,5% sobre el total d'àmfores) provenen les àmfores eivissenques PE-25 (44,4%), les sudhispàniques¹⁶ Dressel 20, Beltrán IIA, Beltrán IIB i Haltern 70 (25,9%) i les presumptament africanes Ostia III, 531-532 (11,1%). L'àrea oriental (18,5%) està representada pel tipus micro-asiàtic Agora d'Atenes M-54 i l'àmfora egea coneguda amb el topònim de ròdia.

Destaca la massiva presència de contenidors eivissencs, l'absència d'àmfores tarraconenses i la reduïda presència sudhispànica. Una constatació

¹⁶ Únicament quatre pivots podrien ser presumptament atribuïts a un origen tarraconense. No obstant, davant el dubte hem preferit classificar-los dins del grup hispànic genèric i, per tant, no apareixen en la valoració d'individus estimats.

que, donada la manca de dipòsits publicats íntegrament i la pròpia parcialitat del nostre, no sabem si ha de ser atribuïda a una peculiaritat formativa del dipòsit o a un comportament general del subministrament de Tàrraco a inicis del segle II d.C. Respecte a les àmfores orientals convé remarcar la presència de tres exemplars estimats del tipus Agora d'Atenes M 54, aparentment poc freqüent en la banda occidental de la Mediterrània. Contràriament, l'àmfora ròdia té una presència recurrent en dipòsits occidentals des d'època d'August fins a la primera meitat del segle II d.C.

Finalment, hem de tornar a insistir en la coherència cronològica de tot el conjunt, i de les àmfores en particular, amb la datació proposada per la formació del dipòsit. Excepte, potser, el tipus Haltern 70, del qual només s'ha recuperat un petit fragment de vora, la resta d'àmfores documentades s'adiuen perfectament amb un context de finals del segle I-inicis del II d.C.

IV.1. Àmfores eivissenques

PE-25

Els dotze exemplars estimats que hem identificat en el dipòsit del carrer del Gasòmetre s'assimilen amb molta aproximació a les vores publicades per J. Ramón amb els números 27-35 (Ramón 1991: fig. 14), les anomenades vores altes, que coneixen la seva màxima difusió entre finals del segle I i inicis del II d.C.¹⁷ La pasta és, generalment, tova i porosa. La coloració oscil·la entre beix-clar i beix-ataronjat, amb una notable gradació de tonalitats intermedies. Les úniques inclusions que hem identificat (anàlisi visual) són partícules de calç, algunes d'elles trencant la superfície, i mica platejada.

Àmfora de perfil oval, coll troncocònic alt, anses llargues de secció aproximadament oval i fons cilíndric buit. L'alçada oscil·la entre 0,83 i 1,15 metres, amb diàmetres màxims entre 0,35 i 0,38 m. i dues versions de capacitat (una petita, a l'entorn dels 20 litres, i una de majors dimensions, entre 36 i 40 litres) (Ramón 1991: 129). El diàmetre de la vora oscil·la entre 14 i 16 cm. En el nostre cas el diàmetre exterior és força regular (aproximadament

¹⁷ "Las variantes tardías (27) a (35), por su parte, tienen la cara externa más o menos vertical de 80 a 90 grados, puede ser recta o formada por líneas convexas y un sillón inferior, también un perfil ligeramente cóncavo." (Ramón 1991: 121).



FIGURA 7: Àmfores eivissenques.

14 cm). Com indica J. Ramón, i hem pogut comprovar en els fragments d'aquest dipòsit, el cos està sistemàticament acanalat. També presenten de forma recurrent empremtes de corda anteriors a la coccio just per sota de l'arrencada inferior de les anses.

Inicialment va ser definida com una versió local del tipus Dressel 1. Una pretesa vinculació de la qual prové la primera de les denominacions que va rebre: Dressel 1 provincial (Cerdà 1974). Dins de la tipologia de J. Ramón va rebre el número 25 (Ramón 1981: 113-116)¹⁸. Tant la datació com la relació amb el model tipològic Dressel 1 van ser revisades en una publicació posterior (Ramón 1991: 119-122, 164-166). Quant a la cronologia, el període de producció proposat actualment se situa entre el segon terç del segle I d.C. i, aproximadament, el tercer terç del segle II d.C. (40-175 d.C., a partir del 80 d.C. per les variants més tardanes, v. *infra*)¹⁹.

Aquest tipus va ser produït a Eivissa i a Can Roça de Baix (Sant Antoni, Eivissa), aquest darrer taller en funcionament entre els segles I a.C. i I d.C. (Ramón 1981: 64, Ramón *et alii* 1982). Respecte al contingut principal, no sembla que la qüestió s'hagi resolt de forma plenament satisfactòria. La vinculació morfològica amb el tipus Dressel 2-4 i els comentaris de Plini (*Historia Naturalis*, XIV, 71) tenen a suggerir el vi (Ramón 1991: 133).

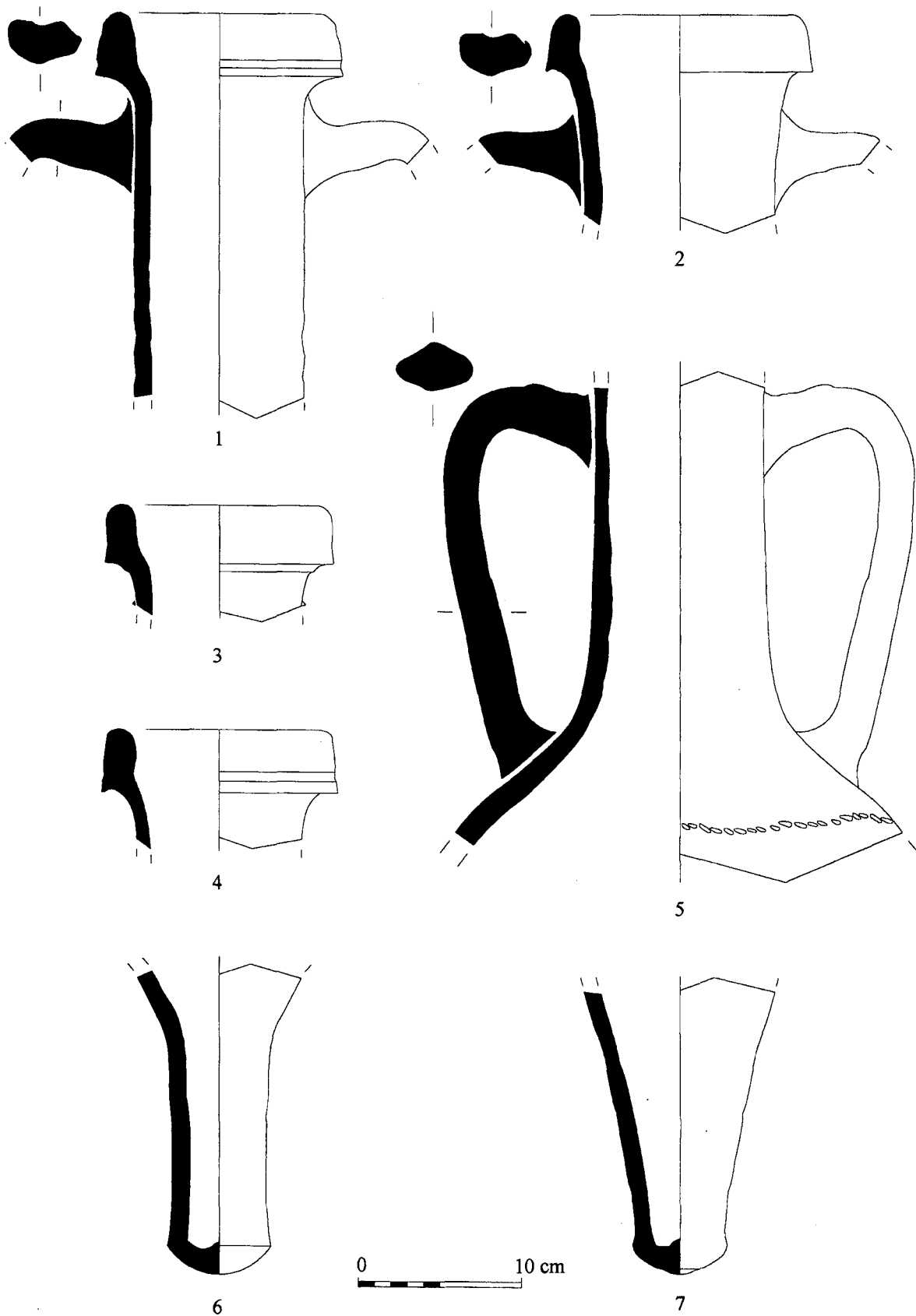
IV.2. Àmfores sudhispàniques

Dressel 20

Aquest tipus està present amb dos fragments de vora, un de coll i diversos fragments de paret. La pasta és de color beix fosc amb nombroses inclusions que li confereixen un aspecte "arenós".

Estaria fora de lloc intentar fer, ni tan sols, una síntesi sobre un contenidor de transport d'oli bàtic tan àmpliament conegut i tractat en la bibliografia. Ens limitarem a apuntar unes breus pinzellades sobre la versió cronològicament més pròxima a la datació del dipòsit que presentem.

¹⁸ Per una informació més detallada cf. Ramón 1981 i 1991.

¹⁹ "Las ánforas PE-25 adoptando bordes altos, continuaron fabricándose durante el siglo II de nuestra era y las encontramos [com és el nostre cas] asociadas con sigillata Clara A." (Ramón 1991: 166).

Els dos fragments que hem identificat corresponen a les variants C/D de Martin-Kilcher (1987), datades entre el 50/70 i el 110 d.C. Es tracta d'una àmfora de cos globular, fons apuntat, coll alt i vora de secció triangular (amb la cara superior tendent a plana), sovint amb un ressalt interior. Aquestes variants són sensiblement diverses de la versió d'època d'August (20A), com es pot apreciar en els exemplars d'aquesta època localitzats en el dipòsit del carrer de la Favorite a Lió (Desbat/Picon 1986: Fig. 2.7).

Beltrán IIA/Pelichet 46

Només hem identificat un presumpte fragment assimilable, amb les precaucions obligades per la fragmentació de la peça, al tipus Beltrán IIA, un contenidor de conserves de peix (*Garum*) bàtiques. És una àmfora de cos piriforme, coll poc definit i anses unides a l'espalla i a una vora engruixida de secció triangular. El fons, diferenciat, pot ser massís o buit. La cronologia es pot situar entre la segona meitat del segle I d.C. i el primer quart del segle II d.C. (Scilliano/Sibella 1991, Lattara 6: 24).

Beltrán IIB

Contenidor d'origen i contingut principal idèntics a l'anterior, del qual n'hem identificat dos exemplars. Morfològicament és, també, similar a la variant A, però de menors dimensions i vora més projectada a l'exterior. L'assimilació a aquest tipus dels petits fragments recuperats no està exempta de dubtes. La cronologia se situa entre època juli-clàudia i mitjan segle II d.C. (Lattara 6: 24).

Haltern 70

Només hem identificat un diminut fragment de vora assimilable, amb dubtes, al tipus Haltern 70, contenidor vinari bàtic. Es tracta d'una àmfora de cos oval poc pronunciat, coll alt i cilíndric, vora engruixida a l'exterior i anses unides al coll i a l'espalla. La forquilla cronològica proposada per aquest tipus se situa entre època d'August i el primer terç del segle I d.C. (Scilliano/Sibella 1991, Lattara 6: 27).

Àmfora sudhispànica (?) de tipus no determinat

Es tracta d'un petit fragment de vora que no hem pogut classificar tipològicament. Per les característiques tècniques aparents (només s'ha pogut



FIGURA 8: Àmfores sudhispaniques (1-8) i africanes? (9-13).

realitzar una anàlisi visual) sembla que podem atribuir-lo a l'àrea sudhispanica. La vora presenta un perfil en S amb la cara superior interna bisellada.

IV.3. Àmfores africanes (?)

Ostia III, 531-532 (?)

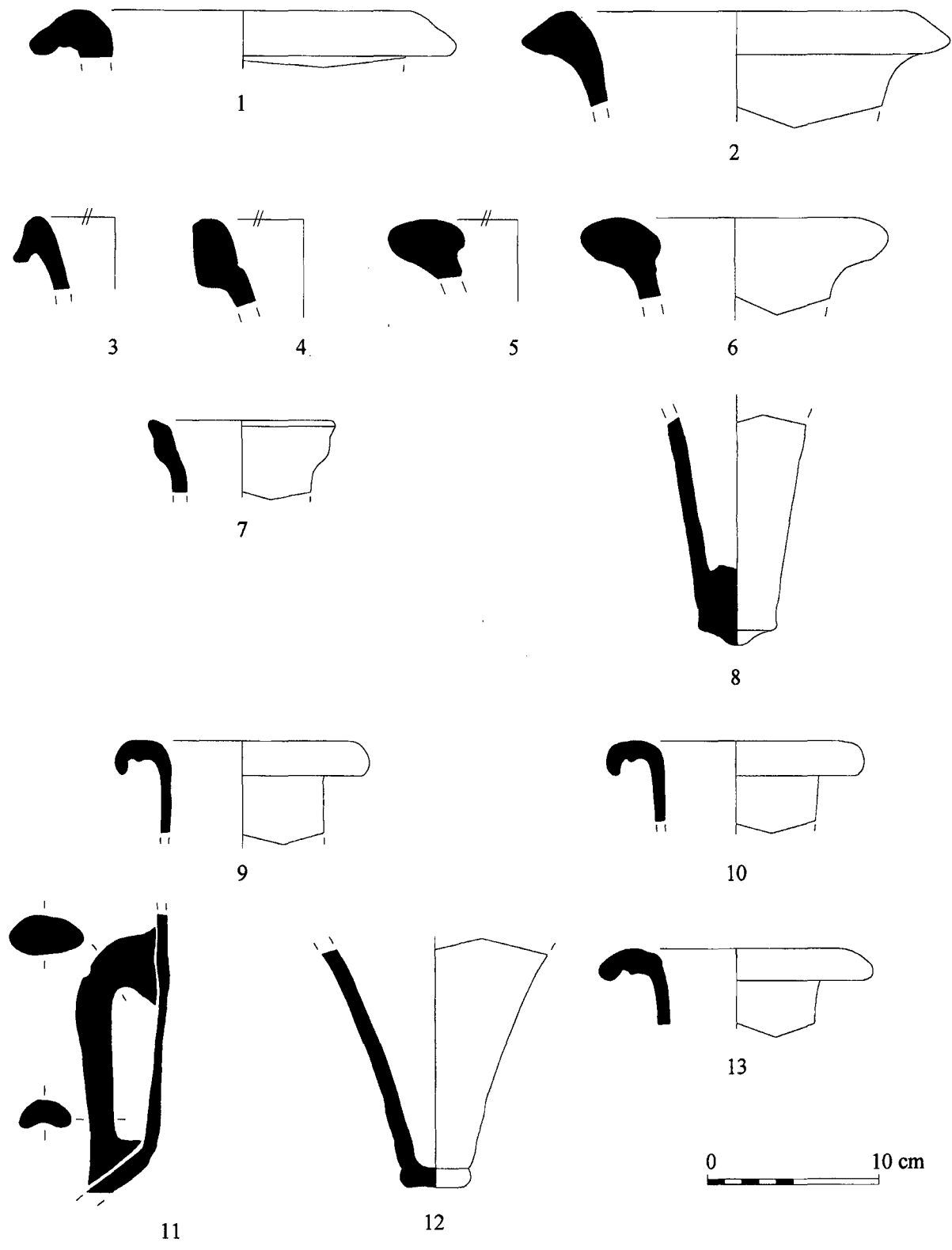
Hem identificat dos vores senceres, un fragment de vora, un fragment de coll, un fons i diversos fragments de paret corresponents a tres exemplars d'un tipus amfòric que, per morfologia i caracterització tècnica aparent, podríem considerar originari de l'àrea nord-africana. Malauradament, no ha estat possible restituir físicament la relació entre alguna de les vores i el fragment de coll. No obstant, la proximitat de la caracterització física ens permet determinar que són parts diferents d'un mateix tipus.

Amb les dades disponibles podem apuntar que es tracta d'un contenidor de coll alt i cilíndric, vora projectada horitzontalment a l'exterior (amb un lleuger resalt sobre la cara inferior) i anses de secció oval. El fons és apuntat amb l'extrem diferenciat.

Inicialment vam considerar la possibilitat que es tractés d'una variant d'àmfora neo-púnica a partir, fonamentalment, de la secció de la vora. Existeix, indubtablement, una certa proximitat morfològica amb el tipus Mañà C2b, d'època tardo-republicana. No obstant, en el nostre cas les anses s'uneixen clarament a un coll que, a diferència del tipus C2b, és cilíndric.

La recerca de paral·lels, que hem de reconèixer ha estat poc exhaustiva, no ha obtingut resultats positius. Únicament, hem pogut comprovar l'existència de dos fragments de vora de morfologia semblant (Ostia III: figs. 531-532) en un dipòsit de cronologia similar de les "Terme del Nuotatore" d'Ostia. Aquests dos fragments de vora van ser publicats en el volum Ostia III dins de la categoria d'àmfores indeterminades. Ambdós procedeixen dels nivells de terraplenament constructiu de l'edifici termal (Estrats VA+VB) on "La maggioranza dei manufatti sembra databile fra i principati di Nerone e Vespasiano, mentre la costituzione dello strato è da porsi poco prima o poco dopo il 90 d.Cr." (Ostia III: 654). És, doncs, un conjunt que, *grosso modo*, se situa en el tercer quart del segle I d.C. Només una anàlisi directa dels fragments permetria comprovar aquesta assimilació preliminar.

L'existència de contenidors africans de tradició romana està demostrada a Ostia en nivells d'èpo-

ca làvia i antoniniana (tipus Ostia LIX, Panella 1982: 171-172). De tota manera, l'absència d'un perfil superior del que hem anomenat, de forma provisoria, Ostia III, 531-532 ens impossibilita comprovar la relació morfològica entre aquest i els primers tipus africans de "tradició romana". És de remarcar, però, que la solució de la vora és sensiblement diversa. En aquests moments, ens inclinem a pensar que, tot i ser un tipus present a inicis del segle II d.C. (l'homogeneïtat cronològica del dipòsit fa improbable fenòmens de residualitat accentuada), manté una certa relació amb models tipològics anteriors, distints dels que preludien les formes romano-africanes clàssiques que es desenvolupen a finals del segle II d.C. (Africana I i II).

IV.4. Àmfores orientals

Agora d'Atenes M54

Terminologia derivada de l'exemplar de l'Agora d'Atenes publicat per H.S. Robinson (1959) amb el codi M 54²⁰. El nombre estimat d'individus localitzats és de tres. En un dels exemplars recuperats en el nostre dipòsit s'han conservat part de les dues franges de pintura vermella, que delimiten la secció superior de l'àmfora, i una lletra (fragmentària i deteriorada), probablement H (cas de ser un numeral correspondria al 8).

És una àmfora amb cos de perfil oval formada per dues seccions diferenciades, anses realçades de secció pseudo-bífida i pivot petit i massís. A partir de fragments reduïts pot ser indistingible d'un altre tipus d'àmfora, derivada de les Dressel 2-4, com és el Schöne XIII/Agora d'Atenes G198 (Panella 1986: 619, fig. 16). La pasta és de color marró-vermellós, amb abundants inclusions minúscules. L'exterior presenta un recobriment de color crema-blancinós²¹.

Empereur i Picon (1989) situen l'àrea de producció d'aquest tipus (que anomenen "Pseudo-Cos

²⁰ Aquest exemplar mesura 0,775 m d'alçada i 0,305 m de diàmetre. P 12361 del dipòsit N 20:2, datat en la segona meitat del segle I d.C.

²¹ En els exemplars del carrer del Gasòmetre 32, la caracterització tècnica, a nivell merament visual, s'aproxima sensiblement a la que podem observar en àmfores tardo-antigues de la regió de Seleucia de Pieria (Antioquia) i Xipre (Late Roman Amphora 1/Keay 53). Una semblança gens sorprenent si considerem que l'àrea productiva de les AA M54 se situa en aquesta mateixa regió (*v.infra*).



FIGURA 9: Àmfores orientals.

en cloche”) dins de la regió de Seleucia-Pieria, en les proximitats d’Antioquia. Concretament, fan referència a un presumpte abocador de taller a Yumurtalik (antiga Aigéai, Cilícia), on també sembla que es produïen Dressel 2-4. Altres dos presumptes centres de producció s’han identificat a Seleucia de Pieria i a Ayas. La cronologia se situa entre els segles I i II d.C. i el contingut principal probable és el vi, tot i que els arguments són, com en la majoria dels casos, excessivament ambigus.

L’exemplar de l’Agora d’Atenes presenta decoració i inscripcions en pintura vermella molt similars a les nostres: una franja horitzontal en el punt d’unió de les dues seccions i una altra entre aquesta i la vora; en el camp definit per aquestes franges, una *zeta* en un costat i una *epsilon* en l’altra. En la secció inferior, per sota de cada ansa un símbol o monograma. A partir de les indicacions de M. Lang, H.S. Robinson fa la següent interpretació: el monograma de l’esquerra podria

representar el numeral 146 o 546 (ρμς, φμς), mentre que el de la dreta podria correspondre a χυμ(α lligada) o al símbol de ξεσται combinat amb M (= 40); segons M. Lang una capacitat de 40 *xestai* sembla apropiada per les dimensions del contenidor. En relació als *tituli picti* d’aquesta àmfora, M. Lang (1976, He 8, pàg. 77) fa, posteriorment, una nova lectura:

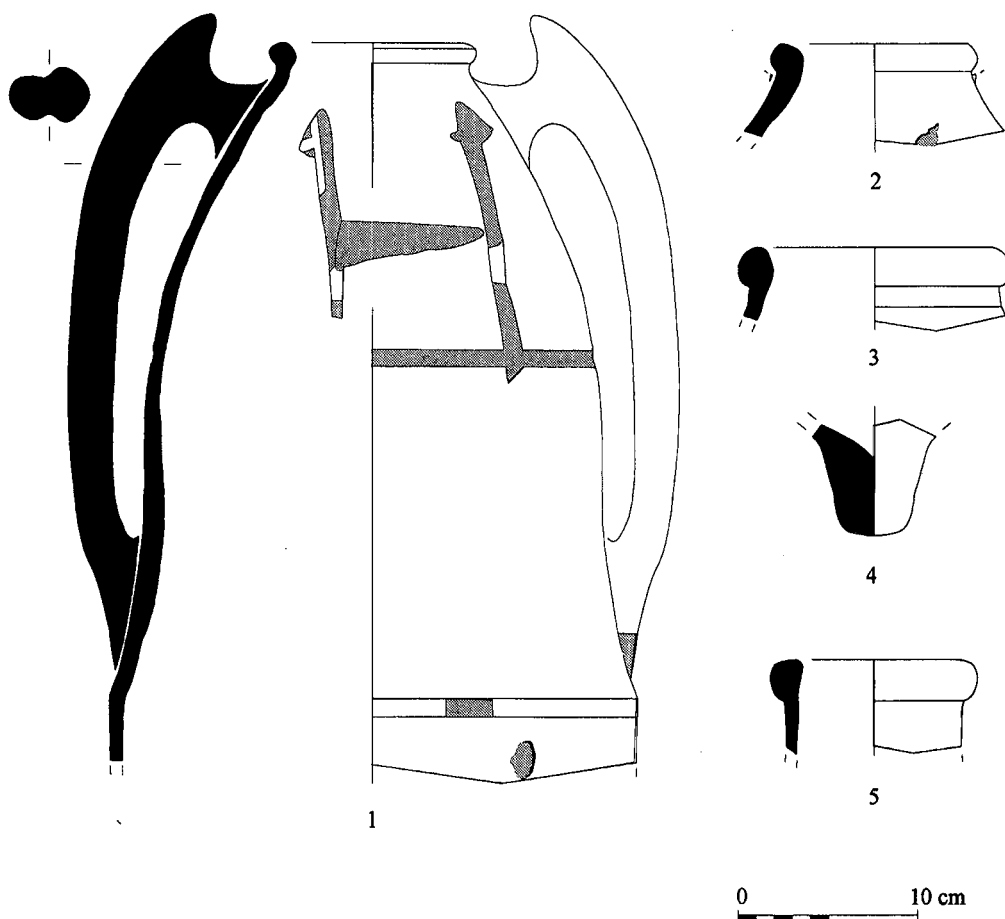
Secció superior: ε’ i ζ’ (probablement numerals)

Secció inferior: μσ’[δίου] (abreviatura de *modius*) γ’ (monograma: numeral tres) i ρμς’ (“...might possibly be a date on the Actian era (i.e. A.D. 116)...” tot i que és més versemblant pensar que es tracta d’un número de serie). Tres *modii* corresponen a 26,208 litres.

Tituli picti similars apareixen, també, en àmfores de tipologia aparentment similar (late Koan type,

com les anomenades M. Lang)²² localitzades en el mateix dipòsit (He 9, 10 i 11) (Lang 1976) i en una àmfora de Nubia datada en el tercer quart del segle I d.C. (Robinson 1959).

Àmfora Ròdia/Camulodunum 184

En aquest context és el tipus oriental més àmpliament representat (cinc exemplars). Es tracta d'una àmfora de cos fusiforme, coll alt i cilíndric, vora engruixida a l'exterior de secció arrodonida, anses realçades de secció cilíndrica i pivot massís²³. L'argila, compacta i ben depurada, és de color beix amb tonalitats entre taronja i rosat. La superfície externa presenta un recobriment extern de color crema/blanquinós.

La cronologia abraça des d'època d'August²⁴ fins a inicis/primer meitat del segle II d.C. (Ostia III: 555-559). A Ostia, fragments d'aquest tipus són presents en nivells d'època flàvia i de Trajà-Adrià del sondeig de l'àrea SO²⁵, deixant d'atestar-se a partir de la segona meitat del segle II d.C. També és present de forma significativa a Pompei i Ercolano.

Tot i ser coneguda amb el toponímic de l'illa de Rodos, la seva producció sembla que ha de fer-se extensible al territori rodi en sentit ampli (la Perea ròdia), incloent les illes més properes i les penínsules de Cnidia i Loryma²⁶. Respecte al contingut,

²² Les atribucions tipològiques de l'autora són poc precises. Dins del tipus Late Koan inclou, també, l'exemplar Agora d'Atenes F93 (He 9), assimilable al tipus Dressel 2-4 oriental (Robinson 1959: Plate 3).

²³ Per un extens tractament del tipus continua essent imprescindible el capítol de Cl. Panella sobre les àmfores de les excavacions de les "Terme del Nuotatore" d'Ostia (Ostia III).

²⁴ Tant a l'Agora d'Atenes (Robinson 1959) com a Ostia (La Longarina: Hesnard 1980) i a Lyon (rue de la Favorite: Desbat/Picon 1986).

²⁵ Per exemple, a l'estrat IV on "... sembra che la maggior parte del materiale sia databile fra i principati di Domiziano e di Traiano, mentre la sua costituzione è databile in età traiano-adrianea." (Ostia III: 656).

²⁶ D.P.S. Peacock, en base a l'anàlisi petrogràfica de diversos fragments d'aquest tipus, afirma que "...it is impossible to be certain that production was limited to Rhodes itself, rather than other islands of the Rhodian league such as Carphatos, Syme or Casos.", incloent, també, algunes parts de les penínsules de Cnidia i Loryma (1977: 267). Posteriorment, aquesta hipòtesi es represa per altres autors: "...certaines de ces compositions ressemblent beaucoup plus à celles des productions des ateliers de la presqu'île de Cnide ou de Loryma, qu'à celles des ateliers de Rhodes." (Desbat/Picon 1986: 648); "L'explication est simple: toutes les amphores rhodiennes ne viennent pas de la seule île de Rhodes, mais du territoire rhodien au sens large." (Empeur/Picon 1989: 224-225).

l'aparell epigràfic documentat sobre exemplars d'aquest tipus assenyala el vi²⁷.

IV.5. Catàleg

Fig. 7.1: Àmfora d'Eivissa PE-25. Fragment de vora, coll i arrencada superior d'ansa.

Fig. 7.2: Àmfora d'Eivissa PE-25. Fragment de vora.

Fig. 7.3: Àmfora d'Eivissa PE-25. Fragment de vora. Presenta un petit resalt en el punt d'unió amb el coll. Pasta

Fig. 7.4: Àmfora d'Eivissa PE-25. Fragment de vora.

Fig. 7.5: Àmfora d'Eivissa PE-25. Coll, ansa i arrencada de l'espatlla (dibuix aproximatiu). Emprinta de corda sota l'arrencada inferior de les anses.

Fig. 7.6: Àmfora d'Eivissa PE-25. Pivot.

Fig. 7.7: Àmfora d'Eivissa PE-25. Pivot.

Fig. 8.1: Àmfora sudhispànica Beltrán IIB (?). Fragment de vora.

Fig. 8.2: Àmfora sudhispànica Beltrán IIB (?). Fragment de vora.

Fig. 8.3: Àmfora sudhispànica Beltrán IIA (?). Fragment de vora diminut.

Fig. 8.4: Àmfora sudhispànica Haltern 70 (?). Fragment de vora diminut.

Fig. 8.5: Àmfora sudhispànica Dressel 20. Fragment de vora.

Fig. 8.6: Àmfora sudhispànica Dressel 20. Fragment de vora.

Fig. 8.7: Àmfora sudhispànica (?) de tipus no determinat. Fragment de vora diminut. L'atribució a aquesta àrea productiva es fa atenent a les característiques tècniques apreciades visualment.

²⁷ Per exemple, en una inscripció de Pompei s'explicita tant el contingut com l'origen: Pass.Rhod/P. Coelli Galli. El Passon (*Passum*, en llatí) és un tipus de vi fet amb panses. Segons Plini (*Historia Naturalis* XIV, 77-79), els vins de Rodos i Cos eren vins medicinals envellits submergint-los en aigua de mar.

Fig. 8.8: Àmfora sudhispànica. Fons.

Fig. 8.9: Àmfora Africana (?) Ostia III, 531-532 (?). Vora. L'atribució a aquesta àrea productiva es fa atenent tant a les característiques tècniques apreciades visualment com a la solució formal de determinades parts del recipient.

Fig. 8.10: Àmfora Africana (?) Ostia III, 531-532 (?). Vora.

Fig. 8.11: Àmfora Africana (?) Ostia III, 531-532 (?). Fragment de coll i ansa. Al mancar el punt d'unió amb alguna de les vores localitzades, la correspondència ha de ser considerada hipotètica.

Fig. 8.12: Àmfora Africana (?) Ostia III, 531-532 (?). Fons. És vàlida la consideració feta en el punt anterior.

Fig. 8.13: Ostia III, figura 531. Hem inclòs aquest dibuix, extreta del volum corresponent per permetre valorar l'assimilació tipològica proposada.

Fig. 9.1: Àmfora oriental Agora d'Atenes M54. Perfil superior fragmentat. *Tituli picti* en tinta vermella.

Fig. 9.2: Àmfora oriental Agora d'Atenes M54. Fragment de vora. *Tituli picti* en tinta vermella.

Fig. 9.3: Àmfora oriental Agora d'Atenes M54. Fragment de vora.

Fig. 9.4: Àmfora oriental Agora d'Atenes M54. Fons. L'atribució s'ha fet atenent a les característiques tècniques apreciades visualment.

Fig. 9.5: Àmfora oriental del tipus conegut com a rodi. Fragment de vora.

V. CONCLUSIONS

A partir del tercer quart del segle I d.C., Tàrraco emprén una notable reforma de la seva estructura urbana. De tots és conegut el gran projecte urbanístic i arquitectònic que a finals de la dinastia flàvia reordena totalment la zona alta de la ciutat (TED'A 1989a i 1989b). Un recinte d'aproximadament 7,5 ha de superfície, organitzat axialment en dues terrasses limitades pel perímetre de les muralles i el circ (unes 4 ha), edifici lúdic que completa l'escenografia del conjunt. En la terrassa superior s'alça una àrea cultural, mentre que la gran plaça porticada situada

en la terrassa inferior s'ha interpretat com un espai destinat a les cerimònies de representació del *Concilium Provinciae Hispaniae Citerioris*. Durant el segle II d.C., l'element més significatiu és la construcció de l'amfiteatre, edifici que completava l'oferta lúdica de la ciutat (TED'A 1990). Una intensa activitat constructiva adreçada a dotar la ciutat de l'estructura urbanística que exigia el seu rang de capital provincial i el paper econòmic que, sens dubte, exercia dins de la seva àrea d'influència.

El coneixement que ara tenim d'aquest gran sector públic contrasta amb les escasses dades disponibles sobre l'àrea pròpiament residencial de la ciutat. I és, precisament, en aquesta zona on es localitza el dipòsit arqueològic del carrer del Gasòmetre, 32. Un punt que les darreres excavacions han permès identificar com l'extrem sud del recinte del fòrum municipal annexe a una possible àrea comercial²⁸.

El nostre objectiu primordial ha estat conèixer un conjunt tancat de materials procedents d'un possible abocador format a inicis del segle II d.C. Però, no podem eludir una aproximació, ni que sigui superficial, a l'horitzó ceràmic que caracteritza la ciutat en aquest període, conjugant les dades obtingudes en algunes excavacions realitzades en els darrers anys.

Es tracta d'una mostra limitada (188 individus estimats). D'aquest total, la vaixel·la fina representa aproximadament el 21% del conjunt²⁹. Destaca la massiva presència de la classe ceràmica TS Hispànica (65%), acompanyada de TS Africana A i Parets Fines (8 i 10% respectivament). La presència de ceràmica vidriada i pintada té un valor merament testimonial. D'aquestes xifres es pot inferir una cronologia entorn al traspàs del segle I al II d.C., a partir de la constatació de dos fets. En primer lloc, un predomini de la TS Hispànica, propi de contextos posteriors a època flàvia avançada³⁰. En segon lloc,

²⁸ Agraïm a J.M. Macias (CODEX) les informacions facilitades.

²⁹ Els totals per categories sobre el conjunt d'individus estimats del dipòsit. Cada classe sobre el total estimat de cada categoria.

³⁰ El domini de la TS Sudgàlica es inqüestionable en moments immediatament precedents, com s'ha demostrat en l'estudi dels materials de l'abocador del Passatge Cobos, format entorn a l'any 50 d.C. (Tarrats 1992). Contràriament, a partir de finals d'època flàvia/inicis de la dinastia antoniniana, aquesta situació canvia, com ho demostra la presència majoritària d'aquesta classe ceràmica en tots els contextos que coneixem d'aquesta cronologia. En aquest sentit, E. Terré ja havia assenyalat que "...no será hasta mediados del s. I y comienzos del s.

l'atestació de les primeres formes de TS africana A (Lamboglia 1A, 2A i 4/36), les quals comencen a aparèixer en els circuits comercials a partir del darrer quart/finals del segle I d.C.

Pel que fa a les produccions de ceràmica comuna (un 65 % del conjunt), observem que la relació entre el grup de comunes importades i el de locals/indeterminades és lleugerament favorable a aquest darrer (43% i 57% respectivament). La manca de sistematització crono-tipològica, derivada en gran part de la problemàtica intrínseca que afecta a les produccions locals/indeterminades, dificulta enormement establir unes pautes de comportament d'aquestes classes. No obstant, podem constatar un predomini gairebé absolut de la ceràmica comuna oxidada i un repertori funcional format majoritàriament per olles i plats-tapadora. És de destacar la presència d'imitacions de models africans com són l'Ostia III, 267 i Lamboglia 10B i Hayes 131³¹. Un panorama distint ens ofereixen les produccions africanes, amb unes *facies* ceràmiques ben definides (Aquilué 1985, 1992a, 1995). Hem d'assenyalar l'absència de formes pròpies de les *facies* juli-clàudia i flàvia (Ostia II, 303, Ostia II, 306, Ostia II, 312) i la presència d'un repertori formal característic del període antoninià (Ostia III, 332, Ostia III, 267, Lamb. 10B i Lamb. 10A). A nivell quantitatiu destaca el predomini de la variant Lamb. 10A (més tardana) respecte a la 10B i la relació pràcticament paritària entre els plats-tapadora de les formes Ostia II, 302 (més antiga) i Ostia III, 332. La presència de cassoles de patina cendrosa dels tipus Ostia III, 267 i I, 270 és també pròpia de contextos datats a partir d'inicis del segle II d.C. (Aquilué 1995: 68).

Quant a les àmfores, el percentatge d'individus estimats (aproximadament un 14%) és relativament alt, amb un predomini substancial de l'àrea occidental (82%). Destaca la massiva presència d'àmfores eivissenques del tipus PE-25 que coneixen, precisament, en aquest període el seu moment de màxima difusió. No és sorprenent el repertori tipològic d'àmfores sudhispàniques (Beltrán IIA i B, Dressel 20 i Haltern 70) ni l'atestació del tipus oriental rodi. Podria ser significativa, però, l'absència del tipus Dressel 7-11, més propi de contextos de cronologia més antiga. Menys habitual és la presència de tres

II d.C. cuando, ante la decadencia de las oficinas sudgálicas, Tarraco se abrirá a los productos hispánicos que en este momento comienzan su época de mayor apogeo." (1984: 281). Amb les dades actuals podem endarrerir fins al darrer quart del segle I d.C. la consumació d'aquest canvi.

³¹ Una pràctica habitual durant tot el segle II i III d.C. (Casas *et alii* 1990: 206, 230-231).

exemplars del tipus oriental Agora d'Atenes M54 que, tot i no ser inèdita a la Mediterrània occidental, és un tipus escassament documentat. Finalment, i amb totes les precaucions degudes, hem d'esmentar la possible identificació d'un tipus d'àmfora presumiblement africana del qual només hem pogut localitzar fragments morfològicament similars a Ostia.

L'excavació parcial d'un abocador proper a la seu del *Collegium Fabrum* de la ciutat (Part baixa) ha proporcionat un índex sobre el consum de la ciutat durant la segona meitat/finals del segle I d.C.: un 45% del total de fragments correspon a àmfores, un 36% a ceràmica comuna, un 12% a vaixel·la fina i un 4% a Parets Fines (la resta està formada per llànties, 1%, i material constructiu, 2%). La TS Hispànica representa el 54% del total de vaixel·la fina, enfront del 32% de la producció Sudgàlica. Dins de la categoria d'àmfores, un 54,83% és d'origen tarraconense, un 35,48% procedeix de la Bètica, un 6,45% prové de l'àrea egea i un 3,22% és d'origen no determinat³².

En el nivell de farciment d'un retall indeterminat de finals del segle I-inicis del II d.C. localitzat en el número 10 de la Rambla Vella, encara en fase d'estudi³³, destaca, dins de la categoria de vaixel·la fina (41,1%), el predomini de la TS Hispànica, un 71,4%, (únicament un fragment de Drag. 33 en TS Sudgàlica) amb una reduïda presència de TS Africana (19%). La ceràmica comuna representa el 56,8%, el 51,7% de la qual d'origen africà, mentre que les àmfores són gairebé inexistentes (1,9%). Sembla ser lleugerament anterior al dipòsit del carrer del Gasòmetre per la presència de diversos exemplars de comuna africana del tipus Ostia II, 303, el predomini de la variant B de les cassoles Lamb. 10 i l'escàs engruïment de la variant Lamb. 10A. És de remarcar la presència d'un perfil sencer de la forma Hayes 131, sobre la qual existien dubtes respecte a la seva cronologia inicial (Aquilué 1995: 70). Així mateix, en TS Africana només està representat el tipus Lamb. 4/36A.

Hem de fer esment, també, a un possible nivell d'enderroc recentment exhumat en les excavacions

³² Article inèdit (presentat per ser publicat en les monografies del Museu d'Art Modern de Tarragona) que sota el títol "Un abocador d'època de Domicià a Tàrraco" ha estat realitzat per M. Güell, M. Bonanad i C. Barroso. L'heterogeneïtat del material (coexistència de TS Itàlica, Sudgàlica, Hispànica, parets fines i TS Africana) seria indicativa d'una elevada complexitat formativa que podria explicar aquesta diversitat de produccions de cronologies disperses.

³³ Agraïm a J.M. Macias (CODEX) la informació.

del PERI 2 (parcel·les 19-20) de Tarragona, de cronologia lleugerament posterior (125-150 d.C.)³⁴. Domina la ceràmica comuna (70,9%), un 52,5% de la qual és d'origen africà. El 68,2% de la vaixel·la fina (20,9%) correspon a la classe TS Hispànica, mentre que la TS Africana A supera de poc el 14% i la TS Sudgàlica és pràcticament inexistent (2,4%). Dins de la categoria d'àmfores (8,1%) predominen les d'origen hispànic (63,1%).

En la primera meitat del segle II es daten els nivells d'enderroc de l'edifici del Parc de la Ciutat (TED'A 1987, Remolà/Macias 1993, Remolà 1996). La distribució per categories indica un clar predomini de la ceràmica comuna (71,88%), un 77,35% de la qual és d'origen local o regional³⁵. Gairebé el 80% de la vaixel·la fina (20,50%) correspon a la classe TS Hispànica de presumible producció local o regional³⁶. Dins de la categoria d'àmfores (7,61%) predominen les d'origen indeterminat (30,55%), seguides de les produïdes a la Tarraconense (16,66%) o de l'entorn més immediat (Eivissenques: 19,44%; Sudgàliques: 5,55%). Només un 22,22% procedeix d'altres zones (Sud d'Hispania i Àfrica, a parts iguals).

En els nivells constructius d'un edifici porticat situat vora l'anterior i que podem situar, també, dins de la primera meitat del segle II d.C. (Adserias *et alii* 1995), la situació s'aproxima, tot i la distorsió

³⁴ La presència d'una moneda d'Adrià situa la formació de l'estrat en un moment posterior al 117 d.C. Agraïm a M. Adserias (CODEX), les facilitats i comprensió prestades. Aquest dipòsit excavat parcialment és només una mínima expressió dels resultats que, a tots nivells, s'estan produint durant els treballs d'urbanització d'aquest sector situat entre la necròpolis paleocristiana, l'avinguda Ramón y Cajal i el Serrallo.

³⁵ La mostra utilitzada prové de les excavacions realitzades l'any 1992 per part de CODEX (*cf.* Memòria d'excavació corresponent, inèdita). A partir de l'anàlisi de la vaixel·la africana recuperada en la intervenció del TED'A (1987), la TS Africana representava el 25,53% enfront del 23,02% de la TS Sudgàlica i el 49,22% de la TS Hispànica (Aquilué 1992a: 635-654). Dins de la categoria de ceràmica comuna, la d'origen local o regional representa el 66,72%. Les dades que hem obtingut, sobre una mostra major (UE 4101, 4201, 4301, 4401, 4403, 4501, 4601 i 4801), són lleugerament distintes, tot i que es mantenen les tendències fonamentals: la vaixel·la fina d'origen local o regional (TS Hispànica i Parets fines) representa el 79,37% (63,91% i 15,46%, respectivament), enfront un 8,24% d'origen sudgàlic i un 10,30% de TS Africana. La comuna local o regional representa el 77,35%, mentre la resta està formada per comunes d'origen africà.

³⁶ Aquestes dades difereixen lleugerament de les obtingudes en la reduïda part dels mateixos dipòsits excavats l'any 1987 (TED'A 1987), on les proporcions eren les següents (Aquilué 1992b: 26): TS Hispànica (49,22%), TS Africana A (25,53%) i TS Sudgàlica (23,02%).

produïda per l'elevada residualitat, a la ja definida³⁷. Predomina la ceràmica comuna (67,51%), un 84,28% de la qual és d'origen local o regional. El 42,85% de la vaixel·la fina (20,80%) correspon a la classe TS Hispànica, entre que la TS Africana només representa poc més del 6%. La TS Sudgàlica té un percentatge alt (32,65%) que, en gran part, ha de ser atribuït a l'elevada residualitat dels dipòsits. Dins de la categoria d'àmfores (11,67%) predominen les d'origen Tarraconense (Dressel 2-4, 40%), seguides de les eivissenques (18,88%), sudhispàniques i indeterminades (14,54%, cadascuna).

Conjuntant les dades disponibles fins al moment, l'horitzó ceràmic d'inicis del segle II d.C. a Tàrraco contempla la presència de les produccions i tipus que es relacionen en les figs. 15 i 16³⁸. La diversitat formativa impedeix trobar simetries precises entre els diversos dipòsits. La relació entre vaixel·la fina/ceràmica comuna/àmfores se situa a l'entorn del 20/70/10% (la minsa presència d'àmfores al dipòsit de la Rambla Vella explica la diversitat dels percentatges). Dins de la primera categoria predomina la TS Hispànica (70-80%). L'atestació de la TS Sudgàlica només assoleix valors significatius en dipòsits amb un elevat nombre de material en posició secundària (Pere Martell, amb un 42%). La TS Africana oscil·la entre el 7 i el 20%. No serà fins a la segona meitat del segle II d.C. que la TS Africana s'imposarà de forma manifesta en les pautes de consum³⁹.

La ceràmica comuna local/indeterminada i la d'importació africana es reparteixen de forma aproximadament paritària. El comportament de les àmfores és, en aquesta reduïda i heterogènia mostra,

³⁷ Agraïm les facilitats donades tant per les directores de les diverses fases d'excavació (L. Burés i E. Ramón) com per l'empresa que va realitzar els treballs de les fases consultades (CODEX). Les dades han estat extretes de les diverses memòries d'excavació lliurades al Servei d'Arqueologia.

³⁸ Hem considerat, com a criteri general, la TS Sudgàlica com a majoritàriament residual. Una valoració que podria fer-se extensible a altres classes i tipus. Vol ser, tan sols, una relació de les formes identificades en els contextos als quals hem fet una referència directa, obviant aquelles que considerem com a probablement residuals. Els codis emprats són: TSA A (TS Africana A), TSH (TS Hispànica), PF (Parets Fines), Comuna africana (CA), Àmfora sudhispànica (ASH), Àmfora Tarraconense (AT), Àmfora eivissenca (PE), Àmfora africana (AA), Àmfora oriental (AO).

³⁹ L'explicació d'aquest canvi en el subministrament de vaixel·la fina poden ser molt diverses. Per M. Roca, referint-se al cas de la Bètica, "... la sigillata hispànica no habría quedado desbancada sino que no habría podido imponerse a pesar de un prometedor éxito inicial como parece desprenderse de su presencia relativamente importante en ciertos yacimientos." (Roca 1991: 234).

excessivament dispar com per extreure conclusions significatives. Només destacar un fet per altra banda lògic: un predomini ampli dels contenidors de procedència occidental (Eivissa, Bètica i Àfrica).

Es tracta d'una composició que comparteix trets de les fases 2 (80-100/110) i 3 (130-150) establertes per V. Escrivà a València (1989: 175-183). En la fase 2, la TS Hispànica presenta valors pròxims al 80% (amb un repertori tipològic molt semblant⁴⁰) mentre que la TS Sudgàlica representa, aproximadament, el 20% restant. La TS Africana A (formes Hayes 3, 5B, 8A i 20) presenta valors més baixos que a Tàrraco (1,6%). Abundant presència de comuna africana, entre la que no és present la forma Lamboglia 10A. La fase 3 es caracteritza per un increment de la TS Hispànica (85%), amb un repertori tipològic i decoratiu gairebé idèntic a l'anterior, i un descens de la TS Sudgàlica (ja residual en aquest període). La presència de vaixel·la fina africana (formes Hayes 3, 8 i 20) continua tenint valors baixos (2%) en relació a Tàrraco. Dins de la ceràmica comuna africana és de ressenyar l'aparició de la forma Lamb. 10A.

⁴⁰ Drag. 37, 27, 29, 15/17, 30, 46, 33, 24/25, 18, 35 i 36 i Hispànica 2, 4, 7 i 10. La majoria de fragments decorats s'atribueixen, també, als tallers de *Tritium Magallum*.

Aquesta caracterització teòrica difereix sensiblement de la que podem observar en època juli-clàudia i flàvia inicial en la qual la vaixel·la fina era dominada per les produccions dels tallers sudgàlics. És l'estadi que reflexa l'extens abocador del Passatge Cobos (c. 50 d.C.)⁴¹, on la presència de TS Hispànica és ínfima (Tarrats 1992: 166).

La puntualitat de la informació disponible no ens permet una excessiva seguretat en la generalització de les tendències i comportaments insinuats per l'evidència ceràmica. De tota manera, en base a aquests resultats es pot concloure una dependència d'aportacions d'àmbit eminentment regional/hispànic. L'entorn més o menys immediat satisfà la major part de la demanda de productes transportats en àmfora i vaixel·la tant comuna com fina. No obstant, a l'eix hispànic s'incorporen les àmfors i la vaixel·la africanes (i, eventualment, altres conceptes que no han quedat registrats arqueològicament), una presència que es consolidarà a partir de mitjan segle II d.C.

⁴¹ Agraïm a Francesc Tarrats les dades facilitades.

CATEGORIA	CLASSE	IND	%
VAIXEL·LA FINA	TSA A	3	7,7
	TS HISPÀNICA	30	76,9
	PARETS FINES	4	10,3
	VIDRIADA	1	2,6
	PINTADA	1	2,6
	TOTAL	39	20,7
CERÀMICA COMUNA	COMUNA OXIDADA	63	51,6
	COMUNA REDUÏDA	1	0,8
	GROLLERA REDUÏDA	6	4,9
	COMUNA AFRICANA	52	42,6
	TOTAL	122	64,9
ÀMFORA	ÀMFORA D'EIVISSA	12	44,4
	ÀMFORA SUDHISPÀNICA	7	25,9
	ÀMFORA AFRICANA	3	11,1
	TOTAL ÀMFORA OCC.	22	81,5
	ÀMFORA EGEA	2	7,4
	ÀMFORA MICRO-ASIÀTICA	3	11,1
	TOTAL ÀMFORA ORIENTAL	5	18,5
TOTAL	27	14,4	
TOTAL		188	

FIGURA 10: Taula sinòptica per categories i classes ceràmiques.

CATEGORIA	CLASSE	FORMA/TIPUS	IND	
VAIXELLA FINA	TSA A	Lamb. 1A	1	
		Lamb. 2A	1	
		Lamb. 4/36A	1	
	TS Hispànica	Drag. 29	1	
		Drag. 35/36	2	
		Drag. 37A	9	
		Indeter.	1	
		Drag. 11	1	
		Drag. 27	3	
		Drag. 44	1	
		Hisp. 4	2	
		Ritt. 8	2	
		Drag. 15/17	7	
		Hisp. 2	1	
		Parets Fines	Vas	4
			Vidriada	Bol ansat
	Pintada		Indeter.	1
	CERÀMICA COMUNA	Comuna Oxidada	Ampolla	1
			Bol	4
			Imit. Lamb. 10B	4
			Cassola	2
			Gerra	3
			Imit. Hayes 131 ?	1
Gibrell			1	
Olla			21	
Plat			1	
Plat carenat			1	
Plat/tapadora			13	
Indeter.			11	
Comuna Reduïda			Imit. Ostia III, 267	1
Grollera Reduïda			Plat	1
			Tapadora	5
Comuna Africana			Lamb. 10A	11
		Lamb. 10B	3	
		Ostia I, 261	1	
		Ostia II, 302	12	
		Ostia III, 267	7	
		Hayes 199	6	
		Ostia III, 332	11	
		Hayes 131 ?	1	
ÀMFORA	Àmfora d'Eivissa	PE-25	12	
		Àmfora Hispànica	Beltrán IIB	2
	Àmfora Africana	Beltrán IIA	1	
		Dressel 20	2	
		Haltern 70	1	
		Indeter.	1	
		Ostia III, 531-532	3	
		Àmfora Egea	Ròdia	2
		Àmfora Micro-asiàtica	AA M 54	3

FIGURA 11: Taula sinòptica per tipus.



FIGURA 12: Taula tipològica de la vaixel·la fina documentada. TS Hispànica: 1. Drag. 27, 2. Drag. 37B, 3. Ritt. 8, 4. Drag. 37A, 5. Hisp. 46, 6. Drag. 15/17; TS Africana A: 7. Lamb. 1A, 8. Lamb. 2A, 9. Lamb. 4/36A.



FIGURA 13: Taula tipològica de la vaixel·la comuna documentada. Comuna local/indeterminada: 1-8; Comuna Africana: 9. Ostia II, 302, 10. Ostia III, 332, 11. Ostia III, 267, 12. Lamb. 10B, 13. Lamb. 10A, 14. Hayes 131.

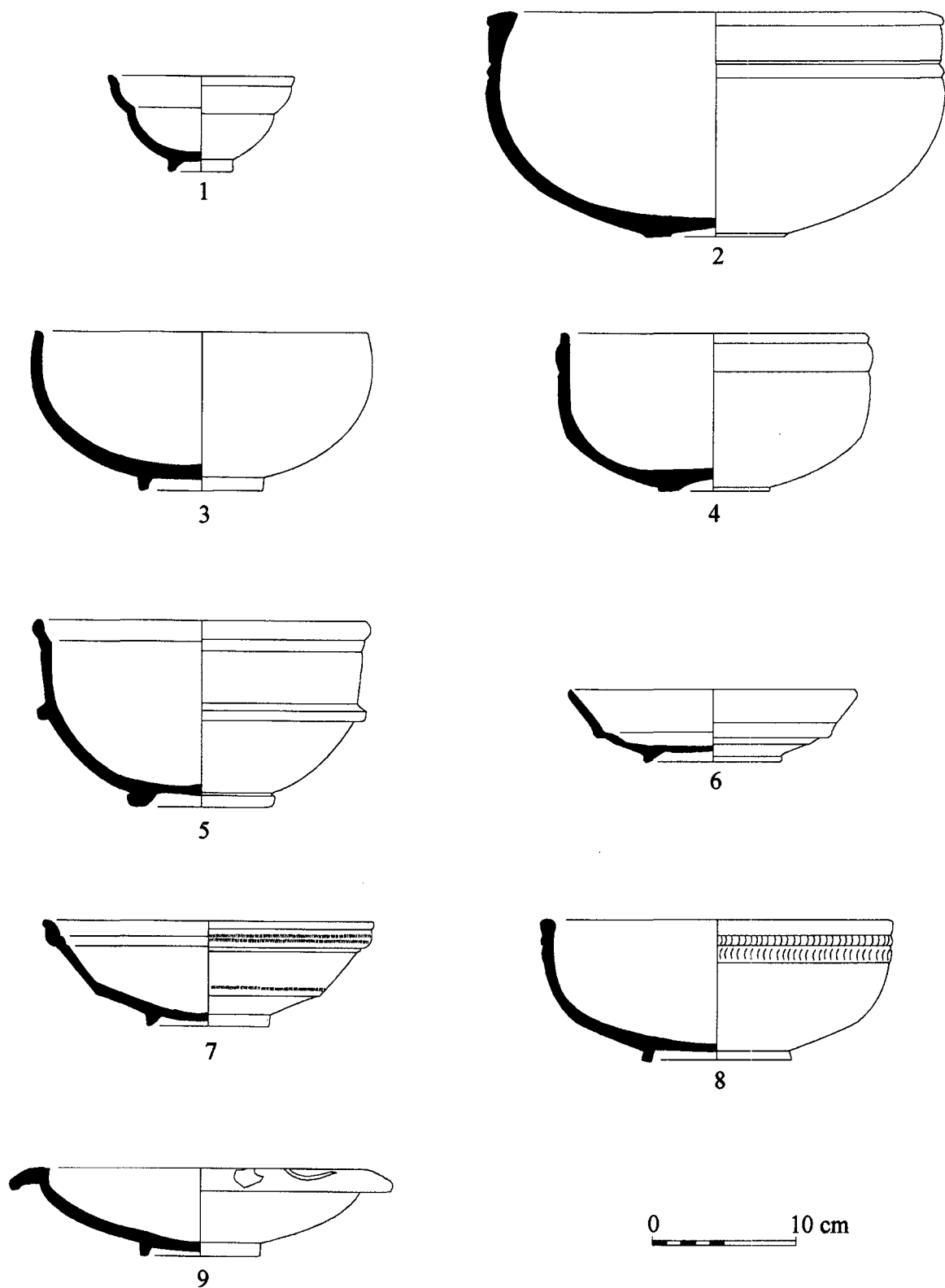

FIGURA 14: Taula tipològica de les àmfores documentades. Àmfores eivissenques: 1. PE 25; Àmfores sudhispàniques: 2. Dressel 20, 3. Beltrán IIA, 4. Beltrán IIB, 5. Haltern 70; Àmfores africanes?: 6. Ostia III, 531-532?; Àmfores orientals: 7. Agora d' Atenes M 54, 8. Àmfora Ròdia.

VAIXELLA FINA	CERÀMICA COMUNA	ÀMFORES
(TSA A) Lamb. 1A-Hayes 8A	(CA) Ostia II, 303	(ASH) Dressel 20
(TSA A) Lamb. 2A-Hayes 9A	(CA) Ostia II, 306	(ASH) Beltrán IIA
(TSA A) Lamb. 4/36A-Hayes 3A	(CA) Ostia II, 302	(ASH) Beltrán IIB
(TSA A) Lamb. 4/35-Hayes 2	(CA) Ostia III, 267	(ASH) Dressel 7-11
(TSA A) Hayes 136	(CA) Ostia I, 270	(AT) Dressel 2-4 ?
(TSA A) Lamb. 13	(CA) Ostia III, 332	(AT) Pascual 1 ?
(TSA A) Lamb. 6	(CA) Lamb. 10A	(ASH) Haltern 70 ?
(TSA A) Lamb. 3A	(CA) Lamb. 10B	(ASH) Dressel 28
(TSH) Hispànica 2	(CA) Ostia III, 324	(AO) Dressel 2-4 ?
(TSH) Hispànica 4	(CA) Hayes 131	(AO) Àmfora ròdia
(TSH) Hispànica 7	(CA) Ostia III, 312	(AO) AA M54
(TSH) Hispànica 68	(CA) Caesaraugusta CS 200	(AA)? Ostia III, 531-532 ?
(TSH) Hispànica 14		(PE) 25
(TSH) Drag. 27		(PE) 18 ?
(TSH) Drag. 29		
(TSH) Drag. 37		
(TSH) Drag. 35/36		
(TSH) Drag. 27		
(TSH) Drag. 11		
(TSH) Drag. 44		
(TSH) Drag. 15/17		
(TSH) Drag. 33		
(TSH) Drag. 30		
(TSH) Drag. 18		
(TSH) Ritt. 8		
(PF) Mayet II		
(PF) Mayet LIV		

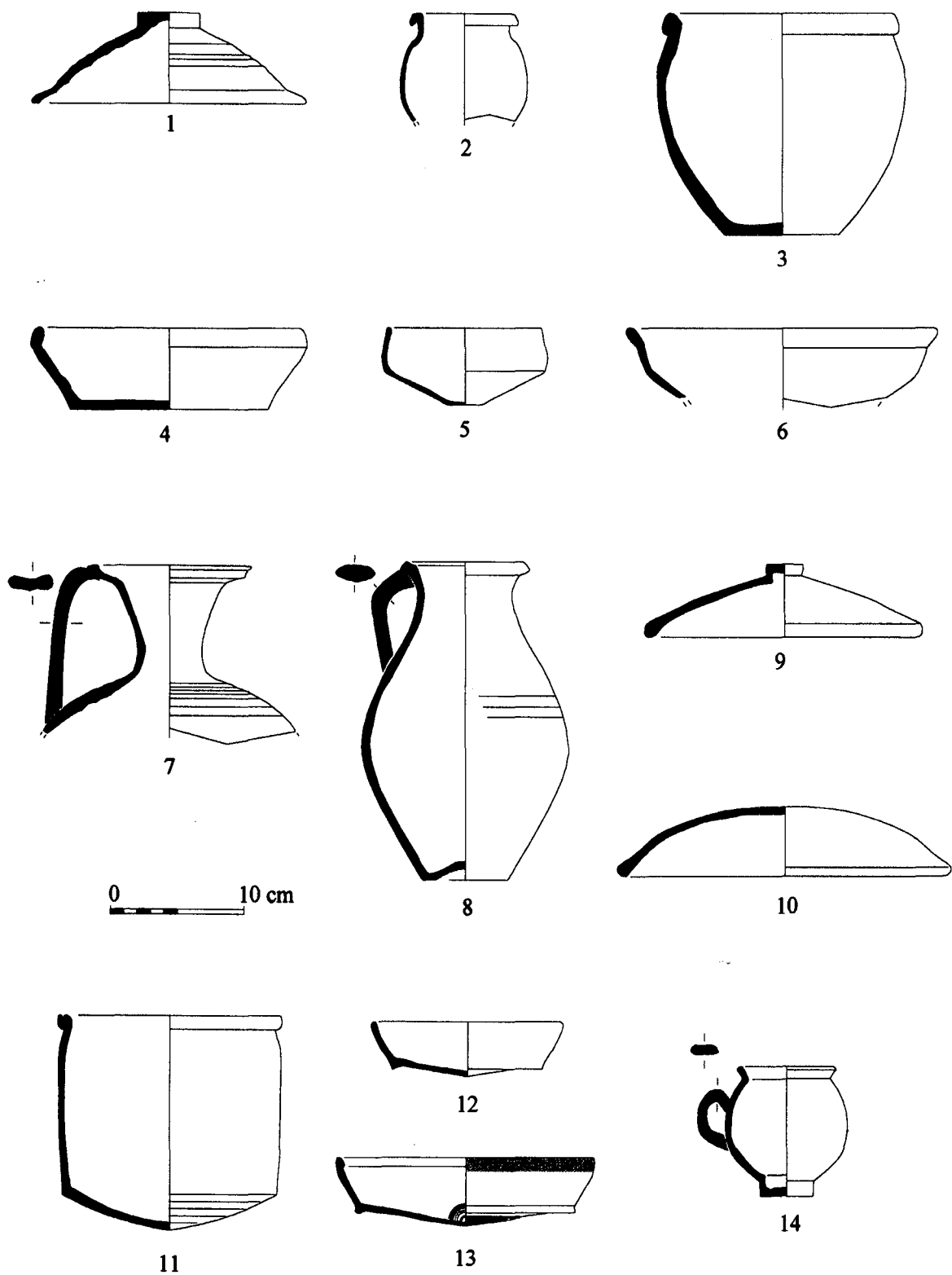
FIGURA 15: Taula de les produccions i tipus identificats en contextos tarragonins d'inici del segle II d.C.

CATEGORIA	CLASSE	RV, 10 90-110 d.C.	GASÒMETRE 100-125 d.C.	PERI-2 125-150 d.C.	PARC 125-150 d.C.	P. MARTELL 100-150 d.C.
V. FINA	TSA A	19	7,7	14,6	10,5	6,1
	TS HISPÀNICA	71,4	76,9	68,2	78,9	42,5
	TS SUDGÀL-LICA	4,7		2,4		32,6
	PARETS FINES		10,3	9,7	10,5	18,36
	VIDRIADA	4,7	2,6			
	PINTADA		2,6	4,8		
	TOTAL		41,1	20,7	20,9	20,5
CER. COM.	COMUNA OXIDADA	48,2	51,6	43,1	77,3	67,6
	COMUNA REDUÏDA		0,8			5,03
	GROLLERA OXIDADA			1,4		0,6
	GROLLERA REDUÏDA		4,9	2,8		11
	COMUNA AFRICANA	51,7	42,6	52,5	22,6	15,7
TOTAL	56,8	64,9	70,9	71,8	67,5	
ÀMFORA	ÀMFORA D'EIVISSA		44,4	18,7	19,4	18
	ÀMFORA SUDHISPÀNICA		25,9	25	11	14,5
	ÀMFORA TARRACONENSE			18,7	16,6	52,7
	ÀMFORA GÀL-LICA				5,5	
	ÀMFORA AFRICANA		11,1	12,5	11	
	TOTAL ÀMFORA OCC.		81,5	74,9	69,5	
	ÀMFORA EGEEA		7,4			
	ÀMFORA MICRO-ASIÀTICA		11,1			
	TOTAL ÀMFORA ORIENTAL		18,5	6,2		
	ÀMFORA INDETERMINADA	100		18,7	30,5	15,6
TOTAL		1,9	14,4	8,1	7,6	11,67

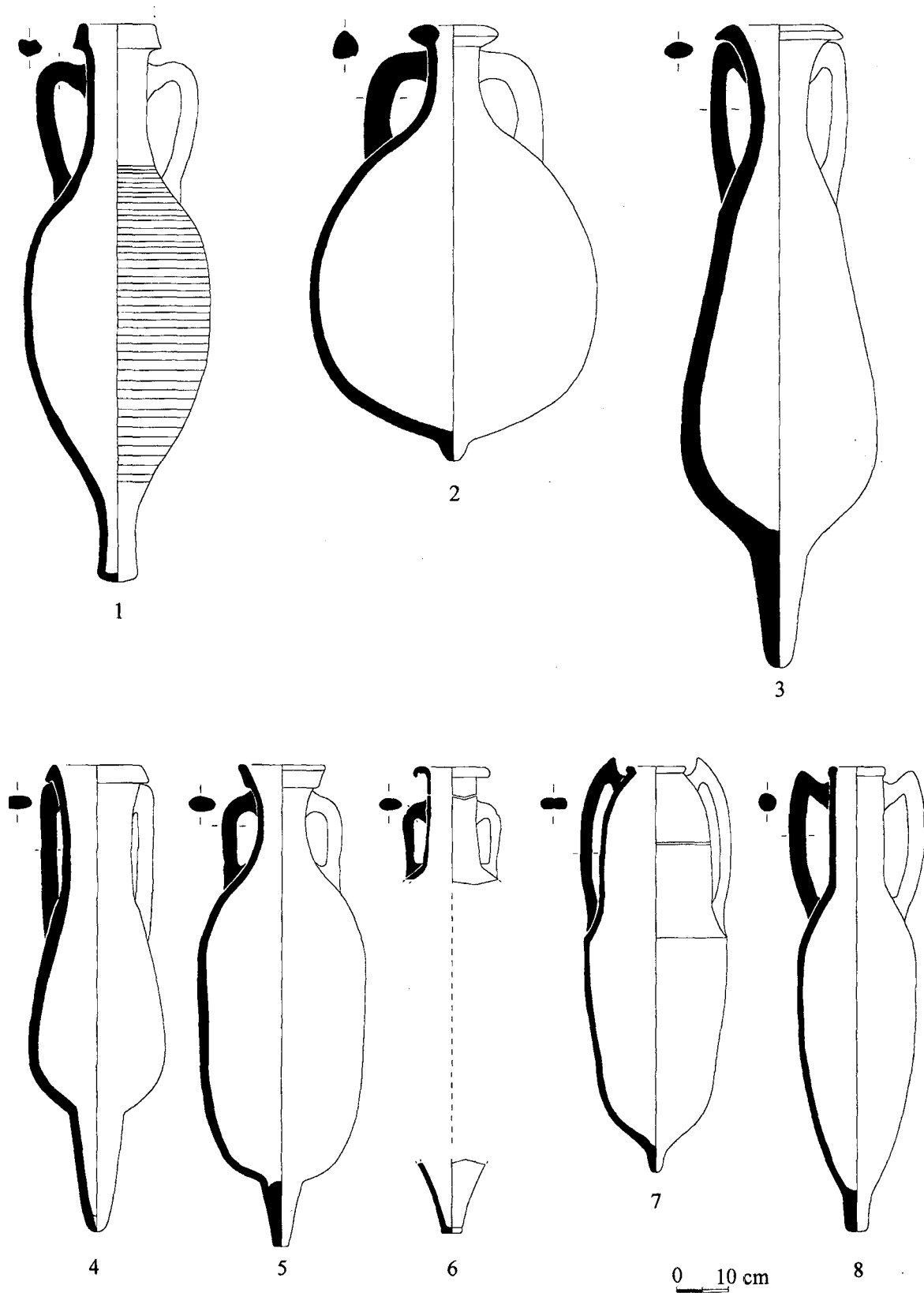
FIGURA 16: Taula de categories i classes per dipòsits.

BIBLIOGRAFIA

- ADSERIAS, M., BURÉS, L. & RAMÓN, E. (1995), "Excavacions arqueològiques al carrer Pere Martell de Tarragona. 1000 anys d'evolució urbana (del segle Va.C. al V d.C.)", *Tribuna d'Arqueologia 1993-1994*, Barcelona, pp. 75-86.
- AGUAROD, C. (1991), *Ceràmica romana importada de cocina en la Tarraconense*, Zaragoza.
- AGUAROD C. (1995), "La ceràmica comú de producció local/regional e importada. Estado de la cuestión en el Valle del Ebro", *Ceràmica comuna romana d'època Alto-Imperial a la Península Ibèrica. Estat de la qüestió*, Monografies Emporitanes VIII, Empúries, pp. 129-153.
- ALCORTA, E. (1995), "Avance al estudio de la ceràmica comú romana de cocina y mesa de *Lucus Augusti*", *Ceràmica comuna romana d'època Alto-Imperial a la Península Ibèrica. Estat de la qüestió*, Monografies Emporitanes VIII, Empúries, pp. 201-226.
- AQUILUÉ, X. (1985), "Algunas consideraciones sobre el comercio africano: tres facies características de la ceràmica comú africana de época altoimperial", *Empúries* 47, pp. 210-222.
- AQUILUÉ, X. (1987), "Aportacions al coneixement de la terrassa superior de Tàrraco a l'època alto-imperial", *Butlletí Arqueològic*, època V, núms. 4-5 (1982-1983), Tarragona, pp. 165-186.
- AQUILUÉ, X. (1992a), *Relaciones económicas, sociales e ideológicas entre el Norte de Africa y la Tarraconense en época romana. Las ceràmicas de producción africana procedentes de la Colonia Iulia Urbs Triumphalis Tarraco*, "Tesis microfíxades" 1275, Universitat de Barcelona.
- AQUILUÉ, X. (1992b), "Comentaris entorn a la presència de les ceràmiques de producció africana a Tàrraco", *Miscel·lània Arqueològica a Josep M. Recasens*, Tarragona, pp. 25-33.
- AQUILUÉ, X. (1995), "La ceràmica comú africana", *Ceràmica comuna romana d'època Alto-Imperial a la Península Ibèrica. Estat de la qüestió*, Monografies Emporitanes VIII, Empúries, pp. 61-75.
- AQUILUÉ, X. & ROCA, M. (coords.) (1995), "Document de treball", *Ceràmica comuna romana d'època Alto-Imperial a la Península Ibèrica. Estat de la qüestió*, Monografies Emporitanes VIII, Empúries, pp. 311-315.
- ATLANTE (1981), "Atlante delle forme ceanuche. I. Ceramica fine romana nel bacino mediterraneo (Medio e Tardo Impero)" (A. Carandini, ed.), *Enciclopedia dell'Arte Antica, Classica e Orientale*, Roma.
- BARBIERI, G. (1989), "Ceramica romana da un insediamento rustico nei pressi di Viterbo", *Rivista di Studi Liguri* LV, Bordighera, pp. 79-121.
- BATS, M. (1988), *Vaisselle et alimentation à Olbia de Provence (v. 350- v. 50 av JC). Modèles culturelles et catégories céramiques*, "Revue d'Archéologie Narbonnaise" supl. 18, Paris.
- BORREDÀ, M. & CEBRIÁN, R. (1993), "Ceràmica de cocina local y de importación en Pl. Hospital-Anfiteatro (Cartagena). S. II a.C. -I d.C. Uso y función", *Saguntum*, 26, València, pp. 205-214.
- BUXEDA, J. & TUSET, F. (1995), "Revisió crítica de les bases cronològiques de la Terra Sigillata Hispànica", *Pyrenae* 26, pp. 171-188.
- CASAS, J. (1989), *L'Olivet d'en Pujol i Els Tolegassos. Dos establiments agrícoles d'època romana a Viladomat*, Sèrie monogràfica, 10. Centre d'Investigacions Arqueològiques, Girona.
- CASAS, J.; CASTAÑER, P.; NOLLA, J.M. & TREMOLEDA, J. (1990), *Ceràmiques comunes i de producció local d'època romana I. Materials augustals i alto-imperials a les comarques orientals de Girona*, Sèrie Monogràfica, 12. Centre d'Investigacions Arqueològiques, Girona.
- CASAS, J.; CASTAÑER, P.; NOLLA, J.M. & TREMOLEDA, J. (1995), "Les ceràmiques comunes locals del N. E. de Catalunya", *Ceràmica comuna romana d'època Alto-Imperial a la Península Ibèrica. Estat de la qüestió*, Monografies Emporitanes VIII, Empúries, pp. 99-127.
- CASAS, J. & MERINO, J. (1990), "Troballes de ceràmica vidriada d'època romana a les comarques costaneres de Girona", *Cypsela*, VIII, Girona, pp. 139-155.
- CERDÀ, J.D. (1974), "Hallazgos submarinos y relaciones mediterráneas", *VI Symposium de prehistoria peninsular. Prehistoria y arqueología de las Islas Baleares*, Barcelona, pp. 435-445, fig. 15-16.
- COLLS, D. (1987), *L'épave de la colonia de San Jordi I (Majorque)*, Talence, publications du Centre Pierre Paris, 16.
- DESBAT, A. & PICON, M. (1986), "Les importations d'amphores de Méditerranée orientale à Lyon (Fin du Ier siècle avant J.-C. et Ier siècle après)", *Recherches sur les Amphores Grecques*, "Bulletin de Correspondance Hellénique" Supplement XIII, Atenes, pp. 637-648.
- EMPEREUR, J.-Y. & PICON, P. (1986), "A la recherche des fours d'amphores", *Recherches sur les Amphores Grecques*, "Bulletin de Correspondance Hellénique" Supplement XIII, pp. 103-126.
- EMPEREUR, J.-Y. & PICON, P. (1989), "Les régions de production d'amphores impériales en Méditerranée Orientale", *Amphores romaines et histoire économique. Dix ans de recherche (Actes du Colloque de Sienne, 22-24 mai 1986)*, "Collection de l'École Française de Rome" 114 (1989), Roma, pp. 223-248.
- ESCRIVÀ, V. (1989), *Ceràmica romana de Valentia. La Terra Sigillata Hispànica*, "Serie Arqueologia Municipal" 8, València.
- ESCRIVÀ, V. (1995), "Ceràmica comú romana del Municipium Liria Edetanorum. Nuevas Aportaciones al estudio de la ceràmica de época alto-imperial en la Hispania Tarraconensis", *Ceràmica comuna romana d'època Alto-Imperial a la Península Ibèrica*.

- Estat de la qüestió*, Monografies Emporitanes VIII, Empúries, pp. 167-186.
- FONT, M. (1973), "La forma EB. 29 de la cerámica púnico-ebusitana", *Papeles del Laboratorio de Arqueología de Valencia* 9, València, pp. 11-18.
- FONT, M. (1974), "Algunas formas poco frecuentes de la cerámica púnica de Ibiza", *VI Symposium de prehistoria peninsular. Prehistoria y arqueología de las Islas Baleares*, Barcelona, pp. 221-241.
- GÓMEZ, C. & GURREA, R. (1985), "Algunas formas de cerámica de cocina púnico-ebusitana", *Archivo Español de Arqueología* 58, Madrid, pp. 139-154.
- GONZÁLEZ, R. (1990), *El vertedero de la Avenida de España, 3 y el siglo III d. J. C en Ebusus*, Trabajos del Museo Arqueológico de Ibiza, 22, Eivissa 1990.
- HAYES, J. (1972), *Late Roman Pottery*, Londres.
- HESNARD, A. (1980), "Un dépôt augustéen d'amphores à la Longarina, Ostie", J.H. D'Arms/E.C. Kopff (ed.), *The Seaborne Commerce of Ancient Rome, Studies in Archaeology and History*, "Mem AAR" 36, Roma, pp. 141-156.
- HESNARD, A. (1986), "Imitations et raisonnement archéologique: à propos des amphores de Rhodes et de Cos", *Recherches sur les Amphores Grecques*, "Bulletin de Correspondance Hellénique" Supplement XIII, Atenes, pp. 69-79.
- LAMBOGLIA, N. (1958), "Nuove osservazioni sulla Terra Sigillata Chiara (tipi A e B)", *Rivista di Studi Liguri*, XXIV, Bordighera, pp. 257-330.
- LANG, M. (1976), *Graffiti and Dipinti*, The Athenian Agora vol. XXI, The American School of Classical Studies at Athens, Princeton-New Jersey.
- LATTARA (1993), M. PY (dir.), *Dictionnaire des Céramiques Antiques (VII^{ème} s. anè-VII^{ème} s. denè) en Méditerranée nord-occidentale (Provence, Languedoc, Ampurdan)*, "Lattara" 6, Lattes.
- LUEZAS, R. A. & SAÉNZ, M. P. (1989), *La cerámica romana de Varea*, Logroño.
- MACCABRUNI, C. (1987), "Ceramica romana con invetriatura al piombo", *Ann. Litt. Univ. Besançon*, 331, *Céramiques Hellénistiques et romaines*, II, Paris, pp. 167-189.
- MAGALLÓN, M.A.; MÍNGUEZ, J.A.; NAVARRO, M.; FABRÉ, J.M.; RICO, C. & SILLIÈRES, P. (1995), "Labillosa (La Puebla de Castro, Huesca). Informe de la campaña de excavación realizada en 1992", *Caesaraugusta* 71, Zaragoza, pp. 93-227.
- MARKOULAKI, ST.; EMPEREUR, J.-Y. & MARANGOU, A. (1989), "Recherches sur les centres de fabrication d'amphores de Crète occidentale", *Bulletin de Correspondance Hellenique* 113, Atenes pp. 551-580.
- MARTIN-KILCHER, S. (1987), *Die römischen Amphoren aus Augst und Kaiseraugst, I. Die südhispanischen Ölamphoren Gruppe I*, Augst.
- MAYET, F. (1975), "Les sigillées Hispaniques", *Fouilles de Conimbriga* IV, Paris, pp. 153-357.
- MAYET, F. (1984), *Les céramiques sigillées hispaniques*, "Publications du Centre Pierre Paris", 2 vols., Paris.
- NIETO, J.; JOVER, A.; NAVARRO, M.; IZQUIERDO, P.; PUIG, A.M.; ALAMINOS, A.; MARTÍN, A.; PUJOL, M.; PALOU, H. & COLOMER, S. (1989), *Excavacions Arqueològiques Subaquàtiques a Cala Culip I*, Girona.
- OSTIA III (1973), "Le terme del Nuotatore. Scavo degli ambienti III, VI, VII, V e di un saggio nell'area S.O." (A. Carandini & A. Panella, eds.), *Studi Miscellanei*, 21, Roma.
- PANELLA, Cl. (1982), "Le anfore africane della prima, media e tarda età imperiale: tipologia e problemi", *Actes du colloque sur la céramique antique de Carthage (Cartago 1980)*, CEDAC, "Carthage Dossiers" 1, Tunis, pp. 171-196.
- PANELLA, Cl. (1986), "Oriente ed Occidente: considerazioni su alcune anfore 'egee' di età imperiale a Ostia", *Recherches sur les Amphores Grecques*, "Bulletin de Correspondance Hellénique" Supplement XIII, Atenes, pp. 609-636.
- PEACOCK, D.P.S. (1977), "Roman amphorae: Typology, fabric and origins", *Méthodes classiques et formelles dans l'étude des amphores (Actes du Colloque de Rome, 27-29 mai 1977)*, "Collection de l'École Française de Rome" 32, Roma, pp. 261-278.
- PÉREZ, A.; AMARÉ, M.T.; CAMPS, P.; GARCÉS, I. & MARC, M.T. (1988), *Els materials del jaciment romà de Raïmat*, Lleida.
- PÉREZ, J.; BORREDÀ, R. & CEBRIÁN, R. (1995), "La cerámica de cocina del siglo I D. C en Carthago Nova y sus precedentes republicanos", *Ceràmica comuna romana d'època Alto-Imperial a la Península Ibèrica. Estat de la qüestió*, Monografies Emporitanes VIII, Empúries, pp. 187-199.
- RAMÓN, J. (1981), *La producció anfòrica púnico-ebusitana*, Eivissa.
- RAMÓN, J. (1991), *Las ánforas púnicas de Ibiza*, "Trabajos del Museo Arqueológico de Ibiza" 23, Eivissa.
- RAMÓN, J.; COSTA, B.; CALAFAT, A.; GARCÍA, P. & BONED, F. (1982), "Un taller de ceràmica d'època tardo-púnica a Can Roja de Baix, Sant Antoni de Portmany (Eivissa)", *Fonaments* 3, Barcelona, pp. 215-259, Làms. I-VII.
- REMOLÀ, J.A. & MACIAS, J.M. (1993), "L'edifici romà del Parc del "Quintà de Sant Rafael" (Parc de la Ciutat), Tarragona", *Butlletí Arqueològic* 5.15, Tarragona, pp. 375-390.
- REMOLÀ, J.A. (1996), *El comerç marítim durant el tardo-imperi: el cas de Tàrraco a través de les ànforas*, Tesi Doctoral, Universitat Autònoma de Barcelona, Facultat de Filosofia i Lletres, edició microfotogràfica, ISBN: 84-490-0667-8.

- REVILLA, V. (1993), *Producción cerámica y economía rural en el Bajo Ebro en época romana. El Alfar de l'Aumedina. Tivissa (Tarragona)*, Barcelona.
- ROBINSON, H.S. (1959), *Pottery of the Roman Period Chronology*, The Athenian Agora vol. V, The American School of Classical Studies at Athens, Princeton-New Jersey.
- ROCA, M. (1991), "Producción y comercialización de la Sigillata producida en la Bética", *La Bética en su problemática histórica*, Granada, pp. 221-235.
- ROMERO M.V. (1985), *Numancia I. La Terra Sigillata*, "Excavaciones Arqueológicas en España" 146, Madrid.
- SCIALLANO, M. & SIBELLA, P. (1991), *Amphores. Comment les identifier?*, Aix-en-Provence.
- TERRÉ, E. (1984), *La Terra Sigillata Hispánica de Tarragona*, Tesi de llicenciatura inèdita, Barcelona.
- TARRATS, F. (1992), "Terra Sigillata del Passatge de Cobos (Tarragona): les marques de terrisser", *Miscel·lània Arqueològica a Josep M. Recasens*, Tarragona, pp. 155-176.
- TALLER-ESCOLA D'ARQUEOLOGIA DE TARRAGONA (TED'A) (1987), *Els enterraments del Parc de la Ciutat i la problemàtica funerària de Tàrraco*, "Memòries d'Excavació" 1, Tarragona.
- TALLER-ESCOLA D'ARQUEOLOGIA DE TARRAGONA (1989a): *Un abocador del segle V d.C. en el Fòrum Provincial de Tàrraco*, "Memòries d'Excavació" 2, Tarragona.
- TALLER-ESCOLA D'ARQUEOLOGIA DE TARRAGONA (1989b), "El Foro Provincial de Tàrraco. Un complejo arquitectónico de época flavia", *Archivo Español de Arqueología* 62, pp. 141-191.
- TALLER-ESCOLA D'ARQUEOLOGIA DE TARRAGONA (1990), *L'Amfiteatre romà de Tarragona, la basílica visigòtica i l'església romànica*, "Memòries d'Excavació" 3, Tarragona.
- TORTORELLA, S. (1987), "La ceramica africana: un riesame della problematica", *Ceràmiques hellèniques et romaines II*, Paris, pp. 279-327.
- VEGAS, M. (1973), *Cerámica común romana del Mediterráneo Occidental*, Publicaciones Eventuales, 22, Instituto de Arqueología y Prehistoria, Barcelona.
- VENTURA, S. (1950), "Las marcas alfareras de la Terra Sigillata hallada en Tarragona", *Memorias de los Museos Arqueológicos Provinciales*, vol. IX-X (1948-1949), Madrid, pp. 131-165.