

ELS MATERIALS CERÀMICS DEL POBLAT IBÈRIC DEL CASTELLET DE BANYOLES (TIVISSA) COL·LECCIÓ SALVADOR VILASECA DE REUS

DAVID ASENSIO I VILARÓ

Becari de F.I. de la Generalitat de Catalunya

Dept. de Prehistòria, Hist. Antiga i Arqueologia, Universitat de Barcelona

XABIER CELA ESPÍN

Museu Comarcal del Maresme-Mataró

CONXITA FERRER I ÀLVAREZ

Dept. de Prehistòria, Hist. Antiga i Arqueologia, Universitat de Barcelona

En memòria del Dr. Salvador Vilaseca i Anguera (1986-1975), en el centenari del seu naixement

RESUM

L'objecte d'aquest treball és revisar i presentar adequadament els materials ceràmics recuperats en les excavacions de 1942-1943 per S. Vilaseca, per tal d'efectuar una primera valoració, bàsicament en dos sentits. En primer lloc, com a paradigma de la façies ceràmica indígena pròpia d'una àrea determinada, la Ilercavònia interior, i d'un moment determinat, el període Ibèric Ple (bàsicament segle III a.C). En segon lloc, atenent a les ceràmiques d'importació, com a font d'informació sobre la datació final del sector conegut d'aquest jaciment clau de la Ilercavònia ibèrica.

MOTS CLAU

Castellet de Banyoles, Catalunya, Ilercavònia, ibèric, ceràmica.

RÉSUMÉ

Cet article présente une révision des céramiques livrées par les fouilles de S. Vilaseca en 1942-1943, dans le but d'obtenir deux types d'informations. En premier lieu, le faciès de la céramique indigène d'Ilercavonie intérieure durant le IIIe siècle av. J.-C. Deuxièmement, à partir des céramiques importées, pour déceler la datation finale du secteur fouillé par Vilaseca dans ce site d'importance primordiale pour la connaissance de l'Ilercavonie ibérique.

MOTS CLEF

Castellet de Banyoles, Catalogne, Ilercavonie, ibérique, céramique.

1. INTRODUCCIÓ

L'objecte d'aquest treball és l'estudi del conjunt de materials ceràmics exhumats en el decurs de les campanyes dutes a terme en els anys 1942 i 1943 en el poblat ibèric del Castellet de Banyoles (Tivissa, Ribera d'Ebre, Tarragona) i actualment conservats en el Museu Comarcal Salvador Vilaseca de Reus¹. Els autors d'aquestes intervencions ja varen realitzar una presentació preliminar de bona part d'aquests materials en la memòria oficial d'ex-

cavacions publicada l'any 1949 (Vilaseca, Serra-Ràfols & Brull 1949). Cal ressenyar, però, que l'esmentada publicació, tot i que s'ajusta als paràmetres habituals de l'època, no permet avui dia una correcta valoració d'aquest conjunt ceràmic tant des del

¹ Els autors volen agrair sincerament les facilitats donades per tot el personal del Museu Comarcal Salvador Vilaseca de Reus i, molt especialment, a la seva conservadora, n'Anna Mir, l'ajuda activa i suport constant sense els quals aquest treball no hauria estat possible. Igualment al Dr. Joan Sanmartí, i als membres del Museu de Mataró a qui també volem adreçar aquests agraïments.



FIGURA 1

punt de vista estrictament ceramològic com cronològic. No es tracta tant sols d'una qüestió d'estat de la investigació, tenint en compte el temps transcorregut, sinó de les condicions objectives de llur publicació, sense pràcticament cap dibuix i fonamentada en fotografies individualitzades o, més sovint, de conjunt on es fa difícil apreciar aspectes de manufactura, decoració, morfologia, etc.

Una altra fita en la investigació d'aquest important assentament ibèric rau en la reanudació dels treballs d'excavació l'any 1978 a càrrec del Dr. R.Pallarés i la lectura de la seva Tesi Doctoral centrada en aquest jaciment l'any 1984 (Pallarés 1984). Amb tot, els materials ceràmics no constitueixen un element d'anàlisi fonamental en aquest treball, de manera que tant sols trobem dibuixades i comentades una part molt petita (un "muestreo", en paraules del mateix autor) de les peces recuperades en les campanyes d'en S. Vilaseca. A més, aquesta Tesi Doctoral roman malauradament inèdita.

Per tot això, creiem plenament justificada i necessària la publicació d'aquest lot de materials ceràmics: en primer lloc, amb la totalitat de les

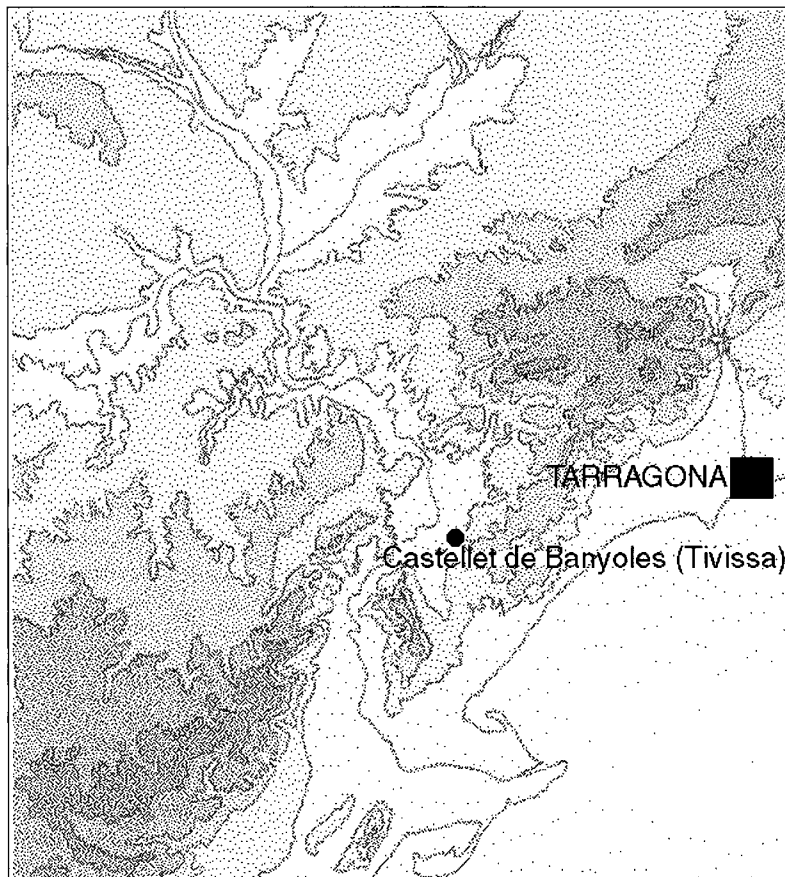
peces, completes o fragmentàries, actualment localitzables en el Museu Comarcal de Reus i, en segon lloc, amb una presentació adequada als patrons de dibuix arqueològic actualment vigents. D'aquesta manera voldriem col·laborar en la superació d'una mancança de la investigació del món ibèric de la regió, ja anteriorment denunciada (Gracia & Munilla 1993: 255), i més tenint en compte que el poblat del Castellet de Banyoles és sens dubte un dels enclaus centrals de l'anomenada Il·lervània ibèrica.

2. ELS MATERIALS

El primer que cal advertir és el fet que el conjunt ceràmic que tot seguit considerarem no pot versemblantment constituir la totalitat dels materials exhumats en les esmentades campanyes d'excavació dels anys 1942-1943. Es tracta, gairebé sense cap dubte, del resultat d'alguna mena de selecció, duta a terme en el decurs dels treballs de camp, en el moment del dipòsit dels materials o, fins i tot, producte d'alguna contingència post-deposicional. Sigui com sigui, hi ha una sèrie de trets que no podrien



FIGURA 2

explicar-se satisfactòriament si no és amb la intervenció d'alguna d'aquestes pràctiques o de totes elles. Així, farem notar la inexistència total de fragments informes, la minoria proporcional de les peces fragmentades respecte de les completes o la presència quasi testimonial o total absència de produccions o categories ceràmiques comunament molt abundoses (sobretot els recipients amfòrics, tant locals com d'importació, o les ceràmiques grises ibèriques). És per aquesta raó que hem descartat totalment la possibilitat d'efectuar qualsevol mena de quantificació i d'anàlisi comparatius entre produccions derivades d'aquesta.

Per una altra banda, l'associació de les diferents peces objectes d'estudi a una realitat estratigràfica concreta o una localització topogràfica precisa no és gairebé mai possible a partir de la memòria d'excavació. Els autors assenyalen, però, que la totalitat dels materials recuperats provenen d'un mateix nivell de destrucció i abandó² (Vilaseca, Serra-Ràfols & Brull 1949: 16 i 45). Amb tot, hi ha altres elements que compliquen la qüestió de la procedència exacta de bastantes de les peces del lot que tot seguit presentem. En efecte, de la mateixa manera que hi ha peces que apareixen fotografiades en la memòria de 1949 i no han estat localitzades en el fons actual del Museu Comarcal de Reus (molt poques), n'hi ha d'altres que formen part d'aquest estudi que no es troben ni citades ni en l'aparell gràfic de la memòria d'excavació. Caldrà tenir, doncs, molt en compte aquestes consideracions en el moment de la valoració final del conjunt.

² Concretament, amb aquestes contundents paraules: "Todos los hallazgos realizados por nosotros proceden de un mismo nivel, no distinguiéndose estratigrafía alguna".

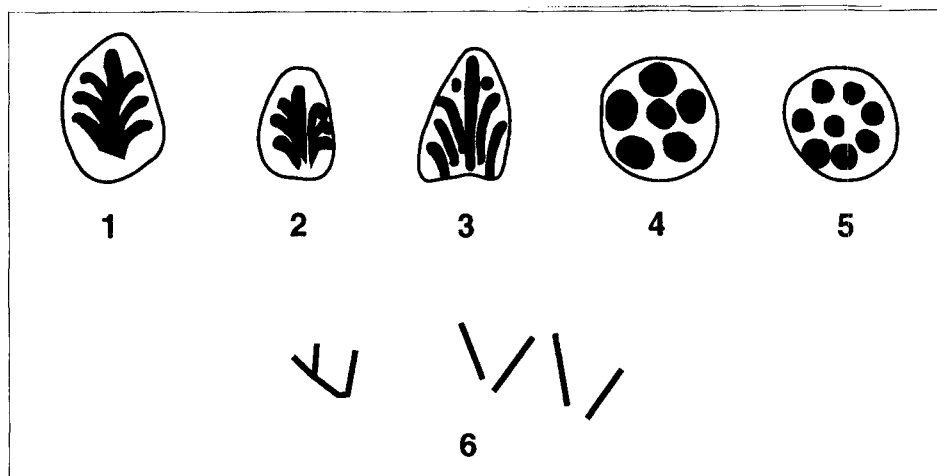
2.1. La vaixella fina d'importació

2.1.1. Ceràmica àtica de vernís negre

Només hi ha una peça amb seguretat atribuïble a aquesta categoria (fig. 3, 1). Es tracta de diversos fragments que versemblantment formen part d'un mateix *Kantharos* forma Lamboglia 40E/Morel 3521 (Morel 1981: 267-268). La seva cronologia de producció se situa en el segle IV a.C., més concretament, en un moment no anterior al segon quart d'aquest segle (Cuadrado 1963: 131; Sparkes & Talcott 1970: 122). Cal fer notar, pel que fa a la composició del conjunt objecte d'estudi, que si bé la documentació de *Kantharoi* en els conjunts ceràmics dels assentaments ibèrics catalans no pot considerar-se un fet rar o excepcional, tampoc no és una de les formes més corrents o abundoses, de manera que no deixa de sobtar la seva presència com a representant únic i exclusiu d'aquesta producció. Sabem, però, de l'existència d'un fragment informe d'una probable *Kylix* àtica de figures roges (procedent del sediment que colmatava la claveguera relacionada amb les torres que flanquejaven l'entrada al poblat) recuperat en les campanyes de R. Pallarés (Pallarés 1984: 157-158).

Finalment, constatem que es tracta d'una forma totalment inèdita en els diferents jaciments de la zona del Baix Ebre i nord de Castelló (Oliver 1990-1991). En canvi, en diferents assentaments de l'àrea del Matarranya i del Baix Aragó com ara La Gessera o Sant Antoni de Calaceit hi ha documentades almenys tres peces d'aquesta forma tot i que en aquest cas semblen pertànyer a produccions de tallers occidentals (Taller de Roses?) de primera meitat del segle III a.C. (Sanmartí-Grego 1975).

2.1.2. Ceràmica de vernís negre de producció etrusca o de la Itàlia central

A aquesta poc coneguda producció podriem atribuir un exemplar complet forma Morel 5160/5281 (fig. 3, 15), segons un recent estudi de la peça de J. Principal³(Principal 1995: 308-309). Es tracta d'una forma tancada de petites dimensions o pitxell la cronologia del qual s'ha de situar dins del segle III a.C. (Morel 1981: 337). La documentació de peces d'aquesta producció en terres catalanes és força excepcional però comprensible si s'evalua en el marc del corrent comercial d'elements de vaixel·la de procedència itàlica vigent durant bona part del segle III a.C. Aquest corrent fou protagonitzat essencialment pel Taller de les Petites Estampilles, però també d'altres, com ara el Taller de Cales amb què caldria relacionar una base estampillada procedent de les excavacions de R. Pallarés (Pallarés 1984: 182-183; Principal 1995: 309). De fet, l'única peça paral·lelitzable prové de l'assentament ilergeta del Tossal de les Tenalles de Sidamon (Principal 1993: fig. 3, 28).

2.1.3. Ceràmica de vernís negre del Taller de Roses

Aquesta producció estaria representada per un total de dos individus, el primer dels quals consisteix en un bol forma Lamboglia 27ab, en la variant d'argila groga (Sanmartí-Gregó 1978) i sense decoració (fig. 3, 3). L'aspecte més destacable d'aquesta peça rau en la presència de tres motius o grafits incisos *post-coctionem* en la superfície externa del vas, a tocar de l'inici del peu (fig. 2, 6)⁴. Es tracta molt probablement de caràcters ibèrics que es poden transcriure de manera molt diferent si els llegim tal com es veuen, amb el vas en posició normal, o amb el vas tombat 180 graus (posició que hagués facilitat la incisió dels caràcters tenint en compte llur ubicació en el vas). En el primer dels casos tindriem la següent lectura)e.m.m., mentre que en el segon la transcripció seria l.l.ka(. En qualsevol cas, l'element més segur és la identificació del caràcter únic com a caràcter ibèric, ja sigui la lletra E o la síl·laba KA. Més dubtosa és l'associació dels caràcters repetits amb les consonants M o L, car podria tractar-se també de possibles numerals. La lleugera separació entre el primer caràcter i els altres dos podria afavorir aquesta hipòtesi. A més cal tenir present que la

³ Volem agrair al Dr. J. Principal l'amabilitat de permetre'ns consultar la seva Tesi Doctoral inèdita.

⁴ Agraim a Maribel Panosa les amables indicacions donades sobre aquest apartat.

combinació de dues consonants M o L seguides és molt excepcional⁵. En canvi, la documentació dels caràcters E o KA seguits de probables expressions numerals és més ben coneguda (Siles 1985: 395-398, Velaza 1991: 175-179). Sigui com sigui, en la nostra opinió caldria pensar en una modesta evidència més de la generalització de l'ús de la llengua ibèrica en tota mena d'activitats o transaccions de caire comercial, fenòmen ben constatable precisament d'ençà del segle III a.C. (Sanmartí-Gregó 1994: 92).

El segon individu és un fragment de base de pasta vermellosa amb tres palmetes radials voltades d'una o dues orles d'estries (fig. 3, 5), decoració característica d'aquestes produccions. Malgrat el disseny poc acurat de la palmeta (fig. 2, 3) i la qualitat relativament baixa del vernís, creiem versemblant l'atribució al Taller de les Tres Palmetes Radials⁶ tot i que possiblement es tracti d'una peça pròpia d'una fase molt avançada de la producció. Les excavacions dirigides per R. Pallarés van proporcionar una altra base, en aquest cas no decorada, possiblement pertanyent a aquesta producció (Pallarés 1984: 159-160). La cronologia global d'aquestes peces es centra en els tres primers quarts del segle III a.C. tot i que llur documentació en nivells datables de finals de la centúria o principis del segle II a.C., associada als tipus antics de Campaniana A, sol ser força habitual (veure, per exemple, Sanmartí & Santacana 1992).

2.1.4. Ceràmica campaniana A

Es tracta, amb molt, de la producció de vaixel·la de vernís negre més ben representada de tot el conjunt objecte d'estudi. En el repertori de formes documentades predominen els tipus antics, és a dir, aquells datables entre el darrer quart del segle III a.C. i els dos primers decennis del segle II a.C. En efecte, disposem d'un perfil complet i la meitat superior de dues copes/escudella forma Lamb. 28ab (fig. 3, 4 i 2), una altra copa/escudella també completa de la forma Lamb. 27B (fig. 3, 11) i el cos sencer (amb el peu retallat intencionalment) i dos fragments de peu de vasos amb nanses forma Morel 68 (fig. 3, 8-9 i

⁵ Hi ha, però, el cas d'una combinació molt similar a la nostra)e.m.m. en la inscripció ibèrica pintada sobre àmfora greco-itàlica n° 39 de la tomba XXV de Vieille-Toulouse (Vidal & Magnol 1983: 3), de difícil transcripció.

⁶ La documentació de decoracions de tres palmetes radials en Campaniana A és força excepcional i quan es dona es tracta d'estampilles molt més petites i d'unes característiques molt diferents (Principal 1995: 505).



FIGURA 3

10). De les intervencions dels anys 70 coneixem, a més d'una altra base forma Morel 68, una vora de plat forma Lamb. 36 i una vora de plat de peix forma Lamb. 23 (Pallarés 1984: 158-159 i 184-185). Finalment, cal esmentar dues peces completes de plats forma Lamb. 5 (fig. 3, 12 i 14) com a únics representants de l'anomenada fàcies mitja o mitja/clàssica (Morel 1980; Py 1993) centrada en els tres darrers quarts del segle II a.C. Quant a les decoracions, bàsicament estampilles impreses, trobem aquelles disposicions i dissenys més característics: quatre palmetes radials voltades d'orles d'estries (fig. 2, 1 i 2) o una roseta central (fig. 3, 6 i 7; fig. 2, 4 i 5).

El ventall de formes i decoracions de la fàcies antiga tot just descrites no difereixen gaire del que coneixem d'altres assentaments ibèrics de l'àrea ilercavona com ara el Coll del Moro (Gandesa) (Rafel & Blasco 1994: 19-20), Castellot de la Roca Roja (Benifallet) (Principal 1995: 315), Moleta del Remei (Alcanar) (Gracia & Munilla 1988: 47), Puig de la Misericòrdia (Vinaròs) (Oliver 1994: 123-124) i alguns jaciments baixaragonesos (Sanmartí-Grego 1975). Tant sols destacariem, potser, l'absència de bols forma Lamb. 27ab, una de les formes més comunes en els jaciments esmentats. Pel que fa a la forma Lamb. 5 de la fàcies mitja o clàssica, hi ha constància de la seva presència en el Coll del Moro de Gandesa (Rafel & Blasco 1994: 19) i en La Gessera i Torre Cremada al Baix Aragó (Sanmartí-Grego 1975: 123 i 127).

2.1.5. *Ceràmica campaniana B*

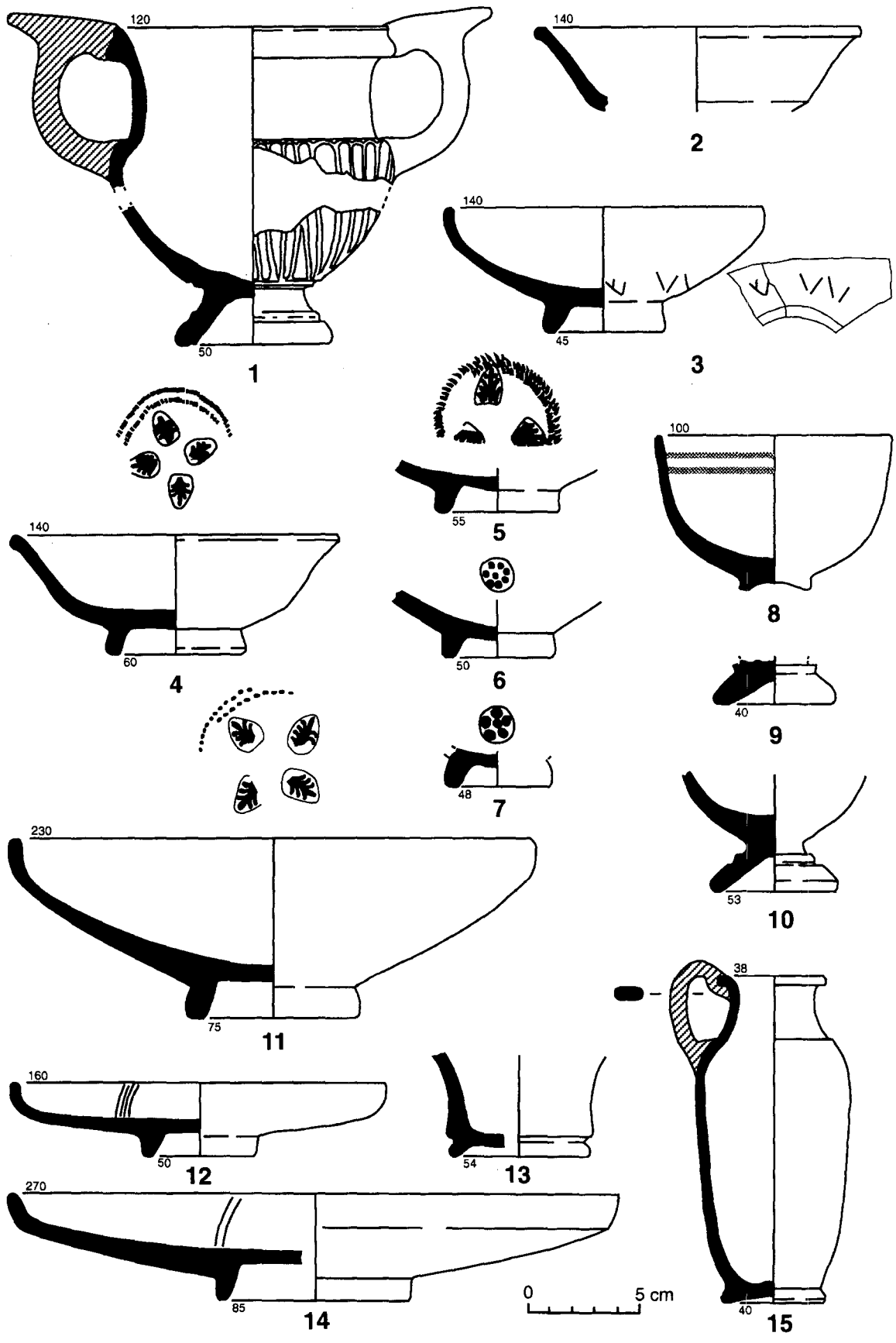
Es tracta d'un únic fragment de la part inferior d'un vas forma Lamb. 2 (fig. 3, 13), amb una datació que oscil·la entre el darrer quart del segle II a.C. i tres primers quarts de la centúria següent. A més, sabem de l'aparició d'un altre fragment d'aquesta producció, en aquest cas una base estampillada, en una molt parcial i limitada intervenció d'urgència practicada darrerament en el jaciment motivada per la col·locació d'una tanca de protecció (Códex S.C.C.L. 1993). La ceràmica campaniana B és present a d'altres jaciments ilercavons com ara la Moleta del Remei d'Alcanar, Coll del Moro de Gandesa, Puig de la Misericòrdia de Vinaròs, a més de El Villalonc, Cabezo de Palau, Els Castellans i Sant Antoni de Calaceit al Baix Ebre, pràcticament sempre en proporcions bastant inferiors respecte de la Campaniana A (veure per exemple, Oliver 1994: 120).

2.2. Àmfores d'importació

Aquesta és una de les categories que més clarament ha patit les conseqüències de la selecció,

intencionada o no, esmentada al principi d'aquest treball, de manera que les peces conservades conformen un conjunt d'allò més atípic i poc representatiu.

En primer lloc, tenim un exemplar pràcticament sencer d'una àmfora greco-itàlica (fig. 4, 1) relacionable amb la variant C de la classificació de Lyding-Will (Lyding-Will 1982) o tipus Grand-Congloué 1 (Benoit 1961). Les mides globals de la peça (proporcions allargades, diàmetre màxim, alçada del coll, etc.), el pivot massís i la inclinació del llavi de 45 graus respecte de l'horitzontal (Asensio en premsa) certifiquen la seva adscripció a un dels tipus evolucionats dins del grup d'àmfores greco-itàliques, amb una datació d'últim quart del segle III a.C. o primer quart del segle II a.C. Les característiques de la pasta són les pròpies d'aquestes àmfores de procedència sud-itàlica. En el nostre cas, argila de color taronja-vermellós, amb engalba espessa de color beige clar a la superfície externa, i partícules negres brillants com a desgreixant predominant, punts blancs abundosos i alguna partícula vermella o fosca gran més aviat esporàdica.

Una segona peça probablement es tracti d'un fragment de pivot d'una àmfora púnica centre-mediterrània (fig. 4, 2) pertanyent a alguna de les variants dels grups T.7.4.0.0. o T.7.5.0.0. de J.Ramon (Ramon 1995: 209-217) que corresponen a aquelles àmfores tradicionalment englobades sota la denominació de Mañá C2 (Mañá 1951; Ramon 1981). La pasta és també molt característica de les produccions d'aquesta procedència, molt rugosa, de color taronja, sense engalba conservada i amb partícules blanques petites com a desgreixant predominant i algun punt blanc o incolor més gran, esporàdic. En no poder precisar més l'atribució tipològica, la datació de la peça s'ha de situar en un moment indeterminat del segle II a.C.

Finalment, hi ha un fragment de pivot i quart inferior d'àmfora la morfologia de la qual pot recordar els trets propis d'alguns tipus d'àmfores de producció grega oriental⁷, en concret de l'illa de Quios (Empereur i Hesnard 1987, fig. 17). Amb tot, creiem més versemblant la seva pertinença a un tipus d'àmfora ibèrica de procedència valenciana caracteritzat per uns pivots apuntats pràcticament idèntics al del

⁷ Els pivots molt marcats i evidents i els colls ben diferenciats, amb grans nanses entre la vora i l'espallta, són trets morfològics que defineixen el concepte grec (i després romà) d'àmfora de transport, a diferència del concepte púnic d'àmfora, sense pivots i sense coll, amb nanses petites a la part superior del cos.



FIGURA 4

nostre exemplar. Ens referim al tipus I-8 de Ribera (Ribera 1982, 107; fig. 1, 3), amb una producció probablement centralitzada en la zona de Sagunt i entorns i una cronologia estimable entre els segles III i I a.C. El mateix raonament seria vàlid per a dos exemplars molt similars procedents de la ciutadella ibèrica d'Alorda Park (Calafell, Baix Penedès) (Asensio 1996). En aquest cas, totes dues peces provenen de nivells datables de finals del segle III a.C. o principis de la centúria següent. Així, tots tres constitueixen, ara per ara, la primera evidència de l'existència d'una difusió septentrional del tipus en qüestió. Les característiques tècniques del nostre exemplar són les següents: argila de color taronja fort, dura i depurada, amb poros visibles a la superfície interna i engalba groguenca a l'externa; s'observen petites partícules blanques predominants i algun punt incolor més gran i esporàdic com a desgreixant.

2.3. Ceràmica de cuina a torn de pasta grollera

Sota aquesta denominació o d'altres semblants fem referència a una categoria de recipients de producció indígena que per les seves característiques tècniques (obrades a torn però amb pastes grolleres de desgreixant abundós i grandària relativa considerable i superfícies amb acabats també grollers i mai decorades) ha estat generalment associada a funcionalitats de caire culinari.

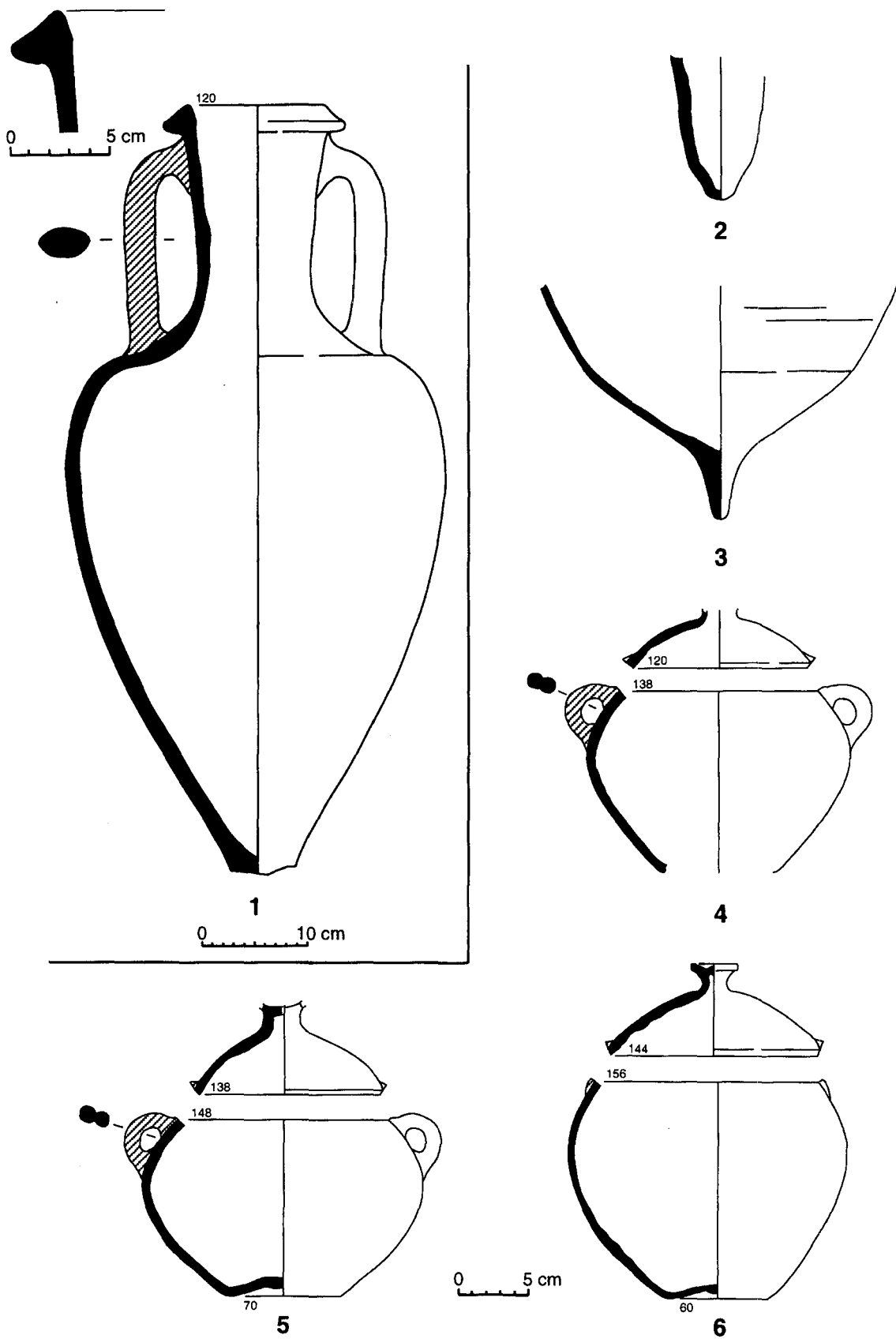
En aquesta categoria podríem incloure un grup quantitativament notable de peces del lot objecte d'estudi. Ens referim a un total de vint individus que responen tots ells a dues formes o tipus bàsics, més les respectives tapadores. La forma més ben representada és la d'olles de perfil en "essa" (fig. 5), tipus ben conegut a molts jaciments ibèrics catalans, especialment a les comarques meridionals i interiors (Ilergètia, Ilercavònia i Cossetània), ja des de mitjans segle IV a.C. però amb una més gran incidència en nivells de segle III a.C. (Conde et alii 1994: 21). En tot cas, el tipus sembla originari de la regió valenciana on es documenta des dels moments inicials de la cultura ibèrica (Mata 1991: 103-111). Les peces del Castellet de Banyoles presenten la lleugera particularitat morfològica d'uns colls més ben definits, de tendència cilíndrica, resultant uns perfils d'"essa" més accentuada i angulosa. És també ressenyable la diversitat de grandàries existent. Les tapadores corresponents són sempre d'agafador obert i vora arrodonida (fig. 5).

La segona forma, menys abundosa, és la d'olles de tanca hermètica (fig. 4, 4-5 i 6), sens dubte

hereva de les anomenades urnes de tanca hermètica o urnes "d'orelletes" de ceràmica comuna ibèrica pintada. Es tracta de recipients de base cònca, cos de tendència globular i vora plana bisellada i inclinada vers l'exterior per tal de permetre la tanca hermètica. Pot presentar dues nanses de secció bífida o dos petits apèndixs de secció triangular que s'acoplen perfectament als existents a les vores de les tapadores corresponents, l'agafador de les quals, a diferència de les anteriors, és sempre lògicament tancat. En aquest cas, les mides de les peces no són tan variables. La documentació de peces anàlogues a d'altres jaciments ibèrics ens és, ara per ara, desconeguda per la qual cosa hem de suposar que es tracta d'un tipus generat en l'àrea (zona interior de la Ilercavònia) en qüestió i característica de la mateixa.

Finalment, pel que fa a les pastes, s'evidencia una notable homogeneïtat de manera que oferim la següent descripció-tipus: argiles de diverses tonalitats marrons, molt rugoses i dures, amb gran quantitat de poros i vacuoles, sovint visibles també a ambdues superfícies, alguns força grans. Quant al desgreixant, predominen les partícules blanques (calcàries?) petites i mitjanes, molt abundants, amb alguna partícula vermellosa o fosca més gran i esporàdica. La diferència més rellevant rau en els acabats de la superfície externa car poden ser molt grollers en el cas de les peces més grans i més pulits i, fins i tot, amb un cert grau d'allisament en el cas de les més petites i d'algunes tapadores.

2.4. Ceràmica comuna ibèrica

Malgrat els inconvenients descrits a l'introducció, l'estudi d'aquest conjunt té una importància considerable com aportació a l'estudi de la ceràmica ibèrica en el territori nord dels ilercavons durant el segle III a.C. i el II a.C. Pràcticament totes les peces d'aquest conjunt van ser restaurades anys després de l'excavació del Dr. Vilaseca amb unes tècniques que avui no ens permeten observar part de les decoracions pintades. Malgrat tot, els percentatges de peça original conservada són molt alts, donant sovint perfils sencers.

2.4.1. Contenidors d'emmagatzematge i transport (Figura 6)

2.4.1.1. Àmfores

Grup representat únicament per un exemplar de petites dimensions. La poca representació de les àmfores ibèriques cal explicar-la sens dubte pel pro-



FIGURA 5



FIGURA 6

cés selectiu de recollida dels materials d'aquesta col·lecció.

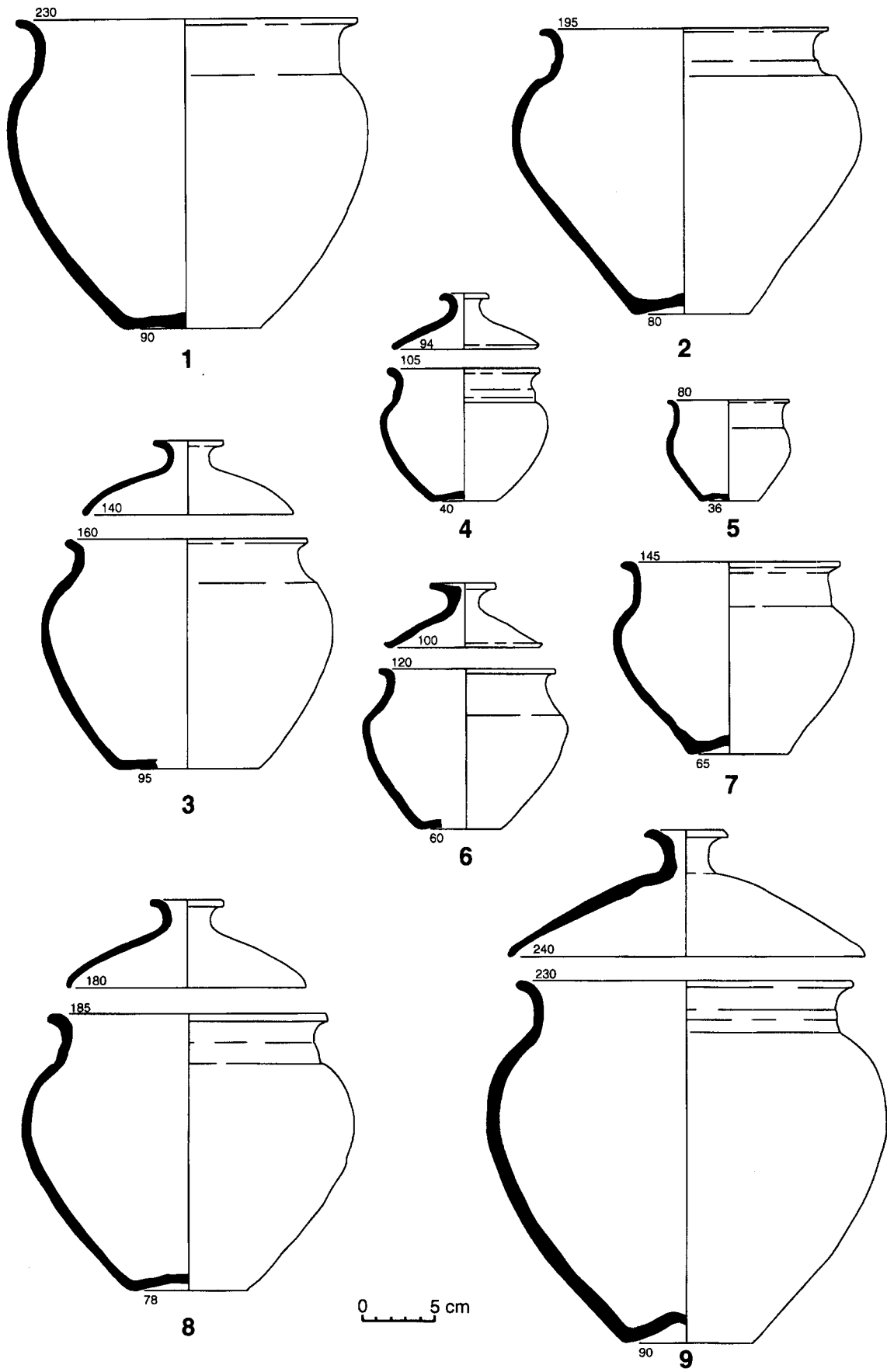
Podria tractar-se d'una àmfora original de la zona Laietana, donat que aquesta variant de petites dimensions només ha estat localitzada en la tomba 51 del Turó dels Dos Pins (Garcia, 1993:121), on va aparèixer un exemplar pràcticament idèntic.

2.4.1.2. *Pithoi*

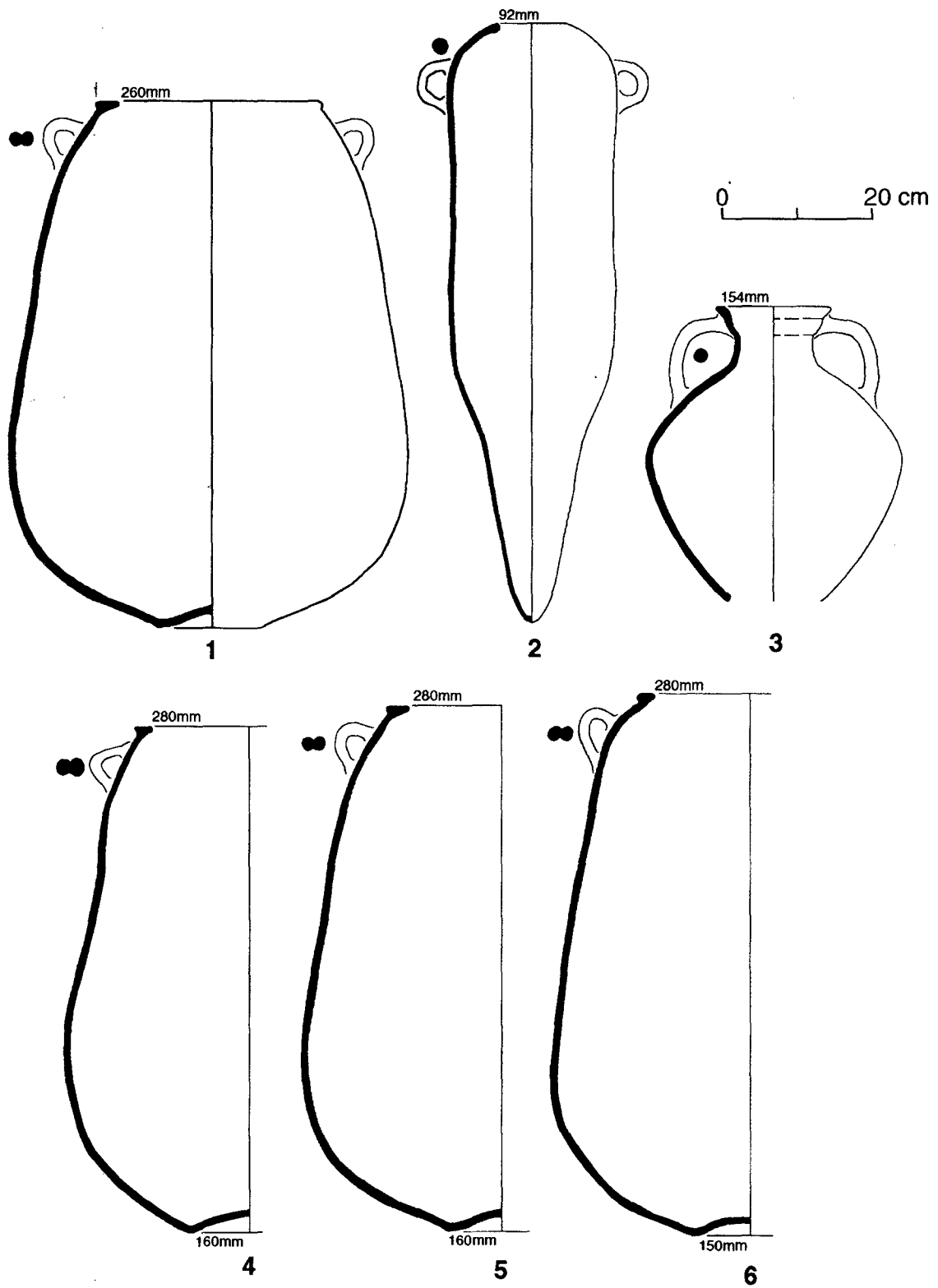
Forma genèrica de gran capacitat d'emmagatzematge representada en el Castellet de Banyoles per quatre exemplars d'un mateix tipus amb el cos piriforme, fons còncav, llavi pla i dues nanses verticals de doble tendó.

És una forma molt freqüent en les àrees ilergeta i de la vall de l'Ebre. El seu prototipus directe d'origen indígena es remunta al grans *pithoi* pintats del període Ibèric Antic a la zona de l'Ebre, com els exemplars del Coll del Moro de Serra d'Almos, Barranc de Gàfols, Tossal del Moro, etc., que a la seva vegada provenen de prototipus fenicio-occidentals. És molt probable que aquesta forma més evolucionada —representada pel tipus del Castellet de Banyoles, Margalef, Tossal de les Tenalles i altres jaciments de la Vall de l'Ebre i el Segre— ja existeixi a mitjans del segle IV a.C., perdurant fins el període Ibèric Final (s.I a.C.).

Cal destacar la homogeneïtat dels quatre exemplars del Castellet de Banyoles, tots ells sense decoració. Respecte els exemplars coneguts de Margalef (Junyent, 1972) presenten algunes variacions.

L'absència total d'aquest tipus en l'àrea cossetana⁸ i laietana, i la seva distribució en els jaciments del nord de la Il·l·ercavònia i l'àrea ilergeta és indicatiu de que es traca d'una producció pròpia de la Vall de l'Ebre i Segre.

2.4.2. *Contenidors intermitjos*

2.4.2.1. *Olles*

2.4.2.1.1. *Olles globulars (Figura 7.1 i 2)*

Representades per dos exemplars de cos globular, llavi girat vers l'exterior (o "coll de cigne") i dues nanses horitzontals bífides. Encara que no con-

⁸ En el grup de sitges de Mas Castellar (Giró, 1960-1961) hi ha un exemplar que cal atribuir per les seves característiques al període ibèric antic (Cela, 1994).

serven les bases originals, és molt probable que fossin còncaves. Els exemplars són de diferents proporcions, però presenten moltes similituds en els aspectes morfològics generals. Tots dos tenen decoració pintada d'estil geomètric en la meitat superior del cos: semicercles concèntrics sobre banda. L'exemplar més petit té, a més, un fris decorat amb 'ondulacions verticals' separades per bandes. Donat que aquest tipus de peces gairabé mai s'arriben a reconstruir en altres jaciments, no hi ha la possibilitat de comparar-les.

2.4.2.1.2. *Olles carenades (Figura 7.3)*

Forma representada per una sola peça sencera, amb l'espatlla marcada per una carena, el llavi engruixit, i dues nanses trifides. Està decorada amb motius geomètrics disposats en frisos. És una forma ben representada al Tossal de les Tenalles de Sidamon (Pellicer, 1966:100) encara que amb variacions notables tant en les decoracions com en les proporcions.

2.4.2.2. *Lebes (Figura 8.1)*

Forma representada per un exemplar de cos semiglobular, amb la vora exvasada i sense nanses. Correspon al tipus 6 de Mata i Bonet (Mata; Bonet, 1992). No conserva la base però es probable que tingués un peu anular. Aquesta peça destaca notablement de la resta del conjunt en les característiques macroscòpiques de la pasta: de color ocre, tova i porosa. Igualment, destaca la seva decoració pintada amb representacions zoomorfes, estil que presenta clares diferències amb la resta de peces del conjunt, decorades amb motius geomètrics compostos. Encara que el motiu central de l'ocell recorda molt l'estil d'Elx-Arxena, on els ocells sempre apareixen amb les ales obertes, creiem que és més probable un origen a una zona més meridional de la Il·l·ercavònia. Recordem que la resta de motius geomètrics són iguals als pintats en alguns fragments informes de Puig de la Misericòrdia (Gusi; Oliver, 1984).

Tant el tipus formal com l'estil decoratiu són exògens a l'àrea cossetana i laietana. L'única peça trobada, d'estil clarament llevatí encara que en un altre tipus formal, és la ja coneguda sense contexte provinent de Badalona (Montanya, 1977-1978). Hem de recordar també un fragment de kalathos amb decoració zoomorfa —la silueta d'un cèrvid—, aparegut sense contexte estratigràfic al poblat de Burriac i que el Dr. Pericot associava amb l'estil del Vaso Cazorro d'Empúries (Pericot, 1979). Igualment, es coneixen dos fragments informes



FIGURA 7



FIGURA 8

sense contexte amb caps zoomorfs a l'àrea cossetana; un sense contexte i l'altre provinent del jaciment d'Alorda Park (Cela, 1994).

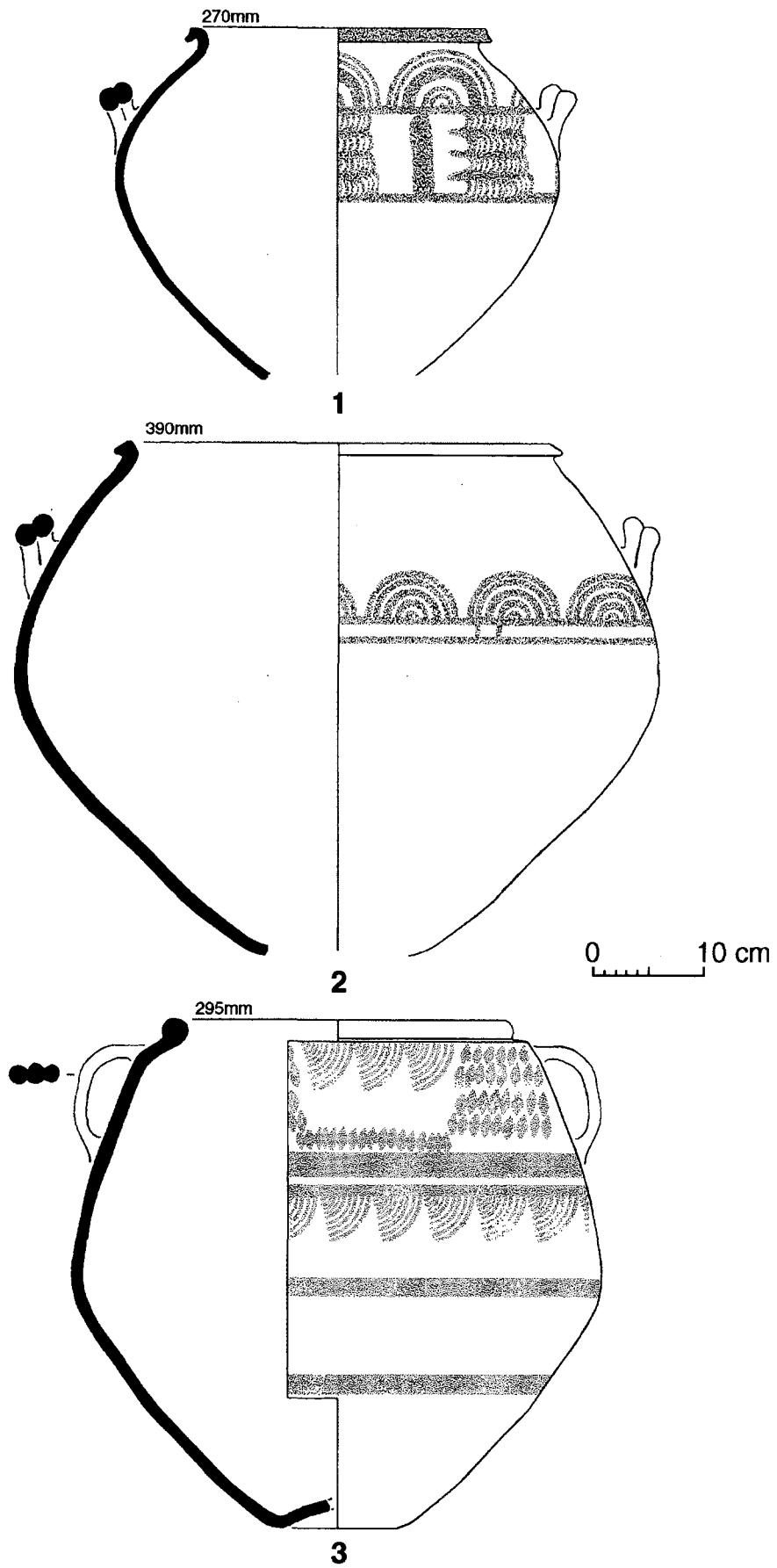
2.4.2.3. *Gerros (Figura 6.3)*

Forma representada per un sol exemplar amb vora exvasada, motllura en el coll i dues nanses que uneixen el coll amb l'espatlla. Aquesta forma, sense decoració pintada, és una de les produccions més característiques i difoses per tot el territori laietà, des d'inicis del segle III a.C, amb molts tipus i variacions.

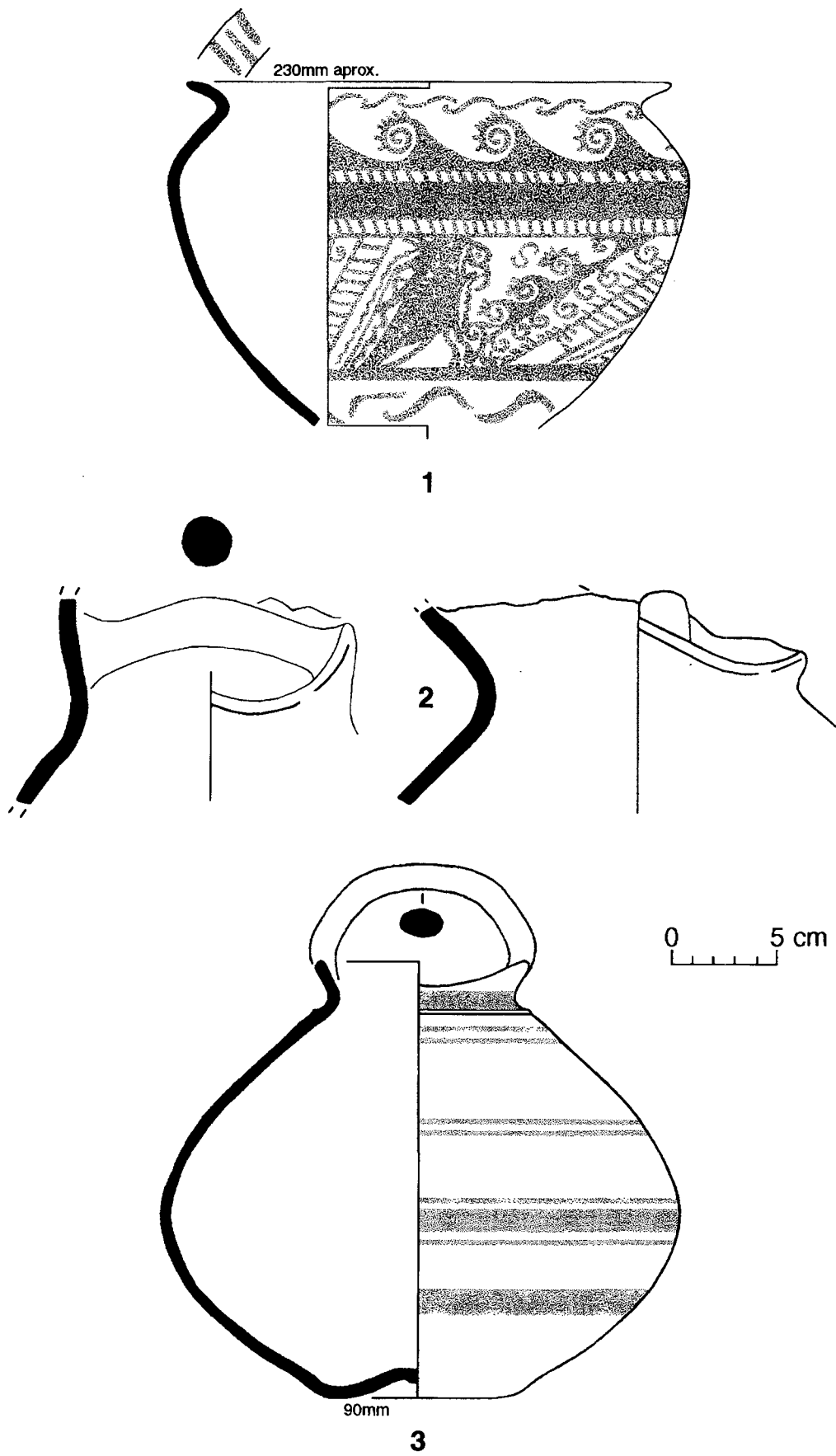
2.4.2.4. *Gerres*

2.4.2.4.1. *Gerres-oinochoe de cos cilíndric i llavi trilobulat (Figura 9.1 i 10)*

Grup format per set exemplars bastant característics. A excepció dels exemplars de la figura 9.2 i 10.1, presenten uniformitat en l'observació macroscòpica de les pastes, sempre dins d'una tonalitat ataronjada i dures al tacte. En els exemplars sencers, excepte en el més petit —gairebé miniaturitzat— presenten el característic motiu decoratiu dels ulls 'profilàctics' en els lòbuls de la vora que recorden els prototipus púnico-ebusitans i els exemplars ibèrics de les zones del Llevant. Aquest motiu decoratiu es representa en els individus estudiats amb un cercle, una creu o un sol. En tots els que estan sencers l'interior del llavi lobulat està decorat amb traços simples. La resta de la decoració exterior del cos, i una vegada més a excepció del individu més petit, es divideix en tres parts: en el coll amb motius de "esses" consecutives o quebrats, un fris marcat per bandes horitzontals en l'espatlla i un altre en el cos. Els motius decoratius en l'interior d'aquests frisos són diversos encara que per separat poden ser comuns entre els exemplars. Cal destacar que el motiu de la branca d'olivera representada a la gerra de la figura 9.2. es molt similar a la representada en la pàtera número 1 estudiada per R. Pallarés (Pallarés 1984: 55).

L'exemplar de la figura 11.5 és l'únic que sembla coincidir més en la combinació dels motius decoratius amb un exemplar del coneguts de St. Miquel de Llúria.

A l'àrea cossetana és totalment absent tant en el centre productor de Fontscaldes com en els poblats. Els *oinochoi* coneguts en aquesta zona corresponen a tipus diferents. A l'àrea laietana només es coneix un exemplar provinent de la sitja 3

de Santa Coloma (Ibáñez; Martínez, 1991:40) que cal considerar com una importació per la semblança amb els d'aquest grup. Està totalment absent en els jaciments de la Vall de Cabrera i plana prelitoral central.

Els exemplars més semblants són clarament els que provenen de San Antoni de Calaceit (Pallarés, 1965).

2.4.2.4.2. *Gerres amb cos globular (Figura 9.1.)*

Tipus representat per un exemplar decorat amb la temàtica fitomorfa característica del taller de Fontscaldes i rodalies. Al igual que el *lebes*, anteriorment descrit, destaca de la resta del conjunt per la seva pasta, de color ocre i tova.

Aquest tipus està documentat a la tomba 51 de la necròpolis del Turó dels Dos Pins (Cabrera de Mar), on apareixen dos exemplars molt similars —un d'ells de majors dimensions— que també destaquen del conjunt de ceràmiques per les característiques de les pastes. L'autor de l'estudi va suggerir un origen meridional per aquestes peces (Garcia, 1993:104). Els dos presenten decoració geomètrica amb motius de circumferències concèntriques, semicircumferències i quebrats disposats en dos frisos. Aquesta diferència en els motius decoratius no ha d'interpretar-se com una diferència de zones de producció. Hem de recordar que això ja succeeix amb els *kalathoi* de Fontscaldes, entre motius fitomorfs i purament geomètrics (Lafuente, tesi de llicenciatura inèdita).

Hi ha un altre exemplar pràcticament igual a la sitja número 3 de Santa Coloma de Gramanet (Ibáñez; Martínez, 1991: 36) que cal considerar també com una importació dins la Laietània.

2.4.2.4.3. *Gerres amb nansa de cistella (Figura 8.2 i 3)*

Tipus 1. Tipus amb decoració pintada amb motius de franjes i línies. És exactament igual a l'exemplar provinent dels testars de Fontscaldes (Lafuente, tesi de llicenciatura inèdita: 137 i fig. 73).

Per la seva difusió a l'àrea del Penedès és probable que es tracti d'un tipus característic de l'àrea cossetana (Cela, 1994). En el jaciment d'Alorda Park (Calafell) es coneix un tipus més antic amb decoració pintada amb motius geomètrics en el terç superior del cos, datable a mitjans del segle IV a.C. Aquest tipus està representat de moment per dos



FIGURA 9

exemplars molt similars, un d'ells provinent dels estrats d'amortització d'un pou (campanya d'excavacions de 1994, en preparació), i un altre ja publicat (Sanmartí; Santacana, 1992: 129).

Hi ha exemplars molt similars en jaciments de la zona de l'Ebre i de l'àrea ilergeta com els del Tossal de les Tenalles (Pellicer 1966: 100) i Margalef (Junyent 1972: 114). A l'àrea laietana, encara que la forma genèrica sense decoració està representada en molts jaciments (Sanmartí, tesi doctoral inèdita) no sembla una forma molt corrent quantivament.

Tipus 2. Exemplar que segurament disposa d'un broc a la vora lobulada. Es tracta d'un nou tipus sense paral·lels coneguts.

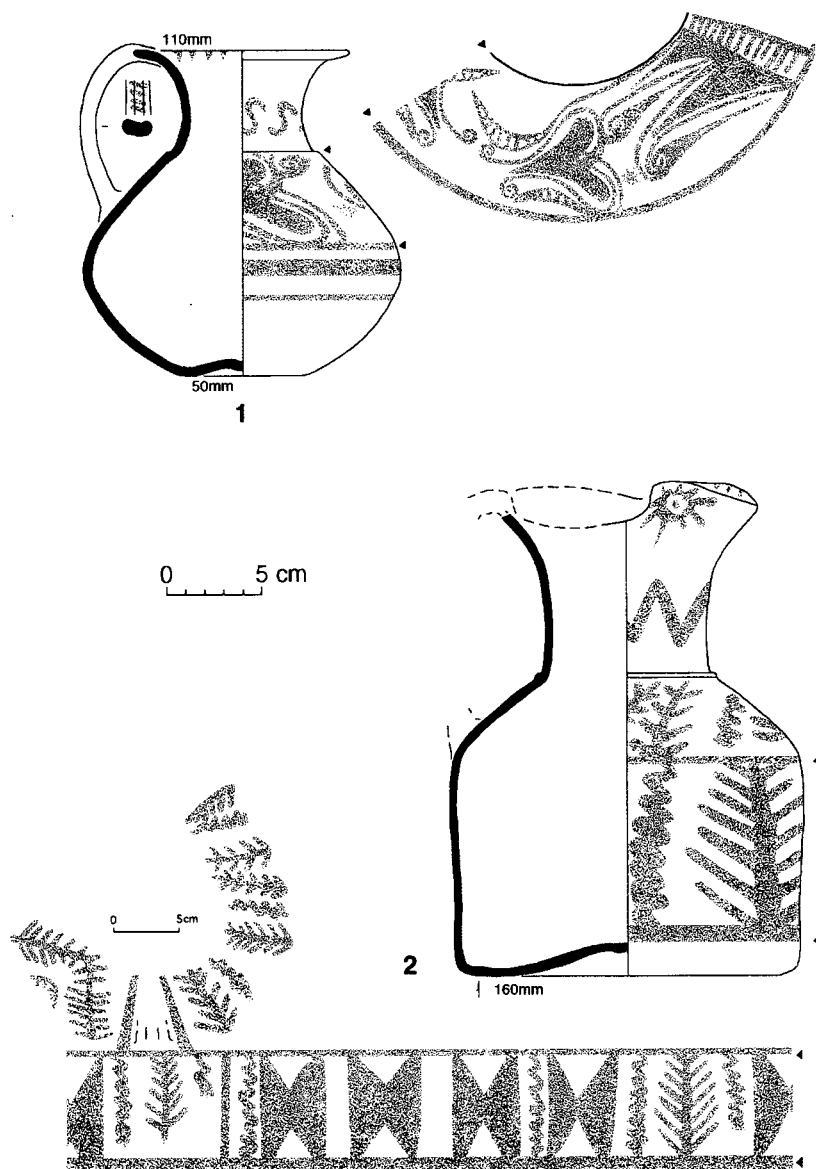
2.4.2.5. *Kalathoi* (Figures 11 i 12)

Grup representat per cinc exemplars. Estudiats per M. J. Conde (Conde, tesi doctoral inèdita)⁹. Els exemplars de la figura 11 pertanyen segons l'autora al grup A1 (Conde, 1991:142), als que atribueix una cronologia de primera meitat del segle II a.C. i un origen a l'àrea empuritana. No obstant, l'exemplar 1 i 4 són molt semblants —encara que el llavi no és reentrant— als caracteritzats a Fontscaldes com del tipus II de Lafuente (Lafuente, inèdit:73 i làmines 26-30), on ha quedat demostrat que són produccions pròpies.

⁹ Agraïm a la Dra. Maria José Conde l'amabilitat de permetre'ns consultar la seva tesi doctoral.



FIGURA 10



FIGURA 11

Els exemplars de la figura 12 són pràcticament iguals —excepte el llavi que no és reentrant— als exemplars de Fontscaldes del tipus I de A. Lafuente. Creiem que es tracta de formes lleugerament anteriors a la producció estudiada per Lafuente a Fontscaldes i que situa als voltants del segon i tercer quart del segle II a.C. L'exemplar del Tossal de les Tenalles (Pellicer 1966: 104 fig. 5.4.) que Pallarés assimilava als del Castellet de Banyoles (Pallarés, tesi doctoral inédita: 178) presenta una decoració geomètrica bastant més rica.

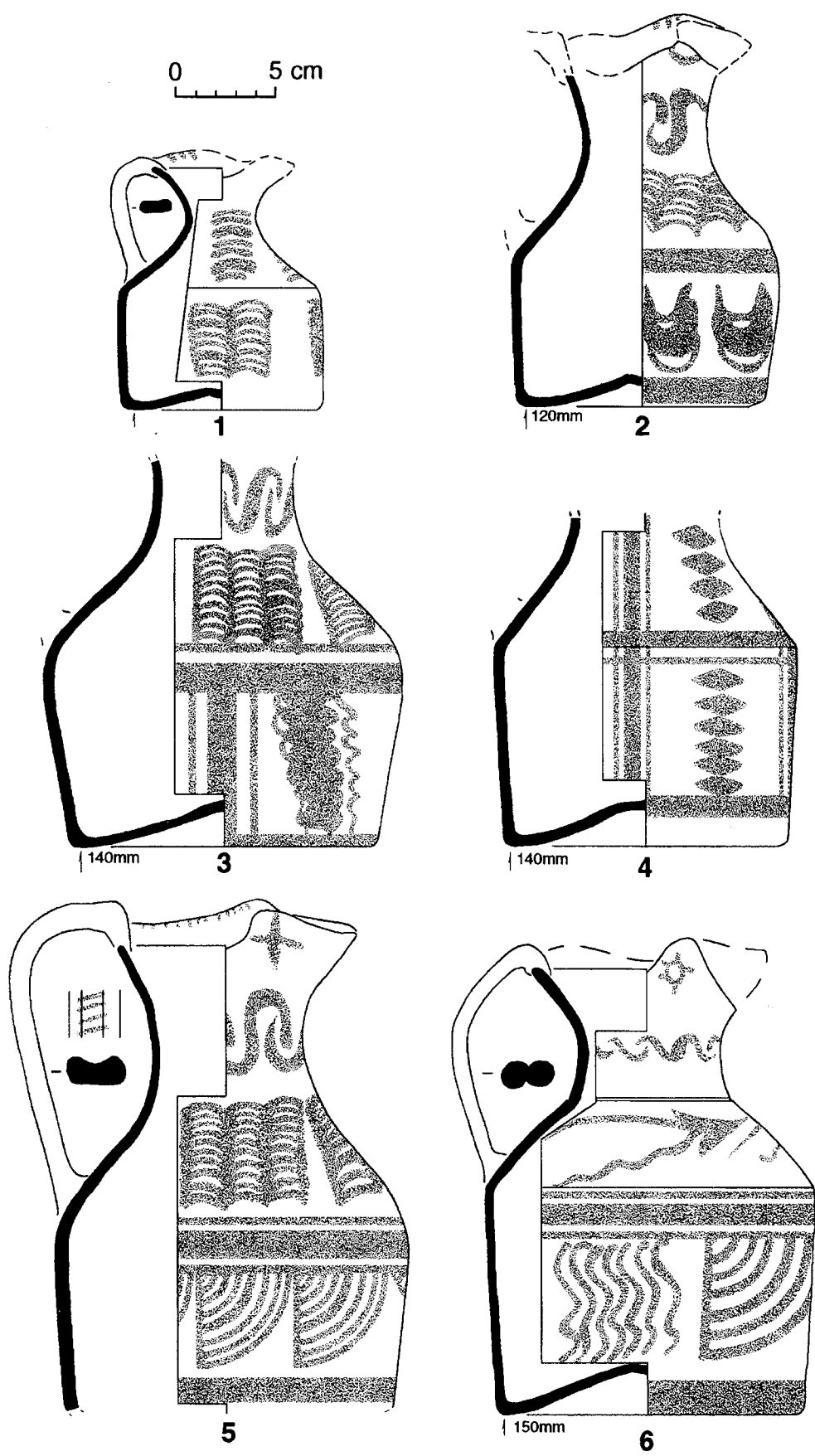
2.4.3. Vaixel·la de taula

2.4.3.1. Plats

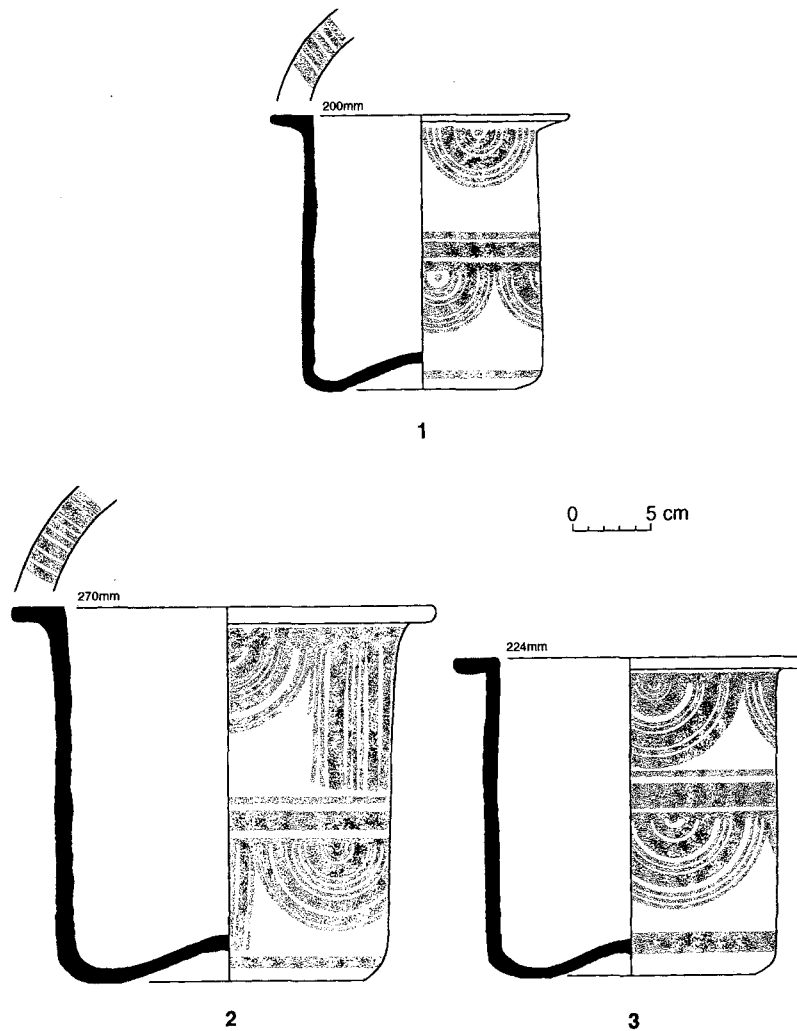
2.4.3.1.1 plats de vora reentrant (Figura 14.9 a 16)

Grup molt homogeni. Els diàmetres de vora oscil·len entre els 210-250 mm i el de les bases entre

els 60-85 mm. La restauració antiga que es va fer d'ells impedeix confirmar si tots els exemplars disposaven de decoració pintada. És molt probable que tinguessin decoració a bandes tant a l'interior com a l'exterior. Això només ho permetrà una delicada neteja del material. La gran difusió d'aquesta forma durant els segles IV a.C.-I a.C. i la simplicitat de la decoració no permet caracteritzar-la de moment de forma pràctica.

2.4.3.2. Bols (Figura 13.11 a 19)

2.4.3.2.1 bols de vora reentrant (Figura 13.11 a 18)

Grup molt homogeni. Sis dels exemplars tenen un diàmetre de vora de 140mm, un de 148mm i un altre de 125mm. Les bases oscil·len entre els 50-54mm. Es difícil assegurar que tots ells disposaven de decoració pintada a bandes a l'exterior i a l'interior pel mateix motiu que els plats. La gran difu-



FIGURA 12

sió i variabilitat d'aquesta forma genèrica en el món ibèric exclou de moment la seva caracterització pràctica.

2.4.3.2.2 bols de vora recta

Representat per un únic exemplar (figura 13.19) que recorda la forma 28 de Lamboglia de la vaixel·la de vernís negre itàlica. Cal destacar que aquest exemplar no apareix en la publicació original de 1949 (Vilaseca et alii, 1949) igual que succeeix amb alguna altra peça (veure consideracions finals). És probable, doncs, que aquesta peça s'hagi afegit posteriorment provinent d'un altre sector del jaciment o d'una intervenció diferent.

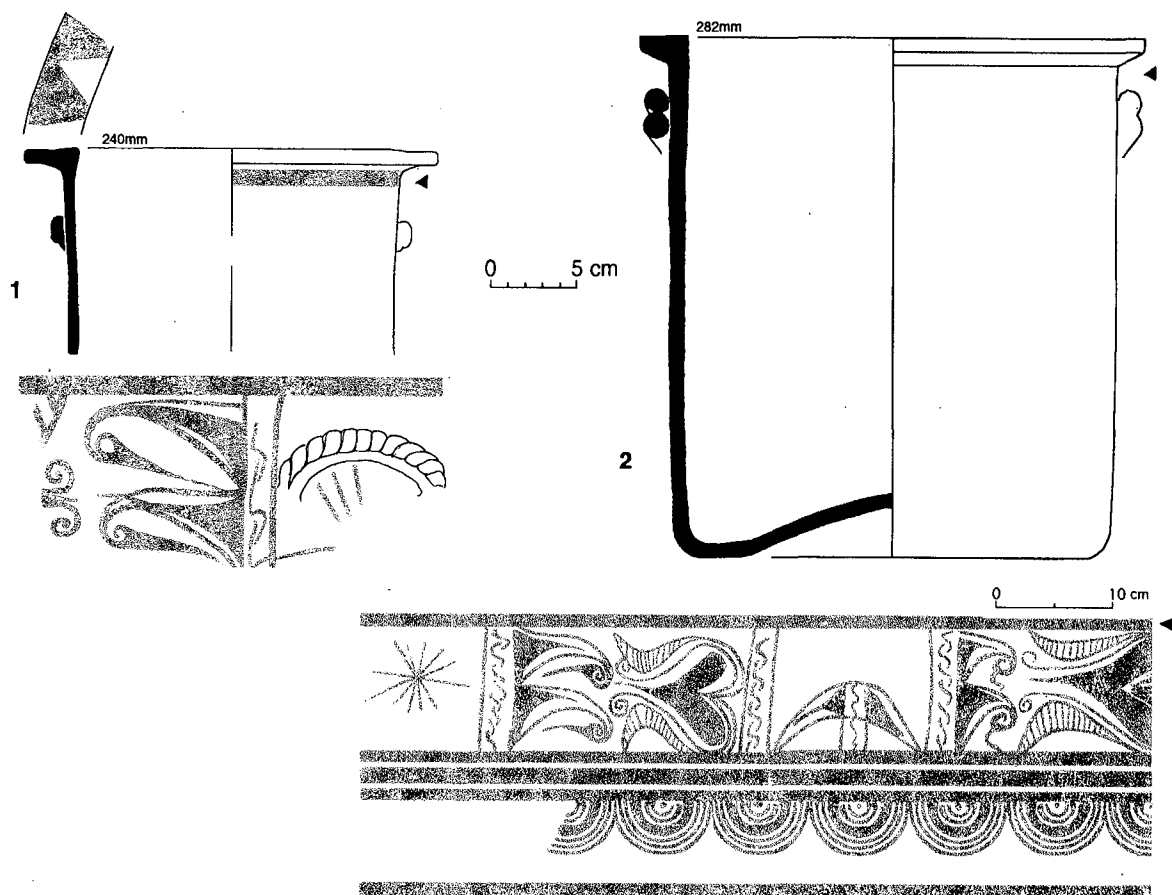
2.4.3.3. Vasos

2.4.3.3.1 vasos-skyphoi (Figura 13.5 a 9)

Grup amb una forta personalitat, format per sis exemplars, quatre d'ells sencers. Els diàmetres de vora oscil·len entre els 117-120mm (a excepció

d'un d'ells que té un diàmetre de 127mm) i el de les bases entre 46-50mm. Tots tenien originalment decoració pintada. Possiblement en l'interior del llavi de tots ells el motiu decoratiu era de traços simples. La decoració exterior sempre es distribueix per la meitat superior del cos i els motius són rombes, petites circumferències amb el centre marcat o traços quebrats. Aquest tipus concret és totalment desconegut a la Cossetània i la Laietània. A la Laietània, durant el segle III a.C.-II a.C. el tipus de vasos-skyphoi predominant és el de peu alt. A la cossetània ni tant sols està documentada la forma genèrica. El tipus del Castellet de Banyoles se sembla més als tipus ja coneguts de l'àrea edetana —grup VI.2-3 de H. Bonet (tesi doctoral inèdita pàg.472)— que als publicats de Sant Antoni de Calaceit.

2.4.3.3.2. Vasos bicònics (Figura 14.1 a 8)

Grup de vuit exemplars, tres d'ells amb decoració pintada. Aquesta forma recorda als exemplars del grup 8 de Ll. Pericot trobats a San Antoni de Calaceit (Pericot, 1965:66-69), encara que també apareixen a la zona del Baix Aragó. Cal destacar la



FIGURA 13



FIGURA 14

total absència al igual que al jaciment de San Antoni de Calaceit del típics bicònics grisos tant freqüents en altres àrees, encara que això pot ser degut a la selecció original del material.

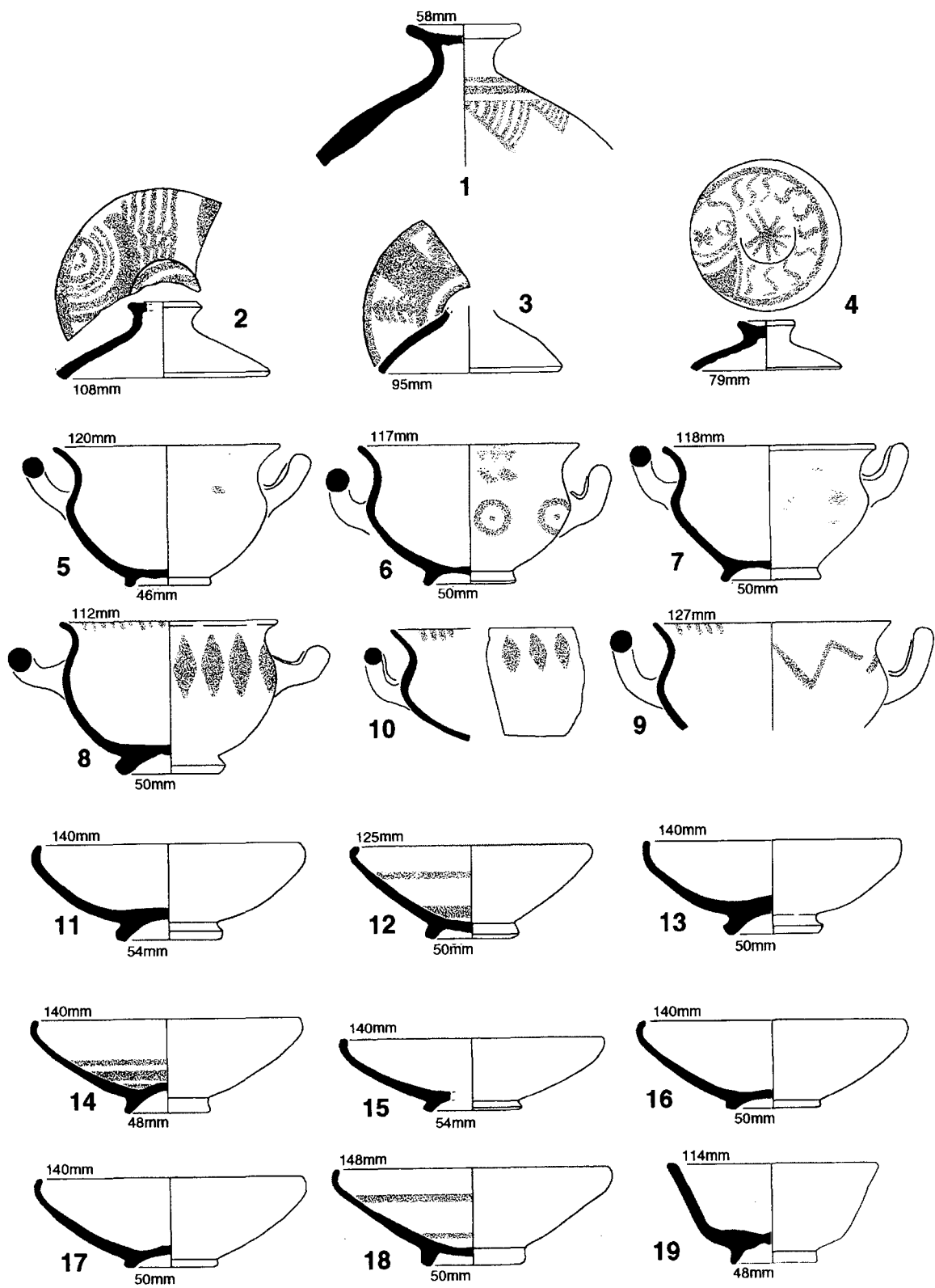
2.4.3.4. Askoi (Figura 15.4)

Forma representada per un exemplar pintat amb motius de rombes semblants als d'un dels vasos-skyphos. No coneixem cap paral·lel. L'únic askos de producció ibèrica conegut a la cossetània és el provinent del jaciment d'Alorda Park (Calafell), realitzat en versió gris. A la Laietània es coneixen

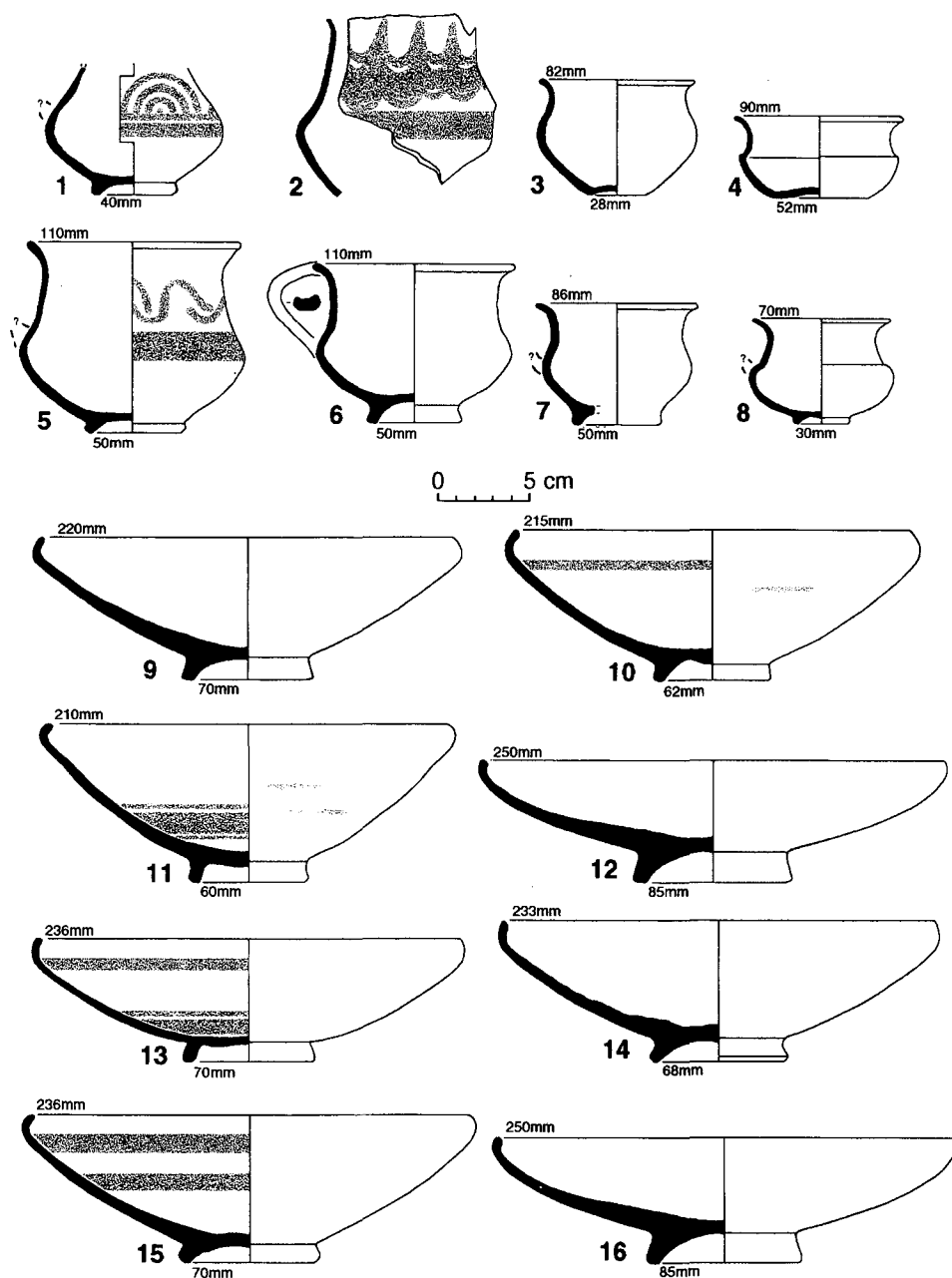
diversos tipus, sempre en ceràmica grisa, essent més habitual el tipus representat en les necròpolis de la Vall de Cabrera.

2.4.4. Altres

2.4.4.1. Morters

Grup de tres exemplars.

—Tipus 1 (figura 15.1): adaptació dels plats amb vora exvasada ibèrics, però amb el fons ple de petits forats circulars, sense incrustacions.



FIGURA 15

—Tipus 2 (figura 15.2): curiosa adaptació dels plats amb vora reentrant amb incrustacions de petites pedres en el fons interior.

—Tipus 3 (figura 15.3): exemplar de llavi pla exvasat que recorda als prototipus d'origen púnico-ebusità però en aquest cas amb incrustacions de pedres.

A la zona de l'Ebre només es coneix una peça provinent del Turó de l'Audi (Benifallet). A l'àrea cossetana es coneix un exemplar del tipus 4 (imitant els d'origen púnico-ebusità) a l'Argilera, datable a la segona meitat del segle IV a.C. De finals del segle

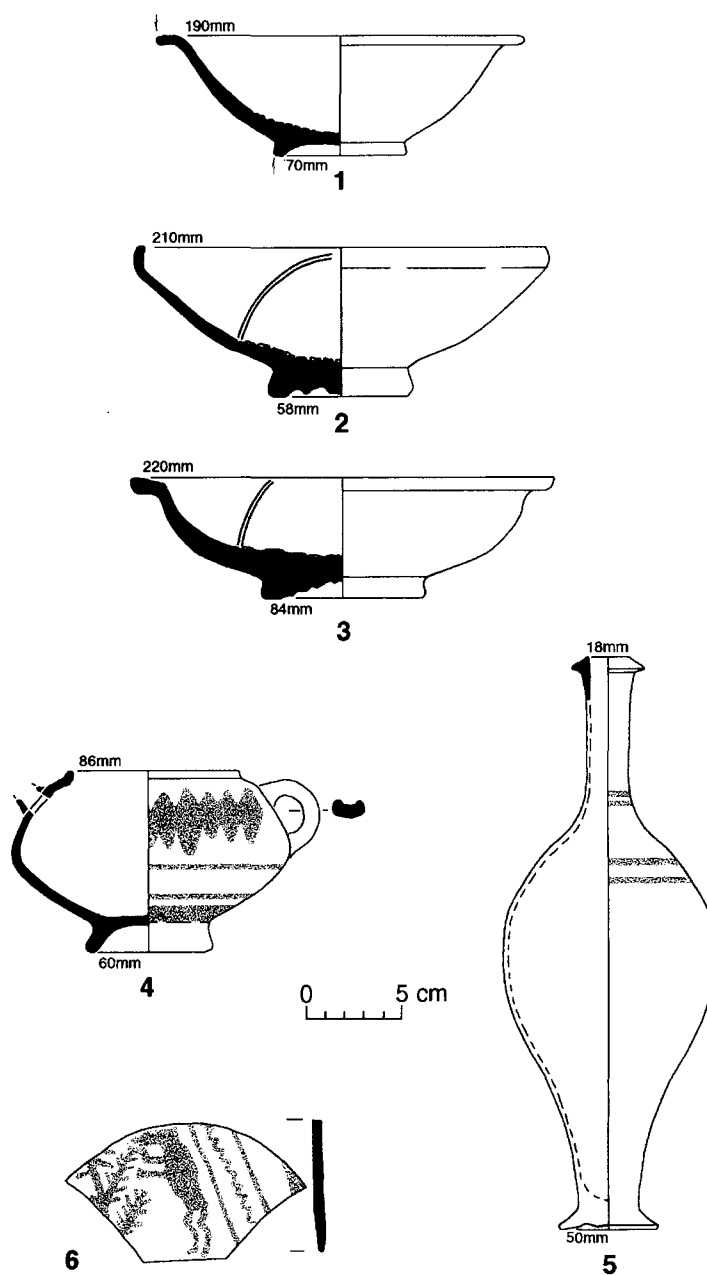
III/inicis del segle II a.C. és l'exemplar provinent d'Alorda Park (Asensio en premsa). A l'àrea laietana es coneixen els exemplars de Bellaterra —d'inicis del segle III a.C.— i els provinents de Torre dels Encantats (Arenys de Mar) i Saus (Conde et alii, 1994:19).

2.4.4.2. Unguentaris (Figura 15.5)

Representats per un exemplar sencer de molt bona qualitat, amb decoració pintada a bandes. R. Pallarés el va paral·lelitzar amb els exemplars de la inhumació Martí número 24 d'Empúries (Pallarés 1984:187).

2.4.4.3. Tapadores (Figura 13.1 a 4)

Grup de quatre exemplars amb decoracions similars als provinents del Tossal de les Tenalles i altres jaciments de les Valls de l'Ebre i el Segre. Segurament són tapadores per als vasos-skyphoi o els bicònics.

2.5. Ceràmica a mà

En primer lloc cal destacar la petita representació d'aquest tipus ceràmic en el poblat ibèric del Castellet de Banyoles, en comparació a la ceràmica comuna ibèrica i la ceràmica d'importació. Reflexe creiem nosaltres de l'escàs atractiu de la ceràmica a mà (fent-se una tria i deixant tant sols les formes senceres i les més poc freqüents) en front de la ceràmica ibèrica pintada i sobretot de la ceràmica de vernís negre. El conjunt de ceràmiques a mà es podria resumir en els següents tres grups o categories: 1- Vasos anomentats de perfil en "essa", 2- Tapadores i 3- Vasos de forma singular que no han pogut ser inclosos dins de cap dels grups anteriors.

2.5.1. Vasos de perfil en "essa"

Juntament amb les tapadores constitueixen el grup més important. Disposem d'exemplars de grandàries i motius decoratius diversos:

En primer lloc, mencionarem un fragment de vora exvasada de perfil lleugerament còncau a l'exterior amb llavi arrodonit, el qual forma part d'un vas de grans dimensions i no presenta cap tipus de decoració (fig. 16, 1). Igualment, mencionar la presència d'una altra vora exvasada de perfil lleugerament còncau a l'exterior amb llavi arrodonit, que presenta decoració de petits clotets situats en el punt d'unió entre la vora i l'espalla (fig. 16,3), així com un altre exemplar amb el mateix tipus de vora però decorat amb petites incisions de forma rectangular (fig. 16, 7), juntament amb la vora nº 5 de la fig. 16, decorada amb incisions verticals. Per últim, disposem de dos perfils sencers de petits vasos de perfil en "essa", un primer amb la vora exvasada recta, llavi arrodonit i base lleugerament umbilicada (fig. 16, 8) i un segon de vora exvasada de perfil còncau a l'exterior, llavi arrodonit i base amb petit peu anular (fig. 16, 9).

Tant les urnes d'aquest tipus com les diferents decoracions esmentades les trobem ben representades en molts jaciments ibèrics catalans. Pel que fa als paral·lels més pròxims quant a geografia i cronolo-

gia citarem els dels poblats ibèrics del Coll del Moro (Rafel et alii 1994, pp 76, fig 49) i la Moleta del Remei. (Gracia Munilla, Pallarés 1988 i Gracia, Munilla 1993: fig 2).

2.5.2. Tapadores

2.5.2.1. Tapadores amb agafador zoomorf

Conjunt de dues tapadores còniques, amb llavi bisellat per tal d'ajustar-se correctament al vas i amb l'agafador en forma de dos caps de xai oposats (fig. 17, 1 i 2), que poden considerar-se dins del grup A.I —Tapadores d'agafador zoomorf— de Vilà (Vilà 1994: 145).

L'exemplar nº 1 és el més gran i presenta, a part de l'agafador en forma de dos caps de xai oposats, un motiu aplicat situat en un dels vessants, identificat per Vilaseca com l'empunyadura d'una espasa o punyal d'antenes, descartant més tard aquesta hipòtesis i identificant-lo amb una serp (Vilaseca, Serra-Rafols, Brull 1949), identificació aquesta última corroborada per M. Maderuelo i M^a.J. Pastor, ja que en el poblat excavat per ells, el Reillo a Cuenca, es dona la presència de material ceràmic a mà decorat amb aquest mateix motiu (Maderuelo, Pastor 1981, pag. 169, fig 6 i pag. 172). Aquesta interpretació serà, però, rebutada més tard per R. Pallarès, qui l'identifica amb un motiu floral, concretament un lliri (Pallarés 1984). La tapadora nº 2 no presenta cap mena de decoració plàstica, essent de mides més reduïdes que l'exemplar nº 1.

Tanmateix, disposem de dos agafadors més en forma de dos caps de xai oposats de sengles tapadores molt possiblement similars a la nº 2 tant pel que fa a la forma com a les dimensions (fig. 17, 3 i 4). Aquest tipus de tapadores amb l'agafador zoomorf, presentant o no decoració de motius aplicats, són relativament freqüents en les terres occidentals del Principat. Com a paral·lel més proper caldria citar, sens dubte, els dos exemplars apareguts en el poblat ibèric de Sant Miquel de Vinebre, un d'ells amb l'agafador en forma de dos caps de xais oposats, practicamente igual al nostre nº 2, i l'altre amb l'agafador en forma de gos estilitzat, tots dos malauradament sense context conegut (Genera 1978, pàg 21, fig 2).

En l'àrea ilergeta tenim documentada la presència de tapadores amb decoració plàstica i agafadors zoomorfs, concretament en el poblat ibèric del Tossal de les Tenalles (Sidamunt), on es documenta l'existència d'una tapadora amb l'agafador



FIGURA 16



2

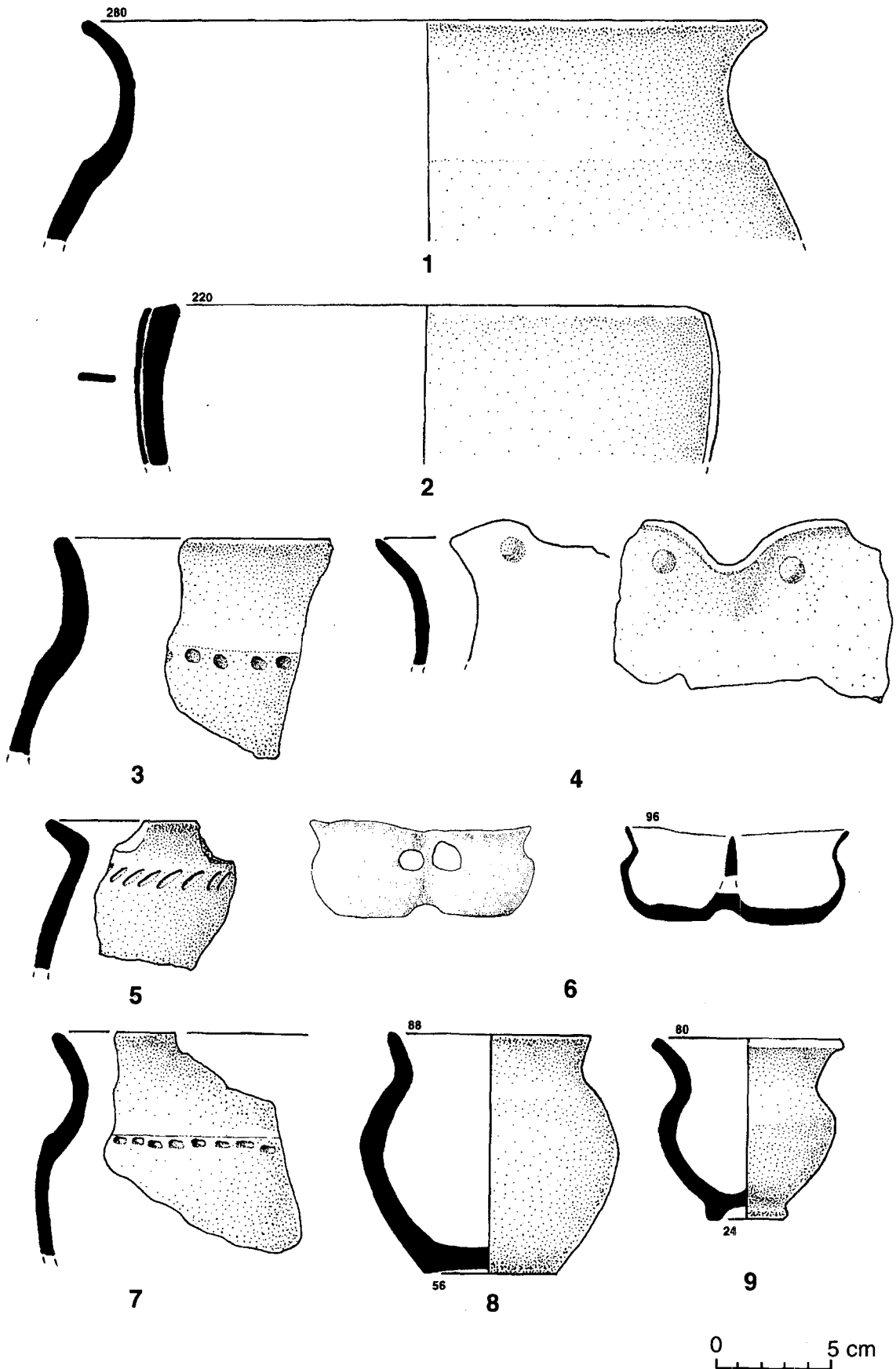
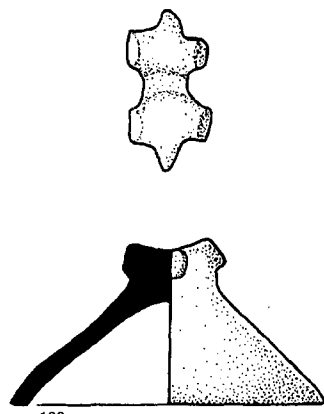
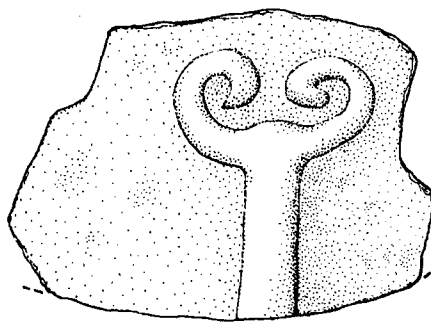
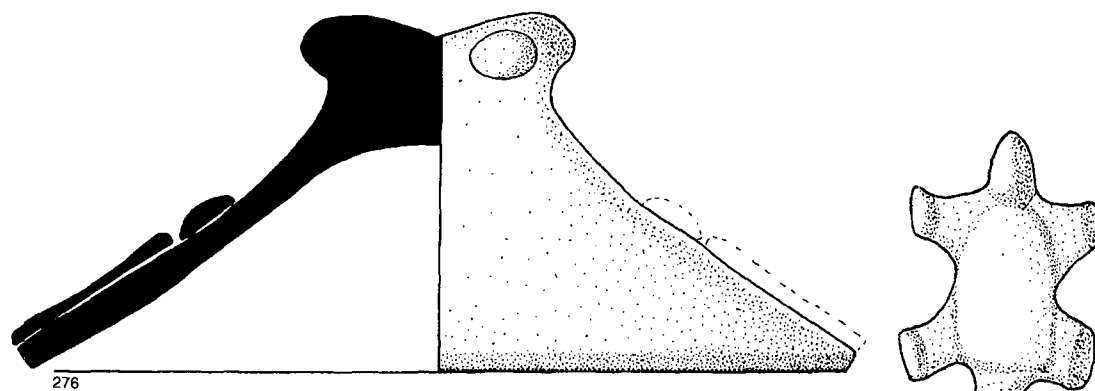
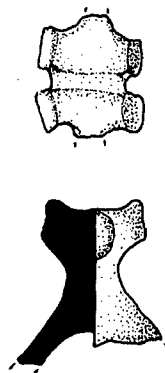

3

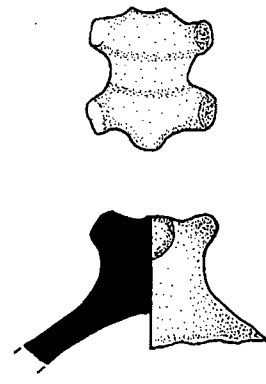

4

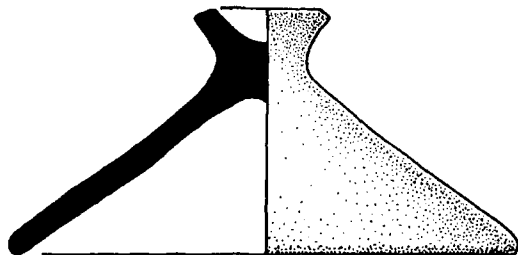

5

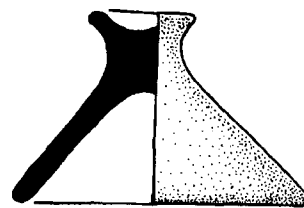

6



FIGURA 17

en forma de cap de suïd (Balil 1955-1956, fig 6), així com una tapadora amb decoració plàstica formant senefes (Bosch 1932, pag. 380, fig.344). De la mateixa àrea ilergeta coneixem l'existència d'una tapadora completa apareguda en el jaciment del Molí de l'Espígol, amb l'agafador zoomorf i decoració plàstica (Pallarès 1984, pag.150), com en el cas del nostre exemplar nº1. En el jaciment del Reillo a Cuenca, finalment, tenim representat un motiu decoratiu aplicat molt similar al nostre, així com també dos agafadors de tapadores en forma de cap de xai. (Maderuelo, Pastor 1981, pag. 168, figs. a i b; pag.169, fig 6).

A aquest tipus de decoracions zoomorfes se'ls atribueixen diferents interpretacions, des de les bàsicament de caràcter religiós i cultural, associant-se les representacions zoomorfes a divinitats, fins a les més simples que prefereixen considerar-les peces de caràcter eminentment decoratiu.

2.5.2.2- Tapadores no decorades

Grup format per dues tapadores còniques de mitjaneres i petites dimensions respectivament, amb el llavi arrodonit i amb el pom petit i alt amb la part superior del mateix lleugerament còncaua (fig. 17, 5 i 6). Es poden citar com a paral·lels més significatius les tapadores aparegudes en el poblat ibèric de Margalef (Torregrosa, Lleida) (Junyent 1972, pag 101, fig 6), així com les aparegudes en el poblat ibèric de Sant Antoni de Calaceit (Pallarès 1965, pàg 84, forma 26).

2.5.3. Vasos de forma singular

En primer lloc cal destacar la presència d'una vora de perfil lleugerament convex a l'exterior amb llavi bisellat a l'exterior, amb motiu de pressió vertical de secció rectangular, pertanyent a un vas de perfil segurament troncocònic, el qual probablement disposava de tapadora a jutjar pel bisell del llavi. (fig. 16, 2).

Cal mencionar també, el llavi trilobulat d'una gerra tipus *oinichoe* decorat amb dos botons cònics de petit tamany que fan la funció de probables ulls. (fig 16, 4). En el poblat ibèric de Margalef (Torregrosa, Lleida) es documenta la presència d'un altre *oinochoe*, de boca trilobulada, molt similar al nostre, però sense decoració (Junyent 1972, pag.97, fig.4).

Finalment, comentar la presència d'un vas geminat de perfil lleugerament en "essa", de reduïdes dimensions molt possiblement concebut com a

joguina (fig 16, 6). Aquest petit vas si bé per la seva forma caldria incloure'l dins del grup 1, hem cregut més oportú no fer-ho, tenint en compte l'escassa representació que té en poblats ibèrics i el seu inexistent caràcter funcional. En el poblat ibèric de Margalef (Torregrosa, Lleida) apareixen dos vasos, compostos per tres dipòsits de cos bitroncocònic, comunicats entre ells per conductes tubulars i interpretats com a llànties, a diferència del nostre que creiem més versemblant interpretar com a juguina (Junyent 1972, pag. 93, fig.2).

3. CONSIDERACIONS FINALS

En primer lloc, efectuarem unes breus consideracions sobre la qüestió cronològica, en base principalment al conjunt de materials d'importació. Aquest, globalment considerat, presenta un arc cronològic que abasta *grosso modo* desde mitjans segle IV a.C. a finals del segle II a.C. Ara bé, el component quantitativament més rellevant de tot el conjunt és sens dubte el representat per les peces de la fàcies antiga de Campaniana A, amb una datació de darrer quart del segle III a. C. o primer quart de la centúria següent. L'associació de Campanianes A antigues amb peces amb cronologies de producció anteriors és un fet molt corrent en molt jaciments ibèrics i s'explica generalment per un fenomen lògic de perduració. Així, l'element discordant vindria donat per l'existència de dues peces de la fàcies mitja o clàssica de Campaniana A (forma Lam. 5) i d'un fragment d'una Lamb. 2 de Campaniana B. Arribats a aquest punt, introduïrem una observació que pensem cal valorar com a molt significativa. Si bé practicament tots els exemplars de Campaniana A antiga o anteriors són, amb més o menys dificultats, identificables en les fotografies de la memòria d'excavacions (Vilaseca et alii. 1949: lam. XXXII-XXXIII), les tres peces tardanes abans esmentades són clarament absents. Això pot fer pensar que no provindrien dels nivells d'amortització del sector excavat en les campanyes de 1942-1943; nivells homogenis i generalitzats en tot aquest sector excavat (Vilaseca et alii 1949: 16; Serra-Ràfols 1964-1965: 106-108) com provarien la gran quantitat de peces senceres conservades i la marcada coherència cronològica de la major part del lot estudiat. La datació d'aquests nivells i, per tant de la destrucció i abandó del sector excavat en els anys 1942 i 1943 s'ha de situar, en la nostra opinió, en un moment indeterminable entorn l'any 200 a.C., com s'evidencia a tants d'altres jaciments ibèrics catalans. Aquest fet no desdii de l'existència d'una ocupació residual o reocupació d'altres sectors d'aquest extens jaciment en el decurs del segle II a.C.



FIGURA 18

Respecte a la cronologia de les formes de ceràmica ibèrica cal remontar-la com a mínim a mitjans del segle III a.C. a excepció dels kalathoi i el tipus concret de gerra amb nansa de cistella. Aquest grup, clarament vinculat a l'àrea de Fontscaldes, tindria una cronologia d'inicis del segle II a.C.

De les formes genèriques aparegudes en aquest conjunt, creiem que s'han de considerar com a formes característiques en circulació a la Vall de l'Ebre durant la segona meitat del segle III a.C.¹⁰, els vasos skyphoi, les gerres-oinochoai, els vasos bicònics pintats, els plats i bols de vora reentrant així com els grans contenidors tipus *pithoi* i les olles globulars. Aquestes formes són significativament les úniques que estan representades amb diversos exemplars cadascuna. Si les comparem a grans trets amb les formes habituals de la segona meitat del segle III a.C. de les zones cossetana i laietana comprovarem que les diferències són clares. Però això no implica necessàriament que el lloc de producció d'aquests tipus sigui aquesta zona interior de la Vall de l'Ebre. La problemàtica d'atribuir un grup de formes amb semblances decoratives a una zona de producció determinada sense més instrument que la valoració subjectiva de les decoracions és difícil de resoldre mentre tinguem tants buits geogràfics i cronològics en la investigació. Si es tracta de trobar paral·lels, certament es poden assenyalar similituds amb ceràmiques ibèriques de la Contestània o d'altres indrets, de la mateixa manera que fa cinquanta anys s'anaven a cercar a Orient. Quin ha de ser el

grau de diferències entre dues peces provinents de jaciments diferents per tal de considerarles producte d'un mateix taller o no? Sabem que els artesans ibèrics de Fontscaldes tenien un grau de llibertat considerable a l'hora de decorar les peces, i no només fem referència a les variacions en els temes fitomorfs sinó a la utilització dins del mateix taller o grup de tallers de temes geomètrics purs, que sovint han estat atribuïts a tallers molt més llunyans.

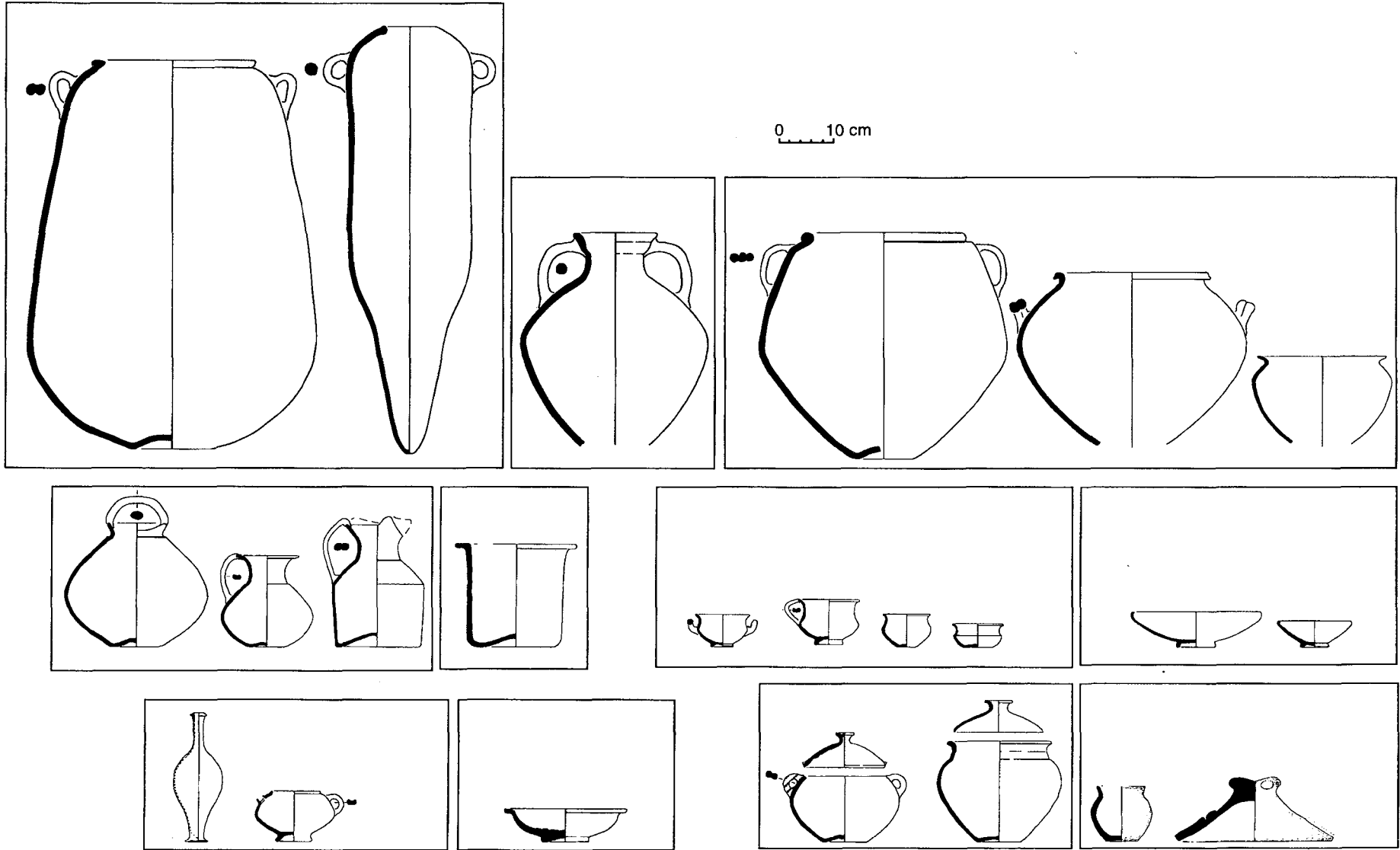
Amb tot, a modus de conclusió, sembla lògic pensar que les formes esmentades de ceràmica comuna a les quals cal afegir el tipus d'olla de tanca hermètica de ceràmica de cuina a torn i les tapadores amb agafador zoomorf de ceràmica a mà, formarien part del grup de formes o tipus característics i definidors del jaciment i potser també de tota o bona part de la zona nord de la Il·l·ercavònia (àrea del Matarranya, més les comarques de Terra Alta i Ribera d'Ebre a Catalunya); de fet, aquesta és l'àrea on, com hem vist, sistemàticament hem anat localitzant els paral·lels més pròxims. En aquest darrer sentit, també cal fer una menció especial pel que fa a l'àrea ilergeta. D'altres peces semblen clarament importacions com ara l'àmfora, el gerro de dues nanses, els *kalathoi*, la gerra de nansa de cistella i l'ungüentari. Finalment, la qüestió de l'homogeneïtat cultural de la totalitat del territori tradicionalment relacionat amb la Il·l·ercavònia històrica no podrà ser afrontada amb garanties fins que no s'estudiïn els conjunts estratigràfics del període Ibèric Ple i Final de jaciments costaners i centrals de l'àrea en qüestió.

¹⁰ Ja apuntat pel Dr. M. Pellicer (Pellicer, 1966: 101) quan senyalava la similitud existent entre algunes d'aquestes peces i les d'altres jaciments de la Vall de l'Ebre.

BIBLIOGRAFIA

- ARANEGUI, C. & PLA BALLESTER, E. (1981), "La ceràmica ibèrica en la Baja Epoca de la Cultura Ibèrica". *Actas de la Mesa Redonda celebrada en commemoración del X Aniversario de la Asociación Española de Amigos de la Arqueología*, pp. 73-117. Madrid.
- ASENSIO, D. (1996), "Les àmfors d'importació del poblat ibèric d'Alorda Park (Calafell, Baix Penedès)", *Revista d'Arqueologia de Ponent*, 6.
- BALIL, A. (1955), "Dos ejemplares de la coroplastia de Tossal de les Tenalles (Sidamunt)", *III Congreso Arqueológico Nacional*, Zaragoza. pp. 136-148.
- BENOIT, F. (1961), *Fouilles sous-marines: l'épave du Grand-Congloué à Marseille*, Gallia, sup. 14, Paris.
- BONET, H. (1993), *El Tossal de Sant Miquel de Lliria: la antiga Edeta y su territorio*. Tesis doctoral inèdita. Universitat deValencia.
- BOSCH-GIMPERA, P. (1932), "Etnología de la Península Ibérica", Barcelona.
- CELA, X (1994): "La ceràmica ibèrica en el Penedès", *Pyrenae*, 24, pp.151-180. Barcelona.
- CÓDEX S.C.C.L. (1993), *Memòria de la campanya de delimitacions arqueològiques en el Castellet de*

- Banyoles, Tivissa (Ribera d'Ebre)*, Memòria d'excavacions inèdita, Servei d'Arqueologia de la Generalitat de Catalunya, Barcelona.
- CONDE, M.J. (1991), "Les produccions de kalathoi d'Empuries i la seva difusió mediterrània (ss.II-I a.C.)", *Cypsela*, 9, pp. 141-168. Girona.
- CONDE, M.J.; CURA, M.; GARCÍA, J.; SANMARTÍ, J. & ZAMORA, D. (1994), "Els precedents. Les ceràmiques de cuina a torn pre-romanes en els jaciments ibèrics de Catalunya" Ceràmica comuna d'època alto-imperial a la península ibèrica. Estat de la qüestió. *Monografies Emporitanes*, VIII. Empuries.
- CUADRADO, E. (1963), "Cerámica ática de barniz negro de la necrópolis de El Cigarralejo (Mula, Murcia)", *Archivo de Prehistoria Levantina*, X, pp. 97-164.
- CUADRADO, E. (1958), "Ungüentarios cerámicos en el mundo ibérico. Aportación cronológica", *Archivo Español de Arqueología*, vol.50-51(1977-1978) núm.135-138, pág.389-404 CSIC. Instituto Español de Arqueología. Madrid.
- EMPEREUR, J.-Y. & HESNARD, A. (1987), "Les amphores hellénistiques", dins P. Leveque & J.-P. Morel Eds.: *Céramiques Hellénistiques et Romaines, II, Centre de Recherches d'Histoire Ancienne de Besançon*, Vol. 70, pp. 9-71.
- GARCÉS, I. (1991), *Assimilació, resistència i canvi en el món ilergeta..* Tesi doctoral inèdita. Estudi General de Lleida.
- GARCÍA, J. (1993), *Turó dels Dos Pins. Necrópolis ibèrica..* Ed. AUSA, Sabadell.
- GENERA, M. (1978), "El poblado ibérico de Sant Miquel de Vinebre", *Boletín Arqueológico de Tarragona*, época IV, fascs. 141-144, pp. 215-226.
- GIMENO, T. (1976), *Aproximación histórico-arqueológica a la Ilercavonia desde la iberización hasta la romanización.* Universitat Autònoma de Barcelona.
- GIRÓ, P. (1960-61), "El poblado preromano de Mas Castellar (Els Monjos, Vilafranca del Penedés)", *Ampurias*, XXII-XXIII, pp. 159-182.
- GUSI, F. & FERNÁNDEZ, V. (1984), "La problemática de la iberización en Castellón", *Arqueología Espacial*, 4, Teruel.
- GRACIA, F. & MUNILLA, G. (1988), *La Moleta del Remei (Alcanar-Montsià). Campañas 1985-1986*, Publicacions de la Diputació de Tarragona, Tarragona.
- GRACIA, F. & MUNILLA, G. (1993), "Estructuración cronocupacional del poblamiento ibérico en las comarcas del Ebro", *Laietània*, 8, pp. 209-255.
- IBÁÑEZ, G. & MARTINEZ, A. (1991), "Sitges ibero-romanes a la base oriental del poblado ibérico de Puig Castellar (Santa Coloma de Gramanet, Barcelonès)". Santa Coloma de Gramanet.
- LAFUENTE, A. (1989), "La estructura fornícea de la Coma y la producción de cerámica ibérica de Fontscaldes (Valls, Alt Camp)". Memòria de Llicenciatura inèdita. Estudi general de Lleida.
- JUNYENT, E. (1972), "Los materiales del poblado ibérico de Margalef, en Torregrosa (Lérida)", *Pyrenae*, 8, pp. 89-132.
- LYDING-WILL, E. (1982), "Greco-italic amphoras", *Hesperia*, 51-3, pp. 338-356.
- MADERUELO, M. & PASTOR, M.J. (1981), "Excavaciones en Reillo. Cuenca", *Noticiario Arqueológico Hispánico*, 12, pp. 161-185.
- MAÑÁ, J.M. (1951), "Sobre tipología de ánforas púnicas", *VI Congreso de Arqueología del Sudeste*, pp. 203-210.
- MATA, C. & BONET, H. (1992), "La cerámica ibérica: ensayo de tipología", *Estudios de arqueología ibérica y romana. Homenaje a Enrique Pla Ballester. Trabajos Varios*, 89, pp.117-173. Valencia.
- MONTANYÀ, R. (1977-1978), "Cerámica ibérica del sudeste en Badalona", *Pyrenae*, 13-14, pp. 143-152.
- MOREL, J.-P. (1980), "La céramique campanienne: acquis et problèmes", *Céramiques Hellénistiques et Romaines. Annales Littéraires de l'Université de Besançon*, 242, pp. 85-122.
- MOREL, J.-P. (1981), *La céramique campanienne: les formes*, Roma.
- OLIVER, A. (1990-1991), "Las importaciones griegas en la costa ilercavona", *Cuadernos de Prehistoria y Arqueología Castellonenses*, 15, pp. 173-188.
- OLIVER, A. (1994), *El poblado ibérico del Puig de la Misericordia de Vinaròs*, Associació Cultural Amics de Vinaròs, Vinaròs.
- PALLARÈS, LL. (1965), "El poblado ibérico de San Antonio de Calaceite". *Publicaciones del Instituto Internacional de Estudios Liguenses..* Bordiguera-Barcelona.
- PALLARÈS, R. (1984), *El poblamiento ibérico de las comarcas de Tarragona (El Castellet de Banyoles, Tivissa, Ribera d'Ebre)*, Tesi Doctoral inèdita, Barcelona.
- PELLICER, M. (1962), "La cerámica ibérica del Valle del Ebro", *Caesaragusta*, 19-20 pp. 37-38.
- PELLICER, M. (1966), "El Tossal de les Tenalles de Sidamunt y sus cerámicas pintadas" en *A.E.A.*, XXXIX, pp. 97-112.
- PERICOT, J. (1979), *La cerámica ibérica*. Ed. Polígrafa. Barcelona.
- PRINCIPAL, J. (1993), "La ceràmica de vernís negre del Tossal de les Tenalles (Sidamon-Pla d'Urgell)", *Gala*, 2, pp. 89-136.
- PRINCIPAL, J. (1995), *Les importacions de vaixel·la fina de vernís negre a la Catalunya sud i occidental durant el segle III a.C. Comerç i dinàmica d'adquisició en les societats indígenes*, Tesi Doctoral inèdita, Barcelona.
- PY, M. (1993), "Campanienne A", *Lattara*, 6, pp. 146-150.

- PY, M. & SOURISSEAU, J.-C. (1993), "Amphores grecques", *Lattara*, 6, pp. 34-45.
- RAFEL, N. & BLASCO, M. (1994), *El Coll del Moro. Un recinte fortificat ibèric. Campanyes 1982-1983 (Gandesa, Terra Alta)*, Memòries d'Intervencions Arqueològiques a Catalunya, 8, Barcelona.
- RAMON, J. (1981), *Ibiza y la circulación de ánforas fenicias y púnicas en el Mediterráneo Occidental*, Eivissa.
- RAMON, J. (1995), *Las ánforas fenicio-púnicas del Mediterráneo Central y Occidental*, Colección Instrumenta, 2, Barcelona.
- SANMARTÍ, J. (1986), *La Laietania ibèrica*. Tesis doctoral inédita. Barcelona.
- SANMARTÍ, J. & SANTACANA, J. (1992), *El poblament ibèric d'Alorda Park (Calafell, Baix Penedès)*, Excavacions Arqueològiques a Catalunya, 11, Barcelona.
- SANMARTÍ-GREGO, E. (1975), "Las cerámicas finas de importación de los poblados prerromanos del Bajo Aragón (Comarca del Matarranya)", *Cuadernos de Prehistoria y Arqueología Castellonense*, 2, pp. 87-132.
- SANMARTÍ-GREGO, E. (1978), *La cerámica campaniense de Empòrion y Rhode*, Monografies Emporitanes, 4, Barcelona.
- SANMARTÍ-GREGO, E. (1987), "La cultura ibérica del sur de Catalunya", *Iberos*. Actas de la I Jornadas sobre el mundo ibérico, Jaen 1985; pp.68-74.
- SANMARTÍ-GREGO, E. (1994), "Els íbers a Emporion (segles VI-III a.C.)", *Laietània*, 8, pp. 85-102.
- SERRA-RÀFOLS, J. de C. (1964-1965), "La destrucción del poblado ibérico del Castellet de Banyoles de Tivissa (Bajo Ebro)", *Ampurias*, XXVI-XXVII. Barcelona.
- SILES, J. (1985), *Léxico de inscripciones ibéricas*, Epigrafía Hispánica, Madrid.
- SPARKES, B.A. & TALCOTT, L. (1970), *Black and plain pottery of the 6th, 5th and 4th centuries B.C., The Athenian Agora*, XII, Princeton.
- TARRADELL, M. & SANMARTÍ, E. (1980), "L'état actuel des études sur la céramique ibérique", *Annales Littéraires de l'Université de Besançon*.
- VELAZA, J. (1991), *Léxico de inscripciones ibéricas (1976-1989)*, Aures Saecula, 4, Barcelona.
- VIDAL, M. & MAGNOL, J.P. (1983), "Les inscriptions peintes en caractères ibériques de Vieille-Toulouse", *Revue Archéologique de Narbonnaise*, XVI, pp. 1-28.
- VILÀ, M^a del V. (1994), "Figura zoomorfa de Montbarbat", *Pyrenae* 25, pp. 141-145.
- VILASECA, S.; SERRA-RÀFOLS, J. & BRULL, L. (1949), *Excavaciones del Plan Nacional en el Castellet de Bañolas, de Tivisa (Tarragona)*, Informes y Memorias, 20, Madrid.
- ZAPATERO, R. & FERNÁNDEZ, V. (1984), "Patrones de asentamiento en el Bajo Aragón protohistórico", *Arqueología Espacial*, 4, Teruel.