

PREMIÀ DE MAR 1932. DESCOBERTES ARQUEOLÒGIQUES AL CAMÍ DEL MIG

INTRODUCCIÓ

Fins a les primeres dècades del segle xx no hi ha notícies sobre el coneixement de cap jaciment arqueològic, ni en el terme de Premià de Mar, ni en el de Premià de Dalt. L'any 1926 Premià rebia la visita de l'infatigable arqueòleg mataroní Marià Ribas i Bertran (1902-1996), que aleshores recorria la nostra comarca a la recerca de dades, les quals anotava curiosament en les seves *Notes d'arqueologia de camp* que serien la gènesi d'una de les seves obres més reconegudes, *El poblament d'Ilduro* (RIBAS 1952), sense la qual –ho hem dit més d'una vegada– en l'actualitat l'arqueologia del Maresme potser no seria la que és. En les referides *Notes d'arqueologia de camp*, i pel que fa a Premià, les primeres anotacions manuscrites corresponen al mes d'agost de l'any 1926 i fan referència al jaciment de Santa Anna - Can Nolla de Premià de Dalt (COLL 2004, 41 i ss).

Dos anys després tenim una altra entrada en les *Notes d'arqueologia de camp*, referida al jaciment de Can Vilà (Premià de Dalt):

«Nº 10. Febrer de 1928. Premià de Mar. Restes de ceràmica romana i de teules d'enterraments. Molts fragments d'àmfores. Alguns muntants de porta, un tros de canal de plom. Pedres escairades. Dolium. M'han dit que hi han trobat monedes romanes. Puc apreciar les restes d'una vil·la romana per unes parets de 0,50 m., algunes en escaire, però no es precisa la mida de les habitacions. Almenys tres habitacions. Hi ha peces de ceràmica de 21 x 21 que semblen dels pilars d'un hipocaust. En trobo quatre de senceres i restes d'altres. Sobre Can Vilà. Un xic més amunt del cementiri [vol dir de Premià de Mar] i fins a tocar al mateix es troba ceràmica.

Per tot arreu, sobre el terreny es troba un escampall de ceràmica ordinària i de tegules. Algun trosset de vidre. Trobo dos fragments de sigillata amb relleu vegetal i quatre de color taronja, un amb estries fumats».

Cal aclarir que la situació de can Vilà, molt a prop del Camí del Mig i, per tant, entre Premià de Mar i Premià de Dalt, explica fàcilment que Marià Ribas atribueixi les restes a Premià de Mar, quan en realitat pertanyen territorialment a Premià de Dalt.

Cal dir també que, atesa l'extensió descrita per Marià Ribas (des del cementiri de Premià de Mar fins més amunt de can Vilà), potser es podria parlar de més d'un jaciment arqueològic, més tenint en compte que el propi Camí del Mig –la Via Augusta– podria representar-ne una divisió. En l'actualitat, no tenim prou elements per resoldre aquest tema satisfactòriament.

LES RESTES ARQUEOLÒGIQUES DEL CAMÍ DEL MIG

El nostre interès per aquestes primeres descobertes, a banda d'allò que representen per al coneixement de la història de l'arqueologia local, rau en què es tracta d'una sèrie de restes arqueològiques que podrien relacionar-se amb el petit lot de material arqueològic que estudiem en aquesta nota.

Efectivament, al Museu d'Arqueologia de Catalunya de Barcelona es guarda, amb el núm. 1217, una petita caixa de material arqueològic romà de poca importància, que es troba acompanyat d'una nota manuscrita, signada per Joaquim Folch i Torres, on podem llegir:

«10 Octubre. 1932.

Trobada en un marge del “Camí del Mig” entre Premià de Dalt i Premià de Mar. Hi ha molts altres senyals i restes d'un paviment.

Trobat per Josep Comas, lampista de Premià de Dalt que donarà informació. Folch i Torres».

Ignorem de quina manera va anar a parar aquest petit lot a mans de Joaquim Folch i Torres, tot i que, probablement, li seria lliurat pel lampista Josep Comas en el decurs d'alguna de les estades a la casa familiar que els Folch tenien aleshores a Premià de Dalt. El cas és que, a banda de la nota manuscrita que acabem de transcriure, no coneixem cap altre esment d'aquesta petita trobada per part de Joaquim Folch i Torres, ocupat aleshores en la gestió dels museus de Barcelona (VIDAL 1991, 305 i ss.).

El lot que es conserva al MAC és el següent:

46374: fragment de fons d'un bol en *terra sigillata* itàlica. Forma propera a la Goud. 40 (*Conspectus* 22 a 24). Segons el *Conspectus*, la forma plana del fons s'implanta a la fi de l'època d'August i el peu baix concorda amb la datació tardana tipus *Conspectus* B 4.13. Presenta el segell C-ME *in planta pedis*, tipus 1.132 del *Corpus Vasorum Arretinorum*, datable entre els anys 1-30 dC (OXE i altres 2000)¹ (fig. 2).

46380: perfil gairebé complet que pertany a un petit bol del tipus *Conspectus* 36.4.1 en TS itàlica. Presenta una decoració poc visible d'estries a rodeta en la paret (fig. 2).

46382: petit fragment de vora de bol en TS sudgàlica. Forma Ritt. 8. Es tracta d'una peça de bona qualitat (fig. 2).

46375: fragment de vora de bol en TS sudgàl·lica. Forma Drag. 29A. Com a motius, s'observa en el fris superior una decoració de mètopes, una amb motius vegetals sobreposats i repetits i, l'altra, amb un element animal. Sota el fris superior hi ha un bossellet amb dues línies de perles, de les quals només veiem la superior. Sota la vora hi ha decoració amb estries a rodeta i a baix una línia de perles (fig. 2).

46376: fragment de paret de bol en TS sudgàl·lica, pertanyent a la forma Drag. 37. Presenta decoració d'una garlanda sinuosa vegetal (flor de llis), delimitada per una línia de perles (fig. 2).

46378: fragment de vora de bol en TS sudgàl·lica. Forma Drag. 29 B. Com a decoració, s'observen estries a rodeta a la vora i l'inici d'un motiu vegetal. Peça rodada (fig. 3).

46377: fragment de vora de bol en TS hispànica, de la forma Drag. 29 o, tal vegada, Drag. 29/37, atès que, si bé la vora és lleugerament exvasada –la qual cosa l'acostaria al tipus Drag. 29–, la paret no presenta la carena típica d'aquesta forma. La vora és llisa i a sota s'observa un bossellet, sota el qual hi ha una sèrie de motius circulars concèntrics separats per un motiu vertical (fletxa de doble punta). Peça de bona qualitat (fig. 3).

46379: fragment de paret de bol en TS hispànica, de la forma Drag. 29/37. Presenta una decoració de mètopes separades per feixos de línies verticals ondulades i línies verticals de puntes de fletxa (similar al tipus Mezquiriz 2265, lám. 114), amb elements florals a les mètopes (roseta de vuit pètals al fris inferior, similar al tipus Mezquiriz 875, lám. 78), animals (gos?, al fris superior) i un possible calze, al fris superior també. Peça erosionada (fig. 3) (MEZQUIRIZ 1961).

46381: fragment de paret en TS hispànica, potser del tipus Drag. 37. Presenta una decoració de dues línies paral·leles horitzontals.

46384: fragment d'un aplic circular decoratiu en bronze. Potser presentava un motiu central decoratiu. Peça erosionada.

46387: dos petits fragments de plom, pertanyents a un objecte indeterminat.

46385: fragment de vora i coll d'una ampolleta o gerreta de vidre translúcid, amb tonalitat una mica verdosa, forma Isings 120 (gerra ovoide), 121 (gerra bulbosa) o 126 (ampolla - gerra cilíndrica), totes elles datables entre la fi del segle III i el segle IV dC, excepte la darrera, que segueix fins al segle VI dC. S'assembla força als exemplars de «jarros y frascos» de la fig. 4 de Baños de la Reina, datats principalment entre els segles IV i V dC, per bé que alguns arriben fins als segles VI i VII dC (SANCHEZ DEL PRADO 2001) (fig. 3).

46386: fragment de paret i inici del fons pertanyent, possiblement, a un ungüentari de tipus piriforme en vidre translúcid, en tonalitat verdosa.

46388: catorze petits fragments d'un paviment d'*opus signinum*, amb ceràmica romana com a components.

46383: ullal sencer pertanyent a un senglar (*Sus scrofa*).

VALORACIÓ

La parquedat de la nota de Joaquim Folch i Torres no ens permet fer en l'actualitat una localització acurada d'aquestes restes. Entre altres raons, perquè el Camí del Mig, precisament, divideix els termes municipals de Premià de Dalt i de Premià de Mar. Així, en l'estat actual del nostre coneixement de l'arqueologia local, les possibilitats més fermes de situar aquestes troballes de l'any 1932 són:

1- La zona de can Vilà, on les modernes intervencions arqueològiques han documentat l'existència d'un possible assentament ibèric de plana, però no pas de restes constructives d'època romana amb seguretat (COLL i altres 2002, 69-106; COLL 2004, 130-136; 195-198). Per contra, i com acabem de llegir més amunt, aquestes estructures eren ben visibles en l'època que l'arqueòleg Marià Ribas visità l'indret (fig. 1).

2- La cruïlla carrer Ramon i Cajal núm. 39 - Camí del Mig. En aquest indret, situat en la part alta de Premià de Mar i enfront del jaciment de Can Vilà, existeixen diversos testimonis orals segons els quals aquí fou descobert i destruït un mosaic romà en construir-se l'edifici núm. 39 del carrer Ramon i Cajal, cap a mitjan dècada de 1970. Sembla que també es trobaren molts altres materials arqueològics que no foren recollits (COLL 2004, 251) (fig. 1).

3- La zona de la Torre Rosendo-Riera, prop de la carretera de Premià de Dalt, relativament propera a can Vilà on, en el decurs de la construcció de l'autopista A-19 (l'actual C-32) es va documentar la presència de material iberoromà en una sitja, l'any 1968 (PREVOSTI 1981, 117-118; COLL 2004, 167-168). Segons informacions orals, molt a prop de l'actual dipòsit de l'aigua que es troba a tocar del Camí del Mig, en els anys vint de la passada centúria i a uns tres metres de fondària, es va besllumar un paviment de lloses² (fig. 1).

4- Ca l'Escoda - can Colomer, vil·la romana situada igualment en el Camí del Mig, entre Premià de Dalt i Premià de Mar, establiment que sembla presentar una certa importància, amb troballes antigues de, fins i tot, tesselles de mosaic (PREVOSTI 1981, 118-120; COLL 2004, 180-181) (fig. 1).

5- Les escadusseres restes mobles de can Baeza, trobades fa alguns anys i que ja es relacionaren en el seu moment amb l'establiment de ca l'Escoda-can Colomer (COLL 2004, 169) (fig. 1).

6- Un lloc ignorat per l'actual recerca arqueològica.

És a dir que, reduint al màxim les possibilitats exposades, la troballa arqueològica de l'any 1932 podria haver tingut lloc bé en la zona de can Vilà, bé en la de ca l'Escoda-can Colomer.

El lot de material en estudi és clarament el resultat d'una selecció de material, on s'han recollit les ceràmiques *sigillates* i els materials més vistents. Amb tot, la cronologia del conjunt és força restringida i pertany, probablement, a un context juli-claudi, si fem excepció de la vora d'ampolla de vidre, netament tardana, del segle IV i, fins potser, posterior. Probablement, estan en relació amb el paviment d'*opus signinum*, del qual també es van recollir alguns fragments. La seva descontextualització, però, no permet avançar més en el coneixement arqueològic de la rica àrea del Camí del Mig de Premià.

Ramon Coll Monteagudo
Marta Prevosti Monclús

NOTES

- 1.- Volem deixar constància de la col·laboració del nostre amic Joan-Francesc Clariana en la correcta atribució d'aquesta marca.
- 2.- Que podríem relacionar amb l'existència de la Via Augusta. Informació facilitada pel senyor Jaume Moya Mas, de Premià de Mar, a qui li havia explicat el seu avi.

BIBLIOGRAFIA

COLL, R. *Història arqueològica de Premià*. El Clavell (Premià de Mar 2004).

COLL, R.; PREVOSTI, M.; CAZORLA, F. i MONTLLÓ, J. «Can Vilà (Premià de Dalt, el Maresme): un jaciment ibèric de plana amb producció ceràmica, després romanitzat», *Laietània*, 13 (Mataró 2002), 69-106.

ISINGS, C. *Roman Glass from dated finds*. J.B. Wolters / Groningen (Djakarta 1957).

MEZQUIRIZ, M.A. *Terra sigillata hispànica*. 2 vols. (València 1961).

OXE, A.; COMFORT, H.; KENRICK, Ph.M. *Corpus vasorum Arretinorum: a catalogue of the signatures, shapes and cronology of italian sigillata* (Bonn 2000).

PREVOSTI, M. *Cronologia i poblament a l'àrea rural d'Iluro*, 2 vols. Caixa d'Estalvis Laietana (Mataró 1981).

RIBAS, M. *El poblament d'Ilduro. Estudi arqueològic i topogràfic des dels temps prehistòrics fins a la destrucció d'Iluro*. IEC (Barcelona 1952).

SÁNCHEZ DEL PRADO, M.D. «El vidrio en los Baños de la Reina». CARRERAS, T. i DOMÈNECH, I. *I Jornades hispàniques d'història del vidre. Actes*, 97-107. Monografies, 1, Museu d'Arqueologia de Catalunya (Barcelona 2001).

VIDAL i JANSÀ, M. *Teoria i crítica del Noucentisme: Joaquim Folch i Torres*. IEC (Barcelona 1991).

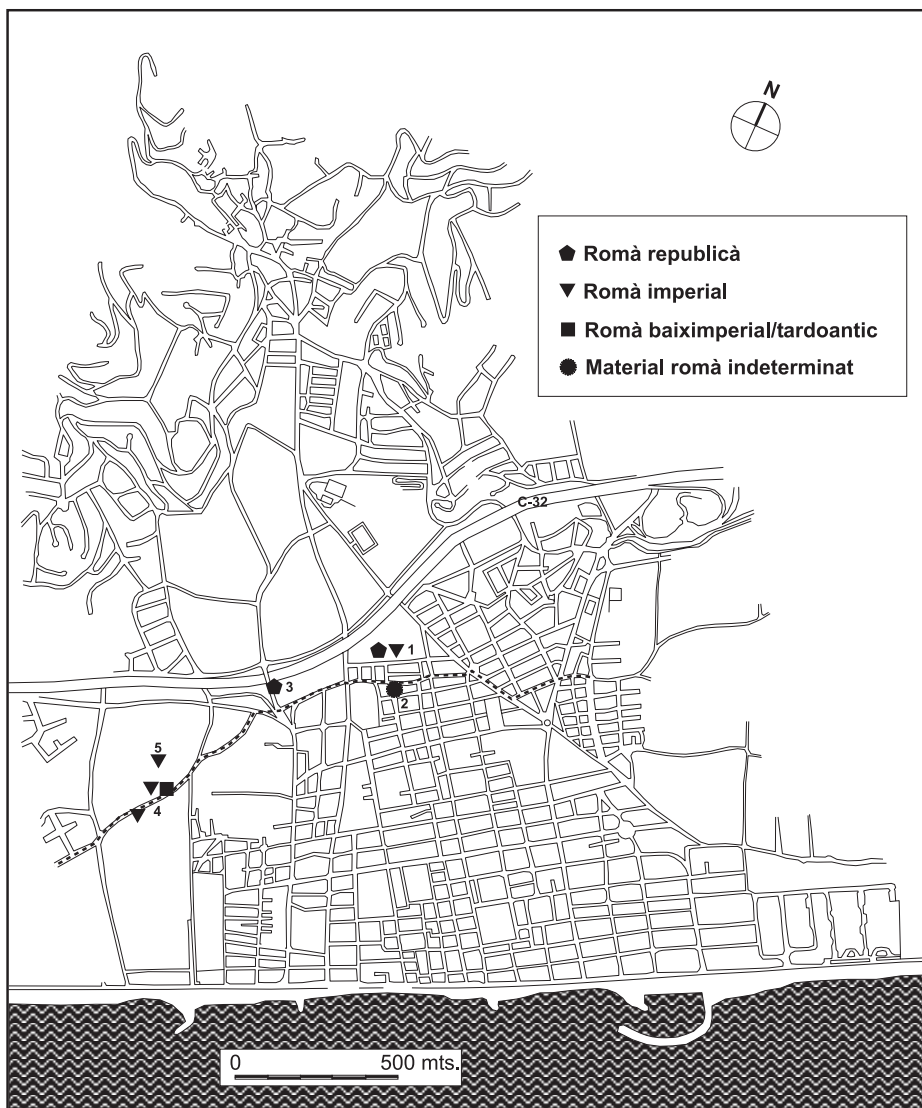

----- Traçat del Camí del Mig entre Premià de Mar i Premià de Dalt

Fig. 1

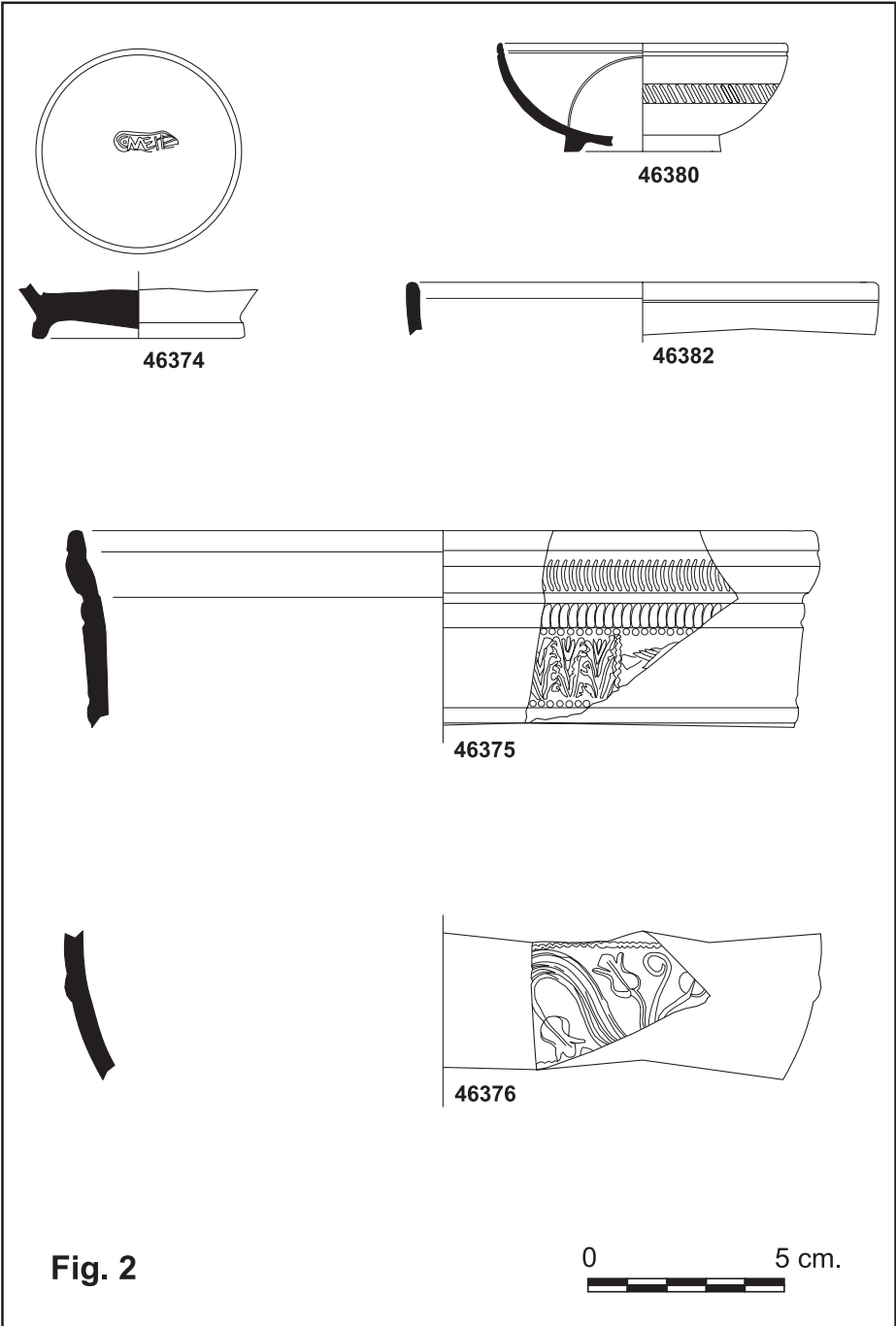

Fig. 2

