

Noves observacions sobre la ceràmica vidriada d'època romana de la vil.la de Tolegassos (Viladamat, Alt Empordà)

Josep CASAS i GENOVER (*)

Jordi MERINO i SERRA (*)

Victòria SOLER i FUSTÉ (*)

ABSTRACT

The recent excavations at the village of Tolegassos, in particular those carried out in 1991, have provided an excellent lot of glazed ware from the Roman period, of Italian, and possibly local, origin (as the clay analysis seem to indicate) which allow the list of forms known to present to be extended, the chronology of new and already known types to be defined. This production, extremely homogeneous, appears at the village around the middle of the second century, dated from the important stratifications of abundant material at some parts of the site, and appears to be of short duration, even though fragments are found in strata up to middle of the third century.

Key words: Glazed ware, Tolegassos, Romanization, Villa.

INTRODUCCIÓ

La vil.la romana de Tolegassos, excavada de l'any 1983 ençà, constitueix un jaciment des de molts punts de vista excepcional en aquestes comarques, tant pel seu significat, per la valuosa informació que aporta al coneixement de la romanització i de l'explotació del camp en època romana, com pels grans conjunts ceràmics que s'hi han descobert. És, també, el jaciment dels grans contrastos.

Si per una banda, les restes constructives que s'han conservat fins als nostres dies fan llàstima i converteixen el jaciment en poc atractiu tant per al profà com per a l'arqueòleg; si per l'altra, l'excavació de la major part dels sectors i àmbits del jaciment no proporciona, abans de trobar la roca natural, altra cosa que una capa de 25 cm d'estrat superficial completament capgirat, per un tercer costat, en alguns llocs privilegiats de la vil.la podem trobar depressions, basses i sectors que contenen una estratigrafia que pot ultrapassar els dos metres de potència, totalment intacte i sovint relacionada amb les pobres estructures que ens han arribat.

Molts d'aquests estrats corresponen al farciment de sites i dipòsits i es daten, els uns a la fi del segle II

a.C. i, els altres en època augustal (Casas, 1991, pp. 50-129). Un cas excepcional el constitueix el pou de la part central de la vil.la, amb un farciment del darrer quart del segle II i, de manera especial, les escombreres del sector est del jaciment, situades arran del mur perimetral i fora del conjunt d'edificis.

En aquestes escombreres, excavades molt parcialment els anys 1984 i 1985, s'hi va dur a terme part de la campanya de 1991, excavant-se el seu extrem nord situat vora un dels accessos a l'interior de la vil.la. Els resultats foren espectaculars per la quantitat d'informació que aporten al millor coneixement d'aquest jaciment i pel repertori ceràmic aparegut. En una successió d'onze estrats perfectament delimitats apareix una seqüència cronològica ininterrompuda des dels primers anys del segle I fins a mitjan segle III de la nostra Era. L'elevat nombre de fragments ceràmics i objectes domèstics trobats a totes i cadascuna de les successives capes de terra permeten conèixer tot el repertori de peces que van ser emprades durant dos-cents cinquanta anys de la vida del jaciment i permeten completar estudis ceramològics sobre nous tipus i veure l'evolució d'altres.

Una de les produccions que crida més l'atenció, sens dubte, perquè és poc freqüent en qualsevol jaciment, és la ceràmica vidriada d'època romana. Però precisament a Tolegassos, en general, i a les escombreres en particular, és un material habitual, fins al

(*) Col.laboradors del Centre d'Investigacions Arqueològiques de Girona.

punt que aquest és indubtablement el jaciment d'aquesta demarcació territorial amb un major nombre absolut de ceràmiques vidriades. No ens deixa de sorprendre que a la veïna ciutat d'Empúries el percentatge i el nombre total de fragments d'aquests productes estiguin molt per sota del de Tolegassos i que, malgrat que durant els tres primers segles de la nostra Èra ambdós jaciments van tenir una existència paral·lela, encara que a diferent nivell, formes que a aquesta vil·la es repeteixen una i altra vegada, a Empúries siguin desconegudes.

Sigui com sigui, les diferents troballes de Tolegassos permeten completar el limitat repertori de formes que teníem fins ara i, el més important, ens permet datar amb una gran precisió un seguit de peces i formes que en altres indrets havien aparegut fora de context o en contextos amb materials massa limitats per permetre la seva datació. En un treball anterior havíem analitzat alguns dels fragments localitzats en aquesta vil·la, juntament amb les altres peces trobades a diversos jaciments de les comarques de Girona (Casas & Merino, 1990, pp. 139-155). L'excavació de l'escombrera l'any 1991 ha fet que el nombre de fragments de ceràmica vidriada s'acosti al centenar, ampliant-se el repertori tipològic i completant la informació que es tenia fins ara. Per altra banda, les recentíssimes anàlisis de pastes semblen indicar l'existència d'uns tallers locals situats no gaire lluny de l'àrea de la vil·la (o en el mateix jaciment), que haurien produït, també, ceràmiques vidriades, especialment els recipients de les formes més corrents (vegeu les primeres peces del catàleg). En qualsevol cas, aquestes anàlisis mostren que les pastes de la major part de ceràmiques vidriades són les mateixes que les de les ceràmiques comunes oxidades que sempre s'han considerat de fabricació local.

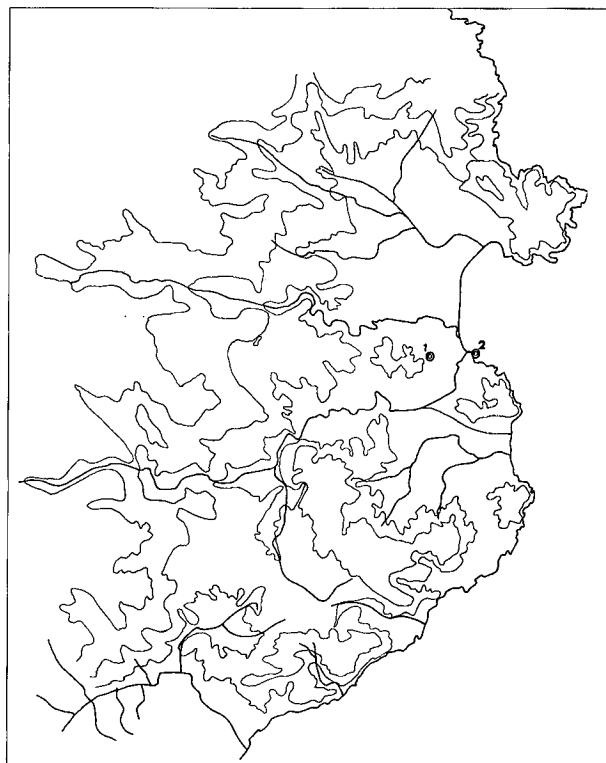

Fig. 1.- Situació de la vil·la de Tolegassos (1) i de la ciutat d'Empúries (2).

EL CONTEXT ARQUEOLÒGIC

Per situar adequadament les peces que estudiem i esbrinar la seva cronologia, el moment de la seva aparició, el període en què es van utilitzar a la vil·la i l'època en la qual van deixar d'usar-se aquests pro-

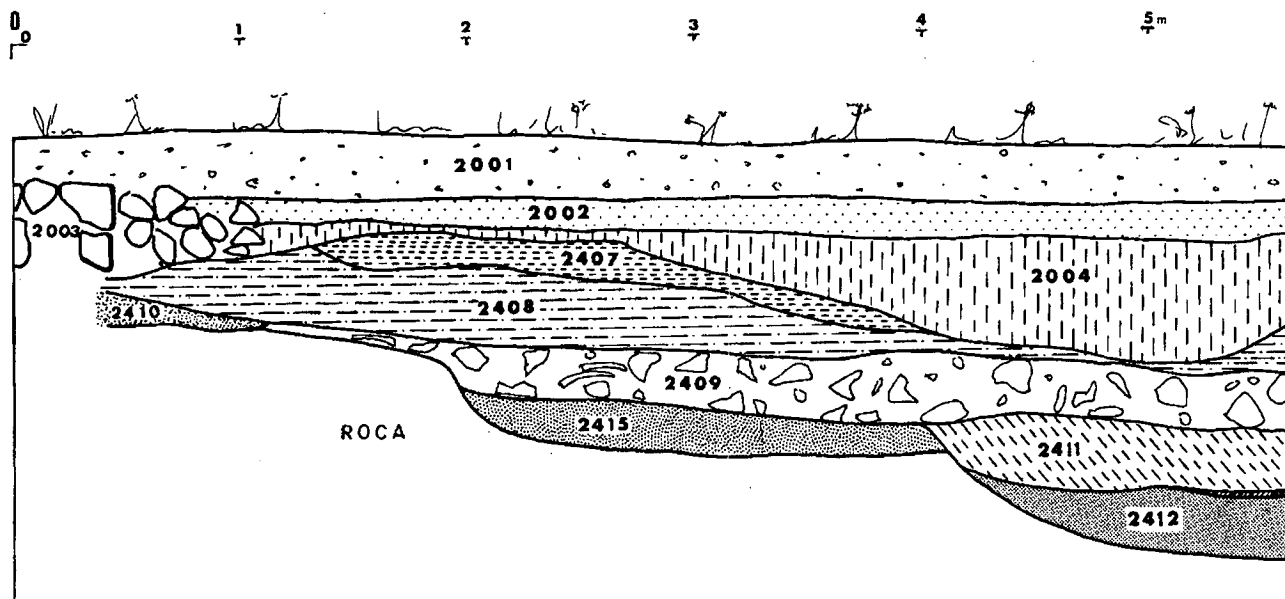

Fig 2.- Secció estratigràfica oest-est de les escombreres del sector 2 de la vil·la excavades l'any 1991.

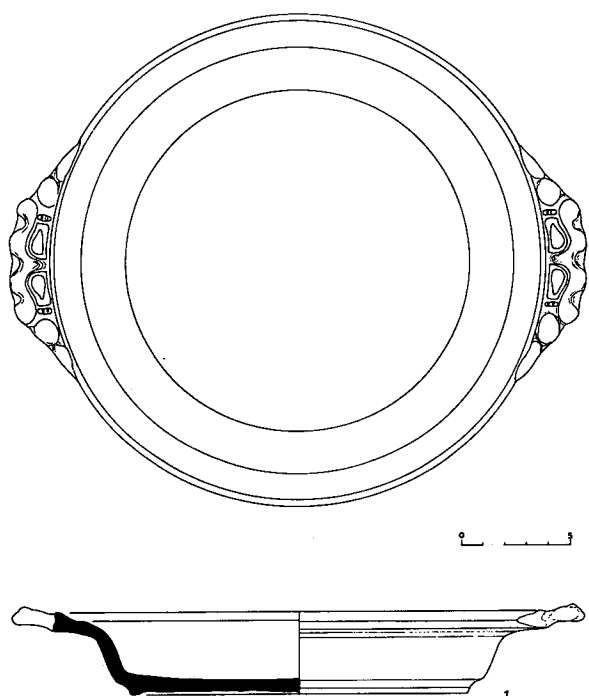

Fig. 3.- Plat de ceràmica vidriada trobat l'any 1991 a les escombres.

ductes, donarem un cop d'ull a les datacions dels estrats on es van trobar. No pretenem, de cap manera, fer un estudi detallat de cada estrat ni de la ceràmica que hi va aparèixer. Aquest seria el tema d'altres investigacions, les unes ja fetes i les altres en curs.

A l'estrat superficial del sector est (U.E. 2001) apareixen normalment alguns bocins de ceràmiques vidriades. Tot i que aquest nivell correspon a les terres que s'han anat llaurant i capgirant fins fa pocs anys, el conjunt de materials que s'hi troben són molt homogenis i, en general, no ultrapassen la segona meitat del segle III, llevat en alguns sectors molt concrets en els quals hi ha evidències d'una reocupació a mitjan segle IV. En aquests, però, no s'ha trobat ni un bocí de ceràmica vidriada.

En el sector 1 (oest), l'estrat 1047 data també l'abandó d'una de les habitacions, amb materials de mitjan i segona meitat no avançada del segle III.

A les escombres, per sota l'estrat superficial apareix el 2002, que correspon a l'últim moment d'utilització i assenyalava l'abandó de la vil.la cap a mitjan segle III o poc abans. El repertori de ceràmiques, especialment africanes, ens proporciona aquesta cronologia.

En el mateix indret, sota l'estrat anterior, trobem la unitat estratigràfica 2004, datada entre la segona meitat o darrer quart del segle II fins inicis del segle III, tot i que en els sectors excavats els anys 1984 i 1985 quasi es confonia amb l'estrat 2002 i la seva cronologia s'allargava fins a mitjan segle III.

Gairebé contemporani, però més ben delimitat, l'estrat 2080 del pou de la vil.la, es va formar cap a la fi del segle II amb un conjunt de materials d'una escombrera que es pot datar entre el 175-200. Potser provenien de la del sector est.

L'estrat 2408 de les escombres es va formar a mitjan segle II i conté un material molt homogeni, la major part de procedència africana, i també nombrosos fragments de ceràmica vidriada. Sembla contemporani a l'estrat 2005 de les mateixes escombres, excavat l'any 1984.

Una de les sitges localitzades enmig del pati de la vil.la va ser obliterated i farcida de terra en dos moments diferents. La major part del farcit es pot datar en època augustal, però la part superior (U.E. 2061), correspon a mitjan segle II; segurament l'hem de datar entre el 135-150.

Finalment, l'estrat 2006 de les escombres, també excavat el 1984, s'ha de datar, malgrat algunes intrusions de materials lleugerament posteriors, a mitjan del segle I. D'aquest estrat tan sols prové un sol fragment de ceràmica vidriada.

CATÀLEG

1.- Plat sencer trobat a l'estrat 2408 (núm. invent. 9vt-2408). Té dues nanses o agafadors contraposats, decorats amb relleus senzills. Pasta de color taronja molt clar, fina, ben depurada, dura, compacta, lleugerament micàcia i amb alguns punts marrons (però molt pocs). Té les mateixes característiques que les ceràmiques oxidades de producció local, confirmades per anàlisis químiques. El recobriment vidriat és de

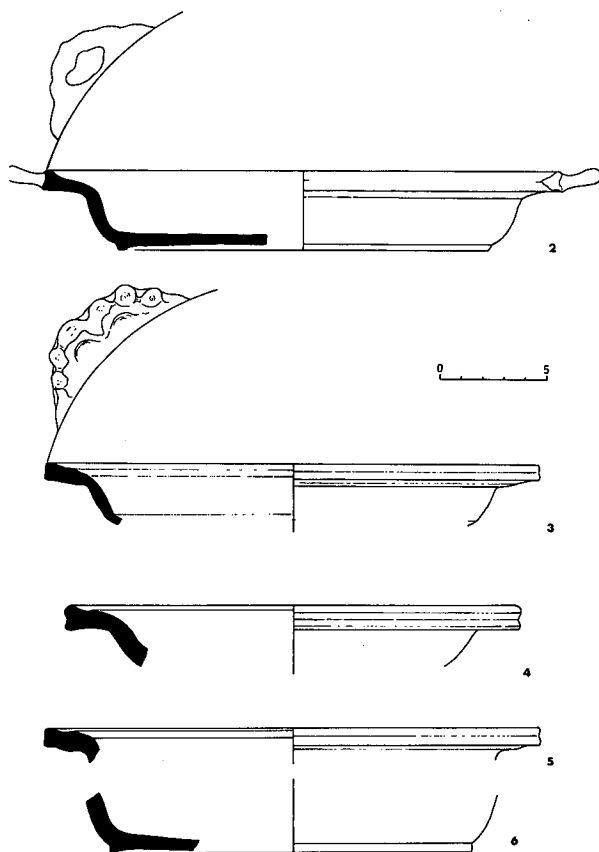

Fig. 4.- Plats de ceràmica vidriada procedents de les escombres de la vil.la i de nivells d'abandó del jaciment.

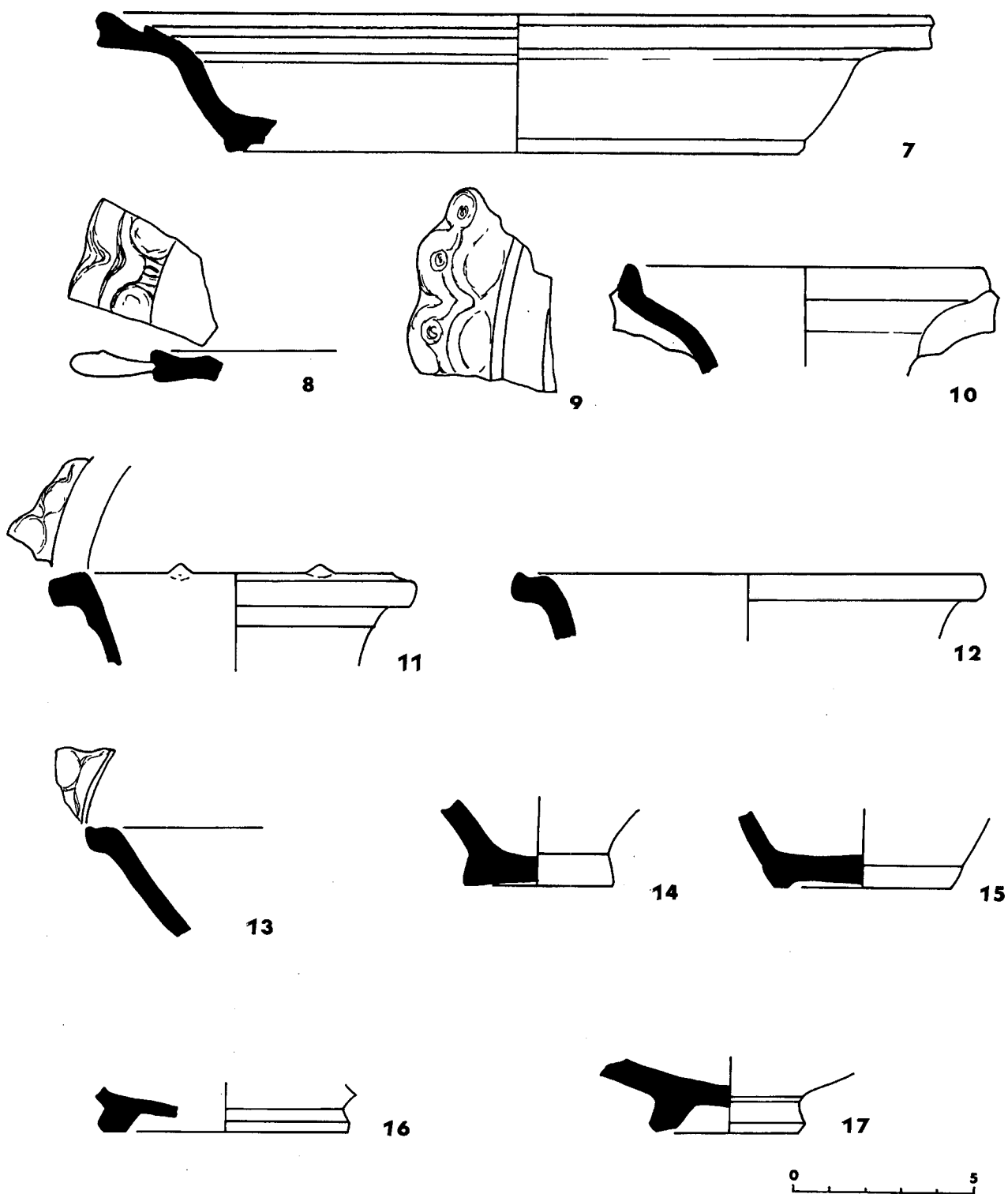

Fig. 5.- Diversos fragments de plats, copes i bases de forma indeterminada de ceràmica vidriada del segle II.

color marró clar o melat a l'interior, molt espès i homogeni. Des del llavi i tota la paret externa és de color verd platejat, més gruixut; el fons extern, verd fosc i més espès.

2.- Plat força ben conservat però no sencer, aparegut a l'estrat d'abandonament de l'habitació B-1, en el sector est de la vil·la (núm. invent. 4vt-2011). El con-

text cronològic se situa cap a mitjan o segona meitat del segle III. La pasta és de color taronja o rosat molt clar, fina, molt ben depurada i força dura, tot i que en alguns locs del tall es pot ratllar amb l'ungla. El vidriat és de color melat fosc o marronós clar, especialment a l'interior. Per fora agafa una tonalitat verdosa opaca.

La nansa que completa el plat (només se'n conserva una) està trencada i, per tant, és difícil restituir-la

sencera. Tot i això, es pot observar que és molt més senzilla que la de l'exemplar anterior.

3.– Fragment de plat de la mateixa forma que els anteriors, trobat a l'estrat 2004 de les escombreres que ja hem citat abans (núm. invent. 4vt-2004). L'estrat té un moment final de mitjan segle III, però es va començar a formar força abans, ja que conté un important lot de material de la fi del segle II. Tant la pasta com el recobriments vidriats mantenen les mateixes característiques que ja hem vist en els altres exemplars anteriors, tot i que potser aquella és d'un color més pàl·lid.

L'única nansa conservada és idèntica a la del plat núm. 1 d'aquest catàleg. Totes aquestes característiques indiquen un origen comú per a les diferents peces i, com veurem, per a les quals s'inclouen més endavant.

4.– Fragment d'un altre plat de la mateixa forma, provinent de l'estrat 2004 de les escombreres (núm. invent. 4vt-2004). Els seus trets morfològics són els mateixos que els de les peces ja descrites, tot i que hem de fer notar el fet que el vidriat és de color verd tant a l'interior com a l'exterior i el major gruix de les parets, amb les corbes i bisells més suaus. Tret d'això, en res es diferencia dels altres. Malauradament, no coneixem quin tipus de nansa o agafador tenia.

5.– Fragment mal conservat d'un plat trobat a l'estrat 2004 de les escombreres de la vil·la (núm. invent. 4vt-2004). Pasta de color beix-groguenc, fina, ben depurada i compacta. Vidriat de color verd a l'exterior i marró clar o groc molt fosc a l'interior, espès i gruixut, lluent, de bona qualitat i amb unes iridiscències metàl·liques que li donen un aspecte platejat. La forma, robusta i massissa, és més pròxima a la de l'últim exemplar descrit que als anteriors, de parets més primes.

6.– Fragment de base d'un altre plat de la mateixa forma, aquesta vegada, trobat a l'estrat 2005 de les escombreres i, per tant en un context de mitjan i segona meitat del segle II (núm. invent. 2vt-2005). Una vegada més, la pasta és de color beix-groguenc, fina, ben depurada, amb petites impureses de color marró i minúsculs punts de mica. El revestiment és verd a l'exterior i groc melat a l'interior, sempre gruixut, homogeni i de gran qualitat i duresa. Com els dos anteriors, les parets de la peça són més gruixudes del que sol ser habitual en la majoria de plats d'aquesta forma, però el peu i, concretament la superfície de repòs, és com la de la peça núm. 1, petit i de secció triangular.

7.– Plat fragmentat trobat l'any 1991 a l'estrat 2004 de les escombreres (núm. invent. 9vt-2004). Tot i que manté la forma que ja és habitual en el conjunt d'aquestes peces, presenta una variant –si es vol, poc significativa– a la part interior de la vora. L'encaix que s'hi pot observar és ben marcat en aquest exemplar, mentre que en els altres només s'insinua lleugerament. Probablement no té altra funció que la decorativa, tot i que no podem deixar de banda la possibilitat que hagués servit per encaixar una tapadora.

La base, en aquest cas, té el peu més ample, amb l'anell o superfície de repòs quasi pla i més ample que

els dels altres dos que hem vist abans.

La pasta és de color taronja clar, dura, neta, ben depurada, sense impureses que es puguin veure a primer cop d'ull i molt fina i compacta. El vidriat, verd molt clar tant a l'interior com a l'exterior, té clapes platejades i s'hi poden observar alguns porus potser provocats per una excessiva coccio a la part de la vora.

8 i 9.– Dos fragments de vora que conserven part de la nansa horitzontal típica de la forma. Ambdós provenen de l'estrat 2048 de les escombreres (núm. invent. 9vt-2048) i es daten, per tant, a mitjan segle II. El primer té la pasta de color beix clar, dura, fina, ben depurada (recorda la ceràmica comuna oxidada local). El vidriat és de color verd molt clar, platejat i de molt bona qualitat, espès, homogeni i ben repartit.

El segon, en canvi, té una pasta de color taronja o rosat, també de bona qualitat, dura i ben depurada. El vidriat és verd amb aspecte de platejat, molt espès i gruixut.

Tots dos exemplars tenen la mateixa forma i decoració a la nansa, tot i que la del segon sembla més elaborada. D'alguna manera, podríem dir que la del núm. 8 es correspon amb la del núm. 3 del nostre catàleg i la del núm. 9 amb la del núm. 1.

Els exemplars que hem comentat fins ara pertanyen a la forma que es repeteix més sovint a Tolegassos, tot i que és pràcticament desconeguda a la major part de jaciments i no apareix quasi mai a les publicacions que hem tingut ocasió de consultar. L'únic paral·lel que coneixem prové de Mataró (Ribas, 1965, p. 161, fig. 7.1), i es va trobar en un context poc clar. Els nostres exemplars van aparèixer als estrats 2408 i 2004 de les escombreres i a l'estrat 2011 d'abandó d'una habitació. El primer d'ells cronològicament és, com havíem dit abans, el més antic en el qual apareixen ceràmiques vidriades, datant-se a mitjan segle II. Com s'assenyala en un altre apartat, les anàlisis de pastes indiquen que tots els atuells citats fins ara es van fabricar en els mateixos tallers que les ceràmiques comunes de producció local localitzades en el mateix estrat

10.– Fragment de coll i vora d'una gerra de dues nanses apareguda l'any 1991 a l'estrat 2004 de les escombreres del sector est (núm. invent. 9vt-2004). Pasta de color taronja clar, dura, fina i ben depurada, encara que té alguns petits punts marrons. El recobriments és vidriat de gran qualitat, de color groc clar melat, tant a l'interior com a l'exterior.

És una forma molt semblant a la XII de López (López, 1981, fig. 2), un dels exemplars de la qual situa en els darrers anys del segle I. Tipològicament i cronològica, la considerem més pròxima a la publicada per Desbat, fabricada a la península Itàlica en el segle II (Desbat, 1986 b, fig. 3, 9). En el cas del nostre exemplar, les poques restes de la nansa semblen indicar que aquesta no hauria estat tan aixecada com en la forma XII de López citada abans, sinó que hauria tingut un desenvolupament més horitzontal des de la seva unió amb el coll per sota el llavi.

11.– Fragment de vora d'un got o copa que conserva alguns dels caràcters tipològics i decoratius que ja havíem observat abans en els plats. Prové de l'estrat

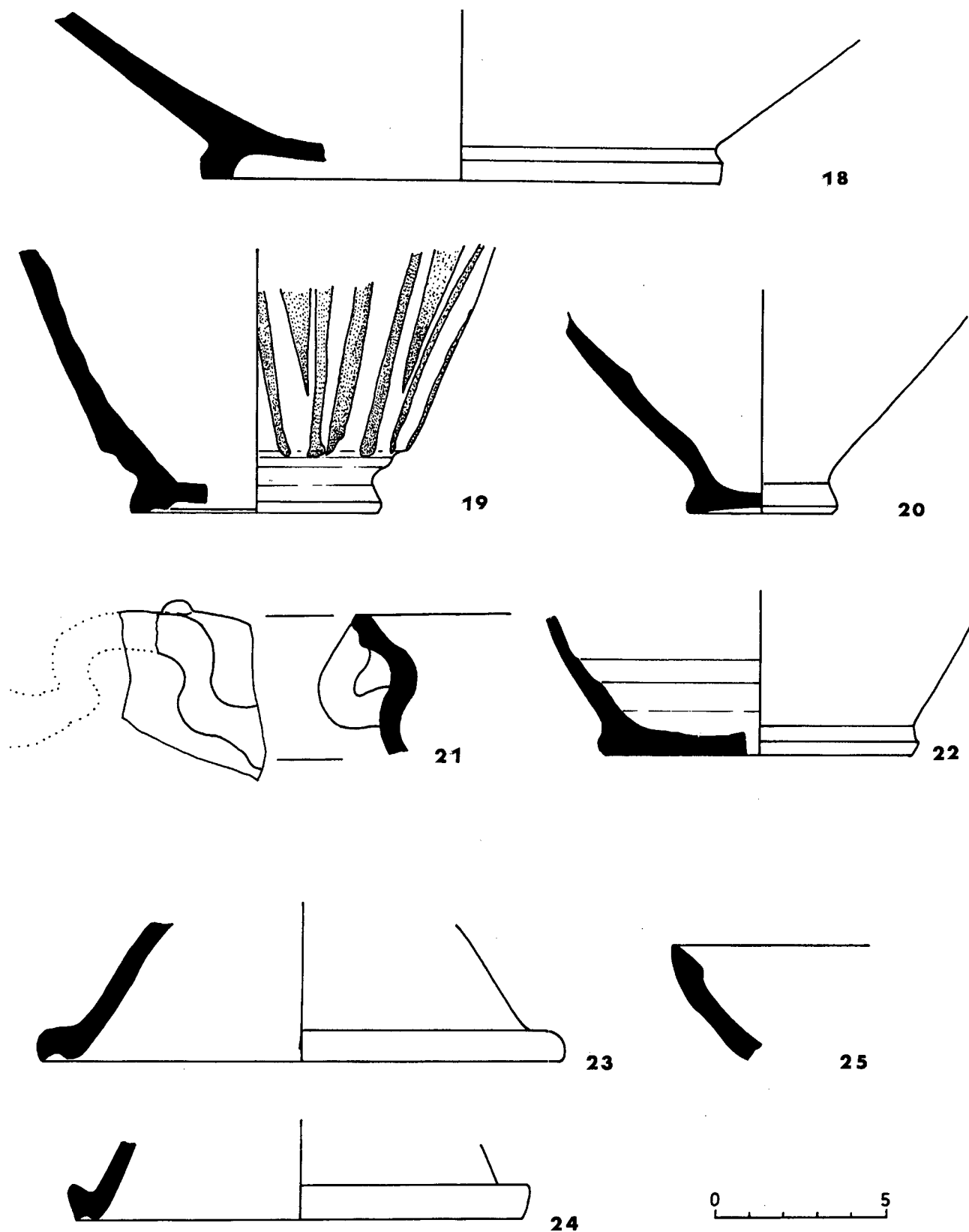

Fig. 6.- Fragments i peus de cassoles, gerres i copes de ceràmica vidriada.

2408 (núm. invent. 9vt-2408). Pasta de color rosat molt clar, dura, lleugerament porosa i amb petits punts marrons, fina i molt ben depurada, malgrat les impureses que citàvem suara. El vidriat és verd fosc, lluent, espès i ben repartit, amb algunes bombolles d'aire a la

superfície interna del vas. Entorn el llavi apareixen petits mugrons repartits de manera regular. D'altra banda, es conserva l'inici d'una nansa o agafador horitzontal semblant –o idèntic– als que apareixen en els plats.

Amb aquest exemplar entrem en un grup de peces de formes molt semblants però que corresponen, les unes a vores, i les altres a bases, com ja havíem fet notar en una altra ocasió (Casas & Merino, 1990, pp. 149 i 152). Es diferencien entre elles per la decoració de mugrons i la nansa horitzontal a les vores i la seva absència a les bases.

12.– Fragment de vora d'una forma pròxima a l'anterior, provinent de l'estrat 2408 (núm. invent. 9vt-2408). Pasta groguenca, fina, ben depurada, lleugerament farinosa i amb alguns minúsculs punts marrons. Vidriat verd a l'exterior i marró fosc a l'interior, sempre de molt bona qualitat i adherent.

13.– Fragment de vora d'un recipient amb les mateixes característiques que els dos anteriors. (núm. invent. 9vt-2408). Pasta color taronja clar i de bona qualitat. Vidriat exterior verd clar i groc melat a l'interior. Conserva l'inici de la nansa plana típica d'aquests productes i semblant a les que ja havíem vist anteriorment.

14.– Base sencera d'un tupí semblant a la forma I-b de López, de la qual en reproduïm diversos exemplars en aquest estudi. Com les anteriors, prové de l'estrat 2408 (núm. invent. 9vt-2408). Pasta taronja clara, molt dura i ben depurada, amb la fractura recta. Vidriat de color verd fosc, lluent i espès. En general, de molt bona qualitat.

Tot i que poden trobar-se algunes variants, aquesta és la base més corrent que apareix en els tupins de la forma I-b, que es caracteritza per la seva decoració en clova de pinya a la meitat superior del cos.

15.– Base d'un recipient de forma indeterminada (potser un got semblant al núm. 11 d'aquest catàleg), provinent de l'estrat 2408 (núm. invent. 9vt-2408). Pasta groguenca, força dura però lleugerament farinosa en alguns indrets, amb petits porus i minúscules esquerdes a l'interior del tall. Vidriat verd a l'exterior, amb algunes clapes blanquinoses i platejades. A l'interior és marró clar melat, amb bombolles a causa d'un excés de cocció.

16.– Base de copa apareguda l'any 1991 a l'estrat 2002 de les escombreres, corresponent a l'època d'abandó del jaciment a la segona meitat del segle III (núm. invent. 9vt-2002). Pasta de color rosat molt clar, poc dura, farinosa, ben depurada i fina. Vidriat verd molt clar, amb clapes platejades i un tel blanc produït per l'oxidació i acidesa de la terra.

Tot i que no podem atribuir la base a una forma concreta, sembla que podria pertànyer a una copa semblant a la forma IV de López (López, 1981, fig. 1) o, millor encara, a la copa d'origen itàlic núm. 35 del nostre inventari i que en altres jaciments apareix en contextos del segle II (Desbat, 1986 b, fig. 4, 11).

17.– Base d'un bol o d'un plat/tapadora del tipus 26 d'aquest catàleg. Trobada a l'estrat 2002 de les escombreres (núm. invent. 9vt-2002). Pasta rosada clara, fina, lleugerament farinosa, ben depurada i amb al-

guns grans de quars. Vidriat verd recobert d'una segona capa més groguenca. A l'interior és groguenc, erosionat i mig caigut.

18.– Base d'un gran recipient procedent de l'estrat 2004, trobat durant la campanya de 1985. Pasta de color beix clar, fina, ben depurada i de bona qualitat. Vidriat de color verd, dur, lluent i molt espès o gruixut. Sembla correspondre a la mateixa forma que les cassoles núm. 21 i 26 que es descriuen més endavant.

19.– Base i meitat inferior d'una gerra o recipient tancat aparegut a les escombreres del sector 2 de la vil·la, en el mateix context que la peça anterior. Pasta groguenca, fina, ben depurada i força dura. Vidriat de color verd clar, espès i amb punts negres. La decoració, molt senzilla, està formada per estries o solcs verticals fets abans de la cocció i no es repeteix a cap altre dels exemplars trobats a la vil·la.

20.– Base d'una gerra trobada l'any 1985 a l'estrat 2006, datat a mitjan segle I. Pasta de color groc, fina i ben depurada. Vidriat verd, espès i amb la superfície lleugerament rugosa. La forma recorda els tupins de la forma I-b de López, tot i que les seves mides són lleugerament més grans i no es veuen restes de decoració aplicada.

21.– Fragment de vora amb nansa horitzontal doble d'una cassola trobada a l'estrat 2004. Argila de color groguenc, força dura i compacta i ben depurada. Vidriat verd a l'exterior i groc a la superfície interna, espès i ben repartit. És la mateixa forma que el núm. 26, trobat en un estrat més antic, que es pot datar a partir de mitjan segle II.

22.– Fragment de base procedent de l'estrat 2061 i que correspon al farcit superior de la sitja 2060, amb una cronologia d'entre el 135-150. Pasta de color groguenc, dura, fina i ben depurada. Vidriat espès i de bona qualitat, de color marró a l'interior i a l'exterior, excepte a la base, que és de color verd. Ignoren a quin dels tipus i formes coneguts pot correspondre, atès que no es pot reconstruir a partir d'un fragment de base. Tot i això, sembla tractar-se d'una olla o un tupí.

23 i 24.– Bases aparegudes en els estrats 2004 i 2061 (escombreres i sitja 2060). Com ja havíem comentat abans, es confonen amb altres vores de plats i copes (núms. 12 i 13), dels quals es diferencien per la manca de decoració de mugrons damunt el llavi i per l'absència de nanses horitzontals. Aquestes dues bases pertanyen a *skyphoi* dels quals es coneixen força exemplars arreu (Casas & Merino, 1990, p. 149), i que es poden datar almenys a partir de la segona meitat del segle I.

25.– Fragment de vora d'una cassola apareguda a l'estrat d'abandó d'una de les habitacions del sector est de la vil·la (U.E. 1047), en un context de mitjan segle III. Argila de color taronja molt clar, fina i ben depurada. El recobriment és de color verd clar a l'exterior i groguenc a l'interior, espès i ben adherit. És una variant de la cassola núm. 27.

26.- Cassola de l'estrat 2408 (núm. invent. 9vt-2408). Pasta beix, dura, fina i ben depurada, amb alguns petits punts marrons. Vidriat interior verd groguenc molt clar, espès i de molt bona qualitat. Exterior marró clar o melat, amb taques més clares. En alguns llocs es nota recremat i amb bombolles que han afectat la superfície vidriada.

Com la peça núm. 21, conserva una de les seves dues nanses dobles. La part superior del llavi està decorada amb els típics mugrons que solen aparèixer en la major part dels exemplars itàlics del segle II-III.

La forma, que hem vist repetida en un fragment de ceràmica africana comuna del mateix estrat, s'acosta a un exemplar itàlic de Lió aparegut en un context de la fi del segle II o primera meitat del segle III (Desbat, 1986 a, fig. 2, 2; 1986 b, fig. 3, 1). En tot cas, la seva aparició a l'estrat 2408 de Tolegassos permet fer recular el seu origen almenys fins a mitjan segle II.

27.- Cassola de l'estrat 2004 (núm. invent. 9vt-2004). Pasta de color taronja molt clar, quasi beix; compacte però poc dura, tacte farinós, fina i ben depurada. El vidriat que la recobreix és verd molt clar a tota la seva superfície i de gran qualitat. La decoració repeteix els petits mugrons a la part alta del llavi.

La forma, poc habitual (n'hi ha un altre fragment a l'estrat 2004 -núm. 21-), apareix a Lió, Hauts de Saint-Just, en un context de la fi del segle II, coincidint amb la cronologia de l'estrat 2004 de Tolegassos (Desbat, 1986 a, fig. 3, 3; 1986 b, fig. 3, 9, p. 107).

28.- Plat o plat/tapadora de l'estrat 2408 (núm. invent. 9vt-2408). Pasta taronja molt clara, dura, lleugerament porosa i amb petits punts marrons. Vidriat verd clar, espès, repartit homogèniament i ben adherit.

És una forma poc freqüent dins la producció, que recorda la forma 36 de la sigil.lata sud-gàl.lica, però que també trobem en ceràmica comuna de producció local en el farcit 2080 del pou de la vil.la, datat a l'últim quart del segle II (Casas, 1991, p. 363, núm. 10). Tot i això, se'n coneixen alguns exemplars pròxims, que imiten millor la forma 36 de la t.s. sud-gàl.lica (Ribas, 1965, fig. 10; Desbat, 1986 a, fig. 2, 3).

29.- Plat alt de l'estrat 2408 (núm. invent. 9vt-2408). Pasta de color taronja o rosat molt clar, fina, ben depurada i d'excel.lent qualitat, amb alguns petits punts negres. Revestiment verd fosc, lluent, espès, prim i ben repartit, a l'exterior i, a l'interior, groc fosc amb tonalitats daurades.

És una forma semblant a la peça itàlica publicada per Desbat (1986 a, fig. 2, 4 i 9; 1986 b, fig. 9, 7), datada en el segle II-III.

30.- Ansat o tupí trobat a l'estrat 2408 (núm. invent. 9vt-2408). Pasta taronja clara, dura, ben depurada, fina i compacta. Vidriat verd fosc tant a l'interior com a l'exterior, espès, gruixut, brut de concrecions, però amb aspecte metal.litzat.

La decoració consisteix en mugrons a la part alta del llavi i a la corba superior de la nansa i, en el cos, dues línies de claves de pinya que delimiten un espai ocupat per fulles d'aigua i punts.

31.- Ansat o tupí trobat el 1991 a l'estrat 2004 (núm. invent. 9vt-2004). Pasta beix groguenca, fina, sense impureses, recoberta d'un vidriat verd clar a l'exterior i també verd, però encara més clar a l'interior, quasi blanquinós. L'única decoració que es conserva són els típics mugrons dalt el llavi.

32.- Ansat de la mateixa forma que els dos anteriors, més petit. Prové de l'estrat 2004 (núm. invent. 9vt-2004). El tipus de pasta i recobriment són idèntics als de la peça núm. 31. La decoració, a més dels mugrons a la part superior de llavi, està formada per cloves de pinya.

Aquests tres darrers exemplars, que corresponen a la forma més corrent en aquesta producció (López I-b), han presentat des de sempre força problemes per a la seva datació. Alguns autors, guiant-se per l'aspecte formal, per la seva semblança a alguns productes de ceràmica de parets fines, la forma, la decoració o elements totalment insuficients o poc fiables per datar una troballa, els han atribuït, a manera d'hipòtesi, un origen bastant antic dins la producció de ceràmiques vidriades que arriben a casa nostra, situant-les cap a l'últim terç del segle I a.C. (López, 1981, p. 206; Kern, 1957-58, pp. 232-237).

Com ja vam manifestar en una altra ocasió (Casas & Merino, 1990, p. 150), creiem que aquesta forma, amb les característiques i decoració que hem descrit, s'ha de situar, com a mínim, en els primers decennis del segle II i perduraria al llarg de tot el segle, tal com podem veure en un context ben datat a Lió (Desbat, 1986 a, fig. 2, 15) i a l'estratigrafia de les escombreres de Tolegassos. Reforça aquesta hipòtesi el fet que en aquest darrer jaciment, en el qual el nombre absolut i repertori de formes de ceràmiques vidriades és el més alt de tots els jaciments gironins i en el qual trobem una estratigrafia ininterrompuda des d'època augustal fins al segle III, no aparegui aquesta forma ni cap altre bocí de ceràmica vidriada fins a mitjan segle II. Maccabruni opina que aquesta forma, que deriva dels exemplars més tardans de la ceràmica de parets fines, s'ha de situar, juntament amb altres produccions nord-itàliques decorades en relleu a la barbotina, entre l'època flàvia i els primers decennis del segle II (Maccabruni, 1987, pp. 171-173).

33.- Fragment del cos d'una gerra o vas tancat de l'estrat 2408 (núm. invent. 9vt-2408). Pasta de color gris clar, fina, dura, ben depurada i de bona qualitat, amb alguns petits porus quasi imperceptibles. Vidriat verd fosc, amb taques més clares, a l'exterior. L'interior és de color melat, groc fosc, gruixut i de bona qualitat. El començament de la nansa està decorat amb un cap de gorgona. És una decoració força habitual en vasos tancats, ja sigui com a aplics o formant part de l'inici de la nansa. Quant al seu lloc de producció, tot i que hi ha tallers gàl.lics que la van utilitzar (Maccabruni, 1987, p. 173), els exemplars trobats a Lió han estat considerats itàlics (Desbat, 1986 a, pp. 36-37).

Un exemplar de Pollentia s'ha datat a la primera meitat del segle I (Almagro & Amorós, 1953-54, p. 247). Recentment, però, han aparegut altres exemplars en contextos de la fi del segle II (Desbat, 1986 a, p. 37, fig. 3, 7 i 8). En tot cas, la peça que comen-

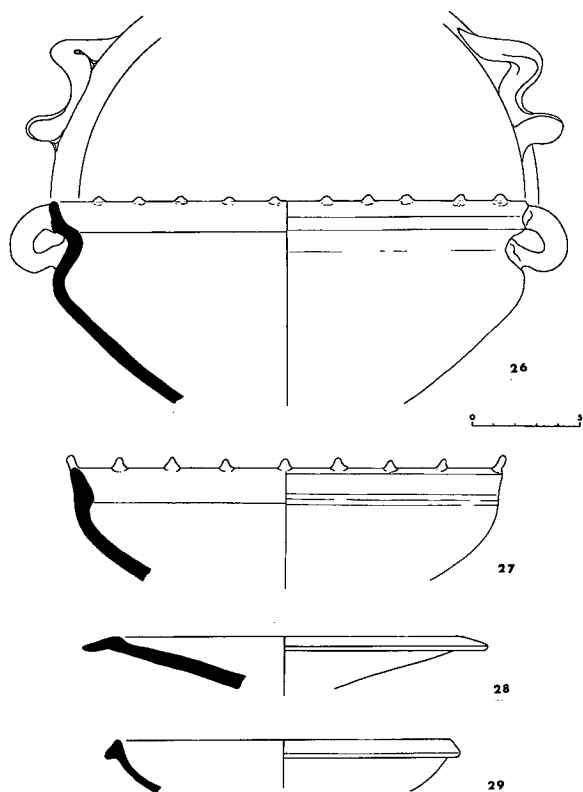

Fig. 7.- Cassoles i plats de l'estrat 2408 de les escombreres de la vil·la.

tem va aparèixer a Tolegassos en un estrat de mitjan segle II.

34.- Fragment sense forma d'una copa trobada a l'estrat 2408 (núm. invent. 9vt-2408). Pasta de color gris, fina, ben depurada, de bona qualitat i amb alguns punts marrons. El vidriat exterior és verd, força espès, de bona qualitat i amb algunes taques més fosques. L'exterior és marró clar, amb algunes clapes amb tendència al verd, punts marrons, lluent i fi. La decoració conservada consisteix en cloves de pinya ocupant la part vertical del cos.

35.- Meitat superior d'una copa com la comentada en el punt anterior, trobada l'any 1991 a l'estrat superficial de les escombreres (núm. invent. 9vt-2001). Pasta color taronja i marró molt clar i, en altres punts, grisa; tota ella fina, dura, ben depurada, però amb petits punts negres i marrons. El vidriat exterior és verd, una mica esclovellat, fi, espès i de gran qualitat. El de l'interior és groc fosc, quasi marró i mat. El del llavi, daurat i amb més aspecte de vidre. La part del cos de la peça, vertical, està decorada amb tres rengles de cloves de pinya molt fines. A més, conserva una de les dues nanses que tenia originalment, les quals responen a un tipus força corrent i conegut i que trobem en un exemplar publicat per Kern (1957-58, p. 236, fig. 2), altres estudiats per Desbat i en una copa de Tolegassos inclosa en un estudi anterior (Casas & Merino, 1990, núm. 12). En general, solen ser habituals en productes de mitjan i segona meitat del segle II.

Aquesta forma, una copa que recorda alguns exemplars de ceràmica de parets fines, és relativament cor-

rent i apareix una mica per tot. Un exemplar d'El-Djem, en un context de la segona meitat del segle III i un altre d'Ostia (Ostia II, 1968-69, fig. XLIX, 633a-b). Desbat publica algun exemplar de Lió, d'origen itàlic, trobat a Hauts-de-Saint-Just en un context de la fi del segle II (Desbat, 1986 a, p. 37, fig. 2, 11; 1986 b, fig. 4, 11). En el nostre cas, el fragment núm. 34 apareix en un estrat de mitjan segle II i correspon a la mateixa forma que el darrer que hem comentat, trobat a l'estrat superficial en un context del segle III.

36.- Nansa d'una copa semblant a les dues anteriors (núm. invent. 2408). Pasta color gris clar, lleugerament porosa, dura i fina al tacte. Vidriat verd molt clar amb taques més fosques, ben repartit i de bona qualitat. Per la forma, potser pertany a una copa alta com l'apareguda a l'estrat 2080 del pou i que es va datar a la fi del segle II amb possibilitat de fer recular la seva cronologia fins a mitjan aquell segle (Casas & Merino, 190, p. 149). En tot cas, el context en el qual va aparèixer aquest bocí correspon també a mitjan la mateixa centúria.

37.- Dos fragments de nansa de l'estrat 2408 (núm. invent. 9vt-2408). El primer té una pasta de color gris clar i vidriat verd fosc. El segon, de color beix groguenc i amb el vidriat verd. Tots dos s'han de datar a mitjan segle II i corresponen, sens dubte, a ansats del tipus I-b de López (núms. 30 a 32 d'aquest catàleg).

38.- Nansa trobada, també, a l'estrat 2408 (núm. invent. 9vt-2408). Pasta de color beix groguenc, dura, ben depurada i fina. Vidriat verd fosc, amb taques més clares i de bona qualitat.

Aquesta nansa correspon a una gerra alta exvasada, relativament corrent dins els productes vidriats d'origen itàlic del segle II i present una mica arreu (exemplar a Desbat, 1986, fig. 3, 9). Però també la trobem amb molta més freqüència en gerres i gibrells de ceràmica comuna oxidada de producció local, dels que n'existeixen nombrosos exemplars en jaciments d'època romana d'aquestes comarques i a la mateixa vil·la dels Tolegassos.

LES FORMES

El repertori tipològic que presenten els materials que estudiem és poc extens i, en alguns casos, és difícil atribuir un fragment a una o altra forma, atès que tot sovint els bocins que s'han conservat són insuficients per identificar el tipus de vas al qual pertanyen. Tot i això, podem agrupar els diferents fragments en lots que reuneixen unes característiques comunes i, d'aquesta manera, intentar lligar els bocins i formes poc clares amb aquelles altres ben conegudes.

Sense pretendre establir una tipologia (no és el lloc ni moment adequat per fer-ho), assenyalarem els grups o formes principals que hem pogut identificar a Tolegassos. Deixarem de banda alguns fragments de llàntia trobats a l'estrat 2080, que s'aparten del grup de vasos, plats, gerres o copes que s'inclouen en aquest estudi, els quals ja van ser objecte d'una anàlisi anterior (Casas & Merino, 1990, pp. 139-155).

El primer grup, el més nombrós de tots, és el dels plats. En ell podem incloure-hi tres formes; la primera molt abundant a la vil·la i, les dues últimes, representades per un sol fragment cadascuna.

El plat que trobem més vegades, del que se'n conserven força exemplars i un bon nombre de fragments sense forma, és el que inicia el catàleg en el qual es descriuen els materials vidriats de Tolegassos (núms. 1 a 9). És un plat baix, sempre de les mateixes mides, amb un diàmetre màxim d'entre 20 i 23 cm, amb el fons pla i un peu anular poc diferenciat, la vora quasi plana i el llavi lleugerament motllurat. Sempre té dues nanses horitzontals que servien com a agafador i com a element decoratiu, tot i que alguns fragments no les han pogut conservar. Com ja hem dit en una altra ocasió l'únic paral·lel que coneixem prové de Mataró (Ribas, 1965, p. 161, fig. 7, 1). Un tret curiós que cal destacar, relacionat bàsicament amb el sistema de cuita, són les tres marques posades radialment, mancades de vidriat, que apareixen tan al fons intern com extern dels plats. Són les empremtes dels suports dels plats situats al cim i a sota, dins el forn, mentre es feia la cuita de les peces.

Un segon tipus de plat o plat/tapadora recorda la forma 36 de la ceràmica de vernís negre o de la t.s. sud-gàl·lica (núm. 28). En realitat, és una forma gens estranya i àdhuc habitual en les produccions d'època romana, tant en ceràmica fina de taula com en ceràmica comuna oxidada local, i que sol aparèixer en contextos del segle II a la mateixa vil·la.

El tercer tipus de plat, present també amb un sol exemplar, és un recipient més alt que els anteriors, de parets primes, més esvelt i amb un llavi de secció triangular (núm. 29). No és una forma inèdita, però sí poc freqüent. La trobem a Lió en contextos del segle II-III (Desbat 1986 a, fig. 2, 4; 1986 b, fig. 9, 7).

El tipus següent, que recorda la forma XII de López, també hi és present amb un sol exemplar (núm. 10). De tota manera, com que només n'hem recuperat un bocí del llavi, no podem atribuir-lo de manera concloent a la forma que acabem de citar. Segons fora l'evolució del seu cos, també podria correspondre a un altre tipus de gerra ben conegut, amb una cronologia que casa millor amb la de la nostra peça (Desbat, 1986 a, fig. 3, 9). En aquest cas, possiblement podríem relacionar-la amb el fragment itàlic decorat amb un cap de gorgona i amb una nansa trenada (núm. 33 i 38).

Una altra forma estretament relacionada amb els plats que hem citat al principi, que reuneix les mateixes característiques decoratives i, especialment, les dues nanses planes, correspon a una copa que pot presentar diverses variants en l'acabat del llavi (núms. 11 a 13). En aquestes peces, a més de trobar-hi el mateix tipus de nanses, encara que de dimensions més petites, apareix la decoració de mugrons que tantes vegades trobem a les vidriades itàliques del segle II.

En el grup de les copes també caldrà incloure-hi dues bases que recorden algunes variants de les vores del tipus anterior (núms. 23 i 24). La forma és relativament nombrosa i ben coneguda, amb diversos exemplars localitzats al nord-est de Catalunya i en jaciments de la Mediterrània occidental (Casas & Merino, 1990, núm. 11).

Una variant més esvelta i de menors dimensions és present almenys amb dos exemplars. L'un d'ells, una nansa, prové de l'estrat 2408 i es data a mitjan segle II (núm. 36). L'altre, estudiat en un treball anterior, és la meitat superior d'una copa amb dues nanses, amb decoració de mugrons en el llavi i cloves de pinya en el cos, i va aparèixer fragmentat a l'estrat 2080 d'un pou, en un context de la segona meitat o final del segle II (Casas & Merino, 1990, núm. 12) Se'n coneixen altres exemplars, tots ells d'origen itàlic, provinents de Settefinestre i Lió (Celuzza, 1985, p. 163; Desbat, 1986 b, fig. 4).

En el grup de les copes, la forma més coneguda i potser la que més vegades apareix en jaciments de la Mediterrània occidental, presenta força trets en comú amb el tipus anterior, però és més baixa i de parets més primes, tot i que conserva el mateix tipus de nansa i la mateixa decoració en el cos que la copa alta de l'estrat 2080 (núms. 16, 34 i 35). Els fragments de Tolegassos corresponen als estrats 2408, 2002 i 2001, el primer d'ells datat a mitjan segle II i els altres dos a mitjan i segona meitat no avançada del segle III.

Una forma poc corrent, però coneguda, és la cassola que reproduïm amb els núms. 21 i 26, de dimensions regulars, entorn els 20 cm de diàmetre, coll i llavi amb perfil en "S", dues nanses dobles i decorada amb mugrons en el llavi. Segurament, la base núm. 18 pertany a la mateixa forma, encara que la seva mida sigui més gran. Tot i que se'n coneixen alguns paral·lels, que ja hem citat en descriure la peça en el catàleg, no és una forma freqüent. Però n'hem vist alguns fragments en ceràmica oxidada local i dues vores en ceràmica africana de cuina, sense nanses, apareguts en el mateix estrat de la vil·la.

Aquesta no és, però, la única cassola trobada a Tolegassos. Un altre exemplar, amb notables diferències en relació amb l'anterior, però també amb força punts comuns, com són les característiques de la pasta, el seu origen i la decoració de mugrons en el llavi, prové de l'estrat 2004, amb una cronologia lleugerament posterior. Aquest segon recipient està mancat de nanses i la seva vora és més senzilla. Tot sembla indicar que la base i el peu serien molt semblants al que hem citat en el paràgraf anterior. En aquest cas, també se'n coneixen alguns exemplars itàlics, ja citats en el catàleg, tots ells apareguts en contextos del segle II.

Possiblement, la forma de ceràmica vidriada més coneguda, la més habitual i abundosa dins la producció, és l'ansat o tupí que amb lleugeres variants López va classificar com a forma I de la seva tipologia (núms. 30 a 32). Segurament els fragments de nansa núm. 37 pertanyen també al mateix tipus de recipient. En altres ocasions ja havíem comentat la problemàtica que ha presentat la datació de la forma (Casas & Merino, 1990, pp. 149-150). Sembla, però, que la seva cronologia s'ha de situar, com a mínim, en els primers decennis del segle II, tal com s'exposa en un apartat posterior.

Finalment, només hem de comentar breument alguns fragments de base que difícilment es poden atribuir a alguna de les formes citades fins ara, a causa de la seva mala conservació. Possiblement, els núms. 14 i 20 del catàleg podrien formar part d'algun ansat com els comentats en el punt anterior. Altres, però, no es poden relacionar amb cap dels atuells coneguts. El

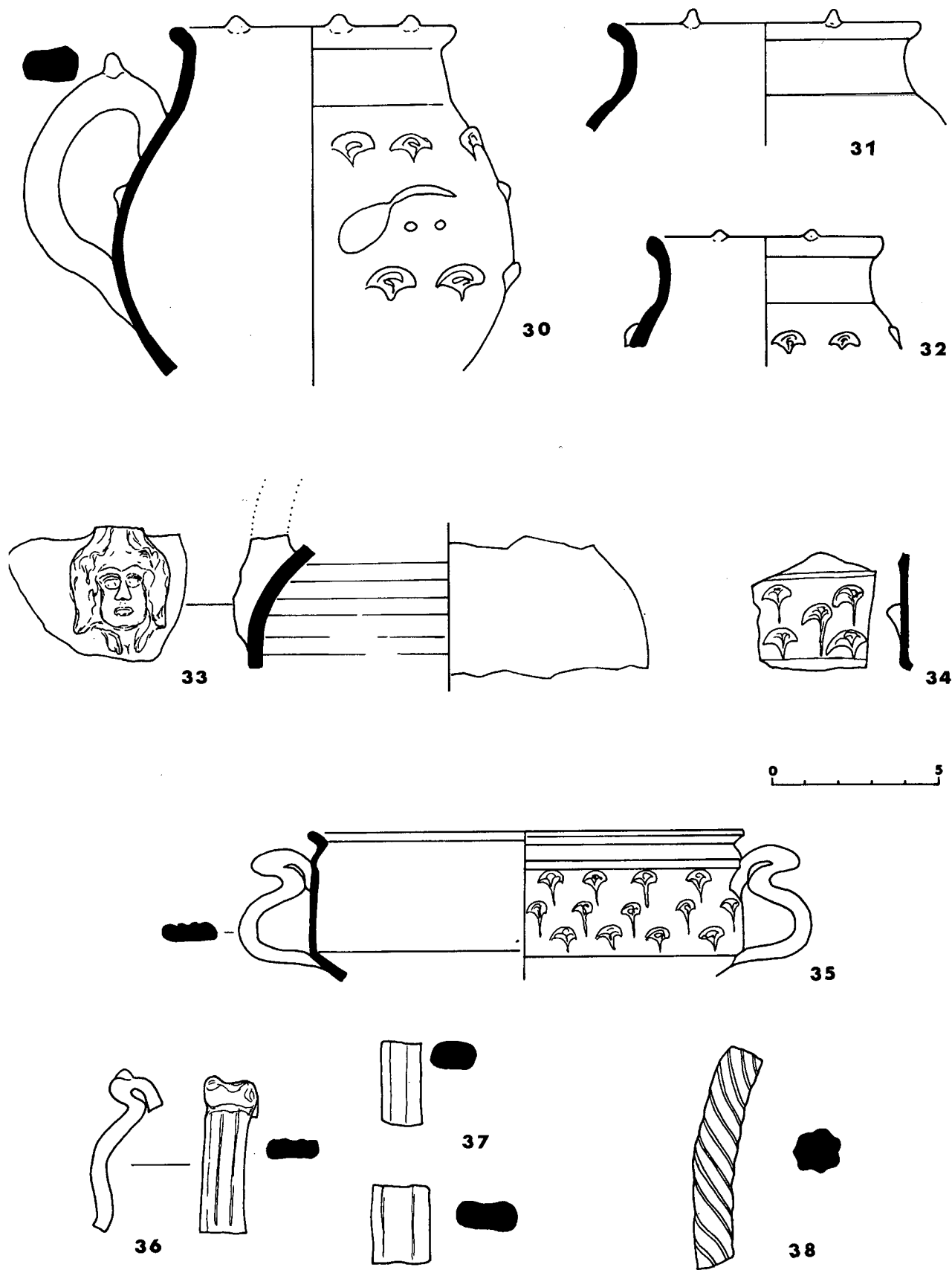

Fig. 8.— Ansats i copes, possiblement itàliques, amb els tres tipus principals de decoració: mugrons en el llavi, claves de pinya i gorgona aplicada a motlle.

núm. 19 pertany a una nova forma de la qual desconeixem la meitat superior, però que podria ser una gerra o un vas tancat. El mateix sembla que podem dir del núm. 22, de base plana i amb totes les característiques de les gerres de cos globular. Pel que fa als núms. 15 i 17, el primer també sembla pertànyer a un got o una petita gerra i, el segon, a un plat/tapadora com el reproduït amb el núm. 18 d'aquest catàleg.

LES PASTES

En general, les argiles i pastes amb les quals es van fabricar aquests productes són molt homogènies, malgrat que presentin diverses tonalitats, degudes, més que res, al resultat de la cocció de les peces i al gruix de cada atuell. En alguns casos, el color identifica alguns dels components de les argiles. Així, per exemple, les pastes amb un color francament groc assenyalen un fort component calcari que també és present i perceptible en alguns altres bocins de ceràmica de colors beix-groguenc i taronja molt clar.

Els colors de les argiles, amb totes les variants, intensitats i matisos que es vulgui, són bàsicament cinc: pasta groga, beix-groguenca, taronja clara, rosat clar i, finalment, gris clar. Un tret comú a quasi totes elles és la presència de petits punts o impureses de color marró no sempre visibles a primer cop d'ull, i que semblen indicar un origen o un component volcànic. Una primera anàlisi de la composició de les argiles ha mostrat que bàsicament contenen quars, feldspat (plagiòclasi), illita, gehlenita, calcita, espinella i piroxé. Quant a roques, els plats típics de Tolegassos que s'han analitzat (núms. 1 a 9), contenen fragments de roca volcànica que no és desconeguda a la zona (recordem la modesta zona volcànica de Garrigoles-Verges o les acumulacions a la plana de materials volcànics provinents de la part alta del Ter). I pel que fa a les restes orgàniques, semblen detectar-s'hi alguns fòssils de foraminífers a tots els fragments.

La textura de les pastes és molt homogènia i no varia malgrat els diferents colors de les argiles. Fina, ben depurada, homogènia, compacta, poc porosa i dura, malgrat que la superfície del tall dels fragments trencats d'antic es pugui ratllar una mica amb l'ungla, presentant un fals aspecte farinós.

Pel que fa al recobriment vidriat present a tots els fragments que estudiem (només la superfície interior de les llànties i, excepcionalment, d'alguna gerra tancada va quedar reservada de la capa de vidre), presenta poques variants en els diferents fragments. Com a regla general, el de la superfície exterior és de color verd, des de les tonalitats més clares, quasi blanquinoses, fins les més fosques en verd oliva. El de l'interior és de color groc melat, clar, més fosc o francament marró. En general, és més prim que el de l'exterior. En alguns casos conté restes de feldspat utilitzat com a fundent, que no ha estat del tot digerit en produir-se les reaccions químiques que donen lloc a la fina pel·lícula vidriada, potser perquè la temperatura de cocció de la peça en concret no era prou alta (entre els 850° i 900°C).

La qualitat del revestiment és força homogènia, tot i que els gruixos varien enormement segons la forma i

decoració dels vasos. En tot cas, en els plats, cassoles i recipients que presenten una major superfície plana sol ser més gruixut i, sovint, per l'efecte de la fundició del vidre s'ha acumulat a la part inferior dels peus, amb uns gruixos que ultrapassaven fàcilment 1 mm, especialment en els plats del tipus 1.

Normalment, la superfície presenta un fals aspecte d'esquerdat i, en altres ocasions, rugós i de pell de gallina. A causa de l'oxidació del vidriat, a vegades ha quedat recobert d'una segona capa blanquinosa semblant a la que trobem a les peces de vidre de la mateixa època.

LES DECORACIONS

En el conjunt de peces que estudiem, el repertori de decoracions, a diferència de les que solen aparèixer en els productes augustals i del segle I, és francament limitat.

La decoració més senzilla, i també la que més sovinteja en cassoles i ansats, és la de mugrons damunt el llavi, més o menys petits, poc sobresortints i repartits de manera regular (núms. 26, 27, 30, 31 i 32). En el cas dels ansats (forma López I-b), també es decora d'aquesta manera la part alta de la nansa. Sens dubte, aquesta senzilla decoració és la més típica i gairebé exclusiva de les produccions del segle II. Fins ara, i basant-nos en els estudis més recents que han permès la datació de nombrosos grups de ceràmiques vidriades trobades en contextos clars, no ha aparegut en les produccions augustals, ni en els vasos del centre i nord de la Gàl·lia, ni en els britànics (vegeu repertoris a Vertet, 1986; Desbat, 1986 a i 1986 b; Desbat et al. 1989, p. 111; Jigan, 1988; Symonds & Hatcher, 1989).

Tant en els ansats com a les copes, la meitat superior del cos se sol decorar amb les típiques cloves de pinya corrents en els vasos més tardans de la ceràmica de parets fines. Sembla que aquest tipus de decoració sigui exclusiva de les formes tancades i, especialment, de les copes i vasos amb nanses. Aquest motiu decoratiu també és freqüent a les vidriades itàliques del segle II i totalment absent en les produccions anteriors localitzades en altres àmbits geogràfics.

Una decoració estesa i que es repeteix amb relativa freqüència, tot i que a Tolegassos només n'hi ha un exemplar, és el cap de gorgona, unes vegades en el cos i altres a la base de la nansa (núm. 33). Les qualitats del motlle amb què foren fetes varia molt entre uns i altres exemplars. Fins ara, només les hem vist en exemplars dels segles II-III, mai en els del període anterior; però fou un motiu força més estès i emprat en altres tallers diferents dels itàlics, tot i que la major part dels exemplars coneguts pertanyen a aquesta última producció.

Un altre tipus, inèdit, és el que trobem per primera vegada en el vas núm. 19. Consisteix en solcs i ratlles de dalt a baix, força profundes i de mides irregulars, fetes a la peça abans de rebre la coberta vidriada.

El darrer tipus, també inèdit, el trobem a les nanses horitzontals dels plats i d'algunes copes (núms. 1 a 3, 8, 9, 11 i 12). En general, es tracta sempre del mateix motiu estilitzat, amb unes protuberàncies esfèriques que delimiten el que de lluny recorda una màscara. En un

Mostra 026028

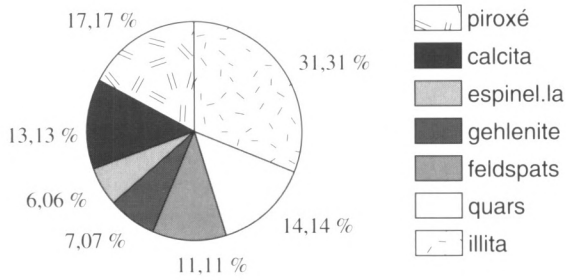

Mostra 026029

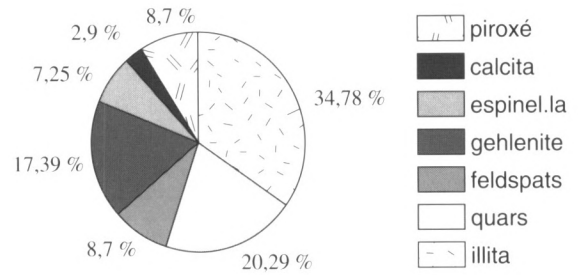

Mostra 026030

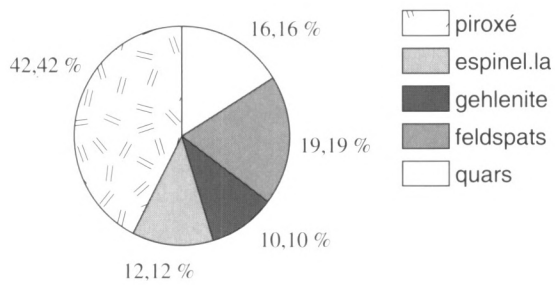

Mostra 026031

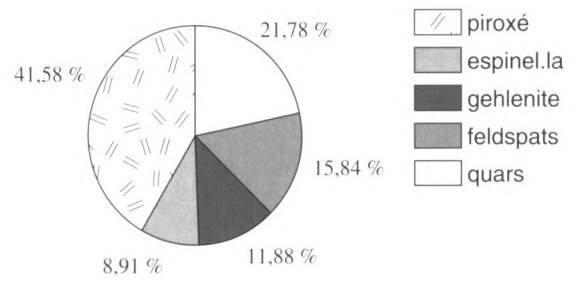

Mostra 026032

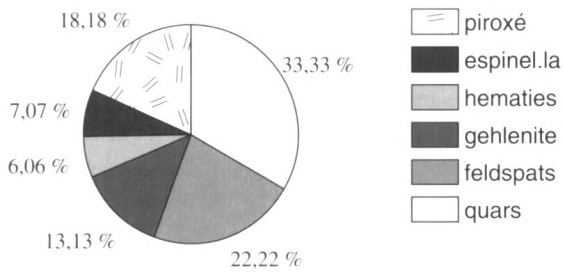

Mostra 026033

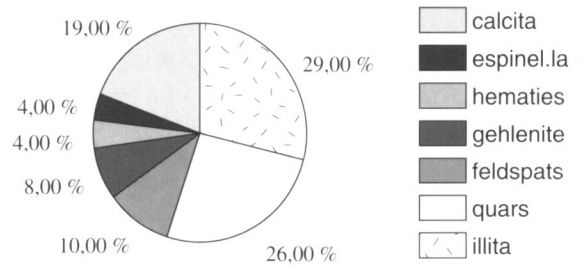

Mostra 026034

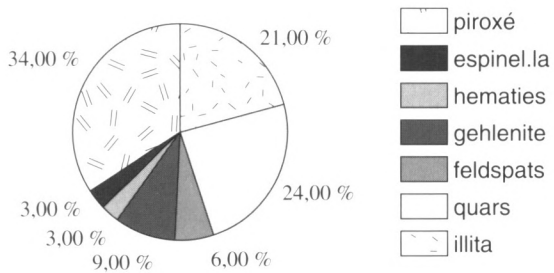

Mostra 026036

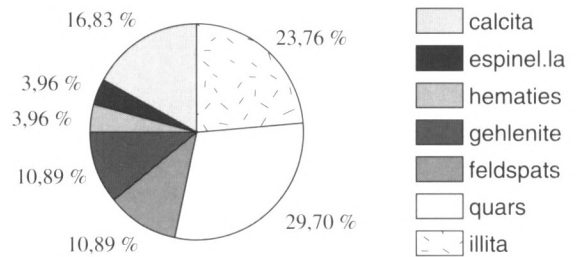

Fig. 9.– Composició mineralògica de les mostres de Tolegassos. Les quatre primeres gràfiques corresponen a ceràmiques vidriades i les quatre darreres a ceràmiques comunes.

cas (núm. 2), aquestes nanses se simplifiquen i la decoració conserva el mateix caràcter però queda molt més estilitzada. Recorda, d'alguna manera, la nansa d'una copa augustal de la rue des Farges (Desbat, 1986 b, fig. 1, 1), però són dos productes totalment diferents.

LLOCS DE PRODUCCIÓ

Diversos estudis han permès identificar diversos centres de producció de ceràmiques vidriades, els principals dels quals s'han localitzat a la península Itàlica. Als tallers itàlics, als quals pertanyen la major part dels recipients trobats a Lió, i que tantes vegades hem citat, corresponen alguns dels bocins de Tolegassos. Probablement la copa de l'estrat 2080 del pou i alguns dels fragments de les escombreres, com la copa baixa de parets verticals decorada amb cloves de pinya (núms. 34 i 35). Un altre centre important, amb un volum de producció notable, és el de Vichy, amb una àrea de difusió concreta i força més limitada, i amb repertori de formes particular. Aquestes produccions difícilment arriben a casa nostra, tot i que un fragment d'Empúries pot tenir el seu origen en aquells tallers (Casas & Merino, 1990, núm. 5). S'han detectat, així mateix, tallers que van fabricar ceràmiques vidriades a Anglaterra i s'ha apuntat, finalment, la hipòtesi de la seva fabricació a la Bètica, tal com ja hem comentat anteriorment.

Però bona part de les ceràmiques vidriades de Tolegassos presenten unes característiques particulars que les fan diferents al repertori comú conegut fins ara. D'una banda, continua essent sorprenent que el nombre absolut de peces d'un sol jaciment sigui superior al trobat a la resta de jaciments de la demarcació territorial de Girona. De l'altra, apareixen formes noves, inèdites, que no es tornen a trobar en cap altre lloc. Concretament el plat de nanses planes, del que n'ofereim un extens repertori a les primeres làmines d'aquest estudi, fins ara només ha aparegut a Torre Llauder (un fragment d'un únic exemplar). I les cassoles amb encaix en el llavi i la tapadora (núms. 26 a 28), també són desconegudes, tot i que existeixen exemplars que presenten algunes afinitats.

Podem pensar, doncs, en un taller local que hauria fabricat ceràmiques vidriades? Tot i que la resposta no pot ser contundent, tot indica que aquesta ha de ser afirmativa.

Recentment s'han portat a terme les anàlisis d'un conjunt de mostres de ceràmica vidriada i ceràmiques comunes de producció local provinents tots ells de les escombreres. Aquesta anàlisi per difracció de raigs X efectuada per Montserrat Cobero i Aureli Álvarez, del Departament de Geologia de la Universitat Autònoma de Barcelona, als quals els agraïm sincerament, mostra que la composició de les argiles dels plats de nanses planes (026028 i 026029), idèntics a les cassoles, és molt similar a la del conjunt de ceràmica comuna de l'estrat 2408 de l'abocador (026032, 026033, 026034 i 026036), i que sens dubte ambdós conjunts provenen de la mateixa font d'argila (Tremoleda 1994, annex 3).

En qualsevol cas, la presència d'augites i bocins de roques volcàniques, de quarsites, esquistes i gneis,

acompanyades de foraminífers, indica un possible origen local dels fragments analitzats. El materials amb què es van fabricar són argiles afectades sobretot per les aportacions de detritics del Ter i, secundàriament, del Fluvià.

Les altres mostres de ceràmica vidriada analitzades ténen una composició mineralògica diferent. Tot i que podrien haver-se fabricat en el mateix taller, però amb materials provinents d'una altra font d'argila, tant la seva forma, característiques, com composició les fan més properes, segons la nostra opinió, a les vidriades itàliques. Totes elles, però, van seguir un procediment de fabricació molt similar, amb una depuració acurada de l'argila, amb partícules de desgreixant molt fines, superfícies ben allisades i cuites a unes temperatures d'entre 850° i 900°C, mentre que les comunes oxidades es van coure entre 800° i 850°C, excepte un fragment que ho va ser a una temperatura pròxima als 900°C.

Segui com sigui, sembla que no hi ha dubte que el principal conjunt de vidriades té l'origen en un taller local, situat en un lloc pròxim al jaciment o, potser, a la mateixa vil.la.

Existeixen prou elements per identificar un taller de fabricació de ceràmica vora Tolegassos, el qual no tan sols s'hauria dedicat a la producció de materials de construcció, sino de ceràmica comuna de cuina i ceràmica fina. El forn excavat l'any 1980 a una cinquante-na de metres de la vil.la, dins el qual va aparèixer una cuita d'*imbrices* que van esfondrar la graella, és una prova d'aquesta activitat. Però a més, a l'abocador de la vil.la i en el mateix estrat on s'identifiquen per primera vegada ceràmiques vidriades, es van trobar dos fragments diferents de motlle per a la fabricació de sigil.lates hispàniques. En el mateix àmbit, en un nivell lleugerament més antic, han aparegut, així mateix, alguns fragments rebregats d'àmfora, rebutjos de forn, probablement de la forma Dressel 2/4 o similar. Finalment, a tot el sector de l'abocador i a les mateixes escombreres, sobretot a partir de l'estrat 2408, són nombrosos els bocins d'escòria de ceràmica provinents de la neteja d'un forn proper, i també les terres argiloses, vermelles i cremades, que formen part d'un dels estrats que colgaven el nivell citat suara. Aquestes són, creiem, proves suficients per posar en evidència la fabricació de ceràmiques de tota mena, comunes, àmfors i de taula i, perquè no, vidriades, en aquell indret. Malauradament, hores d'ara encara no s'ha enllestit l'anàlisi minerològic dels fragments d'*imbrices* del forn de Tolegassos, les quals podrien confirmar de manera conclouent la fabricació de tots aquests productes a la vil.la.

CRONOLOGIA

Com ja havíem comentat al principi, l'estratigrafia de les escombreres és molt més completa i inclou més estrats dels que hem citat en un apartat anterior. Per sota el 2408, que correspon a mitjan segle II, encara hi ha quatre estrats més que completen la seqüència cronològica des d'època augustal fins la primera meitat del segle II. Però caldrà tenir en compte que en cap d'aquests estrats més antics apareix ni un sol bocí de

ceràmica vidriada. Hem d'insistir en aquest punt que considerem important amb vista a la datació del producte i a fixar el moment de la seva aparició a la vil.la. Si exceptuem el fragment aïllat de l'estrat 2006 (núm. 20 del catàleg), la ceràmica vidriada amb representació més o menys àmplia de tot el repertori de formes de la vil.la apareix per primera vegada a les escombreres a l'estrat 2408, malgrat que els nivells inferiors i més antics continguin un lot de material ceràmic tant o més ric que el que trobarem en els altres estrats més recents, i amb tantes importacions com en aquests últims. En altres indrets es dona un fenomen semblant. Desbat assenyala que a la regió de Lió les vidriades itàliques apareixen en el segle II, insistint sobre la seva absència en importants contextos de la fi del segle I (Desbat, 1986 a, p. 37).

La data d'aparició de la vidriada a Tolegassos està confirmada pels vuit fragments de l'estrat 2061 d'una sitja, amb una cronologia molt pròxima a la de la unitat 2408; és a dir, primera meitat molt avançada del segle II o mitjan aquell segle. Sembla, doncs, que hauríem de posar en dubte la cronologia d'algunes peces fora de context que s'havien situat en el segle I de la nostra Era. Per les raons que acabem d'exposar, se'ns fa difícil admetre una cronologia anterior a la primera meitat del segle II pels productes, tant itàlics com locals, inclosos en aquest estudi, bona part dels quals ja comencen a ser habituals i coneguts en altres jaciments foranis i que en les investigacions més recents s'han pogut datar amb força més precisió mercès a la seva aparició en estrats i contextos des de la primera meitat del segle II fins a la fi del mateix segle (vegeu, en general, Desbat, 1986 b; Maccabruni, 1987).

Això no vol dir que es posi en dubte la fabricació de productes vidriats i la seva presència a casa nostra des d'època augustal. És comunament admesa l'existència de tallers en un primer període que se si-

tuaria en època augustal i que perdurà al llarg de tot el segle I. Part dels fragments d'Empúries pertanyen a aquesta època (Casas & Merino, 1990, núms. 1 a 7, excepte el 3). Però pel repertori de formes que coneixem, cada vegada més ampli, les produccions del segle I, algunes de Lió, altres de Vichy i altres potser de la Bètica, es diferencien clarament de les típicament itàliques del segle II i de les locals del mateix període.

Precisament els productes d'aquest segon període, tots ells molt homogenis i molts fabricats en tallers itàlics, com s'ha pogut comprovar amb recents anàlisis de pastes (Picon & Desbat, 1986, pp. 125-127), tenen unes característiques comunes que es repeteixen sempre. Les pastes són dures, ben cuites i amb uns colors que varien des del groc molt clar, beix, rosat i gris; el vidriat sol ser de dos colors, verd més o menys clar a l'exterior i des del groc fosc al marró clar a l'interior de les peces, amb iridiscències metàl·liques daurades o platejades. Les seves decoracions, en fi, consisteixen en cloves de pinya a la meitat superior del cos i mugrons al cim del llavi, o bé, amb menys freqüència, amb aplics en forma de *gorgoneia*.

El període durant el qual apareixien ceràmiques vidriades a Tolegassos i la fi de la seva fabricació o de l'arribada de les importacions és més difícil d'esbrinar del que semblaria en un principi. Si bé és cert que són presents en contextos de la fi del segle II, primera meitat del segle III i en els estrats d'abandó dels edificis a la segona meitat del mateix segle, fa la impressió que els fragments trobats en els estrats més recents són productes residuals d'un únic conjunt del segle II, atès que, a més del poc nombre de fragments, repeteixen el mateix repertori de formes i característiques morfològiques del lot principal. Sigui com sigui, constatem que amb l'abandó de la vil.la desapareix aquest producte i que en els estrats de reocupació de mitjan segle IV la seva absència és absoluta.

BIBLIOGRAFIA

- ALARÇAO J. (1975) Céramiques à glaçure plombifère, *Fouilles de Conimbriga*, VI.
- ALMAGRO M. & AMOROS L.R. (1953-54) Excavaciones en la necrópolis de Can Fenals de Pollentia (Alcúdia, Mallorca), *Ampurias*, XV-XVI, Barcelona, pp. 237-277.
- BELTRÁN M. (1978) *Cerámica romana. Tipología y clasificación*, Saragossa.
- BELTRÁN M. (1990) *Guía de la cerámica romana*, Saragossa.
- CASAS J. (1991) *La vil·la dels Tolegassos i el poblament rural d'època romana a les comarques emporità*, Tesi Doctoral, Universitat Autònoma de Barcelona, Bellaterra.
- CASAS J. & MERINO J. (1990) Troballes de Ceràmica vidriada d'època romana a les comarques costaneres de Girona, *Cypsela*, VIII, Girona, pp. 139-155.
- CASAS J. & NOLLA J.M. (en premsa) Un conjunt tancat amb ceràmica africana a la vil·la romana dels Tolegassos (Viladamat, Alt Empordà), *Empúries*, Barcelona.
- CELUZZA M.G. (1985) Ceramica invetriata, *Settefinestre. Una villa schiavistica nell'Etruria Romana*, vol. III, pp. 163-.
- DESBAT A. (1986 a) Céramiques romaines à glaçure plombifère de Lyon et de Vienne, *Les céramiques fines non sigillées*, Actes du Congrès de Toulouse, Toulouse, pp. 33-39.
- DESBAT A. (1986 b) Céramiques romaines à glaçure plombifère des fouilles de Lyon (Hauts-de-Saint-Just, Rues des Farges, La Solitude), *Figlina*, 7, Lyon, pp. 105-124.
- DESBAT A., GENIN M., LAROCHE C. & THIRION P. (1989) La crhonologie des premières trames urbaines de Lyon, *Aux Origines de Lyon*, (Chr. Goudineau, ed.), DARA, 2, Lyon, pp. 95-118.
- GARCIA PEREIRA M.A. (1971) Fragmento de vaso vidriado a verde da staçao de Tróia (Setúbal), *O Arqueologo Português*, III, V, Lisboa, pp. 145-154.
- JIGAN Cl. (1988) Les vases à glaçure plombifère trouvés en Normandie: état de la question, *SFECAG, Actes du Congrès d'Orange*, Orange, pp. 189-207.
- KERN J.H.C. (1957-58) Una copa romana de vidriado verdoso en el Museo de Leiden (Holanda), *Ampurias*, XIX-XX, Barcelona, pp. 232-236.
- LÓPEZ A. (1978) Cerámica vidriada romana, *Informació Arqueològica*, 27-28, Barcelona, pp. 68-74.
- LÓPEZ A. (1981) Notas para una clasificación de los tipos más frecuentes de la cerámica vidriada romana en Cataluña, *Ampurias*, 43, Barcelona, pp. 201-215.
- MACCABRUNI C. (1987) Ceramica con invetriatura al piombo, *Céramiques hellénistiques et romaines*, II, (P. Lévêque & J.P. Morel, eds.), Paris, pp. 167-180.
- MESTRE J.M. (1979) Figuera Major: Estudi preliminar d'aquest lloc d'habitatge (Mataró), *Quaderns de Prehistòria i Arqueologia del Maresme*, 7, Mataró, pp. 220-225.
- OSTIA II (1968-69) *Ostia II. Studi Miscellanei*, 16, Roma, pp. 251-253.
- PICON M. & DESBAT A. (1986) Note sur l'origine des céramiques à glaçure plombifère, généralement bicolore, des IIème et IIIème siècles, de Vienne et Saint-Roman-en-Gal, *Figlina*, 7, Lyon, pp. 125-127.
- PICON M. & VICHY M. (1974) Recherches sur la composition des céramiques de Lyon, *Revue Archéologique de l'Est et du Centre-Est*, XXV, 1, Lyon, pp. 37-59.
- RIBAS M. (1965) Cerámica vidriada romana en Mataró, *Pyrenae*, 1, Barcelona, pp. 155-173.
- SERRANO E. (1979) Cerámica romana vidriada del Cerro de los Infantes (Granada), *XV Congreso Nacional de Arqueología*, Lugo 1977, Saragossa, 1979, pp. 1.019-1.026.
- TREMOLEDA, J. (1994) *Ceràmiques romanes de producció local al N.E. de Catalunya*, Tesi Doctoral, Universitat Autònoma de Barcelona.
- SYMONDS R.O. & HATCHER H. (1989) La céramique à glaçure plombifère de l'époque romaine trouvée a Colchester et ailleurs: Quelques analyses recentes, *SFECAG, Actes du Congrès de Lezoux*, Lezoux, pp. 85-92.
- VERTET H. (1986) Recherches sur les glaçures plombifères fabriquées dans le Centre de la Gaule, *Actes du Congrès de Toulouse*, Toulouse, pp. 25-32.