

LA TERRA SIGILLATA ITÀLICA DE IESSO (GUISSONA, LA SEGARRA)¹

Ceràmica romana, sigil·lata itàlica, lesso, ciutat romana.

Joaquim Pera i Isern*

En este trabajo se estudia la cerámica sigilata itálica recuperada en estratigrafías de la ciudad romana de lesso, situada en la actual población de Guissona (Lérida). Por primera vez se da a conocer la vajilla de mesa exhumada en contextos augusteos y un catálogo con el conjunto de marcas de alfarero. A través de estos materiales de importación se empieza a conocer la dinámica comercial de esta ciudad romana y sus contactos con los circuitos comerciales mediterraneos; en un momento de especial significación como fue la sustitución de las vajillas de barniz negro por las primeras producciones industriales de barniz rojo.
Ceràmica romana, sigilata itàlica, lesso, ciutat romana.

This paper is concerned with the study of Italian Terra Sigillata potteries that have been recovered stratified from the roman town of lesso, located in the present-day village of Guissona (Lleida). For the first time, ceramic types from Augustan context and the associated collection of potter's marks are released. Through these materials, it is possible to begin to understand the commercial dynamics of this town. Importation vessels show the town's contacts with Mediterranean commercial networks, in such a significant period as this one of the transition from the black-glazed vessels to the firsts red-glazed industrial wares.
Roman pottery, Italian Terra Sigillata, Roman town of lesso.

Ce travail étudie la céramique sigillée italique récupérée aux fouilles stratigraphiques effectués dans la cité romaine de lesso (Guissona, Lérida). Par première fois il fait connaître la typologie céramique concernant aux contextes augustiens et les estampilles de ces potiers associés. Autour ces matériaux on peu commencer à connaître les dynamiques commerciales de cette cité romaine, leurs relations avec les circuits du commerce méditerranéenne, à travers de ses vaisselles d'importation; dans un moment d'especial significacion com il était la substitution de la vaisselle de vernis noir pour les premières productions industrielles du vernis rouge.
Ceràmica romaine, sigillée italique, lesso, cité romaine.

1. INTRODUCCIÓ

La ciutat romana de *lesso* va ser una fundació romana *ex novo*, d'entorn l'any 100 aC, que s'inscriu dins un ampli programa d'organització territorial d'aquesta zona de la *Citerior*; aquesta política romana tindrà en la fundació de noves ciutats un dels exponents més destacables (Pera 1997). En el cas de *lesso* intervenen diferents factors que van impulsar la fundació: en primer lloc el polític-geogràfic, que obeeix clarament a una situació estratègica, *lesso* es troba ubicada a l'interior de Catalunya, equidistant de *Tarraco*, *Ilerda*, *Aeso* i la zona d'*Auso*; també l'existència de bones terres pel conreu i l'abundància d'aigua degueren pesar en aquesta elecció. El perímetre urbà conegut arqueolò-

gicament ens mostra una ciutat de 14 hectàrees urbanitzades; encara que a partir d'alguns indicis observats en el parcel·lari actual, no descartem que l'extensió de la *urbs* pogués haver arribat fins a les 20 hectàrees emmurallades, aspecte aquest que l'arqueologia no ha pogut comprovar per ara. La seqüència evolutiva de la ciutat mostra una important ocupació coincidint amb el moment de la seva fundació. A la zona millor estudiada per ara, coneguda com Camp Primer i ubicada dins l'actual Parc Arqueològic de Guissona, és on millor s'han pogut documentar els primers moments de la ciutat; en aquest sector del jaciment trobem importants transformacions urbanístiques coincidint amb el regnat d'August, com ara l'amortització d'un modest barri de cases d'època fundacional per bastir-hi a sobre una

1.- Estudi realitzat amb ajuda del projecte BHA2003-08526 i del Patronat d'Arqueologia de Guissona

* Universitat Autònoma de Barcelona. E-mail : joaquim.pera@uab.es

extensa *domus* de quasi 1000 m² de planta, que coneixem com a Casa Senyorial. Posteriorment, aquest sector de la ciutat anirà evolucionant (Guitart 1996-97) fins com a mínim el segle VI dC, tal com mostren les restes d'un complex industrial dedicat a l'elaboració de vi excavat recentment (Uscatescu 2004). En altres sectors de la ciutat també han aparegut restes d'aquest moment tardoantic, com ara una necròpolis paleocristiana trobada en el sector de l'església parroquial de Sta. Maria (Pera 1996-97), documents que mostren, fins el que avui coneixem, una perduració de la ciutat com a mínim fins al segle VI dC.

2. LA TERRA SIGILLATA ITÀLICA

El registre arqueològic obtingut a *Iesso* en els darrers anys mostra com aquesta ciutat romana de l'interior, que dista uns vuitanta quilòmetres de la costa, està plenament en contacte amb els principals circuits del comerç mediterrani, igual com passava a les ciutats romanes de la costa. La presència, en quantitats importants, de ceràmiques fines, comunes i àmfores d'importació és documentada des del seu moment fundacional (Guitart/Pera/Carreras 1998); el funcionament d'aquests circuits comercials regulars costa-interior ve recolzat també per la circulació monetària (Pera 2001), i va perdurar amb els seus alts i baixos com a mínim fins a finals de segle V dC. Les ceràmiques fines són un bon instrument per aprofundir en el coneixement d'aquestes relacions i la dinàmica comercial que es va generar entre la ciutat de *Iesso* i la resta del món romà. Tanmateix la ceràmica sigil·lada itàlica, alhora que constitueix el fòssil director bàsic per a l'ordenació estratigràfica, esdevé un material fonamental per calibrar les relacions comercials d'època augustiana, degut sobretot a la precisió cronològica que permeten algunes de les seves produccions. Un altre factor que fa especialment important la sigil·lada itàlica és que pertany a un període històric de profunds canvis polítics i socials, entre el final de la República i el principat d'August; canvis que tenen un reflex clar a les transformacions urbanístiques que mostren moltes de les ciutats republicanes d'aquest moment, i que també trobem reflectits a *Iesso*. En el marc econòmic-social reflecteixen un dels canvis més interessants de tot el període romà que va afectar les vaixelles de taula: la substitució de les ceràmiques de vernís negre per les de vernís vermell.

En aquest estudi hem recollit exclusivament fragments de vasos ceràmics que permeten ser classificats: vores, fons/peus, segells i fragments decorats, procurant agrupar fragments dels que prèviament s'ha comprovat que pertanyen al mateix vas; la gran quantitat de fragments sense forma s'han desestimat a efectes d'estudi, sobretot al no poder precisar la seva tipologia amb segure-

tat, i que no considerem rellevants en un estudi específic com aquest; ara bé, sí que valorem, en altres treballs, la seva aportació a la seriació estratigràfica general, doncs malgrat no tenir forma són molt útils per determinar la cronologia general d'un estrat, sobretot a partir de la comparació estadística amb altres varietats ceràmiques anteriors i posteriors.

A partir de les formes identifiquem, i tractem per separat, les tres formes genèriques d'aquesta vaixel·la de taula: plats, bols i grans calzes. Per classificar aquests materials hem agafat com a obra bàsica el catàleg *Conspectus Formarum Terrae Sigillatae Italico Modo Confectae* (Ettlinger et alii 1990); una obra de síntesi i classificació general, participada per diferents especialistes, amb voluntat de ser una obra de referència per aquesta varietat ceràmica, que resulta molt útil al agrupar en un mateix volum les aportacions de tota la bibliografia de referència publicada anteriorment: els treballs de Dragendorff, Oxé, Goudineau, Pucci, Mazzeo, Watzinger, Comfort i Loeschke, entre altres; així com també la documentació de jaciments de referència clàssics com Bolsena, Haltern, Oberaden, Magdalensberg, Lyon o Arezzo. Per no fer més ferragós el catàleg no recollim les concordances de les formes recollides al *Conspectus* amb les dels catàlegs de referència anteriors, tret de que aquestes concordances permetin precisar més l'adscripció a una determinada forma.

ELS MATERIALS

En total s'han estudiat 257 fragments identificables, pertanyents a un mínim de 201 peces diferents (101 plats, 78 bols, 13 calzes i 9 indeterminables). A continuació relacionem i comentem les produccions de terra sigil·lada itàlica identificades fins ara a la ciutat romana de *Iesso*; començarem fent una divisió, clàssica entre aquests materials, separant pel seu estudi les formes llises i formes decorades.

Formes Llises

Plats

Conspectus 1. Producció de vernís negre, segurament aretina, es situa cronològicament entre el 40 i el 15 aC. 5 fragments d'un plat de parets rectes exvasades de 42 cm. de diàmetre. Ref. G00-751-5 (Là.m.15).

Fragment de vora d'un plat de parets rectes, de 40 cm. de diàmetre. Ref. G92-29-41 (Là.m.15)..

5 fons de pàteres que atribuïm a la forma *Conspectus 1*.

Refs. G02-3116-1, G02-3087-1, S96-2-33-1, G00-777-1, S96-2-26-217, G94-670.

Conspectus 4. És una forma identificada a Haltern i Oberaden; la podem situar cronològicament entre finals de segle I aC i començaments de segle I dC.



Figura 1. IESSO. T.S. Itàlica.

10 Fragments de vores de plats de parets convexes. Tot i el seu estat de conservació, en alguns casos precari, els assimilam a la variant 4. Refs. GA96-26-77, G00-726-4, G00-845-2, G00-543-3, G00-723-11, G93-259-2 (Làm.1); G99-505-1, G95-751-7, G99-542-45 (Làm.6); G92-132-5 (Làm.7).

Fragment de plat de la variant 6; presenta restes de decoració d'espitals en relleu aplicat. Datable en època de Tiberi-Claudi. Ref. G90-22-5 (Làm.8).

Conspectus 11. És una forma present a Haltern (Servei Ia) i en els campaments del Rhin. Cronològicament la situarem en el darrer decenni de segle I aC fins a finals d'August. Producció aretina i de la Vall del Po. Fragment de plat de gran diàmetre (40 cm.), de la variant 1.3; presenta la vora penjant i exvasada, ben diferenciada de la paret. Molt semblant a la que mostra Goudineau amb el núm.15 de la seva taula. Ref. G91-70-5 (Làm.6).

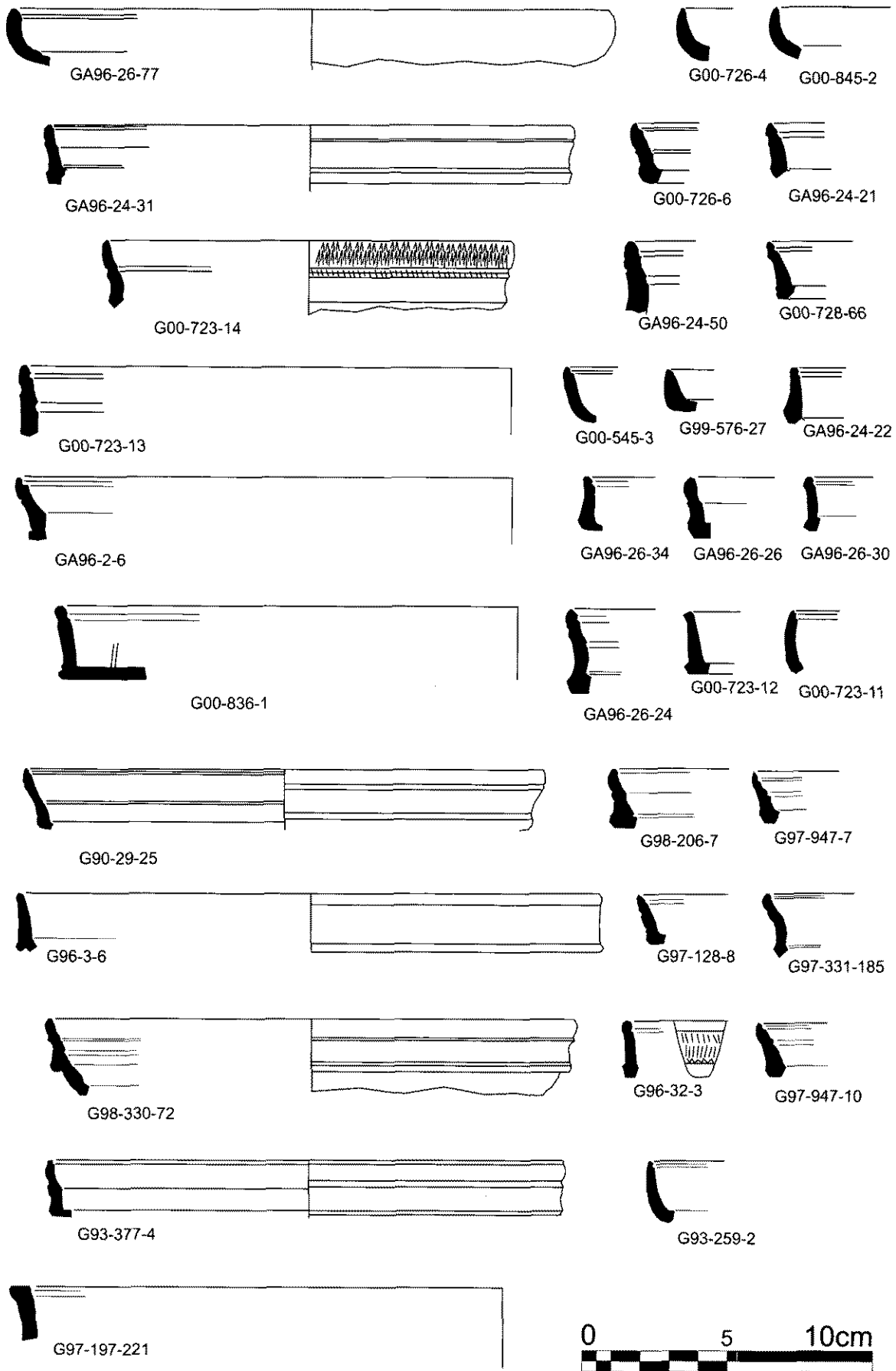
Conspectus 12. És una forma documentada a Haltern (servei I-B) i Oberaden; la podem situar cronològicament entre finals de segle I aC i començaments de segle I dC. No descartem que alguns d'aquests exemplars de vora puguin pertànyer a bols de la forma C.14, amb qui formava servei.

15 Fragments de vores de plats assimilables a les variants 4 i 5 del *Conspectus*; assimilable a les formes Goudineau 15 i 17. Refs. GA96-26-75 (Làm.2); GA96-24-19 (Làm.4); G97-947-8, G92-320-7, G93-351-4, G98-330-75; G00-856-2, G93-366-10, G96-1-5, G96-36-4 (Làm.6); G93-366-9, CS-60-94, CS-9-3, G93-387-2, G00-726-2 (Làm.7).

2 Fragments de vora de plat de la variant 1, de vora lleugerament penjant i diferenciada de la paret, molt menys que la *Conspectus 11* que és molt més ressaltada; d'uns 30 cm. de diàmetre. Refs. G97-148-4, G00-837-2 (Làm.6).

Conspectus 18. Plat de paret concava, motllurada i lleugerament exvasada; és la producció més extensa d'aquesta varietat ceràmica; va ser fabricada en gairebé tots els centres terrissers, fet pel qual és molt difícil determinar-ne l'origen si no és disposa del segell amb el nom. La seva cronologia general ha de situar-se entre el 10 aC fins a l'època de Tiberi.

Fragment de plat de la variant 1. Ref. G98-224-4 (Làm.3).

39 fragments de plats que assimilam a la variant 2. No descartem que algun fragment de vora correspongui a la forma *Conspectus 19*, però al ser molts d'ells individus fragmentats no ho podem precisar. Refs. GA96-24-31, G00-723-14, G00-723-13, GA96-2-6, G90-29-25, G93-377-4, G00-726-6, GA96-24-21, GA96-24-50, GA96-26-26, GA96-26-24, G00-728-66, G98-206-7, G97-947-7, G97-128-8, G97-947-10

(Làm.1); G91-54-25, G91-54-23, G91-54-56, G91-54-28, G91-54-55, G91-54-57, G94-635-1, G92-320-3, G93-531-8, G93-351-12, G93-145-2, G91-54-24, G99-454-1, G99-538-347, G96-22-1, G95-751-8, G94-377-4 (Làm.3); G97-947-19 (Làm.6); CS-24-1, CS-24-2, CS-14-3, G97-947-9, G91-71-9 (Làm.7).

Conspectus 19. Plat de paret concava i motllurada que presenta un engruiximent a la part d'unió amb el fons. La cronologia general podem situar-la entre finals d'August i Tiberi.

2 Fragments de vores de plats assimilables a la variant 2. Refs. G98-330-72 (Làm.1), GA96-24-18 (Làm.6).

Conspectus 20. Plat de paret vertical o lleugerament exvasada, que presenta el llavi i la carena amb una petita motllura. La variant 1, documentada a Haltern, la podem situar en època augustiana, i pot perdurar fins a començaments de Claudi com ho mostra la decoració en relleu aplicat que presenta. La variant 4, molt més abundant és una forma pròpia de mitjans de segle I dC. que pot documentar-se fins a època flàvia. Aquesta forma de plat, juntament amb la *Conspectus 18*, és una de les més abundants en els registres estratigràfics d'aquest moment.

24 Fragments de plats de la variant 4, pel nombre de fragments sembla ser la més abundant d'aquesta forma en el jaciment. Tres dels fragments son decorats amb relleu aplicat: dos del tipus espitals i un amb dofins. No descartem que algun d'aquests fragments pugui pertànyer a la forma *Conspectus 21*, el seu estat de fragmentació no permet determinar-ho en alguns casos. Refs. G00-836-1, GA96-24-22, GA96-26-34, GA96-26-30, G00-723-12, G96-32-3, G90-61-5, G97-197-221 (Làm.1); G90-22-9, G99-400-39, G97-148-2, G91-54-26, G94-902, G95-751-6 (Làm.3); CS-60-92, CS-14-7, CS-56-57, CS-60-93 (Làm.7); G90-29-1, GA96-26-80, G90-22-7, G99-482-4 (Làm.8); G90-60-4 (Làm.10)

3 fragments de petites vores de plats de la variant 1; una d'elles amb restes de decoració a relleu aplicat.

Refs. G99-576-27, G91-122-2 (Làm.1); G98-312-1 (Làm.8)

Conspectus 21. Plat de paret vertical o lleugerament exvasada, amb petita motllura al llavi i carena, que presenta un engruiximent a la part d'unió amb el fons. La cronologia general, igual que la forma *Conspectus 20*, la podem situar a partir de mitjans de segle I dC.

Fragment de plat de la variant 2, probable producció aretina, documentada també a Magdalensberg. Mostra una decoració de rodets entre les motlures i espitals en relleu aplicat. Ref. M.G. 3696 (Làm.8)

2 Fragments de plats de la variant 3, una de les referències mostra decoració de espitals en relleu aplicat. Refs. G96-3-6 (Làm.1), G97-128-7 (Làm.8)



Figura 2. IESSO. T.S. Itàlica.

Bols

Conspectus 13. Bol de llavi penjant, paret exvasada i fons carenat. Cronologia de finals de segle I aC. Fragment de bol assimilable a la variant 1. Ref. G96-58-1 (Làm.6).

Conspectus 22. Bol troncocònic de vora vertical motllurada i decorada a rodet. És una forma força corrent que va ser fabricada a la majoria de centres productors. Formava servei amb el plat de la forma C.18. És present a Haltern i Oberaden; la cronologia general la podem situar entre el 10 aC al 20 dC.

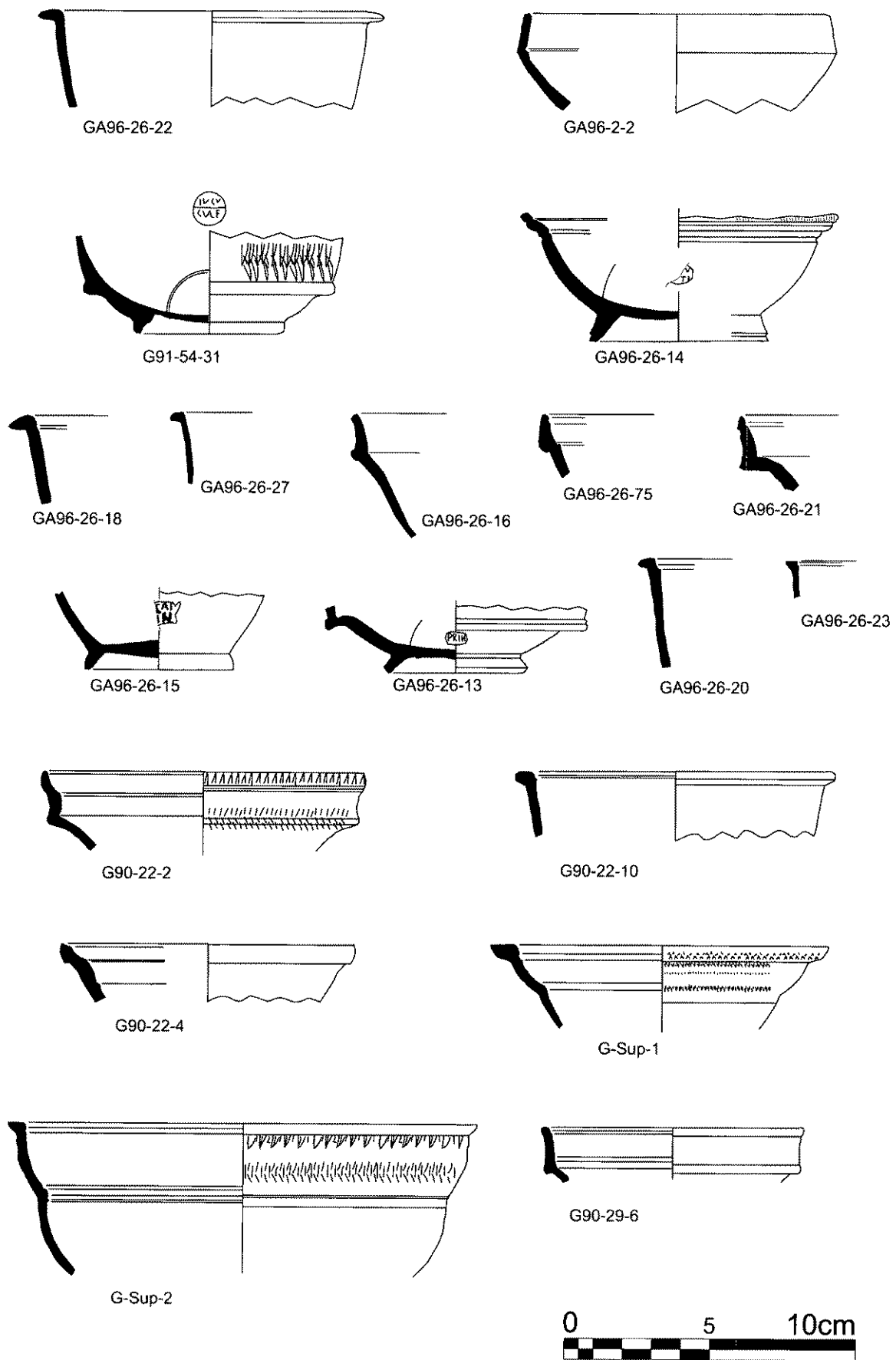
5 Fragments de vores de bols assimilables a la variant 1. Refs. GA96-26-21, G90-22-2 (Làm.2); G97-947-4, G97-947-19 (Làm.5); G93-351-5 (Làm.7).

5 Fragments de vores de bols que no podem atribuir amb seguretat a cap variant concreta.

Refs. G97-331-185 (Làm.1); CS-60-95, CS-56-58, CS-60-103 (Làm.5); G99-436-22 (Làm.6).

Conspectus 23. Bol troncocònic de vora vertical amb petites motlures al llavi i a la carena; forma molt semblant a la forma C.22. Formava servei amb el plat de la forma C.20; la seva cronologia pot situar-se des del 25 dC fins a època flàvia.

5 Fragments de vores de bol de la variant 1. Refs. G90-29-6, GA96-2-2 (Làm.2); G00-720-1, G99-665-34, G92-320-4 (Làm.4).

4 Fragments de vores de bol de la variant 2. Dos exemplars mostren decoració de relleu aplicat (espirals i dofins). Refs. GA96-26-16 (Làm.2); G00-757-6 (Làm.4); GA96-24-29 (Làm.8); GA96-26-31 (Làm.10).

Conspectus 24. Copa troncocònica i vora vertical convexa; en el *Conspectus* es proposa un origen centre-itàlic per aquesta varietat. Cronologia semblant a la de la forma C.22, entre el 10 aC al 20 dC.

2 Fragments de vores de bols, un dels quals presenta una decoració d'espirals en relleu aplicat. Refs. G00-723-6 (Làm.8), CS-60-98 (Làm.5).

Conspectus 25. Copa troncocònica que presenta la vora molt motllurada. Aquesta és una forma poc difosa que es data en època d'August i Tiberi.

2 Fragments de vores de bols, variants indeterminables. Refs. G92-320-1 (Làm.4); G99-538-449 (Làm.5)

Conspectus 26. Bol carenat de paret vertical o lleugerament exvasat. És una forma ja documentada a Haltern, per tant en època d'August; pel tipus de decoració a relleu aplicat i els segells *in planta pedis* pot portar-se la cronologia fins a mitjans de segle I dC.

5 Fragments de vores de bols, dues de les referències porten decoració d'espirals en relleu aplicat. Refs. GA96-2-8, G99-518-3 (Làm.4); G99-518-2 (Làm.5); G00-723-10, M.G. 3104 (Làm.8).

Conspectus 27. Bol carenat de paret alta, vertical o lleugerament inclinada, llavi sortint. Una producció del nord i centre d'Itàlia. Cronologia general semblant a l'anterior C.26, segons es recull al *Conspectus*, agafaria des de Tiberi fins a Neró.

15 Fragments de bols, segurament de la variant 1. Refs. GA96-26-22, GA96-26-18, GA96-26-20, G90-22-10, GA96-26-23, GA96-26-27 (Làm.2); G00-728-67, G00-723-3, G00-723-1, G00-723-4, G90-1-1 (Làm.4); G99-631-7, G00-545-10, G97-128-11, G93-354-1 (Làm.5).

Conspectus 28. Bol cilíndric que presenta un petit peu anular i fons pla. La cronologia es situa entre finals de segle I aC i començaments de segle I dC.

2 Fragments de bols; un d'ells mostra una franja de decoració a rodet al centre de la paret exterior.

Refs. G00-723-7, G00-748-4 (Làm.4)

Fragment de vora de bol, possiblement de la variant 3, presenta el llavi lleugerament engruixit amb una estria a la part superior. Ref. G93-259-1 (Làm.5)

Conspectus 32. Bol de paret doblement convexa, peu petit i llavi lleugerament sortint. És una producció procedent de la zona aretina i Vall del Po; igualment sembla que perdura en produccions tardo-itàliques, alguns vasos porten segell *in planta pedis* que suggereixen una cronologia general posterior al 15 dC.

Fragment de bol assimilable a la variant 1. Ref. GA96-26-14 (Làm.2)

8 Fragments de bol assimilables a la variant 2. Refs. G00-748-6, G00-723-5, G93-387-6, G00-723-2 (Làm.4); G99-665-1, G98-348-14, G93-259-3 (Làm.5); GA96-26-29 (Làm.7).

4 Fragments de bols assimilables a la variant 3. Refs. G.Sup-1, G.Sup-2 (Làm.2); G97-197-198, G96-29-12 (Làm.5).

2 Fragments assimilables a la variant 4. Refs. G00-726-1, G99-599-7 (Làm.5).

Conspectus 35. Bol semiesfèric amb motllura externa a nivell de carena i un petit llavi sortint. Cronològicament s'ha de situar en època d'August i Tiberi.

Fragment de fons de bol que porta un segell atribuït a *Primvs* (núm.34). Ref. GA96-26-13 (Làm.2).

Conspectus 36. Bol hemisfèric de peu anular. Cronològicament es situaria a partir d'època de Tiberi, és coneixen diversos segells del tipus *in planta pedis*.

9 Fragments de bol dels que no és possible determinar-ne la variant. Refs. G91-83-2 (Làm.4); G98-330-74, G97-947-6, G97-947-16, G97-947-18 (Làm.5); G92-132-5, G93-351-11, G93-387-3, G93-351-10 (Làm.7).

Conspectus 49. Bol de fons pla i paret còncaua i un petit llavi ressaltat verticalment.



Figura 3. IESSO. T.S. Itàlica.

3 Fragments de vores atribuïdes a aquesta producció, amb reserves.

Refs. G90-22-4 (Là.m.2); GA96-24-16, G92-132-14 (Là.m.4).

Calzes

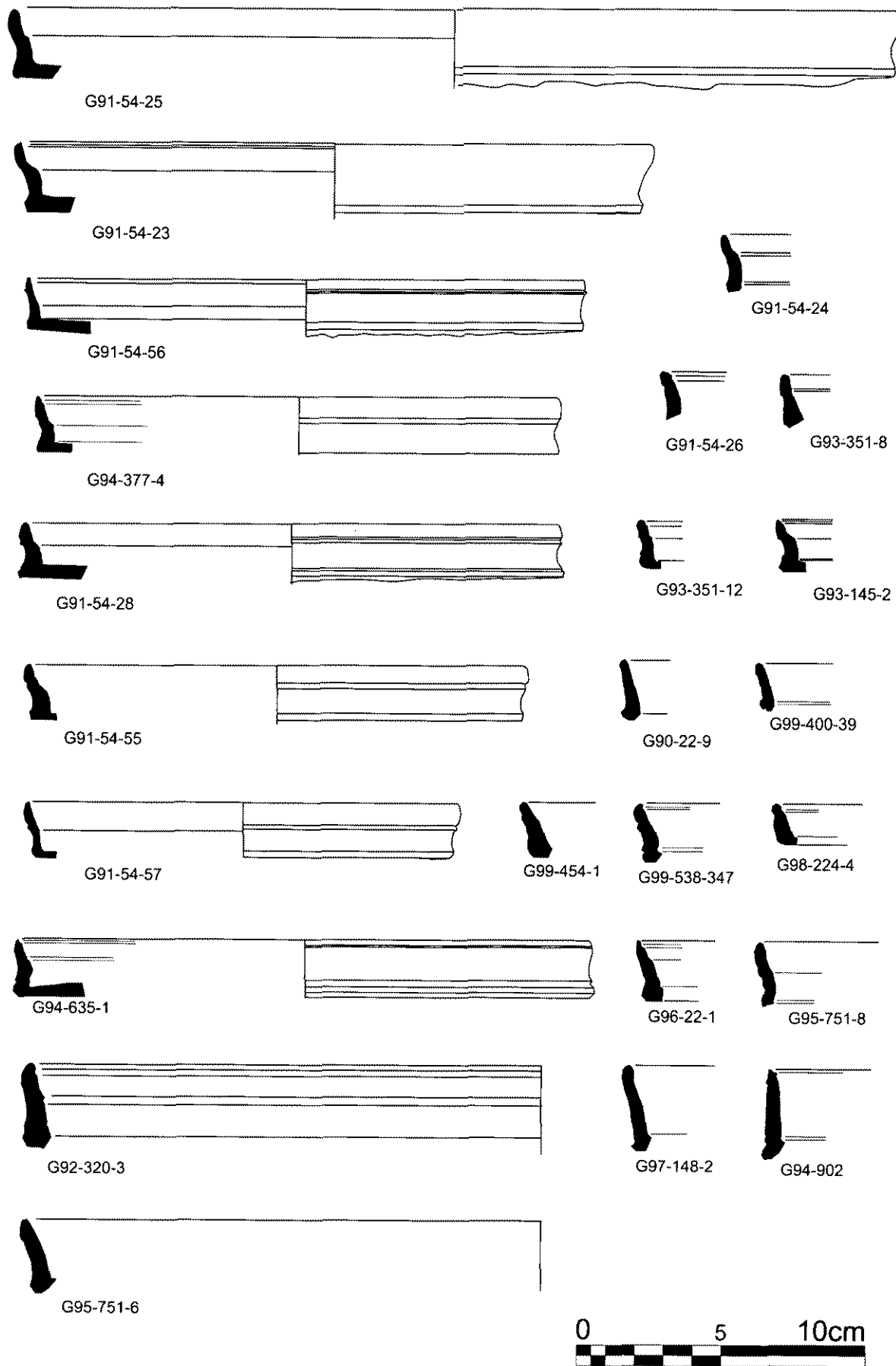
Aquest tipus de grans copes amb peu motllurat, i en la seva majoria decorades, les trobem representades a *lesso* amb 13 exemplars; aquest nombre mínim d'individus l'hem establert a partir de 12 fragments de vores diferents i 1 fons. També recollim 5 peus motllurats i un total de 21 fragments decorats amb les dues tècniques pròpies d'aquesta producció: a motlle i a relleu aplicat. Per la seva classificació agafem com a referència el catàleg del *Conspectus*, ja que s'hi recullen anteriors estudis de referència que han estat molt importants, com els clàssics signats per Oxé i Dragendorff-Watzinger, sobretot.

Conspectus R1.2.1. Aquesta forma va ser documentada per Oxé en els campaments romans del Rhin, fet que ens situa en una cronologia com a mínim des de la darrera dècada del segle I aC.

Fragment de vora d'un calze de llavi penjant; diàmetre indeterminable. Ref. G00-726-7b (Là.m.7).

Conspectus R3.2/3. La cronologia d'aquesta forma pot establir-se a partir d'època de Tiberi.

3 Fragments de vora de copa de llavi penjant amb nanses, aquesta forma no presenta el peu típic dels calzes, sinó un fons pla. Refs. G98-322-1, G98-330-72, G92-152-7 (Là.m.7).

Fragment de fons de copa que també mostra part de la paret amb decoració a base de motius vegetals: flors i fulles. Ref. G00-748-1 (Là.m.11).

Conspectus R4.1 Calze amb petit llavi penjant La cronologia es pot situar a partir d'època de Tiberi.

Fragment de vora. Porta decoració a rodets. Diàmetre 18 cm.. Ref. G98-348-18 (Là.m.7).

Conspectus R5.1. Calze de vora motllurada i convexa És una producció que amb tota probabilitat podem situar a finals de segle I aC.

Fragment de vora. Diàmetre 16 cm.. Ref. G91-54-27 (Là.m.4).

Conspectus R7.2.1. Calze de vora vertical còncava i motllurada amb decoració de franges a rodets. Un dels fragments mostra decoració d'oves. La cronologia l'establím a partir del canvi d'Era.

2 Fragments de vores Refs. G97-261-22 (Là.m.7), G91-54-30 (Là.m.9).

Conspectus R9.1. Calze del tipus amb vora vertical, sense llavi marcat. Producció datada en època de

Tiberi; es coneixen exemplars associats al taller de *M. Perennivs Bargathes*.

Fragment de vora. Diàmetre 16 cm. Ref. G91-131 (Là.m.7).

Conspectus R10.1. Calze de tipus de vora vertical molt motllurada. Producció possiblement d'època de Tiberi, s'ha relacionat aquesta forma amb el taller de *N. Naevivs Hilarivs* ubicat a Pozzuoli.

Petit fragment de vora Ref. G91-54-100 (Là.m.7).

Conspectus R99. Les formes de calzes menys conegudes han estat recollides també en el *Conspectus* dins una miscel·lània que les agrupa sota la referència R99, la majoria corresponen a exemplars fragmentats; decididament sota aquest epígraf tenim un veritable calaix de sastre de tipus catalogats amb una certa precarietat.

Conspectus R99.1.1. Fragment de vora de calze de vora exvasada, llavi arrodonit i decorat a rodets. Diàmetre 20 cm.

Ref. G00-748-11 (Là.m.7).

Conspectus R99.2.2. Calze de llavi vertical poc marcat.. Presenta la paret amb una franja decorada a motlle amb un motiu únic de fulles molt atapeïdes, ocupant tot el camp decoratiu; decoració de la que es conserven visibles dues línies; entre la paret i la vora hi ha indicis d'una petita nansa decorativa aplicada, que presenten algunes produccions de copes atribuïdes, amb reserves, al taller de *Rasinivs* (Porten 1966); cal destacar que aquest punxó vegetal no apareix en el repertori d'aquest taller que publica Stenico (Stenico 1960). Aquesta forma de calze ha estat documentada també a Numancia (Ettlinger *et alii* 1990).

4 Fragments de vora. Diàmetre 20 cm..Ref. G99-518-1 (Là.m.11).

Fragments sense forma amb decoració

Hem recollit un total de 21 fragments que mostren decoració a motlle; els podríem atribuir als calzes decorats que acabem de definir; per aquesta raó no els hem comptabilitzat com a individus nous. Tot i ser difícil l'adscripció de la decoració a un taller concret a partir de petits fragments, alguns punxons i composicions figuratives o geomètriques suggereixen la seva pertinença als acreditats tallers aretins de *Rasinivs* (Stenico 1960), *P.Cornelivs* (Troso 1991), *M.Perennivs*, *Ateivs*, i al puteolà *N.Naevivs Hilarivs*. Contràriament al que resulta habitual, sobretot en els calzes, no han aparegut fins ara marques nominals intradecoratives, segurament es tracta d'un factor casual.

Figura humana

Fragment de paret de calze, decoració a motlle, s'identifica el cos d'una figura femenina dempeus vestida



Figura 4. IESSO. T.S. Itàlica.

amb una túnica cenyida a la cintura, la part superior del cos es troba molt desgastada, no és conserva el cap; forma part d'una escena de difícil interpretació, al seu entorn hi ha sanefes fetes a modus de *trattini manoscritti*. Molt bona factura i qualitat, possiblement del taller de *M. Perennivis* o *P. Cornelivis*.

Ref. G93-387-4 (Là.m.9).

Petit fragment de paret de calze decorat a motlle, en el que apareix una figura femenina amb drapejat de cintura en avall, la sina esquerra és mostra al descobert i el braç esquerra caigut endarrera. Molt bona factura i qualitat. La composició de l'escena és impossible de determinar, però té semblances amb l'estil figuratiu del taller aretí de *Rasinivis*. Ref. GA96-32-137 (Là.m.10).

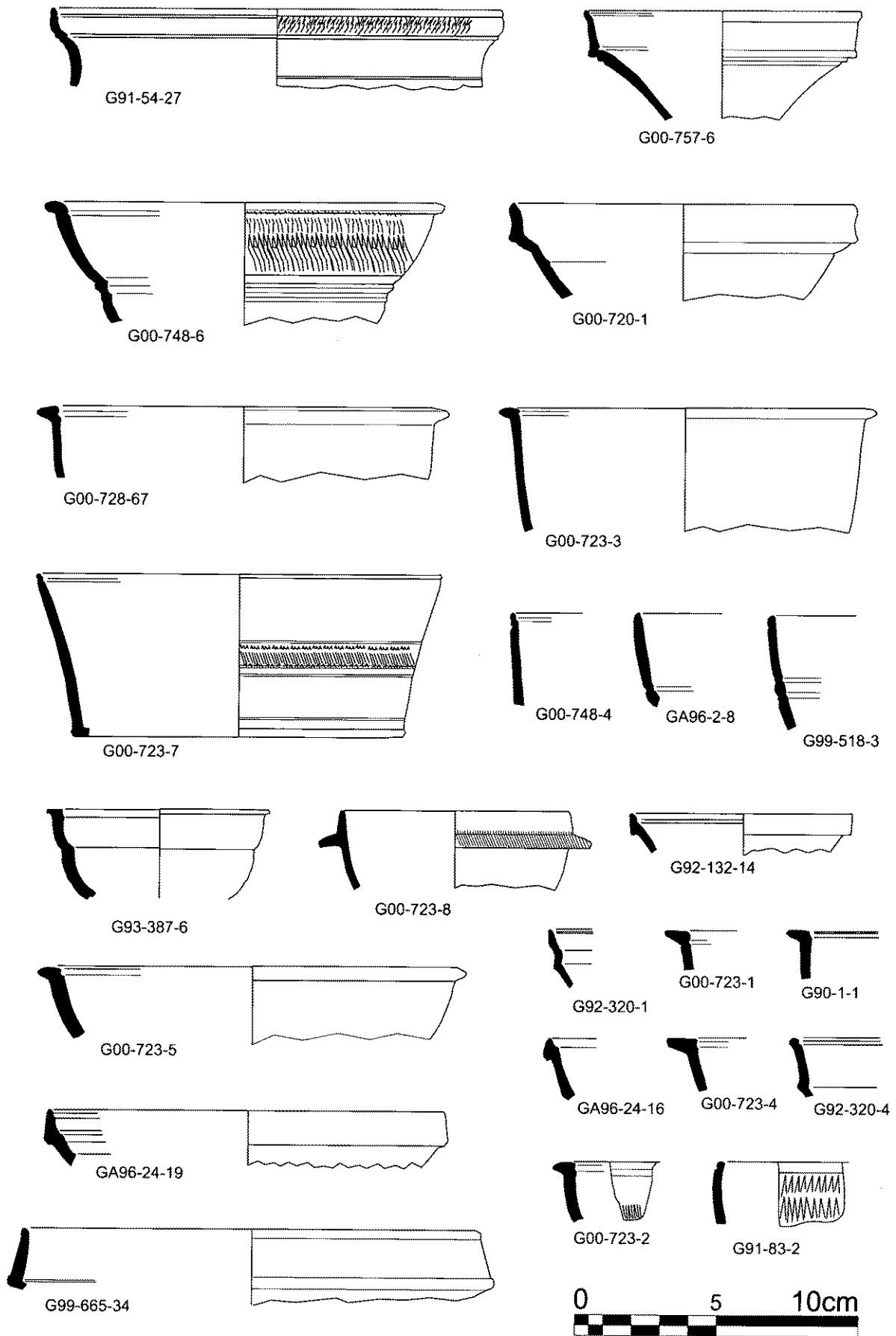
Petit fragment de paret de calze decorat a motlle; mostra una franja decorada amb oves, una línia de *trattini manoscritti*, i a sota el cap d'un personatge indeterminat amb una crinera al cap. Ref. G95-832-1 (Là.m.9).

Petit fragment de paret de calze decorat a motlle on apareix el braç esquerra d'un personatge indeterminat. Ref. G92-152-5 (Là.m.10).

Màscares

Conjunt de 4 fragments de parets de calzes que presenten com a motiu decoratiu més destacats un cap barbat, generalment s'han interpretat com a màscares teatrals. Aquests motius decoratius és habitual trobar-los en produccions avançades del taller aretí de *M. Perennivis*, fase *Bargathes* (cronològicament entre el 25 i el 50 dC), també s'han atribuït al taller de *Rasinivis* associats a nanses decoratives aplicades (Porten 1966).

El motiu principal és un personatge barbat, possible màscara d'un sàtir; aquest punxó decoratiu, fet amb la tècnica del relleu aplicat, se sobreposa a una decoració a motlle a base d'oves. Ref. G91-54-29 (Là.m.9).

El motiu principal és una cara amb la boca oberta que interpretem com una màscara per representar la tragèdia; aquest punxó fet amb la tècnica del relleu aplicat se sobreposa a una decoració a motlle feta a base d'oves i franja a rodets; sobre el cap arrenca una petita nansa aplicada. Ref. G95-830-1 (Là.m.9).

El motiu principal és una cara amb la boca oberta que interpretem com una màscara de la tragèdia; aquest punxó fet amb la tècnica del relleu aplicat és combina amb un altre punxó consistent en una corona vegetal oberta i lligada amb una llaçada a la part baixa. Ref. G00-723-17 (Là.m.10).

Part superior d'una cara que seguint els exemples anteriors interpretem com a màscara, es troba sota una franja d'oves i banda de *trattini manoscritti*; la màscara apareix simultanejada amb motius vegetals.

Ref. G99-440-2 (Là.m.10).

Motius Vegetals

Fragment de paret de calze amb dues franges decoratives, la superior mostra una decoració de fulles i glans,

mentre que la inferior no podem apreciar el motiu decoratiu. Les fulles s'assemblen a un punxó documentat en el taller de *Publivs Cornelivis* (Troso 1991, Tav.2 núm.13), i a la referència de punxó 263 del taller de *Rasinivis* (Stenico 1960). Ref. S96-2-22 (Là.m.11)

4 Fragments on apareixen diversos motius vegetals. Refs. CS-60-104 (Là.m.11); GA96-26-88, G98-322-3 (Là.m.10); S96-22-1 (Là.m.11)

Oves

4 Fragments decorats a motlle que mostren franges d'oves alternant amb franges de decoració a rodets i *trattini manoscritti*. Refs. G93-145-4, G99-576-24 (Là.m.9); G98-322-1, G00-723-19 (Là.m.10).

Motius Geomètrics

2 Fragments de paret de calze, un d'ells (M.G. 3105) mostra un punxó documentat als tallers de *Publivs Cornelivis* (Troso 1991, fig.20 núm.162), i atribuït també a la "fase *Bargathes*" del taller de *M. Perennivis* (Porten 1966, 45). Refs. CS-60-102 (Là.m.11); M.G. 3105 (Là.m.10)

Motius indeterminables

Aquests fragments decorats pel seu desgast o trencament no ha estat possible la seva adscripció a un grup o altre. Refs. G93-145-3 (Là.m.9); G97-197-5, G98-197-122 (Là.m.10); G98-348-33 (Là.m.11).

Peus motllurats de calze

7 Peus motllurats pertanyents a diferents calzes. Refs. M.G. 3131 (Là.m.12); G91-54-33, G93-409-3, G95-833, G97-7-4, G90-47-1, G92-139-1 (Là.m.13).

Peus de vasos

Hem classificat els peus de forma genèrica a partir de la proposta del *Conspectus*.

Conspectus B1. 5 Fragments de peus de plats de gran diàmetre

Ref. G00-3048-13 (Là.m.12). Variant B1.1. Marca núm.38.

Ref. GE00-93 (Là.m.12). Variant B1.2. Marca núm.37

Ref. M.G. 3250 (Là.m.12). Variant B1.8. Marca núm.17

Ref. G90-43-2 (Là.m.13). Variant B1.8

Ref. M.G. 3145 (Là.m.13). Variant B1.8. Marca núm.19

Conspectus B2. 5 Fragments de peus de plats

Ref. G99-576-23 (Là.m.12). Variant B2.9

Ref. G95-Sup.2 (Là.m.12). Variant B2.5. Marca núm.16

Ref. G00-726-9 (Là.m.13). Variant B2.7.

Ref. G99-632-8 (Là.m.13). Variant B2.7. Marca núm.39

Ref. G00-748-7 (Là.m.13). Variant B2.9

Conspectus B3 o B4. 21 fragments de peus de bols de les varietats B3 o B4 sense poder-ho determinar.



Figura 5. IESSO. T.S. Itàlica.

Refs. G92-320-2 (marca 8), MG 3695 (marca 11), MG 3110 (marca 12), MG 3126 (marca 18), G93-Sup. (marca 14), G95-Sup.1 (marca 10), G93-387-5, G93-145-3, G97-197-189, GA96-2-3 (Làm.12).

Refs. G95-757-1 (marca 31), G99-Sup (marca 45), MG 3111 (marca 20), G02-3102-5 (marca 41), G00-723-15 (marca 28), G99-376-3 (marca 29), G00-504, G97-197-213, G98-197-105, G97-947-5, G97-197-212 (Làm.13).

3. SEGELLS DE T.S.ITÀLICA

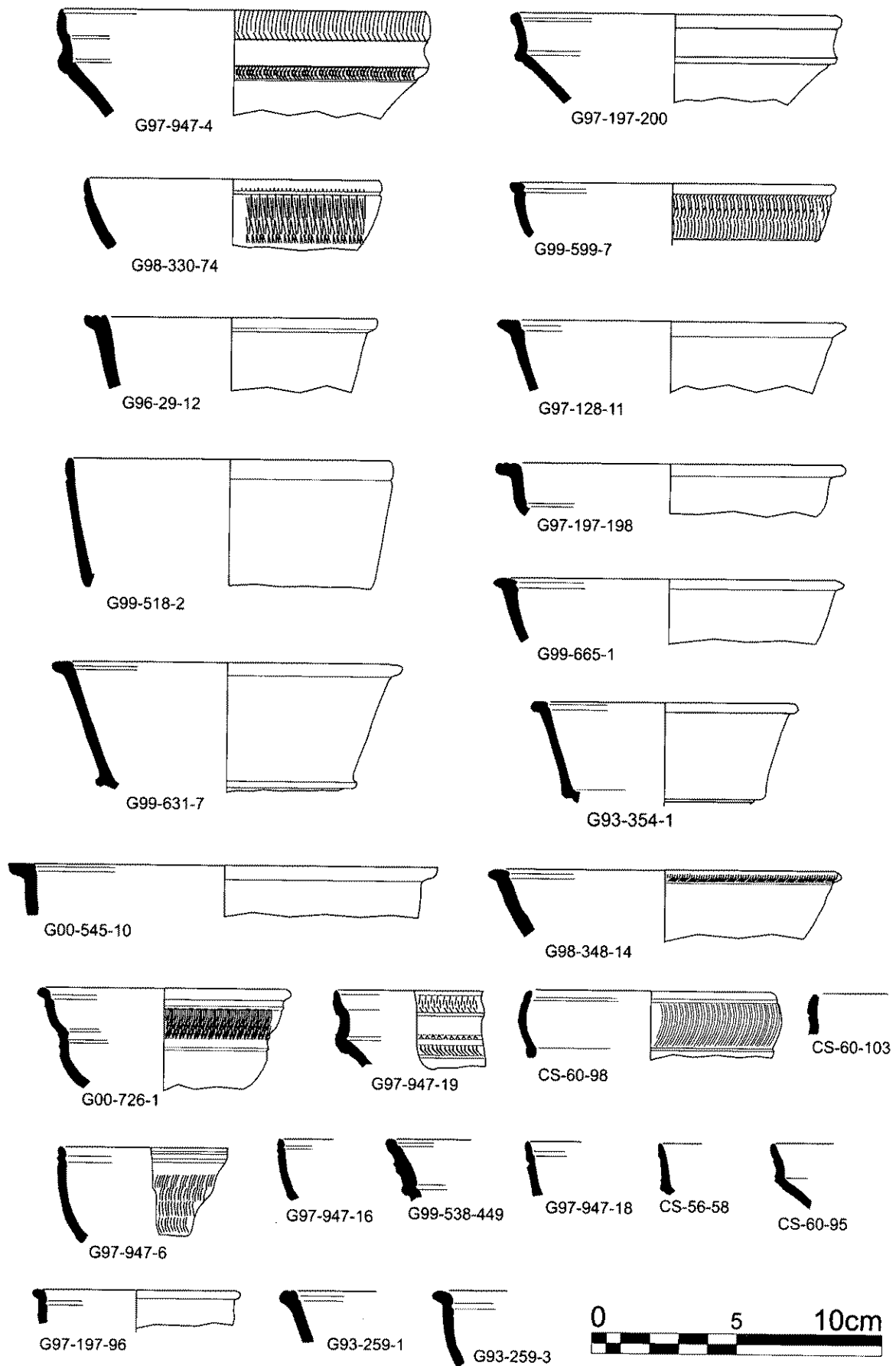
En aquest estudi s'han recollit un total de 47 marques sobre T.S. itàlica; d'aquests n'hi ha 4 que és difícil la seva adscripció a un determinat taller al restar incomplets els segells; altres 2 marques, malgrat estar senceres, pel seu grau de desgast no ha estat possible fer-ne una lectura clara; les altres 41 restants s'han pogut identificar i adscriure a tallers concrets.

Respecte a les cronologies aportades per aquestes marques de taller, recordem que constitueixen un dels principals motius d'interès arqueològic dels segells nominals ceràmics, ens hi referirem quan valorem globalment la producció de sigil·lada itàlica (formes i decoracions). Més enllà de la cronologia general teòrica que es desprèn d'aquesta relació de tallers, excessivament amplia, sí que ens ha semblat interessant conèixer, el context estratigràfic que acompanya aquests exemplars, sempre que això ha estat possible; disposar d'aquesta informació estratigràfica ens ajudarà a poder valorar correctament quan aquesta ceràmica actua com a fòssil director del nivell arqueològic, o bé quan hi té un paper residual; tan si forma part del dipòsit com a vaixel·la de vida llarga i per tant contemporània dels materials més moderns, com si és un fragment rodat, que originari de nivells més antics acaba per dipositar-se en un estrat definitiu més modern.

L'estudi d'aquestes marques l'hem agrupat en dos blocs: El primer fa referència a les marques sobre ceràmica de vernís negre; el segon, molt més extens recull les marques sobre vernís vermell.

CATÀLEG DE MARQUES EN VERNÍS NEGRE

La T.S. itàlica en la seva varietat de vernís negre s'ha identificat a partir de les seves característiques formals i taxonòmiques; tot i ser una varietat normalment escassa en els jaciments, a Guissona hem documentat 7 segells; 6 segells són estampats en els fons de les clàssiques pàteres de peu ample amb petit graó a la cara interna del peu i serrell a la part exterior ("bourelet", seguint Goudineau), característics d'aquesta varietat.; també mostren un vernís negre de bona qualitat, espès i setinat, que deixa la part exterior del peu en reserva amb regalims i ditades, alguns d'aquests plats mostren la clàssica decoració a rodet sobre el fons

pla. Hi ha una excepció a la referència núm.2, que hem inclòs en aquest catàleg amb reserves, doncs si bé formalment mostra els atributs de la producció (serrell i graó intern) el tipus de vernís i les petites palmetes estampades ens planteja alguns interrogants que no hem sabut resoldre satisfactoriament, però que, tot i així, presentem en aquesta relació.

Segell: Doble pelta enfrontada amb punts als espais buits

1.- Ref. S96-2-33-1. Fragment de fons de pàtera; peu amb serrell extern i graó intern; fons exterior en reserva. Segell de tipus radial, en cartel·la quadrada, imprès entre dues franges d'estries -OCK 2555. 2/14- .

Aquesta marca és d'un probable origen aretí. Segons OCK cal datar-la a partir del 40 aC; documentada per Goudineau a Bolsena a mitjans de segle I aC.

Context estratigràfic *lesso*: Nivell procedent del carrer Sant Sebastià de Guissona; es troba en un horitzó estratigràfic de segona meitat de segle I aC, juntament amb ceràmiques campanianes de tipus B i A tardana i ibèrica pintada. Fragment contemporani a la datació de l'estrat.

Segell: Palmetes molt petites.

2.- Ref. G91-120-12. Fons sencer d'un vas indeterminable; peu petit i baix amb graó intern; vernís negre espès de bona qualitat i fons extern totalment cobert pel vernís -apareixen 4 palmetes disposades ordenadament en el fons del vas, encerclades per una banda d'estries incises; les palmetes no segueixen una orientació d'estampació clara (aparentment semblen radials). Producció no determinada, classificada amb moltes reserves dins aquesta varietat itàlica de vernís negre, no hem trobat paral·lels; el graó intern seria tal vegada un dels elements distintius que ens ha impulsat a fer aquesta proposta. Seguint la cronologia d'aquestes produccions podem proposar una datació de mitjans de segle I aC. No descartem que pugui tractar-se d'una producció de vernís negre més antiga que no podem identificar.

Context estratigràfic *lesso*: L'estrat on es va recollir aquesta peça (UE 120) mostra un ambient de mitjans de segle I aC (campanianes dels tipus A tardà i B, comuna itàlica, àmfora ibèrica i itàlica, i parets fines itàliques).

Segell: Marca nominal fragmentada P?(VT?).

3.- Ref. S96-2-26-217. Fragment de fons de pàtera; peu amb serrell extern i graó intern; fons exterior en reserva. Segells quadrats disposats al centre i radialment, aquests darrers impresos entre dues franges d'estries, en el fragment apareix les restes d'una cartel·la radial i una marca al centre, de cartel·la (quadrada?), podem llegir les lletres P? (VT?).



Figura 6. IESSO. T.S. Itàlica.

Pel tipus de plat i vernís sembla una producció aretina, seguint la cronologia general seria de mitjans segle I aC. Context estratigràfic *lesso*: Aquest nivell arqueològic documentat al carrer Sant Sebastià de Guissona (id. al de les marques 1 i 6), ens mostra un horitzó de segona meitat de segle I aC; per tant aquesta marca seria contemporània a l'estrat.

Segell: Motiu geomètric de cercles concèntrics

4.- Ref. G02-3116-1. Fragment de fons de pàtera; peu amb serrell extern i graó intern; fons exterior en reserva. Segells impresos cada 4 cm. dins un espai delimitat exteriorment per dues franges d'estries i decoració a rodet. Motiu geomètric del tipus OCK 2548.2.

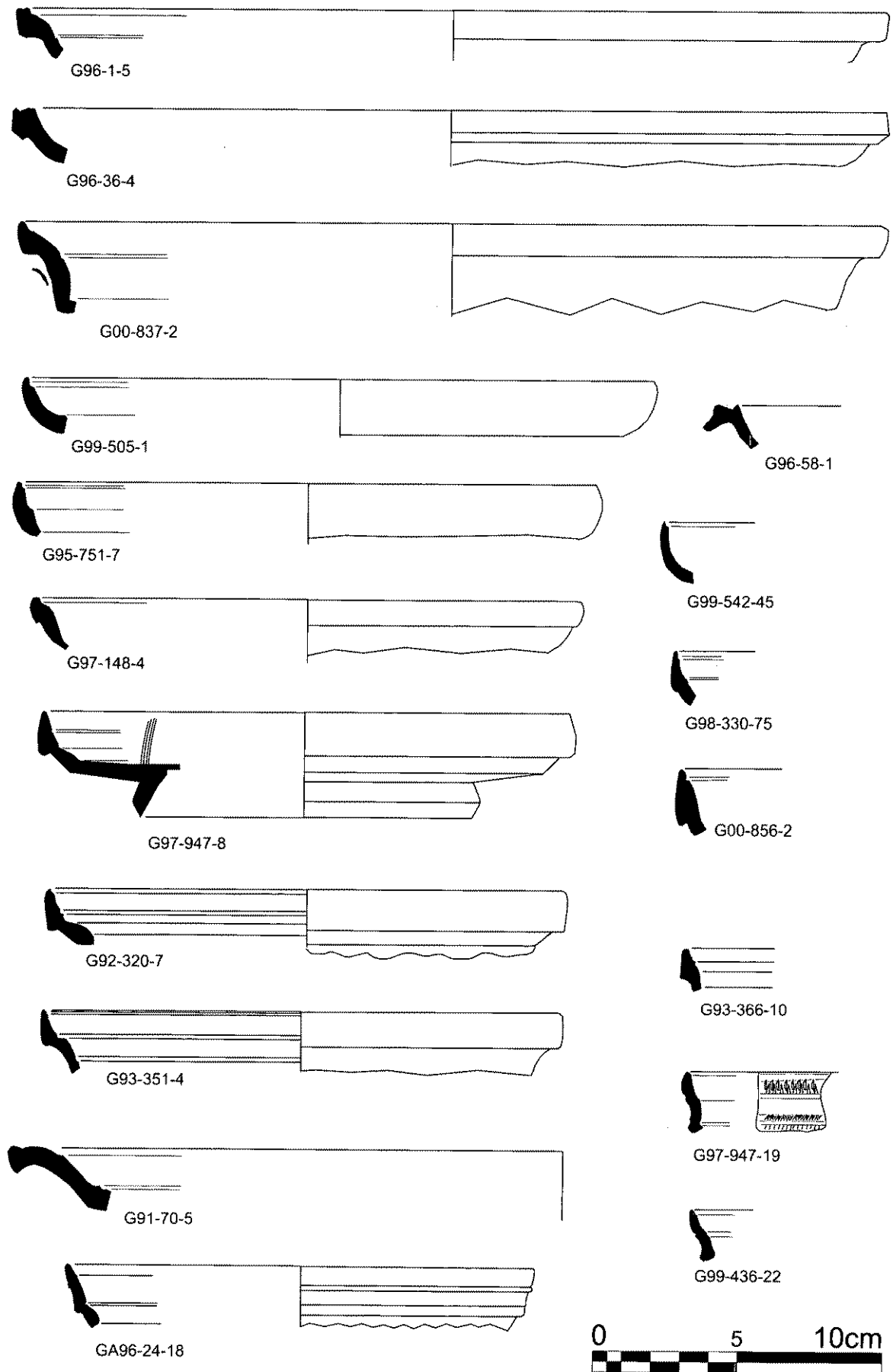
En el OCK no s'especifica l'origen d'aquesta marca geomètrica, però per la tipologia del plat i vernís no descartem un origen aretí. La cronologia segons OCK se situa a partir del 40 aC.

Context estratigràfic *lesso*: Apareix en un estrat de reompliment d'una habitació que s'obre a l'*intervallum* en el Sector de la Porta; pels materials més moderns que apareixen, sobretot la ceràmica comuna africana (Ostia III, 332; Lamb.10-A), podem proposar per l'estrat una cronologia a partir de segle II d.C.. Dins aquest context el fragment hi seria clarament residual.

Segell: C-V

5.- Ref. G02-3087-1. Fragment de fons de pàtera; peu amb serrell extern i graó intern; fons exterior en reserva. Segell radial complet, cartel·la quadrada, imprès entre dues franges circulars d'estries incises; lletres C-V(), no és coneix el desenvolupament del *nomen* -OCK 2275.5-Marca nominal, segurament aretina, documentada per Goudineau a Bolsena a mitjans de segle I aC, i per Dressel a la necròpolis de l'Esquilí a Roma. La cronologia de la marca segons OCK és de 40-20 aC.

Context estratigràfic *lesso*: Aquesta marca nominal apareix dins un estrat (UE 3087) interpretat com un reompliment tardà del darrer paviment del *kardo maximus*, en el sector de la Porta. Dins aquest estrat apareixen ceràmiques dels tipus sigil·lada africana D i D.S.P. que donen una datació a partir del segle V dC; dins aquest context el fragment és clarament residual.

Segell: Pelta i dos punts, geomètric?

6.- Ref. S96-2-26-217. Fragment de fons de pàtera; peu amb serrell extern i graó intern; fons exterior en reserva. Segell complet, cartel·la quadrada, apareix estampat radialment. El motiu del segell resulta difícil de definir, pot tractar-se com un motiu dels classificats per OCK com abstractes, sense descartar una C seguida de dos punts sobreposats.

Pel tipus de plat i vernís sembla una producció aretina; podem considerar una cronologia general de mitjans segle I aC. No hem trobat paral·lels exactes.

Context estratigràfic *lesso*: Igual que les marques 1 i 3,

aquesta procedeix també de l'excavació del carrer Sant Sebastià, dins un estrat datable a la segona meitat de segle I aC. La marca és perfectament contemporània a l'estrat. Tres marques diferents de la mateixa varietat ceràmica confirmen clarament l'existència de nivells d'aquest moment al carrer de Sant Sebastià.

Segell: Abstracte (peix?).

7.- Ref. G94-670 i G90-29. 2 fragments de fons de la mateixa pàtera; peu amb graó intern; fons exterior en reserva. Un fragment amb segell complet i l'altre fragmentat, cartel·la quadrada, el segell apareix estampat radialment. El motiu decoratiu que presenta és difícil de definir, en principi el classifiquem dins la varietat dels abstractes. S'aprecia com un peix o ocell molt esquematitzat que apareix atravesat per una clava.

Pel tipus de plat, vernís i pasta el classifiquem com una producció aretina de vernís negre; podem considerar una cronologia general de segona meitat de segle I aC. Context estratigràfic *lesso*: Aquest és un fragment procedent d'un petit estrat excavat l'any 1994, en el sector de Camp Primer; aquest nivell mostra un conjunt de materials propis de segona meitat de segle I aC, junt amb altres importacions de vernís negre i ceràmiques de tradició ibèrica, sense documentar encara la presència de ceràmiques de vernís vermell.

CATÀLEG DE MARQUES EN VERNÍS VERMELL

La sigil·lada itàlica de vernís vermell va ser la varietat més fabricada, i va comptar amb una difusió universal, per aquesta raó resulta molt abundant en contextos augustians i juli-claudis, òbviament la trobem ben representada a la ciutat romana de *lesso*. Entre tot el conjunt estudiat hem identificat 40 marques, algunes d'elles inèdites. Com a valoració general podem dir que ens trobem davant una gran quantitat de tallers, en només tres casos hem trobat repetició d'un nom; la resta, més de 30 noms han estat documentats per un sol exemplar cadascun. També respecte la procedència de les marques llegides hem pogut establir l'origen en 32 casos, basant-nos en el catàleg de referència OCK (segona edició actualitzada del CVArr.); hem trobat representats la gairebé totalitat dels centres terrissers que van produir aquesta varietat ceràmica a l'antiguitat; si bé, com resulta habitual, els segells originals d'*Arretium* són els més abundants, un total de 17 segells diferents (53%), la resta la trobem repartida entre: Pozzuoli amb 5 (15'6%), Pisa amb 3 (9%), Lyon amb 2 (6%), tallers centre-itàlics amb 3 (9%), Vall del Po amb 2 (6%) i altres 2 d'origen desconegut.

AMANDVS ? o AMAR(ANTVS) ?

41.- Ref. G02-3102-5. Fragment de fons de bol de forma indeterminada; cartel·la central; segell *in planta pedis* incomplet per la dreta, lletres AM(...).



Figura 7. IESSO. T.S. Itàlica.

Pot tractar-se del nom *Amandvs*, originari de la Vall del Po -OCK 81-, amb una datació proposada de 30 dC en endavant; o bé *Amarantvs* un taller pisà -OCK 83-, que pot situar-se a partir del canvi d'Era, tot i que al ser en aquest cas una marca *in p.p.* la podem datar a partir de Tiberi.

Context estratigràfic *lesso*: L'estrat on apareix aquesta marca (UE 3102) correspon a un nivell d'amortització general que segella l'estrat de destrucció d'una casa extramurs, adossada de la muralla de *lesso*. Aquest nivell de destrucció té el seu origen en un incendi que ens porta a començaments de segle II dC; per tant el nivell que ens ocupa ha de ser posterior a aquesta data; la ceràmica comuna africana i T.S.hispànica que acompanyen aquesta marca, així com la inexistència de ceràmiques baiximperials marquen l'horitzó cronològic altimperial on, en qualsevol cas, la marca hi tindria un paper residual.

(C) o (L) ANNI(VS)

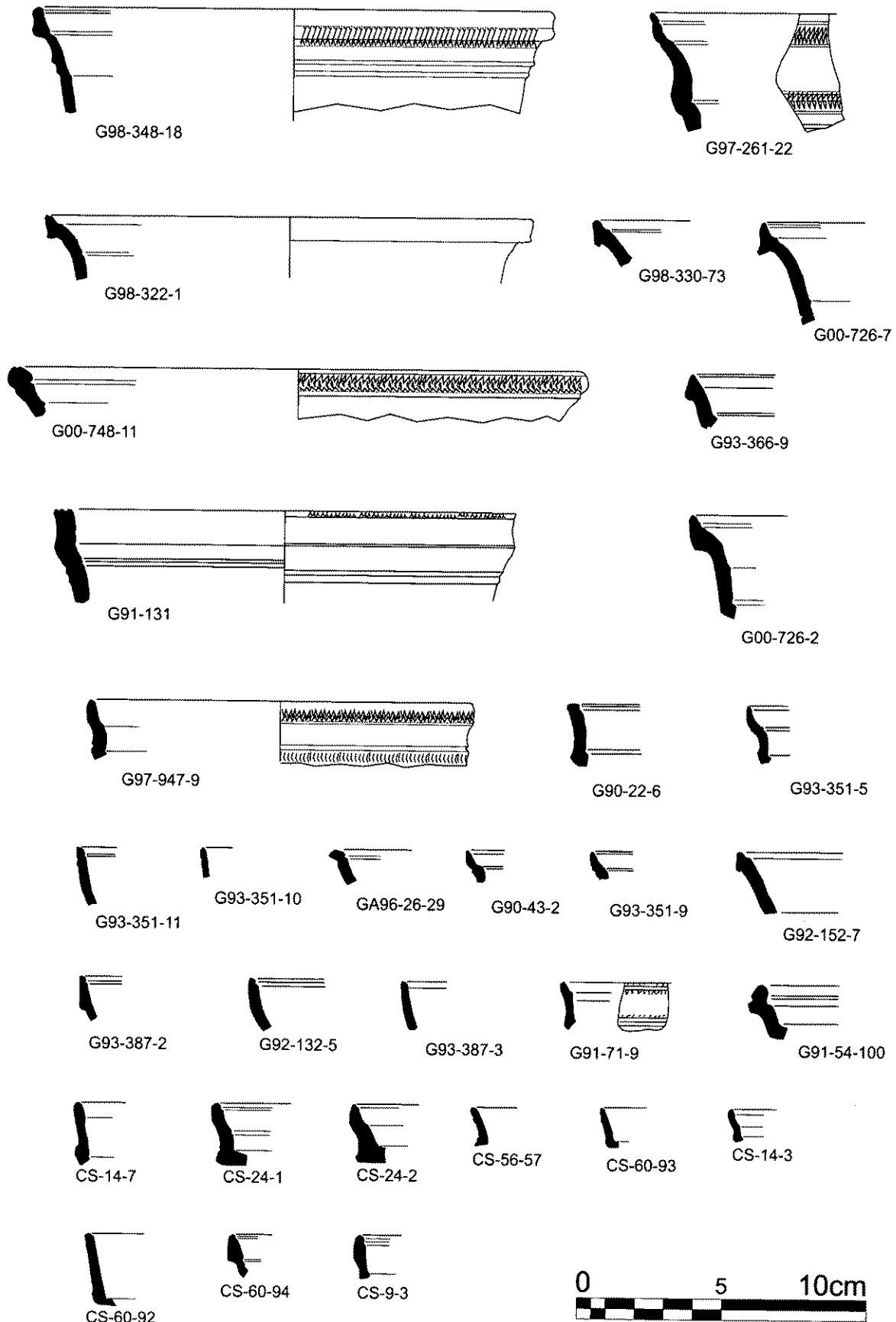
46.- Ref. G98-197-45. Fragment de fons de plat; cartel·la central de tipus rectangular i costats curts còncaus -OCK 366-; segell incomplet per la dreta, lletres(...)ANNI (retrògrad) -OCK 128/164-.

El no haver-se conservat el *praenomen* del gentilici *Annius*, i atenent a la tipologia del segell, tant pot ser atribuït a *Caius* -OCK 127/128- o a *Lucius* -OCK 163/164, ambdues *officinae* aretines; destaca la impressió retrògrada de la que no hem trobat paral·lels en el catàleg OCK; la cronologia general aportada per aquests terrissers és de 15 aC - 5 dC, si es tractés de *C. Annius*; o de 10 aC-10 dC si és de *L. Annius*. Exemplars d'aquesta marca han estat documentats a *Saguntum* (Montesinos 1991) i *Belo* (Bougeois/Mayet 1991).

Context estratigràfic *lesso*: Correspon a un extens nivell arqueològic situat a Camp Primer. La gran quantitat de materials ceràmics exhumats (comuna amb engalba roja local, llànties de volutes, àmfora hispànica, sigil·lada sudgàl·lica i hispànica) ens indiquen un horitzó cronològic a partir de la segona meitat de segle I dC..

SEX. ANNI(VS)

37.- Ref. GE00-93. Fragment de fons pla de pàtera de peu ampla, fons exterior en reserva; cartel·la disposada radialment, delimitada per una franja d'estries i decoració a rodet; segell sencer dins cartel·la rectangular en dos registres -OCK 261-, lletres SEX / ANNI; identificada dins la classificació del OCK amb el núm. 183 variant 18.

És tracta del terrisser aretí *Sex. Annius*, que presenta una cronologia general de producció entre 20 aC.- 10 dC.

Context estratigràfic *lesso*: Nivell documentat a l'excavació de l'avinguda Generalitat núm.36 de Guissona, dins un context de primera meitat de segle I dC.

ATEI(VS)

39.- Ref. G99-632-8. Fons de plat lleugerament abombat, de forma indeterminable; cartel·la central rectangular, encerclada per un cercle incís, segell sencer, lletres ATEI + palma vertical; aquest segell classificat per OCK amb el núm. 269, pot correspondre a una variant indeterminable entre les referències 11 i la 23.

De les *officinae* d'*Ateius* se'n coneixen varies, si bé és una marca originària d'*Arretium*, va comptar amb sucursals en diversos llocs, associada també a altres noms. Concretament la nostra marca la identifiquem amb la oficina de Lyon, sense *praenomen*, amb la A i T lligades i la palma final, juntament amb la forma de la cartel·la coincideix amb les del catàleg OCK. La cronologia general, segons OCK cal situar-la entre el 10 aC -10 dC. Aquesta marca, força documentada en contextos hispans, ha estat recollida, entre altres jaciments a Mérida (Mayet 1978), *Ilerda* (Pérez Almoquera 1990), *Saguntum* (Montesinos 1991), *Belo* (Bougeois/Mayet 1991) i *Ilvro* (Clariana 1992).

Context estratigràfic *lesso*: L'estrat UE 632 de Camp Primer és un petit estrat on aquest plat itàlic resulta la peça més representativa.

CN. ATEI(VS) EVHODVS

14.- Ref. G93-Sup. Fons de bol de forma indeterminada; cartel·la central; segell complet de forma circular -OCK 532-, amb *praenomen* CN al centre, i desenvolupament del *nomen* seguint el sentit horari, lletres ATEI · EVHODI; classificat amb el núm. 292 variant 26 del OCK.

Aquest taller de *Cnevs Ateivs Euhodvs* es localitza a Pisa i la seva producció estaria situada entre el 5 aC. i el 25 dC. Aquesta producció la trobem present també entre les sigil·lades del Tossal de Manises, *Lucentum* (Ribera 1988-89), *Saguntum* (Montesinos 1991), *Belo* (Bougeois/Mayet 1991), *Tarraco*, Sabadell i Mérida (Pérez Outeiriño 1990)

Context estratigràfic *lesso*: Marca apareguda en un nivell superficial de Camp Primer, clarament residual en el seu context.

ATTIC (VS)

11.- Ref. M.G. 3695. Fons d'un bol de forma indeterminada; cartel·la central rectangular; segell complet, lletres ATTIC, correspon al núm de catàleg 340 variant 5 del OCK.

Segons OCK aquesta *officina* és segurament de Pozzuoli i el seu període de producció es trobaria entre el 10 aC. i el 10 dC.

Context estratigràfic *lesso*: Marca procedent del fons antic del Museu de Guissona; de procedència indeterminada dins el propi jaciment.

CRESTVS

42.- Ref. G99-665-36. Fragment de fons pla de vas; cartel·la central rectangular; segell incomplet per l'es-



Figura 8. IESSO, T.S. Itàlica.

querra, lletres conservades (...)EST; pot classificar-se com similar a la marca núm. 698 variants 22/23 del catàleg OCK.

Aquest taller, segons OCK, podria ubicar-se a Pisa o a Lyon. Tot i portar la marca un nom sol: *Crestvs*, en aquest catàleg és recorda la presència d'un *Cnevs Ateivs Crestvs* a Pisa i suggereix una possible relació entre ambdós noms. La cronologia general proposada a OCK és de 10 aC a 30 dC. És una marca coneguda a *Tarraco*, *Emporiae*, *Ilvro* (Clariana 1992, 48), *Belo* (Bougeois/Mayet 1991), Tossal de Manises (Ribera 1988-1989), Mérida (Pérez Outeiriño 1990) i *Ilerda*, en aquest darrer jaciment es proposa una cronologia posterior al 10 dC. (Pérez Almoguera 1990, 35)

Context estratigràfic *lesso*: L'estrat on apareix aquesta marca (UE 665), situat a Camp Primer, mostra un horitzó cronològic de començaments de segle I dC.: vernís negre residual, àmfora, parets fines itàliques (Mayet II, Mayet III), i diversos fragments de sigil·lada itàlica (Conspectus 23, Conspectus 32). La proposta de datació d'aquesta marca seria plenament contemporània de l'estrat. D'aquest mateix estrat és la marca *Mvrrivs* (núm.40).

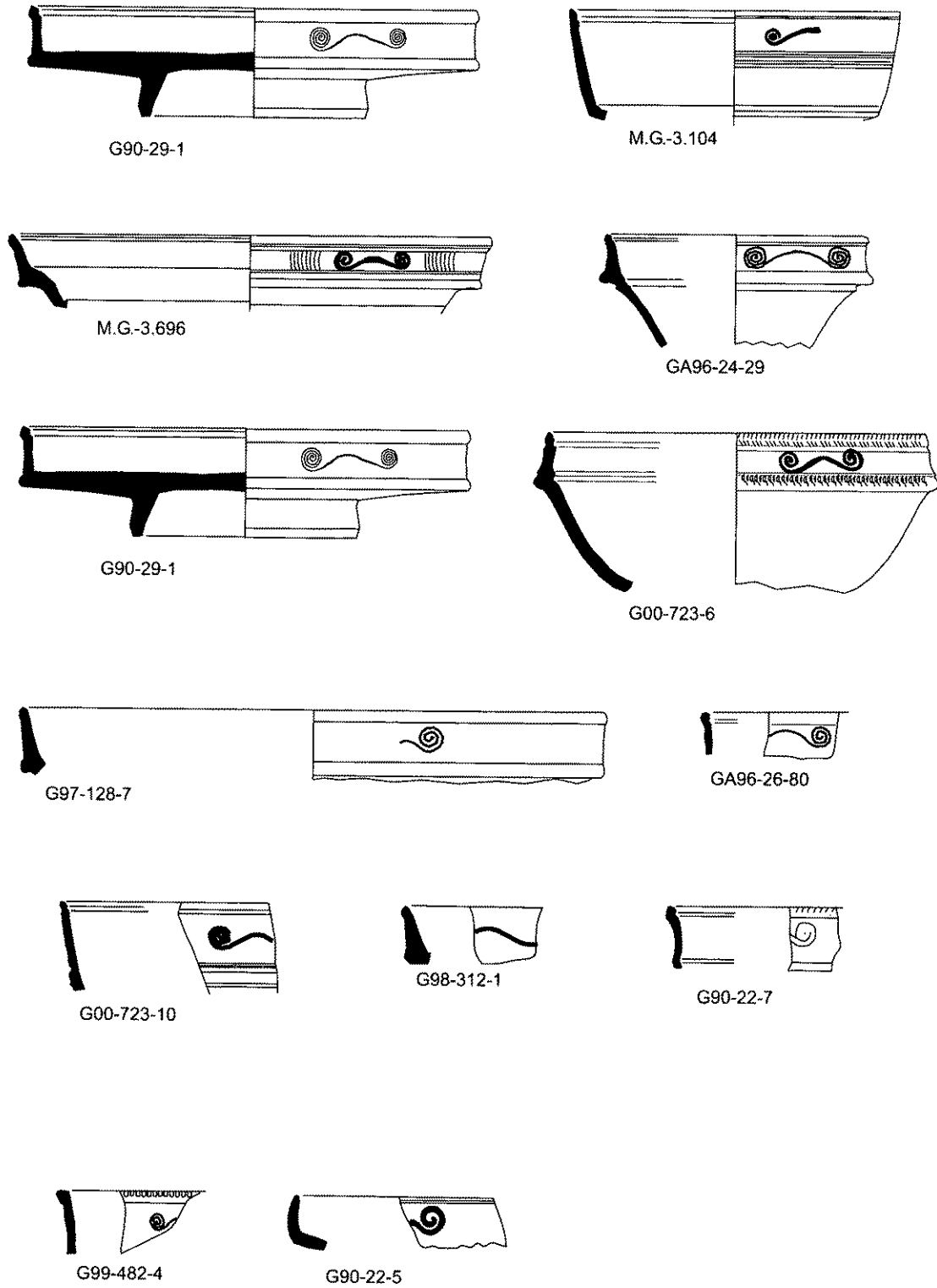
ERA

8.- Ref. G92-320-2. Fons d'un bol de forma indeterminable; cartel·la central rectangular; segell complet, lletres ERA.

Aquesta és una marca força desconeguda, consultant el OCK el paral·lel més proper el trobem en el núm. 774 del catàleg, un únic exemplar de lectura dubtosa amb la marca ERAV()?. A la primera edició del *Corpus Vasorum Arretinorum* (Oxé/Comfort 1968) es recull la possibilitat de que la lectura d'un *Erastus* correspongui a la marca CVArr 628. És un taller d'ubicació desconeguda, així com també la seva cronologia (potser d'època d'August?). També es coneix un *Erastus*, esclau d'*Hertorivs d'Arretivm* (OCK 934), que produïa entorn al canvi d'Èra, aquesta pensem tindria moltes possibilitats.

Context estratigràfic *lesso*: L'estrat on apareix aquesta marca (UE 320) es troba situat al sector de la Casa Senyorial; mostra un horitzó entre la segona meitat de segle I dC i començaments de segle II dC, amb ceràmica T.S.hispànica, T.S.sudgàl·lica, comuna africana (Lamb.10-B; Ostia II,302), igualment s'han identificat les formes Conspectus 18, Conspectus 23 i Conspectus 25 de T.S.itàlica.

GENIA(LIS)

7.- Ref. G93-406-21. Fons pla de vas de forma indeterminable; cartel·la central oblonga; segell incomplet, es conserven les tres primeres lletres GEN..., seguint la marca de referència (OCK 891) faltarien les lletres IA (GENIALIS).

Aquest seria un taller ubicat a la Vall del Po; seguint

OCK és proposa una cronologia general de 10 aC a 30 dC.

Context estratigràfic *lesso*: Aquesta marca apareix en un ampli nivell de farciment (UE 406) que podem datar en època baiximperial, els materials més moderns són ceràmiques del tipus D.S.P. i sigil·lada africana D; en aquest estrat hi ha una ampla representació de ceràmiques més antigues que, com aquesta marca, són residuals en el nivell.

HER(TORIVS)

28.- Ref. G00-723-15. Fragment de fons de bol de forma indeterminable; cartel·la central en forma de rectangle petit; segell complet, lletres HER, molt semblant al OCK núm. 932, variant 24.

Aquest és un taller aretí força conegut i la marca presenta un gran nombre de variants. La cronologia general és situa entre el 30 aC i el 10 dC -segons OCK-. Aquesta marca es troba representada a Mérida (Mayet 1978), El Monastil, *Sagvntvm* (Montesinos 1991), *Pollentia*, *Italica* i *Segobriga*.

Context estratigràfic *lesso*: Marca procedent d'un potent estrat (UE 723) que conté gran quantitat de material; juntament amb un conjunt de materials residuals propis del segle I aC (ceràmica campaniana, parets fines itàliques, etc.), trobem un bon conjunt de plats i bols de T.S.itàlica, aquesta varietat és clarament el fòssil director d'aquest nivell (Conspectus 4, Conspectus 18, Conspectus 20, Conspectus 24, Conspectus 26, Conspectus 27, Conspectus 28, Conspectus 32), amb una cronologia general de primera meitat de segle I dC.

MEMMI(VS)

15.- Ref. G90-22-14. Fragment de fons de bol indeterminat; cartel·la central de forma oblonga; segell complet, lletres MEMI; correspon a la referència núm. 1137, variant 15, del catàleg OCK.

És tracta d'un taller aretí; aquesta marca de *Memmivs*, sense *praenomen*, és situa cronològicament entre el 20 aC i el 10 dC. La mateixa marca, en una altra variant, és representada també a *Ilerda* (Pérez Almoguera 1990, 36); així com també a Mérida (Mayet 1978), El Monastil-Elda-, *Celsa* i *Sagvntvm* (Montesinos 1991).

Context estratigràfic *lesso*: L'estrat UE 22 de Camp Primer, correspon al farciment d'una fossa baiximperial que retalla tota l'estratigrafia; aquestes fosses, força abundants en aquest sector, són el resultat d'accions antigues per recuperar pedra; aquesta activitat va comportar l'alteració de l'estratigrafia original, tot formant un únic estrat amb gran barreja de materials, convivint en el mateix nivell trobem ceràmiques romanorepublicanes i baix-imperials.

MVRRIVS(VS)

12.- Ref. M.G. 3110. Fons de bol de forma indeterminada; cartel·la central de forma rectangular; segell



Figura 9. IESSO. T.S. Itàlica.

complet, lletres *MVRRRI*; correspon a la referència núm. 1202.13 del catàleg OCK.

40.- Ref. G99-665-35. Fragment de fons de vas de forma indeterminada; cartel·la central en forma trifoliada (OCK 573); segell sencer, lletres *MVRRRI* + palma vertical a sota, es tracta d'una variant de la referència núm.1202 no recollida al catàleg OCK (inèdita?).

Pel taller de *Murrivs* es proposa una ubicació a Pisa, amb reserves segons OCK, per diferenciar-lo de *C. Murrivs* d'Arretivm. La cronologia general de la marca es situa entre el 1 i el 30 dC. És una marca coneguda també a *Sagvnum* (Montesinos 1991, 40), *Emporiae*, *Tarraco*, *Ilerda* (Pérez Almoguera 1990, 36), *Ilici*, *Tossal de Manises* (Ribera 1988-1989), *Ilvro* (Clariana 1992, 48), *Celsa*, *Pollentia*, *ager de Baetulo* i *Belo* (Bougeois/Mayet 1991). El número 40 mostra una variant de cartel·la (trifoliada) no recollida a OCK, que a falta d'altres paral·lels podríem considerar-la inèdita.

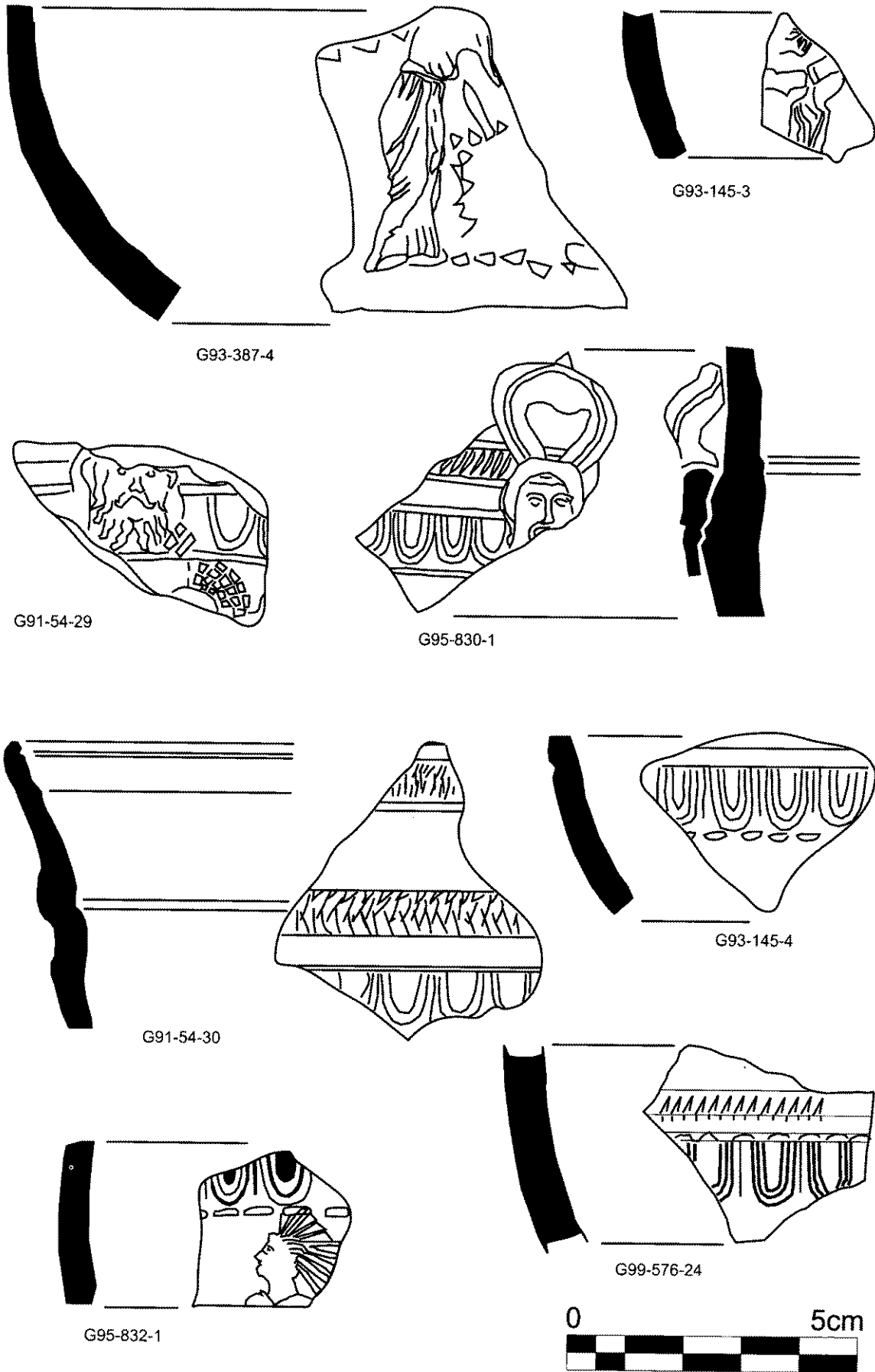
Contexte estratigràfic *lesso*: La marca 12 no té un context conegut, al procedir de l'antic fons del Museu de Guissona. La segona marca, la núm 40, apareix en un ampli estrat de Camp Primer (UE 665) que ha pogut ser ben datat, aquest conté un altre segell de T.S.itàlica (*Crestvs* -núm 42-). En aquest estrat la T.S.itàlica és el fòssil director, on trobem representades les formes *Conspectus* 23 i *Conspectus* 32, la cronologia la podem situar entorn el segon quart de segle I dC.

PHILARG(VRVS)

17.- Ref. M.G. 3250. Fragment de fons de pàtera amb peu gruixut i fons exterior en reserva; cartel·la rectangular radial delimitada per una franja decorada a rodet; segell complet, lletres *PHILARG*; segell identificat a OCK amb el núm 1444.

Aquesta marca originària de Pozzuoli, segons OCK, té una cronologia de 1-20 dC. La mateixa marca, però amb una altra cartel·la en dos registres, la trobem a la zona de la Vall del Po i una cronologia a partir del 15 dC -OCK 1445-.

Contexte estratigràfic *lesso*: Marca sense context, procedent de l'antic fons del Museu de Guissona.

PRIMVS ?

34.- Ref. GA96-26-13. Fons de bol de la forma *Conspectus* 27; cartel·la central rectangular, de format molt petit i lleugerament oblonga; segell sencer, lletres *PRIM* o *PRIN* (N invertida?).

Ens decanem per considerar una atribució d'aquesta marca a *Primvs*; referenciat a OCK amb el número 1531, variant 2, o bé el número 1536, variant 5. Aquest taller s'ubicaria a Pozzuoli, la cronologia general s'estableix a partir del canvi d'Era. Cabria una altra possibilitat que, enlloc de *Primvs*, fos un segell de *Princeps* -OCK 1539-, també de Pozzuoli. En el catàleg OCK es proposa la possibilitat de relacionar aquesta marca amb *M. Naevivs* taller conegut de Pozzuoli, que té entre els

seus esclaus a un *Princeps* -OCK 1243-, i a un *Primvs* -OCK 1242-. Una marca molt semblant és coneguda a *Ilvro* (Clariana 1992, 52), Mérida (Mayet 1978) i *Saguntum* (Montesinos 1991)

Contexte estratigràfic *lesso*: Marca procedent de l'excavació de Can Garganté de Guissona, una excavació d'urgència del carrer 11 de Setembre. L'estrat UE 26, on apareix aquest fragment, és un nivell d'habitació format a partir del 15 dC. Mateix context que les marques 35 i 36 (*Vmbricivs* i *T.Avfrenvs*).

PVD

19.- Ref. M.G. 3145. Fons de plat de forma indeterminada; cartel·la central de forma rectangular; segell complet, lletres PVD. Marca no classificada (inèdita?). La marca PVD no apareix al catàleg OCK, com a segell podríem considerar-lo inèdit. Per la seva adscripció a un taller podem considerar dues possibilitats: la primera a una marca *in p.p.* P·V·D· -OCK 2281-; la segona a *Pvdens* un terrisser de la vall del Po, conegut també amb una sola marca *in p.p.* En ambdós casos, la tipologia del segell *in p.p.* indica una cronologia a partir del 15 dC. No podem descartar que el nostre exemplar, al presentar una cartel·la rectangular, podria ser d'una variant d'algun d'aquests tallers, de cronologia anterior.

Contexte estratigràfic *lesso*: Sense context conegut; procedent del fons antic del Museu de Guissona.

(LVCRETIVS ?) PYRS -

18.- Ref. M.G. 3126. Fragment de fons de bol; cartel·la central rectangular; segell complet, lletres PYRS.

Aquesta marca podria ser una variant inèdita de la referència OCK 1048, correspondria al *cognomen* d'un *LVCRETIVS*, un taller ubicat a la Itàlia Central, amb datació entorn el canvi d'Era. Sense descartar que sigui un segell independent de difícil ubicació per ara.

Contexte estratigràfic *lesso*: Sense context conegut; procedent del fons antic del Museu de Guissona.

RASINI(VS), esclau FIRMVS?

32.- Ref. G95-758. Fragment de fons pla de plat; cartel·la central de forma rectangular en dos registres; segell incomplet per l'esquerra, lletres IRMV / ASINI.

El catàleg OCK (OCK 2000) no recull cap registre de *Rasinivs* amb un nom d'esclau *Firmvs*; el *nomen Firmvs* apareix a Lyon com a independent, no sabem si pot haver-hi una relació entre les dues *officinae*, o es constata la presència d'un nou esclau de *Rasinivs* a afegir a la llarga llista del taller aretí, o en la sucursal lionesa d'aquest. *Firmvs*, seguint OCK, ofereix una cronologia a partir del 10 aC. No descartem que pugui tractar-se d'un error de gravació en el nom i que l'esclau rasinià fos *Primvs*, que si que es conegut, anteposant la R a la I (OCK 1672), possibilitat no descartable atenent a les semblances de la cartel·la.



Figura 10. IESSO. T.S. Itàlica.

Context estratigràfic *lesso*: Procedent d'un petit estrat (UE 758) molt poc representatiu, situat a la zona de Camp Primer, on trobem alguns fragments de ceràmiques comunes i de vernis negre.

RASIN(IVS), esclau BOSPO(RVS)

16.- Ref. G95-Sup.2. Fons de plat de forma indeterminable; cartel·la central rectangular en dos registres; segell complet, lletres BOSPO / RASIN.

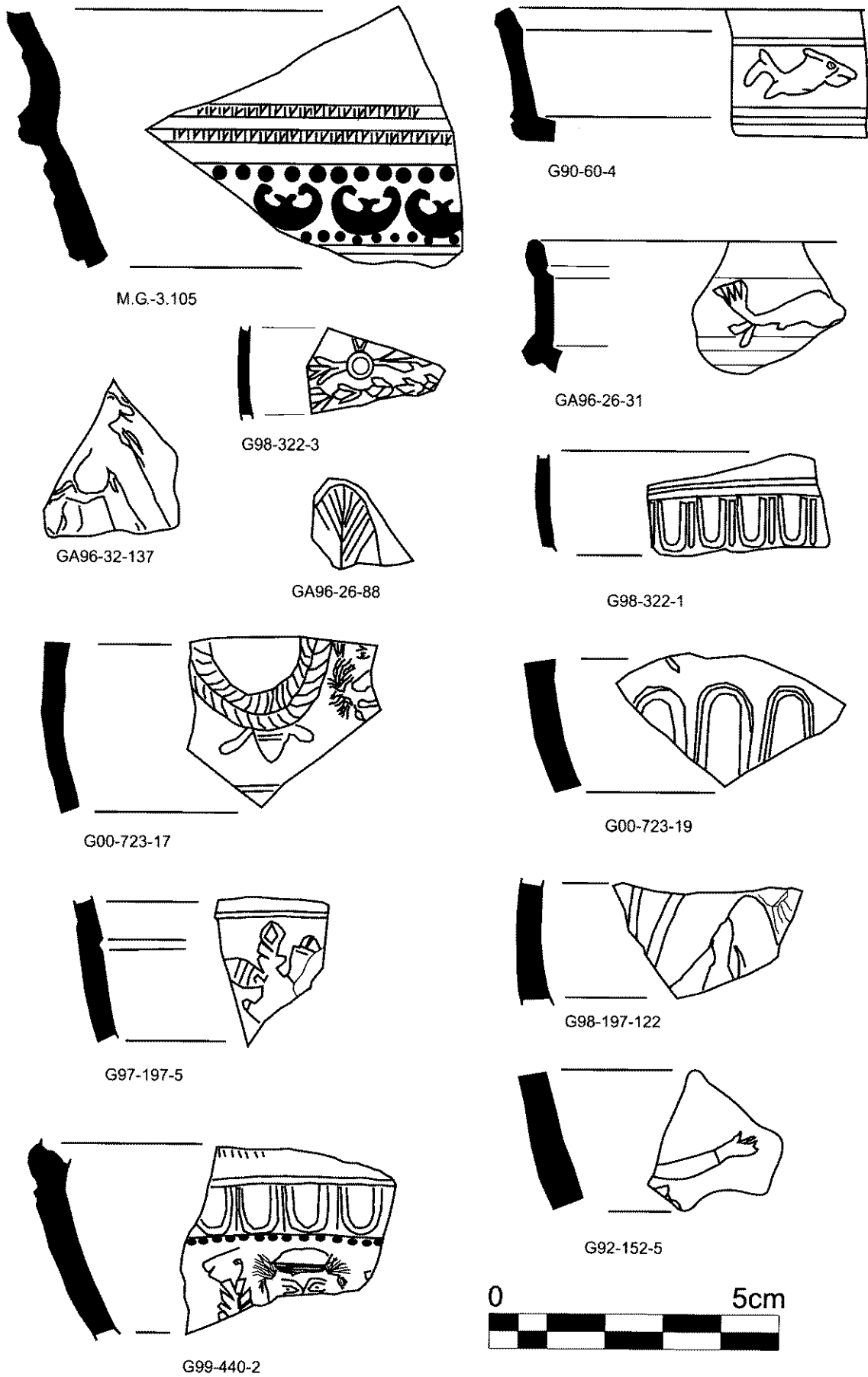
El taller de *Rasinivs* (esclau *Bosporvs*) és conegut i s'ubica a Arezzo -OCK 1633-, tot i no presentar una cronologia coneguda. Aquesta marca però mostra una variant inèdita de les dues catalogades a OCK, sense la R final. Coneguda també a *Tarraco*.

Context estratigràfic *lesso*: Sense un context clar, procedent de nivells superficials de Camp Primer.

T. RVFRENVS

36.- Ref. GA96-26-73. Fragment de fons de vas indeterminable; cartel·la central del tipus *in planta pedis* - OCK 603-; segell sencer, lletres T·RVER., marca identificada al catèleg OCK amb el núm. 1730, variant 19. Aquest és un taller aretí que presenta una cronologia general, segons OCK, des del canvi d'Era fins al 40 dC, el fet de ser una marca *in p.p.*, l'hem de suposar a partir del 15 dC. Marca documentada a Empúries, *Tarraco*, *Segobriga*, *Sentromà-Tiana*-, *Valentia* i Mérida (Pérez Outeiriño 1990).

Context estratigràfic *lesso*: Marca procedent de l'estrat 26 de Can Garganté, igualment que les marques 34 i 35. Tal com ja s'ha comentat és un nivell d'habitació format a partir del 15 dC.

SES(TIVS)

30.- Ref. G95-833-13. Fons de bol de la forma *Conspectus* 28; cartel·la central de forma rectangular; segell fragmentat a la seva part central on s'ha perdut una lletra, lletres A·S(E)S.. Marca referenciada a OCK amb el número 1926, variant 8.

El taller de *A. Sestius* es troba representat a Arezzo i a la Vall del Po, tot i que la variant de segell núm.8 es pot ubicar a *Arretium*. La cronologia general de la marca, segons OCK, és situa entre el 40 i 10 aC. Marca documentada a Mérida (Pérez Outeiriño 1990), *Celsa* i *Saguntum* (Montesinos 1991)

Context estratigràfic *lesso*: L'estrat UE 833 és un ampli nivell arqueològic del sector de Camp Primer; és un estrat format per ceràmica comuna africana i T.S. hispànica, datable a partir de la segona meitat de segle I dC. La marca seria clarament residual en aquest context.

SILVA(NVS)

27.- Ref. G00-748-62. Fragment de fons de plat; cartel·la central de forma rectangular amb els costats curts còncavos -OCK 366-, apareix rodejada d'un cercle d'estries; segell incomplet, lletres SILVA (faltaria NI o NVS),

referenciat a OCK amb el núm. 1969, variant 4. Molt semblant a la mateixa marca que apareix sobre T.S.sudgàlica, però per les característiques físiques del fragment i pel context de materials que l'acompanyen, tots ells atribuïbles a T.S.itàlica, mantenim la seva filiació itàlica.

Aquest taller s'ubica a Pozzuoli; presenta una cronologia general, seguint a OCK, a partir del 10 aC.

Context estratigràfic *lesso*: Marca apareguda en un extens estrat de Camp Primer (UE 748), on abunden les ceràmiques de parets fines (Mayet V, Mayet XXVIII, Mayet XXXI) i la sigil·lada itàlica (*Conspectus* 28, *Conspectus* 32, *Conspectus* R3, *Conspectus* R99.1.1); en conjunt dona un horitzó cronològic a partir de Tiberi.

TERTIVS

45.- Ref. G99-Sup. Fragment de fons de bol; cartel·la central de forma rectangular; segell sencer; lletres TERTIVS; referenciat al OCK amb el núm. 2072, variant 1. Per la tipologia del segell sembla correspondre a l'*officina Tertivs* de Pozzuoli, taller que seguint OCK començaria a produir a partir del canvi d'Era.

Context estratigràfic *lesso*: Marca procedent d'un nivell superficial de Camp Primer i per tant clarament residual en aquest context.

L. TITIVS COPO

21.- Ref. G91-122-3. Fragment de fons pla de vas indeterminat; cartel·la central de forma oblonga; segell complet, lletres LTC, referenciat al OCK amb el núm. 2239, variant 22.

El taller de *L. Titivs Copo* ha estat documentat a *Arretium*; amb una cronologia general de 20-10 aC. Marca trobada també a *Saguntum* (Montesinos 1991), *Tarraco*, Empúries, Cartagena i *Celsa*.

Context estratigràfic *lesso*: Correspon a un nivell de Camp Primer (UE 122) que mostra un horitzó de segona meitat de segle I aC, amb presència de ceràmica campaniana, comuna itàlica, ibèrica pintada i sis fragments de T.S.itàlica, entre els que trobem la marca; aquest seria el conjunt ceràmic més modern de l'estrat, que lliga perfectament amb la cronologia general de la marca.

L· TITI(VS) K·

44.- Ref. G97-146-1. Fragment de fons de plat; cartel·la central rectangular; segell sencer, lletres L·TITI·K·.

Aquesta és una marca de la que no hem pogut trobar referents en el OCK, raó per la qual la presentem com a inèdita; si bé el gentilici referit a *L. Titivs* és força abundant amb diferents *cognomina*, o associat a esclaus, no ha estat possible trobar-ne cap amb la lletra K, inicial per altra banda força estranya en el repertori llatí. La seguretat de la lectura com a lletra K és per nosaltres absoluta, doncs el segell és troba en bon estat de conservació i lectura. Cronologia i origen indeterminats.

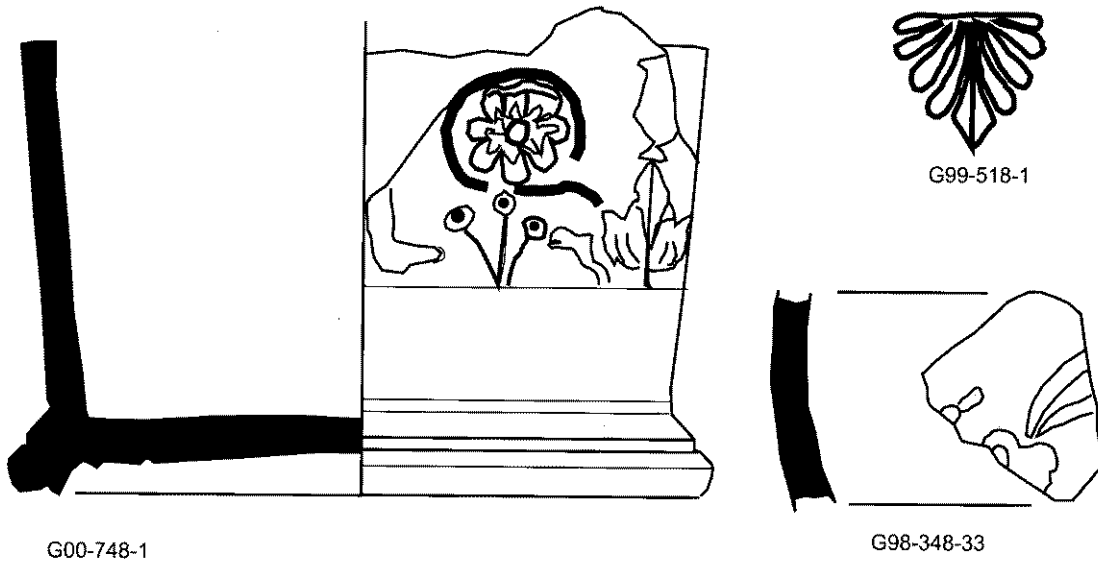
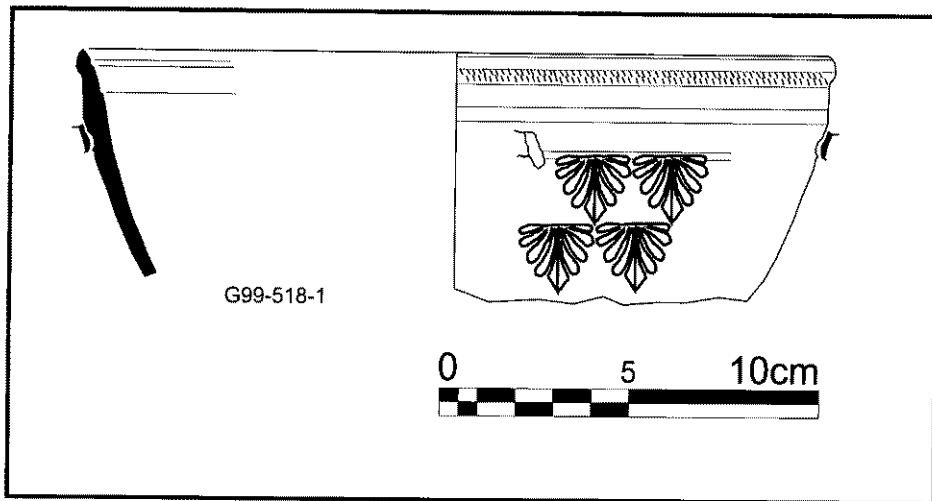

199



Figura 11. IESSO. T.S. Itàlica.

Context estratigràfic *lesso*: Per l'estrat de procedència (UE 146) és clarament residual; és un nivell format en època moderna, arran de l'explotació de vinya a la zona de Camp Primer. Tot i que la major part de material és d'origen romà hi ha una representació de ceràmiques modernes i vidre (ceràmica blava segle XVI, vidriada, etc.).

L. TITI(VS), esclau PHILOSI(TVS) o PHILADE(LPHVS)

33.- Ref. G00-577-6. Fragment de fons de plat; cartel·la central; segell sencer *in planta pedis* -OCK 603-, lletres PH L· TITI. En el catàleg OCK no ha estat possible trobar referenciada aquesta varietat de segell.

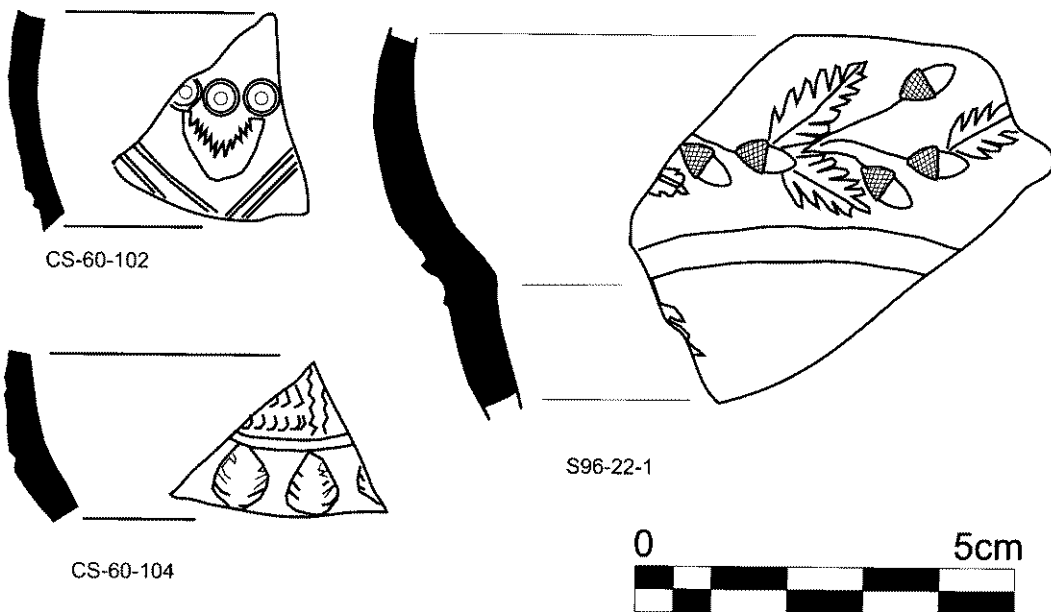
22.- Ref. GA96-28-24. Fragment de fons pla de vas indeterminat; cartel·la central de forma *in planta pedis* -OCK 609-; segell complet retrògrad; lletres PH L· TI, referenciat a OCK amb el núm. 2132.

Aquests dos segells de la factoria de L. *Titivs*, van associats a l'abreviatura PH, corresponent a l'abreviatura del nom de l'esclau; podria ser referida a *Philadelphvs* -OCK 2229- o *Philosivvs* -OCK 2230-, esclaus coneguts de L. *Titivs*. En el catàleg OCK es dona una cronologia general a partir del 30 dC, encara que si fos *Philosivvs* podria ser lleugerament anterior. El OCK proposa un origen aretí per la segona (L·TI PH); l'altre exemplar (L·TITI PH) no consta la seva procedència.

Context estratigràfic *lesso*: La marca núm.22 procedeix de l'excavació d'urgència de Can Garganté (any 1996), l'estrat UE 28 és un nivell d'habitació on trobem un horitzó cronològic de mitjans segle I dC, on la T.S.itàlica és el fòssil director. La marca núm.33 ha estat exhumada en un nivell (UE 577) amb poc material classificable, però que té en la sigil·lada itàlica (sense formes identificables) el seu fòssil director, nivell datable *grosso modo* a la primera meitat de segle I dC.

L. TITI(VS) THYRS(VS)

13.- Ref. G90-22-1. Fragment de fons pla; cartel·la central rectangular en dos registres i encerclada per un cercle incís, segell complet, lletres L·TITI / TYRSI (amb la S invertida); recollida per OCK amb el núm. 2246, semblant a la variant 16.

26.- Ref. G00-837-1. Fragment de fons de plat; cartel·la central oblonga; segell sencer, lletres L· TI THYR; recollit a OCK amb el núm. 2246, variant 19.

El taller de L. *Titivs Thyrsvs* es situa a *Arretivm*. La seva cronologia general, seguint aquest catàleg va del 20 aC al 10 dC. És una marca coneguda en altres jaciments propers com a *Ilerda* (Pérez Almoguera 1990, 37) *Emporiae* i *Tarraco*.

Context estratigràfic *lesso*: El núm.13 ha estat trobat en un nivell de farciment (UE 22) igualment que la marca *Memmvvs* comentada anteriorment. La núm.26, en canvi, pertany a l'estrat UE 837, marca un horitzó cronològic de segona meitat de segle I aC, on predomina

la ceràmica campaniana i parets fines itàliques; en aquest ambient dos fragments de T.S.itàlica (la marca i un bol de la forma *Conspectus* 32.2) serien les que donen la cronologia proposada.

T·R·C

20.- Ref. M.G. 3111. Fragment de fons de pàtera i peu gruixut de forma indeterminable; cartel·la central; segell complet en forma de *tabula ansata* -OCK 341, lletres T·R·C. Aquesta marca la trobem a OCK núm. 1615, però amb una variant de cartel·la inèdita.

La marca T·R·C, recollida a OCK, podria correspondre a l'abreviatura del terrisser *T. Rufrenvs Cladvs*, possiblement es tracti d'un taller centre-itàlic. La cronologia de 30 dC en endavant, proposada per OCK (OCK 2000, 351), fa referència a les dues variants conegudes que són del tipus *in planta pedis*; aquesta nova variant, que aquí presentem, al estar dins una *tabula ansata* podria ser de cronologia anterior. Cap la possibilitat que l'abreviatura correspongui a *T. Rvfrenvs Cladvs* com apunta OCK (OCK 2000, 351).

Context estratigràfic *lesso*: Marca sense context, al pertànyer al fons del Museu de Guissona.

TVR(IVS)

29.- Ref. G99-376-3. Fons de bol de forma indeterminada; petita cartel·la central de forma rectangular; segell complet, lletres TV(R?) o (F?), la darrera lletra sembla llegir-se F, però sense descartar que estigui mal gravada la R. La marca *Turivvs* la trobem referenciada a OCK núm. 2269, en una sola variant.

Un segell amb les lletres TVF no ha pogut ser identificat dins la relació de OCK, és per aquest motiu que ens decantem per la lectura *Tvrivvs*; una terrisseria de la que no és pot precisar la seva ubicació i una cronologia general a partir del canvi d'Era.

Context estratigràfic *lesso*: L'estrat UE 376 correspon a un petit nivell del sector Camp Primer, conté pocs materials i difícils d'atribuir un període concret, tret del fragment amb la marca.

C. VALERIVS TYRANNUS, esclau IVCVNDVS

9.- Ref. G91-54-31. Fons de bol de la forma *Conspectus* 33.3; cartel·la central de tipus circular en dos registres -OCK 502-, segell complet, les lletres IVCV en registre superior i el registre inferior C·VALE; correspon a la marca OCK núm.2307.

Aquesta marca, seguint el catàleg OCK, correspon al taller de C. *Valerivvs Tyrannvs*, esclau *Ivcvndvs*, un taller indeterminat de la Itàlia Central, que cronològicament situem a partir del canvi d'Era. La marca la trobem documentada a *Ilerda* (Pérez Almoguera 1990) i *Sagvntvm* (Montesinos 1991).

Context estratigràfic *lesso*: La marca apareix en un context estratigràfic (UE 54) força homogeni que es caracteritza per la presència per molta sigil·lada de tipus ità-



Figura 12. IESSO. T.S. Itàlica.

lic (Conspectus 18, Conspectus 20) i sudgàl.lic (Drag. 16 i Drag. 17), ceràmiques que suggereixen una cronologia de mitjans de segle I dC.

VMBRICIVS

35.- Ref. GA96-26-126. Fragment d'un fons pla de plat indeterminat, cartel·la central de forma rectangular; segell sencer, lletres *VMBI* (retrògrad); identificat al OCK amb el núm. 2441, variant entre 19/22.

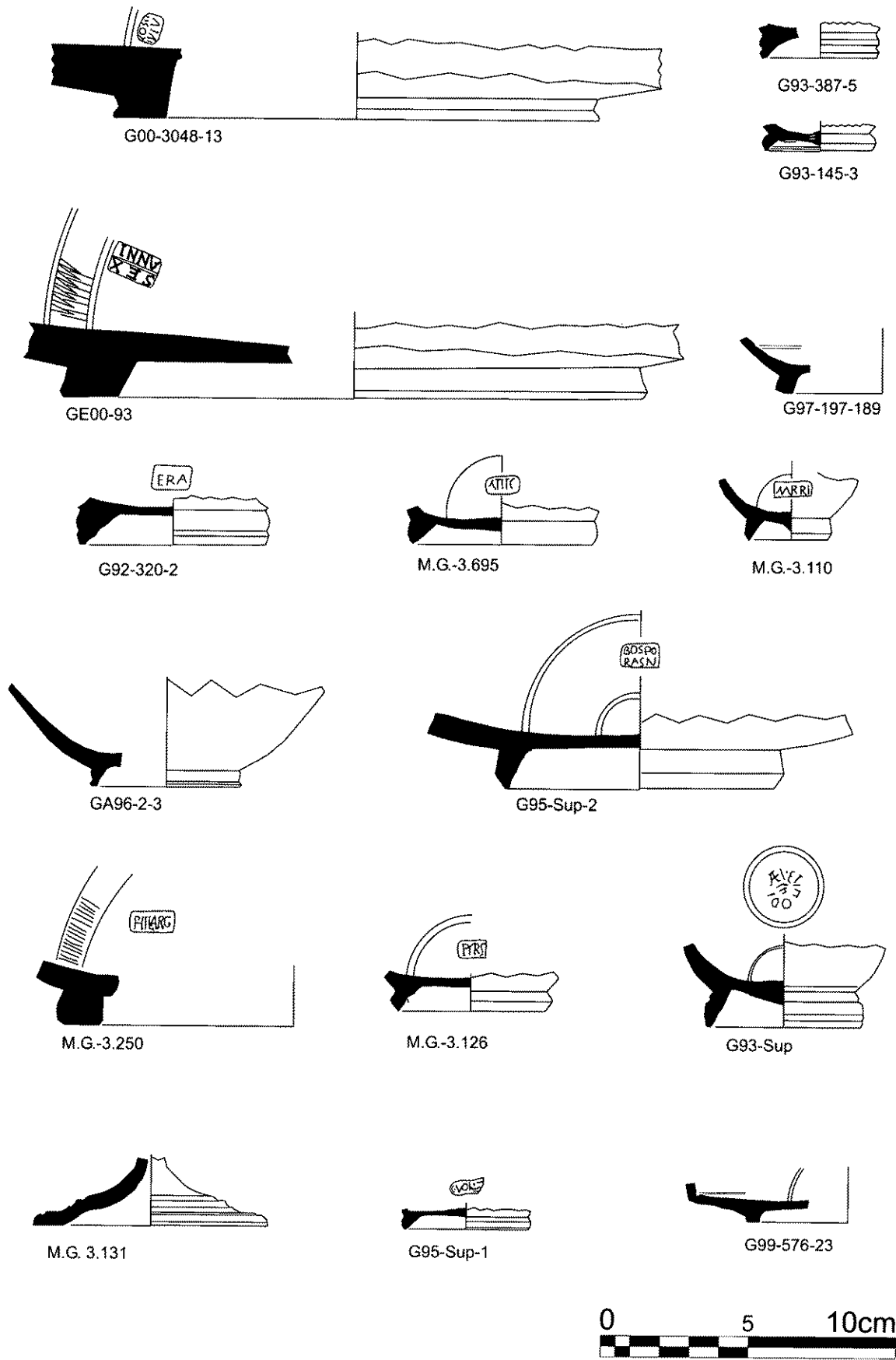
Pel taller de *Vmbriovs* es proposa un origen aretí amb interrogant, segons OCK. La cronologia general proposada és molt ampla del 10 aC al 50 dC. La marca, en altres variants, apareix representada a *Sagvntvm* (Montesinos 1991), *Ilvro* (Clariana 1992), *Belo* (Mayet 1978) i Tossal de Manises (Ribera 1988-1989).

Context estratigràfic *lesso*: Igual que les marques 34 i 36, l'estrat 26 de Can Garganté pot datar-se a partir del 15 dC.

C·VOL(VSENVS)

10.- Ref. G95-Sup. Fons d'un bol de forma indeterminable, peu petit; cartel·la central amb segell *in planta pedis* -OCK 602- complet, lletres C·VOL·; correspon a la marca OCK núm. 2500, variant 21.

El terrisser aretí C. *Volvsenvs* el trobem representat a *Ilvro* (Clariana 1992, 56) dins un nivell d'amortització de Claudi-Neró; la cronologia general proposada per OCK és de 1-20 dC., encara que al tractar-se d'un exemplar *in p.p.*, podem datar-lo a partir del 15 dC. També apareix a *Ilici*, *Barcino*, *Italica*, *Celsa*, Empúries i *Sagvntvm* (Montesinos 1991)

Context estratigràfic *lesso*: Marca exhumada en un nivell superficial del sector de Camp Primer i per tant és una marca residual en aquest context.

Segells Indeterminables

24.- Ref. GA96-26-14. Fragment de fons de bol de la forma Conspectus 32; cartel·la central de forma el·líptica en dos registres-OCK 473-; segell fragmentat per la banda esquerra, es llegeixen les darreres lletres ()V / ()TI.

25.- Ref. GA96-26-15. Fragment de fons de bol de la forma Conspectus 23, 26 o 27; cartel·la central rectangular amb els costats curts concaus -OCK 362-; segell fragmentat per la banda esquerra, es veuen les darreres lletres:()CAI / ()IN.

43.- Ref. G97-128-10. Fragment de fons de plat; cartel·la central rectangular?, segell incomplet, lletres AE ?...

Segell Abstracte?

31.- Ref. G95-757-1. Fons de bol de forma indeterminada; cartel·la central doble oblonga-OCK 457-; segell sencer, motius difícils de determinar: en el primer registre un punt seguit d'una M apaisada?, igual en el segon registre de la part inferior.

Segells Il·legibles

38.- Ref. G00-3048-13. Fragment de fons de pàtera de peu ampla amb serrell exterior i fons interior en reserva; cartel·la rectangular disposada radialment, delimitada per una franja de cercles incisos i decoració a rodet; segell sencer, lletres en dos registres, il·legibles per desgast ()OS()? / IVIV?.

23.- Ref. GA96-24-80. Fragment de fons de vas; cartel·la central rectangular en dos registres; segell complet il·legible pel desgast; es reconeixen les lletres TI() en el primer registre. Tal vegada pugui tractar-se de *L. Titivs Copo* d'Arezzo (20-10 aC) -OCK 2239-

ÍNDEX DE SEGELLS

- 41.- AM(ANDVS?) o AM(ARANTVS?)
- 46.- (C. o L.) ANNI(VS)
- 37.- SEX. ANNI(VS)
- 39.- ATEI(VS)
- 14.- CN. ATEI(VS) EVHODVS
- 11.- ATTIC(VS)
- 42.- (CR)EST(VS)
- 5.- C· V
- 8.- ERA(STVS)
- 7.- GENIA(LIS)
- 28.- HER(TORIVS)
- 15.- MEMMI(VS)
- 12.- MVRRRI(VS)
- 40.- MVRRRI(VS)
- 17.- PHILARG(VRVS)
- 34.- PRIM(VS?)
- 3.- P(...)
- 19.- P V D
- 18.- (LVCRETIVS?) PYRS
- 16.- RASIN(IVS), esclau BOSPO(RVS)
- 32.- RASINI(VS), esclau (F)IRMV(S)?
- 36.- T. RVFR(ENVVS)
- 30.- A. SES(TIVS)
- 27.- SILVA(NVS)
- 45.- TERTIVS
- 21.- L. TI(TIVS) C(OPO)
- 44.- L. TITI(VS) K·
- 22.- L. TI(TIVS) PH(ILOSITVS o PHILADELPHVS)
- 33.- L. TITI(VS) PH(ILOSITVS o PHILADELPHVS)
- 26.- L. TI(TIVS) THYR(SVS)
- 13.- L. TITI(VS) THYRSVS
- 20.- T· R· C
- 9.- C. VALE(RIVS) (TYRANNVS), esclau IVCV(NDVS)
- 35.- VMBRI(CIVS)
- 10.- C. VOL(VSENVS)
- 1.- Doble pelta
- 2.- Palmetes
- 4.- Cercles concèntrics
- 6.- Pelta i dos punts
- 31 i 47.- Abstractes
- 24, 25 i 43.- Indeterminables
- 38 i 23.- Il·legibles



Figura 13. IESSO. T.S. Itàlica.



Figura 14. IESSO. T.S. Itàlica.

Vernís negre

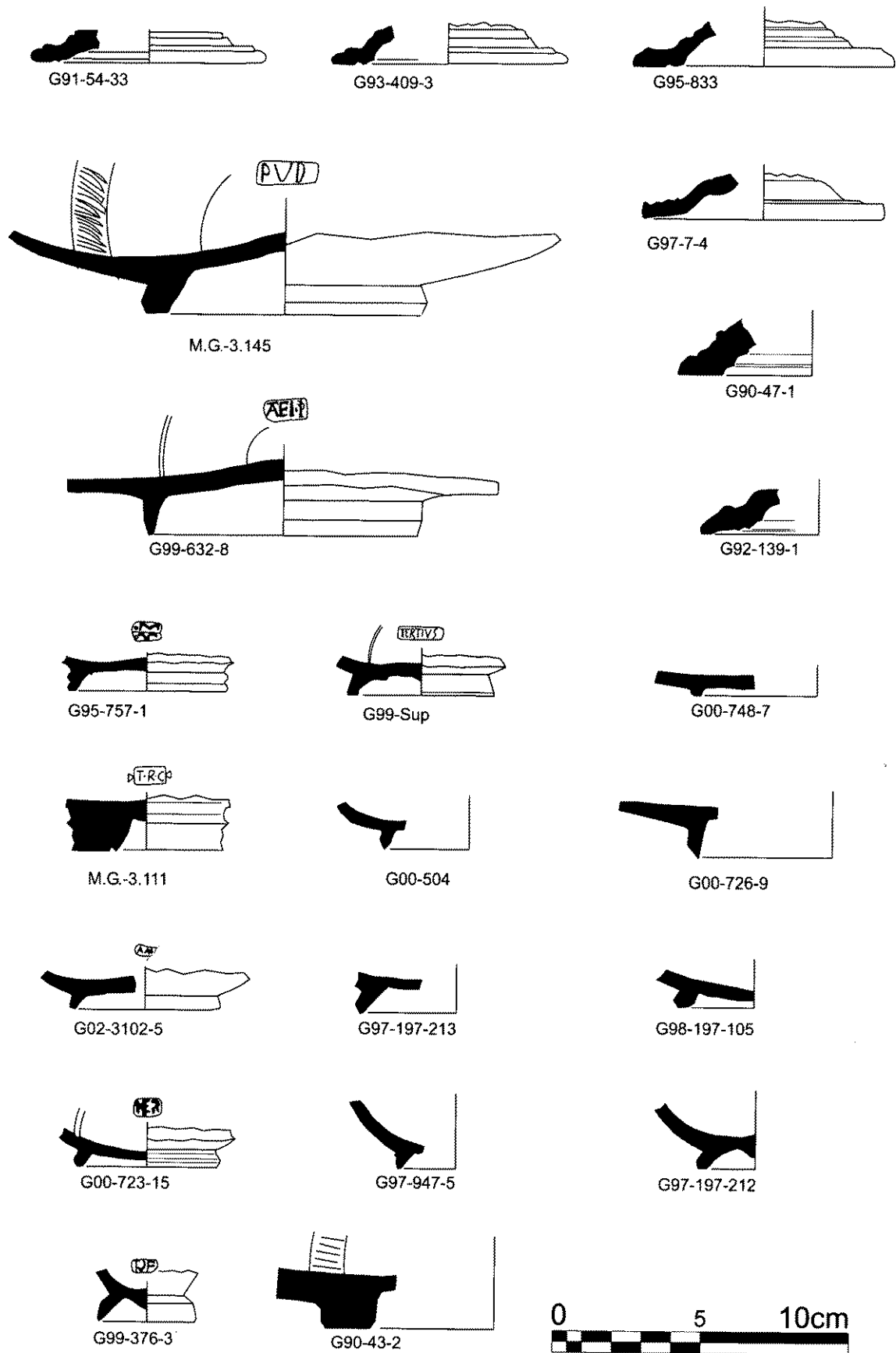

Figura 15. IESSO. T.S. Itàlica.

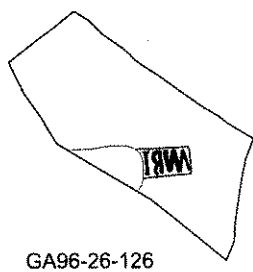
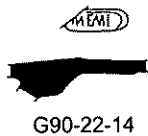
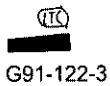
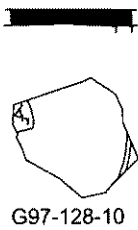
CRONOLOGIA DELS SEGELLS (SÍNTESI A PARTIR D'OCK)

40 aC - 10 aC	<i>A. Sestivs</i>
30 aC - 10 dC	<i>Hertorivs</i>
20 aC - 10 dC	<i>Sex. Annivs, Atticvs, Memmivs, L. Titivs Copo</i>
15 aC - 5 dC	<i>(C. o L.) Annivs</i>
10 aC - 10 dC	<i>Atticvs, Rasinivs/Firmvs</i>
10 aC - 30 dC	<i>Genialis, Silvanvs, Umbricvs</i>
Canvi d'Era	<i>ERA, Primvs, Tertivs, Turius, C. Vale- rivs Tyrannvs/lvcv</i>
1 - 20 dC	<i>Phylargus, C. Volvsenvs</i>
1 - 30 dC	<i>Mvrrvus</i>
10 dC (post)	<i>Crestvs</i>
15 dC (post)	<i>Amandvs, PVD, Lvcretivs</i>
	<i>Phyrs, T. Rvfrenvs, L. Titivs Ph.</i>
30 dC (post)	<i>TRC</i>

ÍNDEX ORIGEN MARQUES (SEGONS OCK)

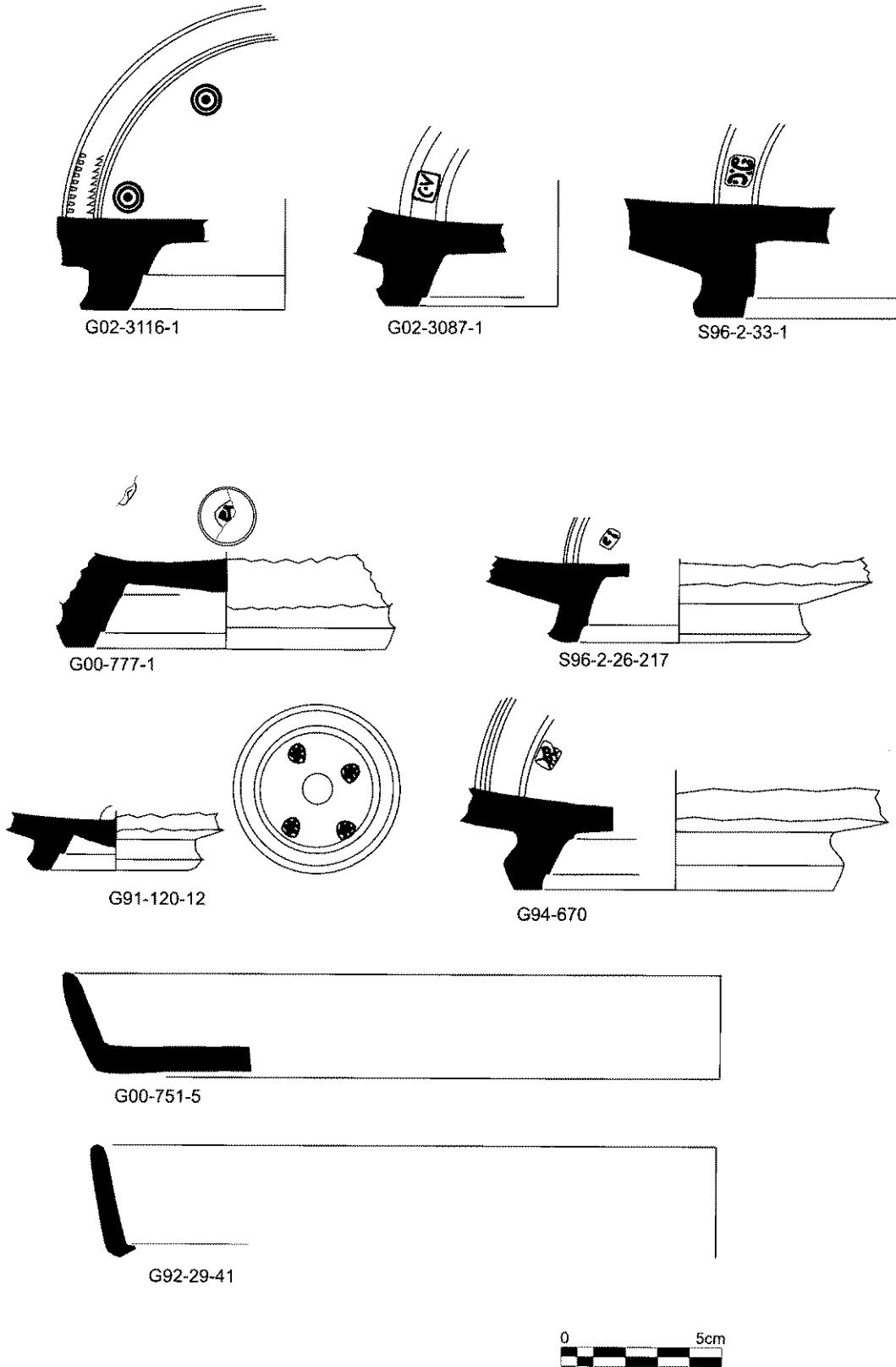
Arezzo

- 46.- (C. o L.) ANNI(VS)
- 37.- SEX. ANNI(VS)
- 39.- ATEI(VS)
- 5.- C· V
- 8.- ERA(STVS)
- 28.- HER(TORIVS)
- 15.- MEMMI(VS)
- 16.- RASIN(IVS), esclau BOSPO(RVS)
- 36.- T. RVER(ENVS)
- 30.- A. SES(TIVS)
- 21.- L. T(ITIVS) C(OPO)
- 44.- L. TITI(VS) K·
- 22.- L. TI(TIVS) PH(ILOSITVS o PHILADELPHVS)
- 33.- L. TITI(VS) PH(ILOSITVS o PHILADELPHVS)
- 26.- L. TI(TIVS) THYR(SVS)
- 13.- L. TITI(VS) THYRSVS
- 35.- VMBRI(CIVS)
- 10.- C. VOL(VSENVS)

Pozzuoli

- 11.- ATTIC(VS)
- 17.- PHILARG(VRVS)
- 34.- PRIM(VS?)
- 27.- SILVA(NVS)
- 45.- TERTIVS

Pisa

- 12.- MVRRI(VS)
- 40.- MVRRI(VS)
- 14.- CN. ATEI(VS) EVHODVS

Centre itàlic

- 20.- T· R· C

- 9.- C. VALE(RIVS) (TYRANNVS), esclau IVCV(NDVS)
- 18.- (LVCRETIVS?) PYRS

Vall del Po

- 7.- GENIA(LIS)
- 41.- AM(ANDVS?) o AM(ARANTVS?)

Lyon

- 32.- RASINI(VS), esclau (F)IRMV(S)?
- 42.- (CR)EST(VS)

Desconegut

- 29.- TVRI(VS)
- 19.- P V D

4. CONCLUSIONS

La sigil·lada itàlica trobada a *lesso* mostra clarament com en època d'August hi ha una continuïtat en l'arribada regular de vaixelles de taula d'importació, amb la mateixa intensitat que havien arribat les produccions de vernís negre immediatament anteriors. Per altra banda hem constatat com la varietat de sigil·lada itàlica de vernís negre, sempre escassa, apareix convivint amb les darreres produccions de campaniana, dins de nivells datables a partir de mitjans de segle I aC. La seriació general de la producció itàlica de vernís vermell llisa, seriada per Goudineau (Goudineau 1968) com: precoç, clàssica i avançada, la trobem en diferents proporcions representada a *lesso*, i constitueix el fòssil director més clar pel període que abraça el principat d'August i època de Tiberi; és però la varietat clàssica la més abundant, fet que ens indica com l'arribada a *lesso* de forma regular i en quantitat destacable començaria a partir del darrer decenni abans de l'Era. També destaca l'absència total de la varietat tardo-itàlica, en els nivells coneguts fins ara. La davallada ja comença a apreciar-se des del segon quart de segle I dC amb les varietats avançades de sigil·lada itàlica (segells *in p.p.* i decoracions a relleu aplicat); aquestes, en els registres estratigràfics són paulatinament substituïdes per les sigil·lades del Sud de la Gàl·lia, i ja des de mitjans del segle primer per una aclaparadora presència de la sigil·lada hispànica, varietat que perdurarà a les taules de *lesso*, amb alts i baixos, al llarg de quatre segles.

Degut a la procedència diversa dels dipòsits estudiats no entrem a fons en la qüestió dels serveis de taula; encara que observant globalment el volum total de ceràmiques podem apreciar un equilibri evident entre la quantitat de plats i bols en circulació, els quatre clàssics Serveis de Haltern, proposats per Loeschke (Loeschke 1909), i posteriorment afinats cronològicament per altres autors (Ulbert, Goudineau, etc), també apareixen representats a *lesso*, encara que de manera desigual. Malgrat que les produccions aretines són majoritàries en el registre arque-

Vernís negre



1.- S96-2-33-1



2.- G91-120-12



3.- G00-777-1



4.- G02-3116-1



5.- G02-3087-1



6.- S96-2-26-217



47.- G94-670

Vernís vermell



7.- G93-406-21



8.- G92-320-2



9.- G91-54-31



10.- G95-Sup



11.- M.G.-3.695



12.- M.G. 3.110



13.- G90-22-1



14.- G93-Sup



15.- G90-22-14



16.- G95-Sup 2



17.- M.G.-3.250



18.- M.G.-3.126



19.- M.G.-3.145



20.- M.G.-3.111

207



Figura 16. IESSO. Segells T.S. Itàlica.

Vernís vermell



Figura 17. IESSO. Segells T.S. Itàlica.



Figura 18. IESSO. T.S. Itàlica.

ològic, resulta també destacable el fet de trobar produccions de sigil·lada itàlica originàries d'altres centres productors itàlics, identificats a partir de les marques de terrisser (Pisa, Pozzuoli, centre-itàlics i vall del Po), aquesta diversitat d'origens creiem que és una mostra de les estratègies del mateix comerç de ceràmiques fines de taula d'aquest moment. Per altra banda s'ha pogut constatar que les importacions itàliques no són exclusivament de *terra sigillata*, acompanyant els registres estratigràfics d'aquest període trobem encara una destacada presència d'altres ceràmiques d'origen itàlic: comunes de cuina (plats tapadora i cassoles de vora bifida), comunes amb vernís intern roig-pompejà (plats d'enfornar) i encara alguns vasos de parets fines (Mayet I, II i III), varietats que també havien compartit presència amb la ceràmica de vernís negre immediatament anterior.

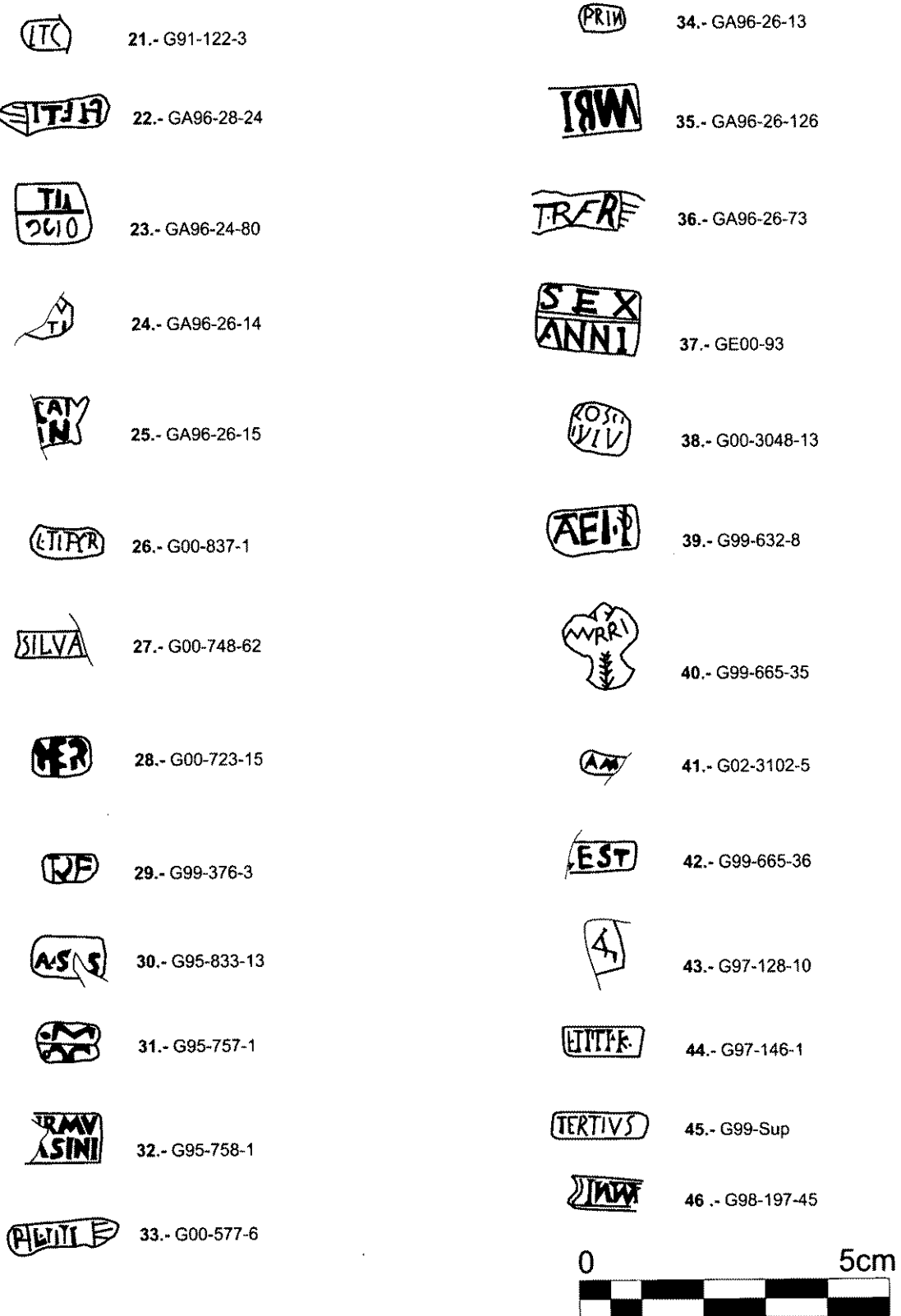
Des del primer moment de la fundació de *lesso* el port principal d'arribada i distribució de mercaderies procedents del comerç mediterrani va ser sobretot *Tarraco*; des d'aquest mercat portuari entren i surten mercaderies vers les rutes comercials de l'interior del país, on es situa *lesso*. El recorregut de les vies de comunicació entre *Tarraco* i *lesso* és encara en curs de discussió, nosaltres hem proposat un recorregut directe *Tarraco-lesso*, una via que passaria per la Conca de Barberà i l'Urgell (veure plantejament global a Pera 1998, 165), descartant com a principal el circuit *Tarraco-Ilerda-lesso*, excessivament llarg i poc comercial. Tampoc podem descartar la via del Llobregat-Cardener-riera de Rajadell que també constitueix una ruta comercial molt important entre la costa i els altiplans segarrencs, ja des d'època romanorepublicana, tal com ho suggereixen els rics nivells tardorepublicans de Els Prats de Rei (el *Municipium Sigarrensium* d'època imperial).

Centrant-nos en la ceràmica de *lesso*, direm que, sempre que ha estat possible, l'hem relacionat amb el context estratigràfic de procedència. Aquesta anàlisi ens ha permès veure com la presència de sigil·lada itàlica, en termes generals, no divergeix gaire del panorama que mostren la major part de centres romans d'època

augustea; l'arribada de les primeres produccions aretines, encara en vernís negre, deuen conviure amb les darreres importacions de campanianes, sobretot les de tipus B de Cales molt abundants a Guissona, a partir del segon quart del segle I aC; en aquest període no hem d'oblidar l'existència a *lesso* d'una producció, segurament local, que s'inspira en els tipus campanians i que classifiquem de moment com a ceràmiques d'imitació de campaniana a falta de la seva definitiva seriació (Pera/Guitart, en premsa). L'arribada del vernís vermell la situem al darrer decenni abans la nostra Era i el moment final no va més enllà de mitjans de segle I dC, moment que coincideix amb la presència d'importacions sudgàliques; aquesta substitució de les itàliques per les sudgàliques es va mantenir durant un període curt, doncs en poc temps el consum de ceràmiques fines de taula a *lesso* queda cobert, gairebé en exclusiva, per les varietats de sigil·lada hispànica, fenomen molt evident des del darrer terç de segle I dC. El segle II dC segueix aquesta tendència, la presència de sigil·lada africana durant el segle II dC és minoritària respecte la sigil·lada hispànica, fenomen que podria ser considerat normal si atenem la condició de ciutat d'interior de *lesso*, però que contrasta, en canvi, amb una presència important de ceràmiques comunes africanes. Aquestes observacions pel que fa als fluxes comercials de les ceràmiques de taula, que tot just el comencem a observar a *lesso*, poden obeir a raons generals d'organització del comerç mediterrani del segle I dC, sobretot a partir de mitjans de segle (Nieto et alii 1989; Nieto/Puig 2001), però també caldrà afinar més respecte als gustos i tendències del consum en els nuclis urbans del interior, que poden seguir dinàmiques diferents dels de la costa, tal com intuïm. Pel cas de *lesso* creiem summament interessant aprofundir en l'estudi de la T.S. hispànica, encara per acabar de sistematitzar en moltes zones del país, varietat que a *lesso* compta amb una presència aclaparadora, i amb molts indicis per considerar probable l'existència d'una producció local d'aquesta varietat de sigil·lada.

BIBLIOGRAFIA

- BOURGEOIS, A., MAYET, F. 1991, Fouilles de Belo: Les sigillées, Belo VI. *Collection de la Casa Velázquez, Archéologie XIV*, Madrid.
- CLARIANA, J.F. 1991, Estampillas en cerámica aretina de barniz negro en la comarca de el Maresme (Barcelona), *XX Congreso Nacional de Arqueología*, Zaragoza, 421-426
- CLARIANA, J.F. 1992, La terra sigillata. Can Xammar. Campaña de 1987, *Laietania* 7, Mataró.
- COLOMINAS, J. 1941, El poblado ibérico de Guissona, *Ampurias III*, Barcelona,

CVARR. OXÉ, A., COMFORT, H. 1968, *Corpus Vasorum Arretinorum*, Bonn.

OCK. OXÉ, A., COMFORT, H., KENRICK, Ph. 2000, *Corpus Vasorum Arretinorum. Second Edition*. Bonn.

DRAGENDORFF, H. 1895, Terra Sigillata. Ein Beitrag zur Geschichte der griechischen und römischen Keramik, *Bonner Jahrbücher* XCVI, Bonn.

ETTLINGER, E., et alii. 1990, *Conspectus Formarum Terrae Sigillatae Italico Modo Confectae*, Bonn.

GARCÉS, I., MOLIST, N., SOLIAS, JM. 1989, Les excavacions d'urgència a *lesso* (Guissona, la Segarra), *Excavacions arqueològiques a Catalunya* 9, Barcelona, 108-124.

- GUIART, J. 1996-97, L'antiga Iesso: seqüència evolutiva constatada a l'excavació del Camp Primer, *Annals de l'Institut d'Estudis Gironins XXXVII*, Girona, 815-824.
- GUIART, J., PERA, J., CARRERAS, C. 1998, La presència del vi italià a les fundacions urbanes del principi del segle I aC a l'interior de Catalunya: l'exemple de Iesso. *II Col·loqui internacional d'arqueologia romana. El vi a l'Antiguitat. Economia, producció i comerç al Mediterrani Occidental. Monografies Badalonines 14*. Badalona, 39-65.
- GOUDINEAU, Ch. 1968, *La ceramique aretine lisse*, Mélanges d'Archeologia et d'Histoire (Ecole Française de Rome), Paris.
- LOESKCHE, S. 1909, Keramische Funde in Haltern, ein Beitrag zur Geschichte der augusteischen Kultur in Deutschland, *Mitt. Der Altertumskommission für Westfalen 5*, Bonn .
- MAYET, F. 1978, Les importations de sigillées a Mérida au Ier siècle de notre Ère (sigillées italiennes et gauloises), *Conimbriga XVII*, Coimbra.
- MONTESINOS, J. 1991, *Terra sigillata en Saguntum y tierras valencianas*. Sagunto.
- MOUTINHO DE ALARÇAO, A. 1975, Les sigillées italiennes, *Fouilles de Conimbriga IV: Les sigillés*, Paris.
- NIETO, J., et alii 1989, Excavacions arqueològiques subaquàtiques a Cala Culip I, Girona.
- NIETO, X., PUIG A.M. 2001, Excavacions arqueològiques a Cala Culip 3. Culip IV: la Terra Sigillata decorada de La Graufesenque, *Monografies del Centre d'Arqueologia Subaquàtica de Catalunya 3*, Girona.
- PERA, J. 1993, *La romanització a la Catalunya interior: estudi històric-arqueològic de Iesso i Sigarra i el seu territori*. Tesi doctoral, Universitat Autònoma de Barcelona, Bellaterra. Edició microfitxa.
- PERA, J. 1996-97, La necròpolis paleocristiana de Iesso (Guissona, la Segarra), *Annals de l'Institut d'Estudis Gironins XXXVII*, Girona, 1117-1129.
- PERA, J. 1997, Iesso i Sigarra en el marc de la romanització de la Citerior, *Revista d'Arqueologia de Ponent 7*, Lleida, 229-233.
- PERA, J. 1998, *Iesso i Sigarra. Aproximació a la xarxa de comunicacions en època antiga d'aquests dos centres romans de la Catalunya central. Comerç i vies de comunicació 1000 aC.-700 dC. XI Col·loqui Internacional d'Arqueologia de Puigcerdà*, Puigcerdà, 165-173.
- PERA, J. 2001, Aproximació a la circulació monetària de la ciutat romana de Iesso (Guissona, Lleida), *Moneda i vida urbana. V Curs d'Història monetària d'Hispania*, Barcelona, 53-63.
- PERA, J., GUIART, J. en premsa, La ceràmica d'imitació en el segle I aC a la ciutat romana de Iesso (Guissona).-Visió preliminar-, *Imitatio Vasaria*. Taula rodona ICAC (octubre 2004), Tarragona.
- PÉREZ OUTEIRIÑO, B. 1990, Sellos de alfarero en terra sigillata italica encontrados en Mérida, *Cuadernos Emeritenses 3*, Mérida.
- PÉREZ ALMOGUERA, A. 1990, *La "terra sigillata" de l'antic Portal de Magdalena*. Monografies d'Arqueologia Urbana, Lleida.
- PORTEN, F. P. 1966, *La ceramica arretina a rilievo nell'antiquarium del Museo Nazionale in Roma*, Firenze.
- PUCCI, G. 1985, *Terra Sigillata Italica, Atlante II, Enciclopedia dell'Arte Antica*.
- RIBERA, A. 1988-1989, Marcas de terra sigillata del Tossal de Manises, *Lvcentum VII-VIII*. Alicante.
- STENICO, A. 1960, *La ceramica Arretina. Rasinius I*, Milano-Varese.
- TROSO, C. 1991, *Il ceramista aretino Publius Cornelius. La produzione decorata a rilievo*, Pavia.
- USCATESCU, A. 2004, La ciutat de Iesso durant l'antiguitat tardana: les novetats de la campanya d'excavacions de 1999, *Iesso I, Miscel·lania Arqueològica*, Barcelona-Guissona, 11-142.