

Protecció

Les coeteres del delta de l'Ebre, nous béns culturals d'interès nacional en la categoria de zona d'interès etnològic

Àlex Farnós Bel, M. Carme Queralt Tomás, Ferran Torta Navarro

Museu de les Terres de l'Ebre

Roger Costa Solé

Departament de Cultura de la Generalitat de Catalunya

El Museu de les Terres de l'Ebre va iniciar l'any 2013 els treballs exigits per al tràmit de declaració de bé cultural d'interès nacional en la categoria de zona d'interès etnològic de dotze casetes construïdes entre els anys 1950 i 1973 per al llançament de coets granífugs, conegudes com a «coeteres», al delta de l'Ebre. La Llei 9/1993, del patrimoni cultural català, estableix les zones d'interès etnològic (ZIE) com una de les set categories en què es poden declarar béns culturals d'interès nacional (BCIN) els béns immobles d'especial rellevància, individualment o en conjunts. Les defineix com a «conjunts de vestigis, que poden incloure intervencions en el paisatge natural, edificis i instal·lacions, que contenen en llur si elements constitutius del patrimoni etnològic de Catalunya». Per altra part, la Llei 2/1993, de foment i protecció de la cultura popular i tradicional i de l'associacionisme cultural, reconeix com a part del patrimoni etnològic de Catalunya «els immobles i les instal·lacions emprats consuetudinàriament a Catalunya les característiques arquitectòniques dels quals siguin representatives de formes tradicionals». La mateixa Llei 2/1993 atorga a l'actual Direcció General de Cultura Popular, Associacionisme i Acció Culturals les competències exclusives sobre aquest

tipus de patrimoni, entre les quals hi figura l'impuls de declaracions de BCIN-ZIE.

Fins avui, només tres conjunts de Catalunya han estat declarats zones d'interès etnològic: el barri de les Ado-

beries de Vic (acord de Govern del 19 de febrer del 2009), deu elements ubicats al massís de les Gavarres (acord del 8 de setembre de 2011) i, recentment, cinc barraques de pedra seca al municipi de Mont-roig del Camp (Baix Camp).



■ Coetera de l'Ampolla i la seva parella de coeters disparant, el 1952. La càrrega de iodur de plata que duïen els coets explotava quan aquests arribaven a la seva altura màxima de llançament. Allí es transformava en uns quants bilions de petits cristalls, cadascun dels quals, arrossegat pels corrents ascendants de l'aire, arribava fins a les parts més gelades del núvol, on «frenava» el desenvolupament de la tempesta, «desfent» la pedra que s'estava conformant. Així, en ploure, aquesta arribava a terra en forma d'aigua. ARXIU FSAAE, FONDS DEL MUSEU DE LES TERRES DE L'EBRE.

Les coeteres del delta de l'Ebre, un patrimoni singular

Les coeteres constitueixen un element arquitectònic singular, tant per la seva arquitectura com per la seva funció: l'emmagatzematge de coets granífugs i els elements necessaris per al seu llançament. En el cas de les més antigues, també estaven pensades per a poder executar els llançaments en bones condicions des d'una altura adequada.

La lluita granífuga, que en altres zones de Catalunya va anar lligada al conreu de la vinya, presenta al delta de l'Ebre altres singularitats. La primera, haver estat relacionada exclusivament amb el cultiu de l'arròs i la seva evolució al llarg de gairebé tot el segle xx. La segona, que —com que no hi havia precedents— va crear un nou model constructiu: les coeteres. Aquestes construccions, a part d'estar directament relacionades amb la història de la ciència i de la tècnica de Catalunya, des d'un punt de vista etnogràfic tenen a veure amb les antigues formes de vida, pròpies de la zona, i són un element bàsic per a la interpretació i la valorització de la seva història humana i agrícola. També ho són, evidentment, per al coneixement històric de tècniques i solucions arquitectòniques adaptades a usos populars.

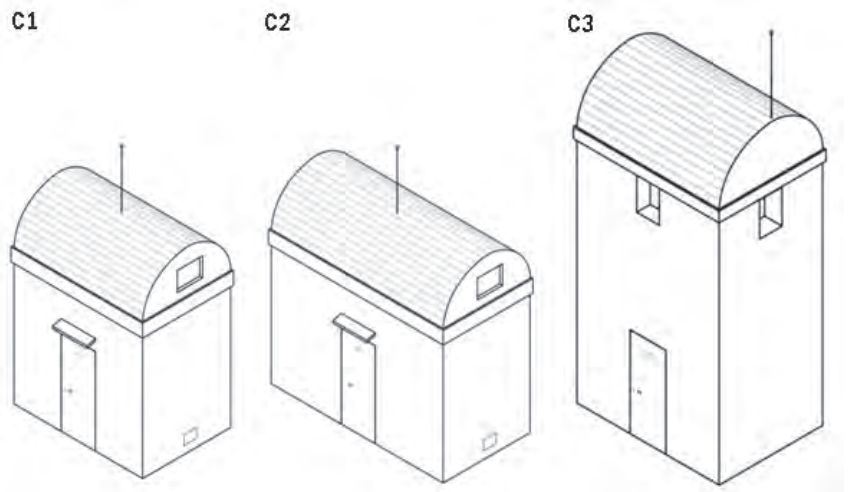

■ Les coeteres del delta de l'Ebre es van construir segons tres tipus constructius que hem anomenat C1, C2 i C3, molt semblants entre ells.

Les coeteres del Delta són arquitectura, però també patrimoni material i immaterial (valors identitaris, memòria oral). La seva declaració com a BCIN- ZIE reconeixerà, a més a més, la singularitat que aquestes construccions confereixen al conjunt de l'arquitectura i del paisatge català: enlloc més de Catalunya existeixen unes construccions semblants, pel que fa a la seva funció, però també respecte a les seves dimensions i característiques arquitectòniques, perquè el seu disseny es va pensar i executar expressament per al seu indret i finalitat.

De la mateixa manera que succeïa a les fàbriques de pirotècnia que proveïen de

coets granífugs a la Mutualidad, que milloraven els seus coets a partir de l'experiència del seu ús al Delta, la tipologia constructiva de les coeteres també es va anar perfeccionant a mesura que la seva construcció s'anava estenent arreu del Delta. Posteriorment, aquesta experiència i la seva tipologia constructiva es va estendre per les riberes del Xúquer i del Túria, així com en altres territoris arrossers.

Apunts històrics de les coeteres del delta de l'Ebre

El Museu de les Terres de l'Ebre disposa, en dipòsit, dels fons documentals de la desapareguda Federació Sindical de Agricultores Arroceros de España



■ Coetera Paredols (Amposta). Tipus C1. Aixecada el 1955.

FONS DEL MUSEU DE LES TERRES DE L'EBRE.



■ Coetera Pinyol (Camarles). Tipus C2. Construïda el 1973.

FONS DEL MUSEU DE LES TERRES DE L'EBRE.



■ Coetera Buda (Sant Jaume d'Enveja). Tipus C3. Edificada el 1951.

FONS DEL MUSEU DE LES TERRES DE L'EBRE.

(FSAAE), els quals informen de la construcció de totes les coeteres i del seu ús. A més a més, ha disposat de personal i mitjans tècnics per dur-ne a terme la catalogació i documentació, en el marc d'un projecte que s'ha vinculat al programa anual del museu com a membre de l'Observatori del Patrimoni Etnològic i Immaterial.

La primera notícia sobre la lluita contra les pedregades o calamarsades al Delta, com a mitjà de protecció de les collites d'arròs, és del 1906, però no va ser fins als anys quaranta, davant la negativa de les asseguradores privades de cobrir el risc de perdre la collita d'arròs, que la FSAAE, agrupació a la qual pertanyien forçosament tots els cultivadors d'arròs de les tretze províncies arrossaires de l'Estat —una d'elles al Marroc—, va prendre la iniciativa.

Aquesta Federación, que tenia una Delegación del Ebro amb seu a Tortosa i Amposta, va constituir la seva pròpia asseguradora: la Mutualidad Arroceras de Seguros, que és qui va iniciar el 1949 el programa Lucha Antigranizo al Delta, lluita que es va materialitzar a base de coets granífugs. Un servei que va oferir de forma continuada als seus mutualistes fins al 1985, quan es va

liberalitzar l'obligació que tenien tots els pagesos de l'arrossar d'assegurar els seus cultius.

Als inicis de la dècada de 1950, després d'unes grans pèrdues a les collites d'arròs degudes a les pedregades, la Mutualidad va començar a aixecar, arreu del Delta, una extensa xarxa de coeteres: casetes magatzem i bases de llançament, ubicant-les allí on millor aconsellava la informació meteorològica aportada per l'Observatori de l'Ebre, llavors denominat Observatorio Astronómico del Ebro, a qui la Mutualidad va encarregar el seu estudi. L'èxit dels coets per lluitar contra les pedregades va ser gran, fet que va propiciar l'extensió de la construcció i ús de les coeteres per tots els municipis deltaics. Ara sabem del cert que se'n van aixecar fins a un total de 38, repartides entre l'hemidelta dret i l'hemidelta esquerre de l'Ebre. Aquestes construccions són, encara avui, propietat de la Mutualidad Arroceras de Seguros.

Els coets granífugs eren material explosiu, motiu pel qual llur transport i manipulació requeria permisos oficials, especialment durant la primera època, lligada a la postguerra. Així, només els coeters contractats per la Mutualidad, a

través de la seva Delegación, els podien disparar, i només dins la zona del Delta que tenien assignada, entorn de la seva coetera. Restaven en servei les vint-i-quatre hores del dia, durant tots els dies dels mesos que durava la campanya granífuga, depenent de l'any entre els mesos de juny i octubre. Era prou sacrificat, perquè en qualsevol moment del dia o de la nit podia arribar a la zona una tempesta susceptible d'ocasionar una pedregada, i res (família, treball al camp, oci...) els havia d'impedir acudir a desfer-la, llençant tants coets com calgués.



■ Un coeter davant la coetera de l'Esclusa (Amposta), a punt per disparar un coet granífug, l'agost del 1958.

COL·LECCIÓ SECUNDINO COSTES, FONS DEL MUSEU DE LES TERRES DE L'EBRE.



■ Totes les coeteres tenien al seu interior una caixa forta on es guardaven els coets granífugs. Exemplar conservat a la coetera de Pallart (Sant Carles de la Ràpita).

FONS DEL MUSEU DE LES TERRES DE L'EBRE.

La defensa granífiga amb coeteres es va consolidar durant la dècada dels anys seixanta i va tenir continuïtat els anys setanta. Després va iniciar la seva darrera etapa, i va finalitzar cap al 1984. Continuava sent d'interès general, tant per als arrossers com per a les administracions, però el recuperat Govern de la Generalitat de Catalunya en va desestimar la lluita.



■ Les coeteres tipus C3 eren les úniques que disposaven d'un altell. A la imatge, escales d'accés a l'altell de la coetera Pesigo (l'Ampolla). FONTS DEL MUSEU TERRES DE L'EBRE.



■ Exempler de rampa de llançament dels coets «cota 3000» conservat a la coetera de Pesigo (l'Ampolla). FONTS DEL MUSEU DE LES TERRES DE L'EBRE.

Un element integrat al paisatge deltaic

En un espai pla com és el Delta, les coeteres han esdevingut fites identificables: eren i són, entre els pagesos i els jornalers de la zona, punts de referència espacial, que identificava finques i indrets. Avui en dia, la majoria es troben en desús, ja que han perdut la seva funció original. Moltes d'elles es troben en un relatiu bon estat de

conservació, tot i el seu procés progressiu de deteriorament, per raó de les inclemències del temps i l'abandonament, entre altres causes. Altres han estat reformades o rehabilitades (amb més o menys fortuna) per aquells que ara les fan servir, en general per emmagatzemar eines i ginys relacionats amb l'agricultura. I encara unes altres presenten un estat tan ruïnós que no es possible reparar-les.

NÚM. COETERA	NOM DE LA COETERA	TERME MUNICIPAL	ESTAT DE CONSERVACIÓ
1	Pesigo	l'Ampolla	òptim
2	Secaderos	Camarles	desapareguda
3	Piñol	Camarles	excel·lent
4	Ravanals	l'Aldea	òptim (base malmesa)
5	Romero	l'Aldea	òptim
6	Cámara	Amposta	precarí
7	Exclusa	Amposta	precarí
8	Querol	Amposta	òptim
9	Pallart	St. Carles de la Ràpita	precarí
10	Barrio Español	St. Carles de la Ràpita	desapareguda
11	Tramontano	Deltebre	òptim
12	Buda	Deltebre	excel·lent
13	La Llanada	Amposta	excel·lent (avui ermita)
14	Casanova	Deltebre	òptim
15	Ravanals 2	St. Jaume d'Enveja	òptim
16	Montañana	Deltebre	excel·lent
17	Artigas	St. Jaume d'Enveja	excel·lent
18	Caremon	Amposta	en ruïnes
19	Paredols	Amposta	òptim
20	Nelo de Trampes	Amposta	precarí
21	Marquesa	Deltebre	òptim
22	Punta de Clavero	Deltebre	desapareguda
23	Tora del Mig	Deltebre	desapareguda
24	Aloy	Amposta	òptim
25	La Carrova	Amposta	desapareguda
26	Campredó	Tortosa	desapareguda
27	La Pinta	Amposta	òptim
28	La Niña	Amposta	òptim
29	La Santa María	Amposta	desapareguda
30	Tramontano 2	Deltebre	desapareguda
31	Riet	Deltebre	desapareguda
32	Miró	Deltebre	precarí
33	Navarro	St. Jaume Enveja	excel·lent
34	Illa de Cort	Deltebre	excel·lent (avui habitatge)
35	Prestamo	Deltebre	excel·lent
36	Bombita	Deltebre	excel·lent (certa inclinació)
37	Llupia	St. Jaume d'Enveja	excel·lent
38	Romero 2	St. Jaume d'Enveja	excel·lent

Cadascuna de les coeteres del Delta tenia un número i un nom propi, majoritàriament escrits en castellà, com era llavors obligatori. És de destacar el fet que n'hi ha a tots els actuals termes municipals del delta de l'Ebre: l'Aldea, l'Ampolla, Amposta, Camarles, Deltebre, Sant Carles de la Ràpita, Sant Jaume d'Enveja.

Les coeteres que opten a esdevenir BCIN - Zona d'Interès Etnològic

En una reunió celebrada al Museu de les Terres de l'Ebre a finals del 2014, a la qual hi van assistir representants del Departament de Cultura de la Generalitat de Catalunya, del Museu de

les Terres de l'Ebre, del Parc Natural del Delta de l'Ebre, de la Mutualitat Arrocerca de Seguros i de tots els ajuntaments del delta de l'Ebre, es va acordar quines d'aquestes construccions encara existents serien incloses en l'expedient de les coeteres com a ZIE-BCIN.

Així, s'han inclòs a l'expedient les dotze coeteres següents: la núm. 1 Pesigo (l'Ampolla), la núm. 3 Piñol (Camarles), la núm. 4 Ravanals (l'Aldea), la núm. 6 Cámara (Amposta), la núm. 8 Querol (Sant Carles de la Ràpita), la núm. 9 Pallart (Sant Carles de la Ràpita), la núm. 12 Buda (Sant Jaume d'Enveja), la núm. 16 Mon-

tañana (Deltebre), la núm. 19 Paredols (Amposta), la núm. 33 Navarro (Sant Jaume d'Enveja), la núm. 36 Bombita (Deltebre) i la núm. 37 Llupia (Sant Jaume d'Enveja).

El Diari Oficial de la Generalitat de Catalunya va publicar el 14 d'octubre de 2015 la resolució CLT/2241/2015, per la qual s'incoava l'expedient de declaració de dotze béns culturals d'interès nacional, en la categoria de zones d'interès etnològic, a favor d'aquestes dotze coeteres. Aquest expedient ha d'acabar, si res no es torça, amb la declaració de BCIN-ZIE d'aquestes dotze coeteres. ■

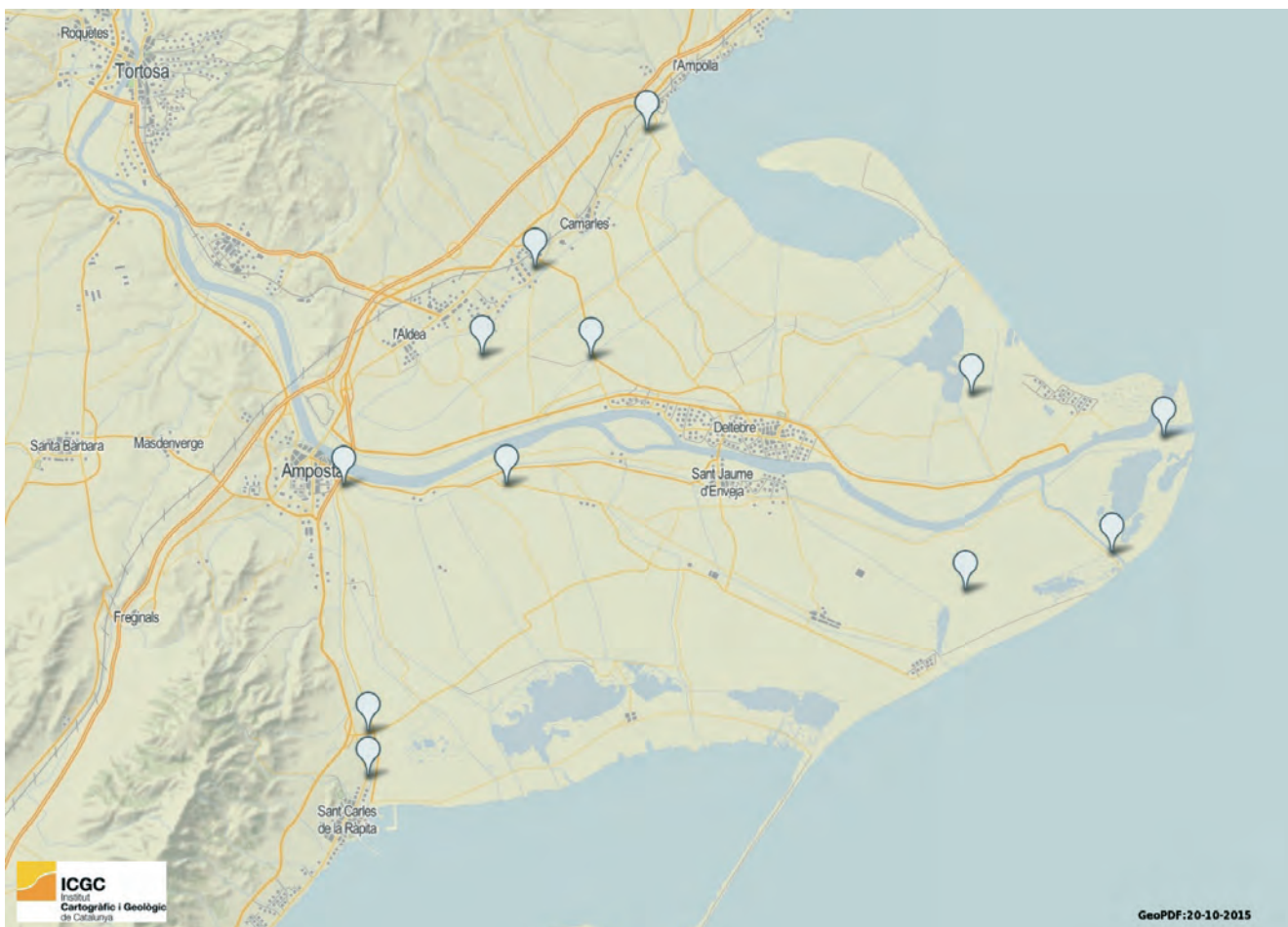

■ Mapa d'ubicació de les dotze coeteres seleccionades per a la seva declaració com a BCIN-ZIE.

ELABORACIÓ PRÒPIA (DEPARTAMENT DE CULTURA DE LA GENERALITAT DE CATALUNYA).