

Història

Les fàbriques de pólvora a Manresa i al Bages

Jaume Plans i Maestra

"La pólvora elaborada en Manresa en el año 1787 era todavía superior en 1800 a todas las de Europa"

Manuel Martínez Rueda (1833)

L'ús de la pólvora

D'origen incert, sembla que la pólvora fou produïda per primera vegada a la Xina, on era usada en focs d'artifici. Més tard hauria estat introduïda a Occident pels àrabs i emprada des del segle XIII amb fins militars per a la guerra. L'ús de la pólvora, doncs, va lligada a l'aparició de les primeres armes de foc com el canó.

Els primers canons, com la bombardarda, eren de ferro forjat i disparaven bales de pedra o projectils que no esclataven. Del seu ús a Manresa, hi ha una notícia de l'any 1462 en què els consellers i jurat de Manresa requereixen a Nicolau Soler batlle del castell d'Oió perquè aquest últim retorni dues bombardes que li havien prestat al seu pare, sota pena de presó si no ho feia efectiu ¹.

A Manresa també destaca la gran quantitat d'oficis vinculats a la pólvora i a la fabricació d'armes: polvorers, armers, encepadors i pedrenyalers donen testimoni en els segles XVII i XVIII d'una activitat molt arrelada al Bages i d'una certa rellevància. Almenys això es desprèn del fet que Pere Nadal armer de sa majestat donés llicència a Josep Malet ence-

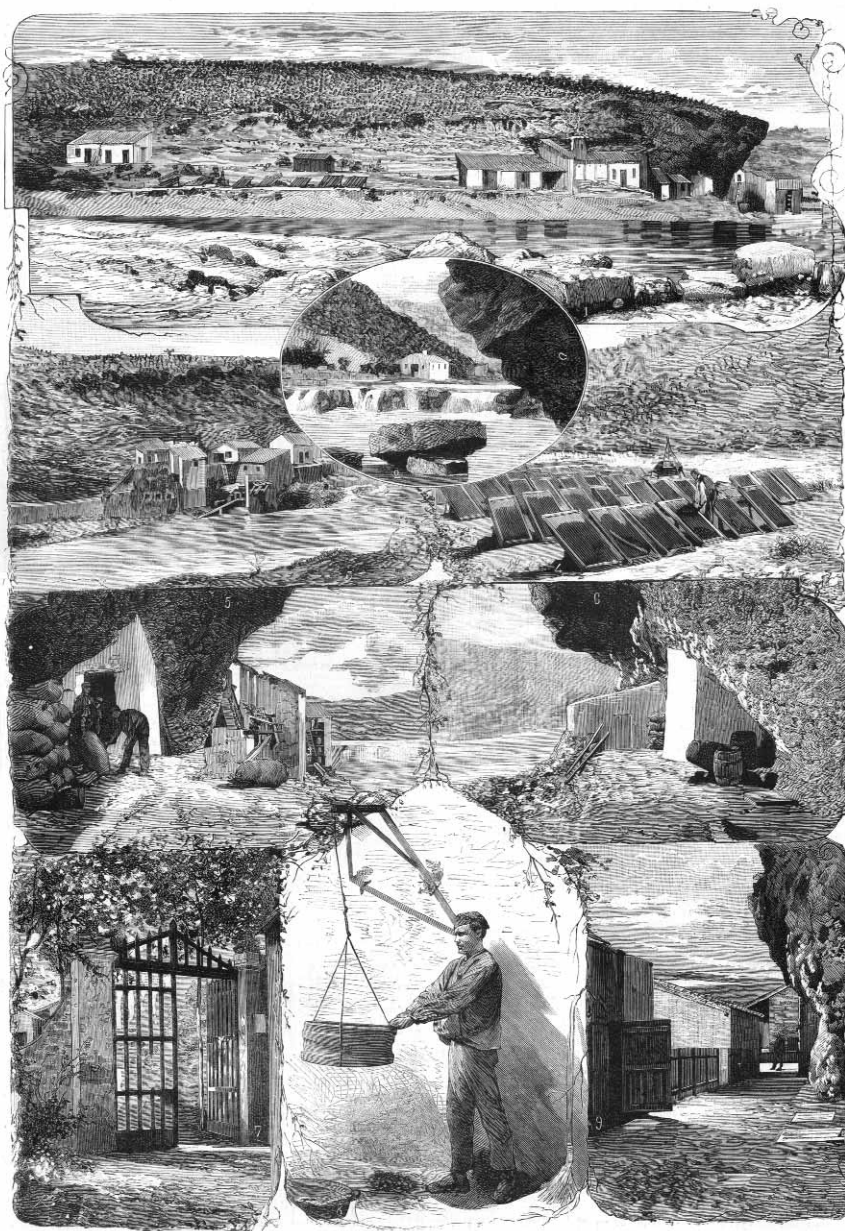

Dibuix de la fàbrica de pólvora "La Manresana" de Sant Fruitós de Bages, publicat a *La Ilustración Española y Americana*, Madrid, 8 agost 1879. Arxiu Jaume Plans.

pador de Manresa per fer: "*sinch cajas de pistolas guarnidas unas de llauto y altres de ferro les quals volan per lo efecte que en dita licentia se conte la qual es del tenor seguent se da licentia a Pedro Nadal armero de su magestad para hazer sinco pistolas que la señora reyna de Ungria envia al rey nro señor su hermano y que las pueda hazer dorar en esta ciudad y hacer sus cajas de madera*"². No és el motiu d'aquest article tractar aquests oficis que també requeririen un treball a part sinó descriure l'ús de la pólvora i la seva fabricació.

Les primeres fàbriques

Consta que l'any 1540 els consellers de la ciutat de Manresa van comprar els molins de les obagues per 400 lliures a fi de convertir-los en fàbrica de pólvora (SARRET, 1923).

En una donació d'una peça de terra, feta l'any 1638, consta l'existència d'un casalot o molinot antic polvorer a la vora del Cardener en la partida les ubagues de Manresa³. Aquest mateix any Francesc Tarradellas farmacèutic de Manresa pagava més de 122 lliures a diferents individus –sobretot ferrers i mestres de cases– per la reforma d'un molí polvorer propietat de Jaume Oller⁴.

Més tard, l'any 1670 es va reedificar el mateix molí de Francesc Soler polvorer de Manresa situat en el riu Cardener a les obagues per import de 100 lliures i 5 sous. L'import va servir per la reconstrucció de l'obra refeta de nou de dit molí polvorer que abans havia estat de Jaume Oller polvorer de Manresa⁵.

Magí Canyelles afirmava que l'any 1679 existien en aquest indret de les obagues del Cardener tres molins de pólvora "*los quals ab lo degut consentiment de la ciutat se son fabricats per certs particulars de la dita ciutat: los quals obran molta polvora y de bona qualitat, de la qual mercaderia proveheixen a molts ciutats, vilas y llochs de Cathalunya, com també diferents rodas y instruments de barrinar canons per las armas de foch, que trobantse en la dita ciutat tants oficials canonayres y ensapadors es ne-*

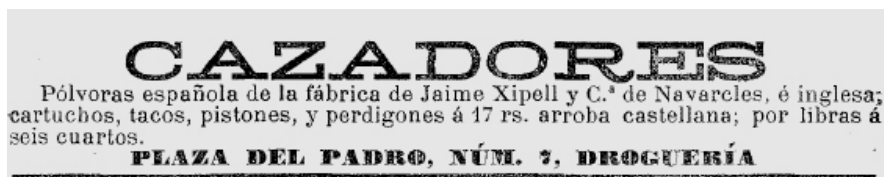

Anunci aparegut a "La Vanguardia" 17/07/1884 de la fàbrica de pólvora de Navarcles.

cessari haverhi diferents puestos pera fabricar aquells, quals oficials son de molta utilitat en la present ciutat per la gran continuació que hi ha de fer armes, que ademes que guanyen molts reals sempre acarrean comers y augment dels emoluments ab la bona despedicio que los tals oficials tenen a llur mercaderia y treballarla be" (CANYELLES, 1866: 186).

L'any 1693 davant diferents autoritats es comprovava la resclosa dels molins polvorers de Maurici Soler i de Francesc Soler blanquers i polvorers de Manresa: "*devant de la resclosa dels molins polvorers de Maurici Soler y Francisco Soler la que es situada a part devall del molí polvorer de dit sotsveguer y en lo dit riu Cardoner se han trobat en mig de dita resclosa tres pals de fusta per mantenir la aigua no discorre per poderla conduir als dits molins los quals eran de la resclosa vella y son de medida tot lo que munta de la superficie de la roca so es lo del mig de alsada de sis palms i los dos del costat de alsada de sinch pams quiscun i axi mateix han cant altres quatre pals dels nous que ara novament han plantat en dita resclosa al costat dels tres pals vells y son de llargaria de vuit pams i mig quiscun"*⁶.

La consolidació de les fàbriques de pólvora (segles XVIII al XIX)

L'any 1717 es va prendre possessió de les fàbriques de pólvora, el refí i els utensilis que hi havia a la ciutat de Manresa. Els molins eren situats al riu Cardener i els refinadors estaven al carrer de Socarrats, font de les Piques i carrer de Vilanova respectivament: "*Juan Fernandes Calderon de Barna correo mayor del prin-*

cipado de Catalunya procorador del noble Dn Miguel Franco de Aldecoa depositario de los caudales del valimiento de lo enagenado de la Real vila de Madrid proveedor general de la polvora de municion de los reinos de Espanya constituido personalmente en el refinador polvorero de Mauricio Soler polvorero de Manresa situado fuera los muros de Manresa en la calle den Socarrats en nombre de su Magestad ha tomado posesion de dicho refinador de polvora en el qual solamente se halla una caldera de aram con su fugon de piedra y argamasa un cubo de madera mediano una portadora usada y siguiendo dicha posesion ha hallado en la casa de dicho Soler en dicha calle seis arrobas de carbon de caramaxa y una portadora de salitre en la qual habra un quintal de sal.

Y en la casa de Juan Bautista Soler polvorero sita en la calle de Galceran Andreu ha hallado veinte arrobas de asofre molido cuyo sofre se quedo en la misma casa.

Y asimismo constituido en el molino polvorero de Damian Dalmau polvorero de Manresa situado a la orilla del rio Cardoner en la partida de las ubagas ha tomado posesion de dicho molino polvorero en cuyo molino se ha hallado quatro morteros con dos masas de madera con sus talleres y montantes una rueda con arbol y dos collferros y sinco sercoles de hierro.

Y se ha tomado del molino de polvora de Josep Soler de la Plana de Manresa sito en la misma partida en cuyo molino se ha hallado dos morteros de piedra con dos massas de madera una rueda con su arbol con gafas de hierro contaleres y montantes.

... posesión del molino polvorero de Francisco Soler polvorero de Manresa situado en dicha prtida al lado

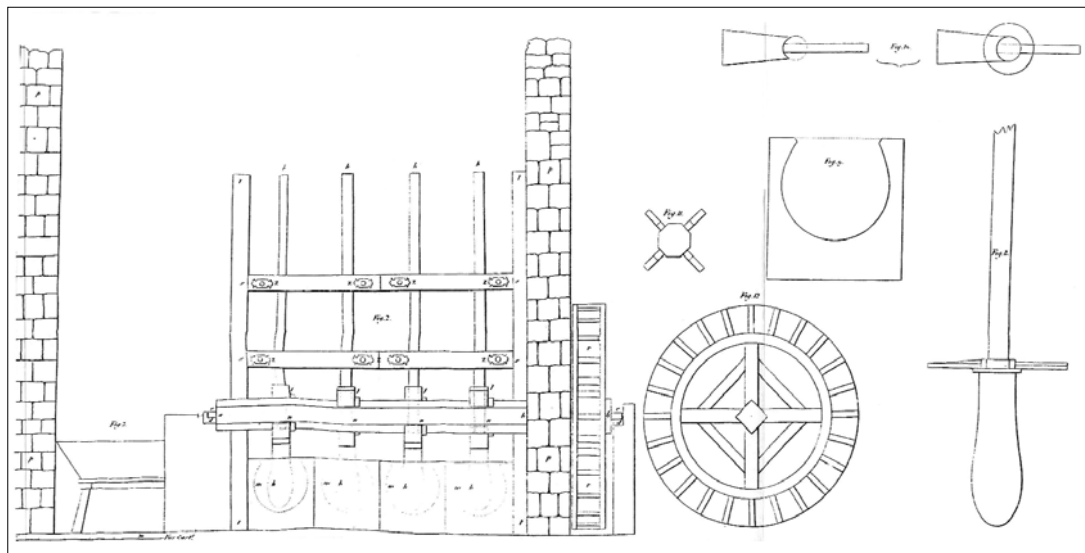

Plànol horitzontal d'un dels molins de Manresa (Arte de fabricar el salitre y la pólvora. 1833)

del molino de dicho Josep Soler de la Plana se ha hallado dos morteros de piedra, dos massas de madera con sus taleres y montantes su rueda y arbol con gafas de hierro.

... posesión del refinador de Juan Bautista Soler situa en la fuente de las piques dentro de dicha ciudad solamente se ha hallado una pica de piedra.

... posesión del refinador de Josep Soler de la Plana situado en la dicha fuente de las picas en cuyo refinador se ha hallado dos parols de aram.

Ha tomado posesión del refinador de Francisco Soler polvorero sito al lado de su casa tiene en la calle de vilanueva de Manresa se ha hallado una pica de piedra i en la casa 30 quintales de carbon de caramuxa 30 quintales castellanos de salitre refinado i 30 quintales castellanos de asofre molido" 7.

Aquest mateix any, la societat Josep Soler i companyia de Manresa signava un "assentament" per subministrar durant tres anys consecutius de 1717 a 1719, 46 tones de pólvora de munició a les drassanes de Barcelona: "Josep Soler de la Plana, Mauricio Soler, Juan Bautista Soler, Francisco Soler, Damian Dalmau, Josep Aparici, Jacinto Cavaller, Josep Costa i Josep Puig prometen i se obligan a Dn Juan Fernandez Calderon fabricaran y provehiran mil quintales de polvora de municion de buena calidad netos de tara pesso castellano y a la

prueba de quatro cientos pasos de fusil que dispone S.M. en cada un anyo de los tres por cuyo tiempo hacen este asiento.

Deven poner toda la polvora que fabricaran en las reales atarasanas de Barcelona a sus costas y en los demas almacenes que se les ordenare a distancia de catorze horas de Manresa cada quintal de ella con saco y bota. Que se les aya de pagar en Barcelona en cada fin de mes la cantidad de polvora que entregaren en virtud de recibos de los ministros de S.M. al precio de doce pesos escudos de plata doble el quintal castellano neto de tara..." 8.

De finals de juliol fins a principis de novembre de 1719 –uns tres mesos– els molins que fabricaven pólvora reial a Manresa van deixar aturada la seva activitat pel trànsit de tropes contràries a l'Estat. La pèrdua econòmica d'aquesta activitat, segons Josep Soler de la Plana, Joan Bautista Soler i Francisco Soler polvorers de Manresa, es va calcular en uns 300 "quintales castellanos" 9.

Al 1720 Francisco Soler, Baptista Soler, Mauricio Soler del raval de Sant Andreu, Josep Soler de la Plana polvorers de Manresa reconeixien haver rebut de Bernardo Casas regidor de Manresa "62 quintales y una arroba de polvora mala para rehacer peso castellano de la polvora que el rey tiene en dicha ciudad de Manresa en la torre llamada del aliga" 10.

L'any 1734 Joan Baptista Soler, blanquer i polvorer de Manresa, estava construint un nou molí polvorer al costat del molí polvorer vell dels Condals terme de Manresa. Aquest molí de nova facturació semblava que podia perjudicar als molins drapers de Fèlix Ignasi Dalmau canonge de la Seu. Així es va decidir signar uns pactes entre ambdues parts perquè l'aigua del nou molí polvorer -necessitava moure quatre maces- no perjudicés el funcionament dels altres molins 11.

El risc de treballar amb un material perillós com era la pólvora comportava certs riscos. Així, al juliol del 1736 va esclatar el molí gran de pólvora dels condals, per la seva reconstrucció s'havien d'invertir-hi 319 lliures 12. També el 21 de juliol de 1745 van explotar els molins de pólvora de Manresa amb el balanç d'un home mort i dos ferits greus.

Joan Baptista Soler arrendava durant un temps fins a l'any 1740 els molins polvorers dels condals a favor de Bartomeu Camps comerciant de Manresa 13.

Les fàbriques de pólvora de Manresa proveïen de pólvora als magatzems reials; i com l'any 1741 no podien donar compliment al contracte establert per les moltes demandes es va tenir de construir un altre edifici amb maquinària nova que va funcionar a càrrec d'un particular (SARRET, 1923).

El refí de salitre era un dels indrets on es treballava el salnitre: *"el Refino de salitres, es otro edificio moderno con sus balcones, y todos los aparatos necesarios, y huerta contigua a la izquierda del rio Cardoner, junto al paseo, debajo de la Font de Fans o del rey, camino que llaman de S. Pablo, y a unos 5.000 metros del referido puente Romano"* ¹⁴.

L'any 1757 Josep Soler de Manresa proposava a l'administrador de la Reial Hisenda l'arrendament durant sis anys dels seus dos molins polvorers compostos de quatre maces, fent una valoració total dels béns mobles de 6.397 lliures ¹⁵.

Sembla que els anys següents l'arrendament dels molins polvorers fou la pràctica més habitual. Simó Dalmau comerciant de Manresa renovava l'any 1775, per 5 anys més, l'arrendament dels molins i fàbriques de pólvora de Manresa a favor de Pedro Prego administrador de les *"reales fabricas de polvora y salitre de Manresa"* en nom de la *Real Hacienda*. L'interès del contracte d'arrendament és que esmenta que a més dels 4 molins existents, hi havia tres molins més construïts per la RI. Hisenda en el mateix lloc i terreny propi de dit Dalmau, per tant hi hauria 7 molins de pólvora. En el preu de l'arrendament –6.758 lliures– anava inclòs dos edificis: un per garbellar la pólvora i l'altre per viure els fabricants ¹⁶.

Al 1784 es creava una companyia per la fabricació de *"sal saturno"* entre Domingo Ruaiç argenter de Manresa i Pere Serra amb un capital de 133 lliures ¹⁷. L'any 1799 aquesta societat encara constava activa ¹⁸.

Mas i Casas afirmava que *"las fábricas de pólvora son cuatro, a más hay un almacén, una casa para los que la elaboran, una oficina con sus patios, huertas, etc. Renovose en 1789 por haberse volado los antiguos"* ¹⁹. Aquest mateix any, Damià Dalmau va vendre els antics molins polvorers al rei Carles IV. Des d'aleshores es considerava aquest article estancant quedant uns cops sota la direcció d'empleats del ministeri d'Hisenda i d'altres a càrrec de particulars fent-se el darrer arrendament a Llano i companyia (CORNET, 1860).

Administradors i altres càrrecs vinculats a les fàbriques de pólvora de Manresa

Any	Individu	Càrrec
1660	Jaume Oller	polvorer
1670	Francisco Soler	polvorer
1719	Josep Soler de la Plana	polvorer
1719	Juan Bautista Soler	polvorer
1719	Francisco Soler	polvorer
1755	Miquel Campillo Blancas	fabricant de pólvora
1758-1760	Jose de la Anglada	administrador
1758-1760	Vicente Velez Lamuza	interventor
1758-1760	Antonio Garcia	sobrestant
1761	Hom Estaquem	veedor
1761-1765	Pedro Priego	administrador
1763	Jose Torres	administrador
1765	Juan Sardoy	interventor
1767	AntonAlia	fabricant de pólvora
1770	Pedro Rodrigo	fabricant de pólvora
1771	Jose Belilla	polvorer
1773	Antonio Franco	fabricant de pólvora
1773-1793	Ignasi Franco	fabricant de pólvora
1777	Joan Font	fabricant de pólvora
1777	Pablo Lucas	fabricant de pólvora
1783-1790	Jose Martinez Rueda	administrador
1785-1786	Francisco Castella Colldeforns	polvorer
1786-1788	Francisco Ferrer	fabricant de pólvora
1787	Joan Suanya	agent fiscal
1787	Francisco Riera	fabricant de pólvora
1788	Joan Gusart	fabricant
1789-1794	Pau Serra	fabricant de pólvora
1788	Manuel Quintana	interventor
1790-1793	Carlos Devesa	interventor
1792	Andres Gasch	administrador
1792	Ventura Panadero	fabricant de pólvora
1795	Mariano Coll	comerciant i estanquer
1797	Manuel Cebollada	polvorer
1799	Fruitós Ferrer	polvorer
1799-1805	Fernando Garcia Alvarez	administrador

Manuel Martínez Rueda (1835) destaca els molins de Manresa com els més ben condicionats que hi havia a Espanya a finals del XVIII, així com els que havien fabricat la millor pólvora del país, reconeguda per moltes personalitats com el químic francès Luis Proust. Aquesta millora productiva va ser possible gràcies a la tasca del seu pare José Martínez Rueda, el qual va ser administrador i fabricant dels molins polvorers manresans. Aquest fabricant va obtenir una qualitat òptima de la pólvora gràcies a una acurada preparació del pro-

ducte, un seguiment del procés productiu i una maquinària moderna, aconseguint un grau de perfecció inigualable a l'època.

L'any 1790 Fernando Garcia Alvarez administrador de les *"Reales Fabricas de Polvora y Salitres"* de Manresa arrendava per 5 anys a Josep Domenech traginer de Manresa el transport i conducció de *"salitres, polvoras, azufre, papel y lobramante"* des de les fàbriques de Manresa fins als magatzemes de Montjuïc a Barcelona²⁰. El transport de les picades –compost de *"salitre afinado, azufre*

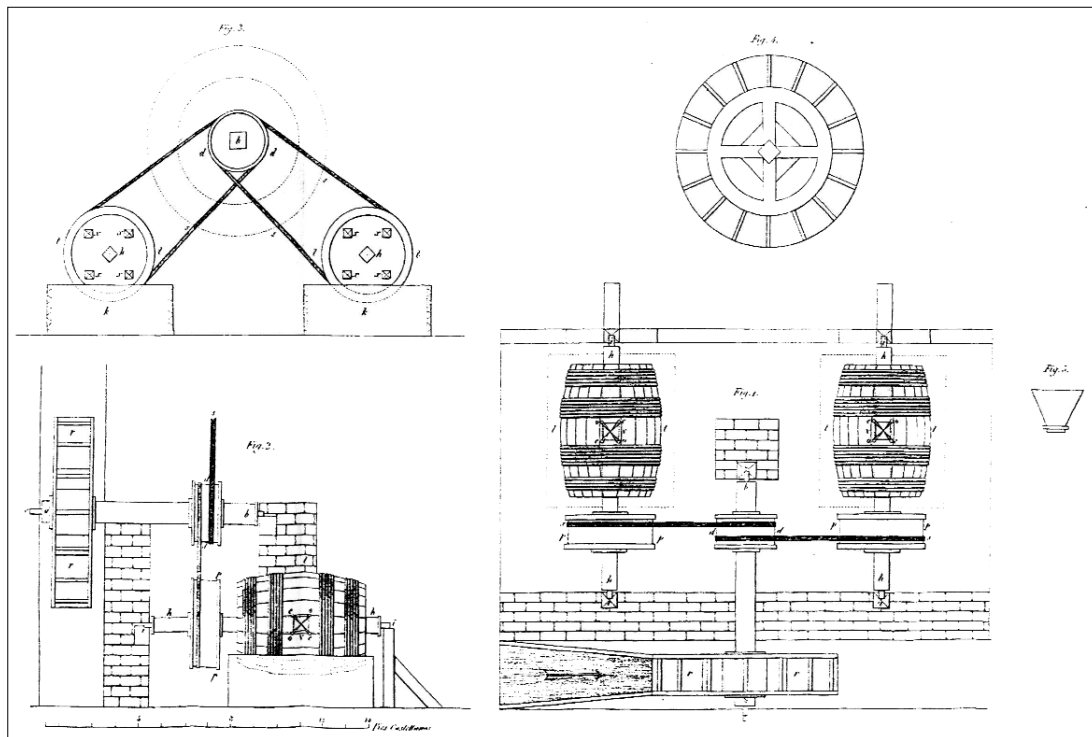

"Plano de perfil y corte de la maquina destinada a pavonear la pólvora" (Arte de fabricar el salitre y la pólvora. 1833)

y carbón" – era arrendat l'any 1799 a favor d'Onofre Roca àlies segarra, tra-giner de Manresa²¹.

Cap al 1798 Manresa era una de les grans fàbriques –sinó la més avançada– de pólvora reials d'Espanya juntament amb: Villafeliche, Alcàzar de San Juan, Granada i Múrcia.

El darrer segle d'activitat polvorera a Manresa

Un edicte reial de 1802 manava que la fàbrica de Manresa per la seva situació, mancada d'estalvi de transport, treballaria només per l'assortiment dels estancs i consum del públic sota la direcció del ram de la Real Hacienda²².

L'any 1803 Salvador Ponsa mestre fuster de Manresa es comprometia amb la subdelegació de la "Real Renta de Salitres y Pólvoras" de Manresa a realitzar un tercer molí nou de pólvora –de la mateixa forma que era el molí anomenat de Sant Antoni– per preu de 630 lliures²³.

Els molins de pólvora es proveïen de fusta de pi per la facturació del salnitre: "Subasta la provision de la leña de pino necesaria para la labor

de los salitres de dichas RI Fabricas de Manresa a razon de siete sueldos cinco dineros de ardites por cada quintal castellano de leña de pino por tres años"²⁴. També les fàbriques necessitaven proveir-se de "carbon de gramisa":

"Miguel Brugerías segundo mayoral de las reales Fabricas de Salitres y Polvoras de esta ciudad por quanto Dn Fernando Garcia Alvarez administrador de dichas fabricas suplico se sirviese mandar despachar taba para sacar en publica subasta la provision en dichas fabricas del carbon de gramisa necesario para la labor de polvora. Quedando rematada la contrata del citado carbon de gramiza por tiempo de tres años a favor de Jose Pasqual a razon de 42 reales de ardites por quintal castellano"²⁵.

L'any 1806 es subhastava la construcció del molí de Sant Llorenç de les fàbriques reials de salnitre i pólvora de Manresa –el qual havia estat destruït el dos de juny d'aquest any, per preu de 501 lliures, a favor de Salvador Pericas mestre de cases de Manresa²⁶. Un any més tard es feien obres al magatzem de salnitre de les fàbriques de pólvora quedant a favor de Salvador Ponsa mestre fuster de

Manresa per preu de 688 lliures²⁷. Al 1808 es reedificava el molí de Santa Bàrbara que havia estat enderrocat en un incendi l'agost del mateix any; l'obra era assignada a Salvador Pericas mestre de cases de Manresa²⁸.

Durant la Guerra del Francès es podia llegir a la premsa: "Manresa libre, pólvora fabrica, que a todo el principado comunica"²⁹. Fins i tot a Manresa al juliol de 1808 es va projectar la instal·lació d'una fàbrica d'armes de foc per lluitar contra els francesos, amb l'ajut d'armers de Ripoll. La fàbrica es va acordar emplaçar dins la fàbrica de filats de Solà, Comas i Companyia³⁰. No és estrany que la ciutat fos un dels punts que els francesos volguessin atacar per treure de circulació la seva activitat polvorera i armamentística. Encara que aquests últims aconseguissin malmetre la maquinària, l'activitat polvorera es tornaria a refer de nou.

L'any 1835 els carlistes es van apoderar de part de les existències de les fàbriques de pólvora de Manresa: "Se divulgó la desagradable noticia de que el 30 de mayo habia sido robada por los fácciosos la fabrica particular de pólvora de Manresa. Este acontecimiento fué un golpe mortal

para el prestigio ya decaído de Llauder; la opinión pública le acusó, cuando no de cómplice en el hecho, de poco previsor y descuidado. Esta fábrica está situada a poca distancia de Manresa. El capitán general había prevenido que no se guardase en ellas las existencias del producto que fabricaba, mandando que se fuesen llevando a la ciudad a proporción que se fabricase, a fin de que no se apoderasen de ella los carlistas. Estas órdenes no se cumplieron, muy al contrario; todo indicó que de inteligencia con algunos operarios ó empleados acudieron los carlistas una noche, horadaron las paredes y cargaron varias acémilas de toda la pólvora que existía. El nuevo administrador, á quien se dieron verbalmente estas órdenes, fué preso y encausado. Una columna partió en seguida hácia Ardevol y Matamargó desde Calaf, adonde se dirigio el general, creyendo que de esta suerte se alcanzaría el convoy de la pólvora robada. A las órdenes del coronel don Lorenzo Novella, que mandaba 800 hombres, fueron atacadas las facciones reunidas en el término de Matamargó, que iban con las acémilas, segun decian los partes, y despues de un tiroteo tan sostenido como inútil, nada se supo ni de la pólvora ni de quien se la habia llevado. Para calmar la irritacion pública se trató de proceder contra el que habia dado las disposiciones militares adoptadas en Matamargó; mas todo el mundo se quedó convencido de que el robo de la pólvora se hubiera podido evitar con mas voluntad y vigilancia”³¹.

El càrrec de director de les fàbriques de pólvora de Manresa era ocupat per militars de l'Estat: Serapio de Pedro Fernández de Heredia coronel d'artilleria i infanteria, Melchor Llauder i Frexas, tinent coronel o, Santiago de Tapia Ruano Monada, tinent coronel, constaven haver ostentat aquest càrrec a Manresa³².

La bonança fabril polvorera d'anys anteriors anava en declivi, el director general de rendes estancades, en un Real Ordre d'Hisenda signada a 6 febrer de 1856, afirmava la conveniència de tancar les fàbriques de Manresa: “S.M., a quien he dado

cuenta del expediente instruido en esa Dirección general acerca de la conveniencia de suprimir las fábricas de pólvoras y salitres, denominadas de Manresa y Manzanares, ha tenido a bien resolver la supresion de dichas fábricas y la venta de sus edificios con arreglo a la ley de desamortizacion de 1º de mayo último, mandando que pase original dicho expediente a la Dirección general de Ventas de bienes nacionales para que se incaute de ellos y proceda a su enajenacion segun lo dispuesto en la citada ley”³³.

Aquest mateix any l'Estat subhastava les instal·lacions de la fàbrica de pólvora, magatzem, presa, canal i salt d'aigua amb els terrenys per un valor de 86.400 rals de billó i d'altra banda, també subhastava la casa i magatzem de salnitre i hort de regadiu situat a la font de Fans per valor de 20.700 rals. Gràcies, però, a les gestions de l'Ajuntament i al fet que era l'única fàbrica de pólvora de Catalunya l'any 1857 tornava a funcionar amb una producció de 460 quilos diaris de pólvora (OLIVERAS, 1980: 163).

L'any 1859, com a conseqüència de la construcció del ferrocarril Barcelona-Saragossa que passava prop de dites fàbriques de pólvora, les autoritats van demanar la supressió de les mateixes. El problema es va sol·licitar traslladant les dependències del refí a l'altra banda del riu, a la font de Fans, quedant en l'edifici de les obagues els magatzems, molins i taller de granissar resguardats del perill del pas dels combois (SARRET, 1923: 175).

La nova direcció de la fàbrica va interessar-se per comprar el molí fariner de les Obagues a fi d'obtenir més força hidràulica i més producció però el projecte no va fructificar. Duna banda, el capità general volia que l'ampliació de la fàbrica anés a càrrec de la ciutat i, d'altra part, l'oposició de l'industrial Gallifa que tenia dues fàbriques tèxtils prop del refí (OLIVERAS, 1980: 164).

Finalment l'any 1865 la llei de desestancament va comportar la desaparició de la fàbrica de Manresa o, es podria dir, el trasllat de l'activitat pol-

vorera del Cardener al Llobregat. El prestigi que havia assolit Manresa com a productora de pólvora fou motiu suficient perquè la societat Canals i Companyia decidissin construir una nova fàbrica de pólvora fora de la ciutat, lluny de possibles incidents en cas d'explosió: neix *la Manresana*.

La fàbrica de pólvora de Canals i Bosch “la Manresana”

Aquesta fàbrica estava emplaçada sota Viladordis, prop del mas de les Hortes, a la vora del Llobregat en terme de Sant Fruitós de Bages. Actualment de la fàbrica només queden alguns fonaments, l'indret on es guardava la pólvora, restes de parets i part de la presa per on es canalitzava l'aigua del riu. L'empresa disposava d'una administració de la fàbrica al carrer Sant Domènec nº 9 de Manresa i una altre a Barcelona a la ronda de Sant Pere nº167.

La “*Ilustración Española y Americana*” descriu l'any 1879 de la fàbrica de pólvora de Canals i Companyia:

“A una hora de distancia de la industriosa ciudad de Manresa, que riegan con sus aguas el Cardener y el Llobregat, e inmediata a este ultimo rio, se halla situada la fábrica de pólvora de más antigua creación en Cataluña, de la propiedad de los Sres. Canals y Compañía, desde que esta industria, ántes monopolizada por el Estado, ha pasado a ser del dominio público.

Tarifa de preus 1870

Pólvora de caza

Superfina de marca S.....	Rs. 840 el quintal
Id. de id G.....	Rs. 756 “
De 1ª clase.....	Rs. 500 “
De 2ª clase.....	Rs. 380 “

Pólvora de mina

De 1ª clase.....	Rs. 220 el quintal
De 2ª clase.....	Rs. 180 “
De 3ª clase.....	Rs. 120 “
Mecha para barrenos.....	Rs. 40 “



Marca de fàbrica nº 4.662 de Canals i C^a anomenada "La Manresa" per distingir pólvores i explosius. Any 1894

Montar en grande escala una fabricaci3n importante, darla organizaci3n, afirmar su cr3dito y mejorar sus productos hasta hacerlos buscados y preferidos en Espa1a, algunos mercados del extranjero y en los de nuestras colonias de Ultramar, y todo esto proporcionando los medios de subsistencia a muchas familias y realizando beneficios, es siempre empresa digna de loa, como lo es cuanto tiene a se1alar un progreso en la industria nacional, poderosa fuente de riqueza, a cuya conservaci3n y acrecentamiento tenemos todos el deber de contribuir en la medida de nuestras fuerzas.

La fàbrica de pólvora de Canals y compa1ia se halla provista de la ma-

quinaria m1s perfeccionada que hoy se conoce, manufactur1ndose en ella once clases de excelente pólvora de caza y tres de la que la industria minera emplea para los barrenos, asi como las muchas llamadas de seguridad, usadas por aquella. En condiciones ordinarias, la producci3n diaria es de 1.500 kilogramos de pólvora y 25.000 metros de mecha, ocupando en estas operaciones sesenta trabajadores.

Los propietarios de La Manresana, han sido premiados en tres distintas ocasiones por el gobierno de la naci3n, en recompensa de los perfeccionamientos que, merced a una constante laboriosidad, han logrado introducir en la industria a que se dedican" ³⁴.

L'any 1870 la fàbrica de pólvora Canals i Bosch era premiada pel regent de l'Estat amb la creu d'Isabel la Cat3lica pels notables avançaments aconseguits en la confecci3n de la pólvora. El producte havia estat reconegut pel tinent general Milans del Bosch i altres caps de l'Estat Major, valorant-lo com de millor qualitat que la pólvora anglesa ³⁵. Els diaris de Madrid es feien ress3 del guard3 obtingut per la Manresana.

"El Manresano" es feia ress3 que l'any 1870 la fàbrica era propietat ex-

clusiva de la ra3 social Canals, Casanovas i Padr3: "cuya sociedad no se ha liquidado aun, como malamente se ha hecho entender al p3blico; y en prueba de ello, sabemos que a instancia del socio Casanovas, el Tribunal ha dado posesi3n de dicha fàbrica y dem1s dependencias a D. Juan Bautista Gonzalez, como coadministrador e interventor del socio administrador se1or Canals, para todos los asuntos de la misma y que para conseguir su liquidaci3n vierte pleito en el Juzgado de primera instancia de este partido" ³⁶.

Amb motiu de la visita l'any 1871 del rei Amadeu I a Manresa els amos de la fàbrica la Manresana, Canals i Bosch, van obsequiar al monarca amb 10 quilos de pólvora de la m1xima qualitat amb una capsa de plata decorada profusament ³⁷.

La premsa descrivia l'explosi3 produida l'any 1871 en la fàbrica de la Manresana: "Una horrible cat1strofe ocurri3 el lunes a las diez y cuarto de la ma1ana en las cercanias de Manresa, vol1ndose uno de los dep3sitos de la fàbrica de pólvora titulada La Manresana, situado a tres cuartos de hora de la ciudad. Desgraciadamente fallecieron los cinco empleados del almacen, y el haber perecido todos los que se hallaban en el local del si-

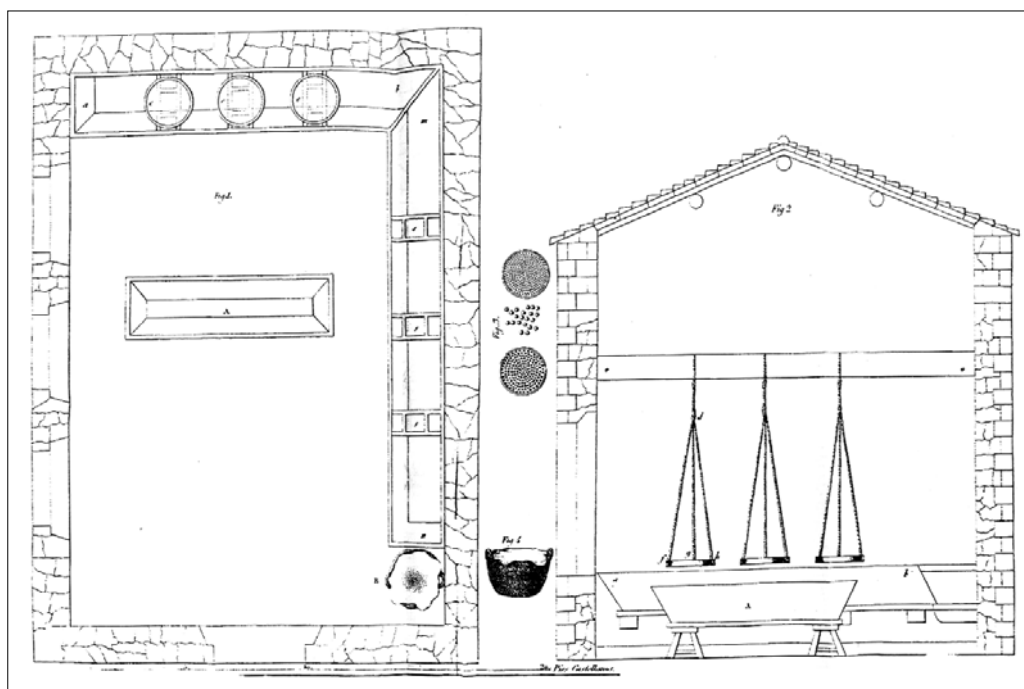

"Oficina del graneador".
(Arte de fabricar el salitre y la pólvora. 1833)

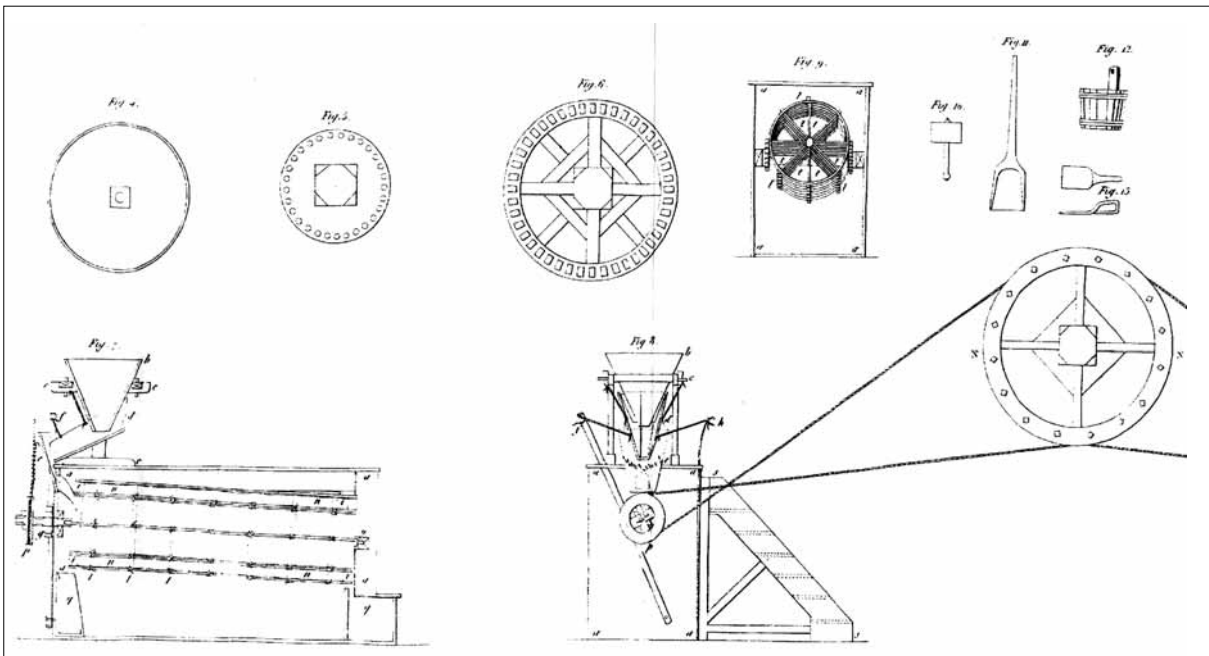
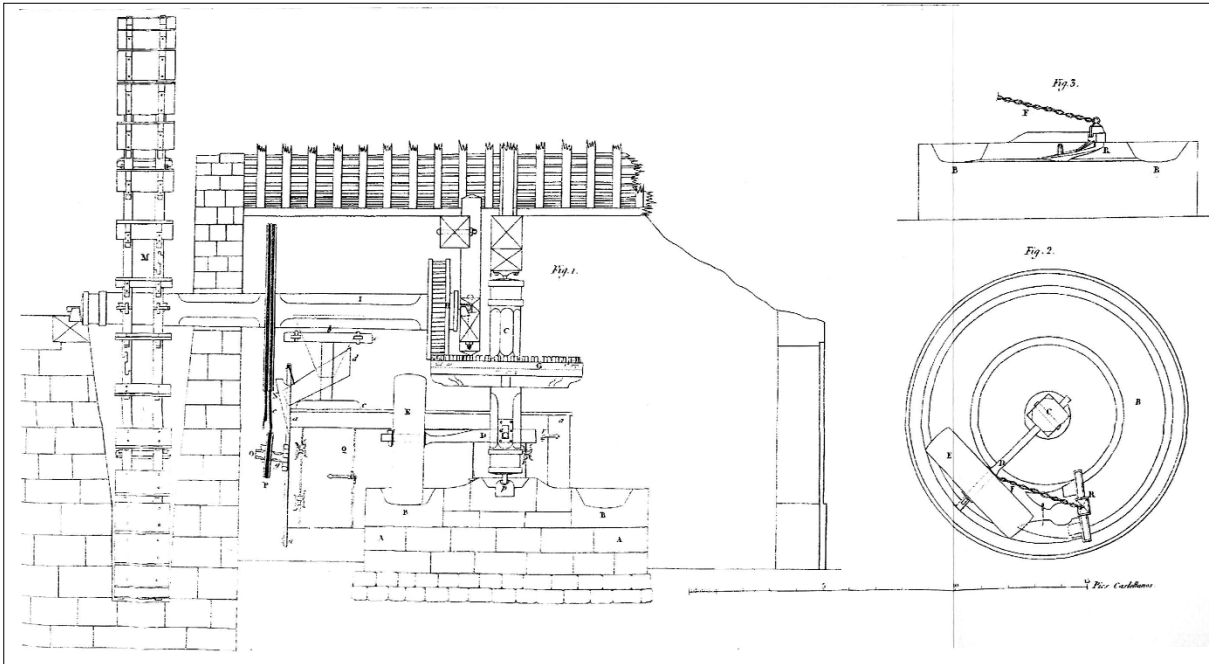

"Pulverización del salitre y el azufre" (Arte de fabricar el salitre y la pólvora. 1833)

niesto fue causa de que no se haya podido averiguar el origen del mismo. Del edificio no han quedado ni aun los cimientos" ³⁸.

Fins i tot la fàbrica de la Manresana, buscant nous mercats, s'anunciava als diaris de Madrid: "Fàbrica de pólvora y mechas para barrenos, la más antigua y acreditada de Cataluña. Para mayor comodidad de nuestra numerosa clientela hemos esta-

blecido representantes en todas las principales capitales de España sin reparar los inmensos sacrificios que ello nos reporta, asi mismo ofrecemos, dinamita, cartuchos de caza y guerra, pistones de todas clases. Para toda clase de demandas dirigirse a la administracion general de Manresa i en Barcelona, Ronda de San Pedro, 167" ³⁹.

L'any 1883 consta en el registre

de marques de fàbrica la concessió de la marca nº 1315 de Canals i Companyia. Dos anys més tard apareix un anunci a "La Vanguardia" on s'especifica un fabricant de pólvora amb el nom de "Nueva Manresana" ⁴⁰; nova competència que aprofitava el nom dels anteriors fabricants. L'any 1894 consta inscrita la marca de fàbrica nº 4.662 de Canals i C^a anomenada "La Manresana" per distingir pólvores i

explosius. A partir d'aquí les notícies es fan fonedisses i no se sap exactament quan va aturar l'activitat polvorera la fàbrica de Sant Fruitós.

El molí de Calders

Al darrer terç del segle XVII funcionava a Calders un molí polvorer. L'any 1677 Josep Serra Paissa de Navarcles arrendava per un any a Josep Escorsell blanquer de Manresa el molí polvorer que tenia en la riera de Calders parròquia de Sant Pere de Viladecavalls (Calders) amb els pactes següents: "durant dit temps esdevindra haverse de adobar o millorar alguna cosa lo volar o gasto fahedor per dit adop o millora no excedira de la quantitat de deu sous tingau obligacio dit Escorsell de diners vostres de fer dit aop si empero dits adops auran de menester de mes de deu sous vos pagare lo que excedira de dita quantitat; it si se cremara dit moli per negligencia o culpa vostre tingau obligacio dit Escorsell de refer a gastos vostres dit moli; it. si dit moli vagara dins lo dit any per estar espallada la resclosa de aquell per quiscun die de ditas vacances jo dit Serra y Pausa vos dexare tenir dit moli y utilizarvos de aquell altre dia finit lo dit any. Preu 26 lliures i 8 lliuras de polvora" ⁴¹.

L'any 1901, la premsa recull l'explosió d'una fàbrica situada a la vora del riu Calders: "En una fàbrica de pólvora situada a la vora del riu Calders s'inflamaren cent quintars d'aquest article, sufrint una forta sotregada las casas de Manresa, distants unes dues horas del lloch de l'explosió" ⁴².

El molí de pólvora de Navarcles

L'any 1871 Joan Escaiola pagès va establir a Jaume Xipell Genescà fabricant de pólvora una peça de terra amb la intenció de construir edificis destinats a la fabricació de pólvora a cens anual de 250 ptes. Aquest establiment es va ampliar el 1879 afegint-hi més terra i es comprava un altre tros el 1885. Finalment al 1889

Feliciana Badia Graner, vídua de Jaume Xipell, redimia els censos emfiteútics per valor de 8.583 ptes. (FERRER, 1994).

El 2 de juny del 1871 la fàbrica navarclina va esclatar: "El dia 2 voló una fàbrica de pólvora del pueblo de Navarcles, situada a corta distancia de aquella ciudad. Parece que por fortuna no ocurrieron desgracias personales, habiéndose podido salvar algunas personas que se hallaban en la fàbrica, merced a unas vigas que al desprenderse cubrieron sus cuerpos sin causarles ningun daño.

El edificio sufrió bastantes desperfectos. El estruendo que la explosion del polvorin produjo puso en alarma a los vecinos del pueblo de Navarcles, muchos de los cuales acudieron inmediatamente al sitio del siniestro" ⁴³.

Al 1884 trobem un anunci publicitari anunciant la venda de pólvora de la fàbrica de Jaume Xipell i Companyia. Tres anys més tard, el 1887 el dipòsit dels productes del fabricant de pólvora Jaume Xipell i Companyia consta establert en la drogueria de Pere Jansana, plaça del padró n° 7 ⁴⁴. A partir d'aquests anys les notícies desapareixen.

Els molins de Cardona

Des de mitjan segle XVII es constaten l'existència de tres o més molins polvorers al terme de Cardona, a tocar els vells molins medievals i els recursos hídrics que proporcionaven els seus canals. El Reial Cadastre de Patiño (1716-1720) és una font que testimonia la seva presència.

Cayetano Cornet (1860) parla d'un magatzem de pólvora a Cardona amb capacitat per: "1.800 quintales, algo separado del castillo" i d'un polvorí començat l'any 1826, finalitzat l'any 1828 i amb capacitat per "2.000 quintales de pólvora". El Polvorí o Molí de Pólvora estava al meandre del riu Cardener, molt a prop de la Coromina i la Carosa. En l'actualitat la finca se la coneix com les Planes de la Carosa, propietat de la família Fernández-Torres. Abans, els terrenys pertanyien a la família Guitart-For-

nells, de la Coromina, que percebien un cens anual de 250 pessetes pel seu arrendament. En algun moment aquesta titularitat va passar als Vallès de Manresa.

L'any 1902, l'enginyer Emili Vialder escrivia una memòria per millorar les Salines de Cardona i exposava en relació amb els treballs d'electrificació i la necessitat d'adquirir un salt d'aigua: "El salto de agua para mover ascensor, triturador, muelar y bomba que mejores condiciones económicas reúne, es él llamado "Molí de la Pólvora". Sus actuales concesionarios, los señores Vallés y Ángel Ferrer, de Manresa... En resumen y de un modo aproximado, puede decirse que la adquisición del salto necesario, costaría unas 24.000 pesetas" ⁴⁵.

Més tard l'any 1907, Francesc Fuitart Fornells ordenava testament i designava a la seva germana Maria Anna hereva universal seva. Entre els béns heretats, consta entre altres: "casa sita en la aldea de la Coromina y punto denominado La Carosa, destinada antes a la fabricación de pólvora con sus habitaciones, patio, cubiertos y canal para conducir el agua a la misma de superficie con el canal 995 m² y linda por sus cuatro putos cardinales con tierras del recurrente; otra pieza de tierra sita en la misma partida de la Coromina y punto denominado Las Planas de la Carosa de este término municipal, que linda á Oriente con tierras de Tomás Sanjust, hoy Pedro, a Mediodía con el rio Cardoner, á Poniente con el mismo rio y al Norte con tierras de Francisco Alsina" ⁴⁶.

L'any 1926, Maria Anna Guitart i Fornells era la titular de Las Planes de la Carosa, a la partida de la Coromina, amb una extensió de 15 àrees.

Finalment, l'activitat polvorera sempre comportava algun que altre accident. L'any 1871 el polvorí del "Peret del Cortielles" va esclatar sense lamentar pèrdues personals ⁴⁷. Més tard, l'any 1881 una nova explosió va provocar la mort de totes les persones que treballaven: "Se ha recibido la noticia de que el viernes, por la tarde, explotó la fàbrica de pólvora propiedad de los señores Valles hermanos, de esta ciudad, situada en

el término de la Coromina, punto inmediato á Cardona. Perecieron cuantas personas se hallaban en ella, de las cuales era una de tantas el hermano menor de los señores Valles. Por muchas precauciones que se tomen en esta clase de industrias, nunca serán bastantes, y así deben tenerlo presente los fabricantes que á ellas se dedican, si se quiere evitar percances que siempre suelen producir desgracias personales ó innumerables víctimas”⁴⁸.

Bibliografia

- CANYELLES, Magí. *Descripció de la gran-
desa y antiguitats de la ciutat de Man-
resa*, ed. Impremta Esparbé, Manresa,
1896.
- CORNET i MAS, Cayetano. *Guia del via-
jero en Manresa y Cardona*, ed. Im-
premta Magriñá, Barcelona, 1860,
pàgs. 166-171 i 363.
- FERRER i ALÓS, Llorenç. *Les fàbriques
de riu de Navarcles*, ed. CEB, Manre-
sa, 1994, pàgs. 55-57.
- MARTÍNEZ RUEDA, Manuel. *Arte de fa-
bricar el salitre y la polvora*, ed. Im-
premta Real, Madrid, 1833.
- OLIVERAS i SAMITIER, Josep. *Desenvo-
lupament industrial i evolució urbana
a Manresa (1800-1870)*, Manresa,
1980, pàgs. 163-165.
- SARRET i ARBÓS, Joaquim. *Història de la
Indústria, del comerç i dels gremis de
Manresa*, ed. impremta Sant Josep,
Manresa, 1923, pàgs. 172-175.

Notes

1. Notari Joan Sarragossa 1462. AHPM m-274. 12 maig 1462.
2. Notari Joan Baptista Plandesans. Manual 1612-1641 AHPM 4561. 5 març 1630.
3. Notari Joan Baptista Plandesans. Manual

- 1612-1641 AHPM 4561. 3 març 1638.
4. Notari Benet Font. 1638. AHPM 4586. 1 agost 1638.
5. Notari Benet Font. Manual 1671. AHPM 4601. 26 juliol 1671.
6. Notari Bernat Servitja. Manual 1692-1702. AHPM-4645. 14 setembre 1693.
7. Notari Joan Pujol. Manual 1715-1717. AHPM-4849. 23 agost 1717.
8. Notari Joan Pujol. Manual 1715-1717. AHPM-4849. 24 agost 1717.
9. Notari Josep Sala. Manual 1718-1719. AHPM 4864. 19 desembre 1719.
10. Notari Joan Pujol. Borradors 1720. AHPM. 24 gener 1720.
11. Notari Josep Enric Manual 1734. AHPM-4915. 30 juny 1734.
12. Notari Francesc Rallat Manual 1734-1736. AHPM-4975. 13 juliol 1736.
13. Notari Francesc Rallat. Manual 1740. AHPM. 7 juny 1740.
14. Idem.
15. Notari Josep Sala Thomasa. Manual 1757. AHPM-5102. 5 gener 1757.
16. Notari Anton Raures. Manual 1775. AHPM. 16 agost 1775.
17. Notari Josep Mas Casellas. Manual 1784. AHPM. 6 desembre 1784.
18. Censo de la riqueza territorial e industrial de España en el año de 1799, ed. Imprenta Real, Madrid, 1803.
19. Ensayos historicos sobre Manresa, por dn J. M. de Mas y Casas, ed. Imprenta Trullàs, Manresa 1836, pàg. 82.
20. Notari Tomas Rallat. Manual 1790. AHPM. 29 agost 1790.
21. Notari Francesc Raures. Manual 1799. AHPM. 25 agost 1799.
22. Ordenanza dividida en catorce reglamentos para sus diferentes ramos de tropa, cuenta y razon, y fabricas, ed. Imprenta real, Madrid, 1802, pàg. 2.
23. Notari Francesc Raures. Manual 1803. AHPM. 10 setembre 1803.
24. Notari Francesc Raures. Manual 1803. AHPM. 17 setembre 1803.
25. Notari Francesc Raures. Manual 1806. AHPM. 10 agost 1806.
26. Notari Francesc Raures. Manual 1806. AHPM. 4 setembre 1806.
27. Notari Francesc Raures. Manual 1807. AHPM. 18 abril 1807.
28. Notari Francesc Raures. Manual 1808. AHPM. 30 desembre 1808.
29. Colección de papeles interesantes sobre las circunstancias presentes, ed. Fuen-

- tenebro y Compañía, Madrid, 1808; també reproduït al Diari de Mallorca 24 setembre 1808.
30. Notari Tomas Coma. Manual 1808. AHPM. 21 juliol 1808.
31. *Panorama Español. Crónica contemporánea*, ed. Imprenta del Panorama Español, Madrid, 1845; i també ho recull en premsa: “El Eco del comercio”, Madrid 16 de juny 1835.
32. SANCHO, Nicolas. *Descripción historica, artistica, detalada y circunstanciada de la ciudad de Alcañiz y sus afueras*, ed. Imprenta de Ulpiano Huerta, Alcañiz, 1860, pàg. 491.
33. *Coleccion legislativa de España*, primer trimestre 1856, ed. Imprenta Nacional, Madrid, 1856, pàg. 196.
34. “La Ilustración Española y Americana”, Madrid, 8 agost 1879.
35. “El Manresano”, Manresa, 24 juliol 1870.
36. “El Manresano”, Manresa, 16 octubre 1870.
37. “La Iberia”, Madrid, 23 setembre 1871.
38. “La Esperanza”, Madrid, 18 novembre 1871.
39. “La Discusión”, Madrid, 19 febrer 1883.
40. “La Vanguardia”, Barcelona, 4 agost 1885
41. Notari Felix Dalmau. Manual 1677. AHPM-4724. 25 octubre 1677
42. La Covadonga Catalana, Manresa, 23 novembre 1901.
43. “La correspondencia de España”, Madrid, 7 juny 1881.
44. “La Vanguardia”, Barcelona, 24 juliol 1887.
45. GALERA i PEDROSA, Andreu. *L'enginyer Emili Viader*, Pagès Editors, Barcelona, 2009.
46. Notari Joan Cama Cirés (Cardona). Arxi Històric Municipal de Cardona. 19 de març de 1907.
47. BARBERÀ, Jaume “La tragèdia del polvorí”, Programa de Festa Major de la Coromina 2009, Arxiu Històric Municipal de Cardona, pàgs. 20-21.
48. “La Vanguardia”, Barcelona, 12 setembre 1881.

Jaume Plans i Maestra
Llicenciat en Humanitats, UOC