

H.W. Singor

Een wereld in oorlog
militaire geschiedenis in hoofdstukken

militaire geschiedenis
in hoofdstukken

(red.) H.Ph. Vogel

H.W. Singor/J.A. de Moor

Een wereld in oorlog

militaire geschiedenis
in hoofdstukken

(red.) H.Ph. Vogel/

H.W. Singor/J.A. de Moor

Spectrum-boeken worden in de handel gebracht door:
Uitgeverij Het Spectrum B.V.
Postbus 2073
3500 GB Utrecht

Eerste druk 1995
Zetwerk: Elgraphic/DTQP, Schiedam
Druk: Hentenaar, Wijk bij Duurstede

This edition © 1995 by Het Spectrum B.V.

Alle rechten voorbehouden. Niets uit deze uitgave mag worden verveelvoudigd, opgeslagen in een geautomatiseerd gegevensbestand, of openbaar gemaakt, in enige vorm of op enige wijze, hetzij elektronisch, mechanisch, door fotokopieën, opnamen, of enige andere manier, zonder voorafgaande schriftelijke toestemming van de uitgever.

Voor zover het maken van kopieën uit deze uitgave is toegestaan op grond van artikel 16B Auteurswet 1912, juncto het Besluit van 20 juni 1974, Stb. 351, zoals gewijzigd bij het Besluit van 23 augustus 1985, Stb. 471 en artikel 17 Auteurswet 1912, dient men de daarvoor wettelijk verschuldigde vergoedingen te voldoen aan de Stichting Reprorecht (Postbus 882, 1180 AW Amstelveen). Voor het overnemen van gedeelte(n) uit deze uitgave in bloemlezingen, readers en andere compilatiewerken (artikel 16 Auteurswet 1912) dient men zich tot de uitgever te wenden.

All rights reserved. No part of this book may be reproduced, stored in a database or retrieval system, or published, in any form or in any way, electronically, mechanically, by print, photoprint, microfilm or any other means without prior written permission from the publisher.

Ondanks al de aan de samenstelling van de tekst bestede zorg, kan noch de redactie noch de uitgever aansprakelijkheid aanvaarden voor eventuele schade die zou kunnen voortvloeien uit enige fout die in deze uitgave zou kunnen voorkomen.

019-0259.01 ISBN 90 274 4158 8
NUGI 641

CIP-GEGEVENS KONINKLIJKE BIBLIOTHEEK,
DEN HAAG

Inhoud

H.Ph. Vogel Inleiding 7

Deel 1

H.W. Singor Oorlog in de Griekse oudheid: de slag bij Mantinea (418 v.Chr.) 23

H.W. Singor Rome en Carthago: de slag bij Cannae (216 v.Chr.) 58

A. Janse Riddereer en krijgskunde in de late middeleeuwen: het voorbeeld van Crécy 109

P. van Heck Machiavelli en de krijgskunst 127

J.P. Puype Ontwikkeling en gebruik van draagbare wapens, 1400-1800 144

J.A. de Moor Ervaring en experiment: militaire ontwikkelingen in de 16e en 17e eeuw 163

H.Ph. Vogel Op weg naar de totale oorlog: militaire ontwikkelingen in de 18e en 19e eeuw 179

J.M.W. Binneveld Oorlog en waanzin, de Eerste Wereldoorlog en het ontstaan van de militaire psychiatrie 201

Deel 2

M.E.R.G.N. Jansen De kracht der Nahuales: Indiaanse strijdwijzen in Mesoamerika 217

H.Ph. Vogel Latijns-Amerika: van verovering tot bevrijding 237

A.H. de Groot Het Ottomaanse Rijk (1280-1923) 253

Deel 3

G.C. Berkhof Krijg: een blik vooruit 293

Bibliografie 314

Verantwoording illustraties 324

Register 325

Inleiding

H.Ph. Vogel

Militaire geschiedenis

Lange tijd is de militaire geschiedenis het domein geweest van beroepsmilitairen. Veel van wat zij hebben geschreven wordt nu beoordeeld als schematisch, stereotiep en chauvinistisch. Slechts een enkele burger richtte zich op deze tak van geschiedenis, dikwijls niet zonder succes: zo zijn de grote overzichtswerken van Charles Oman *A history of the art of war in the Middle Ages* en *A history of the art of war in the sixteenth century* goed ontvangen. Ook Hans Delbrücks *Geschichte der Kriegskunst im Rahmen der politischen Geschichte* is succesvol gebleken. De Engelse generaal-majoor buiten dienst J.F.C. Fuller schreef als burger ook een populair overzicht van de krijgsgeschiedenis met als uitgangspunt de 'beslissende' veldslagen in de westerse geschiedenis: *The decisive battles of the western world and their influence upon history*.

Vanouds her heeft de neiging bestaan om belangrijke overwinningen uitsluitend toe te schrijven aan het optreden van de opperbevelhebber. Dat was het geval in de klassieke oudheid, vooral bij de jonge, flamboyante veldheren zoals Alexander de Grote, die nog altijd wordt beschouwd als de veroveraar bij uitstek. Sinds Julius Caesar zijn memoires over de Gallische Oorlog publiceerde om zijn politieke carrière in Rome te ondersteunen, zijn er steeds generaals geweest die hebben geprobeerd om overwinningen uitsluitend voor zichzelf op te eisen. Velen zijn maar al te graag bereid geloof te hechten aan zo'n voorstelling van zaken, vooral vanwege de aantrekkelijke eenvoud ervan. Er is dan ook geen gebrek aan biografieën van beroemde veldheren waarin deze worden gepresenteerd als de enige beslissers van het wel en wee op het slagveld. Geen gebrek aan werken over de allerberoemdsten, zoals Alexander, Caesar, Napoleon, Eugenius van Savoye, Marlborough, Wellington, Condé, Turenne en Frederik de Grote. Van honderden andere, minder bekende veldheren bestaan ook dikwijls tal van biografieën.

Na de Tweede Wereldoorlog, met name in de jaren vijftig, kwam er een ommekeer in de militaire geschiedenis, doordat de traditionele, op tactiek en strategie georiënteerde aanpak

werd verbreed. Deze nieuwe richting wordt doorgaans aangeduid als *New military history*. Aanhangers van deze richting plaatsen aan de ene kant militaire gebeurtenissen in een breder verband en proberen een verbinding te leggen tussen militaire gebeurtenissen en de maatschappij in de ruimste zin van het woord. Deze aanpak vinden we onder meer terug in *Arms and men: a study in American military history* van de Amerikaanse historicus Walter Millis. Aan de andere kant groeide de belangstelling voor de individuele militair op het slagveld. De Amerikaanse generaal S.L.A. Marshall is de moderne wegbereider van deze meer naar binnen gerichte benadering van het vak, met zijn diepgravende studie, *Men against fire*, naar de psychologie van de soldaat op het slagveld, gebaseerd op uitgebreid onderzoek dat is verricht onder Amerikaanse soldaten tijdens de Tweede Wereldoorlog. Het werk van een van de eerdere grondleggers van deze richting, de Franse officier A. Ardant du Picq (*Études sur le combat*), genoot overigens minder bekendheid in de Engelstalige wereld. In Nederland verscheen na de Tweede Wereldoorlog het proefschrift van A.J. van Meurs, *Over de gevechtssuitputting*, waarin de gevechtservaringen van de eenheden Nederlandse vrijwilligers in de Koreaanse Oorlog medisch-psychiatrisch werden geanalyseerd. Tot militair-historisch onderzoek heeft deze studie overigens nauwelijks kunnen aansporen.

De sociologische analyse van de strijdkrachten zoals die, eveneens in de jaren vijftig, in de Verenigde Staten in zwang is gekomen, valt eigenlijk buiten het aandachtsveld van de militaire geschiedenis. Wel kunnen baanbrekende sociologische Amerikaanse publikaties, zoals van Morris Janowitz *Sociology and the military establishment*, van Samuel Huntington *The soldier and the state. The theory and politics of civil-military relations*, en van de Nederlandse socioloog J.A.A. van Doorn *On military ideology*, nuttige inzichten en achtergrondkennis opleveren voor de bestudering van de krijgsmacht in oorlogstijd. Overigens heeft de sociologische benadering veel te danken aan het belangrijke werk van Alfred Vagts *A history of militarism*, dat al dateert van vóór de Tweede Wereldoorlog. Bij militaire geschiedenis gaat het er namelijk niet zozeer om de militaire organisatie in vreedstijd te bestuderen, aangezien het op die manier slechts een tak van de sociale of organisatiegeschiedenis is. Veeleer is het zaak, zoals John Keegan, de toonaangevende Engelse militair-historicus heeft voorgesteld, te bekijken hoe een militaire organisatie zich gedraagt tijdens oorlogen en veldslagen, waarvoor die organisatie tenslotte speciaal is opgericht. Daarbij is het overigens zaak verder te kijken dan alleen naar de verrichtingen van de generale staf en de troepenbewegingen op het slag-

veld, aangezien anders de indruk kan ontstaan dat er nauwelijks verband bestaat tussen wat op het slagveld gebeurt en de bredere politieke en sociale context. Een geslaagde poging hier toe is het werk *Schlachten der Weltgeschichte*, een grootscheepse analyse van militaire conflicten in het licht van het marxisme-leninisme, in de jaren zeventig geschreven door twee Oostduitse historici, Walter Markov en Heinz Helmert.

Van oudere datum is de analyse van de economische betekenis van oorlog en strijdkrachten. Pionierswerk is hiervoor verricht door de Duitse marxistische geleerde Werner Sombart in zijn *Krieg und Kapitalismus*, maar ook Karl Marx heeft in zijn werk aandacht besteed aan de samenhang tussen economie en oorlog. Kort na de Tweede Wereldoorlog verscheen het belangrijke werk van John U. Nef, *War and human progress. An essay on the rise of industrial civilization*. In Nederland werd baanbrekend werk verricht door P.W. Klein, die in zijn *De Trippen in de 17e eeuw. Een studie over het ondernemingsgedrag op de Hollandse stapelmarkt* over een 17e-eeuws handelsgeslacht schreef dat zich ook uitvoerig bezighield met de produktie en verkoop van wapens. In 1993 werd een speciale tentoonstelling ingericht in het Nederlands Leger- en Wapenmuseum 'Generaal Hoefler', te Delft, ter gelegenheid waarvan ook een catalogus is verschenen met achtergrondstudies onder redactie van Jan Piet Puype en Marco van der Hoeven, *Het arsenaal van de wereld. Nederlandse wapenhandel in de Gouden Eeuw*. In die periode was de Republiek een van de belangrijkste producenten en exporteurs van wapens, munitie en krijgsmaterieel, met klanten in heel Europa en zelfs daarbuiten. Het 'militair-industrieel complex' was toen waarschijnlijk even belangrijk voor de Nederlandse economie als de VOC. De Israëliische historicus Martin van Creveld verdient bijzondere vermelding voor zijn bestudering van de strijdkrachten zelf in economisch en logistiek opzicht in zijn boek *Supplying war: from Wallenstein to Patton*. Dit werk is onlangs aangevuld met een diepgravende studie over de rol van de techniek in de oorlogvoering: *Technology and war: from 2000 B.C. to the present*. De Duitse historicus Fritz Redlich verkende alweer geruime tijd geleden een belangrijk economisch aspect van de oorlog, namelijk roof en plundering (*De praeda militari*). Veel navolging heeft deze benadering tot op heden nog niet gehad.

Het werk van Charles Tilly (bijvoorbeeld *The foundation of national states in western Europe*) over de oorlog als motor voor de ontwikkeling van 'nationale' staten is misschien te beschouwen als een meer politieke variant van de klassieke economische benadering, want ook Marx en Sombart hebben al gewezen op dit verband. In Nederland beweegt de mediaevist W.P. Block-

mans zich op dit terrein, deels ook in samenwerking met Tilly: *Cities and the rise of states in Europe, A.D. 1000 to 1800*. De bestudering van 'primitieve' gemeenschappen kan ook inzicht verschaffen in de samenhang tussen staatsvorming en oorlog, zoals in het werk van Brian Ferguson en Neil Whitehead, *War in the tribal zone: expanding states and indigenous warfare*.

In de Engelstalige wereld heeft de nieuwe historische benadering van de oorlog in al zijn facetten zich ten volle kunnen ontplooiën. Misschien vanwege het langdurig ontbreken van grootscheepse oorlogshandelingen op eigen bodem is het tot dusverre alleen daar dat in de woorden van John Keegan *military history has been able to acquire the status of a humane study with a wide, general readership among informed minds*. Inderdaad is er geen gebrek aan auteurs die het grote publiek weten te bereiken met gedegen militair-historische studies, getuige het werk van Martin Middlebrook, Alistair Horne, Artemis Cooper, Christopher Duffy, Lyn Macdonald en Michael Howard. Een soortgelijk publiekssucces is buiten de Engelstalige wereld slechts in Zweden bereikt door Peter Englund met zijn boek *Poltava. Berättelsen om en armés undergång*, over de Ruslandcatastrofe van de Zweedse koning Karel XII in 1709.

In wetenschappelijk opzicht en wat de aanpak betreft (gericht op de belevenissen van de individuele soldaat en op de relatie krijgsmacht-maatschappij) moet gewezen worden op het baanbrekende werk van André Corvisier over het Franse leger tussen 1700 en 1750 (*L'Armée française de la fin du XVIIe siècle au ministère de Choiseul*, 1964). Niettemin is voor Nederland en andere landen als grootste aansporing in deze richting te beschouwen *The face of battle. A study of Agincourt, Waterloo and the Somme* van John Keegan. Hierin blijkt een grote aandacht voor de persoonlijke belevingswereld en de psychologie van de soldaten. De publikatie van dit boek met zijn vernieuwende aanpak en pacifistische teneur heeft overal ter wereld een grote invloed gehad op de militaire geschiedschrijving. Een van Keegans opvolgers als docent aan de Engelse koninklijke militaire academie Sandhurst, Richard Holmes, heeft deze lijn vervolgens nog iets verder doorgetrokken in de richting van de psychologie en antropologie (men leze zijn boek *Firing line*). Holmes heeft veel aandacht voor het bijzondere karakter van de militaire samenleving en mentaliteit. Als geen ander heeft hij aangetoond, wat het slagveld betekent voor het individu (*lonely battlefield*). Onlangs publiceerde Keegan een algemeen overzicht van de militaire geschiedenis, *A history of warfare*, met als voornaamste uitgangspunt de gedachte dat oorlog onlosmakelijk is verbonden met de menselijke samenleving en daarom als een cultureel gegeven dient te worden aanvaard. Keegan vertolkt met deze op-

vatting dus een meer antropologische benadering van de oorlog. Verschillende antropologen houden zich al geruime tijd met de bestudering van de oorlog bezig, zoals in *War: the anthropology of armed conflict and aggression*, van Morton Fried, Marvin Harris en Robert Murphy.

De vernieuwende aanpak van de militaire geschiedenis in samenhang met maatschappelijke en politieke ontwikkelingen komt eveneens gedeeltelijk uit Engeland. Een belangrijke wegbereider van deze benadering was het boek George Clark, *War and society in the seventeenth century*. Met name de serie *Fontana history of European war and society*, onder redactie van Geoffrey Best biedt een uiterst leesbare inventaris van de stand van zaken, alsmede tal van suggesties voor verder onderzoek. Buiten de Engelstalige wereld zijn slechts een paar van dergelijke studies te vinden, bijvoorbeeld in Chili het werk van Alvaro Jara, *Guerra y sociedad en Chile. La transformación de la Guerra de Anauco y la esclavitud de los indios*. Bijzonder is de enige jaren geleden gepubliceerde studie van Walter Barberis, *Le armi del principe. La tradizione militare sabauda*. Dit boek beschrijft de geschiedenis van de militaire traditie van Savoye, en analyseert uitvoerig de verbanden met wetenschap, techniek, cultuur, economie, maatschappij en politiek. Voor geen enkel ander land is een dergelijke studie tot nu toe ondernomen. Dit geldt overigens niet voor de militaire geschiedenis van de oudheid, waar dergelijk onderzoek wel op een zekere traditie kan bogen.

Het raakvlak tussen militaire en intellectuele geschiedenis is lange tijd buiten de aandacht van de historici gebleven. Uiteraard heeft het nooit ontbroken aan specialisten die zich toelegden op militaire denkers als Machiavelli en Von Clausewitz, maar de uit de Tweede Wereldoorlog daterende bundel opstellen onder redactie van Edward Earle, *Makers of modern strategy* is tientallen jaren lang het enig bruikbare werk geweest. Kort geleden is daarin verandering gebracht door een Israëliisch militair-historicus, Azar Gat, auteur van *The origins of military thought. From the Enlightenment to Clausewitz*, en *The development of military thought: the nineteenth century*. Daarmee is ondubbelzinnig aangetoond dat de bestudering van de talloze militaire auteurs van het Ancien Régime en de 19e eeuw een vruchtbaar onderzoeksterrein is voor de intellectuele geschiedenis.

Ook de meer klassieke vormen van militaire geschiedschrijving, bijvoorbeeld vanuit het perspectief van de opperbevelhebber, hebben vernieuwende beoefenaren gevonden. Heel bijzonder is het werk *On the psychology of military incompetence* van de Engelse ex-legerpsycholoog Norman Dixon over de samenhang tussen persoonlijkheid en foute beslissingen. Daarnaast verdienen John Keegan met zijn werk *The mask of com-*

mand en Martin van Creveld met zijn *Command in war* vermelding.

De nieuwe impulsen voor de militaire geschiedenis zijn aan Nederland grotendeels voorbijgegaan. In het verleden zijn enkele grote overzichten geschreven, zoals dat van Johannes Boscha, *Neêrlands heldendaden te land* en de grote meerdelige geschiedenis *Het staatsche leger 1568-1795* door F. de Bas en G. ten Raa. Tegenwoordig geven de meeste historici die zich in Nederland met de militaire geschiedenis bezighouden, de voorkeur aan de bestudering van organisatie, defensieplannen en strategie. De bestudering van de militaire geschiedenis biedt echter eindeloos meer mogelijkheden. De toekomst van het vak ligt in de bestudering van onderwerpen die door de aanhangers van *New military history* zijn gesuggereerd, met andere woorden, die thema's die te maken hebben met de persoonlijke belevingswereld van het individu. Dat daarbij de raakvlakken met andere disciplines, zoals de economische geschiedenis, eerder moeten worden opgezocht dan vermeden lijkt duidelijk. Als onderzoeksthema van algemeen belang kan gewezen worden op de militaire discipline en de daarmee samenhangende desertie. Op dit terrein is tot op heden nog maar sporadisch onderzoek gedaan. Resultaten van dergelijk onderzoek kunnen in comparatief opzicht nuttig zijn, met name op het snijvlak van de militaire geschiedenis met andere disciplines, zoals psychologie, sociologie en politiek-culturele geschiedenis.

Over deze bundel

Deze bundel is de weerslag van het college militaire geschiedenis zoals dat van 1988 tot 1994 aan de Leidse Universiteit is aangeboden. Het is niet de bedoeling een volledig overzicht van 'de' militaire geschiedenis te geven. Wel hebben de auteurs getracht, in overeenstemming met de nieuwe inzichten op het vakgebied en vanuit hun eigen specialisme, een heldere uiteenzetting te geven, zoveel mogelijk aan de hand van een concrete historische gebeurtenis.

Wie de militaire geschiedenis opvat als een onderdeel van de algemene geschiedenis, moet zijn historisch overzicht beginnen in het oude Nabije Oosten. Daarvandaan komen de eerste vermeldingen van door de staat onderhouden legers bestaande uit diverse troepenafdelingen: van infanterie in het gelid, strijdwapens tot cavalerie; van systematische belegeringen en van imperialisme dat was gebaseerd op militair geweld. Dit hele terrein van de vroegst bekende historische oorlogvoering – dat overigens wetenschappelijk nog altijd niet grondig is onder-

zocht – moest helaas buiten het korte bestek van dit boek blijven. In plaats daarvan beginnen wij in het antieke Griekenland. Volgens Victor Hanson, auteur van *The western way of war: infantry battle in classical Greece*, zou in het antieke Griekenland de 'westerse wijze van oorlogvoeren' zijn ontstaan. Daarmee bedoelt hij het soort oorlogvoering waarin de oorlog zoveel mogelijk als een beslissende confrontatie moet worden uitgevochten. Oorlog is hier geen doel op zichzelf, maar een middel om de macht van de vijand te breken en hem te onderwerpen aan de wil van de overwinnaar. Dat zou moeten gebeuren in een open veldslag waarin op een voor vriend, vijand en neutralen duidelijk zichtbare manier de militaire macht van de ander in een klap moest worden vernietigd. Dat open treffen kon niets anders zijn dan de frontale botsing van twee legers in linie, gevolgd door een strijd die pas eindigde met de vlucht of de vernietiging van een van de twee legers. Volgens Hanson is deze manier van oorlog voeren uitgevonden door de Grieken en daarna via de Romeinen verbreid in de westerse wereld.

Hansons these is niet waterdicht omdat botsingen van infanterielegers in het klassieke Griekenland niet altijd de vernietiging van de vijand tot doel hadden. Ook kan erop worden gewezen dat een opstelling in linie voor ieder open treffen voor de hand ligt en dat dergelijke open gevechten niet tot de westerse geschiedenis beperkt zijn. Elders, bijvoorbeeld in het Nabije Oosten, in het oude China en in Mesoamerika trok de infanterie ook in goede orde en in linieformatie ten strijde. Maar het valt niet te ontkennen dat in het klassieke Griekenland de opstelling-in-linie vergaand geperfectioneerd is en dat deze in de vorm van de Griekse falanx lange tijd de slagvelden heeft gedomineerd. In de hellenistische en Romeinse oorlogvoering leeft de falanx in aangepaste vormen voort. In de 16e en 17e eeuw beleeft de falanx (ditmaal in de vorm van in blokken opgestelde infanterie en linies) dankzij de hernieuwde belangstelling voor de antieke infanterie-tactiek, een renaissance. In zoverre is de open, beslissende veldslag inderdaad een onmiskenbaar onderdeel geworden van de westerse Europese militaire traditie.

Waarschijnlijk was de Griekse falanx in oorsprong een elitaire formatie van goedgewapende 'kampioenen'. Gaandeweg werd de falanx talrijker en bood tevens plaats aan een groeiend percentage van de mannelijke bevolking. Omstreeks 400 v.Chr. hadden de Griekse stadstaten een leger, bestaande uit ongeveer de helft van de weerbare vrije mannen. In wezen waren het milities van vrije burgers die alleen in oorlogstijd voor een korte veldtocht dienst deden. Iedere soldaat in de falanx (hopliet) moest zelf zijn speer en rond, bronzen schild kopen. Dat bete-

kende dat arme burgers nooit tot de falanx konden behoren. Vergeleken bij de hoplieten waren de lichtgewapenden (met boog, werpspeer of slinger) en de ruitery (met werpsperen of lanssen) militair van weinig betekenis. De hoplieten, opgesteld in de falanx, beheersten twee eeuwen lang de oorlogvoering te land. Tegen hen waren de merendeels lichtgewapende infanteristen en ruiters van de Perzische koningen in een geregelde veldslag niet opgewassen. De slag bij Mantinea in 418 v.Chr. is een goed voorbeeld van een hoplietenveldslag. De beschrijving van deze slag door de Griekse geschiedschrijver Thucydides (ca. 460-395 v.Chr.) vormt het uitgangspunt voor de eerste bijdrage van H.W. Singor in deze bundel.

In de 4e eeuw veranderden de Macedoniërs de klassieke falanx enigszins. De Macedonische samenleving bestond grotendeels uit eenvoudige boeren en was dus minder ontwikkeld dan de Griekse stadstaten. Koning Philippos rustte zijn soldaten uit met vier tot zes meter lange speren die met twee handen moesten worden vastgehouden, zodat de mannen ter bescherming alleen nog een klein schild aan de linkerarm konden vastmaken. Eigenlijk was deze uitrusting op kosten van de koning een teken van armoede, maar de koning maakte van de armoede een militair voordeel. Met een linie van acht of meer gelederen had het Macedonische leger een woud van speerpunten en was het bijna onoverwinnelijk bij een frontale botsing. De Macedonische falanx bleek te sterk voor de Griekse en Aziatische vijanden. Philippos' zoon, Alexander de Grote, steunde in zijn veldslagen op zijn falanx als op een aambeeld waarop hij zijn ruitery de beslissende slagen liet geven. In de berichten over Alexanders campagnes ligt het accent inderdaad op de Macedonische ruitery, ook omdat de koning daarin zelf meevocht. Maar zonder de falanx die de vijandelijke aanvallen moest opvangen en tot de tegenaanval moest overgaan, zouden de slagen van de ruitery zonder resultaat zijn geweest.

Onder de hellenistische koningen, Alexanders opvolgers, verloor de cavalerie weer aan betekenis en kwam het accent weer volledig te liggen op de zware infanterie, die werd bewapend en opgesteld volgens de Macedonische traditie. In diezelfde tijd ontwikkelden de Romeinen hun eigen infanterie-tactiek. Aanvankelijk was de Romeinse *legio* (legioen) de verzameling van alle weerbare burgers in een hechte formatie, op de wijze van de Griekse falanx. Door de uitbreiding van de Romeinse staat werd de ene 'lichting' (de oorspronkelijke betekenis van *legio*) gesplitst in twee of meer *legiones*, terwijl oorlogen met bergbewoners de Romeinen ertoe brachten het legioen zelf weer te verdelen in kleinere en flexibele eenheden. Tegelijk kwam in de bewapening het accent te liggen op de werpsperen

voor de voorste gelederen en op het korte steekzwaard voor alle soldaten. Bij gevechten kwam het daardoor eerder tot een handgemeen. Het was deze flexibiliteit die de legioenen in de 2e eeuw v.Chr. superieur maakten aan de minder wendbare Macedonische falanx. De tweede bijdrage van H.W. Singor beschrijft de slag bij Cannae (216 v.Chr.), waar de Romeinse legioenen werden vernietigd door de falanx van de Carthaagse veldheer Hannibal. Talloze generaals hebben lering proberen te trekken uit de briljante overwinning van Hannibal, maar de werkelijke les van Cannae is misschien wel niet zuiver militair: de Romeinse republiek bleek namelijk bestand tegen een hele serie desastreuze nederlagen (Ticino en Trebia in 218 v.Chr., Trasimeense Meer in 217 v. Chr.), waarbij tienduizenden Romeinse soldaten de dood vonden. Hoe superieur Hannibal ook was op het slagveld, de taaie interne structuur van Rome en het systeem van bondgenootschappen met de Italische volkeren kon hij niet wezenlijk aantasten. De opmars van Rome naar de wereldheerschappij was blijkbaar door niets te stuiten. Op basis van deze overweging kan uiteraard verder worden gefilosofeerd over het beslissende karakter van veldslagen.

In de 1e en 2e eeuw n.Chr. werden de legioenen volledig ge-professionaliseerd. Het oorspronkelijke 'democratische' karakter van de Romeinse legioenen ging daarmee verloren. Militaire training en discipline werden in hoge mate ontwikkeld. Van de feitelijke tactiek te velde weten wij echter betrekkelijk weinig, omdat uitvoerige berichten, zoals klassieke auteurs uit vroegere perioden die verschaffen, voor deze tijd ontbreken. Maar waarschijnlijk werd de linieformatie gehandhaafd, zolang de infanterie de ruggegraat was van het geregelde Romeinse leger. In de 3e en 4e eeuw n.Chr. werd de cavalerie belangrijker, zowel bij de Romeinen als bij hun vijanden in Europa en Azië. In het Perzische leger speelde de zware cavalerie (de ruiter met stijgbeugels en evenals het paard in een schubbenpantser gehuld) een hoofdrol. In de 3e eeuw nam het Romeinse leger ook zulke ruiters in dienst. Geleidelijk werd de rol van de infanterie minder belangrijk, maar de details van die ontwikkeling blijven vooralsnog onbekend. Het blijft een raadsel hoe het Romeinse Rijk in het westen kort na 400 militair zo snel ineen kon storten. Vermoedelijk was de kwaliteit van de infanterie door sociale en politieke veranderingen uitgehold. Terwijl de infanterie als getrainde en gedisciplineerde formatie in het Westromeinse Rijk verdween, werd de weg geplaveid voor een nog groter overwicht van kleine eenheden zware ruitery, aangevuld met kleine groepen ongeregeld voetvolk. In militair opzicht beginnen de middeleeuwen dan ook in deze periode.

Het is onmogelijk om de middeleeuwen in militair opzicht als een onveranderlijk geheel te beschouwen. De manier waarop werd gevochten in de 5e en 6e eeuw was volkomen anders dan in de 14e eeuw, de periode die wordt behandeld door A. Janse, aan de hand van de slag bij Crécy van 1346. In deze veldslag, en in veel andere confrontaties in de 14e eeuw, speelde de strategie, in tegenstelling tot wat dikwijls wordt gedacht, wel degelijk een rol. In dit opzicht doet de slag bij Crécy modern aan.

Werkelijk 'modern', in de zin dat over de methode diep wordt nagedacht, dat legers systematisch worden georganiseerd, ook in vredetijd, en dat techniek een steeds belangrijker rol speelt, wordt de oorlogvoering pas in de loop van de 16e en 17e eeuw. P. van Heck toont in zijn bijdrage aan, welke rol de Italiaanse denker Niccolò Machiavelli speelde in deze ontwikkeling. Machiavelli probeerde een manier te vinden om de buitenlandse bezetting van Italië in zijn tijd te beëindigen. De oplossing die hij voorstelde, de vorming van een waarlijk 'nationaal' leger van dienstplichtige burgers, bleek in Italië zelf moeilijk te verwezenlijken. De Italiaanse stadstaten hadden niet de mankracht voor een dienstplichtleger, maar vaak wel veel economische kracht. Ze ontwikkelden dan ook een duur technisch antwoord op een technische bedreiging. Toen de jonge Franse koning Karel VIII in 1494 Italië binnenviel, beschikte hij over de modernste artillerie ter wereld. Stad na stad en fort na fort moest capituleren voor zijn kanonnen, en bijna heel het schiereiland kwam in Franse handen. Deze veldtocht heeft de stoot gegeven tot de ontwikkeling van de superieure Italiaanse vestingbouw, die in staat bleek, een afdoende verdediging te realiseren tegen het modernste geschut. Een andere hinderpaal voor de Franse almacht waren de *tercios*, de regimenten Castiliaanse infanterie bestaande uit boerenzonen die werden geleid door eveneens te voet gaande officieren afkomstig van de lagere adel uit dezelfde streken. Goed geoefend, met een hoog moreel en uitstekend bewapend (met haakbussen en pieken) behaalde deze infanterie bij Pavia in 1525 een belangrijke overwinning op de Fransen. De Spaanse *tercios* zijn te vergelijken met de hoplietenlegers en de eerste Romeinse legioenen. Dat was precies het antwoord op de Franse overmacht dat Machiavelli had bedacht.

Machiavelli en andere schrijvers uit de renaissance lieten zich sterk leiden door de erfenis van de klassieke oudheid. Daarin schuilt niet alleen de paradox van de cultuurgeschiedenis in het algemeen, maar ook die van de militaire geschiedenis. Juist door de voorbeelden van Romeinen en Grieken na te volgen werd de basis gelegd voor grote vernieuwingen, zoals de bijdrage van J.A. de Moor over de militaire hervormingen van de

Oranjes en Gustaaf Adolf aantoon. De bijdrage van J.P. Puype beschrijft de belangrijkste technische ontwikkelingen tussen de middeleeuwen en de 19e eeuw, en geeft aan met welke wapens de Europese legers elkaar in die periode te lijf gingen.

De 18e en 19e eeuw, kan men beschouwen als de eigenlijke bloeiperiode van de klassieke Europese militaire traditie. In deze periode traden enkele van de grootste militaire talenten nadrukkelijk op de voorgrond, zoals Eugenius van Savoye, Frederik de Grote van Pruisen en Napoleon Bonaparte. De laatste vormt in veel opzichten het sluitstuk van een lange ontwikkeling die begonnen was bij een ander genie, Alexander de Grote. Opvallend is dat de beide vormen van legerrekrutering ook in de 18e eeuw een hoogtepunt in hun ontwikkeling bereikten. Toen in de 17e eeuw de Spaanse *tercios* geen schaduw meer waren van wat ze eens waren geweest (dat bleek bijvoorbeeld uit hun nederlaag bij Rocroi in 1643), overheerste een tijdlang het 'Macedonische' model van soldaten die rechtstreeks werden betaald door de vorst. Met dergelijke legers behaalde de Franse koning Lodewijk XIV overwinning na overwinning, omdat hij van alle Europese vorsten verreweg de meeste onderdanen had (ongeveer 20 miljoen) en dus kon putten uit een reusachtig troepenreservoir. In antwoord daarop ontwikkelden juist de armste Europese staten dienstplichtstelsels. Dat waren Zweden, Pruisen en Savoye. Vooral Zweden en Pruisen konden daarmee gedurende lange tijd grote legers op de been brengen. De onderliggende gedachte van deze vorm van rekrutering is van wezenlijk belang voor de staatsinrichting: alleen vrije mannen van een bepaald welstandsniveau kunnen dienen. Tijdens de Franse Revolutie werd deze gedachte consequent doorgetrokken: de natie bestond uit vrije burgers die de plicht hadden de natie in het uur des gevaars met inzet van leven, have en goed, te beschermen tegen buitenlandse vijanden. Behalve Frankrijk zelf moesten vroeg of laat alle andere staten deze gedachte onderschrijven en tot uitgangspunt maken van hun militaire politiek. Frankrijk was nog steeds het volkrijkste land van Europa en alleen door toepassing van dezelfde rekruteringsmethode kon het worden verslagen. Om die reden wordt de periode die begint met de Franse Revolutie ook wel de periode van de nationale legers genoemd. Dat is overigens niet meer dan een etiket, want 'nationaal' werden de meeste legers eigenlijk pas aan het einde van de 19e eeuw, toen algemeen lager onderwijs, spoorwegen, handel en nijverheid een nieuw soort voorspelbaar denkende en handelende burger creëerden.

Na Napoleon is de oorlogvoering technischer geworden dan ooit, al betekende dat helaas niet dat het aantal doden op het

slagveld verminderde, zoals de Eerste en Tweede Wereldoorlog ondubbelzinnig hebben aangetoond. De Eerste Wereldoorlog was tegelijkertijd de eerste en de laatste 'nationale' oorlog. De goed draaiende dienstplichtstelsels en de soepel werkende spoorwegen brachten miljoenen naar de fronten, waar de soldaten met honderdduizenden tegelijk werden opgeslokt door een grote machine van modder, staal en lood. De overlevenden waren er dikwijls psychisch zo slecht aan toe, dat de waanzin van de oorlog voor velen onomstotelijk kwam vast te staan. De bijdrage van J.M.W. Binneveld over de militaire psychiatrie toont dit duidelijk aan.

Deze bundel pretendeert niet een totaal overzicht te bieden van de gehele militaire geschiedenis, of zelfs maar van die van Europa. Er is dan ook veel dat hier noodgedwongen niet kan worden behandeld. De lezer zal tevergeefs zoeken naar iets over het Byzantijnse rijk, of stukken over de militaire geschiedenis van Afrika en het oude Midden-Oosten. Over Nieuw-Zeeland, de Verenigde Staten, Australië, China en Japan zijn helaas ook geen bijdragen opgenomen. Hetzelfde geldt uiteraard voor tal van aspecten van de Europese militaire geschiedenis. De Galliërs, Germanen, Vikingen, Hunnen, Hongaren en Bulgaren en al die andere volkeren worden niet besproken. Daarentegen zijn wel bijdragen opgenomen over enkele gebieden waarmee de Europeanen in de vroegmoderne tijd in aanraking kwamen. Tot de oudste contacten met die grote buiteneuropese wereld behoren die met de Ottomaanse Turken, die in 1453 Constantinopel veroverden. De bijdrage van A.H. de Groot besteedt uitvoerig aandacht aan de Ottomaanse militaire traditie, aan de plaats van het krijgswezen in de Ottomaanse samenleving en aan de conflicten met de Europese mogendheden. M. Jansen neemt Meso-Amerika onder de loep, het gebied waar de grote beschavingen der Tolteken, Azteken en Maya's voor de komst van de Spanjaarden aan het begin van de 16e eeuw tot hoge bloei kwamen. Voor wie dat nog niet beseft, wordt hier nog eens duidelijk uit de doeken gedaan, dat het oude Indiaanse Amerika voor 1492 zeker geen idyllische samenleving was, althans niet meer of minder dan Spanje dat zelf was. In de andere bijdrage over Latijns-Amerika wordt aandacht besteed aan de grootste en langdurigste oorlog uit de geschiedenis van dat werelddeel, namelijk de strijd om de onafhankelijkheid van de Spaanse koloniën. Het artikel van D.H.A. Kolff maakt duidelijk in welke mate de Europeanen in het Indische subcontinent gebruik maakten van reeds bestaande inheemse tradities op militair gebied, (de militaire arbeidsmarkt als reservoir van huurlingen) en op welke manier diezelfde tradities werden beïnvloed door de onderlinge conflicten tussen de Europeanen

en hun inmenging in binnenlandse Indiase twisten. De bundel wordt afgesloten met een aantal bespiegelingen over oorlog en vrede van de hand van G.C. Berkhof. Waar dat nodig was voor een goed begrip zijn situatieschetsen, en illustraties (van onder andere vuurwapens) opgenomen.

De opbouw van deze bundel is in beginsel chronologisch, be-
zien vanuit Europees perspectief. De hoofdstukken over de we-
reld buiten Europa behandelen gebieden en staten waarmee
Europeanen langdurig in conflict waren of waar hun aanwe-
zigheid niet zonder meer werd getolereerd door de inheemse
bevolking, wat dikwijls aanleiding gaf tot taai gewapend ver-
zet.

In de eerste hoofdstukken ligt de nadruk sterk op de belevings-
wereld van het individu, waarbij de aandacht wordt gevestigd
op de zintuiglijke waarnemingen, gevoelens en angsten van de
soldaten. Op een aantal wezenlijke punten is de beleving van
Griekse, Romeinse en Carthaagse soldaten niet zeer verschil-
lend van die van soldaten uit latere perioden. In volgende
hoofdstukken verschuift het accent dan ook geleidelijk naar an-
dere aspecten van de oorlogvoering, om te eindigen met een
brede panoramieke toekomstblik.

Aan het einde van het boek bevindt zich een bibliografie die
per hoofdstuk (bijdrage) is onderverdeeld. Hierin staan de
bronnen vermeld die als uitgangspunt hebben gediend voor
elk artikel.

Oorlog in de Griekse oudheid: de slag bij Mantinea (418 v.Chr.)

H. W. Singer

Deel 1

Wanneer wij elkaar de oorlog verklaren worden wij het grootste en vreeslijkste gebied uit en raken staatsloos en op de vlucht. Grote vrees voor de overtuiging dat grote verlies van burgers, zelfs de verlatenheid is het meest pijnlijker, want die vreesen behalve veel pijnlijker.

Aldus zou volgens de Griekse geschiedschrijver Herodotus de Perzische generaal Mardonius in het jaar 489 v.Chr. de Griekse wijzen van spring vreesen aanschouwen hebben, die in zijn ogen durven en roddelen bleef. Hij als overtuiging maakte de Perzische generaal van de essentie van de Griekse landschap in de 5e eeuw v.Chr., bewoond de deze was door het landschap en de tradities in nieuwspanning, regels en de vrees.

Het klassieke Griekenland was een wereld van vele staten die bijna in permanente oorlog met elkaar verkeerden. Oorlog was in veel opzichten, dat vreesverdragen meestal voor een termijn werden afgesloten, als wapenstilstanden. Het grootste deel van het land was verdeeld in kleine staten, (stadstaten) die bekendheid uit een reus of anderszins gelykwaardig centrum met een onbegrijpelijk territorium. In het noorden en noordwesten van Griekenland was de nabijgelegen nog meer kleine oergronden te zien. De staten van Ionia en proconnesos lander. Maar vooral werd de de rivier van de rivier afgesloten om de oude vrees. Hij zijn bestanden van de oorlogsoorlog van zijn gemeenschap. Sommige golden zelfs alleen degenen die met een penninging konden aankomen als volwaardig staatsburgers. Ook waar de vreesen wil die vreesen van de berggevoelens. Zoals in Kreta, werd een vrees staten in vrees gebied. Het was de vrees die wil en burgers die niet die vreesen in het land. Maar de vrees en gemeenschap van de Griekse vrees ook ingrijpt vrees, de vreesen vrees waren de vrees van gebieden op afvoer of agrarische vrees was een bepaalde vrees andere staten in vrees vreesen vrees en der best leiding in vreesen en vreesen vrees de vrees vrees een vreesen vrees op de vreesen. In vrees van het vrees vrees van de vrees en vrees gemeenschap van vrees was een

Oorlog in de Griekse oudheid: de slag bij Mantinea (418 v.Chr.)

H.W. Singor

Inleiding

Wanneer zij elkaar de oorlog verklaren zoeken zij het mooiste en vlakste gebied uit en dalen daarheen af om te strijden, zodat zelfs de overwinnaars met grote verliezen terugkeren; over de verslagenen zal ik het maar niet hebben, want die worden helemaal uitgeroeid.

Aldus zou volgens de Griekse geschiedschrijver Herodotus de Perzische generaal Mardonius in het jaar 480 v.Chr. de Griekse wijze van oorlog voeren omschreven hebben, die in zijn ogen dwaas en nodeloos bloedig was. Bij alle overdrijving raakte de Perzische generaal wel de essentie van de Griekse landoorlog in de 5e eeuw v.Chr., bepaald als deze was door het landschap en de tradities in bewapening, regels en normen.

Het klassieke Griekenland was een wereld van vele staatjes die bijna in permanente oorlog met elkaar verkeerden. Oorlog was zo vanzelfsprekend, dat vredesverdragen meestal voor een termijn werden afgesloten, als wapenstilstanden. Het grootste deel van het land was verdeeld in kleine *poleis*, (stadstaten) die bestonden uit een meer of minder geurbaniseerd centrum met een omliggend territorium. In het noorden en noordwesten van Griekenland was de urbanisering nog nauwelijks doorgedrongen en hadden de staatjes een losser en primitiever karakter. Maar overal werd de status van een vrij man afgemeten aan de mate waarin hij kon bijdragen aan de oorlogvoering van zijn gemeenschap. Soms golden zelfs alleen degenen die een wapenrusting konden aanschaffen als volledige staatsburgers. Ook waar de armsten wel deel uitmaakten van de burgergemeenschap, zoals in Athene, werd een zeker standsonderscheid gehandhaafd tussen burgers die wel en burgers die niet (de armsten) in het leger dienden. Hoe de interne organisatie van de Griekse *polis* ook ingericht was, de onderlinge relatie tussen de *poleis* was gebaseerd op afweer of agressie. Soms wist een bepaalde *polis* andere staatjes in een bondgenootschap onder haar leiding te verenigen en daarmee binnen de Griekse wereld een machtspositie op te bouwen. Typerend voor het karakter van de *polis* als een gemeenschap van burgers was het

onvermogen van een overwinnaar om verslagen tegenstanders in de eigen organisatie en dus als burgers in de eigen burgerij op te nemen. Want die burgerij had altijd een min of meer exclusief karakter. Een sterke *polis* kon daardoor wel hegemonie uitoefenen over andere *poleis*, maar kon vrijwel nooit haar eigen begrenzings van een 'stadstaat' te boven komen en uitgroeien tot een territoriale staat die verscheidene *poleis* zou kunnen omvatten. Het gevolg was dat ook die hegemonieën uiteindelijk nooit duurzaam waren.

In de 6e eeuw v.Chr. was in het zuiden, op de Peloponnesos, Sparta de hegemoniale macht geworden die in de vorm van de zogenoemde Peloponnesische Bond de andere staten in dat gebied, op Argos na, aan zich gebonden had. Sparta was daarmee te land veruit de sterkste militaire macht in de Griekse wereld. In de grote oorlog tegen de Perzen in de jaren 480-479 viel de leiding over de tijdelijk samenwerkende Grieken dan ook vanzelfsprekend aan de Spartanen toe. In de strijd tegen de Perzen manifesteerde zich ook de staat Athene als militaire macht, zowel te land als ter zee. Na de terugtocht van de Perzen in 479, begon Athene aan de opbouw van een bond van aan zee gelegen *poleis* in het Europese Griekenland, op de eilanden en in Klein-Azië, terwijl Sparta onder meer door interne problemen voorlopig in een passieve houding verviel. Het resultaat was een snel toenemende hegemonie van Athene over een groot deel van de Griekse wereld in de decennia na 479 en daardoor haast onvermijdelijk, een groeiende vrees in Sparta voor deze mededinger. Politieke en ideologische verschillen accentueerden de tegenstelling nog. Terwijl Athene een democratische staatsvorm had, waarin alle burgers, in elk geval in de volksvergadering, de politiek konden beïnvloeden, was Sparta een uiterst conservatieve staat met een hiërarchische maatschappijstructuur waarin een elite van volwaardige burgers de overgrote rest van de bevolking als horigen onder de duim hield. Door vele anti-democraten in andere staten werd Sparta als een bolwerk tegen het democratische Athene beschouwd. Toch was het vooral de Spartaanse vrees voor de groeiende macht van Athene, en nauwelijks een ideologisch geïnspireerde anti-Atheense politiek, die Sparta en zijn bondgenoten in 432 v.Chr. deed besluiten tot oorlog tegen Athene. Daarop begon de Peloponnesische Oorlog (431-404 v.Chr.), een oorlog die de wereld van de autonome Griekse staatjes uiteindelijk zo zou verzwakken, dat in de 4e eeuw v.Chr. geen van de *poleis* in staat zou zijn de opkomst van een grote, territoriale macht aan de noordrand van het Griekse gebied, het koninkrijk Macedonië, tegen te gaan.

Oorlog was in het klassieke Griekenland van de 5e en het

grootste deel van de 4e eeuw v. Chr. een aangelegenheid van de burgers van de betrokken *poleis* zelf. De legers waren dan ook in wezen burgermilities. Voor de strijd te land dienden zij die de benodigde uitrusting konden kopen als zwaargewapende infanteristen: de zogenoemde hoplieten. Het ging daarbij om ruwweg de helft van de burgerbevolking in de leeftijd van 20 tot doorgaans 50 jaar, al konden in tijden van nood ook alle 18- en 19-jarigen en zelfs nog de mannen tussen 50 en 60 jaar opgeroepen worden. Sommige staten, bijvoorbeeld Athene, kenden daarnaast ook een ruitery, gerekruteerd uit de rijkste burgers, hoewel de militaire ruitery in deze wereld nog geen grote rol speelde. Ruiters werden ingezet bij achtervolgingen en verkenningen en bij schermutselingen op de flanken van het in slagorde geschaarde voetvolk. Voor een rechtstreekse aanval op zo'n slagorde was de ruitery zeker niet geschikt, tenminste zolang de infanterie bestond uit zwaargewapende, met schilden en speren uitgeruste en in hechte formatie opgestelde troepen. Tegenover lichtgewapend voetvolk (dat geen of slechts kleine schilden droeg en niet in dichte gelederen stond opgesteld) kon een aanval van de ruitery wel effectief zijn. Maar ook zulke lichte infanterie speelde in deze tijd van de zware infanterie van de hoplieten nog een ondergeschikte rol. Lichtgewapend voetvolk – vooral speerwerpers en boogschutters – werd net als de ruitery ingezet op de flanken van de slagorde en bij achtervolgingen en schermutselingen. Zulke troepen waren in de latere 5e en de 4e eeuw dikwijls huurlingen. Boogschutters kwamen vooral van het eiland Kreta en speerwerpers uit het achtergebleven noordwesten van Griekenland. In het gebied van de klassieke *poleis* daarentegen vocht de helft van de burgers als hoplieten (en in mindere mate als ruiters) en kon de armere andere helft hoogstens dienen als wapendragers voor de strijders of, zoals in Athene, als roeiers op de vloot. Daarmee bestond er een nauwe band tussen *polis*-burgerij en hoplietenleger. Gedurende een groot deel van de 5e eeuw was in menige *polis* het leger zelfs uitsluitend uit burgerhoplieten samengesteld. In de loop van die eeuw en met name tijdens de met steeds meer verbittering uitgevochten Peloponnesische Oorlog begon in dat patroon wel enige verandering te komen. De rol van de ruitery nam toe evenals die van de lichtgewapende infanterie. Tegelijkertijd en mede daardoor kwam het fenomeen van de huurlingen op, niet alleen van boogschutters en speerwerpers – soms ook van slingeraars – maar in toenemende mate ook van hoplieten die zich als professionele soldaten verhuurden aan betaalmesters in de Griekse wereld en daarbuiten, zoals in het Perzische Rijk. In de 4e eeuw zouden deze huurlingen nog belangrijker worden en een verdere professio-

nalisering van de oorlogvoering teweegbrengen, die op haar beurt de positie van de zelfstandige *poleis*, immers steunend op milities van eigen burgersoldaten, zou ondermijnen. Niettegenstaande deze ontwikkeling bleven de burgerhoplieten de kern uitmaken van de legers van de Griekse 'stadstaten' totdat deze in de tweede helft van de 4e eeuw v.Chr. door Macedonië werden onderworpen.

De hoplieten van de *poleis* vochten in een hechte slagorde, meestal de *taxis* (letterlijk: de opstelling) genoemd of, met een oud woord uit het Homerische epos: de *falanx*. Het was een opstelling in linie van enkele gelederen diep – in de 5e eeuw meestal acht. Linieformaties van het voetvolk kwamen in veel culturen voor en waren in zekere zin de natuurlijke opstelling voor een frontaal gevecht. De Griekse hoplietenfalanx was een bijzondere vorm van deze algemene tactiek. De falanx was allereerst exclusief: zij liet binnen haar gelederen geen andere strijders toe dan zwaargewapenden, zij kende geen andere strijdwijze dan de frontale aanval met het doel de vijandelijke linie te doorbreken of terug te drijven, en zij eiste de absolute onderwerping van de individuele strijder aan het belang van het collectief: geen persoonlijke bravoure, maar algemene discipline. Verder werd de hoplietenfalanx gekenmerkt door een bewapening met stootsperen en ronde, met brons beslagen schilden. Deze schilden konden bij een nauwe opstelling elkaar overlappen, zodat er een beweeglijke 'muur van brons' kon ontstaan. Tegenover lichtgewapenden en ruiters was deze formatie in een frontale aanval bijna altijd superieur – en dit verklaart voor een belangrijk deel de militaire overwinningen van de Grieken op de Perzen.

De eerste beschrijvingen van een falanx in actie vinden we in het epos van Homerus (ca. 700 v.Chr.). Daarin verschijnen zwaargewapende helden die soms zij aan zij in één of misschien enkele gelederen streden op de wijze zoals ook de latere hoplieten dat deden. Het gaat daarbij om kleine groepen die vóór een grotere massa van lichtgewapenden staan opgesteld of, soms alleen zonder lichtgewapenden achter hen de strijd voeren. Deze eerste ons bekende falanxen waren duidelijk elitair van karakter; alleen al de kostbare wapenrusting – naast speer en schild een bronzen helm, een kuras (borstharnas) en scheenplaten, meestal ook een kort zwaard – wijst op een maatschappelijke bovenlaag. In het archaische Griekenland van de 7e en 6e eeuw v.Chr. zien wij in afbeeldingen op vazen en in spaarzame berichten uit de literatuur dezelfde elite op de slagvelden in actie, soms tezamen met lichtgewapenden uit de rest van de bevolking, soms ook, als heren onder elkaar, zonder dat gewone volk. Hun wapenrustingen – helmen met kammen en

paardestaarten, schilden met prachtige blazoenen – waren zwaar en kostbaar. Niet zelden reden zij te paard naar het slagveld (in de *Ilias* van Homerus nog vaak op strijdwegens) om, daar aangekomen, af te stijgen, het paard aan een eveneens bereden dienaar toe te vertrouwen en vervolgens met de tegenstander de strijd aan te binden. De archaische tijd was in Griekenland op vele terreinen de tijd van de aristocratie en men krijgt de indruk dat ook de oorlogvoering voor een belangrijk deel door de aristocraten werd gemonopoliseerd. Men zou kunnen zeggen dat de lichtgewapenden steeds duidelijker verre werden gehouden van de strijd tussen *poleis* en dat die strijd door de aristocraten werd uitgevochten, als waren zij de kampioenen van hun staten. Daarmee kreeg deze oorlogvoering als vanzelf enkele 'ridderlijke' trekken die haar het karakter van een beperkte en gereguleerde oorlogvoering gaven. In de loop van de 6e eeuw begon dit echter te veranderen, mogelijk door toenemende competitie tussen de stadstaatjes, en nog vóór 500 v.Chr. hadden de meeste *poleis* de doorbraak gemaakt naar grotere hoplietenlegers, gerekruteerd uit een veel groter deel van de bevolking. Die doorbraak was mogelijk geworden door een zekere welvaarts groei en emancipatie van een belangrijk deel van de boerenstand, én doordat rond 500 v.Chr. de wapenrusting lichter en goedkoper werd, waardoor deze binnen het bereik van grotere groepen kwam. De legers werden daardoor groter, de veldslagen massaler en bloediger, de oorlogen grimmiger en serieuzer. Een aantal trekken van de archaische en beperkte oorlogvoering bleef in het Griekenland van de burgerhoplieten (5e en 4e eeuw) bestaan en schiep zo een vorm van voor de Grieken in hun onderlinge conflicten geldend oorlogsrecht, dat weliswaar vaak genoeg geschonden, maar niettemin als norm algemeen erkend werd.

Tot dat geheel van ongeschreven regels voor de oorlog behoorde de gewoonte om de beslissende veldslag uit te vechten op een open en geschikt terrein, en de tegenstander bij zijn opmars daarheen niet of nauwelijks te hinderen. Na afloop van de slag was achtervolging van de verslagenen, als deze al plaatsvond, meestal van korte duur, omdat de verslagen partij een wapenstilstand aan kon vragen om de gesneuvelden te verzamelen en te begraven. Zulke wapenstilstanden werden door de overwinnaar praktisch altijd toegestaan; zij waren het formele teken dat de strijd afgelopen en de zege behaald was. Krijgsgevangenen zou men eigenlijk tegen een losprijs vrij moeten laten, en dit gebeurde ook vaak genoeg, al betrof het hier een norm die duidelijk aan slijtage onderhevig was. De inneming en verwoesting van het stedelijke centrum van de verslagen partij behoorde weliswaar tot de mogelijkheden, maar ook hier schreef de

gewoonte voor dat men daarvan eigenlijk moest afzien. De slag diende te worden uitgevochten 'met open vizier', dus zonder hinderlagen en verrassingsaanvallen; en het liefst ook zonder gebruik van afstandswapens. Speerwerpers en boogschutters golden niet alleen als sociaal 'lager' dan de hoplieten, hun strijdwijze stond ook in de reuk van het 'onridderlijke' en lafhartige. Met dit alles hadden de burgerhoplieten van de klassieke tijd, die sociaal gezien vooral uit de landbezittende helft van de vrije bevolking voortkwamen, maar voor het overgrote deel duidelijk geen aristocraten waren, zich in zekere zin aristocratische allures aangemeten. Het was een erfenis uit de archaische periode waarin de falanx ontstaan was, een erfenis die in de loop van de 5e en de 4e eeuw steeds meer zou verbleken. Want de genoemde ongeschreven regels van de oorlog tussen Grieken (voor oorlogen tussen Grieken en 'barbaren' golden zulke regels zeker niet) werden vooral in de Peloponnesische Oorlog, en later steeds meer, met voeten getreden: in verschillende bronnen uit deze tijd kunnen we lezen over verwoestingen van steden en het uitroeien van hun bevolkingen, van het massaal tot slaaf maken van gevangenen, van verrassingstactieken en hinderlagen, van het gebruik van andere troepen dan alleen hoplieten en van een toenemende professionalisering. Dit alles was in zekere zin onvermijdelijk, toen eenmaal de oorlog een zaak van brede lagen van de bevolking en het voortbestaan van de *poleis* meer dan vroeger de inzet was geworden. De staat bemoeide zich dan ook in toenemende mate met de militaire taken van zijn burgers, regelde een militaire opleiding voor de jongemannen van 18 en 19 jaar, organiseerde een systeem van mobilisatie en bevelvoering, inspecteerde de bewapening van zijn burgerhoplieten (in essentie lans en schild, maar voor de meesten kwamen daarbij een linnen of leren kolder en een leren of metalen helm), zorgde vermoedelijk voor trainings- en exercitiefaciliteiten (al weten wij op dit punt bitter weinig), en ging er tenslotte toe over op staatskosten speciale troepen naast de burgerhoplieten in te voeren. Hierbij kon het gaan om een elite uit de eigen gemeenschap die voor speciale training werd vrijgesteld, om arme volksgenoten die in noodgevallen bewapend werden als hoplieten, of om vreemdelingen die als huurlingen werden aangeworven. De Peloponnesische Oorlog kan men beschouwen als een katalysator van veel van deze ontwikkelingen.

Het begin van de campagne van Mantinea, 418 v. Chr.

Uit Thucydides' onvoltooid gebleven *Geschiedenis van de Peloponnesische Oorlog*, geschreven kort na de uiteindelijke neder-

laag van Athene, bezitten wij de meest informatieve beschrijving van een grote veldslag in het klassieke Griekenland: die bij het Arcadische Mantinea in 418. Thucydides baseerde zich op de ondervraging van ooggetuigen en zijn werk is het betrouwbaarste relaas van de gebeurtenissen dat wij kennen.

In het jaar 418 v.Chr. verkeerde Sparta in een zorgelijke positie, want door de vrede die het kort tevoren, in 421 v.Chr., met Athene had gesloten, had het een deel van zijn bondgenoten van zich vervreemd. Sommige, zoals Mantinea in het hart van Arcadië, sloten zich zelfs aan bij Sparta's oude rivaal Argos, waarmee het sinds 419 weer in oorlog verkeerde. Toen in dat jaar ook Athene troepen zond om Argos bij te staan, was de kortstondige Spartaans-Atheense vrede verbroken en werd de grote oorlog weer in alle ernst hervat. Maar de breuken binnen de Peloponnesische Bond en de samenwerking van Athene en Argos hadden Sparta's prestige ernstig geschaad. In 418 bevond zich een coalitieleger van troepen uit Argos, Athene en Mantinea met nog enkele andere bondgenoten op de Peloponnesos. Toen dit leger in de richting van het Arcadische Tegea, de zuidelijke buur en rivaal van Mantinea en mede daarom nog trouw aan Sparta, oprukte, was het duidelijk dat de Spartaanse positie zeer ernstig werd bedreigd. Thucydides beschrijft het vervolg (in boek 5, caput 64):

Intussen kwam in Sparta bericht van de pro-Spartaanse factie in Tegea, dat de stad op het punt stond naar Argos en zijn bondgenoten over te gaan, als de Spartanen niet snel te hulp zouden komen. Toen kwamen de Spartanen eindelijk met spoed in actie om Tegea te helpen met hun totale strijdmacht van zowel burgers als heloten, op een wijze die nooit eerder plaats gevonden had. Zij rukten op in de richting van Orestheion in Mainalia en zonden bevel aan hun bondgenoten in Arcadië om hen naar Tegea te volgen. Zelf trokken zij met hun hele leger naar Orestheion en zonden vandaar het zesde deel van de Spartanen, namelijk de jongste en de oudste manschappen, terug naar huis om Sparta zelf te beschermen. Met de overige troepen bereikten zij Tegea, waar hun Arcadische bondgenoten zich even later bij hen voegden.

Het Spartaanse leger ten tijde van de Peloponnesische Oorlog bestond allereerst uit de Spartanen zelf, dus uit de volwaardige burgers van deze staat. Het ging maar om enkele duizenden mannen, die anders dan de overige Grieken als professionele soldaten konden gelden. Het was een elite die steunde op de arbeid van de grote groep van horigen, de heloten, die eeuwen eerder door de Spartanen met geweld onderworpen waren. De Spartaanse burgers werkten niet en konden, in kleine groepjes

van eet- of tentgenootschappen georganiseerd, al hun tijd wijden aan zaken als jacht en voorbereiding op de oorlog. Naast de Spartanen bestond in het land nog een tweede groep vrije inwoners, de zogenoemde Perioiken (letterlijk: Omwonenden), die in autonome gemeenschappen leefden, maar in oorlogstijd in het Spartaanse leger moesten dienen. Naar alle waarschijnlijkheid kon Sparta in de 5e eeuw ten minste evenveel hoplieten uit de Perioiken rekruteren als uit zijn eigen burgerij. Ten slotte was Sparta er tijdens de Peloponnesische Oorlog toe overgegaan heloten te bewapenen en onder leiding van Spartaanse officieren als hoplieten in te zetten. Wanneer Thucydides schrijft dat in 418 de totale strijdmacht van zowel burgers als heloten in actie kwam, bedoelt hij dat alle beschikbare Spartaanse hoplieten en alle hoplieten uit de heloten gemobiliseerd werden. Die laatsten waren intussen vrijgelaten en strikt genomen ex-heloten geworden; zij hadden daarmee een rechtspositie die enigszins met die van de Perioiken te vergelijken viel. Hoeveel Perioiken er aan deze veldtocht meededen, wordt ons niet verteld, maar uit het vervolg blijkt dat lang niet alle Perioikentroepen bij de slag aanwezig waren. Daarop, en op de mobilisatie tot de laatste man van de Spartanen zelf en hun heloten-hoplieten, slaat Thucydides' opmerking dat de Spartanen in actie kwamen 'op een wijze die nooit eerder plaats gevonden had'.

Orestheion, even over de grens in Arcadië, ligt op de route van Sparta naar Tegea. Bondgenoten uit het westen van Arcadië krijgen bevel zich in Tegea bij het Spartaanse leger te voegen. Mogelijk na het bericht dat deze bondgenoten in aantocht zijn, besluiten de Spartanen één zesde deel van hun eigen troepen naar huis te sturen, en wel de jongste en de oudste manschappen. Er is maar één manier denkbaar waarop de jongsten en de oudsten samen het zesde deel van het leger konden vormen en waarop dit ook aan een buitenstaander als Thucydides bekend kon zijn, namelijk wanneer men rekent in jaarklassen of jaargangen van de mobilisatie. De jongsten moeten dan de 18- en 19-jarigen, de oudsten de 55- tot en met 59-jarigen geweest zijn, samen zeven van de in totaal 42 jaarklassen (van 18 tot 60 jaar) en dus het zesde deel. Dat de Spartanen in principe alle mannen van 18 tot 60 jaar konden oproepen was bekend, en dat zij dit op het voor hen gevaarlijke moment van de bedreiging van Tegea in 418 ook gedaan hadden, is op zichzelf aannemelijk. Zodra door de opmars van Arcadische bondgenoten die dreiging iets minder acuut leek, stuurde men de oudsten en jongsten echter weer naar huis. Ook elders, bijvoorbeeld in Athene, was het gebruikelijk dat burgersoldaten in deze leeftijdsgroepen in oorlogstijd in garnizoensdienst werden ingezet of zelfs,

in uitzonderlijke gevallen, voor velddienst werden gemobiliseerd. In Sparta ging men ervan uit dat de 18- en 19-jarigen, die nog een intensieve militaire training ondergingen en nog als onvolwassenen golden (herkenbaar aan hun kort geknipte haar, zoals alle jongens die nog de harde staatsopvoeding doorliepen), niet daadwerkelijk zouden meevechten. Daarvoor gold in normale tijden een leeftijdsgrens van 20 jaar. Op die leeftijd werd een Spartaan een volwassen krijger, die zijn haar lang liet groeien en dagelijks mee-at met de andere volwassenen van de eetclub waartoe hij behoorde. Mobilisaties werden in Sparta dan ook als regel afgekondigd voor een aantal jaar-lassen, te beginnen met die van de 20-jarigen. Maar de situatie in 418 was uitzonderlijk, zoals Thucydides benadrukt, zodat de Spartanen toen zelfs bereid waren de jongste en de oudste manschappen mee te nemen op campagne en, zo moet men aannemen, mee te laten vechten, als de Arcadische bondgenoten niet op tijd gereageerd hadden. En zelfs toen bleven de Spartaanse autoriteiten nog ongerust; toen zij vernamen dat een grote veldslag op het punt van uitbreken stond, terwijl de bondgenoten van verder weg nog niet gearriveerd waren, stuurden zij de jongsten en oudsten alsnog naar Tegea – maar die kwamen aan toen de overwinning al behaald was.

Veel laat Thucydides in deze passage verder onvermeld, omdat het zijn lezers wel bekend was of omdat hij het de moeite van het vermelden niet waard vond. Uit verspreide berichten op andere plaatsen kunnen wij het een en ander aanvullen omtrent de gang van zaken bij een Spartaanse veldtocht. Bijvoorbeeld met betrekking tot de bevordering en de religieuze aankleding van een militaire campagne.

Al in Sparta zelf werden bij het vertrek van de Spartaanse troepen plechtige offers gebracht aan de goden Zeus en Athena. Vuur van de altaren, bestemd voor volgende gelegenheden, werd vervolgens meegedragen door speciale 'vuurdragers'. Stoeten offerdieren, kleinvee vooral, vergezelden dan ook de troepen. Elke Spartaan had bovendien één heloot als dienaar en wapendrager, terwijl wagens met tenten en andere uitrusting (reservewapens, proviand voor een dag of drie) de legertros vormden. Onderweg van Sparta door het Eurotasdal noordwaarts naar Arcadië sloten Perioikentroepen zich bij de hoofdmacht aan. Maar in deze campagne van 418 waren dat er uitzonderlijk weinig, zo laat Thucydides blijken, hetgeen vermoedelijk verklaard moet worden uit militaire verplichtingen elders, zoals bewaking van bepaalde kustgedeelten tegen vijandige landingen, en uit de onmogelijkheid van de zeer verspreid en vaak ver van Sparta wonende Perioiken om zo snel weer te mobiliseren. Want even tevoren hadden de Spartanen

al een veldtocht tegen de coalitie ondernomen, maar die weer door onhandig manoeuvreren van koning Agis afgebroken. De koning was er na thuiskomst zelfs voor gestraft met een vorm van curatele: voortaan zouden tien gekozen Spartanen hem als staf- en raadsleden op veldtocht vergezellen. Zo dus ook bij de expeditie die tot de slag bij Mantinea leidde. Overigens waren het jaar ervoor zelfs twee expedities niet verder gekomen dan de landsgrens en daar weer omgekeerd. Die eerdere ondernemingen, zo bericht Thucydides ook, waren gestrand aan de grens met Arcadië, omdat daar de 'grensoverschrijdingsoffers' mislukt waren. Die offers, de tweede voor het leger na zijn vertrek uit Sparta, werden altijd scrupuleus verricht. Zieners bogen zich dan over de ingewanden van de offerdieren om na te gaan of de goden met de expeditie in zouden stemmen. Op de veldtocht van 418 gingen de goden (het is niet bekend aan wie deze offers precies gericht waren) echter akkoord en kon de vrome Agis zijn troepen Arcadië binnenvoeren.

Wanneer een groot deel van de Spartaanse burgers gemobiliseerd was en zeker in het geval van een volledige mobilisatie, viel het opperbevel altijd toe aan één van de beide koningen van Sparta. Die koningen hadden overigens vooral deze functie van erfelijke opperbevelhebbers, voor het overige was hun autoriteit in hoofdzaak ceremonieel. Volgens de sage stamden de koningshuizen af van een tweeling, die zelf weer nazaten waren van de held Herakles. De Dioskouren of Zonen van Zeus, een half-goddelijke tweeling, golden daarnaast als onsterfelijke evenknieën van deze koningen. Zij vergezelden hen dan ook ten strijde, met z'n tweeën zolang de beide koningen gezamenlijk het commando voerden. Maar sinds ongeveer 500 v.Chr., toen dat dubbele commando afgeschaft was en de regel was ingevoerd dat slechts één koning de aanvoerder kon zijn, ging steeds één van de tweeling met het leger mee. Hij had de vorm van een primitief houten beeld, niet veel meer dan een paal, maar zijn aanwezigheid werd ongetwijfeld beschouwd als een vorm van garantie voor goddelijke hulp.

Vanuit Orestheion trok het Spartaanse leger door naar Tegea, dat de zuidelijke helft van een achtvormige hoogvlakte beheerste. Een riviertje stroomde vandaar naar het noorden, het gebied van Mantinea binnen. Aanvankelijk sloegen de Spartanen een kamp op bij een tempel van Herakles even over de grens van het territorium van Mantinea en begonnen zij het omliggende akkerland te verwoesten. Vermoedelijk gebeurde dit alles nog op de dag van hun aankomst, de tweede na het vertrek uit Sparta. In reactie hierop formeerde het leger van de coalitie zich in slagorde op een versterkte en moeilijk be-
gaanbare helling. Niettemin wilde koning Agis zo snel moge-

lijk slag leveren, niet het minst om zijn naam van de mislukking van de vorige campagne te zuiveren, en zo leidde hij zijn leger frontaal tegen de vijandelijke linie. Pas op het laatste moment, toen zijn troepen de tegenstander volgens Thucydides op een steen- of speerworpafstand genaderd waren, kwam hij, mede door waarschuwingen van één van zijn stafleden, tot bezinning en liet hij het hele leger rechtsomkeert maken. Het is een merkwaardige episode, alleen begrijpelijk vanuit de tradities en regels van de klassieke hoplietenoorlogvoering. Verwoestingen dienen als prikkel en uitdaging voor de tegenstander om hem ertoe te brengen slag te leveren. De opstelling van de slagorde is op zichzelf ook een uitdaging, in dit geval van de kant van de Argivers, Mantineërs en Atheners: zij zijn bereid het gevecht aan te gaan en tarten op hun beurt de Spartanen. Koning Agis voelt zich verplicht hierop krijgshaftig te reageren en dreigt daarbij zijn leger een wisse nederlaag tegemoet te laten gaan. Op zijn minst opvallend is dat gebrek aan elementair tactisch inzicht – maar men moet bedenken dat Agis weliswaar eerder het opperbevel had gevoerd, maar nooit een grote veldslag geleid had. Even opvallend is de vrijmoedigheid waarmee men in Agis' omgeving de koning van zijn onzinnig plan wist af te houden: een Spartaanse koning was nu eenmaal geen absoluut vorst en in deze tijd hadden de koningen tegenover allerlei beampten en officieren vermoedelijk minder gezag dan ooit. Agis is zelfs onder een zekere curatele gesteld: de waarschuwende woorden zijn misschien van een van zijn nieuwe raadsheren afkomstig, al zegt Thucydides dat niet. Maar voor het karakter van de klassieke oorlogvoering is de houding van de tegenpartij niet minder opvallend: hun slagorde bleef onbewogen, niet alleen zolang het Spartaanse leger opmarcheerde, maar ook toen dat leger onder hun ogen de opmars afbrak en aan de terugtocht begon: niemand die kennelijk ook maar de mogelijkheid van een aanval op de zich terugtrekkende Spartanen overwoog.

De troepen van Agis keerden terug naar de zuidelijke vlakte en staken vlak bij Tegea een dam in het hiervoor al genoemde riviertje door, met de bedoeling het gebied van Mantinea te laten overstromen. Deze gang van zaken was, als gezegd, normaal in de Griekse oorlogvoering. De verwoestingen – meestal is er sprake van platbranden van akkers of olijfboomgaarden – hadden primair tot doel de tegenstander te verleiden zich voor het behoud van zijn gewassen in slagorde te scharen en de confrontatie aan te gaan. Zo geschiedde ook, zij het toch nog onverwachts, in de vlakte van Mantinea, zoals Thucydides verhaalt.

De ontmoeting van de legers in de vlakte van Mantinea

De volgende dag stelden de Argivers en hun bondgenoten zich op in de formatie waarin zij van plan waren slag te leveren als zij daartoe de gelegenheid kregen, zodat de Spartanen, die van hun afwateringswerkzaamheden terugkeerden naar hun vorige kamp bij de tempel van Herakles, zich plotseling tegenover een vijand zagen die van de heuvels was afgekomen en al in slagorde was geschaard. Nooit eerder, voor zover zij zich konden herinneren, waren de Spartanen zo geschrokken als op dat moment. Zij hadden maar de kortst mogelijke tijd om zich voor de slag gereed te maken, en iedere soldaat nam met de grootste snelheid en alertheid zijn positie in, waarbij koning Agis volgens de Spartaanse wet de algehele bevelvoering bezat. Want wanneer een Spartaanse koning het opperbevel voert, worden alle bevelen door hem persoonlijk gegeven: hij geeft zijn opdrachten aan de polemarchen, die ze weer doorgeven aan de commandanten van de lochoi, die op hun beurt de aanvoerders van de pentekostyes instrueren, waarna die laatsten weer de bevelhebbers van de enomotiai de bevelen geven. Wanneer dus een bevel aan alle manschappen gegeven moet worden gaat het op die wijze snel de gelederen langs en wordt het met spoed uitgevoerd, aangezien bijna het hele Spartaanse leger, op een klein deel na, bestaat uit officieren die weer onder andere officieren staan, en de verantwoordelijkheid voor het opvolgen van een bevel door een groot aantal personen gedeeld wordt. (5,66)

Opmerkelijk – en typerend – is de verrassing van de Spartanen bij het zien van het reeds opgestelde leger van de vijand. In het nauwste gedeelte van de vlakte bevond zich een woud dat de Argivers en hun bondgenoten voor de optrekkende Spartanen enige tijd aan het oog onttrokken had. Men moet concluderen dat koning Agis geen verkenners vooruit had gestuurd. 'Onze voorvaderen', zo zou nog de geschiedschrijver Polybius in de 2e eeuw v.Chr. weten te melden, 'vochten niet door middel van bedrog, maar openlijk, in een open strijd, van man tegen man'. Koning Agis hield in 418 geen rekening met een mogelijke hinderlaag en ondanks de schrik die zijn troepen beving bleek zijn uitgangspunt juist. Immers, de Argivers en hun bondgenoten uit Athene en Mantinea blijven rustig in slagorde staan en kijken werkeloos toe, hoe de Spartanen met grote snelheid hun slagorde formeren. Het behoorde tot de ongeschreven regels – die overigens steeds meer begonnen te vervagen, vandaar de aanvankelijke schrik aan Spartaanse kant – dat men de tegenstander tot een gevecht uitdaagde en hem dan niet hinderde, wanneer hij die uitdaging aannam en zich voor de strijd opstelde. De vorige dag hadden de Spartanen met hun legering bij de tempel van Herakles de tegenstander uitgedaagd, maar was

het niet tot een slag gekomen; nu was het de andere partij die de confrontatie zocht en namen de Spartanen de uitdaging aan. Terwijl het Spartaanse leger ogenblikkelijk uit een kolonneformatie van vier man in het gelid overging op een formatie in linie van acht gelederen diep – de kleinste eenheid telde 32 man, zoals Thucydides later onthult, en elke volgende eenheid stelde zich links naast de voorgaande op om zo een lange slagorde op te bouwen – zagen de hoplieten aan de overkant gespannen toe. Men kon de gelederen van de vijand tellen en vaststellen dat de Spartanen niet afweken van het traditionele getal van acht, en men kon zien welke troepen op de vleugels hun plaats hadden en waar koning Agis met zijn speciale garde zich bevond. Al deze informatie zou Thucydides van ooggetuigen vernemen en in zijn relaas verwerken. De Argivers en hun bondgenoten stonden klaar voor de strijd met de schilden aan de voet. Deze ronde met brons beslagen schilden hadden een diameter van tachtig centimeter tot bijna een meter en wogen zes tot acht kilo. Pas wanneer het sein voor de aanval gegeven zou worden, zouden de hoplieten ze opnemen. De Spartanen van hun kant droegen vermoedelijk hun schilden en heel hun uitrusting al op het moment dat zij met de vijand geconfronteerd werden en tot een opstelling in linie moesten overgaan. Normaliter droegen heloten de wapens en gaven zij ze pas aan hun meesters af op het ogenblik dat dezen zich voor het gevecht gereed moesten maken, waarna de heloten zich uit de linie terug konden trekken naar het kamp. Maar hoewel Thucydides erover zwijgt, lijkt het aannemelijk dat Agis die dag verwachtte of hoopte slag te leveren en zijn troepen bevolen had in wapenrusting op te trekken. Alleen zo is de zeer snelle opstelling vanuit de marskolonne te verklaren. Wel gingen er ten minste enkele wagens met tenten en uitrustingen met het leger mee, maar tijdens de slag bleven deze achter de linie.

Thucydides spreekt zijn verbazing en bewondering uit voor het fijnmazige net van commandanten en officieren dat het Spartaanse leger kenmerkte. Zijn opmerking dat dit leger zelfs voor het grootste deel uit officieren bestond, is natuurlijk retorische overdrijving. De vele Spartaanse officiersposten boezemden ontzag in bij de andere Grieken, die gewoonlijk alleen één of meer opperbevelhebbers (*strategen*) kenden, ter zijde gestaan door de commandanten (*lochagen*) van de regimenten van enkele honderden manschappen (*lochoi*) waaruit een Grieks hoplietenleger doorgaans bestond. Sparta, de staat met het enige beroepsleger in de Griekse wereld, kende echter een ware piramide van kleinere en grotere eenheden. Aan de basis stonden de *sysitia*: de tent- en eetgenootschappen van de volwassen burgers. Deze vormden geen tactische onderdelen, maar

slechts tentgroepen (van 10 tot 15 man tijdens een veldtocht). In de falanx was de *enomotia* de kleinste eenheid. Deze was gevormd uit, naar alle waarschijnlijkheid, een combinatie van telkens drie *syssitia* en bestond uit Spartanen van opklimmende leeftijden van 20 (of in theorie zelfs 18) tot en met 59 jaar. Daarmee was de *enomotia* steeds even groot als het aantal opgeroepen jaarklassen die er elk met in principe één man in vertegenwoordigd waren. Natuurlijk moeten er gezien de leeftijdsopbouw van de bevolking altijd veel meer 20-jarigen dan bijvoorbeeld 40- of 50-jarigen geweest zijn, maar de Spartanen konden hun *enomotiai* in de jaargroepen vanaf 30 jaar vermoedelijk voldoende aanvullen uit een zekere reserve. Want naast de *enomotiai* bestond er een apart korps van 300 elitetroepen, de zogenoemde Ridders uit de leeftijdsgroep van 20 tot en met 29 jaar. Elk jaar kwamen er dus zo'n 25 tot 30 ex-Ridders beschikbaar om de 'gaten' op te vullen die vooral in de oudere rangen van de *enomotiai* gevallen waren. Omdat het aantal van deze *enomotiai* slechts 80 bedroeg, konden zij, aldus aangevuld met degenen die het korps van de Ridders verlieten, hun samenstelling van in principe één man per jaargroep handhaven. Voor onze kennis van de Spartaanse legerorganisatie zijn deze gegevens, die voor een groot deel berusten op voorgaande en volgende passages uit het werk van Thucydides, van eminent belang. Telkens vier *enomotiai* vormden vervolgens een *pentekostys*, een term die met zijn letterlijke betekenis van '50-tal' hoogstwaarschijnlijk een relict is uit een oudere legerorganisatie met eenheden van 50 man, want in het leger bij Mantinea telden de *pentekostyes* elk 128 man. Op hun beurt waren zij weer in *lochoi* gegroepeerd, vier *pentekostyes* op één *lochos*. De *lochagen* waren daarmee de aanvoerders van de belangrijkste 'regimenten'. Naast of boven hen stonden tenslotte de *polemarchen*. Dit waren in feite de hoogste officieren onder de koning; zij traden vaak op in zelfstandige commando's bij afwezigheid van de koning of vormden een soort van generale staf.

Al deze officieren stonden vooraan in de slagorde; alleen de Spartaanse koning mocht zich in het tweede of misschien wel het derde gelid ophouden, omgeven door jonge elitesoldaten van het korps van de Ridders, of door speciaal aangewezen helden – bijvoorbeeld overwinnaars in atletische wedstrijden, die de eer genoten in de onmiddellijke nabijheid van de koning te mogen strijden en zo nodig vóór hem te mogen sneuvelen. Dat alle officieren verder in het eerste gelid streden, was in Sparta en overal in Griekenland de normale praktijk. Ook dat behoorde bij het heroïsche en 'ridderlijke' karakter van deze oorlogvoering. Commandanten en onderbevelhebbers gaven zo het goede voorbeeld en stimuleerden door hun aanwezig-

heid de troepen tot dapper voortgaan en standhouden. Het percentage gesneuvelden onder de *polemarchen*, *strategen*, *lochagen* en lagere officieren was dan ook altijd zeer hoog. Weliswaar was het aantal officieren in het Spartaanse leger niet zo groot als Thucydides wil doen geloven, in het eerste gelid van de slagorde was toch altijd één op de drie man een officier. Of zij ook als zodanig herkenbaar waren, weten wij niet. In de legers van andere *poleis* was het gebruikelijk dat de officieren en commandanten aan een fraaiere uitrusting, met name aan een helm met helmkam herkenbaar waren. Maar in Sparta stond de officieel beleden gelijkheid, ook in uiterlijke zaken, zo'n onderscheid misschien in de weg. Alle Spartaanse hoplieten waren ten dele uniform uitgerust met purperkleurige tunieken en met identieke bronzen schilden, voorzien van de eerste letter van de naam Lakedaimoon of Lacedaemonië, de officiële aanduiding van de Spartaanse staat. Een 4e-eeuwse auteur beschrijft de aanblik van het opgestelde Spartaanse leger als één massa brons en purper. Toch is het niet onmogelijk dat de officieren zich ook hier ten minste in hun helmen van de manschappen onderscheidten. Hoe zij hun bevelen gaven als het leger eenmaal opgesteld of in beweging gekomen was, is onbekend. De 'commandoketen', die Thucydides zo lovend beschrijft, fungeerde allereerst in het legerkamp en tijdens de mars, maar op het slagveld zelf moet het niet eenvoudig geweest zijn bevelen over te brengen. Veldtekens waarmee signalen gegeven konden worden en waaraan de soldaten van elke afdeling hun plaats konden herkennen, zoals die in het Romeinse leger bekend waren, ontbraken in de legers van Sparta en andere Griekse stadstaten. Wel kende men trompetsignalen voor 'rust' en voor 'opstellen', maar tijdens de slag maakten de Spartanen daar verder geen gebruik van. Vermoedelijk hadden de lagere officieren vóór de opstelling de nodige instructies van hun superieuren ontvangen en dienden zij tijdens het opmarcheren hun mannen een voorbeeld te geven en misschien ook voor te gaan in een krijgslied. Was de hele linie eenmaal in beweging gekomen, dan konden bevelen alleen nog maar gegeven worden door bodes die achter het oprukkende front zich van de ene naar de andere afdeling begaven – dit mag men althans veronderstellen, omdat er in de slag bij Mantinea inderdaad sprake zou zijn geweest van een bevel van koning Agis aan troepen op zijn uiterste rechtervleugel dat gegeven werd toen het leger al aan zijn aanval begonnen was. Het lawaai van de optrekkende legers moet in elk geval het geven van bevelen met louter menselijk stemgeluid of met muziekinstrumenten praktisch onmogelijk gemaakt hebben.

In feite bestond de voornaamste taak van de opperbevelhebber

hieruit, dat hij de opstelling van de verschillende contingenten van zijn leger vaststelde, het moment van de aanval bepaalde en in die aanval zelf het goede voorbeeld gaf. De keuze van het gevechtsterrein behoorde niet of nauwelijks tot deze opgaven, want de hoplietenslag vereiste een vlak terrein en de beschikbaarheid daarvan – in Griekenland al tamelijk zeldzaam – kan voor de betrokken partijen geen verrassingen hebben opgeleverd: als op afspraak begaven de legers zich ernaartoe. Ook bij de bepaling van de diepte en de lengte van de opstelling had de opperbevelhebber doorgaans weinig keus; in de 5e eeuw was een diepte van acht gelederen algemeen gebruikelijk en in het Spartaanse leger bij Mantinea was die opstelling al van tevoren ingecalculeerd. De enige reële beslissing die de opperbevelhebber van een groot leger met allerlei bondgenoten te nemen had, was die met betrekking tot de plaats in de slagorde die aan de verschillende contingenten toegewezen moest worden. Die beslissing werd vaak sterk door politieke overwegingen beïnvloed.

Opstelling en omvang van de beide legers

Over de opstelling van de legers in de slag bij Mantinea bericht Thucydides (5,67):

Op de linkervleugel stonden de Skiriten, die in het Spartaanse leger altijd het voorrecht genieten als een apart korps deze plaats te bezetten. Naast hen stond het Korps van Brasidas dat uit Thracië teruggekomen was en (andere) vrijgelaten heloten. Vervolgens kwamen de Spartanen zelf, hun lochoi in een rij naast elkaar. Daarna de Arcadische bondgenoten van Sparta uit Heraia en Mainalia. Op de rechtervleugel stonden de troepen uit Tegea met een klein aantal Lacedaemoniërs op de uiterste flank. Op beide vleugels stond ruitery. Dit was de Spartaanse slagorde. Bij de tegenstander werd de rechtervleugel ingenomen door de mannen van Mantinea, omdat de slag plaats zou vinden op hun territorium. Naast hen stonden hun bondgenoten uit Arcadië en een elitekorps van 1000 man uit Argos, die daar door de staat en op staatskosten een langdurige training hadden ondergaan. Vervolgens kwamen de overige Argivers en hun bondgenoten. De Atheners tenslotte stonden op de uiterste linkervleugel met hun eigen ruitery.

38 Dit was een voor alle betrokkenen begrijpelijke en aanvaardbare opstelling. In het Spartaanse leger hadden de Skiriten – een Perioikengemeenschap uit het grensgebied van Lacedaemonië en Arcadië – het privilege de linkervleugel te mogen bezetten.

Die plaats gold als eervol, zij het niet zo eervol als de rechtervleugel, omdat daar meestal het accent van de aanval lag. Naast hen kwamen twee regimenten vrijgelaten heloten: de mannen van Brasidas waren ex-heloten die onder leiding van deze Spartaan in het noorden van Griekenland gevochten hadden, de anderen waren heloten die om individuele redenen door de Spartaanse staat vrijgelaten en in een eigen afdeling in het leger opgenomen waren. Het is typerend dat Sparta er tijdens de Peloponnesische Oorlog toe overging troepen heloten te mobiliseren; het kan niet anders dan uit een gebrek aan eigen Spartaanse mankracht verklaard worden. De Spartanen zelf stonden bij Mantinea met hun *lochoi* ongeveer in het midden van de slagorde. Hier bevond zich ook koning Agis met het keurkorps der 300 Ridder, die van de *lochoi* onderscheiden moeten worden (al noemt Thucydides hen niet in deze passage, maar wel wanneer de strijd is ontbrand). Vervolgens stonden rechts van de Spartanen hun bondgenoten uit West-Arcadië opgesteld: de troepen die zij opgeroepen hadden toen zij zelf in allerijl via Orestheion naar het noorden waren getrokken. Verder naar rechts hadden de mannen van Tegea hun plaats ingenomen. Zij streden op de rechtervleugel, omdat de slag allereerst ging om de positie van hun eigen *polis* en wel op een terrein dat aan het gebied van Tegea grensde. De uiterste flank werd echter ingenomen door 'een klein aantal' Lacedaemoniërs, dus troepen uit de staat Lakedaimoon of Sparta. Daarbij moet het om Perioikentroepen gegaan zijn. ook bij eerdere gelegenheden in de 5e eeuw streden de Perioiken in aparte afdelingen naast de Spartanen; dat Thucydides van 'een klein aantal' spreekt, mag men, zoals al aangegeven, als volgt verklaren: door de haastige opmars van koning Agis (en vermoedelijk door andere militaire verplichtingen waaraan zij gebonden waren) hadden lang niet alle Perioiken zich bij het Spartaanse leger kunnen voegen. Daarom was de Spartaanse mobilisatie voltrokken 'op een wijze die niet eerder plaats gevonden had'. Van het mogelijke aantal Perioiken (in totaal minstens gelijk aan dat der Spartanen) was dan ook slechts een deel, wel zeker minder dan de helft, ook werkelijk verschenen. Tenslotte bevond zich op de beide vleugels nog enige ruitery. In het relaas van de veldslag worden deze ruiters niet meer genoemd, en ook dat is typerend: hun rol was hier letterlijk marginaal. Sparta bezat overigens pas sinds 424 v.Chr. een afdeling cavalerie, waarvoor de paarden door de rijkere Spartanen geleverd werden, maar waarvoor de ruiters uit ex-Spartanen of Perioiken werden gerekruteerd. In vergelijking met de hoplieten hadden deze ruiters in Sparta dus ook nog een inferieure sociale status, in tegenstelling tot de situatie in andere *poleis*.

De opstelling van de tegenpartij beantwoordde evenzeer aan de gebruikelijke militaire en politieke normen. De troepen uit Mantinea bezetten de eervolle rechtervleugel, omdat de strijd zich in hun gebied voltrok. Argos, de volkrijkste staat van de Peloponnesos, hield er een speciaal korps beroepssoldaten van 1000 man op na, betaald door de staat en getraind op staatskosten. Daarnaast had Argos zijn burgermilitie gemobiliseerd, in totaal vijf *lochoi*, zoals later zal blijken. Vervolgens kwamen de Argivische bondgenoten – kleine stadjes uit het noordoosten van de Peloponnesos – en het hulpkorps van de Atheners met hun eigen ruitery. De vraag dient zich nu aan, hoe talrijk al deze contingenten en dus de beide vijandelijke legers geweest kunnen zijn. Daarover geeft Thucydides in een beroemde passage enig uitsluitel (5,68):

Zo waren beide legers dus samengesteld en voor de slag geformeerd. Het Spartaanse leek groter, maar ik zou onmogelijk de exacte aantallen van de legers of van de afzonderlijke regimenten kunnen geven. De officiële geheimhouding van de staat voorkwam dat iemand het precieze aantal Spartanen zou kennen, terwijl men voor de anderen onmogelijk kon afgaan op de getallen die genoemd werden, omdat het nu eenmaal in de menselijke natuur ligt om hoog op te geven van de eigen sterkte. Toch verschaft de volgende berekeningswijze een mogelijkheid het aantal Spartanen te berekenen dat bij deze veldslag betrokken was. Want behalve de 600 Skiriten, streden er zeven *lochoi*, elke *lochos* telde vier *pentekostyes* en elke *pentekostys* vier *enomotiai*. Per *enomotia* stonden er vier man in het voorste gelid; in de diepte waren zij niet alle gelijk opgesteld, maar zoals iedere *lochaag* het wilde, over het geheel genomen echter in acht gelederen. Zonder de Skiriten telde het hele eerste gelid dus 448 man.

De Spartaanse geheimhouding met betrekking tot het aantal burgers en daarmee tot de potentiële omvang van het leger was algemeen bekend in het klassieke Griekenland; dat het aantal Spartanen relatief gering was, kon echter niet verborgen blijven. Op grond van zijn kennis van de Spartaanse legerorganisatie en op grond van inlichtingen van deelnemers aan deze slag kon Thucydides niettemin een betrekkelijk eenvoudige berekening maken. Uitgangspunt was daarbij de diepte van 'over het geheel genomen' acht gelederen, een diepte die normaal was en die de Spartanen ook moeilijk geheim konden houden. Verder blijkt Thucydides de hiërarchie van legereenheden en officiersrangen goed te kennen: de *enomotia* telde vier man in het gelid en dus, afgerond, 32 man. Zelfs als men vanuit de tegenoverliggende linie de Spartanen in het voorste gelid niet ge-

teld zou hebben, zou Thucydides wel op deze reconstructie uitgekomen zijn, omdat een opstelling in acht gelederen bij de bekende potentiële omvang van de *enomotia* tot een formatie in vier rijen en dus een omvang te velde van 32 man moest leiden. Immers, na het eerder genoemde vertrek van de oudsten en de jongsten bij Orestheion waren er van de gemobiliseerde jaargangen nog 35 over (die van 20 tot 55 jaar). Daarvan vochten, zoals Thucydides even later zal onthullen, alweer 'de oudsten' niet mee, maar bleven in het wagenkamp achter de linie. Dat laat voor de *enomotia* op het slagveld bij een waargenomen diepte van acht gelederen eigenlijk geen andere mogelijkheid over dan een opstelling van vier bij acht en dus een omvang van 32 man (de oudsten bij de wagens waren dan de 52- tot en met 54-jarigen). Dat Thucydides de feitelijke opstelling van deze eenheden laat afhangen van de beslissingen van de *lochagen*, die ieder 16 *enomotiai* onder hun bevel hadden, zou men kunnen verklaren, met de verlies- en sterftcijfers waardoor sommige *enomotiai* meer gaten in hun rijen vertoonden dan andere en dat de commandanten van de *lochoi* de rijen enigszins gelijk trokken door tijdelijk manschappen van de ene *enomotia* naar de andere over te plaatsen. Het uiteindelijke resultaat was een diepte van 'over het geheel genomen' acht man – vermoedelijk telde slechts een minderheid van de rijen er niet meer dan zeven. Op basis van deze gegevens kan men dus berekenen dat bij Mantinea de Spartaanse *pentekostys* maximaal 128 en de *lochos* 512 man telde. Volgens Thucydides streden er zeven *lochoi*, de Skiriten niet meegerekend. Dit betekent dat de ex-heloten van Brasidas en de andere ex-heloten onder deze zeven *lochoi* gerekend werden. Hun totale aantal bedroeg, zoals uit passages elders in het werk van Thucydides blijkt, 1000 man, dus twee *lochoi*. Voor het eigenlijk Spartaanse leger blijven daarmee vijf *lochoi*, dus 2560 man, over. Daarbij moet men nog de 300 Ridders optellen, die rond koning Agis opgesteld waren. Het totale aantal Spartanen bij Mantinea in de leeftijd van 20 tot 52 jaar bedroeg dus hoogstens 2860.

Voor de andere contingenten noemt Thucydides geen aantallen, behalve de 1000 man van het elitekorps van Argos en de 600 Skiriten. Dit zijn naar alle waarschijnlijkheid steeds maximale aantallen, een 'papieren sterkte' die in werkelijkheid niet gerealiseerd hoeft te zijn. Toch zal het aantal Skiriten zeker voldoende geweest zijn om een *lochos* van ruim 500 man te vormen, in omvang gelijkwaardig aan de andere *lochoi* onder Agis' bevel. Het 'kleine aantal Lacedaemoniërs' op de rechtervleugel, naar alle waarschijnlijkheid Perioikentroepen, blijkt uit het vervolg van Thucydides' verslag twee *lochoi* te omvatten en daarmee ook zo'n 1000 man te tellen. Het aantal bondgenoten uit

West-Arcadië is moeilijk te schatten, maar kan op basis van gegevens uit vroegere jaren in totaal nauwelijks meer dan 1400 man geweest zijn. De Tegeaten streden met alle macht die zij tot hun beschikking hadden, want de slag speelde zich aan de grens van hun territorium af, en zij kunnen wel zo'n 2000 man in het veld gebracht hebben. Alles tezamen beschikte koning Agis bij Mantinea over een leger van ongeveer 8800 hoplieten. Opgesteld in acht gelederen vormde het een linie van minstens één kilometer lang, met de ruitrij op de vleugels (hooguit een paar honderd man) nog 100 à 200 meter meer.

Het leger van Agis was iets groter dan dat van de tegenstanders, zoals Thucydides zegt. De troepen uit Mantinea moeten ongeveer even sterk geweest zijn als die van hun rivaal en na-buur Tegea, dus zo'n 2000 man. Het elitekorps uit Argos telde 1000, de normale *lochoi* van Argos minstens 500, vermoedelijk eerder zo'n 700 man, dus tezamen 3500. De bondgenoten van Mantinea uit Arcadië en van Argos uit het noordoosten van de Peloponnesos mag men in beide gevallen op ongeveer 500 man schatten. De Atheners tenslotte hadden een hulpkorps van 1000 man naar de Peloponnesos gezonden. Alles bijeen had de coalitie dus ongeveer 8500 hoplieten, iets minder dan het leger van Sparta en zijn bondgenoten. Ook hier waren de hoplieten aan hun schilden herkenbaar, want elke *polis* had haar eigen embleem. Die van Mantinea bijvoorbeeld voerden de drietand van Poseidon op hun schilden, de god van het water en de aardbevingen, die van Athene eenvoudig de eerste letter A van hun stadsnaam. Voor het overige bestond er in uitrusting geen verschil; de meeste hoplieten droegen leren of metalen helmen, sommigen hadden scheenplaten of andere beenbeschermers, een enkeling droeg een metalen kuras. Zeker aan de kant van de coalitie onderscheidden de officieren zich door fraaiere helmen en helmbossen. Het was een normale praktijk in alle Griekse legers om de beste soldaten vooraan te plaatsen en de veteranen achteraan; in het midden van de slagorde stonden dan de minst ervaren troepen. Dit betekende in het Spartaanse leger vermoedelijk dat de mannen van 30 tot ongeveer 40 jaar in de voorste gelederen dienden, de jongsten in het midden en de ouderen boven de 40 achteraan. De officieren behoorden hier echter meest tot die ouderen en hadden hun plaats tussen de mannen van het eerste gelid. Hoelang het duurde voordat de Spartanen hun opstelling voltooid hadden, horen wij niet, maar al die tijd wachtten de Argivers en hun bondgenoten, het schild aan de voet en gespannen turend naar de rijen die zich op een paar honderd meter van hen vandaan aan het vormen waren.

Laatste voorbereidingen en het begin van de aanval

Nog altijd heeft het sein tot de aanval niet geklonken. Thucydides vervolgt (5,69-70):

De legers stonden nu op het punt om slag te leveren en aan beide kanten hielden de bevelhebbers toespraken tot hun troepen om hen aan te moedigen(...)

Vervolgens vond de botsing van de beide legers plaats. De Argivers en hun bondgenoten stormden vol energie en enthousiasme naar voren, maar de Spartanen rukten op in marstempo, op de muziek van vele fluitspelers die in hun leger meeliepen. Deze fluitisten spelen niet ter ere van een god, maar om de troepen in staat te stellen in gelijke tred en ritmisch voort te gaan, zodat hun slagorde niet uiteen getrokken wordt, wat in de opmars van grote legers zo dikwijls gebeurt.

Wanneer de troepen hun positie ingenomen hebben, wordt er vóór de linie aan Spartaanse kant nog een laatste offer gebracht. Thucydides vermeldt het niet, maar uit andere bronnen blijkt dat zelfs onder het naderen van de vijandelijke slagorde dat ritueel nog doorgang vond. Het was een geit, speciaal daartoe meegevoerd in de legertros, die geslacht werd voor de Wilde Artemis. Waarom juist deze godin van onder meer het dierlijke leven in de natuur en van de jacht met dit offer bedeed werd, is moeilijk te duiden. De zin van het offer al evenzeer. Maar het wegstromen van het geitebloed in de aarde was hoe dan ook een teken: het aanstaande vergieten van mensenbloed werd er in zekere zin door vrijgegeven en ingeluid.

Nu zijn alle voorbereidingen getroffen en de mannen wachten. Het is een moment waarop zelfs de Spartanen aanmoedigingen kunnen gebruiken. Voor alle anderen, in hoofdzaak amateurs, zijn deze minuten, waarop beide linies tegenover elkaar staan, de ultieme beproeving. Niemand kan meer weg, aan alle kanten is men ingesloten door lotgenoten, de enige beweging is naar voren, frontaal tegen de vijandelijke rijen van speren in. De ervaring leert dat er vele doden zullen vallen en dat er daarna nog velen aan allerlei gruwelijke wonden zullen sterven. De zenuwen zijn nauwelijks te onderdrukken, maar het rillen en klappertanden wordt gesmoord in een alles overheersend kletteren, schuren, raspen en bonzen van uitrustingsstukken, van speren op schilden en van de schilden tegen elkaar, een niet aflatend rumoer dat ten slotte het hele slagveld met een dichte geluidswolk zal bedekken, zodra de legers zich in beweging zetten. Nieuwe geuren mengen zich daar ook in: van de ontlasting die menigeen in doodsangst niet meer beheersen kan. Dit is 'Ares die de benen besmeurt', zoals de dichter Aristophanes

de oorlogsgod wel noemde. Als er tijd voor was, hebben de meeste hoplieten ook nog wat wijn gedronken voordat zij zich in slagorde schaarden, om te proberen de zenuwen in een lichte roes te onderdrukken. Voor het overige zijn het vooral schaamte voor en solidariteit met de mannen in de naaste omgeving die iemand ertoe aanzetten mee te gaan in de grote golf voorwaarts. In staten als Athene waren de legerkorpsen zo ingericht dat familieleden en burenen in elkaars omgeving stonden opgesteld; in het Spartaanse leger waren de *syssitia*, de clubs van kameraden-voor-het-leven, drie-aan-drie gegroepeerd in de *enomotiai*, de bouwstenen van de slagorde. Over dit alles zegt Thucydides niets, maar typerend genoeg weidt hij wel uit over de toespraken die de bevelhebbers gehouden zouden hebben.

De toespraken voor het uitbreken van een veldslag zijn een traditioneel element in de Griekse geschiedschrijving. Over de realiteit ervan kan men sceptisch zijn. Het is eenvoudig fysiek onmogelijk voor één man om zonder technische hulpmiddelen een gehoor van meer dan ongeveer 300 man, laat staan van enkele duizenden, die bovendien niet in volkomen stilte kunnen luisteren, toe te spreken. In andere veldslagen horen wij van opperbevelhebbers die langs het front van hun troepen rijden of lopen en bij elk regiment een paar korte zinnen herhalen. Een andere mogelijkheid is dat de lagere officieren ieder voor hun eigen manschappen een paar van tevoren afgesproken opwekkende woorden uitspreken, op het ogenblik dat de troepen nog met het schild aan de voet staan en elke communicatie door het aanzwellende lawaai nog niet onmogelijk is geworden. Dat zulke 'toespraken' of liever: aanvuringen, die pas in de literaire neerslag van de gebeurtenissen tot toespraken zijn geworden, van grote betekenis waren voor het moreel van de troepen, is wel zeker. Juist op het moment vlak voor het sein van de aanval bestaat er een diepe behoefte aan aanmoediging, aan een verwijzing naar wat er op het spel staat en naar de redenen waarom men hier en nu het doodsgevaar tegemoet treedt. Daarmee hebben zulke aansporingen altijd een politieke inhoud, verwijzen zij naar het bestaan van de *polis*, haar verleden en haar toekomst. Zo ook, in essentie, de 'toespraken' die misschien niet veel meer waren dan leuzen en strijdkreten, aan de kant van de troepen uit Mantinea, uit Argos, uit Athene. Wat de Spartanen betreft, zegt Thucydides, zij onderscheidden zich van andere Grieken hierin dat zij aan zulke aanmoedigingen van hun bevelhebbers geen behoefte hadden, maar zij spoorden elkaar aan met verwijzingen naar de eigen dapperheid en de moedige daden van de voorouders. Vermoedelijk ging het daarbij onder meer om krijgsliederen, die de Spartaan-

se hoplieten inzetten op het moment dat hun opmars begon, liederen die gemaakt heetten te zijn door hun archaische dichter Tyrtaeus en die de plicht van altijd stand te houden en de schoonheid van het sneuvelen voor Sparta er ritmisch in hamerden.

Dan komt het bevel tot de aanval. Afhankelijk van de afstand tussen de beide legers gaat men aanvankelijk in marstempo voorwaarts. Soms zijn er lichtgewapenden voor de beide fronten die op de optrekkende gelederen hun pijlen of stenen doen neerkomen voor zij zich uit de voeten maken om niet tussen de slagorden vermalen te worden, maar bij Mantinea in 418 horen wij niets van hen. Het lijkt een klassieke hoplietenslag geweest te zijn. Voor de individuele soldaten is het beslissende moment aangebroken wanneer de opmars begint. Het gezichtsvermogen is beperkt. De achterste gelederen zien de vijand niet of nauwelijks, maar ook de mannen in de voorste gelederen zien niet veel. Iedereen heeft de meeste aandacht voor zijn buurman links en rechts, om de rij van overlappende schilden intact te houden, en eventueel voor de man vooraan wiens rug ook enige bescherming biedt, maar die tegelijk het zicht en de stootrichting van de speer belemmert. Naar alle waarschijnlijkheid droegen de hoplieten hun speren in een onderhandse positie om zo van onder naar boven toe te kunnen stoten, bij voorkeur op de kwetsbare plekken vlak onder het schild van de tegenstander. Wie in het tweede gelid vocht, moest zijn speer langs de man vóór hem manoeuvreren, of hield haar mogelijk in een bovenhandse positie over de schouders van het eerste gelid. Alle volgende gelederen hielden hun speren verticaal, de punten omhoog gericht. Stofwolken warrelen op en belemmeren het zicht nog meer wanneer de troepen tot een stormloop overgaan. Het geraas en gerommel van het in slagorde aangetreden leger zwelt aan tot een kakofonie van metaal kletterend tegen metaal, met op de achtergrond het dof gedreun van duizenden voetstappen en daarbovenuit de muziekinstrumenten en het krijgsgeschreeuw. In verscheidene afdelingen zong men bij het opmarcheren de *paiian*, het overwinningsslied ter ere van Apollo dat als magisch hulpmiddel al werd aangeheven nog voor de slag begonnen was, als om de overwinning naderbij te halen. Blaas- en snaarinstrumenten werden, naar wordt overgeleverd, met name door Spartanen en Kretenzers in de strijd gebruikt. Van bekkens en trommen, zo opvallend aanwezig in bijvoorbeeld Aziatische legers, horen wij in de Griekse oudheid niets. Het zingen van de soldaten gaat echter over in een woordloos gebrul (alalala), zodra de tweede fase van de aanval begint: die van de stormloop in draf. Nu schetteren de strijdtrompetten zonder ophouden, de speren van het eerste gelid zijn naar vo-

ren gestoken, de vijand is nog maar een 200, hooguit 300 meter ver en zal op zijn beurt de stormloop inzetten. Dit was de befaamde *dromos*, de aanval in draf, die volgens de overlevering voor het eerst door de Atheners in de slag bij Marathon in 490 v.Chr. werd uitgevoerd tegen het Perzische leger met zijn vele boogschutters om zo snel mogelijk de afstand te overbruggen en de ogenblikken van kwetsbaarheid te bekorten. Voor de hoplietenlegers was de *dromos* in de klassieke tijd normaal geworden, al was het maar om de eigen angst te bezweren en de aanval van de vijand met dezelfde middelen te beantwoorden. Bovendien vereiste de stoot van de speren op de met brons beslagen schilden een zekere extra vaart door een aanloop, want alleen zo konden die speren eventueel de schilden doorboren. Natuurlijk werden bij deze stormloop de opeenvolgende gelederen uiteengetrokken als een harmonica, om na de botsing en het tot stilstand komen van de voorste gelederen de tussenruimten weer te sluiten.

Van dit patroon weken alleen de Spartanen af. Nadrukkelijk vermeldt Thucydides dat zij rustig hun marstempo voortzetten, begeleid door de muziek van vele fluiten, hoewel hun tegenstanders met alle macht en schreeuwend op hen aanstormden. Het lijkt erop alsof de Spartanen op dit punt, zoals op zoveel terreinen, aan archaische gebruiken vasthielden en rustig opmarcheerden, zoals de aristocratische kampioenen in vroegere tijden, die ook, blijkens vaasschilderingen, op de muziek van de *aulos* of dubbele fluit het strijdperk betraden. De fluitisten in het Spartaanse leger waren Spartaanse burgers: fluitspeler was een van de weinige beroepen die de Spartaanse wet toestond. Hoe deze fluitspelers beschermd werden, weten wij niet; zij hadden beide handen nodig voor hun instrument en moeten haast wel in de middelste gelederen meegelopen zijn, beschermd door hagen van schilden. Thucydides merkt op, om het unieke van dit Spartaanse gebruik nog te onderstrepen, dat deze fluitisten niet ter ere van een godheid speelden, want het was normaal in Griekenland dat offers bijvoorbeeld begeleid werden door de muziek van de *aulos*. Het moet de nadering van de Spartaanse slagorde uiteindelijk nog vreeswekkender gemaakt hebben, dit ritmisch opmarcheren, relatief langzaam, maar des te zekerder, op de tonen van bijna ho-bo-achtige instrumenten, zoals in een andere tijd het opmarcheren van de Schotse regimenten, begeleid door hun doedelzakspelers.

rechtervleugels de neiging zich uit te rekken, zodat beide linies elkaar op hun rechterflanken overvleugelen. Oorzaak hiervan is de vrees die iedere man ertoe brengt om voor zijn onbeschermd-zijde beschutting te zoeken achter het schild van zijn rechterbuurman in de veronderstelling dat een hechte aaneensluiting het veiligst is. De man vooraan op de uiterste rechtervleugel begint hiermee, omdat hij altijd probeert zijn onbeschermd-zijde van de vijand weg te houden, en zijn vrees verbreidt zich over alle anderen, die zijn voorbeeld volgen. In deze slag strekten de troepen uit Mantinea op hun vleugel zich ver uit voorbij de Skiriten tegenover hen, terwijl de Tegeaten en Lacedaemoniërs nog veel verder de Atheners overvleugelden, aangezien hun leger groter was. Agis was nu bang dat zijn linkervleugel omsingeld zou worden, omdat naar zijn mening de Mantineeërs te ver opgeschoven waren. Daarom liet hij aan de Skiriten en het Korps van Brasidas het bevel overbrengen zich naar links te verplaatsen om zo recht tegenover de Mantineeërs te komen, terwijl hij de polemarchen Hipponoidas en Aristokles beval hun twee *lochoi* van de rechtervleugel naar het zo ontstane gat te marcheren om dit te dichten. Hij meende dat zijn eigen rechtervleugel ook zo nog zijn overwicht zou behouden en dat tegelijk de linie tegenover de Mantineeërs versterkt zou worden.

Thucydides beschrijft hier (in 5,71) het 'rechtstrekken' van de oprukkende falanx, dat volgens hem een algemeen verschijnsel was waarvoor hij een psychologische verklaring biedt. Aan het fenomeen zelf noch aan de verklaring behoeft men te twijfelen (Thucydides was een tijdgenoot die zelf Atheens strateeg en daarvoor ook zeker hopliet geweest was). Dit neemt niet weg dat in andere gevallen een andere factor een misschien wel belangrijker rol gespeeld kan hebben: de traditie om de beste troepen op de rechtervleugel te posteren en te proberen dáár de vijandelijke linie te omcirkelen of te doorbreken. Bij Mantinea in 418 v.Chr. was dit echter niet het geval en Thucydides' verklaring is hier afdoende. Zeer opvallend is echter weer Agis' reactie op het verschijnsel. De man die zich al eerder onzeker en onervaren had getoond, begaat hier de blunder zijn twee regimenten op de linkervleugel te bevelen verder naar links uit te wijken, waarna de polemarchen die de twee Perioiken-*lochoi* op de rechtervleugel commandeerden het gat zouden moeten opvullen. Waarschijnlijk zond Agis zijn bevel via een bode achter de linie langs naar de rechtervleugel een paar honderd meter verder en meende hij dat de polemarchen hun troepen evenzo achter de slagorde langs naar hun nieuwe positie zouden kunnen laten marcheren.

De botsing van de slagordes

Op dat moment was de hele slagorde al aan het optrekken, en hoewel wij de precieze afstand die de polemarchen zouden moeten afleggen al evenmin kennen als de afstand tussen de elkaar naderende linies lijkt de conclusie onvermijdelijk dat Agis' overhaaste bevel zijn leger in groot gevaar bracht, zoals ook uit het vervolg van Thucydides' verslag blijkt (5,72).

Omdat deze bevelen echter op het laatste moment gegeven werden, toen de legers al aan het opmarcheren waren, weigerden Hipponoidas en Aristokles ze op te volgen, waarvoor zij later in Sparta op beschuldiging van lafheid met verbanning zouden worden bestraft. Tegelijk raakte de vijand slaags vóórdat de Skiriten zich weer hadden kunnen aansluiten bij de andere troepen om het gat te dichten, want dat had Agis bevolen toen de twee lochoi niet verschenen. In tactische bekwaamheid hadden de Spartanen het er zeker het slechtst van afgebracht, maar in dapperheid toonden zij toen nog steeds iedereen te overtreffen. Zodra de strijd ontbrandde, drukten de Mantineeërs op hun rechtervleugel de Skiriten en het Korps van Brasidas terug, waarna zij samen met hun bondgenoten en de duizend man aan elitetroepen uit Argos in het nog steeds niet gesloten gat in de Spartaanse linie drongen. De Spartanen hier sneuvelden of werden overvleugeld en teruggedreven naar de wagens van de leger-tros, waar een aantal van de aldaar achtergelaten oudere manschappen werd gedood. Op dit deel van het slagveld leden de Spartanen dus de nederlaag, maar met de rest van hun leger, en speciaal in het centrum waar koning Agis met de 300 zogenoemde Ridders was, vielen zij aan op de tegenover hen opgestelde oudere Argivische troepen van de zogenoemde Vijf Lochoi met hun Arcadische en Atheense bondgenoten en dreven hen terug. De meesten van hen wachtten het handgemeen niet af, maar vielen terug zodra de Spartanen de aanval inzetten, waarbij sommigen zelfs onder de voet gelopen werden in hun haast om de botsing met de Spartanen te vermijden.

De twee polemarchen, wijzer dan de koning, slaan de bevelen in de wind en zullen daar later voor moeten boeten. Op de Spartaanse linkervleugel is nu een gevaarlijk gat ontstaan dat Agis niet meer kan dichten. De twee *lochoi* van de Skiriten en van het Korps van Brasidas, samen ruim 1000 man, worden door de aanstormende troepen uit Mantinea en uit Argos, gezamenlijk zo'n 3000 man, van de rest van de slagorde afgesneden en onder verliezen teruggedreven naar het wagenkamp. Daar zijn oudere Spartanen in de jaarklassen van 52 tot 55 jaar achtergebleven en ook zij krijgen het hard te verduren. De slag zou voor Sparta een zeer ongunstig verloop gehad hebben, als

de hoofdmacht van de Spartanen zijn discipline niet bewaard had, en de Argivers niet zo'n panische angst had bezorgd. De aanvankelijk aaneengesloten linies van ruim één kilometer lang zijn elk dus uiteengevallen in twee en vermoedelijk al in drie delen. Rechts van het gat op zijn linkervleugel heeft Agis nog altijd een front van één *lochos* van ex-heloten en vijf *lochoi* Spartanen met, waarschijnlijk aan de rechterkant daarvan, de 300 Ridders. Nog verder naar rechts staan de Arcadische bondgenoten en de Perioikentroepen tegenover de Atheners. De hoofdmacht uit Argos, door Thucydides aangeduid als de zogenoemde Vijf Lochoi, kennelijk omdat de normale Argivische militie in tegenstelling tot het keurkorps in vijf *lochoi* was ingedeeld, moet het nu opnemen tegen de Spartaanse hoofdmacht: ongeveer 4000 tegen iets meer dan 3000 man. Het uiteenvallen van de linies was voor legers van deze omvang, die uit contingents van verschillende *poleis* waren opgebouwd, op zichzelf niets bijzonders. Het betekende dat een leger op de ene vleugel kon zegevieren, terwijl het op de andere werd verslagen; soms moesten beide overwinnende vleugels nog eens een nieuwe slag aangaan om uit te maken wie de uiteindelijke winnaar mocht heten. Bij Mantinea kwam het zover niet of nauwelijks. Want de reputatie en de aanblik van de naderende Spartanen, onverstoorbaar voortmarcherend op de muziek van hun fluitisten, brachten de Argivers ondanks hun woeste stormloop zo'n paniek dat daardoor alleen de uitkomst van de veldslag beslist werd. De Argivische hoplieten, hier allemaal amateurs die nog nooit een veldslag hadden meegemaakt, probeerden het onmogelijke: weg te komen tussen de oprukkende rijen door naar achteren. Het leidde tot chaos waarbij de achteropkomende gelederen struikelden over de voorsten die plotseling halt hielden, zodat menigeen al onder de voet gelopen werd nog voor het eigenlijke handgemeen was begonnen. Dat laatste was het hoogtepunt van elke hoplietenslag. Wanneer de linies op elkaar botsten, mengden zich weer nieuwe geluiden in het al oorverdovende lawaai: het gekraak van versplinterende speren en brekende schilden, het geschreeuw van woede of angst, aanmoediging of intimidatie, de kreten van de eerste gewonden. De strijd 'stond' nu en het beslissende stadium was aangebroken. De achteropkomende gelederen hebben zich dicht aaneengesloten; zij belemmeren niet alleen elke terugtocht van de mannen vooraan, zij vormen ook een reserve, bereid om over gevallen heen naar voren te stappen, of zij ondersteunen letterlijk de gewonden, die ineen dreigen te zakken, maar zo nog op de been worden gehouden. En met hun schilden, waarvan de opstaande rand op de linkerschouder rust, duwen zij de gelederen die voor hen staan zo mogelijk nog verder naar voren.

De strijd wordt grotendeels gestreden door het eerste gelid met speren of afgebroken speerschachten waarvan de onderkant van een kleinere tweede punt is voorzien, met korte zwaarden, of desnoods met de schilden. Daarachter duwt het tweede gelid; sommigen steken met hun speren over de schouders van de vorsten heen, maar zeker de volgende gelederen zijn toch vooral een lichamelijke en een psychologische ondersteuning. De gelederen golven heen en weer. Het is de fase van het 'duwen' of de *ôthismos*: uiteindelijk zal één van de twee linies zover terugwijken dat de achterste rijen de druk niet meer kunnen weerstaan en het uiteenvallen onvermijdelijk wordt. Hoelang dit precies duurde, is onbekend, vermoedelijk zelden langer dan een uur. Men begrijpt het belang dat aan de achterste plaatsen werd toegekend: daar waar het feitelijke verloop van de strijd dikwijls alleen te raden was, stonden gewoonlijk veteranen die hun medestrijders zoveel mogelijk gerust moesten stellen en paniek moesten zien te voorkomen. In de voorste gelederen viel intussen de beslissing. De verwondingen, vaak in hals en gezicht of in de onderbuik, dus vlak boven en vlak onder de schilden, waren uiteindelijk meestal dodelijk. Al in het epos van Homerus en de gedichten van Tyrtaeus worden de verschrikkelijkste wonden beschreven. Nergens in de Griekse literatuur wordt het gevecht op zichzelf verheerlijkt. De oorlog wordt steeds als gruwelijk afgeschilderd, als een ramp die een man dapper en plichtsgetrouw het hoofd moet bieden, solidair met de gemeenschap waarvan hij deel uitmaakt. Wie valt, is eigenlijk verloren. Het was onmogelijk om gewonden weg te halen uit de opeengedrukte rijen, en wanneer de eigen slagorde terug moest wijken werden de gevallen eenvoudig doorstoken door de over hen heen stappende vijandelijke gelederen, die daartoe alleen maar de opgeheven speren met kracht naar beneden hoefden te drukken, omdat, als gezegd, ook de onderkant van een punt voorzien was. De gewaarwordingen van de strijdenden zijn beperkt. Tegen het alles overheersende lawaai op de achtergrond zijn er de kreten en het geseun van spanning en doodstrijd in de onmiddellijke omgeving; de lucht van zweet en urine, bloed en ingewanden; een gezichtsveld dat nu nauwelijks verder dan enkele meters reikt. Geen wonder dat men verschijningen ziet: een heros van weleer die onverwachts weer het leger van zijn vaderstad te hulp is gekomen, of Nikè zelve, die personificatie van de overwinning, die als een gouden engeltje plotseling op de helmen en schilden van de strijders lijkt te dansen wanneer de zege zich toch aandient. Wat voor de een de overwinningsbode is, is voor de ander echter het verraderlijke opduiken van Paniek en Angst: Deinos en Phobos, als zonen van Ares, de oorlogsgod. Wanneer die een-

maal hun intrede hebben gedaan, is er voor de gelederen geen houden meer aan: dikwijls van achteren begonnen slaat de paniek wijd om zich heen om hele slagorden tot een chaotische terugtocht en een levensgevaarlijke vlucht te brengen. Bij Mantinea in 418 sloegen Deinos en Phobos al toe toen het 'staande' gevecht en het 'duwen' tussen Argivers en Spartanen eigenlijk nog moesten beginnen. Opgeroepen door het beeld van Spartaanse onoverwinnelijkheid, bespaarden zij een onhandige koning Agis de nederlaag. Thucydides schrijft (5,73):

Toen de Argivers en hun bondgenoten in het centrum terugwelen, verloren zij tevens het contact met hun beide vleugels. Tegelijkertijd dreigde de rechtereugel van Tegeaten en Lacedaemoniërs de al door hen overvleugelde Atheners te omsingelen. Voor de Atheners kwam het gevaar nu van twee kanten: enerzijds dreigden zij zelf omsingeld te worden, anderzijds waren hun medestrijders al verslagen. Zij zouden van het hele leger inderdaad de zwaarste verliezen hebben geleden, als zij hun ruitertij niet bij de hand hadden gehad om hen te helpen. Daar kwam de gelukkige omstandigheid bij dat Agis vernam dat zijn linkervleugel het tegen de Mantineeërs en de 1000 Argivers zwaar te verduren had en daarom zijn hele leger beval om de verslagenen te hulp te komen. Terwijl dit plaatshad en het Spartaanse leger langs hen heen en bij hen vandaan marcheerde, hadden de Atheners en de verslagen hoofdmacht van de Argivers de gelegenheid om zich in veiligheid te brengen. Intussen drongen de Mantineeërs met hun bondgenoten en het Argivische elitekorps niet verder op, maar toen zij zagen dat hun eigen leger de nederlaag geleden had en de Spartanen nu op hen afkwamen, keerden zij zich om en sloegen op de vlucht. Vele Mantineeërs werden gedood, maar het grootste deel van het keurkorps uit Argos ontkwam. Op hun vlucht en hun terugtocht werden zij verder niet hard aangevallen of lang achtervolgd. Want de Spartanen vechten lang en hard totdat zij de vijand op de vlucht gedreven hebben, maar de vluchtelingen achtervolgen zij maar even en nooit over een grote afstand.

Voor de Atheners, zwaar overvleugeld door de Arcadiërs en de Perioiken tegenover hen, dreigde een catastrofe, toen de aansluitende linie van de Argivers in paniek terugweek. Voor het eerst wordt nu een optreden van de cavalerie vermeld. De Atheense ruiters kwamen de hoplieten te hulp door, zo moet men aannemen, de oprukkende vijandelijke gelederen met korte aanvallen te hinderen en af te leiden, waarbij zij kennelijk de ruiters van de vijandelijke rechtereugel van zich af wisten te houden. Uiteindelijk bleven de Atheense verliezen hierdoor toch nog beperkt, maar dat was vooral te danken aan het feit dat de Spartaanse hoofdmacht zich niet tegen de Atheners

keerde, maar van hen wegdraaide om de eigen linkervleugel te hulp te komen. Die manoeuvre was een typisch staaltje van de beroemde Spartaanse discipline. Zij kon worden uitgevoerd door alle manschappen een kwart slag naar links te laten maken, de slagorde als een kolonne van acht man breed te laten optrekken en vervolgens opnieuw een kwartslag te laten draaien, zodat de veteranen van het achtste gelid nu vooraan kwamen te staan. Een andere mogelijkheid was ter plekke alle mannen een halve slag te laten draaien om zo een nieuw front te maken, of om vervolgens de voorsten van elke rij tussen de rijen door naar achteren te laten lopen, gevolgd door de tweede tot de achtste man, zodat in de nieuwe slagorde iedereen weer op dezelfde plaats kwam te staan. De laatste manoeuvre zouden de Spartanen in elk geval uitvoeren op een ander slagveld, een kwart eeuw later. In alle gevallen betekende deze verandering van opstelling echter dat de Spartanen de onbeschermderechterzijde of de rug naar de vijand moesten keren. Het zegt iets over hun koelbloedigheid en over de ineensstorting aan de kant van de Argivers, dat zij dit zonder problemen konden doen.

De Mantineeërs en hun bondgenoten wachtten de Spartaanse aanval niet af. Zij verbraken hun slagorde en sloegen op de vlucht. Voor hoplieten was dat in feite een nog gevaarlijker moment dan de frontale botsing met een vijandelijke slagorde, want zonder hechte formatie waren de mannen een veel gemakkelijker doelwit voor de achtervolgende lichtgewapenden of ruiters van de vijand. Maar het Spartaanse leger kende in 418 geen lichtgewapenden, terwijl zijn ruitery kennelijk gebonden was op de rechtere vleugel en op de linker al in een eerder stadium was teruggedreven. Daarom hadden de Spartanen alleen hun hoplieten om de vluchtelingen na te zetten en voor zo'n operatie was de falanx zeer ongeschikt. Aanvankelijk lijdten de Mantineeërs grote verliezen op het moment dat zij op de vlucht slaan, maar zodra zij buiten bereik van de falanx zijn, is het gevaar voor hen eigenlijk geweken. Voor het elitekorps van Argos was de situatie nog gunstiger: zij hadden maar weinig verliezen – wat hen overigens in de reuk van lafhartigheid en verraad zou brengen. De Spartaanse hoplieten achtervolgden hun tegenstanders dus maar voor enkele ogenblikken; niet alleen was hun slagorde daar niet op berekend, ook paste een achtervolging niet bij hun archaische en semi-ridderlijke opvattingen over de oorlog. Een veldslag was in deze optiek als een bloedig en zeer serieus toernooi: wie het strijdperk verliet, gaf zijn nederlaag te kennen, wie ter plekke bleef, bewees daarmee de overwinnaar te zijn. En op de zichtbare en alom erkende overwinning kwam het in deze oorlogvoering aan, niet op de totale vernietiging va

de tegenstander. Ook dat blijkt uit de afsluitende woorden van Thucydides over deze veldslag (5,74):

Tot zover en zo waarheidsgetrouw als mogelijk mijn beschrijving van de veldslag. Het was de grootste slag die sinds lange tijd in Griekenland door de belangrijkste poleis uitgevochten was. De Spartanen namen posities in vóór de gesneuvelde vijanden, richtten onmiddellijk een *tropaion* op en beroofden de vijandelijke doden van hun wapenrustingen. Hun eigen doden verzamelden zij en brachten zij naar Tegea waar zij begraven werden. De doden van de vijand werden onder wapenstilstand teruggegeven. Van de Argivers en hun bondgenoten waren 700 man gesneuveld, van de Mantineeërs 200 en van de Atheners 200, onder wie hun beide strategen. Van de Spartaanse bondgenoten kwamen er zo weinig om dat het niet de moeite van het vermelden waard is. Van de Spartanen zelf was het echter moeilijk achter de waarheid te komen, maar men zei dat er 300 gesneuveld waren.

Wanneer de vijand het slagveld verlaten had, richtte de overwinnaar een zegeteken op: het *tropaion*. Ook dat behoorde tot de regels van deze Griekse oorlogvoering. Het 'trofee' bestond uit een van zijn takken ontdane boomstam of een speciaal in de grond geplante paal, waaraan men uitrustingsstukken van de verslagen vijand bevestigde: een helm, een of meer schilden, speren, en dergelijke. Het is mogelijk dat daaraan de huid van de vóór de slag geofferde geit werd toegevoegd. Het geheel zag eruit als een macabere vogelverschrikker. De betekenis van dit gebruik was voor de tijdgenoten duidelijk: het *tropaion* markeerde de plek van de *tropè*, dat wil zeggen de 'wending' of 'keer', dus de plaats waar de vijandelijke slagorde aan zijn terugtocht of vlucht begonnen was. Degene die dit teken oprichtte, bewees daarmee zijn overwinning. Mogelijk was het *tropaion* opgekomen als een soort van substituut voor de oudere gewoonte om de lijken van de gedode vijanden onbegraven op het slagveld te laten liggen, als voedsel voor vogels en aaseters. Op die gewoonte wordt nog vaak gezinspeeld in de *Ilias*, maar in historische tijd was het in Griekenland gebruik om de gedode vijanden ter begrafenis aan hun verwanten terug te geven. Dat paste bij een enigszins gereguleerde oorlogvoering. Maar een andere gewoonte uit oudere tijden, de doden van hun wapens te beroven, was blijven bestaan. Misschien verleende die gewoonte mede haar vorm aan het *tropaion*. Hoe het ook zij, het gold als een heilig teken en bleef op het slagveld achter ter herinnering aan de overwinning totdat het uiteindelijk door de elementen zou zijn vergaan.

De oprichting van het *tropaion* was een plechtige en een feeste-

lijke gebeurtenis, waarbij de overwinnaars zo mogelijk met het hoofd bekranst als bij een offer of na een overwinning in atletische spelen stonden aangetreden. Bovendien kende het Spartaanse leger ook een werkelijk overwinningsoffer, al wordt dit door Thucydides niet genoemd. Het was het offer van een haan aan de Dioskouren, de tweelingzonen van Zeus, die als beschermers van Sparta en van zijn twee koningen de overwinning geschonken hadden. De haan verwijst naar bijna spreekwoordelijke heldenmoed; als twee kemphanen hebben de legers gevochten en één haan wordt nu de goden aangeboden. Dit ritueel kan niet ouder zijn dan de late 6e eeuw v.Chr., omdat in die tijd hanen en hanengevchten uit Azië in Griekenland bekend raakten. Het is ten tijde van de Peloponnesische Oorlog onderdeel van een complex geheel van voorstellingen en gebruiken dat de bloedige ernst als een wedstrijd vermomt. Intussen erkent de verslagen partij de nederlaag door om uitlevering van zijn doden onder wapenstilstand te verzoeken. Het verzoek wordt gedaan door herauten, kenbaar aan hun speciale staf in de vorm van de staf van Hermes, de bode der goden. De herauten waren onschendbaar en konden in volle oorlogstijd de contacten tussen de partijen in stand houden. Hun verzoek om een wapenstilstand ter verzorging van de doden werd zelden geweigerd. Het gaf beide partijen een gewenste adem-pauze en bevestigde de uitkomst van de slag in aller ogen, want alleen de verliezer vroeg om een wapenstilstand en alleen de winnaar stond deze toe. De doden worden op wagens gelegd en weggereden. Die van de verslagen partij zijn van hun wapenrusting ontdaan. De buitgemaakte wapens, meest schilden, maar ten dele ook kolders of kurassen, worden naar de stad van de overwinnaar gebracht om geplaatst te worden aan de wanden van tempels of openbare gebouwen of aan de muren van de stad. Het ruimen van het slagveld geschiedt bij voorkeur nog voor zonsondergang, of anders de volgende morgen in alle vroegte. Wacht men er te lang mee, dan zwellen de lijken op en zijn ze haast niet meer van hun uitrusting te ontdoen. Ook wordt het dan steeds moeilijker de roofvogels op een afstand te houden. Snelheid is geboden en het is eigenlijk in ieders belang dat een wapenstilstand van één of enkele dagen onmiddellijk ingang vindt.

De gewonden werden zo goed mogelijk verzorgd, maar verreikte het medische kunnen op dit punt niet. Wie gewond op het slagveld lag en niet meer op kon staan, had grote kans door de overwinnaars afgemaakt te worden; leefde hij nog op het moment dat de wapenstilstand inging, dan waren zijn kansen toch gering. Verwondingen van de inwendige organen waren bijna altijd dodelijk, en zelfs betrekkelijk onschuldige 'vlees-

wonden' konden door infecties fataal worden. De artsen hadden niet veel meer te bieden dan het aanleggen van verbanden in combinatie met het gebruik van wijn of azijn als een desinfecterend middel of van bepaalde kruiden waarvan men heil verwachtte. Overigens gingen er alleen in het Spartaanse leger professionele artsen mee, elders moesten de gewonden het hebben van toevallig aanwezige artsen of van eerste hulp door hun kameraden. Wie genas, kon de rest van zijn leven trots zijn littekens tonen, maar in het algemeen betekende de terugkeer van de gewonden in hun stad dat het dodental in de dagen na de slag alleen maar verder zou stijgen.

Over de verliescijfers is Thucydides tamelijk uitvoerig. Het grootste aantal gesneuvelden viel aan de kant van de Argivers en hun bondgenoten: 700 man op een totaal van ongeveer 4000, dus bijna 18 procent. Men kan zich voorstellen dat van hun in paniek geraakte slagorde vrijwel het hele eerste gelid en een groot deel van het tweede de botsing met het Spartaanse leger niet had overleefd. Van de Mantineeërs sneuvelden zo'n 200 man, allemaal in de strijd op de linkervleugel van Agis' leger en in en om zijn wagenkamp. Het komt neer op een 10 procent van de strijdmacht uit Mantinea. Elders op het slagveld hebben de Atheners zware verliezen geleden: 200 man van hun expeditiekorps van 1000, dus 20 procent. Hier ging het Atheense korps door het oog van de naald, want als de Spartaanse hoofdmacht zich niet van de Atheners had afgewend, zouden zij totaal vernietigd zijn. Typerend genoeg behoorden hun beide strategen, natuurlijk in het voorste gelid, tot de gevallenen. In Agis' leger waren de verliezen gering, op de Spartaanse na. Daarover deden de autoriteiten weer geheimzinnig, zoals zij alles wat met aantallen van Spartanen te maken had geheim plachten te houden. Dat het er 300 geweest zouden zijn, is op zichzelf niet ongeloofwaardig. Die moeten dan gevallen zijn aan de kant van de Skiriten en het Korps van Brasidas en verder onder de oudere Spartanen die de legertros verdedigden. Daarmee vertegenwoordigden deze 300 een verlies van ongeveer 6 procent. Zulke percentages voor overwinnaars en verliezers waren blijkens berichten over andere veldslagen voor het klassieke Griekenland volstrekt niet ongewoon.

Zo verlieten stoeten wagens de plaats van de veldslag in zuidelijke richting naar Tegea en noordwaarts naar Mantinea. De Spartanen brachten hun doden naar het bevriende Tegea en begroeven hen daar. De afstand tot Sparta zelf was nog ongeveer één dag lopen, maar zo lang stelde men de lijken niet aan de Griekse zomerhitte bloot. In Tegea werden de gesneuvelden in een massagraf of *polyandron* bijgezet. Van zulke graven van Spartaanse soldaten buiten de grenzen van hun land waren er

verscheidene in het Griekenland van de 5e en 4e eeuw. Alleen een Spartaanse koning mocht erop rekenen dat hij, als hij buiten de landsgrenzen stierf, in honing gebalsemd naar huis werd gebracht om daar als een soort van halfgod te worden begraven. Voor de gewone Spartanen golden de ijzeren wetten van de officiële soberheid: zij werden begraven niet ver van de plek waar zij gevallen waren en dus dikwijls niet in Sparta zelf. Toch kwam het laatste voor, als de afstand niet te groot was, en vooral in het geval van gewonden die, naar huis gebracht, nog enkele tijd in doodstrijd lagen om dan alsnog te sterven. Zij werden in Sparta beloond met een graf waarop hun naam vermeld stond met de woorden: *en polemoi*, 'in de oorlog (gevallen)'. De Mantineërs konden hun gesneuvelden bijzetten in vaderlandse grond, de Argivers en andere bondgenoten moesten de hunne in vreemde bodem begraven. Alleen van de Atheners wordt ons steeds overgeleverd dat zij zich hierin van andere Grieken onderscheidden. Zij richtten niet ver van het slagveld brandstapels op waarop zij hun doden grotendeels, maar niet volledig, cremeerden. De beenderen werden vervolgens bijeengeraapt en in kisten naar Athene vervoerd. Daar werden zij bewaard totdat op een dag in het najaar, aan het einde van het seizoen van militaire campagnes, tien grote beenderenkisten waarin de overblijfselen van alle gevallen van dat jaar verzameld waren, in een officiële plechtigheid buiten de stadsmuur een staatsbegrafenis kregen. Bij die gelegenheid sprak een van de gekozen strategen een rede uit. De Atheense staatsman Perikles, mede verantwoordelijk voor het uitbreken van de grote oorlog met Sparta, had daarbij eens de dichtregel geciteerd dat het verlies van deze mannen voor de stad aanvoelde 'alsof de lente uit het jaar was weggenomen'. Lenteloze jaren waren in die eeuw niet zeldzaam in Athene en in andere *poleis*.

Intussen was in Tegea ook de tweede Spartaanse koning, Pleistoanax, aangekomen met die oudste en jongste manschappen die eerder bij Orestheion het Spartaanse leger verlaten hadden en naar Sparta waren teruggekeerd. Men had in Sparta vernomen dat er een grote veldslag op het punt stond uit te breken en dat de bondgenoten van Sparta uit verder weg gelegen staten zoals Korinthe en Thebe nog niet aangekomen waren. Daarom waren de jongste en oudste lichten opnieuw verzameld en onder bevel van de andere koning naar Arcadië gezonden. Het is mogelijk dat Pleistoanax niet alleen met een paar honderd man op weg ging, maar dat intussen ook Perioikentroepen die te laat geweest waren voor het leger van Agis zich bij hem hadden aangesloten. Opvallend is in elk geval dat Sparta opnieuw bereid bleek 18- en 19-jarigen en de ouderen

vanaf 55 jaar in een veldslag in te zetten. Daarnaast is het commando van Pleistoanax merkwaardig, omdat er dan na de beoogde vereniging met het leger van Agis twee Spartaanse koningen te velde zouden staan, hetgeen bij wet verboden was. Beide verschijnselen wijzen op grote ongerustheid aan Spartaanse kant in deze dagen. In Tegea hoorde Pleistoanax dat de overwinning al behaald was en zonder de komst van Agis af te wachten keerde hij met zijn troepen naar Sparta terug. Daarheen volgde hem spoedig het zegevierende leger, maar niet nadat het boden noordwaarts had gezonden om de naderende contingents van de bondgenoten Korinthe en Thebe tot terugkeer te bewegen.

De oorlog is voorbij, want uit de wapenstilstand voor het begraven van de doden vloeit een geheel nieuwe politieke constellatie voort: Mantinea keert terug in het Spartaanse bondgenootschap, en zelfs de oude vijand Argos wordt tot samenwerken gedwongen; de Atheense inmenging op de Peloponnesos is verijdeld en het prestige van Sparta is bij alle Griekse staten volledig hersteld. Met meer dan gewone voldoening zullen de Spartanen na hun thuiskomst het grote en eerbiedwaardige festival van de Karneia ter ere van hun nationale god Apollo hebben gevierd. De oorlog heeft een keer genomen die uiteindelijk ten gunste van Sparta zal blijken te zijn. Veertien jaar later is Athene geheel verslagen en ligt een uitgeput Griekenland feitelijk aan de voeten van de Spartanen. Maar op hun beurt zullen zij zich gehaat maken en vijandige coalities tegen zich in het leven roepen. Terwijl de ene oorlog op de andere volgt, klinkt in de 4e eeuw voor het eerst de roep om algemene en permanente vrede tussen de Grieken. Maar daartoe waren zij op eigen kracht niet in staat en het zou ten slotte een macht van buiten zijn, Macedonië, die deze vrede ten dele zou weten op te leggen. Volledig werd zij pas toen de Romeinen het land in de 2e eeuw v.Chr. tot een provincie maakten. De wereld van de zelfstandige *poleis* met hun eigen politiek en hun eigen typische oorlogvoering was toen definitief ten einde.

Rome en Carthago: de slag bij Cannae (216 v.Chr.)

H.W. Singor

Inleiding: Hannibals leger

In het jaar 216 v.Chr. bevond de Carthaagse veldheer Hannibal zich met een leger van Libiërs en Numidiërs, Iberiërs en Kelten midden in Italië. Zijn oorlog tegen Rome en de Italische Bond was tot dan toe bijna geheel verlopen zoals hij hem zich gewenst had. Dit was de tweede ronde in het grote conflict tussen beide machten in het westen van de Middellandse Zee. De eerste ronde, die als de Eerste Punische Oorlog de geschiedenis inging (264–241 v.Chr.), zo geheten naar de Romeinse benaming van de Carthagers: Puni of Poeni, wat wil zeggen Phoeniciërs, had Rome duidelijk gewonnen. Het omstreden Sicilië was grotendeels, voornamelijk op de stad Syracuse na, dat een bondgenoot van de Romeinen was, de eerste provincie geworden van een groeiend Romeins Rijk buiten Italië, in 238 gevolgd door Sardinië en Corsica, voormalige Carthaagse wingewesten, die door Rome werden bezet. De tweede ronde was in 218 uitbroken en Hannibal, die zich er jarenlang op had voorbereid, was vastbesloten deze een andere uitkomst te bezorgen.

Tegen het einde van 217 v.Chr. had Hannibal winterkwartieren betrokken in en rond Gereonium, een stadje niet ver van de Adriatische Zee, even ten westen van het schiereiland van Monte Gargano. Platgetreden en verbrande velden markeerden de route van zijn leger in de Apennijnen en over meer dan tweehonderd kilometer langs de kust van de Adriatische Zee. Zijn multinationale strijdmacht van Libiërs, Numidiërs, Iberiërs en Galliërs telde zo'n 40.000 man infanterie en 10.000 ruiters. Carthago, rond 800 v.Chr. door Feniciërs gesticht, was een stadstaat met een koloniaal rijk. De burgers van deze staat waren te gering in aantal om uit hun midden grote legers te mobiliseren, waardoor de Carthaagse strijdkrachten meestal bestonden uit een mengelmoes van onderworpen en aangeworven troepen. Uit het aan Carthago schatplichtige achterland van het huidige Noord-Tunesië kwam een groot deel van Hannibals zware en lichte infanterie: Libiërs, die op Griekse wijze in een falanx-formatie streden of als speerwerpers dienst deden. Verder naar het westen, in het tegenwoordige Algerije, leverde het Berbervolk van de Numidiërs ruiters. Zij reden op kleine

paardjes (van een ouder ras dan de paarden elders in de mediterrane wereld), en waren met hun werpsperen in felle charges of in achtervolgingen vrijwel onoverwinnelijk.

Na de Eerste Punische Oorlog hadden de Carthagers voor het verlies van Sicilië compensatie gezocht in Spanje. Hannibals vader, de veldheer Hamilcar Barcas, had hier een begin gemaakt met de vestiging van een territoriaal rijk. Zijn schoonzoon Hasdrubal, en later zijn zoon Hannibal, hadden dat werk met kracht voortgezet, zodat het Carthaagse gebied bij het uitbreken van de Tweede Punische Oorlog in 218 tot aan de rivier de Ebro reikte. De Iberische bevolking verschaftte Hannibal een voortreffelijke ruitery, anders dan de Numidische met hun speren en zwaarden gericht op de strijd van nabij, en zware en lichte infanterie. Uit Carthago zelf kwamen de hogere officieren, gewoonlijk telgen van de aanzienlijke families van deze oligarchisch geregeerde staat. In het leger waarmee Hannibal in 218 de Ebro overstak, liepen ook 37 krijgsolifanten mee. Het gebruik van olifanten in de oorlog was een Indische gewoonte die na de tijd van Alexander de Grote ook in de hellenistische wereld was doorgedrongen, vanwaar de Carthagers deze weer hadden overgenomen. Op de slagvelden was de betekenis van de dieren overigens meestal niet groot en Hannibal voerde ze vermoedelijk vooral mee om er de Gallische stammen langs zijn route in het huidige Zuid-Frankrijk en het Alpengebied mee te imponeren en zo tot samenwerking te bewegen. Tijdens de tocht over de Alpen in de maanden november en december van 218 v.Chr. was een groot deel van de olifanten al omgekomen. De dieren die de tocht over de Alpen hadden overleefd stierven door de ontberingen van het winterse Noord-Italië en de eerste grote slag tegen een Romeins leger. In 217 was er nog één olifant over, waarop Hannibal zichzelf liet vervoeren, tot dat ook dit dier in de loop van dat jaar bezweek.

Hannibal rekende op de Gallische stammen in Noord-Italië voor de aanvulling van zijn leger, dat vooral in de tocht over de Alpen zwaar geleden had. Hij werd niet teleurgesteld. De Galliërs in dit gebied waren de Romeinen sinds mensenheugenis vijandig gezind, terwijl de Romeinen op hun beurt de Galliërs vreesden als de oorlogszuchtige barbaren die ooit, in het begin van de 4e eeuw v.Chr., in één van hun aanvallen Rome zelf kortstondig hadden bezet en geplunderd. Bij de komst van Hannibal waren de stammen ten noorden van de Po nog geheel onafhankelijk; die ten zuiden, tot aan het gebied van het tegenwoordige Bologna, waren in naam aan Rome onderworpen. Aan beide zijden van de rivier hadden de meeste stammen zich echter bij Hannibal aangesloten zodra zijn leger er verschenen was en hij in december 218 zijn eerste grote over-

winning op een Romeinse strijdmacht (bij het riviertje de Trebia) had behaald. De Galliërs waren geduchte krijgers, zowel te paard met stootsperen als te voet. De krijgers te voet waren dikwijls halfnaakte in een roes verkerende vechters met lange houwzwaarden. Niet lang voor Hannibals komst, in 225 v.Chr., had een conglomeratie van Gallische stammen, afkomstig uit het gebied ten westen en ten zuiden van de Alpen, nog een invasie in Italië uitgevoerd. Brandschattend en plunderend waren deze Galliërs naar het zuiden doorgestoten totdat zij in Etrurië door de Romeinen vernietigend waren verslagen. De route naar het zuiden, via de Povlakte en de Apennijnen, die Hannibal in 217 volgde, was vrijwel zeker dezelfde als die was afgelegd door deze Gallische invasiemacht acht jaar tevoren. Ook had Hannibal bij zijn tocht over de Alpen mogelijk veel aan de ervaringen van zijn Gallische voorgangers te danken gehad; uniek was die overtocht in het jaar 218 in elk geval niet geweest. Voor Hannibal was de versterking van zijn leger met Galliërs het voornaamste; voortaan vormden hun troepen het grootste contingent in zijn strijdmacht. In de ogen van de Romeinen leek het alsof hun Carthaagse tegenstander alle barbarenvolken rond Italië, van de Libiërs en Berbers in Afrika en de nog nauwelijks bekende Iberiërs in het verre westen tot de geveerde Galliërs uit het noorden, tegen hen gemobiliseerd had. In Rome zelf heerste in de winter van 217 op 216 v.Chr. grote politieke opschudding. In anderhalf jaar oorlog voeren waren al twee Romeinse legers verslagen en stond een vijandelijke troepenmacht onder een buitengewoon sluwe en gevaarlijke aanvoerder, in het hart van Italië. Het was duidelijk dat de gevolgde strategieën van overhaaste offensieven en vervolgens van voorzichtige manoeuvres en pogingen tot indamming en uitputting van de vijand, beide gefaald hadden. Dit betekende dat vertegenwoordigers van belangrijke Romeinse families in hun functies van magistraten-en-opperbevelhebbers te velde in de ogen van het publiek gefaald hadden en dat er ruimte kwam voor ambitieuze politici met andere plannen. Allerwegen klonk de roep om een nieuw en ditmaal onweerstaanbaar offensief om de Carthager met zijn barbarenleger voor eens en voorgoed te vernietigen. Er moesten twee nieuwe consuls gekozen worden, de jaarlijkse hoogste ambtsdragers en tevens de normale legeraanvoerders van de Romeinse republiek in deze periode. Onder veel agitatie en voor ons niet meer te doorgronden politieke manoeuvres werden voor het jaar 216 twee kandidaten gekozen van wie senaat en volksvergadering succesvolle uitvoering van het alom gewenste grote offensief verwachtten: Lucius Aemilius Paullus en Gaius Terentius Varro. Aemilius Paullus was al eerder, in 219 v.Chr., consul geweest

en behoorde tot één van de meest prestigieuze patriciërsge-slachten van Rome. Terentius Varro, de eerste van zijn familie die tot het hoogste ambt van consul doordrong, was weliswaar geen eenvoudig burger (want eenvoudige lieden konden zeker zo hoog niet stijgen in Rome), maar toch een man wiens familie niet 'bekend' was en die niet tot de *nobiles* van Rome behoorde. Om toch carrière te kunnen maken en zelfs, zij het bij hoge uit-zondering, tot het consulaat door te dringen, moesten mannen van buiten de kring der *nobiles* de nodige steun hebben van een of meer aanzienlijke politieke vrienden. Het lijkt er sterk op dat Varro's carrière bevorderd is door steun van dezelfde Lucius Aemilius Paullus.

Informatie over de twee consuls vinden we in de historiografi-sche overlevering van Rome. Maar deze overlevering is ge-kleurd en op menige plaats onbetrouwbaar. Bovendien is uit de tijd zelf geen geschiedschrijving bewaard gebleven. Onze oudste en betrouwbaarste bron is het werk van de Griek Poly-bius, die in het midden van de 2e eeuw v.Chr. in Rome leefde en bevriend was met Publius Cornelius Scipio Aemilianus, de man die in het jaar 146 de verwoesting van Carthago leidde. Laatstgenoemde was in de familie van de Corneli Scipiones geadopteerd maar van geboorte een Aemilius, in feite de klein-zoon van de consul van het jaar 216 v.Chr. Het is wel zeker dat het gunstige beeld van die laatste in onze overlevering veel aan de connectie tussen Polybius en de invloedrijke Aemilii en Scipiones te danken heeft. Evenzo is het negatieve portret van Varro voor een groot deel toe te schrijven aan de wens om de blaam voor de verschrikkelijke nederlaag, waarop het offensief van 216 uit zou lopen, zoveel mogelijk van de patricische consul af te wentelen op diens plebejische collega. Dat laatste is ook duidelijk in het werk van Livius, onze tweede bron voor de geschiedenis van deze oorlog. Livius schreef in de tijd van kei-zer Augustus, ongeveer tweehonderd jaar na de slag bij Can-nae, en maakte gebruik van Polybius' geschiedenis en van ver-schillende andere inmiddels verloren gegane bronnen. Erg be-trouwbaar waren deze niet, ook al suggereren zij met hun 'exacte' opsommingen van bijvoorbeeld de aantallen legioenen die jaar voor jaar door de Romeinen in het veld gebracht wer-den, het tegendeel. Veel van die schijnbare exactheid is ana-chronistisch en talloze dramatische verhalen en anekdoten in Livius' breedvoerige schildering kunnen de toets van de histo-rische kritiek niet doorstaan. Dat geldt in veel mindere mate voor het werk van Polybius, hoewel ook dat niet zonder voor-oordelen is. Voor de gebeurtenissen in de eerste oorlogsjaren, inclusief de campagne van het jaar 216, moet men daarom al-lereerst afgaan op het verslag van Polybius. De berichten in het

werk van Livius, voor zover zij afwijken van Polybius of extra informatie geven, moet men met de nodige scepsis bezien.

Romeinse militaire organisatie en oorlogvoering

Doorslaggevend in de keuze van Hannibals strategie en, uiteindelijk, in de afloop van de oorlog waren de numerieke verhoudingen tussen de beide partijen. Carthago was een stadstaat met een relatief kleine bevolking die op de hulp van onderworpen volken en huurlingen aangewezen was; Rome was het centrum van een territoriale staat die over een grote reserve aan mankracht beschikte. Ooit was Rome ook een stadstaat met een klein territorium geweest, maar in de loop van de 4e eeuw v.Chr. had het de omringende streken van Latium en Zuid-Etrurië veroverd om vervolgens, in twee generaties, van 340 tot 270 v.Chr., heel Italië ten zuiden van de Po te onderwerpen. Die machtsuitbreiding had Rome voor een belangrijk deel te danken gehad aan de politieke soepelheid waarmee het overwonnen tegenstanders in Italië een zekere mate van interne autonomie liet – of deze zelfs in de eigen burgerbevolking wist op te nemen. Zo was het gebied dat door Romeinse burgers bewoond werd, uitgegroeid van de directe omgeving van Rome tot grote delen van Latium en Midden-Italië, aangevuld met verscheidene zogenoemde burgerkolonies in de rest van Italië. Daarbuiten waren de verschillende steden en stammen officieel bondgenoten van Rome, aangeduid als *Latini* of *socii*. De eerstgenoemden waren bondgenoten met de status van Latijnen: steden die een bevolking hadden die verwant was aan die van het Romeinse Latium of voor een deel uit emigranten uit Rome was opgebouwd, en waarvan in elk geval de elite altijd het recht had om naar Rome te verhuizen en daar automatisch Romeins burger te worden. De *socii* waren, letterlijk, bondgenoten: de in de jaren rond 300 overwonnen bevolkingen van Etrurië en Umbrië in Midden-Italië, van Samnium, Apulië, Lucanië en Griekse kolonies als Tarente, Napels en enkele andere in Zuid-Italië. Toen Hannibal in 218 v.Chr. Italië binnentrok was ongeveer een kwart van het land ten zuiden van de Po direct Romeins grondgebied, de rest was in handen van *socii* en *Latini*. Formeel kon men spreken van een Italische Bond onder leiding van Rome, maar in de praktijk was Romes wil hier overal wet. Voerde Rome oorlog, dan kon het de contingenten van zijn bondgenoten in Italië ter versterking oproepen; de eigenlijke Romeinse strijdmacht werd daarmee in omvang tenminste verdubbeld.

Rome en de meeste andere Italische staten waren vanouds

krijgshaftige gemeenschappen waarin de status van een vrij man nauw verbonden was aan zijn vermogen om daadwerkelijk bij te dragen aan de vrijwel jaarlijkse veldtochten. Wie niet mee kon vechten, ook al was hij een vrij man, telde politiek niet mee, en de ambitieuze politicus die roem en prestige en daarmee politieke macht nastreefde kon dat nauwelijks anders dan door overwinningen en veroveringen, buit en krijgsgevangenen. Militaire dienst was altijd een plicht en een recht, voorbehouden aan hen die de middelen hadden om dat recht ook uit te oefenen. Daarmee was de oorlogvoering, evenals in het klassieke Griekenland, uiteindelijk ook grotendeels een 'amateuristische' aangelegenheid en waren de legers eerder milities dan professionele troepenmachten. Want hoe diep geworteld het krijgersethos ook mocht zijn, de meeste Romeinen in de 3e eeuw v.Chr. waren kleine boeren en de economische basis van Rome was agrarisch. Militaire campagnes werden daarom in de zomer gehouden, wanneer op het land niet veel te doen viel. Zolang oorlogen in de omgeving van Rome gevoerd werden, leverde dit nauwelijks problemen op. Pas veldtochten op grotere afstand of langdurige belegeringen van vijandelijke steden konden de noodzaak met zich meebrengen een leger langer dan één zomer en zelfs nog een hele winter gemobiliseerd te houden. Dat laatste was af en toe voorgekomen tijdens de strijd op Sicilië in de Eerste Punische Oorlog en zou in de in 218 uitgekomen oorlog met Hannibal nog vaker voorkomen – met dikwijls kwalijke gevolgen voor de individuele soldaten als verwaarlozing van de akkers thuis.

De Romeinse militaire organisatie was dus gebaseerd op de militiedienst van een groot deel van de vrije bevolking van Rome zelf en van een evenredig deel van de bondgenoten. Overal bestond een officiële census (volkstelling) die de burgers verdeelde in diegenen die voor dienst in het leger opgeroepen konden worden en de armeren, die daarvan vrijgesteld waren. In Rome werd zo'n census om de vijf jaar gehouden. Van de oproepbare burgers in de leeftijd van 17 tot 46 jaar, de *iuniores*, werd elk jaar door de aantredende consuls van dat jaar een deel gemobiliseerd door middel van een zorgvuldige maar tijdrovende procedure: de *dilectus* (letterlijk: de selectie). Pas wie zestien maal gemobiliseerd was geweest, was van verdere dienst vrijgesteld, maar ook andere gronden, bijvoorbeeld onbetaalde schulden, konden dispensatie opleveren. Overigens kwam het uiterst zelden voor dat iemand zestien jaar diende; vier of vijf dienstjaren waren in deze tijd gebruikelijk. In normale jaren – waarin geen grote oorlog gevoerd werd – riepen de consuls bij het begin van hun ambtstermijn slechts vier legioenen onder de wapenen. Een legioen omvatte 4200 man en een eskadron van 200 of

300 ruiters; tezamen telden de twee 'consulaire legers' van elk twee legioenen dus bijna 18.000 man aan Romeinse troepen. Daarbij kwamen de contingenten van de Italische bondgenoten, die als regel gezamenlijk een minstens zo grote troepenmacht vormden, eveneens verdeeld over vier legioenen of 'vleugels' (*alae*), die door Romeinse officieren gecommandeerd werden. Maar deze mobilisatie van vier Romeinse legioenen met de overeenkomstige troepen van de bondgenoten maakte slechts een fractie uit van wat de Italische Bond in tijd van nood op de been kon brengen. Uit enkele honderdduizenden Romeinse burgers en minstens evenzoveel *Latini* en *socii* lieten zich vier- of vijfmaal zoveel legioenen rekruteren zonder dat dit de maatschappij blijvend ontwrichtte. In de loop van de Tweede Punische Oorlog zou Rome dan ook verder gaan in zijn mobilisaties en uiteindelijk ongeveer twintig legioenen alleen uit de Romeinse burgerij formeren – waarbij het aandeel der bondgenoten door het verloop van de oorlog in Italië enigszins zou fluctueren. Dit was het troepenreservoir dat Rome in staat stelde veldslagen te verliezen maar oorlogen toch te winnen. En het was dit bolwerk van Romeinse kracht waartegen Hannibals strategie en tactiek van het begin af aan gericht waren.

Hannibals plannen

In de jaren dat Hannibal in Spanje opperbevelhebber was had hij gelegenheid genoeg gehad om de ervaringen van zijn vader Hamilcar in de verloren Eerste Punische Oorlog tegen Rome te overdenken en om een strategie voor de onvermijdelijke tweede oorlog te ontwerpen. Rome had een welhaast onuitputtelijk reservoir aan mankracht en sinds 241 v.Chr. beheerste het ook de zee: dit waren de twee basisgegevens waarmee iedere tegenstander rekening moest houden. Volgens Hannibal moest daarom de nieuwe oorlog te land gevoerd worden en in Italië, omdat bij krijgshandelingen elders Rome met zijn maritieme macht altijd in het voordeel zou zijn en bijvoorbeeld aanvoer van Carthaagse versterkingen zou kunnen blokkeren. Dit was de reden dat Hannibal zijn leger over land naar Italië wilde voeren. In Italië moest hij op de een of andere manier verliezen kunnen aanvullen, waarbij hij in de eerste plaats aan de Galliërs dacht. Het grote numerieke overwicht van Rome moest Hannibal vervolgens zowel met militaire als met politieke middelen proberen teniet te doen. Wat het laatste betreft: Hannibals streven was er van het begin af aan op gericht om de *socii* van Rome los te weken en een beroep te doen op een door hem

verondersteld anti-Romeins sentiment. Daarom had hij na zijn overwinningen op de Romeinse legers in 218 en 217 v.Chr. krijgsgevangen soldaten van de *socii* zonder losgeld de vrijheid geschonken, omdat hij niet gekomen was om hen, maar om Rome te bevechten. Daarom ook probeerde hij in het jaar 217 bij zijn tocht door delen van Etrurië en Umbrië grondgebieden van Romes bondgenoten van plundering te vrijwaren, tenzij ze halstarrig weigerden om op zijn suggesties Rome af te vallen in te gaan – hetgeen voor de slag van Cannae voortdurend het geval was. Want tot de winter van 217–216 had geen enkele stad of stam binnen de Italische Bond nog van partij durven wisselen. Het wachten was op een verpletterende militaire overwinning, dan zou het overlopen met name in Zuid-Italië wel beginnen. Tegelijk zou een zware nederlaag op het slagveld de Romeinen dwingen een groot deel van hun reserves te gebruiken ter bescherming van Rome zelf en van de eigenlijk Romeinse gebieden in Italië en hen verhinderen tegenaanvallen elders, in Spanje of in Noord-Afrika, te lanceren. Een grote overwinning te velde, met zoveel mogelijk slachtoffers aan Romeinse kant, zou een onuitwisbare indruk maken op de vele potentiële vijanden van Rome, zoals de Galliërs in Noord-Italië of op Griekse staten als Macedonië, de bond van Aetolische steden of Syracuse. En zo'n overwinning – bij voorkeur een aantal van zulke overwinningen in successie – zou tenslotte zelfs de wil van Rome knakken en het tot een nieuw vredesverdrag dwingen waarbij Carthago mocht hopen Sardinië en Corsica en de bezittingen op Sicilië terug te krijgen, waardoor de schande van de Eerste Punische Oorlog zou zijn uitgewist. Zo had Hannibal in het vroege voorjaar van 216 v.Chr. al zijn zinnen op een grote veldslag gezet, net als de nieuwe consuls van dat jaar, Aemilius Paullus en Terentius Varro, die druk doende waren nieuwe legioenen te lichten in de verwachting met een extra groot leger de indringer te kunnen verpletteren.

De cruciale vraag was natuurlijk: hoe kon Hannibal de Romeinen in het open veld verslaan? Twee tekortkomingen van het Romeinse leger in deze periode werkten in Hannibals voordeel. De Romeinse ruitery was relatief zwak en voorspelbaar in haar optreden. Romeinse legers marcheerden recht naar voren, over de hele linie gelijkmatig oprukkend, om de vijand frontaal aan te vallen, tot de terugtocht of de vlucht te dwingen of letterlijk onder de voet te lopen. Het was een fantasieloze tactiek waarbij alle succes werd verwacht van het gewicht van de eigen zwaarbewapende troepenmacht en die zeer effectief was tegen ongedisciplineerde Galliërs en tegen vijanden in Italië die dezelfde of vergelijkbare gewoonten kenden. In dit opzicht zette de Romeinse strijdwijze in de 3e eeuw v.Chr. in wezen de

tactiek van de Griekse hoplietenfalanx van de 5e eeuw voort. Geen verrassende manoeuvres aan Romeinse kant, geen reserves die plotseling in de strijd konden worden geworpen, geen of nauwelijks tactische samenwerking van ruitery en infanterie, geen omsingelingsbewegingen. Bij Hannibal daarentegen was dat alles in ruime mate aanwezig. Tegenover het conservatieve Rome vertegenwoordigde hij al het nieuwe dat de hellenistische krijgskunde sinds de 4e eeuw had voortgebracht.

In de 5e eeuw v.Chr. was de Griekse wijze van oorlog voeren, de frontale aanval van een hoplietenfalanx, in de mediterrane wereld toonaangevend geworden. Etrusken en andere volken in Italië, zoals de Romeinen, richtten hun legers naar het Griekse voorbeeld in. Maar in Griekenland zelf hadden de Peloponnesische Oorlog (431-404) en de vele oorlogen van de 4e eeuw tot allerlei ontwikkelingen geleid die de traditionele tactiek, met haar soms nog quasi-ridderlijke beperkingen en haar nadruk op de ene, allesbeslissende botsing, sterk ondermijnden. Naast de beproefde zwaargewapende infanteristen of hoplieten wonnen allerlei lichtgewapenden, zoals slingeraars, boogschutters en speerwerpers, aan betekenis. Hun inzet vereiste wel meer training en stimuleerde daarmee een verdergaande professionalisering. De oorlogvoering werd beweeglijker, hinderlagen en verrassingsaanvallen gingen tot het repertoire behoren. In de slag bij Leuktra in 371 v.Chr. versloegen de Thebanen het Spartaanse leger door af te wijken van de geijkte frontale aanval over de hele linie, maar in plaats daarvan één vleugel bijzonder te versterken en de andere tijdens de aanval daarbij enigszins achter te houden. De Macedonische koningen Philippus II en zijn zoon Alexander de Grote gingen op deze weg voort. Het gebruik van tactische reserves raakte in zwang en de rol van de ruitery werd, met name door Alexander, sterk vergroot. In de veldslagen bij Issos (333) en Gaugamela (331) was de overwinning steeds het gevolg van een samenwerking tussen zware infanterie – de Macedonische falanx – en zware ruitery: de infanterie moest het vijandelijke voetvolk vastzetten in een frontale botsing, waarna de ruitery onder leiding van Alexander zelf een charge uitvoerde op de troepen in het centrum rondom de Perzische koning. Andere troepen – lichte infanterie en lichte ruitery – dienden in feite ertoe zoveel mogelijk vijandelijke afdelingen van het centrum weg te lokken, waarna de slag met de zware ruitery des te harder aankwam. In de campagnes van Alexander was de samenwerking van cavalerie en infanterie bijna volmaakt geweest. Na Alexanders dood werd de betekenis van de ruitery in de legers van de hellenistische koninkrijken iets geringer, experimenteerde men ook met andere troepen en wapens, zoals krijgsolifanten, maar onder

Hannibal keerde de ruitery in een cruciale rol terug. Want de Carthager was op de hoogte van de militaire geschiedenis van de hellenistische wereld en had er zijn conclusies uit getrokken. Het was hem duidelijk hoe een zwaar bewapend en schijnbaar onweerstaanbaar Romeins infanterieleger verslagen moest worden: door omsingeling, en wel door omsingeling met behulp van de ruitery.

Ongetwijfeld wist Hannibal van de schitterende overwinning die de Carthagers in 255 v.Chr. tijdens de Eerste Punische Oorlog behaald hadden op een Romeins leger dat een invasie in het achterland van Carthago in Noord-Afrika gewaagd had. Carthaagse burgers hadden zich toen zelf bewapend en getraind en, nauwelijks gesteund door huurlingen, hadden zij onder leiding van een Griekse *condottiere*, de Spartaan Xanthippus, het leger van de proconsul Marcus Atilius Regulus verpletterend verslagen. Dat was vooral te danken geweest aan ruitery. Op beide flanken van de infanterie opgesteld, had zij de vijandelijke cavalerie, die traditiegetrouw de slagorde van de twee legioenen met hun *alae* van bondgenoten flankeerde, in een dubbele charge verjaagd, waarna van beide kanten de Carthaagse ruiters naar binnen zwenkten en het voetvolk van opzij en ten dele van achteren aanvielen. Intussen was de frontale aanval van de legioenen stukgelopen op de falanx van Carthaagse burgers recht tegenover hen. Weliswaar was de omsingeling niet volledig geweest, maar het verloop van deze slag gaf duidelijk de lijnen aan waarlangs een succesvolle tactiek, ook tegenover een numeriek sterker Romeins leger, kon worden ontwikkeld.

Een Romeins legioen bestond in deze periode uit 3000 man zware en 1200 man lichte infanterie. De laatste categorie, de zogeheten *velites*, waren naar alle waarschijnlijkheid de wat jongere soldaten. Op het slagveld stonden zij als een scherm voor de zwaargewapende troepen opgesteld. Met hun werpsperen bestookten zij de tegenstander om hem te hinderen en af te matten, terwijl intussen de zwaargewapenden van het legioen de gelegenheid hadden hun opstelling te voltooiën. Daarna maakten de lichte troepen het terrein vrij door hetzij aan weerskanten buiten de slagorde van de zwaargewapenden om, hetzij door gaten in de rijen van de zwaargewapenden die daartoe speciaal geopend werden, een plaats achter het front op te zoeken. Hun taak was daarmee voorlopig beëindigd en hoogstens zouden zij bij achtervolging van de verslagen vijand weer in actie kunnen komen. De beslissing moest intussen door de zwaargewapende infanterie worden geforceerd. Die was op haar beurt opgesteld in drie opeenvolgende lijnes.

Voorop gingen de *hastati*, 1200 in één legioen, gevolgd door

een linie van de *principes*, eveneens 1200 man sterk. De namen van deze troepen zijn enigszins misleidend, want ooit moeten de *principes* (letterlijk: de vorsten) in de opstelling vooraan gestaan hebben, terwijl ooit de *hastati* met stootlansen (*hastae*) bewapend moeten zijn geweest. De derde linie bestond uit *triarii*. In de tijd van Hannibal waren de *hastati* en *principes* uniform bewapend: de soldaten droegen allen hetzelfde enigszins ovaal-langwerpige schild of *scutum* en gebruikten allen dezelfde werpsperen (*pila*). Iedere soldaat droeg er twee. Bij de aanval werden eerst deze *pila* naar de vijand geworpen, waarna tijdens het daarop volgende handgemeen de voorste gelederen zich achter hun schilden zoveel mogelijk aaneensloten om met hun korte zwaarden op de al enigszins in verwarring gebrachte tegenstanders in te steken. Daarbij stak iedere soldaat niet in de eerste plaats in de richting van zijn directe tegenstander, maar zoveel mogelijk naar de man schuin tegenover hem aan zijn rechterhand. Op die manier had hij een grotere kans een vijand in diens onbeschermd rechterzijde te treffen, terwijl hijzelf zijn schild gebruikte als dekking voor de slagen van de tegenstander recht tegenover hem, die overigens op zijn beurt belaagd werd door het zwaard van de volgende Romeinse soldaat. Zo kon het soms lijken alsof het voorste Romeinse gelid in welhaast uniforme bewegingen als een grote machine te werk ging, met moordend effect. Voor de tegenpartij was het daarom zaak om de Romeinen op een minimum afstand te houden en letterlijk buiten het bereik van de muur van schilden en zwaarden te blijven. Dat kon door een beweeglijker tactiek waarin strijders meer individuele ruimte hadden, bijvoorbeeld door het gebruik van lange houwzwaarden, zoals de Galliërs die kenden – al werd het gebrek aan discipline dat deze strijdwijze meestal eigen was de Galliërs in gevechten met Romeinen toch weer dikwijls fataal. Het kon ook door gebruik van de lans of stootspeer die vanzelf een grotere afstand tot de vijand mogelijk maakte dan het zwaard. Maar daarbij was het absoluut noodzakelijk de rij of rijen van vooruitgestoken speren ondoordringbaar te houden, want als ze werden uiteengeslagen konden de voorste Romeinse soldaten gemakkelijk langs de schachten opdringen en de vrijwel weerloze dragers daarvan met hun zwaarden te lijf gaan. In de legers van de Griekse en Macedonische staten was in de 4e eeuw de extra lange piek of *sarissa* in zwang geraakt, een wapen van vier tot zes meter dat met beide handen gehanteerd moest worden en daardoor slechts een klein schild aan de linkerarm toeliet. Zolang de hellenistische zware infanterie de vijand precies voor de punten van de *sarissai* wist te houden was ze op het slagveld praktisch onverslaanbaar. In botsingen tussen een Macedonische falanx

en een op de wijze van de klassieke Griekse hoplieten met stootspere van ongeveer twee meter strijdende tegenstander, was in de regel de slagorde van de *sarissai* superieur. Tegenover de Romeinse legioenen stond hun overwinning echter alderminst vast, omdat juist de lengte van deze lansen het de zwaardvechters eerder mogelijk maakte zich er een weg langs en doorheen te banen, met fatale gevolgen voor de speerdragers. In Hannibals leger was de *sarissa* echter niet in gebruik.

Hastati en *principes* mochten dan wel het principe van de klassieke Griekse strijdwijze voortzetten in hun tactiek van frontale aanval over de hele linie, hun gebruik van werpsperen en zwaarden was met de oude hoplietentactiek niet in overeenstemming. Van die laatste was in zekere zin alleen de derde linie van elk legioen in deze periode nog een relict. De *triarii* – letterlijk: soldaten van de derde linie – droegen wel een *scutum* in plaats van het klassieke ronde met brons beslagen hoplietenschild, maar bezaten daarnaast een *hasta* of stootlans en geen werpsperen. Zij fungeerden als reserve op het slagveld. Met de schilden aan de voet en de lansen gestrekt, stonden zij achter de linies van *hastati* en *principes* en grepen niet in de strijd in, tenzij de beide eerste linies door de vijand teruggedreven of uit elkaar geslagen dreigden te worden. Onder de *triarii* waren als regel de meer ervaren soldaten opgenomen: veteranen die al enkele dienstjaren achter de rug hadden. In onderscheid tot de andere linies van het legioen waren zij maar zeshonderd man sterk.

Van de klassieke hoplietenfalanx onderscheidde een Romeins legioen zich ook door zijn interne organisatie: niet alleen bestond het anders dan de Griekse falanx uit opeenvolgende linies, maar ook uit nog kleinere eenheden, de *centuriae* en *manipuli*. Een *centuria* (letterlijk 'honderdschap') telde in de praktijk niet meer dan zestig man, onder leiding van een *centurio*. Een *manipulus* omvatte twee centuriën en daarmee honderdtwintig man. Elke linie van het zware voetvolk was onderverdeeld in tien manipels en twintig centuriën, zodat het hele legioen daarvan dertig, respectievelijk zestig telde, omdat de lichtgewapenden buiten deze indeling vielen (de centuriën en manipels van de *triarii* waren in omvang slechts de helft van die der *hastati* en *principes*). Voor de aanvang van een veldslag stonden de twee centuriën van elke manipel meestal achter elkaar opgesteld, in een diepte van zes en een breedte van tien man. Tien manipels van *hastati* en *principes* naast elkaar vormden zo twaalf man diepe linies, terwijl die van de *triarii* niet meer dan zes gelederen telden. Tussen twee manipels was steeds ruimte voor nog eens tien man opengelaten. Deze openingen dienden de lichtgewapenden die vóóraan stonden als 'vluchtwegen'

naar de veiligheid achter het legioen, wanneer de zware infanterie de strijd wilde beginnen. Ze moesten vervolgens gesloten worden door steeds de achterste van een paar centuriën naar rechts en naar voren te laten marcheren, zodat de dan aaneengesloten linies tweehonderd man in het front telden, bij een diepte van zes of in het geval van de *triarii* drie gelederen. Tijdens de veldslag moest als eerste de linie van de *hastati* de strijd aangaan. Wanneer deze geen overwinning kon forceren zouden de naar voren gemarcheerde achterste centuriën van elke manipel hun oude plaatsen weer moeten innemen, waarna de hele linie van de *hastati* door de openingen tussen de manipels van de *principes* en *triarii* naar achteren kon uitwijken, zoals in een eerder stadium de *velites* gedaan hadden. Daarna was het de beurt aan de *principes* om te proberen een beslissing te brengen. Slaagden ook zij daarin niet, dan konden zij evenals eerder de *hastati* zich weer terugtrekken door de openingen tussen de manipels der *triarii*. Die laatsten sloten vervolgens hun front weer aaneen tot een traditionele falanx van schilden en speren om de vermoeide soldaten achter hen te beschermen en hun de gelegenheid te geven zich te hergroeperen of zich zo ordelijk mogelijk van het slagveld terug te trekken.

Natuurlijk was dit alles theorie: een norm volgens welke een ordelijke veldslag aan Romeinse kant diende te verlopen. Het is zeer de vraag in hoeverre al deze manoeuvres mogelijk waren, wanneer eenmaal het handgemeen met de vijand tot stand gekomen was. Men kan zich voorstellen dat de *hastati* het voorbeeld van de lichtgewapenden volgden en zich door de openingen van de volgende linie naar achteren begaven, zolang het gevecht nog in het stadium van het werpen van de *pila* verkeerde. Het kan immers nuttig geweest zijn een sterke vijand langer en met meer werptuigen te bestoken, voordat tot de eigenlijke aanval besloten werd. Was die laatste, het handgemeen met de zwaarden, eenmaal losgebarsten, dan zal een ordelijke terugtocht van de voorste linie door de openingen van de tweede lang niet altijd mogelijk geweest zijn. In de praktijk lag het belang van de manipelorganisatie vermoedelijk elders: tegen een vijand op oneffen terrein waren de traditionele falanxformaties altijd in het nadeel, tenzij de individuele soldaten zich opgenomen wisten in een kleinere eenheid die op een beperkte ruimte, en zo nodig los van de rest van de slaglinie, de strijd kon voortzetten. Zulke tactische formaties kende de klassieke Griekse hoplietenfalanx niet. Deze formaties waren waarschijnlijk in de oudste Romeinse *legio*, die in de 5e eeuw v.Chr. in wezen de Griekse hoplietentactiek imiteerde, al evenzeer onbekend. In de late 4e en vroege 3e eeuw v.Chr. zouden de oorlogen van Rome met de Samnieten in het bergachtige midden

en zuiden van Italië tot de invoering van de manipelorganisatie geleid hebben. Manipels hadden, typerend genoeg, hun eigen *signa* of veldtekens. Daarmee konden tijdens de veldslag essentiële bevelen aan de soldaten gegeven worden en daarop konden de soldaten zich in de verwarring van de strijd oriënteren. Zulke veldtekens hadden ontbroken in de tamelijk monolithische slagorde van de klassieke Griekse falanx. Een volgende stap zou nog tijdens de Tweede Punische Oorlog worden gezet met de vereniging van zes op elkaar volgende manipels van *hastati*, *principes* en *triarii* tot één *cohors*, het tiende deel van een legioen, een formatie die in de loop van de 2e en 1e eeuw v.Chr. in toenemende mate de belangrijkste tactische eenheid van het Romeinse leger zou worden. Dit 'uiteenvallen' van het legioen op het slagveld was een verschijnsel dat zich overigens allereerst in omstandigheden voordeed die voor een klassieke frontale botsing van falanxformaties niet geschikt waren, namelijk in de strijd tegen vijanden die zelf zulke formaties niet kenden en/of op terrein dat voor zo'n veldslag niet geschikt was. In de grote veldslagen van de Romeinen met de legers van de hellenistische staten en van Carthago was voor dat 'uiteenvallen' in de regel nog geen aanleiding, omdat deze meestal werden uitgevochten op vlak terrein. Zulke terreinen wenste ook Hannibal en in zijn berekeningen ging hij er terecht vanuit dat hij daar met de dichte linies van aaneengesloten legioenen geconfronteerd zou worden. Daarop was zijn plan voor een grote vernietigingsslag dan ook gebaseerd.

Bij elke mobilisatie kregen de Romeinse bondgenoten het bevel om de door hen verschuldigde troepencontingenten naar Rome te zenden of hen onderweg bij het optrekkende Romeinse leger te voegen. Op een voor ons niet meer te reconstrueren wijze werden de afdelingen van de diverse steden en stammen die aan Rome onderhorig waren door Romeinse officieren tot eenheden van dezelfde omvang als de Romeinse legioenen aaneengesloten. Op hun beurt werden ook zij in licht- en zwaargewapenden en in opeenvolgende linies van *hastati*, *principes* en *triarii* ingedeeld en onder Romeins commando gesteld. Als de 'vleugels' of *alae* hadden zij aan weerskanten van de legioenen op het slagveld hun plaats. Elk legioen en elke 'vleugel' van de bondgenoten werd vervolgens vergezeld door een eskadron ruitery. Een legioen bezat een afdeling van twee- of soms driehonderd Romeinse ruiters, een *ala* van de bondgenoten telde doorgaans zes- of negenhonderd man aan cavalerie. Men kan dus aan Romeinse kant een tendens opmerken om de ruitery voor een belangrijk deel over te laten aan de Italische bondgenoten. In Rome was de militaire dienst allereerst een dienst in de legioenen, omdat de legioenen nu eenmaal, en terecht, als

cruciaal voor de afloop van elke oorlog beschouwd werden. Daardoor was de ruitery grotendeels het domein van de jongere zonen van de elite. Zij en de overige Italische ruiters waren in feite niet veel meer dan goedwillende amateurs in vergelijking met de Numidische of de Iberische cavalerie in Hannibals leger.

De bewapening van de afzonderlijke linies van het legioen was in oorsprong vermoedelijk verschillend geweest, maar de details daarvan zijn voor ons niet meer te achterhalen. In de tijd van Hannibal waren de verschillen overigens voor het grootste deel verdwenen en was de wapenrusting van de zware Romeinse infanterie in belangrijke mate uniform. Iedere soldaat droeg daar tenminste een bronzen helm, waarop minstens drie rechtop staande veren waren bevestigd, en voorts tenminste één bronzen scheenplaat aan het linkerbeen dat als standbeen in het gevecht moest dienen. Verder bezaten de zwaargewapenden een bronzen 'borstplaat', rechthoekig van vorm en ongeveer twintig centimeter aan de zijden, met riemen over de wollen tuniek bevestigd. Vermoedelijk droegen alleen de meer welgestelde soldaten een maliënkolder dat in zijn vorm het Griekse linnen kuras (borstharnas) imiteerde. Deze kurassen waren zwaar, (zo'n 15 kilo), zodat de drager niet altijd in het voordeel kan zijn geweest. Daarbij kwamen dan nog het *scutum* van verscheidene lagen hout en vilt tot een gewicht van wel tien kilo, een steekzwaard met een lemmet van ongeveer vijftig centimeter, en twee ijzeren *pila* of in het geval van de *triarii* een *hasta* van ongeveer twee meter. De lichtgewapenden droegen een eenvoudige helm zonder veren, een klein rond schild of *parma*, een zwaard en enkele werpsperen van een kleiner formaat dan de *pila*. De ruiters bezaten als regel ook een *parma*, een stootlans en meestal ook een ijzeren maliënkolder en een helm met helmkam van een Grieks-Italiësch of hellenistisch type.

Al deze wapens en uitrustingen moesten de soldaten zelf aanschaffen en oorspronkelijk dienden dan ook in de Romeinse legers alleen zij die rijk genoeg waren om deze wapens te kunnen betalen. Daarop berustte dan ook de zin van de census. Maar in de tijd van de Tweede Punische Oorlog was het al lang gewoonte geworden dat de gemobiliseerde burgers, die voor hun dienstdag een kleine vergoeding of soldij uit de staatskas ontvingen, bij hun eerste opkomst uit de publieke arsenalen de benodigde wapens kregen, waarna de kosten op de soldij in mindering werden gebracht. Dit garandeerde een toereikende en enigszins uniforme bewapening van de legioensoldaten, waarbij overigens individuele wensen als het bezit van een maliënkolder in plaats van een 'borstplaat' niet onvervuld hoef-

den te blijven. In feite werd hiermee het traditionele systeem van dienstplicht of dienstrecht alleen voor de bezitters van een bepaald minimum aan vermogen ondermijnd, omdat op deze wijze in principe ook de bezitlozen dienst zouden kunnen nemen. Zolang de militaire campagnes echter nog regelmatig aan een seizoen gebonden waren en er van jarenlange dienst achtereen nog niet of nauwelijks sprake was zou men in Rome blijven vasthouden aan het traditionele op de census gebaseerde systeem. De achtergrond is daarvan dan eerder ideologisch dan pragmatisch te noemen: het idee dat alleen bezitters van tenminste een gering vermogen, dus kleine landbezitters, zich met hart en ziel zouden inzetten voor de verdediging en eventuele vergroting van het Romeinse grondgebied was diep geworteld. Hoe de grootschalige productie van wapens en uitrustingen overigens verliep weten we niet precies. In Rome, maar ook elders, zullen de wapensmeden, leerbewerkers, kleermakers, schildenmakers enzovoort in bepaalde piekperioden met man en macht, dus met behulp van familieleden, gehuurde arbeidskrachten en slaven, gewerkt moeten hebben om aan de grote staatsopdrachten te kunnen voldoen. In de winter en het voorjaar van 216 v.Chr. was de activiteit allerwegen bijzonder groot. Niet alleen moesten verliezen worden aangevuld, maar ook minstens vier nieuwe legioenen zouden worden gevormd, die alle op korte termijn van de nodige uitrusting moesten worden voorzien. Geen wonder dat de staatskas op een normale wijze niet aan al deze nieuwe verplichtingen kon voldoen en men het zilveragehalte in de *denarius*, en vermoedelijk ook de hoeveelheid brons in kleinere munten, verlaagde. Ook de betaling van de soldij aan het sterk vergrote leger liep ernstige vertragingen op. Maar al deze financiële problemen zouden in één klap worden opgelost als men – waarop bijna iedereen en zeker de nieuwe consuls Paullus en Varro rekenden – de Carthagers in een grote veldslag eenmaal vernietigend verslagen had.

Op weg naar Cannae

In de lente van 216 v.Chr. had het Carthaagse leger zijn winterkwartieren te Gereonium verlaten en trok het in een grote cirkel door het gebied van de Samnitische bondgenoten van Rome. Nog steeds viel geen stad Rome af. Delen van het Romeinse leger volgden Hannibal op de voet maar ontweken een veldslag, zolang de nieuwe consuls nog niet gearriveerd waren. In de zomer was het Carthaagse leger bij zijn uitgangspunt Gereonium teruggekeerd, waarna Hannibal besloot door te trekken naar het zuidoosten, voorbij het schiereiland van Monte Gar-

gano naar de lange kustvlakte van Apulië. In Rome was men nog druk in de weer met de tijdrovende *dilectus* van vier extra legioenen en de bijbehorende troepen van de *socii*. Romeinse burgers uit de hoofdstad en de directe omgeving daarvan, die niet van dienstplicht waren vrijgesteld, meldden zich na de oproep van de consuls bij de militaire tribunen op het Capitool of in enkele stedelijke centra verspreid over het Romeinse grondgebied buiten de hoofdstad. Daar werden per burgerdistrict of *tribus* telkens zoveel dienstplichtigen aangewezen als er legioenen gevormd moesten worden totdat de vereiste aantallen waren bereikt. Wie uitgekozen werd kon aanvankelijk naar huis om daar het bevel af te wachten zich op een bepaalde dag weer bij de consuls in Rome te melden. Ditmaal zouden er in totaal waarschijnlijk 14 legioenen onder de wapenen zijn, waarvan 8 bestemd waren voor de grote confrontatie met Hannibal. Ook naar de verschillende bondgenoten hadden de consuls hun boden gezonden met het verzoek om de vereiste nieuwe contingents naar Rome te sturen. Nooit eerder hadden de Romeinen zich zo'n grote inspanning getroost.

Toen de oorlog in het jaar 218 v.Chr. was uitgebroken, hadden de consuls van dat jaar slechts twee extra legioenen gelicht boven het normale jaarlijkse viertal. De Romeinen hadden verwacht onmiddellijk in het offensief te kunnen gaan en besloten tot aanvallen op Noord-Afrika zelf en op het Carthaagse gebied in Spanje. Daarom waren twee legioenen naar Sicilië gezonden om vandaaruit naar Afrika over te steken, waren er twee verscheept naar Spanje en waren de resterende twee naar Noord-Italië vertrokken om het Romeinse gebied tegen aanvallen van de Galliërs te beschermen. Maar Hannibals onverwacht snelle opmars over de Ebro en de Pyreneeën en door Zuid-Gallië had de oorlog een totaal andere wending gegeven. Pas toen Hannibal de Rhône bereikt had was het leger van consul Tiberius Sempronius Longus, dat op het punt stond aan boord te gaan van de voor Noord-Afrika bestemde invasievloot, uit Sicilië teruggeroepen. Hannibals verdere tocht over de Alpen naar Noord-Italië was ongehinderd verlopen. In de Povlakte aangekomen had hij eerst in een ruitergevecht de cavalerie van het noordelijke Romeinse leger onder bevel van Publius Cornelius Scipio bij de Ticino verslagen, zodat deze consul geen verdere slag had aangedurfd maar de vereniging van zijn troepen met die van zijn collega Sempronius, die in ijlmarsen vanuit het zuiden naderden, had afgewacht. Nog in december 218 was die vereniging tot stand gekomen. Met vier legioenen, versterkt door de bijbehorende troepen van Italische bondgenoten, dus in totaal bijna 40.000 man infanterie en 2000 à 3000 ruiters, hadden de twee consuls

de slag tegen de indringer gewaagd. Het was een catastrofe geworden.

De slag bij de Trebia, een zuidelijk zijriviertje van de Po, op één van de laatste dagen van het jaar 218 v.Chr., was Hannibals eerste grote overwinning geweest en het verloop ervan moet hem meermalen door het hoofd zijn gegaan, toen hij in de vroege zomer van 216 Apulië binnentrok in de hoop het Romeinse leger tot een nog verbeterde reprise van die slag te kunnen verleiden. Het was bijna een volmaakte omsingeling geweest. De Romeinen waren voorspelbaar opgetreden, met vier legioenen in het centrum, geflankeerd door telkens twee 'vleugels' van hun bondgenoten en uiterst rechts en links de Romeinse en Italiaanse ruitery. De tactiek van de consuls had naar verwachting bestaan uit de frontale aanval met de hele massa van de infanterie in de hoop de Carthaagse slaglinie te doorbreken of onder de voet te lopen. Maar Hannibal had vertrouwd op de kracht van zijn Numidische en Iberische ruiters, die inderdaad op beide vleugels hun tegenstanders voor zich uit en ver van de Romeinse hoofdmacht vandaan joegen, waarna een daartoe gedetacheerde elitetroep van 2000 man vanuit een hinderlaag de Romeinse slagorde in de rug kon aanvallen. Tegelijk waren twee kolonnes Libische infanterie, die door de ruitery op de vleugels aan Romeinse blikken onttrokken waren geweest, om de beide flanken van de Romeins-Italiaanse infanterie heen gedraaid. De omsingeling zou volkomen geweest zijn, als de *hastati* en *principes* van de legioenen in het centrum niet door de Carthaagse linie van Iberisch en Gallisch voetvolk waren heen gebroken. Zij vonden voorlopig een goed heenkomen in het nabijgelegen Placentia (nu Piacenza) en verder in Cremona. De *triarii* en de bij hen verzamelde *velites*, evenals een groot deel van de bondgenoten, waren intussen in de pan gehakt, een verlies voor Rome van 15.000 à 20.000 man. Voor Hannibal was de les van de slag bij de Trebia geweest dat een omsingeling van een Romeins leger, zoals in een vorige generatie de Griek Xanthippus aan de Carthagers geleerd had, een reële mogelijkheid was, mits het centrum van de Carthaagse slagorde tegen de druk van de legioenen bestand bleek. Bij een volgende gelegenheid zou dat centrum daarom bijzondere aandacht vereisen. Of de Romeinen uit de nederlaag van 218 ook een les trokken, is onduidelijk, maar voor zover senaat en consuls dit deden was hun conclusie in het voorjaar van 216 v.Chr. dat de voorwaartse druk van de legioenen nog altijd de beste tactiek was en dat, als vier legioenen onvoldoende waren om de Carthagers te verslaan, het dubbele aantal toch zeker in staat moest zijn om hen te verpletteren.

Tussen de nederlaag aan de Trebia en het hoopvolle begin van

het nieuwe oorlogsseizoen van het jaar 216 had voor de Romeinen een jaar van spanning en tegenspoed en een tweede grote nederlaag gelegen. De restanten van de vier verslagen legioenen waren in de winter van 217 vermoedelijk ontbonden en naar huis gestuurd, waarna de consuls van dat jaar zes nieuwe legioenen gelicht hadden, naast de twee die in Spanje onder de wapenen bleven. Eén van de nieuwe legioenen was naar Sicilië, een ander naar Sardinië gezonden om deze provincies tegen eventuele Carthaagse aanvallen te beschermen. De overige vier waren noordwaarts gemarcheerd om een verder oprukken van Hannibal te blokkeren. Het ene consulaire leger van twee legioenen met bondgenoten was onder Gnaeus Servilius Geminus naar Ariminum (nu Rimini) opgerukt, het andere onder Gaius Flaminius naar Etrurië. Hannibals tocht over de Apennijnen had hem met dit laatste leger in direct contact gebracht. Aan de noordelijke oever van het Trasimeense Meer wist hij het na een geveinsde terugtocht te overvallen, tussen het meer en de bergen in te sluiten en grotendeels te vernietigen. Beide legioenen hielden op te bestaan, een verlies van 10.000 tot 15.000 man. Vele Romeinse soldaten waren letterlijk het water ingedreven en daar gedood of onder het gewicht van hun maliënkolders door verdrinking omgekomen, onder wie misschien de consul zelf, wiens lichaam nooit gevonden werd. Voor Hannibal had de weg naar Rome daarna open gelegen. Over de *via Flaminia* van Rome naar het noorden, ooit aangelegd door de ongelukkige consul van 217, had Servilius nog zijn ruitery zuidwaarts gezonden, maar deze was door de Carthaagse cavalerie in een hinderlaag opgewacht en nagenoeg vernietigd. Daarop had men in Rome tot een heel andere strategie besloten.

In vroeger tijden had Rome in oorlogen met zijn burenen niet zelden het jaarlijkse consulpaar vervangen door een éénhoofdige leiding in de persoon van een dictator. Deze bezat absolute macht, maar kon die maar zes maanden – de duur van een oorlogsseizoen – uitoefenen. Traditioneel benoemde hij een 'meester van de cavalerie' als zijn directe ondergeschikte. Na twee snel op elkaar volgende nederlagen tegen Hannibal greep de senaat op dit in 217 eigenlijk al verouderde instituut terug. De patriciër Quintus Fabius Maximus werd met de dictatuur bekleed, de plebejer Marcus Minucius door hem tot ruiterscommandant benoemd. Vier nieuwe legioenen werden gelicht en met de twee ongeschonden legioenen van consul Servilius verenigd. Het totale aantal gemobiliseerde legioenen was daarmee in de zomer van 217 op tien gekomen. De nieuwe strategie was vooral het werk van Fabius, de dictator. Voortaan werd een veldslag met Hannibal vermeden: het Romeinse leger in Italië, nu zes legioenen sterk, volgde de Carthaagse strijdmacht door

de Apennijnen en langs de kust van de Adriatische Zee naar Midden-Italië, maar tot een confrontatie op het slagveld liet het zich niet verleiden. Fabius' doel was Hannibals leger zoveel mogelijk af te matten, de bondgenoten van Rome naar vermogen te beschermen en in elk geval van overlopen naar de vijand te weerhouden om zo op den duur Hannibals plannen te frustreren, waarna wellicht in de toekomst tegen een verzwakte tegenstander opnieuw een slag gewaagd kon worden. Het was een verstandige strategie, die de dictator de bijnaam van *Cunctator* of Talmer opleverde. Maar zijn ruiterscommandant Minucius dacht er anders over. Hij en een groeiend aantal senatoren met hem zagen juist in dit uitstellen van een nieuwe confrontatie met de vijand een gevaar; zij meenden dat een leger van zes legioenen sterk genoeg was om de Carthagers te overwinnen en drongen op een veldslag aan. Tenslotte wist Minucius in een speciale wet zelfs gelijkheid in bevoegdheden met Fabius te verkrijgen, zodat hij in feite een tweede dictator werd. Dit toont niet alleen aan dat het instituut van de dictatuur in deze tijd niet meer naar behoren functioneerde, het bewijst ook dat de stemming in Rome met het vorderen van het jaar 217 weer begon om te slaan. Steeds sterker werd de aandrang om de vijand aan te vallen en niet met een passieve strategie te volstaan. Nadat Fabius en Minucius hun speciale bevoegdheden neergelegd hadden wezen in het Romeinse kamp alle tekenen dan ook op een nieuwe en agressievere strategie.

Als opvolger van de gesneuvelde consul Flaminius was voor de resterende tijd van diens ambtsjaar Marcus Atilius Regulus gekozen, de zoon van de gelijknamige veldheer die in 255 door de Carthagers onder Xanthippus in Noord-Afrika verslagen was. Dezelfde familienamen keerden nu eenmaal met de onvermijdelijkheid van quasi-natuurwetten onder de hoogste ambtsdragers van Rome van de ene op de andere generatie terug. Van deze Atilius mocht men verwachten dat hij elke gelegenheid zou aangrijpen om de nederlaag van zijn vader te wreken. Maar gelegenheid daartoe kreeg hij niet meer. De winter van 217/216 viel in en in maart van het nieuwe jaar namen de nieuwe consuls Paullus en Varro het opperbevel over. Servilius en Atilius bleven als proconsuls het leger aanvoeren, zolang de nieuwe consuls zich nog in Rome ophielden – bezig met de lichterding van weer vier of mogelijk vijf extra legioenen – maar van zelfstandig optreden kon geen sprake zijn. Zij volgden Hannibal op geringe afstand in diens tocht door Samnium en delen van Campania totdat hij weer in de streek van Gereonium was teruggekeerd. Het wachten was op de aankomst van de Romeinse opperbevelhebbers. Ook Hannibal, ongetwijfeld ingelicht over zijn nieuwe tegenstanders, zag naar hun aankomst uit.

Het hele voorjaar van 216 was het in Rome een komen en gaan van rekruten en veteranen die zich meldden bij de consuls en hun staf, doorverwezen werden naar de tribunen van de legioenen van hun bestemming en hetzij vlak buiten Rome in nieuwe legioenen werden ingedeeld, hetzij als *supplementa* of aanvullingen naar de al in het veld staande legioenen werden gezonden. Het leger van zes legioenen dat Hannibal op de voet volgde werd zo versterkt met twee nieuwe, terwijl bovendien extra aanvullingen de sterkte van elk legioen van 4200 tot ruim 5000 man verhoogde. Twee nieuwe legioenen werden ook onder een lagere magistraat, de praetor Lucius Postumius Albinus, naar Noord-Italië gezonden om de Galliërs te intimideren, en een mogelijk vijfde extra legioen ging naar Tarente om die stad, nog maar een halve eeuw aan Rome onderdanig, van samenwerking met Hannibal te weerhouden. Het totale aantal der legioenen was daarmee op veertien, mogelijk zelfs op vijftien gekomen. Volgens Livius werd bij deze nooit eerder in die omvang vertoonde mobilisatie ook de krijgseed vernieuwd. Hadden tot dusver de soldaten in hun centuriën onderling een vrijwillige eed gezworen hun plaats in het gelid niet te verlaten, nu legden zij ten overstaan van de krijgtribunen van elk legioen deze eed af, die tegelijk tot een eed van gehoorzaamheid aan de consuls werd omgevormd. Misschien wijst de beeldenaar van de Romeinse gouden munt uit dit jaar die twee met een speer bewapende soldaten toont, een Romein en een *socius*, die beiden een zwaard op een offerzwin in hun midden richten, op de nieuwe eed, of, ruimer, op de saamhorigheid, ooit door eden vastgelegd, van Romeinen en *socii* aan het begin van deze beslissende campagne tegen de Punische indringers.

De nieuw gevormde legioenen werden zo snel mogelijk bij de bestaande gevoegd om de rekruten gelegenheid te geven tot gezamenlijke exercities en oefeningen met het zwaard en de *pila*. Deze training verliep volgens vaste schema's: een dag lopen in volle wapenrusting, een dag poetsen en schoonmaken van de wapens, een dag rust, een dag wapenoefeningen, een dag lopen enzovoort. Tegelijk werden de contingenten van de *socii* opgeroepen zich bij de hun toegewezen legers te voegen. De consuls Aemilius Paullus en Varro bleven zelf tot het laatst in Rome. Daar kwam in juni van de twee proconsuls Servilius en Atilius het bericht dat Hannibal plotseling naar het oosten was weggetrokken en in Apulië het plaatsje Cannae had bezet, dat een van de centra was waar graan voor het Romeinse leger verzameld werd (vanwaar het overzee om Monte Gargano heen naar het leger werd getransporteerd). Hannibal had op het juiste moment toegeslagen en Cannae bezet toen de voorraadschuren daar net met de nieuwe oogst gevuld waren. De pro-

consuls vroegen om nieuwe instructies. Aemilius Paullus en Terentius Varro riepen vervolgens een senaatszitting bijeen waarin de strategische situatie werd besproken en met alle formaliteit besloten dat de aanval op Hannibal nu moest worden ingezet.

Zo was het al juli toen de consuls naar hun leger bij Gereonium vertrokken. De berichten van de Romeinse historicus Livius en andere auteurs over de pochende redevoeringen die Varro in Rome hield, waarbij hij snoefde Hannibal nog op dezelfde dag te zullen verslaan als waarop hij hem aan zou treffen, zijn wel aan de hiervoor al genoemde tendentieuze traditie toe te schrijven die de schuld voor de nederlaag zoveel mogelijk in de schoenen van de plebejische consul zou leggen. Dat geldt ook voor de verhalen over de waarschuwingen van de ex-dictator Quintus Fabius aan het adres van consul Aemilius en over de oploop van het gewone volk bij het vertrek van Varro uit Rome, terwijl Aemilius door een stoet van de nobelste heren omgeven zou zijn. Zeker is overigens wel dat vele senatoren zich vrijwillig bij de veldtocht tegen Hannibal aansloten, zo overheersend was de mening dat de definitieve overwinning nabij was. Het is mogelijk dat ongeveer de helft van de Romeinse senatoren toen dienst nam, velen zelfs in lagere officiersfuncties. Van hen zouden in elk geval tachtig de komende veldslag niet overleven.

Toen Paullus en Varro bij het leger arriveerden was hun eerste daad de troepen psychologisch voor te bereiden. Daartoe staken zij hun redevoeringen af in de krijgsraad bestaande uit officieren – de zes krijgstribunen (*tribuni militum*) die elk legioen telde, en de *praefecti sociorum* die de troepen van de bondgenoten commandeerden – en uit alle in het leger aanwezige senatoren. De toespraken werden door de tribunen doorgegeven aan de *centuriones*, die de opbeurende woorden vervolgens samenvatten voor de manschappen: de vijand kende men nu goed en er was geen reden nog langer bevreesd te zijn; beide consuls voerden eendrachtig het leger aan; het leger was acht legioenen sterk, het sterkste dat Rome ooit in het veld gebracht had; de overwinning kon de Romeinen en hun bondgenoten nu niet meer ontgaan. Vervolgens braken de troepen op en zetten de kolonnes zich in beweging in de richting van Cannae, iets meer dan honderd kilometer naar het zuidoosten.

Voorop ging traditiegetrouw een elitetroep van bondgenoten, zowel ruiters als cavalerie, de *extraordinarii* geheten, omdat zij buiten de gewone *ala*-organisatie vielen. Daarna kwamen de *alae* van de bondgenoten die op het slagveld de rechtervleugel zouden vormen, gevolgd door hun tros van wagens en lastdieren. Dan volgden de legioenen met de consuls aan het hoofd, omgeven door een lijfwacht van *extraordinarii*, en achter elk le-

gioen weer de daarbijbehorende lastdieren. Tenslotte kwamen de *alae* van de bondgenoten die de linkervleugel bezetten. Niet alle bondgenoten waren overigens al aanwezig, want nog na de slag bij Cannae zouden enkele contingenten in het gebied van Gereonium arriveren. Romeinse en Italische ruitery verzamelde de legerrossen waar mogelijk aan weerszijden en sloten de kolonnes in de achterhoede af. Waar het terrein het toeliet marcheerden *hastati*, *principes* en *triarii* in drie parallelle linies om zich onmiddellijk in slagorde te kunnen scharen, mocht de vijand plotseling opduiken. Iedere soldaat marcheerde met zijn schild aan een riem op de rug geslagen en in zijn rechterhand zijn werpspeer of zijn stootlans. Daarnaast droeg hij twee of drie flinke takken of staken, voorzien van gepunte zijtakjes, die dienst zouden doen bij het planten van een haag of palissade wanneer tegen de avond het kamp moest worden opgezet. Vooraan in elk manipel liep de drager van zijn *signum*: een speer voorzien van één of meer symbolen (kransen, beeldjes, vaantjes), zoals in elke afdeling van de ruitery het *vexillum* werd meegevoerd: een speer voorzien van een vaandel. Vooraan in elk legioen werd voorts de heilige *aquila* meegedragen, de gouden adelaar, vogel van Jupiter, naar wiens hulp daarmee werd verwezen, want van de godheid zou de overwinning moeten komen.

De slag bij Cannae

Cannae was een versterkt dorp op een heuvel even ten zuiden van het riviertje de Aufidus (nu de Ofanto). Vermoedelijk had Hannibal aanvankelijk zijn kamp opgeslagen bij dit plaatsje, dat kort daarvoor zijn voorraadschuren had gevuld. Toen het Romeinse leger ten noorden van de Aufidus verscheen zette ook Hannibal zijn troepen de rivier over en sloeg hij zijn kamp op ten westen van het Romeinse. De vlakte tussen de Aufidus en de uitlopers van de Monte Gargano was ruim genoeg om de ongeveer 10.000 man tellende cavalerie van het Carthaagse leger gelegenheid te geven zich te ontplooien. Voor het Romeinse leger, als vanouds veel zwakker in ruitery, was het juist daarom een gevaarlijk terrein voor een veldslag. Geen wonder dat de Romeinen in die positie de slag die Hannibal aanbood weigerden. Wel hadden zij een deel van hun leger naar de andere oever van de rivier overgezet en daar een kleiner tweede kamp opgeslagen. Het was duidelijk dat de Romeinse bevelhebbers probeerden Hannibals manoeuvreerruimte te verkleinen en hem het verder fourageren in Apulië onmogelijk te maken. Tegelijk was duidelijk dat zij op een veldslag uit waren, zij

het op een door henzelf gekozen terrein, want anders zouden zij zich zeker niet begeben hebben tussen Hannibal en de zee, een gebied waaruit nauwelijks een terugweg mogelijk was.

Volgens de latere Romeinse overlevering was het de verstandige Aemilius Paullus die Hannibals uitdaging tot een veldslag op de noordelijke oever van de Aufidus negeerde, waarna de volgende dag zijn collega Varro het hele leger de rivier overzette en op de zuidelijke oever de slag aanbood met alle fatale gevolgen van dien. Maar het is uiterst onwaarschijnlijk dat de beide opperbevelhebbers over de wenselijkheid van een beslissende slag van mening verschilden. Wanneer twee consuls gelijktijdig een Romeins leger aanvoerden, pasten zij gewoonlijk een *turnus* in het opperbevel toe: nu eens commandeerde de een, dan de ander, en doorgaans wisselden zij elkaar dagelijks in het opperbevel af. Dit veronderstelde al een onderliggende eensgezindheid, wilde de veldtocht door tegenstrijdige bevelen en manoeuvres niet in gevaar gebracht worden. Daar kwam nog bij dat de consuls te velde geacht werden hun *consilium* of krijgsraad van officieren en senatoren voor belangrijke beslissingen te raadplegen. Het is ondenkbaar dat Terentius Varro, de eerste van zijn familie die het consulaat bereikt had – en dat mogelijk met steun van Aemilius Paullus – daarbij de opvattingen van zoveel gezaghebbende *nobiles*, onder wie menige oud-consul, en zijn collega genegeerd zou hebben. Dat hij op de fatale dag het opperbevel bezat is op zichzelf natuurlijk mogelijk. Maar dat pleit zijn collega en eigenlijk de hele Romeinse senaat niet vrij van de genomen beslissingen. Het vermoeden heeft bestaan dat de traditie op dit punt niet zomaar een vertekend beeld geeft, maar de waarheid duidelijk geweld aandoet en dat in werkelijkheid Aemilius Paullus het oppercommando bezat.

Het tweede, kleinere Romeinse kamp omvatte ongeveer een derde van het hele leger. Het ligt voor de hand dat het door een van de beide consuls gecommandeerd werd en wel door de plebejer Varro, toch in status de mindere van Aemilius Paullus. Als dit het geval was, dan bevond Varro zich dus al op de zuidelijke oever en was het Paullus die de Aufidus overstak om, na vereniging met de troepen van Varro, Hannibal tot een veldslag uit te dagen. Dit blijft natuurlijk hypothetisch, maar zeker is dat de Romeinse hoofdmacht de dag nadat Hannibal vergeefs een slag had aangeboden de rivier overstak en zich daar in slagorde schaarde, gereed voor de beslissende confrontatie die door beide tegenstanders gewenst werd.

Ten zuiden van de Aufidus lag een vlak terrein van ruim twee kilometer breed, gelegen tussen de rivier en de olopende heuvelrug waarop ook Cannae lag. Deze plek achtten de Romeinse bevelhebbers breed genoeg voor de opstelling van de massa

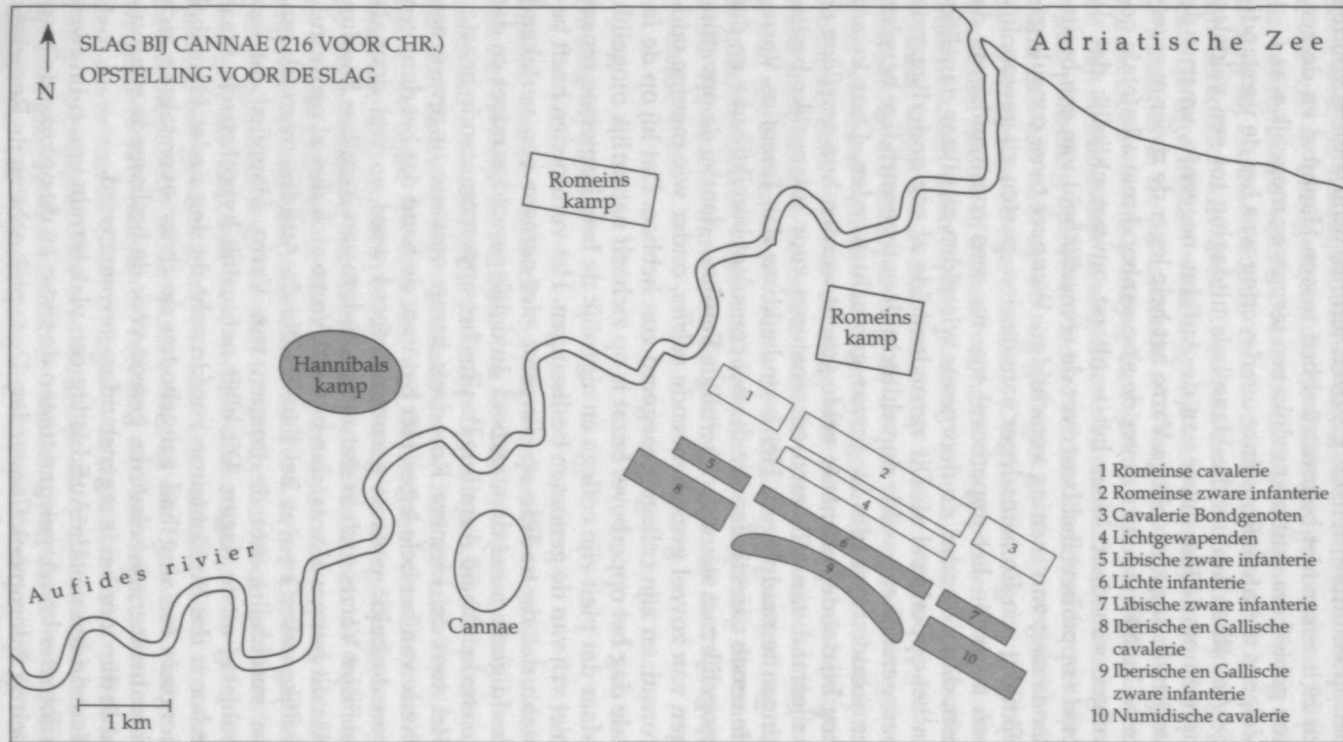

van hun legioenen en *alae*, geflankeerd door ruitery, maar niet breed genoeg voor eventuele omsingelingsmanoeuvres van de Carthaagse cavalerie. Hier zou de beslissing moeten vallen. Het was 2 augustus 216 v.Chr.

De dag was begonnen als alle andere. De bevelvoerende consul had in alle vroegte de *auspicia* uitgevoerd: het ceremoniële waarnemen van de vlucht der vogels om goddelijke instemming met de voorgenomen plannen vast te kunnen stellen. In oorsprong was dit een serieuze aangelegenheid waarbij de magistraat, bijgestaan door speciale priesters of *augures*, in spanning afwachtte welke vogels in welke aantallen en vanuit welke richting zich aan hem zouden vertonen. Maar in deze tijd waren de *auspicia* al niet veel meer dan een ritueel waarvan de uitkomst vaststond. Bij dit ritueel werden vogels, meestal kippen, in het leger meegenomen die 's morgens buiten de tent van de veldheer op het geschikte moment en in de juiste richting werden losgelaten. Voor belangrijke beslissingen kon bovendien een offerdier worden geslacht en diens lever op kleur en vorm onderzocht worden door weer andere religieuze experts, de *haruspices*. Was aldus de wil van de goden voldoende uitgevorst, dan werd, zoals op de dag van de slag, 2 augustus 216 v.Chr., buiten de tent van de consul een rode krijgsmantel aan een speer in de grond bevestigd als teken dat er slag zou worden geleverd. Nu verschenen de *tribuni* en *praefecti* van de verschillende legioenen en *alae* om van de consul hun instructies te ontvangen. Vervolgens gaven deze officieren de bevelen weer door aan de centurio's, die zich in groepen van tien bij de tent van hun tribuun of prefect meldden. Daarna keerden de centurio's naar hun manschappen terug en kon de opmars naar het gevechtsterrein beginnen.

De legioenen verlieten als regel het rechthoekige legerkamp door de hoofdboort in de korte zijde vóór de tent van de opperbevelhebber; vervolgens kwamen de bondgenoten uit de twee poorten aan de lange zijden te voorschijn om zich links en rechts van de legioenen op te stellen. De cavalerie verliet het kamp door de poort in de korte zijde achter de veldheer en reed in twee afdelingen om het kamp heen om op de beide flanken van het voetvolk positie in te nemen: de Romeinse ruitery op de rechter- en die van de Italische bondgenoten op de linkervleugel. Zo was al van het begin af aan de vaste opstelling van een Romeins leger, ook in de wijze waarop het zijn legerkamp verliet, gegeven: de legioenen in het midden, aan weerszijden de troepen van de bondgenoten, dan op de vleugels de ruitery. Van de infanterie waren het de lichtgewapenden, Romeinen en bondgenoten, die als eersten hun poorten uitkwamen om een lang scherm te vormen waarachter de

zwaargewapenden zich vervolgens zouden kunnen opstellen. Trompetgeschal begeleidde de opmars van de verschillende onderdelen.

Op de dag van de slag bij Cannae waren het ook de *velites* die als eersten de rivier overstaken en zich in een lange linie tussen de Aufidus en het olopemde heuvelland posteerden met hun gezicht naar het zuiden. De troepen van het kleinere Romeinse kamp voegden zich bij de hoofdmacht. Hannibal van zijn kant stuurde eerst zijn lichtgewapenden – speerwerpers uit Afrika en Spanje, slingersaars van de Balearen – de Aufidus over, samen met de Libische zware infanterie. Daarachter trokken op twee plaatsen tegelijk de andere troepen de rivier over. Aan beide zijden stelde de zware infanterie zich op achter de lichtgewapenden. De Romeinse legioenen waren tot 5000 man versterkt en de *alae* van de bondgenoten behoorden hetzelfde getal vermoedelijk al zonder extra versterkingen te bereiken. Maar dit zijn in zekere zin 'papieren aantallen'. Tussen het moment dat de legioenen voor deze veldtocht in het voorjaar geformeerd waren en de dag van de slag moeten er zeker uitvallers geweest zijn, door ziekte en mogelijk ook door desertie, al kan men hun aantal onmogelijk schatten. De troepen van de bondgenoten waren in elk geval niet in hun volle omvang aanwezig, misschien voor 80 à 90 procent. Polybius vermeldt dat het leger ongebruikelijk diep werd opgesteld. De manipels werden bovendien dicht tegen elkaar aan geplaatst, waarbij hun diepte vele malen hun breedte overtrof. In zo'n vergroot legioen telde de *hastati* en de *principes* 1500 in plaats van 1200 man; elke manipel was dus 150 man sterk. De diepe opstelling waarop Polybius doelt zou een opstelling van dertig bij vijf man geweest kunnen zijn. De twee centuriën van elke manipel stonden dan in formaties van vijftien bij vijf man achter elkaar, al kunnen er in de achterste gelederen door uitvallers enkele gaten geweest zijn. Tussen de manipels waren open ruimten voor telkens vijf man, die door de achterste centurie van elk manipel gevuld kon worden wanneer het bevel kwam de slagorde te sluiten. De breedte die elk legioen besloeg was daarmee, indien men één meter per soldaat rekent, honderd meter. De acht legioenen en evenzovele *alae* van de bondgenoten bezetten tezamen zo een strook van 1600 meter. De linie van de *hastati* was dertig man diep en zou na sluiting van de gaten tot een diepte van 15 man worden teruggebracht. Op geringe afstand volgde de tweede linie, die der *principes*, die op dezelfde wijze was geformeerd. De *triarii* ontbraken naar alle waarschijnlijkheid, want Polybius vermeldt dat zo'n tienduizend man in de kampen werden achtergehouden om tijdens de veldslag, die de Romeinen ditmaal zeker dachten te winnen, een aanval te doen

op het Carthaagse legerkamp. Voor zulke taken werden dikwijls de veteranen van de *triarii* gebruikt, die in een leger van 16 legioenen en *alae* inderdaad een kleine 10.000 man telden (600 per legioen). De zwaargewapende infanterie die voor de slag was aangetreden was dus maximaal 48.000 man sterk. De lichtgewapende infanterie, eveneens tot 1500 man per legioen uitgebreid, telde tezamen 24.000 man, waarmee het gehele voetvolk dus 'op papier' op 72.000 man uitkwam. In werkelijkheid zal dit aantal waarschijnlijk iets lager zijn geweest en vermoedelijk tussen de 65.000 en 70.000 man hebben gelegen. Nooit eerder was er in Italië een leger van zo'n omvang verzameld. Er ontstonden al stofwolken nog voor de troepen zich massaal in beweging hadden gezet. Daar doorheen flikkerden in de ochtendzon de duizenden helmen. Tientallen veldtekens en vaandels staken omhoog uit de beide linies van de zwaargewapende infanterie. Acht gouden adelaars van Jupiter waren in het centrum aanwezig.

Volgens Polybius telde het leger 6000 man aan cavalerie. Indien elk Romeins legioen van 200 ruiters vergezeld ging was de Romeinse cavalerie op de rechtervleugel dus 1600 ruiters sterk en die van de Italische bondgenoten op de linkervleugel 4800. Dat de *socii* wel driemaal zoveel ruiters leverden als de Romeinen zelf was in deze tijd niet ongewoon. De 1600 Romeinse ruiters stonden vermoedelijk in maximaal diepe opstelling van tien gelederen van elk 160 ruiters. Bij een ruimte van ongeveer twee meter per paard en ruiters besloegen deze 160 dus minstens 320 meter, maar omdat er tussen de verschillende afdelingen van de cavalerie ook tussenruimten werden opengelaten mag men die afstand wel verdubbelen tot ongeveer 600 meter. Evenzo bedekte de ruitery van de bondgenoten een terrein van tegen de 1800 meter in lengte. De totale lengte van de Romeinse slaglinie was dus zo'n vier kilometer, waarvan minder dan de helft door de hoofdmacht van de infanterie werd gevuld. Deze linie kon onmogelijk in een rechte hoek op de rivieroever zijn opgesteld, omdat de vlakte hier maar twee kilometer breed was. Maar door een diagonaalsgewijze opstelling kon de hele slagorde zich toch op de hier beschreven manier ontplooiën. Daarbij stond zij vrijwel pal naar het zuiden gekeerd en werd de hele ruimte tussen de Aufidus en het beginnende heuvelland afgedekt. Juist in die laatste omstandigheid moeten de Romeinse bevelhebbers een garantie gezien hebben tegen een omsingelingsbeweging van de Carthaagse ruitery.

Van de beide consuls commandeerde Aemilius Paullus de Romeinse ruitery op de rechtervleugel en Varro die van de bondgenoten op de linker. Op zichzelf was deze verdeling ongewoon indien Varro werkelijk op deze dag het opperbevel be-

kleedde, want de hoogste bevelhebbers kozen voor zich door- gaans de ereplaats op de rechtervleugel of bij de legioenen in het centrum. Er is wel verondersteld dat de posities van Paul- lus en Varro hier onthullen dat de traditie als zou Varro het op- perbevel gevoerd hebben inderdaad een later verzinsel is en dat Paullus eigenlijk het hoogste commando bezat. Maar het is ook mogelijk dat de drievoudige sterkte van de bondgenoten- cavalerie als voldoende compensatie gezien werd door Varro voor zijn plaats op de minder eervolle linkervleugel. Wel blij- ven de berichten over het optreden van de beide consuls ver- dacht, omdat zij zo duidelijk zijn bijgekleurd door de overleve- ring die Aemilius Paullus van de catastrofe wil vrijpleiten. De taakverdeling tussen de twee consuls op het slagveld is ook in- derdaad 'natuurlijker' indien niet Varro maar Paullus het op- perbevel bekleedde. De infanterie in het centrum werd geleid door Servilius Geminus, de consul van het vorige jaar. Diens oud-collega Atilius Regulus was vanuit Gereonium naar Rome teruggezonden. Meer dan normaal waren in de slag bij Cannae overigens allerlei rangen, met name die van de krijgstribunen en de prefecten van de socii, in handen van aanzienlijke lieden, niet zelden oud-magistraten. De krijgstribunen waren altijd al telgen van voorname families. De sociale hiërarchie die Rome eigen was manifesteerde zich ook in het leger: de gewone man was soldaat en kon hoogstens opklimmen tot *centurio*; vanaf de rang van tribuun werden alle posten bezet door aristocraten. Dit betekende ook dat de *centurio*'s dikwijls mannen met een lange diensttijd en overeenkomstige ervaring waren, terwijl de officiersplaatsen inclusief het opperbevel door 'amateurs' wer- den bezet. Gewoonlijk bracht dit weinig risico's met zich mee, tenzij men met een tegenstander te doen had die allesbehalve een amateur was.

De Romeinse bevelhebbers waren vol zelfvertrouwen. Hun le- ger was groter dan ooit en het terrein leek een omsingeling door de vijandige ruitery uit te sluiten. In de slag bij de Trebia, waar de legioenen ook nog in de rug waren aangevallen, had- den de *hastati* en de *principes* uiteindelijk toch de Carthaagse li- nie doorbroken. Bij de Trebia had Hannibal het slagveld geko- zen, hier bij Cannae hadden de Romeinen zelf het gevechtster- rein uitgezocht. Als de ruitery op de vleugels maar lang genoeg de vijandelijke cavalerie kon tegenhouden, zou de overwinning hun niet kunnen ontgaan: hun zoveel massievere slagorde zou de vijand zeker onder de voet lopen. De aanblik en het over- donderend lawaai van de Romeinse linies moesten elke tegen- stander wel imponeren. Trompetten (*tubae*) en hoorns (*cornua*) dirigeerden de verschillende afdelingen naar hun plaatsen; daarbij zwol het duizendvoudig versterkte gerammel en ge-

kletter van wapens en uitrustingen, het gestamp van hoeven en voeten, het schreeuwen en briesen, aan tot een reusachtige geluidsmassa die op een afstand als een dreigend gerommel moet hebben geklonken.

Hannibal had zijn aanvalsplan weloverwogen. Ook voor hem leek de beslissende dag gekomen, de dag waarop in één klap de Romeinse overmacht ongedaan moest worden gemaakt. De omsingeling waarop zijn hele tactiek gebouwd was en die bij de Trebia slechts gedeeltelijk was gelukt moest nu volledig worden gerealiseerd. Onder dekking van zijn lichtgewapenden namen de diverse onderdelen van zijn leger hun posities in. Uiterst rechts stelde de lichte Numidische ruitery zich op, ongeveer 4000 man sterk, tegenover de Italische ruitery van Rome's bondgenoten. Op de linkervleugel nam de zware cavalerie van Iberiërs en Galliërs plaats, tezamen ongeveer 6000, recht tegenover de numeriek veel zwakkere Romeinse ruitery en opgesteld in verscheidene linies achter elkaar om de nauwe ruimte tussen de rivier en de hoofdmacht van het voetvolk te vullen. Die laatste, achter de lichtgewapenden aangetreden, bestond eveneens uit Galliërs en Iberiërs. Vermoedelijk waren er 5000 à 6000 Iberiërs en ongeveer 14.000 Galliërs die gezamenlijk een linie vormden van ruwweg dezelfde lengte als de Romeinse tegenover hen, dus 1600 meter, maar aanmerkelijk minder diep: zo'n tien gelederen aan de beide uiteinden, langzaam oplopend tot mogelijk vijftien in het centrum. De slagorde was onderverdeeld in wat Polybius met een Grieks woord *speirai* noemt, de term waarmee hij ook de Romeinse manipels aanduidt. Vermoedelijk had elke *speira* haar veldteken, zoals de Romeinen hun *signa* kenden: lansen met een zonneschijf en een halve maan als symbool van Carthago. De *speirai* van Galliërs en Iberiërs namen om en om positie in, zodat afdelingen van de beide volken elkaar steeds afwisselden. Zij waren bewapend met ovalen schilden en droegen, op de officieren en Gallische stamhoofden na, geen maliënkolders of kurassen, in merendeel zelfs geen helmen. De meeste Galliërs vochten blootshoofds, soms met het haar in stijve vlechten omhoog en naar achteren gestoken om een suggestie van extatische woede te wekken. De Iberiërs droegen nog vaak hun karakteristieke van pezen en zenuwen gemaakte hoeden of kappen die tot ver in de nek reikten en voorzien waren van purperkleurige kammen. De Galliërs hanteerden lange houwzwaarden, de Iberiërs massief ijzeren werpsperen of *saunia*, van een zwaarder type dan de Romeinse *pila*, en hun beroemde half-kromme zwaard of *falcata*, een snij- en steekwapen met een lemmet van ongeveer 45 centimeter. Wanneer zij, zoals hun Romeinse tegenstanders, hun werpsperen naar de vijand gegooid hadden, vochten ook

de Iberiërs met hun korte zwaarden man-tegen-man.

De Libische infanterie, zo'n 12.000 man, was door Hannibal aanvankelijk in twee afdelingen aan weerskanten van de lichtgewapenden opgesteld, vóór de ruitery op de vleugels. Wanneer de lichtgewapenden zich zouden terugtrekken, zouden ook zij terug moeten om in twee kolonnes links en rechts achter het Gallisch-Iberische centrum hun plaats te zoeken. Zij zouden, zoals ook bij de Trebia, in een later stadium in actie moeten komen om de Romeinse slagorde van opzij en gedeeltelijk van achteren te omklemmen. Zij waren in wezen een hoplietenfalanx, uitgerust met ronde met brons beslagen schilden en stootsperen van ongeveer twee meter. Helmen en kurassen of kolders droegen zij oorspronkelijk nauwelijks, maar ons wordt bericht dat Hannibal uit de wapenbuit van het Trasimeense Meer zijn Noordafrikaanse soldaten van Romeinse helmen en maliënkolders had voorzien. Zij zouden rechts en links achter de infanterie van het centrum twee kolonnes vormen van misschien twintig rijen van elk 300 man, of 16 rijen van elk 375 man, in elk geval tot een diepte van enkele honderden meters. Die paar honderd meter waren in Hannibals krijgsplan cruciaal.

Wilde de omsingeling slagen, waarvan heel de uitkomst afhing, dan moest het centrum tot elke prijs intact blijven onder de druk van de legioenen. De overwinning van Xanthippus was behaald omdat toen, in 255 v.Chr., de Carthaagse falanx in het centrum inderdaad de aanval van de overigens door lichtgewapenden en olifanten al verzwakte Romeinse infanterie had weten te weerstaan, terwijl de ruitery de Romeinen in de flanken en gedeeltelijk in de rug aanviel. In de slag aan de Trebia had de cavalerie van Hannibal het Romeinse voetvolk niet rechtstreeks aangevallen, maar het van zijn dekking door de eigen ruitery beroofd, waarna een speciale afdeling vanuit een hinderlaag de Romeinen in de rug aanviel; niettemin waren de legioenen toen grotendeels door de Carthaagse linie heengebroken. Hier bij Cannae mocht er niets misgaan en moest de omsingeling volmaakt worden. Om die reden stelde Hannibal zijn zware infanterie in een opvallende vorm op: als een reusachtige halve maan waarvan de bolle kant naar de Romeinen was gekeerd. In deze boog van 20.000 Galliërs en Iberiërs lag het geheim van Hannibals succes bij Cannae.

De naar de vijand toegebogen linie garandeerde dat ook de Romeinse slagorde zich enigszins naar het centrum toe zou spitzen, omdat allereerst de troepen in het midden van de Romeinse linie met hun tegenstanders handgemeen zouden raken. Het psychologische effect daarvan zou zijn dat de rijen ter rechter- en linkerzijde als vanzelf zich meer naar het centrum zouden bewegen om óók met de vijand in contact te komen. Die bewe-

ging zou nog worden versterkt wanneer de Carthaagse slagorde langzaam zou worden teruggedreven, een terugtocht die ook weer in het centrum beginnen moest, omdat dit het meest vooruit stak, en die zo tot een verder opschuiven van de Romeinen naar dat centrum aanleiding zou geven. Op deze wijze was de bolle halve-maanvorm van Hannibals infanterie ook het lokmiddel, het aas waarmee de prooi binnen de dodelijke omarming van het hele leger getrokken moest worden. Want uiteindelijk zouden de legioenen en hun bondgenoten alleen verslagen kunnen worden als ze van minstens drie kanten werden omsingeld. Daartoe moesten zij naar het centrum toe zoveel mogelijk worden samengedreven. Alleen de verwachting een doorbraak te forceren zou in eerste instantie bij de massa van de Romeinen de gewenste beweging naar het midden kunnen stimuleren. Dan zou het Carthaagse centrum langzaam teruggedrukt worden totdat de Iberiërs en Galliërs weer een rechte linie zouden vormen, om vervolgens nog verder terug te gaan, gedwongen door de opdringende Romeinse infanterie, maar ook vrijwillig. Het moest een langzame en beheerste terugtocht worden, waarbij opnieuw een boogvorm zou ontstaan, een nieuwe halve maan, nu met de holle zijde naar de Romeinen gekeerd. Daarbij zou de hele linie stap voor stap moeten wijken, om de Romeinen de illusie van een naderende doorbraak te bezorgen en ze zo in de holte van de gebogen formatie te lokken. Als een elastische boog zou de Carthaagse slagorde steeds verder doorbuigen en steeds verder terugwijken, in totaal over een afstand van enkele honderden meters. Dat was de afstand die werd ingenomen, links en rechts van de punten van de halve maan, door de kolonnes van de Libische infanterie. Had het hele front deze afstand overbrugd, dan hoefden de Libiërs slechts een kwart slag te draaien om als twee falanxen met gestrekte speren de Romeinen en hun Italische bondgenoten van opzij en gedeeltelijk zelfs in hun rug aan te vallen. Die aanvallen zouden Hannibals centrum onmiddellijk ontlasten en van drie kanten zou zijn leger dan op het opeengeperste Romeinse voetvolk in kunnen hakken. Alles hing af van de troepen in het centrum. Hannibal had hun gelederen hier extra versterkt, zodat zij zolang mogelijk de Romeinse druk zouden weerstaan en langzaam en beheerst zouden terugbuigen om de kern van de holte te vormen waarbinnen het leger van de consuls zijn ondergang tegemoet zou gaan. Voorwaarde was natuurlijk ook dat de ruitery van Hannibal links en rechts van de Romeinse infanterie de cavalerie van de tegenstander van het slagveld zou jagen om vervolgens zelf in te grijpen in de botsing tussen de beide hoofdmachten door de Romeinse legioenen in de rug aan te vallen. Al die voorwaarden en al die ver-

wachte en geplande bewegingen moeten talloze malen door Hannibal zijn overdacht en ook zijn besproken met zijn naaste onderbevelhebbers. Het kan haast niet anders of op de vroege morgen van 2 augustus 216 v.Chr. moet Hannibal, toen zijn lichtgewapenden als eersten de Aufidus overstaken, voor de zoveelste maal hebben overwogen of het schema inderdaad klopte, of er tijd genoeg zou zijn voor zijn ruitery om die van de Romeinen en hun bondgenoten te verslaan en of zijn infanterie van Iberiërs en Galliërs wel de druk van deze massa van legioenen zou kunnen weerstaan om zo lang door te buigen totdat zijn Noordafrikaanse troepen konden ingrijpen om als twee tangen om de einden van de Romeinse slagorde deze in de dodelijke omklemming vast te grijpen.

De zware ruitery van Galliërs en Iberiërs stond onder bevel van Hasdrubal, de Numidische op de rechtervleugel werd aangevoerd door Hanno, beiden ervaren cavalerie-officieren en vertegenwoordigers van de aanzienlijkste Carthaagse families. In het centrum, het cruciale punt van zijn slaglinie, commandeerde Hannibal zelf met zijn jongere broer Mago aan zijn zijde. Alle hoge officieren waren ongetwijfeld door Hannibal over zijn krijgsplan ingelicht. Zeker gold dit ook voor de bevelhebbers van de Libische infanterie en vermoedelijk voor verscheidene officieren in de grote boog van Gallisch-Iberisch voetvolk. Maar het is de vraag of alle onderaanvoerders van de diverse *speirai*, om maar te zwijgen van de gewone soldaten, van het grote tactische plan op de hoogte waren. Het is waarschijnlijker dat Hannibal hun alleen de opdracht had gegeven zo lang mogelijk stand te houden tegen de Romeinse overmacht en er verder van uitging dat zij door de druk van de legioenen wel tot een langzame terugtocht gedwongen zouden worden.

De lichtgewapenden van beide legers waren al slaags geraakt, toen de verschillende afdelingen van zwaargewapenden en ruitery nog bezig waren hun opstelling te voltooiën. De *velites* renden naar voren en wierpen hun spiezen, zo deden ook de speerwerpers en slingerars uit Hannibals leger. Bij de omvang van de massa zware infanterie was het praktisch uitgesloten dat het treffen van de lichtgewapenden op zichzelf van doorslaggevende betekenis zou kunnen zijn. Het ging om schermutselingen, maar op grote schaal, ter voorbereiding van de eigenlijke slag. Het beoogde effect was vooral psychologisch. De voorste gelederen van het zware voetvolk stonden met de schilden aan de grond toe te kijken, waarbij aan Romeinse kant de *centurio's* ook geacht werden op te letten wie van de jonge *velites* zich in positieve of negatieve zin van zijn kameraden onderscheidde. Na betrekkelijk korte tijd klonken de signalen dat de lichtgewapenden zich dienden terug te trekken. Wanneer de

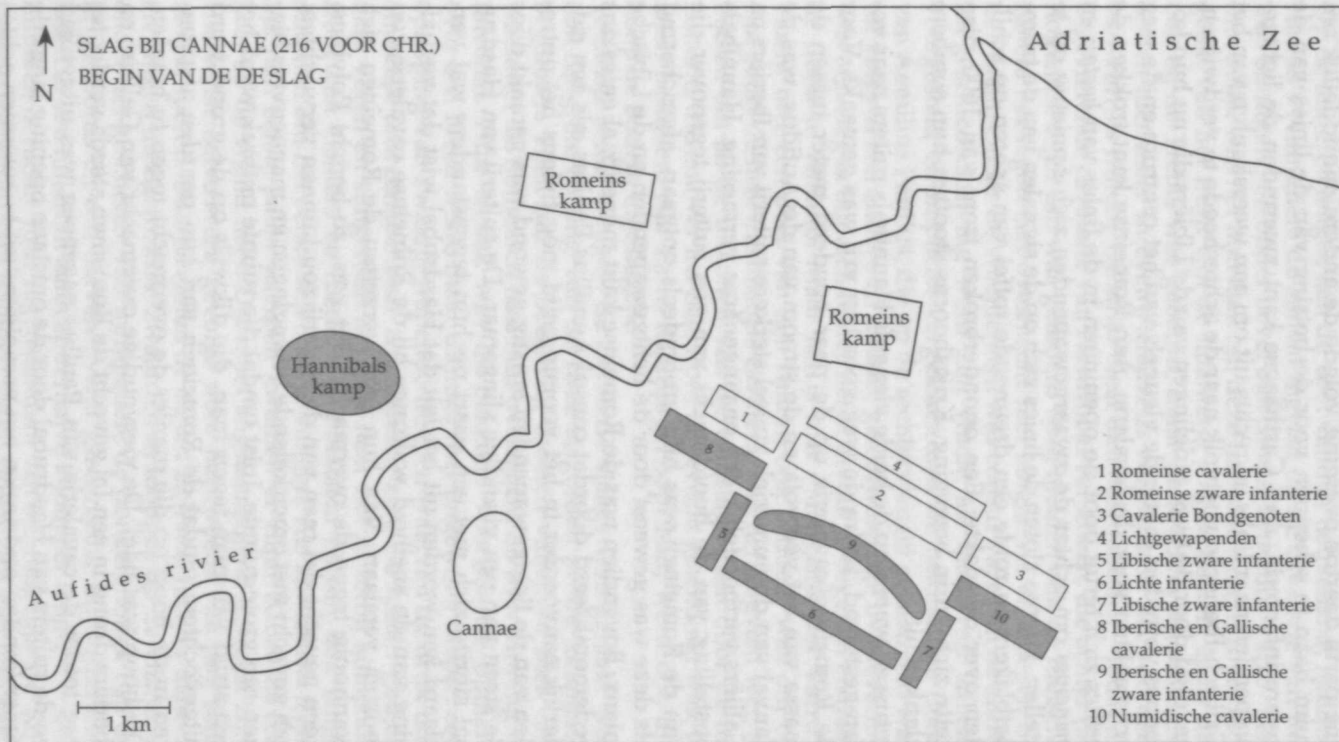

ene partij daartoe overging volgde de andere onmiddellijk om ruim baan te scheppen voor de botsing van de linies van de zware infanterie. Aan Carthaagse kant zwermden de lichtgewapenden naar links en rechts uit om aan weerskanten van het Gallisch-Iberische voetvolk naar de achterhoede te verdwijnen, gevolgd door de twee afdelingen van de Libiërs die nu hun kolonnes vormden achter de vleugels van het centrum en de weg vrijmaakten voor de cavalerie. Aan Romeinse kant trokken de *velites* zich terug door de openingen in de linies van *hastati* en *principes* om achter de zwaargewapenden zich opnieuw op te stellen. Hierna sloten de linies zich op de signalen van de trompetblazers en rolde een dreunende roffel van speren op schilden over de vlakte. Een ononderbroken front van 1600 rijen zette zich nu in beweging. Krijgshoorns stootten hun sombere klanken uit.

Intussen waren op de beide vleugels Hannibals ruiters naar voren gestormd, zodra de weg voor hen vrij was gemaakt. Voor de Romeinse cavalerie op de paar honderd meter tussen de massa van het voetvolk en de stroom van de Aufidus, was de aanval van de numeriek zoveel sterkere ruitery van Iberiërs en Galliërs vermoedelijk een onaangename verrassing. Hannibals opstelling van de hoofdmacht van zijn ruitery tegenover die van de Romeinen was hun grotendeels ontgaan, afgeschermd als deze was geweest door de lichtgewapenden en de Libische falanx. Bovendien was de Romeinse kant mogelijk al enigszins gedemoraliseerd doordat consul Aemilius Paullus, als een ritterlijk aanvoerder in het voorste gelid, nog tijdens het optreden van de lichtgewapenden ernstig gewond was geraakt door de steen van een vijandige slingeraar. De ruitery van Hasdrubal stortte zich met een vaart op hun tegenstanders wat verklaard kan worden uit het feit dat Hasdrubal wist dat veel afhing van de snelheid waarmee hij de Romeinse cavalerie zou moeten verslaan. Van hun kant verzetten de Romeinen zich wanhopig tegen de overmacht. Het was, zo bericht Polybius, geen gevecht dat men van de ruitery zou kunnen verwachten: een gevecht met omcirkelende bewegingen en manoeuvres binnen een grote ruimte. Juist omdat die ruimte ontbrak werd het een strijd van man tegen man, die dikwijls op de grond werd uitgevochten, omdat de Romeinen van hun paarden afsprongen in de hoop op die manier de overmacht tegen te houden. Die hoop was ijdel. De viervoudige overmacht van Galliërs en Iberiërs drong in een fel gevecht de Romeinen steeds verder terug totdat de cavalerie van Paullus nagenoeg was uitgeroeid en de ruiters van Hasdrubal door de ontstane opening langs de rivier konden opdringen om vervolgens uit te zwermen achter de linies van het Romeinse voetvolk.

Op de andere vleugel, aan de voet van het heuvelland, hadden Hanno's Numidiërs de aanval ingezet op de cavalerie van Rome's bondgenoten onder bevel van consul Terentius Varro. Vermoedelijk was het hun taak om deze Italische ruitery zover mogelijk van het front van de infanterie weg te lokken, zoals dat ook bij de Trebia was gebeurd, maar de krachtsverhoudingen waren hier meer in evenwicht, zelfs enigszins in het voordeel van Varro's ruitery. De strijd bleef dan ook onbeslist – todat de zegevierende cavalerie van Hasdrubal verscheen, die achter het Romeinse leger om was gereden. Toen hielden ook de Italische ruiters het tegen een overmacht niet langer vol en sloegen op de vlucht. Onder de vluchtenden was consul Varro. In de antieke geschiedschrijving werd zijn vlucht als daad van lafheid voorgesteld en impliciet vergeleken met de heldhaftige dood van Aemilius Paullus, die op de rechtervleugel gesneuveld was (of volgens een andere en minder geloofwaardige overlevering was afgestegen om zich onder het voetvolk te begeven en daar de dood te vinden). Maar het is niet onmogelijk dat Varro's vlucht met een deel van zijn ruitery ook bedoeld was om op zijn beurt de hele Carthaagse cavalerie van het slagveld weg te lokken om zo de uitkomst van de veldslag alleen door de infanterie, die nu over het hele front in gevecht gewikkeld was, te laten beslissen. Als Varro daarop gehoopt had, werd ook die hoop de bodem ingeslagen.

Toen op beide vleugels de cavalerie slaags was geraakt was ook de grote botsing van de twee slagorden zware infanterie begonnen. Hier zou de beslissing moeten vallen en hier verwachtten de Romeinen met hun overmacht de overwinning te forceren. Hun tactiek was de bekende voorwaartse opmars over een breed front, maar ditmaal met ongewone diepte, een ophoping van zwaargewapende troepen waarvan de druk uiteindelijk onweerstaanbaar zou moeten zijn. De *hastati* gingen naar voren en slingerden hun *pila* naar het naderbij komende front van Galliërs en Iberiërs. Die laatsten hieven hun lange schilden om het eerste salvo op te vangen. Als alle *hastati* tegelijk hun eerste *pilum* wierpen kwamen er ruim 20.000 in één keer op de vijand neer. Dat moet angstaanjagend geweest zijn. Het eerste salvo werd gevolgd door het tweede van nog eens zoveel speren. Daarna sloten de *hastati* zich nog dichter aaneen en gingen met getrokken zwaarden in looppas op de vijand af onder het geschetter van trompetten, de donkere tonen van de krijgshoorns en een oorverdovend geschreeuw uit duizenden kelen in een linie van ruim anderhalve kilometer lengte.

Intussen wrikten hun tegenstanders zoveel mogelijk de Romeinse speren uit hun schilden los en sloten zich van hun kant eveneens aaneen. Ongetwijfeld moeten er op dat moment al de

nodige slachtoffers aan Carthaagse kant gevallen zijn, maar over het geheel genomen was hun slagorde intact gebleven. De Iberiërs slingerden vermoedelijk nu hun *saunia* naar de oprukkende Romeinen en trokken vervolgens hun zwaarden. Ook hier zwol het gebrul van duizenden aan, nog versterkt door de talloze blaasinstrumenten die met name de Galliërs meevoerden. Speciaal vielen de lange krijgstrompetten of *karnykes* op, die tot twee meter boven de hoofden van de strijders uitstaken en eindigden in drakekoppen met open muilen. Daarnaast liepen ook hoornblazers mee in de rijen, terwijl diverse standaarden werden meegevoerd: speren met vaantjes, speren met reusachtige gegolfde punten, en staken met beelden van dieren, dikwijls everzwijnen, op de punt. De aanblik van de Galliërs en het oorverdovend geraas dat uit hun rijen opsteeg moesten aan Romeinse kant wel de schrikbeelden terugbrengen van de barbaren die ooit het Romeinse leger zo vernietigend verslagen en de stad zelf verwoest hadden. Maar men mag aannemen dat de *centurio's* hun soldaten hier ook zoveel mogelijk op hadden voorbereid en met name de rekruten hadden voorgehouden dat diezelfde Galliërs nog maar negen jaar tevoren door de Romeinen in Etrurië verpletterend waren verslagen.

Terwijl de Carthaagse slagorde de Romeinse tegemoet trok bleven de troepen op de beide uiteinden daarvan enigszins bij die in het centrum achter zodat de halve maan steeds duidelijker vorm kreeg. Daardoor kwam de botsing, zoals door Hannibal bedoeld, niet over de hele linie tegelijk, maar eerst in het centrum waar de vooruitgeschoven bolle kant van de halve maan op de legioenen stuitte. Het werd een bloedige worsteling van in bewapening bijna gelijkwaardige partijen die vrijwel letterlijk op elkaar waren gestoten. Romeinen en Iberiërs probeerden zich met hun langwerpige schilden zoveel mogelijk dekking te verschaffen en tegelijk naar openingen te zoeken voor het toebrengen van de dodelijke steek met de *falcata* of met het Romeinse korte zwaard. Dat laatste was misschien al de *gladius*, een zwaard met een breed lemmet dat van oorsprong Iberisch was en dat de Romeinen in de Eerste Punische Oorlog bij Iberische huurlingen van de Carthagers hadden leren kennen en van hen hadden overgenomen. Zeker is dit niet en het kan ook zijn dat de Romeinen nog met de even lange maar smallere Italiaanse zwaarden vochten en dat zij pas in de loop van de Tweede Punische Oorlog de *gladius* overnamen. Alleen de Galliërs hanteerden langere zwaarden die zij boven de schouder moesten heffen om daarmee op de tegenstander in te houwen. Mogelijk waren zij daardoor kwetsbaarder voor de Romeinse combinatie van lang schild en kort steekzwaard en mogelijk

was dit één van de redenen geweest waarom Hannibal de afdelingen Galliërs en Iberiërs hier om en om had opgesteld.

Toen de beide legers in het centrum slaags waren geraakt, gebeurde inderdaad waarop Hannibal had gerekend: de legioenen links en rechts van het centrum schoven enigszins naar het midden op, gevolgd door de *alae* van de bondgenoten. Het was een beweging die vlak naast het centrum begon en zich van daaruit voortplantte naar de vleugels. Want veel zicht op wat zich in het midden van de slaglinie afspeelde, kunnen met name de *alae* niet gehad hebben. Niet alleen de afstand, ook de stofwolken op deze augustusdag vormden daarvoor te zeer een belemmering. Bovendien waren de Romeinen naar het zuiden gekeerd en woei de hete *Volturnus*, een sirocco, hun in het gezicht. Door de wolken zand en stof konden zij de vijandelijke linie wel zien, maar waren zij deze op de vleugels nog niet genaderd, terwijl vanuit het centrum al het geraas en het gejuich opklonk van een massaal handgemeen dat de Romeinen leken te winnen. Dáár leek de strijd beslist te zullen worden en om daaraan bij te dragen schoven haast tegen wil en dank de diverse manipels van links en rechts naar het centrum op. Stap voor stap werd de linie van Galliërs en Iberiërs er teruggedreven.

Hannibal zelf bevond zich bij zijn troepen in het centrum, al is het niet aannemelijk dat hij in de voorste gelederen meestreed. Waarschijnlijk hield hij zich achter de linie op om bereikbaar te zijn voor boden van andere delen van het slagveld en zo enigszins een overzicht van de gebeurtenissen te kunnen behouden. Aanvankelijk kon ook hij weinig meer dan afgaan op de geluiden die hem bereikten: de geweldige botsing van de gelederen, soms letterlijk schild-tegen-schild, in het midden van de slagorde met alle lawaai van hoorns en trompetten en geschreeuw van beide partijen; het uitblijven van die kakofonie verderweg naar de vleugels toe; dan het aanzwellende gejuich aan Romeinse kant toen het Carthaagse centrum langzaam begon te wijken. Dit moeten zenuwslopende minuten voor Hannibal geweest zijn. Het kwam er nu op aan of zijn uitgebalanceerde tactiek zou werken. Veel hing af van de taaiheid van zijn zwaargewapenden in het centrum om de aanval van de legioenen te weerstaan en van de snelheid waarmee Hasdrubal de Romeinse cavalerie zou overwinnen om achter hun slagorde door te dringen. Tegelijk gaf hij zelf leiding aan de stapvoetse terugtocht. De gewone Gallische en Iberische strijders wisten waarschijnlijk niet beter dan dat zij langzaam maar zeker teruggedrongen werden en hoopten op een wonder zoals zij dat van hun vindingrijke en charismatische bevelhebber konden verwachten. Deze bleef zijn manschappen aanvuren om zich be-

heerst en in gesloten gelederen langzaam terug te trekken, niet in paniek, maar vechtend met de slagorde intact. Intussen drongen van de vleugels van de zware infanterie de berichten door, versterkt door het geraas van een veldslag over de hele breedte van het front, dat ook daar de linies op elkaar gestoten waren. Want het Carthaagse centrum had onder het opdringen van de legioenen zijn halve maan geleidelijk rechtgetrokken en het hele front ging stap voor stap naar achteren. In het midden, waar de druk van de Romeinen nog steeds het grootst was begon de linie verder door te buigen en de vorm van een nieuwe holte aan te nemen, ditmaal naar achteren gekeerd. De gevaarlijkste momenten braken nu aan. Als de legioenen, zoals dat hun bij de Trebia gelukt was, zouden doorbreken, was niet alleen de overwinning voor Hannibal verloren, maar moest hij vrezen dat zijn hele infanterie vernietigd zou worden. Dit zou, alle cavalerie-overwinningen ten spijt, het einde van zijn veldtocht betekenen. Waar Hannibal op wachtte was allereerst een bericht van Hasdrubal. Het wordt ons niet verteld door Polybius of Livius, maar het is uitgesloten dat Hasdrubal géén bode zond, toen hem de doorbraak door de Romeinse cavalerie gelukt was, om Hannibal in te lichten dat het eerste deel van zijn missie succesvol was voltooid en dat hij de Numidiërs op de rechtervleugel te hulp kwam. Dit betekende dat de Libische kolonnes zich ongehinderd in de strijd konden mengen, zodra het front van legioenen en *alae* aan hen voorbijgeschoven was.

Hoelang deze fase van de slag geduurd heeft is onbekend, maar alle gebeurtenissen vanaf het moment dat Hasdrubal zijn ruiteraanval had ingezet en de beide slagorden van de zwaargewapenden op elkaar waren gestoten tot het ogenblik waarop de langzame terugtocht van het Carthaagse centrum de afstand van enkele honderden meters had overbrugd die voldoende waren om de Libiërs gelegenheid te geven in te grijpen, kunnen nauwelijks minder dan een uur, maar waarschijnlijk ook niet veel meer tijd in beslag genomen hebben. Het lijkt in elk geval fysiek haast onmogelijk dat de gelederen van Iberiërs en Galliërs veel langer tegen de Romeinse overmacht stand gehouden zouden hebben. Zij bogen steeds verder terug, zodat de Romeinse slagorde, opdringend naar het centrum, geleidelijk de vorm van een V begon aan te nemen. Toen kwam het moment voor de twee Afrikaanse kolonnes. Polybius vertelt dat 'de situatie zelf de Libiërs duidelijk maakte hoe zij moesten handelen'. Maar het lijkt wel zeker dat hun manoeuvre van te voren met hun bevelhebbers besproken was. Zij maakten een kwartslag, op de rechtervleugel naar links en op de linker naar rechts, en veranderden daarmee hun kolonnes in twee falanxen, die met vooruitgestoken speren op de flanken van het

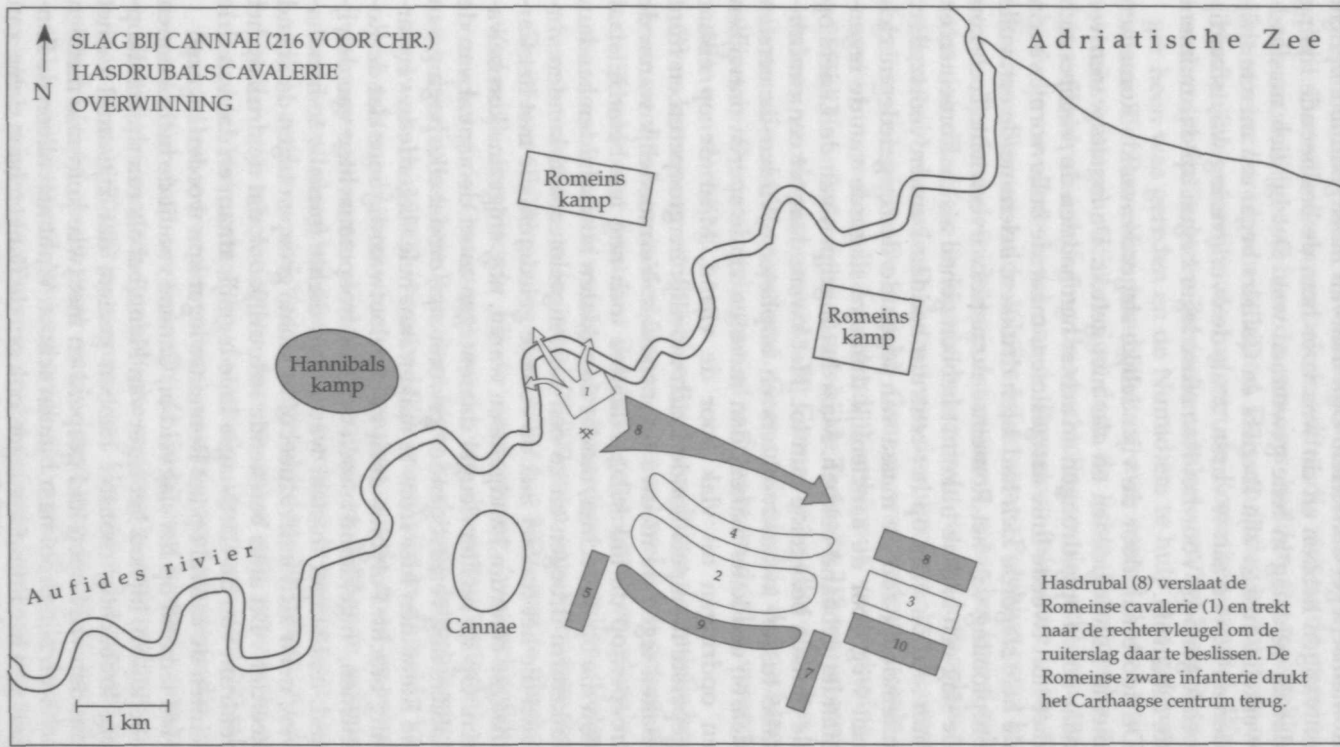

Romeinse leger aanvielen. Ook daarvan moet Hannibal bericht ontvangen hebben en dit was voor hem de beslissende tijding dat de veldslag in feite gewonnen was. Dat hij zich nu daadwerkelijk tussen zijn Iberiërs en Galliërs begaf om mee te strijden en hen zo aan te vuren, zoals de overlevering wil, is begrijpelijk genoeg. Voor het Romeinse leger begon op dat moment de catastrofe.

De doorbraak door de vijandelijke slagorde was de Romeinen met al hun legioenen en *alae* niet gelukt. De *hastati* waren ver naar voren opgedrongen en achter hen hadden de *principes* zich met hun tweede linie aangesloten, maar de bolle vorm waarin de hele slagorde zich had laten drukken, belemmerde een volle ontplooiing van het Romeinse numerieke overwicht. Toch zou de slag een andere uitkomst hebben gehad als de Romeinen en hun *socii* de druk op het centrum hadden kunnen voortzetten: uiteindelijk zou de massa van tegen de dertig gelederen zich een weg door de aanzienlijk dunnere slagorde van de tegenstander gebaad hebben. Maar het ingrijpen van de Libiërs op de flanken bezegelde hun lot. Het kwam daar tot een confrontatie tussen zwaardvechters en hoplieten. Wilden de eersten daarbij een kans maken, dan moesten zij de speren ontwijken en opdringen tot vlak voor de vijand. Maar de op elkaar geperste manipels konden zich moeilijk hergroeperen en front maken tegen de nieuwe tegenstander. Vermoedelijk waren de troepen op de linkerflank daartoe toch nog iets beter in staat dan die op de rechter, omdat de soldaten hun schilden aan hun linkerarm droegen en zo een aaneengesloten wal konden vormen die het contact met de voorste gelederen, die met het Carthaagse centrum handgemeen waren, nog enigszins kon bewaren. Op de rechtervleugel daarentegen moet de aanval van de Libiërs nog vernietigender geweest zijn, omdat elke poging van de Romeinen hier front te maken hun hele slagorde in verwarring bracht. Polybius deelt zeer geloofwaardig mee dat de Romeinen, 'ingeklemd tussen de twee troepenmachten van de vijand, niet langer in staat waren hun dichte formatie te handhaven, maar zich individueel of in kleine groepen tegen de vijand keerden'. Dit alles betekende natuurlijk ook dat de druk op het centrum van de Carthaagse linie tegelijk afnam en dat van drie kanten de aanval op het Romeinse leger kon worden ingezet. Had iemand op het slagveld bij Cannae vanuit de lucht kunnen neerkijken, hij zou het leger van Hannibal als een duizendkop-pig krabachtig monster hebben gezien, dat zijn muil in het midden wijd open had gesperd en met twee kolossale metalen scharen zijn prooi naar binnen schoof. Want niet alleen de flanken van het Romeinse leger, ook om de flanken heen delen van de rug werden in de scharen van de Libische falanxen vastge-

grepen en langzaam tot een ongeordende massa op elkaar geperst. Daarmee kwamen ook de *velites*, die zich na de openingschermutselingen achter de *principes* hadden teruggetrokken, binnen het bereik van de vijand. De genadeslag kwam toen ook Hasdrubals ruitery in de rug van de Romeinen aanviel. Want nadat zijn Gallische en Iberische cavalerie om het Romeinse leger heen was gereden en de Numidiërs te hulp was gekomen, waren de Romeinse bondgenoten met consul Varro op de vlucht geslagen, achtervolgd door de lichte Numidische ruiters. Hasdrubal zelf ging de vluchtelingen niet achterna, maar gaf zijn cavalerie bevel om de Romeinse infanterie in de rug aan te vallen en zo de Libiërs bij te staan. Polybius prijst hem voor zijn tactisch inzicht op dat moment, maar het is wel zeker dat ook deze fase in Hasdrubals missie tot het krijgsplan van Hannibal behoorde. De komst van de ruitery maakte de omsingeling compleet. De slag bij Cannae was verlopen zoals de overwinnaar hem had gepland. Xanthippus' overwinning in 255 en Hannibals eigen succes bij de Trebia in 218 waren onvolkomen voorlopers geweest. Bij Cannae ging alles alsof het talloze malen was gerepeteerd. Geen onderdeel in de machinerie haperde. De omsingeling werd volmaakt en de slag veranderde in een slachting.

Over de omvang van het bloedbad verschillen de antieke bronnen weer in hun mededelingen en er zal wel nooit geheel duidelijkheid over bestaan. Polybius geeft grote en globale en daardoor a priori weinig geloofwaardige aantallen. Volgens hem sneuvelden er in totaal 70.000 man aan Romeinse kant, werden er 10.000 gevangen en lukte het 3370 man te vluchten. Kennelijk accepteerde hij de overlevering (waarschijnlijk in oorsprong de Carthaagse versie van de gebeurtenissen) volgens welke het hele Romeinse leger in de slag letterlijk vernietigd was: de 10.000 (vermoedelijk *triarii*) die in de beide kampen achtergebleven waren ontsnapten aan de dood en werden gevangengenomen; slechts 300 ruiters en 3000 man infanterie van de *socii* slaagden erin aan de slachting te ontsnappen, zoals ook al eerder consul Varro, vergezeld door 70 ruiters. Al deze getallen zijn stereotiep en daarom zeker niet zomaar te aanvaarden. Het wemelt in de antieke literatuur van 300-tallen (speciaal voor troepen ruiters), van troepen infanterie die weer precies tienmaal zo sterk zijn als de bij hen horende cavalerie, van troepen met een symbolische omvang in veelvoud van zeven: 70 man, 70.000 man, enzovoort. Het enige dat men uit Polybius' bericht op dit punt concluderen mag is dat de nederlaag zeker vernietigend geweest moet zijn, maar dat er toch ook Romeinen wisten te ontkomen, en dat de in de legerkampen achtergelaten troepen, inderdaad ongeveer 10.000 man, door Hannibal



SLAG BIJ CANNAE (216 VOOR CHR.)

LAATSTE FASE: OMSINGELING

De ruiterslag op de rechtvleugel is geëindigd. Het Carthaagse centrum buigt verder naar achteren door. De Libische kolonnes kunnen het Romeinse infanterieleger omklemmen (tang). Hasdrubal valt zware ruiters van de Romeinen in de rug aan.

Adriatische Zee

Romeins kamp

Romeins kamp

Hannibals kamp

Aufides rivier

Cannae

1 km

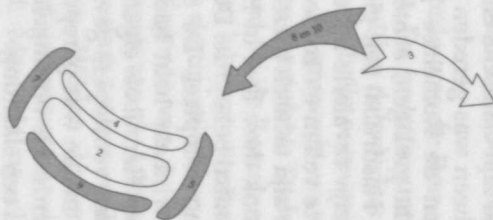

na de slag gevangen werden genomen. Alle door Polybius genoemde getallen leveren tezamen een legersterkte op van 83.370 man vóór de slag, van wie er 73.370 aan de slag deelgenomen zouden hebben.

Volgens Livius, die op dit punt iets geloofwaardiger lijkt, sneuvelden er aan Romeinse kant 45.500 man infanterie en 2700 cavalerie. Over de gevangenen geeft hij meer details: nog op het slagveld zelf werden 3000 man voetvolk en 1500 ruiters gevangen genomen, terwijl na de slag in zowel het grote als het kleine Romeinse kamp 6400 man zich overgaven, evenals 2000 die in Cannae hun toevlucht hadden gezocht – bij elkaar dus 19.300 gevangenen. Gevlucht waren er volgens hem uit het grote legerkamp 4200; samen met vluchtelingen van het slagveld en enkelen uit het kleinere kamp verzamelden zich ten slotte 4500 man bij consul Varro in Venusia en 5800 in het plaatsje Canusium. Dit vooronderstelt nog een aantal van 600 vluchtelingen uit het kleinere kamp en 5500 van het slagveld. In totaal leveren deze cijfers een legersterkte van 77.800 man vóór en van 67.800 tijdens de slag – aantallen die op zichzelf iets geloofwaardiger zijn dan de door Polybius genoemde. Andere en latere berichten uit de Oudheid vermelden meest afgeronde getallen van 50.000 gesneuvelden en lijken zich bij de versie van Livius aan te sluiten.

Het is natuurlijk onmogelijk om een precieze berekening te maken van de aantallen gesneuvelden, gevangenen en vluchtelingen aan Romeinse kant. Maar de berichten over vluchtelingen van het slagveld wijzen erop dat de omsingeling toch niet helemaal waterdicht geweest kan zijn. Het is aannemelijk dat speciaal vanuit de achterhoede – waar de *velites* na de opening van de slag hun toevlucht hadden gezocht – niet weinigen door de aanvallende cavalerie van Hasdrubal heen wisten te komen en zo te ontkomen. Dat menigeen ook vanuit de beide kampen, voordat deze door de Carthagers werden ingenomen, had weten te ontsnappen is ook geloofwaardig. Bovendien ligt het voor de hand dat velen aanvankelijk van het slagveld een goed heenkomen gezocht hadden naar de beide legerkampen om daar de volgende dag alsnog gevangengenomen te worden. De veel hogere aantallen van de gevangenen bij Livius dan bij Polybius lijken op zichzelf dan ook niet ongeloofwaardig. Uitgaande van een legersterkte voor aanvang van de slag van 65.000 à 70.000 man infanterie en 6000 ruiters mag men wel rekening houden met zo'n 20.000 à 30.000 overlevenden, van wie een deel direct gevangengenomen werd, maar van wie de meesten van het slagveld wisten te ontkomen, hetzij naar Venusia en Canusium, hetzij naar de legerkampen waar zij voor het grootste deel later toch gevangengenomen zouden worden.

Een onbekend aantal moet ook van de gelegenheid gebruik gemaakt hebben om zich op eigen houtje uit de voeten te maken en zich niet meer bij hun legerafdelingen te melden. Zulke vermisten zullen dan door de autoriteiten als gesneuveld zijn beschouwd. Gesneuvelden en vermisten samen kunnen 40.000 tot 50.000 man geteld hebben, van wie het overgrote deel inderdaad gesneuveld moet zijn.

Een getal van misschien 40.000 gesneuvelden (en mogelijk nog méér!) is verbijsterend hoog. Er is eigenlijk geen slag in de geschiedenis van Europa bekend waarin op één dag zovelen uit één leger gesneuveld zijn, al kwamen de Russische verliezen bij Borodino in 1812 misschien in de buurt van dit getal. Maar het is enigszins misleidend om te spreken van zo vele gesneuvelden op één dag. Men zou misschien beter de term 'gevallenen' kunnen gebruiken in de letterlijke betekenis van het woord. Velen immers zullen niet onmiddellijk zijn gedood, maar in meer of minder ernstige mate gewond zijn geweest. Het is niet ondenkbaar dat de helft of meer van de 40.000 gevallen op de avond van de slag nog leefde. Cruciaal is natuurlijk het feit dat de Romeinen de slag verloren hadden en dat de overwinnaars op geen enkele manier hun gewonde tegenstanders hulp verleenden. Overigens zouden infecties ook bij hulpverlening velen van de gewonden toch fataal geworden zijn, maar het volstreekte ontbreken van hulp betekende voor een groot deel van hen een ellendige dood in de nacht die over het slagveld viel. De volgende dag waren er toch nog talrijke overlevenden die met hun gekerm en hun stuiptrekkingen het slagveld volgens de beschrijving van Livius een helse aanblik gaven. Voor hen bestond geen pardon en zij werden afgemaakt door de overwinnaars, die zo het aantal gesneuvelden tot een ongeken-de hoogte opdreven.

Hoe de slachting bij Cannae verliep kan men zich verder slechts met moeite voorstellen. De verschijning van Hasdrubals ruitserij in de rug van de Romeinen betekende dat de ring om hun leger gesloten werd. Helemaal waterdicht was deze afsluiting ongetwijfeld niet, getuige de op zichzelf plausible berichten over Romeinse vluchtelingen van het slagveld. Maar het karakter van de veldslag moet drastisch veranderd zijn toen de omsingeling van het Romeinse leger eenmaal een feit was. Van de gesneuvelden aan Carthaagse kant – volgens Polybius 5500 man infanterie en 200 ruiters – was het grootste deel waarschijnlijk gevallen in de eerste fase van de slag, zolang de Carthaagse linie terugweek onder druk van de legioenen. In de tweede fase, toen die legioenen omsingeld en langzaam op elkaar geperst werden, vond het sneuvelen vooral aan Romeinse kant plaats. Hoe lang die tweede en bloedige fase duurde we-

ten wij niet. Aannemelijk is dat deze uren heeft geduurd. Als de veldslag in de ochtend begon, zoals normaal was en ook in dit geval mag worden aangenomen, liep het tegen de avond voordat de slachting een voorlopig einde vond. De zon die 's morgens over beide legers van opzij opkwam was tijdens de veldslag de Romeinen in het gezicht gaan schijnen, wat betekent dat er tot ver in de middag gevochten moet zijn. Als de eerste fase ongeveer een uur geduurd had, kan het tweede stadium van de slag zich wel vijf, zes of zeven uren voortgesleept hebben. In het laatste geval moeten er aan Romeinse kant gemiddeld ongeveer 6000 man per uur gevallen zijn, gemiddeld honderd per minuut. Dit zijn alweer verbazingwekkend hoge getallen, maar onmogelijk zijn ze niet. Men kan vaststellen dat de manipels zich niet meer konden organiseren tot een aanval naar voren om alsnog de doorbraak uit de omsingeling tot stand te brengen. Gezien hun numerieke overwicht zou zelfs in dit stadium die doorbraak nog mogelijk geweest zijn, maar aan alle kanten ingesloten wisten de Romeinen de kracht daartoe niet meer op te brengen. Paniek moet al gauw hebben toegeslagen. Over de gevallen heen drongen de overwinnaars steeds verder op, naderden van links en rechts de Libische falanxen, en drukte de linie van Iberiërs en Galliërs in het centrum op haar beurt de Romeinen achteruit. Simpele factoren als fysieke vermoeidheid eisten hun tol aan Romeinse kant. Wie kon een schild van tien kilo uren aan één arm blijven dragen in een heen en weer deinende massa en nog fit genoeg zijn voor een gevecht wanneer alle aansluitende rijen links en rechts waren neergemaaid? Steeds meer *signa* vielen, tenslotte zelfs, de een na de ander, de legioensadelaars. Van hun kant hadden de overwinnaars onder vermoeidheid waarschijnlijk minder te lijden. Niet alleen gaf de overwinning zelf haar spreekwoordelijke vleugels, ook konden de bevelhebbers het zich veroorloven de voorste gelederen door verse troepen te vervangen tegenover een in paniek geraakte tegenstander. Hannibal zelf had zich vanuit het centrum van zijn slagorde naar één van de Libische falanxen begeven om van daaruit de operaties verder te leiden. Vermoedelijk dirigeerde hij in een later stadium ook de lichtgewapenden van achter zijn front om de Libiërs heen naar de achterkant van de Romeinse linies. Werpsperen en slingerstenen konden zo des te effectiever hun werk doen. De slachtoffers werden steeds nauwer ingesloten en door een helse kakofonie van geluiden omgeven: de nu bijna wanhopige stoten uit de Romeinse krijgshoorns mengden zich met de schreeuwen van angst en van aanmoediging, van zinloze bevelen en van pure paniek, en met het gekreun en gegil van steeds meer gewonden tegen een permanente achtergrond van doffe slagen

op schilden, van gekletter van wapens en uitrustingen, en van een voortdurend naderbij komende wal van krijgende en brulende overwinnaars, met daar bovenuit het geloei van de immense Gallische krijgstrompetten.

Naarmate de slachting voortging schrompelde het Romeinse leger ineen totdat, na uren, de laatste eenheden onder regens van speren en stenen bezweken. Onder de duizenden gevallen bevond zich een groot deel van het officierskorps en van de aristocratie van Rome: niet alleen consul Lucius Aemilius Paullus, ook de oud-consul Gnaeus Servilius Geminus, de beide *quaestores* of onderbevelhebbers van de consuls: Lucius Atilius en Lucius Furius Bibaculus, negentien krijgtribunen, nog enkele oud-consuls die vrijwillig in lagere rangen dienst genomen hadden, Marcus Minucius, de eigenzinnige 'meester van de cavalerie' onder de dictator van het vorige jaar, en in totaal tachtig senatoren. Met het aflopen van de slag begon het plunderen en het verminken. Over het hele terrein van enkele kilometers dwaalden die avond duizenden rond, op zoek naar gouden ringen en andere kostbaarheden, wapens en uitrustingsstukken, of om de hoofden van de verslagenen af te hakken. Dit laatste was een gewoonte van de Galliërs, speciaal van de aristocraten onder hen, die de afgehouden hoofden van gedode vijanden aan het toom van hun paarden en thuisgekomen aan de palen van hun woningen of in speciale nissen van hun heiligdommen plachten te bevestigen. Of bij Cannae gesneuvelde Romeinen dit lot ook ondergingen wordt ons niet zo duidelijk verteld, maar is hoogst aannemelijk. Aan het einde van het jaar, in de winter van 216 op 215 v.Chr., zou de praetor Lucius Postumius Albinus, die bij het begin van de veldtocht van Paullus en Varro tegen Hannibal naar Noord-Italië was gestuurd om de Galliërs te intimideren, een verschrikkelijke nederlaag lijden. Zijn twee legioenen zouden in de pan gehakt worden, waarna zijn schedel door de Gallische Boii, een stam in het gebied van Bologna, tot een in goud gevatte drinkbeker voor de priesters aldaar zou worden omgewerkt. Welke opvattingen Hannibal zelf over dergelijke praktijken huldigde is ons niet bekend, maar men hoeft niet aan te nemen dat hij het zijn Gallische bondgenoten zou hebben verboden zich zo uit te leven na hun schitterende overwinning. Zo viel de avond over een bloedig veld waar nog tallozen in doodstrijd lagen, toen Hannibal zijn troepen bevel gaf zich terug te trekken over de Aufidus naar het kamp dat zij die ochtend verlaten hadden. Iedereen was ervan overtuigd dat de grote veldtocht tegen Rome nu ten einde liep.

Na Cannae

De volgende dag stuurde Hannibal zijn troepen naar de beide Romeinse legerkampen, waar de daar aanwezigen zich overgaven. Andere troepen zetten intussen hun strooptocht over het slagveld voort. Kostbaarheden en bruikbare wapens werden ingezameld, nog levende Romeinen en Italiërs afgemaakt. De gesneuvelden aan Carthaagse kant werden begraven of mogelijk ook verbrand, maar de talloze lijken van de vijand, mensen zowel als paarden, werden onceremonieel in reusachtige kuilen gedumpt en met een dunne laag aarde bedekt. Nog dikwijls zouden later botten aan het daglicht komen, en niet alleen dat, vermoedelijk zou de massa van halfvergane lijken nog lang een deel van het terrein verpesten. Uit de massagraven waarin de armen van de antieke metropool Rome samen met dode dieren en allerlei vuil geworpen werden, de *puticuli*, steeg nog in de 19e en 20e eeuw de stank van vergane lijken op, toen zij door archeologen geopend werden. Daarom is het allerminst ondenkbaar, hoewel onbewezen, dat de benaming *Pezza del sangue*, 'bloedveld', die hier bleef hangen, tot de dag na de slag bij Cannae teruggaat.

In Rome zelf heerste enkele dagen paniek, toen de tijdingen van de verschrikkelijke nederlaag er doordrongen. Twee Vestalse maagden die hun kuisheidsgelofte hadden verbroken, moesten dit nu met de dood bekopen: een van hen werd levend begraven, de ander pleegde zelfmoord. Om de goden te verzoenen ging men nog verder en werd het oude ritueel, vermoedelijk van Etruskische origine, van de offerdood van een Griek en een Griekse, een Galliër en een Gallische, in alle plechtigheid voltrokken, opnieuw door de slachtoffers levend te begraven, op de Rundermarkt van Rome. Een gezantschap ging naar het Griekse Delphi om Apollo te vragen welke maatregelen er nog meer nodig waren om de goden gunstig te stemmen. De senaat besloot intussen de verdediging te organiseren. Een nieuwe dictator werd aangewezen: Marcus Iunius Pera, terwijl de praetor Marcus Claudius Marcellus, die de vloot bij Ostia commandeerde, zijn mariniers tot een nieuw legioen hergroepeerde dat hij naar Campanië stuurde om de zuidelijke route naar Rome te beschermen. Vervolgens gaf hij het bevel over de vloot aan een plaatsvervanger over om zelf naar Canusium te gaan en daar het bevel over de restanten van het Romeinse leger op zich te nemen. Consul Varro keerde intussen naar Rome terug, waar hij door de senaat werd ontvangen als een man die zijn plicht voor Rome had gedaan; in de volgende jaren zou hij nog verscheidene militaire commando's, maar nooit meer een opperbevel bekleden. De nieuwe dictator organiseerde een

tweede *dilectus* in dat jaar teneinde weer twee nieuwe legioenen te lichten. De verliezen bij Cannae waren zo groot dat men nu zelfs tot een noodmaatregel overging: slaven die zich als vrijwilligers meldden werden in dienst genomen en kregen de belofte van vrijlating met bijbehorend Romeins burgerrecht, terwijl Romeinse burgers die normaliter geen dienst hadden mogen nemen, zoals veroordeelde misdadigers en insolvente schuldenaren, nu ook in het leger geaccepteerd werden. Op die wijze werden er nog eens twee nieuwe legioenen gevormd.

Hannibal liet alle gevangengenomen Romeinse bondgenoten zonder losprijs vrij en zond bericht naar Rome dat ook de Romeinse krijgsgevangenen, maar dan tegen een losgeld, de vrijheid konden krijgen. De senaat antwoordde echter dat Rome geen behoefte had aan soldaten die zich gevangen hadden laten nemen, waarna Hannibal enkele duizenden Romeinen als slaven aan Griekenland verkocht. Twintig jaar later, toen Romeinse legers Macedonië overwonnen en zich in de Griekse politiek gemengd hadden, zou Rome de overlevenden alsnog vrijkopen. Deze houding van de senaat voorspelde weinig goeds met betrekking tot mogelijke vredesonderhandelingen. Het aanbod daartoe van Hannibal werd dan ook afgewezen met de trotse woorden dat Rome niet onderhandelde, zolang een vijand op Italische bodem stond.

Cannae had dus niet het einde van de oorlog gebracht. Wel liepen nu eindelijk enkele bondgenoten van Rome in Zuid-Italië naar Hannibal over, onder andere de belangrijke stad Capua, terwijl elders het Griekse Syracuse en het koninkrijk Macedonië aan Carthaagse zijde de oorlog begonnen. Menigeen verwachtte een onmiddellijke opmars van Hannibal naar Rome. Maar die aanval op de stad bleef uit. Vermoedelijk is Hannibals beslissing toe te schrijven aan onwil om zijn leger in een passieve positie als belegeraar van een van de grootste steden van zijn tijd te brengen. Een langdurig verblijf op één plaats deed geen enkele legermacht goed en zou voor de talrijke ruitery van de Carthagers bij gebrek aan voldoende grasland waarschijnlijk zelfs onmogelijk geweest zijn. Voor Hannibals leger was beweging een noodzaak. In de jaren die volgden trok hij door Zuid-Italië, steeds op de hielen gezeten door Romeinse strijdkrachten die systematisch een grote slag ontweken. Intussen zette Rome met steeds meer nieuwe legioenen op andere plaatsen het offensief in: tegen de Carthagers in Spanje, waar Publius Cornelius Scipio, de zoon van de consul van 218, langzaam maar zeker het hele koloniale rijk van Carthago veroverde, en tegen de afgefallen bondgenoten in Zuid-Italië en op Sicilië. Hannibals strategie bleek uiteindelijk te falen, juist omdat de meeste bondgenoten tegen zijn verwachting in toch trouw

aan Rome bleven. Misschien was Hannibals verwachting te veel gebaseerd geweest op zijn ervaringen met onderworpen volken van Carthago en had hij zich een verkeerde voorstelling gemaakt van de Italische Bond, die ondanks alle tekortkomingen toch een hechtere politieke eenheid bleek. De oorlog tussen Rome en Hannibal in Italië werd in de jaren na Cannae meer en meer een uitputtingsoorlog die Hannibal onmogelijk kon winnen. Intussen ging het Carthaagse rijk elders grotendeels verloren. In 204 stak Scipio over naar Noord-Afrika en twee jaar later moest Hannibal, die met een klein aantal veteranen uit Zuid-Italië naar zijn vaderland was overgestoken, tegen een overmacht slag leveren. Die slag, bij Zama, verloor hij, onder andere omdat intussen de Numidiërs met hun superieure lichte ruitery de kant van de Romeinen hadden gekozen. Carthago capituleerde, moest al zijn gebied in Spanje afstaan, de Numidiërs de onafhankelijkheid geven, een oorlogsschatting betalen en zijn vloot uitleveren. Als een derde-rangs mogendheid bleef het achter. Hannibal week in 195 uit naar het Griekse oosten, vond enige tijd gastvrijheid bij Antiochus III, koning van het Seleucidenvolk in Voor-Azië, vervolgens bij de koning van Bithynië in Klein-Azië. In 183 pleegde hij daar zelfmoord, toen Romeinse gezanten zijn uitlevering kwamen eisen.

Rome veroverde de wereld, alle verliezen bij Cannae ten spijt. In de militaire organisatie veranderde wel het een en ander: zo gingen kort na 216 de *velites* voortaan deel uitmaken van het legioen in plaats van een aparte groep lichtgewapenden te vormen. Het legioen van 4200 man werd daarmee een uniforme en homogene troep. Die ontwikkeling zou nog worden versterkt, toen allengs de vermogenskwalificatie voor dienst in de legioenen werd verlaagd en tenslotte afgeschaft. Voor arme burgers kwam nu de militaire dienst als een tijdelijke beroepsdienst in zicht, een mogelijkheid waar velen gebruik van maakten, met een zekere 'proletarisering' en professionalisering van het leger als gevolg. Bij dit alles zou het Romeinse leger van de Republiek en van de keizertijd, toen dat leger intussen alle landen rond de Middellandse Zee en een groot deel van West- en Midden-Europa veroverd had, de beginselen van de infanterieslagorde, zoals die in het klassieke Griekenland opgekomen waren en zich naar het vroege Rome hadden verbreid, voor lange tijd handhaven.

Die principes waren de hechte opstelling in linie en de frontale aanval. Pas in de Late Oudheid, toen de legerorganisatie van het Westromeinse Rijk onder andere door politieke en economische wanorde in het ongereede raakte, zouden die principes grotendeels opgegeven worden. Intussen had zich de bepantserde ruiter aangediend als alternatief, althans zo kon het in die overgangstijd lijken. Daarmee ging op de slagvelden van

Europa het ene tijdperk over in het andere en maakte de antieke wereld plaats voor die van de middeleeuwen.

In de 16e en 17e eeuw werd de antieke wereld heronddekt, ook op de terreinen van militaire techniek en tactiek. Opnieuw werd de infanterie de koningin van het slagveld. Velen zetten zich aan de studie van de Griekse en Romeinse militaire geschiedenis en van de militaire handboeken uit de oudheid. Cannae bleek daarbij een terugkerend thema te zijn. Hoe was die verpletterende overwinning mogelijk geweest – en: hoe zou men de principes van Hannibals tactiek in de moderne wereld kunnen herhalen? Nog in de 20e eeuw was de chef van de Duitse generale staf Von Schlieffen van die mogelijkheid vast overtuigd. Het grote Duitse aanvalsplan op Frankrijk, onder zijn leiding in de jaren voor de Eerste Wereldoorlog ontwikkeld, zou een herhaling van Cannae op reusachtige schaal moeten brengen. 'Houd de rechtervleugel sterk', zou de generaal nog op zijn sterfbed in 1913 zijn opvolger Von Moltke hebben bezworen: de rechtervleugel die een van de twee scharen van het immense monster moest vormen. Naar bekend heeft zijn opvolger zich niet aan die raad gehouden: aan de rechtervleugel werden eenheden onttrokken en de schaarbeweging zou eindigen in de slag aan de Marne, waar de Duitse rechtervleugel tot staan zou worden gebracht. Zo gemakkelijk liet Cannae zich niet herhalen.

Riddeleeuwer en krijgskunde in de late middeleeuwen: het voorbeeld van Crécy

A. Janse

In juli 1346, kort na het begin van de zogenoemde Honderdjarige Oorlog tussen Engeland en Frankrijk, landde koning Edward III van Engeland met een leger in Normandië. Hij wist door te dringen tot de omgeving van Parijs en trok vervolgens naar het noordwesten, in de richting van Vlaanderen. Onderweg werd hij echter ingehaald door een groot leger onder leiding van de Franse koning, Filips VI van Valois. De Franse koning had zijn grote baronnen opgeroepen met hun gevolg van ridders en lager gekwalificeerde gewapenden. Ze kwamen uit geheel Frankrijk en aangrenzende gebieden, zoals Namen, Henegouwen, Savoye en Genève. In het leger bevonden zich twee andere koningen (van Bohemen en Mallorca), twee aartsbisschoppen, een hertog en talrijke graven. Het voetvolk varieerde van huurlingen, de professionele Genuese kruisboogschutters, tot de vrijwel ongetrainde contingenten uit steden en dorpen, bestaande uit slechtgewapende boeren of burgers zonder gevechtservaring. De Henegouwse geschiedschijver Jean Froissart vertelt dat de wegen naar Crécy overstroomd waren met vrijwilligers uit de regio, die met hun zwaarden zwaaiden en voortdurend: 'Dood, dood, dood!' riepen, terwijl ze nog geen vijand gezien hadden. Het is duidelijk dat zo'n gemêleerd gezelschap moeilijk tot een tactische eenheid te smeden was. Bij Crécy kwam het tot een geregelde veldslag (26 augustus 1346). Froissart gaf er omstreeks 1370 een uitvoerig verslag van:

Toen de Engelsen, die zich hadden opgesteld in drie divisies en rustig op de grond gezeten waren, de Fransen zagen naderen, stonden zij op, zeer gedisciplineerd. Ze stelden zich in slagorde op, met de boogschutters in een 'eg-formatie' en de 'gewapenden' erachter.

Ik moet erop wijzen dat de Franse heren, koningen, hertogen, graven en baronnen, het strijdperk niet gezamenlijk betraden, maar de één na de ander arriveerden, zonder enige orde. Koning Filips kwam dichtbij de plek waar de Engelsen zich bevonden en zijn bloed kookte, want hij haatte hen. Niets kon hem er meer van weerhouden een veldslag aan te gaan. Hij zei tegen zijn maarschalken: 'Stuur onze Genuezen vooruit en begin de slag, in de naam van God en St. Denis!' De Genuezen, die zich in slagorde hadden opgesteld en klaar stonden om op te ruk-

ken, begonnen luide strijdkreten te roepen om de Engelsen schrik aan te jagen. Maar de Engelsen bleven stil (en schoten slechts enkele kanonnen af die zij in de legerplaats hadden, om de Genuezen bang te maken). De Genuezen schreeuwden opnieuw en rukten iets verder op, maar de Engelsen bleven nog steeds op hun plaats. Toen hieven zij voor de derde maal de strijdkreet aan, zeer luid en duidelijk; ze spanden hun bogen en begonnen te schieten.

Daarop deden de Engelse boogschutters een stap naar voren en ze bestookten de Genuezen zo massaal en gelijkmatig met hun pijlen dat deze neerkwamen alsof het sneeuwde. Toen ze voelden hoe deze pijlen hun armen, hoofden en gezichten doorboorden, raakten de Genuezen, die nooit eerder zulke boogschutters als tegenstanders hadden gehad, in grote verwarring. Ze begonnen zich terug te trekken.

Tussen hen en de hoofdmacht van de Fransen bevond zich een haag van ridders die hun nederlaag hadden gezien en hun nu de aftocht afsneden. Want toen de koning van Frankrijk had gezien hoe slecht ze hun opdracht hadden uitgevoerd, riep hij uit in hevige woede: 'Kom op, doodt dat gespuis. Ze lopen alleen maar in de weg!' Daarop begonnen de ruiters van alle zijden op hen in te slaan en velen wankelden en vielen om nooit meer op te staan. De Engelsen bleven hun pijlen richten op de mensenmenigte zonder ook maar één pijl te verspillen. Ze verwondden de paarden en hun ruiters, die jammerlijk op de grond vielen en er slechts met hulp van anderen weer in slaagden op te staan.

Zo begon de veldslag tussen La Broye en Crécy in Ponthieu om vier uur op die zaterdagmiddag. De edele en dappere koning van Bohemen, Jan de Blinde, vernam van zijn mannen dat de veldslag was begonnen. Hij was weliswaar in volle wapenrusting en uitgerust voor het gevecht, maar hij kon niets zien want hij was blind. Hij vroeg aan zijn ridders wat er allemaal gebeurde en zij beschreven hem de nederlaag van de Genuezen en de verwarring die was ontstaan door het koninklijke bevel hen te doden. 'Ha', antwoordde de koning van Bohemen, 'dat is een teken voor ons.' Hij sprak vervolgens een zeer dapper woord tot zijn ridders: 'Mijne heren, u bent mijn mannen, mijn vrienden en mijn wapenbroeders. Vandaag richt ik een bijzonder verzoek tot u. Breng mij ver genoeg naar voren om de vijand een slag met mijn zwaard te kunnen toebrengen.'

Omdat zijn ridders zijn eer en hun eigen dapperheid hoog hadden, stemden ze toe. Ten einde zich goed van hun taak te kwijten en de koning in de drukte niet kwijt te raken, maakten ze hun paarden met de teugels aan elkaar vast. De koning werd vooraan geplaatst, zodat hij zijn wens zou kunnen vervullen. Toen reden ze op de vijand af.

Het moet gezegd worden dat er die dag, gezien het grote aantal goede strijders en voortreffelijke ridders die zich bij de koning van Frankrijk bevonden, te weinig grote wapenfeiten werden verricht. Maar de veldslag begon laat en de Fransen hadden al

een lange en zware dag achter de rug voordat zij op het slagveld aankwamen. Toch bleven zij charges uitvoeren; zij gaven de voorkeur aan de dood boven een eerloze vlucht.

De koning van Bohemen kwam zo dichtbij de vijand dat hij zijn zwaard verschillende malen kon gebruiken, en hij vocht zeer dapper, evenals de ridders die met hem waren. Ze drongen zo ver door dat ze allen op het slagveld bleven, niemand van hen ontquam levend. De volgende dag vond men hen. Ze lagen rondom hun aanvoerder, terwijl de paarden nog aan elkaar gebonden waren.

Tot zover dit fragment uit deel 1 van de *Chroniques* van Jean Froissart. Het geeft een beeld van één van de bekendste veldslagen uit de Honderdjarige Oorlog. Hoewel Froissart ten tijde van de veldslag nog geen tien jaar oud was en hij pas enkele decennia na dato aan zijn kroniek begon, wordt zijn verslag wat de feitelijke mededelingen betreft algemeen als relatief betrouwbaar beschouwd. De auteur mag dan zelf geen ooggetuige geweest zijn, hij vergaarde zijn informatie via gesprekken met allerlei ridders en knapen die vaak uit eigen ervaring vertelden. Zo ontleende hij de details van de veldslag aan mededelingen van goed ingelichte kringen uit het Engelse kamp en aan informatie van ooggetuigen uit de omgeving van graaf Jan van Henegouwen, die streed aan de zijde van de Franse koning. Behalve feitelijk betrouwbaar is het verslag ook zeer illustratief. Het biedt dan ook een uitstekend uitgangspunt voor een bespreking van enkele facetten van de laat-middeleeuwse oorlogvoering.

Froissart staat bekend als een auteur die in zijn gedetailleerde beschrijving van de eerste fasen van de Honderdjarige Oorlog blijk geeft van een ouderwetse verheerlijking van het ridderlijke leven en de ridderlijke oorlog. Bij oppervlakkige lezing kan zijn kroniek inderdaad de indruk wekken dat alleen de adel een rol van betekenis speelde en dat de loop der dingen werd beheerst door ridderlijke motieven en idealen. Hem is wel verweten dat hij zich wat de oorlogvoering betreft niet zou hebben gerealiseerd dat het ridderideaal weliswaar aanspoorde tot moed, trouw en zelfopoffering, maar verder 'in de regel op de krijgsvoering meer belemmerend dan bevorderend werkte, daar het de eisen der strategie opofferde aan die der levensschoonheid', om met de woorden van de bekende historicus Huizinga te spreken.

Wie hem echter goed leest, zal bemerken dat Froissart wel degelijk oog heeft voor de beperkingen van de ridderschap en voor de spanning tussen ridderideaal en werkelijkheid. Hoewel Froissart inderdaad in eerste instantie is geïnteresseerd in

SLAG BIJ CRÉCY (1346)

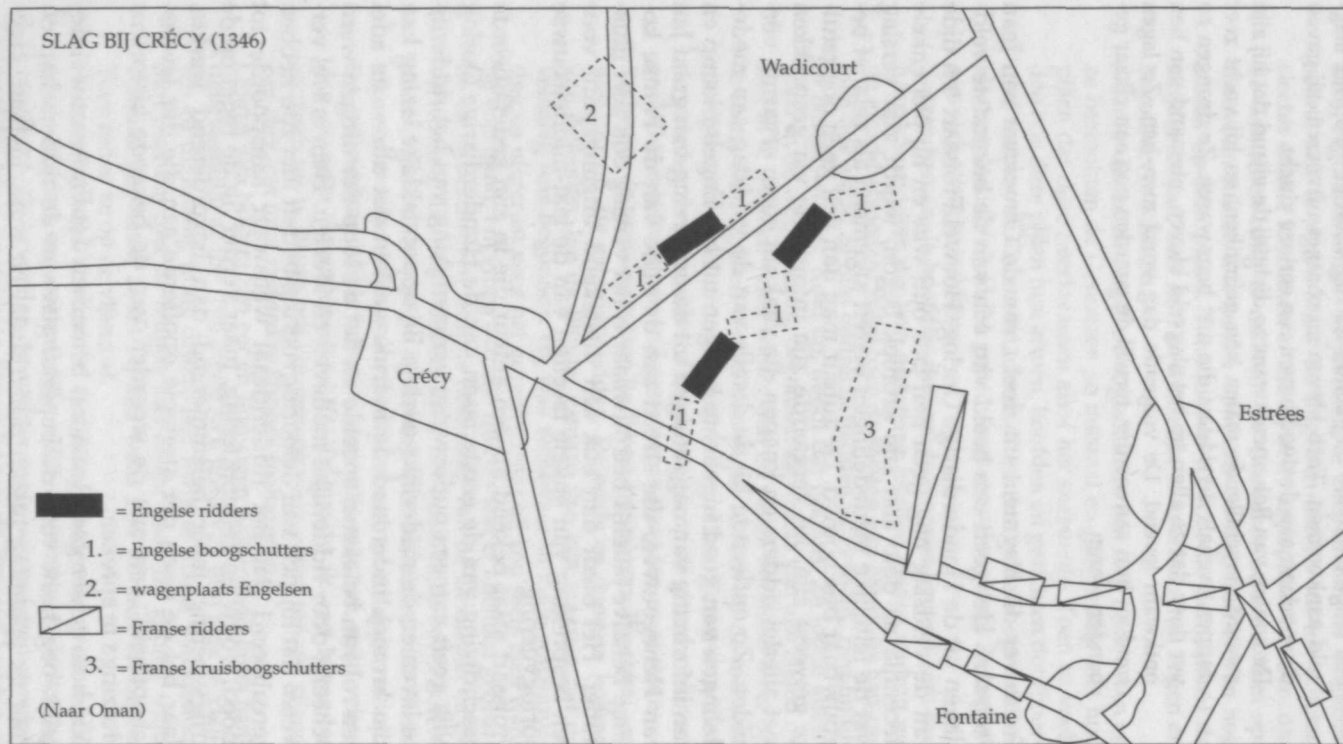

de dappere daden van zijn helden, geeft hij in zijn beschrijving – misschien onbedoeld – toch een treffend beeld van de veelzijdige werkelijkheid van het krijgsbedrijf. Zo is zijn relaas van de slag bij Crécy een bijna klassieke illustratie van de botsing tussen oude en nieuwe elementen in de middeleeuwse oorlogvoering. Ridders domineren het beeld, maar kruisboogschutters beslissen de veldslag. Ridderlijke moed en zelfopoffering blijven niet onvermeld, maar door discipline en strategisch inzicht wordt de overwinning behaald.

De middeleeuwse cavalerist

Dat Froissart in verhouding zeer veel aandacht schenkt aan ridders en ridderlijkheid is op zichzelf niet zo verwonderlijk. Zijn werk aan de kroniek werd gestimuleerd en gefinancierd door ridders want zij vormden ook zijn publiek. Bovendien werden de 14e-eeuwse legers ondanks alle veranderingen nog steeds door ridders gedomineerd. Tot ver in de 15e eeuw bleef men de zwaarbewapende ruiters beschouwen als de kern van het leger.

Sterk generaliserend kan men stellen dat de legers in de late Oudheid voornamelijk bestonden uit infanteristen, terwijl de kern van de middeleeuwse legers doorgaans bestond uit ruiters. Deze verschuiving van voetvolk naar ruitery heeft men lange tijd teruggevoerd tot de Karolingische periode. Karel Martel zou na zijn overwinning op de Moren in 732 bij Poitiers een ruitersleger hebben samengesteld, dat mede door technische innovaties (het gebruik van stijgbeugels en dubbele zadeldriemen) en tactische aanpassingen (het stootgevecht met gevelde lansen) de vroeg-middeleeuwse slagvelden zou gaan beheersen. Inmiddels is echter wel duidelijk geworden dat de ruitery weliswaar al vroeg in de middeleeuwse wereld een rol speelde, maar dat de hegemonie van de zwaargewapende ruiters in het leger pas in de 11e eeuw zichtbaar wordt. Vanaf omstreeks 1000 zien we dat de ruiters vrijwel altijd de hoofdmacht van het leger vormen. Dat blijkt bijvoorbeeld uit de uitdrukking *militēs peditēsque* die in deze tijd in zwang komt. De oorspronkelijke betekenis van *miles* (soldaat) is hierin versmald tot 'ruiter'. Vanaf de 12e eeuw vormt de ruitery steeds meer een sociale elite, die vervolgens samensmelt met de adellijke aristocratie tot een nieuwe ridderschap.

Ridders reden op speciaal gefokte en getrainde strijdrossen, die een vermogen kostten en alleen tijdens de eigenlijke strijd bereiden werden. De bewapening bestond uit een 3 tot 4 meter lange lans, waarmee getracht werd de vijand uit het zadel te lich-

ten of te verwonden in achtereenvolgende stormlopen. Ook bezaten ridders een lang zwaard, dat werd gehanteerd als de charge effect had gehad en de vijandelijke linies in verwarring waren gebracht. De wapenrusting, die oorspronkelijk bestond uit een tot de knieën reikend, uit maliën (kleine ijzeren ringetjes) gemaakt hemd, werd in de loop van de tijd voortdurend aangevuld en verbeterd. Het hemd was wel bestand tegen zwaardhouwen, maar het gebruik van nieuwe aanvalswapens zoals strijdbijlen, pieken en vooral kruisbogen vroeg om extra bescherming. Vanaf het begin van de 13e eeuw werden aan het maliënhemd metalen arm- en beenstukken bevestigd, terwijl de helm bijna tot aan de schouders reikte en de vorm kreeg van een hele cilinder, met slechts enkele openingen om te kijken en te ademen. In de loop van de 14e en 15e eeuw groeide het pantser uit tot een plaatijzeren geheel dat vrijwel het gehele lichaam bedekte. Daarbij moeten we wel bedenken dat er zeer grote diversiteit bestond tussen de ridders onderling, al naar gelang hun sociale status en rijkdom.

Het aanzien van een laat-middeleeuwse ridder werd niet alleen bepaald door zijn afkomst, rijkdom, functies en sociale contacten, maar ook door zijn militaire prestaties. Wie dappere daden verrichtte en uitblonk in de strijd, kon daarmee roem en eer verwerven en werd op hoofse bijeenkomsten met bijzondere achting behandeld. De persoonlijke eerzucht en roemzucht van de ridderschap vond heel duidelijk zijn weerslag in de contemporaine literatuur en geschiedschrijving. Dappere daden werden geregistreerd en zo werd de roem vereeuwigd. In een groot deel van de laat-middeleeuwse geschiedschrijving wordt het vertoon van moed van individuele ridders dan ook breed uitgemeten. Verslagen van veldslagen geven als het ware erelijsten, waarbij vooral degenen die vooruitstormden en als eersten op de vijand inreden, hoog scoren. Ook Froissart memoereert in zijn verslag van Crécy enkele van deze heldendaden, al moest hij met spijt constateren dat er door de omstandigheden slechts weinig grote wapenfeiten konden worden vermeld.

Het focussen op dappere daden van ridders heeft tot gevolg dat we in literaire bronnen vaak een vertekend beeld van militaire acties aantreffen. Zo doet één van de secretarissen van Edward III het in een kort na de slag bij Crécy geschreven brief voorkomen, alsof de veldslag een tweegevecht was tussen de koning van Frankrijk en de Engelse kroonprins, Edward van Woodstock, bijgenaamd de Zwarte Prins. In het algemeen zien we dat het verslag van een massaal treffen tussen twee legers vaak wordt teruggebracht tot het relaas van een aantal losse gevechten tussen individuele ridders. In het verleden heeft men zich daardoor wel laten misleiden en aangenomen dat er

dus geen sprake was van enige vorm van collectieve tactiek. Hans Delbrück was bijvoorbeeld van mening dat middeleeuwse ridders onbekend waren met de beginselen van tactiek en strategie. Zij zouden er slechts op uit zijn geweest zichzelf als dappere strijders te profileren. Dit beeld werd kort na de Tweede Wereldoorlog met kracht bestreden door J.F. Verbruggen, die erop wees dat de riddercharge haar effectiviteit ontleende aan het oprijden in gesloten formatie met als doel het doorbreken van de samenhang in de vijandelijke linie en het isoleren van afzonderlijke ridders. Bij de charge moesten de ridders nauw aaneengesloten en zo gelijkmatig mogelijk optrekken. Individuele acties van enkelingen deden slechts afbreuk aan het effect van de gemeenschappelijke aanval. Wanneer de aanval niet direct tot het beoogde doel leidde, volgde een hergroepering en een hernieuwde gezamenlijke charge.

Een dergelijke tactiek is uiteraard alleen mogelijk als er discipline heerst en er een tactische leiding aanwezig is. Een ridderleger bestond dan ook niet uit een grote amorfe verzameling van individuele ridders. Elke ridder behoorde bij een groepje, een 'rotte', van familieleden, leenmannen van dezelfde heer of wapenbroeders. Deze groepjes vormden tactische eenheden, die met behulp van veldtekens (vlaggen, banieren) in de slag konden worden bestuurd. Een voorbeeld van zo'n groepje zien we optreden in de door Froissart beschreven aanval van koning Jan de Blinde van Bohemen. De cohesie werd in dit geval in verband met de handicap van de vorst zelfs extra versterkt doordat de paarden aan elkaar gebonden werden. De groepen werden meestal voor het begin van een veldslag verenigd tot enkele grotere eenheden, die bekend stonden onder de naam *batailles*. In Crécy stond het Engelse leger, in totaal ongeveer 11.000 man sterk, opgesteld in drie *batailles*. De eerste stond onder leiding van de Zwarte Prins, de tweede werd aangevoerd door de graven van Northampton en Arundel, de derde door koning Edward zelf. De divisies van de Zwarte Prins en de beide graven vormden een langgerekt front van ongeveer 2 kilometer lengte. De *bataille* van Edward was daarachter opgesteld. De Fransen waren ingedeeld in acht of negen *batailles* die achtereenvolgens en deels ook tegelijkertijd charges uitvoerden. Engelse ooggetuigen telden in totaal vijftien van deze gezamenlijke aanvallen.

De centrale leiding van een groot ridderleger berustte bij de organiserende vorst. Het was echter niet ongebruikelijk dat een ridder met veel ervaring het tactisch commando tijdens de veldslag opgedragen kreeg. Hij bleef dan meestal achter de linies en had de beschikking over een reserveleger, dat op kritieke momenten kon worden ingezet. Tijdens de veldslag bij Cré-

cy hield Edward het tactisch oppercommando zelf in handen. Terwijl de Franse koning aan het hoofd van zijn ridders optrok, had Edward positie gekozen bovenaan het hellende terrein, achter de twee andere *batailles*. Daar bevond zich een molen, vanwaar hij de wijde omgeving kon overzien. Deze positie maakte het mogelijk om door tactische maatregelen tijdens de slag de loop van de strijd te beïnvloeden. Froissart weet te vertellen dat Edward zijn helm niet op het hoofd heeft gehad.

Hoewel er dus veel meer sprake was van een collectieve en rationele tactiek dan middeleeuwse auteurs en romantische historici ons hebben willen doen geloven, moeten we toch constateren dat de tactische mogelijkheden van het middeleeuwse ridderleger, in vergelijking met laat-Romeinse of vroeg-moderne legers, beperkt waren. Een belangrijk nadeel bleef de vaak onduidelijke en kwetsbare bevelstructuur en de geringe discipline. Dit heeft direct te maken met de wijze waarop het leger werd gerekruteerd. Gedurende een groot deel van de middeleeuwen bestonden veel legers voornamelijk uit amateurs van zeer verscheiden herkomst en sociale achtergrond. Ridders dienden doorgaans op grond van hun feodale verplichtingen. Zij waren als leenmannen verplicht hun heer bij te staan in de strijd. Daarnaast werden ook mannen aangetrokken, zowel ridders als voetvolk, die dienden voor een soldij. In bepaalde omstandigheden riep de vorst bovendien alle vrije mannen tussen de 16 en de 60 jaar op om dienst te doen in het leger. De strijders moesten zelf zorgen voor hun wapenrusting en wapens, en ze moesten in de meeste gevallen ook zelf in hun levensonderhoud voorzien. Het Franse leger in Crécy is een goed voorbeeld van de grote verscheidenheid die er binnen een laat-middeleeuws leger kon bestaan.

Behalve door het ontbreken van een strakke en hiërarchische structuur in het leger werden de tactische mogelijkheden ook beperkt door de eerder vermelde ridderlijke roemzucht. Froissart geeft in zijn relaas van de slag bij Crécy verschillende voorbeelden dat tactische principes werden opgeofferd aan persoonlijke, soms zeer irrationele overwegingen van individuele ridders. We vinden dat vooral in het Franse kamp. De koning had op de zaterdag van de veldslag vroeg in de morgen enkele ridders vooruitgestuurd om de Engelse posities te gaan verkennen. Zij kwamen terug met het bericht dat de Engelsen klaarblijkelijk niet van plan waren zich terug te trekken en geheel gereed stonden de slag aan te gaan. Hun advies luidde: halt houden en wachten tot het gehele leger is verzameld en geordend. Dan zal het inmiddels avond zijn geworden. De volgende ochtend kan de slagorde nog worden aangepast. Daarna kan worden besloten hoe de aanval zal worden ingezet. De ko-

ning gaf gehoor aan deze raad en gaf opdracht aan de voorhoede om halt te houden. De aanvoerders staakten hun opmars, maar degenen die achter hen reden bleven opdringen, want zij wilden in de eerste linie strijden. Toen de aanvoerders dat merkten, trokken zij ook weer verder. Froissart schreef hier meer dan twintig jaar na dato over:

Zo werden de gebeurtenissen bepaald door trots en ijdelheid. Ieder wilde uitblinken boven zijn metgezellen, met veronachtzaming van het advies van de verkenners en met de bekende desastreuze gevolgen. De koning, noch zijn maarschalken konden hen tegenhouden, want er waren te veel hoge heren onder hen, die allen erop uit waren hun macht te tonen.

Het element van het met noodlottig gevolg in de wind slaan van wijze raad vinden we heel veel terug in Froissarts beschrijvingen van militaire confrontaties, zoveel zelfs dat er aanleiding is om te veronderstellen dat het hier om een literaire dramatisering van de gebeurtenissen gaat. Dat neemt echter niet weg dat het gebrek aan orde, discipline en zelfbeheersing in het verdere verloop van de strijd een belangrijke rol speelde. De Franse ridders wilden eens en voor altijd afrekenen met de Engelsen en vreesden dat uitstel van de strijd zou leiden tot wapenstilstanden en slepende onderhandelingen. Toen de koning eenmaal gedwongen was tot actie over te gaan en de Engelsen in het oog kreeg, verloor hij ook zelf zijn zelfbeheersing, 'want hij haatte hen'. Hij gaf opdracht de aanval direct in te zetten, hoewel een deel van het leger nog niet op het strijdtoneel was verschenen en zijn mannen vermoeid waren na een lange mars. Ridderlijke eer en vorstelijke emoties hadden dus de overhand op militair inzicht en tactische bezinning. Het is een verschijnsel dat we eveneens in diverse andere veldslagen uit de Honderdjarige Oorlog kunnen aanwijzen.

Ook uit de actie van Jan de Blinde blijkt dat persoonlijke overwegingen van individuele ridders een grote invloed hadden op het verloop van de strijd. Het verlangen van de koning om de vijand met zijn zwaard een slag toe te brengen mag dan door Froissart gezien worden als een daad van grote dapperheid, die de koning een eervolle dood bezorgde, in militair opzicht was het natuurlijk een zinloze zelfmoordactie. Geoffrey le Baker, een Engelse historicus die zijn kroniek ongeveer tien jaar na de slag schreef, heeft een andere versie van deze episode. De koning van Bohemen zou zich tijdens het krijgsberaad in het Franse kamp zeer voorzichtig hebben opgesteld, waardoor zijn riddereer op het spel was komen te staan. Om zijn reputatie op te houden, vroeg hij het commando over de voorhoede,

terwijl hij aankondigde dat hij zou sterven in een gevecht met de meest edele strijder ter wereld. De details van het verhaal zijn anders, maar de tegenstelling tussen riddereer en krijgskunde is evenzeer aanwezig als in de versie van Froissart.

Froissart laat in zijn verhaal het contrast tussen het wanordelijke Franse leger en de gedisciplineerde Engelsen duidelijk uitkomen. Niet dat de individuele riddereer in het Engelse leger geen enkele rol speelde. Toen het leger van Edwards oudste zoon, de Prins van Wales, door een hevige Franse aanval in het nauw werd gebracht en de Engelse koning daarvan op de hoogte werd gesteld, besloot hij zijn reserveleger toch niet in te zetten. Men moest aan zijn zoon berichten dat hij op die dag zijn sporen kon verdienen en dat de eer van de overwinning geheel op zijn conto geschreven zou worden. Inderdaad werd de militaire reputatie van de kroonprins in Crécy gevestigd. Maar deze persoonlijke ridderlijke doelstelling deed geen afbreuk aan de orde en discipline in het leger. Het collectieve bleef de boventoon voeren. Typerend is dat Froissart, die aantekent dat vooral Sir Reginald Cobham en Sir John Chandos zich onderscheidden in de strijd, deze vermelding direct laat volgen door een eerbetoan aan de vele anderen die zich dapper gedroegen, 'te veel om op te noemen'.

Een belangrijk verschil tussen het Franse en Engelse leger bij Crécy was dat de Engelse ridders te voet streden. Ergens in een bos achter de slagorde had men een kamp opgericht waar de wagens en voorraden werden verzameld. Daar werden ook alle paarden gestald. Alle ridders moesten afstijgen en te voet hun posities innemen. Deze maatregel, die op zichzelf niet nieuw was – al in de 12e eeuw liet men soms de ridders afstijgen voor een veldslag – moeten we waarschijnlijk vooral interpreteren als een poging de eenheid en samenhang van het leger te versterken. Te voet was men aanmerkelijk minder mobiel, maar dat was in de gegeven situatie geen nadeel. Het was op die wijze immers gemakkelijker de rijen gesloten te houden en eigenmachtige acties van individuele ridders die uit persoonlijke eerzucht de samenhang in de linies zouden doorbreken, te verhinderen. Bovendien was het feit dat men zonder paard het slagveld niet zo snel kon verlaten van grote psychologische betekenis. Het droeg bij tot vastberadenheid en solidariteit.

De strijd in Crécy illustreert het grote belang van orde en discipline in de middeleeuwse oorlogvoering. Veel was al gewonnen wanneer men aaneengesloten kon blijven strijden en de linies intact bleven. Met het oog daarop werd er heel wat gedaan om het moreel van de troepen te versterken. Paniek was immers funest voor de samenhang van het leger. Froissart vertelt uitvoerig over de wijze waarop het Engelse leger zich voor-

bereidde op de veldslag. Die zaterdagsmorgen vroeg gingen Edward III en zijn zoon naar de mis, waar zij beiden de communie ontvingen. Tevens gingen zij ter biecht, evenals de meesten van hun mannen. Toen iedereen zijn positie had ingenomen en de mannen, rustig op de grond gezeten, met hun wapens voor zich, afwachtten wat er zou gebeuren, besteeg koning Edward een klein paard, waarop hij met zijn maarschalken langzaam de linies langsging. Hij vuurde zijn mannen aan en verzocht hun dringend hem te helpen zijn eer te verdedigen. Volgens Froissart sprak hij hen zo opgewekt en lachend toe, dat zelfs de meest terneergeslagen strijder daardoor moed gekregen zou hebben.

Een maatregel die waarschijnlijk ook met het oog op de interne orde werd genomen, was het verbod op het maken van krijgsgevangenen. Enerzijds betekende het vooruitzicht op een hoog losgeld, dat men kon eisen voor een aanzienlijke krijgsgevangene, een belangrijke stimulans in de strijd, maar anderzijds kon dit ook ten koste gaan van de samenhang van het leger. De persoonlijke begeerte naar buit zou het gemeenschappelijke doel kunnen overschaduwen en de verwezenlijking ervan kunnen belemmeren. Vandaar dat de Engelse koning kort voor de veldslag bevel gaf dat er niemand krijgsgevangen gemaakt mocht worden. De koning van Frankrijk had hetzelfde bevel gegeven. Geoffrey le Baker vertelt dat de Franse ridders zozeer vertrouwden op hun overmacht, dat zij voor de veldslag al ruzie maakten over wie welke Engelsman gevangen mocht nemen. De koning van Mallorca eiste de Engelse koning voor zich op, terwijl anderen aanspraak maakten op de Zwarte Prins of andere ridders van wie een hoog losgeld verwacht mocht worden. De Franse koning vaardigde echter een verbod uit op het maken van krijgsgevangenen, 'omdat hij bang was dat zijn mannen al hun tijd zouden benutten om edelen voor losgeld gevangen te nemen, terwijl zij zich slechts halfslachtig zouden inzetten voor de algemene overwinning'.

Terwijl men in de eigen gelederen trachtte de orde te bewaren, deed men pogingen bij de vijand paniek te zaaien. Zo ging de Franse opmars in Crécy gepaard met trompet- en hoorngeschal en een angstaanjagend tromgeroffel, dat op de Engelsen overkwam 'als het geluid van de donder'. De Genuese kruisboogschutters slaakten bij elke stap voorwaarts een luide strijdkreet, die niet alleen bedoeld was om de tegenstander te imponeren, maar ook om het eigen zelfvertrouwen en de onderlinge solidariteit te versterken. Ook de Engelsen maakten lawaai. Froissart heeft in een latere versie van zijn kroniek aan het verslag van de strijd een zin toegevoegd waarin hij meedeelt dat de Engelsen kanonschoten afvuurden om de Fransen schrik aan te

jagen. Er is geen reden om aan-deze mededeling te twijfelen. In Engeland is het gebruik van vuurwapens al vroeg in de 14e eeuw aantoonbaar en verschillende bronnen maken onafhankelijk van elkaar melding van kanonnen bij Crécy. Met het afschieten van de kanonnen beoogde men slechts een psychologisch effect. Door de ontploffing werd een angstaanjagende knal geproduceerd; het projectiel was slechts bijzaak. Een dergelijk gebruik van een vuurwapen tijdens een veldslag bleef een incident. Pas uit het einde van de 14e eeuw kennen we meer voorbeelden, maar tot ver in de 15e eeuw werden kanonnen slechts sporadisch ingezet tijdens veldslagen.

De infanterist

De geheel op infanterie gebaseerde tactiek van de Engelsen bij Crécy is een aanwijzing dat de militaire betekenis van de middeleeuwse ridderschap aan het veranderen was. Het is allerm minst zo dat de dagen van de middeleeuwse cavalerie waren geteld, want tot diep in de 15e eeuw bleven de zwaargewapende strijders te paard van grote betekenis in de oorlogvoering, maar wel kunnen we stellen dat de cavalerie vanaf het einde van de 13e eeuw relatief aan betekenis inboette, ten gunste van de infanterie. De beperkingen van een ridderleger waren duidelijk aan het licht gekomen in Kortrijk, waar in 1302 de roemrijke Franse ridderschap door Vlaams voetvolk werd vernietigd, en in Morgarten, in 1315 waar het ridderleger van Lodewijk van Oostenrijk het onderspit moest delven tegen Zwitserse infanteristen. Infanteristen waren al veel langer ook in ridderlegers gebruikt, maar allengs groeide het besef dat het voetvolk in militair opzicht niet meer alleen een bijrol vervulde. Vooral de betekenis van gespecialiseerde en getrainde (semi-) professionele huurlingen nam toe.

Gespecialiseerde huurlingen hadden op het Westeuropese continent lange tijd geen rol van betekenis meer gespeeld. Pas nadat geld sinds de 11e eeuw weer langzaamaan een rol was gaan spelen in het economisch verkeer, doken ook weer overal huurlingen op. Enerzijds was dat het gevolg van een nieuwe vraag: vorsten hadden geld om uit te geven voor militaire doeleinden. Anderzijds was het ook het gevolg van een nieuw aanbod. Sinds 1000 was de bevolking in West-Europa sterk gaan groeien en hier en daar waren zelfs gebieden waar de gewone bestaansmogelijkheden uitgeput raakten. Er was daar een sociale groep van jongemannen zonder toekomst, waaruit huurlingen gerekruteerd konden worden. Niet toevallig kwamen heel veel 12e-eeuwse huurlingen uit Vlaanderen, Brabant en

Henegouwen. Zij worden in de bronnen aangeduid als *Brabanciones*.

Huurlingen werden vooral ingeschakeld als kruisboogschutters. Vanaf het einde van de 11e eeuw namen diverse vorsten groepjes kruisboogschutters in hun legers op. De kruisboog, al bekend in China omstreeks 1000 v.Chr. en ook in de klassieke oudheid wel in gebruik, ontwikkelde zich vanaf de 10e eeuw in West-Europa tot een gevreesd wapen. In de 12e eeuw werd het wapen technisch verbeterd, en in de 13e eeuw was het een niet meer weg te denken onderdeel van het krijsbedrijf, ondanks aanvankelijke veroordelingen door de Kerk. De handzame kruisboog was vooral populair bij de verdediging van burchten en steden, maar ook in het open veld werd het wapen op grote schaal gebruikt. Een nadeel was echter dat het niet snel herladen kon worden. Ongeveer drie pijlen per minuut was het maximum. Een ander nadeel kwam in Crécy heel duidelijk aan het licht. Het schootsveld van een kruisboog was enkele tientallen meters korter dan dat van een zogenoemde *longbow*, de lange boog van de Engelsen.

In Engeland was de boog vanouds een belangrijk wapen. De kruisboog was er al vroeg populair. Waarschijnlijk is het zelfs zo dat dit wapen aan het eind van de 11e eeuw vanuit Engeland opnieuw in Frankrijk werd geïntroduceerd. Maar belangrijker nog was de *longbow* die zich in de loop van de 13e eeuw ontwikkelde uit de traditionele houten boog. De lange boog werd het wapen van de Engelse boogschutters in de Honderdjarige Oorlog. Men heeft koning Edward I (1272-1307) wel als de 'uitvinder' van de *longbow*-tactiek willen zien, maar waarschijnlijk was het inzetten van grote groepen boogschutters in de Engelse legers in de Honderdjarige Oorlog het resultaat van een lange, geleidelijke ontwikkeling vanaf de 12e eeuw. De Schotse oorlogen omstreeks 1300 hebben de tactische ontwikkelingen ongetwijfeld wel versneld.

Vanaf omstreeks 1300 vertoonde het aantal boogschutters in de Engelse legers een sterke groei. Vooral de massaliteit van de aanval maakte grote indruk op de tegenstanders. Bovendien werden de boogschutters op een buitengewoon efficiënte wijze gecombineerd met andere infanteristen en te voet of te paard strijdende ridders. De overwinning bij Crécy geldt als een klassiek voorbeeld van deze ontwikkeling. Uit de beschrijving bij Froissart blijkt duidelijk de grote rol van de Engelse boogschutters in het verloop van de slag. Zij sloegen een aanval van de Genuezen af en brachten de vijand ook later in de veldslag veel schade toe. Helaas bestaat er nog steeds grote onzekerheid over de exacte opstelling van de schutters. Froissart zegt dat zij waren opgesteld *en manière de herse*, maar over de betekenis

daarvan lopen de meningen uiteen. We houden het erop dat zij zich aan weerszijden van elke *bataille* bevonden in een enigszins vooruitgeschoven positie, zonder echter dat zij de ridders en andere gewapenden voor de voeten liepen.

Opvallend is dat Froissart, die toch bekend staat als de historicus van ridderschap en ridderlijkheid bij uitstek, de invloed van de Engelse boogschutters op het verloop van de strijd sterk benadrukt, terwijl andere beschrijvingen de rol van het niet-adellijke voetvolk geheel verzwijgen. De Henegouwse auteur toont daarin meer oog voor de militaire realiteit dan men wel eens wil doen voorkomen. Opvallend is bovendien dat hij impliciet kritiek levert op de houding van de Franse ridders. Hij vertelt hoe het zwakke verweer van de ervaren Genuezen tegenover de Engelse *longbow*-schutters wantrouwen wekte in het Franse kamp. Men vermoedde verraad en de schutters werden door hun eigen ridders onder de voet gelopen. Froissart heeft deze dramatische gebeurtenis een grote plaats in zijn verslag gegeven. De lezer was al op de fatale ontwikkeling voorbereid door een eerdere passage waarin wordt verteld dat de Genuezen, die op die dag al een lange mars in volle wapenrusting en met de zware kruisboog op de schouder achter de rug hadden, weigerden het aanvalsbevel op te volgen. Dit veroorzaakte een woedeuitval van de graaf van Alençon, die uitriep: 'Wat moeten we met dit gepeupel dat het laat afweten als je ze nodig hebt!' Vervolgens wordt de spanning voor de lezer nog eens opgevoerd door de vermelding van het langsvliegen van een grote zwerm kraaien, volgens enkele ervaren ridders een voorteken voor een grote en bloedige veldslag. Froissart volgt hier een bekend procédé, dat hij in zijn kroniek vaker toepast: de lezer wordt in verschillende stappen op het dramatisch hoogtepunt voorbereid. De fatale beslissingen, die een slechte afloop onvermijdelijk maken, worden breed uitgemeten. Tegen deze achtergrond moeten we ervan uitgaan dat het falen van de Genuese boogschutters is gedramatiseerd, maar dat neemt niet weg dat we in de passage weer een voorbeeld hebben van ridderlijke hoogmoed of eer, die op gespannen voet staat met een in rationeel krijgskundig opzicht verstandige handelwijze.

De betekenis van de Engelse overwinning bij Crécy

De strategische betekenis van de overwinning bij Crécy was groot. Nog onder de indruk van zijn overwinning schreef Edward III naar Engeland dat 'we niet van plan zijn het koninkrijk Frankrijk te verlaten totdat we een einde aan de oorlog hebben gemaakt, met Gods hulp'. Dit bleek al gauw wat al te optimis-

tisch, maar Crécy bracht hem wel in een sterke positie, zoals blijkt uit het vervolg van de veldtocht. Bovenstaande brief schreef Edward in de omgeving van Calais, een stad van groot economisch en strategisch belang waarvoor hij in begin september het beleg sloeg. Hij slaagde erin de stad na een langdurige en massale blokkade in te nemen en het feit dat het Franse ridderleger vernietigend was verslagen is daarbij ongetwijfeld een factor van betekenis geweest. Bij de belegering van een grote stad waren de uitgerekte linies van de belegeraars zeer kwetsbaar, zowel voor uitvallen vanuit de stad als voor een eventueel ontzettingsleger. Dat de Fransen er gedurende de meer dan tien maanden van het beleg niet in slaagden de belegeraars te verdrijven, was mede te danken aan de nederlaag bij Crécy.

Strategische betekenis impliceert echter niet per definitie strategische planning. Ongetwijfeld was de veldtocht van de zomer van 1346 niet in de eerste plaats bedoeld om het vijandelijke leger uit te schakelen en vervolgens een belangrijk steunpunt en bruggehoofd te veroveren. Het is zelfs de vraag of de Engelse koning überhaupt wel uit was op een directe confrontatie met het Franse leger. Wanneer we het verloop van de veldtocht overzien, krijgen we geen aanwijzingen dat Edward een ontmoeting met het leger van zijn tegenstander zocht. Integendeel. Op het eerste gezicht was de Engelse veldtocht die leidde tot de slag bij Crécy een weinig doelgerichte onderneming, die geen blijk geeft van enige strategische planning. De Engelse koning had het leger oorspronkelijk uitgerust om de graaf van Lancaster in Aquitanië te hulp te komen, maar onder invloed van een bondgenootschap met een Normandische edelman landde hij op 12 juli 1346 onverwacht in Normandië. Daar ondervond hij weinig serieuze tegenstand. Edward trok met zijn leger naar het oosten, terwijl hij overal dorpen en landerijen verwoestte en de bevolking terroriseerde. Van een systematische verovering van het land was geen sprake: versterkte plaatsen liet hij ongemoeid en de stad Caen kreeg hij slechts dankzij een gelukkige samenloop van omstandigheden in handen. De stad werd door de Engelsen ingenomen en geplunderd (26 juli). Het leger trok vervolgens langs de Seine naar het oosten. Edward had een korte poging ondernomen de rivier bij Rouen over te steken, blijkbaar om verder te kunnen trekken in de richting van Vlaanderen, maar omdat de inname van de stad een langdurig beleg zou vergen, besloot hij een andere plaats te zoeken waar hij de Seine zou kunnen oversteken. De Fransen hadden echter overal de bruggen over de rivier vernield. In Poissy, slechts enkele kilometers verwijderd van Parijs, besloot de koning de brug over de rivier te herstellen, waarna zijn le-

ger de rivier overstak om zo snel mogelijk naar het noorden weg te trekken.

De Franse koning nam aanvankelijk een voorzichtige, afwach-
tende houding aan, en vermeid direct contact met de Engelsen.
Maar aangezien hij de Engelsen niet kon blijven negeren,
bracht hij in tweede instantie toch een groot leger op de been
dat de achtervolging inzette. Edward was op zijn mars naar het
noorden reeds na enkele dagen de Somme genaderd, waar de
bruggen, evenals die over de Seine, vernield waren of zwaar
verdedigd werden. Op het nippertje slaagde hij erin de rivier
op een doorwaadbare plaats over te steken, maar het Franse le-
ger was zo dichtbij gekomen, dat een confrontatie niet meer
vermeden kon worden. De risico's van een voortzetting van de
mars naar het noorden waren nu groter dan die van een gere-
gelde veldslag met het Franse leger. Hij gaf enkele ervaren rid-
ders opdracht de omgeving te onderzoeken om een geschikt
slagveld uit te kiezen. Men vond het in de directe omgeving
van het dorpje Crécy.

Zoals gezegd, is het zeer de vraag of de Engelse koning van
plan was geweest slag te leveren met het ridderleger van de
Fransen. Ongetwijfeld was zijn strategie erop gericht de Franse
koning uit te dagen tot de achtervolging, maar of het de bedoe-
ling was dat hij ingehaald zou worden en een massale confron-
tatie zou moeten aangaan, blijft onzeker. Een veldslag droeg
grote risico's in zich. In de eerste plaats had een nederlaag ui-
terwaard politieke consequenties, maar niet minder belangrijk
was het doorgaans zeer grote percentage slachtoffers. Wie de
slag verloor, verloor daarmee veelal ook zo'n 20 tot 50 procent
van zijn mannen. Bij Kortrijk (1302) sneuvelde 40 procent van
de Franse ridders, bij Halidon Hill (1333) werd ongeveer 55
procent van de Schotse cavalerie gedood en bij Poitiers (1356)
en Agincourt (1415) verloor 40 procent van het Franse ridderle-
ger het leven. Ook in de slag bij Crécy was de slachting groot.
Volgens Froissart gaf de Engelse koning op de dag na de grote
overwinning opdracht aan twee van zijn ridders om met hulp
van drie herauten alle gesneuvelde edelen op het slagveld te
identificeren. Zij waren de hele dag aan het werk. Juist voor het
avondeten konden zij de koning berichten dat er aan vijandelij-
ke zijde elf vorsten, tachtig baronnen en twaalfhonderd gewo-
ne ridders gevallen waren. Dit getal is vermoedelijk niet ver
bezigden de waarheid. Michael de Northburgh noemde in een
brief van 4 september een getal van 1542 man, het voetvolk niet
meegerekend. Waarschijnlijk gaan de genoemde cijfers terug
op de officiële telling, die inderdaad vaak na een veldslag
werd verricht in opdracht van de overwinnaar.

Het grote percentage dodelijke slachtoffers bij de verliezer

maakt duidelijk waarom men dikwijls een directe massale veldslag ontweek. In 1346 verreed men ook de confrontatie met troepen die zich in versterkte plaatsen ophielden. De Fransen reageerden op de Engelse invasie door zich in de best verdedigbare plaatsen van het land op te sluiten. Men verdedigde geen grenzen, maar geïsoleerde steunpunten die her en der in het land verspreid lagen. De aanvallers lieten deze plaatsen doorgaans ongemoeid, niet in de eerste plaats vanwege de onaanvaardbare risico's die een beleg met zich mee zou brengen, maar omdat de defensieve kracht van burchten en steden zodanig was dat een verovering zeer veel tijd, geld en energie zou kosten. Het langdurige beleg van Calais illustreert de grote defensieve kracht van versterkte plaatsen. Hoewel voor dit beleg kosten noch moeiten werden gespaard en de koning een enorm leger van zo'n 30.000 man rond de stad had gelegerd, kon hij niets anders doen dan de aanvoerlijnen blokkeren en afwachten wanneer de stad zich zou overgeven. Het beleg duurde bijna een jaar. Pas nadat een ontzettingsspoging door de Franse koning mislukt was, besloot de stad zich uiteindelijk over te geven.

Het beleg van Calais was mogelijk geworden door de uitschakeling van de Franse hoofdmacht bij Crécy. In normale gevallen ging men tijdens een grootschalige vorstelijke veldtocht slechts over tot een beleg wanneer een snelle verovering mogelijk was, door een massale bestorming, door list of verraad of door een ondoordachte uitval vanuit de stad of de burcht, zoals in 1346 bij Caen het geval was. Verder beperkte men zich tot verwoesting en plundering van het onverdedigde platteland. Dorpen werden in puin gelegd en in brand gestoken, velden werden platgebrand, de oogst werd vernield en voorraden werden geplunderd. Een secretaris van Edward III schreef in een propagandabrief die in Engeland werd verspreid, dat 'het platteland volledig werd verwoest in een strook van twintig mijl breed'. Hoe desastreus de gevolgen van een dergelijke plundertocht voor de bevolking konden zijn, komt zeer concreet naar voren in een verslag van een pauselijke gezant die in 1340, enkele maanden na de eerste Engelse veldtocht in de Honderdjarige Oorlog, een deel van Noord-Frankrijk doorkruiste. Hij constateerde dat talloze dorpen in een brede strook langs de route van Edwards leger veranderd waren in rokende puinhopen.

Het ondernemen van een grootschalige plundertocht, die gericht was tegen een weerloze boeren- en burgerbevolking en ogenschijnlijk slechts één doel diende, namelijk het vergaren van buit, is geen strategie die we op het eerste gezicht zouden verbinden met ridderidealen en ridderlijke strijdwijzen. Toch

was dit een fenomeen dat naast veldslagen en belegeringen een grote rol speelde in de laat-middeleeuwse oorlogvoering. Een klassiek voorbeeld is de campagne van de Zwarte Prins in het najaar van 1355. Edward trok enkele maanden lang rond in het zuiden van Frankrijk, waar hij zich bezighield met roven en plunderen. Van territoriale winst was geen sprake, en er vonden slechts kleinschalige schermutselingen met de legers van de Franse koning plaats. Toch was de tocht in militair opzicht een succes. Men had weliswaar geen grote overwinning op de vijand behaald, maar de Franse koning was wel vernederd en diens aanhang in Gascogne was door de intimidatie van de Engelsen sterk geslonken. Bovendien was er aanzienlijke schade toegebracht aan de economie, hetgeen resulteerde in lagere inkomsten voor de Franse kroon en dus voor de Franse defensie. Ten slotte hadden de Zwarte Prins en zijn mannen zich uitermate verrijkt tijdens de expeditie.

Ook de Crécy-veldtocht was een typisch voorbeeld van een laat-middeleeuwse strooptocht. De onderneming was primair gericht op de destructie van het vijandelijke land en de terrorisering van de bevolking, waardoor het gezag van de Franse koning, wiens taak het immers was zijn onderdanen te beschermen, werd ondermijnd. De vrijwel onbelemmerde opmars naar Parijs deed het prestige van de Franse koning natuurlijk geen goed. Een secretaris van Edward III was zich daarvan ongetwijfeld zeer goed bewust toen hij kort na de slag bij Crécy in een brief naar Engeland schreef dat de Franse koning 'zijn volk en zijn koninkrijk wilde, noch kon verdedigen'.

De laat-middeleeuwse vorstelijke strooptochten vormen een duidelijke illustratie van de aanwezigheid van een bepaalde vorm van strategische berekening in de oorlogvoering en van de invloed van pragmatische, niet-ridderlijke overwegingen bij het bepalen van die strategie. Ook daarin zien we dat de oorlog niet slechts werd beschouwd als een gelegenheid om ridderlijke eer te behalen, maar ook en vooral als een middel om een politiek en/of militair doel te bereiken.

Machiavelli en de krijgskunst

P. van Heck

U herinnert zich vast nog wel de dag dat onze slimme (...) Niccolò Machiavelli in de buurt van Milaan de infanterie wilde drillen op de manier die hij lang daarvoor uitvoerig had beschreven in zijn boek over de krijgskunst. En toen bleek hoe groot het verschil is tussen iemand die kennis bezit waarmee hij niets heeft gedaan en iemand die met zijn verworven kennis regelmatig (...) aan het werk is gegaan en zijn denkbeelden en ideeën in de praktijk heeft gebracht. (...) Niccolò liet ons die dag meer dan twee uur in de hitte staan omdat hij drieduizend infanteristen op de door hem beschreven manier wilde laten manoeuvreren, wat hem met geen mogelijkheid lukte. (...) Welnu, toen U zag dat het (...) Niccolò niet bepaald van een leien dakje ging, zei U tegen mij: 'Bandello, ik maak aan deze proefing wel even een einde, dan kunnen we aan tafel gaan.' U beduidde Machiavelli om plaats te maken en de zaak aan U over te laten, en liet in een oogwenk die soldaten op de maat van de trommels allerlei slagordes en formaties aannemen, tot grote verwondering van de aanwezigen.

Deze anekdote staat te lezen in een novelle van de Italiaanse renaissance-schrijver Matteo Bandello; om precies te zijn, in de opdracht van die novelle aan de krijgsheer Giovanni delle Bande Nere (1498–1526). In hoeverre zij historisch juist is, wil ik in het midden laten; maar in ieder geval treedt de vermaarde Florentijn Niccolò Machiavelli (1469–1527) eruit naar voren als iemand die met de praktijk van het krijgsbedrijf geen enkele voeling had; dit in tegenstelling tot de aangesprokene, die gold als de beste Italiaanse veldheer van zijn tijd. Machiavelli behoorde niet tot de categorie van schrijvers die als commandant of als gewoon soldaat op het slagveld heeft gevochten. Een categorie waartoe, behalve vele klassieke schrijvers, ook illustere namen uit recentere tijden behoren: Dante Alighieri, Luís de Camões, Miguel de Cervantes, George Byron, om er enkele te noemen. Machiavelli's politieke activiteiten en staatkundige geschriften zijn niettemin doorspekt met initiatieven, thema's en uitspraken van militaire aard; en deze krijgen het juiste reliëf indien men hen beziet tegen de achtergrond van de situatie waarin zij ontstonden.

In Machiavelli's tijd was Italië (dat pas in 1860 een eenheids-

staat zou worden) staatkundig gezien een ware lappendeken. Naast grote regionale staten, zoals de Republiek Venetië, de Kerkelijke Staat en het Koninkrijk Napels, telde het schiereiland ook een aantal staatjes die nauwelijks een paar boogschoten lang of breed waren. Al deze staten en staatjes beschikten óf in het geheel niet over een staand leger, óf dat leger was niet sterk genoeg om op eigen kracht een groot militair conflict aan te gaan. Daarom bediende men zich veelvuldig van *condottieri*.

Een *condottiere* (ook wel *capitano di ventura* genaamd) was een soort free-lance legercommandant, die zichzelf en zijn (beperkte) troepenmacht op basis van een *condotta* (contract) verhuurde aan deze of gene machthebber. Deze *condottieri* (die men in Italië aantreft vanaf de tweede helft van de 13e eeuw) waren aanvankelijk vooral buitenlanders, zoals de beroemde Engelman John Hawkwood († 1394), die lange tijd voor de Republiek Florence vocht; maar in de loop van de 14e eeuw werd hun plaats steeds meer ingenomen door Italianen.

Een bekend Italiaans geslacht van *condottieri* was de familie Attëndolo, uit de altijd roerige streek Romagna. In de bronnen leest men over de Spartaanse levenswijze van deze zeer talrijke familie, die woonde in een huis zonder noemenswaardige inrichting, waar de wandversiering voornamelijk uit schilden en kurassen bestond. Zeer succesvol was Muzio Attëndolo (1369–1424), een semi-analfabeet die één van de meest gevreesde *condottieri* van zijn generatie werd, en de bijnaam Sforza (Dwinger, Overweldiger) verwierf. Toen Muzio uiteindelijk op één van zijn expedities verdronk in een rivier, werd hij opgevolgd door zijn minstens zo briljante zoon Francesco (1401–1466), die dankzij militaire successen, diplomatieke gaven en vooral dankzij een goed gekozen huwelijk met Bianca Visconti, de enige dochter van de hertog van Milaan, uiteindelijk zelf hertog van deze stad wist te worden. Machiavelli zal hem in *De vorst* met bewondering noemen.

Francesco Sforza was dus een *condottiere* die uiteindelijk de vorstelijke waardigheid wist te verwerven. Anderzijds waren er ook talrijke vorsten die van tijd tot tijd fungeerden als *condottiere*, zoals de beroemde Federigo da Montefeltro, hertog van Urbino. Zoals elders in Europa bleef ook in Italië de oorlogvoering grotendeels het domein van de adel, die haar benutte als een mogelijkheid om zich te verrijken en om carrière te maken.

Van het respect dat sommige *condottieri* wisten af te dwingen, getuigen in Italië ook vandaag nog een paar schitterende ruitersstandbeelden, zoals dat van Erasmo da Narni alias Gattamelata in Padua, en dat van Bartolomeo Colleoni in Venetië. Desondanks hadden de *condottieri* vaak een slechte pers. In de lite-

ratuur van die tijd worden ze vaak afgeschilderd als een bedreiging van de burgerlijke vrijheid, als een rem op de ontwikkeling van ware burgerzin, als een beletsel voor de vorming van een regulier militair apparaat, of gewoon als middelmatige en onbetrouwbare soldaten. Men wilde het eigenlijk graag zonder hen stellen, maar besepte tegelijkertijd hen niet te kunnen missen.

En dan wordt opeens alles anders. In de herfst van 1494 valt de Franse koning Karel VIII Italië binnen, met de bedoeling het Koninkrijk Napels te veroveren. Hij komt met imponerend machtsvertoon: dertigduizend man, en een artillerie zoals de Italianen die nog nooit hebben gezien. Italië wordt veroverd, volgens de kronieken niet met wapens, maar met krijt: het krijt waarmee de Franse kwartiermeesters de gebouwen markeren die zij bestemmen als tijdelijke kazernes.

Aan de houding van de Italiaanse machthebbers vóór die fatale gebeurtenis zal Machiavelli later een zeer polemische, welhaast sarcastische passage wijden:

Onze Italiaanse vorsten dachten, vóór ze kennismaakten met het oorlogsgeweld van over de Alpen, dat het voor een vorst voldoende was om in zijn schrijfkamer een snedig antwoord te bedenken, om een mooie brief te schrijven, om zich van klinkende woorden en gevatte gezegden te bedienen, om bedrog te kunnen plegen, om zich te behangen met goud en met juwelen, om aan tafel en in bed anderen te overtreffen in pracht en praal, om te zweigen in wellustigheden, om zich hebzuchtig en hooghartig jegens zijn onderdanen te betonen, om weg te rotten in ledigheid, om promoties in het leger afhankelijk te maken van zijn willekeur, om zinnige ideeën van anderen minachtend weg te wimpelen, en te eisen dat zijn eigen woorden opgezogen werden als orakeltaal; en de stumperds beseften niet dat ze hun best deden om een gemakkelijke prooi te worden voor de eerste de beste agressor. En die instelling was er verantwoordelijk voor dat in het jaar veertienhonderd vier en negentig enorme paniek uitbrak, iedereen maakte dat hij wegwam en gevestigde machten als kaartenhuizen in elkaar stortten; en zo zijn drie tot dan toe zeer machtige Italiaanse staten meermalen gebrandschat en geplunderd. (Krijgskunst VII)

De expeditie van 1494 bracht nauwelijks definitieve veranderingen teweeg: Karel VIII keerde spoedig weer naar Frankrijk terug, en zijn veroveringen gingen weldra verloren. Maar Italië was op pijnlijke wijze geconfronteerd met het feit dat zijn welvaart en zijn culturele superioriteit ondermijnd werden door een beschamende militaire zwakte; en natuurlijk was die zwakte ook de Europese mogendheden niet ontgaan. De vijan-

delijkheden van 1494 zouden dan ook een langdurig vervolg krijgen, in de vorm van een felle strijd tussen Frankrijk en Spanje om de hegemonie op het schiereiland. Deze strijd zou uiteindelijk door Spanje gewonnen worden: de vrede van Cateau-Cambrésis (1559) bekrachtigde de Spaanse hegemonie in een groot gedeelte van Italië.

Ook voor Florence, één van de rijkste maar tevens één van de kwetsbaarste Italiaanse staten, had de Franse inval van 1494 onmiddellijk verstrekkende gevolgen: de De' Medici familie, die de politiek in Florence beheerste, werd verjaagd, en de stad raakte enige jaren in de greep van de boeteprediker Girolamo Savonarola, die ten slotte eindigde op de brandstapel (mei 1498). Enige dagen na diens dood werd Machiavelli door het republikeinse bewind in Florence benoemd tot secretaris van de Tweede Kanselarij en van de Raad van Tien. In deze vrij hoge ambtelijke functie (die hij tot 1512 zou blijven bekleden) was hij direct betrokken bij de pogingen van Florence om in het gistende politieke krachtenveld de schade zoveel mogelijk te beperken. Uitermate pijnlijk was in 1494 de afval van Pisa geweest, dat zich met Franse steun van de Florentijnse heerschappij had weten los te maken. De herovering van die stad werd een kerndoel van het politieke beleid van Florence, en groeide gaandeweg uit tot een ware obsessie. Deze taak werd eerst toevertrouwd aan een *condottiere*, Paolo Vitelli, wiens poging jammerlijk mislukte; uit wrok liet Florence hem onthoofden (1499). Vervolgens kocht het de militaire steun van de nieuwe Franse koning, Lodewijk XII; maar de troepen die deze stuurde weigerden uiteindelijk Pisa te bestormen, en begonnen zelfs te muiten en te deserteren (1500). Verschillende andere pogingen mislukten eveneens, en Machiavelli begreep dat alleen een strijdbaar eigen leger Florence uit deze impasse kon helpen. Hij beijverde zich meer dan wie ook voor de vorming van zo'n leger, en toen hij daarvoor uiteindelijk de goedkeuring van zijn superieuren had gekregen, belastte hij zich persoonlijk met de werving. Zo kreeg Florence voor het eerst sinds lange tijd weer een eigen, zij het bescheiden, leger dat regelmatig betaald werd en regelmatig oefende. Uitzinnig was de vreugde in Florence toen dit leger in juni 1509 eindelijk Pisa wist te heroveren.

Maar de ontuchtering volgde snel. Toen in augustus 1512 de Spanjaarden het bij Florence gelegen plaatsje Prato bestormden, bleek het Florentijnse leger niet alleen te zwak, maar ook te laf om van zich af te bijten. Prato werd gruwelijk geplunderd, en ook de gevolgen voor Florence waren enorm. Het republikeinse bewind kwam ten val, en de Medici heroverden de hegemonie over de stad die zij in 1494 verloren hadden zien gaan. Machiavelli, die één van de meest loyale dienaren van de

Republiek was geweest, werd eerst ontslagen, vervolgens gevangengenomen en gemarteld, en ten slotte de stad uitgezet. Naar Florence zou hij weldra mogen terugkeren, maar naar zijn plek in de Kanselarij nooit meer.

In de veertien jaar die hem dan nog resten, schrijft Machiavelli de staatkundige werken waaraan hij zijn wereldfaam dankt. Zoals hij zelf meer dan eens benadrukt, baseert hij zich daarbij op twee dingen: ten eerste op zijn eigen politieke ervaringen als secretaris van de Florentijnse republiek, en ten tweede op een grondige studie van de literatuur. En literatuur betekent in dit verband vooral de klassieke literatuur: de grote Griekse en Latijnse schrijvers, wier lessen voor Machiavelli altijd een belangrijke leidraad, en soms zelfs een soort evangelie vormen.

Machiavelli ontvouwt zijn krijgskundige ideeën vooral in drie werken: *De vorst* (1513–1514?), de *Verhandelingen over de eerste tien boeken van Titus Livius* (voltooid ca. 1519) en de dialogen *Over de krijgskunst* (1519–1521).

De aandacht die in *De vorst* geschonken wordt aan militaire zaken is eerder militair-organisatorisch en militair-psychologisch dan militair-technisch van aard. In de hoofdstukken XII–XIV behandelt Machiavelli de samenstelling van het leger, maar niet zonder eerst de fundamentele band tussen het militaire en het staatkundige apparaat benadrukt te hebben:

De belangrijkste fundamenten van alle staten zijn goede wetten en goede wapens. En zonder goede wapens kun je geen goede wetten hebben, en waar goede wapens zijn moeten ook goede wetten zijn.

Met andere woorden: wetten en wapens zijn onlosmakelijk met elkaar verbonden. En *goede wapens* staan bij Machiavelli niet alleen voor een leger dat wint op het slagveld, maar ook voor een leger dat op de juiste manier in de maatschappij is ingebed, en dientengevolge zorgt voor politieke stabiliteit.

Van de vier soorten legers die Machiavelli vervolgens onderscheidt (een huurlingenleger, een leger van hulptroepen, een gemengd leger, en een eigen leger) kunnen de eerste twee in zijn ogen geen genade vinden. Vooral een gehuurd leger is slecht: het is onbetrouwbaar, ongedisciplineerd en vooral niet werkelijk bereid tot vechten. En eigenlijk mag men dat ook niet van huurlingen verwachten, want

de enige reden die hen drijft om in je leger te dienen is het beetje geld dat ze daarvoor krijgen; en dat beetje geld is onvoldoende om ze te bewegen hun leven voor je te wagen.

Desondanks is het effect dat zij teweeg hebben gebracht desastreus:

De ondergang van Italië is uitsluitend te wijten aan de gemakzucht waarmee het zich gedurende een lange reeks van jaren van gehuurde legers heeft bediend.

Een nog slechtere keus zijn hulptroepen, troepen dus die door een vreemde vorst of republiek ter beschikking worden gesteld. Immers, verliest zo'n leger, dan dient het nergens toe, en wint het, dan ben je overgeleverd aan de willekeur van degene door wie het gezonden is. En het behoeft geen betoog dat die eerst en vooral zijn eigen belangen zal behartigen.

Een leger dat deels uit gehuurde en deels uit eigen soldaten bestaat, is al heel wat geschikter: op zo'n leger kan men althans gedeeltelijk staat maken. Maar het enige werkelijk betrouwbare leger is toch een leger van uitsluitend eigen onderdanen, dat men naar eigen inzicht kan vormen en inzetten. En de enige werkelijk geschikte leider van dat leger is de vorst zelf, die zich zowel in theoretisch als in praktisch opzicht voortdurend op de oorlog dient voor te bereiden. In theoretisch opzicht dient dat te gebeuren door de bestudering van de daden van grote mannen uit het verleden, aan wie hij een voorbeeld dient te nemen; in praktisch opzicht via de jacht, die de best denkbare training voor een militaire expeditie vormt. Want wie jaagt, went niet alleen zijn lichaam aan ontberingen, maar ontwikkelt ook een geoefend oog voor de geografische gesteldheid van allerlei gebieden, en zal zich daardoor in een oorlogssituatie overal uitstekend kunnen oriënteren.

In hoofdstuk XX van *De vorst* worden twee andere belangrijke militaire kwesties behandeld. Moet een vorst zijn onderdanen bewapenen of juist ontwapenen? En moet hij vestingen bouwen of ontmantelen? Op het eerste punt is Machiavelli zeer bescijst: een vorst moet zijn onderdanen nooit ontwapenen. Integendeel, hij moet ten minste een aantal van hen van wapens voorzien als ze die nog niet hebben, want op die manier komt hij over een eigen leger te beschikken. Bovendien kan de ontwapening van de eigen bevolking door deze alleen maar ervaren worden als een motie van wantrouwen, met alle negatieve gevolgen van dien. De enige onderdanen die je als vorst wél moet ontwapenen zijn de bewoners van een pas veroverd gebied, wier trouw nog niet gewaarborgd is.

De tweede kwestie is minder eenvoudig, want vestingen zijn nuttig of schadelijk al naar gelang de omstandigheden. Het is dus moeilijk om op dit punt algemene uitspraken te doen. Toch kan men stellen dat forten hun nut hebben voor vorste

die meer te vrezen hebben van hun eigen onderdanen dan van vreemde vijanden; anderzijds zijn zij vaak schadelijk voor vorsten die meer te vrezen hebben van externe vijanden dan van de eigen bevolking. Maar het beste fort waarover een vorst beschikken kan, is *niet door zijn volk gehaat te worden* (hoofdstuk XIX); want de haat van het volk leidt heel gemakkelijk tot de val van de vorst.

De *Verhandelingen over de eerste tien boeken van Titus Livius* vormen in zekere zin een twee-eenheid met *De vorst*. Samen belichamen de twee werken Machiavelli's fundamentele ideeën over staat en politiek, die door zijn andere werken soms wel worden verruimd en gepreciseerd, maar niet wezenlijk worden aangevuld. Wat niet wegneemt dat er behalve overeenkomsten ook duidelijke verschillen tussen de twee werken bestaan, waarvan er hier ten minste twee genoemd dienen te worden. Ten eerste worden staat en politiek in *De vorst* vooral (zij het niet uitsluitend) gezien vanuit het perspectief van de permanente eenhoofdige leiding, terwijl in de veel omvangrijker *Verhandelingen* op de eerste plaats geredeneerd wordt vanuit de republikeinse ideologie, die door Machiavelli voor een staat uiteindelijk het vruchtbaarst wordt geacht, en die een collectief leiderschap of, in bepaalde gevallen, een kortstondig eenhoofdige leiderschap veronderstelt. Ten tweede wordt in de *Verhandelingen* veel nadrukkelijker stilgestaan bij de ontwikkeling van de staatkunde in het oude Rome, van waaruit Machiavelli voortdurend parallellen trekt naar de situatie in het moderne Italië; en deze analyse stelt hem tevens in staat om een soort geschiedfilosofie te formuleren.

Anders dan de titel doet vermoeden, gaan de *Verhandelingen* dus niet alleen over Livius: zij gaan over staat en politiek in het algemeen, waarbij Livius het uitgangspunt en een voortdurend referentiepunt vormt. Wel heeft het vroege Rome waarover Livius spreekt voor Machiavelli een modelfunctie. De ware glorie van Rome is voor hem de tijd van de opbouw, waarin de stad een evenwichtige staatsvorm ontwikkelt die haar in staat stelt om eerst Italië en later het Middellandse-Zeegebied aan haar wil te onderwerpen. Als dat proces na eeuwen van harde strijd voltooid is, zo rond 150 v.Chr., zet langzaam maar zeker het verval in. De Republiek valt in toenemende mate ten prooi aan de machtswellust van abjecte individuen, die haar in een neerwaartse spiraal van bloedige burgeroorlogen trekken. Eén van de grootste boosdoeners is ongetwijfeld Caesar:

Laat niemand verkeerde conclusies trekken uit de roem van Caesar, die in de literatuur tot de sterren verheven wordt; want zijn verheerlijkers lieten zich verleiden door zijn fortuin en inti-

mideren door het lange voortbestaan van het keizerrijk, waaraan Caesars naam verbonden was; en die omstandigheid maakte het onmogelijk om vrijuit over hem te spreken. Wie weten wil wat ze gezegd hadden als ze vrijuit hadden kunnen spreken, moet maar eens kijken wat ze over Catilina zeggen. (...) En laat men ook eens opletten hoeveel lof ze in petto hebben voor Brutus: omdat de macht van Caesar kritiek op hem onmogelijk maakte, roemden zij zijn vijand. (*Verhandelingen* I.10)

Dat het rijk ook in de keizertijd door blijft groeien, is voor Machiavelli geen reden om zijn opvatting te wijzigen.

In de *Verhandelingen* wordt het krijgsbedrijf vanuit velerlei gezichtspunten behandeld: organisatorisch, strategisch, tactisch, psychologisch, religieus en filosofisch. Hieronder zullen een paar van deze punten worden aangestipt, zoveel mogelijk in de bewoordingen van de schrijver zelf.

Een belangrijk organisatorisch aspect acht Machiavelli de interactie tussen de leiding van de staat en de leiding van het leger in oorlogstijd.

Het lijkt me de moeite waard (...) te bestuderen hoe Senaat en Volk van Rome in allerlei situaties handelden. Aandacht verdienen bijvoorbeeld de bevoegdheden die zij verstrekten aan hun consuls, dictators en andere legercommandanten als dezen op expeditie gingen. Deze bevoegdheden blijken zeer ruim te zijn geweest: de Senaat behield zich alleen het recht voor om nieuwe oorlogen te beginnen en om vredesverdragen te bekrachtigen, en liet in alle andere gevallen de beslissingsbevoegdheid berusten bij de consul. (...) Wie dit alles goed overdenkt, zal zich daar volledig in kunnen vinden; want als de Senaat had beschikt dat een consul de oorlog stap voor stap diende te voeren en daarbij steeds zijn bevelen diende af te wachten, dan had hij hem minder alert en slagvaardig gemaakt; want dan zou de consul het idee gehad hebben bij een overwinning de roem te moeten delen met de Senaat, op wiens instructies hij gehandeld had. Bovendien had de Senaat zich dan verplicht te adviseren in zaken die hij niet kon overzien; want weliswaar bestond hij uitsluitend uit mannen met grote oorlogservaring, maar dezen waren niet ter plekke aanwezig en niet op de hoogte van allerlei details die men moet kennen om goed te kunnen adviseren, en daarom zouden hun adviezen talloze fouten hebben bevat. Daarom wilden zij dat de consul op eigen initiatief handelde en dat alle roem aan hem toekwam; zij lieten het verlangen naar roem een teugel en richtsnoer voor zijn handelen zijn. Ik hecht er bijzonder aan om dit punt onder de aandacht te brengen, omdat ik constateer dat de republieken van tegenwoordig, zoals die van Venetië en van Florence, er andere opvattingen op nahouden; als hun commandanten, commissarissen en plenipo-

tentiarissen een stuk geschut in stelling willen brengen, dan wensen die republieken daarover rapport te ontvangen en advies te verstrekken. Die aanpak verdient evenveel waardering als hun andere maatregelen, die alle tezamen hen in de situatie hebben gestort waarin ze zich thans bevinden. (II.33)

In psychologisch opzicht zeer belangrijk is de behandeling van commandanten die in de uitvoering van hun taak te kort schieten:

De Romeinen waren (...) milder en terughoudender dan welke republiek ook bij het straffen van hun commandanten. Beginnen dezen moedwillig een fout, dan kregen zij een humane straf opgelegd; was zo'n fout het gevolg van menselijk falen, dan werden zij niet gestraft, maar juist beloond en geëerd. Voor deze benadering hadden zij weloverwogen gekozen; want zij vonden het zeer belangrijk dat degenen die het bevel voerden over hun legers frank en vrij besluiten konden nemen, zonder gehinderd te worden door overwegingen van niet-militaire aard. Zij wilden niet dat iemand wiens taak op zichzelf al problematisch en gevaarlijk genoeg was, ook nog andere problemen en gevaren zou moeten meewegen, omdat dan naar hun mening nooit van een slagvaardig commando sprake zou kunnen zijn. Als zij bijvoorbeeld een leger naar Griekenland stuurden om tegen Philippus van Macedonië te vechten, of in Italië de strijd aanbonden met Hannibal of met de volkeren die zij voordien versloegen, dan was de commandant die belast was met de leiding van zo'n expeditie volledig in beslag genomen door allerlei drukkende kwesties van cruciaal belang die aan zulke ondernemingen vastzaten. Welnu, als hem dan behalve die kwesties ook nog gevallen voor ogen hadden gezweefd van verslagen Romeinse commandanten die gekruisigd of anderszins geëxecuteerd waren, dan was zo'n commandant door zoveel zorgen bezwaard geweest dat hij onmogelijk energiek had kunnen optreden. De Romeinen vonden dat zo iemand al genoeg gestraft zou worden door de schande die een nederlaag hem zou brengen, en wilden hem daarom niet de angst voor een nog zwaardere straf aanjagen. (I.31)

Machiavelli noemt vervolgens het voorbeeld van de consul Varro, die door Hannibal verpletterend werd verslagen bij Cannae (216 v.Chr.). De senatoren konden Varro niet bedanken voor een overwinning, en dus bedankten ze hem maar dat hij ondanks de nederlaag naar Rome was teruggekeerd en zijn vrouwen in de Romeinse zaak had bewaard.

Waar verslagen commandanten dus op een zeker begrip konden rekenen, moesten verslagen soldaten rekening houden met het ergste:

Men aarzelde niet om in één keer een heel legioen of een hele stad terecht te stellen, en acht à tienduizend man in ballingschap te sturen onder een uitzonderlijk hard regime, zo hard dat van al die mensen niemand daartegen opgewassen leek. Dat gebeurde met de soldaten die met ongelukkige afloop hadden gestreden bij Cannae: zij werden naar Sicilië verbannen, en onderweg mochten zij in geen enkele stad uitrusten en moesten zij staande hun voedsel tot zich nemen. Maar de verschrikkelijkste van alle straffen was de decimering van de legers, waarbij van een heel leger één op elke tien mannen, die door het lot werd aangewezen, terecht werd gesteld. (III.49)

De geschiedenis leert – aldus Machiavelli – dat commandanten hun manschappen op zeer verschillende manieren benaderen. Sommige commandanten, zoals Scipio, waren opmerkelijk mild voor hun soldaten, anderen, zoals Hannibal, buitengewoon wreed. Beide opstellingen hebben voor- en nadelen: Scipio moest oppassen dat hij niet het respect van zijn soldaten verspeelde, Hannibal dat hij zich niet gehaat maakte. Deze laatste was *godeloos, trouweloos en meedogenloos*, en die eigenschappen bezorgden hem de onverzoenlijke haat van het Romeinse volk. Maar

zij leverden hem ook een immens voordeel op, waar alle schrijvers bewonderend over spreken: in zijn leger, dat bestond uit soldaten van allerlei rassen, ontstond nooit enige animositeit, noch tussen soldaten onderling noch jegens hem. En dat kon alleen maar komen door de schrik die zijn persoon aanjoeg: die schrik, gevoegd bij de reputatie die hij had op grond van zijn kwaliteiten, was zo groot, dat de rust en de saamhorigheid onder zijn soldaten bewaard bleven. (III.21)

Een commandant kan zich dus zowel mild als wreed betonen, mits zijn benadering maar geschraagd wordt door onmiskenbare kwaliteiten.

Ook tactische en strategische kwesties komen in de *Verhandelingen* ruim aan bod. Zo betoogt Machiavelli met nadruk dat de Romeinen bij al hun operaties meer vertrouwden op de infanterie dan op de cavalerie, en dat zij daar goed aan deden:

want een voetknecht kan op veel plaatsen komen die voor een paard onbereikbaar zijn; men kan hem leren in het gelid te blijven, en als het gelid verstoord is zijn plaats daarin weer terug te vinden; te paard is het moeilijk in het gelid te blijven, en onmogelijk om het gelid te herstellen als het eenmaal verstoord is. (...) Infanteristen in hechte slagorde breken gemakkelijk door de rijen van de cavalerie heen; omgekeerd is dat zeer moeilijk. (...)

Daarmee wil ik niet ontkennen dat de cavalerie in een leger onmisbaar is voor het uitvoeren van verkenningen, voor het plunderen en verwoesten van gebieden, voor het achtervolgen van een op de vlucht geslagen vijand, en ook om de vijandelijke cavalerie een zeker tegenwicht te geven; maar de basis en de ruggegraat van het leger, en het onderdeel waarvan het meest te verwachten valt, is de infanterie. De grootste fout die de Italiaanse heersers hebben gemaakt, en die Italië tot de slavin van vreemde mogendheden heeft gemaakt, is dat zij dit legeronderdeel hebben verwaarloosd en alle aandacht hebben geconcentreerd op de militia te paard. Deze misstand is te wijten aan de kwaadwillendheid van de legercommandanten, en aan de incompetentie van de machthebbers. (...) Mijn conclusie is dus dat een hecht gegroepeerde infanterie heel moeilijk te verslaan is, behalve door een andere infanterie. Crassus en Marcus Antonius trokken lange tijd door het land van de Parthen, met weinig cavalerie en veel voetvolk, en vonden daar de onafzienbare Parthische cavalerie tegenover zich. Crassus sneuvelde, samen met een deel van zijn leger; Marcus Antonius wist zich op bekwame wijze in veiligheid te brengen. De verliezen die de Romeinen leden daargelaten, bleek de infanterie hierbij tot veel meer in staat dan de cavalerie. Men bevond zich in een uitgestrekt land, met weinig bergen en nog minder rivieren; de kust was ver, en de omstandigheden erbarmelijk; en toch wist Marcus Antonius zich, naar het oordeel van de Parthen zelf, op briljante wijze te redden; en de enorme cavalerie van de Parthen durfde zijn hecht gegroepeerde leger nooit op de proef te stellen. (II.18)

Elders beschrijft Machiavelli de slagorde waarin de Romeinse legioenen vochten:

Uit Livius' verhaal blijkt dat het Romeinse leger onderverdeeld was in drie (...) linies. De eerste linie noemde men de *hastati* (lansdragers), de tweede de *principes*, de derde de *triarii*; elke linie werd gecompleteerd door een afdeling cavalerie. Als men zich in slagorde opstelde kwamen de *hastati* voorop te staan; recht achter hen werden de *principes* geposteerd; in het derde gelid, daar weer recht achter, stelde men de *triarii* op. De bereiden afdelingen van elk gelid stonden aan weerszijden van deze drie linies; deze eenheden werden naar hun vorm en positie *alae*, vleugels, genoemd, omdat zij als een soort vleugels aan de romp van het leger zaten. De voorste linie, die van de *hastati*, werd zo dicht open gezet dat zij de vijand kon wegdukken en opvangen. De tweede linie, die van de *principes*, hoefde niet als eerste te vechten maar moest de voorste linie te hulp komen als die teruggeslagen werd of onder druk kwam te staan; bij de opstelling van de tweede linie werd daarom niet weinig, maar juist veel ruimte tussen de rijen gelaten, zodat steeds als de

voorste linie zich onder druk van de vijandelijke troepen terug moest trekken, zij door de tweede opgenomen kon worden zonder dat de slagorde werd verstoord. De derde linie, die van de *triarii*, stond nog verder uit elkaar dan de tweede, om indien nodig de eerste twee linies in haar midden te kunnen opnemen. Met de linies in deze slagorde gingen zij de strijd aan; als de *hastati* dan teruggedrongen of uit elkaar geslagen werden, trokken zij zich terug op de open plaatsen in de tweede slaglinie, smolten daarmee samen tot één geheel, en gingen dan gezamenlijk de strijd weer aan; werden zij opnieuw teruggeslagen of weggedrukt, dan trokken zij zich terug in de zeer ruim opgezette linie van de *triarii*, en dan smolten alle drie de linies samen tot één geheel, en gingen de strijd opnieuw aan; werden zij dan nogmaals teruggeslagen, dan was een nieuwe hergroepering onmogelijk en daarmee de slag voor hen verloren. En omdat steeds als de derde linie, die van de *triarii*, in de strijd werd gebracht het leger in grote moeilijkheden verkeerde; ontstond de zegswijze *Res redacta est ad triarios*; wij zouden zeggen: we hebben onze laatste kaart uitgespeeld. De commandanten van tegenwoordig hebben alle organisatorische principes van vroeger overboord gezet, en nemen ook van de oude krijgstucht niets meer in acht; en dus is ook deze tactiek in onbruik geraakt, die van aanzienlijk belang is. Wie namelijk een opstelling kiest die hem in een veldslag drie kansen biedt, moet de fortuin drie keer tegen hebben om te verliezen, en moet een vijand tegenover zich hebben die sterk genoeg is om hem drie keer te verslaan. Wie het daarentegen helemaal op het eerste treffen aan laat komen, zoals tegenwoordig alle legers in de christelijke wereld doen, loopt een grote kans verslagen te worden; een kleine organisatiefout of tegenstand van enig niveau kan hem de overwinning kosten. (II.16)

Eén van de meest algemene en tegelijk één van de meest fundamentele vragen die in de *Verhandelingen* worden opgeworpen, is die van de relatie tussen de militair-politieke strategie van een staat en zijn overlevingskansen. Is het voortbestaan van een staat meer gediend met een defensieve opstelling, waarbij men zich in hoofdzaak beperkt tot de verdediging van de eigen vrijheid, of juist met een expansieve politiek? De geschiedenis toont aan, aldus Machiavelli, dat beide benaderingen goede resultaten kunnen afwerpen. Sommige steden, zoals Sparta in het oude Griekenland en later Venetië, hebben met een defensieve opstelling hun vrijheid eeuwenlang weten te bewaren. Zij zagen bewust af van expansie en van de vorming van grote legers die daarvoor een vereiste is; en daarom konden beide steden relatief klein blijven, en kon de macht bij een beperkte groep mensen blijven berusten. Rome daarentegen koos voor een expansieve groei van zijn macht, en dus ook voor de opname van

grote groepen vreemdelingen en voor de vorming van massale volkslegers. Hetgeen onvermijdelijk leidde tot politieke eisen van het volk:

want het vormde de meerderheid in de stad, het deed in de oorlog het gevaarlijkste werk, en het waren zijn vuisten die Rome's vrijheid beschermden en Rome's macht vergrootten. (1.47)

Natuurlijk wenste de adel die eisen aanvankelijk niet in te willigen, en dus ontstonden er burgertwisten. Maar – zo betoogt Machiavelli – degenen die deze gang van zaken veroordelen, vergissen zich. Deze twisten waren namelijk niet schadelijk, maar juist heilzaam voor de stad, omdat ze er uiteindelijk toe leidden dat het volk ging participeren in de macht; en de evenwichtige staatsstructuur die aldus ontstond vormde de basis voor de vrijheid van Rome en voor zijn eeuwenlange militaire successen. Ook hier geldt weer: in een goed georganiseerde staat zijn wapens en wetten, dat wil zeggen het militaire en het staatkundige apparaat, zorgvuldig op elkaar afgestemd.

Gesteld voor de keuze tussen een defensieve en een offensieve strategie, geeft Machiavelli uiteindelijk de voorkeur aan de laatste. Want weliswaar hebben defensieve steden als Sparta en Venetië hun vrijheid eeuwenlang weten te behouden, maar hun kwetsbaarheid bleek toen zij hun defensieve instelling verrieten voor een offensieve. En de belangrijkste schaduwzijde van de defensieve optie is gelegen in het feit dat het simpele behoud van een status-quo in de praktijk moeilijk te realiseren is; want

omdat alles op aarde in beweging is en stilstand niet bestaat, zal er altijd vooruitgang of verval zijn, (1.6)

waarbij een defensieve oriëntatie spontaan of noodgedwongen kan omslaan in haar tegendeel. Hierbij kunnen verschillende oorzaken een rol spelen. Om te beginnen een psychologische: mensen hebben een welhaast onbedwingbare hang naar meer (Mensen denken namelijk dat hun bezit niet veilig is als het niet regelmatig wordt vergroot, 1.5), en die hang doet zich ook in de staatkunde gelden. En ook al slaagt men erin die te bedwingen, dan nog bestaat het gevaar dat een defensieve staat óf door de omstandigheden ineens een offensieve politiek krijgt opgedrongen, óf op militair gebied in slaap sukkelt. Beide ontwikkelingen zijn levensbedreigend, en dus is een expansieve benaderingswijze zoals de Romeinse uiteindelijk de beste. (1.6)

Ten slotte de dialogen *Over de krijgskunst*, waarin vier jonge

Florentijnen in debat gaan met een militaire expert: de *condottiere* Fabrizio Colonna (1450/1460-1520), die in het werk Machiavelli's mening verwoordt. In het licht van het voorafgaande zal het misschien enige verbazing wekken dat Machiavelli zijn ideeën laat uitdragen door een lid van het gilde der beroepsmilitairen, waarvan hij een verklaard tegenstander was; en bovendien door een militair die in zijn carrière weinig grote successen had geboekt. Maar de teneur van diens betoog verklaart veel.

Fabrizio toont zich namelijk direct een onbarmhartig criticus van zijn eigen gilde. Beroepssoldaten hebben volgens hem geen echt belang bij vrede, omdat vrede voor hen werkloosheid betekent. Dus zullen ze de oorlog óf zo lang mogelijk rekken, óf zoveel mogelijk benutten voor roof- en plundertochten, teneinde hun bestaan in vredestijd zeker te stellen. Talloze beroepssoldaten hebben zich schandelijk misdragen, en niet voor niets zegt een bekend spreekwoord: *de oorlog maakt de dief, de vrede knoopt hem op*. Ook het feit dat commandanten als hijzelf in vredestijd door vorsten worden onderhouden is eigenlijk een verschrikkelijke misstand, aldus Fabrizio, die zichzelf vervolgens goeddeels vrijpleit van zijn eigen kritiek door impliciet te verwijzen naar zijn status als feodaal heer. Mijn ware beroep, zo stelt Fabrizio, is eigenlijk niet de oorlog, maar het besturen en beschermen van mijn ondergeschikten, en daartoe dien ik *de vrede te beminnen, maar ook in staat te zijn tot het voeren van oorlog*; en mijn vorst betaalt mij in de eerste plaats als adviseur in vredestijd.

Voor Fabrizio – en voor Machiavelli – bestaat het ideale leger niet uit beroepssoldaten, onder wie zich per definitie allerlei avonturiers van het laagste allooi bevinden, maar uit ambachtslieden die gedreven worden door burgerzin. Zij melden zich aan als hun vorst of vaderland hen nodig heeft, en keren na de oorlog weer terug naar huis en haard om hun eigenlijke beroep weer op te nemen. Alleen een leger dat op die manier wordt samengesteld verdedigt werkelijk de belangen van een staat.

Uiteraard bevat de *Krijgskunst* ook een groot aantal pagina's van militair-technische aard, waarin ingegaan wordt op allerhande kwesties betreffende de gevechtstraining, het kampeven, de strategie van de oorlogvoering en de tactiek op het slagveld. Uit welke afdelingen dient een leger te bestaan? Over welke wapens dienen de soldaten te beschikken? Hoe kan een commandant het moreel van zijn troepen sterken? Hoe is de bevelstructuur in het leger, en hoe dienen de bevelen tijdens de slag te worden doorgegeven? Hoe dient men een kampement te bouwen, in te delen, te beveiligen en weer op te breken? Hoe dient men te marcheren in vijandelijk gebied, onder dreiging

van een vijandelijke aanval? Hoe dient men een rivier over te steken als de vijand in de buurt is? Hoe dient de vijandelijke artillerie te worden uitgeschakeld? Deze en vele andere kwesties worden door Fabrizio uitvoerig behandeld, onder frequente verwijzing naar de krijgstactieken van de Romeinse legioenen en (in mindere mate) naar die van de gevreesde Macedonische falanx, en van de Zwitserse piekeniers in zijn eigen tijd.

Natuurlijk dringt zich de vraag op in hoeverre militaire tactieken die in essentie teruggaan op modellen van vele eeuwen terug nog toepasbaar zijn in een tijd waarin legers beschikken over zware artillerie. Welnu, aan de zware artillerie kent Fabrizio geen doorslaggevende waarde toe: zwaar geschut richt gauw te hoog of te laag, is tijdens het gevecht moeilijk te verplaatsen, en kan door goed getrainde troepen tot zwijgen worden gebracht. Wel heel belangrijk acht hij de lichte vuurwapens die in de hand kunnen worden meegevoerd.

Maar ook Fabrizio wenst niet te ontkennen dat de steeds toemennende vuurkracht van de zware artillerie steeds hogere eisen stelt aan de vestingbouw, die daarom grote zorgvuldigheid vereist. De ideale vesting heeft hoge, dikke en ook hoekige muren, die het mogelijk maken de vijand zowel van voren als van opzij te bestoken. Achter de muren ligt een diepe gracht, met kazematten op de bodem, en achter de gracht een tweede muur. Vóór de buitenste muurkring bevinden zich ravelijnen, waardoor een frontale stormloop op de poorten voorkomen wordt. De poorten zijn voorzien van valhekken, niet van het Italiaanse type (een dicht netwerk van balken), maar van het Franse (ijzeren roosters), dat steviger is en het mogelijk maakt de vijand door de openingen te blijven beschieten. Opgepast moet worden voor tunnels, ten eerste omdat de vijand daardoor in een vesting kan binnendringen, en ten tweede omdat met springladingen in onderaardse gangen de muren kunnen worden opgeblazen. Men dient de grachten daarom zo diep te maken, dat ze bijna reiken tot het grondwater. Het land rondom de vesting dient vlak, onbebouwd en onbewoond te zijn, zodat de vijand niet ongemerkt kan naderen en zich nergens achter kan verschansen.

Fabrizio's alwetendheid ontlokt zijn gesprekspartners uiteindelijk de voorspelbare vraag: hebt U het zelf allemaal zo gedaan? Het antwoord is verrassenderwijs 'nee', en wordt direct toegelicht. Ik was – zo betoogt Fabrizio – niet in de positie om een leger samen te stellen en te trainen zoals ik het wilde, en dus mocht van mij niet verwacht worden dat ik deze ideeën allemaal in de praktijk bracht. Wèl mag dat verwacht worden van een vorst die over vijftien- à twintigduizend jonge mannen beschikt, en die kan eisen en kan beloven wat ik nu eenmaal niet

eisen of beloven kon. De huidige militaire zwakte van Italië is niet te wijten aan het Italiaanse volk maar aan de Italiaanse vorsten, die de defensie op een verschrikkelijke manier hebben laten versloffen, terwijl ze de middelen hadden om een solide militair apparaat op poten te zetten. Een Italiaanse vorst die de militaire organisatie hervormt naar klassiek model en dit aanpast aan de huidige tijd zal weldra de baas zijn in Italië, en de vorsten uit de oudheid naar de kroon steken.

De militaire denkbeelden van Machiavelli (en die van de meeste auteurs in de late middeleeuwen en renaissance) zijn in belangrijke mate geïnspireerd op de lectuur van klassieke schrijvers als Livius, Caesar, Polybius, Frontinus, Valerius Maximus en Vegetius. Deze schrijvers vormden ook een bron van inspiratie voor de *condottieri*: niet alleen voor de meest ontwikkelde onder hen, maar ook voor een semi-analfabeet als Muzio Attendolo, die zich naar verluidt graag liet voorlezen uit vertalingen van Caesar en Sallustius. Ook buiten Italië zullen de organisatiestructuur en de strijdwijze van de Romeinse legioenen uitvoerig bestudeerd en geïmiteerd worden: zo zal bijvoorbeeld de hervorming van de Oranjelegers, op het einde van de 16e eeuw, zich mede voltrekken naar voorbeeld van klassieke modellen.

Uiteraard is het binnen het bestek van dit artikel niet mogelijk om Machiavelli's krijgskundige ideeën, die vooral in de 16e en 17e eeuw in heel Europa uitvoerig werd bestudeerd, op hun juiste waarde te beoordelen. Eén van de vaders van de moderne militaire strategie, de Pruisische generaal Carl von Clausewitz, dichtte Machiavelli *ein sehr gesundes Urteil in Kriegssachen* toe; maar ook kritiek is hem zeker niet bespaard gebleven. Deze richtte zich bijvoorbeeld op de vaagheid van zijn ideeën over de rekrutering, op het lage realiteitsgehalte van zijn polemiek tegen beroepssoldaten (welk leger ter wereld zou het ooit zonder professionele training en leiding kunnen stellen?), op zijn onderschatting van de kracht van de artillerie tijdens de veldslag, en op allerhande misvattingen en anachronismen in zijn beschrijving van klassieke en moderne strategieën. Die kritiek is in een aantal gevallen ongetwijfeld steekhoudend; en toch wordt het grote intrinsieke belang van Machiavelli's krijgskundige ideeën er niet wezenlijk door aangetast. Dit belang ligt namelijk niet zozeer in de oplossingen die worden aangedragen voor deze of gene militair-technische kwestie, als wel in het sociaal-historische perspectief waarin de krijgskunst als geheel wordt geplaatst en gewaardeerd.

142 Van essentieel belang is allereerst de verwevenheid van het burgerlijke en het militaire leven in Machiavelli's werken. Een vrij land dat niet bereid of in staat is om zijn vrijheid steeds op-

nieuw eigenhandig te bevechten, is ten dode opgeschreven; en een militair-politieke strategie die niet harmonieert met de maatschappij die zij beoogt te verdedigen kan op den duur evenmin succesvol blijven.

Een tweede punt van fundamenteel belang is Machiavelli's opvatting van de oorlog als zodanig. Tot in zijn tijd waren in de theorie en praktijk van de oorlogvoering nog sporen van het middeleeuwse riddergevecht achtergebleven: bepaalde gedragscodes hadden een zekere geldigheid behouden, en op het slagveld beoogde men de vijand vaak eerder uit te schakelen dan te vernietigen. Met deze opvatting harmonieerde het streven van de *condottieri* en hun broodheren om grote risico's en zware verliezen zoveel mogelijk te vermijden. Bij Machiavelli daarentegen worden gedragsregels alleen getolereerd voor zover zij in militair opzicht produktief zijn, en krijgt de oorlog een duidelijk destructief karakter. Alle krijgsinspanningen zijn uiteindelijk gericht op een massale confrontatie tussen twee legers, die zal leiden tot de overwinning van de ene partij en tot de totale vernietiging van de andere. En die totale oorlog zal de verdere geschiedenis van Europa in toenemende mate bepalen.

Ontwikkeling en gebruik van draagbare wapens, 1400-1800

J.P. Puype

Zwaarden, degens en sabels

Sinds de middeleeuwen heeft de individuele soldaat steeds de beschikking gehad over twee soorten draagbare wapens: de nabijheidswapens, die te beschouwen zijn als een verlengstuk van de arm (zwaard, stootspeer, bijl), en de afstandswapens (boog, werp- en vuurwapens). De meeste strijders bekwaamden zich in het gebruik van enkele wapens, met uitzondering van de boogschutters.

Middeleeuwse voetsoldaten waren in de regel uitgerust met *blanke wapens* (draagbare nabijheidswapens waarvan de kling in het lichaam van de tegenstander moet dringen), meestal een combinatie van een stokwapen (spies en hellebaard) of een steelwapen (bijl, knots) met een zwaard en een dolk. Als bescherming droeg de soldaat zo mogelijk een pantsering van in elkaar geklonken ijzeren ringetjes (vaak nog versterkt met ijzeren platen), een helm, en een schild in de linkerhand. Het meest gebruikte wapen was het eenhandige zwaard, dat op twee manieren kon worden gebruikt: om te houwen en om te steken. Voor deze twee functies kwamen later speciale wapens tot ontwikkeling. Meestal werd het zwaard echter gebruikt om mee te houwen. In het begin van de 14e eeuw kwamen de eerste ijzeren harnasplaten als lichaamsbescherming in zwang. Daardoor ontstond de behoefte met het zwaard gericht tussen de platen van het harnas van de tegenstander te steken en werden naarmate de bepantsering toenam, de zwaardklingen stijver en puntiger. Ter verbetering van de balans van het zwaard (zodat de strijder er beter mee kon vechten), werd het gevest wat verlengd (anderhalfhanders). De langere greep van de anderhalfhander vergemakkelijkt het stoten van dit zwaard met één hand en door de greep tijdelijk met twee handen vast te pakken kon de ridder, de middeleeuwse cavalierist, een slag met zijn zwaard extra snelheid geven.

De gerichte stoten dwongen de tegenstander tot afweerbewegingen met diens zwaard. Op deze manier ontstond het schermen. Om het wapen nog beter te kunnen hanteren moest het ook anders vastgepakt worden en een bescherming van de vingers werd noodzakelijk. Het zwaardgevest werd daarom voor-

zien van pareerbeugels. De ontwikkeling van het schermen tot typische sport van officieren en adel vergde een speciaal soort wapen: de degen. Dit scherm- of duelleerwapen, werd in het openbaar gedragen door hen die de schermkunst machtig waren. Een degensteek in het lichaam was meestal dodelijk. De degen was een licht zwaard met een smalle kling waarmee voornamelijk gestoken werd en waarvan het gevest doorgaans voorzien was van een stootplaat. In de 17e eeuw ontstond zo de sierdegen die het kostuum van de drager versierde. De kling was uitsluitend voor de stoot bestemd en ca. 90 centimeter lang. Het gevest had een vuistbeugel, een halve of hele pareerstang met daaronder een zogenoemde bril (twee kromme beugels aan weerszijden) en een stootplaat. Via Spanje kwam het rapier (van *espada ropera*, mantelzwaard) in zwang, een degen met een dunne stijve kling van meer dan een meter lengte. Het rapier had een ingewikkeld beugelgevest om de wijsvinger te beschermen, die om het bovenste gedeelte van de kling gelegd werd. In de sabel werd de houwfunctie van het oorspronkelijke zwaard verder ontwikkeld. De sabel was een blank wapen met een in de regel gebogen, éénsnijdende kling van 70 tot 90 centimeter lengte en met een asymmetrisch gevest voorzien van een 'korf' van beugels of van een pareerstang en een vuistbeugel. Vooral bij de cavalerie was de sabel (met rechte kling) een geliefd wapen.

Van oudsher werden soldaten ook uitgerust met stokwapens, bestaande uit een kling die op een lange stok was bevestigd en die meestal met twee handen werd bediend. Een eenheid soldaten die uniform was bewapend met lange piek, *guisarme* of hellebaard en die daarmee gezamenlijk optrad, kon beslissend zijn voor het verloop van een veldslag. De hellebaard was in zijn oorspronkelijke vorm het verschrikkelijkste van alle stokwapens, omdat de soldaat met de zware bijl zelfs de ledematen van een vijand kon afhakken. Tegen een massale ruiterscharge kon een formatie hellebaardiers met hun vrij korte wapens (maximaal ca. 2,2 meter lang) echter niet veel uitrichten, maar een geoefende hellebaardier kon wel korte metten maken met een alleen optredende ruiter. Vanaf de tweede helft van de 16e eeuw degenereerde de hellebaard tot sergeantsembleem en wapen van wachtlieden. Na 1500 ontwikkelde de lange piek zich tot het belangrijkste verdedigingswapen van de voetsoldaat tegen de aanvallen van de ruitersrij.

Schietwapens

Ofschoon de kruisboog al in de klassieke oudheid ontstond (de *gastraphretes*, een kruisboog die men tegen de buik moest hou-

den om hem te spannen), is de handboog een nog ouder wapen, dat waarschijnlijk al in de oertijd is ontstaan. De kruisboog was veel ingewikkelder dan de handboog, waardoor het wijdverbreide en onuitroeibare misverstand is ontstaan, dat het gebruik meer oefening vereiste dan de handboog. Het was een groot voordeel dat de kruisboog zonder krachtsinspanning gericht kon worden, want het wapen werd van tevoren gespannen. Het nadeel van de handboog was dat de schutter deze op het laatste moment van uiterste krachtsinspanning zeer zuiver moest kunnen richten, een combinatie van kracht en behendigheid die alleen te bereiken was na eindeloze en regelmatige oefening van jongs af aan.

De kruisboog was vooral op korte afstand veel nauwkeuriger dan een handboog en had een veel krachtiger schot, dat echter door de grotere zwaarte van het projectiel (vanwege zijn gedrongen vorm 'bout' genaamd) minder ver droeg. Een geoefend kruisboogschutter kon zijn bout op waterpasdracht of *point blank* zeer precies schieten. De al destijds gebruikte uitdrukking *point blank* heeft betrekking op het horizontale gedeelte van de vliegbaan; bij de kruisboog was dat ongeveer vijftig meter. De lichtere pijl van de handboog kwam *point blank* verder en kon vooral op grotere afstand – tot 300 meter of meer – nog hinderlijk zijn, al viel hij meer dan dat hij nog energie had. De kruisboogschutter was kwetsbaar omdat hij zijn wapen moeizaam moest herladen door het af te zetten en apart te spannen. Daarom was hij gedwongen van achter een dekking te schieten. In het open veld was dat meestal een verplaatsbaar groot standschild (*pavese*), op kastelen en schepen een vaste borstwering.

Van het begin van de 13e eeuw tot ongeveer 1500 heeft de handboog een belangrijke rol gespeeld in tal van veldslagen. In het open veld is vuursnelheid belangrijker dan trefzekerheid of doordringend vermogen. Handbogen konden tot ongeveer 1500 een doeltreffende verdediging vormen tegen cavaleriecharges. Bij een typische aanval van de ruitery probeerden de zwaargewapende ridders in een massief front en in galop het laatste stuk van het 'niemandsland' binnen ongeveer twintig seconden te overbruggen. Kruisboogschutters konden binnen dit korte tijdsbestek met de mechanische hulpmiddelen die zij nodig hadden om hun schiettuig te spannen (riem en klauw, katrollen, hefboom) ternauwernood twee bouten afschieten, en dan nog uitsluitend als zij goed geoefend waren, wat in de regel niet het geval was. Geoefende handboogschutters daarentegen schoten binnen deze tijd gemakkelijk drie tot vier gerichte pijlen af. Bij grotere veldslagen kon dat al gauw enkele duizenden projectielen meer betekenen. Ervaren handboogschutters

konden in één minuut negen pijlen gericht afschieten. Door verdere oefening kon dit aantal opgevoerd worden tot twaalf. Maar de grotere snelheid ging ten koste van de precisie.

Paarden waren het voornaamste doelwit onder dergelijke omstandigheden. Als de voorop dravende paarden werden geraakt, waardoor ze dood neervielen of buiten zinnen van pijn niet meer onder controle te houden waren, dan kon de schok van de charge gebroken worden. Was de ruiteraanval tot staan gebracht, dan konden nog meer pijlen worden afgeschoten om de chaos te vergroten. De slag bij Crécy in 1346 wordt dikwijls – en terecht – als voorbeeld gebruikt om de effectiviteit van de handboog tegenover die van de kruisboog aan te tonen. Berekend is dat de openingsaanval van de Franse ridders, die honderd meter heuvelopwaarts moesten overbruggen, ruim een minuut duurde. Binnen deze tijd werden door vijfhonderd Engelse handboogschutters ruim 7500 pijlen afgeschoten. Geschat wordt dat in de enkele uren die de slag bij Crécy duurde, in totaal een half miljoen pijlen zijn verbruikt.

De lange piek, 1500–1700

De allengs toenemende pantsering van ruiters en paarden en het aanvankelijk weliswaar aarzelend, maar immer stijgend gebruik van handvuurwapens, die goedkoper waren dan kruisbogen en in ieder geval veel minder oefening vereisten dan handbogen, leidden tot een gestage achteruitgang van de spanwapens, al bleef de handboog bij de Engelsen nog tot in de 17e eeuw in gebruik en bij de Ottomaanse Turken zelfs nog langer. De optimale verdediging tegen cavalerie-aanvallen was sinds het eind van de 15e eeuw de ongeveer vijf meter lange infanteriespies of -piek, mits deze door een nauw aaneengesloten formatie spiesdragers, een zogenoemd piekeniersblok, werd gehanteerd. De Zwitsers en de Duitse landsknechten beheersten het vechten met de piek tot in de perfectie en hadden ermee ieder hun eigen manier van vechten.

Het duurde niet lang of ook infanteristen bonden in piekeniersblokken het gevecht met elkaar aan. Deze blokken konden echter nauwelijks tactisch manoeuvreren. In het gelid drukte men zodanig dicht tegen elkaar aan dat men bij het naar voren bewegen één stijf front van lichamen vormde. Door de natuurlijke vechthouding – zich zo smal mogelijk aan de vijand presenteren – en het feit dat de pieken van de achterliggende geleederen tussen de lichamen van de krijgers door naar voren staken, zal het vel van de onbeschermden handen van de piekeniers zijn afgeschaafd, om een ongemak te noemen. Wat echter telde,

was het resultaat: een zeer dichte, ondoordringbare haag van pieken. Het voorste gelid werd bezet door de meest ervaren en onverschrokken soldaten, de gelederen daarachter hadden als voornaamste taak alsmaar naar voren te duwen en ervoor te zorgen dat de plaats van een gevallen soldaat vóór hen onmiddellijk ingenomen werd door een ander: *Poussez, soldats, afin de nous pousser les uns les autres!*, zouden de bevelhebbers in de slag bij Ceresole (1544) de in de achterliggende gelederen opgestelde onervaren soldaten hebben toegeroepen. Alles werd ondergeschikt gemaakt aan dit principe van de *geschlossene Ordnung*, ook de strijdvaardigheid van de individuele soldaat werd eraan opgeofferd. Het kon zelfs voorkomen dat twee tegenstrevende blokken onbeweeglijk in elkaar kwamen vast te zitten en dat individueel optredende, behendige en moedige soldaten onder de pieken door en over de pieken heen konden rennen om links en rechts met hun zwaarden de vijandelijke stokken doormidden te slaan. De Spanjaarden ontwikkelden voor het uiteendrijven van de piekeniersblokken de met kuras, helm, zwaard en rond schild uitgeruste rondassiers. In de andere legers hadden de gespecialiseerde krijgers die tweehandige slagzwaarden bedienden een vergelijkbare gevechtstaak.

Reeds de Duitse keizer Maximiliaan I had in het begin van de 16e eeuw gepleit voor een grotere beweeglijkheid van de piekeniersformaties en deze door vermindering van het aantal gelederen veel minder diep te maken. Ook andere legerbevelhebbers zoals de landsknechtenaanvoerder Frundsberg, bepleitten dit. Daarnaast werd heil gezocht in andersoortige formaties dan het blok, zoals driehoekige, kruis- en halvemaanvormige opstellingen. Niettemin zouden pas de exercities van prins Maurits aan het eind van de 16e eeuw deze ruim een eeuw durende stagnatie van de infanterietactiek – want daarvan mag men gerust spreken – opheffen en zo de weg vrijmaken voor zeer beweeglijke formaties.

Het is de vraag of de gestage toeneming van handvuurwapens op het slagveld geen einde kon maken aan deze stilstand. Enkele uitzonderingen daargelaten, hebben vuurwapens echter geen doorslaggevende rol gespeeld in de 16e-eeuwse veldslagen. Vanuit de piekeniersblokken konden schutters uiteraard niet opereren, vandaar dat men ze op de flanken daarvan posteerde van waaruit zij min of meer zelfstandig optredend – *ti-railleren* zou men dat later noemen – trachtten gaten te schieten in de blokken van de tegenstanders. Het effectiefst bleken de haakbuschutters en musketiers nog bij het dekken van een terugtocht van een piekeniersblok. Een formatie van piekeniers die immers gewend waren uitsluitend naar voren te bewegen, kon zich slechts in een wanordelijke vlucht terugtrekken. Ove-

rigens waren de schutters met hun langzame vuurwapens uiterst kwetsbaar voor tegenstanders met dezelfde soort wapens en voor aanvallen door de vijandelijke ruitelij. Door de geforceerde opstelling van de piekeniers konden de schutters van hen geen bescherming verwachten. Het was prins Maurits die voor het eerst formaties musketiers zodanig wist te drillen dat zij al schietend tezamen met de piekeniers doeltreffende tactische bewegingen op het slagveld konden maken en wel zo dat daardoor tevens de lage vuursnelheid werd gecompenseerd.

De gevechtstactiek van de 15e tot de 17e eeuw

De hoofdkenmerken van de oorlogvoering in deze periode zijn:

- 1) piekeniers kunnen ruiteraanvallen weerstaan
- 2) massaal ingezette schietwapens kunnen ruiteraanvallen breken
- 3) uitsterven van de ridder op het slagveld
- 4) huurlingen in de legers
- 5) opkomst der steden, stedelijke legers en schutterijen
- 6) beweeglijker artillerie te velde
- 7) kleinere tactische eenheden
- 8) systematischer beleg van steden en forten

Een van de genoemde kenmerken, het uitsterven van de ridder op het slagveld, wordt omgeven door het hardnekkige misverstand dat dit te wijten zou zijn aan de opkomst van het vuurwapen. De betekenis van de ridder ging in eerste instantie verloren door maatschappelijke en economische factoren, en niet primair door het vuurwapen. Een harnas was in beginsel meestal kogelvrij en het vuurwapen kreeg pas in de 17e eeuw definitief de overhand op het slagveld.

De eerste vuurwapens

Reeds in de oudheid werden 'vuurwapens' in de oorlog gebruikt. Een bekend pyrotechnisch afstandswapen was het Griekse vuur, dat voor het eerst door de geschiedschrijver Thucydides (ca. 400 v.Chr.) wordt vermeld. Waarschijnlijk bestond de brandbare stof van dit wapen uit nafta, een mengsel van petroleum, teer en paraffine, dat in potten van glas of aardewerk naar de vijand werd geworpen. Het meest doeltreffend werd het Griekse vuur door het gebruik van een vlamspuit of *syphon* die, naar wordt beweerd, omstreeks 200 v.Chr. door Archimedes werd uitgevonden.

Ook werden projectielen met behulp van Grieks vuur afgeschoten: zo werden de troepen van Alexander de Grote bij de belegering van een stad in Voor-Indië met dergelijke wapens bestookt. Het Griekse vuur is tot in de 17e eeuw gebruikt, maar toen kende de pyrotechnische oorlogvoering al veel doeltreffender wapens.

Volgens recent onderzoek kenden de Chinezen al voor de Europeanen een explosief mengsel. In Europa is de kennis van explosieve mengsels vermoedelijk uit Arabische handschriften over alchemie in de eerste helft van de 13e eeuw via Spanje gekomen. Het bewijs dat de Arabieren buskruit gebruikten voordat het in Europa omstreeks 1325 ingang vond, moet echter nog geleverd worden. Halverwege de 13e eeuw schreef Roger Bacon, een Engels filosoof en alchemist, de *Epistolae, Opus Majus* en *Opus Tertium*, waarin de allereerste herkenbare formule voor buskruit voorkomt, te weten zeven delen salpeter, vijf delen houtskool en vijf delen zwavel. De vroegste soortgelijke Arabische verhandeling is een afschrift uit 1474 van een nog ouder manuscript. Daarin is inderdaad sprake van projectielen die met behulp van buskruit werden afgevuurd uit een op een stok gemonteerde houten cilinder, *madfa* of *midfa* genaamd. De cilinder was voor een derde met kruit geladen en verschoot pijlen en andere projectielen.

De eerste betrouwbare datum voor wat betreft het bestaan van vuurwapens is 1326. In dat jaar gaf het stadsbestuur van Florence blijkens een bewaard gebleven rekening opdracht tot het maken van pijlen of ijzeren projectielen en metalen kanonnen voor de verdediging van de kastelen en landerijen van deze stadsrepubliek. Daarna zijn vermeldingen in Europa talrijk. Twee voorbeelden dateren van 1340 (Duitsland, Frankfort aan de Main) en 1352 (Nederlanden, beleg van kasteel De Voorst). Opvallend is dat tot omstreeks 1400 drie soorten projectielen voorkomen: ronde kogels, cilindrische 'klompkogels' (van het Duitse *Klötze*) en pijlen. De eerste afbeeldingen van kanonnen stammen uit twee Engelse handschriften van 1327, geschreven door Walter de Milimete. Uit de grootte van de erbij getekende soldaten blijkt dat het om echte kanonnen gaat, die de vorm van een vaas of pot hebben en waaruit een grote zware pijl afgeschoten wordt.

Omstreeks 1350 was het vuurwapen geen zeldzaamheid meer. De vermeldingen in inventarissen uit die tijd geven als materiaal meestal *cupro*, wat destijds behalve koper ook koperlegeringen als messing en brons kon betekenen. De *Tannenbergbus* is het vroegst dateerbare vuurwapen ter wereld. Dit bronzen wapen, met een achthoekige doorsnede, is gevonden in de ruïne van het roofriddersslot de Tannenberg in Hessen, dat in 1399

werd verwoest. Achteraan de bus is een soort koker voor een stok meegegoten. Dergelijke stokken, de voorlopers van de latere geweerkolf, waren in gebruik tot het eind van de 15e eeuw. Van ongeveer dezelfde vorm als de Tannenbergbus is de *Mörköbus*, die bij Mörkö in Zweden uit zee werd opgevist. Dit wapen kan gezien zijn grootte eveneens als handbus worden beschouwd. Onderaan de loop is een zware reculhaak (recul=terugstoot) meegegoten, die diende om de bus bij het afvuren vóór een borstwering te steken, zodat de schutter geen last had van de terugslag bij het afgaan van het schot.

In het algemeen wordt de benaming haakbus gegeven aan een bus die te zwaar was om uit de vrije hand te worden afgevuurd en die daarom opgelegd werd gebruikt, dus rustend op een borstwering. Niettemin zijn er zeer vroege handbussen bekend, die licht genoeg zijn om uit de vrije hand te zijn gebruikt en die toch voorzien zijn van een reculhaak. Vaak is deze haak niet vast met de loop verbonden, maar aan de lade (stok of kolf) bevestigd. Toch mag men deze handbussen geen haakbussen noemen. Sinds het begin van de 15e eeuw werden handbussen ook wel geheel van smeedijzer gemaakt, inclusief de lade. Een bekend exemplaar van een dergelijk wapen is de *Vedelspangbus*, zo genoemd naar het in 1426 vernietigde slot Vedelspang in Sleeswijk-Holstein, waar hij is gevonden. Tot het midden van de 16e eeuw werden terugstoothaken nog slechts bij de echte haakbussen gebruikt, zeer zware geweren, want inmiddels bezaten ze al een houten kolf en lade, die in principe dezelfde vorm hadden als die van het geweer van nu.

Te velde werd het musket de opvolger van de haakbus; de haakbus zou voortleven in de zogenaamde walbus, gebruikt tot in het begin van de 19e eeuw. Omdat de haakbus bij gebrek aan een borstwering of een andere vaste opstelling waarop hij gelegd kon worden moeilijk te velde gebruikt kon worden, werd omstreeks 1520 het musket ingevoerd, zo genoemd naar het Italiaanse *moschetto*, dat wil zeggen mus, waarschijnlijk een toespeling op de lonthaan, die de vorm van een vogelkopje had. Het musket had een houten kolf en lade en een loop die zo zwaar was dat het wapen uitsluitend rustend op een steunvork (*furket*) kon worden afgevuurd. In deze vorm is het wapen tot het eind van de 17e eeuw in gebruik gebleven, al verviel het *furket* omstreeks 1650, omdat het musket toen wat lichter was geworden.

De allereerste lopen van handvuurwapens werden nog meestal van koperlegeringen gemaakt. Na 1400 kwam daar het goedkopere smeedijzer voor in de plaats. Sinds het eind van de 15e eeuw werden lopen niet langer met banden maar met behulp van doorgaande ijzeren pennen aan de lade vastgemaakt; deze

pennen liepen door ogen die met zwaluwstaarten onder aan de loop waren bevestigd. Lopen werden gemaakt door een ijzeren plaat rondom een kern of doorn te smeden. Daardoor kreeg de loop vanzelf een ronde vorm. De ziel (schietbuis) werd van binnen precies rondgevijld en van achteren afgesloten met een uitschroefbare bodem voorzien van een staart, die met een verticale schroef aan de lade werd vastgezet.

De zielen van de lopen van handvuurwapens waren weliswaar glad, maar getrokken lopen, dus voorzien van spiraalgewonden trekken, kwamen vanaf het eind van de 15e eeuw ook al voor. Zij waren echter voor oorlogswapens onbruikbaar aangezien het laden heel precies moest gebeuren en veel tijd kostte. Getrokken lopen kwamen alleen voor bij wedstrijdwapens en sommige scherpshuttersgeweren. Pas in de 18e eeuw zouden bepaalde infanteristen met buksen – korte getrokken geweren – worden uitgerust. Ook werden deze buksen in de jacht gebruikt. Het voordeel van een getrokken loop was dat de spiraalgroeven het projectiel een draaiende beweging gaven. De kogel kreeg daardoor een grotere vluchtstabiliteit en gebruikte de energie van de kruitexplosie beter, dus kon de kruitlading minder zijn. De genoemde vluchtstabiliteit kende men van de projectielen van hand- en kruisbogen, waarvan de veren scheef, dat wil zeggen in een hoek ten opzichte van de lengteas, op de schacht zaten.

Toegang tot de kruitlading in de loop ging via het zundgat, dat bij de allervroegste handvuurwapens bovenop lag. In het zundgat, dat zich in een uitholling, de pan, bevond, werd een beetje kruit gestrooid, dat door een gloeiende staaf of een lont aan een stok werd ontstoken. In de loop van de 15e eeuw verhuisde het zundgat naar de rechterkant van de loop en werd een aparte pan voor het 'zundkruit' (fijner gemalen kruit) daaronder aangebracht.

Ontstekingsmechanismen

De reden dat het zundgat aan de zijkant van de loop verscheen was de invoering van een mechanische ontsteker, immers de bovenkant van de loop moest vrijblijven van obstakels omdat men daaroverheen goed moest kunnen richten. De mechanische ontstekers waren instrumenten van gecompliceerde constructie en vergelijkbaar met deur-, kast- of kistsloten. Zij werden daarom eveneens sloten genoemd. Sloten hadden tegenover de vroegere handbediening natuurlijk het voordeel dat de schutter beide handen vrij had om zijn wapen te hanteren en te richten.

De volgende sloten kunnen worden onderscheiden:

- 1) lontslot, in gebruik van begin 15e eeuw tot 1700
- 2) radslot, 1500-1700
- 3) snaphaanslot, 1550-1650
- 4) vuursteenslot, 1625-1850
- 5) slag- of percussieslot, 1810-1870

Zoals de term aangeeft, werkte het lontslot met een lont, die met een bewegende arm, de haan, naar de pan werd gebracht. Er waren oorspronkelijk twee soorten: het knijpbusslot, waarbij de haan naar voren, en het gewone lontslot, waarbij de haan naar achteren bewoog. Bij het lontslot bewoog de haan met dezelfde snelheid als de trekker, trok men een lontsnapslot af dan sloeg de haan door de inwerking van een extra veer met een sprong naar beneden. Tot de lontsloten worden ook de tondelsloten (of tondelsnapsloten) gerekend. Op deze sloten was de lont vervangen door een tondel (letterlijk ontsteker of aansteker) bestaande uit een smeulend stukje vuurzwam dat in een speciaal daartoe bestemd buisje op de haan was gestoken. Tondelsloten waren op grote schaal in de 16e en het begin van de 17e eeuw in de Nederlanden en Noordwest-Duitsland in gebruik. Voordeel van het tondelslot was dat het veel goedkoper was dan het lontslot. De tondel was een natuurprodukt, terwijl de lont speciaal geprepareerd was van gedraaid vlas of hennep, gedrenkt in een oplossing van salpeter en water, en daarna gedroogd. Eenmaal aangestoken produceerde een lont een harde gloeiende punt van zeer fijne as. Een nadeel van het tondelslot was dat de tondel na elk schot moest worden vervangen, terwijl een lont al naar gelang hij opbrandde tussen de lippen van de haan kon worden opgeschoven. Overigens was het lontverbruik bij de legers enorm, omdat een smeulende lont binnen een uur 25 cm opbrandde. Daarom liepen in een grotere formatie slechts enkele soldaten met smeulende lonten; in nood werden deze gebruikt om de lonten van de overige soldaten te ontsteken.

Het lontslot had verschillende nadelen:

- 1) hoge lontconsumptie
- 2) de geur van de smeulende lont maakte deze ongeschikt voor de jacht en voor een militaire hinderlaag, want de prooi of de vijand kon 'lont ruiken'
- 3) sterke rookontwikkeling van de smeulende lont
- 4) zichtbaarheid van de gloeiende lont bij nacht
- 5) kwetsbaarheid van de lont voor regenwater, al kon dit na-

deel worden opgeheven door een 'lontverberger', een geperforeerde metalen buis

Ondanks deze nadelen is het lontslot bij alle legers tot het eind van de 17e eeuw in gebruik gebleven. Het was eenvoudig en goedkoop te maken. De vonkenproducerende sloten die hierna zullen worden besproken, waren alle gecompliceerder en duurder. Het schietgereed maken van een lontslotmusket vereiste een groot aantal bewegingen, mede omdat het geweer zo zwaar was en vanwege de risico's verbonden aan het hanteren van de brandbare lont. Bij het vuurklaar maken van zijn geweer moest de muskietier de smeulende lont, die hij aan beide uiteinden brandend moest houden, zo tussen de vingers van zijn linkerhand klemmen dat hij geen brandwonden opliep, veilig zijn musket kon laden en de pan van pankruit kon voorzien zonder dit voortijdig te ontsteken. Pas op het allerlaatste moment, wanneer hij zijn musket geladen had, moest de muskietier één van de smeulende uiteinden van de lont vastschroeven tussen de lippen van de lonthaan en de lont 'afblussen' tot deze de gewenste asloze, harde roodgloeiende punt had gekregen.

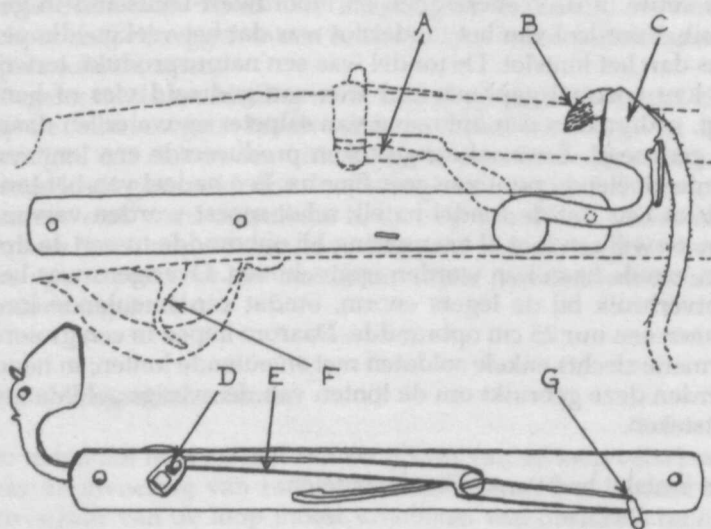

Hollands lontslot ca. 1625

Het kruut in de pan (A) wordt tot ontbranding gebracht door een gloeiende lont (B). Deze zit vastgeklemd in het gespleten uiteinde van de haan (C). De haan zit via de tuimelaar (D) vast aan het ene eind van de stang (E) en wordt door opwaartse druk van de trekker (F) aan de staart (G) omlaag gebracht in de pan.

Tactisch gebruik van het lontslotmusket

Om zoveel mogelijk musketiers van het voorste gelid tegelijk te kunnen laten vuren, werden in de loop van de 16e eeuw een aantal manoeuvres ingevoerd, waarbij de soldaten zo moesten bewegen dat zij per gelid in de formatie voortdurend van plaats wisselden, hun wapen gereed maakten en vuurden. Bij de Spaanse *tercios* of de Duitse landsknechten ging dat nog redelijk, aangezien er in deze formaties een hechte band bestond tussen de soldaten en hun bevelhebbers, gegroeid door jarenlange ervaringen op het slagveld. Daardoor waren deze eenheden dikwijls tot een goedlopend geheel samengesmeed. Dat een dergelijke professionaliteit ook met gerekruteerde burgers, boeren, avonturiers en huurlingen van allerlei herkomst bereikt kon worden, heeft prins Maurits bewezen.

Samen met zijn neef, Willem Lodewijk van Nassau, en geadviseerd door geleerden zoals Justus Lipsius en Simon Stevin, liet Maurits zich inspireren door voorbeelden uit de klassieke oudheid. Van klassieke auteurs, die over de tactiek van de massale en eenvormig bewapende legers van de Romeinen en Byzantijnen schreven, nam Maurits een aantal bewegingen, zoals contramarsen, en een commandotaal over. De commando's werden aangepast aan de nieuwe wapens en de verschillende nationaliteiten (Nederlanders, Duitsers, Schotten en Engelsen) van de soldaten die Maurits voor het leger, het Staatse Leger, had aangeworven. Prins Maurits bereikte met zijn hervormingen een professionaliteit die vergelijkbaar was met, en op den duur zelfs beter werd dan die van de Spaanse en Duitse eenheden, door eindeloos drillen, de invoering van andere tactische bewegingen tijdens het gevecht, het creëren van kleinere gevechtsformaties en, niet te vergeten, geregelde en gegarandeerde betaling van de soldij.

De hervormingen van prins Maurits besloegen bijna alle facetten van het militaire bedrijf, en waren onderling goed op elkaar afgestemd. Toch was het vooral het eindeloze drillen dat de basis werd voor een uitstekende discipline. Maurits begon daarmee voor het eerst in de winter van 1595-1596, even ongebruikelijk als kenmerkend, want legers waren tot dan toe in hun winterkwartier tot nietsdoen ('winterslaap') gedoemd. De reputatie die het Staatse Leger opbouwde zorgde sinds de jaren 1590 voor een belangrijke militaire uitstraling van de Republiek. Talrijke buitenlandse waarnemers kwamen zich persoonlijk op de hoogte stellen van de *manière hollandaise*. De genoemde uitstraling werd versterkt door de uitgave in 1607, na jarenlange geheimhouding, van de *Wapenhandelinghe van roers, musquetten ende spiessen* door Jacob de Gheyn, een 'drilboek' waar-

in 32 afzonderlijke commando's voor het laden van het musket worden genoemd en in prachtige prenten aanschouwelijk worden gemaakt. Het verscheen al spoedig in allerlei vertalingen. Een vergelijkbaar werk is Adam van Breens *Nassavsche Wapenhandelinghe* van 1619, waarin de exercitie van de rondassiers en targedragers (dragers van ronde, respectievelijk rechthoekige schilden) wordt behandeld en waarin de Romeins-Byzantijnse voorbeelden het duidelijkst tot uiting komen. Ook was al omstreeks 1596 een exercitiehandoek voor lansiers geconcipieerd. Het is nooit uitgegeven omdat Maurits geen lansiers meer gebruikte. Slechts twee losse prentenseries bestaan van deze cavalerie-exercitie. Prins Maurits voorzag al zijn ruiters van pistolen en karabijnen (musketten met een korte loop), omdat hij niet beschikte over de benodigde oefeningstijd (drie jaar!) om van hen goede lansiers te maken en omdat de hengsten die bij deze strijdvorm gebruikt werden zo duur waren.

Het uiteindelijke doel van de Mauritiaanse infanterie-exercitie was het bereiken van continu vuur op het slagveld met een zo klein mogelijke formatie – het absolute minimum was 25 musketiers – opgesteld in gelederen van vijf. Alle laadbewegingen en het marcheren moesten gelijktijdig en in een straf tempo worden uitgevoerd. Het voorste gelid vuurde zijn musketten het eerst af, waarna de musketiers rechtsomkeert maakten en, in gelijk tempo, door de gelederen naar achteren liepen om achter het laatste gelid aan te sluiten. Tijdens deze contramars en het naar voren bewegen van hun gelid moesten de soldaten alle laadbewegingen hebben uitgevoerd, zodat als zij eenmaal vooraan stonden zij weer meteen konden vuren. Bij 'opgesloten' formaties marcheerden de soldaten per gelid links en rechts buiten het blok om, wat conversie werd genoemd.

Het radslot

Bij het radslot werden vonken geproduceerd door het raspen van een vuursteen langs een draaiend geribbeld wielkje, dat de schutter van tevoren moest opwinden. Het radslot is vermoedelijk door niemand minder dan Leonardo da Vinci omstreeks 1500 ontwikkeld als afvuurmechanisme voor het handvuurwapen. Er zijn echter aanwijzingen dat het principe van het radslot al sinds de jaren 1490 zijn toepassing vond in tondelapparaten, dat wil zeggen in allerlei vuurmakers, bijvoorbeeld die voor huishoudelijk gebruik. Om het tondelapparaat voor een vuurwapen bruikbaar te maken, moest het op een stevige ijzeren plaat worden gemonteerd, de slotplaat, die in de zijkant van de geweer- of pistoollade werd ingebouwd.

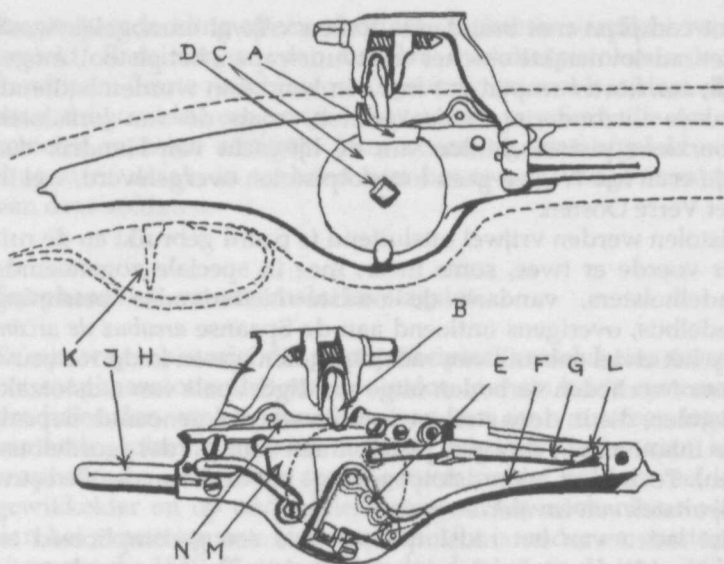

Hollands radslot ca. 1650

Het kruut in de pan (A) wordt tot ontbranding gebracht door middel van *geraspte* vonken van een stuk zwavelkies (B) tegen het geribbelde loopvlak van een ijzeren wiel of rad (C) dat door de bodem van de pan steekt. Om het rad te laten draaien, moet de schutter het door middel van een speciale spansleutel op de nok van de spil (D) een kwart slag aandraaien, waarbij een korte ketting (E) die met het uiteinde van de slagveer (F) verbonden is, zich om de spil windt. De veer wordt in deze gespannen toestand vastgehouden door een horizontaal verende stang (G) die in een uitholling van het rad steekt. Vervolgens brengt de schutter de haan (H) op de gesloten pan, terwijl de haan daarop blijft drukken door inwerking van de haanveer (J). Bij het bewegen van de trekker (K) naar achteren wordt de staart (L) naar voren bewogen en de stang uit het rad getrokken, dat door het terugschieten van de slagveer met grote snelheid ronddraait tot de ketting weer uitgerekt is. Een nok op het draaiende rad stoot tegelijkertijd tegen een plaat (M) waardoor het pandeksel (N) zich opent.

De verklarende tekening maakt zichtbaar dat het radslot door zijn vele beweegbare onderdelen een zeer gecompliceerd mechanisme was. Daardoor was het ook duur en reparaties konden alleen door een geschoolde geweermaker (slotenmaker) worden uitgevoerd. Het belangrijkste voordeel en vernieuwende element van het radslot was dat het in geladen, vuurgeerde toestand kon worden meegevoerd. Het werd in eerste instantie toegepast in het handvuurwapen van de ruitserij (men kan zich voorstellen dat het te paard meevoeren en laden van een lont-

slot compleet met brandende lonten vrijwel onmogelijk was). Het radslot maakte ook het vuistvuurwapen, het pistool, mogelijk, een korter wapen dat met één hand kon worden bediend. Enkele uitzonderingen daargelaten, zoals de van lontsloten voorziene pistoolschilden van de lijfwacht van Hendrik VIII, zijn er in het Westen geen lontslotpistolen overgeleverd, wèl in het Verre Oosten.

Pistolen werden vrijwel uitsluitend te paard gebruikt en de ruiter voerde er twee, soms meer, mee in speciale zogenoemde zadelholsters, vandaar de oudste Nederlandse benaming zadelbus, overigens ontleend aan de Spaanse *arcabuz de arcón*. Op het civiel gebruik van radslotpistolen waren in de 16e eeuw door overheden verboden uitgevaardigd, zoals van radslotzakpistolen, die in deze streken pofferts werden genoemd. Bepaalde infanteristen droegen pistolen aan hun gordel (gordelbusen). Toch bleef het radslotpistool tot het eind van de 17e eeuw bij uitstek een cavaleriewapen.

Het laden van het radslotpistool was een gecompliceerd en zorgvuldig karwei, dat enige tijd vereiste. Daarom was het niet geschikt voor gebruik tijdens de in draf uitgevoerde cavaleriecharges, en moest de ruiteraanval worden aangepast. De ruiters reden in draf achter elkaar aan, maakten halt voor het front van de tegenstander, wiens 'oogwit zij moesten kunnen zien', en vuurden hun ene pistool af, waarna zij hun draf hervatten, achter elkaar afzwenkten en uit tegenovergestelde richting opnieuw aanvielen met hun andere pistool. Vervolgens zwenkten zij wederom af, maar nu om buiten schootsafstand of verdekt opgesteld hun pistolen te laden. Handige tegenstanders maakten hiervan gebruik om juist op dat moment de dan weerloze ruiters aan te vallen, zoals het Spaanse lansiers deden tijdens de slag op de Mookerhei in 1574, waarbij de Nederlandse ruiters in de pan werden gehakt.

Pas de Zweedse koning Gustaaf Adolf zou in de 17e eeuw afrekenen met de *caracole*, zoals deze aan de sierrijkunst ontleende, weinig doeltreffende ruiteraanval heette, en weer de charge, de aanval in galop, invoeren. Hij liet daarvoor de lange ruitersabel of *pallas* gebruiken, een wapen dat immers voortdurend paraat was en waarmee men een vijandelijke formatie uiteen kon slaan. De ruiterpistolen liet hij voor schermutselingen en het handgemeen in de *mêlée*, het strijdgewoel, gebruiken. Dat deze ontwikkeling ook in de Nederlanden werd gevolgd, is te zien aan de *Ordres van de wapeninghe*, die de Staten-Generaal achtereenvolgens uitgaven. In 1596 en 1599 was voor de ruiters nog een kort *sweert bequaem tot houwen ende steecken* voorgeschreven, in 1623 werd dat al iets langer, namelijk 'drie voeten', dat wil zeggen kling plus gevest 94,2 centimeter, terwijl in 1639 de

lengte van de kling alleen al op 93 centimeter verplicht werd gesteld. Radsloten werden behalve in ruiterspistolen ook in karabijnen (korte ruitergeweren) gebruikt en wel hoofdzakelijk door dragonders, een soort infanteristen te paard, die om te schieten moesten afstijgen. Hun benaming was afgeleid van dragon of draak, in verband met het tweeslachtige karakter van deze soldaten.

Snaphaanslot, vuursteenslot en slagslot

Er zijn wapenhistorici die geen principiële verschil zien tussen het snaphaanslot en het vuursteenslot, immers beide systemen produceerden vonken door het slaan van een vuursteen tegen een stalen plaat. Anderen, zoals de schrijver dezes, zien het snaphaanslot wél als een apart systeem omdat het een veel ingewikkelder en op onderdelen totaal ander mechanisme was dan het vuursteenslot. Het snaphaanslot is ouder en ontstond al omstreeks 1550. Het vuursteenslot dateert uit de jaren 1620. Bovendien toont het mechanisme van het snaphaanslot enige verwantschap met dat van het radslot, terwijl het vuursteenslot iets geheel nieuws was. In West-Europa zou het snaphaanslot omstreeks 1650 definitief verdwijnen, terwijl het vuursteenslot nog twee eeuwen lang in gebruik zou blijven. Onderzoekers die archiefstukken bestuderen, moeten wel oppassen, want men hield in die tijd geen rekening met de verschillen tussen de twee slotvormen. De term vuursteenslot zou in Nederland pas na 1800 in zwang komen, daarvoor werd alles, behalve het lont- en het radslot, met 'snaphaan' betiteld.

Militair-tactisch bezien heeft het snaphaanslot nauwelijks betekenis gehad, al moet worden toegegeven dat bijvoorbeeld de Engelse cavalerie tussen 1635 en 1672 handboeken gebruikte, die de 'drill' met het snaphaanslot beschreven. Echter het laden en vuurgereed maken duurde vrijwel net zo lang als bij het radslot. Het vuursteenslot daarentegen kon sneller worden herladen en genoot door zijn eenvoudige en ook gemakkelijk te repareren en onderhouden mechanisme grote populariteit, al zou het nog tot het eind van de 17e eeuw duren voor het definitief bij de Westeuropese legers werd ingevoerd. Weliswaar waren al na 1650 enkele eliteformaties met het vuursteenslot uitrust, bijvoorbeeld in 1665 het door Johan de Witt opgerichte regiment scheepssoldaten en sinds de jaren zeventig de grenadiers. Toch zou het lontmusket pas omstreeks 1690 definitief ten gunste van het vuursteengeweer verdwijnen, wat overigens niet gemakkelijk te verklaren valt.

Ook werden toen pas de radslotpistolen bij de cavalerie ver-

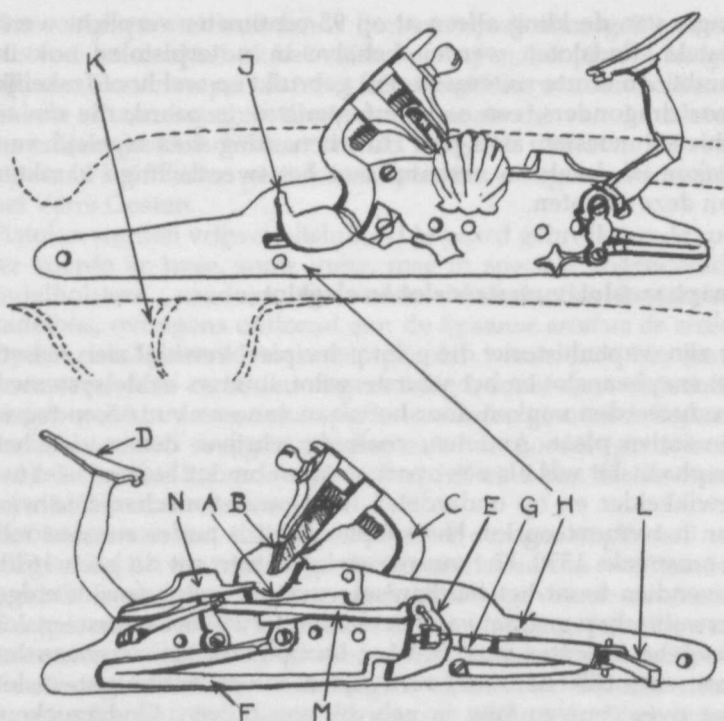

Hollands snaphaanslot ca. 1630

Het kruit in de pan (A) wordt tot ontbranding gebracht door het slaan van een zwavelkies of vuursteen (B) in de haan (C) tegen het vuurstaal (D). De haan wordt gespannen door hem naar achteren te trekken en d.m.v. de meedraaiende tuimelaar (E) de slagveer (F) onder spanning te brengen. De haan wordt in gespannen toestand vastgehouden door een verende borgpen (G) die door de slotplaat (H) heen naar buiten steekt boven de rust (J) van de haan. Druk van de trekker (K) tegen de staart (L) trekt de borgpen naar binnen, waardoor de haan naar voren slaat. De weer mee terugdraaiende tuimelaar stoot door middel van een overbrenging (M) het pandeksel (N) open.

vangen door vuursteenpistolen. Wellicht ligt het aan de behoudzucht van de legers, immers de gehele tactiek was op het gebruik en de beperkingen van zowel het lont- als het radslot ingericht. Ook de behoudzucht der geweer makers, die zich onmisbaar wisten voor reparaties aan de gecompliceerde radsloten, kan als factor gelden. De infanterist kon te velde eenvoudige herstelwerkzaamheden aan zijn vuursteenslot zelf uitvoeren. Er zijn voor dit fenomeen nog andere verklaringen naar voren gebracht: de door hun goedkoopte en eenvoud zeer grote export sinds ca. 1635 van vrijwel uitsluitend vuursteensloten aan

allerlei volkeren overzee, zoals de Indianen van Nieuw-Nederland, waardoor talloze geweermakers en handelaren er al mee vertrouwd waren. Ook de pas in het begin van de 18e eeuw definitief uit de bewapening verdwijnende lange piek heeft te maken met de late doorbraak van het militaire vuursteenslot en de invoering van de bajonet. Het vuursteenslot kon immers relatief snel vuurgereed worden gemaakt en men leest in de 18e-eeuwse manualen en gevechtsverslagen dat de infanterieformaties al met een minimum van drie gelederen continu vuur konden onderhouden. Daarvoor was de lange piek in feite het enige verdedigingsmiddel tegen plotselinge cavalerie-aanvallen want hij kon immers onmiddellijk worden ingezet, mits men in staat was om snel een nauw aaneensluitende formatie te vormen.

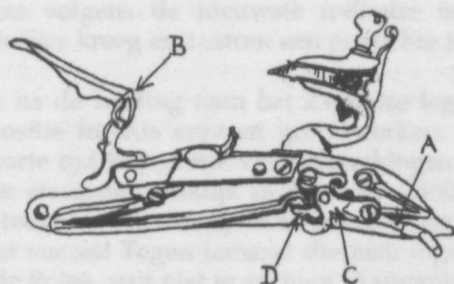
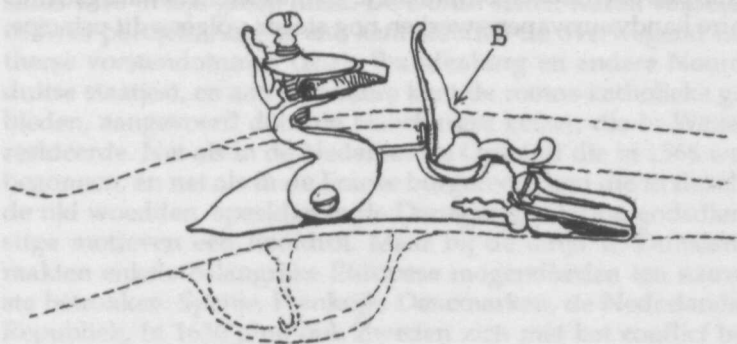

Hollands vuursteenslot ca. 1690

De werking is als bij het snaphaanslot, alleen beweegt de stang (A) niet horizontaal maar verticaal. Verder zijn het vuurstaal en het pandeksel gecombineerd tot een zogenoemde batterij (B), die als hij door de vallende haan geraakt wordt naar voren slaat en tegelijk de pan opent. De spil van de haan is gelagerd in een stoedel of tuimelaarbrug (C) en de tuimelaar (D) heeft inkepingen voor ruststand, half gespannen (zoals op de afbeelding) en gespannen.

Het slagslot ten slotte werd omstreeks 1810 uitgevonden. Bij dit mechanisme werd niet met een aparte vuursteen gewerkt. De haan was omgevormd tot een soort hamer en de pan vervangen door een schoorsteentje waarop een slaghoedje werd geplaatst, dat tevens de kruitlading in de loop tegen binnenkomend vocht beschermde. De klap van de hamer resulteerde in een vuurstraal van vonken die onmiddellijk de kruitlading deed ontbranden. Toch zou het nog tot de jaren 1840 duren eer de legers massaal hun vuursteensloten tot slagsloten transformeerden of ze door nieuw gemaakte vervingen. De eerste in grote series ingevoerde achterlaadgeweren waren nog op slagontsteking gebaseerd; pas vanaf 1860 zou men de hamers vervangen door inwendig aangebrachte slagpinnen die centraal-vuurpatronen deden ontbranden. De meeste hedendaagse militaire handvuurwapens werken nog steeds volgens dit principe.

Ervaring en experiment: militaire ontwikkelingen in de 16e en 17e eeuw

J.A. de Moor

Breitenfeld, 1631

Op 4 juli 1630 landde de Zweedse koning Gustaaf Adolf met een leger van 15.000 man op de Duitse kust. Daarmee begon een nieuwe fase in de Dertigjarige Oorlog, die Duitsland al sinds 1618 in zijn greep hield. De Duitse staten waren verdeeld in twee partijen. Aan de ene kant stonden de overwegend Lutherse vorstendommen (zoals Brandenburg en andere Noordduitse staatjes), en aan de andere kant de rooms-katholieke gebieden, aangevoerd door de Habsburgse keizer, die in Wenen resideerde. Net als in de Nederlandse Opstand die in 1566 was begonnen, en net als in de Franse burgeroorlogen die in dezelfde tijd woedden, speelden in de Dertigjarige Oorlog godsdienstige motieven een hoofdrol. Maar bij de strijd in Duitsland raakten enkele belangrijke Europese mogendheden ten nauwste betrokken: Spanje, Frankrijk, Denemarken, de Nederlandse Republiek. In 1630 ging ook Zweden zich met het conflict bemoeien. De Zweedse koning, een van de grote militaire aanvoerders van zijn tijd, beschikte over een sterk leger dat georganiseerd was volgens de nieuwste militaire inzichten; de Habsburgse keizer kreeg er daarom een geduchte tegenstander bij.

Onmiddellijk na de landing nam het Zweedse leger een sterk defensieve positie in. Als ervaren grondwerkers wierpen de soldaten in korte tijd imposante veldversterkingen op. Het behoorde tot de standaardpraktijk in Gustaaf Adolfs leger. Hij had deze al toegepast in voorgaande jaren, in de oorlog met Polen. En met succes! Tegen iemand die zich ingraaft als een mol, zeiden de Polen, valt niet te vechten. Aanvankelijk verliep de campagne in de zomer van 1630 erg moeizaam. Gustaaf Adolf ondervond problemen met de bevoorrading van zijn troepen en soms kwam ook de betaling in het gedrang. Ondertussen trachtte zijn tegenstander, de in Vlaanderen geboren Habsburgse generaal Johann Tserclaes, graaf van Tilly, zoveel mogelijk gebied onder controle te krijgen. In april 1631 nam hij stormenderhand Maagdenburg in. De stad werd geplunderd en 20.000 inwoners (tweederde van de bevolking) werden over de kling gejaagd.

In de vroege zomer van 1631 stonden beide legers eindelijk tegenover elkaar. Gustaaf Adolf had wederom veldversterkingen laten opwerpen, die door Tilly onneembaar werden geacht. Hij trok daarom langzaam terug en ontweek het treffen met de Zweden. De rest van de zomer ging heen met vruchteloos manoeuvreren. Beide aanvoerders zochten naar een goed uitgangspunt voor de slag. Bij Breitenfeld, in Saksen, iets ten noorden van Leipzig, troffen de beide legers elkaar. Tilly's 34.000 manschappen kwamen te staan tegenover een groot leger van Gustaaf Adolf (23.000 man plus 18.000 Saksische bondgenoten). Tilly's leger, voor een groot deel bestaande uit recentelijk gearriveerde versterkingen, oogde fris: kleding en uitrusting waren nog in goede staat. Gustaaf Adolfs mannen daarentegen leken eerder op een verzameling boerenknechten, stoffig en smerig als ze waren geworden vanwege de voortdurende versterkingswerkzaamheden.

Op 16 september werden de posities gekozen. Gustaaf Adolf verdeelde de troepen in bataljons van 500 man en stelde ze op in een voor die tijd nieuwe linieformatie: de piekeniers in vijf, de musketiers in zes gelederen. In plaats van één lange linie, verdeelde hij het leger in twee afzonderlijke linies, met een reserve-eenheid er tussenin. Tilly koos voor een meer traditionele opstelling. Hij zette 17 grote blokken van 1500 man naast elkaar, rijen van 50 man, 30 gelederen diep (de zogenoemde *tercios*), met cavalerie op de flanken. Tussen het centrum en de flanken stond de artillerie opgesteld; Tilly beschikte over 26 kanonnen, Gustaaf Adolf had 80 lichte kanonnen. Een reserve hield Tilly er niet op na. Massieve blokken piekeniers en musketiers vormden de hoofdmacht. Zo opgesteld, brachten de manschappen van beide legers de nacht te velde door in afwachting van de strijd.

De volgende ochtend, bij het krieken van de dag, liet Gustaaf Adolf zijn troepen optrekken. De slag werd geopend door artillerievuur, bedoeld om de vijandelijke gelederen uiteen te rukken, zoveel mogelijk tegenstanders uit te schakelen en verwarving te scheppen. Als eerste viel daarna de cavalerie van Tilly aan, op de linkerflank geplaatst onder commando van Godfried, graaf van Pappenheim. Tot zevenmaal toe werden zijn charges afgeslagen door het musketvuur van de Zweedse infanterie. De Zweedse infanteristen vuurden volgens het systeem van contramars en bleken daarmee de vijandelijke cavalerie te kunnen uitschakelen. In plaats van bewegingloos de artilleriebeschieting en de cavaleriecharges te ondergaan, rukte de infanterielinie geleidelijk aan op en poogde al vurend in het offensief te gaan. Vervolgens liet Tilly de cavalerie op zijn rechterflank de aanval op de Saksische bondgenoten van Gustaaf

SLAG BIJ BREITENFELD 1631

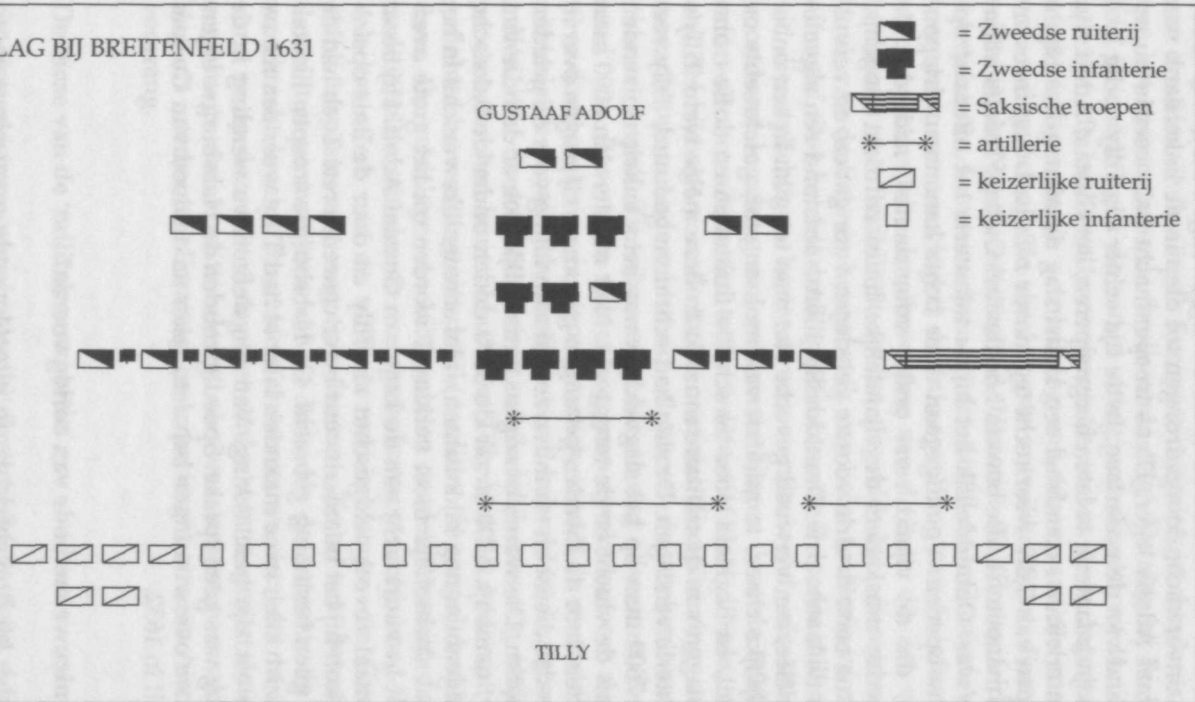

Bron: naar Oman

Adolf openen. Door een gecombineerde aanval van cavalerie en infanterie werden de Saksen weggevaagd. Tilly was daarmee onverwacht doorgedrongen tot diep in de linkerflank van Gustaaf Adolfs leger. Diens troepenmacht balanceerde nu op de rand van de nederlaag. In de tijd echter die Tilly nodig had om zijn infanterie te laten hergroeperen, liet Gustaaf Adolf zijn infanterielinie razendsnel een kwart slag draaien, zodat hij de troepen van Tilly weer recht tegenover zich had. Een meesterlijke manoeuvre, die bewees hoe flexibel Gustaaf Adolfs infanterie was. Onmiddellijk liet hij de infanterie het offensief opnieuw openen. Voorafgegaan door lichte kanonnen, drieponders, die de vijand eerst onder vuur namen, naderden de Zweedse musketiers de vijandelijke linies zo dicht mogelijk, waarna eerst de drie voorste gelederen vuur gaven, en vervolgens de laatste drie. Onmiddellijk hierna ontstond een algemene mêlée, een verwoed gevecht van man tot man in een onbeschrijflijke chaos, te midden van rook en stof, geschreeuw en gehuil, en begeleid door de schrille fluittonen en doffe trommelslagen van de militaire muziek. In deze mêlée werd Tilly's infanterie verslagen. De slag had acht uren geduurd. Tilly verloor 7600 man op het slagveld en nog eens enkele duizenden tijdens de vlucht en de terugtocht. Niet minder dan 6000 man werden door de Zweden gevangen genomen; zij gingen over in Zweedse dienst en vormden zo een aanvulling voor de geleden verliezen. Die waren overigens aanzienlijk kleiner dan die van Tilly, namelijk 1500 (waar de 3000 doden onder de Saksische bondgenoten nog bij kwamen). Het aanzienlijke verschil in het aantal slachtoffers moet verklaard worden uit het grote overwicht in vuurkracht aan de kant van Gustaaf Adolf. Hij bezat driemaal zoveel veldgeschut als Tilly en door de linie-opstelling kon hij het infanterievuur beter concentreren. Toch had de slag geen beslissing gebracht. De Habsburgse troepen herstelden zich snel; twee maanden later al had Tilly weer een nieuw leger tot zijn beschikking. Van een definitieve wending in de oorlog was geen sprake. Spoedig zouden de Habsburgse legers nieuwe overwinningen behalen, zeker na de dood van Gustaaf Adolf in 1632.

Een nieuwe methode van oorlog voeren?

De slag bij Breitenfeld is op uiteenlopende manieren geïnterpreteerd. Sommigen zien er het begin van een nieuw tijdperk in. Zij betogen dat het militaire genie van Gustaaf Adolf erin geslaagd was de hervormingen van de legerorganisatie en de tactiek, zoals die in de eerste decennia van de 17e eeuw waren

ontwikkeld, te integreren en succesvol toe te passen. Russell Weigley bijvoorbeeld, ziet in de slag bij Breitenfeld het begin van een nieuwe fase in de Europese militaire geschiedenis, die van het streven naar de 'beslissende slag'. De slag bij Breitenfeld is in zijn ogen de eerste uiting van dit nieuwe tactische concept: de beslissende confrontatie tussen twee legers, die moet eindigen in de vernietiging van één ervan, een manier van oorlogvoering die zijn hoogste ontwikkelingsstadium bereikte in de Napoleontische tijd. Historici die 'Breitenfeld' zo interpreteren, kunnen wijzen op een aantal door Gustaaf Adolf toegepaste vernieuwingen: de linie-opstelling van de infanterie en de spectaculaire draaibeweging van de linie, die een voorbeeld zijn van flexibiliteit op het slagveld; het offensieve gebruik van de linie en het gebruik van lichte artillerie voor het offensief. Ook het feit dat 20 procent van de Zweedse militairen uit dienstplichtigen bestond was vernieuwend, als ook de voortdurende aanleg van veldversterkingen door de soldaten zelf, wat niet alleen een tactisch-defensief doel diende, maar ook een bijdrage vormde tot de continue disciplineren van de manschappen. Andere historici relativeren de betekenis van de nieuwe aanpak. Zij wijzen erop dat de slag allerminst 'beslissend' was. Bovendien was er nog geen sprake van een definitieve doorbraak van de nieuwe tactiek, omdat de overwinning uiteindelijk – zoals gebruikelijk – werd behaald in de algemene mêlée. Wat de soldaten betreft, uiteindelijk was nog altijd 80 procent van hen huursoldaat. Dat Tilly hier het onderspit had gedolven bewees nog niet dat de traditionele aanpak had afgedaan. De veldslagen na 1631 zouden duidelijk maken dat de traditionele methode een even grote kans op succes bood. Toch valt het effect van de militaire vernieuwingen die Gustaaf Adolf toepaste, niet weg te redeneren. Zowel wat betreft de flexibiliteit en mobiliteit van de linie, als de concentratie van vuurkracht bracht 'Breitenfeld' iets nieuws, iets dat in deze vorm en op deze schaal nog niet eerder was toegepast. Juist de combinatie van traditionele en nieuwe elementen maakt de slag zo interessant. Ervaring en experiment stredden hier om voorrang.

De these van de 'militaire revolutie'

De opmerkingen over de slag bij Breitenfeld vestigen de aandacht op een debat dat al enige decennia gaande is, en dat wordt samengevat als de 'militaire revolutie van de 17e eeuw'. Het is een van de weinige, zo niet het enige grote en voortgaande debat in de militaire geschiedenis. Recentelijk is het

weer opgelaaid door publikaties van Geoffrey Parker en Jeremy Black. De slag bij Breitenfeld illustreert precies de thema's waarover de discussie gaat: het aanleggen van veldversterkingen door de soldaten, de linieformatie versus de opstelling in *tercios*, mobiliteit en vuurkracht, de verhouding tussen musketiers en piekeniers bij de infanterie, het gebruik van de cavalerie, rekrutering en betaling en de grootte van de legers. Er zijn twee visies. De ene benadrukt de abrupte veranderingen in militaire organisatie en oorlogvoering in Noordwest-Europa tussen 1560 en 1660. De andere wijst op de continuïteit van de ontwikkeling van de 15e tot de 18e eeuw en betoogt dat 'revolutionaire' veranderingen, zo ze er al waren, niet beperkt bleven tot bovengenoemd gebied, maar zich ook in Zuid- en Oost-Europa, en zelfs buiten Europa, voltrokken.

De these van de militaire revolutie is oorspronkelijk geformuleerd door Michael Roberts. Hij baseerde zich vooral op zijn kennis van het Zweedse leger en de rol van Gustaaf Adolf. De Zweedse koning reorganiseerde het leger, bracht allerlei vernieuwingen tot stand en voerde zelfs iets in wat op een beperkte vorm van dienstplicht leek. Dit intrigeerde Roberts en hij zocht naar de oorzaken ervan en naar de bronnen van Gustaaf Adolfs inzichten. Hij kwam terecht bij de hervormingen die door prins Maurits in het Staatse leger waren ingevoerd en bij de weerklank die deze vernieuwingen hadden gevonden in heel Noordwest-Europa en in Zweden in het bijzonder. De oorlog van de opstandige Nederlandse gewesten tegen Spanje en, vanaf 1618, het grote conflict in Duitsland tussen het katholieke, Habsburgse keizerrijk en de Duitse protestantse vorsten, achtereenvolgens bijgestaan door Denemarken, Zweden en Frankrijk, waren de proeftuin van alle vernieuwingen.

De these van Roberts bevat vier elementen. Het eerste is dat van de revolutie in de tactiek. Door de ontwikkeling van het handvuurwapen nam de vuurkracht van de infanterist toe. Geleidelijk begon de musketier de piekdrager (piekenier) te verdringen. Om van de toenemende vuurkracht profijt te kunnen trekken op het slagveld, moest de organisatie van de infanterie veranderen. Maurits, Willem Lodewijk en Johan van Nassau bedachten een systeem waarbij de musketiers opgesteld werden in roterende rijen, verbeterden de schietopleiding en training en maakten zo van de infanterie een krachtiger en geduchter wapen dan ooit tevoren. Deze principes werden door Gustaaf Adolf overgenomen en verbeterd. Het tweede element was de schaalvergroting. De legers werden groter dankzij financiële en organisatorische verbeteringen en de standaardisering van wapens. Nooit waren vorsten erin geslaagd zulke grote legermachten in het veld te brengen en te houden. In de der-

de plaats maakten de schaalvergroting en tactische modernisering een planmatiger optreden noodzakelijk. De verschillende legeronderdelen, infanterie, cavalerie en artillerie, moesten in hun optreden op elkaar worden afgestemd. Roberts ziet een begin van wetenschappelijke voorbereiding en wetenschappelijke studie van de principes van de oorlogvoering. Ten slotte voert hij aan, dat het leger en de oorlogvoering een veel grotere invloed hadden op de samenleving dan vroeger. De burgers merkten de groei van het militaire apparaat vooral in hun beurs (door de toenemende belastingdruk die nodig was om het leger te financieren). Ook was in tijd van oorlog de schade, toegebracht door massale plundering en grootscheepse vernieling, vele malen groter dan vroeger. Roberts zag deze vernieuwingen, die hij beschouwde als de 'geboorte van het moderne leger en van de moderne oorlogvoering', vooral in de Nederlanden, Duitsland, en Zweden. In zijn optiek vertegenwoordigde Spanje de traditionele aanpak.

Geoffrey Parker bestrijdt deze visie. Hij vindt ook dat er sprake was van een snelle militaire ontwikkeling, maar denkt niet dat het een 'revolutie' betrof. De bijdragen van Maurits en Gustaaf Adolf worden door hem gerelativeerd. Bovendien vindt hij dat de vernieuwing zich niet beperkte tot Noordwest-Europa, maar dat ze ook in Spanje en Frankrijk plaatsvond, ja zelfs, dat deze landen ermee zijn begonnen. Met nieuwe handvuurwapens, nieuwe vormen van organisatie van de infanterie en nieuwe combinaties tussen infanteristen en cavaleristen, werd al door Spanje geëxperimenteerd in de 16e eeuw. Parker schetst een veel breder panorama dan Roberts. De militaire vernieuwing begon zijns inziens al in de 15e eeuw met de modernisering van de artillerie, waarbij het vooral Frankrijk was dat voorop liep. Dat land slaagde er als eerste in van de artillerie een werkelijk offensief wapen te maken. De middeleeuwse kasteel- en stadsmuren waren daarmee waardeloos geworden. Er ontstond, eerst in Italië, waar de Fransen het effect van hun moderne artillerie hadden gedemonstreerd, een soort wedloop tussen de ontwikkeling van de artillerie en die van de versterkingskunst. Een nieuwe methode van stadsversterkingen werd in korte tijd uitgevonden en toegepast, het zogenoemde *trace italienne*, dat zich kenmerkte door grote veelhoekige bastions, aarden wallen en grachten, verdedigingswerken die zich uitstrekten over enorme oppervlakten. In de loop van de 16e eeuw vond het *trace italienne* ook toepassing in de Nederlanden. Invoering was een kwestie van geld: de rijke gebieden konden het het gemakkelijkst betalen. Naast de 'buskruitrevolutie' ontwaart Parker dus een 'vestingbouw-revolutie'.

Parker voegt nog een extra dimensie aan de these toe door te

wijzen op de verschuivende machtsbalans in de wereld ten gevolge van de militaire ontwikkelingen in Europa. Via de Europese overzeese expansie door de handelscompagnieën werd de 'militaire revolutie' geëxporteerd naar Amerika, Azië en Afrika. De Europeanen waren bereid hun positie in de overzeese wereld met geweld te veroveren en te consolideren. Daarbij speelden de bereidheid van de Europeanen om geweld te gebruiken, de aanvankelijk superieure maritieme- en wapentechnologie, en de Europese wijze van organisatie, training en exercitie de hoofdrol. In een nieuwe bijdrage aan het debat heeft Jeremy Black het hele idee van 'militaire revolutie' afgewezen. Tactische revolutie, schaalvergroting en grotere invloed van leger en oorlog op de maatschappij traden volgens hem niet in de korte periode van eind 16e en begin 17e eeuw op, maar ontwikkelden zich geleidelijk, en eigenlijk vooral in de 18e eeuw. De meeste veldslagen vonden nog plaats langs traditionele lijnen; overwinningen bleken nauwelijks bepaald te worden door de toepassing van de nieuwe tactische principes. De oorlogvoering en de uitslag van veldslagen bleef net als vroeger bepaald door een groot aantal factoren, die door een betere legerorganisatie en tactische vernieuwing niet beslissend werden beïnvloed: klimaat en terrein, ziekte en desertie, leiderschap en de persoonlijke capaciteiten van de officieren en legeraanvoerders.

De 'geboorte van de moderne oorlogvoering' nader onderzocht

De these van Roberts heeft weerklank gevonden en is serieus genomen. Onloochenbaar was de overgang van de 16e naar de 17e eeuw een periode van intensief experimenteren. Het testen van een these als die van Roberts kan eigenlijk alleen plaatsvinden door de omstandigheden op het slagveld zelf te bestuderen en nauwkeurig na te gaan of de vernieuwingen waarvan sprake is ook daadwerkelijk zijn toegepast, en zo ja, wat dan de invloed ervan geweest is. Zulke studies zijn voor deze periode niet erg talrijk.

Zeker is wel dat de organisatorische vernieuwingen in het leger van de Republiek der Zeven Verenigde Nederlanden, het Staatse leger, belangrijk zijn geweest. Ze hebben internationaal veel navolging gevonden. Waaruit bestonden ze precies? Hoewel de naam van prins Maurits (1567-1625) er als eerste mee is verbonden, is het goed te bedenken dat ook anderen een grote rol hebben gespeeld in het introduceren van de vernieuwingen, zoals Maurits' neven Willem Lodewijk van Nassau (1560-1620) en Johan van Nassau-Siegen (1561-1623), en de

hoogleraar aan de toen pas opgerichte universiteit van Leiden, Justus Lipsius (1547-1606). De laatste publiceerde in 1596 een commentaar op het werk van Polybius (2e eeuw v.Chr.), onder de titel *De Militia Romana*, waarin het leger van het oude Rome en de legioensoldaat als het ware werden herontdekt. Lipsius toonde aan dat de lessen van de Romeinse oudheid in militair opzicht buitengewoon relevant waren voor de Nederlanden. Maurits, die sedert 1590 bezig was het Staatse leger te reorganiseren en op te bouwen, kon er veel van leren. Wilde het leger het fundament van de staat vormen en het efficiënte werktuig in handen van de machthebbers zijn, dan diende het betrouwbaar en gedisciplineerd te zijn. Die discipline kon worden bereikt door dagelijkse training en exercitie en door de soldaten zelf schansen en veldversterkingen te laten aanleggen. De soldaat moest, in navolging van de Romeinse legioensoldaat, de schop weer leren hanteren. Discipline moest er niet alleen uiterlijk zijn, maar ook innerlijk. Dat kon worden bereikt door de soldaat militaire concepten bij te brengen, als 'plicht', 'eer', 'moed', 'opofferingsgezindheid' en 'doodsaanvaarding'. Officieren moesten de mannen leiden, opvoeden en in de aangeleerde waarden voorgaan en het voorbeeld geven. Een stoïsche aanvaarding van het militaire lot, standhouden op het slagveld 'tot de dood erop volgt', dat waren de waarden van de soldaat, in Lipsius' ogen.

De praktijk was echter weerbarstig, en zelfs als Maurits de militairen met deze waarden had willen indoctrineren, was hem dat niet onmiddellijk gelukt. Niettemin, Lipsius' denkbeelden werden wel tot leidraad van de hervormingen genomen en vormden een bron van inspiratie voor Maurits en de zijnen. In de strijd tegen Spanje was een beter, moderner en efficiënter leger nodig. Spanje was de leidende militaire mogendheid van Europa. Het kon een groot en goed uitgerust leger op de been brengen, bewapend met moderne handvuurwapens, en goed geleid. Reeds in de 16e eeuw werd in Spanje al volop geëxperimenteerd met nieuwe combinaties van musketiers en piekeniers in de infanterie en met het gebruik van nieuwe handvuurwapens. Het was Alva, die rond 1550 bij elke eenheid musketiers had ingedeeld. Daar moest Maurits een antwoord op vinden.

De 15e en 16e eeuw hadden de opkomst van de 'landsknecht' te zien gegeven. De voetsoldaat, de 'infanterist', bewapend met de piek, en later in toenemend aantal met de musket, werd de belangrijkste figuur op het slagveld. Met de inzet en organisatie van de infanterist moest echter nog worden geëxperimenteerd. Hoe moest hij op het slagveld worden gebruikt, in combinatie met welke andere troepen, in welke opstelling? De

meest toegepaste tactische eenheden – de *tercios* – waren meestal erg omvangrijk (1500 man) en log. Ze bestonden uit rechthoekige eenheden met piekeniers in het midden en musketiers op de hoeken. Zo'n slagorde was niet erg flexibel; bovendien namen verhoudingsgewijs weinig soldaten daadwerkelijk deel aan het gevecht. Om werkelijk profijt van elke soldaat te hebben moesten organisatie en training worden verbeterd. Het ging er om de eenheden in omvang terug te brengen en van vorm te laten veranderen. Het doel moest zijn meer piekeniers en musketiers aan het gevecht te laten deelnemen en de individuele kwaliteit te verbeteren. 'Landsknechten' moesten 'soldaten' worden. Hierop richtte zich de aandacht van Maurits, Willem Lodewijk en Johan van Nassau-Siegen.

In zijn streven naar een efficiënt georganiseerde legermacht was de belangrijkste stap die Maurits zette ongetwijfeld die van de invoering van kleine en beweeglijke infanterieformaties. In plaats van de grote, logge formaties als boven omschreven, voerde hij een linieformatie in, een brede, langgerekte opstelling dus, van tien, later vijf rijen diep, verenigd in bataljons van vijf compagnieën (bij elkaar 675 man). Hij liet daarbij de soldaten in het eerste gelid na het vuren naar achter marcheren, waarna het tweede gelid aan de beurt was, en zo verder. Dit was de contramars, waarmee overigens ook in andere legers al eens eerder was geëxperimenteerd. Linieformatie en contramars versterkten elkaar in de nieuwe legerconceptie van Maurits op een ideale manier.

Het resultaat was dat de infanterie won aan flexibiliteit en vuurkracht. De keerzijde van de medaille was echter dat de smalle linieformaties tegelijkertijd veel kwetsbaarder waren geworden dan de solide en massieve *tercios* van vroeger. Om dat op te vangen was een hele reeks andere vernieuwingen nodig. De contramars en het hanteren van het vuurwapen moesten worden aangeleerd in een intensieve, dagelijkse exercitie en training. De bewegingen moesten semi-automatisch verlopen; het laden en afvuren van de musket werden ontleed in 42 afzonderlijke handelingen en deze werden er tijdens de dagelijkse training ingehamerd. Drillen en exercitie disciplineerden de soldaat. Daarnaast werd de soldaat aan het werk gezet met de schop, zoals we gezien hebben. Schansen en wallen opwerpen, grachten en loopgraven aanleggen, dat moest voortaan allemaal door de soldaat zelf gedaan worden. Het Staatse leger, dat tijdens de Tachtigjarige Oorlog vooral belegeringen uitvoerde, kon wat dit laatste betreft grote ervaring opdoen.

Om de infanterist dagelijks te kunnen opleiden waren meer officieren en onderofficieren nodig dan ooit. Zij moesten de troep disciplineren, trainen, aanvoeren, en dat vereiste ook van hen dagelijkse aanwezigheid en dagelijkse inspanning. Officiere

dienden goed gekwalificeerd te zijn voor hun beroep. In de filosofie van Lipsius dienden zij ook opvoeders te zijn en het goede voorbeeld te geven. Het was Johan van Nassau-Siegen die als een der eersten een militaire school oprichtte, waar het vak geleerd kon worden (in Siegen, 1616-1623). Het bleef in de praktijk vaak bij het belijden van het ideaal, maar niettemin ligt hier toch de oorsprong van de professionalisering van het officiersberoep en de vorming van een apart officierskorps. In de invoering van de linieformatie, samen met een dagelijkse training van de soldaat en de vorming van een professioneel officierskorps ligt de kern van Maurits militaire hervorming. Deze zou overigens volstrekt ondenkbaar zijn geweest, als deze maatregelen niet tegelijkertijd politiek waren ondersteund. De Staten-Generaal en Raad van State hebben in deze jaren rond 1600 het militaire hervormingsproces met alle kracht bevorderd. Het belangrijkste was dat de financiële middelen ter beschikking kwamen om het leger te vergroten en te onderhouden en om de soldaten regelmatig uit te betalen. Zonder deze financiële garantie zou het hervormingsproces niet hebben kunnen plaatsvinden.

Het Staatse leger kreeg na 1600 de reputatie het modernste van Europa te zijn. In de Duitse vorstendommen, in Engeland, Zweden, Frankrijk, bestond grote belangstelling voor de vernieuwing van het leger. Nederlandse officieren werkten als instructeur in Brandenburg, de Palts, Baden, Württemberg, Hessen, Brunswijk, Saksen, en in Zweden. Het was Johan van Nassau zelf die in 1601 en 1602 het Zweedse leger inwijdde in de nieuwe principes nadat hij eerst zijn eigen leger in Siegen op moderne wijze had georganiseerd en geoefend. Hij fungeerde als bevelhebber van het Zweedse leger in de campagne tegen Polen. Leerboeken voor het hanteren van de wapens werden, naar het voorbeeld van Jacob de Gheyns *Wapenhandelinge van roers, musquetten ende spiessen* (Amsterdam, 1607), gepubliceerd en gretig bestudeerd. Niet alleen in de Nederlanden verschenen vertalingen van de klassieke auteurs, ook elders gebeurde dat. Soms werd daarbij opgemerkt, dat men een voorbeeld moest nemen aan het Staatse leger, dat het verst was voortgeschreden op het pad van de herontdekking en hertoepassing van de klassieke militaire stelregels.

De bijdrage van Gustaaf Adolf

Meer dan Maurits in de Republiek kon Gustaaf Adolf (1594-1632) in Zweden de militaire hervormingen die hij wenselijk achtte doorvoeren en in de praktijk brengen. Zweden

ontwikkelde zich in de eerste decennia van de 17e eeuw tot een ware *Militärmonarchie*. Politieke, financiële, administratieve en militair-technische maatregelen werkten alle samen om het land een zo sterk mogelijk leger te geven, dat dienstbaar was aan de aspiraties van de ambitieuze vorst. Gustaaf Adolf creëerde zelfs een soort ministerie van Oorlog, het Oorlogscollege, dat de voedselvoorziening, bewapening en administratie van het leger regelde. Partiële dienstplicht werd ingevoerd onder de boerenbevolking. Het belastingsysteem werd zo ingericht dat het vooral ten goede kwam aan de opbouw van het leger, en de nieuwe tactische organisatie, zoals die in de Republiek bestond, werd overgenomen. Wel voerde Gustaaf Adolf een aantal nieuwe wijzigingen door. Hij versmalde de infanterielinie tot zes, later tot drie gelederen. Hij standaardiseerde de artillerie en gaf voorrang aan lichte stukken, drieponders, die konden worden verplaatst tijdens de slag. De cavalerie gaf hij een nieuwe offensieve rol. Trok ze voordien op tegen de vijand om na de pistolen te hebben leeggeschoten weer schielijk terug te keren, nu kreeg zij de taak met getrokken sabel onstuimige charges uit te voeren. De tactische formule die hij ontwikkelde, kwam neer op het volgende: door de artillerie en de musketiers zou de vijandelijke infanterie onder vuur genomen worden, waarna charges van de cavalerie en aanvallen van infanteristen met korte piek de beslissende slag zouden toebrengen. De basisorganisatie verkleinde hij tot drie of vier compagnieën, die samen een bataljon vormden (500 man). Dagelijkse training, exercitie en wapenhantering voerde hij met dezelfde strengheid door als Maurits en Johan van Nassau. De winst was dat de vuurkracht van de infanterie nog verder toenam; door de verdunning van de linie tot drie gelederen raakten nog meer infanteristen bij het gevecht betrokken. Daarnaast wonnen ook de cavalerie en artillerie aan offensieve kracht. Met dit nieuwe, moderne leger stortte Gustaaf Adolf zich vervolgens in 1630 vol vertrouwen in de Dertigjarige Oorlog. De eerste grote slag waarin hij zijn leger kon uittesten, bij Breitenfeld, leverde meteen succes op. De vraag blijft echter hoeveel van dit succes op het conto van de nieuwe organisatie en tactiek geschreven mag worden.

De militaire praktijk

174 In het bovenstaande is er reeds op gewezen dat de uiteindelijke beslissing van de slag viel tijdens het gevecht van man tegen man, tijdens de algehele mêlée van de troepen. Hoe geavanceerd het leger verder ook mocht zijn, hoe subtiel de manoeu-

vre van Gustaaf Adolfs linie tegenover Tilly's oprukkende infanterie ook was, de strijd werd niettemin beslist in een chaotisch gevecht van man tegen man. En zo zou het blijven, tot in de 19e eeuw. Het lijfelijke gevecht bleef even onmisbaar om de slag te beslissen als vuurkracht. Ook na Breitenfeld werden overwinningen behaald met de kolonne of de vierkante opstelling. Bovendien moet in de beschouwing worden betrokken dat Gustaaf Adolfs leger slechts twee jaar (1630-1632) de hoge standaard heeft kunnen handhaven. Toen was de rek er uit. Financiële tekorten noopten Gustaaf Adolf, evenals alle andere oorlogvoerende vorsten in die tijd, zijn toevlucht te nemen tot 'militaire ondernemers'. Dat waren particulieren die met de commissie van een vorst de werving en bevoorrading van het leger voorfinancierden. Zij waren dus in feite de eigenaren van het leger. Zij betaalden de kolonels uit die aan het hoofd van de regimenten stonden en die de soldaten rekruteerden. Dit ging gepaard met veel financieel wanbeheer, waarvan de soldaten het slachtoffer werden (het geld van de vorst werd immers niet aan hen uitgekeerd maar aan de militaire ondernemers en de kolonels) en de ondernemers het profijt trokken. Wanneer de betaling aan de soldaten stakte, was het gevaar van massale desertie of plundering groot. Succesvolle militaire ondernemers konden bovendien op basis van hun leger een formidabele machtspositie opbouwen, die die van hun vorstelijke opdrachtgever kon bedreigen. Dat was het geval met de beroemdste van deze ondernemers, Albrecht von Wallenstein (1583-1634), die daarom in opdracht van zijn broodheer, de Habsburgse keizer, in 1634 werd vermoord. Zijn macht was te groot geworden.

Vroeger of later moesten alle vorsten, wier strijdkrachten in de oorlog betrokken waren, hun toevlucht nemen tot militaire ondernemers. Er zijn waarschijnlijk zo'n 1500 ondernemers actief geweest tijdens de Dertigjarige Oorlog. Gustaaf Adolfs leger raakte al na twee jaar in staat van ontbinding. Dat werd nog erger na zijn dood in 1632. Het leger miste de harde hand, maar ook de inspirerende leiding van de koning. Persoonlijkheid en leiderschap bleken van grotere betekenis dan moderne formatie of dagelijkse exercitie. Het leger viel min of meer uiteen en trok in de jaren na 1632 plunderend door Duitsland. Ook de dienstplicht die Gustaaf Adolf in zijn land had geïntroduceerd, verviel min of meer. In toenemende mate moest hij terugvallen op huursoldaten.

De vraag blijft dus wat de praktische uitwerking is geweest van de hervormingen en vernieuwingen die aan het eind van de 16e en in het begin van de 17e eeuw zijn bedacht. Het staat vast dat deze vernieuwingen in vrijwel heel Europa snel zijn

geaccepteerd en standaardpraktijk van de militaire training en het garnizoensleven zijn geworden. Maar vonden zij ook systematisch toepassing op het slagveld, en meer nog, waren zij beslissend voor de overwinning?

Organisatie, training en exercitie waren grondig van karakter veranderd. Ze waren succesvol, in de zin dat ze wijd en zijd toepassing vonden. Dat ze de doorslaggevende factor in de overwinning vormden, is minder waarschijnlijk. Factoren die wel de doorslag gaven, waren van een meer constante aard en bleven gelijk van de 15e tot ver in de 19e eeuw. Toen pas veranderde het aanzien van de oorlog inderdaad op een revolutionaire wijze door de invloed van de Industriële Revolutie en de snelle technologische ontwikkeling. Doorslaggevend bij elke militaire campagne waren het persoonlijke gevecht van man tegen man, verrassing en krijgslist, moreel en *fighting spirit*, persoonlijk leiderschap van de officieren en legeraanvoerder, getalsmatig overwicht ('God staat altijd aan de zijde van de grootste bataljons', zei Voltaire), reservetroepen en de mate waarin de voordelen van het terrein konden worden uitgebuit en de nadelen overwonnen.

De legers in de 16e en 17e eeuw worstelden met problemen die de hele periode min of meer dezelfde zouden blijven. De bewapening bleef zeer onvolkomen. Technologie was vaak meer belofte en pretentie dan werkelijkheid (dat geldt overigens vandaag de dag nog even sterk). Van het belang van de technologie in de oorlogvoering wordt vaak hoog opgegeven; het wordt gezien als een drijvende kracht achter veel militaire ontwikkelingen. Dat is ook het geval met de these van de 'militaire revolutie', die de uitdrukking is van een vorm van technologisch determinisme. Studie van de militaire geschiedenis en vooral van de praktijk van de oorlogvoering leert dat hier van overschatting sprake is. Wapens weigerden op het beslissende moment en waren überhaupt zeer kwetsbaar; het onderhoud en het transport ervan bleven moeilijkheden opleveren; reikwijdte en accuratesse bleven lange tijd pover; vuren tijdens het gevecht zelf bleek iets heel anders dan oefenen met het wapen in het garnizoen. Vooral logistiek bleef de oorlogvoering enorme problemen opleveren. De aanvoer en het bereiden van het voedsel vergden een enorme organisatie, die met de techniek van die tijd nauwelijks haalbaar was. De rantsoenen, zoals die in de voorschriften waren neergelegd, werden daarom vrijwel nooit gerealiseerd. De troepen moesten vaak maar zien hoe ze aan eten kwamen. Opgelegde oorlogsschattingen ('contributies') en plundering en roof waren dan ook nog de meest voorkomende manieren van foerageren. De betaling van de op oorlogssterkte gebrachte troepen liet altijd te wensen over. In feite

gingen zulke legers de draagkracht van het land te boven en vereisten ze een efficiënt belastingstelsel, dat er niet was. De soldaten zelf, ten slotte, leverden nog de grootste problemen op. De aanzetten tot dienstplicht (in Zweden, en ook op kleinere schaal in Denemarken) waren slechts ten dele succesvol. Huursoldaten waren meestal gemakkelijker beschikbaar. Deze huursoldaten kwamen uit de armste groepen van de samenleving. Armoede en werkloosheid waren de voornaamste bewegredenen voor dienstname. Verhoudingsgewijs kwamen veel soldaten uit de steden en uit de gebieden waar het oorlogsgeweld woedde. In zulke omstandigheden kon men beter in het leger zijn dan buiten! Dienstname betekende een vast en geregeld inkomen en kleding, en als zodanig meer bestaanszekerheid (als het risico van overlijden op het slagveld even buiten beschouwing wordt gelaten). Wanneer de betaling tegenviel of zelfs geheel achterwege bleef en de levensomstandigheden te velde verslechterden, lag desertie op de loer. Naast desertie vormde ziekte een constante bedreiging voor elk leger. Dit alles in ogenschouw nemend betekende dat van de legers van de 17e eeuw niet te veel mocht worden verwacht. Er was een 'plafond' gesteld aan hun mogelijkheden. Financiële, logistieke, en personele factoren stelden grenzen aan de grootte en aan de daadwerkelijke inzet van legers. Uit de bronnen die ons voor de 17e eeuw ter beschikking staan, blijkt dat een aantal van 30.000 à 40.000 militairen te velde het absolute maximum was. En dat kon dan nog slechts korte tijd worden volgehouden. Dit aantal werd overigens ook al gehaald in het midden van de 16e eeuw, zodat de militaire hervormingen van de vroege 17e eeuw in dit opzicht geen breuk betekenen. De 'vredessterkte' of de 'garnizoenssterkte' lag vaak hoger. Hoeveel hoger is moeilijk te bepalen, omdat het vaak niet duidelijk is of de genoemde cijfers de werkelijke formatie weergeven of slechts de uitdrukking zijn van de ambities van de vorst of de regering. De legers te velde, die uit deze garnizoenen werden betrokken, bleven in ieder geval getalsmatig bescheiden. Een laatste kanttekening ten slotte is dat oorlogvoering en legeroefening nog niet het monopolie van staten en vorsten waren, zoals dat in de 18e en 19e eeuw steeds meer het geval was. Het leger als instrument van de staat of de vorst, die op het gebruik van geweld een monopolie had, bleef nog een ver verwijderd ideaal. In het begin van de Nederlandse Opstand bleken de geuzen nog een zelfstandige, min of meer particuliere strijdmacht te vormen, slechts achteraf gesanctioneerd door een commissie van prins Willem van Oranje. De Dertigjarige Oorlog liet eveneens een reusachtige groei zien van de legers van militaire ondernemers, die soms voor eigen rekening vochten,

en van losse strijdgroepen van boeren, die zich verzetten tegen de terreur van de plunderende soldaten en deserteurs.

Conclusie

Het begin van de 17e eeuw laat in organisatorisch en tactisch opzicht veel veranderingen zien. Het is een tijd waarin met nieuwe tactische formaties wordt geëxperimenteerd. Hiermee was Spanje overigens al begonnen in de 16e eeuw. De grootste veranderingen deden zich voor in het dagelijks leven van de soldaat in het garnizoen. In plaats van zijn tijd ijdel door te brengen, werd hij nu van uur tot uur beziggehouden: contramars, exercitie, wapenhantering en disciplinering. Bij belegeringen en campagnes diende hij zich eerst en vooral als soldaat met de spade te ontpoppen: loopgraven aanleggen, wallen en schansen opwerpen. De 'landsknecht' van de 15e eeuw werd in de 17e eeuw 'soldaat'. De tactische eenheid waarin hij diende, werd kleiner, overzichtelijker en flexibeler. De kans dat hij in een vroeg stadium van de slag al bij het gevecht betrokken werd, was groter geworden.

Voor het overige bleven de praktische gevolgen en uitwerking van deze modernisering beperkt. De realiteit van de oorlogvoering, van de logistiek en vooral van het gevecht zelf bleven bepaald door de aloude constanten van terrein en terreinkennis, klimaat en volharding van de troep ook in ongunstige omstandigheden, leiderschap en moreel, verrassing en slim manoeuvreren, en van de legergrootte. De vraag of in de 17e eeuw een 'militaire revolutie' plaatsvond, dient daarom ontkennend te worden beantwoord.

Op weg naar de totale oorlog: militaire ontwikkelingen in de 18e en 19e eeuw

H.Ph. Vogel

De slag bij Leuthen

Op 5 november 1757 werd een Frans leger bij Rossbach in de buurt van Leipzig door de troepen van koning Frederik II van Pruisen verrast. Het psychologische effect van deze overwinning was groot: voor het eerst sinds mensenheugenis werden de onoverwinnelijk geachte Fransen door een Duits leger verslagen. Veel tijd om uit te rusten van het gevecht gunde de Pruisische koning zijn troepen en zichzelf niet. Een Oostenrijks leger had zich bij Breslau in Silezië verschanst en vormde een bedreiging voor het pas sinds kort gevestigde Pruisische gezag over dit gebied. Al op 13 november trok Frederik met 14.000 man op in de richting van Breslau. Het leger legde de 300 kilometer die West-Saksen scheidde van Opper-Silezië in twee weken af. Onderweg leefden de mannen van het land. Op 28 november bereikten ze Parchwitz, in de buurt van Liegnitz, in het dal van de Oder. Door de lange mars was alleen een kern van geharde, maar uitgeputte boerensoldaten overgebleven. Zij die de ontberingen niet konden verdragen (veelal niet-Pruisische soldaten), waren onderweg gedeserteerd. Op 2 december kregen de overblijvers versterking van het korps van generaal Von Zieten. Daarmee beschikte de koning weer over ruim 30.000 man. Het Oostenrijkse leger, onder bevel van hertog Karel van Lotharingen en veldmaarschalk Leopold von Daun, telde ongeveer 66.000 man. Iedereen beseftte dat er een veldslag op handen was. Op 3 december sprak Frederik zijn officieren toe en maakte hen duidelijk wat er op het spel stond. De overmacht was groot en daarom moest iedereen zich ten volle inzetten. *Als U trouwens bedenkt dat U Pruisen bent, zult U zich vast en zeker die eretitel waard tonen*, zo hield de koning hen voor, er nog aan toe voegend dat ieder die alsnog weg wilde, dat kon doen zonder dat het hem zou worden kwalijk genomen. Maar wie zich in de strijd niet dapper zou gedragen, zou smadelijk worden gestraft. *Nun leben Sie wohl, meine Herren*, zo besloot de koning, *straks hebben wij de vijand verslagen, zo niet, dan zien we elkaar nooit meer*. Op 5 december hadden de Oostenrijkers positie gekozen in de buurt van Leuthen, iets ten westen van Breslau. Hun front was bijna twee kilometer lang.

De Pruisen stelden zich op tegenover de vijand op enkele honderden meters afstand. Het Oostenrijkse leger was vandaar zo goed te onderscheiden dat het bijna man voor man te tellen was; de rechtervleugel ging schuil achter het bos van Lissa, maar de rest van de linie was goed te zien. Omstreeks één uur in de middag gaf koning Frederik het bevel eerst een kleine heuvel op de Oostenrijkse rechterflank te veroveren. Dit was moeilijk en gevaarlijk, maar Frederik wist dat als hij begon met het moeilijkste, dat hij dan kon profiteren van de vurigheid van de soldaten. Aan het einde van een gevecht waren ze altijd vermoeid en daardoor minder in staat tot grote inspanningen. Maarschalk Daun begreep dat de Pruisen hem op rechts aanvielen maar het was in feite een afleidingsmanoeuvre. Onder dekking van enkele lage heuvels trokken de Pruisen zich terug, formeerden een traditionele slagorde met de cavalerie op de vleugels en de infanterie in het midden, en deden een massale aanval op de Oostenrijkse linkervleugel. Dankzij de goede training van de Pruisen ging alles zo snel in zijn werk dat Daun niet tijdig versterkingen kon sturen. De Oostenrijkse linkerflank bezweek onder de onstuimige maar ordelijke aanval van de Pruisen. Nu beval Daun de algehele terugtocht tot achter Leuthen. Hier stelde hij zijn leger opnieuw op, maar nu met het gezicht naar het zuiden. De infanterie stond hier en daar zelfs in rijen van meer dan honderd man diep. De Pruisische artillerie kon zo een grote slachting onder de weerloze infanteristen aanrichten. Om hier een einde aan te maken, kreeg de Oostenrijkse ruitery bevel om de Pruisische linkervleugel van opzij aan te vallen. Maar door gebrekkige verkenning wisten de Oostenrijkers niet dat de Pruisische cavalerie verdekt stond opgesteld. De Pruisische ruiters overvielen de Oostenrijkers op het moment dat ze tot de aanval wilden overgaan en joegen hen op de vlucht. In paniek reden de Oostenrijkse cavaleristen hun eigen infanterie omver en bezorgden hun leger zo de nederlaag. Op het slagveld lagen 3000 dode Oostenrijkers, 2000 dode Pruisen en in totaal 10.000 gewonden. Zodra de Pruisische soldaten merkten dat de vijand was verslagen, knielden ze neer op de hardbevoren, besneeuwde grond en zongen massaal de psalm *Nun danket alle Gott* die een van hen had aangeheven.

Bij Leuthen behaalde Frederik II de tweede belangrijke overwinning binnen een maand. Goedkoop waren de overwinningen echter niet, want ze werden betaald met de levens van duizenden Pruisische soldaten. Alleen al in 1757 verloor Pruisen meer dan 50.000 man, een zware aderlating voor een klein land dat voor zijn voortbestaan van het leger afhankelijk was. Na de winter van 1757-1758 was de kwaliteit van de Pruisische infanterie wel wat minder. De beste soldaten waren in de eerste

veldtochten opgeofferd. De gehele Zevenjarige Oorlog kostte Pruisen ongeveer 400.000 doden. De internationale positie van Pruisen was echter voorlopig verzekerd. Het land werd voortaan beschouwd als een grote mogendheid en een hoofdrolspeler in de Europese politiek. Het Pruisische leger verstevigde de klinkende naam die het al had sinds de Oostenrijkse Successieoorlog. Het Pruisische succes was echter niet denkbaar geweest zonder het optreden van Frederik II, 'de Grote'. Aan zijn besluit het moeizaam opgebouwde leger te gebruiken om zijn politieke ambities te realiseren, was de nieuwe status van zijn rijk te danken. Frederik spreidde daarbij een roekeloosheid, durf en opportunisme tentoon waarop zijn vijanden geen antwoord wisten. De oude Oostenrijkse veldmaarschalk Daun ging er bijvoorbeeld van uit, dat hij het leger van keizerin Maria Theresia maar beter kon sparen, want zolang dat er was, zou de kroon veilig zijn. De militaire les die Frederik Europa gaf, was dat een goed geoefend, gedisciplineerd leger van dienstplichtigen, mits goed geleid, iedere tegenstander de baas kon. Voorwaarde was echter wel dat de vijanden één voor één en in ieder geval nooit allemaal tegelijk werden bevochten. Wanneer zij zich verenigden, zoals de Oostenrijkers en Russen deden bij Kunersdorf in 1759, dan was de strijd kansloos. De sleutelwoorden waren dus snelheid, uithoudingsvermogen, discipline, organisatie en flexibiliteit.

Een nieuw tijdperk

De 18e eeuw staat bekend als het tijdperk van de Verlichting, van de definitieve doorbraak van het gezond verstand als instrument voor de oplossing van alle problemen van de mensheid. Het selecte gezelschap van grote mogendheden (Frankrijk, Engeland, Oostenrijk en het Ottomaanse Rijk) kreeg versterking van twee nieuwkomers: Pruisen en Rusland. Talrijke oorlogen bleven de politieke rust in Europa evenwel verstoren. De inzet was steeds het machtsevenwicht tussen de grote mogendheden en hun bondgenoten. Dat gold niet alleen voor de oorlogen om de erfopvolging in verschillende landen (Spaanse Successieoorlog, 1701-1713; Poolse Successieoorlog, 1733-1735; Oostenrijkse Successieoorlog, 1740-1748; Beierse Successieoorlog, 1778-1779), maar ook voor de Grote Noordse Oorlog (1700-1721) en vooral de Zevenjarige Oorlog (1756-1763). Dit laatste conflict vormde een waterscheiding in de Europese politiek, omdat de tot dan toe geldende 'vaste' allianties werden verbroken. Vanaf dat moment koos Frankrijk, de belangrijkste militaire macht van Europa, niet langer als vanzelfsprekend

partij voor Pruisen en was het niet langer de permanente vijand van het Habsburgse Oostenrijk.

De belangrijkste vooruitgang ten opzichte van de voorafgaande eeuwen was dat de burgerbevolking iets minder sterk rechtstreeks te lijden had van de oorlogshandelingen en de gevolgen daarvan. De oorlogen waren over het algemeen van iets kortere duur, maar daar stond tegenover dat er soms ook in de winter werd doorgevochten. De grote technische en organisatorische vernieuwingen van de voorafgaande perioden werden gaandeweg in alle Europese legers toegepast. Meestal eerst in die van de grote mogendheden. De legers werden strakker georganiseerd, rationeler ook, en daardoor beter bestuurbaar. Alleen met zulke legers konden de grote veldheren van de 18e eeuw hun roem oogsten. De wetenschap deed definitief haar intrede in het militaire bedrijf en manifesteerde zich op tal van manieren, van de verbeterde opleiding van officieren tot de systematische toepassing bij de wapenontwikkeling.

De wetenschappelijke bestudering van het krijgswezen die een aanvang nam tijdens de Italiaanse renaissance, beleefde in de 18e eeuw een hoogtepunt. Er ontstond een grote hoeveelheid literatuur over leger en oorlog. Vooral in de Nederlanden, Frankrijk en de Duitse landen verschenen honderden titels, meestal in het Frans, met nauwkeurige en heldere uiteenzettingen over de kleinste details van het krijgsbedrijf. Dit feit alleen al bewijst dat de specialistische kennis inmiddels zo breed en diep was geworden dat deze niet langer uitsluitend door persoonlijk contact kon worden verbreid. De bibliotheek werd steeds belangrijker voor alle officieren. Zonder de klassieke oudheid kon ook de 18e eeuw het niet stellen. De Fransman Jean Charles de Folard vertaalde de geschriften van Polybius en voorzag ze van commentaar. Zijn *Histoire de Polybe* werd een van de meest gelezen theoretische werken over de oorlogvoering, samen met het werk van maarschalk Puységur: *Art de la guerre, par principes et par règles*. Daarnaast genoten de memoires van generaals en grote veldheren, rijkelijk voorzien van praktische wenken, een brede populariteit. Veel gelezen werden met name Montecuccoli, Frederik de Grote, de maarschalk van Saksen, de markies van Feuquières en aan het einde van de eeuw de graaf van Guibert (*Essai général de tactique*). Zo ontstond er een gemeenschappelijke Europese militaire cultuur. Waar in de 17e eeuw een militaire school misschien nog kon worden beschouwd als een frivole nieuwigheid, bleek het in de 18e eeuw niet mogelijk een deugdelijk officierskorps op te bouwen zonder dergelijke hulpmiddelen. In bijna alle Europese landen werden speciale militaire academies gesticht, vooral ten behoeve van de genie en de artillerie.

Staat en leger

Het was Frankrijk dat alle andere landen bij deze ontwikkelingen voorging. Als eerste riep het een echt overheidsleger in het leven. Dankzij de niet aflatende arbeid en inzet van de dienaars van koning Lodewijk XIV, met name Michel le Tellier en Louvois, werd het Franse leger het grootste, best georganiseerde en modernste van Europa. In sommige landen verwierf het leger een vooraanstaande plaats in politiek en maatschappij. Zo ontstonden, voor het eerst sinds de klassieke oudheid, staten die als het ware met hun strijdmacht waren vereenzelvd: Zweden, Pruisen en Savoye. Maar de oorsprong van deze symbiotische relatie is terug te voeren op een eerdere periode. Alle drie waren het arme en zwakke staten, omringd door grote, machtige buurlanden. Hun belangrijkste garantie voor het voortbestaan vonden zij in een sterk leger, gerekruteerd uit eigen onderdanen, die allen verplicht waren vorst en vaderland te dienen. In Zweden kon de koning gebruik maken van de traditionele dienstplicht van de plattelandsbevolking. Koning Karel XII zette zijn leger van dienstplichtigen echter in tegen Rusland in een langdurige strijd, die eindigde met de definitieve ondergang van Zweden als invloedrijke mogendheid. Het Zweedse leger werd in 1709 bij Poltava in de Oekraïne verpletterend verslagen. De vorsten van Savoye en Pruisen gingen met meer overleg te werk. Zij spaarden hun sterke leger door een voorzichtige buitenlandse politiek, waarbij zij hun bondgenoten met veel overleg kozen. In Savoye gaf de hertog in 1560 gehoor aan de oproep van Machiavelli, om een nationaal leger op te richten. De keurvorst van Brandenburg-Pruisen volgde in de jaren 1630. Het kostte overigens de grootste moeite om deze 'nationale' legers van de grond te krijgen, te bewapenen, te trainen en in tijd van oorlog te mobiliseren. Pruisen slaagde daar het best in met het 'kantonnementsstelsel', ingevoerd in 1733 en grotendeels afgekeken van Zweden. Het land werd verdeeld in kantons van 5000 huishoudens, die elk fungeerden als rekruteringsbasis voor een regiment (ca. 2000 man). De rekruten werden na hun inlijving minstens anderhalf jaar getraind en vervolgens als oproepbaar reservist naar huis gestuurd. Zo bleven de soldaten in staat om thuis bij het werk op de boerderij te helpen. De jaarlijkse opfrisperiodes (april-juni) werden zo gekozen dat ze het werk op het land geen schade berokkenden. Op deze manier beschikte Pruisen over een 'slappend' leger dat uitstekend was getraind, en dat bij een buitenlandse dreiging snel en efficiënt kon worden gemobiliseerd. Het nieuwe stelsel resulteerde weliswaar in een verdubbeling van het staande leger tot meer dan 80.000 man, maar het bleef

toch ook steeds nodig extra manschappen in het buitenland te werven. Rond 1750 bestond ongeveer de helft van het leger uit buitenlanders. In Savoye was het veel moeilijker om zo'n stelsel te organiseren en in stand te houden. Het functioneerde minder doeltreffend dan in Pruisen maar het bezorgde Savoye toch naar verhouding een van de grootste legers van Europa. Met een bevolking van 2,3 miljoen in 1730 had Savoye een leger van 30.000 man. In 1738 was één op de vijftien onderdanen soldaat. Het bleef ook daar steeds nodig om flinke aantallen buitenlandse huursoldaten te werven. Daarvoor ontving Savoye veel geld van zijn bondgenoten, waaronder van de Republiek. Tijdens de Spaanse Successieoorlog bijvoorbeeld werd de helft van de Savooise militaire uitgaven betaald uit buitenlandse subsidies. Tegen het einde van de eeuw werd de dienstplicht ook ingevoerd in de andere Europese landen.

Veel geld werd uitgegeven aan de bouw van reusachtige vestingen en de fortificatie van strategisch gelegen steden. De grote hoofdsteden op het Europese vasteland, zoals Parijs, Wenen, Berlijn, Turijn en Amsterdam moesten in elk geval worden voorzien van moderne verdedigingswerken, omdat ze een groot deel van de nationale welvaart herbergden, of omdat de vorst er residentie hield. Ook in de grensgebieden verrezen tal van vestingwerken die waren aangelegd volgens de modernste inzichten, ontwikkeld door fortificatie-deskundigen als Vauban en Coehoorn. Om weerstand te bieden aan de moderne artillerie, werden deze vestingwerken met de uiterste nauwkeurigheid ontworpen en gebouwd. De meeste van deze moderne fortificaties waren dan ook praktisch onneembaar.

De opkomst van Pruisen als militaire mogendheid was te danken aan de tomeloze inzet van Frederik Willem I (reg. 1713-1740) en diens zoon Frederik II de Grote (reg. 1740-1786), die hun onderdanen voorgingen als soldaat. Frederik Willem was de eerste Europese vorst die zich ook in het dagelijks leven in militair uniform vertoonde. Daarmee gaf hij aan dat staat en leger aan elkaar gelijk waren. De koning gaf daarmee in Pruisen een richting aan die steeds meer navolging vond. Officieren werden meer en meer tot staatsdienaren en gingen een afzonderlijke 'subcultuur' binnen de maatschappij vormen. De bewapening van het leger werd in de 18e eeuw overal de verantwoordelijkheid van de centrale militaire autoriteiten. Alleen op die manier konden de bewapening en de munitie worden gestandaardiseerd, hetgeen weer voordelen opleverde bij de aanschaf ervan en de bevoorrading van het leger te velde. In de meeste landen ontstonden nationale geweermakerijen en kaniengieterijen, die in eerste instantie produceerden voor de eigen strijdkrachten. Ook de kleding van de troepen werd centraal

voorgeschreven en ingekocht. In de loop van de eeuw voerden alle Europese legers het uniform in. Zo kregen de meeste legers een eigen traditionele 'kleur', in overeenstemming met de kleur van de uniformjas. In Frankrijk was dat helderblauw, in Pruisen donkerblauw ('Pruisisch blauw'), in Engeland rood, in Rusland donkergroen, en in de Republiek en Spanje wit. Meestal waren de uniformen gemaakt van goedkope en gemakkelijk te reinigen wollen stof. Door de centrale bestellingen werd de nationale textielnijverheid gestimuleerd, vooral ook omdat de stof niet slijt-
vast was, en de manschappen dus elk jaar een nieuw uniform moesten krijgen. De uniformen gaven het leger, althans in vrede-
stijd en aan het begin van een veldtocht, een duidelijk herkenbaar uiterlijk en daarmee een eigen identiteit.

De nieuwe organisatie van leger en oorlogvoering stelde ook hogere eisen aan de bevoorrading. Op veldtocht moest een leger uit de thuisbasis alle wapens, munitie, kleding en reserveonderdelen meenemen. Broodkoren, bloem en slachtvee konden doorgaans dicht bij het operatiegebied worden gekocht of gevorderd. In mobiele veldbakovens kon in een dag voor een kleine week 'kommiesbrood' worden gebakken. Het voedsel voor de duizenden paarden die voor de oorlogvoering onontbeerlijk waren, moest in het operatieterrein zelf voorhanden zijn, aangezien ieder paard per dag meer dan negen kilo hooi of gras nodig had, en er in een gemiddeld leger vele duizenden paarden waren, kon het voer voor de paarden niet worden meegesleept. Een leger te velde met door paarden getrokken wagens met voorraden en voedsel kon op eigen kracht, bij goed weer en over droge wegen, maar hoogstens honderd kilometer afleggen. Dat komt neer op een autonome actieradius van maar vijf dagmarsen. Het veldtochtseizoen bleef doorgaans beperkt tot vijf maanden per jaar, van mei tot september. (In mei begint het gras te groeien en vanaf dat moment kan er dus gegraasd worden.) Om eventuele problemen bij de ravitailering te vermijden begonnen de grote mogendheden in de 18e eeuw op strategische plaatsen magazijnen aan te leggen. Daarmee bepaalden ze tevens al van tevoren waar in oorlogstijd zou worden gevochten, omdat de vijand uiteraard probeerde de magazijnen te veroveren.

Leger en maatschappij

De bemoeienis op het hoogste centrale niveau met regelgeving, bevoorrading, voedselvoorziening, bewapening en kleding weerspiegelde een algemene tendens in de maatschappij. Ook voor de gemiddelde burger werd de aanwezigheid van de cen-

trale overheid steeds duidelijker voelbaar. De strenge orde binnen het leger werd ingevoerd om de discipline te verhogen en om aldus de desertie te bestrijden. De verstrekking van gratis brood (het kommiesbrood) had een gunstig effect op de discipline. De praktijk had namelijk geleerd dat er een nauw verband bestond tussen honger en plundering. Hongerige en slecht betaalde troepen kwamen eerder in de verleiding om te plunderen dan goedgevoede soldaten die op tijd hun soldij kregen. Wanneer soldaten eenmaal aan het plunderen waren geslagen kon de discipline slechts met de grootste moeite worden hersteld. Het is een van de verdiensten van de 18e-eeuwse bevelhebbers en andere militaire autoriteiten geweest dat zij door een goede bevoorrading van hun troepen talloze burgers hebben behoed voor plundering.

In de 18e eeuw verwierf de burgerij een steeds belangrijker plaats in de maatschappij. De economische opbloei die tal van landen kenden, veroorzaakte de opkomst van een nieuwe sociale categorie, de rijke burgerij. Zonen uit gefortuneerde burgerfamilies raakten in toenemende mate geïnteresseerd in een militaire loopbaan. Niet overal ging dat even gemakkelijk. In Engeland bood de marine goede kansen en in Oostenrijk konden deze zonen vaak terecht bij het leger. Van alle continentale legers was het Oostenrijkse in die periode het minst bevooroordeeld tegen jongens uit de burgerij. Er bestond daar trouwens ook opvallend weinig weerstand tegen buitenlandse officieren, maar dat gold ook voor het Staatse en het Russische leger. In Pruisen was het officierskorps een gesloten kaste van *Junkers*, die als officier niet zelden hun eigen boerenknechten aanvoerden. In het Franse leger leek het erop alsof ook daar, net als in Oostenrijk, alle officiersrangen bereikbaar zouden worden voor capabele burgers. De grote omvang van het Franse leger aan het begin van de eeuw maakte dat eigenlijk noodzakelijk. De beste kansen voor niet-adellijke officieren lagen bij de artillerie, de genie en de lichte troepen, met andere woorden precies die legeronderdelen die sterk werden uitgebreid dan wel nieuw waren opgericht. De adel verschanste zich bij voorkeur bij de zware cavalerie en de linie-infanterie. De groeiende betekenis van de techniek en de wetenschap vereiste over de gehele linie een uiterst gedegen, methodische officiersopleiding, vooral bij de technische wapens. Alleen al om die reden kon niet langer uitsluitend uit één sociale categorie worden gerekruteerd. De adellijke officieren voelden zich bedreigd door de concurrentie van lieden die zij sociaal minachtten. Zij bleven van oordeel dat alleen zij die vanaf hun jeugd gewend waren bevelen te geven en samen te werken met eenvoudige mensen, bijvoorbeeld als grootgrondbezitter, het in zich hadden een goed officier te

worden. De adellijke reactie had effect in Frankrijk: daar eiste een koninklijk decreet in 1780 dat iedere nieuwe officierskandidaat geheel van adel moest zijn. Daarmee werd de verdere carrière van burgerofficieren in feite onmogelijk gemaakt. De opkomst van de burgerij, ook in het leger, kon echter niet meer worden tegengehouden. Dit luidde het einde in van een bijzonder aspect van de Europese krijgsgeschiedenis. Voor adellijke officieren maakte het in beginsel niets uit welke vorst zij dienden, mits zij hem maar volstrekt loyaal bleven zolang ze in zijn dienst waren; daarin school hun eer als militair en als edelman. Voor de adel bestonden daarom eigenlijk geen grenzen. De adel had zijn eigen aristocratische beschaving, die van land tot land niet of nauwelijks verschilde. De nieuwe burgerofficieren hadden een beperktere horizon, voelden zich niet per definitie verbonden met burgers in andere landen, en hadden daardoor dus een meer 'nationale' opvatting van de krijgsmanscer. Mede door toedoen van de vele nieuwe burgerofficieren kregen de Europese legers, althans officieel, wat meer een 'nationaal' karakter.

Dat nationale karakter werd ook versterkt door de toenemende rol en betekenis van de propaganda. Tijdens de Zevenjarige oorlog werd de publieke opinie bespeeld op een wijze en met een intensiteit die voor die periode aan het ongelooflijke grensden. Met name Pruisen voerde een ware propagandaoorlog tegen de vijanden Oostenrijk en Rusland. De eenzijdige beeldvorming, waaraan ook de koning zelf actief deelnam, was niet alleen gericht op de eigen onderdanen, maar ook op de openbare mening in Engeland, de belangrijkste financiële bondgenoot van Pruisen. Zo betekende de Zevenjarige Oorlog ook in dit opzicht een breuk met het verleden: sindsdien is er nadrukkelijk sprake van een 'thuisfront' dat van de werkelijke of vermeende verrichtingen van de eigen soldaten op het slagveld op de hoogte moet worden gehouden.

Technische vernieuwingen

Voor de gewone soldaat waren het vuursteengeweer en de sokkelbajonet de belangrijkste technische vernieuwingen van de 18e eeuw. Vergeleken met het lontmusket had het vuursteengeweer een groter bereik en de kogel (met een gemiddeld kaliber van 18 milimeter). een groter doordringend vermogen. De vuursnelheid werd enigszins opgevoerd, volgens sommigen tot wel vijf schoten per minuut. Maar deze frequentie kon alleen op het exercitieterrein, bij droog weer en zonder de standaardbepakking van bijna twintig kilo worden gehaald. Op het

slagveld was de vuursnelheid in de regel nooit groter dan drie schoten per minuut, nauwelijks hoger dan die van goed geofende musketiers uit de 17e eeuw. Als de gemiddelde vuursnelheid kon worden opgevoerd, was dat vooral ook te danken aan het gebruik van de ijzeren laadstok en voorverpakte munitie, de zogenoemde patronen. In het gedrang en de chaos van een veldslag kwam het namelijk nogal eens voor dat soldaten te weinig ruimte hadden om hun laadstok recht uit de houder te trekken. Houten laadstokken braken dan dikwijls, waardoor het geweer voorlopig niet meer bruikbaar was. De buigzame ijzeren laadstok brak niet gemakkelijk en daardoor konden de voetsoldaten over het algemeen veel langer aan het gevecht blijven deelnemen. De grotere vuursnelheid maakte het verder mogelijk om de soldaten in dunnere gelederen op te stellen. Dit leidde tot de algemene invoering van de zogenoemde *ordre mince*, de dunne slagorde van niet meer dan drie of soms twee gelederen. Daardoor werden de frontlinies ook ineens veel langer.

De uitvinding van de sokkelbajonet, die om de loop van de musket heen kon worden geschoven, zodat er ook nog mee kon worden geschoten, maakte gaandeweg de aanwezigheid van piekeniers overbodig. Voortaan was de met een bajonet uitgeruste musketier zijn eigen piekenier en kon hij zichzelf verdedigen tegen ruiteraanvallen. Ook daarvoor waren echter veel oefening en zelfbeheersing nodig. Op deze eigenschappen was de training van de infanterist speciaal gericht. Het kostte vier tot vijf jaar om een rekrut op te leiden tot een bruikbaar linie-infanterist. Niet alleen moest zijn conditie voortreffelijk zijn, maar de soldaat moest ook in staat zijn alle bevelen stipt en snel uit te voeren. Alleen met goed geofende soldaten konden de ingewikkelde manoeuvres worden uitgevoerd waarvan het succes in de strijd kon afhangen. De troepen moesten met name in staat zijn zich snel van colonne tot linie te transformeren en vice versa. Op het exercitieterrein was dit al geen gemakkelijke opgave, maar het was natuurlijk nog veel moeilijker op een oneffen slagveld en onder vijandelijk vuur. Bij een veldslag was het zaak, het terrein te handhaven en niet te wijken. Alleen zeer goed geofende en gedisciplineerde soldaten konden, ook tijdens een beschieting door vijandelijke artillerie, op hun plaats blijven staan. In de meeste legers werden dikke reglementsboeken opgesteld, waarin alle bevelen, plichten en vaardigheden precies werden gedefinieerd. Het verbeterde Pruisische reglement van 1743 stond ten slotte model voor de meeste Europese legers.

De officieren probeerden de vuurkracht van hun manschappen zo goed mogelijk te beheersen en te dirigeren.

In het aanleggen, moet den Officier van het Ploton wel zorg draagen, dat ter deegen recht op de halve man aangelegt word, niet te hoog, noch niet te laag, het Volk moet men distinct com-mandeeren, sonder het minste movement met het lichaam, hand, piek of wat het weezen mogt, te maaken,

aldus is terug te vinden in een Nederlands instructieboek uit 1733. De voorste soldaten werden geacht, naar het Pruisische voorbeeld, knielend te vuren, maar in de praktijk kwam daar meestal niet veel van terecht. Doorgaans werd staand gescho-ten, op een afstand van 20 tot 120 meter. Van gecoördineerd schieten was meestal nauwelijks sprake, hoogstens aan het be-gin van een veldslag. Na enkele salvo's begonnen de meeste soldaten op eigen initiatief te vuren, ook al omdat ze door het oorverdovende lawaai de bevelen niet goed meer konden ho-ren. Bovendien ontnam de steeds dikker wordende vuilgele kruitdamp, die prikte in de ogen, al snel het zicht op de vijand. Vlak na het begin van de slag ontardden de salvo's dan ook in het typische ratelende geluid van ongelijk afgeschoten musket-ten, het zogenoemde *Plackerfeuer*. Het is dus niet verwonderlijk dat de meeste kogels geen doel troffen, ondanks alle voor-zorgsmaatregelen. In de regel raakte ongeveer één op de hon-derd afgevuurde kogels het lichaam van een vijandelijke sol-daat. Ongeveer de helft van deze treffers had de onmiddellijke dood tot gevolg.

De meeste technische vernieuwingen vonden echter plaats bij de artillerie. Dit wapen kreeg een zelfstandige status naast de infanterie en de cavalerie, en was dan ook in bijna alle legers het meest dynamische legeronderdeel. Het bood de beste car-rièrekansen voor niet-adellijke officieren met een wetenschap-pelijke inslag. Dat betekende dat men niet langer uitsluitend uit een enkele sociale groep kon rekruteren. Het 18e-eeuwse ge-schut werd steeds effectiever en dodelijker. Belangrijk was een Nederlandse uitvinding uit 1747, die het mogelijk maakte, mas-sief gegoten kanonnen nauwkeurig uit te boren. Pogingen om deze vinding geheim te houden, waren tevergeefs. Binnen kor-te tijd werd de uitvinding vrijwel overal in Europa toegepast. Het gevolg was de massale produktie van lichtere kanonnen die relatief zwaardere projectielen konden afvuren. Meestal waren dat gewone gladde, ijzeren kogels, die een hele rij solda-ten in één keer konden uitschakelen. Daarnaast ook kartetsen (exploderende metalen ballen met schrootvulling), blikken bus-sen met schroot die van dichtbij op aanvallers werden afge-vuurd, en allerlei kettingen en onregelmatig gevormde ijzeren voorwerpen.

In 1732 werd het geschut in het Franse leger gestandaardiseerd

en teruggebracht tot twee zware kalibers (24-ponders van 150 millimeter en 16-ponders van 125 millimeter) en drie lichte (12-ponders van 118 millimeter; 8-ponders van 102 millimeter en 4-ponders van 82 millimeter). Volgens het later ingevoerde systeem van Gribeauval werd de veldartillerie beperkt tot de lichte stukken. In dezelfde tijd werd ook in Oostenrijk de artillerie hervormd en genormaliseerd, en wel door prins Wenzel von Liechtenstein. Dit land koos voor 12-ponders, 6-ponders van 93 millimeter en 3-ponders van 74 millimeter. Doordat de kanonnen lichter werden, konden ze ook gemakkelijker worden verplaatst. Zo ontstond de zogenoemde rijdende artillerie. Dat was de benaming voor de mobiele veldartillerie die in de 18e eeuw in tal van landen werd ingevoerd, eerst in Pruisen in 1759, vervolgens in Oostenrijk en Rusland, en daarna elders. De kanonniers van de rijdende artillerie waren niet langer afhankelijk van de hulp van speciale voerknechten. Aangezien deze lieden met hun paarden alleen in oorlogstijd werden ingehuurd, kon de artillerie in vreedstijd nooit goed oefenen. Nu had de rijdende artillerie zelf de beschikking over speciaal afgerichte paarden voor het snelle vervoer van geschut en munitie. Voortaan konden de kanonnen en de munitievoorraad bovendien ook tijdens de veldslag worden verplaatst. Nieuw was dat ook de grotere afdelingen voetvolk, zoals regimenten, hun eigen geschut kregen. Daarmee werd het geschut steeds meer verspreid over het hele leger.

De belangrijkste tactische ontwikkeling was de invoering van de lichte troepen. Hier was het Oostenrijk dat voorop liep. Dit land maakte als eerste systematisch kennis met de Ottomaanse lichte ruitery, die werd ingezet voor verkenningen, terreuracties en verrassingsaanvallen. De Ottomaanse lichte ruiters werden als een scherm om de hoofdmacht gegroepeerd, waardoor de opmars van de legers van de sultan vrijwel onstuitbaar was. Op de bliksemsnelle aanvalsacties van deze keurtroepen hadden de Oostenrijkers geen afdoend antwoord. De enige oplossing was om zelf lichte eenheden op te richten. Zo kwamen er de huzaren, die werden gerekruteerd in Hongarije en uit de bewoners van de grensdistricten, de Kroaten. Lange tijd hadden de Kroaten de reputatie zeer trouwe soldaten te zijn, uiterst loyaal aan elkaar, aan hun officieren en aan het Habsburgse Huis. Rond 1700 nam ook Frankrijk eenheden huzaren in dienst, en vervolgens ook Pruisen, Rusland en Engeland. De term 'huzaar' werd ten slotte de aanduiding van alle lichte ruitery.

190 Bij de infanterie voltrok zich een soortgelijk proces, maar dat verliep veel langzamer. Ook hier begon de vernieuwing in Oostenrijk, met de oprichting van de *pandouren*. Net als de lich-

te ruiters, opereerden zij zonder veel bagage, omdat ze werden geacht zelfstandig voor hun voedsel en onderdak te zorgen. Ze kregen weinig of geen soldij uitbetaald, en waren dan ook een plaag voor iedere streek waar ze doorheen trokken. Deze goedkope infanterie, die niet in linieverband, maar zelfstandig tussen de linies moest opereren, bleek van groot nut bij verkenningen en verplaatsingen. Daarom namen ook de andere mogendheden deze Oostenrijkse vernieuwing over, zij het onder een andere naam. In Pruisen werd de lichte infanterie *Jäger* (jagers) genoemd, en bij voorkeur gerekruteerd uit de bewoners van bosrijke of bergachtige streken, die goed met een geweer overweg konden. Ook in Frankrijk kregen deze soldaten de naam van jagers (*chasseurs*), maar later werd de voorkeur gegeven aan de naam *tirailleurs*. De nieuwe, snel opgeleide en goedkope lichte infanterie speelde een steeds belangrijker rol in de oorlogvoering. Veel regels waren er nog niet voor de lichte troepen. Alles draaide om improvisatie, individueel initiatief en vindingrijkheid. Ook de officieren van de lichte troepen konden hun kennis niet via een opleiding of leerboeken verwerven. De strijdwijze van de lichte troepen was ontleend aan die van de gewapende bendes ('sociale bandieten') die in tal van Europese streken actief waren. De algemene naam voor de informele oorlogvoering door de lichte troepen achter, tussen en ver weg van de linies, was 'kleine oorlog', ook in andere talen (*kleiner Krieg, petite guerre, small war, guerrilla*).

Reeds bij de selectie van rekruten werd geprobeerd rekening te houden met de handhaving van de discipline. Alom bestond een voorkeur voor jongens van het platteland, aangezien die gewend waren aan het buitenleven en aan het gehoorzamen van bevelen. Maar in de praktijk was het percentage stedelingen in het Franse leger onevenredig groot. Ofschoon de maatregelen die werden getroffen dikwijls het beoogde effect hadden, althans in zoverre dat de desertie verminderde, bleef de desertie een probleem voor alle Europese legers. Vandaar dat de meeste regeringen bleven zwalken tussen lankmoedigheid en gestrengheid om het probleem de baas te worden. In de eerste helft van de 18e eeuw vaardigde Frankrijk bijna twintig algemene amnestieverklaringen uit, om naar het buitenland gevluchte deserteurs weer terug te krijgen. In de Zevenjarige Oorlog deserteerden ongeveer 100.000 man uit de Franse legers. Velen van hen namen dienst in Pruisen, Oostenrijk en andere landen. Zelfs een goede bevelhebber was geen garantie tegen de desertie. Tijdens de Zevenjarige Oorlog werd Frederik de Grote door zijn niet-Pruisische soldaten massaal in de steek gelaten. Zo bleven ten slotte alleen maar Pruisische soldaten over in de strijd tegen Oostenrijk en Rusland. Het gemak waar-

mee werd gedeserteerd, geeft de mentaliteit van de soldaten van toen aan. De meeste Europese legers, ook in de 18e eeuw, bleven hun kosmopolitische karakter behouden. Behalve de gebruikelijke regimenten Zwitsers, Walen, Ieren en Schotten, dienden in elk groot Europees leger vertegenwoordigers van alle volkeren van Europa. Evenmin als voor de adel maakte het voor de soldaten veel uit in welk leger ze dienden, mits ze maar hun beroep konden uitoefenen. Ook voor hen bestonden er dus geen nationale grenzen.

Revolutionaire en Napoleontische oorlogen

Na de Zevenjarige Oorlog werden de Pruisische militaire lessen in Frankrijk grondig bestudeerd. Het Franse leger werd duchtig gemoderniseerd en gereorganiseerd. Hoe effectief deze vernieuwingen waren, bleek wel tijdens de Noordamerikaanse Vrijheidsoorlog, waar ook een groot Frans expeditiekorps aan deelnam. Aan de vooravond van de Franse Revolutie beschikte Frankrijk weer over het grootste en modernste leger van Europa. Nergens werd meer over oorlogvoering gefilosofeerd en nagedacht dan juist in Frankrijk. Tijdens de revolutie werd door Lazare Carnot de algemene dienstplicht ingevoerd, de *levée en masse*, waardoor een reusachtig reservoir aan soldaten werd aangeboord (Frankrijk telde toen 27 miljoen inwoners). In het algemeen zette de revolutie de militaire traditie van de monarchie gewoon voort. Dat gold zowel voor de bewapening als voor de tactiek en de strategie. De nieuwe eenheid van de zelfstandig opererende 'divisie' van ongeveer 8000 man, de kleinste eenheid die bestond uit artillerie, cavalerie en infanterie, was een uitvinding van het koninklijke leger. Maar de revolutie zorgde ook voor een miraculeuze transformatie van het oude koninklijke leger. Veel adellijke officieren waren het land uitgevlucht uit angst voor de volkswede tegen de aristocratie. Het leger werd daarmee beroofd van een groot deel van zijn officieren. Zo werd ten slotte toch nog plaats gemaakt voor ambitieuze officieren die niet van adel waren. De spontaan opgerichte burgermilities (nationale gardes) werden gekoppeld aan de restanten van de oude koninklijke regimenten. Zo ontstond een leger dat gevechtservaring koppelde aan revolutionair elan en dat in de handen van een bekwame aanvoerder bijna onverslaanbaar was. Op 20 september 1792 doorstond het nieuwe leger zijn eerste vuurproef. Tot verbazing van de Oostenrijkers bleef het overeind tijdens de zogenoemde kanonnade van Valmy in Noord-Frankrijk. Zulke troepen waren het ook waarmee Napoleon zijn militaire triomfen behaalde in Noord-Italië en

Egypte. Na zijn staatsgreep kon Napoleon zijn militaire vaardigheden nog verder ontplooiën. Hij wordt gezien als het grootste militaire genie sinds Alexander de Grote.

De middelen waarmee Napoleon zijn élatante overwinningen behaalde, verschilden niet wezenlijk van die van de grote veldheren uit het begin van de 18e eeuw, Marlborough en Eugénie van Savoye. Napoleon wist deze middelen echter te gebruiken op een volstrekt nieuwe en inventieve manier. Hij bewees ook dat er nauwelijks een limiet was aan het aantal troepen waarmee een veldheer met succes kon opereren. De maarschalk van Saksen en Frederik de Grote hadden verkondigd dat een leger op veldtocht niet veel groter mocht zijn dan 50.000 man. Napoleon en zijn tegenstanders voerden veel grotere legers aan. In de 'Volkerenslag' bij Leipzig (16 tot 19 oktober 1813) stonden bijna 200.000 Franse troepen tegenover 300.000 Russen, Oostenrijkers, Pruisen en Zweden. Zulke grote legers moesten zich wel verplaatsen zonder veel bagage. Volgens het beginsel *la guerre nourrit la guerre* (de oorlog voedt zichzelf) leefden ze van het land. De burgerbevolking had er dus weer veel meer van te lijden dan voorheen. Ook onder de militairen steeg het aantal slachtoffers. Na drie dagen vechten beliepen de verliezen (doden en gewonden) aan Franse kant 75.000 man en bij de geallieerden 54.000.

De grootste verandering die Napoleon in de oorlogvoering te weegbracht was van ethische aard. De keizer probeerde de vijand namelijk geheel en al te vernietigen. Daarbij was het zaak, de vijand zulke verliezen toe te brengen dat de moed hem in de schoenen zonk. Napoleon probeerde de slagen die hij leverde in alle opzichten beslissend te maken. De vijand moest zo worden verzwakt en gedemoraliseerd dat hij iedere gedachte aan revanche liet varen. Napoleon en zijn generaals en maarschalcken hadden veel voordeel van de militaire hervormingen die de revolutie tot stand had gebracht. Meer dan in andere legers heerste in het Franse leger een soort elementaire democratie. Soldaten en officieren werden er niet gescheiden door een onoverbrugbare sociale kloof, zoals in sommige andere Europese legers. Zeker in de eerste jaren van Napoleons heerschappij werden persoonlijke prestaties beloond met promotie, waardoor het moreel bij de troepen doorgaans buitengewoon hoog was. De napoleontische manier van oorlog voeren vond algemeen ingang, omdat dat de enige manier was om de Franse legers met succes te bestrijden. Dit betekende dat ook de Engelse, Oostenrijkse, Russische, Spaanse en Pruisische legers in zekere zin werden gedemocratiseerd.

De napoleontische oorlogen brachten een soort volksverhuizing op gang. Sinds de late oudheid waren niet zoveel mensen

tegelijkertijd op weg geweest van de ene plaats naar de andere. Miljoenen Europeanen maakten als soldaat kennis met landstrecken waarover ze zelfs nog nooit hadden horen spreken. Het was een tijdperk van internationalisering op alle fronten. Het is een misvatting te denken dat de legers als gevolg van de idealen van de Franse Revolutie een zuivere afspiegeling van de samenstelling van de bevolking waren geworden. De legers bleven qua samenstelling even kosmopolitisch als ze altijd al waren geweest. Honderdduizenden Italianen, Duitsers, Polen, Hongaren, Belgen en Nederlanders streden in de legers van Napoleon. Het Engelse leger telde duizenden Duitsers en Ieren. De andere Europese legers waren al even internationaal van samenstelling. Ook wat betreft de omvang van het menselijk leed waren de revolutionaire en napoleontische oorlogen een breuk met voorafgaande eeuwen. Naar schatting kostten de 20 jaar oorlog Frankrijk alleen al twee miljoen doden. Geen ander land bracht zulke grote militaire offers. De ware omvang van het leed, de werkelijke aantallen burgerslachtoffers, de vernietiging en de schade aan have en goed, dit alles valt natuurlijk nooit meer precies vast te stellen. Verhoudingsgewijs zullen weinig oorlogen in Europa zoveel rampspoed en leed hebben gebracht als deze.

De napoleontische erfenis

Na de slag bij Waterloo (1815), die definitief een einde maakte aan de heerschappij van Napoleon, werden de Europese legers verkleind. Overal in Europa was de burgerij bang geworden voor de krachten die werden ontketend door revolutionaire bewegingen. In Frankrijk was het gevaar voor revolutie het grootst. Maarschalk Gouvion-Saint-Cyr, een oudgediende van Napoleon die minister van Oorlog werd van de nieuwe Bourbon-koning, leidde de transformatie van het napoleontische leger. Het nieuwe leger moest bestaan uit vrijwilligers, met een minimale aanvulling van dienstplichtigen. Slechts 15 procent van het jaarlijkse contingent jongelui werd ingelijfd. Aangezien de dienstdtijd voor alle soldaten zes jaar bedroeg, kreeg Frankrijk in de praktijk een beroepsleger. Veel soldaten tekenden namelijk na zes jaar weer bij. Maar het Franse leger behield zijn democratische inslag. Het was net als tijdens de revolutie mogelijk om van soldaat tot officier op te klimmen. Minstens twee van de drie officieren tot en met de rang van kapitein werden gerekruteerd uit de onderofficiersrangen. Daarmee bleef het Franse leger uniek in Europa.

De grote internationale conflicten leken voorlopig te zijn opge-

lost en er werd een mechanisme in werking gezet, dat bij een crisis orde op zaken moest stellen. Dat gebeurde tijdens de Spaanse crisis van 1823, toen het liberalisme daar de overhand leek te krijgen, tijdens de Griekse Vrijheidsoorlog (1821-1829) en tijdens de Belgische Opstand van 1830. Bij die gelegenheden stuurden de grote mogendheden interventiemachten naar de brandhaard om vrede te stichten en de rust te herstellen. Niet zelden waren het onderdanen van deze landen die een voornaam rol speelden bij revoluties en opstanden in het buitenland. In de eerste helft van de 19e eeuw oefende elke grotere Europese revolutie een sterke aantrekkingskracht uit op buitenlandse avonturiers, huurlingen, intellectuelen en beroepsrevolutionairen. Evenmin als voor de adellijke officieren uit de 18e eeuw, bestonden er grenzen voor mensen zoals Byron die vocht in Griekenland, en de neef van Napoleon die in 1831 vocht voor de Italiaanse onafhankelijkheid.

Frankrijk en Engeland gebruikten hun strijdkrachten voor het neerslaan van opstanden en revoluties in het binnenland en ter uitbreiding van hun koloniale bezit. Met andere woorden, de legers van deze landen werden gebruikt voor politietaken en voor het vuile werk in de koloniën. Sinds 1830 was het Franse leger actief in Algerije, dat een leerschool werd voor het leger. Ambitieuze officieren kregen er alle kans om snel promotie te maken. In 1831 werd het Franse vreemdelingenlegioen opgericht. Hierin zouden buitenlandse avonturiers kunnen dienen die de Franse staat tot last waren. Het legioen werd hoofdzakelijk ingezet in Noord-Afrika, maar ook om in Frankrijk zelf de orde en rust te handhaven. De koloniale campagnes drukten een onuitwisbaar stempel op het Franse leger. Het accent kwam te liggen op moed, improvisatie en charisma. Veteranen van de strijd in Noord-Afrika moesten ook in het moederland optreden. In 1848 leidde generaal Cavaignac de bloedige onderdrukking van de revolutie. Ook nadien kwamen tal van *africains* terecht op hoge posten in Frankrijk zelf, zoals de marschalken Bugeaud, Canrobert, MacMahon en Bourbaki. In technisch opzicht onderging het Franse leger een aantal veranderingen. In de jaren veertig kreeg het Franse leger een nieuw standaardwapen, het Chassepot-geweer met achterlading. Met dit wapen kon de infanterist liggend schieten en herladen. De nieuwe aërodynamische kogel, ontworpen door Minié, en het nieuwe, rookloze kruid gaven de infanterist nog meer voordelen.

Het Pruisische leger was de tegenpool van het Franse. Na de smadelijke nederlagen tegen Napoleon in 1806 en 1807 waren de Pruisen vastbesloten hun strijdkrachten te moderniseren. Een nieuw dienstplichtstelsel werd ingevoerd, waarbij ieder-

een eerst drie jaar in het parate leger diende en daarna nog eens vier jaar bij de *Landwehr*, een 'nationale reserve' die in oorlogstijd geïntegreerd werd met de parate troepen. Dankzij het goede onderwijsstelsel waren de Pruisische dienstplichtigen meestal goed opgeleid. Ook de officieren werden systematisch en wetenschappelijk opgeleid en geselecteerd. Technische vernieuwingen konden daardoor in Pruisen gemakkelijker ingang vinden dan elders. In 1843 kreeg ook Pruisen een achterlaadgeweer, het Dreyse-naaldgeweer. Aanvankelijk bleven de voor- delen van dit wapen verborgen. Zij traden pas aan het licht in de oorlog tegen Oostenrijk van 1866. De belangrijkste vernieu- wing van het Pruisische leger was evenwel de organisatie van de Generale Staf. Deze instelling was oorspronkelijk een Frans idee, en werd kort voor de Franse Revolutie ingevoerd. Andere landen volgden dit voorbeeld en richtten ook dergelijke staven op. De Generale Staf had tot taak alle aspecten van de oorlog- voering te coördineren en te dirigeren. Het was een adviesor- gaan voor de hoogste bevelhebber. Veel bevoegdheden en in- vloed hadden de staven in de regel niet, totdat generaal Von Moltke in 1857 chef werd van de Pruisische Generale Staf. Von Moltke maakte de staf tot een soort hoogste praktijkschool voor officieren. Steeds zocht hij de beste jonge officieren uit en nam ze op in de staf. Daarnaast slaagde hij erin alle onderdeelcom- mandanten een stage te laten lopen bij de staf. Door dit roula- tiesysteem werden Von Moltkes moderne militaire inzichten door het hele leger verspreid. De Chef van de Staf bracht zijn officieren een nieuwe habitus bij: eigen initiatief en wederzijdse hulp. Bij veel andere legers gold nog altijd het devies 'bevel is bevel'. Door de moderne richtlijnen was het Pruisische leger het best geleide ter wereld.

Het duurde nog geruime tijd eer de werkelijke betekenis van de talrijke technische en organisatorische verbeteringen duidelij- k werd. Het Franse leger, dat tot 1870 als het beste en sterkste ter wereld werd beschouwd, behaalde met zijn strijdwijze, die was gebaseerd op de lessen van Napoleon en de ervaringen in Noord-Afrika, tal van successen. Napoleons neef Lodewijk Na- poleon was eind 1848 tot president van Frankrijk gekozen. Steunend op een brede populariteit en handig gebruik makend van de steeds sluimerende angst voor revolutie, organiseerde hij in 1851 kort voor zijn aftreden een staatsgreep, en liet zich het jaar daarop tot keizer kronen onder de naam Napoleon III. Net als zijn oom probeerde hij op het slagveld een klinkende naam te verwerven. Overal waar gemakkelijk succes te behalen leek, mengde hij zich in conflicten: in Italië, Rusland en Mexi- co. Bouwend op de koloniale ervaring en de buitenlandse cam- pagnes deed het Franse keizerlijke leger veel praktijkervaring

op. Grotendeels bestaande uit beroepsmilitairen, was het waarschijnlijk de beste snelle interventiemacht in Europa. Keizer Napoleon III had een formidabel machtsinstrument dat hij overal kon inzetten.

Het Franse leger speelde een belangrijke rol in de strijd om de Italiaanse onafhankelijkheid. In 1849 stond Frankrijk nog aan de kant van Paus Pius IX, die zich verzette tegen de pogingen om het schiereiland politiek te verenigen. Giuseppe Mazzini had in dat jaar in Rome de republiek uitgeroepen en van overal stroomden de avonturiers, revolutionairen en sympathisanten naar de stad. Onder hen bevond zich ook Giuseppe Garibaldi, die in Zuid-Amerika voor vrijheid en democratie had gestreden. Revolutionair elan en enthousiasme bleken echter een onvoldoende afweer tegen de Franse militaire overmacht. Maarschalk Oudinot begon op 3 juni 1849 met een leger van 30.000 man het beleg van Rome. Op 3 juli gaf Oudinot bevel voor een bestorming van de San Pancrazio-poort in het westen van de stad. J.Ph. Koelman (1818-1893), een jonge Nederlandse schilder in Italië die onder bevel van Garibaldi tegen de Fransen vocht, zag de bestorming zo:

In de vallei, die reeds in schaduw was gehuld, bewogen zich die vuurbrakende regimenten die allen op één punt gerigt, eindigden in eene reusachtige, beurtelings voor- en achterwaarts stijgende wolk van kruitdamp, waarvan de koppen door den gloed der wegzinkende zonnestrallen schitterend waren gekleurd en waarin men van tijd tot tijd soldaten en officieren, als zoveele geesten, verschijnen en weder verdwijnen zag. Onder een verschrikkelijk kruisvuur van de gansche linie moest zij wel naar boven, die wolk; want daar beneden in de schaduw, sloten zich steeds meerdere en meerdere regimenten aan en drongen haar voorwaarts. De ongelukkige soldaten die in de voorste rijen waren konden niet weg, dan door (zooals sommigen deden) ter zijde af te wijken en hunne gelederen te verlaten, maar ook dan werden zij tot mikpunt gekozen en lagen zij in het volgende oogenblik ter aarde. Dikwijls daalden zij schijnbaar, doordien geheele rijen vielen, maar steeds weder voorwaarts gedrongen, moesten de soldaten over die dooden en gewonden heen, om in het volgende oogenblik op hunne beurt neergeschoten en daarna door hunne makkers vertrappt te worden. Soms ook spatte die kletterende wolk uiteen; een aantal soldaten verlieten in massa hunne gelederen en meenden hun heil in de vlugt te zoeken, maar zij vergaten, die ongelukkigen, in hunne verbijstering dat zij zich dan tusschen twee vuren bevonden en zoowel door vriend als vijand werden getroffen. Nog altijd klonk hun de Marseillaise, dat vrijheidslied dat zij nu niet meer mogten zingen, te gemoet, en langzaam, zeer langzaam steeg dan de wolk weder voorwaarts, immer veldwinnende. Einde-

lijk bevonden zij zich aan den rand van den weg en vermengde zich de kruitdamp van vriend en vijand. Men werd handgemeen, en in de voorste gelederen waar het vuren ophield, maakte het plaats voor bajonet en dolk.

Uit deze beschrijving blijkt dat de manier van oorlog voeren toen in elk geval nog niet wezenlijk verschilde van die van enige eeuwen daarvoor. De vooruitgang van de techniek moest vroeg of laat wel leiden tot een ander soort oorlogen. Het vervoer van troepen per spoor lag voor de hand, zodra via het spoorwegnet het oorlogsterrein goed bereikbaar werd. Dat was pas tijdens de jaren 1850. Waar de Fransen in 1849 zich nog marcherend hadden verplaatst in Italië, deden zij dat tien jaar later per trein. Troepen die per trein naar het gevechtsterrein werden vervoerd, konden beter uitgerust aan de strijd deelnemen. De spoorwegen konden ook goede diensten bewijzen bij de afvoer van gewonden en de aanvoer van oorlogsbehoeften en voorraden. Toch duurde het in Europa vrij lang voordat de technische vindingen op de oorlog werden toegepast. Pas tijdens de Frans-Duitse Oorlog van 1870-1871 werd geprobeerd de spoorwegen ten volle te gebruiken.

Totale oorlog

In sommige opzichten was de Frans-Duitse Oorlog de eerste moderne, totale oorlog. Wetenschap en techniek waren van doorslaggevend belang, zowel bij de voorbereiding op de oorlog als bij de strijd zelf. Het vervoer van de Duitse troepen per trein was grondig gepland en was in operatieschema's vastgelegd. Alleen wat werkelijk niet van tevoren kon worden afgesproken, werd overgelaten aan het oordeel van de commandanten in het veld. Ook de aanblik van de soldaten was anders dan in de eeuwen daarvoor. De Pruisische en Duitse soldaten droegen niet langer de traditionele kleurige uniformen maar grijsgroene (*feldgrau*) kleren waarmee ze in het veld niet zo opvielen. De Fransen trokken ten strijde in blauwe jassen en rode broeken, net als tijdens Napoleon I.

In heel Europa moest de burgerbevolking lijden onder de Frans-Duitse Oorlog. Toen de Duitse troepen enkele grote Franse steden (Parijs, Metz, Straatsburg) belegerden, braken daar pokkenepidemieën uit. De ziekte verspreidde zich vrij snel omdat de Franse bevolking er nauwelijks tegen was ingeënt. Honderdduizenden bezweken aan deze aandoening. De ziekte raakte ook verspreid onder de Duitse bezettingstroepen en bereikte via verlofgangers en gewonden die naar huis wer-

den gestuurd ook Duitsland zelf. Op een bevolking van 41 miljoen stierven 170.000 personen aan de pokken. Ook de neutrale landen werden getroffen: Zwitserland, België, Nederland, Oostenrijk, Italië en Scandinavië. Via Engeland bereikte de pokkenepidemie in 1873 Brits-Indië, waar 500.000 mensen stierven. Stoomtrein en stoomschip konden behalve soldaten dus ook goed ziektekiemen vervoeren.

Voor velen was de snelle nederlaag van het superieur geachte Franse leger een volkomen verrassing. Binnen enkele maanden was de strijd gestreden. Bij Metz en Sedan gaf het grootste deel van het Franse leger zich over. Zuiver materieel gezien waren de Fransen misschien in het voordeel. Hun Chassepotgeweer had met 1200 meter een twee keer zo groot bereik als het Pruisische Dreyse-geweer. Een aantal Franse eenheden was bovendien uitgerust met de *mitrailleuse*, een meerlopig wapen dat een ware kogelregen kon afschieten. Daarentegen hadden de Pruisen betere kanonnen. De nederlaag is evenwel te verklaren op grond van psychologische en organisatorische omstandigheden. Vertrouwend op de draagwijdte van het Chassepotgeweer had de Franse legerleiding gekozen voor een defensieve strategie. Ook verder was de Franse houding passief en afwachtend. De oproep van reservisten was chaotisch en de bevoorrading was slecht door de woekerende corruptie, waardoor de mobilisatie in 1870 totaal in het honderd liep. Het ergste was misschien wel dat de Franse legerleiding geen lessen wilde trekken uit de mislukte campagne in Mexico en uit wat er tijdens de Italiaanse veldtocht van 1859-1860 was misgegaan. De Pruisische overwinning was te danken aan de uitstekende opleiding van de soldaten, hun goede geoefendheid, en hun uiterst doelmatige optreden in kleine eenheden zoals compagnieën en halfbataljons. Dankzij het werk van de Generale Staf waren alle lessen uit het verleden goed bestudeerd. Fouten werden geanalyseerd en oplossingen bedacht om dezelfde fouten voortaan niet meer te maken. De Generale Staf functioneerde dus eigenlijk als het management van een moderne grote onderneming. De wereld zag voor het eerst een leger aan het werk dat voortkwam uit de Industriële Revolutie. Onder aanvoering van Pruisen mobiliseerde de Noordduitse bond een leger van 1,2 miljoen soldaten. Tegen zo'n overmacht, die bovendien zo goed werd geleid, konden de Fransen eigenlijk geen verzet bieden. Afgezien van enkele incidentele successen die te danken waren aan de kwaliteiten van individuele commandanten, werd het Franse leger op alle fronten verslagen. De hervormingen die maarschalk Niel in 1867 begonnen was, kwamen te laat. Duitsland, met Pruisen als kern, nam de rol van Frankrijk over als leidende militaire

macht op het Europese vasteland. Daarmee was een nieuw tijdperk in de Europese geschiedenis aangebroken. Pas tijdens de Eerste Wereldoorlog (1914-1918), die een einde maakte aan een lange periode van vrede in West- en Midden-Europa, werd de Duitse militaire macht gebroken.

Oorlog en waanzin, de Eerste Wereldoorlog en het ontstaan van de militaire psychiatrie

J.M.W. Binneveld

Sinds kort bestaat er een Nederlandse reisgids voor de slagvelden van de Eerste Wereldoorlog. De verschijning van dit boek, getiteld *Velden van Weleer* duidt erop dat de belangstelling voor dit enorme conflict bij ons nog steeds groot is. In de omringende landen is dit in nog veel sterkere mate het geval. De fascinatie die deze oorlog oproept, heeft een bijzondere voedingsbodem. Het zijn vooral gevoelens van onbegrip en verbijstering die eraan ten grondslag liggen. Ook tijdgenoten hadden niet zelden deze ervaring. Uit het werk van bekende oorlogsdichters als Siegfried Sassoon en Wilfred Owen spreekt dezelfde verbazing. De Eerste Wereldoorlog bracht bij uitstek de waanzin op het krijgstoneel. Deze waanzin was niet alleen aanwezig in de gedaante van de metafoor, hij manifesteerde zich ook heel concreet in de loopgraven en op de slagvelden. De ontberingen en de spanningen van de strijd werden tienduizenden soldaten te veel. Naarmate de oorlog vorderde, moesten steeds meer militairen om psychische redenen uit de strijd worden genomen. Om aan deze stroom van psychisch gewonde soldaten het hoofd te bieden, werden de militair-geneeskundige diensten van de betrokken legers uitgebreid met een nieuwe tak van zorg: de militaire psychiatrie.

Het karakter van de strijd

Eind oktober 1914 moesten zelfs de grootste optimisten binnen de Generale Staf van het Duitse leger toegeven dat hun plannen hadden gefaald. Het plan-Schlieffen, dat de basis had moeten vormen voor de omsingeling en vernietiging van het Franse leger, bleek toch niet realiseerbaar te zijn. Wat was opgezet als een kortdurende bewegingsoorlog, ging over in een uitzichtloze stellingoorlog. Begin november begonnen de legers zich in te graven: de loopgravenoorlog was daarmee een feit geworden.

Het gebruik van loopgraven was niet nieuw. Zowel in de Amerikaanse Burgeroorlog (1861-1865) als in de Russisch-Japanse Oorlog (1904-1905) hadden deze verschansingen een rol gespeeld. Nieuw was alleen de schaal waarop het nu gebeurde.

Legers waarvan de aantallen soldaten in de miljoenen liepen, nestelden zich in een labyrint van loopgraven, dat zich over honderden kilometers uitstreckte van de Kanaalkust tot de Vozezen. In het begin was het allemaal nog weinig indrukwekkend. Soms bestonden de linies slechts uit wat prikkeldraadversperringen en wat inderhaast gegraven sleuven in de grond. Hierin kwam al spoedig verandering. Er ontstonden zeer complexe systemen van parallelle gangen met onderlinge verbindingswegen. Vooral in de laatste twee jaren van de oorlog verzezen ook betonnen bunkers en werden ruïnes van dorpen omgebouwd tot ware fortificaties.

Het zal duidelijk zijn dat binnen zo'n uitgestrekt gebied de omstandigheden waaronder moest worden gevochten, niet overal gelijk waren. Er waren gevaarlijke en minder gevaarlijke sectoren. In sommige gebieden was het leven uiterst onaangenaam en in andere was het redelijk tot zeer comfortabel. De streek rondom Ieper was zeer berucht en gevreesd. Er werd bijna permanent gevochten en de kou en de alomtegenwoordige modder maakten het leven daar tot een hel. In het gebied van de Somme was het leven een stuk aangenamer, althans tot de zomer van 1916, toen de Engelsen hier begonnen met hun eerste grote offensief. Genoemde verschillen laten onverlet dat het leven in de loopgraven kan worden getypeerd als gevaarlijk, oncomfortabel en uitzichtloos.

Een belangrijke bedreiging werd gevormd door de sluipschutters, waarvan door beide partijen gebruik werd gemaakt. Deze met speciale geweren uitgeruste elitesoldaten hielden de onzichtbare vijand voortdurend in de gaten, in de hoop dat iemand zich bloot zou geven. Een tweede gevaar bestond uit artilleriebeschietingen, die soms geheel onverwacht konden plaatsvinden. Intensieve bombardementen konden de volledige ineenstorting van een loopgraafstelsel tot gevolg hebben, waarbij de bezetters werden gedood of levend begraven. Zeer gevreesd waren de chemische wapens, die voor het eerst werden gebruikt in april 1915. Zelfs toen er voldoende gasmaskers en beschermende kleding voorhanden waren en de chemische strijdmiddelen als gevolg daarvan veel van hun dodelijke uitwerking hadden verloren, bleef de angst ervoor bestaan. Het leven in de loopgraven was niet alleen gevaarlijk, het was ook zwaar en ongerieflijk. Men had veel last van ongedierte. Ratten waren er altijd, net als luizen. Deze laatste veroorzaakten niet alleen jeuk, maar verspreidden ook allerlei pijnlijke infecties, waardoor niet alleen de gezondheid, maar ook het moreel behoorlijk kon worden aangetast. Dit moreel werd toch al voortdurend bedreigd, omdat het voor de individuele soldaat zeer moeilijk was enige zin en betekenis aan zijn eigen handelen te

geven. Van de grootse plannen die ver achter het front werden opgesteld om de oorlog te winnen hoorde hij niet. Bij de fronttroepen bestond over het algemeen een volstrekt gebrek aan informatie. Zij werden behandeld als robots die naar believen in beweging of in rust konden worden gezet. Deze robots waren op hun beurt vervuld van een groot wantrouwen, soms zelfs van regelrechte haat, jegens iedereen die zich in het achterland bezighield met de plannen van de oorlogvoering. Soms waren deze gevoelens zelfs sterker dan die er ten opzichte van de vijand werden ontwikkeld. Na verloop van tijd bleek het heel gemakkelijk om zichzelf en de tegenpartij te zien als slachtoffers van hetzelfde systeem. Dit gevoel van solidariteit gaf in sommige sectoren aanleiding tot het ontstaan van allerlei informele regelingen en gebruiken die tot doel hadden het frontbestaan zo draaglijk mogelijk te maken. Een en ander ging in tegen de uitdrukkelijke wens van de betrokken legerleidingen, die als de dood waren voor het verdwijnen van de wederzijdse agressiviteit. Als dat zou gebeuren, zou het hele systeem instorten, zo luidde de niet geheel ongegronde vrees.

De loopgravenoorlog was niet alleen statisch van karakter, er was ook wel degelijk sprake van een meer dynamisch aspect. Zo vonden er voortdurend kleine, tactische campagnes plaats. Deze hadden tot doel het aanbrennen van kleine correcties in de frontlijn, bijvoorbeeld het veroveren van een heuveltje of het afsnijden van een *salient*, een uitstulping in de lijn.

Daarnaast waren er de grote offensieven, gericht op het realiseren van een strategische doorbraak, waarna de bewegingsoorlog zou kunnen worden hervat. De Fransen probeerden dit in Artois (voorjaar 1915), de Engelsen in het Somme-gebied (zomer 1916) en bij Ieper (zomer 1917), de Duitsers eveneens in het Somme-gebied (voorjaar 1918). De grote Duitse aanval op Verdun (februari 1916) was niet gericht op het forceren van een doorbraak, maar had als doel het Franse leger te laten doodbloeden door ze een onverdedigbaar geachte stad te laten verdedigen. Al deze acties werden echter geconfronteerd met een basaal systeem. Eenvoudig gezegd, kwam dat erop neer dat de stand van de wapentechniek de verdediging bevoordeelde boven de aanval. In de laatste decennia van de 19e eeuw waren de infanteriewapens namelijk sterk verbeterd. Zowel de precisie als de reikwijdte en de vuursnelheid waren, in vergelijking met de periode daarvoor, enorm toegenomen. Verder had ook de mitrailleur zijn intrede gedaan, waardoor automatisch vuur kon worden uitgebracht. Goed verschanste of ingegraven infanterie kreeg als gevolg van deze ontwikkeling een ijzersterke positie op het slagveld. Een aanval op dergelijke posities was alleen mogelijk indien de aanvallende partij bereid was grote

verliezen te incasseren. Het Engelse leger had hiermee al tijdens de Boerenoorlogen in Zuid-Afrika (1899-1901) de nodige ervaring opgedaan.

Aan de vooravond van de Eerste Wereldoorlog werd er binnen het militaire denken van uitgegaan dat offensieve acties alleen mogelijk waren als de vijand met behulp van een omtrekkende beweging kon worden omsingeld. Met het plan-Schlieffen werd een dergelijke omsingelingsbeweging beoogd. Bestonden hiertoe geen mogelijkheden, dan moesten de verdedigers met artilleriebeschietingen zodanig worden verzwakt, dat een frontale aanval alsnog mogelijk was. Binnen de context van de loopgravenoorlog deed zich uiteraard slechts het tweede alternatief voor. Dit recept werd gedurende de gehele periode beproefd. Het beruchte Engelse Somme-offensief werd bijvoorbeeld voorafgegaan door een bombardement dat een week duurde en waarbij door enige duizenden kanonnen 1,5 miljoen granaten werden afgevuurd. De realiteit liet zich echter niet in het keurslijf van de theorie dwingen. Zo bleek bijvoorbeeld keer op keer dat een niet te verwaarlozen percentage van de verdedigers de beschieting had overleefd. De weerstand was als gevolg daarvan veel groter dan was voorzien. Bovendien maakten intensieve beschietingen het terrein voor de aanvallers moeilijk begaanbaar. Snelle acties waren dan ook vrijwel onmogelijk. Tot slot kan er nog op worden gewezen dat door de langdurige voorbereidende bombardementen het verrassingselement geheel naar de achtergrond verdween. De vijand wist nu absoluut zeker waar zou worden gepoogd een doorbraak te forceren. Door het aanleggen van reserveloopgraven en het aanvoeren van versterkingen kon zo een eventuele doorbraak snel worden opgevangen. Dit was precies wat keer op keer gebeurde.

Nu moet worden gezegd dat sommige generaals lering trokken uit de fiasco's. De primitieve infanterietactieken uit de begintijd werden, naarmate de oorlog vorderde, steeds geraffineerder, waarbij vooral de samenwerking tussen infanterie en artillerie aan doeltreffendheid won. Twee bijzondere pogingen om uit de patstelling te geraken verdienen een korte bespreking. De eerste betreft de ontwikkeling van een nieuw wapensysteem, de tank. Dit was, zoals bekend, een Engelse vinding. De Duitsers ontwikkelden op hun beurt een nieuw infanterieconcept, dat van de stormtroepen.

De tank werd voor het eerst ingezet in september 1916 tijdens de laatste fase van het Somme-offensief. In het begin waren de vuurspuwende monsters (de eerste exemplaren beschikten overigens slechts over mitrailleurs) zeer gevreesd bij de tegenstanders. Waar zij verschenen, ontstond paniek. Keizer Wilhelm

merkte in 1918 op, dat het zo merkwaardig was dat de Duitse soldaten maar niet gewend raakten aan de Engelse tanks. Toch was er geen sprake van een echt gevaarlijk nieuw wapensysteem. Zo zorgden mechanische mankementen er dikwijls voor dat slechts de helft van de ingezette tanks in staat was, tot voorbij de eigen linies te rijden. De geringe pantsering en de lage snelheid (ongeveer 8 km per uur) zorgden verder voor een grote kwetsbaarheid. De Duitse legerleiding zag in eerste instantie dan ook heel weinig in deze Engelse innovatie. Het zou tot de jaren dertig duren voor de eerste echt betrouwbare pantservoertuigen uit de fabrieken kwamen. In de meidagen van 1940 werd de effectiviteit van de tank pas definitief aangetoond. Tijdens de *Great War* bleef de betekenis van de tank echter beperkt. Nergens heeft de inzet van tanks geleid tot een strategische doorbraak en tot een hervatting van de bewegingsoorlog.

De tweede belangrijke innovatie vond, zoals gezegd, plaats aan Duitse kant. Hier werd vanaf 1917 geëxperimenteerd met de zogenaamde stormtroepen. Dit waren elite-eenheden, bewapend met lichte, draagbare mitrailleurs, vlammenwerpers en handgranaten. Deze stormtroepen opereerden in kleine eenheden. Zij beten bij een aanval het spits af. De gewone infanterie kwam pas in actie als deze specialisten bressen in de vijandelijke linies hadden geslagen. Door de intensiteit van de voorbereidende artilleriebeschietingen op te voeren en de tijdsduur ervan sterk te bekorten, soms zelfs tot een uur, wisten de Duitsers ook het verrassingselement weer een plaats op het slagveld te geven. In april 1918 bleek het succes van de nieuwe formule. Met hun voorjaarsoffensief slaagden de Duitsers erin, voor het eerst sinds het begin van de oorlog substantiële terreinwinst te boeken. Het succes was zo groot, dat de Engelse opperbevelhebber Haig serieus rekening ging houden met de mogelijkheid dat hij het Engelse expeditieleger zou moeten evacueren. Op het laatste moment ontbrak het de Duitsers echter toch aan voldoende stootkracht om hun aanvankelijke successen uit te buiten, waardoor het front toch kon worden gestabiliseerd. Het initiatief verschoof weer naar de Entente, die er echter niet in slaagden iets vergelijkbaars te realiseren. Toen op 11 november 1918 de wapenstilstand van kracht werd, was het front wel verschoven, maar nergens echt doorbroken. Duitsland moest opgeven, omdat alle reserves waren uitgeput.

De waanzinnige oorlog

Waarom vinden wij en vonden ook tijdgenoten de Eerste Wereldoorlog bij uitstek zo'n waanzinnige oorlog? Het gaat daar-

bij om drie onderling samenhangende factoren: het grote aantal slachtoffers, de moeilijke legitimatie en de onbestuurbaarheid van het conflict.

Natuurlijk speelt het reusachtige aantal slachtoffers een rol. Bij de slag om Verdun bedroegen de gevechtsverliezen, als men die aan Franse en Duitse kant bij elkaar optelt, ongeveer een miljoen man, waaronder 400.000 doden. Bij de andere grote offensieven lagen de aantallen iets lager, maar kwamen toch zelden onder het half miljoen. Deze gegevens shockeren en roepen verbijstering op. Toch zijn grote verliezen niet bij uitstek kenmerkend voor de Eerste Wereldoorlog. Alle totale oorlogen die er tot nu toe zijn geweest, hebben veel mensenlevens geëist. Dat gold voor de Amerikaanse Burgeroorlog en zeker ook voor de Tweede Wereldoorlog. De slag bij Antietam (17 september 1862) eiste op één dag een tol van ruim 26.000 doden en gewonden. Bij Gettysburg (1 tot 3 juli 1863) liepen de aantallen zelfs op tot 43.000. Operatie Barbarossa kostte de Duitsers in de tweede helft van 1941 een verlies van 775.000 man. Ook daarvoor waren grote verliezen geen zeldzaamheid. In de slag bij Borodino (7 september 1812) verloren de Fransen en de Russen in totaal bijna 80.000 man op één dag. Bij Waterloo (18 juni 1815) beliepen de totale verliezen meer dan 50.000 man. Een eeuw daarvoor kwamen de verliezen ook soms in deze buurt, zoals bij H \ddot{o} chst \ddot{e} dt/Blenheim (13 augustus 1704), met verliezen van zo'n 50.000 man.

Toch spreken de cijfers uit de Eerste Wereldoorlog meer tot de verbeelding. Een mogelijke verklaring hiervoor is, dat de legitimatie van de verliezen juist bij deze oorlog zo moeilijk is, en wel om twee redenen. Laten we terugkeren naar Operatie Barbarossa. Natuurlijk waren er veel slachtoffers, maar de Duitsers bereikten wel bijna de poorten van Moskou en Leningrad. De offers resulteerden dus in een enorme terreinwinst. Bij de grote, kostbare campagnes uit de Eerste Wereldoorlog slaagden de partijen er zelfs niet in de afstand Amsterdam-Haarlem te overbruggen, wat betekende dat voor iedere meter terreinwinst een absurd hoge prijs in mensenlevens moest worden betaald. Dit gegeven bepaalt heel sterk het beeld van deze oorlog. De pogingen die de generaals ondernamen om hun campagnes desondanks als successen af te schilderen, kunnen deze indruk niet veranderen. De pogingen bestonden erin dat men bij afwezigheid van terreinwinst successen ging zoeken in de onderlinge verhouding van de geleden gevechtsverliezen. Dus de winnaar was de partij met het kleinste aantal doden. Nu kan niet worden ontkend dat achter deze redenering een zekere militaire logica schuilgaat. Het beeld van absurditeit en waanzin wordt er echter niet door ondergraven. Voor veel mensen zal

het moeilijk blijven de uitputtingsoorlog binnen het kader van normaal en redelijk handelen te plaatsen.

Het legitimatievraagstuk speelt ook nog in een heel ander opzicht een rol. De Tweede Wereldoorlog was een sterk ideologisch gekleurd conflict. Het nazisme kon worden voorgesteld als een groot kwaad dat moest worden uitgeroeid. Dat hiervoor een zware prijs in mensenlevens, zowel van soldaten als burgers, moest worden betaald, was onvermijdelijk. Zo gezien, zijn de verliezen die in deze oorlog zijn geleden weliswaar groot, maar ook en bovenal zinvol te noemen. De Eerste Wereldoorlog was geen ideologisch gekleurd conflict.

Naast de grote aantallen doden en gewonden en de legitimatie daarvan, is er nog een derde factor aan te wijzen die de grote wereldbrand, zoals tijdgenoten deze oorlog vaak omschreven, tot een bizar verhaal maakte. Deze factor is de onbestuurbaarheid van het gehele conflict. Wat we waarnemen, ziet eruit als een strijd waarbij de hoofdrolspelers hun greep op de situatie verloren hebben. Het spel had zich meester gemaakt van de spelers. Wat was gepland en opgezet als een bewegingsoorlog, veranderde na drie maanden in een stellingoorlog. Geen enkele wapentechnische of tactische innovatie bleek in staat hierin verandering te brengen. Met militaire middelen kon dus geen oplossing worden geforceerd. Voor de betrokken politici werd het ook steeds moeilijker om acceptabele vredesvoorwaarden te formuleren. De materiële en immateriële offers stonden een rationeel akkoord in de weg. Het einde kwam pas toen één partij, Duitsland, zo was uitgeput, dat zij wel moest opgeven. Men zou dus kunnen zeggen, dat de geweldmachine niet zozeer was stopgezet, maar dat deze door gebrek aan brandstof op een bepaald moment gewoon tot stilstand kwam. Onder de slachtoffers van deze machine bevond zich ook een flink aantal psychiatrische gevallen. Wat mankeerde hen en wat was hun verdere lot?

De psychisch gewonde soldaat

In de medische vaktijdschriften werd gedurende de hele oorlogsperiode uitvoerig aandacht besteed aan ingestorte militairen. Honderden gevallen zijn gedetailleerd beschreven en geanalyseerd. Uit deze beschrijvingen blijkt dat het ging om een veelheid van aandoeningen: geheugenverlies, blindheid, verlamningsverschijnselen en gehoor- en spraakstoornissen. Naast deze min of meer zware gevallen waren er nog wat lichtere aandoeningen, zoals oververmoeidheid, geïrriteerdheid en hoofdpijn. De gewone militaire artsen, getraind in het behan-

delen van kapotgeschoten ledematen en bajonetwonden, wisten met deze gevallen meestal geen raad. Voor de psychiatrisch geschoolde medici lag dit anders. Voor hen ging het om symptomen die in de burgermaatschappij reeds lang bekend waren. Enigszins schematiserend konden twee belangrijke ziektebeelden worden onderscheiden, dat van de *hysterie* en dat van de *neurasthenie*. Wat zojuist enigszins simplificerend is getypeerd als de wat zwaardere aandoeningen hoorde dan bij de hysterie, en de wat lichtere klachten bij de neurasthenie.

Over deze twee diagnostische categorieën bestond grote eensgezindheid. Engelse, Franse, Duitse en Amerikaanse militaire psychiaters brachten dit onderscheid aan. Hysterie en neurasthenie vormden bij alle betrokken partijen de hoofdcategorieën waarin psychisch gewonde militairen werden ondergebracht. De grote discussie die eigenlijk gedurende de hele oorlogsperiode werd gevoerd, had betrekking op de oorzaken van deze stoornissen. In eerste instantie werd aansluiting gezocht bij het in die periode heersende medisch-biologische denkkader. Binnen dit stramien werd geestesziekte opgevat als een ziekte van de hersenen. Hersenen of zenuwen waren, zo dacht men, als gevolg van fysieke beschadigingen geheel of gedeeltelijk onklaar geraakt, hetgeen resulteerde in gedragsstoornissen.

Het begrip *shell shock*, dat in februari 1915 werd geïntroduceerd door dr. Charles S. Myers van het Royal Army Medical Corps, laat zien hoe aanvankelijk werd aangesloten bij de gevestigde, somatisch georiënteerde psychiatrie. Met dit begrip gaf Myers aan dat hij gedragsstoornissen die Engelse soldaten vertoonden, gerelateerd zag aan de gevolgen van granaatexplosies. Hersenen en zenuwen konden als gevolg van deze explosies beschadigd raken, hetgeen kon leiden tot blindheid, doofheid en stuiptrekkingen.

Naarmate de oorlog vorderde, werd de behoefte aan andere verklaringen dan de effecten van granaatexplosies groter. Ook soldaten die niet onder artillerievuur hadden gelegen, gingen dezelfde symptomen vertonen. Soms ook ontstonden de *shell shock*-verschijnselen min of meer spontaan bij soldaten die op verlof waren. Kortom, de granaathypothese werd steeds minder geloofwaardig. In het kielzog van deze twijfel werden nieuwe verklaringsgronden en nieuwe begrippen gelanceerd. Het leven in de loopgraven bood hiertoe mogelijkheden te over. Er kon worden gewezen op de ontberingen waarmee de soldaten daar werden geconfronteerd, op de gevaren waaraan zij blootstonden, zoals de aanvallen met strijdgassen, en op de gruwelen die ze moesten aanschouwen. Deze kenmerken van het loopgraafbestaan kan men terugvinden in de nieuwe diagnostische etiketten die na de *shell shock* werden bedacht: loopgraaf-

neurosen, gasneurosen en *burial alive*-neurosen waren hiervan de bekendste. Aan de Duitse kant traden na de *shell shock* de *schreck*-neurosen en de traumatische neurosen op de voorgrond. Halverwege de oorlog werd de meer algemene verzamelnaam 'oorlogsneurose' gebruikelijk. De term *shell shock* was echter inmiddels zo ingeburgerd dat deze in veel beschouwingen werd gehandhaafd.

De militaire psychiatrie kon echter niet volstaan met het oplakken van etiketten. Daarvoor was de situatie te nijpend. Alleen al de Engelsen moesten in 1914 ruim 2000 soldaten met gedragsstoornissen opnemen in ziekenhuizen. In 1915 steeg dit getal tot boven de 20.000. Er moest dus worden behandeld, maar hoe?

Therapie in oorlogstijd

De militaire psychiatrie heeft sinds haar ontstaan altijd aansluiting gezocht bij wat de civiele psychiatrie aan theorie en instrumentarium had te bieden. Niet het ontwikkelen van nieuwe therapieën, maar de toepassing daarvan is voor de militaire sector altijd kenmerkend geweest, en dat gold zeker in de Eerste Wereldoorlog. Deze toepassing kan worden gekarakteriseerd als hard, systematisch en consequent, hoewel er variaties naar plaats en in de tijd zijn geweest. Een van de meest geruchtmakende therapieën was de zogenaamde *Kaufmann-Kur*. Dr. Fritz Kaufmann was verbonden aan het militaire hospitaal in Ludwigshafen. De soldaten die daar in de loop van 1915 werden binnengebracht, leken moeilijk behandelbaar en de medische staf van het ziekenhuis had zich daarbij neergelegd. De verdienste van Kaufmann is nu geweest, dat hij een methode heeft ontworpen die het mogelijk maakte het heersende therapeutische pessimisme te doorbreken. Centraal stond het gebruik van krachtige wisselstromen. Ledematen waarin zich bewegingsstoornissen voordeden, werden onderworpen aan een krachtige vorm van elektrotherapie. De stroom liet men gedurende enige minuten werken. Daarna moest de patiënt oefeningen doen, waarna opnieuw elektriciteit werd toegediend. Tijdens de behandeling werd de soldaat de raad gegeven, snel te genezen. In Kaufmanns eigen woorden bestond de essentie van de therapie uit *Anwendung kräftiger Wechselströme unter Zuhilfenahme von reichlicher Wortsuggestion*. Belangrijk was dat de patiënt psychisch werd voorbereid op wat zou komen. Er moest duidelijk worden gesteld dat de behandeling die zou worden toegepast pijnlijk was, maar dat er in één sessie resultaat zou worden geboekt. Kortom, een pijnlijk maar kort genezingspro-

ces moest in het vooruitzicht worden gesteld. Kaufmann achtte het verder van zeer grote betekenis dat de behandeling in een militaire sfeer plaatsvond. De oefeningen die de patiënt moest doen, moesten dan ook door echte militaire commando's worden aangegeven. In feite werd hier teruggegrepen op het klassieke militaire drillen. Het ziekenhuis moest worden getransformeerd tot een echte kazerne. Het laatste element van de methode heeft betrekking op de houding van de behandelende arts. Deze moest met onverbidde hardnekkigheid proberen de behandeling in één zitting af te ronden. Kaufmann waarschuwde hier, dat na korte tijd de symptomen vaak niet verdwenen, maar juist heviger werden. De behandelaar moest zich hierdoor allerm minst uit het veld laten slaan. Volharding en uiterste toewijding waren juist dan geboden, alleen zo kon succes worden geboekt.

Natuurlijk wist Kaufmann zelf ook dat zijn methode hard en nietsontziend was. Niet voor niets sprak hij van een *Überrumpelungsmethode*. Hij bracht zijn patiënten bewust een enorme psychische schok toe, in de hoop hen daarna beter te kunnen beïnvloeden. Hij was zich verder ook terdege bewust van de beperkingen die zijn aanpak had. Hij wist dat hij geen psychische problemen oploste, maar dat hij alleen deed aan symptoombestrijding. Dit hinderde hem echter niet in het minst. Waarom, zo redeneerde hij, zou iemand die van zijn ziektesymptomen was bevrijd, en die dus niet langer blind of verlamd was, niet zijn oude beroep weer kunnen gaan uitoefenen? Dit zou in ieder geval betekenen dat hij niet verder met zijn gezin op kosten van de staat zou hoeven te leven. Voor de gemeenschap zou dit een groot financieel voordeel zijn. Aan eventuele terugkeer naar het front dacht Kaufmann niet serieus. Zelfs plaatsing in garnizoensfuncties achtte hij voor veel van zijn ex-patiënten niet haalbaar. Met de noodzaak om de gevechtskracht van het Duitse leger op peil te houden, had de Kaufmann-methode dus weinig te maken.

Nadat de methode in 1916 in de openbaarheid was gebracht, begon er een ware zegetocht door Duitsland en Oostenrijk. Een van de weinige artsen die protest aantekenden, was Kurt Mendel. Hij vond dat er een verschil moest bestaan tussen een ziekenhuis en een kazerne. Ook meende hij dat artsen geen onderofficieren waren. Tot slot merkte hij nog op dat het niet aangang, ingestorte soldaten te behandelen als stoute kinderen. Mendel behoorde echter tot de uitzonderingen.

Eind 1916 werd de Kaufmann-methode besproken in *The British Medical Journal*. Heel fijntjes werd opgemerkt dat het hier om een behandeling ging die zelfs door een aantal van Kaufmanns eigen landgenoten als inhumain werd bestempeld. De onuitgesproken gedachte was natuurlijk dat een dergelijke be-

handeling op de Britse eilanden niet zou kunnen plaatsvinden. Dit bleek een groot misverstand. Ook Engeland kreeg zijn Kaufmann, en wel in de persoon van dr. Lewis Yealland, verbonden aan het Queen Square Hospital in Londen. Deze Engelse psychiater behandelde tientallen patiënten met *shell shock*, bijna zonder uitzondering waren dit gewone soldaten en geen onderofficieren en officieren. De door Yealland ontworpen *quick cure* leek als twee druppels water op de *Kaufmann-Kur*. Ook hier werd de elektrotherapie tot in de uiterste consequenties toegepast. Ook hier vond een volledige onderwerping plaats van de patiënt aan de persoon van de behandelaar. Tot slot kan nog worden opgemerkt dat ook Yealland de pretentie had nooit te falen. Zijn patiënten genazen altijd.

Een verfijnd systeem van beïnvloeding via beloning en straf werd toegepast in de Salpêtrière in Parijs. Professor J. Dejerine en majoor E. Gauckler pasten daar psychotherapie toe volgens *la méthode coercitive*. Uitgangspunt was dat de vooruitgang van het genezingsproces zo nauwkeurig mogelijk diende te worden gevolgd. Hiertoe ontwierpen deze psychiaters de *méthode métrique*. Dit systeem hield in, dat van stramme ledematen dagelijks de bewegingshoek werd opgemeten en op een kaart aangetekend. De ontwikkeling van de scherpte van de hoek vormde zo een duidelijke kwantitatieve weergave van de vordering of achteruitgang van de patiënt. Bij verlammingen kon de tijd in seconden worden geklokt die nodig was om een arm of been op te heffen. Vooruitgang werd beloond en achteruitgang bestraft. Als sanctiemiddelen dienden isolement, het ontzeggen van het recht op bezoek, het achterhouden van post en het weigeren van verlof. Genoemde artsen waren geen voorstanders van elektrotherapie. Zij vreesden dat deze vorm van behandeling de patiënten zou sterken in de overtuiging dat er iets met hun lichaam aan de hand was. Het zou leiden tot een verdergaande fixatie op de symptomen, en dit moest nu juist met alle mogelijke middelen worden voorkomen. Hoewel de psychiaters vol optimisme waren over de mogelijkheden van hun eigen benadering en daar ook over publiceerden in de medische vakpers, gaven zij volmondig toe dat het eigenlijk maar behelpen was in de Salpêtrière. Over de toewijding van het personeel viel weliswaar niets dan goeds te melden, maar wat ontbrak, was een echt militair regime en de daarbij behorende discipline. Als men daarover de beschikking zou hebben, zou het aantal patiënten dat herstelde misschien niet toenemen, maar het herstellingsproces zou in ieder geval wel versneld kunnen worden. Wat dit inzicht betreft, het belang van het handhaven van de militaire ambiance, liep Parijs dus nog enige tijd voor op Ludwigshafen.

Kaufmann, Yealland en Dejerine waren aanhangers van zogenaamde disciplinaire therapieën. De behandelaars verdiepten zich daarbij niet in de achtergronden van de stoornissen, maar bestreden de symptomen op zeer krachtdadige wijze. De therapieën waren pijnlijk en uiterst onaangenaam. Zij hadden het karakter van een bestraffing. De patiënt zelf werd verantwoordelijk gesteld voor zijn genezing. Als een soldaat niet genas, pleegde hij insubordinatie. Hij verzette zich dan tegen de autoriteit van de arts die hem had bevolen wèl beter te worden. Straf was dan ook in zo'n geval, net als bij gezonde militairen, op zijn plaats. Kazerne en ziekenhuis waren hier identiek geworden.

De eerlijkheid gebiedt te zeggen dat er ook nog op een geheel andere wijze werd behandeld. Door een zeer beperkte groep psychiaters werd aansluiting gezocht bij de psychoanalyse. Binnen dit analytische kader werden gesprekstechnieken gehanteerd, eventueel in combinatie met hypnose. De bedoeling hiervan was de patiënten inzicht te geven in verdrongen traumatische ervaringen en in intrapsychische conflicten die zich in het onderbewustzijn afspeelden. Deze inzichten zouden dan de basis van het genezingsproces moeten vormen. Een van de bekendste representanten van deze stroming was dr. W.H.R. Rivers, die samen met E. Jones tot de eerste aanhangers van Freud in Engeland behoorde. Hij confronteerde zijn patiënten met een psychoanalytische benadering en bood hun verder alle denkbare vormen van comfort en ontspanning. Het zal duidelijk zijn dat deze luxe behandeling slechts was weggelegd voor een kleine, voornamelijk uit officieren bestaande minderheid.

Uit de zojuist gegeven korte typering van de militaire psychiatrie zou men de conclusie kunnen trekken dat deze tak van zorg weinig innoverend is geweest. Deze constatering is juist, indien men naar de gehanteerde therapieën kijkt. In een ander opzicht was er echter wel degelijk sprake van vernieuwing, namelijk ten aanzien van de uitgangspunten van de behandeling. Deze punten staan bekend als de principes van de militaire psychiatrie. Kort gezegd, komt het erop neer dat ervan uit wordt gegaan dat de ingestorte soldaten zo snel mogelijk en in de onmiddellijke nabijheid van het front moeten worden behandeld. Bovendien moet de behandeling geheel in het teken staan van de terugkeer van de zieke militairen naar hun eigen eenheden. Deze drie principes, snelheid, nabijheid en terugkeer, vormen het tweede gezicht van de militaire psychiatrie.

De beginselen van de militaire psychiatrie

Reeds in de vorige eeuw was in de psychiatrie bekend dat bepaalde patiënten een grotere genezingskans hadden als zij onmiddellijk nadat de symptomen van de ziekte zich hadden gemanifesteerd, werden behandeld. In de burgermaatschappij maakten de feitelijke omstandigheden snel ingrijpen echter meestal onmogelijk. Inrichtingen hadden lange wachtlijsten en de opnameprocedures waren juridisch ingewikkeld en tijdrovend. Voor de militaire psychiatrie lag de situatie anders. Dit hing vooral samen met het feit, dat in de militaire sector reeds in de Eerste Wereldoorlog een ander accent in het systeem van zorg werd gelegd. Het zwaartepunt kwam te liggen bij de ambulante zorg. Ziekenhuisverpleging kwam pas in tweede instantie aan bod, en wel als de ambulante zorg had gefaald. Dit verschil kwam niet voort uit theoretische overwegingen. Het was veeleer het resultaat van een pragmatische aanpassing die in de loop van de Eerste Wereldoorlog plaatsvond. In het begin van dit conflict werden de *shell shock*-patiënten afgevoerd naar inrichtingen achter het front. Toen deze overvol raakten, werd de bouw van noodhospitaal, steeds dichterbij het front, noodzakelijk. Hier ontdekten de psychiaters dat hun patiënten een grotere kans hadden op te knappen en terug te keren naar hun eenheden, dan de soldaten die naar het achterland waren afgevoerd. Met dit gegeven werd verder geëxperimenteerd en zo ontstond het tweede principe, dat van de nabijheid. Met de accentuering van de ambulante zorg liep de militaire sector bijna een halve eeuw voor op de civiele sector, waar pas in de jaren 1960 systematisch werd begonnen met het terugdringen van de betekenis van de psychiatrische inrichting. Het laatste principe, dat van de terugkeer, kwam ook tijdens de Eerste Wereldoorlog op. Cruciaal is hier dat de betrokken militairen vanaf het allereerste moment dat zij te maken kregen met de hulpverlening, werd duidelijk gemaakt dat ze hoe dan ook moesten terugkeren naar hun eenheden. De behandeling mocht geen uitzicht bieden op ontslag uit het leger, maar moest volledig zijn gericht op herinzetbaarheid. Een van de consequenties hiervan was dat de soldaat de rol van patiënt werd onthouden. De therapeutische setting bleef een militair karakter dragen. Psychiaters manifesteerden zich in eerste instantie als officieren en niet als medici. Zowel de artsen als hun patiënten bleven hun uniformen dragen. Dit militaire karakter kregen ook de hospitalen waar diegenen terecht kwamen die niet ontvankelijk bleken voor de hulpverlening in de eerste lijn. Dit terugdringen van de medische aspecten binnen de militaire psychiatrie heeft zijn weerslag gevonden in de gehanteerde

diagnostische etiketten. Het begrip *shell shock*, waarmee de militaire psychiatrie was begonnen, bleek een slechte start. Soldaten die als zodanig waren gediagnostiseerd, waren nauwelijks nog ervan te overtuigen dat zij niet echt ziek waren, maar slechts tijdelijk vrijgesteld van frontdienst. Gesteund door de legerleiding, zette de militaire psychiatrie in verschillende landen een offensief in tegen *shell shock* en andere onwelgevallige etiketten als loopgraaf- en gasneurose. Het Engelse leger verbood in 1917 om *shell shock* te gebruiken en verplichtte commandanten van medische eenheden de uitdrukking NYDN (*Not Yet Diagnosed Nervous*) te gaan hanteren.

De genoemde beginselen werden voor het eerst toegepast door het Franse leger. Duitsland en Engeland volgden dit voorbeeld reeds tijdens de oorlog. Vooral bij de Engelsen ging dit echter niet van ganser harte. Pas toen de Duitsers in de laatste fase van de oorlog hospitaalschepen tot zinken brachten, en de psychiatrische inrichtingen in Engeland zelf daarnaast steeds meer bezwaar maakten tegen de komst van oorlogsslachtoffers, werden de Engelsen genoodzaakt het Franse voorbeeld te volgen. De Amerikanen toonden zich in 1917 enthousiast over de Franse aanpak, en het was de Amerikaanse militaire psychiater Thomas W. Salmon die de beginselen van de militaire psychiatrische behandeling voor het eerst duidelijk heeft verwoord.

De Engelse traagheid en terughoudendheid bij de invoering van nieuwe behandelingsmethoden in de militaire psychiatrie is opvallend. Niettemin waren er grote overeenkomsten met de civiele geestelijke gezondheidszorg, die in Engeland veel behoudender was dan in de rest van de westerse wereld.

De kracht der Nahuas Indiaanse strijdwijzen in Mesoamerika

H.E.R.G.N. Jansen

Deel 2

Hij zag deze verhoor niet aan met leed, en zijn niet
in datgehoor, want de levendige Totonac Muisca die kwam
en vastgreep hem vingert om zijn zijden vloed die door de
hals, want hechtten zijn armen te voren ... Zowel op zijn hals
als op zijn voorhoofd schitterde een grote edelsteen als een sja-
ger, een derde had hij op zijn rug ... Daar hechtten vloed als
verdelger, hij was een groot schrijver met magische spijlen ...
Toen de Spanjaarden drie maanden in Huejutla werden opge-
houden, omdat zij niet door de sterke heiligdom verduchting
wisten teken, vertrokken zij een edelsteen hoedman, die niet
verrekeerde in een edelsteen met in de edelsteen heiligdom ten
opzichte van de spijlen ... Hij wilde de Spaanse verdelger bij
zijn de Alvarado, die in de Totonac Muisca de die edelsteen voor hem
was te voren, met dit woord edelsteen van schone magische Alvarado
verdelger, zodat de heiligdom van de die edelsteen te-
gen, vielen zij te voren en werden niet met hals verdelger. Ver-
volgens kwamen zelfs nog de vloed van de edelsteen verdelger
en verdelger te voren de heiligdom van de edelsteen hals.

Toen Nahuatl dat hij noch Totonac was de heiligdom werden ver-
den, hechtten de heiligdom zich terug en stroomde met edelsteen
indianen, die zich niet verdelger te voren, en deed ver-
schien van de Spanjaarden de heiligdom, dat het edelsteen van de
Spaanse verdelger te voren. Toen hij te voren verdelger,
zag hij een die, heiligdom van Nahuatl, die in de edelsteen van de
Spanjaarden, maakte te voren verdelger ... en ook hij was verdelger en
val te voren vloed van de heiligdom van de edelsteen van de

Vervolgens ging Nahuatl de Alvarado met zijn vloed van de
edelsteen van de heiligdom van de edelsteen van de heiligdom van de
edelsteen van de heiligdom van de edelsteen van de heiligdom van de
edelsteen van de heiligdom van de edelsteen van de heiligdom van de
edelsteen van de heiligdom van de edelsteen van de heiligdom van de
edelsteen van de heiligdom van de edelsteen van de heiligdom van de
edelsteen van de heiligdom van de edelsteen van de heiligdom van de
edelsteen van de heiligdom van de edelsteen van de heiligdom van de
edelsteen van de heiligdom van de edelsteen van de heiligdom van de

Nahuatl die niet heiligdom van de edelsteen van de heiligdom van de
edelsteen van de heiligdom van de edelsteen van de heiligdom van de
edelsteen van de heiligdom van de edelsteen van de heiligdom van de
edelsteen van de heiligdom van de edelsteen van de heiligdom van de
edelsteen van de heiligdom van de edelsteen van de heiligdom van de
edelsteen van de heiligdom van de edelsteen van de heiligdom van de
edelsteen van de heiligdom van de edelsteen van de heiligdom van de
edelsteen van de heiligdom van de edelsteen van de heiligdom van de
edelsteen van de heiligdom van de edelsteen van de heiligdom van de
edelsteen van de heiligdom van de edelsteen van de heiligdom van de
edelsteen van de heiligdom van de edelsteen van de heiligdom van de
edelsteen van de heiligdom van de edelsteen van de heiligdom van de

De kracht der Nahuales: Indiaanse strijdwijzen in Mesoamerika

M.E.R.G.N. Jansen

Voordat hij zijn dorp verliet om zich aan het hoofd van zijn troepen te stellen, toonde de bevelhebber Tecum Umam zijn kracht en dapperheid: met vleugels aan zijn armen vloog hij door de lucht, veren bedekten zijn armen en benen ... Zowel op zijn borst als op zijn voorhoofd schitterde een grote edelsteen als een spiegel, een derde had hij op zijn rug ... Deze hoofdman vloog als een adelaar, hij was een groot edelman met magische krachten ... Toen de Spanjaarden drie maanden in Palahunoh werden opgehouden, omdat zij niet door de sterke Indiaanse verdediging konden breken, verscheen er een Indiaanse hoofdman, die zich veranderde in een adelaar, met drieduizend Indianen om met de Spanjaarden te strijden ... Hij wilde de Spaanse bevelhebber Pedro de Alvarado, bijgenaamd Tonatiuh (Zon), doden, maar kon zijn voornemen niet uitvoeren omdat een schone maagd Alvarado verdedigde: zodra de Indiaanse aanvallers deze maagd zagen, vielen zij ter aarde en konden zich niet meer oprichten. Vervolgens kwamen vele vogels zonder poten de maagd omringen en verdedigen: ze maakten de Indiaanse aanvallers blind.

Toen bleek dat zij noch Tonatiuh noch de maagd konden doden, trokken de Indianen zich terug en stuurden een andere hoofdman, die zich kon veranderen in bliksem, en deze verscheen aan de Spanjaarden als bliksem, met het oogmerk om de Spaanse bevelhebber te doden. Maar toen hij daar aankwam, zag hij een duif, buitengewoon blank, die boven alle Spanjaarden zweefde en hen verdedigde ... en ook hij werd verblind en viel ter aarde zonder weer op te kunnen staan ...

Vervolgens ging Pedro de Alvarado met zijn mannen tot de aanval over; zij doodden drieduizend Indianen en bonden en martelden de overlevenden om te weten te komen waar ze hun goud bewaarden. De Indianen smeekten hun hen niet meer te martelen en zeiden dat ze veel goud, zilver, edelstenen en jade hadden, die toebehoorden aan de hoofdmannen Nehaib Izquin, Nehaib, die zich konden veranderen in adelaars en jaguars.

De Spanjaarden begonnen een veldslag tegen de hoofdman Tecum, met zijn tienduizend krijgers ... Gedurende drie uur doodden de Spanjaarden vele Indianen, zonder dat er één Spanjaard sneuvelde ... Toen steeg de hoofdman Tecum op in de lucht en veranderde zich in een adelaar: zijn lichaam was bedekt met echte veren – geen kunstmatige – en hij had vleugels, die uit zijn lichaam gegroeid waren ... Met zijn magische lans, niet van metaal maar van glanzende steen gemaakt, sloeg hij het hoofd af van het paard van de Spaanse overste (Alvarado). Daarna ver-

hief hij zich hoog om ook de berijder te doden, maar deze wachtte hem op met zijn lans en spieste Tecum Umam daarop ... Alvarado zag dat de Indiaanse edelman bedekt was met een tooi van fraaie quetzal-veren, en zei tot zijn soldaten dat hij nog nooit zo'n bijzondere en edele Indiaan, met zulke mooie quetzal-veren had gezien, niet in Mexico, niet in Tlaxcala en in geen van de steden die hij had veroverd. Daarom gaf hij het bevel om die stad (waar de slag en de dood van Tecum Umam hadden plaats gevonden) Quetzaltenango te noemen. De overige Indianen, ziende dat de Spanjaarden hun hoofdman hadden gedood, sloegen allemaal op de vlucht ...

Toen de Spanjaarden in 1519 begonnen met de verovering (*conquista*) en kolonisatie van Midden-Amerika, troffen zij daar een hoogontwikkelde Indiaanse beschaving aan. Er leefden en leven ook nu nog tientallen Indiaanse volkeren, die zeer verschillende talen spreken, zoals de Azteken (thans Nahuas genoemd) in Centraal-Mexico, de Mixteken en Zapoteken in de deelstaat Oaxaca, en diverse Maya-volkeren: de Maya's van Yucatán, de Tzotziles en Tzeltales van Chiapas, de Quichés, Cakchiqueles en Kekchi's van Guatemala. In dit laatste land vormen de Indianen de numerieke meerderheid; in Mexico wordt het aantal sprekers van een Indiaanse taal geschat op 10 à 15 procent van de totale bevolking, nog steeds een talrijke groep met een belangrijke culturele invloed, wel aangeduid als het diepe Mexico (*el México profundo*). Afgezien van interessante regionale variaties, is de Indiaanse cultuur van de genoemde landen als één samenhangende traditie te bestempelen. Deze cultuurregio, die een groot deel van Mexico, geheel Guatemala en Belize, met aangrenzende stukken van Honduras en El Salvador, omvat, wordt door onderzoekers Mesoamerika genoemd.

De militaire geschiedenis van de regio is nauw verbonden met het proces van staatsvorming na de prehistorische omschakeling (qua voedsleconomie en levenswijze) van kleine, egalitaire familiegroepen, die een nomadisch bestaan leidden en leefden van jagen en verzamelen, naar grotere, gevestigde en steeds meer hiërarchisch georganiseerde gemeenschappen, die leefden van de landbouw (onder meer mais, bonen, courgettes) en begonnen met de aanleg van stedelijke centra (monumentale bouwwerken, kunstwerken in specifieke stijlen, irrigatiewerken, handel over lange afstanden). Deze omschakeling, die duizenden jaren heeft geduurd, was rond 1000 v.Chr. verregaand voltooid. De eerste Mesoamerikaanse stedenbouwende beschaving die toen ontstond, was die van de Olmeken (1200–600 v.Chr.).

De veel latere culturen van de Azteken, de Maya's en anderen, die de Spanjaarden in 1519 aantroffen, hadden dus al een complexe ontwikkeling van zo'n 2,5 duizend jaar achter zich. Onze

kennis hiervan wordt in eerste instantie bepaald door het archeologisch onderzoek. Bovendien bestonden er verschillende inheemse schriftvormen, waarvan de Maya-hiërogliefen en het beeldschrift van Azteken en Mixteken de bekendste zijn. De kronieken uit de vroeg koloniale tijd – geschreven in het Spaans of in Indiaanse talen met Spaans alfabet – geven uitvoerige informatie over de situatie kort voor de *conquista*. Het is belangrijk zich te realiseren dat de Indiaanse cultuur door het proces van kolonisatie wel sterk is aangetast en getransformeerd, maar zeker niet totaal is vernietigd. Vele oude gebruiken en tradities (op het gebied van technologie, organisatie, religie) leven voort, al dan niet verbonden met uit Europa geïntroduceerde elementen, en veel Indiaanse talen worden tot op heden gesproken. Studie van de hedendaagse Indiaanse samenleving en voorstellingswereld is dan ook een vereiste voor een beter begrip van de historische gegevens.

Van oudsher bepaalde het afwisselende en door vele bergruggen doorsneden landschap een gefragmenteerde politieke organisatie: Mesoamerika was verdeeld in vele kleine stadstaten, de zogenoemde *cacicazgos*, bestuurd door erfelijke vorsten (*caciques*), die allianties (onder meer door huwelijk) vormden dan wel oorlogen tegen elkaar voerden. Duidelijk te herkennen zijn deze *cacicazgos* al in de klassieke tijd (300–900 n.Chr.). In hun hoofdsteden vinden we onder meer monumenten die oorlogen tegen en overwinningen op buurstaten registreren.

Het iconografische programma dat de heerschappij van de vorst vergezelt, omvat vaak verwijzingen naar gemaakte krijsgesvangenen. Een belangrijk krijger placht de namen van bijzondere krijsgesvangenen te memoreren door de titel: 'Hij die X gevangen genomen heeft' te voeren. Een vroeg voorbeeld van dit iconografische programma is de Plaquette van Leiden (Leiden Plate) (thans in het Rijksmuseum voor Volkenkunde te Leiden), een jade schijf uit het Maya-gebied, met een fijne ingekaste tekening van een vorst die bij zijn troonsbestijging staat op een liggende overwonnen tegenstander. De hiëroglifische inscriptie op de achterzijde luidt:

'Er waren 8 *baktun* [8 × 400 Maya-jaren], 14 *katun* [14 × 20 Maya-jaren], 3 *tun* [3 Maya-jaren], 1 *uinal* [1 × 20 dagen] en 12 *kin* [12 dagen] verstreken sinds de begindag van de jaarrekening [gesteld op 3113 v.Chr.].

Het was de dag 1 Eb [= 17 september 320 n.Chr.], onder de heerschappij van de Vijfde van de Negen Goden van de Nacht, het begin van de maand Yaxkin. Toen nam Maan-Vogel, Heer met magische kracht, plaats op de troon in de stad Hemel-Bundel.'

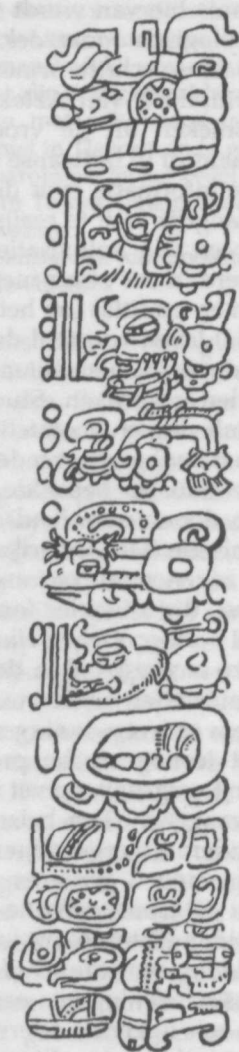

Leiden Plate, voor- en achterzijde: de vorst staat bij zijn troonsbestijging op een krijgsgevangene.

Een tweede voorbeeld is de Lintel 8 uit Yaxchilan, een reliëf dat beroemd is vanwege de cruciale rol die het speelde in de geschiedenis van de ontcijfering van het Maya-schrift. We zien de vorst Vogel-Jaguar – met een grote speer in de rechterhand en een buigzaam schild afhangend van zijn linkerarm – samen met een vazal – twee ontwapende tegenstanders bij het haar grijpen: een duidelijk teken van onderwerping. De hiëroglifi-

sche inscriptie vermeldt de datum (755 n.Chr.) en geeft de namen en titels van de afgebeelde personages.



Lintel 8 van Yaxchilan: Vogel-Jaguar en een vazal maken twee gevangenen, wier naam-hiërogliefen op hun dijbeen zijn gezet en ook in de inscripties voorkomen. De datum is (9.16.4.1.1.) 7 imix, 14e dag van de maand Tzec, omgerekend als 9 mei 755 n.Chr.

De in de laatste twintig jaar gerealiseerde ontcijfering van een belangrijk deel van het Maya-hiërogliefenschrift heeft geleid tot een radicale breuk met de vroegere voorstelling van deze cultuur als een van 'wijze en vreedzame priester-astronomen'. De inscripties documenteren een eindeloze oorlogvoering tussen de verschillende stadstaten, die zonder succes om een regionale hegemonie streden, met alle geweld en wreedheden van dien.

Een ander belangrijk voor-koloniaal historisch corpus, de Mixteekse beeldhandschriften (*codices*), heeft betrekking op de laatste vijf eeuwen voor de Spaanse verovering, en geeft hetzelfde, ietwat eentonige beeld: genealogieën, huwelijken, allianties en onderlinge oorlogen van de heersers over de reeks kleine vorstendommen waarin het Mixteekse gebied verdeeld was.

Het is opvallend dat alleen in de Centrale Hoogvlakte (de *Altiplano* van Mexico) centra van imperiale expansie ontstonden:

drie opeenvolgende grote rijken, die door allianties en veroveringen kleinere *cacicazgos* opslokten en er zo in slaagden een groot deel van Mesoamerika aan zich schatplichtig te maken waaronder:

1. het rijk van Teotihuacan in de vroege klassieke tijd (ca. 300–600 n. Chr.),
2. het rijk van de Tolteken, met de hoofdstad Tula, in de vroege 'post-klassieke tijd' (ca. 900–1200 n. Chr.),
3. het rijk van de Azteken, met de hoofdstad Tenochtitlan, het huidige Mexico-Stad, in de late 'post-klassieke tijd' (1428–1521 n. Chr.).

De ondergang van deze rijken – in het geval van Teotihuacan en Tula nog een onvoldoende verklaard proces – werd steevast begeleid door een periode van conflicten, woelingen en volksverhuizingen. Na de Spaanse verovering, nam het koloniale onderkoninkrijk Nieuw-Spanje' de plaats van het Azteekse rijk in en behield Mexico als hoofdstad, een situatie die na de onafhankelijkheid van Mexico (1821) bleef voortduren en die nog steeds niet is veranderd.

De factoren die bepaalden dat deze ontwikkeling van imperiale centra zich wel voordeed op de *altiplano* en elders niet, zijn nog onvoldoende bestudeerd. Mogelijk speelde het centraal op de *altiplano* gelegen meer een cruciale rol: in een cultuur die geen wiel en geen lastdieren kende, was transport over water een belangrijke factor die de economische integratie van de rond het meer gelegen steden mogelijk maakte.

Het ontstaan van deze rijken had grote gevolgen voor heel Mesoamerika, ook buiten de grenzen van het eigen tribuutgebied. Zo lijkt Teotihuacan bij de Maya's – met wie het een intensieve ruilhandel van obsidiaan voor cacao, quetzal-veren en andere tropische produkten (allemaal elitegoederen) onderhield – een nieuw soort oorlogvoering te hebben geïntroduceerd, die gekenmerkt wordt door het voorkomen van de *atlatl*, het 'slingerhout' (plankje met weerhaak) waarmee werpspiesen met grote kracht konden worden weggeslingerd. Dankzij dit wapen kreeg de Mesoamerikaanse soldaat een grote offensieve kracht. Mixteekse beeldhandschriften documenteren de invloed van de Tolteken: met hen verbond zich de vorst 8 Hert Jaguar-klauw (1063–1115 n. Chr.), die zo een eigen kortstondig tribuutrijk tot stand wist te brengen, dat een belangrijk deel van het Mixteekse gebied omvatte en waarop latere vorsten zich nog beriepen als basis voor hun legitimiteit tot lang nadat dat rijk weer uiteengevallen was in een veelheid van onafhankelijke *cacicazgos*.

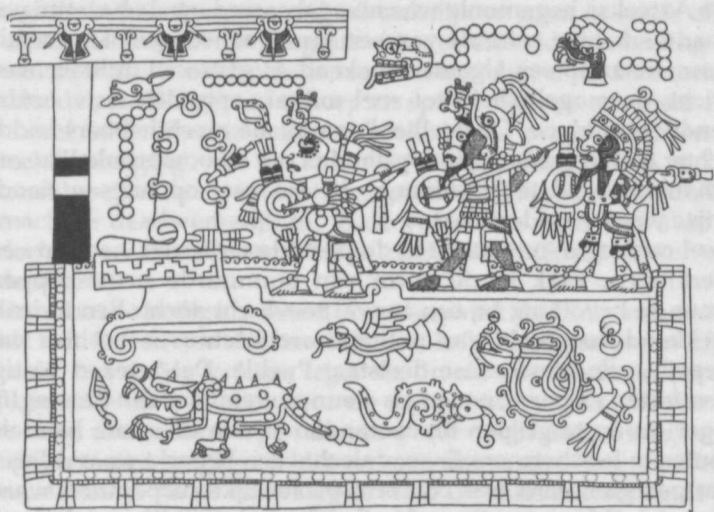

Codex Nuttall, blz. 75: verovering van een eiland door de Mixteekse vorst Heer 8 Hert 'Jaguarklaww' (midden) met zijn Tolteekse bondgenoot, Heer 4 Jaguar (rechts), achter hem in dezelfde kano, uithalend met zijn atlatl (1098 n.Chr.).

Het beste beeld van de structuur van de genoemde imperia krijgen we uit de omvangrijke informatie die we hebben over de Azteekse cultuur, mede door de gedetailleerde beschrijvingen van de Spaanse *conquistadores* en monniken. De Azteken hadden in korte tijd, tussen 1428 en 1519, hun rijk opgebouwd, door een agressieve veroveringspolitiek, een goed georganiseerd leger en een algemeen krijgsethos. De aanleiding voor een veroveringsexpeditie was nogal eens de wens om bepaalde hulpbronnen en handelswegen te beheersen: kooplieden gingen voor de beoogde militaire expansie uit en als zij door lokale *caciques* werden gemolesteerd, dan was dit voor het Azteekse centrale regime een reden tot krachtdadig ingrijpen.

Het centrale element in de staatsvorming was de verplichting tot tribuut (in goederen) die aan de veroverde gebieden werd opgelegd. De onderworpen *caciques* werden veelal in hun lokale machtspositie gehandhaafd, als een soort *indirect rule* – een politiek die later, zij het in gewijzigde omstandigheden, ook de Spanjaarden en zelfs de republikeinse regeringen hebben gevoerd. Azteekse tribuutlijsten (zoals de Codex Mendoza) werden door de Spanjaarden als voorbeeld genomen voor hun eigen belastingstelsel. Dit betekende voor de bevolking dat zij zowel aan hun eigen *cacique* als aan de Azteekse vorst (later de Spaanse en republikeinse overheden) belasting dienden te betalen.

De Azteekse hegemonie was niet gebaseerd op de bezetting en daadwerkelijke controle van een groot, aaneengesloten territorium, maar op een algemeen bekend en gevreesd militair overwicht, de mogelijkheid tot snel militair optreden en voortdurende intimidatie. De veelheid aan lokale machthebbers leidde echter toch regelmatig tot opstanden om de oorspronkelijke onafhankelijkheid te herwinnen, die steevast op nietsontziende wijze werden onderdrukt.

Veel *cacicazgos*, met name in de post-klassieke tijd, hadden versterkingen, vaak in de vorm van ommuurde heuveltoppen, waar de bevolking bij een aanval toevlucht zocht. Een indrukwekkend voorbeeld van militaire architectuur is het fort van Tepeji in de Mexicaanse deelstaat Puebla. De Azteken vestigden forten en garnizoenen als steunpunten voor een beweeglijk leger om in te grijpen bij opstanden en om de vitale handelsroutes te beschermen. Er was slechts een beperkt staand leger, dat georganiseerd was conform plaatselijke corporaties, waarbij het in Mesoamerika gebruikelijke twintigtallige stelsel een belangrijke rol speelde. Zo bestond Tenochtitlan zelf uit 20 'wijken' (*calpolli*): als deze elk 400 krijgers leverden, ontstond de eenheid van 8000 man (*xiquipilli*), vergelijkbaar met een Romeins legioen. In sommige grote oorlogen telde het Azteekse leger, volgens latere kroniekschrijvers, wel 25 *xiquipilli*'s, dus 200.000 man. In de praktijk werd vaak in kleinere eenheden geopereerd. Een logische basiseenheid was die van 20 man (*cempoalli*), een groepje van jongere krijgers onder leiding van een of meer ervaren krijgers, die al aan verscheidene veldtochten hadden meegedaan en verscheidene gevangenen hadden weten te maken.

De krijgers waren sinds hun 15e jaar geschoold in het 'jongemannenhuis' (*telpochcalli*) en ingedeeld in rangen conform hun ervaring en prestaties (veelal uitgedrukt in aantallen krijgsgevangenen). De rangen werden onderscheiden met speciale kleding en attributen. De hoogste leiding was in handen van de edelen van het rijk, vaak verwant aan de regerende vorst (*huey tlatoani*, 'grote spreker'), die *qualitate qua* hoofd van alle troepen was. Een van de meest vooraanstaande edelen, de rechterhand van de vorst, was de *cihuacoatl*, de 'vrouw-slang', een titel die identiek is aan de naam van een doodsgodin. De historische *cihuacoatl* Tlacaclael, speelde in de 15e eeuw een cruciale rol in de imperiale expansie en wordt wel als de architect van het Azteekse rijk beschouwd.

Op zoek naar de Mesoamerikaanse visie op oorlogvoering, vinden we in de Indiaanse beschrijvingen van de Spaanse verovering interessante eigen elementen, die contrasteren met de Europese berichtgeving. De verslagen van Spaanse *conquistado-*

res zijn in het algemeen militair-zakelijk en gaan in op de afgelegde afstanden, de geografische gesteldheid, aanleiding en verloop van de confrontatie, aantallen doden en andere technische details. Religieuze concepten spelen wel een rol, maar dan vooral in de theorie – bijvoorbeeld bij de propaganda en de rechtvaardiging van de koloniale oorlog. Slechts een enkele maal, in gevallen van crisis en grote nood, grijpen goddelijke machten daadwerkelijk in, in de vorm van visioenen over de deelname van de Maagd Maria of Santiago (Sint Jacobus) aan de strijd.

Deze laatste heilige behoorde overigens tot de kampioenen van het middeleeuwse christendom die, krijgshaftig te paard afgebeeld, ten strijde trokken tegen de draak, een fabelmonster dat fungeerde als symbool voor de mysterieuze oerkracht van de natuur, die onderworpen moest worden aan de menselijke intelligentie, en gelijkgesteld werd aan Satan (de slang uit Genesis, de draak uit de Apocalyps). Waar de christenen al sinds Julianus de Afvallige hun diverse historische tegenstanders zagen als belichamingen van de duivel, werden zulke drakendodende heiligen tot emblemen van de legitimatie van het geweld tegen deze vijanden. Santiago – wiens 'nationaal' heiligdom in Compostela tot op heden een buitengewoon belangrijk bedevaartsoord is – had zich zo al ontwikkeld tot de inspirator van de *reconquista*, de 'herovering' van het Spaanse land op de Arabieren, afgesloten met de inname van Granada in 1492, en werd nu, met de reizen van Columbus, begonnen in datzelfde jaar (1492), de geestelijke leider van de daarop aansluitende *conquista*, de 'verovering' van Amerika. Van *Matamoros*, 'Moredoder', werd hij tot *Mataindios*, 'Indianendoder'.

Het spirituele aspect aan Europese zijde ontbrak dus niet, maar het is in de Indiaanse bronnen veel prominenter aanwezig. Het citaat waarmee we openden, komt uit de *Títulos de la Casa Ixquin-Nehaib*, een Quiché-document uit Guatemala, en geeft een Indiaanse visie weer op de veroveringstocht van Pedro de Alvarado in 1524. Over dezelfde tocht is ook door de genoemde *conquistador* zelf in brieven verslag uitgebracht. Waar Alvarado de Quichés zonder interesse voor culturele details onpersoonlijk en ongedifferentieerd afschildert als een bende vijanden, die hem overvalt en die hij met zijn ruitery terugdrijft en verslaat, vermeldt het Quiché-verhaal de titels en rangen van de krijgers die aan het verzet deelnamen, hun standaarden en uitrusting, alsmede de magische krachten van de leidende krijgers, met name van de opperbevelhebber, de 'Heer van de Vlaggen en Trommen', Tecum Umam. Deze krachten bestaan uit het vermogen zich te veranderen in een adelaar of een bliksem.

Hier treffen we een belangrijke en tot op heden levende Meso-amerikaanse voorstelling aan: de mens heeft één of meer 'nevenwezens', waarin hij zich kan veranderen – specifieke dieren of als dier geclassificeerde natuurverschijnselen (zoals de adelaar, jaguar, wervelwind of bliksem) die zijn kracht en karakter bepalen en waarmee hij lotsverbonden is: als het dier in kwestie gewond wordt of omkomt, wordt ook de mens ziek en sterft. Het Azteekse woord voor nevenwezen is *nahualli* en een persoon die zo'n band met een nevenwezen heeft, is een *nahuallê*. Beide termen zijn in het Spaans samengevloeid in het leenwoord *nahual* (meervoud: *nahuales*). Bij de verandering in een dier gaat het in het algemeen niet om een fysieke transformatie, maar om een sterke droomervaring. Deze mysterieuze band kan door spirituele specialisten (de oude priesters en vorsten, de huidige traditionele genezers), al dan niet met behulp van vasten, zelfkastijding en hallucinogene middelen (bepaalde zalven, paddestoelen, kruiden en zaden), worden opgeroepen en gebruikt als een middel om een staat van trance of visioen te bereiken, waarin de mens 'in de geest' kan reizen en kan communiceren met de goden en de gestorven voorouders.

De *nahual*-afbeelding valt samen met een metaforische aanduiding van het krachtige karakter van de krijger. De Azteken kenden twee krijgsorden die zij vernoemden naar de bij uitstek met dapperheid en kracht geassocieerde *nahual*-dieren, namelijk de 'Adelaars' en de 'Jaguars'. In de kledij en tooi van deze krijgers waren echte jaguarvellen en adelaarsveren verwerkt. Ook met andere roofdieren en vogels konden de strijders zich identificeren. Overwonnen volkeren dienden deze militaire uitrusting en eretekenen als tribuut te leveren.

Het *nahualisme* is ouder dan het proces van staatsvorming en gaat waarschijnlijk terug tot de tijd van de jagers en verzamelaars. De verbinding tussen mens en dier is al duidelijk gedocumenteerd in de Olmeekse iconografie (ca. 1000 v.Chr.): op de reliëfs en in de sculpturen (zoals de beroemde grote stenen hoofden) van Olmeekse sites als San Lorenzo of La Venta zijn de vorsten en hoogwaardigheidsbekleders vereeuwigd met duidelijk dierlijke trekken, vooral die van de jaguar, het symbool voor kracht, dapperheid en vorstelijke waardigheid. In een grot bij Juxtlahuaca is een fresco uit deze periode gevonden dat een man voorstelt, gezeten op een troon in de vorm van een grote jaguarkop en uitgedost als een vogel – waarschijnlijk op te vatten als een *nahual*-manifestatie, net als in de beschrijving van Tecum Umam. In de fresco's van de klassieke metropool Teotihuacan komen al gewapende jaguars en quetzal-vogels voor, die waarschijnlijk dappere en nobele krijgers representeren.

Veel informatie over het *nahualisme* is te vinden in het inquisitie-tractaat van Hernán Ruiz de Alarcón uit 1629 over de voortlevende traditionele religie van de Nahuas in de deelstaat Guerrero gedurende de koloniale tijd. Hij karakteriseert in het nahuatl (de Azteekse taal) en het Spaans deze extase als *amo nezco amo nitlapallo, sin sangre, ni color (insensible)*, oftewel 'zonder bloed, zonder kleur, dat is: niet-zintuiglijk'. Dit levensgevoel is verwoord door de beroemde, enkele jaren geleden overleden Mazateekse genezeres María Sabina (in Estrada, 1977):

Ik ben het die spreekt met God en Benito Juárez,
ik ben een wijze vrouw, sinds de moederschoot,
vrouw van de wind, van het water, van de wegen,
bekend in de hemel, genezeres.
Ik eet de hallucinogene paddestoelen en zie God.
Ik zie Hem opgroeien uit de aarde.
Hij groeit en groeit als een boom, als een berg ...

Ik ben een vrouw die de blik naar binnen richt,
vrouw van licht, vrouw dag, vrouw donder ...

Ik kan zwemmen in het overweldigende,
ik kan zwemmen in alle vormen ...

Het *nahual*-complex lijkt in menig opzicht op de door Ginzburg op zo fascinerende wijze geanalyseerde voorstellingen rond de *Benandanti* in het Noord-Italië van de 16e eeuw: mannen en vrouwen, geboren 'met de helm op', die 'in de geest' en vaak in de vorm van een dier, op weg gingen en nachtelijke gevechten leverden tegen demonische wezens die de oogst en de gemeenschap bedreigden. Ook in Mesoamerika, waar deze voorstellingen nog steeds zeer levend zijn, beschermen de *nahuales* de gemeenschap. Het zijn de nevenwezens die, aan het einde van de droge tijd, het water uit bronnen en beken halen en bijeenbrengen zodat het opnieuw kan gaan regenen, en die optreden als bewakers van de dorpsgrenzen: regenstormen en bliksems bestrijden een oprukkende vijand.

Logischerwijze kunnen de *nahuales* een rol spelen bij het uitvechten van conflicten. Zo vertelde een Mixteekse traditionele genezeres me dat zij een coyote als nevenwezen had en dat een kennis van haar, een man die de wervelwind als nevenwezen had, het niet wilde geloven, maar zei dat als zij zich echt in een coyote veranderde en zijn kalkoenen zou stelen, hij haar huis zou verwoesten. En zo geschiedde:

ik ging bij hem kalkoenen halen ('s nachts als coyote), elke nacht één kalkoen: twee doodde ik er en at ik op. En hij zag in

dat mijn nevenwezen echt een coyote is. Toen kwam hij, in de vorm van een grote regenslang, een wervelwind, en verwoestte mijn huis – drie jaar later.

Het is in deze termen dat in de *Títulos de la Casa Ixquin-Nehaib* de strijd tussen Quichés en Spanjaarden wordt beschreven. Voor de daadwerkelijke veldslag vertoont Tecum Umam zich in de gedaante van zijn *nahual*, de adelaar, en vervolgens doen twee hoofdmannen pogingen om middels hun *nahual* – respectievelijk een adelaar en een bliksem – de Spanjaarden te doden. Deze laatsten hebben echter machtige beschermgeesten, namelijk de Maagd (Maria) en 'vogels zonder poten' (waarschijnlijk: engelen), die de aanvallers verblinden en ter aarde werpen. Het valt aan te nemen dat dit beeld ontstaan is na de op de verovering volgende kerstening, waarbij de katholieke ideeën met betrekking tot goddelijke bescherming zijn geïncorporeerd in het Indiaanse *nahualisme*.

De confrontatie tussen geestelijke krachten werd gevolgd door de echte veldslag, waarbij Tecum Umam, die zich opnieuw veranderde in een adelaar en er in slaagde het paard van Alvarado te doden, omkwam. De dood van hun leider, was het sein voor de Indianen om de strijd op te geven en te vluchten.

Dit is een ander kenmerk van de Mesoamerikaanse oorlogvoering: als de met magische kracht begiftigde aanvoerder, meestal een charismatisch vorst of edelman, sneuvelt of gevangen genomen wordt – en daarmee de spirituele kracht is weggenomen – heeft het geen zin meer om de strijd voort te zetten. De studie van archeologische resten van de klassieke Maya-steden in relatie tot de ontcijfering van de hiëroglifische inscripties heeft verscheidene gevallen aan het licht gebracht waarbij de culturele terugval van de stad overeenkomt met een militaire nederlaag en de gevangenneming van de vorst.

Met de dood van de Quiché-vorst is het verhaal overigens niet afgelopen: Tecum Umam bleek onsterfelijk en zijn volk bleef zich bewust van zijn goddelijke krachten, ook gedurende de koloniale overheersing. Net als de door de Spanjaarden gedode Azteekse vorst Moctezuma, werd Tecum Umam in het volksgeloof tot een Aardgeest ('Mundo' in het Spaans), die vanuit zijn ondergronds rijk de natuurlijke cyclus controleert en over zijn volk blijft waken. Hij is vereenzelvigd met de Heer van de Berg, onder wiens gezag de *nahual*-dieren leven in een grote vochtige grot.

Het verhaal van Tecum Umam is niet uniek. In de historische bronnen vinden we meer episodien die de spirituele kracht van de leiders en de religieuze dimensie van de oorlogvoering illustreren. Bekend zijn de vele voortekenen en orakels die de in-

val van de Spanjaarden aankondigden en begeleidden. Bij een veldslag tegen de Spanjaarden in Mexico-Tenochtitlan, de Azteekse hoofdstad, stonden bijvoorbeeld verschillende edelen van het rijk boven op de tempelpiramide van de stamgod Huitzilopochtli, waar zij de *naualtezcatl* raadpleegden, de magische waarzeg-spiegel. Na het opzeggen van de geëigende spreuken werd de spiegel donker; alleen een klein stukje bleef licht, waarin enkele mensen uit het gewone volk zichtbaar waren. Dit was een teken dat de macht van het Azteekse rijk verloren zou gaan.

De Spaanse *conquistadores* zelf hadden een magisch aureool, vanwege de vreemde dieren (paarden) waarop ze reden en de angstwekkende vuurwapens die zij gebruikten. Hun komst van overzee maakte retrospectief zelfs een associatie mogelijk met een bijzonder belangrijke, deels religieuze deels historische figuur: Quetzalcoatl, de 'Gevederde Slang' – een metafoor voor 'wervelwind'. Quetzalcoatl was de Windgod, de Cultuurbrenner, en tevens een priester-vorst in het rijk der Tolteken, de grote beschaving die aan de Azteken voorafging. Ooit had hij zijn rijk moeten opgeven en was weggetrokken in de richting van de Golfkust. Het syncretistisch denken van kort na de verovering stimuleerde het idee dat de Azteken zijn wederkomst vandaar verwacht en de gelande Spanjaarden met deze god geïdentificeerd hadden en dat daarom Moctezuma aan hun aanvoerder, Hernán Cortés, zijn rijk had overgedragen. Dit alles diende als een verklaring achteraf van de *conquista*.

Nog steeds beweren sommige auteurs dat deze en andere concepten de beslissende factor waren bij het snelle militaire succes van de *conquistadores*. Daarbij volgen zij de romantische fictie van de Indianen als 'edele wilden' die zich geheel lieten leiden door religieuze angsten. Natuurlijk speelden geloofsovertuigingen bij beide partijen een rol, maar die zijn niet te verabsoluteren tot de allesbepalende factoren.

Werkelijk beslissend in de confrontatie was het grote verschil in militaire technologie: waar de Mesoamerikaanse volkeren gebruik maakten van houten, met lavaglas ingelegde spiesen en knotsen, zich beschermden met dikke katoenen hemden en houten of rieten schilden en alles te voet deden omdat ze geen wiel kenden en ook geen lastdieren hadden, beschikten de Spanjaarden over metalen wapens en wapenrusting, over vuurwapens, waarvan vooral de kanonnen enorm destructief waren, en over cavalerie. Dit betekende een radicaal kwalitatief onderscheid in slagkracht, dat de Indianen, ondanks hun enorme numerieke meerderheid, uiteindelijk kansloos maakte. De nadruk in de inheemse bronnen op het spirituele element is dan ook ten dele geboren uit frustratie over de feitelijke on-

macht op het slagveld. Daarnaast krijgt ook in de inheemse historiografie het verschil in militaire technologie een prominente vermelding, zoals in de beeldkroniek *Lienzo van Tlaxcala* of in de illustraties van het werk van Sahagún: in tal van scènes uit de *conquista* spelen de Spaanse paarden en kanonnen een beslissende rol.

Vastgesteld kan worden dat, net zoals het christelijke Westen zijn oorlogen vaak voorstelde als kruistochten van rechtvaardiging (immers 'God is met ons') tegen *empires of evil*, ook de Mesoamerikaanse volkeren de krijgshandeling naar een kosmisch plan plachten te tillen.

Voor de slag werden de kampioenen uitvoerig uitgedost en werd hun *nahual*-macht, respectievelijk hun wijding aan bepaalde godheden, expliciet gemaakt door lichaamsbeschildering, tooi en wapenrusting. Belangrijke historische personages worden dan ook op monumenten of in beeldhandschriften afgebeeld met verwijzingen naar de *nahual*-dieren in hun hoofdtooi of kleding. Bovendien komen deze *nahual*-dieren veel voor in persoonsnamen van vorsten en belangrijke krijgers. De Maya's hadden een speciale hiëroglief voor de *nahual*: een menselijk gelaat dat ten dele bedekt is met een jaguarvel. Dit teken voor *way-ahau*, 'nahual-vorst' of 'heer met magische krachten' komt al voor in de inscriptie op de het "Tablet van Leiden".

Zo wordt de belangrijke Mixteekse vorst Heer 8 Hert Jaguarklauw afgebeeld met de een jaguarkop als helm. Kennelijk was zijn *nahual*-dier de jaguar, die ook in zijn persoonsnaam voorkomt (het eerste deel van zijn naam - 8 Hert - is zijn kalendernaam, die verwijst naar de dag waarop hij geboren is). Daarnaast heeft hij de gezichtsbeschildering van de god Quetzalcoatl, de Gevederde Slang. Quetzalcoatl is de wervelwind, en kan als zodanig de *nahual* zijn van een machtig man. Tot op heden is de Gevederde Slang (door de Mixteken *Koo Sau*, 'Regenslang', genoemd) een bekend *nahual*-dier. De intieme relatie met een *nahual*-dier, dat eigenlijk een goddelijke macht is, kan ertoe leiden dat charismatische leiders worden opgevat als een manifestatie (*ixiptla*) van een bepaalde god, een 'mens-god'. In de iconografie krijgen zulke mensen de attributen van de godheid in kwestie.

De vorst wordt vaak geïdentificeerd met de god die bij het betrokken volk als de belangrijkste gold of die de macht van zijn dynastie symboliseerde. Een bekend voorbeeld van deze wijze van uitbeelding is het Azteekse monument dat bekend staat als de Steen van Tizoc (thans een pronkstuk van het Museo Nacional de Antropología in Mexico-Stad). Het gaat om een grote ronde offersteen, met een daaromheen lopend reliëf. De Azteekse heerser, geïdentificeerd met de god Tezcatlipoca ('Ro-

kende Spiegel'), onderwerpt een reeks van vorsten, gekleed als de beschermgoden van de betrokken staatjes. Zo worden de overwinningen van de Azteken weergegeven als persoonlijke triomfen van de heerser en, in religieuze zin, als het zegevieren van de door hen vereerde oppergod over de goden van andere vorstendommen.

Het is consistent met deze opvatting dat het verbranden van de hoofdtempel één van de centrale handelingen bij een verovering van een stad of vorstendom was. In de Azteekse beeldkronieken (zoals de *Codex Mendoza*) werden veroveringen dan ook geregistreerd door het teken voor de naam van de betrokken stad te verbinden met een brandende en instortende tempel. De Mixteken gaven in hun beeldhandschriften de veroveringen weer door een door de veroveraar met het slingerhout (*atlatl*) weggeslingerde pijl of spies die de stad doorboort, conform de Mixteekse uitdrukking voor 'veroveren': *yochihi-nduvua-ñuhu-ñaha-ndi*, 'ik plaats een pijl in iemands land'.

Het begrip 'strijd' zelf werd in verschillende Mesoamerikaanse talen weergegeven door een hendiadys die refereerde aan de wapens (Azteeks: *mitl chimalli*, 'pijl en schild'; Mixteeks: *nduvua ñuhu*, 'pijl en vuur'). Bij de Mixteken was het 'hebben van lans en schild' (*ninihi tatnu ninihi yusa*) een uitdrukking voor een 'buitengewoon dapper man'. Metaforisch werd de confrontatie wel omschreven als 'water en vuur' (Azteeks: *atl tlachinolli*; Mixteeks: *nduta ndecu*). De uitbeelding van deze laatste hendiadys – een waterstroom met vlammen – werd tot het symbool voor oorlog in de beeldhandschriften en op monumenten. Het wordt geassocieerd met de zonnegod en we zien het bijvoorbeeld in de snavel van de adelaar, het *nahual*-dier dat, tronend op de steencactus (de naam-hiëroglief van Tenochtitlan), het nationale embleem van de Azteken vormde: dapperheid en strijd.

Zoals de beschrijving van de lans van Tecum Umam in het openingscitaat al suggereert, konden de wapens magische kracht hebben. Dit gold in eerste instantie voor de wapens van de goden zelf. Huitzilopochtli's werpspies was een vuurslang. De stralen van de Zonnegod en de Venusgod waren pijlen of werpspiesen, die bijzondere invloed op de mensheid hadden. Met name het weer zichtbaar worden van Venus (na de heliakische conjuncties) was zeer gevreesd: afhankelijk van de dagen waarop dit geschiedde trof zijn pijl (slechte invloed) de Maisgod (de vruchtbaarheid), de troon (de heerschappij van de vorst), de jaguar of de wapenbundel (de dappere krijgers).

De kracht van de wapens en het succes van de *nahuales* hingen af van de invloed van de goden. De dag voor een veldslag of militaire expeditie werd dan ook bepaald aan de hand van de

religieuze kalenderboeken, waarin de symbolische aspecten en voorspellende waarden van de verschillende dagen en perioden stonden opgetekend.

Anderzijds werd gekeken naar de sterrenstanden: met name de positie van de planeet Venus speelde een rol. De veldslag, ver-eeuwigd in de fresco's van de Maya-stad Bonampak, vond plaats op 2 augustus 792 n.Chr., toen Venus voor de zon stond en onzichtbaar was. De vorst van Bonampak, Chaan Muan, geholpen door bondgenoten uit Yaxchilan, de stad van zijn echtgenote, wordt voorgesteld als held, die persoonlijk aan de strijd deelneemt, en vervolgens als zegevierende overwinnaar, met aan zijn voet de krijgsgevangenen, die, in een offerhandeling, het bloed van hun vingers laten druipen. Dat was enkele dagen later, op 6 augustus, toen Venus weer voor het eerst zichtbaar werd als morgenster, en de zon de hoogste stand aan de hemel bereikte (de zenitpassage). Op het fresco worden in de hemel bovendien de constellaties Parende Peccari's (Gemini) en Schildpad (Orion) afgebeeld.

De vervaardiging van wapens werd met ritueel omgeven. Zo maakten de Azteken hun nieuwe pijlen tijdens het Quechollif-eest, gewijd aan de jachtgod Mixcoatl ('Wolken slang'), in de voorhof van de Tempel van de Huitzilopochtli, hun stamgod, tevens geassocieerd met de zon en de oorlog. In dezelfde tempel bevond zich een arsenaal van schilden en met lavaglas ingelegde houten 'zwaarden', pijlen en bogen, lansen, slingers en slingerstenen, alsmede allerlei in de strijd gebruikte kleding en uitrustingsstukken.



Codex Selden, blz. 8: mensenoffer aan de ñuhu van de wapens.

De wapens – op wier succes de heerschappij van de vorsten was gebaseerd – konden tot cultusobject worden. Zo zien we in de Mixteekse *Codex Selden* een mensenoffer gebracht worden aan de ñuhu (god) van de wapens – gecombineerd met de Heilige Bundel van de dynastie en de Staf die het gezag symboli-

seert. In de Maya stad Palenque is de vorst Chan Bahlum vereeuwigd op het reliëftablet van de Tempel van de Zon, terwijl hij, ter gelegenheid van zijn troonsbestijging in 690 n.Chr., een vergoddelijkt schild met twee gekruiste magische lansen vereert, samen met zijn gestorven vader.

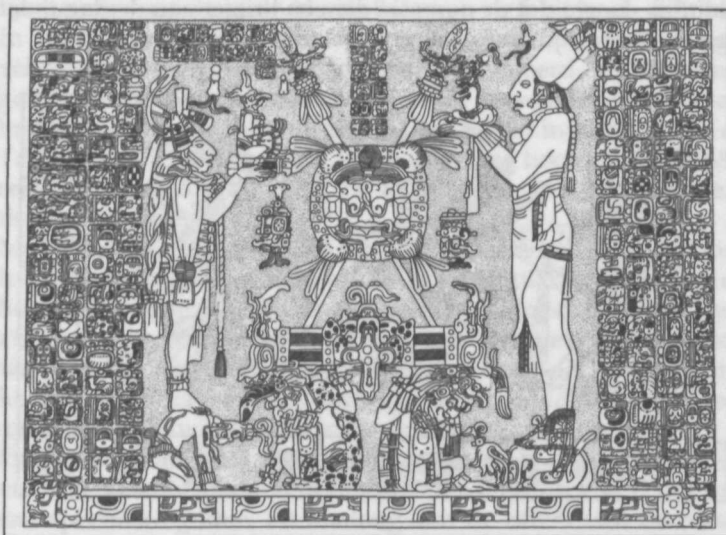

Tablet van de Tempel van de Zon: een vergoddelijkt schild met gekruiste lansen als centraal element in de ceremonie. Rechts heft Chan Bahlum een geopende Heilige Bundel met de godheid van de koninklijke macht (de zogenoemde 'God K') naar de wapenbundel op, terwijl zijn vader (links) het eveneens als levend, goddelijk wezen uitgebeelde begrip 'vuursteen-schild' (*tok pakal*), de dapperheid en het succes in de strijd, aanreikt.

In het waardenstelsel van de Azteken speelde de strijd een centrale rol. Vanaf de geboorte werd een jongen voorbereid op de oorlog en op de mogelijkheid te sneuvelen of geofferd te worden. De vroedvrouw droogde de navelstreng om die op een slagveld te begraven, en zij plaatste schild en pijlen voor de baby, als ideaal om voor ogen te houden. Aan de hand van de geboortedag werd vastgesteld of het kind voorbestemd was om een goed en succesvol krijger te worden. Deze lotsbestemming stond in de kalenderboeken uitgedrukt middels een kostbaar koord van jade (de navelstreng), verbonden met een wapenbundel, bestaande uit een schild, een slingerhout (*atlatl*) met pijlen en een werpknops. De dertiendaagse periode die begint met de dag 1 Aap stond onder de hoede van de godheid van

de alcoholische drank (*pulque*). Voor deze godheid werden een adelaar en/of een jaguar afgebeeld met een offervantje, ten teken dat degenen die in deze periode geboren werden dappere mannen zouden zijn, maar uiteindelijk in de strijd door hun tegenstanders gevangengenomen en – zoals gebruikelijk – geofferd zouden worden. De associatie met *pulque* ligt waarschijnlijk daarin dat de agressie die een krijger aan de dag moet leggen in de strijd, vergeleken werd met dronkenschap.

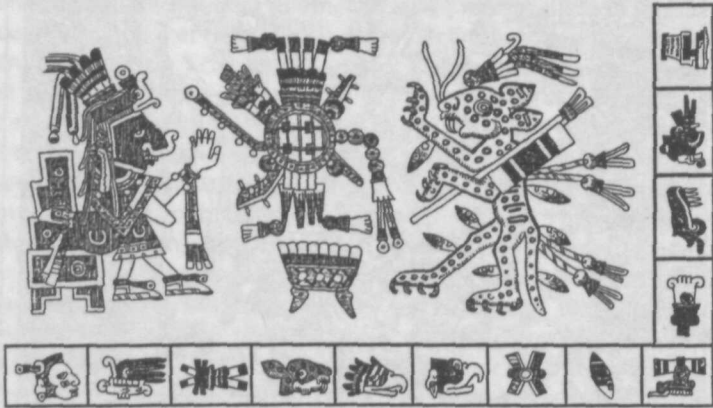

Codex Borgia, blz. 70. De voorspelling voor de dertiendaagse periode 1 Aap: voor een vrouwelijke pulquegod staan een wapenbundel met kostbaar koord en een jaguar met offervantjes.

De oorlog was niet alleen een confrontatie tussen mensen maar ook tussen goddelijke krachten, gerepresenteerd door aan hen gewijde kampioenen. Volgde een nederlaag, dan moesten deze door middel van rituelen en beschildering op een kosmisch plan gesitueerde krijgers en aanvoerders ook op ceremoniële wijze uitgeschakeld worden. De heldendaad bij uitstek was het gevangen nemen van de tegenstander, hem mee te voeren naar de eigen stad om hem daar aan de beschermgod van de gemeenschap te offeren. Vanwege het spectaculaire en dramatische karakter van dit ritueel, heeft het in Mesoamerika gebruikelijke mensenoffer altijd zeer tot de verbeelding van onderzoekers en het geïnteresseerde publiek gesproken. De eerste Spaanse soldaten die ermee geconfronteerd werden, hebben het in de meest macabere en sensationele termen afgeschilderd: na voorbereidende rituelen werd de krijgsgevangene de tempelpiramide opgeleid, en, boven aangekomen, door vier priesters vastgegrepen en over een altaar uitgestrekt; dan sneed een vijfde priester met een mes van lavaglas of vuursteen hem de borst open, en rukte het hart eruit.

De kolonistoren beklemtuonden dit als een wrede en onmenselijke handeling, typerend voor inferieure en heidense lieden, om zodoende hun eigen verovering – hoe gewelddadig en wreed ook uitgevoerd – te legitimeren. Met eenzelfde doel – het onderstrepen van de noodzaak tot kerstening – beschreven de later gearriveerde monniken het mensenoffer als onomstotelijk bewijs voor de invloed van Satan op de Indiaanse culturen. In dit kader werden de getallen van de bij de mensenoffers omgebrachte gevangenen steeds verder opgevoerd, en tot onmogelijke proporties opgeblazen: zo geven verschillende koloniale bronnen als het getal van geofferden bij de inwijding van de Tempel van Huitzilopochtli in de Azteekse hoofdstad, in 1487, respectievelijk 20.000, 72.344 en zelfs 80.000 man, hetgeen praktisch onuitvoerbaar was.

Moderne onderzoekers, werkend in de denkrant van het cultuur-relativisme, zijn soms tot het andere uiterste vervallen en hebben getracht het fenomeen weg te redeneren. Sommigen zien het mensenoffer als een vorm van mystiek (de geofferde werd immers één met de godheid), anderen als een utilitaire handeling gericht op het verkrijgen van proteïnen (het vlees der geofferden werd immers opgegeten).

Het mensenoffer is veeleer te begrijpen als een ceremoniële executie van de gevangen kampioenen, conform hun wijding aan specifieke goden, en analoog aan de offers van de eerste vruchten des velds en de harten van bij de jacht verschalkte dieren. Het ideologisch kader was het Mesoamerikaanse concept van wederkerigheid: zoals de goden zich offeren voor de mensen (de mais-god wordt bij de oogst 'onthoofd' en daarna opgegeten), dienen de mensen ook offers te brengen aan de goden. Bloed werd gezien als een levendragend en levengevend vocht, dat de goden voedde en energie gaf, en bijvoorbeeld de beweging van de zon mogelijk maakte.

Naast de boven beschreven vorm van mensenoffer waren er ook andere ceremoniële vormen om de gevangen tegenstander ter dood te brengen: door hem, vastgebonden aan een grote steen, met stokjes te laten strijden tegen gewapende krijgers, of door hem op een rek te binden en met pijlen te doorboren. Veelal werd het slachtoffer door middel van een uitvoerige versiering en tooi aan een godheid gewijd.

Naarmate het Azteekse imperium steeds meer expandeerde, steeds meer oorlogen voerde en opstanden neersloeg, waren er ook steeds meer krijgsgevangenen die ritueel gedood dienden te worden. Bovendien werden er 'bloemenoorlogen' (*xochiyaoyotl*) gevoerd, niet gericht op territoriale winst, maar fungerend als training van de eigen krijgers en bedoeld om krijgsgevangenen te maken om de noodzakelijke mensenoffers te kunnen brengen.

Over het algemeen aanvaardden de slachtoffers hun lot overeenkomstig de erecode van verslagen soldaten: met waardigheid, zonder zich te verzetten of droefheid te tonen. Vaak werd hun ook een hallucinogene drank toegediend, bereid met het bloed dat afgewassen was van de bij vorige mensenoffers gebruikte messen. Een glorieuze bestemming wachtte de geofferden na hun dood: hun zielen zouden iedere morgen de Zonnegod gaan vergezellen bij zijn tocht naar het hoogste punt aan de hemel en vervolgens als kolibries de nektar uit bloemen drinken. Op deze mogelijke uitverkiezing werd de jongen al vanaf het moment van zijn geboorte voorbereid, door de vroedvrouw die hem als volgt toesprak:

Weet dat je huis niet hier is; je bent een adelaar, een jaguar ...,
de slang en de vogel van Hem die nabij en rondom ons is ...
Je bent uitgezonden naar het heilige water, het vuur (de strijd).
Heilig water en vuur is waarmee je je verdienstelijk maakt, je plicht.
Je zult voedsel en drank geven aan de Zon en de Heer van de Aarde.
Je werkelijk thuis is het Huis van de Zon ...
Wellicht verwerf je het privilege van de dood door het mes van obsidiaan,
de bloem van de dood door het mes van obsidiaan.
(Sahagún, Boek VI, hfdst. 31).

Met de Spaanse kolonisatie verdwenen de Indianen naar de marge van de samenleving, als een verarmde, gereduceerde en gediscrimineerde groep, die zich te schikken had naar vreemde overheersers. De positie van hun leiders veranderde drastisch. Een groot deel van de adel werd – na overgang tot het christendom – opgenomen in de feodale structuur van het Spaanse rijk, met behoud van enige privileges, in ruil voor een loyale rol in de *indirect rule*. De inheemse priesters, medici en dergelijke verloren hun status en werden tot de huidige traditionele dorpsgenezers (*curanderos*). De inheemse religie verbond zich met het christendom tot een nieuw syncretistisch geheel, dat veel van de oude concepten en inzichten bewaard heeft. De oude goden werden gelijkgesteld aan de christelijke heiligen: zo werd, curieus genoeg, de Santiago van de *conquistadores* een manifestatie van de voorkoloniale Indiaanse oorlogsgod.

Latijns-Amerika: van verovering tot bevrijding

H.Ph. Vogel

De koloniale achtergrond

Latijns-Amerika wordt doorgaans afgeschilderd als een gewelddadig werelddeel dat in geweld is geboren. Inderdaad, de verovering van de grote inheemse beschavingen der Azteken, Maya's, Inka's, Muisca's en al die andere volkeren is met veel geweld gepaard gegaan. Daarbij moet overigens niet worden vergeten, dat georganiseerd geweld wel degelijk in de Nieuwe Wereld bestond voordat de Spanjaarden en Portugezen er landden. De oorspronkelijke bevolking leefde niet in een aards paradijs en het leven was er niet idyllischer dan in het toenmalige Europa. De koloniale maatschappij die de Spanjaarden en Portugezen op talrijke plaatsen stichtten was natuurlijk niet altijd even vreedzaam en ordelijk.

Er zijn grofweg drie perioden te onderscheiden waarin collectief, georganiseerd geweld een hoofdrol heeft gespeeld in de geschiedenis van Latijns-Amerika. In de eerste plaats de tijd van de verovering en kolonisatie (1492-ca. 1550), vervolgens de onafhankelijkheidsoorlogen die overgingen in een reeks burgeroorlogen (1810-1860), en ten slotte een episode van revolutie en burgeroorlog rond 1900.

De verovering van de Caribische eilanden verliep vrij snel. Wie niet wilde buigen voor de nieuwe heersers werd zonder pardon gedood. Op het vasteland gingen de Spanjaarden anders te werk. De verovering van Mexico (1519-1521), Centraal-Amerika (1524-1527), Perú (1533-1535) en Chili (1540-1545) werd systematisch aangepakt. Aan de onderwerping van deze gebieden namen in totaal niet meer dan ongeveer 3000 *conquistadores* deel. In meerderheid waren het geharde en nietsontziende beroepssoldaten, commando's zou men bijna zeggen, die bereid waren elk gevaar te trotseren ter verkrijging van roem en rijkdom. Meer nog dan aan hun superieure wapens hadden zij hun successen te danken aan hun mentaliteit en aanpassingsvermogen. Bovendien vonden zij overal Indianen bereid om mee te gaan op veroveringstocht, om mee te vechten of om zware lasten te dragen en de weg te wijzen. Toch slaagden de Spanjaarden er niet in heel Midden- en Zuid-Amerika daadwerkelijk te veroveren. In sommige streken, zoals in Chili en

Noord-Mexico, zouden ze nog eeuwenlang vechten om hun nederzettingen te beschermen tegen de aanvallen van Indianen die zich niet aan hun gezag wilden onderwerpen. De Portugezen troffen in hun deel van Amerika niet het soort hoogontwikkelde beschavingen aan waarmee de Spanjaarden kennismaakten in de bergachtige streken van Mexico, Centraal-Amerika, Perú en Ecuador. Maar dat wil niet zeggen dat de Portugezen bij de verovering van Brazilië zachtzinniger te werk gingen, of dat ze minder heftige tegenstand ondervonden. De gevolgen van de verovering waren ingrijpend voor alle betrokkenen. Vele honderdduizenden Indianen verloren het leven door honger, ziekte, gebrek of in de strijd tegen de veroveraars. De bevolking van Midden- en Zuid-Amerika, die in 1492 ongeveer 13 miljoen zielen telde, was pas na meer dan een eeuw weer hersteld van de ernstige gevolgen van de verovering.

In de 17e eeuw begon een periode van opbouw van de koloniale maatschappij en economie, waardoor het georganiseerd geweld een minder grote rol speelde in het dagelijks leven dan voorheen. Door de koloniale verhoudingen, waarbij de rechten en plichten uiterst ongelijk, en naar het gevoel van velen onrechtvaardig waren verdeeld, bleef de koloniale maatschappij gewelddadig. Zowel de oorspronkelijke inheemse bevolking – de Indianen – als de slaven kwamen geregeld in opstand tegen het Spaanse gezag. Toch hoefden de Spaanse en Portugese autoriteiten nooit een buitensporig groot leger op de been te houden om orde en wet te handhaven. Zelfs aan het einde van de 18e eeuw telden de geregelde Spaanse troepen die in de koloniën waren gestationeerd in totaal niet meer dan zo'n 25.000 man. Worden daar de 'weekendsoldaten', merendeels in Amerika geboren burgers uit de grotere steden, bij opgeteld, dan omvatten de strijdkrachten ongeveer 125.000 man. Niettemin waren het vooral de missiepaters van de jezuïeten, franciscanen, mercedariërs, augustijnen en dominicanen die de koloniale orde in de Indiaanse gebieden wisten te handhaven. Daar was meer overredingskracht dan geweld voor nodig.

Militarisering en onafhankelijkheid

In de tweede helft van de 18e eeuw werd de koloniale maatschappij gedestabiliseerd door snelle economische en administratieve veranderingen en door de politieke gebeurtenissen in Europa. Hevig geschrokken door het tijdelijke verlies van de kolonie Cuba, dat in 1761 (tijdens de Zevenjarige Oorlog) vrijwel moeiteloos door een Engelse expeditiemacht werd veroverd, besloot de Spaanse kroon ernst te maken met de verdedi-

ging van de koloniën. Grote forten, ontworpen volgens de modernste inzichten, verrezen in Havana, Cartagena, San Juan, Vera Cruz en andere strategische plaatsen. Overal in de koloniale steden werden vrijwillige militaire eenheden in het leven geroepen, de zogenoemde *milicias* ('schutterijen'). Elke paar weken werden deze eenheden geacht, voor oefening bijeen te komen onder bevel van 'reserve-officieren'. Zowel officieren als manschappen van deze reservetroepen waren merendeels *creolen*, dat wil zeggen de in Amerika geboren afstammelingen van Spaanse immigranten. Omstreeks 1800 telden deze 'Amerikaanse' militaire eenheden in totaal zo'n 100.000 man. De meeste van deze mobiliseerbare troepen waren te vinden in de dichtbevolkte centra van het koloniale rijk, zoals Nieuw-Spanje (Mexico) en Perú.

In 1780 brak een grote opstand uit in het Andesgebergte. Het centrum van deze opstand van *Túpac Amaru* bevond zich in Perú en het tegenwoordige Bolivia. Slechts met de grootste moeite slaagden de Spaanse koloniale autoriteiten erin het gezag te herstellen. Gedurende korte tijd had het er de schijn van dat het koloniale gezag wankelde. Het geweld barstte los in 1810, toen de koloniën zich distantieerden van het moederland, uit angst voor de groeiende macht van het napoleontische Frankrijk, dat inmiddels ook Spanje had bezet. In 1808 had Napoleon de Spaanse Bourbons tot troonsafstand gedwongen, en de koning, Ferdinand VII in Frankrijk laten interneren. In diens plaats zette de keizer zijn eigen broer als koning Jozef I op de Spaanse troon. In de koloniën was de bovenlaag doodsbenauwd voor de invoering van het revolutionaire beginsel van gelijkberechtiging voor *alle* onderdanen. Als alle inwoners van de koloniën 'burgers' werden zou dat, zo werd gevreesd, de afschaffing betekenen van de slavernij en de gedwongen arbeid van de Indianen, de pijlers waarop de koloniale economie rustte. De strijd om de onafhankelijkheid, die in 1810 begon, behelsde dus, behalve de politieke soevereiniteit ook de economische en sociale verhoudingen. De hele maatschappelijke organisatie stond op het spel. De vrijheidsoorlog was tevens een burgeroorlog en een onderlinge oorlog tussen naties in de dop. De onafhankelijkheidsoorlogen zijn de grootste uitbarsting van collectief geweld geweest in de geschiedenis van Latijns-Amerika. Hevig en grimmig werd er van 1809 tot 1825 gevochten in Boven-Perú, het tegenwoordige Bolivia. Het gebied werd meegetrokken in de revolutie die elders op het continent was ontstaan.

Generaal Belgrano in Boven-Perú

In mei 1810, midden in de herfst, was in Buenos Aires, hoofdstad van het onderkoninkrijk Río de la Plata, een revolutionaire beweging begonnen die de Spaanse onderkoning had afgezet. De revolutionaire junta, vastbesloten haar gezag te doen erkennen tot in de verste uithoeken van het reusachtige gebied (meer dan 3 miljoen km²), stuurde troepen om deze aanspraken te ondersteunen. Zo ging eind 1810 een klein leger van ongeveer duizend soldaten op weg naar Boven-Perú, het tegenwoordige Bolivia. Dit legertje kon weliswaar rekenen op een zekere sympathie onder de bevolking, maar de facties die de dienst uitmaakten in steden als Potosí, Cochabamba, Chuquisaca (Sucre) en La Paz, wilden liever een zekere afstand bewaren. De onderkoning van Perú was bovendien niet van plan werkeloos toe te zien hoe het koninklijk gezag in Boven-Perú werd ondermijnd door de revolutionairen uit Buenos Aires. Daarom stuurde hij een troepenmacht naar het gebied om de 'Porteños' (de bijnaam van de inwoners van Buenos Aires) te verdrijven. Dat bleek niet zo moeilijk omdat de troepen uit Buenos Aires nauwelijks getraind waren en slecht werden geleid. Er was geen eenhoofdige bevel. Als opperbevelhebber fungeerde generaal Juan Ramón Balcarce, bijgestaan door politiek commissaris Juan José Castelli, van de linkervleugel van de revolutionaire junta. Beide mannen hielden elkaar qua macht en invloed zo'n beetje in evenwicht waardoor het leger niet goed kon opereren. Er heerste nauwelijks meer discipline en de troepen waren bovendien verdeeld in twee politieke facties. Bij Huaqui, in de buurt van het Meer van Titicaca, werd een 6000 man sterk leger van 'patriotten', zoals de Argentijnse vrijheidsstrijders zich noemden, op 20 juni 1811 door de troepen uit Perú verslagen. Daardoor konden ze zich niet langer handhaven in Boven-Perú. De porteños trokken zich terug in Tucumán, in het noordwesten van Argentinië. Ze hadden het geluk dat het 'leger van Perú' niet sterk genoeg was om hen daarvandaan te verdrijven. Tot 1812 bleek geen van beide legers bij machte veel tegen het andere te ondernemen. In dat jaar werd aan beide kanten een nieuwe commandant benoemd. Bij de Peruanen was dat Pío Tristán, bij de 'Argentijnen' de advocaat Manuel Belgrano, een neef van Castelli en eveneens junta-lid van de linkervleugel.

Belgrano nam het bevel over in maart 1812. Vol enthousiasme ging hij aan het werk: hij wilde de gedemoraliseerde troepen zo snel mogelijk weer aaneensmeden tot een bruikbare gevechtseenheid. De nieuwe bevelhebber had geen militaire opleiding. Het contact met het leger verliep eigenlijk via zijn va-

der, een van de belangrijkste leveranciers van oorlogsbehoefte in Buenos Aires. De leemte in zijn militaire vakkennis probeerde Belgrano op te vullen door het lezen van de klassieke militaire schrijvers. Veel aandacht besteedde hij aan het moreel. Hij sprak de mannen toe, bestookte hen met vaderlandslievende pamfletten en liet de kanonsaffuiten overschilderen in de kleuren van de revolutie, lichtblauw en wit. Verse eenheden uit Buenos Aires en andere bij de revolutie aangesloten plaatsen voegden zich bij de veteranen in Tucumán. Tegen de winter (juli-september) was het patriottenleger weer op sterkte en vol zelfvertrouwen.

De revolutionaire junta in Buenos Aires wist maar al te goed dat de grootste bedreiging van de revolutie te verwachten was vanuit het noordwesten van het land. Die vrees werd bewaard, want in de winter van 1812 trok generaal Tristán vanuit Boven-Perú met zijn troepen zuidwaarts. Belgrano had zijn leger dus net op tijd weer op sterkte gebracht om de vijand het hoofd te kunnen bieden. Op 24 september kwam het even buiten Tucumán tot een veldslag. Met 1100 infanteristen (van wie 800 nog nooit daadwerkelijk in actie waren geweest) en bijna 1000 ruiters bevond de amateur-generaal zich tegenover een goedgetrainde Peruaanse legermacht van 3000 man. Het moreel van de vrijheidsstrijders was zo hoog dat de Peruaanse invallers werden verslagen. In wanorde trokken ze terug in de richting van Boven-Perú en maakten halt in Salta. Belgrano ging hen achterna en dwong hen op 20 februari 1813 tot een nieuw treffen dat hij overtuigend wist te winnen. Bij de vijand werden 500 man gedood. Sommige Peruaanse soldaten konden zich uit de voeten maken, maar de meesten moesten zich overgeven, waarbij al hun wapens en voorraden in beslag werden genomen. Nu lag Boven-Perú weer open voor de patriotten. Veel haast maakten ze overigens niet met hun opmars, want pas in juni bereikte Belgrano Potosí, het economische centrum van de streek.

Belgrano deed oprecht moeite de bewoners van Boven-Perú voor de revolutie te winnen. Daarbij wilde hij niet de fout maken van zijn neef Castelli, die weinig respect had getoond voor de godsdienstige gevoeligheden van de bevolking. Velen bekeken de terugkeer van de patriotten uit Buenos Aires dan ook met grote argwaan. Daar was Belgrano op voorbereid, en daarom had hij na de overwinning bij Salta een uiterst strakke discipline onder de soldaten ingevoerd. Wie ook maar werd betrappt op diefstal van een ei, kon voor het vuurpeloton worden gezet. Officieren kregen in het openbaar zweepslagen toegediend als ze zich niet aan de regels hielden. Het was allemaal misschien



begrijpelijk in het licht van de grote schade die de bandeloosheid van de troepen van Castelli de revolutionaire zaak had berokkend, maar de meeste officieren vonden dat Belgrano nu te ver ging. Dat vonden blijkbaar ook veel soldaten, want eenmaal in Potosí deserteerden er 500. Dat het moreel van de achterblijvers daar niet beter van werd, staat vast. In elk geval was het geen goede voorbereiding op een nieuwe confrontatie met de troepen van Tristán, die de nederlaag van Salta zo snel mogelijk wilde uitwissen.

Toch had Belgrano's kadaverdiscipline ook een positief resultaat: hij oogstte veel sympathie onder de bevolking van Boven-Perú, omdat zijn troepen zich netjes gedroegen. Op dat moment waren zij namelijk de enige gewapende groep die de burgerbevolking grotendeels ongemoeid liet. In 1809, nog voordat de Peruanen en de Argentijnen elkaar begonnen te bestrijden in Boven-Perú, was er een guerrilla uitgebroken tussen liberalen en conservatieven. De gevolgen waren rampzalig, want de Indiaanse dorpen op het platteland waren voortdurend het doelwit van onverwachte terreuracties van de twee partijen. De strijd tussen de Peruanen en Argentijnen maakte het allemaal nog erger voor de dorpelingen. Hun huizen werden verwoest, hun heiligdommen ontwijd, hun bezittingen gestolen, hun vrouwen onteerd en hun levens voortdurend bedreigd. De oorlog in Boven-Perú werd, in de woorden van de Argentijnse generaal Tomás de Iriarte, een

zuivere uitroeijingsoorlog en de wreedheden tegen de vijand waren beschaafde volkeren onwaardig. Maar de waarheid gebiedt te zeggen dat het de Spanjaarden waren, meer nog dan de patriotten, die zich onderscheidden door hun ongehoorde, opzettelijke wreedheid.

In september 1813 voelde Belgrano zich sterk genoeg om de vijand een beslissende slag toe te brengen. Niet ver van Potosí, bij Vilcapugio, had het Argentijnse leger in de laatste dagen van september zijn tenten opgeslagen in de wetenschap dat het Peruaanse leger nog ver daarvandaan vertoefde. Maar de Peruaanse bevelhebber was door zijn verspieders op de hoogte gebracht van de positie van de vijand en was met geforceerde marsen in die richting opgetrokken. In de nacht van 30 september op 1 oktober namen de Peruanen in alle stilte posities in tegenover het Argentijnse kamp. De Argentijnen werden bij het aanbreken van de dag dan ook volkomen verrast. De veldslag begon met een Argentijns artilleriesalvo gevolgd door een hevig musketvuur van beide kanten toen de legers elkaar tot op schootsafstand (200 tot 100 meter) waren genaderd. Vervolgens gaf Belgrano het bevel tot een algehele bajonetaanval,

waar de Peruaanse rechtervleugel bezweek. In het midden deden de Argentijnse dragonders een aanval die de Peruanen terugdreef. Op dat ogenblik werd het signaal voor de terugtocht gegeven. Net toen de patriotten zich en masse omkeerden werden ze aangevallen door een afdeling Peruaanse cavalerie. Daarmee was de kans op een Argentijnse overwinning definitief verkeken. Generaal José Maria Paz schreef in zijn memoires het volgende over de slag bij Vilcapugio:

Bij het kriecken van de dag ontwaarden we op een afstand van een paar kilometer de vijand aan de overkant van de vlakke van Vilcapugio. Na een hele tijd stelde de vijand zich op in slagorde en begon op de tonen van de grenadiersmars van het oude krijgsreglement (ordenanza) in formatie op te rukken. De zon scheen hen in het gezicht en deed de wapens fel schitteren. Met afgemeten pas, langzaam bijna, trokken de vijandelijke eenheden op. Niets in hun gedrag wees op enthousiasme of vertrouwen in de overwinning. Maar wij van onze kant, hoewel half verrast, waren vastbesloten met hard vechten de overwinning te behalen.

Alle voorposten waren bezet door mijn regiment, zodat ik nog maar de helft direct onder mijn bevel had. Naarmate de vijand verder oprukte, werden deze voorposten één voor één teruggehaald en geplaatst op onze rechtervleugel. Op deze manier werden deze mannen niet weer bij hun eigen eenheden gevoegd, maar moesten opereren zonder commandant die ze in eskadrons kon indelen. Zo moesten ze het allemaal stellen zonder de hulp van hun eigen officieren.

Hoewel de troepen van Cochabamba zich niet bij ons leger hadden gevoegd, waren er wel 2000 tot 4000 ongewapende Indianen bij gekomen, zonder enige vorm van organisatie, training of discipline. Een aantal van deze Indianen moest de kanonnen trekken (er waren geen trekdieren) en de rest werd op de bergen achter ons geposteerd om de veldslag gade te slaan. Deze lieden konden in het geheel niet nuttig zijn, maar ongetwijfeld was het de bedoeling van generaal Belgrano geweest om ze op een of andere manier te laten delen in onze gevaren en glorie. Maar de Indianen die de kanonnen moesten trekken, deden ons meer kwaad dan goed. Bij het eerste schot van de vijand, en mogelijk zelfs van onze eigen stukken, lieten ze zich vallen en drukten gezicht en buik in de grond. Ze maakten zich zo klein mogelijk, om maar geen doelwit te vormen. Als ze een kuil hadden kunnen graven om in weg te kruipen, hadden ze dat gedaan, en dat zou ook beter zijn geweest, omdat ze dan onze troepen een weezinwekkend tafereel hadden bespaard. Ik herinner me deze indrukken nog levendig en leid daaruit af hoe onaangenaam ze ook moeten zijn geweest voor de anderen: de aanblik van honderden volwassen mannen die op dat ernstige moment werden bevangen door zo'n angst dat ze er ieder verheven gevoel door vergaten. Sindsdien weet ik hoe schadelijk

het is als zich bij een gevecht mensen bevinden die niet verplicht zijn de gevolgen ervan te dragen en die niet zijn onderworpen aan de krijgstucht.

Mijn regiment, verzwakt als het was, deed wat verwacht kon worden van een beroerde ruitery. Behalve dat dragonders noch officieren hun wapen kenden en dat wij niet wisten waarin de kracht van de ruitery ligt besloten noch hoe die te gebruiken, reden de meesten van ons op slechte muil dieren en de rest op waardeloze paarden. Slechts een op de drie had een zwaard, dat in Salta op het Spaanse leger was buitgemaakt. Niettemin voerden we enkele aanvallen uit en joegen de vijandelijke cavalerie op de vlucht.

Ik herinner mij nog heel goed de aanval die een deel van ons regiment uitvoerde op een afdeling infanterie, waarbij we de vijand tot op drie meter naderden. De infanteristen hadden zich in formatie opgesteld en gingen steeds dichter bij elkaar staan, maar zonder ons aan te vallen of te verwonden. Op het moment waren ze ongevaarlijk en heel dicht opeengeperst. Vast en zeker hadden de meesten hun musket leeggeschoten en geen tijd meer gehad om opnieuw te laden. Onze ruitery maakte halt op de genoemde afstand en bleef daar gewoon staan. Nu volgden enkele ogenblikken van stilte, wederzijdse angst en verbazing. Tijdens dit intermezzo was het een kleine dragonder, genaamd Gil, die de meeste moed toonde. Hij reed naar voren en pakte het geweer van een vijandelijke grenadier. Maar deze hield zijn wapen stevig vast aan de kolf en verzette zich, waarbij hij met de bajonet (die aan de loop zat) probeerde te steken. Gil ontweek de steek en terwijl hij het geweer bij het einde van de loop bleef vasthouden, wilde hij met zijn eigen karabijn de infanterist een flinke klap geven. Op zijn beurt probeerde deze de klap te ontwijken. Toen ik deze wonderlijke strijd even had aangezien, gaf ik met mijn sabel een geweldige houw op de harige grenadiersmuts van de soldaat. Ik geloof niet dat ik hem daarbij heb verwond, want behalve dat de muts niet meegaf, kon ik ook niet voluit slaan. Toch was het voldoende om de soldaat het geweer te doen loslaten, waarna hij snel tussen zijn kameraden in ging staan.

Het was toen en het is nog steeds een onopgelost raadsel waarom onze troepen, die aan de winnende hand waren, hun aanval staakten. Het is een nog groter raadsel waarom ze begonnen terug te trekken. Er werd gezegd dat de tamboers van de een of andere eenheid daartoe het signaal hadden gegeven en dat de bevelen onduidelijk waren opgevangen. Het was in elk geval onmogelijk om na te gaan wie verantwoordelijk was geweest voor deze fatale vergissing. Na lang nadenken over dit fatale incident ben ik tot de conclusie gekomen – en zo denk ik er nog steeds over – dat ons ongeluk erin bestond dat we geen bekwaame en dappere bevelhebber hadden, die de winnende helft van ons leger kon aanvoeren.

Tot zover generaal José María Paz in zijn memoires over de slag bij Vilcapugio in Boven-Perú. Naar de toenmalige Europese maatstaven was het slechts een handjevol soldaten dat vocht in deze veldslag op de *Altiplano*, de kale hoogvlakte tussen de hoge Andes-toppen. Aan de kant van de 'patriotten' waren er niet meer dan ongeveer 3600. Het leger van de onderkoning, dat bijna geheel gerekruteerd was in Laag-Perú, had er ongeveer evenveel.

De slag bij Vilcapugio toont aan hoezeer de krijgskansen in Noordwest-Argentinië en Bolivia afhingen van toevalligheden. Het signaal voor de terugtocht veroorzaakte een wilde paniek. Volgens een andere Argentijnse memoireschrijver, generaal Aráoz de la Madrid (op dat moment ritmeester bij de dragonders), dachten de patriotten dat ze plotseling in de rug werden aangevallen. En inderdaad, toen ze achteromkeken, zagen ze boven op de berg afgetekend tegen de ochtendzon de contouren van de duizenden Indianen die generaal Belgrano daar als toeschouwers naartoe had gestuurd. Iemand riep:

'naar de berg, naar de berg!' Van alle kanten werd de kreet herhaald en iedereen rende naar achteren,

zo schreef Aráoz de la Madrid.

Maar, toen ze eenmaal boven waren en tot de ontdekking waren gekomen dat het geen vijanden waren, was het absoluut onmogelijk (de troepen) weer naar beneden te sturen, met hoeveel moeite onze generaal en de andere officieren dat ook probeerden.

Belgrano's opdracht aan de Indianen had hem dus in feite de overwinning gekost. Maar, zoals generaal Paz terecht heeft opgemerkt, het moreel had al een flinke deuk gekregen van het gedrag van de Indianen die de kanonnen moesten trekken. Belgrano zag dat de situatie verloren was en vluchtte met vierhonderd man in de richting van Potosí. Zeshonderd Argentijnse doden bleven achter op het slagveld, de rest van de troepen was spoorloos. Velen waren gevlucht of gedeserteerd, en een flink aantal raakte in krijgsgevangenschap.

Het Argentijnse debâcle was deels te wijten aan generaal Belgrano. Niet alleen bij Vilcapugio maakte hij fatale beoordelingsfouten voor en tijdens het gevecht, hem valt ook te verwijten dat hij de eclatante overwinning die hij zeven maanden daarvoor bij Salta op de Peruanen behaalde, niet goed heeft uitgebuit. Misschien was het naïviteit, misschien ook een romantische voorliefde voor het grote gebaar die hem na de slag

bij Salta enkele duizenden Peruaanse krijgsgevangenen had doen vrijlaten. Weliswaar moesten ze plechtig zweren dat ze nooit meer de wapens tegen de Argentijnse revolutionairen zouden opnemen, maar de meesten trokken zich daar niets van aan en voegden zich zo snel mogelijk weer bij het Peruaanse leger. Misschien waren ze ook wel extra gemotiveerd om te vechten tegen Belgrano's troepen, want ze vreesden dat als ze opnieuw in handen van Belgrano zouden vallen, hun levenskansen niet groot zouden zijn. Niet zonder reden; telkens als een van deze soldaten opnieuw gevangen werd genomen, liet Belgrano hem zonder pardon doodschieten.

Het verlies van Boven-Perú

De slag bij 'Vilcapugio' kondigde het begin aan van het einde van de aanwezigheid in het tegenwoordige Bolivia van een leger van revolutionairen uit Buenos Aires. Zes weken later kreeg dit leger een nieuwe nederlaag te verwerken. Nog maar nauwelijks hersteld van 'Vilcapugio' – de opengevallen plaatsen van de doden en de deserteurs waren opgevuld met een bonte verzameling verse rekruten, spijtoptanten en teruggekeerde deserteurs – stonden de patriotten op 14 november bij Ayohuma opnieuw tegenover de Peruanen. Ook nu waren de Peruanen superieur, niet alleen numeriek (3500 man), maar ook kwalitatief. De meesten van hun 3000 infanteristen waren veteranen. Belgrano had maar 2000 soldaten onder zijn bevel. Het moreel van dit geteisterde legertje was bij lange na niet genoeg om de numerieke zwakte en de andere tekortkomingen te compenseren. De nederlaag bij Ayohuma was beslissend. Honderden patriottische soldaten vonden de dood, de rest sloeg op de vlucht. In Tucumán verzamelden zich de restanten van het patriottenleger. Generaal Belgrano was de moed in de schoenen gezonken. Op 30 januari 1814 werd hij op eigen verzoek door de regering in Buenos Aires ontheven van zijn commando. Daarmee was een einde gekomen aan een periode van bijna twee jaar waarin de aanvankelijk hooggespannen verwachtingen omtrent de Argentijnse revolutie bitter werden teleurgesteld. Het was duidelijk geworden dat de regering in Buenos Aires niet beschikte over de middelen, de mensen en de generaals om de revolutie effectief naar Boven-Perú, laat staan naar Perú zelf te exporteren.

De oorzaken hiervan zijn divers. Het operatieterrein was enorm. Van de Desaguadero-rivier in het noorden tot Tucumán in het zuiden strekte het zich uit over een lengte van bijna 2000 kilometer en een oppervlakte van bijna 700.000 km².

Het landschap was gevarieerd: besneeuwde bergtoppen van meer dan 6000 meter hoog, kale boomloze vlakten, zoutvlakten, diepe kloven van tientallen kilometers lengte waar de wind zonder erbarmen langs de metershoge cactussen en scherpe rotspartijen gierde, maar ook subtropische bossen en savannen. Dit reusachtige gebied leek nog veel groter dan het was, omdat er hoogstens een half miljoen mensen woonde, van wie het merendeel bovendien in de steden. In dit dunbevolkte operatieterrein waren nog vele andere vijanden: intense kou, verzengende hitte, honger, dorst en uitputting. De gevaarlijkste vijand in het hoogland was wel de *soroche*, de bergziekte die wordt veroorzaakt door een tekort aan rode bloedlichaampjes. Duizeligheid, misselijkheid en zelfs de dood konden daarvan het gevolg zijn. In het subtropische gebied rond Tucumán en Salta was de *chucho* (malaria) het meest gevreesd. Deze ziekte werd er verspreid door muskieten die zich bij voorkeur ophielden in de buurt van de schaarse oases en bronnen, zodat niemand aan het besmettingsgevaar kon ontkomen.

In Boven-Perú stonden twee legers tegenover elkaar die veel gemeen hadden. Beide bestonden merendeels uit Spaanssprekende Zuid Amerikanen en beide behartigden in naam de zaak van de Spaanse koning Ferdinand VII, die op dat ogenblik geïnterneerd was in het buitenverblijf van de Franse minister Talleyrand. Beide legers vochten op grote afstand (ca. 1500 kilometer) van huis en haard. Maar de verschillen waren natuurlijk belangrijker. De Argentijnen waren afkomstig uit het laagland in en rond Buenos Aires, en voelden zich van nature niet thuis in de bergen. Over het algemeen waren de Argentijnen goede ruiters. Dat was niet vreemd in een land waar zelfs de bedelaars te paard hun aalmoezen bijeenscharrelden. De Peruanen, hoewel merendeels afkomstig uit 'Laag-Perú,' (ondanks de naam een bergachtig land), waren meer gewend aan het gevechtsterrein in Boven-Perú. Ze stonden echter bekend als slechte ruiters. Verhoudingsgewijs was de infanterie in het Peruaanse leger dan ook steeds groter dan de ruitery. Maar in de praktijk van het gevecht was dat zeker geen nadeel: goed geoefende infanteristen waren doorgaans veel meer waard dan ruitery, hoe goed ook. Het Peruaanse leger was in feite het officiële staande leger van de koloniale overheid met alle voordelen vandie: traditie, goede oefening en discipline, en geleid door goed opgeleide en bekwame officieren. Voor zover niet van gemengd Europees-Indiaanse afkomst, waren de meeste soldaten pure Indianen. Het rebellenleger bestond uit een mengeling van dienstplichtige burgers, vrijwilligers en Afrikaanse slaven die door hun meesters ter beschikking waren gesteld van de goede zaak. Velen hadden al dienst genomen in de compag-

nieën en bataljons die in 1806 spontaan door de bevolking van Buenos Aires waren opgericht om de Engelse troepen die de stad hadden veroverd, te verdrijven. Tot verbazing van vriend en vijand waren de gewapende burgers erin geslaagd de Engelse beroepssoldaten te verslaan. Daardoor had in Buenos Aires al een soort van militarisering plaatsgevonden nog voordat de strijd om de politieke onafhankelijkheid was ontbrand. Maar de graad van geoefendheid en militaire bruikbaarheid van de nieuwe eenheden was dikwijls minder dan die van het reguliere leger. Het gebrek aan professionele kwaliteit trad vooral aan het licht toen de nieuwe burgereenheden naar barre streken ver van huis werden gestuurd.

De ontketening van het geweld

Toen de oorlog in Boven-Perú eenmaal was ontketend, kon niemand het geweld meer tegenhouden. Inmiddels was er een meedogenloze guerrilla-oorlog ontbrand. Het was een echte burgeroorlog, en zo mogelijk nog grimmiger en wreder dan de oorlog tussen Argentijnen en Peruanen. De Indiaanse bevolking probeerde zich zoveel mogelijk afzijdig te houden. Het opvallendste verschijnsel van de korte worsteling tussen Peruanen en Argentijnen in Bolivia was de hoge desertie. Soms is een duidelijk verband te signaleren met het gedrag van een bepaalde commandant. Het was algemeen bekend dat de desertie hoog was zowel bij een te lakse als bij een te strakke discipline. Een goed voorbeeld van het laatste geval was generaal Belgrano, die een waar schrikbewind onder de troepen voerde om de cohesie en de gevechtskracht te vergroten, maar uiteindelijk precies het tegenovergestelde bereikte. Als niet-militair wist hij natuurlijk niet dat de discipline en orde van het exercitieterrein niet gehandhaafd konden worden bij het leger te velde. Maar zo streng als Belgrano was, zo slap was zijn opvolger generaal José Rondeau. Nadat deze in de loop van 1814 het bevel van Belgrano had overgenomen ging het met de discipline snel bergafwaarts. De desertie nam dan ook explosief toe. Meer dan eenderde van de soldaten die hij onder zijn bevel moest hebben was in 1815 gedeserteerd. Met het restant, ongeveer 4000 man, waagde Rondeau in dat jaar nogmaals een veldtocht in Boven-Perú. Bij Sipe-Sipe, even ten oosten van Cochabamba, werd dit leger op 29 november op een vernederende manier verslagen. Ook nu weer was de nederlaag geheel en al te wijten aan de fouten van de opperbevelhebber.

Het bleek bijna niet mogelijk de legers na een verloren veldslag bijeen te houden. De troepen deserteerden massaal en zelfs de

meest ervaren en gerespecteerde officier kon dat niet verhinderen. Niet zelden namen de deserteurs bij de eerstvolgende gelegenheid weer dienst in hun oorspronkelijke eenheid, maar soms ook bij de vijand. Vaak waren deserteurs en overlopers dan ook moeilijk van elkaar te onderscheiden. Vanwege het grote gebrek aan goede en geoefende soldaten, werden de deserteurs en overlopers meestal niet zwaar gestraft. Executie was een uitzondering, want bij consequente toepassing van dit vonnis zou er al spoedig geen soldaat meer over zijn geweest. In de militaire rechtspraak bestond zelfs de afzonderlijke vermelding: 'veelvuldige desertie'. Het was niet ongewoon dat soldaten meer dan tien keer deserterden.

Er waren veel redenen om te deserteren. Veel soldaten gingen er vandoor omdat ze hun soldij niet kregen. Niet zelden moesten ze het een jaar zonder stellen, in welk geval ze soms wanhopige smeekbrieven naar huis schreven om toch vooral een beetje geld of wat warme kleren te sturen. Sommige soldaten deserterden met medeneming van hun wapens en uitrusting, om die vervolgens te gelde te maken. Angst voor verwondingen of voor de dood dreef ook veel manschappen tot desertie. Aangezien het dikwijls – en dan vooral in het Peruaanse leger – de gewoonte was dat de soldaten vergezeld werden door hun vrouwen, leidde het verbod dat sommige ijverige bevelhebbers hierop uitvaardigden soms tot massale desertie. Maar het leven van een deserteur was vol gevaren: hij was op zichzelf of op enkele kameraden aangewezen, en moest steeds op zijn hoede zijn voor aanslagen op zijn leven en schamele bezittingen. Vandaar dat veel deserteurs zich na verloop van tijd weer aanmeldden bij hun oorspronkelijke onderdeel (bij voorkeur als de krijgskansen waren verbeterd), of desnoods bij de vijand. Veel gelegenheid tot contact met de burgerbevolking, om onder te duiken of een nieuw leven op te bouwen, was er niet. Het betekent ook dat het voor veel soldaten niet uitmaakte voor welke zaak ze vochten, als het maar onder bevel was van een bekwaame generaal met een scherp oog voor de noden en wensen van zijn mannen. Ideologische overwegingen hebben mogelijk een rol gespeeld, maar het was voor de meeste soldaten belangrijker om zich omringd te weten door betrouwbare kameraden. Vandaar dat als er werd gedeserteerd, dat meestal groepsgevijs gebeurde.

Het is een misvatting te denken dat de partijen in de vrijheidstrijd in Spaans-Amerika bestonden uit Spanjaarden aan de ene kant en 'Amerikanen' (in de koloniën geboren nazaten van Spanjaarden, Indianen en Afrikanen) aan de andere kant. De verwarring schuilt in het gebruik van de termen. De conservatieve partij, dus de partij die de strakke banden met het moe-

derland wilde handhaven en die de koloniale orde vooral niet verstoord wilde zien, werd vaak aangeduid als 'Spanjaarden' maar ook als 'royalisten' (*realistas*). De liberalen, zij die een nieuwe koloniale orde wensten en die al snel aanstuurden op volledige politieke zelfstandigheid, werden meestal 'patriotten' genoemd. In werkelijkheid bestond de meerderheid van de legers altijd uit 'Amerikanen'. Dat betekent echter niet dat er weinig Spanjaarden vochten in de Nieuwe Wereld. De Spaanse regering heeft er alles aan gedaan om de koloniën te behouden. Van 1811 tot 1820 heeft Spanje ongeveer 43.000 man troepen naar de Nieuwe Wereld gestuurd. De meesten kwamen overigens terecht in Mexico en in het noorden van Zuid-Amerika. Van de meer dan 60.000 man die in 1820 ter beschikking stonden van de Spaanse bevelhebbers, was slechts ongeveer een tiende deel gestationeerd in de zuidelijke Andes, in Boven-Perú, Perú en Chili.

Behalve in het tegenwoordige Bolivia werd er ook hevig gevochten in Venezuela en Colombia, onder leiding van Simón Bolívar, en verder vooral in Chili en Mexico. Op 9 december 1824 kwam het bij Ayacucho in Perú tot een beslissende veldslag. De Spaanse generaal José Canterac voerde een groot leger aan van 9000 royalisten. Afgezien van 500 Spaanse officieren en onderofficieren, waren het merendeels Peruanen. De patriottische strijdmacht van 6000 man bestond hoofdzakelijk uit Colombianen, met kleinere detachementen Argentijnen, Chilenen en Peruanen. De royalistische nederlaag bezegelde het lot van de Spaanse koloniën. Na Ayacucho was de oorlog evenwel nog niet afgelopen. Daar waar de onafhankelijkheidsoorlog het karakter had gehad van een burgeroorlog (Argentinië, Uruguay, Venezuela), werd gewoon doorgevochten, ook na het vertrek van de Spaanse legers. De Venezolaanse burgeroorlog, de zogenoemde Guerra Federal (1859-1863), heeft tussen de 150.000 en 200.000 doden geëist (8 tot 11 procent van de bevolking). Ook de Paraguay-oorlog (1864-1870) tussen Paraguay aan de ene kant, en Argentinië, Brazilië en Uruguay aan de andere kant, is in zekere zin te beschouwen als een nasleep van de conflicten uit de onafhankelijkheidsperiode. Ook dit conflict vergde een hoge tol van de burgerbevolking: naar schatting heeft 8 à 18 procent van de Paraguayanen toen het leven verloren. De Spaans-Amerikaanse onafhankelijkheidsoorlogen tonen aan dat de georganiseerde, planmatige Europese strijdwijze zoals die in de 18e eeuw was ontwikkeld, in de koloniën geen kans van slagen had. In de vrijheidsoorlogen waren het daarentegen vindingrijkheid, aanpassingsvermogen, moed, improvisatietalent en charismatisch leiderschap die de doorslag gaven.

In veel landen waren de strijdkrachten als gevolg van de onafhankelijkheidsoorlogen tot een belangrijke politieke macht geworden. De demobilisatie ging dan ook gepaard met ernstige problemen, vooral in Groot-Colombia, waar het leger aan het begin van de onafhankelijkheid meer dan 25.000 man telde. Het was onmogelijk om hen allemaal in dienst te houden. Niet alle militairen kozen een geweldloos bestaan na hun demobilisatie. Velen sloten zich aan bij regionale militaire bevelhebbers, de zogenoemde *caudillos*. In tal van landen waren zij het die steunend op hun charismatisch leiderschap en hun bevel over een leger, de politiek bepaalden tot ver in de 19e eeuw. Lange tijd was in veel landen het presidentschap bereikbaar voor de *caudillo* die het grootste leger had, en de meeste bondgenoten onder de andere *caudillo's*. Eenmaal aan de macht kwam het natuurlijk ook aan op politieke behendigheid. De nauwe band tussen leger en politiek bleef in Latijns-Amerika nog lang na de onafhankelijkheidsoorlogen bestaan. De grens tussen oorlog en politiek was dan ook dikwijls vaag.

Omstreeks 1860 werd het echter in veel streken rustiger. Een economische opleving zorgde in de tweede helft van de eeuw voor welvaart, maar leidde soms ook tot een grootscheepse herschikking van de maatschappelijke orde. Dat ging dikwijls niet zonder geweld, zodat rond de eeuwwisseling heel wat gewelddadige revoluties en burgeroorlogen plaatsvonden, bijvoorbeeld in Mexico (1911-1920; ca. 1 miljoen doden), Cuba (1895-1898), Colombia (1899-1901; ca. 100.000 doden), Chili (1891), Uruguay (1903), Argentinië (1890) en Brazilië (1891).

De landkaart van Latijns-Amerika is na de onafhankelijkheidsoorlogen nauwelijks wezenlijk veranderd. De grenzen zoals die aan het begin van de 19e eeuw waren vastgelegd, bleken stabiel omdat slechts weinigen die grenzen wilden aanvechten. Wat betreft de internationale politiek en onderlinge vrede heeft Latijns-Amerika een stabiliteit bereikt die in weinig andere gebieden kan worden geëvenaard. Afgezien van de politieke onafhankelijkheid van Latijns-Amerika is die stabiliteit misschien te beschouwen als het belangrijkste positieve resultaat van de oorlogen van het begin van de vorige eeuw.

Het Ottomaanse Rijk (1280–1923)

A.H. de Groot

De klassieke periode

Het Ottomaanse Rijk ontstond als gevolg van het militaire succes van de eerste leider Osman (reg. 1300–1324), de naamgever van het heersershuis dat tot 1923 in Istanbul zetelde. Osman en zijn eerste opvolgers voerden een beweeglijke expansiepolitiek vanuit hun centra in het noordwesten van Klein-Azië, in de streek oostelijk van Bursa. Dit was het grensgebied tussen het Mongoolse wereldrijk, dat zich toen uitstrekte tot in Rusland, en het Midden-Oosten. Het aloude rijk van de kaliefen van de islam was voor het overgrote deel daarin opgegaan. Dat gold dus ook voor het door een tak van de Turkse dynastie der Seldsjoeken geregeerde deel-sultanaat van 'Roem' (dat wil zeggen ex-'Romeins' Klein-Azië, met als hoofdstad Konya in Midden-Anatolië). Het grensgebied van het Mongolenrijk was hier dan ook tevens de *frontier* van de landen van de islam. Veroveringen in westelijke richting waren dus ook een expansie van de macht van de islam, en de veroveraars noemden zich *gazi's* (geloofstrijders). Het aloude traditionele ceremonieel ter gelegenheid van de troonsbestijging van de Ottomaanse sultans hield ook de ontmoeting in van de sultan met de bevelhebber van het 61e regiment Janitsaren, die de vorst een voor die tijd zeer luxueuze verfrissing aanbood: een sorbet. Daarvoor dankend sprak de vorst de woorden uit: 'Wij zien elkaar weer bij de Gouden Appel'. Deze mythische gouden appel moest in het westen (waar de zon ondergaat) gezocht worden en symboliseerde onder andere het westerse (Romeinse of Duitse) keizerrijk, dan wel de koepel van Aya Sofia te Constantinopel, die van de Sint-Pieter in Rome of de toren van de Stephansdom in Wenen.

Veroveringen gingen echter niet alleen ten koste van Byzantium en het christelijke Westen. In oostelijke en zuidelijke richting bestreden de Ottomaanse ruitersbendes hun islamitische Turkse buurvorstendommen, die in de loop van twee eeuwen stuk voor stuk werden ingelijfd. In het leger van de Ottomanen dienden naast moslim-Turken en Mongolen ook christenen uit Anatolië, Grieken, Bulgaren, Serven, Albanezen en Roemenen. De strijd der Ottomanen was dus niet altijd een 'Heilige Oor-

log', in de vorm van *razzia's*, uitgevoerd door *gazi's*. Sultan Selim I (1512-1520) leidde zijn leger in de oorlog tegen het Mamelukkenrijk. In 1516 kwam het tot het eerste grote treffen bij Mardj Dabik, ten noorden van Aleppo. De Janitsaren en Azaben-infanterie stonden met de artillerie in de hoofdstelling opgesteld achter de Sipahi's en de Gureba-cavalerie (*Gureba* betekent vreemdeling, dus in feite was dit een 'vreemdelingenlegioen'). De artillerie stond naast en tussen de Janitsaren-eenheden. Toen de cavalerie uiteenviel en zich terugtrok achter de hoofdstelling kon de artillerie de Janitsaren dus volledig ondersteunen bij hun aanval. De Akindji's (bereden stoottroepen) dekte vermoedelijk de flanken. De garde-cavalerie der Janitsaren bleef achter de infanterie in derde linie. De beslissende slag tussen Ottomanen en Mamelukken vond plaats bij Caïro in 1517, bij Raydaniyyah. De Mamelukken-sultan formeerde in reactie op wat hij van de Ottomaanse artillerie gehoord had een eigen artillerie: licht bronzen geschut en musketiers, met honderd ossewagens. Daarbij kwam een eenheid kameelruiterscherpschutters. Het geheel werd in een defensieve stelling opgesteld achter een loopgraaf. De kanonnen stonden op stenen emplacements, in vaste posities dus, om de aanvallende ongedekte Ottomaanse artillerie te treffen. De Ottomaanse inlichtingendiensten functioneerden echter naar behoren en Selim I maakte een omtrekkende beweging met zijn artillerie buiten het bereik der Mamelukken en viel hun stelling van achteren, in de tros, aan. Zo dwong hij de tegenstander tot een klassieke verdediging met spies, piek en zwaard. De Mamelukken leden een formidabel verlies door de vuurwapens van de Janitsaren. Beide sultans streden zelf mee. De Ottomanen leden zeer geringe verliezen. De Mamelukken werden gebroken en sloegen op de vlucht.

De veroveringen van Klein-Azië en Zuidoost-Europa kenmerken zich door een cultureel-politiek tolerant systeem van inlijving. De islam werd niet te vuur en te zwaard opgelegd. Continuïteit van de lokale economie en samenleving gold als prioriteit bij de Ottomaanse veroveraars. Het is dan ook niet zo verwonderlijk dat in de eerste eeuwen van expansie massaal verzet tegen de nieuwe heersers uitbleef. Orthodoxe christenen en joden verwelkomden zelfs veelal de bevrijding van Byzantijns wanbeheer of Servische of Bulgaarse despotie.

Veel leden van de aristocratie in de veroverde gebieden werden bevelhebbers in Ottomaanse dienst. Zij behielden hun landerijen of kregen er als beloning meer bij. Ook leden van het Byzantijnse keizershuis der Paleologen werden pasja van de sultan.

In 1354 kwamen de Ottomanen naar Europa, niet als verove-

raars trouwens, maar als hulptroepen van de Byzantijnse keizer tegen diens christelijke, Bulgaarse, vijanden. Vanaf dat ogenblik vond de Ottomaanse expansie planmatig plaats. Daarbij was de strategie niet langer die van *hit and run*-overvallen, gevolgd door omsingeling of blokkade van steden. Tot dan toe had het leger voor het merendeel bestaan uit cavalerie, uitgerust met pijl en boog, en opererend vanuit versterkte kampen. Om te beginnen werd het frontgebied in Europa ingedeeld in drie zones, elk onder een eigen *gazi*-opperbevelhebber. Edirne, het voormalige Adrianopel, veroverd in 1361, werd de residentie van de sultan, die vandaaruit het Zwarte-Zeegebied en Thracië bestreek. Macedonië en de kusten van de Egeïsche Zee in Europa vormden de tweede zone, Bulgarije, Servië, Bosnië en omgeving de derde. In deze streken werden de expansieroutes (vaak de oude Romeinse heerwegen, zoals de Via Egnatia) verkend. Dit geschiedde onder andere door moslim-Derwisjen (leden van de mystieke broederschap der *Bektasjis*) die vervolgens aan het hoofd der troepen optraden als 'veldimams' (als 'legeraalmoezeniers' dus).

De Ottomanen beschikten in deze fase van hun expansie al over een staand leger. Alle militaire operaties werden voortaan terdege voorbereid. Juridische analyses in verband met de *casus belli*, bestudering van archieven, informatievergaring van veteranen, organisatie van transportmiddelen, reparatie van bruggen en routeverkenning gingen aan de oorlog vooraf.

Kenmerkend was de beweeglijke tactiek, veeleer dan een overmacht aan getal, zoals de oude Europese bronnen meestal beweren. De mobilisatiebevelen gingen uit in december. De campagne werd geopend in april en duurde tot eind oktober. Vanaf 1453, toen Istanbul de residentie van de sultan was geworden, was het de gewoonte om aan te geven in welke richting, naar het westen of naar het oosten, de veldtocht zou worden ondernomen. Het veldteken van de sultan, de 'Grote Heer', zoals hij in de oude Europese literatuur genoemd wordt, de zogenoemde 'Paardenstaarten' (Turks: *tugh*) werd opgesteld voor de veldheerstent, hetzij op de kampplaats van Davudpasja, ten westen van de stad, hetzij op de kampplaats van Haydarpasja te Üsküdar aan de Aziatische oever. Dat betekende dus óf oorlog in Europa óf in Azië.

De marsorde was als volgt: voor het leger uit ging een scherm van ongeregelde lichte cavalerie. Hiervan maakten deel uit het tot in de 17e eeuw in Oostenrijk zo gevreesde korps der Akin-dji's *Des Sultans Renner und Brenner*; de Deli's (Turks voor 'dwazen', vermoedelijk echter een afleiding van Delil, 'verkenner') en Turkmeense en Tataarse hulptroepen, afkomstig uit de vazalvorstendommen in Klein-Azië en uit het Khanaat van de

Krim. De reguliere voorhoede bestond uit de cavalerie. Op de flanken ging de provinciale ruitery, de zogenoemde 'feodale' timarioten, geleid door de Ottomaanse landheren (moslims en in de eerste eeuwen nog christelijke Griekse en Albanese 'feodale' heren). Deze cavalerie, de eigenlijke Sipahi's, beschermden ook de tros en de achterhoede. De hoofdmacht bestond uit infanterie, staande soldij-ontvangende troepen, het fameuze korps der Janitsaren, aanvankelijk met pijl en boog en blanke wapens uitgerust, later met vuurwapens. Daarnaast kwam de garde cavalerie de zogenoemde Sipahi's van de Porte, pantserruiters. Hierbij ingedeeld waren de korpsen van de veldartillerie en de sappeurs en mineurs en genietroepen. In de klassieke periode van de Ottomaanse militaire geschiedenis (15e-17e eeuw) kenmerkte dit leger zich door een hoge graad van discipline en hygiëne. Latrines waren er altijd, vrouwen en drank ontbraken, en daardoor ook veel ziektes en drankmisbruik!

Door de eeuwen heen nam het Ottomaanse leger naast de klassieke islamitische (Arabisch-Perzische) en Mongoolse elementen ook Byzantijnse, Slavische en Hongaarse invloeden op. De grens tussen Ottomanen en hun Europese tegenstanders was geen afzetting of barrière maar een brede strook grond, die vanuit Klein-Azië opschoof tot in het Oostenrijkse Burgenland, Stiermarken en Kroatië. De uitstraling van de Ottomaanse stijl op de Hongaarse, Oostenrijkse en Duitse legerorganisatie is evident in commando-signalen, wapens als knotsen en kromsabel, uniformstukken (*kolbak* en *dolman*) en de militaire muziek (de Turkse trom en de bellenboom voorzien van de Turkse paardenstaarten).

Bijzonder opvallend is deze militaire acculturatie in de grensgebieden in Kroatië, Bosnië, en Servië, die vast kwamen te liggen in de 18e en 19e eeuw, de zogenoemde *kaiserliche und königliche österreichisch-ungarische Militärgrenze* (namelijk de Krajina en Granica, die tot op heden hun militair-culturele betekenis hebben behouden!). De terminologie laat dit duidelijk zien: tegenover de Ottomaanse Janitsaren, te voet of bereden, stonden de keizerlijke Granitsaren (*Des Kaisers Grenzer*), wier tradities nog naklinken in Weense operettes.

Het beroemdste legeronderdeel was dat van de Janitsaren. Dit was de kern van het staande leger. De Janitsaren staan bekend als infanterie, maar deze troepen omvatten ook de bereden regimenten van de garde van de Sultan, de 'Sipahi's van de Porte'. Ook de legerartillerie was bij de Janitsaren ingedeeld. Deze troepen hadden de status van slaven van de sultan (Turkse term: *Kapi Kulu*, 'Slaven van de Porte'). Zij werden gerekruteerd uit de mannelijke jeugd, 15-20 jaar oud, van de christelijke bevolking in de Europese provincies en de Armeense ge-

meenschappen in Klein-Azië. De werving geschiedde sinds 1438 als een opgelegde belasting, periodiek, door middel van een selectie van de meest geschikte jongens in een bepaald district, volgens een vast reglement, dat rekening hield met de familieomstandigheden. Na 1685 werd de werving gestaakt. Deze verplichte rekrutering werd zeer op prijs gesteld door de meeste gezinnen, daar deze toegang verschaftte tot de hoogste functies in de staat. Uit deze 'slavenstand' kwamen niet alleen de hoge officieren voort, maar ook – via een loopbaan als page in de paleizen van de sultan – de hoge hoffunctionarissen, provincie-gouverneurs, vizieren alsmede de grootvizier, algemeen plaatsvervanger van de sultan, leider van de regering en opperbevelhebber. (Tot halverwege de 19e eeuw bestond in het Ottomaanse Rijk geen verschil tussen civiele en militaire functies).

In de loop van de 17e eeuw werd een carrière bij de Janitsaren dan ook meer en meer het exclusieve voorrecht van Janitsarenzonen. Dit was het begin van het verval van de discipline en de kwaliteit van dit korps, dat in de klassieke periode (15e en 16e eeuw) celibatair was, en op westerse waarnemers toen ook inderdaad een monnikachtige indruk maakte. In de 18e eeuw waren de meeste leden van de Janitsarengarnizoenen verworpen tot winkeliers met gevestigde gezinsbelangen in plaats van een volkomen toewijding aan de sultan, het rijk en de islam. De werving van de jongeren werd vanouds gevolgd door een trainingstijd van jaren. Overgang tot de islam was daarin begrepen. De legendarische oprichting van het korps der Janitsaren wordt geassocieerd met de heilige Hadji Bektasj in 1326. De Bektasji-orde van Derwisjen heeft inderdaad altijd een band gehad met deze troepen. Derwisjen streden mee, gewapend met een bijl en een koran. De grootmeester gold als titulair commandant van het 99e regiment infanterie. De Janitsaren trainden regelmatig. De bewapening omvatte achtereenvolgens boog en slinger, kruisboog, werpspiesen en sinds omstreeks 1490 ook vuurwapens. Na 1600 kwam het lontslotgeweer in gebruik, zij het in een langer model dan in Westeuropese legers. Het aantal regimenten groeide uit tot 196 in 1570: in 1481 telde de Janitsaren in totaal 12.000 man. In 1566 telde het Ottomaanse leger 48.000 troepen, waarvan 20.000 Janitsaren.

Sinds de 16e eeuw werden de manschappen vanuit de hoofdstad voor een deel verspreid over garnizoenen in de provinciesteden. De regimenten 132, 133 en 134 vormden de garde te voet van de sultan. Alle regimenten waren ingedeeld in compagnieën, gegroepeerd rond één gamel. De kapiteins der Janitsaren heetten in het Turks dan ook *Tsjorbadji Basji* ('Hoofdsoepmaker'). De functie had een huishoudelijk karakter zolang

de manschappen nog celibatair in de kazernes leefden. Het prestige van de zes cavalerieregimenten, 6000 man, was het hoogst in het leger. (Deze 'Sipahi's van de Porte' vormden de garde van de Sultan te paard.) De gestage achteruitgang van de discipline en de ontarding van de Janitsaren tot een gevestigde, bevoorrechte winkelstand in de 18e eeuw leidde uiteindelijk tot de gewelddadige ontbinding van het korps in 1826.

De strategische kern van het Ottomaanse leger bestond uit de provinciale cavalerietroepen, georganiseerd door en bemand met de ook wel 'timarioten' genoemde Sipahi's, vrij geboren moslims uit de provincies van Klein-Azië (Anatolië) en Europa (Roemelië). De Sipahi was houder van een fiscaal ressort, waaruit hij zijn inkomen betrok. Als contraprestatie voor dit inkomen dat hem door de sultan was gegund, stelde hij zichzelf beschikbaar voor het jaarlijkse oorlogsseizoen, en leverde hij tevens een aantal cavaleristen, in overeenstemming met de bevolkingsgrootte van zijn domein (*timar*). Tot het midden van de 18e eeuw leverden de Sipahi's het gros van de strijdkrachten, ca. 40.000 man, waarvan de helft uit Roemelië. De bewapening en pantsering van deze ruiters was in overeenstemming met de omvang van de *timar*. Een helm, soms in het beroemde tulbandmodel, maliënkolder, kuras, armpantser, beenpantser (plus pantsering van het paard), strijdnuts, pijl en boog, zwaard en *yatagan*. Pas na 1600 gingen zij over tot het gebruik van pistolen! Als cavaleristen werden de provinciale Sipahi's door hun Europese tegenstanders als superieur beschouwd. De tactiek die de westerse legers ontwikkelden tijdens de Turkenoorlogen was dan ook een reactie op de Sipahi's, veel meer dan op de Janitsaren. Ieder jaar vond de mobilisatie plaats, per ressort: negen van de tien Sipahi's werden ingedeeld in regimenten onder leiding van de regionale gouverneur, de *Sandjak Bey*, die als teken van rang één *tugh* voerde.

In de loop van de 16e eeuw daalde de behoefte aan deze cavalerie en vervielen *timar*-inkomsten meer en meer aan Kapikulu troepen. De weerstand der Sipahi's tegen de steeds meer gedisciplineerde Europese infanterie, uitgerust met musketten, werd minder en minder. Een andere troepeneenheid was de uiterst beweeglijke hulpcavalerie, geworven onder de Turkmenenstammen van Anatolië (Turkse nomaden). Tot 1595 vormden deze het korps der Akindji's. Zij dienden als vrijwilligers voor een campagne en kregen een deel van de buit. Het waren in feite boogschutters te paard, gestoken in een lederen lamellenharnas, die als *raiders* voor het leger uit vochten. Ook deden zij permanent dienst aan de Hongaarse grenzen. Een bijzondere cavalerie-eenheid was de *Müteferrika's*, gardecavalerie die diende als escorte van de sultan of van de grootvizier. Zij de-

den ook dienst als ordonnansofficieren. Zij werden gerekruteerd uit de zonen van vazalvorsten, stamhoofden, prinsen, vizieren en andere hooggeplaatsten. Het Khanaat van de Krim, een vazalstaat, leverde lichte cavalerie, ongepantserde ruiters, die de strijdwijze van Djengiz Khans mongolenlegers in ere hielden. Deze troepen werden ingezet als verkenneren en als voorhoede. Koerdische tribale cavalerie trad op vergelijkbare wijze op in de Aziatische frontgebieden. De vazalstaten Transsylvanië, Moldavië en Walachije leverden hulpstroepen, *Martolos*, die de politie en garnizoensdienst deden in vestingen en kleine fortificaties. Deze eenheden waren tevens inzetbaar als guerrillatroepen, uitgerust met musket, pistool en zwaard onder bevel van hun *kapetanos*. Uit dezelfde streken waren ook de *voynuk* afkomstig, een bereden korps, dat bewakingsdiensten deed te velde. Dit waren allen christensoldaten.

Ongeregelde infanterie-eenheden waren in de loop van de geschiedenis onder verschillende namen verbonden aan het Ottomaanse leger. De *Azaben* waren vrije moslims in dienst als onderdeel van vestingtroepen of mariniers. *Gönüllü's* waren lokaal gerekruteerde vrijwilligers, moslims of christenen. De *Segmen* waren met geweer bewapende landweertroepen die sinds ca. 1600 in de provincies in dienst waren voor de ordehandhaving. De *Levends* (van het Italiaanse *Levante*, *Levantino*) waren met geweren bewapende marinetroepen van Turkse en Griekse afkomst, gerekruteerd in de kuststreken. Laat in de 18e eeuw werd een korps uit de 'Barbaarse' provincie Algiers gerekruteerd en in garnizoen gelegd in de omgeving van Istanbul. Onder dezelfde naam *Levends* dienden de bewakingstroepen van provinciegouverneurs. Evenals de genoemde *Segmens* maakten deze land-Levends vrij dikwijls de overgang naar banditisme in het binnenland.

Wanneer de vuurwapens hun intrede deden in het Ottomaanse leger is onduidelijk. Vanaf 1350 wordt het *tüfenk* (geweer), vermeld in een epos als wapen van de 'Grieken'. In 1388 werden kanonnen gebruikt in de oorlog tegen de Turkse vorst van Karaman (in Anatolië), in 1389 in de slag op het Merelveld (Kosovo) tegen de Serven, en in 1396 bij Nikopolis tegen het verenigde kruisvaardersleger onder leiding van koning Sigismund van Hongarije. Sinds 1450 speelden vuurwapens, met name artillerie een belangrijke rol. De namen van artillerietechnici wijzen op herkomst uit de Balkanlanden, bijvoorbeeld Transsylvanië. Na 1500 zijn joodse kanon- en geweermakers bekend. Sinds 1600 waren Engelsen en Nederlanders de voornaamste leveranciers van kanonnen en buskruit. De uitzonderlijk grote stukken, zoals de kanonnen die in 1453 tegen Constantinopel werden ingezet, werden ter plaatse gegoten. Deze zware wa-

pens konden per dag maximaal tien projectielen van duizend pond afvuren. De kanongieterij van Tophane (Istanbul) werd opgericht door sultan Mehmed II (1451-1481). De veldartillerie vormde een deel van de *Kapikulu*-troepen. Deze moesten vaak als belegeringsartillerie dienst doen. Een mortierkorps bestond daarnaast reeds voor 1463. In 1575 telde het Ottomaanse leger 1000 artilleristen, in de 17e eeuw was dit aantal toegenomen tot 5000. De Ottomaanse artillerie ontwikkelde een uiterst verfijnde tactiek: kruisvuurbarrages, vooraanval en geprefabriceerde stellingen maakten daar deel van uit. Een eigenaardig detail is dat tot in de 18e eeuw de kanonlopen los van de affuiten werden getransporteerd.

Het Ottomaanse leger in actie

De slagorde van het veldleger was als volgt: De sultan, dan wel de grootvizier of opperbevelhebber, bevond zich in het midden, omringd door de artillerie met kanonwagens, de garde der *Solak*-boogschutters (de Janitsarenregimenten-nummers 60, 61, 62 en 63) en Janitsaren-musketiërs (haakbusschutters). Op de flanken reden de Sipahi's van de gardecavalerieregimenten. De Azaben-infanterie, lichtbewapende dorpsmilitie marcherend vóór de artillerie, vormde zowel de voorhoede als de achterhoede alsmede het escorte van de bagagetrein. Op de flanken bevond zich de provinciale cavalerie, de 'leenruiterij' der Sipahi's. Ver vooruit reden de Akindji's, lichte cavalerie, stoottroepen, die de vijand moesten uitlokken en deze vervolgens in de armen drijven van de Azab-infanterie.

Bij een vijandelijke aanval moesten de Azaben uiteenwijken om zo de artillerie en de Janitsaren-musketiërs een vrij schootsveld te bieden. De leenruiterij der Sipahi's moest vanaf de flanken de vijand insluiten. De Sipahi's werden geacht de beslissende rol te spelen bij het bevechten van de overwinning, niet de zo gevreesde Janitsaren. Een probleem van de aanval van Janitsaren was namelijk, dat zij met hun typische aanvalswijze in gesloten formatie en in looppas, geen effectief geweervuur konden afgeven. In het defensief waren zij daarentegen veel effectiever. Men zei van de Janitsaren, dat 'zij goede ogen en goede benen bezaten' om te kijken of de cavalerie stand hield en zo niet, die snel achterna te rennen. De aanval van de Janitsaren verliep in een schijnbare wigformatie, waardoor hun musketvuur minder effectief werd. Hun veldartillerie was veel te zwaar en te weinig beweeglijk, kwam vaak pas laat in stelling en kon zo te weinig tactische steun bieden. Voor de westerse vijanden der Turken was het enige antwoord het massale vuur

van veldartillerie en infanterie. Indien dit goed gedisciplineerd geschiedde kon de Sipahi-aanval weerstaan worden en de tegenaanval ingezet *avec pieds de plomb et mains de fer*.

De Ottomaanse bevelhebbers waren uiterst bekwaam maar het was slechts een enkeling gegund zijn carrière lang voort te zetten. Fouten werden meedogenloos afgestraft. Beroemde uitzonderingen zijn Özdemir Osman Pasja (overl. 1585) die zijn reputatie vestigde in de Kaukasus, Deli Huseyn Pasja (overl. 1652) die op Kreta streed, alsmede de Koprülü Vizieren in de jaren 1656–1691. In de meeste gevallen duurden topfuncties echter kort. Tegenover de Turken streden bekende veldoversten, hoofdzakelijk in de legers van Oostenrijk en Rusland. De namen van deze bevelhebbers zijn soms legendarisch geworden, zoals die van Montecuccoli, Ludwig Wilhelm von Baden (bijgenaamd *Türkenlouis*), Jan Sobieski, Eugenius van Savoye, Roemjantsef en Soeworof. De bravoure van de Ottomaanse troepen was vergelijkbaar met die van de Engelse *light Brigade* tijdens de oorlog op de Krim. Zo deden 25.000 Sipahi's bij Parkany (1683) aan de Donau tot tienmaal toe een aanval op een groep van 50.000 vijanden, voorzien van infanterie en veldartillerie, voordat zij zich definitief terugtrokken.

De worsteling met Oostenrijk en Hongarije

Sultan Soliman de Grote (1520–1566) richtte de aanval op het koninkrijk Hongarije. Op 29 augustus 1526 versloeg hij koning Lodewijk II en diens leger op vernietigende wijze. De Hongaren met de Donau en de Donau-moerassen aan hun rechterkant poogden de Ottomaanse overmacht te stuiten door middel van plaatsing van bataljons infanterie tussen eskadrons cavalerie en kanonnen op daartoe geschikte plekken. De Ottomaanse artillerie brak de christenaanval echter en rolde hun rechterflank op, daarbij de Hongaarse troepen in de moerassen drijvend.

Een cavalerie-aanval tegen de Ottomanen was altijd zeer gevaarlijk wegens de door de laatste toegepaste tactiek van de 'geveinsde vlucht'. Bij aanval week de Sipahi-cavalerie uiteen, liet de aanvallers door en lokte hen door terugtrekken met zich mee tot voor de vuurmonden van de Janitsaren-infanterie en -artillerie. De keizerlijke bevelhebber Lazarus von Schwendi (ca. 1564) erkende in zijn geschriften (*Kriegsdiscurs*, verschenen in 1676) de superioriteit der Ottomanen voor wat betreft discipline, beweeglijkheid en uithoudingsvermogen. De talrijke cavalerie was zo gevaarlijk vanwege zijn tactiek van aanval: terugtrekken en hernieuwde aanval. De door de Ottomanen van de Hongaren overgenomen 'wagenburcht' (*Tabur*) die in hun

centrum opgesteld stond, was ook te gevaarlijk om aan te vallen. Men moest die imiteren en voorzien van haakbusschutters en kleine kanonnen (falconetten) tegen de Janitsaren die immers ook met haakbussen uitgerust waren. Een combinatie van haakbusschutters en piekeniers was ideaal tegen Turken.

In de tijden van Soliman de Grote gold het voor de keizerlijken in het defensief te blijven. Pas tegen het eind van de 16e eeuw tekende zich het overwicht af van de vernieuwde westerse vuurwapens, haakbus en kanon. De Ottomaanse waarnemers in die tijd waren zich bewust van een tekort aan een met geweren uitgeruste infanterie. De Sipahi-cavalerie, die nog altijd de hoofdmacht uitmaakte, kon niet op tegen de gedisciplineerd standhoudende keizerlijke infanterieformaties. Wel waren de Sipahi's nog altijd in staat in hun halvemaanformatie de flanken van de westerse cavalerie in te drukken en in de eigen infanterie te drijven. Zo bereikten de Ottomaanse wapenen toch nog een eclatante overwinning aan het Hongaarse front bij Mezö-Keresztes in 1596. In deze zogenoemde 'Lange Turkenoorlog' (1596-1606) ondervond de keizerlijke generaal Basta het boogschieten van de Sipahi's en de lichte cavalerie der Krimtataren nog steeds als effectief tegen zijn bereden haakbusschutters en al helemaal tegen de met een korte haakbus uitgeruste ruitery van de Duitse rijkstroepen. De beroemde veldheer en strateeg, generaal veldmaarschalk Raimondo Graaf Montecuccoli (1609-1680), had dezelfde opvatting als zijn voorganger. Hij zag ook dat het nodig was zware cavalerie in te zetten die zich terug kon trekken binnen de eigen slagorde.

De Turkse tactiek in de strijd op open terrein, de brede halve maan van de Sipahi's met de infanterie in het midden was in staat de flanken en de achterhoede van de tegenstander te omvatten met hun afwisselende aanval en terugtrekking om de christenen in de aanval te lokken, hun orde te verbreken en dan de ware aanval in te zetten. Montecuccoli ontwikkelde hiertegen het zogenoemde 'mobiele bastion'. Van de 50.000 man waren er 28.000 infanteristen, (piekeniers en musketiers), 2000 dragonders (de bereden haakbusschutters van Basta), 17.000 kurassiers (zware cavalerie) en 3000 man lichte cavalerie. De Sipahi's konden met musketvuur op afstand gehouden worden. In het algemeen moesten de Ottomaanse cavalerie en infanterie onophoudelijk bestookt worden met kanon- en geveer vuur en met granaten.

Opperbevelhebber Montecuccoli kon zijn tactiek toepassen in de Turkenoorlog van 1661-1664. Dit conflict aan de Hongaarse grenzen van het Duitse Rijk was begonnen als guerrilla langs de zogenoemde militaire grens, die liep van Hongarije en Stiermarken tot in Slavonië en Kroatië. De Ottomanen deden inval-

len met de lichte cavalerie-eenheden van de Akindji's en de Krimtataren tot in Moravië en Silezië. De Duitse keizer Leopold I vormde een coalitieleger van Duitse rijkstroepen, keizerlijke troepen, Italianen, Spanjaarden en ook Zweden en Fransen. De Franse elitetroepen bestonden uit 2000 ruiters en 4000 infanteristen. De rijksarmee telde 30.000 man, de keizerlijken 15.000 cavaleristen en 36.000 man infanterie. In de zomer van 1664 kwam de Ottomaanse opperbevelhebber, grootvizier Mustafa Pasja Köprülü, tegen hem in het veld met 30.000 man en honderd kanonnen. Een korps van 25.000 man onder Ali Pasja voegde zich daarbij. Montecucoli volgde de snel marcherende Turken in de richting van St. Gotthard aan de Raab om deze weg te versperren, die direct leidde naar de Oostenrijkse landen en naar Wenen, de residentie van de Duitse keizer. In Wenen was grote paniek ontstaan. Tienduizenden inwoners van de stad vluchtten, in doodsangst voor de Turken. Het leger van Montecucoli bereikte ten slotte het dorp St. Gotthard. Een cavaleriekorps van 12.000 man was in staat de grootvizier tegen te houden voor deze de rivier zou kunnen oversteken. Het keizerlijke leger stelde zich op aan de noordoever van de Raab, en dwong de grootvizier tot de slag door diens terugtocht af te snijden. De Ottomanen vielen aan in het dal van de Raab: Montecucoli had 25.000 man opgesteld, Mustafa Pasja 55.000 man. In de ogen van een Ottomaanse ooggetuige, Hasan Ağa, verliep de slag op de volgende manier:

Op de achtste dag van de maand Muharrem, op de heilige vrijdag, (1 augustus 1664) gaven Mehmet Pasja en Kaplan Pasja bevel aan enkele Janitsaren, om op kamelen de rivier over te steken om zich op de andere oever in te graven en deze te bezetten, zodat een brug geslagen kon worden. Maar de ongelovigen kregen dit plan in de gaten en vielen ogenblikkelijk de Janitsaren aan met enkele duizenden soldaten te voet en te paard. Enkele cavaleristen die zich op onze oever bevonden, staken meteen de doorwaadbare plaats over en kwamen hun geloofsgenoten te hulp: zij verdreven de vervloekte ongelovigen en joegen ze allemaal over de kling.

Gualdo Priorato, graaf Gallazzo, de keizerlijke hofgeschiedschrijver, beschreef de verwarring in de eerste fase van de slag:

'er waren hele regimenten waar de soldaten zich het hoofd lieten afhakken, zonder de gelederen te verlaten, en zonder de geringste weerstand te bieden, zo waren ze in de ban van de angst. Ze bleven maar schreeuwen en smeekten de heilige Maria om hulp.'

Toen in een oogwenk een à tweeduizend ongelovigen werden gedood, probeerden de overige islamitische soldaten om ook naar de andere oever over te steken. De cavaleristen namen de voetsoldaten achterop hun paarden en anderen staken over op kamelen gezeten. In totaal ging het hier om vijf- tot tienduizend man onder bevel van Ismail Pasja de Janitsarencommandant, Kaplan Pasja en de Georgiër Mehmet Pasja. Maar de troepen van de keizer kantelden juist wel, al ging dat met de nodige chaos gepaard.

Johann von Stauffenberg, de adjudant van de markgraaf van Baden, die in het keizerlijke leger meevocht, schilderde de paniek in het kamp, waar velen nog lagen te slapen.

‘Er werd geschreeuwd: ga, ga, mars, mars, vijand, vijand, eruit, eruit! Honderdduizend sacrament, eruit, eruit!’ Bevelen werden snel gegeven: ‘Adjudant stel op en richt de pieken in het midden! Alarm, alarm, tamboer sla alarm, de vijand is overgestoken, de vijand is overgestoken. Ga, ga, houw, steek, stoot, sla. Werp de honden terug, ga, ga.’ De officieren liepen in het rond en riepen door elkaar: ‘Lakei, fourier, tamboer, mijn laarzen, mijn schoenen, vooruit. Korporaal, sta op, alarm, alarm. Roep mijn personeel. Hola, jij daar, eruit, eruit. Zadel mijn paard, waar is mijn degen, waar zijn mijn pistolen? Laad, span, kruit in de pan!’

Ook de musketiers schreeuwden door elkaar: ‘ga, ga, lonten, kruit, lont, vooruit! Ik heb maar kruit voor twee schoten, ik heb maar drie kogels, ik heb geen lonten, wat moet ik doen? Luitenant, in Godsnaam, geef me kruit! Sergeant, alstublieft kruit, lood, ik kan niet schieten. Lonten, ga, ga. Brood! Ik heb al vier dagen geen brood gehad, ik kan niet lopen, kapitein ik ben ziek. Toen vervolgens alle ongelovigen vanuit een nabijgelegen bos plotseling een aanval openden, zetten ook onze troepen een tegenaanval in. Daarop maakten de ongelovigen rechtsomkeert en vluchtten weg. Vier- tot vijfhonderd van lieten daarbij het leven, zodat het gehele terrein bezaaid was met de lichamen van ongelovigen.

Waarschijnlijk was het bij de tweede stormaanval dat de onzen de tenten van de ongelovigen hadden bereikt, waar ze veel gevangenen maakten en anderen de hoofden afhakten. Slechts enkele ongelovigen konden op hun wagens en karren gezeten naar de heuvels wegvlugten. De vervloekte ongelovigen dachten namelijk aanvankelijk dat zowel de tataarse als de islamitische soldaten op verschillende plaatsen tegelijk de rivier waren overgestoken, en hadden daarom het hazepad gekozen. Zodra ze echter zagen dat alle soldaten slechts via een enkele doorwaadbare plaats waren overgestoken en nergens anders, besloten ze nog een keer gezamenlijk een aanval te wagen. In de wildste wanorde stormden ze op het islamitische leger af. Dit verkeerde echter in een overwinningsoes door de inneming

van de andere oever en was overmoedig geworden. Iedereen was van zijn paard afgestegen, sommigen droogden hun kleren, anderen hielden zich met hun eigen zaken bezig. Allemaal waren ze ook volkomen uitgeput van de strijd, die had geduurd van de ochtend tot het middagebed, en daarom rustten ze nu een beetje uit. Toen de vervloekte ongelovigen bemerkten dat vanuit ons kamp niemand hen meer achterna kwam, dat het slagveld tot een marktplein was geworden, toen kwamen ze op het zelfde ogenblik te paard en te voet uit het bos te voorschijn en wierpen zich op de moslims. Dezen konden geen stand houden tegen de aanval: Hun harten waren vervuld van de inhoud van het Koranvers 'Vandaag hebben wij geen kracht,' en ze snelden terug naar de andere oever.

Montecucoli leidde persoonlijk de tegenaanval vanuit de beide vleugels (Duitsers rechts, Fransen links). De Janitsaren verloren het dorpje Mogersdorf (aan de noordoever) maar groeven zich in. De Sipahi-cavalerie viel beide vleugels aan op de noordoever om Montecucoli te provoceren de tegenaanval over de rivier voort te zetten om zo in de val te lopen van het Ottomaanse centrum. De aanval werd gedisciplineerd uitgevoerd, waarbij infanterie en cavalerie gescheiden van elkaar optraden. Een omsingeling door de Sipahi's werd aldus verijdeld. De Ottomanen, wanordelijk aanvallend (infanterie en cavalerie), waren erg kwetsbaar voor het musketvuur, kwamen maar langzaam vooruit en raakten door de artillerie in paniek. Het gevecht duurde achttien uren. De grootvizier zette de aanval toen niet meer voort. Johann graaf von Stauffenberg was diep onder de indruk van de moed en volharding van de Ottomaanse soldaten:

die Türken wehrten sich aber so ritterlich für ihre Haut, mit einer so ungläublichen Courage, dass es mehr zu verwundern als zu ersinnen ist. Ein jeder hieb so lang um sich, biss er so viel Schuss hette, dass er vom Pferde fiehle'.

Zoals een beleg de opkomst markeerde van de Ottomaanse wereldmacht (het beleg van Constantinopel in 1453), zo is een ander beleg (dat van Wenen in 1683) te beschouwen als de bevestiging van het einde van de Ottomaanse expansie in Europa. Zoals het beleg van Constantinopel goed eindigde voor de Ottomanen, zo liep het Weense beleg slecht voor hen af. De grootvizier commandeerde in 1683 een leger van zo'n 90.000 man. Hiervan dienden 20.000 man in de loopgraven in een uitgestrekt netwerk voor het zuidwestelijk deel van de vesting Wenen, die in juli geheel ingesloten werd. De Ottomanen begonnen vervolgens een continu bombardement, maar hadden

daartoe slechts 17 middelzware en 95 lichte stukken geschut. Op 22 juli begonnen de Ottomaanse sappeurs en mineurs de mijngangen te openen onder ravelijn van de Hofburg, gelegen tussen de twee bastions 'Burg' en 'Löbel'.

De contramines van het Weense garnizoen waren even weinig effectief als de Ottomaanse mijnen, maar droegen in feite bij tot verdere ondermijning van de eigen muren. Een gevechtsdag zag er doorgaans als volgt uit: 's ochtends artilleriebeschieting, 's middags explosies van de mijnen en 's nachts infanterie-aanvallen. Toen op 9 augustus de vestinggracht was opgevuld en het ravelijn gedeeltelijk genomen, ontwikkelde zich een stormtroepenvecht van kleine groepen van dertig tot honderd man, dat vergeleken kan worden met de loopgravengevechten aan het westelijk front tijdens de Eerste Wereldoorlog. Op 2 september stortte een stuk van de vestingwal in, de ravelijn was genomen en tien dagen later waren de Ottomanen onder de courtinewal, maar op dat moment versloeg het ontzettingsleger onder bevel van de Poolse koning Jan Sobieski de Ottomaanse troepen bij de Kahlenberg. De grootvizier gaf daarna het beleg op en trok zijn wanordelijke troepen terug, terwijl zijn hele leger in elkaar stortte en hij al zijn artillerie achterliet, samen met het legerkamp. De oorlog was begonnen door de Ottomanen, en duurde voort tot 1699. In een reeks grote veldslagen bleek de door Montecuccoli ontworpen tactiek succesvol. De markies von Baden, *Türkenlouis*, versloeg de grootvizier Fazil Mustafa Pasja Köprülü bij Szalankamen in 1691. Bij die gelegenheid brak het moreel der Ottomaanse troepen, toen hun militaire muziek ophield te spelen omdat de persoon van de grootvizier sneuvelde. In 1697 behaalde de keizerlijke opperbevelhebber prins Eugenius van Savoye (1663-1736) zijn eerste grote overwinning op de Ottomanen, namelijk bij Zenta (150 kilometer ten noorden van Belgrado). Hierbij faalde de Ottomaanse 'wagenburcht'. De Sipahi's werden vernietigd door de vijandelijke veldartillerie. In de Europese legers vervingen 'Spaanse Ruiters' en de bajonet de pieken als effectief wapen tegen de Sipahi-cavalerie. De infanterie begon zich in carrés op te stellen, waartegen de woeste aanvallen der Janitsaren weinig succes hadden. In grote veldslagen na 1683 tot het einde van de 18e eeuw werden de Ottomanen in de regel verslagen als hun vijanden gedisciplineerd en systematisch bleven strijden. Bij kleine gevechten was de traditionele tactiek van de Turken vaak nog succesvol. De Ottomanen bleven superieur op het blanke wapen. (Bij zulke gevechten vielen er nooit lichtgewonden bij hun tegenstanders!)

Tijdens de Turkenoorlog van 1737-1739, toen de Fransman Bonneval Ahmed Pasja actief was als militair adviseur, zege-

vierden de Ottomanen nog eenmaal. Bij Grocka (25 kilometer ten zuidoosten van Belgrado) aan de rechteroever van de Donau, stuitte het Oostenrijkse leger onder leiding van maarschalk Wallis op dat van de grootvizier Hadji Iwaz Mehmed Pasja. Dat gebeurde op een plaats waar de marsweg ingeklemd lag tussen de brede Donau en de hellingen aan de zuidoever van het rivierdal. De Ottomaanse opperbevelhebber nam een defensieve positie in, zijn infanterie stond in een lange linie op de hellingen die over de weg uitzagen. De Oostenrijkers zagen hun opmars geblokkeerd door wat zij dachten dat een kleine vijandelijke eenheid was en voerden een cavaleriecharge uit. Deze cavalerie en de lange kolonne van de infanterie die erachter aan kwam, werden toen door geweervuur getroffen en trokken in wanorde terug. Na vijftien aanvallen door de Janitsaren redde het vallen van de nacht de Oostenrijkers die terug konden trekken, na 3000 doden en 7000 gewonden verlies geleden te hebben. In hetzelfde jaar 1739 nog konden de Ottomanen de zeer gunstige vrede van Belgrado sluiten, die hun deze vesting teruggaf en de meeste gebieden, die in 1718 verloren waren gingen.

De bewapening

Veel elementen van de Ottomaanse bewapening zijn van Centraalaziatisch-Turkse origine. Men moet ook bedenken dat de Byzantijnen en Hongaren vermoedelijk reeds lang beïnvloed waren door de Turkse nomadenvolken voordat zij met de Ottomanen in aanraking kwamen. In de Ottomaanse legerorganisatie kwamen zo vele verschillende Turkse tradities samen. Wapens werden aanvankelijk verkregen als buit en door handel met het Zwarte Zee-gebied. In de jaren 1482-1502 kwamen wapens en harnassen uit Transsylvanië, Hongarije en Walachije. Sabels werden vooral gekocht in Polen en Hongarije. Turkse paardeharnassen daarentegen werden naar Polen geëxporteerd en Russische naar de Ottomanen. De wapenhandel met West-Europa moest altijd wat discreter geschieden. Paus Clemens VII vaardigde in 1527 een bul uit, die de wapenhandel verbood. Na de Reformatie werden de protestanten belangrijke leveranciers van wapens; met name de Engelsen ten tijde van koningin Elizabeth I (omstreeks 1600). De fabricage van wapens vond grotendeels binnen het Ottomaanse Rijk zelf plaats: de sabel (*kiltsj*), de kromsabel (*palyosj*), het tapslange zwaard (*sjimsjir*) het korte zwaard met kromming terugwaarts (*yatagan*), dolk-zwaard (*handjar*), bijlen, hamers, knotsen en staven, werpspiesen, lansen en pieken, bogen en kruisbogen en ten slotte de lasso.

Tot de uitrusting van de Ottomaanse soldaten behoorden lederen harnassen, maliënkolders, helmen en ronde schilden. Ook hadden de soldaten vuurwapens: het geweer, het kanon, de mortier en het pistool. Pronkstukken van de Ottomaanse wapenkunst zijn te vinden door heel Europa in de museumcollecties, met name de als *Türkenbeute* bekende verzamelingen afkomstig van bestrijders der Turken, zoals die van de keizer in Wenen, de Poolse koningen te Krakau, te Dresden, die van de markiezen van Baden te Karlsruhe, van de Hessische prins in Slot Friedrichstein, van de graven van Waldeck te Arolsen, in de stad Münster en in het Beierse legermuseum te Ingolstadt. De vestingbouw werd nooit verwaarloosd door de Ottomanen, maar bleef beperkt van doel: de blokkade van zeestraten, rivieren en passen en de bescherming van havens. De citadellen der grote steden waren meest afkomstig van de voorgaande machthebbers ter plaatse. De Ottomanen bleven bestaande vestingwerken altijd gebruiken en onderhouden. In de 18e eeuw werd de superieure Westeuropese vestingbouwkunst overgenomen met gebastioneerde vestingen à la Coehoorn of Vauban.

Bij de nederlagen die elkaar sedert het begin van de 17e eeuw opvolgden, bemerkten de Ottomanen dat zij achter waren geraakt in ervaring vergeleken met de geavanceerde bewapening en de fortificaties van hun Europese tegenstanders. De discipline werd ook minder in deze perioden van wisselende krijgskans. In het bijzonder daalde de effectiviteit van de Kapikulu-troepen, de soldij-ontvangende Janitsaren met name. Het leger bleek nog slechts effectief in geval van zelfverdediging. De zwaktes waren echter hoofdzakelijk van morele aard: van een gebrek aan belangstelling of van onkunde was geen sprake. In de loop van de 18e eeuw brak het besef door, dat herstel van de oude orde alléén niet meer zou helpen. Vernieuwing naar westerse model bleek onvermijdelijk en tal van westerse instructeurs werden ingehuurd om het militaire apparaat te moderniseren.

De periode van modernisering

Het Ottomaanse leger nam al vroeg elementen van de westerse militaire techniek over. Maar in het algemeen kan gezegd worden dat de Turken voor 1800 op drie punten in gebreke bleven:

- de consequente inzet van zeer zware kanonnen, die nauwelijks verplaatsbaar of keerbaar bleken te zijn in de stelling;
- het gebrek aan lichte veldartillerie;
- het bijna onoplosbare probleem van massaproductie en voorraadvorming in de arsenalen.

Volgens tijdgenoten waren de Turken uitstekende imitatoren, maar geen vernieuwers. De beroemde veldheer in Franse dienst, maarschalk Maurits van Saksen, schreef in 1732 dat de Ottomanen niet of slecht leerden van anderen en ondanks een goed inzicht in hun eigen tekortkomingen, toch de voorkeur bleven geven aan hun eigen traditie. 'De Turken hebben thans geen gebrek aan moed, getal of rijkdom maar aan orde, discipline en techniek'. Inderdaad was er sprake van een inferioriteit op het gebied van de metallurgie, die tot uiting kwam in de slechte kwaliteit van de gefabriceerde geweren en kanonnen, maar daar stond tegenover dat technische onvolkomenheden eeuwenlang gecompenseerd konden worden door de inzet van meer manschappen, meer uitrustingen en meer hulpbronnen dan enige westerse tegenstander bezat. Tevens was de Ottomaanse bevelstructuur superieur gebleven.

De modernisering begon met de hulp van een klein aantal buitenlandse militaire adviseurs. De Fransman graaf Claude Alexandre de Bonneval (1675-1747) kwam na een loopbaan in het Franse en keizerlijke leger, die in beide gevallen oneervol beëindigd werd, in 1732 in Ottomaanse dienst. Nadat hij tot de islam was bekeerd, werd hij beroemd als Humbaradji Ahmed Pasja (Mortierschutter Ahmed Pasja) wegens zijn modernisering van het mortierkorps. Hij heeft veel gedaan voor de invoering van de Franse manier van exerceren en van de Oostenrijkse infanterietactiek. Dankzij zijn instructie zegevierden de Ottomanen bij Grocka in 1739. De Hongaar François de Tott (1733-1793) was in Franse dienst actief in het Ottomaanse Rijk in het kader van de Franse politieke en militaire steun aan de sultan tegen de keizer en de tsaar. Als artillerist adviseerde Tott tot de aanleg van vaste batterijen aan de zeeëngten van Bosporus en Dardanellen. Ook was hij werkzaam als instructeur aan de nieuwe militaire academie en formeerde hij een korps snelvuurartillerie. De krijgskans tegen de Russen kon hij echter niet doen keren.

De successen van de verdere modernisering onder leiding van Franse en Zweedse militaire adviseurs en technici in de jaren 1785-1789 en later, zoals de invoering van het kanonsysteem Gribeauval waren niet overweldigend. Niettemin betekende de legerhervorming die in gang was gezet door sultan Selim III (reg. 1789-1807) en diens opvolgers, de ommekeer in het Ottomaanse militaire denken en het einde van de klassieke periode van de Turkse militaire geschiedenis. Daarmee kwam een einde aan de conservatieve invloed van de oude kaders zoals die der Janitsaren. Na de bloedige opheffing van dit korps in 1826, kon de beslissende fase van de legerhervormingen beginnen. Toen herwon de sultan de volledige controle over zijn

strijdkrachten, die vanaf dat ogenblik een betrouwbaar militair en politiek machtsmiddel bleven.

De verwestersing was goed merkbaar in de nieuwe uniformering: de tulband werd vervangen door de fez, en moderne kleding deed haar intrede. De definitieve modernisering kwam tot stand onder leiding van Pruisische instructeurs die in de jaren 1834-1843 werkzaam waren bij het Ottomaanse leger. In die jaren trokken tal van Pruisische adviseurs mee tijdens de veldtochten van het Ottomaanse leger. Een naam illustreert de kwaliteit van deze militaire hulp: Helmuth von Moltke (1800-1891) diende van 1835 tot 1839 in het Ottomaanse leger. De oprichting van een reserveleger van 150.000 man geschiedde volgens zijn adviezen. Er werd een dienstplichtig leger opgericht, dat 400.000 man moest tellen, waarvan 100.000 man in actieve dienst paraat, 150.000 in de eerste reserve en 150.000 man in de tweede. Per jaar zouden zo'n 50.000 man opgeroepen worden, maar dit bleek onbetaalbaar. Uiteindelijk werden het er gemiddeld zo'n 20.000. Zo werd het reguliere parate leger slechts 12.500 man sterk. De reserve moest daarom worden geactiveerd. De lengte van de dienstplicht werd in plaats van de geplande vijf jaar, twaalf jaar of langer!

De behoefte aan ongeregelde hulptroepen, Koerden, Tsjerkessen-kozakken en Arabieren bleef bestaan (tot een totaal van zo'n 50.000 ten tijde van de Krimoorlog (1853-1856). Het rangstelsel was sinds 1833 in Europese stijl omgevormd en omvatte voortaan alle rangen van soldaat tot maarschalk. De landstrijdkrachten werden ingedeeld in zes legers. De hoofdkwartieren van deze legers werden gevestigd te Istanbul (eerste), Sjumnu aan de Donau (tweede), Monastir (Bitolj) in Macedonië (derde), Erzincan in Midden-Anatolië (vierde), Damascus (vijfde) en Bagdad (zesde leger). De grootmeester der artillerie had zijn hoofdkwartier in de artilleriekazerne bij de aloude kanongieterij van Tophane in Istanbul. De volgende grote legerhervormingen kwamen in de jaren na 1869. Zij volgden verder het Pruisische voorbeeld, dat als een groot succes werd beschouwd.

Bij het uitbreken van de Russisch-Turkse oorlog in 1877 telden de Ottomaanse landstrijdkrachten zo'n 500.000 man: 186.000 man parate troepen van het Donauleger, 104.000 in Bosnië-Herzegovina en Albanië, 90.000 man in Anatolië en 30.000 gendarmes verspreid over het rijk. De rest lag in de depots in garnizoenen. Na de volledige demobilisatie na de oorlog stonden 195.000 man te velde en 200.000 man in de algemene reserve.

270 Niettemin stagneerde in de periode 1870-1914 de groei in sterkte van het Ottomaanse leger ten opzichte van de overige Europese legers. In uitrusting waren de Ottomanen zeker niet

de mindere van de Russen of Oostenrijkers en Hongaren. In 1877 bezat het Ottomaanse leger moderne Engelse Martini-Henry- en Snider-geweren. Het metalen patroon gaf hun een voordeel op de Russen. De langdurig volgehouden defensie door de troepen onder bevel van maarschalk Osman Pasja in de door de Russen belegerde vesting Plevna in 1877 bewees dat de Osmaanse infanterie in het voeren van een gedisciplineerde verdediging de gelijke was van iedere westerse tegenstander. Superieur was het gebruik van loopgraven en mangaten bij de tactische verdediging tegen de grote vuurkracht van de aanvallers. De oorlog liep echter uit op een totale nederlaag.

De hervormingen die volgden in de jaren 1883-1895 stonden opnieuw onder Duitse leiding. Hieraan is de naam verbonden van veldmaarschalk Colmar von der Goltz (1843-1916). Het leger kreeg een nieuwe indeling in brigades en legerkorpsen van twee divisies elk. Een reserveleger werd opnieuw georganiseerd; de artillerie kreeg een grotere rol toebedeeld; Mantellikanonnen uit Pruisen werden ingevoerd. Koerdische hulpstroepen werden geformeerd als regimenten lichte cavalerie met als taak de ordehandhaving in de oostelijke grensprovincies. Ook elders moest een groot aantal troepen blijvend ingezet worden voor politietaken. Deze taken hadden een blijvende reductie tot gevolg van het aantal manschappen dat beschikbaar was voor het parate leger, dat in buitenlandse oorlogen moest optreden. Het succes van deze laatste hervormingen bleek echter duidelijk in de door Griekenland verklaarde oorlog van 1897, die de Ottomanen glansrijk wonnen op het slagveld in Thessalië.

Mankracht bleef het allesoverheersende vraagstuk voor de Ottomaanse legerorganisatie. Opeenvolgende pogingen om het christelijk deel van de mannelijke bevolking ook in te lijven mislukten, zodat de last van de dienstplicht uitsluitend op het moslim deel van het volk bleef drukken, in het bijzonder op de moslims van Anatolië. Deze situatie leidde in de jaren 1870-1914 tot een druk die tweemaal zo zwaar was als gemiddeld op de Europese volkeren rustte, met uitzondering van het Franse. De trage groei in de doorvoering van moderne trainingsmethoden, de moeizame communicaties, de financiële problemen (30 procent van het budget ging naar defensie in 1911-1912), de veelheid van buitenlandse en binnenlandse tegenstanders en de voortdurende reorganisaties leidden ertoe dat het Ottomaanse leger in de Balkanoorlog (1912-1913) verslagen werd door een één op twee overmacht van de Bulgaren en hun bondgenoten.

De traagheid van mobilisatie bleek ook weer in 1914. Bij het uitbreken van de Eerste Wereldoorlog telde het Ottomaanse leger 600.000 man. Pas in 1916 was het tot meer dan een miljoen

aangegroeid. Tijdens deze laatste periode van de Ottomaanse militaire geschiedenis speelden Duitse officieren eens te meer een prominente rol: generaal Liman von Sanders Pasja gaf leiding aan de Duitse militaire missie en oefende belangrijke bevelvoerende functies uit, eerst aan het Dardanellenfront (1915-1916), waar de geallieerde aanval afgeslagen werd, en later in Syrië. De bejaarde maarschalk Von der Goltz Pasja diende nog éénmaal in het Ottomaanse leger en versloeg in 1916 bij Bagdad een Brits expeditieleger in Mesopotamië. Aan alle fronten, in de Balkan, in Galicië, in Transkaukasië en in Oost-Anatolië, Mesopotamië, Syrië, Palestina, Jemen, en de Hedjaz vochten de Ottomaanse soldaten stug door tot het bittere eind in 1918. In het defensief gedrongen bewezen zij nog eens hun kwaliteiten van discipline, moreel en opofferingsvaardigheid, die vaak opwogen tegen de technologische superioriteit van hun westerse tegenstanders.

Boerensoldaten in India

D.H.A. Kolff

De militaire geschiedenis van een beschaving of van een land is nauw verbonden met de geschiedenis van de arbeidsmarkt. Vraag en aanbod op deze arbeidsmarkt bepalen voor een aanzienlijk deel niet alleen de samenstelling van legers, maar ook de staatsvorming, de culturele identiteit van rekruteringsgebieden evenals de economische geschiedenis van een land. Dat is ook het geval op het subcontinent Zuid-Azië, hier verder kortheidshalve Indië genoemd. Met deze term wordt het Indische beschavingsgebied bedoeld, dat nu verdeeld is tussen Bangladesh, India, Nepal en Pakistan. Toch is in de geschiedschrijving de factor arbeid verwaarloosd. De Brits-Indische koloniale staat geldt nog algemeen als een agrarische staat, voor zijn inkomsten afhankelijk van grondbelasting, van doelmatige regelingen op het terrein van de pachtwetgeving, van de grillen van het moessonklimaat en van de oogsten van katoen, jute, thee en voedselgranen. Maar als er één land is, waarvan de geschiedenis zou kunnen worden begrepen vanuit de werking van de arbeidsmarkt, dan is het India. Juist dit land heeft immers de wereld overstroomd met contractarbeiders (*coolies*), die in de vorige eeuw emigreerden naar Zuid- en Oost-Afrika, Maleisië, Fiji, het Caraïbische gebied met daarbij inbegrepen Suriname en naar nog veel andere plaatsen. Ook een omvangrijke geheel vrije emigratie vond al vroeg plaats en deze gaat tot heden toe door. Ierland en India zijn, zoals op zoveel terreinen, in dit opzicht vergelijkbare landen. Beide leverden vanouds grote aantallen soldaten, die buiten de grenzen dienden onder vreemde officieren. Indië is wel genoemd *a barracks in the eastern seas* – een Britse kazerne in Azië bevolkt door een enorm aantal boerenjongens die geschikt waren voor soldaat. Maar anders dan in Ierland, is deze export van militaire arbeidskrachten in India terug te voeren op de eeuwenlange geschiedenis van een dynamische militaire arbeidsmarkt in het land zelf, een militaire arbeidsmarkt die het lot van het land in de voorkoloniale tijd, maar ook in de koloniale periode beheerste.

Hier zal vooral worden ingegaan op de plaats in het Indische bestel van de infanterie, gerekruteerd uit de boerensamenleving van Hindustan – de vruchtbare alluviale vlakte van Noord-India, gevormd door de rivieren Ganges en Yamuna, te-

genwoordig het grondgebied van de enorme deelstaten Uttar Pradesh en Bihar. Uit deze categorie soldaten vormde de Britse East India Company (EIC) haar beroemde Sepoy-leger, waarmee zij Brits-Indië veroverde, maar dat in 1857 tegen haar gezag zou opstaan, een rebellie die het einde zou inluiden zowel van het Sepoy-leger zelf als van de compagnie. Wij zullen trachten een beeld te geven van deze soldaten, van hun cultuur en van hun aantallen.

Volgens een Europese reiziger bestond het leger van het Mughal rijk in de 17e eeuw uit 240.000 man cavalerie en 15.000 man infanterie. Een andere reiziger sprak over 300.000 ruiters en 600.000 infanteristen. Hier ligt blijkbaar een probleem ten aanzien van de voetsoldaten. Over de ruitery daarentegen is men het vrijwel eens. Dit onderdeel vormde de kern van het Mughal leger dat onder leiding van keizer Akbar omstreeks 1575 Noord-Indië voor de Mughals veroverde. De paarden zowel als de ruiters waren, evenals de Mughals zelf, grotendeels afkomstig uit Centraal-Azië. De bereden boogschutters van de voornamelijk Turks sprekende volkeren ten noorden van de Hindoe Kush (nu in Afghanistan) vonden op het subcontinent geen gelijkwaardige tegenstand. Het waren nomadische keurotroepen, van kindsbeen af in het zadel getraind, ware acrobaten die een vijandelijk tentenkamp konden verrassen door er doorheen te galopperen terwijl zij met hun speren de tentharingen uit de grond wipten of, hangend in één stijgbeugel, hun pijlen bleven afschieten zonder in te tomen. Een geoefend ruiter had al zes pijlen afgeschoten voor een musketier twee maal had kunnen vuren. Zulke troepen waren duur en schaars, en er waren dan ook nog andere ruiters: Hindustanen en Afghanen. De besten onder hen waren in dienst van de staat, anderen in die van mindere koningen (*raja's*) en bendeleiders, of ze zwierven rond op zoek naar goed emplooi. De globale overeenstemming die tussen de twee reizigers, van wie ik sprak, bestond over hun aantal, illustreert hun zichtbaarheid vanuit het centrum van het rijk: tot op grote hoogte domineerden Mughal werkgevers inderdaad het ruitery-segment van de militaire arbeidsmarkt. De verwarring over de aantallen voetsoldaten is het gevolg van het ontbreken van zulke dominantie van de staat over het infanterie-segment van de markt. Hoe is dat te verklaren?

Het is waar dat keizer Akbar 12.000 lontgeweer-soldaten in zijn kamp had, een aantal dat pover afstak tegen dat van de bereden boogschutters. Maar in zijn soldatentelling van de jaren 1590, geeft Akbars minister Abul Fazl voor het gehele Noord-indische Rijk, behalve 342.696 ruiters, een aantal op van 4.039.097 voetsoldaten. Geen enkele staat kon hen allen, of zelfs maar een kwart van hen betalen. Het bleef, ook voor Ak-

bar, bij een enigszins angstig tellen van hen die vrij waren dienst te nemen waar zij wilden en te onderhandelen met plaatselijke leiders over politionele steun of met ontevreden prinses aan het hof die probeerden te verzinnen, hoe ze hun broers voor konden zijn bij een greep naar de macht. Het was, met andere woorden, in het geheel niet zo dat de staat een monopolie had van geweldsuitoefening op een zeker territoir, dat allen in het land die de wapenhandel als beroep hadden gekozen, laat staan allen die zich als jongeman hadden bekwaamd in het gebruik van wapens, een plaats zouden kunnen krijgen in zijn legerplaatsen. De historicus die nu alleen naar de ruitersrij kijkt, meent een vroeg-moderne staat te zien. Maar wie toen geen paard had, leefde volgens andere regels. Wie deze wereld wil leren kennen, moet om te beginnen de staat achter zich laten en zich wenden tot een daarvan onafhankelijk verschijnsel: de agrarische militaire arbeidsmarkt of, preciezer gezegd, de boerensamenleving als rekruteringsgebied.

Die boerensamenleving moet men zich voorstellen als een gewapende en regelmatig ook gewelddadige samenleving. Veel Europeanen zijn zich in de 20e eeuw India gaan voorstellen als het land van Gandhi's geweldloosheid. Dat beeld klopte ook wel, maar juist het gezag dat Gandhi's geweldloze optreden hem gaf moet worden gezien tegen de achtergrond van veel, vaak onontkoombaar, Indisch geweld en het onvermogen van de staat de samenleving geheel te ontwapenen of te pacificeren. Het grote gezag van geweldloze waarden in Indië komt voort uit het hevige verlangen van die beschaving naar een sfeer die vrij is van geweld en alomtegenwoordig conflict. En zeker lukte het soms ook om, binnen zekere grenzen weliswaar, het geweldloze present te stellen en vast te houden. Dat was zo in deze eeuw en het was ook zo in de Mughal en Britse periodes. Maar op de achtergrond was er altijd in de Indische geschiedenis de rivaliteit van en de voortdurende onderhandeling tussen gewapende belangengroepen die regelmatig, om te laten zien dat het hun menens was, naar de wapens grepen in hun conflict met elkaar en met de gierige, belastinginnende staat. Niemand reisde in Mughal Indië zonder gewapend escorte, ook de karavanes niet, en in de steden langs de handelsroutes vond men hele wijken waarvan de bewoners leefden van zulke dienstverlening: afstammelingen van Baluchi-kameeldrijvers bijvoorbeeld, die ook in aanmerking kwamen voor dienst in de provinciale legers van de Mughals. Op afstand van de grote wegen hadden veel dorpen hun eigen fort met aarden wallen, waarin de boeren zich verschansten als de fiscale aanspraken van de staat hun te bar werden. Een Italiaanse auteur beschrijft welke aanblik dat opleverde:

De vrouwen stonden achter hun echtgenoten met speren en pijlen; wanneer de man zijn lontgeweer had afgeschoten, reikte zijn vrouw hem de lans aan, terwijl zij het wapen weer laadde.

Meermalen leest men ook over groepen boeren die een legerkamp aanvielen of na een slag de vluchtende en rondzwervende soldaten van hun bagage beroofden of doodden. Het was hun wraak voor de plundering waaraan zij zelf, vaak van de kant van Mughal ruiters, blootstonden. Welke middelen stonden de Mughal en later de Britse staat ter beschikking om deze weerbarstige gewapende boeren – maar ook herders en bewoners van marktstadjes – onder controle te brengen of, om het anders te zeggen, regelend op te treden op deze grillige en gevaarlijke militaire arbeidsmarkt?

Ten eerste was daar de methode van terreur. In een bundel over militaire geschiedenis kan volstaan worden met erop te wijzen dat Indië tot omstreeks 1650 gedurende vele eeuwen een grote export kende van slaven, vooral naar Centraal-Azië. Zij werden gevangen genomen door de sultans van Delhi en later door de Mughals tijdens hun pacificatie-oorlogen in Noord-Indië. Vele boerensoldaten vonden daarbij de dood; hun hoofden werden ingemetseld in kleine, stompe torentjes langs de hoofdwegen als afschrikwekkend voorbeeld. Anderen – wellicht vooral zij die een ambacht verstonden – aanvaardden spoedig de gedwongen tocht naar Afghanistan en verder, te voet en twee aan twee met jukken aan elkaar gekoppeld. Deze emigranten waren de Mughal voorlopers van de Brits-Indische *coolies*: boerenjongens – en meisjes – die te veel waren en te gevaarlijk in hun eigen land. Om even op het verhaal vooruit te lopen: ook veel van die latere *coolies* zouden afkomstig zijn uit deze zelfde streken, de militaire rekruteringsgebieden van Hindustan, waar grote werkloosheid ontstond toen de Engelsen na de *Mutiny* (de Sepoy-opstand) van 1857 hun rekrutering daar stopten en verlegden naar de Punjab. In beide gevallen, zij het volgens verschillende scenario's, leidde rebellie of muiterij tot emigratie, als slaven tot in de 17e eeuw, als contractarbeiders na 1857. Maar wat was hun geschiedenis in de twee tussenliggende eeuwen?

Een andere manier om de uitdaging tegemoet te treden, waarvoor in Indië ieder stond die zich waagde aan staatsvorming, was te trachten althans de beste soldaten aan zich te binden en in de staat te integreren. Dat betekende voor deze groepen een hele verandering, in zoverre dat de wapenhandel dan werkelijk werd tot een 'beroep'. Gewapende dienst was immers voor de meesten gewoonlijk slechts seizoenarbeid, voor boerenjongens na de oogst, voor wevers in de droge maanden van het

jaar. Een jarenlange stabiele verbintenis met het rijk gericht op een hoge standaard van beroepsuitoefening was echter iets anders, vroeg ook om een ander thuisfront en bracht daarom op den duur een verandering teweeg in de cultuur van zo'n werwingsdistrict. Want stabiliteit en een hoge graad van geoefendheid waren van belang voor een staat met beperkte geldmiddelen en een endemisch ordeprobleem op het platteland buiten het enkele uitverkoren rekruteringsgebied. Voor zo'n streek werd de rekrutering een kostbare traditie die men bleef koesteren, ook toen het Mughal Rijk uiteenviel.

Deze continuïteit was zo groot dat toen de EIC in de tweede helft van de 18e eeuw haar Sepoy-leger vormde, zij dat deed, zonder zich er overigens van bewust te zijn, met boerenzonen uit districten, die al sinds de 16e eeuw de aanbodkant van de militaire arbeidsmarkt voor infanterie hadden beheerst. Niet de Britse vraag dus, maar het aanbod van de Indische traditie bepaalde het resultaat. En die traditie kon zo sterk zijn omdat zij zich geheel had ingesteld op de opvoeding van boerenjongens tot soldaten.

Een aspect ervan waren de vechtsporten, een deel van het dagelijks leven in de dorpen van Hindustan. Wie als kind veel geoefend had met zijn houten zwaard, zou later wel tien vijanden op een afstand kunnen houden, zo verzekerde men elkaar. In de dorpen en stadjes van Awadh (nu Noord- en Oost-Uttar Pradesh) woonden honderden leraren in het stokvechten, terwijl de kunst van het boogschieten door bepaalde kasten werd gekoesterd als een eigen specialisme. Deze dorpsporten werden later natuurlijk ook, om ieders gevechtswaarde en conditie op peil te houden, beoefend in de legerplaatsen. Peter Mundy, een bekende reiziger die omstreeks 1635 van Agra naar Patna reisde, merkte dicht bij zo'n kamp een aantal mannen op die hij eerst voor acrobaten hield, maar die soldaten bleken te zijn. Zij worstelden met elkaar en tuimelden over de grond in allerlei vreemde houdingen. Evenals de steden, hadden ook de legerplaatsen hun *akhārā* of arena en er is zelfs een bericht over een Britse officier die alle worpen leerde en al zijn sepoys op hun eigen terrein de baas bleef. En toen, na de *Mutiny*, de emigratie van contractarbeiders naar Suriname uit ditzelfde gebied op gang was gekomen (1873-1916), doodden de mannen die in Calcutta op verscheping wachtten, vaak de tijd met worstelen (*kushtī*) en knotsvechten (*gatkā*).

Voor de Britse tijd dienden deze soldaten zich aan op de arbeidsmarkt onder eigen leiders of *jamadars*. Later zou dat woord een rang aanduiden in het Brits-Indische leger, maar eerder lag de betekenis in tussen die van koppelbaas, vaandrig en bendeleider. Hij besliste bij wie emplooi zou worden ge-

zocht, leidde zijn eenheid in de strijd en had voor inkomen te zorgen in tijden van ongebonden rondzwerven of onderhandelingen met mogelijke nieuwe werkgevers. Vaak waren het clans van *Rajputs* (landedelen), die veel van zulke ondernemende officieren leverden, en sommige van deze clans verwierven zo'n reputatie – in de boerensamenleving en bij dynastieën als de Mughals – dat afzonderlijke soorten troepen met eigen kenmerken en reputaties naar hen werden vernoemd. Zo had men de Ujjainiyas, genoemd naar hun Ujjainiya Rajput *jamadars*, hoewel de soldaten zelf van andere boerenclans of -kasten afkomstig konden zijn: het produkt kwam als het ware op de markt onder de naam van hen die zich garant stelden voor een zekere standaard van discipline en gevechtswaarde. Zo'n dominante clan had dan zelf ergens een thuisland, een eigen *raja*-rijkje dat politiek gewicht verleende aan het optreden van de clanleden bij onderhandelingen over nieuwe collectieve arbeidsovereenkomsten met de keizer of zijn provinciale gouverneurs.

Voor de flexibiliteit van deze arbeidsmarkt waren de *jamadars* onmisbaar. Almachtig waren ze allerminst; het waren eerder bemiddelaars, *brokers*, die ook niet als groep optraden. Integendeel, grote werkgevers als de Mughals zetten nooit alles op één kaart door alleen op de Ujjainiyas te vertrouwen, of alleen op de Bundelas, Kachhwahas en andere vergelijkbare Rajput clans. Wel kenden sommige families periodes van bijzondere gunst, zoals de Kachhwahas (een clan uit oostelijk Rajasthan, die later de 'roze stad' Jaipur zou bouwen) onder Akbar (1556–1605) en de Bundelas onder Jahangir (1605–1627). Het individuele talent van een enkele uitzonderlijke *jamadar* en de persoonlijke voorkeur van de Mughal keizer waren soms niet vreemd aan zulke verschuivingen. Als voorbeeld van dergelijke soldateske wisselvalligheden der fortuin zijn de Bundela Rajputs te noemen, onder leiding van Bir Singh Deo, de grote vriend van Jahangir.

De Bundelas zouden hun naam geven aan hun thuisland Bundelkhand, een landstreek op de grens van Hindustan en Centraal-Indië, maar hun naam dook ook steeds weer op in de – in het Perzisch geschreven – militaire annalen van het Mughal Rijk. Tussen die twee polen, de heuvels en forten van Bundelkhand en de Mughal legerplaatsen, vaak wekenlange dagmarsen daarvan verwijderd, speelden de levens van deze *jamadars* zich af. Het waren Rajputs. De term betekent koningszonen en roept het beeld op van genealogische voornaamheid, gebaseerd op adellijke afkomst en prestigieuze huwelijken. Toch hadden de Bundelas juist in dit opzicht een lage reputatie: de Rajputs van Rajasthan, die genealogisch spoedig het meeste

aanzien zouden genieten, weigerden de dochters der Bundelas te trouwen, laat staan dat er sprake was van huwelijksverkeer in omgekeerde richting. Maar er is een andere betekenis denkbaar van 'Rajput': de jongeman op zoek naar eervol emplooi aan vreemde vorstenhoven, de page en ridder die als een zoon loyaal is aan wie hem als soldaat vertrouwt. Niet de genealogische Rajput, die door geboorte zijn identiteit meekrijgt, was zijn model, maar de vrije Rajput die haar verwerft als eerlijke vazal of, zoals dat heette, *naukar*. Dit was van oorsprong een Mongools woord dat via het Turks van Centraal-Azië in Indië in omloop was geraakt en oorspronkelijk iets betekende als kameraad en strijder, vrije baron niet verwant aan de koning tot wiens 'tafelronde' hij behoorde. In Indië werd het op den duur de term voor de lange-afstandskrijger, die zelf onderhandelde over de voorwaarden van zijn dienst. Daar lag de nadruk op bij de Bundela *jamadars*. De kastelen die zij in Bundelkhand bouwden, evenals de schatten die zij verzamelden, waren niet in de eerste plaats het resultaat van het beheer van hun landgoederen daar, maar van hun succes als *naukars* van de Mughals.

Gedurende het laatste decennium van Akbars regering bestond Bundelkhand uit een los verband van 22 vorstelijke vazallen, die gezamenlijk het geld moesten opbrengen voor een legertje van 7000 ruiters. Acht van deze lenen waren in handen van acht Bundela broers, onder wie Bir Singh Deo. Hij had te veel ondernemerslust om zich te schikken in dit kleine regionale ga-reel. Zijn oudste broer slaagde er wel in, ongetwijfeld met wat hulp van de kant van de tweeëntwintig, hem te dwingen zich aan te sluiten bij een Mughal-expeditie naar het Zuiden, maar in 1602 verliet Bir Singh Deo zijn post, kwam terug en vermoordde, op de grens van Bundelkhand, Akbars minister en gunsteling Abul Fazl. Het hoofd van het slachtoffer stuurde hij naar Jahangir, Akbars kroonprins, die als halve rebel apart hof hield in Allahabad. Jarenlang werd hij vervolgens opgejaagd in de jungles door de troepen van Akbar, totdat de plotselinge dood van de keizer in 1605 hem redde en hem zette op de weg naar het succes. Jahangir gaf hem veel kansen in allerlei campagnes en gaf hem in 1623 de titel *maharaja*. Bir Singh Deo werd een rijk man en een flink deel van zijn rijkdom kwam ongetwijfeld voort uit plundering, van een stad na een geslaagd beleg of van een vijandig kampement na een gewonnen slag. Een veldtocht was een weloverwogen financiële investering. Toen Jahangirs zoon, de latere keizer Shahjahan (1628-1658), in opstand kwam, droeg Bir Singh Deo eerst twee- of driehonderdduizend rupees bij aan de kosten van de veldtocht tegen hem en slaagde er tegen het eind ervan in om de legerplaats van de prins in handen te krijgen wat o.a. veel gouden munten,

juwelen, 3000 paarden en 40 olifanten als buit opbracht. Deze legerleider moet tijdens zijn leven tientallen miljoenen zilveren rupees door zijn handen hebben laten gaan. Waar gaf hij ze aan uit, behalve aan soldij voor zijn rekruten?

Natuurlijk gingen er veel geschenken naar Agra, waar Jahangir's hof lange tijd was gevestigd, en waar Bir Singh Deo ook een paleis had aan de rivier, dichtbij het fort van de Groot-Mogol zelf. Prestige daar was immers van wezenlijk belang voor zijn militaire ondernemerschap. In zijn thuisland gaf hij ook enorme sommen uit, vooral aan bouwwerken die zijn macht verkondigden. Het paleis in Datiya kostte 3.690.980 rupees. In Orchha, ook in Bundelkhand, stond nog zo'n paleis en op een zondag in december 1618 werden de funderingen gelegd van nog eens 52 gebouwen – het getal duidt op volledigheid en onaantastbaarheid – terwijl een ander bericht spreekt van 52 stenen irrigatiedammen. Zo pronkte zijn territorium met de merktekens van zijn overvloed, bewijzen van zijn gulheid als landheer en zijn fortuin als militair werkgever. In die laatste capaciteit was zijn actieradius echter veel ruimer dan als territoriaal heerser. En vanzelfsprekend richtte hij ook in dat grotere gebied waar hij zijn jonge soldaten wierf, de monumenten op die zijn succes als ondernemer adverteerden. In Mathura, niet ver van Agra en een pelgrimsoord van grote reputatie, bouwde hij voor 3,3 miljoen rupees een Krishna tempel, een van de duurste uitgevoerde gebouwen in heel India. Pelgrimsoorden, vooral tijdens de jaarmarkten daar, waren wervingsplaatsen bij uitstek. Bir Singh Deo zelf ondernam negen pelgrimages en financierde er aanzienlijke offerfeesten; in Mathura liet hij zich eens als pelgrim wegen tegen goud, dat hij vervolgens, aangevuld met nog eens tientallen kilogrammen van hetzelfde metaal, als aalmoezen ronddeelde. Het moest duidelijk zijn: wie zijn geluk zocht als soldaat, was bij hem goed terecht. Al die spectaculaire reclame diende tot behoud van het Bundela marktaandeel voor de levering van troepen aan het Mughal Rijk.

Toch was Bir Singh Deo in wezen niet veel meer dan een *jama-dar*, een *broker* met een bijzonder talent. Hij was slechts een tussenpersoon, en al zijn investeringen getuigen ook van de kwetsbaarheid van zulke bemiddelaars op de arbeidsmarkt. Toen Bir Singh Deo's zoon Jujhar dan ook de juiste verhoudingen uit het oog verloor en zich gedroeg als iemand die wel op eigen macht en rijkdom kon vertrouwen, was het binnen tien jaar na zijn vaders dood in 1627 gedaan met dit bijna-monopolie van de levering van elite-infanterie in Hindustan. De Mughal legers maakten er een einde aan en voerden grote rijkdommen weg uit het gebied. Bundelkhand bleef een gebied van *jamadars* zoals Bundela infanterie een begrip bleef in het

militair bedrijf, maar de glorie van Bir Singh Deo kwam niet meer terug.

Men kan zich voorstellen, dat in de pelgrimsoorden individuele soldaten werden geworven in compagnieën van enkele tientallen of honderden soldaten onder kleine *jamadars*, die in diezelfde plaatsen al of later in de legerkampen van het land onderhandelden over deelname aan veldtochten. Maar daarnaast was er ook een ononderbroken, natuurlijke rekrutering uit de legertros en vooral van familieleden uit de dorpen van herkomst van de oudere soldaten of officieren. Deze namen bijvoorbeeld na een verlof hun jonge, veelbelovende neef mee en bevalen hem aan bij de *jamadar*, die dan de aanbrenger verantwoordelijk hield voor het goed gedrag van de nieuwkomer. Er waren hechte banden in zo'n groep. En die hechte persoonlijke band, zo waardevol tijdens de veldtocht, werd vaak nog versterkt door een eigen soldatencultus, zoals ook in het Romeinse Rijk rondom soldatengoden als Mithras had bestaan.

In Noord-Indië was er bijvoorbeeld Hardaul, een Bundela en een typische *jamadar*. Zelf een zoon van Bir Singh Deo was hij er door zijn broer Jujhar van beschuldigd een affaire te hebben met diens vrouw. Zij werd gedwongen Hardaul vergiftigd eten aan te bieden, en hij at het bewust op om geen inbreuk te maken op zijn onschuldige verhouding met haar. Na zijn dood wendde zijn zuster zich tot hem, toen Jujhar weigerde haar huwelijk te regelen zoals dat zijn plicht was. Hardauls geest zorgde voor alles en verscheen in een droom aan de Mughal keizer om te vragen voor hem overal offertafels te bouwen, in ruil waarvoor Hardaul de zorg op zich zou nemen voor alle huwelijken van wie hem daar vereerden. Hij was de ideale broer en ook de ideale oom van moederszijde, die zorgde voor het huwelijk van zijn nicht. Geen meisje zou de schande hoeven ondergaan, ongetrouwd te blijven omdat er geen geld was voor haar bruiloft. Hoe lang ook een soldaat moest dienen ver van huis, Hardaul zou zijn plichten in dit opzicht overnemen als het moest. De verering van deze god maakt duidelijk hoe belangrijk de familie bleef voor de soldaten. Allen droomden ervan om, als zij niet jong meer waren – en de Indische traditie geeft hiervoor de leeftijdsgrens van 40 jaar, dezelfde die in Rome gold voor de *iuvenis*, de jongeman geschikt voor de krijgsdienst – terug te keren naar hun dorp en familie. En voordat het zover was, stuurden velen een deel van hun soldij en buit naar huis, zodat in Hindustan tot 1857 en daarna in de Punjab een groot deel van het plattelandsinkomen voortkwam uit de militaire dienst.

Sommigen zullen zeker, na terugkeer in hun geboortedorp, hun oude boeren- of herdersidentiteit weer hebben opgevat.

Later zouden zulke identiteiten zich sluiten en voortbestaan als endogame kasten. Maar die ontwikkeling kan men deels zien als een moderne rationalisering en versmalling van zo'n levensstijl of ambacht, waaraan het koloniale regime met zijn registraties van 'kasten' in volkstellingen en rechtspraak niet vreemd was. De moderne koloniale staat gunde ieder slechts één identiteit. De oude bedeling echter was veelvormiger en soepeler en het was toen in elke boerenoverlevingsstrategie zaak te wedden op meerdere kaarten, zoals een soldaat deed die 'Bundela' werd door zich bij een Bundela vendel aan te sluiten, zonder zijn oorspronkelijke identiteit als keuze voor later of zelfs zo gauw als het voordelig leek op te geven. Men had dus vele opties op identiteiten waarvan nu eens de ene domineerde, dan weer de andere als troef kon worden uitgespeeld. Een soldaat moest immers overleven en in allerlei richtingen zijn kansen in de gaten houden.

In Tamilnadu vond men tot in deze eeuw – en wellicht zijn ze er nog – een 'kaste' die Bondiliar heette; hun naam was de Tamil vorm van Bundela. Zij waren niet naar huis teruggegaan, maar hadden zich gevestigd in het gebied waar ze lang hadden gediend. In de namen van hun subgroepen vindt men nog veel van hun oude identiteiten uit het Noorden terug als waren het opties die men lang nog levend hield om ze, als de tijden zouden veranderen, weer op te vatten en in Hindustan, het thuisland van hun voorvaderen, weer uit te spelen. Ook kwam het wel voor dat de trouw aan een soldatengod het kernpunt werd van hun identiteit, sekte of 'kaste'. Met de vereerders van Hardaul gebeurde dat niet, maar in andere gevallen ontstonden wel degelijk soldatensekten. De beroemdste is die van de Sikhs, die omstreeks 1700 de trekken begon aan te nemen van een door een militante voorhoede van gewijde krijgers geleide boerensekte. Later zouden de Sikhs een grote rol spelen in de legers van Brits-Indië en van de onafhankelijke Indische republiek van na 1947. In zeker opzicht leken zij op de krijger-asceten van de orde der Gosains, die men in Indië in de voor-koloniale tijd veel tegenkomt als geduchte huursoldaten.

In de 18e eeuw kwam een identiteit van Hindustani boerensoldaten op die niet verbonden was met een leidende clan van Rajputs of met een sektarische structuur: de Baksariyas, genoemd naar het plaatsje Baksar in Bihar. Dit was een pelgrimsoord, een wervingscentrum, maar het is goed mogelijk dat veel jongens zich ook op andere plaatsen aandienden bij Baksariya *jamadars* om zo Baksariya te worden. Baksar lag midden in het rekruteringsgebied en er was met die plek een mythe verbonden met als moraal, dat wie soldaat werd en dus Singh (leeuw of tijger), achter zijn naam zette om zijn uitstraling als krijger

vast te leggen, toch ook ooit weer zijn oude identiteit terug kon krijgen en thuis komen in zijn dorp. In Baksar had namelijk eens, met de hulp van de god Shiva, iemand die omgetoverd was in een tijger zijn oude gedaante herkregeen.

In de 18e eeuw zag de militaire arbeidsmarkt er intussen wat anders uit. De positie van de *jamadar* was sterker geworden tegelijk met de opkomst in geheel Noord-Indië van een machtige land- en ambtsadel. De *jamadars* waren met deze adel versmolten en kwamen er nu uit voort. Deze pluriforme statusgroep was deels ontstaan uit de oude clans, deels uit de lagere Mughal-ambtsadel die wortel had geschoten in de talloze stadjes van het land. Deze nieuwe klasse nam vanaf de 17e eeuw geleidelijk het initiatief in het Mughal Rijk over en speelde een belangrijke rol bij de omvorming van dat rijk tot een aantal opvolgingsstaten. Omhooggekomen tijdens de anderhalve eeuw die de Mughal overheersing duurde (1575-1725), vertegenwoordigden zij een nieuwe bedeling, waarbij de politiek niet meer werd bepaald door Centraalaziatische troepen ruiters en de strategische allianties van de keizer met geselecteerde clans, maar door regionale, stabiele elites. Deze beheersten nu de staatsvorming in opvolgingsstaten als Awadh (of Oudh), die gekenmerkt worden door militair fiscalisme, hetgeen aangeeft hoe het ondernemerschap op de militaire arbeidsmarkt (*jamadars*) verbonden was met dat van de oogstbelasting betalende landheren (*zamindars*) en belastingpachters/ambtsadel in de steden. Gezamenlijk vormden deze *risen gentries* de basis voor elke poging tot staatsvorming en het was deze groep waarmee ook de Engelse Compagnie tot een vergelijk moest komen. In zekere zin was de EIC zelf een Mughal opvolgingsstaat. Had de compagnie zich, hoewel officieel nog dienaar van de Mughal, niet meester gemaakt van het financieel beheer (*dīwānī*) van Bengalen? Toen de compagnie na 1770 besloot dat handel en militaire heerschappij alleen dan konden worden geconsolideerd als ook de agrarisch-fiscale verhouding met de *gentries* op systematische leest werd geschoeid, gedroeg zij zich in feite niet anders dan de andere opvolgingsstaten in het 18e-eeuwse Indië. Maar de EIC zou wel de sterkste van hen worden en tussen 1798 en 1818 zelfs vrijwel alle andere verdrijven van het centrum van het toneel of hen zelfs opslokken.

Doorslaggevend was hierbij, behalve een doeltreffende en vaak harde regeling van de agrarische belastingcontracten met de *gentry*, een vernieuwend optreden op militair terrein. Het nieuwe lag niet zozeer op technologisch, wapentechnisch gebied. Weliswaar kwamen de meeste innovaties, zoals nieuwe handvuurwapens en typen geschut uit Europa, maar in Indië namen smeden en gieterijen die vernieuwingen snel over, evenals

de expertise die nodig was voor het gebruik ervan. Nooit eerder echter was in de Indische geschiedenis een macht opgetreden die in één gecoördineerde campagne haar operaties op subcontinentale schaal op elkaar kon afstemmen, die bijvoorbeeld vanuit Calcutta, Madras en Bombay legers, die bovendien nog in voortdurende communicatie met elkaar bleven, kon dirigeren. En zeker nooit eerder had een poging van één staat zo'n kans van slagen als toen, om voor zich in Indië een monopolie van militair geweld op te eisen, dat wil zeggen, het land te demilitariseren, de dynamiek van zijn militaire arbeidsmarkten tot stilstand te brengen en te kanaliseren naar de opbouw van één staand leger. Dat is wat de EIC tussen 1798 en 1818 grotendeels gelukte. In de eerste jaren van deze periode speelde de Iers-Britse officier Arthur Wellesley een grote rol, de latere hertog van Wellington en held van Waterloo, wiens broer Lord Wellesley in die tijd Gouverneur-Generaal van Brits-Indië was. Arthur Wellesley vond in Indië nog geen Waterloo, geen Europese veldtocht met een duidelijk geïdentificeerde vijand; hij vocht nog in een oude wereld, waarin hij zich onverwacht zag aangevallen door een vriend van zijn machtigste bondgenoot, de heerser van Poona, om diezelfde man later weer in alle hoffelijkheid in het paleis in Poona te moeten begroeten. In een wereld waarin niemand een monopolie van geweld kon opeisen, bestond 'de' vijand niet, maar bleven allen elkaars mogelijke bondgenoot, met wie men de betrekkingen nooit opzegde, ook al viel er wel eens een klap. In zo'n wereld was veiligheid niet te vinden in een totale overwinning, in een Waterloo, maar in het omzichtig beheer van een heel stelsel van veelvoudige betrekkingen, wisselend van intensiteit, maar steeds door tact weer tot wederzijds voordeel op te voeren. Onze 'moderne' visie spreekt over zo'n politiek en militair systeem al gauw het negatieve oordeel van instabiliteit uit. Maar juist die uiterlijke onvoorspelbaarheid hield een maximum aan mogelijkheden in stand en leidde nooit tot totaal, maar steeds tot gedoseerd, geweld. Arthur Wellesley begreep het Indische *ancien régime*, maar was misschien juist dankzij dat begrip des te beter in staat het te breken en de koloniale staat – met zijn kenmerken van voorspelbaarheid en totaliteit – te helpen vestigen. Door veel tactisch manoevreren wist hij zijn vijanden tot veldslagen te dwingen: een nieuw regime ontstond waarin de wapens vaker een laatste woord lieten horen op een terrein dat eerder was beheerst door nooit eindigende coalitiebesprekingen. Maar is dat oude regime werkelijk een *world we have lost*? Of laat juist onze tijd, waarin totale oorlogen en 'wereldmachten' plaats maken voor onvoorzienbare allianties, weer wat ruimte voor zulk pre- en postmoderne fluiditeit, ook op militair gebied?

Arthur Wellesley, wiens inlichtingendienst goed ontwikkeld was, registreerde zorgvuldig zulk samenvloeien en zich verstroomden van Indische troepen. In de winter van 1803-1804 ontstond binnen enkele maanden of zelfs weken, zo rapporteerde hij:

een bereden macht die was opgebouwd uit vijfhonderd ruiters afkomstig van Scindia, die ontsnapten uit Ahmadnagar op de dag dat de citadel daar viel, honderd man van Raghujai Bhonsla's belastingontvanger uit Namgaon, en ongeveer driehonderd man daaraan toegevoegd door Viswas Rao Gatke uit Scindia's leger.

Wellesley versloeg dit legertje in februari 1804. Na de slag echter verzamelde een flink aantal van hen zich weer rondom een eskadron dat niet had deelgenomen aan de slag en nog beschikte over zijn volledige bagage. Deze nieuwe zwerm ruiters werd door Wellesley over de rivier de Bhima gedreven, en hij dacht dat ze nu wel, zeer van streek, zich in allerlei richtingen op weg naar huis bevonden. Een paar weken later doken velen echter weer op in het gebied van de *raja* van Kolhapur die toen juist bezig was een leger te rekruteren. In dit voorbeeld ziet men een zeer snelle fluiditeit, met sterke veranderingen in loyaliteiten en bondgenootschappen. In meer normale tijden vond ook iets dergelijks plaats, maar dan veel langzamer en zich afspelend over vele decennia.

Soms is het mogelijk over lange tijd iets als een militaire genealogie te reconstrueren die laat zien hoe een groep soldaten onder leiding van een *jamadar* avontuurlijk van werkgever wisselt of lange jaren, maar nooit voorgoed, trouw blijft aan haar 'zout', zoals dat in Indië heet (zout en soldij liggen immers vlak naast elkaar, vergelijk *sel* en salaris). De verandering die na 1818 haar beslag krijgt, als de EIC haar dominantie ontwijfelbaar gevestigd heeft, kan men zien als een tot rust komen van die oscillerende beweging, als een samenkomen van al die genealogieën van vendels en eskadrons in één leger, dat van Brits-Indië. Wie in dat leger dan geen plaats vindt, zoekt zijn heil rondom de vorstentronen die, vooral in Centraal-Indië, door de Engelsen nog worden geduld, of hij verlaat de militaire arbeidsmarkt om voorgoed naar zijn dorp terug te keren en weer op te gaan in de boerenstand. Wie die keus niet kan maken, leidt een marginaal bestaan in het Indische bendewezen, gestigmatiseerd en bestreden als crimineel door de moderne koloniale staat.

Al eerder is erop gewezen dat de modernisering van de Indische militaire arbeidsmarkt niet terug te voeren is op de supe-

rioriteit van Brits wapentuig. Ook in graad van geoefendheid waren de Britse troepen niet vanzelfsprekend de meerdere van Indische. Omstreeks 1750 was de Europese artillerie heel wat efficiënter geworden, en na langdurig oefenen konden kanonniers een veldstuk elke 15 seconden, soms zelfs elke 12, afvuren. Omdat ze in detachementen werkten, overtrof dat de snelheid van een muskietier, die maar alleen was. Maar de Marathas, het militair dominante volk in het westen van Indië, bereikten binnen enkele decennia dezelfde resultaten en beschikten over een artillerie die ook op de Engelsen een geduchte indruk maakte. Voor de infanterie geldt grotendeels hetzelfde, maar er is toch iets bijzonders mee aan de hand. Hier spelen vaak Europese officieren een hoofdrol. De Fransen waren in Indië de eersten die Indische sepoys op moderne wijze met bajonet op het geweer lieten excerceren. Onder eigen officieren versloegen de Fransen in 1746 met enige duizenden van zulke soldaten de Nawab van de Carnatic in Zuid-Indië. De vorst van Poona oefende zijn Marathas spoedig op dezelfde wijze zonder Europese officieren, evenals Prithvi Narayan Shah, die in het noorden met dergelijke bataljons in deze tijd het koninkrijk Nepal stichtte zoals dat heden nog bestaat. In de jaren 1780 was er vrijwel geen staat meer op het subcontinent zonder moderne gedisciplineerde artillerie en infanterie. De grootste en sterkste legers stonden echter onder Franse en andere Europese (ook Engelse) officieren: de bataljons van de Maratha Scindia (meer dan 30.000 man) en die van de Nizam van Hyderabad (14.000 man).

Het waren juist deze Europese officieren die verantwoordelijk kunnen worden gesteld voor de nederlaag van deze troepen tegen de EIC na 1798. Flinke druk op hen vanuit Calcutta deed hen ontslag nemen uit de dienst van hun Indische vorsten. Op hen is het woord 'huurling' werkelijk van toepassing. In de campagnes tussen Indische staten van de jaren 1780 en 1790 waren zij betrouwbaar geweest, maar een conflict met Calcutta tastte hun vitale belangen aan. Wat voor de meesten van hen voorop stond was immers de mogelijkheid open te houden om hun spaargeld naar rekeningen in Calcutta te sturen en vandaar naar huis in Europa. Naar een pensioen daar zagen vrijwel allen uit. Sinds 1760 beheerste de Engelse compagnie alle connecties met Europa, ook de financiële. Toen na 1798 de EIC weer assertiever werd en een echt imperialistische politiek ging voeren – dat wil zeggen gericht op een wijd om zich heen grijpende pacificatie – en toen de Europese officieren in Indische dienst deserteerden omdat ze moesten kiezen tussen verdere dienst of hun spaargeld, ontstond spoedig aan de Indische kant een infanteriecrisis. Na de veldtochten van 1803 en 1804

speelde dit wapen dan ook een minder prominente rol en lag de nadruk vaker op de oude, zeer mobiele, lichte cavalerie.

Maar waarom hadden de Indische vorsten ooit gemeend deze Europeanen als officieren nodig te hebben? Waarom waren zij zo belangrijk voor de gedisciplineerde inzet van bataljons gewapend met vuursteengeweer en bajonet? Zij voegden blijkbaar iets toe aan de infanterierevolutie op het subcontinent dat de Indische traditie zelf niet bood. Die toevoeging was tweërlei: een ervaring van honderd jaar, in de eerste plaats, met de ermee verbonden exercities en tactiek en met de strikte regelmaat van bewegingen die onontbeerlijk was voor het behoud van de slagkracht van de compagnieën; ten tweede, hadden deze vreemdelingen part noch deel aan de premoderne regels zoals die golden op de Indische militaire arbeidsmarkt. Deze oude regels en tradities van conflictbeslechting en *naukari* gingen – er is al op gewezen – uit van een hoge graad van fluiditeit en van pluriforme en wisselende loyaliteiten. De open, dynamische politieke cultuur, gekenmerkt door tijdelijke, maar rationeel gekozen, bondgenootschappen, was niet zo gemakkelijk te reorganiseren in een strak en voorspelbaar militair apparaat opgebouwd uit vaste bataljons of regimenten, aan de vaandels waarvan elke soldaat een totale loyaliteit verschuldigd was. Hier konden vreemdelingen een rol vervullen: zij schermde de snelle modernisering van Indische legers af van de oude orde met haar eerlijk verdeelde trouw en veelvoudige opties van werving of inlijving bij legers van krijgsheren of koning-ondernemers. Maar dit scherm bleef wel dun vanwege het tekort aan zulke officieren; het was onbetrouwbaar bovendien, zoals we zagen.

Het Brits-Indische Sepoy-leger bestond tot 1858 niettemin uit een dergelijke constructie, een combinatie van Indische en Europese elementen. Het was de voor de hand liggende, misschien de enige en door andere Indische staten reeds beproefde, formule: de oude wervingscultuur van Hindustaanse boersoldaten in haar geheel kanaliseren naar de koloniale staat, en haar daar voorzien van een toplaag van Britse officieren en onderofficieren, die als het ware dit oude materiaal van krijgers op het exercitieterrein zouden drillen tot een betrouwbaar instrument van een moderne staat. En dat deden zij ook, met een hoge mate van succes, zij het dat zij ten slotte faalden, zoals ook hun voorgangers in dienst van de Indische vorsten in de jaren na 1798 hadden gefaald. En misschien was de opdracht om een publiek besef, een soldatenmoraal van plicht en trouw aan vaandel en staat van vreemde oorsprong volledig in te drillen en te prenten, tenslotte ook wel een onmogelijke, zoals het hele project van moderniteit nooit af kan zijn en het kolo-

niale onderdeel ervan vrijwel overal ter wereld mislukt is. Men kan de *Mutiny* van 1857, de grote militaire en civiele opstand, waarvan het neerslaan de Engelsen veel energie kostte en waarbij grote aantallen mensenlevens verloren gingen, men kan die 'muitertij' zien als een doorbreken van onderop van het scherm van Engelse officieren dat de grens markeerde tussen een *ancien régime* leger en een moderniserende staat. Natuurlijk zagen de Engelsen liever een soldaat die zich in zijn loyaliteit liet leiden door een publieke moraal en die de eigenschappen van een staatsburger bezat. Zo een was de brahmaan in het leger van de provincie Bombay, die, toen hem om commentaar werd gevraagd op het geval van een onaanraakbare die door eigen verdienste tot de voor een Indiër hoogst bereikbare officiersrang was bevorderd, antwoordde: *Wat kan mij dat schelen? Is hij niet een officier van de staat?* Maar in het leger van Bengalen – veel groter dan dat van Bombay of Madras – waren de oude identiteiten sterker en vooral de neiging om te blijven onderhandelen over de voorwaarden waaronder werd gediend en om de opties van andere loyaliteiten aan andere leiders open te houden. Het was de oude overlevingsstrategie die deze boerensoldaten al zo vaak van pas was gekomen. Maar volgens Engelse, moderne normen was zulk gedrag muitertij en behoorde het voor de krijgsraad te worden gebracht.

De botsing was totaal. Kleine muitertijen waren er ook eerder al meermalen geweest. Maar nu volgde als het ware een definitieve afrekening met de oude wereld. Niet alleen werd de opstand meedogenloos neergeslagen, maar daarna werd ook het rekruteringsgebied van het Brits-Indische leger verlegd van Hindustan naar de Punjab en kwam er een einde aan de eeuwenlange traditie van *naukari* in wat nu oostelijk Uttar Pradesh en westelijk Bihar is. Wel zochten de boerenjongens daar nu een heenkomen naar de theetuinen van Assam, de knokploegen van de *zamindars* van Bengalen en zelfs als *coolies*, contractarbeiders, naar plaatsen zo ver weg als Suriname, maar de grote geldstroom van Brits-Indische soldijbetalingen ging nu naar de Punjab. De lange rijen Punjabi jongens die al snel elke zaterdag voor de loketten van de postkantoren stonden om hun soldij per postwissel naar hun dorpen te sturen, vormden de basis van de agrarische en agro-industriële bloei van de Punjab in deze eeuw, terwijl Hindustan verarmde.

Het nieuwe leger van na 1858 was dus weer geen nationaal Indisch leger; het was immers voor 80 procent uit de Punjab gerekruteerd en onder die Punjabis was een categorie als de Sikhs weer extra sterk vertegenwoordigd. Als oude sekte van boerenkrijgers vormden deze Sikhs toch eigenlijk weer een traditioneel element in het koloniale leger. Een echt modern natio-

naal leger, evenwichtig gerekruteerd uit het gehele land, zou pas geleidelijk ontstaan, vooral in de nieuwe staat India, na de deling van Brits-Indië in 1947. Dat ging echter niet geheel zonder problemen en voor de Sikhs, zo lang gewend aan een bijzondere onderhandelingspositie, is dat moeilijk te verkroppen geweest. In dit opzicht is de recente periode van 'terrorisme' in de Punjab te zien als een protest van de Sikhs tegen de gelijk-schakeling in de zich verder moderniserende staat, en vergelijkbaar met het verzet van Hindustan in de jaren 1857 en 1858. In een agrarische samenleving als die van Zuid-Azië speelde steeds de boerensoldaat een centrale rol. Vooral de geschiedenis van de Indische infanterie is een afspiegeling en een centraal onderdeel van de sociale geschiedenis van het subcontinent, zeker van het noorden ervan waartoe dit hoofdstuk zich heeft beperkt. Tot op grote hoogte werd deze geschiedenis van onderop bepaald. En dat zal ook wel zo blijven: het moderniseringsproces, waarin de tradities en identiteiten van het *ancien régime* werden aangetast, heeft immers veel van zijn initiatief verloren. Dat is in Zuid-Azië al niet anders dan in Europa.

Krijg: een blik vooruit

G.C. Berkhof

Inleiding

De mens is in staat tot geweld. Dat valt niet te ontkennen, zelfs niet als wordt bedacht dat het in iedere maatschappij maar een minderheid is die deze aanleg ook echt in daden zal omzetten. In de vierduizend jaar dat er georganiseerde legers bestaan, heeft de mens geleerd om uit die minderheid soldaten te selecteren, ze te oefenen, bewapenen en in hun levensonderhoud te voorzien. Op die ogenblikken waarop de meerderheid zich bedreigd voelde, heeft deze steeds het optreden van de gewapende minderheid ondersteund en toegejuicht. Scherper geformuleerd: een wereld zonder legers – gedisciplineerde, gehoorzame legers die de wetten eerbiedigen – zou onbewoonbaar zijn. Dergelijke legers zijn niet alleen een machtsinstrument maar ook een kenmerk van beschaving. Zonder zulke legers zou de mensheid genoeg moeten nemen met een primitief bestaan 'onder de militaire horizon' of anders met een wetteloze chaos van een continue 'Hobbesiaanse' strijd van allen tegen allen. (John Keegan, 1993)

Krijg, het gebruik van gewapend geweld, is van alle tijden, zoals uit de voorgaande bijdragen blijkt. Gewapende conflicten tussen kleine groepen, stammen, volken, aanhangers van een bepaald geloof, deze of gene ideologie of – meer recent – staten en coalities van staten, markeren de geschiedenis. De afloop ervan, deels in de nevelen der historie gehuld, deels gestold in ruïnes en monumenten, vastgelegd in geschrift en beeld of nog in het geheugen gegrift, betekende niet zelden de ondergang van één van de partijen, hetzij door onderwerping op het slagveld, hetzij door afbraak van de sociale cohesie van de bevolking. Zelfs in de gevallen waarin de strijd in geografisch opzicht eindigde in een herstel van de status-quo, was er toch sprake van ingrijpende veranderingen. 'Terug naar af', stond ook in dit geval zeker niet gelijk met het herstel van de status-quo ante; ook hier liet het treffen diepe sporen na. De ontrafeling en beschrijving van die sporen, evenals trouwens het verloop van de strijd zelf – het ontstaan ervan, de door de partijen nagestreefde doelstellingen en de wijze waarop daaraan door de combattanten gestalte werd gegeven – zijn niet zelden om-

streden. De sporen kunnen verschillend worden uitgelegd, vooral als zij ver in de tijd teruggaan. Maar ook als dat niet het geval is, spreken bronnen – als getuigen bij een verkeersongeluk – elkaar tegen of werpen een ander licht op de zaak. In de moderne tijd staat één ding echter vast: de afloop, maar over hoe het zover heeft kunnen komen, kan verschillend worden gedacht. Wat iemand 'ziet', wordt bepaald door waar hij 'staat', zowel letterlijk als figuurlijk.

Is 'omzien' een moeilijke zaak, 'vooruitzien' is dat ook. Het abrupte einde van de Koude Oorlog in 1989, de kortstondige euforie over een 'Nieuwe Wereldorde', de domper daarop door de Tweede Golfoorlog (1991) en vooral de wrede, archaisch aandoende gevechten in het voormalige Joegoslavië en elders in de wereld, maken duidelijk dat in revolutionaire tijden een voorspelling op basis van het doortrekken van trendmatige ontwikkelingen een hachelijke zaak is. De 'geschiedenis van de toekomstige strijd', zeker het waar en wanneer ervan, kan dan ook maar beter aan Nostradamus worden overgelaten. Dat geldt in mindere mate voor het waarom, waarmee en op welke wijze: de mogelijke oorzaken van de oploaiende strijd en de daarbij gebruikte wapens en strategieën.

Toch moet ook hierbij een voorbehoud worden gemaakt. De oorzaken van gewapende strijd mogen dan wel eeuwenoud zijn: gebrek, hebzucht, haat en honger naar macht, maar die constatering brengt ons niet veel verder. In de moderne tijd kunnen deze factoren verschillende vormen aannemen en waarschijnlijk zal dit ook in de toekomst het geval zijn. Bovendien zullen geschillen die in bepaalde streken gewapenderhand worden beslecht, in weer andere gebieden op vreedzame wijze worden bijgelegd. In de ontwikkeling van gemeenschappen – volken, staten en groepen van staten – is weliswaar sprake van een proces van continuïteit en verandering, maar het verloopt zeker niet synchroon of overal op dezelfde wijze. Hetzelfde geldt uiteraard ook voor de technologie; zowel bron van welvaart als van potentiële militaire macht. De in afgelegen gebieden levende stammen van jagers en verzamelaars beveiligen hun bestaan ook nu nog met wapens en strijdmethoden die een afspiegeling vormen van de tijd van voor de opkomst van de georganiseerde strijdkrachten. Een honderdschap krijgers kan met die wapens in theorie in een uur tijd ongeveer een even groot aantal tegenstanders uitschakelen. Het aantal doden en gewonden dat een zelfde groep met de modernste wapens uitgeruste militairen in zo'n tijdsbestek kan veroorzaken, ligt uiteraard beduidend hoger: theoretisch in de miljoenen, bijvoorbeeld indien ze kernwapens zouden gebruiken. In werkelijkheid zal in beide gevallen de uitslag anders

zijn. Leaders, om het even of het nu om stamhoofden of *national command authorities* gaat, zullen niet bewust het bestaan van hun volk op het spel zetten. In het spanningsveld van wat Von Clausewitz de wonderlijke drievuldigheid noemt: de verhouding tussen de politieke leiders, de strijdkrachten en de bevolking, zullen de eersten de strijd een ratio moeten geven en die kan meestal niet verder gaan dan wat de strijdkrachten kunnen bereiken of de bevolking wil verdragen.

Bovenstaande voorbeelden maken duidelijk dat krijg een sociaal fenomeen is: een afspiegeling van de levensstijl van een samenleving. Welvarende, geïndustrialiseerde en veelal op democratische wijze bestuurde staten leggen een grotere nadruk op de wapentechnologie – al was het maar om manschappen uit te sparen – en houden er andere strategieën op na dan dictatoriaal geregeerde staten met een relatief sterke bevolkingsgroei. De Tweede Golfoorlog tussen Irak en de door de Amerikanen gedomineerde coalitie was hiervan een voorbeeld. De laatsten vonden hun inspiratie mede bij strategen als Von Clausewitz en de opvolgers van de Italiaanse profeet van het luchtwapen, Giulio Douhet, terwijl Saddam Hoessein, althans naar eigen zeggen, Saladin tot voorbeeld nam; de veldheer die in de 12e eeuw Jerusalem innam en ook daarna de kruisvaarders wist te bedwingen. Nu gaat het hier niet om de vraag of de Iraakse potentaat zich aan het voorbeeld hield dat hij zich voor ogen had gesteld. Dat is, kort gezegd, niet het geval. Hij hield zich in ieder geval niet aan de regels die door de Westerse landen in de loop van de tijd aan het oorlog voeren zijn gesteld. Dat was mede grond voor zijn nederlaag. Het vergrootte het aantal politici dat zich voor een gewapend ingrijpen uitsprak.

Oorlog, gewapende strijd met geregelde legers, één van de voorbeelden die in het vervolg worden onderzocht, kan dan ook vele vormen aannemen omdat de wapens die worden gebruikt en de strategieën die worden toegepast verschillend zijn. Dit geldt zowel voor de politieke strategie, in de Angelsaksische landen veelal *grand strategy* genoemd, als voor de militaire strategie die er deel van uitmaakt. *Grand strategy* wordt meestal omschreven als de kunst en kunde van de toepassing van de sociale, diplomatieke, economische, financiële, militaire en andere middelen van de staat om de doelstellingen van de politiek te verwezenlijken. In feite gaat het om behartiging van belangen. Belangen verschillen van land tot land en kunnen in de loop van de tijd van karakter veranderen. Landen kunnen zowel gezamenlijke als tegengestelde belangen hebben. Belangentegenstellingen kunnen op vreedzame wijze worden overbrugd, bijvoorbeeld door diplomatiek overleg, arbitrage en zo meer, of juist op de spits worden gedreven door toepassing

van sancties, of door toevlucht te zoeken tot geweld of dreiging daarmee. In het scala van belangen is er echter slechts één essentieel belang: het overleven van de staat onder behoud van een zekere mate van zelfstandigheid, territoriale integriteit en culturele waarden. Alle overige belangen zijn hieraan ondergeschikt. Ze kunnen 'zeer belangrijk' zijn en in sommige gevallen tot oorlog leiden, maar niet als onomstotelijk zou vaststaan dat dit de ondergang van de staat zou inhouden. Onderdeel van de *grand strategy* is de militaire strategie: de kunst en kunde van het gebruik van strijdkrachten om de politieke doelstellingen van een staat te verwezenlijken door toepassing van of dreiging met geweld. De militaire strategie vormt de basis voor de bepaling van aard en omvang van de strijdkrachten, de condities waaronder strategische operaties in oorlogstijd moeten worden gevoerd, de doelen van deze operaties of de opstelling die nodig is om oorlog te voorkomen.

Naast oorlogen tussen staten met geregelde strijdkrachten, wordt ook geweld gebruikt door krijgers: bijvoorbeeld strijders voor revolutionaire verandering die, al dan niet van buitenaf gesteund, met behulp van een deel van de bevolking trachten de regeringsmacht over te nemen. Een aparte groep vormen de gewapende bendes, groepen milities of delen van uiteengevallen reguliere strijdkrachten die zijn betrokken bij etnische conflicten. Ook hieraan moet aandacht worden geschonken, al was het maar omdat ze zo talrijk zijn. Bovendien moeten in een aantal gevallen militairen van de geregelde legers worden ingezet om te trachten enige orde in de chaos te scheppen of de nood van burgers te lenigen. Dat blijkt niet eenvoudig. De leiders van de strijdende facties hebben zeker een duidelijk strategisch doel voor ogen, maar de 'ongeregelde strijdwijze' om dat doel te bereiken stellen de reguliere eenheden voor grote problemen. Zij moeten zich aan regels houden die door de krijgers met voeten worden getreden en zien zich ook nog geconfronteerd met wisselende coalities van bendeleiders die de kunst van het ondertekenen van 'verdragen' tot in de perfectie beheersen. Dat is frustrerend. Vooral in die gevallen waarin televisiestations als CNN dagelijks verslag doen van de strijd, kan bij de bevolking van de deelnemende landen de roep om ingrijpen groter worden. Dit zet politici onder druk en kan hen ertoe brengen er althans 'iets' aan te doen. Een afweging van de gevolgen van zo'n actie en de beantwoording van de vraag wat deze bijdraagt aan het beoogde doel, kan op deze wijze naar de achtergrond worden gedrongen. Daar komt bij dat in de 'bezaaidde' democratieën de bevolking ook protesteert als er verliezen zijn te betreuren. In bepaalde gevallen kan zelfs de terugtrekking van de troepen worden afgedwongen. Dit zet politici

voor het blok en dat ontgaat de strijders uiteraard niet. Resultaat kan zijn dat in militair opzicht sterke landen uiteindelijk toegeven aan de manipulaties van kwaadaardige, letterlijk overlijken gaande bendeleiders.

Manipulatie is ook de strijdwijze van de leiders van politieke groepen of staten die hun doel langs indirecte weg proberen te verwezenlijken, bijvoorbeeld door terroristische aanslagen. Terrorisme is de systematische toepassing van moord, vermindering of vernietiging, of de dreiging ermee. Doel is een klimaat van terreur op te roepen om een bepaalde zaak in de publiciteit te brengen en een bredere doelgroep zodanig te intimideren dat wordt toegegeven aan de doelstellingen van de daders. Terreur is weliswaar zo oud als de krijg zelf, maar de mogelijkheden om het wereldwijd te exporteren, zijn in de moderne tijd aanzienlijk toegenomen. Vooral de laatste vorm verdient aandacht. Want alhoewel terreur ook een instrument kan zijn van regeringen om de bevolking te knechten en politieke tegenstanders in ballingschap uit te schakelen, is het toch vooral het internationale terrorisme dat de aandacht trekt. Zoals gezegd, zijn het overigens niet alleen staten die dit middel hanteren. Het kan ook worden toegepast door groepen die tot doel hebben een revolutionair idee, ideologie of godsdienst te exporteren, de aandacht te vestigen op al dan niet vermeende misstanden of die streven naar zelfstandigheid. In een aantal gevallen zijn de groepen autonoom en worden zij niet door staten gesteund. Steun van staten – al dan niet heimelijk – is echter belangrijk. Het geeft terroristen de nodige financiële en wapentechnische ondersteuning en biedt hen een vrijplaats voor rekrutering, voorbereiding en oefening.

Soldaten: toekomstige oorlogen met geregelde legers

De moderne tijd onderscheidt zich van eerdere tijdperken door het gelijktijdige bestaan van tal van landen en sterke regeringen die alle nauwe onderlinge contacten onderhouden. Vrede is de normale toestand, oorlog een uitzondering. Het uiteindelijke doel van de oorlog is een hernieuwde vredestoestand. (Abraham Lincoln, General Orders No. 100, 24 April 1863, geciteerd in Schindler en Toman, 1988)

Hoewel bijna alle staten het Handvest van de Verenigde Naties hebben ondertekend – en daarmee hebben verklaard af te zien van de dreiging of het gebruik van geweld tegen andere staten – is oorlog ook in de toekomst niet uit te sluiten. Een belangrijke oorzaak kan zijn de diepgewortelde haat – al dan niet door

leiders opgezweept – tussen sommige staten met volken met een verschillende cultuur. Dat hoeft in de huidige tijd overigens niet tot oorlog te voeren; oorlog is een kostbare aangelegenheid en niet alleen omdat er slachtoffers vallen en er schade ontstaat. Ook op indirecte wijze kan de economie worden getroffen. De aanvallende partij kan te maken krijgen met sancties en voor beide partijen wordt het klimaat voor buitenlandse investeerders er niet beter op. Oorlog heeft dus een prijs en dat is een drempel. Die drempel zal over het algemeen alleen worden overschreden als de aanvaller zich gesteund weet door machtige staten – die sancties van de VN met een veto kunnen blokkeren – of als hij in staat is de wereld voor een voldongen feit te plaatsen. Een dergelijke situatie kan ontstaan als de gebeurtenissen in de voormalige Sovjetunie zich ten nadele ontwikkelen of indien in China de wisseling van de macht ongunstig uitpakt. Tot dan zullen deze tegenstellingen wel blijven smeulen: oorlogen in potentie.

Dergelijke tegenstellingen kunnen overigens groter worden als een partij wordt geconfronteerd met een toename van de bewapening van de tegenpartij. Een dergelijk 'veiligheidsdilemma' ontstaat indien staten de op zichzelf mogelijk legitieme verdedigingsvoorbereiding van een land tegen derden als tegen hen gericht beschouwen. Zo was het besluit van India in 1974 een kernproef te houden vrijwel zeker ingegeven door het feit dat China, een land waarmee het eerder in oorlog was, kernwapens langs de grens opstelde. Alhoewel New Delhi verklaarde dat het hier om een explosie voor 'vreedzame doeleinden' ging, was dit voor Pakistan, sinds de zelfstandigheid reeds driemaal in oorlog met India, reden het eigen kernwapenonderzoek te intensiveren. Veiligheidsdilemma's zijn vooral gevaarlijk als een situatie ontstaat waarbij een premie wordt gelegd op het offensief, bijvoorbeeld wanneer wapens worden aangeschaft die een succesvolle verrassingsaanval mogelijk maken.

Haat is overigens niet de enige drijfveer voor oorlog, ook gebrek kan dat in bepaalde gevallen zijn. Hoofdpogave van iedere regering – ongeacht de signatuur – is namelijk de bevolking te voorzien van diensten en essentiële goederen. Over de vraag wat die goederen omvatten, kan uiteraard verschillend worden gedacht. Duidelijk is echter dat energie, voedsel en water hier toe behoren. Hiervan is energie vermoedelijk de doorslaggevende factor; één die in het verleden vaak tot oorlog heeft gevoerd. Verwonderlijk is dat niet. Energie is de drijvende kracht voor handel en industrie, inbegrepen de agrarische industrie.

Zonder energie, geen kunstmest, landbouwmachines, opslaginstallaties en conserveringsfabrieken voor de intensieve agrarische produktie nodig om de groeiende wereldbevolking te

voeden. Energiebronnen zijn, evenals de financiële middelen ze elders aan te schaffen, ongelijk verdeeld. Door gebrek aan energiedragers of door (kern)centrales opgewekte energie, is een groot aantal mensen op aarde nog gedwongen maaltijden te bereiden op houtvuurtjes. Dit en de noodzaak bossen te kappen voor export of om een toenemend aantal monden te voeden, verstoort, zeker plaatselijk, het klimaat. Energiedragers (kolen, olie, aardgas en uranium) zijn dan ook strategische goederen. Schaarste, bijvoorbeeld door verstoring van de aanvoer, kan de economie van industriële landen een gevoelige klap toebrengen. Dat geldt natuurlijk ook als de voorraden fossiele brandstoffen uitgeput raken. Wanneer dat het geval zal zijn, is moeilijk te zeggen. Door betere exploratietechnieken en winningsmethoden zijn de winbare voorraden regelmatig in positieve zin bijgesteld. Bovendien zijn in de meeste industrielanden maatregelen genomen om het energieverbruik terug te dringen. Toch zal het wereldverbruik stijgen wanneer meer ontwikkelingslanden tot industrialisatie overgaan. De ontwikkeling van alternatieve energiebronnen blijft dan ook van groot belang. Aangezien waterkrachtcentrales en installaties die gebruik maken van zonne- en windenergie slechts een deel van de behoefte kunnen dekken, is de hoop vooral gericht op de ontwikkeling van fusie-energie. Toch kan dat, technische doorbraken daargelaten, nog vele decennia in beslag nemen. Ook andere projecten, zoals het bouwen van grote collectoren in de ruimte om zonne-energie op te vangen die dan naar antennes op aarde worden gestraald en magnetohydrodynamische opwekking, zullen nog wel enige tijd op zich laten wachten. Hoe het zij, toenemende schaarste vergroot de kans op oorlog, zeker als olie of gas voorkomt in gebieden die omstreden zijn.

Water wordt over het algemeen niet tot de strategische goederen gerekend. Toch is het even belangrijk voor de agrarische bedrijvigheid als energie. Van het beschikbare zoet water wordt ongeveer tweederde voor landbouw en veeteelt gebruikt. Ook is veel water (ongeveer 20 procent) nodig voor de industrie. Door de ontwikkeling van nieuwe variëteiten, gebruik van kunstmest, insecticiden en efficiënte bevoeiingsmethoden, is men er in geslaagd de opbrengst van landbouwgronden drastisch te verhogen. Zo kon de gemiddelde opbrengst van tarwe per hectare tussen 1950 en 1985 worden verdubbeld. De groei nam daarna af, onder meer als gevolg van verzilting door onoordeelkundig watergebruik, uitputting van fossiel water en vergroting van het gebruik door steden en industrieën. Er dreigt dan ook een tekort aan zoet water, met name in streken met een geringe neerslag. In de toekomst kunnen landen met een snel groeiende bevolking, die vooral afhankelijk zijn

van water uit rivieren die elders ontspringen, danig in de verdrukking komen. Dit geldt vooral voor gedeelde rivieren waarvan de landen al om andere redenen vijandig tegenover elkaar staan en niet bereid zijn afspraken te maken over de verdeling van het water. Dit kan worden versterkt als bovendien onenigheid bestaat over de scheepvaart, visvangst of bovenstroomse vervuiling.

Naast energiedragers en water kunnen ook bepaalde schaarse delfstoffen een potentiële conflictstof vormen. Deze worden strategisch genoemd indien de civiele of militaire behoefte niet uit binnenlandse bron kan worden gedekt, de reserves in slechts enkele landen aanwezig zijn, de aanvoer in gevaar kan worden gebracht door oorlog, binnenlandse onlusten of politieke manipulatie en er geen bruikbaar vervangingsmiddel aanwezig is. Ging het in het verleden vooral om staal, aluminium en koper, met de ontwikkeling van de metallurgie zijn speciale toevoegingen voor staal: chroom, mangaan, nikkel en vanadium belangrijker geworden. Ook speelt titanium, een vervanger van staal, een grotere rol. Kobalt is zowel van belang voor de lucht- en ruimtevaartindustrie als de elektronische industrie. In de laatste worden ook mineralen gebruikt als gallium, indium en germanium, waarvan enkele betrekkelijk schaars zijn. In tegenstelling tot staal, zijn er tot nu toe geen oorlogen om schaarse mineralen gevoerd. Wel was het mede een reden om bij binnenlandse onlusten te interveniëren ten gunste van deze of gene partij.

Oorlogen blijven dan ook, ondanks de eerdergenoemde drempels, in de toekomst tot de mogelijkheden behoren. Dat roept de vraag op welke wapens daarbij zullen worden gebruikt. Voor een deel zullen dat wapens zijn die nu al in de arsenalen van de strijdkrachten van de meeste geïndustrialiseerde landen voorkomen: tanks, pantservoertuigen, geschut, vliegtuigen en schepen. Deze 'klassieke' wapensystemen zullen uiteraard worden verbeterd, waarbij de trefzekerheid en dodelijkheid van de wapens die ze kunnen uitschakelen, dwingt tot het treffen van tegenmaatregelen. Dat is een kostbare aangelegenheid. Voor ieder nieuw wapensysteem moet twee- tot zesmaal zoveel geld op tafel worden gelegd als voor de oudere wapens werd betaald. Bovendien wordt de tijd nodig voor onderzoek en ontwikkeling langer en ook dat werkt kostenverhogend. Het gevolg van dit alles is dat er minder wapens worden aangeschaft. Dit geldt ook voor de meegevoerde munitie. Een 'domme', ongeleide bom kan nu nog voor ongeveer 1500 dollar worden gekocht. Voor een trefzekerder optisch geleide bom moet echter al ruim 24.000 dollar worden neergeteld, terwijl voor de HARM-raket, die zich automatisch op vijandelijke lucht-

verdedigingsradars richt, zelfs ruim 400.000 dollar moet worden betaald. De stijgende kosten en de bijgevolg kleinere productieseries resulteren over het algemeen in een inkrimping van de wapenindustrie in de geïndustrialiseerde landen. Daardoor wordt het een specialistische industrie. Uitbreiding, bijvoorbeeld door omschakeling van bedrijven die zich met de fabricage van producten voor de civiele markt bezighouden, is moeilijker en kost meer tijd dan bijvoorbeeld in de Tweede Wereldoorlog. Gevolg is dat de strijdkrachten het bij een conflict vooral moeten doen met de wapens en munitie die ze hebben. Op aanvulling door versnelde productie kunnen ze maar in beperkte mate rekenen. Dat is, gezien het hoge munitieverbruik van de moderne wapens, mede een drempel een oorlog te beginnen.

Naast de klassieke wapens, hebben de grote landen ook nog 'massavernietigingswapens' in hun arsenalen. Vooral de kernwapens en de overbrengingsmiddelen daarvoor – raketten, kruisvluchtwapens en bommenwerpers – trokken hierbij de aandacht. Ze waren gedurende de Koude Oorlog jarenlang onderwerp van bilaterale wapenbeheersingsbesprekingen, maar het lukte toen niet de aantallen drastisch terug te dringen. Na de omwenteling in de voormalige Sovjetunie kwam er meer schot in de zaak. Begin 1993 kwamen George Bush en Boris Jeltsin overeen de kernladingen voor dragers met een intercontinentaal bereik te reduceren tot ongeveer 3000. Al eerder was afgesproken een groot deel van de wapens met een kleiner bereik te ontmantelen. Dat is een mooi resultaat, maar roept het probleem op hoe het nucleaire materiaal zodanig op te slaan en onschadelijk te maken dat het, evenals de kennis er wapens van te maken, niet 'weglekt' naar landen die kernwapens willen ontwikkelen. Vooral de situatie in de voormalige Sovjetunie baart hierbij zorgen. Kernwapens blijven dan ook een realiteit, zij het van een andere orde dan tijdens de Koude Oorlog. Dat geldt trouwens ook voor de chemische en biologische wapens. Weliswaar is een conventie opgesteld die ontwikkeling en bezit ervan verbiedt, maar een aantal landen weigert de conventie te tekenen.

De toegenomen snelheid van de wapensystemen en de omstandigheid dat ze in verschillende dimensies opereren, van diep onder de zeespiegel tot in de ruimte, zijn er bovendien oorzaak van dat hoge eisen moeten worden gesteld aan de apparatuur voor het verzamelen van inlichtingen en de verbindingen voor de commandovoering. Voor strijdkrachten die in staat zijn wereldwijd te opereren, zoals de Amerikaanse en de Russische, gaat het hier om een complex netwerk van satellieten, speciale vliegtuigen en op schepen geplaatste waarnemingsapparatuur,

aangevuld door grondstations. Zo zijn er meteosatellieten die de weersgesteldheid boven het operatietoneel nauwkeurig in het oog houden, terwijl verkenningssatellieten ook nog bij dag en bij nacht het achterland afspeuren. Weer andere satellieten waarschuwen voor raketaanvallen of bepalen de plaats van kernexplosies. Ook boven de oceanen zijn satellieten actief. Ze meten met radars de golfpatronen en kunnen zo scheepsbewegingen zichtbaar maken. Voorts zoeken ze het elektromagnetisch spectrum af om radioberichten te onderscheppen en radarfrequenties op te sporen. Dat laatste is nodig om bij een aanval de radars te kunnen storen. Dergelijke kunstmanen worden ook ingezet boven land waar ze onder meer de telemetrische gegevens van raketproeven onderscheppen. Al deze sensoren zijn onderling verbonden door verbindingssatellieten die de gegevens doorseinen en uiteindelijk doorgeven aan ontvangers op schepen of al of niet mobiele grondstations. Ook hoofdkwartieren maken van deze verbindingen gebruik. Er zijn voorts zenders ontworpen voor de speciale troepen die opereren achter de vijandelijke linies. Berichten worden op bandjes ingesproken die versneld worden afgedraaid en uitgezonden op het moment dat de ontvangstsatelliet 'overkomt'. De berichten worden daarna boven eigen gebied naar de aarde geseind. Opsporing van de zenders wordt hierdoor bemoeilijkt. Een betrekkelijk nieuwe loot aan de stam zijn de clustersatellieten die voor de bepaling van positie en snelheid worden gebruikt. De ontvangers, sommige ter grootte van een draagbare telefoon, zijn afgestemd op de speciale frequenties van de satellieten waardoor afstand en tijd kunnen worden gemeten. Zowel voor het Amerikaanse *Global Positioning System* (GPS) als de Russische *Glonass* zijn militaire en civiele ontvangers in de handel. De laatste maken gebruik van andere frequenties en zijn minder nauwkeurig. Toch schijnt het niet moeilijk te zijn de toestellen op de militaire frequentie af te stemmen. Dat vergroot de kans dat ze door derden worden gebruikt om raketten of kruisvluchtwapens naar hun doel te leiden. Daar de Verenigde Staten en de voormalige Sovjetunie de kern vormden van militaire bondgenootschappen, hebben andere landen zich niet geroepen gevoeld een grote inspanning op het gebied van militaire satellieten te getroosten. Wel hebben onder meer Frankrijk en Israël waarnemingssatellieten gelanceerd die mede voor militaire doeleinden kunnen worden gebruikt. Beelden van de Franse satelliet vormen bijvoorbeeld de basis van de beeldinterpretatie door de Westeuropese Unie.

302 Zoals gezegd, worden de gegevens van de militaire satellieten aangevuld door sensorsystemen ingebouwd in speciale vliegtuigen. Het merendeel hiervan is van Amerikaanse oorsprong,

maar ook Israël heeft op dit gebied een zekere expertise opgebouwd. Het gaat hier bijvoorbeeld om grote vliegtuigen uitgerust met radars om op grote afstand vanaf het eigen grondgebied vijandelijke vliegtuigen en militaire colonnes op te sporen of apparatuur om elektromagnetische uitzendingen te onderscheppen. Voorts zijn er kleine, op afstand bestuurde onbemande vliegtuigen die dezelfde functies kunnen vervullen, maar dan op geringe hoogte en boven vijandelijk gebied. Die geven uiteraard maar een deel van het totale beeld, maar zijn wel goedkoper dan de grote vliegtuigen. Dat is mede een reden dat de meeste Westeuropese strijdkrachten dergelijke verkeners hebben aangeschaft.

Technologische ontwikkelingen staan niet stil. Het is dan ook geen wonder dat zich een nieuwe generatie wapens aandient. Voor een deel is de ontwikkeling ervan een gevolg van voortgang in de natuurkunde. Zo worden lasers ontwikkeld die piloten verblinden of brandbare materialen in de cockpit doen ontvlammen. Ook zijn ze in staat optische instrumenten te vernielen. Dat heeft uiteraard gevolgen voor de nachtzichtapparatuur waarmee soldaten thans zijn uitgerust. Zware lasers met een hogere energie-uitstoot zijn zelfs in staat raketten neer te halen of uit hun baan te stoten. Kleine, draagbare modellen kunnen worden gebruikt om personeel al dan niet tijdelijk te verblinden en zo buiten gevecht te stellen. Weer andere wapens maken gebruik van microgolven. Het gaat hier om combinaties van radio-frequenties die mensen in de war brengen of doden. Met weer andere frequentiecombinaties kan elektronische apparatuur worden ontregeld of vernield. Dat kan ook met wapens die met behulp van een conventionele explosie in staat zijn een elektromagnetische puls op te wekken. Hiermee is het mogelijk de ontsteking van motoren te ontregelen en zo bijvoorbeeld pantsercolonnes tot stilstand te brengen. Tanks en raketten kunnen bovendien worden uitgeschakeld met een *rail gun*. Dat is een installatie om langs elektromagnetische weg kleine projectielen zodanig te versnellen dat ze vrijwel elk pantser doorboren. Daarnaast worden wapens ontworpen om speciale doelen uit te schakelen. Te denken valt aan kruisvluchtwapens die koolstofvezels boven de schakelstations van het elektriciteitsnet uitstrooien en hierdoor kortsluiting veroorzaken of bommen die kunnen worden gebruikt om ondergrondse bunkers te vernielen. Prototypen hiervan werden in de Tweede Golfoorlog toegepast. Een deel van de wapens worden in de Verenigde Staten *non-lethal weapons* genoemd; een eufemisme dat bijvoorbeeld ook voor de *stun gun*, de draagbare laser, moet gelden. Andere snufjes in deze categorie zijn slijmerig schuim dat over tegenstanders wordt gespoten en daarna

verhard en glijmiddelen om tanks en andere voertuigen te laten slippen. Voorts schijnt men inspiratie in de disco te hebben opgedaan. Grote flitslampen moeten mensen verblinden, gekleurde lichtbundels brengen ze in de war en met generatoren kan geluid worden voortgebracht dat pijn veroorzaakt.

Wat van dit alles te denken? Ten eerste dat een deel van de hier genoemde wapens waarschijnlijk niet veel verder komt dan de tekentafel. Dat geldt vermoedelijk niet voor lichte tot middelzware lasers waarbij de Amerikanen op kop lijken te liggen en de diverse soorten microgolfwapens; een gebied waarin de Russen een voorsprong hebben. De laatsten begonnen hun onderzoek in de jaren zestig en tegen het einde van de Koude Oorlog kreeg dat een extra impuls toen de Amerikaanse voorsprong op het gebied van sensoren en micro-elektronica zich begon af te tekenen. Ten tweede is het mogelijk dat sommige wapens, alhoewel ontworpen om geweld te minimaliseren, op de lijst van verboden wapens wordt geplaatst omdat ze onnodig leed veroorzaken of een 'indiscriminatoire' uitwerking hebben. Dat is onderdeel van het 'Dubieuze Wapenverdrag' van 10 oktober 1980 dat in het najaar van 1995 wordt herzien. Het maakt met het oorlogsrecht, dat regels stelt aan de oorlogsvoering en het humanitaire oorlogsrecht, dat tracht burgers te beschermen en soldaten die gewond zijn geraakt of krijgsgevangenen genomen, deel uit van de regels die zijn gesteld om het oorlogsgeweld enigszins in te dammen. Ten derde is duidelijk dat het hier vooral om wapens gaat die gebruik maken van het elektromagnetisch spectrum met het doel het gebruik van dat spectrum aan de tegenpartij te ontzeggen. Met deze wapens probeert men de sensors van de vijand te verblinden en zijn geheugen te ontregelen – om het even of die nu van kunstmatige of menselijke aard zijn. Hoofddoel is de politieke en militaire top te beletten leiding te geven. Ten vierde maakt de hoge snelheid van met name de stralingswapens – de lichtsnelheid of die juist daaronder – hen bij uitstek geschikt voor het uitvoeren van een verrassingsaanval. Ook lenen ze zich voor heimelijk gebruik, hetgeen het verrassingseffect nog versterkt. Ten slotte lijken geïndustrialiseerde landen, waar automatisering in toenemende mate het leven beheerst, kwetsbaarder dan landen waar dat nog niet het geval is. Uiteraard hebben rijke landen wel meer armslag tegenmaatregelen te verzinnen. Die zijn in bepaalde gevallen zeker mogelijk. Zo kunnen vitale installaties tegen een elektromagnetische puls worden beschermd door ze in een kooi van Faraday te plaatsen. Die bescherming is voor een deel al aangebracht, zij het vooral omdat een dergelijke puls ook ontstaat bij een kernexplosie. Toch zal het niet eenvoudig zijn alles te beschermen. De 'elektronische snelweg' zal

dan ook in de toekomst bij een treffen van twee tegenstanders die met dergelijke wapens zijn uitgerust betrekkelijk snel door wrakken worden geblokkeerd.

De vraag hoe moderne strijdkrachten er in de toekomst uit zullen zien, is slechts ten dele te beantwoorden. Het lijkt echter waarschijnlijk dat ze een kleinere omvang zullen hebben dan thans het geval is. Dat was ook al de trend die zich tijdens de Koude Oorlog aftekende. Vooral kleine landen kunnen hierdoor in de problemen komen. De componenten voor de bevelvoering en logistieke verzorging nemen dan uiteindelijk een naar verhouding grotere plaats in dan de gevechtseenheden en dat is ondoelmatig. De oplossing is bekend: samenwerking met de strijdkrachten van grotere landen. Die samenwerking kan zeer hecht zijn, bijvoorbeeld door de opstelling van gezamenlijke formaties of een meer ad hoc karakter dragen. In elk geval wordt de grotere partner geacht die middelen bij te dragen die de kleinere niet meer zelfstandig kan aanschaffen. Op macroniveau geldt dit in zekere zin ook voor de strijdkrachten van de Verenigde Staten en die van de Westeuropese landen, vooral als het om operaties op grotere afstand gaat. Weliswaar kunnen de Westeuropese landen oorlogen voeren, maar zonder de steun van de Amerikanen, met name op inlichtingengebied, missen ze toch de middelen om snel en krachtadig op te treden. Daar zijn verschillende redenen voor. Ten eerste is de basis voor militair onderzoek en ontwikkeling in de Verenigde Staten groter dan die van de grotere Europese landen tezamen. De grotere omvang van de Amerikaanse strijdkrachten is er tevens oorzaak van dat meer materieel nodig is. De defensie-industrie produceert grotere series en kan daardoor efficiënter werken. Ten tweede is de Westeuropese samenwerking op defensiegebied niet echt van de grond gekomen. Samenwerking heeft bovendien een prijs. Gesteld voor de keuze van een Amerikaans of een over het algemeen duurder West Europees wapensysteem, kiezen veel regeringen, vooral van landen met een kleine defensie-industrie, toch voor het eerste. Dat zal wel zo blijven. Washington mag dan wel bezuinigen op het defensiebudget, de post onderzoek en ontwikkeling wordt daarbij zoveel mogelijk ontzien. De opkomst van nieuwe wapens zal daarin weinig verandering brengen. Die zijn het resultaat van langlopende ontwikkelingsprojecten en wie daarin een voor-sprong heeft – zoals de Verenigde Staten en Rusland – is ook als eerste in staat de gevolgen ervan te overzien en eventuele tegenmaatregelen te verzinnen.

Een andere ontwikkeling is de grotere nadruk op speciale eenheden. Het gaat hier niet alleen om interventiemachten, eenheden die gezien hun betrekkelijk lichte uitrusting snel elders

kunnen worden ingezet, maar ook om eenheden die achter de vijandelijke linies worden afgezet om inlichtingen in te winnen of sabotage-acties uit te voeren. Het betreft hier vooral beroeps-militairen die een bepaalde tijd dienen. De dienstplicht lijkt trouwens tanende. Door de kleinere omvang van de strijdkrachten wordt het verschil tussen degenen die moeten dienen en zij die om één of andere reden de dans ontspringen namelijk te groot om nog te appeleren aan het rechtsgevoel van de burgers. Voor de speciale eenheden zal het niet moeilijk zijn vrijwilligers te werven. Er zijn altijd mensen geweest die worden aangetrokken door gevaar en het gevoel van trots tot een elite-eenheid te behoren. Voor de overige, meer op klassieke leest geschoeide eenheden, is het de vraag of voldoende goed geschoolde vrijwilligers kunnen worden geworven. Zou dat niet het geval zijn, bijvoorbeeld omdat de beloning niet in de pas loopt met die van het bedrijfsleven, dan valt aan een kwaliteitsverlies niet te ontkomen.

Alles overziende, lijkt het waarschijnlijk dat de strijdkrachten van de geïndustrialiseerde landen naar verhouding kleiner worden. Het percentage vrijwillig dienenden zal stijgen en er zal meer nadruk worden gelegd op speciale eenheden. De bewapening zal geleidelijk worden aangepast en vermoedelijk ook stralingswapens gaan omvatten. Zou hiertegen geen bescherming mogelijk blijken – en vooral bij microgolfwapens lijkt dat moeilijk – dan kunnen bepaalde wapensystemen die moeilijk in een kooi van Faraday kunnen worden verpakt, zoals helikopters en vliegtuigen, snel verouderen. Ook zal de huidige generatie 'slimme' wapens dommer worden, zeker waar ze gebruik maken van optisch-elektronische sensors. Veel zal overigens afhangen van het bereik van microgolfwapens. Dat is in theorie afhankelijk van het vermogen en dat weer van de toegevoerde energie. Zou het mogelijk blijken het vermogen drastisch op te voeren, dan kan in zekere zin gesproken worden van massavernietigingswapens. In principe is het mogelijk dergelijke wapens te verbieden, maar controle op de naleving van zo'n verbod lijkt problematisch. Evenals lasers hebben microgolfwapens de eigenschap dat ze snel kunnen 'vuren'. Aangezien energie gemakkelijker is aan te voeren dan klassieke munitie, zullen de logistieke problemen eenvoudiger zijn. Het probleem dat moet worden gevochten met de munitie die voorhanden is, lijkt dan achterhaald.

Strategieën vormen, net als wapens, een afspiegeling van de maatschappij die ze voortbrengt. Tijdens de Koude Oorlog was de strategie van de twee bondgenootschappen gebaseerd op nucleaire afschrikking. De landen die er de kern van uitmaakten – de Verenigde Staten en de Sovjetunie – hadden gemeen

dat verovering met klassieke wapens onmogelijk was. Wel konden ze, zeker vanaf de jaren zeventig, elkaar vernietigend treffen met kernwapens. Het resultaat: een patstelling. Die bleek niet te doorbreken. Niet dat dit niet werd geprobeerd. Zo trachtte de Sovjetunie, door zowel een overwicht op het gebied van de klassieke wapens als de kernwapens op te bouwen, een situatie te scheppen waarbij de geloofwaardigheid van de Amerikaanse nucleaire 'garantie' voor West-Europa op de tocht zou komen te staan. De Amerikanen, zo was de gedachte, zouden lang aarzelen met de inzet van kernwapens en dat maakte de weg vrij voor snelle operaties met klassieke strijdkrachten. Die zouden met succes kunnen worden bekroond 'voordat de lont naar het nucleaire kruitvat zou zijn opgebrand'. Zover kwam het gelukkig niet. Of dat nu door de kern van het leerstuk van de nucleaire afschrikking kwam, namelijk dat men zijn bestaan niet op het spel zet met een prognose van wat de tegenpartij zal doen, maar eerder met de calculatie van wat hij kan doen, of dat de tegenmaatregelen van de NAVO (plaatsing van kernwapens voor de middellange afstand, invoering van de *air-land battle* doctrine en verbetering van de klassieke wapens) de doorslag gaven, is niet bekend. Evenmin is duidelijk welke rol een andere poging de nucleaire patstelling te doorbreken: president Reagans *Strategic Defense Initiative*, daarbij speelde. Het resultaat mocht dan niet overeenkomen met wat hij had gehoopt: een ondoordringbaar ruimteschild, het programma legde wel de basis voor de ontwikkeling van de niet-nucleaire wapens die hierboven zijn beschreven. Bovendien werd de Amerikaanse voorsprong op het gebied van de micro-elektronica gebruikt om een sterk punt van de Sovjet-industrie, de produktie van grote aantallen raketten en klassieke wapens, te neutraliseren. Uiteindelijk werd de grote nadruk op de wapenindustrie de ondergang van het imperium. Het maakte een economische reorganisatie noodzakelijk en die vereiste op zijn beurt een grotere participatie van de burgers. Hoe het zij, een strategie van het voorkomen van oorlog, gebaseerd op het afschrikkend vermogen van (vooral) kernwapens en klassieke wapens, lijkt een gepasseerd station. Ten minste zolang de wereld niet opnieuw in blokken wordt verdeeld waar grote, 'onveroverbare' landen de kern uitmaken. Maar zelfs dan lijkt zo'n strategie minder waarschijnlijk. De rol van kernwapens in de strategie is meer naar de achtergrond gedrongen en het is – ook al gezien de opkomst van nieuwe wapens – niet zo voor de hand liggend dat ze ooit weer die prominente plaats zullen innemen als tijdens de Koude Oorlog. Trouwens ook toen was die rol binnen de Oost-West context anders dan daarbuiten. Israëls kernwapens voorkwamen niet

dat het land werd aangevallen of met raketten werd bestookt. Inzet werd volgens Israëlische deskundigen alleen overwogen als de bevolking met de ondergang werd bedreigd. Eerdere inzet zou zelfs vrienden van het land tot vijanden maken en die had het al genoeg. Kernwapens bieden in die visie enige bescherming, maar zeker niet tegen in militair opzicht (nog) beperkte aanvallen. Het wordt dan ook de 'Samsomoptie' genoemd. Een bijkomend aspect is wel dat bevriende landen hun steun intensiveren en daarna de strijdende partijen onder druk zetten de oorlog te staken. De winnende partij – in 1973 Israël – zag dit laatste als een nadeel, maar had het tij, onder meer door gebrek aan munitie, vermoedelijk niet zonder die steun kunnen keren. Nu is Israël een democratisch land. Verondersteld wordt wel dat dictators minder scrupules zouden hebben de 'atoomtrekker' over te halen. Dat is nog maar de vraag. Alleenheersers hebben een kien oog voor zelfbehoud en duidelijk is dat ze met ontijdige inzet van kernwapens de prijs op hun hoofd fors verhogen. Een dreigement hiermee – bij voorkeur bedekt geuit – kan dan ook een grote afschrikkende werking hebben. Kortom, kernwapens bieden de landen die ze bezitten een zekere bescherming. Het maakt ook de grote kernwapenstaten terughoudender in te grijpen. Het houdt echter niet in dat een land met een beperkt arsenaal aan nucleaire wapens – of chemische en biologische wapens – wezenlijke belangen van de grote kernwapenbezitters met voeten kan treden. Omgekeerd houdt het echter ook in dat de laatsten geen blanco cheque hebben om deze wapens te gebruiken. Zolang hun bevolking niet in ernstige mate wordt bedreigd, is ook van hun kant terughoudendheid geboden.

Gesteld dat de nieuwe wapens worden ingevoerd, dan zal dat in eerste instantie de grote kernwapenstaten in staat stellen met deze wapens hetzelfde te doen wat ze in theorie ook met de huidige wapens kunnen bereiken. Hoogstens gaat het wat sneller en selectiever. Veel zal overigens afhangen van de tegenmaatregelen die kunnen worden ontwikkeld. Tegen lasers zijn zulke maatregelen nog wel denkbaar. Spiegels kunnen de stralen weerkaatsen en met nevel kan de werking worden verminderd. Dat lijkt de verdediger voordeel te bieden. Die kan met rookgeneratoren goedkoper een rookgordijn leggen dan de aanvaller dat met rookgranaten kan. Microgolfwapens geven vermoedelijk meer problemen, al zal veel afhangen van het energieverbruik en het afstands bereik. Zware, niet-mobiele wapens lijken een voordeel voor de verdediger, terwijl kleinere, draagbare exemplaren een offensieve militaire strategie lijken te bevoordelen. Door tijdig speciale eenheden te laten infiltreren, kan de defensie van de tegenpartij selectief worden lamge-

legd. Daar oorlog altijd in een politieke context moet worden geplaatst, kan bij politieke spanningen de argwaan over en weer fors toenemen. In theorie is het mogelijk dat een door beide partijen niet gewilde oorlog uitbreekt; bijvoorbeeld omdat men denkt dat een verongelukt vliegtuig door microgolfwapens is neergehaald of kortsluiting in een regelstation van de stroomvoorziening door de tegenpartij is veroorzaakt. De heimelijkheid en snelheid van de wapens kan dan ook tot een acuut veiligheidsdilemma aanleiding geven.

Krijgers: revolutionairen, milities en terroristen

Er zijn er die zeggen: 'ik ben boer' of 'ik ben student'; 'ik kan over literatuur praten maar niet over krijgskunde'. Dat is onjuist. Er is geen diepgaand verschil tussen een boer en een soldaat. Je moet er de moed voor hebben. Je moet eenvoudig je boerderij verlaten en soldaat worden. Dat je boer bent maakt geen verschil en als je een opleiding hebt dan is dat des te beter. Als jullie je wapens opnemen, wordt je soldaat en als je georganiseerd wordt, dan worden jullie militaire eenheden. (Mao Tse-toeng, 1965)

Gewapende strijd binnen staten kan veel vormen aannemen. Aan de ene kant van het spectrum staat de guerrilla: de strijd van krijgers die de regeringsmacht over willen nemen. De guerrillero's treden hierbij in het krijt tegen het geregelde leger. Inzet is de bevolking. Dit heeft tot gevolg dat beide partijen zich aan zekere regels moeten houden. Geweld van regeringszijde heeft namelijk alleen succes als de weerstandsbeweging in de kiem kan worden gesmoord. Lukt dat niet, dan is het noodzakelijk tegemoet te komen aan onder de bevolking levende grieven en zo te pogen het verzet te isoleren. Ook de verzetstrijders zijn echter aan regels gebonden. Want alhoewel vaak dwang wordt gebruikt om aanhangers te rekruteren, mag die niet zo groot zijn dat de bevolking zich van hen afkeert. Aan de andere kant van de schaal staan de etnische conflicten. Oorzaak van het ontstaan hiervan is verschillend. Zo kunnen stammen twisten om de macht, volken elkaar uit godsdienstige overwegingen naar het leven staan of uit zijn op uitbreiding van het territorium, bijvoorbeeld door elders enclaves waarin landgenoten wonen bij het moederland te trekken. De strijd heeft de neiging snel te escaleren waarna weinig regels in acht worden genomen. Tussen deze twee uitersten liggen de afscheidingsbewegingen: volken in een multinationale staat die zich aan het gezag van de centrale regering willen onttrekken. Reden kan zijn dat zij niet langer wensen bij te dragen in het onderhoud van

armere regio's of het gevoel hebben door het dominante volk van de staat te worden gekolonialiseerd of gediscrimineerd. In deze gevallen hangt het toegepaste geweld af van de inspanning die het dominante volk zich getroost de multinationale staat bijeen te houden.

Duidelijk is dat de wapens die bij dit soort conflicten kunnen worden gebruikt verschillend zijn. Ze kunnen variëren van primitieve wapens als bijlen en messen tot moderne klassieke wapensystemen, zoals tanks, geschut, helikopters en vliegtuigen. Niet uit te sluiten is dat ook draagbare lasers hun weg naar de belligerenten vinden. Ze zijn betrekkelijk goedkoop, gemakkelijk te transporteren en er zijn altijd wel handelaren te vinden die ze met winst willen verkopen. Dat in dergelijke conflicten kernwapens worden gebruikt is weliswaar niet ondenkbaar, maar toch uiterst onwaarschijnlijk. Zelfs al zouden kernwapens beschikbaar zijn, bijvoorbeeld als onderdeel van de bewapening van de dominante natie of uit diens arsenalen gestolen, dan nog is inzet niet voor de hand liggend. Dat zou hen tot pariastaat maken en daarmee is geen redelijk doel gediend. Vrijwel even onwaarschijnlijk is de verspreiding van radioactief materiaal, bijvoorbeeld om een moeilijk passeerbare barrière te vormen of zich te wreken op de tegenpartij.

Daar een dergelijk gebruik alleen voorstelbaar is van de zwakkere partij, zou dit tevens zijn ondergang inluiden en dus alleen denkbaar zijn als de dominante partij aan de winnende hand is en dat doel had bereikt door wrede optreden. Dat laatste ligt niet zo voor de hand. Het zou op den duur een reactie kunnen oproepen en veel inspanning vergen om die te voorkomen. Bovendien zijn er subtielere methoden, bijvoorbeeld door minderheden te steunen die zich willen afscheiden. Dit put de zwakkere partij in militair en economisch opzicht uit en brengt hem ertoe 'vrijwillig' aansluiting te zoeken bij de sterkste partij. De indirecte weg geeft hier de doorslag.

De indirecte strategie die terroristen toepassen, voert zelden tot een overwinning, ook niet als ze door staten worden gesteund. Wel kan het invloed hebben op de politiek van regeringen. Ze kunnen bijvoorbeeld terroristen die opgepakt zijn weer laten lopen om 'erger' te voorkomen of juist een harde politiek voeren en militair terugslaan tegen het land dat ze vermoedelijk heeft uitgezonden of de daders overal najagen en doden. Veel hangt uiteraard af van het aantal slachtoffers, maar ook de wapens die worden gebruikt lijken bepalend voor de te voeren politiek. Voorts is de context waarin de aanslag werd gepleegd van belang. De aanslagen op Israëlische (en Amerikaanse en Franse) hoofdkwartieren in Libanon zouden zeker tot andere reacties hebben geleid als deze in het land zelf waren gepleegd.

Er lijkt bij internationaal terrorisme dus sprake van een zekere proportionaliteit tussen de doelstellingen van de daders en de door hen gebruikte middelen. Een grote slachting zal de doelstellingen wel duidelijk maken, maar heeft weinig kans dat die in vervulling gaan. De favoriete wapens van de terrorist zijn dan ook springstof, handgranaten en lichte wapens. Dat zal in de toekomst wel zo blijven. Mogelijk is dat wapens die zich tegen elektronica richten tot hun arsenaal gaan behoren. Voorts is niet uit te sluiten dat godsdienstige fundamentalisten aanslagen plegen met een hoger geweldsniveau. Zij zijn vast overtuigd van het eigen gelijk en daardoor mogelijk eerder geneigd andersdenkenden te straffen. De bestrijding van terrorisme is vooral een kwestie van goede inlichtingen. Daarbij is het van belang dat landen nauw samenwerken. Daar schort het wel eens aan omdat regeringen de gegevens van hun inlichtingendiensten niet graag uit handen geven. Dat is zeker het geval als ze een verschillende aanpak voorstaan.

Zoals gezegd, zijn ook de zogenoemde vredesoperaties ter beëindiging van etnische conflicten weinig succesvol gebleken. De instrumenten om dergelijke conflicten in de kiem te smoren of te stoppen als ze desondanks zijn uitgebroken zijn legio. Ze variëren van preventieve diplomatie, waarneming en bemiddeling, het treffen van sancties op economisch gebied tot inzet van militairen eenheden. Deze kunnen worden gebruikt voor bescherming van de voedselverstrekking aan de bevolking, het inrichten van vrijplaatsen, scheiden van de strijdende partijen en uitvoering van dwangmaatregelen om de strijd in te perken of te stoppen. De oorzaken van het gebrek aan succes zijn overigens ook legio. Ten eerste kan het conflict plotseling uitbreken. De mogelijkheden het in de kiem te smoren, zijn daarmee verkeken. Maar ook als dat niet het geval is, kan het zijn dat actie nog niet nodig wordt gevonden, bijvoorbeeld omdat andere dringende zaken de aandacht vragen. Bovendien kan, als uiteindelijk wordt besloten te reageren, er geen eenheid van opvatting bestaan over wat er moet worden ondernomen. Dat is niet verbazingwekkend. Staten hebben uiteenlopende belangen, voelen meer of minder affiniteit met de strijdende partijen en ondervinden de gevolgen van het conflict – onder meer vluchtelingen – op verschillende wijze. Gevolg is dat vaak alleen overeenstemming bestaat over bemiddeling. Als dat niet blijkt te werken, wordt vervolgens besloten tot een actie met een laag geweldsniveau, bijvoorbeeld een embargo. Als blijkt dat ook dit geen resultaat oplevert, wordt het door militaire middelen afgedwongen en zo gaat het stap voor stap de escalatieladder op. Duidelijk is dat dit niet de goede weg is. Embargo's treffen zelden de aanstichters van het kwaad. Het gaat

hier immers om dictatoriaal geregeerde landen of landen waar de democratie nog onvoldoende wortel heeft geschoten. Bovendien stelt de schaarste ondernemende lieden in staat snel veel geld te verdienen. Een embargo treft dan ook vooral degenen die part nog deel hebben aan het conflict: de burgers. Voorts lijken sommige acties het geweld eerder te verlengen dan in te dammen. Partijen in het conflict kunnen bijvoorbeeld wel een wapenstilstand overeenkomen en om troepen vragen om hierop toe te zien, hun motieven zijn zelden altruïstisch. De zwakkere partij ziet het veelal als een middel om tijd te winnen en de sterkere stelt het in de gelegenheid eenheden elders in te zetten. Ook de begeleiding van voedselkonvoien door licht bewapende troepen heeft zo'n effect. Lokale strijders eisen in ruil voor vrije doortocht een deel van het voedsel en de brandstof op en hoeven zich op die manier alleen nog om de aanvoer van munitie te bekommeren. Erger is dat bemiddelingspogingen meestal in het voordeel van de sterkste partij uitpakken. Zonder zijn instemming komt er namelijk geen bestand. Daar de zwakkere zo'n akkoord veelal als een onrecht ervaart en zint op wraak, zijn veel troepen nodig voor het toezicht op de 'vrede-regeling'. Zelfs dan is het de vraag of de situatie onder controle kan worden gehouden. Nu is het overigens gemakkelijker de tekortkomingen te signaleren dan daarvoor een oplossing aan te dragen. Als de erbij betrokken landen het niet eens zijn over de aanpak, is er weinig hoop op verbetering. Eventuele nieuwe wapens zullen daaraan weinig veranderen.

Al met al moet worden geconstateerd dat het millennium van de vrede nog niet is aangebroken. Er blijft, ook in de toekomst, nog de nodige conflictstof bestaan die mensen naar de wapens doet grijpen. Ook aan wapens is er geen gebrek; oude en moderne. Voorts zullen nieuwe wapens hun intrede doen. Allereerst in de grote landen, die wel zullen trachten het alleenrecht te behouden, maar daarna ook in landen die het kunnen bekostigen. Pogingen de wapentechnologie aan banden te leggen, zijn tot nu toe weinig succesvol gebleken en er is geen aanleiding te veronderstellen dat dit in de toekomst wel zal lukken. Technologie vloeit – net als water – van hoog naar laag en barrières kunnen dat proces slechts vertragen. Daar komt bij dat wapentechnologie en civiele technologie nauwer met elkaar zijn verweven dan vroeger het geval was. Aangezien overdracht van technische kennis – bijvoorbeeld door scholing in de industrielanden – ook nodig is om in dit opzicht achtergebleven landen verder te ontwikkelen, zou een drastische versterking van deze barrières onrechtvaardig zijn. Scholing en een zekere welvaart zijn bovendien instrumenten om de bevolkingsgroei terug te dringen en zo te trachten de spanningen

over schaarse natuurlijke hulpbronnen te verminderen. Dat zou vooruitgang zijn en zoals de Amerikaanse generaal Twining halverwege de jaren vijftig opmerkte:

Afgezien van het feit of technologische vooruitgang nu zorgt voor betere wapens of een beter leven, we kunnen die vooruitgang niet tegenhouden. We kunnen ook de draaiing van de aarde niet tegenhouden. We kunnen de zaak niet wegedeneren en ontkennen helpt ook niet. De resultaten van de vooruitgang zijn er nu eenmaal en we moeten ermee zien te leven.

Bibliografie

Inleiding

- Ardant du Picq, A., *Études sur le combat*, Parijs 1903.
- Barberis, W., *Le armi del Principe. La tradizione militare sabauda*, Turijn 1988.
- Bas, F. de en G. ten Raa, *Het Staatsche Leger 1568-1795*, 11 delen, Breda-Den Haag 1911-50.
- Best, G., *War and Society in Revolutionary Europe 1770-1870*, Londen 1975.
- Blockmans, W.P. en C. Tilly, *Cities and the Rise of States in Europe, A.D. 1000 to 1800*, Boulder 1994.
- Bosscha, J., *Neêrlands heldendaden te land*, 3 delen, Leeuwarden 1834-1856.
- Clark, G., *War and Society in the Seventeenth Century*, Cambridge 1958.
- Corvisier, A., *L'Armée française de la fin du XVIIe siècle au ministère de Choiseul. Le soldat*, 2 delen, Parijs 1964.
- Crevelde, M. van, *Supplying War: from Wallenstein to Patton*, Cambridge/New York 1977.
- Crevelde, M. van, *Command in War*, Cambridge, Massachusetts 1985.
- Crevelde, M. van, *Technology and War: From 2000 B.C. to the Present*, New York/Londen 1989.
- Delbrück, H., *Geschichte der Kriegskunst im Rahmen der politischen Geschichte*, 7 delen, Berlijn 1920-37.
- Dixon, N., *On the Psychology of Military Incompetence*, Londen 1976.
- Doorn, J.A.A. van en M. Janowitz (red.), *On Military Ideology*, Rotterdam 1971.
- Englund, P., *Poltava. Berättelsen om en armés undergang*, Stockholm 1988.
- Ferguson, B. en N.L. Whitehead, (red.), *War in the Tribal Zone: Expanding States and Indigenous Warfare*, Santa Fe 1992.
- Fornari, F., *Psicanalisi della Guerra*, Milaan 1966.
- Fried, M., M. Harris en R. Murphy (red.), *War: the Anthropology of Armed Conflict and Aggression*, Garden City 1968.
- Fuller, J.F.C., *The Decisive Battles of the Western World and their Influence upon History*, 2 delen, Londen 1954-55.
- Gat, A., *The Origins of Military Thought. From the Enlightenment to Clausewitz*, Oxford 1989.
- Gat, A., *The Development of Military Thought: the Nineteenth Century*, Oxford 1992.
- Holmes, R., *Firing Line*, Londen 1985.
- Huntington, S., *The Soldier and the State. The Theory and Politics of Civil-Military Relations*, New York 1957.
- Janowitz, M., *Sociology and the Military Establishment*, New York 1959.

- Jara, A., *Guerra y sociedad en Chile. La transformación de la Guerra de Anauco y la esclavitud de los indios*, Santiago 1971.
- Keegan, J., *The Face of Battle. A Study of Agincourt, Waterloo and the Somme*, Londen 1976.
- Keegan, J., *A History of Warfare*, New York 1993.
- Keegan, J., *The Mask of Command*, Londen 1987.
- Klein, P.W., *De Trippen in de 17de eeuw. Een studie over het ondernemingsgedrag op de Hollandse stapelmarkt*, Rotterdam 1956.
- Markov, W. en H. Helmert, *Schlachten der Weltgeschichte*, Leipzig 1977.
- Marshall, S.L.A., *Men Against Fire*, Washington 1947.
- Meurs, A.J. van, *Over de gevechtsuitputting*, Utrecht 1955.
- Millis, W., *Arms and Men: A Study in American Military History*, New York 1956.
- Nef, J.U., *War and Human Progress. An Essay on the Rise of Industrial Civilization*, New York 1950.
- Oman, C., *A History of the Art of War in the Middle Ages*, 2 delen, Londen 1924.
- Oman, C., *A History of the Art of War in the Sixteenth Century*, Londen 1937.
- Paret, P. (red.), *Makers of Modern Strategy. From Machiavelli to the Nuclear Age*, Oxford 1986. (Oorspronkelijke uitgave: Edward M. Earle (red.), *Makers of Modern Strategy. From Machiavelli to Hitler*, Princeton 1941).
- Puype, J.P. en M. van der Hoeven (red.), *Het arsenaal van de wereld. Nederlandse wapenhandel in de Gouden Eeuw*, Amsterdam 1993.
- Redlich, F., *De praeda militari: Looting and Booty 1500-1815*, Wiesbaden 1956.
- Sombart, W., *Krieg und Kapitalismus*, München 1913.
- Tilly, C., *The Foundation of National States in Western Europe*, Princeton 1975.
- Vagts, A., *A History of Militarism; Romance and Realities of a Profession*, New York 1937.

Oorlog in de Griekse oudheid: de slag bij Mantinea (418 v.Chr.)

- Anderson, J.K., *Military Theory and Practice in the Age of Xenophon*, Berkeley/Los Angeles 1970.
- Cawkwell, G.L., 'Orthodoxy and Hoplites,' *Classical Quarterly* 39 (1989), 375-389.
- Connor, W.R., 'Early Greek Land Warfare as Symbolic Expression,' *Past & Present* 119 (1988), 3-29.
- Hanson, V.D., *Warfare and Agriculture in Classical Greece*, Pisa 1983.
- Hanson, V.D., 'Epameinondas, the Battle of Leuktra (371 B-C.), and the "Revolution" in Greek Battle Tactics,' *Classical Antiquity* 7 (1988), 190-207.
- Hanson, V.D., *The Western Way of War. Infantry Battle in Classical Greece*, New York 1989.
- Hanson, V.D. (red.), *Hoplites. The classical Greek Battle Experience*, Londen/New York 1991.

- Holladay, A.J., 'Hoplites and Heresies,' *Journal of Hellenic Studies* 102 (1982), 94–103.
- Ilari, V. *Guerra e diritto nel mondo antico I. Guerra e diritto nel mondo greco-ellenistico fino al III secolo*, Milaan 1980.
- Karavites, P., 'Greek Interstate Relations and Moral Principles in the Fifth Century B.C,' *Parola del Passato* 39 (1984), 161–192.
- Krentz, P., 'The Nature of Hoplite Battle,' *Classical Antiquity* 4 (1985), 50–61.
- Krentz, P., 'Casualties in Hoplite Battles,' *Greek, Roman and Byzantine Studies* 26 (1985), 13–20.
- Lazenby, J.F., *The Spartan Army*, Warminster 1985.
- Lonis, R., *Les usages de la guerre entre Grecs et barbares*, Parijs 1969.
- Lonis, R., *Guerre et religion en Grèce à l'époque classique*, Parijs 1979.
- Pritchett, W.K., *The Greek State at War I–V*, Berkeley 1971–1991.
- Pritchett, W.K., *Essays in Greek History*, Amsterdam 1994.
- Rich, J. en G. Shipley (red.), *War and Society in the Greek World*, Londen 1993.
- Ridley, R.T., 'The Hoplite as Citizen: Athenian Military Institutions in their Social Context,' *Antiquité Classique* 48 (1979), 508–548.
- Singor, H.W., *Oorsprong en betekenis van de hoplietenphalanx in het archaïsche Griekenland*, Leiden 1988.
- Vernant, J.-P. (red.), *Problèmes de la guerre en Grèce ancienne*, Parijs/Den Haag 1968.

Rome en Carthago: de slag bij Cannae (216 v.Chr.)

- Brunt, P.A., *Italian Manpower, 225 B.C.–A.D. 14*, Oxford 1971.
- Caven, B., *The Punic Wars*, Londen 1980.
- Connolly, P., *Hannibal and the Enemies of Rome*, Londen 1978.
- Connolly, P., *Greece and Rome at War*, Englewood Cliffs 1981.
- Cornelius, F., *Cannae. Das militärische und das literarische Problem*, Leipzig 1932.
- Devijver, H. en E. Lipinski (red.), *Punic Wars. Proceedings of the Conference held in Antwerp from the 23th to the 26th Nov. 1988*, Leuven 1989.
- Hoffmann, W., *Hannibal*, Göttingen 1962.
- Lazenby, J.F., *Hannibal's War. A Military History of the Second Punic War*, Warminster 1978.
- Seibert, J., *Forschungen zu Hannibal*, Darmstadt 1993.
- Seibert, J., *Hannibal*, Darmstadt 1993.

Riddereer en krijgskunde in de late middeleeuwen: het voorbeeld van Crécy

- Ainsworth, P.F., *Jean Froissart and the Fabric of History. Truth, Myth and Fiction in the 'Chroniques'*, Oxford 1991.
- Allmand, Chr., *The Hundred Years War. England and France at War, c.1300–c.1450*, Cambridge 1988.

- Barber, R., *The Life and Campaigns of the Black Prince from Contemporary Letters, Diaries and Chronicles, including Chandos Herald's Life of the Black Prince*, Woodbridge 1986².
- Beeler, J., *Warfare in Feudal Europe, 730-1200*, Ithaca/Londen 1971.
- Bradbury, J., *The Medieval Archer*, Woodbridge 1985.
- Brand, A.J. (red.), *Oorlog in de middeleeuwen*, Hilversum 1989.
- Burne, A.H., *The Crécy War*, Londen 1955.
- Contamine, Ph., *La vie quotidienne pendant la guerre de Cent Ans. France et Angleterre (XIV^e siècle)*, Parijs 1976.
- Contamine, Ph., *La guerre au moyen âge*, Parijs 1980. (M. Jones, vert., *War in the Middle Ages*, Oxford 1984).
- Crosby, E.U., *War in the Middle Ages: a Bibliographic Guide*, New York 1990.
- Frössart, J., *Chroniques*, (G. Brereton, vert.), Harmondsworth 1978².
- Gaier, C., *Art et organisation militaires dans la principauté de Liège et le comté de Looz au Moyen Age*, Brussel 1968.
- Hewitt, H.J., *The Black Prince's Expedition of 1355-1357*, Manchester 1958.
- Hewitt, H.J., *The Organisation of War under Edward III, 1338-1362*, Manchester 1966.
- Lyon, B., 'The Role of Cavalry in Medieval Warfare: Horses, Horses All Around and Not a One to Use,' *Academiae Analecta. Mededelingen van de Koninklijke Akademie voor Wetenschappen, Letteren en Schoone Kunsten van België, Klasse der Letteren*, 49:1 (Brussel 1987), 75-90.
- Schmidtchen, V., *Kriegswesen im späten Mittelalter. Technik, Taktik, Theorie*, Dortmund 1990.
- Verbruggen, J.F., 'La tactique militaire des armées des chevaliers,' *Revue du Nord* 29 (1947), 161-180.
- Verbruggen, J.F., *De krijgskunst in West-Europa in de Middeleeuwen (IX^e tot begin XIV^e eeuw)*, Brussel 1954.
- Viard, J., 'La campagne de Crécy, juillet-août 1346,' *Le moyen âge* 37 (1926), 1-84.
- Wailly, H. de, *Crécy 1346. Autopsie d'une bataille*, z.pl. 1985.

Machiavelli en de krijgskunst

- Bandello, M., *Novelle*, (G.G. Ferrero, red.), Turijn 1974.
- Burd, L.A., 'Le fonti letterarie di Machiavelli nell' 'Arte della guerra,' *Atti della Reale Accademia dei Lincei*, cl. sc. mor., ser. 5, IV (1896), 187-261.
- Gilbert, F., 'Machiavelli: The Renaissance of the Art of War,' E.M. Earle (red.), *Makers of Modern Strategy. Military Thought from Machiavelli to Hitler*, Princeton 1943, 3-25.
- Gilbert, F., 'From Clausewitz to Delbrück and Hintze: Achievements and Failures of Military History,' *Journal of Strategic Studies* 3 (1980), 11-20.
- Hahlweg, W., *Die Heeresreform der Oranier und die Antike*, Berlijn 1941 (Wiesbaden 1973³).
- Hale, J.R., *Machiavelli and Renaissance Italy*, Harmondsworth 1961.

- Hale, J.R., *War and Society in Renaissance Europe 1450-1620*, Londen 1985.
- Hobohm, M., *Machiavelli's Renaissance der Kriegskunst*, Berlijn 1913.
- Machiavelli, N., *De Heerser* (F. van Dooren, vert.), Amsterdam, vele drukken.
- Machiavelli, N., *Verhandelingen over de eerste tien boeken van Titus Livius*, (P. van Heck, vert.), Baarn 1995.
- Machiavelli, N., *Het leven van Castruccio Castracani*, (P. van Heck, vert. en red.), Baarn 1993.
- Mallett, M., *Mercenaries and Their Masters. Warfare in Renaissance Italy*, Totowa 1974.
- Oestreich, G., *Geist und Gestalt des frühmodernen Staates. Ausgewählte Aufsätze*, Berlijn 1969.
- Pieri, P., 'N. Machiavelli,' *Guerra e politica negli scrittori italiani*, Milaan-Napels 1955 (1975³), 1-71.
- Ruffo Fiore, S., *N. Machiavelli. An Annotated Bibliography of Modern Criticism and Scholarship*, New York-Westport-Londen 1990.

Ontwikkeling en gebruik van draagbare wapens, 1400-1800

- Beaufort-Spontin, Chr., *Harnisch und Waffe Europas: die militärische Ausrüstung im 17. Jahrhundert*, (Bibliothek für Kunst- und Antiquitätenfreunde, Band LVII), München 1982.
- Boeheim, W., 'Über das Waffensammeln und die historische Waffenkunde als Wissenschaft,' *Zeitschrift für historische Waffenkunde I* (herdruk 1972 van 1897), 1. Heft, 2-6.
- Boeheim, W., *Handbuch der Waffenkunde*, Graz 1966. (Herdruk van editie van 1890).
- Hardy, R., *Longbow: a Social and Military History*, Sparkford 1992.
- Hobohm, M., 'Die Infanteriebewaffnung der Hochrenaissance,' *Zeitschrift für historische Waffenkunde VI* (herdruk 1973 van 1912), 5. Heft, 147-160.
- Kist, J.B., J.P. Puype en R.B.F. van der Sloot, *Musket, roer en pistolet; 17e-eeuw wapenhandwerk in de Lage Landen*, Den Haag 1974.
- Krenn, P. *Von alten Handfeuerwaffen: Entwicklung, Technik, Leistung im Vergleich mit modernen Waffen*, Graz 1989.
- Ortenburg, G., *Waffe und Waffengebrauch im Zeitalter der Landsknechte 1500-1650*, Koblenz 1984.
- Ortenburg, G., *Waffe und Waffengebrauch im Zeitalter der Kabinettskriege 1650-1792*, Koblenz 1986.
- Paterson, W.F., *A Guide to the Crossbow*, z.pl. 1990.

Ervaring en experiment: militaire ontwikkelingen in de 16e en 17e eeuw

- Black, J., *A Military Revolution? Military Change and European Society, 1550-1800*. Basingstoke 1991.
- Fiedler, S., *Kriegswesen und Kriegführung im Zeitalter der Landsknechte*, Koblenz 1985.

- Mann, G., *Wallenstein*, Frankfurt 1971.
- Nickle, B. H., *The Military Reforms of Prince Maurice of Orange*, Ann Arbor 1975.
- Ortenburg, G., *Waffe und Waffengebrauch im Zeitalter der Landsknechte 1500-1650*, Koblenz 1984.
- Parker, G., *The Thirty Years' War*, Londen 1987.
- Parker, G., *The Military Revolution. Military Innovation and the Rise of the West, 1500-1800*, Cambridge 1988.
- Roberts, M., 'The Military Revolution, 1560-1660,' en 'Gustavus Adolphus and the Art of War,' in M. Roberts, *Essays in Swedish History*, Londen 1967.
- Weigley, R.F., *The Age of Battles. The Quest for Decisive Warfare from Breitenfeld to Waterloo*, Londen 1993.

Op weg naar de totale oorlog: militaire ontwikkelingen in de 18e en 19e eeuw

- Barberis, W., *Le armi del principe. La tradizione militare sabauda*, Turijn 1988.
- Best, G., *War and Society in Revolutionary Europe 1770-1870*, Londen 1975.
- Bodart, G., *Losses of Life in Modern Wars. Austria Hungary; France*, Oxford 1916.
- Corvisier, A., *l'Armée française de la fin du XVIIIe siècle au ministère de Choiseul. Le soldat*, 2 delen, Parijs 1964.
- Duffy, Chr., *Russia's Military Way to the West. Origins and Nature of Russian Military Power, 1700-1800*, Londen 1981.
- Duffy, Chr., *The Military Experience in the Age of Reason*, Londen 1987.
- Frederik II van Pruisen, Koning, *Oeuvres de Frédéric le Grand*, 31 delen, Berlijn 1847-51.
- Gat, A., *The Origins of Military Thought. From the Enlightenment to Clausewitz*, Oxford 1989.
- Gerber, P., *Die Schlacht bei Leuthen*, Berlijn 1901.
- Hoeven, M. van der, *Van de Weser tot de Weichsel. Het leger van het Koninkrijk Holland en de Duitse veldtochten van Napoleon, 1806, 1807 en 1809*, Amsterdam 1994.
- Howard, M., *The Franco-Prussian War*, Londen 1961.
- Hughes, Generaal-Majoor B.P., *Firepower. Weapons Effectiveness on the Battlefield, 1630-1850*, Londen 1974.
- Koch, H.W., *Europa in oorlog, 1618-1815*, Alphen aan de Rijn 1982.
- Koelman, J.Ph., *In Italië, 1846-1851*, Zutphen 1856.
- Kunisch, J., *Der kleine Krieg. Studien zum Heereswesen des Absolutismus*, Wiesbaden 1973.
- Moor, J.A. de en H.Ph. Vogel, *Duizend miljoen maal verolooft land. De Hollandse Brigade in Spanje, 1808-1813*, Amsterdam 1991.
- Sombart, W., *Krieg und Kapitalismus*, München 1913.
- Weigley, R.F., *The Age of Battles. The Quest for Decisive Warfare from Breitenfeld to Waterloo*, Londen 1993.

Oorlog en waanzin. De Eerste Wereldoorlog en het ontstaan van de militaire psychiatrie

- Ashworth, T., *Trench Warfare 1914–1918: The Live and Let Live System*, Londen 1980.
- Asprey, R.B., *The German High Command at War. Hindenburg and Ludendorff conduct World War I*, New York 1991.
- Barker, P., *Regeneration*, Harmondsworth 1991.
- Binneveld, J.M.W., *Het leger als spiegel. Oorlog, psychiatrie en geestelijke gezondheidszorg*, Rotterdam 1989.
- Brants, C. en K. Brants, *Velden van weleer. Reisgids naar de Eerste Wereldoorlog*, Amsterdam 1993.
- Dejerne, J. en E. Gauckler, 'Le traitement par l'isolement et la psychothérapie des militaires atteints de troubles fonctionnels du système nerveux,' *La Presse Médicale*, 30 december 1915.
- Hirschfeld, M., *Sittengeschichte des Ersten Weltkrieges*, Hanau 1976.
- Kaufmann, F., 'Die planmässige Heilung komplizierter psychogener Bewegungsstörungen bei Soldaten in einer Sitzung,' *Münchener Medizinische Wochenschrift* 30 mei 1916, *Feldärztliche Beilage* Nr. 22, 354–357.
- Keegan, J., *The Face of Battle. A Study of Agincourt, Waterloo and the Somme*, Londen 1976.
- Myers, Capt. C.S., 'A Contribution to the Study of Shell Shock,' *The Lancet* 1915 (1), 316–320.
- 'Notes from German and Austrian Medical Journals. Disciplinary Treatment of Shell Shock,' *The British Medical Journal* (ii–1916), 882.
- Paschall, R., *The Defeat of Imperial Germany 1917–1918*, New York 1989.
- Terraine, J., *The Smoke and the Fire. Myths and Anti-myths of War 1861–1945*, Londen 1987.
- Winter, D., *Death's Men. Soldiers of the Great War*, Londen 1979.
- Yealland, L., *Hysterical Disorders of Warfare*, Londen 1918.

De kracht der Nahuales: Indiaanse strijdwijzen in Mesoamerika

- Anders, F. en M. Jansen, *Schrift und Buch im alten Mexiko*, Graz 1988.
- Anders, F., M. Jansen en G.A. Pérez Jiménez, *Crónica Mixteca: El rey 8 Venado, Garra de Jaguar, y la dinastía de Teozacualco-Zaachila. Libro explicativo del llamado Códice Zouche-Nuttall*, Mexico 1992.
- Anders, F., M. Jansen en L. Reyes García, *Los Templos del Cielo y de la Oscuridad: Oráculos y Liturgia. Libro explicativo del llamado Códice Borja*, Mexico 1993.
- Barabas, A.M., *Utopías Indias. Movimientos sociorreligiosos en México*, Mexico 1987.
- Bricker, V.R., *The Indian Christ, the Indian King*, Austin 1981.
- Burgos, E., *Me llamo Rigoberta Menchú y así me nació la conciencia*, Barcelona 1983.
- 320 Chavero, A., *Lienzo de Tlaxcala*, Mexico 1964.
- Churchill, W. (red.), *Critical Issues in Native North America*, Kopenhagen 1988/89.

- Clark, J.C., *Codex Mendoza*, 3 delen, Londen 1938.
- Conrad G.W. en A.A. Demarest (red.), *Religion and Empire. The Dynamics of Aztec and Inca Expansionism*, Cambridge 1988.
- Demarest, A.A. en G.W. Conrad (red.), *Ideology and Pre-Columbian Civilizations*, Santa Fe 1992.
- Estrada, A., *Vida de María Sabina, la sabia de los hongos*, Mexico 1977.
- Frankl, V., 'Die "Cartas de Relación" des Hernán Cortés und der Mythos von der Wiederkehr des Quetzalcoatl,' *ADEVA Mitteilungen* 10 (1966), 7-17.
- Freidel, D., L. Schele en J. Parker, *Maya Cosmos. Three Thousand Years on the Shaman's Path*, New York 1993.
- Ginzburg, C., *Storia Notturna. Una decifrazione del sabba*, Turijn 1989.
- González Obregón, L., *Procesos de Indios Idólatras y Hechiceros*, Mexico 1912.
- Gorenstein, S., 'Tepexi el Viejo, a Postclassic Fortified Site in the Mixteca-Puebla Region of Mexico,' *American Philosophical Society Transactions* 63:1 (1973).
- Gruzinski, S., *El poder sin límites. Cuatro respuestas indígenas a la dominación española*, Mexico 1988.
- Hassig, R., *Aztec Warfare. Imperial Expansion and Political Control*, Norman 1988.
- Romero, C., *Marcos ¿un profesional de la esperanza?* Mexico 1994.
- Ruiz de Alarcón, H. e.a., *Tratado de las idolatrías, supersticiones, dioses, ritos, hechicerías y otras costumbres gentílicas de las razas aborígenes de México*, Mexico 1953.
- Sahagún, B. de (A.J.O. Anderson en C.E. Dibble red.), *Florentine Codex, General History of the Things of New Spain*, Santa Fe 1950/78.
- Schele, L. en D. Freidel, *A Forest of Kings. The Untold Story of the Ancient Maya*. New York 1990.
- Segre, E., *Las máscaras de lo sagrado*, Mexico 1987.
- Seler, E., *Gesammelte Abhandlungen zur Amerikanischen Sprach- und Altertumskunde*, 5 delen, Graz 1960/1(1902/23).

Latijns-Amerika: van verovering tot bevrijding

- Alonso Báquer, M., *Generación de la conquista*, Madrid 1992.
- Aráoz de La Madrid, General G., *Memorias*, 2 delen, Buenos Aires 1947.
- Best, F., *Historia de las guerras argentinas*, 2 delen, Buenos Aires 1960.
- Gómez Pérez, C., *El sistema defensivo americano. Siglo XVIII*, Madrid 1992.
- Iriarte, General T. de, *Memorias*, 11 delen, Buenos Aires 1940-1944.
- Lecuna, V., *Crónica razonada de las guerras de Bolívar*, 3 delen, New York 1960.
- Lynch, J., *The Spanish American Revolutions, 1808-1826*, Londen/New York 1986.
- Marchena Fernández, J., *Ejército y milicias en el mundo colonial americano*, Madrid 1992.
- Marighela, C., *For the Liberation of Brazil*, Harmondsworth 1971.

- Mitre, B., *Historia de Belgrano y de la independencia argentina*, 4 delen, Buenos Aires 1883.
- Paz, Generaal J.M., *Memorias*, 2 delen, Buenos Aires 1924-1926.
- Reber, V.B., 'The Demographics of Paraguay: a Reinterpretation of the Great War, 1864-70,' *Hispanic American Historical Review* 68 (1988), 289-319.
- Vogel, H.Ph., 'Río de la Plata 1760-1830/1852,' in W. L. Bernecker e.a. (red.), *Handbuch der Geschichte Lateinamerikas*, deel 2, R. Buve en J. Fisher (red.), *Lateinamerika von 1760 bis 1900*, Stuttgart 1992, 333-357.
- Vogel, H.Ph., *Geschiedenis van Latijns-Amerika*, Utrecht 1992.

Het Ottomaanse Rijk

- Barker, Th.M., *Doppeladler und Halbmond. Entscheidungsjahr 1683*, Graz 1982.
- Benedikt, H., *Der Pascha-Graf Alexander von Bonneval 1675-1747*, Graz 1959.
- Cassels, L., *The Struggle for the Ottoman Empire 1717-1740*, Londen 1966.
- Cook, M.A. (red.), *A History of the Ottoman Empire to 1730*, Cambridge 1976.
- Goltz, C. von der, *Denkwürdigkeiten*, (F. von der Goltz, red.), Berlijn 1932.
- Klopsteg, P.E., *Turkish Archery and the Composite Bow*, Manchester 1987.
- Kroener, B.R., 'Prinz Eugen und die Türken,' in J. Kunisch (red.), *Prinz Eugen von Savoyen und seine Zeit*, Freiburg-Würzburg 1986, 113-125.
- Marsigli, L.F., *L'état militaire de l'Empire Ottoman*, Den Haag 1732 (nieuwe uitgave, Graz 1972).
- [Mihailovic Konstantin], *Memoiren eines Janitscharen oder türkische Chronik*, (R. Lachman, inl.), Graz 1975.
- Moltke, H. von, *Briefe über Zustände und Begebenheiten in der Türkei*, Berlijn 1891.
- Osmanisches-türkisches Kunsthandwerk aus süddeutschen Sammlungen. Katalog zur Ausstellung im Bayerischen Armeemuseum Ingolstadt...* 1979, München 1979.
- Parry, V.J. en M.E. Yapp (red.), *War, Technology and Society in the Middle East*, Londen, 1975.
- Petrasch, E., *Die Türkenbeute*, Karlsruhe 1977.
- Prokosch, H., (red. en vert.), *Krieg und Sieg in Ungarn. Die Ungarnfeldzüge des Grosswesirs Köprülüzade Fazil Ahmed Pascha 1663 und 1664 nach den "Kleinodien der Historien" seines Siegelbewahrers Hasan Aga*, Graz/Wenen/Keulen 1976.
- Teply, K. en R. F. Kreutel, *Kara Mustafa von Wien 1683 aus der Sicht türkischer Quellen*, Graz 1982.
- 322 Wagner, G., *Das Türkenjahr 1664. Eine europäische Bewährung. Raimund Montecuccoli, die Schlacht von St. Gotthard-Mogersdorf und der Friede von Eisenburg (Vasvár)*, Eisenstadt 1964.

Boerensoldaten in India

- Barat, A., *The Bengal Native Infantry, its Organization and Discipline, 1796-1852*, Calcutta 1962.
- Brett-James, A., *Wellington at War 1794-1815: A Selection of his Wartime Letters*, Londen 1961.
- Budike, F. en B. Mungra, *Creolen en Hindostanen*, Houten 1986.
- Cadell, P., *History of the Bombay Army*, Londen 1938.
- Cardew, F.G., *A Sketch of the Services of the Bengal Native Army to the Year 1895*, Calcutta 1903.
- Hibbert, Chr., *The Great Mutiny: India 1857*, Londen 1978.
- Irvine, W., *The Army of the Indian Moghuls*, Londen 1903.
- Kolff, D.H.A., *Naukar, Rajput and Sepoy: the Ethnohistory of the Military Labour Market in Hindustan, 1450-1850*, Cambridge 1990.
- Kolff, D.H.A., 'The End of an Ancien Régime: Colonial War in India, 1798-1818,' J.A. de Moor en H.L. Wesseling (red.), *Imperialism and War: Essays on Colonial Wars in Asia and Africa*, Leiden 1989, 22-49.
- McLeod, W.H., *The Evolution of the Sikh Community: Five Essays*, Oxford 1976.
- Nathan, M., *Bahāristān-i-Ghaybī*, (M.I. Borah, vert.), 2 delen, Gauhati 1936.
- Sarkar, J.N. (vert.), *The Military Despatches of a Seventeenth Century Indian General*, Calcutta 1969.
- Singh, M.P., *Indian Army under the East India Company*, New Delhi 1976.
- Sita R., *From Sepoy to Subedar: Being the Life and Adventures of a Native Officer of the Bengal Army Written and Related by Himself*, (uitg. door Lt.Col. Norgate en Lt.Col. D.C. Phillott), Calcutta 1911.
- Stokes, E., *The Peasant Armed: the Indian Rebellion of 1857*, (uitg. door C.A. Bayly). Oxford 1986.
- Williams, W.J., *History of the Madras Army*, Madras 1882.
- Yang, A.A., 'Peasants on the Move, a Study of Internal Migration in India,' *The Journal of Interdisciplinary History* 10 (1979-80), 37-58.

Krijg: een blik vooruit

- Berkhof, G.C., *Duel om de ruimte: Aspecten van Westeuropese veiligheid*, Den Haag 1985.
- Creasy, P. en S. May, *The European Armaments Market and Procurement Cooperation*, Basingstoke 1988.
- Gray, C.S. en R.W. Barnett (red.), *Seapower and Strategy*, Londen 1989.
- Gray, C.S., *War, Peace and Strategy: Strategy and Statecraft for the Next Century*, New York 1990.
- Hartley, K., *NATO Arms Cooperation: A Study in Economics and Politics*, Londen 1985.
- Hoffman, F.S., A. Wohlstetter en D.S. Yost, *Swords and Shields NATO, The USSR, and New Choices for Long-Range Offense and Defense*, Lexington 1987.
- Howard, M. en P. Paret (red.), *Carl von Clausewitz, On War*, Princeton

1989.

- Karas, T., *The New High Ground: Strategies and Weapons of Space-Age War*, New York 1982.
- Keegan, J., *A History of Warfare*, New York 1993.
- Kennedy, P., *Preparing for the Twenty-First Century*, New York 1993.
- Levite, A.E., B.W. Jentlesson en L. Berman (red.), *Foreign Military Intervention: The Dynamics of Protracted Conflict*, New York 1992.
- Luttwak, E., *Strategy: The Logic of War and Peace*, Cambridge 1987.
- McNeill, W.H., *The Pursuit of Power*, Chicago 1984.
- Pierre, A.J., *The Global Politics of Arms Sales*, Princeton 1982.
- Schindler, D. en J. Toman (red.), *The Laws of Armed Conflict*, Dordrecht 1988.
- Smit, W.S., J. Grin en A. Voronkov, *Military Technological Innovation and Stability in a Changing World*, Amsterdam 1992.
- Westing, A.H. (red.), *Global Resources and International Conflict*, Oxford 1986.

Verantwoording illustraties

- 82, slag bij Cannae, H.Ph. Vogel en H.W. Singor.
- 91, slag bij Cannae, H.Ph. Vogel en H.W. Singor.
- 97, slag bij Cannae, H.Ph. Vogel en H.W. Singor.
- 100, slag bij Cannae, H.Ph. Vogel en H.W. Singor.
- 112, slag bij Crécy, H.Ph. Vogel, naar Oman.
- 154, Hollands lontslot, J.P. Puype.
- 157, Hollands radslot, J.P. Puype.
- 160, Hollands snaphaanslot, J.P. Puype.
- 161, Hollands vuursteenslot, J.P. Puype.
- 165, slag bij Breitenfeld, H.Ph. Vogel, naar Oman.
- 220, Leiden Plate, F. Anders, *Das Pantheon der Maya*, Graz, 1963.
- 221, Lintel 8 van Yaxchilan, F. Anders, M. Jansen en L. Reyes García, *Códice Borbónico. El libro del Ciuacoate*, Mexico 1991.
- 223, Codex Nuttall, F. Anders, M. Jansen en G.A. Pérez Jiménez, *Crónica Mixteca*, etc. (zie bibliografie), Mexico 1992.
- 232, Codex Selden, collectie M.E.R.G.N. Jansen.
- 233, Tablet van de Tempel van de Zon, L. Schele, *Second Palmque Round Table*.
- 234, Codex Borgia, naar Eduard Seler, uit: Anders, Jansen en Reyes García, *Códice Borbónico. El libro del Ciuacoate*, Mexico 1991.
- 242, Boven-Perú, H.Ph. Vogel.

Register

- achterlaadgeweer 195, 196
africains 195
Agincourt, slag bij (1415)
124
Akbar, keizer 274, 279
Akin'dji 254, 255, 258, 260,
263
alae 64, 71, 83-85, 96
Alexander de Grote 7, 14,
66, 193
Algiers 259
Alva, hertog van 171
Alvarado, Pedro de 225,
228
Amerikaanse Burgeroor-
log 201, 206
Antietam, slag bij (1862)
206
Antiochus III 107
aquila 80
Archimedes 149
Aroslen 268
artillerie 16, 129, 169, 189,
190, 259, 260
atlal 222, 233
aulos 46
Ayacucho, slag bij (1824)
251
Ayohuma, slag bij (1813)
247
Azaben (infanterie) 254,
259, 260
Azteekse Rijk, expansie
223
Azteken, strijd bij de 233

Bacon, Roger 150
Bagdad 270
Baker, Geoffrey le 117, 119
Balkanoorlog 271
Basta (keizerlijk veldover-
ste) 262
Bektasjis *zie* Derwisjen
Belgrado 266, 267
Belgrano, Manuel 240-247
beroepssoldaten 29
bevelstructuur 116
bewapening 14, 27, 28, 42,
68, 69, 72, 87, 88, 94,
113, 114, 187, 188, 257-
259, 267, 268
bloemenoorlogen 235
Boerenoorlog 204
Bolivar, Simon 251
Bonneval, Ahmed Pasja
266, 269
boogschutters 121, 122
Borodino, slag bij (1812)
102, 206
Bosnië 255, 256, 270
Breen, Adam van 156
buit 54
buks 152
burgermilitie 25
burgeroorlog 249
buskruitrevolutie 169

Caesar, Julius 7, 133, 142
Calais, beleg van 123, 125
Carthaagse leger 87, 88
Castelli, Juan José 240, 241,
243
Cavaignac, generaal, 195
centurio 69, 86, 90, 94
Ceresole, slag bij (1544)
148
Chassepot-geweer 195,
199
chemische wapens 202
Clausewitz, Von 11, 142,
295
Clemens VII (paus) 267
Coehoorn, Menno van
184, 268
cohors 71
Colleoni, Bartholomeo 128
Colonna, Fabrizio 140, 141
commandotaal 155
condottori 67, 128, 130, 140,
142, 143
conquista 218, 219
conquistadores 223, 224,
236, 237
Constantinopel *zie* Istan-
bul
contractarbeiders 273
contramars 155, 172, 164
Crécy, slag bij (1346) 147
Damascus 270
Dann, Leopold von 179-
181
Dardanellen 269, 272
Delbrück, Hans 7, 115
Deli Huseyn Pasja 261
Dertigjarige Oorlog 163
Derwisjen 255
desertie 84, 130, 170, 175,
177, 179, 191, 243, 246,
249, 250, 286
dictatuur 76
dienstplicht 18, 62, 63, 72,
74, 116, 167, 174, 177,
183, 192, 194, 195, 270,
306
dienstplichtlegers 16, 181
dilectus 63, 74
discipline 12, 15, 26, 113,
116, 118, 171, 181, 191,
240, 241, 243, 248, 249,
257, 286
doel van oorlog 126, 195
dolman (Turks dolaman)
256
Donau 261, 267, 270
Douhet, Giulio 295
Dreyse-geweer 199
dromos 46

East India Company (EIC)
274, 283, 284, 286
Edirne 255
Edward I 121
Edward III 109
Edward van Woodstock
114, 115, 126
Eerste Wereldoorlog 108,
266, 271
energiebronnen 299
enomotia 36, 40, 41, 44
Erzincan 270
Eugenius van Savoye 7,
17, 193, 261, 266

falans 13, 14, 26, 67, 103,
141
fulcata 87, 94
Ferdinand VII 237, 248

- Filips VI van Valois 109
 Folard, Jean Charles de 182
 fortificatie 169, 184
 Frans-Duitse Oorlog 198
 Frederik de Grote (Frederik II) 7, 17, 179, 180, 182, 184, 193
 Freud, Sigmund 212
 Friedrichstein, slot 268
 Froissart, Jean 109, 117, 122
frontier 253
- Gandhi, Mahatma 275
 Garibaldi, Giuseppe 197
 Gattamelata (Erasmus da Nardi) 128
 Gaugamela, slag bij (331) 66
 Gazi 253-255
 Generale Staf 108, 196, 199, 201
 getelsverhouding burgersoldaten 184
 Gettysburg, slag bij (1863) 206
 geweermakerijen 184
 Gheyn, Jacon de 155, 173
 Giovanni delle Bande Bere 127
gladius 94, 94
Global Positioning System (GPS) 302
Glouass 302
 Golfoorlog (1991) 294
 Goltz, Colmar von der 272
Gönüllü 259
 Gotthard a.d. Raab, St. 263
 gouden appel 253
grand strategy 295, 296
 Gribeauval 190, 269
 Grieks vuur 149, 150
 Griekse hoplieten 69
 Grocka 267, 269
 grootvizier 257, 258, 260, 263, 265, 266
 Grote Noordse Oorlog 181
Guerra Federal 251
 guerrilla 191, 243, 249
 Guibert, graaf van 182
gureba 254
 Gustaaf Adolf 17, 163, 164, 166-168, 173-175
- Halidon Hill, slag bij (1333) 124
 Hamilcar Barcas 59
- handboog 146, 147
 Hannibal 15, 58-108, 135, 136
 Hanno 90, 93
 harnas 149
 harnasplaten 144
 Hasdrubal 59, 90, 92, 93, 95, 96, 99, 101, 102
hasta 68, 69, 72
hastati 67, 68-71, 75, 80, 84, 86, 92, 93, 98
 Hawkwood, John 128
 hellebaard 145
 hervormingen (legerorganisatie) 166, 199
 hervormingen (tactiek) 166
 Höchststedt/Blenheim, slag bij (1704) 206
 Homerus 26, 27
 Honderdjarige Oorlog 109, 121, 125
 Hongarije 259, 261, 262, 267
 hoplieten 13, 25, 98
 hoplietenfalanx 66, 70
 hoplietentactiek 71
 Huaqui, slag bij (1811) 240
 huurlingen 18, 25, 28, 67, 94, 120, 121, 131, 155, 167, 177, 184, 195
 huzaren 190
 hysterie 207
- indirect rule* 223, 236
 infanterie (lichte) 25, 66, 190
 infanterie (tactiek) 13, 26, 45, 46, 60, 68, 71, 148, 163, 204, 205
 Ingolstadt 268
 Issos, slag bij (333) 66
 Istanbul 253, 255, 259, 260, 270
 Italië (Franse interventie in, 1849) 197
- jagers 191
jamadars 277-279, 281, 283, 285
 Janitsaren 253, 254, 256-258, 260-269
- kanongierterijen 184
 kantonnementsstelsel 183
kapi kulu (slaven van de Porte) 256, 258, 260, 268
- Karel VIII 16
 Karel XII 183
 Karel Martel 113
 Karlsruhe 268
Kaufmann-kur 209-211
 Keegan, John 8, 10, 11
 kernwapens 294, 298, 301, 307, 308, 310
 Koelman, J.Ph. 197
 Koerden 270
 kolbak (Turks *kalpak*) 256
 Köprülü Fazıl Mustafa Pasja 263, 266
 Kortrijk, slag bij (1302) 120
 Kosovo 259
 kosten van moderne wapens 300, 301
 Krajina 256
 Krakau 268
 Krim (Khanaat van de) 256, 259
 Kroatië 256, 262
 kruisboog 121, 145-147
 kruisboogschutters 113
 Kunersdorf, slag bij (1759) 181
- landsknechten 147, 155, 171, 172, 178
 laser 303, 308
 leger (modernisering) 287
 leger (omvang) 274
 leger (samenstelling) 251, 274, 288
 legerorganisatie, Azteekse Rijk
 legerorganisatie, Sparta 30, 31, 35, 36
 legioen 14, 15, 63, 64, 67, 69, 141
 Leipzig, slag bij (1813) 193
 Leopold I 263
 Leuktra, slag bij (371 v.Chr.) 66
 Leuthen, slag bij (1757) 179-181
Levend 259
 Liman von Sanders Pasja 272
 Lipsius, Justus 155, 171, 173
 Livius 61, 62, 78, 96, 101, 102, 133, 142
lochaag 35
lochos 35, 36, 39-42, 47-49
 Lodewijk XII 129
 Lodewijk XIV 183

- Lodewijk Napoleon zie
Napoleon III
logistiek en bevoorrading
9, 176, 185, 186
longbow 121
Lucius Aemilius Paullus
60, 61, 65, 73, 77, 79, 81,
86, 92, 93, 104
Ludwig Wilhelm von Baden
(Türkenlouis) 261, 266

Macedonische falanx 66, 68
Machiavelli 11, 16, 127-143, 183
Madfa 150
Mago 90
Mamelukken 254
manipulus 69
Mantelli 271
Mantinea, slag bij (418 v.Chr.) 29
Mardj Dabik 254
Mardonius, generaal 23
Maria Theresia 181
Marlborough, veldheer 193
Martolos 259
Maurits, prins 148, 149, 155, 156, 168, 170, 173, 174
Maurits van Saksen 269
maximale legergrootte 177, 193
Maya's 218, 222, 237
Mazzini, Giuseppe 197
Mehmed II 260
Mehmed Pasja, Hadji Iwaz 267
mensenoffer 234-236
mentaliteit 187, 192, 237
Mexico, verovering van (1519-1521) 237
Mező-Keresztes 262
microgolfwapens 304, 308
militaire academie 182
militaire dienst 71
militaire ondernemers 128, 175
militaire organisatie (le-gioen) 63, 69
militaire revolutie (17e eeuw) 167-170
mitrailleuse 199
mobilisatie 28, 30-32, 39, 64, 239, 255, 271
Moctezuma, Azteekse vorst 228
Mogersdorf 265
Moltke, Helmuth von 108, 196, 270
Monastir (Bitolj) 270
Montecuccoli 182, 261-263, 265
Mookerhei, slag op de (1574) 158
moreel 10, 44, 50, 79, 103, 114, 118, 140, 176, 192, 193, 199, 202, 225, 243, 246, 287
Morgarten, slag bij (1315) 120
Mughal overheersing 283
musket 151
musketiërs 148, 164, 168, 171
Mutiny (Sepoy-opstand, 1857) 276, 288

nahual 226, 227, 230
Napoleon III 196, 197
Napoleon Bonaparte, 7, 17, 193-195, 239
Nassau-Siegen, Johan van 171-173
nationale legers 183
neurasthenie 207
nieuwe wereldorde 294
Nikopolis 259
non-lethal weapons 303
normen en waarden (in een oorlog) 27, 28, 40

officieren 35
olifanten 59, 66
onafhankelijkheidsoorlogen 239
ongeschreven regels 34
Olmeken 218
oorlogsschade 243
Operatie Barbarossa 206
opleiding infanteristen 28, 31, 78, 132, 140, 142, 155, 167, 172, 183, 188, 196, 199, 257
opleiding officieren 186, 196
opperbevel 32, 33, 35, 37, 76, 86, 115
opvattingen over oorlog 52
organisatie 12, 36, 40, 69, 116, 172, 182
Osman I 253
Osman Pasja 271

ôthimos 50
Özdemir Osman Pasja 161

Paardenstaarten (Tugh) 255, 256, 258
paian 45
Paleologen-dynastie 254
pañdouren 190
pantsering 144
Paraguay-oorlog 251
Parkany 261
parma 72
patronen 188
Pavia, slag bij (1525) 16
Paz, José Maria 244
Peloponnesische Oorlog (431-404 v.Chr.) 24, 28, 66
pentekostys 36
piek 68, 69, 145
piekeniers 141, 147-149, 164, 168, 171
pillum 68, 70, 72, 87, 93
Plackerfeuer 189
Plevna 271
plundering 125, 175, 176, 186, 276
Poitiers slag bij (732) 113
Poitiers, slag bij (1356) 124
politieke strategie 295
Poltava, slag bij (1709) 183
Polybius 61, 62, 84, 85, 87, 92, 96, 99, 101, 102, 142, 171, 182
principes 68-71 75, 80, 84-86, 92, 93, 98
produktie van wapens 73, 232
professionalisering 28, 107, 120, 173
propaganda 187
Puysegur, maarschalk 182

Quetzalcoatl 229, 230
Quintus Fabius Maximus 76, 77

Raidaniyyah 254
rapier 145
rijdende artillerie 190
ritueel 43, 46, 53, 83, 104, 105, 231-235, 253
Rocroi, slag bij (1643) 17
Roemjantsef 261
Rondeau, José 249
ruiterij 25, 45, 46
ruiterijtactiek 113, 114

Russisch-Japanse Oorlog
201

sabel 145

Saddam Hoessein 295

Saksen, maarschalk van
182, 193

Salta, slag bij (1813) 241

samenstelling leger 58

sarissa 68, 69

saunia 87, 94

Savoye 11, 17, 183, 184

schermen 144, 145

Schlieffen, Alfred von 108,
201

Schotse oorlogen (ca. 1300)
121

schreck-neurosen 209

Schwendi, Lazarus von 261

Scipio, Publius Cornelius
Aemilianus 61, 74, 106,
136

scutum 68, 72

Selim I 254

Selim III 269

Sepoy-leger 277

Sforza, Francesco 128

Shahjahan, keizer 279

shell shock 207, 213, 214

Sigismund (keizer, koning
van Hongarije) 259

signum 71, 80, 87, 103

sipahi (spahi), sipahis van
de Porte 254-256, 258,
260-262, 265, 266

Sipe-Sipe, slag bij (1815)
249

Sjumnu (shumen) 270

Slavonië 262

sloten 152-154, 156-162

snelle interventiemacht
197

Sobieski, Jan 261, 266

sociale mobiliteit in strijd-
macht 186, 189, 192-
194

socii 62, 64, 65, 74, 78

Soeworof 261

sokkelbajonet 188

solak 260

Soliman de Grote (Suley-
man I) 261, 262

Somme, slag aan de (1916)
203, 204

Spaanse Successieoorlog
181

speira 87

spoorwegen (militair ge-
bruikt) 198

stadstaten 23, 24, 219
standaardisatie 184, 189,
190, 195

standschild 146

Stauffenberg, Johann von
264, 265

Stevin, Simon 155

Stiermarken 256, 262

stormtroepen 205

Strategic Defense Initiative
(SDI) 307

strategische planning 123

supplementa 78

syssitia 35, 44

Szalankamen 266

tactiek 66, 67, 69, 70, 75,
87-89, 90, 93, 108, 115,
116, 118, 147, 148, 155,
156, 158-160, 174, 188,
189, 203, 255, 260, 262
tactisch gebruik kruisboog
146

tactische innovatie 207

Talleyrand, C.M. 248

tank 204, 205

taxis 26

technische vernieuwing
189, 195, 203, 283

Tecum Umam 225, 226,
228, 231

Tellier, Michel le 183

tercios 16, 17, 155, 168, 172

Thessalië 271

Thucydides 28-57, 149

Timarioten zie Sipahi

Tophane (Istanbul) 260,
270

Tott, François de 269

trace italienne 169

Transsylvanië 259, 267

Trebia, slag bij (218 v.Chr.)
75

triarii 69-72, 75, 80, 85

tropaion 53

troepen (lichte) 140

Tserclaes, Johann graaf
van Tilly 163, 164, 166,
167, 175

Tsjerkessen 270

Tucumán, slag bij (1812)
241

Tugh zie *Paardenstaarten*
Türkenbeute 268

Tweede Wereldoorlog 8,
9, 11

uniform 37, 185, 198

Valmy, slag bij (1792) 192

Varro, Gaius Terentius 60,
61, 65, 73, 77, 79, 80, 81,
85, 86, 93, 99, 101, 104,
105

Vauban, Sébastien la Pre-
stre 184, 268

velites 67, 70, 75, 84, 90, 107

Verdun, slag bij (1916) 203

verliezen 54, 55, 99, 101-
103, 124, 125, 163, 180,
181, 193, 194, 198, 206,
238, 246, 247, 251

verovering 218, 254

vestingen 141, 169, 184,
224

vexillum 80

Via Egnatia 255

Vilcapugio, slag bij (1813)
243, 244

vredeoperaties 311

vreemdelingenlegioen 195
vuursnelheid 146, 187,
188, 203

waarnemings satellieten
302

Wallenstein, Albrecht von
175

Wallis, maarschalk 267

wapenindustrie 9, 184

wapens 68, 69, 121, 144-
147, 149, 151, 152, 188,
195, 196, 199, 202, 258,
267, 304, 308

wapentechnische innova-
tie 207

Waterloo, slag bij (1815)
194, 206

Wellington, hertog van
284

Wenen 253, 263, 265, 268

westerse wijze van oorlog
voeren 13

Willem Lodewijk van
Nassau 155

Xanthippus 75, 77, 99

Yatagan 258, 267

Zama, slag bij (202 v.Chr.)
107

Zenta 266

Zevenjarige Oorlog 181,
238

Zwarte Prins zie Edward
van Woodstock