



**UNIVERSIDAD DE CUENCA
FACULTAD DE CIENCIAS MÉDICAS
ESCUELA DE ENFERMERÍA**

**CONOCIMIENTOS, ACTITUDES Y PRÁCTICAS DEL PADRE
ADOLESCENTE FRENTE AL PROCESO DE GESTACIÓN.
QUILLOAC - CAÑAR, 2014**

Tesis previa a la obtención del título de
Licenciada y Licenciado en Enfermería.

AUTORES:

Claudia Sofía Ulloa Rodas

Diego Xavier Sarmiento Roldán

Oscar Manuel Sotamba Espinoza

DIRECTORA:

Mgs. Adriana Elizabeth Verdugo Sánchez.

ASESORA:

Lic. Martha María Cárdenas Guamán.

CUENCA - ECUADOR

2014



RESUMEN

Objetivo: identificar el rol del padre adolescente y su participación en el proceso de gestación, en la Comunidad de Quilloac – Cañar.

Metodología: se trata de un estudio cualitativo en el que se pretende identificar los conocimientos, actitudes y prácticas del padre adolescente varón en el proceso de gestación. Se trabajo con un grupo focal que integra a 10 padres adolescentes de la Comunidad de Quilloac - Cañar.

Los adolescentes responderán a una serie de preguntas abiertas ante una guía instructiva previamente analizada y validada por los autores. Las respuestas de los entrevistados serán captadas en cinta de grabación a fin de no perder ningún detalle, los mismos que serán transcritos en el procesador de texto Word.

Uso de Resultados: esta investigación facilitara saber el grado de conocimientos de los adolescentes varones dentro de la Comunidad de Quilloac; sobre las consecuencias de iniciar su vida sexual a temprana edad, la responsabilidad de afrontar un embarazo no planeado, los cambios socioeconómicos, psicológicos y familiares que el varón tiene que atravesar para llevar el sustento a su nuevo hogar.

Conclusión: los adolescentes varones de la Comunidad de Quilloac tienen conocimientos sobre relaciones sexuales, las consecuencias de no utilizar los diferentes métodos anticonceptivos que existen en el mercado, sin poner en práctica la utilización de los métodos anticonceptivos por ciertos mitos que existen dentro de su Sociedad, pero los adolescentes tienen un aspecto positivo en enfrentar su paternidad responsable y brindar la atención adecuada al bebé y su pareja.

Palabras Claves:

CONOCIMIENTOS, ACTITUDES, PRACTICAS, PADRE ADOLESCENTE, GESTACIÓN, EMBARAZO, FAMILIA, COMUNIDAD, RELACIONES SEXUALES.



ABSTRACT

Objective: To identify the role of the teen parent and their participation in the process of gestation, Quilloac Community - Cañar.

Methodology: This is a qualitative study that aims to identify the knowledge, attitudes and practices of adolescent male parent in the process of gestation. It aims to work with a focus group which integrates a 10 teen parents Quilloac Community - Cañar.

Teens answer a series of open questions to an instructional guide previously analyzed and validated by the authors. The respondents' answers will be received on recording tape so as not to lose any detail, them to be transcribed in the Word text processor.

Use of Results: This research will facilitate knowing the degree of knowledge of adolescent boys within the Community Quilloac; about the consequences of sexual initiation at an early age, the responsibility to confront an unplanned pregnancy, socioeconomic, psychological and family that the man has to go through to bring sustenance to his new home.

Conclusion: adolescent males Community Quilloac have knowledge about sex, the consequences of not using different contraceptive methods on the market, without implementing the use of contraceptive methods by certain myths that exist within your company , but teens have a positive aspect in your face responsible parenthood and provide appropriate care to the baby and your partner.

Keywords: KNOWLEDGE, ATTITUDES, PRACTICES, TEEN PARENT, PREGNANCY, PREGNANCY, FAMILY, COMMUNITY, SEX.



ÍNDICE

Resumen.....2

Abstract.....3

Tabla de Contenidos.....4

Responsabilidad.....7

Derecho del autor.....8

Dedicatoria.....11

Agradecimiento.....14

CAPÍTULO I

1. 1 Introducción.....15

1. 2 Planteamiento del problema.....18

1. 3 Justificación.....19

CAPÍTULO II

2. 1 Marco Teórico.....22

2.1.1 Adolescencia.....22

2.1.2 Adolescente Indígena desde el punto de vista de la comunidad.....23

2.1.3 La pubertad.....24

2.1.4 Aspectos trascendentales.....24

2.1.5 Edad de inicio y término de la pubertad y adolescencia.....25

2.2 Tipos de pubertad en el varón.....26

2.2.1 Cambios físicos en el varón.....26

2.2.2 Genitales externos.....27

2.2.3 Vello púbico.....28

2.3 La paternidad adolescente.....28

2.3.1 Noticia de ser papá.....29

2.3.2 Madurez y responsabilidades del adolescente indígena.....30

2.3.3 La masculinidad en estudio.....31

2.3.4 Conocimientos, actitudes y prácticas del padre adolescente frente al embarazo.....32

2.3.5 Peligros del conocimiento.....32

2.3.6 Consecuencias para el padre adolescente.....34

2.3.7 Relaciones con su pareja y su entorno.....34

2.3.8 Relaciones sexuales en el noviazgo.....34



2.3.9 Matrimonio Indígena.....	35
2.4 Desarrollo psicosocial.....	36
2.4.1 Búsqueda de la independencia.....	36
2.4.2 Necesidad de autoestima elevada.....	37
2.4.3 Juicio crítico.....	37
2.4.4 La Sensibilidad y la afectividad.....	37
2.4.5 Proyecto de vida.....	37
2.4.6 La sexualidad.....	38
2.4.7 Sentimiento de Intimidad.....	38
2.4.8 La relación grupal.....	39
2.4.9 La familia y el adolescente.....	39
2.4.10 Problemas emocionales.....	39
2.5 Diagrama Familiar.....	40
2.6 Marco Referencial.....	43
<u>CAPÍTULO III</u>	
3 Objetivos.....	50
3.1 Objetivo General.....	50
3.2 Objetivos Específicos.....	50
<u>CAPÍTULO IV</u>	
4. Metodología.....	51
4.1 Tipo de Investigación.....	51
4.2 Población de estudio.....	51
4.3 Categorías.....	51
4.4 Técnicas de Investigación.....	51
4.5 Instrumentos.....	52
4.6 Definición de categorías.....	52
4.7 Plan de tabulación.....	55
4.8 Recolección de la información.....	55
4.9 Análisis de la información.....	56
4.10 Aspectos éticos de la Investigación.....	57
<u>CAPÍTULO V</u>	
5. Resultados.....	58
5.1 Diagrama Familiar 1 “Marco”.....	58
5.2 Diagrama Familiar 2 “Marcelo”.....	59



5.3 Diagrama Familiar 3 “Cristian”	60
5.4 Diagrama Familiar 4 “Carlos”	61
5.5 Diagrama Familiar 5 “Tupac Amaru”	62
5.6 Diagrama Familiar 6 “William”	63
5.7 Diagrama Familiar 7 “Carlos”	64
5.8 Diagrama Familiar 8 “Geovanny”	65
5.9 Diagrama Familiar 9 “Juan”	66
5.10 Diagrama Familiar 10 “Pedro”	67
5.11 Análisis y discusión de los resultados	68
5.11.1 DIAGRAMA N ^o 1: Respuesta del adolescente frente a la noticia del embarazo de su pareja.....	68
5.11.2 DIAGRAMA N ^o 2: Respuesta del adolescente frente a los Conocimientos acerca del embarazo de su pareja	71
5.11.3 DIAGRAMA N ^o 3: Respuesta del adolescente a las actitudes frente al embarazo de su pareja.....	76
5.11.4 DIAGRAMA N ^o 4: Respuesta del adolescente frente a las practicas durante el embarazo.....	80
5.11.5 DIAGRAMA N ^o 5: Respuesta del adolescente frente a los Conflictos tempranos asociados al embarazo.....	83
5.11.6 DIAGRAMA N ^o 6: Respuesta del adolescente frente a las relaciones con su pareja y el entorno.....	87
<u>CAPÍTULO VI</u>	
6.1 Recomendaciones.....	94
6.2 Conclusiones.....	95
<u>CAPÍTULO VII</u>	
7.1 Referencias Bibliográficas.....	96
7.2 Anexos.....	98
7.2.1 Anexo 1.....	98
7.2.2 Anexo 2: Guía Instructiva.....	106
7.2.3 Anexo 3: Asentimiento Informado.....	108
7.2.4 Anexo 4: Consentimiento Informado a los padres de los adolescentes.....	111
7.2.5 Anexo 5: Consentimiento Informado a los adolescentes.....	113
7.2.6 Anexo 6: Entrevista a Profundidad.....	115

RESPONSABILIDAD

Yo, Claudia Sofía Ulloa Rodas, Autor de la Tesis “CONOCIMIENTOS, ACTITUDES Y PRÁCTICAS DEL PADRE ADOLESCENTE FRENTE AL PROCESO DE GESTACIÓN. QUILLOAC – CAÑAR, 2014”, certifico que todas las ideas opiniones y contenidos expuestos en la presente investigación son de exclusiva responsabilidad de su autora.

A handwritten signature in blue ink, reading "Claudia Sofía Ulloa Rodas".

Claudia Sofía Ulloa Rodas

010495984-6

RESPONSABILIDAD

Yo, Diego Xavier Sarmiento Roldán, Autor de la Tesis “CONOCIMIENTOS, ACTITUDES Y PRÁCTICAS DEL PADRE ADOLESCENTE FRENTE AL PROCESO DE GESTACIÓN. QUILLOAC – CAÑAR, 2014”, certifico que todas las ideas opiniones y contenidos expuestos en la presente investigación son de exclusiva responsabilidad de su autor.

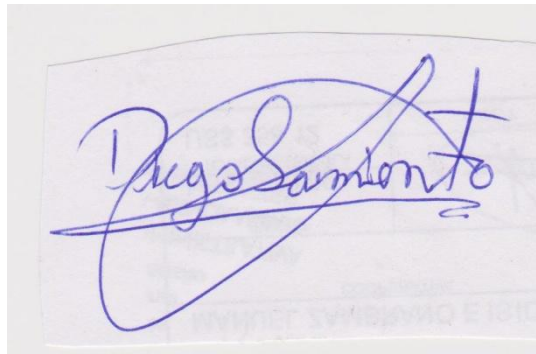
A handwritten signature in blue ink that reads "Diego Sarmiento". The signature is written in a cursive style and is underlined with a single horizontal stroke.

Diego Xavier Sarmiento Roldán

010397824-3

RESPONSABILIDAD

Yo, Oscar Manuel Sotamba Espinoza, Autor de la Tesis “CONOCIMIENTOS, ACTITUDES Y PRÁCTICAS DEL PADRE ADOLESCENTE FRENTE AL PROCESO DE GESTACIÓN. QUILLOAC – CAÑAR, 2014”, certifico que todas las ideas opiniones y contenidos expuestos en la presente investigación son de exclusiva responsabilidad de su autor.

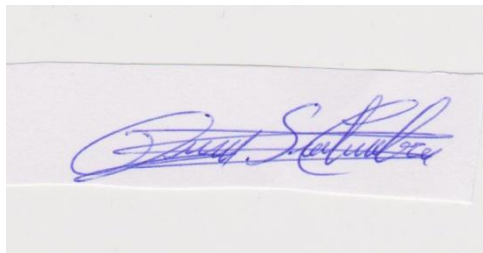
A handwritten signature in blue ink, reading "Oscar Manuel Sotamba Espinoza".

Oscar Manuel Sotamba Espinoza

030241308-3

DERECHO DE LA AUTORA

Yo, Claudia Sofía Ulloa Rodas, autora de la Tesis “CONOCIMIENTOS, ACTITUDES Y PRÁCTICAS DEL PADRE ADOLESCENTE FRENTE AL PROCESO DE GESTACIÓN. QUILLOAC - CAÑAR, 2014”, reconozco y acepto el derecho de la Universidad de Cuenca en base al Artículo. 5 Literal C de su Reglamento de Propiedad Intelectual, de publicar este trabajo por cualquier medio conocido o por conocer, al ser este requisito para la obtención de mi título de Licenciada en Enfermería. El uso que la Universidad de Cuenca hiciera de este trabajo, no implicara afección alguna de mis derechos morales o patrimoniales como autora.

Cuenca, 23 de Octubre de 2014

A handwritten signature in blue ink, reading "Claudia Sofía Ulloa Rodas".

Claudia Sofía Ulloa Rodas

010495984-6

DERECHO DEL AUTOR

Yo, Diego Xavier Sarmiento Roldan, autor de la Tesis “CONOCIMIENTOS, ACTITUDES Y PRÁCTICAS DEL PADRE ADOLESCENTE FRENTE AL PROCESO DE GESTACIÓN. QUILLOAC – CAÑAR, 2014”, reconozco y acepto el derecho de la Universidad de Cuenca en base al Artículo. 5 Literal C de su Reglamento de Propiedad Intelectual, de publicar este trabajo por cualquier medio conocido o por conocer, al ser este requisito para la obtención de mi título de Licenciado en Enfermería. El uso que la Universidad de Cuenca hiciera de este trabajo, no implicara afección alguna de mis derechos morales o patrimoniales como autor.

Cuenca, 23 de Octubre de 2014

A photograph of a handwritten signature in blue ink on a white document. The signature reads "Diego Sarmiento" in a cursive style.

Diego Xavier Sarmiento Roldán

010397824-3

DERECHO DEL AUTOR

Yo, Oscar Manuel Sotamba Espinoza, autor de la Tesis “CONOCIMIENTOS, ACTITUDES Y PRÁCTICAS DEL PADRE ADOLESCENTE FRENTE AL PROCESO DE GESTACIÓN. QUILLOAC – CAÑAR, 2014”, reconozco y acepto el derecho de la Universidad de Cuenca en base al Artículo. 5 Literal C de su Reglamento de Propiedad Intelectual, de publicar este trabajo por cualquier medio conocido o por conocer, al ser este requisito para la obtención de mi título de Licenciado en Enfermería. El uso que la Universidad de Cuenca hiciera de este trabajo, no implicara afección alguna de mis derechos morales o patrimoniales como autor.

Cuenca, 23 de Octubre de 2014

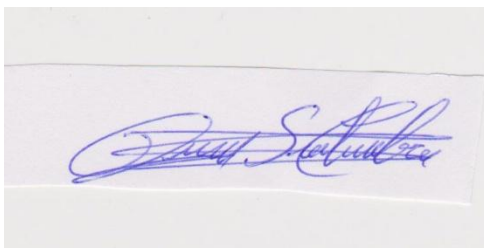
A photograph of a handwritten signature in blue ink on a white rectangular piece of paper. The signature is cursive and appears to read "Oscar Manuel Sotamba Espinoza".

Oscar Manuel Sotamba Espinoza

030241308-3



DEDICATORIA

Este trabajo de investigación quiero dedicar a mis padres que gracias a su trabajo y sus esfuerzos del día a día pude llegar a cumplir una meta más en mi vida, a mis hermanos que son mi ejemplo a seguir en especial mi ñaño Darío que durante mucho tiempo ha sido como mi padre, también quiero dedicar este trabajo a mi querido esposo Diego Sarmiento que es mi pilar mi fortaleza, gracias a sus palabras su apoyo y su confianza que me brinda todos los días me ha enseñado a confiar en mí y siempre alcanzar lo más anhelado, también quiero dedicar este trabajo a mi bella hija Génesis Monserrath la razón de mi vida para seguir adelante y cumplir todos mis objetivos. Dedico este trabajo a toda mi familia a mi tía Magdalena Gracias.

Claudia Sofía Ulloa Rodas.



DEDICATORIA

Este proyecto de investigación lo dedico a mi Dios que me ha permitido conquistar mis metas y objetivos, me ha enseñado que el esfuerzo, la dedicación, la constancia y la lucha en buscar los sueños más anhelados se pueden hacer realidad, a mis padres que han confiado siempre en mi y gracias a sus consejos he podido llegar muy lejos, a mis hermanos y hermana que han sido el soporte fundamental de mi vida en nunca rendirme y seguir buscando mis sueños, a mis sobrinas que con su alegría y sonrisa me han permitido seguir creyendo en mi y crecer cada día más como ser humano, a mi esposa Sofía en ser el pilar fundamental de mi vida y ser el soporte en mi lucha diaria brindándome su amor y comprensión en nunca dejar de luchar por lo que más quiero y conquistar mis metas, a mi pequeña hija Génesis que ella es mi gran motivación de que todo mi esfuerzo y dedicación me permitirán darle un mejor futuro, a todas mis profesoras que gracias a sus enseñanzas me han cautivado en seguir una bonita profesión y no desmallar ante las adversidades durante mi vida universitaria y permitirme ser parte en obtener mi profesión a todas ellas les dedico esta tesis.

Diego Xavier Sarmiento Roldán



DEDICATORIA

Mi agradecimiento eterno a mis padres, a mis hermanas y hermano y a mis sobrinos que a veces aguantaron lo imaginable con la sublime fuerza que es la familia, a los amigos que en momentos difíciles me dieron un consejo y su amistad.

A mis maestras quienes nunca desistieron al enseñarme, aun sin importar que muchas veces no pusiera atención en clase, a ellos que continuaron depositando su esperanza en mí, este logro se los dedico a ustedes con todo mi cariño.

Oscar Manuel Sotamba Espinoza.



AGRADECIMIENTO

Nosotros queremos agradecer a todas esas personas que sin ningún interés nos prestaron su colaboración para poder realizar este proyecto de investigación, gracias a todos ellos/as todavía entendemos que existen personas buenas que prestan su apoyo, colaboración y confianza en que otro grupo de personas pueda cumplir sus sueños, metas y objetivos que se han propuesto en la vida y que en un futuro cercano prestaran su profesionalismo para ayudar a la sociedad en poder prevenir, curar y rehabilitar al paciente que lo necesite.

A Dios por brindarnos los conocimientos y las habilidades en esta linda profesión y ser parte de un mundo mejor.

Además queremos agradecer a nuestras familias, que gracias a su apoyo incondicional, hemos podido cumplir con nuestro objetivo.

A nuestra querida Universidad de Cuenca, Facultad de Ciencias Médicas, Escuela de Enfermería y un especial agradecimiento al grupo de docentes de Enfermería que nos brindaron todos sus conocimientos, actitudes, principios y valores para poder llevar con orgullo esta linda profesión en nuestras vidas.

A nuestra querida Directora del Proyecto Quilloac – Cañar la, Lic. Adriana Verdugo Sánchez, la Asesora Lic. Martha Cárdenas Guamán, quienes gracias a sus consejos y conocimientos fueron el pilar fundamental de haber concluido con nuestra tesis y permitirnos crecer profesionalmente..

A la Comunidad de Quilloac, a todos sus representantes quienes nos brindaron su colaboración para hacer realidad este trabajo de investigación.

A los padres varones adolescentes, que participaron en la realización de esta investigación, quienes nos permitieron conocer parte de sus vidas, a todos ellos muchas gracias.



CAPÍTULO I

1.1 INTRODUCCIÓN

Esta investigación trata sobre el rol del padre adolescente durante el proceso de gestación, sus causas y consecuencias, los problemas psicológicos, sociales que sufren los varones su rol y responsabilidad en el cambio de vida para su edad.

Los jóvenes, por desconocimiento de los métodos de planificación familiar son padres prematuros, dejan su etapa como adolescentes, pierden la oportunidad de disfrutar experiencias que este ciclo de vida les brinda por cumplir una responsabilidad que les corresponde a los adultos; muchos varones desertan sus estudios por falta de apoyo de sus padres y buscan un modo de sobresalir ante la reciente situación de paternidad.

“La fecundidad en la adolescencia es un fenómeno de grandes implicaciones a nivel social y personal, más aún cuando sucede a edades tempranas, esta etapa de vida trae consigo consecuencias desfavorables tanto en la madre como en el padre, los riesgos en la salud, rechazo familiar y social, las dificultades emocionales en la pareja, son varios problemas a los que se pueden enfrentar los adolescentes”.¹

La sexualidad en los jóvenes, despierta fuertes emociones hacia la otra persona marcado por un alto grado de atracción física – emocional, en donde los jóvenes desean experimentar muchas interrogantes en el acto sexual, motivados por la televisión, películas pornográficas, revistas, fotografías, vallas publicitarias, etc.

¹ Donas Solum. Embarazo en adolescente. “adolescencia y juventud ¿Un problema para quién?” San José, Costa Rica 2009.



La moralidad ha perdido su misterio en nuestros días, porque la gran pantalla de la publicidad ha roto con todos los tabús que se llevaban años atrás, quizás los tiempos de nuestros abuelos o nuestros padres, donde una pareja de enamorados con el simplemente hecho de darse un pequeño beso en público era muy criticado en la sociedad; mucho peor andar dados de la mano por las calles sin antes estar casados por la iglesia era un síntoma de pecado o lujuria por varios sectores sociales. Pero esos días de terror han pasado, actualmente los jóvenes llevan una vida sexual activa y sin restricciones, dejando a un lado los miedos que se tenía en años anteriores.

Todos estos factores han llevado a los padres de los adolescentes a asumir ciertas responsabilidades en el cuidado y crianza de sus nietos (hijos de sus hijos) que han sido concebidos sin el vínculo del matrimonio, motivado por varias causas sociales (migración de los padres, hijos pequeños cuidados por sus abuelos, ausencia de escolaridad, déficit económico, depresión, ausencia de educación sexual en las Instituciones, niños criados en hospicios orfanatos, niños en donde sus padres abandonaron pronto el hogar, etc).

La paternidad del adolescente se ve dividida en tres momentos: el antes, donde se busca identificar conocimientos, pensamientos y acciones que tienen los adolescentes varones antes de enfrentarse a la paternidad, él durante, donde se describen los sentimientos, aceptaciones y actitudes que genera en los adolescentes varones y por último el después, donde se busca reconocer las enseñanzas, planes y opiniones que surgieron.

Desde este punto de vista para plantear una reflexión sobre la paternidad proviene del desconocimiento del significado que tiene para distintos grupos de varones y de la necesidad de entender, en primer lugar, las transformaciones que se están viviendo en la relación entre padres e hijos y, en segundo lugar, de la demanda de muchos hombres adolescentes de participar más en el proceso de crianza y educación de los hijos y tener con ellos una relación más cercana afectivamente. Por tanto, es importante documentar en el ámbito de la intimidad. De ahí surge la pregunta de

Claudia Sofía Ulloa Rodas, Diego Xavier Sarmiento Roldán, Oscar Manuel Sotamba Espinoza.



investigación del presente estudio relacionada con el significado de la paternidad en adolescentes varones planteando un razonamiento en torno a su presencia, y no desde una perspectiva negativa, es decir, desde los problemas que generaría su ausencia.



1.2 PLANTEAMIENTO DEL PROBLEMA

La presente investigación busca reconstruir los significados de la paternidad en adolescentes varones, sus fuentes de influencia y su relación con la vivencia personal. Se utilizó un diseño de carácter cualitativo, usando entrevistas estructuradas a profundidad.

La paternidad adolescente es un tema lleno de contradicciones y escasamente difundido, lo que genera desorientación y desamparo; provoca un quiebre del proyecto de vida incitando una reestructuración, por otra parte, es entendida como un proceso sujeto a una serie de variables externas e internas, lo que se traduce en una paternidad condicionada.

En la Comunidad de Quilloac perteneciente a la provincia del Cañar, cuenta con 2053 habitantes, de los cuales 22% son adolescente varones que corresponde a las edades de 11 a 19 años, según el Censo del 2011.²

El principal problema de los padres adolescentes de la Comunidad de Quilloac es que inician su vida sexual a temprana edad; por curiosidad o por moda, como los demás adolescentes reciben educación sexual en el Colegio, dándoles a conocer que existen métodos anticonceptivos gratuitos en los Centros de Salud; estos jóvenes no lo utilizan por miedo o porque creen en los mitos que existen en su Comunidad, los adolescentes crecen con estos mitos desde su hogar que el futuro causa temor.

Dentro de la Comunidad de Quilloac hemos podido observar que existe muchos embarazos en los adolescentes, es por eso que decidimos trabajar con un grupo de adolescentes varones para conocer sus pensamientos sobre el tema de la paternidad, que opinión tienen sobre esta responsabilidad tan grande a su corta edad, la razón por la que no utilizan anticonceptivos sabiendo que existen dentro del mercado; son los principales puntos de importancia en este trabajo de investigación.

² INEC. Censo de Población y Vivienda, 2010



1.3 JUSTIFICACIÓN

En la Comunidad de Quilloac se presenta numerosas situaciones dentro de esta problemática, la carencia de educación en los padres e hijos, la migración a países extranjeros y a grandes ciudades, el refugio en los “*amigos*” en buscar solución a estos problemas los cuales sin ningún conocimiento y la falta de maduración de pensamiento provocan el abandono a sus responsabilidades paternas.

La participación del gobierno y otras entidades públicas ponen énfasis en el adolescente ya que permiten orientar en muchos aspectos la situación del adolescente a diario. Es por eso el sector del salud es uno de los principales actores en fomentar información y educación en temas de salud sexual y reproductiva.

Ser padre joven es una experiencia ambivalente. Si bien consagra la hombría adulta, se contrapone al ideal adolescente de libertad, conquista y competencia. Para los adolescentes, ser padre es tanto un logro, como una pérdida.

La principal preocupación durante la adolescencia es la búsqueda de identidad. Los profundos cambios físicos marcan el comienzo de esta etapa, es así como los adolescentes pueden parecerse y a veces actuar como adultos, pero de alguna forma (particularmente en sus reacciones emocionales) todavía es inmaduro. Sin embargo, el deseo de ser independientes los impulsa a involucrarse cada vez más con su grupo de iguales y a separarse del nido del hogar.

Es así como una de las tareas fundamentales durante la adolescencia es lograr un sentido de identidad y solidez personal. A medida que un adolescente se siente más a gusto y acepta la madurez de su cuerpo, aprende a tomar decisiones independientes, comienza a desarrollar un concepto de sí mismo como individuo y, en consecuencia, desarrolla su identidad. Sin embargo, cuando le resulta difícil definir los conflictos acerca



de su personalidad, de su independencia y de su sexualidad, el adolescente no logra desarrollar un concepto claro de sí mismo (Kimmel & Weiner, 1998). Es así como un embarazo en esta etapa, podría generar una dificultad en el logro de las tareas de la adolescencia.

Durante la última década, los estudios sobre género y salud reproductiva han comenzado a interesarse por el tema de la masculinidad y la participación de los varones en la salud y las decisiones reproductivas. En este contexto, la primera evidencia que surge es que la paternidad es una dimensión fundamental de la vida de los varones y que su práctica asume muchas manifestaciones de acuerdo con factores relacionados al momento del ciclo vital, el tipo de estructura familiar, las condiciones materiales y las culturas regionales (Fuller, 2000).³

Dentro de esta perspectiva surge la pregunta acerca de la imagen de padre que se transmite en los medios de comunicación, así como en qué medida está apoyando mensajes nuevos o está reciclando la imagen tradicional. La aparición de nuevas representaciones donde se muestran padres cariñosos, amorosos, no necesariamente implica cambios profundos en los roles paternos y maternos (Fuller, 2000).

La paternidad es uno de los pasos fundamentales del tránsito de la juventud a la adultez, uno de los desafíos que debe superar. Es, asimismo, la culminación del largo rito de iniciación para ser un "hombre", por cuanto, si tiene un hijo se reconocerá y será reconocido como varón pleno, se sentirá completamente hombre (Olavarría & Parrini, 1999).⁴

Con la paternidad se consagra su relación con su mujer e hijo(s): es el jefe del hogar y tiene la autoridad en el grupo familiar. Este ordenamiento de la familia cuenta con respaldo legal. En tanto el padre se vuelve "responsable", debe asumir a su familia, hacerse cargo de ella y protegerla. Debe actuar

³ Fuller, N. Conclusiones. En N. Fuller (Ed.), *Paternidades en América Latina* (pp. 387-394). Lima: Fondo Editorial de la Pontificia Universidad Católica del Perú. 2010.

⁴ Olavarría, J. & Parrini, R. *Los padres adolescentes /adolescentes*. Santiago: FLACSO.



racionalmente, tiene que orientar sus comportamientos con una lógica propia de la racionalidad económica: "sacar adelante" su familia requiere de ellos y así lo esperaría su familia. No se puede dejar llevar por la emocionalidad, ser débil o temeroso ni demostrarlo ante su mujer e hijo(s). Debe trabajar para proveer a su núcleo y salir a la calle, más allá de los límites de la casa (Olavarría, 2000).⁵

Podemos observar que la masculinidad durante el embarazo es muy limitada desde las instituciones de salud hasta poder encontrar paradigmas culturales y emocionales que llevan al hombre a distanciarse del embarazo. Nuestra práctica de enfermería pretende vincular al varón durante todo el proceso de gestación, rompiendo con los tabús en donde la mujer lleva el cuidado y la crianza de sus hijos, enfocando estos paradigmas en que el varón puede llevar este rol conjuntamente con la madre.

Esta reflexión nos permite identificar que el varón puede llevar cuidados dentro del hogar, realizando las reglas conjunto con la madre para la educación de sus hijos, por lo tanto el padre puede y tiene el mismo derecho que la mujer de educar y criar a sus hijos solo.

⁵Olavarría, J. "Ser padre en Santiago de Chile". En N. Fuller (Ed.), "Paternidades en América Latina" (pp. 129-173). Lima: Fondo Editorial de la Pontificia Universidad Católica del Perú. 2010



CAPÍTULO II

2.1 MARCO TEÓRICO

Ser padre joven es una experiencia ambivalente. Si bien consagra la hombría adulta, se contrapone al ideal adolescente de libertad, conquista y competencia. Para los adolescentes, ser padre es tanto un logro, como una pérdida, que si bien existen grandes diferencias en las prácticas de la paternidad, por lo general, el padre es aquel que protege, provee, forma, educa y representa a la autoridad. Por otro lado, la paternidad es un lugar donde se construye y se reproduce la masculinidad y donde, estructuralmente, los hombres se colocan en una situación de poder y control sobre los hijos y la mujer.⁶

Es notoria la alusión de los varones más adolescentes a la importancia de la paternidad en sus proyectos de vida y su deseo de asumir activamente no sólo las obligaciones sino también los placeres asociados con las tareas de crianza y educación de los hijos. Entre los adolescentes, el concepto de responsabilidad se centra en la necesidad de evitar tener hijos en la calle o ser víctima de una mujer que los fuerce de asumir una paternidad no deseada que puede poner en riesgo el proyecto de vida del joven.

Entre los sectores populares, es común que se use el término sacrificio para designar tanto la decisión de asumir a un hijo/a como para caracterizar el lazo familiar. Ser padre fuerza al varón a renunciar a su libertad y ofrendar la cuota de renuncia personal. La noción de sacrificio, a su vez, es la expresión moral de los esfuerzos diarios realizados por los padres en la tarea de proveer y formar.

2.1.1 Adolescencia

Definición: Es la etapa de maduración entre la niñez y la condición de adulto. El término denota el periodo desde el inicio de la pubertad hasta la

⁶ Bolaños, F. Debate de la segunda sesión. En N. Fuller (Ed.), *Paternidades en América Latina* (pp. 289-306). Lima: Fondo Editorial de la Pontificia Universidad Católica del Perú. 2009.



madurez y suele empezar en torno a la edad de catorce años en los varones y de doce años en las mujeres. Aunque esta etapa de transición varía entre las diferentes culturas, en general se define como el periodo de tiempo que los individuos necesitan para considerarse autónomos e independientes socialmente.⁷

A la adolescencia suele considerarse como un periodo de crecimiento y desarrollo de comienzo y duración variables, que demarca el final de la niñez y crea los cimientos de la maduración, teniendo implicaciones a nivel biológico y social.

Desde el punto de vista biológico su inicio está determinado por el comienzo del desarrollo de los caracteres sexuales secundarios y la aceleración final del crecimiento y su terminación por la fusión de las epífisis y culmina en el desarrollo sexual con el logro del potencial para la reproducción.

Desde el punto de vista psicológico está determinado por la aceleración en el desarrollo cognitivo, la reestructuración de la personalidad, la adquisición de roles laborales y parentales de tipo adulto (en ocasiones pueden formar y organizar un hogar).

Desde el punto de vista social la adolescencia es la preparación para el ascenso de un rol adulto.

2.1.2 Adolescente indígena desde el punto de vista de la comunidad

En las Comunidades Indígenas del Cañar se podría hablar de una adolescencia acelerada, porque está comprendida entre las edades de 8 a 10 años ya colaboran con la familia mediante un proceso.

Un adolescente llega a ser parte de la comunidad adquiriendo obligaciones con su comunidad y su familia pero no en la misma jerarquía, desde niños se

⁷ Cáceres, J. & Escudero, V. (1994). "Relación de pareja en adolescentes y embarazos no deseados". Madrid: Ediciones Pirámides. 2010.



forman jugando y al mismo tiempo trabajando a diferencia de la cultura mestiza la misma que más se enfocan en el juego y a realizar otras actividades recreativas, pero en el campo conjuntamente van laborando todas las actividades que van realizando los padres, adquieren conocimientos, ciertas responsabilidades y madurez.

2.1.3 La pubertad

Las modificaciones que tienen lugar en este periodo; crecimiento, maduración de los caracteres sexuales primarios y secundarios, y aparición de los terciarios, son básicamente la consecuencia de la entrada en actividad del ovulo anterior de la hipófisis. El aumento de la producción de hormonas hipofisarias que se producen por una llamada del hipotálamo provoca el aumento de secreciones de las glándulas que están bajo su control.

La cronología de la pubertad depende de factores endógenos marcados en el panorama madurativo de cada persona, pero se deja influir por las circunstancias externas, la primera eyaculación en los varones suele adelantarse en países y ciudades cálidos con respecto a los de clima frío.

El periodo máximo de crecimiento entre los niños se presenta entre los doce y trece años, el brusco crecimiento que experimenta el niño, así como la nueva forma de percibir su cuerpo, su sexualidad, hacen que se sienta como un extraño dentro de él.

2.1.4 Aspectos transcendentales

Dentro de la adolescencia se debe destacar algunos aspectos transcendentales:

1. Los adolescentes han dejado de ser niños, pero aun no son adultos. Son adolescentes con su anatomía, fisiología y necesidades emocionales y sociales propias. En este periodo es normal la masturbación hasta que el adolescente tienen la capacidad de



establecer contacto con su pareja y dirigir hacia ella las fantasías que tiene elaboradas desde su más temprana infancia.

2. Lo que diferencia esta etapa de las anteriores es que es un niño mas evolucionado, con nuevas funciones biológicas, pero al fin es un niño, es decir es un ser en desarrollo, se produce una aproximación progresiva de los sexos opuestos, hasta que culmina en una relación en la que se satisfacen tanto las necesidades sexuales como las ansias de comunicación que son una aspiración básica de todo ser humano.
3. De la crisis de la adolescencia debe surgir una persona adulta, estructurada, con un alto nivel de raciocinio, capaz de labrarse un porvenir y de llevar una vida útil en medio de la sociedad a cuyo bienestar debe contribuir con responsabilidad.⁸ El razonamiento lógico – formal permite sacar conclusiones al adolescente a partir de una serie de hipótesis, es el momento en que es capaz de hablar de igual a igual con los adultos, aunque la impulsividad propia de este periodo le presenta más razonador que razonable.
4. Ahora es el momento en que las aptitudes de cada sujeto quedan establecidas y en el que encuentra su aplicación de aptitudes que resultan sumamente útiles para la ejecución de su profesión.

2.1.5 Edad de inicio y término de la pubertad y adolescencia

La OPS/OMS ha determinado para el inicio y termino de la los cambios puberales los siguientes:

Edad: 10 - 19 - 20 años.

Varón: 2 años posteriores al de la mujer. Puede iniciar a los 12 años y terminar a los 20 años.

⁸ Figueroa, J. G. & Liendo, E." La presencia del varón en la salud reproductiva". En E. Hardy, M. J. Duarte & E. Rodríguez (Eds.), *Ciencias sociales en medicina. Actualidades e perspectivas latinoamericanas* (pag. 193-226). Brasil: Centro de Pesquisas das Doenças Materno-Infantis de Campinas, CEMICAMP.



Sin embargo, estos cambios pueden presentarse antes, debido a que no en todos los casos son iguales especialmente en la mujer se puede presentar a los 9 años y en otras a los 14 o 15 años.

2.2 Tipos de pubertad en el varón

1. Si los cambios son entre 12 y 15 años estamos ante una **pubertad media**.
2. Si los cambios inician antes de los 12 años y después de los 9 años estamos frente a una **pubertad adelantada**.
3. Si los eventos puberales aparecen ante de los 9 años estamos hablando de una **pubertad precoz**, no es normal.
4. Si inicia los cambios en el lapso de los 15 a los 17 años es una pubertad retardada, usualmente normal.⁹

2.2.1 Cambios físicos en el varón

Durante el periodo de la adolescencia se producen cambios en la proporción corporal y también aparecen los caracteres sexuales secundarios. La masa corporal total se duplica durante la adolescencia. La masa muscular muestra un incremento sostenido desde la iniciación de la pubertad hasta el término de la adolescencia, siendo cuantitativamente mayor en el varón que en la mujer.

Se desarrolla el sistema cardiovascular y respiratorio con el incremento de la fuerza y resistencia. Conforme avance el desarrollo puberal se puede observar que hay un ensanchamiento a nivel de la espalda y de los hombros, disminución del perímetro anteroposterior del tórax, disminución de la cadera, la cintura disminuye, aparece la masa muscular a nivel de extremidades superiores e inferiores.

⁹ SILBER, T. Etal. "Manual de Medicina en la adolescencia". OPS/OMS. Washigton D:C: 2010.



Además de lo indicado se produce la madures sexual que para la evaluación se fundamenta en el desarrollo de los caracteres sexuales secundarios: genitales externos, vello púbico, axilar, facial, cambios de voz, del desarrollo testicular y de la eyaculación.

La primera manifestación de la pubertad en el varón es el crecimiento de los testículos como el desarrollo de los conductos seminíferos, el aumento del tamaño de los testículos seguido del apareamiento del vello púbico y el crecimiento del pene.¹⁰

El crecimiento testicular se puede medirse con el orquidómetro de Prader, el cual consiste en una serie de modelos elipsoides de volumen conocido, que consiste en palpar el testículo y comparar con estos modelos. Antes de la pubertad se encuentra volúmenes de 1,2 y hasta 3 milímetros, un volumen de 4 o más indica que la pubertad ya comenzó y los superiores a 12 pueden considerarse como adultos.¹¹

Los cambios de voz surgen generalmente en la fase avanzada del desarrollo de los genitales internos que muestran un crecimiento acentuado a partir del comienzo del desarrollo testicular. La eyaculación corresponde a una edad avanzada de maduración. El desarrollo de los genitales externos y del vello púbico puede determinarse por la observación comparativa con los estadios de Tanner

2.2.2 Genitales externos

- **Estadio G1:** pene, testículos y escroto de tamaño infantil.
- **Estadio G2:** aumento del tamaño de los testículos y del escroto, piel del escroto más fina y enrojecida.

¹⁰ Stassen. B. Thompson. Ross. "El Desarrollo de la persona desde la Niñez a la Adolescencia". Cuarta Edición. Panamericana, 2010.

¹¹ Stassen. B. Thompson. Ross. "El Desarrollo de la persona desde la Niñez a la Adolescencia". Cuarta Edición. Panamericana, 2010.



- **Estadio G3:** continúa aumentando el tamaño de los testículos y el escroto, aumenta de longitud del pene.
- **Estadio G4:** continúa el aumento de los testículos y del escroto. Aumenta la longitud y diámetro del pene, pigmentación de la piel del escroto.¹²
- **Estadio G5:** Genitales de tipo y tamaño adulto.

2.2.3 Vello púbico

- **Estadio P1:** no hay vello púbico.
- **Estadio P2:** crecimiento disperso de vello largo, fino, ligeramente pigmentado, liso ligeramente pigmentado en la base del pene.
- **Estadio P3:** vello más pigmentado, más denso, más rizado, que se extiende por la sínfisis púbica.
- **Estadio P4:** vello del tipo observado en una persona adulta, pero en menor cantidad.
- **Estadio P5:** vello del tipo observado en una persona adulta, tanto por su tipo como por su cantidad.¹³

2.3 La paternidad adolescente

La paternidad en adolescentes se relacionaron con algunos factores como: la presión de vivir con la pareja en la casa de algunos de ellos; conseguir trabajo; aprender a madurar, no sólo en la paternidad sino también con la pareja. Cuando enfrentan estas situaciones muchos padres adolescentes evaden su responsabilidad no únicamente con su hijo/a sino también con su pareja; violentan la relación a través de esta paternidad temprana.

El temor de asumir una paternidad a temprana edad, implica analizar los diferentes factores que giran en torno a ella. No obstante, de las desventajas que miran los adolescentes se encuentran: dejar la escuela; que los padres

¹² BID.

¹³ Zubarew. Tamara. "Supervisión de Salud del Adolescente". En Boletín escuela de Medicina. Pontificia Universidad Católica de Chile. 2010.



los casen; pocos miran el riesgo de la salud de las mujeres jóvenes en el embarazo.

La paternidad en adolescentes y jóvenes es un reto para educadores de la salud sexual, escolar y familiar. Es necesario el análisis desde la perspectiva de género y las masculinidades para replantear paternidades saludables, responsables, afectivas y de respeto; es por ello importante, un trabajo constante con los hombres respecto a la salud sexual y reproductiva, para que la paternidad deje de ser una casualidad y se convierta en un placer.

El tema de la paternidad es un reto que tiene todo gobierno y sociedad; es una oportunidad para generar espacios reflexivos donde se deje de ver a los padres sólo en el papel de proveedor y protector, autoritario y violento; es poder mirar la salud sexual y reproductiva desde una mirada científica y no desde los pensamientos mágicos y culposos.

2.3.1 Noticia de ser papá

Si la adolescente no está preparada para ser madre, menos lo estará el varón para ser padre especialmente porque, en la cultura en que se da la maternidad adolescente, es muy común que el varón se desligue de su papel y las descendencias pasan a ser criadas y orientadas por mujeres.

Esta exclusión del varón provoca en él sentimiento de aislamiento, agravados por juicios desvalorizadores por parte de su familia o amistades ("con qué lo vas a mantener", "seguro que no es tuyo", etc.) que precipitarán su aislamiento si es que habían dudas.

Si bien la mayoría de embarazos adolescentes son accidentales, en los últimos años se está dando una tendencia que va de la mano del inicio temprano de las relaciones sexuales; muchas parejas de adolescentes están buscando libremente ser padres a muy corta edad. Cuando un adolescente varón se entera de que su novia o su pareja está embarazada tiene sentimientos encontrados: por un lado siente un reforzamiento en su



masculinidad pero desde otro punto de vista suele ser devaluado como el “pervertidor” o el descuidado”.

Al recibir la noticia de su paternidad, el varón se enfrenta a todos sus mandatos personales, sociales y a sus carencias, exacerbándose todo ello por altruismo, lealtad, etc. como también por su dependencia económica y afectiva. Por ello, busca trabajo para mantener su familia, y abandona sus estudios, postergando sus proyectos a largo plazo y confunde los de mediano con los de corto plazo, comenzando a vivir las urgencias. A todo esto se agrega el hecho de que la adolescente embarazada le requiere y demanda su atención, cuando él se encuentra urgido por la necesidad de procuración.

Las reacciones que tienen los varones son varias: que van desde la frustración y rabia porque se les confunde el futuro y para algunos sus planes se desploman; u otras, que puede ser de felicidad, pues se puede consolidar su relación de pareja, aunque en muchos casos no sepan como la van a proveer.

Se enfrenta a carencias por su baja capacitación a esa edad y escolaridad muchas veces insuficiente para acceder a trabajos de buena calidad y bien remunerados. Ello lo obliga a ser "adoptado" como un miembro más (hijo) de su familia política, o ser reubicado en su propia familia como hijo – padre.

2.3.2 Madurez y responsabilidades del adolescente indígena

En la generación de nuestros abuelos el rol del hombre ha sido considerado más importante dentro de una familia en la cultura indígena, el hombre tenía acceso a la educación y a los trabajos agrícolas, mientras el papel de la mujer era minimizado por lo tanto no podían ingresar a las escuelas y era educada para que realice las actividades del hogar, hoy en día con la igualdad de género tanto el hombre como la mujer tienen los mismo derechos.



Unos de los principales derechos y responsabilidades que adquieren los adolescentes es el idioma, mantener las costumbres y tradiciones de su comunidad y de la familia. Tanto en el pasado como en la actualidad la participación del adolescente en la familia y en la comunidad se ha visto limitada ya que son considerados sin experiencia y su opinión no es valorada.

Dentro de la familia cuando un adolescente adquiere un compromiso este no se independiza de sus padres, sigue cooperando con las actividades dentro del hogar el adolescente se ve obligado a desempeñar dos roles, el antiguo rol de ser un hijo que ayuda a sus padres en las labores cotidianas y su nuevo rol con su esposa y futura familia¹⁴.

2.3.3 La masculinidad en estudio

Pasando el primer impacto, todo padre adolescente debe afrontar decisiones tan importantes como casarse, convivir con su pareja, dejar sus estudios y buscar trabajo en algunos casos, lo que sin duda trae consecuencias no sólo para él y su familia de origen, sino para su pareja y su hijo también. Muchos se quedan en el camino sufriendo grandes presiones, pero sin poder superarlas.

Actualmente ha surgido una preocupación por estudiar qué lleva a los hombres adolescentes a “embarazarse” y cómo reaccionan frente al tema. La mayoría de las veces se lo describe como “ruin, irresponsable, que prueba sus proezas sexuales sin pensar en las consecuencias”.

Lo cierto es que la fisiología reproductiva masculina ha sido menos estudiada y comprendida que la femenina, ofreciendo pocas posibilidades de controlar la cadena de eventos reproductivos, lo que ha hecho que el

¹⁴ “El embarazo en adolescentes en la Subregión Andina”. Plan Andino de Prevención de Embarazos en la adolescencia, Línea estratégica1: Diagnostico e Información. Organismo Regional de Salud - Convenio Hipólito Unanue. Marzo del 2009.



hombre tenga menos conciencia de su función reproductiva y asuma menos responsabilidades.

2.3.4 Conocimientos, actitudes y prácticas del padre adolescente frente al embarazo

Se evidencia que sobre este tema se enfocan más en las madres adolescentes, pero no se preocupan por lo que realmente siente el padre, quien también hace parte de este proceso y de esta nueva realidad. Durante las experiencias asistenciales de enfermería se observó que la atención no considera aspectos psicosociales y emocionales a sus necesidades.

Aspectos como momentos de indecisión, ansiedad, consolidación de autoimagen y de autoestima, madurez emocional y mental, consideraciones e imposiciones, reglas, valores, identidad y familia cada uno de estos factores generan crisis en los jóvenes, lo cual provoca conflictos de naturaleza intrapersonal e interpersonal.

La crisis en los adolescentes son necesarias e imprescindibles para el desarrollo del ser humano, sin embargo el embarazo en la adolescencia desencadena crisis de desestructuración por la pesada carga emocional, física y social; que impiden que sean vividas importantes fases de maduración psicosocial.¹⁵

2.3.5 Peligros del conocimiento: Se cree que informarse y aprender sobre la sexualidad va a provocar que las personas solo piensen en tener relaciones genitales. Por eso, algunas personas adultas pueden creer que hablar sobre sexualidad clara y abiertamente con el adolescente es como incitarlo o darle permiso para la actividad sexual. Sin embargo, se sabe que el conocimiento verdadero, claro y sin mitos puede ayudar a vivir la sexualidad con mayor responsabilidad, sin ignorancia, vergüenza ni culpa.

¹⁵ CONOCIMIENTOS, MITOS Y PRÁCTICAS. Disponible en: siacurn.curnvirtual.edu.com/CONOCIMIENTO...
Consultado: 05 de marzo del 2014.



Las actitudes que toman los adolescentes varones cuando se enteran de que van a ser padres para algunos es una alegría, se sienten afirmados en su masculinidad; para otros, es la sensación de temor que produce un enorme desafío, pero en todos los casos, esa nueva vida que se anuncia significará un conflicto por resolver con ellos mismos, con sus respectivas parejas, con las familias de ambos y con una sociedad bastante prescindente.

Los hombres adolescentes tienen una visión negativa del embarazo en la adolescencia por las limitaciones futuras que conlleva. En cuanto al desenlace, la mayoría de los estudios apoyan el derecho de las mujeres a decidir y están más a favor del aborto, aunque esta opinión se modifica en relación con la religiosidad y el nivel socioeconómico. Casi todos los estudios apoyan el derecho a implicarse y participar con su pareja en la toma de decisiones.

En la mayoría de los casos, los hombres consideran su derecho a participar en la decisión acerca del desenlace del embarazo, y el derecho de la mujer a abortar salvo en el caso de que el hombre no esté de acuerdo.

Entre los factores que influyen en las opiniones se destaca la clase social: el nivel socioeconómico bajo se asoció con una actitud hacia el embarazo más positivo y más contrario al aborto. En la actitud contraria al aborto influyeron la religiosidad y, con menor peso, el sentimiento de masculinidad. La práctica de la paternidad de estos jóvenes es que la mayoría sigue viviendo en casa de sus padres y muchos terminan viendo a sus hijos con una frecuencia parecida a la de los padres adultos separados. Sin embargo, quizá porque su propia juventud los acerca mucho a esos bebés que son sus hijos, lo cierto es que todos manifiestan un amor especial y son capaces de hacer o querer hacer muchos sacrificios (dejar de estudiar para trabajar, trabajar y estudiar de noche) para mantenerlos.



2.3.6 Consecuencias para el padre adolescente

Es frecuente la deserción escolar para absorber la manutención de su familia. También es común que tengan peores trabajos y de menor remuneración que sus padres, sometidos a un stress inadecuado a su edad. En general, todo ello condiciona trastornos emocionales que dificultan el ejercicio de una paternidad feliz.

La falta de información, las reducidas posibilidades que la educación brinda para aprender a tomar decisiones desde la infancia, una baja autoestima, los limitados alcances de un proyecto de vida para los grupos más desfavorecidos de la sociedad, propician una sexualidad poco satisfactoria, subordinada a la procreación y expuesta al contagio de infecciones de transmisión sexual.¹⁶

2.3.7 Relaciones con su pareja y su entorno

Es una situación difícil de entender, ya que, aunque la mayoría de las personas lo considera como terror, esto depende del criterio y punto de vista de cada persona. Por ejemplo, hay casos en los que a pesar de que no se esperaba un embarazo, éste es el resultado de una relación maravillosa, basada en el amor y lo aceptan con responsabilidad y alegría porque, a pesar de su inexperiencia, cuentan con el apoyo de sus familias y la sociedad, podrán alcanzar la madurez que en su momento les faltó.

2.3.8 Relaciones sexuales en el noviazgo

Los jóvenes no desean tener relaciones a temprana edad por instinto, el problema es la influencia cultural que nos rodea, los niños y adolescentes nos encontramos rodeados de material pornográfico, tanto en la televisión, como en el cine, la música, publicidad de cualquier producto, en revistas,

¹⁶ CONOCIMIENTOS, MITOS Y PRÁCTICAS. Disponible en: siacurn.curnvirtual.edu.com/CONOCIMIENTO...
Consultado: 05 de marzo del 2014.



Internet y en los lugares de diversión y distracción a los que los jóvenes asistimos con frecuencia, cuyos mensajes "nos despiertan el interés por explorar lo desconocido".

2.3.9 Matrimonio indígena

El matrimonio en la comunidades indígenas es vista como algo sagrado, se inicia una nueva etapa para los recién casados, es el paso de la adolescencia a la madurez, situación que implica responsabilidad e integración total de la vida comunitaria los padres cumplen el papel fundamental en el matrimonio, no hace más de 20 años, los padres decidían por sus hijos, con quien estos debían casarse, lo hacían por una simple razón: para fortalecer los lazos familiares o por interés personal, si una muchacha no tenía, tierras, animales, o no poseía un apellido simplemente no la aceptaban.

En la actualidad es muy diferente los adolescentes elijen con quien casarse, no importa si tienen o no tierras o animales. Con la globalización y producto de la migración hoy se puede ver matrimonios a temprana edad

En la fase del enamoramiento los adolescentes comienzan con juegos y contrapuntos amorosos, característicos de la juventud indígena. El novio espera ocasiones especiales como mingas, fiestas, para poder demostrar su amor por la mujer; los primeros contactos son difíciles para el hombre por el miedo de que la mujer la rechace, a veces hasta con empujones y golpes; sin embargo, el joven no se da por vencido, tiene que perseguirla hasta quitarle una prenda de vestir.

En la actualidad por la a culturización de los pueblos, se está perdiendo totalmente el valor cultural, no solo las costumbres y tradiciones, también se ven afectado el lenguaje y la forma de vestir.

La vestimenta juega un papel muy importante dentro de esta ceremonia porque representa el símbolo de los cañarís el color juega un papel



importante ya que con este se diferencia el lugar de la comunidad. La música es fundamental para la ceremonia, se ejecuta un cantico tradicional en el que se hace referencia a los padrinos y los novios; su función primordial consiste en hacer reflexionar a la nueva pareja acerca de la vida matrimonial.

El matrimonio civil este acto no están especial, simplemente es un primer paso para el matrimonio eclesiástico, los padres de los novios, los padrinos y algunos familiares cercanos acompañan a la pareja.

Una vez ya decido el matrimonio la continuación es la busca del padrino por lo general suele ser una persona mayor ya sea un familiar, conjuntamente los padres y los padrinos organizan la boda, realizando la apertura de la ceremonia en la casa de la novia esta actividad es llamada Mama Ucho al día siguiente los padrinos visten con la ropa típica dependiendo de la comunidad a la que pertenezca después de este acto acuden a la iglesia y en la casa del novio donde se da la ceremonia llamada Cuchunchi este acto refleja la vida de casados lo positivo y la responsabilidad del matrimonio, al tercer día se trasladan a la casa de los padrinos donde los familiares les dan consejos sobre el matrimonio.

2.4 Desarrollo psicosocial

Dentro del desarrollo psicosocial del adolescente uno de los aspectos básicos es el desarrollo de la **personalidad** en ella que el adolescente tiene determinadas características.

2.4.1 Búsqueda de la independencia: que también es búsqueda de identidad: se produce la formación del YO SOY, ser un yo independiente y que va a construir una generación distinta a la de sus padres. A pesar de que el adolescente se desenvuelve en ambiente, tiene un marco referencial, entra en conflicto en su forma de pensar y sentir en relación con sus padres, con sus amigos, con la sociedad, con el mundo, iniciándose la rebeldía



propia de la edad, comienza a discrepar con todos, a querer hacer valer su pensar y sentir, desea cambiar el mundo porque le ve imperfecto.

En esta búsqueda el adolescente se aísla para pensar y meditar sobre sí mismo. Sin embargo no debe permitírsele que este aislamiento sea muy frecuente y duradero porque puede traer consecuencias, debido a que puede entrar en periodos de depresión y puede llegar a agredirse, incluso a pensar en perder la vida, porque esta es tan imperfecta que no vale la pena vivirla.

2.4.2 Necesidad de autoestima elevada: todo ser humano necesita reconocimiento de sus valores. En esta edad necesitan saber que los otros piensan bien de él y que se sienta bien como persona.

2.4.3 Juicio crítico: es una característica fundamental del ser humano, el adolescente tiene una gran capacidad para analizar críticamente el mundo. Esta crítica ayudara a analizarse mejor, a desarrollar su identidad más amplia y a una fundamentación mayor de sus valores, de su pensamiento y sus afectos, por lo tanto se debe apoyar el desarrollo del sentido crítico.

2.4.4 La sensibilidad y la afectividad: son características que tiene el adolescente como lo tiene y necesidad de todo ser humano. El adolescente es muy sensible y sobre todo afectuoso, asimismo exige que esta sea retribuida. Sobre todo no hay que descuidar, se le debe brindar afecto y prestar atención.

2.4.5 Proyecto de vida: en esta etapa se genera su proyecto de vida y desarrolla estrategias para que este sueño se haga realidad, se pregunta ¿Qué soy?, ¿Qué quiero ser?, ¿Cómo quiero ser?, quiero ser casado/a, ser profesional (abogado, medico, artista, etc.) muchos de estos sueños ya se generan en la infancia, sin embargo es esta etapa de la vida se concretizan un poco más.



Este proyecto de vida “sueños”, debe ser estimulados por las personas que le rodean al adolescente, aunque hay momentos de indecisión y volubilidad, hay que discutir con el adolescente las opciones que el mundo actual le ofrece a fin de evitar frustraciones en el futuro y pueda desviarse hacia estilos de vida peligrosa.

2.4.6 La sexualidad: esto no aparece en la adolescencia, de acuerdo a con los estudios parece ser que en la vida intrauterina ya hay manifestaciones de sexualidad y que se continua en el periodo de la infancia, lo que sucede en la adolescencia es que aparece más marcada la necesidad de relacionamiento afectivo con otras personas y especialmente con el sexo opuesto como consecuencia de la maduración sexual.

Durante el periodo de maduración sexual el adolescente varón tiene eyaculaciones nocturnas, lo que se denomina “sueños húmedos”, estas son totalmente involuntarias y generalmente se producen en la última etapa del sueño, cuando está próximo a despertar, esto no debe llamar la atención ya que es normal.

Dentro de esta etapa el adolescente comienza a interesarse por el sexo opuesto y en ese sentido, al inicio de la pubertad no le gusta estar bien presentado, bañado, etc. ahora es todo lo contrario desea estar impecable, perfumado, sin las molestosas espinillas, quiere estar agradable para el sexo opuesto. La sexualidad es la identificación como hombre o como mujer, es un proceso biológico y emocional, una perspectiva y una visión de sí mismo y está regida por las ideas religiosas, sociales, culturales.

Dentro de la sexualidad, el adolescente se enamora muy fácilmente es por la necesidad de afecto de aceptación de otra persona.

2.4.7 Sentimiento de intimidad: el adolescente al igual que todo individuo necesita tener intimidad, necesita no ser perturbado, necesita tener momento de soledad.



2.4.8 La relación grupal: a medida que el adolescente se va distanciando de sus padres aumenta su adhesión a sus compañeros y con ello la crítica a los padres se vuelve un tema favorito, así como los problemas sexuales, entre ellos son los consejeros, los médicos.

Cuando el adolescente se integra a un grupo estos son muy cohesionados, solidarios, fraternos, afectivos, se convierten en todos para uno y uno para todos.

2.4.9 La familia y el adolescente: el adolescente ve a los padres en ocasiones como esclavistas, como tiranos o responsables, a través de los padres va a prender a ser hombre o mujer con valores, con libertad, sin embargo comienza a rebelarse contra sus padres porque hasta antes de ahora les veía como los seres perfectos, bondadosos, que cuidaban de él; en este momento se da cuenta que tiene defectos, que no son los que pensaban y por lo tanto tiene que ayudarles a cambiar porque piensa que sus padres vivieron en otra época. La obligación de los padres y quienes le rodean es hacerle ver que el mundo tampoco es perfecto, que los seres humanos tienen imperfecciones y que hay que aceptar esta situación.

2.4.10 Problemas emocionales: el adolescente se enfrenta a una serie de problemas por pérdidas o duelos que tiene dentro de ellos están:

- Pierde su cuerpo de niño para convertirse en cuerpo de hombre o mujer.
- Pierde su niñez: ahora ya tiene que enfrentarse al mundo, ya no puede jugar como lo hacía antes, ya es un hombre o mujer y tiene que pensar en otras cosas.
- Pierde la dependencia de los padres: ya tiene que aprender a cuidarse solo, ya tiene que actuar con independencia y buscar su proyecto de vida.
- Pierde a los padres ideales los cuales ahora se han convertido en sus enemigos.



Por todos estos duelos el adolescente se convierte un rebelde, además se sienten manipulados y marginados debido a que no se les permite participar en las decisiones sociales, lo que le convierte en protestantes de todo, en una forma más libre que los adultos. El nivel de razonamiento está en su mejor momento y no temen perder nada, ya que nada poseen. El mundo no les gusta tal como es y lucha por cambiarlo, por su gran sensibilidad hace que se exalte ante cualquier injusticia y que no le importe desafiar a las autoridades, protestando y luchando por lo que cree justo o por lo que considera un ideal, un ser idealista por excelencia en su cabeza bullen ideas, que parecen tener todas las soluciones a todo.¹⁷

2.5 Diagrama familiar o familiograma

Definición.- El diagrama familiar es un formato visual que registra gráficamente información acerca de los miembros de una familia y sus relaciones, proporciona una mirada global de la complejidad de la estructura y las relaciones familiares, incluyendo al menos tres generaciones lo que consiste en un enfoque multi generacional.¹⁸

El diagrama familiar permite obtener la siguiente información de la familia:

Estructura familiar: corresponde a la tipología familiar: familia extensa (mayor a 4 hijos), familia ampliada (conviven más de dos generaciones bajo el mismo techo, nietos, tíos, abuelo), nuclear (menor de 4 hijos), familia mono o uniparenteral (familia a cargo de la madre-matrifocal o padre-patrifocal) y al subsistema fraternal (número de hermanos, orden de nacimiento, edad y sexo de cada uno).

Adaptación del ciclo vital: se refiere al nivel de adaptación por parte de cada uno de los integrantes a las etapas del ciclo vital en las que se encuentra la familia.

¹⁷ MORALEDA. Mariano. "Psicología Evolutiva". Madrid. España.

¹⁸ Salgado de Bernal, C. y Álvarez - Schwarz, M., (1990) "El Genograma como Instrumento de Formación de Terapeutas de Familia." En Revista Latinoamericana de Psicología, vol 12, n° 3, pág. 385-420; Pág.391. Consultado el 09/06/2014.



Repetición de pautas a través de generaciones: permite descubrir la repetición de patrones, conductas o problemas (ej.: relaciones violentas, alcoholismo, embarazo en adolescencia, depresión...) a lo largo de las generaciones, que pueden estar en relación con la estructura, morbilidad o funcionamiento familiar.

Sucesos de la vida y funcionamiento familiar: implica la información respecto al devenir familiar (por ejemplo, el nacimiento de un hijo, cambio de trabajo, enfermedades graves, muerte de algún integrante, separación), el nivel de funcionamiento en relación a aquellos sucesos, así como los recursos disponibles (redes de apoyo).

Tipos de relación: informa sobre los vínculos que se establecen al interior de la familia: “conflictivo”, “distante”, “fusionado”. Las triangulaciones corresponden a relaciones en las que “ingresa” un tercero, como el triángulo conformado por la madre, el hijo “favorito” y su esposa. El triángulo se da tanto con objetos como con personas (ej.: televisión, internet). Establecimiento de alianzas (madre-hijo versus padre-hija)¹⁹.

Simbología universal del diagrama familiar



----- Línea de unión libre

¹⁹ DIAGRAMA FAMILIAR. Disponible en: www.scribd.com/doc/57058678/El-Diagrama-Familiar. Consultado: 25 de mayo del 2014.



————— Línea de matrimonio

———/——— Separación

———//——— Divorcio

~~~~~ Relación conflictiva

===== Relación estrecha



## 2.6 MARCO REFERENCIAL

**Fundamento cultural.-** El ser humano, sea hombre o mujer, por principio y naturaleza es un ser social y colectivo, lo que permite la interrelación y la interacción de mutua convivencia, entre su especie y los demás seres que comparten el espacio hábitat.

El hecho social y colectivo del ser humano, conlleva a la acción humana de ocupar un espacio, crear, recrear, organizar y adaptar tal espacio, a modo de presencia y persistencia como especie.

Cada elemento cultural de un pueblo, sea tangible o intangible, es un símbolo de manifestación o expresión de la forma de entender, comprender, interrelacionarse e interactuar con el tiempo y el espacio.

El pueblo Cañarí tiene una presencia de desarrollo cultural continua de más de 4.000 años; entre sus primeras manifestaciones de expresiones simbólicas culturales, está su estilo artístico manual en arcilla, que observados atentamente sus figuras, dan testimonio de alta comprensión de la vida.<sup>20</sup>

**Origen etimológico de la palabra.-** Según el profesor Pérez (1978) registra, como: Quillohuac, río y loma al Sur de Narrío con restos arqueológicos; del Quichua **quello**, amarillo: **huac** (a), ataud.

Ateniéndonos a este insumo teórico, este nombre deriva de un sitio arqueológico y de un río que lleva el mismo nombre. Ahora en ¿dónde se localiza este sitio referido por Pérez? Se localiza en el sitio conocido como Killukhaka. Pakarina, que antes de que se construya la actual capilla, su cima era ovalada y plana auténtica plaza ceremonial desde donde veneraban a la Luna, y la Cruz del Sur. A partir de la llegada de la conquista,

---

<sup>20</sup> Aporte de José Emanuel Chimbo, Vicepresidente de la TUCAYTA y miembro de la comuna Quilloac.

y con la astuta intervención de los encomenderos, estos rituales cósmicos, y por ende las plazas sagradas fueron sepultadas, con la colocación de una cruz de piedra, como testimonio de su intervención, bajo el pretexto de celebrar el ritual de la cruz de mayo que se impuso sobre el ritual de la Cruz del Sur o Cruz Cuadrada.

Sobre este sitio, la mitología da cuenta de que se trataba de una Apachita, porque sus relatos explican hechos fundacionales del barroco andino. Es decir, la intervención y el amalgamamiento del catolicismo con la expresión de la religiosidad propia de los indígenas cañarís.

Quilloac, es juzgada por la historia como una comuna más antigua y libre al igual que las comunidades de Sisid y Juncal. Replegada a un reducido territorio han tenido que soportar todo el peso de la injusticia social, política y económica de los patrones de la conquista.

**Límites de la comunidad de Quilloac.-** La comuna Quilloac, se encuentra demarcada bajo los siguientes límites de circunscripción territorial: al Norte

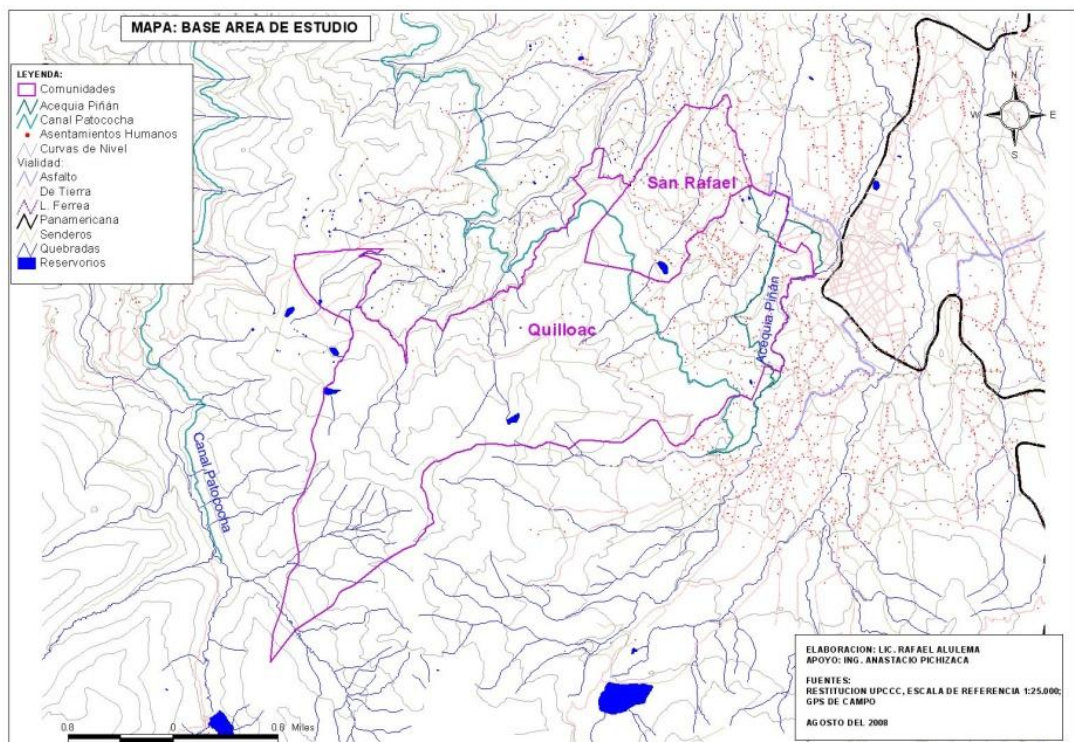

con la Comuna Chaglabán y San Rafael al Sur comuna La Capilla y parroquia Chorocopte, al Este con el Centro Urbano de la ciudad de Cañar,

Claudia Sofía Ulloa Rodas, Diego Xavier Sarmiento Roldán, Oscar Manuel Sotamba Espinoza.



al Oeste con la Comuna Lodón, Santamaría y Shuya; con una superficie total de 1.516,57 hectáreas y un perímetro total de 31.169,55 metros lineales.

**Ancestralidad:** Consagramos y afirmamos nuestra presencia y persistencia histórica, en el tiempo y espacio, con diferencias evidentes y rotundas de otras comunidades y pueblos, en lo concerniente a la cosmovisión, cultura, costumbres, instituciones económicas y sociales, socio organizativa, jurídica, política y administrativa, sean parciales o totales, mismos que nos permiten fortalecer nuestra identidad; y, sobre este principio se basa el derecho adquirido a la tenencia, posesión, ocupación y manejo de las tierras y territorio que actualmente demarcamos y habitamos.

**Visión:** Familias Quilloac – Cañarís - Kichwas reconstituidas y fortalecidas como Comuna con Territorio Ancestral, Originario e Intangible, plenamente identificadas con sus características culturales particulares, autogestionaria y propositiva. Es comunidad de base de la TUCAYTA y ésta filial a la UPCCC-ECUARUNARI - CONAIE, dentro del marco de su circunscripción territorial, ejecutando un plan estratégico de desarrollo social, científico-educativo, económico, cultural, político y medio ambiental de manera armónica y equilibrada, con mejores condiciones de nivel y calidad de vida de sus habitantes.

**Misión:** Organización Comunitaria de base, que aglutina a las familias asentadas dentro de su territorio; dinamizadora de procesos, interlocutora y propulsora de una gestión de desarrollo comunitario propio tanto en lo humano, social y económicamente sostenible y sustentable, con políticas orientadas a fortalecer a la persona como ser consciente y responsable, tanto individual como comunitaria.

**Soberanía:** La soberanía radica en los moradores domiciliados en la comuna Quilloac, y la ejercen sobre su espacio territorial, sitios sagrados y arqueológicos, sobre su cultura tangible e intangible, sus recursos naturales (Pacha Mama), sus Instituciones, sus propias formas y medios de organización comunitaria y sus formas del ejercicio de autoridad y poder.



**Objeción cultural:** No aceptamos que a nuestro territorio, intereses políticos o económicos nos declaren como zona de proyección urbana inmediata; nos oponemos a la intervención unilateral de instancias públicas o privadas sobre nuestros recursos naturales, tierra y territorio, sitios sagrados y al conocimiento asociado por motivos culturales, espirituales, sociales, económicos o de otra índole, porque esto atenta contra nuestro territorio e identidad cultural.

**Precaución:** por ningún concepto la comuna aceptará a personas naturales o jurídicas, pública o privada u organizaciones, que puede producir impactos o consecuencias negativas ambientales y culturales sobre la biodiversidad, sitios sagrados, la salud, la integridad cultural y los derechos colectivos. Es deber del Estado a través de sus instituciones tomar medidas precautelares para evitar impactos, o consecuencias negativas. Si las medidas preventivas causan discrepancia, es obligación del gestor de la actividad u omisión demostrar que ésta no causa daños, impactos o consecuencias negativas y es inocua a los Patrimonios Culturales y Naturales, los derechos colectivos y nuestro territorio.

**Diversidad cultural:** El Estado a través de sus instituciones, garantiza a la comuna Quilloac, el derecho de mantener y vigorizar sus formas y manifestaciones de organización social, cultural, económica, jurídica, política, así como, sus principios, conocimientos, innovaciones y prácticas sobre la conservación y el manejo de la biodiversidad, el manejo del espacio y sitios sagrados, como parte consustancial de su cosmovisión, identidad y desarrollo.

**Sustentabilidad:** La biodiversidad ecológica de Quilloac constituye la base de presencia y persistencia cultural y vital, y, garantiza una vida digna de todos los Comuneros y de las generaciones futuras; por lo tanto, esta no debe agotarse en la presente generación. Es un compromiso del Estado sus instituciones y la comuna Quilloac conservar y preservar la biodiversidad.





**Manejo integral de la biodiversidad y sitios sagrados:** La comuna, solicitará al Estado a través de sus instituciones que garantice y propicie la integralidad en el manejo de la biodiversidad y sitios sagrados, principios, que articula la equidad social, económica e intergeneracional a partir de las prioridades y potencialidades existente en la comuna que ha creado, mantenido, conservado, manejado y utilizado los elementos culturales y naturales del espacio territorial.

**Equidad económica y social:** El Gobierno Comunitario con el apoyo del Estado, las ONGs y la iniciativa comunitaria, emprenderá acciones y mecanismos de producción y redistribución económica, servicios, asistencia y más beneficios que aseguren el BIEN-ESTAR COMUNITARIO, entendido como calidad y nivel de vida, desde un desarrollo justo y equitativo, poniendo énfasis en las prioridades y demandas de toda la comuna de Quilloac.

**Sitios sagrados y rituales:** La Comuna Quilloac asume su responsabilidad de; ejercer su derecho legítimo del manejo territorial de sus sitios sagrados y rituales, entendidos como aquellos donde se manifiesta sus prácticas culturales, rituales, ceremoniales, espirituales y religiosos, o los ecosistemas donde se conservan sus plantas y animales sagrados y/o vinculados a su ritualidad, espiritualidad o prácticas religiosas; como una explicación de los acontecimientos cíclicos vitales, agrícolas y míticas.

**Protección de la biodiversidad agrícola nativa:** La comuna Quilloac, con el apoyo del Estado, sus instituciones, ONGs, garantiza la conservación, regeneración y uso sustentable-sostenible de la biodiversidad agrícola y sus recursos naturales, así como los conocimientos y prácticas asociados con ella, a fin de evitar su erosión y contaminación genética, garantiza la soberanía alimentaria y proporciona alternativas productivas sanas.

**Derecho a la oposición fundada:** La Comuna de Quilloac, por intermedio del Consejo de Gobierno Comunitario o Sectorial, con fundamentos de causa y en base a los principios de territorialidad, prohíbe que atenten en



contra del espacio territorial intangible con explotaciones mineras o programas que atenten contra la biodiversidad.

**La participación:** Implica la conciencia de corresponsabilidad y la intervención directa y decidida de la comunidad en la toma de decisiones sobre su proyección, su bien-estar, la fiscalización de procesos y acciones concretados en planes y programas; como mecanismo de empoderamiento y apropiación del manejo y administración de la Comuna y su propio Plan de Desarrollo.

**El fortalecimiento de las capacidades comunitarias.** Reconociendo, reivindicando y revalorando conocimientos, habilidades y destrezas que permitan a los comuneros reconocer, validar y utilizar sus propias alternativas de desarrollo con base en sus experiencias y sabiduría. El fortalecimiento de las capacidades comunitarias es el sustento y la garantía de fortaleza organizativa, productiva, dentro de un desarrollo con identidad.

**Género.** Reconociendo la paridad proporcional complementaria y las diferencias culturales, políticas, físicas entre personas como principio de equilibrio y armonía de cosmovivencia social.<sup>21</sup>

**De los valores comunitarios:** Los principales valores mantenidos, ejercidos como pautas de comportamiento ideal que regulan la convivencia comunitaria, y que todos sin excepción alguna, la practicamos son:

**Ama Killa:** La acción y el servicio permanente de la persona

**Ama Shwa:** La actitud honesta de la persona

**Ama Llulla:** La manifestación veraz del verbo de la persona

**El respeto:** Tanto a sí mismo, a las personas y a su entorno natural

**El Ñawinchiy:** Forma de encarar los conflictos de manera pública y directa con los involucrados.

**Alli Apanakuy:** La calidad de relación, interrelación e interacción de personas, familias y comunas (interculturalidad).

---

<sup>21</sup> Aporte de José Emanuel Chimbo, Vicepresidente de la TUCAYTA y miembro de la comuna Quilloac.



**Kuyanakuy:** El amor como una manifestación natural y sublime del ser humano hacia su persona y sus semejantes, con un profundo respeto a la dignidad de las mismas.

**El Ayni:** comprendido como la ética de la reciprocidad, manifestada en: makimañachiy, randinpak, uyariy (faena), yanapanakuy.

**La Minka:** El servicio del trabajo obligatorio en beneficio social comunitario.

**Karananakuy:** La redistribución de recursos, alimentos y servicios manifestados en: mashkarina, chalay, kampionakuy, melga, al partir, mesa churay, misa pasay entre otros.<sup>22</sup>

---

<sup>22</sup> BID.



## CAPÍTULO III

### 3. OBJETIVOS

#### 3.1 OBJETIVO GENERAL

Determinar las características del rol del padre adolescente y su participación en el proceso de la gestación.

#### 3.2 OBJETIVOS ESPECÍFICOS

1. Identificar los conocimientos, generados en adolescentes varones frente al embarazo de la gestante.
2. Determinar las acciones que toma el varón ante la noticia del embarazo de su pareja y el tipo de conflictos que está pueda generar ante la familia y el medio social.
3. Identificar las prácticas, las relaciones afectivas, emocionales y económicas que la pareja adolescente enfrenta actualmente.
4. Observar las actitudes generados en los adolescentes varones frente al embarazo



## CAPÍTULO IV

### 4. METODOLOGÍA

#### 4.1 Tipo de investigación

**Cualitativa:** requiere un profundo entendimiento del comportamiento humano y las razones que lo gobiernan, busca explicar las razones de los diferentes aspectos de tal comportamiento y la practica como elementos representativos de la experiencia social y personal.

#### 4.2 Población de estudio

Se trabajó con un universo de 10 padres adolescentes varones que se encuentran en la Comunidad de Quilloac, los cuales nos relataron sus experiencias ante un embarazo no planeado.

#### 4.3 Categorías

- Noticia del embarazo de su pareja.
- Conocimientos acerca del embarazo de su pareja.
- Actitudes frente al embarazo de su pareja.
- Practicas durante el embarazo.
- Conflictos tempranos asociados al embarazo.
- Relaciones con su pareja y el entorno.

#### 4.4 Técnica de investigación

**Entrevista a profundidad** con el fin de identificar los conocimientos actitudes y prácticas del padre adolescente frente al embarazo.

Para el desarrollo de esta técnica se generó un ambiente de confianza con el fin de obtener una información valiosa acerca de su vivencia personal.

Claudia Sofía Ulloa Rodas, Diego Xavier Sarmiento Roldán, Oscar Manuel Sotamba Espinoza.



**La entrevista:** se obtuvo respuestas de los padres adolescentes varones ante una serie de preguntas planteadas para determinar sus conocimientos, pensamientos, sentimientos, actitudes, comportamientos y proyectos que han existido frente al embarazo. La entrevista tuvo una duración de 30 a 45 minutos aproximadamente las cuales eran grabadas en audio y digitalizadas en texto, los investigadores escribieron en cada formato las respuestas de los adolescentes entrevistados.

**4.5 Instrumentos**

El instrumento de investigación es una guía instructiva que contiene una serie de preguntas abiertas que nos permitió saber el grado de conocimientos, actitudes y prácticas del padre adolescente varón frente al proceso de gestación a través del relato hecho por cada uno de los adolescentes varones y sus repuestas fueron captadas en cinta de grabación a fin de no perder ningún detalle (anexo 2).

- **Asentimiento informado del adolescente**
- **Consentimiento informado realizado a los padres del grupo de adolescentes varones.**
- **Consentimiento informado para los padres adolescentes.**

**4.6 Definición de categorías**

| CATEGORÍAS                                       | CRITERIOS                                                                                                                                                                                            | ASPECTOS A INDAGAR MEDIANTE PREGUNTAS                                                                                         |
|--------------------------------------------------|------------------------------------------------------------------------------------------------------------------------------------------------------------------------------------------------------|-------------------------------------------------------------------------------------------------------------------------------|
| <p><b>Noticia del embarazo de su pareja.</b></p> | <p>Pensamiento del adolescente frente a la noticia de ser padre.</p> <p>Cómo reacciono el adolescente respecto a la noticia del embarazo de su pareja, tipos de respuesta y posibles soluciones.</p> | <p>¿Cómo se dio cuenta de que su pareja estaba embarazada?</p> <p>¿Qué sintió cuando se entero del embarazo de su pareja?</p> |



|                                                               |                                                                                                                                                                                                   |                                                                                                                                                                                                                                                                                                                                                                                                                                                    |
|---------------------------------------------------------------|---------------------------------------------------------------------------------------------------------------------------------------------------------------------------------------------------|----------------------------------------------------------------------------------------------------------------------------------------------------------------------------------------------------------------------------------------------------------------------------------------------------------------------------------------------------------------------------------------------------------------------------------------------------|
|                                                               | <p>Primeras reacciones y sentimientos que se generaron ante la noticia del embarazo.</p> <p>Psicológicamente los adolescentes como se encuentran.</p>                                             | <p>¿Qué sintió cuando se enteró que Usted iba a ser papá?</p> <p>¿Se imagino alguna vez que su novia podía quedar embarazada?</p>                                                                                                                                                                                                                                                                                                                  |
| <p><b>Conocimientos acerca del embarazo de su pareja.</b></p> | <p>Hace referencia a los pensamientos, conocimientos que tienen los adolescentes varones antes de enfrentarse al embarazo por el hecho de que van hacer padres.</p>                               | <p>¿Sabe usted como se produce el embarazo?</p> <p>¿Qué son para usted relaciones sexuales?</p> <p>¿Qué es para usted paternidad?</p> <p>¿Durante su noviazgo que se hablaba en cuanto al embarazo?</p> <p>¿Qué opiniones tenía su pareja del embarazo?</p> <p>¿Qué opinión tenía su familia acerca del embarazo?</p> <p>¿Qué piensa usted acerca del embarazo?</p> <p>¿Cree usted que los padres adolescentes son capaces de cuidar del bebe?</p> |
| <p><b>Actitudes frente al embarazo de su pareja.</b></p>      | <p>Hace referencia a las acciones y actitudes ya sea negativa o positiva que toma el futuro padre adolescente frente al embarazo de su pareja y cómo influye en el desarrollo de su embarazo.</p> | <p>¿Cómo está usted afrontando esta situación?</p> <p>¿Cómo fue la relación de las familias ante el embarazo?</p> <p>¿Si pudiera regresar el tiempo que hubiera hecho para evitar el embarazo?</p> <p>¿De qué manera se está preparando usted como futuro padre para cuidar a su hijo/a?</p>                                                                                                                                                       |



|                                                           |                                                                                                                                                                                                                                      |                                                                                                                                                                                                                                                                                                                   |
|-----------------------------------------------------------|--------------------------------------------------------------------------------------------------------------------------------------------------------------------------------------------------------------------------------------|-------------------------------------------------------------------------------------------------------------------------------------------------------------------------------------------------------------------------------------------------------------------------------------------------------------------|
| <p><b>Prácticas durante el embarazo.</b></p>              | <p>El adolescente varón forma parte de esta etapa como es el embarazo desarrollando su capacidad para tomar decisiones y la realización de acciones frente al embarazo.</p>                                                          | <p>¿Qué hizo Usted ante la noticia del embarazo de su novia, le comentó a su familia, amigos?</p> <p>¿Cómo participa usted en el cuidado del embarazo?</p> <p>¿Usted acude con su pareja a los controles prenatales?</p>                                                                                          |
| <p><b>Conflictos tempranos asociados al embarazo.</b></p> | <p>Aceptación o rechazo del adolescente varón frente a la paternidad.</p> <p>Los problemas sociales, psicológicos, económicos relacionados con el embarazo que se presentan tanto para el adolescente varón como para su pareja.</p> | <p>¿Ha escuchado comentarios que le han creado miedo ante el embarazo?</p> <p>¿Cuándo su familia se enteró que iba ser papá? ¿Cómo reaccionaron?</p> <p>¿Qué ha sido lo más difícil que tuvo que enfrentar durante este periodo del embarazo?</p> <p>¿Hay o hubo alguna situación que no haya podido superar?</p> |
| <p><b>Relaciones con su pareja y el entorno.</b></p>      | <p>Sentimientos buenos o malos expresados a su pareja.</p> <p>Tipo de relación con su pareja, los padres, amigos.</p>                                                                                                                | <p>¿Cuándo y por qué decidió iniciar su primera relación sexual?</p> <p>¿Cómo era su vida de pareja durante el noviazgo?</p> <p>¿Cómo es su vida sexual durante el embarazo?</p> <p>¿Su entorno social cambió?</p> <p>¿Cambiaron sus sentimientos hacia su pareja?</p>                                            |





#### **4.7 Plan de tabulación**

Con la entrevista a profundidad obtuvimos la información de los padres adolescentes, los mismos que eran captados en una cinta de grabación a fin de no perder ningún detalle. Además los investigadores anotamos las ideas claves y las actitudes de los adolescentes frente a las preguntas planteadas.

Una vez concluida las entrevistas a profundidad se procedió a transcribir la información y delimitar los códigos respectivos para analizar la información obtenida; fueron procesados en el programa de texto Word que nos permitió realizar la triangulación de la información.

#### **4.8 Recolección de la información**

Durante dos meses acudimos a la Comunidad de Quilloac en la provincia de Cañar, obteniendo la información necesaria para poder cumplir con nuestros objetivos; realizamos una entrevista directa a profundidad con 10 padres adolescentes, dándoles a conocer de que se trata nuestra investigación e invitándoles a ser parte de esta investigación entregándoles un asentimiento informado junto con la metodología y los beneficios que se espera luego de la misma.

El abordaje cualitativo se hizo posible mediante una entrevista a profundidad y anónima, con el fin de determinar los conocimientos, actitudes y prácticas de los padres adolescentes frente al proceso de gestación de su pareja, lo cual permitió una mayor interacción con la población de estudio y mejor comprensión del problema. Para el desarrollo de esta técnica fue importante generar un ambiente adecuado.

El instrumento permitió captar los conocimientos, actitudes y prácticas de los padres adolescentes frente al embarazo e interpretar las experiencias humanas a través del relato hecho por cada uno de ellos, los cuales fueron grabados en audio para luego transcribirlos tal y como fueron expresados por ellos.

Claudia Sofía Ulloa Rodas, Diego Xavier Sarmiento Roldán, Oscar Manuel Sotamba Espinoza.



Para conseguir la participación de los adolescentes se establecieron citas individuales para cada uno de ellos en el Colegio de la Comunidad en las horas de la mañana y tarde, en donde los adolescentes debían responder a preguntas abiertas analizadas y evaluadas previamente por los investigadores.

Para facilitar el proceso, se utilizó la información suministrada por la población de estudio, se realizó una descripción que soporta toda la información recogida en cada una de las entrevistas lo que nos permitió explicar los conocimientos, actitudes y prácticas de los padres adolescentes frente al proceso de gestación.

## 4.9 Análisis de la información

Con el fin de traducir la información obtenida de nuestra población de estudio y dado que las categorías observadas son de tipo cualitativo se optó por hacer un análisis de tipo categórico con el propósito de describir y encontrar de una manera sencilla indicadores o unidades de sentido entre los individuos y respuestas conjuntas. Para ello se dividió la información en 6 categorías:

- Noticia del embarazo de su pareja.
- Conocimientos acerca del embarazo de su pareja.
- Actitudes frente al embarazo de su pareja.
- Prácticas durante el embarazo.
- Conflictos tempranos asociados al embarazo.
- Relaciones con su pareja y el entorno.

Se estudió profundamente los criterios de cada adolescente integrantes de la población de estudio, se realizó un análisis de las similitudes entre lo entrevistado y lo obtenido.



#### 4.10 Aspectos éticos de la investigación

Para la realización de esta investigación se tuvieron en cuenta los aspectos éticos. Se elaboraron asentimientos informados (Anexos 2, 3), en los cuales, se explica a los adolescentes varones participantes el objetivo general y la finalidad de la investigación, con el fin de obtener la autorización para su realización. A los adolescentes varones de la población de estudio, se les explicó previamente los objetivos de la investigación, el instrumento que se utilizó y los beneficios que se esperan después de su realización; se garantizó su respectiva aclaración de dudas con respecto al estudio, y la seguridad de preservar la confidencialidad del entrevistado.

En esta investigación se tuvieron en cuenta los principios éticos como el respeto y la autonomía; los adolescentes varones estaban en la capacidad de decir si deseaban formar parte de la investigación o no, después de explicarles los fines de este proyecto de investigación, su aprobación se hizo con la familia por medio de un asentimiento informado. Todas las respuestas se transcribieron tal cual narraba el entrevistado, los resultados obtenidos serán de uso exclusivo para esta investigación.

## CAPÍTULO V

## 5. RESULTADOS

A continuación expondremos el diagrama familiar de cada uno de los padres adolescentes varones que participaron en esta investigación, interpretando la información correspondiente a su sistema familiar.

5.1 Diagrama familiar N<sup>o</sup> 1

“Marco”

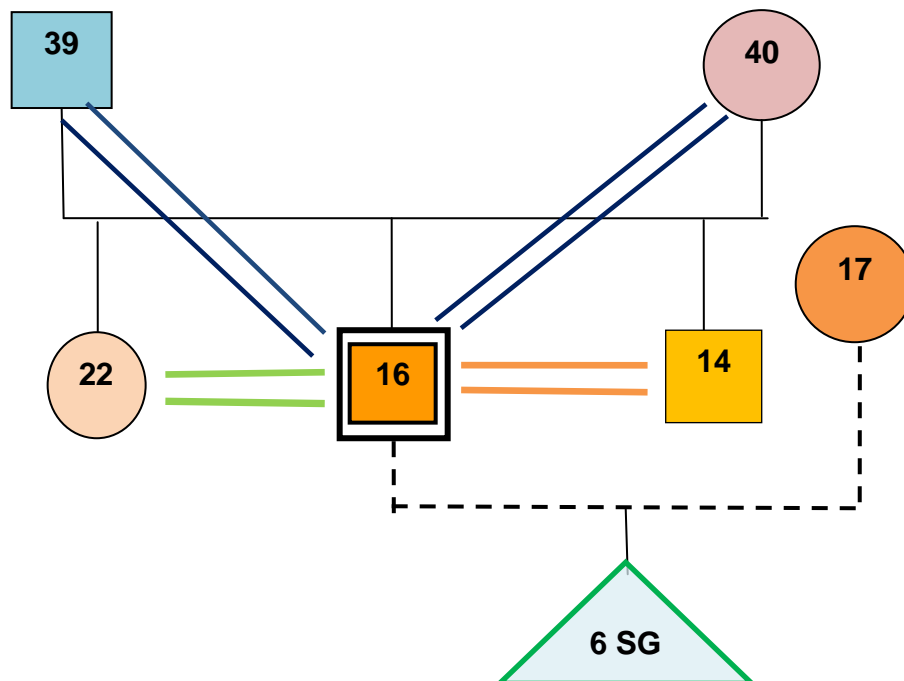
**Interpretación y análisis**

Marco es un adolescente de 16 años, el segundo hijo de un matrimonio estable entre su padre de 39 años y su madre de 40 años, tiene un hermano menor de 14 años y una hermana mayor de 22 años con los cuales tiene muy buena relación, actualmente tiene una relación con su pareja de 17 años que presenta 6 semanas de gestación por el momento viven separados hasta el nacimiento de su hijo. Marco no presenta ningún conflicto con la familia.

5.2 Diagrama familiar N° 2

“Marcelo”

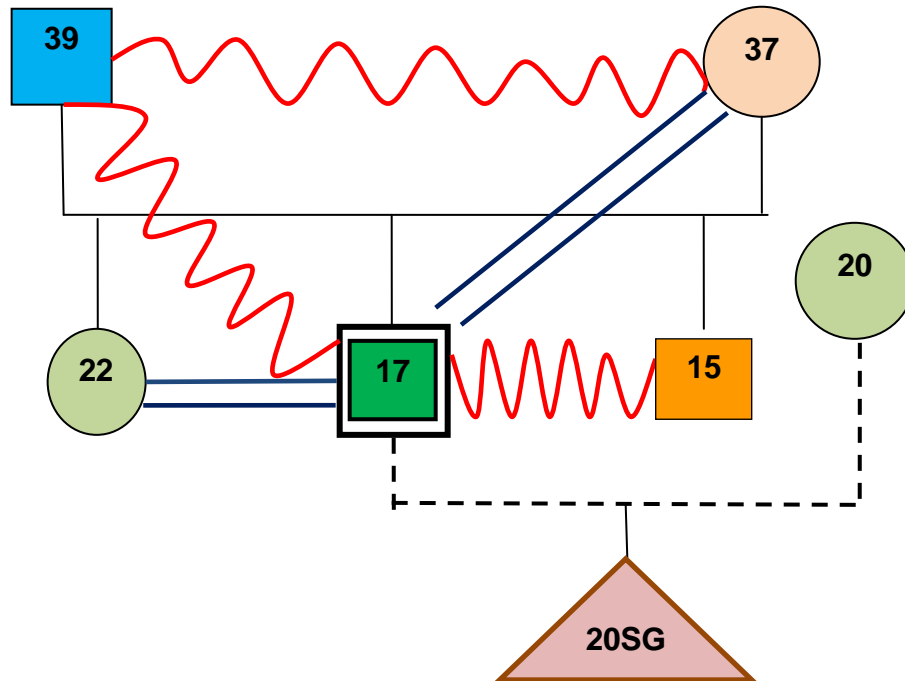

**Interpretación y análisis**

Marcelo es un adolescente de 19 años, es el segundo hijo de un matrimonio conflictivo entre su padre de 39 años y su madre de 37 años, ambos son agricultores con estudios secundarios, tiene buena relación con la hermana mayor de 22 años y una relación conflictiva con su hermano menor de 15 años, actualmente presenta una relación de unión libre con su pareja de 20 años que se encuentra en 20 semanas de gestación. Marcelo no tiene relación alguna con la familia de su pareja.

5.3 Diagrama familiar N° 3

“Cristian”

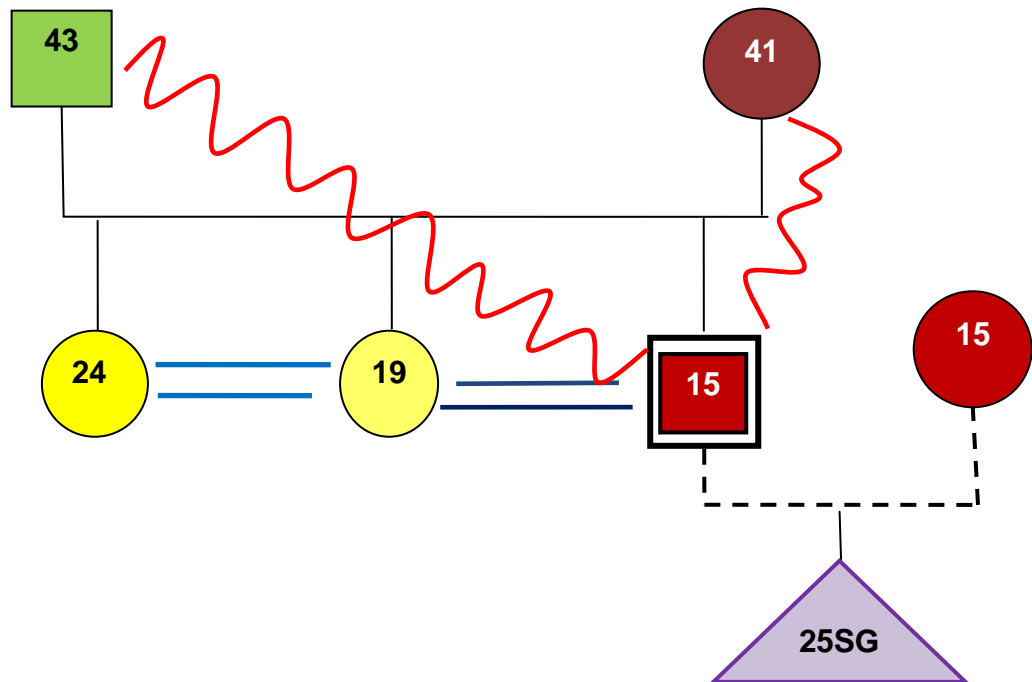

**Interpretación y análisis**

Cristian es un adolescente de 15 años, es el tercer hijo de un matrimonio estable entre su padre de 43 años y su madre de 41 años, ambos son agricultores con estudios primarios, tiene buena relación con la hermana mayor de 25 años y su hermana 19 años, actualmente presenta una relación de unión libre con su pareja de 15 años que se encuentra en 25 semanas de gestación. Cristian no tiene relación alguna con la familia de su pareja.

5.4 Diagrama familiar N° 4

“Carlos”

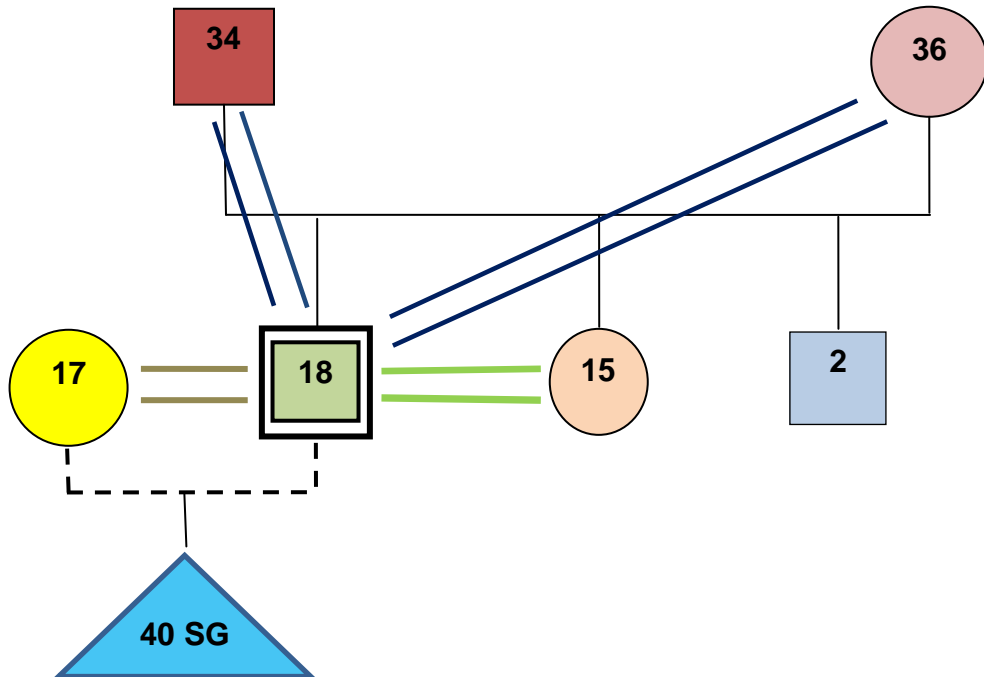

**Interpretación y análisis**

Carlos es un adolescente de 17 años, es el primer hijo de un matrimonio estable entre su padre de 34 años y su madre de 36 años, ambos son agricultores con estudios secundarios, tiene buena relación con la hermana menor de 15 años, actualmente presenta una relación de matrimonio con su esposa Ana María de 17 años que se encuentra en 40 semanas de gestación. Carlos es un joven muy sociable tiene una muy buena relación con sus suegros y la familia de su esposa, en su Comunidad es muy querido por los moradores y vecinos.

5.5 Diagrama familiar N° 5

“Tupac Amaru”

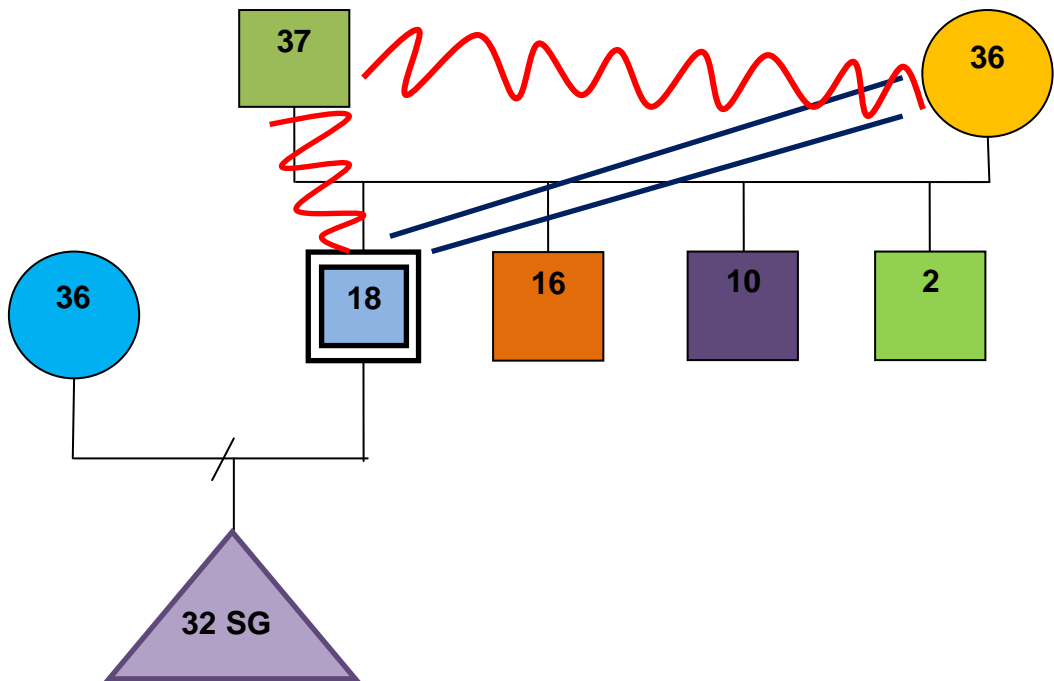

**Interpretación y análisis**

Tupac Amaru es un joven de 18 años, es el primer hijo de un matrimonio conflictivo entre su padre de 37 años y su madre de 36 años, ambos se dedican a la agricultura, ellos tienen estudios primarios, Tupac tiene un relación estrecha con su madre y su hermano de 10 años, actualmente se encuentra separado de su novia por cuestiones de estudio, su pareja presenta 32 semanas de gestación. El no acude a los controles prenatales porque ella vive lejos.



5.6 Diagrama familiar N° 6

“William”

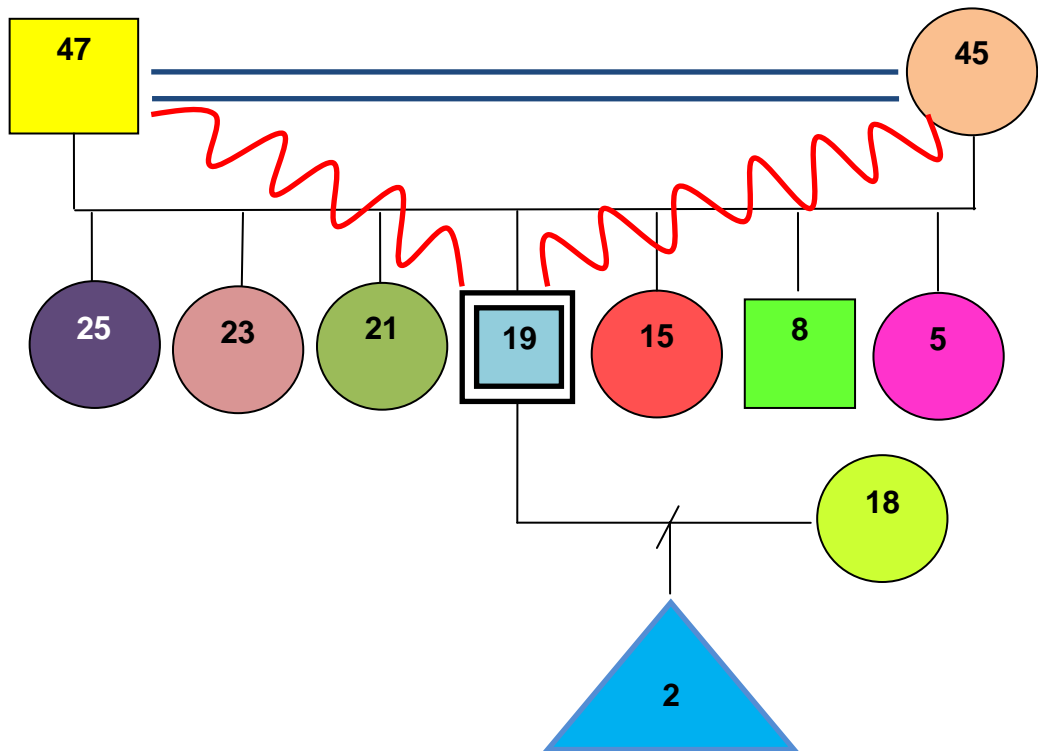

**Interpretación y análisis**

William es un joven de 19 años, es el cuarto hijo de un matrimonio estable entre su padre de 47 años y su madre de 45 años, ambos se dedican a la agricultura, ellos tienen estudios primarios, William tiene un relación conflictiva con sus padres y tiene un vínculo estrecho con su hermana mayor. William es separado de la madre de su hijo el cual tiene 2 años de edad, cuenta que en el momento del embarazo no participaba en los controles prenatales de su pareja, actualmente trabaja los fines de semana para ayudar económicamente en los cuidados de su hijo, visita ocasionalmente a su hijo.

5.7 Diagrama familiar N<sup>o</sup> 7

“Carlos”

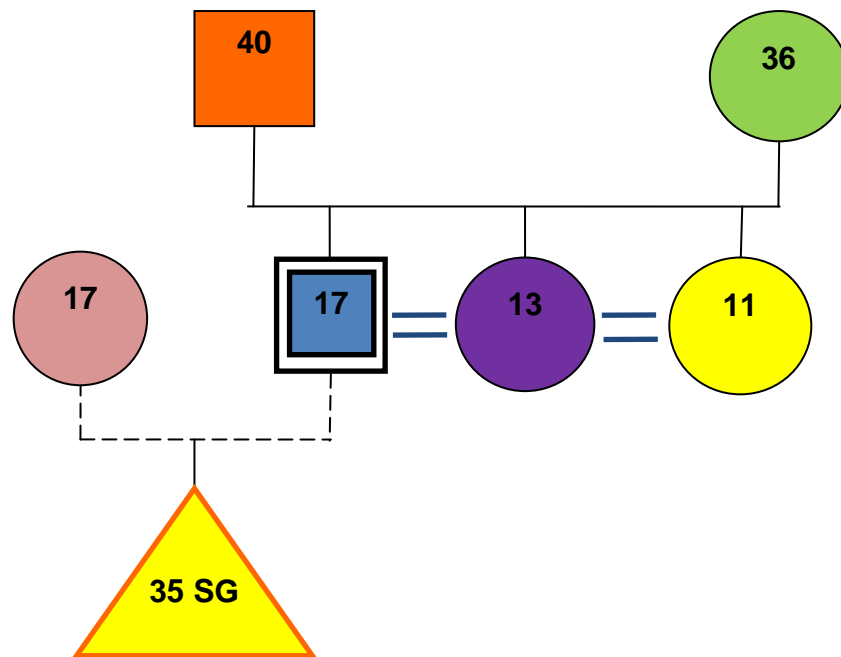

**Interpretación y análisis**

Carlos es un adolescente de 17 años, es el primer hijo de un matrimonio estable entre su padre de 40 y su madre de 36 quienes viven en España desde hace 8 años, Carlos tiene dos hermanas menores de 13 y 11 años quienes está a cargo de él y mantiene una buena relación actualmente vive con su pareja de 17 años con un embarazo de 35 semanas de gestación. Carlos no tiene ningún problema con su familia.

5.8 Diagrama familiar N° 8

“Geovanny”

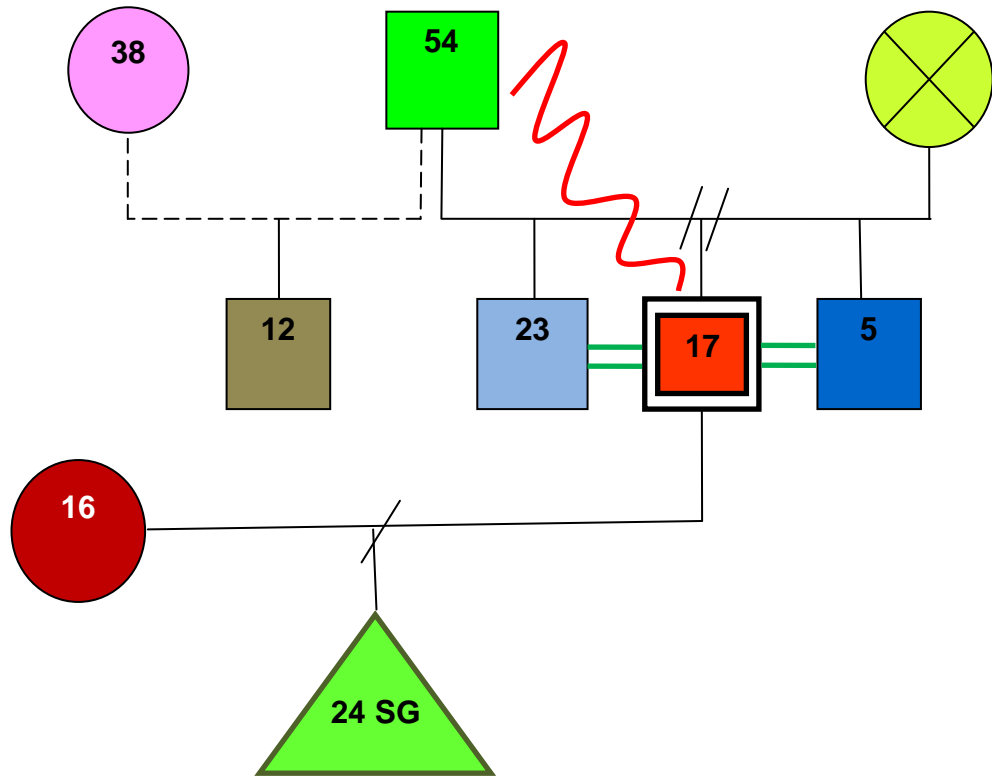

**Interpretación y análisis**

Geovanny es un adolescente de 17 años. es el segundo hijo de un divorcio entre su padre de 54 años y su madre de 47 ya fallecida hace 6, años su padre por el momento tiene una unión libre con Iveth de 38 años las misma que tiene un hijo de 12 años de un matrimonio diferente, Geovanny tiene un hermano menor de 5 años el cual presenta una discapacidad neuronal y física y un hermano mayor de 23 años con los cuales tiene una buena relación, actualmente tiene una pareja de 16 años la cual tiene un embarazo de 24 semanas de gestación por el momento viven separados hasta el nacimiento de su hijo. Geovanny no tiene ningún conflicto con su familia.

5.9 Diagrama familiar N° 9

“Juan”

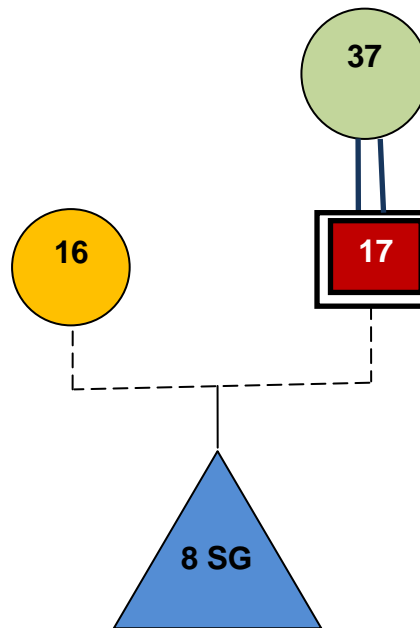

**Interpretación y análisis**

Juan es un adolescente de 17 años; es hijo único, de madre soltera de 37 años, con quien tiene una buena relación, actualmente tiene una pareja de 16 años la cual tiene un embarazo de 8 semanas de gestación con quien vive en unión libre. Juan no tiene ningún conflicto familiar.

5.10 Diagrama familiar N° 10

“Pedro”

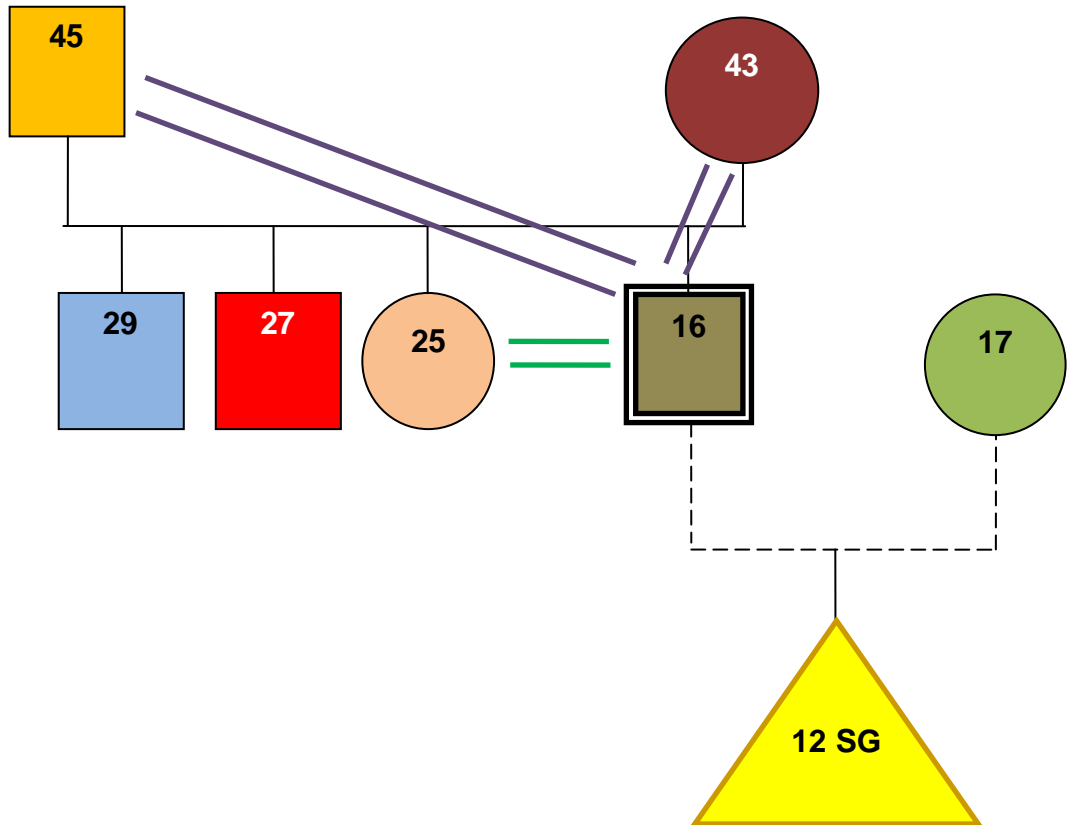

**Interpretación y análisis**

Pedro es un adolescente de 16 años, es el cuarto hijo de un matrimonio estable entre su padre de 45 años y su madre de 43, tiene dos hermanos mayores de 29 y 27 años que son casados y viven fuera del país y una hermana de 25 con quienes lleva una buena relación, actualmente tiene una pareja de 17 años que presenta un embarazo con 12 semanas de gestación con quien vive en unión libre. Pedro no presenta conflictos familiares.

## 5.11 ANALISIS Y DISCUSION DE LOS RESULTADOS

### 5.11.1 Diagrama N° 1

Respuesta del adolescente frente a la noticia del embarazo de su pareja

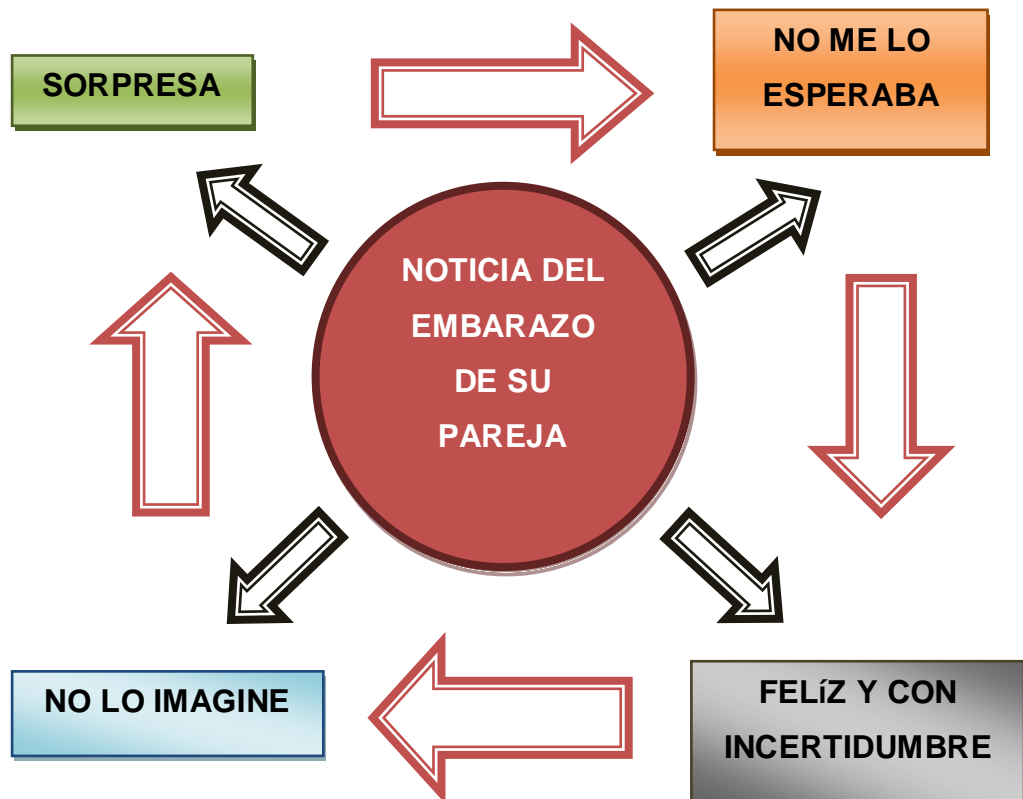

#### Interpretación y análisis

El adolescente al enterarse de la noticia siente varias emociones, en un inicio siente sorpresa e impresión, después adquiere miedo y al final asombro realizándose él, varias preguntas, con un sin fin de interrogantes, él todavía no es capaz de descifrarlas, gracias y contando con la presencia de su familia puede obtener soluciones inmediatas ante la noticia inesperada.

La pareja de adolescentes sienten un gran temor ante la noticia de ser padres, pero continúan con el proceso de gestación en forma normal y controlada hasta el final del periodo de alumbramiento.



## SORPRESA

Durante la vida, nuestra adolescencia es una etapa donde todos hacemos planes y sueños para cumplirlos a futuro, los cuales se pueden ver comprometidos por un embarazo precoz, ya que los adolescentes varones no se dan en cuenta de los cambios que se producen en la mujer durante el embarazo como es el caso de Marco quien nos cuenta que: *“No me di en cuenta ella mismo me dijo, me mandó un mensaje de texto diciéndome que tengo que hablar con ella, yo no sabía de qué se trataba pero sentí como si hice algo mal. Cuando le vi empezamos hablar y ella me dijo que posiblemente este embarazada”* hay que recalcar que es una paternidad inesperada, porque ningún adolescente está preparado para una responsabilidad de cumplir las necesidades que un hijo requiere, pero cuando se trata de una relación donde una pareja desea tener un hijo, es más fácil asumir las responsabilidades de la paternidad como es el caso de Carlos quien nos cuenta que: *“bueno ella y yo nos cuidamos pero al tercer mes nos fuimos al doctor porque ella no se sentía bien y fue allí cuando nos dio la sorpresa de que vamos a ser padres”* . De manera que algunos jóvenes que planean tener hijos, se sienten más responsables al tener a su hijo/a.

## NO ME LO ESPERABA

La noticia de un embarazo en la adolescencia, se puede manifestar en diferentes sentimientos, como la preocupación, miedo, son sentimientos que cualquier padre tiene. William nos cuenta: *“No, no no sabía qué hacer, tenía miedo”* el miedo que se generan en la mayoría de los adolescentes se debe al nuevo rol que ellos deben tomar a temprana edad. Otro de los sentimientos que se presentan en el embarazo es la preocupación, de lo que podría pasar si los padres se enteraran, según Marco: *“Me sentí mal porque todavía no soy mayor y mis papás siempre, me aconsejaban que no tenga hijos y que estudie una carrera para que sea algo en la vida”* el miedo y la preocupación también intervienen al factor económico y social.



## FELÍZ Y CON INCERTIDUMBRE

El embarazo, para algunos de los adolescentes provoca que sus sentimientos y su vida se transforme en algo maravilloso, al apreciar como su hijo va creciendo en el vientre de su pareja como es el caso de Pedro quien manifiesta contento al decir: *“bueno me sentí feliz porque desde chico me inculcaban que un niño es una bendición y que él no tenía la culpa de nada, pero también un poco preocupado porque sabía que en ese momento no podía hacerme responsable de criar a mi hijo”* la incertidumbre es otro de los sentimientos provocados por la reacción que tendrán los padres frente a esta situación del embarazo.

La felicidad es uno de los sentimientos que se siente frecuente entre los padres al aceptar que van a tener a su hijo/a esperando el momento que ellos nazcan para estar juntos y de esta manera empiezan apreciar el acompañamiento de su pareja e hijo/a.

## NO LO IMAGINE

El pensar en tener hijos o que su pareja puede quedar embarazada, es poco común entre los adolescentes, piensan que a ellos no les va a pasar porque de cierta forma se creen inmunes, que les pasa a cualesquiera menos a ellos como lo dice Marco: *“No nunca me imaginé pensé que solo eso ocurría en las ciudades”*.

El adolescente al enterarse de la noticia del embarazo, surge otros tipos de sentimientos negativos como el de la incredulidad esta idea produce a que el adolescente trate de evadir su responsabilidad al pensar que no es hijo suyo. También la preocupación es otro de los sentimientos que se presentan al no saber qué hacer como nos dice Geovanny *“obviamente no me imaginaba ni me lo esperaba esto para mí fue imprevisto no sé cómo decirlo”*



5.11.2 Diagrama N° 2

Respuesta del adolescente frente a los Conocimientos acerca del embarazo de su pareja



Interpretación y análisis

Los adolescentes tienen conocimientos básicos sobre temas de sexualidad, casi sin interés sobre relaciones sexuales seguras, prestando desinterés a temas asociados al embarazo y dando ideas falsas de que el embarazo es una etapa más en la vida del ser humano; estos hechos tienen que llegar en



un futuro, los adolescentes le ven al embarazo como algo normal que transcurre en sus vidas para adquirir una madurez y un inicio a la vida adulta. Con ciertas responsabilidades a un futuro de ser padres.

## **POR EL SEXO**

El conocimiento acerca de cómo se produce el embarazo se ve asociado con el concepto de la unión entre el espermatozoide y el ovulo que reciben los jóvenes en el colegio a través de los docentes como lo manifiesta Carlos: *“Si otro día estaban dando una charla la psicóloga y nos estaba enseñando como se produce el embarazo y se produce cuando tienen una relación sexual, la mujer tiene óvulos y el hombre espermatozoides y se unen y se crea el niño”*.

La mayoría de los adolescentes saben acerca de este concepto, pero no saben lo que implica traer un hijo al mundo, también interviene la desinformación como lo menciona Marco: *“Se algo pero no es todo completo porque entre amigos nos pasamos cosas que no son en realidad”* la desinformación provoca que los adolescentes experimenten con su sexualidad.

## **ES EL ACTO DE SEXO ENTRE UN HOMBRE Y UNA MUJER**

Para todos nosotros las relaciones sexuales es el acto como nos dice Tupac Amaru: *“Es el acto de sexo entre un hombre y una mujer”*, también es la manifestación de los sentimientos al tener relaciones sexuales, las personas comprometen su cuerpo, sentimientos, el respeto, como nos dice Carlos: *“Es cuando dos personas se quieren y se respetan”*.

Para muchos otros adolescentes las relaciones sexuales es hacer el amor como dice Pedro: *“Si se pero como dicen es hacer el amor”* es el sentirse querido, es decir tener el cariño y la aceptación de la pareja.



## RESPONSABILIDAD

La primera responsabilidad que se vincula con ser padre es el económico, ya que los padres se encargan de proveer, abastecer, para poder cumplir con las necesidades materiales que requiere un hijo/a, como lo manifiesta Cristian: *“Es responsabilidad de tener un hijo y cuidarle hasta que crezca y luego poder darle educación y vivienda”*

El ser padres jóvenes, implica también la sensación de tener que madurar rápido y tener que ser responsables. Este sentimiento se ve reflejado en esta frase de Juan: *“Asumir una nueva etapa, formar y orientar a una nueva familia”*, Cuando se asume un nuevo rol, se producen grandes cambios, tanto a nivel personal como contextual.

El asumir ser padre, requiere de asumir también muchas responsabilidades que este rol conlleva ya que la paternidad se refiere a lo que es las practicas asociadas al cuidado del bebe, antes, durante, y después del embarazo

## NO, NO HABLAMOS DE EMBARAZO Y MIEDO POR NO PODER TENER QUE OFRECER AL BEBE

En la relación de parejas adolescentes se habla de todo Carlos nos dice: *“bueno no más hablábamos de nuestras vidas como pareja y no como padres”*, hablar del tema del embarazo puede generar una mejor aceptación y asimilación de ser padre, Carlos nos cuenta que: *“Hablamos cuando ella estaba embarazada. Pero nunca hablábamos de ese tema”*, pero no se habla de embarazo ya que se encuentran enfocados en tener una vida perfecta, en divertirse, salir.

También es importante tener en cuenta la opinión de cada uno, pensar en la existencia de un hijo y cambiar su estilo de vida, Pedro nos cuenta: *“Bueno ella creía que el embarazo es algo único maravilloso y que no perdería esa oportunidad de ser madre, pero cuando fuésemos responsables”* este comentario se ve reflejado por el adolescente que si se habló de embarazo y

Claudia Sofía Ulloa Rodas, Diego Xavier Sarmiento Roldán, Oscar Manuel Sotamba Espinoza.



el deseo de querer tener un hijo implica un cambio en sus vidas, un cambio para el cual no estaban preparados.

Sus proyectos de vida: los adolescentes querían tener una profesión la cual les ayudaría a formar una familia, el tener sus propias cosas, tener como mantenerse es lo primordial, porque ellos experimentan una situación difícil hoy en día, Geovanny manifiesta: *"Mmm bueno ella siempre me decía que hay que tener hijos cuando estemos con una profesión y que tengamos algo con que salir adelante porque algunos de mis amigos ya son padres y para ellos si es un poco difícil estudiar y trabajar a la vez"*, tal vez ellos no querrán la misma situación de vida y sobrevivencia con sus hijo.

## NEGACIÓN Y ACEPTACIÓN

El apoyo tanto psicológico como el de la familia es de suma importancia, los adolescentes durante la entrevista comentan que el tema del embarazo no se hablaba o era de poca importancia, a pesar del conocimiento de la relación entre los jóvenes, Tupac Amaru indica: *"No, mis papas no me dijeron nada solo dijeron que es una fase más que ustedes deberían pasar como nosotros pasamos como padres y que a ustedes también debería llegar esa fase"*.

En la mayoría de los hogares, el embarazo no es un tema fácil de abordar ya que los padres no están preparados como para hablarles de un embarazo o de sexualidad, pero lo que podemos ver, es que los padres dan consejos a sus hijos para que ellos no resulten con un hijo a tan temprana edad.

## MI NUEVA ETAPA

Esta es una situación difícil de entender, aunque la mayoría de las personas lo considera como terror, esto depende del criterio y punto de vista de cada persona, como es la opinión de Pedro: *"Eso es algo maravilloso es como dicen mi semilla que está creciendo en el interior de una gran mujer"*.



Por ejemplo, hay casos en los que a pesar de que no se esperaba un embarazo, éste es el resultado de una relación maravillosa, basada en el amor; lo aceptan con responsabilidad y alegría porque a pesar de su inexperiencia y, si es el caso, cuentan con el apoyo de sus familias y la sociedad, podrán alcanzar la madurez que en su momento les faltó, a lo que Marcelo manifiesta: *“Es una responsabilidad muy grande, pero tengo un poco de miedo de fracasar pero estoy muy feliz porque voy a tener mi primer hijo”*.

### **NADIE NACE SABIENDO**

La situación económica que atraviesa nuestro país y las experiencias por las que pasan los adolescentes y la dificultad de criar a un hijo, es por eso que nos motiva hacer esta pregunta a los adolescentes ¿Cree usted que los padres adolescentes son capaces de cuidar del bebe?, a lo que responde Marco: *“No somos capaces porque no estamos preparados ni tenemos como porque aun somos muy jóvenes pero poco a poco aprenderemos a ser capaces de cuidar un hijo”*, debido a estas limitaciones los adolescentes se dan cuenta que lo más difícil es la situación económica, para asumir la paternidad adolescente ya que se ven envueltos a la falta de madurez, a lo que Juan nos dice: *“Bueno mmm no estoy seguro pero creo que todos los que ya son o van a ser padres son capaces de cuidar a un hijo porque nadie en esta vida nace sabiendo”* la paternidad es algo que se va aprendiendo al pasar del tiempo y que de una u otra manera nos toca aprender.

5.11.3 Diagrama N° 3

Respuesta del adolescente a las actitudes frente al embarazo de su pareja

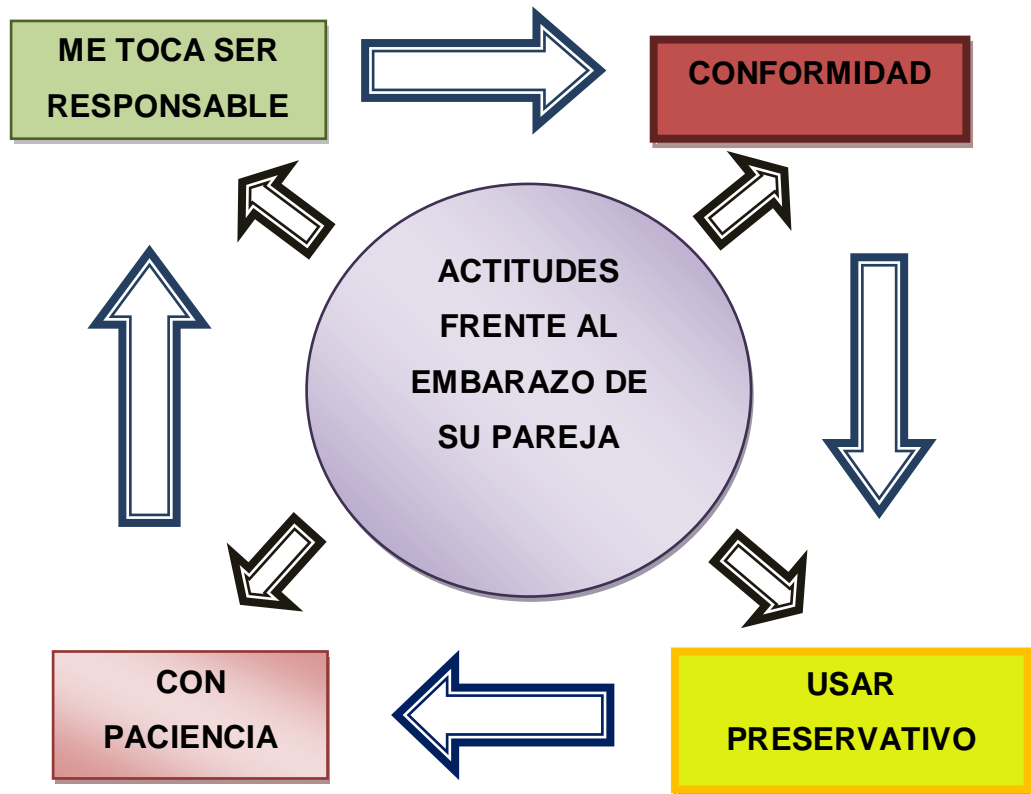

**Interpretación y análisis**

Muchos de los padres adolescentes ayudan a sus hijos enseñándoles el cuidado de un bebe, la precaución que se debe tener para una correcta crianza del niño/a, los problemas que van a ocasionar al momento del nacimiento y las actitudes que deben presentar los jóvenes con total responsabilidad, tranquilidad y confianza mutua en la pareja para poder superar estas molestias.



El papel fundamental de los padres adolescentes es enseñarles todo lo que ellos pasaron cuando eran jóvenes, las dificultades que tenían que afrontar en los cuidados adecuados y correctos de un bebé en casa.

## ME TOCA SER RESPONSABLE

Como ya hemos venido hablando sobre los cambios que tienen que ver con la responsabilidad y los cambios que implican ser padre adolescente, las necesidades económicas un posible deterioro en la relación con su pareja, ver frustradas sus metas, se considera que el adolescente no posee las características de ser padre debido a su inmadurez y la dependencia económica de los padres, existiendo desventajas que esta situación provocaría a su vida el cambio social que tienen que enfrentar, como por ejemplo las necesidad de tener un trabajo, el aumento de sus obligaciones como padre.

Al analizar, las situaciones presentadas por los adolescentes, nos damos en cuenta las situaciones por las que tienen que pasar, pero lo más difícil de afrontar es la inexperiencia que ellos tienen frente al embarazo.

La mayoría de los adolescentes nos relatan que no estaban preparados para asumir tan grande responsabilidad, Geovanny indica que: *“Chuta no fue fácil aceptar la situación pero ahora hay que ir a la realidad y pues me toca hacerme responsable y criar a mi hijo como mis padres lo hicieron conmigo no sé digo yo no”*, la parte económica es otra de las dificultades, para ellos trabajar es otra responsabilidad y que el embarazo conlleva un sin número de compromisos que no creen ser capaces de enfrentarse, que siempre necesitan apoyo de la pareja y de otros para salir adelante.

## CONFORMIDAD

El apoyo moral, económico influye mucho para que los adolescentes asuman este nuevo rol, para que no se creen interrogantes para lo que van a ser ahora y para lo cual no estaban preparados. Un primer momento, y el



más difícil de afrontar, es el de acudir a su entorno social, el adolescente buscará apoyo de esas personas que siempre han estado con él, para que lo guíen y le aconsejen por no saber cómo afrontar esta situación. Tomar esta decisión no es nada fácil para ellos, debido a que no saben cómo van a reaccionar frente a esta noticia pues que algunos reaccionarán con enojo, rabia, tristeza y algunos les brindarán apoyo económico, afectivo lo que ellos necesiten ese momento.

Todo esto conlleva a las relaciones que tienen cada familia, Marcelo dice: *“Se enojaron mucho, nos hablaron y estaban a punto de golpearnos, por esa razón nosotros decidimos irnos de la casa a vivir juntos”*, la familia no acepta la situación por la que está pasando el adolescente.

Marco comenta: *“Fue normal de cierta forma ambas familias ya nos aceptaron porque no somos los primeros ni los últimos, pero dijeron que vamos a vivir separados hasta que nazca mi hijo y que ya después nos van ayudar para que podamos cuidar a nuestro hijo”*, su familia le brinda apoyo sin desligarlo de sus propias responsabilidades.

## USAR PRESERVATIVO

Muchas de las veces los padres adolescentes piensan, de como hubiera sido sus vidas si pudieran volver al pasado, Si evitarían o no el embarazo a lo que Cristian nos dice: *“Me hubiera protegido, hubiera usado condón”*, estos jóvenes expresan su paternidad de distintas formas; pero la alegría que sienten junto a su hijo/a es lo más característico, Marco indica: *“Bueno, no sé, me diría que piense bien y que sea más responsable pero no evitaría el embarazo porque esto me está haciendo feliz porque ya tengo a quien cuidar y preocuparme de que no le falte nada”*. Estos nuevos padres se sienten muy cómodos en su nuevo rol, Fue la respuesta en la mayoría de los adolescentes entrevistados al hacerles la pregunta ¿Si pudiera regresar el tiempo que hubiera hecho para evitar el embarazo?





## CON PACIENCIA

Asumir el nuevo rol de paternidad no es algo fácil debido a la problemática que eso conlleva, a lo económico y social ya que ninguno de los adolescentes estaban preparados para este cambio es la opinión de Tupac Amaru: *“Primero coger esto con más responsabilidad, cuidar muy bien a mi hijo que no pase los pasos que yo he pasado”*, quien con los consejos dados por sus padres está llevando un nuevo rol ya que nadie puede sentirse preparado, pero si seguro de lo que van aprender como manifiesta Pedro: *“bueno eso estoy practicando con una bebida de un familiar aunque es hermoso cuidar un bebe, en ciertos casos puede ser muy estresante y me siento molesto, pero hay que cuidarlos ser pacientes como nuestros padres lo fueron con nosotros”*, aunque los adolescentes consideran que ser padres no es algo que se aprende si no que se hace con la practica siempre necesitan aprender algo nuevo como lo dice Geovanny: *“Yo me preparo pues más escuchando consejos de toda mi familia que tengo que ser paciente dar amor y lo principal no enseñarle cosas malas”*

5.11.4 Diagrama N° 4

Respuesta del adolescente frente a las prácticas durante el embarazo

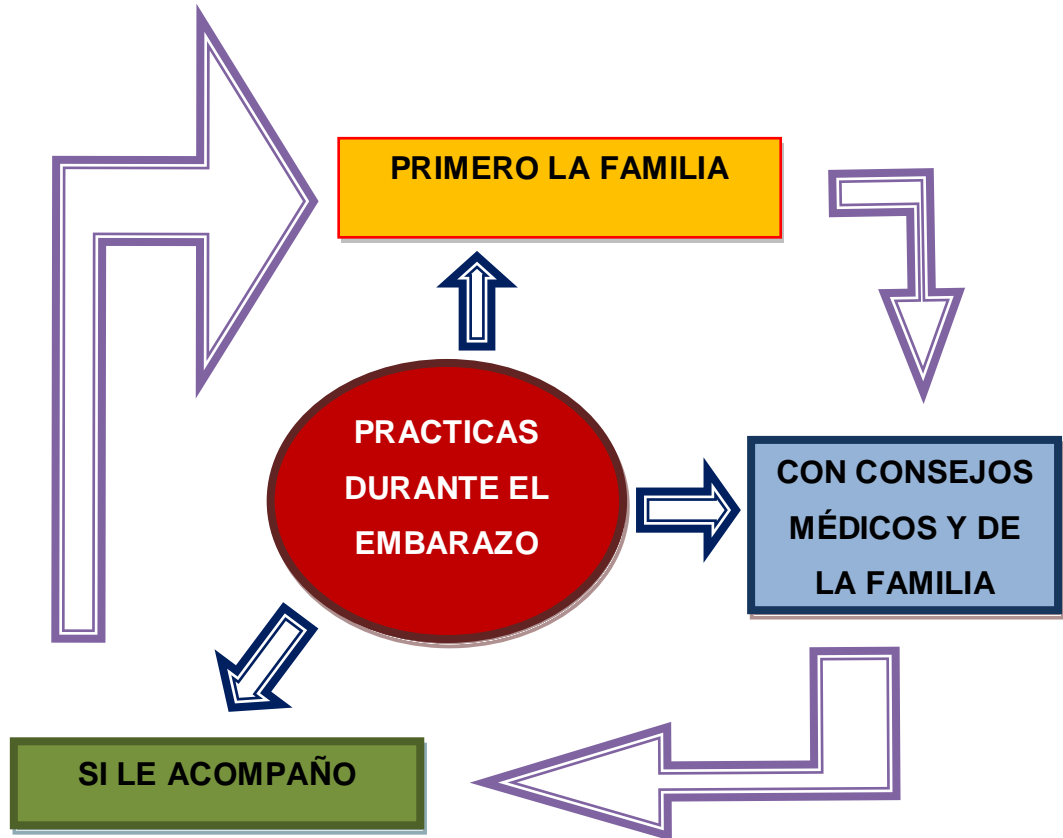

**Interpretación y análisis**

Los padres de los adolescentes en especial la madre de cada uno de ellos apoyan a sus hijos incondicionalmente, brindándoles la confianza para que ellos continúen con sus estudios y no abandonarlos. La madre de los adolescentes son el pilar fundamental de sus familias ante esta situación, sin abandonarles y fortaleciéndoles con sus consejos para que continúen con sus objetivos propuestos.



## PRIMERO LA FAMILIA

La familia juega un rol muy importante en la socialización del individuo, el adolescente cambia su modo de comportarse con su familia. Éste deja de contar parte de sus vivencias, el cambio preocupa y molesta a los padres, en este sentido, nuestra postura es que los padres deben esperar a que sus hijos acudan a ellos y mostrarse como un compañero más que cuenta sus experiencias a un amigo, así como Marco nos comenta: *“Yo le conté primero a mi mamá porque es a ella con quien tengo más confianza ella me hablo se molestó pero después se tranquilizó y bueno poco después se enteraron mis amigos y el resto de mi familia”,* esto puede ser muy útil pues el adolescente comprenderá que las dudas e incertidumbres de esta etapa son totalmente normales.

La amistad es uno de los aspectos clave para comprender a los adolescentes. Los amigos sustituyen de alguna manera a la familia, en ellos depositan sus sentimientos afectivos más íntimos y establecen unos vínculos que pueden ser tan fuertes más que los que mantenían con la familia. Los amigos se convierten en el punto de apoyo y referencia que anteriormente poseía la familia, Tupac Amaru manifiesta: *“Le comente a un pana, y él me dijo ya nada solo tienes que ser responsable, tienes que tener agallas”,* en ellos y en su amistad encontrará el adolescente la forma de encontrarse consigo mismo y con los demás en un plano de igualdad diferenciada.

A esta edad, los amigos son lo primero, antes que la familia o los estudios. La importancia de los amigos en la adolescencia es una realidad que los padres deben aceptar, sin sentirse desplazados, porque para que un chico se desarrolle con normalidad tiene que tener amigos y los amigos son lo mejor de la adolescencia.

Al analizar las entrevistas realizadas a los adolescentes, podemos deducir que la familia y amigos, juega un papel importante con su apoyo. Se ha demostrado que las adolescentes que poseen una buena relación con sus padres, son menos propensas a quedar embarazadas a edades tempranas.



## CON CONSEJOS MÉDICOS Y DE LA FAMILIA

La mayoría de padres adolescentes busca apoyo dentro de su núcleo familiar y amistades más cercanos, para poder realizar dichas situaciones o preocupaciones que le han llevado a tener más de un dolor de cabeza, el adolescente la mayoría de veces pone en práctica estos consejos como una alternativa ideal para resolver esa situación en la que él todavía no encuentra respuestas, como la que nos comenta Geovanny *“Le ayudo en todo lo posible porque ósea es la primera vez que voy a ser papa y pues también con lo que dice el doctor”*, o como nos comenta Cristian *“Le cuido, le hago que tome las pastillas y me voy con ella al control”*. Los padres de los adolescentes constituyen un gran apoyo en el momento de tomar las decisiones oportunas, no solo ayudan durante el proceso de gestación, sino como parte de la crianza en sus nietos y la educación de los mismos.

## SI LE ACOMPAÑO

La mayoría de los adolescentes varones siempre están dispuestos acudir con su pareja en los controles prenatales y durante todo el proceso de gestación, así nos comenta Marcelo *“Si me voy con ella a los controles médicos, mis papas me ayudan con la plata”*, se diría que incluso son un baluarte esencial para la madre adolescente con el cariño, apoyo y comprensión hacia su pareja, los padres de los adolescentes además de vigilar por la salud de sus nietos también aportan económicamente para que él/ella reciba una atención médica de calidad. Marco nos indica que *“Si le acompaño incluso ayer nos fuimos a ver como esta mi hijo en el estómago de mi novia en eso de la ecografía no sé qué y nos dijo que estaba bien que está creciendo normal y mañana tenemos que ir al subcentro para que le den las vitaminas”*. Los oportunos controles prenatales son imprescindibles en la buena salud del niño/a, permitiéndole al médico valorar el correcto crecimiento del feto o si existe alguna anomalía dentro de él, no obstante se valora el estado físico de la madre y su evolución durante el embarazo, el aspecto psicológico de los padres y la familia.

5.11.5 Diagrama N° 5

**Respuesta del adolescente frente a los conflictos tempranos asociados al embarazo**

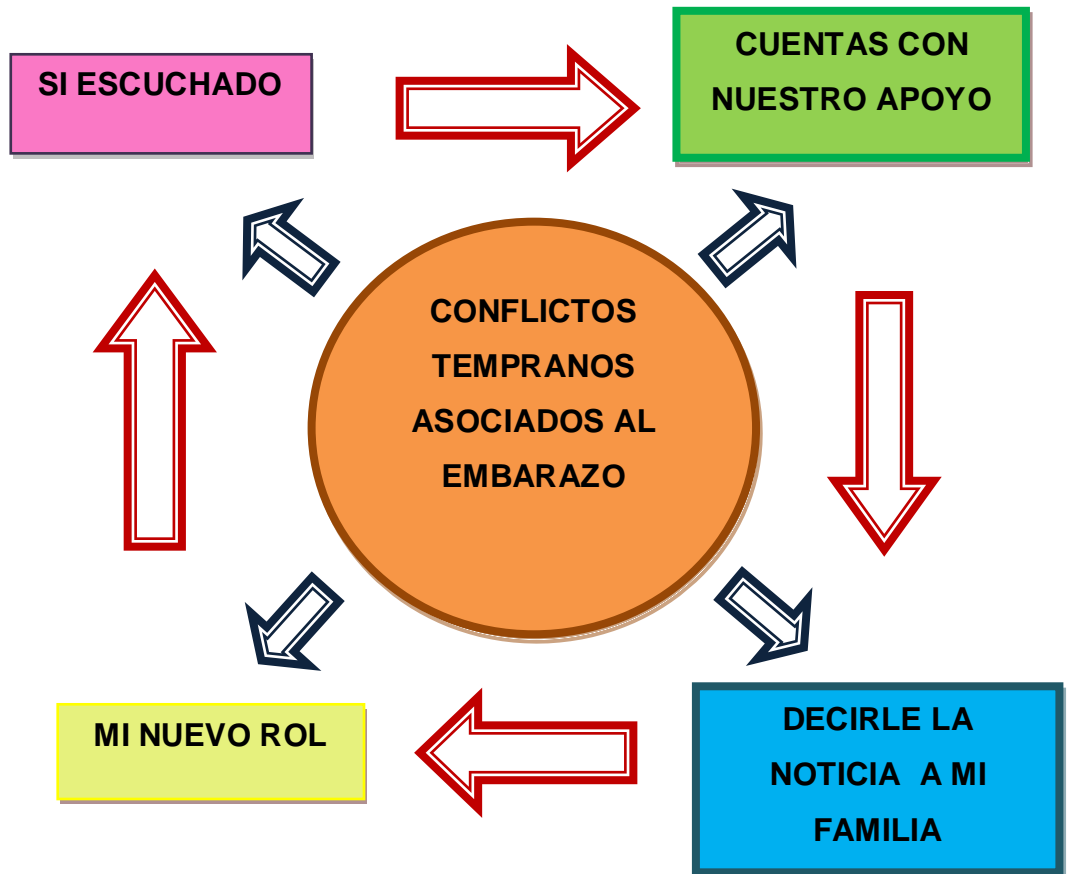

**Interpretación y análisis**

La pareja de adolescentes al comienzo como una alternativa sienten temor y como una solución piensan en el aborto. El adolescente conversa con su madre y pide consejos para buscar solución a esta situación, los padres dan su total apoyo económico, moral y aconsejan a la joven pareja en que deben continuar con el proceso de gestación hasta el nacimiento del bebe, es aquí en donde se presenta el inicio a una nueva etapa de sus vidas como futuros padres.



## SI ESCUCHADO

El impacto del embarazo en la adolescencia además de los riesgos físicos, ocasiona un mayor número de abortos o bebés muertos o con problemas congénitos y es también psicosocial, ya que se traduce en deserción escolar, mayor número de hijos a lo largo de su juventud, desempleo o ingresos inferiores de por vida, generalmente fracaso en la relación de pareja y abandono de la vida social con todo lo que ello significa. Pedro comenta *“Bueno he escuchado comentarios, historias y esas cosas aunque no soy muy creyente de esas cosas, hay que tener cuidado”*

Los jóvenes tienen que lidiar sobre estos problemas durante el embarazo y a veces con sus propios padres, cuando un embarazo no es deseado trae muy serias consecuencias con los padres y la pareja en sí. Geovanny dice *“Si eh escuchado comentarios así pero bueno no hago caso solo confió en dios que mi hijo va a nacer sano con muy buena salud”*. Muchos padres se enojan o mantienen coraje con sus hijos por haberles ocultado cierta noticia, pero la mayoría termina acostumbrándose a la idea de que ya son abuelos e incentivan a sus hijos a madurar tempranamente y asumir su responsabilidad con el niño/a.

## CUENTAS CON NUESTRO APOYO

Las relaciones entre padres e hijos son indispensables para el desarrollo individual. A los padres corresponde la tarea de: lograr comunicarse con sus hijos, dando mensajes claros, afirmativos, o sea, un día no pueden decir “sí” y el otro “no”, es importante mantener siempre la misma *posición*; como nos dice Marco *“Bueno mi mamá se molestó y me hablo también tuve que contarle a mi papá el solo lloro y me dijo que ahora tengo que hacerme responsable por lo que hecho y bueno ya después de eso todos estamos bien”*, aprender a escuchar sus inquietudes, sus sueños y puntos de vista sin cuestionar, sino más bien reflexionando de conjunto sobre qué pudiera ser mejor; evitar imponer y decir frases como *“porque lo digo yo”*, *“tienes que hacerlo así”*, *“no me interesa sino estás de acuerdo”*; organizar actividades



conjuntas con la familia pero que incluyan algunos amigos, pueden ser los que el adolescente decida, esto crea confianza y seguridad a la vez que fortalece la amistad entre ellos. Enseñarles a los jóvenes a decir "NO" al sexo sin responsabilidad, si aún no está preparado para mantener relaciones sexuales para hacerse responsables de las posibles consecuencias, ayuda a disminuir la cantidad de embarazos adolescentes.

Estas preocupaciones se entremezclan con los temores que tienen acerca de cómo van a reaccionar tanto su propia familia, como la de su pareja frente a la noticia, Cristian nos cuenta lo que sus padres comentaron *“Me hablaron y me mandaron a buscar trabajo para mis horas libres”* y en cambio Carlos nos dice *“Mis papás estaban tranquilos, mi mamá se puso brava, pero mi papá tomo todo tranquilo, mi mamá me dijo que por qué haces esto si yo te estaba dando consejos porque haces la misma cosa que te estaba diciendo que no hagas”*

Muchos jóvenes recalcan esta preocupación, pero ésta, se va disipando con el tiempo, ya que la mayoría de los jóvenes entrevistados sentían un gran apoyo, tanto material como psicológico de parte de su familia y en la mayoría de los casos, también de las familias de sus parejas. Refieren, que sus familiares se alegraron mucho con la noticia.

## **DECIRLE LA NOTICIA A MI FAMILIA**

La noticia de ser padre adolescente y tener que contar a su familia, ocasiona demasiado temor en el joven, es una situación inesperada y no se sabe en ciencia cierta cómo reaccionarían ante gran noticia, los padres de los adolescentes por el solo hecho de ser un embarazo no deseado trae consecuencias de exageradas propiedades para el joven y la decisión en contar la noticia para pedir apoyo a una persona adulta. William comenta *“Lo más difícil era contar a mi papás y que llegaran a comprender lo que estaba pasándome”* y Carlos nos dice *“Lo más difícil fue decir a los familiares que sepan que ella está embarazada eso fue lo más duro, los*



*familiares no se molestaron; pero nosotros tuvimos miedo de que se molesten*". Pero no todos los padres van a reaccionar bruscamente, muchos piensan y tratan de buscar soluciones para sus hijos, comprendiéndolos y ayudándoles a pasar esta situación como nos dice Pedro *"Contarle a mi familia que iba a ser papá, y que ellos acepten eso y me apoyen eso fue difícil"*.

## **MI NUEVO ROL**

La experiencia de ser padre se asocia a un cambio personal y social. En este estudio hemos entendido el cambio personal como la adquisición de una nueva mirada o punto de vista. El cambio social es entendido como una modificación de las relaciones sociales, ya sea porque los vínculos de antes son vistos con nuevos horizontes o sentidos, o porque debido a la paternidad se entra en nuevas relaciones con instituciones y personas. Pedro nos manifiesta *"Con paciencia calma y tranquilidad pude superar las cosas poco a poco"*.

El cambio asociado a ser padre por primera vez cuando es visto en términos positivos es entendido como crecimiento. Tupac Amaru nos dice *"Mi entorno si cambio los vecinos me dicen que porque paso eso si vos eres muy joven para que pase esto pero ya nada hay que seguir la vida y me ven con mayor responsabilidad"*, siendo muchas veces tematizado como maduración. La idea de maduración instala esta experiencia en un marco desarrollista del cambio personal, conceptualizándolo como un tránsito desde la niñez a la adultez pasando por la juventud.

Asumir el rol de responsabilidad y madurez para un joven no es fácil, dejar a un lado la diversión nocturna con los amigos o realizar deporte junto a ellos y pasar todos los días a cuidar un bebé o cambiar pañales es un cambio total en sus vidas, quizás se pensaba que era un trabajo fácil para quienes no son padres, pero cuando llegas hacerlo marca y rompe todos los esquemas del raciocinio y la cultura de convivir con tu pareja y tu hijo/a todos los días por muchos años, eso sí con lleva a ser responsable y adquirir un nuevo rol.



5.11.6 Diagrama N° 6

Respuesta del adolescente frente a las relaciones con su pareja y el entorno



**Interpretación y análisis**

Los adolescentes en su mayoría no desean tener relaciones sexuales a temprana edad, simplemente lo hacen por curiosidad o influencia de sus amigos, además existen medios visuales que llaman la atención al adolescente, crean un paradigma de ideas atractivas al sexo y despiertan un gran interés por explorar lo desconocido.

Los adolescentes adoptan ciertos riesgos en adquirir una paternidad inmadura, las dudas e inquietudes crean inexperiencia en el joven que solo tiene como guía y orientación al adulto. Las relaciones en la pareja pueden



ser muy intensas al comienzo pero desvanecen cuando ella adquiere una transformación física por el periodo de gestación, creándose situaciones tormentosas o decepciones en el varón, creando desamor entre la pareja. Sin embargo otras relaciones en el adolescente pueden despertar un clímax pasional muy afianzado con su conviviente.

Muchos de los adolescentes presentan cambios importantes en la sociedad el varón por el hecho de ser padre es el sostén de la familia y es el encargado a realizar el fortalecimiento entre los lazos familiares entre padres e hijos y mantener el respeto, la confianza, la responsabilidad, la moral, la dedicación y el cariño entre sus miembros.

## CURIOSIDAD

La sexualidad se encuentra presente durante toda la existencia humana, pero en la adolescencia se vive y manifiesta de manera un poco diferente a como se expresa en otras etapas de la vida, Cristian nos dice: *“A veces por la locura y no saber, una noche salimos a encontrarnos, tranquilos así conversando ya era muy de noche no había nada de gente y ahí fue”*

Las relaciones sexuales constituyen un aspecto muy importante en la vida y la sexualidad de las personas. El comienzo de las relaciones sexuales debe ser una decisión completamente personal y libre.

Pedro manifiesta: *“Creí que ya era hora de empezar en ese mundo y bueno así fue como vienen las novias una tras otra y ya pues una se queda embarazada”*, contar con información adecuada no sólo es un derecho básico de todas las personas, sino que también es una manera de no correr riesgos innecesarios para la salud.

Los jóvenes no desean tener relaciones a temprana edad, el problema es la influencia cultural que les rodea, los niños y adolescentes se encuentran rodeados de material pornográfico, por todos lados, cuyos mensajes *“despiertan el interés por explorar lo desconocido”*.



Muchas de las veces, los jóvenes llegan a las relaciones sexuales porque "no tienen nada más que hacer" Juan manifiesta: *"A los 15 años, fue más por curiosidad, al ver que la mayoría de mis amigos lo habían hecho"* los adolescentes también tienden a demostrar su masculinidad frente a sus amigos y la sociedad.

Los padres y educadores deben potenciar la formación y toma de conciencia de los adolescentes en relación con los riesgos que llevan consigo sus relaciones sexuales. Hay que insistirles en que el sexo no es un juego y que comportarse como adultos exige sentido de responsabilidad.

### **UNA RELACIÓN COMÚN**

En la adolescencia se dan las primeras experiencias de relaciones de pareja, y por las características propias de la edad, es también una situación llena de tensiones para los jóvenes. Las dudas e inquietudes que exponen hablan de su inexperiencia para relacionarse de esta forma y sobretodo, hablan de la enorme necesidad que tienen de guía y orientación por parte de los adultos.

Durante la adolescencia no puede hablarse propiamente de noviazgo al no existir las bases maduras para el establecimiento de una relación en pareja formal y de compromiso, tal como se entiende en los adultos.

Las relaciones de pareja en la adolescencia suelen ser muy intensas y hasta pasionales. Como consecuencia de la transformación física y psicológica que están sufriendo, las emociones se exageran y el sentido idealista que los caracteriza provoca tanto la sensación de estar viviendo el gran amor de su vida, como las decepciones más tormentosas.

Sin embargo, la experiencia de relaciones de pareja en esta edad ayuda a los jóvenes en sus primeros ensayos en esta nueva modalidad de relación que además es una experiencia de crecimiento propia y necesaria de la edad. Tupac Amaru nos cuenta: *"Nosotros pasábamos bien, porque la mamá*



*sabía que yo era el novio y le sabía también contar a mi mamá*". Todo esto siempre y cuando se cuente con la guía y orientación adecuadas por parte de los padres principalmente.

En la adolescencia es común encontrar una búsqueda desesperada del amor. William indica: *"Era algo lindo, ella se portaba bien, salíamos juntos, mis papas le conocían a ella pero nunca les presente"*. Ellos y ellas, a su corta edad, sienten el interés por explorar las emociones y vivencias que han despertado con los años. Por eso, en las instituciones educativas mixtas no es raro ver que entre compañeros y compañeras de clase se den relaciones afectivas.

## ABSTINENCIA

Dentro de la pareja también se producen cambios importantes, tanto en la sexualidad como en la convivencia, que cambia, sobretodo porque muchos de los jóvenes se van a vivir junto a su pareja. Los jóvenes refieren que se acercan mucho a su pareja compartiendo con ellas las vivencias del embarazo.

Por otro lado, estos jóvenes refieren que se producen algunos cambios a nivel psicológico en la mujer y éstos la ponen sensible, Carlos nos cuenta: *"Bueno no tenemos relaciones me da miedo hacerle daño al bebe"*, lo que produce ciertos roces en la pareja que los llevan a discusiones.

En lo que se refiere a la sexualidad de la pareja se producen muchos cambios. Los jóvenes dicen que la relación, ya no se basa tanto en la pasión, dicen que se centra más en el estar juntos y la conversación, específicamente para proyectarse juntos al futuro. Geovanny nos dice: *"Uff Bueno después del primer susto ya no quiero pasar por lo mismo por eso ella vive con sus papás y le veo así fines de semana"*. Los jóvenes que no viven con sus parejas, refieren tener problemas para ejercer su sexualidad en pareja, ya que los padres de ella la cuidan constantemente después de que nace el hijo, por miedo a un nuevo embarazo.



## CAMBIO EXTREMO

El grupo de amigos es fundamental para el desarrollo del adolescente porque es donde desarrolla su personalidad a través de la socialización. Si bien es cierto que la familia aparece como un grupo social insustituible que debe proporcionar al adolescente afecto, reconocimiento, intimidad, cercanía, contención y apoyo, el hecho de compartir e intercambiar experiencias con personas de su edad favorece su desarrollo individual. El grupo de pertenencia es el grupo en el cual el adolescente se siente identificado y es por tanto, donde debate sus inquietudes, interroga a los otros y a sí mismo.

Este sentimiento de responsabilidad, va muchas veces acompañado de dejar las fiestas y salidas con los amigos, Cristian nos cuenta: *“Si, mucho ya no salgo con mis amigos tengo que trabajar en el campo cuando tengo mi tiempo libre después del colegio”*, esto puede ser causado por la necesidad de tiempo que deben dedicar a su pareja y a su hijo, o por otro lado, a trabajar más intensamente para poder cubrir los gastos del bebé. Como muchos, dejan de frecuentar a sus amigos, se comienzan a alejar de ellos, Tupac Amaru nos dice: *“Mi entorno si cambio los vecinos me dicen que porque paso eso si vos eres muy joven para que pase esto pero ya nada hay que seguir la vida y me ven con mayor responsabilidad”*, pero también hay casos, en que son los amigos los que los apoyan y los incentivan a responsabilizarse y hacerse cargo de su nuevo papel como padre.

En efecto, el hecho de ser padres corta la libertad de los adolescentes y genera, inevitablemente, restricciones y pérdidas importantes como los amigos y las actividades vinculadas al mundo juvenil. Los siguientes testimonios dan cuenta de la forma en que él adolescente percibe este distanciamiento y cambio de vida. Evidentemente, tiene que aceptarlos, pero lo hace con cierta resistencia. En el futuro, aquellas experiencias que postergó a propósito de su paternidad surgirán como añoranza.



## AHORA LE QUIERO MÁS QUE ANTES

Otro aspecto relevante en la convivencia de pareja, es la necesidad que se crea de compartir más tiempo, de poder expresar mejor los sentimientos y en definitiva mejorar la comunicación, para que de esta manera la pareja se afiance y le den mayor seguridad al hijo que viene en camino o que acaba de nacer.

El embarazo en sí y la buena formación de un hijo no son, exactamente, producto de la madurez o inmadurez, sino el resultado de la actitud de los padres, ya que muchas parejas adultas, y "maduras" procrean irresponsablemente y con serias consecuencias para sus hijos.

No existe una edad específica para quedar embarazada. Marco indica: *“Si ha cambiado antes le veía como una novia pero ahora sé que va a ser la persona que me va a dar a mi hijo y con quien pasare el resto de mi vida y como que ahora ya no me siento solo porque sé que puedo contar”*. Lo cierto es que, un embarazo ideal, ya sea adolescente o adulto, es el que se origina a partir de una relación en pareja, una decisión libre y responsable de ambos progenitores, pero teniendo siempre como base el respeto y mucho amor.

La experiencia de la paternidad en la adolescencia se ha presentado en un momento del desarrollo en el que el adolescente se encuentra en pleno reconocimiento y ejercicio de su sexualidad. William nos indica: *“Si mis sentimientos cambiaron, antes le quería pero ahora le quiero más y me gustaría casarme religiosamente con ella, cuando acabe el colegio”*. En las nuevas circunstancias, las tareas vinculadas a la intimidad y conformación de pareja se consolidan en la experiencia de compartir la paternidad del hijo o hija nacido. Por ello, el rol que el padre adolescente ejerce como pareja es una de las dimensiones que hemos considerado en la exploración de las representaciones que se hace de la paternidad.

En síntesis, la paternidad adolescente se enmarca en un contexto de cambios, en el que el joven debe hacer frente a una serie de dificultades.

Claudia Sofía Ulloa Rodas, Diego Xavier Sarmiento Roldán, Oscar Manuel Sotamba Espinoza.



Estas van desde la negativa de la familia política de aceptar a la pareja hasta la lucha por la provisión, cuidado, protección y sostenimiento de la nueva familia. Superar estas dificultades supone sortear limitaciones económicas como las pocas oportunidades laborales que tiene. Este último problema adquiere especial relevancia para los sujetos del presente estudio. Ser varón implica desde ya asumir el compromiso económico de la familia. Desde el ejercicio de la masculinidad, el varón debe desde su posición real o ideal de jefe de familia sostener a la esposa y al hijo(a).



## CAPÍTULO VI

### 6.1 RECOMENDACIONES

Crear programas de promoción y prevención para adolescentes, con el fin de dar solución a sus necesidades físicas, emocionales, intelectuales donde adquieran conocimientos y destrezas para que puedan actuar en su nuevo rol de padres.

Mediante charlas educativas y talleres educar a padres de familia o personas encargadas del adolescente, con el objetivo de facilitar conocimientos, creando espacios de diálogo sobre sexualidad y planificación familiar con el fin de que compartan la educación con sus hijos para así poder reducir el número embarazos adolescentes.

A partir de este tipo de investigación se motiva a los profesionales de Enfermería a realizar investigaciones que abarquen problemáticas en las cuales nuestras acciones permiten dar soluciones a situaciones que se puedan prevenir en la actualidad y que generan concientización en este tipo de poblaciones en lo que se refiere a responsabilidad y compromiso para asumir ciertas acciones que promuevan una mejor calidad de vida.

En la Comunidad de Quilloac nuestra investigación servirá para que exista la posibilidad de ampliar las asesorías que les hacen a los adolescentes cuando estas se enteran de su embarazo y de esta manera su pareja sea incluida en las intervenciones, controles prenatales, curso de preparación para maternidad y paternidad, etc; que estos tengan una participación más activa dentro de cada uno, dándoles la oportunidad de expresarse, preguntar y aportar nuevas ideas para afrontar su nueva maternidad y paternidad.





## 6.2 CONCLUSIONES.

1. Los adolescentes de la Comunidad de Quilloac, reciben información sobre reproducción y sexualidad en el colegio pero les hace falta tratar más este tema en sus hogares, los padres de familia no son abiertos para este tema por miedo, temor y vergüenza con sus hijos.
2. Los jóvenes tienen conocimientos sobre la utilización de anticonceptivos durante el acto sexual, no lo utilizan por las creencias de que al hacerlo pierden potencia sexual o cuando decidan tener hijos nacen con alguna enfermedad neurodegenerativa o la mujer pueda quedar estéril.
3. Cuando ya se enteran de que van a ser padres ellos responden positivamente y deciden tenerlo con miedo, pero con responsabilidad, organizándose con sus estudios, deciden buscar trabajo de medio tiempo para ayudar a su pareja.
4. Son pocas las ocasiones que el padre adolescente lleva a su pareja a los controles médicos y le cuida durante el embarazo, por su trabajo o estudios, razón por la cual la madre de la adolescente juega un gran papel en acompañar a su hija a los controles, cuidar y alimentar adecuadamente durante el proceso de gestación.
5. Los adolescentes debían enfrentarse en diversas situaciones que no tenían en mente; el abandono de sus estudios académicos para dedicarse a trabajar, es una de las circunstancias más difíciles por las cuales deben atravesar, porque de esta forma pueden responder a la parte económica siendo esto un aspecto primordial en la responsabilidad que conlleva asumir el nuevo rol de padres.



## CAPÍTULO VII

### 7.1 REFERENCIAS BIBLIOGRÁFICAS

1. Gonzales Rozada Martin. “Embarazo adolescente y Pobreza en Ecuador. Noviembre 2009.
2. MSP. Principales Indicadores Demográficos y de Salud .2012.
3. INEC. Censo de Población y Vivienda, 2010.
4. Fuller, N. Conclusiones. En N. Fuller (Ed.), Paternidades en América Latina (pp. 387 - 394). Lima, Fondo Editorial de la Pontificia Universidad Católica del Perú, 2010.
5. Bolaños, F. “Paternidades en América Latina”, (289 - 306). Lima: Fondo Editorial de la Pontificia Universidad Católica del Perú, 2010.
6. Silber, T. Etal. “Manual de Medicina en la adolescencia”. OPS/OMS. Washington D:C: 2010.
7. Zubarew Tamara. “Supervisión de Salud del Adolescente”. En Boletín escuela de Medicina. Pontificia Universidad Católica de Chile.
8. Donas Solum. “Embarazo en adolescente”. “adolescencia y juventud ¿Un problema para quién?” San José, Costa Rica 2009.
9. Olavarría, J. & Parrini, R. “Los padres adolescentes”. Santiago: FLACSO, 2009.
10. Olavarría, J. “Ser padre en Santiago de Chile”. En N. Fuller (Ed.), “Paternidades en América Latina” (pp. 129- 173). Lima: Fondo Editorial de la Pontificia Universidad Católica del Perú, 2010.
11. Jean Piaget y Barbel Inhelder. “Psicología del Niño”. Ediciones Morata S.A. Madrid. 2009.
12. Arancibia V, Herrera P, Strasser K. “Psicología de la Educación”. Ediciones Universidad Católica de Chile. (pp. 49 -86). Tercera Edición. México DF. 2010.
13. Carvajal de Guerrero María. “Colección comportamiento y salud”. Editorial Norma. Bogotá, Colombia. 2009.



14. “El embarazo en adolescentes en la Subregión Andina”. Plan Andino de Prevención de Embarazos en la adolescencia, Línea estratégica1: Diagnostico e Información. Organismo Regional de Salud - Convenio Hipólito Unanue. Marzo del 2009.
15. Goicolea Isabel, “Embarazos en la Adolescencia en la Amazonia del Ecuador”. Umea University. 2009.
16. DIAGRAMA FAMILIAR. Disponible en: [www.scribd.com/doc/57058678/](http://www.scribd.com/doc/57058678/EI-Diagrama-Familiar) EI-Diagrama-Familiar. Consultado: 25 de mayo del 2014.



## 7.2 ANEXOS

### 7.2.1 ANEXO 1

Hemos elaborado un cuadro con las diferentes categorías, las preguntas y respuestas, con el fin de analizar la información, para poder interpretar mejor los resultados obtenidos de los padres adolescentes en la Comunidad de Quilloac.

| CATEGORÍAS                               | DEFINICIÓN                                                                                                      | PREGUNTAS                                               | PÁRRAFO                                                                                      | IDEA CLAVE                | CÓDIGO | MEMO                                                                                                       |
|------------------------------------------|-----------------------------------------------------------------------------------------------------------------|---------------------------------------------------------|----------------------------------------------------------------------------------------------|---------------------------|--------|------------------------------------------------------------------------------------------------------------|
| <b>NOTICIA DEL EMBARAZO DE SU PAREJA</b> | Es la impresión de una información de una persona a otra con el fin de dar a conocer un hecho o acontecimiento. | ¿Cómo se dio cuenta de que su pareja estaba embarazada? | “Ella me dijo que cree que está embarazada y hagamos la prueba de embarazo y salió positivo” | Sorpresa                  | N-001  | El adolescente sintió asombro y temor ante la noticia de su pareja.                                        |
|                                          |                                                                                                                 | ¿Qué sintió cuando se entero del embarazo de su pareja? | “Es algo que no saber qué hacer, me dio miedo y me decía que voy hacer ahora”                | No me lo esperaba         | N-002  | El joven se preguntaba cómo va ser su futuro ante esta noticia.                                            |
|                                          |                                                                                                                 | ¿Qué sintió cuando se entero que Usted iba a ser papá?  | “Me dio miedo, pero después me tranquilice”                                                  | Feliz y con incertidumbre | N-003  | Angustia, temor y miedo por la corta edad que presenta el adolescente para una responsabilidad tan grande. |
|                                          |                                                                                                                 | ¿Se imagino alguna vez que                              | “Nunca me imagine que iba ella a quedar                                                      | No lo imagine             | N-004  | Irresponsabilidad ante un acto sexual                                                                      |



|                                                              |                                                                                                                      | su novia podía quedar embarazada?                          | embarazada”                                                                                               |                                                |       | de parte de los jóvenes.                                                                                                   |
|--------------------------------------------------------------|----------------------------------------------------------------------------------------------------------------------|------------------------------------------------------------|-----------------------------------------------------------------------------------------------------------|------------------------------------------------|-------|----------------------------------------------------------------------------------------------------------------------------|
| <p><b>CONOCIMIENTOS ACERCA DEL EMBARAZO DE SU PAREJA</b></p> | <p>Tener en cuenta los cuidados necesarios para una mujer gestante y sus respectivos cuidados médicos y físicos.</p> | ¿Sabe usted como se produce el embarazo?                   | “Es la unión de un espermatozoide y un ovulo y después se produce el bebe”                                | Por el sexo                                    | C-005 | El adolescente tiene conocimientos básicos sobre el embarazo, pero no sabe cómo utilizar anticonceptivos.                  |
|                                                              |                                                                                                                      | ¿Qué son para usted relaciones sexuales?                   | “Si se pero como dicen es hacer el amor”                                                                  | Es el acto de sexo entre un hombre y una mujer | C-006 | Las relaciones sexuales lo utilizan como sexo sin responsabilidad.                                                         |
|                                                              |                                                                                                                      | ¿Qué es para usted paternidad?                             | “Es una fase más en la vida que al darse durante las circunstancias que va pasando en la vida del hombre” | Responsabilidad                                | C-007 | El adolescente ve a la paternidad como una fase que tarde o temprano tendrá que llegar a su vida., dando poca importancia. |
|                                                              |                                                                                                                      | ¿Durante su noviazgo que se hablaba en cuanto al embarazo? | “No, no casi no hablamos de embarazo”                                                                     | No, no hablamos de embarazo.                   | C-008 | Los jóvenes nunca hablan de embarazo, teniendo su vida sexual activa, no piensan en las consecuencias de los actos.        |



|  |                                                                         |                                                                                                            |                                              |       |                                                                                                                                                                               |
|--|-------------------------------------------------------------------------|------------------------------------------------------------------------------------------------------------|----------------------------------------------|-------|-------------------------------------------------------------------------------------------------------------------------------------------------------------------------------|
|  | ¿Qué opiniones tenía su pareja del embarazo?                            | “Oh, que debemos tener un hijo, que debemos cuidar bien, dar mejor vida que nosotros tenemos, dar todo”    | Miedo por no poder tener que ofrecer al bebe | C-009 | Los adolescentes después de los resultados de sexo sin responsabilidad tienen que madurar rápido y pensar en un futuro con responsabilidad para sus hijos y un buen porvenir. |
|  | ¿Qué opinión tenía su familia acerca del embarazo?                      | “No, mis papas no me dijeron nada solo dijeron que es una fase más que ustedes deberían pasar”             | Negación y aceptación                        | C-010 | Los padres de los adolescentes tienen poca comunicación sobre el tema de padres adolescentes y no pueden darles la espalda a sus hijos y tienen que ayudarlos.                |
|  | ¿Qué piensa usted acerca del embarazo?                                  | “Es una fase más que nos llega a todos”                                                                    | Mi nueva etapa                               | C-011 | Los adolescentes toman a la paternidad como un proceso que a todos va a llegar.                                                                                               |
|  | ¿Cree usted que los padres adolescentes son capaces de cuidar del bebe? | “Yo creo que en algunos casos si porque ya se vendría a tener más responsabilidad para cuidar a los hijos” | Nadie nace sabiendo                          | C-012 | Los padres adolescentes si pueden cuidar a las bebes teniendo que madurar rápido, porque ellos ya piensan en los hijos y                                                      |



|                                                               |                                                                                                      |                                                                                  |                                                                                                                                                      |                                |              | su futuro.                                                                                                                         |
|---------------------------------------------------------------|------------------------------------------------------------------------------------------------------|----------------------------------------------------------------------------------|------------------------------------------------------------------------------------------------------------------------------------------------------|--------------------------------|--------------|------------------------------------------------------------------------------------------------------------------------------------|
| <p><b>ACTITUDES<br/>FRENTE<br/>EMBARAZO<br/>SU PAREJA</b></p> | <p>Enfrentar esta situación junto a su pareja, brindando el apoyo necesario a la mujer gestante.</p> | <p>¿Cómo está usted afrontando esta situación?</p>                               | <p>Ahorita está yendo todo bien, mis papis también entendieron y me hablaron y dijeron que así debes hacer tienes que ser más responsable ahora”</p> | <p>Me toca ser responsable</p> | <p>A-013</p> | <p>Los padres de los adolescentes les están orientando, dándoles consejos para poder llevar una buena relación con su familia.</p> |
|                                                               |                                                                                                      | <p>¿Cómo fue la relación de las familias ante el embarazo?</p>                   | <p>“No sabían pero después yo le conté a mi mamá y ella le conto a mis suegros, pero reaccionaron tranquilos</p>                                     | <p>Conformidad</p>             | <p>A-014</p> | <p>Llevar una buena relación con sus hijos formando una familia continua.</p>                                                      |
|                                                               |                                                                                                      | <p>¿Si pudiera regresar el tiempo que hubiera hecho para evitar el embarazo?</p> | <p>“Nos protegeríamos, con el condón”</p>                                                                                                            | <p>Usar preservativo</p>       | <p>A-015</p> | <p>Tienen conocimientos básicos de anticonceptivos pero al tener relaciones no utilizaron por desinterés.</p>                      |
|                                                               |                                                                                                      | <p>¿De qué manera se está preparando</p>                                         | <p>“Primero coger esto con más responsabilidad,</p>                                                                                                  | <p>Con paciencia</p>           | <p>A-016</p> | <p>El adolescente se prepara primero psicológicamente lo</p>                                                                       |



|                                      |                                                                                                                       |                                                                                            |                                                                                                       |                                      |       |                                                                                                                                                                                                  |
|--------------------------------------|-----------------------------------------------------------------------------------------------------------------------|--------------------------------------------------------------------------------------------|-------------------------------------------------------------------------------------------------------|--------------------------------------|-------|--------------------------------------------------------------------------------------------------------------------------------------------------------------------------------------------------|
|                                      |                                                                                                                       | usted como futuro padre para cuidar a su hijo/a?                                           | cuidar muy bien a mi hijo que no pase los pasos que yo he pasado”                                     |                                      |       | que tiene que afrontar en un futuro.                                                                                                                                                             |
| <b>PRÁCTICAS DURANTE EL EMBARAZO</b> | Es cuando el hombre está junto a la mujer en sus actividades como controles prenatales, ejercicios activos y pasivos. | ¿Qué hizo Usted ante la noticia del embarazo de su novia, le comento a su familia, amigos? | Le comente a un pana, y él me dijo ya nada solo tienes que ser responsable, tienes que tener agallas” | Primero la familia                   | P-017 | Algunos amigos saben dar buenos consejos, otros no, este amigo supo decir una palabra muy utilizada en los adolescentes “Agallas” que conlleva muchas palabras de fortaleza en una sola palabra. |
|                                      |                                                                                                                       | ¿Cómo participa usted en el cuidado del embarazo?                                          | “Yo no le puedo ayudar porque ella estudia en la Universidad de Cuenca y pocas veces le veo”          | Con consejos médicos y de la familia | P-018 | Muchos son los adolescentes que no colaboran en el embarazo porque no pueden abandonar sus estudios; de eso depende el futuro de su hijo.                                                        |
|                                      |                                                                                                                       | ¿Usted acude con su pareja a los controles prenatales?                                     | “Ella va con su mamá o a veces sola”                                                                  | Si le acompaño                       | P-019 | Las madres de las señoritas embarazadas influye mucho en estos casos porque                                                                                                                      |





|                                                   |                                                                                                                   |                                                                                       |                                                                                                                                                                                            |                                 |       | colaboran con las adolescentes.                                                                                                                                         |
|---------------------------------------------------|-------------------------------------------------------------------------------------------------------------------|---------------------------------------------------------------------------------------|--------------------------------------------------------------------------------------------------------------------------------------------------------------------------------------------|---------------------------------|-------|-------------------------------------------------------------------------------------------------------------------------------------------------------------------------|
| <b>CONFLICTOS TEMPRANOS ASOCIADOS AL EMBARAZO</b> | Es cuando se tiene conocimientos de los problemas que una mujer gestante presenta durante y después del embarazo. | ¿Ha escuchado comentarios que le han creado miedo ante el embarazo?                   | “No he escuchado, pero si se lo del aborto y antes pensábamos con mi pareja hacer eso, pero por suerte los dos conversamos y dijimos que no, esto toca afrontar, por algo hemos hecho eso” | Si escuchado                    | CT-20 | Todos los adolescentes que están pasando una situación similar han pensado o han practicado el aborto.                                                                  |
|                                                   |                                                                                                                   | ¿Cuándo su familia se entero que iba ser papá? ¿Cómo reaccionaron?                    | “Mis tías dijeron que ya nada igual la vida continua que siempre vamos apoyar aquí estamos nosotros y mis papas también dicen así te vamos a poyar, solo vos tienes que estudiar”          | Cuentas con nuestro apoyo       | CT-21 | Los padres de los adolescente le ven como algo normal que el joven vaya a ser papa a su corta edad sin pensar que el adolescente tiene que afrontar su responsabilidad. |
|                                                   |                                                                                                                   | ¿Qué ha sido lo más difícil que tuvo que enfrentar durante este periodo del embarazo? | “Lo más difícil era contar a mi papá”                                                                                                                                                      | Decirle la noticia a mi familia | CT-22 | El adolescente temía por la reacción del padre al contarle sobre el embarazo de su pareja.                                                                              |



|                                              |                                                                                                                                                                                           |                                                               |                                                                                                                     |                    |       |                                                                                                          |
|----------------------------------------------|-------------------------------------------------------------------------------------------------------------------------------------------------------------------------------------------|---------------------------------------------------------------|---------------------------------------------------------------------------------------------------------------------|--------------------|-------|----------------------------------------------------------------------------------------------------------|
|                                              |                                                                                                                                                                                           | ¿Hay o hubo alguna situación que no haya podido superar?      | “Todo lo hemos podido superar junto a mi pareja y mi familia”                                                       | Mi nuevo rol       | CT-23 | Cuando presenta el apoyo de la pareja, los adolescentes avicinan un mejor futuro.                        |
| <b>RELACIONES CON SU PAREJA Y EL ENTORNO</b> | El embarazo no es solo de la mujer sino de la pareja se debe apoyar mutuamente el hombre debe acudir a los controles médicos y ayudarle a realizar ejercicios y demás actividades físicas | ¿Cuándo y por qué decidió iniciar su primera relación sexual? | “No, es que ella antes vivía con los primos y una vez fui a Cuenca y ya nada ella me llamo a jugar y pase con ella” | Curiosidad         | R-024 | El joven tuvo miedo de dar su respuesta a la pregunta.                                                   |
|                                              |                                                                                                                                                                                           | ¿Cómo era su vida de pareja durante el noviazgo?              | “Nosotros pasábamos bien, porque la mamá sabía que yo era el novio y le sabía también contar a mi mamá”             | Una relación común | R-025 | Los padres de los jóvenes les brindaron su confianza para continuar con su noviazgo.                     |
|                                              |                                                                                                                                                                                           | ¿Cómo es su vida sexual durante el embarazo?                  | “No tengo relaciones sexuales con ella ahora”                                                                       | Abstinencia        | R-026 | Muchas son las parejas que no tienen relaciones sexuales durante el embarazo por miedo o porque rechazo. |



|  |  |                                              |                                                                                                                                                                                 |                               |       |                                                                                                    |
|--|--|----------------------------------------------|---------------------------------------------------------------------------------------------------------------------------------------------------------------------------------|-------------------------------|-------|----------------------------------------------------------------------------------------------------|
|  |  | ¿Su entorno social cambio?                   | “Mi entorno si cambio los vecinos me dicen que porque paso eso si vos eres muy joven para que pase esto pero ya nada hay que seguir la vida y me ven con mayor responsabilidad” | Cambio extremo                | R-027 | El adolescente está muy seguro de sí mismo y desea continuar adelante con su proyecto de vida.     |
|  |  | ¿Cambiaron sus sentimientos hacia su pareja? | “Si cambiaron, no sé ni porque paso eso antes le quería bastante pero ahora ya no se, ella me dice que mi hija tiene que tener papá y vos tienes que venir a verme”             | Ahora le quiero más que antes | R-028 | Los adolescentes inician su vida sexual por curiosidad, empiezan a tener sexo sin responsabilidad. |



## 7.2.2 ANEXO 2

### GUIA INSTRUCTIVA

**Nombre:**\_\_\_\_\_ **Edad:**\_\_\_\_\_.

**Procedencia:**\_\_\_\_\_ **Ocupación:**\_\_\_\_\_.

**Residencia:**\_\_\_\_\_.

#### Preguntas Abiertas:

#### NOTICIA DEL EMBARAZO DE SU PAREJA

1. ¿Cómo se dio cuenta de que su pareja estaba embarazada?
2. ¿Qué sintió cuando se entero del embarazo de su pareja?
3. ¿Qué sintió cuando se entero que Usted iba a ser papá?
4. ¿Se imagino alguna vez que su novia podía quedar embarazada?

#### CONOCIMIENTOS ACERCA DEL EMBARAZO DE SU PAREJA

5. ¿Sabe usted como se produce el embarazo?
6. ¿Qué son para usted relaciones sexuales?
7. ¿Qué es para usted paternidad?
8. ¿Durante su noviazgo que se hablaba en cuanto al embarazo?
9. ¿Qué opiniones tenía su pareja del embarazo?
10. ¿Qué opinión tenía su familia acerca del embarazo?
11. ¿Qué piensa usted acerca del embarazo?
12. ¿Cree usted que los padres adolescentes son capaces de cuidar del bebe?

#### ACTITUDES FRENTE AL EMBARAZO DE SU PAREJA

13. ¿Cómo está usted afrontando esta situación?
14. ¿Cómo fue la relación de las familias ante el embarazo?
15. ¿Si pudiera regresar el tiempo que hubiera hecho para evitar el embarazo?



16. ¿De qué manera se está preparando usted como futuro padre para cuidar a su hijo/a?

**PRACTICAS DURANTE EL EMBARAZO**

17. ¿Qué hizo Usted ante la noticia del embarazo de su novia, le comento a su familia, amigos?
18. ¿Cómo participa usted en el cuidado del embarazo?
19. ¿Usted acude con su pareja a los controles prenatales?

**CONFLICTOS TEMPRANOS ASOCIADOS AL EMBARAZO**

20. ¿Ha escuchado comentarios que le han creado miedo ante el embarazo?
21. ¿Cuándo su familia se entero que iba ser papá? ¿Como reaccionaron?
22. ¿Qué ha sido lo más difícil que tuvo que enfrentar durante este periodo del embarazo?
23. ¿Hay o hubo alguna situación que no haya podido superar?

**RELACIONES CON SU PAREJA Y EL ENTORNO**

24. ¿Cuándo y por qué decidió iniciar su primera relación sexual?
25. ¿Cómo era su vida de pareja durante el noviazgo?
26. ¿Cómo es su vida sexual durante el embarazo?
27. ¿Su entorno social cambio?
28. ¿Cambiaron sus sentimientos hacia su pareja?



### 7.2.3 ANEXO 3

#### ASENTIMIENTO INFORMADO

**Asentimiento informado a los padres adolescentes varones menores de edad con conocimientos, actitudes y prácticas frente al embarazo en la comunidad de Quilloac.**

La información que se presenta a continuación tiene como finalidad de ayudar a decidir si usted quiere participar en este estudio de investigación. Por favor léalo detenidamente. Si no entiende algo, o si tiene alguna duda, pregúntele a la persona encargada del estudio.

**Título de la investigación:**

Conocimientos, actitudes y prácticas del padre adolescente frente al proceso de gestación. Quilloac - Cañar, 2014

**Personas a cargo de la investigación:**

Estudiantes de enfermería noveno ciclo: Diego Xavier Sarmiento Roldán, Oscar Manuel Sotamba Espinoza, Claudia Sofía Ulloa Rodas.

**Donde se va a desarrollar el estudio:**

La investigación se realizara en la comunidad de Quilloac – Cañar. Se les pedirá a los adolescentes que enfrenta esta situación, su participación en la investigación, puesto que tratamos de conocer sus conocimientos, actitudes y practicas frente al embarazo.

**Información general del estudio de investigación:**

El propósito de esta investigación es identificar los conocimientos actitudes y prácticas del padre adolescente frente al embarazo en un rango de edad de 14 a 19 años de edad. Revisar titulo



**Plan de estudio:**

Se entrevistara a los padres adolescentes varones durante su paternidad. Se les pedirá que respondan unas preguntas acerca de los conocimientos, pensamientos, sentimientos, actitudes, comportamientos y proyectos que han existido frente al embarazo. La entrevista tendrá una duración de 30 a 45 minutos aproximadamente las cuales serán grabadas en audio y digitalizadas en texto, los investigadores escribirán en cada formato las respuestas de los adolescentes entrevistados.

**Beneficios de participar en este estudio:**

- Usted podrá participar en una investigación en el cual tendrá la oportunidad de dar a conocer sus ideas, sus vivencias y sus conocimientos de una manera libre y confidencial.
- Este proyecto de investigación quedar impreso para la comunidad de Quilloac.

**Riesgo de participar en este estudio de investigación:**

No se conoce de ningún riesgo de participar en esta investigación.

**Confidencialidad y privacidad de los archivos y anonimato:**

En la siguiente investigación se garantizara los siguientes aspectos:

**Privacidad:** en la que se realizara las entrevistas.

**Confidencialidad:** se sugiere la utilización de un seudónimo.

Su privacidad así como los archivos se mantendrán de manera confidencial solo el personal autorizado como el comité de ética de la Facultad de Enfermería de la universidad de cuenca puede revisar los archivos de esta presente investigación.

**Participación voluntaria:**

La decisión de participación en esta investigación es completamente voluntaria. Usted es libre de participar en esta investigación, así como de



retirarse en cualquier momento antes de terminar la investigación, no tendrá ninguna repercusión.

**Preguntas y Contactos:**

-----  
Firma del participante      Nombres y apellidos del participante      Fecha

-----  
Firma del investigador      Nombres y apellidos del investigador      Fecha





#### 7.2.4 ANEXO 4

Entrevista directa a los padres del grupo de adolescentes sobre los conocimientos, actitudes y prácticas que desempeñan durante la gestación

Día\_\_\_\_\_ Mes\_\_\_\_\_ Año\_\_\_\_\_ N° CI\_\_\_\_\_

### **CONSENTIMIENTO INFORMADO DIRIGIDO A LOS PADRES DE LOS ADOLESCENTES**

La Universidad de Cuenca, la Facultad de Ciencias Médicas y el apoyo de la Escuela de Enfermería, realizamos esta investigación para la obtención del título de Licenciada/os en Enfermería, realizando una entrevista con el objetivo de conocer los conocimientos, actitudes y prácticas del padre adolescente frente al proceso de gestación de la Comunidad de Quilloac – Cañar.

Esta entrevista proporcionara información para identificar los conocimientos, las actitudes, reacciones psicológicas, sociales que enfrentan en la actualidad los adolescentes varones sobre el rol de la paternidad, la investigación requiere la participación de diez adolescentes, el cual debe responder a preguntas abiertas sobre la actitud frente al embarazo de su pareja.

Se entrevistara a los padres adolescentes varones durante su paternidad. Se les pedirá que respondan unas preguntas abiertas acerca de los conocimientos, pensamientos, sentimientos, actitudes, comportamientos y proyectos que han existido frente al embarazo. La entrevista tendrá una duración de 30 a 45 minutos aproximadamente las cuales serán grabadas en audio y digitalizadas en texto, los investigadores escribirán en cada formato las respuestas de los adolescentes entrevistados.

## UNIVERSIDAD DE CUENCA



Habiendo recibido y entendido las explicaciones pertinentes, yo, \_\_\_\_\_, identificado con número de cédula \_\_\_\_\_ acepto la participación de mi hijo, el cual deberá responder a una serie de preguntas abiertas para realizar este estudio. Entiendo que no existe ningún riesgo con las preguntas que le harán.

Toda la información que proporcione será confidencial y solo podrá ser conocida por las personas que trabajen en esta investigación. Si se llegaran a publicar los resultados de la entrevista, mi identidad no podrá ser revelada. También entiendo que tengo derecho a negar mi participación o a retirarme de la investigación en el momento que le considere necesario.

Firma del voluntario: \_\_\_\_\_

Firma del entrevistador: \_\_\_\_\_



### 7.2.5 ANEXO 5

Entrevista directa a los padres adolescentes sobre el rol que desempeñan durante la gestación

Día\_\_\_\_\_ Mes\_\_\_\_\_ Año\_\_\_\_\_ N° CI\_\_\_\_\_

#### **CONSENTIMIENTO INFORMADO DIRIGIDO A LOS ADOLESCENTES**

La Universidad de Cuenca, la Facultad de Ciencias Médicas y el apoyo de la Escuela de Enfermería, realizamos esta investigación para la obtención del título de Licenciada/os en Enfermería, realizando una entrevista con el objetivo de conocer el rol del padre adolescente de la Comunidad de Quilloac – Cañar.

Esta entrevista proporcionara información para conocer las actitudes, reacciones psicológicas, sociales que enfrentan en la actualidad los adolescentes varones sobre el rol de la paternidad, la investigación requiere la participación de diez adolescentes, el cual debe responder preguntas abiertas sobre la actitud frente al embarazo de su pareja.

Se entrevistara a los padres adolescentes varones durante su paternidad. Se les pedirá que respondan unas preguntas abiertas acerca de los conocimientos, pensamientos, sentimientos, actitudes, comportamientos y proyectos que han existido frente al embarazo. La entrevista tendrá una duración de 30 a 45 minutos aproximadamente las cuales serán grabadas en audio y digitalizadas en texto, los investigadores escribirán en cada formato las respuestas de los adolescentes entrevistados.

Habiendo recibido y entendido las explicaciones pertinentes, yo, \_\_\_\_\_, identificado con numero de cedula \_\_\_\_\_ acepto voluntariamente mi participación en este estudio y estoy dispuesto a responder todas las

Claudia Sofía Ulloa Rodas, Diego Xavier Sarmiento Roldán, Oscar Manuel Sotamba Espinoza.



preguntas de la entrevista. Entiendo que no existe ningún riesgo con las preguntas que me harán.

Toda la información que proporcione será confidencial y solo podrá ser conocida por las personas que trabajen en esta investigación. Si se llegaran a publicar los resultados de la entrevista, mi identidad no podrá ser revelada. También entiendo que tengo derecho a negar mi participación o a retirarme de la investigación en el momento que le considere necesario.

Firma del voluntario: \_\_\_\_\_

Firma del entrevistador: \_\_\_\_\_



## 7.2.6 ANEXO 6

### ENTREVISTA A PROFUNDIDAD

#### Participante: 1

**Nombre:** Marco.

**Edad:** 17 años.

**Ocupación:** estudiante.

**Procedencia:** Quilloac.

**Residencia:** Quilloac.

#### **NOTICIA DEL EMBARAZO DE SU PAREJA**

1. ¿Cómo se dio cuenta de que su pareja estaba embarazada?  
"No me di en cuenta ella mismo me dijo, me mando un mensaje de texto diciéndome que tengo que hablar con ella, yo no sabía de que se trataba pero sentí como si hice algo mal. Cuando le vi empezamos hablar y ella me dijo que posiblemente este embarazada"
2. ¿Qué sintió cuando se entero del embarazo de su pareja?  
"Me sentí mal porque todavía no soy mayo y mis papas siempre, me aconsejaban que no tenga hijos y que estudie una carrera para que sea algo en la vida".
3. ¿Qué sintió cuando se entero que Usted iba a ser papá?  
"Nada ese rato no pensé bien, muchas cosas venían a mi cabeza, entre ellas que voy hacer ahora"
4. ¿Se imagino alguna vez que su novia podía quedar embarazada?  
"No nunca me imagine pensé que solo eso ocurría en las ciudades".

#### **CONOCIMIENTOS ACERCA DEL EMBARAZO DE SU PAREJA**

5. ¿Sabe usted como se produce el embarazo?  
"(silencio) (mirada al suelo) se algo pero no es todo completo porque entre amigos nos pasamos cosas que no son en realidad.
6. ¿Qué son para usted relaciones sexuales?  
"Si se pero veo en películas o novelas"
7. ¿Qué es para usted paternidad?  
"Es hacerse cargo de la esposa y el hijo, educar con paciencia, dar lo que necesita, y brindar cariño"
8. ¿Durante su noviazgo que se hablaba en cuanto al embarazo?  
"No se hablaba nada porque nunca nosotros no pensamos que nos iba a pasar eso".
9. ¿Qué opiniones tenía su pareja del embarazo?  
"Buena ella pensaba que hay que tener hijos cuando se tiene una profesión o cuando se tiene dónde vivir"
10. ¿Qué opinión tenía su familia acerca del embarazo?  
"Bueno ellos no aceptaron porque dijeron que aún no son grandes como para hacerse responsable como para tener un hijo"
11. ¿Qué piensa usted acerca del embarazo?  
"Es algo bonito porque sabes que es tu hijo que está creciendo y que ya tienes por quien preocuparte y empezar a trabajar por el"
12. ¿Cree usted que los padres adolescentes son capaces de cuidar del bebe?  
"No somos capaces porque no estamos preparados ni tenemos como porque aun somos muy jóvenes pero poco a poco aprenderemos a ser capaces de cuidar un hijo"

#### **ACTITUDES FRENTE AL EMBARAZO DE SU PAREJA**

13. ¿Cómo está usted afrontando esta situación?  
"Ya de cierta forma he aceptado que tengo que hacerme responsable y que tengo que criar a mi hijo así como mis padres lo han hecho conmigo"
14. ¿Cómo fue la relación de las familias ante el embarazo?  
"Fue normal desierta forma ambas familias ya nos aceptado porque no somos los primeros ni los últimos pero dijeron que vamos a vivir separados hasta que nazca mi hijo y que ya después nos van ayudar para que podamos cuidar a nuestro hijo"



15. ¿Si pudiera regresar el tiempo que hubiera hecho para evitar el embarazo?  
"Bueno no se me diría que piense bien y que sea más responsable pero no evitaría el embarazo porque esto me está haciendo feliz porque ya tengo a quien cuidar y preocuparme de que no le falte nada"

16. ¿De qué manera se está preparando usted como futuro padre para cuidar a su hijo/a?  
"Bueno mi mamá me está dando muchos consejos y enseñando cosas de cómo cuidar a un hijo también me dice que hay que tener mucha paciencia y amor para cuidarle también me dice que no le de malas enseñanzas como estar tomando o esos otros vicios"

## PRACTICAS DURANTE EL EMBARAZO

17. ¿Qué hizo Usted ante la noticia del embarazo de su novia, le comento a su familia, amigos?  
"Yo le conté primero a mi mamá porque es a ella con quien tengo más confianza ella me hablo se molestó pero después se tranquilizó y bueno poco después se enteraron mis amigos y el resto de mi familia"

18. ¿Cómo participa usted en el cuidado del embarazo?  
"Yo le ayudo en lo que puedo porque no sé que cuidados no mas será de tener cuando la mujer está embarazada aparte de los cuidados que me ha dicho el doctor"

19. ¿Usted acude con su pareja a los controles prenatales?  
"Si le acompaño incluso ayer nos fuimos a ver como esta mi hijo en el estómago de mi novia en eso de la ecografía no sé que y nos dijo que estaba bien que está creciendo normal y mañana tenemos que ir al subcentro para que le den las vitaminas"

## CONFLICTOS TEMPRANOS ASOCIADOS AL EMBARAZO

20. ¿Ha escuchado comentarios que le han creado miedo ante el embarazo?  
"Si mi abuela y otras señoras mayores me han dicho que tiene que cuidarse de la luna llena porque esto hace que él bebe no nazca bien y otras cosas de mayores pero he preguntado al doctor y el me dijo que solo son cuentos y que más bien tengo que cuidarle en lo que es la comida y el ejercicio nada más"

21. ¿Cuándo su familia se entero que iba ser papá? ¿Cómo reaccionaron?  
"Bueno mi mamá se molestó y me hablo también tuve que contarle a mi papa el solo lloro y me dijo que ahora tengo que hacerme responsable por lo que hecho y bueno ya después de eso todos estamos bien"

22. ¿Qué ha sido lo más difícil que tuvo que enfrentar durante este periodo del embarazo?  
"El cómo decirle a mi familia de que mi novia estaba embarazada, al inicio también había personas que se meten o le llenaban de mentiras a ella pero ya hemos podido pasar esos problemas"

23. ¿Hay o hubo alguna situación que no haya podido superar?  
"No hemos tenido ningún problema que no hayamos podido superar"

## RELACIONES CON SU PAREJA Y EL ENTORNO

24. ¿Cuándo y por qué decidió iniciar su primera relación sexual?  
"Este heee hace dos años con otra novia mía y bueno yo no decidí solo paso por la curiosidad que tenía"

25. ¿Cómo era su vida de pareja durante el noviazgo?  
"Mmm normal no era nada del otro mundo sabía bajarle a ver íbamos a cualquier lado a divertirnos hacíamos cosas de novios ya usted sabe"

26. ¿Cómo es su vida sexual durante el embarazo?  
"Ya no tenemos relaciones porque ella vive con su familia y nos vemos solo el fin de semana pero aun no dormimos juntos".

27. ¿Su entorno social cambio?  
"Un poco pero no es tan grande el cambio porque yo no solía salir mucho con mis amigos, más pasaba en la casa haciendo cualquier trabajo o ayudando a mi papa en el campo".

28. ¿Cambiaron sus sentimientos hacia su pareja?  
"Si ha cambiado antes le veía como una novia pero ahora sé que va a ser la persona que me va a dar a mi hijo y con quien pasare el resto de mi vida y como que ahora ya no me siento solo porque sé que puedo contar".



## **Participante: 2**

**Nombre:** Marcelo.

**Edad:** 17 años.

**Ocupación:** estudiante.

**Procedencia:** Charcay.

**Residencia:** Quilloac.

## **NOTICIA DEL EMBARAZO DE SU PAREJA**

1. ¿Cómo se dio cuenta de que su pareja estaba embarazada?  
"Porque ya no le bajaba el mes."
2. ¿Qué sintió cuando se entero del embarazo de su pareja?  
"Feliz porque yo quería tener un hijo y ella también"
3. ¿Qué sintió cuando se entero que Usted iba a ser papá?  
"Feliz porque eso esperábamos los dos, me dio bastante gusto"
4. ¿Se imagino alguna vez que su novia podía quedar embarazada?  
"Nunca pensé que iba a quedar embarazada"

## **CONOCIMIENTOS ACERCA DEL EMBARAZO DE SU PAREJA**

5. ¿Sabe usted como se produce el embarazo?  
"Si, se produce teniendo relaciones sexuales entre el hombre y la mujer"
6. ¿Qué son para usted relaciones sexuales?  
"Es la educación sexual, nos enseñan los profesores en el colegio"
7. ¿Qué es para usted paternidad?  
"Es ser papa, y tener un hijo"
8. ¿Durante su noviazgo que se hablaba en cuanto al embarazo?  
"Nunca, nunca hablamos de embarazo"
9. ¿Qué opiniones tenía su pareja del embarazo?  
"Ella tiene miedo de ser madre y tiene miedo de que el bebe nazca con alguna enfermedad"
10. ¿Qué opinión tenía su familia acerca del embarazo?  
"Nos hablaban de que ella se quedo embarazada, pero ahora están de acuerdo de que van a ser abuelos y aceptaron esa responsabilidad"
11. ¿Qué piensa usted acerca del embarazo?  
"Es una responsabilidad muy grande, pero tengo un poco de miedo de fracasar pero estoy muy feliz porque voy a tener mi primer hijo"
12. ¿Cree usted que los padres adolescentes son capaces de cuidar del bebe?  
"Si nosotros si somos capaces de criar a nuestro bebe"

## **ACTITUDES FRENTE AL EMBARAZO DE SU PAREJA**

13. ¿Cómo está usted afrontando esta situación?  
"Con responsabilidad y un poco de temor"
14. ¿Cómo fue la relación de las familias ante el embarazo?  
"Se enojaron mucho, nos hablaron y estaban a punto de golpearnos, por esa razón nosotros decidimos irnos de la casa a vivir juntos"
15. ¿Si pudiera regresar el tiempo que hubiera hecho para evitar el embarazo?  
"Me hubiera protegido, hubiera usado condón, aunque nosotros queríamos hacerlo sin nada"
16. ¿De qué manera se está preparando usted como futuro padre para cuidar a su hijo/a?  
"Aun no me preparo, no sé cómo hacerlo, tengo mucho miedo"

## **PRACTICAS DURANTE EL EMBARAZO**

17. ¿Qué hizo Usted ante la noticia del embarazo de su novia, le comento a su familia, amigos?  
"Me sorprendí mucho, me puse muy feliz, me dio gusto cuando les comente a mi familia me hablaron me quisieron pegar, mis amigos me insultaron"
18. ¿Cómo participa usted en el cuidado del embarazo?  
"Le cuido le hago que tome las pastillas que le mandan en el control"

Claudia Sofía Ulloa Rodas, Diego Xavier Sarmiento Roldán, Oscar Manuel Sotamba Espinoza.



19. ¿Usted acude con su pareja a los controles prenatales?  
"Si me voy con ella a los controles médicos, mis papas me ayudan con la plata"

## CONFLICTOS TEMPRANOS ASOCIADOS AL EMBARAZO

20. ¿Ha escuchado comentarios que le han creado miedo ante el embarazo?  
"No nunca he escuchado"
21. ¿Cuándo su familia se entero que iba ser papá? ¿Como reaccionaron?  
"Me hablaron y me quisieron pegar"
22. ¿Qué ha sido lo más difícil que tuvo que enfrentar durante este periodo del embarazo?  
"Enfrentarme a mis cuñados, porque no me llevo con ellos"
23. ¿Hay o hubo alguna situación que no haya podido superar?  
"Hasta el momento solo mi relación con mis suegros y cuñados"

## RELACIONES CON SU PAREJA Y EL ENTORNO

24. ¿Cuándo y por qué decidió iniciar su primera relación sexual?  
"Hace 8 meses atrás, porque los dos teníamos ganas"
25. ¿Cómo era su vida de pareja durante el noviazgo?  
"Bien, salíamos a pasearnos, salíamos con amigos"
26. ¿Cómo es su vida sexual durante el embarazo?  
"Ya no tenemos relaciones nos da miedo"
27. ¿Su entorno social cambio?  
"Si, mucho ya no salgo con mis amigos"
28. ¿Cambiaron sus sentimientos hacia su pareja?  
"Ahora le veo como la madre de mi primer hijo"





## **Participante: 3**

**Nombre:** Cristian.  
**Procedencia:** Quilloac.

**Edad:** 15 años.

**Ocupación:** estudiante.  
**Residencia:** Quilloac.

## **NOTICIA DEL EMBARAZO DE SU PAREJA**

1. ¿Cómo se dio cuenta de que su pareja estaba embarazada?  
"Ella me contaba de que tenía retraso de la regla 20 días y que posiblemente este embarazada"
2. ¿Qué sintió cuando se entero del embarazo de su pareja?  
"No pude creerlo, estaba muy asustado"
3. ¿Qué sintió cuando se entero que Usted iba a ser papá?  
"En parte estoy feliz, un poco asustado, y tenía que aceptar mi responsabilidad"
4. ¿Se imagino alguna vez que su novia podía quedar embarazada?  
"Nunca pensé que iba a quedar embarazada"

## **CONOCIMIENTOS ACERCA DEL EMBARAZO DE SU PAREJA**

5. ¿Sabe usted como se produce el embarazo?  
"Mmm claro me enseñaron en el colegio, es el acto de un espermatozoide con el ovulo y así se produce el bebe"
6. ¿Qué son para usted relaciones sexuales?  
"Es hacer el amor con mi novia"
7. ¿Qué es para usted paternidad?  
"Es responsabilidad de tener un hijo y cuidarle hasta que crezca y luego poder darle educación y vivienda"
8. ¿Durante su noviazgo que se hablaba en cuanto al embarazo?  
"Nunca, nunca hablamos de embarazo"
9. ¿Qué opiniones tenía su pareja del embarazo?  
"Tiene miedo de ser mamá a su corta edad, pero a la vez esta muy feliz"
10. ¿Qué opinión tenía su familia acerca del embarazo?  
"Dicen que no vamos a poder con un bebe porque somos jóvenes y que toda la responsabilidad y el cuidado de nuestro hijo le vamos a dar a ellos"
11. ¿Qué piensa usted acerca del embarazo?  
"Que vamos a ser padres sin estar preparados, porque todavía estamos muy jóvenes"
12. ¿Cree usted que los padres adolescentes son capaces de cuidar del bebe?  
"Creo que sí, vamos a poder los dos"

## **ACTITUDES FRENTE AL EMBARAZO DE SU PAREJA**

13. ¿Cómo está usted afrontando esta situación?  
"Con mucho miedo"
14. ¿Cómo fue la relación de las familias ante el embarazo?  
"Se enojaron mucho, nos hablaron pero nos están apoyando"
15. ¿Si pudiera regresar el tiempo que hubiera hecho para evitar el embarazo?  
"Me hubiera protegido, hubiera usado condón"
16. ¿De qué manera se está preparando usted como futuro padre para cuidar a su hijo/a?  
"Aun no me preparo, no sé cómo hacerlo, tengo mucho miedo"

## **PRACTICAS DURANTE EL EMBARAZO**

17. ¿Qué hizo Usted ante la noticia del embarazo de su novia, le comento a su familia, amigos?  
"Me sorprendí mucho, me enoje con ella un par de días porque me cogió de sorpresa"
18. ¿Cómo participa usted en el cuidado del embarazo?  
"Le cuido le hago que tome las pastillas y me voy con ella al control"
19. ¿Usted acude con su pareja a los controles prenatales?  
"Si me voy con ella a los controles médicos, cuando le toca y acompañarle"

Claudia Sofía Ulloa Rodas, Diego Xavier Sarmiento Roldán, Oscar Manuel Sotamba Espinoza.



## CONFLICTOS TEMPRANOS ASOCIADOS AL EMBARAZO

20. ¿Ha escuchado comentarios que le han creado miedo ante el embarazo?  
"Algo de que si ella no se alimenta el niño nace enfermo"
21. ¿Cuándo su familia se entero que iba ser papá? ¿Cómo reaccionaron?  
"Me hablaron y me mandaron a buscar trabajo para mis horas libres"
22. ¿Qué ha sido lo más difícil que tuvo que enfrentar durante este periodo del embarazo?  
"Ah mi familia y mis suegros con la noticia"
23. ¿Hay o hubo alguna situación que no haya podido superar?  
"Hasta el momento solo mi relación con mis suegros porque es la primera hija"

## RELACIONES CON SU PAREJA Y EL ENTORNO

24. ¿Cuándo y por qué decidió iniciar su primera relación sexual?  
"Hace 3 meses porque teníamos curiosidad y porque de los dos iba a ser la primera vez"
25. ¿Cómo era su vida de pareja durante el noviazgo?  
"Bien, salíamos a pasearnos, nos veíamos casi siempre"
26. ¿Cómo es su vida sexual durante el embarazo?  
"Ya no tenemos relaciones nos da miedo"
27. ¿Su entorno social cambio?  
"Si, mucho ya no salgo con mis amigos tengo que trabajar en el campo cuando tengo mi tiempo libre después del colegio"
28. ¿Cambiaron sus sentimientos hacia su pareja?  
"Ahora le veo como la madre de mi primer hijo, no sé que siento por ella"



## **Participante: 4**

**Nombre:** Carlos    **Edad:** 17 años    **Ocupación:** estudiante  
**Procedencia:** Quilloac    **Residencia:** Shillo

### **NOTICIA DEL EMBARAZO DE SU PAREJA**

- 1            ¿Cómo se dio cuenta de que su pareja estaba embarazada?  
"Cuando no bajo el mes, porque ella se retraso de dos meses"
- 2            ¿Qué sintió cuando se entero del embarazo de su pareja?  
"Nada, preocupado porque no estaba junto a ella".
- 3            ¿Qué sintió cuando se entero que Usted iba a ser papá?  
"Nada, porque no estaba preparado para ser papa, estaba pensativo, frio"
- 4            ¿Se imagino alguna vez que su novia podía quedar embarazada?  
"Si, pensé pero algún día y después quede tranquilo"

### **CONOCIMIENTOS ACERCA DEL EMBARAZO DE SU PAREJA**

- 5            ¿Sabe usted como se produce el embarazo?  
"Si otro día estaban dando una charla la psicóloga y nos estaba enseñando como se produce el embarazo y se produce cuando tienen una relación sexual, la mujer tiene óvulos y el hombre espermatozoides y se unen y se crea el niño"
- 6            ¿Qué son para usted relaciones sexuales?  
"Es tener un acto sexual entre el hombre y la mujer"
- 7            ¿Qué es para usted paternidad?  
"Es ser responsable, cuando vive él bebe"
- 8            ¿Durante su noviazgo que se hablaba en cuanto al embarazo?  
"Hablamos cuando ella estaba embarazada. Pero nunca hablábamos de ese tema"
- 9            ¿Qué opiniones tenía su pareja del embarazo?  
"Se siente feliz, pero como le estorba el bebe se siente al triste y tiene miedo"
- 10          ¿Qué opinión tenía su familia acerca del embarazo?  
"Mi familia todo bien, no dicen nada, están felices porque son el primer nieto, también mis suegros están muy felices"
- 11          ¿Qué piensa usted acerca del embarazo?  
"Me da miedo, hay que cuidarle para que no nazca enfermo"
- 12          ¿Cree usted que los padres adolescentes son capaces de cuidar del bebe?  
"No somos capaces pero vamos a intentar cuidarle a nuestro bebe"

### **ACTITUDES FRENTE AL EMBARAZO DE SU PAREJA**

- 13          ¿Cómo está usted afrontando esta situación?  
"Bien, no nos da desesperación, responsables"
- 14          ¿Cómo fue la relación de las familias ante el embarazo?  
"Todos somos de la misma Comunidad, nos conocíamos, no nos llevamos bien pero mis papas si son amigos y se llevan bien, no tienen ninguna dificultad"
- 15          ¿Si pudiera regresar el tiempo que hubiera hecho para evitar el embarazo?  
"No tener relaciones sexuales o saber cuidarse, pero algunos dicen que saber cuidarse trae dificultades cuando van a tener un hijo porque sale discapacitado"
- 16          ¿De qué manera se está preparando usted como futuro padre para cuidar a su hijo/a?  
"De la mejor manera tratar de llevarle por un buen camino"

### **PRACTICAS DURANTE EL EMBARAZO**

- 17          ¿Qué hizo Usted ante la noticia del embarazo de su novia, le comento a su familia, amigos?  
"Si le comente a mi hermana pero no me dijo nada yo estaba preocupado y le avise a mi tía que está en el exterior y ella le conto a mi familia a través del facebook, luego le aviso a mi mama volviéndose molesta conmigo, después vino mi papa del trabajo el maneja un tráiler, vino a la casa y de ahí conversamos y dijo tranquilo tienes que enfrentar la realidad"

Claudia Sofía Ulloa Rodas, Diego Xavier Sarmiento Roldán, Oscar Manuel Sotamba Espinoza.



18 ¿Cómo participa usted en el cuidado del embarazo?

"No participo mucho pero si le llevo a los controles y siempre le estoy diciendo que debe tomar las pastillas que le mandaron los doctores a tomar".

19 ¿Usted acude con su pareja a los controles prenatales?

"Si le llevo a todos los controles"

## CONFLICTOS TEMPRANOS ASOCIADOS AL EMBARAZO

20 ¿Ha escuchado comentarios que le han creado miedo ante el embarazo?

"Si de que salga discapacitado, ahí porque se cuida y de que salga por el aborto y esto puede ser por el miedo o de que ella se caiga, ella tiene nauseas y a veces no come, pero cuando está bien ella ahí sí come todo"

21 ¿Cuándo su familia se entero que iba ser papá? ¿Cómo reaccionaron?

"Mis papas estaban tranquilos, mi mamá se puso brava, pero mi papá tomo todo tranquilo, mi mamá me dijo que por qué haces esto si yo te estaba dando consejos porque haces la misma cosa que te estaba diciendo que no hagas"

22 ¿Qué ha sido lo más difícil que tuvo que enfrentar durante este periodo del embarazo?

"Lo más difícil fue decir a los familiares que sepan que ella está embarazada eso fue lo más duro, los familiares no se molestaron; pero nosotros tuvimos miedo de que se molesten"

23 ¿Hay o hubo alguna situación que no haya podido superar?

"No tengo ninguna todo superamos juntos"

## RELACIONES CON SU PAREJA Y EL ENTORNO

24 ¿Cuándo y por qué decidió iniciar su primera relación sexual?

"A veces por la locura y no saber, una noche salimos a encontrarnos, tranquilos así conversando ya era muy de noche no había nada de gente y ahí fue"

25 ¿Cómo era su vida de pareja durante el noviazgo?

"Tranquilos, parece que no fuéramos nada ante mi familia, nos encontrábamos en corto, de noche, nunca estábamos así en público, por eso no sabían la mayoría de que éramos novios"

26 ¿Cómo es su vida sexual durante el embarazo?

"No tenemos relaciones desde que tiene seis meses"

27 ¿Su entorno social cambio?

"A cambiado mucho, la gente nos pregunta que cuando va a nacer nuestro hijo, los vecinos son solidarios son buena onda, ayudan, nos dan cosas"

28 ¿Cambiaron sus sentimientos hacia su pareja?

"Si le quiero más que antes, ahí que tratarle de cuidarle y ayudarle en todo"



## **Participante: 5**

**Nombre:** Tupac Amaru  
**Procedencia:** Quilloac

**Edad:** 18 años

**Ocupación:** Estudiante  
**Residencia:** Quilloac

## **NOTICIA DEL EMBARAZO DE SU PAREJA**

1. ¿Cómo se dio cuenta de que su pareja estaba embarazada?  
"Ella me conto, ella me dijo que cree que esta embarazado y hagamos la prueba de embarazo y salió positivo"
2. ¿Qué sintió cuando se entero del embarazo de su pareja?  
"Es algo que no saber qué hacer, me dio miedo y me decía que voy hacer ahora"
3. ¿Qué sintió cuando se entero que Usted iba a ser papá?  
"Me dio miedo, pero después me tranquilice"
4. ¿Se imagino alguna vez que su novia podía quedar embarazada?  
"Nunca me imagine que iba ella a quedar embarazada"

## **CONOCIMIENTOS ACERCA DEL EMBARAZO DE SU PAREJA**

5. ¿Sabe usted como se produce el embarazo?  
"Es la unión de un espermatozoide y un ovulo y después se produce el bebe"
6. ¿Qué son para usted relaciones sexuales?  
"Es el acto de sexo entre un hombre y una mujer"
7. ¿Qué es para usted paternidad?  
"Es una fase más en la vida que al darse durante las circunstancias que va pasando en la vida del hombre"
8. ¿Durante su noviazgo que se hablaba en cuanto al embarazo?  
"No, no casi no hablamos de embarazo"
9. ¿Qué opiniones tenía su pareja del embarazo?  
"Oh, que debemos tener un hijo, que debemos cuidar bien, dar mejor vida que nosotros tenemos, dar todo"
10. ¿Qué opinión tenía su familia acerca del embarazo?  
"No, mis papas no me dijeron nada solo dijeron que es una fase masque ustedes deberían pasar como nosotros pasamos como padres y que a ustedes también debería llegar esa fase"
11. ¿Qué piensa usted acerca del embarazo?  
"Es una fase más que nos llega a todos"
12. ¿Cree usted que los padres adolescentes son capaces de cuidar del bebe?  
"Yo creo que en algunos casos si porque ya se vendría a tener mas responsabilidad para cuidar a los hijos"

## **ACTITUDES FRENTE AL EMBARAZO DE SU PAREJA**

13. ¿Cómo está usted afrontando esta situación?  
"Ahorita está yendo todo bien, mis papis también entendieron y me hablaron y dijeron que así debes hacer tienes que ser más responsable ahora"
14. ¿Cómo fue la relación de las familias ante el embarazo?  
"No sabían pero después yo le conté a mi mamá y ella le conto a mis suegros, después le conto mi mamá a mi tía y ahí si se rego la noticia, pero reaccionaron tranquilos"
15. ¿Si pudiera regresar el tiempo que hubiera hecho para evitar el embarazo?  
"Nos protegeríamos, con el condón"
16. ¿De qué manera se está preparando usted como futuro padre para cuidar a su hijo/a?  
"Primero coger esto con más responsabilidad, cuidar muy bien a mi hijo que no pase los pasos que yo he pasado"

## **PRACTICAS DURANTE EL EMBARAZO**

17. ¿Qué hizo Usted ante la noticia del embarazo de su novia, le comento a su familia, amigos?  
"Le comente a un pana, y él me dijo ya nada solo tienes que ser responsable, tienes que tener agallas"
18. ¿Cómo participa usted en el cuidado del embarazo?  
"Yo no le puedo ayudar porque ella estudia en la Universidad de Cuenca y pocas veces le veo"
19. ¿Usted acude con su pareja a los controles prenatales?  
"Ella va con su mamá o a veces sola".

Claudia Sofía Ulloa Rodas, Diego Xavier Sarmiento Roldán, Oscar Manuel Sotamba Espinoza.



## CONFLICTOS TEMPRANOS ASOCIADOS AL EMBARAZO

20. ¿Ha escuchado comentarios que le han creado miedo ante el embarazo?  
"Para mí no he escuchado, pero si se lo del aborto y antes pensábamos con mi pareja hacer eso, pero por suerte los dos conversamos y dijimos que no, esto toca afrontar, por algo hemos hecho eso "
21. ¿Cuándo su familia se entero que iba ser papá? ¿Cómo reaccionaron?  
"Mis tías dijeron que ya nada igual la vida continua que siempre vamos apoyar aquí estamos nosotros y mis papas también dicen así te vamos a apoyar, solo vos tienes que estudiar"
22. ¿Qué ha sido lo más difícil que tuvo que enfrentar durante este periodo del embarazo?  
"Lo más difícil era contar a mi papá"
23. ¿Hay o hubo alguna situación que no haya podido superar?  
"Todo lo hemos podido superar junto a mi pareja y mi familia"

## RELACIONES CON SU PAREJA Y EL ENTORNO

24. ¿Cuándo y por qué decidió iniciar su primera relación sexual?  
"No, es que ella antes vivía con los primos y una vez fui a Cuenca y ya nada ella me llamo a jugar y pase con ella"
25. ¿Cómo era su vida de pareja durante el noviazgo?  
"Nosotros pasábamos bien, porque la mamá sabia que yo era el novio y le sabia también contar a mi mamá"
26. ¿Cómo es su vida sexual durante el embarazo?  
"No tengo relaciones sexuales con ella ahora"
27. ¿Su entorno social cambio?  
"Mi entorno si cambio los vecinos me dicen que porque paso eso si vos eres muy joven para que pase esto pero ya nada hay que seguir la vida y me ven con mayor responsabilidad"
28. ¿Cambiaron sus sentimientos hacia su pareja?  
"Si cambiaron, no sé ni porque paso eso antes le quería bastante pero ahora ya no se ella me dice que mi hija tiene que tener papá y vos tienes que venir a verme"



## **Participante: 6**

**Nombre:** William                      **Edad:** 19 años                      **Ocupación:** Estudiante  
**Procedencia:** Quilloac                      **Residencia:** Quilloac

### **NOTICIA DEL EMBARAZO DE SU PAREJA**

1.            ¿Cómo se dio cuenta de que su pareja estaba embarazada?  
"Que ella me aviso, ella vivía con su abuela y me dijo en la casa"
2.            ¿Qué sintió cuando se entero del embarazo de su pareja?  
"No, no no sabía qué hacer, tenía miedo"
3.            ¿Qué sintió cuando se entero que Usted iba a ser papá?  
"Tenía bastante miedo, ella se sintió feliz al quedar embarazada, quería un varón"
4.            ¿Se imagino alguna vez que su novia podía quedar embarazada?  
"Nunca nos imaginamos, porque solo nos veíamos en el catecismo y esto quedaba cerca de la casa de ella"

### **CONOCIMIENTOS ACERCA DEL EMBARAZO DE SU PAREJA**

5.            ¿Sabe usted como se produce el embarazo?  
"Es cuando la mujer produce un ovulo y el hombre un espermatozoide estos dos se juntan y se produce el bebe"
6.            ¿Qué son para usted relaciones sexuales?  
"Es el acto de sexo entre un hombre y una mujer"
7.            ¿Qué es para usted paternidad?  
"Es algo muy grande que se tiene, traer a un ser aquí es muy hermoso"
8.            ¿Durante su noviazgo que se hablaba en cuanto al embarazo?  
"Ella me decía que nuestro hijo o hija va ser como ella o como yo, después ella se entero que iba a ser varón y me dijo que va ser igual a mí. Me gustaría que mi hijo estudie sea alguien en la vida"
9.            ¿Qué opiniones tenía su pareja del embarazo?  
"No se nunca le pregunte"
- 10            ¿Qué opinión tenía su familia acerca del embarazo?  
"Mi familia no me dijo nada, no se molestaron cuando les conté. le comente a mi hermana y me dijo tranquilo esto vamos a solucionarlo"
- 11            ¿Qué piensa usted acerca del embarazo?  
"Es una responsabilidad en la que yo tengo que asumir para darle un futuro a mi hijo y a mi mujer"
- 12            ¿Cree usted que los padres adolescentes son capaces de cuidar del bebe?  
"Si, puede ser, porque yo a mi hijo le doy de comer le cambio el pañal y le cuido"

### **ACTITUDES FRENTE AL EMBARAZO DE SU PAREJA**

- 13            ¿Cómo está usted afrontando esta situación?  
"Ahorita nos está yendo bien sin problemas"
- 14            ¿Cómo fue la relación de las familias ante el embarazo?  
"Mis papas no dijeron nada, ustedes tienen que afrontar el error que han hecho"
- 15            ¿Si pudiera regresar el tiempo que hubiera hecho para evitar el embarazo?  
"Me hubiera cuidado con el condón, pero escuchado que no es muy seguro"
- 16            ¿De qué manera se está preparando usted como futuro padre para cuidar a su hijo/a?  
"Deseo seguir estudiando y seguir una carrera en la Universidad, para ayudarle a mi familia a superarse y tener un mejor nivel de vida"

### **PRACTICAS DURANTE EL EMBARAZO**

- 17            ¿Qué hizo Usted ante la noticia del embarazo de su novia, le comento a su familia, amigos?  
"Le comente a mi hermana y ella me dijo que tengo que asumir con mi responsabilidad"
- 18            ¿Cómo participa usted en el cuidado del embarazo?  
"Yo le ayudaba en hacerle atender con el doctor, pero nunca me fui a los controles prenatales, ella se iba con la abuelita que se murió y después se fue a vivir con la otra abuela, y un buen tiempo no sabía nada de ella, después me comuniqué con ella a los seis meses"

Claudia Sofía Ulloa Rodas, Diego Xavier Sarmiento Roldán, Oscar Manuel Sotamba Espinoza.



19 ¿Usted acude con su pareja a los controles prenatales?  
"Ella va con su abuelita y a veces con su mamá"

## CONFLICTOS TEMPRANOS ASOCIADOS AL EMBARAZO

20 ¿Ha escuchado comentarios que le han creado miedo ante el embarazo?  
"Nunca escuchado algún comentario malo sobre el embarazo"

21 ¿Cuándo su familia se entero que iba ser papá? ¿Cómo reaccionaron?  
"Mis papas se portaron tranquilos, no se alteraron"

22 ¿Qué ha sido lo más difícil que tuvo que enfrentar durante este periodo del embarazo?  
"Lo más difícil era contar a mi papas y que llegaran a comprender lo que estaba pasándome"

23 ¿Hay o hubo alguna situación que no haya podido superar?  
"Todo lo hemos podido superar me ayudaba mi familia económicamente a pagar el embarazo de ella y yo también trabajo arando la maquina con un tractor"

## RELACIONES CON SU PAREJA Y EL ENTORNO

24 ¿Cuándo y por qué decidió iniciar su primera relación sexual?  
"No sé, ambos teníamos ganas y hicimos en la casa de ella "

25 ¿Cómo era su vida de pareja durante el noviazgo?  
"Era algo lindo, ella se portaba bien, salíamos juntos, mis papas le conocían a ella pero nunca les presente"

26 ¿Cómo es su vida sexual durante el embarazo?  
"No tenemos relaciones sexuales ahora"

27 ¿Su entorno social cambio?  
"La gente me ve diferente ahora me ven que salgo con ella y mi hijo"

28 ¿Cambiaron sus sentimientos hacia su pareja?  
"Si mis sentimientos cambiaron, antes le quería pero ahora le quiero mas y me gustaría casarme religiosamente con ella, cuando acabe el colegio"





## **Participante: 7**

**Nombre:** Carlos.

**Edad:** 17 años.

**Ocupación:** estudiante.

**Procedencia:** Quilloac.

**Residencia:** Quilloac.

## **NOTICIA DEL EMBARAZO DE SU PAREJA**

1 ¿Cómo se dio cuenta de que su pareja estaba embarazada?

"Este bueno ella y yo nos cuidamos pero al tercer mes nos fuimos al doctor porque ella no se sentía bien y fue allí cuando nos di la sorpresa de que vamos a ser padres "

2 ¿Qué sintió cuando se entero del embarazo de su pareja?

" ¡Feliz! feliz pero muy muy feliz porque es lo que ella y yo queríamos bueno usted entenderá es lo que ella y yo queríamos desde un inicio"

3 ¿Qué sintió cuando se entero que Usted iba a ser papá?

"Bueno es algo que siempre quise algo que esperaba"

4 ¿Se imagino alguna vez que su novia podía quedar embarazada?

"Si nosotros planeamos el embarazo desde un principio".

## **CONOCIMIENTOS ACERCA DEL EMBARAZO DE SU PAREJA**

5 ¿Sabe usted como se produce el embarazo?

"si cuando las parejas tienen sexo".

6 ¿Qué son para usted relaciones sexuales?

"Es cuando dos personas se quieren y se respetan"

7 ¿Qué es para usted paternidad?

"Bueno es una etapa para la cual todos debemos estar preparados de alguna manera ya que los hijos son el fruto del amor"

8 ¿Durante su noviazgo que se hablaba en cuanto al embarazo?

(Pensativo) "bueno no más hablábamos de nuestras vidas como pareja y no como padres"

9 ¿Qué opiniones tenía su pareja del embarazo?

"Bueno ella decía que algún día si quería tener hijos para ser una verdadera familia"

10 ¿Qué opinión tenía su familia acerca del embarazo?

"Yo les conté que quería tener un hijo [...] bueno ellos me supieron entender y apoyar"

11 ¿Qué piensa usted acerca del embarazo?

Bueno es algo bonito no tengo palabras para describirlo, ver cómo va creciendo es algo que no va a saber hasta que sea usted sea padre"

12 ¿Cree usted que los padres adolescentes son capaces de cuidar del bebe?

"Si, si creo con paciencia y cariño todos pueden cuidar a un bebe jajaja no es cosa del otro mundo"

## **ACTITUDES FRENTE AL EMBARAZO DE SU PAREJA**

13 ¿Cómo está usted afrontando esta situación?

"Bien estoy contento por lo que me está pasando"

14 ¿Cómo fue la relación de las familias ante el embarazo?

"Bueno la relación de mi familia y la de ella es buena porque siempre fuimos vecinos, incluso somos partidarios en las siembras y cosechas"

15 ¿Si pudiera regresar el tiempo que hubiera hecho para evitar el embarazo?

No, "Nada, esto es lo mejor que me puedo haber pasado"

16 ¿De qué manera se está preparando usted como futuro padre para cuidar a su hijo/a?

"De muchas maneras, en lo que tiene que ver con comida, ropita en esos aspectos me estoy preparando"

## **PRACTICAS DURANTE EL EMBARAZO**

17 ¿Qué hizo Usted ante la noticia del embarazo de su novia, le comento a su familia, amigos?

"Mmm. Primero le dije a mi papá él medio consejos y después ya poco a poco se fue enterando el resto de mi familia.

18 ¿Cómo participa usted en el cuidado del embarazo?

"Bueno le ayudo en los que tiene que ver con las cosas de la casa, cocino, lavó la ropa"

Claudia Sofía Ulloa Rodas, Diego Xavier Sarmiento Roldán, Oscar Manuel Sotamba Espinoza.



19 ¿Usted acude con su pareja a los controles prenatales?  
"Si, si le acompaño a todos los controles cada mes, y todo eso más que nada cuando tengo alguna duda le pregunto al médico o a mis padres para ser un mejor padre y toda la cosa"

**CONFLICTOS TEMPRANOS ASOCIADOS AL EMBARAZO**

20 ¿Ha escuchado comentarios que le han creado miedo ante el embarazo?  
"Mmm Si pero como que ya con lo que he investigado y preguntado ya no tengo tanto miedo"

21 ¿Cuándo su familia se enteró que iba ser papá? ¿Cómo reaccionaron?  
"Mmm bueno ellos se enteraron al tercer mes de embarazo y todo bien felices porque va a ser la primera nieta en la familia"

22 ¿Qué ha sido lo más difícil que tuvo que enfrentar durante este periodo del embarazo?  
"Bueno sería el miedo de perder a mi bebe ya que en el primer embarazo ella se cayó de las gradas y perdió al bebe, como que eso nos marcó para toda la vida"

23 ¿Hay o hubo alguna situación que no haya podido superar?  
"La perdida de mi primer bebe, aun no puedo superar, a veces me pongo a rezar para que no le pase nada a mi hija ni a mi esposa, yo no como podría estar sin ellos pero por algo dios hace las cosas"

**RELACIONES CON SU PAREJA Y EL ENTORNO**

24 ¿Cuándo y por qué decidió iniciar su primera relación sexual?  
"Bueno fue a los 16 cuando mi esposa y yo nos casamos porque tanto yo como ella creemos en el matrimonio"

25 ¿Cómo era su vida de pareja durante el noviazgo?  
"Todo bien como cualquier pareja peleábamos, ya sabe una pareja normal"

26 ¿Cómo es su vida sexual durante el embarazo?  
"Bueno no tenemos relaciones me da miedo hacerle daño al bebe"

27 ¿Su entorno social cambio?  
"No todo sigue igual"

28 ¿Cambiaron sus sentimientos hacia su pareja?  
"No, le sigo queriendo como el primer día"



## **Participante: 8**

**Nombre:** Geovanny.  
**Procedencia:** Quilloac.

**Edad:** 17 años.

**Ocupación:** estudiante.  
**Residencia:** Quilloac.

## **NOTICIA DEL EMBARAZO DE SU PAREJA**

- 1       ¿Cómo se dio cuenta de que su pareja estaba embarazada?  
"Mmm no me di cuenta hasta que ella me dijo que se le atraso la regla y ahí ya los dos nos dimos cuenta que podía ser un embarazo"
- 2       ¿Qué sintió cuando se enteró del embarazo de su pareja?  
"Me sentí mal porque sinceramente aún no estaba preparado para tener un hijo y peor aun cuando soy menor de edad y no acabo ni el colegio"
- 3       ¿Qué sintió cuando se enteró que Usted iba a ser papá?  
"Bueno uff aquí ya me vinieron varios sentimientos porque por un lado me gusto la noticia que voy a ser papa pero por el otro me sentía mal porque ahora no sé cómo se lo voy a decir a mis padres y peor aún si no trabajo ósea no tengo como mantener a una familia"
- 4       ¿Se imaginó alguna vez que su novia podía quedar embarazada?  
"Obviamente no me imaginaba ni me lo esperaba esto para mí fue imprevisto no sé cómo decirlo jajaja"

## **CONOCIMIENTOS ACERCA DEL EMBARAZO DE SU PAREJA**

- 5       ¿Sabe usted como se produce el embarazo?  
"Mmm bueno la mayoría de embarazos en este tiempo se produce por tener relaciones sexuales sin alguna protección"
- 6       ¿Qué son para usted relaciones sexuales?  
"Bueno para mí las relaciones sexuales es cuando dos personas se gustan y expresan su sentimiento mediante actos sexuales"
- 7       ¿Qué es para usted paternidad?  
"La paternidad para mí es ser responsable con su hogar desde el primer instante que se entera que va a ser padre"
- 8       ¿Durante su noviazgo que se hablaba en cuanto al embarazo?  
"¡NO! nunca hemos hablado del tema porque bueno las cosas se dieron imprevistamente no fue algo que se planeé"
- 9       ¿Qué opiniones tenía su pareja del embarazo?  
"Mmm bueno ella siempre me decía que hay que tener hijos cuando estemos con una profesión y que tengamos algo con que salir adelante porque algunos de mis amigos ya son padres y para ellos si es un poco difícil estudiar y trabajar a la vez"
- 10      ¿Qué opinión tenía su familia acerca del embarazo?  
"Al principio mi familia no lo aceptaba porque decían que mi novia y yo estamos muy jóvenes para tener un hijo pero ya después ya lo aceptaron"
- 11      ¿Qué piensa usted acerca del embarazo?  
"Bueno yo pienso q un embarazo es el fruto de ese amor que se tienen 2 personas pero todo con su debido tiempo"
- 12      ¿Cree usted que los padres adolescentes son capaces de cuidar del bebe?  
"Bueno mmm no estoy seguro pero creo que todos los que ya son o van a ser padres son capaces de cuidar a un hijo porque nadie en esta vida nace sabiendo"

## **ACTITUDES FRENTE AL EMBARAZO DE SU PAREJA**

- 13      ¿Cómo está usted afrontando esta situación?  
"Chuta no fue fácil aceptar la situación pero ahora hay que ir a la realidad y pues me toca hacerme responsable y criar a mi hijo como mis padres lo hicieron conmigo no sé digo yo no"
- 14      ¿Cómo fue la relación de las familias ante el embarazo?  
"Al principio creo que se deben sentir decepcionadas ya que los hijos no supieron escuchar sus consejos. Sienten ira, no saben cómo reaccionar, pero ya luego con el pasar de los días se dan cuenta de que un bebé es una bendición y que no tiene la culpa de la irresponsabilidad de sus papás"
- 15      ¿Si pudiera regresar el tiempo que hubiera hecho para evitar el embarazo?  
"Mmm bueno si pudiera regresar el tiempo no sé pensaría bien las cosas antes de cometer un acto que me cambiaría toda la vida"

Claudia Sofía Ulloa Rodas, Diego Xavier Sarmiento Roldán, Oscar Manuel Sotamba Espinoza.



16 ¿De qué manera se está preparando usted como futuro padre para cuidar a su hijo/a?  
"Yo me preparo pues más escuchando consejos de toda mi familia que tengo que ser paciente dar amor y lo principal no enseñarle cosas malas"

#### PRACTICAS DURANTE EL EMBARAZO

17 ¿Qué hizo Usted ante la noticia del embarazo de su novia, le comento a su familia, amigos?  
"Lo primero que hice fue contarle a mi madrastra luego a mi papa, aunque al principio se molestaron pero ya después se les paso y bueno luego ya se enteró toda mi familia"

18 ¿Cómo participa usted en el cuidado del embarazo?  
"Le ayudo en todo lo posible porque ósea es la primera vez que voy a ser papa y pues también con lo que dice el doctor"

19 ¿Usted acude con su pareja a los controles prenatales?  
"Mmm pues si le acompañó en todos los controles que tenga porque quiero que mi hijo nazca con muy buena salud y que todo salga bien en el embarazo y al momento de dar a luz"

#### CONFLICTOS TEMPRANOS ASOCIADOS AL EMBARAZO

20 ¿Ha escuchado comentarios que le han creado miedo ante el embarazo?  
"Si eh escuchado comentarios así pero bueno no hago caso solo confié en dios que mi hijo va a nacer sano con muy buena salud"

21 ¿Cuándo su familia se enteró que iba ser papá? ¿Cómo reaccionaron?  
"Creo que lo más difícil fue el miedo que tenia porque no sabía cómo decirle a mis padres lo que pasaba pero gracias a dios supimos salir adelante y es lo que cuenta"

22 ¿Qué ha sido lo más difícil que tuvo que enfrentar durante este periodo del embarazo?  
"Noooojj por el momento no eh tenido ningún problema así que todo bien"

23 ¿Hay o hubo alguna situación que no haya podido superar?  
"No ninguna"

#### RELACIONES CON SU PAREJA Y EL ENTORNO

24 ¿Cuándo y por qué decidió iniciar su primera relación sexual?  
"Uno nunca planea lo que va a pasar las cosas simplemente pasan así por así nadie sabe lo que le espera"

25 ¿Cómo era su vida de pareja durante el noviazgo?  
"La relación de novios era muy normal así salíamos a pasear divertirnos una muy buena relación"

26 ¿Cómo es su vida sexual durante el embarazo?  
"Uff Bueno después del primer susto ya no quiero pasar por lo mismo por eso ella vive con sus papas y le veo así fines de semana"

27 ¿Su entorno social cambio?  
"¡Claro! que mi vida cambio dio un giro de 360 grados porque me gustaba salir disfrutar los fines de semana a bailar y así pero ahora ya me toco cambiar obligadamente"

28 ¿Cambiaron sus sentimientos hacia su pareja?  
"Si de ley ahora como que ya le quiero mas ya que ella es la persona que esperado desde siempre"



## **Participante: 9**

**Nombre:** Juan.

**Edad:** 17 años.

**Ocupación:** estudiante.

**Procedencia:** Quilloac.

**Residencia:** Quilloac.

## **NOTICIA DEL EMBARAZO DE SU PAREJA**

1 ¿Cómo se dio cuenta de que su pareja estaba embarazada?  
"Este Por ella, me dijo que no le bajaba la regla fuimos con una prueba rápida y dio positivo"

2 ¿Qué sintió cuando se enteró del embarazo de su pareja?  
"Me sentí mal Mal sumamente mal arrepentido de haber metido las patas, es decir nos complicamos la vida"

3 ¿Qué sintió cuando se enteró que Usted iba a ser papá?  
"Chuzo, miedo la verdad miedo de saber que los problemas se viene encima"

4 ¿Se imaginó alguna vez que su novia podía quedar embarazada?  
"No nunca"

## **CONOCIMIENTOS ACERCA DEL EMBARAZO DE SU PAREJA**

5 ¿Sabe usted como se produce el embarazo?  
"Mmm bueno de la unión del ovulo con el espermatozoide algo así verdad"

6 ¿Qué son para usted relaciones sexuales?  
"Bueno la unión de dos sexos"

7 ¿Qué es para usted paternidad?  
"Asumir una nueva etapa, formar y orientar a nueva familia"

8 ¿Durante su noviazgo que se hablaba en cuanto al embarazo?  
"No se dijo nada, creemos que solo al resto le pasa eso"

9 ¿Qué opiniones tenía su pareja del embarazo?  
"Creo que en el fondo no pensaba que le iba a suceder"

10 ¿Qué opinión tenía su familia acerca del embarazo?  
"Que es una etapa dura y requiere preparación"

11 ¿Qué piensa usted acerca del embarazo?  
"Que es una etapa diferente y dura"

12 ¿Cree usted que los padres adolescentes son capaces de cuidar del bebe?  
"Si todos de alguna manera nos toca aprender ya sea del modo fácil o difícil"

## **ACTITUDES FRENTE AL EMBARAZO DE SU PAREJA**

13 ¿Cómo está usted afrontando esta situación?  
"Yo sigo en el cole por lo menos hasta terminar el año lectivo después trabajaré"

14 ¿Cómo fue la relación de las familias ante el embarazo?  
"Al principio hostil, pero ahora hay más camaradería"

15 ¿Si pudiera regresar el tiempo que hubiera hecho para evitar el embarazo?  
"Utilizar preservativo"

16 ¿De qué manera se está preparando usted como futuro padre para cuidar a su hijo/a?  
"Por el momento no estoy preparándome"

## **PRACTICAS DURANTE EL EMBARAZO**

17 ¿Qué hizo Usted ante la noticia del embarazo de su novia, le comento a su familia, amigos?  
"Primero amigos después familia"

18 ¿Cómo participa usted en el cuidado del embarazo?  
"Ayudando en la casa como se pueda"

19 ¿Usted acude con su pareja a los controles prenatales?  
"Mmm A veces, la mayoría de veces lo hace acompañada de mi suegra "



## CONFLICTOS TEMPRANOS ASOCIADOS AL EMBARAZO

20 ¿Ha escuchado comentarios que le han creado miedo ante el embarazo?  
"No muchos"

21 ¿Cuándo su familia se enteró que iba ser papá? ¿Cómo reaccionaron?  
"Fatal, las indiferencias y los ¡te lo dije! llegaron ahora todos aparecen para hacerte ver lo mal que has hecho"

22 ¿Qué ha sido lo más difícil que tuvo que enfrentar durante este periodo del embarazo?  
"Los gastos económico, ya que yo ni ella trabajamos la familia nos ayuda"

23 ¿Hay o hubo alguna situación que no haya podido superar?  
"Creo que este cambio de estilo de vida dejar asumir el papel de padre"

## RELACIONES CON SU PAREJA Y EL ENTORNO

24 ¿Cuándo y por qué decidió iniciar su primera relación sexual?  
"A los 15 años, fue más por curiosidad, al ver que la mayoría de mis amigos lo habían hecho"

25 ¿Cómo era su vida de pareja durante el noviazgo?  
"Chévere nos gustaba salir a las fiestas y diferentes eventos"

26 ¿Cómo es su vida sexual durante el embarazo?  
"Durante el embarazo ya no tenemos relaciones"

27 ¿Su entorno social cambio?  
"Un poco por lo general tratamos de mantener las mismas amistades"

28 ¿Cambiaron sus sentimientos hacia su pareja?  
"Creo que no"



## **Participante: 10**

**Nombre:** Pedro.

**Edad:** 16 años.

**Ocupación:** estudiante.

**Procedencia:** Quilloac.

**Residencia:** Quilloac.

## **NOTICIA DEL EMBARAZO DE SU PAREJA**

1 ¿Cómo se dio cuenta de que su pareja estaba embarazada?

"Responde serio, me llamó y me dijo tenemos que hablar espero que no te molestes pero es algo que puede ser bueno o malo depende de cómo lo tomes en ese momento se me heló el cuerpo porque pensé que era malo"

2 ¿Qué sintió cuando se enteró del embarazo de su pareja?

"Por una parte me sentía feliz y por otra me sentía mal conmigo mismo y con ella ya que ese embarazo no esperado nos cambió nuestra forma de vida y los planes que teníamos a futuro"

3 ¿Qué sintió cuando se enteró que Usted iba a ser papá?

"Bueno me sentí feliz porque desde chico me inculcaban que un niño es una bendición y que él no tenía la culpa de nada, pero también un poco preocupado porque sabía que en ese momento no podía hacerme responsable de criar a mi hijo"

4 ¿Se imaginó alguna vez que su novia podía quedar embarazada?

"Bueno en ratos me imaginaba que sí pero no creí que eso pasaría en ese momento"

## **CONOCIMIENTOS ACERCA DEL EMBARAZO DE SU PAREJA**

5 ¿Sabe usted como se produce el embarazo?

(Se sonroja y sonríe) "Bueno somos adultos y claro que se cómo se queda embarazada"

6 ¿Qué son para usted relaciones sexuales?

"Si se pero como dicen es hacer el amor"

7 ¿Qué es para usted paternidad?

"Es hacer responsable de la criatura ya que es por culpa nuestra que él exista y debemos hacernos cargo como nuestros padres lo hicieron con nosotros"

8 ¿Durante su noviazgo que se hablaba en cuanto al embarazo?

"Híjole bueno no se hablaba de tener un hijo ni nada de eso, aunque creíamos que el momento de tener un hijo sería cuando seamos lo suficientemente responsables"

9 ¿Qué opiniones tenía su pareja del embarazo?

"Bueno ella creía que el embarazo es algo único maravilloso y que no perdería esa oportunidad de ser madre, pero cuando fuésemos responsables"

10 ¿Qué opinión tenía su familia acerca del embarazo?

"Uff bueno ellos al inicio no aceptaron eso del embarazo ya que decían que era muy joven y que no tenía como mantenerlo"

11 ¿Qué piensa usted acerca del embarazo?

"Eso es algo maravilloso es como dicen mi semilla que está creciendo en el interior de una gran mujer"

12 ¿Cree usted que los padres adolescentes son capaces de cuidar del bebé?

"Ciertamente algunos sí son capaces de cuidar muy bien al bebé, pero también hay adolescentes que no saben cómo hacerlo y eso se supera con ayuda y consejo de los padres"

## **ACTITUDES FRENTE AL EMBARAZO DE SU PAREJA**

13 ¿Cómo está usted afrontando esta situación?

"Bueno se tiene que aceptar la realidad de buena manera es un hijo un ser que va a necesitar mucho amor y estoy aprendiendo"

14 ¿Cómo fue la relación de las familias ante el embarazo?

"Uff fue muy duro ya que no se aceptaban la realidad que nos estaba pasando, algunos decían que no y que no pero poco a poco lo están superando y llevando de mejor manera"

15 ¿Si pudiera regresar el tiempo que hubiera hecho para evitar el embarazo?

"Como me siento hoy en día no hubiese evitado el embarazo ya que me encuentro feliz de saber que voy a ser papa"

16 ¿De qué manera se está preparando usted como futuro padre para cuidar a su hijo/a?

"Bueno eso estoy practicando con una bebida de un familiar aunque es hermoso cuidar un bebé, en ciertos casos puede ser muy estresante y me siento molesto, pero hay que cuidarlos ser pacientes como nuestros padres lo fueron con nosotros"



## PRACTICAS DURANTE EL EMBARAZO

- 17 ¿Qué hizo Usted ante la noticia del embarazo de su novia, le comento a su familia, amigos?  
"Bueno no le conté a nadie al inicio pero sabía que tenía que hacerlo y le dije a mi madre aunque me mando al carajo, pero tenía que enterarse algún día y mejor decirle uno mismo que personas ajenas"
- 18 ¿Cómo participa usted en el cuidado del embarazo?  
"Le voy a ver le llevo al médico a sus revisiones y todo eso aunque estoy aprendiendo mucho"
- 19 ¿Usted acude con su pareja a los controles prenatales?  
"Si aunque es incómodo ya que no había estado antes en esos lugares, y tengo miedo, pero hay que superar esos miedos"

## CONFLICTOS TEMPRANOS ASOCIADOS AL EMBARAZO

- 20 ¿Ha escuchado comentarios que le han creado miedo ante el embarazo?  
"Bueno he escuchado comentario, historias y esas cosas aunque no soy muy creyente de esas cosas, hay que tener cuidado"
- 21 ¿Cuándo su familia se enteró que iba a ser papa? ¿cómo reaccionaron?  
"Un mes después les conté porque tarde o temprano se iban a dar en cuenta, al inicio se molestaron casi me matan pero ya después aceptaron que iba a ser papa"
- 22 ¿Qué ha sido lo más difícil que tuvo que enfrentar durante este periodo del embarazo?  
"Contarle a mi familia que iba a ser papa, y que ellos acepten eso y me apoyen eso fue difícil"
- 23 ¿Hay o hubo alguna situación que no haya podido superar?  
"Con paciencia calma y tranquilidad pude superar las cosas poco a poco"

## RELACIONES CON SU PAREJA Y EL ENTORNO

- 24 ¿Cuándo y por qué decidió iniciar su primera relación sexual?  
"Creí que ya era hora de empezar en ese mundo y bueno así fue como vienen las novias una tras otra y ya pues una se queda embarazada jajaja"
- 25 ¿Cómo era su vida de pareja durante el noviazgo?  
"como todos peleas, momentos buenos, malos lo que toda relación tiene"
- 26 ¿Cómo es su vida sexual durante el embarazo?  
"Tal vez por superstición pero más por cuidado no tengo relaciones con mi mujer"
- 27 ¿Su entorno social cambio?  
"Un poco pero como no estamos casados aun puedo salir a divertirme en ciertos casos"
- 28 ¿Cambiaron sus sentimientos hacia su pareja?  
"No tanto ya que la he visto desde un inicio como una compañera para el resto de mi vida y así fue"