

---

***”Ei kukaan halua tulla hylätyksi kodissaan.”***

Kodin merkitys lastensuojelun sijaishuollon asiakkaiden mielikuvissa ja kokemuksissa



Ammattikorkeakoulututkinnon opinnäytetyö

Sosiaalialan koulutusohjelma

Hämeenlinna 5.10.2011

Anna Salo



Sosiaalialan koulutusohjelma  
Hämeen ammattikorkeakoulu

Työn nimi *”Ei kukaan halua tulla hylätyksi kodissaan.”*  
Kodin merkitys lastensuojelun sijaishuollon asiakkaiden  
mielikuvissa ja kokemuksissa

Tekijä Anna Salo

Ohjaava opettaja Anna Riitta Myllärinen

Hyväksytty \_\_\_\_\_ . \_\_\_\_\_ .20 \_\_\_\_\_

Hyväksyjä

Hämeen ammattikorkeakoulu  
Sosiaalialan koulutusohjelma  
Sosiokulttuurinen kasvatus

---

<b>Tekijä</b>	Anna Salo	<b>Vuosi</b> 2011
<b>Työn nimi</b>	<i>”Ei kukaan halua tulla hylätyksi kodissaan.”</i> Kodin merkitys lastensuojelun sijaishuollon asiakkaiden mielikuvissa ja kokemuksissa	

---

## TIIVISTELMÄ

Opinnäytetyön tarkoituksena oli saada lastensuojelun sijaishuollon asiakkuuden piirissä olevilta nuorilta tietoa heidän kokemuksistaan kodista ja kotiin liittyvistä merkityksistä. Työn tavoitteena oli rakentaa kodin ulkopuolelle sijoitetuille nuorille heidän näkemyksensä ja kokemuksensa mukaista hyvää kotia ja sitä kautta pystyä tukemaan nuorten kuntoutumisprosessia kokonaisvaltaisemmin.

Opinnäytetyössä sovellettiin sosiaalipedagogista viitekehystä sekä teorioita niin nuoruudesta elämänvaiheena, ympäristöpsykologiasta, elämäntarpepsykologiasta, kodin ja perheen merkityksestä sekä fyysisen ympäristön merkityksestä minän muotoutumiselle.

Opinnäytetyössä käytettiin kvalitatiivista tutkimusmenetelmää ja tutkittava aineisto kerättiin haastatteluun orientoivan kyselylomakkeen avulla sekä avoimin teemahaastatteluin.

Tutkimus osoitti kodin merkityksen olevan hyvin subjektiivinen ja elämäntilanteesta sekä persoonasta riippuvainen kokemus. Oikeus olla oma itsensä sekä koettujen hetkien tärkeys nousivat vahvasti esiin tutkimuksessa. Kodikkuuteen vaikuttaa nuorten mielestä eniten ilmapiiri ja ihmisten keskinäinen vuorovaikutus.

Johtopäätöksenä voi todeta kodin kiistämättömän tärkeyden. Nuoret pitävät lapsuudenkotia kotinaan, jos siihen vaan on mahdollisuus. Tutkimuksen mukaan nuorisokodissa on paljon kodinomaisia elementtejä mutta myös asioita, joiden takia se ei tunnu nuorista oikealta kodilta.

**Avainsanat** Koti, nuorisokoti, lastensuojelu, kodin merkitys

**Sivut** 48 s. + liitteet 11 s.

HAMK University of Applied Sciences  
Degree of social services  
Socio-cultural education

---

<b>Author</b>	Anna Salo	<b>Year</b> 2011
<b>Subject of Bachelor's thesis</b>	<i>"Nobody wants to be rejected at home."</i> The meaning of home in the conceptions and experiences of child protection foster care clients.	

---

ABSTRACT

The purpose of this study was to obtain information from young people living in the child protection unit about their experiences of home and the meanings associated with home. The aim is to develop the youth home so that it better corresponds to the young people's conceptions of a good home, and to turn the youth home into a more home-like environment in the future, thus enabling the professional carers to support the young people in their rehabilitation process more comprehensively.

This thesis applied a social pedagogical framework and theories of youth, environmental psychology, developmental psychology, home and family and the importance of the physical environment to the emergence of identity. The author's personal knowledge and experience were also applied in the thesis.

Qualitative research methods were used and the research materials were collected by unstructured interviews and questionnaires.

The study showed the importance of home to be very subjective and an experience dependent on life situation and personality. The right to be who you are and the importance of experienced moments came out strongly in the study. The young people considered that the most contributing factors to cosiness and homelike feeling are the atmosphere and interpersonal interaction.

In conclusion can be noted the undeniable importance of home. Young people think of their childhood home as their home, if only it is possible. According to the study, the youth home has many homelike elements, but also issues, due to which it does not seem like a real home.

**Keywords** Home, youth home, child protection, meaning of home,

**Pages** 48 p. + appendices 11 p.

# SISÄLLYS

1	JOHDANTO.....	1
2	NUORUUS ELÄMÄNVAIHEENA.....	3
2.1	Nuoruuden kehitystehtävät.....	4
2.2	Maslow'n motivaatioteoria.....	5
2.3	Nuoren sosiokulttuurisen todellisuuden ymmärtäminen.....	7
3	KODIN MERKITYS NUORELLE.....	10
3.1	Asunnosta kodiksi.....	11
3.2	Koti kasvattajana.....	12
3.3	Koti identiteetin luojana.....	13
3.4	Nuorisokoti nuoren kotina.....	14
4	KOTI JA ARJEN HALLINTA.....	16
4.1	Sisäinen koti.....	16
4.2	Kodin vuorovaikutus.....	17
4.3	Fyysinen koti ja kodin ylläpito.....	17
5	TUTKIMUKSEN TAVOITTEET, TUTKIMUSTEHTÄVÄ JA TUTKIMUSKYSYMYKSET.....	19
5.1	Tutkimuksen tavoitteet.....	19
5.2	Tutkimustehtävä ja tutkimuskysymykset.....	19
6	TUTKIMUKSEN TOTEUTUS.....	20
6.1	Tutkimusmenetelmät.....	20
6.2	Aineistonhankintamenetelmät.....	20
6.3	Aineiston analyysimenetelmät.....	21
6.4	Tutkimuksen reliabiliteetti, validiteetti ja eettisyys.....	21
6.5	Tutkimusprosessi.....	23
7	TUTKIMUSTULOKSET.....	26
7.1	Nuoret kodin kuvaajina.....	27
7.1.1	Sisäinen koti.....	27
7.1.2	Kodin vuorovaikutus.....	28
7.1.3	Fyysinen koti ja kodin ylläpito.....	29
7.2	Nuorten kodille antamat merkitykset.....	30
7.2.1	Sisäinen koti.....	30
7.2.2	Kodin vuorovaikutus.....	32
7.2.3	Fyysinen koti ja kodin ylläpito.....	33
7.3	Nuorten käsitys hyvästä kodista.....	34
7.3.1	Sisäinen koti.....	35
7.3.2	Kodin vuorovaikutus.....	36
7.3.3	Fyysinen koti ja kodin ylläpito.....	38
7.4	Nuorisokoti nuoren kotina.....	38
7.5	Kyselylomakkeen tulokset.....	41

---

8	JOHTOPÄÄTÖKSET .....	43
9	POHDINTA.....	45
	LÄHTEET .....	47

Liite 1	Teemakaavio
Liite 2	Haastatteluun orientoiva kyselylomake
Liite 3	Kyselylomakkeen tulokset
Liite 4	Haastattelulupa Nuorelle
Liite 5	Haastattelulupa Vanhemmalle

## 1 JOHDANTO

Tutkimuksen tarkoituksena on tutkia sijoitettujen nuorten kokemusta kodista ja heidän kotikäsitteeseensä liittyviä merkityksiä. Nuorisokotiin sijoitetut nuoret ovat kokeneet elämänsä muiden haasteiden ja kriisien ohella merkittävän kriisin joutuessaan sijoitetuksi pois kotoaan. Kodin ollessa lähtökohtaisesti ihmiselle tukikohta ja elämän hallinnan perusta aiheuttaa sijoitus muualle nuoren elämässä perusasioiden radikaalin muutoksen ja turvattomuuden tunteen.

Nuorisokodissa nuoret elävät arkeaan ja ympäristö on pysyvä, vaikka työntekijät vaihtuvat työvuorojen mukaan. Tästä syystä on aiheellista pohtia kotikeskeisyyttä ja pyrkiä luomaan olemassa olevista puitteista sellaiset, jotka nuori kokisi ensisijaisesti turvallisiksi ja joissa hän voisi kokea olevansa kotonaan, kuitenkin väheksymättä nuoren omaa kotia.

Tutkimuksen tavoitteena on saada selville nuorten omia ajatuksia ja mielipiteitä kodista ja siitä millaisia elementtejä hyvään kotiin kuuluu. Tutkimuksessa on myös otettava huomioon nuorten lähtökohdat, ja se, että hyvä koti saattaa merkitä heille jotain muuta, kuin mikä on yleinen käsitys hyvästä ja turvallisesta kodista kasvuympäristönä.

Tutkimuksen lähtökohtana on nuorten sosiokulttuurisen todellisuuden arvostaminen ja ymmärtäminen. Tutkimuksen tavoitteena on lisätä nuorten kokonaisvaltaista hyvinvointia arjessa ja sitä kautta edesauttaa heidän kuntoutumistaan sekä ehkäistä mahdollisen syrjäytymisen riskiä.

Sosiaalipedagoginen ajattelu nuoren subjektiivuudesta ja osallisuudesta sekä nuoresta oman elämänsä aktiivisena toimijana ja sen rankentajana on tutkimuksen kantava ajatus. Tarkoitus on saada nuorten ääni kuuluviin ja aktivoita heidät vaikuttajiksi ja painottaa heidän osuuttaan myös yhteisön ja sen hyvinvoinnin rakentajina.

Sinikka Olkolan (2000) tekstissä *Esineet kodin peilinä – tarinoita, tunteita ja hyvinvointia*, hän lainaa Dovey K. (1985) sanoja. ”Tilasta tehdään koti elämysten ja kokemusten avulla, jolloin saavutetaan tunne siitä että koti on minun ja minä kuulun kotiin. Koti säilyttää muistoja, se antaa juuret ja säilyttää tunteen jatkuvuudesta. Koti ei ole pelkästään perheyhteisö vaan se merkitsee samaistumista asumisyhteisöön ja vuorovaikutusta siinä.” (Olkola 2000.) Doveyn sanat asettavat nuorisokodin työntekijöille korkean tavoitteen ja päämäärän jota kohtaan työskennellään.

Harjun ja Orvaston julkaisu *Sosiaalipedagogiikan oppikirjasarjassa 2000 Perhekeskeisyydestä kotikeskeisyyteen kulkee opinnäytetyön läpi niin rakenteellisena kuin sisällöllisenäkin punaisena lankana*.

*”Ei kukaan halua tulla hylätyksi kodissaan.”*

Kodin merkitys lastensuojelun sijaishuollon asiakkaiden mielikuvissa ja kokemuksissa.

---

Vaikkakaan lastensuojelulaissa ei sinänsä kiinnitetä huomiota asiakkaan elämänpiirin ympäristötekijöihin, on mielestäni kentällä työskentelevien velvollisuus ja vastuu luoda sellainen ympäristö, jossa on mahdollista toteuttaa laadukasta ja lain mukaista lastensuojelua.

Lastensuojelulain tarkoituksena on turvata lapsen oikeus turvalliseen kasvu-ympäristöön, tasapainoiseen ja monipuoliseen kehitykseen sekä erityiseen suojeluun. (Lastensuojelulaki 13.4.2007/417 1 luku 1§.)

Lapsen edun arvioinnissa on lain mukaan huomioitava esimerkiksi seuraavia seikkoja: tasapainoinen kehitys ja hyvinvointi sekä läheiset ja jatkuvat ihmissuhteet, mahdollisuus saada ymmärrystä ja hellyyttä sekä iän ja kehitystason mukaisen valvonnan ja huolenpidon, turvallisen kasvuympäristön ja ruumiillisen sekä henkisen koskemattomuuden, itsenäistymisen ja kasvamisen vastuullisuuteen, mahdollisuuden osallistumiseen ja vaikuttamiseen omilla asioillaan. (Lastensuojelulaki 13.4.2010/417 1 luku 4§.)

Laki ei sinänsä vaikuta tutkimukseeni tai sen toteuttamiseen, mutta lastensuojelun kentällä lastensuojelulaki on kuitenkin aina raamittamassa toimintaa monien muiden kehysten ohella. Tästä syystä lastensuojelulaki nousee esiin johdannossa ja se on otettu tutkimuksessa huomioon. Tutkimusta raamittavien teorioiden lisäksi olen käyttänyt työssä niin koulutuksen kuin työelämänkin kautta kertynyttä tieto- ja kokemuspohjaani.



## 2 NUORUUS ELÄMÄNVAIHEENA

Työskennellessä asiakkaiden kanssa, jotka käyvät läpi elämänsä radikaaleinta kehitysvaihetta on otettava huomioon monia asioita. Nuoruus on ihmiselle herkkä aikakausi, jolloin fyysisten muutosten ja identiteetin rakentumisen sekä itsenäistymisen ja oman roolin ja ideologian etsimisen ohella käydään myös läpi menneisyyttä ja jo muodostuneita minän rakenteita.

”Nuoruvaiheen edetessä lapsesta muotoutuu aikuinen, jolla on yksilöllinen ulkomuoto, persoonallisuus ja sosiaalinen ympäristö. Tänä aikana nuori selkiyttää oman elämänsä merkitystä. Nuorelle tarjoutuu mahdollisuus muokata itseään ja ympäristöään aikuisuuteen sopivaksi.” (Aaltonen, Ojanen, Vihunen & Vilén 1999, 13–14.)

Vuorinen (1997) sekä Aura, Horelli ja Korpela (1997) painottavat että muistettaessa nuoren psykologiset realiteetit – fyysiset muutokset, harppauksin etenevä ajattelun kehitys, sosiaalisen piirin laajeneminen ja ympäristön asettamat velvoitteet – ymmärretään myös identiteetin luomisen vaativuus. Fyysisten muutosten ohella muutoksia tapahtuu myös ihmissuhteissa ja nuoren huomio kääntyy itseensä ja omaan ympäristösuhteeseen. (Vuorinen 1997, 209 & Aura, Horelli & Korpela 1997, 78)

Lastensuojelun asiakkaina moninaiset haasteet ja työskentelyntarpeet ovat todellisuutta. Keltinkangas-Järvinen (1994) kuitenkin muistuttaa, että mahdollisten ongelmien sijasta tulisi enemmänkin korostaa murrosikään sisältyvää monipuolista uutta kehitysmahdollisuutta. Nuori on uudella tavalla vastaanottavainen ja vaikutuksille altis, pohtii itseään, on valmis muuttamaan käsitystä itsestään ja kokee voimakkaasti onnistumisentunteet. (Keltinkangas-Järvinen 1994, 34.)

Kuten muutkin elämänkriisit, on nuoruuden kehityskriisi myös joko uhka tai mahdollisuus. Ammattilaisten tulisi kiinnittää huomio avautuviin mahdollisuuksiin ja tarttua niihin yhdessä nuoren kanssa ja tukea nuorta haasteissaan sekä löytää niihin ratkaisuja ja orientoitua elämään uudelleen identiteetin ja elämänpiirin rakentumisen mahdollisuuksien innoittamana.

Aura Horelli ja Korpela (1997) kuvaavat *kotia* nuorten tyypillisesti tärkeänä toimintajärjestelmänä ja oman tilan tärkeyttä nuorelle. *Koti* on turvaa ja yhteisyyden kokemuksia antava paikka, joskin vanhempien taloudelliset, henkiset ja muut voimavarat vaikuttavat kodin tarjoaman tuen laatuun. Samaan aikaan kasvaa nuoren oman tilan tarve. Omasta huoneesta tulee monelle tärkeä, yksityisyyttä tarjoava paikka. Oma huone on nuorelle tärkeä paikka, jota voi itse hallita. Sen esineet herättävät muistoja ja miellyttäviä mielikuvia. Ne kertovat itsestä ja omista idoleista. (Aura ym. 1997, 81.)

Nuoruus on aikaa, jolloin pitää ikään kuin uudestaan oppia elämään. On opittava ohjaamaan elämäänsä oman yksilöllisyytensä kautta yhä tietoisemmin suhteessa muihin ihmisiin, luontoon ja koko maailmankaikkeuteen. Tämä oppiminen jatkuu koko elämän ajan, mutta nuoruudessa se on erityisen kiihkeää. Nuoruus on voimakasta yksilöllisyyden heräämistä maailmassa olevien vastakkaisuuksien kohtaamisen tai niihin törmäämisen kautta. Näin syntyvä ”kitka” herättää ihmisen yksilöllisyyden uuteen uskoon. (Dunderfelt 1999, 93.)

Nuoruutta on kutsuttu ihmisen toiseksi mahdollisuudeksi, toiseksi syntymäksi. Tästä syystä merkityssuhteet ja mielikuvat sekä arvot ja asenteet ovat helposti saavutettavissa. Nuori on hyvin altis vaikutteille ja yhteisöjen ja sosiaalisen elämänpiirin merkitys nuoren minän ja identiteetin rakentumiselle on valtava. On muistettava että se on todellisuutta niin positiivisessa kuin negatiivisessakin mielessä. Uhat ja haasteet on tärkeä tiedostaa mutta pääosin työtä on tehtävä pitäen mielessä mahdollisuudet ja niiden kautta aukeavat ovet.

## 2.1 Nuoruuden kehitystehtävät

Kehityskriiseillä tarkoitetaan normaaliin elämäntilanteeseen kuuluvaa tapahtumaa, jolloin yksilö hakee omia voimavarojaan ja tarpeitaan suhteessa ympäristöönsä. Hän punnitsee mennyttä ja tulevaa ja hakee tarkoitusta elämälleen. Kehityskriisien seurauksena voi olla yksilön psyykkisen ja sosiaalisen elämän uudenlainen jäsentyminen. (Aaltonen ym. 1999, 14.)

Havighurstin mukaan nuoruuden kehitystehtäviä ovat identiteetin tunne, maskuliininen tai feminiininen rooli, ulkonäön hyväksyminen, emotionaalinen riippumattomuus vanhemmista ja ikätovereista, valmistautuminen koulutus ja ammattuuralle sekä sosiaalista vastuuntuntoa osoittavien arvojen ja asenteiden kehittyminen. Havighurstin mukaan ihmisen kehitystä säätelee yksilön rakenteellisten kasvuvoimien ja sosiaalisen ympäristön vuorovaikutus. Havighurst painottaa ympäristön ja yhteiskunnan sosiaalisia odotuksia, joista viriää iän mukana jatkuvasti muuttuvia sosiaalisia rooleja niiden yksilölle asettamien odotuksineen ja velvollisuuksineen (Lyytinen & Korkiakangas 1995, 312)

Onnistuneet kehityshaasteet luovat nuorelle positiivista minäkuvaa sekä tunnetta kasvavasta elämäntilanteesta. Kehityshaasteissa epäonnistuminen saattaa edesauttaa negatiivisen minäkuvan syntyä, huonoa itsetuntoa sekä elämäntilanteentaitoa sekä syrjäytymisriskiä. (Aaltonen ym. 1999, 82.)

Nuoruus voidaan myös jakaa ajallisesti kolmeen eri jaksoon, joita ovat nuoruusiän varhaisvaihe, keskivaihe sekä nuoruusiän loppuvaihe. Varhaisvaiheessa nuorta on vastassa ihmissuhteiden kriisi sekä varsinainen biologinen murrosikä. Vaiheeseen kuuluu myös protestointi vanhempia ja muita auktoriteetteja vastaan ja vastavuoroisesti ystävyssuhteiden

luominen ikätovereiden kanssa. Keskivaiheessa oleellisimpana on identiteettikriisi. Vaiheeseen kuuluu samaistumista ja ihastumista, minäkokemuksen selkiinnyttämistä, omien rajojen kokeilua sekä syvällisiä ihmissuhteita. Nuoruusiän loppuvaiheessa nuorella on vastassaan ideologinen kriisi, jolloin pohdiskelun kohteena on oma asema maailmassa, itsenäisen elämän aloittaminen sekä seestymisvaihe. (Dunderfelt, 1999, 92–93.)

Nuoruuden kehitystehtävänä on toisaalta itsenäistyminen ja irtaantuminen vanhemmista ja lapsuuden turvallisuudesta. Kehitystehtävien läpikäymiseksi nuori kuitenkin tarvitsee taustatukea vanhemmilta ja kodista, josta voi turvallisesti lähteä tutkimaan maailmaa ja itseään ja palata tarpeen vaatiessa. Koti on myös paikka, josta nuori saa eväät haasteista suoriutumiseen ja mallin mm. elämönhallinnan käytäntöihin, arvoihin ja asenteisiin. Nuoren tehtävä on kyseenalaistaa nämä mallit.

Koti on paikka, joka mahdollistaa kehityshaasteiden läpikäymisen. Kodissa on ihmissuhteet, oletettavasti auktoriteetit ja rajat. Vanhempien ja perheen tehtävä on luoda kodista paikka, jossa nuoren on turvallista käydä läpi kehitystehtäviään ja muokata identiteettiään. Tästä syystä kodin ilmapiirin luominen nuorisokotiin olisi erityisen tärkeää.

## 2.2 Maslow’n motivaatioteoria

Vuonna 1943 Abraham Maslow julkaisi motivaatioteorian tutkimuksessaan *A Theory of Human Motivation*. Teoria perustuu ihmisen tarpeisiin, niiden tyydyttämiseen ja tarpeiden hierarkkisuuuteen. Tarvehierarkiassa alimmalla tasolla ovat fysiologiset tarpeet eli elämän ylläpitämiseen liittyvät perustarpeet. Seuraavalla tasolla, kun yksilön eloonjääminen on varmistettu, tulevat turvallisuuden tarpeet.

Kolmannella tasolla ovat liittymisen ja rakkauden tarpeet, vuorovaikutus muiden ihmisten kanssa ja halu kuulua perheeseen, yhteisöön, kansaan. Neljännellä tasolla ovat arvostuksen tarpeet, joihin kuuluu omaan suoriutumiseen, osaamiseen, itsenäisyyteen ja vapautteen liittyviä tarpeita sekä toisaalta tarve saada toisilta kunnioitusta ja huomiota sekä saavuttaa sosiaalinen asema. Viidennellä tasolla tulevat älylliset ja eettiset tarpeet, kuten tarve opiskella, ymmärtää maailmaa, löytää uusia haasteita, luoda uutta, kokea kauneutta ja harmoniaa sekä kokea elämänsä merkitykselliseksi.

Ylimmän tason tarpeita ovat itsensä toteuttaminen sekä itsensä ylittämisen tarpeet. Tarve kehittää omia sisäisiä mahdollisuuksiaan, potentiaallejaan ja jopa ylittää omat menneisyydessä luodut persoonallisuuden rajansa. Yleensä tämä ei ole mahdollista ennen kuin fyysiset, sosiaaliset ja psykologiset perustat on luotu riittävän vahvoiksi.

Maslow’n teorian johtavana ajatuksena on tarpeiden ja motiivien hierarkkinen järjestäytyminen, mikä tarkoittaa sitä, että hierarkiassa alem-

*”Ei kukaan halua tulla hylätyksi kodissaan.”*

Kodin merkitys lastensuojelun sijaishuollon asiakkaiden mielikuvissa ja kokemuksissa.

pana olevien tarpeiden pitää olla jollakin tavoin tyydytettyjä ennen kuin ihminen voi toimia motivoituneesti seuraavalla tasolla. Maslow ei kuitenkaan tarkoittanut, että hierarkkinen rakenne olisi jäykkä ja muuttumaton, vaan pikemminkin joustava. Tarpeita ei myöskään tyydytetä järjestelmällisesti ja tyhjentävästi ylenevässä järjestyksessä. Selvää on myös, että ihmisen toiminta on useimmiten motivoitunut monesta tarpeesta käsin. (Dunderfelt, Laakso, Niemi, Peltola & Vidjeskog 2001, 26–30.)

## **Maslow's Hierarchy of Needs**

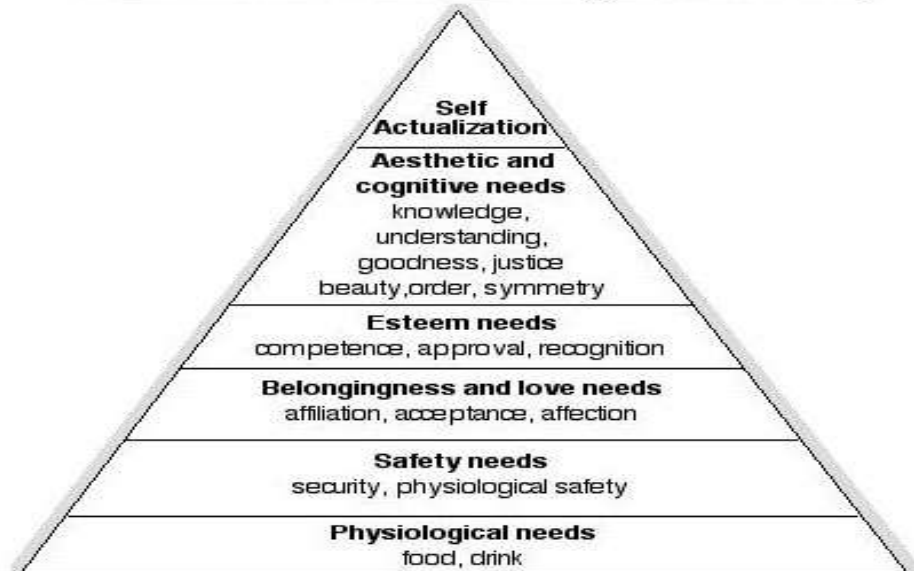

Kaavio 1. Maslow'n motivaatioteoria

Tutkimuksen kannalta Maslow'n motivaatioteoria on merkittävä siinä suhteessa, että koti on lähes aina se paikka, josta ihminen saa tyydytyksen ainakin hierarkian kolmeen alimpaan tarvetasoon. Jotta korkeampien tasojen tarpeiden motivoituneeseen tyydyttämiseen olisi mahdollisuus, alimmat tarpeet tulisi olla ainakin pääosin tyydytettyinä.

Nuorisokodin asiakkaat tulevat hyvin erilaisista lähtökohdista ja on tilanteita, joissa nuoren tarpeiden tyydyttäminen tulee aloittaa alimmasta tarveluokasta, tarjoamalla nuorelle ravintoa ja lepoa ja työskennellä säännöllisen päivärytmin aikaansaamiseksi. Nuorisokodin perusajatukseksi on olla täyttämässä nuorten turvallisuuden tarpeita ja antaa täten mahdollisuus seuraavien tarvetasojen täyttämiseen. Myös liittymisen ja rakkauden tarvetason sekä arvostuksen tarvetason tyydyttämisen mahdollistaminen on suuri osa arjen työpanoksesta.

Voidaan siis ajatella että neljän ensimmäisen tarvetason tyydyttämiseen lapsi ja nuori tarvitsee lämpimän, välittävän ja arvostavan kodin. Näiden tarpeiden tyydyttämisen jälkeen nuoren on vasta mahdollista paneutua motivoituneesti muun muassa monelle haasteelliseksi osoittautuneeseen koulunkäyntiin ja opiskeluun.

*”Ei kukaan halua tulla hylätyksi kodissaan.”*

Kodin merkitys lastensuojelun sijaishuollon asiakkaiden mielikuvissa ja kokemuksissa.

Ylimmän tarvetason, itsensä toteuttamisen ja transsendenssin tarpeiden tyydyttäminen on oman identiteetin ja itsetunnon kokemuksen kannalta oleellista ja olisi ehdottoman tärkeää että ihminen pääsisi tyydyttämään tarpeensa myös tällä tasolla. Lastensuojelunuorten kohdalla tämä olisi erityisen tärkeää etenkin transsendenssin, eli menneisyydessä luotujen persoonallisuuden rajojen ylittämisen, saralla. Lapsuudessa syntyneet epärealistiset ja usein negatiiviset mielikuvat itsestä seuraavat ihmistä pitkän matkaa ja niillä on valtava vaikutus omaan minäkuvaan, itsetuntoon, identiteettiin ja yleiseen käsitykseen itsensä. Transsendenssin kautta nuori voisi ymmärtää olevansa arvokas omana itsenään ja että hänen elämällään on merkitys. (Dunderfelt ym. 2001, 26–30.)

Maslow'n motivaatioteoria tukee tutkimusta vahvasti. Monen lastensuojelun asiakkaana olevan nuoren kohdalla juurikin alimpien tasojen tarpeet ovat jääneet lapsuudessa vajavaisesti tyydyttyiksi, jonka seurauksena on tullut vaikeuksia muun muassa koulunkäynnissä, vanhempien kanssa tai oman elämänhallinnan suhteen. Lastensuojelun asiakkaina olevat nuoret ovat selkeästi tarvehierarkian eri portailla. Koti on paikka, jonka tulisi ja jossa tulisi pystyä tyydyttämään niin fysiologiset, turvallisuuden, rakkauteen ja vuorovaikutukseen sekä arvostukseen ja itsenäisyyteen liittyvät tarpeet. Mielestäni ammattilaisten tulisi pitää mielessä tämä ja luoda nuorisokodin käytänteitä ja ilmapiiriä siihen suuntaan, että tarpeiden tyydyttäminen on mahdollista.

### 2.3 Nuoren sosiokulttuurisen todellisuuden ymmärtäminen

Tutkimuksen kokonaisvaltaisena viitekehyksenä on sosiaalipedagogiikka, niin lähtökohtana kuin toisaalta myös tavoitteena: luoda sosiaalipedagogisesti orientoituneelle työlle ja arjelle mahdollisimman hyvä arena.

Niin tutkimus- kuin perustyössäkin on tärkeää asiakkaan kohtaaminen ja aitous kohtaamistilanteessa sekä hänen elämäntilanteensa ja toimintaympäristönsä ymmärtäminen. Jokainen nuori on kohdattava yksilönä ja arvokkaana sellaisenaan.

Nuorisokodin asiakastyön yhtenä kulmakivenä voidaan pitää asiakkaan ja työntekijän välistä luottamuksellista vuorovaikutusta ja molemminpuolista kunnioitusta. Nuori tulee nähdä lähtökohtaisesti oman elämänsä parhaana asiantuntijana sitä kyseenalaistamatta. Työntekijän ammattitaidon tulisi tulla ilmi dialogina, aitona välittämisenä ja tukemisena, mutta myös rohkeutena puuttua mahdollisiin huolenaiheisiin ja löytää niihin ratkaisuja asiakkaan omista voimavaroista.

Voimavarakeskeisyydessä huomioidaan asiakkaan olemassa olevat vahvuudet ja kehitetään toiminta niitä vastaaviksi ja vahvistaviksi. Voimavarakeskeisyyden näkökulmasta onnistumisen kokemukset ovat itsetun-

non vahvistumisen, innostuksen ja mielenkiinnon säilymisen ja kehittymisen kannalta oleellisia.

Sosiokulttuurisen innostamisen ollessa orientaationa työn tavoitteina ovat asiakkaan ahaa-elämykset, joiden pohjalta syntyy uutta toimintaa, innovaatioita ja keskusteluja nuoren omien intressien ja mielenkiinnon pohjalta. Kaikki se mikä lähtee asiakkaasta itsestään, on toiminnan kannalta tavoitteellisempaa, tuottavampaa sekä mielekkäämpää kuin valmiina annettu toiminta tai tehtävä.

Sosiaalipedagogiikan ja sosiokulttuurisen innostamisen kautta pyritään aktivoimaan nuoret oman elämänsä toimijoiksi. Tutkimuksen myötä hyvän kodin rakentamisen prosessi saadaan toivottavasti alulle ja oletusten ja teoretiedon mukaisesti sillä toivottavasti olisi mahdollista tavoitella pysyvää elämänlaadun paranemista.

"Innostaminen pyrkii antamaan jokaiselle ihmiselle mahdollisuuden löytää itsensä ja osallistua täydesti ryhmänsä ja yhteisönsä elämään. Innostamisella pyritään lisäksi sellaisten ihmissuhteiden syntymiseen, joissa kunnioitetaan jokaista ja hyväksytään jokaisen arvot, uskonto ja se tausta mikä ihmisellä kulloinkin on." (Kurki 1997, 205.)

Nuorten osallistaminen tutkimukseen, nuorten kuuleminen ja heidän tarpeistaan lähtevä muutos ovat tärkeitä elementtejä subjektiivisuuden ja yhteisöllisyyden kokemisessa. Kokemus kodista on se pohja, jolle nuorten ja yhteisön kanssa tehtävää työtä ja toimintaa tulisi rakentaa. Osallisuus ja kuulumisen johonkin luovat merkityksellisyyden tunteen, jonka kautta motivaatio omaan elämäntilanteeseen kasvaa ja myös kokemus omista vaikutusmahdollisuuksista siihen.

Nuorisokodin nuorten sosiokulttuurinen todellisuus eroaa monin tavoin kotona asuvien nuorten todellisuudesta. Nuoret on sijoitettu moninaisista syistä ja jokaisella on oma vaiheikas menneisyytensä. Yhdistävänä tekijänä nuorilla on kuitenkin se, että jostain syystä heidän kotinsa ei ole heidän kasvunsa ja kehityksensä kannalta heille paras paikka asua.

Nuorten todellisuus koostuu muun muassa fyysisestä ympäristöstä, aikuisista ja muista nuorista, ystävästä ja koulusta. Myös mediassa ja populaarikulttuurilla on valtava vaikutus nuorten elämään. Nuorten sosiokulttuuriseen todellisuuteen heijastuu monesti myös ongelmallinen suhde kouluun ja vanhempiin. Nuorten erityistarpeiden takia heidän elämässään on monia toimijoita ydinperheen ja luonnollisen verkoston lisäksi. Näitä toimijoita ovat muun muassa ohjaajat, sosiaalityöntekijät, terapeutit ja psykologit.

Nuorten sosiokulttuuriseen todellisuuteen sisälle pääseminen vaatii aikaa, avoimuutta, luottamusta, tahtoa ja ymmärrystä. Todellisuudesta, jossa nuori elää, voi saada selville vain kuuntelemalla nuorta ja olemalla läsnä.

*”Ei kukaan halua tulla hylätyksi kodissaan.”*

Kodin merkitys lastensuojelun sijaishuollon asiakkaiden mielikuvissa ja kokemuksissa.

---

Nuoret tarvitsevat tukea itsenäisen elämän opetteluun sekä apua ja opastusta arjen hallintaan ja vastuullisuuteen. Pääasiallisesti nuoret tarvitsevat kuitenkin normaalin teini-ikäisen lailla välittämistä, tukea, rajoja ja vahvistusta oman identiteettinsä rakentumiselle.

Ammattilaisen haasteena on löytää ja luoda ne sosiokulttuurisen innostamisen väylät, joiden kautta on mahdollista aktivoida nuori ja päästä työskentelemään hänen kanssaan ja toteuttamaan sosiaalipedagogista työtä. Jos asiakkaaseen suhtaudutaan objektina, avuttomuus lisääntyy ja tulokset ovat vähäisiä. Sosiokulttuurisen innostamisen kautta löydetään mahdollisesti asiakkaan sisäinen motivaatio, jota tukien hän voimaantuu. Tätä kautta työn tulokset ovat varmasti paremmat ja pitkäjänteisemmät.

### 3 KODIN MERKITYS NUORELLE

Kodin merkityksen moniulotteisuus ja kodin kokemuksen subjektiivisuus haastaa sen määrittämisen. Joka tapauksessa kodin ja siellä eletyn elämän osuus ihmisen identiteetin luojana on kiistämätön. Koti on enemmän kuin arjen ja elämisen fyysinen keskus. Se voi olla elämyksellinen ja ruumiillinen kokemus tilasta ja parhaimmillaan sisäisen eheyden ja autonomian kokemus. (Hurtig 2003, 115.)

Koti on juurtumisen ja kiintymyksen kohde, turvapaikka, psykologisesti haltuun otettava paikka, yksityisyyden ja hallinnan paikka, identiteetin lujittaja ja perhesuhteiden areena sekä sosiokulttuurinen konteksti. (Aura ym. 1997, 60.)

Kodin perusajatus tuli kyseenalaistetuksi tässä tutkimuksessa, kun nuoret ovat syystä tai toisesta joutuneet muuttamaan pois kotoaan. Kodin kokonaisvaltaisuus on totta niin hyvässä kuin pahassa. Lapset sisäistävät kodin arvomaailman ja toimintamallit, ovat ne sitten hyvän elämän kannalta ihanteellisia tai eivät. Haasteellista on orientoida nuori uudestaan olemaan aktiivisesti mukana rakentamassa hyvää kotia ja punnitsemaan arvomaailmaansa sekä asenteitaan ja käsityksiään kodista.

Harju ja Orvasto (2000) toteavat kuitenkin artikkelissaan Perhekeskeisyydestä kotikeskeisyyteen, että koti edustaa lastensuojelunuorille jotain tuttua ja positiivista siitä huolimatta, että heidän biologisten vanhempensa tarjoama koti on saattanut olla jotain muuta. Lastensuojelunurten käsitykset kodista ja perheestä ovat varsin tavanomaisia riippumatta omakohtaisten kokemusten dramatiikasta. (Harju & Orvasto 2000, 202.)

Raijas nostaa esiin yksilön oman arvon kokemisen tärkeyden kodissaan. Hyvinvoinnin kokemisen kannalta jokaisen pitää saada voida tuntea kodissaan olevansa hyvä ja arvokas niissä puitteissa, joissa itse viihtyy ja haluaa olla. Kun ihminen kokee autonomiaa arjessaan, voi hän myös kokea hallitsevansa elämää. (Raijas 2008, 130.)

Hellstenin (1999) mukaan kodin tunnistaa siitä, että siellä on aina ihmisiä. Se ei ole käännympaikka tai huoltopiste vaan määränpää, siellä myöskin viihdytään. Viihtymisen merkki on, että ihmiset viettävät aikaa keskenään. Koti syntyy siis siitä, että siellä ollaan. Koti on olemisen paikka, olemiselle pyhitetty temppele. Koti muodostuu läsnäolosta arjen pyhydessä, koti rakentuu lopulta ihmisen sisäiseksi kyvyksi olla läsnä itsessään. Hellstenin (1999) oivalluksena koti on se paikka, jossa on määrä siirtää tietoisuus ihmisen rakastettavuudesta yhä uudestaan seuraaville sukupolville. (Hellsten 1999, 139, 145, 148.)



*”Ei kukaan halua tulla hylätyksi kodissaan.”*

Kodin merkitys lastensuojelun sijaishuollon asiakkaiden mielikuvissa ja kokemuksissa.

### 3.1 Asunnosta kodiksi

Kotia pidetään usein itsestänselvyytenä. Kodista on tullut monille trendituote, jota esitellään ja jolla pyritään ilmentämään asujiensa statusarvoa ja elintasoja. Kodin fyysiseen viihtyvyyteen panostaminen on hyvä asia, mutta ulkoisiin seikkoihin panostamisen ei pitäisi viedä aikaa ja tilaa kodin ilmapiiriltä, yhteiseltä ajalta, läsnäololta tai ihmisten välisestä kanssakäymisestä syntyvästä lämmöstä. Hyvää ja turvallista kotia ei löydy aikakauslehtien sivuilta tai sisustusohjelmista – se täytyy elää, tuntea ja kokea.

Saarikankaan (1998) mukaan rakennettu tila on laajasti ymmärrettynä analysoitavissa merkityksiä muodostavana järjestelmänä, joka jäsentää inhimillistä todellisuutta sekä tuottaa ja ylläpitää käsityksiä, tapoja ja tottumuksia. Rakennukset eivät ole vain esteettisiä ja teknisiä objekteja, ne ovat myös materiaalisia, aistittavia ja elettyjä tiloja. Tilat muovaavat meitä ja osallistuvat meidän muotoutumiseemme subjekteiksi. Ne luovat sosiaalisia merkityksiä ja jäsentävät ihmisten välisiä sosiaalisia suhteita. Ja päinvastoin, ihmisen elämä ei tapahdu tilallisessa tyhjiössä, vaan tilanjärjestelyt ovat keskeinen osa ”elämismaailmaamme”. (Saarikangas 1998, 185.)

Tiloista (space) tulee subjektiivisesti koettuja paikkoja (place), kun ihminen luo niihin tunnesiteitä ja antaa niille omia merkityksiä. Yleensä tämä tapahtuu ajan myötä, arkielämän toimintojen välityksellä. (Aura ym. 1997, 127.)

Aura, Horelli ja Korpela kuvaavat asunnon muokkaamista kodiksi oman puumerkin, persoonallisen leiman antamisena, jolloin asuntoa muokataan minuuden jatkeeksi. Esineillä voidaan vahvistaa tunnetta myös omasta menneisyydestä. Monille esineillä voi olla tunnearvo: ne voivat symbolisoida jotakin tai ne voivat edustaa sitä mihin henkilö kokee kuuluvansa. Esineet toimivat usein minuuden, omien kokemusten, oman identiteetin ja omien muistojen symboleina, sekä toisaalta perheen yhteydentunnon symboleina. Esineisiin voi liittyä myös yhteisöllisiä arvoja” (Aura ym. 1997, 61.)

Ympäristön muokkaaminen omiin tarpeisiin ja omaan tyyliin sopivaksi luo ihmisen ja ympäristön eheän kokonaisuuden. Omat tavarat, omien aatteiden ja ideologioiden tunnusmerkit, turvallisuuden tunne ja kotoisuus luovat kuulumisen tunteen ja kokemuksen omasta tilasta, kodista. Koheesio ihmisen ja ympäristön välillä luo mahdollisuuden pysähtyä ja rauhoittua ja tätä kautta mahdollistuu energian ja voimavarojen suunnautaminen toisaalle. Sosiaalipedagogisesti kuulumisen johonkin, osallisuus ja omat vaikutusmahdollisuudet voimaannuttavat ja sitouttavat sekä avaavat ovia muihin toimintoihin.

### 3.2 Koti kasvattajana

Koti on perhe-elämän, lasten kasvatuksen, arvojen ilmentämisen, fyysisten ja henkisten tarpeiden tyydytyksen sekä arjenhallinnan keskus. Kodin toimintamallit, normit ja ilmapiiri heijastavat arvoja ja asenteita, joihin lapsi ja nuori kasvaa.

Artikkelissaan ”Joka vitsaa säästää, se lastaan vihaa” – koti asuntona ja perhe tunneyksikkönä Kolbe (2002) kiteyttää erityisen yksiselitteisesti kasvatuksen määritelmän ja sen suhteen kotiin: Kodissa tapahtuva vanhempien ja lasten välinen vuorovaikutus on kasvatusta. Se ilmentää ajan arvoja ja asenteita. (Kolbe 2002.)

Kodissa kiteytyvät monet elämän osa-alueet. Parhaimmillaan ne luovat turvallisen kasvuympäristön, joka tarjoaa mahdollisuuden suojaan, omaan tilaan, lämpöön, läsnäoloon, tukeen, avoimuuteen, kunnioitukseen, rakkauteen, virkistymiseen ja rauhaan. Kodista lapsen tulisi saada tukeva arvopohja, käsitykset moraalista ja oikeudenmukaisuudesta ja sitä kautta peruspilarit oman elämänsä ja identiteettinsä rakentamiseen.

Kolben (2002) kertoo hyvän kodin merkitsevän rakkautta, suojaa ja jatkuvuutta, myös jonkinasteista taloudellista turvaa, aterioita, yhdessäoloa, virkistymistä, hiljaisuutta. Käsitys perheen, kodin, vanhemmuuden ja lapsuuden sosiaalisesta ja kulttuurisesta roolista on syntynyt historian ja nykyisyyden vuorovaikutuksesta. (Kolbe 2002.)

Kodissa, vanhemmuudessa ja perhe-elämässä heijastuvat automaattisesti arvot ja asenteet. Himberg ja Jauhiainen (1998) määrittelevät arvot ihmisen maailmankuvan perusrakenteiksi, abstrakteiksi tavoitteiksi, jotka ohjaavat ihmisen ajattelua, päätöksentekoa ja toimintaa. Ihmisen arvojärjestys vaihtelee esimerkiksi iän mukaan. Nuorilla korostuvat hedonistiset, vaihtelunhalua ja suoriutumista ilmentävät arvot.

Himbergin ja Jauhiaisen (1998) mukaan asenteet rakentuvat uskomuksista ja tunteesta jotakin ihmistä, asiaa tai muuta objektia kohtaan. Asenne voidaankin määritellä kohteeseen suuntautuvaksi, jokseenkin pysyväksi kognitiivis-emotionaaliseksi suhtautumistavaksi, joka ilmenee myös tekoina, elleivät muut tekijät, kuten esimerkiksi asenteiden ristiriita tai sosiaalinen paine, estä sitä.

Himberg ja Jauhiainen (1998) kertovat asenteiden maailmankuvan osamalleina helpottavan tiedon jäsentämistä ja tulkitsemista. Asenteet toimivat myös minäkäsityksen puolustusmekanismeina ja suojaavat minäkäsitystä kielteisiä tunteita vastaan. Asenteissa toteutetaan myös maailmankuvan arvoja.

Jo ensisijaisessa sosialisatiossa lapsi sisäistää läheistensä asenteita maailmankuvan rakenteiksi. Myös vertaisryhmät, koulu ja joukkotiedotusvälineet, lähinnä televisio, vaikuttavat länsimaissa voimakkaasti las-

ten ja nuorten suhtautumistapoihin. (Himberg & Jauhiainen 1998, 34–38.)

Kolbe (2002) nostaa esiin että koti ja koulu ovat saaneet rinnalleen kilpailevia yrittäjiä, median, populaarikulttuurin, tietokone- ja televisiopelejä ja viihteen eri ilmiöt. Vanhemmat saavat jatkuvasti taistella ”kolmatta sektoria” vastaan. Kun suomalainen kasvatusperinne on jatkuvassa liikkeessä ja elinolosuhteet muuttuvat ottaa kolmas sektori moraalisesti voimakkaamman otteen. Se tarjoaa valmiiksi pureskeltua, konservatiivista maailmankuvaa. Silti lasten perustarpeet ja vanhemmuus eivät ole muuttuneet: avainsanana on yhä rakkaus ja välittäminen. (Kolbe 2002.)

Valitettavasti nyky-yhteiskunnassa ydinperhe harvinaistuu ja turvallista kasvu-ympäristöä uhkaavat monet tekijät. Media, individualismia ihannoiva yhteiskunta, kiire ja ajanpuute, suorituskeskeisyys ja hajonneet perheet haastavat niin vanhemmat kuin ammattilaisetkin kodin arvostamisessa ja sen vaalimisessa.

Nykyaikamme ilmiöistä sosiaalinen media on varmasti yksi vaikutusvaltaisimmista uhista perheen yhteiselle ajalle. Sosiaalisen median erityispiirteitä on sen kyky ulottua kotiin ja perheenjäseniin, niin vanhempiin kuin lapsiin. Sosiaalinen media on monessa tilanteessa korvaavana aidon läsnäolon ja todellisen kontaktin sekä vetää perheenjäseniä erilleen toisistaan. Aidot kohtaamiset kotona, läheisyys ja jaetut hetket saattavat jäädä yllättävänkin helposti sosiaalisen median jalkoihin.

### 3.3 Koti identiteetin luojana

Identiteetti-käsitteen käytössä korostuvat ne minän osa-alueet, jotka liittyvät sosiaalisiin rooleihin ja statuksiin esimerkiksi kansallis-, ammatti-, ryhmä- ja sukupuoli-identiteetti.

Wagnerin tulkinnan mukaan identiteetillä tarkoitetaan ihmisen käsitystä minästä, sekä moniulotteiseen sosiaaliseen järjestelmään viitaten käsitykseen meistä. Identiteetti prosessina tarkoittaa erilaisten psykologisten tekijöiden jatkuvaa uudelleenjärjestelyä. (Määttä L. 2002, 20.)

Auran ym. (1997) mukaan ihmisen on voitava aktiivisesti säädellä ympäristösuhdettaan. Nuoren tarve luoda identiteettiään edellyttää vastausta ympäristöltä, sosiaaliselta ja fyysiseltä ympäristöltä. Ihminen ei vain havainnoi, toimi ja vastaanota palautetta. Hän luo myös käsitystä itsestään, ylläpitää minuutta ja rakentaa identiteettiään ympäristönsä avulla. (Aura ym. 1997, 47, 85.)

Identiteetin muotoutumista voidaan Määtän (1999) sanoin tarkastella kodin perspektiivistä ajan, paikan, tilan, omistamisen ja juurtumisen tasoilta. Aikaan ja paikkaan liittyvillä kokemuksilla ihminen juurtuu, löytää pysyvyyttä ja turvaa ja rakentaa, sitä mitä identiteettiprosessi vaatii. (Määttä L. 1999, 7.)

Kolben (2002) mukaan kodissa tulee esiin samaan kertaan konkreettinen tila ja yksilöllisten muistojen tihentymä. Kodin käsite on kiteytymä sukuhyteydestä, perheestä, vanhemmuudesta ja lapsuudesta. Joku on josain meidät kasvattanut, tai ollut kasvattamatta. Aika, tila ja paikka tavoittelevat kodissa yleistä ja yksityistä. (Kolbe 2002.)

Ihminen tarvitsee yksityisyyttä. Hän tarvitsee mahdollisuuden säädellä omaa suhdettaan muihin ja jäsentää omia kokemuksiaan välillä yksinään. Toisinaan on tarpeen suojautua myös ulkoisilta stressitekijöiltä omaan rauhaan ja edistää näin omaa hyvinvointiaan. Ihminen tarvitsee asuinympäristössään toisaalta yksityisyyttä, toisaalta yhteisyyttä. Yksityisyyden säätelyllä kontrolloidaan suhdetta muihin, suojellaan oman minuuden rajoja ja säädellään itsemääräämisen ja tarvitsevuuden vuorottelua. Ihminen pyrkii tilan haltuun ottamisella ja varaamisella sosiaalisen kanssakäymisen säätelyyn sekä yksilö- ja ryhmäkohtaisen identiteetin lujittamiseen. (Aura ym. 1997, 135–137.)

#### 3.4 Nuorisokoti nuoren kotina

Nuoren sijoittaminen kodin ulkopuolelle on aina kriisi. Sijoitus herättää nuoressa monia ristiriitaisiakin tunteita, kuten hylkäämisen tunteen, helpotuksen, turvattomuuden tai turvallisuuden tunteen. Näihin eriäviin ja moninaisiin tunteisiin ammattilaisen tulisi kyetä herkästi vastaamaan ja tervehdyttää nuoren oman arvon kokemusta. Sekä ihmiset että ympäristö vaikuttavat monitasoisesti nuoren kokemukseen siitä, mihin hän kuuluu ja missä hän on turvassa.

Horelli (1997) pohtii yksityisyyden ja yhteisöllisyyden suhdetta. Yksityisyyden säätely ei aina onnistu halutulla tavalla. Silloin toisessa ääripäässä on ahtauden kokemus, toisessa erilleen joutumisen ja yksinäisyyden kokemus. Ahtauden kokemus viriää, jos omalle toiminnalle ei ole riittävästi tilaa tai haluttua yksityisyyttä ei ole saavutettu. Ihmisen toiminta on jatkuvaa vuorottelua yksinolon ja yhteisyyden välillä. Vaikka yhteisyys rakentuu monia muitakin teitä kuin välittömästä asuinympäristöstä, silti asuinympäristöön rakentuvalla yhteisyydellä on oma merkityksensä. (Aura ym. 1997, 143–145.)

Saarikangas (1997) kertoo että rakennettu tila ei ole vain sosiaalisen toiminnan näyttämö tai symboli, vaan keskeinen osa kulttuuristen merkitysten muodostumista. Se on aktiivinen sosiaalisen todellisuuden jäsentäjä, joka tuottaa ja uusintaa merkityksiä, se tukee, vaikeuttaa tai torjuu erilaisia sosiaalisia käytäntöjä. Jokapäiväinen ympäristömme muokkaa ja määrittää sukupuolista ja paikallista identiteettiämme. Se jäsentää, konstruoi ja muovaa uudelleen käsityksiämme ihmisten välisistä sosiaalisista suhteista ja paikastamme maailmassa. Tilan käyttö on samanlaisesti sekä merkitysten tuottamista että niiden tulkintaa.

*”Ei kukaan halua tulla hylätyksi kodissaan.”*

Kodin merkitys lastensuojelun sijaishuollon asiakkaiden mielikuvissa ja kokemuksissa.

---

Saarikankaan (1997) mukaan tilan käyttöön vaikuttavat muun muassa tilanjäsentely, esineet, ihmiset ja kulloisetkin sosiokulttuuriset käytännöt. Näin rakennuksen fyysiset ja tilalliset puitteet eivät ole pelkkä ulkoinen raami, jossa toiminta tapahtuu, vaan tilankäytössä on kyse vuorovaikutuksesta tilan, ihmisten, erilaisten sosiaalisten käytäntöjen, ennakkokäsitysten ja tottumusten välillä. Tilan käyttäjä muovaa tilaa, samalla kun tila vuorostaan muovaa häntä. (Saarikangas 1997, 186, 187.)

Ajastus kodista paikkana, joka kertoo yksilön arvostuksista ja arvoista sekä elämäntyylisiä ja sen ollessa niin sanottu julkinen kuva ihmisestä, luo erityisen haasteen nuorisokodin näkökulmasta. Koti on asukkaansa ilmentymä ja tästä syystä on nostettava esiin kysymys, onko nuoren identiteetille hyväksi korostaa nuorisokotia hänen kotinaan. On tarpeellista pohtia, luoko jo pelkkä mielikuva nuorisokodista tietyn asenteen, toimintamallin tai roolin nuorisokodin asukkaana. Mitkä ovat tällöin seuraukset nuoren identiteetin ja oman minäkuvansa suhteen?

## 4 KOTI JA ARJEN HALLINTA

Koti on arjenhallinnan keskus ja komentopaikka. Kodissa tapahtuvat toimet, perhesuhteet ja etenkin vanhemmuus ylläpitävät kotia. Koteja on niin monenlaisia kuin on perheitäkin. Saarikankaan (1998) mukaan koti ympäristönä on erityinen paikka, se sallii yksityisyyden ja siihen liittyy paljon tunteita. Nämä ovat kaikille kodeille yhteisiä piirteitä. Kodin tunteessa yhdistyvät fyysinen ja psyykinen kokemus eli koti ei ole pelkästään fyysinen tila, vaan siihen liittyy turvallisuuden- sekä oman elämän hallinnan tunne. (Saarikangas 1998, 193.)

Juhani Pallasmaa kirjoittaa Arkkitehtilehdessä (1/1994) kodin fenomenologiasta: ”Selvästi koti ei ole objekti, rakennus, vaan vaikeasti määriteltävä, monimutkainen olo-tila, johon liittyvät muistot ja mielikuvat, halut, pelot, menneisyys ja tulevaisuus. Koti on myös kokoelma rituaaleja, elämänrytmejä ja arkirutiineja. Kotia ei voi luoda yhdellä kertaa: siinä on aikaulottuvuus eli se on jatkumo, joka syntyy perheen ja yksilön mukautumisesta maailmaan.” (Pallasmaa 1994, 15–16.)

”Ihmisen ympäristö ei ole pelkästään objektiivinen, tosiasioiden maailma vaan siihen liittyy aina koettu, muistettu ja kuviteltu maailma. Ihmisen ja ympäristön välisessä vuorovaikutteisessa suhteessa ihminen pyrkii muokkaamaan ympäristöään itselleen sopivaksi, toisaalta ympäristö vaikuttaa meihin aistien välityksellä.” (Olkola 2008.)

Harju ja Orvasto ovat pohtineet kodin merkitystä Sosiaalipedagogiikan oppikirjasarjan artikkelissa Perhekeskeisyydestä kotikeskeisyyteen. Kodin olemuksen ymmärtämistä helpottaakseen he ovat jakaneet kotikäsitteen neljään osa-alueeseen. Arkipäivän hallinta koostuu kokonaisuudessaan sisäisestä kodista, kodin vuorovaikutuksesta, fyysisestä kodista sekä kodin ylläpidosta. (Harju & Orvasto 2000, 203.)

### 4.1 Sisäinen koti

Sisäisen kodin merkitys liittyy ihmisen tunteisiin, mielikuviin ja siihen kokemukseen, mikä hänellä kodista on. Koti on metafora hyvästä elämästä, turvallisuudesta – elämästä sellaisena kuin sen pitäisi tai sen haluaisi elää. Sisäinen koti on oma sisäinen maailmansa, jonka saa rakentaa juuri sellaiseksi kuin itse haluaa, jonne ei kukaan ulkopuolinen pääse ilman lupaa. (Harju & Orvasto 2000, 204.)

Tilanteissa, joissa oma arvo on kyseenalaistettu, oma huone voi toimia ikään kuin muistiavaimena, joka virittää mieleen myönteisiä kokemuksia ja palauttaa psyykkisen toimintakyvyn. (Aura ym. 1997, 62, 81.) Asunto voi siis psykologisena ympäristönä tarjota monenlaisia välineitä minuuden eheydelle. Sen avulla voidaan säädellä perheen dynamiikka. Se lujittaa omaa ja yhteistä identiteettiä.

*”Ei kukaan halua tulla hylätyksi kodissaan.”*

Kodin merkitys lastensuojelun sijaishuollon asiakkaiden mielikuvissa ja kokemuksissa.

## 4.2 Kodin vuorovaikutus

Kodin vuorovaikutuksella Harju ja Orvasto tarkoittavat kotiin liittyviä vuorovaikutustaitoja sekä kodin tunnelmaan vaikuttavia tekijöitä. Vuorovaikutuksella on tärkeä tekijä myös sisäiseksi kodiksi koetun turvallisuuden kannalta. Vuorovaikutustaitoja tarvitaan myös osoittamaan itsemääräämisoikeuden rajat kotona. (Harju & Orvasto 2000, 204.)

Perheen arvot ja asenteet näyttäytyvät usein kodin vuorovaikutuskulttuurissa. Kodin ollessa useamman persoonan yhteinen, vuorovaikutukseen vaikuttaa jokaisen jäsenen persoonallisuus sekä myös opitut käytännöt. Jokaisella kodilla on oma kulttuurinsa ja tapansa toimia.

## 4.3 Fyysinen koti ja kodin ylläpito

Fyysinen koti tarkoittaa niitä puitteita, jotka määrittävät kodin ulkoisen olemuksen, oman tilan ja sen ilmentämisen. Tila täytyy ensin ottaa emotionaalisisessa merkityksessä omakseen ennen kuin se voi toimia kotina. Tilan on oltava muusta ympäristöstä selvästi erottuva alue, joka on osa itseä. (Harju & Orvasto 2000, 204.)

Saarikankaan (1998) mukaan tilasta tulee koti vasta elämysten ja kokemusten kautta. Koti on mentaalinen tila, jossa esineet luovat erilaisia tunnetiloja ja ylläpitävät muistoja sekä kertovat tarinaansa asukkaan historiasta. (Saarikangas 1998, 199.)

Fyysisellä ympäristöllä on ominaisuus toimia symbolisten merkitysten kantajana. Ihmiset muovaavat ympäristöään symbolisesti voidakseen tehdä käsiteltäviksi ja viestittäviksi tunteitaan, arvostuksiaan ja kokemuksiaan. Rakennetulla ympäristöllä on sosiaalinen ulottuvuus, sillä symboliset merkitykset ovat sosiaalisia sopimuksia ja vuorovaikutuksessa opittuja. (Haverinen ym. 1994, 11.)

Fyysinen ympäristö näyttäytyy yksilölle ainutlaatuisena kokemuksena. Ympäristön arvioiminen on tapahtuma, johon heijastuvat erilaiset yksilön kulttuurisista sidoksista johtuvat arvot ja normit, yhteiskunnallinen ryhmä, elämäntapa, ideaalit ja mieltymykset. (Määttä L. 2000, 18.)

Fyysisen kodin olemuksessa vaikuttavia asioita ovat sijainnin ja rakennuksen lisäksi oma tila, yhteinen tila ja se millaiseksi ne on rakennettu. Fyysinen koti on tietyiltä osin muunneltavissa ja sen olemukseen on mahdollista vaikuttaa.

Kokemus omasta merkityksestä ja omasta paikasta kodissaan tulee oman panoksen kautta. Osallisuus perheessä ja yhteisössä tulee oman kortensa kantamisesta kehoon. Näin myös yhteisö kokee yksilön osaksi itseään eikä vain toisinpäin.

*”Ei kukaan halua tulla hylätyksi kodissaan.”*

Kodin merkitys lastensuojelun sijaishuollon asiakkaiden mielikuvissa ja kokemuksissa.

---

Kodin ylläpito edellyttää erilaisia taitoja kuten ruuanlaitto, hygienian hoito, asiakirjojen hoito, varainkäytön suunnittelu ja hallinta, viihtyvyyden luominen jne. Kodin ylläpidolla tarkoitetaan arkipäivän rutiineja. Näiden arjen askareiden rytmittäminen päivittäisiin, viikoittaisiin ja kuukausittaisiin jaksoihin ja rutiineihin edellyttää ajankäytön hallintaa ja suunnittelua. (Harju & Orvasto 2000, 205.)

Kodin ylläpito vaatii aikaa ja vastuuntuntoa. Lastensuojelun kentällä jokaisen nuoren kohdalla työskennellessä, tavoitteena - vaikkakin välillä kaukaisena - on valmistautuminen oman elämän hallintaan ja itsenäistymiseen. Itsenäistymisen kynnyksellä olevat nuoret olisi ensiarvoisen tärkeää vastuuttaa kodin ylläpitoon sekä kodista ja itsestään huolehtimiseen.



## 5 TUTKIMUKSEN TAVOITTEET, TUTKIMUSTEHTÄVÄ JA TUTKIMUSKYSYMYKSET

### 5.1 Tutkimuksen tavoitteet

Tutkimuksen tavoitteena oli saada tietoa nuorten kotiin liittyvistä käsityksistä, miten nuoret kokevat kodin ja mitä merkityssisältöjä kotiin liittyy. Koska koti on aina subjektiivinen kokemus, nuorten kokemukset omasta kodista saattavat olla eriäviä ihanne- ja ideaali lapsuudenkodin mielikuvien kanssa. Tästä syystä tutkimuksen tavoitteena oli saada aineistoa hyvästä kodista ja siitä, mitä odotuksia nuorilla on kotia kohtaan ja mitä he odottavat kodin tarjoavan heille.

Tutkimuksen tulosten perusteella on tarkoituksena rakentaa kodin ulkopuolelle sijoitetuille nuorille heidän näkemyksensä ja kokemuksensa mukaista kodinomaisuutta ja kodikkuutta, hyvää kotia. Lähtökohta on, että nuoret kokisivat sijoituspaikkansa turvalliseksi ja heille pystyttäisiin tarjoamaan hyvän kodin puitteet ja ilmapiiri, jossa nuorten olisi turvallista kohdata haasteitaan ja kasvaa ja kehittyä kohti itsenäisyyttä ja tulevaa oman kodin rakentamista.

### 5.2 Tutkimustehtävä ja tutkimuskysymykset

Tutkimustehtävänä on selvittää, miten nuoret kuvaavat kotia, millaisia merkityksiä he antavat kodille sekä millainen on nuorten käsitys hyvästä kodista.

1. Miten nuoret kuvaavat kotia?
2. Millaisia merkityksiä nuoret antavat kodille?
3. Millainen on nuoren käsitys hyvästä kodista?

## 6 TUTKIMUKSEN TOTEUTUS

### 6.1 Tutkimusmenetelmät

Tutkimus oli laadullinen eli kvalitatiivinen. Lähtökohtana kvalitatiivisessa tutkimuksessa on todellisen elämän kuvaaminen. Kvalitatiivisessa tutkimuksessa pyritään kuvaamaan kohdetta mahdollisimman kokonaisvaltaisesti.

Hirsjärven ym. (1997) mukaan kvalitatiivisen tutkimuksen tunnusmerkkejä ovat tarkoituksenmukaisuus ja todellisen elämän kuvaaminen. Kvalitatiivisessa tutkimuksessa ei ole tiukkaa struktuuria vaan tutkimus on joustavaa. Asioita on mahdoton erotella yksittäisiksi muuttujiksi ja siksi kvalitatiivinen tutkimus on kokonaisvaltaista. Kvalitatiivisessa tutkimuksessa tieto kerätään ihmisiltä, jolloin on aina haasteena ymmärrys ja asioiden muuttumattomuus aineiston tulkinnan seurauksena.

Hirsjärvi ym. (1997) painottavat ettei tutkija voi myöskään sanoutua irti arvolähtökohdista, sillä arvot muovaavat sitä, mitä ja miten pyrimme ymmärtämään tutkimiamme ilmiöitä. Yleisesti todetaan, että kvalitatiivisessa tutkimuksessa on pyrkimyksenä pikemminkin löytää tai paljastaa tosiasioita kuin todentaa jo olemassa olevia (totuus) väittämiä.

Tässä oppinäytetyössä käytettiin tutkimusmenetelmänä tapaustutkimusta. Tapaustutkimukselle menetelmänä ominaisia piirteitä ovat yksityiskohtaisuus ja intensiivisyys, ainutkertaisuus ja monipuolisuus sekä ilmiöiden kuvaus. Oleellista on myös yksilön suhde ympäristöön ja kontekstin vaikutus. (Hirsjärvi, Remes & Sajavaara 1997, 130, 161, 167.)

### 6.2 Aineistonhankintamenetelmät

Kvalitatiivisessa tutkimuksessa tutkimusmenetelmät valitaan tapaus- ja tutkimuskohtaisesti. Kvalitatiivisen tutkimuksen aineistojen lähestymistavat edellyttävät erilaisten analyysi- ja kuulemistapojen käyttöä. Tutkimukseen osallistuvien henkilöiden omat subjektiiviset kokemukset tekevät kvalitatiivisesta tutkimuksesta monipuolisen ja moniäänisen. Aineistojen vastakkaisuuksia ja moninaisuutta pidetään rikkautena. (Hirsjärvi ym. 1997, 162.)

Aineistonhankintamenetelmänä tutkimuksessa käytettiin avoimia haastatteluja. Haastattelujen rakenne pyrki palvelemaan tutkimuskysymyksiä siten, että aineisto vastaa niihin.

Haastattelujen tueksi laadittiin orientoiva kyselylomake, jossa nuoret arvioivat kotiin liittyvien asioiden merkitystä asteikolla 1 - 5. (Liite 1) Ky-

selylomakkeet koettiin niin haastateltaville kuin haastattelijalle hyödylliseksi pohjaksi haastatteluille.

Tutkimusprosessin aikana aineistonhankintamenetelmät lisääntyivät yhdellä metodilla yhden nuoren haastattelun korvautuessa vapaamuotoisella kirjoitelmalla hänen omasta pyynnöstään. Hänelle annettiin muutama pääaihe, jotta saatiin tutkimuskysymyksiä vastaavaa aineistoa.

Kvalitatiivinen tutkimusaineisto koostuu pääasiallisesti tutkittavien henkilöiden kertomuksista ja puheesta. Huomiota kiinnitetään sisällön lisäksi erityisesti myös kieleen ja kielenkäyttöön, ilmaisuihin, sanontoihin, metaforiin ja muihin vaikuttamisen keinoihin.

Teemahaastattelussa on tyypillistä, että haastattelun aihepiirit eli teema-alueet ovat tiedossa, mutta kysymysten tarkka muoto ja järjestys puuttuvat. Teemottelun rakenne on myös vaikuttanut teemahaastattelun rakenteeseen. (Hirsjärvi ym. 1997, 165.)

### 6.3 Aineiston analyysimenetelmät

Aineiston analysointi on laadullisen tutkimuksen erityishaaste. Pääasiallisesti keskitytään haastateltavien tuottamiin kuvauksiin ja siihen miten he kuvaavat, ymmärtävät ja sanallistavat kokemuksiaan ja näkemyksiään. (Hirsjärvi ym. 1997, 181.)

Aineisto analysoitiin käyttäen sisällönanalyysia, jolla pyrittiin saamaan tutkittavasta ilmiöstä kuvaus tiivistetyssä ja yleisessä muodossa. (Sarajärvi & Tuomi 2009, 103.)

Aineiston analysointi alkoi haastattelujen litteroinnilla, jonka jälkeen aineisto teemoiteltiin tutkimuskysymysten alle. Tutkimuskysymyksiin jaettu aineisto teemoiteltiin aiemmin esitellyn Harjun ja Orvaston (2000) kotikäsitteiden jaoin: sisäinen koti, kodin vuorovaikutus, fyysinen koti ja kodin ylläpito. Kodin ylläpidon suhteen tutkimusaineisto jäi vähäiseksi, joten se yhdistettiin fyysiseen kodin teemaan.

Kyselylomakkeiden tulokset koottiin yhteen (liite 3), jolloin tuloksien tarkastelu otoksesta niin kokonaisuutena kuin yksilökohtaisestikin on mahdollista. Oleellimmat esiin nousseet asiat on korostettu värein.

### 6.4 Tutkimuksen reliabiliteetti, validiteetti ja eettisyys

Puronen (2006) kertoo laadullisten nuorisotutkimusten tunnistetuksi ongelmaksi tutkijan ja tutkittavan eriarvoisuuden. Tutkimukset kertovat usein enemmän tutkijoiden tulkinnoista kuin nuorten ajattelutavoista ja toiminnasta ja heidän toiminnalleen antamista merkityksistä.

Puronen (2006) myös muistuttaa, että valitessaan metodia ja teoriaa tutkija ei valitse vain tekniikkaa tai käsitteitä, vaan hän valitsee myös maailman. Osassa nuorisotutkimuksen mahdollisista maailmoista nuorilla on passiivinen objektin rooli ja osassa taas aktiivinen subjektin rooli. Kun valitaan maailma, jossa nuori on subjekti, se ei välttämättä tarkoita, että nuorelle subjektille suotaisiin täydellinen vapaus.

On otettava myös huomioon, ettei tutkijan ja tutkittavan ymmärrys välttämättä vastaa toisiaan. Innokas tutkija saattaa pettyä, jos tutkimus ei annakaan odotettuja tuloksia. Tähän on syytä varautua ja ottaa huomioon ihmisten erilaiset asenteet, mielikuvat, maailmankuvat ja kuvat todellisuudesta ja niiden merkitykset. (Puronen 2006, 258, 266, 267.)

Tutkimuksen luotettavuuteen vaikuttaa tarkka todellinen ja yksityiskohmainen raportointi tutkimuksen toteuttamisesta, etenemisestä ja sen vaiheista. Luotettavuuteen vaikuttaa tutkijan tekemät tulokset ja analyysit aineistosta sekä menetelmien antamien vastausten saaminen teoriatasolle.

Totuudenmukaisuus ja tutkittavan käsitysten siirtyminen tutkijalle mahdollisimman muuttumattomina ovat ehdottoman tärkeitä. Toisaalta jotta nuorta on mahdollista ymmärtää, on ymmärrettävä hänen todellisuuttaan ja luotava häneen luottamuksellinen suhde, mutta pyrittävä olemaan vaikuttamatta hänen mielikuviinsa ja ajatuksiinsa tutkittavasta aiheesta.

Koska tutkimustulokset kokemuksista, ajatuksista, tuntemuksista ja merkityssuhteista ovat henkilökohtaisia ja riippuvat aina henkilön sosio-kulttuurisesta todellisuudesta, läheisistä ihmisistä, taustasta ja elinympäristöistä, ne eivät ole yleistettävissä, eikä välttämättä sovellettavissaakaan. Tutkimusta toistettaessa ei voitane olettaa saatavaksi samankaltaisia tuloksia.

Vaikka kommunikaatiota ja vuorovaikutusta korostetaan tutkimuksen luotettavuuden eli reliabiliteetin kohdalla, ja vaikka ne ovat ehdottomia elementtejä tämän tutkimuksen tekemisessä, ei niillä koeta olevan vaikutusta tämän tutkimuksen reliabiliteettiin.

Validiteetti, pätevyys eli tutkimusmenetelmän kyky mitata tutkittavaa asiaa oletetaan toteutuvan opinnäytetyössä, jolloin tutkimuksen validiteetti on korkea. Tutkimuskysymyksillä saadaan vastaukset asetettuihin tutkimuskysymyksiin, ja nimenomaan tutkimukseen osallistuvien nuorten osalta.

Ehdotonta tutkimuksen tekemisessä on eettisyys: osallistujien ihmisarvon kunnioittaminen ja heidän loukkaamattomuutensa sekä oikeudet ja hyvinvointi. Tutkimukseen osallistumisen tulee perustua vapaaehtoisuuteen ja tutkittavilla tulee olla mahdollisuus keskeyttää osallistumisensa. Tutkimukseen osallistuvien suojaan kuuluu, että tavoitteet ja menetelmät sekä mahdolliset riskit selvitetään heille ymmärrettävällä tavalla. Tutki-

jan on myös varmistuttava siitä, että tutkimuksen merkitys ja tarkoitus ja se, mistä asiasta on kokonaisuudessaan kyse, on nuorille selvää.

Eettisyys näkyy tutkimustietojen luottamuksellisuutena ja niiden käyttönä vain siihen käyttöön kun edellä on luvattu. Tutkimusta tekevän tutkijan on oltava vastuuntuntoinen ja rehellinen niin osallistujilleen kuin aineistollekin. Sekä nuorilta, heidän vanhemmiltaan että sosiaalityöntekijöiltä on pyydetty kirjallisesti lupa tutkimukseen osallistumiseen. Toimeksiantajan sekä ohjaavan opettajan kanssa on käyty läpi tutkimuksen julkaisuun liittyvät eettiset kysymykset.

## 6.5 Tutkimusprosessi

Opinnäytetyöprosessini on ollut vaiheikas ja tutkimus on muokkaantunut ajan kuluessa useaan kertaan. Aihe ja perusajatus ovat alusta asti pysyneet samana, mutta tutkimus- ja aineistonkeruumenetelmät sekä tutkittava otos on vaihtunut prosessin mukana useasti.

Alusta asti tutkimuksen tarkoituksena on ollut selvittää miten lastensuojelun sijaishuollon ympäristöä olisi mahdollista kehittää, jotta nuori tuntisi sen kodikseen. Opinnäytetyön tarkoitus on olla myös nuoria voimaannuttava ja heidän identiteettiään vahvistava prosessi, jonka tulokset toivottavasti jatkavat prosessin eteen tehtävää työtä.

Ideapaperiseminaarivaiheessa ajatuksena oli hankkia aineistoa niin nuorilta kuin nuorisokodin ohjaajilta ja verrata niitä toisiinsa. Tarkoituksena oli hahmottaa, kuinka lähellä toisiaan kodin merkitykset ovat nuorten ja aikuisten kokemuksissa ja mielikuvissa. Aineiston hankintamenetelmiksi oli tässä vaiheessa suunniteltu teemahaastattelujen tueksi luovia menetelmiä, kuten valokuvausta, tarinointia/tulevaisuuden muistelua sekä käsityötä. Tutkimuspäiväkirja toiminnan ja prosessin havainnoinniksi olisi ollut myös tässä tilanteessa tarpeellinen.

Opinnäytetyöni aikataulu venyi oman työni takia ja samalla myös ajatus opinnäytetyöstä ja aineistonhankinnasta karsiutui ja jalostui lastensuojelun sijaishuollon asiakkaihin, nuorisokodissa asuviin nuoriin. Nuorisokodin arjessa on monia arkipäiväisiä muuttujia ja matkan varrella on tullut eteen myös moninaisia tapahtumia niin nuorisokodin kuin nuorten henkilökohtaisessakin elämässä, jotka ovat vaikuttaneet prosessin etenemiseen.

Koti on monelle nuorelle arka aihe. Hienovaraisuus haastatteluissa ja niiden järjestämisessä on ehdottoman tärkeää. Tilanteet muuttuvat nopeasti ja arvaamatta ja tutkijana minun on oltava myös ajan tasalla.

Ensimmäisen haastattelun tehtyäni huomasin, että ehkä aiheen ja toisaalta myös haastattelutaitoni takia en päässyt haastattelussa tarpeeksi syväälle tutkittavaan ilmiöön vaan aineisto jäi hyvin pintapuoliseksi. Laadullinen tapaustutkimus on onneksi joustava ja antaa mahdollisuuden mui-

denkin aineistonhankintamenetelmien käyttöön. Tein siis haastatteluun orientoivan kyselylomakkeen niin nuoria kuin itseäni helpottaakseni sekä tutkimusta varten.

Lomake koostui asiasanoista Harjun ja Orvaston (2000) nelikenttäisen kotikäsitelmän jaoin. Nuorten tehtävä oli arvottaa nämä asiasanat asteikolla 1 - 5 sen mukaan, mitkä he kokivat merkityksellisiksi ja tärkeiksi asioiksi ja mitkä vähemmän tärkeiksi.

Lomakkeen avulla sain aktivoitua nuoret pohtimaan kodin merkitystä ennen haastattelua ja itselleni hyvän pohjan haastattelukysymysten tueksi. Lomakevastauksista sai myös suuntaviivaa niihin asioihin, jotka nuoret kokivat tärkeiksi ja siten mahdollisuuden paneutua niihin ja päästä syvemmälle ilmiöön.

Numeerinen arviointi antoi myös aineiston, jossa haastattelijan tulkinnat eivät pääse vaikuttamaan tulokseen. Lomakkeen asiasanojen valinnassa ja asetelussa olisi varmasti ollut hiomista. Pysin antamaan nuorille lomakkeessa mahdollisimman laajan skaalan sanoja, jotka omasta mielestäni koen oleellisesti kuuluvaksi kotiin.

Monet asiasanat toistuivat eri otsikoiden alla, siitä syystä että nuorella olisi vapaus pohtia niiden merkityksiä eri yhteyksissä, enkä tällöin tutkijana rajaisi nuoren ajattelua haluamaani suuntaan. Tämä kuitenkin saattoi aiheuttaa hämmennystä ja ehkä myös turhautumista nuorilla vastatessaan samoihin asioihin, vaikkakin eri teemayhteyksissä. Lomakkeen saatteessa kerrottiin tästä ja kehoitettiin nuorta pohtimaan merkitystä aina yllä olleen teeman kautta.

Saatteessa kehoitettiin nuoria kommentoimaan vapaasti ja avaamaan arvioimiensa asioiden merkityksiä. Kolmesta haastateltavasta nuoresta yksi teki näin. Hänen kirjaamiaan kommentteja käytin myös aineistona. Numeerinen arviointi antoi mielekkään mahdollisuuden koota seitsemän nuoren ajatukset ja tätä kautta nostaa yhtenäiset ja todennäköisesti myös kaikkein oleellimmat asiat esiin.

Opinnäytetyöprosessin aikana kaksi haastateltavaksi suunnittelemaani nuorta aloitti itsenäistymisprosessin, ja toinen heistä oli aineiston hankinnan aikaan asunut noin kolme kuukautta omillaan pysyen kuitenkin jälkihuollon asiakkaana. Toinen näistä nuorista on itsenäistymässä portaittain seuraavan puolen vuoden aikana ja tavoite on, että joulukuun mennessä hän asuu itsenäisesti avohuollon asiakkuuden jatkuessa.

Aineistonhankinta- ja analyysiseminaarissa tuli esiin seuraava kysymys, jota pohdin itsekini. Otanko nämä itsenäistyvät nuoret mukaan tutkimukseen, koska heidän näkökulmansa eroaa nuorisokodissa asuvien nuorten käsityksistä? Päädyin ottamaan tytöt mukaan tutkimukseen. Heidän on ehkä helpompaa pohtia nuorisokodin elämää ja kodinomaisuutta hieman etäämmältä sen kuitenkin itse eläneenä ja kokeneena. Heidän on myös mahdollista verrata sitä kokemusta omiin lapsuudenkoteihinsa, kuin

*”Ei kukaan halua tulla hylätyksi kodissaan.”*

Kodin merkitys lastensuojelun sijaishuollon asiakkaiden mielikuvissa ja kokemuksissa.

---

myös ensimmäiseen omaan kotiin. Näin ollen yhdeltä haastateltavalta sain kolme eri näkökulmaa. Näkökulmien moninaisuus on kvalitatiivisessa tapaustutkimuksessa ja ilmiön kuvauksessa ehdottomasti rikkaus.

Lomakkeissa tämä osoittautui kuitenkin haastavaksi. Nuoret pohtivat, että arvioivatko asioita tämänhetkisen tilanteensa mukaan vai menneiden elämäntilanteiden mukaan. Asiat, jotka ovat ennen olleet tärkeitä ja olemassa, eivät välttämättä tällä hetkellä ole osa heidän kotiaan. Arvioinnissa oli siten hankala pohtia toiveiden ja realiteetin, menneisyyden ja nykyhetken eroja. Näitä asioita käytiin läpi haastattelussa ja nuoret saivat avata ajatustaan kustakin hankalan tuntuaisesta kohdasta.

## 7 TUTKIMUSTULOKSET

Tutkimuksen aineistonhankintaan osallistui seitsemän nuorta, viisi tyttöä ja kaksi poikaa. Olen koodannut nuoret kirjain-numeroyhdistelmin tytöt T1-T5 ja pojat P1 ja P2.

Tutkimuksen haastatteluosioon osallistui poika P1 ja kaksi tyttöä, T1 ja T2, jotka molemmat olivat merkittävässä elämäntilanteessa kodin suhteen. T2 on 18-vuotias tyttö, joka muuttanut asumaan itsenäisesti. 16-vuotias tyttö T1 on kokenut elämässään suuren perhekriisin isän kuoltua keväällä 2011 ja joutunut takaisin nuorisokotiin sieltä kotiutumisen jälkeen. Tänä syksynä myös hän on itsenäistymässä portaittain omaan asuntoon. Tutkimukseen osallistunut poika, P1, on 14-vuotias ja asunut nuorisokodissa vajaan vuoden. P1 ja T1 ovat sisaruksia ja he ovat kokeneet saman kriisin.

Haastatteluiden lisäksi sain aineistoa vielä neljältä nuorelta. 15-vuotiaalta tytöltä, T3, vapaasti kirjoitetussa sekä kyselylomakkeen muodossa. Prosessin loppuvaiheilla kaksi tyttöä osallistui tutkimukseen kyselylomakkeen osalta. Toinen tytöistä, T4, on 14-vuotias ja vasta sijoitettu nuorisokotiin. Toinen T5, 15-vuotias, on portaittain palaamassa kahden kuukauden sairaalajaksolta takaisin nuorisokotiin. 15-vuotias poika, P2, on kotiutunut nuorisokodista, mutta on lastensuojelun avoimuuden asiakas.

Opinnäytetyön aineisto siis koostui kahden itsenäistyvän tytön ja yhden nuorisokodissa asuvan pojan haastatteluista, haastatteluihin orientoivien kyselylomakkeiden numeerisesti arvioiduista merkityksistä sekä yhden tytön kirjoittamasta aineistosta.

Teemoittelen tutkimustulokset tutkimuskysymysten ja Harjun & Orvas-ton (2000) luoman neliosaisen kotikäsitteen mukaan. Kodin ylläpitoon liittyvä aineisto jäi tutkimuksessa vähäiseksi, joten liitän sen aineiston analyysissä fyysisen kodin teeman alle. Tämän lisäksi halusin saada nuorilta tietoa nuorisokodista nuoren kotina. Teemakaavio (liite 1) havainnollistaa teemoittelun rakenteen. Haastatteluihin orientoivan kyselylomakkeen (liite 2) tuloksia käsitellään erikseen tutkimustulosten yhteydessä. Selkeimmin tulokset tulevat esiin koottuina (liite 3).

Nuorten hyvinkin eriävät käsitykset kodista tulevat tutkimuksessa hyvin esiin. Koti ei ole millään tavalla yksiselitteinen ja yhdenmukainen ja siihen liittyy kokonainen skaala tuntemuksia, kokemuksia ja muistoja, jotka saattavat olla vaikeita käsitellä. Kodin merkitykset eivät myöskään ole yksittäisiä ja pysyviä. Erilaisissa elämäntilanteissa eri teemat nousevat esiin, jolloin merkityksistä ja asioiden tärkeysjärjestyksestä koostuu dynaaminen kokonaisuus.



”Ei kukaan halua tulla hylätyksi kodissaan.”

Kodin merkitys lastensuojelun sijaishuollon asiakkaiden mielikuvissa ja kokemuksissa.

”Yksilön näkökulmasta tärkeintä ei ole kuinka hän kokee perheensä, vaan miten hän kokee *kotinsa*. Koti voi toimia emotionaalisena tietoisuutena ja/tai toiminnallisena keskuksena. Koti toimii turvallisena rajapintana riippuvuuden ja riippumattomuuden välimaastossa.” (Harju & Orvasto 2000.)

Tutkimuksen haastatteluosuudessa tuli esiin, että koti ja perhe kulkevat käsitteinä väistämättä käsi kädessä. Nuorten oli vaikea erottaa kodin käsitettä perheen käsitteestä. Seuraavassa esittelen tutkimustulokset tutkimuskysymysten alla teemoittain. Nuorten kertoma puhuu puolestaan ja osoittaa heidän äänellään kodin tärkeyden.

## 7.1 Nuoret kodin kuvaajina

Ensimmäisessä tutkimuskysymyksessä haluttiin saada selville, miten nuoret kuvaavat kotia. Haluttiin kuulla nuorten ensimmäiset mielikuvat kodista sekä haastatteluun orientoivan kyselylomakkeen luomat assosiaatiot. Millainen on koti? Minkä nuoret mieltävät kodiksi?

En mä tiä. Varmaan se niinku paikka missä niinku on ne kaikki tärkeät ihmiset ja asutaan siellä yhdessä. Tiäks?  
(T2)

### 7.1.1 Sisäinen koti

Haastatteluissa tuli ilmi että koti on nuorille tärkeä paikka, mutta kodin eri merkityksien erottaminen on hankalaa. Sisäinen koti on tunteista, kokemuksista, mielikuvista ja omista haluista ja toiveista muodostunut sisäinen ja yksityinen maailma. Sisäinen koti ei ole välttämättä sidoksissa fyysiseen ympäristöön ja se on parhaimmillaan mahdollista löytää omasta sisimmästään ja kokea sitä kautta kodin tunne.

Nuoret kuvasivat sisäistä kotiaan tunteena kuuluvuudesta ja hyvästä olosta. Tärkeät esineet ja muistot kulkevat mukana ja ovat kodissa luomassa tunnelmaa. Huolenpito, pysyvyys ja kodikkuus pitää nuorten mielestä aistia myös tunnetasolla.

En mä tiä, ehkä joku niinku semmonen tietty tunne. En mä oikeen tiedä, ei se oo silleen ehkä turvallisuuden tunne, mut sit kun on niinkun hyvä olla, niin silloin on koton. Esimerkiksi Sannan koti on välilä tuntunu ihan mun kodilta, kun siel on semmonen ilmapiiri. Nii. (T2)

Ihan niinkun satapulus!! Joo, kyllä mulle on koti ollut aina tärkeä. Tai ehkä niinkun silloin kun porukoitten kanssa asui, niin ne ihmiset siellä, kun fajia on kuitenkin ollut mulle aina tosi tärkeä niinkun ehkä se on ollut se tärkeä

*”Ei kukaan halua tulla hylätyksi kodissaan.”*

Kodin merkitys lastensuojelun sijaishuollon asiakkaiden mielikuvissa ja kokemuksissa.

juttu siinä, oonhan mä kuitenkin lähtenyt niinkun kotoo pois, ehkä se on kuitenkin ollut sit se isä. (T1)

No ehkä tällä hetkellä ne on just ne, koska esimerkiksi se mikä mulla on kehystettynä missä on isän ja mun käsi, se on ollut nyt mulle hirveen merkityksellinen täällä, koska niinkun fajja on kuitenkin aina ollut mulle osa niinkun kotia ja nyt se on täälläkin mukana vaikkei se oikeesti ookaan. (T1)

Siis kyllähän mulla on niinkun parempi fiilis täällä (omassa itsenäistymisasunnossa) kun niinkun nuorisokodissa tai kotona tai ollut niinkun aina jotenkin se on vaan eri ilma-  
piiri tai joitain... (T1)

Nuorilta kysyttiin, kauanko kodissa heidän mielestään pitää viettää aikaa tunteakseen sen kodikseen. Pallasmaa (1994) kuvaa kotia aikajatkumona ja myös aineistossa tuli esiin koettujen hetkien ja muistojen tärkeys.

En mä usko koska, en mä oon ollut kauheen kauaa täällä (omassa itsenäistymisasunnossa) ja tää tuntuu mulle kodilta. Mut sit taas esimerkiksi joku nuorisokoti, ei se oo mulle koti, vaikka mä oon ollu siellä kaksi vuotta. Se niinku ehkä se fiilis tulee just siitä et se on niinkun oma tai perheen tai niinkun muuten läheisten tärkeitten ihmisten niinku ja et se niinku tuntuu siltä et se on koti. (T1)

Silloin kun asuin kotona huolenpito tuntui tärkeältä, kaikki pitivät huolta toisistaan. Nyt kun pidän huolta vain itsestäni, se ei tunnu enää niin tärkeältä. (T1)

Lepo on tärkeää, myös henkinen lepo. Ja pysyvyys ja kodikkuus pitää aistia myös tunnetasolla. (T1)

### 7.1.2 Kodin vuorovaikutus

Nuorten haastatteluissa nousi esiin läsnäolo, kunnioitus ja aitous hyvän ilmapiirin luojina. Yhteinen aika ja aito kohtaaminen ovat nuorille tärkeitä asioita, joista koostuu tunnesiteet niin kodin jäsenten kesken ja sitä kautta kotiin kokonaisuutena.

Henkinen läsnäolo on tosi tärkeää, ei riitä että vain istuu siinä, pitää olla mukana kokonaan. (T1)

Kunnioitus on ollut aina mulle supertärkeää! Lasten pitää kunnioittaa vanhempia ja toisinpäin. Myös itsensä kunnioittaminen on tärkeää! (T1)

*”Ei kukaan halua tulla hylätyksi kodissaan.”*

Kodin merkitys lastensuojelun sijaishuollon asiakkaiden mielikuvissa ja kokemuksissa.

Aistin herkästi ympärilläni leijuvan ilmapiirin ja muutun usein sen mukana. Siksi niin tärkeää, koska vaikuttaa suuresti. (T1)

Kyllä nyt sen verran pitää viettää aikaa, et siihen on ees ehtinyt tulla mitään tunnesidettä... (T2)

Rauha henkisesti on tärkeää, koko ajan ei voi ”ajatella” – joskus on pakko nollata aivot ja muiden pitää hyväksyä se ja antaa toiselle rauha. (T1)

Välittäminen, tuki, kannustus, rohkaisu, läheisyys, tärkeitä ja sitä pitää todella tarkoittaa! Koska olen herkkä aistiin toisten ihmisten tunteet on tärkeää että esim. välittää koko sydäimestä. Jos vain sanoo välittävänsä ja tarkoittaa muuta, tekee ainakin mulle henk. koht. enemmän hallaa kun sillä että pitäisi suunsa kiinni. (T1)

Koti liittyy perheeseen ja perheeseen liittyy valitettavasti tämän tytön kohdalla suuri menetys viime keväältä 2011, jolloin hänen isänsä kuoli. Tämä tulee ymmärrettävästi esiin haastattelussa voimakkaasti.

No on varmaan niinku sen takii, ku tietsä tavat ja tottumukset, mä en ikinä oo ollu riippuvainen niistä. Musta on hauska niinku muuttaa tapoja ettei kaikki mee aina samalla lailla. Ja sit jotkut perinteet, kylhän meil oli perinteet, mut eihän mul oo enää mitään. (T1)

Tavallaan mul on ihan puhdas pöytä, ja on niinku tavallaan jotain sellasta mitä mä oikeesti haluan tuoda et esim. se et me ollaan aina jouluaattona käyty niinku haudalla ni kyl mä aion tästä eteenpäin aina jouluaattoina käydä niinkun haudalla. Mut on niinku esim. joulunkin liittyen, meil on aina koristeltu joulukuusi jouluaattoamuna, nyt en mä edes tiedä haluunks mä joulukuusta, niinku et tota kyl niinku oikeesti aika romuks on mennyt kaikki, niinku ei oo silleen tavallaan mitään. (T1)

### 7.1.3 Fyysinen koti ja kodin ylläpito

Silloin kun ihminen kokee jonkin paikan omakseen, tähän liittyy yleensä osallisuuden tunne tai kotoisuuden tunne. Nämä ovat huomaamattomia tuttuuden ja omassa ympäristössä viihtymisen tunteita. Yksilö kokee kotinsa ja asuinpaikkansa sellaisiksi paikoiksi, joihin hän on juurtunut, joista hän lähtee ja joihin hän palaa.

Kodin fyysisiin puitteisiin keskittyi eniten haastattelemani 14-vuotias poika. Hänen haastattelussaan tuli myös voimakkaimmin esiin omat fyysiset tarpeet sekä kodin konkreettiset elementit yksinkertaisuudes-

*”Ei kukaan halua tulla hylätyksi kodissaan.”*

Kodin merkitys lastensuojelun sijaishuollon asiakkaiden mielikuvissa ja kokemuksissa.

saan. Kokemus siitä, että koti on oma ja siellä on selkeä oma paikka, on myös nuorelle merkittävä.

Semmonen mis on vanhemmat ja lapset ja ne asuu siellä ja siel on lämmin ja kodikasta, paitsi jos se on semmonen läävä, sit se ei oo kodikasta. (P1)

Keittiön, ruokapöydän, makuuhuoneen ja olohuoneen. Tai ei sitä olohuonetta kyl tarte kuhan siin on joku pikku oleskelutila, niin se on niinkun koti. Silloin. Kunhan siel on ainakin keittiö ja ruokapöytä Ja oma huone ja oma sänky missä voi nukkua, ruokaa nenän edessä ja niin. (P1)

No, se että se on oma ja että siellä on asunut pitkän pitkän aikaa ja sit siel on kivaa. No siis oma tila, oma rauha, oma huone, ja sit siisteys on tärkeä. (P1)

Kyllä se nyt sen oleskelutilan vaatii että se on sit niinkun Aaah!! Koti!! Ihanaa!! Kotona taas!! (P1)

Mä en tiedä, ehkä mulle on vaikuttanut eniten ehkä just vaikka niinkun valokuvat ja just vaan se fiilis et se on oma. Ja se vaan niinkun jotenkin tulee et se on oma et se on niinkun oma koti ja silleen. Ja mun superihana sänky kun mä sain sen tänne niin kaikki on hyvin. (T1)

## 7.2 Nuorten kodille antamat merkitykset

Merkitykset syntyvät sosiaalisissa käytännöissä. Ympäristöön liittyy merkityksiä yksilön mielessä hänen käyttäessään ympäristöä. Olemassa olevalla ympäristöllä on merkitys ja on muistettava, että sitä muutettaessa kajotaan myös sen merkityksiin. Toisessa tutkimuskysymyksessä haluttiin selvittää nuorten kodille antamia merkityksiä. Mikä on nuorten mielestä kodin tehtävä? Mitä koti heille merkitsee?

Kodin tehtävä on mielestäni turvata. Ja koti on sellainen paikka jossa on hyvä olla ja sinne voi aina mielellään palata. Koti on mielestäni erittäin tärkeä paikka. Kodissa jokaisella on oma pakkansa. Koti on paikka, jossa voi olla yksikseen tai kutsua ystäviä tai muita kylään. (T3)

### 7.2.1 Sisäinen koti

Harju ja Orvasto (2000) pohtivat kodin turvallisuuden merkitystä ja kyseenalaistavat turvattoman kodin. Kodilla on käsitteenä myönteinen leima siitä huolimatta että kodiksi nimetty paikka ei aina ole turvallinen. Jos koti ei tunnu turvalliselta, onko se silloin edes koti? (Harju & Orvasto 2000).

*”Ei kukaan halua tulla hylätyksi kodissaan.”*

Kodin merkitys lastensuojelun sijaishuollon asiakkaiden mielikuvissa ja kokemuksissa.

Turvallisuus tuli esiin kaikkia nuoria haastateltaessa. Koti koettiin turvapaikkana. Kuuluvuuden tunne, osallisuus ja oman tilan omistaminen nousivat myös tässä osuudessa nuorten kommentteissa esiin. Muut ihmiset ja heidän välittäminen koetaan oman sisäisenkin kodin puitteissa tärkeäksi.

En mä tiä, se ilmapiiri ja tulee vaan semmonen lämmin olo et tääl niinkun kuuluu olla. (T2)

Se on turvapaikka. Mulle ainakin kodin tekee se että se on mulle hyvä turvallinen oma paikka. (T1)

Kotiin liittyy ja siellä koetaan paljon voimakkaita tunteita. Kodin kosketuspinta yksilöön ja hänen identiteettiinsä on niin fyysinen, psyykkinen, sosiaalinen, emotionaalinen kuin henkinenkin. Tästä johtuen koti ja kotikokemus sekä toisaalta sen uhkaamisen vaikutukset ovat yksilöön väistämättömät ja koetaan kokonaisuutena, jossa mitkään persoonan osat alueet eivät jää huomiotta.

No on se kyllä aika tärkeä. Nii... Siis sillain, siis silloin kun äiti ja isä muutti mejän kotoolta pois, niin sehän oli ihan hirveetä. Mut kyl siihenki tottuu... (T2)

Mun mielest joo, koska kyllä mä nyt voin kuitenkin sanoo et koti on se paikka mis on suurimmaks osaks ollu hyvä olla. On ollu niitki hetkii kun ei porukoilla oo tullut toimeen ja halus lähtee. Mut on ollut paljon enemmän niit hyvii hetkii, sit koton on oikeesti hyvä olla. On mun tääläkin (omassa itsenäistymisasunnossa) oikeesti ihan hyvä olla. (T1)

Parasta kodissa, mm... No siis tääkin on niin kakspiippunen juttu. Jos mä voisin vastata tähän niinkun puol vuotta aikaisemmin, vuoden aikasemmin, niin mä sanoisin et niinku ne ihmiset ketkä siel on ja niinku se kaikki välittäminen ja muu. Mut nyt on vähän hankala. Mä oon tääl yksin ja välitän itestäni ihan yksin. Ehkä täs on nyt niinku täl hetkellä on parasta se et tää on just niinku mun, eikä kenenkään muun. (T1)

Koti-ikävä kertoo kiintymisestä. 14-vuotias poika kiteytti koti-ikävän ajatuksen, tuoden esiin koti-ikävän tunteen selkeästi sanoiksi.

No siis jos lähtee vaikka täältä etelästä nyt vaikka Lappiin, niin mulla ainakin kun mä tiedän et mä oon lähdössä johonki niin mulle tulee koti-ikävä jo ennen kun mä kerkeen lähtee sielt mihinkään. Mä aattelen vaan et mä en halua lähtee täältä mihinkään. (P1)

*”Ei kukaan halua tulla hylätyksi kodissaan.”*

Kodin merkitys lastensuojelun sijaishuollon asiakkaiden mielikuvissa ja kokemuksissa.

Koti ikävä on hassu juttu. Minä ikävöin kotia. Mutta tavallaan ei ole enää mitään ikävöitävää... (T1)

Rutiinit, tavat, tottumukset ja perinteet ovat osa perheen ja kodin arkea ja juhlaa. Perinteet osoittautuivat tärkeiksi elämäkokemusten kautta ja enimmäkseen niiden muistoa vaalien. Nuoret eivät arvottaneet rutiineja, tapoja ja tottumuksia sinällään tärkeiksi, mutta ne tulivat kuitenkin esiin haastatteluissa kokonaisuutena. Tietoisena tulkintana voi todeta, että tapojen ja tottumusten merkitys turvallisuuden tunteen ja pysyvyyden osatekijöinä on oleellisempi, kuin mitä nuoret osaavat pukea sanoiksi.

No siis meillei oo ikinä ollu mitään perinteitä eikä semmosii muuta kun se et jouluna oli just tietty ruokii ja se oli periaatteessa aino perinne. Ja se oli perinne et perheen pojan toinen nimi on aina Kalevi. (P1)

Kyl sitä oikeesti vähän välii miettii et mitä tähänkin sit laittaa, kun on ollut just niinkun perinteet ja sit ku ne on ollut niinku tosi tärkeitä ennen, mut ku ei mul oo nyt mitään, niin vähän tuntuu nyt ontolta. Perinteet on jotenkin tunnetasolla paljon tärkeämpiä kuin konkreettisesti. Koetut hetket ja muistot on nousseet supertärkeiksi. (T1)

## 7.2.2 Kodin vuorovaikutus

Nuoret kokivat kodin yhteisen perhe-elämän areenana, jossa on mahdollista tehdä virheitä, saada ja antaa anteeksi ja luottaa siihen että heidät otetaan avosylin vastaan.

Kodin tehtävä on myös että perhe on yhdessä, paikka missä jäsenet näkee toisiansa, oli 'perhe' sitten äiti ja veli tai isä ja kotieläin tai ystävä tai kumppani. (T3)

Sekin on tosi hassu juttu et sekin on niinkun muuttunut. Et ennen koti on ollut just niinkun tärkeä et sinne on voinut niiku häntä koipien välissä luikkii, vaikka ois tehnyt mitä tyhmyyksiä ja aina saa niinku anteeks kaiken. Mut nyt kun on tää ni en mä nyt oikeen niinku tiedä et mikä täst tekee niinku just sen spesiaalini sit. Koska ei oo niinku enää sellasta tunnesidettä et mä voin aina mennä niinku fajian luokse ja niinku mut otetaan aina avosylin vastaan. Täällä mä katon ovest sisään ja aha - tyhjä kämppä, ei valoja. Et ei siin niinku, en mä tiedä mikä siin on se tärkeä. (T1)

No siis, jotkut asiathan ei ollu niinku mitään siis, et niinkun meni miten mä se sanon, et on miettinyt paljonkin täs niinku just kodin ylläpidon asioita. Mut sit ku miettii just vaikka niinku perinteitä tai just sitä et mitkä on niinku kodin vuorovaikutukset. Mä kommunikoin jääkaapin kanssa,

*”Ei kukaan halua tulla hylätyksi kodissaan.”*

Kodin merkitys lastensuojelun sijaishuollon asiakkaiden mielikuvissa ja kokemuksissa.

siinä se. Siis toisaalta on ollu myöskin raskaita juttui käydä siis läpi, mut ehkä se on ihan hyvä käydä niitäkin joskus läpi... (T1)

Rajat herättivät haastateltavien keskuudessa ajatuksia. Heidän ajatuksiinsa vaikutti suuresti se mihin nuori on tottunut. T2 koki rajojen tuovan turvallisuutta kun taas T1, jonka lapsuudenkodissa eläminen ei ollut kovin rajattua, ei kokenut rajoja niin tärkeäksi.

Rajat on tärkeitä, mutta olen aina ollu itsenäisesti menevä. Silti on porukoiden tehtävä asettaa rajat. (T1)

Kun mä nyt saan määrätä ihan miten haluan ja mä nyt oon mennyt aika vapaasti kuitenkin niinkun kotonakin et onhan ne rajat ollu porukoilla tärkeet mut mä oon silti mennyt aina niin vapaasti et mä en osaa enää määritellä miten tärkeet se on. (T1)

Mut kyllä mä aika paljon mietin, et mitä kotona on opetettu, niin niit noudatan semmosii sääntöjä. Ja jos mä olen kaupungilla, niin mä olen ennen kymmentä kotona. Vaikka niinkun mä voisin hyvin hillua vaikka niinkun kahteen asti yöllä. (T2)

Ei sil mun mielest silleen, mut sit on esim. mulla just noi säännöt ja noi. Niin ni mun on paljon turvallisempi olla jos säännöistä pidetään kiinni. Esim. paikassa x mul oli tosi hyvä olla, siel oli tosi selkeet säännöt ja niit noudatettiin ja kotona myös. Mut sit taas niinku nuorisokodissa et niinkun kaikkia sääntöjä ei noudateta ni sit on vähän semmonen olo, en mä muista sitä sanaa... (T2)

### 7.2.3 Fyysinen koti ja kodin ylläpito

Harju ja Orvasto (2000) määrittelevät artikkelissaan kodin yksinkertaisimmillaan tulisijaksi suojaten pedoilta ja tarjoten mahdollisuuden perustarpeiden tyydyttämiseen. Tästä kertoo myös haastateltava P1.

No onhan sillä tehtävä, pitää tyypit siellä sisällä ettei ne jäädy pakkasessa. Eli suojata ja turvata. (P1)

Kodin fyysinen ympäristö koettiin tärkeäksi. Nuorten mielestä itsensä näköisessä ympäristössä viihtyy paremmin ja voi olla oma itsensä. Esineiden välityksellä ihmiset jäsentelivät tulkintojaan identiteetistään. Esineet ovat siten ihmisen itseilmaisun välineitä, joilla symbolisesti ilmaistaan yksityistä ja persoonallista, sekä myös julkista aluetta. (Lawrence 1987, 116–117.)

*”Ei kukaan halua tulla hylätyksi kodissaan.”*

Kodin merkitys lastensuojelun sijaishuollon asiakkaiden mielikuvissa ja kokemuksissa.

Henk. koht. tavarat on siellä. Ne kertoo mistä pitää, ja kaikkee tämmöstä. No tauluja, pienoismalleja, pikkusotilaita, pikkuautoja. Ne niinkun kuvaa minua itseäni. (P1)

En mä tiedä, se on vaan jotenkin oman näköinen. Niinkun täälläkin just on tota mustaa ja muuta niin kertoo niinkun silleen et mistä tykkää ja kaikki tääl on valokuvii ja julisteita ja muuta ehkä se kertoo just siitä sisimmästä ja sillee. (T1)

Harju ja Orvasto (2000) toteavat artikkelissaan oman kodin hankinnan ja ylläpidon edellyttävän sitoutumista yhteiskunnallisiin normeihin, mutta toisaalta sen tarjoavan areenan itsemääräämisoikeudelle. (Harju & Orvasto 2000.) Haastateltavista kaksi tyttöä oli itsenäistymisvaiheessa elämässään. Nuorilta kysyttiin uskovatko he, että kodin voi perustaa.

Uskon. Justhan mä oon perustanu kodin! Ei se nyt ihan kauheesti vaatinut, lähinnä tuoda omat kamat, eihän täällä nyt ees niin paljoo oo mun kamoja mitä siit oman näköisen. (T1)

Mielestäni kotia ei voi perustaa, kodista tulee koti jos on tullakseen. (T3)

Kodin ylläpito ei juurinkaan noussut esiin muiden nuorten haastatteluisissa, mutta 16-vuotiaalle itsenäistymisen kynnyksellä olevalle tytölle koti ja varsinkin sen ylläpito ja kodista huolehtiminen oli ajankohtainen aihe.

Jokaisella taloudessa on omat henkiset ja fyysiset vastuualueet joita pitää hoitaa. (T1)

Siis kyl siin niinku nyt ihan toisella tavalla mä uskon et mä olisin miettinyt niit vuos sitten. Tuntui et ei se sillon niinkun liikuttanut mua vaan se liikutti jotain muuta, niinkun fajaa ja mutsi mut ku nyt sen joutuukin kaiken hoitaa ite niin ehkä siin se tärkeyskin vähän niinkun nousee. (T1)

### 7.3 Nuorten käsitys hyvästä kodista

Koti on ihmisen hyvinvoinnille yksi tärkeimmistä paikoista, ellei peräti tärkein. Vaikka kodin puitteet sellaisenaan ovat puhtaasti materiaalia, liittyy kotiin paljon ei-materiaalisia elementtejä. Omilla kokemuksilla on suuri merkitys koettuun hyvinvointiin. Hyvinvointiin liittyvät kokemukset vapaudesta, sisältäpäin ohjautuvuudesta, autonomiasta ja itsemääräämisoikeudesta elää omien ja kulttuurissa vallitsevien arvojen mukaisesti. (Raijas, 2008).



*”Ei kukaan halua tulla hylätyksi kodissaan.”*

Kodin merkitys lastensuojelun sijaishuollon asiakkaiden mielikuvissa ja kokemuksissa.

Kodin pitää olla kunnossa fyysisesti, jotta siellä viihtyy ja on mukava olla. Myös ihmissuhteiden eteen pitää tehdä töitä. (T1)

Kotona perhe tekee lapsiensa hyväksi kaikkensa ja varmistavansa lapsen hyvinvoinnin. (T3)

### 7.3.1 Sisäinen koti

Haastatteluissa sekä myös kyselylomakkeen vastauksissa kaikki nuoret arvioivat oikeuden olla oma itsensä tärkeäksi. Kokemus kuuluvuudesta sekä hyväksyntä, yksityisyys ja oma rauha tulivat myös esiin nuorten kommentteissa. Sisäiseen hyvään kotiin kuuluvat läheiset ihmiset, perhe ja välittäminen.

Saa olla oma ittiesä. Tai saa sitä muutenkin olla, mut siel ei oo semmonen olo et onkohan noi mun kavereita vai esittäköhän ne vaan. Siellä ei oo niinku mitään huolia eikä mitään. Voi vaan pötkähtää siihen sängylle ja kattella katossa olevia tähtiä, niinkun mun huoneessa ja kaikkee tämmöstä. (P1)

Olen saanut porukoiden luona aina olla oma itseni ja olen tuntenut kuuluvani sinne. (T1)

No ei oikeestaan paitsi silleen et jos ei saa olla oma ittiesä niin sit ihmisestä tulee aika sulkeutunut. Se nyt ei oo hirveen hyvä ikinä. No siis hyväksyä sen sellaisena kun on ja tukee sitä. (T2)

Ettei oo niinkun ulkopuolinen olo. Niinkun mulla täällä välil, se on ihan perseestä. (P1)

Yksityisyys on ollut aina minulle tärkeää ja olen aina sitä vaatinut. (T1)

Koton on turvallista ja siellä voi rentoutua ja tehdä asioita, joita ei julkisesti tahdo tehdä, ja joita ei halua muiden tietävän esim. piirtää, laulaa, tehdä musaa ym. (T3)

No siis nyt mä sanon et hyvä koti ois se, et mul ois ehjä perhe ja kaikki ois hengissä ja kaikki ois hyvin ja nyt se on niinkun mun mielipide et se ois niinkun paras vaihtoehto. Tai ehkä se, et vaikkei mul ois koko perhe ees kasassa mut mul ois fajja kuitenkin. (T1)

No siis just se kun perhe ja koti on niin niinkun samaa, niin kyl mä haluisin et mun perheellä ois ehjä koti niin et perhe ois kasassa ja ois niinkun perusjutut ainakin siel ko-

*”Ei kukaan halua tulla hylätyksi kodissaan.”*

Kodin merkitys lastensuojelun sijaishuollon asiakkaiden mielikuvissa ja kokemuksissa.

tona kunnossa. On kaikki tarvittava siis niinkun tavaroista ja sit niinkun semmonen hyvä fiilis siellä niinkun ilmapiirinä ja muuta. (T1)

### 7.3.2 Kodin vuorovaikutus

Harju ja Orvasto (2000) korostavat vuorovaikutusta tärkeänä tekijänä sisäiseksi kodiksi koetun turvallisuuden kannalta. Vaikka fyysinen koti olisikin epämääräinen, voi ihmissuhteiden verkosto merkitä yksilölle turvallisuutta ja hyväksyntää. Liittymällä verkostoon hän on osa suurempaa kokonaisuutta ja voi rakentaa sen kautta identiteettiään.” (Harju & Orvasto 2000.)

Kotona asuvien ihmisten väliset suhteet ja heidän suhtautuminen toisiinsa luovat ilmapiirin ja kodin tunneilmaston. Vuorovaikutus on tunteiden ja välittämisen osoittamista. Koti on parhaimmillaan turvallinen vuorovaikutuksen areena, jossa tunteet, mielipiteet ja kokemukset on mahdollista tuoda esiin ja jakaa tärkeiden ihmisten kanssa.

Nuoret toivat esiin välittämisen ja läsnäolon tärkeyden. Myös avoimuus ja luottamus sekä aika ja kannustus, kuten myös vapauden ja yksityisyyden, kuulumisen ja yhteisöllisyyden kanssa tasapainoilu nousivat haastatteluissa esiin.

Jos kodissa on muita ihmisiä on heidän läsnäolo henkisesti ja fyysisesti tärkeää! Ei kukaan halua tulla hylätyksi kodissaan. (T1)

Niin, ehkä sit myös se, et tietää et ne ihmiset välittää, joiden kanssa asuu samassa kodissa ni sit ne riidat ei niinkun haittaa kun se tulee sieltä sit kuitenkin alta. (T2)

Kotona kuuluu olla avoin kaikille, kaikesta. Myönnän kyllä että usein sulkeudun mutta useimmiten olen avoin menemisistäni ja mieltä painavista asioista. (T1)

No, esim. se ettei kukaan oo ärtynyt, ei oo väsynyt tai mitään, eikä oo nälkänen. Ja kyllä se iloisuus on periaatteessa aika tärkeä. (P1)

Siis se et se ilmapiiri on niinkun hyvä, et ei oo tyyliin mitään et kun tulee koulusta niin isä hakkaa. Mut sit taas mietin esim. täällä kun miettii et mikä täst tekee hyvän kodin, onhan tää (oma itsenäistymisasunto) ihan hyvä koti mut en mä osaa sanoa mikä täst tekee hyvän kodin. (T2)

Niin siis just se et on aikaa itsellensä ja muille kotona ja jos on esim. äiti ja tytär niin et sillä äidillä on aikaa sille tyttäreille. Et myös ettei se vie siltä tyttäreiltään ylimääräistä

aikaa, et jos se halua olla niinkun yksin tai tehdä jotain kavereiden kanssa. (T2)

Ainakin just et ne lapset niinkun pärjää ja et niit kannustetaan tarpeeks ja et ollaan niinku et ne voi luottaa niinkun ihan asiassa kun asiassa ettei niitten tarvii olla silleen lukkiutuneita. Et ne voi olla niinku ihan vapaita, siis sillain, tietenkkin se oma yksityisyys, mut et se vois tulla sillain et hei äiti muuten, mä maistoin tänään tupakkaa, ja sit me keskusteltais siitä. Et ei ois mitään et sen tarveis pelkää et se saa selkäänsä. (T2)

Ehkä mä oon tässä asiassa vähän niinkun tasa-arvon kannalla että kaikkien pitää niinkun jollain tavalla osallistua niihin kodin töihin ja et viettäis perheen kanssa yhdessä aikaa kotona tai muualla mutta siis kuitenkin että olis koko perhe ois yhdessä ja sit jos mä haluan jotain tuoda omasta lapsuuden kodista jotain tiettyjä perinteitä esim jouluperinteitä sellaisenaan. (T1)

No onhan se nyt kiva et on rauhallinen koti ja turvallinen ja ei oo esimerkiksi semmonen et sinne tulee jotain uppo-outoja tyyppejä. Et se on semmosessa rauhallisessa paikassa ja niin. (P1)

Nuoret yhdistivät sanan valta, kyselylomakkeessa tarkoitettu omasta vallasta kotia ja omaa aluettaan kohtaan, valtaan perheenjäsenten välillä. Valta ja roolit asettuivat pariksi ja niitä ei nuorten kesken koettu tärkeiksi. Useimmat nuoret kokivat roolit negatiivisina pakkoina esittää jotain muuta kuin todellisuudessa on. Oleellista on kuitenkin vanhempien ja lasten roolien erottuminen. Lapsen kuuluu olla lapsi ja vanhemman vanhempi.

Ootas nyt kun saan siitä ajatuksesta kiinni tässä. Niin no esim. toi valta et jos se et jos esim. yks ihminen päättää perheessä kaikki asiat, niin en mä muista sitä sanaa tai mun mielestä ne pitäis kaikki päättää yhdessä tai melkeinpä kaikki. Ja noi roolit mä vähän niinkun rinnastin sen kanssa et jos yks esittää niinkun johtajaa, niin ei se niinkun... (T2)

Joo, mä oon laittanut siihen valtaan kakkosen sen takia kun periaatteessahan vanhemmilla on niinkun valta perheessä. Kaikki on niinkun saman arvosta periaatteessa, ei voi niinku arvostella. (P1)

Eli ei tarvii niinku esittää mitään roolia. (P1)

Niin no, siis ei kenenkään tartte vetää mitää roolia että joo mä oon pomo ja sä oot sit semmonen luuseri. (P1)

*”Ei kukaan halua tulla hylätyksi kodissaan.”*

Kodin merkitys lastensuojelun sijaishuollon asiakkaiden mielikuvissa ja kokemuksissa.

Roolit kotona tärkeitä - vanhemmille ja lapsille omat roolit! Yksin ei niin tärkeää kun löydät itsesi melkein kaikista.  
(T1)

### 7.3.3 Fyysinen koti ja kodin ylläpito

Maslow'n teorian osoittaa yksinkertaisuudessaan oikeaksi P1 seuraavassa toteamuksessaan. Perustarpeiden tyydyttäminen ja yksinkertainen ajattelumalli omista tarpeista lähtien on selkeästi hänen vahvuutensa.

Mut jos sä oot väsynyt tai nälkänen niin eihän siit tuu mitään. Joo, ennen kuin pystyy keskittymään esimerkiks läksyihin, niihin ei kyl tarvis mun mielestä keskittyä ollenkaan. (P1)

Pysyvyyden merkitystä pohdittiin niin ympäristön muuttamisen kuin perhesuhteidenkin kautta. Pysyvä on tuttua, tuttu on turvallista. On turvallista tietää mitä odottaa ja mihin on itse kiinnittynyt ja sidoksissa oman elämänsä kanssa.

Mmm, no se on joo aika tärkeä esim. jos isäpuoli vaihtuu koko ajan niin ei se oikeen oo semmosta, tai esim. jos vaikka muuttaa koko ajan niin eihän se ihminen opi siihen että mitä se koti silleen tai voihan se oppii, mut mä en ainakaan ikinä oppis että mitä se koti tarkoittaa tai sillain.  
(T2)

No kaikki mikä siin paikassa on hyvää, kivat naapurit, jos siel ois tuttuja lähellä, ja ja ja niin... (P1)

### 7.4 Nuorisokoti nuoren kotina

Haastattelussa kysyttiin nuorilta heidän kokemuksiaan nuorisokodissa asumisesta ja siitä, miten sen saisi tuntumaan enemmän kodilta. Nuorisokodin kodinomaisuudessa on omat haasteensa, mutta nuorten haastateluissa tuli esiin myös niitä elementtejä, jotka tukevat kokemusta nuorisokodista nuoren kotina.

Nuoret pohtivat nuorisokotia niin sanottuna kakkoskotina oman kodin rinnalla. Nuorisokodin kokemus kotina riippuu nuorten mielestä yksilön lähtökohdista sekä myös siitä, miten asian haluaa ja päättää ajatella.

No nytpä pistit pahan kysymyksen, ku siis ihan kodiks mä nimitän vielä paikkaa x. Mut tää on sit niinkun tavallaan mun koti sitten, kakkoskoti. Ihan niinkun ennen henkilö x ja paikka x oli mun kakkoskoteja. (P1)

Ei se sillain, mut, nii en mä tiiä, ei se ehkä sillain kun tiesi kuitenkin aina ettei se ollut koti. Mut kyl mä aina välil va-  
hingos sanoin että mä meen kotiin tai tuutsä mun kotiin  
käymään. (T2)

Mä en oikeen tiiä itse asiassa, koska niinku eihän... Tai  
ehkä se on vaan sit niinku se että mä tiedän että se ei oo,  
niin sit mä niinkun päätän ajatuksissani et se ei oo... Nii,  
kyllähän siitäkin saa kodin jos halua. No en mä tiedä, jos  
niinkun ajattelee niin että se on koti tällä hetkellä. Niin  
kyllähän se sit on. Jos halua ajatella niin, jos pystyy ajatel-  
la niin. Saat sä yhtään kiinni? (T2)

No ei nyt siis sillain, mut esim. mut mun tapauksessa kyl-  
lähän se nyt muuten ois ollut koti, mut kun mä tiesin et ei  
se ois. Niin, mut siis jotkut ihmiset, ne muuttaa villaan, ko-  
tona on ollut tietenkin ihan erilaista ja toisenlaiset toimin-  
tatavat ja sit menee ihan eri paikkaan missä toimitaankin  
ihan eri tavalla niin ei se sit ehkä tunnu senkään takia sit  
niinku kodilta. (T2)

On siellä joo sellasiakin just esim. se, että ihmiset on just  
tosi mukavia ja ne auttaa ja kuuntelee ja on niinku silleen  
et ne ois niinku vanhempia. mut sit niinku niin... mut on  
siel sit semmosiakin elementtejä mitkä niinkun niin...tai  
emmä tiiä... (T2)

Tavallaan, tavallaan ei. No siis alussahan mä en pitänyt tä-  
tä kotina yhtään, vaan täytenä persereikänä mut nyt kun on  
asunut täällä pitkään ja oppinut tuntemaan tän paikan ni on  
tääl ihan kiva olla ja ni. Tää on vähän niinkun perhe tää  
mikä täällä on. (P1)

Niinkun täälläkin on melkein aina ilosta. (P1)

Ei se ollut mulle ikinä siis sillain niinkun koti koti samalla  
lailla kun porukoitten kanssa on ollu. Onhan se niinkun  
omalla tavallaan ja kyl sinne on hetkiä et sinne tulee mie-  
lellään ja on hetkiä et sinne tulee vähän vähemmän mielel-  
lään mut ei se oo mun mielest ikinä ollut koti. (T1)

Sekin on kakspiippuinen juttu, se riippuu ihan ihmisistä,  
mun mielestä siis niinkun joillekin se on koti. Mä tiedän  
ihmisiä, joille laitos on niinku koti ja varsinkin jos on ollu  
vähän huonommat lähtökohdat tai ei oo sitä perhettä tai  
kotiä ollu niin kyllä se silloin tuntuu kodilta. Mut sit taval-  
laan mä aattelen sillain, et jos sä lähet kuitenkin suht ehjäs-  
tä kodista ja perheestä niin en mä usko et siit koskaan tulee  
kotiä, koska sul niinkun tavallaan on kuitenkin se koti jos-  
sain muualla. (T1)

*”Ei kukaan halua tulla hylätyksi kodissaan.”*

Kodin merkitys lastensuojelun sijaishuollon asiakkaiden mielikuvissa ja kokemuksissa.

En mä tiedä, ehkä se on niist lähtökohdista mun mielestä enemmän kiinni. Ja kyllä mä sanon et laitos on niinku aina laitos vaikkei siis joku nuorisokotikin niin onhan se tosi niinku iisi laitos sillain mut on se kuitenkin eri asia. Mun mielestä just johonkin kotiin ei kuulu just kaikki lainsäädännöt ja porukoitten vaihtumiset ihan koko ajan. Sillä mä just tarkotan et se on kuitenkin aina laitos ja mun henkilökohtainen mielipide on et ei siit tuukaan ikin kotia, mulle ainakaan. (T1)

Nii ja sitte se että kodissa, omassa kodissa vanhemmat lähtee hakemaan toista sisarusta jostain sä voit jäädä yksin kotiin täällä ei voi jäädä. On pakko lähtee mukaan. (P1)

Vaikuttavimpana epäkohtana nuoret kokivat jatkuvan muutoksen ja työntekijöiden vaihtuvuuden. Vaikka työryhmä on pieni ja sijaisia ei juurikaan ole, työntekijöiden tuleminen ja lähteminen työvuorojen mukaan vie suuren osan kodinomaisuudesta. Pysyvyyden tärkeys siis korostuu asian konkretisoituessa.

Ei mut yks asia mikä tekee ettei tää tunnu kodilta on se että kun kodissa on aina periaatteessa sama porukka mut tääl vaihtuu aina. Vituttavaa. Nii ja silloin kun on joku kiva työntekijä töissä ja tulee just koulusta dösällä ni sit on et ”Mooi!” Sit se on puol tuntii täällä ni sit on taas ”Moikka”. Se on ärsyttävää. (P1)

En mä sitä sano ettenkö kokisi aina välillä turvalliseksi täällä oloa, mut se on vaan jotekin erilaista kun kotona. Ihan eri asia asua laitoksessa, missä porukka vaihtuu ja muutenkin vaihtuu ihan hirveesti koko ajan ehkä se on se koko ajan päällä oleva muutos niin se on kaikkein pahin. (T1)

En mä oikeen usko, kuitenkin suht lähellä kotia aika paljon sellaisia asioita. Mä luulen että se vaihtuvuus on siinä se suurin ongelma, ja sitten kun on kuitenkin se oma perhe niin ei sitä voi sitten millään tapaa korvatakaan. (T1)

Nuorilta kysyttiin mitä olisi mahdollista tehdä toisin. Miten olisi mahdollista saada heille kodin kokemuksen paikasta, jossa he asuvat ja viettävät aikansa. Nuorten mukaan mahdollisuuksia kokemuksen parantamiseen on yhteisten hetkien, välittämisen ja kuuntelemisen kautta, mutta muistuttavat myös että oma koti ja perhe eivät ole syrjäytettävissä.

Enemmän niinkun yhteisii hetkii, ettei oo semmosia satunnaisia et no nii nyt kaikki nuoret tänne näin ja sit se kestää puol tuntia ja sit kaikki taas on levällään ja seuraava on sit taas viikon - kuukauden päästä. Ei kun yleensäkin yhteisii hetkii. Kunhan siinä ois vaan niinkun lössii. Kunhan kaik-

*”Ei kukaan halua tulla hylätyksi kodissaan.”*

Kodin merkitys lastensuojelun sijaishuollon asiakkaiden mielikuvissa ja kokemuksissa.

ki ois porukassa ja hyvä fiilis. Nii kun yks on aina koneella toinen on omassa huoneessa nukkumassa, ohjaajat on aina toimistossa räpläämässä konetta, kirjottamassa rapsoja. (P1)

Jos laitoksesta pitäisi koti tehdä, hmmm... Ohjaajat olisi omat vanhemmat tai siellä olisi oma perhe, nuoret olisivat biologisia sisaruksia, eli ei lankaan laitos. Kotiin ei yhtäkkiä tupsahda vaan uusi sisarus jota ei ole koskaan tuntenut ja ei joudu jakamaan paikkaansa hänen kanssaan, eikä paikalla joudu tutustumaan. (T3)

Kotona puututaan jos on vaikeuksia jos apua pyytää, eikä tuomita ja unohdeta eikä jätetä huomioimatta. (T3)

Ohjaajien työtä on kuunnella toisin kuin vanhemmat ovat itse kuulolla ja aina auttamassa, ilman palkkiota kuuntelemisesta. (T3)

## 7.5 Kyselylomakkeen tulokset

Kyselylomakkeiden tulokset koottiin liitteelle 3. Tärkeimpiä asioita, jotka melkein kaikki seitsemän kyselylomakkeeseen vastannutta nuorta arvottivat korkeimmalla numerolla 5, oli kaksi. Oikeus olla oma itsensä (6/7) sekä koetut hetket (5/7).

Nuoruuden kehitystehtävien pyörteessä, itseyden ja identiteetin kehittämisen aikana, monet kokemukset kokeneena, on tärkeää nähdä, tunnustaa ja hyväksyä nuori hänenä itsenään. Jokaiselle on osoitettava oikeus olla aidosti oma itsensä ja tuntea aidosti tunteensa.

Koettujen hetkien tärkeys osoittaa kodin olevan kaikkien muiden kuvausten lisäksi myös aikajatkumo. Koti ei ole vain tässä hetkessä, koti on menneisyydessä ja tulevaisuudessa. Aikajatkumo antaa armoa kodin kokemuksen luomisessa nuorille. Kotiin pitää kotiutua. Kotiutuminen vie aikaa ja vaatii myös tahtoa. Ohjaajien jokapäiväinen tehtävä on luoda nuorille kokemuksia hetkistä, jolloin he kokevat kuuluvansa tähän nuorisokotiin ja tähän yhteisöön. Nuoret pitää nähdä heinä itsenäsä, kunnioittaa sitä, osoittaa välittäväsä ja tukea. Näistä aineksista luodaan kodinomainen turvallinen ilmapiiri, jossa kasvu ja kehitys on mahdollista turvata.

Tunne kuuluvuudesta, turvallisuus, huomioiminen, kunnioitus, välittäminen, tuki, rakkaus, ilmapiiri, tuttuus ja aika nousivat vuorovaikutuksen osuudessa korkeaan arvoon. Nämä ovat asioita jotka nuoret kokevat tärkeiksi ja myös asioita, jotka ovat tiedostettuna ohjenuorana työssä. Ammatillaiset ovat esimerkkejä ja antavat nuorille malleja omalla toiminnallaan. Nuoriin vaikuttaa automaattisesti aikuisten toiminta niin heitä kuin toisiaan kohtaan.

*”Ei kukaan halua tulla hylätyksi kodissaan.”*

Kodin merkitys lastensuojelun sijaishuollon asiakkaiden mielikuvissa ja kokemuksissa.

---

Ruoka, lepo, nukkuminen ja yleinen huolenpito arvioitiin myös korkealle. Nuoret myös kokivat niiden olevan perustarpeita, jotka on tyydytettävä ennen kuin muiden vastuiden ja velvollisuuksien hoitoon on mahdollisuutta.



## 8 JOHTOPÄÄTÖKSET

Aineistosta voi vetää ensinnäkin johtopäätöksen, että kodin merkitykseen vaikuttaa suuresti nuoren tämänhetkinen elämäntilanne, koetut tapahtumat, nuoren perhe sekä persoona. Kuten olen jo aiemmin todennut, koti on subjektiivinen kokemus ja sen yhtenäinen määrittelyminen on hankalaa. Yhtenäisiin tutkimustuloksiin en tutkimuksessa pyrkinytkään vaan päästä ilmiöön käsiksi jokaisen nuoren kohdalla erikseen.

Tutkimuksessa tuli esiin kodin kiistämätön tärkeys. Jopa tilanteissa joissa nuori oli omaehtoisesti lähtenyt kotoaan, koetaan lapsuudenkoti silti tärkeäksi ja pääsääntöisesti myös hyväksi. Nuoret itse uskovat lähtökohdan vaikuttavan kokemukseen nuorisokodista kotina. Toisten mielestä nuorisokodissa on hyvä olla mutta se ei kuitenkaan ole kotikoti. Nuorisokoti koetaan kakkoskotina.

Vuorovaikutus ja yleinen tunneilmapiiri olivat nuorille tärkeitä. Tunne kuuluvuudesta, pysyvyydestä ja turvallisuudesta sekä koettujen hetkien ja muistojen merkitys nousivat tutkimuksessa merkittävinä esiin. Hyväksyntä ja oikeus omana itsenään olemiseen olivat myös nuorille tärkeitä hyvän kodin tekijöitä.

Kodin vuorovaikutuksella oli myös tärkeä osuus nuoren oman sisäisen kodin rakentumiseen. Fyysisen kodin suhteen nousivat tutkimuksessa esiin kokemus turvasta ja suojasta sekä oman tilan merkitys ja tunne sen hallinnasta.

Kysymys, onko nuorisokodista mahdollista tehdä nuorelle koti, jäi avoimeksi juuri siitä syystä, että jokaisen nuoren kokemus on erilainen. Vaikuttavimmat epäkohdat asian suhteen ovat ne, jotka nuorisokodin käytännön elämään väistämättä kuuluvat. Ohjaajat eivät voi olla paikalla nuorten elämässä päivittäin. Pitkien vuorojen etu on se, että sama ihminen toivottaa nuorelle hyvät yöt ja hyvät huomenet, mutta vapaat katkaisevat nuoreen luodun yhteyden ja kokemuksen pysyvyydestä herkästi.

Nuorisokodin muut nuoret ja heidän vaihtuvuutensa on toinen asia, joka vaikuttaa kodin kokemukseen. Nuoret joutuvat sopeutumaan, ymmärtämään ja luomaan ihmissuhteita, joita eivät itse ole valinneet. Nuorten yhteisön ryhmädynamiikka myös saattaa asettaa nuoren asemaan, johon hän ei muutoin joutuisi. Nuorisokodin elämää raamittavat pakosta myös lait, säännöt, käytännöt ja normit. Näin on toki kotonakin, mutta lastensuojelulaitoksen tehtävä on erityisesti turvata ja tukea nuorten kasvua ja kehitystä heidän haastavissa elämäntilanteissaan, joissa kotona asuminen ei ole mahdollista.

Lastensuojelun sijaishuollon työssä kotiin liittyy lähes kaikissa tapauksissa paljon haasteita ja ongelmia, mutta myös voimavaroja ja nuorta voimaannuttavia elementtejä. Koti on samaan aikaan nuorelle usein sekä

*”Ei kukaan halua tulla hylätyksi kodissaan.”*

Kodin merkitys lastensuojelun sijaishuollon asiakkaiden mielikuvissa ja kokemuksissa.

---

uhka että mahdollisuus. Osaavien ammattilaisten tekemässä työssä kodin hyvät elementit otetaan huomioon ja löydetään niistä mahdollisuuksia ja ylläpidetään tai vaihtoehtoisesti pyritään luomaan kokemusta hyvästä kodista. Hyvää kotia voi pitää kokonaisvaltaisena tavoitteena niin laitostyössä kuin perhetyössäkin.

Ammattilaiset voivat olla tyytyväisiä nuoren sanoessa että nuorisokoti on se kakkoskoti ja kotikoti on sitten erikseen. Lastensuojelussa nuorisokodin tehtävä on tarjota nuorelle sijaishuoltoa, ei missään tapauksessa syrjäyttää hänen omaa kotiaan. Oma koti on kuitenkin todennäköisimmin se paikka, jossa nuorella on oikeus olla täysin oma itsensä ja josta hänellä on olemassa arvokkaat muistot koetuista hyvistä hetkistä.

## 9 POHDINTA

Opinnäytetyön tekeminen oli mielenkiintoista ja mielekästä. Se avasi silmäni monille asioille ja sai minut pohtimaan kotia monesta eri näkökulmasta. Olen itse aina kokenut kodin merkityksen vahvana ja eri elämänvaiheissa koti on antanut energiaa ja voimaa ja toisissa taas vienyt energiaa ja luonut kokemuksen voimattomuudesta.

Opinnäytetyön edetessä vakuutuin enemmän ja enemmän kodin merkityksestä suhteessa kokonaisvaltaiseen hyvinvointiin ja elämänhallintaan. Niin henkilökohtainen kuin ammatillinen ymmärrykseni on laajentunut ja osaan nyt oppimieni asioiden, omien kokemuksieni ja ajatusteni sekä nuorten haastatteluiden kautta nähdä kodin tärkeyden.

Merkityksellisintä ja palkitsevinta prosessissa olivat nuorten kommentit hyvästä haastattelutilanteesta. Myös nuorten ajatukset ja kiitollisuus siitä, että laitoin heidät pohtimaan kotia ja arvioimaan kodin merkitystä eri näkökulmista.

Kahdelle nuorista kotiin liittyi kokemus isän kuolemasta, josta oli kulu-  
nut haastatteluiden aikaan noin puoli vuotta. Toinen näistä nuorista koki että asioiden käsittely ja kipeidenkin muistojen läpikäyminen oli hänelle hyödyksi ja toisaalta samalla auttoi häntä oman kodin perustamisen kynnyksellä.

Omaan ajatteluuni opinnäytetyöprosessi on vaikuttanut vahvasti. Kodin tunnelman luominen on pitkä prosessi, jossa jokainen yhteisön jäsen etenee omaa vauhtiaan. Ilmapiiri syntyy ihmisten välisistä suhteista ja heidän suhtautumisesta toisiinsa. Toiminnalla, suhtautumisella sekä vuorovaikutuksella ohjaajien on mahdollista vaikuttaa nuorisokodin ilmapiiriin. Hyvän ilmapiirin luominen ja sen ylläpitäminen on koko yhteisön tehtävä.

Hyvä ilmapiiri ei tarkoita vain positiivista vuorovaikutusta. Hyvässä ilmapiirissä kritiikki ja eriävät mielipiteet eivät ole ongelma. Rehellisyys ja avoimuus ylläpitävät hyvää ilmapiiriä. Kunnioittavalla ja arvostavalla vuorovaikutuksella on paremmat ja pitkäjänteisemmät tulokset niin tapahtumien kuin ihmissuhteiden merkityksellisyyden suhteen.

Opinnäytetyöprosessissa tekisin joitakin asioita toisin jos aloittaisin nyt alusta. Pyrkisin pysymään aikataulussa eteen tulevista esteistä huolimatta. Suunnittelisin tarkemmin kyselylomakkeen ja teemahaastattelun kysymykset sekä tekisin aineistonhankinnan suhteen tarkemman aikatauluksen ja suunnitelman.

Kynnys aineistonhankintaosuuteen prosessissa nousi ajan kuluessa. Tämän kynnyksen yli päästyäni olisin halunnut jatkaa aineistonhankintaa ja kuulla useamman ihmisen mielipiteet. Ryhmähaastattelu olisi ollut

*”Ei kukaan halua tulla hylätyksi kodissaan.”*

Kodin merkitys lastensuojelun sijaishuollon asiakkaiden mielikuvissa ja kokemuksissa.

varmasti antoisaa ja mielenkiintoista toteuttaa nuorten kesken. Innokkaan ja äänekkään ryhmähaastattelun dokumentointi olisi saattanut aiheuttaa kuitenkin ongelman. Sopivan, luonnollisen keskustelutilanteen luomisen hankaluus sekä ajanpuute vaikuttivat lisäksi ryhmähaastattelun poisjääntiin tutkimuksesta.

Verrokkiryhmänä olisi voinut mahdollisesti koostua myös nuorista, joilla ei ole lastensuojelun asiakkuutta vaan lähtökohtaisesti niin sanottu normaali koti. Oletan kuitenkin etteivät näiden verrokkiryhmien tutkimustulokset juurikaan eroaisi toisistaan merkittävästi.

Mielenkiintoista olisi ollut jatkaa tutkimusta käsittämään myös nuorisokodin ohjaajat ja verrata tuloksia keskenään sekä nuorten tuloksiin. Tämä olisi varmasti ollut myös hyödyllisin verrokkiryhmä nuorisokodin kodikkuuden kannalta. Ohjaajan ja asiakkaana olevan nuoren roolit, subjektiivisuus ja objektiivisuus, vanhemmuus ja lapsuus, sukupolvien ero, eletyn elämän kokemukset sekä arvomaailma kokonaisuudessaan, ovat tekijöitä, jotka varmasti vaikuttavat näkemyksiin. Tärkeintä on, että ohjaajien ja nuorten näkemyksistä löytyy yhteneväisyyksiä ja samoja toiveita ja tavoitteita hyvästä kodista, joita kohti on mahdollista lähteä yhteisönä työskentelemään.

Työn loppuvaiheessa näin opinnäytetyöni prosessina, jonka toiminnallisen osuuden koin olevan vasta edessä. Opinnäytetyöni merkityksellisyys lastensuojelun sijaishuollon työlle ja sen arvo todellisessa arjessa tuo kokemuksen siitä, että on saanut aikaiseksi jotain, jolla on oikeasti merkitystä. Toivon, että prosessi tulee jatkumaan ja sen tulokset tullaan toivottavasti kokemaan ja näkemään tulevaisuudessa. Kodin moninainen tärkeys nuorten kommentteissa herättää toivottavasti myös työni lukijan miettimään omaa osallisuuttaan ja rooliaan hyvän kodin rakentajana.

## LÄHTEET

- Aaltonen, M., Ojanen, T., Vihunen, R. & Vilén M. 1999. Nuoren aika Porvoo: WSOY
- Aura, S., Horelli, L. & Korpela, K. 1997. Ympäristöpsykologian perusteet. Porvoo: WSOY
- Dunderfelt, T. 1999. Elämänkaari psykologia Porvoo: WSOY
- Dunderfelt, T., Laakso J., Niemi, P., Peltola, R. & Vidjeskog, J. 2001 Yksilöllinen ihminen – Psykologia 5. Porvoo: WSOY
- Harju, J. & Orvasto, R. 2000. Perhekeskeisyydestä kotikeskeisyyteen. Teoksessa Sosiaalipedagoginen aikakausikirja 2/2000. Suomen sosiaalipedagoginen seura ry.
- Himberg, L. & Jauhiainen, R. 1998 Suhteita – Minä, me ja muut. Porvoo: WSOY
- Hirsjärvi, S., Remes, P. & Sajavaara, P. 1997 Tutki ja kirjoita. Kirjayhtymä. Helsinki: Tammi.
- Hellsten, T. 1999. Vanhemmuus – vastuullista vallankäyttöä. Helsinki, Kirjapaja: WSOY
- Hurtig, J. 2003. Lasta suojelemassa – etnografia lasten paikan rakentumisesta lastensuojelun perhetyön käytännöissä. Rovaniemi: WSOY.
- Hämäläinen, J. & Kurki, L. 1997. Sosiaalipedagogiikka. Porvoo: WSOY
- Ijäs, K. 2009. Arvot asuvat kotona – ajatuksia perhearvoista. Helsinki: Kirjapaja
- Keltinkangas-Järvinen, L. 1994. Hyvä itsetunto. Juva: WSOY
- Kolbe, L. 2002 ”Joka vitsaa säästää, se lastaan vihaa” – koti asuntona ja perhe tunneyksikkönä.
- Kolbe, L & Järvinen, K. 2002. Onks’ ketään kotona? Kasvatuksen suuntaa etsimässä.
- Lyytinen P., Korhokangas M. & Lyytinen H. (toim.) 1995 Näkökulmia kehityspsykologiaan – kehitys kontekstissaan. Helsinki: WSOY
- Määttä, K. (toim.) 2007 Helposti särkyvää – nuoren kasvun turvaaminen. Helsinki: Kirjapaja

*”Ei kukaan halua tulla hylätyksi kodissaan.”*

Kodin merkitys lastensuojelun sijaishuollon asiakkaiden mielikuvissa ja kokemuksissa.

---

Määttä, L. 1999 Koti identiteettinä – Fyysisen ympäristön merkitys minän muotoutumiselle. Pro Gradu- tutkielma. Tampere.

Olkola, S. 2000. Esineet kodin peilinä. Pro Gradu. Taitomarkkinointi – projekti, Käsi- ja taideteollisuusliitto Taito Ry

Puronen, V. 1997. Johdatus nuorisotutkimukseen. Tampere: Vastapaino

Puronen, V. 2006. Nuorisotutkimus. Tampere: Vastapaino.

Raijas, A. 2008 Arki keskittyy kotiin 118–131. Artikkeliteoksesta Koti – tehtävistä uusiin haasteisiin. Lammi, M. & Timonen, P. (toim.) Tampere.

Rajanti, T. 1996. Kaupunki on ihmisen koti. Tiede & edistys 47/1996, 333–342

Saarikangas, K. 1998. Tilan tekijät. Teoksessa A. Elovirta & V. Lukkarinen (toim.) Katseen rajat. Taidehistorian metodologiaa. Jyväskylä: Gummerus, 183–204.

Tuomi, J. & Sarajärvi, A. 2009 Laadullinen tutkimus ja sisällönanalyysi. Helsinki: Tammi

Turunen, K. E. 1996 Elämänskaari ja kriisit. Jyväskylä: Atena kustannus Oy

Vuorinen, R. 1997. Minän synty ja kehitys. Helsinki Porvoo WSOY

Kaavio 1. Maslow'n motivaatioteoria  
[www.selfdiscoveryportal.com/.../maslow2s.gif](http://www.selfdiscoveryportal.com/.../maslow2s.gif)

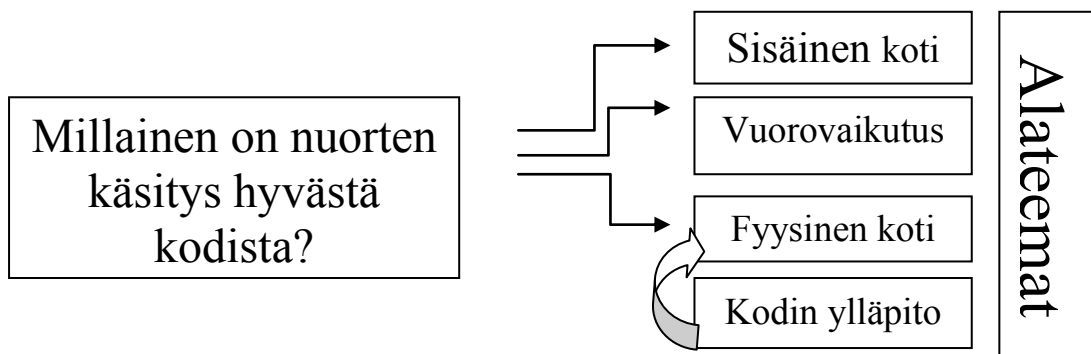
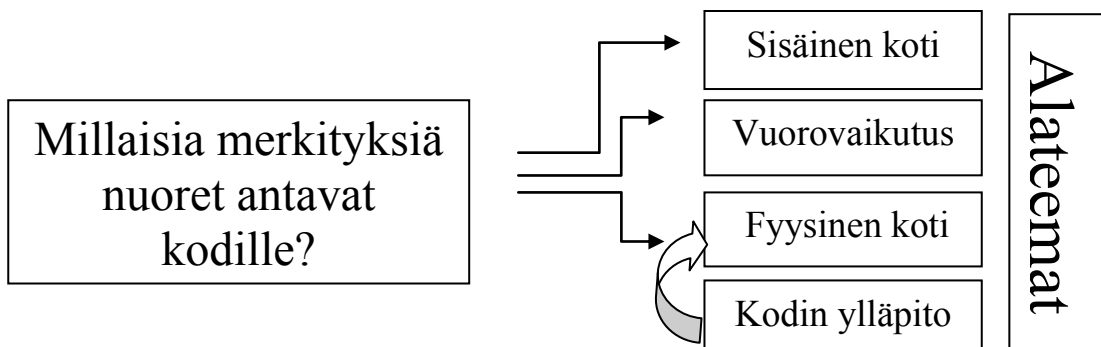
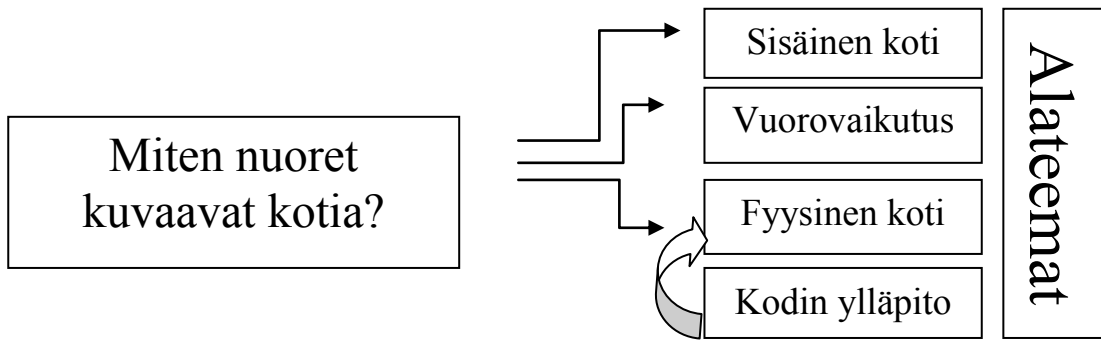

Nuorisokoti  
nuoren kotina

Kyselylomakkeen  
tulokset

## Kyselylomake Nuorelle

Tämän kyselyn on tarkoitus valmistaa sinua sekä myös minua tulevaan kodin merkityksiä käsittelevään haastatteluun.

Koti on käsitteenä laaja ja kokonaisvaltainen, siksi ajattelinkin että tämän lomakkeen avulla saisit heräteltyä ajatuksiasi kodista, jolloin haastattelu myös kantaisi enemmän hedelmää.

Ajatuksesi ovat minulle tärkeitä ja toivon että vastaat rehellisesti ja juuri sen mukaan miltä sinusta tuntuu. Sinun ajatuksesi ovat arvokkaita juuri sellaisenaan, enkä toivo sinun muuttavan niitä kenenkään muun takia.

Kysely on jaoteltu neljään eri osa-alueeseen kotiin liittyen. Jokaisen osa-alueen alle on kerätty siihen liittyviä asioita, ja tarkoitus olisi antaa niille arvosana sinulle henkilökohtaisen tärkeyden mukaan. Asteikko on 1-5, joista 5 on tärkein ja merkityksellisin ja 1 vähiten merkityksellinen.

Samoja asioita on useamman otsikon alla, ja voit itse päättää ovatko ne jonkin otsikon alla merkityksellisempiä kuin toisen. Voit myös jättää arvioimatta jos esimerkiksi olet arvioinut saman asian toisen otsikon alla.

Jokaiseen aihealueeseen liittyen on myös varattu tilaa omille vapaamuotoisille kommentteille, jotka nekin ovat hyvin tervetulleita.

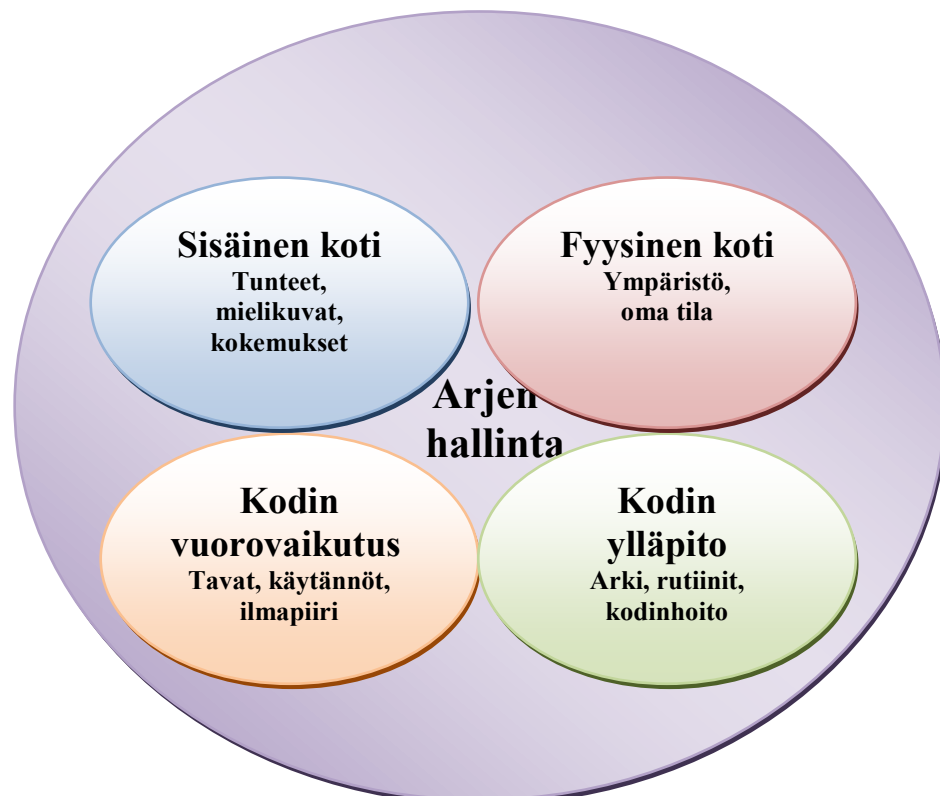









## Kyselylomakkeen tulokset

Seuraavassa on tilastoitu kyselylomakkeen tulokset. Haastateltavat nuoret täyttivät lomakkeen ennen haastattelua. Lisäksi lomakkeen täyttivät kolme muuta nuorta, jotka eivät osallistuneet haastatteluihin, arvioiden kodin merkitystä valmiin asiasanoin neljän eri osa-alueen alla.

Nuoret on koodattu kirjainyhdistelmin.

T1 on 16-vuotias tyttö, joka asunut nuorisokodissa yli kolme vuotta ja nyt itsenäistymässä. Hän selkeästi pohtii kotia tämänhetkisen elämäntilanteensa näkökulmasta.

T2 on kolme kuukautta sitten omaan asuntoon itsenäistynyt 18-vuotias tyttö, joka on sijoitettu sijaisperheeseen alle vuoden vanhana ja ennen itsenäistymistään ehti asua nuorisokodissa noin puolitoista vuotta.

T3 on kohta 15-vuotias tyttö. Hän on asunut nuorisokodissa noin puolitoista vuotta. Hänen tahto olisi päästä takaisin kotiin asumaan, joka varmasti vaikuttaa hänen valintoihinsa ja kodin merkitysten arviointiin.

T4 on 14-vuotias tyttö, joka tuli sijoitettiin kotoaan nuorisokotiin opinäytetyöprosessini loppuvaiheessa.

T5 on 15-vuotias tyttö, joka on portaittain palaamassa nuorisokotiin kahden kuukauden sairaalajaksolta. Hän on ollut sijaishuollon asiakkaana noin kuusi vuotta.

P1 on 14-vuotias poika, joka on asunut nuorisokodissa vajaan vuoden. T1 ja P1 ovat sisaruksia.

P2 on poika, joka on tällä hetkellä lastensuojelun avohuollon asiakkaana. Mutta on asunut aiemmin laitoksissa yli kaksi vuotta.

Kyselylomakkeen haasteina oli asiasanojen asettelu teemojen alle. Asioiden ymmärtämisen subjektiivisuus ja näkökulma vaikuttavat myös. Oleellista kuitenkin on tiettyjen merkitysten esiin nouseminen näistä seikoista huolimatta. Merkittävimmät asiat on nostettu esiin alleviivauksin ja värein.

Sisäinen koti

	T1	P1	T2	T3	P2	T4	T5
• turvallisuuden tunne	5	3	4	5	5	4	3
• oikeus olla oma itsensä	5	5	5	5	5	4	5
• jonne tuntee kuuluvansa	5	5	4	5	5	3	5
• muistot	5	4	5	2	5	5	2
• koetut hetket	5	4	5	2	5	4	2
• koti-ikävä	4	5	4	5	1	3	2
• aika	5	4	5	3	3	2	3
• arvot	4	2	3	-	1	3	3
• oma elämänrytmi	3	4	5	4	5	3	3
• rauha	4	4	4	5	5	4	2
• yksityisyys	5	4	3	5	5	5	3
• itsemääräämisoikeus	-	3	3	2	5	5	4
• läsnäolo	5	4	5	4	2	4	2
• välittäminen	5	3	5	4	5	4	3
• tuki	5	4	5	4	5	4	3
• kannustus	5	3	5	4	3	4	4
• rohkaisu	5	3	4	4	3	3	3
• läheisyys	5	4	5	3	4	3	2
• kunnioitus	5	3	4	3	5	4	4
• huomioiminen	5	4	4	3	5	3	3
• rakkaus	5	4	4	5	5	4	2
• ilo	5	4	3	3	4	4	4
• avoimuus	5	3	4	3	5	4	4
• vapaus	4	4	4	3	4	5	5
• elämänvoima	4	5	3	5	5	4	3
• huolenpito	3	4	4	4	5	4	2
• tuttuus	-	4	4	4	5	5	3
• pysyvyys	4	4	5	4	3	4	3
• kodikkuus	5	4	3	3	5	5	4
• ilmapiiri	-	4	4	4	5	5	5
• tunnelma	-	3	4	3	4	4	5
• perinteet	4	2	3	2	3	3	2
• viihtymispaikka	-	3	3	4	5	5	4
• ihmiset	-	3	4	5	5	5	4
• lepo	5	5	4	3	4	4	2
• roolit	5	1	3	2	4	4	1
• valta	-	2	2	2	1	5	1
• rajat	3	3	5	3	5	1	3
• suojelu	4	3	4	4	5	4	2

**Kodin vuorovaikutus**

	T1	P2	T2	T3	P2	T4	T5
• oma tila	5	4	4	4	4	5	4
• rauha	3	4	4	4	5	5	2
• yksityisyys	5	3	3	5	3	5	4
• itsemääräämisoikeus	4	3	3	3	3	5	4
• roolit	5	1	3	3	5	4	1
• valta	4	2	2	3	1	5	1
• arvot	4	3	3	4	1	4	4
• vastuu	5	3	3	3	5	3	3
• rajat	3	3	4	3	4	1	3
• ilmapiiri	5	3	4	4	3	4	5
• tuttuus	3	4	4	4	5	5	3
• vapaa-aika	4	4	4	4	3	5	4
• ajankäyttö	4	4	4	3	4	4	3
• ihmiset	5	3	3	4	4	4	4
• tunnelma	5	3	3	4	4	4	5
• turvallisuuden tunne	5	3	4	5	3	5	3
• läsnäolo	5	4	4	4	3	2	3
• huomioiminen	5	4	4	4	5	3	4
• välittäminen	5	4	5	4	5	4	3
• tuki	5	4	5	4	5	3	4
• läheisyys	4	4	4	3	5	4	2
• kunnioitus	5	4	4	4	5	5	4
• oikeus olla oma itsensä	5	5	5	5	4	5	5
• koetut hetket	5	5	5	3	5	4	2
• kannustus	5	3	4	4	5	4	5
• rakkaus	5	4	4	5	5	4	3
• rohkaisu	5	3	3	4	5	4	3
• ohjaaminen	4	4	4	3	4	1	2
• avoimuus	5	4	5	3	3	2	4
• rutiinit	3	2	4	3	3	3	2
• tavat	3	4	4	3	5	1	2
• perinteet	4	3	4	2	4	1	2
• tottumukset	3	3	3	3	3	4	2
• yhteinen asia	-	4	4	3	4	3	2
• ilo	4	5	4	4	3	3	4
• voimaa	3	3	4	4	5	4	3
• jaksamista	5	3	4	4	3	4	4

**Fyysinen koti**

	T1	P1	T2	T3	P2	T4	T5
• turvallisuuden tunne	5	3	4	5	5	4	3
• kotirauha	3	4	4	4	5	4	3
• suoja	5	4	4	4	4	5	3
• suojeleva	5	4	3	4	3	4	3
• pysyvyys	5	4	4	3	4	4	2
• oma tila	5	4	3	4	5	5	3
• yksityisyys	4	4	3	5	3	5	4
• lepo	5	5	3	5	5	4	2
• nukkuminen	5	5	4	5	3	5	3
• lämpö	5	4	4	5	5	3	3
• ruoka	5	5	3	1	5	5	4
• virkistymisen paikka	3	3	2	4	2	5	4
• tuttuus	5	4	3	3	5	4	3
• kodikkuus	5	4	3	3	5	5	3
• tunnelma	5	2	4	3	4	4	5
• yhteinen asia	-	3	4	4	4	3	2
• viihtymispaikka	5	3	3	4	4	4	3
• arvot	3	3	2	-	4	4	3
• sopii elämäntyyliin	5	3	2	3	4	5	4

**Kodin ylläpito**

	T1	P1	T2	T3	P2	T4	T5
• kotityöt	5	3	4	3	3	3	3
• huolenpito	5	4	4	3	5	2	3
• ravintoa	5	5	3	1	5	5	3
• lepoa	5	5	3	5	5	5	2
• vapaa-aika	5	4	4	3	4	5	4
• ajankäyttö	5	4	4	3	4	4	4
• vastuu	5	3	4	4	5	5	3
• tavat	2	3	3	3	5	3	2
• perinteet	2	2	3	2	3	2	2
• tottumukset	2	2	2	4	2	4	2

## Hyvä Nuori

Teen sosionomi-opintoihini liittyvää opinnäytetyötä kodin merkityksestä lastensuojelun sijaishuollon asiakkaana olevien nuorten mielikuvissa ja kokemuksissa.

Haluaisin sinun osallistuvan tutkimukseeni, johon kuuluu kyselylomake ja teemahaastattelu.

Tutkimuksen tulokset ja vastaukset käsitellään luottamuksellisesti, eivätkä tutkimukseen osallistuneiden nimet tule missään vaiheessa esille opinnäytetyöni kirjallisessa osuudessa.

Anna Salo  
Sosionomi-opiskelija (AMK)

Osallistun vapaaehtoisesti tähän tutkimukseen

Karkkilassa /9.2011

---

Allekirjoitus

---

Nimen selvennys





## Hyvät vanhemmat

Teen sosionomi-opintojeni opinnäytetyötä kodin merkityksestä lastensuojelun sijais-  
huollon asiakkaiden mielikuvissa ja kokemuksissa. Aineistonhankinnan toteutan kysely-  
lomakkeella sekä teemahaastatteluin.

Pyydän teiltä lupaa, että lapsenne saa osallistua tutkimukseen. Vastaukset käsitellään  
täysin luottamuksellisesti eivätkä tutkimukseen osallistuneiden nuorten nimet tule mis-  
sään vaiheessa esille opinnäytetyöni kirjallisessa osuudessa.

Anna Salo  
Sosionomi-opiskelija (AMK)

Karkkilassa \_\_\_/9.2011

\_\_\_\_\_

Lapsen nimi

Lapseni saa osallistua tutkimukseen

Ei

Kyllä

\_\_\_\_\_

\_\_\_\_\_

\_\_\_\_\_

Allekirjoitus

\_\_\_\_\_

Nimen selvennys