

УДК 004.032.26

ВЫДЕЛЕНИЕ И РАСПОЗНАВАНИЕ ОБЪЕКТОВ С ИСПОЛЬЗОВАНИЕМ ОПТИМИЗИРОВАННОГО АЛГОРИТМА СЕЛЕКТИВНОГО ПОИСКА И СВЕРТОЧНОЙ НЕЙРОННОЙ СЕТИ ВЫСОКОГО ПОРЯДКА

Лагунов Н.А.

Северо-Кавказский федеральный университет, Ставрополь, e-mail: n.a.lagunov@yandex.ru

Настоящая статья посвящена проблеме выделения и распознавания объектов. Приводятся улучшения, которые возможно применить к одной из наиболее перспективных и новых моделей R-CNN. Большинство современных наиболее эффективных моделей не приспособлены для работы в реальном времени, что является большим препятствием для развития робототехнических систем. Основное внимание в статье уделено повышению скорости работы алгоритма, а также использованию сверточных нейронных сетей высокого порядка. Описываются изменения в алгоритме селективного поиска для уменьшения количества генерируемых гипотез, приводятся результаты экспериментов по внедрению нейронов высоких порядков в нейронную сеть, изложен способ ускорения сверточных нейронных сетей с помощью векторно-матричных процессоров. Таким образом, в статье содержится информация о том, как возможно улучшить модель R-CNN, ускорив ее работу и не потеряв при этом в качестве выделения и распознавания объектов.

Ключевые слова: нейронные сети, распознавание, выделение объектов, нейроны высоких порядков, векторно-матричные процессоры, ускорение

OBJECT DETECTION AND RECOGNITION USING R-CNN MODEL WITH OPTIMIZED SELECTIVE SEARCH ALGORITHM AND HIGH-ORDER CONVOLUTIONAL NEURAL NETWORK

Lagunov N.A.

North-Caucasus Federal University, Stavropol, e-mail: n.a.lagunov@yandex.ru

This article is dedicated to the objects detection and recognition problem. The article presents the improvements that may be applied to one of the most perspective recent models R-CNN. Most of today's efficient models are not designed to work in real time, it is a great problem to the robotic systems development. The main purposes of the article are speed-up of the algorithm and the use of higher-order convolutional neural networks. In the article described improvement of selective search algorithm for reducing the number of object proposals, the experimental results on the use of high-order neurons in neural network layers, and the method of convolution neural networks speed-up with the use of vector-matrix processors. The article provides information on the possible improvements of the R-CNN model, accelerating its work without losing the object recognition quality.

Keywords: neural networks, recognition, object detection, higher-order neurons, vector-matrix processors, speed increase

Система детектирования объектов R-CNN впервые была представлена в 2014 году в [5] и состоит из трех модулей. Первый модуль генерирует гипотезы о местоположении объекта на изображении независимо от класса объекта. Второй модуль представляет из себя большую сверточную нейронную сеть, которая извлекает признаки из каждой гипотезы, преобразуя их в вектор фиксированной длины. Третий модуль – это машина опорных векторов, осуществляющая классификацию векторов признаков на наборе конкретных классов объектов.

Модель имеет хорошие показатели качества выделения объектов, но рассчитана на работу со статичными изображениями и имеет среднее время работы 15 секунд, что не позволяет использовать ее в реальном времени. Улучшения, предлагаемые в данной работе, можно разделить на следующие пункты:

1. Оптимизация алгоритма селективного поиска с целью существенного снижения

количества генерируемых гипотез, а следовательно, времени их обработки.

2. Использование сверточной нейронной сети высокого порядка для улучшения качества распознавания объектов.

3. Ускорение сверточной нейронной сети с использованием векторно-матричных процессоров, для компенсации повышения алгоритмической сложности сети.

Цель исследования – адаптировать модель выделения объектов R-CNN для работы в режиме реального времени без существенных потерь в качестве распознавания.

Материал и методы исследования – моделирование, эмпирический эксперимент, измерение и анализ результатов.

Селективный поиск на сегодняшний день является одним из самых совершенных и точных алгоритмов нахождения алгоритмов на изображении и включает множество разнообразных стратегий для рассмотрения изображения с как можно более обширного числа точек зрения.



Рис. 1. Модель оптимизации алгоритма селективного поиска

Главная идея заключается в том, чтобы ускорить выделение объектов с помощью селективного поиска путем уменьшения количества генерируемых гипотез. Сделать это возможно за счет понижения размерности обрабатываемых данных путем фильтрации исходного изображения на основе его изменений во времени, а также исключения гипотез, для которых можно сделать вывод, что они не относятся ни к одному из целевых объектов, на основании размера, содержания и распределения цветов на изображении. Схема приведена на рис. 1.

Таким образом, улучшения модели выделения объектов на изображении можно разделить на три группы:

1. Предварительное выделение фона от «новых» областей на изображении. Этот этап приводит к значительному уменьшению количества обрабатываемых данных и времени, затрачиваемого на генерацию гипотез.

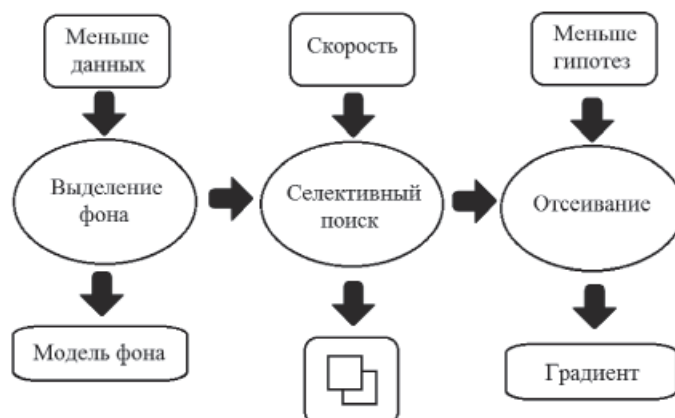
2. Изменения в модели селективного поиска:

– исключение использования больших масштабов при иерархической обработке изображения;

– отбрасывание слишком больших и слишком малых гипотез, которые в любом случае не будут покрывать зоны, в которых может появиться объект;

– исключение объектов, имеющих тонкую, длинную структуру (менее 30% пикселей от общей площади, занимаемой фигурой).

3. Дополнительное отсеивание кандидатов на основе цветового профиля и низкоуровневой структуры.

В табл. 1 представлены результаты для различных алгоритмов выделения фона на основе 1 – Медианного фильтра, 2 – Гауссова среднего, 3 – Применения ядер свертки, 4 – Изменения собственных векторов сегментов изображения, 5 – Изменения собственного вектора всего изображения [4].

Следовательно, наибольшую точность выделения фона дал метод использования ядер и операции свертки, но важную роль играет также время, необходимое на осуществление вычислений. Поэтому в качестве алгоритма выделения новых объектов от фона целесообразно использовать первый или второй вариант.

Таблица 1

Результаты для различных алгоритмов выделения фона

Метод	Цветовое пространство	Точность	Время
1	RGB	0,91	0,03
	HSV	0,92	0,04
2	RGB	0,91	0,02
	HSV	0,92	0,03
3	RGB	0,94	0,17
	HSV	0,94	0,18
4	RGB	0,87	0,23
	HSV	0,87	0,24
5	RGB	0,61	0,25
	HSV	0,71	0,26

В качестве признака для сравнения и отсеивания окон-гипотез используется 64-битный вектор, аналогичный бинаризованному нормализованному градиенту, описанному в [3]. Он необходим для того, чтобы убрать из изображения высокочастотную информацию, оставив только низкочастотную структуру. Алгоритм получения вектора состоит из следующих шагов:

1. Уменьшение размера до 8×8 точек независимо от первоначального размера или соотношения сторон изображения.
2. Перевод изображения в оттенки серого.
3. Вычислить среднее значение для всех 64 компонентов вектора.
4. Преобразовать все значения в биты, т.е. осуществить операцию бинаризации. Если значение компонента вектора больше среднего значения, он устанавливается в 1, в обратном случае 0.
5. Перевести отдельные биты в одно 64-битное значение.
6. Сравнить степень различия двух векторов, используя расстояние Хэмминга.

Даже после удаления части гипотез на всех предыдущих шагах остается большое количество окон-кандидатов, поэтому необходимо применить еще один этап отсеивания изображений-гипотез по цветовому профилю. В табл. 2 показана зависимость времени выполнения алгоритма и количе-

ства генерируемых гипотез от каждого из предложенных улучшений.

Следующая часть эксперимента заключалась в том, чтобы проверить, как изменится качество работы сети при использовании нейронов высоких порядков на различных ее слоях. В таких нейронах вместо обычного взвешенного суммирования используются функции высоких порядков – квадратные, кубические, тригонометрические и т.д.

Результат использования полиномиальных сумматоров может сильно отличаться в зависимости от многих условий, и зависит от конкретной задачи распознавания, конкретной архитектуры сети и того, на каком слое выбранной архитектуры эти сумматоры располагаются. Если конкретный слой со стандартными линейными сумматорами мог проводить нужные разделяющие поверхности и выделять необходимые признаки, то введение полиномиальных сумматоров не будет оказывать положительного действия на качество распознавания. Если же потенциал слоя со стандартной архитектурой был раскрыт недостаточно, и разделяющие поверхности не были построены с достаточной точностью, то нейроны высших порядков могут существенно улучшить ситуацию. На рис. 2 приведены результаты работы сети.

Таблица 2

Замер затрачиваемого времени и числа генерируемых гипотез для простого примера

№ п/п	Алгоритм	Время, затрачиваемое на выполнение	Количество генерируемых гипотез
1	Селективный поиск (СП)	1,119	356
2	Оптимизированный селективный поиск (ОСП)	1,156	235
3	Выделение фона + ОСП	0,187	98
4	Выделение фона + ОСП + отсеивание	0,588	14

№	I	C1	S1	C2	S2	C3	F	O	TM	BM
1									98	64
2							2		98	63
3		2							99	70
4				2					98	69
5						2			98	65
6		2		2					98	74
7				2		2			99	65
8		2				2			97	65
9		2		2		2			98	74

Рис. 2. Результаты экспериментов:

TM – тестовое множество, BM – валидационное множество, I – входной слой, C1-C3 – сверточные слои, S1-S2 – субдискретизирующие слои, F – полносвязный слой, O – выходы сети

Добавление нейронов высоких порядков на полносвязный выходной слой не дало значительного увеличения точности распознавания, хотя для многослойного персептрона добавление полиномиальных нейронов приводит к существенному улучшению работы сети [2]. Установка нейронов высоких порядков на S-слой не имеет смысла и может привести только к излишнему усложнению вычислений. Наибольшее влияние на качество распознавания образов произвело внедрение нейронов высших порядков на первый сверточный слой, и чем дальше находится слой с нейронами второго порядка от входа сети, тем это влияние становится меньше. Использование сумматоров на первом и втором слоях дает существенно больший прирост качества обучения, чем позиционирование на втором и третьем сверточных слоях сети. Добавление третьего полиномиального слоя не приводит к каким-либо позитивным изменениям и является излишним усложнением архитектуры сети и вычислений.

Внедрение сверточных слоев высокого порядка в нейронную сеть влечет за собой увеличение алгоритмической сложности модели и времени, требуемого на распознавание. Поэтому третьим этапом эксперимента было ускорение сверточной нейронной сети второго порядка с применением процессоров векторно-матричной архитектуры.

Ускорение сверточной нейронной сети первого порядка с помощью процессоров NeuroMatrix описано в [1]. При использовании сумматоров второго порядка алгоритм вычисления карт признаков будет модифицирован с учетом выполнения следующих шагов для каждого нейрона:

1. Рабочая и Теневая матрицы разбиваются на ячейки 4×4 . Возможно разбиение на большее число ячеек, но такой подход увеличивает риск переполнения единиц памяти при обработке больших массивов данных.

2. Загружаются весовые коэффициенты W и входы нейрона X , выполняется операция взвешенного суммирования, полностью аналогичная вычислениям в стандартной модели нейронов.

3. После этого вектор входных значений модифицируется с помощью операции маскирования, превращаясь в четыре новых вектора, содержащих по одному входному значению в нужных позициях.

4. Сформированный вектор квадратов входных значений загружается в рабочую матрицу, повторяется операция взвешенного суммирования с весовыми коэффициентами второго уровня.

5. Результат обрабатывается активационной функцией. На рис. 3 приведена обобщенная схема этого алгоритма.



Рис. 3. Схема вычисления взвешенных сумм нейрона второго порядка

Таблица 3

Замеры скорости для разных архитектур нейронных сетей

Значение	Число эквивалентных операций умножения элементов	Время выполнения в тактах процессора	Время выполнения в миллисекундах
512-NN	12288	13150	0,33 мс
1024-NN	24576	25800	0,65 мс
CNN	2526308	2703526	67,84 мс
CNN^2 1 слой	5911908	6326627	156,36 мс
CNN^2 2 слоя	6995300	7486015	187,86 мс

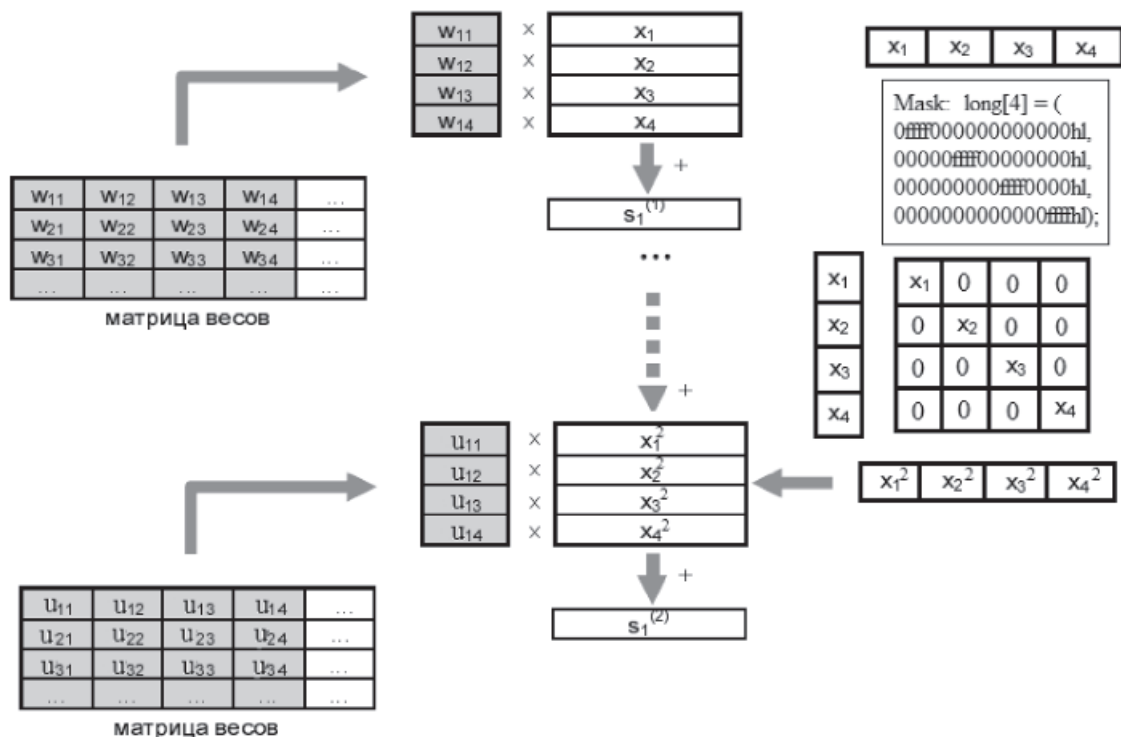
Таблица 4

Сравнение

	Процессор	NM	Ускорение
1 проход	0,075 с	0,067 с	0,008 с
1000 проходов	75 с	67 с	8 с
Полное обучение	240 мин	214,5 мин	25,6 мин
NORB	5832 мин	5209 мин	622 мин

При использовании сравнительно небольшой выборки размером 24 000 обучающих примеров и 8-ми эпох обучения, только на прямые проходы сети потребуется

$$24\ 000 \cdot 8 \cdot 0,068 = 13056 \text{ секунд} = 217,6 \text{ минут} = 3,63 \text{ часов.}$$

Если же нейронная сеть обучается на выборке NORB, содержащей 291 600 снятых с двух камер примеров, то время обработки возрастает до

$$291\ 600 \cdot 8 \cdot 2 \cdot 0,068 = 317260,8 \text{ секунд} = 5287,68 \text{ минут} = 88,128 \text{ часов.}$$

Для стандартной сети ускорение прямого прохода за счет использования векторной архитектуры составляет примерно 6%, для сверточной – 12% [1].

В табл. 3 замеры скорости работы для полносвязных сетей с 512 и 1024 нейронами в скрытом слое, классической сверточной нейронной сети, сверточных сетей высокого порядка.

В табл. 4 приведены результаты сравнения быстродействия с процессором Intel Core i3-2130, CPU = 3,50 GHz. В зависимости от размеров выборки выигрыш в скорости может достигать 600 минут и более (для выборки NORB) и в среднем равен 11,8%.

Выводы

1. Разработана улучшенная модель R-CNN, работающая в режиме, при-

ближенном к реальному времени, без существенных потерь качества распознавания.

2. Разработан оптимизированный алгоритм селективного поиска объектов на изображении, работающий с ускорением до 150% за счет уменьшения количества генерируемых гипотез.

3. Разработана и протестирована модель сверточной нейронной сети второго порядка с сумматорами высоких порядков на определенных слоях сети, улучшающая качество распознавания на 10%.

4. Разработан способ ускорения сверточных нейронных сетей второго порядка на 11,9% с использованием векторно-матричных процессоров.

Список литературы

1. Лагунов Н.А. Исследование применимости процессоров с векторно-матричной архитектурой для реализации нейронных сетей // Параллельная компьютерная алгебра и ее приложения в новых инфокоммуникационных системах: материалы I международной конференции. – 2014.

2. Царегородцев В.Г. Сверточные нейронные сети с полиномиальными (high-order) сумматорами нейронов [Электронный ресурс]. – URL: neuropro.ru/memo334.shtml (дата обращения: 17.01.2015).

3. BING: Binarized Normed Gradients for Objectness Estimation at 300fps. Ming-Ming Cheng, Ziming Zhang, Wen-Yan Lin, Philip Torr, IEEE CVPR, 2014.

4. Dina Dushnik Video Segmentation via Diffusion Bases / D. Dushnik, A. Schclar, A. Averbuch – School of Computer Science, Israel, 2013.

5. Ross Girshick Rich feature hierarchies for accurate object detection and semantic segmentation / R. Girshick, J. Donahue, T. Darrell, J. Malik – IEEE Conference on Computer Vision and Pattern Recognition (CVPR), 2014.

References

1. Lagunov N.A. Issledovanie primenimosti processorov s vektorno-matrichnoj arhitekturoj dlja realizacii nejronnyh setej // Parallel naja komp juternaja algebra i ee prilozhenija v novyh infokommunikacionnyh sistemah: materialy I mezhdunarodnoj konferencii. 2014.

2. Caregorodcev V.G. Svertochnye nejronnye seti s polinomialnymi (high-order) summatorami nejronov [Elektronnyj

resurs]. URL: neuropro.ru/memo334.shtml (data obrashhenija: 17.01.2015).

3. BING: Binarized Normed Gradients for Objectness Estimation at 300fps. Ming-Ming Cheng, Ziming Zhang, Wen-Yan Lin, Philip Torr, IEEE CVPR, 2014.

4. Dina Dushnik Video Segmentation via Diffusion Bases / D. Dushnik, A. Schclar, A. Averbuch School of Computer Science, Israel, 2013.

5. Ross Girshick Rich feature hierarchies for accurate object detection and semantic segmentation / R. Girshick, J. Donahue, T. Darrell, J. Malik IEEE Conference on Computer Vision and Pattern Recognition (CVPR), 2014.

Рецензенты:

Лубенцов В.Ф., д.т.н., профессор кафедры «Информационные системы, электропривод и автоматика», Невинномысский технологический институт, ФГАОУ ВПО «Северо-Кавказский федеральный университет», г. Невинномысск;

Тебуева Ф.Б., д.ф.-м.н., доцент, заведующая кафедрой прикладной математики и компьютерной безопасности, Институт информационных технологий и телекоммуникаций, ФГАОУ ВПО «Северо-Кавказский федеральный университет», г. Ставрополь.