



Universidade do Minho

Unidade de Arqueologia

Convento de São Francisco de Real (Braga)

Projeto de instalação da Unidade de Arqueologia da Universidade do Minho

Acrónimo: BRA16CSFR



RELATÓRIO DE PROGRESSO

Campanha de 2016

Luís Fernando de Oliveira Fontes

Francisco José Silva de Andrade

Mário Jorge Pinto Pimenta

Sofia Barroso Catalão

Luís Miguel do Carmo Rocha Marado Moreira

TRABALHOS ARQUEOLÓGICOS DA U.A.U.M. / MEMÓRIAS, N.º 92, 2020

Ficha Técnica

Editor: **UNIDADE DE ARQUEOLOGIA DA UNIVERSIDADE DO MINHO**

Edifício dos Congregados – Avenida Central 100

P 4710-229 Braga

Direção: **LUÍS FONTES E MANUELA MARTINS**

Ano: **2020**

Suporte: **EM LINHA**

Endereço eletrónico: <https://www.uaum.uminho.pt/edicoes/revistas>

ISSN: **1647-5836**

Título: CONVENTO DE SÃO FRANCISCO DE REAL (BRAGA). PROJETO DE INSTALAÇÃO DA UNIDADE DE ARQUEOLOGIA DA UNIVERSIDADE DO MINHO. RELATÓRIO DE PROGRESSO.

Autor: LUÍS FERNANDO DE OLIVEIURA FONTES, FRANCISCO JOSÉ SILVA DE ANDRADE, MÁRIO JORGE PINTO PIMENTA, SOFIA BARROSO CATALÃO E LUÍS MIGUEL DO CARMO ROCHA MARADO MOREIRA



Unidade de Arqueologia

Trabalhos Arqueológicos da U.A.U.M. / MEMÓRIAS

n.º92

2020

Convento de São Francisco de Real (Braga)

Projeto de instalação da Unidade de Arqueologia da Universidade do Minho

Trabalhos Arqueológicos de Sondagens

RELATÓRIO DE PROGRESSO

**Luís Fernando de Oliveira Fontes, Francisco José Silva de
Andrade, Mário Jorge Pinto Pimenta, Sofia Barroso Catalão e
Luísa Miguel do Carmo Rocha Marado Moreira**

Unidade de Arqueologia da Universidade do Minho

Os responsáveis da intervenção arqueológica e subscritores do pedido de autorização de trabalhos arqueológicos reservam-se todos os direitos autorais, nos termos da legislação aplicável, designadamente os consagrados nos Decreto-Lei nº 332/97 e 334/97, de 27 de Novembro (que regulamenta os direitos de autor e direitos conexos) e a lei 50/2004, de 24 de Agosto (que transpõe para a ordem jurídica nacional a Diretiva nº 2001/29/CE, do Parlamento Europeu e do Conselho, de 22 de Maio, relativa a direitos de autor e conexos).

O presente relatório foi aprovado pela DRCN - Direção Regional de Cultura do Norte – ofício nº S-2019/508220 (C.S:1395780) de 14-11-2019.



Universidade do Minho
Unidade de Arqueologia

Convento de São Francisco de Real (Braga)

Projeto de instalação da Unidade de Arqueologia da Universidade do Minho

Trabalhos Arqueológicos de Sondagens

Acrónimo: BRA16CSFR

RELATÓRIO DE PROGRESSO

Campanha de 2016

Luís Fernando de Oliveira Fontes

Francisco José Silva de Andrade

Mário Jorge Pinto Pimenta

Sofia Barroso Catalão

Luís Miguel do Carmo Rocha Marado Moreira

Os autores reservam-se todos os direitos, nos termos da legislação aplicável, designadamente os consagrados nos Decreto-Lei n.º 332/97 e 334/97, de 27 de novembro (que regulamenta os direitos de autor e direitos conexos) e a lei 50/2004, de 24 de agosto (que transpõe para a ordem jurídica nacional a Diretiva n.º 2001/29/CE, do Parlamento Europeu e do Conselho, de 22 de maio, relativa a direitos de autor e conexos).

Braga, 2018

Trabalhos Arqueológicos da U.A.U.M. / MEMÓRIAS, 92, 2020

Índice

1	Introdução	5
2	Objetivos e Metodologia	6
3	Resultados	8
3.1	Sondagem 12	8
3.1.1	<i>Estratigrafia da Sondagem 12</i>	8
3.1.2	<i>Espólio da Sondagem 12</i>	8
3.1.3	<i>Sumário interpretativo da Sondagem 12</i>	8
3.2	Sondagem 13	9
3.2.1	<i>Estratigrafia da Sondagem 13</i>	9
3.2.2	<i>Espólio da Sondagem 13</i>	9
3.2.3	<i>Sumário interpretativo da Sondagem 13</i>	9
3.3	Sondagem 14	10
3.3.1	<i>Estratigrafia da Sondagem 14</i>	10
3.3.2	<i>Espólio da Sondagem 14</i>	10
3.3.3	<i>Sumário interpretativo da Sondagem 14</i>	11
3.4	Sondagem 15	11
3.4.1	<i>Estratigrafia da Sondagem 15</i>	11
3.4.2	<i>Espólio da Sondagem 15</i>	12
3.4.3	<i>Sumário interpretativo da Sondagem 15</i>	12
3.5	Sondagem 16	12
3.5.1	<i>Estratigrafia da Sondagem 16</i>	12
3.5.2	<i>Espólio da Sondagem 16</i>	12
3.5.3	<i>Sumário interpretativo da Sondagem 16</i>	12
3.6	Sondagem 17	13
3.6.1	<i>Estratigrafia da Sondagem 17</i>	13
3.6.2	<i>Espólio da Sondagem 17</i>	14
3.6.3	<i>Sumário interpretativo da Sondagem 17</i>	14
3.7	Sondagem 18	14
3.7.1	<i>Estratigrafia da Sondagem 18</i>	14
3.7.2	<i>Espólio da Sondagem 18</i>	16

3.7.3	<i>Sumário interpretativo da Sondagem 18</i>	17
3.8	Sondagem 19	17
3.8.1	<i>Estratigrafia da Sondagem 19</i>	17
3.8.2	<i>Espólio da Sondagem 19</i>	19
3.8.3	<i>Sumário interpretativo da Sondagem 19</i>	19
4	Síntese Interpretativa	21
4.1	Fase I	
4.2	Fase II	
4.3	Fase III	
4.4	Fase IV	
5	Nota de Bioantropologia	23
6	Conclusões/Recomendações	25
7	Bibliografia	26
8	Ilustrações	28
8.1	Figuras	
	(Plantas localização georreferenciadas) – ortofoto e planta do local	
	(Planta com as sondagens)	
	(Planos e perfis selecionados por sondagens)	
	(Diagrama Harris)	
	(Planta geral com vestígios)	
	(Plantas interpretadas)	
8.2	Fotos	
9	Apêndices (CD.ROM)	
	Desenhos de campo (scanner)	
	Listagens (Listagem de UEs, espólio e matriz)	
10	Anexos (CD.ROM)	
	(Ofícios)	
	(Documentos originais)	
	(Outros)	

1 Introdução

O presente relatório é respeitante à campanha de trabalhos arqueológicos levada a cabo no convento de S. Francisco de Real (Braga) durante o ano de 2016, cujo plano de trabalhos foi oportunamente submetido à aprovação da tutela, tendo sido emitido parecer favorável (ofício S-2016/402153 (C.s: 1111672)).

Os trabalhos deram continuidade aos iniciados em 2015, inseridos no projeto de “Instalação de Unidade de Arqueologia da Universidade do Minho” no referido imóvel, conforme exposto no relatório anterior.

O convento de S. Francisco de Real (Braga) trata-se de um edifício anexo ao mausoléu (‘capela’) de S. Frutuoso, classificado como Monumento Nacional (Decreto n.º 33 587, DG, I Série, n.º 63, de 27-03-1944), estando abrangido por ZEP (Portaria n.º 624/2014, DR, 2.ª série, n.º 143, de 28-07-2014). É um monumento de fundação antiga, podendo ser identificáveis várias fases, estando as principais enquadradas num vasto período temporal balizado entre o séc. VII e XVIII.

Os trabalhos tiveram início em junho de 2016 e prolongaram-se até ao final do ano, tendo sido coordenados por Luís Fernando de Oliveira Fontes (senha pública do Portal Arqueólogo/ uGspfRcb), arqueólogo doutorado da Unidade de Arqueologia da Universidade do Minho (UAUM). A codireção técnica dos trabalhos esteve a cargo de Francisco José Silva de Andrade, Mário Jorge Pinto Pimenta e Sofia Barroso Catalão (senhas públicas Portal Arqueólogo: xE4DKUcb, 7IAIhdb e bZDMH1cb, respetivamente), bolseiros de investigação da UAUM, que assinam o presente relatório em conjunto com o coordenador científico e com Luís Miguel Marado Moreira (senha pública do Portal Arqueólogo: GbTvOvcb), responsável pela componente de Bioarqueologia e igualmente bolseiro de investigação da UAUM.

Participou ainda nos trabalhos de campo e na componente gráfica do presente relatório Luís Manuel Cardoso Silva (Senha Pública do Portal do Arqueólogo: OXCrwzcb), bolseiro de Investigação da UAUM. O estudo do espólio esteve a cargo de Juliana Ferreira da Silva, bolseira de investigação da UAUM.

Refira-se ainda que os trabalhos de georreferenciação das sondagens estiveram a cargo de Maurício Marques Guerreiro e Bruno Osório, ambos bolseiros de investigação da UAUM e que também participaram em parte dos trabalhos de campo.

No corrente ano os trabalhos contaram ainda com a participação de Paulo Fabrício, operário contratado para execução de tarefas auxiliares e desmonte do muro de sustentação de terras e desaterro de parte da plataforma efetuada pela Direção Geral dos Edifícios e Monumentos Nacionais.

2 Objetivos e Metodologia

Os trabalhos arqueológicos da campanha de 2016 deram continuidade aos trabalhos iniciados em 2015 e por conseguinte pretendem atingir parte dos objetivos propostos no plano de trabalhos inicial, designadamente no que concerne à obtenção de dados para informar a elaboração do projeto e/ou apreciação da proposta.

Assim e como proposto no plano de trabalhos escavaram-se mais duas sondagens na envolvente do mausoléu, sondagens 18 e 19, com o duplo objetivo de avaliar o impacto da ausência de drenagem de águas pluviais e de informar do potencial de integração dos vestígios no circuito de visita, que se pretende articulado em todo o conjunto (igreja, mausoléu e convento).

Um outro objetivo da intervenção deste ano foi a informação do projeto relativamente à adequação da solução de valorização prevista para o centro do claustro. Para tal procedeu-se à escavação da sondagem 17.

Esta campanha de trabalhos arqueológicos também teve como objetivo a inventariação e acondicionamento dos elementos arquitetónicos dispersos pelo convento de modo a que, por um lado sejam incluídos no circuito expositivo e quando justificável reutilizados na recuperação do convento. Apenas foi possível a inventariação de parte dos elementos arquitetónicos, estando prevista a sua continuação na intervenção prevista para a campanha seguinte.

A leitura de paramentos de todos os alçados do convento e as sondagens parietais (sondagens 12, 13, 15, e 16) pretendem, tal como outros trabalhos similares já realizados anteriormente, estudar a sequência de ocupação do sítio, designadamente a leitura interpretada da evolução arquitetónica, das suas origens até à atualidade.

De forma a atingir os objetivos propostos aplicaram-se as metodologias de escavação e registo usualmente praticadas pela UAUM, designadamente:

- Identificação dos sedimentos e estruturas arqueológicas (UEs) e consequente preenchimento de fichas padronizadas elaboradas para o efeito;
- Registo fotográfico em formato digital (resolução mínima de 5Mp/ formatos TIFF ou JPEG não compactado) de todos os planos, perfis, cortes, alçados e elementos arquitetónicos e de outros aspetos dos trabalhos de escavação considerados pertinentes, sendo o seu inventário feito em 'fichas' desenhadas de acordo com os parâmetros de descrição usados pelo sistema de registo arqueológico 2ArchIS, desenvolvido pela UAUM;
- Preenchimento de fichas de inventariação de elementos arquitetónicos de acordo com os parâmetros de descrição usados pelo 2ArchIS e colocação de pequenas chapas de identificação em alumínio com a numeração atribuída ao respetivo elemento;
- Registo gráfico de planos, perfis, cortes e alçados, às escalas adequadas, elaborados na sua maioria para esta campanha por vectorizações sobre fotografia orto retificada, obtida através do processamento das fotografias no Agisoft photoscan, exceto na sondagem 14 em que o registo foi maioritariamente feito manualmente em papel milimétrico e posteriormente vetorizados em AutoCAD;

- Recolha de todo o espólio exumado na escavação e depositado provisoriamente na UAUM, que foi alvo de tratamento preliminar (lavagem, marcação e acondicionamento). Os dados relativos aos vestígios osteológicos integram a nota de bioantropologia.

Todos os dados recolhidos foram analisados e interpretados, apresentando-se a seguir os principais resultados e conclusões que foi possível obter.

Trabalhos Arqueológicos da U.A.U.M. / MEMÓRIAS, 92, 2020

3 Resultados

3.1 Sondagem 12 (Fotos 5 a 8; Figuras 8.1.5. e 8.1.6.)

A sondagem 12 trata-se de uma sondagem parietal realizada no alçado interior da parede oeste da sala do capítulo, abarcado uma área com cerca de 5,20m de largura e cerca de 3,90, de altura máxima.

Procurou-se com a realização desta sondagem, conhecer a evolução arquitetónica da sala do capítulo e a sua articulação com o restante convento.

3.1.1 Estratigrafia da Sondagem 12

Os trabalhos iniciaram-se com o registo do plano 1, identificando-se as diversas unidades estratigráficas reconhecíveis no alçado, designadamente: camada de líquenes UE 929, que recobria parte do alçado, camadas de tinta branca UEs 928 e 929 e emboço UEs 930 e 931, tendo sido atribuída, ao remate do reboco, a UE 939.

Também se identificou um sulco para minorar os efeitos da humidade ascendente, UE 932 e um conjunto de mísulas a UE 933 e 953, para apoio de tampo para banco perimetral da sala, a cujo negativo foi atribuída a UE 944. À interface das mísulas UE 953, foi atribuída a UE 934.

Identificou-se ainda meia coluna, embasamento de coluna embutidos na parede e respetiva argamassa de suporte (UEs 934, 935 e 947), abobada e interface de encosto, UEs 936, 940 e 938, bem como a parede oeste da sala do capítulo (UE 937, 943).

No plano 1 foi ainda possível identificar duas impostas da abóbada (UE 941) e uma possível estrutura para assentamento de piso (UE 943), uma camada de argamassa (UE 946), junto ao embasamento de coluna UE 934, e o aterro UE 950.

Após o registo do primeiro plano, limpou-se a camada de líquenes UE 929 e as camadas de tinta e emboço UEs 928, 929, 930 e 931.

Após se ter procedido à decapagem, registou-se o plano 2, tendo sido identificados dois tramos de parede UEs 965, 967 e duas interfaces de encosto, UEs 966 e 972.

Identificaram-se ainda dois agulheiros, tendo-lhes sido atribuída a UE 973 e ao respetivo enchimento UE 974.

Atribuiu-se ainda a UE978 a parte do revestimento, que apresentava uma maior solidez.

3.1.2 Espólio da Sondagem 12

Apenas se recolheu um fragmento de cerâmica, proveniente da UE 931 e duas amostras de argamassa (AM 8 e9).

3.1.3 Sumário interpretativo da Sondagem 12

A sondagem 12, correspondente a uma sondagem parietal que abarca o alçado interior da parede oeste da sala do capítulo e permitiu analisar o sistema construtivo no interior da sala do capítulo.

Pese embora o carácter inconclusivo de alguns dos dados analisados, foi possível constatar a existência clara de duas principais fases construtivas.

A primeira fase corresponde essencialmente à pilastra e parede oeste da sala do capítulo, podendo estar esta fase dividida em subfases correspondentes a remodelações ou etapas construtivas como no caso da UE 967.

A segunda fase corresponde aos trabalhos de construção das abóbadas atualmente presentes na sala do capítulo, podendo também incluir as mísulas UE 941 e eventualmente o tramo de parede UE 965, sem que seja possível averiguar com segurança este facto. Os revestimentos das paredes também poderão ser associáveis a esta fase.

Tendo em consideração as grandes etapas construtivas conhecidas até ao momento para o convento de S. Francisco, e tendo em consideração a sua associação com as etapas construtivas conhecidas, a primeira fase poderá ser associável ao século XVI e a segunda fase poderá ser associável ao século XVIII.

3.2 Sondagem 13 (Fotos 9 a 11; Figuras 8.1.7. e 8.1.8.)

A sondagem 13, tal como a sondagem 12, trata-se de uma sondagem parietal realizada na sala do capítulo, abarcado uma área com cerca de 3,67m de largura e cerca de 3,90 de altura máxima.

Procurou-se com a realização desta sondagem, conhecer a evolução arquitetónica da sala do capítulo e complementar os dados obtidos na sondagem 12. Para além disso, procurou-se averiguar se a soleira evidente no paramento exterior também era perceptível no interior.

9

3.2.1 Estratigrafia da Sondagem 13

Iniciou-se a intervenção da sondagem 13 com o registo do plano 1, tendo-se identificado uma camada de coloração rosa (UE 955) que surge em áreas reduzidas e poderá ser igual à UE 929 (camada de caiação branca), e que poderá ser correspondente a zonas em que se verificou uma maior degradação da mesma.

Identificou-se igualmente uma pedra sob a mísula a oeste, a que se atribuiu a UE 956, e uma outra mísula (UE 957), a cuja interface foi atribuída a UE 962, que foi embutida na pilastra UE 958. Sobre a pilastra foi identificada a imposta UE 959, a cuja interface de recolocação foi atribuída a UE 977 e a cujo enchimento foi atribuída a UE 964.

Foi igualmente identificada e registada a ombreira oeste da porta (UE961), que dá acesso à sala do capítulo e o revestimento a imitar um arco (UE 960).

Ao pavimento lajeado contíguo atribuiu-se a UE 963.

Optou-se por decapar o reboco da parte superior da parede, tendo posteriormente registado o plano 2, identificando-se um tramo de alvenaria irregular a que se atribuiu a UE 975.

3.2.2 *Espólio da Sondagem 13*

Por se tratar de uma sondagem parietal não foi recolhido espólio cerâmico, apenas se recolheu uma amostra de argamassa (AM 10).

3.2.3 *Sumário interpretativo da Sondagem 13*

A sondagem 13, contígua à sondagem 12 permitiu complementar a análise construtiva do interior da sala do capítulo.

Tal como na sondagem 12, identificou-se uma parede que poderá remontar a uma primeira fase construtiva eventualmente associável ao século XVI.

Numa segunda fase, associável ao século XVIII, ter-se-ão construído as abobadas, bem como o arranjo da pilastra UE 858 e mísula UE958. O revestimento poderá igualmente ser atribuível a esta fase.

3.3 Sondagem 14 (Fotos 12 a 26; Figuras 8.1.9. a 8.1.16.)

A sondagem 14, com uma área de cerca de 5,6m² (7mx0,8m), foi implantada no limite norte do compartimento para onde está projetada a escadaria na adaptação do edifício para instalação da UAUM, sendo o seu principal objetivo averiguar a possibilidade de passagem de infraestruturas por esta zona.

10

3.3.1 *Estratigrafia da Sondagem 14*

A intervenção nesta zona iniciou-se com o registo do plano 1, tendo sido identificado um lajeado (UEs 115, 1013) e quatro aterros/ revolvimentos (UEs 968, 969, 970 e 971).

Após se ter procedido à decapagem da UE 968, foi identificado um nível de carvões, a que se atribuiu a UE 980, um nível de circulação (UE 982) e um aterro (UE 981), que foram registados no plano 2.

A uma cota média de 80,62 registou-se o plano 3, tendo sido identificado um aterro de nivelamento (UE 988), uma camada de revolvimento (UE 986), bolsas de argamassa saibrosa (UEs 987, 989, 993 e 994) e a interface da vala de fundação do alicerce 984, tendo-lhe sido atribuída a UE 985 e ao respetivo enchimento a UE 983. Identificou-se ainda uma vala de funcionalidade indeterminada (UE 990), sendo atribuído ao seu enchimento a UE 991.

Depois de se terem decapado as UEs 983, 989, 991 987 e 986 desenhou-se o plano 4, tendo sido identificado o nível de circulação UE 995 e o aterro 996, a uma cota média de 80,55m.

No plano 5 foram registados os alicerces UE 1008 e 1010, que se desenvolvem no sentido N/S, tendo sido atribuída à interface do primeiro a UE 1007 e ao seu enchimento a UE 1009.

Identificou-se também o alicerce da parede norte do compartimento, a que se atribuiu a UE 1005. À vala foi atribuída a UE 1003 e ao seu enchimento a UE 1001.

Na zona oeste da sondagem identificaram-se três aterros (UEs 999, 1000 e 1011).

Identificou-se ainda o embasamento de uma estrutura constituída por pedra e argamassa de saibro sob a UE 1013, a que se atribuiu a UE 1012.

Na zona este da sondagem identificou-se o alicerce UE 1006, sendo a sua vala de fundação a UE 1004 e o respetivo enchimento, a UE 1002. Identificou-se ainda o aterro UE 998.

Depois de decapadas as UEs sedimentares identificadas no plano 5, registou-se o plano 6, tendo sido possível identificar uma camada de coloração negra (UE 1014), na zona este. Na zona oeste registou-se a UE 999 em toda a sua extensão.

No plano 7 (final), registou-se o substrato rochoso, bem como as UEs construídas que já tinham sido registadas anteriormente.

3.3.2 *Espólio da Sondagem 14*

Nesta sondagem foram recolhidos 157 fragmentos de espólio, o que corresponde a cerca de 18% do espólio recolhido na intervenção de 2016, se tivermos em consideração que se contabilizou apenas o espólio recolhido nas sondagens, à exceção de dois achados posicionados que constam do presente relatório. O material recolhido avulso na área do convento será contabilizado em sede de relatório final.

Do total de fragmentos recolhidos nesta sondagem, cerca de 125 constituem fragmentos de cerâmica, o que perfaz cerca de 79,6% do espólio recolhido. A produção com maior representatividade é a cerâmica comum de cronologia indeterminada, com cerca de 24 fragmentos e igual número de cronologia moderna. Também se identificaram 14 fragmentos de tradição indígena e 13 fragmentos de cronologia medieval. Identificaram-se ainda 7 fragmentos de faiança, 5 fragmentos de azulejo, 4 fragmentos de material de construção e 1 fragmento de porcelana. Nesta sondagem também se identificaram 19 fragmentos de vidro, 10 fragmentos de metal, 3 objetos diversos e dois líticos. Identificou-se ainda uma medalha, tendo-lhe sido atribuído o número de achado posicionado 11.

3.3.3 *Sumário interpretativo da Sondagem 14*

A interpretação dos dados recolhidos nesta sondagem foi feita em articulação com os dados recolhidos nas sondagens 15 e 16, sondagens parietais que lhe estão associadas, na medida em que foram efetuadas no alçado que limita a sondagem 14 a norte.

Nesta sondagem identificaram-se duas estruturas que poderão ser anteriores ao século XVIII não sendo possível, de momento, precisar uma cronologia muito segura para as mesmas. As estruturas referidas correspondem a um embasamento de funcionalidade ainda indeterminada, localizado ao centro da sondagem e ao alicerce que a limita a sondagem a oeste, que apresenta uma orientação ligeiramente distinta ao muro que apoia no mesmo.

O entaipamento do vão moldurado localizado a noroeste da sondagem deverá ser posterior à fase acima enunciada.

O lajeado que ainda se conserva, sobrepõe o embasamento acima referido e está associado a uma reformulação da parede norte, provavelmente associável ao século XVIII.

O saque de partes do lajeado poderá estar associado à utilização privada do espaço (séc. XIX-XX).

3.4 Sondagem 15 (Fotos 27 a 29; Figuras 8.1.17. e 8.1.18.)

A sondagem 15 trata-se de uma sondagem parietal, com cerca de 3m² (2mx1,5m) de área e à semelhança da sondagem 16, foi intervencionada com o objetivo de conhecer a evolução arquitetónica visível no alçado C_AL021.

3.4.1 Estratigrafia da Sondagem 15

A intervenção na sondagem 15 iniciou-se com o registo do plano 1, em que se identificou a UE 1015, correspondente a uma camada de líquenes que recobria parcialmente o alçado, bem como três tipos de pintura de coloração rosa, branca e negra, tendo-lhes sido atribuídas as UEs 1016, 1017 e 1027, respetivamente. Ao emboço, foi atribuída a UE 1018 e ao vão emoldurado, perceptível sob a camada de líquenes e pinturas, foi atribuída a UE 1036. Foi ainda identificada a interface de colocação das lajes UE 1013, a que foi atribuída a UE 1026.

No plano 2, registado depois da decapagem das pinturas e parte das argamassas, identificaram-se restos de emboço UE1018 e o enchimento de alvenaria UE 1038, a cuja interface de ligação foi atribuída a UE 1037.

O registo do plano 3 teve como objetivo o registo da UE 1038, designadamente as características do seu aparelho.

3.4.2 Espólio da Sondagem 15

Por se tratar de uma sondagem parietal não foi recolhido espólio.

3.4.3 Sumário interpretativo da Sondagem 15

Na sondagem 15 identificaram-se revestimentos e remodelação do aparelho da parede possivelmente associáveis à reorganização da zona nordeste do convento no século XVIII.

Assumimos que algumas das pinturas identificadas possam ser de épocas posteriores, embora no momento não nos seja possível avançar com uma proposta cronológica.

3.5 Sondagem 16 (Fotos 27 a 29; Figuras 8.1.17. e 8.1.18.)

A sondagem 16, também se trata de uma sondagem parietal, de dimensões e objetivos similares à sondagem 15. Foi efetuada no mesmo alçado, contígua, mas a uma cota mais elevada.

3.5.1 Estratigrafia da Sondagem 16

Iniciou-se o registo desta sondagem com a elaboração do plano 1, realizado em conjunto com o plano 1 da sondagem 15, tendo sido a atribuição de UEs realizada na ortofotografia do alçado C_AI021, obtido através de fotogrametria de convergência.

Neste plano foi identificada a UE 1015, correspondente a uma camada de musgo que recobria parcialmente o alçado e as UEs 1017 e 1018, correspondentes a uma camada de tinta branca e emboço, também identificáveis na sondagem 15. Foram ainda identificados dois tramos de parede em alvenaria a que foram atribuídas as UEs 1024 e 1025, a interface de encosto entre ambas, a que foi atribuída a UE 1023, um agulheiro a cuja interface foi atribuída a UE 1022 e ainda as interfaces correspondentes ao encosto de escadas e do piso do patamar, a que foram atribuídas as UEs 1020 e 1021.

Tal como na sondagem 15, posteriormente à decapagem das pinturas e parte das argamassas do revestimento, registou-se o plano 2, em que se identificaram restos de emboço UE1018, na zona correspondente ao enchimento de alvenaria UE 1038, a cuja interface de ligação foi atribuída a UE 1037.

Após se terem decapado os restos de argamassa, registou-se o plano 3, de modo a registar a ligação entre a UE 1038 e 1024, sendo notória a diferença das argamassas que preenchem as juntas.

3.5.2 *Espólio da Sondagem 16*

Por se tratar de uma sondagem parietal, não foi recolhido espólio.

3.5.3 *Sumário interpretativo da Sondagem 16*

Nesta sondagem identificamos a continuação das UEs identificadas na sondagem 15 e que, por conseguinte, poderão ser associadas ao mesmo período cronológico.

Os negativos de divisórias, escadaria e de travejamento, coincidentes com uma orgânica do espaço acima referida, poderão ser associáveis ao século XVIII ou períodos posteriores.

13

3.6 Sondagem 17 (Fotos 30 a 37; Figuras 8.1.19. a 8.1.21.)

A sondagem 17 abarcou uma área de cerca de 25m² (5x5m), e implantou-se aproximadamente na zona correspondente ao centro do claustro do convento. Os principais objetivos subjacentes à sua intervenção prenderam-se com a averiguação da existência de remanescências do sistema hidráulico do claustro e a identificação de soluções de articulação com a solução proposta no projeto de instalação da UAUM.

3.6.1 *Estratigrafia da Sondagem 17*

Os trabalhos iniciaram-se com a implantação manual da sondagem e registo do plano 1. Neste plano foi registada a camada superficial a que se atribuiu a UE 1099.

Decapou-se manualmente a UE acima referida, bem como as UEs 1121 e 1147, correspondentes ao enchimento de uma vala com restos de fauna e entulho e a uma camada de revolvimento, respetivamente.

No plano 2 (final), identificou-se uma estrutura no centro do claustro constituída essencialmente por argamassa e pedra granítica (UE 1134) sendo, a interface correspondente à sua implantação, a UE 1138.

Identificou-se igualmente um elemento pétreo em granito, afeiçoado em todas as zonas visíveis e com parte das suas extremidades sobrelevadas, associado a um maciço constituído por pedras e argamassa de características semelhantes à UE 1134 e a cuja interface de implantação foi atribuída a UE 1146. Identificou-se ainda a canalização UE 1119, a argamassa de proteção UE 1120 e a caleira de proteção a cujos muretes foi atribuída a UE 1124, tendo sido atribuída a UE 1126 às suas cápeas. Foi atribuída a UE 1136 à vala para implantação da canalização e ao seu enchimento a UE 1128.

Esta canalização parece ter cortado um possível murete de conduta (UE 1124), tendo sido atribuída à sua interface de implantação a UE 1148. Na zona entre as duas condutas foi identificada uma camada com bastantes elementos pétreos (UE 1127), que poderá corresponder à camada de consolidação da canalização mais recente, eventualmente com restos da destruição da canalização mais antiga.

Neste plano foi ainda possível identificar a interface de rutura para enterramento de um animal (UE 1142), que cortou a canalização acima descrita e o substrato rochoso.

Para além da canalização com origem na caixa de derivação UE 1117, também foi possível identificar a uma canalização bastante destruída (UE 1118), associada à argamassa de consolidação UE 1122, ao murete UE 1127, à vala UE 1137 e aos enchimentos UE 1129 e 1139.

Para além dos anteriores sistemas de canalizações, orientados SO/NE, foi ainda identificado um rasgo que tem como ponto de partida o embasamento UE 1134, com uma orientação no sentido SE/NO.

Para além das UEs anteriormente descritas, foi identificada uma camada de argamassa, a que foi atribuída a UE 1183 e três interfaces de rasgos no substrato granítico, de funcionalidade ainda indeterminada, a que foram atribuídas as UEs 1143, 1145 e 1182.

3.6.2 *Espólio da Sondagem 17*

O espólio da sondagem 17 foi exclusivamente proveniente da UE 1099. Foram recolhidos 337 fragmentos de espólio (38,3% da totalidade do espólio recolhido), sendo na sua grande maioria, fragmentos de cerâmica, tendo sido recolhidos 277 fragmentos.

Grande parte dos fragmentos de cerâmica pode ser enquadrável na época moderna (117 fragmentos). Segue-se a vidrada comum com 54 fragmentos, a faiança com 36 fragmentos, o material de construção, com 25 fragmentos e 15 fragmentos de azulejo. Identificaram-se também 21 fragmentos de cerâmica que poderão ser associáveis ao período medieval, 4 elementos de porcelana, 2 fragmentos de produção local, 2 fragmentos de grés e 1 fragmento de cerâmica comum indeterminada.

Nesta sondagem posicionaram-se dois achados (Ach. 12 e Ach. 16). O primeiro corresponde a uma moeda e o segundo corresponde a um possível fragmento de estátua ou relicário, correspondendo a parte de uma cabeça em terracota, mais especificamente um olho.

3.6.3 *Sumário interpretativo da Sondagem 17*

Nesta sondagem, a generalidade das estruturas identificadas poderá ser associada ao sistema hidráulico do claustro do séc. XVIII, designadamente o embasamento do chafariz central, a parte do sistema de adução, que parece ter aproveitado parcialmente uma conduta mais antiga, bem como parte do sistema de vazamento para os terrentos a norte do convento.

O negativo orientado no sentido SE/NO, poderá ainda ser relacionável com a distribuição de água à zona da sacristia.

São igualmente evidentes os revolvimentos que esta zona terá sofrido na época da ocupação privada do espaço, designadamente com o enterramento de animais, que estariam recolhidos em compartimentos contíguos ao local.

3.7 Sondagem 18 (Fotos 38 a 48; Figuras 8.1.22. a 8.1.26.)

A sondagem 18 foi implantada na plataforma do mausoléu, numa zona contígua à sala do capítulo, a sudoeste do claustro, entre o muro limítrofe da plataforma elaborada pela DGEMN e o embasamento do mausoléu. Os principais objetivos que nortearam a implantação desta sondagem foram a confirmação da existência da entrada sudoeste do claustro que estabelecia a ligação com a entrada do convento e a análise da relação construtiva que o mausoléu teria nesta zona com o convento.

3.7.1 *Estratigrafia da Sondagem 18*

A intervenção iniciou-se com o registo do plano 1, embora inicialmente tenha sido projetada uma área mais reduzida do que veio a ser a sua área final, tendo sido sujeita a diversos alargamentos que serão referenciados na descrição dos planos respetivos.

No plano 1 identificou-se a camada superficial (UE 1101), desenhando-se esquematicamente a área abarcada pela intervenção e cotou-se o plano, a uma cota média de 83,15m.

Dado que os dados já obtidos pela escavação das sondagens 3, 4 5 e 9, permitiam antever que a sedimentação que encontraríamos seria constituída por aterros de nivelamento, com os materiais provenientes da demolição do convento nesta zona, efetuados pela DGEMN, optou-se por escavar todo este nível de cerca de 2 metros, até identificarmos uma sedimentação distinta.

Após uma primeira implantação de sondagem mais reduzida, optou-se por proceder a um primeiro alargamento até ao muro limítrofe da plataforma construída pela DGEMN, de modo a que com a escavação se procedesse à desmontagem do muro, processo que facilitou a remoção de terras, depositadas na zona a este do convento. Desenhou-se o plano 1b, de forma a registar o referido alargamento.

Após terem sido decapados todos os aterros relacionáveis com a construção da plataforma envolvente do mausoléu, desenhou-se o plano 2, tendo sido identificada a entrada sudoeste do claustro. Atribuiu-se à soleira a UE 1132 e às ombreiras a UE 1133. Registou-se igualmente nível de circulação UE 1130 e o aterro subjacente (UE 1131). Neste plano foi ainda possível identificar a vala de fundação do muro UE 948, a que se atribuiu a UE 1174. Ao seu enchimento foi atribuída a UE 1175.

Dado que os aterros feitos pela DGEMN apresentam pouca consistência, havendo um elevado risco de derrocada, procederam-se a mais dois alargamentos para oeste, um primeiro com cerca um metro, procurando-se não verticalizar demasiado o perfil e um segundo até ao embasamento do mausoléu. Para registar a área de cada alargamento, desenhou-se um plano, tendo sido o primeiro identificado como plano 2b e o segundo como 2c.

Após se ter escavado toda a área desenhou-se o plano 3 (Final), restituído por ortorretificação por fotogramétrica de convergência.

Neste plano, para além das UEs identificadas no plano 2, foi possível identificar o interior do compartimento, que se desenvolve para oeste do vão a que foram atribuídas as UEs 1132, 1133, tendo sido identificado o lajeado UE1176, vala de saque UE 1177 e respetivo enchimento (UE1178). Identificou-se igualmente o muro que delimita o compartimento, a que foi atribuída a UE 1149 e uma zona de perturbação desse muro (UEs 1180, 1181).

Os perfis e alçados desta sondagem, tal como o plano final, foram obtidos por restituição por fotogrametria de convergência.

No perfil norte foi possível identificar a sedimentação correspondente à plataforma perimetral do mausoléu e a ligação entre o mausoléu (UEs 735, 847, 856, 767) e o muro de sustentação de terras da plataforma (UE 948). Dado que a ortofotografia também incluiu o alçado sul da UE 1149 e o alicerce e embasamento do mausoléu (UEs 767, 856), também foi possível o registo da sua relação com os muros do convento (UEs 1149, 788 e 804).

Constatou-se ainda que o alicerce UE 767 assentava diretamente no substrato rochoso (UE 714).

Assim sendo, é identificável neste perfil, a perturbação do embasamento, no alçado este do braço este do mausoléu (interface UE1157 e enchimento UE 1158).

Também se identifica a sucessão de aterros mais recentes da plataforma efetuada pela DGEMN (UEs 1152, 1153, 1154, 1155, 1156), que sobrepõe piso de obra UE 1159.

A leitura interpretada do perfil permitiu igualmente a identificação e registo da sucessão de aterros, sob o referido piso (UEs 1161, 1162, 1163, 1164, 1165, 1166, 1167, 1168, 1169, 1170 e 1171), que sobrepõe as UEs 1130 e 1131.

O registo do alçado exterior norte da sala do capítulo e do perfil sul permitiu registar a sequência estratigráfica que relaciona o convento de S. Francisco nesta zona, o mausoléu de S. Frutuoso e a remodelação levada a cabo pela DGEMN nesta ala do convento.

Deste modo, no ortofoto, identificou-se a sequência de aterros decorrentes da demolição de parte da ala mais a sul do convento, separados pois dois níveis de circulação identificados com as UEs 1187 e 1191.

Sobre o piso UE 1191, identificaram as UEs UE 868=1152, 875, 876, 1193, 1193 e 1194.

Entre os dois pisos identificaram-se as UEs 1188 e 1190.

Sob o piso UE 1189, identificou-se o aterro UE 1187, 1179 e 1186, assentando este último diretamente sobre o lajeado UE 1176.

A leitura interpretada do alçado exterior norte da sala do capítulo permitiu a identificação e sequenciação das unidades construídas presentes nesta zona do convento.

Deste modo, identificaram-se os elementos constituintes do arranjo do cunhal efetuado pela DGEMN (UEs 842, 869, 1184), a cuja interface de ligação com o convento preexistente (UEs 846 e 873 se atribuiu a UE 1210.

Identificaram-se igualmente dois agulheiros (UEs 1206 e 1208), abertos no alçado UE 846, bem como o revestimento do primeiro piso (UE 839) e a porta de acesso à sala do capítulo, a que se atribuiu a UE 961.

Também se identificaram-se diversas UEs relacionadas com o revestimento ao nível do piso térreo, designadamente dois níveis de tinta de cor branca UEs 1199 e 1204 e, entre ambas, pinturas de cor amarela (1202), vermelha (UE 1201) e preta (UE 1203). Identificou-se ainda em algumas zonas o emboço (UE 1205).

Foi ainda possível identificar as ombreiras UE 1198 e 1133, e ainda a camada de reboco UE 1200, à qual o muro UE 846 encostou. A interface de ligação entre ambas as UEs, foi identificada com a UE 1209.

A fotografia ortorretificada do alçado este da UE 1149, permitiu a identificação de pormenor da relação entre a parede UE 1149 e o emboço/reboco UE1214, o sulco UE 1213 e as camadas de tinta UE 1150, 1211, 1212, 1151.

Foi ainda possível registar alguns dos elementos de muro que parecem estar revolidos (UE 1181), o alicerce e o embasamento do mausoléu.

3.7.2 *Espólio da Sondagem 18*

O espólio recolhido da sondagem 18 é proveniente da UE 1101, tendo sido exumados 144 fragmentos, correspondentes a 16,4% do espólio recolhido na intervenção.

A maioria destes elementos tratam-se de fragmentos de cerâmica, perfazendo um total de 109 elementos.

Os fragmentos de azulejo são a maioria do espólio cerâmico exumado, num total de 44 fragmentos, seguindo-se 22 fragmentos de faiança. Identificaram-se ainda 21 fragmentos de cerâmica comum que pode ser associável à Idade Moderna, 17 fragmentos de cerâmica vidrada, 3 fragmentos de cerâmica que poderá ser associada à época medieval 2 dois fragmentos de material de construção.

Nesta sondagem identificaram-se ainda 22 fragmentos de metal, 11 fragmentos de vidro e 2 objetos diversos.

Atribuiu-se o número Ach. 18, ao fragmento de um possível gancho em metal e recolheu-se uma amostra de argamassa a qua se atribuiu o n° AM 11.

3.7.3 *Sumário interpretativo da Sondagem 18*

A intervenção nesta sondagem permitiu confirmar a existência de uma área de ligação lajeada entre o claustro e a Galilé da igreja de S. Francisco. A cronologia conhecida da igreja de inícios do século XVIII e a correlação orgânica do espaço com a mesma leva-nos a avançar com uma primeira proposta cronológica coeva para a compartimentação identificada. Assumimos, contudo, que parte das

estruturas possam ser de período anterior na medida em que é evidente que um dos rebocos associáveis à ombreira sul se desenvolve por detrás do muro exterior da sala do capítulo.

Nesta sondagem é visível o encosto do muro do compartimento identificado com um muro que se desenvolve aproximadamente no sentido N/S, já identificado nas sondagens 3 e 8, com uma proposta de cronologia associável ao século XVI, que por sua vez encosta ao que resta dos alicerces originais do mausoléu.

As paredes superiores dos braços do mausoléu nesta zona são reconstrução da DGEMN, à semelhança do que se constatou nas sondagens 3, 8 e 10.

Parte do alicerce identificado poderá ser associável ao séc. VII.

Tal como os dados recolhidos nas outras sondagens contíguas a esta zona, foi também possível constatar que a plataforma circundante ao mausoléu, desde a cota de circulação do claustro é constituída por aterros do séc. XX feitos pela DGEMN, aquando da demolição do convento nesta zona.

3.8 Sondagem 19 (Fotos 49 a 59; Figuras 8.1.27. a 8.1.33.)

A sondagem 19 foi implantada na plataforma do mausoléu numa zona a noroeste do claustro, entre o muro limítrofe da plataforma do mausoléu e a zona das escadas que dão acesso ao pátio contíguo à sacristia. Os principais objetivos subjacentes à implantação desta sondagem foram a confirmação da existência do muro limítrofe do claustro e averiguar o seu estado de conservação.

3.8.1 Estratigrafia da Sondagem 19

A intervenção iniciou-se com o registo do plano 1, tendo sido atribuída a UE 1100.

Tal como na sondagem 18, a projeção da sondagem estava inicialmente prevista para uma área mais pequena, tendo-se optado, por comodidade de escavação por alargar para uma área maior, até ao muro de sustentação de terras UE 948. O alargamento foi registado no plano 1b.

Também à semelhança do que se verificou na sondagem 18, optou-se por proceder à escavação dos aterros da plataforma efetuada nos inícios do séc. XX pela DGEMN, tendo o seu registo sido feito nos perfis.

Após decapados os aterros acima referidos, procedeu-se ao registo do plano 2 segundo os mesmos métodos de ortorretificação utilizados nas sondagens 17 e 18, método que se utilizou nos registos seguintes. Neste plano identificou-se o aterro de nivelamento UE 1105 e a interface da vala de fundação do muro UE 1006, a que se atribuiu UE 1109. O seu enchimento foi identificado com a UE 1108.

Identificou-se ainda um arranque de parede orientada no sentido norte-sul, a que se atribuiu as UEs 1102 e 1252, associado a uma soleira a que se atribuiu a UE 1249, sobreposta pela UE 1250, à qual encostava a camada de cimento UE 1251. Também se identificou um alicerce, orientado no sentido oeste-este constituído por diversos elementos reaproveitados, a que atribuiu a UE 1107.

Na zona mais a este da sondagem identificou-se uma camada de saibro deposto, a que se atribuiu a UE 1113.

Escavou-se a camada UE 1105 e registou-se o plano 3, identificando-se uma sepultura (Interface UE 1111, enchimento UE 1112), bem como um covacho a cuja interface se atribuiu a UE 1115 e ao enchimento a UE 1116. Optou-se por nesta fase da intervenção não escavar as referidas UEs.

Devido a derrocada de perfil, procedeu-se a um alargamento para sul, de cerca de um metro, tendo-se escavado até à UE 1105.

Posteriormente a ter sido efetuado o alargamento registou-se o plano 4 no qual, para além da UE 1105, na zona mais a sul, foi possível identificar a parede composta pelas UEs 1239 e 1240, a parede composta pelas UEs 1241 e 1242 e a parede composta pelas UEs 1243, 1244 e 1246.

O registo do perfil oeste permitiu a identificação de diversos níveis do aterro da plataforma feita pela DGEMN.

Sobre o nível de circulação/ piso de obra UE 1219, identificaram-se os aterros UE 1100, 1216, 1217 e 1218.

Sob o nível de circulação acima referido, identificaram-se os aterros UE 1220, 1221, 1222, 1223, 1224, 1225 e 1226.

A leitura interpretada do perfil sul permitiu a identificação dos aterros UE 1100, 1216, 1233, 1232, 1227, 1218, que sobrepunham o nível de circulação UE 1219, identificando-se sob este as UEs 1220, 1221, 1228, 1229, 1230, 1231, 1234, 1235, 1237, 1238.

Também foi possível identificar as relações entre a parede composta pelas UEs 1239, 1240, a parede composta pelas UEs 1241, 1242 e a parede composta pelas UEs 1243, 1244 e 1246. Também se identificou um sulco (UE 1245), aberto na UE 1244.

A leitura interpretada do alçado sul (C_AI007) permitiu a identificação do murete UE 1247, soleira UE 1253, preparação para assentamento de soleira UE 1248 e muro UE 1103, associados à plataforma de sustentação de terras.

Identificaram-se igualmente os muros UE 1102, 1255, 1258 e a soleira UE 1256, que poderão estar associadas ao mesmo momento construtivo.

Foram ainda identificados os agulheiros UE 1260, 1261 e 1262, provavelmente feitos para encaixe de andaimes.

Foi ainda identificada uma seção de muro (UE 1257) que poderá corresponder ao fechamento de um vão de que resta apenas a soleira UE 1256.

Também se identificaram as UEs 1263, interface de ligação entre as UEs 1255, 1256, 1258 e 1257, a UE 1269, interface de ligação entre UE 1270, um possível acrescento da parede, a UE 1271, alicerce de estrutura UE 1249 e a UE 1271, que se trata de um agulheiro.

Foi possível ainda identificar a interface correspondente ao encosto do muro UE 948, a que se atribuiu a UE 1259.

3.8.2 *Espólio da Sondagem 19*

Na sondagem 19 recolheram-se 237 fragmentos de espólio, cerca de 27% dos fragmentos de espólio exumado na campanha de 2016. Os fragmentos foram recolhidos essencialmente de duas

unidades estratigráficas as UEs 1100 e 1105. Da primeira recolheram-se 145 fragmentos e da segunda recolheram-se 92 fragmentos. A maior parte do espólio exumado correspondeu a fragmentos de cerâmica, perfazendo um total de 123.

A grande maioria dos fragmentos consistia em fragmentos de cerâmica comum associável ao período moderno, cerca de 61 fragmentos, seguindo-se a produção de vidrada a chumbo, com 17 fragmentos, a faiança, com 16 fragmentos, o azulejo, com 12 fragmentos e o material de construção com 7 fragmentos. Identificaram-se igualmente 7 fragmentos de cerâmica comum associável à época medieval, bem como 2 fragmentos de cerâmica comum indeterminada e um fragmento de porcelana.

Para além dos elementos de cerâmica na sondagem 19 também se exumaram 62 fragmentos de vidro, 43 fragmentos de metal, 7 objetos diversos não enquadráveis nas categorias preestabelecidas no sistema de informação e 2 líticos.

Atribuíram-se os números Ach. 15, 17 e 18 aos objetos que se considerou relevante posicionarem nesta sondagem.

O Ach. 15, corresponde a um fragmento de friso elaborado muito provavelmente nos trabalhos de restauro da DGEMN, na primeira metade do século XX.

O Ach. 17, corresponde a um elemento da mesma natureza do Ach. 15, mas correspondente a um elemento de menores dimensões de um elemento decorativo em cordão.

Os Ach. 13 e 14 pese embora tenham sido associados à UE 1044, correspondente à recolha de materiais do interior do convento, foram recolhidos numa área englobada na sondagem 19, depois de um alargamento. Trata-se de dois fragmentos de friso semelhantes aos achados 15 e 17.

O Ach. 18, recolhido na UE 1105 trata-se de um fragmento de botão.

O material osteológico recolhido nesta sondagem foi analisado, sendo os resultados descritos na nota de bioarqueologia do presente relatório.

3.8.3 *Sumário interpretativo da Sondagem 19*

Nesta sondagem, tal como nas outras sondagens contíguas a esta zona foi também possível constatar que a plataforma circundante ao mausoléu, desde a cota de circulação do claustro é constituída por aterros do séc. XX feitos pela DGEMN.

Os muros que se identificaram poderão ser associáveis a duas fases, de acordo com os dados que dispomos para o momento.

Assim sendo, o muro orientado norte-sul, com argamassa alaranjada, o primeiro muro orientado no sentido este-oeste e os muros que limitam um vão identificados no alçado sul poderão ser associáveis à edificação do séc. XVI-XVII. A parede que limita a sondagem a norte também poderá ser associável a esta fase, eventualmente já ao séc. XVII dado que o alicerce apresenta já elementos reaproveitados associáveis à época moderna.

O entaipamento dos vãos poderá ser associável ao século XVIII, período em que se terá alterado toda a orgânica dos espaços nesta zona.

4 Síntese Interpretativa

Fase I (Calcolítico - Idade do Bronze) – Não se identificaram nesta campanha vestígios enquadráveis neste período. A maioria das fossas enquadráveis neste período foi identificada na campanha de 2011.

Fase II (séc. VII) – Dado que parte da intervenção foi levada a cabo nas imediações do mausoléu/capela de S. Frutuoso, designadamente na sondagem 18, foi possível identificar parte do alicerce do referido mausoléu que é enquadrável nesta fase.

Fase III (Séc. X) – No séc. X (911), S. Frutuoso é mencionada na delimitação do termo de Dume (Andrade, 2015), permanecendo a conservação da memória do local, associando-se agora o culto ao seu fundador, S. Frutuoso (Fontes *et al.*, 2014: 25). Apesar de a configuração atual do mausoléu poder ser devedora da reconstrução desta época (Fontes *et al.*, 2010: 117), nas sondagens efetuadas nesta campanha não foi possível identificar e, com clareza, associar, qualquer vestígio a esta época.

Fase IV (Séc. XIII-XV) – Nas inquirições de 1220 é feita referência a *Sancto Fructuoso*, atestando a ocupação do local (PMH. INQ 1220: 69, 161, 205, 257). Nas campanhas anteriores, identificaram-se estruturas e fragmentos de cerâmica que poderão ser associáveis a esta fase. A campanha de 2016 não forneceu indícios que possam claramente associar-se a esta fase.

Fase V (Séc. XVI-XVII) – Apesar de haver vestígios identificados que possam ser enquadráveis nesta fase, a associação de alguns dos vestígios a esta fase é apenas provisória, na medida em que os dados obtidos não são totalmente conclusivos. A parede interior da sala do capítulo poderá ser enquadrável nesta fase, bem como as colunas ou algumas das pilastras presentes neste compartimento do convento. A cronologia avançada para estes elementos baseia-se essencialmente na relação construtiva de anterioridade relativa a elementos como a abóbada ou mísulas que poderão ser associáveis ao século XVIII. O embasamento identificado no centro da sondagem 14 e o alicerce que limita a sondagem a oeste, de orientação ligeiramente distinta das paredes do compartimento onde se implantou a sondagem também poderão ser associáveis a esta fase. Para além destes vestígios enunciados, na sondagem 18 identificou-se parte um muro já identificado nas sondagens 3 e 8 de argamassa alaranjada que poderá ser associável a esta fase. Também se constatou que parte do reboco associado à ombreira sul se desenvolve por detrás do muro exterior da sala do capítulo, ao nível do piso térreo, podendo ser o indício de que o reforço do muro exterior será de uma fase posterior e por conseguinte, o muro original estaria mais recuado correspondendo ao muro do interior da sala do capítulo. Na sondagem 19, o muro norte-sul com argamassa alaranjada poderá ser associado a esta fase. Também desta fase, mas já de uma época mais tardia, eventualmente já do séc. XVII poderá ser o muro que limita a norte a sondagem, ao nível do piso térreo.

Fase VI (Séc. XVIII) – Os vestígios associáveis a esta fase estão presentes praticamente em todas as sondagens efetuadas. No interior da sala do capítulo, serão desta fase as abobadas, pelo menos algumas das mísulas e possivelmente o tramo de parede UE 965 na sondagem 12. O revestimento do interior da sala do capítulo também poderá ser associável a esta época. Também consideramos como enquadráveis na fase VI o lajeado do compartimento onde se implantou a sondagem 14, e eventualmente a maioria das estruturas que constituem o referido compartimento. Serão igualmente datáveis do século XVIII, as estruturas associadas ao sistema hidráulico do claustro, nomeadamente o embasamento do chafariz central e o sistema de adução, sendo, contudo, plausível que em parte possa ter reaproveitado parte de uma conduta mais antiga. Também do século XVIII, será o muro oeste

do claustro, o compartimento lajeado que dá acesso ao claustro e à galilé da igreja de S. Francisco e o entaipamento dos vãos na sondagem 19.

Fase VII (Séc. XIX- finais do séc. XX) – Desta fase, correspondente ao uso do convento como propriedade agrícola privada e ao restauro do mausoléu e conseqüente criação de condições de visitaçã, os dados são provenientes essencialmente das sondagens 14, 17, 18 e 19. É atribuível a esta fase o saque de parte do compartimento onde foi implantada a sondagem 14, o enterramento de animal e camada de revolvimento do claustro, os aterros e muro de suporte de terras na área envolvente ao mausoléu e as paredes dos braços sul, este e norte do mausoléu.

Fase VIII (Finais séc. XX-séc. XXI) – Desta fase, correspondente à aquisição do imóvel por parte do município, não se identificaram vestígios arqueológicos de relevo.

5. Nota de Bioantropologia

A campanha arqueológica de 2016 no Convento de São Francisco, em Real, Braga, revelou evidências osteológicas em três contextos (Zona B, Sondagem 14 e Sondagem 19), num total de seis Unidades Estratigráficas (UEs com os números 969, 1040, 1100, 1105, 1114 e 1115). No entanto, os 20 fragmentos e ossos completos de animais não-humanos foram os únicos presentes em dois contextos (Zona B e Sondagem 14) e num total de três UEs (com os números 969, 1040 e 1115). De resto, estes vestígios de fauna (não estudados) apenas estiveram ausentes da UE 1100 (Sondagem 19).

Os materiais osteológicos humanos (8 ossos, ou fragmentos ósseos, e um dente) foram identificados apenas em três Unidades Estratigráficas da Sondagem 19 (UEs 1100, 1105 e 1114) e estão inventariados em Apêndice.

A UE 969 da Sondagem 14 registou apenas um fragmento de fauna. A UE 1040 da Zona B incluía novamente apenas vestígios de fauna, 10 fragmentos e um osso completo (que pertence provavelmente ao carpo ou tarso dum mamífero).

A UE 1100 da Sondagem 19 continha um fragmento de diáfise de tibia direita. Na mesma S. 19, a UE 1105 revelou-se mais prolífica em materiais osteológicos humanos, com um dente (canino inferior direito), três ossos completos (primeira falange distal de pé esquerdo; quarto metacárpico e quarta falange proximal compatíveis, de mão esquerda) e dois fragmentos (metáfise proximal de tibia direita e fragmento de metáfise medial de clavícula esquerda); a UE 1105 incluía ainda seis fragmentos de fauna (dois dos quais são compatíveis e parecem pertencer a sacro de mamífero). A UE 1114 da S. 19 apresentou dois fragmentos de ossos humanos (fragmento de diáfise de fémur e fragmento de costela) e um fragmento faunístico. Finalmente, a UE 1115 da S. 19 apresentou um fragmento ósseo de animal não-humano.

Análise paleoantropológica

O fragmento de diáfise de tibia direita encontrado na UE 1100 da Sondagem 19 não apresenta evidências paleopatológicas ou caracteres discretos. Pelas proporções, este fragmento pertenceria a um indivíduo adulto, não sendo possível especificar um escalão etário. O sexo do indivíduo é impossível de aferir. A superfície cortical desta tibia apresenta evidência de erosão diagenética; a sua fragmentação ocorreu post-mortem. O número mínimo de indivíduos é um (NMI = 1).

O canino inferior direito presente na UE 1105 (S. 19) apresenta grau de desgaste 3 (de acordo com Smith, 1984). A raiz inteiramente formada associa-se ao desgaste (moderado) para sugerir que se trataria de um indivíduo adulto (certamente de idade superior a aproximadamente 12,5 anos: AlQhatani et al., 2010). Não são aparentes caracteres discretos, dado que o desgaste lingual impede a completa aferição da presença de crista distal acessória. É evidente a presença de uma cárie e de ligeira acumulação de tártaro. Não são aparentes lesões lineares do esmalte (hipoplasias). Os ossos correspondentes à mão esquerda (quarto metacárpico e quarta falange proximal) são, apesar de ligeira diferença em robustez, compatíveis e pertencentes a indivíduo adulto (idade superior a 14-16 anos: Schaefer et al., 2009). Não apresentam caracteres não-métricos, lesões ou alterações diagenéticas dignas de nota. Os fragmentos de clavícula e tibia (aparentemente de indivíduo adulto) não evidenciam lesões ou morfologia particular, porém têm superfícies corticais afetadas por erosão de origem diagenética e fraturas post-mortem. A primeira falange distal do pé de indivíduo adulto (idade superior a

11-16 anos: Schaefer et al., 2009) não apresenta lesões, alterações ou caracteres discretos notórios. Os elementos presentes não permitem estimar o sexo ou a faixa etária do indivíduo. Dada a ausência de incompatibilidades em patologia, sexo, idade ou robustez ou a inexistência de elementos anatómicos repetidos, o número mínimo de indivíduos é um (NMI = 1).

A UE 1114 (S. 19) apresenta fragmentos ósseos de fémur e costela cujas lateralidades não são aferíveis. Não apresentam lesões ou morfologia notórias. As fraturas que fragmentaram os ossos são post-mortem. A erosão é patente no osso cortical, salientando a presença de fatores diagenéticos desfavoráveis à conservação (acidez do solo e humidade variável). Os elementos presentes não permitem estimar o sexo ou a faixa etária do indivíduo. O número mínimo de indivíduos é um (NMI = 1).

Arqueotematologia

Tendo em conta o contexto da Sondagem 19 (claustro do Convento de São Francisco) e a identificação de pelo menos uma sepultura (não escavada), é provável que a presença de elementos osteológicos humanos seja devida à perturbação de sepulturas nesse espaço. Essa perturbação poderá ter ocorrido aquando da utilização funerária do espaço, através da redução de enterramentos prévios, ou por intervenções que sucederam a utilização original do Convento.

6 Conclusões/Recomendações

A intervenção de 2016 permitiu alcançar os principais objetivos enunciados no plano de trabalhos elaborado para esta campanha.

Através das sondagens 18 e 19, foi possível obter a sequência estratigráfica da envolvente do mausoléu, permitindo adquirir um conjunto de dados complementares aos dados já obtidos nas sondagens efetuadas nesta zona nas sondagens de 2015 e aumentar o manancial de informação disponível, salientando-se a descoberta de vestígios arqueológicos que, pelas suas características e estado de conservação, são passíveis de integração no circuito de visita a implementar.

A sondagem 17 permitiu a obtenção de dados acerca do sistema hidráulico do claustro, confirmando-se a existência de um chafariz central, facto que ainda não estava completamente confirmado até à campanha de trabalhos descrita no presente relatório, permitindo igualmente fornecer dados para o projeto de arquitetura, de modo a que a solução proposta para esta zona esteja de acordo com as ruínas identificadas.

A execução da sondagem 14 permitiu averiguar as condições de passagem de infraestruturas nesta zona e, em conjugação com os dados obtidos nas sondagens parietais 15 e 16, obter dados que permitem ampliar o conhecimento da zona do convento em que foram efetuadas as sondagens.

As sondagens parietais 12 e 13 permitiram uma primeira aproximação às principais fases construtivas presentes no interior da sala do capítulo.

Pese embora tenha sido possível um considerável avanço no conhecimento da evolução arquitetónica do convento, nomeadamente da área a sudeste e nordeste do convento, será necessário alargar a área escavada à envolvente do mausoléu, designadamente na zona mais a sul, de modo a esclarecer de que forma se articulava a circulação entre a galilé da igreja de S. Francisco e o compartimento identificado na sondagem 18.

O inventário de elementos arquitetónicos, embora tenha sido iniciado nesta campanha, será executado maioritariamente na campanha seguinte, apresentando-se os resultados no respetivo relatório.

Face aos resultados obtidos, em especial na envolvente imediata do mausoléu, com a definição da parede poente do claustro e com a confirmação das ligações diretas do claustro, pelo lado sul à porta da galilé da igreja, por onde se fazia a entrada original do convento e pelo lado norte, ao corredor da sacristia, é nosso entendimento que o projeto de arquitetura deve contemplar essas ligações, promovendo a existência de um circuito de visita integrada com uma única entrada e saída pela porta original da galilé da igreja.

Assim, **recomenda-se que o projeto seja revisto na articulação entre o convento, mausoléu e igreja, devendo eliminar-se a varanda/passadiço proposta na ligação entre as alas norte e sul do claustro**, por romper a harmonia da relação mausoléu-claustro. Entende-se que o nível de circulação exterior ao mausoléu deve ser mantido à cota da sua soleira, devendo estudar-se acessos a partir do pátio interior da sacristia e ligação direta ao jardim exterior da ala norte (zona do tanque).

7 Bibliografia

AlQahtani SJ, Hector MP e Liversidge HM. (2010) The London atlas of human tooth development and eruption. *American Journal of Physical Anthropology*, 142: 481-490.

Andrade, F. (2015). *Arquitetura e paisagem monásticas no território bracarense, o caso de Dume (S. Martinho)*, (Dissertação de Mestrado policopiada), Instituto de Ciências Sociais, Universidade do Minho, Braga.

Barros, J. (1552-1553). Geografia d' entre Douro e Minho e Trás-os-Montes, **Colecção de manuscritos inéditos**, 5, Biblioteca Pública de Municipal. Tipografia Progresso, Porto.

Bettencourt, A. (1999). *A paisagem e o homem na bacia do Cávado durante o II^o e I^o milénio aC*. Tese de Doutoramento (policopiada). Instituto de Ciências Sociais, Universidade do Minho, Braga.

Costa, A.J. (1993). D. Diogo de Sousa – Novo fundador de Braga e grande mecenas da cultura, separata do *Livro de homenagem à Arquidiocese Primaz nos 900 anos da dedicação da catedral*, Braga, pp. 15-118.

Coutinho; J. (1978). *S. Frutuoso de Montélios. As artes pré-românicas em Portugal*. Edições da ASPA, Braga.

Fontes, L. (1989). S. Frutuoso revisitado ou a recente revitalização do monumento, *Forum*, nº6, Universidade do Minho – Conselho Cultural da Universidade do Minho, Braga, pp.41-56

Fontes, L. (1993). Inventário dos sítios e achados arqueológicos do concelho de Braga. *MINIA*, 3^a Série Ano I, ASPA, Braga, pp.31-88.

Fontes, L. (2008). A igreja sueva de São Martinho de Dume. Arquitetura cristã antiga de Braga e na Antiguidade Tardia do Noroeste de Portugal, *Revista de História de Arte*, nº 6, Instituto de História de Arte, FSCH-UNL, Lisboa, pp. 162-181.

Fontes, L; Martins, M.; Ribeiro, M.; Carvalho, H. (2010). A cidade de braga e o seu território nos séculos V-VII in *Espacios urbanos en el occidente mediterráneo (S.VI-VII)*, Tuletum Visigodo, Toledo, pp.255-262.

Fontes, L., Braga, C. e Andrade, F. (2012). Salvamento de Bracara Augusta. "Convento de São Francisco, Real (Braga). Projeto de adaptação a Pousada da Juventude". *Trabalhos Arqueológicos da U.A.U.M. / MEMÓRIAS*, N.º 29, Braga: Unidade de Arqueologia da Universidade do Minho. <https://repositorium.sdum.uminho.pt/handle/1822/19523>

Fontes, L., Braga, C.; Cunha, A. e Andrade, F. (2014). Salvamento de Bracara Augusta. "Convento de São Francisco, Real (Braga). Projeto de adaptação a Pousada da Juventude". *Trabalhos Arqueológicos da U.A.U.M. / MEMÓRIAS*, N.º 49, Braga: Unidade de Arqueologia da Universidade do Minho. <https://repositorium.sdum.uminho.pt/handle/1822/38184> 9

PMH.Inq. 1220 (1888). **Portugaliae Monumenta Historica-Inquisitiones**, volumen I, fasc. I&II, Academia de Ciências de Lisboa, Lisboa.

Santiago, F.; Costa, M. (1762). **Chronica da Santa Provincia da Nossa Senhora da Soledade**, Parte I, Livro VI. Cp.I a XXXVII, Oficina de Miguel Manescal da Costa, Lisboa, pp.440-627.

Schaefer M, Black S e Scheuer L. (2009) **Juvenile Osteology: A laboratory and field manual**. Academic Press, San Diego, California, USA.

Smith BH. (1984) Patterns of molar wear in hunter-gatherers and agriculturalists. **American Journal of Physical Anthropology**, 63: 39-56.

Braga, 30 de abril de 2018

27

Os Arqueólogos Responsáveis

Luís Fernando de Oliveira Fontes

Francisco José Silva de Andrade

Mário Jorge Pinto Pimenta

Sofia Barroso Catalão

8 Ilustrações

8.1 Figuras

Trabalhos Arqueológicos da U.A.U.M. / MEMÓRIAS, 92, 2020

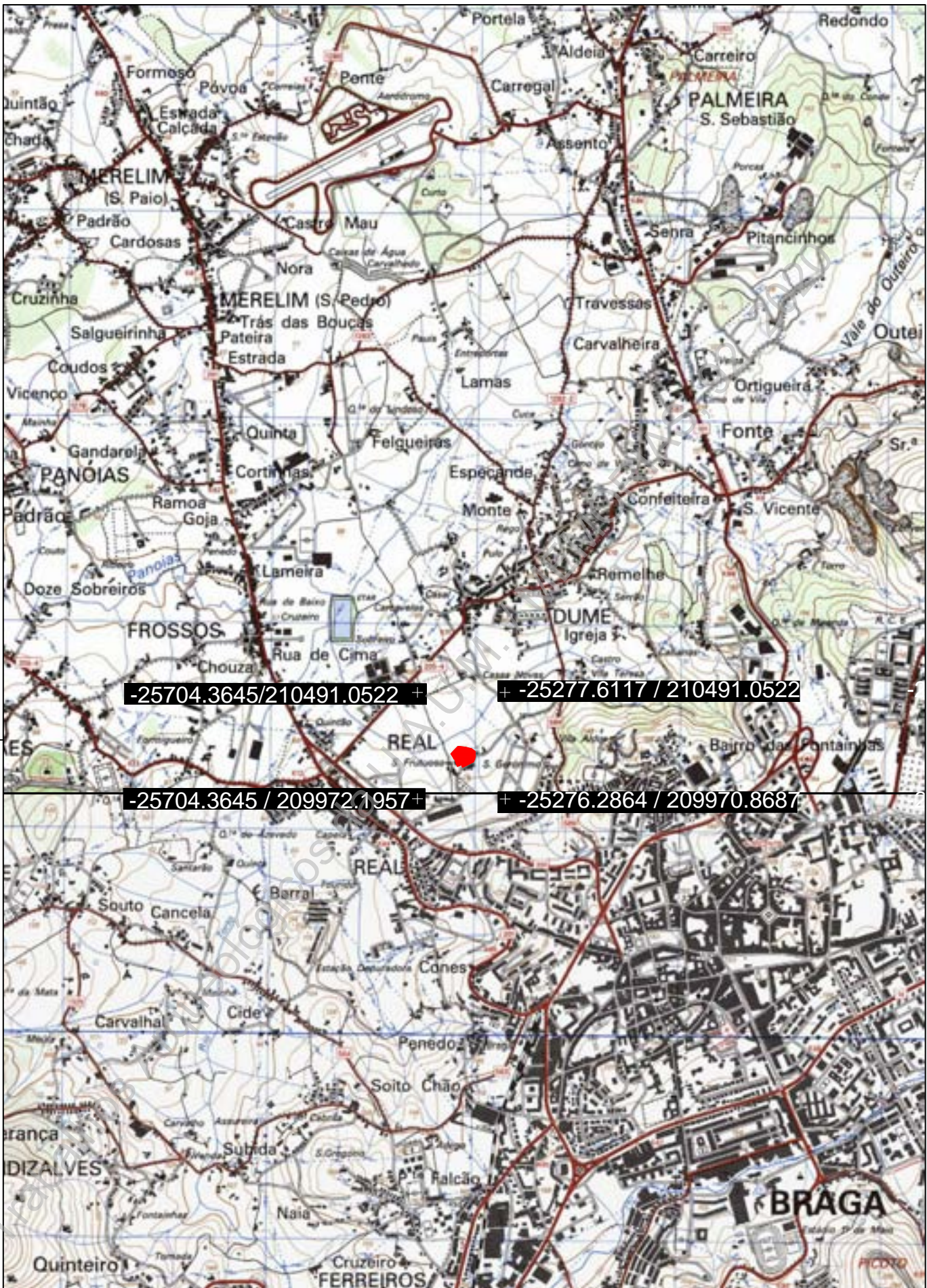

Convento de S. Francisco de Real - Projeto de instalação da UAUM

BRA 16 CSFR

Localização do Convento nas C.M.P. 1:25000 56 e 70 (Etrs89TM06)

 Convento de S. Francisco

8
·
1
:
1

UAUM

2018



Convento de S. Francisco de Real - Projeto de instalação da UAUM

BRA 16 CSFR

Trabalhos Arqueológicos da UAUM - MEMÓRIA 5, 92, 2020

 Convento de S. Francisco

8
.
1
.
2

UAUM

2018

Trabalhos Arqueológicos da UAUM - MEMÓRIA 5, 92, 2020

-25536.56/ 210226.63



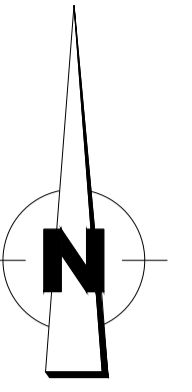









-25410.64/ 210226.63



-25535.6/ 210101.13

-25410.64/ 210100.81







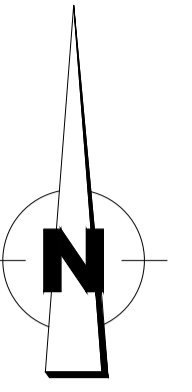





LEGENDA:

-  EDIFÍCIOS
-  ANEXOS, BARRACOS
-  ÁRVORES
-  ILUMINAÇÃO PÚBLICA
-  POSTE DOS CTT
-  TALUDES
-  MUROS DE SUPORTE
-  VEDAÇÃO DE ARAME
-  MUROS
-  CAMINHOS
-  CRUZEIRO
-  Curva de nível mestra
-  Curva de nível secundária

- Equidistância das curvas de nível: 0.2m / 1m



LEGENDA:

-  EDIFÍCIOS
-  ANEXOS, BARRACOS
-  ÁRVORES
-  ILUMINAÇÃO PÚBLICA
-  POSTE DOS CTT
-  TALUDES
-  MUROS DE SUPORTE
-  VEDAÇÃO DE ARAME
-  MUROS
-  CAMINHOS
-  CRUZEIRO
-  Curva de nível mestra
-  Curva de nível secundária

- Equidistância das curvas de nível: 0.2m / 1m

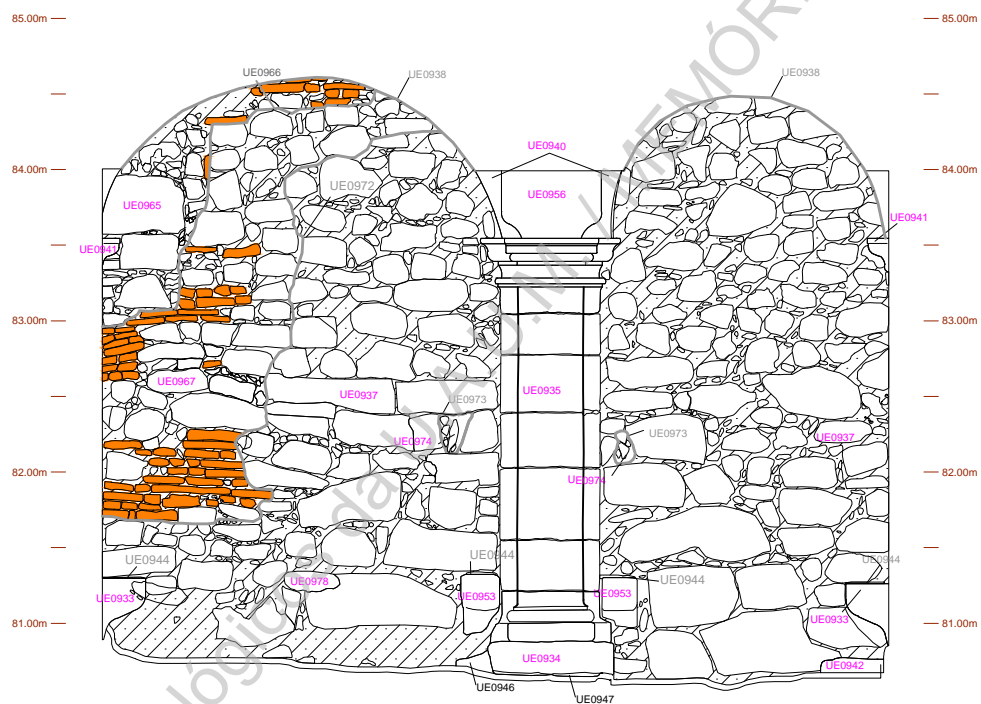

Convento de S. Francisco de Real - Projeto de instalação da UAUM

BRA16CSFR

Sondagem 12, plano 2

Universidade do Minho
Unidade de Arqueologia

Pedra
 Tijolo
 Argamassa

0 50cm 2,5m

8
·
1
·
5

UAUM

2018

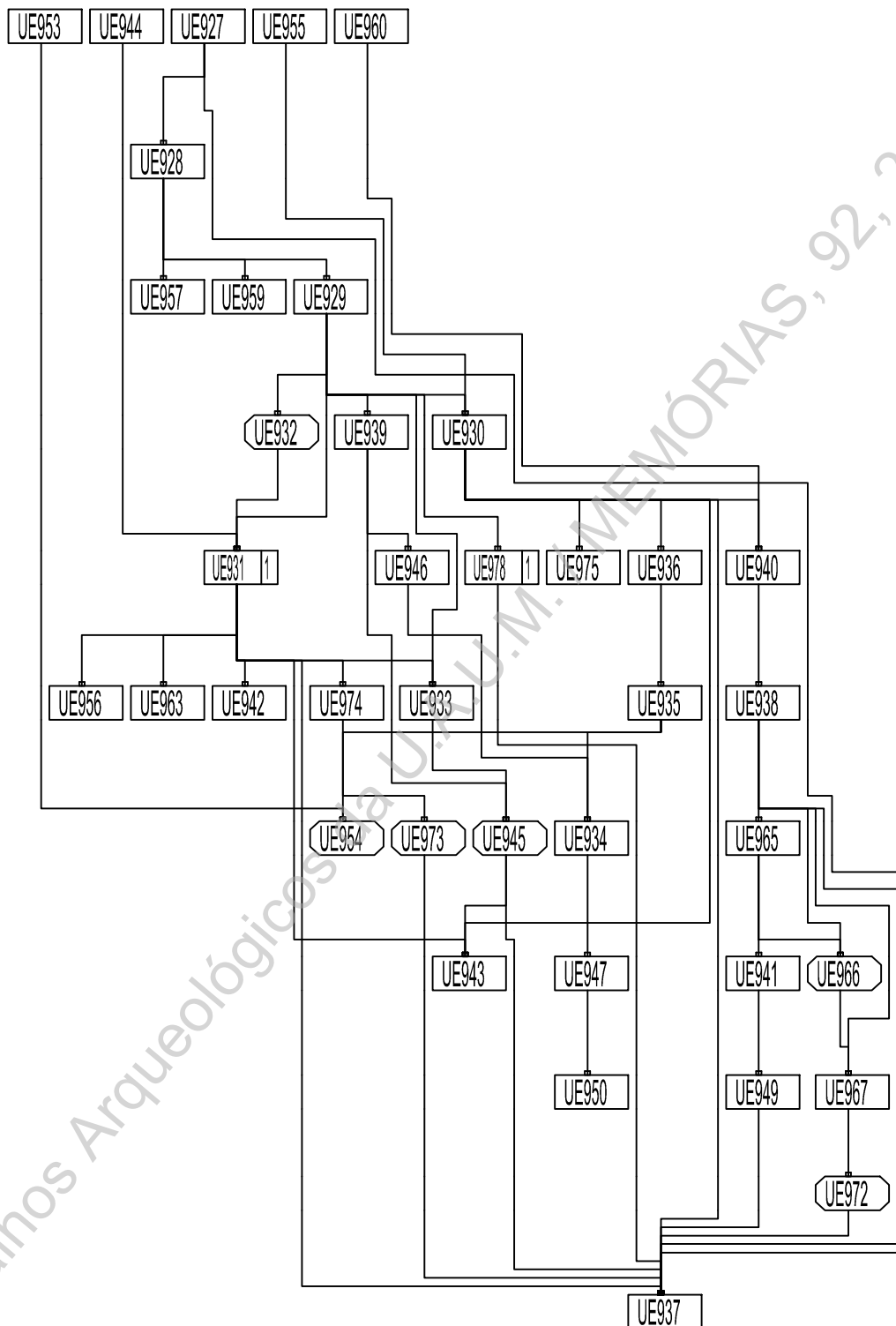

Convento de S. Francisco de Real - Projeto de instalação da UAUM		8 · 1 · 6	UAUM
BRA16CSFR			
Sondagem 12, Diagrama			

2018

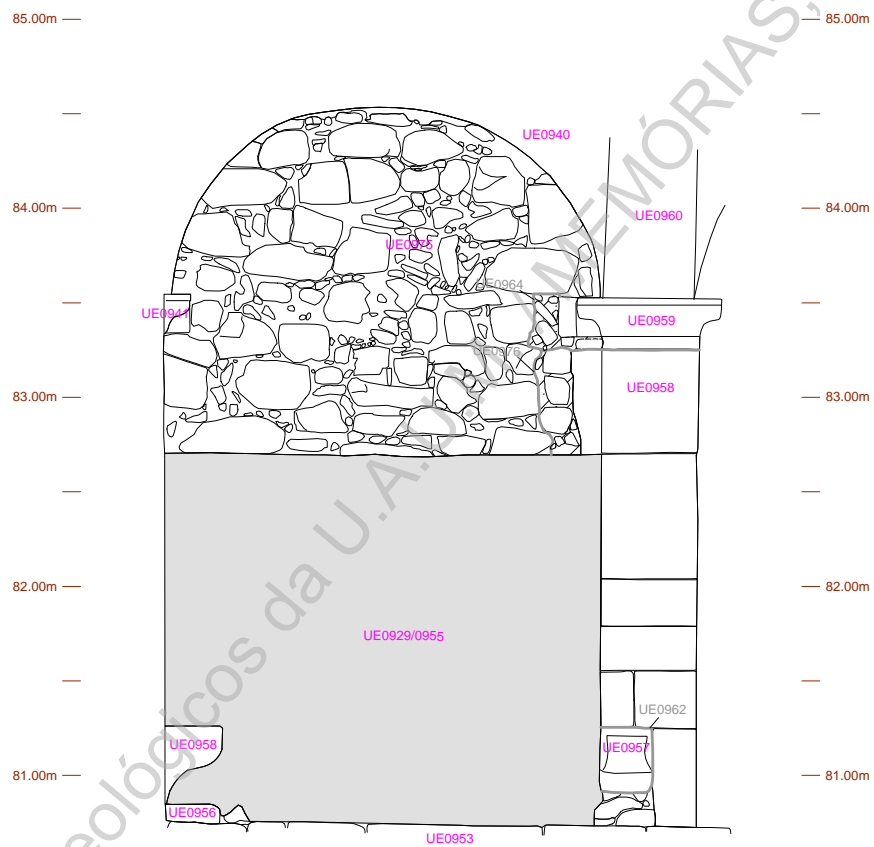

Trabalhos Arqueológicos da U.A.U.M. MEMÓRIAS, 92, 2020



Universidade do Minho
Unidade de Arqueologia

Convento de S. Francisco de Real - Projeto de instalação da UAUM

BRA16CSFR

Sondagem 13, plano 2

Reboco
 Argamassa

0 40cm 2m

8
·
1
·
7

UAUM

2016

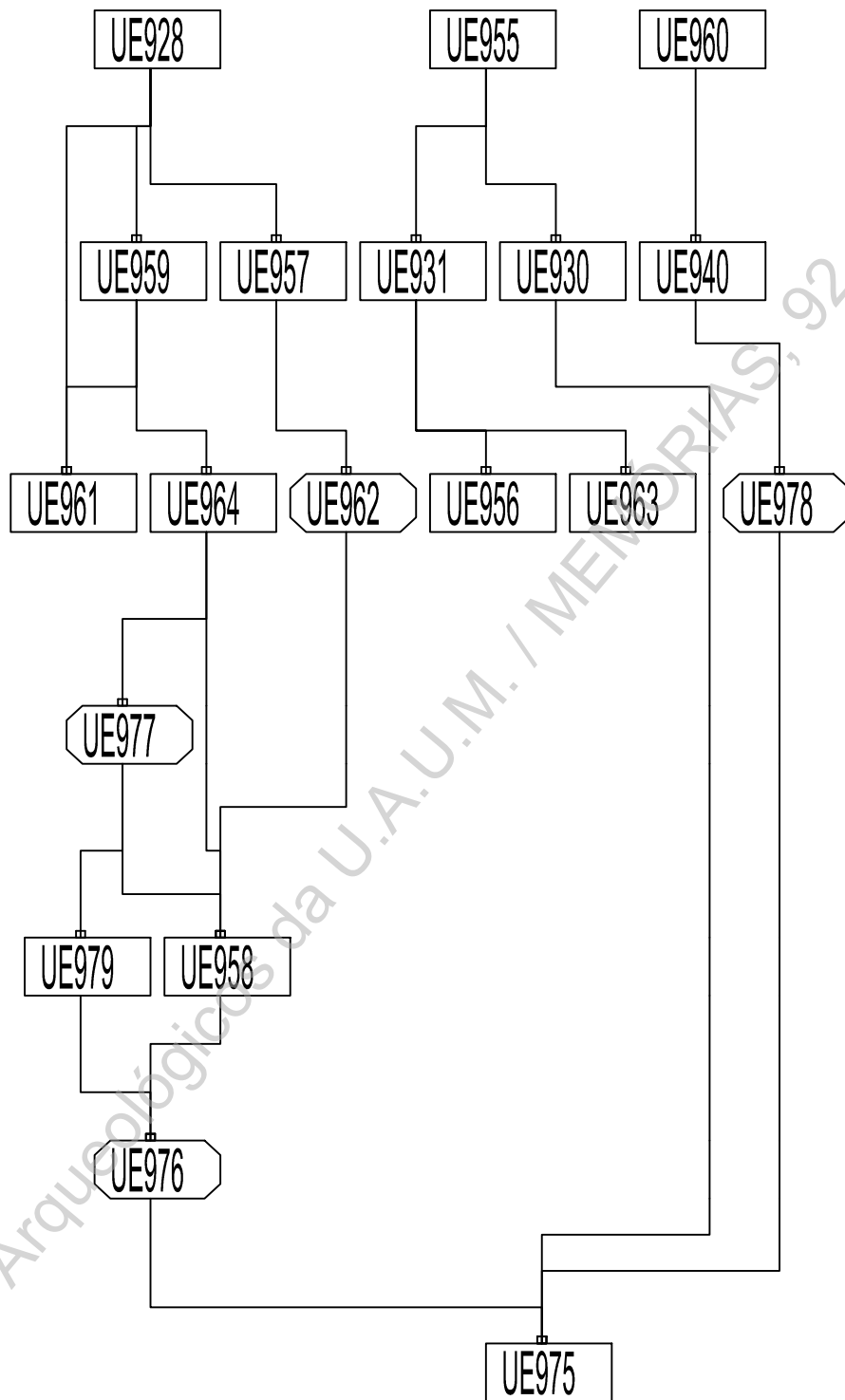

Trabalhos Arqueológicos da U.A.U.M. / MEMÓRIAS, 92, 2020



Convento de S. Francisco de Real - Projeto de instalação da UAUM

BRA16CSFR





Sondagem 13, Diagrama

Universidade do Minho
Unidade de Arqueologia

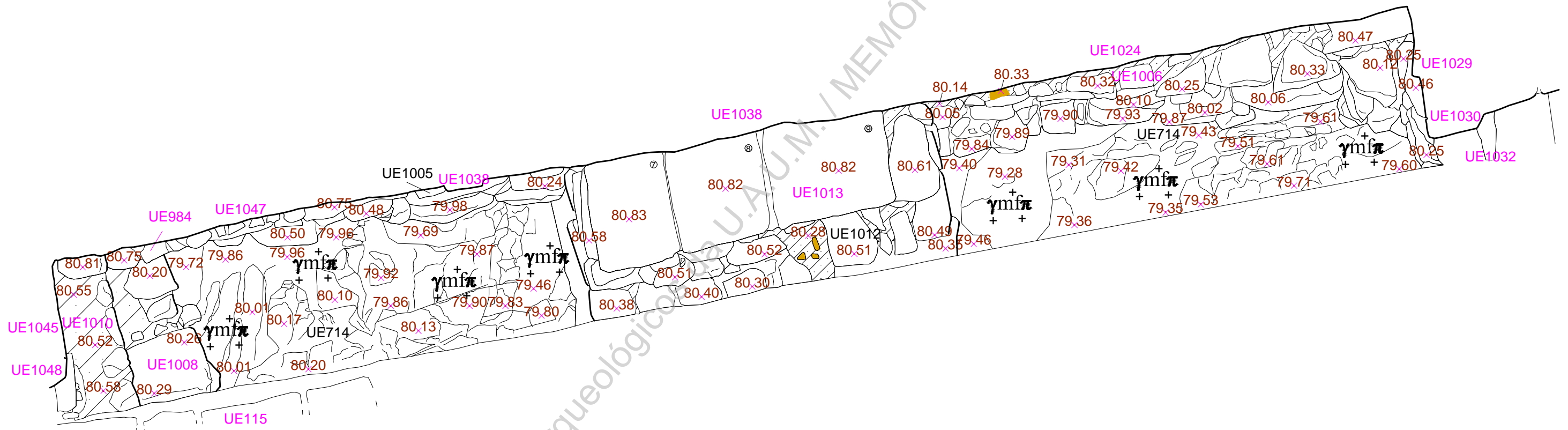
8
: 1
: 8

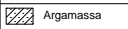
UAUM
2018



	Convento de S. Francisco de Real - Projeto de instalação da UAUM		8 :	UAUM
	BRA16CSFR			
	Sondagem 14, plano 7			
Universidade do Minho Unidade de Arqueologia	 Argamassa  Granito de Braga	 Telha/ijolo  Depressão		

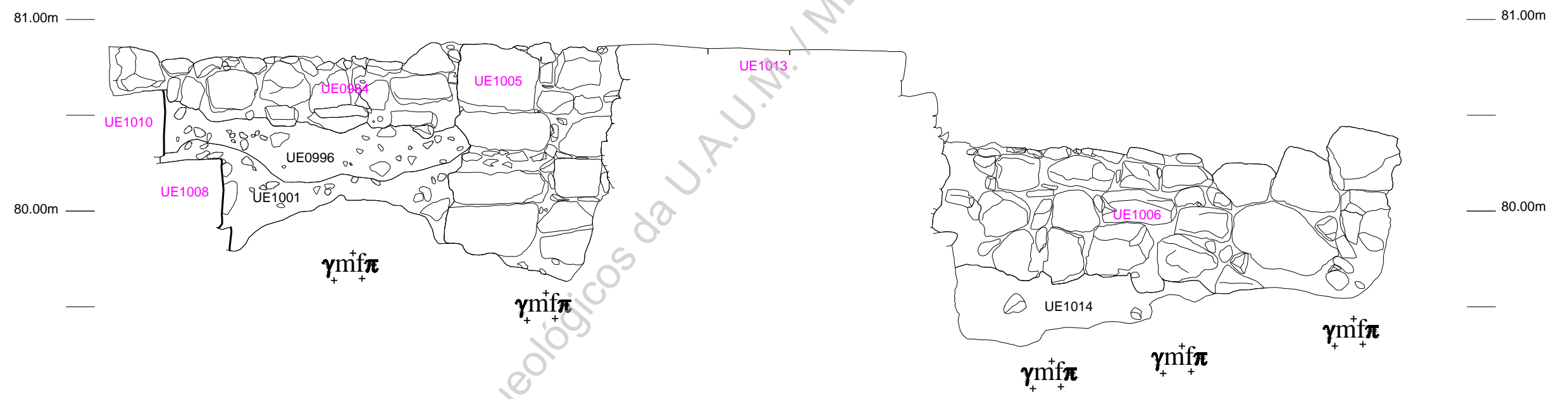

Trabalhos Arqueológicos da U.A.U.M. / MEMÓRIAS, 92, 2020





Convento de S. Francisco de Real - Projeto de instalação da UAUM

BRA16CSFR

Sondagem 14, alçado sul

Universidade do Minho
Unidade de Arqueologia

-  Argamassa
-  Granito de Braga



8
:
1
:
10

UAUM
2018

Direitos reservados: Decreto-Lei nº 270/99, de 15 de Julho; Decreto-Lei nº 332/97, de Novembro; Lei 50/2004, de 24 de Agosto

Trabalhos Arqueológicos da U.A.U.M. - MEMÓRIAS, 92, 2020

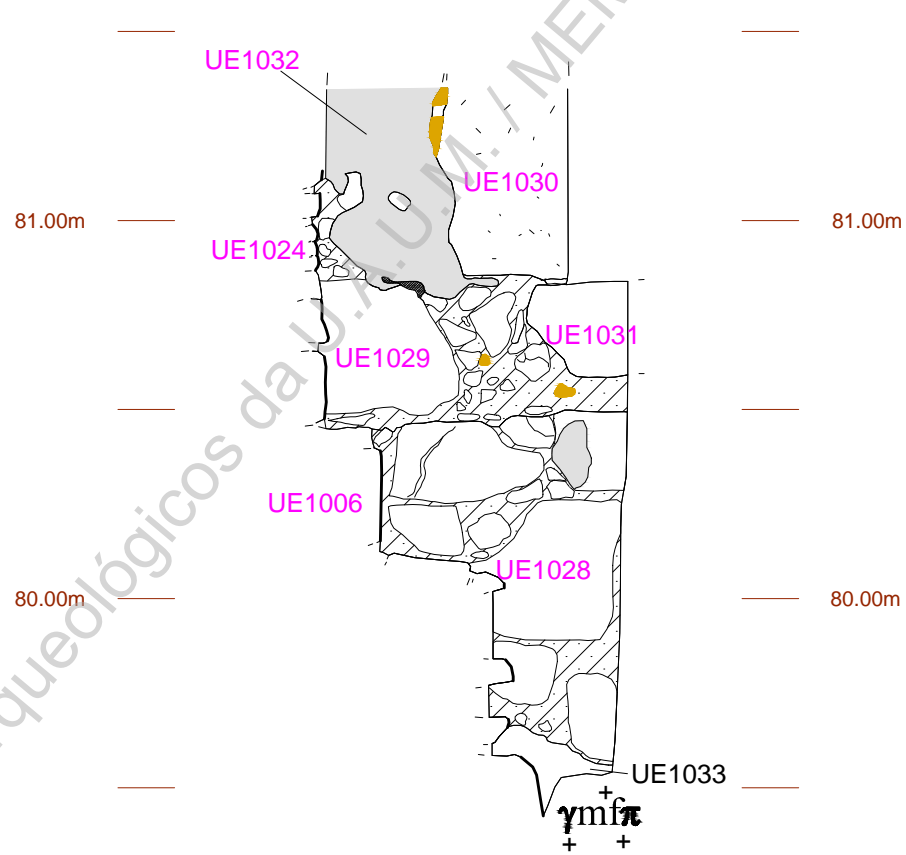

Convento de S. Francisco de Real - Projeto de instalação da UAUM
BRA16CSFR
Sondagem 14, Alçado oeste UE 1028/1029

Argamassa
Granito de Braga



8
: 1
: 11

UAUM
2018

Trabalhos Arqueológicos da U.A.U.M. - MEMÓRIAS, 92, 2020

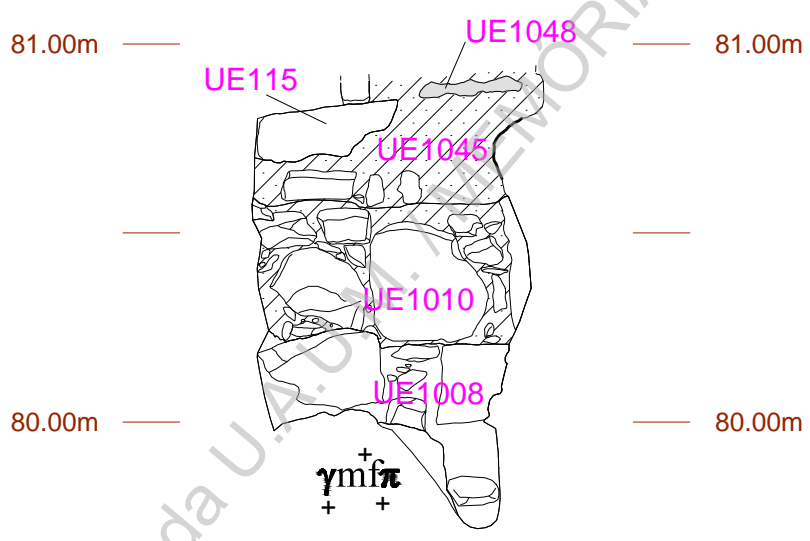

Convento de S. Francisco de Real - Projeto de instalação da UAUM
BRA16CSFR
Sondagem 14, Alçado oeste UE 1028/1029

- Argamassa
- Granito de Braga



8
: 1
: 12

UAUM
2018

Trabalhos Arqueológicos da U.A.M. - MEMÓRIAS, 92, 2020

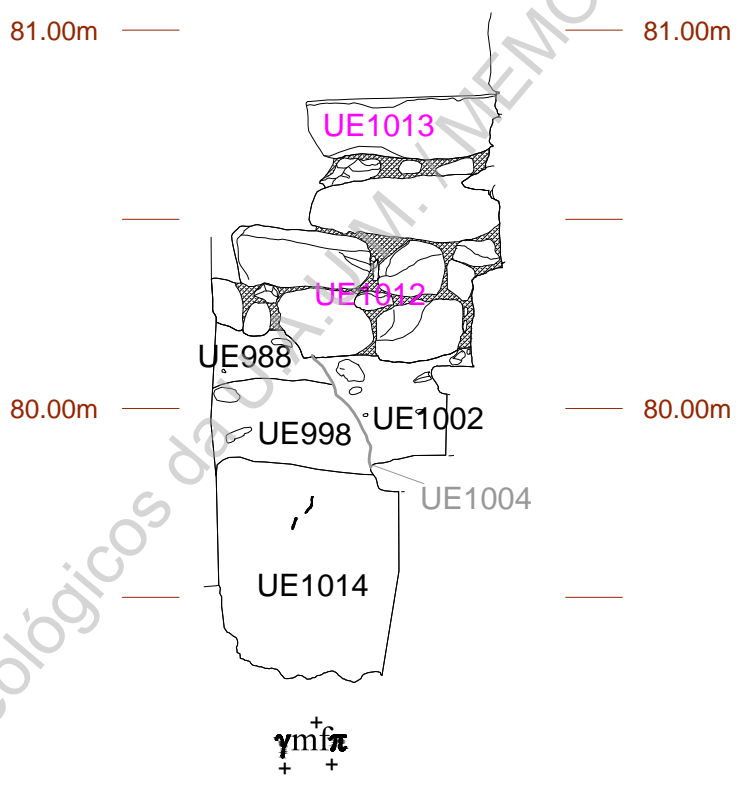

Universidade do Minho
Unidade de Arqueologia

Convento de S. Francisco de Real - Projeto de instalação da UAUM

BRA16CSFR

Sondagem 14, Alçado este UE 1012/1013



- Argamassa
- Madeira
- Granito de Braga
- Negativo pedra

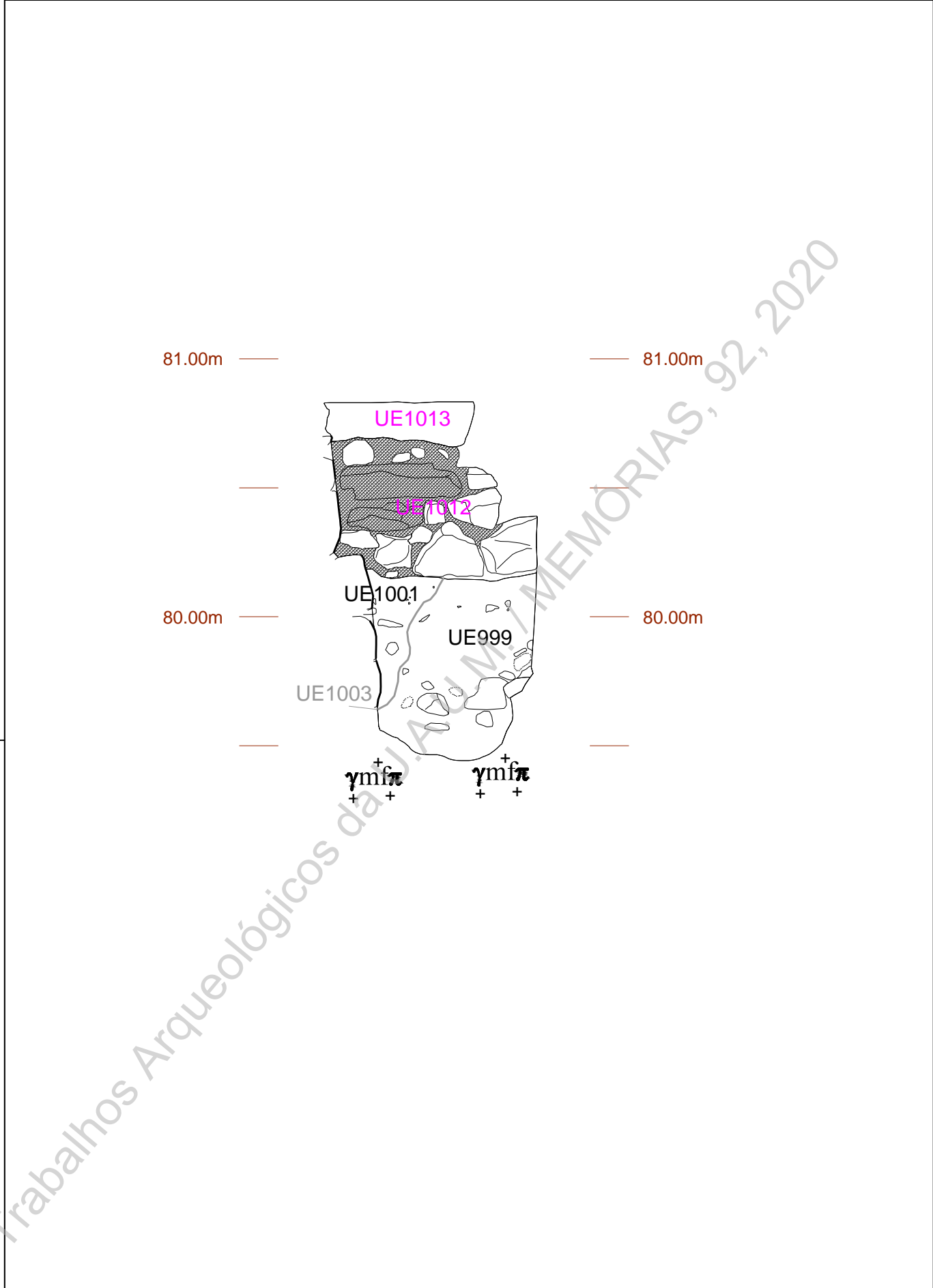

8
: 1
: 13

UAUM
2018

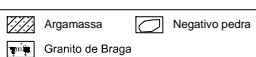

	Convento de S. Francisco de Real - Projeto de instalação da UAUM		8 : 1 : 14	UAUM
	BRA16CSFR			
	Sondagem 14, Alçado oeste UE 1012/1013			
			2018	

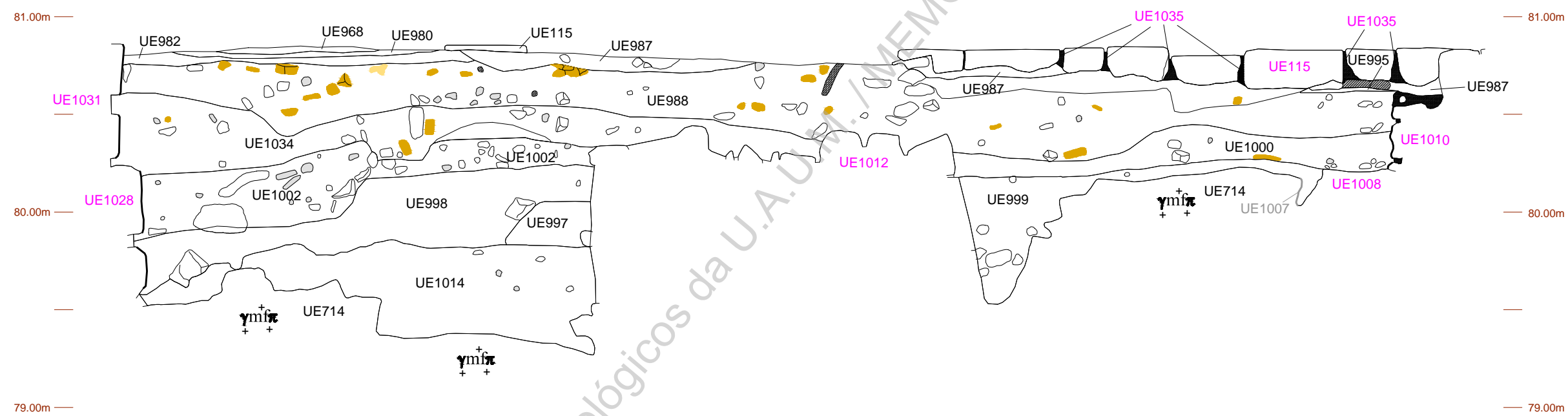

Convento de S. Francisco de Real - Projeto de instalação da UAUM

BRA16CSFR

Sondagem 14, Perfil sul

Universidade do Minho
Unidade de Arqueologia

- Material de construção
- Material osteológico
- Reboco
- Madeira
- Granito de Braga
- Argamassa



8
: 1
: 15
UAUM
2018

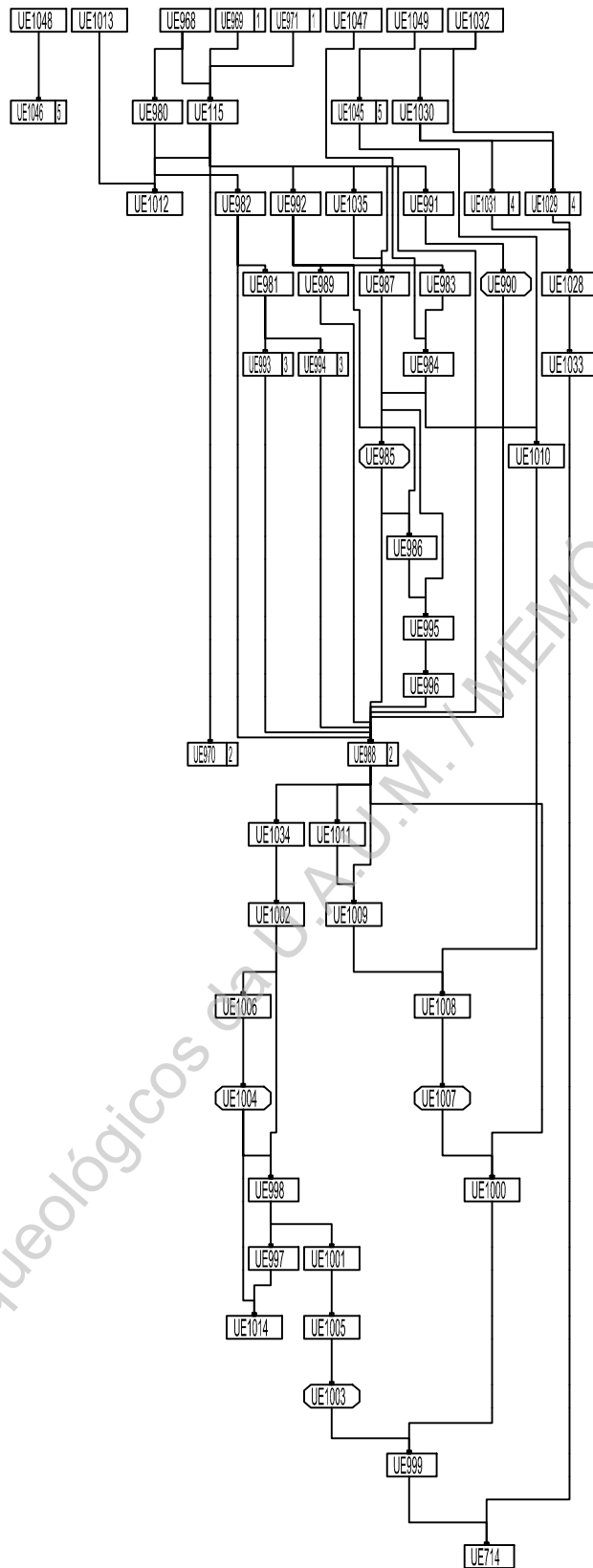

Trabalhos Arqueológicos da UAUM - MEMÓRIAS, 92, 2020



Universidade do Minho
Unidade de Arqueologia

Convento de S. Francisco de Real - Projeto de instalação da UAUM

BRA16CSFR

Sondagem 14, Diagrama

8
·
1
·
16

UAUM

2018

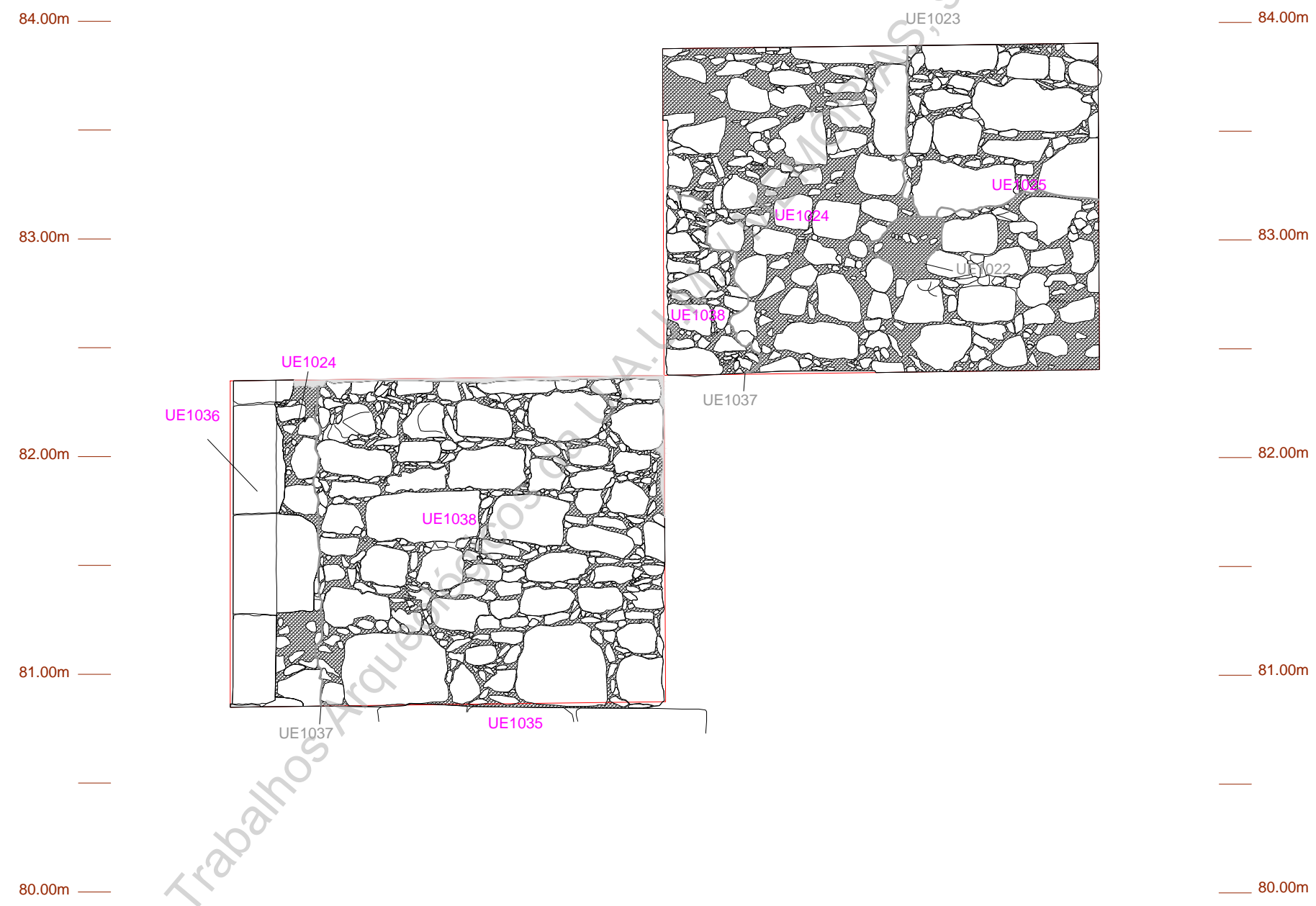

Convento de S. Francisco de Real - Projeto de instalação da UAUM

BRA16CSFR

Sondagem 15 e 16, plano 3

Universidade do Minho
Unidade de Arqueologia

- Argamassa
- Granito de Braga

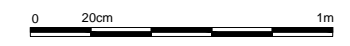

8
: 1
: 17

UAUM
2018



Universidade do Minho
Unidade de Arqueologia

Convento de S. Francisco de Real - Projeto de instalação da UAUM

BRA16CSFR

Sondagem 17, Plano2 (Final)

- Não escavado
- Granito de Braga
- ▨ Argamassa
- ▤ Raiz
- Material de construção
- Depressão
- ▨ Ferro
- Não escavado



8
: 1
: 19

UAUM
2018

Direitos reservados: Decreto-Lei nº 270/99, de 15 de Julho; Decreto-Lei nº 332/97, de Novembro; Lei 50/2004, de 24 de Agosto

Perfil Norte

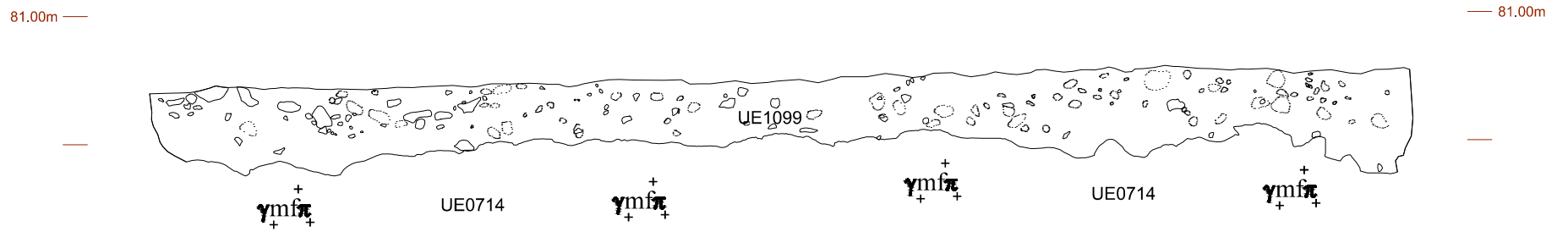

Perfil Sul

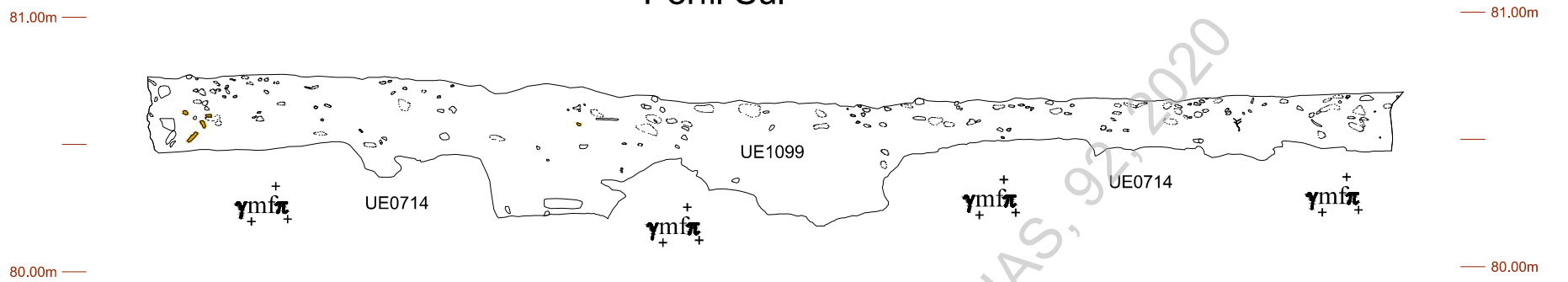

Perfil Este

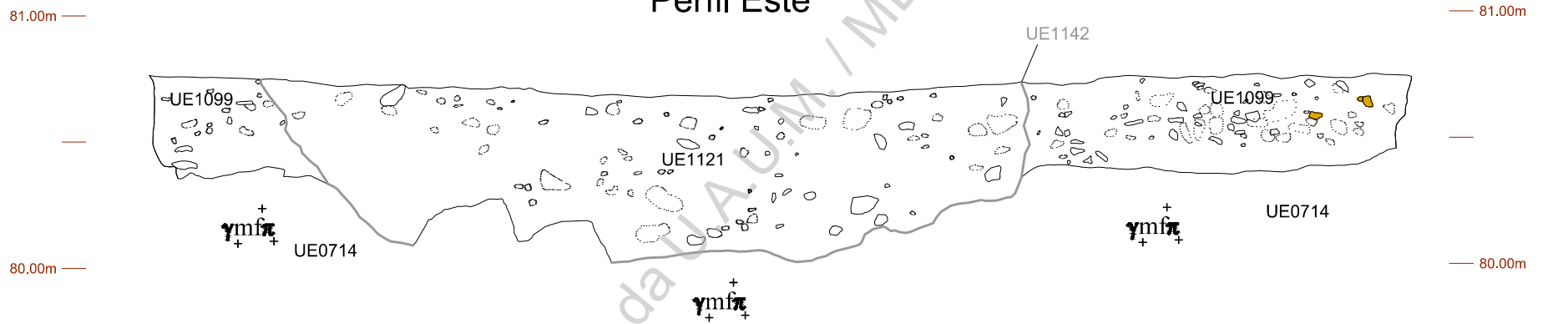

Perfil Oeste

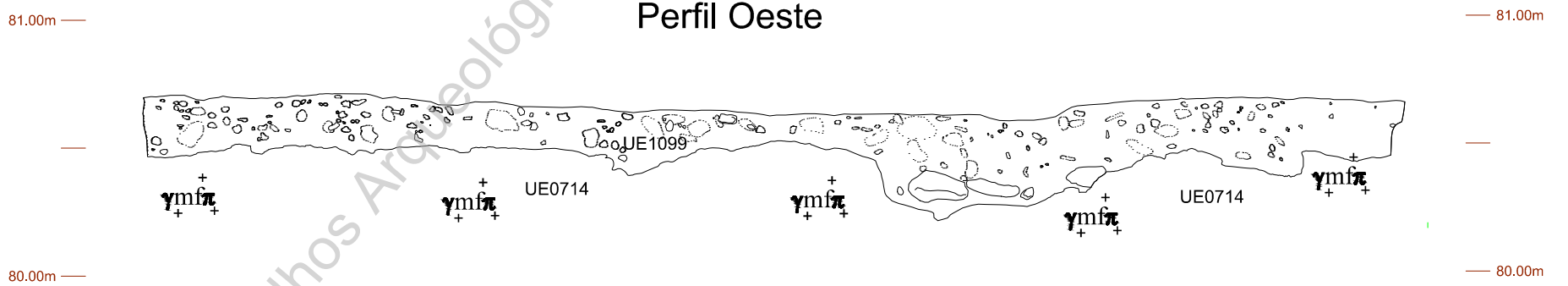

Trabalhos Arqueológicos da UAUM / MEMÓRIAS, 92, 2020



Universidade do Minho
Unidade de Arqueologia

Convento de S. Francisco de Real - Projeto de instalação da UAUM

BRA16CSFR

Sondagem 17, Perfis

- Não escavado
- Granito de Braga
- ▨ Argamassa
- Material de construção
- Raiz



8
: 1
: 20

UAUM
2018

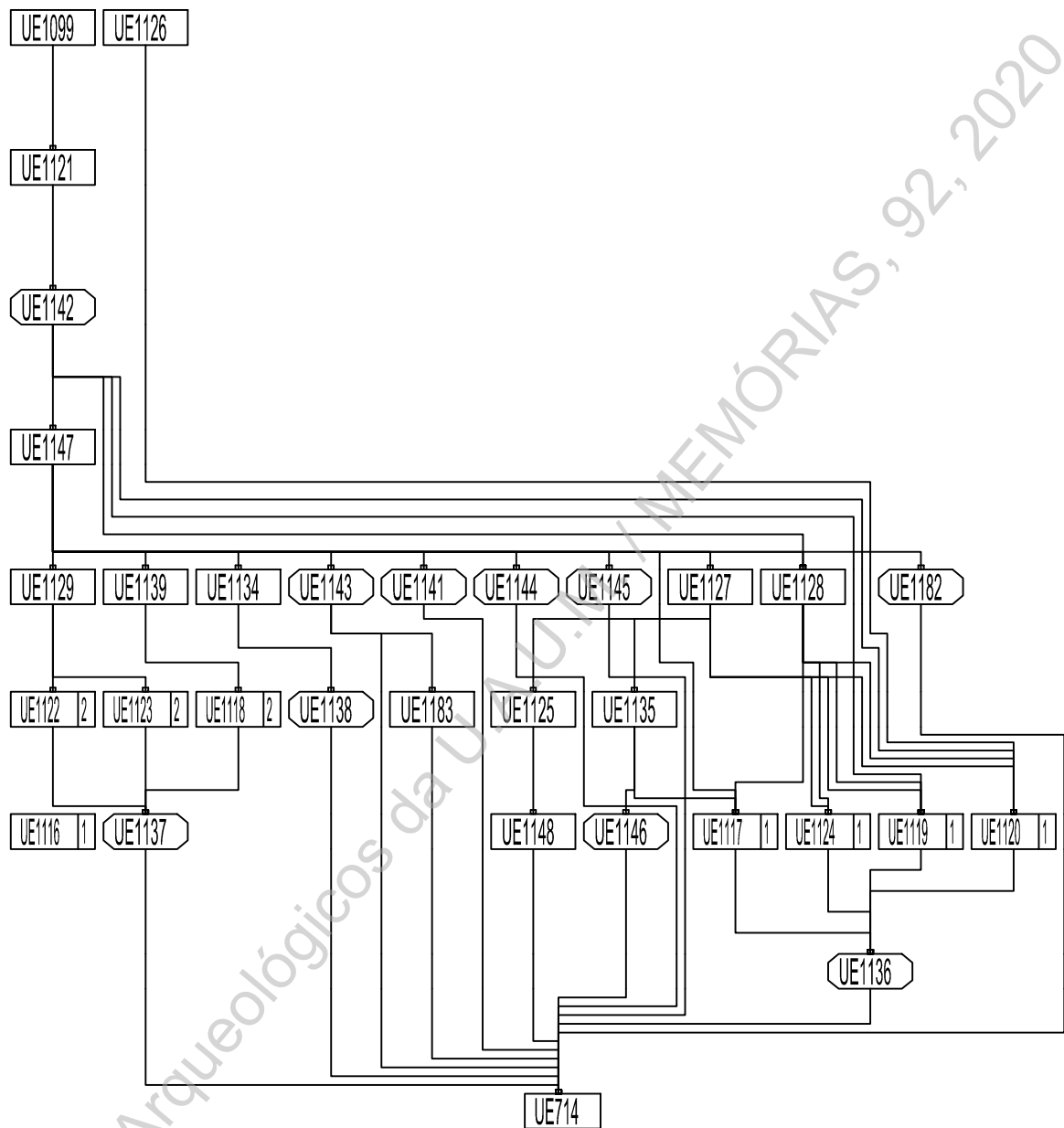

Trabalhos Arqueológicos da UAM - MEMÓRIAS, 92, 2020

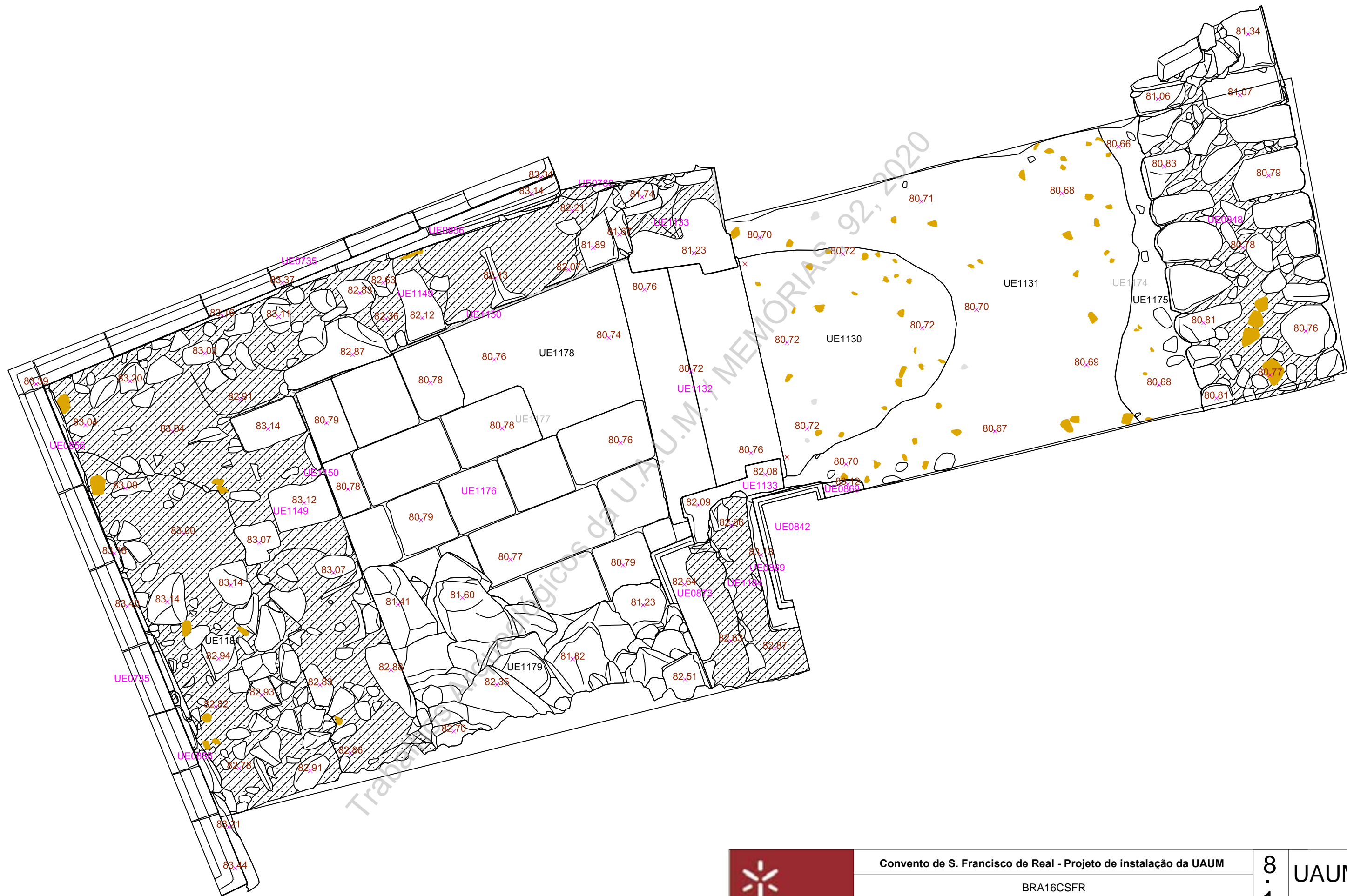

Convento de S. Francisco de Real - Projeto de instalação da UAUM

BRA16CSFR

Sondagem 18, Plano3, final

Universidade do Minho
Unidade de Arqueologia

- Não escavado
- ▨ Argamassa
- Material de construção
- Reboco/Emboço
- ▨ Depressão



8
: 1
: 22
UAUM
2018

Direitos reservados: Decreto-Lei nº 270/99, de 15 de Julho; Decreto-Lei nº 332/97, de Novembro; Lei 50/2004, de 24 de Agosto

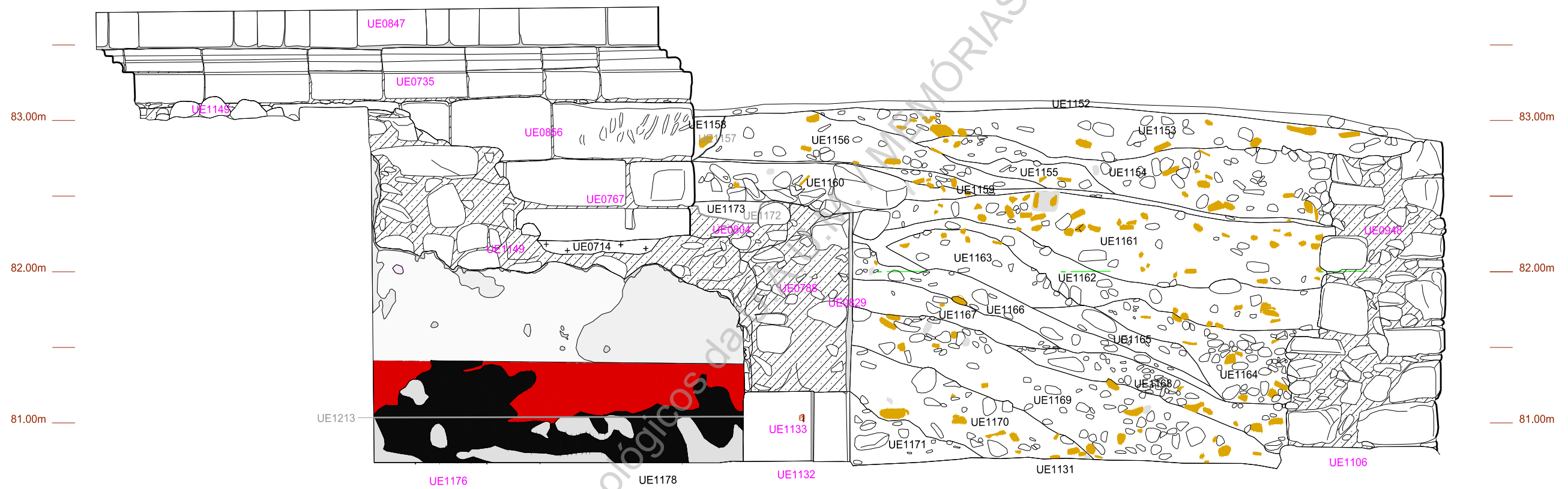

Trabalhos Arqueológicos da UAUM - MEMÓRIAS, 92, 2020



Convento de S. Francisco de Real - Projeto de instalação da UAUM

BRA16CSFR

Sondagem 18, Perfil norte e alçado sul

Universidade do Minho
Unidade de Arqueologia

- Alvenaria
- Cimento
- Não escavado
- Geleira de Brega
- Margem de construção
- Deposição
- Fundo
- 1ª Casca (UE1111)
- 2ª Casca (UE1216)
- 1ª Casca (UE1130)
- 1ª Casca (UE1151)
- 1ª Casca (UE1111)
- 1ª Casca (UE1216)
- 1ª Casca (UE1130)
- 1ª Casca (UE1151)



8
: 1
: 23

UAUM
2018

Direitos reservados: Decreto-Lei nº 270/99, de 15 de Julho; Decreto-Lei nº 332/97, de Novembro; Lei 50/2004, de 24 de Agosto

84.00m
83.00m
82.00m
81.00m

84.00m
83.00m
82.00m
81.00m

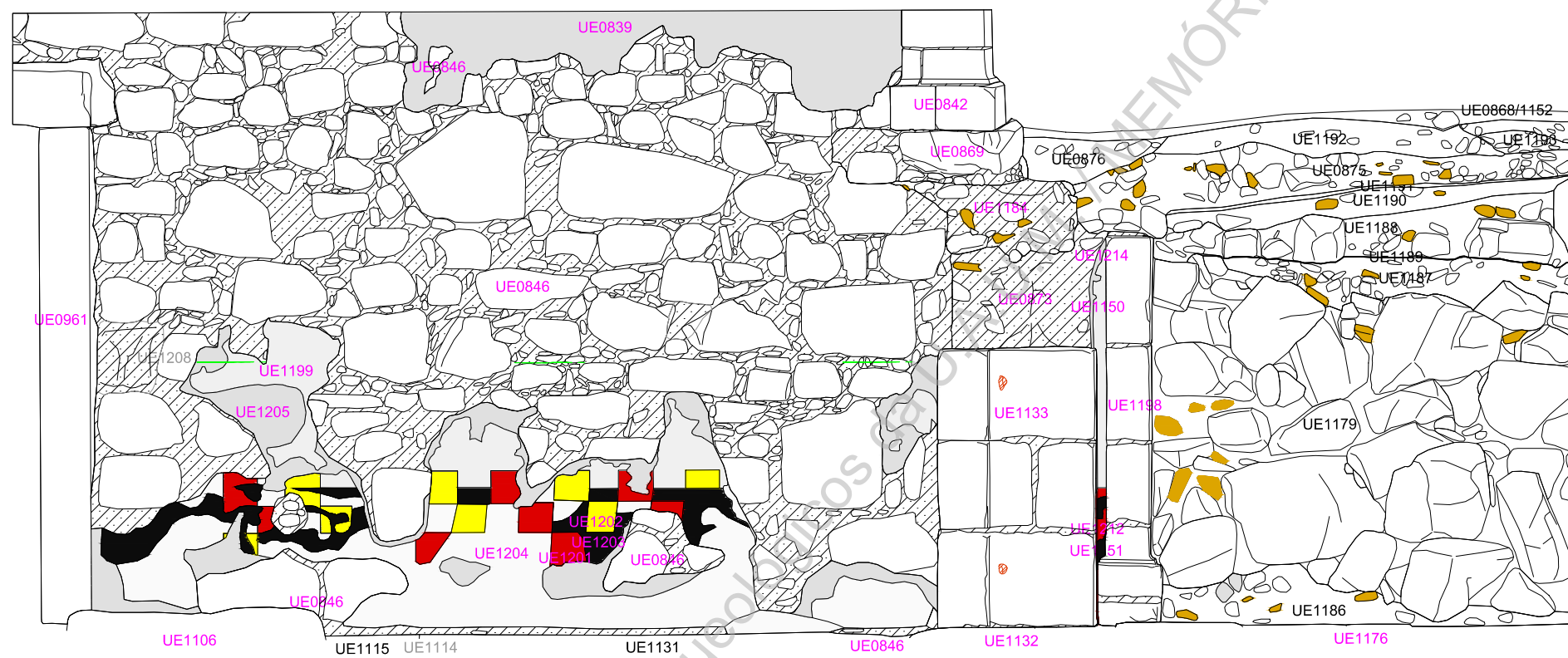

Trabalhos Arqueológicos em Memórias, 92, 2020



Convento de S. Francisco de Real - Projeto de instalação da UAUM

BRA16CSFR

Sondagem 18, Perfil sul e alçado norte

Universidade do Minho
Unidade de Arqueologia

	Argamassa		Reboco (UE 0839/1205/1214)		Tinta Vermelha (UE1201/1212)		Tinta Amarela (UE1202)		Ferro
	Material de construção		1ª Calção (UE1150/1199)		Tinta Negra (UE1151/1203)		2ª Calção (UE1204)		0 20cm 1m

8
: 1
: 24

UAUM
2018

Direitos reservados: Decreto-Lei nº 270/99, de 15 de Julho; Decreto-Lei nº 332/97, de Novembro; Lei 50/2004, de 24 de Agosto

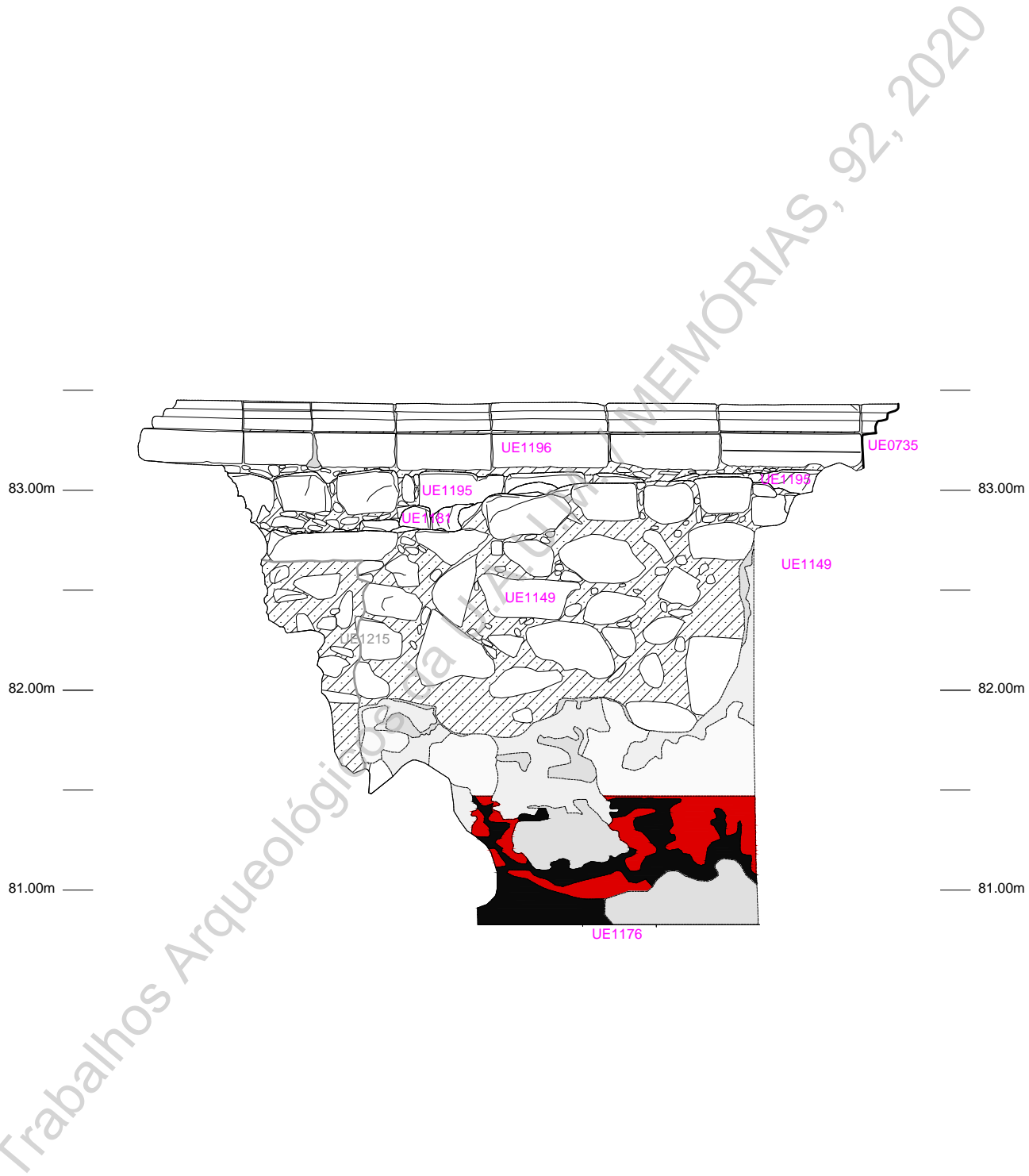

Convento de S. Francisco de Real - Projeto de instalação da UAUM

BRA16CSFR

Unidade de Arqueologia

Universidade do Minho
Unidade de Arqueologia

- Cimento
- Argamassa
- Tinta Vermelha (UE1212)
- Tinta Negra (UE1151)



8
·
1
·
25

UAUM
2018





Convento de S. Francisco de Real - Projeto de instalação da UAUM		
BRA16CSFR		
Sondagem 19, Plano 4, final		
<ul style="list-style-type: none"> Argamassa Material de construção Reboco/Emboço Não escavado Depressão Granito de Braga 		

8
: 1
: 27
UAUM
2018

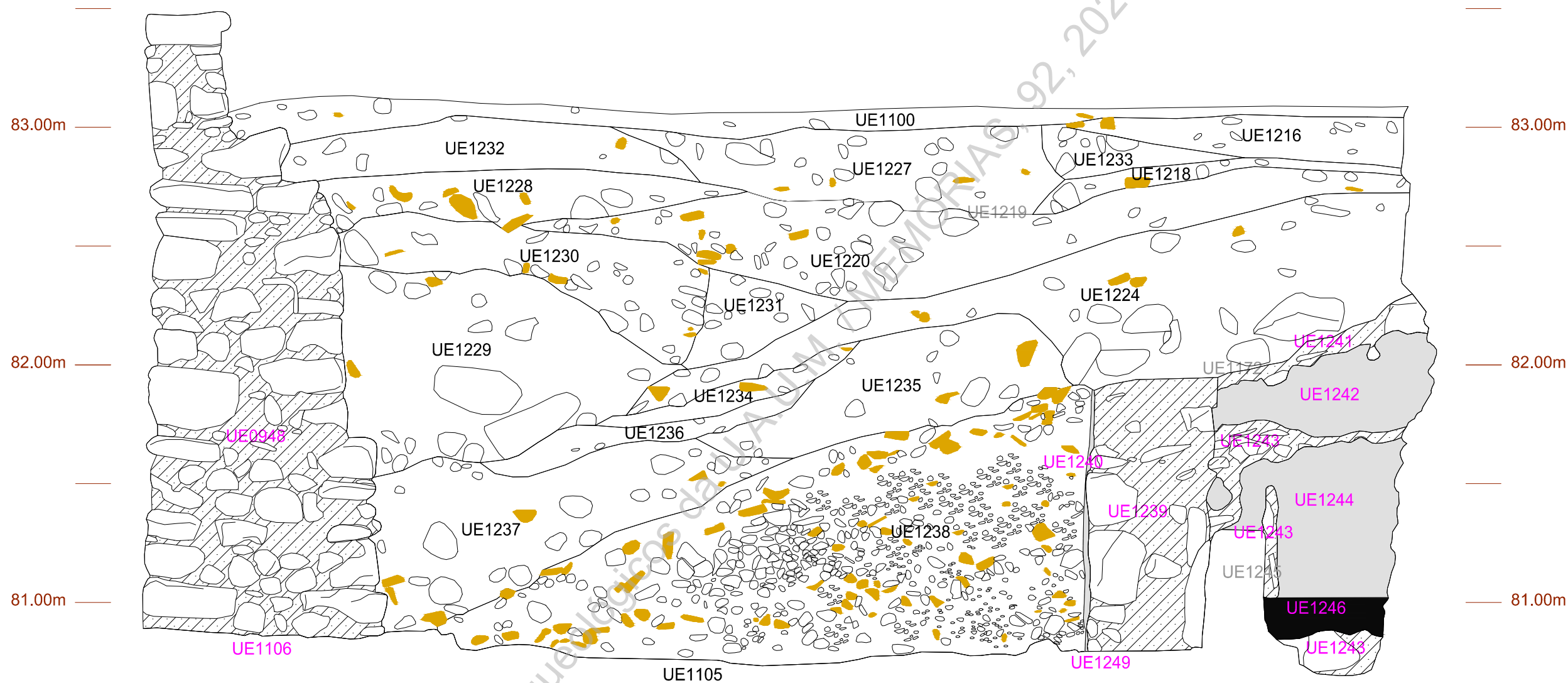
Direitos reservados: Decreto-Lei nº 270/99, de 15 de Julho; Decreto-Lei nº 332/97, de Novembro; Lei 50/2004, de 24 de Agosto



 Universidade do Minho Unidade de Arqueologia	Convento de S. Francisco de Real - Projeto de instalação da UAUM		8 :	UAUM
	BRA16CSFR			
	Sondagem 19, Perfil sul			
			1 :	2018
Direitos reservados: Decreto-Lei nº 270/99, de 15 de Julho; Decreto-Lei nº 332/97, de Novembro; Lei 50/2004, de 24 de Agosto				

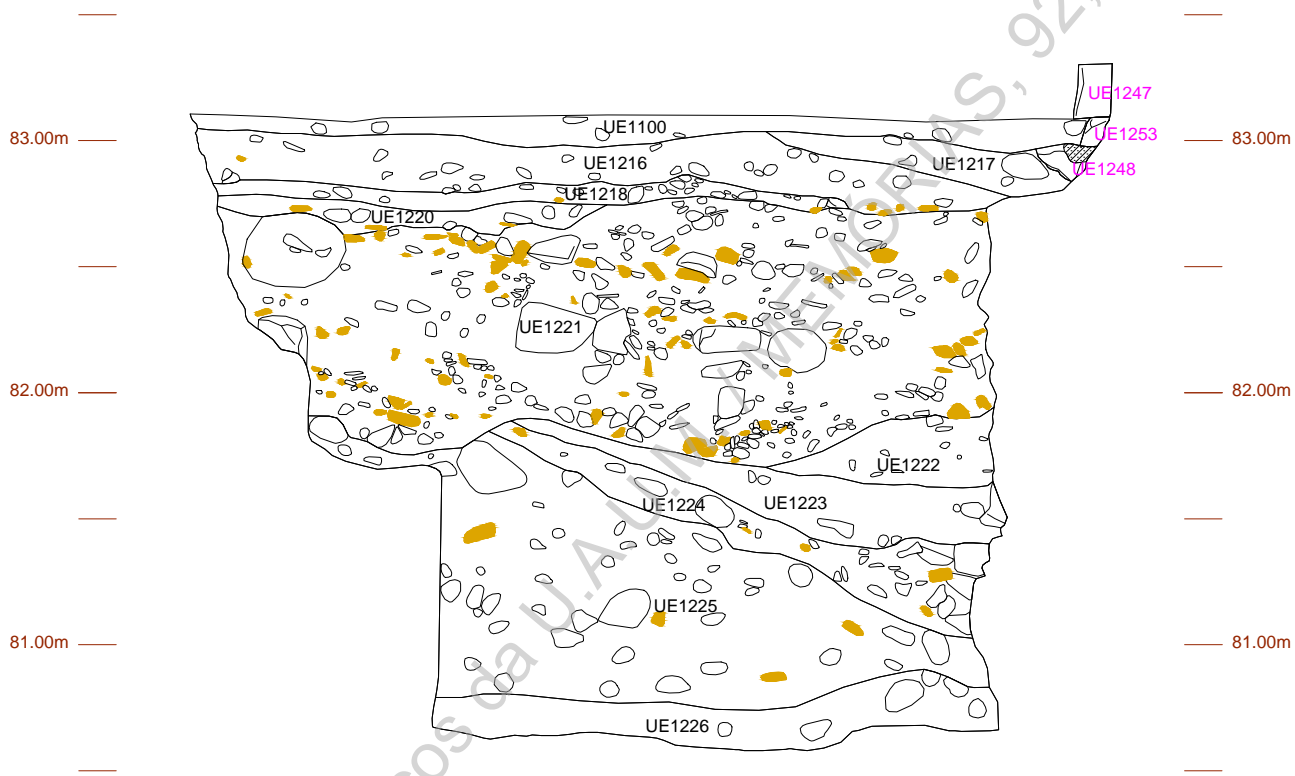

Convento de S. Francisco de Real - Projeto de instalação da UAUM

BRA16CSFR

Sondagem 19, Perfil oeste

- Argamassa
- Material de construção
- Não escavado



8
:
1
:
29

UAUM

2018



Convento de S. Francisco de Real - Projeto de instalação da UAUM

BRA16CSFR

Sondagem 19, Alçado sul

- Não escavado
- ▨ Argamassa
- Material de construção
- ▤ Granito de Braga
- Cimento
- ▨ Reboco/Entozo



8
: 1
: 30
UAUM
2018

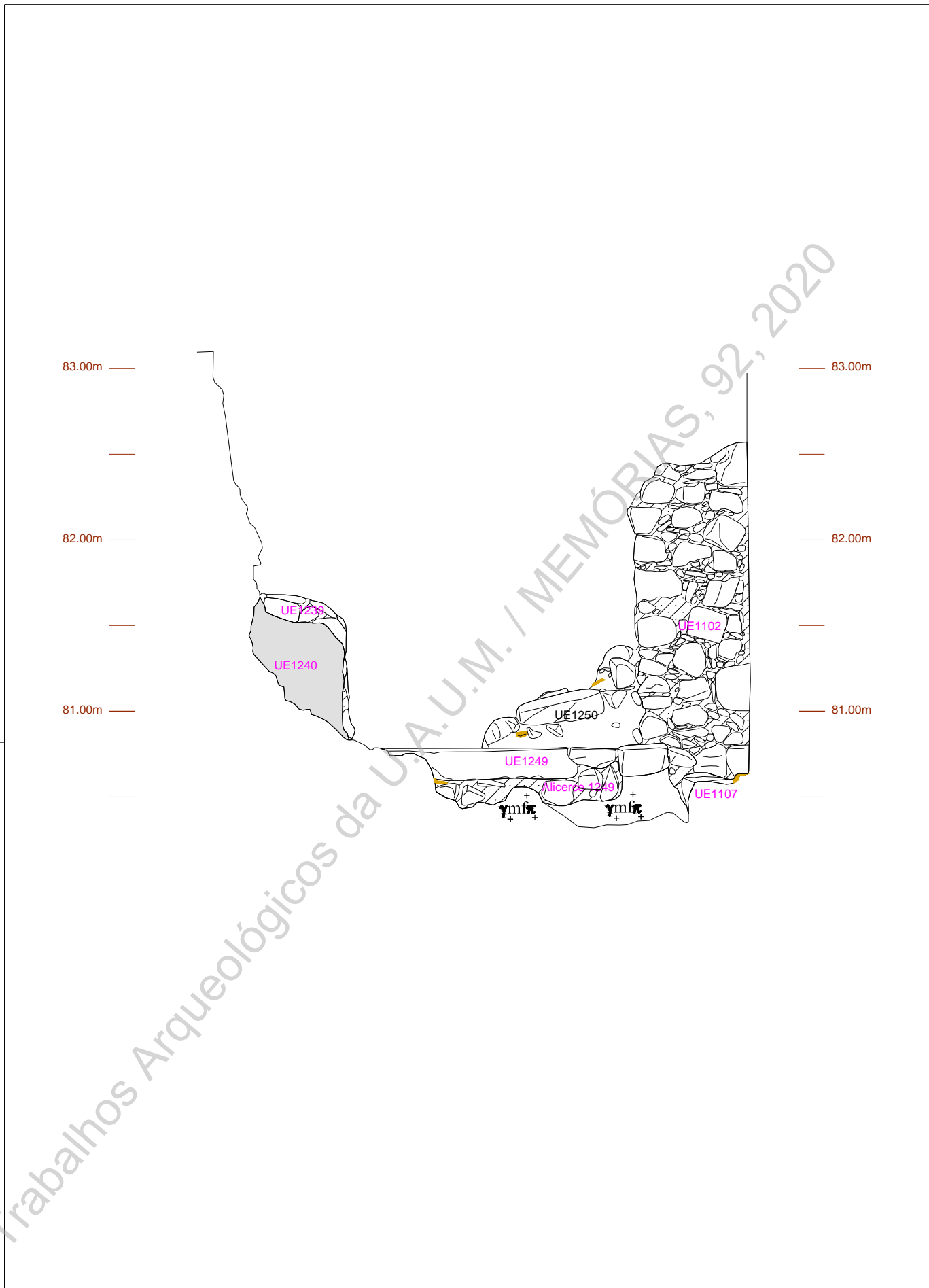

Universidade do Minho
Unidade de Arqueologia

Convento de S. Francisco de Real - Projeto de instalação da UAUM

BRA16CSFR

Sondagem 19, Alçado este

 Argamassa	 Material de construção	 Granito de Braga
 Não escavado	 Reboco/Emboço	

0 20cm 1m

8
: 1
: 31

UAUM

2018

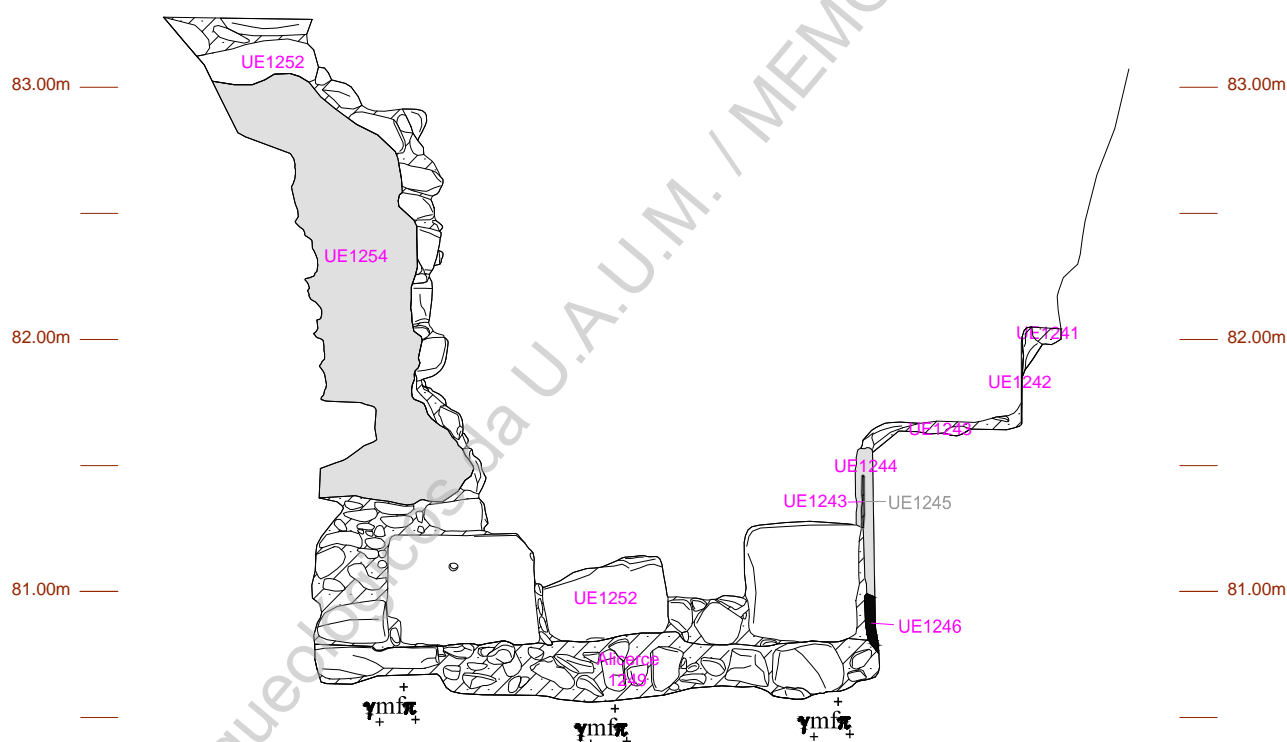

Trabalhos Arqueológicos da U.A.U.M. / MEMÓRIAS, 92, 2020



Convento de S. Francisco de Real - Projeto de instalação da UAUM
 BRA16CSFR
 Sondagem 19, Alçado oeste

8
: 1
: 32
 UAUM
 2018



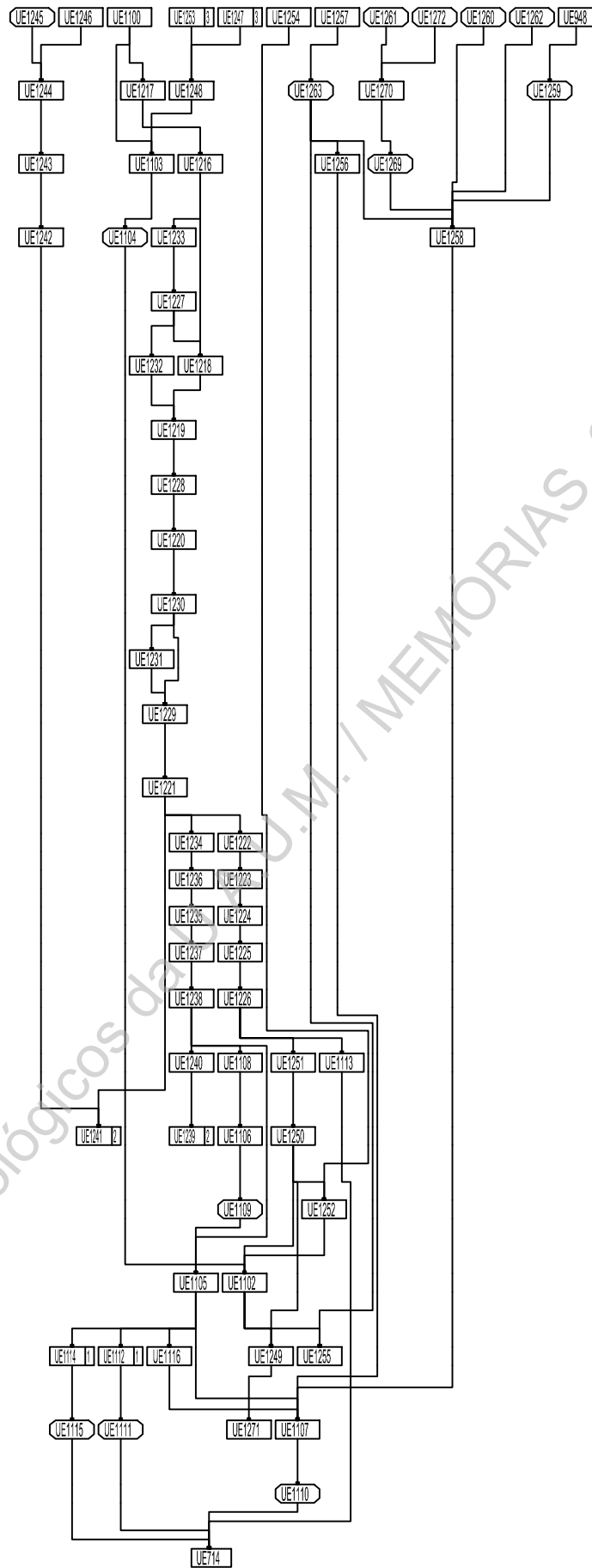

Trabalhos Arqueológicos da U.M. / MEMÓRIAS, 92, 2020



Universidade do Minho
Unidade de Arqueologia

Convento de S. Francisco de Real - Projeto de instalação da UAUM

BRA16CSFR

Sondagem 19, Diagrama

8
·
1
·
33

UAUM
2018

8.2 Fotos

Trabalhos Arqueológicos da U.A.U.M. / MEMÓRIAS, 92, 2020



Foto 1 - (IMG_0361) - Aspeto geral do convento antes de intervenção (SE/NO).



Foto 2 - (IMG_0377) - Aspeto geral do convento antes de intervenção (NE/SO).



Foto 3 - (IMG_0381) - Aspeto geral do convento antes de intervenção (NO/SE).



Foto 4 - (IMG_0660) - Aspeto de plataforma de mausoléu antes de intervenção.



Foto 5 - (IMG_0559) – Plano 1, sondagem 12.



Foto 6 - (IMG_0892) – Plano 2, sondagem 12.



Foto 7 - (IMG_1219) – Plano 3, sondagem 12.



Foto 8 - (IMG_1311) – Cerâmica e Amostras 8 e 9 recolhidas na UE 931, sondagem 12.



Foto 9 - (IMG_0847) – Plano 1, sondagem 13.



Foto 10 (IMG_0905) – Plano 2, sondagem 13.



Foto 11 - (IMG_1300) – Amostra 10, recolhida na UE 930, sondagem 13.



Foto 12 - (IMG_0932) – Plano 1, sondagem 14.



Foto 13 - (IMG_1004) – Plano 7 (final), sondagem 14.



Foto 14 - (IMG_1008) – Pormenor de zona este de plano 7 (final), sondagem 14.



Foto 15 - (IMG_1023) – Pormenor de zona oeste de alçado 21, sondagem 14.



Foto 16 - (IMG_1033) – Pormenor de zona este de alçado 21, sondagem 14.



Foto 17 - (IMG_1024) – Pormenor de alçado 24, sondagem 14.



Foto 18 - (IMG_1036) – Pormenor de alçado 22, sondagem 14.



Foto 19 - (IMG_1026) – Pormenor de alçado oeste UEs 1012/1013, sondagem 14.



Foto 20 - (IMG_1032) – Pormenor de alçado este UEs 1012/1013, sondagem 14.



Foto 21 - (IMG_1017) – Pormenor de perfil sul, zona este, sondagem 14.



Foto 22 - (IMG_1020) – Pormenor de perfil sul, zona oeste, sondagem 14.



Foto 23 - (IMG_1248) – Espólio da UE 988, sondagem 14.



Foto 24 - (IMG_0483) – Espólio da UE 998, sondagem 14.



Foto 25 - (IMG_2927) – Espólio da UE 999, sondagem 14.



Foto 26 - (IMG_0770) – Achado 11, medalha? UE 995, sondagem 14.



Foto 27 - (IMG_1060) – Plano 1, sondagem 15/16.



Foto 28 - (IMG_1266) – Plano 2, sondagem 15/16.



Foto 29 - (IMG_1287) – Plano 3, sondagem 15/16.



Foto 30 - (Z45A1119) – Plano 2 (Final), sondagem 17.



Foto 31 - (IMG_3983) – Perfil norte, sondagem 17.



Foto 32 - (IMG_3985) – Perfil este, sondagem 17.



Foto 33 - (IMG_3988) – Perfil sul, sondagem 17.



Foto 34 - (IMG_3992) – Perfil oeste, sondagem 17.



Foto 35 - (IMG_0227) – Amostra de espólio proveniente da UE 1099, sondagem 17.



Foto 36 - (IMG_1736_1737) – Achado 12, moeda, UE 1099, sondagem 17.



Foto 37 - (IMG_0240) – Achado16, fragmento de estátua em terracota, UE 1099, sondagem 17.



Foto 38 (IMG_3252) – Plano 4, sondagem 18.



Foto 39 (IMG_3264) – Plano 4, sondagem 18.



Foto 40 - (IMG_3309) – Perfil norte, sondagem 18.



Foto 41 - (IMG_3284) – Perfil sul, sondagem 18.



Foto 42 - (IMG_3278) – Alçado sul, sondagem 18.



Foto 43 - (IMG_3296) – Alçado sul e este, sondagem 18.



Foto 44 - (IMG_3282) – Alçado sul, sondagem 18.



Foto 45 - (IMG_3290) – Alçado norte, sondagem 18.



Foto 46 - (IMG_0835) – Amostra de espólio, UE 1101, sondagem 18.



Foto 47 - (IMG_1773) – Achado 19, gancho? em bronze, UE 1101, sondagem 18.



Foto 48 - (IMG_1758) – AM 11, argamassa, UE 1101, sondagem 18.



Foto 49 - (IMG_2994) – Plano 4, sondagem 19.

XXX



Foto 50 - (IMG_3000) – Perfil sul, sondagem 19.



Foto 51 - (IMG_3003) – Perfil oeste, sondagem 19.



Foto 52 - (IMG_1115) – Amostra de espólio, UE 1100, sondagem 19.



Foto 53 - (IMG_9801) – Amostra de espólio, UE 1105, sondagem 19.



Foto 54 - (IMG_5424) – Espólio, UE 1114, sondagem 19.



Foto 55 - (IMG_1742) – Achado 13, fragmento de friso, UE 1044, zona de sondagem 19.



Foto 56 - (IMG_1744) – Achado 14, fragmento de friso UE 1044, zona de sondagem 19.



Foto 57 - (IMG_1748) – Achado 15, fragmento de friso, UE 1100, sondagem 19.



Foto 58 - (IMG_1751) – Achado 17, fragmento de friso, UE 1100, sondagem 19.



Foto 59 - (IMG_1735) – Achado 18, botão, UE 1105, sondagem 19.

9 Apêndices (CD.ROM)

Trabalhos Arqueológicos da U.A.U.M. / MEMÓRIAS, 92, 2020



Unidade de Arqueologia da Universidade do Minho
Lista de UEs

Convento São Francisco

Identificação: 0115

Tipo: Construída

Cronologia:

Descrição: Pavimento que integra blocos graníticos de forma predominantemente rectangular de talhe regular, encontrando-se polidas na superfície. Algumas lajes apresentam recortes para encaixe do provável travamento de suporte de umas escadas de acesso a um piso superior.

Interpretação: Pavimento lajeado do compartimento (onde se instalará o futuro elevador).

Aparelho: Outro

Rectangular

Material: Pedra-granito

Conservação: Bom

Côr argamassa:

Anómalias:

Identificação: 0927

Tipo: Sedimentar

Cronologia:

Descrição: Líquenes.

Interpretação: Líquenes que se acumularam após abandono do edifício.

Classes dimensionais

Elementos macro-estruturais

Inclusões

Litologia

Morfologia

Matriz:

Compacidade:

Côr: Verde

Identificação: 0928

Tipo: Construída

Cronologia: Século XVIII

Descrição: Tinta branca de cal.

Interpretação: Indica uma etapa de fase de remodelação que se materializa por uma última pintura. Porém dado a sua pouca expressão poderá tratar-se de somente de uma última mão de pintura.

Material: Tinta

Identificação: 0929

Tipo: Construída

Cronologia:

Descrição: Tinta de cal branca.

Interpretação: Acabamento original da sala de capitulo do século XVIII.

Material: Tinta

Identificação: 0930

Tipo: Sedimentar

Cronologia:

Descrição: Argamassa de cor castanha de matriz arenosa, possui uns grão de areias mais finos.

Interpretação: Emboço para receber a tinta UE929. Em comparação com o emboço da parte interior apresenta uns grãos mais finos, no entanto poderá somente estar relacionado com o seu estado de conservação.

Classes dimensionais

Elementos macro-estruturais

Inclusões

Litologia

Morfologia

Matriz:

Compacidade:

Côr:

Identificação: 0930

Tipo: Sedimentar

Cronologia:

Descrição: Argamassa de cor castanha de matriz arenosa, possui uns grão de areias mais finos.

Interpretação: Emboço para receber a tinta UE929. Em comparação com o emboço da parte interior apresenta uns grãos mais finos, no entanto poderá somente estar relacionado com o seu estado de conservação.

Classes dimensionais

Elementos macro-estruturais

Inclusões

Litologia

Morfologia

Matriz:

Compacidade:

Côr:

Identificação: 0931

Tipo: Construída

Cronologia:

Descrição: Argamassa de cor castanha, de matriz arenosa, com grãos de areia mais grosseiros.

Interpretação: Emboço para receber tinta UE928, distingue-se do emboço superior por apresentar uns grãos e

acabamento mais tosco, porem pode ter mais a ver com o seu estado de conservação.

Aparelho: Emboço

Material: Areia

Argila-barro

Identificação: 0932

Tipo: Interface de ruptura

Cronologia:

Descrição: Sulco horizontal de pouca espessura que corta o esboço UE 931.

Interpretação: Sulco para amenizar o efeito da humidade das paredes por "\\capilaridade\\" e com vista a uma maior conservação do emboço.

Identificação: 0933

Tipo: Construída

Cronologia:

Descrição: Conjunto de duas mísulas em granito cinzeladas, dispostas a mesma cota, a cerca de 50 cm em relação ao pavimento lajeado, incorporadas nas paredes UE 937 e UE 934. Trata-se de mísulas de canto com cerca de 30 cm em média na face superior.

Interpretação: Mísulas para apoio de uma bancada desaparecida, apresenta vestígios de tinta de cal branco, semelhante a UE 929, estas mísulas encontram-se embutidas nas paredes laterais, parede norte e sul, encostando somente nas paredes UE937 e 934.

Material: Pedra-granito

Mísulas

Tratamento: Cinzelado

Identificação: 0934

Tipo: Construída

Cronologia:

Descrição: Laje granítica com cerca de 80 cm de comprimento, 33 cm de largura e 21 cm de espessura, semelhante aos embasamentos das 2 colunas e meia coluna que compõe as sala.

Interpretação: Embasamento da meia coluna UE 935, poderá ter sido um pavimento.

Identificação: 0935

Tipo: Construída

Cronologia:

Descrição: Meia coluna em granito embutida na parede, o fuste é constituído por 5 tambores, a base incorpora a parte inferior do fuste emoldurado (meia cana ou bocel) sob plinto, o capitel incorpora parte superior do fuste com gola encimada por uma imposta que integra fuste com gola emoldurado.

Interpretação: Meia coluna que serve de apoio ao arco (UE 936) da abobada(UE 940)

Identificação: 0936

Tipo: Construída

Cronologia:

Descrição: Arco de abobada em granito, constituído por 5 aduelas e 2 saínéis, desenho um arco de volta perfeita (a confirmar).

Interpretação: Arco formeiro de abóbada.

Material: Pedra-granito

Arco de abóbada

Tratamento: Cinzelado

Picado

Identificação: 0937

Tipo: Construída

Cronologia:

Descrição: Paramento em alvenaria ordinária constituída por blocos graníticos levemente afeiçãoado de diversas dimensões paralelepípedo a poligonais . Raros blocos apresentavam marcas de negativos de picao. as frentes são irregulares a argamassa parece ser de cal e areia/argila de cor amarela (a confirmar).

Interpretação: Parede oeste da sala do capitulo metade sul.

Aparelho: Alvenaria irregular

Material: Pedra-granito

Forma:

Argamassa: Areia

Areia, Cal

Identificação: 0938

Tipo: Interface de ligação

Cronologia:

Descrição: Interface curvilíneo.

Interpretação: Encosto da abobada (UE 940).

Identificação: 0939

Tipo: Interface de ligação

Cronologia:

Descrição: Interface linear.

Interpretação: Representa o remate do reboco.

Identificação: 0940

Tipo: Construída

Cronologia:

Descrição: Abobada de aresta em alvenaria de tijolo com argamassa de cal e areia de cor amarelo claro.

Interpretação: Abobada de aresta remodelada do século XVIII.

Aparelho: Alvenaria tijolo

Material: Tijolo

Forma: Argamassa: Cal Areia

Identificação: 0941 Tipo: Construída Cronologia:

Descrição: Conjunto de duas impostas com vestígios de tinta (UE929) que servem de apoio a abobada UE 940, são semelhantes aquelas que ladeiam e coroam os pilares junto a porta de acesso. Parte delas estão embebidas nas paredes laterais.

Interpretação: A posição destas impostas sugerem uma remodelação do espaço anterior, dado que a assumir que estas peças estejam inteiras e tendo em conta o seu grau de elaboração no talhe, estas não se destinavam a ficarem embebidas na parede.

Material: Pedra-granito

Suporte abóbada-imposta Tratamento:

Identificação: 0942 Tipo: Construída Cronologia:

Descrição: Elementos em granito com picagem grosseira, e argamassa de saibro e cal.

Interpretação: Possível estrutura para assentamento de piso.

Aparelho: Alvenaria irregular

Material: Pedra-granito

Tratamento: Picado

Forma: Argamassa: Cal Saibro

Identificação: 0943 Tipo: Construída Cronologia:

Descrição: Tramo de parede em alvenaria ordinária com blocos graníticos levemente afeixoados e argamassa de cor amarelada (argila e cal?) inclui um bloco ou batolito granítico, trava-se a pé da rocha.

Interpretação: Muro ou tramo de parede visível do alçado oeste da sala de capítulo, lado sul da meia coluna UE 935.

Aparelho: Alvenaria irregular

Material: Pedra-granito

Forma: Argamassa: Argila Cal?

Identificação: 0944 Tipo: Interface de ligação Cronologia:

Descrição: Interface rectilíneo que se desenvolve acima das misulas com cerca de 3 cm de espessura.

Interpretação: Provavelmente trata-se do negativo de bancada apoiada nas misulas.

Identificação: 0945 Tipo: Interface de ligação Cronologia: Século XVIII

Descrição: Interface, superfície de contacto entre as UE933 e a parede UE937/943.

Interpretação: Indica o encosto das misulas a parede, não se encontram embutidas na parede(a verificar se se encontravam embutidas nas paredes laterais).

Identificação: 0946 Tipo: Construída Cronologia:

Descrição: Argamassa de cor amarela de saibro e cal muito compacta.

Interpretação: Esta argamassa encosta ao embasamento UE934, parece servir de assentamento para laje.

Forma: Argamassa: Argila Areia; Cal

Identificação: 0947 Tipo: Construída Cronologia:

Descrição: Argamassa de cor castanha escura, inclui algumas pedras miúdas, provavelmente de argila e areia endurecida.

Interpretação: Lastro para assentamento da UE934, embasamento de meia-coluna.

Material: Pedra-granito

Forma: Argamassa: Areia Argila

Identificação: 0949 Tipo: Interface de ligação Cronologia:

Descrição: Interface vertical.

Interpretação: Materializa o encosto da imposta sul (onde é visível) ao paramento UE937, deverá ter sido colocada na parede sul para receber abobada.

Identificação: 0950

Tipo: Sedimentar

Cronologia:

Descrição: Camada de cor castanha escura de matriz arenosa, compacta.

Interpretação: Nivelamento para receber as lajes de pavimento.

Classes dimensionais	Elementos macro-estruturais		Inclusões
Areia média: M Areia fina: G	Litologia Granito	Morfologia Subangulosa	Matriz: Arenosa Compacidade: Compacta Côr: Castanha escura

Identificação: 0953

Tipo: Construída

Cronologia:

Descrição: 2 conjunto de mísulas centrais com cerca de 23,5 cm de largura por 30 cm de comprimento na face de apoio a bancada. Apresentam 2 entalhes para encaixe junto da coluna.

Interpretação: Apoio a bancada (século XVIII) aquando da remodelação desta sala.

2 mísulas	Material: Pedra-granito	
Comprimento: 30cm	Tratamento: Picado	
	Largura: 23,5cm	Espessura:

Identificação: 0954

Tipo: Interface de ruptura

Cronologia:

Descrição: Interface irregular de corte observável nas duas mísulas.

Interpretação: Rasgos para colocação de meia coluna ou para colocação de mísulas.

Identificação: 0955

Tipo: Construída

Cronologia:

Descrição: Tinta cor de rosa caiarão ou tinta cal, surge em áreas muito reduzidas.

Interpretação: Revestimento da sala de capitulo poderá ter adquirido esta coloração devido a má preservação do emboço.

Material: Tinta

Identificação: 0956

Tipo: Construída

Cronologia:

Descrição: Pedra granítica sob mísula, aparenta ser uma laje.

Interpretação: Indefinida, não parece coincidir com o aparelho de alçado, somente a picagem do emboço esclarecerá esta questão.

Identificação: 0957

Tipo: Construída

Cronologia:

Descrição: Mísula a Este, lisa, sem motivos decorativos, nem moldura de perfil curvilíneo.

Interpretação: Colocada para apoio de uma bancada.

Mísula	Aparelho: Cantaria	
	Material: Pedra-granito	
	Tratamento: Cinzelado	Picado

Identificação: 0958

Tipo: Construída

Cronologia:

Descrição: Pilar constituído por 6 fiadas de blocos graníticos afeiçãoados com cerca de 50,5 cm de largura, apresenta vestígios de tinta (UE 928).

Interpretação: Pilar que deveria sustentar as impostas UE 959 da abóbada 940 da sala do capitulo, porém assentam numa frente muito larga, certamente para assentar estas de apoio a abóbada, remodelação do século XVIII da sala de capitulo.

Identificação: 0959

Tipo: Construída

Cronologia:

Descrição: Imposta, moldura em granito.

Interpretação: Imposta para a sustentação da abobada em tijolo UE 940. Sala do capitulo do século XVIII.

Aparelho: Cantaria
Material: Pedra-granito
Tratamento: Cinzelado
Esculpido

Identificação: 0960

Tipo: Construída

Cronologia:

Descrição: Fingindo de arco formeiro de abóbada em estuque desenhando aduelas.

Interpretação: Contemporâneo de abóbada de tijolo UE 940.

Forma: Material: Outro
Argamassa: Gesso
Estuque
Areia, Cal

Identificação: 0961

Tipo: Construída

Cronologia:

Descrição: Ombreira de porta que abre em capialço com cerca de 14 cm, apresenta vestígios de tinta UE 928.

Interpretação: Porta de acesso a claustro do século XVIII, admitimos porém que seja uma porta anterior a remodelação da sala do capítulo do século XVIII, devido ao encosto do emboço da imposta UE 959, rasgo para colocação da misula UE 957.

Identificação: 0962

Tipo: Interface de ligação

Cronologia:

Descrição: Superfície de contacto entre a misula UE 957 e o pilar UE 958.

Interpretação: Interface de colocação da misula UE 957 no pilar UE 958, sala de capítulo do século XVIII.

Identificação: 0963

Tipo: Construída

Cronologia:

Descrição: Pavimento de lajeado constituído por lajes de 40 cm de largura variando no comprimento, colocadas configurando uma fileira ou banda/faixa nas paredes Oeste/Este e Sul da sala de capítulo.

Interpretação: Pavimento da sala do capítulo do século XVIII.

Aparelho: Outro
Material: Pedra-granito
Tratamento: Picado
Lajes

Identificação: 0964

Tipo: Construída

Cronologia:

Descrição: Junta larga com cerca de 7 cm, preenchida com argamassa de cal e areia, de cor amarelada e escassilhos.

Interpretação: Junta para assentamento de impostas UE 959 ou poderá indicar uma relação de posterioridade em relação ao pilar.

Junta Material: Pedra-granito
Forma: Tratamento:
Argamassa: Cal
Areia

Identificação: 0965

Tipo: Construída

Cronologia:

Descrição: Tramo de parede em alvenaria, com blocos graníticos afeiçãoados e escassilhos nas pontas, a argamassa é de cor castanha composta por argilas, possui no top superior alguns tijolos colocados na horizontal.

Interpretação: Parece a costura entre a parede(ver estrutura da sondagem exterior, preparação)

Aparelho: Alvenaria ordinária
Material: Pedra-granito
Tijolo
Tratamento: Picado
Forma: Argamassa: Areia
Argila

Identificação: 0966

Tipo: Interface de ligação

Cronologia:

Descrição: Interface de encosto entre a UE 965 e 967.

Interpretação: Encosto etapa de obra?

Identificação: 0967

Tipo: Construída

Cronologia:

Descrição: Tramo de parede em alvenaria, constituída por blocos de médias dimensões, inclui tijolos rebocados na horizontal, o ligante parece-nos diferente do tramo da UE 965, sendo de cor amarela com certamente cal, areias e saibro.

Interpretação: Contemporâneo da UE 965. Ou poderá significar somente primeira etapa da obra da parede UE

Aparelho: Alvenaria irregular
Material: Pedra-granito Tijolo
Forma: Argamassa: Cal Saibro, areia

Identificação: 0968 Tipo: Sedimentar Cronologia:

Descrição: Camada de coloração castanha escura, medianamente compacta de matriz areno - limosa, com inclusões de pequenos elementos pétreos e material de construção.

Interpretação: Aterro de nivelamento, após remoção de lajeado UE115.

Classes dimensionais	Elementos macro-estruturais		Inclusões
	Litologia	Morfologia	
Areia média: M Areia fina: M Limo: R	Granito	Subangulosa	Matriz: Areno-limosa Compacidade: Compacta Côr: Castanho escuro a alaranjado
		Argamassa Telha Tijolo	

Identificação: 0969 Tipo: Sedimentar Cronologia:

Descrição: Camada de coloração castanha a castanha amarelada, compacta, apresenta inclusões de argamassa, telha, tijolo e elementos pétreos. Apresenta uma matriz areno - limosa.

Interpretação: Revolvimento equivalente á UE971.

Classes dimensionais	Elementos macro-estruturais		Inclusões
	Litologia	Morfologia	
Areia fina: G Limo: R			Matriz: Areno-limosa Compacidade: Compacta Côr: Castanha/castanha amarelada
		Argamassa Telha Tijolo	

Identificação: 0970 Tipo: Sedimentar Cronologia:

Descrição: Camada constituída por argamassa de restos de material de construção, compacta de matriz areno-limosa

Interpretação: Aterro/ camada de revolvimento.

Classes dimensionais	Elementos macro-estruturais		Inclusões
	Litologia	Morfologia	
Areia média: M Areia fina: M Limo: R			Matriz: Areno-limosa Compacidade: Muito compacta Côr: Castanha c/pontos esbranquiçados
		Telha Tijolo	

Identificação: 0971 Tipo: Sedimentar Cronologia:

Descrição: Camada de coloração castanha amarelada, compacta, apresenta inclusões de argamassa, telha e tijolo e elementos pétreos. Apresenta uma matriz areno-limosa.

Interpretação: Camada de revolvimento?

Classes dimensionais	Elementos macro-estruturais		Inclusões
	Litologia	Morfologia	
Areia média: M Areia fina: M Limo: R	Granito	Subangulosa	Matriz: Areno-limosa Compacidade: Compacta Côr: Castanha amarelada
		Telha Tijolo	

Identificação: 0972 Tipo: Interface de ligação Cronologia:

Descrição: Interface de ligação entre UE 967 e 937.

Interpretação: Etapa de obra? da construção da parede oeste da sala de capítulo do século XVIII?

Identificação: 0973 Tipo: Interface de ruptura Cronologia:

Descrição: Dois interfaces de forma tendencialmente triangular, dispostos horizontalmente a mesma cota.

Interpretação: Agulheiro de apoio a construção de abóbada UE 940.

Identificação: 0974

Tipo: Construída

Cronologia:

Descrição: Enchimento em alvenaria ordinária constituído por pedra miúda e argamassa de cor amarelada, composta por cal, saibro e argila.

Interpretação: Enchimento de agulheiro UE 973.

Aparelho: Alvenaria irregular

Material: Pedra-granito

Enchimento

Tratamento:

Forma:

Argamassa: Cal

Areia, saibro

Identificação: 0975

Tipo: Construída

Cronologia:

Descrição: Tramo de parede em alvenaria ordinária, constituído por blocos graníticos, afeiçãoados a picão por forma a receber o revestimento, as suas dimensões são diversas, inclui... nas juntas, raros.... A argamassa de cor amarelada(saibro, cal e argila)

Interpretação: Parede norte da sala do capítulo.

Aparelho: Alvenaria irregular

Material: Pedra-granito

Forma:

Argamassa: Argila

Tijolo

Areia, Cal

Identificação: 0976

Tipo: Interface de ruptura

Cronologia:

Descrição: Interface ruptura vertical.

Interpretação: Representa o rasgo para a colocação do pilar UE 958

Identificação: 0977

Tipo: Interface de ruptura

Cronologia:

Descrição: Interface ruptura entre a UE 975 e o pilar 958.

Interpretação: Rasgo para a colocação da imposta na parede UE 975 e do pilar UE 958.

Identificação: 0978

Tipo: Construída

Cronologia:

Descrição: Parte de argamassa de revestimento de cal e areia muito compacta.

Interpretação: Vestígios de revestimento do século XVIII(distinguimos da UE 930 pela sua compactidade)

Aparelho: Embozzo

Forma:

Argamassa: Cal

Areia

Identificação: 0979

Tipo: Construída

Cronologia:

Descrição: Enchimento de parede, em alvenaria ordinária, composto por pedra de granito e argamassa de cal e areia.

Interpretação: Enchimento da UE976.

Aparelho: Alvenaria irregular

Material: Granito

Tratamento: Picado

Forma:

Argamassa: Cal

areia

Identificação: 0980

Tipo: Sedimentar

Cronologia:

Descrição: Lenticula de cor negra.

Interpretação: Nivel lenticular calcinado (zona de fogueira?).

Classes dimensionais**Elementos macro-estruturais****Inclusões****Litologia****Morfologia**

Matriz: Arenosa

Compacidade: Compacta

Côr: Negra

Identificação: 0981

Tipo: Sedimentar

Cronologia:

Descrição: Camada pouco compacta ,heterogénea, com inclusões de raízes, tijolo e vestígios de argila .

Interpretação: Nivel revolvido com vestígios de argila e tijolo.

Classes**Elementos macro-estruturais****Inclusões**

dimensionais

Areia muito grossiera: R	Litologia	Morfologia		Matriz: Arenosa
Areia média: M	Granito	Subangulosa	Argila	Compacidade: Pouco compacta
Areia fina: M			Telha	Côr: Castanha
			Tijolo	

Identificação: 0982

Tipo: Sedimentar

Cronologia:

Descrição: Camada de coloração castanha, de matriz areno-limosa, endurecida. Apresenta pequenas inclusões de pequenos elementos pétreos e argamassa.

Interpretação: Nivel de circulação.

Classes dimensionais

	Elementos macro-estruturais	Inclusões	
Classes dimensionais	Litologia	Morfologia	
Areia média: M	Granito	Subangulosa	Matriz: Areno-limosa
Areia fina: M			Compacidade: Endurecida
Limo: R		Argamassa	Côr: Castanha

Identificação: 0983

Tipo: Sedimentar

Cronologia:

Descrição: Camada de coloração castanha, de matriz areno-limosa, com inclusões de pedra miúda, raízes e fragmentos de tijolos.

Interpretação: Enchimento da vala de fundação do alicerce UE 984.

Classes dimensionais

	Elementos macro-estruturais	Inclusões	
Classes dimensionais	Litologia	Morfologia	
Areia grossiera: R	Granito	Subangulosa	Matriz: Areno-limosa
Areia média: M			Compacidade: Maleável
Areia fina: M		Tijolo	Côr: Castanha
		Raízes	

Identificação: 0984

Tipo: Construída

Cronologia:

Descrição: Alinhamento pétreo, constituído por blocos de tamanho médio e pequeno, com afeiçoamento saliente em relação ao enchimento do vão do alicerce da parede norte do compartimento. As juntas estão preenchidas de terra.

Interpretação: Alicerce do entaipamento do vão de porta da parede norte do compartimento.

Aparelho: Alvenaria irregular

Material: Pedra-granito

Forma:

Argamassa: Areia

Argila

Identificação: 0985

Tipo: Interface de ruptura

Cronologia:

Descrição: Interface longitudinal, paralelo ao alicerce UE 984.

Interpretação: Rasgo para a construção do alicerce UE 984.

Identificação: 0986

Tipo: Sedimentar

Cronologia:

Descrição: Camada de cor avermelhada de matriz arenosa com inclusões de pedra miúda, tijolo, fragmentos de reboco e raízes.

Interpretação: Aterro de nivelamento.

Classes dimensionais

	Elementos macro-estruturais	Inclusões	
Classes dimensionais	Litologia	Morfologia	
Areia média: M	Granito	Arredondada	Matriz: Arenosa
Areia fina: R			Compacidade: Compacta
		Calhaus	Côr: Avermelhada
		Tijolo	
		Raízes	

Identificação: 0987

Tipo: Sedimentar

Cronologia:

Descrição: Camada de coloração amarelada, compacta, de matriz areno-limosa. Apresenta inclusões de pequenos elementos pétreos.

Interpretação: Bola de argamassa saibrosa.

Classes dimensionais

Elementos macro-estruturais	Inclusões
------------------------------------	------------------

Areia fina: G	Litologia	Morfologia		Matriz: Areno-limosa
Limo: R	Granito	Subangulosa	Calhaus	Compacidade: Compacta
				Côr: Amarelada

Identificação: 0988 Tipo: Sedimentar Cronologia:

Descrição: Camada de coloração alaranjada/avermelhada de matriz areno-limosa. Apresenta inclusões de elementos pétreos, material laterício e restos de reboco.

Interpretação: Aterro de nivelamento.

Classes dimensionais	Elementos macro-estruturais		Inclusões
Areia média: R	Litologia	Morfologia	Matriz: Areno-limosa
Areia fina: G		Subangulosa	Compacidade: Muito compacta
Limo: R			Côr: Alaranjada/avermelhada
			Argamassa
			Calhaus
			Telha
			Tijolo
			Restos de reboco.

Identificação: 0989 Tipo: Sedimentar Cronologia:

Descrição: Camada de coloração amarelada de matriz areno-limosa. Apresenta inclusões de pequenos elementos pétreos.

Interpretação: Bolsa de argamassa saibrosa.

Classes dimensionais	Elementos macro-estruturais		Inclusões
Areia fina: G	Litologia	Morfologia	Matriz: Areno-limosa
Limo: R	Granito	Subangulosa	Compacidade: Compacta
			Côr: Amarelada
			Calhaus

Identificação: 0990 Tipo: Interface de ruptura Cronologia:

Descrição: Interface de ruptura da UE 988.

Interpretação: Interface de vala, funcionalidade indeterminada.

Identificação: 0991 Tipo: Sedimentar Cronologia:

Descrição: Camada de coloração castanha escura, pouco compacta, de matriz areno-limosa.

Interpretação: Enchimento de vala, cujo interface de ruptura foi atribuída a UE 990.

Classes dimensionais	Elementos macro-estruturais		Inclusões
Areia média: R	Litologia	Morfologia	Matriz: Areno-limosa
Areia fina: R	Granito	Subangulosa	Compacidade: Pouco compacta
Limo: R			Côr: Castanha escura
			Calhaus

Identificação: 0992 Tipo: Sedimentar Cronologia:

Descrição: Camada de cor castanha clara, arenosa com inclusões de tijolo e raízes, raras pedras e algum reboco.

Interpretação: Aterro de enchimento.

Classes dimensionais	Elementos macro-estruturais		Inclusões
Areia média: G	Litologia	Morfologia	Matriz: Arenosa
Areia fina: M	Granito	Subangulosa	Compacidade: Pouco compacta
			Côr: Castanha claro
			Raízes
			Fragmentos de reboco

Identificação: 0993 Tipo: Sedimentar Cronologia:

Descrição: Bolsa de argamassa saibrosa, de coloração amarela com inclusões raras de pedra.

Interpretação: Bolsa de argamassa saibrosa.

Classes dimensionais	Elementos macro-estruturais		Inclusões
-----------------------------	------------------------------------	--	------------------

Areia média: G **Litologia** **Morfologia** Matriz: Arenosa
Granito Subangulosa Blocos Compacidade: Compacta
Côr: Amarelada

Identificação: 0994 Tipo: Sedimentar Cronologia:

Descrição: Igual a UE 993.

Interpretação: Igual a UE 993.

Classes dimensionais	Elementos macro-estruturais		Inclusões
Areia média: G	Litologia	Morfologia	Matriz: Arenosa
	Granito	Subangulosa	Compacidade: Compacta
		Blocos	Côr: Amarela

Identificação: 0995 Tipo: Sedimentar Cronologia:

Descrição: Camada de coloração castanha, endurecida, de matriz areno-limosa. Apresenta inclusões de telha e tijolo.

Interpretação: Nível de circulação.

Classes dimensionais	Elementos macro-estruturais		Inclusões
Areia média: R	Litologia	Morfologia	Matriz: Areno-limosa
Areia fina: G	Granito	Subangulosa	Compacidade: Endurecida
Limo: R			Côr: Castanha
		Telha	
		Tijolo	

Identificação: 0996 Tipo: Sedimentar Cronologia:

Descrição: Camada de coloração clara a esbranquiçada, arenosa. Apresenta inclusões de telha, tijolo e pedras.

Interpretação: Nível de circulação.

Classes dimensionais	Elementos macro-estruturais		Inclusões
Areia média: R	Litologia	Morfologia	Matriz: Arenosa
Areia fina: G	Granito	Subangulosa	Compacidade: Pouco compacta
		Calhaus	Côr: Castanha a esbranquiçada
		Telha	
		Tijolo	

Identificação: 0997 Tipo: Sedimentar Cronologia:

Descrição: Camada de coloração alaranjada/negra, de matriz areno-limosa. Apresenta inclusões de elementos pétreos, telha, tijolo e restos de reboco.

Interpretação: Bolsa.

Classes dimensionais	Elementos macro-estruturais		Inclusões
Areia média: R	Litologia	Morfologia	Matriz: Areno-limosa
Areia fina: G	Granito	Subangulosa	Compacidade: Pouco compacta
Limo: R			Côr: Alaranjada/ negra
		Argamassa	
		Calhaus	
		Telha	
		Tijolo	
		Reboco	

Identificação: 0998 Tipo: Sedimentar Cronologia:

Descrição: Camada de coloração negra, de matriz areno-limosa. Apresenta inclusões de carvões, telha e elementos pétreos.

Interpretação: Aterro.

Classes dimensionais	Elementos macro-estruturais		Inclusões
Areia fina: G	Litologia	Morfologia	Matriz: Areno-limosa
Limo: R	Granito	Subangulosa	Compacidade: Pouco compacta
		Calhaus	Côr: Negra
		Carvões	
		Tijolo	

Identificação: 0999 Tipo: Sedimentar Cronologia:

Descrição: Camada de coloração negra, de matriz areno-limosa. Apresenta inclusões de carvões, telha,

elementos pétreos e argamassa.

Interpretação: Aterro (Iguar a UE998).

Classes dimensionais	Elementos macro-estruturais		Inclusões
Areia fina: G Limo: R	Litologia Granito	Morfologia Subangulosa	Matriz: Areno-limosa Compacidade: Pouco compacta Côr:
		Argamassa Calhaus Carvões Tijolo	

Identificação: 1000

Tipo: Sedimentar

Cronologia:

Descrição: Camada de coloração acinzentada, de matriz areno-limosa, apresenta inclusões de carvões, argamassa e elementos pétreos.

Interpretação: Aterro

Classes dimensionais	Elementos macro-estruturais		Inclusões
Areia grosseira: 4 Areia média: R Areia fina: G Limo: R	Litologia Granito	Morfologia Subangulosa	Matriz: Areno-limosa Compacidade: Pouco compacta Côr: Acinzentado
		Argamassa Calhaus Carvões	

Identificação: 1001

Tipo: Sedimentar

Cronologia:

Descrição: Camada de cor alaranjada, de matriz arenosa, inclui fragmentos de reboco, tijolo, argila de cor alaranjada e areias grosseiras.

Interpretação: Enchimento de vala de fundação do muro /alicerce UE1005.

Classes dimensionais	Elementos macro-estruturais		Inclusões
Areia muito grosseira: G Areia grosseira: G Areia média: M	Litologia Granito	Morfologia Subangulosa	Matriz: Arenosa Compacidade: Maleável Côr: Alaranjado
		Areia Argamassa Argila Calhaus Tijolo Raizes	

Identificação: 1002

Tipo: Sedimentar

Cronologia:

Descrição: Camada de cor castanha escuro de matriz arenosa com inclusões de fragmentos de reboco, argamassa, argila de cor avermelhada, calhaus e raizes.

Interpretação: Enchimento da vala de fundação do alicerce equivalente a UE1001 do lado este.

Classes dimensionais	Elementos macro-estruturais		Inclusões
Areia muito grosseira: R Areia grosseira: R Areia média: M Limo: R	Litologia Granito	Morfologia Subangulosa	Matriz: Arenosa Compacidade: Pouco compacta Côr: Castanha escura
		Argamassa Argila Calhaus Tijolo	

Identificação: 1003

Tipo: Interface de ruptura

Cronologia:

Descrição: Superfície de contacto entre a UE 1001 a UE 999.

Interpretação: Vala de fundação do alicerce UE 1005.

Identificação: 1004

Tipo: Interface de ruptura

Cronologia:

Descrição: Superfície de contacto entre a UE 998 e 1002.

Interpretação: Vala de fundação para a construção do alicerce UE 1006.

Identificação: 1005

Tipo: Construída

Cronologia:

Descrição: Alinhamento de blocos graníticos em alvenaria ligeiramente saliente relativamente a parede norte do

compartimento. As juntas são preenchidas por terra e pedra miúda.

Interpretação: Alicerce da parede norte do compartimento (lado oeste).

Aparelho: Alvenaria irregular

Material: Pedra-granito

Tratamento: Picado

Forma: Argamassa: Areia Argila

Identificação: 1006

Tipo: Construída

Cronologia:

Descrição: Alinhamento de blocos graníticos em alvenaria, saliente em relação a parede norte do compartimento constituído por blocos de diversos tamanhos, sem tratamento, inclui tijolo, nas juntas inclui terra e pedra miúda.

Interpretação: Alicerce de parede norte do compartimento (lado este)

Aparelho: Alvenaria irregular

Material: Pedra-granito

Tratamento: Em bruto

Forma: Argamassa: Argila Areia

Identificação: 1007

Tipo: Interface de ruptura

Cronologia:

Descrição: Interface ou superfície de contraste entre a UE 1000 e a UE 1009.

Interpretação: Rasgo para a construção da UE 1008.

Identificação: 1008

Tipo: Construída

Cronologia:

Descrição: Alinhamento constituído por dois blocos graníticos de grande dimensão. Com orientação norte/sul, a junta é preenchida por argamassa (cal e areia).

Interpretação: Coroa de muro do alicerce.

Aparelho: Alvenaria irregular

Material: Pedra-granito

Forma: Argamassa: Cal Areia

Identificação: 1009

Tipo: Sedimentar

Cronologia:

Descrição: Camada de cor castanha de matriz arenosa, com inclusões de pedra miúda.

Interpretação: Enchimento da vala UE 1007, para a construção da estrutura UE 1008.

Classes dimensionais	Elementos macro-estruturais		Inclusões
Areia média: M Areia fina: R	Litologia Granito	Morfologia Subangulosa	Matriz: Arenosa Compacidade: Maleável Côr: Castanha
		Areia Calhaus	

Identificação: 1010

Tipo: Construída

Cronologia:

Descrição: Alinhamento de blocos graníticos com orientação norte/sul, saliente em relação a parede oeste do compartimento, em alvenaria. As juntas são preenchidas por argamassa (areia e cal) de cor branca com pedra miúda.

Interpretação: Alicerce de parede oeste do compartimento.

Aparelho: Alvenaria irregular

Material: Pedra-granito

Tratamento: Picado

Forma: Argamassa: Areia Cal?

Identificação: 1011

Tipo: Sedimentar

Cronologia:

Descrição: Camada de cor alaranjada de matriz arenosa, inclui fragmentos de reboco, tijolo, argila avermelhada e argamassa e algumas pedras miúdas e raízes.

Interpretação: Aterro equivalente a UE1001?

Classes dimensionais	Elementos macro-estruturais		Inclusões
Areia grosseira: G Areia média: M	Litologia Granito	Morfologia Angulosa	Matriz: Arenosa Compacidade: Maleável Côr: Alaranjado
		Argamassa Calhaus	

Tijolo
Raízes

Identificação: 1012

Tipo: Construída

Cronologia:

Descrição: Estrutura em alvenaria constituída por blocos graníticos de diversas dimensões sem afeiçoamento, as juntas estão preenchidas por argamassa de cal e saibro com pedra miúda.

Interpretação: Alicerce cuja função original não é definida, mas que serve de apoio as lajes UE1013.

Aparelho: Alvenaria irregular

Material: Pedra-granito

Tratamento: Em bruto

Forma:

Argamassa: Saibro

Cal

Identificação: 1013

Tipo: Construída

Cronologia:

Descrição: 3 lajes em granito.

Interpretação: Conjunto de 3 lajes de granito, distinguem-se do lajeado por estarem embutidas na parede do compartimento.

Material: Granito

Identificação: 1014

Tipo: Sedimentar

Cronologia:

Descrição: Camada de coloração negra, de matriz arenosa com inclusões de um bloco de granito e raras pedras miúdas, inclui também fragmentos de tijolo.

Interpretação: Aterro rasgado pela vaga de fundação do alicerce (1006).

Classes dimensionais	Elementos macro-estruturais		Inclusões
	Litologia	Morfologia	
Blocos:R			Matriz: Arenosa Compacidade: Compacta Côr: Negra
		Tijolo	

Identificação: 1015

Tipo: Sedimentar

Cronologia:

Descrição: Musgo

Interpretação: Musgo de abandono do edifício.

Classes dimensionais	Elementos macro-estruturais		Inclusões
	Litologia	Morfologia	
			Matriz: Materia orgânica Compacidade: Côr: Verde escuro

Identificação: 1016

Tipo: Construída

Cronologia:

Descrição: Vestígios de pintura cor de rosa, localiza-se na metade inferior do alçado a semelhança das paredes oeste e sul do compartimento.

Interpretação: Última remodelação do compartimento, verificou-se que sobrepõe a pintura branca.

Material:

Cal (caiação)

Identificação: 1017

Tipo: Construída

Cronologia:

Descrição: Vestígios de pintura branca.

Interpretação: Revestimento original do compartimento.

Material:

Cal (caiação)

Identificação: 1018

Tipo: Construída

Cronologia:

Descrição: Emboço constituído por uma argamassa de cal e areias de grão grosseiro e médio calibre, de cor branca, incorpora algumas raras pedras miúdas.

Interpretação: Revestimento do compartimento original.

Aparelho: Emboço

Forma:

Argamassa: Cal

Areia

Identificação: 1019

Tipo: Interface de ruptura

Cronologia:

Descrição: Interface vertical materializado por o negativo no emboço UE 1018.

Interpretação: Encosto de parede divisória.

Identificação: 1020

Tipo: Interface de ruptura

Cronologia:

Descrição: Interface materializado por um remate no revestimento oblíquo na altura do primeiro piso.

Interpretação: Negativo do encosto de escada.

Identificação: 1021

Tipo: Interface de ruptura

Cronologia:

Descrição: Interface materializado por um negativo horizontal que se encontra delimitado pelos remates de revestimento.

Interpretação: Negativo do encosto do soalho/pavimento do primeiro piso.

Identificação: 1022

Tipo: Interface de ruptura

Cronologia:

Descrição: Interface de ruptura tendencialmente circular, a mesma cota do negativo UE 1021.

Interpretação: Agulheiro associado ao pavimento ou soalho do primeiro piso.

Identificação: 1023

Tipo: Interface de ligação

Cronologia:

Descrição: Interface vertical que representa o contacto entre UE 1025 e 1024.

Interpretação: Interface de encosto entre o tramo a parede 1025 e 1024, não se apurou ainda a relação estratigráfica entre estas UE's.

Identificação: 1024

Tipo: Construída

Cronologia:

Descrição: Parede em alvenaria irregular, com elementos de várias calibres afeiçãoados.

Interpretação: Parede em alvenaria.

Aparelho: Alvenaria irregular

Material: Pedra-granito

Tratamento: Cinzelado

Bujardado

Forma:

Argamassa: Cal

Areia

Identificação: 1025

Tipo: Construída

Cronologia:

Descrição: Tramo de parede em alvenaria ordinário, constituído por blocos granítico de diversos tamanhos com afeiçãoamento distinto, as juntas parecem estarem preenchidas com argamassa de cal com pedra miúda.

Interpretação: Parede norte do compartimento.

Aparelho: Alvenaria irregular

Material: Pedra-granito

Tratamento: Picado

Forma:

Argamassa: Cal

Areia

Identificação: 1026

Tipo: Interface de ruptura

Cronologia:

Descrição: Interface que representa um rasgo na parede UE1024 para a colocação das lajes UE1013.

Interpretação: Remodelação da sala que implicou a colocação do pavimento ou reestruturação deste.

Identificação: 1027

Tipo: Construída

Cronologia:

Descrição: Tinta preta.

Interpretação: Tinta preta.

Material: Tinta

Identificação: 1028

Tipo: Construída

Cronologia:

Descrição: Alinhamento de blocos graníticos com orientação norte sul, em alvenaria com juntas preenchidas

por argamassa de saibro com pontas de cal, os seus blocos apresentam um tratamento tosco, saliente em relação a parede 1029.

Interpretação: Alicerce da parede 1029.

Aparelho: Alvenaria irregular
Material: Pedra-granito
Tratamento: Em bruto

Forma: Argamassa: Cal Saibro

Identificação: 1029

Tipo: Construída

Cronologia:

Descrição: Parede constituída por blocos graníticos com ligeira afeiçoamento e argamassa de saibro e pontos de cal de diversos tamanhos em alvenaria ordinária.

Interpretação: Parede este do compartimento.

Aparelho: Alvenaria irregular
Material: Pedra-granito
Tratamento: Picado

Forma: Argamassa: Cal Saibro

Identificação: 1030

Tipo: Construída

Cronologia:

Descrição: Bloco granítico, bujardado com uma reentrância que serve de batente e abre em capialço.

Interpretação: Elemento de ombreira de vão da porta de parede UE1029.

Identificação: 1031

Tipo: Construída

Cronologia:

Descrição: Laje granítica com superfície polida do desgaste do uso, ainda possui o negativo do eixo da porta.

Interpretação: Soleira.

Aparelho: Soleira
Material: Pedra-granito

Identificação: 1032

Tipo: Construída

Cronologia:

Descrição: Revestimento constituído por um encasque de tijolo e argamassa de cal e areia, e emboço de argamassa de cal e areia, não se consegue observar restos de pintura (não se conserva).

Interpretação: Revestimento de parede 1029.

Forma: Material: Tijolo
Argamassa: Cal Areia

Identificação: 1033

Tipo: Sedimentar

Cronologia:

Descrição: Camada de coloração castanha c/pontos amarelados. Apresenta inclusões de pequenos elementos pétreos, matriz areno-limosa, pouco compacta.

Interpretação: Camada em que assentou o alicerce UE1028.

Classes dimensionais	Elementos macro-estruturais		Inclusões
Areia média: R Areia fina: G Limo: R	Litologia Granito	Morfologia Subangulosa	Matriz: Areno-limosa Compacidade: Pouco compacta Côr: Castanha c/pontos amarelados
		Calhaus	

Identificação: 1034

Tipo: Sedimentar

Cronologia:

Descrição: Nivel de coloração castanho escuro, com inclusões de material de construção, restos de reboco e argamassa. Matriz essencialmente arenosa.

Interpretação: Aterro de nivelamento, igual a UE1002.

Classes dimensionais	Elementos macro-estruturais		Inclusões
Areia grosseira: M Areia média: M	Litologia	Morfologia Subangulosa	Matriz: Arenosa Compacidade: Pouco compacta Côr: Castanha escura
		Argamassa Telha Tijolo	

Identificação: 1035

Tipo: Sedimentar

Cronologia:

Descrição: Camada composta por areias muito finas e muito friáveis.

Interpretação: Sedimentos acumulados nas juntas do lajeado UE 115.

Classes dimensionais	Elementos macro-estruturais		Inclusões
Areia fina: G	Litologia	Morfologia	Matriz: Arenosa Compacidade: Côr: Castanha

Identificação: 1036 Tipo: Construída Cronologia:

Descrição: Vão de porta constituída por ombreiras emolduradas.

Interpretação: Vão de porta emoldurado anterior ao século XVIII.

Aparelho: Cantaria
Material: Pedra-granito
Tratamento: Cinzelado

Identificação: 1037 Tipo: Interface de ligação Cronologia:

Descrição: Interface de ligação entre a UE1035/1024.

Interpretação: Arranjo da parede UE1024.

Identificação: 1038 Tipo: Construída Cronologia:

Descrição: Enchimento em alvenaria constituído por pedra de tamanho médio com diferentes afeiçãoamento (possível elementos reaproveitados) com juntas preenchidas por escassilhos e terra de cor castanha escuro.

Interpretação: Remodelação de parede UE1024.

Aparelho: Alvenaria irregular
Material: Pedra-granito
Tratamento:

Forma:

Argamassa: Argila

Vários
Terra

Identificação: 1045 Tipo: Construída Cronologia:

Descrição: Parede em alvenaria ordinária, em granito com elementos de vários calibres, afeiçãoados.

Interpretação: Parede em alvenaria que assenta no alicerce UE 1010.

Aparelho: Alvenaria irregular
Material: Pedra-granito
Tratamento: Picado

Forma:

Argamassa: Cal

Areia

Identificação: 1047 Tipo: Construída Cronologia:

Descrição: Parede em alvenaria irregular. Apresenta elementos de dimensão variável, apresentando alguns indícios de reaproveitamento.

Interpretação: Entaipamento de vão norte de compartimento.

Aparelho: Alvenaria irregular
Material: Pedra-granito
Tratamento: Picado

Forma:

Argamassa: Areia

Identificação: 1048 Tipo: Construída Cronologia:

Descrição: Elemento pétreo em granito, disposto verticalmente. Apresenta três faces afeiçãoadas.

Interpretação: Ombreira de vão oeste do compartimento.

Identificação: 1049 Tipo: Construída Cronologia:

Descrição:

Interpretação: Reboco de parede UE 1045.

Identificação: 1099 Tipo: Sedimentar Cronologia:

Descrição: Camada de coloração castanha escura. Apresenta uma matriz areno-limosa, pouco compacta e inclusões de material de construção.

Interpretação: Camada superficial/humosa.

Classes dimensionais	Elementos macro-estruturais		Inclusões
	Litologia	Morfologia	
Areia média: M Areia fina: M Limo: R	Granito	Subangulosa	Matriz: Areno-limosa Compacidade: Pouco compacta Côr: Telha Tijolo Raizes

Identificação: 1100 Tipo: Sedimentar Cronologia:

Descrição: Camada de coloração castanha/beje. Características idênticas as UEs 734/764 da sondagem 3.

Interpretação: Camada superficial/aterro de obra.

Classes dimensionais	Elementos macro-estruturais		Inclusões
	Litologia	Morfologia	
	Granito	Subangulosa	Matriz: Compacidade: Côr: Castanha/beje

Identificação: 1101 Tipo: Sedimentar Cronologia:

Descrição: Camada de coloração castanha/beje. Características idênticas as UEs 734/764 da sondagem 3.

Interpretação: Camada superficial/ Aterro de obra.

Classes dimensionais	Elementos macro-estruturais		Inclusões
	Litologia	Morfologia	
			Matriz: Compacidade: Côr: Castanha/beje

Identificação: 1102 Tipo: Construída Cronologia:

Descrição: Arranque de parede em alvenaria com vestígios de reboco branco, integra uma soleira.

Interpretação: Equivalente a UE 788?, muro de limite do claustro.

	Aparelho: Alvenaria irregular	
	Material: Pedra-granito	
	Tratamento: Picado	
Forma:	Argamassa: Cal	Areia

Identificação: 1103 Tipo: Construída Cronologia:

Descrição: Parede norte, limite pátio, constituída por pedra granítica, sem tratamento, possui um aparelho em alvenaria seca, sem argamassa no paramento visível. Foi montado em escada.

Interpretação: Parede limite do pátio, constitui igualmente um muro de contenção de terras da plataforma criado pela DGEMN.

	Aparelho: Alvenaria seca	
	Material: Pedra-granito	
	Tratamento: Em bruto	

Identificação: 1104 Tipo: Interface de ligação Cronologia:

Descrição: Interface de encosto da UE 1102 e 1103.

Interpretação: Representa o adossamento da parede UE 1103 a 1102, sendo portanto esta última UE anterior.

Identificação: 1105 Tipo: Sedimentar Cronologia:

Descrição: Camada de aterro compacta, areno-limosa, com inclusões de argamassa alaranjada, contém materiais de construção e pregos, a coloração é castanha.

Interpretação: Pode constituir o piso de obra da DGEMN quando a construção do muro UE 1106, uma vez que a vala de fundação do mesmo corta esta camada.

Classes dimensionais	Elementos macro-estruturais		Inclusões
	Litologia	Morfologia	
Areia média: M Areia fina: R			Matriz: Areno-limosa Compacidade: Compacta Argamassa

Cerâmicas Côr: Castanha
Telha
Tijolo
Pregos

Identificação: 1106

Tipo: Construída

Cronologia:

Descrição: Alicerce constituído por blocos graníticos de grandes e médias dimensões, com terra nas juntas, alguns deste blocos, apresentam vestígios de reboco branco sendo portanto blocos reaproveitados.

Interpretação: Alicerce da parede que delimita a plataforma a este, criada pela DGEMN.

Aparelho: Alvenaria irregular

Material: Pedra-granito

Tratamento: Em bruto

Forma:

Argamassa: Argila

Areia

Identificação: 1107

Tipo: Construída

Cronologia:

Descrição: Coroa de alicerce de parede CAL 27, de pequenas dimensões em termos de largura, aproveita elementos arquitectónicos, tal como 1 laje e 1 ombreira.

Interpretação: Alicerce de parede CAL 27.

Aparelho: Alvenaria irregular

Material: Pedra-granito

Tratamento:

Vários

Forma:

Argamassa: Argila

Areia

Identificação: 1108

Tipo: Sedimentar

Cronologia:

Descrição: Sedimentos constituídos por areias grosseiras, fragmentos de argamassa de cor branca e reboco da mesma cor.

Interpretação: Constitui o enchimento da vala de fundação do alicerce UE 1106.

Classes dimensionais	Elementos macro-estruturais		Inclusões
Areia muito grosseira: M Areia média: R	Litologia	Morfologia	Matriz: Arenosa Compacidade: Móvel Côr: Esbranquiçada
		Reboco	

Identificação: 1109

Tipo: Interface de ruptura

Cronologia:

Descrição: Interface de ruptura na UE 1105.

Interpretação: Vala de fundação para a construção do alicerce UE 1106.

Identificação: 1110

Tipo: Interface de ruptura

Cronologia:

Descrição: Interface na rocha UE714.

Interpretação: Vala de fundação do alicerce UE 1107.

Identificação: 1111

Tipo: Interface de ruptura

Cronologia:

Descrição: Interface na rocha tendencialmente rectangular.

Interpretação: Rasgo de sepultura.

Identificação: 1112

Tipo: Sedimentar

Cronologia:

Descrição: Camada de aterro, arenosa, muito semelhante à alteração granítica, porém ainda inclui alguma terra castanha, fragmentos de tijolo e argamassa. Coloração cinzenta.

Interpretação: Aterro que poderá ser equivalente à UE 1105, mas devido as suas características sedimentares foi individualizada.

Classes dimensionais	Elementos macro-estruturais		Inclusões
Areia grosseira: M Areia média: G Areia fina: M	Litologia	Morfologia	Matriz: Arenosa Compacidade: Maleável Côr: Cinzenta
		Argamassa Tijolo	

Identificação: 1113

Tipo: Sedimentar

Cronologia:

Descrição: Camada de aterro saibrosa, de coloração castanha clara, matriz arenosa, com inclusões de fragmentos de argamassa e argila.

Interpretação: Aterro de nivelamento.

Classes dimensionais	Elementos macro-estruturais		Inclusões
	Litologia	Morfologia	
Areia média: M Areia fina: R			Matriz: Arenosa Compacidade: Pouco compacta Côr: Castanha clara
		Argamassa Argila	

Identificação: 1114

Tipo: Sedimentar

Cronologia:

Descrição: Aterro muito semelhante à UE 1112 em descrição, porém inclui fragmentos de osso.

Interpretação: Aterro semelhante à UE 1112.

Classes dimensionais	Elementos macro-estruturais		Inclusões
	Litologia	Morfologia	
			Matriz: Compacidade: Côr:

Identificação: 1115

Tipo: Interface de ruptura

Cronologia:

Descrição: Interface de ruptura na rocha.

Interpretação: Possível rasgo para sepultura semelhante à UE 1111?

Identificação: 1116

Tipo: Sedimentar

Cronologia:

Descrição: Camada de enchimento de coloração castanho avermelhado, areno-argilosa, compacta, inclui fragmentos de reboco e pedra miúda.

Interpretação: Enchimento da vale de fundação do muro UE1107.

Classes dimensionais	Elementos macro-estruturais		Inclusões
	Litologia	Morfologia	
Areia média: M Areia fina: R	Granito	Subangulosa	Matriz: Areno-argilosa Compacidade: Côr: Castanha avermelhado
		Argila Blocos	

Identificação: 1117

Tipo: Construída

Cronologia:

Descrição: Elemento granítico, afeiçoado e com fundo aplanado. Apresenta um orifício para encaixe de tubo de cerâmica. Parte dos seus bordos apresentam-se sobrelevados relativamente ao resto da peça.

Interpretação: Caixa de derivação.

Material: Pedra-granito
Tratamento: Picado

Identificação: 1118

Tipo: Construída

Cronologia:

Descrição: Restos de elementos cerâmicos de forma tubular, que se apresentam conservados apenas na sua parte inferior.

Interpretação: Tubo de vazamento das águas de chafariz.

Material: Cerâmica

Identificação: 1119

Tipo: Construída

Cronologia:

Descrição: Elementos cerâmicos de forma tubular, orientados no sentido SO/NE. Apresentam-se conservados na totalidade e provêm da UE 1117.

Interpretação: Elementos de canalização provenientes de caixa de derivação.

Material: Cerâmica

Identificação: 1120

Tipo: Construída

Cronologia:

Descrição: UE constituída por argamassa e telha que envolve tubo de cerâmica UE 1119.

Interpretação: Protecção de tubos de cerâmica.

Identificação: 1121

Tipo: Sedimentar

Cronologia:

Descrição: Camada de coloração acastanhada, de matriz areno-limosa, pouco compacta. Apresenta inclusões de blocos, telha e argamassa.

Interpretação: Enchimento da vala para enterramento de animal.

Classes dimensionais	Elementos macro-estruturais		Inclusões	
	Litologia	Morfologia		
Blocos: M	Granito	Subangulosa	Matriz: Areno-limosa	
Areia muito grosseira: R			Argamassa	Compacidade: Pouco compacta
Areia média: M			Blocos	Côr: Castanha
Areia fina: M			Telha	
Limo: R			Tijolo	
			Raizes	

Identificação: 1122

Tipo: Construída

Cronologia:

Descrição: UE constituída por argamassa de coloração amarela, com inclusões de telha e tijolo.

Interpretação: Argamassa para a protecção da UE 1118.

Identificação: 1123

Tipo: Construída

Cronologia:

Descrição: Conjunto de elementos pétreos em granito de médias e pequenas dimensões, alinhados de forma paralela à UE 1118.

Interpretação: Murete de conduta da parte sul da UE 1118.

	Aparelho: Alvenaria irregular
	Tratamento: Picado
Forma:	Argamassa: Areia

Identificação: 1124

Tipo: Construída

Cronologia:

Descrição: Conjunto de elementos pétreos em granito de médias e pequenas dimensões, alinhados de forma paralela à UE 1119.

Interpretação: Murete de conduta de protecção de UE 1119.

	Aparelho: Alvenaria irregular
	Material: Pedra-granito
	Tratamento: Picado
Forma:	Argamassa: Areia

Identificação: 1125

Tipo: Construída

Cronologia:

Descrição: Elementos pétreos afeioados num dos lados. Apresentam um orientação distinta da canalização UE 1119.

Interpretação: Murete de conduta anterior a canalização UE 1119.

	Aparelho: Alvenaria irregular
	Material: Pedra-granito
	Tratamento: Picado
Forma:	Argamassa: Areia

Identificação: 1126

Tipo: Construída

Cronologia:

Descrição: Elementos pétreos em granito dispostos horizontalmente, alinhados no sentido SO/NE.

Interpretação: Cárpeas de protecção da canalização UE 1119.

	Material: Pedra-granito
Forma:	Argamassa: Areia

Identificação: 1127

Tipo: Sedimentar

Cronologia:

Descrição: Camada constituída por sedimentos de coloração castanha e inúmeros calhaus.

Interpretação: Maciço de pedra de pequena dimensão (consolidação de canalização).

Classes dimensionais	Elementos macro-estruturais	Inclusões
----------------------	-----------------------------	-----------

Areia média: R	Litologia	Morfologia	Matriz: Areno-limosa
Areia fina: M	Granito	Subangulosa	Compacidade: Pouco compacta
Limo: R			Côr: Castanha

Identificação: 1128 Tipo: Sedimentar Cronologia:

Descrição: Camada de coloração castanha, de matriz areno-limosa, pouco compacta. Apresenta inclusões de elementos pétreos e material em construção.

Interpretação: Enchimento da vala de fundação UE 1136.

Classes dimensionais	Elementos macro-estruturais	Inclusões
Areia média: R	Litologia	Morfologia
Areia fina: M	Granito	Subangulosa
Limo: R		Calhaus Telha Tijolo
		Matriz: Areno-limosa Compacidade: Pouco compacta Côr: Castanha

Identificação: 1129 Tipo: Sedimentar Cronologia:

Descrição: Camada de coloração castanha, de matriz areno-limosa, pouco compacta. Apresenta inclusões de elementos pétreos e material de construção.

Interpretação: Enchimento da vala UE1132.

Classes dimensionais	Elementos macro-estruturais	Inclusões
Areia média: R	Litologia	Morfologia
Areia fina: M	Granito	Subangulosa
Limo: R		Calhaus Telha Tijolo
		Matriz: Areno-limosa Compacidade: Pouco compacta Côr: Castanha

Identificação: 1130 Tipo: Sedimentar Cronologia:

Descrição: Camada de coloração castanha muito clara. Não apresenta inclusões de relevo visíveis. Tem uma espessura menor que 2 cm.

Interpretação: Nível de circulação.

Classes dimensionais	Elementos macro-estruturais	Inclusões
Areia fina: M	Litologia	Morfologia
Limo: R	Granito	Subangulosa
		Calhaus Telha Tijolo
		Matriz: Compacidade: Endurecida Côr: Castanha clara

Identificação: 1131 Tipo: Sedimentar Cronologia:

Descrição: Camada de coloração castanha escura com pontos de argamassa. Apresenta uma matriz arenosa e é pouco compacta. Contem inclusões de pedra e material de construção.

Interpretação: Aterro sob nível de circulação.

Classes dimensionais	Elementos macro-estruturais	Inclusões
Areia grosseira: R	Litologia	Morfologia
Areia média: M	Granito	Subangulosa
Areia fina: M		Telha Tijolo
		Matriz: Arenosa Compacidade: Pouco compacta Côr: Castanha escura

Identificação: 1132 Tipo: Construída Cronologia:

Descrição: Elementos em granito, que apresenta a face superior afeiçãoada.

Interpretação: Soleira da porta.

	Aparelho: Cantaria	
	Material: Pedra-granito	
	Tratamento: Picado	
Forma:	Argamassa: Cal	Areia

Identificação: 1133 Tipo: Construída Cronologia:

Descrição: Elementos em cantaria sobrepostos, que formam um vão.

Interpretação: Ombreira da porta.

Aparelho: Cantaria

Material: Pedra-granito
Tratamento: Cinzelado Picado

Identificação: 1134 Tipo: Construída Cronologia:

Descrição: Estrutura constituída por elementos pétreos em granito e argamassa que os consolida. Assenta directamente no saibro.

Interpretação: Maciço de embasamento do chafariz.

Aparelho: Alvenaria irregular
Material: Pedra-granito
Embasamento Tratamento:
Forma: Argamassa: Cal Areia

Identificação: 1135 Tipo: Construída Cronologia:

Descrição: Estrutura constituída por elementos pétreos em granito e argamassa que os consolida. Assenta directamente no saibro e localiza-se entre a caixa de derivação e o embasamento do chafariz.

Interpretação: Restos de preparação para assentamento de conduta.

Aparelho: Alvenaria irregular
Material: Pedra-granito
Preparação Tratamento:

Identificação: 1136 Tipo: Interface de ruptura Cronologia:

Descrição: Rasgo do substrato rochoso, orientado em sentido SO/NE.

Interpretação: Interface de vala para implantação de conduta UE1124 e caixa UE1117.

Identificação: 1137 Tipo: Interface de ruptura Cronologia:

Descrição: Rasgo no substrato rochoso orientado no sentido so/ne.

Interpretação: Interface de vala para implantação da conduta UE 1123.

Identificação: 1138 Tipo: Interface de ruptura Cronologia:

Descrição: Rasgo no substrato rochoso de forma predominantemente rectangular.

Interpretação: Interface para implantação do embasamento do chafariz.

Identificação: 1139 Tipo: Sedimentar Cronologia:

Descrição: Camada de coloração castanha, pouco compacta e de matriz areno-limosa. Não apresenta inclusões a assinalar.

Interpretação: Enchimento no interior da caleira UE 1118.

Classes dimensionais	Elementos macro-estruturais		Inclusões
	Litologia	Morfologia	
Areia média: R Areia fina: M Limo: R			Matriz: Areno-limosa Compacidade: Pouco compacta Côr: Castanha

Identificação: 1141 Tipo: Interface de ruptura Cronologia:

Descrição: Rasgo no substrato rochoso, proveniente do embasamento do chafariz. Apresenta uma orientação SE/NO..

Interpretação: Interface da vala (sistema hidráulico da sacristia?)

Identificação: 1142 Tipo: Interface de ruptura Cronologia:

Descrição: Rasgo no saibro de forma predominantemente rectangular, orientado no sentido N/S.

Interpretação: Interface da vala para enterro de animal.

Identificação: 1143 Tipo: Interface de ruptura Cronologia:
Descrição: Rasgo no saibro de forma predominantemente circular.
Interpretação: Interface da vala, de funcionalidade indeterminada.

Identificação: 1144 Tipo: Interface de ruptura Cronologia:
Descrição: Rasgo no substrato rochoso de forma predominante circular.
Interpretação: Interface da vala de funcionalidade indeterminada.

Identificação: 1145 Tipo: Interface de ruptura Cronologia:
Descrição: Rasgo no substrato rochoso de forma predominantemente oval.
Interpretação: Interface da vala de funcionalidade indeterminada.

Identificação: 1146 Tipo: Interface de ruptura Cronologia:
Descrição: Rasgo no saibro orientado no sentido SE/NO.
Interpretação: Interface para a implantação de conduta?

Identificação: 1147 Tipo: Sedimentar Cronologia:
Descrição: Camada de coloração castanha com pontos amarelados, pouco compacta e de matriz arenosa-limosa. Apresenta inclusões de elementos pétreos e material laterícios.
Interpretação: Camada de revolvimento.

Classes dimensionais	Elementos macro-estruturais		Inclusões
	Litologia	Morfologia	
Areia média: M Areia fina: M Limo: R	Granito	Angulosa	Matriz: Areno-limosa Compacidade: Compacta Côr: Castanha c/pontos amarelados Cerâmicas Telha Tijolo Raízes

Identificação: 1148 Tipo: Interface de ruptura Cronologia:
Descrição: Rasgo no substrato rochoso orientado no sentido SO/NE.
Interpretação: Interface para a implantação da UE 1125?

Identificação: 1149 Tipo: Construída Cronologia:
Descrição: Parede em alvenaria ordinária, de pedra-granito, preenchida por argamassa de cal e areia.
Interpretação: Parede sudoeste do claustro.

Aparelho: Alvenaria irregular
Material: Pedra-granito
Tratamento: Picado
Forma: Argamassa: Cal Areia

Identificação: 1150 Tipo: Construída Cronologia:
Descrição: Revestimento em cal.
Interpretação: Primeira caiação do reboco/reboco UE1214, da parede UE1149.

Material: Outro Cal

Identificação: 1151 Tipo: Construída Cronologia:
Descrição: Revestimento em tinta de cor preta.
Interpretação: Rodapé pintado sobre caiação UE1211.

Material: Tinta

Identificação: 1152

Tipo: Sedimentar

Cronologia:

Descrição: Camada de cor castanha escura, de matriz arenosa, compacta, com inclusões de telha, tijolo e raízes.

Interpretação: Camada superficial.

Classes dimensionais	Elementos macro-estruturais		Inclusões
	Litologia	Morfologia	
Areia muito grosseira: R Areia grosseira: M Areia média: M	Granito		Matriz: Arenosa Compacidade: Compacta Côr: Castanho escuro Telha Tijolo Raízes

Identificação: 1153

Tipo: Sedimentar

Cronologia:

Descrição: Camada de coloração avermelhada, com pontos esbranquiçados, de matriz arenosa, pouco compacta, com inclusões de telha, tijolo e cerâmica.

Interpretação: Aterro (obras da DGEMN).

Classes dimensionais	Elementos macro-estruturais		Inclusões
	Litologia	Morfologia	
Areia grosseira: M Areia média: M Areia fina: R	Granito		Matriz: Arenosa Compacidade: Pouco compacta Côr: Avermelhada com pontos esbranquiçados Calhaus Cerâmicas Telha Tijolo

Identificação: 1154

Tipo: Sedimentar

Cronologia:

Descrição: Camada de coloração cinzenta avermelhada, de matriz arenosa, pouco compacta, com inclusões de telha, tijolo e calhaus.

Interpretação: Aterro (obras da DGEMN).

Classes dimensionais	Elementos macro-estruturais		Inclusões
	Litologia	Morfologia	
Areia muito grosseira: G Areia grosseira: M Areia média: M Areia fina: R	Granito		Matriz: Arenosa Compacidade: Pouco compacta Côr: Cinzento avermelhado Calhaus Telha Tijolo

Identificação: 1155

Tipo: Sedimentar

Cronologia:

Descrição: Camada avermelhada, de matriz arenosa, pouco compacta, com inclusões de telha e calhaus.

Interpretação: Aterro (obras da DGEMN).

Classes dimensionais	Elementos macro-estruturais		Inclusões
	Litologia	Morfologia	
Areia média: M Areia fina: M	Granito		Matriz: Arenosa Compacidade: Pouco compacta Côr: Avermelhada Calhaus Telha

Identificação: 1156

Tipo: Sedimentar

Cronologia:

Descrição: Camada de cor bege, de matriz arenosa, pouco compacta, com inclusões de calhaus, telha e tijolo.

Interpretação: Aterro (obras da DGEMN).

Classes dimensionais	Elementos macro-estruturais		Inclusões
	Litologia	Morfologia	
Areia grosseira: M Areia média: M Areia fina: R	Granito		Matriz: Arenosa Compacidade: Pouco compacta Côr: Bege Calhaus Telha Tijolo

Identificação: 1157

Tipo: Interface de ruptura

Cronologia:

Descrição: Interface na camada UE1156, junto ao embasamento do mausoléu.

Interpretação: Interface de vala/ reconstrução da DGEMN.

Identificação: 1158

Tipo: Sedimentar

Cronologia:

Descrição: Camada de cor castanha, de matriz arenosa, pouco compacta, com inclusões de tijolo, argamassa e telha.

Interpretação: Enchimento do interface de rutura UE1157.

Classes dimensionais	Elementos macro-estruturais		Inclusões	
	Litologia	Morfologia		
Areia muito grosseira: R	Granito		Matriz: Arenosa	
Areia grosseira: M			Argamassa	Compacidade: Pouco compacta
Areia média: M			Telha	Côr: Castanho
Areia fina: M			Tijolo	

Identificação: 1159

Tipo: Sedimentar

Cronologia:

Descrição: Camada de cor cinzenta clara, de matriz arenosa, endurecida, com inclusões de argamassa.

Interpretação: Piso de obra da DGEMN (nível de circulação).

Classes dimensionais	Elementos macro-estruturais		Inclusões
	Litologia	Morfologia	
Areia média: M	Granito		Matriz: Arenosa
Areia fina: M			Areia
		Argamassa	Côr: Cinzento claro
		Reboco	

Identificação: 1160

Tipo: Sedimentar

Cronologia:

Descrição: Camada de cor castanha escura com pontos esbranquiçados, de matriz arenosa, compacta, com inclusões de blocos, calhaus, argamassa, telha e tijolo.

Interpretação: Aterro (obras da DGEMN).

Classes dimensionais	Elementos macro-estruturais		Inclusões	
	Litologia	Morfologia		
Blocos:R	Granito		Matriz: Arenosa	
Areia muito grosseira: M			Argamassa	Compacidade: Compacta
Areia grosseira: M			Blocos	Côr: Castanha escura, com pontos esbranquiçados
Areia média: M			Calhaus	
Areia fina: M			Telha	
			Tijolo	
		Reboco		

Identificação: 1161

Tipo: Sedimentar

Cronologia:

Descrição: Camada de cor castanha acinzentada, de matriz arenosa, pouco compacta, com inclusões de argamassa, calhaus, telha e tijolo.

Interpretação: Aterro (obras DGEMN).

Classes dimensionais	Elementos macro-estruturais		Inclusões	
	Litologia	Morfologia		
Areia muito grosseira: M	Granito		Matriz: Arenosa	
Areia grosseira: M			Argamassa	Compacidade: Pouco compacta
Areia média: M			Calhaus	Côr: Castanho acinzentado
Areia fina: M			Telha	
			Tijolo	

Identificação: 1162

Tipo: Sedimentar

Cronologia:

Descrição: Camada de cor castanha, de matriz arenosa, compacta, com inclusões de calhaus, telha e tijolo.

Interpretação: Aterro (obras da DGEMN).

Classes dimensionais	Elementos macro-estruturais		Inclusões	
	Litologia	Morfologia		
Areia muito grosseira: M	Granito		Matriz: Arenosa	
Areia grosseira: M			Calhaus	Compacidade: Compacta
Areia média: M			Telha	Côr: Castanha
Areia fina: M			Tijolo	

Identificação: 1163

Tipo: Sedimentar

Cronologia:

Descrição: Camada de cor amarela acinzentada, de matriz arenosa, pouco compacta, com inclusões de calhaus

Interpretação: Aterro (obras de DGEMN).

Classes dimensionais	Elementos macro-estruturais		Inclusões
	Litologia	Morfologia	
Areia muito grosseira: M	Granito		Matriz: Arenosa
Areia grosseira: M			Compacidade: Pouco compacta
Areia média: M			Côr: Amarela acinzentada
Areia fina: R			
		Calhaus	
		Telha	
		Tijolo	

Identificação: 1164

Tipo: Sedimentar

Cronologia:

Descrição: Camada de cor cinzenta amarelada, de matriz arenosa, pouco compacta, com inclusões de calhaus, tijolo e telha.

Interpretação: Aterro (obras da DGEMN).

Classes dimensionais	Elementos macro-estruturais		Inclusões
	Litologia	Morfologia	
Areia muito grosseira: M	Granito		Matriz: Arenosa
Areia grosseira: M			Compacidade: Pouco compacta
Areia média: M			Côr: Cinzenta amarelada
		Calhaus	
		Telha	
		Tijolo	

Identificação: 1165

Tipo: Sedimentar

Cronologia:

Descrição: Camada de cor cinzenta amarelada, de matriz arenosa, pouco compacta, com inclusões de telha e tijolo.

Interpretação: Aterro (obras da DGEMN).

Classes dimensionais	Elementos macro-estruturais		Inclusões
	Litologia	Morfologia	
Areia muito grosseira: M	Granito		Matriz: Arenosa
Areia grosseira: M			Compacidade: Pouco compacta
Areia média: M			Côr: Cinzento amarelado
Areia fina: M			
		Telha	
		Tijolo	

Identificação: 1166

Tipo: Sedimentar

Cronologia:

Descrição: Camada de cor amarela acinzentada, de matriz arenosa, compacta, com inclusões de argamassa, calhaus, telha e tijolo.

Interpretação: Aterro (obras da DGEMN).

Classes dimensionais	Elementos macro-estruturais		Inclusões
	Litologia	Morfologia	
Areia muito grosseira: M	Granito		Matriz: Arenosa
Areia grosseira: M			Compacidade: Compacta
Areia média: M			Côr: Amarela acinzentada
Areia fina: M			
		Argamassa	
		Calhaus	
		Telha	
		Tijolo	

Identificação: 1167

Tipo: Sedimentar

Cronologia:

Descrição: Camada de cor cinzenta amarelada, de matriz arenosa, compacta, com inclusões de argamassa, telha e tijolo.

Interpretação: Aterro (obras da DGEMN).

Classes dimensionais	Elementos macro-estruturais		Inclusões
	Litologia	Morfologia	
Areia muito grosseira: R	Granito		Matriz: Arenosa
Areia grosseira: M			Compacidade: Compacta
Areia média: M			Côr: Cinzento amarelado
Areia fina: M			
		Argamassa	
		Telha	
		Tijolo	

Identificação: 1168

Tipo: Sedimentar

Cronologia:

Descrição: Camada de cor cinzenta com bolsas mais negras, de matriz arenosa, pouco compacta, com inclusões de calhaus, telha e tijolo.

Interpretação: Aterro (obras da DGEMN).

Classes	Elementos macro-estruturais	Inclusões
----------------	------------------------------------	------------------

dimensionais

Areia muito grosseira: M	Litologia Granito	Morfologia	Calhaus Telha Tijolo	Matriz: Arenosa
Areia grosseira: M				Compacidade: Pouco compacta
Areia média: M				Côr: Cinzento, com bolsas negras
Areia fina: M				

Identificação: 1169

Tipo: Sedimentar

Cronologia:

Descrição: Camada de cor amarela acinzentada, de matriz arenosa, pouco compacta, com inclusões de argamassa, calhaus, tijolo e telha.

Interpretação: Aterro (obras da DGEMN).

Classes dimensionais	Elementos macro-estruturais		Inclusões
	Litologia	Morfologia	
Areia muito grosseira: M	Granito		Matriz: Arenosa
Areia grosseira: M			Compacidade: Pouco compacta
Areia média: M			Argamassa
Areia fina: M			Calhaus Telha Tijolo
			Côr: Amarela acinzentada

Identificação: 1170

Tipo: Sedimentar

Cronologia:

Descrição: Camada cinzenta acastanhada, de matriz arenosa, compacta, com inclusões de calhaus, telha e tijolo.

Interpretação: Aterro (obras da DGEMN).

Classes dimensionais	Elementos macro-estruturais		Inclusões
	Litologia	Morfologia	
Areia muito grosseira: M	Granito		Matriz: Arenosa
Areia grosseira: M			Compacidade: Compacta
Areia média: M			Calhaus
Areia fina: M			Telha Tijolo
			Côr: Cinzento acastanhado

Identificação: 1171

Tipo: Sedimentar

Cronologia:

Descrição: Camada castanha escura com pontos de argamassa, de matriz arenosa, compacta, com inclusões de calhaus, argamassa, tijolo e telha.

Interpretação: Aterro (obras da DGEMN).

Classes dimensionais	Elementos macro-estruturais		Inclusões
	Litologia	Morfologia	
Areia muito grosseira: M	Granito		Matriz: Arenosa
Areia grosseira: M			Compacidade: Compacta
Areia média: M			Calhaus
Areia fina: M			Telha Tijolo
			Côr: Castanho escuro

Identificação: 1172

Tipo: Interface de ruptura

Cronologia:

Descrição: Interface de rutura, proveniente do desmonte do muro UE788.

Interpretação: Interface de saque do muro UE788.

Identificação: 1173

Tipo: Sedimentar

Cronologia:

Descrição: Camada de cor cinzenta, matriz arenosa, pouco compacta, com inclusões de argamassa alaranjada.

Interpretação: Enchimento da vala de saque UE1172.

Classes dimensionais	Elementos macro-estruturais		Inclusões
	Litologia	Morfologia	
Areia muito grosseira: R	Granito		Matriz: Arenosa
Areia grosseira: M			Compacidade: Pouco compacta
Areia média: M			Argamassa
Areia fina: M			
			Côr: Cinzenta

Identificação: 1174

Tipo: Interface de ruptura

Cronologia:

Descrição: Interface de rutura para a implantação do muro UE948.

Interpretação: Interface para a implantação de muro UE948.

Identificação: 1175

Tipo: Sedimentar

Cronologia:

Descrição: Camada de cor castanha escura, de matriz arenosa, compacta, com inclusões de calhaus, telha e tijolo.

Interpretação: Enchimento da vala UE1174.

Classes dimensionais	Elementos macro-estruturais		Inclusões
	Litologia	Morfologia	
Areia muito grosseira: M	Granito		Matriz: Arenosa
Areia grosseira: M			Compacidade: Compacta
Areia média: M			Côr: Castanho escuro
Areia fina: M			
		Calhaus Telha Tijolo	

Identificação: 1176

Tipo: Construída

Cronologia:

Descrição: Pavimento em cantaria de granito, com sinais de desgaste na superfície.

Interpretação: Lageado.

Aparelho: Cantaria
Material: Pedra-granito
Tratamento: Picado

Identificação: 1177

Tipo: Interface de ruptura

Cronologia:

Descrição: Interface de rutura do saque do lageado UE1176.

Interpretação: Interface do saque do lageado UE1176.

Identificação: 1178

Tipo: Sedimentar

Cronologia:

Descrição: Camada de cor castanha, de matriz arenosa, pouco compacta, com inclusões de calhaus, telha e tijolo.

Interpretação: Enchimento da vala de saque UE1177.

Classes dimensionais	Elementos macro-estruturais		Inclusões
	Litologia	Morfologia	
Areia muito grosseira: M	Granito		Matriz: Arenosa
Areia grosseira: M			Compacidade: Pouco compacta
Areia média: M			Côr: Castanha
Areia fina: M			
		Calhaus Telha Tijolo	

Identificação: 1179

Tipo: Sedimentar

Cronologia:

Descrição: Camada de cor bege, de matriz arenosa, maleável, com inclusões de blocos e calhaus.

Interpretação: Derrube no interior do compartimento (elementos de grandes dimensões).

Classes dimensionais	Elementos macro-estruturais		Inclusões
	Litologia	Morfologia	
Blocos:G	Granito		Matriz: Arenosa
Areia muito grosseira: M			Compacidade: Maleável
Areia grosseira: M			Côr: Bege
Areia média: M			
		Blocos Calhaus	

Identificação: 1180

Tipo: Interface de ruptura

Cronologia:

Descrição: Interface de rutura que revolveu o muro UE 1149.

Interpretação: Interface de revolvimento de muro UE1149.

Identificação: 1181

Tipo: Sedimentar

Cronologia:

Descrição: Caracterização igual à UE1149, mas desagregado.

Interpretação: Revolvimento de muro?

Classes dimensionais	Elementos macro-estruturais		Inclusões	
	Litologia	Morfologia		
Areia muito grosseira: M	Granito		Matriz: Arenosa	
Areia grosseira: M			Calhaus	Compacidade: Pouco compacta
Areia média: M			Telha	Côr: Bege
Areia fina: M			Tijolo	

Identificação: 1182 Tipo: Interface de ruptura Cronologia:

Descrição: Rasgo no substrato rochoso de forma tendencialmente circular.

Interpretação: Interface de vala de funcionalidade indeterminada.

Identificação: 1183 Tipo: Construída Cronologia:

Descrição: Nível de argamassa de saibro de coloração amarelada, compacta, que sobrepõe o substrato rochoso.

Interpretação: Argamassa eventualmente associada a estrutura de funcionalidade indeterminada.

Argamassa Material: Argamassa
Tratamento:

Identificação: 1184 Tipo: Construída Cronologia:

Descrição: Embasamento em alvenaria irregular, de pedra granito, em bruto, ligado com argamassa de areia e cal.

Interpretação: Nível de argamassa, ligação entre o muro do convento e da DGEMN.

Embasamento Aparelho: Alvenaria irregular
Material: Pedra-granito
Tratamento: Em bruto
Forma: Argamassa: Cal Areia

Identificação: 1186 Tipo: Sedimentar Cronologia:

Descrição: Camada de coloração heterogênea (de castanho a bege), pouco compacta, de matriz arenosa. Apresenta inclusões de calhaus e argamassa.

Interpretação: Aterro sobre lageado.

Classes dimensionais	Elementos macro-estruturais		Inclusões	
	Litologia	Morfologia		
Areia muito grosseira: R	Granito	Subangulosa	Matriz: Arenosa	
Areia grosseira: R			Argamassa	Compacidade: Pouco compacta
Areia média: M			Calhaus	Côr: Castanha clara a bege
Areia fina: G				

Identificação: 1187 Tipo: Sedimentar Cronologia:

Descrição: Camada de coloração bege, arenosa e compacta. Apresenta inclusões de argamassa/ reboco, calhaus, telha e tijolo.

Interpretação: Aterro de demolição/ nivelamento.

Classes dimensionais	Elementos macro-estruturais		Inclusões	
	Litologia	Morfologia		
Areia média: R	Granito	Subangulosa	Matriz: Areno-limosa	
Areia fina: G			Argamassa	Compacidade: Compacta
			Calhaus	Côr: Bege
			Telha	
			Tijolo	
			Reboco	

Identificação: 1188 Tipo: Sedimentar Cronologia:

Descrição: Camada de coloração heterogênea, de castanho a bege, pouco compacta e arenosa. Apresenta inclusões de argamassa/ reboco, blocos e calhaus.

Interpretação: Aterro de demolição/ nivelamento.

Classes dimensionais	Elementos macro-estruturais		Inclusões
----------------------	-----------------------------	--	-----------

Blocos:R	Litologia	Morfologia		Matriz: Arenosa
Areia muito	Granito	Subangulosa	Argamassa	Compacidade: Pouco compacta
grosseira: 4			Blocos	Côr: Bege a castanha
Areia grosseira: 4			Calhaus	
Areia média: G			Reboco	
Areia fina: M				

Identificação: 1189 Tipo: Sedimentar Cronologia:

Descrição: Camada de cor bege, compacta, arenosa, com inclusões de argamassa. reboco, telha e tijolo.

Interpretação: Piso de obra da DGEMN (nível de circulação).

Classes dimensionais	Elementos macro-estruturais		Inclusões	
	Litologia	Morfologia		
Areia muito				Matriz: Arenosa
grosseira: R				Compacidade: Compacta
Areia grosseira: R	Granito	Subangulosa	Argamassa	Côr: Bege
Areia média: M			Telha	
Areia fina: M			Tijolo	
			Reboco	

Identificação: 1190 Tipo: Sedimentar Cronologia:

Descrição: Camada de cor bege, com manchas cinzentas, com matriz arenosa, compacta. Apresenta inclusões de argamassa, reboco. calhaus, telha e tijolo.

Interpretação: Aterro de demolição/ nivelamento.

Classes dimensionais	Elementos macro-estruturais		Inclusões	
	Litologia	Morfologia		
Areia muito				Matriz: Arenosa
grosseira: M				Compacidade: Compacta
Areia grosseira: M	Granito	Subangulosa	Argamassa	Côr: Bege acinzentado
Areia média: M			Calhaus	
Areia fina: M			Telha	
			Tijolo	
			Reboco	

Identificação: 1191 Tipo: Sedimentar Cronologia:

Descrição: Camada de coloração cinzenta clara, arenosa, muito compacta, com inclusões de argamassa, reboco e telha.

Interpretação: Piso de obra (igual à UE1159) (nível de circulação).

Classes dimensionais	Elementos macro-estruturais		Inclusões	
	Litologia	Morfologia		
Areia média: M				Matriz: Arenosa
Areia fina: M				Compacidade: Muito compacta
	Granito	Subangulosa	Argamassa	Côr: Cinzenta clara
			Telha	
			Reboco	

Identificação: 1192 Tipo: Sedimentar Cronologia:

Descrição: Camada de cor bege, de matriz arenosa, muito compacta, com inclusões de argamassa, reboco, calhaus, telha e tijolo.

Interpretação: Aterro de demolição/ nivelamento.

Classes dimensionais	Elementos macro-estruturais		Inclusões	
	Litologia	Morfologia		
Areia muito				Matriz: Arenosa
grosseira: M				Compacidade: Muito compacta
Areia grosseira: M	Granito	Subangulosa	Argamassa	Côr: Bege
Areia média: M			Calhaus	
Areia fina: M			Telha	
			Tijolo	
			Reboco	

Identificação: 1193 Tipo: Sedimentar Cronologia:

Descrição: Bolsa de coloração cinzenta, pouco compacta, de matriz arenosa. Apresenta inclusões de areia, calhaus, telha e tijolo.

Interpretação: Bolsa.

Classes dimensionais	Elementos macro-estruturais		Inclusões	
-----------------------------	------------------------------------	--	------------------	--

Areia muito grosseira: M Areia grosseira: M Areia média: R	Litologia Granito	Morfologia Subangulosa	Areia Calhaus Telha Tijolo	Matriz: Arenosa Compacidade: Pouco compacta Côr: Cinzento
--	-----------------------------	----------------------------------	-------------------------------------	---

Identificação: 1194 Tipo: Sedimentar Cronologia:

Descrição: Camada de cor amarela acinzentada, de matriz arenosa, compacta, com inclusões de argamassa, reboco, calhaus, telha e tijolo.

Interpretação: Aterro de demolição/ nivelamento.

Classes dimensionais	Elementos macro-estruturais		Inclusões
	Litologia	Morfologia	
Areia muito grosseira: M Areia grosseira: M Areia média: M Areia fina: M	Granito	Subangulosa	Matriz: Arenosa Compacidade: Compacta Côr: Amarelo acinzentado
		Argamassa Calhaus Telha Tijolo Reboco	

Identificação: 1195 Tipo: Construída Cronologia:

Descrição: Alicerce em alvenaria irregular de pedra granito.

Interpretação: Alicerce mausoléu (DGEMN).

Aparelho: Alvenaria irregular
Material: Pedra-granito
Tratamento: Picado

Identificação: 1196 Tipo: Construída Cronologia:

Descrição: Embasamento em cantaria de pedra granito, preenchido nas juntas por cimento, que pode ter sido aplicado à posteriori.

Interpretação: Embasamento do mausoléu (DGEMN).

Embasamento Forma:	Aparelho: Cantaria Material: Pedra-granito Tratamento: Cinzelado Argamassa: Cimento	Picado
-----------------------	--	--------

Identificação: 1197 Tipo: Construída Cronologia:

Descrição: Parede em cantaria de pedra granito, com argamassa de areia e cal.

Interpretação: Parede de mausoléu (DGEMN).

Forma:	Aparelho: Cantaria Material: Pedra-granito Tratamento: Cinzelado Argamassa: Cal	Bujardado; Esculpido; Picado Areia
--------	--	---------------------------------------

Identificação: 1198 Tipo: Construída Cronologia:

Descrição: Ombreira de porta ou arco, em cantaria de pedra granito, com argamassa de cal e areia.

Interpretação: Ombreira de porta/arco.

Porta (Ombreira) Forma:	Aparelho: Cantaria Material: Pedra-granito Tratamento: Picado Argamassa: Cal	Areia
----------------------------	---	-------

Identificação: 1199 Tipo: Construída Cronologia:

Descrição: Revestimento em cal branca.

Interpretação: Caição do reboco/ emboço UE1205.

Material: Outro Cal

Identificação: 1200 Tipo: Construída Cronologia:

Descrição: Revestimento arenoso de cal e areia (emboço/reboco).

Interpretação: Reboco/ emboço posterior à UE873 e anterior à UE846.

Aparelho: Embosso

Material: Areia

Cal

Identificação: 1201

Tipo: Construída

Cronologia:

Descrição: Revestimento em tinta vermelha.

Interpretação: Pintura vermelha.

Material: Tinta

Identificação: 1202

Tipo: Construída

Cronologia:

Descrição: Revestimento em tinta amarela.

Interpretação: Pintura amarela.

Material: Tinta

Identificação: 1203

Tipo: Construída

Cronologia:

Descrição: Revestimento de tinta preta.

Interpretação: Pintura preta.

Material: Tinta

Identificação: 1204

Tipo: Construída

Cronologia:

Descrição: Revestimento de tinta branca.

Interpretação: Pintura branca.

Material: Tinta

Identificação: 1205

Tipo: Construída

Cronologia:

Descrição: Revestimento de emboço e reboco de cal e areia de cor bege.

Interpretação: Reboco/ emboço sobre a parede UE846.

Aparelho: Embosso

Reboco

Material: Areia

Cal

Identificação: 1206

Tipo: Interface de ruptura

Cronologia:

Descrição: Interface de ruptura tendencialmente triangular, sensivelmente à mesma cota que o agulheiro UE1208.

Interpretação: Agulheiro.

Identificação: 1208

Tipo: Interface de ruptura

Cronologia:

Descrição: Interface de ruptura tendencialmente retangular, sensivelmente à mesma cota que o agulheiro UE1206.

Interpretação: Agulheiro. (Este agulheiro também pode ter servido para o travejamento do muro UE948).

Identificação: 1209

Tipo: Interface de ligação

Cronologia:

Descrição: Interface de encosto da UE846 com a UE1200/UE873.

Interpretação: Interface de ligação entre a UE846 e a UE1200/UE873.

Identificação: 1210

Tipo: Interface de ligação

Cronologia:

Descrição: Interface de apoio da estrutura UE1184 na estrutura UE873.

Interpretação: Interface de ligação entre UE873 e UE1184 (Igual à UE867?).

Identificação: 1211

Tipo: Construída

Cronologia:

Descrição: Revestimento de cal.

Interpretação: Segunda caiação do reboco sobre a primeira caiação (UE1150) e que no alçado norte/perfil sul, recobre parcialmente a ombreira (UE1198).

Material: Outro Cal

Identificação: 1212

Tipo: Construída

Cronologia:

Descrição: Revestimento de tinta vermelha.

Interpretação: Pintura vermelha.

Material: Tinta

Identificação: 1213

Tipo: Construída

Cronologia:

Descrição: Sulco horizontal ao longo do centro do rodapé, com cerca de 5 mm de espessura.

Interpretação: Sulco para redução de humidade.

Sulco Tratamento:

Identificação: 1214

Tipo: Construída

Cronologia:

Descrição: Revestimento de reboco/ emboço de cal e areia. Apresenta coloração cinzenta.

Interpretação: Emboço/ reboco da UE1149.

Aparelho: Emosso Reboco
Material: Areia Cal

Identificação: 1215

Tipo: Interface de ruptura

Cronologia:

Descrição: Interface de rutura de uma possível ombreira, restando o negativo da mesma.

Interpretação: Interface do saque da ombreira.

Identificação: 1216

Tipo: Sedimentar

Cronologia:

Descrição: Camada de coloração alaranjada, de matriz areno-limosa, medianamente compacta, de calibragem irregular. Apresenta inclusões de pequenos elementos líticos, material de construção e argamassa.

Interpretação: Aterro de nivelamento/ demolição (DGEMN).

Classes dimensionais	Elementos macro-estruturais		Inclusões
Areia grosseira: R Areia média: M Areia fina: R Limo: R	Litologia Granito	Morfologia Subangulosa	Matriz: Areno-limosa Compacidade: Compacta Côr: Alaranjada Argamassa Calhaus Telha Tijolo

Identificação: 1217

Tipo: Sedimentar

Cronologia:

Descrição: Camada de coloração castanha, de matriz areno-limosa, pouco compacta. Apresenta inclusões de calhaus, material de construção e argamassa.

Interpretação: Aterro de nivelamento/ demolição (DGEMN).

Classes dimensionais	Elementos macro-estruturais		Inclusões
Areia muito grosseira: R Areia grosseira: R Areia média: G Areia fina: R Limo: R	Litologia Granito	Morfologia Subangulosa	Matriz: Areno-limosa Compacidade: Pouco compacta Côr: Castanho Argamassa Calhaus Telha Tijolo

Identificação: 1218

Tipo: Sedimentar

Cronologia:

Descrição: Camada de coloração castanha escura, de matriz areno-limosa, pouco compacta. Apresenta inclusões de telha.

Interpretação: Aterro de nivelamento/ demolição (DGEMN).

Classes dimensionais	Elementos macro-estruturais		Inclusões
----------------------	-----------------------------	--	-----------

Areia média: R	Litologia	Morfologia		Matriz: Areno-limosa
Areia fina: G	Granito	Subangulosa	Telha	Compacidade: Pouco compacta
Limo: R				Côr: Castanho escuro

Identificação: 1219 Tipo: Sedimentar Cronologia:

Descrição: Camada endurecida, com uma graduação de cor alaranjada a castanha avermelhada, com pontos esbranquiçados. Apresenta uma matriz areno-limosa e inclusões de argamassa e material de construção.

Interpretação: Nivel de circulação (piso de obra DGEMN).

Classes dimensionais	Elementos macro-estruturais		Inclusões
	Litologia	Morfologia	
Areia média: R	Granito	Subangulosa	Matriz: Areno-limosa
Areia fina: M			Compacidade: Endurecida
Limo: R			Côr: Alaranjada/ castanha avermelhada, com pontos esbranquiçados
			Argamassa
			Telha
			Tijolo

Identificação: 1220 Tipo: Sedimentar Cronologia:

Descrição: Camada de coloração castanha-avermelhada, pouco compacta, de matriz arenosa. Apresenta inclusões de material de construção, calhaus e argamassa/reboco.

Interpretação: Aterro de nivelamento/ demolição (DGEMN).

Classes dimensionais	Elementos macro-estruturais		Inclusões
	Litologia	Morfologia	
Areia muito grosseira: R	Granito	Subangulosa	Matriz: Arenosa
Areia grosseira: R			Compacidade: Pouco compacta
Areia média: M			Côr: Castanho avermelhado
Areia fina: R			Argamassa
			Calhaus
			Telha
			Tijolo
			Reboco

Identificação: 1221 Tipo: Sedimentar Cronologia:

Descrição: Camada de coloração de castanho a castanho avermelhado, com pontos esbranquiçados, de matriz arenosa, móvel. Apresenta inclusões de argamassa, reboco, blocos, calhaus e material de construção.

Interpretação: Aterro de nivelamento/ demolição (DGEMN).

Classes dimensionais	Elementos macro-estruturais		Inclusões
	Litologia	Morfologia	
Blocos:R	Granito	Subangulosa	Matriz: Arenosa
Areia muito grosseira: R			Compacidade: Móvel
Areia grosseira: R			Côr: Castanho a castanho avermelhado, com pontos esbranquiçados
Areia média: M			Argamassa
Areia fina: R			Blocos
			Calhaus
			Telha
			Tijolo
			Reboco

Identificação: 1222 Tipo: Sedimentar Cronologia:

Descrição: Camada de coloração castanha com pontos esbranquiçados. Apresenta uma matriz areno-limosa, pouco compacta. Contém inclusões de calhaus, argamassa, material laterício e telha.

Interpretação: Aterro de nivelamento/ demolição (DGEMN).

Classes dimensionais	Elementos macro-estruturais		Inclusões
	Litologia	Morfologia	
Areia média: R	Granito	Subangulosa	Matriz: Areno-limosa
Areia fina: G			Compacidade: Pouco compacta
Limo: R			Côr: Castanho com pontos esbranquiçados
			Argamassa
			Calhaus
			Telha
			Tijolo

Identificação: 1223 Tipo: Sedimentar Cronologia:

Descrição: Camada arenosa, de coloração bege com pontos esbranquiçados, pouco compacta. Apresenta inclusões de argamassa, calhaus, telha e tijolo.

Interpretação: Aterro de nivelamento/ demolição (DGEMN).

Classes dimensionais	Elementos macro-estruturais		Inclusões
-----------------------------	------------------------------------	--	------------------

Areia muito grosseira: R	Litologia	Morfologia		Matriz: Arenosa
Areia grosseira: R	Granito	Subangulosa	Argamassa	Compacidade: Pouco compacta
Areia média: M			Calhaus	Côr: Bege com pontos esbranquiçados
Areia fina: G			Telha	
			Tijolo	

Identificação: 1224

Tipo: Sedimentar

Cronologia:

Descrição: Camada de coloração castanha com pontos esbranquiçados. Apresenta uma matriz areno-limosa, pouco compacta, com inclusões de argamassa, carvões, blocos, calhaus, telha e tijolo.

Interpretação: Aterro de nivelamento/ demolição (DGEMN).

Classes dimensionais	Elementos macro-estruturais		Inclusões	
	Litologia	Morfologia		
Blocos:R				Matriz: Areno-limosa
Areia média: R	Granito	Subangulosa	Argamassa	Compacidade: Pouco compacta
Areia fina: G			Blocos	Côr: Castanho com pontos esbranquiçados
Limo: R			Calhaus	
			Carvões	
			Telha	
			Tijolo	

Identificação: 1225

Tipo: Sedimentar

Cronologia:

Descrição: Camada areno-limosa, pouco compacta, de coloração de castanha a avermelhada. Apresenta inclusões de argamassa, blocos, calhaus, telha e tijolo.

Interpretação: Aterro de nivelamento/ demolição (DGEMN).

Classes dimensionais	Elementos macro-estruturais		Inclusões	
	Litologia	Morfologia		
Blocos:R				Matriz: Areno-limosa
Areia muito grosseira: R	Granito	Subangulosa	Argamassa	Compacidade: Pouco compacta
Areia grosseira: R			Blocos	Côr: Castanho a avermelhado
Areia média: M			Calhaus	
Areia fina: R			Telha	
Limo: R			Tijolo	

Identificação: 1226

Tipo: Sedimentar

Cronologia:

Descrição: Camada areno-limosa, com uma coloração de cinzento a esbranquiçado, pouco compacta. Apresenta inclusões de argamassa, blocos, calhaus, telha e tijolo.

Interpretação: Aterro de nivelamento/ demolição (DGEMN).

Classes dimensionais	Elementos macro-estruturais		Inclusões	
	Litologia	Morfologia		
Blocos:R				Matriz: Areno-limosa
Areia média: R	Granito	Angulosa	Argamassa	Compacidade: Pouco compacta
Areia fina: G			Blocos	Côr: Cinzento a esbranquiçado
Limo: R			Calhaus	
			Telha	
			Tijolo	

Identificação: 1227

Tipo: Sedimentar

Cronologia:

Descrição: Camada de coloração castanha com pontos esbranquiçados, pouco compacta, de matriz arenosa. Apresenta inclusões de argamassa, calhaus, telha e tijolo.

Interpretação: Aterro de nivelamento/ demolição (DGEMN).

Classes dimensionais	Elementos macro-estruturais		Inclusões	
	Litologia	Morfologia		
Areia muito grosseira: M				Matriz: Arenosa
Areia grosseira: M	Granito	Subangulosa	Argamassa	Compacidade: Pouco compacta
Areia média: G			Calhaus	Côr: Castanho com pontos esbranquiçados
Areia fina: M			Telha	
			Tijolo	

Identificação: 1228

Tipo: Sedimentar

Cronologia:

Descrição: Camada de coloração castanha, de matriz areno-limosa, pouco compacta. Apresenta inclusões de argamassa, calhaus, telha e tijolo.

Interpretação: Aterro de nivelamento/ demolição (DGEMN).

Classes dimensionais	Elementos macro-estruturais		Inclusões
Areia grosseira: R Areia média: M Areia fina: R Limo: R	Litologia Granito	Morfologia Subangulosa	Matriz: Areno-limosa Compacidade: Pouco compacta Côr: Castanho Argamassa Calhaus Telha Tijolo

Identificação: 1229

Tipo: Sedimentar

Cronologia:

Descrição: Camada de coloração castanha alaranjada, de matriz areno-limosa, pouco compacta. Apresenta inclusões de argamassa, blocos, calhaus, telha e tijolo.

Interpretação: Aterro de nivelamento/ demolição (DGEMN).

Classes dimensionais	Elementos macro-estruturais		Inclusões
Blocos:R Areia grosseira: R Areia média: M Areia fina: G Limo: R	Litologia Granito	Morfologia Subangulosa	Matriz: Areno-limosa Compacidade: Pouco compacta Côr: Castanho alaranjado Argamassa Blocos Calhaus Telha Tijolo

Identificação: 1230

Tipo: Sedimentar

Cronologia:

Descrição: Camada de coloração castanha com pontos esbranquiçados, pouco compacta, de matriz arenosa. Apresenta inclusões de argamassa, calhaus, telha e tijolo.

Interpretação: Aterro de nivelamento/ demolição (DGEMN).

Classes dimensionais	Elementos macro-estruturais		Inclusões
Areia grosseira: M Areia média: G Areia fina: M	Litologia Granito	Morfologia Subangulosa	Matriz: Arenosa Compacidade: Pouco compacta Côr: Castanho com pontos esbranquiçados Argamassa Calhaus Telha Tijolo

Identificação: 1231

Tipo: Sedimentar

Cronologia:

Descrição: Camada de coloração bege, de matriz arenosa, pouco compacta. Apresenta inclusões de argamassa, calhaus, telha e tijolo.

Interpretação: Aterro de nivelamento/ demolição (DGEMN).

Classes dimensionais	Elementos macro-estruturais		Inclusões
Areia grosseira: R Areia média: R Areia fina: M	Litologia Granito	Morfologia Subangulosa	Matriz: Arenosa Compacidade: Pouco compacta Côr: Bege Argamassa Calhaus Telha Tijolo

Identificação: 1232

Tipo: Sedimentar

Cronologia:

Descrição: Camada de coloração laranja. Apresenta uma matriz areno-limosa, pouco compacta. Contém inclusões de argamassa, reboco, blocos, calhaus, telha e tijolo.

Interpretação: Aterro de nivelamento/ demolição (DGEMN).

Classes dimensionais	Elementos macro-estruturais		Inclusões
Blocos:R Areia muito grosseira: R Areia grosseira: R Areia média: R Areia fina: G Limo: R	Litologia Granito	Morfologia Subangulosa	Matriz: Areno-limosa Compacidade: Pouco compacta Côr: Laranja Argamassa Blocos Calhaus Telha Tijolo Reboco

Identificação: 1233

Tipo: Sedimentar

Cronologia:

Descrição: Camada de coloração castanha, de matriz areno-limosa, pouco compacta. Apresenta inclusões de

calhaus, telha e tijolo.

Interpretação: Aterro de nivelamento/ demolição (DGEMN).

Classes dimensionais	Elementos macro-estruturais		Inclusões	
	Litologia	Morfologia		
Areia média: R Areia fina: G Limo: R	Granito	Subangulosa	Calhaus Telha Tijolo	Matriz: Areno-limosa Compacidade: Pouco compacta Côr: Castanho

Identificação: 1234

Tipo: Sedimentar

Cronologia:

Descrição: Camada de coloração castanha muito clara, de matriz arenosa, pouco compacta. Apresenta inclusões de calhaus.

Interpretação: Aterro de nivelamento/ demolição (DGEMN).

Classes dimensionais	Elementos macro-estruturais		Inclusões	
	Litologia	Morfologia		
Areia média: M Areia fina: G	Granito	Subangulosa	Calhaus	Matriz: Arenosa Compacidade: Pouco compacta Côr: Castanho muito claro

Identificação: 1235

Tipo: Sedimentar

Cronologia:

Descrição: Camada de coloração castanha e castanha clara, pouco compacta, de matriz areno-limosa. Apresenta inclusões de argamassa, blocos, calhaus, telha e tijolo.

Interpretação: Aterro de nivelamento/ demolição (DGEMN).

Classes dimensionais	Elementos macro-estruturais		Inclusões	
	Litologia	Morfologia		
Blocos:R Areia grosseira: R Areia média: R Areia fina: G Limo: R	Granito	Subangulosa	Argamassa Blocos Calhaus Telha Tijolo	Matriz: Areno-limosa Compacidade: Pouco compacta Côr: Castanha a castanha clara

Identificação: 1236

Tipo: Sedimentar

Cronologia:

Descrição: Camada de coloração negra, de matriz areno-limosa, pouco compacta. Apresenta inclusões de calhaus, telha, tijolo e carvões.

Interpretação: Aterro de nivelamento/ demolição (DGEMN).

Classes dimensionais	Elementos macro-estruturais		Inclusões	
	Litologia	Morfologia		
Areia média: R Areia fina: G Limo: R	Granito	Subangulosa	Calhaus Carvões Telha Tijolo	Matriz: Areno-limosa Compacidade: Pouco compacta Côr: Negra

Identificação: 1237

Tipo: Sedimentar

Cronologia:

Descrição: Camada de coloração castanha, de matriz areno-limosa, pouco compacta. Apresenta inclusões de calhaus, telha e tijolo.

Interpretação: Aterro de nivelamento/ demolição (DGEMN).

Classes dimensionais	Elementos macro-estruturais		Inclusões	
	Litologia	Morfologia		
Areia grosseira: R Areia média: R Areia fina: M Limo: R	Granito	Subangulosa	Calhaus Telha Tijolo	Matriz: Areno-limosa Compacidade: Pouco compacta Côr: Castanho

Identificação: 1238

Tipo: Sedimentar

Cronologia:

Descrição: Camada de coloração castanha acinzentada, composta essencialmente por calhaus e areias muito friáveis. Apresenta inclusões de argamassa, telha e tijolo.

Interpretação: Aterro de nivelamento/ demolição (DGEMN).

Classes	Elementos macro-estruturais	Inclusões
----------------	------------------------------------	------------------

dimensionais

Areia muito grosseira: G	Litologia	Morfologia		Matriz: Arenosa
Areia grosseira: M	Granito	Subangulosa	Argamassa	Compacidade: Móvel
Areia média: M			Calhaus	Côr: Castanho acinzentado
Areia fina: R			Telha	
			Tijolo	

Identificação: 1239

Tipo: Construída

Cronologia:

Descrição: Parede em alvenaria irregular, em granito, orientado no sentido N/S. Os elementos pétreos são ligados por argamassa de coloração alaranjada.

Interpretação: Parede de convento orientada aproximadamente N/S (igual à UE804?).

Aparelho: Alvenaria irregular

Material: Pedra-granito

Tratamento: Picado

Forma:

Argamassa: Cal

Areia; Saibro

Identificação: 1240

Tipo: Construída

Cronologia:

Descrição: Argamassa de cor castanha, de matriz arenosa, com grãos de areia mais grosseiros.

Interpretação: Revestimento de UE1239.

Aparelho: Embosso

Material: Areia

Cal

Identificação: 1241

Tipo: Construída

Cronologia:

Descrição: Parede em alvenaria irregular, em granito, orientada maioritariamente no sentido E/O.

Interpretação: Parede de convento orientada E/O (mais antigo).

Aparelho: Alvenaria irregular

Material: Pedra-granito

Tratamento: Picado

Forma:

Argamassa: Cal

Areia

Identificação: 1242

Tipo: Construída

Cronologia:

Descrição: Argamassa de coloração castanha, que apresenta caiação branca.

Interpretação: Revestimento de UE1241.

Aparelho: Embosso

Material: Areia

Cal

Identificação: 1243

Tipo: Construída

Cronologia:

Descrição: Parede em alvenaria irregular, em granito. A argamassa apresenta uma coloração castanha avermelhada argilosa.

Interpretação: Parede de convento orientada E/O (mais recente).

Aparelho: Alvenaria irregular

Material: Pedra-granito

Tratamento: Picado

Forma:

Argamassa: Cal

Areia

Identificação: 1244

Tipo: Construída

Cronologia:

Descrição: Argamassa de coloração castanha, que apresenta caiação branca.

Interpretação: Revestimento de UE1143.

Aparelho: Embosso

Material: Areia

Cal

Identificação: 1245

Tipo: Interface de ruptura

Cronologia:

Descrição: Sulco no revestimento UE1244, na vertical.

Interpretação: Rasgo em revestimento UE1244.

Identificação: 1246 Tipo: Construída Cronologia:

Descrição: Camada de tinta de coloração negra, pintada na parte inferior do revestimento UE1244.

Interpretação: Rodapé no revestimento UE1244.

Material: Tinta

Identificação: 1247 Tipo: Construída Cronologia:

Descrição: Muro em alvenaria irregular, ligado por argamassa de cal e areia, que se desenvolve no sentido E/O.

Interpretação: Muro norte da plataforma.

Aparelho: Alvenaria irregular

Material: Pedra-granito

Tratamento: Picado

Forma: Argamassa: Areia Cimento

Identificação: 1248 Tipo: Construída Cronologia:

Descrição: Elementos pétreos em granito, talhados de forma grosseira e consolidados por areia e cimento.

Interpretação: Alicerce da UE1247.

Aparelho: Alvenaria irregular

Material: Pedra-granito

Tratamento: Picado

Forma: Argamassa: Cimento Em bruto Areia

Identificação: 1249 Tipo: Construída Cronologia:

Descrição: Elemento pétreo em granito que apresenta a face superior com indícios de desgaste.

Interpretação: Soleira.

Material: Pedra-granito

Tratamento: Picado

Soleira Forma: Argamassa: Cal Polido Areia

Identificação: 1250 Tipo: Sedimentar Cronologia:

Descrição: Camada constituída por pedras e sedimentos de coloração castanha identificada sobre a soleira.

Interpretação: Entaipamento de vão.

Classes dimensionais

Elementos macro-estruturais

Inclusões

Litologia

Morfologia

Matriz:

Compacidade:

Côr:

Identificação: 1251 Tipo: Construída Cronologia:

Descrição: Camada de cimento que apresenta a parte superior aplanada.

Interpretação: Camada de cimento de suporte de divisória.

Material: Betão

Identificação: 1252 Tipo: Construída Cronologia:

Descrição: Parrede em alvenaria irregular, constituída por elementos pétreos em granito de variadas dimensões. A argamassa apresenta uma coloração castanha.

Interpretação: Arranque de muro orientado N/S.

Aparelho: Alvenaria irregular

Material: Pedra-granito

Tratamento: Picado

Forma: Argamassa: Areia Cal

Identificação: 1253 Tipo: Construída Cronologia:

Descrição: Elemento pétreo em granito de forma predominantemente rectangular.

Interpretação: Soleira de passagem para pátio.

Material: Pedra-granito

Soleira

Tratamento: Picado

Identificação: 1254

Tipo: Construída

Cronologia:

Descrição: Argamassa de cor castanha , de matriz arenosa, revestida com cal branca.

Interpretação: Revestimento de UE 1252.

Aparelho: Embosso

Material: Argamassa

Cal

Identificação: 1255

Tipo: Construída

Cronologia:

Descrição: Parede em alvenaria irregular, constituída por elementos pétreos em granito de dimensões variáveis (aprox. de 49x42cm a 8x7cm) argamassada por sedimentos de coloração castanha alaranjada.

Interpretação: Parede anterior à UE 1102.

Aparelho: Alvenaria irregular

Material: Pedra-granito

Forma:

Argamassa: Areia

Cal

Identificação: 1256

Tipo: Construída

Cronologia:

Descrição: Elemento pétreo em granito disposto na horizontal, apresentando a face superior afeiçãoada.

Interpretação: Soleira de porta.

Material: Pedra-granito

Soleira

Tratamento:

Identificação: 1257

Tipo: Construída

Cronologia:

Descrição: Parede em alvenaria irregular

Interpretação: Entaipamento de vão.

Aparelho: Alvenaria irregular

Tratamento: Picado

Forma:

Argamassa: Areia

Identificação: 1258

Tipo: Construída

Cronologia:

Descrição: Parede em alvenaria irregular, constituída essencialmente por elementos pétreos em granito de dimensões variáveis (aroximadamente de 47x27cm a 10x5 cm). Os interstícios estão preenchidos por sedimentos de coloração castanha alaranjada.

Interpretação: Parede este de vão.

Identificação: 1259

Tipo: Interface de ligação

Cronologia:

Descrição: Diferença de coloração visível na UE 1258, resultante de encosto de muro.

Interpretação: Interface de encosto de muro UE 948.

Identificação: 1260

Tipo: Interface de ruptura

Cronologia:

Descrição: Interface de rutura realizado na parede UE 1258.

Interpretação: Agulheiro.

Identificação: 1261

Tipo: Interface de ruptura

Cronologia:

Descrição: Interface de rutura realizado na parede UE 1270.

Interpretação: Agulheiro.

Identificação: 1262

Tipo: Interface de ruptura

Cronologia:

Descrição: Interface de rutura na parede UE 1258.

Interpretação: Agulheiro.

Identificação: 1263

Tipo: Interface de ligação

Cronologia:

Descrição: Interface de ligação entre estruturas.

Interpretação: Interface de ligação entre as UEs 1255, 1256, 1258 e a 1257.

Identificação: 1269

Tipo: Interface de ligação

Cronologia:

Descrição: Zona de contacto entre UE 1258 e 1270.

Interpretação: Interface de ligação entre UE 1258 e 1270.

Identificação: 1270

Tipo: Construída

Cronologia:

Descrição: Parede em alvenaria irregular, constituída por elementos graníticos de dimensões variáveis (aproximadamente 48x21 cm a 6x3 cm). Os interstícios são preenchidos por sedimentos de coloração castanha.

Interpretação: Parede que assenta sobre UE 1258.

Aparelho: Alvenaria irregular

Material: Pedra-granito

Tratamento: Picado

Forma:

Argamassa: Areia

Identificação: 1271

Tipo: Construída

Cronologia:

Descrição: Estrutura em alvenaria irregular, constituído essencialmente por elementos pétreos em granito de dimensões variáveis, sendo as juntas preenchidas por sedimentos de coloração castanha.

Interpretação: Alicerce de estrutura UE 1249.

Aparelho: Alvenaria irregular

Material: Pedra-granito

Tratamento: Picado

Em bruto

Forma:

Argamassa: Areia

Identificação: 1272

Tipo: Interface de ruptura

Cronologia:

Descrição: Interface de rutura na parede UE 1270.

Interpretação: Agulheiro.

Trabalhos Arqueológicos da U.A.U.M. / MEMÓRIAS, 92, 2020



Unidade de Arqueologia da Universidade do Minho

Vidros por Sondagem

Sondagem\Forma	Bojo	Bordo	Fundo	Indeterminada	TOTAIS
Sondagem 14 (2016)	0	0	0	19	19
Sondagem 17 (2016)	5	1	2	0	8
Sondagem 18 (2016)	10	0	1	0	11
Sondagem 19 (2016)	60	1	1	0	62
TOTAIS	75	2	4	19	100

Trabalhos Arqueológicos da U.A.U.M. / MEMÓRIAS, 92, 2020



Unidade de Arqueologia da Universidade do Minho

Objetos diversos por Sondagem

Sondagem\material	Argila	Lítico	Osso	Outro	TOTAIS
Sondagem 14 (2016)	0	1	0	2	3
Sondagem 17 (2016)	1	0	0	0	1
Sondagem 18 (2016)	0	0	0	2	2
Sondagem 19 (2016)	0	0	1	6	7
TOTAIS	1	1	1	10	13

Trabalhos Arqueológicos da U.A.U.M. / MEMÓRIAS, 92, 2020



Unidade de Arqueologia da Universidade do Minho

Moedas por Sondagem

Sondagem\Material	Bronze	TOTAIS
Sondagem 17 (2016)	1	1
TOTAIS	1	1

Trabalhos Arqueológicos da U.A.U.M. / MEMÓRIAS, 92, 2020



Unidade de Arqueologia da Universidade do Minho

Metais por Sondagem

Sondagem\Tipologia		Argola	Dobradiça	Escória	Medalha	Prego	TOTAIS
Sondagem 14 (2016)	0	0	0	0	1	3	4
Sondagem 17 (2016)	0	0	0	3	0	15	18
Sondagem 18 (2016)	0	0	0	0	0	14	14
Sondagem 19 (2016)	0	1	1	0	0	37	39
TOTAIS	47	1	1	3	1	69	122

Trabalhos Arqueológicos da U.A.U.M. / MEMÓRIAS, 92, 2020



Unidade de Arqueologia da Universidade do Minho

Materiais por tipo

Sondagem	UE	Cerâmica	Lítico	Metais		Objecto diverso	Osso	Vidro	TOTAL
				Metal	Moeda				
Interior Convento	1044		2						2
Sondagem 12 (2016)	0931	1							1
Sondagem 14 (2016)	0968	1							1
Sondagem 14 (2016)	0969	7						4	11
Sondagem 14 (2016)	0971	27				1		11	39
Sondagem 14 (2016)	0981	6							6
Sondagem 14 (2016)	0988	15		7		2		3	27
Sondagem 14 (2016)	0989			1					1
Sondagem 14 (2016)	0992	2							2
Sondagem 14 (2016)	0997	7							7
Sondagem 14 (2016)	0998	14							14
Sondagem 14 (2016)	0999	10							10
Sondagem 14 (2016)	1000	15							15
Sondagem 14 (2016)	1001	4		2				1	7
Sondagem 14 (2016)	1002	14							14
Sondagem 14 (2016)	1011	1							1
Sondagem 14 (2016)	1014	2							2
Sondagem 17 (2016)	1099	277	3	47	1	1		8	337
Sondagem 18 (2016)	1101	109		22		2		11	144
Sondagem 19 (2016)	1100	69	2	30		6		38	145
Sondagem 19 (2016)	1105	54		13		1		24	92
TOTAIS		635	7	122	1	13	0	100	878

Trabalhos Arqueológicos da U.A.U.M. / MEMÓRIAS, 92, 2020



Unidade de Arqueologia da Universidade do Minho

Cerâmicas por Categoria

Sondagem\Categoria	Azulejo	Comum	Faiança	Grés	Local	Material de construção	Medieval	Moderna	Porcelana	Tijoleira	Tradição Indígena	Vidrada Comum	TOTAIS
Sondagem 12 (2016)	0	1	0	0	0	0	0	0	0	0	0	0	1
Sondagem 14 (2016)	5	24	7	0	0	4	13	24	1	0	14	33	125
Sondagem 17 (2016)	15	1	36	2	2	25	21	117	4	0	0	54	277
Sondagem 18 (2016)	44	0	22	0	0	1	3	21	0	1	0	17	109
Sondagem 19 (2016)	12	2	16	0	0	7	7	61	1	0	0	17	123
TOTAIS	76	28	81	2	2	37	44	223	6	1	14	121	635

Trabalhos Arqueológicos da U.A.U.M. / MEMÓRIAS, 92, 2020



Unidade de Arqueologia da Universidade do Minho

Cerâmica - Forma por Sondagem

Sondagem\Forma	Asa	Base	Bojo	Bojo baixo	Bojo/ bordo	Bordo	Bordo/ parede	Fundo	Fundo/ parede	Indeterminado	Testo	TOTAIS
Sondagem 12 (2016)	0	0	0	1	0	0	0	0	0	0	0	1
Sondagem 14 (2016)	0	3	5	73	2	0	11	15	5	0	9	125
Sondagem 17 (2016)	0	11	0	136	0	1	48	0	38	0	42	277
Sondagem 18 (2016)	0	2	0	22	0	0	23	0	12	3	46	109
Sondagem 19 (2016)	1	6	0	59	0	0	25	0	11	0	19	123
TOTAIS	1	22	5	291	2	1	107	15	66	3	116	635

Trabalhos Arqueológicos da U.A.U.M. / MEMÓRIAS, 92, 2020

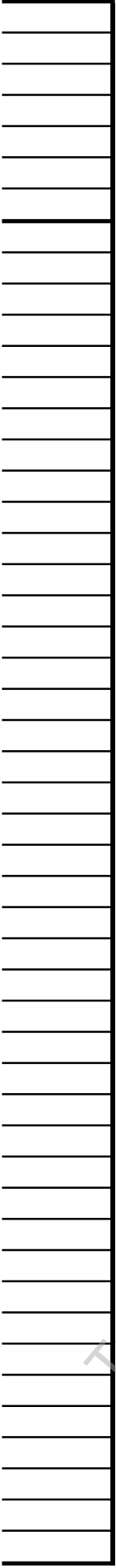

Trabalhos Arqueológicos da U.A.U.M. / MEMÓRIAS, 92, 2020

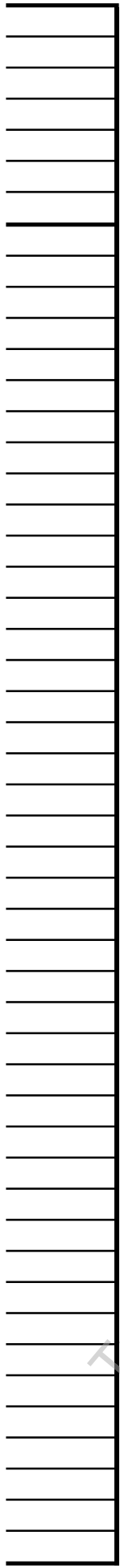

Trabalhos Arqueológicos da U.A.U.M. / MEMÓRIAS, 92, 2020

	UE	Sobrepõe	Sobreposta	Igual	Equivalente	Corta	Cortada	Trava	Travada	Encosta	Encostada	Preenche	Preenchida	Contemporânea	Anterior	Posterior
0975		0930		0943		0976 0977										
0976						0975							0958 0979			
0977						0958 0975 0979							0964 0969			
0978	0937	0929		0931												
0979						0977							0976			
0980	0982	0968														
0981		0982				0993 0994										
0982		0980				0981 0988										
0983	0984	0992											0985			
0984	1010	0983											0985			
0985						0986 0988							0983 0984			
0986	0995	0992				0985										
0987	0995	0115 1035														
0988		0982 0989 0993 0994 0996		0970		0985 0990										
0989	0988	0992														
0990						0988							0991			
0991		0115											0990			
0992		0983 0986 0989														
0993	0988	0981		0994												
0994	0988	0981		0993												
0995		0986 0987														
0996	0988	0995														
0997	1014	0998														
0998	0997	1002		0999		1004										
	UE	Sobrepõe	Sobreposta	Igual	Equivalente	Corta	Cortada	Trava	Travada	Encosta	Encostada	Preenche	Preenchida	Contemporânea	Anterior	Posterior

Trabalhos Arqueológicos da U.A.U.M. / MEMÓRIAS, 92, 2020



Lista Geral de Vidros
Convento São Francisco

Identificação

Nº inventário/achado: 100

1 fragmento de bordo em vidro de coloração esverdeado.

Localização

Sondagem: Sondagem 19 (2016)

UE: 1105

Identificação

Nº inventário/achado:

101,102,103,104,105,106,107,108

8 fragmentos de bojo em vidro de coloração esverdeado.

Localização

Sondagem: Sondagem 19 (2016)

UE: 1105

Identificação

Nº inventário/achado:

109,110,111,112,113,114,115,116,117,118,119,120,121,122

14 fragmentos de bojo em vidro incolor.

Localização

Sondagem: Sondagem 19 (2016)

UE: 1105

Identificação

Nº inventário/achado: 123

1 fragmento de vidro de coloração castanha.

Localização

Sondagem: Sondagem 19 (2016)

UE: 1105

Identificação

Nº inventário/achado:

15,16,17,18,19,20,21,22,23,24,25,26

11 fragmentos em vidro.

Localização

Sondagem: Sondagem 14 (2016)

UE: 0971

Identificação

Nº inventário/achado: 19

1 fragmento de vidro.

Localização

Sondagem: Sondagem 14 (2016)

UE: 0988

Identificação

Nº inventário/achado: 20

1 fragmento de vidro incolor com pintura azul.

Localização

Sondagem: Sondagem 14 (2016)

UE: 0988

Identificação

Nº inventário/achado: 21

1 fragmento de vidro de coloração verde.

Localização

Sondagem: Sondagem 14 (2016)

UE: 0988

Identificação

Nº inventário/achado: 245

1 fragmento de bordo em vidro de coloração verde claro.

Localização

Sondagem: Sondagem 17 (2016)

UE: 1099

Identificação

Nº inventário/achado: 246

1 fragmento de fundo em vidro incolor .

Localização

Sondagem: Sondagem 17 (2016)

UE: 1099

Identificação

Nº inventário/achado: 247

1 fragmento de fundo em vidro de coloração preta.

Localização

Sondagem: Sondagem 17 (2016)

UE: 1099

Identificação

Nº inventário/achado: 248

1 fragmento de bojo em vidro incolor.

Localização

Sondagem: Sondagem 17 (2016)

UE: 1099

Identificação

Nº inventário/achado:

249,250,251,252

4 fragmentos de bojo em vidro de coloração verde.

Localização

Sondagem: Sondagem 17 (2016)

UE: 1099

Identificação

Nº inventário/achado: 5

1 fragmento de vidro.

Localização

Sondagem: Sondagem 14 (2016)

UE: 1001

Identificação

Nº inventário/achado: 52

3 fragmentos de bojo de vidro de coloração verde.

Localização

Sondagem: Sondagem 18 (2016)

UE: 1101

Identificação

Nº inventário/achado: 53

1 fragmento de fundo de vidro de coloração verde.

Localização

Sondagem: Sondagem 18 (2016)

UE: 1101

Identificação

Nº inventário/achado:

54,55,56,57,58

3 fragmentos de bojo de vidro de coloração verde.

Localização

Sondagem: Sondagem 18 (2016)

UE: 1101

Identificação

Nº inventário/achado: 59,60

2 fragmentos de bojo de vidro de coloração castanho.

Localização

Sondagem: Sondagem 18 (2016)

UE: 1101

Identificação

Nº inventário/achado: 60

1 fragmento de fundo em vidro de coloração castanho escuro.

Localização

Sondagem: Sondagem 19 (2016)

UE: 1100

Identificação

Nº inventário/achado:

61,62,63,64,65,66,67,68,69

8 fragmento de bojo em vidro de coloração verde escuro.

Localização

Sondagem: Sondagem 19 (2016)

UE: 1100

Identificação

Nº inventário/achado: 70

1 fragmento de bojo em vidro de coloração castanho .

Localização

Sondagem: Sondagem 19 (2016)

UE: 1100

Identificação

Nº inventário/achado:

71,72,73,74,75,76,77,78,79,80,81,82,83

13 fragmentos de bojo em vidro de coloração azul claro.

Localização

Sondagem: Sondagem 19 (2016)

UE: 1100

Identificação

Nº inventário/achado: 8,9,10,11

4 fragmentos em vidro.

Localização

Sondagem: Sondagem 14 (2016)

UE: 0969

Identificação

Nº inventário/achado:

84,85,86,87,88,89,90,91,92,93,94,95,96,97,98,99

15 fragmento de bojo em vidro incolor.

Localização

Sondagem: Sondagem 19 (2016)

UE: 1100

Trabalhos Arqueológicos da U.A.U.M. / MEMÓRIAS, 92, 2020



Identificação

Nº inventário: 10
Nº achado:
1 fragmento de lítico

Localização

Sondagem: Sondagem 14 (2016) UE: 0971

Coordenadas: X: Y: Cota:

Tipo

Designação: Indeterminado Funcionalidade:
Tipo: Material: Lítico N.º fragmentos: 1 Estado de Conservação:

Identificação

Nº inventário: 107,108
Nº achado:
Fragmento de friso.

Localização

Sondagem: Sondagem 18 (2016) UE: 1101

Coordenadas: X: Y: Cota:

Tipo: Material: Outro N.º fragmentos: 2 Estado de Conservação:

Identificação

Nº inventário: 142,143,144,145,146
Nº achado:
5 fragmentos de reboco pintado

Localização

Sondagem: Sondagem 19 (2016) UE: 1100

Coordenadas: X: Y: Cota:

Tipo: Material: Outro N.º fragmentos: 5 Estado de Conservação:

Identificação

Nº inventário: 147
Nº achado:
1 fragmento de argamassa

Localização

Sondagem: Sondagem 19 (2016) UE: 1100

Coordenadas: X: Y: Cota:

Tipo: Material: Outro N.º fragmentos: 1 Estado de Conservação:

Identificação

Nº inventário: 164
Nº achado: 018
Fragmento de botão em osso.

Localização

Sondagem: Sondagem 19 (2016) UE: 1105

Coordenadas: X: -25494.341000 Y: 210164.570000 Cota: 80.580000

Tipo

Designação: Botão Funcionalidade:
Tipo: Material: Osso N.º fragmentos: 1 Estado de Conservação:

Identificação

Nº inventário: 17,18

Nº achado:

2 fragmentos de argamassa

Localização

Sondagem: Sondagem 14 (2016) UE: 0988
Coordenadas: X: Y: Cota:
Tipo: Material: Outro N.º fragmentos: 2 Estado de Conservação:

Identificação

Nº inventário: 250

Nº achado: 016

Possível fragmento de busto-relicário em argila.

Localização

Sondagem: Sondagem 17 (2016) UE: 1099
Coordenadas: X: -25485.307400 Y: 210157.979300 Cota: 80.250000

Tipo

Designação: Estátua

Funcionalidade:

Tipo: Material: Argila

N.º fragmentos: 1

Estado de Conservação:

Cronologia

Período:

Cronologia: Séc.XVIII?

Trabalhos Arqueológicos da U.A.U.M. / MEMÓRIAS, 92, 2020



Unidade de Arqueologia da Universidade do Minho

Lista de UEs

Convento São Francisco

Convento São Francisco

0115

Descrição: Pavimento que integra blocos graníticos de forma predominantemente rectangular de talhe regular, encontrando-se polidas na superfície. Algumas lajes apresentam recortes para encaixe do provável travamento de suporte de umas escadas de acesso a um piso superior.

Interpretação: Pavimento lajeado do compartimento (onde se instalará o futuro elevador).

Sondagem: Sondagem 14 (2011) Sondagem 14 (2016)

0927

Descrição: Líquenes.

Interpretação: Líquenes que se acumularam após abandono do edifício.

Sondagem: Sondagem 12 (2016)

0928

Descrição: Tinta branca de cal.

Interpretação: Indica uma etapa de fase de remodelação que se materializa por uma última pintura. Porém dado a sua pouca expressão poderá tratar-se de somente de uma última mão de pintura.

Sondagem: Sondagem 12 (2016)

0929

Descrição: Tinta de cal branca.

Interpretação: Acabamento original da sala de capitulo do século XVIII.

Sondagem: Sondagem 12 (2016)

0930

Descrição: Argamassa de cor castanha de matriz arenosa, possui uns grão de areias mais finos.

Interpretação: Emboço para receber a tinta UE929. Em comparação com o emboço da parte interior apresenta uns grãos mais finos, no entanto poderá somente estar relacionado com o seu estado de conservação.

Sondagem: Sondagem 12 (2016) Sondagem 13 (2016)

0931

Descrição: Argamassa de cor castanha, de matriz arenosa, com grãos de areia mais grosseiros.

Interpretação: Emboço para receber tinta UE928, distingue-se do emboço superior por apresentar uns grãos e acabamento mais tosco, porem pode ter mais a ver com o seu estado de conservação.

Sondagem: Sondagem 12 (2016)

0932

Descrição: Sulco horizontal de pouca espessura que corta o esboço UE 931.

Interpretação: Sulco para amenizar o efeito da humidade das paredes por \\\"capilaridade\\\" e com vista a uma maior conservação do emboço.

Sondagem: Sondagem 12 (2016)

0933

Descrição: Conjunto de duas mísulas em granito cinzeladas, dispostas a mesma cota, a cerca de 50 cm em relação ao pavimento lajeado, incorporadas nas paredes UE 937 e UE 934. Trata-se de mísulas de canto com cerca de 30 cm em média na face superior.

Interpretação: Mísulas para apoio de uma bancada desaparecida, apresenta vestígios de tinta de cal branco, semelhante a UE 929, estas mísulas encontram-se embutidas nas paredes laterais, parede norte e sul, encostando somente nas paredes UE937 e 934.

Sondagem: Sondagem 12 (2016)

0934

Descrição: Laje granítica com cerca de 80 cm de comprimento, 33 cm de largura e 21 cm de espessura, semelhante aos embasamentos das 2 colunas e meia coluna que compõe as sala.

Interpretação: Embasamento da meia coluna UE 935, poderá ter sido um pavimento.

Sondagem: Sondagem 12 (2016)

0935

Descrição: Meia coluna em granito embutida na parede, o fuste é constituído por 5 tambores, a base incorpora a parte inferior do fuste emoldurado (meia cana ou bocel) sob plinto, o capitel incorpora parte superior do fuste com gola encimada por uma imposta que integra fuste com gola emoldurado.

Interpretação: Meia coluna que serve de apoio ao arco (UE 936) da abobada(UE 940)

Sondagem: Sondagem 12 (2016)

0936

Descrição: Arco de abobada em granito, constituído por 5 aduelas e 2 saineis, desenho um arco de volta perfeita (a confirmar).

Interpretação: Arco formeiro de abóbada.

Sondagem: Sondagem 12 (2016)

0937

Descrição: Paramento em alvenaria ordinária constituída por blocos graníticos levemente afeiçoado de diversas dimensões paralelepípedo a poligonais . Raros blocos apresentavam marcas de negativos de picão. as frentes são irregulares a argamassa parece ser de cal e areia/argila de cor amarela (a confirmar).

Interpretação: Parede oeste da sala do capítulo metade sul.

Sondagem: Sondagem 12 (2016)

0938

Descrição: Interface curvilíneo.

Interpretação: Encosto da abobada (UE 940).

Sondagem: Sondagem 12 (2016)

0939

Descrição: Interface linear.

Interpretação: Representa o remate do reboco.

Sondagem: Sondagem 12 (2016)

0940

Descrição: Abobada de aresta em alvenaria de tijolo com argamassa de cal e areia de cor amarelo claro.

Interpretação: Abobada de aresta remodelada do século XVIII.

Sondagem: Sondagem 12 (2016)

0941

Descrição: Conjunto de duas impostas com vestígios de tinta (UE929) que servem de apoio a abobada UE 940, são semelhantes aquelas que ladeiam e coroam os pilares junto a porta de acesso. Parte delas estão embebidas nas paredes laterais.

Interpretação: A posição destas impostas sugerem uma remodelação do espaço anterior, dado que a assumir que estas peças estejam inteiras e tendo em conta o seu grau de elaboração no talhe, estas não se destinavam a ficarem embebidas na parede.

Sondagem: Sondagem 12 (2016)

0942

Descrição: Elementos em granito com picagem grosseira, e argamassa de saibro e cal.

Interpretação: Possível estrutura para assentamento de piso.

Sondagem: Sondagem 12 (2016)

0943

Descrição: Tramo de parede em alvenaria ordinária com blocos graníticos levemente afeixoados e argamassa de cor amarelada (argila e cal?) inclui um bloco ou batolito granítico, trava-se a pé da rocha

Interpretação: Muro ou tramo de parede visível do alçado oeste da sala de capitulo, lado sul da meia coluna UE 935.

Sondagem: Sondagem 12 (2016)

0944

Descrição: Interface rectilíneo que se desenvolve acima das misulas com cerca de 3 cm de espessura.

Interpretação: Provavelmente trata-se do negativo de bancada apoiada nas misulas.

Sondagem: Sondagem 12 (2016)

0945

Descrição: Interface, superfície de contacto entre as UE933 e a parede UE937/943.

Interpretação: Indica o encosto das misulas a parede, não se encontram embutidas na parede(a verificar se se encontravam embutidas nas paredes laterais).

Sondagem: Sondagem 12 (2016)

0946

Descrição: Argamassa de cor amarela de saibro e cal muito compacta.

Interpretação: Esta argamassa encosta ao embasamento UE934, parece servir de assentamento para laje.

Sondagem: Sondagem 12 (2016)

0947

Descrição: Argamassa de cor castanha escura, inclui algumas pedras miúdas, provavelmente de argila e areia endurecida.

Interpretação: Lastro para assentamento da UE934, embasamento de meia-coluna.

Sondagem: Sondagem 12 (2016)

0949

Descrição: Interface vertical.

Interpretação: Materializa o encosto da imposta sul (onde é visível) ao paramento UE937, deverá ter sido colocada na parede sul para receber abobada.

Sondagem: Sondagem 12 (2016)

0950

Descrição: Camada de cor castanha escura de matriz arenosa, compacta.

Interpretação: Nivelamento para receber as lajes de pavimento.

Sondagem: Sondagem 12 (2016)

0953

Descrição: 2 conjunto de mísulas centrais com cerca de 23,5 cm de largura por 30 cm de comprimento na face de apoio a bancada. Apresentam 2 entalhes para encaixe junto da coluna.

Interpretação: Apoio a bancada (século XVIII) aquando da remodelação desta sala.

Sondagem: Sondagem 12 (2016)

0954

Descrição: Interface irregular de corte observável nas duas mísulas.

Interpretação: Rasgos para colocação de meia coluna ou para colocação de mísulas.

Sondagem: Sondagem 12 (2016)

0955

Descrição: Tinta cor de rosa caiarão ou tinta cal, surge em áreas muito reduzidas.

Interpretação: Revestimento da sala de capitulo poderá ter adquirido esta coloração devido a má preservação do emboço.

Sondagem: Sondagem 13 (2016)

0956

Descrição: Pedra granítica sob mísula, aparenta ser uma laje.

Interpretação: Indefinida, não parece coincidir com o aparelho de alçado, somente a picagem do emboço esclarecerá esta questão.

Sondagem: Sondagem 13 (2016)

0957

Descrição: Mísula a Este, lisa, sem motivos decorativos, nem moldura de perfil curvilíneo.

Interpretação: Colocada para apoio de uma bancada.

Sondagem: Sondagem 13 (2016)

0958

Descrição: Pilar constituído por 6 fiadas de blocos graníticos afeiçoados com cerca de 50,5 cm de largura, apresenta vestígios de tinta (UE 928).

Interpretação: Pilar que deveria sustentar as impostas UE 959 da abóbada 940 da sala do capitulo, porém assentam numa frente muito larga, certamente para assentar estas de apoio a abóbada, remodelação do século XVIII da sala de capitulo.

Sondagem: Sondagem 13 (2016)

0959

Descrição: Imposta, moldura em granito.

Interpretação: Imposta para a sustentação da abóbada em tijolo UE 940. Sala do capítulo do século XVIII.

Sondagem: Sondagem 13 (2016)

0960

Descrição: Fingindo de arco formeiro de abóbada em estuque desenhando aduelas.

Interpretação: Contemporâneo de abóbada de tijolo UE 940.

Sondagem: Sondagem 13 (2016)

0961

Descrição: Ombreira de porta que abre em capialço com cerca de 14 cm, apresenta vestígios de tinta UE 928.

Interpretação: Porta de acesso a claustro do século XVIII, admitimos porém que seja uma porta anterior a remodelação da sala do capítulo do século XVIII, devido ao encosto do emboço da imposta UE 959, rasgo para colocação da misula UE 957.

Sondagem: Sondagem 13 (2016)

0962

Descrição: Superfície de contacto entre a misula UE 957 e o pilar UE 958.

Interpretação: Interface de colocação da misula UE 957 no pilar UE 958, sala de capítulo do século XVIII.

Sondagem: Sondagem 13 (2016)

0963

Descrição: Pavimento de lajeado constituído por lajes de 40 cm de largura variando no comprimento, colocadas configurando uma fileira ou banda/faixa nas paredes Oeste/Este e Sul da sala de capítulo.

Interpretação: Pavimento da sala do capítulo do século XVIII.

Sondagem: Sondagem 13 (2016)

0964

Descrição: Junta larga com cerca de 7 cm, preenchida com argamassa de cal e areia, de cor amarelada e escassilhos.

Interpretação: Junta para assentamento de impostas UE 959 ou poderá indicar uma relação de posterioridade em relação ao pilar.

Sondagem: Sondagem 13 (2016)

0965

Descrição: Tramo de parede em alvenaria, com blocos graníticos afeiçoados e escassilhos nas pontas, a argamassa é de cor castanha composta por argilas, possui no top superior alguns tijolos colocados na horizontal.

Interpretação: Parece a costura entre a parede(ver estrutura da sondagem exterior, preparação)

Sondagem: Sondagem 12 (2016)

0966

Descrição: Interface de encosto entre a UE 965 e 967.

Interpretação: Encosto etapa de obra?

Sondagem: Sondagem 12 (2016)

0967

Descrição: Tramo de parede em alvenaria, constituída por blocos de médias dimensões, inclui tijolos rebocados na horizontal, o ligante parece-nos diferente do tramo da UE 965, sendo de cor amarela com certamente cal, areias e saibro.

Interpretação: Contemporâneo da UE 965. Ou poderá significar somente primeira etapa da obra da parede UE 937.

Sondagem: Sondagem 12 (2016)

0968

Descrição: Camada de coloração castanha escura, medianamente compacta de matriz areno - limosa, com inclusões de pequenos elementos pétreos e material de construção.

Interpretação: Aterro de nivelamento, após remoção de lajeado UE115.

Sondagem: Sondagem 14 (2016)

0969

Descrição: Camada de coloração castanha a castanha amarelada , compacta, apresenta inclusões de argamassa, telha, tijolo e elementos pétreos . Apresenta uma matriz areno - limosa.

Interpretação: Revolvimento equivalente á UE971.

Sondagem: Sondagem 14 (2016)

0970

Descrição: Camada constituída por argamassa de restos de material de construção, compacta de matriz areno-limosa

Interpretação: Aterro/ camada de revolvimento.

Sondagem: Sondagem 14 (2016)

0971

Descrição: Camada de coloração castanha amarelada, compacta, apresenta inclusões de argamassa, telha e tijolo e elementos pétreos. Apresenta uma matriz areno-limosa.

Interpretação: Camada de revolvimento?

Sondagem: Sondagem 14 (2016)

0972

Descrição: Interface de ligação entre UE 967 e 937.

Interpretação: Etapa de obra? da construção da parede oeste da sala de capitulo do século XVIII?

Sondagem: Sondagem 12 (2016)

0973

Descrição: Dois interfaces de forma tendencialmente triangular, dispostos horizontalmente a mesma cota.

Interpretação: Agulheiro de apoio a construção de abóbada UE 940.

Sondagem: Sondagem 12 (2016)

0974

Descrição: Enchimento em alvenaria ordinária constituído por pedra miúda e argamassa de cor amarelada, composta por cal, saibro e argila.

Interpretação: Enchimento de agulheiro UE 973.

Sondagem: Sondagem 12 (2016)

0975

Descrição: Tramo de parede em alvenaria ordinária, constituído por blocos graníticos, afeiçoados a picão por forma a receber o revestimento, as suas dimensões são diversas, inclui... nas juntas, raros.... A argamassa de cor amarelada(saibro, cal e argila)

Interpretação: Parede norte da sala do capítulo.

Sondagem: Sondagem 13 (2016)

0976

Descrição: Interface ruptura vertical.

Interpretação: Representa o rasgo para a colocação do pilar UE 958

Sondagem: Sondagem 13 (2016)

0977

Descrição: Interface ruptura entre a UE 975 e o pilar 958.

Interpretação: Rasgo para a colocação da imposta na parede UE 975 e do pilar UE 958.

Sondagem: Sondagem 13 (2016)

0978

Descrição: Parte de argamassa de revestimento de cal e areia muito compacta.

Interpretação: Vestígios de revestimento do século XVIII(distinguimos da UE 930 pela sua compactidade)

Sondagem: Sondagem 12 (2016)

0979

Descrição: Enchimento de parede, em alvenaria ordinária, composto por pedra de granito e argamassa de cal e areia.

Interpretação: Enchimento da UE976.

Sondagem: Sondagem 13 (2016)

0980

Descrição: Lenticula de cor negra.

Interpretação: Nível lenticular calcinado (zona de fogueira?).

Sondagem: Sondagem 14 (2016)

0981

Descrição: Camada pouco compacta ,heterogênea, com inclusões de raízes, tijolo e vestígios de argila .

Interpretação: Nível revolvido com vestígios de argila e tijolo.

Sondagem: Sondagem 14 (2016)

0982

Descrição: Camada de coloração castanha, de matriz areno-limosa, endurecida. Apresenta pequenas inclusões de pequenos elementos pétreos e argamassa.

Interpretação: Nível de circulação.

Sondagem: Sondagem 14 (2016)

0983

Descrição: Camada de coloração castanha, de matriz areno-limosa, com inclusões de pedra miúda, raízes e fragmentos de tijolos.

Interpretação: Enchimento da vala de fundação do alicerce UE 984.

Sondagem: Sondagem 14 (2016)

0984

Descrição: Alinhamento pétreo, constituído por blocos de tamanho médio e pequeno, com afeiçoamento saliente em relação ao enchimento do vão do alicerce da parede norte do compartimento. As juntas estão preenchidas de terra.

Interpretação: Alicerce do entaipamento do vão de porta da parede norte do compartimento.

Sondagem: Sondagem 14 (2016)

0985

Descrição: Interface longitudinal, paralelo ao alicerce UE 984.

Interpretação: Rasgo para a construção do alicerce UE 984.

Sondagem: Sondagem 14 (2016)

0986

Descrição: Camada de cor avermelhada de matriz arenosa com inclusões de pedra miúda, tijolo, fragmentos de reboco e raízes.

Interpretação: Aterro de nivelamento.

Sondagem: Sondagem 14 (2016)

0987

Descrição: Camada de coloração amarelada, compacta, de matriz areno-limosa. Apresenta inclusões de pequenos elementos pétreos.

Interpretação: Bola de argamassa saibrosa.

Sondagem: Sondagem 14 (2016)

0988

Descrição: Camada de coloração alaranjada/avermelhada de matriz areno-limosa. Apresenta inclusões de elementos pétreos, material laterício e restos de reboco.

Interpretação: Aterro de nivelamento.

Sondagem: Sondagem 14 (2016)

0989

Descrição: Camada de coloração amarelada de matriz areno-limosa. Apresenta inclusões de pequenos elementos pétreos.

Interpretação: Bolsa de argamassa saibrosa.

Sondagem: Sondagem 14 (2016)

0990

Descrição: Interface de ruptura da UE 988.

Interpretação: Interface de vala, funcionalidade indeterminada.

Sondagem: Sondagem 14 (2016)

0991

Descrição: Camada de coloração castanha escura, pouco compacta, de matriz areno-limosa.

Interpretação: Enchimento de vala, cujo interface de ruptura foi atribuída a UE 990.

Sondagem: Sondagem 14 (2016)

0992

Descrição: Camada de cor castanha clara, arenosa com inclusões de tijolo e raízes, raras pedras e algum reboco.

Interpretação: Aterro de enchimento.

Sondagem: Sondagem 14 (2016)

0993

Descrição: Bolsa de argamassa saibrosa, de coloração amarela com inclusões raras de pedra.

Interpretação: Bolsa de argamassa saibrosa.

Sondagem: Sondagem 14 (2016)

0994

Descrição: Igual a UE 993.

Interpretação: Igual a UE 993.

Sondagem: Sondagem 14 (2016)

0995

Descrição: Camada de coloração castanha, endurecida, de matriz areno-limosa. Apresenta inclusões de telha e tijolo.

Interpretação: Nível de circulação.

Sondagem: Sondagem 14 (2016)

0996

Descrição: Camada de coloração clara a esbranquiçada, arenosa. Apresenta inclusões de telha , tijolo e pedras.

Interpretação: Nível de circulação.

Sondagem: Sondagem 14 (2016)

0997

Descrição: Camada de coloração alaranjada/negra, de matriz areno-limosa. Apresenta inclusões de elementos pétreos, telha, tijolo e restos de reboco.

Interpretação: Bolsa.

Sondagem: Sondagem 14 (2016)

0998

Descrição: Camada de coloração negra, de matriz areno-limosa. Apresenta inclusões de carvões, telha e elementos pétreos.

Interpretação: Aterro.

Sondagem: Sondagem 14 (2016)

0999

Descrição: Camada de coloração negra, de matriz areno-limosa. Apresenta inclusões de carvões, telha, elementos pétreos e argamassa.

Interpretação: Aterro (Iguar a UE998).

Sondagem: Sondagem 14 (2016)

1000

Descrição: Camada de coloração acinzentada, de matriz areno-limosa, apresenta inclusões de carvões, argamassa e elementos pétreos.

Interpretação: Aterro

Sondagem: Sondagem 14 (2016)

1001

Descrição: Camada de cor alaranjada , de matriz arenosa, inclui fragmentos de reboco, tijolo, argila de cor alaranjada e areias grosseiras.

Interpretação: Enchimento de vala de fundação do muro /alicerce UE1005.

Sondagem: Sondagem 14 (2016)

1002

Descrição: Camada de cor castanha escuro de matriz arenosa com inclusões de fragmentos de reboco, argamassa, argila de cor avermelhada, calhaus e raizes.

Interpretação: Enchimento da vala de fundação do alicerce equivalente a UE1001 do lado este.

Sondagem: Sondagem 14 (2016)

1003

Descrição: Superfície de contacto entre a UE 1001 a UE 999.

Interpretação: Vala de fundação do alicerce UE 1005.

Sondagem: Sondagem 14 (2016)

1004

Descrição: Superfície de contacto entre a UE 998 e 1002.

Interpretação: Vala de fundação para a construção do alicerce UE 1006.

Sondagem: Sondagem 14 (2016)

1005

Descrição: Alinhamento de blocos graníticos em alvenaria ligeiramente saliente relativamente a parede norte do compartimento. As juntas são preenchidas por terra e pedra miúda.

Interpretação: Alicerce da parede norte do compartimento (lado oeste).

Sondagem: Sondagem 14 (2016)

1006

Descrição: Alinhamento de blocos graníticos em alvenaria, saliente em relação a parede norte do compartimento constituído por blocos de diversos tamanhos, sem tratamento , inclui tijolo, nas juntas inclui terra e pedra miúda.

Interpretação: Alicerce de parede norte do compartimento (lado este)

Sondagem: Sondagem 14 (2016)

1007

Descrição: Interface ou superfície de contraste entre a UE 1000 e a UE 1009.

Interpretação: Rasgo para a construção da UE 1008.

Sondagem: Sondagem 14 (2016)

1008

Descrição: Alinhamento constituído por dois blocos graníticos de grande dimensão. Com orientação norte/sul, a junta é preenchida por argamassa (cal e areia).

Interpretação: Coroa de muro do alicerce.

Sondagem: Sondagem 14 (2016)

1009

Descrição: Camada de cor castanha de matriz arenosa, com inclusões de pedra miúda.

Interpretação: Enchimento da vala UE 1007, para a construção da estrutura UE 1008.

Sondagem: Sondagem 14 (2016)

1010

Descrição: Alinhamento de blocos graníticos com orientação norte/sul, saliente em relação a parede oeste do compartimento, em alvenaria. As juntas são preenchidas por argamassa (areia e cal) de cor branca com pedra miúda.

Interpretação: Alicerce de parede oeste do compartimento.

Sondagem: Sondagem 14 (2016)

1011

Descrição: Camada de cor alaranjada de matriz arenosa, inclui fragmentos de reboco, tijolo, argila avermelhada e argamassa e algumas pedras miúdas e raízes.

Interpretação: Aterro equivalente a UE1001?

Sondagem: Sondagem 14 (2016)

1012

Descrição: Estrutura em alvenaria constituída por blocos graníticos de diversas dimensões sem afeiçoamento, as juntas estão preenchidas por argamassa de cal e saibro com pedra miúda.

Interpretação: Alicerce cuja função original não é definida, mas que serve de apoio as lajes UE1013.

Sondagem: Sondagem 14 (2016)

1013

Descrição: 3 lajes em granito.

Interpretação: Conjunto de 3 lajes de granito, distinguem-se do lajeado por estarem embutidas na parede do compartimento.

Sondagem: Sondagem 14 (2016)

1014

Descrição: Camada de coloração negra, de matriz arenosa com inclusões de um bloco de granito e raras pedras miúdas , inclui também fragmentos de tijolo.

Interpretação: Aterro rasgado pela vaga de fundação do alicerce (1006).

Sondagem: Sondagem 14 (2016)

1015

Descrição: Musgo

Interpretação: Musgo de abandono do edifício.

Sondagem: Sondagem 15/16 (2016)

1016

Descrição: Vestígios de pintura cor de rosa, localiza-se na metade inferior do alçado a semelhança das paredes oeste e sul do compartimento.

Interpretação: Última remodelação do compartimento, verificou-se que sobrepõe a pintura branca.

Sondagem: Sondagem 15 (2016)

1017

Descrição: Vestígios de pintura branca.

Interpretação: Revestimento original do compartimento.

Sondagem: Sondagem 15/16 (2016)

1018

Descrição: Emboço constituído por uma argamassa de cal e areias de grão grosseiro e médio calibre, de cor branca, incorpora algumas raras pedras miúdas.

Interpretação: Revestimento do compartimento original.

Sondagem: Sondagem 15/16 (2016)

1019

Descrição: Interface vertical materializado por o negativo no emboço UE 1018.

Interpretação: Encosto de parede divisória.

Sondagem: Sondagem 16 (2016)

1020

Descrição: Interface materializado por um remate no revestimento oblíquo na altura do primeiro piso.

Interpretação: Negativo do encosto de escada.

Sondagem: Sondagem 16 (2016)

1021

Descrição: Interface materializado por um negativo horizontal que se encontre delimitado pelos remates de revestimento.

Interpretação: Negativo do encosto do soalho/pavimento do primeiro piso.

Sondagem: Sondagem 16 (2016)

1022

Descrição: Interface de ruptura tendencialmente circular, a mesma cota do negativo UE 1021.

Interpretação: Agulheiro associado ao pavimento ou soalho do primeiro piso.

Sondagem: Sondagem 16 (2016)

1023

Descrição: Interface vertical que representa o contacto entre UE 1025 e 1024.

Interpretação: Interface de encosto entre o tramo a parede 1025 e 1024, não se apurou ainda a relação estratigráfica entre estas UE 's.

Sondagem: Sondagem 16 (2016)

1024

Descrição: Parede em alvenaria irregular, com elementos de várias calibres afeiçãoados.

Interpretação: Parede em alvenaria.

Sondagem: Sondagem 15/16 (2016)

1025

Descrição: Tramo de parede em alvenaria ordinário, constituído por blocos granítico de diversos tamanhos com afeiçãoamento distinto, as juntas parecem estarem preenchidas com argamassa de cal com pedra miúda.

Interpretação: Parede norte do compartimento.

Sondagem: Sondagem 16 (2016)

1026

Descrição: Interface que representa um rasgo na parede UE1024 para a colocação das lajes UE1013.

Interpretação: Remodelação da sala que implicou a colocação do pavimento ou reestruturação deste.

Sondagem: Sondagem 15 (2016)

1027

Descrição: Tinta preta.

Interpretação: Tinta preta.

Sondagem: Sondagem 15 (2016)

1028

Descrição: Alinhamento de blocos graníticos com orientação norte sul, em alvenaria com juntas preenchidas por argamassa de saibro com pontas de cal, os seus blocos apresentam um tratamento tosco, saliente em relação a parede 1029.

Interpretação: Alicerce da parede 1029.

Sondagem: Sondagem 14 (2016)

1029

Descrição: Parede constituída por blocos graníticos com ligeira afeiçoamento e argamassa de saibro e pontos de cal de diversos tamanhos em alvenaria ordinária.

Interpretação: Parede este do compartimento.

Sondagem: Sondagem 14 (2016)

1030

Descrição: Bloco granítico, bujardado com uma reentrância que serve de batente e abre em capialço.

Interpretação: Elemento de ombreira de vão da porta de parede UE1029.

Sondagem: Sondagem 14 (2016)

1031

Descrição: Laje granítica com superfície polida do desgaste do uso, ainda possui o negativo do eixo da porta.

Interpretação: Soleira.

Sondagem: Sondagem 14 (2016)

1032

Descrição: Revestimento constituído por um encasque de tijolo e argamassa de cal e areia, e emboço de argamassa de cal e areia, não se consegue observar restos de pintura (não se conserva).

Interpretação: Revestimento de parede 1029.

Sondagem: Sondagem 14 (2016)

1033

Descrição: Camada de coloração castanha c/pontos amarelados. Apresenta inclusões de pequenos elementos pétreos, matriz areno-limosa, pouco compacta.

Interpretação: Camada em que assentou o alicerce UE1028.

Sondagem: Sondagem 14 (2016)

1034

Descrição: Nível de coloração castanho escuro, com inclusões de material de construção, restos de reboco e argamassa. Matriz essencialmente arenosa.

Interpretação: Aterro de nivelamento, igual a UE1002.

Sondagem: Sondagem 14 (2016)

1035

Descrição: Camada composta por areias muito finas e muito friáveis.

Interpretação: Sedimentos acumulados nas juntas do lajeado UE 115.

Sondagem: Sondagem 14 (2016)

1036

Descrição: Vão de porta constituída por ombreiras emolduradas.

Interpretação: Vão de porta emoldurado anterior ao século XVIII.

Sondagem: Sondagem 15 (2016)

1037

Descrição: Interface de ligação entre a UE1035/1024.

Interpretação: Arranjo da parede UE1024.

Sondagem: Sondagem 15/16 (2016)

1038

Descrição: Enchimento em alvenaria constituído por pedra de tamanho médio com diferentes afeiçoamento (possível elementos reaproveitados) com juntas preenchidas por escassilhos e terra de cor castanha escuro.

Interpretação: Remodelação de parede UE1024.

Sondagem: Sondagem 15/16 (2016)

1045

Descrição: Parede em alvenaria ordinária , em granito com elementos de vários calibres, afeiçãoados.

Interpretação: Parede em alvenaria que assenta no alicerce UE 1010.

Sondagem: Sondagem 14 (2016)

1047

Descrição: Parede em alvenaria irregular. Apresenta elementos de dimensão variável, apresentando alguns indícios de reaproveitamento.

Interpretação: Entaipamento de vão norte de compartimento.

Sondagem: Sondagem 14 (2016)

1048

Descrição: Elemento pétreo em granito, disposto verticalmente. Apresenta três faces afeiçãoadas.

Interpretação: Ombreira de vão oeste do compartimento.

Sondagem: Sondagem 14 (2016)

1049

Descrição:

Interpretação: Reboco de parede UE 1045.

Sondagem: Sondagem 14 (2016)

1099

Descrição: Camada de coloração castanha escura. Apresenta uma matriz areno-limosa, pouco compacta e inclusões de material de construção.

Interpretação: Camada superficial/humosa.

Sondagem: Sondagem 17 (2016)

1100

Descrição: Camada de coloração castanha/beje. Características idênticas as UEs 734/764 da sondagem 3.

Interpretação: Camada superficial/aterro de obra.

Sondagem: Sondagem 19 (2016)

1101

Descrição: Camada de coloração castanha/beje. Características idênticas as UEs 734/764 da sondagem 3.

Interpretação: Camada superficial/ Aterro de obra.

Sondagem: Sondagem 18 (2016)

1102

Descrição: Arranque de parede em alvenaria com vestígios de reboco branco, integra uma soleira.

Interpretação: Equivalente a UE 788?, muro de limite do claustro.

Sondagem: Sondagem 19 (2016)

1103

Descrição: Parede norte, limite pátio, constituída por pedra granítica, sem tratamento , possui um aparelho em alvenaria seca, sem argamassa no paramento visível. Foi montado em escada.

Interpretação: Parede limite do pátio, constitui igualmente um muro de contenção de terras da plataforma criado pela DGEMN.

Sondagem: Sondagem 19 (2016)

1104

Descrição: Interface de encosto da UE 1102 e 1103.

Interpretação: Representa o adossamento da parede UE 1103 a 1102, sendo portanto esta última UE anterior.

Sondagem: Sondagem 19 (2016)

1105

Descrição: Camada de aterro compacta, areno-limosa, com inclusões de argamassa alaranjada, contem materiais de construção e pregos, a coloração é castanha.

Interpretação: Pode constituir o piso de obra da DGEMN aquando a construção do muro UE 1106, uma vez que a vala de fundação do mesmo corta esta camada.

Sondagem: Sondagem 19 (2016)

1106

Descrição: Alicerce constituído por blocos graníticos de grandes e médias dimensões, com terra nas juntas, alguns deste blocos, apresentam vestígios de reboco branco sendo portanto blocos reaproveitados.

Interpretação: Alicerce da parede que delimita a plataforma a este, criada pela DGEMN.

Sondagem: Sondagem 19 (2016)

1107

Descrição: Coroa de alicerce de parede CAL 27, de pequenas dimensões em termos de largura, aproveita elementos arquitectónicos, tal como 1 laje e 1 ombreira.

Interpretação: Alicerce de parede CAL 27.

Sondagem: Sondagem 19 (2016)

1108

Descrição: Sedimentos constituídos por areias grosseiras, fragmentos de argamassa de cor branca e reboco da mesma cor.

Interpretação: Constitui o enchimento da vala de fundação do alicerce UE 1106.

Sondagem: Sondagem 19 (2016)

1109

Descrição: Interface de ruptura na UE 1105.

Interpretação: Vala de fundação para a construção do alicerce UE 1106.

Sondagem: Sondagem 19 (2016)

1110

Descrição: Interface na rocha UE714.

Interpretação: Vala de fundação do alicerce UE 1107.

Sondagem: Sondagem 19 (2016)

1111

Descrição: Interface na rocha tendencialmente rectangular.

Interpretação: Rasgo de sepultura.

Sondagem: Sondagem 19 (2016)

1112

Descrição: Camada de aterro, arenosa, muito semelhante à alteração granítica, porém ainda inclui alguma terra castanha, fragmentos de tijolo e argamassa. Coloração cinzenta.

Interpretação: Aterro que poderá ser equivalente à UE 1105, mas devido as suas características sedimentares foi individualizada.

Sondagem: Sondagem 19 (2016)

1113

Descrição: Camada de aterro saibrosa, de coloração castanha clara, matriz arenosa, com inclusões de fragmentos de argamassa e argila.

Interpretação: Aterro de nivelamento.

Sondagem: Sondagem 19 (2016)

1114

Descrição: Aterro muito semelhante à UE 1112 em descrição, porém inclui fragmentos de osso.

Interpretação: Aterro semelhante à UE 1112.

Sondagem: Sondagem 19 (2016)

1115

Descrição: Interface de ruptura na rocha.

Interpretação: Possível rasgo para sepultura semelhante à UE 1111?

Sondagem: Sondagem 19 (2016)

1116

Descrição: Camada de enchimento de coloração castanho avermelhado, areno-argilosa, compacta, inclui fragmentos de reboco e pedra miúda.

Interpretação: Enchimento da vale de fundação do muro UE1107.

Sondagem: Sondagem 19 (2016)

1117

Descrição: Elemento granítico, afeiçoado e com fundo aplanado. Apresenta um orifício para encaixe de tubo de cerâmica. Parte dos seus bordos apresentam-se sobrelevados relativamente ao resto da peça.

Interpretação: Caixa de derivação.

Sondagem: Sondagem 17 (2016)

1118

Descrição: Restos de elementos cerâmicos de forma tubular, que se apresentam conservados apenas na sua parte inferior.

Interpretação: Tubo de vazamento das águas de chafariz.

Sondagem: Sondagem 17 (2016)

1119

Descrição: Elementos cerâmicos de forma tubular, orientados no sentido SO/NE. Apresentam-se conservados na totalidade e provêm da UE 1117.

Interpretação: Elementos de canalização provenientes de caixa de derivação.

Sondagem: Sondagem 17 (2016)

1120

Descrição: UE constituída por argamassa e telha que envolve tubo de cerâmica UE 1119.

Interpretação: Protecção de tubos de cerâmica.

Sondagem: Sondagem 17 (2016)

1121

Descrição: Camada de coloração acastanhada, de matriz areno-limosa, pouco compacta. Apresenta inclusões de blocos, telha e argamassa.

Interpretação: Enchimento da vala para enterramento de animal.

Sondagem: Sondagem 17 (2016)

1122

Descrição: UE constituída por argamassa de coloração amarela, com inclusões de telha e tijolo.

Interpretação: Argamassa para a protecção da UE 1118.

Sondagem: Sondagem 17 (2016)

1123

Descrição: Conjunto de elementos pétreos em granito de médias e pequenas dimensões, alinhados de forma paralela à UE 1118.

Interpretação: Murete de conduta da parte sul da UE 1118.

Sondagem: Sondagem 17 (2016)

1124

Descrição: Conjunto de elementos pétreos em granito de médias e pequenas dimensões, alinhados de forma paralela à UE 1119.

Interpretação: Murete de conduta de protecção de UE 1119.

Sondagem: Sondagem 17 (2016)

1125

Descrição: Elementos pétreos afeiçoados num dos lados. Apresentam um orientação distinta da canalização UE 1119.

Interpretação: Murete de conduta anterior a canalização UE 1119.

Sondagem: Sondagem 17 (2016)

1126

Descrição: Elementos pétreos em granito dispostos horizontalmente, alinhados no sentido SO/NE.

Interpretação: Cápeas de protecção da canalização UE 1119.

Sondagem: Sondagem 17 (2016)

1127

Descrição: Camada constituída por sedimentos de coloração castanha e inúmeros calhaus.

Interpretação: Maciço de pedra de pequena dimensão (consolidação de canalização).

Sondagem: Sondagem 17 (2016)

1128

Descrição: Camada de coloração castanha, de matriz areno-limosa, pouco compacta. Apresenta inclusões de elementos pétreos e material em construção.

Interpretação: Enchimento da vala de fundação UE 1136.

Sondagem: Sondagem 17 (2016)

1129

Descrição: Camada de coloração castanha, de matriz areno-limosa, pouco compacta. Apresenta inclusões de elementos pétreos e material de construção.

Interpretação: Enchimento da vala UE1132.

Sondagem: Sondagem 17 (2016)

1130

Descrição: Camada de coloração castanha muito clara. Não apresenta inclusões de relevo visíveis. Tem uma espessura menor que 2 cm.

Interpretação: Nível de circulação.

Sondagem: Sondagem 18 (2016)

1131

Descrição: Camada de coloração castanha escura com pontos de argamassa. Apresenta uma matriz arenosa e é pouco compacta. Contem inclusões de pedra e material de construção.

Interpretação: Aterro sob nível de circulação.

Sondagem: Sondagem 18 (2016)

1132

Descrição: Elementos em granito, que apresenta a face superior afeiçãoada.

Interpretação: Soleira da porta.

Sondagem: Sondagem 18 (2016)

1133

Descrição: Elementos em cantaria sobrepostos, que formam um vão.

Interpretação: Ombreira da porta.

Sondagem: Sondagem 18 (2016)

1134

Descrição: Estrutura constituída por elementos pétreos em granito e argamassa que os consolida. Assenta directamente no saibro.

Interpretação: Maciço de embasamento do chafariz.

Sondagem: Sondagem 17 (2016)

1135

Descrição: Estrutura constituída por elementos pétreos em granito e argamassa que os consolida. Assenta directamente no saibro e localiza-se entre a caixa de derivação e o embasamento do chafariz.

Interpretação: Restos de preparação para assentamento de conduta.

Sondagem: Sondagem 17 (2016)

1136

Descrição: Rasgo do substrato rochoso, orientado em sentido SO/NE.

Interpretação: Interface de vala para implantação de conduta UE1124 e caixa UE1117.

Sondagem: Sondagem 17 (2016)

1137

Descrição: Rasgo no substrato rochoso orientado no sentido so/ne.

Interpretação: Interface de vala para implantação da conduta UE 1123.

Sondagem: Sondagem 17 (2016)

1138

Descrição: Rasgo no substrato rochoso de forma predominantemente rectangular.

Interpretação: Interface para implantação do embasamento do chafariz.

Sondagem: Sondagem 17 (2016)

1139

Descrição: Camada de coloração castanha, pouco compacta e de matriz areno-limosa. Não apresenta inclusões a assinalar.

Interpretação: Enchimento no interior da caleira UE 1118.

Sondagem: Sondagem 17 (2016)

1141

Descrição: Rasgo no substrato rochoso, proveniente do embasamento do chafariz. Apresenta uma orientação SE/NO..

Interpretação: Interface da vala (sistema hidráulico da sacristia?)

Sondagem: Sondagem 17 (2016)

1142

Descrição: Rasgo no saibro de forma predominantemente rectangular, orientado no sentido N/S.

Interpretação: Interface da vala para enterro de animal.

Sondagem: Sondagem 17 (2016)

1143

Descrição: Rasgo no saibro de forma predominantemente circular.

Interpretação: Interface da vala, de funcionalidade indeterminada.

Sondagem: Sondagem 17 (2016)

1144

Descrição: Rasgo no substrato rochoso de forma predominante circular.

Interpretação: Interface da vala de funcionalidade indeterminada.

Sondagem: Sondagem 17 (2016)

1145

Descrição: Rasgo no substrato rochoso de forma predominantemente oval.

Interpretação: Interface da vala de funcionalidade indeterminada.

Sondagem: Sondagem 17 (2016)

1146

Descrição: Rasgo no saibro orientado no sentido SE/NO.

Interpretação: Interface para a implantação de conduta?

Sondagem: Sondagem 17 (2016)

1147

Descrição: Camada de coloração castanha com pontos amarelados, pouco compacta e de matriz arenosa-limosa. Apresenta inclusões de elementos pétreos e material laterícios.

Interpretação: Camada de revolvimento.

Sondagem: Sondagem 17 (2016)

1148

Descrição: Rasgo no substrato rochoso orientado no sentido SO/NE.

Interpretação: Interface para a implantação da UE 1125?

Sondagem: Sondagem 17 (2016)

1149

Descrição: Parede em alvenaria ordinária, de pedra-granito, preenchida por argamassa de cal e areia.

Interpretação: Parede sudoeste do claustro.

Sondagem: Sondagem 18 (2016)

1150

Descrição: Revestimento em cal.

Interpretação: Primeira caiação do reboco/reboco UE1214, da parede UE1149.

Sondagem: Sondagem 18 (2016)

1151

Descrição: Revestimento em tinta de cor preta.

Interpretação: Rodapé pintado sobre caiação UE1211.

Sondagem: Sondagem 18 (2016)

1152

Descrição: Camada de cor castanha escura, de matriz arenosa, compacta, com inclusões de telha, tijolo e raízes.

Interpretação: Camada superficial.

Sondagem: Sondagem 18 (2016)

1153

Descrição: Camada de coloração avermelhada, com pontos esbranquiçados, de matriz arenosa, pouco compacta, com inclusões de telha, tijolo e cerâmica.

Interpretação: Aterro (obras da DGEMN).

Sondagem: Sondagem 18 (2016)

1154

Descrição: Camada de coloração cinzenta avermelhada, de matriz arenosa, pouco compacta, com inclusões de telha, tijolo e calhaus.

Interpretação: Aterro (obras da DGEMN).

Sondagem: Sondagem 18 (2016)

1155

Descrição: Camada avermelhada, de matriz arenosa, pouco compacta, com inclusões de telha e calhaus.

Interpretação: Aterro (obras da DGEMN).

Sondagem: Sondagem 18 (2016)

1156

Descrição: Camada de cor bege, de matriz arenosa, pouco compacta. com inclusões de calhaus, telha e tijolo.

Interpretação: Aterro (obras da DGEMN).

Sondagem: Sondagem 18 (2016)

1157

Descrição: Interface na camada UE1156, junto ao embasamento do mausoléu.

Interpretação: Interface de vala/ reconstrução da DGEMN.

Sondagem: Sondagem 18 (2016)

1158

Descrição: Camada de cor castanha, de matriz arenosa, pouco compacta, com inclusões de tijolo, argamassa e telha.

Interpretação: Enchimento do interface de rutura UE1157.

Sondagem: Sondagem 18 (2016)

1159

Descrição: Camada de cor cinzenta clara, de matriz arenosa, endurecida, com inclusões de argamassa.

Interpretação: Piso de obra da DGEMN (nível de circulação).

Sondagem: Sondagem 18 (2016)

1160

Descrição: Camada de cor castanha escura com pontos esbranquiçados, de matriz arenosa, compacta, com inclusões de blocos, calhaus, argamassa, telha e tijolo.

Interpretação: Aterro (obras da DGEMN).

Sondagem: Sondagem 18 (2016)

1161

Descrição: Camada de cor castanha acinzentada, de matriz arenosa, pouco compacta, com inclusões de argamassa, calhaus, telha e tijolo.

Interpretação: Aterro (obras DGEMN).

Sondagem: Sondagem 18 (2016)

1162

Descrição: Camada de cor castanha, de matriz arenosa, compacta, com inclusões de calhaus, telha e tijolo.

Interpretação: Aterro (obras da DGEMN).

Sondagem: Sondagem 18 (2016)

1163

Descrição: Camada de cor amarela acinzentada, de matriz arenosa, pouco compacta, com inclusões de calhaus telha e tijolo.

Interpretação: Aterro (obras de DGEMN).

Sondagem: Sondagem 18 (2016)

1164

Descrição: Camada de cor cinzenta amarelada, de matriz arenosa, pouco compacta, com inclusões de calhaus, tijolo e telha.

Interpretação: Aterro (obras da DGEMN).

Sondagem: Sondagem 18 (2016)

1165

Descrição: Camada de cor cinzenta amarelada, de matriz arenosa, pouco compacta, com inclusões de telha e tijolo.

Interpretação: Aterro (obras da DGEMN).

Sondagem: Sondagem 18 (2016)

1166

Descrição: Camada de cor amarela acinzentada, de matriz arenosa, compacta, com inclusões de argamassa, calhaus, telha e tijolo.

Interpretação: Aterro (obras da DGEMN).

Sondagem: Sondagem 18 (2016)

1167

Descrição: Camada de cor cinzenta amarelada, de matriz arenosa, compacta, com inclusões de argamassa, telha e tijolo.

Interpretação: Aterro (obras da DGEMN).

Sondagem: Sondagem 18 (2016)

1168

Descrição: Camada de cor cinzenta com bolsas mais negras, de matriz arenosa, pouco compacta, com inclusões de calhaus, telha e tijolo.

Interpretação: Aterro (obras da DGEMN).

Sondagem: Sondagem 18 (2016)

1169

Descrição: Camada de cor amarela acinzentada, de matriz arenosa, pouco compacta, com inclusões de argamassa, calhaus, tijolo e telha.

Interpretação: Aterro (obras da DGEMN).

Sondagem: Sondagem 18 (2016)

1170

Descrição: Camada cinzenta acastanhada, de matriz arenosa, compacta, com inclusões de calhaus, telha e tijolo.

Interpretação: Aterro (obras da DGEMN).

Sondagem: Sondagem 18 (2016)

1171

Descrição: Camada castanha escura com pontos de argamassa, de matriz arenosa, compacta, com inclusões de calhaus, argamassa, tijolo e telha.

Interpretação: Aterro (obras da DGEMN).

Sondagem: Sondagem 18 (2016)

1172

Descrição: Interface de rutura, proveniente do desmonte do muro UE788.

Interpretação: Interface de saque do muro UE788.

Sondagem: Sondagem 18 (2016)

1173

Descrição: Camada de cor cinzenta, matriz arenosa, pouco compacta, com inclusões de argamassa alaranjada.

Interpretação: Enchimento da vala de saque UE1172.

Sondagem: Sondagem 18 (2016)

1174

Descrição: Interface de rutura para a implantação do muro UE948.

Interpretação: Interface para a implantação de muro UE948.

Sondagem: Sondagem 18 (2016)

1175

Descrição: Camada de cor castanha escura, de matriz arenosa, compacta, com inclusões de calhaus, telha e tijolo.

Interpretação: Enchimento da vala UE1174.

Sondagem: Sondagem 18 (2016)

1176

Descrição: Pavimento em cantaria de granito, com sinais de desgaste na superfície.

Interpretação: Lageado.

Sondagem: Sondagem 18 (2016)

1177

Descrição: Interface de rutura do saque do lageado UE1176.

Interpretação: Interface do saque do lageado UE1176.

Sondagem: Sondagem 18 (2016)

1178

Descrição: Camada de cor castanha, de matriz arenosa, pouco compacta, com inclusões de calhaus, telha e tijolo.

Interpretação: Enchimento da vala de saque UE1177.

Sondagem: Sondagem 18 (2016)

1179

Descrição: Camada de cor bege, de matriz arenosa, maleável, com inclusões de blocos e calhaus.

Interpretação: Derrube no interior do compartimento (elementos de grandes dimensões).

Sondagem: Sondagem 18 (2016)

1180

Descrição: Interface de rutura que revolveu o muro UE 1149.

Interpretação: Interface de revolvimento de muro UE1149.

Sondagem: Sondagem 18 (2016)

1181

Descrição: Caracterização igual à UE1149, mas desagregado.

Interpretação: Revolvimento de muro?

Sondagem: Sondagem 18 (2016)

1182

Descrição: Rasgo no substrato rochoso de forma tendencialmente circular.

Interpretação: Interface de vala de funcionalidade indeterminada.

Sondagem: Sondagem 17 (2016)

1183

Descrição: Nível de argamassa de saibro de coloração amarelada, compacta, que sobrepõe o substrato rochoso.

Interpretação: Argamassa eventualmente associada a estrutura de funcionalidade indeterminada.

Sondagem: Sondagem 17 (2016)

1184

Descrição: Embasamento em alvenaria irregular, de pedra granito, em bruto, ligado com argamassa de areia e cal.

Interpretação: Nível de argamassa, ligação entre o muro do convento e da DGEMN.

Sondagem: Sondagem 18 (2016)

1186

Descrição: Camada de coloração heterogênea (de castanho a bege), pouco compacta, de matriz arenosa. Apresenta inclusões de calhaus e argamassa.

Interpretação: Aterro sobre lageado.

Sondagem: Sondagem 18 (2016)

1187

Descrição: Camada de coloração bege, arenosa e compacta. Apresenta inclusões de argamassa/ reboco, calhaus, telha e tijolo.

Interpretação: Aterro de demolição/ nivelamento.

Sondagem: Sondagem 18 (2016)

1188

Descrição: Camada de coloração heterogénea, de castanho a bege, pouco compacta e arenosa. Apresenta inclusões de argamassa/ reboco, blocos e calhaus.

Interpretação: Aterro de demolição/ nivelamento.

Sondagem: Sondagem 18 (2016)

1189

Descrição: Camada de cor bege, compacta, arenosa, com inclusões de argamassa. reboco, telha e tijolo.

Interpretação: Piso de obra da DGEMN (nível de circulação).

Sondagem: Sondagem 18 (2016)

1190

Descrição: Camada de cor bege, com manchas cinzentas, com matriz arenosa, compacta. Apresenta inclusões de argamassa, reboco. calhaus, telha e tijolo.

Interpretação: Aterro de demolição/ nivelamento.

Sondagem: Sondagem 18 (2016)

1191

Descrição: Camada de coloração cinzenta clara, arenosa, muito compacta, com inclusões de argamassa, reboco e telha.

Interpretação: Piso de obra (igual à UE1159) (nível de circulação).

Sondagem: Sondagem 18 (2016)

1192

Descrição: Camada de cor bege, de matriz arenosa, muito compacta, com inclusões de argamassa, reboco, calhaus, telha e tijolo.

Interpretação: Aterro de demolição/ nivelamento.

Sondagem: Sondagem 18 (2016)

1193

Descrição: Bolsa de coloração cinzenta, pouco compacta, de matriz arenosa. Apresenta inclusões de areia, calhaus, telha e tijolo.

Interpretação: Bolsa.

Sondagem: Sondagem 18 (2016)

1194

Descrição: Camada de cor amarela acinzentada, de matriz arenosa, compacta, com inclusões de argamassa, reboco, calhaus, telha e tijolo.

Interpretação: Aterro de demolição/ nivelamento.

Sondagem: Sondagem 18 (2016)

1195

Descrição: Alicerce em alvenaria irregular de pedra granito.

Interpretação: Alicerce mausoléu (DGEMN).

Sondagem: Sondagem 18 (2016)

1196

Descrição: Embasamento em cantaria de pedra granito, preenchido nas juntas por cimento, que pode ter sido aplicado à posteriori.

Interpretação: Embasamento do mausoléu (DGEMN).

Sondagem: Sondagem 18 (2016)

1197

Descrição: Parede em cantaria de pedra granito, com argamassa de areia e cal.

Interpretação: Parede de mausoléu (DGEMN).

Sondagem: Sondagem 18 (2016)

1198

Descrição: Ombreira de porta ou arco, em cantaria de pedra granito, com argamassa de cal e areia.

Interpretação: Ombreira de porta/arco.

Sondagem: Sondagem 18 (2016)

1199

Descrição: Revestimento em cal branca.

Interpretação: Caição do reboco/ emboço UE1205.

Sondagem: Sondagem 18 (2016)

1200

Descrição: Revestimento arenoso de cal e areia (emboço/reboco).

Interpretação: Reboco/ emboço posterior à UE873 e anterior à UE846.

Sondagem: Sondagem 18 (2016)

1201

Descrição: Revestimento em tinta vermelha.

Interpretação: Pintura vermelha.

Sondagem: Sondagem 18 (2016)

1202

Descrição: Revestimento em tinta amarela.

Interpretação: Pintura amarela.

Sondagem: Sondagem 18 (2016)

1203

Descrição: Revestimento de tinta preta.

Interpretação: Pintura preta.

Sondagem: Sondagem 18 (2016)

1204

Descrição: Revestimento de tinta branca.

Interpretação: Pintura branca.

Sondagem: Sondagem 18 (2016)

1205

Descrição: Revestimento de emboço e reboco de cal e areia de cor bege.

Interpretação: Reboco/ emboço sobre a parede UE846.

Sondagem: Sondagem 18 (2016)

1206

Descrição: Interface de rutura tendencialmente triangular. sensivelmente à mesma cota que o agulheiro UE1208.

Interpretação: Agulheiro.

Sondagem: Sondagem 18 (2016)

1208

Descrição: Interface de rutura tendencialmente retangular, sensivelmente à mesma cota que o agulheiro UE1206.

Interpretação: Agulheiro. (Este agulheiro também pode ter servido para o travejamento do muro UE948).

Sondagem: Sondagem 18 (2016)

1209

Descrição: Interface de encosto da UE846 com a UE1200/UE873.

Interpretação: Interface de ligação entre a UE846 e a UE1200/UE873.

Sondagem: Sondagem 18 (2016)

1210

Descrição: Interface de apoio da estrutura UE1184 na estrutura UE873.

Interpretação: Interface de ligação entre UE873 e UE1184 (Igual à UE867?).

Sondagem: Sondagem 18 (2016)

1211

Descrição: Revestimento de cal.

Interpretação: Segunda caiação do reboco sobre a primeira caiação (UE1150) e que no alçado norte/perfil sul, recobre parcialmente a ombreira (UE1198).

Sondagem: Sondagem 18 (2016)

1212

Descrição: Revestimento de tinta vermelha.

Interpretação: Pintura vermelha.

Sondagem: Sondagem 18 (2016)

1213

Descrição: Sulco horizontal ao longo do centro do rodapé, com cerca de 5 mm de espessura.

Interpretação: Sulco para redução de humidade.

Sondagem: Sondagem 18 (2016)

1214

Descrição: Revestimento de reboco/ emboço de cal e areia. Apresenta coloração cinzenta.

Interpretação: Emboço/ reboco da UE1149.

Sondagem: Sondagem 18 (2016)

1215

Descrição: Interface de rutura de uma possível ombreira, restando o negativo da mesma.

Interpretação: Interface do saque da ombreira.

Sondagem: Sondagem 18 (2016)

1216

Descrição: Camada de coloração alaranjada, de matriz areno-limosa, medianamente compacta, de calibragem irregular. Apresenta inclusões de pequenos elementos líticos, material de construção e argamassa.

Interpretação: Aterro de nivelamento/ demolição (DGEMN).

Sondagem: Sondagem 19 (2016)

1217

Descrição: Camada de coloração castanha, de matriz areno-limosa, pouco compacta. Apresenta inclusões de calhaus, material de construção e argamassa.

Interpretação: Aterro de nivelamento/ demolição (DGEMN).

Sondagem: Sondagem 19 (2016)

1218

Descrição: Camada de coloração castanha escura, de matriz areno-limosa, pouco compacta. Apresenta inclusões de telha.

Interpretação: Aterro de nivelamento/ demolição (DGEMN).

Sondagem: Sondagem 19 (2016)

1219

Descrição: Camada endurecida, com uma graduação de cor alaranjada a castanha avermelhada, com pontos esbranquiçados. Apresenta uma matriz areno-limosa e inclusões de argamassa e material de construção.

Interpretação: Nível de circulação (piso de obra DGEMN).

Sondagem: Sondagem 19 (2016)

1220

Descrição: Camada de coloração castanha-avermelhada, pouco compacta, de matriz arenosa. Apresenta inclusões de material de construção, calhaus e argamassa/reboco.

Interpretação: Aterro de nivelamento/ demolição (DGEMN).

Sondagem: Sondagem 19 (2016)

1221

Descrição: Camada de coloração de castanho a castanho avermelhado, com pontos esbranquiçados, de matriz arenosa, móvel. Apresenta inclusões de argamassa, reboco, blocos, calhaus e material de construção.

Interpretação: Aterro de nivelamento/ demolição (DGEMN).

Sondagem: Sondagem 19 (2016)

1222

Descrição: Camada de coloração castanha com pontos esbranquiçados. Apresenta uma matriz areno-limosa, pouco compacta. Contém inclusões de calhaus, argamassa, material laterício e telha.

Interpretação: Aterro de nivelamento/ demolição (DGEMN).

Sondagem: Sondagem 19 (2016)

1223

Descrição: Camada arenosa, de coloração bege com pontos esbranquiçados, pouco compacta. Apresenta inclusões de argamassa, calhaus, telha e tijolo.

Interpretação: Aterro de nivelamento/ demolição (DGEMN).

Sondagem: Sondagem 19 (2016)

1224

Descrição: Camada de coloração castanha com pontos esbranquiçados. Apresenta uma matriz areno-limosa, pouco compacta, com inclusões de argamassa, carvões, blocos, calhaus, telha e tijolo.

Interpretação: Aterro de nivelamento/ demolição (DGEMN).

Sondagem: Sondagem 19 (2016)

1225

Descrição: Camada areno-limosa, pouco compacta, de coloração de castanha a avermelhada. Apresenta inclusões de argamassa, blocos, calhaus, telha e tijolo.

Interpretação: Aterro de nivelamento/ demolição (DGEMN).

Sondagem: Sondagem 19 (2016)

1226

Descrição: Camada areno-limosa, com uma coloração de cinzento a esbranquiçado, pouco compacta. Apresenta inclusões de argamassa, blocos, calhaus, telha e tijolo.

Interpretação: Aterro de nivelamento/ demolição (DGEMN).

Sondagem: Sondagem 19 (2016)

1227

Descrição: Camada de coloração castanha com pontos esbranquiçados, pouco compacta, de matriz arenosa. Apresenta inclusões de argamassa, calhaus, telha e tijolo.

Interpretação: Aterro de nivelamento/ demolição (DGEMN).

Sondagem: Sondagem 19 (2016)

1228

Descrição: Camada de coloração castanha, de matriz areno-limosa, pouco compacta. Apresenta inclusões de argamassa, calhaus, telha e tijolo.

Interpretação: Aterro de nivelamento/ demolição (DGEMN).

Sondagem: Sondagem 19 (2016)

1229

Descrição: Camada de coloração castanha alaranjada, de matriz areno-limosa, pouco compacta. Apresenta inclusões de argamassa, blocos, calhaus, telha e tijolo.

Interpretação: Aterro de nivelamento/ demolição (DGEMN).

Sondagem: Sondagem 19 (2016)

1230

Descrição: Camada de coloração castanha com pontos esbranquiçados, pouco compacta, de matriz arenosa. Apresenta inclusões de argamassa, calhaus, telha e tijolo.

Interpretação: Aterro de nivelamento/ demolição (DGEMN).

Sondagem: Sondagem 19 (2016)

1231

Descrição: Camada de coloração bege, de matriz arenosa, pouco compacta. Apresenta inclusões de argamassa, calhaus, telha e tijolo.

Interpretação: Aterro de nivelamento/ demolição (DGEMN).

Sondagem: Sondagem 19 (2016)

1232

Descrição: Camada de coloração laranja. Apresenta uma matriz areno-limosa, pouco compacta. Contém inclusões de argamassa, reboco, blocos, calhaus, telha e tijolo.

Interpretação: Aterro de nivelamento/ demolição (DGEMN).

Sondagem: Sondagem 19 (2016)

1233

Descrição: Camada de coloração castanha, de matriz areno-limosa, pouco compacta. Apresenta inclusões de calhaus, telha e tijolo.

Interpretação: Aterro de nivelamento/ demolição (DGEMN).

Sondagem: Sondagem 19 (2016)

1234

Descrição: Camada de coloração castanha muito clara, de matriz arenosa, pouco compacta. Apresenta inclusões de calhaus.

Interpretação: Aterro de nivelamento/ demolição (DGEMN).

Sondagem: Sondagem 19 (2016)

1235

Descrição: Camada de coloração castanha e castanha clara, pouco compacta, de matriz areno-limosa. Apresenta inclusões de argamassa, blocos, calhaus, telha e tijolo.

Interpretação: Aterro de nivelamento/ demolição (DGEMN).

Sondagem: Sondagem 19 (2016)

1236

Descrição: Camada de coloração negra, de matriz areno-limosa, pouco compacta. Apresenta inclusões de calhaus, telha, tijolo e carvões.

Interpretação: Aterro de nivelamento/ demolição (DGEMN).

Sondagem: Sondagem 19 (2016)

1237

Descrição: Camada de coloração castanha, de matriz areno-limosa, pouco compacta. Apresenta inclusões de calhaus, telha e tijolo.

Interpretação: Aterro de nivelamento/ demolição (DGEMN).

Sondagem: Sondagem 19 (2016)

1238

Descrição: Camada de coloração castanha acinzentada, composta essencialmente por calhaus e areias muito friáveis. Apresenta inclusões de argamassa, telha e tijolo.

Interpretação: Aterro de nivelamento/ demolição (DGEMN).

Sondagem: Sondagem 19 (2016)

1239

Descrição: Parede em alvenaria irregular, em granito, orientado no sentido N/S. Os elementos pétreos são ligados por argamassa de coloração alaranjada.

Interpretação: Parede de convento orientada aproximadamente N/S (igual à UE804?).

Sondagem: Sondagem 19 (2016)

1240

Descrição: Argamassa de cor castanha, de matriz arenosa, com grãos de areia mais grosseiros.

Interpretação: Revestimento de UE1239.

Sondagem: Sondagem 19 (2016)

1241

Descrição: Parede em alvenaria irregular, em granito, orientada maioritariamente no sentido E/O.

Interpretação: Parede de convento orientada E/O (mais antigo).

Sondagem: Sondagem 19 (2016)

1242

Descrição: Argamassa de coloração castanha, que apresenta caiação branca.

Interpretação: Revestimento de UE1241.

Sondagem: Sondagem 19 (2016)

1243

Descrição: Parede em alvenaria irregular, em granito. A argamassa apresenta uma coloração castanha avermelhada argilosa.

Interpretação: Parede de convento orientada E/O (mais recente).

Sondagem: Sondagem 19 (2016)

1244

Descrição: Argamassa de coloração castanha, que apresenta caiação branca.

Interpretação: Revestimento de UE1143.

Sondagem: Sondagem 19 (2016)

1245

Descrição: Sulco no revestimento UE1244, na vertical.

Interpretação: Rasgo em revestimento UE1244.

Sondagem: Sondagem 19 (2016)

1246

Descrição: Camada de tinta de coloração negra, pintada na parte inferior do revestimento UE1244.

Interpretação: Rodapé no revestimento UE1244.

Sondagem: Sondagem 19 (2016)

1247

Descrição: Muro em alvenaria irregular, ligado por argamassa de cal e areia, que se desenvolve no sentido E/O.

Interpretação: Muro norte da plataforma.

Sondagem: Sondagem 19 (2016)

1248

Descrição: Elementos pétreos em granito, talhados de forma grosseira e consolidados por areia e cimento.

Interpretação: Alicerce da UE1247.

Sondagem: Sondagem 19 (2016)

1249

Descrição: Elemento pétreo em granito que apresenta a face superior com indícios de desgaste.

Interpretação: Soleira.

Sondagem: Sondagem 19 (2016)

1250

Descrição: Camada constituída por pedras e sedimentos de coloração castanha identificada sobre a soleira.

Interpretação: Entaipamento de vão.

Sondagem: Plataforma Mausoléu Sondagem 19 (2016)

1251

Descrição: Camada de cimento que apresenta a parte superior aplanada.

Interpretação: Camada de cimento de suporte de divisória.

Sondagem: Sondagem 19 (2016)

1252

Descrição: Parrede em alvenaria irregular, constituída por elementos pétreos em granito de variadas dimensões. A argamassa apresenta uma coloração castanha.

Interpretação: Arranque de muro orientado N/S.

Sondagem: Sondagem 19 (2016)

1253

Descrição: Elemento pétreo em granito de forma predominantemente rectangular.

Interpretação: Soleira de passagem para pátio.

Sondagem: Sondagem 19 (2016)

1254

Descrição: Argamassa de cor castanha , de matriz arenosa, revestida com cal branca.

Interpretação: Revestimento de UE 1252.

Sondagem: Sondagem 19 (2016)

1255

Descrição: Parede em alvenaria irregular, constituída por elementos pétreos em granito de dimensões variáveis (aprox. de 49x42cm a 8x7cm) argamassada por sedimentos de coloração castanha alaranjada.

Interpretação: Parede anterior à UE 1102.

Sondagem: Sondagem 19 (2016)

1256

Descrição: Elemento pétreo em granito disposto na horizontal, apresentando a face superior afeiçoada.

Interpretação: Soleira de porta.

Sondagem: Sondagem 19 (2016)

1257

Descrição: Parede em alvenaria irregular

Interpretação: Entaipamento de vão.

Sondagem: Sondagem 19 (2016)

1258

Descrição: Parede em alvenaria irregular, constituída essencialmente por elementos pètreos em granito de dimensões variáveis (aroximadamente de 47x27cm a 10x5 cm). Os interstícios estão preenchidos por sedimentos de coloração castanha alaranjada.

Interpretação: Parede este de vão.

Sondagem: Sondagem 19 (2016)

1259

Descrição: Diferença de coloração visível na UE 1258, resultante de encosto de muro.

Interpretação: Interface de encosto de muro UE 948.

Sondagem: Sondagem 19 (2016)

1260

Descrição: Interface de rutura realizado na parede UE 1258.

Interpretação: Agulheiro.

Sondagem: Sondagem 19 (2016)

1261

Descrição: Interface de rutura realizado na parede UE 1270.

Interpretação: Agulheiro.

Sondagem: Sondagem 19 (2016)

1262

Descrição: Interface de rutura na parede UE 1258.

Interpretação: Agulheiro.

Sondagem: Sondagem 19 (2016)

1263

Descrição: Interface de ligação entre estruturas.

Interpretação: Interface de ligação entre as UEs 1255, 1256, 1258 e a 1257.

Sondagem: Sondagem 19 (2016)

1269

Descrição: Zona de contacto entre UE 1258 e 1270.

Interpretação: Interface de ligação entre UE 1258 e 1270.

Sondagem: Sondagem 19 (2016)

1270

Descrição: Parede em alvenaria irregular, constituída por elementos graníticos de dimensões variáveis (aproximadamente 48x21 cm a 6x3 cm). Os interstícios são preenchidos por sedimentos de coloração castanha.

Interpretação: Parede que assenta sobre UE 1258.

Sondagem: Sondagem 19 (2016)

1271

Descrição: Estrutura em alvenaria irregular, constituído essencialmente por elementos pétreos em granito de dimensões variáveis, sendo as juntas preenchidas por sedimentos de coloração castanha.

Interpretação: Alicerce de estrutura UE 1249.

Sondagem: Sondagem 19 (2016)

1272

Descrição: Interface de rutura na parede UE 1270.

Interpretação: Agulheiro.

Sondagem: Sondagem 19 (2016)

Nº inventário: **274**

Sondagem: Sondagem 17 (2016)

UE: 1099

Nº achado: 012

Coordenadas: X: -25487.51

Y: 210161.30

Cota: 80.57

Material: Bronze

Trabalhos Arqueológicos da U.A.U.M. / MEMÓRIAS, 92, 2020



Identificação

Nº inventário/achado: 01

1 prego em ferro

Localização

Sondagem: Sondagem 14 (2016)

UE: 0989

Coordenadas: X: Y: Cota:

Caracterização

Materia Prima: Ferro

Tipologia: Pregos

Funcao:

Identificação

Nº inventário/achado:

107,108,109,110,111,112,113,114,115,116,117,118,119,120

14 pregos em ferro.

Localização

Sondagem: Sondagem 18 (2016)

UE: 1101

Coordenadas: X: Y: Cota:

Caracterização

Materia Prima: Ferro

Tipologia: Pregos

Funcao:

Identificação

Nº inventário/achado:

111,112,113,114,115,116,117,118,119,120,121,122,123,124,125,
126,127,128,129,130,131,132,133,134,135,136,137

26 pregos em ferro

Localização

Sondagem: Sondagem 19 (2016)

UE: 1100

Coordenadas: X: Y: Cota:

Caracterização

Materia Prima: Ferro

Tipologia: Pregos

Funcao:

Identificação

Nº inventário/achado:

121,122,123,124,125,126,127,128

7 fragmentos de forma indeterminada de ferro

Localização

Sondagem: Sondagem 18 (2016)

UE: 1101

Coordenadas: X: Y: Cota:

Caracterização

Materia Prima: Ferro

Tipologia:

Funcao:

Identificação

Nº inventário/achado: 124

Possível fragmento de dobradiça.

Localização

Sondagem: Sondagem 19 (2016)

UE: 1105

Coordenadas: X: Y: Cota:

Caracterização

Materia Prima: Ferro

Tipologia: Dobradiça

Funcao:

Identificação

Nº inventário/achado: 125

Argola em ferro

Localização

Sondagem: Sondagem 19 (2016)

UE: 1105

Coordenadas: X: Y: Cota:

Caracterização

Materia Prima: Ferro

Tipologia: Argola

Funcao:

Identificação

N° inventário/achado:

126,127,128,129,130,131,132,133,134,135,136,137

11 pregos em ferro

Localização

Sondagem: Sondagem 19 (2016)

UE: 1105

Coordenadas: X: Y: Cota:**Caracterização**

Materia Prima: Ferro

Tipologia: Pregos

Funcao:

Identificação

N° inventário/achado: 130

1 fragmento em bronze.

Localização

Sondagem: Sondagem 18 (2016)

UE: 1101

Coordenadas: X: -25494.785900 Y: 210151.707200 Cota: 83.100000**Identificação**

N° inventário/achado:

138,139,140,141,142,143,144,145,146,147,148,149,

150,151,152,153,154,155,156,157,

158,159,160,161,162,163

25 fragmentos em ferro de forma indeterminada

Localização

Sondagem: Sondagem 17 (2016)

UE: 1099

Coordenadas: X: Y: Cota:**Caracterização**

Materia Prima: Ferro

Tipologia:

Funcao:

Identificação

N° inventário/achado: 138,139,140,142

4 fragmentos em ferro de forma indeterminada.

Localização

Sondagem: Sondagem 19 (2016)

UE: 1100

Coordenadas: X: Y: Cota:**Caracterização**

Materia Prima: Ferro

Tipologia:

Funcao:

Identificação

N° inventário/achado: 22,23,24,25,26,27

6 fragmentos de ferro de forma indeterminada.

Localização

Sondagem: Sondagem 14 (2016)

UE: 0988

Coordenadas: X: Y: Cota:**Caracterização**

Materia Prima: Ferro

Tipologia:

Funcao:

Identificação

N° inventário/achado:

251,252,253,254,255,256,257,258,259,260,261,262,263,264,265,266

15 pregos em ferro

Localização

Sondagem: Sondagem 17 (2016)

UE: 1099

Coordenadas: X: Y: Cota:**Caracterização**

Materia Prima: Ferro

Tipologia: Pregos

Funcao:

Identificação

Nº inventário/achado: 267,268,269,270

4 fragmentos em ferro de forma indeterminada.

Localização

Sondagem: Sondagem 17 (2016)

UE: 1099

Coordenadas: X: Y: Cota:

Caracterização

Materia Prima: Ferro

Tipologia:

Funcao:

Identificação

Nº inventário/achado: 271,272,273

3 fragmentos de escória.

Localização

Sondagem: Sondagem 17 (2016)

UE: 1099

Coordenadas: X: Y: Cota:

Caracterização

Materia Prima:

Tipologia: Escória

Funcao:

Identificação

Nº inventário/achado: 28

Possível fragmento de medalha

Localização

Sondagem: Sondagem 14 (2016)

UE: 0988

Coordenadas: X: -25480.879540 Y: 210167.462800 Cota: 80.200000

Caracterização

Materia Prima: Bronze

Tipologia: Medalha

Funcao:

Identificação

Nº inventário/achado: 6,7

Localização

Sondagem: Sondagem 14 (2016)

UE: 1001

Coordenadas: X: Y: Cota:

Caracterização

Materia Prima: Ferro

Tipologia: Prego

Funcao:

Trabalhos Arqueológicos da U.A.U.M. / MEMÓRIAS, 92, 2020



Lista Geral de Materiais

Convento São Francisco

Sondagem: Sondagem 17 (2016)	UE: 1099	Nº inventário/achado: 177,178,180,181,185	Tipo: Cerâmica
Descrição: 5 fragmentos de bordo de faiança da época moderna/contemporânea.			
Sondagem: Sondagem 14 (2016)	UE: 0969	Nº inventário/achado: 7	Tipo: Cerâmica
Descrição: 1 fragmento de bojo de porcelana da época moderna/ contemporânea.			
Sondagem: Sondagem 17 (2016)	UE: 1099	Nº inventário/achado: 192	Tipo: Cerâmica
Descrição: 1 fragmento de fundo de faiança, procedente de Coimbra da época moderna.			
Sondagem: Sondagem 14 (2016)	UE: 0971	Nº inventário/achado: 10	Tipo: Objeto div
Descrição: 1 fragmento de lítico			
Sondagem: Sondagem 14 (2016)	UE: 0971	Nº inventário/achado: 7,8,9	Tipo: Cerâmica
Descrição: 3 fragmentos de bojo de cerâmica comum vidrada da época contemporânea.			
Sondagem: Sondagem 14 (2016)	UE: 0969	Nº inventário/achado: 5,6	Tipo: Cerâmica
Descrição: 2 fragmentos de bojo de faiança da época contemporânea.			
Sondagem: Sondagem 14 (2016)	UE: 1011	Nº inventário/achado: 1	Tipo: Cerâmica
Descrição: 1 fragmento de bojo de cerâmica da época baixo medieval.			
Sondagem: Sondagem 14 (2016)	UE: 0968	Nº inventário/achado: 1	Tipo: Cerâmica
Descrição: 1 fragmento de cerâmica comum vidrada da época contemporânea.			
Sondagem: Sondagem 14 (2016)	UE: 0992	Nº inventário/achado: 2	Tipo: Cerâmica
Descrição: 1 fragmento de fundo de cerâmica comum vidrada da época contemporânea.			
Sondagem: Sondagem 14 (2016)	UE: 0992	Nº inventário/achado: 1	Tipo: Cerâmica
Descrição: 1 fragmento de bordo, de cerâmica comum vidrada do período contemporâneo.			
Sondagem: Sondagem 14 (2016)	UE: 0969	Nº inventário/achado: 2	Tipo: Cerâmica
Descrição: 1 fragmento de bordo de cerâmica comum da época moderna/ contemporânea.			
Sondagem: Sondagem 12 (2016)	UE: 0931	Nº inventário/achado: 1	Tipo: Cerâmica
Descrição: 1 fragmento de bojo de cerâmica comum da época moderna/ contemporânea.			
Sondagem: Sondagem 14 (2016)	UE: 0969	Nº inventário/achado: 1	Tipo: Cerâmica
Descrição: 1 fragmento de tampa de cerâmica comum da época moderna/ contemporânea.			
Sondagem: Sondagem 14 (2016)	UE: 0969	Nº inventário/achado: 8,9,10,11	Tipo: Vidro
Descrição: 4 fragmentos em vidro.			
Sondagem: Sondagem 14 (2016)	UE: 0999	Nº inventário/achado: 7	Tipo: Cerâmica
Descrição: 1 fragmento de base de cerâmica comum da época moderna.(mosteiros)			
Sondagem: Sondagem 14 (2016)	UE: 0969	Nº inventário/achado: 3,4	Tipo: Cerâmica
Descrição: 2 fragmentos de bojo de cerâmica comum da época moderna/ contemporânea.			
Sondagem: Sondagem 19 (2016)	UE: 1100	Nº inventário/achado: 111,112,113,114,115,116,117,118,119,120,121,122,123,124,125, 126,127,128,129,130,131,132,133,134,135,136,137	Tipo: Metal
Descrição: 26 pregos em ferro			
Sondagem: Sondagem 19 (2016)	UE: 1100	Nº inventário/achado: 1,2,3,4,5,6,7,8	Tipo: Cerâmica
Descrição: 8 fragmentos de bordo de cerâmica da época moderna/contemporânea.			
Sondagem: Sondagem 14 (2016)	UE: 0988	Nº inventário/achado: 3	Tipo: Cerâmica
Descrição: 1 fragmento de bojo de cerâmica da época baixo medieval.			
Sondagem: Sondagem 14 (2016)	UE: 1000	Nº inventário/achado: 7	Tipo: Cerâmica
Descrição: 1 fragmentos de bojo de cerâmica da época baixo medieval.			
Sondagem: Sondagem 14 (2016)	UE: 0999	Nº inventário/achado: 8,9	Tipo: Cerâmica
Descrição: 2 fragmentos de bojo de cerâmica comum, da época moderna.(mosteiros)			
Sondagem: Sondagem 14 (2016)	UE: 0997	Nº inventário/achado: 5	Tipo: Cerâmica
Descrição: 1 fragmento de bojo de faiança, da época moderna/contemporânea,			
Sondagem: Sondagem 14 (2016)	UE: 0997	Nº inventário/achado: 4	Tipo: Cerâmica
Descrição: 1 fragmento de bojo de cerâmica vidrada comum, da época contemporânea.			
Sondagem: Sondagem 14 (2016)	UE: 0997	Nº inventário/achado: 8,9	Tipo: Cerâmica
Descrição: 2 fragmentos de bojo de cerâmica comum, da época moderna/ contemporânea.			
Sondagem: Sondagem 14 (2016)	UE: 0997	Nº inventário/achado: 1	Tipo: Cerâmica
Descrição: 1 fragmento de bojo de cerâmica de época baixo medieval.			
Sondagem: Sondagem 14 (2016)	UE: 1000	Nº inventário/achado: 5	Tipo: Cerâmica

Descrição: 1 fragmentos de bojo de cerâmica da época moderna.(mosteiros)	Sondagem: Sondagem 14 (2016)	UE: 1000	Nº inventário/achado: 2	Tipo: Cerâmica
Descrição: 1 fragmentos de bojo de cerâmica de tradição indígena.	Sondagem: Sondagem 14 (2016)	UE: 1000	Nº inventário/achado: 1	Tipo: Cerâmica
Descrição: 1 fragmentos de fundo de cerâmica da época baixo medieval.	Sondagem: Sondagem 14 (2016)	UE: 1000	Nº inventário/achado: 3,4,6	Tipo: Cerâmica
Descrição: 3 fragmentos de bojo de cerâmica comum da época moderna/contemporânea.	Sondagem: Sondagem 14 (2016)	UE: 1000	Nº inventário/achado: 8,9,10,11,12,13,14,15	Tipo: Cerâmica
Descrição: 8 fragmentos de bojo de cerâmica comum da época moderna/contemporânea.	Sondagem: Sondagem 14 (2016)	UE: 0988	Nº inventário/achado: 2	Tipo: Cerâmica
Descrição: 1 fragmento de bojo de tradição indígena.	Sondagem: Sondagem 14 (2016)	UE: 0988	Nº inventário/achado: 1	Tipo: Cerâmica
Descrição: 1 fragmento de fundo de cerâmica de tradição indígena.	Sondagem: Sondagem 14 (2016)	UE: 1001	Nº inventário/achado: 6,7	Tipo: Metal
	Sondagem: Sondagem 14 (2016)	UE: 1001	Nº inventário/achado: 5	Tipo: Vidro
Descrição: 1 fragmento de vidro.	Sondagem: Sondagem 14 (2016)	UE: 1001	Nº inventário/achado: 4	Tipo: Cerâmica
Descrição: 1 fragmento de material construção.	Sondagem: Sondagem 14 (2016)	UE: 1001	Nº inventário/achado: 3	Tipo: Cerâmica
Descrição: 1 fragmento de fundo de cerâmica comum da época moderna/contemporânea.	Sondagem: Sondagem 14 (2016)	UE: 1001	Nº inventário/achado: 2	Tipo: Cerâmica
Descrição: 1 fragmento de bojo de cerâmica comum da época moderna (mosteiros).	Sondagem: Sondagem 14 (2016)	UE: 1001	Nº inventário/achado: 1	Tipo: Cerâmica
Descrição: 1 fragmento de bojo de cerâmica, de tradição indígena.	Sondagem: Sondagem 17 (2016)	UE: 1099	Nº inventário/achado: 188,196,190	Tipo: Cerâmica
Descrição: 3 fragmentos de fundo de faiança da época moderna/contemporânea.	Sondagem: Sondagem 17 (2016)	UE: 1099	Nº inventário/achado: 198,199,203,204,205,206,208,211	Tipo: Cerâmica
Descrição: 8 fragmento de bojo de faiança da época moderna/contemporânea.	Sondagem: Sondagem 17 (2016)	UE: 1099	Nº inventário/achado: 197,200,202,209,210	Tipo: Cerâmica
Descrição: 5 fragmentos de fundo de faiança da época moderna.	Sondagem: Sondagem 19 (2016)	UE: 1100	Nº inventário/achado: 55	Tipo: Cerâmica
Descrição: 1 fragmento de fundo de faiança da época moderno/contemporânea.	Sondagem: Sondagem 17 (2016)	UE: 1099	Nº inventário/achado: 5	Tipo: Cerâmica
Descrição: 1 fragmento de bojo de cerâmica da época baixo medieval (grupo 3).	Sondagem: Sondagem 17 (2016)	UE: 1099	Nº inventário/achado: 7	Tipo: Cerâmica
Descrição: 1 fragmento de bojo de cerâmica da época baixo medieval, com decoração de incisões rectilíneas horizontais (grupo 1).	Sondagem: Sondagem 17 (2016)	UE: 1099	Nº inventário/achado: 176,179,182,183,187	Tipo: Cerâmica
Descrição: 5 fragmentos de bordo de faiança da época moderna/contemporânea.	Sondagem: Sondagem 17 (2016)	UE: 1099	Nº inventário/achado: 242,243,244	Tipo: Lítico
Descrição: 3 fragmentos de elementos arquitectónicos em granito.	Sondagem: Sondagem 17 (2016)	UE: 1099	Nº inventário/achado: 26	Tipo: Cerâmica
Descrição: 1 fragmento de asa de cerâmica preta da época moderna/contemporânea.	Sondagem: Sondagem 17 (2016)	UE: 1099	Nº inventário/achado: 24	Tipo: Cerâmica
Descrição: 1 fragmento de teste de cerâmica preta da época moderna/contemporânea.	Sondagem: Sondagem 17 (2016)	UE: 1099	Nº inventário/achado: 23	Tipo: Cerâmica
Descrição: 1 fragmento de bojo de cerâmica comum da época moderna.(mosteiros)	Sondagem: Sondagem 14 (2016)	UE: 0971	Nº inventário/achado: 1	Tipo: Cerâmica
Descrição: 1 fragmento de bojo de cerâmica comum da época moderna. (mosteiros)	Sondagem: Sondagem 14 (2016)	UE: 0971	Nº inventário/achado: 2,3	Tipo: Cerâmica
Descrição: 2 fragmentos de bojo de cerâmica comum da época modera/ contemporânea.	Sondagem: Sondagem 14 (2016)	UE: 0971	Nº inventário/achado: 4,5	Tipo: Cerâmica
Descrição: 2 fragmentos de bordo de cerâmica vidrada comum da época contemporânea.	Sondagem: Sondagem 14 (2016)	UE: 0971	Nº inventário/achado: 6	Tipo: Cerâmica
Descrição: 15 fragmentos de bojo de cerâmica vidrada comum da época contemporânea.	Sondagem: Sondagem 14 (2016)	UE: 0971	Nº inventário/achado: 15,16,17,18,19,20,21,22,23,24,25,26	Tipo: Vidro
Descrição: 11 fragmentos em vidro.				

Sondagem: Sondagem 14 (2016)	UE: 0971	Nº inventário/achado: 11,12,13,14	Tipo: Cerâmica
Descrição: 4 fragmentos de azulejo de padrão.			
Sondagem: Sondagem 14 (2016)	UE: 0981	Nº inventário/achado: 1	Tipo: Cerâmica
Descrição: 1 fragmentos de testo de cerâmica comum da época moderna/contemporânea.			
Sondagem: Sondagem 14 (2016)	UE: 0981	Nº inventário/achado: 2	Tipo: Cerâmica
Descrição: 1 fragmentos de bojo de cerâmica comum da época moderno/ contemporânea.			
Sondagem: Sondagem 14 (2016)	UE: 0981	Nº inventário/achado: 3	Tipo: Cerâmica
Descrição: 1 fragmentos de bordo de faiança da época moderno.			
Sondagem: Sondagem 14 (2016)	UE: 0981	Nº inventário/achado: 4,5	Tipo: Cerâmica
Descrição: 2 fragmentos de bordo de cerâmica comum vidrada da época contemporânea.			
Sondagem: Sondagem 14 (2016)	UE: 0981	Nº inventário/achado: 6	Tipo: Cerâmica
Descrição: 1 fragmento de bojo de cerâmica comum vidrada da época contemporânea.			
Sondagem: Sondagem 14 (2016)	UE: 1014	Nº inventário/achado: 1	Tipo: Cerâmica
Descrição: 1 fragmento de bojo de cerâmica de tradição indígena.			
Sondagem: Sondagem 14 (2016)	UE: 1014	Nº inventário/achado: 2	Tipo: Cerâmica
Descrição: 1 fragmento de asa de cerâmica de tradição indígena.			
Sondagem: Sondagem 14 (2016)	UE: 0999	Nº inventário/achado: 1,2	Tipo: Cerâmica
Descrição: 2 fragmentos de bases de cerâmica de tradição indígena.			
Sondagem: Sondagem 14 (2016)	UE: 0999	Nº inventário/achado: 3, 4,5	Tipo: Cerâmica
Descrição: 3 fragmentos de bojo de cerâmica de tradição indígena.			
Sondagem: Sondagem 14 (2016)	UE: 0999	Nº inventário/achado: 6,10	Tipo: Cerâmica
Descrição: 2 fragmentos de base de cerâmica da época baixo medieval.			
Sondagem: Sondagem 19 (2016)	UE: 1100	Nº inventário/achado: 142,143,144,145,146	Tipo: Objeto div
Descrição: 5 fragmentos de reboco pintado			
Sondagem: Sondagem 14 (2016)	UE: 0988	Nº inventário/achado: 5	Tipo: Cerâmica
Descrição: 1 fragmento de asa de cerâmica comum da época moderna/contemporânea.			
Sondagem: Sondagem 14 (2016)	UE: 0988	Nº inventário/achado: 6	Tipo: Cerâmica
Descrição: 1 fragmento de bojo de cerâmica da época baixo medieval (Grupo 1).			
Sondagem: Sondagem 14 (2016)	UE: 0988	Nº inventário/achado: 7,8	Tipo: Cerâmica
Descrição: 2 fragmento de bojo de cerâmica comum da época moderna/contemporânea.			
Sondagem: Sondagem 14 (2016)	UE: 0988	Nº inventário/achado: 9,10,11	Tipo: Cerâmica
Descrição: 3 fragmento de bojo de faiança da época moderna/contemporânea.			
Sondagem: Sondagem 14 (2016)	UE: 0988	Nº inventário/achado: 12	Tipo: Cerâmica
Descrição: 1 fragmento de asa de cerâmica vidrada comum da época contemporânea.			
Sondagem: Sondagem 14 (2016)	UE: 0988	Nº inventário/achado: 13,14,15	Tipo: Cerâmica
Descrição: 3 fragmento de bojo de cerâmica vidrada comum da época contemporânea.			
Sondagem: Sondagem 14 (2016)	UE: 0988	Nº inventário/achado: 16	Tipo: Cerâmica
Descrição: 1 fragmento de azulejo.			
Sondagem: Sondagem 14 (2016)	UE: 0988	Nº inventário/achado: 19	Tipo: Vidro
Descrição: 1 fragmento de vidro.			
Sondagem: Sondagem 14 (2016)	UE: 0988	Nº inventário/achado: 20	Tipo: Vidro
Descrição: 1 fragmento de vidro incolor com pintura azul.			
Sondagem: Sondagem 14 (2016)	UE: 0988	Nº inventário/achado: 21	Tipo: Vidro
Descrição: 1 fragmento de vidro de coloração verde.			
Sondagem: Sondagem 14 (2016)	UE: 0988	Nº inventário/achado: 22,23,24,25,26,27	Tipo: Metal
Descrição: 6 fragmentos de ferro de forma indeterminada.			
Sondagem: Sondagem 14 (2016)	UE: 1002	Nº inventário/achado: 1,2	Tipo: Cerâmica
Descrição: 2 fragmentos de bojo de cerâmica de tradição indígena.			
Sondagem: Sondagem 14 (2016)	UE: 1002	Nº inventário/achado: 3,5	Tipo: Cerâmica
Descrição: 2 fragmentos de fundo de cerâmica comum da época moderna(mosteiros).			
Sondagem: Sondagem 14 (2016)	UE: 1002	Nº inventário/achado: 4	Tipo: Cerâmica
Descrição: 1 fragmento de bordo de cerâmica comum da época moderna(mosteiros).			
Sondagem: Sondagem 14 (2016)	UE: 1002	Nº inventário/achado: 6,7	Tipo: Cerâmica
Descrição: 2 fragmento de bojo de cerâmica da época baixo medieval.			
Sondagem: Sondagem 14 (2016)	UE: 0998	Nº inventário/achado: 5,7,8,9,10,11	Tipo: Cerâmica
Descrição: 6 fragmentos de bojo de cerâmica comum da época moderna/contemporânea.			
Sondagem: Sondagem 14 (2016)	UE: 1002	Nº inventário/achado: 13,14	Tipo: Cerâmica
Descrição: 2 fragmento de bordo de cerâmica comum vidrada da época contemporânea.			

Sondagem: Sondagem 14 (2016)	UE: 0998	Nº inventário/achado: 12,13,14	Tipo: Cerâmica
Descrição: 3 fragmentos de material de construção.			
Sondagem: Sondagem 14 (2016)	UE: 0998	Nº inventário/achado: 1,2,3	Tipo: Cerâmica
Descrição: 3 fragmento de bojo de cerâmica da época baixo medieval.			
Sondagem: Sondagem 14 (2016)	UE: 0998	Nº inventário/achado: 4	Tipo: Cerâmica
Descrição: 1 fragmento de bojo de cerâmica de tradição indígena.			
Sondagem: Sondagem 14 (2016)	UE: 0998	Nº inventário/achado: 6	Tipo: Cerâmica
Descrição: 1 fragmento de fundo de cerâmica comum da época moderna/ contemporânea.			
Sondagem: Sondagem 14 (2016)	UE: 1002	Nº inventário/achado: 8,9,10,11,12	Tipo: Cerâmica
Descrição: 5 fragmentos de bojo de cerâmica comum da época moderna/contemporânea.			
Sondagem: Sondagem 17 (2016)	UE: 1099	Nº inventário/achado: 25,26,27,28,29,30,31,32,33,34,35,36,37,38,39,40,41,42,43,44,45,46,121	Tipo: Cerâm
Descrição: 22 fragmentos de bordo de cerâmica comum da época moderna/contemporânea.			
Sondagem: Sondagem 17 (2016)	UE: 1099	Nº inventário/achado: 29,30,31,32,33,34,35,36,37,38,39,40,41,42,43,44,45,46,47,48,49,50,51,52,53,54,55,56,57,58	Tipo: Cerâmica
Descrição: 30 fragmentos de fundo de cerâmica comum da época moderna/contemporânea.			
Sondagem: Sondagem 17 (2016)	UE: 1099	Nº inventário/achado: 59,60,61,62,63,64,65,66,67,68,69,70,71,72,73,74,75,76,77,78,79, 80,81,82,83,84,85,86,87,88,89,90,91,92,93,94,95,96,97,98,99,100,101,102, 103,104,105,106,107,108,109,110,111,112,113,114,115,116,117,118,119,120	Tipo: Cerâm
Descrição: 61 fragmentos de bojo de cerâmica comum da época moderna/ contemporânea.			
Sondagem: Sondagem 17 (2016)	UE: 1099	Nº inventário/achado: 122,123,124,125,126,127,128,129,130,131,132,133,134	Tipo: Cerâmica
Descrição: 13 fragmentos de bordo de cerâmica comum vidrada da época contemporânea.			
Sondagem: Sondagem 17 (2016)	UE: 1099	Nº inventário/achado: 135,136	Tipo: Cerâmica
Descrição: 2 fragmentos de asa de cerâmica comum vidrada da época contemporânea.			
Sondagem: Sondagem 17 (2016)	UE: 1099	Nº inventário/achado: 137,138,139,140,141,142,143,144,145,146,147,148,149, 150,151,152,153,154,155,156,157,158,159, 160,161,162,163,164,165,166,167,168,169,170,171,172,173,174,175	Tipo: Cerâmi
Descrição: 39 fragmentos de bojo de cerâmica vidrada comum da época contemporânea.			
Sondagem: Sondagem 17 (2016)	UE: 1099	Nº inventário/achado: 212	Tipo: Cerâmica
Descrição: 2 fragmentos de asa de porcelana.			
Sondagem: Sondagem 17 (2016)	UE: 1099	Nº inventário/achado: 213,214	Tipo: Cerâmica
Descrição: 2 fragmentos de asa de porcelana.			
Sondagem: Sondagem 17 (2016)	UE: 1099	Nº inventário/achado: 27,28	Tipo: Cerâmica
Descrição: 2 fragmentos de asa de cerâmica comum da época moderna/contemporânea.			
Sondagem: Sondagem 17 (2016)	UE: 1099	Nº inventário/achado: 215,216	Tipo: Cerâmica
Descrição: 2 fragmentos de grés.			
Sondagem: Sondagem 17 (2016)	UE: 1099	Nº inventário/achado: 217,218,219,220,221,222,223,224,225,226,227,228,229,230,231,232,233,234,235,236,237,238,239,240,241	Tipo: Cerâmico
Descrição: 25 fragmentos de material de construção.			
Sondagem: Sondagem 17 (2016)	UE: 1099	Nº inventário/achado: 227,228,229,230,231,232,233,234,235,236,237,238,239,240,241	Tipo: Cerâmico
Descrição: 15 fragmentos de azulejo.			
Sondagem: Sondagem 17 (2016)	UE: 1099	Nº inventário/achado: 249,250,251,252	Tipo: Vidro
Descrição: 4 fragmentos de bojo em vidro de coloração verde.			
Sondagem: Sondagem 17 (2016)	UE: 1099	Nº inventário/achado: 245	Tipo: Vidro
Descrição: 1 fragmento de bordo em vidro de coloração verde claro.			
Sondagem: Sondagem 17 (2016)	UE: 1099	Nº inventário/achado: 246	Tipo: Vidro
Descrição: 1 fragmento de fundo em vidro incolor .			
Sondagem: Sondagem 17 (2016)	UE: 1099	Nº inventário/achado: 247	Tipo: Vidro
Descrição: 1 fragmento de fundo em vidro de coloração preta.			
Sondagem: Sondagem 17 (2016)	UE: 1099	Nº inventário/achado: 248	Tipo: Vidro
Descrição: 1 fragmento de bojo em vidro incolor.			
Sondagem: Sondagem 17 (2016)	UE: 1099	Nº inventário/achado: 251,252,253,254,255,256,257,258,259,260,261,262,263,264,265,266	Tipo: Metal
Descrição: 15 pregos em ferro			
Sondagem: Sondagem 17 (2016)	UE: 1099	Nº inventário/achado: 267,268,269,270	Tipo: Metal
Descrição: 4 fragmentos em ferro de forma indeterminada.			

Sondagem: Sondagem 17 (2016)	UE: 1099	Nº inventário/achado: 271,272,273	Tipo: Metal
Descrição: 3 fragmentos de escoria.			
Sondagem: Sondagem 17 (2016)	UE: 1099	Nº inventário/achado: 1	Tipo: Cerâmica
Descrição: 1 fragmento de bojo em cerâmica da época romana			
Sondagem: Sondagem 14 (2016)	UE: 0997	Nº inventário/achado: 2,3	Tipo: Cerâmica
Descrição: 2 fragmentos de bojo de cerâmica da época moderno/contemporânea.			
Sondagem: Sondagem 17 (2016)	UE: 1099	Nº inventário/achado: 2	Tipo: Cerâmica
Descrição: 1 fragmento de bojo de cerâmica da época baixo medieval (grupo 1).			
Sondagem: Sondagem 17 (2016)	UE: 1099	Nº inventário/achado: 3,4	Tipo: Cerâmica
Descrição: 2 fragmentos de bojo de cerâmica da época baixo medieval, com decoração curvilínea.			
Sondagem: Sondagem 17 (2016)	UE: 1099	Nº inventário/achado: 6	Tipo: Cerâmica
Descrição: 1 fragmento de bojo de cerâmica da época baixo medieval, com decoração em cordão de argila, de secção pontiagudo, alternando com punções oblíquas geométricas, provocada por tecido (grupo 3).			
Sondagem: Sondagem 17 (2016)	UE: 1099	Nº inventário/achado: 8	Tipo: Cerâmica
Descrição: 1 fragmento de bojo de cerâmica da época baixo medieval.			
Sondagem: Sondagem 17 (2016)	UE: 1099	Nº inventário/achado: 12,17	Tipo: Cerâmica
Descrição: 2 fragmentos de bojo de cerâmica da época baixo-medieval (grupo 1).			
Sondagem: Sondagem 17 (2016)	UE: 1099	Nº inventário/achado: 9,10,13,14	Tipo: Cerâmica
Descrição: 4 fragmentos de bojo de cerâmica da época baixo medieval (grupo 4).			
Sondagem: Sondagem 17 (2016)	UE: 1099	Nº inventário/achado: 11,15,16,18,19,20,21	Tipo: Cerâmica
Descrição: 7 fragmentos de bojo de cerâmica da época baixo medieval (grupo 3).			
Sondagem: Sondagem 17 (2016)	UE: 1099	Nº inventário/achado: 22	Tipo: Cerâmica
Descrição: 1 fragmento de fundo de cerâmica da época moderno. (mosteiros)			
Sondagem: Sondagem 17 (2016)	UE: 1099	Nº inventário/achado: 207	Tipo: Cerâmica
Descrição: 1 fragmento de fundo de faiança da época moderna. Apresenta o que parece ser uma marca, apesar de maior parte das marcas serem realizadas no fundo da peça, esta encontra-se na parede.			
Sondagem: Sondagem 17 (2016)	UE: 1099	Nº inventário/achado: 191	Tipo: Cerâmica
Descrição: 1 fragmento de asa de faiança da época moderna/contemporânea.			
Sondagem: Sondagem 17 (2016)	UE: 1099	Nº inventário/achado: 189	Tipo: Cerâmica
Descrição: 1 fragmento de bordo de faiança da época moderna/contemporânea.			
Sondagem: Sondagem 17 (2016)	UE: 1099	Nº inventário/achado: 201	Tipo: Cerâmica
Descrição: 1 fragmento de fundo de faiança da época moderna.			
Sondagem: Sondagem 17 (2016)	UE: 1099	Nº inventário/achado: 196	Tipo: Cerâmica
Descrição: 1 fragmento de fundo de faiança da época moderna/contemporânea.			
Sondagem: Sondagem 17 (2016)	UE: 1099	Nº inventário/achado: 184,186	Tipo: Cerâmica
Descrição: 2 fragmentos de bordo de faiança da época moderna.			
Sondagem: Sondagem 17 (2016)	UE: 1099	Nº inventário/achado: 195,193	Tipo: Cerâmica
Descrição: 2 fragmentos de fundo de faiança da época moderna.			
Sondagem: Sondagem 19 (2016)	UE: 1105	Nº inventário/achado: 1	Tipo: Cerâmica
Descrição: 1 fragmento de bojo de cerâmica comum da época romana.			
Sondagem: Sondagem 17 (2016)	UE: 1099	Nº inventário/achado: 2	Tipo: Cerâmica
Descrição: 1 fragmento de bojo de cerâmica da época alto medieval.			
Sondagem: Sondagem 19 (2016)	UE: 1105	Nº inventário/achado: 3	Tipo: Cerâmica
Descrição: 1 fragmento de bojo de cerâmica da época alto medieval. Possui decoração aplicada, com um cordão/rolo de argila de secção arredondada, alternada com punções oblíquas, com decoração geométrica no interior.			
Sondagem: Sondagem 19 (2016)	UE: 1105	Nº inventário/achado: 4	Tipo: Cerâmica
Descrição: 1 fragmento de bordo de cerâmica da época medieval.			
Sondagem: Sondagem 19 (2016)	UE: 1105	Nº inventário/achado: 7,8	Tipo: Cerâmica
Descrição: 2 fragmentos de bojo de cerâmica da época baixo medieval.			
Sondagem: Sondagem 19 (2016)	UE: 1105	Nº inventário/achado: 5	Tipo: Cerâmica
Descrição: 1 fragmento de bojo de cerâmica da época medieval. Possui uma decoração em cordão de argila pontiagudo alternada com digitalização.			
Sondagem: Sondagem 19 (2016)	UE: 1105	Nº inventário/achado: 125	Tipo: Metal
Descrição: Argola em ferro			
Sondagem: Sondagem 19 (2016)	UE: 1105	Nº inventário/achado: 124	Tipo: Metal
Descrição: Possível fragmento de dobradiça.			
Sondagem: Sondagem 19 (2016)	UE: 1105	Nº inventário/achado: 126,127,128,129,130,131,132,133,134,135,136,137	Tipo: Metal
Descrição: 11 pregos em ferro			

Sondagem: Sondagem 17 (2016)	UE: 1099	Nº inventário/achado: 138,139,140,141,142,143,144,145,146,147,148,149, 150,151,152,153,154,155,156,157, 158,159,160,161,162,163	Tipo: Metal
Descrição: 25 fragmentos em ferro de forma indeterminada			
Sondagem: Sondagem 19 (2016)	UE: 1105	Nº inventário/achado: 6	Tipo: Cerâmica
Descrição: 1 fragmento de bojo de cerâmica da época baixo medieval. contem uma decoração incisa com uma linha horizontal ondulada.			
Sondagem: Sondagem 19 (2016)	UE: 1105	Nº inventário/achado: 9,10	Tipo: Cerâmica
Descrição: 2 fragmentos de testro/tampa de cerâmica comum da época moderno/contemporâneo.			
Sondagem: Sondagem 19 (2016)	UE: 1105	Nº inventário/achado: 11,12,13,14	Tipo: Cerâmica
Descrição: 4 fragmentos de bordo de cerâmica comum da época moderno/contemporânea.			
Sondagem: Sondagem 19 (2016)	UE: 1105	Nº inventário/achado: 15	Tipo: Cerâmica
Descrição: 1 fragmentos de asa de cerâmica comum da época moderno/contemporânea.			
Sondagem: Sondagem 19 (2016)	UE: 1105	Nº inventário/achado: 16,17,18,19,72	Tipo: Cerâmica
Descrição: 5 fragmentos de fundo de cerâmica comum da época moderno/contemporânea.			
Sondagem: Sondagem 19 (2016)	UE: 1105	Nº inventário/achado: 22	Tipo: Cerâmica
Descrição: 2 fragmentos de bojo de cerâmica comum da época moderno/contemporânea.			
Sondagem: Sondagem 19 (2016)	UE: 1105	Nº inventário/achado: 20,21,23,71,73	Tipo: Cerâmica
Descrição: 5 fragmentos de bojo de cerâmica comum da época moderno/contemporânea.			
Sondagem: Sondagem 19 (2016)	UE: 1105	Nº inventário/achado: 74	Tipo: Cerâmica
Descrição: 1 fragmento de bordo de vidrado comum da época contemporânea.			
Sondagem: Sondagem 19 (2016)	UE: 1105	Nº inventário/achado: 75,76,77,78,79,80	Tipo: Cerâmica
Descrição: 6 fragmentos de bojo de vidrado comum da época contemporânea.			
Sondagem: Sondagem 19 (2016)	UE: 1105	Nº inventário/achado: 83	Tipo: Cerâmica
Descrição: 1 fragmento de bordo de faiança comum da época moderna/contemporânea.			
Sondagem: Sondagem 19 (2016)	UE: 1105	Nº inventário/achado: 84,87	Tipo: Cerâmica
Descrição: 2 fragmentos de bojo de faiança comum da época moderna/contemporânea.			
Sondagem: Sondagem 19 (2016)	UE: 1105	Nº inventário/achado: 81,82	Tipo: Cerâmica
Descrição: 2 fragmento de bordo de faiança da época moderna/contemporânea.			
Sondagem: Sondagem 19 (2016)	UE: 1105	Nº inventário/achado: 85	Tipo: Cerâmica
Descrição: 1 fragmento de fundo de faiança da época moderna.			
Sondagem: Sondagem 19 (2016)	UE: 1105	Nº inventário/achado: 84,87	Tipo: Cerâmica
Descrição: 2 fragmentos de bojode faiança da época moderna/contemporânea.			
Sondagem: Sondagem 19 (2016)	UE: 1105	Nº inventário/achado: 2	Tipo: Cerâmica
Descrição: 1 fragmento de bojo de cerâmica da época alto medieval.			
Sondagem: Sondagem 19 (2016)	UE: 1105	Nº inventário/achado: 86	Tipo: Cerâmica
Descrição: 1 fragmento de fundo de faiança da época moderna.			
Sondagem: Sondagem 19 (2016)	UE: 1105	Nº inventário/achado: 89,90,91,92	Tipo: Cerâmica
Descrição: 4 fragmentos de azulejo.			
Sondagem: Sondagem 19 (2016)	UE: 1105	Nº inventário/achado: 93,94,95,96,97,98,99	Tipo: Cerâmica
Descrição: 7 fragmentos de material de construção.			
Sondagem: Sondagem 19 (2016)	UE: 1105	Nº inventário/achado: 100	Tipo: Vidro
Descrição: 1 fragmento de bordo em vidro de coloração esverdeado.			
Sondagem: Sondagem 19 (2016)	UE: 1105	Nº inventário/achado: 101,102,103,104,105,106,107,108	Tipo: Vidro
Descrição: 8 fragmentos de bojo em vidro de coloração esverdeado.			
Sondagem: Sondagem 19 (2016)	UE: 1105	Nº inventário/achado: 109,110,111,112,113,114,115,116,117,118,119,120,121,122	Tipo: Vidro
Descrição: 14 fragmentos de bojo em vidro incolor.			
Sondagem: Sondagem 19 (2016)	UE: 1105	Nº inventário/achado: 123	Tipo: Vidro
Descrição: 1 fragmento de vidro de coloração castanha.			
Sondagem: Sondagem 19 (2016)	UE: 1100	Nº inventário/achado: 9	Tipo: Cerâmica
Descrição: 1 fragmento de asa de cerâmica da época moderna/contemporânea.			
Sondagem: Sondagem 19 (2016)	UE: 1100	Nº inventário/achado: 10	Tipo: Cerâmica
Descrição: 3 fragmentos de asa de cerâmica da época moderna/contemporânea.			
Sondagem: Sondagem 19 (2016)	UE: 1100	Nº inventário/achado: 11,12,13	Tipo: Cerâmica
Descrição: 3 fragmentos de fundo de cerâmica da época moderna/contemporânea.			
Sondagem: Sondagem 19 (2016)	UE: 1100	Nº inventário/achado: 14,15,16,17,18,19,20,21,22,23,24,25,26,27,28,29,30,31,32,33,34,35,36,37,38,39,40,41	Tipo: Cerâmica

Descrição: 27 fragmento de bojo de cerâmica da época moderna/contemporânea.	Sondagem: Sondagem 19 (2016)	UE: 1100	Nº inventário/achado: 42,43,44,45,46	Tipo: Cerâmica
Descrição: 5 fragmentos de bordo de cerâmica vidrada comum da época contemporânea.	Sondagem: Sondagem 19 (2016)	UE: 1100	Nº inventário/achado: 47	Tipo: Cerâmica
Descrição: 1 fragmento de asa de cerâmica vidrada comum da época contemporânea.	Sondagem: Sondagem 19 (2016)	UE: 1100	Nº inventário/achado: 48	Tipo: Cerâmica
Descrição: 1 fragmento de fundo de cerâmica vidrada comum da época contemporânea.	Sondagem: Sondagem 19 (2016)	UE: 1100	Nº inventário/achado: 49,50,51	Tipo: Cerâmica
Descrição: 3 fragmento de bojo de cerâmica vidrada comum da época contemporânea.	Sondagem: Sondagem 19 (2016)	UE: 1100	Nº inventário/achado: 59	Tipo: Cerâmica
Descrição: 1 fragmento de bordo de porcelana da época contemporânea.	Sondagem: Sondagem 19 (2016)	UE: 1100	Nº inventário/achado: 100,101,102,103,104,105,106,107	Tipo: Cerâmica
Descrição: 7 fragmento de azulejo.	Sondagem: Sondagem 19 (2016)	UE: 1100	Nº inventário/achado: 108	Tipo: Cerâmica
Descrição: 1 fragmento de azulejo.	Sondagem: Sondagem 19 (2016)	UE: 1100	Nº inventário/achado: 57,58	Tipo: Cerâmica
Descrição: 2 fragmento de bojo de faiança da época moderna/contemporânea.	Sondagem: Sondagem 19 (2016)	UE: 1100	Nº inventário/achado: 56	Tipo: Cerâmica
Descrição: 2 fragmentos de bojo de faiança da época moderna.	Sondagem: Sondagem 19 (2016)	UE: 1100	Nº inventário/achado: 53,54	Tipo: Cerâmica
Descrição: 2 fragmentos de bordo de faiança da época moderna/contemporânea.	Sondagem: Sondagem 19 (2016)	UE: 1100	Nº inventário/achado: 60	Tipo: Vidro
Descrição: 1 fragmento de fundo em vidro de coloração castanho escuro.	Sondagem: Sondagem 19 (2016)	UE: 1100	Nº inventário/achado: 61,62,63,64,65,66,67,68,69	Tipo: Vidro
Descrição: 8 fragmento de bojo em vidro de coloração verde escuro.	Sondagem: Sondagem 19 (2016)	UE: 1100	Nº inventário/achado: 70	Tipo: Vidro
Descrição: 1 fragmento de bojo em vidro de coloração castanho .	Sondagem: Sondagem 19 (2016)	UE: 1100	Nº inventário/achado: 71,72,73,74,75,76,77,78,79,80,81,82,83	Tipo: Vidro
Descrição: 13 fragmentos de bojo em vidro de coloração azul claro.	Sondagem: Sondagem 19 (2016)	UE: 1100	Nº inventário/achado: 84,85,86,87,88,89,90,91,92,93,94,95,96,97,98,99	Tipo: Vidro
Descrição: 15 fragmento de bojo em vidro incolor.	Sondagem: Sondagem 19 (2016)	UE: 1100	Nº inventário/achado: 138,139,140,142	Tipo: Metal
Descrição: 4 fragmentos em ferro de forma indeterminada.	Sondagem: Sondagem 14 (2016)	UE: 0989	Nº inventário/achado: 01	Tipo: Metal
Descrição: 1 prego em ferro	Sondagem: Sondagem 18 (2016)	UE: 1101	Nº inventário/achado: 1	Tipo: Cerâmica
Descrição: 3 fragmento de fundo com arranque de bojo da época baixo medieval (grupo 5).	Sondagem: Sondagem 18 (2016)	UE: 1101	Nº inventário/achado: 2	Tipo: Cerâmica
Descrição: 1 fragmento de testo de cerâmica comum da época moderna/contemporânea.	Sondagem: Sondagem 18 (2016)	UE: 1101	Nº inventário/achado: 3,4,6	Tipo: Cerâmica
Descrição: 3 fragmentos de bordo de cerâmica comum da época moderna/contemporânea.	Sondagem: Sondagem 18 (2016)	UE: 1101	Nº inventário/achado: 5	Tipo: Cerâmica
Descrição: 2 fragmentos de bordo de cerâmica comum da época moderna/contemporânea.	Sondagem: Sondagem 18 (2016)	UE: 1101	Nº inventário/achado: 7	Tipo: Cerâmica
Descrição: 2 fragmentos de fundo de cerâmica comum da época moderna/contemporânea.	Sondagem: Sondagem 18 (2016)	UE: 1101	Nº inventário/achado: 8,9,10	Tipo: Cerâmica
Descrição: 3 fragmentos de fundo de cerâmica comum da época moderna/contemporânea.	Sondagem: Sondagem 18 (2016)	UE: 1101	Nº inventário/achado: 11,12,13,14,15,16,17,18,20	Tipo: Cerâmica
Descrição: 9 fragmentos de bojo de cerâmica comum da época moderna/contemporânea.	Sondagem: Sondagem 18 (2016)	UE: 1101	Nº inventário/achado: 19	Tipo: Cerâmica
Descrição: 1 fragmentos de asa de cerâmica comum da época moderna/contemporânea.	Sondagem: Sondagem 18 (2016)	UE: 1101	Nº inventário/achado: 21,22,23,24	Tipo: Cerâmica
Descrição: 4 fragmentos de bordo de vidrada comum da época contemporânea.	Sondagem: Sondagem 18 (2016)	UE: 1101	Nº inventário/achado: 25	Tipo: Cerâmica
Descrição: 1 fragmento de asa de vidrada comum da época contemporânea.				

Sondagem: Sondagem 18 (2016)	UE: 1101	Nº inventário/achado: 26,27,28,29	Tipo: Cerâmica
Descrição: 4 fragmentos de fundo de vidrada comum da época contemporânea.			
Sondagem: Sondagem 18 (2016)	UE: 1101	Nº inventário/achado: 30,31,32,33,34,35,36,37,38	Tipo: Cerâmica
Descrição: 8 fragmentos de bojo de vidrada comum da época contemporânea.			
Sondagem: Sondagem 18 (2016)	UE: 1101	Nº inventário/achado: 39	Tipo: Cerâmica
Descrição: 7 fragmentos de bordo de faiança da época moderna/contemporânea.			
Sondagem: Sondagem 18 (2016)	UE: 1101	Nº inventário/achado: 40	Tipo: Cerâmica
Descrição: 4 fragmentos de bordo de faiança da época moderna/contemporânea.			
Sondagem: Sondagem 18 (2016)	UE: 1101	Nº inventário/achado: 41,42,43	Tipo: Cerâmica
Descrição: 3 fragmento de bordo de faiança da época moderna/contemporânea.			
Sondagem: Sondagem 18 (2016)	UE: 1101	Nº inventário/achado: 44	Tipo: Cerâmica
Descrição: 1 fragmento de fundo de faiança da época moderna.			
Sondagem: Sondagem 18 (2016)	UE: 1101	Nº inventário/achado: 45	Tipo: Cerâmica
Descrição: 1 fragmento de fundo de faiança da época moderna/contemporânea.			
Sondagem: Sondagem 18 (2016)	UE: 1101	Nº inventário/achado: 46	Tipo: Cerâmica
Descrição: 1 fragmento de fundode faiança da época moderna/contemporânea.			
Sondagem: Sondagem 18 (2016)	UE: 1101	Nº inventário/achado: 47	Tipo: Cerâmica
Descrição: 1 fragmento de bojo de faiança da época moderna/contemporânea.			
Sondagem: Sondagem 18 (2016)	UE: 1101	Nº inventário/achado: 48,49	Tipo: Cerâmica
Descrição: 2 fragmento de bojo de faiança da época moderna/contemporânea.			
Sondagem: Sondagem 18 (2016)	UE: 1101	Nº inventário/achado: 50,51	Tipo: Cerâmica
Descrição: 2 fragmentos de bojo de faiança da época moderna/contemporânea.			
Sondagem: Sondagem 18 (2016)	UE: 1101	Nº inventário/achado: 61,62	Tipo: Cerâmica
Descrição: 2 fragmentos de azulejo.			
Sondagem: Sondagem 18 (2016)	UE: 1101	Nº inventário/achado: 63,64,65,66,67,68,69,70,71,72,73,74,75,76,77,78,79,80,81,82,83,84,86,87,88,89,90,91,92,93,94,95,96,97,98,99,100,101,102,103,104,105	Tipo: Cerâm
Descrição: 42 fragmentos de azulejo.			
Sondagem: Sondagem 18 (2016)	UE: 1101	Nº inventário/achado: 85	Tipo: Cerâmica
Descrição: 1 fragmento de tijoleira.			
Sondagem: Sondagem 18 (2016)	UE: 1101	Nº inventário/achado: 106	Tipo: Cerâmica
Descrição: 1 fragmento de material de construção.			
Sondagem: Sondagem 18 (2016)	UE: 1101	Nº inventário/achado: 52	Tipo: Vidro
Descrição: 3 fragmentos de bojo de vidro de coloração verde.			
Sondagem: Sondagem 18 (2016)	UE: 1101	Nº inventário/achado: 53	Tipo: Vidro
Descrição: 1 fragmento de fundo de vidro de coloração verde.			
Sondagem: Sondagem 18 (2016)	UE: 1101	Nº inventário/achado: 54,55,56,57,58	Tipo: Vidro
Descrição: 3 fragmentos de bojo de vidro de coloração verde.			
Sondagem: Sondagem 18 (2016)	UE: 1101	Nº inventário/achado: 59,60	Tipo: Vidro
Descrição: 2 fragmentos de bojo de vidro de coloração castanho.			
Sondagem: Sondagem 18 (2016)	UE: 1101	Nº inventário/achado: 107,108,109,110,111,112,113,114,115,116,117,118,119,120	Tipo: Metal
Descrição: 14 pregos em ferro.			
Sondagem: Sondagem 18 (2016)	UE: 1101	Nº inventário/achado: 121,122,123,124,125,126,127,128	Tipo: Metal
Descrição: 7 fragmentos de forma indeterminada de ferro			
Sondagem: Sondagem 19 (2016)	UE: 1100	Nº inventário/achado: 147	Tipo: Objeto div
Descrição: 1 fragmento de argamassa			
Sondagem: Sondagem 14 (2016)	UE: 0988	Nº inventário/achado: 17,18	Tipo: Objeto div
Descrição: 2 fragmentos de argamassa			
Sondagem: Sondagem 18 (2016)	UE: 1101	Nº inventário/achado: 107,108	Tipo: Objeto div
Descrição: Fragmento de friso.			
Sondagem: Sondagem 19 (2016)	UE: 1100	Nº inventário/achado: 52	Tipo: Cerâmica
Descrição: 1 fragmento de cadinho			
Sondagem: Sondagem 14 (2016)	UE: 0988	Nº inventário/achado: 28	Tipo: Metal
Descrição: Possível fragmento de medalha			

Coordenadas:

X: -25480.879540

Y: 210167.462800

Cota: 80.200000

Sondagem: Sondagem 17 (2016)	UE: 1099	Nº inventário/achado: 274	Tipo: Moeda
Descrição: Moeda			
Coordenadas:	X: -25487.513200	Y: 210161.302800	Cota: 80.570000
Sondagem:		Nº inventário/achado: 9	Tipo: Lítico
Descrição: Fragmento de friso em granito.			
Coordenadas:	X: -25493.147000	Y: 210164.868000	Cota: 83.100000
Sondagem:		Nº inventário/achado: 10	Tipo: Lítico
Descrição: 1 fragmento de friso em calcário.			
Coordenadas:	X: -25493.090000	Y: 210164.814000	Cota: 83.100000
Sondagem: Sondagem 19 (2016)	UE: 1100	Nº inventário/achado: 110	Tipo: Lítico
Descrição: 1 fragmento de material de construção em mármore.			
Coordenadas:	X: -25497.115000	Y: 210164.157000	Cota: 83.030000
Sondagem: Sondagem 17 (2016)	UE: 1099	Nº inventário/achado: 250	Tipo: Objeto div
Descrição: Possível fragmento de busto-relicário em argila.			
Coordenadas:	X: -25485.307400	Y: 210157.979300	Cota: 80.250000
Sondagem: Sondagem 19 (2016)	UE: 1100	Nº inventário/achado: 109	Tipo: Lítico
Descrição: 1 fragmento de friso em material mármore.			
Coordenadas:	X: -25493.407000	Y: 210165.132000	Cota: 83.100000
Sondagem: Sondagem 19 (2016)	UE: 1105	Nº inventário/achado: 164	Tipo: Objeto div
Descrição: Fragmento de botão em osso.			
Coordenadas:	X: -25494.341000	Y: 210164.570000	Cota: 80.580000
Sondagem: Sondagem 18 (2016)	UE: 1101	Nº inventário/achado: 130	Tipo: Metal
Descrição: 1 fragmento em bronze.			
Coordenadas:	X: -25494.785900	Y: 210151.707200	Cota: 83.100000
Sondagem: Sondagem 12 (2016)	UE: 0931	Nº inventário/achado: 2	Tipo: Amostra
Descrição: Amostra de argamassa (junto a misula sul)			
Sondagem: Sondagem 12 (2016)	UE: 0931	Nº inventário/achado: 3	Tipo: Amostra
Descrição: Amostra de argamassa (junto a misula central parte norte)			
Sondagem: Sondagem 13 (2016)	UE: 0930	Nº inventário/achado: 1	Tipo: Amostra
Descrição: Amostra de reboco			
Sondagem: Sondagem 18 (2016)	UE: 1101	Nº inventário/achado: 129	Tipo: Amostra
Descrição: Amostra de argamassa (2)			

Trabalhos Arqueológicos da U.A.U.M. / MEMÓRIAS, 02, 2020



Unidade de Arqueologia da Universidade do Minho

Convento São Francisco

Identificação

Nº catálogo: N° inventário: 10

Nº achado: 014

1 fragmento de friso em calcário.

Localização

Sondagem:

UE:

Coordenadas:

X:
-25493.090000

Y: 210164.814000 Cota: 83.100000

Tipo

Designação: 1 fragmento de friso em calcário.

Tipologia: Friso

Material: Calcário

Estado de Conservação:

Identificação

Nº catálogo: N° inventário: 109

Nº achado: 017

1 fragmento de friso em material mármore.

Localização

Sondagem: Sondagem 19 (2016)

UE:

Coordenadas:

X:
-25493.407000

Y: 210165.132000 Cota: 83.100000

Tipo

Designação: 1 fragmento de friso em material mármore.

Tipologia: Friso

Material: Mármore

Estado de Conservação:

Identificação

Nº catálogo: N° inventário: 110

Nº achado: 015

1 fragmento de material de construção em mármore.

Localização

Sondagem: Sondagem 19 (2016)

UE:

Coordenadas:

X: -25497.115000 Y: 210164.157000 Cota: 83.030000

Tipo

Designação: 1 fragmento de material de construção em mármore.

Tipologia: Indeterminado

Material: Mármore

Estado de Conservação:

Trabalhos Arqueológicos da U.A.U.M. / MEMÓRIAS, 92, 2020

Identificação

Nº catálogo: Nº inventário:
242,243,244

Nº achado:

3 fragmentos de elementos arquitectónicos em granito.

Localização

Sondagem: Sondagem 17 (2016) UE: **Coordenadas:** X: Y: Cota:

Tipo

Designação: 3 fragmentos de elementos arquitectónicos em granito.

Tipologia: Indeterminado Material: Granito Estado de Conservação:

Identificação

Nº catálogo: Nº inventário: 9

Nº achado: 013

Fragmento de friso em granito.

Localização

Sondagem: UE: **Coordenadas:** X: -25493.147000 Y: 210164.868000 Cota: 83.100000

Tipo

Designação: Fragmento de friso em granito.

Tipologia: Friso Material: Granito Estado de Conservação:



Convento São Francisco

Identificação

Nº inventário/achado: 1

Sondagem: Sondagem 14 (2016)

UE: 1011

1 fragmento de bojo de cerâmica da época baixo medieval.

Caracterização da peça

Nº fragmentos: 1

Parte da Peça: Bojo

Categoria: Medieval

Cronologia

Período: Idade média - baixa /idade média

Identificação

Nº inventário/achado: 1

Sondagem: Sondagem 14 (2016)

UE: 0968

1 fragmento de cerâmica comum vidrada da época contemporânea.

Caracterização da peça

Nº fragmentos: 1

Parte da Peça: Bojo

Categoria: Vidrada Comum

Cronologia

Período: Idade contemporânea

Identificação

Nº inventário/achado: 1

Sondagem: Sondagem 14 (2016)

UE: 0992

1 fragmento de bordo, de cerâmica comum vidrada do período contemporâneo.

Caracterização da peça

Nº fragmentos: 1

Parte da Peça: Bordo

Categoria: Vidrada Comum

Cronologia

Período: Idade contemporânea

Identificação

Nº inventário/achado: 1

Sondagem: Sondagem 12 (2016)

UE: 0931

1 fragmento de bojo de cerâmica comum da época moderna/ contemporânea.

Caracterização da peça

Nº fragmentos: 1

Parte da Peça: Bojo

Categoria: Comum

Cronologia

Período: Idade moderna/contemporâneo

Trabalhos Arqueológicos da U.A.U.M. / MEMÓRIAS, 92, 2020

Identificação**Nº inventário/achado: 1**

Sondagem: Sondagem 14 (2016)

UE: 0969

1 fragmento de tampa de cerâmica comum da época moderna/ contemporânea.

Caracterização da peça

Nº fragmentos: 1

Parte da Peça: Testo

Categoria: Moderna

Cronologia

Período: Idade moderna/contemporâneo

Identificação**Nº inventário/achado: 1**

Sondagem: Sondagem 14 (2016)

UE: 0997

1 fragmento de bojo de cerâmica de época baixo medieval.

Caracterização da peça

Nº fragmentos: 1

Parte da Peça: Bojo

Categoria: Medieval

Cronologia

Datação: Séc.X-XV

Datação: Séc.X-XV

Cronologia: X-XV

Período: Idade média - baixa

Identificação**Nº inventário/achado: 1**

Sondagem: Sondagem 14 (2016)

UE: 1000

1 fragmentos de fundo de cerâmica da época baixo medieval.

Caracterização da peça

Nº fragmentos: 1

Parte da Peça: Fundo

Categoria: Medieval

Cronologia

Período: Idade média - baixa

Identificação**Nº inventário/achado: 1**

Sondagem: Sondagem 14 (2016)

UE: 0988

1 fragmento de fundo de cerâmica de tradição indígena.

Caracterização da peça

Nº fragmentos: 1

Parte da Peça: Fundo

Categoria: Tradição Indígena

Produção: Local

Cronologia

Período: Idade do Ferro

Trabalhos Arqueológicos da U.A.U.M. / MEMÓRIAS, 92, 2020

Identificação

Nº inventário/achado: 1

Sondagem: Sondagem 14 (2016)

UE: 1001

1 fragmento de bojo de cerâmica, de tradição indígena.

Caracterização da peça

Nº fragmentos: 1

Parte da Peça: Bojo

Categoria: Tradição Indígena

Produção: Local

Cronologia

Período: Idade do Ferro

Identificação

Nº inventário/achado: 1

Sondagem: Sondagem 14 (2016)

UE: 0971

1 fragmento de bojo de cerâmica comum da época moderna. (mosteiros)

Caracterização da peça

Nº fragmentos: 1

Parte da Peça: Bojo

Categoria: Moderna

Cronologia Datação: Séc.XVI

Datação: Séc.XVI

Cronologia: XVI

Período: Idade moderna

Identificação

Nº inventário/achado: 1

Sondagem: Sondagem 14 (2016)

UE: 0981

1 fragmentos de testo de cerâmica comum da época moderna/contemporânea.

Caracterização da peça

Nº fragmentos: 1

Parte da Peça: Testo

Categoria: Moderna

Cronologia

Período: Idade moderna/contemporâneo

Identificação

Nº inventário/achado: 1

Sondagem: Sondagem 14 (2016)

UE: 1014

1 fragmento de bojo de cerâmica de tradição indígena.

Caracterização da peça

Nº fragmentos: 1

Parte da Peça: Bojo

Categoria: Tradição Indígena

Produção: Local

Cronologia

Período: Idade do Ferro

Trabalhos Arqueológicos da U.A.U.M. / MEMÓRIAS, 92, 2020

Identificação

Nº inventário/achado: 1

Sondagem: Sondagem 17 (2016)

UE: 1099

1 fragmento de bojo em cerâmica da época romana

Caracterização da peça

Nº fragmentos: 1

Parte da Peça: Bojo

Categoria: Comum

Cronologia

Período: Romano

Identificação

Nº inventário/achado: 1

Sondagem: Sondagem 19 (2016)

UE: 1105

1 fragmento de bojo de cerâmica comum da época romana.

Caracterização da peça

Nº fragmentos: 1

Parte da Peça: Bojo

Categoria: Comum

Cronologia

Período: Romano

Identificação

Nº inventário/achado: 1

Sondagem: Sondagem 18 (2016)

UE: 1101

3 fragmento de fundo com arranque de bojo da época baixo medieval (grupo 5).

Caracterização da peça

Nº fragmentos: 3

Parte da Peça: Fundo/ parede

Categoria: Medieval

Cronologia

Período: Idade média - baixa

Identificação

Nº inventário/achado: 1,2

Sondagem: Sondagem 14 (2016)

UE: 0999

2 fragmentos de bases de cerâmica de tradição indígena.

Caracterização da peça

Nº fragmentos: 2

Parte da Peça: Base

Categoria: Tradição Indígena

Produção: Local

Cronologia

Período: Idade do Ferro

Trabalhos Arqueológicos da U.A.U.M. / MEMÓRIAS, 92, 2020

Identificação

Nº inventário/achado: 1,2

Sondagem: Sondagem 14 (2016)

UE: 1002

2 fragmentos de bojo de cerâmica de tradição indígena.

Caracterização da peça

Nº fragmentos: 2

Parte da Peça: Bojo

Categoria: Tradição Indígena

Produção: Local

Cronologia

Período: Idade do Ferro

Identificação

Nº inventário/achado: 1,2,3

Sondagem: Sondagem 14 (2016)

UE: 0998

3 fragmento de bojo de cerâmica da época baixo medieval.

Caracterização da peça

Nº fragmentos: 3

Parte da Peça: Bojo

Categoria: Medieval

Cronologia

Período: Idade média - baixa

Identificação

Nº inventário/achado: 1,2,3,4,5,6,7,8

Sondagem: Sondagem 19 (2016)

UE: 1100

8 fragmentos de bordo de cerâmica da época moderna/contemporânea.

Caracterização da peça

Nº fragmentos: 8

Parte da Peça: Bordo

Categoria: Moderna

Cronologia

Período: Idade moderna/contemporâneo

Identificação

Nº inventário/achado: 10

Sondagem: Sondagem 19 (2016)

UE: 1100

3 fragmentos de asa de cerâmica da época moderna/contemporânea.

Caracterização da peça

Nº fragmentos: 3

Parte da Peça: Asa

Categoria: Moderna

Cronologia

Período: Idade moderna/contemporâneo

Trabalhos Arqueológicos da U.A.U.M. / MEMÓRIAS, 92, 2020

Identificação**Nº inventário/achado: 100,101,102,103,104,105,106,107**

Sondagem: Sondagem 19 (2016)

UE: 1100

7 fragmento de azulejo.

Caracterização da peça

Nº fragmentos: 7

Parte da Peça: Indeterminado

Categoria: Azulejo

Identificação**Nº inventário/achado: 106**

Sondagem: Sondagem 18 (2016)

UE: 1101

1 fragmento de material de construção.

Caracterização da peça

Nº fragmentos: 1

Parte da Peça: Indeterminado

Categoria: Material de construção

Identificação**Nº inventário/achado: 108**

Sondagem: Sondagem 19 (2016)

UE: 1100

1 fragmento de azulejo.

Caracterização da peça

Nº fragmentos: 1

Parte da Peça: Indeterminado

Categoria: Azulejo

Identificação**Nº inventário/achado: 11,12,13**

Sondagem: Sondagem 19 (2016)

UE: 1100

3 fragmentos de fundo de cerâmica da época moderna/contemporânea.

Caracterização da peça

Nº fragmentos: 3

Parte da Peça: Fundo

Categoria: Moderna

Cronologia

Período: Idade moderna/contemporâneo

Trabalhos Arqueológicos da U.A.U.M. / MEMÓRIAS, 92, 2020

Identificação

Nº inventário/achado: 11,12,13,14

Sondagem: Sondagem 14 (2016)

UE: 0971

4 fragmentos de azulejo de padrão.

Caracterização da peça

Nº fragmentos: 4

Forma: Azulejo

Parte da Peça: Indeterminado

Categoria: Azulejo

Cronologia Datação: 1600-1700

Datação: 1600-1700

Cronologia: XVII-XVIII

Período: Idade moderna/contemporâneo

Identificação

Nº inventário/achado: 11,12,13,14

Sondagem: Sondagem 19 (2016)

UE: 1105

4 fragmentos de bordo de cerâmica comum da época moderno/contemporânea.

Caracterização da peça

Nº fragmentos: 4

Parte da Peça: Bordo

Categoria: Moderna

Cronologia

Período: Idade moderna/contemporâneo

Identificação

Nº inventário/achado: 11,12,13,14,15,16,17,18,20

Sondagem: Sondagem 18 (2016)

UE: 1101

9 fragmentos de bojo de cerâmica comum da época moderna/contemporânea.

Caracterização da peça

Nº fragmentos: 9

Parte da Peça: Bojo

Categoria: Moderna

Cronologia

Período: Idade moderna/contemporâneo

Identificação

Nº inventário/achado: 11,15,16,18,19,20,21

Sondagem: Sondagem 17 (2016)

UE: 1099

7 fragmentos de bojo de cerâmica da época baixo medieval (grupo 3).

Caracterização da peça

Nº fragmentos: 7

Parte da Peça: Bojo

Categoria: Medieval

Cronologia

Período: Idade média - baixa

Trabalhos Arqueológicos da U.A.U.M. / MEMÓRIAS, 92, 2020

Identificação

Nº inventário/achado: 12

Sondagem: Sondagem 14 (2016)

UE: 0988

1 fragmento de asa de cerâmica vidrada comum da época contemporânea.

Caracterização da peça

Nº fragmentos: 1

Parte da Peça: Asa

Categoria: Vidrada Comum

Cronologia

Período: Idade contemporânea

Identificação

Nº inventário/achado: 12,13,14

Sondagem: Sondagem 14 (2016)

UE: 0998

3 fragmentos de material de construção.

Caracterização da peça

Nº fragmentos: 3

Parte da Peça: Indeterminado

Categoria: Material de construção

Identificação

Nº inventário/achado: 12,17

Sondagem: Sondagem 17 (2016)

UE: 1099

2 fragmentos de bojo de cerâmica da época baixo-medieval (grupo 1).

Caracterização da peça

Nº fragmentos: 2

Parte da Peça: Bojo

Categoria: Medieval

Cronologia

Período: Idade média - baixa

Identificação

Nº inventário/achado: 122,123,124,125,126,127,128,129,130,131,132,133,134

Sondagem: Sondagem 17 (2016)

UE: 1099

13 fragmentos de bordo de cerâmica comum vidrada da época contemporânea.

Caracterização da peça

Nº fragmentos: 13

Parte da Peça: Bordo

Categoria: Vidrada Comum

Cronologia

Período: Idade contemporânea

Trabalhos Arqueológicos da U.A.U.M. / MEMÓRIAS, 92, 2020

Identificação

Nº inventário/achado: 13,14

Sondagem: Sondagem 14 (2016)

UE: 1002

2 fragmento de bordo de cerâmica comum vidrada da época contemporânea.

Caracterização da peça

Nº fragmentos: 2

Parte da Peça: Bordo

Categoria: Vidrada Comum

Cronologia

Período: Idade contemporânea

Identificação

Nº inventário/achado: 13,14,15

Sondagem: Sondagem 14 (2016)

UE: 0988

3 fragmento de bojo de cerâmica vidrada comum da época contemporânea.

Caracterização da peça

Nº fragmentos: 3

Parte da Peça: Bojo

Categoria: Vidrada Comum

Cronologia

Período: Idade contemporânea

Identificação

Nº inventário/achado: 135,136

Sondagem: Sondagem 17 (2016)

UE: 1099

2 fragmentos de asa de cerâmica comum vidrada da época contemporânea.

Caracterização da peça

Nº fragmentos: 2

Parte da Peça: Asa

Categoria: Vidrada Comum

Cronologia

Período: Idade contemporânea

Identificação

Nº inventário/achado: 137,138,139,140,141,142,143,144,145,146,147,148,149, 150,151,152,153,154,155,156,157,158,159, 160,161,162,163,164,165,166,167,168,169,170,171,172,173,174,175

Sondagem: Sondagem 17 (2016)

UE: 1099

39 fragmentos de bojo de cerâmica vidrada comum da época contemporânea.

Caracterização da peça

Nº fragmentos: 39

Parte da Peça: Bojo

Categoria: Vidrada Comum

Cronologia

Período: Idade contemporânea

Trabalhos Arqueológicos do U.A.U.M. / MEMÓRIAS, 92, 2020

Identificação

Nº inventário/achado: 14,15,16,17,18,19,20,21,22,23,24,25,26,27,28,29,30,31,32,33,34,35,36,37,38,39,40,41

Sondagem: Sondagem 19 (2016)

UE: 1100

27 fragmento de bojo de cerâmica da época moderna/contemporânea.

Caracterização da peça

Nº fragmentos: 27

Parte da Peça: Bojo

Categoria: Moderna

Cronologia

Período: Idade moderna/contemporâneo

Identificação

Nº inventário/achado: 15

Sondagem: Sondagem 19 (2016)

UE: 1105

1 fragmentos de asa de cerâmica comum da época moderno/contemporânea.

Caracterização da peça

Nº fragmentos: 1

Parte da Peça: Asa

Categoria: Moderna

Cronologia

Período: Idade moderna/contemporâneo

Identificação

Nº inventário/achado: 16

Sondagem: Sondagem 14 (2016)

UE: 0988

1 fragmento de azulejo.

Caracterização da peça

Nº fragmentos: 1

Parte da Peça: Indeterminado

Categoria: Azulejo

Identificação

Nº inventário/achado: 16,17,18,19,72

Sondagem: Sondagem 19 (2016)

UE: 1105

5 fragmentos de fundo de cerâmica comum da época moderno/contemporânea.

Caracterização da peça

Nº fragmentos: 5

Parte da Peça: Fundo

Categoria: Moderna

Cronologia

Período: Idade moderna/contemporâneo

Trabalhos Arqueológicos da U.A.U.M. / MEMÓRIAS, 92, 2020

Identificação

Nº inventário/achado: 176,179,182,183,187

Sondagem: Sondagem 17 (2016)

UE: 1099

5 fragmentos de bordo de faiança da época moderna/contemporânea.

Caracterização da peça

Nº fragmentos: 5

Parte da Peça: Bordo

Categoria: Faiança

Cronologia

Período: Idade moderna/contemporâneo

Identificação

Nº inventário/achado: 177,178,180,181,185

Sondagem: Sondagem 17 (2016)

UE: 1099

5 fragmentos de bordo de faiança da época moderna/contemporânea.

Caracterização da peça

Nº fragmentos: 5

Parte da Peça: Bordo

Categoria: Faiança

Cronologia

Período: Idade moderna/contemporâneo

Identificação

Nº inventário/achado: 184,186

Sondagem: Sondagem 17 (2016)

UE: 1099

2 fragmentos de bordo de faiança da época moderna.

Caracterização da peça

Nº fragmentos: 2

Parte da Peça: Bordo

Categoria: Faiança

Cronologia

Datação: Séc. XVI-XVII

Datação: Séc. XVI-XVII

Cronologia: XVI-XVII

Período: Idade moderna

Identificação

Nº inventário/achado: 188,196,190

Sondagem: Sondagem 17 (2016)

UE: 1099

3 fragmentos de fundo de faiança da época moderna/contemporânea.

Caracterização da peça

Nº fragmentos: 3

Parte da Peça: Fundo

Categoria: Faiança

Cronologia

Período: Idade moderna/contemporâneo

Trabalhos Arqueológicos da U.A.U.M. / MEMÓRIAS, 92, 2020

Identificação

Nº inventário/achado: 189

Sondagem: Sondagem 17 (2016)

UE: 1099

1 fragmento de bordo de faiança da época moderna/contemporânea.

Caracterização da peça

Nº fragmentos: 1

Parte da Peça: Bordo

Categoria: Faiança

Cronologia

Período: Idade moderna/contemporâneo

Identificação

Nº inventário/achado: 19

Sondagem: Sondagem 18 (2016)

UE: 1101

1 fragmentos de asa de cerâmica comum da época moderna/contemporânea.

Caracterização da peça

Nº fragmentos: 1

Parte da Peça: Asa

Categoria: Moderna

Cronologia

Período: Idade moderna/contemporâneo

Identificação

Nº inventário/achado: 191

Sondagem: Sondagem 17 (2016)

UE: 1099

1 fragmento de asa de faiança da época moderna/contemporânea.

Caracterização da peça

Nº fragmentos: 1

Parte da Peça: Asa

Categoria: Faiança

Cronologia Datação: Séc. XVII-XVIII

Datação: Séc. XVII-XVIII

Cronologia: XVII-XVIII

Período: Idade moderna/contemporâneo

Identificação

Nº inventário/achado: 192

Sondagem: Sondagem 17 (2016)

UE: 1099

1 fragmento de fundo de faiança, procedente de Coimbra da época moderna.

Caracterização da peça

Nº fragmentos: 1

Forma: Prato

Parte da Peça: Fundo

Categoria: Faiança

Cronologia Datação: Séc. XVI-XVII

Datação: Séc. XVI-XVII

Cronologia: XVI-XVII

Período: Idade moderna

Trabalhos Arqueológicos da U.A.U.M. / MEMÓRIAS, 92, 2020

Identificação

Nº inventário/achado: 195,193

Sondagem: Sondagem 17 (2016)

UE: 1099

2 fragmentos de fundo de faiança da época moderna.

Caracterização da peça

Nº fragmentos: 2

Parte da Peça: Fundo

Categoria: Faiança

Cronologia Datação: Séc. XVI-XVII

Datação: Séc. XVI-XVII

Cronologia: XVI-XVII

Período: Idade moderna

Identificação

Nº inventário/achado: 196

Sondagem: Sondagem 17 (2016)

UE: 1099

1 fragmento de fundo de faiança da época moderna/contemporânea.

Caracterização da peça

Nº fragmentos: 1

Parte da Peça: Fundo

Categoria: Faiança

Forma: Prato

Cronologia Datação: Séc. XVII-XVIII?

Datação: Séc. XVII-XVIII?

Cronologia: XVIII-XIX

Período: Idade moderna/contemporâneo

Identificação

Nº inventário/achado: 197,200,202,209,210

Sondagem: Sondagem 17 (2016)

UE: 1099

5 fragmentos de fundo de faiança da época moderna.

Caracterização da peça

Nº fragmentos: 5

Parte da Peça: Bojo

Categoria: Faiança

Cronologia Datação: Séc. XVII-XVIII

Datação: Séc. XVII-XVIII

Cronologia: XVII-XVIII

Período: Idade moderna

Identificação

Nº inventário/achado: 198,199,203,204,205,206,208,211

Sondagem: Sondagem 17 (2016)

UE: 1099

8 fragmento de bojo de faiança da época moderna/contemporânea.

Caracterização da peça

Nº fragmentos: 8

Parte da Peça: Bojo

Categoria: Faiança

Cronologia

Período: Idade moderna/contemporâneo

Identificação**Nº inventário/achado: 2**

Sondagem: Sondagem 14 (2016)

UE: 0992

1 fragmento de fundo de cerâmica comum vidrada da época contemporânea.

Caracterização da peça

Nº fragmentos: 1

Parte da Peça: Fundo

Categoria: Vidrada Comum

Cronologia

Período: Idade contemporânea

Identificação**Nº inventário/achado: 2**

Sondagem: Sondagem 14 (2016)

UE: 0969

1 fragmento de bordo de cerâmica comum da época moderna/ contemporânea.

Caracterização da peça

Nº fragmentos: 1

Parte da Peça: Bordo

Categoria: Moderna

Cronologia

Período: Idade moderna/contemporâneo

Identificação**Nº inventário/achado: 2**

Sondagem: Sondagem 14 (2016)

UE: 1000

1 fragmentos de bojo de cerâmica de tradição indígena.

Caracterização da peça

Nº fragmentos: 1

Parte da Peça: Bojo

Categoria: Tradição Indígena

Produção: Local

Cronologia

Período: Idade do Ferro

Identificação**Nº inventário/achado: 2**

Sondagem: Sondagem 14 (2016)

UE: 0988

1 fragmento de bojo de tradição indígena.

Caracterização da peça

Nº fragmentos: 1

Parte da Peça: Bojo

Categoria: Tradição Indígena

Produção: Local

Cronologia

Período: Idade do Ferro

Trabalhos Arqueológicos da U.A.U.M. / MEMÓRIAS, 92, 2020

Identificação

Nº inventário/achado: 2

Sondagem: Sondagem 14 (2016)

UE: 1001

1 fragmento de bojo de cerâmica comum da época moderna (mosteiros).

Caracterização da peça

Nº fragmentos: 1

Parte da Peça: Bojo

Categoria: Comum

Cronologia Datação: Séc.XVI

Datação: Séc.XVI

Cronologia: XVI

Período: Idade moderna

Identificação

Nº inventário/achado: 2

Sondagem: Sondagem 14 (2016)

UE: 0981

1 fragmentos de bojo de cerâmica comum da época moderno/ contemporânea.

Caracterização da peça

Nº fragmentos: 1

Parte da Peça: Bojo

Categoria: Moderna

Cronologia

Período: Idade moderna/contemporâneo

Identificação

Nº inventário/achado: 2

Sondagem: Sondagem 14 (2016)

UE: 1014

1 fragmento de asa de cerâmica de tradição indígena.

Caracterização da peça

Nº fragmentos: 1

Parte da Peça: Asa

Categoria: Tradição Indígena

Produção: Local

Cronologia

Período: Idade do Ferro

Identificação

Nº inventário/achado: 2

Sondagem: Sondagem 17 (2016)

UE: 1099

1 fragmento de bojo de cerâmica da época baixo medieval (grupo 1).

Caracterização da peça

Nº fragmentos: 1

Parte da Peça: Asa

Categoria: Medieval

Cronologia

Período: Idade média - baixa

Trabalhos Arqueológicos da U.A.U.M. / MEMÓRIAS, 92, 2020

Identificação

Nº inventário/achado: 2

Sondagem: Sondagem 17 (2016)

UE: 1099

1 fragmento de bojo de cerâmica da época alto medieval.

Caracterização da peça

Nº fragmentos: 1

Parte da Peça: Bojo

Categoria: Medieval

Cronologia

Período: Idade média - alta

Identificação

Nº inventário/achado: 2

Sondagem: Sondagem 19 (2016)

UE: 1105

1 fragmento de bojo de cerâmica da época alto medieval.

Caracterização da peça

Nº fragmentos: 1

Parte da Peça: Bojo

Categoria: Medieval

Cronologia

Período: Idade média - alta

Identificação

Nº inventário/achado: 2

Sondagem: Sondagem 18 (2016)

UE: 1101

1 fragmento de testó de cerâmica comum da época moderna/contemporânea.

Caracterização da peça

Nº fragmentos: 1

Parte da Peça: Testó

Categoria: Moderna

Cronologia

Período: Idade moderna/contemporâneo

Identificação

Nº inventário/achado: 2,3

Sondagem: Sondagem 14 (2016)

UE: 0971

2 fragmentos de bojo de cerâmica comum da época moderna/ contemporânea.

Caracterização da peça

Nº fragmentos: 2

Parte da Peça: Bojo

Categoria: Moderna

Cronologia

Período: Idade moderna/contemporâneo

Trabalhos Arqueológicos da U.A.U.M. / MEMÓRIAS, 92, 2020

Identificação

Nº inventário/achado: 2,3

Sondagem: Sondagem 14 (2016)

UE: 0997

2 fragmentos de bojo de cerâmica da época moderno/contemporânea.

Caracterização da peça

Nº fragmentos: 2

Parte da Peça: Bojo

Categoria: Moderna

Cronologia

Período: Idade moderna/contemporâneo

Identificação

Nº inventário/achado: 20,21,23,71,73

Sondagem: Sondagem 19 (2016)

UE: 1105

5 fragmentos de bojo de cerâmica comum da época moderno/contemporânea.

Caracterização da peça

Nº fragmentos: 5

Parte da Peça: Bojo

Categoria: Moderna

Cronologia

Período: Idade moderna/contemporâneo

Identificação

Nº inventário/achado: 201

Sondagem: Sondagem 17 (2016)

UE: 1099

1 fragmento de fundo de faiança da época moderna.

Caracterização da peça

Nº fragmentos: 1

Parte da Peça: Bojo

Categoria: Faiança

Cronologia Datação: Séc. XVI-XVII

Datação: Séc. XVI-XVII

Cronologia: XVI-XVII

Período: Idade moderna

Identificação

Nº inventário/achado: 207

Sondagem: Sondagem 17 (2016)

UE: 1099

1 fragmento de fundo de faiança da época moderna. Apresenta o que parece ser uma marca, apesar de maior parte das marcas serem realizadas no fundo da peça, esta encontra-se na parede.

Caracterização da peça

Nº fragmentos: 1

Parte da Peça: Bojo/ bordo

Categoria: Faiança

Produção: Nacional

Cronologia Datação: Séc.XVII

Datação: Séc.XVII

Cronologia: XVII

Período: Idade moderna

Peso (Kg): Sim

Trabalhos Arqueológicos da U.A.U.M. / MEMÓRIAS, 92, 2020

Identificação

Nº inventário/achado: 21,22,23,24

Sondagem: Sondagem 18 (2016)

UE: 1101

4 fragmentos de bordo de vidrada comum da época contemporânea.

Caracterização da peça

Nº fragmentos: 4

Parte da Peça: Bordo

Categoria: Vidrada Comum

Cronologia

Período: Idade contemporânea

Identificação

Nº inventário/achado: 212

Sondagem: Sondagem 17 (2016)

UE: 1099

2 fragmentos de asa de porcelana.

Caracterização da peça

Nº fragmentos: 2

Parte da Peça: Asa

Categoria: Porcelana

Cronologia

Período: Idade moderna/contemporâneo

Identificação

Nº inventário/achado: 213,214

Sondagem: Sondagem 17 (2016)

UE: 1099

2 fragmentos de asa de porcelana.

Caracterização da peça

Nº fragmentos: 2

Parte da Peça: Asa

Categoria: Porcelana

Cronologia

Período: Idade moderna/contemporâneo

Identificação

Nº inventário/achado: 215,216

Sondagem: Sondagem 17 (2016)

UE: 1099

2 fragmentos de grés.

Caracterização da peça

Nº fragmentos: 2

Parte da Peça: Indeterminado

Categoria: Grés

Trabalhos Arqueológicos da U.A.U.M. / MEMÓRIAS, 92, 2020

Identificação

Nº inventário/achado: 217,218,219,220,221,222,223,224,225,226,227,228,229,230, 231,232,233,234,235,236,237,238,239,240,241

Sondagem: Sondagem 17 (2016)

UE: 1099

25 fragmentos de material de construção.

Caracterização da peça

Nº fragmentos: 25

Parte da Peça: Indeterminado

Categoria: Material de construção

Identificação

Nº inventário/achado: 22

Sondagem: Sondagem 17 (2016)

UE: 1099

1 fragmento de fundo de cerâmica da época moderno. (mosteiros)

Caracterização da peça

Nº fragmentos: 1

Parte da Peça: Fundo

Categoria: Moderna

Cronologia Datação: Séc.XVI

Datação: Séc.XVI

Cronologia: XVI

Período: Idade moderna

Identificação

Nº inventário/achado: 22

Sondagem: Sondagem 19 (2016)

UE: 1105

2 fragmentos de bojo de cerâmica comum da época moderno/contemporânea.

Caracterização da peça

Nº fragmentos: 2

Parte da Peça: Bojo

Categoria: Moderna

Cronologia

Período: Idade moderna/contemporâneo

Identificação

Nº inventário/achado: 227,228,229,230,231,232,233,234,235,236,237,238,239,240,241

Sondagem: Sondagem 17 (2016)

UE: 1099

15 fragmentos de azulejo.

Caracterização da peça

Nº fragmentos: 15

Parte da Peça: Indeterminado

Categoria: Azulejo

Trabalhos Arqueológicos da U.A.U.M. / MEMÓRIAS, 92, 2020

Identificação

Nº inventário/achado: 23

Sondagem: Sondagem 17 (2016)

UE: 1099

1 fragmento de bojo de cerâmica comum da época moderna.(mosteiros)

Caracterização da peça

Nº fragmentos: 1

Parte da Peça: Bojo

Categoria: Moderna

Cronologia Datação: Séc.XVI

Datação: Séc.XVI

Cronologia: XVI

Período: Idade moderna

Identificação

Nº inventário/achado: 24

Sondagem: Sondagem 17 (2016)

UE: 1099

1 fragmento de testo de cerâmica preta da época moderna/contemporânea.

Caracterização da peça

Nº fragmentos: 1

Parte da Peça: Testo

Categoria: Local

Cronologia

Período: Idade moderna/contemporâneo

Identificação

Nº inventário/achado: 25

Sondagem: Sondagem 18 (2016)

UE: 1101

1 fragmento de asa de vidrada comum da época contemporânea.

Caracterização da peça

Nº fragmentos: 1

Parte da Peça: Asa

Categoria: Vidrada Comum

Cronologia

Período: Idade contemporânea

Identificação

Nº inventário/achado: 25,26,27,28,29,30,31,32,33,34,35,36,37,38,39,40,41,42,43,44,45,46,121

Sondagem: Sondagem 17 (2016)

UE: 1099

22 fragmentos de bordo de cerâmica comum da época moderna/contemporânea.

Caracterização da peça

Nº fragmentos: 22

Parte da Peça: Bordo

Categoria: Moderna

Cronologia

Período: Idade moderna/contemporâneo

Trabalhos Arqueológicos da U.A.U.M. / MEMÓRIAS, 92, 2020

Identificação

Nº inventário/achado: 26

Sondagem: Sondagem 17 (2016)

UE: 1099

1 fragmento de asa de cerâmica preta da época moderna/contemporânea.

Caracterização da peça

Nº fragmentos: 1

Parte da Peça: Asa

Categoria: Local

Cronologia

Período: Idade moderna/contemporâneo

Identificação

Nº inventário/achado: 26,27,28,29

Sondagem: Sondagem 18 (2016)

UE: 1101

4 fragmentos de fundo de vidrada comum da época contemporânea.

Caracterização da peça

Nº fragmentos: 4

Parte da Peça: Fundo

Categoria: Vidrada Comum

Cronologia

Período: Idade contemporânea

Identificação

Nº inventário/achado: 27,28

Sondagem: Sondagem 17 (2016)

UE: 1099

2 fragmentos de asa de cerâmica comum da época moderna/contemporânea.

Caracterização da peça

Nº fragmentos: 2

Parte da Peça: Asa

Categoria: Moderna

Cronologia

Período: Idade moderna/contemporâneo

Identificação

Nº inventário/achado: 29,30,31,32,33,34,35,36,37,38,39,40,41,42,43,44,45, 46,47,48,49,50,51,52,53,54,55,56,57,58

Sondagem: Sondagem 17 (2016)

UE: 1099

30 fragmentos de fundo de cerâmica comum da época moderna/contemporânea.

Caracterização da peça

Nº fragmentos: 30

Parte da Peça: Fundo

Categoria: Moderna

Cronologia

Período: Idade moderna/contemporâneo

Trabalhos Arqueológicos da U.A.U.M. / MEMÓRIAS, 92, 2020

Identificação

Nº inventário/achado: 3

Sondagem: Sondagem 14 (2016)

UE: 0988

1 fragmento de bojo de cerâmica da época baixo medieval.

Caracterização da peça

Nº fragmentos: 1

Parte da Peça: Bojo

Categoria: Medieval

Cronologia

Período: Idade média - baixa

Identificação

Nº inventário/achado: 3

Sondagem: Sondagem 14 (2016)

UE: 1001

1 fragmento de fundo de cerâmica comum da época moderna/contemporânea.

Caracterização da peça

Nº fragmentos: 1

Parte da Peça: Fundo

Categoria: Moderna

Cronologia

Período: Idade moderna/contemporâneo

Identificação

Nº inventário/achado: 3

Sondagem: Sondagem 14 (2016)

UE: 0981

1 fragmentos de bordo de faiança da época moderno.

Caracterização da peça

Nº fragmentos: 1

Parte da Peça: Bordo

Categoria: Faiança

Cronologia

Datação: Séc. XVII-XVIII

Datação: Séc. XVII-XVIII

Cronologia: XVII-XVIII

Período: Idade moderna

Identificação

Nº inventário/achado: 3

Sondagem: Sondagem 19 (2016)

UE: 1105

1 fragmento de bojo de cerâmica da época alto medieval. Possui decoração aplicada, com um cordão/rolo de argila de secção arredondada, alternada com punções oblíquas, com decoração geométrica no interior.

Caracterização da peça

Nº fragmentos: 1

Parte da Peça: Bojo

Categoria: Medieval

Cronologia

Período: Idade média - alta

Decoração

Técnica: Cordão/ Punção

Identificação

Nº inventário/achado: 3,4

Sondagem: Sondagem 14 (2016)

UE: 0969

2 fragmentos de bojo de cerâmica comum da época moderna/ contemporânea.

Caracterização da peça

Nº fragmentos: 2

Parte da Peça: Bojo

Categoria: Comum

Cronologia

Período: Idade moderna/contemporâneo

Identificação

Nº inventário/achado: 3,4

Sondagem: Sondagem 17 (2016)

UE: 1099

2 fragmentos de bojo de cerâmica da época baixo medieval, com decoração curvilínea.

Caracterização da peça

Nº fragmentos: 2

Parte da Peça: Bojo

Categoria: Medieval

Cronologia

Período: Idade média - baixa

Decoração

Técnica: Incisão

Identificação

Nº inventário/achado: 3,4,5

Sondagem: Sondagem 14 (2016)

UE: 0999

3 fragmentos de bojo de cerâmica de tradição indígena.

Caracterização da peça

Nº fragmentos: 3

Parte da Peça: Bojo

Categoria: Tradição Indígena

Produção: Local

Cronologia

Período: Idade do Ferro

Identificação

Nº inventário/achado: 3,4,6

Sondagem: Sondagem 14 (2016)

UE: 1000

3 fragmentos de bojo de cerâmica comum da época moderna/ contemporânea.

Caracterização da peça

Nº fragmentos: 3

Parte da Peça: Bojo

Categoria: Moderna

Cronologia

Período: Idade moderna/contemporâneo

Trabalhos Arqueológicos da U.A.U.M. / MEMÓRIAS, 92, 2020

Identificação

Nº inventário/achado: 3,4,6

Sondagem: Sondagem 18 (2016)

UE: 1101

3 fragmentos de bordo de cerâmica comum da época moderna/contemporânea.

Caracterização da peça

Nº fragmentos: 3

Parte da Peça: Bordo

Categoria: Moderna

Cronologia

Período: Idade moderna/contemporâneo

Identificação

Nº inventário/achado: 3,5

Sondagem: Sondagem 14 (2016)

UE: 1002

2 fragmentos de fundo de cerâmica comum da época moderna(mosteiros).

Caracterização da peça

Nº fragmentos: 2

Parte da Peça: Bojo

Categoria: Moderna

Cronologia

Datação: Séc.XVI

Datação: Séc.XVI

Cronologia: XVI

Período: Idade moderna

Identificação

Nº inventário/achado: 30,31,32,33,34,35,36,37,38

Sondagem: Sondagem 18 (2016)

UE: 1101

8 fragmentos de bojo de vidrada comum da época contemporânea.

Caracterização da peça

Nº fragmentos: 8

Parte da Peça: Bojo

Categoria: Vidrada Comum

Cronologia

Período: Idade moderna/contemporâneo

Identificação

Nº inventário/achado: 39

Sondagem: Sondagem 18 (2016)

UE: 1101

7 fragmentos de bordo de faiança da época moderna/contemporânea.

Caracterização da peça

Nº fragmentos: 7

Parte da Peça: Bordo

Categoria: Faiança

Cronologia

Período: Idade moderna/contemporâneo

Trabalhos Arqueológicos da U.A.U.M. / MEMÓRIAS, 92, 2020

Identificação

Nº inventário/achado: 4

Sondagem: Sondagem 14 (2016)

UE: 0997

1 fragmento de bojo de cerâmica vidrada comum, da época contemporânea.

Caracterização da peça

Nº fragmentos: 1

Parte da Peça: Bojo

Categoria: Vidrada Comum

Cronologia

Período: Idade contemporânea

Identificação

Nº inventário/achado: 4

Sondagem: Sondagem 14 (2016)

UE: 1001

1 fragmento de material construção.

Caracterização da peça

Nº fragmentos: 1

Parte da Peça: Indeterminado

Categoria: Material de construção

Identificação

Nº inventário/achado: 4

Sondagem: Sondagem 14 (2016)

UE: 1002

1 fragmento de bordo de cerâmica comum da época moderna(mosteiros).

Caracterização da peça

Nº fragmentos: 1

Forma: Pote

Parte da Peça: Bordo

Categoria: Moderna

Cronologia Datação: Séc.XVI

Datação: Séc.XVI

Cronologia: XVI

Período: Idade moderna

Identificação

Nº inventário/achado: 4

Sondagem: Sondagem 14 (2016)

UE: 0998

1 fragmento de bojo de cerâmica de tradição indígena.

Caracterização da peça

Nº fragmentos: 1

Parte da Peça: Bojo

Categoria: Tradição Indígena

Produção: Local

Cronologia

Período: Idade do Ferro

Trabalhos Arqueológicos da U.A.U.M. / MEMÓRIAS, 92, 2020

Identificação

Nº inventário/achado: 4

Sondagem: Sondagem 19 (2016)

UE: 1105

1 fragmento de bordo de cerâmica da época medieval.

Caracterização da peça

Nº fragmentos: 1

Parte da Peça: Bordo

Categoria: Medieval

Cronologia

Período: Medieval

Identificação

Nº inventário/achado: 4,5

Sondagem: Sondagem 14 (2016)

UE: 0971

2 fragmentos de bordo de cerâmica vidrada comum da época contemporânea.

Caracterização da peça

Nº fragmentos: 2

Parte da Peça: Bordo

Categoria: Vidrada Comum

Cronologia

Período: Idade contemporânea

Identificação

Nº inventário/achado: 4,5

Sondagem: Sondagem 14 (2016)

UE: 0981

2 fragmentos de bordo de cerâmica comum vidrada da época contemporânea.

Caracterização da peça

Nº fragmentos: 2

Parte da Peça: Bordo

Categoria: Vidrada Comum

Cronologia

Período: Idade contemporânea

Identificação

Nº inventário/achado: 40

Sondagem: Sondagem 18 (2016)

UE: 1101

4 fragmentos de bordo de faiança da época moderna/contemporânea.

Caracterização da peça

Nº fragmentos: 4

Parte da Peça: Bordo

Categoria: Faiança

Cronologia

Período: Idade moderna/contemporâneo

Trabalhos Arqueológicos da U.A.U.M. / MEMÓRIAS, 92, 2020

Identificação

Nº inventário/achado: 41,42,43

Sondagem: Sondagem 18 (2016)

UE: 1101

3 fragmento de bordo de faiança da época moderna/contemporânea.

Caracterização da peça

Nº fragmentos: 3

Parte da Peça: Bordo

Categoria: Faiança

Cronologia

Período: Idade moderna/contemporâneo

Identificação

Nº inventário/achado: 42,43,44,45,46

Sondagem: Sondagem 19 (2016)

UE: 1100

5 fragmentos de bordo de cerâmica vidrada comum da época contemporânea.

Caracterização da peça

Nº fragmentos: 5

Parte da Peça: Bordo

Categoria: Vidrada Comum

Cronologia

Período: Idade contemporânea

Identificação

Nº inventário/achado: 44

Sondagem: Sondagem 18 (2016)

UE: 1101

1 fragmento de fundo de faiança da época moderna.

Caracterização da peça

Nº fragmentos: 1

Forma: Escudela

Parte da Peça: Fundo

Categoria: Faiança

Cronologia Datação: Séc. XVI-XVII

Datação: Séc. XVI-XVII

Cronologia: XVI-XVII

Período: Idade moderna

Diâmetro

Fundo: 06 cm

Identificação

Nº inventário/achado: 45

Sondagem: Sondagem 18 (2016)

UE: 1101

1 fragmento de fundo de faiança da época moderna/contemporânea.

Caracterização da peça

Nº fragmentos: 1

Parte da Peça: Fundo

Categoria: Faiança

Cronologia

Período: Idade moderna/contemporâneo

Identificação

Nº inventário/achado: 46

Sondagem: Sondagem 18 (2016)

UE: 1101

1 fragmento de fundode faiança da época moderna/contemporânea.

Caracterização da peça

Nº fragmentos: 1

Parte da Peça: Fundo

Categoria: Faiança

Cronologia Datação: Séc. XVII-XVIII

Datação: Séc. XVII-XVIII

Cronologia: XVII-XVIII

Período: Idade moderna/contemporâneo

Identificação

Nº inventário/achado: 47

Sondagem: Sondagem 19 (2016)

UE: 1100

1 fragmento de asa de cerâmica vidrada comum da época contemporânea.

Caracterização da peça

Nº fragmentos: 1

Parte da Peça: Asa

Categoria: Vidrada Comum

Cronologia

Período: Idade contemporânea

Identificação

Nº inventário/achado: 47

Sondagem: Sondagem 18 (2016)

UE: 1101

1 fragmento de bojo de faiança da época moderna/contemporânea.

Caracterização da peça

Nº fragmentos: 1

Parte da Peça: Bojo

Categoria: Faiança

Cronologia

Período: Idade moderna/contemporâneo

Identificação

Nº inventário/achado: 48

Sondagem: Sondagem 19 (2016)

UE: 1100

1 fragmento de fundo de cerâmica vidrada comum da época contemporânea.

Caracterização da peça

Nº fragmentos: 1

Parte da Peça: Fundo

Categoria: Vidrada Comum

Cronologia

Período: Idade contemporânea

Trabalhos Arqueológicos da U.A.U.M. / MEMÓRIAS, 92, 2020

Identificação

Nº inventário/achado: 48,49

Sondagem: Sondagem 18 (2016)

UE: 1101

2 fragmento de bojo de faiança da época moderna/contemporânea.

Caracterização da peça

Nº fragmentos: 2

Parte da Peça: Bojo

Categoria: Faiança

Cronologia Datação: Séc. XVII-XVIII

Datação: Séc. XVII-XVIII

Cronologia: XVII-XVIII

Período: Idade moderna/contemporâneo

Identificação

Nº inventário/achado: 49,50,51

Sondagem: Sondagem 19 (2016)

UE: 1100

3 fragmento de bojo de cerâmica vidrada comum da época contemporânea.

Caracterização da peça

Nº fragmentos: 3

Parte da Peça: Bojo

Categoria: Vidrada Comum

Cronologia

Período: Idade contemporânea

Identificação

Nº inventário/achado: 5

Sondagem: Sondagem 14 (2016)

UE: 0997

1 fragmento de bojo de faiança, da época moderna/contemporânea,

Caracterização da peça

Nº fragmentos: 1

Parte da Peça: Bojo

Categoria: Faiança

Cronologia Datação: Séc.XVIII

Datação: Séc.XVIII

Cronologia: XVIII

Período: Idade moderna/contemporâneo

Identificação

Nº inventário/achado: 5

Sondagem: Sondagem 14 (2016)

UE: 1000

1 fragmentos de bojo de cerâmica da época moderna.(mosteiros)

Caracterização da peça

Nº fragmentos: 1

Parte da Peça: Bojo

Categoria: Moderna

Cronologia Datação: Séc.XVI

Datação: Séc.XVI

Cronologia: XVI

Período: Idade moderna

Trabalhos Arqueológicos da U.A.U.M. / MEMÓRIAS, 92, 2020

Identificação

Nº inventário/achado: 5

Sondagem: Sondagem 17 (2016)

UE: 1099

1 fragmento de bojo de cerâmica da época baixo medieval (grupo 3).

Caracterização da peça

Nº fragmentos: 1

Parte da Peça: Bojo

Categoria: Medieval

Cronologia

Período: Idade média - baixa

Identificação

Nº inventário/achado: 5

Sondagem: Sondagem 14 (2016)

UE: 0988

1 fragmento de asa de cerâmica comum da época moderna/contemporânea.

Caracterização da peça

Nº fragmentos: 1

Parte da Peça: Asa

Categoria: Moderna

Cronologia

Período: Idade moderna/contemporâneo

Identificação

Nº inventário/achado: 5

Sondagem: Sondagem 19 (2016)

UE: 1105

1 fragmento de bojo de cerâmica da época medieval. Possui uma decoração em cordão de argila pontiagudo alternada com digitalização.

Caracterização da peça

Nº fragmentos: 1

Parte da Peça: Bojo

Categoria: Medieval

Cronologia

Período: Medieval

Decoração

Técnica: Cordão/ Digital

Identificação

Nº inventário/achado: 5

Sondagem: Sondagem 18 (2016)

UE: 1101

2 fragmentos de bordo de cerâmica comum da época moderna/contemporânea.

Caracterização da peça

Nº fragmentos: 2

Parte da Peça: Bordo

Categoria: Moderna

Cronologia

Período: Idade moderna/contemporâneo

Trabalhos Arqueológicos da U.A.U.M. / MEMÓRIAS, 92, 2020

Identificação

Nº inventário/achado: 5,6

Sondagem: Sondagem 14 (2016)

UE: 0969

2 fragmentos de bojo de faiança da época contemporânea.

Caracterização da peça

Nº fragmentos: 2

Parte da Peça: Bojo

Categoria: Faiança

Cronologia Datação: Séc.XIX-XX

Datação: Séc.XIX-XX

Cronologia: XIX-XX

Período: Idade contemporânea

Identificação

Nº inventário/achado: 5,7,8,9,10,11

Sondagem: Sondagem 14 (2016)

UE: 0998

6 fragmentos de bojo de cerâmica comum da época moderna/contemporânea.

Caracterização da peça

Nº fragmentos: 6

Parte da Peça: Bojo

Categoria: Comum

Cronologia

Período: Idade moderna/contemporâneo

Identificação

Nº inventário/achado: 50,51

Sondagem: Sondagem 18 (2016)

UE: 1101

2 fragmentos de bojo de faiança da época moderna/contemporânea.

Caracterização da peça

Nº fragmentos: 2

Parte da Peça: Bojo

Categoria: Faiança

Cronologia

Período: Idade moderna/contemporâneo

Identificação

Nº inventário/achado: 52

Sondagem: Sondagem 19 (2016)

UE: 1100

1 fragmento de cadinho

Caracterização da peça

Nº fragmentos: 1

Categoria: Comum

Cozedura: Redutora

Trabalhos Arqueológicos da U.A.U.M. / MEMÓRIAS, 92, 2020

Identificação

Nº inventário/achado: 53,54

Sondagem: Sondagem 19 (2016)

UE: 1100

2 fragmentos de bordo de faiança da época moderna/contemporânea.

Caracterização da peça

Nº fragmentos: 2

Parte da Peça: Bordo

Categoria: Faiança

Cronologia

Período: Idade moderna/contemporâneo

Identificação

Nº inventário/achado: 55

Sondagem: Sondagem 19 (2016)

UE: 1100

1 fragmento de fundo de faiança da época moderno/contemporânea.

Caracterização da peça

Nº fragmentos: 1

Parte da Peça: Fundo

Categoria: Faiança

Cronologia

Período: Idade moderna/contemporâneo

Coloração

Pintada: Sim

Identificação

Nº inventário/achado: 56

Sondagem: Sondagem 19 (2016)

UE: 1100

2 fragmentos de bojo de faiança da época moderna.

Caracterização da peça

Nº fragmentos: 2

Parte da Peça: Bojo

Categoria: Faiança

Cronologia Datação: Séc. XVI-XVII

Datação: Séc. XVI-XVII

Cronologia: XVI-XVII

Período: Idade moderna

Identificação

Nº inventário/achado: 57,58

Sondagem: Sondagem 19 (2016)

UE: 1100

2 fragmento de bojo de faiança da época moderna/contemporânea.

Caracterização da peça

Nº fragmentos: 2

Parte da Peça: Bojo

Categoria: Faiança

Cronologia Datação: Séc. XVII-XVIII

Datação: Séc. XVII-XVIII

Cronologia: XVII-XVIII

Período: Idade moderna/contemporâneo

Trabalhos Arqueológicos da U.A.U.M. / MEMÓRIAS, 92, 2020

Identificação

Nº inventário/achado: 59

Sondagem: Sondagem 19 (2016)

UE: 1100

1 fragmento de bordo de porcelana da época contemporânea.

Caracterização da peça

Nº fragmentos: 1

Parte da Peça: Bordo

Categoria: Porcelana

Cronologia

Período: Idade contemporânea

Identificação

Nº inventário/achado: 59,60,61,62,63,64,65,66,67,68,69,70,71,72,73,74,75,76,77,78,79,80,81,82,83,84,85,86,87,88,89,90,91,92,93,94,95,96,97,98,99,100,101,102,103,104,105,106,107,108,109,110,111,112,113,114,115,116,117,118,119,120

Sondagem: Sondagem 17 (2016)

UE: 1099

61 fragmentos de bojo de cerâmica comum da época moderna/ contemporânea.

Caracterização da peça

Nº fragmentos: 61

Parte da Peça: Bojo

Categoria: Moderna

Cronologia

Período: Idade moderna/contemporâneo

Identificação

Nº inventário/achado: 6

Sondagem: Sondagem 14 (2016)

UE: 0971

15 fragmentos de bojo de cerâmica vidrada comum da época contemporânea.

Caracterização da peça

Nº fragmentos: 15

Parte da Peça: Bordo/ parede

Categoria: Vidrada Comum

Cronologia

Período: Idade contemporânea

Identificação

Nº inventário/achado: 6

Sondagem: Sondagem 14 (2016)

UE: 0981

1 fragmento de bojo de cerâmica comum vidrada da época contemporânea.

Caracterização da peça

Nº fragmentos: 1

Parte da Peça: Bojo

Categoria: Vidrada Comum

Cronologia

Período: Idade contemporânea

Trabalhos Arqueológicos da U.A.U.M. / MEMÓRIAS, 92, 2020

Identificação

Nº inventário/achado: 6

Sondagem: Sondagem 14 (2016)

UE: 0988

1 fragmento de bojo de cerâmica da época baixo medieval (Grupo 1).

Caracterização da peça

Nº fragmentos: 1

Parte da Peça: Bojo

Categoria: Medieval

Cronologia

Período: Idade média - baixa

Identificação

Nº inventário/achado: 6

Sondagem: Sondagem 14 (2016)

UE: 0998

1 fragmento de fundo de cerâmica comum da época moderna/ contemporânea.

Caracterização da peça

Nº fragmentos: 1

Parte da Peça: Fundo

Categoria: Moderna

Cronologia

Período: Idade moderna/contemporâneo

Identificação

Nº inventário/achado: 6

Sondagem: Sondagem 17 (2016)

UE: 1099

1 fragmento de bojo de cerâmica da época baixo medieval, com decoração em cordão de argila, de secção pontiagudo, alternando com punções obliquas geométricas, provocada por tecido (grupo 3).

Caracterização da peça

Nº fragmentos: 1

Parte da Peça: Bojo

Categoria: Medieval

Cronologia

Período: Idade média - baixa

Decoração

Técnica: Cordão/ Punção

Identificação

Nº inventário/achado: 6

Sondagem: Sondagem 19 (2016)

UE: 1105

1 fragmento de bojo de cerâmica da época baixo medieval. contém uma decoração incisa com uma linha horizontal ondulada.

Caracterização da peça

Nº fragmentos: 1

Parte da Peça: Bojo

Categoria: Medieval

Decoração

Técnica: Incisão onda

Trabalhos Arqueológicos da U.A.U.M. / MEMÓRIAS, 92, 2020

Identificação

Nº inventário/achado: 6,10

Sondagem: Sondagem 14 (2016)

UE: 0999

2 fragmentos de base de cerâmica da época baixo medieval.

Caracterização da peça

Nº fragmentos: 2

Parte da Peça: Base

Categoria: Medieval

Cronologia

Período: Idade média - baixa

Identificação

Nº inventário/achado: 6,7

Sondagem: Sondagem 14 (2016)

UE: 1002

2 fragmento de bojo de cerâmica da época baixo medieval.

Caracterização da peça

Nº fragmentos: 2

Parte da Peça: Bojo

Categoria: Medieval

Cronologia

Período: Idade média - baixa

Identificação

Nº inventário/achado: 61,62

Sondagem: Sondagem 18 (2016)

UE: 1101

2 fragmentos de azulejo.

Caracterização da peça

Nº fragmentos: 2

Parte da Peça: Indeterminado

Categoria: Azulejo

Identificação

Nº inventário/achado: 63,64,65,66,67,68,69,70,71,72,73,74,75,76,77,78,79,80,81,82,83,84,86,87,88,89,90,91,92,93,94,95,96,97,98,99,100,101,102,103,104,105

Sondagem: Sondagem 18 (2016)

UE: 1101

42 fragmentos de azulejo.

Caracterização da peça

Nº fragmentos: 42

Parte da Peça: Indeterminado

Categoria: Azulejo

Identificação

Nº inventário/achado: 7

Sondagem: Sondagem 14 (2016)

UE: 0969

1 fragmento de bojo de porcelana da época moderna/ contemporânea.

Caracterização da peça

Nº fragmentos: 1

Parte da Peça: Bordo

Categoria: Porcelana

Cronologia

Período: Idade moderna/contemporâneo

Identificação

Nº inventário/achado: 7

Sondagem: Sondagem 14 (2016)

UE: 0999

1 fragmento de base de cerâmica comum da época moderna.(mosteiros)

Caracterização da peça

Nº fragmentos: 1

Parte da Peça: Base

Categoria: Comum

Cronologia

Datação: Séc.XVI

Datação: Séc.XVI

Cronologia: XVI

Período: Idade moderna

Identificação

Nº inventário/achado: 7

Sondagem: Sondagem 14 (2016)

UE: 1000

1 fragmentos de bojo de cerâmica da época baixo medieval.

Caracterização da peça

Nº fragmentos: 1

Parte da Peça: Bojo

Categoria: Medieval

Cronologia

Período: Idade média - baixa

Identificação

Nº inventário/achado: 7

Sondagem: Sondagem 17 (2016)

UE: 1099

1 fragmento de bojo de cerâmica da época baixo medieval, com decoração de incisões rectilíneas horizontais (grupo 1).

Caracterização da peça

Nº fragmentos: 1

Parte da Peça: Bojo

Categoria: Medieval

Cronologia

Período: Idade média - baixa

Decoração

Técnica: Incisão

Identificação

Nº inventário/achado: 7

Sondagem: Sondagem 18 (2016)

UE: 1101

2 fragmentos de fundo de cerâmica comum da época moderna/contemporânea.

Caracterização da peça

Nº fragmentos: 2

Parte da Peça: Fundo

Categoria: Moderna

Cronologia

Período: Idade moderna/contemporâneo

Identificação

Nº inventário/achado: 7,8

Sondagem: Sondagem 14 (2016)

UE: 0988

2 fragmento de bojo de cerâmica comum da época moderna/contemporânea.

Caracterização da peça

Nº fragmentos: 2

Parte da Peça: Bojo baixo

Categoria: Comum

Cronologia

Período: Idade moderna/contemporâneo

Identificação

Nº inventário/achado: 7,8

Sondagem: Sondagem 19 (2016)

UE: 1105

2 fragmentos de bojo de cerâmica da época baixo medieval.

Caracterização da peça

Nº fragmentos: 2

Parte da Peça: Bojo

Categoria: Medieval

Cronologia

Período: Idade média - baixa

Identificação

Nº inventário/achado: 7,8,9

Sondagem: Sondagem 14 (2016)

UE: 0971

3 fragmentos de bojo de cerâmica comum vidrada da época contemporânea.

Caracterização da peça

Nº fragmentos: 3

Parte da Peça: Bojo

Categoria: Vidrada Comum

Cronologia

Período: Idade contemporânea

Trabalhos Arqueológicos da U.A.U.M. / MEMÓRIAS, 92, 2020

Identificação

Nº inventário/achado: 74

Sondagem: Sondagem 19 (2016)

UE: 1105

1 fragmento de bordo de vidro comum da época contemporânea.

Caracterização da peça

Nº fragmentos: 1

Parte da Peça: Bordo

Categoria: Vidrada Comum

Cronologia

Período: Idade contemporânea

Identificação

Nº inventário/achado: 75,76,77,78,79,80

Sondagem: Sondagem 19 (2016)

UE: 1105

6 fragmentos de bojo de vidro comum da época contemporânea.

Caracterização da peça

Nº fragmentos: 6

Parte da Peça: Bojo

Categoria: Vidrada Comum

Cronologia

Período: Idade contemporânea

Identificação

Nº inventário/achado: 8

Sondagem: Sondagem 17 (2016)

UE: 1099

1 fragmento de bojo de cerâmica da época baixo medieval.

Caracterização da peça

Nº fragmentos: 1

Parte da Peça: Bojo

Categoria: Medieval

Cronologia

Período: Idade média - baixa

Identificação

Nº inventário/achado: 8,9

Sondagem: Sondagem 14 (2016)

UE: 0999

2 fragmentos de bojo de cerâmica comum, da época moderna.(mosteiros)

Caracterização da peça

Nº fragmentos: 2

Parte da Peça: Bojo

Categoria: Comum

Cronologia Datação: Séc.XVI

Datação: Séc.XVI

Cronologia: XVI

Período: Idade moderna

Identificação

Nº inventário/achado: 8,9

Sondagem: Sondagem 14 (2016)

UE: 0997

2 fragmentos de bojo de cerâmica comum, da época moderna/ contemporânea.

Caracterização da peça

Nº fragmentos: 2

Parte da Peça: Bojo

Categoria: Comum

Cronologia

Período: Idade moderna/contemporâneo

Identificação

Nº inventário/achado: 8,9,10

Sondagem: Sondagem 18 (2016)

UE: 1101

3 fragmentos de fundo de cerâmica comum da época moderna/contemporânea.

Caracterização da peça

Nº fragmentos: 3

Parte da Peça: Fundo

Categoria: Moderna

Cronologia

Período: Idade moderna/contemporâneo

Identificação

Nº inventário/achado: 8,9,10,11,12

Sondagem: Sondagem 14 (2016)

UE: 1002

5 fragmentos de bojo de cerâmica comum da época moderna/contemporânea.

Caracterização da peça

Nº fragmentos: 5

Parte da Peça: Bojo

Categoria: Moderna

Cronologia

Período: Idade moderna/contemporâneo

Identificação

Nº inventário/achado: 8,9,10,11,12,13,14,15

Sondagem: Sondagem 14 (2016)

UE: 1000

8 fragmentos de bojo de cerâmica comum da época moderna/contemporânea.

Caracterização da peça

Nº fragmentos: 8

Parte da Peça: Bojo

Categoria: Comum

Cronologia

Período: Idade moderna/contemporâneo

Trabalhos Arqueológicos da U.A.U.M. / MEMÓRIAS, 92, 2020

Identificação

Nº inventário/achado: 81,82

Sondagem: Sondagem 19 (2016)

UE: 1105

2 fragmento de bordo de faiança da época moderna/contemporânea.

Caracterização da peça

Nº fragmentos: 2

Parte da Peça: Bordo

Categoria: Faiança

Cronologia Datação: Séc. XVII-XVIII

Datação: Séc. XVII-XVIII

Cronologia: XVII-XVIII

Período: Idade moderna/contemporâneo

Identificação

Nº inventário/achado: 83

Sondagem: Sondagem 19 (2016)

UE: 1105

1 fragmento de bordo de faiança comum da época moderna/contemporânea.

Caracterização da peça

Nº fragmentos: 1

Parte da Peça: Bordo

Categoria: Faiança

Cronologia Datação: Séc.XIX-XX

Datação: Séc.XIX-XX

Cronologia: XIX-XX

Período: Idade moderna/contemporâneo

Identificação

Nº inventário/achado: 84,87

Sondagem: Sondagem 19 (2016)

UE: 1105

2 fragmentos de bojo de faiança comum da época moderna/contemporânea.

Caracterização da peça

Nº fragmentos: 2

Parte da Peça: Bojo

Categoria: Faiança

Cronologia

Período: Idade moderna/contemporâneo

Identificação

Nº inventário/achado: 84,87

Sondagem: Sondagem 19 (2016)

UE: 1105

2 fragmentos de bojode faiança da época moderna/contemporânea.

Caracterização da peça

Nº fragmentos: 2

Parte da Peça: Bojo

Categoria: Faiança

Cronologia Datação: Séc.XIX-XX

Datação: Séc.XIX-XX

Cronologia: XIX-XX

Período: Idade moderna/contemporâneo

Trabalhos Arqueológicos da U.A.U.M. / MEMÓRIAS, 92, 2020

Identificação

Nº inventário/achado: 85

Sondagem: Sondagem 19 (2016)

UE: 1105

1 fragmento de fundo de faiança da época moderna.

Caracterização da peça

Nº fragmentos: 1

Parte da Peça: Fundo

Categoria: Faiança

Cronologia Datação: Séc. XVI-XVII

Datação: Séc. XVI-XVII

Cronologia: XVI-XVII

Período: Idade moderna

Identificação

Nº inventário/achado: 85

Sondagem: Sondagem 18 (2016)

UE: 1101

1 fragmento de tijoleira.

Caracterização da peça

Nº fragmentos: 1

Parte da Peça: Indeterminado

Categoria: Tijoleira

Identificação

Nº inventário/achado: 86

Sondagem: Sondagem 19 (2016)

UE: 1105

1 fragmento de fundo de faiança da época moderna.

Caracterização da peça

Nº fragmentos: 1

Parte da Peça: Bojo

Categoria: Faiança

Cronologia Datação: Séc. XVI-XVII

Datação: Séc. XVI-XVII

Cronologia: XVI-XVII

Período: Idade moderna

Identificação

Nº inventário/achado: 89,90,91,92

Sondagem: Sondagem 19 (2016)

UE: 1105

4 fragmentos de azulejo.

Caracterização da peça

Nº fragmentos: 4

Parte da Peça: Indeterminado

Categoria: Azulejo

Trabalhos Arqueológicos da U.A.U.M. / MEMÓRIAS, 92, 2020

Identificação

Nº inventário/achado: 9

Sondagem: Sondagem 19 (2016)

UE: 1100

1 fragmento de asa de cerâmica da época moderna/contemporânea.

Caracterização da peça

Nº fragmentos: 1

Parte da Peça: Asa

Categoria: Moderna

Cronologia

Período: Idade moderna/contemporâneo

Identificação

Nº inventário/achado: 9,10

Sondagem: Sondagem 19 (2016)

UE: 1105

2 fragmentos de testro/tampa de cerâmica comum da época moderno/contemporâneo.

Caracterização da peça

Nº fragmentos: 2

Parte da Peça: Testro

Categoria: Moderna

Cronologia

Período: Idade moderna/contemporâneo

Identificação

Nº inventário/achado: 9,10,11

Sondagem: Sondagem 14 (2016)

UE: 0988

3 fragmento de bojo de faiança da época moderna/contemporânea.

Caracterização da peça

Nº fragmentos: 3

Parte da Peça: Bojo

Categoria: Faiança

Cronologia

Datação: Séc. XVIII-XIX

Datação: Séc. XVIII-XIX

Cronologia: XVIII-XIX

Período: Idade moderna/contemporâneo

Identificação

Nº inventário/achado: 9,10,13,14

Sondagem: Sondagem 17 (2016)

UE: 1099

4 fragmentos de bojo de cerâmica da época baixo medieval (grupo 4).

Caracterização da peça

Nº fragmentos: 4

Parte da Peça: Bojo

Categoria: Medieval

Cronologia

Período: Idade média - baixa

Identificação

Nº inventário/achado: 93,94,95,96,97,98,99

Sondagem: Sondagem 19 (2016)

UE: 1105

7 fragmentos de material de construção.

Caracterização da peça

Nº fragmentos: 7

Parte da Peça: Indeterminado

Categoria: Material de construção



Lista Geral de achados posicionados

Convento São Francisco

Nº inventário: 28	Nº achado: 011	Sondagem: Sondagem 14 (2016)	UE: 0988
Tipo: Metal			
Descrição: Possível fragmento de medalha			
Coordenadas: X: -25480.879540	Y: 210167.462800	Cota: 80.200000	
Nº inventário: 274	Nº achado: 012	Sondagem: Sondagem 17 (2016)	UE: 1099
Tipo: Moeda			
Descrição: Moeda			
Coordenadas: X: -25487.513200	Y: 210161.302800	Cota: 80.570000	
Nº inventário: 9	Nº achado: 013	Sondagem:	UE:
Tipo: Lítico			
Descrição: Fragmento de friso em granito.			
Coordenadas: X: -25493.147000	Y: 210164.868000	Cota: 83.100000	
Nº inventário: 10	Nº achado: 014	Sondagem:	UE:
Tipo: Lítico			
Descrição: 1 fragmento de friso em calcário.			
Coordenadas: X: -25493.090000	Y: 210164.814000	Cota: 83.100000	
Nº inventário: 110	Nº achado: 015	Sondagem: Sondagem 19 (2016)	UE: 1100
Tipo: Lítico			
Descrição: 1 fragmento de material de construção em mármore.			
Coordenadas: X: -25497.115000	Y: 210164.157000	Cota: 83.030000	
Nº inventário: 250	Nº achado: 016	Sondagem: Sondagem 17 (2016)	UE: 1099
Tipo: Objeto diverso			
Descrição: Possível fragmento de busto-relicário em argila.			
Coordenadas: X: -25485.307400	Y: 210157.979300	Cota: 80.250000	
Nº inventário: 109	Nº achado: 017	Sondagem: Sondagem 19 (2016)	UE: 1100
Tipo: Lítico			
Descrição: 1 fragmento de friso em material mármore.			
Coordenadas: X: -25493.407000	Y: 210165.132000	Cota: 83.100000	
Nº inventário: 164	Nº achado: 018	Sondagem: Sondagem 19 (2016)	UE: 1105
Tipo: Objeto diverso			
Descrição: Fragmento de botão em osso.			
Coordenadas: X: -25494.341000	Y: 210164.570000	Cota: 80.580000	
Nº inventário: 130	Nº achado: 019	Sondagem: Sondagem 18 (2016)	UE: 1101
Tipo: Metal			
Descrição: 1 fragmento em bronze.			
Coordenadas: X: -25494.785900	Y: 210151.707200	Cota: 83.100000	



Listagem de Amostras

Convento São Francisco

Identificação

Nº catálogo: **Nº inventário: 2**

Nº achado: AM08

Amostra de argamassa (junto a misula sul)

Localização

Sondagem: Sondagem 12 (2016) UE: 0931 **Coordenadas:** X: Y: Cota:

Tipo

Material: Outro

Identificação

Nº catálogo: **Nº inventário: 3**

Nº achado: AM09

Amostra de argamassa (junto a misula central parte norte)

Localização

Sondagem: Sondagem 12 (2016) UE: 0931 **Coordenadas:** X: Y: Cota:

Tipo

Material: Outro

Identificação

Nº catálogo: **Nº inventário: 1**

Nº achado: AM10

Amostra de reboco

Localização

Sondagem: Sondagem 13 (2016) UE: 0930 **Coordenadas:** X: Y: Cota:

Tipo

Material: Outro

Trabalhos Arqueológicos da U.A.U.M. / MEMÓRIAS, 92, 2020

Identificação

Nº catálogo: Nº inventário: 129

Nº achado: AM11

Amostra de argamassa (2)

Localização

Sondagem: Sondagem 18 (2016)

UE: 1101

Coordenadas: X:

Y:

Cota:

Tipo

Material: Outro

Trabalhos Arqueológicos da U.A.U.M. / MEMÓRIAS, 92, 2020

10 Anexos (CD.ROM)

Trabalhos Arqueológicos da U.A.U.M. / MEMÓRIAS, 92, 2020