

福建云霄水头宋代窑址发掘简报

厦门大学历史系
漳州市文物保护中心
云霄县博物馆

水头窑址位于福建省漳州市云霄县火田镇水头村田头前自然村东 300 米的碗仔山上(图一),地处一山间小盆地之中,北侧有小溪(窑陂)汇入漳江,东、南、西三面为柴薪充足的丘陵山地,平均海拔 35~50 米。窑址发现于 20 世纪 50 年代末,1985 年被公布为云霄县文物保护单位,现保存有数处窑业堆积,地表散见碗、杯、盘、碟、炉等瓷器标本及匣钵、垫饼等窑

具标本,堆积十分丰富,最深可达 3 米,面积共 1 万余平方米^①。

2017 年 6~9 月,为配合云平高速公路建设,厦门大学历史系和漳州市文物保护中心在云霄县博物馆的配合下,对窑址南部区域进行了抢救性发掘,共布 10 米×10 米探方 10 个(编号 T01~T10),发掘面积约 1050 平方米,揭露龙窑遗迹 2 座,出土了一批青釉、青白釉瓷器和窑具标本,其中完整和可复原器物达数百件,为了解闽南地区宋代制瓷业的发展水平提供了重要资料。现将发掘情况简报如下。

一 地层堆积

整个发掘区分为堆积区和窑炉区两部分,其中 T01~T05 位于堆积区,T06~T10 位于窑炉区(图二)。堆积区大部分探方地层可分 4 层(主要由瓷器、窑具逐层堆积形成),窑炉区多数探方地层可分 3 层。现以 T01 东壁和 T06 南壁为例,分别将堆积区和窑炉区的地层堆积情况介绍如下。

(一) T01 东壁

呈坡状堆积。分为表土层和堆积层(图三)。

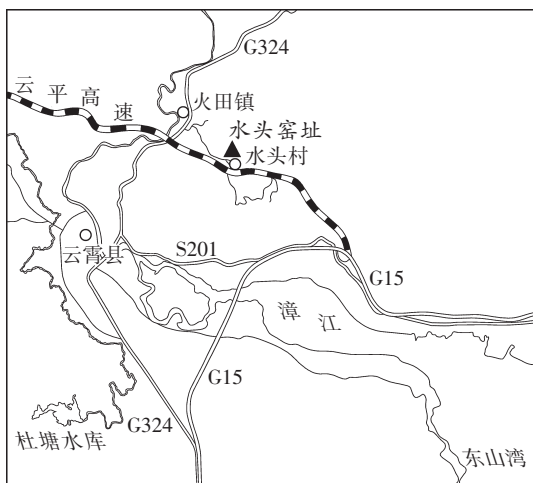

图一 窑址位置示意图

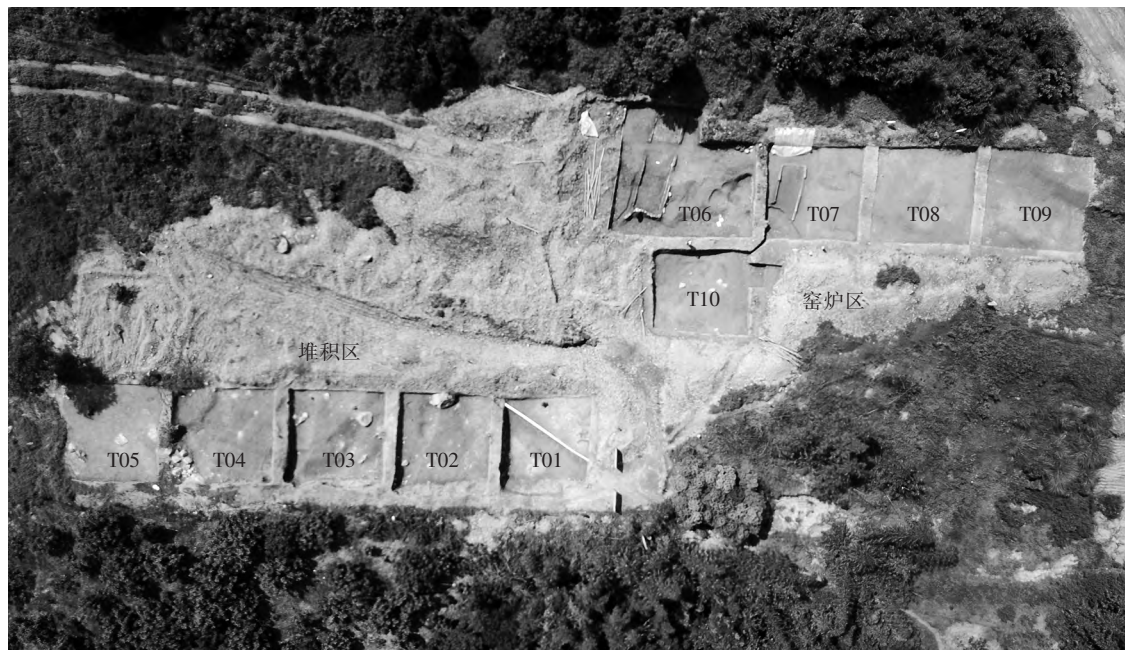

图二 发掘区全景(上为南)

第①层:表土层。分布于整个探方,南部较厚,北部较薄,厚 0.2~0.68 米。灰黑色沙土,土质较疏松,包含瓷器、匣钵、垫饼等。瓷器有青釉瓷和青白釉瓷,器形包括碗、盘、碟、杯等。

第②层:堆积层,分 3 小层。

第②a 层:分布于除北部外的大部分探方,中部较厚,北部逐渐消失,厚 0~1.25 米。灰黄色土,土质较疏松,包含大量瓷器、匣钵、垫饼等。瓷器以青釉瓷为主,少量为青白釉瓷,器形包括碗、盘、碟、杯、炉等,装饰多为双面刻划花,内部纹饰有卷草、团菊、缠枝花卉等,外壁纹饰多为折扇、莲瓣、篦线等。

第②b 层:分布于探方中部以北区域,中部较厚,两侧较薄,厚 0~1.35 米。红褐色沙土,土质疏松,包含大量瓷器、窑具、窑砖和红烧土等。瓷器以青釉瓷为主,少量为青白釉瓷,器形包括碗、盘、碟、杯、盒、罐、炉等,纹饰有蕉叶、卷草、团菊、缠枝花卉等。

第②c 层:分布于探方北部,北

部较厚,向南逐渐消失,厚 0~1.68 米。棕黑色沙土,土质较疏松,包含大量瓷器、窑具、窑砖和红烧土等。瓷器以青釉瓷为大宗,几乎不见青白釉瓷,器形包括碗、盘、碟、杯等,以素面为主,少量饰蕉叶、卷草等。

第②c 层以下为生土。

(二) T06 南壁

呈水平堆积。分 3 层(图四)^[2]。

第①层:分布于整个探方,西部较厚,东部

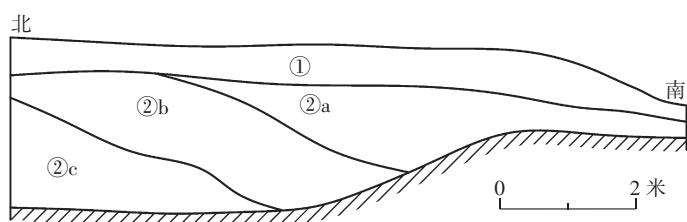

图三 T01 东壁剖面图

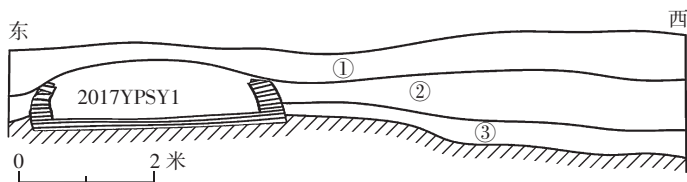

图四 T06 南壁剖面图

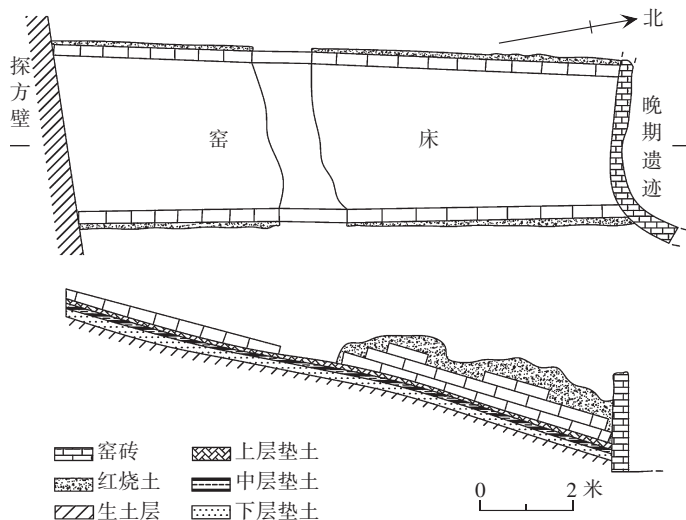

图五 2017YPSY1 平、剖面图

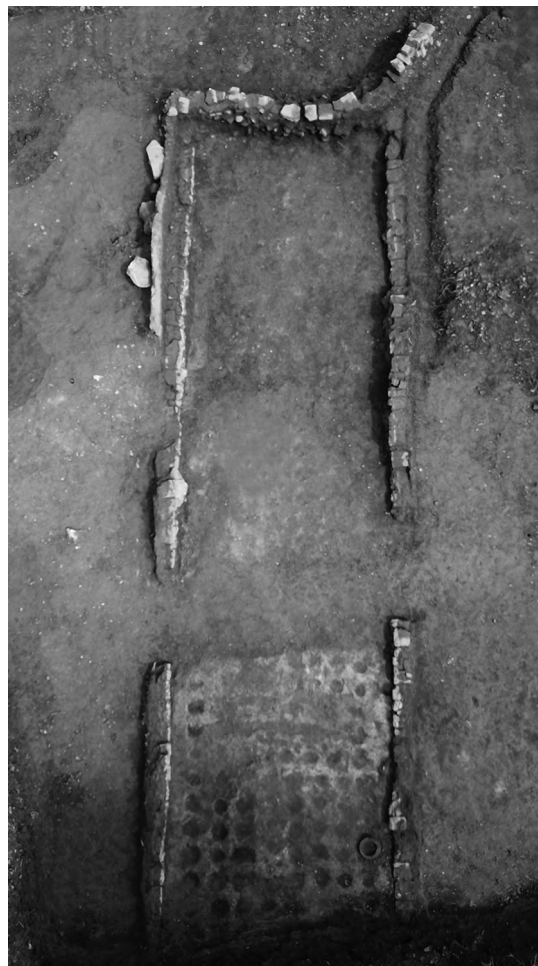

图六 2017YPSY1(上为北)

较薄,厚 0.2~0.65 米。灰黑色沙土,土质较疏松,包含瓷器、匣钵、垫饼等。瓷器以青釉瓷为主,器形包括碗、盘、碟、杯等。

第②层:分布于整个探方,西部较厚,厚 0.3~0.8 米。浅红灰色沙土,土质较疏松,夹杂红烧土,包含物较丰富,以瓷器和匣钵为主。匣钵较大,部分粘连变形。瓷器以青釉瓷为主,少量为青白釉瓷,器形有碗、炉、杯、碟、执壶等,其中碗的类型和数量较多。

第③层:分布于除探方东部外的大部分区域,厚 0.1~0.4 米。棕黄色黏土,土质较细腻,包含瓷器和碎窑具,出土器物不甚丰富。瓷器主要为青釉瓷,器形有碗、杯、碟等。

第③层以下为生土。

二 遗迹

本次发掘共清理窑炉 2 座(编号 2017YPSY1、2017YPSY2),均为龙窑。

(一)2017YPSY1

位于 T06 东部。窑炉整体呈长条形,坐南朝北,窑头方向 15°。火膛和窑炉前段被一晚期遗迹破坏,窑炉尾部位于高速公路征地范围以外,暂未发掘,故目前仅发掘窑床中部一段,推测整个窑炉应由窑前工作室、火门、火膛、窑床、排烟室组成,前部应延伸至 T10 内(图五、六)。

窑床呈长条形,发掘部分水平长 11.7、斜长 12.1、宽 2.7~3.4、残高 0.3~0.5 米。东、西两窑壁沿挖进的山体用砖平铺叠砌而成,窑壁厚 0.2~0.3 米,靠山体一侧空隙处填有红烧土,厚 0.1~0.15 米。窑壁内倾,朝窑室的一面有经高温长期烧烤形成的厚烧结面,厚约 0.05 米。窑顶不存,推测应为拱形。窑床底部南高北低,坡度 15°,经多次铺平修整,后段窑床有排列规整的匣钵孔(图七)。解剖情况表明,窑床结构分 3 层,上层由大量匣钵碎片和小砾石混黏土夯实而成,厚 0.1 米;中层用细沙黏土铺垫而成,厚

图七 2017YPSY1 窑床
后段(由北向南摄)



0.1 米;下层是灰黄色沙黏土,为初期窑床底部垫土,包含少量瓷片、匣钵碎片和小砾石等,厚 0.05~0.12 米。

(二)2017YPSY2

位于 T7 内。窑炉整体呈长条形,坐南朝北,窑头方向 13°。火膛、窑炉前段和窑炉尾部均已被破坏,目前仅存窑床中部一段(图八)。

窑床呈长条形,水平长 7、斜长 7.8、宽 2.8~3.2、残高 0.1~0.3 米。东、西两窑壁沿挖进的山体用砖平铺叠砌而成,窑壁厚 0.2~0.3 米,靠山体一侧空隙处填有红烧土,厚 0.1~0.15 米。窑壁内倾,朝窑室的一面有经高温长期烧烤形成的厚烧结面,厚约 0.03 米。窑顶不存,推测应为拱形。窑床底部倾斜,南高北低,坡度 12°。解剖情况表明,窑底结构分 2 层,上层为由沙粒、黄土和匣钵夯实而成的烧结层,有坚硬的烧结面,厚约 0.06 米;下层是黄色沙黏土,为窑床垫土,厚 0.1~0.15 米。

三 出土器物

本次发掘出土器物丰富,以瓷器和窑具为主,另有少量制瓷工具等。

(一)瓷器

瓷器主要为青釉和青白釉瓷,以青釉瓷为主,青白釉瓷数量较少。瓷器制作较为精细,绝

大多数为轮制,个别器物为捏塑。器形以碗、盘、杯为主,另有少量碟、炉、器盖、罐、执壶等。较多器物表面有纹饰,但素面亦占一定比例。胎质较致密,少量含细沙,胎色以灰白为主,少量为白、灰黄和暗红色。器物多内外施釉,釉层较



图八 2017YPSY2(上为北)

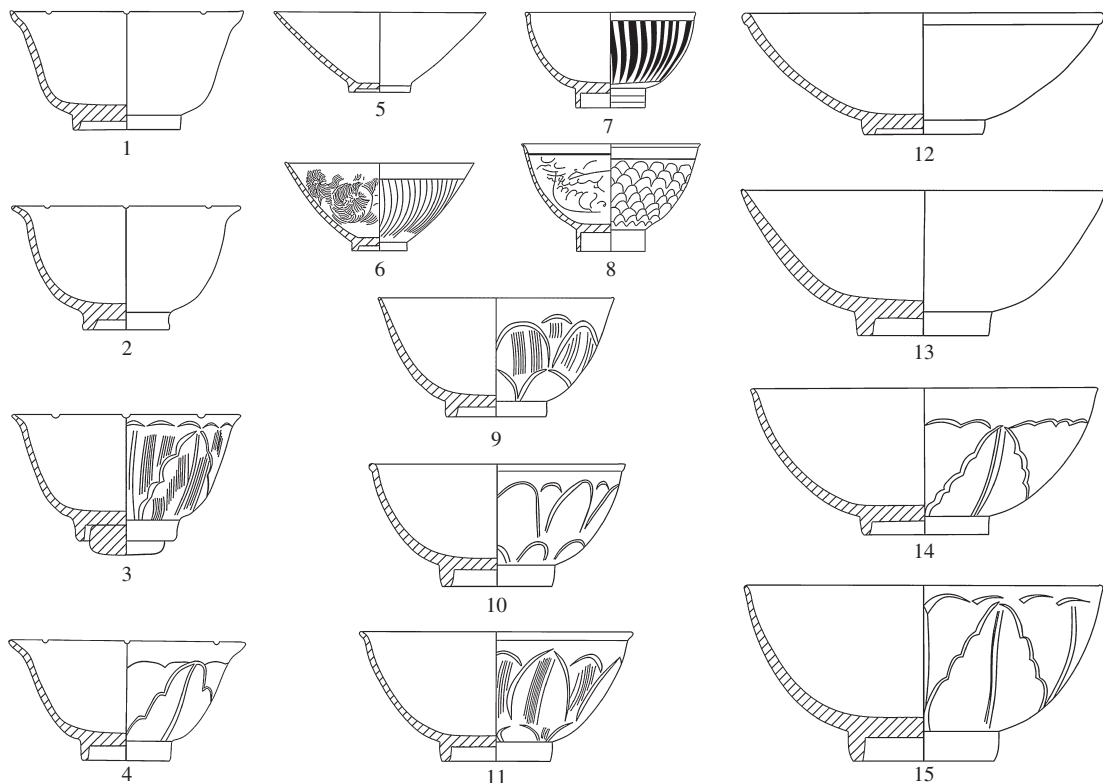

图九 青釉碗

1. A型Ⅰ式(T03①:9) 2. A型Ⅱ式(T01②c:29) 3、4. A型Ⅲ式(T02②b:14、T03②b:4) 5. B型Ⅰ式(T03②b:5)
6. B型Ⅱ式(T01②a:5) 7. E型Ⅰ式(T04①:41) 8. E型Ⅱ式(T10①:33) 9. C型Ⅰ式(T03②b:10) 10、11. C型Ⅱ式(T04②a:1、T01②b:38) 12. D型Ⅰ式(T04②c:47) 13. D型Ⅱ式(T02②b:109) 14、15. D型Ⅲ式(T04②c:37、T03②b:11) (均为1/5)

薄,釉色除青、青白外,也有少量为青黄、青灰和青绿色。

1.青釉瓷

出土数量多,种类丰富,造型多样。器形主要有碗、盘、杯、炉、盒、器盖、罐、执壶等。

碗 数量最多。分5型。

A型 花口,深弧腹,底部较厚,圈足。分3式。

I式 敞口,沿微外撇,腹部近斜直,腹与底交接处明显,内底微凹,圈足矮小。多为素面。釉层较厚。标本 T03①:9,可复原。口沿有六处小缺口,修磨成葵瓣形,沿微上折,下腹部有明显弧折,挖足较浅,足墙竖直。素面,外壁可见拉坯留下的横向条纹。灰黄胎,胎质坚硬。釉色青灰,内外施满釉,足底露胎。口径 15.3、足径 7.3、高 7.9 厘米(图九:1、一一)。

II式 近直口,沿外撇较甚,腹与底交接处较明显,内底微凹,圈足较宽矮。多为素面,少量饰蕉叶纹。釉层较薄。标本 T01②c:29,可复原。口沿有六处小缺口,修磨成葵瓣形,腹壁弧度较大,挖足较深,足墙斜直,足壁较厚。素面,外壁可见拉坯留下的横向条纹。灰白胎,胎质坚硬。釉色青灰,圈足及足底未施釉。口径 15、足径 6、高 8.1 厘米(图九:2)。

III式 口微侈,沿外撇,腹部较深,腹与底交接处不明显,内底微凹,圈足较瘦高。外壁多饰蕉叶纹。标本 T02②b:14,可复原。口沿有六处小缺口,修磨成葵瓣形,腹壁较斜直,挖足较深,足墙竖直,足壁较厚,圈足内粘连一垫饼。外口沿下饰一周波浪线纹,外壁刻划蕉叶纹,蕉叶内填篔簹线纹。灰白胎,胎质坚硬。釉色青灰,内外

施满釉,足底露胎。口径 15.3、足径 6.9、高 8.5 厘米(图九:3)。标本 T03②b:4,可复原。腹壁斜直,圈足较高,挖足较深,足墙竖直,足壁较厚。外壁刻划蕉叶纹。灰黄胎,胎质较松。内外满施青釉,足底露胎。口径 15.5、足径 6、高 8 厘米(图九:4)。

B 型 整体呈斗笠状。敞口,斜直腹,圈足矮小,挖足较浅。分 2 式。

I 式 尖圆唇,腹部较深。少量内壁饰卷草纹。标本 T03②b:5,可复原。腹壁斜直内收。外壁有旋削痕。灰黄胎。釉色青灰。口径 14、足径 3.8、高 5.1 厘米(图九:5)。

II 式 尖圆唇,腹壁微弧。少量内壁饰卷草纹或团菊纹等,外壁饰折扇纹。标本 T01②a:5,

可复原。口部变形。内壁刻划团菊纹,外壁刻划折扇纹。灰黄胎。釉色青黄。口径 12.5、足径 3.4、高 5.5 厘米(图九:6)。

C 型 数量较多。整体器形敦实。侈口,弧腹,圈足较高,挖足较深,足壁较厚。灰白胎为主。内外满施青釉,釉面开细片纹。分 2 式。

I 式 尖圆唇,内底多较宽平,圈足较 II 式矮。外壁多饰莲瓣纹,素面较少。标本 T03②b:10,可复原。内底宽平。外壁刻莲瓣纹,莲瓣圆弧,内填篔簹线纹。灰黄胎。足底露胎。口径 15.3、足径 6.4、高 7.7 厘米(图九:9)。

II 式 圆唇,内底内凹。外壁多饰莲瓣纹,素面较少。内外满施青釉。标本 T04②a:1,可复原。外壁刻莲瓣纹,莲瓣较圆弧。灰黄胎。釉

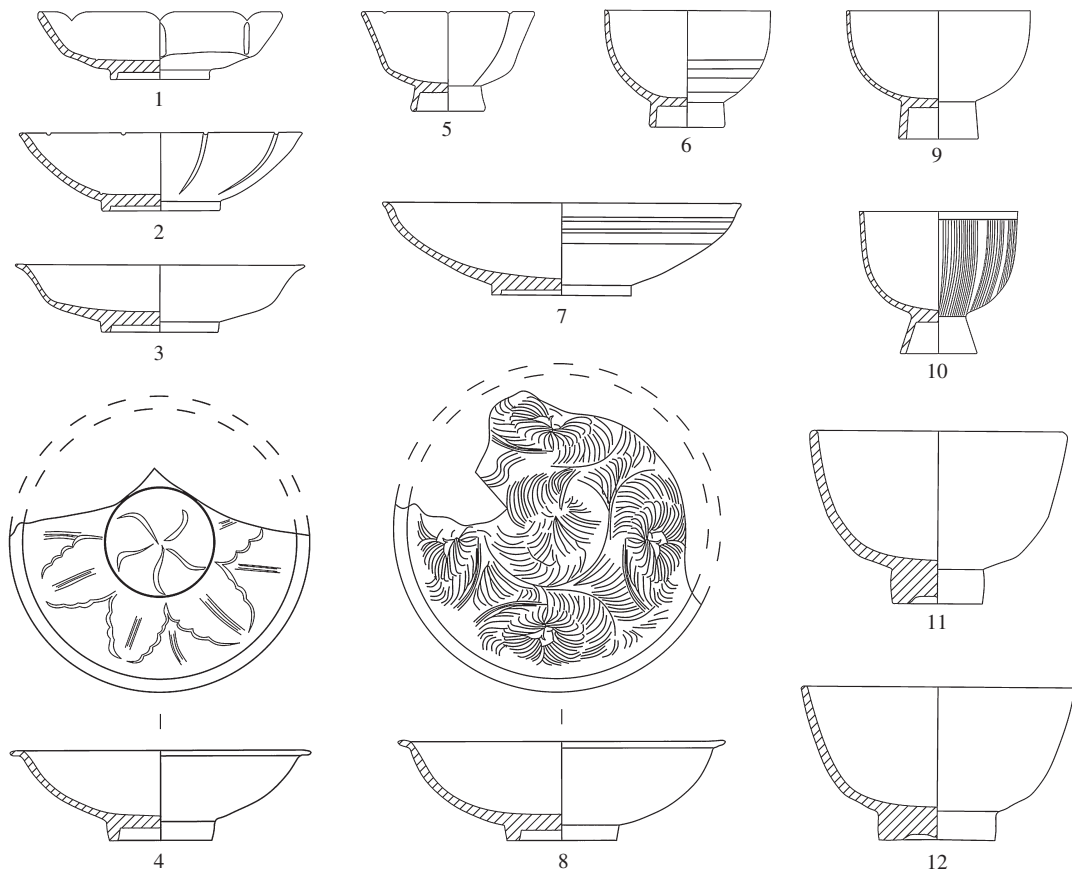

图一〇 青釉瓷器

1. A 型 I 式盘(T01②b:2) 2. A 型 II 式盘(T03②a:1) 3. B 型 I 式盘(T03②c:20) 4,8. B 型 III 式盘(T01②a:21,T01①:22)
5. B 型杯(T01②c:17) 6. C 型 I 式杯(T01②c:8) 7. B 型 II 式盘(T01②a:139) 9. C 型 II 式杯(T01②b:12) 10. C 型 III 式杯(T01②a:78) 11. A 型 I 式杯(T01②c:11) 12. A 型 II 式杯(T01②b:24) (1~4,7 为 1/4,8 为 1/5,余为 1/2)



图一一 A型I式青釉碗(T03①: 9)



图一二 C型II式青釉碗(T04②a: 1)



图一三 E型I式青釉碗(T04①: 41)



图一四 B型I式青釉盘(T03②c: 20)



图一五 B型III式青釉盘(T01②a: 21)



图一六 C型III式青釉杯(T01②a: 78)

层较厚,不透明,口沿下有积釉现象。口径 16.8、足径 7.7、高 8.3 厘米(图九: 10、一二)。标本 T01②b: 38,可复原。圆唇,腹较深。外壁刻莲瓣纹,莲瓣较尖,内填篔纹。灰白胎。口径 18.1、足径 7.5、高 8.5 厘米(图九: 11)。

D 型 器形较大。敞口,斜弧腹,腹壁外坦,

圈足。分 3 式。

I 式 厚圆唇,浅腹,腹壁外坦较甚,圈足宽矮。素面。标本 T04②c: 47,可复原。灰白胎。釉色青灰,施釉不及底。口径 23.5、足径 8、高 8 厘米(图九: 12)。

II 式 尖圆唇,腹较深,腹壁斜收,圈足较



图一七 C型Ⅲ式青釉杯(T10①: 77)



图一八 A型Ⅰ式青釉炉(T04②c: 8)



图一九 A型Ⅱ式青釉炉(T03②b: 23)



图二〇 B型Ⅰ式青釉炉(T04②a: 46)



图二一 B型Ⅱ式青釉炉(T03①: 24)



图二二 青釉盒(T01②b: 19)

I式高。多为素面,少量外壁饰蕉叶纹。标本T02②b: 109,可复原。素面。灰黄胎。内外满施青釉。口径23.5、足径8.5、高9.5厘米(图九: 13)。

Ⅲ式 尖圆唇,深弧腹,圈足较Ⅱ式高。外壁多饰蕉叶纹。标本T04②c: 37,可复原。外壁刻划蕉叶纹。灰黄胎。内外满施青釉。口径23、足

径8.1、高9.5厘米(图九: 14)。标本T03②b: 11,可复原。圈足较高。外壁刻划蕉叶纹。灰黄胎。内外满施青釉,足底露胎。口径23.4、足径9.1、高11.4厘米(图九: 15)。

E型 器形小巧。口微侈,深弧腹,高圈足。内外施满釉。分2式。



图二三 A型青釉器盖(T01②b: 81)



图二四 B型青釉器盖(T03②b: 1)



图二五 青釉罐(T04①: 35)



图二六 青釉执壶(T10①: 66)



图二七 A型I式青白釉碗(T01②a: 38)

I式 圆唇,上腹较直,下腹斜收。外壁多饰折扇纹。标本 T04①: 41,可复原。外壁刻划折扇纹。灰黄胎。釉色青黄。口径 11.1、足径 4.5、高 6.2 厘米(图九: 7、一三)。

II式 尖圆唇,口部较 I 式外撇,腹壁较 I 式外坦,圈足瘦高。内壁饰团菊纹或卷草纹等,

外壁多饰折扇纹或波浪纹。标本 T10①: 33,可复原。内壁刻划卷草纹,外壁刻划波浪纹。灰白胎。施青釉。口径 11.8、足径 4.5、高 7 厘米(图九: 8)。

盘 数量仅次于碗类。分 2 型。

A 型 花口,矮圈足。分 2 式。



图二八 B型I式青白釉碗(T03②b:2)



图二九 C型青白釉盘(T04②b:42)



图三〇 A型青白釉杯(T02①:4)



图三一 B型青白釉杯(T01②a:72)



图三二 B型青白釉盒(T01②b:127)



图三三 青白釉器盖(T01②a:206)

I式 折腹。标本 T01②b:2,可复原。六瓣葵口,尖圆唇,外壁压印六道凹槽。灰白胎。釉色青灰。口径 13、足径 5.4、高 3.6 厘米(图一〇:1)。

II式 弧腹,腹壁较直,内底宽平。标本

T03②a:1,可复原。八瓣葵口,尖圆唇,外壁压印八道凹槽,圈足宽矮。灰黄胎。釉色青黄。口径 15、足径 6.4、高 4.2 厘米(图一〇:2)。

B型 平口。分3式。

I式 折腹,腹壁外坦。多为素面。标本

T03②c: 20,可复原。撇口,尖圆唇,上腹斜直,下腹弧收,矮圈足。灰黄胎。施青釉。口径 15.3、足径 6.2、高 3.6 厘米(图一〇:3、一四)。

II式 弧腹,腹较深,内底呈圈状。标本 T01②a: 139,可复原。尖圆唇,内底圆弧且宽,矮圈足。外口沿下有两周凸弦纹。灰黄胎。釉色青灰。口径 19.2、足径 7.3、高 5.1 厘米(图一〇:7)。

III式 平折沿,弧腹,圈足较高。内壁及内底刻划蕉叶纹、卷草纹、团菊纹、云气纹等较复杂纹饰。标本 T01②a: 21,可复原。圈足高,足墙较直。内壁刻划蕉叶纹,内底弦纹内刻划涡轮形图案。白胎。釉色青黄。口径 16、足径 5.6、高 4.8 厘米(图一〇:4、一五)。标本 T01①: 22,可复原。足墙较直。内壁与内底刻划团菊纹。灰黄胎。釉色青灰。口径 22、足径 7.2、高 6.5 厘米(图一〇:8)。

杯 数量较多。分 3 型。

A 型 饼足,足底中间有一圆形凸起。分 2 式。

I 式 敞口,深腹,饼足较高。标本 T01②c: 11,可复原。口近直,圆唇,上腹较直,内底宽平,足墙稍外撇,足面内凹。内外壁均可见旋削痕。灰黄胎。釉色青黄,施釉不及底。口径 6.8、足径 2.5、高 4.6 厘米(图一〇:11)。

II式 侈口,腹较 I 式浅,饼足较矮。标本 T01②b: 24,可复原。圆唇,腹壁斜直,足墙较竖直。外壁有旋削痕。灰黄胎。釉色泛湖水绿色,施釉不及底。口径 7.2、足径 3.1、高 4.1 厘米(图一〇:12)。

B 型 花口外侈,腹较深,腹壁外坦,喇叭形圈足,足墙外撇。标本 T01②c: 17,可复原。六瓣葵口,外壁压印六道凹槽,内底圆弧,足墙斜直。灰黄胎。青釉泛黄。口径 4.6、足径 2、高 2.7 厘米(图一〇:5)。

C 型 弧腹,圈足。分 3 式。

I 式 侈口,深腹,上腹近直,下腹斜收,圈足较高。施釉不及底。标本 T01②c: 8,可复原。口微侈,圆唇,足墙竖直。外壁可见旋削痕。灰白胎。釉色青灰,釉面开细片纹。口径 4.4、足径 2、高 3.1 厘米(图一〇:6)。

II式 近直口,弧腹,腹较 I 式浅,圈足较

I 式高。除圈足外施满釉。标本 T01②b: 12,可复原。内底较平,高圈足,足墙稍外撇。灰黄胎。施青釉,釉面开细片纹。口径 4.9、足径 2.1、高 3.4 厘米(图一〇:9)。

III式 直口,腹较深,喇叭形高圈足。内外施满釉。标本 T01②a: 78,可复原。上腹较直,下腹弧收。外口沿下饰一周凹弦纹,外壁饰篔簹线纹。灰白胎。釉色泛灰。口径 4.2、足径 2、高 3.8 厘米(图一〇:10、一六)。标本 T10①: 77,可复原。尖圆唇,腹部近球形,足墙外撇较甚。外壁上下各两周凹弦纹间刻划折扇纹。口径 4.5、足径 2.4、高 4.6 厘米(图一七)。

炉 出土残片较多,完整器和可复原器较少。均为有座炉,造型较丰富。分 2 型。

A 型 斜折沿,深腹。分 2 式。

I 式 炉体较小。深斜腹,底座较瘦高。部分外壁刻划牡丹纹或莲瓣纹。外壁施釉,内壁及底足露胎。标本 T04②c: 8,可复原。敞口,圆唇,腹壁斜弧,下接带有三周圆鼓凸棱的中空底座,底座足墙外撇。外壁上部压印六道凹槽,下部刻划莲瓣纹。灰黄胎。釉色青黄。口径 10.2、底座径 5.4、高 9.3 厘米(图一八、三四:1)。

II式 炉体较 I 式宽大,底座较 I 式粗壮。标本 T03②b: 23,可复原。直口,圆唇,唇部隐约可见小缺口,腹壁较直,内底较平,下接带有两周圆鼓凸棱的中空底座,座沿外翘。外壁上部刻划蕉叶纹,叶片内填篔簹线纹,并有压印凹槽,与口部缺口相对应,下部刻划三重莲瓣纹。灰白胎。釉色青灰。口径 11.5、底座径 7.5、高 10.5 厘米(图一九、三四:2)。

B 型 多棱座炉。分 2 式。

I 式 标本 T04②a: 46,口部残。弧腹,内底较平,下接中空底座,底座上部呈实心圆鼓凸棱状,下部有两层出台。外壁刻三重莲瓣纹,最底重瓣尖外撇,立体感强。灰黄胎。釉色青灰。底座径 10.6、残高 13.2 厘米(图二〇、三四:5)。

II式 炉体宽大。标本 T03①: 24,底座残,仅剩炉体部分。唇口,腹壁较直。外壁刻三重莲瓣纹。灰白胎。釉色青灰,釉面有开片。口径 12.7、底径 7.9、残高 10.5 厘米(图二一、三四:3)。

图三四 青釉瓷器

1. A型Ⅰ式炉(T04②c:8) 2. A型Ⅱ式炉(T03②b:23) 3. B型Ⅱ式炉(T03①:24) 4. 执壶(T10①:66) 5. B型Ⅰ式炉(T04②a:46) 6. 盒(T01②b:19) 7. A型器盖(T01②b:81) 8. B型器盖(T03②b:1) 9. 罐(T04①:35)
(4为1/5,7为1/2,余为1/4)

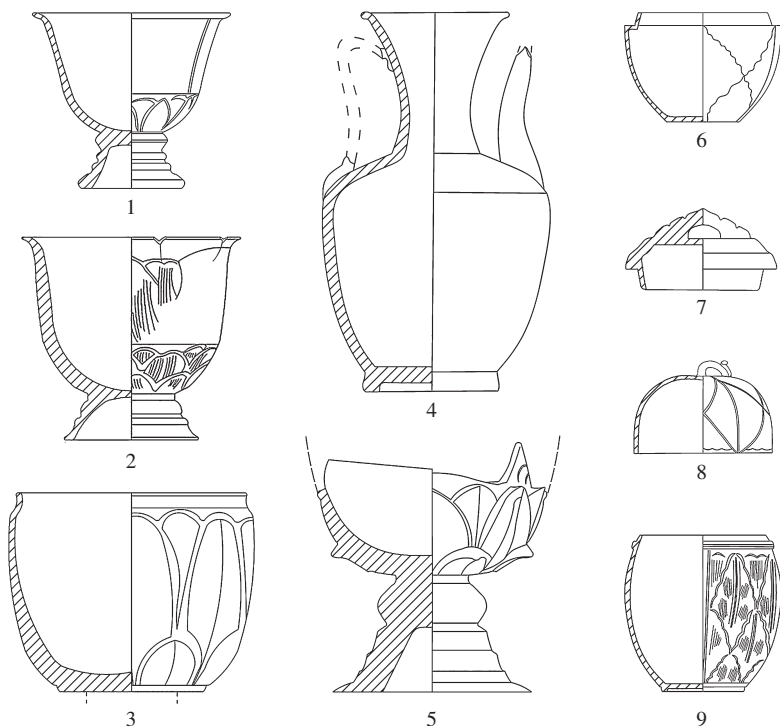

盒 数量较少。均模制成型。整体呈罐形，子口微敛，弧腹，平底。除口部和底部外，皆施满釉。标本 T01②b:19,可复原。圆唇。外壁刻划交叉波浪线纹,每组间以竖线纹相隔。灰黄胎。釉色青黄。口径 6.8、底径 4、高 5.8 厘米(图二二、三四:6)。

器盖 数量较少。分 2 型。

A 型 瓶盖。标本 T01②b:81,完整。子口较浅,顶面隆起,中间较平,上置桥形纽,纽边沿曲折。灰黄胎。盖面施釉,釉色青灰泛黄,釉面开细片纹。盖径 4、高 2.1 厘米(图二三、三四:7)。

B 型 盒盖。标本 T03②b:1,可复原。盖呈六瓣瓜棱状,盖面隆起,顶面较平,中部置茎梗纽。每面均刻划交叉波浪线纹。灰黄胎。釉色青黄,釉面开细片纹。盖径 7.4、高 4.9 厘米(图二四、三四:8)。

罐 数量较少,仅 1 件可复原。标本 T04①:35,可复原。敛口,圆唇,鼓腹,内底较平,矮圈足,挖足较浅,足壁较厚。外口沿下饰两周凸棱,外壁刻划三层蕉叶纹,叶片内填篔簹线纹。灰黄胎。釉色青灰,内壁、圈足和底部

未施釉。口径 6.7、足径 4.4、高 8.2 厘米(图二五、三四:9)。

执壶 出土残片较多。标本 T10①:66,可复原。喇叭形口,束颈较长,广溜肩,肩以下弧收,平底,矮圈足。肩部一侧置长流,另一侧对应置执手,执手已残。灰白胎。施青釉。口径 9.4、足径 8.7、高 25 厘米(图二六、三四:4)。

2.青白釉瓷

数量较少,器形有碗、盘、杯、碟、盒、器盖等。

碗 数量较多。分 3 型。

A 型 整体器形敦实。侈口,弧腹,圈足,挖足较深,足墙竖直且较厚。灰白胎为主。内外壁施青白釉,釉色多泛灰,釉面光洁,少有开片。分 2 式。

I 式 唇口,斜弧腹较深。外壁多饰莲瓣纹、蕉叶纹等。标本 T01②a:38,可复原。外壁刻划莲瓣纹,莲瓣上部较尖,莲瓣内填篔簹线纹。灰白胎。内外施满釉,足底露胎。口径 21.2、足径 8.7、高 10 厘米(图二七、三五:1)。

II 式 腹壁较 I 式竖直。内外壁均有纹饰,内壁饰团菊纹,外壁多饰折扇纹。标本

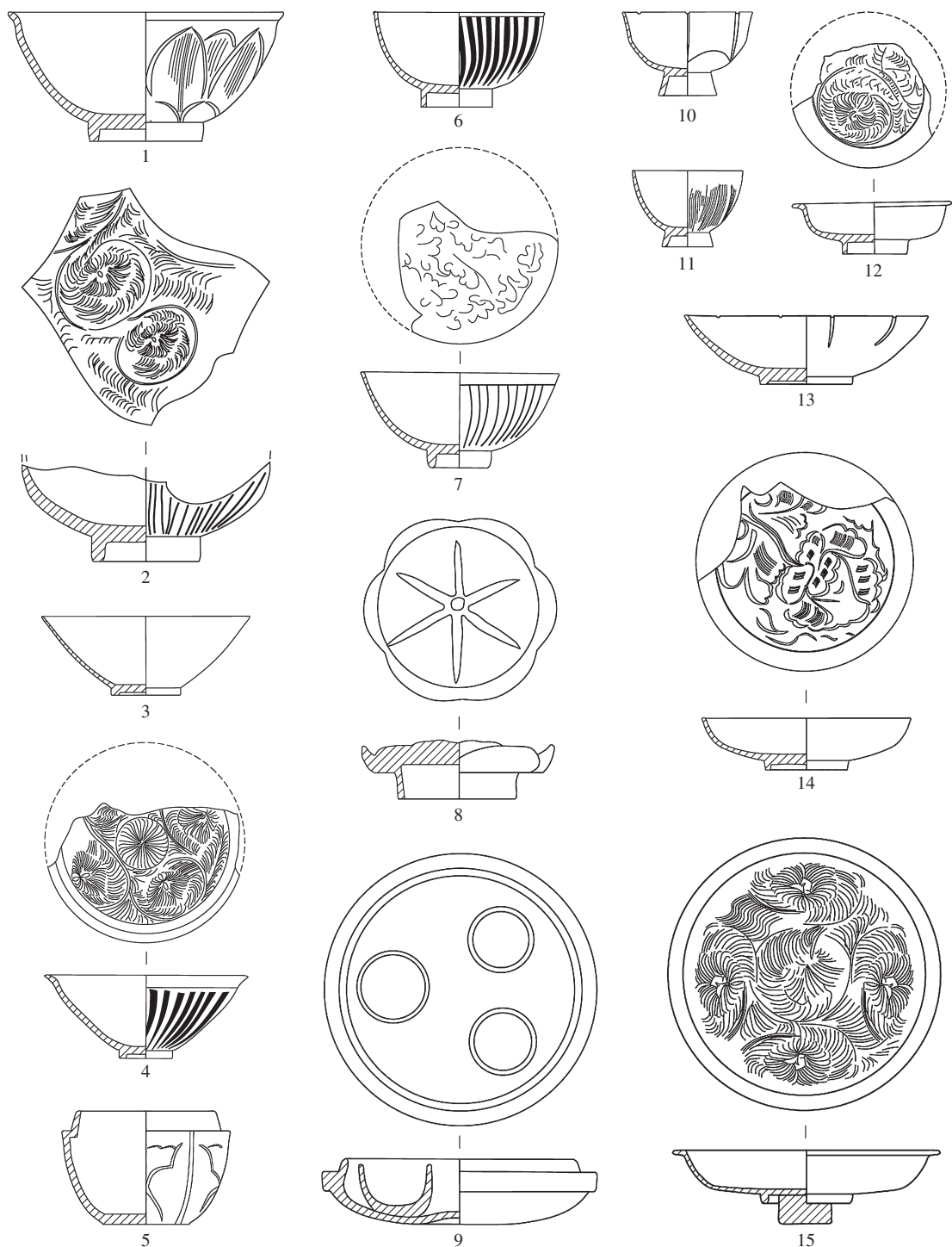

图三五 青白釉瓷器

1. A型Ⅰ式碗(T01②a:38) 2. A型Ⅱ式碗(T10①:48) 3. B型Ⅰ式碗(T03②b:2) 4. B型Ⅱ式碗(T06①:189) 5. A型盒(T01②b:105) 6. C型Ⅰ式碗(T06①:89) 7. C型Ⅱ式碗(T06①:108) 8. 器盖(T01②a:206) 9. B型盒(T01②b:127) 10. A型杯(T02①:4) 11. B型杯(T01②a:72) 12. 碟(T01②b:182) 13. A型盘(T02①:5) 14. B型盘(T01②b:7) 15. C型盘(T04②b:42) (1~4为1/5,余为1/4)

T10①：48，口部残。深弧腹，圈足宽大，足墙较厚。内壁刻划细密的团菊纹，外壁刻划粗疏折扇纹。灰白胎。内外及足底施满釉。足径 8.2、残高 7.8 厘米(图三五：2)。

B 型 整体呈斗笠状。敞口，斜腹，圈足矮小，挖足较浅。分 2 式。

I 式 腹壁斜直，圈足较宽。素面。内外施满釉。标本 T03②b：2，可复原。尖圆唇，足墙较直。外壁有窑斑。灰白胎。釉色莹润。口径 16、足径 5.4、高 6 厘米(图二八、三五：3)。

II 式 腹壁微弧，圈足较 I 式窄且高。内壁饰团菊纹，外壁饰折扇纹。标本 T06①：189，可复原。沿微外撇，尖圆唇。内壁刻划团菊纹，外壁刻划细密折扇纹。灰白胎。釉色青白。口径 15.8、足径 4.2、高 6.4 厘米(图三五：4)。

C 型 器形小巧。圆唇，深弧腹，高圈足。外壁多饰折扇纹。内外施满釉。分 2 式。

I 式 腹壁较竖直，圈足窄且高，足墙较薄。外壁饰折扇纹。标本 T06①：89，可复原。口近直，上腹较直，下腹弧收，内底圆弧。外壁刻划宽折扇纹。灰白胎。釉色均匀。口径 10.5、足径 4.4、高 5.7 厘米(图三五：6)。

II 式 腹壁较 I 式外坦，足墙较厚。内外壁皆有纹饰，内壁饰团菊纹、卷草纹等，外壁多饰折扇纹。标本 T06①：108，可复原。敞口，斜弧腹。内壁刻划卷草纹，外壁刻划细密折扇纹。灰白胎。釉色均匀。口径 12、足径 3.5、高 5.8 厘米(图三五：7)。

盘 数量较多。分 3 型。

A 型 花口，腹部微折，圈足宽矮，挖足较浅，内足墙斜。厚胎。标本 T02①：5，可复原。六出花口，腹壁斜直外坦，近底微折，圈足斜切。灰白胎。青白釉。口径 15、足径 5.5、高 4.2 厘米(图三五：13)。

B 型 敞口，上腹较直，下腹弧收，内底宽平，矮圈足，挖足较浅。标本 T01②b：7，可复原。尖圆唇，腹壁微折。内底刻划缠枝花卉纹。灰白胎。青白釉。口径 12.8、足径 5.1、高 2.9 厘米(图三五：14)。

C 型 平折沿，浅腹，矮圈足。标本 T04

②b：42，可复原。腹壁微弧，内底宽平，圈足矮小，圈足底部粘连一垫饼。内底刻划团菊纹。白胎。青白釉。口径 16.8、足径 5.4、高 3.3 厘米(封底；图二九、三五：15)。

杯 腹较深，喇叭形圈足。分 2 型。

A 型 花口。标本 T02①：4，可复原。六瓣葵口，腹部相应压印六道凹槽，上腹较竖直，下腹内收，内底圆弧，圈足较高。灰黄胎。青白釉，釉面有开片。口径 8、足径 3.5、高 5.2 厘米(图三〇、三五：10)。

B 型 敞口。标本 T01②a：72，可复原。深弧腹。外壁刻划篦线纹。灰白胎。青白釉泛灰。口径 6.8、足径 3、高 4.7 厘米(图三一、三五：11)。

碟 数量较多，形制单一，器形较小。采用漏斗状匣钵叠置装烧，中间垫以圆形垫饼作间隔。内外施满釉，足底露胎。标本 T01②b：182，可复原。器形与 C 型盘相同，唯个体较小。白胎。青白釉，釉面有开片。口径 10、足径 4.1、高 3.1 厘米(图三五：12)。

盒 数量较少。分 2 型。

A 型 单体盒。罐形，子口微敛，弧腹，平底。除口部和底部外，皆施满釉。标本 T01②b：105，可复原。圆唇。外壁刻划简易蕉叶纹。灰白胎。青白釉。口径 8.4、底径 5.2、高 7 厘米(图三五：5)。

B 型 数量极少。子母盒。有盖，盖大多残损。器身子口，卧足。内底均置三个小盏。口沿及足底无釉，余施满釉。标本 T01②b：127，口部残，内置三个小盏。白胎。青白釉。底径 6.8、残高 3.9 厘米(图三二、三五：9)。

器盖 1 件(T01②a：206)。可复原。子口高直，盖沿呈六瓣莲瓣状，莲瓣圆肥，边沿翘起，盖面呈六瓣瓜棱状，盖顶隆弧，中部置茎梗纽。灰黄胎。青白釉，盖面局部有窑斑。盖径 12、高 3.5 厘米(图三三、三五：8)。

(二)窑具

出土数量甚巨。其中匣钵坯胎均掺有粗细沙粒，有的表面刷有棕色釉水。

漏斗形匣钵 分 2 型。

A 型 器形大小不等。直口，折腹，小平底。上部与下部高度相当。口径 10~30、高 8~15 厘

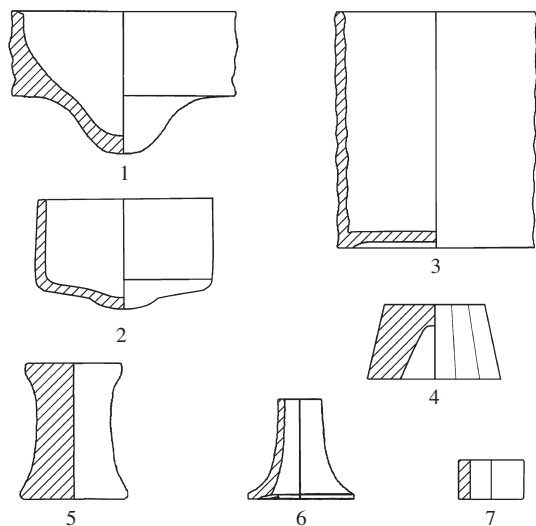

图三六 窑具

1. A型漏斗形匣钵(T04①:YJ13) 2. B型漏斗形匣钵(T03①:YJ4) 3.筒形匣钵(T06①:YJ41) 4.轴顶帽(T06②:YJ6) 5. A型支具(T07①:YJ8) 6. B型支具(T02①:YJ2) 7.垫圈(T01①:YJ5) (3为1/10,余为1/6)

米。标本 T04①:YJ13,口径 17、高 11 厘米(图三六:1)。

B型 器形多较小。整体与 A 型相似,但上部较高,下部较矮。口径 8~15、高 5~12 厘米。标本 T03①:YJ4,口径 13.7、高 8.2 厘米(图三六:2)。

筒形匣钵 器形较大。直口,平底内凹。除用以装烧碗、碟等外,有些用作漏斗形匣钵的底座。口径 15~32、高 25~40 厘米。标本 T06①:YJ41,口径 25.2、高 30 厘米(图三六:3)。

垫饼 大小不一。均用泥团压成圆饼状。直径 3.5~6 厘米。标本 T08②:YJ32,直径 6 厘米。

垫圈 高矮、大小不一。用泥条捏合呈圆环状再加压平。直径 3~6 厘米。标本 T01①:YJ5,直径 4.9 厘米(图三六:7)。

支具 分 2 型。

A 型 圆筒形,高身,束腰,平底。高 5~13 厘米。标本 T07①:YJ8,底径 7.6、高 10.4 厘米(图三六:5)。

B 型 喇叭形,上端平而小,中空。高 5~10

厘米。标本 T02①:YJ2,底径 8.2、高 7.6 厘米(图三六:6)。

轴顶帽 1 件(T06②:YJ6)。整体呈多棱柱状,顶部较平,内部为倒圆锥体形。瓷土胎。内壁施釉,器外露胎。底径 10、高 5.8 厘米(图三六:4)。

四 结 语

通过此次考古发掘和对资料的初步整理,我们得出以下几点认识。

1. 产品特点

水头窑的产品种类以碗、盘、杯等日用品为大宗。胎色以灰白、灰黄为主,少量为白胎或红胎。凡灰黄胎、红胎者,胎上均施白色化妆土。胎质多较致密,硬度较大,器壁厚薄均匀。部分灰黄胎胎质较松,瓷石成分多不足,有的则完全属陶胎。

该窑产品釉色品类有青釉和青白釉两种,以青釉为主,一般内外施满釉,圈足大多施釉,唯足底露胎。多数器物有不同程度的流釉痕迹。部分青釉瓷器釉层较厚,有玻璃质感,一般无开片,另有部分青釉瓷器釉色呈青黄、青灰或青绿色,釉层均较薄,有细密开片。

水头窑出土瓷器素面无纹者占有一定比例,但也有相当一部分器物装饰有花纹,且装饰手法多样,纹饰内容较丰富。装饰手法主要有刻花、划花、堆塑、模印。其中,刻花、划花常结合使用,多为刻出大体纹饰,再在细部填以三四条直线成组的短篦线纹,细腻生动。堆塑、模印主要应用于青釉罐形盒、炉及青白釉子母盒等。装饰纹样有蕉叶纹、莲瓣纹、卷草纹、团菊纹、牡丹纹、花卉纹、弦纹等。装饰风格主要分为三类:一是内壁刻划卷草纹、团菊纹,外壁刻划折扇纹、水波纹,多见于青黄釉、青灰釉的 B 型 II 式、E 型 II 式碗上;二是内壁素面无纹,外壁刻划莲瓣纹、蕉叶纹,多见于青黄釉 C 型 I 式、C 型 II 式、D 型 II 式、D 型 III 式碗和青白釉 A 型 I 式碗上;三是内壁刻划卷草纹、蕉叶纹、牡丹纹、团菊纹等,外壁素面无纹,多见于青釉、青白釉盘类产品。

2. 窑址年代

水头窑址不见于文献记载,但出土器物的特征为判断窑址年代提供了依据。第②b、②c层中出土较多的A型Ⅲ式青釉碗,为六瓣花口、高圈足,是北宋中期流行的风格,与江西景德镇道塘里宋代窑址出土的青白釉A型Ⅱ式碗造型相近^[1];第②b层中出土较多的B型Ⅰ式青釉斗笠碗与景德镇湖田窑二期后段北宋中期的B型青白釉斗笠碗造型相似^[4]。由此可知,水头窑址的始烧年代可能接近北宋中期。窑址第②a层和Y1中出土的较多E型青釉碗大多施青黄釉,内壁刻划卷草纹或缠枝花卉纹,外壁刻划折扇纹,这类器物与宋代同安窑系的青釉折扇纹碗式样相似^[5],第②a、②b层出土的C型、D型青釉碗在纹饰上以篔线纹表现叶脉,与宋代同安窑系的青釉碗式样相似^[6],这类碗在厦门后溪碗窑、东窑等宋代窑址均有出土^[7],福建顺昌大坪林场宋墓也出土过类似同安窑系碗,还伴出有“元丰通宝”铜钱^[8]。同时,堆积区第②a层出土器物多为双面刻划花,内壁装饰繁缛,这种装饰风格与浙江龙泉东区第一、二期北宋晚期至南宋早中期的产品装饰风格一致^[9],而第②a、②b层中出土的C型青釉碗与罗宛井窑址下层堆积中出土的B型青白釉碗在造型和纹饰上均较为接近,大致可确定为同一时期遗存^[10]。由此推断,窑址的年代下限应在南宋早期或更晚。综上所述,水头窑址的造烧年代应在北宋中期到南宋早中期。

3. 发掘意义

水头窑址是漳州地区宋代窑址中造烧时间较早、规模较大、出土器物丰富的重要窑场之一。此次考古工作是首次对水头窑址进行的系统性发掘,初步揭示出该窑的产品特征和造烧年代,对于研究云霄县地方社会经济史以及闽南地区乃至福建地区的宋代陶瓷史均具有重要意义。同时,该窑造烧的产品中可以见到与湖田窑、龙泉窑、潮州窑、同安窑等风格类似的瓷器,为研究宋代窑业技术的传播与交流提

供了实物资料。此外,水头窑出土的莲瓣纹和篔划纹青釉瓷器,是福建省内以同安为代表的窑口的主要产品,在南宋时期大量输往日本,被称为“珠光青瓷”。由此推断,水头窑址与海上贸易活动和海上丝绸之路关系密切。陶瓷手工业是古代社会经济的重要组成部分,通过本次对水头窑址的发掘,可以窥见云霄地区两宋时期经济、文化的发展概况,为研究漳州乃至闽南地区与世界交流的历史提供了实物资料。

附记:本次发掘领队为张闻捷,参加发掘的人员有熊譙乔、胡志群、刘锴云、赵梦沙、李启慧、罗诗晨、张艺璇、阙惠华、李梦维、阮晓根、柴政良等,摄影为刘锴云、李启慧,器物绘图由熊譙乔、胡志群完成。

执 笔:张闻捷 张长水
熊譙乔 刘锴云

- [1] 汤毓贤《福建云霄火田水头窑调查》,《福建文博》1999年增刊。
- [2] 由于2017YPSY1向T06东壁、南壁延伸,故发掘时对T06进行了扩方,此处T06南壁剖面为扩方前剖面。
- [3] 江西省文物考古研究所等《江西景德镇道塘里宋代窑址发掘简报》,《文物》2011年第10期。
- [4] 江西省文物考古研究所等《景德镇湖田窑址:1988~1999年考古发掘报告》(上),第88页,文物出版社,2007年。
- [5] 李辉柄《福建同安窑调查纪略》,《文物》1974年第11期。
- [6] 叶文程、林忠干《福建陶瓷》,第226页,福建人民出版社,1993年。
- [7] 同[6],第222页。
- [8] 曾凡《福建顺昌大坪林场宋墓》,《文物》1983年第8期。
- [9] 浙江省文物考古研究所《龙泉东区窑址发掘报告》,第402~407页,文物出版社,2005年。
- [10] 福建省博物馆《漳浦罗宛井窑抢救性发掘的主要收获》,《福建文博》2001年第2期。

(责任编辑:戴 茜)