

PROBLEMAS DE ÓPTICA GEOMÉTRICA E INSTRUMENTAL

**Unidad 8:
8.2 Asociación de lente delgada y espejo**

Jaume Escofet



Uso de este material

Copyright  2011 by Jaume Escofet

El autor autoriza la distribuci n de la versi n electr nica de **Problemas de  ptica Geom trica e Instrumental. Unidad 8: 8.2 Asociaci n de lente delgada y espejo** sin previo consentimiento del mismo siempre que se haga de forma gratuita. Se prohíben expresamente la venta, distribuci n, comunicaci n p blica y alteraci n del contenido. Por versi n electr nica se entiende exclusivamente el archivo en formato PDF; las versiones impresas est n sujetas a los usos definidos en la Ley de la Propiedad Intelectual o los acuerdos que puedan tomarse con el autor. El permiso sobre el uso del archivo en formato PDF incluye la realizaci n de una copia impresa para uso exclusivamente personal. Se proh be tambi n el paso del archivo electr nico a otro formato a excepci n de aqu llos que permitan la compresi n, facilitando as  su almacenamiento. El autor se reserva el derecho de modificar el contenido tanto textual como de gr ficos e im genes sin necesidad de especificar versiones de trabajo y sin previo aviso por ning n medio.

Terrassa, Noviembre de 2011.

UNIDAD 8. PROBLEMAS DE ASOCIACI N DE LENTE DELGADA Y ESPEJO

1. Un objeto de 30 mm de altura se encuentra situado 200 mm delante de una lente delgada positiva, L , cuya distancia focal es de 100 mm. Detr s de la lente est  situado un espejo plano, E , inclinado 45° respecto del eje  ptico seg n se muestra en la figura. Determina:

- La posici n de la imagen final.
- El car cter de la imagen final.
- El tama o de la imagen final.

Considera:

- $LE = 100$ mm
- $LE = 200$ mm

R/

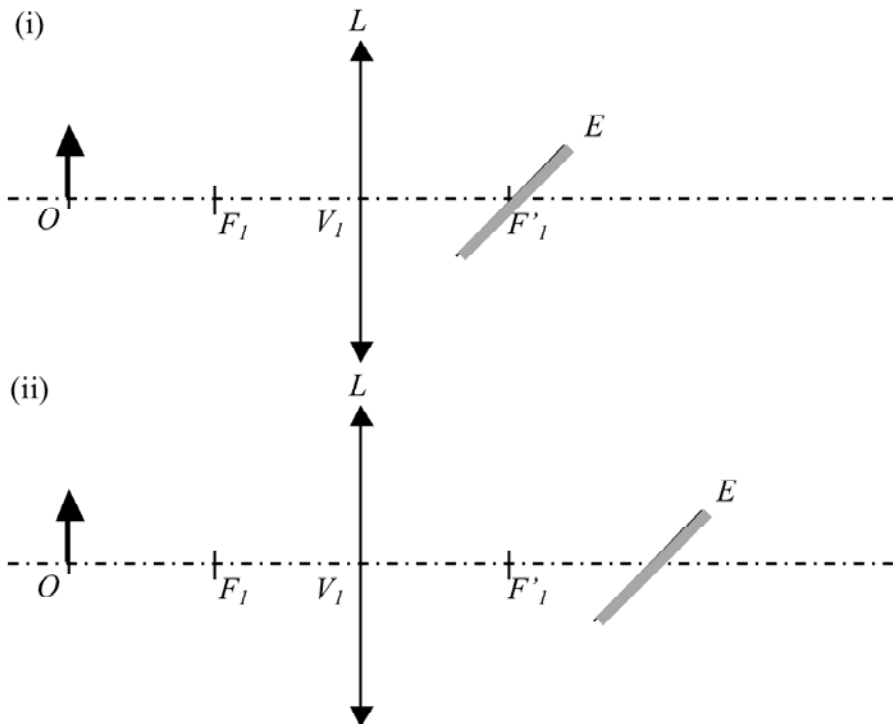

2. Sea el sistema de la figura:

$$LO = -600 \text{ mm}; \quad f'_L = +100 \text{ mm}; \quad R = -150 \text{ mm}; \quad LE = +300 \text{ mm}; \quad y = 50 \text{ mm}.$$

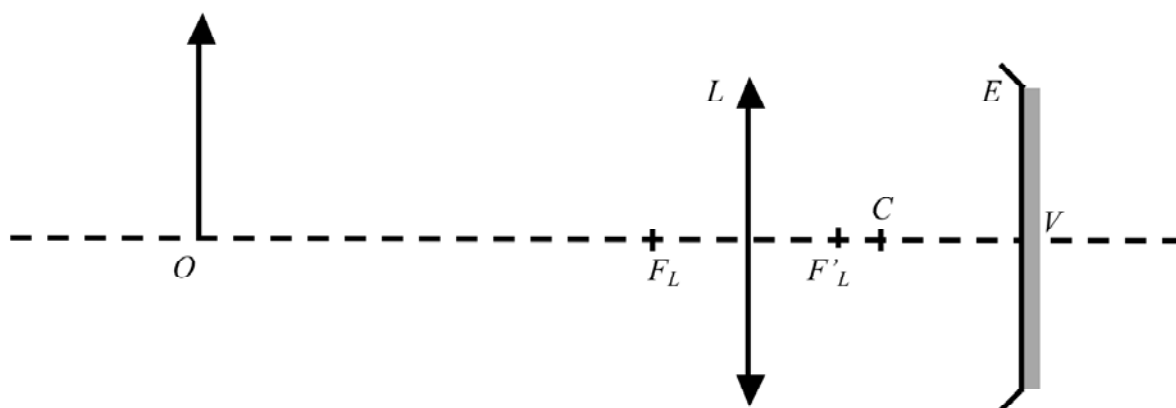

Determina:

- La posición de la imagen final.
- El carácter de la imagen final.
- El aumento de la imagen final.
- El tamaño de la imagen final.

Resuelve el sistema a partir de:

- Las imágenes formadas por cada elemento de la asociación.
- El espejo equivalente asociado.

R/ a) $LO' = 240 \text{ mm}$; b) Real,; c) $m = -1/5$; d) $y' = -10 \text{ mm}$.

3. Sea el sistema de la figura:

$$LO = -1200 \text{ mm}; \quad f'_L = +400 \text{ mm}; \quad R = -400 \text{ mm}; \quad LE = +800 \text{ mm}.$$

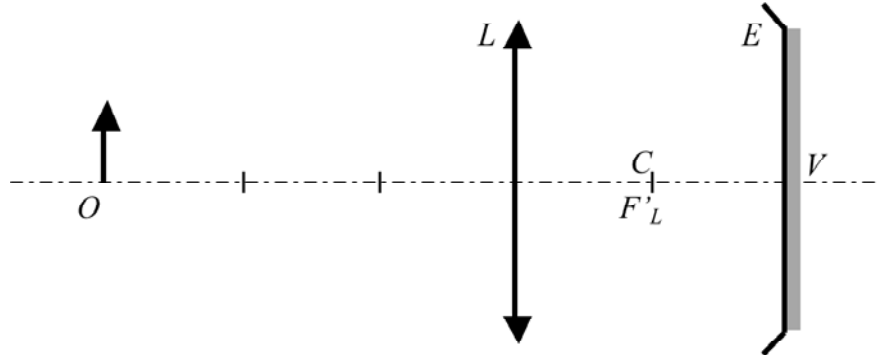

Determina:

- La posici n de la imagen final.
- El car cter de la imagen final.
- El aumento de la imagen final.

Resuelve el sistema a partir de:

- Las im genes formadas por cada elemento de la asociaci n.
- El espejo equivalente asociado.

R/ a) $LO' = -400 \text{ mm}$; b) Real; c) $m = +1$.

4. Sea el sistema de la figura:

$$LO = -300 \text{ mm}; \quad f'_L = +600 \text{ mm}; \quad E: \text{Espejo plano}; \quad LE = 300 \text{ mm}.$$

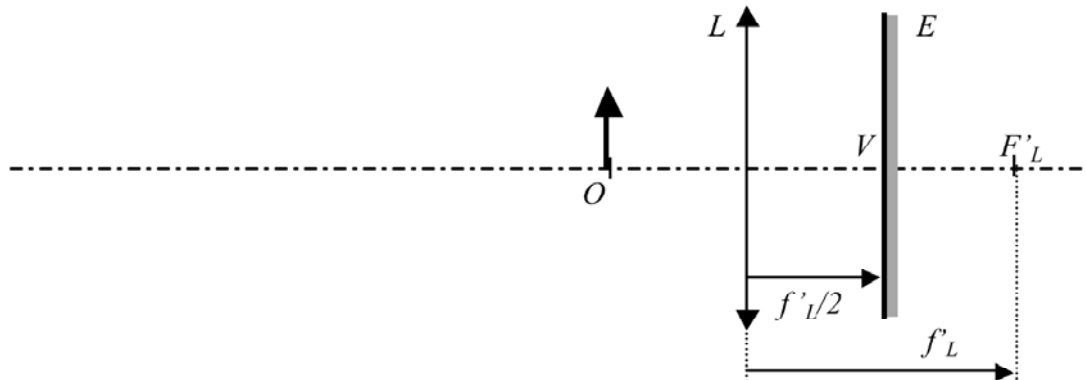

Determina:

- La posici n del v rtice del espejo equivalente LV_{eq} .
- La posici n del centro del espejo equivalente LC_{eq} .
- El radio, R_{eq} , del espejo equivalente.
- La posici n de la imagen final LO' .
- El car cter de la imagen final.
- El aumento de la imagen final.

R/ a) $LV_{eq} = 600 \text{ mm}$; b) $LC_{eq} = -600 \text{ mm}$; c) $R_{eq} = -1200 \text{ mm}$; d) $LO' = -1200 \text{ mm}$;
e) Real; f) $m = -2$.

5. Sea el sistema de la figura:

$$LO = -1200 \text{ mm}; \quad f'_L = +400 \text{ mm}; \quad R = -400 \text{ mm}; \quad LE = +800 \text{ mm}.$$

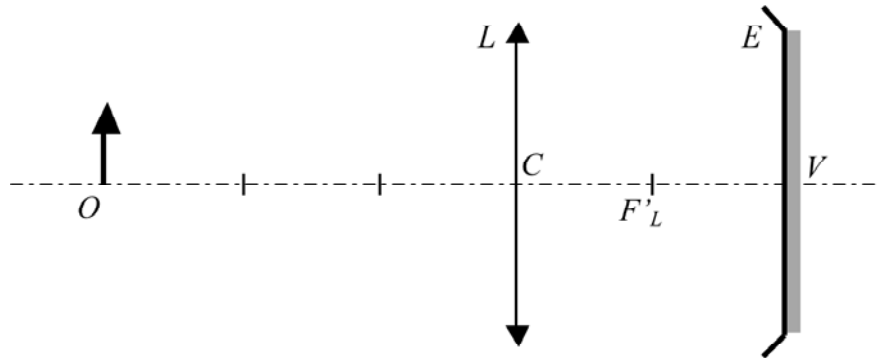

Determina:

- La posición del vértice del espejo equivalente LV_{eq} .
- La posición del centro del espejo equivalente LC_{eq} .
- El radio, R_{eq} , del espejo equivalente.
- La posición de la imagen final LO' .
- El carácter de la imagen final.
- El aumento de la imagen final.

R/ a) $LV_{eq} = -800 \text{ mm}$; b) $LC_{eq} = 0 \text{ mm}$; c) $R_{eq} = 800 \text{ mm}$; d) $LO' = -600 \text{ mm}$; e) Real;
f) $m = +1/2$.

6. Sea el sistema de la figura:

$$LO = -800 \text{ mm}; \quad f'_L = +400 \text{ mm}; \quad R = 800 \text{ mm}; \quad LE = 0 \text{ mm}.$$

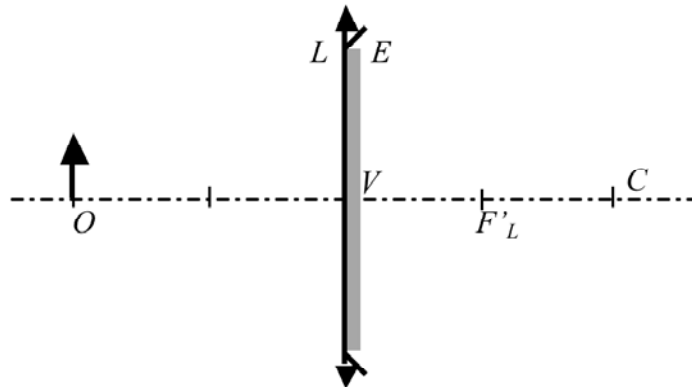

Determina:

- La posición del vértice del espejo equivalente LV_{eq} .
- La posición del centro del espejo equivalente LC_{eq} .
- El radio, R_{eq} , del espejo equivalente.
- La posición de la imagen final LO' .
- El carácter de la imagen final.
- El aumento de la imagen final.

R/ a) $LV_{eq} = 0 \text{ mm}$; b) $LC_{eq} = -800 \text{ mm}$; c) $R_{eq} = 800 \text{ mm}$; d) $LO' = -800 \text{ mm}$; e) Real;
f) $m = -1$.

Comentario general a los problemas de asociaci3n de lente delgada y espejo

En la asociaci3n de una lente delgada L y un espejo esf rico E la luz atraviesa la lente delgada L dos veces debido a la reflexi3n de la luz en el espejo E . Debe calcularse en primer lugar la posici3n de la imagen formada por la lente L . La imagen anterior es objeto para el espejo E . Se busca, a continuaci3n, la posici3n de la imagen formada por el espejo E . La luz que incide en la lente L despu s de reflejarse en el espejo E ha cambiado de sentido. Si inicialmente viajaba de izquierda a derecha ahora viaja de derecha a izquierda, direcci3n contraria al criterio de signos adoptado en todas las f3rmulas utilizadas hasta ahora, y condici3n que debe tenerse en cuenta a la hora de aplicar la ecuaci3n de Descartes que determina la posici3n de la imagen formada por la lente delgada L a la vuelta.

Para determinar la posici3n de la imagen formada por la lente delgada L a la vuelta se puede proceder de dos maneras.

1. Esquemmatizando el problema de manera que la luz incida de izquierda a derecha. Para ello debe cambiarse la orientaci3n de todos los elementos del sistema.

La figura 1 esquematiza la formaci3n de la imagen de la lente delgada L cuando la luz incide de derecha a izquierda.



Figura 1

Para poder aplicar la f3rmula de Descartes la luz debe incidir de izquierda a derecha, para ello debe cambiarse la orientaci3n del sistema seg n se muestra en la figura 2.

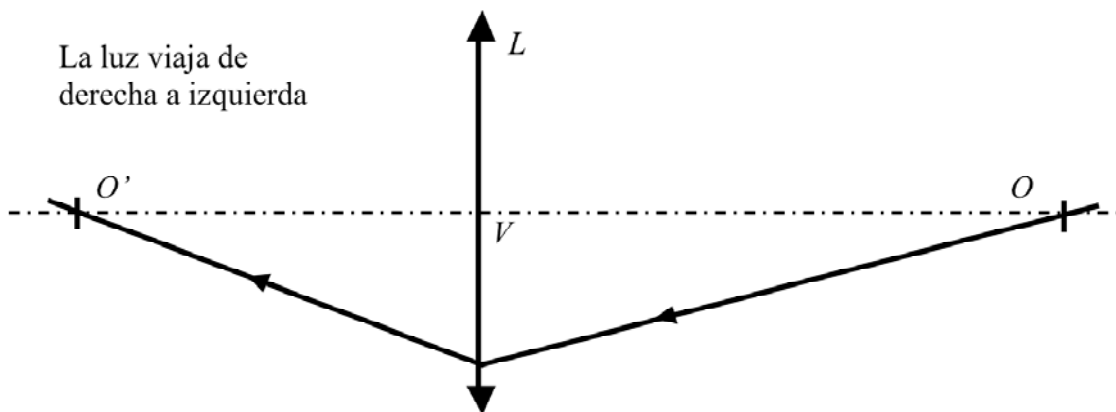

Figura 2

Finalmente, una vez obtenidos los resultados se esquematiza el problema en su configuración inicial (figura 1) de la forma:

$$VO = -a; \quad VO' = -a'.$$

2. Aplicando la reversibilidad del rayo de luz. En este caso no cambiamos la orientación del sistema de la figura 1 y esquematizamos el sistema de la manera siguiente:

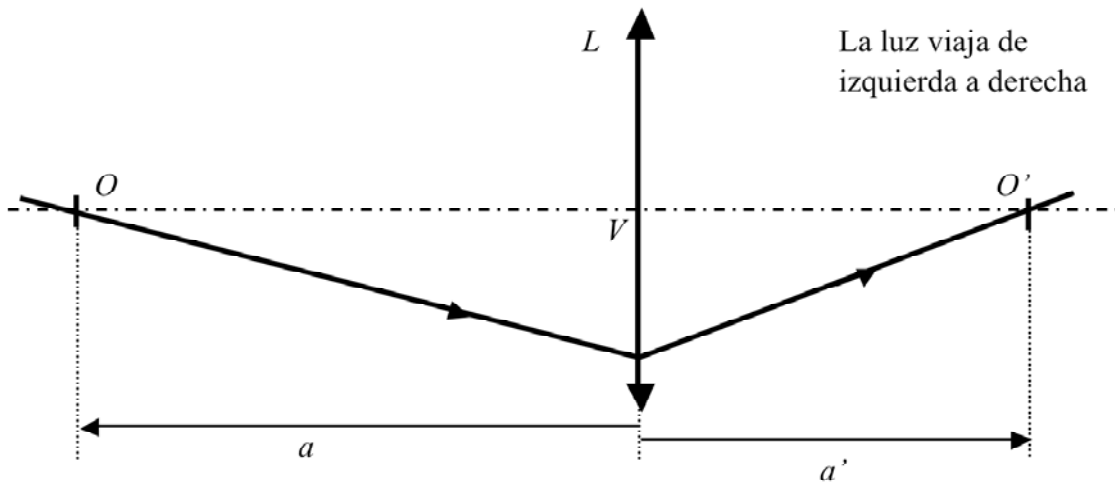

Figura 3

La imagen O' se ha convertido en el objeto O^* y el objeto O en la imagen $O^{*'}$.

Se aplica la ecuación de Descartes a las coordenadas a^* y $a^{*'}$ y, una vez obtenido el valor de a^* se deshace el cambio de la forma:

$$VO = a^{*'}; \quad VO' = a^*.$$

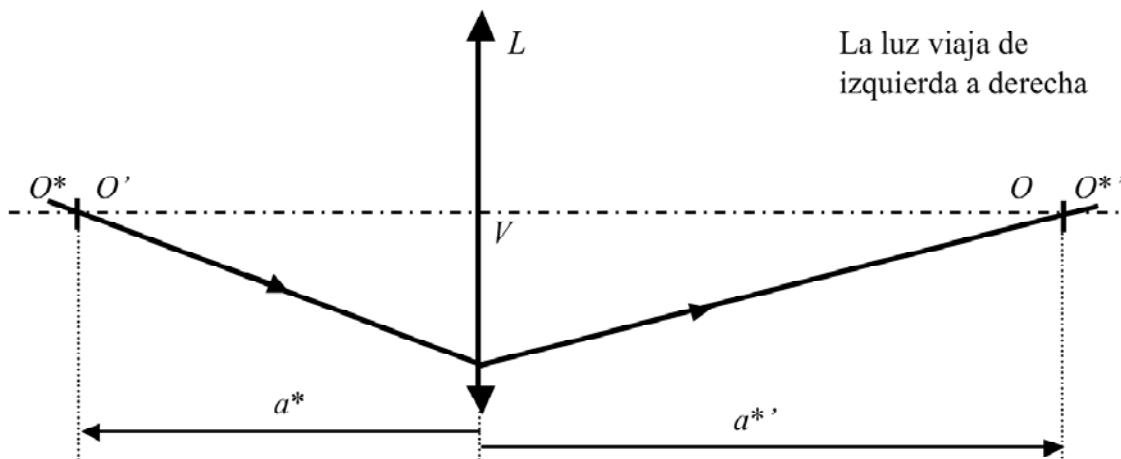
La posici n y el tama o de la imagen final tambi n pueden obtenerse a partir del espejo equivalente asociado.

El espejo equivalente queda determinado por la posici n de su v rtice V_{eq} y de su centro C_{eq} , d nde:

V_{eq} es el conjugado objeto del v rtice V del espejo a trav s del elemento anterior al espejo, en este caso la lente delgada L .

C_{eq} es el conjugado objeto del centro C del espejo a trav s del elemento anterior al espejo, en este caso la lente delgada L .

UNIDAD 8. SOLUCIÓN A LOS PROBLEMAS DE ASOCIACIÓN DE LENTES DELGADAS Y ESPEJO

1. Un objeto de 30 mm de altura se encuentra situado 200 mm delante de una lente delgada positiva, L_1 , cuya distancia focal es de 100 mm. Detrás de la lente está situado un espejo plano, E , inclinado 45° respecto del eje óptico según se muestra en la figura. Determina:

- a) La posición de la imagen final.
- b) El carácter de la imagen final.
- c) El tamaño de la imagen final.

Considera:

- i) $LE = 100$ mm
- ii) $LE = 200$ mm

R/

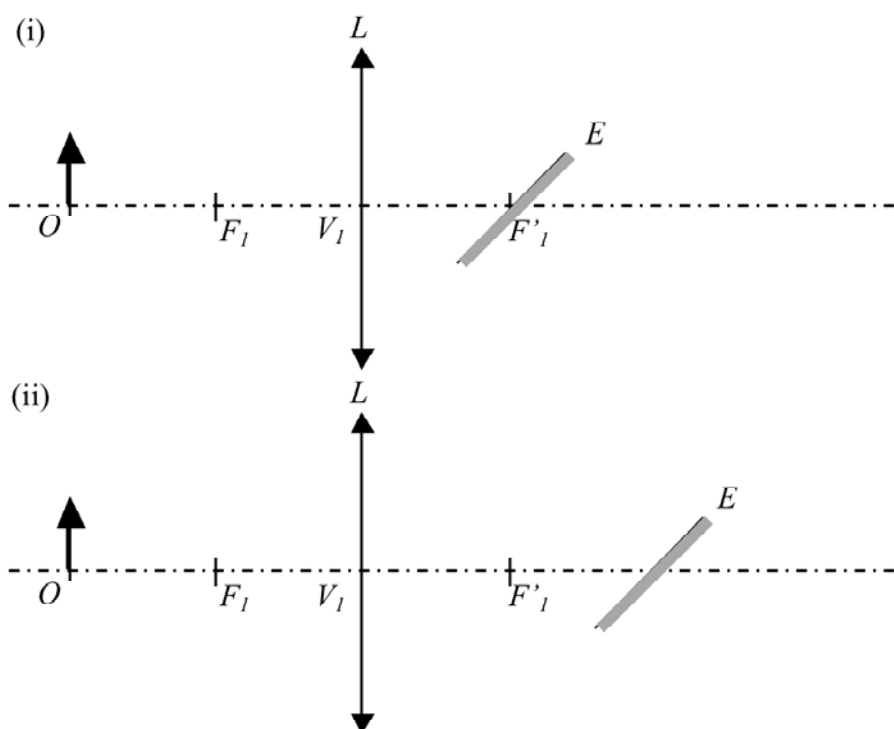

SOLUCI N:

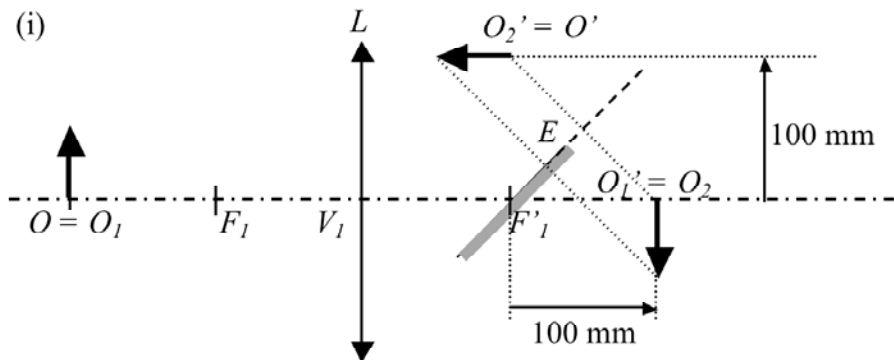

La posici n de la imagen puede determinarse gr ficamente de forma muy sencilla si se tiene en cuenta lo siguiente:

1. El objeto O_1 est  situado a la distancia $2f$ de la lente, lo que significa que la imagen O'_1 estar  situada a la distancia $2f'$.
2. El espejo act a como eje de simetr a, lo que significa que la imagen O'_2 ser  sim trica de O_2 respecto del espejo E .

Debido que el espejo E no es perpendicular al eje  ptico la imagen final no estar  en la direcci n de dicho eje. Por estar inclinado el espejo 45° respecto del eje la imagen est  en la direcci n perpendicular al eje  ptico. Se dice en este caso que el espejo produce una rotura de eje  ptico.

- ia) La imagen estar  situada 100 mm por encima del espejo E .
- ib) La imagen es virtual.
- ic) La imagen es del mismo tama o (30 mm) pero rotada 90° en sentido antihorario.

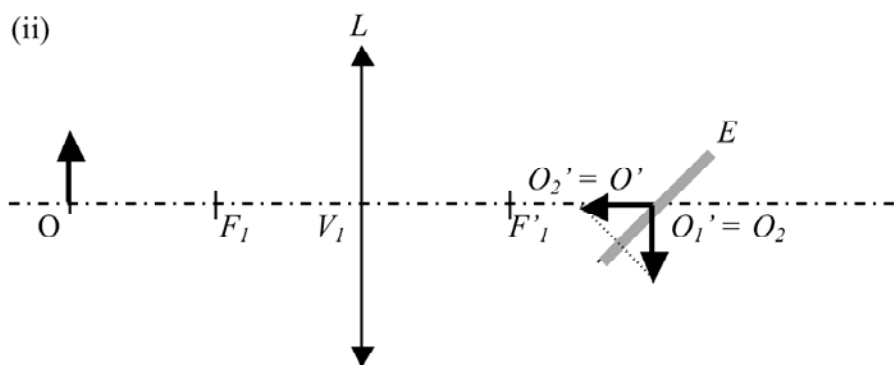

- ia) La imagen estar  situada encima del espejo E .
- ib) La imagen es virtual.
- ic) La imagen es del mismo tama o (30 mm) pero rotada 90° en sentido antihorario.

2. Sea el sistema de la figura:

$$LO = -600 \text{ mm}; \quad f'_L = +100 \text{ mm}; \quad R = -150 \text{ mm}; \quad LE = +300 \text{ mm}; \quad y = 50 \text{ mm}.$$

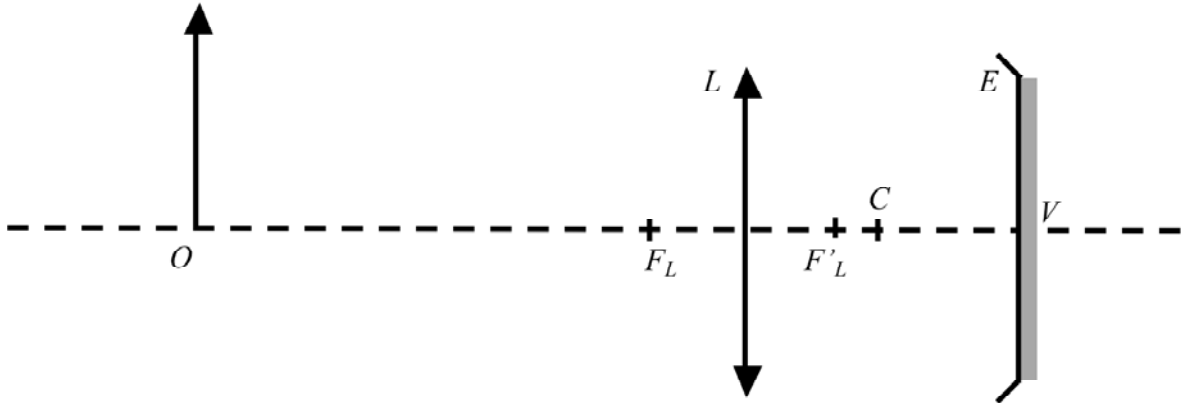

Determina:

- La posición de la imagen final.
- El carácter de la imagen final.
- El aumento de la imagen final.
- El tamaño de la imagen final.

Resuelve el sistema a partir de:

- Las imágenes formadas por cada elemento de la asociación.
- El espejo equivalente asociado.

R/ a) $LO' = 240 \text{ mm}$; b) Real,; c) $m = -1/5$; d) $y' = -10 \text{ mm}$.

SOLUCIÓN:

ia) La imagen final se formará por la acción encadenada de la lente L , el espejo E y la lente L a la vuelta (después de reflejarse el rayo en el espejo E). Dicho de otro modo, la luz pasará por la lente L dos veces, una a la ida y otra a la vuelta.

ia1) Imagen formada por la lente L a la ida:

$$-\frac{1}{a_1} + \frac{1}{a'_1} = \frac{1}{f'_1}; \quad a_1 = -600 \text{ mm}; \quad f'_1 = 100 \text{ mm}.$$

$$-\frac{1}{-600} + \frac{1}{a'_1} = \frac{1}{100}; \quad \frac{1}{a'_1} = \frac{1}{100} - \frac{1}{600} = \frac{6-1}{600} = \frac{5}{600}; \quad a'_1 = LO'_1 = \frac{600}{5} = 120 \text{ mm}.$$

$$m_1 = \frac{a'_1}{a_1} = \frac{120}{-600} = -\frac{1}{5}.$$

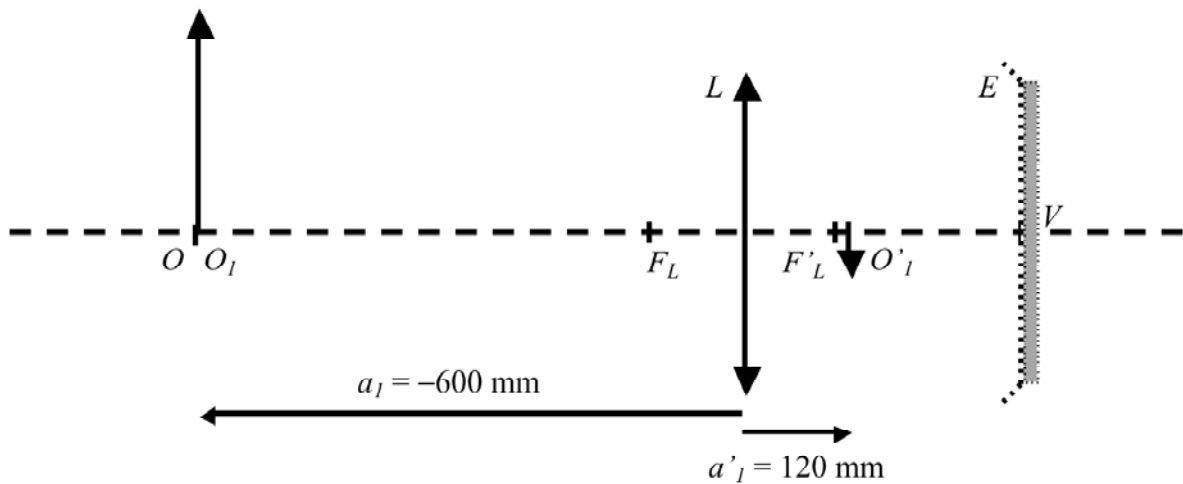

ia2) Imagen formada por el espejo E :

$$\frac{1}{s_2} + \frac{1}{s'_2} = \frac{2}{R_2}; \quad R_2 = -150 \text{ mm};$$

$$s_2 = EO_2 = EO'_1 = EL + LO'_1 = -300 + 120 = -180 \text{ mm}.$$

$$\frac{1}{-180} + \frac{1}{s'_2} = \frac{2}{-150}; \quad \frac{1}{s'_2} = -\frac{2}{150} + \frac{1}{180} = \frac{-12 + 5}{900} = -\frac{7}{900}; \quad s'_2 = EO'_2 = -\frac{900}{7} \text{ mm}.$$

$$m_2 = -\frac{s'_2}{s_2} = -\frac{-\frac{900}{7}}{-180} = -\frac{5}{7}.$$

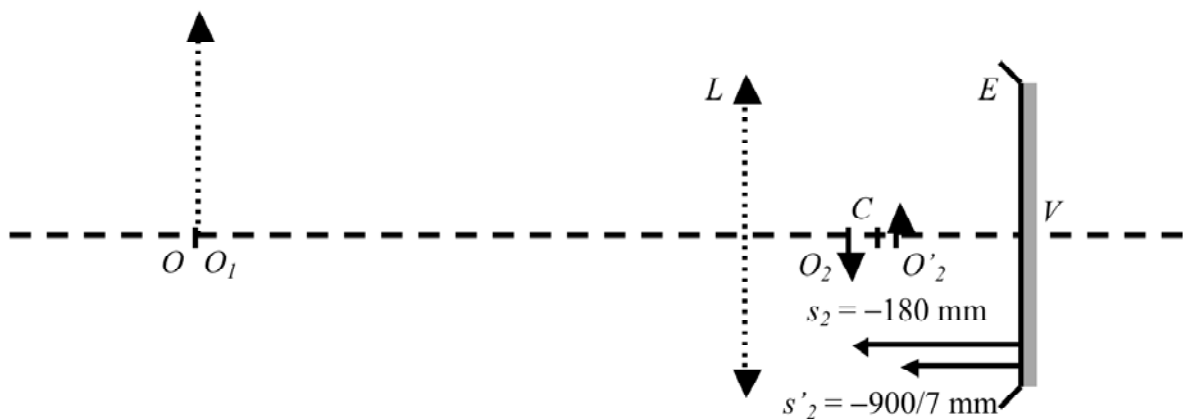

ia3) Imagen formada por la lente L a la vuelta:

La luz se mueve de derecha a izquierda. Giramos el sistema de manera que la luz se mueva de izquierda a derecha.

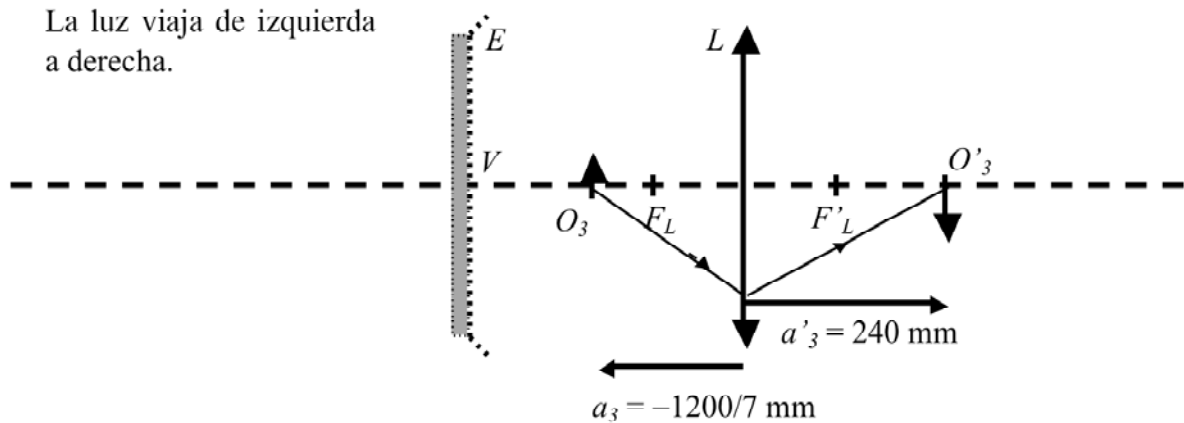

ia31) Formación de la imagen en este caso:

$$-\frac{1}{a_3} + \frac{1}{a'_3} = \frac{1}{f'_3}; \quad f'_3 = 100 \text{ mm};$$

$$a_3 = LO_3 = LE + EO_3 = -300 + \frac{900}{7} = \frac{-2100 + 900}{7} = -\frac{1200}{7} \text{ mm}$$

$$-\frac{1}{-\frac{1200}{7}} + \frac{1}{a'_3} = \frac{1}{100}; \quad \frac{7}{1200} + \frac{1}{a'_3} = \frac{1}{100}; \quad \frac{1}{a'_3} = \frac{1}{100} - \frac{7}{1200} = \frac{12 - 7}{1200} = \frac{5}{1200};$$

$$a'_3 = LO'_3 = \frac{1200}{5} = 240 \text{ mm}.$$

$$m_3 = \frac{a'_3}{a_3} = \frac{240}{-\frac{1200}{7}} = -\frac{7}{5}.$$

Finalmente volvemos a girar el sistema para situar la imagen final en la posición correcta de manera que:

$$a_3 = \frac{1200}{7} \text{ mm y } a'_3 = LO' = -240 \text{ mm}.$$

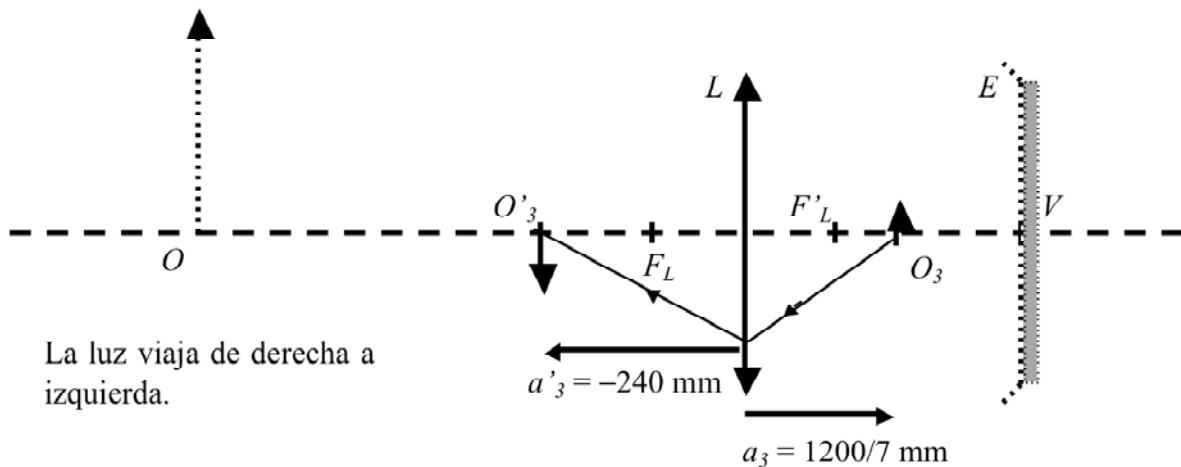

Resolvemos el apartado anterior considerando la reversibilidad del rayo de luz.

ia32) Formaci n de la imagen en este caso:

La imagen O' se ha convertido en el objeto O^* y el objeto O en la imagen O^* .

$$-\frac{1}{a^*_3} + \frac{1}{a^{*'}_3} = \frac{1}{f'_3}; \quad f'_3 = 100 \text{ mm};$$

$$a^{*'}_3 = LO^{*'}_3 = LE + EO^{*'}_3 = -300 + \frac{900}{7} = \frac{-2100 + 900}{7} = -\frac{1200}{7} \text{ mm}$$

$$-\frac{1}{a^*_3} + \frac{1}{-\frac{1200}{7}} = \frac{1}{100}; \quad -\frac{1}{a^*_3} - \frac{7}{1200} = \frac{1}{100};$$

$$-\frac{1}{a^*_3} = \frac{1}{100} - \frac{7}{1200} = \frac{12 - 7}{1200} = \frac{5}{1200};$$

$$a^*_3 = LO^*_3 = -\frac{1200}{5} = -240 \text{ mm}.$$

Deshacemos el cambio efectuado:

$$a'_3 = LO'_3 = LO' = a^*_3 = -240 \text{ mm}.$$

$$a_3 = LO_3 = a^{*'}_3 = -\frac{1200}{7} \text{ mm}.$$

$$m_3 = \frac{a'_3}{a_3} = \frac{240}{-\frac{1200}{7}} = -\frac{7}{5}.$$

ii) Espejo equivalente asociado al sistema anterior:

El espejo equivalente queda determinado por la posici n de su v rtice V_{eq} y de su centro C_{eq}

Posici n del v rtice V_{eq} del espejo equivalente:

V_{eq} es el conjugado objeto del v rtice V del espejo a trav s de la lente delgada L .

$$-\frac{1}{a} + \frac{1}{a'} = \frac{1}{f'}; \quad a' = LV = 300 \text{ mm}; \quad f' = 100 \text{ mm};$$

$$-\frac{1}{a} + \frac{1}{300} = \frac{1}{100}; \quad -\frac{1}{a} = \frac{1}{100} - \frac{1}{300} = \frac{3-1}{300} = \frac{2}{300}; \quad a = LV_{eq} = -150 \text{ mm}.$$

Posici n del centro C_{eq} del espejo equivalente:

C_{eq} es el conjugado objeto del centro C del espejo a trav s de la lente delgada L .

$$-\frac{1}{a} + \frac{1}{a'} = \frac{1}{f'}; \quad a' = LC = 150 \text{ mm}; \quad f' = 100 \text{ mm};$$

$$-\frac{1}{a} + \frac{1}{150} = \frac{1}{100}; \quad -\frac{1}{a} = \frac{1}{100} - \frac{1}{150} = \frac{3-2}{300} = \frac{1}{300}; \quad a = LC_{eq} = -300 \text{ mm}.$$

El radio equivalente del espejo equivalente es:

$$R_{eq} = V_{eq}C_{eq} = V_{eq}L + LC_{eq} = 150 - 300 = -150 \text{ mm}.$$

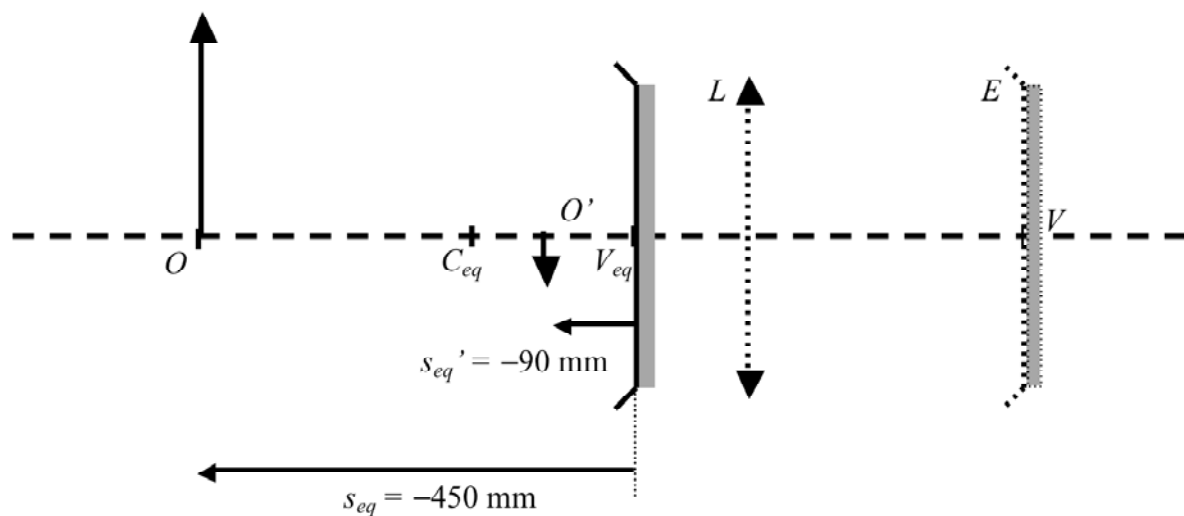

La imagen final del sistema ser  la que formar  el espejo equivalente de la figura anterior:

$$\frac{1}{s_{eq}} + \frac{1}{s'_{eq}} = \frac{2}{R_{eq}}; \quad R_{eq} = -150 \text{ mm};$$

$$s_{eq} = V_{eq}O = V_{eq}L + LO = 150 - 600 = -450 \text{ mm}.$$

$$\frac{1}{-450} + \frac{1}{s'_{eq}} = \frac{2}{-150}; \quad \frac{1}{s'_{eq}} = -\frac{2}{150} + \frac{1}{450} = \frac{-6+1}{450} = -\frac{5}{450}; \quad s'_{eq} = V_{eq}O' = -90 \text{ mm}.$$

$$LO' = LV_{eq} + V_{eq}O' = -150 - 90 = -240 \text{ mm}.$$

ii) La imagen es real por estar situada a la izquierda de la lente L .

$$\text{ii) } m = -\frac{s'_{eq}}{s_{eq}} = -\frac{-90}{-450} = -\frac{1}{5}.$$

$$\text{iid) } y' = my = \left(-\frac{1}{5}\right)50 = -10 \text{ mm}$$

Obsérvese que el resultado obtenido a partir del espejo equivalente asociado coincide con el encontrado a partir de la acción sucesiva de los diferentes elementos del sistema.

3. Sea el sistema de la figura:

$$LO = -1200 \text{ mm}; \quad f'_L = +400 \text{ mm}; \quad R = -400 \text{ mm}; \quad LE = +800 \text{ mm}.$$

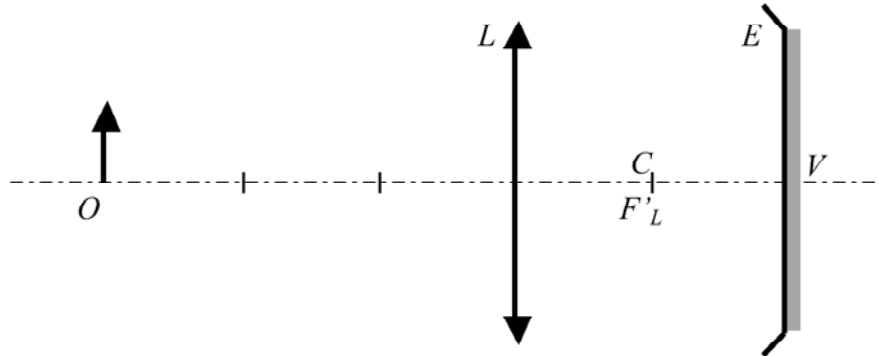

Determina:

- La posici n de la imagen final.
- El car cter de la imagen final.
- El aumento de la imagen final.

Resuelve el sistema a partir de:

- Las im genes formadas por cada elemento de la asociaci n.
- El espejo equivalente asociado.

SOLUCI N:

ia) La imagen final se formar  por la acci n encadenada de la lente L , el espejo E y la lente L a la vuelta (despu s de reflejarse el rayo en el espejo E). Dicho de otro modo, la luz pasar  por la lente L dos veces, una a la ida y otra a la vuelta.

ia1) Imagen formada por la lente L a la ida:

$$-\frac{1}{a_1} + \frac{1}{a'_1} = \frac{1}{f'_1}; \quad a_1 = -1200 \text{ mm}; \quad f'_1 = 400 \text{ mm}.$$

$$-\frac{1}{-1200} + \frac{1}{a'_1} = \frac{1}{400}; \quad \frac{1}{a'_1} = \frac{1}{400} - \frac{1}{1200} = \frac{3-1}{1200} = \frac{2}{1200}; \quad a'_1 = LO'_1 = 600 \text{ mm}.$$

$$m_1 = \frac{a'_1}{a_1} = \frac{600}{-1200} = -\frac{1}{2}.$$

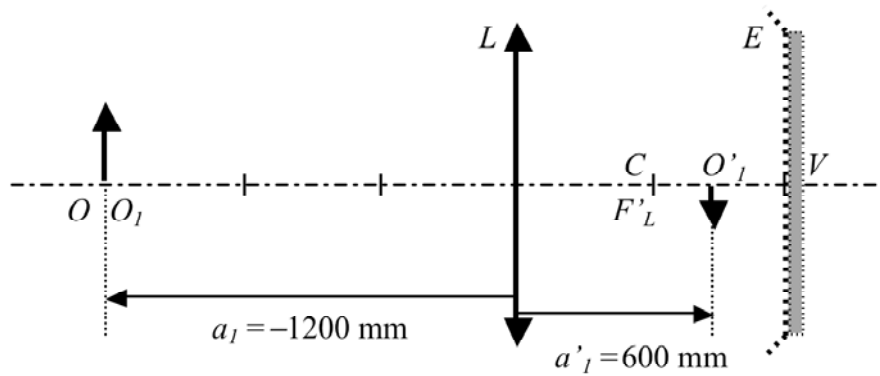

ia2) Imagen formada por el espejo E :

$$\frac{1}{s_2} + \frac{1}{s'_2} = \frac{2}{R_2}; \quad R_2 = -400 \text{ mm};$$

$$s_2 = EO_2 = EO'_1 = EL + LO'_1 = -800 + 600 = -200 \text{ mm}.$$

$$\frac{1}{-200} + \frac{1}{s'_2} = \frac{2}{-400}; \quad \frac{1}{s'_2} = -\frac{2}{400} + \frac{1}{200} = \frac{-2 + 2}{400} = -\frac{0}{400}; \quad s'_2 = EO'_2 = \pm \infty \text{ mm}.$$

La imagen está situada en el infinito ya que el objeto está situado en el foco objeto del espejo E .

$$m_2 = \frac{s'_2}{s_2} = \frac{\pm \infty}{-200} = \pm \infty.$$

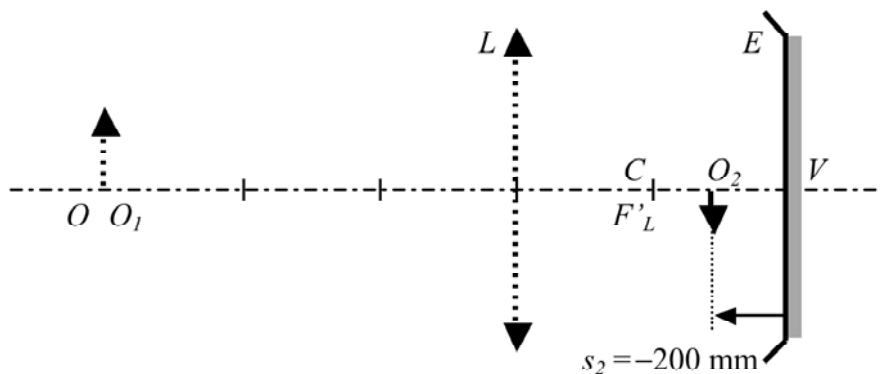

i3a) Imagen formada por la lente L a la vuelta:

Por estar situado el objeto en el infinito y por ser la incidencia de derecha a izquierda, la imagen se formará en el foco objeto de la lente L .

Así pues: $a_3 = \pm \infty$ y $a'_3 = LO'_3 = LO' = -400 \text{ mm}$.

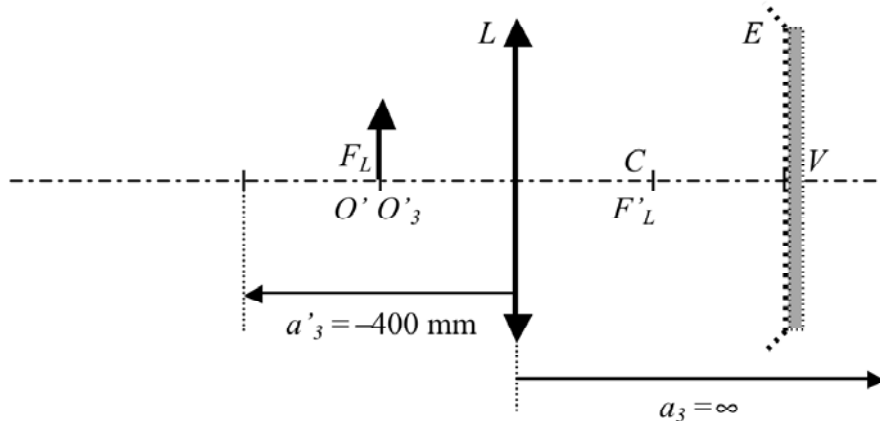

$$m_3 = \frac{a'_3}{a_3} = \frac{-400}{\pm\infty} = 0.$$

ia) La posici n de la imagen final es: $LO' = -400$ mm.

ib) La imagen final es real por estar situada a la izquierda de la lente L .

ic) El aumento total es finito. Para ello debe tenerse en cuenta que los valores infinitos de s'_2 y a_3 son del mismo orden, lo que significa que se pueden simplificar.

$$m = m_1 m_2 m_3 = \frac{a'_1}{a_1} \left(\frac{\cancel{s'_2}}{s_2} \right) \frac{a'_3}{\cancel{a_3}} = -\frac{a'_1 a'_3}{a_1 s_2} = -\frac{600 (-400)}{(-1200) -200} = +1$$

ii) Espejo equivalente asociado al sistema anterior:

Posici n del espejo equivalente y tipo de espejo equivalente:

El v rtice y el centro del espejo equivalente son los elementos conjugados objeto de V y C a trav s de la lente L .

Conjugado objeto de V a trav s de la lente L :

$$LO' = LV = 2f' = 800 \text{ mm, lo que significa que } LO = LV_{eq} = 2f = -800 \text{ mm.}$$

Conjugado objeto de C a trav s de la lente L :

$$LO' = LC = f' = 400 \text{ mm, lo que significa que } LO = LC_{eq} = \infty.$$

$$\text{Radio del espejo equivalente} \quad R_{eq} = V_{eq}C_{eq} = V_{eq}L + LC_{eq} = 800 + \infty = \infty.$$

Por ser el espejo de radio infinito el espejo equivalente es plano.

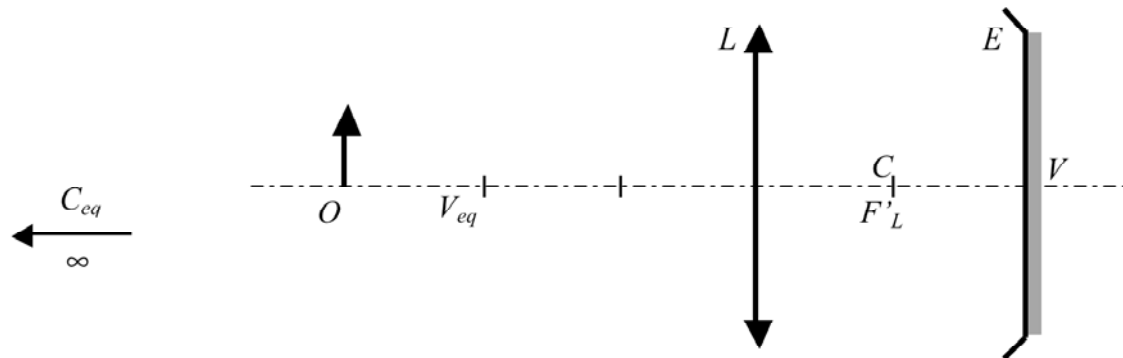

Así pues, el sistema anterior es equivalente a:

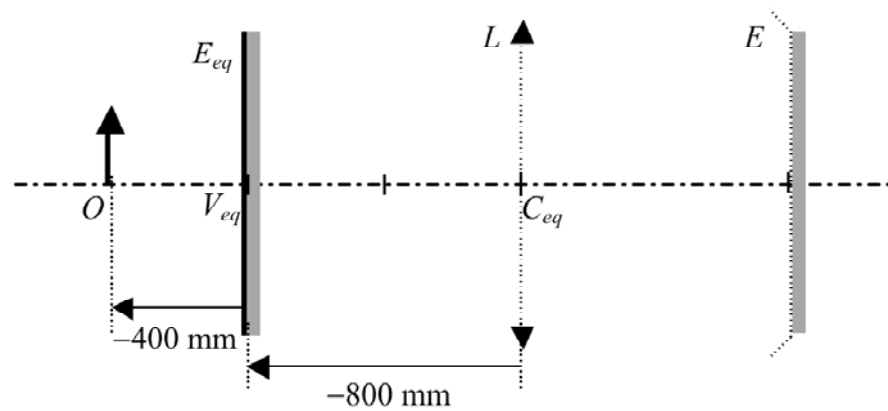

ii) La imagen final será la que formará el espejo equivalente. Por ser el espejo plano se cumplirá:

$$s_{eq}' = -s_{eq}; \quad s_{eq} = V_{eq}O = V_{eq}L + LO = 800 - 1200 = -400 \text{ mm.}$$

$$s_{eq}' = 400 \text{ mm.}$$

La distancia de la lente a la imagen será:

$$LO' = LV_{eq} + V_{eq}O' = -800 + 400 = -400 \text{ mm.}$$

ii) La imagen que forma el espejo plano es virtual, pero la imagen final del sistema es real ya que está situada a la izquierda de la lente L.

$$\text{ii) } m = -\frac{s_{eq}'}{s_{eq}} = -\frac{400}{-400} = +1.$$

Obsérvese que la posición de la imagen y el aumento coinciden con los valores obtenidos anteriormente a partir de la acción sucesiva de los diferentes elementos.

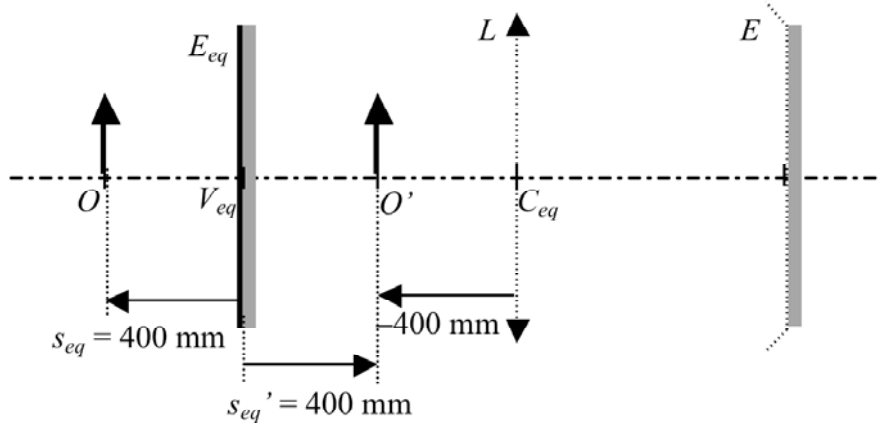

4. Sea el sistema de la figura:

$LO = -300$ mm; $f'_L = +600$ mm; E: Espejo plano; $LE = 300$ mm.

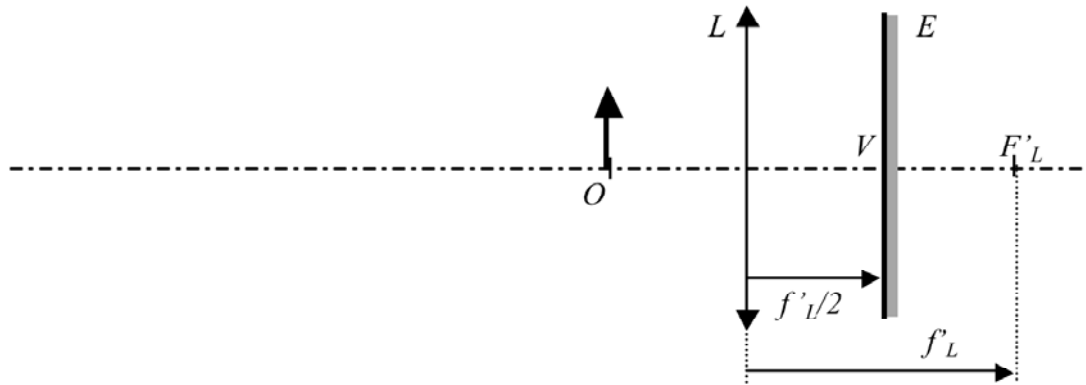

Determina:

- La posici n del v rtice del espejo equivalente LV_{eq} .
- La posici n del centro del espejo equivalente LC_{eq} .
- El radio, R_{eq} , del espejo equivalente.
- La posici n de la imagen final LO' .
- El car cter de la imagen final.
- El aumento de la imagen final.

SOLUCI N:

a) El v rtice del espejo equivalente V_{eq} es el conjugado objeto, a trav s de la lente, del v rtice V del espejo.

En nuestro caso $a' = 300$ mm y $f' = 600$ mm.

$$-\frac{1}{a} + \frac{1}{a'} = \frac{1}{f'}; \quad -\frac{1}{a} + \frac{1}{300} = \frac{1}{600}; \quad -\frac{1}{a} = \frac{1}{600} - \frac{1}{300} = \frac{1-2}{600} = -\frac{1}{600};$$

$$a = 600 \text{ mm.}$$

As i pues el v rtice del espejo equivalente est  situado a la distancia $a = LV_{eq} = 600$ mm.

Determinación gráfica de V_{eq} .

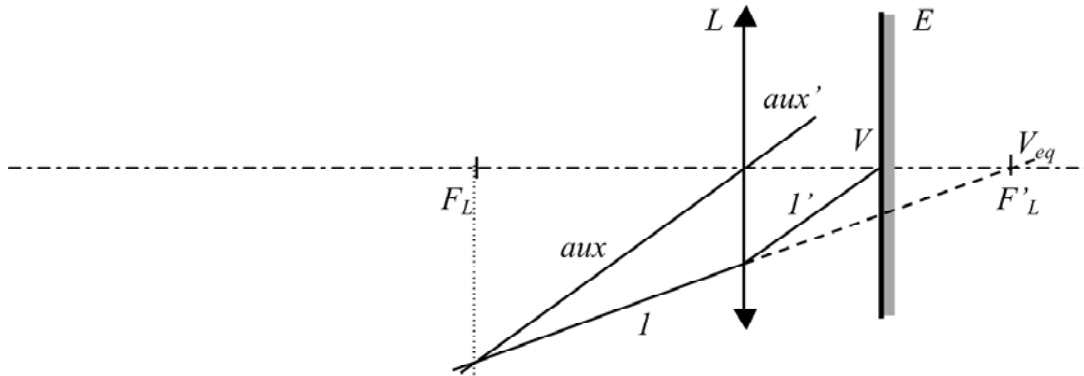

b) El centro del Espejo equivalente C_{eq} es el conjugado objeto, a través de la lente, del centro C del espejo.

Debido que el espejo E es un espejo plano $a' = \infty$, lo que significa que:

$$a = f = LC_{eq} = -600 \text{ mm.}$$

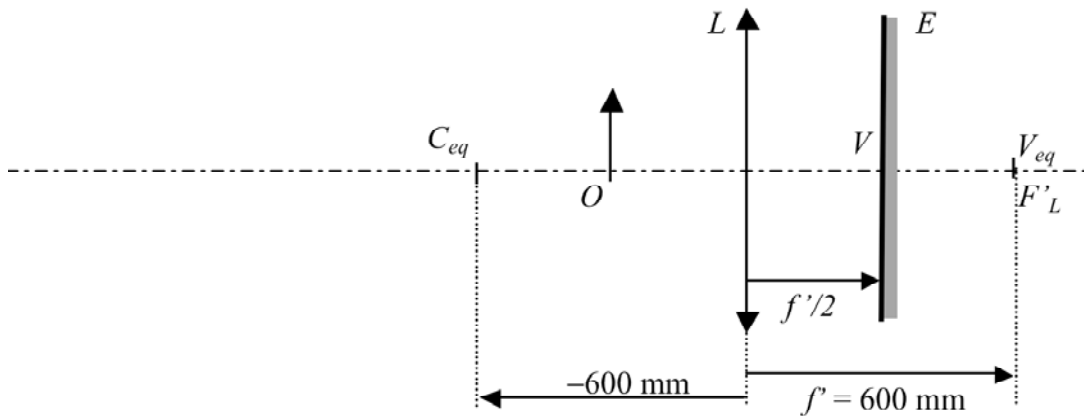

Determinación gráfica de C_{eq} .

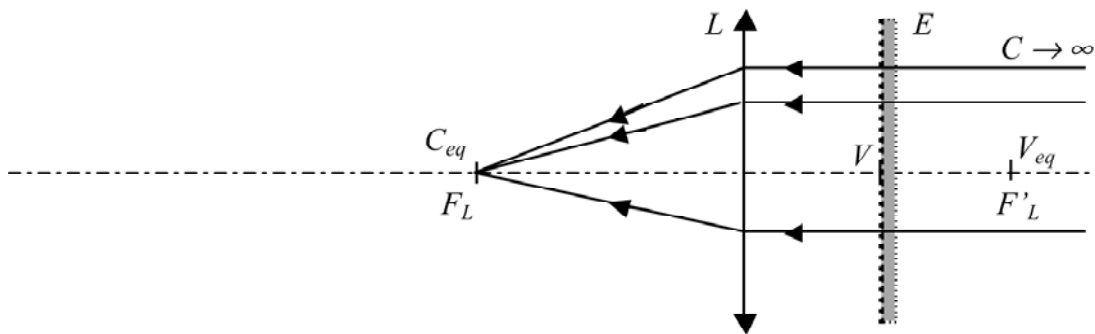

$$c) R_{eq} = V_{eq}C_{eq} = V_{eq}L + LC_{eq} = -600 - 600 = -1200 \text{ mm.}$$

El sistema anterior es equivalente al espejo siguiente:

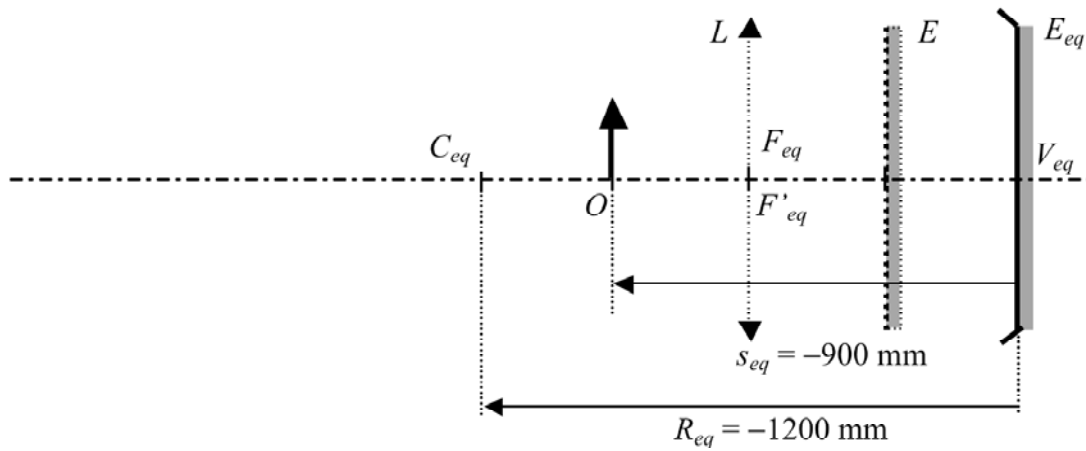

d) La imagen formada por el espejo equivalente ser :

$$\frac{1}{s_{eq}} + \frac{1}{s'_{eq}} = \frac{2}{R_{eq}};$$

$$s_{eq} = V_{eq}O = V_{eq}L + LO = -600 - 300 = -900 \text{ mm}; \quad R_{eq} = -1200 \text{ mm}.$$

$$\frac{1}{-900} + \frac{1}{s'_{eq}} = \frac{2}{-1200};$$

$$\frac{1}{s'_{eq}} = -\frac{2}{1200} + \frac{1}{900} = \frac{-6 + 4}{3600} = -\frac{2}{3600} = -\frac{1}{1800}; \quad s'_{eq} = V_{eq}O' = -1800 \text{ mm}.$$

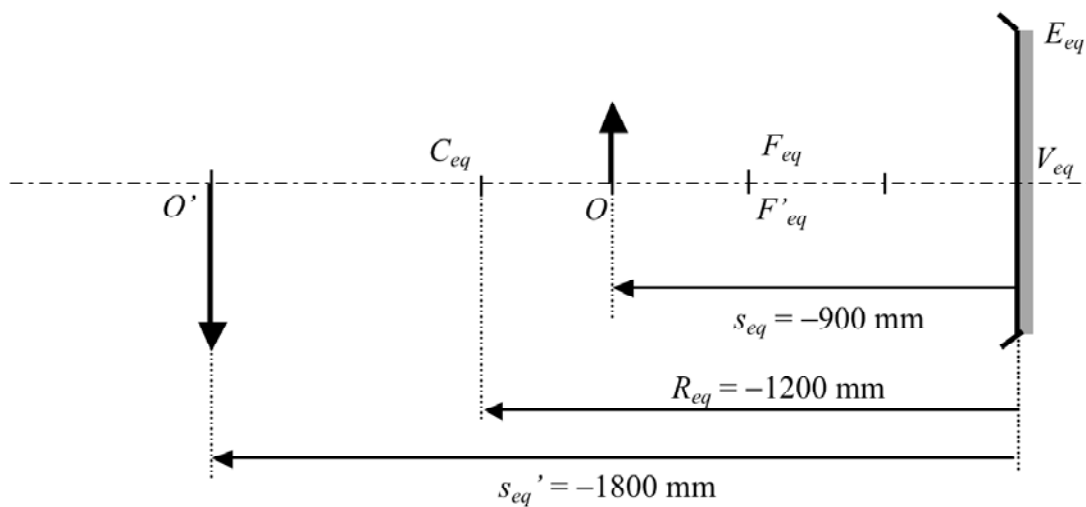

La distancia de la lente a la imagen será:

$$LO' = LV_{eq} + V_{eq}O' = 600 - 1800 = -1200 \text{ mm.}$$

e) La imagen final es real por estar situada a la izquierda de la lente L .

Solución gráfica:

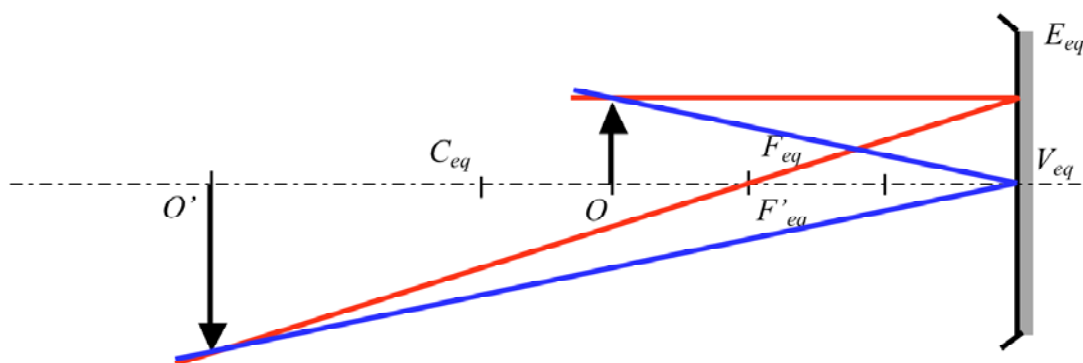

$$f) m = -\frac{s_{eq}'}{s_{eq}} = -\frac{-180}{-90} = -2.$$

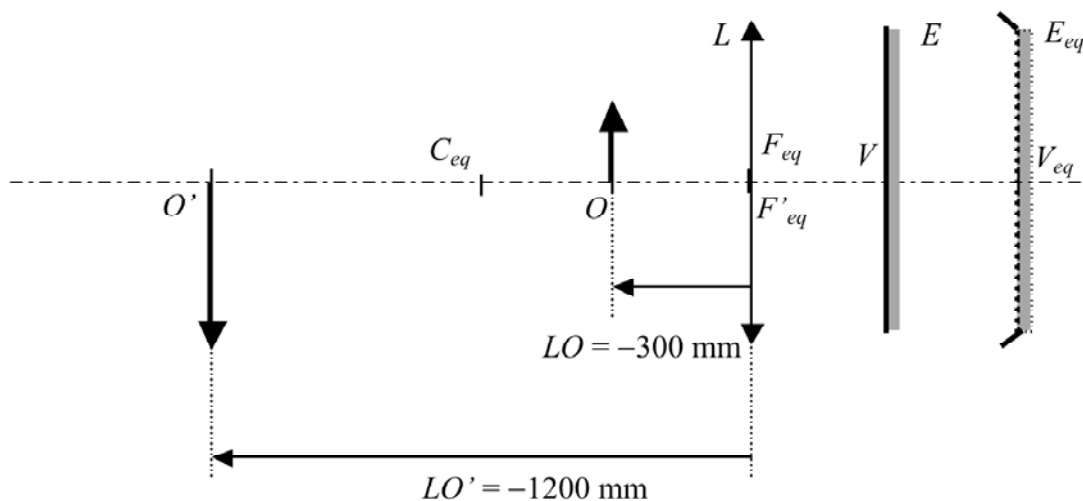

5. Sea el sistema de la figura:

$$LO = -1200 \text{ mm}; \quad f'_L = +400 \text{ mm}; \quad R = -400 \text{ mm}; \quad LE = +800 \text{ mm}.$$

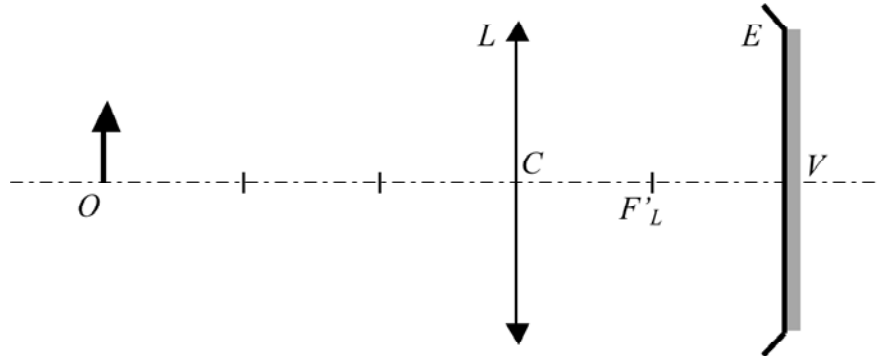

Determina:

- La posici n del v rtice del espejo equivalente LV_{eq} .
- La posici n del centro del espejo equivalente LC_{eq} .
- El radio, R_{eq} , del espejo equivalente.
- La posici n de la imagen final LO' .
- El car cter de la imagen final.
- El aumento de la imagen final.

SOLUCI N:

Soluci n gr fica:

- El v rtice del espejo equivalente V_{eq} es el conjugado objeto, a trav s de la lente, del v rtice V del espejo.

El conjugado objeto de V est  situado a la distancia $2f$ de L ya que su imagen est  situada a la distancia $2f'$ ($LV_{eq} = -800 \text{ mm}$).

- El centro del espejo equivalente C_{eq} es el conjugado objeto, a trav s de la lente, del centro C del espejo.

En este caso $LC = 0$ ($a' = 0$), lo que significa que $a = 0$, o sea $LC_{eq} = 0$.

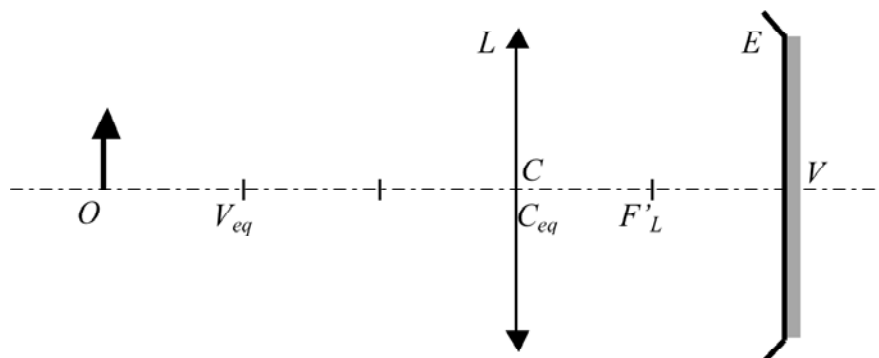

c) $R_{eq} = V_{eq}C_{eq} = V_{eq}L + LC_{eq} = 800 + 0 = 800 \text{ mm}$.

Así pues, el sistema anterior es equivalente a:

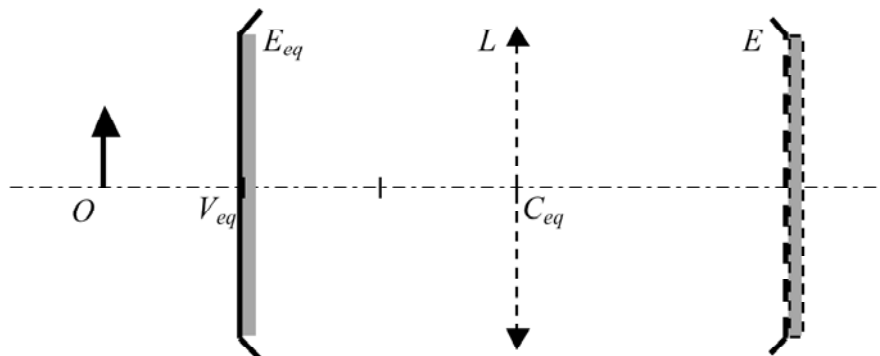

d) Posición de la imagen:

Utilizando técnicas de trazado gráfico:

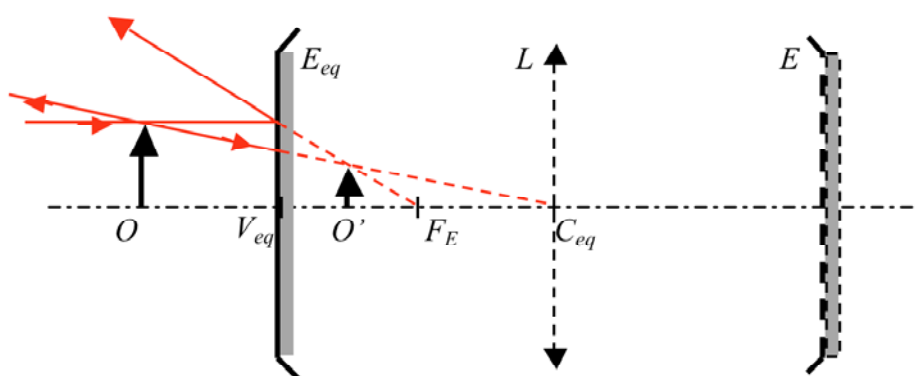

Solución numérica:

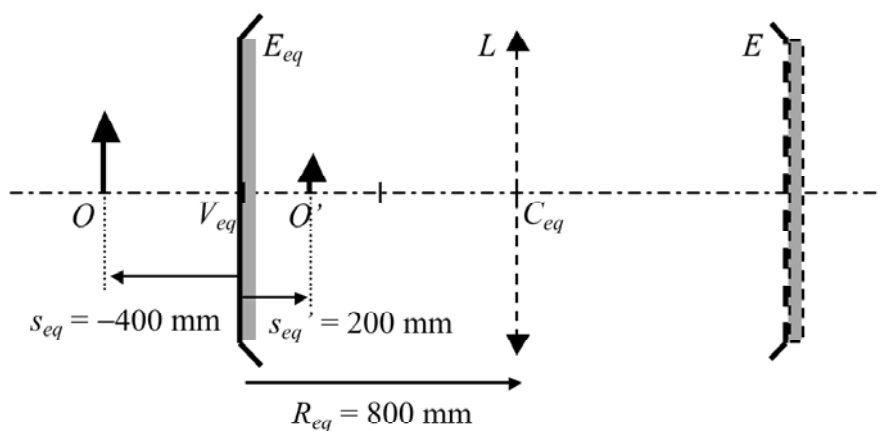

La imagen formada por el espejo equivalente ser :

$$\frac{1}{s_{eq}} + \frac{1}{s_{eq}'} = \frac{2}{R_{eq}};$$

$$s_{eq} = V_{eq}O = V_{eq}L + LO = 800 - 1200 = -400 \text{ mm}; \quad R_{eq} = 800 \text{ mm}.$$

$$\frac{1}{-400} + \frac{1}{s'} = \frac{2}{800};$$

$$\frac{1}{s_{eq}'} = \frac{2}{800} + \frac{1}{400} = \frac{2+2}{800} = \frac{4}{800}; \quad s_{eq}' = V_{eq}O' = 200 \text{ mm}.$$

$$LO' = LV_{eq} + V_{eq}O' = -800 + 200 = -600 \text{ mm}.$$

e) La imagen que forma el espejo equivalente es virtual ya que est  situada a la derecha de  l. Aun as , la imagen formada por el sistema es real por estar situada a la izquierda de la lente L .

$$f) m = -\frac{s_{eq}'}{s_{eq}} = -\frac{200}{-400} = +\frac{1}{2}.$$

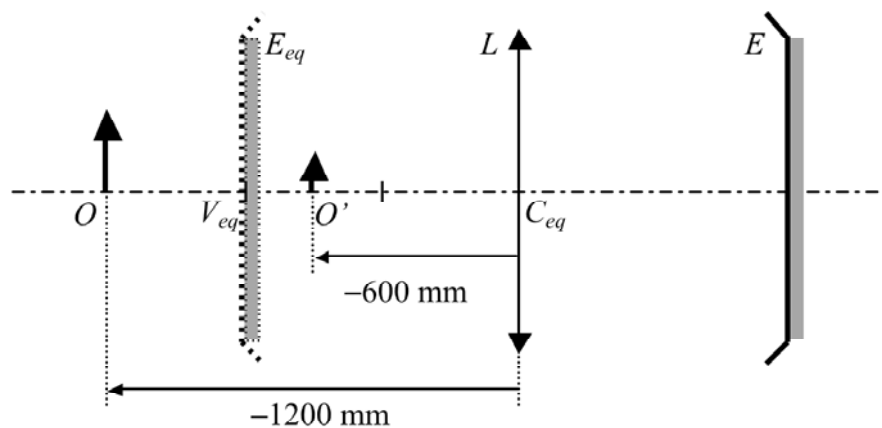

6. Sea el sistema de la figura:

$$LO = -800 \text{ mm}; \quad f'_L = +400 \text{ mm}; \quad R = 800 \text{ mm}; \quad LE = 0 \text{ mm}.$$

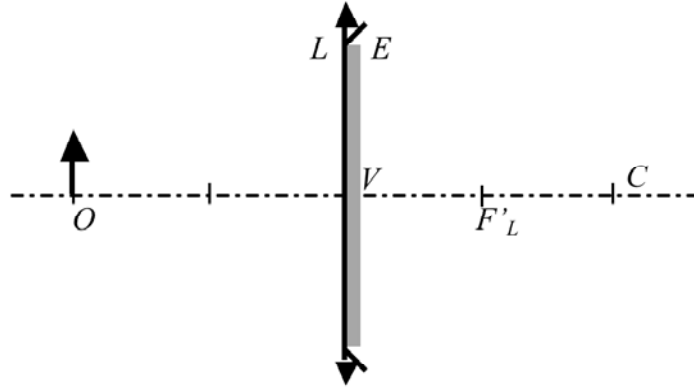

Determina:

- La posición del vértice del espejo equivalente LV_{eq} .
- La posición del centro del espejo equivalente LC_{eq} .
- El radio, R_{eq} , del espejo equivalente.
- La posición de la imagen final LO' .
- El carácter de la imagen final.
- El aumento de la imagen final.

SOLUCIÓN:

Solución gráfica.

El vértice y el centro del espejo equivalente son los elementos conjugados objeto de V y C a través de la lente L .

a) El conjugado objeto de V , por estar situado encima de la lente, está en la misma posición ($LV_{eq} = 0 \text{ mm}$).

b) El conjugado objeto de C está situado a la distancia $2f$ de L ya que su imagen está situada a la distancia $2f'$ ($LC_{eq} = -800 \text{ mm}$).

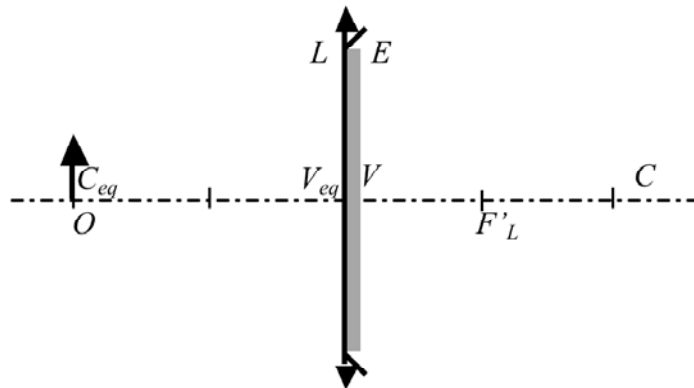

c) $R_{eq} = V_{eq}C_{eq} = V_{eq}L + LC_{eq} = 0 - 800 = -800$ mm.

As i pues, el sistema anterior es equivalente a:

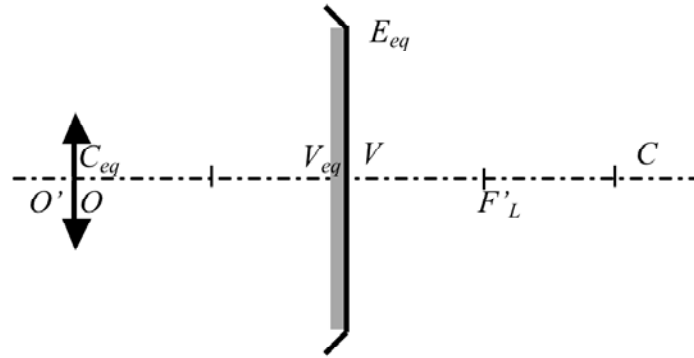

d) Soluci n num rica:

Por estar situado el objeto en el centro del espejo equivalente: $s_{eq} = R_{eq} = -800$ mm, la imagen estar  formada en $s_{eq}' = V_{eq}O' = R_{eq} = -800$ mm.

$LO' = LV_{eq} + V_{eq}O' = 0 - 800 = -800$ mm.

e) La imagen es real por estar situada a la izquierda de L .

f) Por estar situado el objeto en el centro del espejo equivalente $m = -1$. O tambi n:

$$m = -\frac{s_{eq}'}{s_{eq}} = -\frac{-800}{-800} = -1.$$

