

Poética

TFG

Índice

0. Abstract	3	5. Memoria descriptiva	36
1. Introducción	4	5.1 Naming	36
1.1 Tema	4	5.2 Conceptualización	37
1.2 Contexto	5	5.3 Paleta de colores	38
1.3 Objetivos	6	5.4 Sistema visual	39
1.4 Reto de diseño	6	5.5 Definición aplicaciones	42
1.5 Contenido	7	5.6 Tipografías	43
1.6 Público Objetivo	7	5.7 Dirección de arte	44
2. Proceso de trabajo	8	5.8 Esbozo estructural	50
3. Investigación	9	6. Memoria productiva	51
3.1 Poesía lírica	9	6.1 Aplicación editorial	51
3.2 Análisis de las obras	10	6.2 Programa/Software	61
3.3 Análisis de contenido	13	6.3 Otras aplicaciones	63
3.4 Maquetación editorial	19	7. Conclusiones	65
4. Referentes	20	8. Bibliografía	66

0. Abstract

POÉTICA es un sistema gráfico que transcribe visualmente la poesía lírica. El sistema analiza de manera automatizada los sentimientos que expresa el autor en el poema.

El proyecto quiere fusionar la poesía lírica con la tecnología digital para conseguir un resultado visual y comunicativo que resalte las similitudes y diferencias entre los diferentes poemas y autores. Se sistematizan los sentimientos para que a través de un *software* se pueda interpretar cualquier poema lírico de una manera objetiva y completamente racional.

El sistema se aplica a una colección editorial formada por tres obras poéticas de tres autores diferentes para entender visualmente las diferencias que existen entre ellos. Las obras y los autores elegidos son: *Soledades* de Antonio Machado, *Romancero Gitano* de Federico García Lorca y *Veinte poemas de amor y una canción desesperada* de Pablo Neruda.

Palabras clave:

Diseño editorial
Infografía
Pablo Neruda
Federico García Lorca
Antonio Machado

POÈTICA és un sistema gràfic que transcriu visualment la poesia lírica. El sistema analitza de manera automatitzada els sentiments que expressa l'autor en el poema.

El projecte vol fusionar la poesia lírica amb la tecnologia digital per aconseguir un resultat visual i comunicatiu que ressalti les similituds i diferències entre els diferents poemes i autors. Es sistematitzen els sentiments perquè a través d'un *software* es pugui interpretar qualsevol poema líric d'una manera objectiva i completament racional.

El sistema s'aplica a una col·lecció editorial formada per tres obres poètiques de tres autors diferents per entendre visualment les diferències que hi ha entre ells. Les obres i els autors triats són: *Soledades* de Antonio Machado, *Romancero Gitano* de Federico García Lorca i *Veinte poemas de amor y una canción desesperada* de Pablo Neruda.

Paraules clau:

Disseny editorial
Infografia
Pablo Neruda
Federico García Lorca
Antonio Machado

POÉTICA is a graphic system that visually transcribes lyric poetry. The system analyzes in an automated way the feelings expressed by the author in the poem.

The project wants to merge lyric poetry with digital technology to achieve a visual and communicative result that highlights the similarities and differences between the different poems and authors. The feelings are systematized so that through a software any lyrical poem can be interpreted in an objective and completely rational way.

The system is applied to an editorial collection consisting of three poetic works by three different authors to visually understand the differences that exist between them. The works and the chosen authors are: *Soledades* by Antonio Machado, *Romancero Gitano* by Federico García Lorca and *Veinte poemas de amor y una canción desesperada* by Pablo Neruda.

Keywords:

Editorial design
Infographics
Pablo Neruda
Federico García Lorca
Antonio Machado

1.1 Tema

El proyecto consiste en crear un sistema gráfico que transcriba formalmente la poesía lírica a partir de la tecnología digital. El objetivo principal es analizar las similitudes y diferencias visuales que existen entre poemas de diferentes autores. Para el proyecto se han escogido tres obras de tres poetas, y se crea una colección de tres libros. Aun así, el sistema se podría aplicar a cualquier obra en el ámbito de la poesía lírica. Las piezas se crearían a través de un programa para mostrar la conexión que existe entre el arte (la poesía) y la tecnología digital (la lógica).

1.2 Contexto

Antonio Machado, Federico García Lorca y Pablo Neruda son conocidos como algunos de los poetas de mayor influencia y popularidad de la literatura española y latinoamericana de finales del S.XIX y el S.XX. Aun que fueron coetáneos sus obras se sitúan en épocas distintas y movimientos distintos.

Antonio Machado nació en Sevilla el 26 de julio de 1875. Fue el poeta español más joven representante de la generación del 98. Esta generación reúne a un grupo de escritores, ensayistas y poetas españoles nacidos entre 1864 y 1876. Estos se vieron afectados por la crisis moral, política y social desencadenada en España por la derrota militar en la guerra hispano-estadounidense y la consiguiente pérdida de Puerto Rico, Guam, Cuba y las Filipinas. Les unen características como la preocupación por la identidad española, la revaloración del paisaje y la tradición de los pueblos abandonados y polvorientos, su lenguaje castizo y espontáneo y una actitud pesimista.

1.2 Contexto

Federico García Lorca nació en Fuente Vaqueros un pueblo próximo a Granada el 5 de junio de 1898. Pertenece a la Generación del 27, un conjunto de escritores y poetas españoles del S.XX que se dio a conocer en el panorama cultural alrededor de 1927, con motivo del homenaje a Luis de Góngora. La generación la conformaban un grupo homogéneo de autores, se les ordena por parejas o tríos según su corriente. En el caso de Federico García Lorca se le atribuye la corriente neopopularista junto a Rafael Alberti. Estos intentan acercarse a la poesía del Romancero y la lírica cancioneril buscando fuentes populares y en el folclore de la lírica tradicional.

Pablo Neruda nació en Parral, Chile el 12 de julio de 1904. Este pertenece al movimiento vanguardia y modernismo. En 1924 publicó *Veinte poemas de amor y una canción desesperada* en esta obra su influencia fue completamente modernista. El modernismo fue un movimiento literario que se desarrolló entre los años 1880 y 1914. Este se caracterizaba por el rechazo de la realidad cotidiana, una actitud aristocratizante, la alternancia entre tono melancólico y la vitalidad y el uso de la mitología y el sensualismo.

1.3 Objetivos

Crear un sistema automatizado que describa visualmente las temáticas de la poesía lírica.

Crear una relación entre el arte y la tecnología.

Explorar la sistematización de los sentimientos.

Buscar una representación visual a la poesía lírica.

Ayudar al lector a visualizar los sentimientos que transmite el autor en el poema.

1.4 Reto de diseño

Que el poema comunique visualmente los sentimientos del autor y su estado de ánimo.

Mostrar visualmente el hilo conductor del poema.

Crear una relación directa entre el lector, el poema y el sistema, es decir que el lector pueda interpretar el sistema.

Mostrar visualmente las diferencias y similitudes entre contenidos y autoría.

Dar identidad a la colección a partir de este nuevo sistema.

1.5 Contenido

El proyecto consta de dos tipos de contenido, el lenguaje poético y el plástico.

En el contenido textual encontraremos los textos originales de las tres obras seleccionadas; *Soledades*, *El romancero gitano*, *Veinte poemas de amor y una canción desesperada*.

El contenido visual se dividirá en dos piezas distintas a partir del mismo análisis. Una más plástica y una más infográfica. De esta manera el lector podrá tener una mayor comprensión de los contenidos literarios.

1.6 Público objetivo

Interesados/as por la literatura, y más concretamente en la poesía.

2. Proceso de trabajo

1. Definir el proyecto

Se define el proyecto, el contexto que la rodea a los autores elegidos, los objetivos principales, los retos de diseño, el contenido y finalmente el público objetivo.

2. Investigación

Se empieza un proceso de investigación que gira en tres entornos diferentes. El de la poesía lírica, las obras escogidas y la maquetación editorial entorno al ámbito poético.

2.1 Poesía lírica

Entender las características principales de esta tipología poética.

2.2 Obras

Hacer un análisis de las obras elegidas. Conocer su hilo conductor, los temas principales, sus simbolismos y su estructura.

2.3 Maquetación editorial

Buscar referentes entorno al ámbito poético. Entender cuáles son los puntos en común de esta tipología.

3. Sistema visual

Buscar referentes y finalmente terminar definiendo un sistema visual para el caso.

3.1 Referentes

Se buscan referentes de sistemas visuales infográficos y relacionados con el proyecto, para tener una visión más amplia del abanico de opciones.

3.2 Definición

Se define un sistema visual propio.

4. Diseño

Una vez elegido el sistema se empiezan a tomar decisiones de diseño.

3.1 Paletas de colores

3.2 Tipografía

3.4 Aplicaciones

Se definen las piezas donde se aplicará el sistema.

3.4 Formato

Se define el formato de las diferentes piezas.

3.5 Maquetación editorial

Se toman decisiones de arquitectura de página y retícula.

3.5 Formalización

Se acaban formalizando todas las piezas.

5. Producción

6. Conclusiones

3.1 Poesía lírica

La poesía lírica es la forma poética en la que el autor transmite un determinado estado de ánimo, es decir, se suele caracterizar por la introspección y la expresión de los sentimientos.

- Se expresa de manera directa una emoción determinada.
- Exige un esfuerzo de interpretación al lector.
- Suelen aparecer elementos de valor simbólico.
- Los poemas acostumbran a ser breves. Tienen una mayor concentración y densidad.
- La unión temática sentimental, la métrica, la depuración lingüística y los recursos literarios reciben el nombre de poética. La poética de un autor o un movimiento son el conjunto de rasgos que los caracterizan a frente a otros autores o movimientos.

3.2 Análisis de las obras

Antonio Machado

Soledades

* El autor extrae los símbolos, mencionados al final de esta página, de su imaginario.

La simbología mencionada se ha obtenido a partir de la obra *Antonio Machado o la representación simbólica del tiempo en Soledades, galerías y otros poemas* escrito por Víctor Cantero García.

Resumen:

Soledades se publica en 1903 y se amplía en 1907 con el título de *Soledades, galerías y otros poemas*. Es una obra reflexiva en la que el autor expresa sus sentimientos más íntimos a través de la descripción de paisajes. Se establece una relación paisaje-alma. Se alternan paisajes soñados y mágicos con otros reales. La intimidad personal, el dolor de los recuerdos, la melancolía y la exploración de caminos interiores son los temas principales de la obra. Se trata de una poesía esencialmente simbolista, llena de ambigüedades.

Temas principales:

- El paso del tiempo
- La muerte
- La nostalgia
- El sentimiento nacionalista
- El amor
- El reflejo onírico

Estructura:

El viajero

He andado muchos caminos

La plaza y los naranjos encendidos

En el entierro de un amigo

Recuerdo infantil

Fue una tarde, triste y soñolienta

El limonero lánguido suspende

Yo escucho cantos

Orillas del Duero

A la diestra plaza

Yo voy soñando caminos

Amada, el aura dice

Hacia un ocaso radiante

Cante hondo

La calle en sombra. Ocultan los altos caserones

Siempre fugitiva y siempre

Horizonte

El poeta

¡Verdes jardinillos!

Símbolos:

El otoño/ la tarde: El tiempo de reflexión de la persona y también la vejez en la vida.

Rio/fuente: La vida.

Mar: La muerte.

La luz o el sol: La vida.

La sombra y la noche: La muerte.

La colmena: Dios.

El sol: Dios.

El camino: Curso de la vida.

Los jardines: La infancia como paraíso perdido.

Las galerías: el alma.

La noria: La monotonía.

La plaza: Su infancia.

El aire: la libertad del ser humano.

El fuego: la poesía amorosa.

La Tierra: soledad.

El espejo: Sueños y recuerdos.

El reloj: el tiempo real.

El frío: la muerte.

El huerto: La ilusión.

3.2 Análisis de las obras

Federico García Lorca
Romancero Gitano

* El autor extrae los símbolos, mencionados al final de esta página, de la cultura gitana y de su imaginario.

La simbología mencionada se ha obtenido a partir del artículo El simbolismo del Romancero Gitano de Rosario Martínez Galán.

Resumen:

En el *Romancero Gitano* Federico García Lorca refleja en el mundo gitano su mundo incomprendido, su frustración, su deseo de libertad personal. Los gitanos se convierten en un símbolo de libertad y espontaneidad frente a la civilización. Se enfrentan a una sociedad que los margina e oprime. Lorca nos sitúa en una Andalucía trágica marcada por la fatalidad, la muerte y la venganza.

A lo largo de la obra se emplea un lenguaje rico en metáforas y simbolismos procedentes de tradiciones y creencias populares. El autor hace uso de antropomorfismos, es decir humaniza animales y a la vez animaliza objetos, accidentes atmosféricos o situaciones.

Temas principales:

- Destino trágico (personaje de la pena, muerte, fatalismo).
- Amor (amor frustrado, amor ansiado, amor prohibido, amor imposible, amor incestuoso).
- Violencia y muerte.
- Denuncia social (La figura del gitano y de la Guardia Civil, figuras opuestas).

Estructura:

Primera parte: Lorca presenta mitos o tipos nuevos o actualizados de la mitología gitano-andaluza. En ella crea, dentro de un clima actual, moderno, nuevas visiones de lo gitano y mezcla lo mitológico tradicional con el presente vulgar.

1. 1-7 tipos y mitos femeninos
2. 8-10 tres ciudades andaluzas.
3. 11-15 tipos y mitos masculinos.

Segunda parte: Gitaniza y mitifica figuras del pasado pertenecientes a la historia religiosa (Martirio de santa Olalla Tamar y Amnón) y de nuestra historia literaria (Burla de don Pedro a caballo).

Símbolos:

Luna:

Quizá sea su símbolo más conocido, no siempre significa la muerte. Es evidentemente la muerte el Romance de la luna, luna y también parece simbolizarla en el carámbano de luna que sostiene a la gitana del Romance sonámbulo sobre el agua y el ajo de agónica plata de Muerto de amor.

Viento:

Es un sátiro que representa el deseo masculino.

Caballo:

Que a veces simboliza la pasión amorosa (especialmente si esta está desbocada: el caballo desbocado que al fin encontrará la mar en el Romance de la pena negra o el caballo sin freno de la Burla...), otras veces es una figura que anuncia la muerte: el caballo malherido que llamaba a todas las puertas de la ciudad de los gitanos (porque todos iban a morir) o el caballo de larga cola que corre por las calles de Mérida antes del martirio de Santa Olalla.

Agua estancada:

Es símbolo de una pasión también sin salida: la linfa de pozo oprimida de los jarrones del palacio de David o el agua del aljibe del Romance sonámbulo.

Estrellas:

Suelen ser signos negativos que anuncian desgracias: la vitrina de espuelas de los guardias civiles, los mil panderos que hieren la madrugada, las que clavan rejonas al agua gris, el espadón de nebulosa que mueve Santiago.

Flores:

También tienen significados simbólicos. Las siemprevivas y las adelfas lo tienen negativo y suelen estar relacionadas con la muerte. Para describir las heridas emplea frecuentemente flores que parecen tener un valor ambivalente, les causan la muerte a los gitanos pero son un rasgo más de su belleza.

3.2 Análisis de las obras

Pablo Neruda

Veinte poemas de amor y una canción desesperada

* El autor extrae los símbolos, mencionados al final de esta página, de su imaginario.

La simbología mencionada se ha obtenido a partir de un artículo del Dr. Luis Quintana Tejera *Estudio parcial de Veinte poemas de amor y una canción desesperada de Pablo Neruda*.

Resumen:

El libro *Veinte poemas de amor y una canción desesperada* está conformado por 20 poemas de amor numerados; solo uno de ellos, *Una canción desesperada*, ha sido titulado.

Leído en su conjunto, el libro no se trata de una mujer en particular, sino de un arquetipo universal. Neruda recurre a las memorias de sus amores de juventud para construir esta imagen que acompañará al lector a lo largo del libro.

Los poemas relejan los sentimientos del autor, el amor, la angustia y el dolor son los temas principales de la obra. Supuso una importante renovación de la poesía enunciando nuevos temas como el amor corporal.

Temas principales:

- El amor, la sensualidad y la nostalgia.
- La palabra como método de seducción.
- El recuerdo y el abandono.

Estructura:

I - XX: Veinte poemas numerados de temática amorosa.
(no tienen título)

“*Canción desesperada*” El único poema de la obra con título.

Vertientes del amor según los poemas:

Poema II: Amor divinizado.

Poema XII, XIII y “*Canción desesperada*”: Amor desesperado.

Poema IX y XIII: Amor corporal.

Poema XIX: Amor ilusionado.

Poema XIV y XVI: Aferrarse al amor ante la soledad y angustia.

Símbolos:

La lluvia: Melancolía.

Crepúsculo: Melancolía/ Pasión.

Invierno: Angustia.

Frutas: Erótico.

Viento: Angustia.

El mar, la tierra, el cielo, el trigo, las flores, los pájaros:

Frenetismo/ Amor.

3.3 Análisis Cotenidos

Federico García Lorca

Romancero Gitano

Romancero Gitano

Romance de la luna, luna

Preciosa y el aire

Reyerta

Romance sonámbulo

La monja gitana

La casada infiel

Romance de la pena negra

San Miguel (Granada)

San Rafael (Córdoba)

San Gabriel (Sevilla)

Prendimiento de Antoñito el Camborio en el camino de Sevilla

Muerte de Antoñito el Camborio

Muerto de amor

El emplazado

Romance de la Guardia Civil española

Tres romances históricos

Martirio de Santa Olalla

Burla de Don Pedro a caballo

Thamar y Amnón

3.3 Análisis Cotenidos

Federico García Lorca
Romancero Gitano

Se han juntado todos los textos para tener una visión global e así poder decidir el formato más indicado.



Primera parte

Segunda parte

- Tipos y mitos femeninos.
- Las tres ciudades andaluzas.
- Tipos y mitos masculinos.

3.3 Análisis Cotenidos

Antonio Machado

Soledades

Soledades

El viajero
He andado muchos caminos
La plaza y los naranjos encendidos
En el entierro de un amigo
Recuerdo infantil
Fue una tarde, triste y soñolienta
El limonero lánguido suspende
Yo escucho cantos
Orillas del Duero
A la desierta plaza
Yo voy soñando caminos
Amada, el aura dice
Hacia un ocaso radiante
Cante hondo
La calle en sombra. Ocultan los altos caserones
Siempre fugitiva y siempre
Horizonte
El poeta
¡Verdes jardinillos!

3.3 Análisis Cotenidos

Antonio Machado

Soledades

Se han juntado todos los textos para tener una visión global e así poder decidir el formato más indicado.



● Todos los poemas pertenecen a un mismo grupo.

3.3 Análisis Cotenidos

Pablo Neruda

*Veinte poemas de amor
y una canción desesperada*

Veinte poemas de amor y una canción desesperada

I
II
III
IV
V
VI
VII
VIII
IX
X
XI
XII
XIII
XIV
XV
XVI
XVII
XVIII
XIX
XX
Canción desesperada

3.3 Análisis Cotenidos

Pablo Neruda

*Veinte poemas de amor
y una canción desesperada*



● Amor divinizado

● Amor ilusionado

● Amor desesperado

● Soledad y angustia

● Amor corporal

3.4 Maquetación editorial

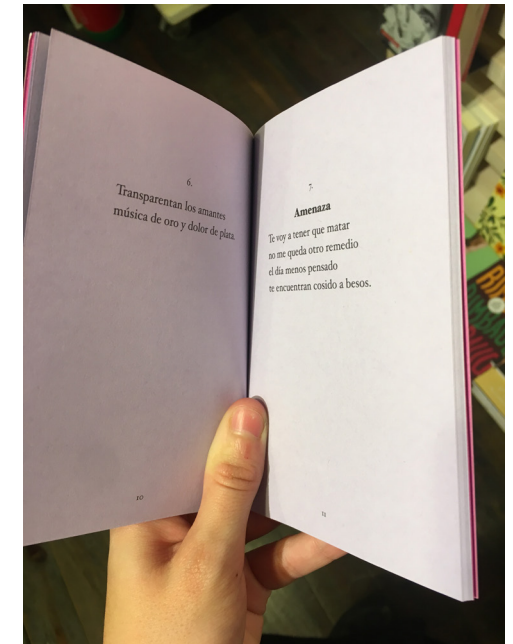
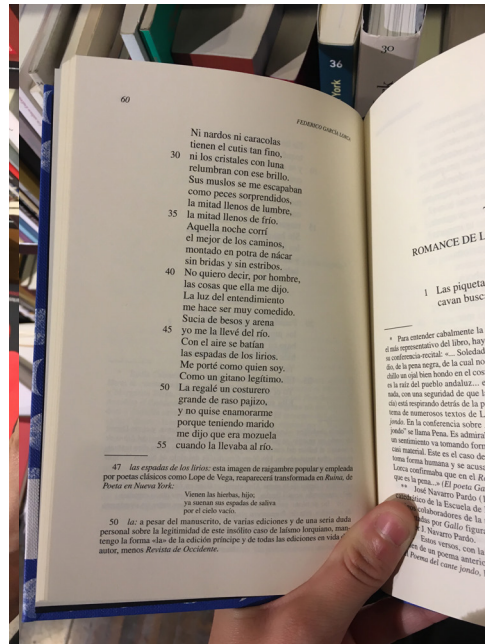

Para la maquetación editorial del libro era necesario hacer una investigación entorno a los libros existentes en el ámbito poético.

Los elementos en común que se detectaron fueron:

- Gran cantidad de blanco a la página.
- Formatos entre 20 x 25 cm a 13 x 20 cm.
- Uso de tipografías romanas para el cuerpo de texto.
- Interlineado generoso sobre el cuerpo de letra.

Relación arte/ tecnología panGenerator

De interés

“Apparatum” se inspira musicalmente y gráficamente en la “Sinfonía - música electrónica”, compuesta por Bogusław Schaeffer. Bogusław Schaeffer concibió su propio lenguaje visual de símbolos que transmitía las señales al ingeniero de sonido responsable de la producción de la pieza.



Relación arte/ tecnología

Lola Migas

De interés

“W” es un programa que traduce el texto en gráficos radiales. Cada palabra se representa como un bloque dentro de cada anillo, un nuevo anillo significa un salto de línea. La gama cromática varía según la dificultad de las palabras.

chromapoems

Stopping By Woods on a Snowy Evening
Robert Frost

form
Free verse, or, more likely, a form of poetry that defines itself by meter patterns, rhyme, or any other musical pattern.
Some poets have explained that free verse, despite its freedom, must still display some elements of form. Most free verse, for example, self-consciously continues to observe a convention of the poetic line in some sense, at least in writer representations, thus retaining a potential degree of linkage, however minimal, with more traditional forms. (David that)

idea
none, although the form does not lie, thus allowing itself from prose poetry.

history
19th century

pattern
none, although the form does not lie, thus allowing itself from prose poetry.

chroma-
[kroh-muh]
color:
the quality of a color, as freedom from white or gray.

-poem
[poh-ee-uh]
poem:
the literary art form in which language is used for its aesthetic, and evocative formal qualities.

free complex → more complex

chromapoems

Iva's Pantoum
Marilyn Hacker

form
The pantoum is a form of poetry composed of a series of quatrains; the second and fourth lines of each stanza are repeated as the first and third lines of the next. This pattern continues for any number of stanzas, except for the final stanza, which differs in the repeating pattern. The first and fourth of the pantoums; the first line of the poem is the last line of the final stanza, and the third line of the first stanza is the second of the final stanza. (The meaning of this stanza was not intended, although the reader must identify the same this can be done by shifting punctuation, pointing, or empty re-enactment.)

idea
19th century

history
19th century

pattern
Line A
Line B
Line C
Line D
Line E
Line F
Line G
Line H
Line I
Line J
etc.

chroma-
[kroh-muh]
color:
the quality of a color, as freedom from white or gray.

-poem
[poh-ee-uh]
poem:
the literary art form in which language is used for its aesthetic, and evocative formal qualities.

free complex → more complex

Relación arte/ tecnología

Berlin

De interés

“True/ false” es un proyecto que muestra visualmente la coreografía visual de un algoritmo, la instalación se inspira en los dispositivos utilizados originalmente para cálculos, que producen un ritmo visual cautivador.

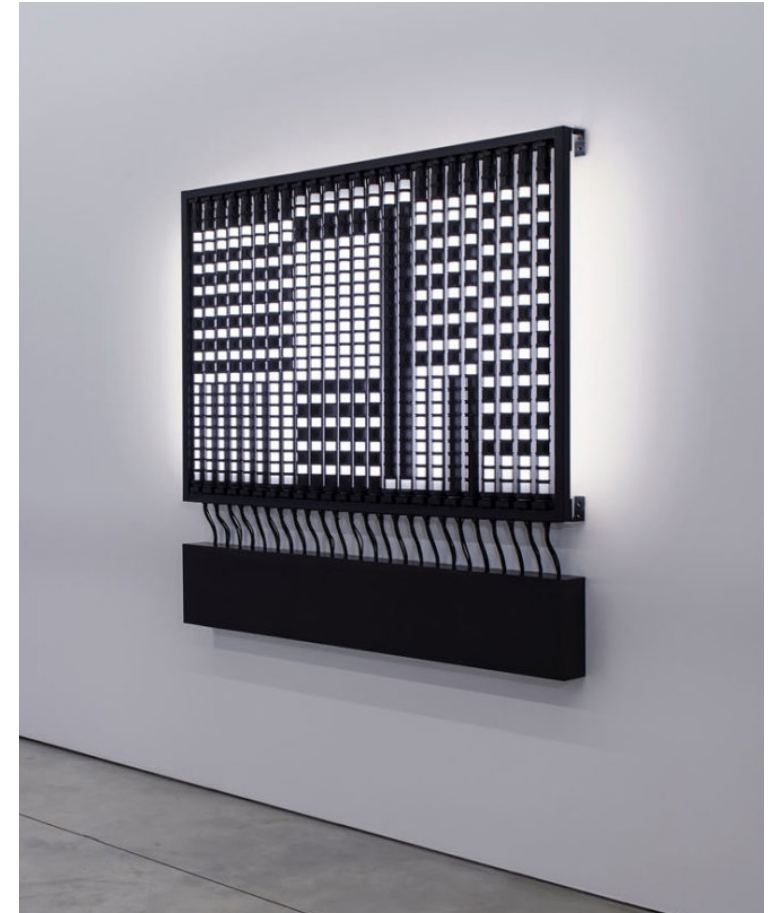

Relación arte/ tecnología

TehranPlatform

De interés

“Wellograph” es una máquina de dibujo móvil para convertir capas de datos en dibujos de 120 * 120 cm a través de un rendimiento duradero. Al concentrarse en los problemas ambientales, el conjunto de datos elegidos para ser representados fue el número y la ubicación de los pozos alrededor de los lagos desaparecidos de Irán.



Sistema visual

Museum Unplugged

De interés

Como se ilustran los informes anuales del museo a través de las infografías. Los números sobre visitantes, visitas guiadas, exposiciones, material requerido o personal y otros costos en mapas de árboles coloridos y comparables.

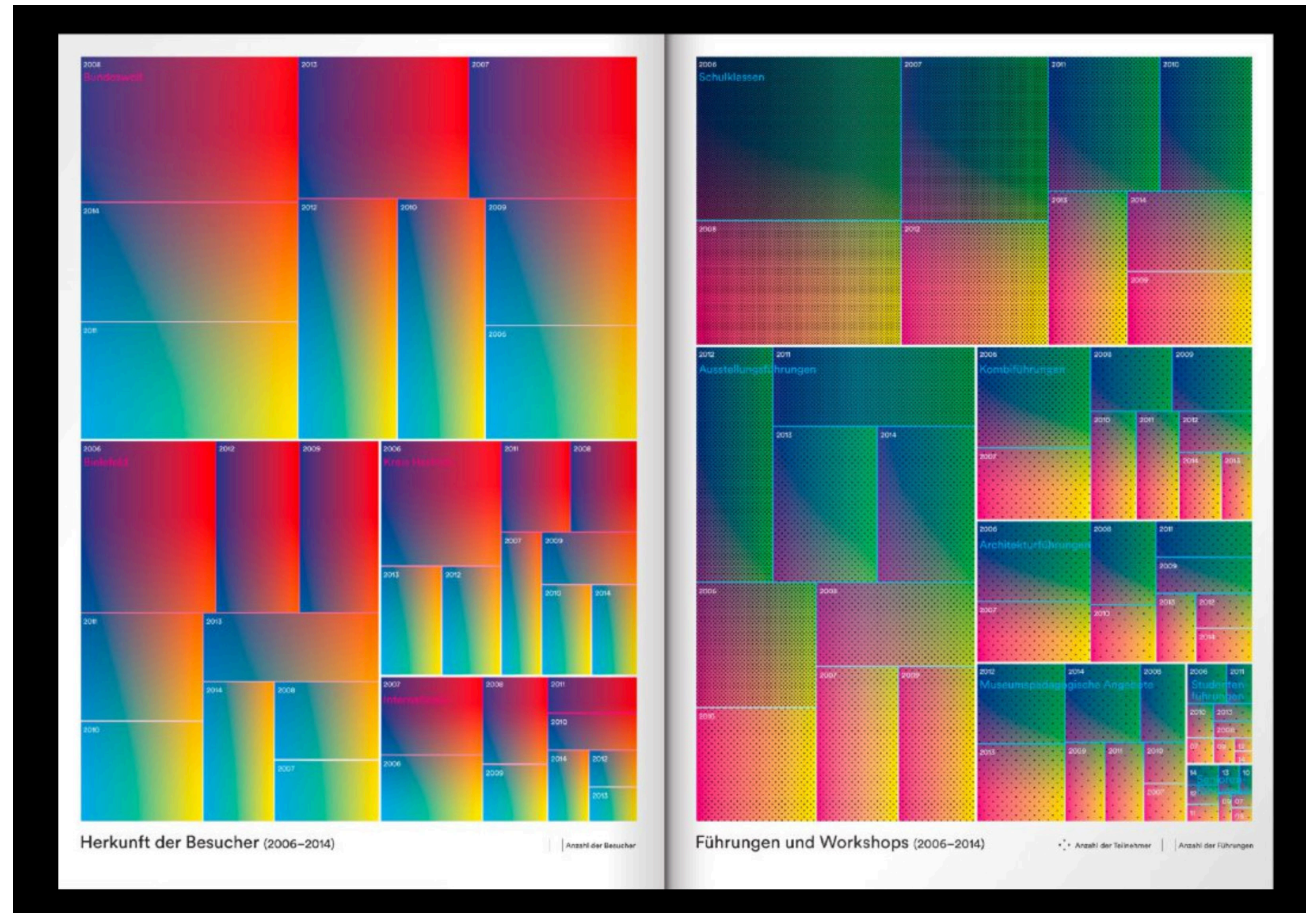

Sistema visual

Stefanie Posavec

De interés

“Writing Without Words” es un proyecto que tiene como objetivo explorar métodos para representar visualmente el texto para resaltar las similitudes y diferencias en los estilos de escritura y comparar diferentes autores.

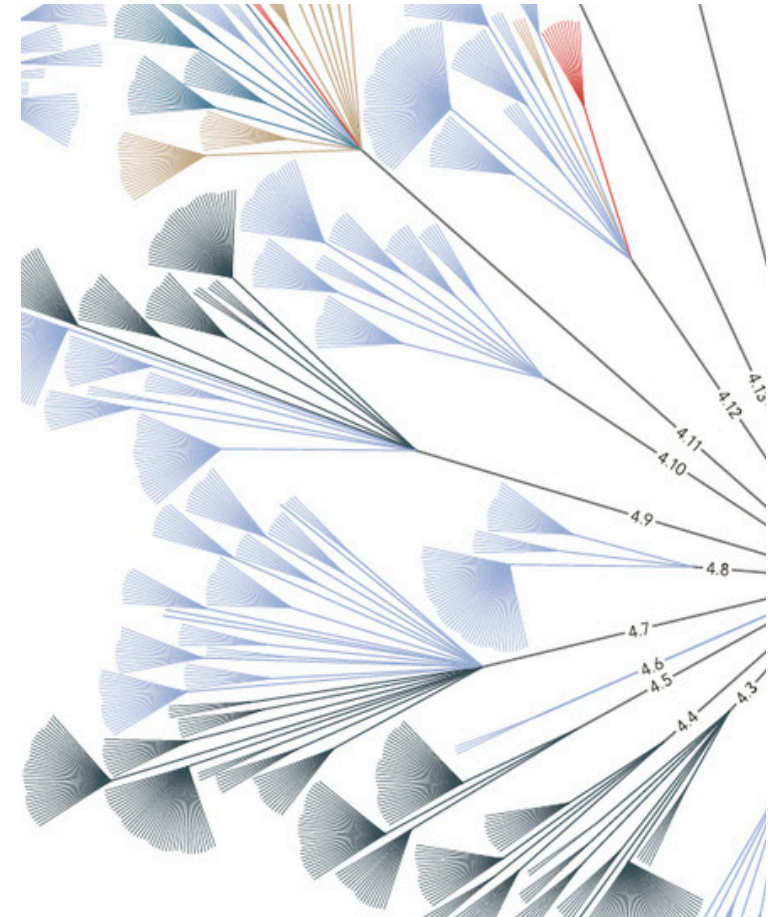
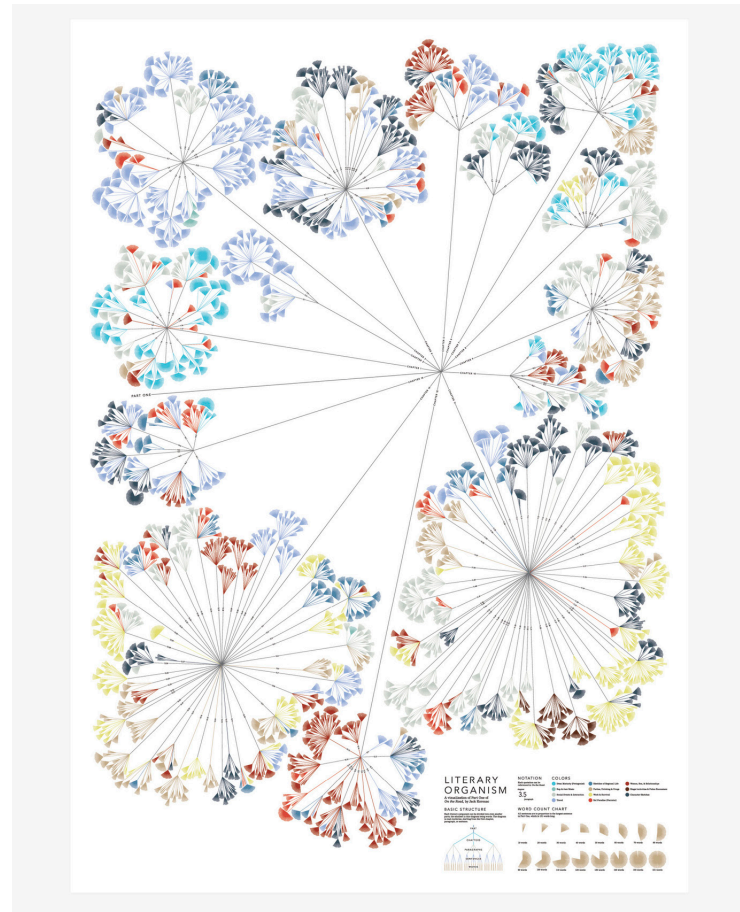

Sistema visual
Llorenç Barber

De interés

En "Experimental Music Notation Resources" se crea un nuevo sistema visual para interpretar la música.

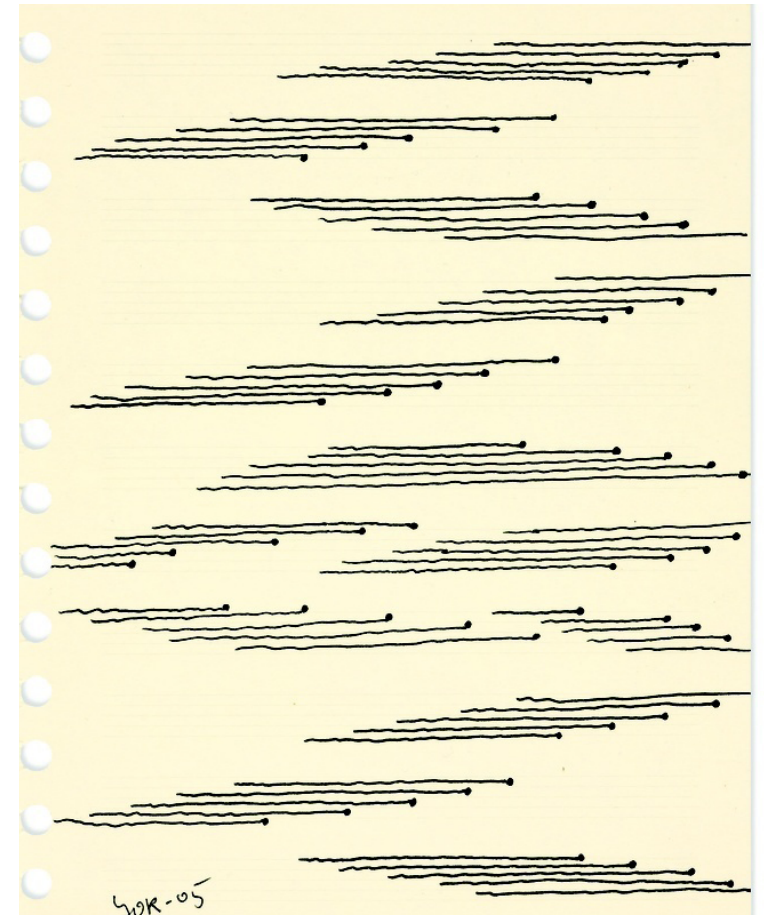
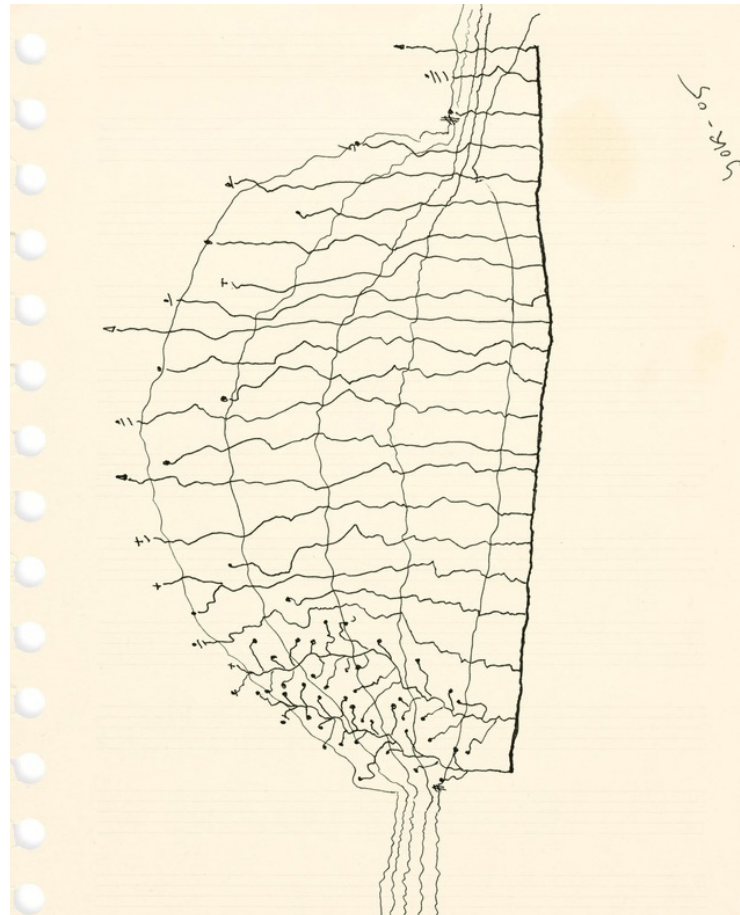

Sistema visual

Agencia Um

De interés

CBN News Radio Station saca una campaña de publicidad que compara las ondas sonoras de una canción con una gráfica obteniendo así un infografía.

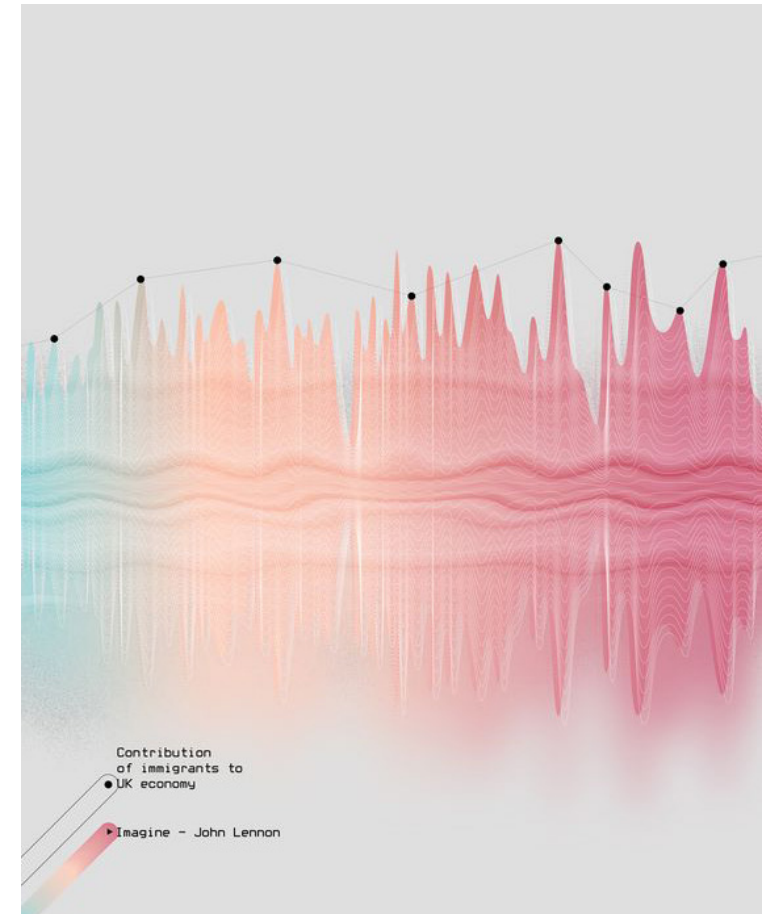
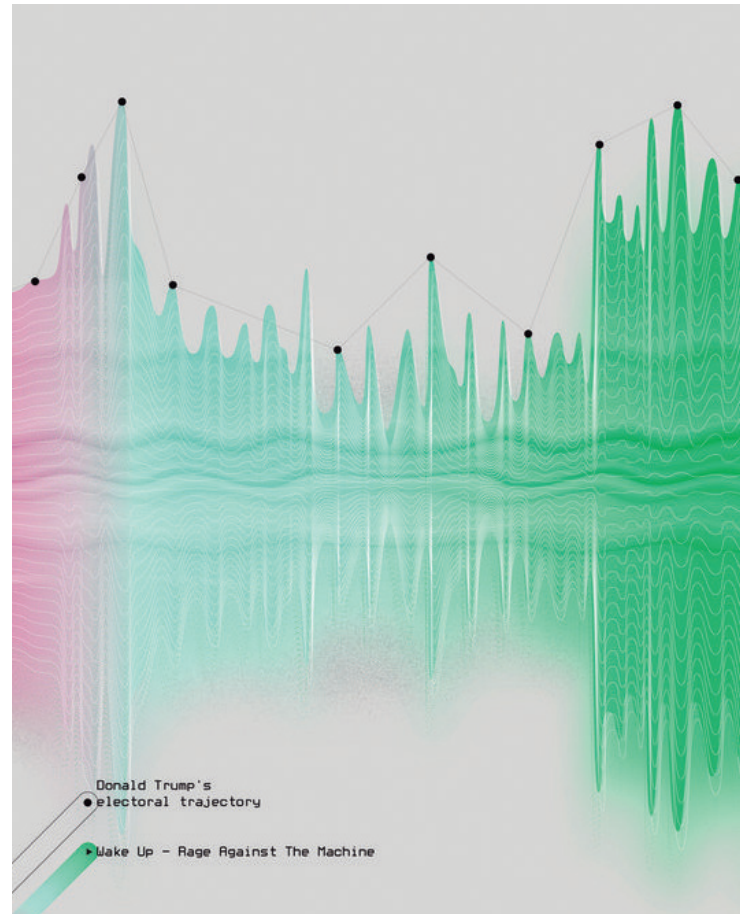

Sistema visual

Lauren DiCioccio

De interés

En "Newspaper layout in color typography" se traduce cada palabra a una forma y un color distinto. Creando así un nuevo lenguaje y sistema visual.



Sistema visual**Roman Haubenstock-Ramati**De interés

En "Experimental Music Notation Resources" se crea un nuevo sistema visual para interpretar la música.

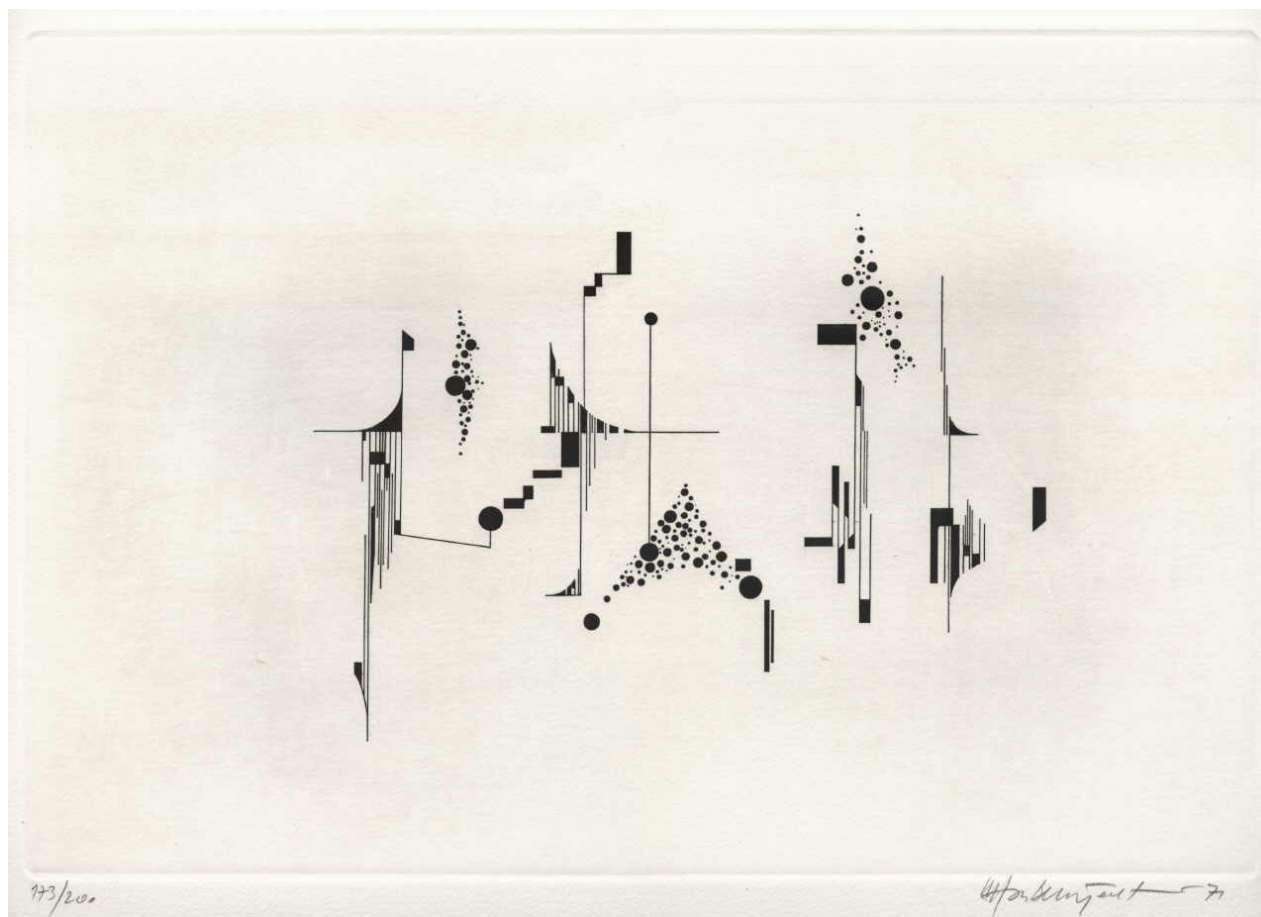

Sistema visual

Average UK Rainfall

De interés

“Average UK Rainfall” es un gráfico que marca la media de días de lluvia en el Reino unido entre 1971-2000.

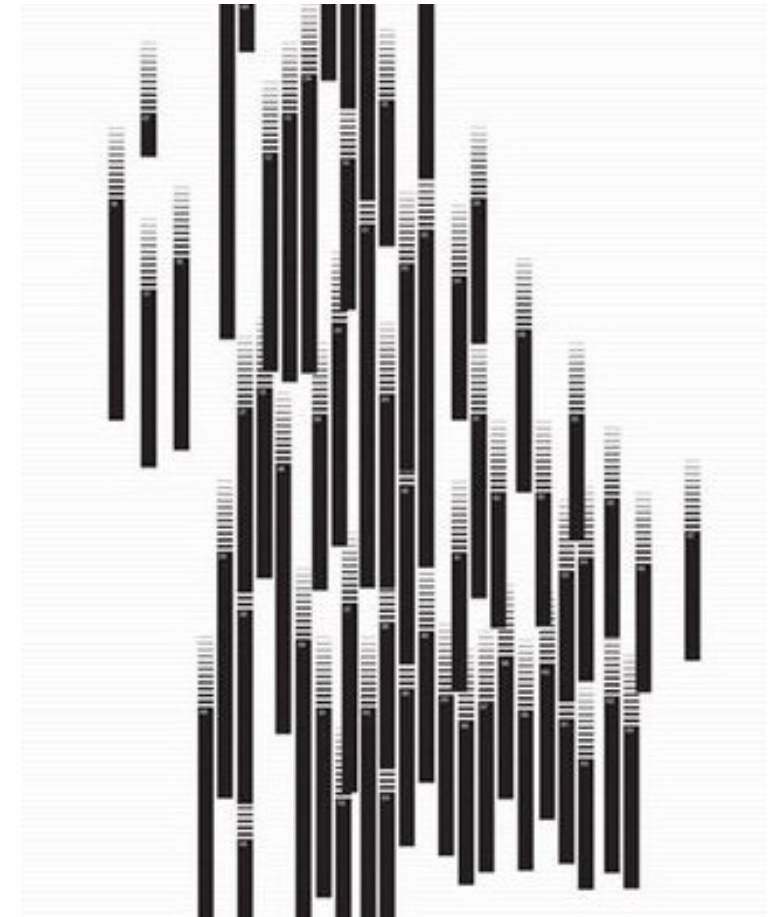
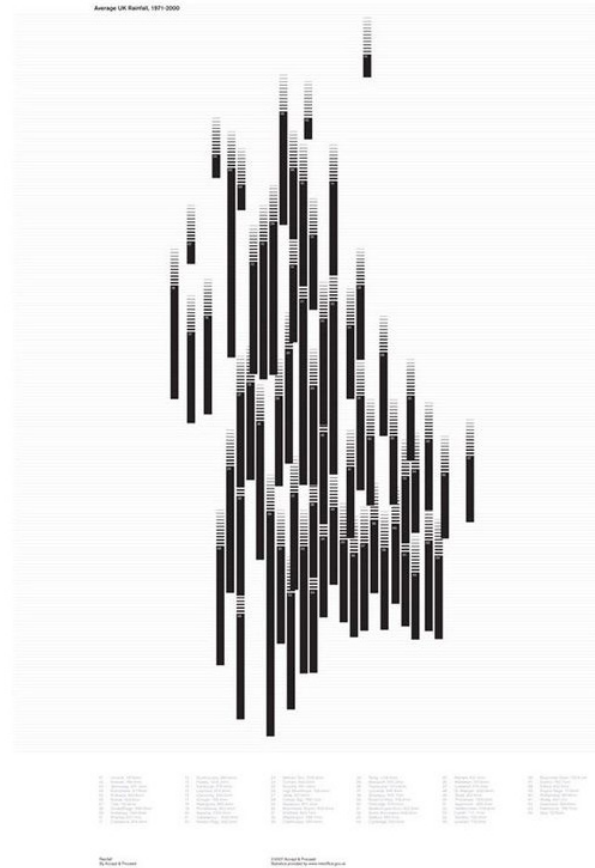

Sistema visual An-Sofie Guilbert

De interés

“Project Typografie Epilooq” crea un sistema visual entorno a las formas que obtiene un texto según la tipografía que se utiliza.

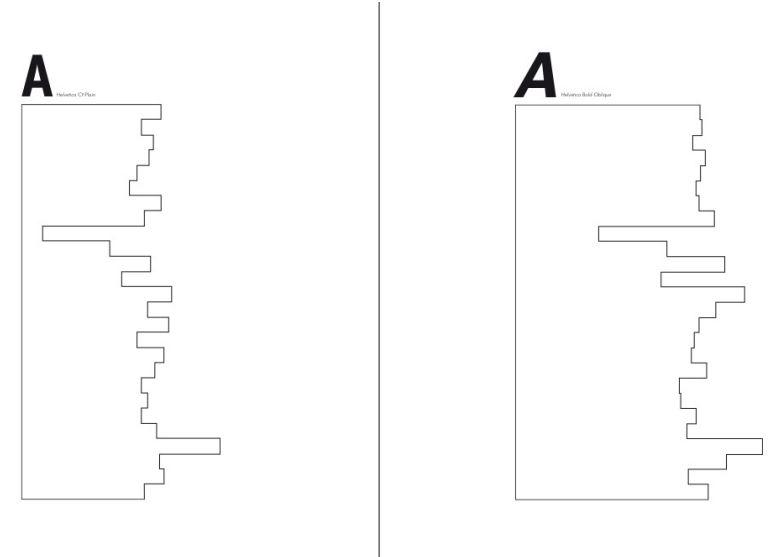
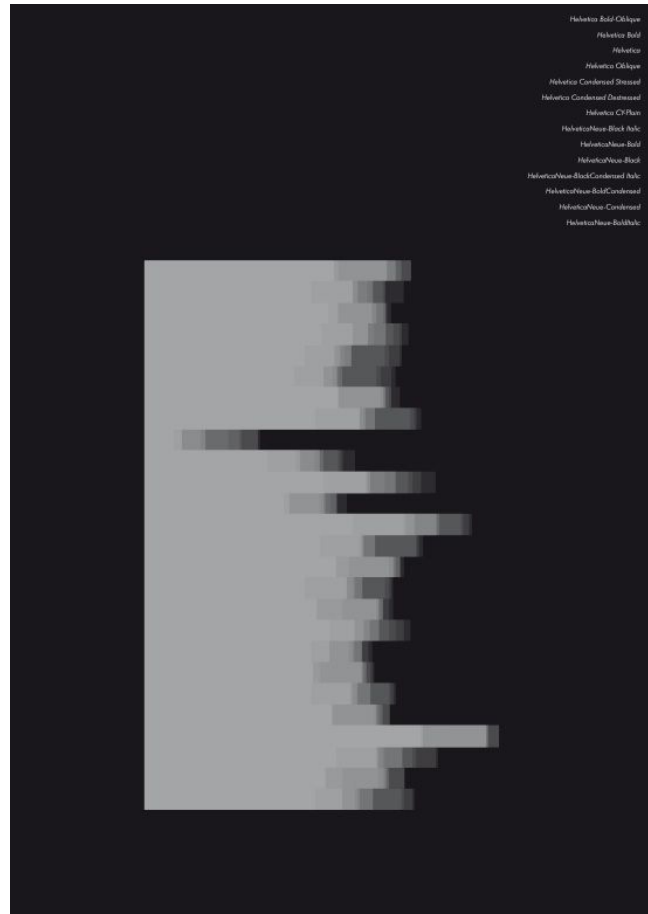

Gama cromàtica

Tauba Auerbach

De interès

“RGB Colorspace Atlas” como el color invade toda la pieza y el degradado como recurso gráfico.

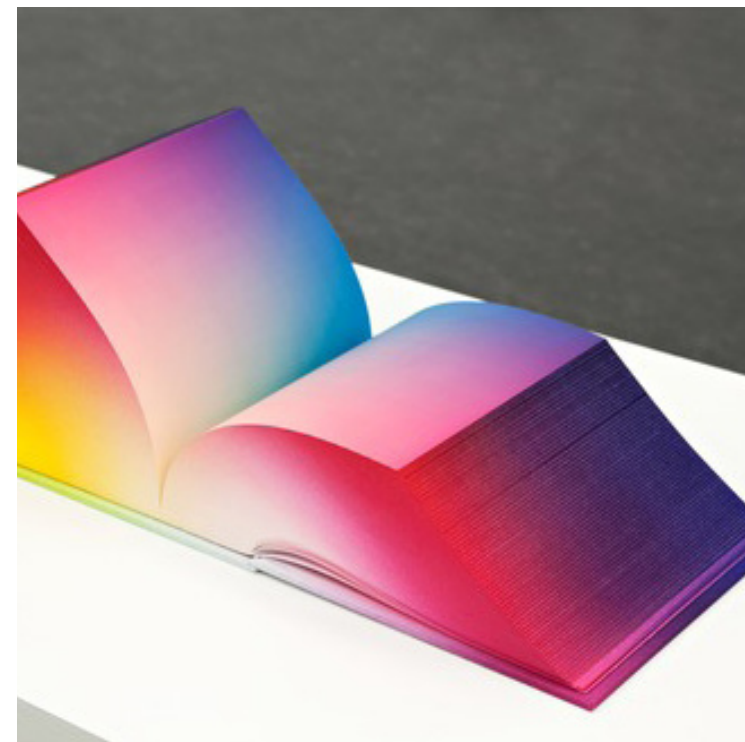

Tratamiento editorial

Erik Brandt

De interés

Que las imágenes invadan los márgenes para que sin abrir el libro se pueda ver el color.

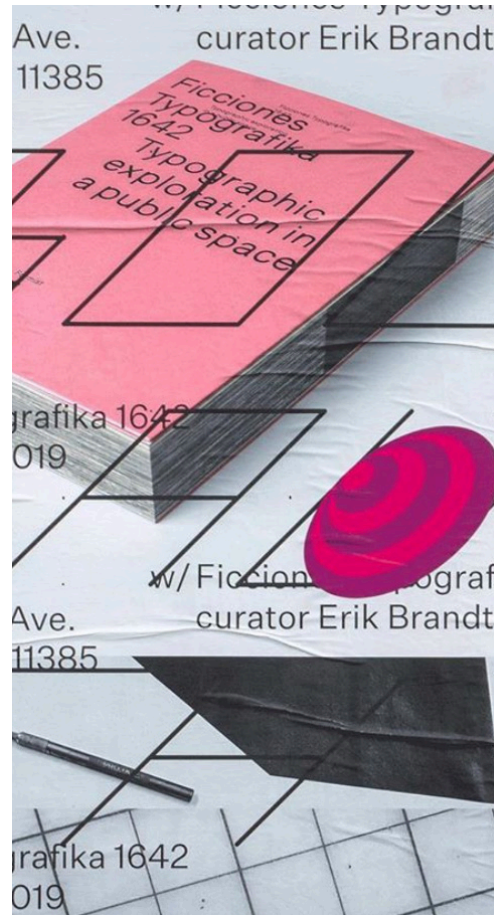

Tratamiento editorial

Ariel Di Liso

De interés

En cuanto a diseño que tenga un cierto componente tecnológico. Una pieza creada por una máquina.

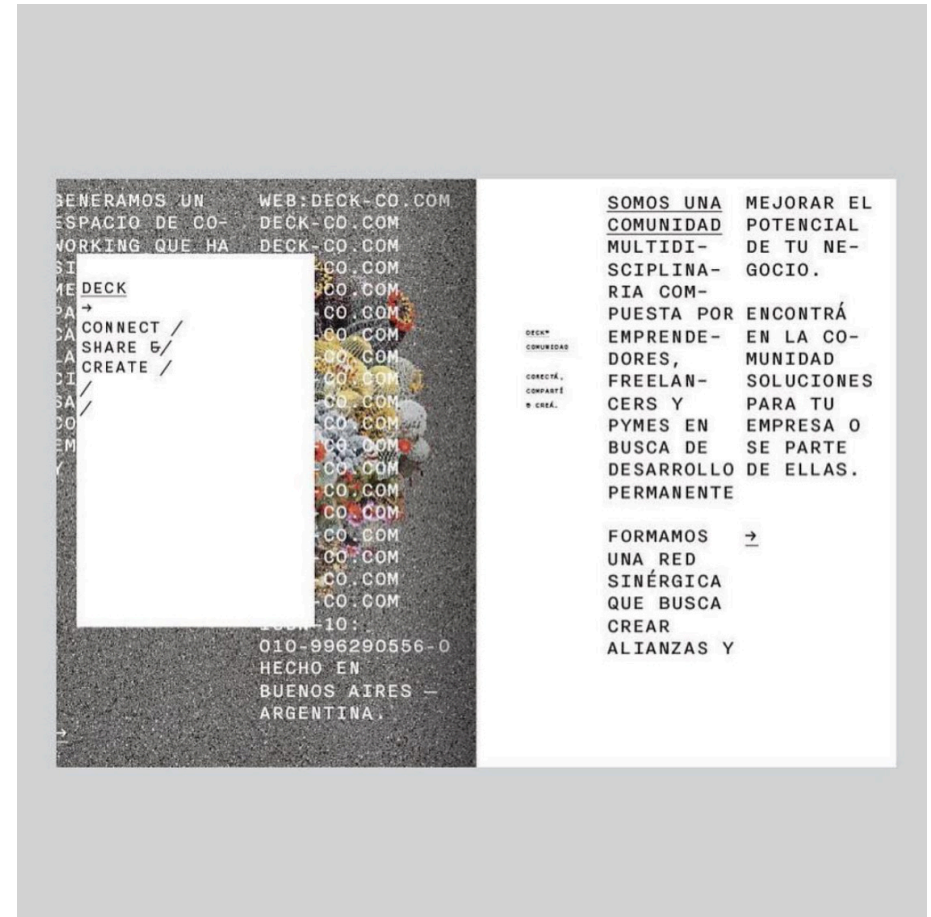

Tratamiento editorial

Brian Liu

De interés

Las paginas con pliegue se podrían utilizar para tener espacio para mostrar el sistema.



5.1 Naming

POÉTICA

La poética es la disciplina que se ocupa de la elaboración de un sistema de principios, conceptos generales, modelos y metalenguaje científico para describir, clasificar y analizar las obras de arte verbal o creaciones literarias.

El proyecto hace un análisis visual de las diferencias y similitudes entre cada uno de los poemas y entre los diferentes autores. Por lo tanto se podría decir que se trata de una poética visual sobre la poesía lírica.

5.2 Conceptualización

Para hacer la transcripción visual de la poesía lírica se tiene en cuenta su máxima premisa, el autor expresa un sentimiento o un determinado estado de ánimo en el poema. Por lo tanto la estructura de este nuevo sistema visual se basa en los sentimientos.





Se definen cinco sentimientos primarios: el miedo, la tristeza, el enfado, el amor y la alegría. A cada uno de ellos se le asigna un valor cromático. A partir de aquí por la combinación cromática aparecen diez sentimientos secundarios.

El proceso que se sigue para realizar la pieza gráfica es el siguiente:











1. Se seleccionan automáticamente las palabras asociadas a un determinado sentimiento dentro del poema (se tiene en cuenta la simbología que utiliza cada autor en sus obras).
2. Se sitúan puntos de color según la situación de estas palabras en el poema.
3. A partir de aquí se crean dos sistemas. Un más infográfico, en el que los colores se fusionan únicamente por líneas. El segundo más visual, los colores se fusionan creando un degradado común que narra de principio (arriba) a fin (abajo) los sentimientos del poema. Este sistema se aplica mediante un *software* que se generará para el caso.

5.3 Paleta de colores

Sentimientos primarios

Miedo		C0 M0 Y0 K100
Enfado		C0 M85 Y69 K0
Amor		C11 M49 Y0 K0
Alegría		C6 M6 Y74 K0
Tristeza		C86 M68 Y0 K0

Sentimientos secundarios

	Melancolía		Amor frustrado
	Desamor		Rabia
	Violencia		Frustración
	Angustia		Agresión
	Gozo		Traición



5.4 Sistema visual

1. Se asocian las palabras a un sentimiento de forma automática.

Luna
Ojillos cerrados
Yunque
Jinete
Tambor
Niño
Zumaya

Gitanos
Collares y anillos
Caballos
Cabezas levantadas
Ojos entornados
Gritos

Lúbrica y pura
Senos
Polizón de nardos

Lloran
Gitanos

Romance de la luna, luna

A Conchita García Lorca

La luna vino a la fragua
con su polizón de nardos.
El niño la mira, mira.
El niño la está mirando.
En el aire conmovido
mueve la luna sus brazos
y enseña, lúbrica y pura,
sus senos de duro estaño.
—Huye luna, luna, luna.
Si vinieran los gitanos,
harían con tu corazón
collares y anillos blancos.
—Niño, déjame que baile.
Cuando vengan los gitanos,
te encontrarán sobre el yunque
con los ojillos cerrados.
—Huye, luna, luna, luna,
que ya siento los caballos.
—Niño, déjame, no pises
mi blancor almidonado.

El jinete se acercaba
tocando el tambor del llano.
Dentro de la fragua el niño
tiene los ojos cerrados.
Por el olivar venían,
bronce y sueño, los gitanos.
Las cabezas levantadas
y los ojos entornados.

Cómo canta la zumaya,
¡Ay, cómo canta en el árbol!
Por el cielo va la luna
con un niño de la mano.

Dentro de la fragua lloran,
dando gritos, los gitanos.
El aire la vela, vela.
El aire la está velando.

5.4 Sistema visual

- Se crea un primer sistema para entender donde se sitúan los puntos de color en las diferentes líneas del poema. En este primer caso el color blanco de una línea entera hace referencia a un salto de párrafo. Cuando aparece de forma degradada con otros colores hace referencia al espacio que hay sin ningún sentimiento detectado.

Romance de la luna, luna

A Conchita García Lorca

La luna vino a la fragua
 con su polizón de nardos.
 El niño la mira, mira.
 El niño la está mirando.
 En el aire conmovido
 mueve la luna sus brazos
 y enseña, lúbrica y pura,
 sus senos de duro estaño.
 —Huye luna, luna, luna.
 Si vinieran los gitanos,
 harían con tu corazón
 collares y anillos blancos.
 —Niño, déjame que baile.
 Cuando vengan los gitanos,
 te encontrarán sobre el yunque
 con los ojillos cerrados.
 —Huye luna, luna, luna,
 que ya siento los caballos.
 —Niño, déjame, no pises
 mi blancor almidonado.

El jinete se acercaba
 tocando el tambor del llano.
 Dentro de la fragua el niño
 tiene los ojos cerrados.
 Por el olivar venían,
 bronce y sueño, los gitanos.
 Las cabezas levantadas
 y los ojos entornados.

Cómo canta la zumaya,
 ¡Ay, cómo canta en el árbol!
 Por el cielo va la luna
 con un niño de la mano.

Dentro de la fragua lloran,
 dando gritos, los gitanos.
 El aire la vela, vela.
 El aire la está velando.



5.4 Sistema visual

3. Se diseña un segundo sistema en que los colores se mezclan entre si creando un degradado que narra de principio (arriba) a fin (abajo) los sentimientos del poema. Los puntos de color continúan estando en el mismo lugar en los que se sitúan dentro del poema. Con esta mezcla se consiguen nuevas tonalidades y por lo tanto nuevos sentimientos.

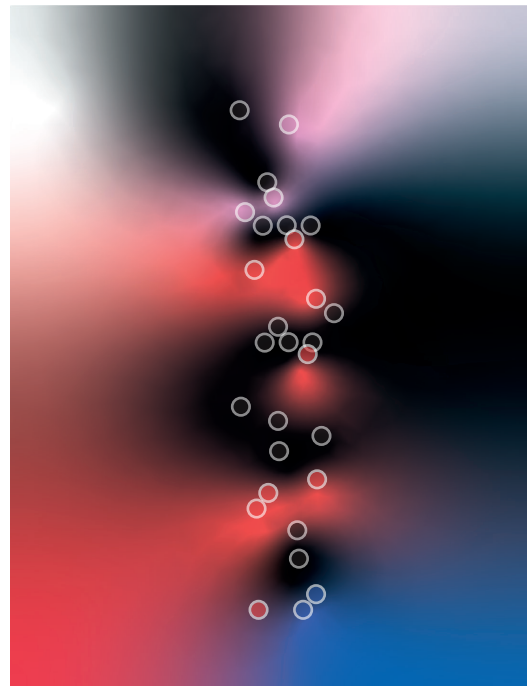

5.5 Aplicaciones

Para el proyecto se proponen 4 aplicaciones:

1. Una colección de tres libros de poesía de tres autores para valorar el funcionamiento de la propuesta en el contexto editorial analógico.
2. Tres pósteres que acompañaran la publicación. Cada uno de ellos expondrá el conjunto de piezas obtenidas de cada obra.
3. Piezas infográficas aplicadas a poemas de diferentes autores, para ver las semejanzas y distinciones entre ellos.
4. Una aplicación del programa o *software* para ver como funciona interpretando poemas de otros autores.

5.6 Tipografías

Elección/ Jerarquías

Pieza editorial**Genath Bold**

Genath Regular

Genath Italic

Genath Light

Portadas/Posters

Genath Display Regular

*Genath Display Italic***Web**

NB International Light

Título

Romance de la luna, luna

Dedicatoria

A Juan Guerrero

Descripción

Cónsul general de la poesía

Poema

La luna vino a la fragua

Autor

Federico García Lorca

Obra

Romancero Gitano

Menú

Galería

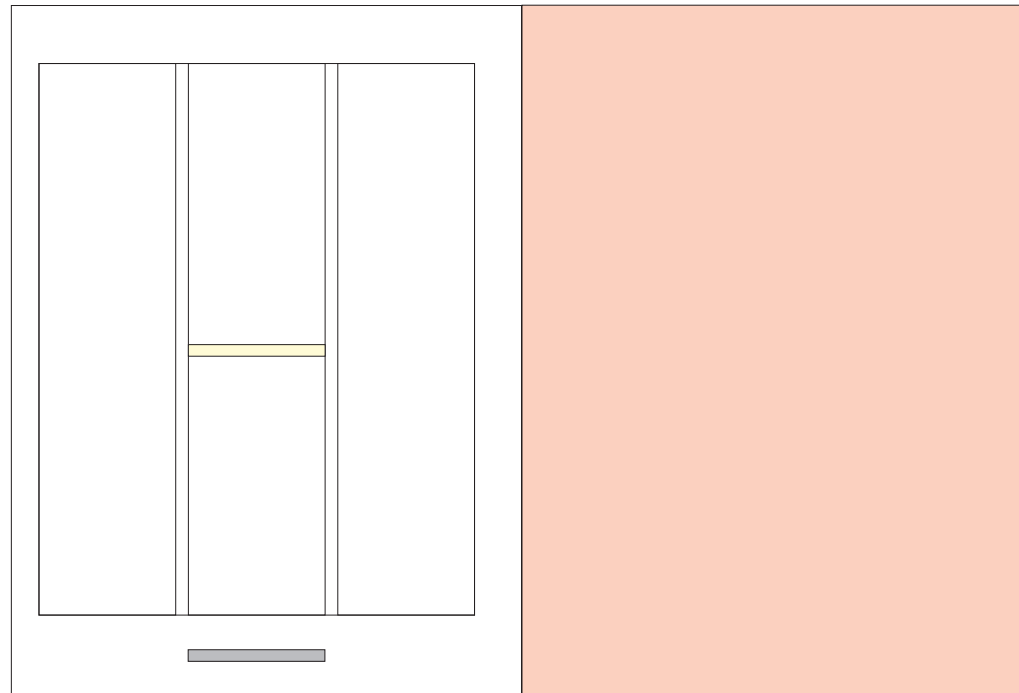

5.7 Dirección de arte

Aplicación editorial
Arquitectura de la página



Página 1

Página 2

-  Numeración de página
-  Sistema 2
-  Título del poema

- P1 Margen inferior: 29 mm.
- P1 Margen superior: 21 mm.
- P1 Margen interior: 17 mm.
- P1 Margen exterior: 10 mm.

5.7 Dirección de arte

Aplicación editorial

Arquitectura de la página





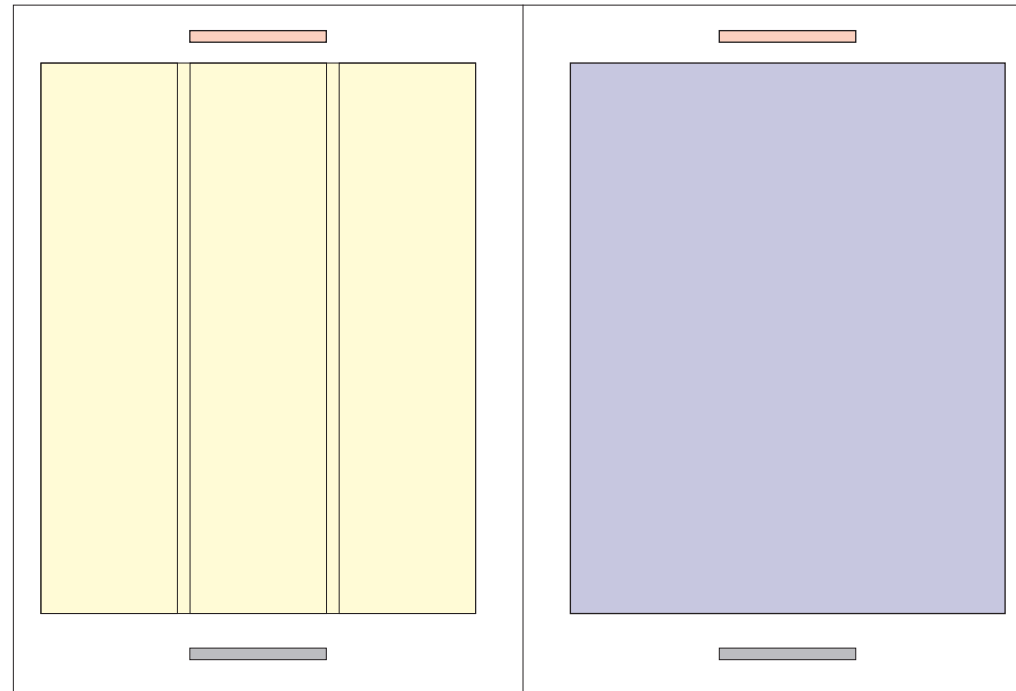

5.7 Dirección de arte

Aplicación editorial
Arquitectura de la página



Página 1

Página 2

-  Numeración de página
-  Autor y libro
-  Poema
-  Sistema 1

Margen inferior: 29 mm.
Margen superior: 21 mm.
Margen interior: 17 mm.
Margen exterior: 10 mm.



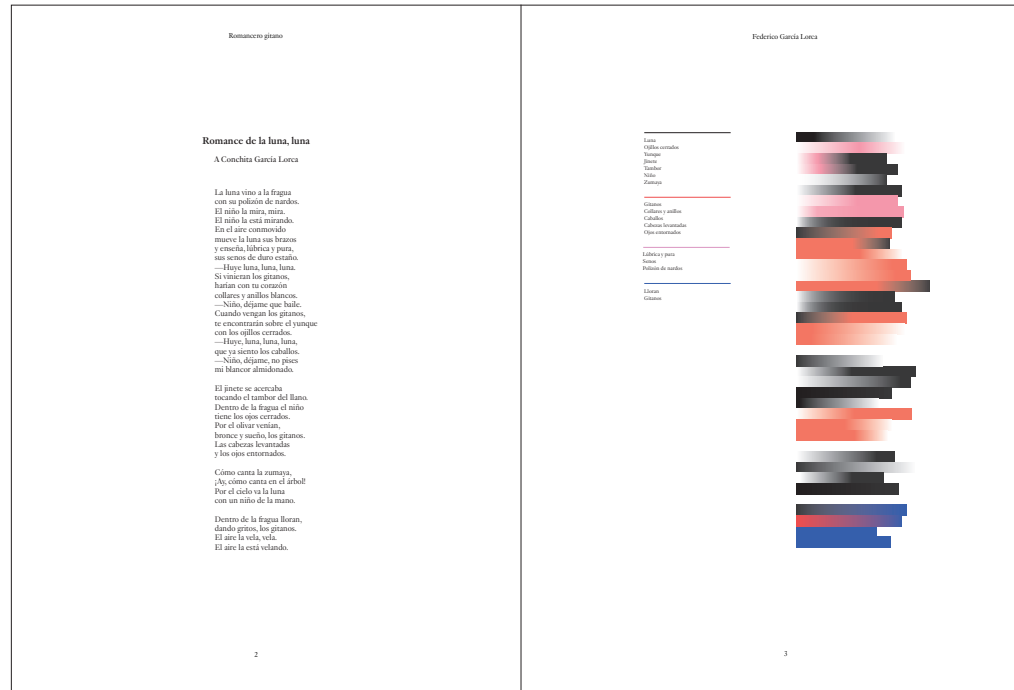

5.7 Dirección de arte
Aplicación editorial
Arquitectura de la página



5.7 Dirección de arte

Aplicación web

Wireframes

-  Barra de degradado informativa
-  Sistema 2
-  Sistema 1
-  Poema



5.7 Dirección de arte

Aplicación web

Wireframes

Poética Galería El sistema Buscar EN ES

Voces de muerte sonaron cerca del Guadalquivir. Voces antiguas que cercan voz de clavel varonil. Les clavó sobre las botas mordiscos de jabalí. En la lucha daba saltos jabonados de delfín. Bañó con sangre enemiga su corbata carmesí, pero eran cuatro puñales y tuvo que sucumbir. Cuando las estrellas clavan rejonés al agua gris, cuando los erales sueñan verónicas de alheli, voces de muerte sonaron cerca del Guadalquivir.

—Antonio Torres Heredia, Camborio de dura crin, moreno de verde luna, voz de clavel varonil: ¿Quién te ha quitado la vida cerca del Guadalquivir? —Mis cuatro primos Heredías hijos de Benamejí.

Lo que en otros no envidiaban, ya lo envidiaban en mí. Zapatos color corinto, medallones de marfil, y este cutis amasado con aceituna y jazmín. —¡Ay Antoñito el Camborio, digno de una Emperatriz! Acuérdate de la Virgen porque te vas a morir. —¡Ay Federico García, llama a la Guardia Civil! Ya mi talle se ha quebrado como caña de maíz.

Tres golpes de sangre tuvo, y se murió de perfil. Viva moneda que nunca se volverá a repetir. Un ángel marchoso pone su cabeza en un cojín. Otros de rubor cansado, encendieron un candil. Y cuando los cuatro primos llegan a Benamejí, voces de muerte cesaron cerca del Guadalquivir.

[/Guardar/](#) [/Descargar/](#)

5.8 Esbozo estructural

Pieza editorial

- Poemas
- Portada y contraportada
- Resumen visual de la obra
- Páginas de estructuración

Libro 1: Antonio Machado *Soledades*.
Libro 2: Federico García Lorca *Romancero Gitano*.
Libro 3: Pablo Neruda *Veinte poemas de amor y una canción desesperada*.

Portada		Portadilla inicial	Portadilla inicial	Prólogo	Prólogo	Prólogo	Prólogo	Índice		1				
	1		1		2		2		3		3		4	
	4		5		5		6		6		7		7	
	8		8		9		9		10		10		11	
	11		12		12		13		13		14		14	
	15		15		16		16		17		17		18	
	18		Portadilla Final		Resumen visual		Resumen visual				Contra			

* Número orientativo de páginas: 92.

6.1 Pieza editorial

Formato/ Papel

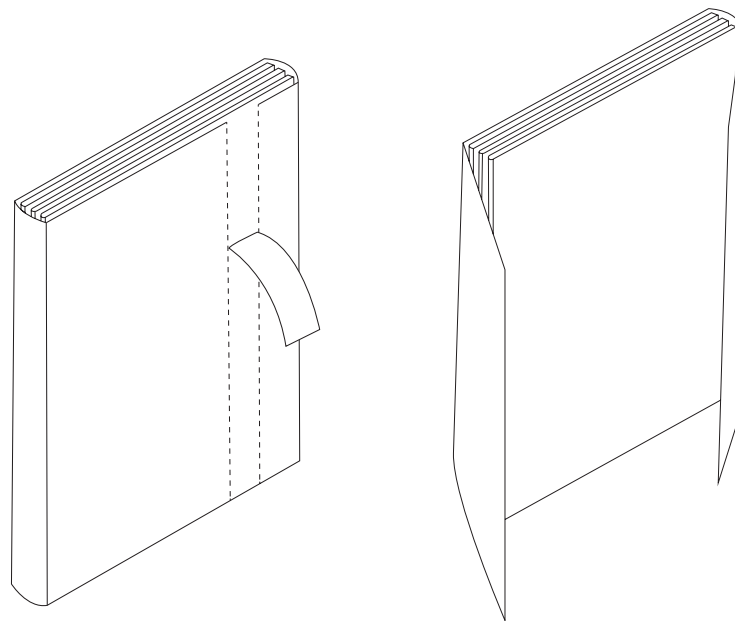

Los tres libros irán envueltos en un papel que se podrá romper a través de un troquelado.

Las medidas de los libros serán de:

Libro cerrado: 185 mm x 250 mm.

Libro doble página: 370 mm x 250 mm.

El papel:

Papel interior: Offset blanco roto 115 gr.

Papel portadas: Fredrigoni 300 gr.

6.1 Pieza editorial
Sistema aplicado

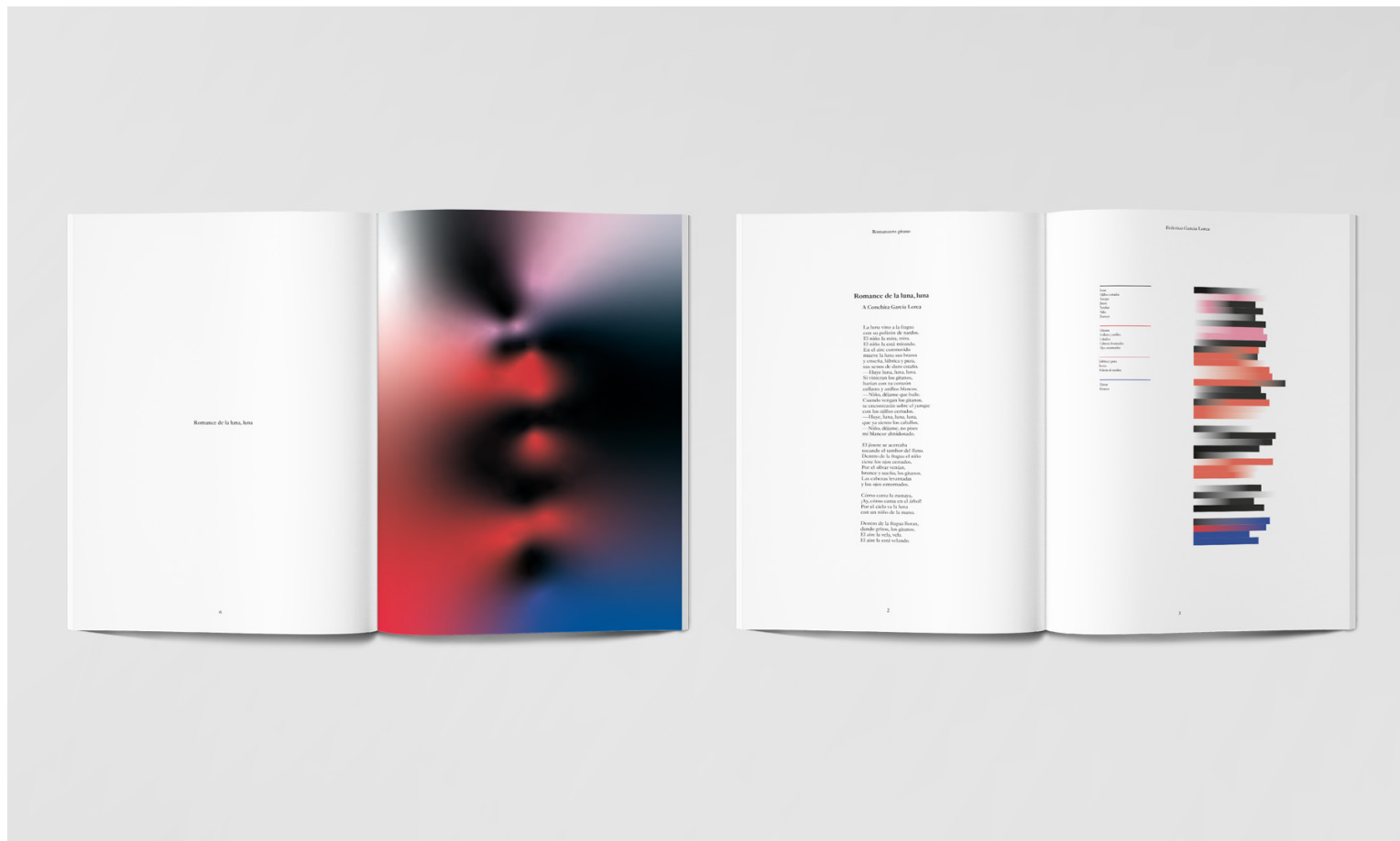

6.1 Pieza editorial

Portadillas



6.1 Pieza editorial
Índice/Introducción



6.1 Pieza editorial

Descripción del sistema



6.1 Pieza editorial
Resumen infográfico



6.1 Pieza editorial

Portadas



6.1 Pieza editorial

Poster adjunto

Formato

Cada libro llevará un póster adjunto, con la recopilación de todos los poemas fusionados.

Póster cerrado: 185 mm x 250 mm.

Póster abierto: 555 mm x 750 mm.

Papel: Offset blanco roto 115 gr.

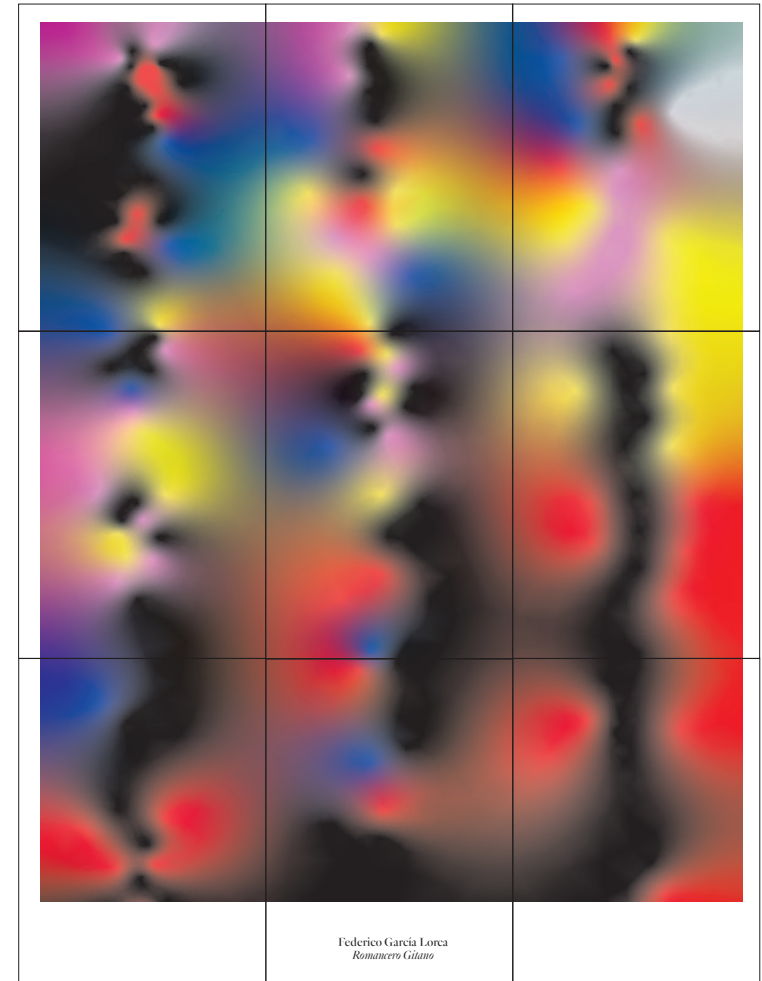

6.1 Pieza editorial

Poster adjunto



6.2 Programa/ Software

Wireframes

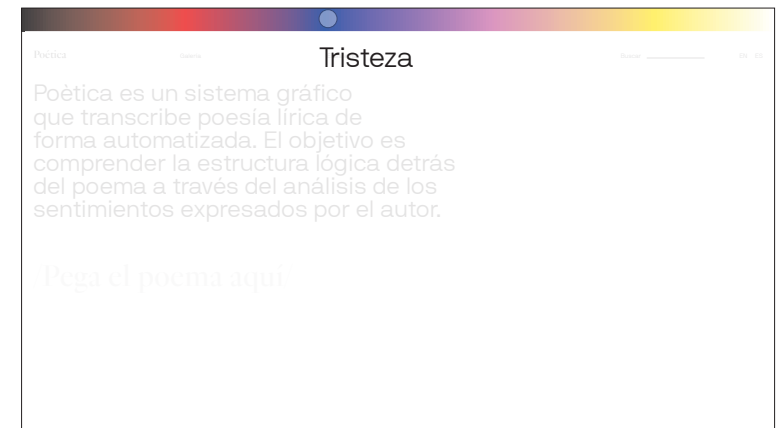
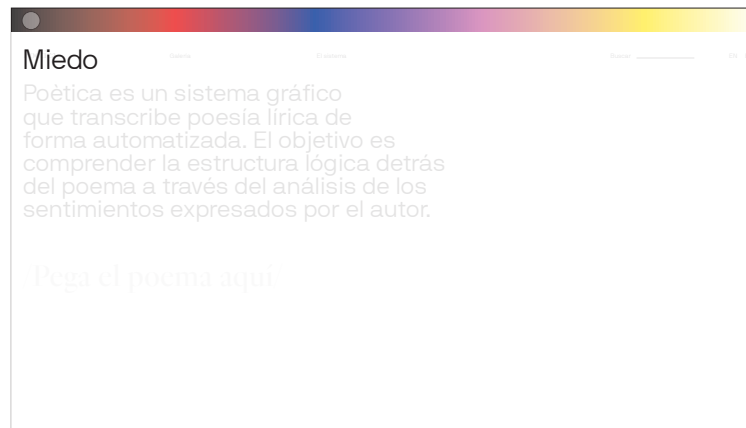
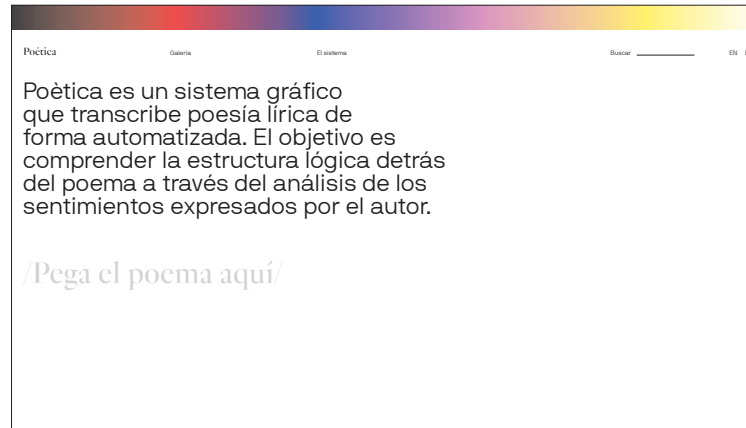

6.2 Programa/ Software Wireframes

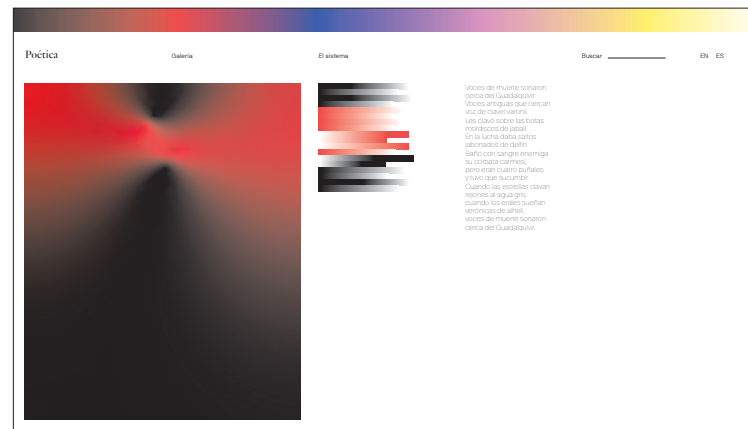
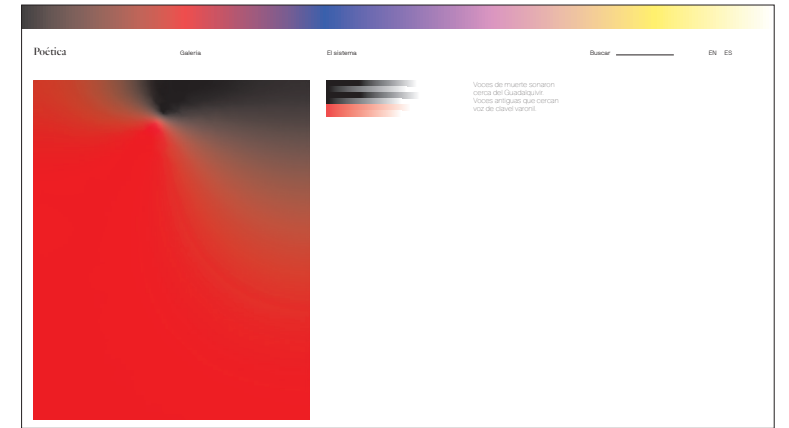
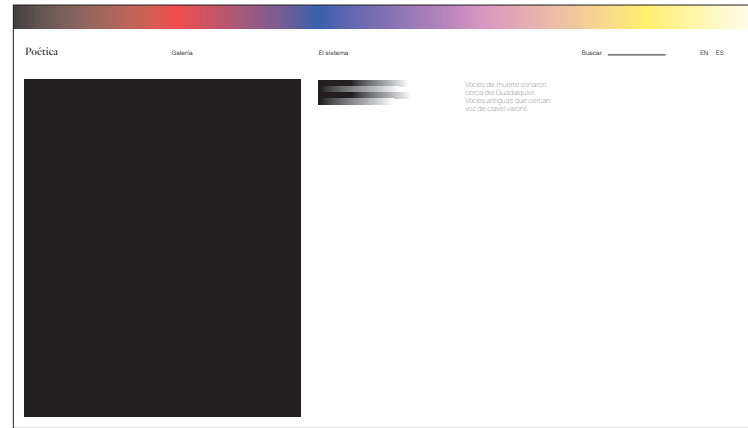

6.3 Otras aplicaciones

Piezas infográficas

Formato

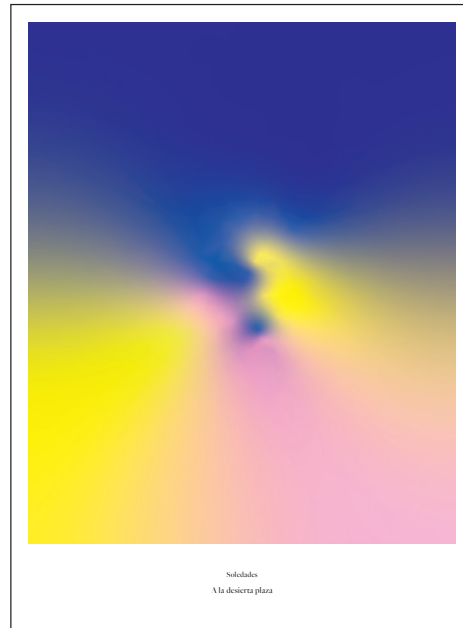

La parte delantera expondrá: el título de la obra, el nombre del poema y el sistema 2.

Medida: 185 mm x 250 mm.

Papel: Offset blanco roto 115 gr.



La parte delantera expondrá: el título de la obra, el nombre del poema y el sistema 1.

6.3 Otras aplicaciones

Piezas infográficas

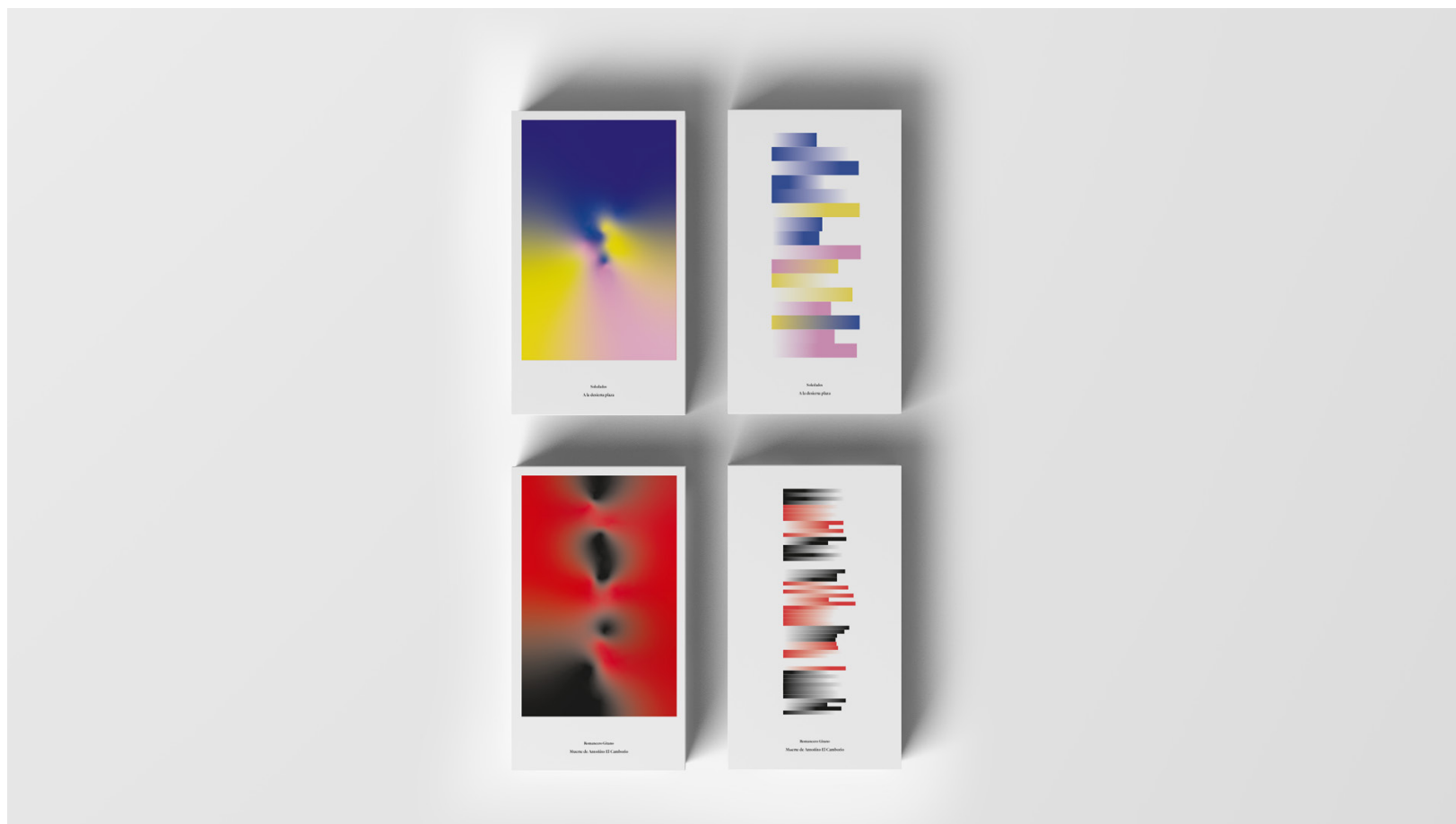

7. Conclusiones

La poesía ha sido el tema central del proyecto a lo largo del curso pero los objetivos han ido evolucionando y progresando.

La dirección de arte en un principio se centraba en la subjetividad, es decir, se pretendía dar un contenido visual para los poemas pero completamente personal. Fue un camino descartado ya que se consideró más interesante centrarse en la visualización de los contenidos emocionales y simbólicos y crear un sistema visual que los interpretara.

A partir de este nuevo objetivo, se creó un análisis que incluía la métrica, la temática y la fonología del poema. El sistema resultaba críptico y fue necesario simplificarlo a las temáticas y focalizarlo hacia un ámbito específico de la poesía.

Finalmente se logró hacer un sistema visual que en vez de dificultar la lectura, ayudará al lector a visualizar los sentimientos que transmiten los autores en sus poemas.

El proceso ha sido uno de los puntos esenciales dentro de este proyecto, como ha ido evolucionando y cómo se ha llegado al resultado final.

8. Bibliografía

Mason, Daniel. *Materiales y procesos de impresión*.
Ed. Gustavo Gili. 2008, Barcelona.

Martín, Euniciano. *Cómo se hace un libro*.
Ed. Don Bosco. 1983, Barcelona.

The Pepin Press. *Tekno Logical*.
Ed. Agile Rabbit Editions. 2004, Amsterdam.

Mendelsund, Peter. *Cover*.
Ed. PowerHouse Books. 2014, New York.

Ambrose, Gavin/ Harris. *The Layout Book*.
Ed. Parramón Ediciones. 2008, Barcelona.

Fawcett-Tang, Roger. *Formatos experimentales*.
Ed. Index Book. 2005, Barcelona.

Sendpoints. *Art of the Book*.
Ed. Gingko Press. 2015, Hamburg.

Recursos electrónicos

Del Arco, Antonio. "Análisis y estudio de la obra poética de Lorca".
< <https://rosaorte.files.wordpress.com/2019/01/an%C3%A1lisis-y-estudio-de-la-obra-po%C3%A9tica-de-lorca.-tradic%C3%B3n-y-vanguardia.pdf> >

Romeo, Ana; Domenech, Lourdes. "Materiales de lengua y literatura".
< http://www.materialesdelengua.org/LITERATURA/HISTORIA_LITERATURA/ANTOLOGIAPOETICA/ficha_comentario_ROMANCELUNALUNA.pdf >

Consejería de Cultura, Biblioteca de Andalucía. "Fderico García Lorca" < <http://www.juntadeandalucia.es/educacion/vscripts/wginer/w/rec/3171.pdf> >.

Alonso, Eduardo. "Antonio Machado la soledad de un corazón sombrío". < http://www.eduardoalonso.net/estudios_literarios/antonio_machado.pdf >

Cantero García, Víctor. "Antonio Machado o la representación simbólica del tiempo en Soledades, Galerías y otros poemas". < [file:///Users/juditserra/Downloads/37770-Texto%20del%20art%C3%ADculo-42385-2-10-20120117%20\(3\).pdf](file:///Users/juditserra/Downloads/37770-Texto%20del%20art%C3%ADculo-42385-2-10-20120117%20(3).pdf) >

Quintana Tejera, Dr. Luis. "Estudio parcial de Veinte poemas de amor y una canción desesperada de Pablo Neruda". < <https://webs.ucm.es/info/especulo/numero26/nerudaam.html> >

Biblioteca Virtual Universal, "Veinte poemas de amor y una canción desesperada". < <http://www.biblioteca.org.ar/libros/656381.pdf> >

Rincón Castellano, "Soledades". < http://www.descargaebooks.com/sigloxx_98/machado/Machado_Soledades.pdf >

Página de Poesía, "Romancero Gitano selección poética". < http://www.paginadepoesia.com.ar/escritos_pdf/lorca_rg.pdf >

Webs de consulta

www.leeryescribirlblog.wordpress.com

www.actualidadliteratura.com

www.rinconcastellano.com

www.espoesia.com

www.cervantesvirtual.com

www.federicogarcialorca.net

www.escritores.org

www.juntadeandalucia.es

www.espaciolibros.com

www.elcultural.com

www.culturagenial.com